

MDSPORTS™

MODEL/MODELO: 1618440

ASSEMBLY INSTRUCTIONS INSTRUCCIONES DE ARMADO



ATTENTION

**DO NOT RETURN
TO THE STORE**

Contact
MD Sports
Customer Service

* For additional resources and Frequently
Ask Questions, please visit us at
themdsports.com

ATENCIÓN

**NO DEVOLVERLO
A LA TIENDA**

Contacto
MD Sports
Servicio al Cliente

* Por mayor información y Preguntas
Frecuentes, favor visitarnos en
themdsports.com

Give Us Your Opinion and Receive A

FREE FULL YEAR EXTENDED WARRANTY!

Write a review for a recently purchased item on *TheMDSports.com* and receive an extended full year limited warranty, valued at \$150.00.

See *TheMDSports.com* for additional details.

MDSPORTS[™]

LIMITED 90 DAYS WARRANTY

This product is covered by a limited warranty that is effective for 90 days from the date of purchase. If, during the limited warranty period, a part is found to be defective or broken, we will offer replacement parts at no cost to you, the customer. The only exceptions to the warranty include mainframes, table tops, playing surfaces, batteries or tools.

The above warranty will not apply in cases of damages due to improper usage, alteration, misuse, abuse, accidental damage or neglect.

This Limited Warranty gives you specific legal rights and you may also have other rights which vary from one State (province) to another.

A PURCHASE RECEIPT (or other proof of purchase) will be required before any warranty service is initiated. For all requests for warranty service, please feel free to contact our Consumer Service Department at :

WEBSITE: www.themdsports.com

Please be aware of your product's Limited Warranty for the return/refund policy from the store. We, at Medal Sports, can not handle the product which is out of product's limited warranty since we only provide available parts. Thank you!

**PLEASE CONTACT US BEFORE RETURNING
THE PRODUCT TO THE STORE.**

STAPLE YOUR RECEIPT HERE / GRAPA SU RECIBO AQUÍ

NOTICE!

- 1 - Please leave your name, address, phone number, model number, parts needed on the answering machine if there is no attendance. Failure to do so will result in a delay in shipping parts to you.
- 2 - Please review the replacement parts list and make sure that you have all of your parts before beginning assembly. For questions that may arise or for missing/damaged parts, please contact us.
- 3 - Since you build all tables upside down, please inspect tabletops or playing surfaces right away before putting together, all damaged table tops/playing surfaces need to be returned to the store. Please contact with retailer for their return policy.

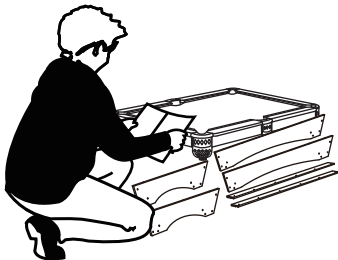

GARANTÍA LIMITA DE 90 DIAS

Este producto está cubierto por una garantía efectiva de 90 días a partir de la fecha de su compra. Durante el período límite de la garantía, si una parte defectuosa o quebrada es encontrada, nosotros ofreceremos una reparación o un reemplazo de la partes sin ningún costo para ud, nuestro cliente. Las únicas excepciones de la garantía incluyen unidad principals, tableros de mesa, superficies, pilas o herramientas.

La susodicha garantía no se aplicará en los casos de daños y perjuicios debido al uso impropio, la alteración, el mal uso, el abuso, el daño accidental o la negligencia.

Esta garantía limitada le da a usted derechos legales específicos, usted también puede tener otros derechos que varían de un estado (provincia) a otro.

EL RECIBO DE LA COMPRA (U otra prueba de compra) sería requerida antes que cualquier servicio de garantía fuera iniciada. Para todo pedido por servicio de garantía, por favor siéntase libre de ponerse en contacto con nuestro Departamento de Servicio de Consumidor en:

WEBSITE: www.themdsports.com

Por favor tenga atención sobre el Límite de Garantía de su producto de la política de vuelta/reembolsa desde la tienda, Nosotros, Medal Sports, no podemos manejar el producto que está fuera del límite de garantía ya que proporcionamos solamente partes disponibles. ¡Gracias!

**POR FAVOR PÓNGASE EN CONTACTO CON NOSOTROS ANTES
DE DEVOLVER EL PRODUCTO A LA TIENDA.**



¡AVISO!

- 1 - Por favor deje su nombre, dirección, número telefónico, número de modelo, partes necesarios a la máquina contestadora si no fuera atendido. El fracaso de hacer así le causará un retraso del envío de partes.
- 2 - Por favor revise la lista de piezas de repuesto y asegúrese de que tiene todas las piezas antes de comenzar el montaje. Para preguntas o para piezas que no se hayan incluidos/dañadas, por favor pongase en contacto con nosotros.
- 3 - Ya que usted construye todas las mesas al revés, por favor inspeccione las partes superiores de mesa o superficies de juego enseguida antes de poner juntos, que todo tableros de mesa/superficies dañado tiene que ser devuelto a la tienda. Por favor comunique con el minorista por su política de devolución.

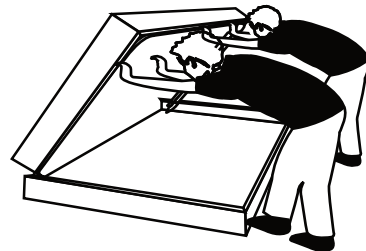

TOOLS REQUIRED

Phillips Screwdriver - **Not Included**
 Standard (Flat Head Screwdriver) - **Not Included**
 Wrench - **Included**
 Allen Key - **Included**

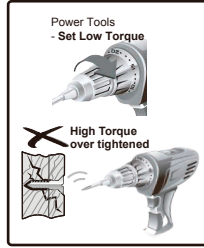
**CAUTION!**

Electric Screwdrivers may be helpful during assembly; however, please set a low torque and use extreme caution.

ASSEMBLY TIPS

- 1 - Please read the instructions carefully, and follow all assembly, operation and safety instructions properly in order to avoid damage or injury. For the assembly, at least two adults are required.
- 2 - Some figures or drawings may not look exactly like your product. Please read and understand the text before beginning each assembly step.

IMPORTANT NOTICE!

- 1 - This product is intended for INDOOR use only.
- 2 - Please do not sit, climb or lean on the product.
- 3 - Please do not drag the product when moving it in order to avoid damaging the legs.
- 4 - Please only use furniture polish spray to clean the exterior surfaces of the product.
- 5 - This is not a child's toy, adult supervision is required for children playing this game.

CAUTION!

Changes or modifications not expressly approved by the party responsible for compliance could void the user's authority to operate the equipment.

⚠ WARNING: Adult Assembly Required.

⚠ WARNING: CHOKING HAZARD -- This item contains small parts or / and small balls. Not suitable for children under 3 years.



Strong Adults Needed

Adultos fuertes necesarios



No Children in Assembly Area

No tener niños en el area de ensamble



Keep away from pets

Mantener alejados a los animales domesticos del area de ensamble



Do not use or keep product outdoors. For indoor use only. No wet/humid conditions.

No usar o guardar el producto en el exterior. Solo para uso en interior. No utilizar ni guardar el producto en lugares humedos o mojados

Herramientas Necesarias

Destornillador Phillips - **No incluido**
 Destornillador de Cabeza Plana - **No incluido**
 Llave Inglesa - **Incluida**
 Llave Allen - **Incluida**

¡PRECAUCIÓN!

Los destornilladores eléctricos pueden ser de gran ayuda durante el ensamblado; sin embargo, por favor ajuste el par de giro bajo y sea extremadamente precavido.

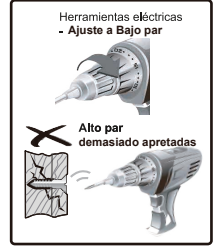
**CONSEJOS PARA EL ENSAMBLADO**

- 1 - Por favor lea las instrucciones con cuidado y siga todo durante el montaje, la operación y instrucciones de seguridad correctamente para evitar el daño o la herida. Para el montaje, por lo menos se requieren dos adultos.
- 2 - Algunas figuras o dibujos podrían parecer no estén exactamente como su producto. Por favor lea y entienda el texto antes de iniciar cada paso del montaje.

¡AVISO IMPORTANTE!

- 1 - Este producto está destinado para el uso INTERIOR solamente.
- 2 - Por favor no sientes, subas o inclines la producto.
- 3 - Por favor no arrastres el producto cuando está moviendo para evitar el daño sobre las piernas.
- 4 - Por favor use solamente pulimento de rociar para muebles para limpiar la superficie exterior del producto.
- 5 - Esto no es un juguete de niños, se requieren la supervisión adulta para niños cuando está jugando este juego.

¡PRECAUCIÓN!

Los destornilladores eléctricos pueden ser de gran ayuda durante el ensamblado; sin embargo, por favor ajuste el par de giro bajo y sea extremadamente precavido.

⚠ ADVERTENCIA: El ensamblaje debe ser realizado por un adulto.

⚠ ADVERTENCIA: PELIGRO DE ASFIXIA -- Este artículo contiene piezas pequeñas y / o pelotas pequeñas. No apto para menores de 3 años.

IMPORTANT SAFETY INSTRUCTIONS

Read all instructions

1. Read all instructions - All the safety and operating instructions should be read carefully before this hockey game is played.
2. Caution - This is not a toy and is intended for use by or under the supervision of adults. Adults should review safety guidelines with children to avoid possible risk of electric shock or other injuries.
3. Power sources - This hockey game should be operated only from 110-120V A.C., 60 cycle current as indicated on the identification label. If you are not sure of the type of power supply to your home, consult your appliance dealer or local power company.
4. Power cord protection - Power cord should be routed so that it is not likely to be walked on or pinched by items placed upon or against it. Pay particular attention to cords at plugs, convenience receptacles, and the point of exit from the game.
5. Overloading - Do not overload wall outlets and extension cords as this can result in a risk of fire or electric shock.
6. Object and liquid entry - Never push objects of any kind into this game through openings as they may touch dangerous voltage points or short - out parts which could result in a fire or electric shock. Never spill liquid of any kind on the game.
7. Ventilation - Openings in the game are provided for the exhaust air to create a cushion effect. The openings on the air blower are for the intake air. Keep clear of the air blower when it is on. Do not put hands or any objects near the intake openings. To ensure reliable operation of the game and protect it from overheating these openings must not be blocked or covered.
8. Damage requiring service - Unplug the game from the wall outlet. Do not attempt to service the blower yourself as opening or removing covers may expose you to dangerous voltage or other hazards. Refer servicing to qualified service personnel under the following conditions.
 - A. When the power supply cord or plug is damaged.
 - B. If liquid has spilled, or objects have fallen into the blower.
 - C. When the air blower exhibits a distinct change in performance e.g. abnormal noise, this indicates a need for service.
9. Grounding or Polarization - This game is equipped with a polarized alternating current line plug (a plug having one blade wider than the other). This plug will fit into the power outlet only one way. This is a safety feature. If you are unable to insert the plug fully into the outlet, try reversing the plug. If the plug should still fail to fit, contact your electrician to replace your obsolete outlet. Do not defeat the safety purpose of the polarized plug.

IMPORTANTES INSTRUCCIONES DE SEGURIDAD

Lea todas las instrucciones

1. Lea todas las instrucciones – Todas las instrucciones de seguridad y operación deberían ser leído con cuidado antes de que este juego de hockey sea jugado.
2. Advertencia - Esto no es un juguete y que está intencionado por el uso o bajo la supervisión de adultos. Los adultos deberían repasar las directrices de seguridad con niños para evitar el riesgo de posible choque eléctrico u otras heridas.
3. Fuente de potencia - Este juego de hockey debería ser operado solamente de 110-120V A.C., 60 ciclos de corriente como indicado sobre la etiqueta de identificación. Si usted no está seguro sobre el tipo de suministro de energía de su casa, consulte con su distribuidor de aparato o la empresa de energía local.
4. Protección del cable eléctrico - El cable eléctrico debería ser encaminado de modo que no sea probablemente andado encima o pellizcado por artículos colocados encima o contra ello. Preste atención especial sobre los cables en enchufes, receptáculos convenientes y el punto de salida del juego.
5. La sobrecarga - No sobrecargues las salidas de pared y cuerdas de extensión como esto puede causar un riesgo de fuego o choque eléctrico.
6. El objeto y la entrada de líquido - Nunca empujes los objetos de cualquier clase a este juego por aperturas como ellos puedan tocar puntos de voltaje peligrosos o corto - partes externas podrían causar un fuego o choque eléctrico. Nunca derrame cualquier clase de líquido sobre el juego.
7. Ventilación - Las aperturas en el juego son proporcionadas para el escape de aire para crear un efecto de cojín. Las aperturas sobre el soplador de aire son para la entrada de aire. Guarde libre del soplador de aire cuando está conectado. No pongas la mano u otros objetos cerca de las aperturas de entrada. Para asegurar una operación confiable del juego y protejalo de recalentarse estas aperturas que no deben ser bloqueados o cubiertos.
8. El servicio de requisito de daño - Desconecte el juego de la salida de pared. No intente de atender el soplador por usted mismo como la apertura o la eliminación de cubiertas puedan exponerle al voltaje peligroso u otros peligros. Mande a la persona calificada de servicios bajo las siguientes condiciones:
 - A. Cuando la cuerda de suministro de energía o el enchufe están dañados.
 - B. Si se ha derramado el líquido o se han caído los objetos en el soplador.
 - C. Cuando el soplador de aire exponga un cambio distinto del funcionamiento, por ejemplo ruido anormal, se indica una necesidad del servicio.
9. Conectando con tierra o la Polarización - Este juego está equipado con un enchufe de línea de corriente alterna polarizada (un enchufe que tiene una hoja más amplia que el otro). Este enchufe encajará a la salida de potencia por un sólo camino. Esto es una característica de seguridad. Si usted está incapaz de insertar totalmente el enchufe en la salida, trate de examinar el enchufe. Si el enchufe todavía falla en encajar, ponerse en contacto con su electricista para sustituir la salida anticuada. No derrotes el objetivo de seguridad del enchufe polarizado.

IMPORTANT SAFETY INSTRUCTIONS

Read all instructions

10. CAUTION - ELECTRICALLY OPERATED PRODUCT - Not recommended for children under 8 years of age. As with all electrical products, precautions should be observed during handling and use to reduce the risk of electric shock.
11. We recommend that the game be periodically examined for conditions that may result in the risk of fire, electrical shock, or injury to persons. In the event such conditions exist, the game should not be used until properly repaired.
- 12. RISK OF FIRE, ELECTRIC SHOCK, OR INJURY TO PERSONS**
- WARNING** - When using electric appliances, basic precautions should always be followed, including the following:
- A) Read all the instructions before using the appliances.
 - B) To reduce the risk of injury, close supervision is necessary when an appliance is used near children.
 - C) Do not contact moving parts.
 - D) Only use attachments recommended or sold by the manufacturer.
 - E) Do not use outdoors.
 - F) For a cord - connected appliance, the following shall be included:
 - To disconnect, turn all controls to the off position, then remove the plug from the outlet.
 - Do not unplug by pulling on the cord. To unplug, grasp the plug, not the cord.
 - Unplug from the outlet when not in use and before servicing or cleaning.
 - Do not operate any appliance with a damaged cord or plug, or after the appliance malfunctions or is dropped or damaged in any manner. Return the appliance to the nearest authorized service facility for examination, repair, or electrical or mechanical adjustment.
13. To reduce the risk of electric shock, this appliance has a polarized plug (one blade is wider than the other). This plug will fit in a polarized outlet only one way. If the plug does not fit fully in the outlet, reverse the plug. If it still does not fit, contact a qualified electrician to install the proper outlet. Do not change the plug in any way.

SAVE THESE INSTRUCTIONS

WARNING: To Reduce The Risk Of Fire Or Electric Shock, Do Not Use This Fan With Any Solid - State Speed Control Device.

For Household use only.

IMPORTANTES INSTRUCCIONES DE SEGURIDAD

Lea todas las instrucciones











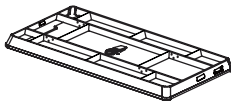

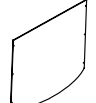
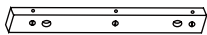
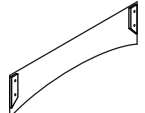

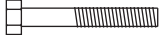



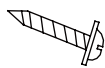
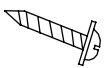



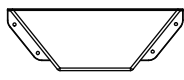

10. ADVERTENCIA – PRODUCTO OPERADO ELECTRICAMENTE - No recomendado para niños bajos de 8 años de edad. Como con todos los productos eléctricos, las precauciones deberían ser observadas durante el manejo y el empleo para reducir el riesgo de choque eléctrico.
11. Recomendamos que el juego de vez en cuando sea examinado de las condiciones que puedan causar el riesgo de fuego, electrochoque, o herida a personas. En el caso de que mientras existan tales condiciones, el juego no debería ser usado hasta correctamente reparado.
- 12. RIESGOS DE FUEGO, ELECTROCHOQUE, O HERIDA A PERSONAS**
- ADVERTENCIA** - Cuando está usando aparatos eléctricos, siempre deberían ser seguidas las precauciones básicas, incluyen los siguientes:
- A) Lea todas las instrucciones antes de usar los aparatos.
 - B) Para reducir el riesgo de herida, la supervisión cercana es necesaria cuando el aparato está usado cerca de niños.
 - C) No pongas en contacto con partes móviles.
 - D) Sólo use el accesorio recomendado o vendido por el fabricante.
 - E) No uses al aire libre.
 - F) Para un aparato de cuerda - conectada, será incluida los siguientes:
 - Para desconectar, gire todos los mandos a la posición off, luego quite el enchufe de la salida.
 - No desconectes a través del tiro de la cuerda. Para desconectar, agarre el enchufe, no la cuerda.
 - Desconecte desde la salida cuando no esté en uso y antes de revisar o limpiar.
 - Que no operes el aparato cuando la cuerda o enchufe esté dañado, o luego de malfuncionamiento del aparato o fue caído o dañado de cualquier modo. Vuelve el aparato al servicio autorizado más cercano para examen, reparación o ajuste eléctrico o mecánico.
13. Para reducir el riesgo de choque eléctrico, este aparato tiene un enchufe polarizado (una hoja es más amplia que la otra). Este enchufe encajará en una salida polarizada por sólo un camino. Si el enchufe no cabe totalmente en la salida, examine el enchufe. Si esto todavía no se cabe, póngase en contacto con un electricista calificado para instalar la salida apropiada. No cambie el enchufe de ningún modo.

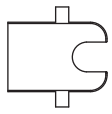
SALVE ESTAS INSTRUCCIONES





ADVERTENCIA: Para reducir el riesgo de fuego o choque eléctrico, no uses este abanico con cualquier dispositivo de control sólido - velocidad estatal.

Para Uso Doméstico Sólo.

1618440 PARTS LIST / LISTA DE PARTES

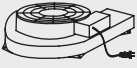
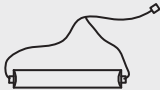
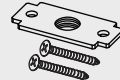
1  x1 Mainframe Unidad Principal	2  x2 Right Leg Pierna Dcha	3  x2 Left Leg Pierna Izda	4  x2 End Leg Panel Panel de Pierna Final
5  x4 Leg Panel Support Soporte de Panel de Pierna	6  x2 Side Leg Panel Panel de Pierna Lateral	7  x12 M8 Nut M8 Tuerca	8  x4 Leg Leveler Nivelador de Pierna
9  x12 M8x76mm Bolt Cerrojos M8x76mm	10  x24 M8 Washer Arandela M8	11  x8 M6x32mm Bolt Cerrojos M6x32mm	12  x8 M6 Washer Arandela M6
13  x20 3x28mm Screw Tornillo 3x28mm	14  x20 3.5x12mm Screw Tornillo 3.5x12mm	15  x2 Wrench Llave Inglesa	16  x4 Pusher Golpeador
17  x4 Puck Puck	18  x4 Felt Pad Almohadilla de Feltro	19  x2 Top Goal Box Caja de Gol Superior	20  x1 Adaptor Adaptador
21  x12 M8 Spring Lock Washer Arandela de Cerradura de Resorte M8	22  x8 M6 Spring Lock Washer Arandela de Cerradura de Resorte M6	23  x2 Bottom Goal Box Caja de Gol del Fondo	24  x1 Allen Key Llave Allen
25  x4 3x32mm Screw Tornillo 3x32mm	26  x8 P3.5x16mm Screw Tornillo P3.5x16mm	27  x4 Leg Cap Gorra de pata	28  x1 Electronic Scorer - A Marcador Electrónico - A
29  x2 Electronic Scorer - B Marcador Electrónico - B	30  x1 Electronic Scorer - C Marcador Electrónico - C		

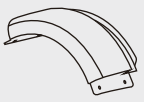
1618440 PRE-INSTALLED PARTS / PIEZAS PREINSTALADAS

P1  x1 Motor	P2  x2 Scoring Sensor Wire / Cable del Sensor de Marcador	P3  x4 Square Nut with Screws / Tuerca Cuadrada con Tornillos	P4  x8 M6 Nut / Tuerca M6
P5  x4 Top corner / Rincón Superior	P6  x4 Apron corner / Delantal de Rincón	P7  x1 Connect Box / Caja de Conexión	

ASSEMBLY INSTRUCTIONS:

1. Find a clean, level place to begin the assembly of your Air Hockey Table. The table will be assembled upside down and then turned over on its legs once the assembly is completed. This game table is heavy, and turning it over will require at least two strong adults.
2. Remove all the parts from the box and verify that you have all of the listed parts as shown on the parts list pages. Carefully cut or tear the four corners of the box so that the bottom of the box can be used as your work surface.

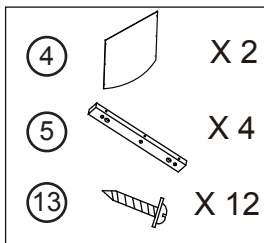
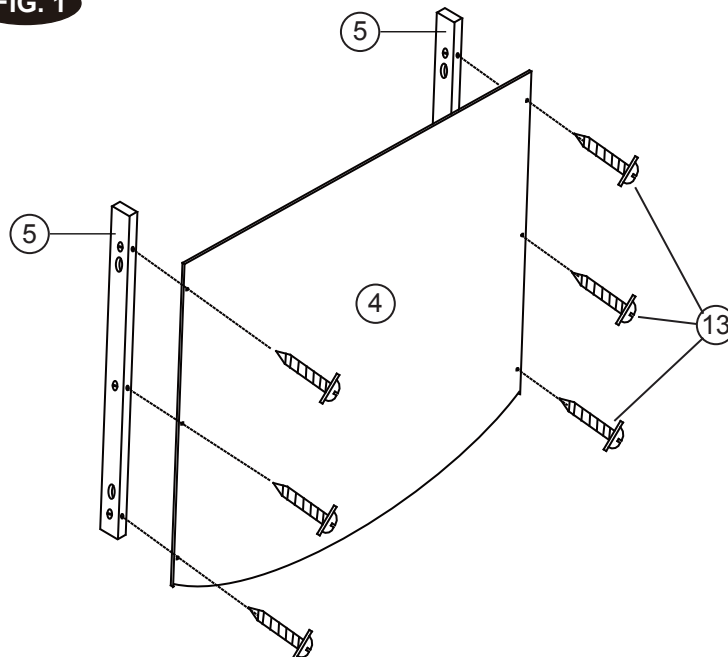
**FIG. 1****FIG.1**

3. Attach the Leg Panel Supports (#5) to the End Leg Panels (#4) using six Screws (#13) per Leg End Panel. **See FIG. 1.**

INSTRUCCIONES DE ENSAMBLAJE:

1. Encuentre un lugar limpio, plano para comenzar el montaje de su Mesa de Hockey de Aire. La mesa será montada al revés y luego volteada sobre sus piernas una vez completado el montaje. Esta mesa de juego es pesada y requerirá por lo menos dos adultos fuertes para el volteo.
2. Quite todas las partes de la caja y verifique que están todas las partes catalogadas como mostrado en la página de lista de partes. Con cuidado de cortar o rasgar los cuatro rincones de caja de modo que el fondo de la caja podría ser usado como su superficie de trabajo.

FIG.1

3. Adjunte las Soportes de Panel de Pierna (#5) al Panel de Pierna Final (#4) usando 6 Tornillos (#13) por Panel de Pierna Final. **Vea la FIG. 1.**

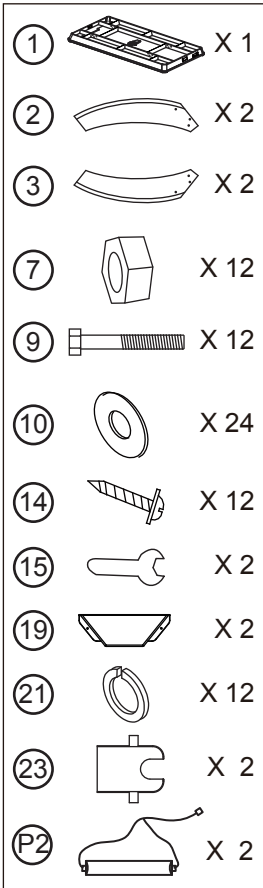
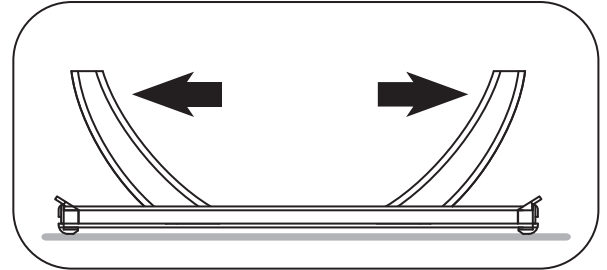
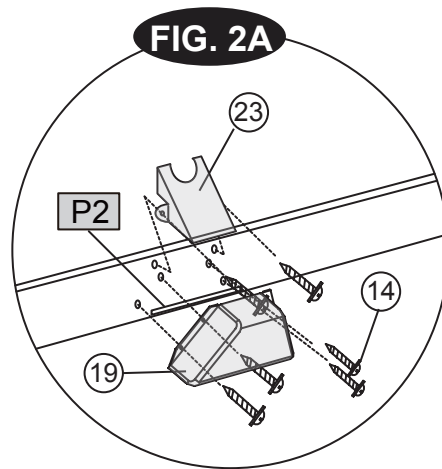
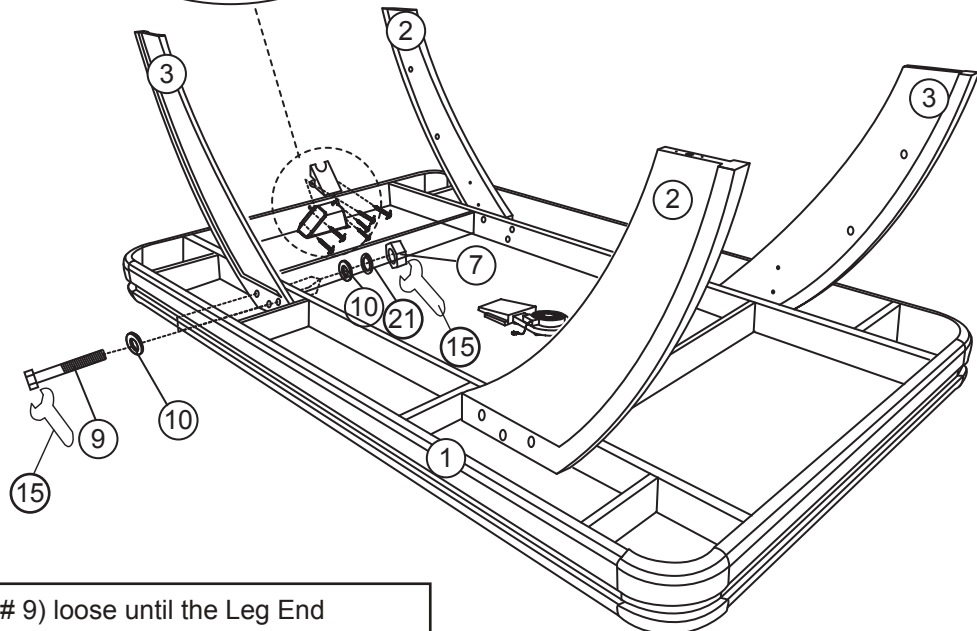

FIG. 2



NOTE: Legs should angle out!
/ NOTA: Los angulos de piernas deben hacia fuera.



NOTE: Keep Bolts (# 9) loose until the Leg End Panels and Low Aprons are set completely.
/ NOTA: Mantenga el tornillo # 9 está suelto hasta que el panel final de la pierna y delantal baja están fijados completamente.

FIG.2

- Attach the Legs (#2 and #3) to the Mainframe (#1) using three Bolt (#9), six Washers (#10), three Spring Lock Washer (#21) and three Nut (#7) per leg. **See FIG. 2.**
- Attach the Top Goal Boxes (#19) to the Mainframe (#1) using four Screws (#14) per Top Goal Box. **See FIG. 2A.**
- Attach the Bottom Goal Boxes (#23) to the Mainframe (#1) using two Screws (#14) per Bottom Goal Box. **See FIG. 2A.**

FIG.2

- Adjunte las Piernas (#2 y #3) al Unidad Principal (#1) usando 3 Cerrojos (#9), 6 Arandelas (#10), 3 Arandela de Cerradura de Resorte (#21) y 3 Tuerca (#7) por pierna. **Vea la FIG. 2.**
- Adjunte la Caja de Gol Superior (#19) al Unidad Principal (#1) usando 4 Tornillos (#14) por Caja de Gol Superior. **Vea la FIG. 2A.**
- Adjunte la Caja de Gol del Fondo (#23) al Unidad Principal (#1) usando 2 Tornillos (#14) por Caja de Gol del fondo. **Vea la FIG. 2A.**

⑥		X 2
⑪		X 8
⑫		X 8
⑬		X 8
⑳		X 8
P4		X 8

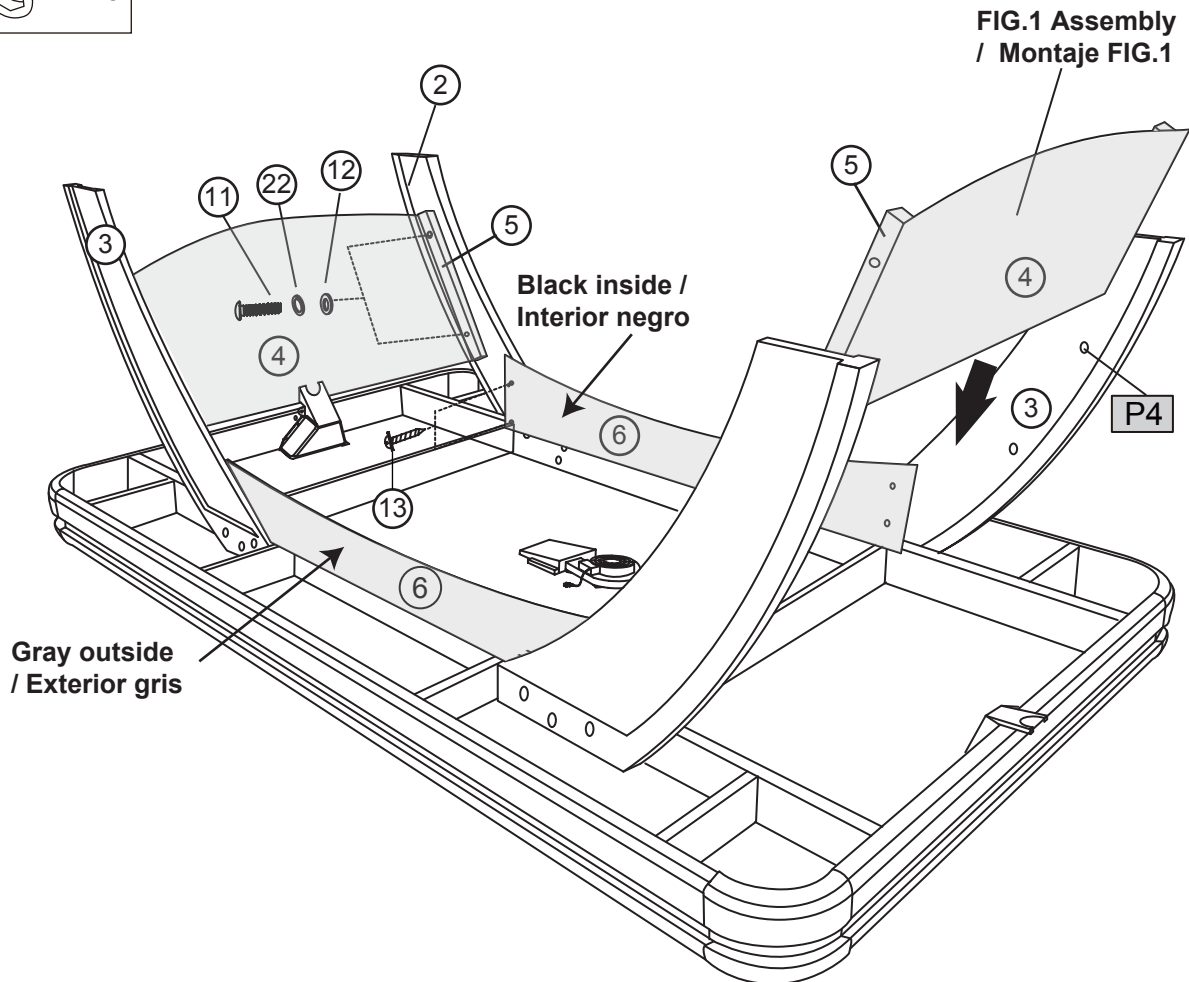
FIG. 3**FIG.3**

- Attach the FIG.1 Assembly to the Legs (#2 and #3) using four Bolts (#11) and four Washers (#12) and four Spring Lock Washers (#22) per FIG.1 Assembly. **See FIG. 3.**
- Attach the Side Leg Panels (#6) to the Legs (#2 and #3) using four Screws (#13) per Side Leg Panel. **See FIG. 3.**

FIG.3

- Adjunte el Montaje FIG.1 a las Piernas (#2 y #3) usando 4 Cerrojos (#11) y 4 Arandelas (#12) y 4 Arandelas de Cerradura de Resorte (#22) por Montaje FIG.1. **Vea la FIG. 3.**
- Adjunte las Panel de Pierna Lateral (#6) a las Piernas (#2 y #3) usando 4 Tornillos (#13) por Panel de Pierna Lateral. **Vea la FIG. 3.**

8		X 4
14		X 8
27		X 4
P1		X 1
P3		X 4
P5		X 4
P6		X 4

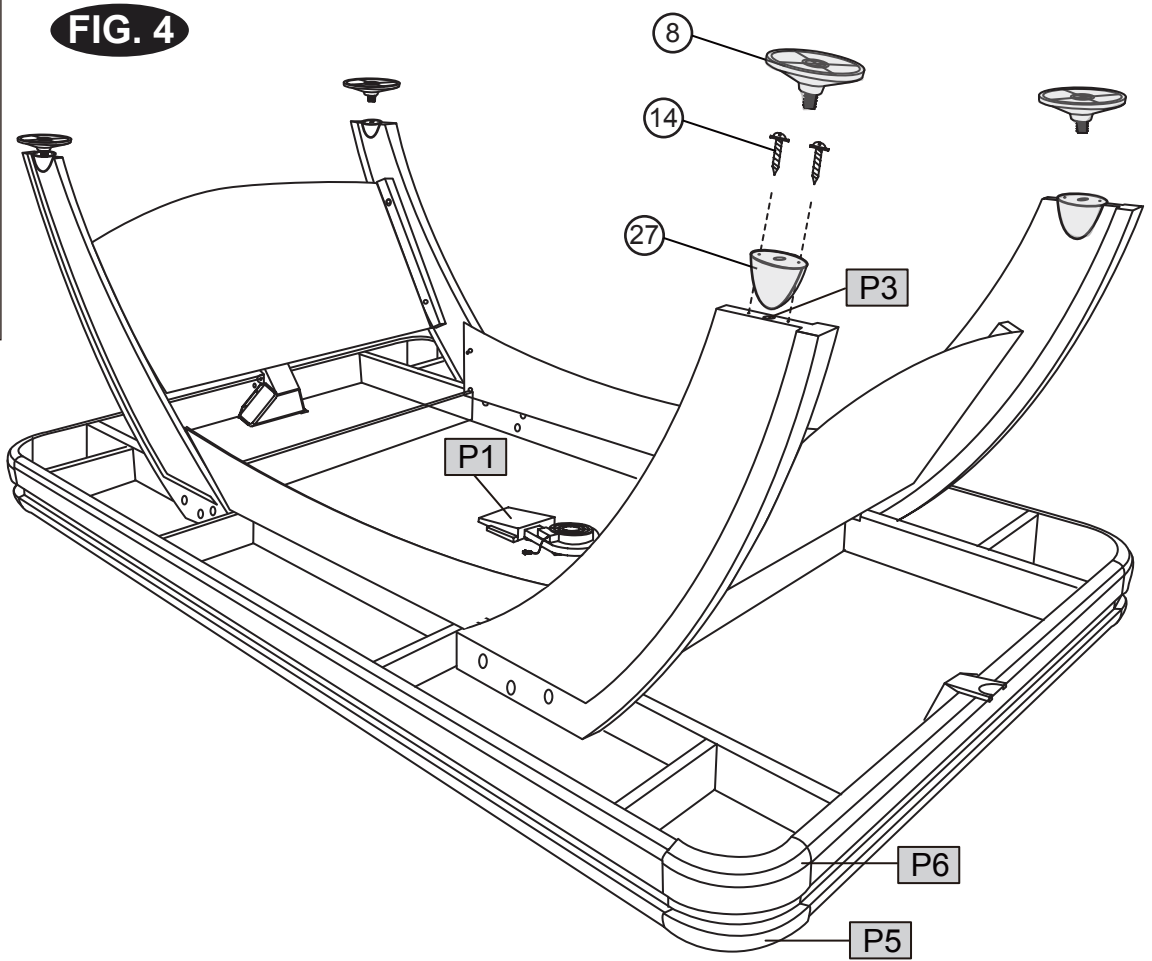
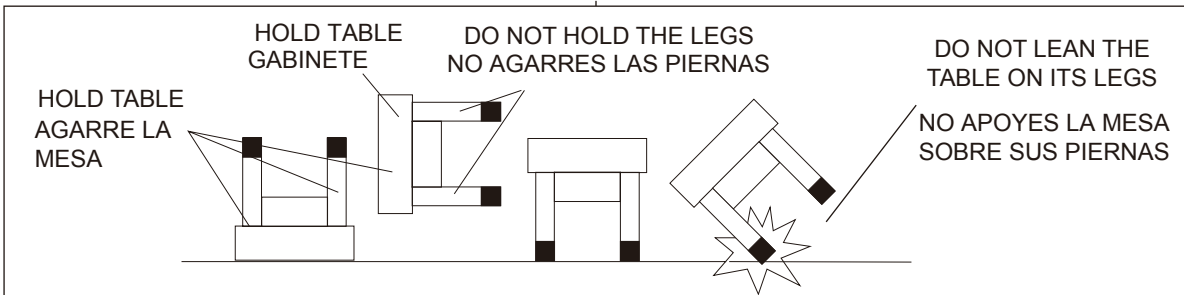

FIG.4

9. Screw the Leg Cap (#27) into the bottom of each leg using two Screws (#14) per Leg Cap. **See FIG. 4.**
10. Screw the Leg Levelers (#8) into the bottom of each Leg Leveler Top. **See FIG. 4.**
Go back and make sure that all connections are tight.
11. Lift the table assembly from the floor with two adults, turn it over, and set the table on its leg in the location where you will play.

FIG.4

9. Atornillar la gorra de pata (#27) en el fondo de cada pata usando 2 tornillos (#14) por gorra de pata. **Vea la FIG. 4.**
10. Atornillar las Niveladores de Pierna (#8) en el fondo de cada punta de Nivelador de Pierna. **Vea la FIG. 4.**
Regrese y asegúrese de que las conexiones están fuertes.
11. Dos adultos fuertes levantan la mesa del suelo, le dan la vuelta, y la ponen de pie sobre sus propias patas en el lugar donde usted jugará.



CAUTION: Two strong adults are recommended to turn the table over as shown.
 1. Lift the table off of the ground.
 2. Turn the table over.
 3. Place it on all four feet at the same time on the ground.

PRECAUCION: Recomienda voltear la mesa por dos adultos fuertes como mostrado.
 1. Levante la mesa desde el piso.
 2. Voltee la mesa.
 3. Coloque los cuatro pies de la mesa sobre el piso al mismo tiempo.

(25)		X 4
(26)		X 8
(28)		X 1
(29)		X 2
(30)		X 1
(P7)		X 1

FIG. 5

FIG. 5A

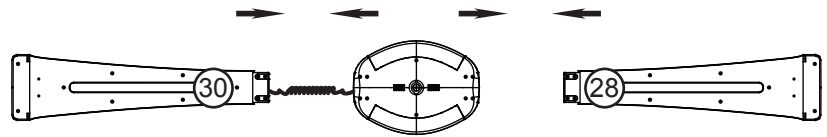

FIG. 5B

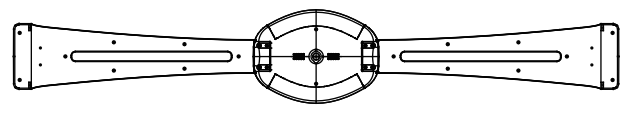

FIG. 5C

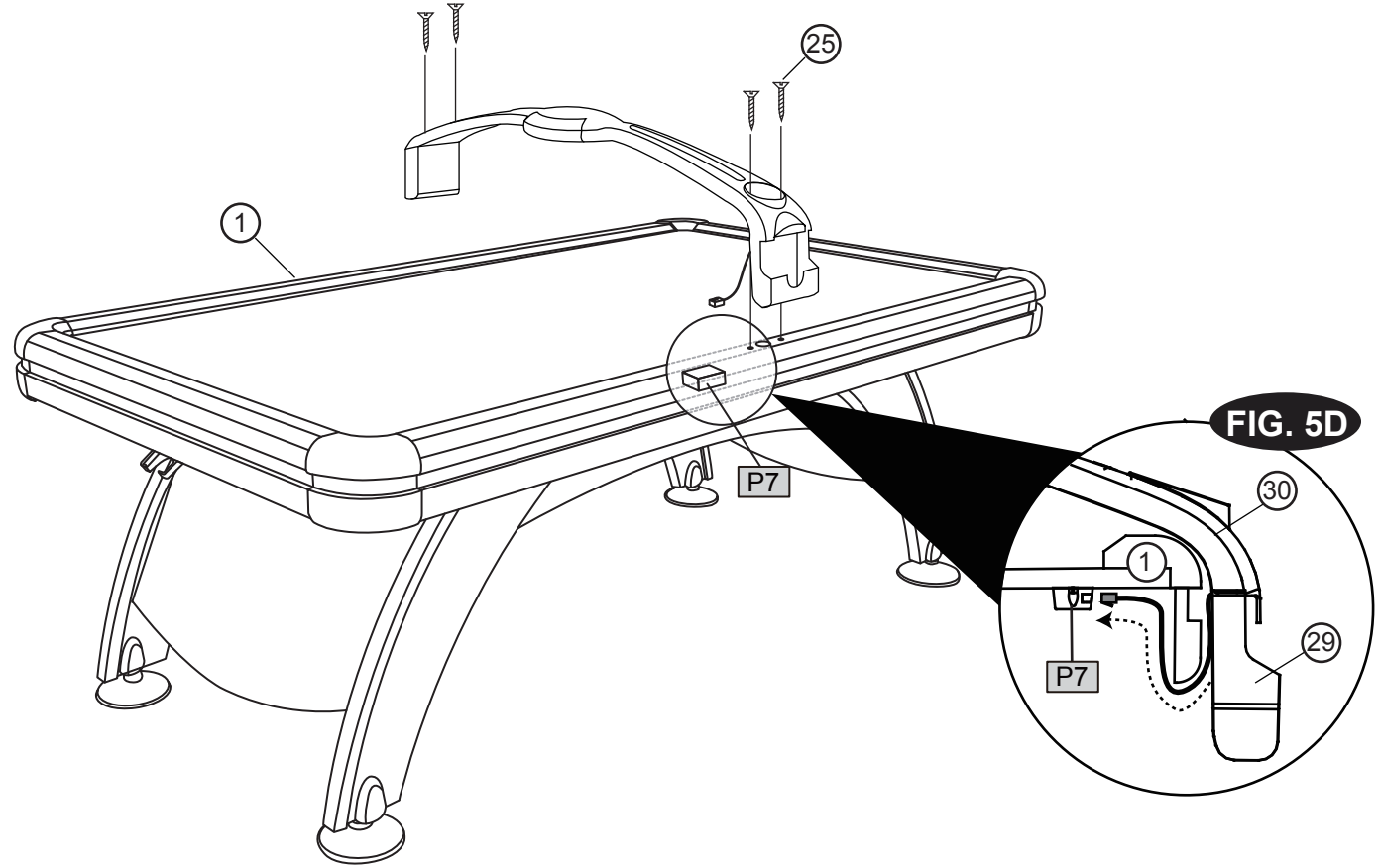
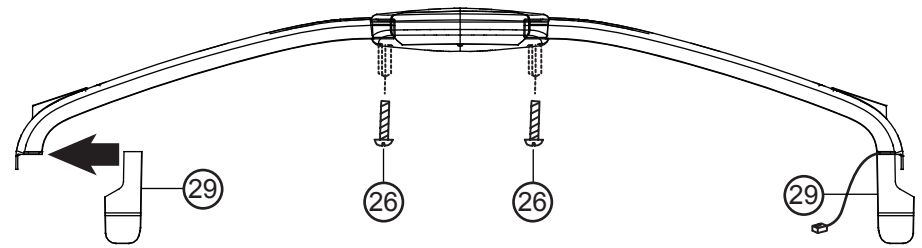

FIG. 5D

FIG.5

- 12. Connect the Electronic Scorers (#28, #29 and #30) using eight Screws (#26). **See FIG. 5A & 5B & 5C.**
- 13. Attach the Pre-assembled Scorer to the Mainframe (#1) using four Screws (#25). **See FIG. 5.**

FIG.5

- 12. Conectar el Marcapuntos Electrónico (#28, #29 y #30) usando 8 tornillos (#26). **Vea la FIG. 5A & 5B & 5C.**
- 13. Adjunte el Goleador Preensamblado al Unidad Principal (#1) usando 4 Tornillos (#25). **Vea la FIG. 5.**

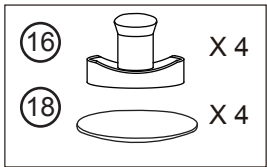

FIG. 6

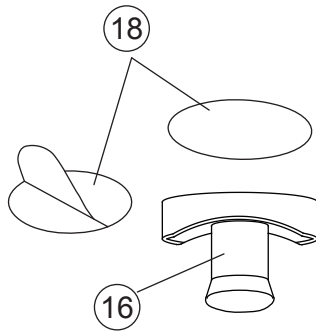

FIG.6

14. Tear off the backside papers of the Felt Pads (#18) and stick them onto the bottom of the Pushers (#16).

FIG.6

14. Arranque el papel de la parte trasera de Almohadilla de Fieltro (#18) y péguelos al fondo de los Golpeador (#16).

Electronic Connections Diagram / Diagrama de Conexión Electrónica

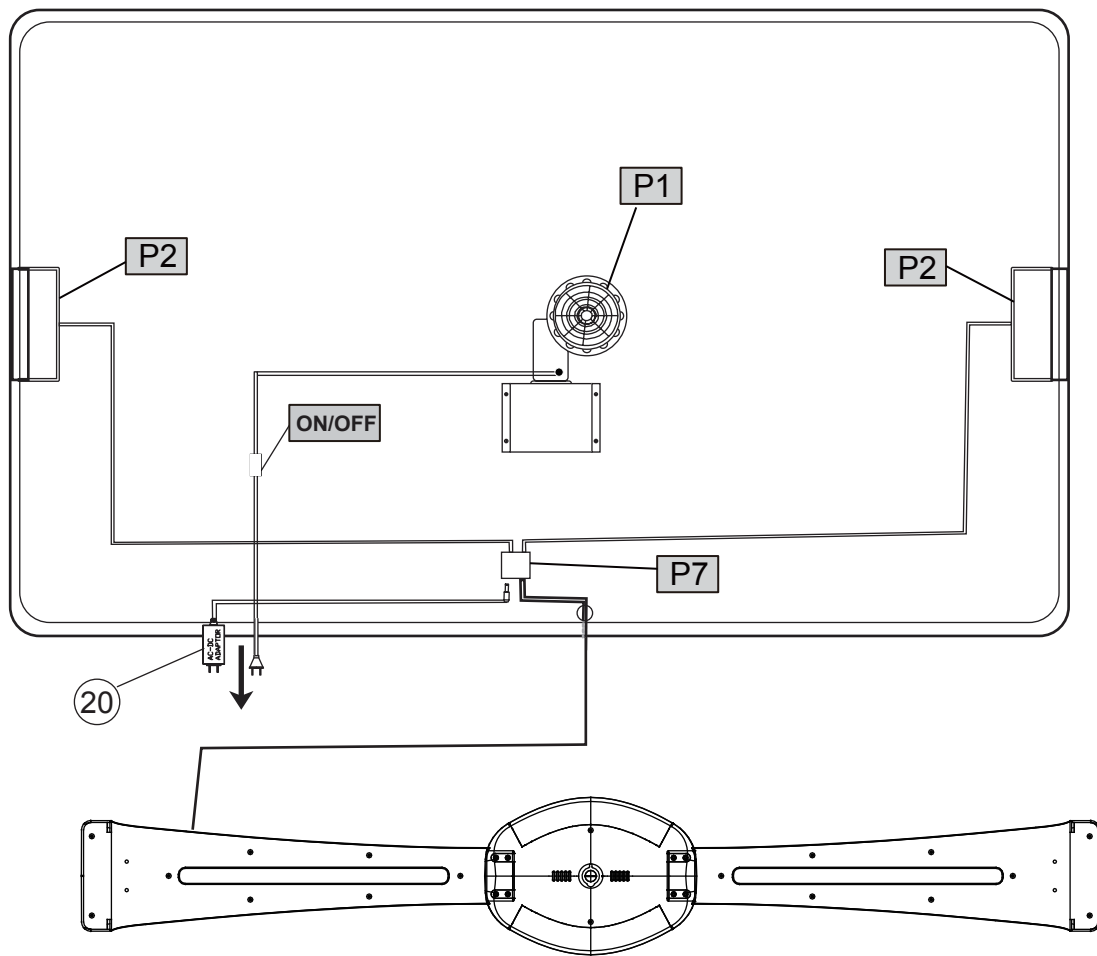

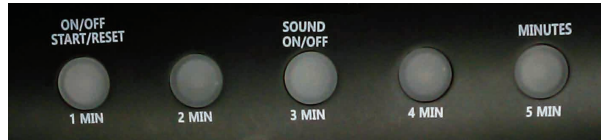

Score Keeper Operation

1. Insert the power plug. The mode light of the machine will illuminate in 1 minute and the electronic score counter projection light will illuminate.
2. The "MINUTES" button allows you to set the game times; select between 5 game times: 1min, 2min, 3min, 4min and 5min.
3. The "ON/OFF(START/RESET)" button is for confirmation of the time selected and starting the game. Press and hold the "ON/OFF(START/RESET)" button for 2 seconds to switch off the machine.
4. The "SOUND(ON/OFF)" button allows you to turn on or off the sound during the game.

Game descriptions:

The time begins to count down at the start of the game. The score is counted when the ball goes into the hole on the right or left side. A light will illuminate when a ball goes in. The time will stop when the countdown is over.

After the game a comparison will be made between the number of lights illuminated on the left and right sides. The LED on the side with the higher score will illuminate and the LEDs on both sides will illuminate in the case of equal scores.

Note: Pressing the MINUTES key at any point during the game will have no effect.

If the ON/OFF (START/RESET) button is pressed during the game, then the scores will be reset to zero and the timer will be returned to the last time setting.

During the countdown, the maximum number of scores can be 10. When either side gets the 10th score, the game-over sound will occur and the game end as the corresponding LED illuminates.

If there is no action taken during the game for 5 minutes, the score counter will enter the sleep mode. Wake up the score counter by pressing the "ON/OFF(START / RESET)" button. The display status will return to that shown before the game entered sleep mode.

This device complies with the part 15 of the FCC rules. Operation is subject to the following two conditions :

- (1) This device may not cause harmful interference, and
- (2) This device must accept any interference received, including interference that may cause undesired operation.

YOU ARE NOW READY TO PLAY!

Operación de Keeper de Cuenta

1. Inserte el enchufe de potencia. La luz de modo de la máquina se iluminará en 1 minuto y la luz de proyección del contador de cuenta electrónica se iluminará.
2. El botón "MINUTES" le permite para definir el tiempo del juego para la selección de los 5 tiempos de juego: 1 min, 2 min, 3min, 4min y 5 min.
3. El botón "ON/OFF(START/RESET)" es para la confirmación del tiempo elegido y para iniciar el juego. Aprete y mantenga el "ON/OFF(START/RESET)" por 2 segundos para apagar la máquina.
4. El botón "SOUND(ON/OFF)" es el interruptor de sonido para que ud. inicie o apague el sonido durante el juego.

Descripción del juego:

El tiempo se cuenta regresiva desde el inicio del juego. El punto se cuenta cuando la bola se mete en el agujero de la derecha o izquierda. Una luz se iluminará cuando entrando una bola. La cuenta se detendrá cuando la cuenta regresiva ha terminado.

Después del partido hará una comparación entre el número de luces iluminadas sobre la derecha e izquierda. La LED lateral con el punto más alto se iluminará y la LED en ambos lados se iluminarán en el caso del mismo punto.

NOTA: El presionar la tecla MINUTOS en cualquier punto durante el juego no dará efecto.

De presionar la perilla ON/OFF (INICIAR/RESETEAR) durante el juego, los puntos serán reseteados a cero y el cronómetro volverá a la última programación de horas.

Durante la cuenta regresiva, los puntos se cuentan para 10 veces como máximo. Cuando cualquiera de las partes obtiene el punto décimo, el sonido del game-over se producirá y terminado el juego e iluminado la LED correspondiente.

Si no toma ninguna acción durante el juego por 5 minutos, el contador de puntos entrará en el modo de suspensión. Apretando los botones "ON / OFF (START / RESET)" para despertar el contador de punto. El estado de exposición es la misma que antes del modo de suspensión.

Este dispositivo cumple con la parte 15 de las reglas de FCC. La operación está sujeta a las dos condiciones siguientes:

- (1) Este dispositivo no podría causar interferencia dañosa, y
- (2) Este dispositivo debe aceptar cualquier interferencia recibida, incluyendo la interferencia que podría causar operación indeseada.

¡USTED ESTA AHORA LISTO PARA JUGAR!