

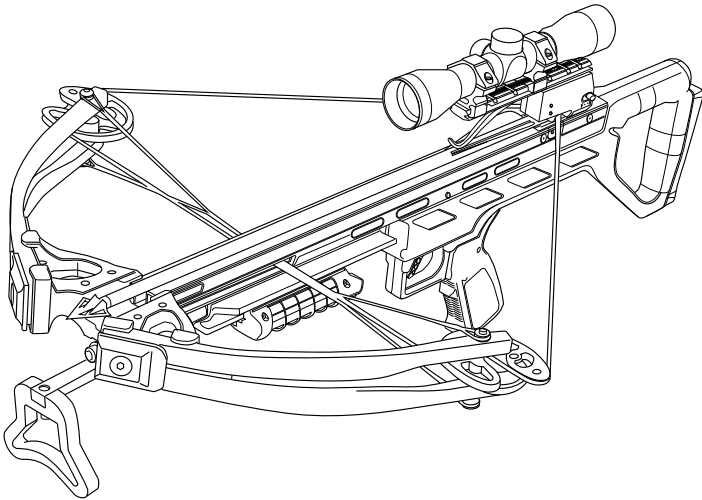

Instructions and Safety Manual

CX-3.4 Series Crossbow



Read and follow all safety warnings and instructions in this manual.

Retain instructions and safety manual for future reference.

Safety Warnings • Usage Instructions • Warranty

Questions? 1-800-241-4833
cxcrossbows.com

Table of Contents

INTRODUCTION.....	2-3
POINTS OF SAFE SHOOTING.....	3
SAFETY GUIDELINES.....	4-5
RESPECT YOUR EQUIPMENT.....	5-6
RESPECT YOUR HUNTING COMPANIONS.....	6
CROSSBOW ASSEMBLY CX-3.4.....	7-8
USAGE.....	9-10
Hand Cocking your Crossbow.....	9
Using Rope Cocking Device.....	9-10
Crossbolts.....	10
ADJUSTING SCOPE MOUNT.....	11
SIGHTING-IN YOUR CROSSBOW.....	11-12
MAINTENANCE & STORAGE.....	12
CUSTOMER ASSISTANCE.....	12
LIMITED WARRANTY & REGISTRATION.....	13-16

Introduction

Thank you for the purchase of your new Carbon Express® crossbow! With proper care and maintenance, your Carbon Express® crossbow will provide years of trouble free service. This crossbow has been designed, manufactured and tested for safety and performance when used in accordance with the instructional materials provided. Before you begin assembly or shooting, read and understand the information contained in this manual thoroughly. Without proper working knowledge or understanding of your crossbow's operation, you could damage your crossbow or cause serious injury to yourself or others. If any part of this manual is unclear, contact a customer service representative at 1-800-241-4833 for assistance. After thoroughly reading and understanding this material, save for future reference.

Assembly Diagram

Note: Actual model may differ than one shown.

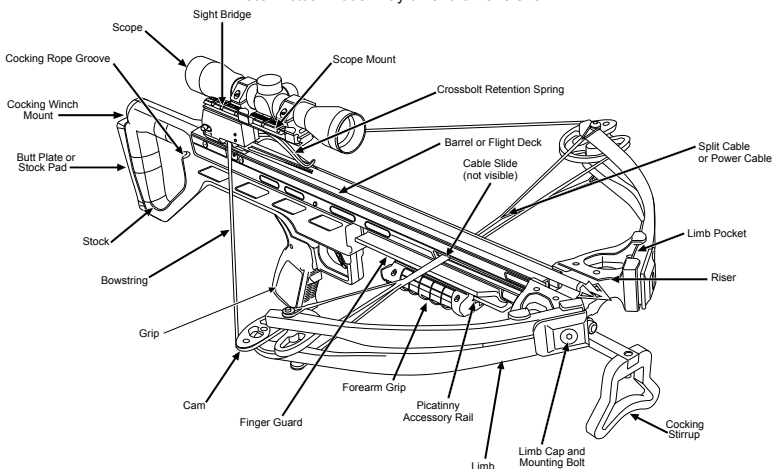

Not Shown: Quiver and Mounting Bracket (Accessory not included on all models.)

Crossbows are weapons that allow for projectiles to be fired at high speed. Errant or improperly shot crossbolts may seriously injure or kill any person. Crossbows should be treated with the same care and safety as firearms. The use of a crossbow requires considerable skill and should be treated with caution to avoid injury to persons and/or property. Crossbows should only be used by those who are properly trained in safety or under the supervision of a qualified instructor. By nature of the crossbow design, the bowstring can cause significant injury if it contacts any part of the body during release. To avoid serious injury, it is imperative that users keep all parts of the body away from the path of the bowstring at all times. Safety glasses should be worn while working with crossbows and archery equipment. Read, understand and follow all assembly instructions, warnings and other information included with the crossbow, crossbolts, hardware and adhesive packages.

Points of Safe Shooting

By nature of the crossbow design, the bowstring travels along the path of the crossbow stock at high speed. The bowstring is a high energy device and moves with such force it can cause significant injury if it contacts any part of the body during release. To avoid serious injury, it is imperative that users keep all parts of the body away from the path of the bowstring and cable paths. Placing your hands, fingers, thumbs or other body parts in the path of the crossbow string or cables may cause serious injury. **Never** place any part of your body into the travel path of the crossbow string or cables. Keep your front hand and fingers on the forearm of the stock, below the travel path of the string and cables when firing.

Prior to shooting any crossbolt, users must read the instructions and watch the videos at www.safearrow.com to learn how to safely use their crossbolts and equipment, and to learn other safe hunting techniques.

Prior to shooting, crossbolts should **always** be flexed in a gradual arc and visually inspected for delamination, splitting or impact marks or other damage. A damaged shaft could fail completely upon release and cause injury to yourself or others, and should never be used or loaded. **Never** shoot a cracked or damaged shaft.

After loading the crossbow, **do not** point the crossbolts at yourself or others to protect against inadvertent or accidental discharge.

Do not shoot unless the target is visible and you are aware of what is behind the target area.

Do not shoot at any unknown target. Targets should be specifically designed for crossbow use. Targets not designed for crossbow use, or targets with hard edges, plastics or metal can cause ricochet and/or damage to crossbolts and may lead to serious injury or death.

Be conscious of any other persons in the shooting location. Ensure that all other persons are behind you in the opposite direction of the target prior to firing a crossbow.

Be conscious of shooting technique and sequence. Careless handling of crossbow and crossbolts and/or distractions can lead to serious injury to yourself and others. Remember safety begins and ends with you. Be responsible, use safe shooting techniques and use safe practices to safeguard both yourself and others.

WARNING

Safety Guidelines

The trigger mechanism on each Carbon Express® **CX-3.4** Series crossbow features a safety that must be in the “Fire” position in order for the crossbow to be cocked. By design, the crossbow will automatically engage to the “Safe” position when the crossbow is cocked. If you find this did not occur, do not shoot the crossbow and contact Customer Service immediately. A Dry Fire Safety (DFS) mechanism is designed to prevent the string latch from being released without a crossbolt loaded in the crossbow. Never fire your crossbow without a bolt in place. Dry-firing a crossbow will result in damage to the bow, and could result in serious injury or death. De-cocking bolts or bolt attachments (such as the Nub by Carbon Express®) are sold to allow for safe discharge of the crossbow. Prior to shooting your crossbow, ensure that it is engaged in the fully cocked position. Injury could occur if you try to force a crossbolt onto the bowstring before re-cocking. In order to re-cock the bow, pull the bowstring all the way into the cocked position and load the bow with an arrow and fire normally. The bow must then be inspected by an authorized dealer or by the factory before being re-cocked or shot. Please note that some manufacturers use “arrow” rather than or interchangeably with “crossbolt”. **Do not** disengage the safety until the crossbow is pointed in a safe direction and you are ready to shoot. In the event you do not fire the crossbow after removing the safety, re-engage the safety mechanism fully to the “Safe” position. **NOTE:** This crossbow is provided with a safety designed to prevent accidental discharge. However, a crossbow safety is only a part of the overall safe use of the crossbow. **NEVER RELY ON A MECHANICAL DEVICE TO REPLACE SAFE HANDLING PRACTICES.** Your crossbow should never be pointed at anything you do not intend to shoot. **Never** attempt to alter or modify the safety device or trigger assembly in any way. This is a dangerous practice and will not only void the manufacturer’s warranty but could cause damage to the crossbow and possible injury or death to the user and/or others.

General Safety Precautions



Limbs are preset for proper balance and weight at the factory. Do not adjust limb bolts.

- **Always** treat your crossbow with the respect due any sporting arm. Treat every crossbow as if it were loaded. It can be dangerous or deadly if mishandled.
- **Always** point crossbow in a safe direction.
- **Always** know your target and what is beyond it. Never shoot at a target on the horizon if you don’t know what is on the other side.
- Before each shooting session, inspect your crossbow equipment for worn, loose, damaged or missing parts. Replace if any worn, lost or damaged parts.
- Inspect the cables and crossbow string for signs of fraying or broken strands. Replace if any missing, lost or damaged parts are observed or suspected. Do not use the crossbow if these parts are missing or damaged. Use only genuine Carbon Express® replacement parts. Call 800-241-4833 for any questions.
- Keep your fingers and other objects away from the trigger and trigger guard area until you are ready to shoot.

- **Do not** shoot the crossbow if the bow string section that the arrow nock rests against is frayed or missing (this is the center section of the bowstring that has the serving wrapped over it).
- **Do not** transport a cocked or loaded crossbow. Always use a well designed crossbow case when transporting your crossbow to help protect it from damage.
- **Never** dry-fire your crossbow. Shooting without a crossbolt is damaging to the crossbow and could cause serious personal injury. In the event of a dry fire, the bow must be inspected by an authorized dealer or by Carbon Express® before being re-cocked or shot.
- **Always** make sure crossbolt is fully seated in furthest back position to reduce possibility of dry fire.
- Crossbows are designed to use specifically designed bolts that are ordinarily heavier than arrows used in a bow. **Never** use ordinary arrows in a crossbow
- **Warning:** Failure to index crossbolt nock correctly could cause dry fire and/or injury to the user or others.
- **Always** shoot crossbolts of the recommended weight, diameter, length and nock style for your particular crossbow model: Crossbolt Length: 20" minimum
 - Crossbolt Weight: 380 grains minimum
 - Crossbolt Diameter: 11/32" diameter
 - Nock Type: 1/2 Moon nock
- Failure to use the correct type of crossbolt could lead to serious injury or death.
- **Never** attempt to shoot any projectile other than crossbolts specifically designed for use in your particular crossbow model.
- **Never** place any part of your body into the travel path of the crossbow string or cables. Keep your front hand and fingers on the forearm/foregrip of the stock, and out of the travel path of the string and cables when firing.
- Keep the crossbow limbs clear of obstructions such as tree limbs or shooting rests when firing.
- **Never** loan this product to others unless they read and fully understand all usage instructions and warnings for this product, and have viewed www.safearrow.com
- **Do not** attempt to use this product while under the influence of alcohol, prescription or non-prescription drugs.
- When hunting from heights, make sure you are using a fall arrest system (FAS) that is certified to meet or exceed all applicable Industry Standards recognized by TMA (Treestand Manufacturer's Association) as tested and certified by an independent laboratory.
- Your crossbow was designed for hunting and target shooting only. **Do not** use it for any other purpose.
- Do not leave your crossbow cocked for extended periods of time or overnight. To disengage the crossbow, discharge either a practice crossbolt or the specially designed Carbon Express® Crossbow Release Bolt into an appropriate target or safely down into soft earth, free of rocks or other debris.
- Replace strings and cables every 2 years or earlier if visible signs of fraying or broken strands are evident.
- When practice shooting, wear eye protection and be sure your range is located in a spacious area free of buildings and your target is designed for crossbow use. Bag style targets work well for practice tipped crossbolts. High-density foam targets work well for broadhead practice.

Respect Your Equipment

It is essential to use equipment appropriate for the game you are hunting. Many problems in the field are solved easily by a knowledgeable and prepared crossbow hunter.

- Ensure that your crossbow is properly fitted to you and that meets the legal and ethical requirements of the game you plan to hunt. Not all states allow for crossbow hunting. Some states limit the use of crossbows. Prior to hunting, make sure you know the legal requirements of the location in which you plan to hunt.
- Ensure that the crossbow is in good operating condition by following the instructions contained within this instruction manual. Make a habit of conducting a pre-use inspection of your equipment before each trip.
- Purchase crossbolts that match the draw weight and draw length of your crossbow. Improperly selected crossbolts that do not match the crossbow correctly can lead to poor accuracy, damaged equipment, or serious injury or death.
- Make sure that all crossbolts are properly fitted to your crossbow, are straight and that their points are sharp and matched to the target or game you're pursuing.
- Tune your crossbow to the equipment (such as broadheads) you will be using for hunting.
- Keep your crossbow dry, clean and well lubricated. Make a habit of cleaning and caring for your crossbow after every use.

Respect Your Hunting Companions

Crossbow hunting is a great experience to share with friends and companions. There are four key ways to maintain friendships on a hunt.

- **Shared Values:** Crossbow hunting companions must respect wildlife, landowner relations, the rules of the game and other considerations. If your hunting companions do not share your respect for crossbow hunting, you would be wise to choose other partners.
- **Dependability:** Hunting companions must be able to depend on one another and trust each other's word. Agreements are important on such things as the time to meet for the hunt, the time to stop hunting and what hunting areas are assigned to each hunter.
- **Courtesy:** Be considerate and thoughtful of others. Avoid wandering around the hunting areas and walking up on your companions.
- **Communication:** Thoroughly discuss all important aspects of the hunt. Maintaining good communication with companions should eliminate most problems.

Crossbow Assembly CX-3.4

- 1 Be sure the cable slide is properly attached to the power cables. If present, remove the protective label from the cable slide before assembling front end to stock (See Figure 1).

Figure 1

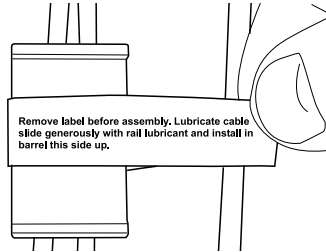

Remove protective label from cable slide before crossbow assembly

Apply a generous amount of rail/string lubricant to the bow string, power cables, and cable slide. Rub in with your fingers or small piece of leather to saturate the strands. **Note: Position the cable slide “groove side up” so the cable slide will slide properly into the cable slot of the barrel (See Figures 2 & 3). TIP - Slightly rotate the bow unit to start cable slide and power cables down into the cable slot. Once started, the bow unit can be rotated back. The cable slide can be started off center and then be centered as show below.**

Figure 2

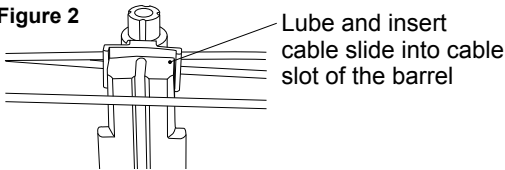
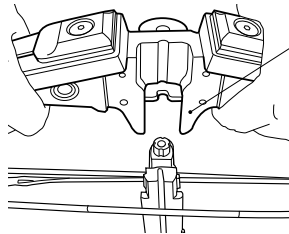
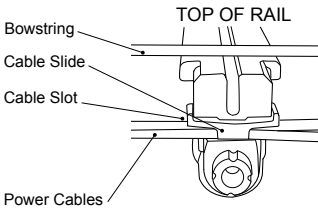
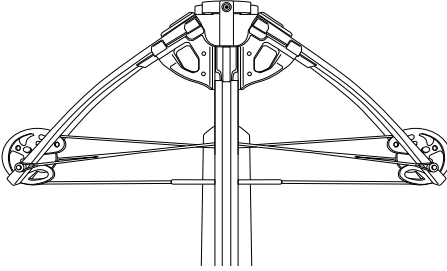

Figure 3



- 1.1 Slide the bow unit into place onto the barrel making sure the cables and cable slide are positioned in the cable slot in the barrel. The bow string should be resting on the top surface of the barrel and the cable slide will be held captive in the cable slot (See Figure 4). **TIP - To make the assembly process easier, lift bowstring up and off flight rail while sliding the bow unit assembly into place. This will relieve pressure exerted by the bowstring and allow the bow unit assembly to slide easily onto the tip of the barrel.**

Figure 4



- 1.2 Secure the bow unit and the foot stirrup to the barrel by tightening the assembly bolt with u-washer and lock washer in place using the 1/4" allen wrench provided. Tighten fully (See Figure 5). **TIP – Do not rock the bow unit back & forth when securing the bow unit onto the barrel. Tightening the assembly bolt will secure the bow unit. Note: Be sure riser is properly installed before engaging crossbow. Assembly bolt may need to be retightened periodically after use.**

Figure 5

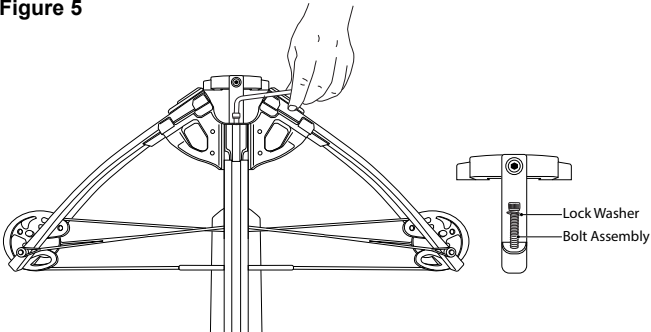

Usage

2 Hand Cocking Your Crossbow



This cocking method requires the user to pull the maximum draw weight of the crossbow. Do not attempt unless you are physically capable.

- 2.1 Ensure the trigger safety is in the “Fire” position. With the crossbow in the cocking position, place one foot on top of the foot stirrup so it is secure against the ground. Reach down and grasp the crossbow string, positioning your hands against the opposing sides of the barrel. While standing, pull evenly upward, keeping your hands in contact with the barrel until the string passes under the crossbolt retention springs and enters the string opening in the trigger mechanism. Continue pulling fully to the rear until the safety moves to the “Safe” position. Relax the tension slightly to ensure the trigger latch has captured the crossbow string (See Figures 6, 7, and 8).

Figure 6

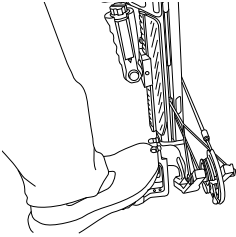

Foot at angle on stirrup

Figure 7

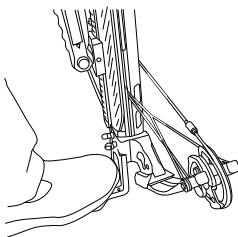

Foot straight on stirrup

Figure 8

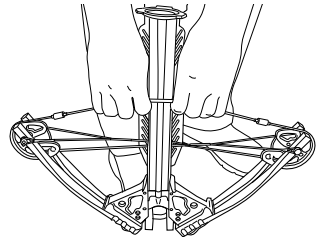

Pull upward with equal force

3 Using Rope Cocking Device



This cocking method requires the user to pull the maximum load rating of the crossbow to perform this operation.

- 3.1 Use of the Carbon Express® rope cocker reduces the effort required to cock your crossbow by half. This device also ensures perfectly straight cocking, a key ingredient of top accuracy.
- 3.2 Place the trigger safety into the “Fire” position. With your crossbow in the cocking position, place one foot securely onto the foot stirrup.
- 3.3 Place the center of the cocking rope in the rope groove provided in the stock under the cheek rest (See Figure 9). The cocking handles should be positioned to the outside. Pull both cocking hooks simultaneously down along the barrel and attach them to the crossbow string directly alongside the barrel (See Figure 10).

TIP - For maximum accuracy hooks must stay against barrel during cocking operation.

Figure 9

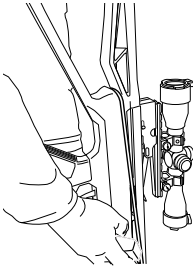
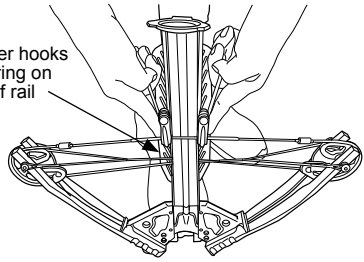

Figure 10

Rope Cocker hooks onto bowstring on each side of rail



- 3.4 Pull both T-handles simultaneously (See Figure 11), smoothly drawing the crossbow string back under the crossbolt retention spring and into the string opening in the trigger mechanism (tension will keep cocking hooks against barrel if done properly). Continue drawing fully to the rear until the trigger safety moves to the “Safe” position. Relax the tension slightly to ensure the trigger latch has fully captured the crossbow string. The crossbow is now fully cocked, ready for loading. Remove the rope cocker before shooting (See Figure 12).

Figure 11

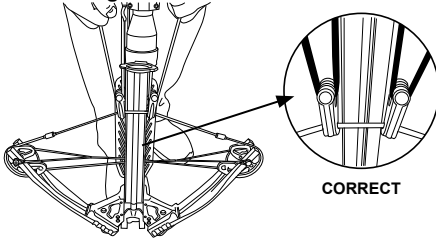
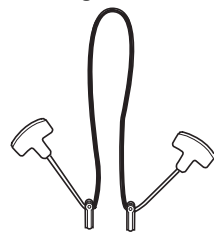

Figure 12



WARNING: Do not use this cocking device to uncock your crossbow as it may cause you serious injury or damage to the crossbow. Decocking devices may be purchased separately. Never attempt to shoot the crossbow with the rope cocker attached. To avoid serious injury, never place your foot or other parts of your body in the path of the bowstring while cocking. Always inspect the cocking rope for worn or damaged parts before use. If worn or damaged, do not use the rope cocking device. Use of a damaged rope cocking device could lead to serious injury or death. You may purchase replacement rope cocking devices at your Carbon Express® dealer or call Customer Service at 1-800-241-4833 for assistance.



4 Crossbolts

- 4.1 Prior to shooting any crossbolt, users must read the instructions and watch the videos at www.safearrow.com to learn how to safely use their arrows and equipment and to learn other safe hunting techniques.
- 4.2 Prior to every shot, check to ensure the nock is properly indexed with the cock vane (the odd colored vane) oriented downward in the groove of the flight rail. Be sure to properly index, twisting the nock as necessary, to align the indent of the half moon nock with the bowstring.
- 4.3 Be sure the nock is tight against the bowstring before shooting. Failure to do so is comparable to dry-firing your crossbow and can cause serious injury to you or others around you.

Adjusting Crossbolt Retainer & Scope Mount

- 51 This adjustment needs to be made before any scope is installed. Adjust the set screw located near the front on top of the scope mount so that the crossbolt retainer will hold an crossbolt securely against the barrel when the crossbow is held vertically with the crossbolt pointing down. Don't adjust the crossbolt retainer so tight that when there is no crossbolt installed, it will rattle against the barrel creating undesired noise. The adjusting screw has a nylon patch on it so it won't vibrate loose after an adjustment is made. Inspect the nylon patch prior to each use. If worn, the nylon may become ineffective as a lock. Do not use the crossbow if this occurs, prior to replacing the nylon patch (See Figure 13).

Figure 13

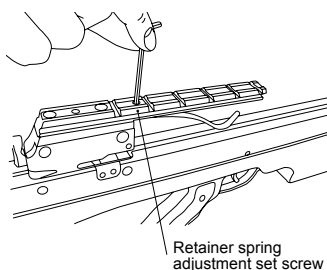
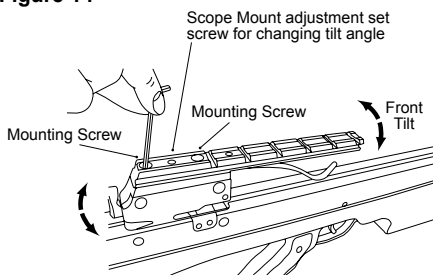

Figure 14



- 52 The scope mount can be tilted to change the angle of the scope mount, front to back, to accommodate a variety of scopes. If your preferred scope cannot be sighted in with the normal scope adjustments, changing the scope mount angle will correct it. To change the angle, loosen the mounting screws on the scope mount. Turn the adjustment set screw, up or down, to set the angle needed to bring the preferred scope on target. Once the angle is set, retighten the scope mount mounting screws. Repeat if necessary (See Figure 13).

Sighting-In Your Crossbow

Once crossbow assembly and sight mounting have been completed, proceed to the target range. Thoroughly lubricate the cables and crossbow string with the rail lubricant provided.

At a distance of ten yards, aim and fire one shot into the target taking care to squeeze the trigger smoothly while keeping all body parts below the travel path of the cables and crossbow string (for multi-dot or multiple reticle scopes, aim with the TOP dot or crosshair).

Take note of the impact location and adjust the windage and elevation adjustments accordingly (1/2 revolution represents approximately 4" point of impact change at 10 yds.). Repeat this process until your crossbolts are impacting 2" above the point of aim. Next, move the target to a distance of 20 yards and repeat, making the necessary adjustments until impact is "dead on".

Your crossbow is equipped with one of several types of scopes designed for use with this crossbow. If your particular crossbow model features a single dot sight, your sight-in procedure is complete. If your crossbow features a multi-dot or multiple reticle scope, you may now move the target out to determine the exact point of impact at varying yardages. Generally, each dot or crosshair down will represent 8-10 yards of trajectory.

Maintenance & Storage

Strings and Cables

Proper care of the cables and crossbow string will greatly extend their usable life and help to avoid serious injury. The crossbow string and cables are constructed of multiple strands of synthetic fibers and require frequent lubrication to prevent fraying. Apply rail/string lubricant liberally to the exposed fibers and rub in with your fingers or a small piece of leather. Re-apply as needed, but especially after hunting in the rain. Apply extra lubricant where the cables cross. Apply rail lubricant to the center section of the crossbow string and lightly on the top surface of the barrel. Re-apply at least every 25 shots and any time the crossbow is shot in rain, snow, wet or icy conditions. **Do not** over lubricate the center section of the crossbow string as this may cause a build up of lubricant in the trigger housing. Have your trigger housing cleaned and lubricated annually by a professional.

Replacement

Use only authentic Carbon Express® replacement crossbow strings and cables on your crossbow. Have them installed by a professional using only a crossbow press specifically designed for crossbow use. Have the cables and crossbow string replaced immediately if a broken strand is visible or signs of fraying or significant wear appear. **Never** shoot your crossbow if the center served portion of the crossbow string is frayed, broken or missing.

General Care and Storage

- Keep your crossbow clean and dry. Lightly lubricate trigger components and crossbow axles with a high quality gun oil.
- Keep your cables and the unserved portion of the crossbow string lubricated with rail/string lubricant and lightly lubricate the center served portion of the string with rail lubricant.
- Store your crossbow in a cool, dry place. **Never** store your crossbow near a high heat source such as a furnace vent or an automobile on a hot sunny day. High heat is an enemy of crossbow limbs and synthetic strings and cables.
- Before each shooting session, examine all bolts and fasteners. Tighten as needed.

Customer Assistance

If you have any questions or concerns, contact the Customer Service Department at 1-800-241-4833 before proceeding.

Limited Warranty & Registration

What is covered:

Subject to the terms, conditions and limitations outlined below, Carbon Express® crossbows (excluding strings, cables, cable slides, sleeve bushings, bearings, cosmetic appearance, and component parts) are warranted to the original purchaser for period of five years from the date of purchase against defects in materials or workmanship that adversely affect the crossbow's operation.

Who is covered:

This Limited Warranty applies only to the original purchaser. It is not assignable or transferable to anyone else.

How Long Coverage Lasts:

This Limited Warranty lasts for five years from the date of original purchase. Keep your sales receipt in a safe place to prove the purchase date. Without a sales receipt, the manufacturing date will be used to determine whether a crossbow is still under warranty. If the serial number is removed from the crossbow, the warranty is void.

What Is Not Covered:

Crossbow strings, cables, cable slides, sleeve bushings, bearings, cosmetic appearance, and similar components parts are not covered by this warranty. Those parts are subject to a variety of conditions in normal use and considered to be consumable parts. The string and cables should be replaced at least every two years assuming normal wear and tear.

This Limited Warranty shall not apply and shall be void if any of the following occur:

- The instructions in the owner's manual are not followed
- The crossbow or any other parts or accessories are damaged or modified from their original condition
- Damage is caused by abuse or neglect
- Damage is caused by dry-firing
- Damage is caused by using non-recommended crossbolts (including crossbolts lighter than those recommended in the owner's manual)
- The crossbow is rented or loaned for use by others by a retailer, wholesaler, shooting range operator, or other commercial business organization, whether or not a fee is charged for its use
- Any user has made an attempt to alter, dismantle or change the standard specifications of the crossbow, other than as stated in the instruction booklet
- Failure or damage was caused by improper calibration or by abnormal use
- The crossbow has not been maintained properly, as directed in the instruction booklet
- The crossbow has been used for any purpose other than hunting or target shooting
- The crossbow is used in situations that might create potential injuries to life, health or public safety
- Any attempt has been made to repair the crossbow without our authorization

What Will Eastman Outdoors Do:

Eastman Outdoors will repair any crossbow that it reasonably determines to be defective in materials or workmanship. If repair is not possible, Eastman Outdoors will either replace your crossbow with a new one of similar composition and price, or refund the full purchase price for your crossbow, whichever you prefer.

How To Get Service:

To be eligible for service under this Limited Warranty, you **MUST** return the warranty registration card attached below within 30 days of purchasing your crossbow. This Limited Warranty becomes effective only if you complete and mail the warranty registration card within 30 days of purchasing your crossbow. By returning the warranty registration card, you expressly agree to all of the terms and conditions contained in this Limited Warranty.

Contact Customer Service at 1-800-241-4833 to obtain a Return Material Authorization (“RMA”) number from Eastman Outdoors before returning any product to Eastman Outdoors. Upon receipt of the RMA, return the product to us as directed.

All accessory items must be removed from the crossbow prior to shipping. Eastman Outdoors is not responsible for damage or loss of any accessory item left on the crossbow.

You will pay shipping costs to return the product to Eastman Outdoors. If after examining a returned product, Eastman Outdoors determines that the product is not subject to this Limited Warranty, you will be notified and the product will be shipped back to you at Eastman Outdoor’s expense. There is no charge for inspection.

Product repairs that are not covered by this Limited Warranty, or any product updates if desired, can be provided at then-current repair rates set by Eastman Outdoors.

How State Law Applies:

This Limited Warranty gives you specific legal rights. You also may have other legal rights that vary from state to state. This warranty is governed by the laws of the State of Michigan, USA.

Limitation of Warranty Liabilities:

Your sole and exclusive remedy pursuant to this Limited Warranty is the repair or replacement of defective parts or workmanship. In no event shall Eastman Outdoors, its licensors, distributors, and suppliers be liable for any direct, indirect, incidental, special, exemplary, or consequential damages, expenses, lost profits, lost savings, business interruption, lost business information, property damage, personal injuries (including death), emotional distress, pain and suffering or any other damage arising out of the use or inability to use the product, even if Eastman Outdoors, its licensors, distributors, or suppliers were advised of the possibility of such damages. You acknowledge that the purchase price paid for the product reflects this allocation of risk and exclusion of damages.

Some states do not allow the exclusion or limitation of incidental or consequential damages, so the above limitation may not apply to you.

If the limitation of liability is not applicable, in no event shall Eastman Outdoors' liability for property damage exceed the greater of \$50,000 or the price paid for the product that caused such damage.

Warranty Limitations Period:

All warranties implied by law shall be limited to the lesser of 5 years from the date of original purchase or the limitation period applicable in the State in which the damage occurred, whichever period is shorter.

Some states do not allow limitations on how long an implied warranty lasts, so the above limitation may not apply to you.

Any action against Eastman Outdoors based on an alleged breach of warranty must be filed in court within 1 year of the claimed breach.

Entire Obligation:

This document states the entire obligation of Eastman Outdoors with respect to the product. If any part of this Limited Warranty (including the warranty disclaimers and limitations of Eastman Outdoors' liability) is determined to be void, unenforceable or illegal, the invalid or unenforceable provision shall be deemed to be superseded by a valid, enforceable provision that most closely matches the intent of the original provision, and the remainder of the agreement shall remain in full force and effect.

Eastman Outdoors makes no other warranty beyond the terms of this Limited Warranty. No agent, employee or salesman of Eastman Outdoors, its licensors, distributors, or suppliers, nor any person employed by the retail dealer or seller from whom you purchased this product, is authorized to modify, extend or waive the terms of this Limited Warranty. Any statements, representations or promises made by anyone else at any time are unenforceable against Eastman Outdoors.

FOR WARRANTY SERVICE
CONTACT CUSTOMER SERVICE AT 1-800-241-4833

EXCEPT AS PROVIDED IN THIS LIMITED WARRANTY CARBON EXPRESS® HUNTING PRODUCTS ARE PROVIDED “AS IS”.

Send To: Carbon Express® at 3476 Eastman Drive, Flushing, MI 48433
(Please Print)

Product Model Number/Name

Date of Purchase

Where Purchased:

Address (Street, City, State, and Zip Code)

Purchaser's Name

Address (Street, City, State, and Zip Code)

Serial Number

By signing and returning this warranty registration card, the user hereby acknowledges that he or she has read and understands the warranty information in the instructions. The user accepts said warranties and the limitations thereon, as listed. User's signature on the warranty registration card also acknowledges that the user has read and understands the instructions and safety warnings in the manual and that the user recognizes their importance.

Signature: _____ Date _____

*Carbon Express® is a brand of Eastman Outdoors, Inc.
3476 Eastman Dr. Flushing, MI 48433*

cxcrossbows.com

1/15

© 2015 Eastman Outdoors, Inc.

All rights reserved. Eastman Outdoors, Inc. is not affiliated in any way with Eastman Technical Products.



Manuel d'instructions et de sécurité

Arbalète de la gamme CX-3.4 Series

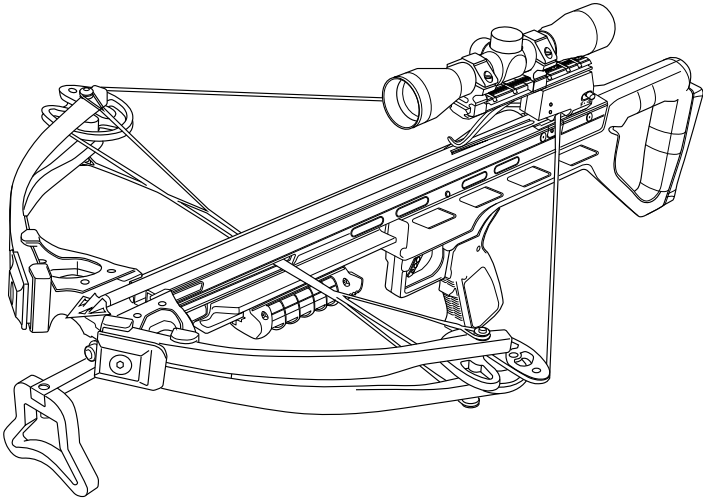

**Lisez et suivez toutes les mises en garde
et les instructions de ce manuel.**

**Conservez le manuel d'instructions et de
sécurité pour vous y référer dans l'avenir.**

Mises en garde – Instructions pour l'utilisation – Garantie

Questions? 1-800-241-4833
cxcrossbows.com

Table des matières

INTRODUCTION	2-3
REMARQUES POUR LE TIR SÉCURITAIRE	3-4
CONSEILS DE SÉCURITÉ	4-6
RESPECTER VOTRE ÉQUIPEMENT	6
RESPECTER VOS COMPAGNONS DE CHASSE	7
MONTAGE DE L'ARBALÈTE CX-3.4	7-8
UTILISATION.....	9-10
Armer manuellement votre arbalète	9
Utiliser un dispositif d'armement avec corde	9
Carreaux.....	10
RÉGLER LE SYSTÈME DE BLOCAGE DU CARREAU.....	11
RÉGLER LES ÉLÉMENTS DE VISÉE.....	12
ENTRETIEN ET REMISAGE.....	12-13
AIDE À LA CLIENTÈLE	13
GARANTIE LIMITÉE ET ENREGISTREMENT	14-17

Introduction

Nous vous remercions d'avoir fait l'achat de votre nouvelle arbalète Carbon Express^{MD}! Avec les soins et l'entretien appropriés votre arbalète Carbon Express^{MD} vous offrira des années d'utilisation sans problèmes. Cette arbalète a été conçue, fabriquée et testée pour une utilisation sécuritaire et efficace si elle est utilisée en suivant les instructions du manuel qui vous est offert. Avant le montage et l'utilisation, lisez et assimilez complètement l'information contenue dans ce manuel. Sans une connaissance du bon fonctionnement et de l'utilisation de votre arbalète, vous pourriez endommager celle-ci, vous blesser ou blesser d'autres personnes. Si vous ne comprenez pas une partie de ce manuel, communiquez avec un représentant du service à la clientèle en composant le 1-800-241-4833 pour de l'aide. Après avoir lu et assimilé complètement ce manuel, conservez-le pour vous y référer dans l'avenir.

Diagramme Assemblée

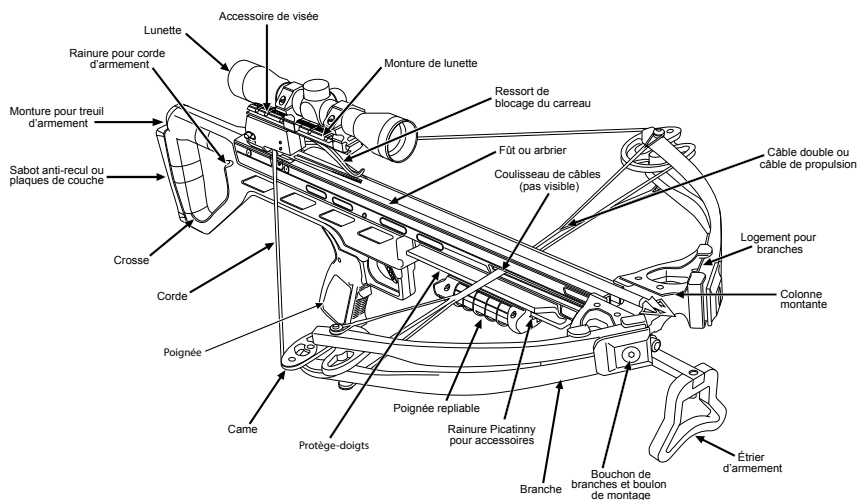

Non illustré: Carquois et support de montage (Accessoire non compris sur tous les modèles)

Les arbalètes sont des armes qui vous permettent de tirer un projectile à haute vitesse. Les carreaux égarés ou mal tirés peuvent blesser gravement ou même tuer une personne. Les arbalètes devraient être manipulées avec la même prudence et la même attention que les armes à feu. L'utilisation d'une arbalète nécessite beaucoup d'habileté et devrait toujours se faire de façon sécuritaire pour éviter de blesser des personnes et/ou d'endommager la propriété. Les arbalètes devraient être utilisées uniquement par des personnes qui ont subi un entraînement au niveau de la sécurité ou sous la supervision d'un instructeur qualifié. À cause du design des arbalètes, la corde d'arc peut causer des blessures graves si elle vient en contact avec une partie du corps lors de la décoche. Pour éviter des blessures graves, il est très important que les utilisateurs gardent toutes les parties de leur corps hors de la trajectoire de la corde en tout temps. Il faut porter des lunettes de protection lorsqu'on manipule des arbalètes ou de l'équipement pour le tir à l'arc. Il faut bien lire, comprendre et suivre les instructions concernant le montage et les mises en garde et tenir compte des autres informations comprises avec l'arbalète, les carreaux, les accessoires et le matériel de fixation.

Remarques pour le tir sécuritaire

À cause du design des arbalètes, la corde d'arc circule à haute vitesse le long du fût de l'arbalète. La corde d'arc est un dispositif hautement énergétique qui se déplace avec suffisamment de force pour causer des blessures graves si elle vient en contact avec une partie du corps lors de la décoche. Pour éviter des blessures graves, il est très important que les utilisateurs gardent toutes les parties de leur corps hors de la trajectoire de la corde et des câbles. Si vous placez les mains, les doigts, les pouces ou d'autres parties de votre corps le long de la trajectoire de la corde ou des câbles, vous pourriez vous blesser gravement. Ne placez jamais une partie de votre corps le long de la trajectoire de la corde d'arc ou des câbles. Conservez la main et les doigts, placés à l'avant, sur le fût de l'arbalète, sous la trajectoire de la corde ou des câbles lors de la décoche. Avant de tirer tout carreau, les utilisateurs doivent lire les instructions et regarder les vidéos au www.safearrow.com pour apprendre à utiliser leurs carreaux et leur équipement de façon sécuritaire et pour connaître d'autres techniques de chasse sécuritaires.

MISE EN GARDE

Avant de tirer, les carreaux devraient **toujours** être courbés en un arc graduel et inspectés visuellement pour y détecter du délaminage, du fendillement ou des marques d'impacts. Un fût de flèche endommagé peut faire défaut lors de la décoche, vous causer des blessures ou en causer à d'autres et ne devrait jamais être utilisé ou mis en place. Ne tirez **jamais** si le fût de flèche est craqué ou endommagé.

Après l'avoir mis en place sur l'arbalète, **ne** pointez **pas** le carreau vers vous ou les autres. Il peut partir accidentellement et vous causer des blessures graves ou en causer à d'autres.

Ne tirez **pas** à moins que votre cible soit visible et que vous soyez sûr de ce qu'il y a derrière la zone visée.

Ne tirez **pas** sur une cible qui n'est pas conforme. Les cibles devraient être spécialement conçues pour une utilisation avec une arbalète. Les cibles non conçues pour être utilisées avec une arbalète ou les cibles avec des bords durs, en plastique ou en métal, peuvent causer des ricochets et/ou endommager les carreaux et causer des blessures graves ou la mort.

⚠ MISE EN GARDE

Préoccupez-vous des techniques de tir et de l'ordre de tir. La manipulation imprudente d'une arbalète et de carreaux ou des distractions peuvent avoir comme conséquence des blessures graves pour vous et les autres. Rappelez-vous que la sécurité, c'est avant tout votre affaire. Adoptez une attitude responsable, utilisez des techniques de tir sécuritaires et suivez les règles de sécurité pour assurer votre sécurité et celle des autres.

Gardez toutes les parties de votre corps loin de la trajectoire de la corde et des câbles lors de l'utilisation. Si vous placez vos mains, vos doigts, vos pouces ou d'autres parties de votre corps dans la trajectoire de la corde ou des câbles, vous pouvez vous blesser gravement. Ne placez **jamais** une partie de votre corps dans la trajectoire de la corde ou des câbles. Gardez la main que vous placez à l'avant et les doigts sur la partie avant du fût, sous la trajectoire de la corde et des câbles, lorsque vous tirez.

Conseils de sécurité

Le mécanisme de détente de chaque arbalète de la gamme Carbon Express^{MD} Covert^{MC} Series possède un cran de sûreté qui doit être dans la position "Fire" pour que l'arbalète puisse être armée. À cause de sa conception, l'arbalète se placera automatiquement en position sécuritaire "Safe" lorsque l'arbalète est armée. Si vous constatez que cela ne s'est pas produit, ne tirez pas à l'aide de l'arbalète et communiquez immédiatement avec le service à la clientèle. Un système anti-coup à sec est conçu pour empêcher le cran de sûreté d'être déplacé à la position "Fire" sans qu'un carreau ne soit chargé sur l'arbalète. **Ne débloquez** pas le cran de sûreté à moins que l'arbalète ne soit pointée dans une direction sécuritaire et que vous ne soyez prêt à tirer. Si vous ne tirez pas à l'aide de l'arbalète après avoir enlevé le cran de sûreté, remettez complètement en place le cran de sûreté à la position "Safe". NOTEZ BIEN: Cette arbalète est munie d'un cran de sûreté conçu pour empêcher un tir accidentel. Cependant, le cran de sûreté de l'arbalète n'est qu'une des mesures de sécurité qui font partie d'une utilisation sécuritaire de l'arbalète. **NE VOUS FIEZ JAMAIS À UN MÉCANISME POUR REMPLACER UNE MANIPULATION SÉCURITAIRE DE L'ARME.** Votre arbalète ne devrait jamais être pointée vers quelque chose sur lequel vous ne voulez pas tirer. Ne tentez JAMAIS de modifier ou d'altérer le dispositif de sécurité ou l'ensemble détente d'aucune façon. Cela est dangereux et non seulement cela annulera la garantie du fabricant, mais cela peut causer des dommages à l'arbalète et causer des blessures ou la mort à l'utilisateur et/ou à d'autres.

Précautions d'ordre général concernant la sécurité

- Accordez **toujours** votre arbalète avec le respect que l'on doit accorder à toute arme. Manipulez toute arbalète comme si un carreau était en place. Elle peut être dangereuse ou mortelle si manipulée de la mauvaise façon.
- Après avoir chargé l'arbalète, ne pointez pas le carreau vers vous ou une autre personne pour vous protéger d'un tir involontaire ou accidentel.
- Sachez **toujours** quelle est votre cible et ce qui se trouve au-delà. Ne tirez jamais sur une cible qui est à l'horizon si vous ne savez pas ce qu'il y a de l'autre côté.

- Avant chaque session de tir, inspectez l'équipement de votre arbalète pour y déceler des pièces usées, desserrées, endommagées ou manquantes. Si vous voyez ou soupçonnez qu'une pièce est manquante, usées, perdue ou endommagée, remplacez-la immédiatement.
- Inspectez les câbles et la corde de votre arbalète pour y détecter des signes d'effilochage ou des brins brisés. Remplacez-les si c'est la mauvaise pièce, si la pièce est perdue ou endommagée. N'utilisez pas l'arbalète si ces pièces sont manquantes ou endommagées. Utilisez uniquement d'authentiques pièces de remplacement Carbon Express.
- Gardez vos doigts ou tout autre objet loin de la détente ou de la zone du pontet jusqu'à ce que vous soyez prêt à tirer.
- Ni tirez pas avec l'arbalète si la partie de la corde où l'encoche prend place est effilochée ou manquante (ceci est la section centrale de la corde où est situé le tranche-fil).
- **Ne** transportez **pas** une arbalète armée ou chargée. Utilisez toujours un étui bien conçu lorsque vous transportez votre arbalète pour aider à la protéger des dommages.
- N'effectuez **jamais** un coup à sec à l'aide de votre arbalète. Tirer sans carreau peut endommager l'arbalète et causer des blessures graves.
- **Toujours** vous assurer que le carreau est bien en place, le plus loin possible vers l'arrière, pour diminuer la possibilité d'un coup à sec.
- **Mise en garde:** Ne pas encocher le carreau correctement pourrait avoir comme conséquences un coup à sec et/ou des blessures à l'utilisateur ou à d'autres personnes.
- **Tirez** toujours des carreaux du poids, du diamètre, de la longueur et possédant le style d'encoche suggérés pour le modèle d'arbalète que vous possédez: minimum de 20" - Poids du carreau: minimum de 380 grains – Diamètre du carreau: diamètre de 11/32" - Type d'encoche: lune ou plate.
- Ne pas utiliser le bon type de carreau pourrait avoir comme conséquence des blessures graves ou la mort.
- Ne tentez **jamais** de tirer un projectile autre que des carreaux spécialement conçus pour le type d'arbalète que vous possédez.
- Ne placez **jamais** une partie de votre corps sur la trajectoire de la corde ou des câbles. Gardez votre main sur la partie avant de la crosse, **sous** la trajectoire de la corde et des câbles lorsque vous tirez.
- Gardez les branches de l'arbalète loin des obstructions comme les branches d'arbre ou les supports pour armes lorsque vous tirez.
- Ne prêtez jamais ce produit à d'autres personnes à moins qu'elles aient lu et bien compris les mises en garde et toutes les instructions concernant l'utilisation et qu'elles aient consulté le www.safearrow.com.
- **Ne** tentez **pas** d'utiliser ce produit lorsque vous êtes sous l'influence de l'alcool, de médicaments ou de drogues.
- Lorsque vous chassez en hauteur, assurez-vous que vous utilisez un système d'arrêt de chute (FAS) qui est certifié pour atteindre ou dépasser toutes les normes de l'industrie applicables reconnues par TMA (Treestand Manufacturer's Association) testé et certifié par un laboratoire indépendant.
- Votre arbalète a été conçue pour la chasse et le tir sur cible seulement. **Ne** l'utilisez **pas** dans un autre but.

- **Ne laissez pas** votre arbalète armée durant de longues périodes de temps. Pour décharger l'arbalète, tirez un carreau de pratique ou un carreau de décharge Carbon Express spécialement conçu à cet effet vers une cible appropriée ou de façon sécuritaire dans de la terre molle, sans roches ou débris. Remplacez les cordes et les câbles à tous les deux ans ou avant si des signes visibles d'effilochage ou des brins brisés sont évidents.
- Lorsque vous effectuez des tirs de pratique, portez des verres de protection et assurez-vous que votre champ de tir est situé dans une vaste zone sans bâtiments et que votre cible est conçue pour être utilisée avec une arbalète. Les cibles en forme de sac fonctionnent très bien pour des carreaux avec pointe de pratique. Des cibles en mousse de forte densité fonctionnent bien pour des carreaux avec pointe de chasse.

Respecter votre équipement

Il est essentiel d'utiliser de l'équipement qui convient au type de gibier que vous chassez. Sur le terrain, de nombreux problèmes sont facilement résolus par un chasseur à l'arbalète bien préparé et bien informé.

- Assurez-vous que l'arbalète que vous utilisez vous convient et qu'au niveau légal et éthique, elle convient au gibier que vous avez l'intention de chasser. La chasse à l'arbalète n'est pas permise dans tous les états. Certains états limitent l'utilisation des arbalètes. Avant de partir pour la chasse, assurez-vous de connaître les règlements régissant la zone de chasse où vous avez planifié de chasser.
- Assurez-vous que votre arbalète est en bon état de fonctionnement en suivant les instructions contenues dans le manuel d'instructions. Avant de l'utiliser, prenez l'habitude d'effectuer une inspection de votre équipement avant chaque partie de chasse.
- Faites l'achat de carreaux qui conviennent à la puissance à l'allonge et à la longueur à l'allonge de votre arbalète. Un mauvais choix de carreau qui ne convient pas bien à l'arbalète peut avoir comme conséquences un manque de précision, un bris d'équipement, des blessures graves ou la mort.
- De l'équipement mal apparié peut avoir comme conséquence un manque de précision, des problèmes de sécurité et des blessures possibles.
- Réglez votre arbalète pour l'équipement (comme les pointes de chasse) que vous utiliserez pour la chasse.
- Gardez votre arbalète au sec, propre et bien lubrifiée. Prenez l'habitude de nettoyer et d'entretenir votre arbalète après chaque utilisation.

Respecter vos compagnons de chasse

La chasse à l'arbalète est une activité formidable à partager avec des amis et des compagnons. Il existe 4 façons importantes de cultiver l'amitié durant une expédition de chasse.

- **Partager des valeurs:** Les compagnons de chasse à l'arbalète doivent respecter les animaux sauvages, les liens avec les propriétaires de terrains, les règles de cette activité et d'autres préoccupations. Si vos compagnons de chasse ne partagent pas votre respect pour la chasse à l'arbalète, il serait peut-être plus sage de choisir d'autres partenaires.
- **Fiabilité:** Les compagnons de chasse doivent être capables de se fier l'un sur l'autre et doivent avoir confiance en la parole de l'autre. Les ententes sur des sujets comme l'heure de rencontre pour la chasse, l'heure où on cesse la chasse et les zones de chasse attribuées à chaque chasseur sont importantes.
- **Courtoisie:** Soyez prévenant et courtois avec les autres. Évitez de vagabonder dans les zones de chasse et d'approcher vos compagnons sans prévenir.
- **Communication:** Discutez à fond de chaque aspect important de l'expédition de chasse. En maintenant une bonne communication avec vos compagnons, vous devriez éliminer la plupart des problèmes.

Montage de l'arbalète CX-3.4

- 1 Assurez-vous que le coulisseau est bien fixé aux câbles de propulsion. Si c'est le cas, enlevez la pellicule de protection du coulisseau pour câbles avant le montage de la partie avant de l'arbalète (Voir illustration 1).

Illustration 1

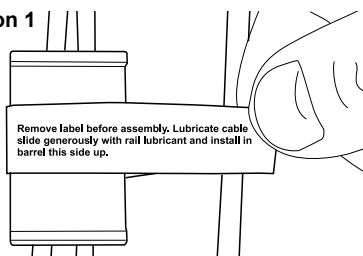

Enlevez la pellicule de protection du coulisseau pour câbles avant le montage de l'arbalète

Appliquez une bonne quantité de lubrifiant pour rail/corde sur la corde d'arc, sur les câbles de force et sur le coulisseau pour câbles. Frottez avec vos doigts ou en utilisant un petit morceau de cuir pour saturer les brins. **Notez bien:**

Placez le coulisseau "avec la rainure vers le haut" afin que le coulisseau glisse bien dans la fente pour câbles du fût (Voir illustrations 2 et 3).

CONSEIL - Tournez légèrement l'ensemble de l'arc pour amorcer la mise en place du coulisseau et des câbles de propulsion dans la fente pour câbles. Une fois cette opération amorcée, l'ensemble de l'arc peut être retourné en position. Le coulisseau peut être mis en place en position excentrée puis centré comme indiqué ci-dessous.

Illustration 2

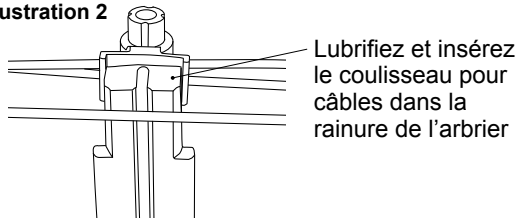
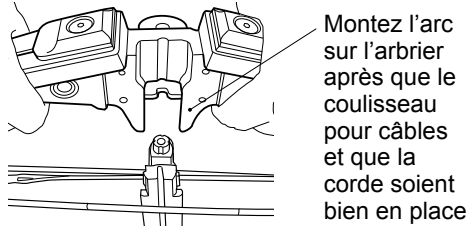
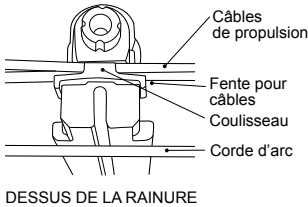
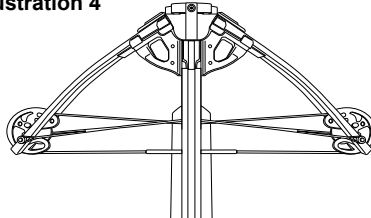

Illustration 3



- 11 Glissez l'ensemble de l'arc en place sur le fût en vous assurant que les câbles et le coulisseau sont bien placés dans la fente pour câbles du fût. La corde de l'arbalète devrait reposer sur la surface du dessus du fût et le coulisseau doit demeurer captif dans la fente pour câbles (Voir illustration 4). **CONSEIL – Pour faciliter le montage, soulevez la corde vers le haut et au-dessus de la rainure pendant que vous glissez les pièces de l'arc en place. Cela diminue la pression sur la corde et permet aux pièces de l'arc de glisser plus facilement sur l'arbrier.**

Illustration 4



- 12 Fixez l'ensemble de l'arc et l'étrier au fût en serrant le boulon de montage avec la rondelle en U et la rondelle frein en place en utilisant la clé hexagonale de 1/4" fournie. Serrez bien (Voir illustration 5). **CONSEIL – Ne basculez pas l'ensemble de l'arc d'un bord puis de l'autre lorsque vous fixez l'ensemble de l'arc au fût. En serrant le boulon de montage, vous fixez l'ensemble de l'arc. Notez bien: Assurez-vous que la colonne montante est bien en place avant d'utiliser l'arbalète. Le boulon de montage peut avoir besoin d'être resserré périodiquement après utilisation.**

Illustration 5

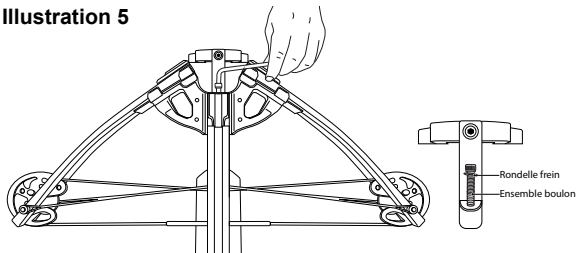

Utilisation

2 Armer manuellement votre arbalète



Pour utiliser cette méthode d'armement, l'utilisateur doit être capable de bander une arbalète à sa puissance d'allonge maximale.

- 2.1 Assurez-vous que le cran de sûreté est dans la position "Fire". Avec l'arbalète dans la position d'armement, placez un pied solidement dans l'étrier. Allongez les mains et saisissez la corde de l'arbalète en plaçant vos mains contre les côtés opposés du fût. En position debout, tirez de façon continue vers le haut en gardant vos mains en contact avec le fût jusqu'à ce que la corde passe sous le ressort de blocage du carreau et pénètre dans l'ouverture pour la corde du mécanisme de détente. Continuez à tirer complètement vers l'arrière jusqu'à ce que le cran de sûreté se place dans la position "Safe". Relâchez la tension légèrement pour vous assurer que le verrou de la détente a saisi la corde de l'arbalète (Voir illustration 6, 7, et 8).

Illustration 6

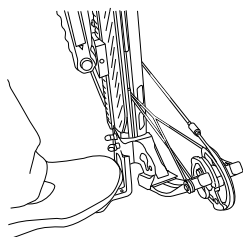

Pied à angle sur étrier

Illustration 7

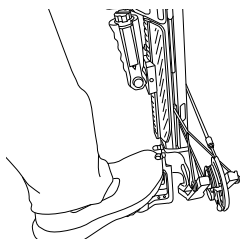

Droite du pied sur l'étrier

Illustration 8

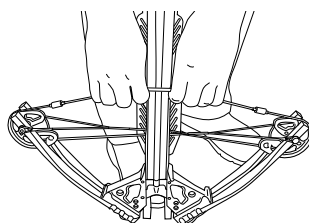

Tirez vers le haut avec une force égale

3 Utiliser un dispositif d'armement avec corde



Pour utiliser cette méthode d'armement, l'utilisateur doit être capable de bander une arbalète à 50% de sa puissance d'allonge maximale.

- 3.1 L'utilisation du dispositif d'armement avec corde Carbon Express^{MD} diminue de moitié l'effort nécessaire pour armer votre arbalète. Ce dispositif vous assure que l'arbalète est armée de façon rectiligne, un ingrédient clé pour plus de précision.
- 3.2 Placez le cran de sûreté de la détente dans la position "Fire". Avec votre arbalète en position pour être armée, placez un pied solidement dans l'étrier.
- 3.3 Placez le centre de la corde d'armement dans la rainure pour corde qui est dans la crosse à l'arrière de l'accessoire de visée (Voir illustration 9). Les poignées de la corde d'armement devraient être placées vers l'extérieur. Tirez les deux crochets d'armement simultanément vers le bas, le long du fût, et fixez-les à la corde tout près du fût (Voir illustration 10). **CONSEIL – Pour une précision maximale, les crochets doivent demeurer le long du fût lorsque vous armez l'arbalète.**

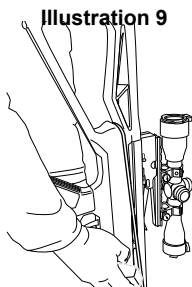

Illustration 9

Corde Cocker crochets sur bowstring sur de chaque côté de rai

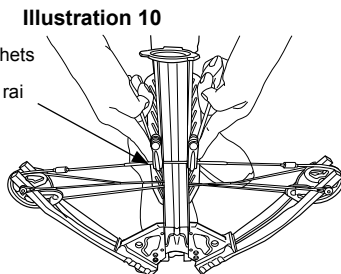

Illustration 10

- 3.4 Tirez simultanément les deux poignées en forme de T (Voir illustration 11) en amenant en douceur la corde de l'arbalète vers l'arrière, sous le ressort de blocage du carreau et dans l'ouverture pour la corde du mécanisme de détente (la tension permettra aux crochets d'armement de demeurer près du fût si le mouvement est bien exécuté). Continuez à tirer complètement vers l'arrière jusqu'à ce que le cran de sûreté se place dans la position "Safe". Relâchez la tension légèrement pour vous assurer que le verrou de la détente a saisi la corde de l'arbalète. L'arbalète est maintenant complètement armée et prête à recevoir le carreau. Enlevez la corde d'armement avant de tirer (Voir illustration 12).

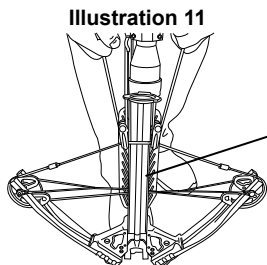
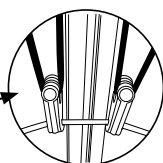

Illustration 11



CORRECTE



INCORRECTE

Illustration 12

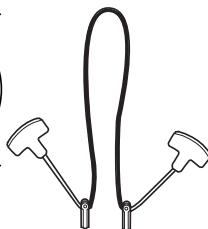

Mise en garde: N'utilisez pas ce dispositif d'armement pour désarmer votre arbalète, car il peut vous causer des blessures graves ou endommager votre arbalète. Ne tentez jamais de tirer avec votre arbalète lorsque le dispositif d'armement avec corde est en place. Pour éviter les blessures graves, ne placez jamais votre pied ou d'autres parties de votre corps dans la trajectoire de la corde lorsque vous bandez l'arc. Inspectez toujours la corde d'armement pour y déceler des pièces usées ou endommagées avant de l'utiliser. S'il est nécessaire de remplacer la corde, utilisez uniquement une authentique corde d'armement Carbon Express^{MD}. Visitez votre détaillant Carbon Express^{MD} ou communiquez avec le service à la clientèle en composant le 1-800-241-4833 pour de l'aide.

4 Carreaux

- 4.1 Avant de tirer un carreau, l'utilisateur doit lire les instructions et regarder les vidéos au www.safearrow.com pour apprendre à utiliser les flèches et l'équipement de façon sécuritaire et pour apprendre d'autres techniques de chasse sécuritaires.
- 4.2 À cause du haut niveau de rendement que l'on peut obtenir, utilisez uniquement des carreaux munis d'encoches ½ lune. Cela permet au carreau d'être orienté correctement afin que l'encoche de type "relief" s'aligne avec la corde. Pour de meilleurs résultats, la bonne position est acquise lorsque la plume maîtresse est placée dans la rainure. Assurez-vous que l'encoche est collée sur la corde avant de tirer. Un manquement dans ce sens équivaut à un coup à sec et peut vous causer des blessures graves et en causer à d'autres autour de vous.
- 4.3 Assurez-vous l'encoche est serré contre la corde avant de tirer. Ne pas le faire est comparable à sécher tir votre arbalète et peut causer des blessures graves à vous ou à d'autres autour de vous.

Régler le système de blocage du carreau

- 5.1 Ce réglage doit être effectué avant de mettre en place une lunette de visée. Réglez la vis de pression située à l'avant, sur le dessus de la monture de la lunette, pour que le système de blocage du carreau maintienne un carreau bien en place contre le fût lorsque l'arbalète est tenue verticalement avec le carreau pointé vers le bas. Ne réglez pas le système de blocage si serré qu'il frappe le fût et fasse un bruit déplaisant lorsqu'il n'y a pas de carreau en place. La vis de réglage est munie d'une languette de nylon afin que, suite à un réglage, elle ne se détache pas à cause des vibrations. Inspectez la pièce en nylon avant chaque utilisation. Si elle est usée, cette pièce peut perdre de son efficacité. N'utilisez pas l'arbalète dans un tel cas et remplacez la languette en nylon (Voir illustration 13).

Illustration 13

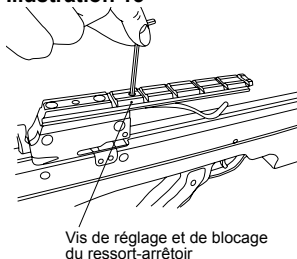
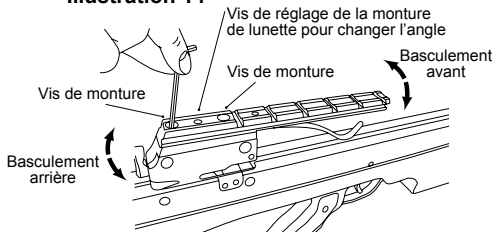

Illustration 14



- 5.2 La monture de lunette peut être inclinée pour changer l'angle de la monture, de l'avant vers l'arrière, afin de pouvoir utiliser une variété de lunettes. Si votre lunette préférée ne peut être ajustée à l'aide des systèmes de réglages conventionnels de la lunette, un changement au niveau de l'angle de la lunette peut corriger cette situation. Pour changer l'angle de la lunette, dévissez les vis de montage de la monture. Tournez la vis de réglage, vers le haut ou vers le bas, pour obtenir l'angle nécessaire afin que votre lunette préférée soit ajustée pour la cible. Une fois que l'angle est réglé, resserrez les vis de la monture. Répétez si nécessaire (Voir illustration 14).

Régler les éléments de visée

Une fois que le montage de l'arbalète et de la lunette de visée est complété, dirigez-vous vers le champ de tir. Lubrifiez complètement les câbles et la corde de l'arbalète à l'aide du lubrifiant à rainure fourni. Idéalement, utilisez un support de tir pour éliminer l'erreur humaine.

À une distance de dix verges, visez et tirez un coup dans la cible en prenant soin de presser la détente en douceur tout en conservant toutes les parties du corps sous la trajectoire des câbles et de la corde de l'arbalète. (Pour les lunettes "multi-dot" ou à reticules multiples, visez avec le point ou le réticule supérieur).

Notez le point d'impact et effectuez les réglages de la dérivation et de l'élévation qui conviennent. (1/2 tour représente environ 4" de changement du point d'impact à 10 verges.) Répétez ce processus jusqu'à ce que vos carreaux frappent un endroit 2" au-dessus du point visé. Ensuite, placez votre cible à une distance de 20 verges et répétez le processus en effectuant les réglages nécessaires pour que le point d'impact corresponde au point visé. Votre arbalète est munie d'une lunette de visée qui figure parmi les nombreux modèles conçus pour être utilisés avec cette arbalète. Si votre modèle particulier d'arbalète possède un système de visée à un seul point, la procédure de réglage des éléments de visée est complétée. Si votre arbalète est munie d'une lunette "multi-dot" ou à reticules multiples, vous pouvez maintenant bouger la cible plus loin pour déterminer le point d'impact à des distances différentes. Généralement, chaque point ou réticule plus bas représente de 8 à 10 verges de trajectoire supplémentaire.

Entretien et remisage

Cordes et câbles

Un bon entretien des câbles et de la corde augmentera grandement leur durée et permettra d'éviter des blessures graves. La corde et les câbles de l'arbalète sont faits de plusieurs brins de fibres synthétiques et nécessitent de fréquentes lubrifications pour prévenir l'effilochage. Appliquez du lubrifiant à rainure/corde généreusement sur les fibres exposées et frottez avec vos doigts ou un petit morceau de cuir pour faire pénétrer. Appliquez de nouveau au besoin, mais surtout après avoir chassé sous la pluie. Appliquez plus de lubrifiant là où les câbles se croisent. Appliquez du lubrifiant à rainure sur la partie centrale de la corde de l'arbalète et une petite quantité sur la partie supérieure du fût. Appliquez-en de nouveau au moins à chaque 25 coups ou chaque fois que vous tirez avec l'arbalète lorsqu'il pleut, qu'il neige ou dans des conditions humides ou glacées. **Ne** lubrifiez **pas** trop la partie centrale de la corde, car ceci pourrait entraîner une accumulation de lubrifiant dans le logement de la détente. Faites nettoyer et lubrifier le logement de la détente annuellement par un professionnel.

Remplacement

Utilisez uniquement des câbles et des cordes de remplacement d'origine Carbon Express^{MD} pour votre arbalète. Faites-les monter par un professionnel à l'aide d'un gabarit pour arbalète spécialement conçu pour les arbalètes. Faites remplacer les câbles et la corde d'arbalète immédiatement si vous voyez des brins brisés ou des signes d'effilochage ou d'usure prononcée. Ne tirez **jamais** avec votre arbalète si le tranche-fil (partie centrale) de la corde est effiloché, brisé ou manquant.

Soins généraux et remisage

- Conservez votre arbalète propre et sèche. Lubrifiez légèrement les composants de la détente et les axes de l'arc à l'aide d'une huile pour armes de qualité supérieure.
- Gardez vos câbles et la partie de la corde, autre que le tranche-fil, lubrifiés à l'aide de lubrifiant pour rainure/corde et lubrifiez légèrement le tranche-fil, situé dans la partie centrale de la corde, à l'aide de lubrifiant pour rainure.
- Remisez votre arbalète dans un endroit frais et sec. Ne rangez **jamais** votre arbalète près d'une forte source de chaleur comme une sortie d'air chaud ou dans une auto lors d'une chaude journée ensoleillée. La chaleur intense est l'ennemie des branches, des cordes synthétiques et des câbles.
- Avant chaque session de tir, examinez chaque boulon et chaque pièce de fixation. Serrez-les si nécessaire.

Aide à la clientèle

Si vous avez des questions ou des inquiétudes, communiquez avec le service à la clientèle en composant le 1-800-241-4833 avant d'aller de l'avant.

- L'arbalète a été utilisée pour une autre utilisation que la chasse ou le tir sur cible
- L'arbalète est utilisée dans des situations qui peuvent engendrer des dangers pour la vie, la santé ou la sécurité publique
- Une tentative a été faite pour réparer l'arbalète sans notre autorisation

Ce que fera Eastman Outdoors:

Eastman Outdoors réparera toute arbalète qui sera considérée, pour des motifs raisonnables, comme défectueuse au niveau des matériaux ou de la main-d'œuvre. Si des réparations ne sont pas possibles, Eastman Outdoors remplacera votre arbalète par une nouvelle arbalète de prix et d'agencement similaire ou vous remboursera le prix d'achat total pour votre arbalète, selon votre choix.

Comment obtenir du service:

Pour être éligible au service que vous offre cette garantie limitée, vous DEVEZ retourner la fiche d'enregistrement de la garantie ci-dessous dans les 30 jours suivant l'achat de votre arbalète. Cette garantie limitée sera en force seulement si vous complétez et mettez à la poste la fiche d'enregistrement de la garantie dans les 30 jours suivant l'achat de votre arbalète. En retournant la fiche d'enregistrement de la garantie, vous acceptez de façon explicite les termes et les conditions contenus dans cette garantie limitée.

Communiquez avec le service à la clientèle en composant le 1-800-241-4833 pour obtenir un numéro d'autorisation de retour de produit ("RMA") d'Eastman Outdoors avant de retourner tout produit à Eastman Outdoors. Après avoir reçu le "RMA", retournez-nous le produit comme mentionné.

Tous les accessoires doivent être enlevés de l'arbalète avant l'expédition. Eastman Outdoors n'est pas responsable des dommages ou des pertes d'accessoires laissés sur l'arbalète.

Vous devrez payer les frais d'expédition pour retourner le produit à Eastman Outdoors. Si après avoir examiné un produit retourné, Eastman Outdoors établit que le produit ne tombe pas sous cette garantie limitée, vous serez averti et le produit vous sera retourné au frais d'Eastman Outdoors. Il n'y a pas de frais pour l'inspection.

Les réparations qui ne tombent pas sous cette garantie limitée ou toute autre mise à jour désirée d'un produit, sont offertes aux taux de réparation du moment, déterminés par Eastman Outdoors.

Comment les lois de l'état s'appliquent:

Cette garantie limitée vous donne des droits légaux précis. Vous pouvez aussi avoir d'autres droits qui varient d'un état à un autre. Cette garantie est assujettie aux lois de l'état du Michigan, É.-U.

Limites de responsabilité de la garantie:

Votre seul et unique recours en rapport avec cette garantie limitée est la réparation ou le remplacement des pièces défectueuses ou de la main-d'œuvre. En aucun cas, Eastman Outdoors, ses concédants de licence, ses distributeurs et ses fournisseurs ne seront responsables d'aucun dommage direct ou indirect, d'aucun dommage accessoire, spécial, d'aucun dommage-intérêt exemplaire, d'aucun frais, d'aucune perte de profits, perte de pécule, d'aucune interruption d'exploitation, d'aucune perte d'information, d'aucun dommage à la propriété, d'aucune blessure personnelle (incluant la mort), d'aucun trouble émotif, d'aucune douleur ou souffrance ou autre dommage résultant de l'utilisation ou de l'incapacité d'utilisation du produit même si Eastman Outdoors, ses concédants de licence, ses distributeurs et ses fournisseurs avaient été avertis de la possibilité de tels dommages. Vous reconnaissez que le prix d'achat payé pour ce produit indique cette possibilité de risque et l'exclusion des dommages.

Certains états ne permettent pas l'exclusion ou la limitation des dommages accessoires ou indirects, donc les limites mentionnées ci-dessus peuvent ne pas s'appliquer.

Si la limitation de responsabilité ne s'applique pas, dans aucun cas la responsabilité d'Eastman Outdoor pour des dommages à la propriété ne dépassera la plus importante des deux sommes, soit 50,000\$ ou le prix payé pour le produit qui a causé ces dommages.

Limite de durée de la garantie:

Toutes les garanties tacites seront limitées à la moins longue de ces périodes, soit 5 ans à partir de la date d'achat originale ou la date de prescription qui s'applique dans l'état où les dommages ont eu lieu, selon la période qui est la moins longue.

Certains états ne permettent pas de limitations de la période de durée de la garantie tacite, donc les limites mentionnées ci-dessus peuvent ne pas s'appliquer.

Toute poursuite contre Eastman Outdoors basée sur une supposée inobservation de la garantie doit être déposée en cour à l'intérieur d'un an suivant la supposée violation.

Obligation complète:

Ce document décrit toutes les obligations d'Eastman Outdoors en regard de ce produit. Si une partie de cette garantie limitée (comprenant les clauses de non-garantie et les limites de la responsabilité d'Eastman Outdoors) est considérée comme nulle, non-exécutoire ou illégale, la clause nulle ou non-exécutoire devra être considérée comme remplacée par une clause valide, exécutoire qui ressemble le plus en intention à la clause originale et le reste de l'entente demeurera totalement en vigueur.

Eastman Outdoors n'offre aucune garantie autre que celle décrite par les termes de cette garantie limitée. Aucun agent, employé, vendeur d'Eastman Outdoors, ses concédants de licence, ses distributeurs ou ses fournisseurs, ni aucune personne employée par un détaillant ou vendeur de qui vous avez acheté ce produit n'est autorisé à modifier, à étendre ou à renoncer aux termes de cette garantie limitée. Toute déclaration, représentation ou promesse faite par quiconque, en tout temps, est non-exécutoire contre Eastman Outdoors

POUR DU SERVICE SOUS GARANTIE,
COMMUNIQUEZ AVEC LE SERVICE À LA CLIENTÈLE AU:
1-800-241-4833

À L'EXCEPTION DE CE QUI EST MENTIONNÉ DANS LA GARANTIE, LES
PRODUITS POUR LA CHASSE CARBON EXPRESS^{MD} SONT FOURNIS "EN ÉTAT".

Faites parvenir à:
Carbon Express^{MD} au 3476 Eastman Drive, Flushing, MI 48433

(Caractères d'imprimerie s.v.p.)

Nom/numéro du modèle

Date d'achat

Endroit de l'achat

Adresse (rue, ville, province, code postal)

Nom de l'acheteur

Adresse (rue, ville, province, code postal)

Numéro de série

En signant et en retournant cette carte d'enregistrement de la garantie, l'utilisateur reconnaît par la présente qu'il a lu et compris les informations concernant la garantie dans les instructions. L'utilisateur accepte ladite garantie et ses limites comme décrites. La signature de l'utilisateur sur la carte d'enregistrement de la garantie est une reconnaissance du fait que l'utilisateur a lu et comprend les instructions et les avertissements concernant la sécurité de ce manuel et que l'utilisateur a conscience de leur importance.

Signature: _____ Date _____

*Carbon Express^{MD} est une marque de commerce d'Eastman Outdoors^{MD}, Inc.
3476 Eastman Dr. Flushing, MI 48433*

cxcrossbows.com

1/15

© 2015 Eastman Outdoors, Inc.

Fabriqué à Taiwan