



## MODES™ JOGGER 2.0

- featuring
- avec
- que incluye



- Owner's Manual • Mode d'emploi
- Manual del propietario



[www.gracobaby.com](http://www.gracobaby.com)

©2019 Graco NWL0000961737A 4/19

## **1 WARNING • MISE EN GARDE • ADVERTENCIA**

*Pages • Páginas 4-11*

## **2 Features • Caractéristiques du produit • Características**

*Pages • Páginas 12-13*

- 2-A **MODES™ JOGGER 2.0 Use Positions • Positions MODES™ JOGGER 2.0 • Posiciones del uso MODES™ JOGGER 2.0**
- 2-B **Parts List • Liste des pièces • Lista de piezas**

## **3 Assembly • Assemblage • Ensamblaje**

*Pages • Páginas 14-21*

- 3-A **To Open Stroller • Ouvrir la poussette • Abrir el cochecito**
- 3-B **Front Wheels • Les roues avant • Las ruedas delanteras**
- 3-C **Rear Wheels • Les roues arrières • Las ruedas traseras**
- 3-D **Kickstand • Béquille • Pie de apoyo**
- 3-E **Parent's Tray • Le plateau pour adulte • La bandeja para padres**

## **4 Use • Utilisation • Uso**

*Pages • Páginas 22-52*

- 4-A **To Attach/Remove Toddler Seat • Pour fixer/retirer le siège pour bambin • Cómo sujetar/sacar el asiento para niño pequeño**
- 4-B **Canopy • Baldaquin • Capota**
- 4-C **Footrest • Repose-pieds • Apoyapié**
- 4-D **Child's Tray • Plateau pour enfant • Bandeja para el niño**
- 4-E **To Secure Child • Pour installer votre enfant en toute sécurité • Cómo sujetar al niño**
- 4-F **To Recline • Pour incliner • Para reclinar**
- 4-G **Brakes • Les freins • Los frenos**
- 4-H **Swivel Wheel • Roulette pivotante • Rueda giratoria**
- 4-I **Parent Tray with Smart Device Holder • Plateau pour adulte avec support pour appareil intelligent • Bandeja para padres con soporte para dispositivos inteligentes**
- 4-J **Removing Wheels • Retrait des roulettes • Cómo sacar las ruedas**

## **4 Use • Utilisation • Uso**

- 4-K To Use Tether • Utilisation de la sangle d'attache • Cómo usar la correa**
- 4-L To Attach Graco® Infant Car Seat to Toddler Seat • Pour fixer le siège d'auto pour bébé Graco® au siège pour bambin • Cómo sujetar el asiento de automóvil para bebé Graco® al asiento para niño pequeño**
- 4-M To Attach Graco® Infant Car Seat to Stroller Frame • Pour fixer le siège d'auto pour bébé Graco® au cadre de la poussette**
  - Para sujetar el asiento de automóvil para bebé al armazón del cochecito
- 4-N To Fold Stroller Frame without Toddler seat • Pour replier le cadre de la poussette sans le siège pour bambin • Cómo plegar el armazón del cochecito sin el asiento para niño pequeño**
- 4-O To Fold Stroller with Toddler seat attached • Pour replier le cadre de la poussette avec le siège pour bambin installé**
  - Cómo plegar el cochecito con el asiento para niño pequeño sujetado

## **5 Cleaning • Nettoyage • Limpieza**

*Pages • Páginas 53-56*

- 5-A Care & Maintenance • Soins et entretien**
  - Cuidado y mantenimiento
- 5-B Replacement Parts • Warranty Information**
  - Pièces détachées • Renseignements sur la garantie
  - Piezas de repuesto • Información sobre la garantía
- 5-C Product Registration • Enregistrement du produit**
  - Registro del producto

# ! WARNING

**Failure to follow these warnings and the assembly instructions could result in serious injury or death.**

**PLEASE SAVE OWNER'S MANUAL FOR FUTURE USE.**

**ADULT ASSEMBLY REQUIRED.**

**NEVER LEAVE CHILD UNATTENDED.** Always keep child in view while in stroller.

**AVOID SERIOUS INJURY** from falling or sliding out. Always use seat belt or infant car seat harness. After fastening buckles, adjust belts to get a snug fit around your child.

**AVOID FINGER ENTRAPMENT:** Use care when folding and unfolding the stroller. Be certain the stroller is fully erected and latched before allowing your child near the stroller.

**NEVER USE STROLLER ON STAIRS** or escalators. You may suddenly lose control of the stroller or your child may fall out. Also, use extra care when going up or down a step or curb.

**AVOID STRANGULATION.** **DO NOT** place items with a string around your child's neck, suspend strings from this product, or attach strings to toys.

**USE OF THE STROLLER** with a child weighing more than 50 lb (22.7 kg) or taller than 45 in (114.3cm) will cause excessive wear and stress on the stroller. Use the stroller with only one child at a time.

**ALWAYS** check that the infant car seat or toddler seat is securely attached to the frame by pulling up on it.

**TO PREVENT A HAZARDOUS, UNSTABLE CONDITION,** never place purses, shopping bags, parcels or accessory items on the handle (other than approved Graco stroller bags). Never place anything on the canopy.

**TO PREVENT A HAZARDOUS, UNSTABLE CONDITION,** do not place more than 10 lb (4.5 kg) in the storage basket.

**TO AVOID BURNS,** never put hot liquids in the parent tray.

**TO PREVENT TIPPING,** do not place more than 3 lb (1.36 kg) in the parent tray.

**DO NOT** use storage basket as a child carrier.

**DO NOT** use toddler seat in an automobile.

**DO NOT** use toddler seat as a car bed or booster seat.

**DO NOT** remove, reverse or carry the toddler seat while child is in it.

**DO NOT ALLOW** your child to stand on the basket. It may collapse and cause injury.

**NEVER PLACE** child in the toddler seat with head toward footrest.

**DO NOT** use stroller frame without toddler seat or car seat attached.

**NEVER ALLOW YOUR STROLLER** to be used as a toy.

# ⚠️ WARNING

**NEVER LIFT OR CARRY** toddler seat by the footrest.

**DISCONTINUE USING YOUR STROLLER** should it become damaged or broken.

**PRODUCT NOT INTENDED** for use with roller skates or in-line skates.

**CAREGIVER MUST** always help child get into and out of the stroller.

**CAREGIVER MUST** always ensure the brakes are engaged when placing child into stroller.

**IF YOU ARE JOGGING WITH THIS STROLLER:**

**DO NOT INFLATE** above the maximum recommended inflation pressure that is written on the side of the tire. Over inflation may cause wheel and/ or tire to blowout and could result in serious injury.

**DO NOT** use stroller for jogging while carrier is in stroller.

**BE AWARE** of the increased speed and greater possibility of losing control of the stroller.

**ALWAYS USE** and snugly adjust the seat belt provided.

**ALWAYS ATTACH** the tether strap to your wrist while jogging with this stroller.

**BE AWARE** of traffic and other hazardous conditions that may be present.

**FALL HAZARD** from tip over:  
Before running, jogging, or walking fast, LOCK the front wheel from swiveling.

**USING GRACO® INFANT CAR SEAT WITH STROLLER:**

**TO AVOID INJURY TO YOUR CHILD: THIS STROLLER IS ONLY COMPATIBLE WITH GRACO® SNUGRIDE® INFANT CAR SEATS WITH CLICK CONNECT™.**

Only use with Graco® infant car seats that have the Click Connect™ logo.



Improper use of this stroller with other manufacturers' car seats may result in serious injury or death.

**READ THE MANUAL** provided with your Graco car seat before using it with your stroller.

**FALL HAZARD:** Always check that infant car seat is securely attached to stroller by pulling up on the car seat.

**TO AVOID FALLING OUT** always ensure that the toddler seat is securely attached on both sides of the stroller frame.

**ALWAYS SECURE** your child with the car seat harness when using the car seat in the stroller. If your child is already in the car seat, check that the child is secured with the harness.

Improper use of this stroller with a car seat may result in serious injury or death.

See Graco infant car seat owners manual for maximum size of child.

# ! MISE EN GARDE

**Manquer de suivre ces avertissements et les instructions d'assemblage peut entraîner de sérieuses blessures ou un décès.**

**VEUILLEZ CONSERVER CE MANUEL DU PROPRIÉTAIRE POUR ÉVENTUELLEMENT VOUS Y RÉFÉRER.**

**DOIT ÊTRE ASSEMBLÉE PAR UN ADULTE.**

**NE JAMAIS LAISSER UN ENFANT SANS SURVEILLANCE.**

Toujours garder l'enfant à portée de vue lorsqu'il est assis dans cette poussette.

**POUR ÉVITER LES BLESSURES GRAVES**

suite à une chute ou en glissant : Toujours se servir de la ceinture de sécurité ou du harnais du siège d'auto pour bébé. Après avoir attaché les boucles, régler les ceintures pour qu'elles s'ajustent parfaitement au corps de l'enfant.

**AFIN D'ÉVITER LES DOIGTS COINCÉS**

: faire preuve de prudence au moment de plier ou déplier ce produit. S'assurer que la poussette est entièrement déployée et verrouillée avant de permettre à l'enfant de s'en approcher.

**NE JAMAIS UTILISER LA POUSSETTE DANS DES**

**ESCALIERS** fixes ou roulants. Il y a danger de perdre la maîtrise de la poussette ou que l'enfant en tombe. Faire également preuve de prudence en montant ou descendant une marche ou une chaîne de trottoir.

**AFIN D'ÉVITER LA STRANGULATION. NE JAMAIS**

accrocher d'objets munis d'un cordon autour du cou d'un enfant, suspendre des cordons à ce produit ou attacher un cordon à un jouet.

**L'USAGE DE LA POUSSETTE**

avec un enfant pesant plus de 22,7 kg (50 lb) ou mesurant plus de 114,3 cm (45 po) occasionnera une usure et une tension excessive à la poussette. Utiliser la poussette avec seulement un enfant à la fois.

**TOUJOURS** s'assurer que le siège d'auto pour bébé ou le siège pour bambin est solidement fixé au cadre en le tirant vers le haut.

**AFIN DE PRÉVENIR TOUTE SITUATION DANGEREUSE**

**D'INSTABILITÉ**, ne jamais placer de sacs à main ou de magasinage, de colis ou d'accessoires (autres que les sacs à poussette Graco approuvés) sur la poignée ou le baldaquin. Ne jamais placer quoi que ce soit sur le baldaquin.

**AFIN DE PRÉVENIR DES SITUATIONS DANGEREUSES**

**D'INSTABILITÉ**, ne jamais placer plus de 4,5 kg (10 po) dans le porte-bagages.

**POUR ÉVITER LES BRÛLURES**, ne jamais placer de liquide chaud dans un plateau pour adulte.

# ⚠ MISE EN GARDE

**AFIN DE PRÉVENIR LES RISQUES DE BASCULEMENT,** ne pas placer plus de 1,36 kg (3 po) dans les plateaux pour adulte.

**NE PAS** utiliser le porte-bagages pour transporter un enfant.

**NE PAS** utiliser le siège pour bambin dans une voiture.

**NE PAS** utiliser le siège pour bambin comme lit d'auto.

**NE PAS** retirer, renverser ou transporter le siège pour bambin lorsque l'enfant s'y trouve.

**NE PAS PERMETTRE** à l'enfant de se tenir debout sur le porte-bagages. Il pourrait s'affaisser et causer des blessures.

**NE JAMAIS PLACER** l'enfant dans le siège pour bambin avec la tête vers le repose-pieds.

**NE PAS** utiliser le cadre de la poussette sans y avoir d'abord fixé un siège pour bambin ou un siège d'auto pour enfant.

**NE JAMAIS PERMETTRE QU'ON SE SERVE DE CETTE POUSSETTE** comme jouet.

**NE JAMAIS SOULEVER OU TRANSPORTER** le siège pour bambin par le repose-pieds.

**CESSER D'UTILISER VOTRE POUSSETTE** si elle devient endommagée ou brisée.

**CE PRODUIT N'EST PAS CONÇU** pour utiliser en faisant du patin à roulettes ou à roues alignées.

**UN ADULTE RESPONSABLE DOIT** toujours aider l'enfant à entrer et sortir de la poussette.

**UN ADULTE RESPONSABLE DOIT** toujours s'assurer que les freins sont bien engagés avant d'installer l'enfant dans la poussette.

**POUR FAIRE DU JOGGING AVEC CETTE POUSSETTE :**

**NE PAS GONFLER** les pneus au-delà de la pression maximum recommandée inscrite sur le côté de ceux-ci. Un gonflement excessif peut occasionner l'éclatement de la roulette/du pneu et causer des blessures graves.

**NE PAS** utiliser la poussette en faisant du jogging lorsque le porte-bébé s'y trouve.

**IL EST IMPORTANT D'ÊTRE CONSCIENT** de la vitesse accrue et des possibilités de perdre la maîtrise de la poussette.

**TOUJOURS UTILISER** et bien ajuster la ceinture de sécurité fournie.

**TOUJOURS FIXER** la sangle d'attache à votre poignet, lorsque vous faites du jogging avec cette poussette.

**IL EST IMPORTANT D'ÊTRE CONSCIENT** de la circulation et d'autres conditions dangereuses pouvant être présentes.

# ! MISE EN GARDE

**DANGER DE CHUTE** par basculement : Avant de courir, de faire du jogging ou de la marche rapide, **VERROUILLER** la roulette avant pour l'empêcher de pivoter.

**UTILISATION DU SIÈGE D'AUTO POUR BÉBÉ GRACO® AVEC LA POUSSETTE :**

**AFIN D'ÉVITER QUE VOTRE ENFANT NE SUBISSE DES BLESSURES : CETTE POUSSETTE N'EST COMPATIBLE QU'AVEC LES SIÈGES D'AUTO POUR BÉBÉ SNUGRIDE® DE GRACO® AVEC CLICK**

**CONNECT™.** Utiliser uniquement avec des sièges d'auto pour bébé de Graco® portant le logo Click Connect™. Tout mauvais usage de cette poussette avec un siège d'auto d'une autre marque peut occasionner des blessures graves ou mortelles.



**LIRE LE MANUEL** fourni avec votre siège d'auto Graco avant de l'utiliser avec cette poussette.

**DANGER DE CHUTE :** Toujours s'assurer que le siège d'auto pour bébé est solidement fixé à la poussette en tirant sur le siège.

**AFIN D'ÉVITER LES CHUTES,** toujours s'assurer que le siège pour bambin est solidement fixé aux deux côtés du cadre de la poussette.

**TOUJOURS ATTACHER** l'enfant avec le harnais du siège d'auto pour bébé lorsqu'il est utilisé avec la poussette.

Si l'enfant est déjà installé dans le siège d'auto, s'assurer qu'il est bien attaché avec le harnais.

Tout mauvais usage de cette poussette avec un siège d'auto pour bébé peut occasionner des blessures graves ou mortelles.

Consulter le manuel du siège d'auto pour bébé GRACO pour connaître la taille maximum permise.



# ⚠️ ADVERTENCIA

**No observar estas advertencias y las instrucciones de armado podría resultar en lesiones serias o la muerte.**

**POR FAVOR, GUARDE EL MANUAL DEL USUARIO PARA USO FUTURO.**

**REQUIERE QUE LO ARME UN ADULTO.**

**NUNCA DEJE A UN NIÑO SIN ATENDER.** Mantenga siempre al niño a la vista mientras está en el cochecito.

**EVITE SERIAS LESIONES** causadas por caídas o resbalos. Use siempre el cinturón de seguridad o arnés del asiento de automóvil para el bebé. Luego de sujetar las hebillas, ajuste las correas para lograr un calce apretado alrededor de su niño.

**EVITE EL ATRAPAMIENTO DE LOS DEDOS:** Tenga cuidado cuando pliega y despliega el cochecito. Asegúrese de que el cochecito esté completamente armado y trabado antes de permitir que el niño se acerque al mismo.

**NUNCA USE EL COCHECITO EN ESCALERAS** o escaleras mecánicas. Podría perder repentinamente el control del cochecito o el niño podría caerse. Además, use mucho cuidado cuando sube o baja un escalón o bordillo.

**EVITE LA ESTRANGULACIÓN.** **NO** ponga artículos con un cordón alrededor del cuello del niño, suspenda cordones de este producto ni ponga cordones a los juguetes.

**EL USO DE UN COCHECITO** con un niño que pesa más de 50 libras (22,7 kg) o es más alto que 45 pulgadas (114,3 cm) causará desgaste y tensión excesiva en el cochecito. Use el cochecito solamente con un niño por vez.

**SIEMPRE** verifique que el asiento de automóvil para bebé o asiento para niño pequeño esté sujetado con seguridad al armazón tirando de él.

**PARA PREVENIR UNA SITUACIÓN PELIGROSA E INESTABLE,** nunca ponga carteras, bolsas, paquetes o accesorios en la manija (si no son las bolsas para cochecito aprobadas por Graco). No ponga nunca nada sobre la capota.

**PARA PREVENIR UNA SITUACIÓN INESTABLE Y PELIGROSA,** no ponga más de 10 libras (4,5 kg) en la canasta de almacenamiento.

**PARA EVITAR QUEMADURAS,** nunca ponga líquidos calientes en la bandeja para padres.

**PARA PREVENIR QUE SE TUMBE,** no ponga más de 3 libras (1,36 kg) en la bandeja para padres.

**NO** use la canasta de almacenamiento como transportador para niños.

**NO** use el asiento para niño pequeño en un automóvil.

# ⚠️ ADVERTENCIA

**NO** use el asiento para niño pequeño como cama en un automóvil o asiento para niños.

**NO** saque, invierta ni transporte el asiento para niño pequeño mientras el niño esté sentado.

**NO DEJE** que el niño se pare sobre la canasta. Podría desarmarse y causar lesiones.

**NUNCA PONGA** al niño en el asiento para niño pequeño con la cabeza hacia el apoyapiés.

**NO** use el armazón del cochecito sin el asiento para niño pequeño o asiento de automóvil sujetado.

**NUNCA DEJE QUE EL COCHECITO** se use como un juguete.

**NUNCA LEVANTE NI TRANSPORTE** el asiento para niño pequeño agarrado del apoyapié.

**DEJE DE USAR SU COCHECITO** si resulta dañado o roto.

**ESTE PRODUCTO NO FUE DISEÑADO** para usarlo con patines sobre ruedas o patines en línea.

**LA PERSONA A CARGO DEL CUIDADO** debe ayudar siempre al niño a subirse y bajarse del cochecito.

**LA PERSONA A CARGO DEL CUIDADO** debe tener la seguridad de que los frenos estén activados cuando pone al niño en el cochecito.

**SI USTED SALE A CORRER CON ESTE COCHECITO:**

**NO INFLE** los neumáticos con más de la presión máxima recomendada que se indica en el costado del mismo. Inflarlo demasiado podría causar que la rueda o el neumático se revienten y causen serias lesiones.

**NO** use el cochecito para salir a correr mientras el transportador está en el cochecito.

**TENGA EN CUENTA LA MAYOR VELOCIDAD Y MAYOR** posibilidad de perder el control del cochecito.

**USE SIEMPRE** y ajuste apretadamente el cinturón de seguridad provisto.

**CONECTE SIEMPRE** la correa a su muñeca mientras corre con este cochecito.

**TENGA EN CUENTA** el tránsito y otras situaciones peligrosas que pudieran estar presentes.

**PELIGRO DE CAÍDA** si se tumba: Antes de correr, trotar o caminar rápido, TRABE la rueda delantera para que no gire.

# ! ADVERTENCIA

## USO DEL ASIENTO DE AUTOMÓVIL PARA BEBÉ GRACO® CON EL COHECITO:

**PARA EVITAR LESIONES A SU NIÑO: ESTE COHECITO SOLAMENTE ES COMPATIBLE CON LOS ASIENTOS DE AUTOMÓVIL PARA BEBÉ GRACO® SNUGRIDE® CON CLICK CONNECT™.** Úselo

solamente con los asientos de automóvil para bebé de Graco®

que tienen el logotipo Click Connect™. El uso inadecuado de este cochecito con asientos para automóvil de otros fabricantes podría resultar en lesiones serias o la muerte.

**LEA EL MANUAL** incluido con su asiento de automóvil Graco antes de usarlo con su cochecito.

**PELIGRO DE CAÍDA:** Verifique siempre que el asiento de automóvil para bebé esté debidamente asegurado al cochecito tirando del asiento de automóvil hacia arriba.



## PARA EVITAR CAÍDAS,

asegúrese siempre de que el asiento para niño pequeño esté sujetado en ambos costados del armazón del cochecito.

**ASEGURE SIEMPRE** a su niño con el arnés del asiento de automóvil cuando usa el asiento de automóvil en el cochecito. Si su niño ya está en el asiento de automóvil, verifique que esté asegurado con el arnés.

El uso inadecuado de este cochecito con un asiento de automóvil podría resultar en lesiones serias o la muerte.

Vea el manual del propietario del asiento de automóvil para bebé Graco para determinar el tamaño máximo del niño.

## 2-A MODES™ JOGGER 2.0 Use Positions

- Positions MODES™ JOGGER 2.0
- Posiciones del uso MODES™ JOGGER 2.0

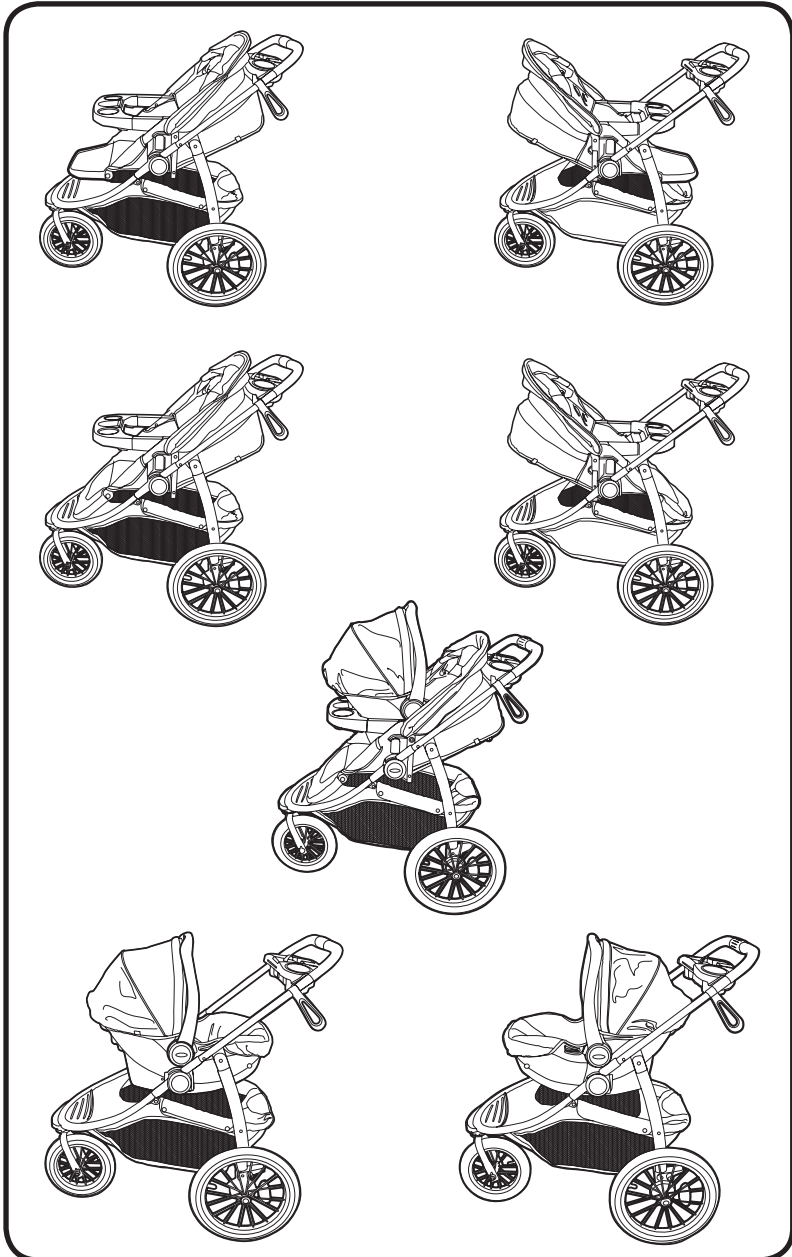

## 2-B Parts List • Liste des pièces • Lista de piezas

This model may not include some features shown below. **Check** that you have all the parts for this model **BEFORE** assembling your product. If any parts are missing, call Customer Service.

**No tools required.**

Ce modèle peut ne pas comprendre certaines des caractéristiques décrites ci-dessous. **S'assurer** d'avoir toutes les pièces correspondant à ce modèle **AVANT** d'assembler ce produit. Si des pièces sont manquantes, communiquer avec notre service à la clientèle.

**Aucun outil requis.**

Este modelo podría no incluir algunas de las características que se indican a continuación.

**Verifique** que tenga todas las piezas de este modelo **ANTES** de armar su producto. Si falta alguna pieza, llame a Servicio al Cliente.

**No requiere herramientas**

**2 Features**  
- Características du produit - Características

### All models • Tous modèles • Todos modelos

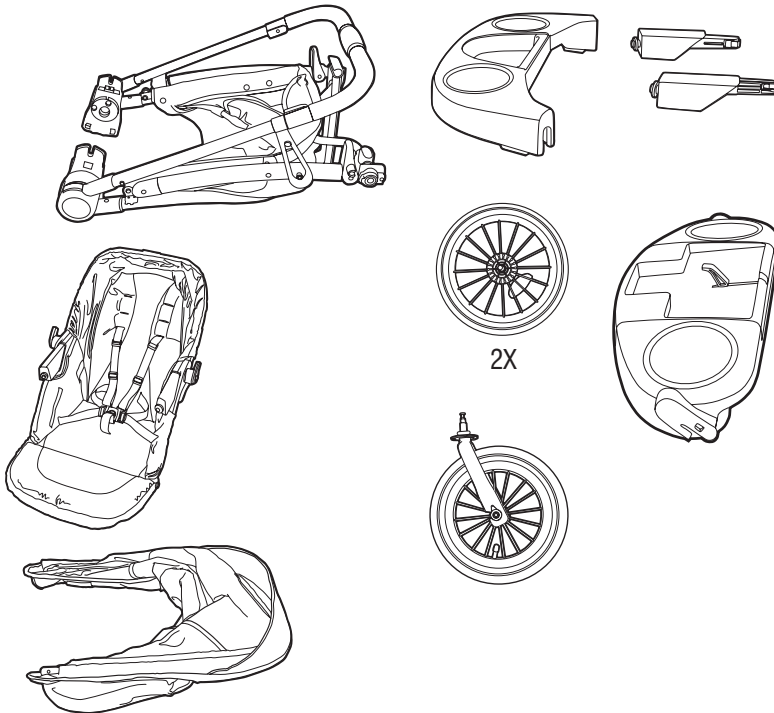

### 3-A To Open Stroller • Ouvrir la poussette • Abrir el cochecito

Be sure to place stroller on top of a piece of cardboard or some other protective cover to prevent any damage to floor.

Assurez-vous de placer la poussette sur un morceau de carton ou un autre revêtement de protection pour prévenir tout dégât au plancher.

Asegúrese de poner el cochecito sobre un pedazo de cartón o algún otro material de protección para prevenir dañar el piso.

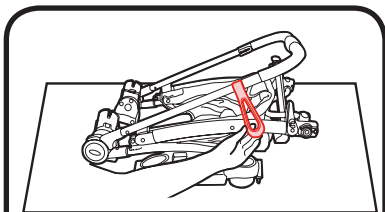

1. Open storage latch.
1. Ouvrir le loquet de rangement.
1. Abra la puerta del almacenamiento.

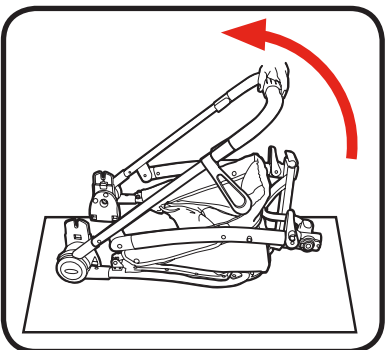
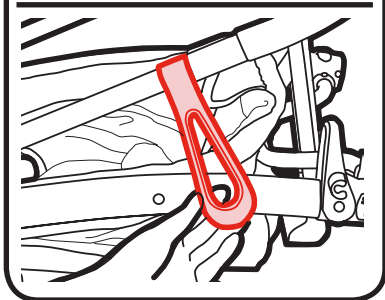

2. Lift handle of stroller up.
2. Soulever la poignée de la poussette.
2. Levante la manija del cochecito hacia arriba.

3. **CHECK** that the stroller is completely latched open every time you open the stroller and before continuing with the rest of the assembly steps.

3. **VÉRIFIER** que la poussette est entièrement verrouillée en position ouverte à chaque ouverture et avant d'effectuer les autres étapes du montage.

3. **VERIFIQUE** que el cochecito esté completamente abierto y trabado cada vez que lo abre y antes de continuar los pasos de ensamblaje restantes.

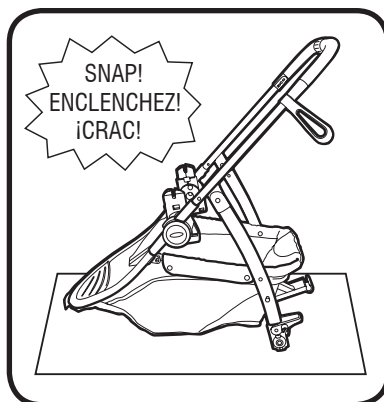

### 3-B Front Wheel • Roulette avant • Rueda delantera

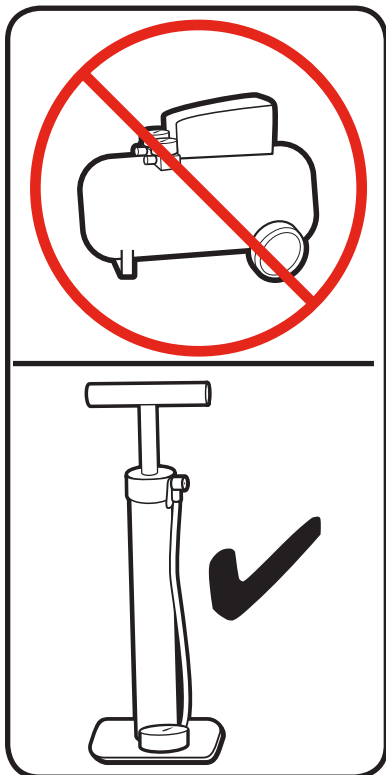

**CHECK** the tire pressure before using the stroller.

**DO NOT INFLATE** above the maximum recommended inflation pressure that is written on the side of the tire. Over-inflation may cause wheel and/or tire to blowout and could result in serious injury.

**DO NOT** use air compressor to inflate tire. **ONLY** use hand-pump.

**VÉRIFIER** la pression des pneus avant d'utiliser la poussette.

**NE PAS GONFLER** les pneus au-delà de la pression maximum recommandée inscrite sur le côté de ceux-ci. Un gonflement excessif peut occasionner l'éclatement de la roulette/du pneu et causer des blessures graves.

**NE PAS** utiliser de compresseur d'air pour gonfler les pneus. Utiliser **UNIQUEMENT** une pompe manuelle.

**VERIFIQUE** la presión del neumático antes de usar el cochecito.

**NO INFLE** los neumáticos por encima de la presión máxima recomendada que se indica en el costado del mismo. Inflarlo demasiado podría causar que la rueda o el neumático reviente y causar serias lesiones.

**NO** utilice el compresor de aire para inflar la llanta. **SOLO** utilice la bomba manual.





1. Attach front wheel to stroller as shown.

1. Fixer les roulettes avant à la poussette, tel qu'illustré.

1. Sujete la rueda delantera al cochecito como se indica.

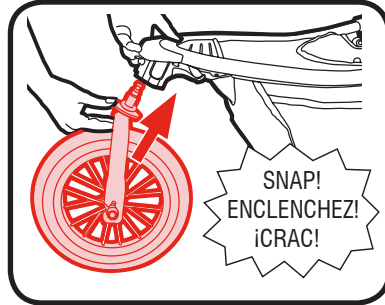

2. **CHECK** that wheel is securely attached by pulling on wheel assembly.

2. **S'ASSURER** que les roulettes sont fixées solidement, en tirant sur leur assemblage.

2. **VERIFIQUE** que la rueda esté instalada correctamente tirando del ensamblaje de la rueda.

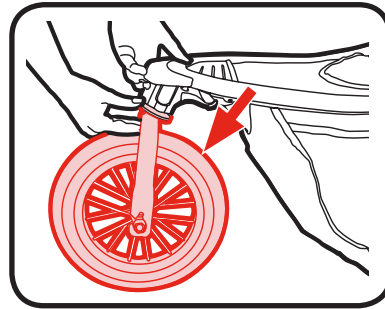

**3 Assembly**  
• Assemblage  
• Ensamblaje

### 3-C Rear Wheels • Les roues arrière • Las ruedas traseras

#### **⚠ WARNING**

**Choking Hazard:** Remove and immediately discard protective end cap from each wheel.

**DO NOT** remove rear wheels unless replacing them. Child could fall on exposed rear axle and be injured.

#### **⚠ MISE EN GARDE**

**Danger de suffocation :** Retirer et jeter immédiatement les capuchons protecteurs de chaque roulette.

**NE PAS** retirer les roulettes arrière sauf pour les remplacer. Un enfant pourrait tomber sur l'essieu arrière exposé et se blesser.

#### **⚠ ADVERTENCIA**

**Peligro de estrangulamiento:** Saque y deseche inmediatamente la tapa de protección de cada rueda.

**NO** saque las ruedas traseras a menos que sea para cambiarlas. El niño podría caerse sobre el eje trasero expuesto y sufrir una lesión.



2X

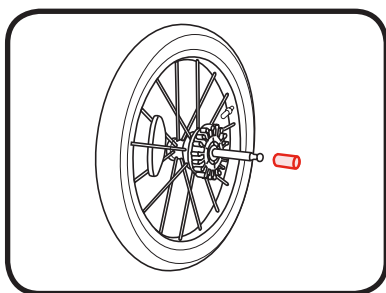

1. Remove and immediately discard protective end cap from each wheel.
1. Retirer et jeter immédiatement les capuchons protecteurs de chaque roulette.
1. Saque y deseche inmediatamente la tapa de protección de cada rueda.

2. Attach rear wheels to stroller as shown.

2. Fixer les roulettes arrière à la poussette, tel qu'illustré.

2. Sujete las ruedas traseras al cochecito como se indica.

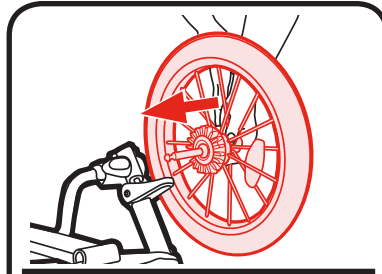

SNAP!  
ENCLENCHEZ!  
¡GRAC!

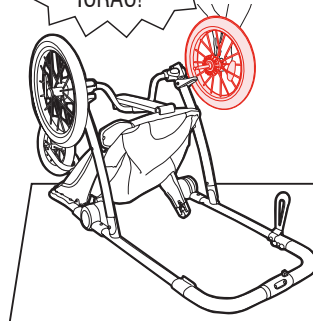

3. **CHECK** that wheels are securely attached by pulling on wheel assemblies.

3. **S'ASSURER** que les roulettes sont fixées solidement, en tirant sur leur module.

3. **VERIFIQUE** que las ruedas estén debidamente sujetadas tirando del ensamblaje de la rueda.

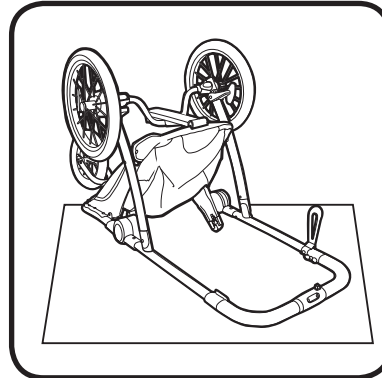

**3 Assembly**  
• Assemblage  
• Ensamblaje

### 3-D Kickstand • Béquille • Pie de apoyo

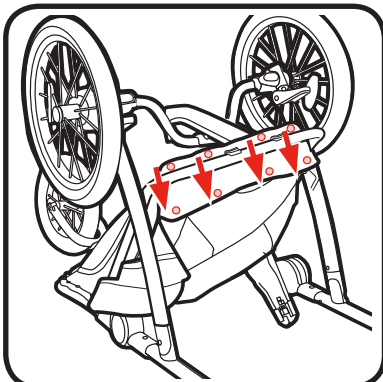

1. Disconnect 4 snaps on back of basket.

1. Détacher les 4 attaches à pression situées derrière le porte-bagages.

1. Destraba los 4 broches de atrás de la canasta.

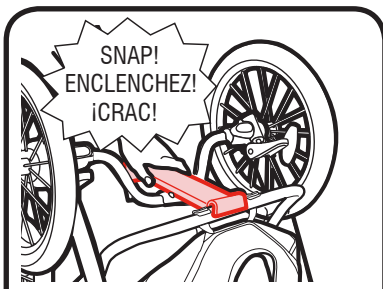

2. Snap kickstand onto basket tube as shown.

2. Enclencher la béquille sur le tube du porte-bagages, tel qu'illustré.

2. Trabe el pie de apoyo en el tubo de la canasta como se indica.

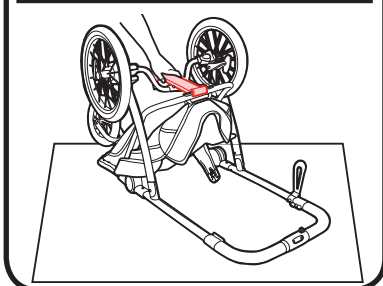

3. Reattach 4 snaps over assembled kickstand and tube on back of basket.

3. Rattacher les 4 attaches à pression sur la béquille installée et le tube derrière le porte-bagages.

3. Vuelva a sujetar los 4 broches sobre el pie de apoyo armado y el tubo de atrás de la canasta.

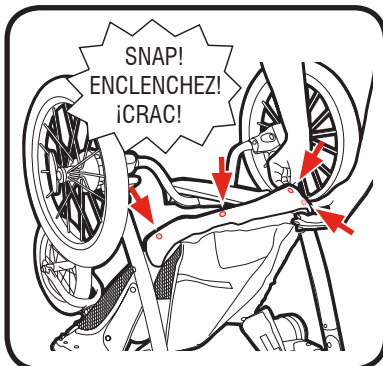

### 3-E Parent's Tray • Le plateau pour adulte • La bandeja para padres



1. Insert tray into slots.

1. Insérer le plateau dans les fentes.

1. Inserte la bandeja en las ranuras.

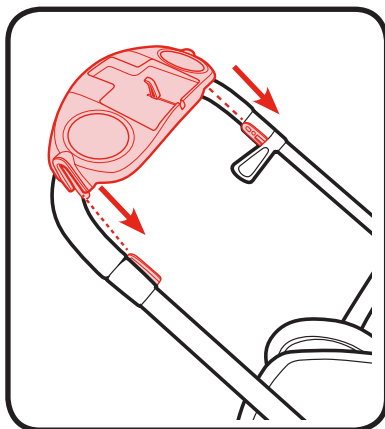

2. Make sure parent's tray is snapped securely into slots on each side of the frame.

2. S'assurer que le plateau pour adulte est enclenché dans les fentes de chaque côté du cadre.

2. Asegúrese de que la bandeja para padres esté trabada con seguridad en las ranuras de cada costado del armazón.

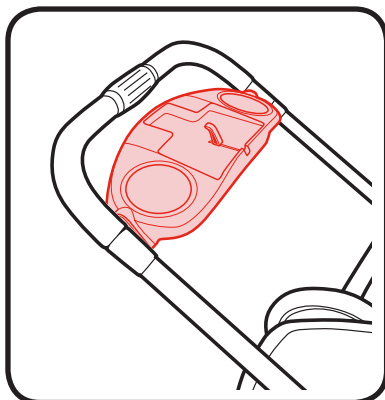

## 4-A To Attach/Remove Toddler Seat • Pour fixer/retirer le siège pour bambin • Cómo sujetar/sacar el asiento para niño pequeño

### To Attach Toddler Seat • Pour fixer le siège pour bambin • Cómo sujetar el asiento para niño pequeño

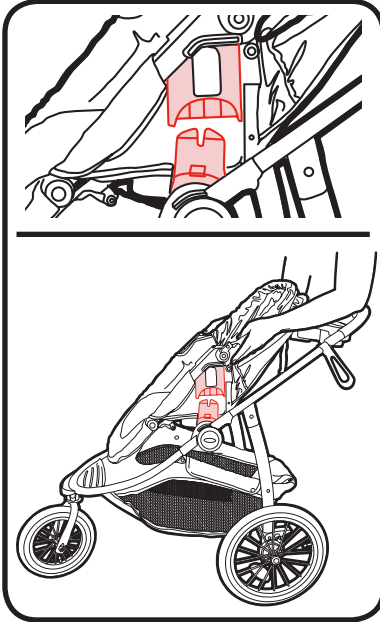

1. To attach seat, place seat on mounts as shown until they lock into place on both sides of the stroller. Seat may be placed on stroller either rear-facing or forward-facing. See warnings for additional information.

1. Pour fixer le siège, le placer sur les supports de la manière illustrée jusqu'à ce qu'ils s'enclenchent en place des deux côtés de la poussette. Le siège peut être installé orienté vers l'arrière ou l'avant dans la poussette. Consulter les mises en garde pour plus d'information.

1. Para sujetar el asiento, ponga el asiento en los montantes como se indica hasta que se traben en su lugar en ambos costados del cochecito. El asiento se puede poner en el cochecito orientado hacia adelante o hacia atrás. Vea las advertencias para más información.

2. **MAKE SURE** seat mounts are securely attached to the stroller on both sides as shown.

2. **S'ASSURER** que les supports du siège sont solidement fixés des deux côtés de la poussette, tel qu'illustré.

2. **ASEGÚRESE** de que los montantes del asiento estén debidamente sujetos al cochecito en ambos lados como se indica.

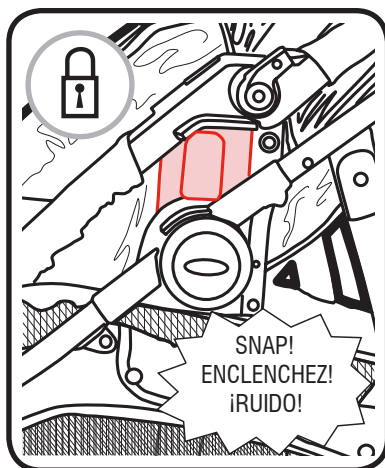

### To Remove Toddler Seat • Pour retirer le siège pour bambin • Cómo sacar el asiento para niño pequeño

1. Squeeze buttons on both sides of the seat and pull up as shown.

1. Comprimer les boutons situés des deux côtés du siège et soulever, tel qu'illustré.

1. Oprima los botones de ambos costados del asiento y tire hacia arriba como se indica.

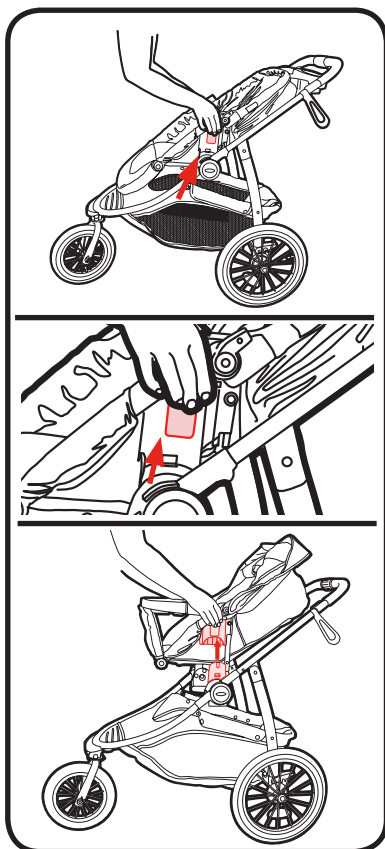

## 4-B Canopy • Baldaquin • Capota

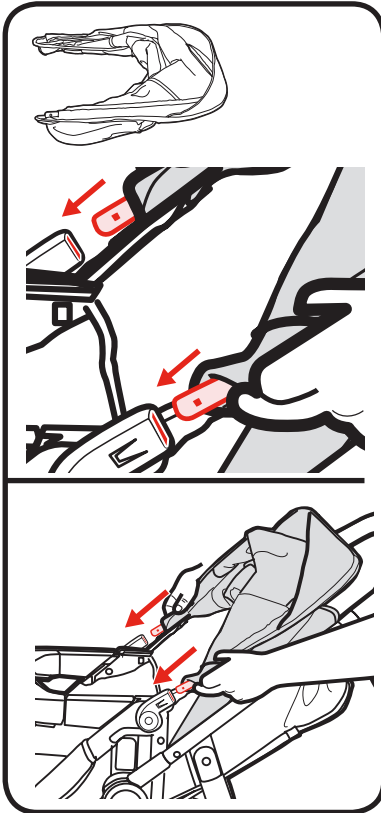

1. Insert canopy wire into the canopy mounts on each side of the stroller as shown.

1. Insérer la tige du baldaquin dans les supports de chaque côté de la poussette, tel qu'illustré.

1. Ponga el alambre de la capota en los montajes de la capota en cada costado del cochecito como se indica.



2. Fasten hook and loop tape on the rear of canopy as shown.

**MAKE SURE** canopy is always fastened with the hook and loop tape when used with infant car seat or when toddler seat is in use.

2. Attacher le ruban autoagrippant derrière le baldaquin, tel qu'illustré.

**S'ASSURER** que le baldaquin est toujours bien fixé à l'aide du ruban autoagrippant lors de l'utilisation avec siège d'auto pour bébé ou siège pour bambin.

2. Sujete la cinta de ganchos y nudos en la parte de atrás de la capota como se indica.

**ASEGÚRESE** que la capota esté siempre sujetada con la cinta de gancho y nudo cuando la usa con el asiento de automóvil para bebé o cuando usa el asiento para niño pequeño.

3. Pull forward to open canopy.
3. Tirer vers l'avant pour ouvrir le baldaquin.

3. Tire hacia adelante para abrir la capota.

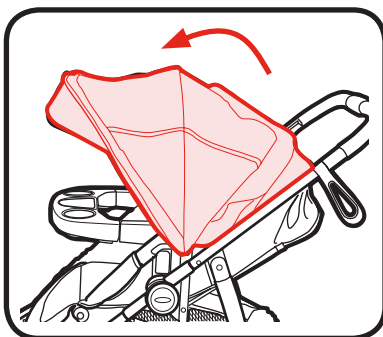
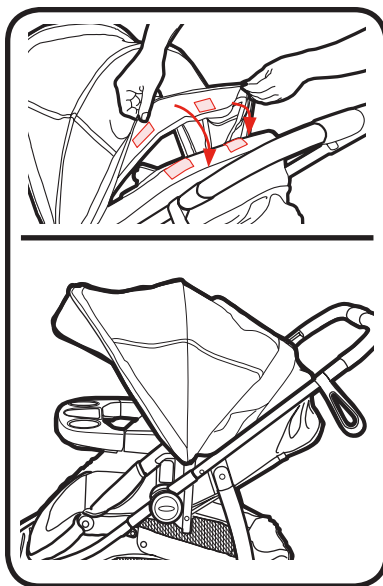

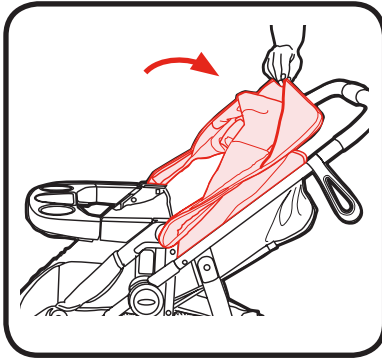

4. Push backwards to close canopy.

4. Pousser vers l'arrière pour fermer le baldaquin.

4. Empuje hacia atrás para cerrar la capota.

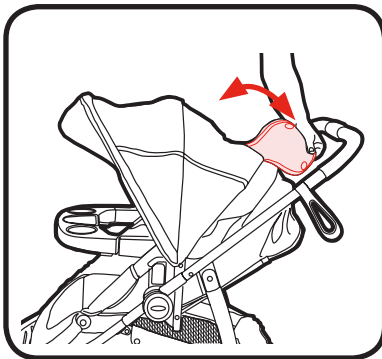

5. Pull flap backward to open and forward to close canopy window.

5. Tirer le rabat vers l'arrière pour ouvrir et vers l'avant pour fermer la fenêtre du baldaquin.

5. Tire la aleta hacia atrás para abrirla y hacia adelante para cerrar la ventana de la capota.

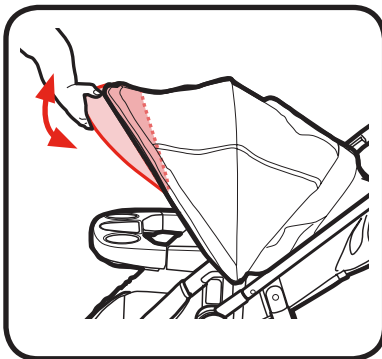

6. Pull canopy visor out for use, push back under rim of canopy when not in use.

6. Tirer la visière du baldaquin vers l'extérieur pour l'utiliser et la repousser sous la bordure du baldaquin lorsqu'il n'est pas utilisé.

6. Tire la visera de la capota hacia afuera para usarla y empújela hacia atrás debajo del borde de la capota cuando no la usa.

## 4-C Footrest • Repose-pieds • Apoyapié

1. To raise footrest, lift up as shown.

1. Pour relever le repose-pieds, soulever tel qu'illustré.

1. Para levantar el apoyapié, levántelo hacia arriba como se indica.

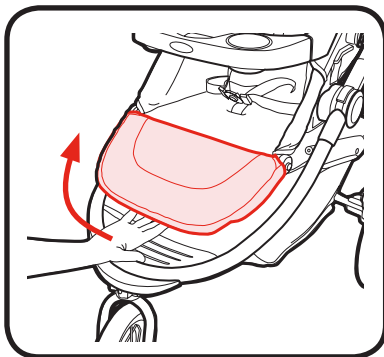

2. To lower, push buttons as shown.

2. Pour abaisser, comprimer les boutons, tel qu'illustré.

2. Para bajarlo, oprima los botones como se indica.

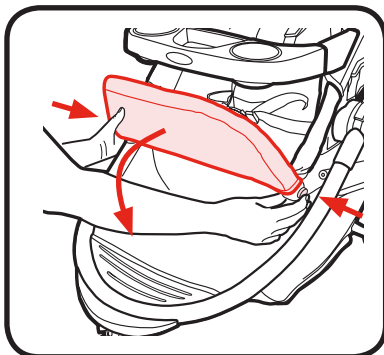

3. To allow more room for child's feet, push footrest down.

3. Pour laisser plus d'espace pour les pieds de l'enfant, abaisser le repose-pieds.

3. Para permitir más espacio para los pies del niño, empuje el apoyapié hacia abajo.

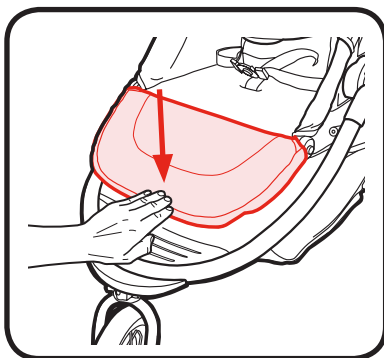

## 4-D Child's Tray • Plateau pour enfant • Bandeja para el niño

### ⚠ WARNING

Always secure your child with the seat belt. The tray is not a restraint device.

**DO NOT** lift the stroller by the child's tray. Use care when snapping the tray on the stroller with a child in the stroller.

### ⚠ MISE EN GARDE

Toujours attacher l'enfant avec la ceinture de sécurité. Le plateau n'est pas un dispositif de retenue.

**NE PAS** soulever la poussette par le plateau pour enfant. Faire preuve de prudence au moment d'enclencher le plateau à la poussette lorsqu'il y a un enfant dedans.

### ⚠ ADVERTENCIA

Asegure siempre a su niño con el cinturón de seguridad. La bandeja no es un dispositivo de seguridad.

**NO** levante el cochecito agarrándolo de la bandeja para el niño. Use cuidado cuando traba la bandeja en el cochecito si hay un niño en el cochecito.

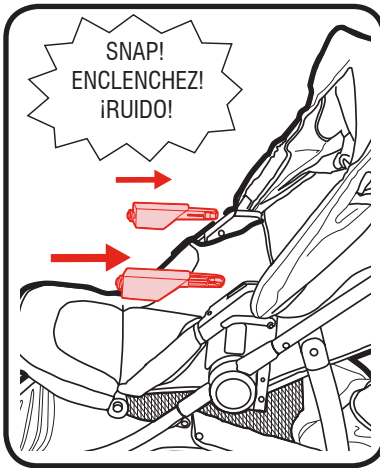

1. Insert armrests into slots on each side of the stroller until they click into place.

Pull on armrests to make sure they are attached.

1. Insérer les accoudoirs dans les fentes situées des deux côtés de la poussette jusqu'à ce qu'ils s'enclenchent en place.

Tirer sur les accoudoirs pour s'assurer qu'ils sont bien fixés.

1. Ponga los apoyabrazos en las ranuras de cada costado del cochecito hasta que se traben en su lugar.

Tire firmemente de los apoyabrazos para asegurarse que estén enanchados.

2. Attach child tray to armrests.

2. Fixer le plateau pour enfant aux accoudoirs.

2. Sujete la bandeja para el niño a los apoyabrazos.

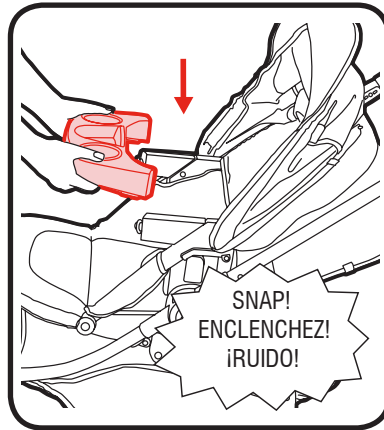

3. To remove child's tray press buttons on bottom of tray.

3. Pour retirer le plateau pour enfant, appuyer sur les boutons situés sous le plateau.

3. Para sacar la bandeja para el niño oprima los botones en el fondo de la bandeja para el niño.

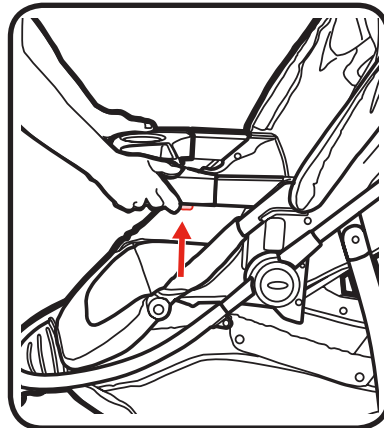

4. To remove armrest, push button as shown and remove.

4. Pour retirer l'accoudoir, appuyer sur le bouton de la manière illustrée et détacher.

4. Para acar el apoyabrazo, pulse el botón como se indica.

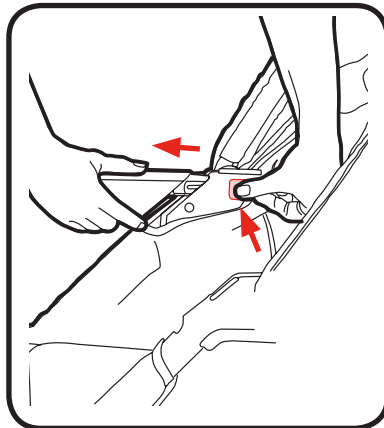

## 4-E To Secure Child • Pour installer votre enfant en toute sécurité • Cómo sujetar al niño

**! WARNING** **Falling Hazard:** Always use the seat belt.

### **! MISE EN GARDE**

**Danger de chute :** toujours se servir de la ceinture de sécurité.

### **! ADVERTENCIA**

**Peligro de caídas:** Use siempre el cinturón de seguridad.

## 5 Point Harness • Harnais à 5 point • Arnés de 5 puntos

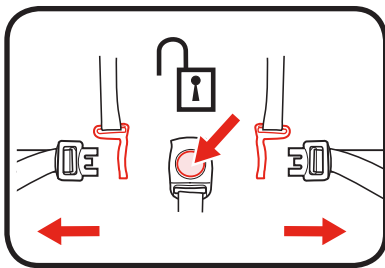

1. To open, press button on buckle to release the waist straps.

1. Pour ouvrir, appuyer sur le bouton de la boucle pour libérer les courroies abdominales.

1. Para abrirlo, oprima el botón de la hebilla para liberar las correas de la cintura.

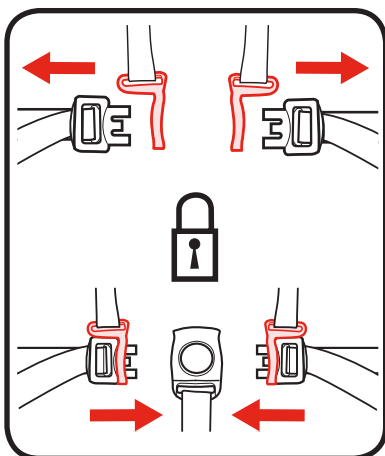

2. To close, slide shoulder strap connectors onto waist straps and insert into buckle.

2. Pour fermer, glisser les courroies d'épaule dans les courroies de la taille et verrouiller dans la boucle d'entrejambe.

2. Para cerrarlo, deslice los conectores de las correas del hombro en las correas de la cintura y póngalos en la hebilla.

3. Use slide adjuster at shoulder and waist for tighter adjustment. To change shoulder harness slots, see page 34-35.

3. Utilisez le régulateur coulissant à l'épaule et à la taille pour un ajustement plus précis. Pour changer les fentes des sangles du harnais, consultez les pages 34 et 35.

3. Use el ajuste deslizable en el hombro y la cintura para hacer ajustes más apretado. Para cambiar las ranuras del arnés del hombro, consulte las páginas 34 y 35.

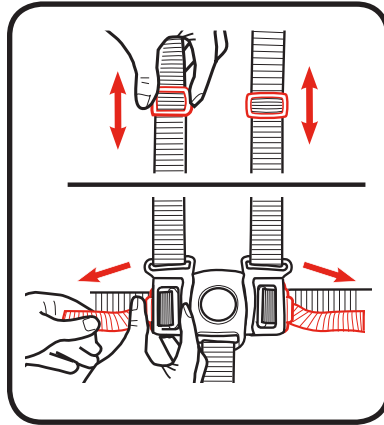

### 3 Point Buckle • Boucle à 3 point • Hebilla de 3 puntos

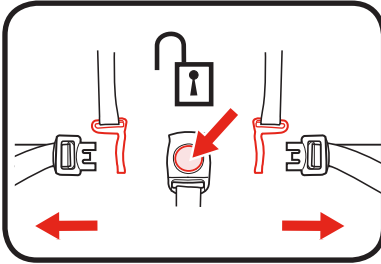

1. To open, press button on buckle to release the waist straps.
1. Pour ouvrir, appuyer sur le bouton de la boucle pour libérer les courroies abdominales.
1. Para abrirlo, oprima el botón de la hebilla para liberar las correas de la cintura.

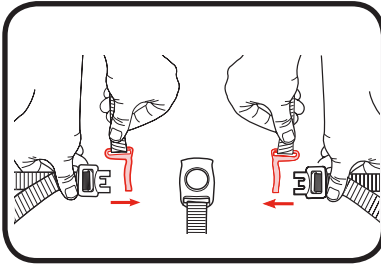

2. Slide shoulder strap connectors off of waist straps.
2. Faire glisser les connecteurs de courroies d'épaule pour les détacher des courroies abdominales.
2. Deslice las conexiones de la correa para los hombros de las correas para la cintura.

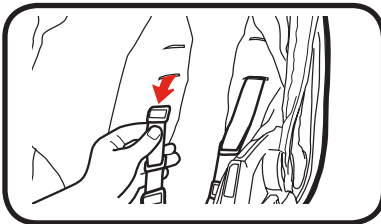

3. Remove shoulder straps from stroller.
3. Retirer les courroies d'épaule de la poussette.
3. Saque las correas para los hombros del cochecito.



4. Attach waist straps to harness buckle as shown.

4. Fixer les courroies abdominales à la boucle du harnais, tel qu'illustré.

4. Sujete las correas para la cintura a la hebilla del arnés como se indica.

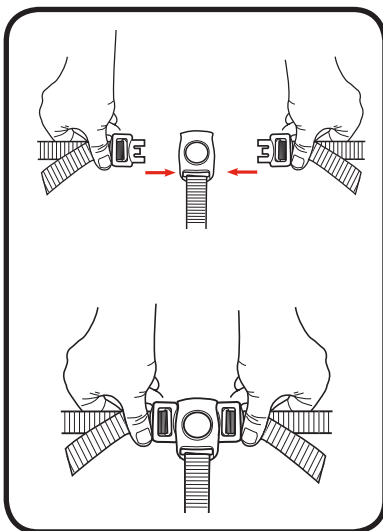

5. Use slide adjuster at waist for tighter adjustment.

5. Utiliser les boucles de réglage à la taille pour un ajustement plus précis.

5. Use el ajustador deslizable de la cintura para ajustarlo más apretadamente.

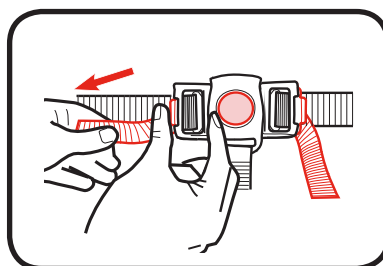

6. To open, press button on buckle to release the waist straps.

6. Pour ouvrir, appuyer sur le bouton de la boucle pour libérer les courroies abdominales.

6. Para abrirlo, oprima el botón de la hebilla para liberar las correas de la cintura.

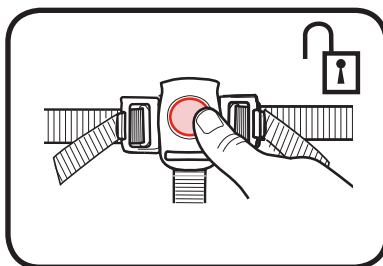

**Adjusting Shoulder Harness position • Réglage de la position du harnais d'épaules • Ajustar la posición del arnés para los hombros**

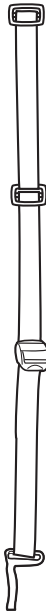

Shoulder harness anchor—larger child

Harnais d'ancrage à l'épaule pour grand enfant

Anclaje del arnés del hombro - niño grande

Shoulder harness anchor—smaller child

Harnais d'ancrage à l'épaule pour petit enfant

Anclaje del arnés del hombro - niño pequeño

Slide adjuster

Glissez le régleur

Ajustador deslizable

1. Push harness anchor through the front of the seat then re-insert through desired slots at the same height level. Use either shoulder harness anchor in the slots that are closest to child's shoulder height. Use slide adjuster for further adjustment.

1. Pousser le dispositif d'ancrage du harnais à travers l'avant du siège, puis réinsérer à travers les fentes désirées, à la même hauteur. Utilisez l'un ou l'autre des harnais d'ancrage à l'épaule dans les fentes qui sont les plus proches de la hauteur de l'épaule de l'enfant. Utilisez le régleur pour plus d'ajustement.

1. Pase el sujetador del arnés por el frente del asiento y luego vuelva a insertarlo en las ranuras deseadas a la misma altura. Use uno de los anclajes del arnés del hombro en las ranuras que estén más cerca a la altura del hombro del niño. Use el ajustador deslizable para lograr ajustes adicionales.

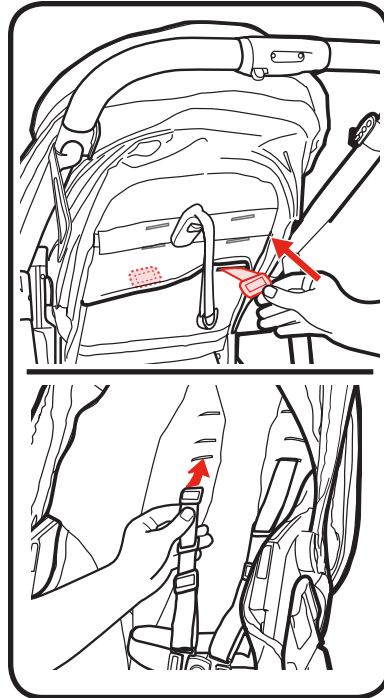

## 4-F To Recline • Pour incliner • Para reclinar

### **⚠ WARNING**

When making adjustments to the stroller seat, make sure child's head, arms, and legs are clear of moving seat parts and stroller frame.

### **⚠ MISE EN GARDE**

Lorsque vous faites des ajustements au siège de la poussette, assurez-vous que la tête de l'enfant, ses bras, et ses jambes sont loin des pièces du siège et de l'armature de la poussette en mouvement.

### **⚠ ADVERTENCIA**

Cuando realiza ajustes al asiento del cochecito, asegúrese que la cabeza, brazos y piernas del niño están lejos de las piezas del asiento que se mueven y del armazón del cochecito.

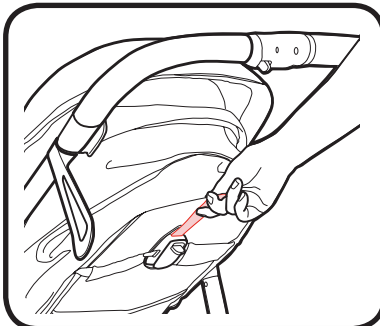
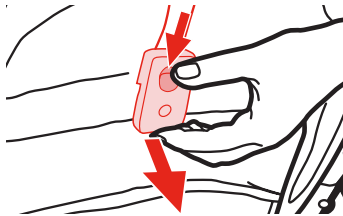
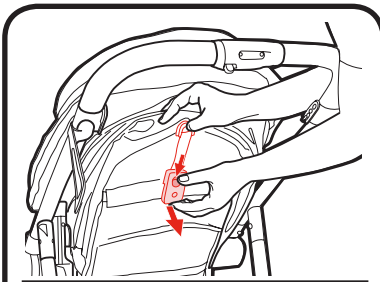

1. To recline, push button down and pull seat towards the rear.

1. Pour incliner, pousser le bouton vers le bas et tirer le siège vers l'arrière.

1. Para reclinar, empuje el botón hacia abajo y tire el asiento hacia atrás.

2. To raise, pull both straps up.

2. Pour relever, tirer les deux vers le haut.

2. Para levantarla, tire ambas correas hacia arriba.

## 4-G Brakes • Les freins • Los frenos

### **⚠ WARNING**

Always apply both brakes. **CHECK** that brakes are on by trying to push stroller.

### **⚠ MISE EN GARDE**

Toujours utiliser les deux freins. **VÉRIFIEZ** que les freins fonctionnent en essayant de pousser la poussette.

### **⚠ ADVERTENCIA**

Siempre use ambos frenos. **INSPECCIONE** los frenos tratando de empujar el cochecito.

1. Push down on brake to lock brakes.

1. Abaisser les freins pour les verrouiller.

1. Empuje los frenos hacia abajo para trabarlos.

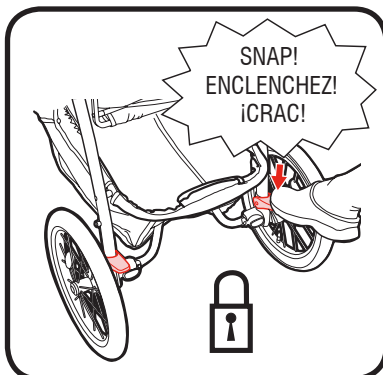

2. Push up on brake to unlock brakes.

2. Relever les freins pour les déverrouiller.

2. Empuje los frenos hacia arriba para destrabarlos.

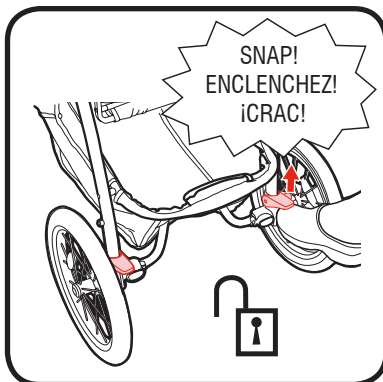

## 4-H Swivel Wheel • Roulette pivotante • Rueda giratoria

### ⚠️ WARNING

**FALL HAZARD** from tip over. Before running, jogging or walking fast, LOCK the front wheel from swiveling.

### ⚠️ MISE EN GARDE

**DANGER DE CHUTE** par basculement. Avant de courir, de faire du jogging ou de la marche rapide, VERROUILLER la roulette avant pour l'empêcher de pivoter.

### ⚠️ ADVERTENCIA

**PELIGRO DE CAÍDA** si se tumba. Antes de correr, trotar o caminar rápido, TRABE la rueda delantera para que no gire.

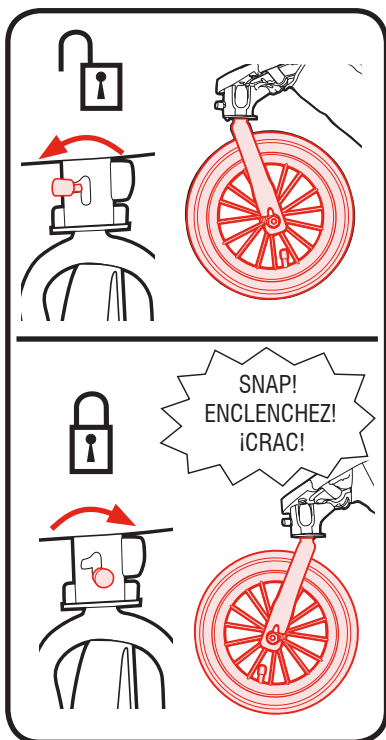

1. Front swivel wheel locks for use on uneven surfaces such as grass, stones or gravel.

1. La roulette pivotante avant se verrouille pour utilisation sur des surfaces irrégulières comme le gazon, les cailloux ou le gravier.

1. Las ruedas giratorias delanteras se traban para usarlas en superficies desparejas como césped, piedras o grava.

## 4-1 Parent's Tray with Smart Device Holder

- Plateau pour adulte avec support pour appareil intelligent
- Bandeja para padres con soporte para dispositivos inteligentes

1. To attach your smart device (not included), slide the hook on the tray and insert your smart device in either direction as shown.

1. Pour installer un appareil intelligent (non compris), faire glisser le crochet sur le plateau et insérer l'appareil intelligent dans l'un des deux sens, tel qu'illustré.

1. Para sujetar su dispositivo inteligente (no se incluye), deslice el gancho en la bandeja y ponga su dispositivo inteligente en cualquier dirección como se indica.

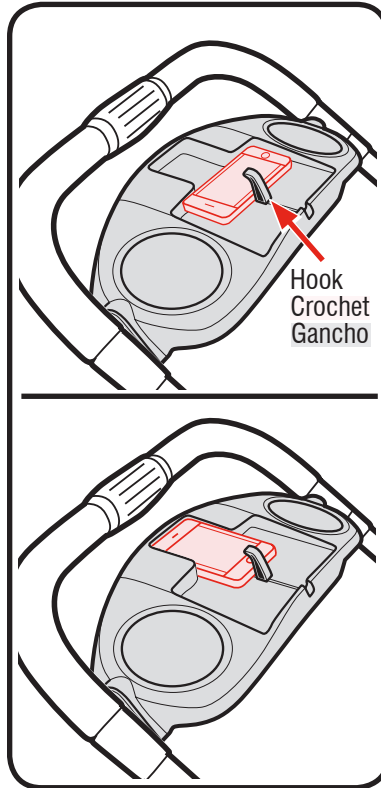

## 4-J Removing Wheels • Retrait des roulettes • Cómo sacar las ruedas

### Front Wheel • Roulettes avant • Rueda delantera

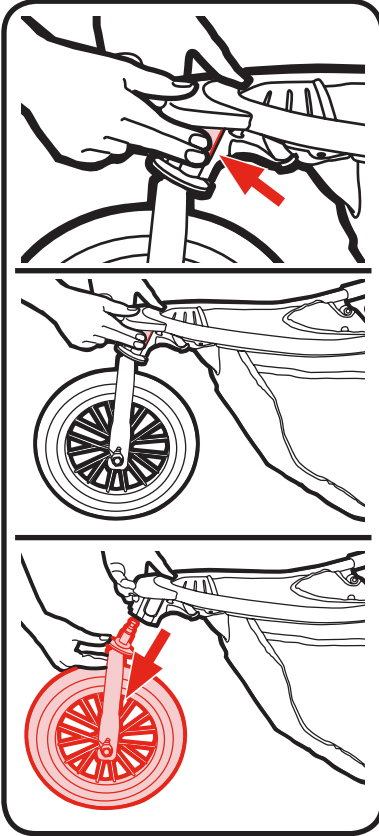

1. For easy transport or storage, remove front wheel by pushing button as shown.

1. Pour faciliter le transport et le rangement, appuyer sur le bouton pour retirer les roulettes avant, tel qu'illustré.

1. Para facilitar el transporte o almacenamiento, saque la rueda delantera empujando el botón como se indica.



## Rear Wheels • Les roues arrière • Las ruedas traseras

### **⚠ WARNING**

DO NOT remove rear wheels unless replacing them. Child could fall on exposed rear axle and be injured.

### **⚠ MISE EN GARDE**

NE PAS retirer les roulettes arrière sauf pour les remplacer. Un enfant pourrait tomber sur l'essieu arrière exposé et se blesser.

### **⚠ ADVERTENCIA**

NO saque las ruedas traseras a menos que las cambie. El niño podría caerse sobre el eje trasero expuesto y sufrir una lesión.

1. To remove wheel, push button and pull wheel off.  
Repeat with the other wheel.

1. Pour retirer une roulette, appuyer sur le bouton et tirer.  
Répéter pour l'autre roulette.

1. Para sacar la rueda, empuje el botón y saque la rueda.  
Repita el procedimiento en la otra rueda.

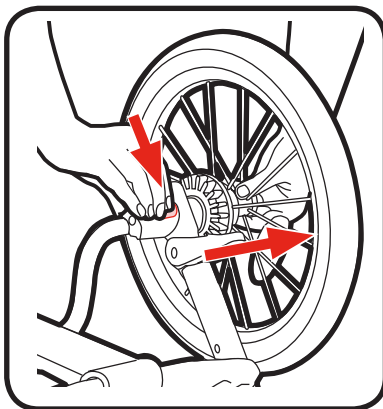

## 4-K To Use Tether • Utilisation de la sangle d'attache • Cómo usar la correa

The tether strap is intended to maintain control of the stroller in the case of a fall while running. **DO NOT** allow tether strap to lie over top of the handle. **DO NOT** hang items on the tether strap.

La sangle d'attache sert à garder la maîtrise de la poussette en cas de chute en courant. **NE PAS** permettre à la sangle de reposer par-dessus la poignée. **NE PAS** suspendre d'objets à la sangle d'attache.

La correa de sujeción tiene la intención de mantener el control del cochecito en caso de sufrir una caída mientras está corriendo. **NO** deje que la correa de sujeción pase por arriba de la manija. **NO** cuelgue artículos de la correa de sujeción.

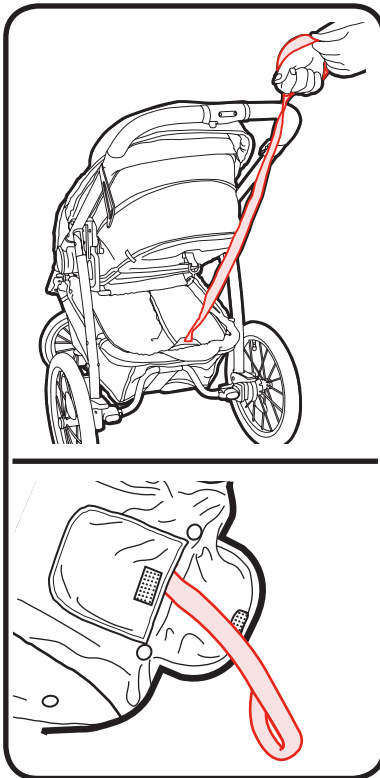

1. To use tether, remove tether from the pocket in the basket and attach to your wrist as shown.

1. Pour utiliser la sangle d'attache, la retirer de la pochette du porte-bagages et la fixer au poignet, tel qu'illustré.

1. Para usar la correa, sáquela del bolsillo de la canasta y sujétela a su muñeca como se indica.

## 4-L To Attach Graco® Infant Car Seat to Toddler Seat • Pour fixer le siège d'auto pour bébé Graco® au siège pour bambin • Cómo sujetar el asiento de automóvil para bebé Graco® al asiento para niño pequeño

For models that do not come with an infant car seat one may be purchased separately.



### **⚠ WARNING**

**Use only a Graco® SnugRide® Click Connect™ car seat with this stroller.** This stroller is only compatible with Graco® SnugRide® infant car seats with Click Connect™. Only use with Graco® infant car seats that have the Click Connect™ logo. Improper use of this product with a car seat may result in serious injury or death. Read the manual provided with your Graco car seat before using it with your product.

- Always secure your child with infant car seat harness when using the car seat in the product. If your child is already in the car seat, **check that the child is secured with the harness.**

Il est possible de se procurer un siège d'auto pour bébé pour les modèles qui n'en ont pas.



### **⚠ MISE EN GARDE**

**Utiliser uniquement un siège d'auto pour bébé SnugRide® Click Connect de Graco® avec cette poussette.** Cette poussette n'est compatible qu'avec les sièges d'auto pour bébé Snugride® de Graco® avec Click Connect™. Utiliser uniquement avec des sièges d'auto pour bébé de Graco® portant le logo Click Connect™. Tout mauvais usage de ce produit avec un siège d'auto peut occasionner des blessures sérieuses ou mortelles. Lire le manuel fourni avec le siège de retenue pour enfant Graco avant de l'utiliser avec ce produit.

- Toujours attacher l'enfant avec le harnais du siège de retenue lorsqu'il est utilisé avec ce produit. Si l'enfant est déjà installé dans le siège de retenue pour enfant, **s'assure qu'il est bien attaché avec le harnais.**

Para los modelos que no vienen con un asiento de automóvil para bebé, se puede comprar uno por separado.



## ! ADVERTENCIA

**Use solamente un asiento de automóvil Graco® SnugRide® Click Connect™ con este cochecito.**

Este cochecito solamente es compatible con los asientos de automóvil para bebé Graco® SnugRide® con Click Connect™. Úselo solamente con los asientos de automóvil para bebé de Graco® que tienen el logotipo Click Connect™. El uso inadecuado de este producto con un asiento para automóvil podría resultar en lesiones serias o la muerte. Lea el manual incluido con su asiento para automóvil Graco antes de usarlo con su producto.

- Sujete siempre a su niño con el arnés del asiento para automóvil cuando usa el asiento para automóvil en el producto. Si su niño ya está en el asiento para automóvil, **verifique que esté sujetado con el arnés.**

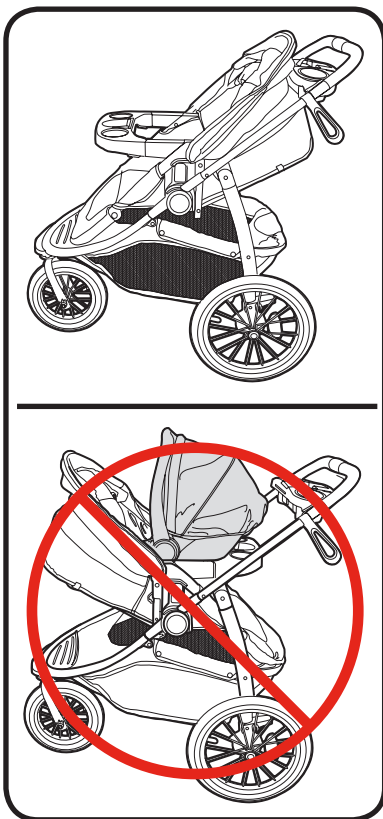

1. **NOTE:** Infant car seat can ONLY be attached rear-facing to toddler seat when toddler seat is in forward-facing position.

1. **REMARQUE :** Le siège d'auto pour bébé peut UNIQUEMENT être fixé au siège pour bambin en position orientée vers l'arrière lorsque celui-ci est orienté vers l'avant.

1. **NOTA:** El asiento de automóvil para bebé SOLAMENTE puede estar sujetado orientado hacia atrás al asiento para niño pequeño cuando el asiento para niño pequeño esté en la posición orientado hacia adelante.

2. Recline the toddler seat back to lowest position.

2. Incliner le dossier du siège pour bambin en position complètement abaissée.

2. Recline el respaldo del asiento para niño pequeño hasta la posición más baja.

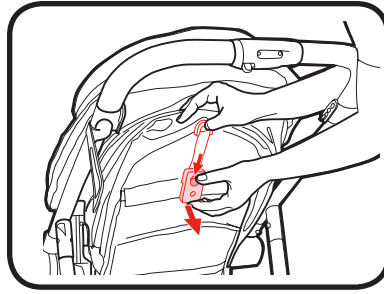

3. Find mounts in toddler seat.

3. Localiser les supports du siège pour bambin.

3. Busque los montantes en el asiento para niño pequeño.

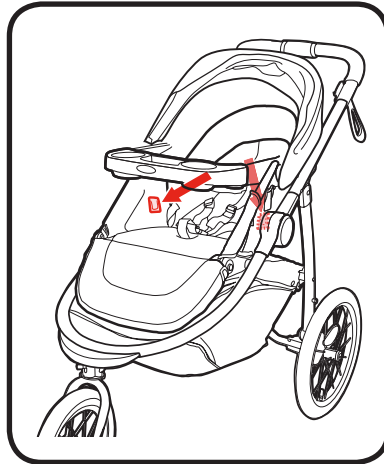

4. Insert car seat into stroller and push down on car seat until the latches snap into the Click Connect™ mounts.

4. Insérer le siège d'auto dans la poussette en appuyant dessus jusqu'à ce que les loquets s'enclenchent sur les supports Click Connect™.

4. Ponga el asiento para automóvil en el cochecito y empuje el asiento para automóvil hacia abajo hasta que se traben en los soportes Click Connect™.

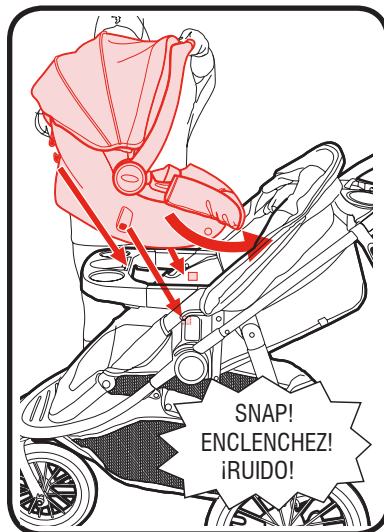

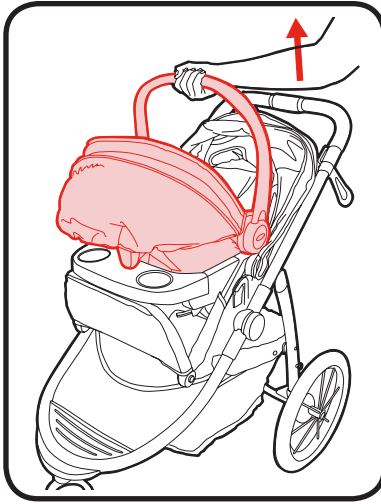

5. Check that infant car seat is securely attached by pulling up on it.

5. Vérifier si le siège de bébé est bien attaché en tirant vers le haut.

5. Verifique que el asiento de automóvil para bebé esté seguramente instalado tratando de tirarlo para arriba.

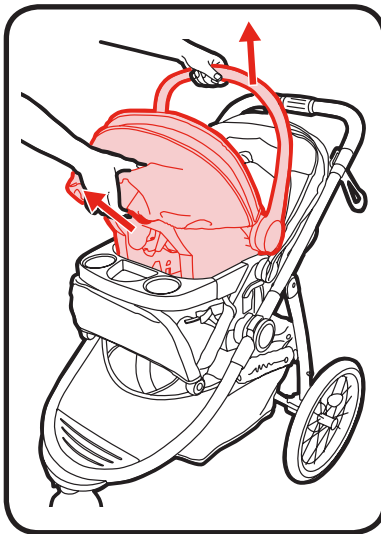

6. To remove car seat, squeeze release handle at back of car seat and lift car seat out of the stroller.

6. Pour retirer le siège d'auto, appuyer sur la poignée de déverrouillage à l'arrière du siège d'auto et soulever le siège d'auto hors de la poussette.

6. Para sacar el asiento de automóvil, apriete la manija de liberación de atrás del asiento de automóvil y levante el asiento de automóvil fuera del cochecito.

## 4-M To Attach Graco® Infant Car Seat to Stroller Frame • Pour fixer le siège d'auto pour bébé Graco® au cadre de la poussette • Para sujetar el asiento de automóvil para bebé al armazón del cochecito

1. Infant car seat can be inserted in stroller frame rear-facing or forward-facing.

**DO NOT INSTALL** the SnugRide 35 Platinum featuring TrueShield Technology forward-facing. Only install the car seat facing the back of the stroller.

1. Le siège d'auto pour bébé peut s'insérer dans le cadre de la poussette en position orientée vers l'avant ou l'arrière.

**NE PAS INSTALLER** le SnugRide 35 Platinum avec technologie TrueShield en position orientée vers l'avant. Installer le siège d'auto pour enfant uniquement en position orientée vers l'arrière de la poussette.

1. El asiento de automóvil para bebé se puede poner en el armazón del cochecito orientado hacia atrás o hacia adelante.

**NO INSTALE** el SnugRide 35 Platinum con tecnología TrueShield orientado hacia adelante. Solo instale el asiento de automóvil orientado hacia la parte trasera del cochecito.



SnugRide® 35 Platinum featuring TrueShield Technology

SnugRide® 35 Platinum avec technologie TrueShield

SnugRide® 35 Platinum con tecnología TrueShield

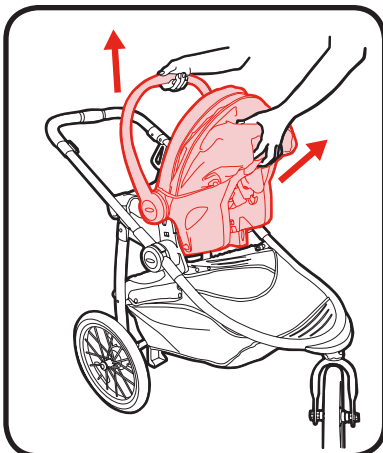
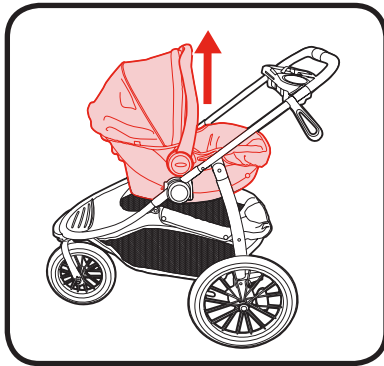
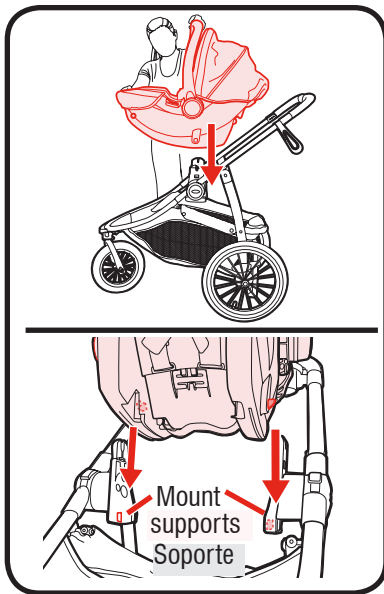

2. Insert car seat into stroller and push down on car seat until the latches snap into the Click Connect™ mounts.

2. Insérer le siège d'auto dans la poussette en appuyant dessus jusqu'à ce que les loquets s'enclenchent sur les supports Click Connect™.

2. Ponga el asiento para automóvil en el cochecito y empuje el asiento para automóvil hacia abajo hasta que se trabe en los soportes Click Connect™.

3. Check that infant car seat is securely attached by pulling up on it.

3. Vérifier si le siège de bébé est bien attaché en tirant vers le haut.

3. Verifique que el asiento de automóvil para bebé esté debidamente instalado tratando de tirarlo para arriba.

4. To remove car seat, squeeze release handle at back of car seat and lift car seat out of the stroller.

4. Pour retirer le siège d'auto, appuyer sur la poignée de déverrouillage à l'arrière du siège d'auto et soulever le siège d'auto hors de la poussette.

4. Para sacar el asiento de automóvil, apriete la manija de liberación de atrás del asiento de automóvil y levante el asiento de automóvil fuera del cochecito.



## 4-N To Fold Stroller Frame without Toddler seat • Pour replier le cadre de la poussette sans le siège pour bambin • Cómo plegar el armazón del cochecito sin el asiento para niño pequeño

1. Before folding stroller:  
 (a) remove infant car seat if in use (b) lock brakes

1. Avant de replier la poussette :  
 (a) retirer le siège d'auto pour bébé lorsqu'il n'est pas utilisé  
 (b) verrouiller les freins

1. Antes de plegar el cochecito:  
 (a) saque el asiento de automóvil para bebé si está en uso  
 (b) trabe los frenos

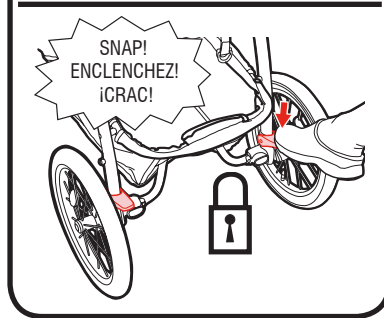
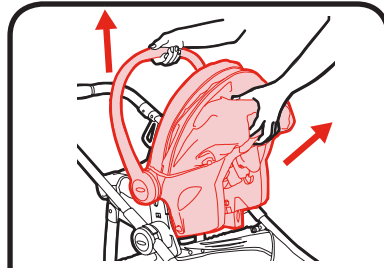

2. To fold:  
 (a) slide button then  
 (b) rotate handle forward.

2. Pour replier :  
 (a) faire glisser le bouton et  
 (b) faire pivoter la poignée vers l'avant.

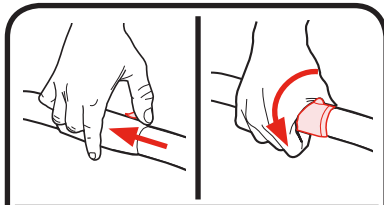

2. Para plegarlo:  
 (a) deslice el botón y luego  
 (b) gire la manija hacia adelante.

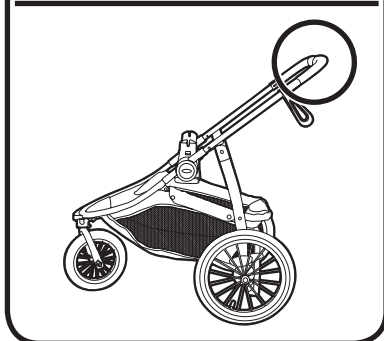

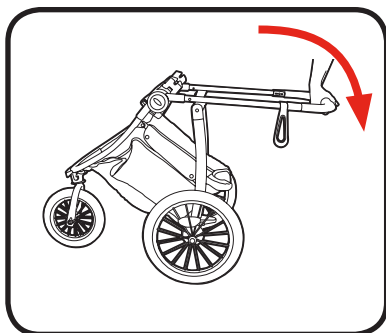

3. Rotate handle down.
3. Tourner la poignée vers le bas.
3. Gire la manija hacia abajo.

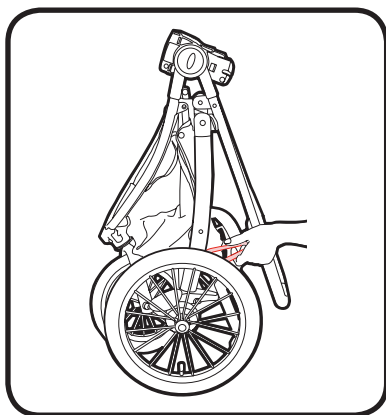

4. **CHECK** that the storage latch is secure.
4. **S'ASSURER** que le loquet de rangement est bien enclenché.
4. **VERIFIQUE** que la traba de almacenamiento esté segura.

## 4-0 To Fold Stroller with Toddler seat attached • Pour replier le cadre de la poussette avec le siège pour bambin installé • Cómo plegar el cochecito con el asiento para niño pequeño sujetado

1. Before folding stroller:
  - (a) remove infant car seat if in use
  - (b) lock brakes

1. Avant de replier la poussette :
  - (a) retirer le siège d'auto pour bébé lorsqu'il n'est pas utilisé
  - (b) verrouiller les freins

1. Antes de plegar el cochecito:
  - (a) saque el asiento de automóvil para bebé si está en uso
  - (b) trabe los frenos

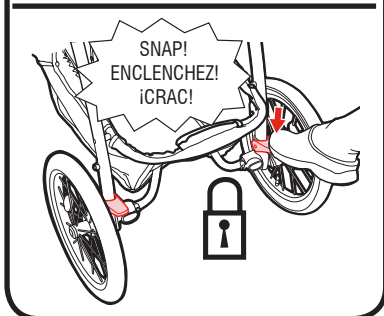
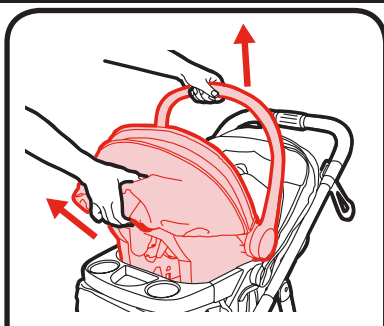

2. To fold:
  - (a) slide button then
  - (b) rotate handle forward.

2. Pour replier :
  - (a) faire glisser le bouton et
  - (b) faire pivoter la poignée vers l'avant.

2. Para plegarlo:
  - (a) deslice el botón y luego
  - (b) gire la manija hacia adelante.

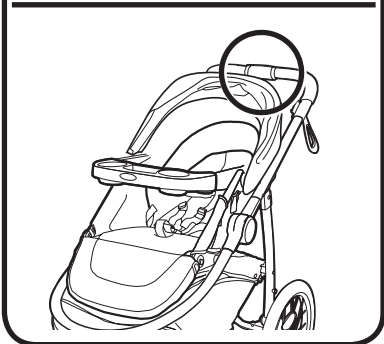
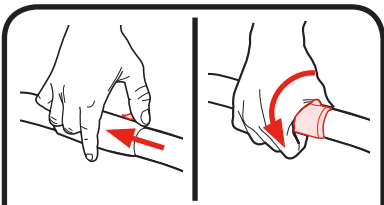

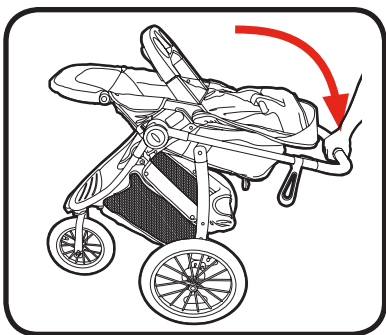

3. Rotate handle down.
3. Tourner la poignée vers le bas.
3. Gire la manija hacia abajo.

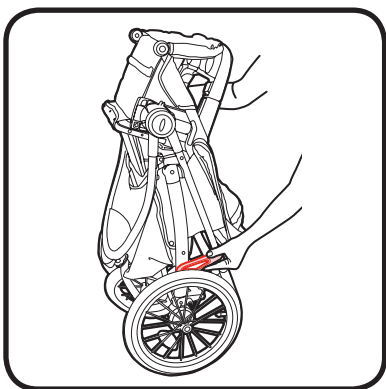

4. **CHECK** that the storage latch is secure.
4. **S'ASSURER** que le loquet de rangement est bien enclenché.
4. **VERIFIQUE** que la traba de almacenamiento esté segura.

## 5-A Care & Maintenance • Soins et entretien • Cuidado y mantenimiento

- **TO CLEAN SEAT COVER**, refer to your care tag on your seat pad for washing instructions. NO BLEACH.
- **TO CLEAN STROLLER FRAME**, use only household soap and warm water. NO BLEACH or detergent.
- **FROM TIME TO TIME CHECK YOUR STROLLER** for loose screws, worn parts, torn material or stitching. Replace or repair the parts as needed. Use only Graco replacement parts.

- **EXCESSIVE EXPOSURE TO SUN OR HEAT** could cause fading or warping of parts.
- **IF STROLLER BECOMES WET**, open canopy and allow to dry thoroughly before storing.

- **IF WHEEL SQUEAKS**, use a light oil (e.g., WD-40, 3-in-1, or sewing machine oil). It is important to get the oil into the axle and wheel assembly, as illustrated.

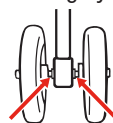

- **WHEN USING YOUR STROLLER AT THE BEACH**, completely clean your stroller afterward to remove sand and salt from mechanisms and wheel assemblies.

- **POUR NETTOYER LA HOUSSE DU SIÈGE**, reportez-vous à votre étiquette d'entretien sur votre coussin du siège pour les instructions de lavage. AUCUN AGENT DE BLANCHIMENT.

- **POUR NETTOYER L'ARMATURE DE LA POUSSETTE**, utilisez un savon de ménage et de l'eau tiède. PAS D'EAU DE JAVEL ou détergent.

- **DE TEMPS EN TEMPS, VÉRIFIEZ VOTRE POUSSETTE** pour des vis desserrées, pièces usagées, tissu ou couture déchiré. Remplacez ou réparez ces pièces si nécessaire. Utilisez seulement les pièces de remplacement Graco.

- **UNE EXPOSITION PROLONGÉE AU SOLEIL** peut provoquer une décoloration prématurée du tissu et du plastique.

- **SI LA POUSSETTE EST MOUILLÉE**, ouvrez le baldaquin et laissez sécher complètement avant l'entreposage.

- **SI LES ROUES GRINCENT**, utilisez une huile légère (i.e. WD-40, 3 dans 1, ou bien une huile pour machine à coudre). Il est important de déposer l'huile dans l'essieu de la roue.

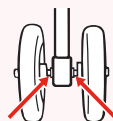

- **LORSQUE VOUS UTILISEZ VOTRE POUSSETTE À LA PLAGE**, prenez soin de bien la nettoyer après l'usage afin d'enlever le sable et le sel du mécanisme et des roues.

- **PARA LIMPIAR LA FUNDA DEL ASIENTO**, consulte la etiqueta de cuidado de la almohadilla del asiento para obtener las instrucciones para el lavado. NO USE BLANQUEADOR.
- **PARA LIMPIAR EL ARMAZÓN DEL COCHECITO**, usar solamente jabón de uso doméstico y agua tibia. NO USE CLORO o detergente.
- **DE VEZ EN CUANDO, INSPECCIONE EL COCHECITO** para determinar si hay tornillos flojos, piezas gastadas, material o costuras rotas. Cambie o repare las piezas según sea necesario. Use solamente repuestos marca Graco.
- **EL CONTACTO EXCESIVO CON EL SOL** o el calor podría causar que se destiña o se tuerzan algunas piezas.
- **SI EL COCHECITO SE MOJA**, abra la capota y déjelo secar completamente antes de guardarlo.
- **SI LAS RUEDAS HACEN RUIDO**, use un aceite liviano (por ej., WD-40, 3-en-1, o aceite para máquinas de coser). Es importante hacer penetrar el aceite en el eje y equipo de la rueda como se ilustra.
- **CUANDO USA EL COCHECITO EN LA PLAYA**, limpie el cochecito completamente después para sacar la arena y la sal de los mecanismos y equipos de las ruedas.

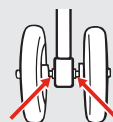



**5-B Replacement Parts • Warranty Information (USA)**  
**Pièces détachées • Renseignements sur la garantie (au Canada)**  
**Piezas de repuesto • Información sobre la garantía (EE.UU.)**

**To purchase parts or accessories or for warranty information in the United States,** please contact us at the following:

**Para comprar piezas o accesorios o para obtener información sobre la garantía en los Estados Unidos,** por favor comuníquese con nosotros en:

**[www.gracobaby.com](http://www.gracobaby.com)**  
**or/ó**  
**1-800-345-4109**

**To purchase parts or accessories or for warranty information in Canada,** please contact us at the following :

**Pour commander des pièces ou pour service sous garantie au Canada,** communiquer avec nous :

**[www.gracobaby.ca](http://www.gracobaby.ca)**  
**or/ou**  
**1-800-345-4109**

**5-C Product Registration (USA)**  
**Enregistrement du produit (au Canada)**  
**Registro del producto (EE.UU.)**

To register your Graco product from within the U.S.A. visit us online at [www.gracobaby.com/productregistration](http://www.gracobaby.com/productregistration) or return registration card provided with your product. We currently do not accept product registrations from those living outside the United States of America.

Pour inscrire votre produit Graco aux États-Unis, visitez notre site Internet [www.gracobaby.com/productregistration](http://www.gracobaby.com/productregistration) ou retrouver la carte d'enregistrement fournie avec le produit. Pour le moment nous n'acceptons pas d'inscriptions de produits des résidents hors des États-Unis.

Para registrar su producto Graco desde dentro de los EE.UU., visítenos en línea en [www.gracobaby.com/productregistration](http://www.gracobaby.com/productregistration) o envíe la tarjeta de registro provista con su producto. Actualmente no aceptamos registros de los productos de quienes viven fuera de los Estados Unidos de América.