



Table2Table™ Premier Fold
Pliage supérieur Table2Table™
Plegado Superior Table2Table™

Owner's Manual • Manual du propriétaire
• Manual del propietario



www.gracobaby.com
www.gracobaby.ca

1 WARNING • MISE EN GARDE • ADVERTENCIA

Pages • Páginas 4-9

2 Features • Caractéristiques • Características

Pages • Páginas 10-12

- 2-A This product can be used in the following modes:
Ce produit peut être utilisé selon les modes suivants :
Este producto puede usarse en los siguientes modos :
- 2-B Parts list • Liste des pièces • Lista de las piezas

3 Assembly • Assemblage • Ensamblaje

Pages • Páginas 13-20

- 3-A Assembling highchair • Montage de la chaise haute
• Armar la silla alta

4 Use • Utilisation • Uso

Pages • Páginas 21-49

- 4-A To Attach/remove infant seat to/from toddler chair • Installation/
retrait du siège pour bébé sur la chaise pour bambin
• Para sujetar/sacar el asiento para bebé a/de la silla para niño
pequeño
- 4-B Attaching tray • Installation du plateau • Instalar la bandeja
- 4-C To Remove Calf Support • Retrait de l'appui-jambes • Para sacar
el soporte de las pantorrillas
- 4-D Highchair modes • Modes chaise haute • Modos silla alta
- 4-E Recline • Inclinaison • Reclinación
- 4-F Adjusting Height • Réglage de la hauteur • Ajuste de la altura
- 4-G Infant booster on chair mode • Siège rehausseur pour bébé en
mode chaise • Modo asiento para dar de comer al bebé en la
silla
- 4-H To use as toddler booster • Utilisation comme siège rehausseur
pour bambin • Para usarla como asiento para dar de comer al
niño pequeño
- 4-I To secure child • Pour installer votre enfant en toute sécurité
• Cómo sujetar al niño
- 4-J Chair modes • Modes chaise • Modos silla
- 4-K Using as toddler sized chair and table • Utilisation en tant que
table et chaise bambin taille • Usarla como mesa y silla de
tamaño de niño pequeño

- 5-A Care and maintenance • Nettoyage et entretien**
 - **Cuidado y mantenimiento**
- 5-B Replacement parts • Warranty Information (U.S.A)**
 - Pièces de rechange • Renseignements sur la garantie (au Canada)**
 - Piezas de repuesto • Información sobre la garantía (EE.UU.)**
- 5-C Product registration (USA) • Enregistrement du produit**
 - (au Canada) • Registro del producto (EE.UU.)**

! WARNING

Failure to follow these warnings and the assembly instructions could result in serious injury or death.

- **PLEASE SAVE OWNER'S MANUAL FOR FUTURE USE.**
- **ADULT ASSEMBLY REQUIRED.**
- **STAY NEAR AND WATCH CHILD DURING USE.** Always keep your child in view.
- **IN HIGHCHAIR AND BOOSTER MODES: NEVER** allow a child to push away from table.
- **FALL HAZARD:** Children have suffered severe head injuries including skull fractures when falling from high chairs. Falls can happen suddenly if child is not restrained properly.
 - Always use restraints, and adjust to fit snugly.
 - Tray is not designed to hold child in chair.
- It is recommended that the high chair be used in the upright position only by children capable of sitting upright unassisted.
- **THIS PRODUCT IS DESIGNED AS A** highchair, infant booster, toddler booster for use with child up to 3 years of age & 40 lb (18 kg). For a toddler chair use with a child 3 to 6 years of age and 40 lb (18 kg) to 60 lb (27.3 kg). For a toddler sized chair for use with a child up to 6 years of age and up to 60 lb (27.3 kg).
- **DO NOT FORCE TRAY** against child. Use only the three adjustment positions. Be sure both adjustment fingers are engaged in armrest slots.
- **STRANGULATION HAZARD** Do not place product in any location where there are cords, such as window blind cords, drapes, phone cords, etc.
- **FOLLOW ASSEMBLY INSTRUCTIONS CAREFULLY.** If you experience any difficulties, please contact the Customer Service Department.
- **DO NOT** remove booster from toddler chair with child in it.

WARNING

- **CHILDREN HAVE SUFFERED HEAD INJURIES, INCLUDING SKULL FRACTURES, AFTER FALLING WITH OR FROM BOOSTER SEATS.**
 - Check that booster seat is securely attached to adult chair before each use.
 - Always use restraints until child is able to get in and out of booster seat without help. Adjust to fit snugly.
 - Never allow child to push away from table.
 - Never lift and carry child in booster seat.
 - Stay near and watch your child during use.
- **PREVENT SERIOUS INJURY OR DEATH.** Do not use in motor vehicles.
- **ALWAYS USE** booster straps to attach booster to any chair. Always ensure straps are pulled tight.
- **USE ONLY** Table2Table™ Premier Fold highchair accessories with this product.
- **TODDLER BOOSTER WITH 3 POINT BUCKLE** must be used with child less than 3 years. Always use harness. The tray is not designed to hold the child in the chair.
- Use the booster seat only for children capable of sitting upright unassisted.
- **ONLY USE PRODUCT AS INSTRUCTED.**
- **DO NOT USE** the booster on a stool, swivel chair, folding chair or any other type of chair to which this booster cannot be firmly attached. The recommended type of chair shall be with four legs, a high backrest, and a firm seat.

⚠ MISE EN GARDE

Ne pas se conformer à toutes les mises en garde et directives de montage peut causer des blessures graves ou même la mort.

- **PRIÈRE DE CONSERVER CE MANUEL DU PROPRIÉTAIRE POUR CONSULTATION FUTURE.**
- **DOIT ÊTRE ASSEMBLÉ PAR UN ADULTE.**
- **RESTER À PROXIMITÉ ET SURVEILLER L'ENFANT LORS DE L'UTILISATION.** Toujours garder l'enfant à portée de vue.
- **EN MODES CHAISE HAUTE ET SIÈGE REHAUSSEUR : NE JAMAIS** laisser un enfant se pousser pour s'éloigner de la table.
- **DANGER DE CHUTE :** Des enfants ont subi de graves blessures à la tête, notamment des fractures du crâne, en tombant de chaises hautes. Des chutes peuvent se produire soudainement si l'enfant n'est pas adéquatement attaché.
 - Toujours utiliser les systèmes de retenue et les régler pour qu'ils épousent le corps de l'enfant.
 - Le plateau n'est pas conçu pour retenir l'enfant dans le siège.
- Il est conseillé d'utiliser cette chaise haute en position verticale uniquement lorsque l'enfant peut se tenir assis sans aide.
- **CE PRODUIT EST CONÇU COMME** chaise haute, siège rehausseur et siège d'appoint pour bambin jusqu'à l'âge de 3 ans pesant jusqu'à 18 kg (40 lb). Utiliser le mode de chaise pour bambin pour un enfant de 3 à 6 ans pesant de 18 kg (40 lb) à 27,3 kg (60 lb). Utiliser le mode de chaise adaptée à la taille d'un bambin jusqu'à l'âge de 6 ans et jusqu'à un poids de 27,3 kg (60 lb).
- **NE PAS FORCER LE PLATEAU** contre le corps de l'enfant. Utiliser seulement les trois positions de réglage. S'assurer que les deux tiges de réglage sont dans les fentes de l'accoudoir.
- **DANGER DE STRANGULATION:** ne pas placer ce produit près d'un endroit où se trouvent des cordons, comme les cordons de stores, rideaux, appareils téléphoniques, etc.
- **SUIVRE LES DIRECTIVES DE MONTAGE AVEC SOIN.** En cas de problème, communiquer avec notre service à la clientèle.
- **NE PAS** retirer le siège rehausseur de la chaise pour enfant lorsque l'enfant s'y trouve.
- **DES ENFANTS ONT SUBI DE BRAVES BLESSURES À LA TÊTE, NOTAMMENT DES FRACTURES DU CRÂNE, EN TOMBANT DE SIÈGES REHAUSSEURS OU AVEC CEUX-CI.**

⚠ MISE EN GARDE

- S'assurer de la solidité de l'ancrage du siège rehausseur à la chaise d'adulte avant chaque usage.
- Toujours utiliser les systèmes de retenue tant que l'enfant n'est pas capable d'entrer et de sortir du siège rehausseur sans aide. Ajuster pour épouser étroitement le corps.
- Ne jamais laisser un enfant se pousser pour s'éloigner de la table.
- Ne jamais soulever ou transporter l'enfant dans le siège rehausseur.
- Rester à proximité et surveiller l'enfant lors de l'utilisation.
- **AFIN DE PRÉVENIR LES BLESSURES GRAVES OU MORTELLES** : ne pas utiliser dans un véhicule à moteur.
- **TOUJOURS UTILISER** les courroies du siège rehausseur pour le fixer à une chaise. Toujours s'assurer que les courroies sont bien tirées.
- **UTILISER UNIQUEMENT** les accessoires de chaise haute Pliage supérieur Table2Table™ avec ce produit.
- **LE SIÈGE REHAUSSEUR POUR BAMBIN AVEC BOUCLE A 3 POINTS** doit être utilisé pour les enfants de moins de 3 mois. Toujours utiliser le harnais. **A UTILISER UNIQUEMENT** avec la chaise pour bambin Table2Table™. Le plateau n'est pas conçu pour retenir l'enfant dans le siège.
- Utiliser le siège rehausseur uniquement pour les enfants capables de se tenir assis à la verticale sans aide.
- **UTILISER CE PRODUIT UNIQUEMENT TEL QU'INDIQUÉ.**
- **NE PAS UTILISER** le siège rehausseur sur un banc, une chaise pivotante ou pliante, ou tout autre type de chaise sur laquelle il est impossible d'ancrer solidement le siège rehausseur. Le type de siège recommandé doit avoir quatre pattes, un dossier élevé et une assise ferme.

! ADVERTENCIA

No cumplir con estas advertencias y las instrucciones de ensamblaje, podría resultar en lesiones serias o la muerte.

- **POR FAVOR, GUARDE EL MANUAL DEL PROPIETARIO PARA USO FUTURO.**
- **REQUIERE QUE LO ARME UN ADULTO.**
- **QUÉDESE CERCA Y VIGILE AL NIÑO DURANTE EL USO.** Mantenga siempre a su niño a la vista.
- **EN LOS MODOS SILLA ALTA Y ASIENTO PARA DAR DE COMER: NUNCA** deje que un niño se aparte de la mesa.
- **PELIGRO DE CAÍDAS:** Los niños han sufrido lesiones severas de la cabeza, incluso fracturas del cráneo, al caerse desde una silla alta. Las caídas pueden ocurrir repentinamente si no se ha asegurado correctamente al niño.
 - Use siempre los sistemas de seguridad y ajústelos para que queden bien ajustados.
 - La bandeja no se diseñó para asegurar al niño en la silla.
- Se recomienda el uso de la silla alta en la posición vertical solamente por niños que sean capaces de sentarse erguidos sin ayuda.
- **ESTE PRODUCTO FUE DISEÑADO COMO UNA** silla alta, asiento para dar de comer al bebé, o asiento para dar de comer al niño pequeño para uso con niños de hasta 3 años de edad y 40 libras (18 kg). La silla para niño pequeño es para uso con un niño de 3 a 6 años de edad que pese entre 40 libras (18 kg) y 60 libras (27.3 kg). La silla de tamaño de niño pequeño es para uso con un niño de hasta 6 años de edad y hasta 60 libras (27.3 kg).
- **NO FUERCE LA BANDEJA** contra su niño. Use solamente las tres posiciones de ajuste. Asegúrese de que ambos dedos de ajuste estén activos en las ranuras de los apoyabrazos.
- **PELIGRO DE ESTRANGULACIÓN** No ponga el producto en ningún lugar donde haya cordones, tales como cordones de persianas, cortinas, teléfonos, etc.
- **SIGA DETENIDAMENTE LAS INSTRUCCIONES DEL ENSAMBLAJE.** Si experimenta alguna dificultad, por favor, comuníquese con el Departamento de Servicio al Cliente.
- **NO** saque el asiento para dar de comer de la silla para niño pequeño con el niño sentado.

⚠️ ADVERTENCIA

- **LOS NIÑOS HAN SUFRIDO LESIONES SEVERAS DE LA CABEZA, INCLUSO FRACTURAS DEL CRÁNEO, DESPUÉS DE CAERSE CON O DESDE LOS ASIENTOS PARA DAR DE COMER.**

- Verifique que el asiento para dar de comer esté apretadamente sujetado a la silla para adultos antes de cada uso.
- Use siempre los sistemas de seguridad hasta que el niño pueda subirse y bajarse del asiento para dar de comer sin ayuda. Ajustelo para que quede bien ajustado.
- Nunca deje que el niño se aleje de la mesa empujando en ella.
- Nunca levante y transporte al niño cuando está en el asiento para dar de comer.
- Quédese cerca y vigile a su niño durante el uso.

- **PREVENGA LESIONES SERIAS O LA MUERTE.** No lo use en un vehículo automotor.

- **USE SIEMPRE** las correas del asiento para dar de comer para sujetar el asiento para dar de comer a cualquier silla. Asegúrese siempre de que las correas estén tirantes.

- **USE SOLAMENTE** accesorios para silla alta Plegado Superior Table2Table™ con este producto.

- **EL ASIENTO PARA DAR DE COMER AL NIÑO PEQUEÑO CON HEBILLA DE 3 PUNTOS**

debe usarse con un niño que tenga menos de 3 años. Use siempre el arnés. La bandeja no está diseñada para asegurar al niño en la silla.

- Utilice el asiento elevado solo para niños capaces de sentirse erguidos sin ayuda.

- **USE ESTE PRODUCTO SOLAMENTE COMO SE INDICA.**

- **NO USE** el asiento sobre una banqueta, silla giratoria, silla plegable o cualquier otro tipo de silla a la que el asiento no pueda ser sujetado firmemente. El tipo recomendado de silla debe tener cuatro patas, un respaldo alto y un asiento firme.

**2-A This product can be used in the following modes:
Ce produit peut être utilisé selon les modes
suivants :
Este producto puede usarse en los siguientes
modos:**



Infant highchair with recline

Up to 3 years & 40 lb (18 kg)

**Chaise haute pour bébé
inclinable**

Jusqu'à 3 ans et 18 kg (40 lb)

**Silla alta para bebé con
reclinación**

Hasta los 3 años y 40 libras
(18 kg)



Traditional highchair

Up to 3 years & 40 lb (18 kg)

Chaise haute traditionnelle

Jusqu'à 3 ans et 18 kg (40 lb)

Silla alta tradicional

Hasta los 3 años y 40 libras
(18 kg)

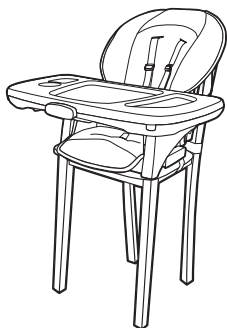

Infant booster

Up to 3 years & 40 lb (18 kg)

Siège rehausseur pour bébé

Jusqu'à 3 ans et 18 kg (40 lb)

Asiento para dar de comer al bebé

Hasta los 3 años y 40 libras (18 kg)

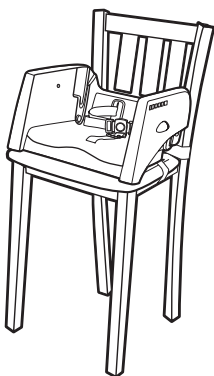

Toddler booster

Up to 3 years
& 40 lb (18 kg)

Siège rehausseur pour bambin

Jusqu'à 3 ans et 18 kg
(40 lb)

Asiento para dar de comer al niño pequeño

Hasta los 3 años y 40 libras
(18 kg)



Toddler chair

3 to 6 years & 40 lb
(18 kg) to 60 lb (27.3 kg)

Chaise pour bambin

De 3 à 6 ans et de 18 kg
(40 lb) à 27,3 kg (60 lb)

Silla para niño pequeño

De 3 a 6 años de edad y de
40 libras (18 kg) a 60 libras
(27.3 kg)



Toddler sized chair & table

Up to 6 years
& 60 lb (27.3 kg)

Chaise adaptée à la taille d'un bambin et table

Jusqu'à 6 ans et 27.3 kg
(60 lb)

Silla y mesa de tamaño de niño pequeño

Hasta los 6 años y 60 libras
(27.3 kg)

2-B Parts list • Liste des pièces • Lista de las piezas

This model may not include some features shown below. **Check** that you have all the parts for this model **BEFORE** assembling your product. If any parts are missing, call Customer Service.

No tools required.

Ce modèle peut ne pas comprendre certaines des caractéristiques décrites ci-dessous. **S'assurer** d'avoir toutes les pièces correspondant à ce modèle **AVANT** d'assembler ce produit. Si des pièces sont manquantes, communiquer avec notre service à la clientèle.

Aucun outil nécessaire.

Este modelo podría no incluir algunas de las características que se indican a continuación. **Verifique** que tenga todas las piezas de este modelo **ANTES** de armar su producto. Si falta alguna pieza, llame a Servicio al Cliente.

No se necesitan herramientas.

ALL MODELS • Tous les modèles • TODOS LOS MODELOS

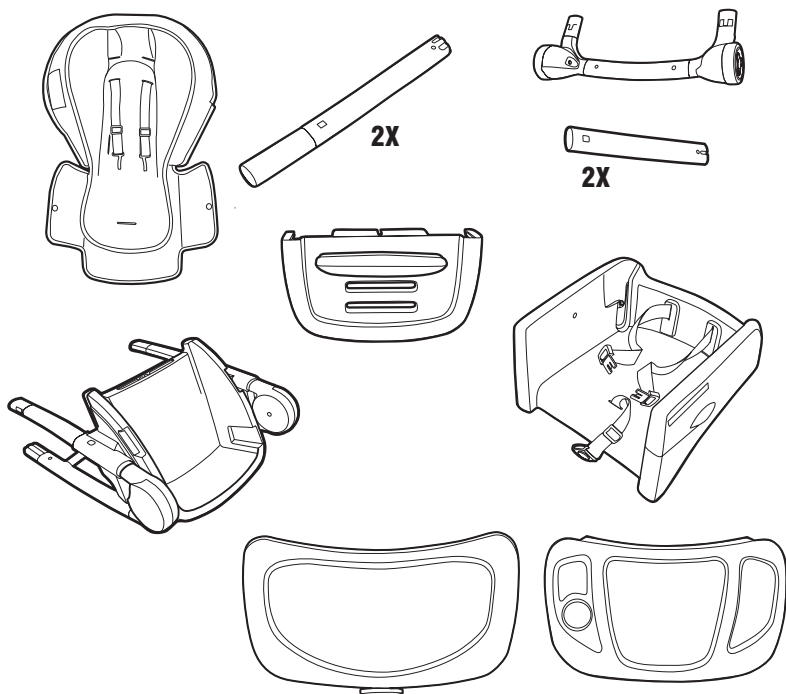

3-A Assembling highchair • Montage de la chaise haute • Armar la silla alta

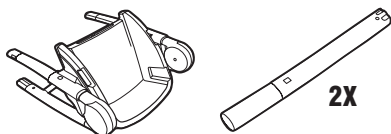

1. Attach lower rear leg tubes (without wheels) over upper rear leg tubes on toddler-sized seat. **CHECK** that buttons snap into place as shown.

1. Fixer les tubes inférieures des pattes arrière (sans roulettes) sur les tubes supérieurs des pattes arrière de la chaise adaptée à la taille d'un bambin. **S'ASSURER** que les boutons s'enclenchent en place, tel qu'illustré.

1. Sujete los tubos de las patas traseras inferiores (sin las ruedas) sobre los tubos de las patas traseras superiores al asiento de tamaño de niño pequeño. **VERIFIQUE** que los botones se traben en su lugar como se indica.

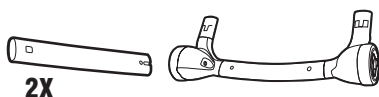
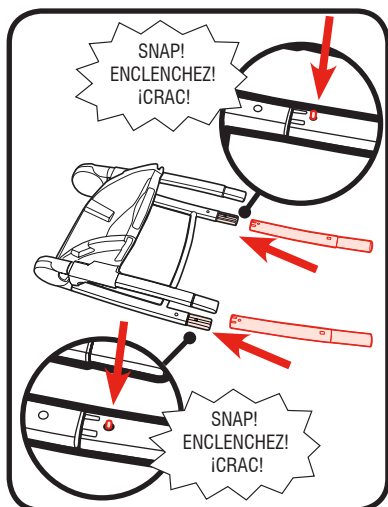

2. Attach lower front leg tubes to front "U" tube (with wheels). **CHECK** that buttons snap into place as shown.

2. Fixer les tubes inférieurs des pattes avant au tube en « U » situé à l'avant (avec roulettes). **S'ASSURER** que les boutons s'enclenchent en place, tel qu'illustré.

2. Sujete los tubos de las patas delanteras inferiores al tubo con forma de U delantero (con ruedas). **VERIFIQUE** que los botones se traben en su lugar como se indica.

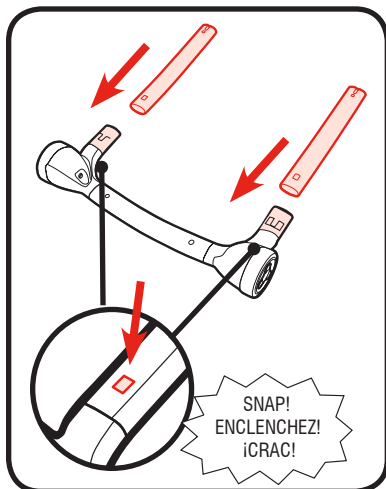

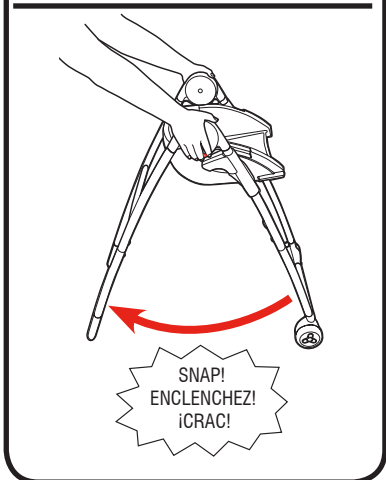
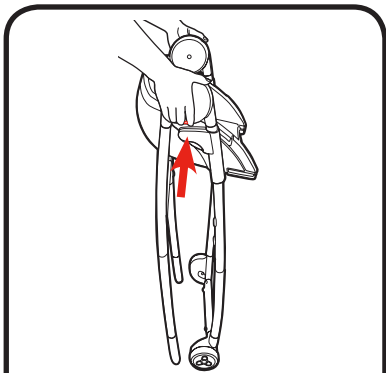
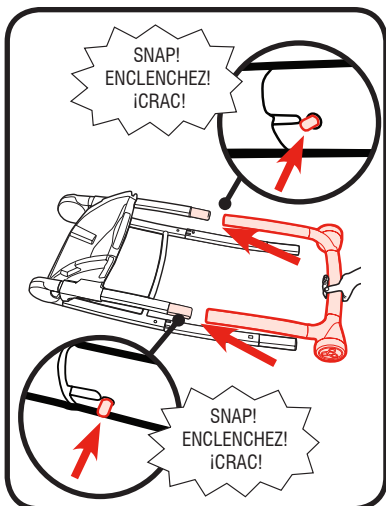

3. Insert "U" tube with wheels into the front leg tubes.
CHECK that buttons snap into place as shown.

3. Insérer le tube en « U » avec les roulettes dans les tubes des pattes avant.
S'ASSURER que les boutons s'enclenchent en place, tel qu'illustré.

3. Inserte el tubo en forma de "U" con las ruedas en los tubos de las patas delanteras.
VERIFIQUE que los botones se traben en su lugar como se indica.

4. Squeeze buttons on sides of frame and pull back legs slightly, then release buttons.
Continue to pull back legs toward you until you hear a click.

4. Comprimer les boutons situés sur les côtés du cadre et tirer les pattes légèrement vers l'arrière, puis relâcher les boutons.
Continuer à tirer les pattes arrière vers soi jusqu'à ce qu'un déclic se fasse entendre.

4. Oprima los botones en los costados del armazón y tire levemente las patas traseras; luego libere los botones.
Continúe tirando las patas traseras hacia usted hasta que escuche un sonido.

5. Place assembled toddler chair upright as shown.
5. Remettre la chaise pour bambin en position verticale, tel qu'illustré.
5. Ponga la silla para niño pequeño armada en la posición vertical como se indica.

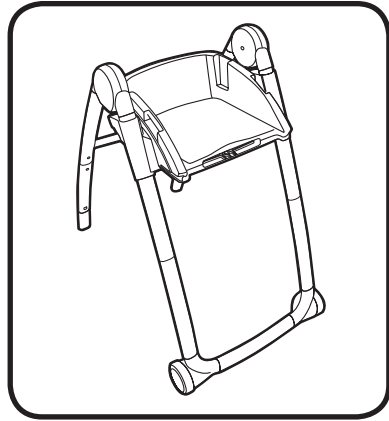

6. Attach calf support to toddler chair as shown.
6. Attach calf support to toddler chair as shown.
6. Sujete el soporte de las pantorrillas a la silla para niño pequeño como se indica.

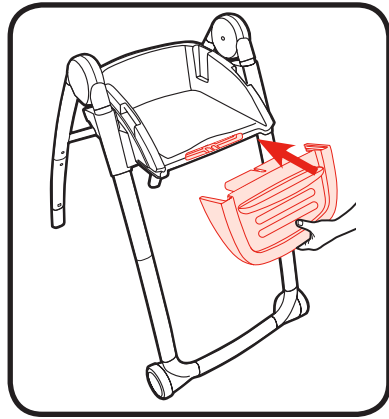

3 Assembly
• Assemblage
• Ensamblaje

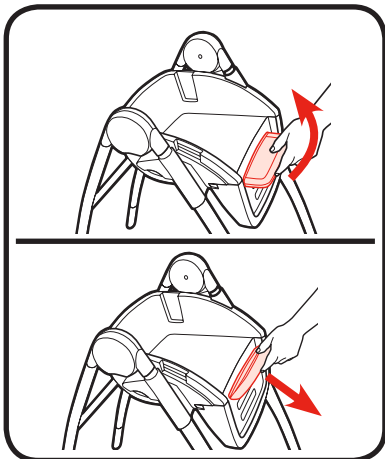

7. Rotate foot rest up and remove from calf support.
7. Faire pivoter le repose-pieds vers le haut et détacher de l'appui-jambes.
7. Gire el apoyapiés hacia arriba y retírelo del soporte para las pantorrillas.

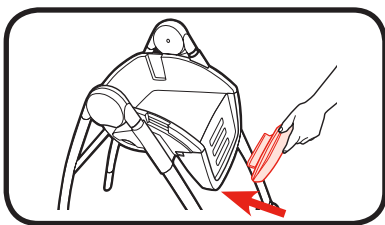

8. Hold foot rest perpendicular to the front of the high chair.
8. Tenir le repose-pieds perpendiculairement à l'avant de la chaise haute.
8. Atornille el apoyapiés perpendicular al frente de la silla alta.

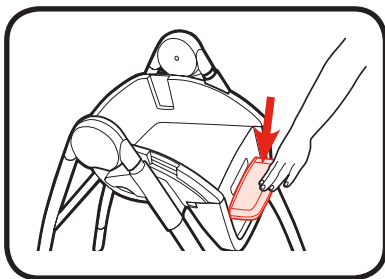

9. Insert into one of the 3 height options and rotate foot rest down to secure.
9. Insérer dans l'ouverture correspondant à l'une des 3 options de hauteur et faire pivoter le repose-pieds vers le bas pour le fixer.
9. Póngalo en una de las tres opciones de altura y gire el apoyapiés hacia abajo para asegurarlo.

Seat pad and back to seat bottom • Coussin de siège et dossier de siège • Almohadilla del asiento y respaldo del fondo del asiento

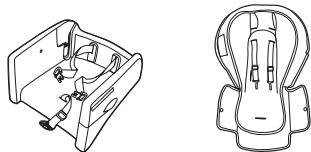

- 10. Place the waist straps over the back of the seat bottom.
- 10. Placer les courroies de la ceinture abdominale par-dessus l'arrière d'assise du siège.
- 10. Ponga las correas de la cintura por encima de la parte trasera del fondo del asiento

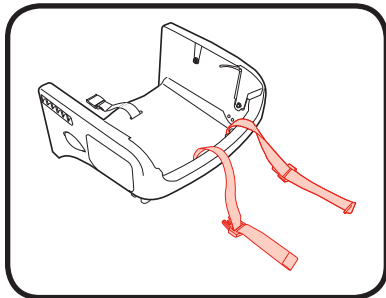

- 11. Squeeze the handle on the seat back and insert seat back into base of infant seat at an angle.
- 11. Comprimer la poignée située sur le dossier et insérer le dossier dans la base du siège pour bébé, à angle.
- 11. Apriete la manija del respaldo del asiento e inserte el respaldo en la base del asiento para bebé para que quede reclinado.

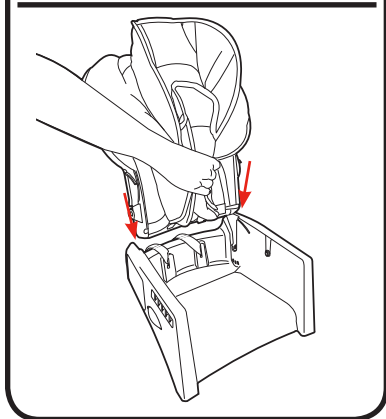
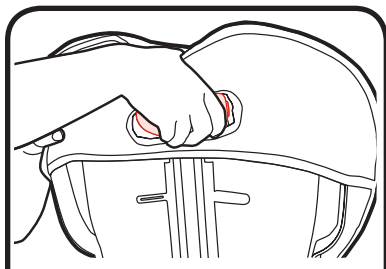

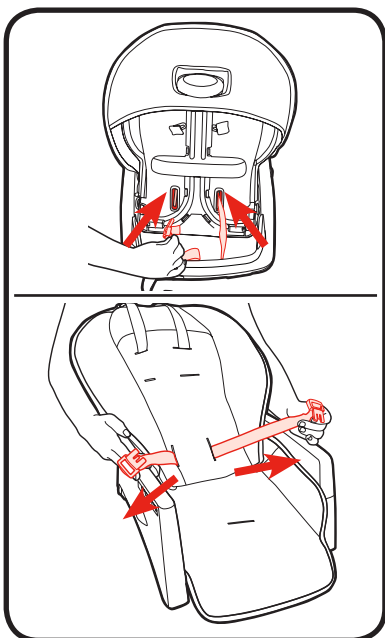
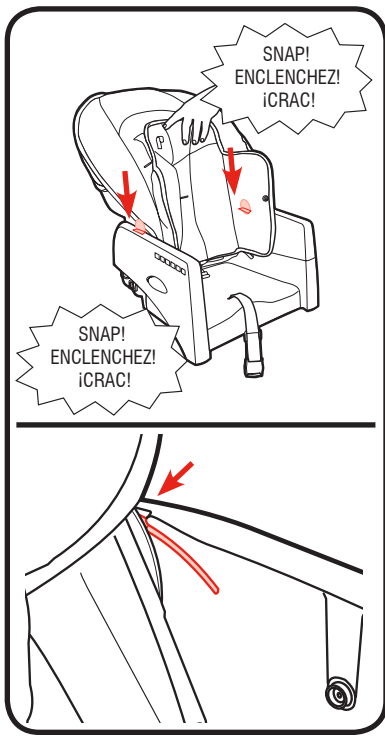

12. Push down on seat back to make sure attachment points secure into seat bottom and the groove is aligned with the rib on both sides.

12. Appuyer sur le dossier pour s'assurer que les points d'attache sont bien ancrés dans l'assise du siège et que la rainure est alignée avec la nervure située des deux côtés.

12. Empuje el respaldo del asiento hacia abajo para asegurarse de que los puntos de sujeción estén seguros en el fondo del asiento and the groove is aligned with the rib on both sides.

13. Insert waist straps through openings in seat back and pull through seat pad.

13. Insérer les courroies de la ceinture à travers les ouvertures du dossier et tirer à travers le coussin de siège.

13. Pase las correas de la cintura por las aberturas en el respaldo del asiento y páselas por la almohadilla del asiento.

14. Pull crotch strap through opening in seat pad.

14. Tirer la courroie d'entrejambe à travers l'ouverture du coussin de siège.

14. Pase la correa de la entrepierna por la abertura en la almohadilla del asiento.

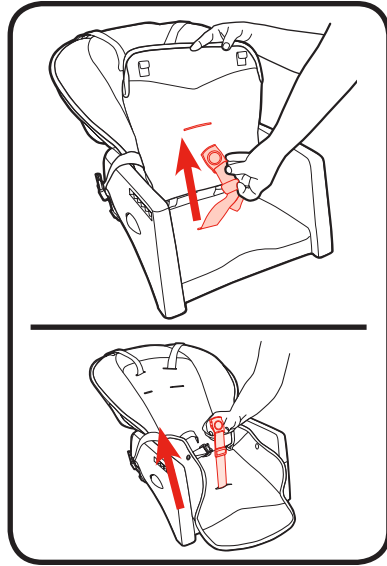

15. Snap seat pad flaps into armrest on both sides of infant seat.

15. Attacher les rabats du coussin de siège dans l'accoudoir, des deux côtés du siège pour bébé.

15. Trabe las aletas de la almohadilla del asiento en el apoyabrazo en ambos costados del asiento para bebé.

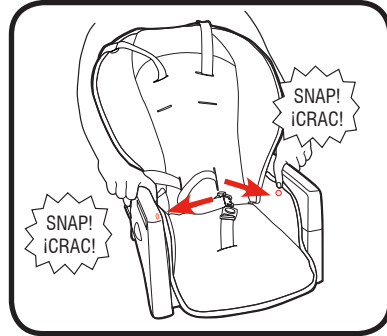

16. Attach hooks to bottom of seat as shown.

16. Fixer les crochets sous le siège, tel qu'illustré.

16. Sujete los ganchos al fondo del asiento como se indica.

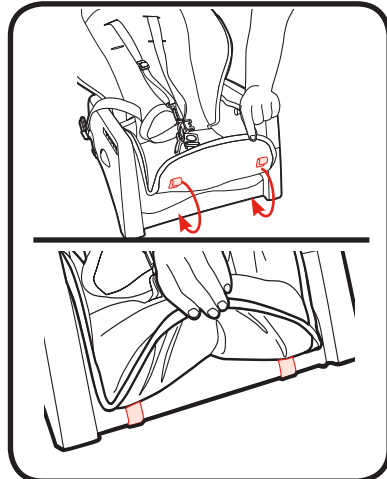

To Remove Body Support • Retrait du support corporel • Sacar el soporte para el cuerpo

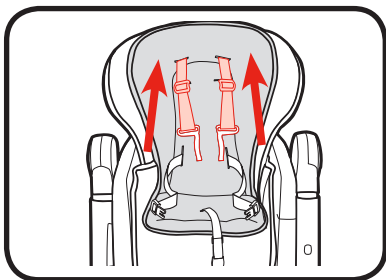

1. Pull shoulder straps out the openings in body support.

1. Tirer les courroies d'épaule hors des ouvertures du support corporel.

1. Pase las correas del hombro por las aberturas en el soporte del cuerpo.

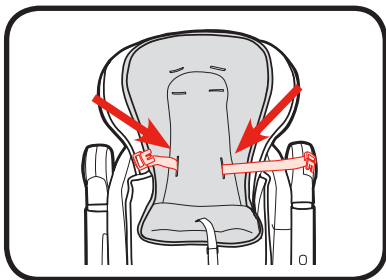

2. Push waist straps through openings in body support.

2. Pousser les courroies abdominales à travers les ouvertures du support corporel.

2. Pase las correas de la cintura por las aberturas en el soporte del cuerpo.

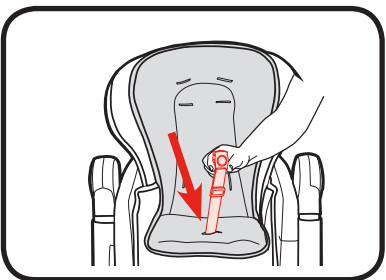

3. Push crotch strap through opening in body support.

3. Pousser la courroie de fourche à travers l'ouverture du support corporel.

3. Pase la correa de la entrepierna por la abertura en el soporte del cuerpo.

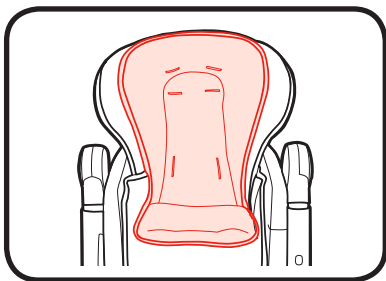

4. Remove body support.

4. Retirer le support corporel.

4. Saque el soporte para el cuerpo.

4-A To attach/remove infant seat to/from toddler chair • Installation/retrait du siège pour bébé sur la chaise pour bambin • Para sujetar/sacar el asiento para bebé a/de la silla para niño pequeño

1. Pull harness so that waist strap mounts are flush with back of infant seat.

1. Tirer sur le harnais de manière à ce que les supports des courroies de la ceinture soient à égalité avec le dossier du siège pour bébé.

1. Tire del arnés para que los montantes de la correa de la cintura se alineen con el respaldo del asiento para bebé.

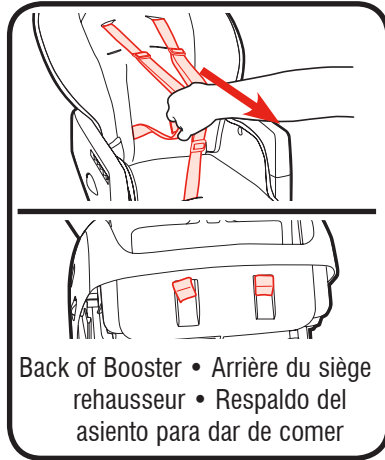

2. Place infant seat on toddler chair.

2. Placer le siège pour bébé sur la chaise pour bambin.

2. Ponga el asiento para bebé sobre la silla para niño pequeño.

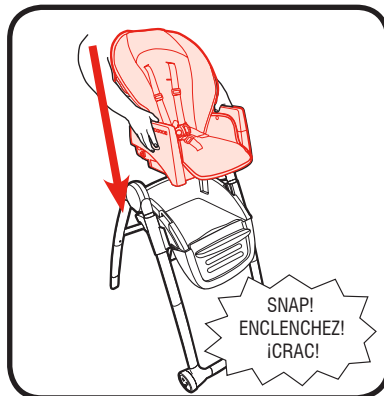

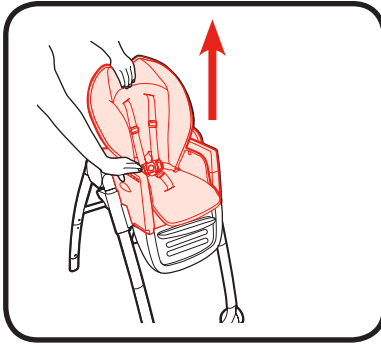

3. Check infant seat is latched into place by pulling up on it.
3. S'assurer que le siège pour bébé est bien verrouillé en place en tirant dessus.
3. Verifique que el asiento para bebé esté seguramente instalado tratando de tirarlo hacia arriba.

! WARNING:

DO NOT remove seat with the child in it.

! MISE EN GARDE :

NE PAS retirer le siège lorsque l'enfant s'y trouve.

! ADVERTENCIA :

NO saque el asiento mientras el niño esté sentado.

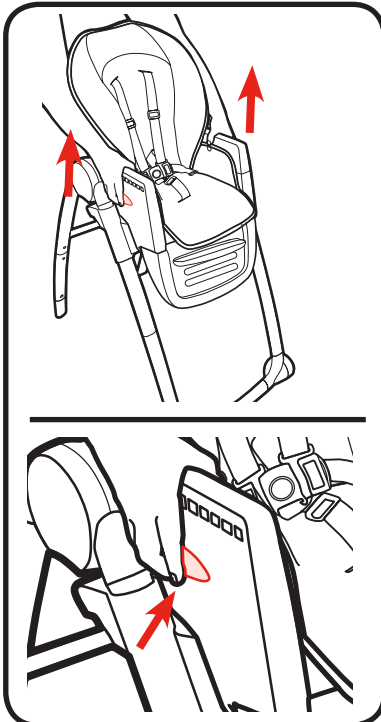

To remove infant seat, pull up on buttons on side of seat and lift up.

Pour retirer le siège pour bébé, tirer les boutons situés sur les côtés du siège vers le haut et le soulever.

Para sacar el asiento para bebé, tire hacia arriba de los botones en los costados del asiento y levántelo.

4-B Attaching tray • Installation du plateau • Instalar la bandeja

1. Squeeze both handles on bottom of tray OR press button on front of tray and place onto highchair.
1. Comprimer les deux poignées situées sous le plateau OU appuyer sur le bouton situé devant le plateau et placer sur la chaise haute.
1. Presione ambas manijas en el fondo de la bandeja U oprima el botón de adelante de la bandeja y póngalo en la silla alta.

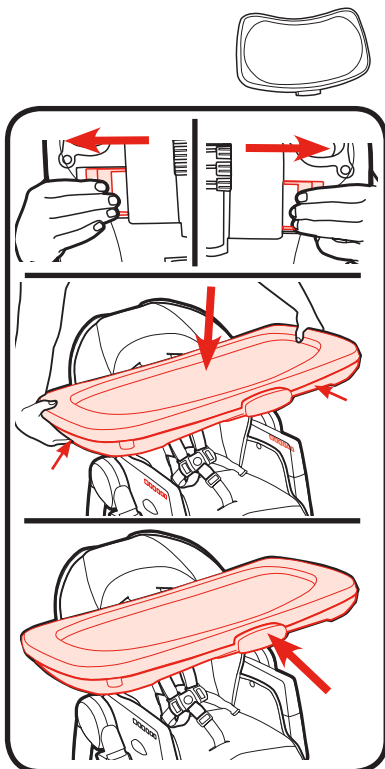

Tray insert • Couvre-plateau • Accesorio de la bandeja

Dishwasher safe.
Se lave au lave-vaisselle.
Se puede lavar en el lavaplatos.

1. Attach tray insert by pushing it down on the tray.
1. Fixer le couvre-plateau en l'abaissant sur le plateau.
1. Instale el accesorio de la bandeja empujándolo hacia abajo sobre la bandeja.



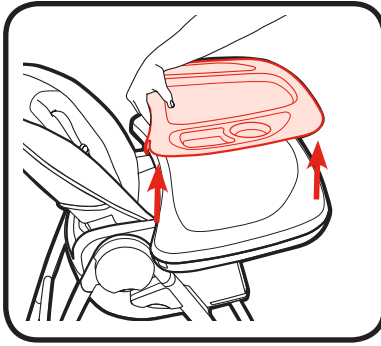

2. To remove pull up on the back of the tray.
2. Pour retirer, relever l'arrière du plateau.
2. Para sacarlo, tire hacia arriba desde atrás del accesorio de la bandeja.

To Remove tray • Pour retirer le plateau • Para sacar la bandeja

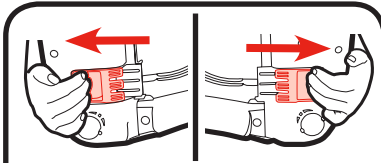

1. Squeeze both handles on bottom of tray OR press button on front of tray to release.
1. Comprimer les deux poignées situées sous le plateau ou appuyer sur le bouton situé devant le plateau pour le libérer.

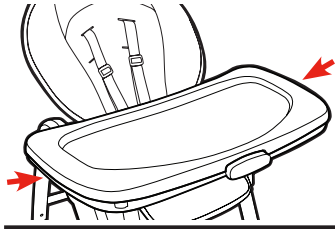

1. Presione ambas manijas en el fondo de la bandeja U oprima el botón de adelante de la bandeja para liberarla.

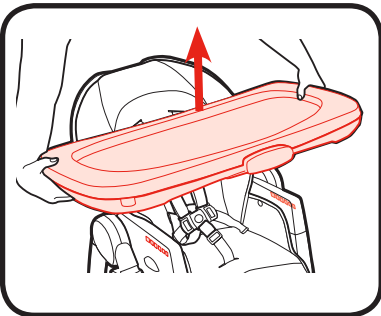
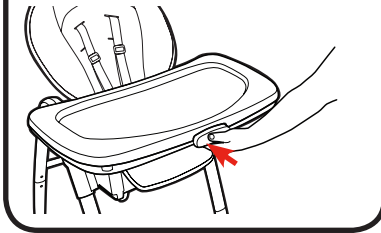

2. Lift tray off of highchair.
2. Soulever le plateau pour le détacher de la chaise haute.
2. Levante la bandeja de la silla alta.

To Store Tray • Rangement du plateau • Cómo almacenar la bandeja

1. To store tray, place over crossbar on rear legs as shown.

1. Pour ranger le plateau, placer sur la barre transversale située sur les pattes arrière, tel qu'illustré.

1. Para almacenar la bandeja, póngala sobre la barra cruzada de las patas traseras como se indica.

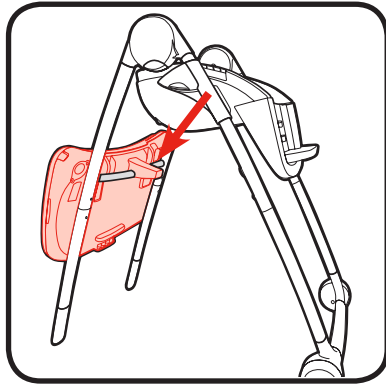

4-C To Remove Calf Support • Retrait de l'appui-jambes • Para sacar el soporte de las pantorrillas

1. To remove, press tabs on each side of bottom of toddler chair and pull calf support off of toddler chair as shown.

1. Pour retirer, appuyer sur les languettes situées de chaque côté de l'assise de la chaise pour bambin et détacher l'appui-jambes de la chaise pour bambin, tel qu'illustré.

1. Para sacarlo, oprima las lengüetas de ambos costados del fondo de la silla para niño pequeño y tire el soporte para las pantorrillas para sacarlo de la silla para niño pequeño como se indica.

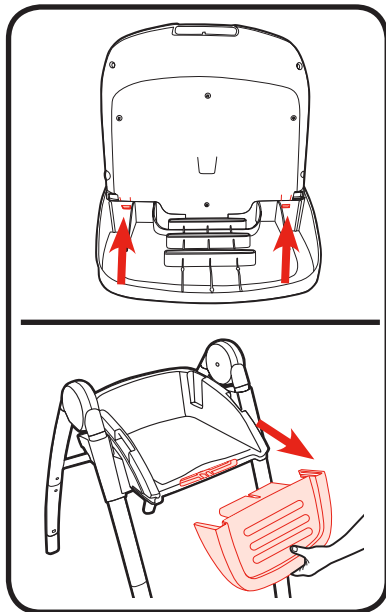

4-D Highchair modes • Modes chaise haute • Modos silla alta

Infant Highchair with Recline - Up to 3 years & 40 lb (18 kg) • Chaise haute pour bébé inclinable : jusqu'à 3 ans et 18 kg (40 lb) • Silla alta para bebé con inclinación - hasta los 3 años y 40 libras (18 kg)

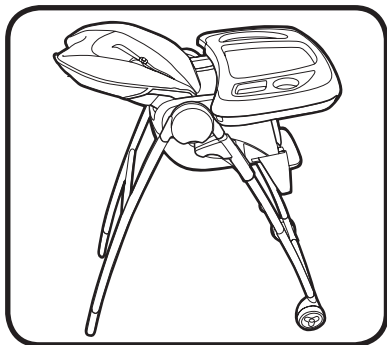

1. To use as infant highchair recline seat back (see Recline Section, 4-E).

1. Pour utiliser comme chaise haute pour bébé, incliner le dossier (consulter la section 4-E portant sur l'inclinaison).

1. Para usar como silla alta para bebé, recline el respaldo del asiento (vea la sección titulada Reclinación, 4-E).

Traditional highchair - up to 3 years & 40 lb (18 kg) • Chaise haute traditionnelle : jusqu'à 3 ans et 18 kg (40 lb) • Silla alta tradicional - hasta los 3 años y 40 libras (18 kg)

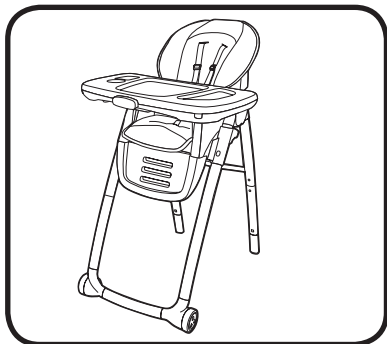

1. To use as a traditional highchair adjust seat back to an upright position (see Recline Section, 4-E).

1. Pour utiliser comme chaise haute traditionnelle, ajuster le dossier en position verticale (consulter la section 4-E portant sur l'inclinaison).

1. Para usarla como una silla alta tradicional, ajuste el respaldo del asiento en la posición vertical (consulte la sección titulada Reclinación, 4-E).

4-E Recline • Inclinaison • Reclinación

! WARNING

DO NOT adjust the seat recline with the child in it.

! MISE EN GARDE :

NE PAS ajuster l'inclinaison du siège lorsque l'enfant s'y trouve.

! ADVERTENCIA :

NO ajuste la reclinación del asiento cuando el niño está sentado.

1. Squeeze handle on back of seat and push down or pull up to adjust.

1. Comprimer la poignée située derrière le siège et abaisser ou soulever pour régler.

1. Presione la manija de atrás del asiento y empuje hacia abajo o tire hacia arriba para ajustarlo.

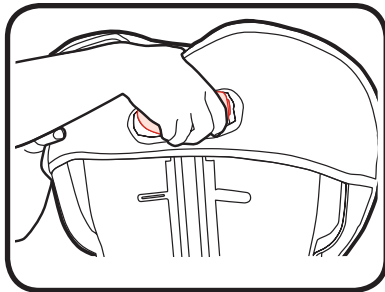

2. There are 3 recline positions.

2. Il y a 3 positions d'inclinaison.

2. Se reclina en 3 posiciones.

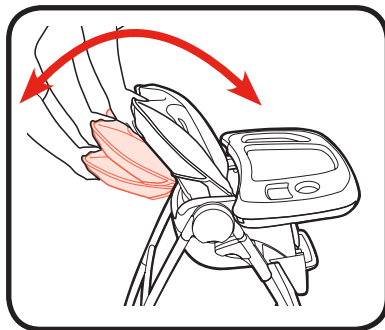

4-F Adjusting Height • Réglage de la hauteur • Ajuste de la altura

⚠ WARNING:

DO NOT adjust the height of the product with the child in it.

⚠ MISE EN GARDE :

NE PAS régler la hauteur de ce produit alors que l'enfant s'y trouve.

⚠ ADVERTENCIA :

NO ajuste la altura del producto cuando el niño está sentado.

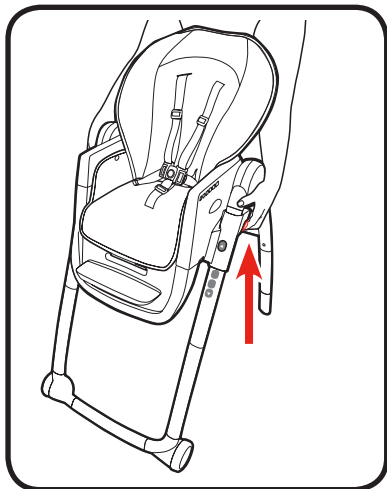

1. To adjust height, squeeze buttons on the back of both legs and lower or raise seat.

1. Pour régler la hauteur, appuyer sur les boutons situés à l'arrière des deux pattes et abaisser ou relever le siège.

1. Para ajustar la altura, apriete los botones en la parte de atrás de ambas patas y baje o suba el asiento.

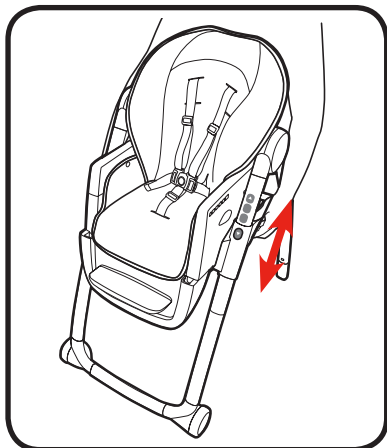

2. There are 5 height positions.

2. Il y a 5 hauteurs différentes.

2. Hay 5 posiciones para la altura.

4-G Infant booster on chair mode • Siège rehausseur pour bébé en mode chaise • Modo asiento para dar de comer al bebé en la silla

Booster seat for use on dining chair with minimum seat base of 16.5" w (41.91 cm) x 17" l (43.18 cm) and 8" h (20.32 cm) seat back.

Siège rehausseur à utiliser avec une chaise de salle à manger dotée d'une base d'au moins 41,91 cm (16.5 po) de large x 43,18 cm (17 po) de long et un dossier de 20,32 cm (8 po) de haut.

El asiento para dar de comer debe usarse sobre una silla de comedor con una base que mida 16.5 pulgadas (41.91 cm) de ancho por 17 pulgadas (43.18 cm) de longitud como mínimo y un respaldo que mida 8 pulgadas (20.32 cm) de altura.

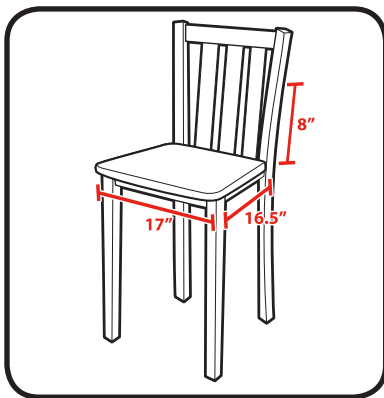

Infant Booster
Up to 3 years & 40 lb (18 kg)

Siège rehausseur pour bébé
Jusqu'à 3 ans et 18 kg (40 lb)

Asiento para dar de comer al bebé
Hasta los 3 años y 40 libras (18 kg)

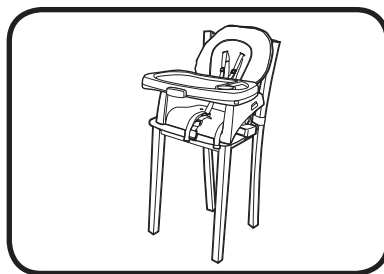

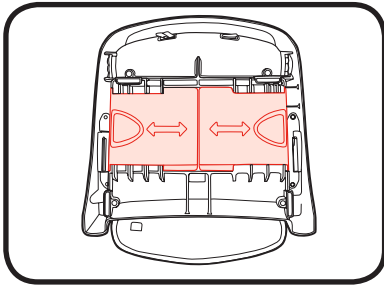

1. Flip seat over to access attachment strap storage.
1. Retourner le siège pour accéder aux compartiments de rangement des courroies.
1. Dé vuelta el asiento para acceder al almacenamiento de las correas de sujeción.

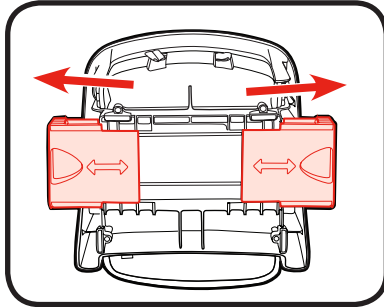

2. Slide strap storage doors open.
2. Glisser les portes des compartiments de rangement des courroies pour les ouvrir.
2. Deslice las puertas de almacenamiento de la correa para abrirlas.

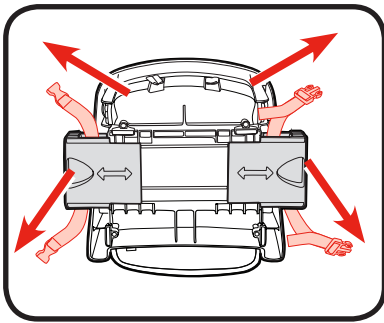

3. Pull 4 straps out as shown.
3. Retirer les 4 courroies, tel qu'illustré.
3. Tire las 4 correas como se indica.

4. Place infant seat with fully upright seatback on a chair with no armrests and that has a back, ensuring that the straps are hanging freely.

Make sure that there are no extra seatpads or cushions on the chair that you are using with the infant seat.

4. Placer le siège pour bébé avec le dossier entièrement à la verticale sur une chaise sans accoudoirs avec dossier, s'assurant que les courroies pendent librement.

S'assurer qu'il ne se trouve aucun coussin ni aucune housse sur la chaise utilisée avec le siège pour bébé.

4. Coloque el asiento para bebé con el respaldo en la posición más vertical en una silla sin apoyabrazos y que también tenga respaldo, asegurándose de que las correas estén colgando libremente.

Asegúrese de que no haya almohadones o almohadillas del asiento adicionales sobre la silla que usa con el asiento para bebé.

5. Wrap rear straps around back of seat and secure clip. Tighten by pulling on the adjustment strap.

5. Enrouler les courroies arrière autour le dossier du siège et fixer l'attache. Resserrer en tirant sur la courroie de réglage.

5. Envuelva las correas traseras alrededor del respaldo del asiento y asegure la presilla. Ajústelas tirando de la correa de ajuste.

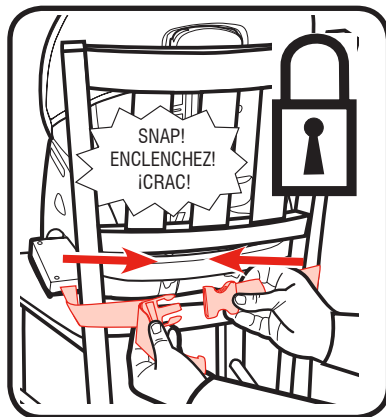
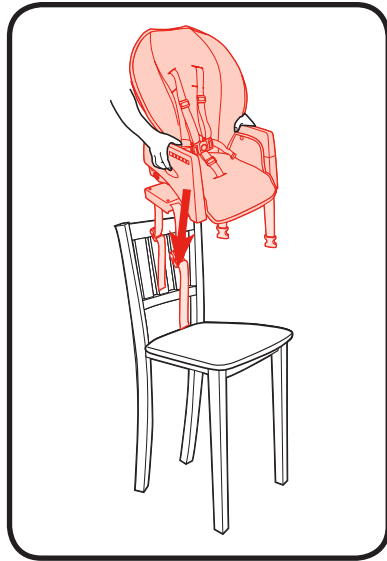

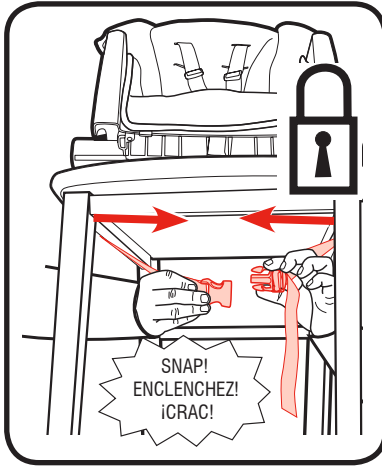

6. Wrap bottom straps around base of seat and secure clip under the seat. Tighten by pulling on the adjustment strap.

CHECK to make sure infant seat is securely attached by moving from side to side.

6. Enrouler les courroies inférieures autour la base du siège et fixer l'attache. Resserrer en tirant sur la courroie de réglage.

S'ASSURER que le siège pour bébé est solidement fixé en le tirant d'un côté et de l'autre.

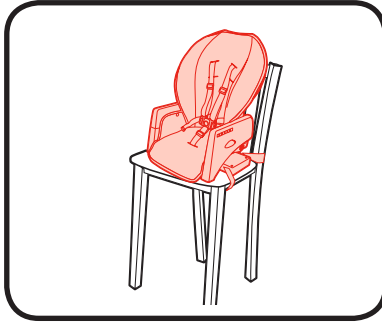

6. Envuelva las correas inferiores alrededor de la base del asiento y asegúrelas con la presilla debajo del asiento. Ajustelas tirando de la correa de ajuste.

VERIFIQUE para asegurarse de que el asiento para bebé esté debidamente sujetado moviéndolo de lado a lado.

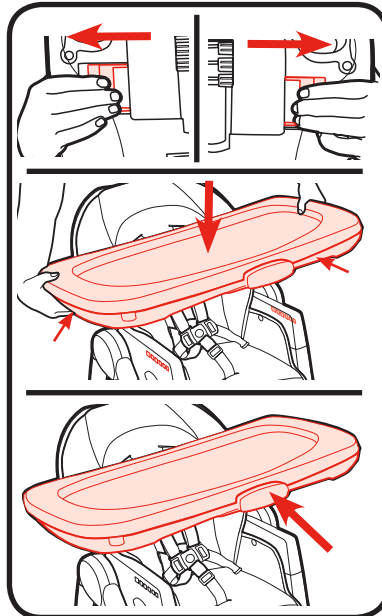

7. To attach tray, squeeze both handles on bottom of tray OR press button on front of tray and place onto infant booster.

7. Pour installer le plateau, comprimer les deux poignées situées sous le plateau OU appuyer sur le bouton situé devant le plateau et placer sur le siège rehausseur pour bébé.

7. Para sujetar la bandeja, presione ambas manijas en el fondo de la bandeja U oprima el botón de adelante de la bandeja y póngala en el asiento para dar de comer al bebé.

4-H To use as toddler booster • Utilisation comme siège rehausseur pour bambin • Usar como asiento para dar de comer al niño pequeño

Booster seat for use on dining chair with minimum seat base of 16.5" w (41.91 cm) x 17" l (43.18 cm) and 8" h (20.32 cm) seat back.

Siège rehausseur à utiliser avec une chaise de salle à manger dotée d'une base d'au moins 41,91 cm (16.5 po) de large x 43,18 cm (17 po) de long et un dossier de 20,32 cm (8 po) de haut.

El asiento para dar de comer debe usarse sobre una silla de comedor con una base que mida 16.5 pulgadas (41.91 cm) de ancho por 17 pulgadas (43.18 cm) de longitud como mínimo y un respaldo que mida 8 pulgadas (20.32 cm) de altura.

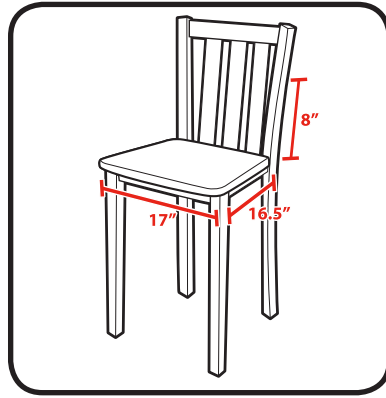

1. Disconnect hooks from bottom of seat as shown.

1. Détacher les crochets sous le siège, tel qu'illustré.

1. Desconecte los ganchos del fondo del asiento como se indica.

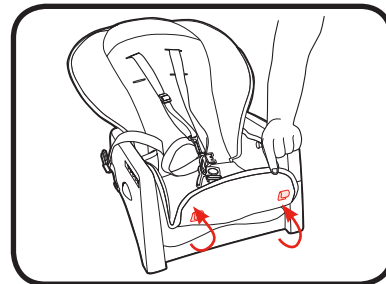

2. Unfasten snaps on seat pad from armrests of infant seat.

2. Détacher les attaches du coussin de siège des accoudoirs du siège pour bébé.

2. Destruye los broches en la almohadilla del asiento de los apoyabrazos del asiento para bebé.

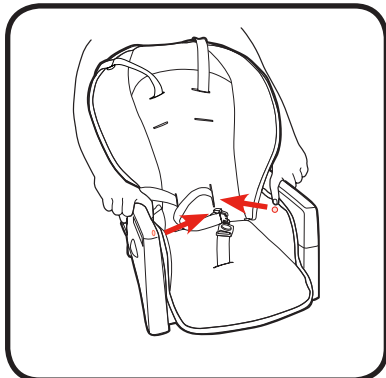

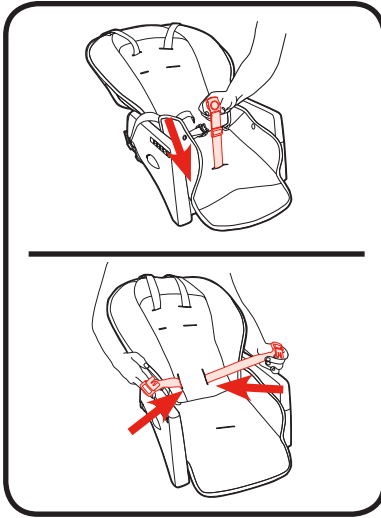

3. Push crotch strap and waist straps through seat pad.
2. Pousser les courroies d'entrejambe et de la ceinture à travers le coussin du siège.
3. Pase la correa de la entrepierna y las correas de la cintura por la almohadilla del asiento.

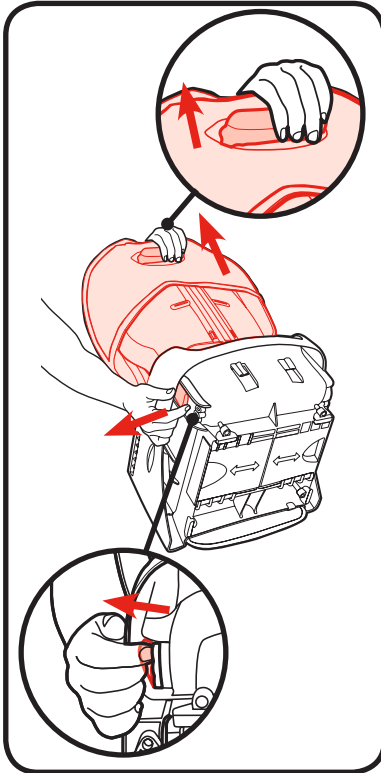

4. To remove seat back, recline seat all the way back, pull recline handle and lever on side of infant seat base to release that side of seat back. Continue to hold recline handle and repeat on other side. Pull up on seat back to remove.
4. Pour retirer le dossier, incliner entièrement le siège, puis tirer sur la poignée d'inclinaison et le levier situés sur le côté de la base du siège pour bébé afin de libérer ce côté du dossier. Continuer à tenir la poignée d'inclinaison et répéter de l'autre côté. Tirer sur le dossier du siège pour le détacher.
4. Para sacar el respaldo, recline el asiento todo lo posible hacia atrás, tire la manija de inclinación y la palanca del costado de la base del asiento para bebé para liberar dicho costado del respaldo del asiento. Siga agarrando la manija de inclinación y repita el proceso en el otro costado. Tire el respaldo del asiento hacia arriba para sacarlo.

5. Pull seat back away from seat base.
5. Détacher le dossier de la base du siège. coussin du siège.
5. Tire el respaldo del asiento fuera de la base del asiento.

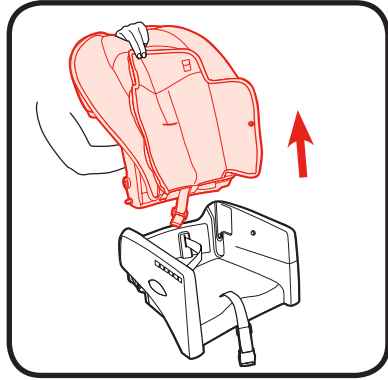

6. Flip seat base over to access attachment strap storage. (See Infant Booster on Chair Mode section 4-G, steps 1-4).
5. Retourner la base du siège pour accéder aux compartiments de rangement des courroies. (Consulter les étapes 1 à 4 de la section 4-G, Siège rehausseur pour bébé en mode chaise).
6. Dé vuelta la base del asiento para acceder al almacenamiento de las correas de sujeción. (Vea la sección Modo asiento para dar de comer al bebé en la silla, 4-G pasos 1 a 4).

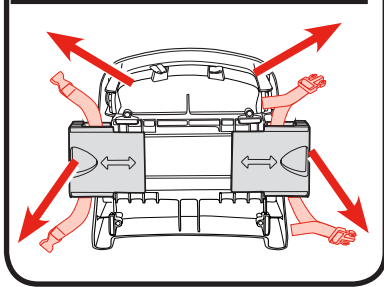
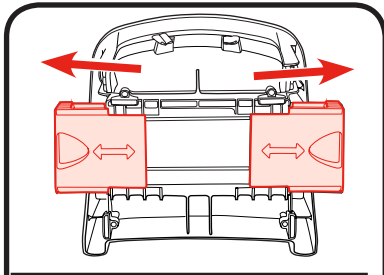

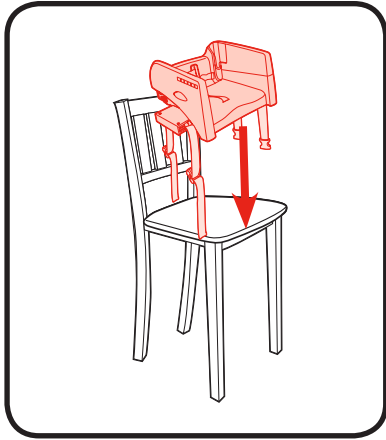

7. Place booster on a chair with no armrests and that has a back, ensuring that the straps are hanging freely. Make sure that there are no extra seat pads or cushions on the chair that you are using with the toddler booster.

7. Placer le siège rehausseur sur une chaise sans accoudoirs avec dossier, s'assurant que les courroies pendent librement. S'assurer qu'il ne se trouve aucun coussin ni aucune housse sur la chaise utilisée avec le siège rehausseur pour bambin.

7. Ponga el asiento para dar de comer sobre una silla sin apoyabrazos que tenga respaldo, asegurándose de que las correas cuelguen libremente. Asegúrese de que no haya almohadones o almohadillas del asiento sobre la silla que usa con el asiento para dar de comer al niño pequeño.

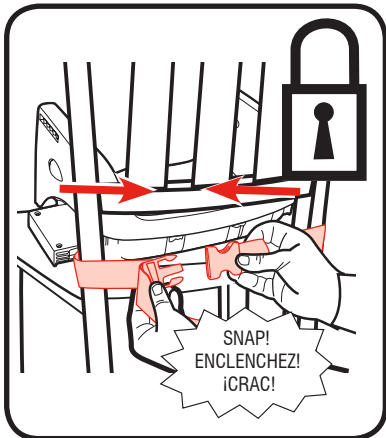

8. Wrap rear straps around back of seat and secure clip. Tighten by pulling on the adjustment strap.

8. Enrouler les courroies arrière autour du dossier du siège et fixer l'attache. Resserrer en tirant sur la courroie de réglage.

8. Envuelva las correas traseras alrededor del respaldo del asiento y asegure la presilla. Ajustelas tirando de la correa de ajuste.

9. Wrap bottom straps around base of seat and secure clip under the seat. Tighten by pulling on the adjustment strap. **CHECK** to make sure toddler booster is securely attached by moving from side to side.

9. Enrouler les courroies inférieures autour de l'assise du siège et fixer l'attache. Resserrer en tirant sur la courroie de réglage. **S'ASSURER** que le siège rehausseur pour bambin est solidement fixé en le tirant d'un côté et de l'autre.

9. Envuelva las correas inferiores alrededor de la base del asiento y asegúrelas con la presilla debajo del asiento. Ajustelas tirando de la correa de ajuste. **VERIFIQUE** para asegurarse de que el asiento para dar de comer al niño pequeño esté debidamente sujetado moviéndolo de lado a lado.

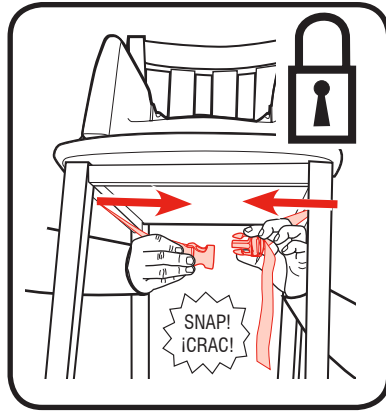

Toddler Booster

Up to 3 years & 40 lb (18 kg)

Siège rehausseur pour bambi

Jusqu'à 3 ans et 18 kg (40 lb)

Asiento para dar de comer al niño pequeño

Hasta los 3 años y 40 libras (18 kg)

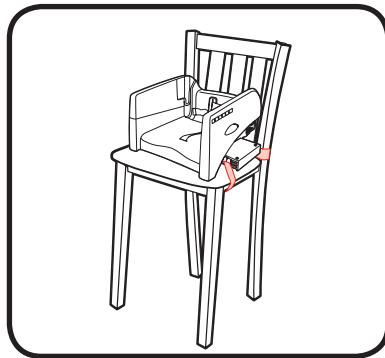

**To store attachment straps • Ranger des courroies d'ancrage
• Para almacenar las correas de sujeción**

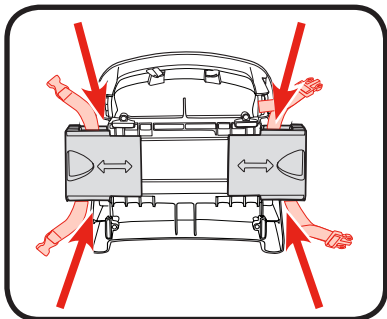

1. Insert straps into storage areas.

1. Insérer les courroies dans les compartiments de rangement.

1. Inserte las correas en los lugares para el almacenamiento.

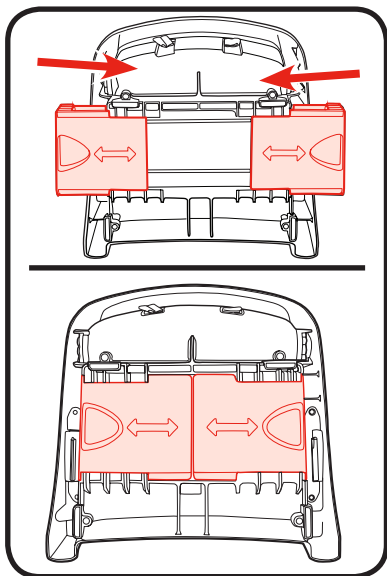

2. Slide strap storage doors closed. Straps **MUST** be stored to attach booster to highchair frame/toddler chair.

2. Glisser les portes des compartiments de rangement des courroies pour les fermer. Les courroies **DOIVENT** être rangées afin de pouvoir attacher le siège rehausseur au cadre de la chaise haute/de la chaise pour bambin.

2. Deslice las puertas de almacenamiento de las correas para cerrarlas. Las correas **DEBEN** estar almacenadas para sujetar el asiento para dar de comer al armazón de la silla alta o silla para niño pequeño.

4-1 To secure child • Pour installer votre enfant en toute sécurité • Cómo sujetar al niño

! WARNING

Falling hazard: Always use the restraint system.

! MISE EN GARDE

Danger de chute : toujours utiliser le système de retenue.

! ADVERTENCIA

Peligro de caídas: Use siempre el sistema de seguridad.

5 point harness • Harnais à 5 point • Arnés de 5 puntos

1. To open, press button on buckle to release the waist straps.
1. Pour ouvrir, appuyer sur le bouton de la boucle pour libérer les courroies abdominales.
1. Para abrirlo, oprima el botón de la hebilla para liberar las correas de la cintura.

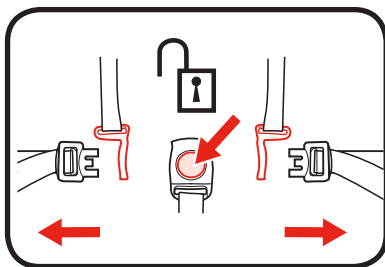

2. To close, slide shoulder strap connectors to waist straps and insert into buckle.
2. Pour fermer, glisser les courroies d'épaule dans les courroies de la taille et verrouiller dans la boucle d'entrejambe.
2. Para cerrarlo, deslice los conectores de las correas del hombro a las correas de la cintura y póngalos en la hebilla.

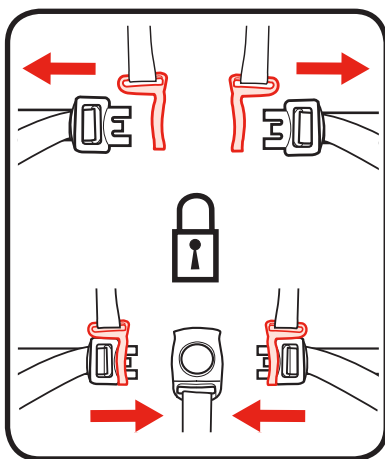

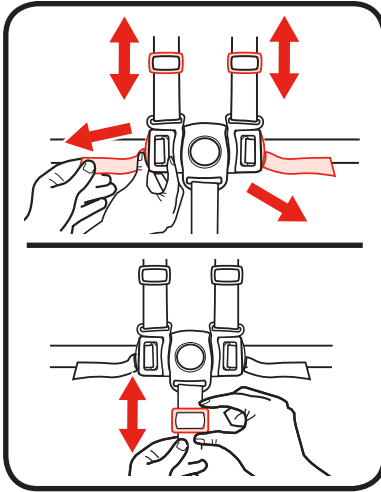

3. Use slide adjuster on shoulder, waist and crotch straps for tighter adjustment.

3. Utiliser les dispositifs de réglage à glissière aux épaules et à la taille pour un ajustement plus précis.

3. Use el ajustador deslizable en las correas del hombro, la cintura y la entrepierna para ajustarlas más apretadamente.

3 point harness • Harnais à 3 point • Arnés de 3 puntos

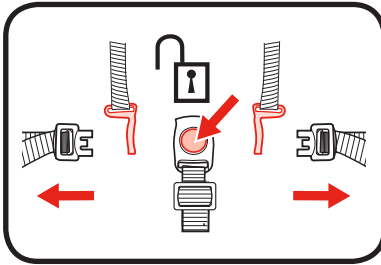

1. To open, press button on buckle to release the waist straps.

1. Pour ouvrir, appuyer sur le bouton de la boucle pour libérer les courroies abdominales.

1. Para abrirlo, oprima el botón de la hebilla para liberar las correas de la cintura.

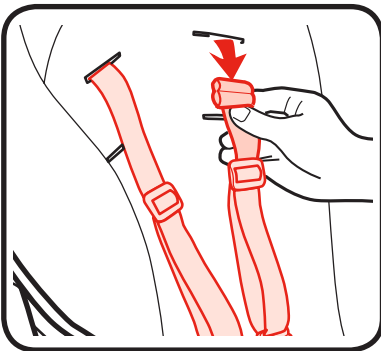

2. Insert shoulder straps through seat back and seat pad and remove from highchair.

2. Faire glisser les connecteurs de courroies d'épaule pour les détacher des courroies abdominales.

2. Pase las correas para los hombros por el respaldo del asiento y la almohadilla del asiento y sáquelas de la silla alta.

- 3. Attach waist straps to harness buckle as shown.
- 3. Fixer les courroies abdominales à la boucle du harnais, tel qu'illustré.
- 3. Sujete las correas para la cintura a la hebilla del arnés como se indica.

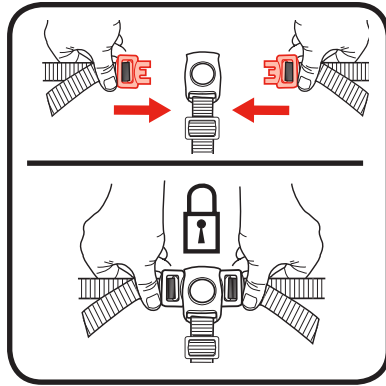

- 4. Use slide adjuster at waist for further adjustment.
- 4. Utiliser les boucles de réglage à la taille pour un ajustement plus précis.
- 4. Use el ajustador deslizable de la cintura para ajustarlo más.

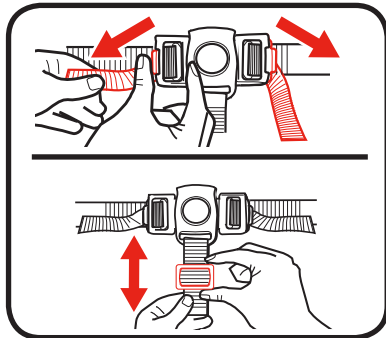

Harness height adjustment • Réglage de la position du harnais d'épaules • Ajuste de la altura del arnés

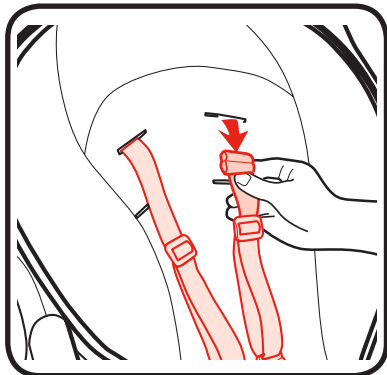

When changing shoulder strap slots, **MAKE SURE** shoulder straps are going through same slots in seat pad and seat back.

The shoulder straps must go into slot that is even with or slightly above the shoulders. Avoid twisting straps.

Au moment de changer les fentes de passage des courroies d'épaule, **S'ASSURER** que les courroies d'épaule passent à travers les mêmes fentes dans le coussin et le dossier du siège.

Les courroies d'épaule doivent être passées dans les fentes situées ou au niveau des épaules ou légèrement au-dessus. Éviter de tordre les courroies.

Quando cambia las ranuras de la correa del hombro, **ASEGÚRESE** de que las correas del hombro pasen por las mismas ranuras en la almohadilla y en el respaldo del asiento.

Las correas del hombro deben pasar por la ranura a la altura o apenas por encima de los hombros. Evite doblar las correas.

4-J Chair modes • Modes chaise • Modos silla

Toddler Chair • Chaise pour bambin • Silla para niño pequeño

1. Toddler Chair is for a child 3 to 6 years of age and 40 lb (18 kg) to 60 lb (27.3 kg).

Place child in toddler chair.

1. La chaise pour bambin est destinée aux enfants de 3 à 6 ans pesant de 18 kg (40 lb) à 27,3 kg (60 lb).

Installer l'enfant dans la chaise pour bambin.

1. La silla para niño pequeño es para un niño de 3 a 6 años de edad que pese entre 40 libras (18 kg) y 60 libras (27.3 kg).

Ponga el niño en la silla para niño pequeño.

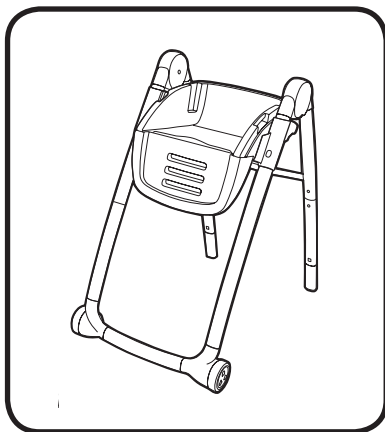

2. Push toddler chair under table.
2. Pousser la chaise pour bambin sous la table.
2. Empuje la silla para niño pequeño debajo de la mesa.

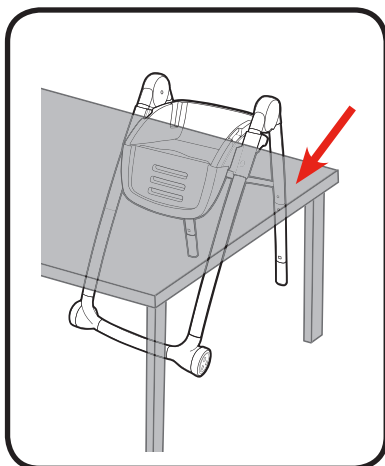

4-K Using as toddler-sized chair and table

- Utilisation en tant que table et chaise bambin taille
- Usarla como mesa y silla de tamaño de niño pequeño

! WARNING:

- **ONLY USE PRODUCT AS INSTRUCTED.**
- **DO NOT** stand on seat or use as step stool.
- **DO NOT** sit or stand on table.

! MISE EN GARDE :

- **UTILISER CE PRODUIT UNIQUEMENT COMME DIRIGÉ.**
- **NE PAS** se tenir debout sur le siège ou l'utiliser comme tabouret marche-pied.
- **NE PAS** rester assis ou debout sur la table.

! ADVERTENCIA :

- **USE ESTE PRODUCTO SOLAMENTE COMO SE INDICA.**
- **NO** se pare en el asiento ni lo use como escalerita.
- **NO** se sienta ni se pare sobre la mesa.

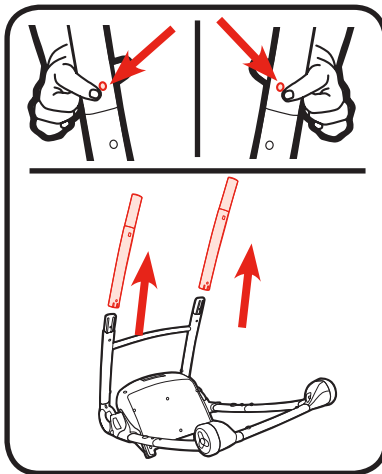

1. Flip chair over as shown. Press buttons on toddler chair legs and remove bottoms of rear legs.

1. Retourner la chaise, tel qu'illustré. Appuyer sur les boutons situés sur les pattes de la chaise pour bambin et retirer la partie inférieure des pattes arrière.

1. Dé vuelta la silla como se indica. Oprima los botones en las patas de la silla para niño pequeño y saque las partes inferiores de las patas traseras.

2. Repeat on front legs.
2. Répéter cette opération pour les pattes avant.
2. Repita el proceso en las patas delanteras.

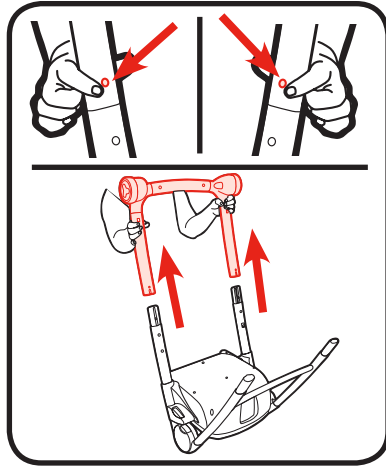

3. Flip seat over to use as toddler sized chair.
3. Retourner le siège afin de pouvoir l'utiliser comme chaise adaptée à la taille d'un bambin.
3. Dé vuelta el asiento para usarlo como una silla de tamaño de niño pequeño.

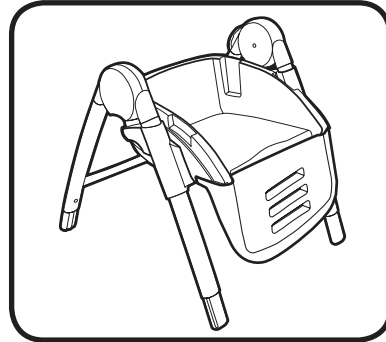

4. To remove, press tabs on each side of bottom of toddler chair and pull calf support off of toddler chair as shown.
4. Pour retirer, appuyer sur les languettes situées de chaque côté de l'assise de la chaise pour bambin et détacher l'appui-jambes de la chaise pour bambin, tel qu'illustré.

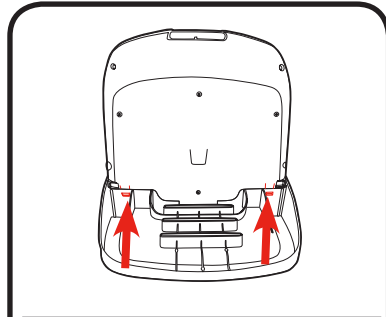

4. Para sacarlo, oprima las lengüetas de ambos costados del fondo de la silla para niño pequeño y tire el soporte para las pantorrillas para sacarlo de la silla para niño pequeño como se indica.

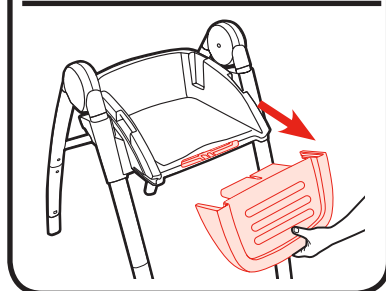

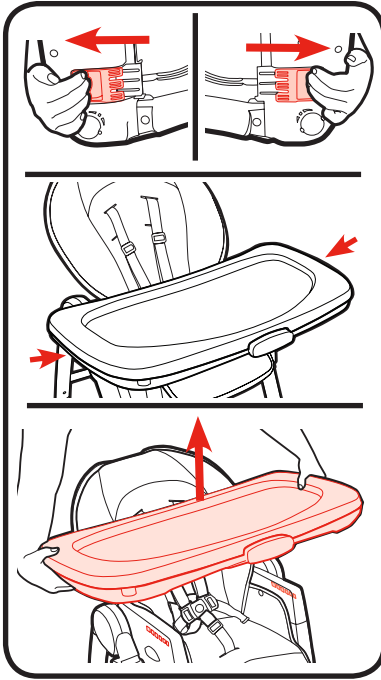

5. If tray is attached to booster, pull levers on bottom of tray and remove tray from infant booster.

5. Si le plateau est fixé au siège rehausseur, tirer sur les leviers situés sous le plateau afin de le détacher du siège rehausseur pour bébé.

5. Si la bandeja está fijada al asiento para dar de comer, tire las palancas del fondo de la bandeja y saque la bandeja del asiento para dar de comer al bebé.

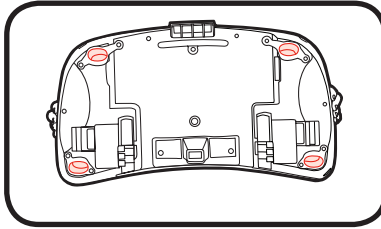

6. Flip tray over to access leg openings.

6. Retourner le plateau pour accéder aux ouvertures des pattes.

6. Dé vuelta la bandeja para acceder a las aberturas de las patas.

7. Insert front "U" tube legs (with wheels) into front openings in bottom of tray.
7. Insérer les pattes avant du tube en « U » (munies de roulettes) dans les ouvertures avant du fond du plateau.
7. Inserte las patas delanteras de los tubos con forma de U (con ruedas) en las aberturas delanteras del fondo de la bandeja.

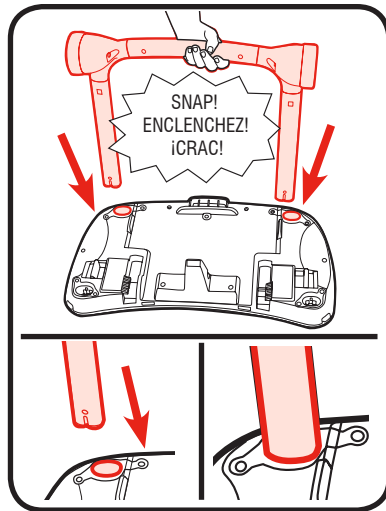

8. **CHECK** legs are attached by pulling up on them.
8. **S'ASSURER** que les pattes sont fixées solidement en tirant dessus vers le haut.
8. **VERIFIQUE** que las patas estén sujetadas tirando hacia arriba de ellas.

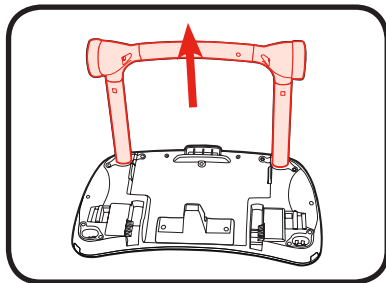

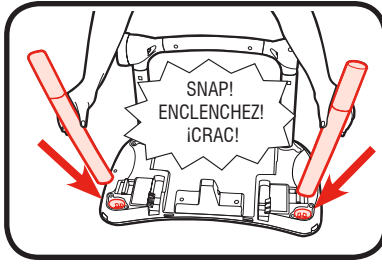

9. Angle lower rear leg tube (without wheels) inward as shown and insert into rear openings in bottom of tray.

9. Incliner les pattes arrière (sans roulettes) vers l'intérieur, tel qu'illustré, et insérer dans les ouvertures arrière sous le plateau.

9. Posicione el tubo de la pata trasera inferior (sin ruedas) hacia el interior, como se indica, e insértelo en las aberturas traseras del fondo de la bandeja.

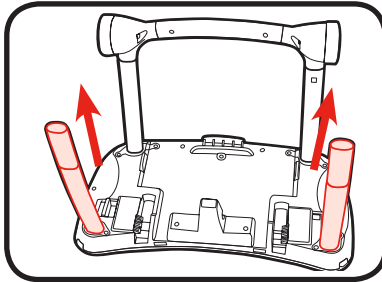

10. **CHECK** lower rear leg tubes are attached by pulling up on them.

10. **S'ASSURER** que les pattes sont fixées solidement en tirant dessus.

10. **VERIFIQUE** que los tubos de las patas traseras inferiores estén sujetados tirando hacia arriba de ellos.

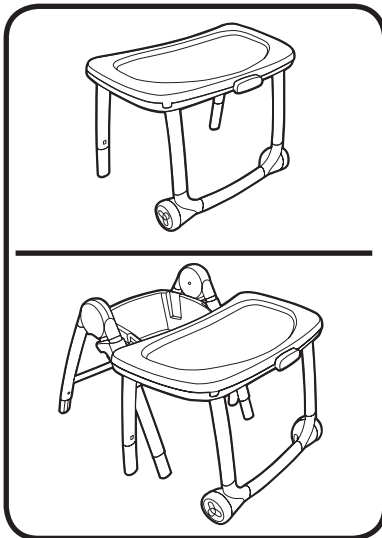

11. Flip table over.

11. Retourner la table.

11. Dé vuelta la mesa.

Toddler Sized Chair & Table

Up to 6 years & 60 lb (27.3 kg)

Chaise adaptée à la taille d'un bambin et table

Jusqu'à 6 ans et 27,3 kg (60 lb)

Silla y mesa de tamaño de niño pequeño

Hasta 6 años y 60 libras (27.3 kg)

To remove legs from tray • Pour retirer les pattes du plateau
• Para sacar las patas de la bandeja

1. Press buttons on tray and remove legs.

1. Pour ouvrir, appuyer sur le bouton de la boucle pour libérer les courroies abdominales.

1. Oprima los botones en la bandeja y saque las patas.

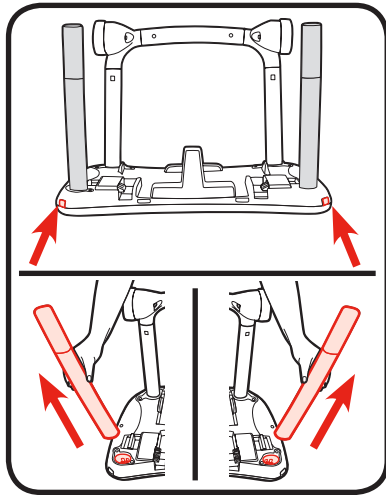

2. Repeat on other set of legs.

2. Répéter l'opération avec l'autre paire de pattes.

2. Repita el proceso en las otras patas.

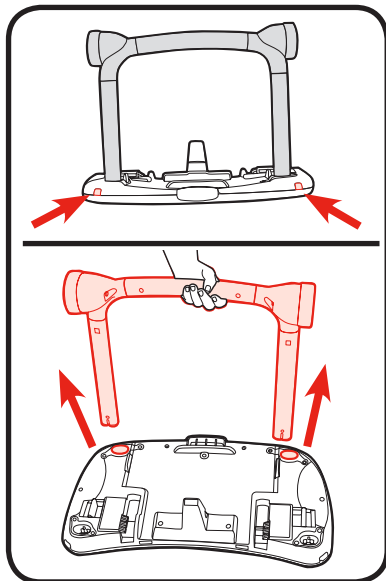

5-A Care and maintenance • Nettoyage et entretien • Cuidado y mantenimiento

Removing seat pad • Retrait du coussin du siège • Quitar la almohadilla del asiento

Certain models only, **CHECK** care tag on seat pad.

Certains modèles seulement; **VÉRIFIER** l'étiquette d'entretien sur le coussin de siège

Ciertos modelos solamente, **VERIFIQUE** la etiqueta de cuidado en la almohadilla del asiento.

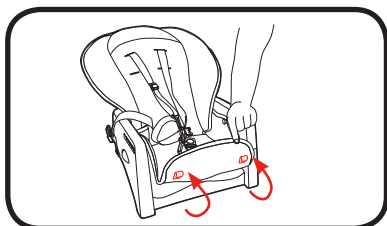

1. Disconnect hooks from bottom of seat as shown.

1. Détacher les crochets sous le siège, tel qu'illustré.

1. Desconecte los ganchos del fondo del asiento como se indica.

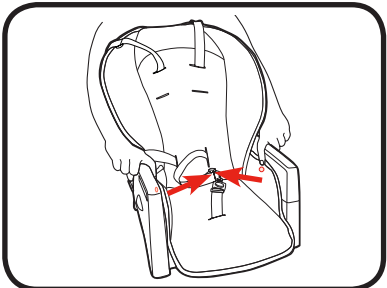

2. Unfasten snaps on seat pad from armrests of infant seat.

2. Détacher les attaches du coussin de siège des accoudoirs du siège pour bébé.

2. Destrate los broches en la almohadilla del asiento de los apoyabrazos del asiento para bebé.

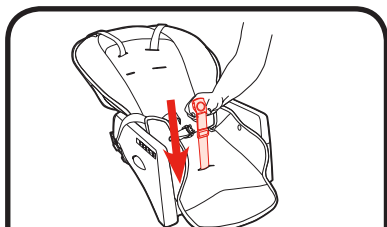

3. Push crotch strap through slots in seat pad.

3. Pousser la courroie d'entrejambe à travers les fentes du coussin de siège.

3. Pase la correa de la entrepierna por las ranuras en la almohadilla del asiento.

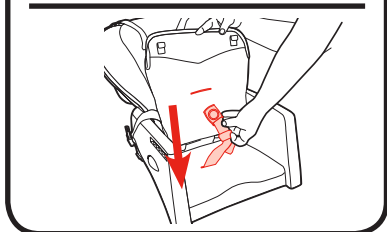

4. Insert waist straps through slots in seat pad.

4. Insérer les courroies de la ceinture à travers les fentes du coussin de siège.

4. Pase las correas de la cintura por las ranuras en la almohadilla del asiento.

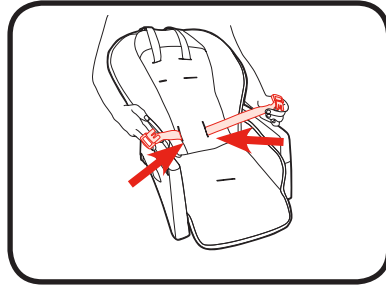

5. To remove backrest, recline seat all the way back, pull recline handle and lever on side of infant seat base to release seat back to release that side of backrest. Continue to hold recline handle and repeat on other side. Pull up on backrest to remove.

5. Pour retirer le dossier : incliner entièrement le siège, puis tirer sur la poignée d'inclinaison et sur le levier situé sur le côté de la base du siège pour bébé afin de libérer ce côté du dossier. Continuer à tenir la poignée d'inclinaison et répéter de l'autre côté. Tirer sur le dossier pour le retirer.

5. Para retirar el respaldo: recline el respaldo todo lo posible hacia atrás. Tire la manija de inclinación y la palanca en el costado de la base del asiento para bebé para liberar el respaldo de dicho costado de la base del asiento. Continúe agarrando la manija de inclinación y repita en el otro costado. Tire el respaldo hacia arriba para retirarlo.

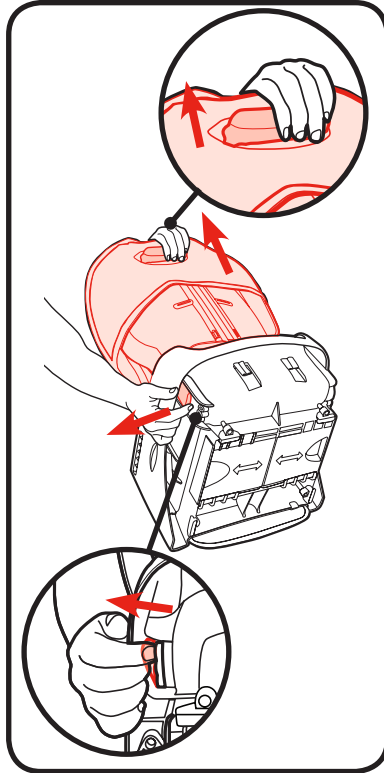

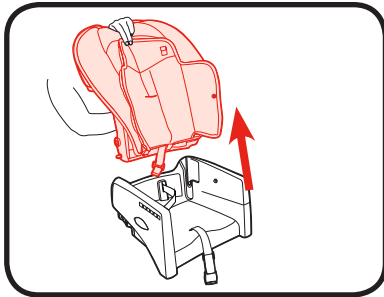

6. Pull seat back away from seat base.

6. Détacher le dossier de la base du siège.

6. Tire el respaldo del asiento fuera de la base del asiento.

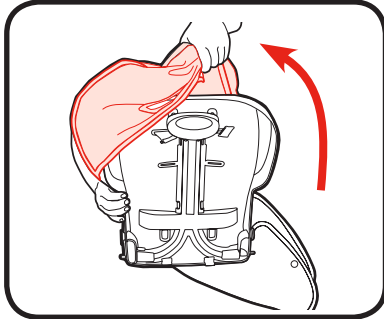

7. Disconnect hooks from seat back and unwrap seatpad from seat back.

7. Détacher les crochets du dossier de siège et détacher le coussin de siège du dossier.

7. Desenganche los ganchos del respaldo del asiento y desenvuelva la almohadilla del asiento del respaldo del asiento.

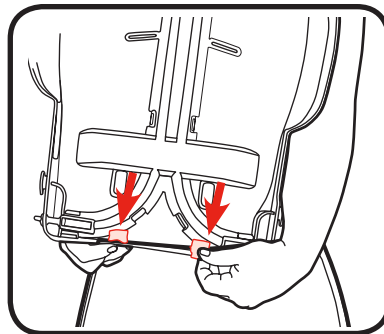

8. Disconnect webbing tabs from seat back.

8. Détacher les languettes de tissu du dossier.

8. Destrahe las lengüetas de la correa del respaldo del asiento.

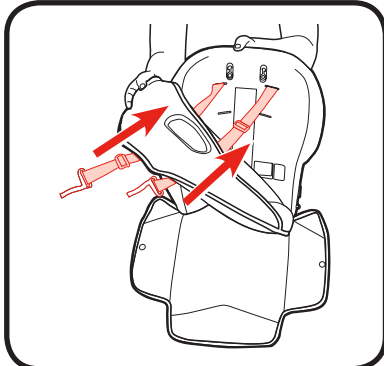

9. Insert shoulder straps through seat pad.

9. Insérer les courroies d'épaule à travers le coussin de siège.

9. Inserte las correas del hombro por la almohadilla del asiento.

Reverse steps to re-attach.

Inverser les étapes pour réinstaller.

Invierta los pasos para volver a sujetarla.

- **FROM TIME TO TIME CHECK YOUR HIGHCHAIR** for worn parts, torn fabric or stitching. Replace or repair the parts as needed. Use only Graco replacement parts.
- **TO CLEAN HIGHCHAIR FRAME**, use only household soap and warm water. NO BLEACH.
- **TO CLEAN SEAT COVER**, Refer to your care tag on your seat pad for washing instructions.
- **INSPECTER DE TEMPS EN TEMPS CETTE CHAISE HAUTE** afin de repérer toute pièce usée, matériel déchiré ou joint décousu. ces pièces si nécessaire. Utiliser seulement les pièces de remplacement Graco.
- **POUR NETTOYER L'ARMATURE DE LA CHAISE HAUTE**, utiliser un savon de ménage et de l'eau tiède. **NE PAS UTILISER DE JAVELLISANT** ni de détergent.
- **POUR NETTOYER LA HOUSSE DE SIÈGE**, consulter les directives de lavage sur l'étiquette d'entretien du coussin. **NE PAS UTILISER DE JAVELLISANT**.
- **DE VEZ EN CUANDO INSPECCIONE LA SILLA ALTA** para determinar si hay tornillos sueltos, partes gastadas o materiales rotos. Cambie o repare las piezas según sea necesario. Use solamente repuestos Graco.
- **PARA LIMPIAR EL ARMAZÓN DE SU SILLA ALTA** utilice únicamente jabón de uso doméstico y agua tibia. **NO UTILICE BLANQUEADOR**.
- **PARA LIMPIAR LA FUNDA DEL ASIENTO REMOVIBLE**, consulte la etiqueta de cuidado de la almohadilla del asiento para obtener las instrucciones para el lavado.

**5-B Replacement parts • Warranty information (U.S.A)
Piezas de repuesto • Información sobre la garantía
(EE.UU.)**

To purchase parts or accessories or for warranty information in the United States, please contact us at the following:

Para comprar repuestos o accesorios o para información sobre la garantía en los Estados Unidos, por favor comuníquese con nosotros en:

www.gracobaby.com

or/o

1-800-345-4109

To purchase parts or accessories or for warranty information in Canada, please contact us at the following :

Pour commander des pièces ou pour service sous garantie au Canada, communiquer avec nous :

www.gracobaby.ca

or/ou

1-800-345-4109

**5-C Product registration (U.S.A)
Enregistrement du produit (au Canada)
Registro del producto (EE.UU.)**

To register your Graco product from within the U.S.A. visit us online at www.gracobaby.com/productregistration or return registration card provided with your product. We currently do not accept product registrations from those living outside the United States of America.

Pour inscrire votre produit Graco aux États-Unis, visiter notre site Internet www.gracobaby.com/productregistration ou retrouver la carte d'enregistrement fournie avec le produit. Pour le moment nous n'acceptons pas d'inscriptions de produits des résidents hors des États-Unis.

Para registrar su producto Graco desde dentro de los EE.UU., visítenos en línea en www.gracobaby.com/productregistration o envíe la tarjeta de registro provista con su producto. Actualmente no aceptamos registros de los productos de quienes viven fuera de los Estados Unidos de América.