

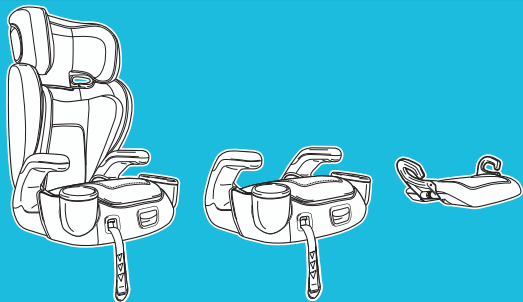

TURBOBOOSTER® GROW™

presentamos Entrenador de cinturón de seguridad RightGuide™

Lea este manual de instrucciones



No instale ni use este sistema de seguridad para niños hasta que haya leído y entendido las instrucciones en este manual.

NO USAR DEBIDAMENTE ESTE SISTEMA DE SEGURIDAD PARA NIÑOS AUMENTA EL RIESGO DE LESIONES GRAVES O LA MUERTE EN UN ACCIDENTE O AL DETENERSE REPENTINAMENTE.

1 Importante

Páginas 5-17

1-A Guía rápida a su manual

1-B Bienvenido a la familia Graco

1-C Antes de Empezar

Registre este asiento de automóvil

Si necesita ayuda

Certificación

Vida útil del asiento de automóvil

Protección del asiento del vehículo

Durante el uso en clima cálido

1-D Advertencias de seguridad

2 Características

Páginas 18-23

2-A Características del asiento de automóvil

3 Asiento elevado

Páginas 24-34

- 3-A** Uso como asiento elevado
- 3-B** Instale del asiento elevado con respaldo alto
- 3-C** Instale del asiento elevado sin respaldo
- 3-D** Instale el entrenador de cinturón de seguridad RightGuide™

4 Cómo asegurar al niño

Páginas 35-50

- 4-A** Asegurar al niño en el asiento elevado con respaldo alto
- 4-B** Asegurar al niño en el asiento elevado sin respaldo
- 4-C** Asegurar al niño en el entrenador de cinturón de seguridad RightGuide™

5 Vuelva a instalar el entrenador de cinturón de seguridad RightGuide™ al asiento elevado

Páginas 51-52

6 Accesorios

Página 53

7 Información del vehículo

Páginas 54-58

- 7-A** Cómo sacar los conectores de los anclajes inferiores
- 7-B** Elegir la ubicación del asiento en el vehículo
- 7-C** Lugares peligrosos para el asiento en el vehículo
- 7-D** Cinturones de seguridad del vehículo

8 Cuidado y limpieza

Páginas 59-67

- 8-A** Limpieza de la almohadilla del asiento
- 8-B** Limpieza de las correas de los anclajes inferiores

1-A Guía rápida a su manual

Este asiento de automóvil es para niños:

Asiento elevado con respaldo alto:

40-100 libras (18.1-45 kg) 43-57 pulgadas (110.1-145 cm) por lo menos 4 años de edad

Asiento elevado sin respaldo:

40-110 libras (18.1-50 kg) 43-57 pulgadas (110.1-145 cm) por lo menos 4 años de edad

Entrenador de cinturón de seguridad RightGuide™:

50-120 libras (22.5-54 kg) 43-60 pulgadas (110.1-152 cm) por lo menos 5 años de edad

Ensamblaje del Asiento de Automóvil (en modelos selectos)

Requiere que lo arme un adulto

1. Sujete el apoyacabeza al respaldo

Apriete el botón de ajuste y deslice el apoyacabeza en el respaldo del asiento.

VERIFIQUE para tener la seguridad de que las dos piezas estén trabadas con seguridad tirando de ellas.

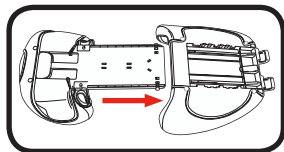
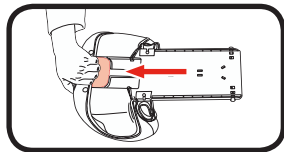

1 Importante

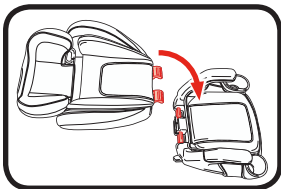
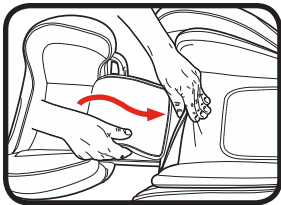

2. Almohadilla del apoyacabeza

Con el apoyacabeza en la posición más alta, inserte la almohadilla del apoyacabeza debajo de la almohadilla del respaldo del asiento.

3. Sujete el respaldo del asiento a la base

Los ganchos con forma de U en el fondo del respaldo del asiento se engancharán en las barras de la base. Asegúrese de que ninguna parte de la almohadilla del asiento interfiera cuando sujete el respaldo a la base.

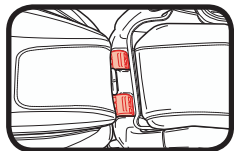

4. Levante el respaldo del asiento

Una vez que el respaldo del asiento esté sujeto a la base con seguridad, empuje el respaldo hacia arriba.

5. Sujete el apoyavasos y compartimiento de almacenamiento

Alinee las lengüetas con traba con los agujeros en la base. Empuje hacia abajo para trabarlas.

El apoyavasos circular va a la izquierda y el compartimiento de almacenamiento ovalado va a la derecha como se indica.

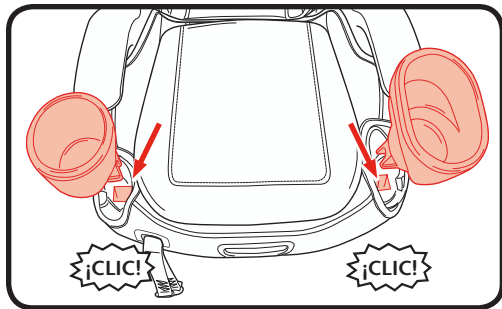

Ensamblaje completo

Su asiento para niños Graco ahora está listo para su uso.



i
1 Importante



Conozca su asiento de automóvil

Consulte la sección 2-A para ver todas las características de este asiento elevado para niños.

¿Qué lugar del asiento debo usar?

El mejor lugar para colocar este asiento elevado para niños es:

- El que recomienda el manual del dueño de su vehículo, y
- Resulta en una instalación segura de este asiento elevado para niños.

Algunos vehículos tienen requerimientos específicos sobre dónde se puede instalar el asiento de automóvil, por lo tanto, consulte el manual del dueño de su vehículo para obtener las posiciones disponibles para el asiento, si las hay. Por ejemplo, algunas veces el centro del asiento trasero tiene un cinturón de seguridad del vehículo que es solamente un cinturón de seguridad del vehículo para la falda, que no se puede usar con el asiento elevado.

Consulte la sección 7-B, 7-C, 7-D de este manual Y el manual del dueño de su vehículo.

Según las estadísticas de accidentes, el lugar más seguro para su niño en cualquier vehículo es el asiento trasero. El centro del asiento trasero puede ser el lugar más seguro durante un posible impacto lateral.



Usar el asiento de automóvil correctamente

Para tener la seguridad de que su niño esté debidamente asegurado, consulte la sección 3 y 4 para que quepa su niño.

Cuando lo instala como asiento elevado

Sistema de anclaje inferior

El sistema de anclaje inferior consiste en barras de anclaje inferiores que están incorporadas en su vehículo y conectores que están incorporados en su asiento de automóvil.

Consulte la sección 3 de este manual Y el manual del dueño de su vehículo antes de instalar.

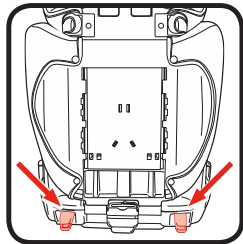
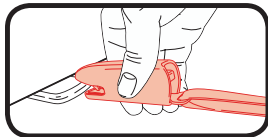

Cinturón de seguridad del vehículo

Hay uno tipo de cinturón de seguridad del vehículo que se puede usar: El cinturón para la falda y el hombro.

Consulte la sección 3 de este manual Y el manual del dueño de su vehículo.

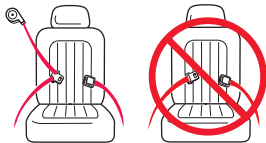

1 Importante

Instalación del asiento elevado

Use el cinturón para la falda y el hombro solamente

Consulte la sección 3

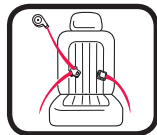

Posición del cinturón para la falda

Asegúrese de que la parte de la falda del cinturón de seguridad del vehículo pase enfrente de ambos apoyabrazos y que el cinturón para el hombro pase debajo del apoyabrazos en el lado con la traba.

Consulte la sección 3



Con respaldo alto



Sin respaldo

Entrenador de cinturón de seguridad RightGuide™

Asegúrese de que la parte de la falda del cinturón de seguridad del vehículo pase enfrente de ambas guías de cinturón y que el cinturón para el hombro pase por la guía de cinturón en el lado de la traba.

Consulte la sección 3



Entrenador de cinturón de seguridad RightGuide™

Instalación del asiento elevado

Posición del cinturón para el hombro

El cinturón para el hombro debe cruzar el hombro entre el cuello y el borde del hombro.

Consulte la sección 3



i
1 Importante

1-B ¡Bienvenido a la familia Graco!

La seguridad de su niño depende de usted. Ningún asiento de automóvil garantiza la protección contra lesiones en toda situación, pero su utilización correcta ayuda a reducir el riesgo de lesiones graves o la muerte.

Aunque parezca fácil determinar cómo usar este asiento de automóvil por su cuenta, debe seguir las instrucciones detalladas en este manual de instrucciones para asegurar que los pasos que siguen se cumplen correctamente.



1-C Antes de empezar

Registre este sistema de seguridad para niños

Por favor, llene la tarjeta de registro con franqueo prepago sujeta al asiento y envíela hoy mismo por correo **o regístrese en línea en www.gracobaby.com/carseatregistration.**

Los sistemas de seguridad para niños pueden ser retirados del mercado por problemas de seguridad. Debe registrar este sistema para que lo podamos contactar en dicho caso. Envíe su nombre, dirección y el número del modelo del sistema y la fecha de fabricación a:

Graco Children's Products, Inc.

Attn: Customer Service

P.O. Box 169, Elverson, PA 19520-9901

o llame al 1-800-345-4109

o inscribese en línea en www.gracobaby.com/carseatregistration

Para obtener información sobre el retiro del mercado, llame a la línea gratuita de información de seguridad del vehículo automotor del Gobierno de EE.UU. al 1-888-327-4236 (TTY: 1-800-424-9153) o visite <http://www.NHTSA.gov>.

Como referencia futura o si cambia de dirección, registre el nombre del modelo, número del modelo, fecha de fabricación y fecha de compra de este asiento de automóvil en el lugar que sigue. Estos numeros se pueden encontrar en la etiqueta en el fondo del asiento de automóvil.

Nombre del modelo _____

Número de modelo _____

Fecha de fabricación _____

Fecha de compra _____

Si necesita ayuda

En los EE.UU., por favor, comuníquese con nuestro Departamento de Servicio al Cliente con cualquier pregunta que pudiera tener sobre piezas, uso o mantenimiento. Cuando se comunica con nosotros, por favor tenga listo el número de modelo y la fecha de fabricación para que lo podamos ayudar más eficientemente. Estos números pueden encontrarse en una etiqueta en el fondo de su asiento de automóvil.

Para recursos adicionales o para que un técnico en seguridad de pasajeros infantiles inspeccione su asiento, por favor visite los siguientes sitios Web:

www.nhtsa.gov • www.seatcheck.org • www.safekids.org





Certificación

Este sistema de seguridad para niños cumple con o excede todos los requisitos requeridos por la Norma Federal 213 de Seguridad de Automóviles para uso en automóviles.



Este sistema de seguridad para niños **NO** está certificado para su uso en aeronaves porque las aeronaves no tienen cinturones para los hombros.

Vida útil del asiento de automóvil

DEJE de usar este asiento de automóvil y tírelo a la basura 10 años después de la fecha de fabricación. Busque la fecha de fabricación en la etiqueta en el fondo del asiento de automóvil.

Graco Children's Products Inc. aconseja no prestar ni transferir un asiento de automóvil a menos que usted conozca la historia completa del producto. Tampoco aconsejamos la compra de un asiento de automóvil de segunda mano.

Protección del asiento del vehículo

Proteja el asiento del vehículo. Use una alfombrilla, una toalla o una manta fina debajo y detrás del asiento de automóvil.

Uso durante clima cálido

Las piezas del asiento de automóvil se pueden calentar mucho cuando están bajo el sol o cuando hace calor. **Para evitar quemaduras, compruebe siempre la temperatura del asiento antes de sentar al niño.**

1-D Advertencias de seguridad

Ningún asiento de automóvil garantiza la protección contra lesiones en toda situación, pero su utilización correcta ayuda a reducir el riesgo de lesiones graves o la muerte. LEA ESTE MANUAL CON ATENCIÓN.

! ¡ADVERTENCIA!

No cumplir estas instrucciones y las de las etiquetas del sistema de seguridad para niños podría causar el choque del niño contra el interior del vehículo durante una parada repentina o un accidente.

- ! Consulte el manual del dueño de su vehículo para obtener más información sobre las bolsas de aire y el uso de un asiento de automóvil.**
- ! Si su vehículo no tiene un asiento trasero, consulte el manual del dueño de su vehículo.**
- ! Elija el lugar adecuado para el asiento de automóvil en su vehículo.**
- ! Sujete siempre el asiento de automóvil con los conectores de los anclajes inferiores o el cinturón de seguridad del vehículo, incluso cuando esté desocupado. En un accidente, un asiento de automóvil sin sujetar puede lastimar a los pasajeros.**
- ! Se debe reemplazar el asiento de automóvil tras haber sido sometido a un accidente. ¡NO lo use de nuevo! Un accidente podría causar daños ocultos y su utilización repetida podría causar lesiones graves o la muerte.**
- ! La Academia Norteamericana de Pediatría (AAP por sus siglas en inglés) recomienda que los niños usen un asiento de automóvil con sistema de arnés incorporado durante el mayor tiempo posible hasta que alcancen el peso máximo o la altura máxima orientado hacia delante de su asiento de automóvil. Después de alcanzar el peso máximo o la altura máxima orientado hacia delante, también se recomienda que los niños de 4 pies 9 pulgadas (145 cm) de altura o menos viajen en un asiento para niños con posicionamiento del cinturón.**

- ! NO use el asiento de automóvil si ha resultado dañado o si faltan piezas.**
- ! NO use accesorios o repuestos que no sean los que son provistos por Graco. Su uso podría alterar el rendimiento del asiento de automóvil.**
- ! Nunca deje al niño solo, inclusive cuando duerme. El niño podría enredarse en las correas del vehículo y estrangularse o ahogarse.**

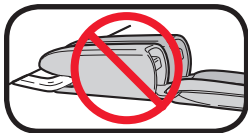

- ! No conecte nunca dos conectores de los anclajes inferiores a un barra de anclaje inferior del vehículo a menos que el fabricante del vehículo lo especifique.**

2-A Características del asiento de automóvil

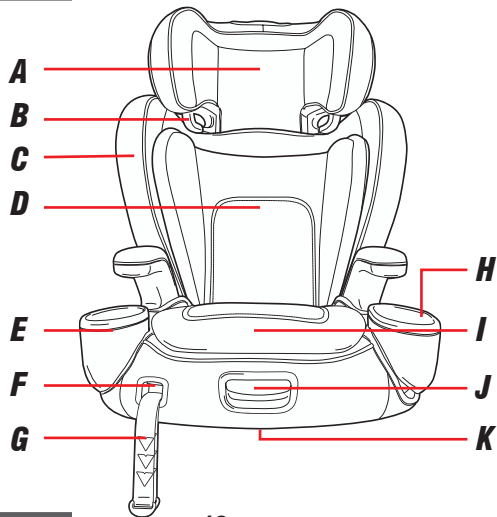

- A Apoyacabeza**
- B Guía del cinturón para los hombros**
- C Respaldo**
- D Soporte del cuerpo**
- E Apoyavasos**
- F Palanca de liberación de los anclajes Inferiores**
- G Correa de ajuste de los anclajes inferiores**
- H Compartimiento de almacenamiento**
- I Entrenador de cinturón de seguridad RightGuide™**
- J Palanca de liberación del entrenador de cinturón de seguridad RightGuide™**
- K Almacenamiento del manual de instrucciones**



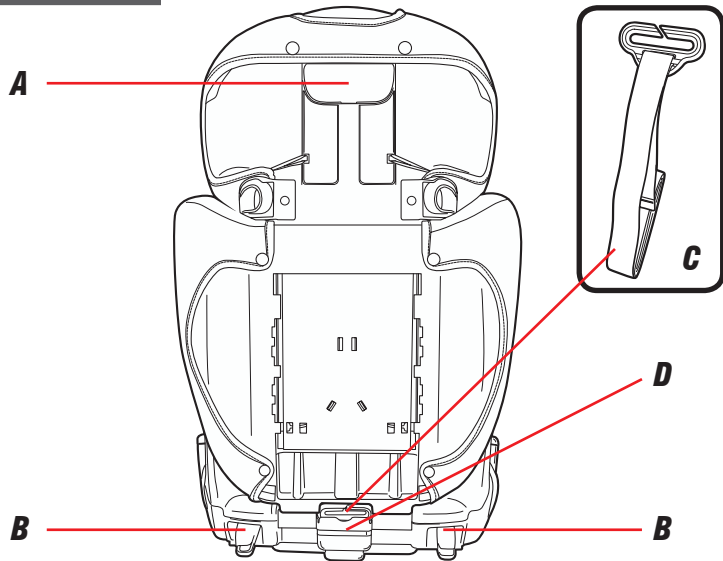

- A Palanca de ajuste del apoyacabeza**
- B Conectores de los anclajes inferiores**
- C Presilla de posicionamiento del cinturón
(recuadro)**
- D Almacenamiento de la presilla de
posicionamiento del cinturón**



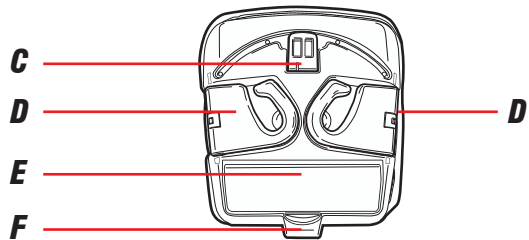
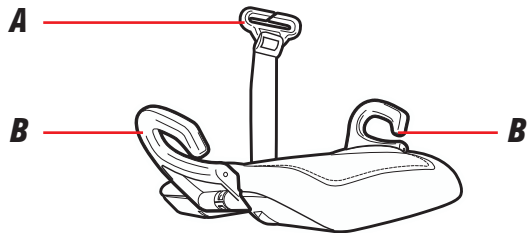

- A Presilla de posicionamiento del cinturón**
- B Guías de cinturón**
- C Traba del entrenador de cinturón de seguridad RightGuide™**
- D Guías del cinturón**
- E Almacenamiento de la presilla de posicionamiento y el manual de instrucciones**
- F Lengüeta trasera con traba**



3-A Uso del asiento elevado

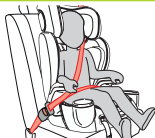

Cinturón de seguridad del vehículo para la falda y el hombro

Uso del asiento elevado con respaldo alto: 40-100 libras (18.1-45 kg) 43-57 pulgadas (110.1-145 cm) por lo menos de 4 años de edad*

Uso del asiento elevado sin respaldo: 40-110 libras (18.1-50 kg) 43-57 pulgadas (110.1-145 cm) por lo menos de 4 años de edad*

Entrenador de cinturón de seguridad RightGuide™: 50-120 libras (22.5-54 kg) 43-60 pulgadas (110.1-152 cm) por lo menos de 5 años de edad*

- Ponga el asiento de automóvil orientado hacia adelante en el asiento trasero del vehículo.
- Asegúrese de que el cinturón de seguridad del vehículo para la falda esté apretadamente ajustado y bajo en la cadera del niño y que pase por en frente del apoyabrazos en la vía del cinturón del asiento.
- Los cinturones del vehículo **DEBEN** estar planos contra el niño y **NO DEBEN** estar doblados.
- El cinturón de seguridad del vehículo para el hombro se ajusta apretadamente y deberá estar entre el cuello del niño y el borde del hombro.
- **Nunca** use el cinturón de seguridad del vehículo solamente para la falda a través del frente del niño.

- **NO** ponga el cinturón de seguridad del vehículo para el hombro debajo del brazo del niño o su espalda.
- **NO** deje que su niño se afloje o salga por abajo del asiento.
- **NO** ponga el cinturón de seguridad del vehículo sobre la parte de arriba de los apoyabrazos o las guías de cinturón.
- El apoyacabeza del asiento del vehículo **NO DEBE** crear un espacio entre el asiento del vehículo y el asiento en modo elevado alto.
- El frente del asiento **NO DEBE** quedar suspendido en el frente del asiento del vehículo.
- Si el niño no puede mantener el cinturón de seguridad del vehículo debidamente colocado, **NO** use este asiento. Use un asiento de automóvil diferente.
- La AAP recomienda que los niños usen el sistema del arnés incorporado siempre que sea posible hasta que alcancen la altura o el peso máximo para sentarse orientados hacia adelante que corresponde con su asiento de automóvil. Después de alcanzar la altura o el peso máximo para sentarse orientados hacia adelante, también recomiendan que los niños de 4 pies 9 pulgadas (145 cm) de alto o menos viajen en un asiento elevado con cinturón de seguridad.

*Consulte las normas de su estado y las recomendaciones de la AAP/NHTSA.



Nunca use el cinturón de seguridad del vehículo solamente para la falda a través del frente del niño en cualquier modo de asiento elevado.



3 Asiento
elevado

3-B Instalación del asiento elevado con respaldo alto

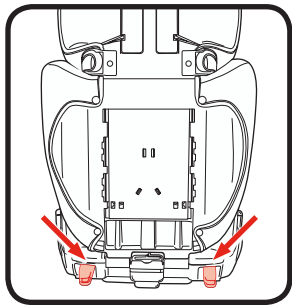

anclajes inferiores, usted **DEBE** guardar la correa de los anclajes inferiores como se indica. Sujete siempre el asiento de automóvil con los anclajes inferiores o el cinturón de seguridad del vehículo, incluso cuando esté desocupado. En un accidente, un asiento de automóvil sin sujetar puede lastimar a los pasajeros.

Graco permite sujetar el asiento de automóvil con los anclajes inferiores en el modo elevado. El niño **DEBE ESTAR SUJETADO** con el cinturón de seguridad del vehículo para el hombro y la falda. Se puede usar los anclajes inferiores en el modo elevado independientemente del peso del niño hasta las 110 libras (50 kg).

Verifique lo siguiente antes de usar los anclajes inferiores en el modo asiento elevado:

- Los conectores de los anclajes inferiores **NO** interfieren con las hebillas o cinturones de seguridad del vehículo.

Si la correa de los anclajes inferiores interfiere con los cinturones de seguridad del vehículo o si la posición elegida no tiene los

Nota: Puede usar el asiento elevado con respaldo alto CON o SIN el entrenador de cinturón de seguridad RightGuide™

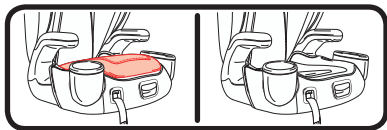

1. Ponga el asiento de automóvil orientado hacia adelante en el asiento trasero del vehículo

Colóquelo orientado hacia adelante en el asiento del vehículo. El fondo del asiento debe estar lo más plano posible sobre el asiento del vehículo.



Pase al paso 5 si no usa los anclajes inferiores

3 Asiento
elevado

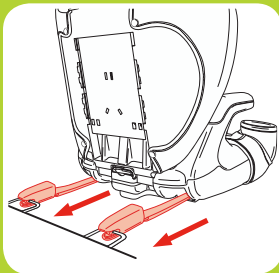
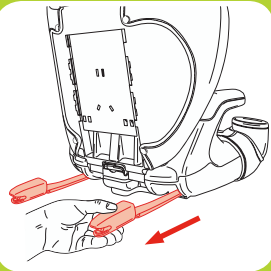

2. *Extienda las correas de los anclajes inferiores*

Para facilitar la instalación, extienda los anclajes inferiores hasta alcanzar su máxima longitud al oprimir el botón rojo en la parte delantera de la base y tirar de las correas.

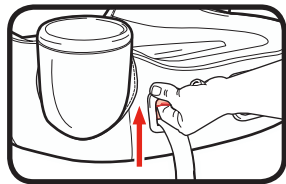

3. *Sujete los conectores de los anclajes inferiores a los anclajes inferiores del vehículo.*

Las correas de los anclajes inferiores no deben estar dobladas.

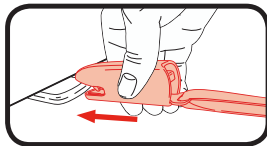

4. Tensione las correas de anclaje inferiores

Elimine toda la flojedad de las correas de anclaje inferiores empujando el asiento para niños y tirando las correas en el frente del asiento para niños.

Dependiendo de su vehículo, es posible que necesite alinear los conectores de los anclajes inferiores con las ranuras en la base para conseguir una buena instalación.

El fondo del asiento debe estar lo más plano posible sobre el asiento del vehículo.

5. Pase el cinturón de seguridad del vehículo para el hombro por la guía del cinturón de seguridad del apoyacabeza

Consulte la sección 4-A para asegurar a su niño.

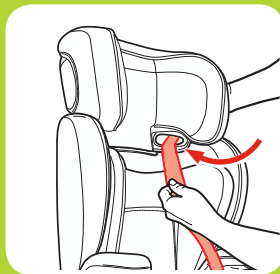

**3 Asiento
elevado**

3-C Instalación del asiento elevado sin respaldo

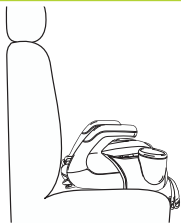
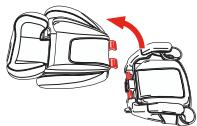

Nota: Puede usar el asiento elevado sin respaldo alto CON o SIN el entrenador de cinturón de seguridad RightGuide™

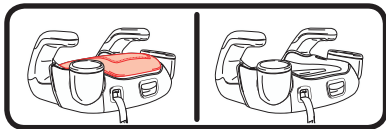

1. Saque el respaldo del asiento

Recline el respaldo del asiento y luego sáquelo de la base.

2. Ponga el asiento elevado orientado hacia adelante en el asiento trasero del vehículo

Colóquelo orientado hacia adelante en el asiento del vehículo que tiene un cinturón para la falda y el hombro. La base debe estar lo más plana posible sobre el asiento del vehículo.

Consulte la sección 4-B para asegurar a su niño.

3. Extienda las correas de los anclajes inferiores

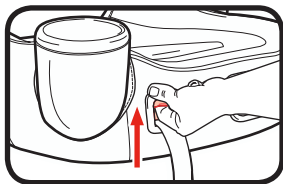

Para facilitar la instalación, extienda los anclajes inferiores hasta alcanzar su máxima longitud al oprimir el botón rojo en la parte delantera de la base y tirar de las correas.

4. Sujete los conectores de los anclajes inferiores a los anclajes inferiores del vehículo.

Las correas de los anclajes inferiores no deben estar dobladas.

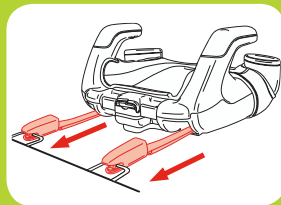
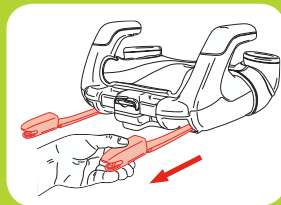
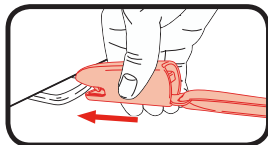



5. Tensione las correas de anclaje inferiores

Elimine toda la flojedad de las correas de anclaje inferiores empujando el asiento para niños y tirando las correas en el frente del asiento para niños.

Dependiendo de su vehículo, es posible que necesite alinear los conectores de los anclajes inferiores con las ranuras en la base para conseguir una buena instalación.

El fondo del asiento debe estar lo más plano posible sobre el asiento del vehículo.

Consulte la sección 4-B para asegurar a su niño.

3-D Instale el entrenador de cinturón de seguridad RightGuide™

1. *Retire el entrenador de cinturón de seguridad RightGuide™*
2. *Posicione el entrenador de cinturón de seguridad RightGuide™ boca abajo*
3. *Empuje la traba hacia abajo*

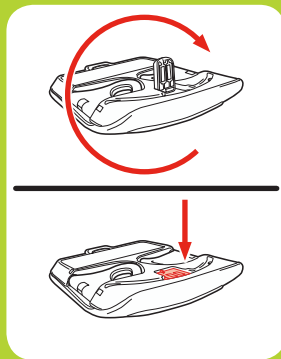
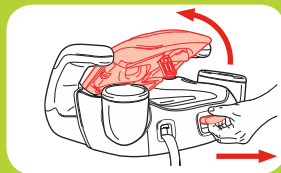

3 Asiento
elevado

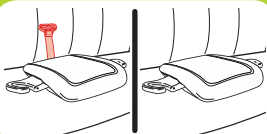
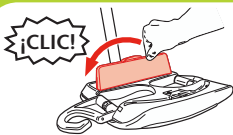
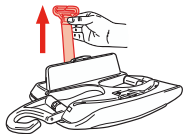
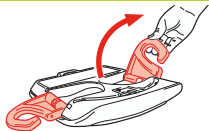

4. Gire las guías del cinturón de seguridad hacia afuera como se indica

Vaya al paso 7 si la presilla de posicionamiento del cinturón para los hombros no es necesaria para lograr un buen ajuste

5. Abra la puerta de almacenamiento y tire para sacar la presilla de posicionamiento del cinturón para los hombros

6. Cierre la puerta de almacenamiento para que haga clic al cerrarse

7. Posicione el asiento del entrenador de cinturón de seguridad RightGuide™ con el lado correcto hacia arriba, orientado hacia delante en el asiento trasero del vehículo

Consulte la sección 4-C para asegurar a su niño

4-A Asegurar al niño en el asiento elevado con respaldo alto

! ¡ADVERTENCIA!

Use solamente el sistema de cinturón del vehículo para la falda y el hombro cuando sujete a su niño en este asiento.

Nota: Puede usar el asiento elevado con respaldo alto CON o SIN el el entrenador de cinturón de seguridad RightGuide™

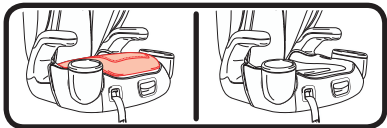

1. Ponga el niño en el asiento elevado

Pídale a su niño que se siente en el asiento elevado, con la espalda plana contra el respaldo del asiento.

2. Pase el cinturón de seguridad del vehículo para el hombro por la guía del cinturón de seguridad del apoyacabeza

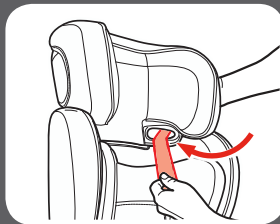

4 Asegurar
al niño

**4 Asegurar
al niño**

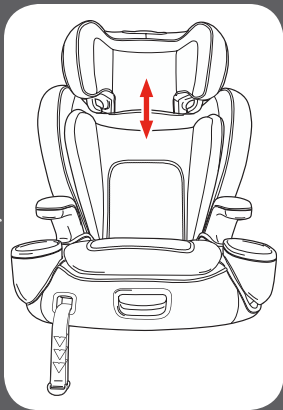

Orientado Hacia Adelante

3. Cómo subir o bajar el apoyacabeza

Levante la palanca de ajuste y suba o baje el apoyacabeza para lograr la altura apropiada del cinturón del vehículo para el hombro.

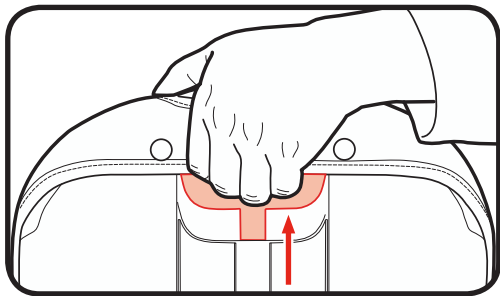

4. **Trabe el cinturón de seguridad del vehículo para la falda y el hombro**

Asegúrese de que la parte de la falda del cinturón de seguridad del vehículo pase enfrente de ambos apoyabrazos y que el cinturón para el hombro pase debajo del apoyabrazos en el lado con la traba.

Asegúrese de que la parte de la falda del cinturón de seguridad del vehículo esté baja a través de las caderas de su niño.

Asegúrese de que el cinturón para el hombro pase por los hombros de su niño, entre el cuello y el borde del hombro, levantando o bajando el soporte para la cabeza. Las guías del cinturón deben estar parejas o apenas por encima de los hombros.

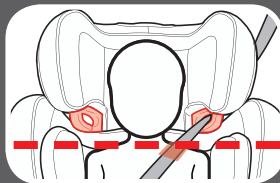
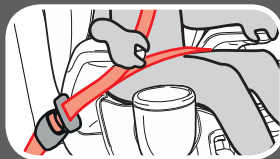

**4 Asegurar
al niño**

¿Está todo correcto?



Nunca use solamente el cinturón para la falda

Cinturón para la falda en frente del apoyabrazos y que cruza bajo en las caderas y los muslos

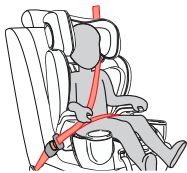

El cinturón para el hombro cruza el hombro, entre el cuello y el borde del hombro

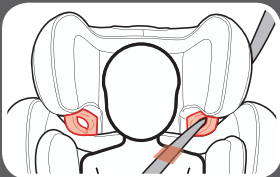

**4 Asegurar
al niño**



4-B Asegurar al niño en el asiento elevado sin respaldo alto

! ¡ADVERTENCIA!

Use solamente el sistema de cinturón del vehículo para la falda y el hombro cuando sujete a su niño en este asiento.

Nota: Puede usar el asiento elevado sin respaldo alto CON o SIN el el entrenador de cinturón de seguridad RightGuide™

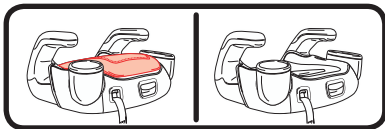

1. Ponga el niño en el asiento elevado

Pídale a su niño que se siente en el asiento elevado, con la espalda plana contra el respaldo del asiento.

2. Los oídos deben estar por debajo de la parte de arriba del respaldo del asiento o del soporte de la cabeza

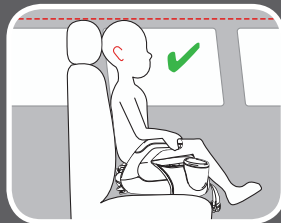

4 Asegurar
al niño

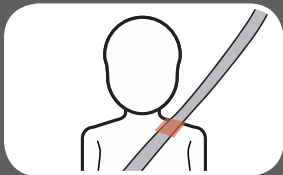
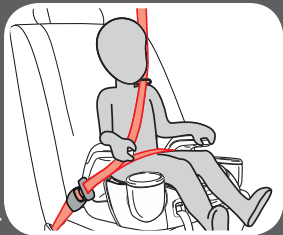

3. **Trabe el cinturón de seguridad del vehículo para la falda y el hombro**

Asegúrese de que la parte de la falda del cinturón de seguridad del vehículo pase enfrente de ambos apoyabrazos y que el cinturón para el hombro pase debajo del apoyabrazos en el lado con la traba.

Asegúrese de que la parte de la falda del cinturón de seguridad del vehículo esté baja a través de las caderas de su niño.

Tenga la seguridad de que el cinturón de seguridad del vehículo para el hombro pase por los hombros de su niño, entre el cuello y el borde del hombro.

Podría necesitar usar la presilla de posicionamiento del cinturón para obtener un buen calce. Consulte “Usando la presilla de posicionamiento del cinturón” (página 42).

¿Está todo correcto?

Nunca use solamente el cinturón para la falda

Cinturón para la falda en frente del apoyabrazos y que cruza bajo en las caderas y los muslos

El cinturón para el hombro cruza el hombro, entre el cuello y el borde del hombro

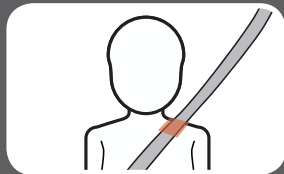

**4 Asegurar
al niño**

Usando la presilla de posicionamiento del cinturón en modo sin respaldo alto

4 Asegurar al niño

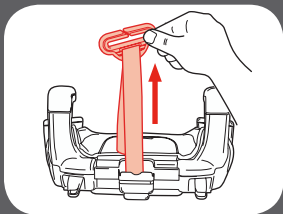
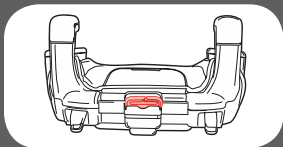

- 1. Asegúrese de que el cinturón de seguridad del vehículo para el hombro esté en la zona roja como se indica**

Si el cinturón de seguridad del vehículo para el hombro está fuera de esta zona, **DEBE** usar la presilla de posicionamiento del cinturón.

- 2. Tire la presilla de posicionamiento del cinturón para retirarla del almacenamiento**

Desde la parte trasera del asiento, tire la presilla de posicionamiento del cinturón para sacarla por completo.

3. El extremo libre de la correa debe mirar hacia el frente del asiento

4. Ponga el niño en el asiento, trabe el niño en el asiento y sujete la presilla de posicionamiento del cinturón

Con la espalda del niño plana contra el respaldo del asiento del vehículo, trabe al niño. Luego deslice la presilla hacia el cinturón de seguridad del vehículo para el hombro como se indica.

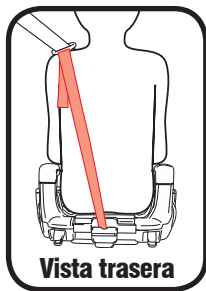

43

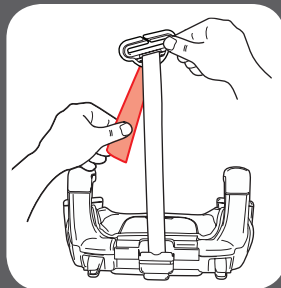

**4 Asegurar
al niño**

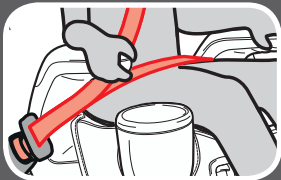
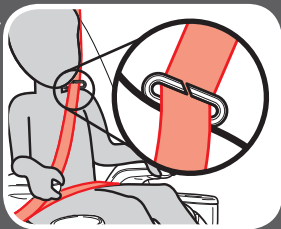
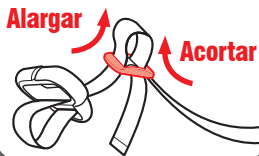

5. Ajuste la presilla de posicionamiento del cinturón según su niño

Alargue o acorte la longitud del cinturón como se indica.

La presilla debería caber arriba del hombro como se indica.

Asegúrese de que la parte de la falda del cinturón de seguridad del vehículo esté baja a través de las caderas de su niño.

4-C Asegurar al niño en el entrenador de cinturón de seguridad RightGuide™

! ¡ADVERTENCIA!

Use solamente el sistema de cinturón del vehículo para la falda y el hombro cuando sujete a su niño en este asiento.

1. Posicione al niño en el entrenador de cinturón de seguridad RightGuide™

Pídale a su niño que se siente en el asiento elevado, con la espalda plana contra el respaldo del asiento.

2. Los oídos deben estar por debajo de la parte de arriba del respaldo del asiento o del soporte de la cabeza

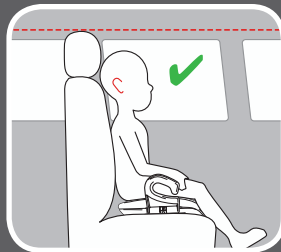

4 Asegurar
al niño

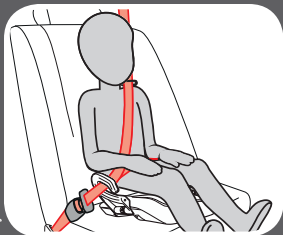

3. **Trabe el cinturón de seguridad del vehículo para la falda y el hombro**

Asegúrese de que la parte de la falda del cinturón de seguridad del vehículo pase enfrente de ambas guías de cinturón y que el cinturón para el hombro pase por la guía de cinturón en el lado de la traba.

Asegúrese de que la parte de la falda del cinturón de seguridad del vehículo esté baja a través de las caderas de su niño.

Tenga la seguridad de que el cinturón de seguridad del vehículo para el hombro pase por el hombro de su niño, entre el cuello y el borde del hombro.

Podría necesitar usar la presilla de posicionamiento del cinturón para obtener un buen calce. Consulte “Usando la presilla de posicionamiento del cinturón” (página 48).

¿Está todo correcto?

Nunca use solamente el cinturón para la falda

Cinturón para la falda va en frente de las guías de cinturón y el cinturón para el hombro va en frente de la guía de cinturón en el lado de la traba. El cinturón para la falda cruza bajo a través de las caderas y los muslos

El cinturón de seguridad del vehículo para el hombro cruza el hombro, entre el cuello y el borde del hombro

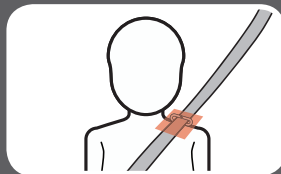
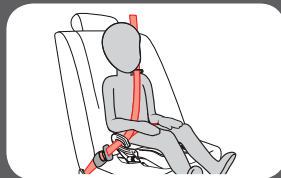

**4 Asegurar
al niño**

Usando la presilla de posicionamiento del cinturón en modo entrenador de cinturón de seguridad



- 1. Asegúrese de que el cinturón de seguridad del vehículo para el hombro esté en la zona roja como se indica**

Si el cinturón de seguridad del vehículo para el hombro está fuera de esta zona, **DEBE** usar la presilla de posicionamiento del cinturón.



- 2. Abra la puerta de almacenamiento y retire la presilla de posicionamiento del cinturón**

Desde la parte trasera del asiento, tire la presilla de posicionamiento del cinturón para sacarla por completo.

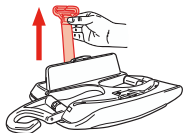

3. El extremo libre de la correa debe mirar hacia el frente del asiento

4. Ponga el niño en el asiento, trabe el niño en el asiento y sujete la presilla de posicionamiento del cinturón

Con la espalda del niño plana contra el respaldo del asiento del vehículo, trabe al niño. Luego deslice la presilla hacia el cinturón de seguridad del vehículo para el hombro como se indica.

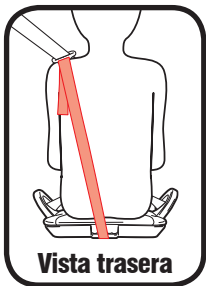

49

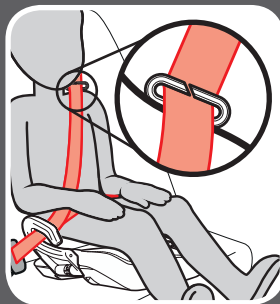

4 **Asegurar**
al niño

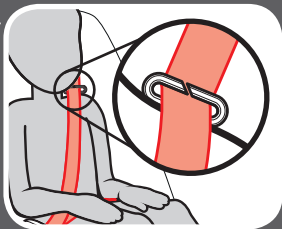
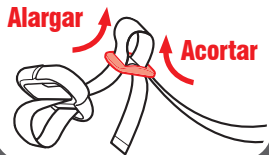

5. Ajuste la presilla de posicionamiento del cinturón según su niño

Alargue o acorte la longitud del cinturón como se indica.

La presilla debería caber arriba del hombro como se indica.

Asegúrese de que la parte de la falda del cinturón de seguridad del vehículo esté baja a través de las caderas de su niño.

5 Vuelva a sujetar el entrenador de cinturón de seguridad RightGuide™ al asiento elevado

1. **Abra la puerta de almacenamiento y guarde la presilla de posicionamiento del cinturón para los hombros si se usó**
2. **Gire las guías del cinturón de seguridad hacia adentro como se indica**
3. **Tire hacia arriba de la traba del entrenador del cinturón de seguridad RightGuide™**

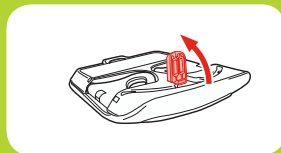
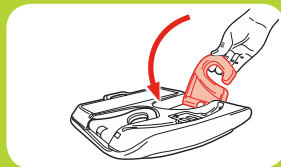
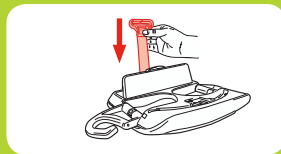

3 Asiento
elevado

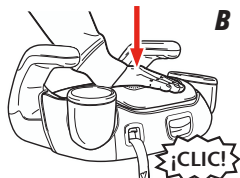
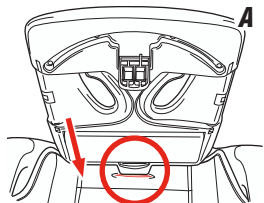

4. Sujete el entrenador del cinturón de seguridad RightGuide™ a la base del asiento

Deslice hacia atrás la lengüeta trasera con traba para insertarla en la abertura de la parte trasera de la base del asiento (A). Empuje hacia abajo la parte delantera del entrenador del cinturón de seguridad RightGuide™ en la base del asiento. Oirá un clic cuando se trabe en su lugar (B).

Asegúrese de que las guías del cinturón de seguridad estén giradas hacia adentro del entrenador del cinturón de seguridad RightGuide™.



VERIFIQUE que el entrenador del cinturón de seguridad RightGuide™ esté debidamente sujetado tirando hacia arriba del mismo.

6 Accesorios (en modelos selectos)

Soporte del cuerpo (Opcional)

Nunca deje que el soporte para el cuerpo se doble ni se abulte detrás del niño.

Para sacarlo, tire la correa de sujeción para retirarla de la almohadilla del respaldo.

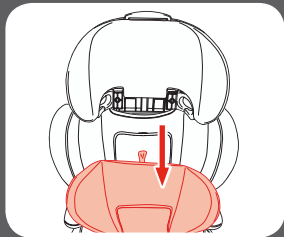
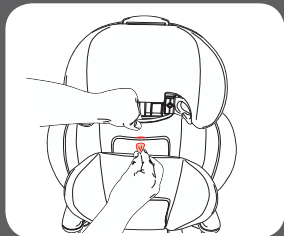



7-A Cómo Sacar los Conectores del Anclaje Inferior

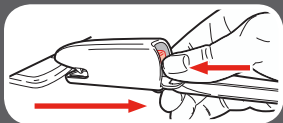
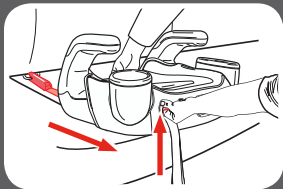

El Conector del Anclaje Inferior

Oprima el botón de liberación hacia arriba en la parte delantera del asiento para niños y tire ligeramente para alejarlo del asiento.

Empuje el boton rojo y tírelos.

7-B Elegir la ubicación del asiento en el vehículo

Consulte el manual del dueño del vehículo para identificar los lugares del asiento.

El mejor lugar para colocar este asiento de automóvil es:

- El que recomienda el manual del dueño de su vehículo, y
- Resulta en una instalación segura de este asiento de automóvil

En caso de que no haya un asiento trasero disponible y/o no tiene otra opción, la Administración Nacional de Seguridad de Tráfico en Carreteras (NHTSA) recomienda que tome las siguientes medidas:

- Asegurar que el niño esté debidamente sujetado según su edad y tamaño
- Mover el asiento todo lo posible hacia atrás
- Tener la seguridad de que el niño no esté fuera de posición, tal como inclinado hacia adelante en el lugar de despliegue de la bolsa de aire
- Poner el interruptor de activación de la bolsa de aire, si está disponible, en la posición DESACTIVADA



7-C Lugares peligrosos para el asiento en el vehículo

Nunca instale este asiento de automóvil en uno de los siguientes lugares del vehículo:



asientos del vehículo orientados
hacia atrás o el costado



modo asiento elevado con un cinturón de
seguridad del vehículo solamente para la falda

7-D Cinturones de seguridad del vehículo

Consulte el manual del dueño de su vehículo sobre el uso del cinturón de seguridad del vehículo

Términos del cinturón de seguridad del vehículo

Retractor

Un dispositivo que enrolla el cinturón de seguridad del vehículo que no se usa. A menudo está oculto en el interior de paneles de las paredes del vehículo o en el respaldo del vehículo.

Placa del Latch

El extremo macho de un cinturón de seguridad con la lengüeta plateada.

Recodo del asiento

El lugar donde se unen el asiento y el respaldo.

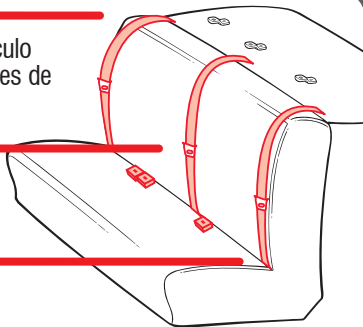



Identificación del tipo de su cinturón de seguridad

Hay uno tipo de cinturón de seguridad del vehículo que se puede usar con este asiento de automóvil:

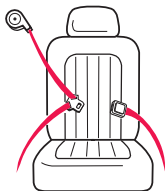

Cinturón para la falda y el hombro 3 puntos de conexión. Se puede usar en todos los modos de uso del asiento de automóvil.

Los siguientes tipos de cinturones de seguridad del vehículo **NO** se pueden usar con seguridad con este asiento de automóvil:



Cinturón para la falda solamente 2 puntos de conexión.



Cinturón para la falda con cinturón motorizado para el hombro



Cinturón para la falda o cinturón para el hombro montado en la puerta

Cinturones adelante del recodo del asiento

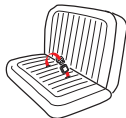

En algunos automóviles, es posible que no ajuste apretadamente. Lea el manual de su automóvil y del asiento de automóvil.

8-A Limpieza de la almohadilla del asiento

Consulte la etiqueta de cuidado de la almohadilla del asiento para obtener las instrucciones de lavado.

Almohadilla del apoyacabeza

Límpiala con una esponja húmeda usando un jabón suave y agua fresca. De ser necesario, se puede sacar la funda del soporte de la cabeza para limpiarla.

Para sacarla, suba el apoyacabeza y destrabe los 2 broches y los 2 nudos elásticos en el respaldo.

Saque la almohadilla del apoyacabeza como se indica.

Lave la almohadilla a máquina en agua fría en el ciclo delicado y séquela al aire. **NO USE BLANQUEADOR.**

Invierta los pasos para volver a instalar la almohadilla del apoyacabeza.

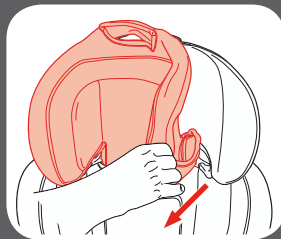
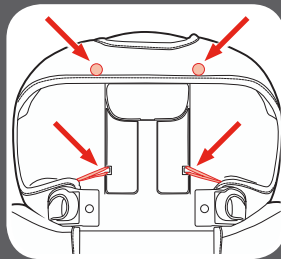

**8 Cuidado y
limpieza**

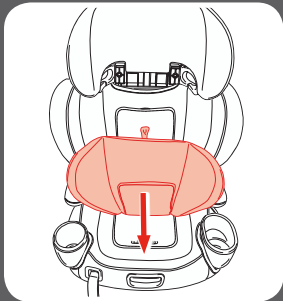
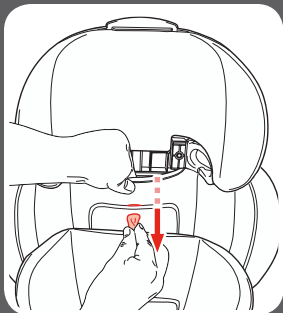

Soporte del cuerpo

Límpielo con una esponja húmeda usando un jabón suave y agua fresca. De ser necesario, se puede sacar el soporte del cuerpo para limpiarlo.

Para sacarlo, tire la correa de sujeción para retirarla de la almohadilla del respaldo.

Saque el soporte del cuerpo como se indica.

Lave el soporte del cuerpo a máquina en agua fría en el ciclo delicado y séquela al aire. **NO USE BLANQUEADOR.**

Invierta los pasos para volver a instalar el soporte del cuerpo.

Almohadilla del respaldo

Límpiala con una esponja húmeda usando un jabón suave y agua fresca. De ser necesario, se puede sacar la almohadilla del respaldo para limpiarla.

Para sacarla, destrabe los 4 broches de la parte trasera.

Saque la almohadilla del respaldo como se indica.

Lave la almohadilla a máquina en agua fría en el ciclo delicado y séquela al aire. **NO USE BLANQUEADOR.**

Invierta los pasos para volver a instalar la almohadilla del respaldo.

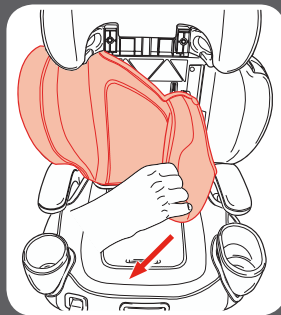
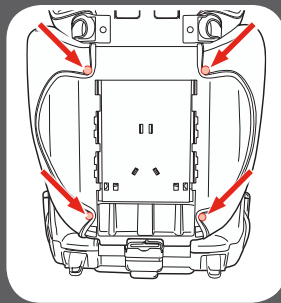

**8 Cuidado y
limpieza**

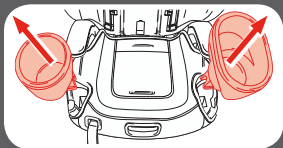
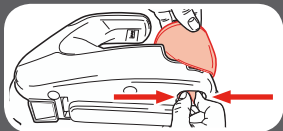
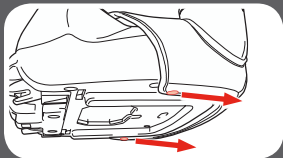
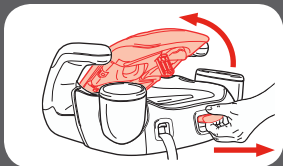

Almohadilla de la base

Límpielo con una esponja húmeda usando un jabón suave y agua fresca. De ser necesario, se puede sacar la almohadilla de la base para limpiarla.

Retire el entrenador de cinturón de seguridad RightGuide™.

Destrahe los 2 broches en cada costado en la parte inferior del asiento.

Desde la parte inferior del asiento, desenganche los apoyavasos apretando las lengüetas con traba.

Saque el apoyavasos y compartimiento de almacenamiento como se indica.

El apoyavasos y compartimiento de almacenamiento se pueden lavar en el lavaplatos (rejilla superior solamente).

Desenganche las lengüetas de plástico de la parte trasera.

Saque la almohadilla de la base como se indica.

Lave la almohadilla a máquina en agua fría en el ciclo delicado y séquela al aire. NO USE BLANQUEADOR.

Invierta los pasos para volver a sujetar la almohadilla de la base, el apoyavasos, el compartimiento de almacenamiento y el entrenador de cinturón de seguridad RightGuide™. Asegúrese de meter la almohadilla alrededor del botón de ajuste del anclaje inferior y del armazón de la palanca de liberación del entrenador del cinturón de seguridad RightGuide™.

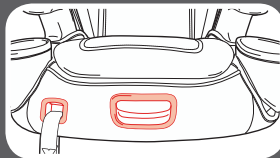
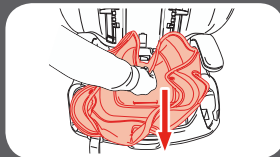
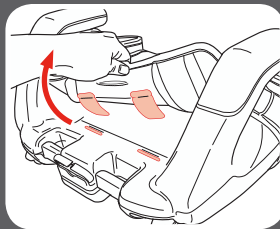

8 Cuidado y
limpieza



Entrenador de cinturón de seguridad RightGuide™

Límpielo con una esponja húmeda usando un jabón suave y agua fresca. De ser necesario, se puede sacar la almohadilla del entrenador de cinturón de seguridad para limpiarlo.

Quitar la almohadilla del entrenador de cinturón de seguridad

Para quitar la almohadilla del asiento, empiece desde los costados del entrenador de cinturón de seguridad y tire la almohadilla para quitarla del armazón de plástico. Luego, tire la lengüeta de plástico para retirarla de la parte trasera del armazón.

Lave la almohadilla a máquina en agua fría en el ciclo delicado y séquela al aire. **NO USE BLANQUEADOR.**

Sujetar la almohadilla del entrenador de cinturón de seguridad

Para volver a colocar la almohadilla del asiento, invierta los pasos. Empiece insertando la lengüeta de plástico en la parte trasera del asiento.

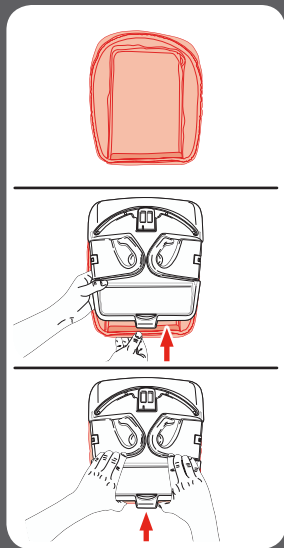

**8 Cuidado y
limpieza**

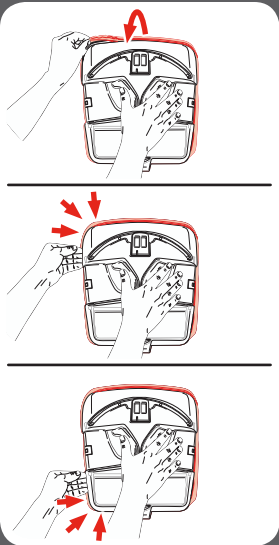

Tire la almohadilla para cubrir la parte delantera del asiento y empiece metiendo el borde de la almohadilla dentro de la ranura que se encuentra alrededor de la parte delantera y los costados del armazón de plástico.

8-B Limpieza de los Anclajes Inferiores

Lave la superficie solamente con un jabón suave y un paño mojado. **NO SUMERJA LAS CORREAS DE LOS ANCLAJES INFERIORES EN AGUA.** Hacerlo podría debilitar las correas.

Si las correas de los anclajes inferiores están deshilachados o muy sucios, comuníquese con servicio al cliente en www.gracobaby.com o al 1-800-345-4109.



8 Cuidado y
limpieza

Piezas de repuesto

Para comprar piezas o accesorios en los Estados Unidos,
por favor comuníquese con nosotros al:

1-800-345-4109

o

www.gracobaby.com

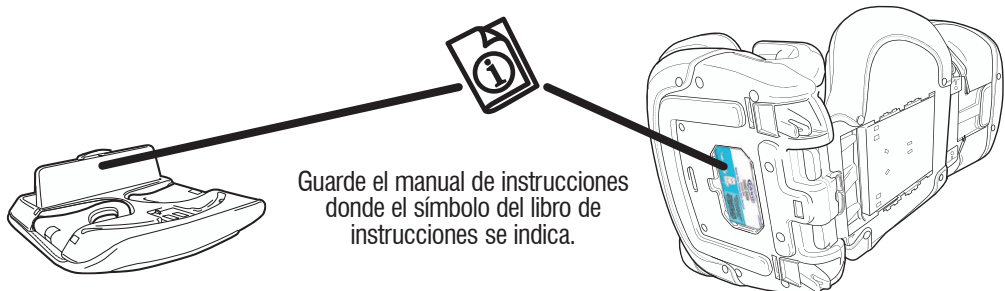

Guarde el manual de instrucciones
donde el símbolo del libro de
instrucciones se indica.