

Rubbermaid®

5L10

Felicitaciones y gracias por adquirir una estructura de almacenamiento Rubbermaid.

ANTES DE EMPEZAR – CÓDIGOS DE CONSTRUCCIÓN

Asegúrese de revisar sus códigos de construcción locales, ordenanzas y restricciones, y gobierno vecinal.

ANTES DE EMPEZAR – PREPARANDO LA SUPERFICIE

Para asegurar un ensamblado y rendimiento correctos, su cobertizo tiene que ser construido en una superficie sólida y nivelada. Se recomienda una superficie de concreto, un patio o una plataforma de madera tratada.

ANTES DE EMPEZAR – UBICACIÓN

Cuando escoja una ubicación en su jardín, asegúrese de escoger una área con fácil acceso y una área que proporcione el drenaje correcto para que el agua se escurra de la ubicación del cobertizo.

ANTES DE EMPEZAR – PRE-ENSAMBLADO

Revise con detenimiento todos los pasos del ensamblado (es importante que los pasos se lleven a cabo en el orden correcto). Examine la lista de piezas y asegúrese de que no le falta ninguna.

IMPORTANTE – NO DEVUELVA A LA TIENDA

Para recibir asistencia con su estructura de almacenamiento Rubbermaid, o para información adicional del producto, llame a nuestro número gratuito de servicio al consumidor: **1-888-895-2110**
L-V: 8:30 a.m. a 5:00 p.m. Hora estándar del este o visítenos en Internet en: www.rubbermaid.com.

Pasos para la instalación:

- 1. Preparación del lugar**
- 2. Piso**
- 3. Paredes**
- 4. Techo y puertas**
- 5. Acabado**

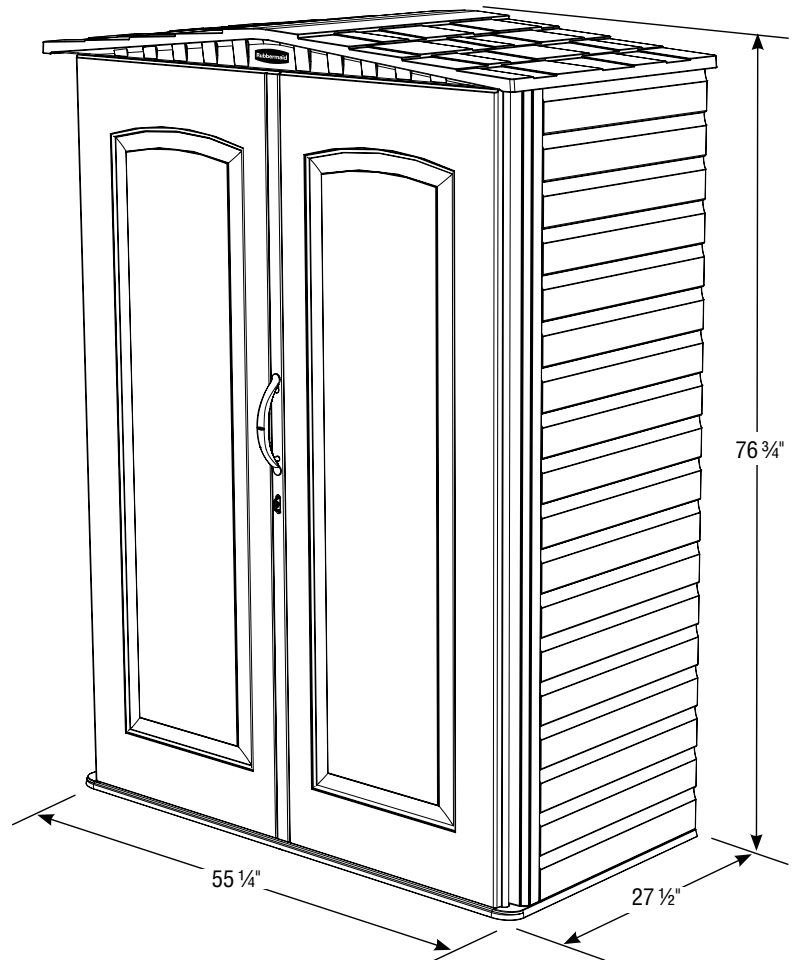

Nota: Asegúrese de mantener este manual de instrucciones y su recibo original de la tienda para asegurar que nuestro Departamento de servicio al consumidor pueda asistirlo con exactitud y rápido si es necesario.

1780068

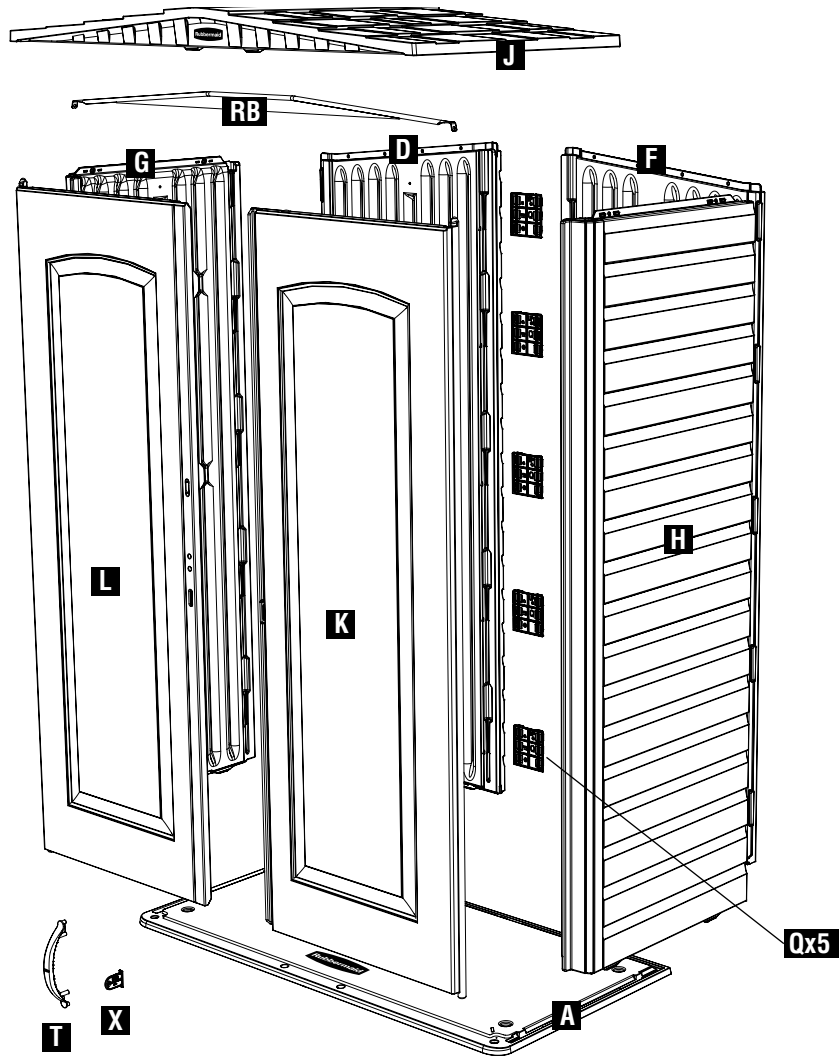

	Descripción	Número de pieza	Letra de ensamblaje	Cantidad
Piso	Piso frontal	5L01	A	1
Paredes	Posterior izquierdo	5L04	D	1
	Posterior derecho	5L05	F	1
	Lado frontal izquierdo	5L02	G	1
	Lado frontal derecho	5L03	H	1
	Conector de pared	5H75	Q	5
Puertas	Puerta izquierda	5L06 / 5L41	L	1
	Puerta derecha	5L07 / 5L42	K	1
	Manija de la puerta	5L74	T	1
	Pestillo de cierre	5F58	X	1
Techo	Techo delantero	5L08	J	1
	Abrazadera de techo	5L36	RB	1
Accesorios	Conjunto de tornillos de cabeza achatada 14 x 3/4"	AA		24*
	Soporte de accesorio	5H88		4

* Se suministran tornillos adicionales

Herramientas necesarias



Ensamblaje con dos personas



5L10

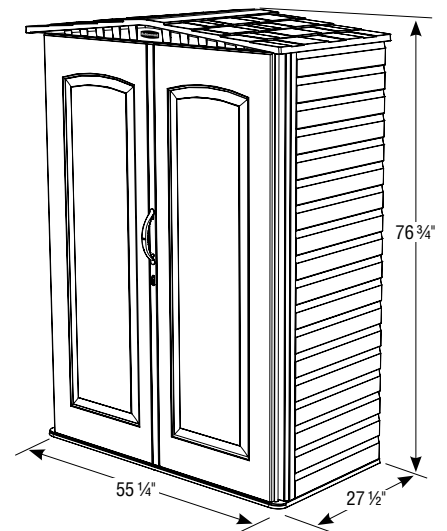

PRE-ENSAMBLADO:

- Revise TODOS los pasos de ensamblaje antes de comenzar la construcción.
- Examine la lista de piezas y asegúrese de que no le falta ninguna.

NOTA:

- Para simplificar el ensamblaje y asegurar que todos los componentes se enganchen adecuadamente, aplique un detergente suave a las colas de milano y a los sujetadores de presión antes del ensamblaje.

PRECAUCIONES

PRECAUCIÓN: Use siempre guantes cuando use un cuchillo de uso general.

PRECAUCIÓN: Use siempre protección ocular/gafas de seguridad durante el ensamblaje.

PRECAUCIÓN: Cuando instale los tornillos no los ajuste en exceso.

PRECAUCIÓN: Taladre solamente a través del panel de pared inicial, salvo que se indique de otra manera.

CUIDADO Y USO

- El cobertizo se puede limpiar con agua y un detergente suave, según sea necesario. **NO UTILIZE DETERGENTES, MATERIALES O HERRAMIENTAS DE LIMPIEZA ABRASIVOS.**
- Para maximizar el rendimiento de su cobertizo, retire la acumulación excesiva de nieve y/u hojas del techo.
- En caso de muy mal tiempo, por favor desensamble y almacene en un lugar seguro.

1.0 Preparación del lugar

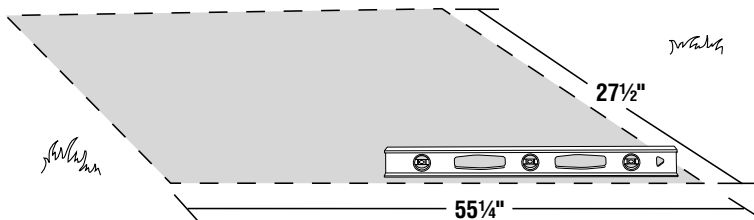
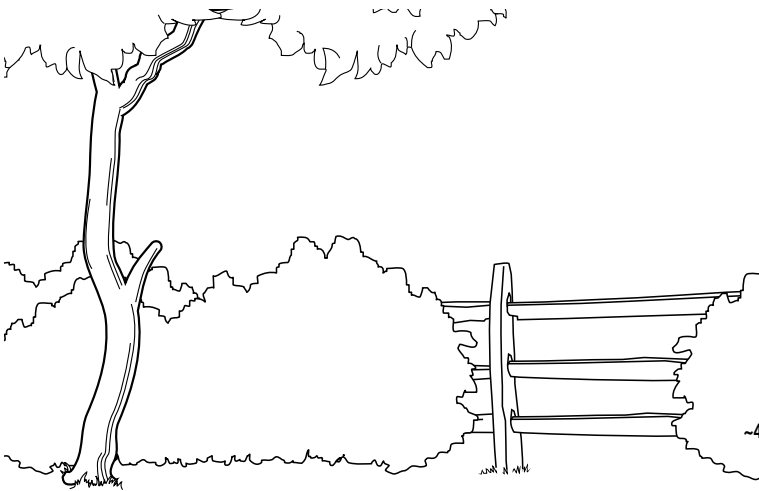

Construya una superficie sólida y nivelada para la cimentación del cobertizo. Consulte con las autoridades de construcción locales para saber de ordenanzas, restricciones o permisos requeridos antes de construir alguna estructura en su casa.

Nota: Se muestran las dimensiones mínimas para los cimientos.

PLANO DEL PISO:

Mida el lugar donde vaya a realizar la construcción para que pueda encajar todo el piso.

PASO OPCIONAL:

Si se desea, podrán usarse los orificios embutidos para las anclas (5 lugares) para fijar el piso del cobertizo al cemento después de haber construido uno.

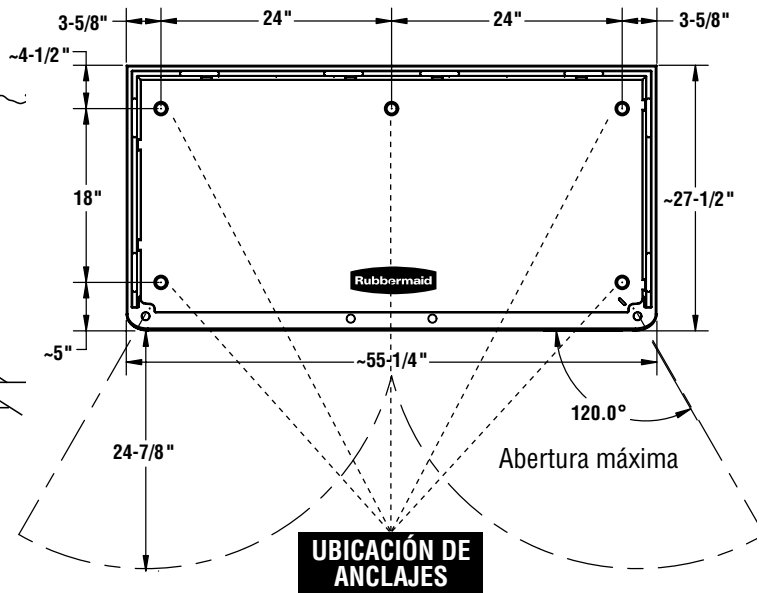

2.0 Instalación del piso

- a.** Usando un cuchillo multiuso, corte el lado largo de cada ranura de pared y luego use un mazo de caucho y destornillador para retirarlo de los 8 lugares en el **piso frontal (A)**.

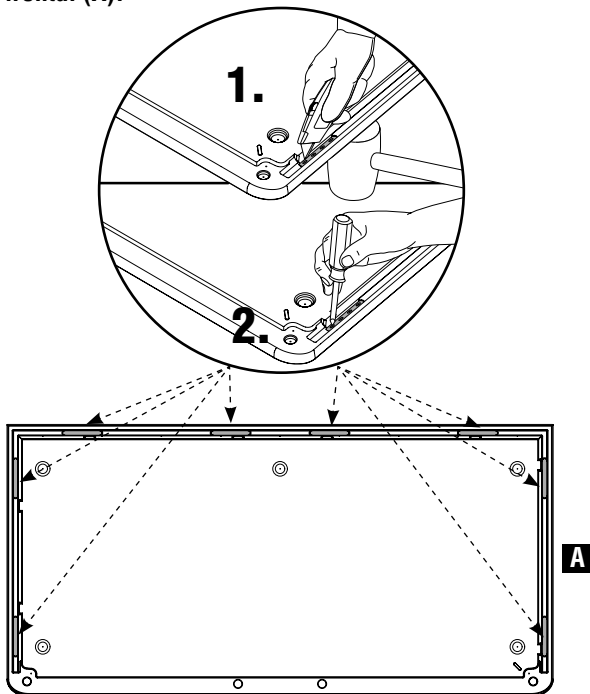

- b.** Utilizando un mazo de caucho y un destornillador, retire las pestañas para la bisagra de la puerta, en dos lugares en el **piso frontal (A)**.

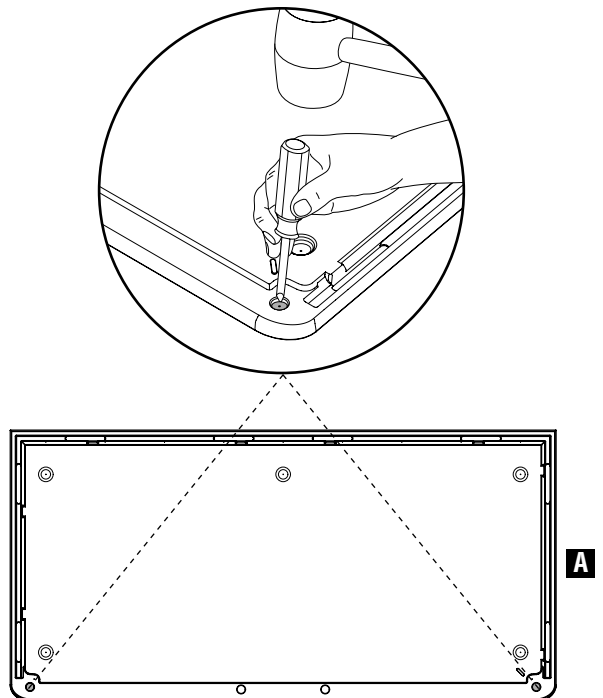

- c.** Taladre un orificio piloto a través de la superficie superior del piso, en dos lugares del **piso frontal (A)**.

PRECAUCIÓN: ¡Taladre solamente a través de la superficie superior del piso!

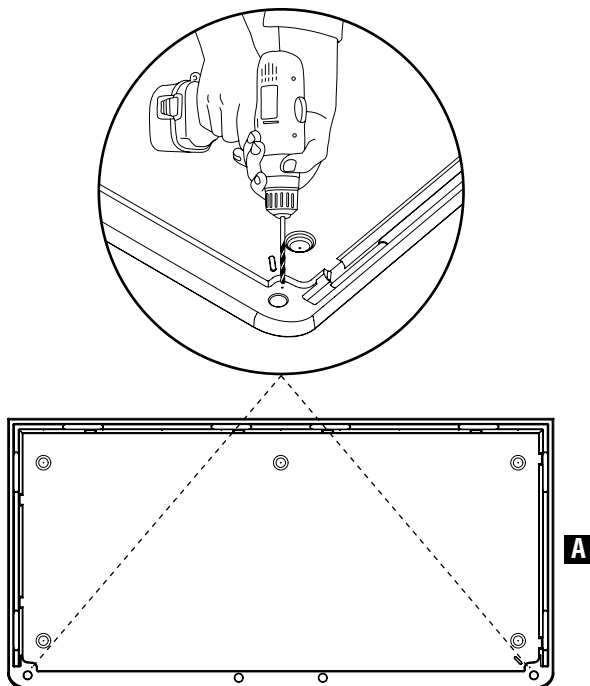

3.0 Instalación del panel de pared G

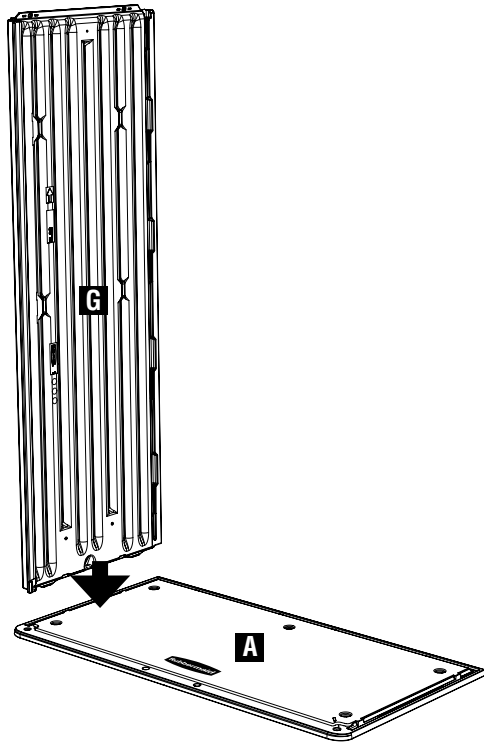

- a.** Utilice un destornillador para perforar los orificios de los tornillos en la parte de arriba de los 2 sitios del lado frontal izquierdo (G).

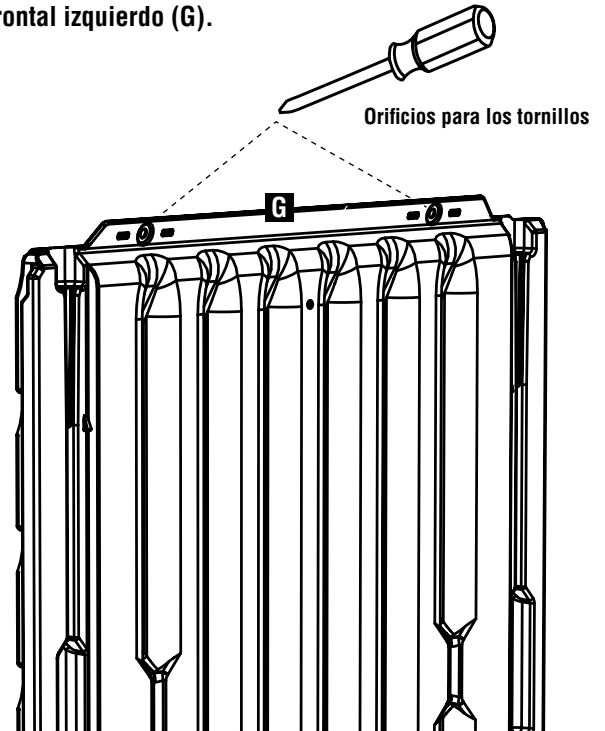

- b.** Taladre un orificio piloto (usando una broca de 1/8") en la esquina inferior frontal en la ubicación indicada por los orificios de tornillo.

Nota: Este orificio piloto debe ser taladrado a través de ambas paredes.

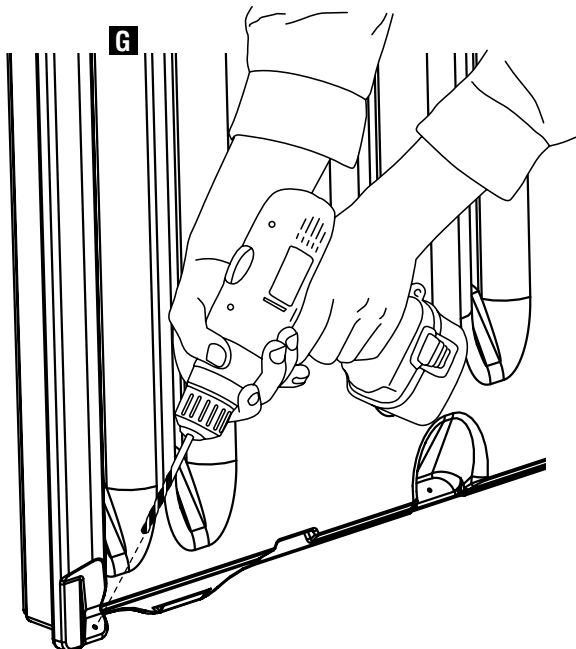

- c.** Encaje el lado izquierdo frontal (G) en el piso frontal (A). Mantenga el lado izquierdo frontal (G) vertical para evitar que se caiga (hasta que la parte posterior (D) esté instalada).

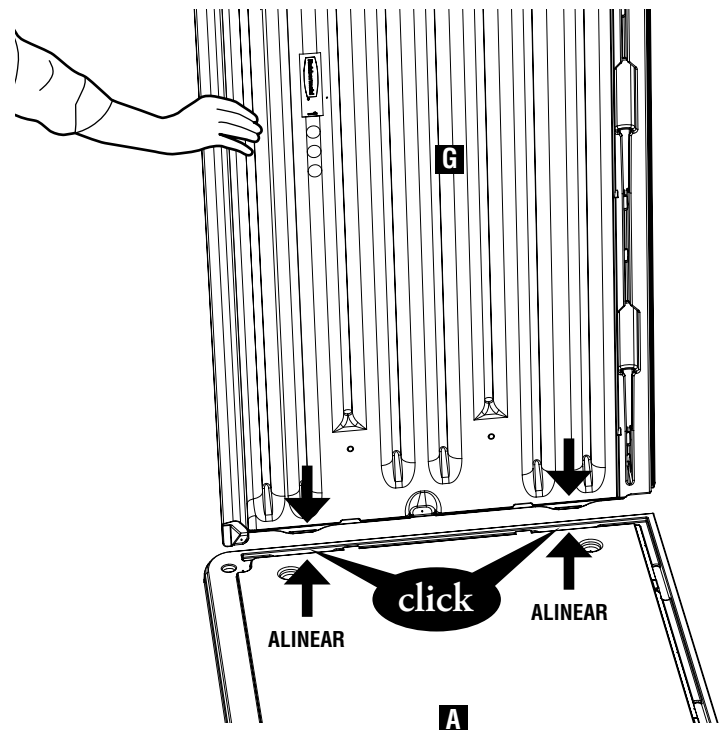

3.1 Instalación del panel de pared D

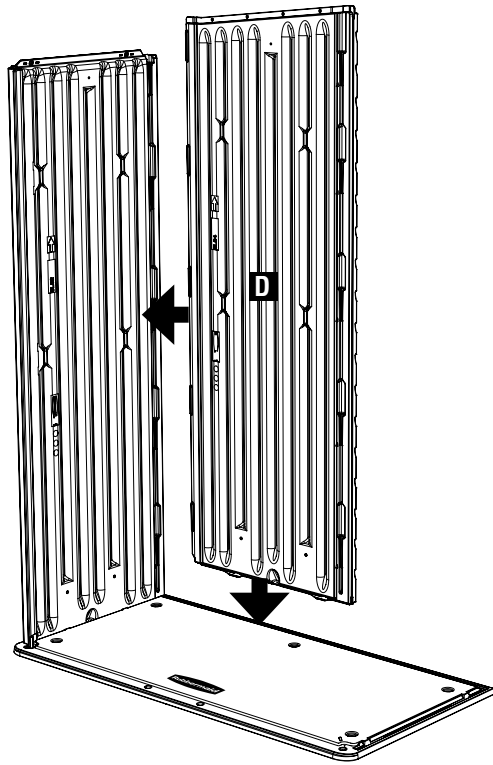

- a.** Utilice un destornillador para perforar los orificios para los tornillos en la parte de arriba de los 4 sitios de la parte posterior izquierda (D).

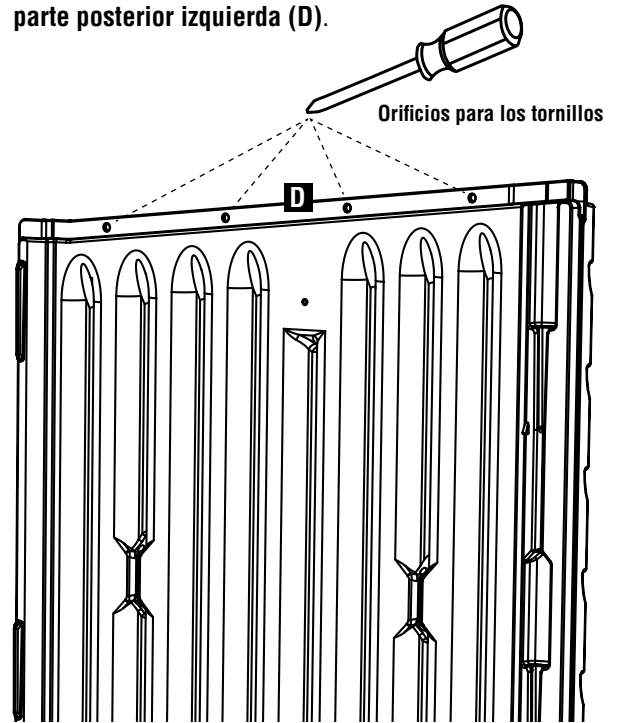

- b.** Conecte la parte posterior izquierda (D) a las colas de milano del lado izquierdo frontal (G).

CONSEJO PRÁCTICO: Lubrique las colas de milano con jabón líquido.

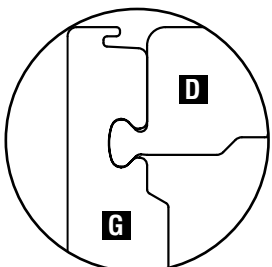

VISTA ELEVADA

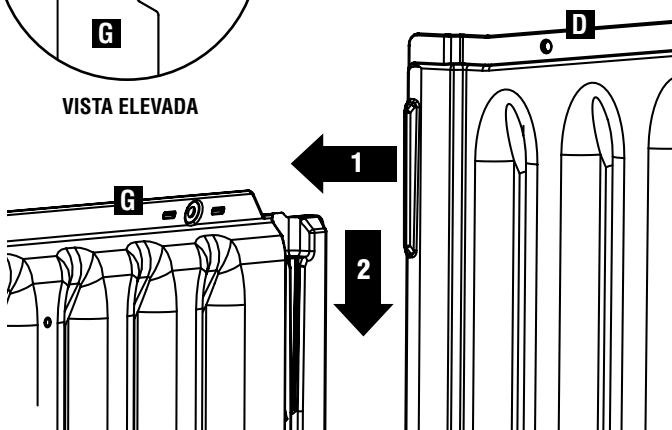

- c.** Enganche los sujetadores en la parte inferior de la parte posterior izquierda (D) al piso frontal (A).

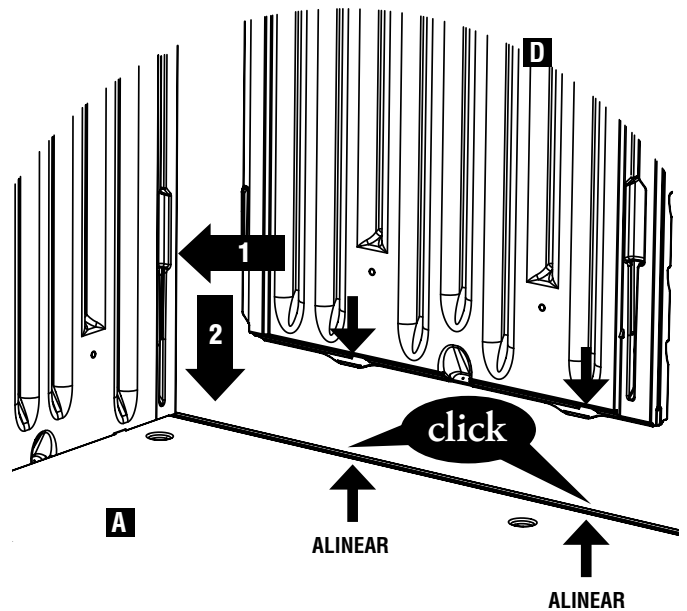

3.2 Instalación del panel de pared H

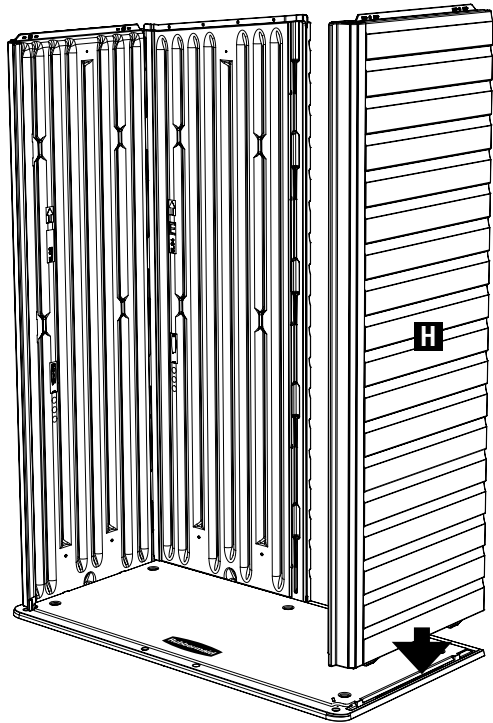

- a. Utilice un destornillador para perforar los orificios de los tornillos en la parte de arriba de los dos lugares del **lado derecho frontal (H)**.

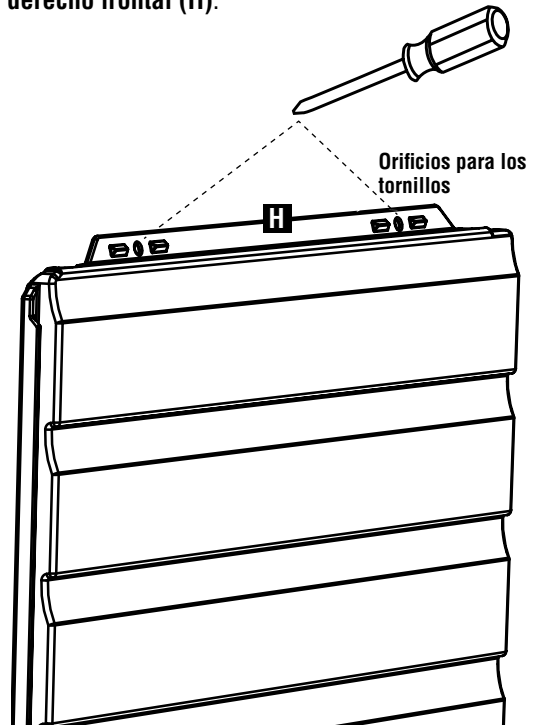

- b. Taladre un orificio piloto (usando una broca de 1/8") en la esquina inferior frontal en la ubicación indicada por los orificios de tornillo.

Nota: Este orificio piloto debe ser taladrado a través de ambas paredes.

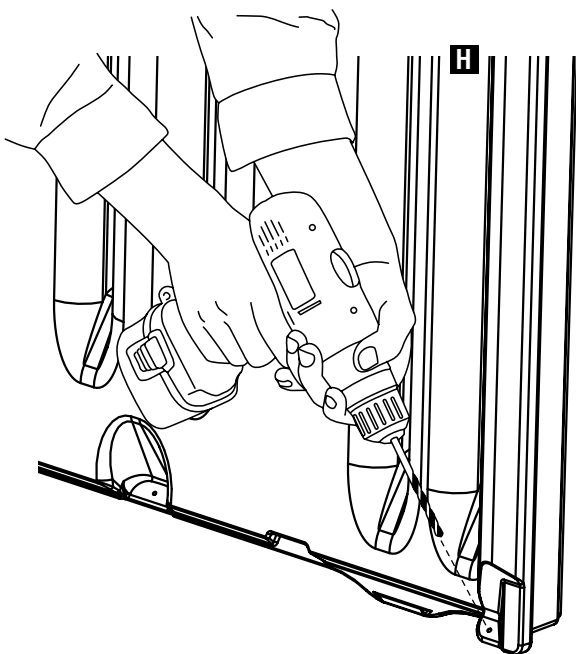

- c. Encaje el **lado derecho frontal (H)** en el **piso frontal (A)**. Mantenga el **lado frontal derecho (H)** vertical para evitar que se caiga (hasta que el **derecho trasero (F)** esté instalado).

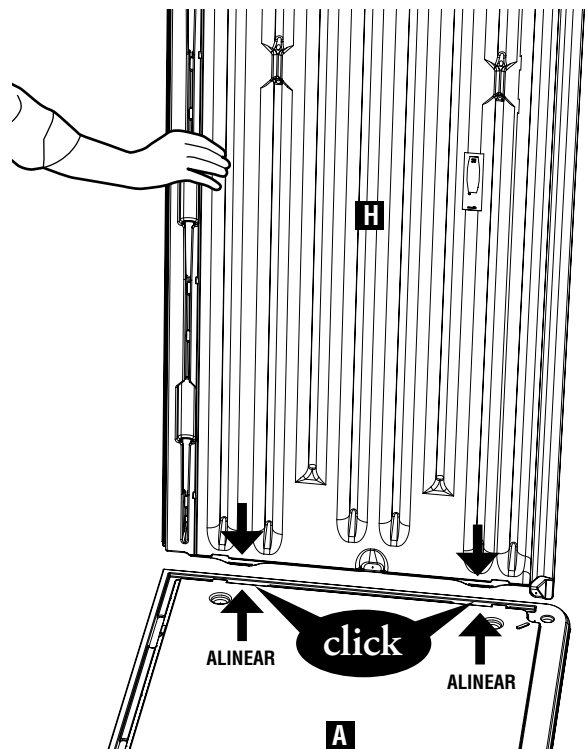

3.3 Instalación del panel de pared F

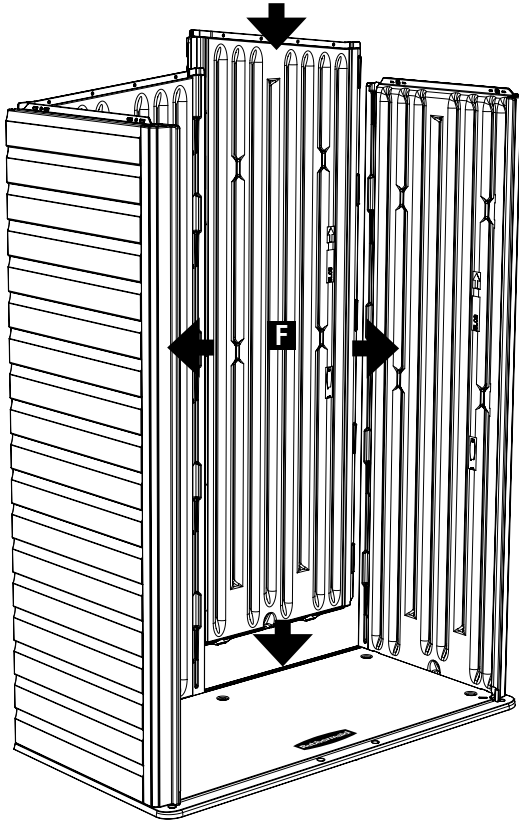

- a.** Utilice un destornillador para perforar los orificios de los tornillos en la parte de arriba de los 4 sitios de la **parte posterior derecha (F)**.

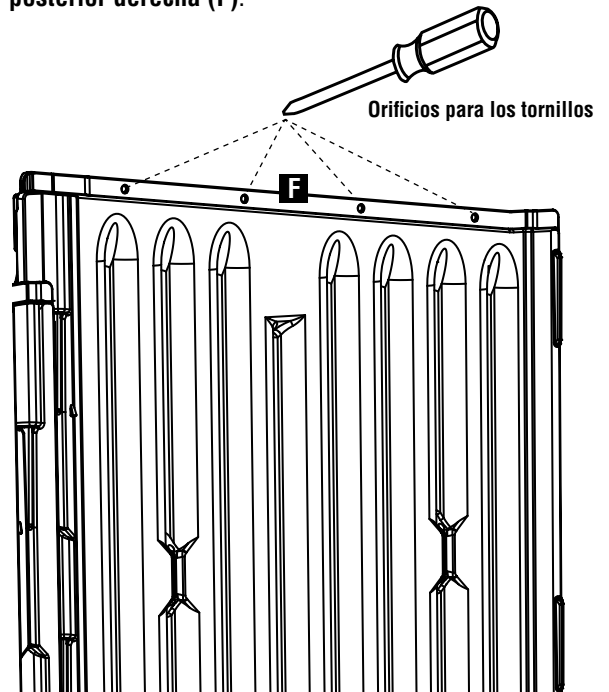

- b.** Conecte el **panel posterior derecho (F)** a las colas de milano del **lado derecho frontal (H)**. Alinee la junta de solapa entre la **parte posterior izquierda (D)** y la parte posterior derecha (F).

CONSEJO PRÁCTICO: Lubrique las colas de milano con jabón líquido.

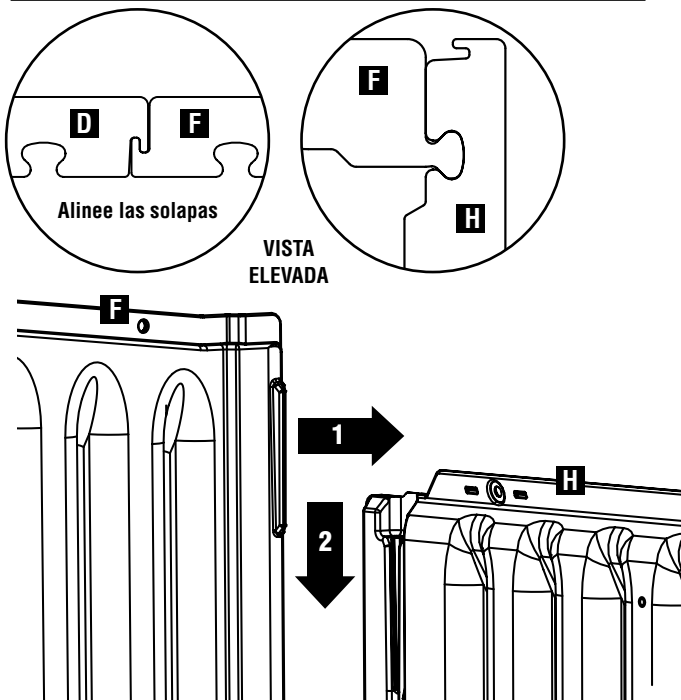

- c.** Enganche los sujetadores en la parte inferior de la **parte posterior derecha (F)** al **piso frontal (A)**.

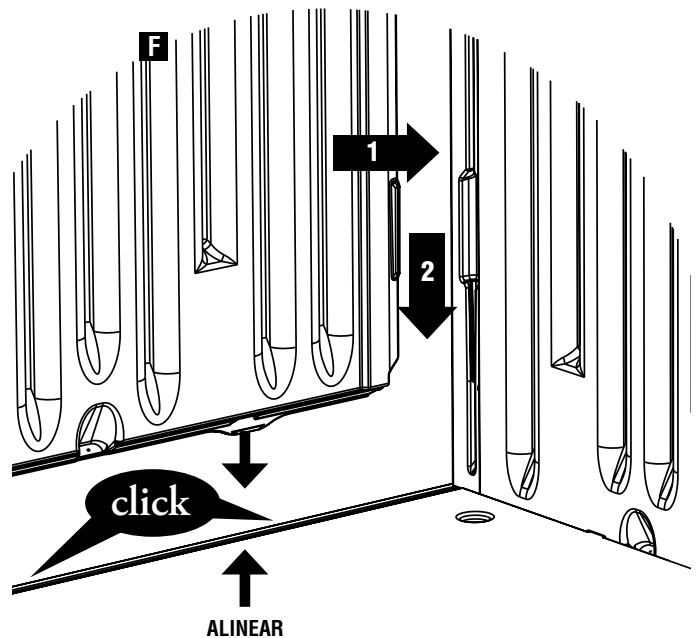

- d.** Instale el **conector de pared (Q)** en 5 lugares, conectando los **paneles posterior derecho e izquierdo (D y F)**. Posicione los conectores en las ranuras y deslice hacia abajo para conectar en su lugar.

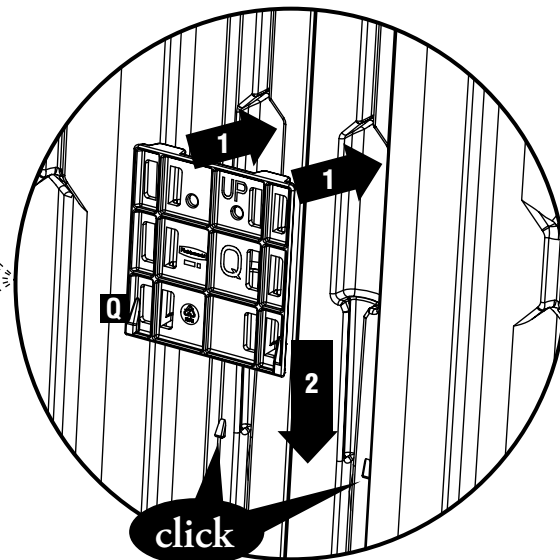
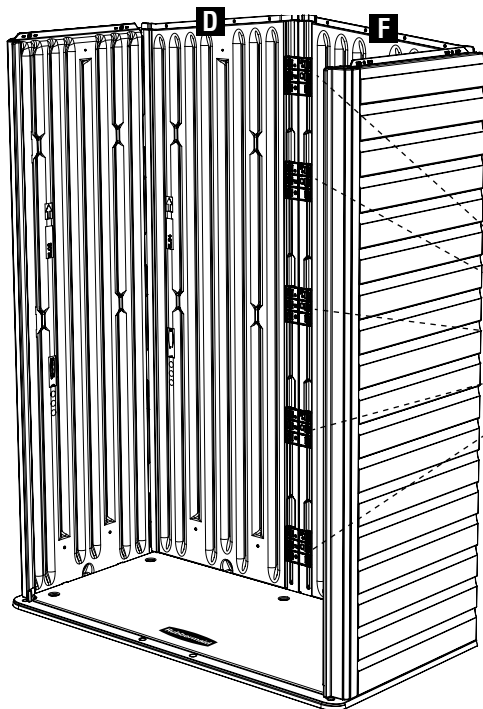
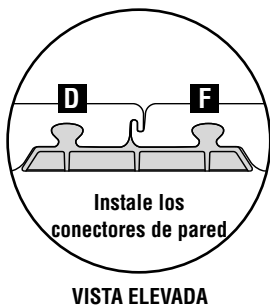

4.0 Panel de techo J e instalación de puerta

- a.** Instale un **techo frontal (J)** en las secciones laterales. Alinee las lengüetas en la parte superior de las paredes laterales en las ranuras del techo.

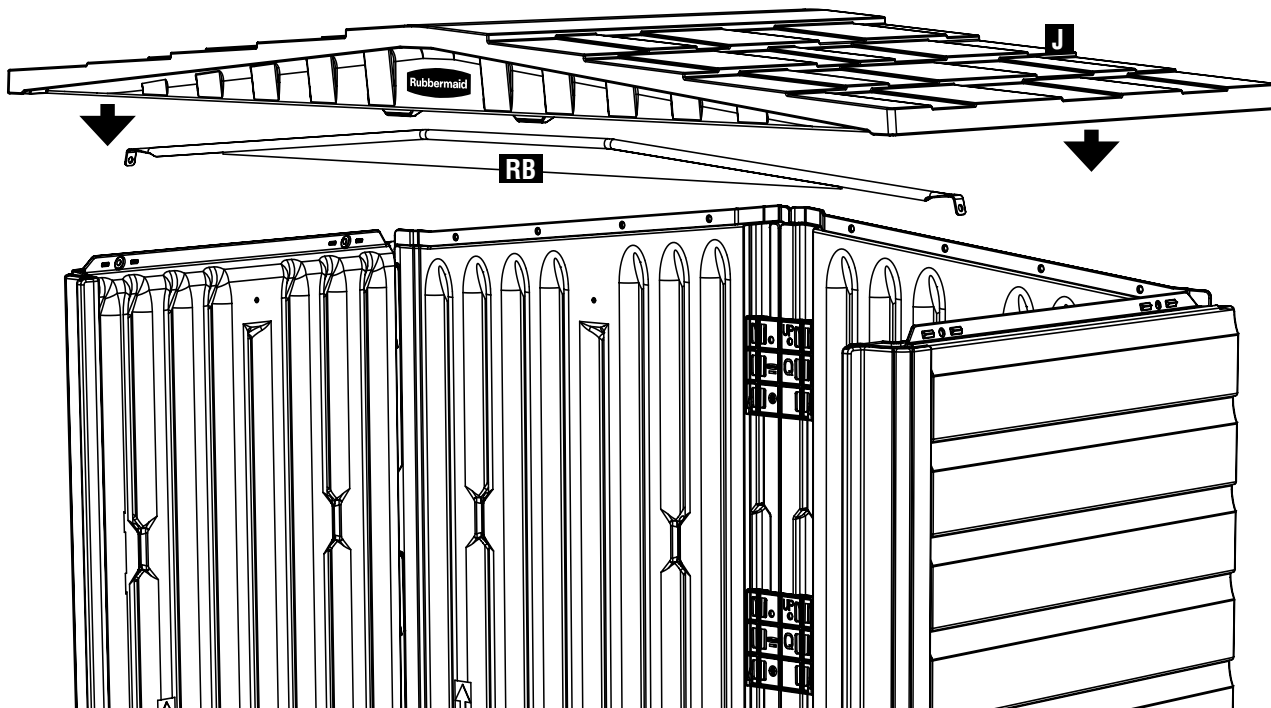

- b.** Levante ligeramente el borde frontal del techo lo suficiente para permitir el posicionamiento de la **abrazadera de techo (RB)** a las paredes laterales, como se muestra. Baje el techo a las paredes y alinee la **abrazadera de techo (RB)** en el espacio del **techo repetido (J)**.

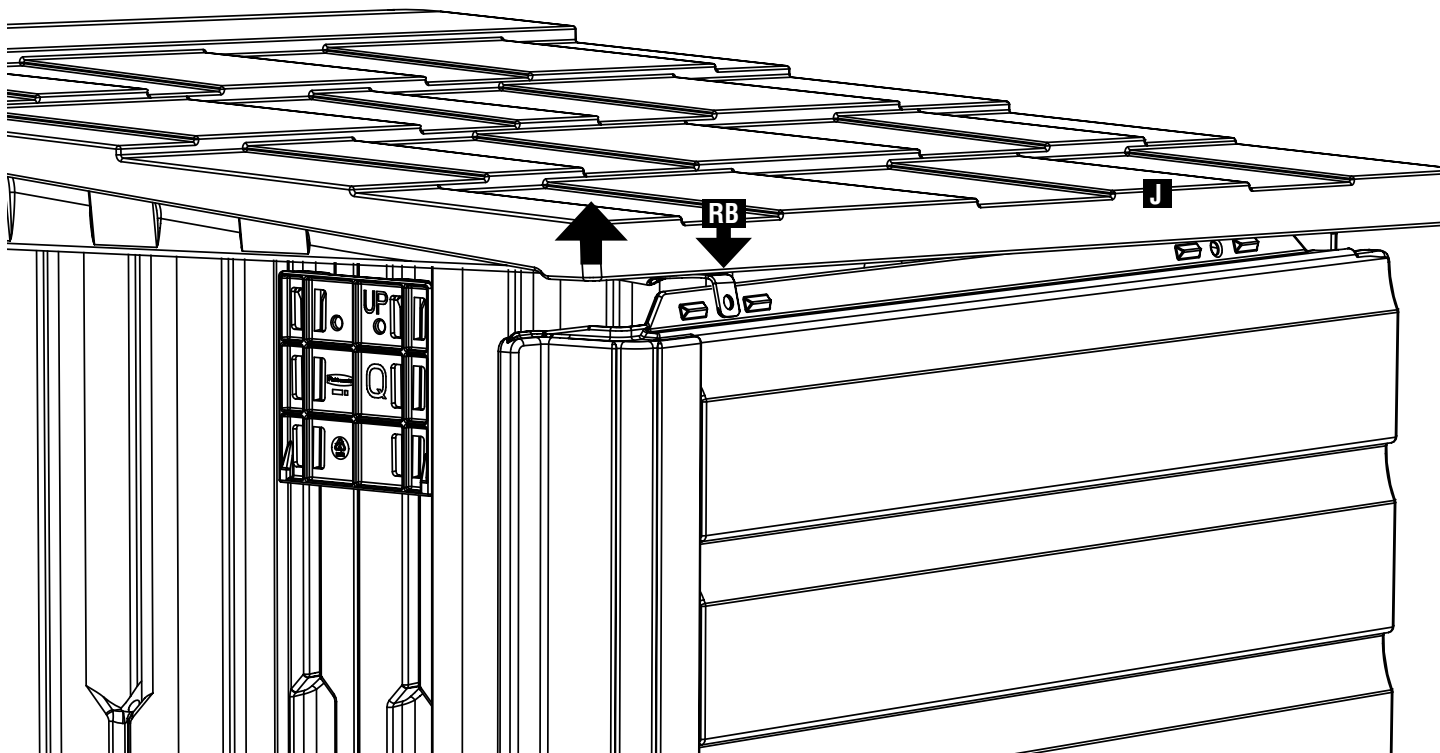

- C.** Asegúrese de que el **techo frontal (J)** esté posicionado contra las lengüetas de la pared posterior. Desde la parte exterior del cobertizo, instale un **tornillo (AA)** en cada esquina. **Mantenga sujetado firmemente el borde del techo en las esquinas mientras instala cada tornillo.** Instale los tornillos restantes en las ubicaciones restantes de las paredes posteriores.

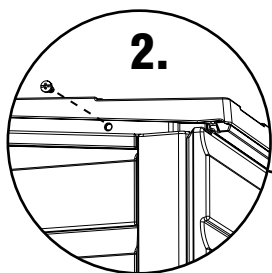
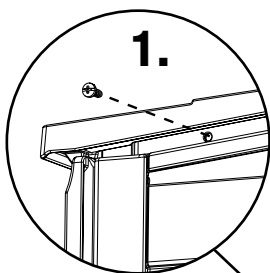
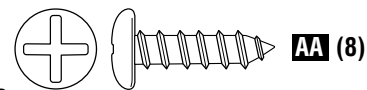

Consejo práctico: La instalación es más fácil usando brocas magnéticas o iniciando el tornillo con un destornillador manual para asentarlos. Los orificios piloto también se pueden taladrar usando una broca de 1/8".

3.

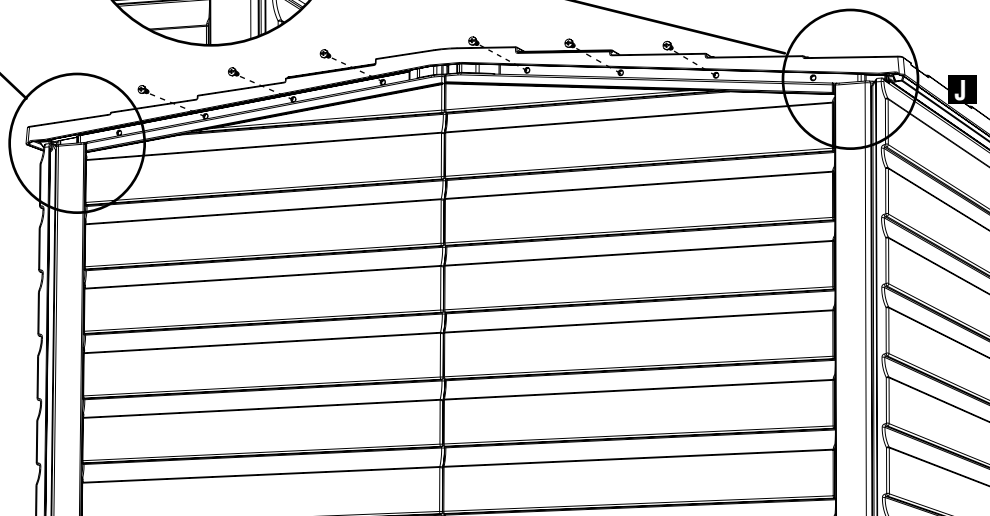

d. Instale la **puerta izquierda (L)** y la **puerta derecha (K)** en las aberturas de bisagra del **piso frontal (A)** y las cavidades de bisagra del **techo frontal (J)**.

Nota: Solo levante la parte delantera del techo lo suficiente para instalar los pasadores de la bisagra de puerta.

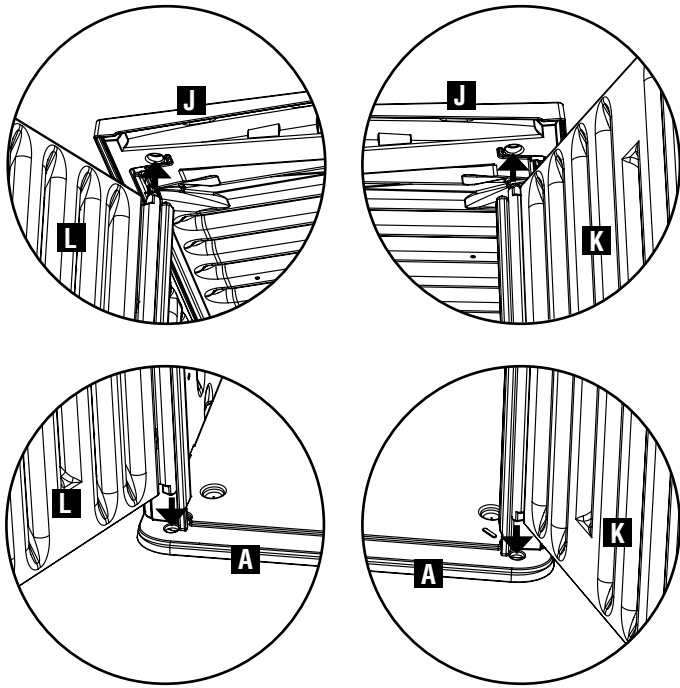

e. Desde el interior del cobertizo, instale cuatro **tornillos (AA)** en el techo en cada ubicación de pared lateral.

Nota: ¡Los tornillos también tienen que pasar a través de la abrazadera de techo (RB) en cada lado para asegurar correctamente el techo!

Una segunda persona en la parte externa del cobertizo debe de sujetar firmemente hacia abajo el borde del techo en cada ubicación de los tornillos.

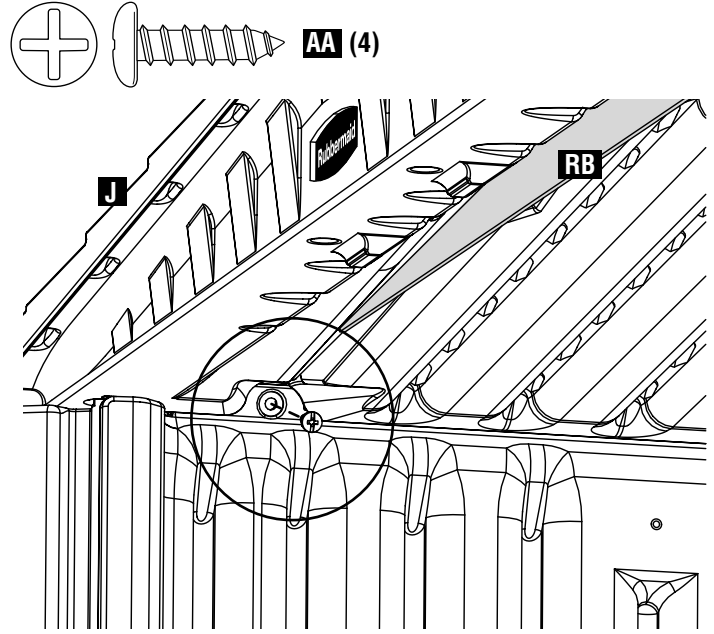

5.0 Terminando la instalación

a. Instale los **tornillos (AA)** en las 6 ubicaciones mostradas en la parte inferior de los paneles de pared para asegurar las paredes al piso.

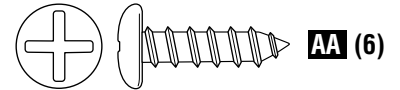

CONSEJO PRÁCTICO: Se pueden taladrar orificios piloto para los tornillos.
PRECAUCIÓN: No ajuste los tornillos excesivamente.

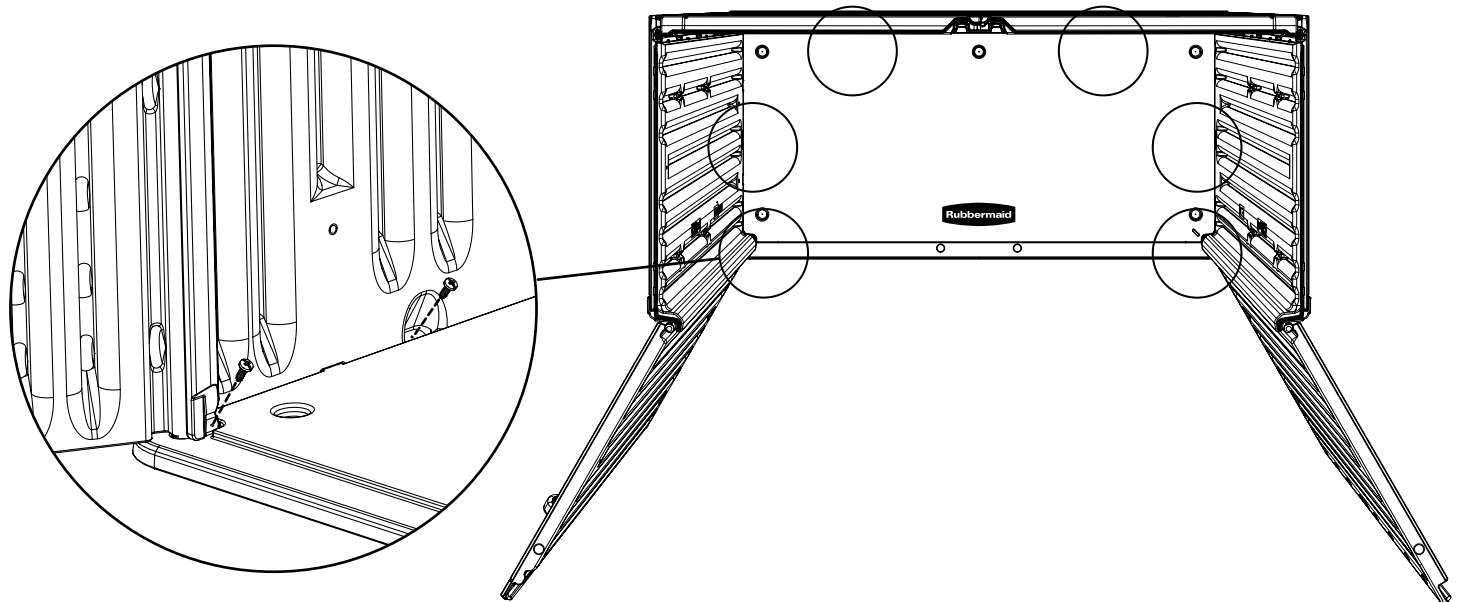

5.1 Terminando la instalación de la puerta

a. Instale el **pestillo de cierre (X)** en la abertura de la **puerta derecha (K)**.

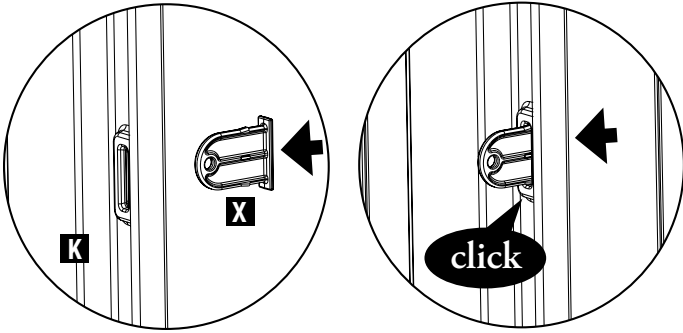

b. Instale la **manija de puerta (T)** en la **puerta izquierda (L)** usando cuatro **ornillos (AA)**.

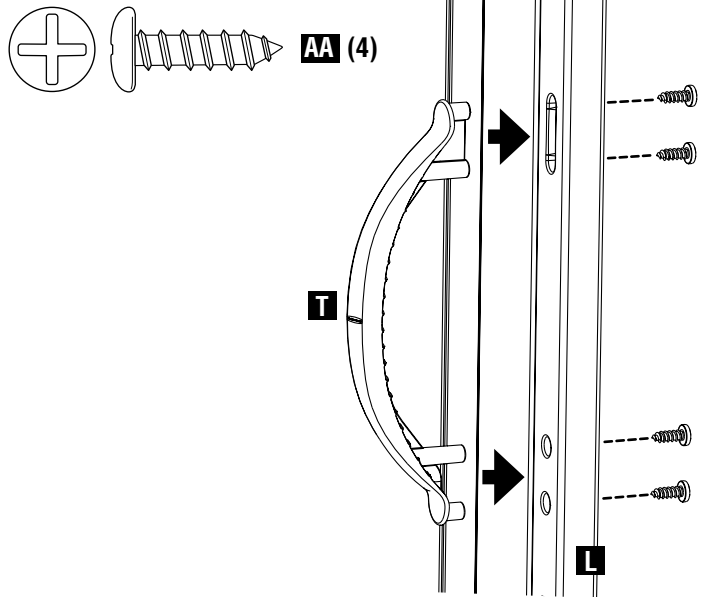

MANTENIMIENTO Y SEGURIDAD

- Revise periódicamente el cobertizo para asegurarse que se mantiene estable y que el lugar se mantiene nivelado.
- En áreas de mucho viento, se recomienda anclar el cobertizo a una plataforma o al piso a través de los orificios en el suelo en los lugares designados y asegurar con los sujetadores correctos (no están incluidos).
- Lave el cobertizo con una manguera de jardín o con una solución de detergente suave. Puede dañar su cobertizo si usa un limpiador abrasivo.
- Artículos calientes, tal como parrillas recién usadas o depósitos de fuego no se deben guardar en el edificio.
- No se deben apoyar artículos pesados contra las paredes ya que esto puede causar distorsiones.
- Mantenga las puertas cerradas cuando no se use para evitar daños del viento.
- No se suba al techo.
- El cobertizo no está diseñado para ser usado como habitación.

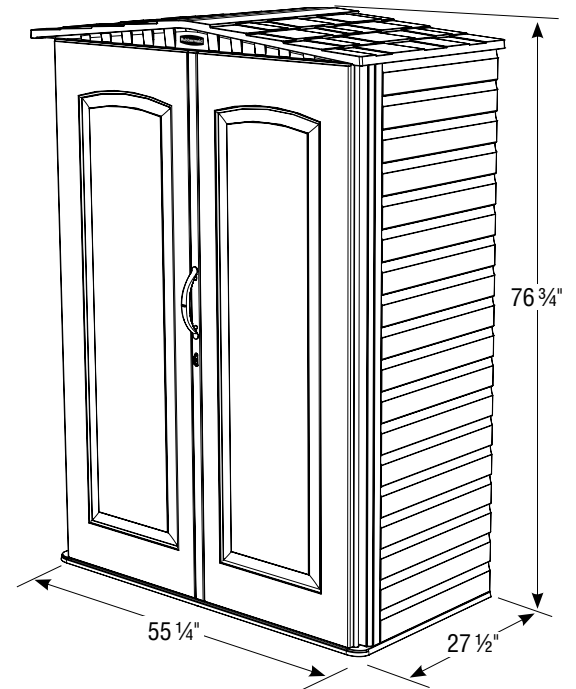

Rubbermaid®

A **Newell Rubbermaid** Company

Impreso en los Estados Unidos.
2010 Rubbermaid Incorporated,
Huntersville, NC EEUU 28078-1801

Servicio al cliente

Llamada gratuita: 1-888-895-2110
L-V 8:30 a.m. a 5 p.m. hora estándar del este.

o visítenos en www.rubbermaid.com