



www.gracobaby.com



Swivi Seat™ 3-in-1 Booster

• **Owners Manual** • **Manual del propietario**

**This product can be used in the following modes:
Este producto puede usarse en los siguientes modos:**

Infant Recline

Reclinación para el bebé

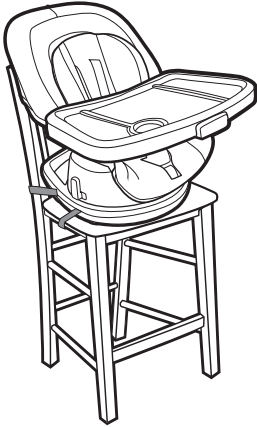
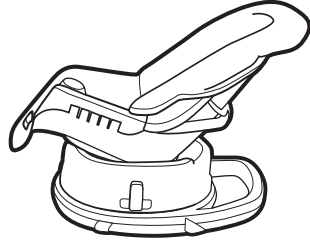

Toddler Booster

Asiento para niños pequeños

Feeding Booster
attached to chair
Asiento para dar de comer
sujetado a la silla

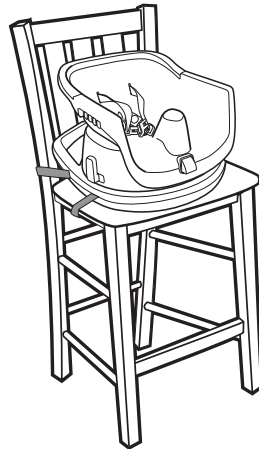

WARNING

Failure to follow these warnings and the assembly instructions could result in serious injury or death.

- **PLEASE SAVE OWNER'S MANUAL FOR FUTURE USE.**
- **FOR YOUR CHILD'S SAFETY,** read the labels and the owner's manual before using product.
- **BEFORE EACH USE.** Inspect the toddler booster for damaged hardware, loose joints, missing parts, or sharp edges.
- **DO NOT USE** toddler booster if any parts are missing or broken.
- **DO NOT** substitute parts.
- **FALL HAZARD** Never move or lift booster seat with child in it.
- **ADULT ASSEMBLY REQUIRED.**
- **NEVER LEAVE CHILD UNATTENDED.** Always keep your child in view in product.
- **PREVENT SERIOUS INJURY OR DEATH FROM SLIDING OUT, FALLS, OR TIPPING OVER.** Always use seat belt. Secure your child at all times with the restraint system provided, either in the reclining or upright position. The tray is not designed to hold your child in the product. It is recommended that the product be used in the upright position only by children capable of sitting upright unassisted.
- **NEVER** allow a child to push away from table.
- **DO NOT FORCE TRAY** against child. Use only the two adjustment positions. Be sure both adjustment fingers are engaged in armrest slots.
- **STRANGULATION HAZARD:** Do not place product in any location where there are cords, such as window blind cords, drapes, phone cords, etc.
- **FOLLOW ASSEMBLY INSTRUCTIONS CAREFULLY.** If you experience any difficulties, please contact the Customer Service Department.
- **DISCONTINUE USING YOUR TODDLER BOOSTER** should it become damaged or broken.
- **PREVENT SERIOUS INJURY OR DEATH.** Do not use in motor vehicles.
- **DO NOT ADJUST** the recline of product with your child in it.
- **ALWAYS USE** booster straps to attach feeding booster seat to any chair. Always ensure straps are pulled tightly.
- **IF FEEDING BOOSTER SEAT CANNOT** be securely and safely attached to the adult chair, do not use feeding booster seat with that chair.
- **THIS FEEDING BOOSTER SEAT** is designed to be used by a child up to 5 years of age and up to 50 lbs (22.7kg).
- **USE ONLY** Swivi Seat™ toddler booster accessories with this product.

 **WARNING**

- **ALWAYS SECURE CHILD IN THE RESTRAINT UNTIL CHILD IS ABLE** to get in and out of the feeding booster without help (about 2 1/2 years old), the child should be secured in the feeding booster seat at all times by the restraining system. The tray is not designed to hold the child in the chair.
- **DO NOT USE** the booster on a stool, swivel chair, folding chair or any other type of chair to which this booster cannot be firmly attached. The recommended type of chair shall be with four legs, a high backrest, and a firm seat.
- **Use the fully recline position** until infant can hold up head without help (about 4 months old).

ADVERTENCIA

Si no se obedecen estas advertencias y se siguen las instrucciones de montaje, podría resultar en lesiones graves o la muerte.

- **POR FAVOR, CONSERVE EL MANUAL DEL PROPIETARIO PARA UTILIZARLO EN EL FUTURO.**
- **PARA SEGURIDAD DE SU NIÑO**, lea las etiquetas y el manual del propietario antes de usar el producto.
- **ANTES DE CADA USO.** Inspeccione el asiento para niños pequeños para determinar si hay herrajes rotos, juntas sueltas, piezas que faltan o bordes filosos.
- **NO USE** el asiento para niños pequeños si alguna de las piezas faltan o están rotas.
- **NO** sustituya piezas.
- **FALL HAZARD** Never move or lift booster seat with child in it.
- **SE REQUIERE MONTAJE POR UN ADULTO.**
- **NUNCA DEJE A SU NIÑO DESATENDIDO.** Siempre tenga su niño a la vista.
- **PREVENGA LESIONES SERIAS O LA MUERTE CAUSADAS POR RESBALONES, CAÍDAS, O TUMBO.** Use siempre el cinturón de seguridad. Asegure a su niño en todo momento con el sistema de seguridad provisto, en la posición vertical o reclinada. La bandeja no ha sido diseñada para mantener a su niño en el producto. Se recomienda que niños capaces de sentarse sin ayuda usen el producto solamente en la posición vertical.
- **NUNCA** deje que un niño se aparte de la mesa.
- **NO FUERCE LA BANDEJA** contra el niño. Use solamente las dos posiciones de ajuste. Asegúrese de que ambos dedos de ajuste están trabados en las ranuras de los apoyabrazos.
- **PELIGRO ESTRANGULACIÓN:** No ponga el producto en ningún lugar donde haya cordones, tales como cordones de persianas, cortinas, teléfonos, etc.

ADVERTENCIA

- **SIGA LAS INSTRUCCIONES DE ENSAMBLAJE CUIDADOSAMENTE.** Si experimenta alguna dificultad, por favor, contacte al Departamento de Servicio al Cliente.
- **DEJE DE USAR SU ASIENTO PARA NIÑOS PEQUEÑOS** en caso de que esté dañado o roto.
- **PREVENGA LESIONES GRAVES O LA MUERTE.** No la use en vehículos de automotor.
- **NO AJUSTE** la inclinación del producto cuando el niño está sentado.
- **USE SIEMPRE** las correas del asiento para sujetar el asiento para dar de comer a cualquier silla. Asegúrese siempre de que las correas estén tirantes.
- **SI EL ASIENTO PARA DAR DE COMER NO** se puede asegurar e instalar con seguridad a una silla para adultos, no use el asiento para dar de comer con dicha silla.
- **ESTE ASIENTO PARA DAR DE COMER** ha sido diseñado para que lo use un niño de hasta 5 años de edad como máximo y que pese hasta 50 libras (22,7 kg).
- **USE SOLAMENTE** accesorios para el sdirnyo para niños pequeños Swivi Seat™ con este producto.
- **HASTA QUE EL NIÑO PUEDA** subirse y bajarse del asiento para dar de comer sin ayuda (a los dos años y medio), **SIEMPRE DEBERÁ ESTAR ASEGURADO AL ASIENTO** para dar de comer en todo momento por el sistema de seguridad. La bandeja no ha sido diseñada para mantener a su niño en la silla.
- **NO USE** el asiento sobre una banqueta, silla giratoria, silla plegable o cualquier otro tipo de silla a la que el asiento no pueda ser sujetado firmemente. El tipo recomendado de silla debe tener cuatro patas, un respaldo alto y un asiento firme.
- **Use la posición más reclinada** hasta que el bebé pueda sostener la cabeza sin ayuda (aproximadamente a 4 meses de edad).

Parts list

- Lista de las piezas

This model may not include some features shown below. **Check** that you have all the parts for this model **BEFORE** assembling your product. If any parts are missing, call Customer Service.

Este modelo podría no incluir algunas de las características que se indican a continuación. **Verifique** que tiene todas las piezas de este modelo **ANTES** de armar su producto. Si falta alguna pieza, llame al Departamento de Servicio al Cliente.

No tools required.

No requiere herramientas.

ALL MODELS • TODOS MODELOS

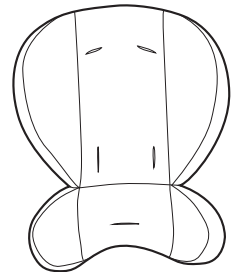
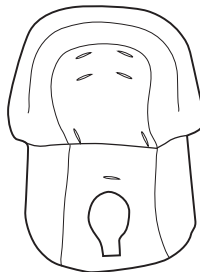
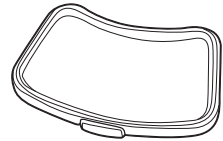
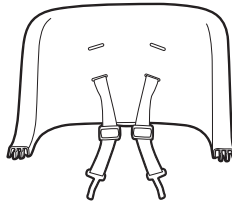

CERTAIN MODELS • CIERTOS MODELOS

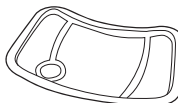

Backrest

- Respaldo del asiento

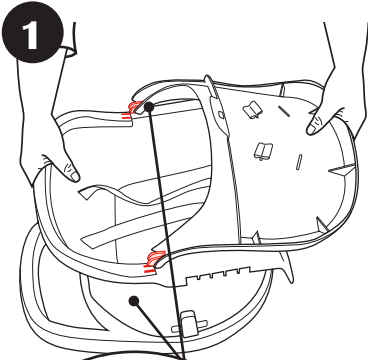
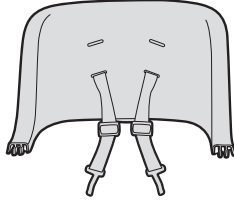
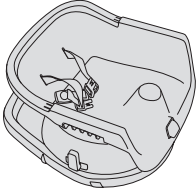

Insert seat back guides into seat base.

Inserte las guías del respaldo del asiento en la base del asiento.

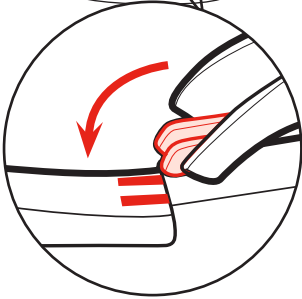

2

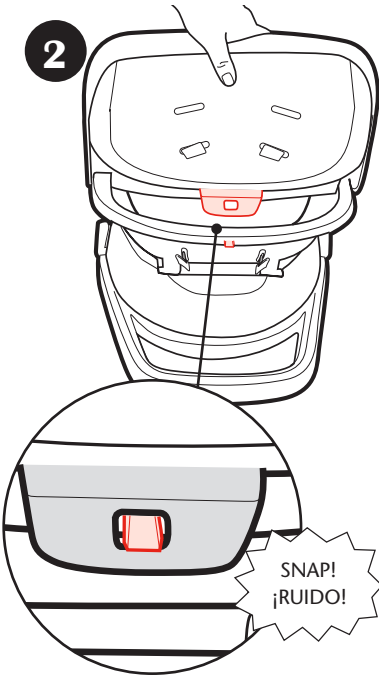

Rotate seat back until it attaches to base.

Gire el respaldo del asiento hasta que se sujete a la base.

Seat Pad • Almohadilla del asiento

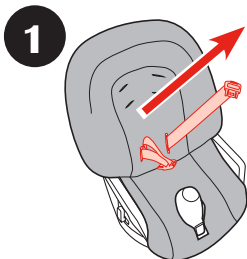
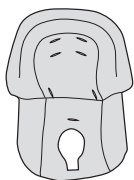

Pull waist straps through openings in seat pad.

Pase las correas de la cintura a través de las aberturas en la almohadilla del asiento.

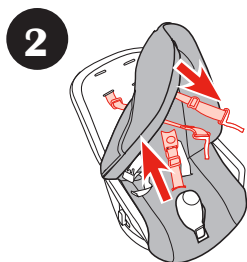

Pull shoulder straps and crotch strap through openings in seat pad.

Pase la correa de la entrepierna y de los hombros a través de la abertura en la almohadilla del asiento.

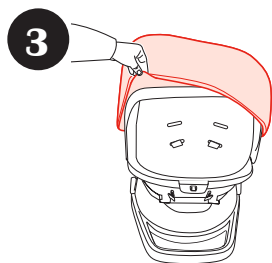

Wrap seat pad over the top of the infant seat.

Pase la almohadilla del asiento por arriba del asiento para bebé.

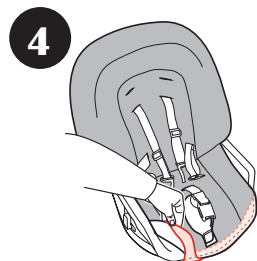

Secure seat pad to front of infant seat as shown.

Asegure la almohadilla del asiento al frente del asiento para bebé como se indica.

Body Support (certain models)

- Soporte del cuerpo (ciertos modelos)

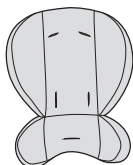

1

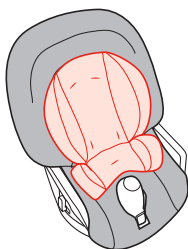

Place body support on top of the seat pad.

Ponga el soporte del cuerpo arriba de la almohadilla del asiento.

2

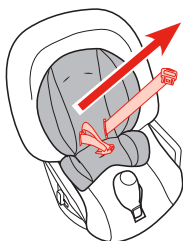

Pull waist straps through openings in body support.

Pase las correas de la cintura a través de las aberturas en el soporte del cuerpo.

3

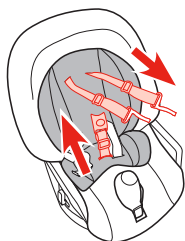

Pull shoulder straps through openings in body support.

Pase las correas del hombro a través de las aberturas en el soporte del cuerpo.

To Use Tray

- Para usar la bandeja

1

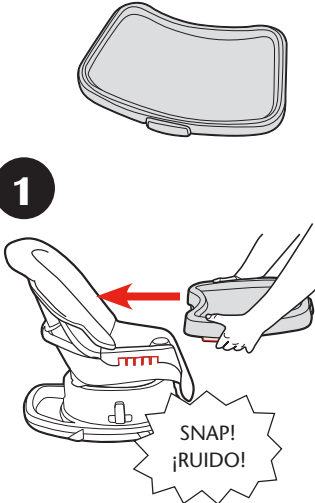

Squeeze release levers on each side of tray, slide tray on seat, and snap into side tray locks.

Apriete las palancas de liberación en cada costado de la bandeja, deslice la bandeja sobre el asiento y trabe las trabas laterales de la bandeja.

2

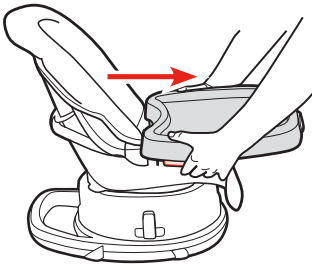

To release squeeze release levers on each side of tray and slide off.

Para liberarla, apriete las palancas de liberación en cada costado de la bandeja y deslícela.

OR/O

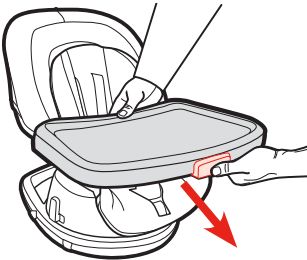

To release push button on front of tray.

Para liberarla, empuje el botón de adelante de la bandeja.

Tray Cover

- Tapa de la bandeja

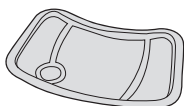

Dishwasher safe.

Se puede lavar en el lavaplatos.

1

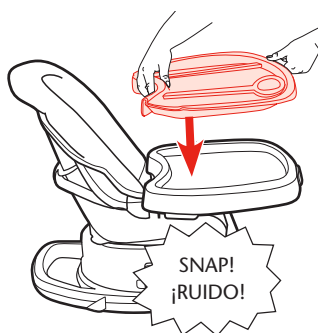

Attach tray cover by pushing it down on the tray.

Instale la tapa de la bandeja empujándola hacia abajo sobre la bandeja.

2

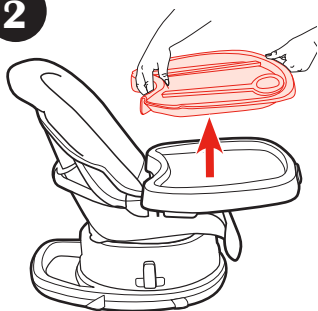

To remove pull up on the back of the tray.

Para sacarla, tire hacia arriba desde atrás de la bandeja.

To Recline Seat

- Para reclinar el asiento

⚠ WARNING **DO NOT** adjust the seat recline with the child in it. Tray must be removed when the seat is in the fully reclined position.

⚠ ADVERTENCIA **NO** ajuste la inclinación del asiento cuando el niño está sentado. Se debe sacar la bandeja cuando el asiento está en la posición completamente inclinada.

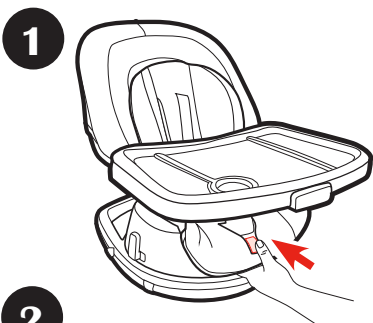

Press button on front of seat and push down or pull up to adjust.

Oprime el botón del frente del asiento y empuje hacia abajo o tire hacia arriba para ajustarlo.

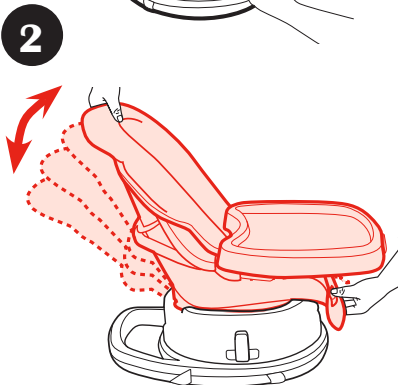

There are 4 recline positions.

Hay 4 posiciones de inclinación.

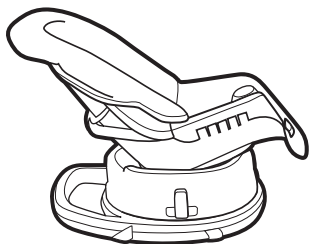

Tray must be removed when the seat is in the reclined position.

Se debe sacar la bandeja cuando el asiento está en la posición inclinada.

To Rotate Seat

- Para girar el asiento

! WARNING DO NOT adjust the seat with the child in it.

! ADVERTENCIA NO ajuste el asiento cuando el niño está sentado.

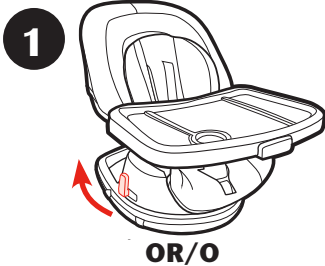

Locate one of the handles on the side of the booster and pull towards the direction you want to rotate the seat.

Ubique una de las manijas en el costado del asiento y tírela hacia la dirección en que usted desea girar el asiento.

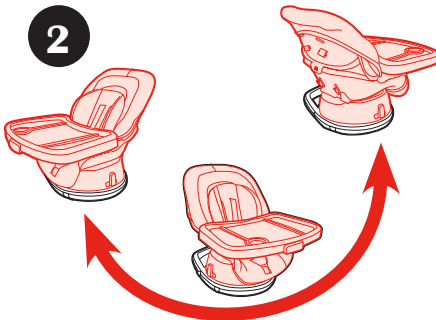
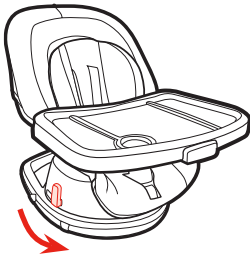

There are 3 positions.

Hay 3 posiciones.

To Secure Child • Para asegurar al niño

! WARNING Falling Hazard: Always use the seat belt.

! ADVERTENCIA Peligro de caída :
Use siempre el cinturón de seguridad.

5 Point Harness • Arnés de 5 puntos

The diagram is divided into two columns. The left column contains three numbered steps (1, 2, 3) showing the buckles being inserted into the harness. Step 1 shows the buckle being inserted into the top slot. Step 2 shows the buckle being inserted into the bottom slot. Step 3 shows the buckle being inserted into the middle slot. The right column contains two numbered steps (4, 5) showing the harness being adjusted. Step 4 shows the shoulder and waist straps being pulled up and down. Step 5 shows the central buckle being adjusted.

1

2

3

4

5

Use slide adjuster at shoulder and waist for tighter adjustment.
Use el ajuste deslizable en el hombro y la cintura para hacer ajustes más apretados.

3 Point Buckle • Hebilla de 3 puntos

To convert to 3-pt harness.

Para convertirlo en un arnés de 3 puntos.

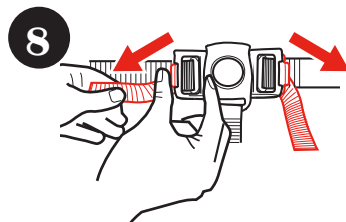
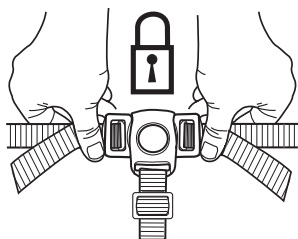
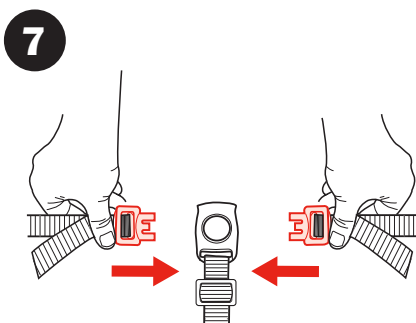
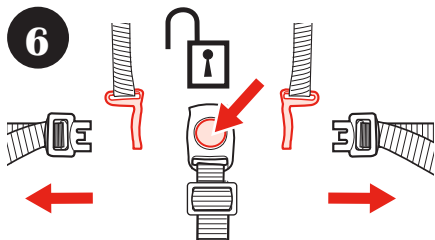

Use slide adjuster at waist for further adjustment.

Use el ajuste deslizable en la cintura para hacer ajustes adicionales.

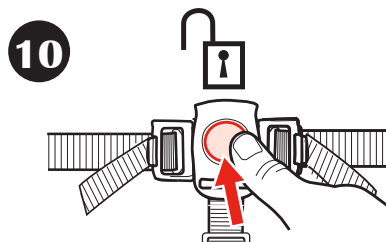
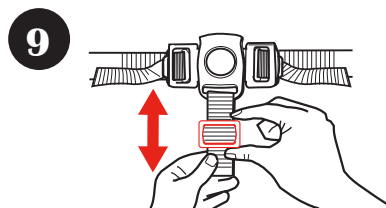

11

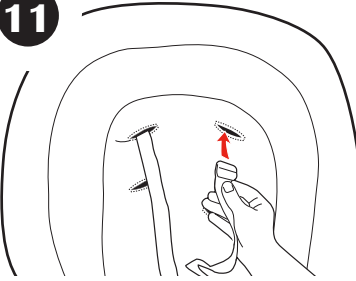

When changing harness strap slots, **MAKE SURE** harness straps are going through same slots in seat pad and seat back.

The harness straps must go into slot that is even with or slightly above the shoulders. Avoid twisting straps.

Cuando cambia las ranuras de la correa del arnés, **ASEGÚRESE** de que las correas del arnés pasan por las mismas ranuras en la almohadilla y el respaldo del asiento.

Las correas del arnés deben pasar por la ranura a la altura o apenas por encima de los hombros. Evite doblar las correas.

Using as Toddler Booster • Uso como asiento para niños pequeños

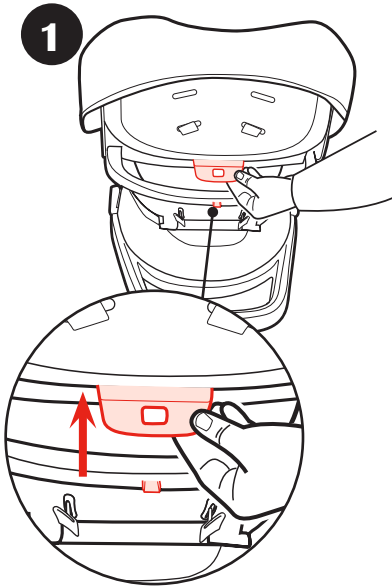

Disconnect seat back from base.

Desconecte el respaldo del asiento de la base.

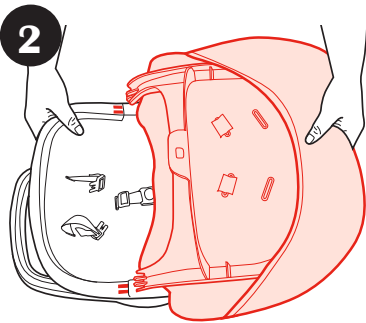

Remove seat back and pad from seat base.

Saque el respaldo del asiento y la almohadilla de la base del asiento.

Attaching booster seat to chair

- Cómo sujetar el asiento para niños a la silla

1

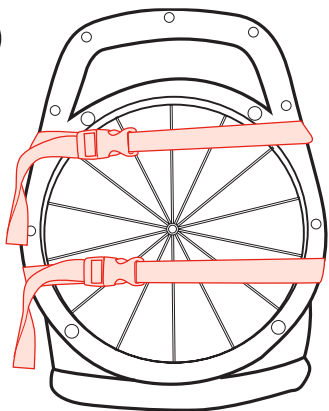

Turn infant/toddler feeding booster seat over.

Unfasten clips.

De vuelta el asiento para dar de comer al bebé/niño pequeño.

Destrabe las presillas.

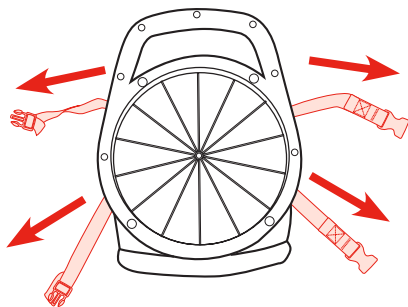

3

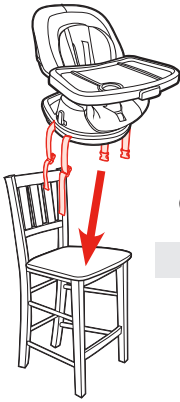

OR
0

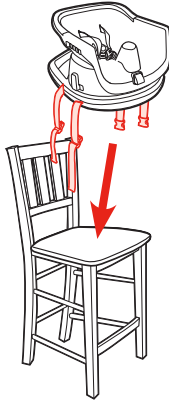

Place feeding booster on a chair with no armrests and that has a back, ensuring that the straps are hanging freely.

Make sure that there are no extra seatpads or cushions on the chair that you are using with the booster.

Ponga el asiento para dar de comer sobre una silla sin apoyabrazos que tenga respaldo, asegurándose de que las correas cuelgan libremente.

Asegúrese de que no haya almohadones o almohadillas del asiento sobre la silla que usa con el asiento.

4

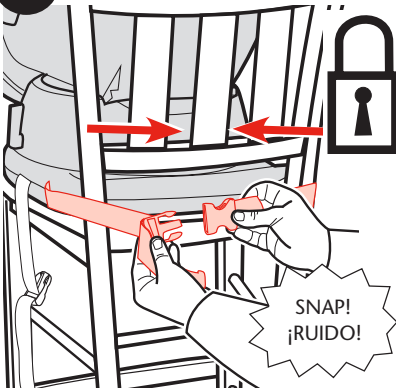

Wrap top straps around back of seat and secure clip. Tighten by pulling on the adjustment strap.

Envuelva las correas de arriba alrededor del respaldo del asiento y asegúrelas con la traba. Ajústelas tirando de la correa de ajuste.

5

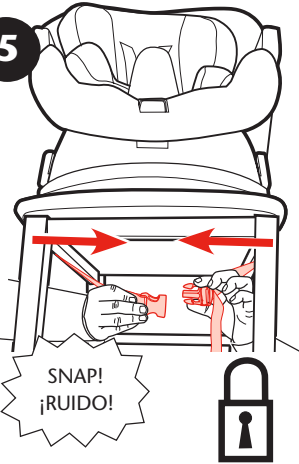

Wrap bottom straps around base of seat and secure clip under the seat. Tighten by pulling on the loose straps. CHECK to make sure feeding booster is securely attached by moving from side to side.

Envuelva las correas de abajo alrededor de la base del asiento y asegúrelas con la traba debajo del asiento. Ajustelas tirando de las correas flojas. VERIFIQUE para asegurarse de que el asiento para dar de comer esté debidamente sujetado moviéndolo de lado a lado.

6

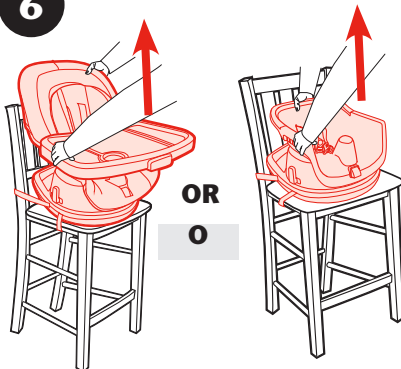

Ensure the feeding booster is attached correctly by pulling up on it.

Asegure que el asiento para dar de comer esté sujetado correctamente tirándolo hacia arriba.

To Remove Feeding Booster from Chair

- Cómo sacar el asiento para dar de comer de la silla

! WARNING **DO NOT** remove feeding booster seat with the child in it.

FALL HAZARD Never move or lift booster seat with child in it.

! ADVERTENCIA **NO** saque el asiento para dar de comer con el niño sentado.

PELIGRO DE CAÍDAS: Nunca mueva ni levante el asiento para niños si el niño está sentado.

1

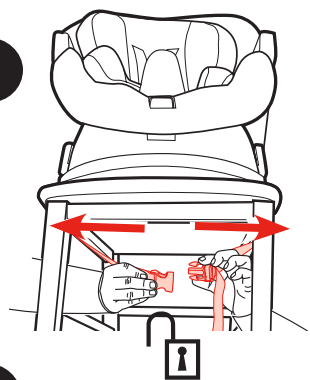

Unfasten clips on bottom of seat.

Destrabe las presillas de abajo del asiento.

2

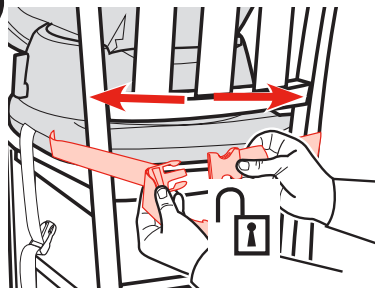

Unfasten clips from back of seat.

Destrabe las presillas de atrás del asiento.

3

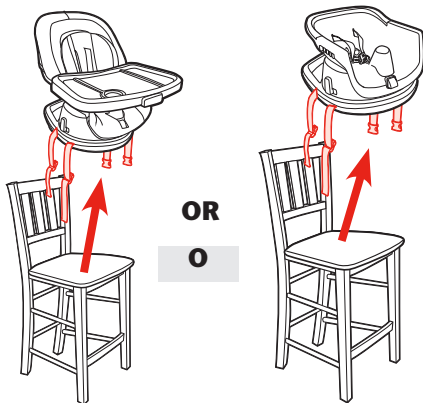

Remove feeding booster seat from chair.

Saque el asiento para dar de comer de la silla.

4

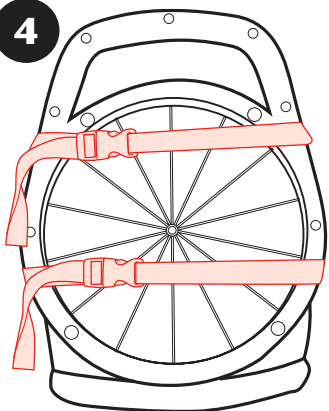

Attach straps to each other and pull strap to tighten to seat.

Sujete las correas entre ellas y tírela para sujetar el asiento.

Notes • Notas

Notes • Notas

Care and Maintenance

- **FROM TIME TO TIME CHECK YOUR BOOSTER** for worn parts, loose screws, torn vinyl or stitching. Replace or repair the parts as needed. Use only Graco replacement parts.
- **TO CLEAN BOOSTER FRAME**, use only household soap and warm water. NO BLEACH or detergent.
- **TO CLEAN REMOVABLE SEAT COVER**, Refer to your care tag on your seat pad for washing instructions. NO BLEACH or detergent.

Cuidado y mantenimiento

- **DE VEZ EN CUANDO, INSPECCIONE SU ASIENTO PARA NIÑOS** para determinar si hay piezas gastadas, tornillos flojos, vinilo o puntos rotos. Cambie o repare las piezas según sea necesario. Use solamente las piezas de repuesto Graco.
- **PARA LIMPIAR EL ARMAZÓN DEL ASIENTO PARA NIÑOS** use únicamente jabón y agua tibia. NO UTILICE BLANQUEADOR ni detergente doméstico.
- **PARA LIMPIAR LA FUNDA DEL ASIENTO REMOVIBLE**, consulte la etiqueta de cuidado de la almohadilla del asiento para obtener las instrucciones para el lavado. NO USE BLANQUEADOR ni detergente.

Replacement Parts • Warranty Information (USA)
Información sobre la garantía y las piezas de repuesto
(EE.UU.)

To purchase parts or accessories or for warranty information in the United States, please contact us at the following:

Para comprar piezas o accesorios o para obtener información sobre la garantía en los Estados Unidos, por favor comuníquese con nosotros en:

www.gracobaby.com
or/ó
1-800-345-4109

Product Registration (USA)
Registro del producto (EE.UU.)

To register your Graco product from within the U.S.A. visit us online at www.gracobaby.com/productregistration or return registration card provided with your product. We currently do not accept product registrations from those living outside the United States of America.

Para registrar su producto Graco desde dentro de los EE.UU., visítenos en línea en www.gracobaby.com/productregistration o envíe la tarjeta de registro provista con su producto. Actualmente no aceptamos registros de los productos de quienes viven fuera de los Estados Unidos de América.