

FORTIS
PURO DESIGN ITALIANO

Fortis 877 55 FORTIS - (36784) Da Vinci
Lake Forest, CA 92610
www.fortisfaucet.com
support@fortisfaucet.com
for technical support call
1-877-280-5940

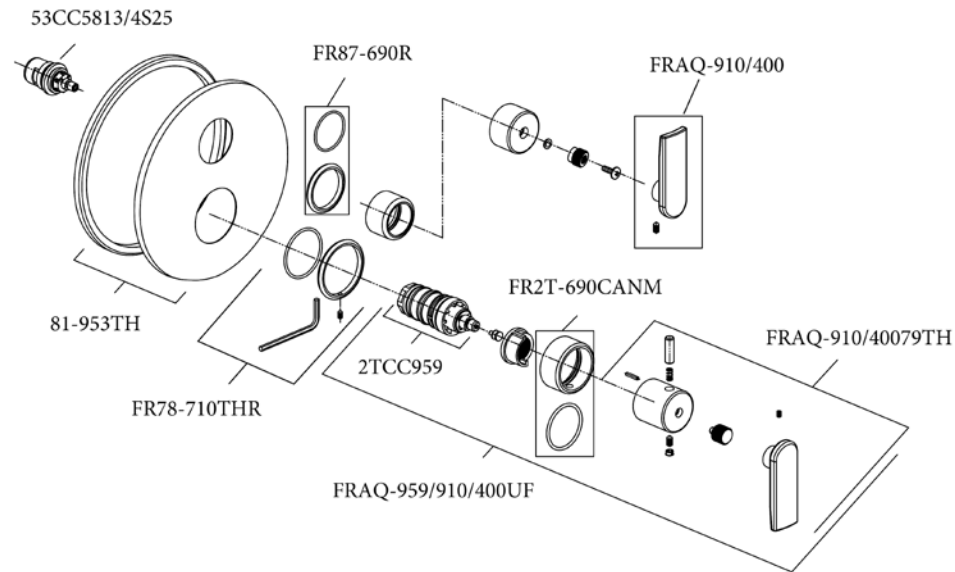

English

FORTIS
PURO DESIGN ITALIANO

**LIMITED LIFETIME WARRANTY
FOR RESIDENTIAL PRODUCTS**

FORTIS provides the following warranties for its products to the original purchaser in a residential application.

MECHANICAL WARRANTY: FORTIS provides a Limited Lifetime Warranty to all mechanical parts to be free from all manufacturing defects in materials and workmanship under normal use for as long as the original purchaser owns their home.

FINISH WARRANTY: FORTIS provides a Limited Lifetime Warranty on all Fortis products to the original purchaser against manufacturing defects in materials and workmanship.

In the event of any defect in the product breaches the foregoing warranties, FORTIS, at its option, will replace any part or finish that proves to be defective in material and/or workmanship, under normal installation, use and service. Repair or replacement of the product is the exclusive remedy.

For any remedy under this warranty, FORTIS, is to be notified describing the problem. In order to notify FORTIS and receive assistance or service under this warranty, the original purchaser may:

- Contact by Phone:** For a consumer service representative, call 1-877-280-5940
- Contact by Mail:** Write consumer service department to the below address:

FORTIS, Inc.,
Customer Service Department
1571 North Main Road
Newfield, NJ 08344
(877) 280-5940

- Contact by Email:** Email Fortis customer service: customerservice@fortisfaucet.com
- Contact your Distributor:** Notify the location or distributor from which the product was purchased.

Upon contacting FORTIS, you will need to provide:

- FORTIS product model number
- A description of the problem
- Your contact information (Name, Address, Phone Number)
- Approximate Date of Purchase

In addition to the information above, to obtain a warranty repair or replacement, you will need to provide:

- The faulty part or product (carefully packed)
- Proof-of-purchase (original sales receipt) from the original consumer purchaser

FORTIS, Inc.,
Customer Service Department
1571 North Main Road
Newfield, NJ 08344
(877) 280-5940

Please allow 7 to 14 business days warranty processing.

EXCLUSIONS: This warranty does NOT cover and FORTIS will NOT pay for:

- Conditions, malfunctions or damage not resulting from defects in material or workmanship
- Conditions, malfunctions or damage resulting from any of the following:
 - Normal wear and tear, improper installation, improper maintenance, misuse, abuse, negligence, accident or alteration
 - The use of abrasive or caustic cleaning agents or "no-rinse" cleaning products, or the use of the product in any manner contrary to the product instructions
 - Conditions in the home such as excessive water pressure or corrosion
- Labor and other expenses related to disconnection, deinstallation, or return of the product for warranty service (including but not limited to proper packaging and shipping costs) or for installation or reinstallation of the product
- Accessories, connected to materials and products, or related products not manufactured by FORTIS.
- Any FORTIS product sold for display purposes.

WARRANTY FOR COMMERCIAL APPLICATIONS:
If the FORTIS product is installed in a commercial application, the above mechanical warranty shall be limited for a period of (10) years and the above finish warranty shall be limited for a period of (5) years from the date of the purchase of the product.
Repair or replacement parts are warranted only for the period remaining under the initial warranty. The same exclusions apply as above residential application policy.

ACAQIST690THSETUF

Español

FORTIS
PURO DESIGN ITALIANO

**GARANTÍA LIMITADA DE POR VIDA
PARA PRODUCTOS DE USO RESIDENCIAL**

FORTIS ofrece al comprador original las siguientes garantías para sus productos utilizados para instalaciones residenciales.

GARANTÍA PARTES MECÁNICAS: FORTIS ofrece para todos los componentes mecánicos una Garantía Limitada de por vida que cubre los defectos de fabricación en los materiales y elaboración, en condiciones de uso normales, hasta que el comprador original sea propietario del inmueble donde se instala el producto.

GARANTÍA ACABADOS: FORTIS ofrece al comprador original para todos los productos FORTIS una Garantía Limitada de por vida que cubre los defectos de fabricación en los materiales y la elaboración.

En caso de que un producto no fuera conforme a los parámetros de las mencionadas garantías debido a algún defecto, FORTIS, a su exclusiva discreción, sustituirá el componente o el acabado defectuoso en el material y/o la elaboración en normales condiciones de instalación, uso y mantenimiento. La única solución admitida será la reparación o la sustitución del producto.

Para hacer valer cualquier tipo de cobertura prevista por la garantía el usuario deberá enviar la solicitud a FORTIS junto con una descripción completa del problema. Para notificar a FORTIS y recibir asistencia o un servicio en conformidad a la presente garantía, el comprador original podrá:

- Llamar por teléfono:** para ponerse en contacto con un representante del servicio de atención al cliente al número 1-877-280-5940
- Por correo:** Escribir a la oficina del servicio de atención al cliente a la siguiente dirección:

FORTIS, Inc.,
Customer Service Department
1571 North Main Road
Newfield, NJ 08344
(877) 280-5940

- Por email:** Email del servicio de atención al cliente FORTIS: customerservice@fortisfaucet.com
- Contactar a nuestro distribuidor:** Comunicar el lugar o el distribuidor donde ha sido comprado el producto.

Después de haberse puesto en contacto con FORTIS, deberán indicar:

- El número del modelo del producto FORTIS
- Una descripción del problema
- Las informaciones para contactarlos (nombre, dirección, número de teléfono)
- Fecha de compra aproximada

Para poder recibir asistencia para la reparación o sustitución en garantía, además de las informaciones anteriormente mencionadas, deberán enviar lo siguiente:

- El componente o producto defectuoso (cuidadosamente embalado)
- El comprobante de compra (recibo de compra original) que el comprador original del producto posee.

FORTIS, Inc.,
Customer Service Department
1571 North Main Road
Newfield, NJ 08344
(877) 280-5940

Para la elaboración de la solicitud de aplicación de la garantía serán necesarios de 7 a 14 días laborales.

EXCEPCIONES: La presente garantía NO cubre y FORTIS NO pagará por:

- Las condiciones, los malfuncionamientos o los daños que no sean debidos a defectos de material o elaboración
- Las condiciones, los malfuncionamientos o los daños debidos a uno de los siguientes casos:
 - Normal desgaste, instalación incorrecta, mantenimiento incorrecto, uso impropio, abuso, negligencia, accidente o alteración
 - Uso de agentes abrasivos o productos de limpieza corrosivos o que no necesitan enjuague, o uso impropio del producto contrario a las indicaciones
 - Condiciones del inmueble producidas por excesiva presión del agua o corrosión
- Mano de obra y otros gastos relativos a la desconexión, desmontaje o restitución del producto por servicios de garantía (incluso el embalaje adecuado y los costos de expedición) o por la instalación o el desmontaje del producto.
- Accesorios, relacionados con los materiales y productos, o relativos a productos no fabricados por FORTIS.
- Los productos FORTIS vendidos exclusivamente con fines de exposición.

GARANTÍA PARA USOS COMERCIALES:
En caso de que el producto FORTIS sea instalado en una unidad comercial, la garantía para las partes mecánicas anteriormente indicada será limitada a un período de (10) años y la garantía para los acabados será limitada a un período de (5) años desde la fecha de compra del producto.
Las reparaciones y las piezas de repuesto están cubiertas por la garantía sólo por el período restante de la garantía original. La misma excepción es válida, como se indica anteriormente, para las normas aplicables al uso en unidades residenciales.

FORTIS
PURO DESIGN ITALIANO

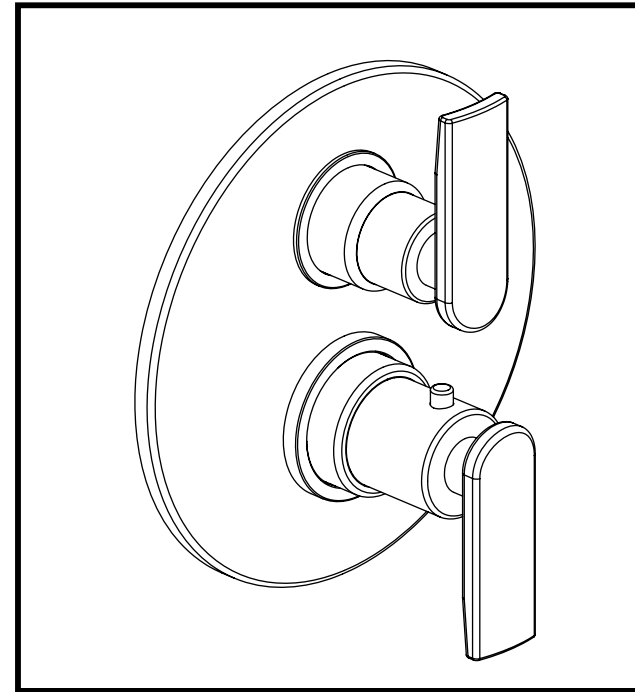

6 0 6 9 0 0 0 V I T R I N A

Thermostatic valve only with volume control
Termostático con regulador de flujo

English

For information such as installation or care and warranty for this product, please contact your local Fortis distributor.

www.fortisfaucet.com

01-30-2018

Copyright © 2009, Fortis

Español

Para informacion sobre la instalación, o cuidar el producto y garantía, por favor llama a su distribuidor local de Fortis.

www.fortisfaucet.com

English

INSTALLATION INSTRUCTIONS

Water Supply	Recommended	Maximum	Minimum
Hot Water Temperature	65 C° (~150F)	80 C° (~175F)	15 C° (~60F)
Working Pressure	3 BAR (~45PSI)	5 BAR (~75PSI)	0.5 BAR (~7PSI)

In the case of operating pressures greater than 5 bar (~75 psi) the use of a pressure reducer is recommended. Before assembling it is advisable to clean hot and cold water pipework to prevent dirt and small impurities from compromising faucet operation.

FIG. 03

Rotate the stopcocks (3.H) clockwise, using a screwdriver. Unscrew the fixing screw (3.D), using the wrench provided and remove the test plug (3.E), pulling it outwards. Insert the O-Ring seal (3.C) and sleeve (3.B) into the thermostatic body. Insert the O-ring seal (3.G) into the slot on the body of the faucet and reassemble the cap (3.F). Use the special grease provided to slightly lubricate the O-Ring seals of the thermostatic cartridge (3.A). Insert the cartridge into the faucet seat, making sure to align the gap with the seat of the fixing screw (3.D), and tighten the screw. Important! Do not overtighten the screw (3.D). Excessive torque could cause a malfunction or breakage. The thermostatic cartridge is equipped with a burn-prevention safety catch, which is set to 100°F (38°C). Press the button on the control handle to increase temperature. If hot water or cold water pressure drops, the flow is automatically stopped. Rotate the stopcocks (3.H) anticlockwise, using a screwdriver.

FIG. 04

Remove the protective tape of the adhesive sponge (4.F) and apply it on the back of the plate (4.E). Place the sliding washers (4.D) and (4.A) on the plate (4.C), tighten the grub screw (4.B) with the appropriate Allan key (4.C) and install the plate (4.E) on the thermostatic body, bringing it against the wall.

FIG. 05

Installation of control handles.
For the upper part with stopcock proceed as follows:
screw the cap (5.I) onto the head, insert the thick ring (5.H), the broached insert (5.G) and

tighten the screw (5.F). finally insert the handle (5.C) and screw the grain (5.D).
For the lower part with thermostatic cartridge proceed as follows:
screw the pin (5.E) on the rod of the thermostatic cartridge, and install the handle (5.A), without moving the dipstick, to avoid compromising the calibration of the same cartridge. Tighten with a special fixing screw (5.B) and position the finishing plate (5.C).

FIG. 06

In case of replacement of the single handle (6.A) proceed as follows:
unscrew the grub screw (6.B) then remove the handle (6.A).
Refit the new handle (6.A) and secure it with the grub screw (6.B).

To replace the screw (6.I), unscrew the grub screw (6.B) and remove the handle (6.A).
Unscrew the grub screw (6.D) and remove the handle (6.C).
After having removed the plate (6.E) screw the stopcocks (6.M) clockwise using a screwdriver, then proceed with the disassembly of the screw (6.F) of the insert (6.G) and withdraw the ring (6.H).

FIG. 07

In case of replacement of the single handle (7.A) proceed as follows:
unscrew the grub screw (7.B) then remove the handle (7.A).
Never move the dipstick of the new cartridge (7.M), in order not to lose the calibration.
Refit the new handle (7.H) and fix it with the grub screw (7.G), complete by installing the face plate (7.F).

To replace the thermostatic cartridge (7.M), pull out the handles (7.A-7.C) unscrewing the grub screw (7.B-7.D), and remove the plate (7.E).
Remove the face plate (7.F), the grub screw (7.G) and remove the handle (7.H). screw the stopcocks (7.O) clockwise using a screwdriver.

6069000

FORTIS

Remove the thermostatic cartridge (7.M), the ring nut (7.L) and the pin (7.I) from the body. Insert the new thermostatic cartridge (7.M) into the appropriate seat of the tap, taking care to make the positioning hole collimate with the seat of the fixing nut (7.N), then screw the latter avoiding to tighten it vigorously. Excessive closure could cause malfunctions or breakage. Never move the dipstick of the new cartridge (7.M), in order not to lose the calibration. Insert the temperature stop ring nut (7.L) as shown in the figure, then carefully tighten the pin (7.I), then mount the handle (7.H). Secure it with the grain (7.G) and complete inserting the plate (7.F).

When replacement has been completed, unscrew the stopcocks (7.O) anticlockwise using a screwdriver. Replace the plate (7.E), place the handles (7.A-7.C) and fix them with the screws (7.B-7.D).

FIG. 08

The figure shows the faucet mounted correctly. Rotate the handle (8.A) 90° clockwise to regulate water flow; temperature is controlled by the handle (8.B).

LOOKING AFTER THE SURFACE

The surface of the faucet should be cold during cleaning (heat accelerates wear and tear on the surface itself). Ensure cleaning products do not contain acids or corrosive substances. The faucet should be dried daily with a soft cloth. Avoid using steel wool, abrasive sponges or similar items. Immediately after cleaning rinse detergent off with cold water. Damage to faucets resulting from inappropriate treatment is not covered by the warranty.

INSTRUCCIONES DE INSTALACIÓN

Alimentación	Recomendada	Máxima	Mínima
Temperatura agua caliente	65 C° (~150F)	80 C° (~175F)	15 C° (~60F)
Presión de funcionamiento	3 BARES (~45PSI)	5 BARES (~75PSI)	0.5 BARES (~7PSI)

En caso de presiones de trabajo superiores a 5 bar (~75 psi), se recomienda utilizar un reductor de presión. Antes de realizar el montaje, se recomienda purgar las tuberías de agua caliente y fría para evitar que la suciedad y pequeñas impurezas puedan comprometer el funcionamiento del grifo.

FIG. 03

Atornillar en el sentido horario las llaves de retención (3.H) con un destornillador, destornillar el tornillo de fijación (3.D) utilizando la llave correspondiente y extraer el tapón de prueba (3.E) tirando de él hacia el exterior. Insertar en el cuerpo termostático el o-ring (3.C) y el manguito (3.B). Insertar el o-ring (3.G) en el alojamiento correspondiente del cuerpo del grifo y montar el capuchón (3.F). Utilizando la grasa especial suministrada, lubricar ligeramente los o-ring del cartucho termostático (3.A). Introducirlo en el alojamiento correspondiente del grifo, prestando atención a que el agujero de colocación coincida con el alojamiento del tornillo de fijación (3.D), y entonces atornillar este último. ¡Cuidado!, evitar apretar el tornillo (3.D) con mucha fuerza. Un apriete excesivo podría provocar problemas de funcionamiento o roturas. El cartucho termostático cuenta con un retén de seguridad contra las quemaduras regulado a 100°F (38°C); para obtener temperaturas más elevadas, apretar el botón que se encuentra en la manilla de regulación. Si en algún momento falta la presión del agua caliente o fría, el flujo se interrumpe automáticamente. Desatornillar las llaves de retención (3.H) en sentido antihorario con la ayuda de un destornillador.

FIG. 04

Retire la cinta protectora de la esponja adhesiva (4.F) y aplíquela en la parte posterior de la placa (4.E). Coloque las arandelas deslizantes (4.D) y (4.A) en la placa (4.C), apriete la espiga (4.B) con la llave adecuada (4.C) e instale la placa (4.E) en el cuerpo termostático, llevándolo contra la pared.

FIG. 05

Instalación de manijas de control. Para la parte superior con llave de paso proceda de la siguiente manera: enrosque la tapa (5.I) en la cabeza, inserte el anillo grueso (5.H), el inserto asado (5.G) y apriete el tornillo (5.F). Finalmente inserte el mango (5.C) y atornille el grano (5.D). Para la parte inferior con cartucho termostático, proceder de la manera siguiente: enrosque el perno (5.E) en la varilla del cartucho termostático e instale la manilla (5.A) sin mover la varilla, para no comprometer el calibrado del cartucho. Apretar con la espiga de fijación (5.B) y colocar la plaqueta de acabado (5.C).

FIG. 06

En caso de reemplazo de la manija única (6.A) proceda de la siguiente manera: desenrosque el tornillo de sujeción (6.B) y luego retire la manija (6.A). Vuelva a colocar el nuevo mango (6.A) y asegúrelo con el grano (6.B).

Para reemplazar el tornillo (6.I), desenrosque el tornillo de sujeción (6.B) y retire la manija (6.A). Destornille el grano (6.D) y retire la manija (6.C). Después de haber retirado la placa (6.E), atornille las llaves de paso (6.M) en el sentido de las agujas del reloj con un destornillador, luego proceda con el desmontaje del tornillo (6.F) del inserto (6.G) y retire el anillo (6.H). Finalmente desenrosque la tapa (6.I). Con la ayuda de una llave, desenrosque la válvula (6.I) y sustitúyala. Prestando especial atención a la limpieza de las superficies donde actúan los sellos, vuelva a montar todo lo que proceda en la dirección opuesta.

FIG. 07

En caso de reemplazo de la manija única (7.A) proceda de la siguiente manera: desenrosque el tornillo de sujeción (7.B) y luego retire la manija (7.A). Nunca mueva la varilla del nuevo cartucho (7.M) para no perder la calibración. Vuelva a colocar la nueva manija (7.H) y fíjela con el grano (7.G), completa insertando la placa (7.F).

Para reemplazar el cartucho termostático (7.M), saque las manijas (7.A-7.C), desenroscando los granos (7.B-7.D) y retire la placa (7.E). Retire la placa (7.F), el tornillo de sujeción (7.G) y saque la manija (7.H). atornille las llaves de paso (7.O) en sentido horario con un destornillador. Retire el cartucho termostático (7.M), la tuerca anular (7.L) y el pasador (7.I) del cuerpo. Inserte el nuevo cartucho termostático (7.M) en el asiento apropiado del grifo, teniendo cuidado de que el orificio de posicionamiento colime con el asiento de la tuerca de fijación (7.N), luego atornille este último evitando apretarlo vigorosamente. El cierre excesivo podría causar mal funcionamiento o rotura. Nunca mueva la varilla del nuevo cartucho (7.M) para no perder la calibración. Inserte la tuerca del anillo de tope de temperatura (7.L) como se muestra en la figura, luego apriete con cuidado el pasador (7.I), luego monte la manija (7.H). Asegúrelo con el grano (7.G) y complete la inserción de la placa (7.F).

Cuando se haya completado el reemplazo, desenrosque las llaves de paso (7.O) en sentido contrario a las agujas del reloj con un destornillador. Vuelva a colocar la placa (7.E), coloque los mangos (7.A-7.C) y fíjelos con los tornillos (7.B-7.D).

FIG. 08

La figura representa un grifo montado correctamente. El agua se abre girando la manilla (8.A) de 90° en sentido horario, la temperatura se controla desde la manilla (8.B).

MANTENIMIENTO DE LAS SUPERFICIES

Durante la limpieza, la superficie del grifo tiene que estar fría (el calor acelera el deterioro de la superficie misma). Comprobar que los productos de limpieza no contienen ácidos o sustancias corrosivas. El grifo debe secarse a diario con un paño suave. Evitar absolutamente los estropajos, esponjas abrasivas o similares. Justo después de la limpieza, enjuagar bien los restos de detergente con agua fría. Los daños a los grifos, consiguientes a un tratamiento inapropiado, están excluidos de la garantía.

