

# FORTIS

PURO DESIGN ITALIANO

Fortis 877 55 FORTIS - (36784) Da Vinci  
Lake Forest, CA 92610  
[www.fortisfaucet.com](http://www.fortisfaucet.com)  
[support@fortisfaucet.com](mailto:support@fortisfaucet.com)  
for technical support call  
1-877-280-5940

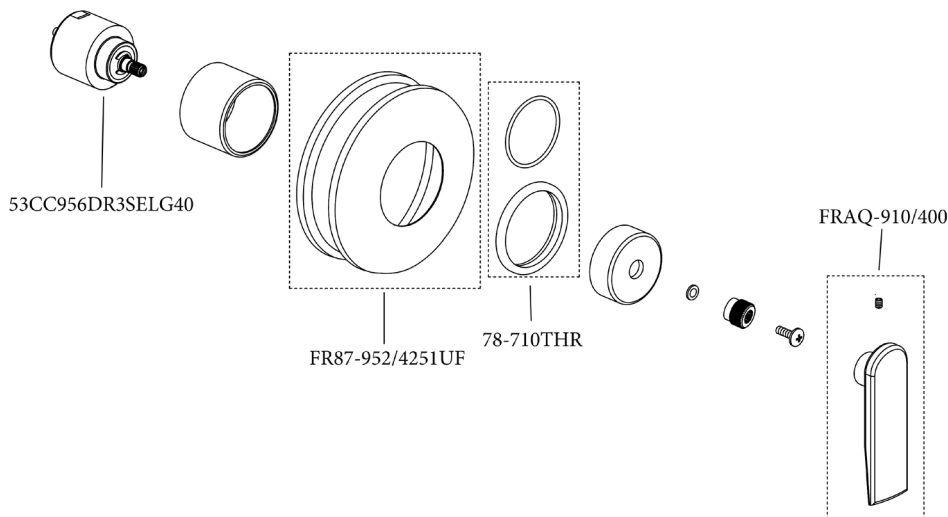

English

# FORTIS

PURO DESIGN ITALIANO

## LIMITED LIFETIME WARRANTY FOR RESIDENTIAL PRODUCTS

FORTIS provides the following warranties for its products to the original purchaser in a residential application.

**MECHANICAL WARRANTY:** FORTIS provides a Limited Lifetime Warranty to all mechanical parts to be free from all manufacturing defects in materials and workmanship under normal use for as long as the original purchaser owns their home.

**FINISH WARRANTY:** FORTIS provides a Limited Lifetime Warranty on all Fortis products to the original purchaser against manufacturing defects in materials and workmanship.

In the event of any defect in the product breaches the foregoing warranties, FORTIS, at its option, will replace any part or finish that proves to be defective in material and/or workmanship, under normal installation, use and service. Repair or replacement of the product is the exclusive remedy.

For any remedy under this warranty, FORTIS, is to be notified describing the problem. In order to notify FORTIS and receive assistance or service under this warranty, the original purchaser may:

- Contact by Phone:** For a consumer service representative, call 1-877-280-5940
- Contact by Mail:** Write consumer service department to the below address:  
FORTIS, Inc.,  
Customer Service Department  
1571 North Main Road  
Newfield, NJ 08344  
(877) 280-5940
- Contact by Email:** Email Fortis customer service: [customerservice@fortisfaucet.com](mailto:customerservice@fortisfaucet.com)
- Contact your Distributor:** Notify the location or distributor from which the product was purchased.

Upon contacting FORTIS, you will need to provide:

- FORTIS product model number
- A description of the problem
- Your contact information (Name, Address, Phone Number)
- Approximate Date of Purchase

In addition to the information above, to obtain a warranty repair or replacement, you will need to provide:

- The faulty part or product (carefully packed)
- Proof-of-purchase (original sales receipt) from the original consumer purchaser

FORTIS, Inc.,  
Customer Service Department  
1571 North Main Road  
Newfield, NJ 08344  
(877) 280-5940

Please allow 7 to 14 business days warranty processing.

**EXCLUSIONS:** This warranty does NOT cover and FORTIS will NOT pay for:

- Conditions, malfunctions or damage not resulting from defects in material or workmanship
- Conditions, malfunctions or damage resulting from any of the following:
  - Normal wear and tear, improper installation, improper maintenance, misuse, abuse, negligence, accident or alteration
  - The use of abrasive or caustic cleaning agents or "no-rinse" cleaning products, or the use of the product in any manner contrary to the product instructions
  - Conditions in the home such as excessive water pressure or corrosion
- labor and other expenses related to disconnection, deinstallation, or return of the product for warranty service (including but not limited to proper packaging and shipping costs) or for installation or reinstallation of the product
- Accessories, connected to materials and products, or related products not manufactured by FORTIS.
- Any FORTIS product sold for display purposes.

**WARRANTY FOR COMMERCIAL APPLICATIONS:**

If the FORTIS product is installed in a commercial application, the above mechanical warranty shall be limited for a period of (10) years and the above finish warranty shall be limited for a period of (5) years from the date of the purchase of the product.

Repair or replacement parts are warranted only for the period remaining under the initial warranty. The same exclusions apply as above residential application policy.

ACAQIST4253SSETUF

Español

# FORTIS

PURO DESIGN ITALIANO

## GARANTÍA LIMITADA DE POR VIDA PARA PRODUCTOS DE USO RESIDENCIAL

FORTIS ofrece al comprador original las siguientes garantías para sus productos utilizados para instalaciones residenciales.

**GARANTÍA PARTES MECÁNICAS:** FORTIS ofrece para todos los componentes mecánicos una Garantía Limitada de por vida que cubre los defectos de fabricación en los materiales y elaboración, en condiciones de uso normales, hasta que el comprador original sea propietario del inmueble donde se instala el producto.

**GARANTÍA ACABADOS:** FORTIS ofrece al comprador original para todos los productos FORTIS una Garantía Limitada de por vida que cubre los defectos de fabricación en los materiales y la elaboración. En caso de que un producto no fuera conforme a los parámetros de las mencionadas garantías debido a algún defecto, FORTIS, a su exclusiva discreción, sustituirá el componente o el acabado defectuoso en el material y/o la elaboración en normales condiciones de instalación, uso y mantenimiento. La única solución admitida será la reparación o la sustitución del producto.

Para hacer valer cualquier tipo de cobertura prevista por la garantía el usuario deberá enviar la solicitud a FORTIS junto con una descripción completa del problema. Para notificar a FORTIS y recibir asistencia o un servicio en conformidad a la presente garantía, el comprador original podrá:

- Llamar por teléfono:** para ponerse en contacto con un representante del servicio de atención al cliente al número 1-877-280-5940
- Por correo:** Escribir a la oficina del servicio de atención al cliente a la siguiente dirección:  
FORTIS, Inc.,  
Customer Service Department  
1571 North Main Road  
Newfield, NJ 08344  
(877) 280-5940

3. **Por email:** Email del servicio de atención al cliente FORTIS: [customerservice@fortisfaucet.com](mailto:customerservice@fortisfaucet.com)

4. **Contactar a nuestro distribuidor:** Comunicar el lugar o el distribuidor donde ha sido comprado el producto.

Después de haberse puesto en contacto con FORTIS, deberán indicar:

- El número del modelo del producto FORTIS
- Una descripción del problema
- Las informaciones para contactarlos (nombre, dirección, número de teléfono)
- Fecha de compra aproximada

Para poder recibir asistencia para la reparación o sustitución en garantía, además de las informaciones anteriormente mencionadas, deberán enviar lo siguientes:

- El componente o producto defectuoso (cuidadosamente embalado)
- El comprobante de compra (recibo de compra original) que el comprador original del producto posee.

FORTIS, Inc.,  
Customer Service Department  
1571 North Main Road  
Newfield, NJ 08344  
(877) 280-5940

Para la elaboración de la solicitud de aplicación de la garantía serán necesarios de 7 a 14 días laborales.

**EXCEPCIONES:** La presente garantía NO cubre y FORTIS NO pagará por:

- Las condiciones, los malfuncionamientos o los daños que no sean debidos a defectos de material o elaboración
- Las condiciones, los malfuncionamientos o los daños debidos a uno de los siguientes casos:
  - Normal desgaste, instalación incorrecta, mantenimiento incorrecto, uso impropio, abuso, negligencia, accidente o alteración
  - Uso de agentes abrasivos o productos de limpieza corrosivos o que no necesitan enjuague, o uso impropio del producto contrario a las indicaciones
  - Condiciones del inmueble producidas por excesiva presión del agua o corrosión
- Mano de obra y otros gastos relativos a la desconexión, desmontaje o restitución del producto por servicios de garantía (incluido el embalaje adecuado y los costos de expedición) o por la instalación o el desmontaje del producto.
- Accesorios, relacionados con los materiales y productos, o relativos a productos no fabricados por FORTIS.
- Los productos FORTIS vendidos exclusivamente con fines de exposición.

**GARANTÍA PARA USOS COMERCIALES:**

En caso de que el producto FORTIS sea instalado en una unidad comercial, la garantía para las partes mecánicas anteriormente indicada será limitada a un período de (10) años y la garantía para los acabados será limitada a un período de (5) años desde la fecha de compra del producto.

Las reparaciones y las piezas de repuesto están cubiertas por la garantía sólo por el período restante de la garantía original. La misma excepción es válida, como se indica anteriormente, para las normas aplicables al uso en unidades residenciales.

# FORTIS

PURO DESIGN ITALIANO

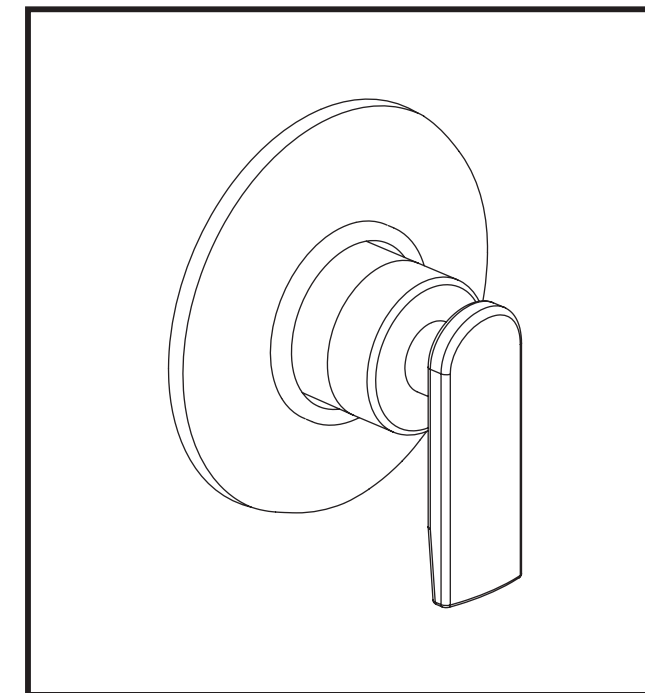

6042500 ETRINA

3 way diverter valve • Desviador de 3 vías

English

For information such as installation or care and warranty for this product, please contact your local Fortis distributor.  
[www.fortisfaucet.com](http://www.fortisfaucet.com)

Español

Para informacion sobre la instalación, o cuidar el producto y garantia, por favor llama a su distribuidor local de Fortis.  
[www.fortisfaucet.com](http://www.fortisfaucet.com)

01-30-2018

Copyright © 2009, Fortis

6042500

FORTIS

## INSTALLATION INSTRUCTIONS

Water Supply	Recommended	Maximum	Minimum
Hot Water Temperature	65 C° (~150F)	80 C° (~175F)	15 C° (~60F)
Working Pressure	3 BAR (~45PSI)	5 BAR (~75PSI)	0.5 BAR (~7PSI)

In the case of operating pressures greater than 5 bar (~75 psi) the use of a pressure reducer is recommended. Before assembling it is advisable to clean hot and cold water pipework to prevent dirt and small impurities from compromising faucet operation.

**FIG. 01**  
Place the body of the faucet against the wall. The wall embedding depth must be (including the covering) within the tolerance given by the thickness of the plastic protection (1.A).

**FIG. 02**  
For the application with three outlets, connect the water inlet pipe to the lower part of the deviator; then connect the user connection pipes to the other three outlets. Turn on the faucet and check to find out that it operates properly and there are no leaks.

**FIG. 03**  
For the application with two outlets, connect the water inlet pipe to the lower part of the deviator; connect the user connection pipes to the other three outlet, as shown in the figure. In this application, the deviator is not intended for use as a stop valve, each accessory must be associated to one or more deviator outlets. Turn on the faucet and check to find out that it operates properly and there are no leaks.

**FIG. 04**  
Complete the covering of the wall and remove the plastic protection (4.A), using a screwdriver.

**FIG. 05**  
Place the finish cover (5.N) onto the body of the deviator (5.N). Remove the protective tape from the adhesive foam washer (5.I) and fix it to the back of the plate (5.I). Place the sliding washer (5.H) and the seal (5.G) onto the plate (5.I) and install them on the body of the deviator (5.N), and move them fully against the wall. Tighten the ring nut cover (5.D).

Finally tighten the cover cap (5.F). Place the metal ring (5.E) and the insert (5.D) on the valve rod and tighten with the screw (5.C). Check the position of the handle (5.A), if it is misaligned with the outlets, repeat the positioning operation (5.D) as described in figure 07. After positioning the handle (5.A) with the lever downwards, make sure that the main output of the diverter is the upper one, then tighten with the fixing screw (5.B).

**FIG. 06**  
If it is necessary to replace the cartridge (6.H), unscrew the grub screw (6.B) and remove the handle (6.A). Remove the screw (6.C), remove the insert (6.D) and the metal ring (6.E). Unscrew the cap (6.F) and the retaining nut (6.G), replace the diverter cartridge (6.H) if necessary and make sure that the sealing surfaces of the gaskets are clean. Reassemble carrying out the reverse operations; check the position of the handle (6.A), aligned with the outputs.

**FIG. 07**  
The flow of water to the fittings in the single and the combined position with respect to the handle is illustrated in the figure.

## LOOKING AFTER THE SURFACE

The surface of the faucet should be cold during cleaning (heat accelerates wear and tear on the surface itself). Ensure cleaning products do not contain acids or corrosive substances. The faucet should be dried daily with a soft cloth. Avoid using steel wool, abrasive sponges or similar items. Immediately after cleaning rinse detergent off with cold water. Damage to faucets resulting from inappropriate treatment is not covered by the warranty.

## INSTRUCCIONES DE INSTALACIÓN

Alimentación	Recomendada	Máxima	Minima
Temperatura agua caliente	65 C° (~150F)	80 C° (~175F)	15 C° (~60F)
Presión de funcionamiento	3 BARES (~45PSI)	5 BARES (~75PSI)	0.5 BARES (~7PSI)

En caso de presiones de trabajo superiores a 5 bar (~75 psi), se recomienda utilizar un reductor de presión. Antes de realizar el montaje, se recomienda purgar las tuberías de agua caliente y fría para evitar que la suciedad y pequeñas impurezas puedan comprometer el funcionamiento del grifo.

**FIG. 01**  
Colocar en la pared el cuerpo del grifo; la profundidad de encajadura tiene que respetar (incluido el revestimiento) la tolerancia dada por el espesor de la protección de plástico (1.A).

**FIG. 02**  
Para la aplicación con tres salidas, conectar a la parte inferior del desviador el tubo de entrada del agua; conectar después a las otras tres salidas los tubos que conectan los dispositivos usuarios. Abrir el agua y comprobar el funcionamiento del grifo y la perfecta estanqueidad de todas sus partes.

**FIG. 03**  
Para la aplicación con dos salidas, conectar a la parte inferior del desviador el tubo de entrada del agua; conectar después a las otras tres salidas los tubos que conectan los dispositivos usuarios tal como muestra la figura. En esta aplicación, el desviador no se utiliza como válvula de retención, cada accesorio debe ir asociado a una o varias salidas del desviador. Abrir el agua y comprobar el funcionamiento del grifo y la perfecta estanqueidad de todas sus partes.

**FIG. 04**  
Terminar el revestimiento de la pared y retirar la protección de plástico (4.A) con un destornillador.

**FIG. 05**  
Colocar el capuchón de acabado (5.M) en el cuerpo desviador (5.N). Retirar la cinta de protección sobre la espuma adhesiva (5.I) y aplicarla en la parte trasera de la placa (5.I). Colocar la arandela deslizante (5.H) con la junta (5.G) sobre la placa (5.I) e instalarlas sobre el cuerpo desviador (5.N), colocando el conjunto contra la pared. Por último, enroscar el capuchón (5.D).

Finalmente apretar la tapa de la tapa (5.F). Coloque el anillo grueso (5.E) y el inserto brillante (5.D) en la varilla del cartucho y apriete con el tornillo (5.C). Verifique la posición del asa (5.A), si está desalineada con las salidas, repita la operación de posicionamiento del inserto (5.D) como se describe en la figura 07. Después de colocar la manija (5.A) con la palanca hacia abajo, asegúrese de que la salida principal del desviador sea la superior, luego apriete con el tornillo de fijación (5.B).

**FIG. 06**  
Si es necesario reemplazar el cartucho (6.H), desensrosque el tornillo de sujeción (6.B) y retire la manija (6.A). Retire el tornillo (6.C), retire el inserto brillante (6.D) y el anillo grueso (6.E). Desensrosque la tapa (6.F) y el anillo de sujeción (6.G), reemplace el cartucho del desviador (6.H) si es necesario y asegúrese de que las superficies de sellado de las juntas estén limpias. Volver a montar realizando las operaciones inversas; Verifique la posición del mango (6.A), alineado con las salidas.

**FIG. 07**  
En la figura se muestra la salida del agua hacia los accesorios, en posición tanto individual como combinada, respecto a la posición de la manilla.

## MANTENIMIENTO DE LAS SUPERFICIES

Durante la limpieza, la superficie del grifo tiene que estar fría (el calor acelera el deterioro de la superficie misma). Comprobar que los productos de limpieza no contienen ácidos o sustancias corrosivas. El grifo debe secarse a diario con un paño suave. Evitar absolutamente los estropajos, esponjas abrasivas o similares. Justo después de la limpieza, enjuagar bien los restos de detergente con agua fría. Los daños a los grifos, consiguientes a un tratamiento inapropiado, están excluidos de la garantía.

Por su política de continuo desarrollo, Fortis se reserva el derecho de modificar las características de los productos sin ningún aviso previo; por tanto, las imágenes y los datos contenidos en el presente catálogo deben considerarse a título indicativo.

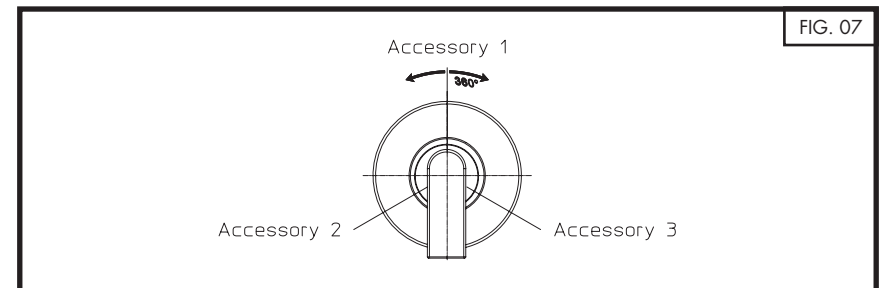
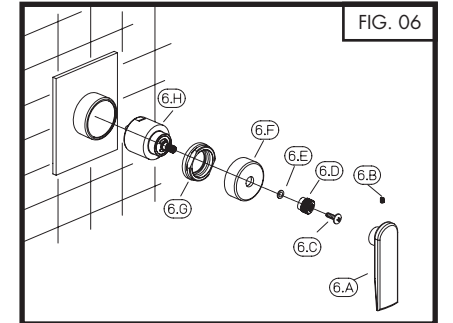
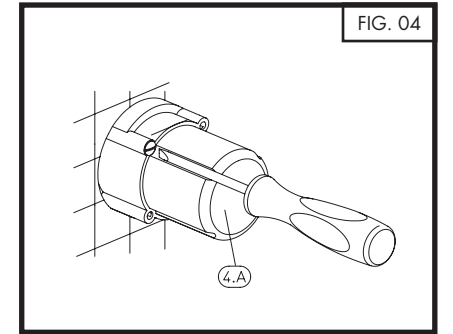
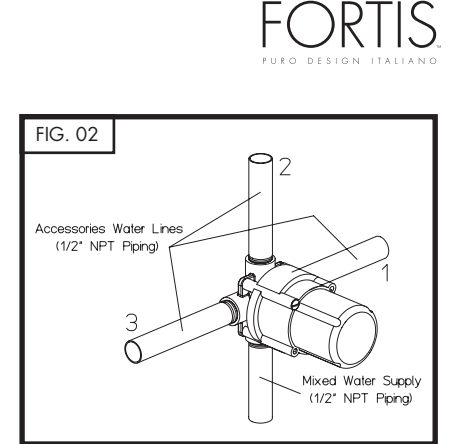
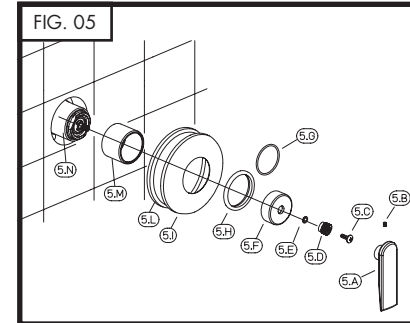
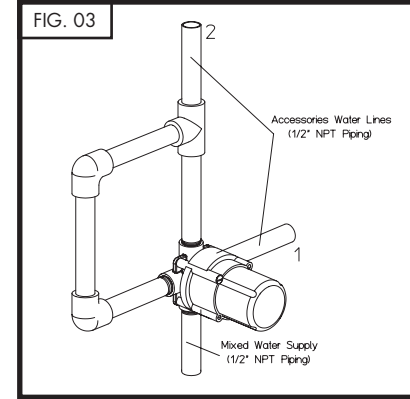
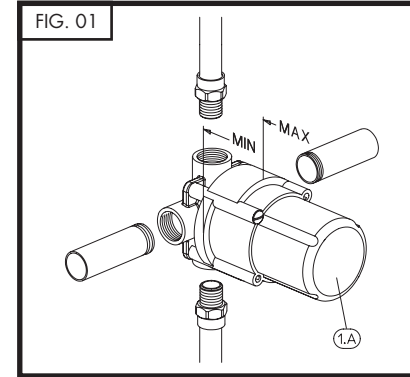

Based on its policy of steady development Fortis reserves the right to change the characteristics of the products without notice and therefore the images and data contained in this catalogue may vary.