



Cold Planer Cat[®] PM620 dan PM622

Cold Planer Cat[®] PM620 dan PM622 dengan teknologi Cat Grade and Slope yang terintegrasi, sistem terotomatisasi, dan rotor System K terbaru membantu Anda memenuhi tuntutan pekerjaan dengan efisiensi. Lingkungan kerja yang nyaman dan kontrol yang intuitif didesain untuk memastikan operator tetap produktif sepanjang hari. Kemudahan akses untuk titik servis harian membantu menyederhanakan perawatan. Tersedia banyak opsi untuk meningkatkan keserbagunaan pada aplikasi produksi tinggi.

Bertenaga dan Hemat Bahan Bakar

- Engine Cat[®] C18 yang bertenaga memenuhi standar emisi MAR-1 Brasil, setara EPA Tier 3 AS dan Stage IIIA UE.
- Manajemen Kecepatan Idle Engine dan beberapa kecepatan rotor memungkinkan output dan permintaan yang optimal pada engine
- Kipas pendinginan kecepatan variabel beroperasi dengan kecepatan serendah mungkin untuk pendinginan yang mulus dan efisien.
- Kontrol Beban Otomatis memonitor permintaan pada engine dan menyesuaikan kecepatan milling untuk membantu mencegah kemacetan sekaligus mempertahankan produksi yang tinggi

Kemampuan Manuver dan Kontrol Optimal

- Undercarriage track yang andal memanfaatkan desain yang telah terbukti dari dozer Cat dan menggunakan sistem penegangan otomatis untuk kinerja yang konsisten dan masa pakai track yang lebih lama
- Sistem pendorong yang kokoh memiliki dua pompa pendorong independen yang menggerakkan dua track crawler, masing-masing dalam pola lintas penggerak dengan traksi tinggi
- Kontrol traksi otomatis membantu mempertahankan kecepatan yang konsisten dalam aplikasi yang paling menantang
- Empat mode kemudi dengan fungsi penjajaran dan pelacakan yang canggih memberikan kemudi yang presisi dan membantu mengurangi keausan track
- Peralihan kecepatan rotor secara elektronik selama pengoperasian

Sistem Pemotongan Tahan Lama dan Andal

- Sistem penggerak rotor dirancang untuk memaksimalkan transfer torsi dan menggunakan kopling kering tugas berat, penegang sabuk otomatis, dan dua sabuk (lima rusuk) tensil tinggi untuk menggerakkan rotor
- Ruang pemotongan yang diperkuat dan tahan lama
- Akses dan pencahayaan yang cukup untuk penggantian bit dan servis rotor
- Ski pelat samping dengan panjang penuh yang diperkeras, shoe ski sisi dalam, dan shoe anti-slab didesain untuk mengurangi keausan dan perawatan

Rotor Sistem K Produksi Tinggi Mengoptimalkan Kemampuan Pemotongan

- Rotor Sistem K Cat dapat digunakan untuk beberapa aplikasi dan memiliki aliran material yang efisien dengan pola pemotongan yang seragam
- Desain bebas pengencang mengencangkan toolholder di posisinya tanpa pin, baut, atau set sekrup, sehingga mempercepat penggantian dan tidak lagi membutuhkan pengencangan
- Toolholder, blok dasar, dan kicker paddle dibuat dari baja campuran kekuatan tinggi yang tahan terhadap abrasi untuk umur pemakaian lebih lama
- Bit Intan Cat Opsional didesain untuk tetap tajam dan secara signifikan bertahan lebih lama dibandingkan bit karbida (ideal untuk aplikasi bituminus tanpa hambatan seperti jalan antarnegara bagian atau jalan raya)

Cold Planer Cat® PM620, PM622

Pemindahan Material yang Efisien

- Konveyor kapasitas tinggi memindahkan material milling secara efisien dengan kontrol pengeluaran kecepatan variabel
- Kecepatan sabuk dapat disetel agar sesuai dengan jenis material dan kecepatan produksi, dan fitur "boost" bawaan memberikan lonjakan sesaat kecepatan sabuk untuk melontarkan material dengan lebih cepat dan lebih jauh
- Sabuk yang mulus dan membuka lebar mengosongkan ruang rotor secara efektif
- Sabuk memundurkan arah untuk mengeluarkan material dari konveyor selama pembersihan dengan mudah, dan penutup yang mudah diakses memungkinkan inspeksi dan pembersihan roller yang cepat
- Konveyor dapat dilipat secara hidrolik untuk transportasi dan perawatan

Kemudahan Operasi

- Akses teknologi terintegrasi dan sistem otomatis melalui kontrol yang mudah digunakan dan antarmuka layar sentuh yang sangat intuitif
- Tampilan di permukaan tanah menggunakan sistem pemasangan yang kuat agar dengan mudah masuk ke beberapa lokasi pemasangan tanpa klem atau pengencang dan dengan cepat melepas penyimpanan tanpa memutus rangkaian kabel
- Tampilan memberikan akses ke panel pengukur, informasi pengoperasian, kemiringan dan lereng, umpan kamera jarak jauh, kontrol dan diagnostik alat berat
- Empat keypad 16 tombol di permukaan tanah memberikan akses yang mudah ke berbagai fungsi alat berat untuk operator
 - Keypad belakang mencakup kontrol untuk menyesuaikan ketinggian kaki, semprotan air, pelat samping, moldboard, pintu belakang, dan kemudi samping
 - Keypad depan yang terpasang rata mencakup kontrol untuk konveyor, pelat samping, anti-slab, pencucian tekanan tinggi, penyemprotan air, ski inboard, dan pompa pengisian bahan bakar.
- Tombol Siaga/Lanjut menunda fungsi utama alat berat dan menurunkan kecepatan engine untuk menghemat bahan bakar selama pertukaran truk, dan setelah siap untuk melanjutkan milling, menekan tombol sekali akan otomatis memundurkan alat berat untuk produksi pada kecepatan yang sama
- Setelah kecepatan rotor dipilih dan pola pemotongan ditetapkan, penggunaan tombol Cruise Control menyimpan kecepatan dorong dan secara berulang kembali ke kecepatan yang sama tersebut untuk setiap lintasan, dan apabila digunakan bersama dengan Siaga/Lanjut akan memungkinkan pengendalian pola yang mudah dan presisi
- Panel lampu LED visibilitas tinggi dan berwarna membantu kru dengan mudah mengidentifikasi tingkat tangki air pada siang dan malam hari serta dari jarak jauh (termasuk dalam paket lampu LED opsional yang ditingkatkan)
- Keamanan dan visibilitas ditingkatkan di belakang alat berat dengan kamera pandangan belakang standar, yang dapat dilihat melalui layar sentuh utama di ruang operator.
- Kamera multivisi opsional semakin meningkatkan visibilitas operator ke bak truk untuk pemuatan dan ke jalur pemotongan di depan ruang pemotongan.

Lingkungan Kerja yang Nyaman

- Ruang kerja dirancang untuk kenyamanan sepanjang hari dengan konsol yang dapat disetel, sandaran lengan dan sandaran pinggang berbantal besar, serta karpet lantai antilelah opsional
- Tampilan konsol tengah teleskopik memberikan jangkauan penuh ke layar sentuh untuk kenyamanan interaksi
- Desain tangga dan gerbang memungkinkan untuk naik/turun tanpa halangan dari platform operator dan susunan tangan samping kanan yang memendek sendiri memudahkan untuk bergerak di sekitar penghalang
- Area kerja memiliki pencahayaan untuk pengoperasian di malam hari dengan keypad bercahaya latar, lampu kerja LED dispersi lebar standar, dan paket penerangan LED canggih opsional
- Kanopi elektrik yang dapat dilipat ke depan dengan tiang tunggal memiliki penerangan LED yang dapat diredupkan di bagian atas dan dapat dikeluarkan selama pengoperasian dengan menekan satu tombol guna membersihkan penghalang di bagian atas
- Kanopi dapat dikonfigurasi dengan atau tanpa ekstensi samping terintegrasi dan kaca depan opsional
- Pilih opsi kursi bersuspensi atau pedestal
- Maksimalkan penghilangan debu dari area kerja dengan sistem pengurangan debu opsional

Tingkatkan Presisi dan Produktivitas dengan Teknologi Cat

- Dapatkan presisi pemotongan yang otomatis, akurat, dapat diulang, dan otomatis dengan sistem Cat Grade and Slope terintegrasi
- Mendapatkan kontrol penuh terhadap kemiringan dan lereng dari layar tampilan alat berat mana pun
- Menyetel sensor dan nilai grade control dengan mudah melalui tampilan layar sentuh
- Setel kecepatan saat rotor memasuki area pemotongan untuk kontrol alat berat yang optimal
- Setel dan otomatisasi transisi ke dalam/keluar area pemotongan
- Hilangkan rintangan di jalur pemotongan dengan mudah menggunakan fitur lompat rintangan
- Sempurnakan untuk pengoperasian milling 3D penuh (diperlukan perangkat keras tambahan)
- VisionLink™ Productivity opsional memberikan informasi terperinci dan menyeluruh yang dapat ditindaklanjuti untuk membantu Anda mengelola dan meningkatkan produktivitas serta profitabilitas operasi milling Anda

Servis Sederhana, Biaya Perawatan Rendah

- Area perawatan harian mudah diakses melalui pintu servis dan besar dan kap elektrik dengan akses masuk ke ruang engine
- Komponen track tidak memerlukan perawatan rutin dan kemudahan saat mengganti bantalan track membantu menurunkan biaya servis
- Kontrol standar di permukaan tanah dan perangkat putar rotor yang dioperasikan secara hidraulik dengan pendant mempermudah pelepasan dan penggantian bit
- Sistem pencucian alat berat terhubung ke tangki air terpasang untuk memudahkan pembersihan
- Sistem penggerak aksesori memungkinkan penggunaan fungsi tertentu pada alat berat tanpa menghidupkan engine.
- Pengkabelan sistem kelistrikan memiliki kode warna dan nomor untuk memudahkan identifikasi dan dibungkus dalam anyaman nilon pelindung tahan abrasi untuk masa pakai yang lebih lama
- Pantau kondisi cairan dengan pengambilan sampel secara teratur untuk membantu memperpanjang interval penggantian hingga 500 jam oli engine, 6000 jam oli hidraulik, dan 12.000 jam cairan pendingin
- Diagnostik terintegrasi memonitor sistem alat berat, memperingatkan operator mengenai masalah kinerja, dan memberikan informasi pemecahan masalah.
- VisionLink menghilangkan spekulasi dari pengelolaan armada Anda, terlepas dari ukuran armada atau produsen peralatan*, dengan menyediakan informasi terkait kebutuhan perawatan, jam kerja alat berat, lokasi, penggunaan bahan bakar, waktu idle, dan kode diagnostik, dan lainnya melalui dasbor interaktif di perangkat seluler atau desktop, sehingga membantu Anda mengambil keputusan yang tepat untuk menurunkan biaya, mempermudah perawatan, serta meningkatkan keselamatan dan keamanan di lokasi kerja
- Flash Jarak Jauh memungkinkan Anda memperbarui perangkat lunak terpasang tanpa kehadiran teknisi, memungkinkan Anda memulai pembaruan perangkat lunak kapan pun Anda inginkan untuk membantu meningkatkan efisiensi pengoperasian Anda secara keseluruhan**
- Remote Troubleshoot memungkinkan dealer Cat Anda melakukan pengujian diagnostik pada alat berat yang terhubung secara jarak jauh**
- Cat Inspect adalah aplikasi seluler yang memungkinkan Anda dengan mudah melakukan pemeriksaan perawatan pencegahan digital, inspeksi, dan inspeksi berkeliling harian
- Ketersediaan suku cadang, lokasi dealer, dan kit perbaikan servis yang mudah diakses memperlancar pemesanan komponen yang cepat aus

* Ketersediaan bidang data dapat bervariasi menurut produsen peralatan dan disediakan melalui antarmuka program aplikasi (API, Application Programming Interface).

** Harus dalam cakupan jangkauan seluler.

Fitur Kenyamanan

Cold planer Cat menawarkan berbagai fitur dan opsi yang dirancang untuk melakukan tugas pengoperasian dan perawatan dengan lebih mudah.

- Akses total harian/proyek dan masa pakai untuk jarak, area, dan jam milling melalui tampilan alat berat yang terintegrasi
- Menunda dan melanjutkan fungsi alat berat dengan menekan tombol selama pertukaran truk.
- Kait untuk penyimpanan selang air
- Kompartemen penyimpanan yang dapat dikunci dan kedap air
- Koneksi pengisian air yang melengkung
- Tempat shovel yang mudah diakses
- Tampilan atas dan samping indikator kedalaman rotor
- Tempat kaleng cat magnetik opsional

Cold Planer Cat® PM620, PM622

Perlengkapan Standar dan Opsional

Berbagai fitur serta perlengkapan standar dan opsional dapat bervariasi tergantung wilayah. Hubungi dealer Cat setempat Anda untuk informasi ketersediaan dan penawaran khusus di area Anda.

	Standar	Opsional		Standar	Opsional
LINGKUNGAN OPERATOR			KONVEYOR		
Soket daya 12 Volt	✓		Tensioner gemuk pelumas (konveyor utama)	✓	
Keypad kontrol di permukaan tanah	✓		Konveyor lipat hidrolik	✓	
Tampilan tunggal layar sentuh LCD resolusi tinggi	✓		Fitur peningkatan kecepatan konveyor	✓	
Tampilan ganda layar sentuh LCD resolusi tinggi		✓	Sistem ekstraksi debu		✓
Konsol operator ganda dengan setelan vertikal	✓		Batang penyemprot tambahan (kontrol debu)		✓
Dua konsol operator dengan penyetelan vertikal, samping, dan putar		✓	Katup pelepas konveyor		✓
Kanopi lipat hidrolik dengan lampu LED	✓		SISTEM ROTOR		
Kanopi yang dilipat secara hidrolik dengan lampu LED dan ekstensi samping		✓	Pemotongan benam otomatis	✓	
Alas lantai anti-lelah		✓	Fitur transisi gradien dan kemiringan otomatis	✓	
Kursi pedestal yang dapat disetel		✓	Lompat rintangan	✓	
Kursi bersuspensi yang dapat disetel		✓	Tiga kecepatan pemotongan	✓	
Kotak penyimpanan 109x45x33 cm (43x18x13 in) yang dapat dikunci		✓	Alat pelepas bit pneumatik	✓	
Kaca penahan angin (depan dan belakang)		✓	Ekstraktor toolholder	✓	
TEKNOLOGI CAT®			Perangkat pemutar rotor elektrik	✓	
Remote Flash	✓		Kontrol pendant untuk perangkat pemutar rotor		✓
Pemecahan Masalah Jarak Jauh	✓		Rotor System K – Kasar (25 mm)		✓
Cat Grade and Slope	✓		Rotor System K – Kasar (18 mm)		✓
Telematik VisionLink™	✓		Rotor System K – Standar (15 mm)		✓
VisionLink Productivity		✓	Rotor System K – Halus (10 mm) (hanya PM622)		✓
Ski inboard		✓	Rotor System K – Halus (8 mm)		✓
Satu sensor kontrol kemiringan sonik		✓	Rotor System K – Mikro (6 mm)		✓
Sistem pererataan sonik untuk kontrol kemiringan		✓	Rotor System H – Mikro (6 x 2 mm)		✓
Tampilan layar sentuh LCD resolusi tinggi (untuk grade control di permukaan tanah)		✓	Bit Intan Cat		✓
			Baki bucket bit		✓
			POWERTRAIN		
			Manajemen Kecepatan Idle Engine	✓	
			Sistem pendinginan kapasitas tinggi	✓	
			Kontrol Beban Otomatis	✓	

Lanjutan

Perlengkapan Standar dan Opsional

Berbagai fitur serta perlengkapan standar dan opsional dapat bervariasi tergantung wilayah. Hubungi dealer Cat setempat Anda untuk informasi ketersediaan dan penawaran khusus di area Anda.

	Standar	Opsional
SISTEM HIDRAULIK		
Dua sirkuit penggerak hidraulik independen	✓	
Kontrol Traksi	✓	
Oli hidraulik ramah lingkungan Cat Bio HYDO™ Advanced		✓
Oli hidraulik ambien tinggi		✓
SERVIS DAN PERAWATAN		
Port Pengambilan Sampel Oli Terjadwal (S•O•SSM)	✓	
Kap elektrik	✓	
Dipstick oli engine di tingkat platform	✓	
Sistem penyemprotan air ruang rotor	✓	
Kompresor udara	✓	
Sistem penggerak aksesoris	✓	
Tangki air onboard 3400 L (898 gal)	✓	
Katup pengisian air samping	✓	
Pembilasan tekanan tinggi	✓	
Pembilasan tekanan rendah		✓
Pompa transfer tangki air		✓
Pompa pemindahan bahan bakar		✓
Tangki bahan bakar pengisian cepat		✓
KESELAMATAN DAN KEAMANAN		
Susuran tangan platform	✓	
Klakson sinyal/peringatan	✓	
Lampu kerja LED dispersi lebar	✓	
Kamera pandangan belakang	✓	
Kamera multivisi (konveyor depan, 2udukan magnetik)		✓
Paket lampu LED (perimeter, servis rotor, dan tingkat air)		✓
Lampu kerja LED magnetik		✓
Suar peringatan (dudukan tetap atau magnetik)		✓
Lampu sinyal truk		✓

Cold Planer Cat® PM620, PM622

Spesifikasi Teknis

Powertrain

Model Engine	C18 Cat	
Silinder	6	
Standar Emisi	MAR-1 Brasil, setara EPA Tier 3 AS dan Stage IIIA UE	
Daya Kotor di 1900 rpm – SAE J1995	470 kW	630 hp
Daya Engine di 1900 rpm – ISO 14396	464 kW	622 hp
Nomor Build	02C	
Kecepatan Milling Maksimum	100 m/min	328 ft/min
Kecepatan Travel Maksimum	6 km/h	3,7 mph

• Daya yang diiklankan telah diuji sesuai standar yang berlaku pada saat produksi.

Sistem Pemotongan

Lebar Milling		
PM620	2010 mm	79,1 in
PM622	2235 mm	88,0 in
Jumlah Bit (berjarak 15 mm)		
PM620	170	
PM622	185	
Kedalaman Pemotongan Maksimum	330 mm	13,0 in
Kecepatan Rotor	100/109/118 rpm	
Radius Pemotongan Kiri Minimum	2,00 m	6,56 ft
Radius Pemotongan Kanan Minimum		
PM620	2,00 m	6,56 ft
PM622	1,80 m	5,91 ft

Bobot

Bobot Kerja		
PM620	30.815 kg	67.936 lb
PM622	31.291 kg	68.985 lb
Bobot Pengangkutan		
PM620	29.586 kg	65.226 lb
PM622	30.062 kg	66.275 lb

Bobot yang ditunjukkan merupakan perkiraan dan mencakup:

- Bobot kerja mencakup alat berat dasar dengan operator seberat 75 kg (165 lb), semua perlengkapan standar, sistem pengurangan debu, rotor 15 mm, dudukan pedestal, satu tampilan di permukaan tanah, 50% air, 50% bahan bakar, dan cairan pengoperasian penuh.
- Bobot transportasi mencakup alat berat dasar, semua perlengkapan standar, sistem pengurangan debu, rotor 15 mm, dudukan pedestal, satu tampilan di permukaan tanah, bahan bakar dan cairan pengoperasian penuh lainnya.

Kapasitas Pengisian Ulang Servis

Tangki Bahan Bakar	1108 L	292,7 gal
Sistem Pendinginan	85 L	22,5 gal
Oli Engine	65 L	17,2 gal
Oli Hidraulik	113 L	29,9 gal
Tangki Air	3400 L	898,2 gal

Dimensi Pengoperasian

A	Panjang Keseluruhan (konveyor dinaikkan)	14,52 m	47,64 ft
B	Lebar Alat Berat Maksimum	3,11 m	10,20 ft
B'	Lebar Alat Berat Minimum		
	PM620	2,48 m	8,14 ft
	PM622	2,71 m	8,89 ft
C	Ketinggian Maksimum (konveyor dinaikkan)	5,23 m	17,16 ft
D	Tinggi ke Kanopi	4,05 m	13,29 ft
E	Tinggi (kanopi diturunkan)	3,00 m	9,84 ft
F	Jarak Bebas Truk Maksimum	4,86 m	15,94 ft
G	Panjang Konveyor	8,38 m	27,49 ft
H	Swing Konveyor	±60° dari tengah	

Dimensi Pengiriman

I	Panjang Pengiriman	12,43 m	40,78 ft
B'	Lebar Pengangkutan		
	PM620	2,48 m	8,14 ft
	PM622	2,71 m	8,89 ft
E	Ketinggian Angkut (kanopi diturunkan)	3,00 m	9,84 ft
J	Panjang (track ke track)	6,69 m	21,95 ft
K	Panjang Alat Berat (track belakang ke depan)	7,32 m	24,02 ft
L	Panjang Alat Berat Dasar	8,33 m	27,33 ft

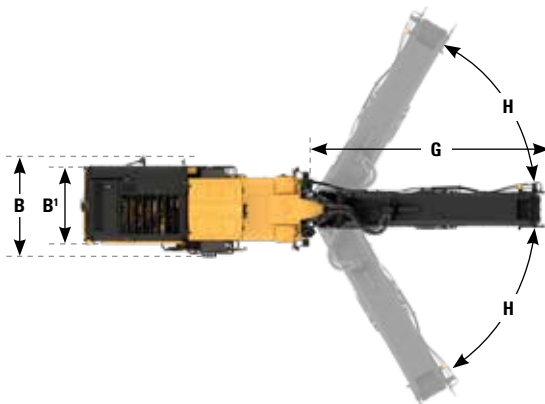
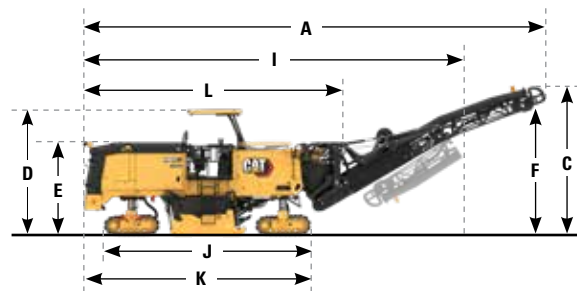

Pernyataan Lingkungan

Informasi berikut berlaku untuk alat berat pada saat pembuatan akhir sebagaimana dikonfigurasi untuk dijual di wilayah yang tercakup dalam dokumen ini. Isi deklarasi ini valid sejak tanggal dikeluarkannya; namun, isi yang berkaitan dengan fitur dan spesifikasi alat berat dapat berubah tanpa pemberitahuan. Untuk informasi tambahan, lihat Buku Petunjuk Pengoperasian dan Perawatan alat berat.

Untuk informasi lebih lanjut tentang praktik keberlanjutan dan progres kami, silakan kunjungi

www.caterpillar.com/en/company/sustainability.html.

ENGINE

- Cat C18 memenuhi standar emisi MAR-1 Brasil, setara EPA Tier 3 AS dan Stage IIIA UE.
- Engine Cat kompatibel dengan bahan bakar diesel yang dicampur dengan bahan bakar karbon intensitas yang lebih rendah* berikut hingga:
 - ✓ 20% biodiesel FAME (fatty acid methyl ester, metil ester asam lemak)
 - ✓ 100% bahan bakar diesel terbarukan, HVO (hydrotreated vegetable oil, minyak nabati yang diolah dengan air) dan bahan bakar GTL (gas-to-liquid, gas ke cair)

Lihat panduan untuk aplikasi yang tepat. Silakan hubungi dealer Cat Anda atau lihat "Rekomendasi Cairan Alat Berat Caterpillar" (S8BU6250) untuk detailnya.

*Emisi gas rumah kaca *pipa knalpot* dari bahan bakar dengan intensitas karbon yang lebih rendah pada dasarnya sama dengan bahan bakar konvensional.

CAT

- Berdasarkan pengetahuan terbaik yang tersedia, konsentrasi maksimum yang diizinkan, diukur dalam bagian per sejuta (PPM, parts per million), untuk logam berat dalam cat berikut adalah:
 - Barium < 0,01%
 - Kadmium < 0,01%
 - Kromium < 0,01%
 - Timbel < 0,01%

KINERJA SUARA

Dengan kecepatan kipas pendingin di 70% dari nilai maksimum:

Tingkat Tekanan Suara Operator (ISO 11201:2010) – 95 dB(A)

Tingkat Daya Suara Eksterior (ISO 3744:2010) – 112 dB(A)

- Tingkat tekanan suara operator diukur sesuai dengan ISO 11201:2010. Pengukuran dilakukan pada 70 persen dari kecepatan maksimum kipas pendingin engine.
- Tingkat daya suara alat berat diukur sesuai dengan ISO 3744:2010. Pengukuran dilakukan pada 70 persen dari kecepatan maksimum kipas pendingin engine.
- Alat pelindung pendengaran mungkin diperlukan ketika bekerja dengan ruang operator terbuka selama jangka waktu lama atau di lingkungan yang bising.

OLI DAN CAIRAN

- Pengisian dengan cairan pendingin glikol etilena di pabrik Caterpillar. Cat DEAC (Diesel Engine Antifreeze/Coolant, Antifreeze/Cairan Pendingin Engine Diesel) dan Cat ELC (Extended Life Coolant, Cairan Pendingin Pemakaian Lama) dapat didaur ulang. Untuk informasi selengkapnya, hubungi dealer Cat Anda.
- Cat Bio HYDO™ Advanced adalah oli hidrolik ramah lingkungan yang disetujui Ecolabel UE.
- Cairan tambahan mungkin ada, silakan rujuk ke Buku Petunjuk Pengoperasian dan Perawatan atau panduan Aplikasi dan Pemasangan untuk rekomendasi cairan lengkap dan interval perawatan.

FITUR DAN TEKNOLOGI

- Fitur dan teknologi berikut dapat berkontribusi pada penghematan bahan bakar dan/atau pengurangan karbon. Fiturnya mungkin bervariasi. Hubungi dealer Cat Anda untuk mengetahui rinciannya.
 - Sistem hidrolik canggih menyeimbangkan daya dan efisiensi
 - Kecepatan rotor yang dapat disesuaikan memungkinkan untuk milling di kecepatan engine rendah
 - Manajemen Kecepatan Idle Engine memungkinkan alat berat berjalan idle di RPM rendah
 - Kipas pendinginan kecepatan variabel bekerja pada kecepatan rendah untuk pendinginan yang optimal
 - Rotor sistem K secara efisien memindahkan material dan mengurangi ketersendatan
 - Bit Intan Cat didesain untuk tetap tajam, secara signifikan bertahan lebih lama dibandingkan bit karbida dan mempertahankan efisiensi pemotongan
 - Fitur Siaga/Lanjutan menunda fungsi alat berat dan menurunkan kecepatan engine selama pertukaran truk
 - Interval perawatan yang diperpanjang mengurangi konsumsi cairan dan filter
 - Pemrograman Flash Jarak Jauh dan Pemecahan Masalah Jarak Jauh

DAPAT DIDAUUR ULANG

- Material yang tercakup dalam alat berat dikategorikan sebagai berikut dengan perkiraan persentase bobot. Nilai dalam tabel berikut ini dapat berbeda, tergantung variasi konfigurasi produk.

Tipe Material	Persentase Bobot
Baja	80,62%
Besi	6,45%
Logam Tanpa Kandungan Besi	3,39%
Logam Campuran	0,31%
Logam dan Nonlogam Campuran	2,67%
Plastik	2,85%
Karet	1,08%
Campuran Nonlogam	0,03%
Cairan	1,25%
Lainnya	0,86%
Belum dikategorikan	0,49%
Total	100%

- Alat berat dengan tingkat daur ulang yang lebih tinggi akan memastikan penggunaan sumber daya alami berharga yang lebih efisien dan menambah nilai Akhir Masa Pakai produk. Menurut ISO 16714 (Mesin pemindah tanah – Dapat didaur ulang dan dapat dipulihkan – Terminologi dan metode kalkulasi), tingkat daur ulang didefinisikan sebagai persentase massa (fraksi massa dalam persen) dari alat berat baru yang berpotensi dapat didaur ulang, digunakan kembali, atau keduanya.

Semua bagian dalam bill of material terlebih dahulu dievaluasi berdasarkan jenis komponen berdasarkan daftar komponen yang ditentukan oleh standar ISO 16714 dan CEMA Jepang (Asosiasi Produsen Peralatan Konstruksi). Bagian lainnya dievaluasi lebih lanjut untuk dapat didaur ulang berdasarkan tipe material.

Nilai dalam tabel berikut ini mungkin berbeda-beda karena variasi konfigurasi produk.

Dapat didaur ulang – 95%

Cold Planer Cat® PM620, PM622



Untuk informasi lebih lanjut mengenai produk, layanan dealer, dan solusi industri Cat, kunjungi situs web kami di www.cat.com

© 2025 Caterpillar
Hak cipta dilindungi undang-undang

Bahan dan spesifikasi dapat berubah sewaktu-waktu tanpa pemberitahuan sebelumnya. Alat berat yang ditampilkan dalam foto mungkin disertai perlengkapan tambahan. Hubungi dealer Cat Anda untuk mengetahui pilihan yang tersedia.

CAT, CATERPILLAR, LET'S DO THE WORK, logo-logo yang berkaitan, "Caterpillar Corporate Yellow", kemasan dagang "Power Edge" dan Cat "Modern Hex", serta identitas perusahaan dan produk yang digunakan di sini merupakan merek dagang dari Caterpillar dan tidak boleh digunakan tanpa izin. VisionLink adalah merek dagang dari Caterpillar Inc., yang terdaftar di Amerika Serikat dan negara lainnya.

Q8HQ3231-01 (12-2025)
Nomor Build: 02C
(Afr-ME, Eurasia, Aus-NZ, Hong Kong,
Pacific Islands, SE Asia,
S Am [excl. Chile, Colombia])

