



980

Cargador de Ruedas

Especificaciones técnicas

No todos los accesorios están disponibles en todas las regiones. Consulte a su distribuidor Cat® para ver las configuraciones específicas disponibles en su región.

Índice

Especificaciones	2
Motor	2
Cucharones	2
Peso	2
Especificaciones de operación	2
Transmisión	2
Sistema hidráulico	3
Frenos	3
Ejes	3
Capacidades de llenado de servicio	3
Cabina	3
Rendimiento acústico	3
Sistema de aire acondicionado	3
Dimensiones	4
Opciones de neumáticos	5
Factores de llenado y guía de selección de cucharones	7
Especificaciones de operación: cucharones	9
Especificaciones de la horquilla	25
Equipo estándar y optativo	53
Declaración ambiental del modelo 980	55
Configuración de manipulación de basura y chatarra del 980	56
Características y beneficios clave	56
Opciones de neumáticos	58
Especificaciones de operación: cucharones	60
Especificaciones de la horquilla	68
Configuración forestal del 980	76
Características y beneficios clave	76
Opciones de neumáticos	78
Especificaciones de la horquilla	81
Configuración para aceras del 980	83
Características y beneficios clave	83
Opciones de neumáticos	85
Especificaciones de operación – cucharones	87
Configuración de manipulación de bloques del 980	88
Características y beneficios clave	88
Opciones de neumáticos	90
Especificaciones de la horquilla	91

Especificaciones del Cargador de Ruedas 980

Motor

Modelo de motor	Cat® C13	
Potencia del motor a 1.800 rpm ISO 14396:2002	303 kW	406 hp
Potencia bruta a 1.800 rpm SAE J1995:2014	307 kW	412 hp
	417 hp (métricos)	
Potencia neta a 1.800 rpm ISO 9249:2007, SAE J1349:2011	282 kW	378 hp
	383 hp (métrico)	
Par del motor (1.300 rpm) ISO 14396:2002	2.172 N·m	1.602 lbf-pie
Par bruto (1.300 rpm) SAE J1995:2014	2.192 N·m	1.617 lbf-pie
Par neto a 1.000 rpm ISO 9249:2007, SAE J1349:2011	2.070 N·m	1.527 lbf-pie
Calibre	130 mm	5,12"
Carrera	157 mm	6,18"
Cilindrada	12,5L	763 pulg ³

- El motor Cat cumple con las normas de emisiones MAR-1 de Brasil, equivalente a Tier 3 de la EPA de EE.UU., Stage IIIA de la UE y Stage III de China para uso fuera de carretera.
- La potencia neta anunciada es la potencia disponible al volante cuando el motor está equipado con ventilador, alternador, filtro de aire y silenciador.
- Los motores Cat son compatibles con combustible diésel mezclado con los siguientes combustibles de menor intensidad de carbono** hasta:
 - Un 100 % biodiésel FAME (fatty acid methyl ester, éster metílico de ácido graso)*.
 - Un 100 % de combustible diésel renovable, combustibles HVO (hydrotreated vegetable oil, aceite vegetal hidrotratado) y GTL (gas-to-liquid, gas a líquido).

Consulte las pautas para conocer la aplicación correcta. Consulte con su distribuidor Cat o lea las "recomendaciones de fluidos para máquinas Caterpillar" (SEBU6250) a fin de obtener más detalles.

* Para usar mezclas superiores al 20 % de biodiésel, consulte a su distribuidor Cat.

** Las emisiones de gases de efecto invernadero del tubo de escape generadas por los combustibles con menor intensidad de carbono son esencialmente las mismas que las de los combustibles tradicionales.

Cucharones

Capacidades de cucharón	4,0-14,5 m ³	5,25-19,0 yd ³
-------------------------	-------------------------	---------------------------

Peso

Peso en orden de trabajo	30.344 kg	66.877 lb
--------------------------	-----------	-----------

- Peso basado en la configuración de una máquina con neumáticos radiales Bridgestone 29.5R25 VSNT L4, depósitos de fluidos llenos, operador, contrapeso estándar, control de amortiguación, arranque en frío, guardabarros de desplazamiento por carretera, Product Link™, ejes diferenciales abiertos (delanteros y traseros), dirección secundaria, insonorización y cucharón de uso general de 5,4 m³ (7,1 yd³) con BOCE (Bolt-On Cutting Edge, cuchilla empennada).

Especificaciones de operación

Carga límite de equilibrio estático:
giro pleno de 40°

Con deflexión de neumáticos	19.706 kg	43.432 lb
Sin deflexión de neumáticos	20.965 kg	46.208 lb
Fuerza de desprendimiento	227 kN	51.008 lbf

- Para una configuración de máquina como se define en "Peso".
- Cumple plenamente con la norma ISO 14397-1:2007, secciones 1 a 6, que requiere la verificación del 2 % entre los cálculos y las pruebas.

Transmisión

Avance 1	6,9 km/h	4,3 mph
Avance 2	13,3 km/h	8,3 mph
Avance 3	23,5 km/h	14,6 mph
Avance 4	39,5 km/h	24,5 mph
Retroceso 1	7,8 km/h	4,8 mph
Retroceso 2	15,2 km/h	9,4 mph
Retroceso 3	26,9 km/h	16,7 mph
Retroceso 4	39,5 km/h	24,5 mph

- Velocidad de desplazamiento máxima en vehículo estándar con cucharón vacío y neumáticos L4 estándar con radio de rodadura de 935 mm (37").

Especificaciones del Cargador de Ruedas 980

Sistema hidráulico

Tipo de bomba del implemento	Pistón de desplazamiento variable, detección de carga	
Sistema del implemento:		
Rendimiento máximo de la bomba (2.250 rpm)	449 L/min	119 gal EE.UU./min
Presión máxima de operación	34.300 kPa	4.975 lb/pulg ²
Flujo máximo de 3ª función optativa	240 L/min	63 gal EE.UU./min
Presión máxima de 3ª función optativa en la herramienta	20.684 kPa	3.000 lb/pulg ²
Tiempo de ciclo hidráulico con carga útil nominal:		
Levantamiento de posición de transporte	5,3 s	
Descarga, en levantamiento máximo	1,7 s	
Descenso, vacío, libre	3,1 s	
Total	10,1 s	

Frenos

Frenos	Los frenos cumplen con las normas ISO 3450:2011
--------	---

Ejes

Delantero	Fijo
Trasero	Oscilante

Capacidades de llenado de servicio

Tanque de combustible	426 L	112,5 gal EE.UU.
Sistema de enfriamiento	50 L	13,2 gal EE.UU.
Cárter	37 L	9,8 gal EE.UU.
Transmisión	77 L	20,3 gal EE.UU.
Diferenciales y mandos finales: delanteros	84 L	22,2 gal EE.UU.
Diferenciales y mandos finales: traseros	84 L	22,2 gal EE.UU.
Tanque hidráulico	153 L	40,4 gal EE.UU.

Cabina

ROPS/FOPS	La ROPS/FOPS cumple las normas ISO 3471:2008 e ISO 3449:2005 Level II
-----------	---

Rendimiento acústico

Nivel de presión acústica en los oídos del operador (ISO 6396:2008)	75 dB(A)
Nivel de potencia acústica exterior (ISO 6395:2008)	112 dB(A)
Nivel de presión acústica en los oídos del operador (ISO 6396:2008)*	72 dB(A)
Nivel de potencia acústica exterior (ISO 6395:2008)**	109 dB(A)

*Incluidos los países que adoptan las directivas de la Unión Europea y el Reino Unido.

**Directiva de ruido de la Unión Europea 2000/14/EC y el reglamento de ruido del Reino Unido 2001 No. 1701.

Sistema de aire acondicionado

El sistema de aire acondicionado en esta máquina contiene el refrigerante de gases fluorados de efecto invernadero R134a o R1234yf. Consulte la etiqueta o el manual de instrucciones para identificar el gas.

- Si está equipado con R134a (potencial de calentamiento global de 1.430), el sistema contiene 1,600 kg (3,5 lb) de refrigerante, que tiene un equivalente de CO₂ de 2.288 toneladas métricas (2,522 tons EE.UU.).
- Si está equipado con R1234yf (potencial de calentamiento global de 0,501), el sistema contiene 1,389 kg (3,1 lb) de refrigerante, que tiene un equivalente de CO₂ de 0,001 toneladas métricas (0,001 tons EE.UU.).

Especificaciones del Cargador de Ruedas 980

Dimensiones

Todas las dimensiones son aproximadas.

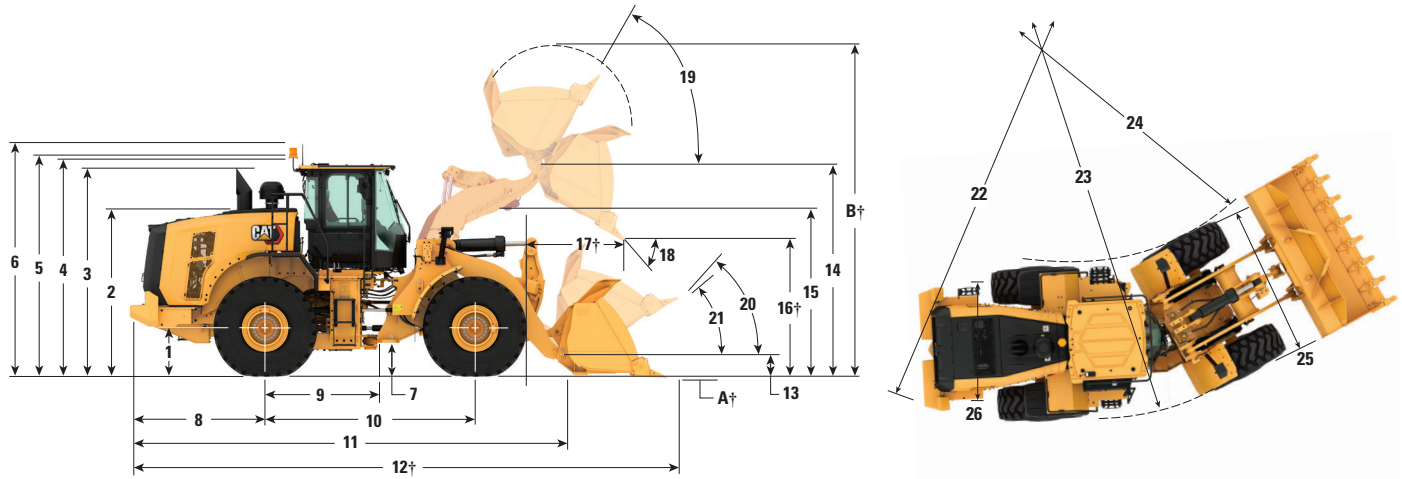

	Levantamiento estándar		Levantamiento alto		
1	Altura hasta la línea central del eje	899 mm	2' 11"	899 mm	2' 11"
2	Altura hasta la parte superior del capó	3.064 mm	10' 1"	3.064 mm	10' 1"
3	Altura hasta la parte superior del tubo de escape	3.764 mm	12' 5"	3.764 mm	12' 5"
4	Altura hasta la parte superior de la estructura ROPS	3.829 mm	12' 7"	3.829 mm	12' 7"
5	Altura hasta la parte superior de la antena de Product Link	3.835 mm	12' 7"	3.835 mm	12' 7"
6	Altura hasta la parte superior de la baliza de advertencia	4.108 mm	13' 6"	4.108 mm	13' 6"
7	Espacio libre sobre el suelo	456 mm	1' 5"	456 mm	1' 5"
8	Desde la línea central del eje trasero al extremo del contrapeso	2.661 mm	8' 9"	2.664 mm	8' 9"
9	Desde la línea central del eje trasero hasta el enganche	1.900 mm	6' 3"	1.900 mm	6' 3"
10	Distancia entre ejes	3.800 mm	12' 6"	3.800 mm	12' 6"
11	Longitud total (sin cucharón)	8.155 mm	26' 10"	8.358 mm	27' 5"
12	Longitud de embarque (con cucharón nivelado sobre el suelo)*†	9.673 mm	31' 9"	9.878 mm	32' 5"
13	Altura del pasador de articulación en altura de acarreo	632 mm	2' 0"	682 mm	2' 2"
14	Altura del pasador de articulación en levantamiento máximo	4.554 mm	14' 11"	4.775 mm	15' 7"
15	Espacio libre del brazo de levantamiento en levantamiento máximo	3.881 mm	12' 8"	4.125 mm	13' 6"
16	Espacio libre de descarga en levantamiento máximo y descarga a 45°*†	3.287 mm	10' 9"	3.508 mm	11' 6"
17	Alcance en levantamiento máximo y descarga a 45°*†	1.481 mm	4' 10"	1.484 mm	4' 10"
18	Ángulo de descarga en levantamiento máximo y descarga (en los topes)*		52°		54°
19	Inclinación hacia atrás a la altura máxima de levantamiento*		61°		61°
20	Inclinación hacia atrás en altura de acarreo*		48°		50°
21	Inclinación hacia atrás en tierra*		40°		40°
22	Círculo de espacio libre (diámetro) al contrapeso	13.692 mm	45' 0"	13.722 mm	45' 0"
23	Círculo de espacio libre (diámetro) hasta el exterior de los neumáticos	13.700 mm	45' 0"	13.700 mm	45' 0"
24	Círculo de espacio libre (diámetro) hasta el interior de los neumáticos	7.180 mm	23' 7"	7.180 mm	23' 7"
25	Ancho sobre los neumáticos (descargado)	3.240 mm	10' 8"	3.240 mm	10' 8"
	Ancho sobre los neumáticos (cargado)	3.260 mm	10' 9"	3.260 mm	10' 9"
26	Ancho de la banda de rodadura	2.440 mm	8' 0"	2.440 mm	8' 0"

†Las dimensiones se indican en las tablas de especificaciones de operación.

Todas las dimensiones de altura y relacionadas con los neumáticos corresponden a neumáticos radiales Bridgestone 29.5R25 VSNT L4 (consulte la tabla de opciones de neumáticos para ver si hay otros neumáticos). Las dimensiones de "ancho sobre los neumáticos" son sobre las protuberancias e incluyen el aumento.

• Todas las dimensiones son aproximadas y se basan en una máquina equipada con cucharón de uso general de 5,4 m³ (7,1 yd³) con BOCE y neumáticos radiales Bridgestone 29.5R25 VSNT L4. (consulte las especificaciones de operación para otros cucharones)

Especificaciones del Cargador de Ruedas 980

Opciones de neumáticos

Marca de neumáticos	BRIDGESTONE	MICHELIN	MICHELIN	MICHELIN	BRIDGESTONE	MICHELIN
Tamaño de los neumáticos	29.5R25	29.5R25	29.5R25	29.5R25	29.5R25	29.5R25
Tipo de rodadura	L-4	L-4	L-5	L-5	L-3	L-3
Patrón de rodadura	VSNT	XLDD1	XLDD2	XMINED2	VJT	XHA2
Ancho sobre los neumáticos: máximo (vacío)*	3.240 mm 10' 8"	3.258 mm 10' 9"	3.256 mm 10' 9"	3.275 mm 10' 9"	3.263 mm 10' 9"	3.270 mm 10' 9"
Ancho sobre los neumáticos: máximo (cargado)*	3.260 mm 10' 9"	3.302 mm 10' 10"	3.296 mm 10' 10"	3.294 mm 10' 10"	3.289 mm 10' 10"	3.296 mm 10' 10"
Cambio en las dimensiones verticales (promedio de la parte delantera y trasera)		-7 mm -0,3"	-6 mm -0,2"	5 mm 0,2"	-23 mm -0,9"	-40 mm -1,6"
Cambio del alcance horizontal		-1 mm 0"	3 mm 0,1"	3 mm 0,1"	20 mm 0,8"	23 mm 0,9"
Cambio en el círculo de espacio libre hasta el exterior de los neumáticos		42 mm 1,7"	36 mm 1,4"	34 mm 1,3"	29 mm 1,1"	36 mm 1,4"
Cambio en el círculo de espacio libre hasta el interior de los neumáticos		-42 mm -1,7"	-36 mm -1,4"	-34 mm -1,3"	-29 mm -1,1"	-36 mm -1,4"
Cambio en el peso en orden de trabajo (sin lastre)		-156 kg -344 lb	208 kg 459 lb	532 kg 1.173 lb	-684 kg -1.508 lb	-700 kg -1.544 lb
Cambio en la carga límite de equilibrio estático: recta		-119 kg -262 lb	158 kg 349 lb	405 kg 892 lb	-520 kg -1.147 lb	-532 kg -1.174 lb
Cambio en la carga límite de equilibrio estático: articulada		-103 kg -228 lb	138 kg 304 lb	352 kg 777 lb	-453 kg -998 lb	-463 kg -1.022 lb
Ángulo de oscilación del eje trasero	±13°	±13°	±13°	±13°	±13°	±13°
Subida y bajada máxima de una rueda	549 mm 1' 10"	549 mm 1' 10"	549 mm 1' 10"	549 mm 1' 10"	549 mm 1' 10"	549 mm 1' 10"

*Ancho sobre una protuberancia e incluye el aumento del neumático.

Marca de neumáticos	BRIDGESTONE	BRIDGESTONE	MAXAM	MAXAM	MAXAM	BRAWLER
Tamaño de los neumáticos	29.5R25	29.5R25	29.5R25	29.5R25	29.5R25	29,5-25
Tipo de rodadura	L-5	L-5	L-3	L-4	L-5	Sólida
Patrón de rodadura	VSDT	VSDL	MS302	MS405DX	MS503	Tracción/suave
Ancho sobre los neumáticos: máximo (vacío)*	3.272 mm 10' 9"	3.250 mm 10' 8"	3.270 mm 10' 9"	3.256 mm 10' 9"	3.268 mm 10' 9"	3.227 mm 10' 8"
Ancho sobre los neumáticos: máximo (cargado)*	3.301 mm 10' 10"	3.275 mm 10' 9"	3.290 mm 10' 10"	3.282 mm 10' 10"	3.304 mm 10' 11"	3.230 mm 10' 8"
Cambio en las dimensiones verticales (promedio de la parte delantera y trasera)	4 mm 0,1"	20 mm 0,8"	-19 mm -0,8"	-33 mm -1,3"	-6 mm -0,2"	9 mm 0,4"
Cambio del alcance horizontal	0 mm 0"	-10 mm -0,4"	6 mm 0,2"	19 mm 0,7"	-3 mm -0,1"	30 mm 1,2"
Cambio en el círculo de espacio libre hasta el exterior de los neumáticos	41 mm 1,6"	15 mm 0,6"	30 mm 1,2"	22 mm 0,9"	44 mm 1,7"	-30 mm -1,2"
Cambio en el círculo de espacio libre hasta el interior de los neumáticos	-41 mm -1,6"	-15 mm -0,6"	-30 mm -1,2"	-22 mm -0,9"	-44 mm -1,7"	30 mm 1,2"
Cambio en el peso en orden de trabajo (sin lastre)	500 kg 1.103 lb	708 kg 1.561 lb	-528 kg -1.164 lb	-388 kg -856 lb	252 kg 556 lb	5.772 kg 12.727 lb
Cambio en la carga límite de equilibrio estático: recta	380 kg 838 lb	538 kg 1.187 lb	-402 kg -885 lb	-295 kg -651 lb	192 kg 423 lb	4.390 kg 9.679 lb
Cambio en la carga límite de equilibrio estático: articulada	331 kg 730 lb	469 kg 1.033 lb	-350 kg -771 lb	-257 kg -566 lb	167 kg 368 lb	3.821 kg 8.425 lb
Ángulo de oscilación del eje trasero	±13°	±13°	±13°	±13°	±13°	±8°
Subida y bajada máxima de una rueda	549 mm 1' 10"	549 mm 1' 10"	549 mm 1' 10"	549 mm 1' 10"	549 mm 1' 10"	340 mm 1' 1"

*Ancho sobre una protuberancia e incluye el aumento del neumático.

Especificaciones del Cargador de Ruedas 980

Opciones de neumáticos

Marca de neumáticos	MICHELIN	BRIDGESTONE	BRIDGESTONE	MAXAM	MICHELIN
Tamaño de los neumáticos	875/65R29	875/65R29	875/65R29	875/65R29	875/65R29
Tipo de rodadura	L-3	L-3	L-4	L-4	L-5
Patrón de rodadura	XHA2	VTS	VLTS	MS405DX	XTRA POWER
Ancho sobre los neumáticos: máximo (vacío)*	3.373 mm 11' 1"	3.341 mm 11' 0"	3.344 mm 11' 0"	3.357 mm 11' 1"	3.341 mm 11' 0"
Ancho sobre los neumáticos: máximo (cargado)*	3.384 mm 11' 2"	3.359 mm 11' 1"	3.366 mm 11' 1"	3.382 mm 11' 2"	3.365 mm 11' 1"
Cambio en las dimensiones verticales (promedio de la parte delantera y trasera)	-25 mm -1"	-19 mm -0,8"	-16 mm -0,6"	-34 mm -1,3"	-8 mm -0,3"
Cambio del alcance horizontal	18 mm 0,7"	20 mm 0,8"	19 mm 0,7"	19 mm 0,7"	-1 mm 0"
Cambio en el círculo de espacio libre hasta el exterior de los neumáticos	124 mm 4,9"	99 mm 3,9"	106 mm 4,2"	122 mm 4,8"	105 mm 4,1"
Cambio en el círculo de espacio libre hasta el interior de los neumáticos	-124 mm -4,9"	-99 mm -3,9"	-106 mm -4,2"	-122 mm -4,8"	-105 mm -4,1"
Cambio en el peso en orden de trabajo (sin lastre)	-40 kg -88 lb	240 kg 529 lb	316 kg 697 lb	308 kg 679 lb	484 kg 1.067 lb
Cambio en la carga límite de equilibrio estático: recta	-30 kg -67 lb	183 kg 402 lb	240 kg 530 lb	234 kg 516 lb	368 kg 812 lb
Cambio en la carga límite de equilibrio estático: articulada	-26 kg -58 lb	159 kg 350 lb	209 kg 461 lb	204 kg 450 lb	320 kg 706 lb
Ángulo de oscilación del eje trasero	±8°	±8°	±8°	±8°	±8°
Subida y bajada máxima de una rueda	340 mm 1' 1"	340 mm 1' 1"	340 mm 1' 1"	340 mm 1' 1"	340 mm 1' 1"

*Ancho sobre una protuberancia e incluye el aumento del neumático.

Especificaciones del Cargador de Ruedas 980

Factores de llenado y guía de selección de cucharones

El tamaño del cucharón se debe elegir en función de la densidad del material y el factor de llenado esperado. Los cucharones de la serie Performance Cat con piso más largo, abertura del cucharón más grande, mayor ángulo del depósito, paneles laterales redondeados y protección contra derrames integrada demuestran factores de llenado significativamente más altos que los cucharones de la generación anterior o que no sean Cat. Por lo tanto, el volumen real que maneja la máquina suele ser mayor que la capacidad nominal.

Material suelto		Factor de llenado (%)*	Densidad del material
Tierra/arcilla		115	1,5-1,7
Arena y grava		115	1,5-1,7
Árido:	25 a 76 mm (1" a 3")	110	1,6-1,7
	19 mm (0,75") y más pequeños	105	1,8
Roca:	76 mm (3") y de mayor tamaño	100	1,6

*Como % de la capacidad nominal de la norma ISO 7546:1983 **Nota:** Los factores de llenado alcanzados también dependerán de si el producto se lava o no.

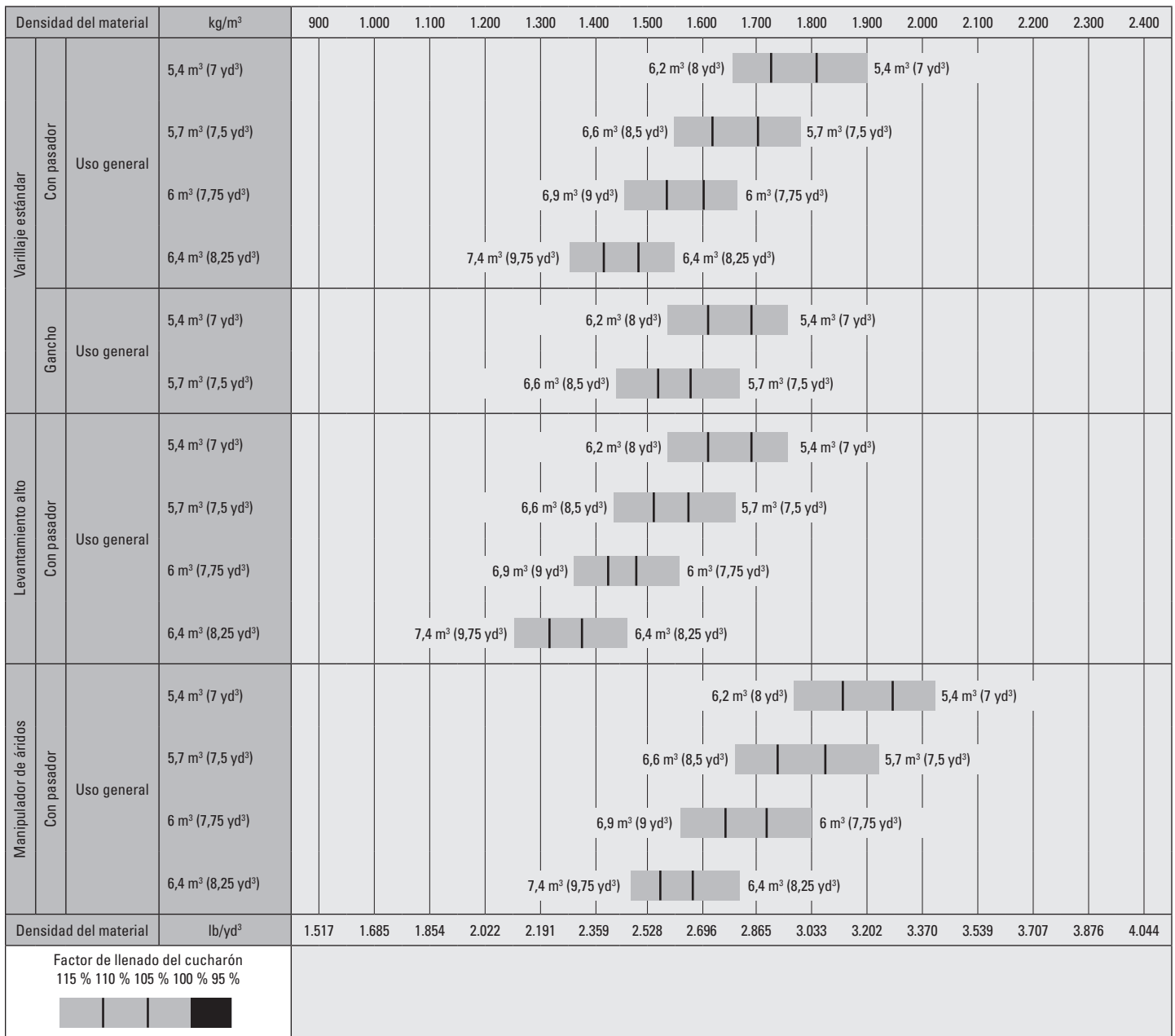

Nota: Todos los cucharones muestran cuchillas emperradas.

Especificaciones del Cargador de Ruedas 980

Factores de llenado y guía de selección de cucharones

El tamaño del cucharón se debe elegir en función de la densidad del material y el factor de llenado esperado. Los cucharones de la serie Performance Cat con piso más largo, abertura del cucharón más grande, mayor ángulo del depósito, paneles laterales redondeados y protección contra derrames integrada demuestran factores de llenado significativamente más altos que los cucharones de la generación anterior o que no sean Cat. Por lo tanto, el volumen real que maneja la máquina suele ser mayor que la capacidad nominal.

Material suelto		Factor de llenado (%)*	Densidad del material
Tierra/arcilla		115	1,5-1,7
Arena y grava		115	1,5-1,7
Árido:	25 a 76 mm (1" a 3")	110	1,6-1,7
	19 mm (0,75") y más pequeños	105	1,8
Roca:	76 mm (3") y de mayor tamaño	100	1,6

*Como % de la capacidad nominal de la norma ISO 7546:1983

Nota: Los factores de llenado alcanzados también dependerán de si el producto se lava o no.

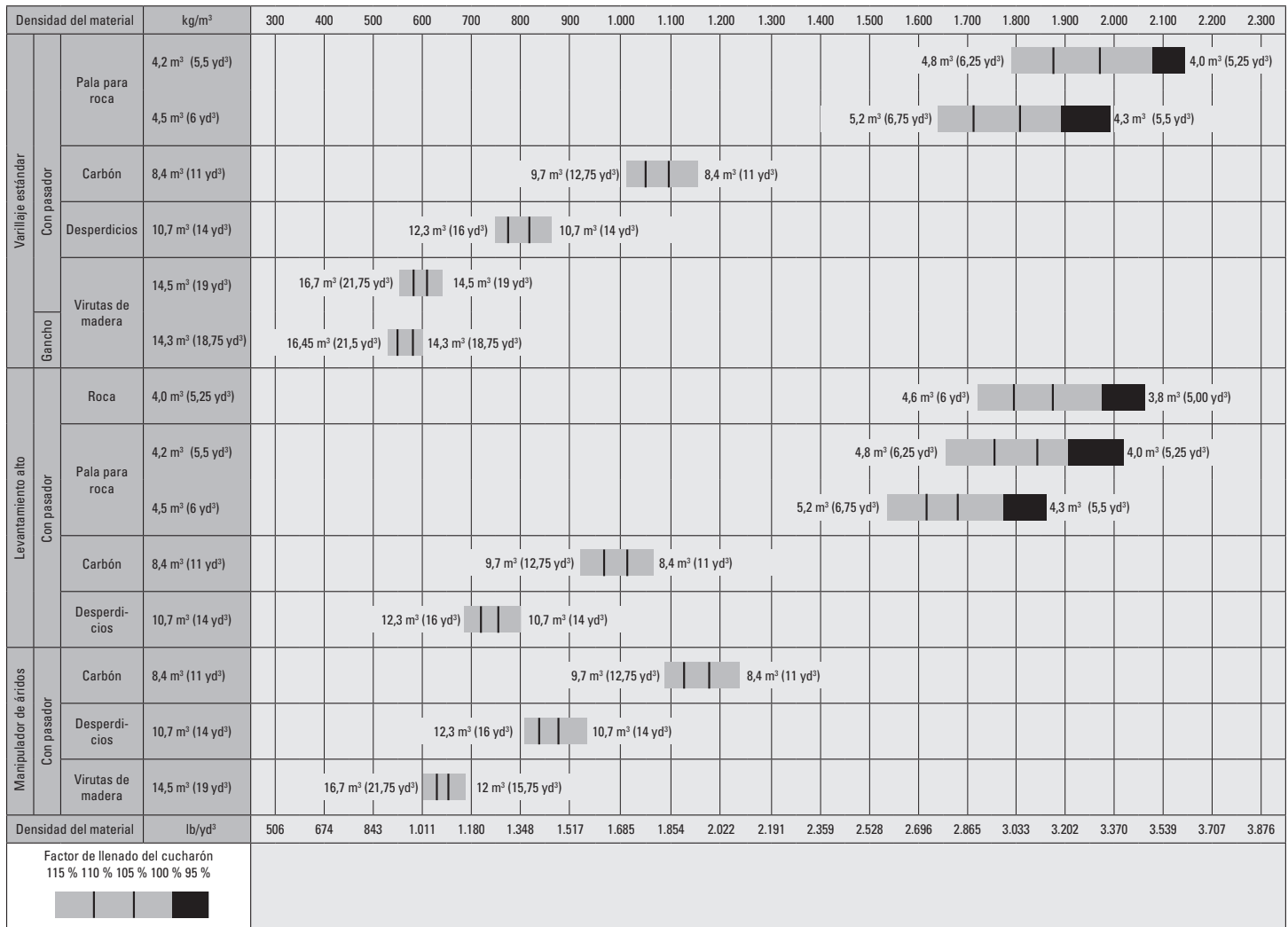

Nota: Todos los cucharones muestran cuchillas empennadas.

Especificaciones de operación: cucharones

Varillaje		Varillaje estándar			
Tipo de cucharón		De uso general, con pasador			
Tipo de cuchilla		Cuchillas empernadas	Dientes y segmentos	Cuchillas empernadas	Dientes y segmentos
Capacidad: nominal	m ³	5,40	5,40	5,70	5,70
	yd ³	7,00	7,00	7,50	7,50
Capacidad: nominal a un factor de llenado del 110 %	m ³	5,90	5,90	6,30	6,30
	yd ³	7,75	7,75	8,25	8,25
Ancho	mm	3.447	3.535	3.447	3.535
	pies/pulg	11' 3"	11' 7"	11' 3"	11' 7"
16† Espacio libre de descarga en levantamiento máximo y descarga a 45°	mm	3.287	3.121	3.219	3.051
	pies/pulg	10' 9"	10' 2"	10' 6"	10' 0"
17† Alcance en levantamiento máximo y descarga a 45°	mm	1.481	1.618	1.529	1.664
	pies/pulg	4' 10"	5' 3"	5' 0"	5' 5"
Alcance con el brazo de levantamiento horizontal y el cucharón horizontal	mm	2.966	3.177	3.050	3.261
	pies/pulg	9' 8"	10' 5"	10' 0"	10' 8"
A† Profundidad de excavación	mm	88	88	88	88
	pulg	3,4"	3,4"	3,4"	3,4"
12† Longitud total	mm	9.673	9.915	9.757	9.999
	pies/pulg	31' 9"	32' 7"	32' 1"	32' 10"
B† Altura total con el cucharón en levantamiento máximo	mm	6.435	6.435	6.258	6.258
	pies/pulg	21' 2"	21' 2"	20' 7"	20' 7"
Radio del círculo de espacio libre del cargador con el cucharón en la posición de acarreo	mm	7.612	7.725	7.635	7.749
	pies/pulg	25' 0"	25' 5"	25' 1"	25' 6"
Carga límite de equilibrio estático, recto (ISO)*	kg	22.809	22.623	22.564	22.377
	lb	50.271	49.861	49.732	49.321
Carga límite de equilibrio estático, recto (neumáticos rígidos)*	kg	24.219	24.032	23.977	23.788
	lb	53.380	52.967	52.845	52.429
Carga límite de equilibrio estático, articulado (ISO)*	kg	19.706	19.520	19.478	19.291
	lb	43.432	43.022	42.931	42.518
Carga límite de equilibrio estático, articulado (neumáticos rígidos)*	kg	20.965	20.777	20.740	20.552
	lb	46.208	45.794	45.713	45.296
Fuerza de desprendimiento (§)	kN	227	224	214	211
	lbf	51.008	50.477	48.132	47.613
Peso en orden de trabajo*	kg	30.344	30.482	30.427	30.565
	lb	66.877	67.182	67.060	67.365

* Las cargas límite de equilibrio estático y los pesos en orden de trabajo que se muestran se basan en una configuración de máquina con neumáticos radiales Bridgestone 29.5R25 VSNT L4, tanques de fluidos llenos, operador, contrapeso, control de amortiguación, arranque en frío, guardabarros para carreteras, protector del tren de fuerza, dirección secundaria e insonorización.

† La ilustración se muestra con tablas de dimensiones.

***Las especificaciones del cucharón para rocas corresponden a neumáticos radiales Bridgestone 29.5R25 VSDT L5.

(§) Medición de 102 mm (4") detrás de la punta de la cuchilla con el pasador de articulación del cucharón como punto de pivote, de acuerdo con la norma SAE J732C.

(§) Las especificaciones y las clasificaciones cumplen con todas las normas recomendadas por la Sociedad de Ingenieros de Automoción, que incluye la norma SAE J732C que rige las clasificaciones del cargador.

(ISO) Cumple completamente la norma ISO 14397-1:2007 secciones 1 a 6, que requiere la verificación del 2 % entre los cálculos y las pruebas.

(Neumáticos rígidos) Cumple con la norma ISO 14397-1:2007 secciones 1 a 5.

Hay disponibles otros cucharones y las ofertas varían según la región. Consulte a su distribuidor Cat local para obtener más detalles.

Especificaciones del Cargador de Ruedas 980

Especificaciones de operación: cucharones

Varillaje		Varillaje estándar			
Tipo de cucharón		De uso general, con pasador			
Tipo de cuchilla		Cuchillas empernadas	Dientes y segmentos	Cuchillas empernadas	Dientes y segmentos
Capacidad: nominal	m ³	6,00	6,00	6,40	6,40
	yd ³	7,75	7,75	8,25	8,25
Capacidad: nominal a un factor de llenado del 110 %	m ³	6,60	6,60	7,00	7,00
	yd ³	8,75	8,75	9,25	9,25
Ancho	mm	3.447	3.535	3.447	3.535
	pies/pulg	11' 3"	11' 7"	11' 3"	11' 7"
16† Espacio libre de descarga en levantamiento máximo y descarga a 45°	mm	3.201	3.034	3.145	2.977
	pies/pulg	10' 6"	9' 11"	10' 3"	9' 9"
17† Alcance en levantamiento máximo y descarga a 45°	mm	1.551	1.686	1.603	1.737
	pies/pulg	5' 1"	5' 6"	5' 3"	5' 8"
Alcance con el brazo de levantamiento horizontal y el cucharón horizontal	mm	3.078	3.289	3.155	3.366
	pies/pulg	10' 1"	10' 9"	10' 4"	11' 0"
A† Profundidad de excavación	mm	88	88	88	88
	pulg	3,4"	3,4"	3,4"	3,4"
12† Longitud total	mm	9.785	10.027	9.862	10.104
	pies/pulg	32' 2"	32' 11"	32' 5"	33' 2"
B† Altura total con el cucharón en levantamiento máximo	mm	6.284	6.284	6.604	6.604
	pies/pulg	20' 8"	20' 8"	21' 8"	21' 8"
Radio del círculo de espacio libre del cargador con el cucharón en la posición de acarreo	mm	7.643	7.757	7.664	7.779
	pies/pulg	25' 1"	25' 6"	25' 2"	25' 7"
Carga límite de equilibrio estático, recto (ISO)*	kg	22.424	22.237	22.253	22.064
	lb	49.423	49.011	49.046	48.631
Carga límite de equilibrio estático, recto (neumáticos rígidos)*	kg	23.839	23.649	23.676	23.485
	lb	52.541	52.124	52.182	51.762
Carga límite de equilibrio estático, articulado (ISO)*	kg	19.343	19.155	19.183	18.994
	lb	42.632	42.219	42.280	41.864
Carga límite de equilibrio estático, articulado (neumáticos rígidos)*	kg	20.608	20.418	20.457	20.266
	lb	45.420	45.002	45.087	44.667
Fuerza de desprendimiento (§)	kN	210	207	199	197
	lbf	47.182	46.666	44.880	44.374
Peso en orden de trabajo*	kg	30.523	30.661	30.585	30.723
	lb	67.272	67.577	67.408	67.713

* Las cargas límite de equilibrio estático y los pesos en orden de trabajo que se muestran se basan en una configuración de máquina con neumáticos radiales Bridgestone 29.5R25 VSNT L4, tanques de fluidos llenos, operador, contrapeso, control de amortiguación, arranque en frío, guardabarros para carreteras, protector del tren de fuerza, dirección secundaria e insonorización.

† La ilustración se muestra con tablas de dimensiones.

***Las especificaciones del cucharón para rocas corresponden a neumáticos radiales Bridgestone 29.5R25 VSNT L5.

(§) Medición de 102 mm (4") detrás de la punta de la cuchilla con el pasador de articulación del cucharón como punto de pivote, de acuerdo con la norma SAE J732C.

(§) Las especificaciones y las clasificaciones cumplen con todas las normas recomendadas por la Sociedad de Ingenieros de Automoción, que incluye la norma SAE J732C que rige las clasificaciones del cargador.

(ISO) Cumple completamente la norma ISO 14397-1:2007 secciones 1 a 6, que requiere la verificación del 2 % entre los cálculos y las pruebas.

(Neumáticos rígidos) Cumple con la norma ISO 14397-1:2007 secciones 1 a 5.

Hay disponibles otros cucharones y las ofertas varían según la región. Consulte a su distribuidor Cat local para obtener más detalles.

Especificaciones de operación: cucharones (continuación)

Varillaje		Varillaje estándar			
Tipo de cucharón		De uso general con pasador para abrasión			
Tipo de cuchilla		Cuchillas empernadas	Dientes y segmentos	Cuchillas empernadas	Dientes y segmentos
Capacidad: nominal	m ³	5,70	5,70	6,00	6,00
	yd ³	7,50	7,50	7,75	7,75
Capacidad: nominal a un factor de llenado del 110 %	m ³	6,30	6,30	6,60	6,60
	yd ³	8,25	8,25	8,75	8,75
Ancho	mm	3.447	3.535	3.447	3.546
	pies/pulg	11' 3"	11' 7"	11' 3"	11' 7"
16† Espacio libre de descarga en levantamiento máximo y descarga a 45°	mm	3.219	3.051	3.201	3.037
	pies/pulg	10' 6"	10' 0"	10' 6"	9' 11"
17† Alcance en levantamiento máximo y descarga a 45°	mm	1.529	1.664	1.550	1.685
	pies/pulg	5' 0"	5' 5"	5' 1"	5' 6"
Alcance con el brazo de levantamiento horizontal y el cucharón horizontal	mm	3.050	3.261	3.077	3.286
	pies/pulg	10' 0"	10' 8"	10' 1"	10' 9"
A† Profundidad de excavación	mm	88	88	88	88
	pulg	3,4"	3,4"	3,4"	3,4"
12† Longitud total	mm	9.757	9.999	9.784	10.021
	pies/pulg	32' 1"	32' 10"	32' 2"	32' 11"
B† Altura total con el cucharón en levantamiento máximo	mm	6.258	6.258	6.524	6.524
	pies/pulg	20' 7"	20' 7"	21' 5"	21' 5"
Radio del círculo de espacio libre del cargador con el cucharón en la posición de acarreo	mm	7.635	7.749	7.642	7.760
	pies/pulg	25' 1"	25' 6"	25' 1"	25' 6"
Carga límite de equilibrio estático, recto (ISO)*	kg	22.405	22.218	22.350	22.189
	lb	49.381	48.969	49.259	48.906
Carga límite de equilibrio estático, recto (neumáticos rígidos)*	kg	23.815	23.626	23.754	23.592
	lb	52.489	52.073	52.355	51.998
Carga límite de equilibrio estático, articulado (ISO)*	kg	19.319	19.132	19.279	19.118
	lb	42.580	42.167	42.491	42.137
Carga límite de equilibrio estático, articulado (neumáticos rígidos)*	kg	20.579	20.390	20.535	20.373
	lb	45.357	44.941	45.259	44.903
Fuerza de desprendimiento (§)	kN	213	211	210	208
	lbf	48.005	47.485	47.198	46.738
Peso en orden de trabajo*	kg	30.573	30.711	30.522	30.639
	lb	67.382	67.687	67.269	67.528

* Las cargas límite de equilibrio estático y los pesos en orden de trabajo que se muestran se basan en una configuración de máquina con neumáticos radiales Bridgestone 29.5R25 VSNT L4, tanques de fluidos llenos, operador, contrapeso, control de amortiguación, arranque en frío, guardabarros para carreteras, protector del tren de fuerza, dirección secundaria e insonorización.

† La ilustración se muestra con tablas de dimensiones.

*** Las especificaciones del cucharón para rocas corresponden a neumáticos radiales Bridgestone 29.5R25 VSNT L5.

(§) Medición de 102 mm (4") detrás de la punta de la cuchilla con el pasador de articulación del cucharón como punto de pivote, de acuerdo con la norma SAE J732C.

(§) Las especificaciones y las clasificaciones cumplen con todas las normas recomendadas por la Sociedad de Ingenieros de Automoción, que incluye la norma SAE J732C que rige las clasificaciones del cargador.

(ISO) Cumple completamente la norma ISO 14397-1:2007 secciones 1 a 6, que requiere la verificación del 2 % entre los cálculos y las pruebas.

(Neumático rígido) Cumple con la norma ISO 14397-1:2007, secciones 1 a 5.

Hay disponibles otros cucharones y las ofertas varían según la región. Consulte a su distribuidor Cat local para obtener más detalles.

Especificaciones del Cargador de Ruedas 980

Especificaciones de operación: cucharones (continuación)

Varillaje		Varillaje estándar		
Tipo de cucharón		De piso plano, con pasador		Cucharón de piso plano con pasador para material liviano (carbón)
Tipo de cuchilla		Cuchillas empernadas	Dientes y segmentos	Cuchillas empernadas
Capacidad: nominal	m ³	5,70	5,70	8,20
	yd ³	7,50	7,50	10,75
Capacidad: nominal a un factor de llenado del 110 %	m ³	6,30	6,30	9,00
	yd ³	8,25	8,25	11,75
Ancho	mm	3.447	3.535	3.638
	pies/pulg	11' 3"	11' 7"	11' 11"
16† Espacio libre de descarga en levantamiento máximo y descarga a 45°	mm	3.120	2.943	2.931
	pies/pulg	10' 2"	9' 7"	9' 7"
17† Alcance en levantamiento máximo y descarga a 45°	mm	1.444	1.566	1.625
	pies/pulg	4' 8"	5' 1"	5' 4"
Alcance con el brazo de levantamiento horizontal y el cucharón horizontal	mm	3.075	3.286	3.336
	pies/pulg	10' 1"	10' 9"	10' 11"
A† Profundidad de excavación	mm	88	88	93
	pulg	3,4"	3,4"	3,6"
12† Longitud total	mm	9.782	10.024	10.047
	pies/pulg	32' 2"	32' 11"	33' 0"
B† Altura total con el cucharón en levantamiento máximo	mm	6.257	6.257	6.551
	pies/pulg	20' 7"	20' 7"	21' 6"
Radio del círculo de espacio libre del cargador con el cucharón en la posición de acarreo	mm	7.642	7.756	7.805
	pies/pulg	25' 1"	25' 6"	25' 8"
Carga límite de equilibrio estático, recto (ISO)*	kg	22.062	21.878	21.810
	lb	48.626	48.220	48.069
Carga límite de equilibrio estático, recto (neumáticos rígidos)*	kg	23.432	23.246	23.281
	lb	51.644	51.234	51.313
Carga límite de equilibrio estático, articulado (ISO)*	kg	19.030	18.846	18.738
	lb	41.943	41.536	41.300
Carga límite de equilibrio estático, articulado (neumáticos rígidos)*	kg	20.254	20.068	20.060
	lb	44.640	44.230	44.213
Fuerza de desprendimiento (§)	kN	210	208	177
	lbf	47.288	46.772	39.906
Peso en orden de trabajo*	kg	30.552	30.690	30.931
	lb	67.336	67.641	68.171

* Las cargas límite de equilibrio estático y los pesos en orden de trabajo que se muestran se basan en una configuración de máquina con neumáticos radiales Bridgestone 29.5R25 VSNT L4, tanques de fluidos llenos, operador, contrapeso, control de amortiguación, arranque en frío, guardabarros para carreteras, protector del tren de fuerza, dirección secundaria e insonorización.

† La ilustración se muestra con tablas de dimensiones.

*** Las especificaciones del cucharón para rocas corresponden a neumáticos radiales Bridgestone 29.5R25 VSNT L5.

(§) Medición de 102 mm (4") detrás de la punta de la cuchilla con el pasador de articulación del cucharón como punto de pivote, de acuerdo con la norma SAE J732C.

(§) Las especificaciones y las clasificaciones cumplen con todas las normas recomendadas por la Sociedad de Ingenieros de Automoción, que incluye la norma SAE J732C que rige las clasificaciones del cargador.

(ISO) Cumple completamente la norma ISO 14397-1:2007 secciones 1 a 6, que requiere la verificación del 2 % entre los cálculos y las pruebas.

(Neumáticos rígidos) Cumple con la norma ISO 14397-1:2007 secciones 1 a 5.

Hay disponibles otros cucharones y las ofertas varían según la región. Consulte a su distribuidor Cat local para obtener más detalles.

Especificaciones de operación: cucharones (continuación)

Varillaje		Varillaje estándar	
Tipo de cucharón		Pala para rocas*** con pasador	
Tipo de cuchilla		Dientes y segmentos	Dientes y segmentos
Capacidad: nominal	m ³	4,40	4,50
	yd ³	5,75	6,00
Capacidad: nominal a un factor de llenado del 110 %	m ³	4,80	5,00
	yd ³	6,25	6,50
Ancho	mm	3.524	3.524
	pies/pulg	11' 6"	11' 6"
16† Espacio libre de descarga en levantamiento máximo y descarga a 45°	mm	3.134	3.134
	pies/pulg	10' 3"	10' 3"
17† Alcance en levantamiento máximo y descarga a 45°	mm	1.768	1.768
	pies/pulg	5' 9"	5' 9"
Alcance con el brazo de levantamiento horizontal y el cucharón horizontal	mm	3.278	3.278
	pies/pulg	10' 9"	10' 9"
A† Profundidad de excavación	mm	83	83
	pulg	3,2"	3,2"
12† Longitud total	mm	9.990	9.990
	pies/pulg	32' 10"	32' 10"
B† Altura total con el cucharón en levantamiento máximo	mm	6.209	6.209
	pies/pulg	20' 5 "	20' 5 "
Radio del círculo de espacio libre del cargador con el cucharón en la posición de acarreo	mm	7.738	7.738
	pies/pulg	25' 5"	25' 5"
Carga límite de equilibrio estático, recto (ISO)*	kg	23.435	23.076
	lb	51.651	50.874
Carga límite de equilibrio estático, recto (neumáticos rígidos)*	kg	24.871	24.523
	lb	54.817	54.064
Carga límite de equilibrio estático, articulado (ISO)*	kg	20.232	19.867
	lb	44.593	43.801
Carga límite de equilibrio estático, articulado (neumáticos rígidos)*	kg	21.513	21.158
	lb	47.415	46.646
Fuerza de desprendimiento (§)	kN	213	211
	lbf	47.885	47.563
Peso en orden de trabajo*	kg	31.030	31.455
	lb	68.390	69.345

* Las cargas límite de equilibrio estático y los pesos en orden de trabajo que se muestran se basan en una configuración de máquina con neumáticos radiales Bridgestone 29.5R25 VSNT L4, tanques de fluidos llenos, operador, contrapeso, control de amortiguación, arranque en frío, guardabarros para carreteras, protector del tren de fuerza, dirección secundaria e insonorización.

† La ilustración se muestra con tablas de dimensiones.

*** Las especificaciones del cucharón para rocas corresponden a neumáticos radiales Bridgestone 29.5R25 VSNT L5.

(§) Medición de 102 mm (4") detrás de la punta de la cuchilla con el pasador de articulación del cucharón como punto de pivote, de acuerdo con la norma SAE J732C.

(§) Las especificaciones y las clasificaciones cumplen con todas las normas recomendadas por la Sociedad de Ingenieros de Automoción, que incluye la norma SAE J732C que rige las clasificaciones del cargador.

(ISO) Cumple completamente la norma ISO 14397-1:2007 secciones 1 a 6, que requiere la verificación del 2 % entre los cálculos y las pruebas.

(Neumáticos rígidos) Cumple con la norma ISO 14397-1:2007 secciones 1 a 5.

Hay disponibles otros cucharones y las ofertas varían según la región. Consulte a su distribuidor Cat local para obtener más detalles.

Especificaciones del Cargador de Ruedas 980

Especificaciones de operación: cucharones (continuación)

Varillaje		Varillaje estándar			
Tipo de cucharón		De uso general: con gancho, Fusion™			
Tipo de cuchilla		Cuchillas empernadas	Dientes y segmentos	Cuchillas empernadas	Dientes y segmentos
Capacidad: nominal	m³	5,40	5,40	5,70	5,70
	yd³	7,00	7,00	7,50	7,50
Capacidad: nominal a un factor de llenado del 110 %	m³	5,90	5,90	6,30	6,30
	yd³	7,75	7,75	8,25	8,25
Ancho	mm	3.447	3.535	3.447	3.535
	pies/pulg	11' 3"	11' 7"	11' 3"	11' 7"
16† Espacio libre de descarga en levantamiento máximo y descarga a 45°	mm	3.183	3.017	3.117	2.950
	pies/pulg	10' 5"	9' 10"	10' 2"	9' 8"
17† Alcance en levantamiento máximo y descarga a 45°	mm	1.588	1.724	1.640	1.775
	pies/pulg	5' 2"	5' 7"	5' 4"	5' 9"
Alcance con el brazo de levantamiento horizontal y el cucharón horizontal	mm	3.116	3.327	3.200	3.411
	pies/pulg	10' 2"	10' 11"	10' 6"	11' 2"
A† Profundidad de excavación	mm	93	93	93	93
	pulg	3,6"	3,6"	3,6"	3,6"
12† Longitud total	mm	9.827	10.069	9.911	10.153
	pies/pulg	32' 3"	33' 1"	32' 7"	33' 4"
B† Altura total con el cucharón en levantamiento máximo	mm	6.532	6.532	6.599	6.599
	pies/pulg	21' 6"	21' 6"	21' 8"	21' 8"
Radio del círculo de espacio libre del cargador con el cucharón en la posición de acarreo	mm	7.694	7.817	7.721	7.845
	pies/pulg	25' 3"	25' 8"	25' 4"	25' 9"
Carga límite de equilibrio estático, recto (ISO)*	kg	21.361	21.177	21.136	20.950
	lb	47.080	46.674	46.584	46.175
Carga límite de equilibrio estático, recto (neumáticos rígidos)*	kg	22.728	22.542	22.511	22.324
	lb	50.092	49.682	49.615	49.202
Carga límite de equilibrio estático, articulado (ISO)*	kg	18.354	18.169	18.140	17.954
	lb	40.452	40.046	39.981	39.572
Carga límite de equilibrio estático, articulado (neumáticos rígidos)*	kg	19.576	19.390	19.372	19.185
	lb	43.147	42.737	42.697	42.284
Fuerza de desprendimiento (§)	kN	203	201	193	190
	lbf	45.829	45.315	43.399	42.894
Peso en orden de trabajo*	kg	31.086	31.224	31.196	31.334
	lb	68.513	68.817	68.755	69.060

* Las cargas límite de equilibrio estático y los pesos en orden de trabajo que se muestran se basan en una configuración de máquina con neumáticos radiales Bridgestone 29.5R25 VSNT L4, tanques de fluidos llenos, operador, contrapeso, control de amortiguación, arranque en frío, guardabarros para carreteras, protector del tren de fuerza, dirección secundaria e insonorización.

† La ilustración se muestra con tablas de dimensiones.

***Las especificaciones del cucharón para rocas corresponden a neumáticos radiales Bridgestone 29.5R25 VSNT L5.

(§) Medición de 102 mm (4") detrás de la punta de la cuchilla con el pasador de articulación del cucharón como punto de pivote, de acuerdo con la norma SAE J732C.

(§) Las especificaciones y las clasificaciones cumplen con todas las normas recomendadas por la Sociedad de Ingenieros de Automoción, que incluye la norma SAE J732C que rige las clasificaciones del cargador.

(ISO) Cumple completamente la norma ISO 14397-1:2007 secciones 1 a 6, que requiere la verificación del 2 % entre los cálculos y las pruebas.

(Neumáticos rígidos) Cumple con la norma ISO 14397-1:2007 secciones 1 a 5.

Hay disponibles otros cucharones y las ofertas varían según la región. Consulte a su distribuidor Cat local para obtener más detalles.

Especificaciones de operación: cucharones (continuación)

Varillaje		Varillaje de levantamiento alto			
Tipo de cucharón		De uso general, con pasador			
Tipo de cuchilla		Cuchillas empernadas	Dientes y segmentos	Cuchillas empernadas	Dientes y segmentos
Capacidad: nominal	m ³	5,40	5,40	5,70	5,70
	yd ³	7,00	7,00	7,50	7,50
Capacidad: nominal a un factor de llenado del 110 %	m ³	5,90	5,90	6,30	6,30
	yd ³	7,75	7,75	8,25	8,25
Ancho	mm	3.447	3.535	3.447	3.535
	pies/pulg	11' 3"	11' 7"	11' 3"	11' 7"
16† Espacio libre de descarga en levantamiento máximo y descarga a 45°	mm	3.508	3.342	3.439	3.272
	pies/pulg	11' 6"	10' 11"	11' 3"	10' 8"
17† Alcance en levantamiento máximo y descarga a 45°	mm	1.484	1.621	1.532	1.667
	pies/pulg	4' 10"	5' 3"	5' 0"	5' 5"
Alcance con el brazo de levantamiento horizontal y el cucharón horizontal	mm	3.126	3.337	3.210	3.421
	pies/pulg	10' 3"	10' 11"	10' 6"	11' 2"
A† Profundidad de excavación	mm	86	86	86	86
	pulg	3,4"	3,4"	3,4"	3,4"
12† Longitud total	mm	9.879	10.118	9.963	10.202
	pies/pulg	32' 5"	33' 3"	32' 9"	33' 6"
B† Altura total con el cucharón en levantamiento máximo	mm	6.656	6.656	6.478	6.478
	pies/pulg	21' 11"	21' 11"	21' 4"	21' 4"
Radio del círculo de espacio libre del cargador con el cucharón en la posición de acarreo	mm	8.114	8.226	8.137	8.250
	pies/pulg	26' 8"	27' 0"	26' 9"	27' 1"
Carga límite de equilibrio estático, recto (ISO)*	kg	22.323	22.140	22.084	21.899
	lb	49.214	48.810	48.686	48.281
Carga límite de equilibrio estático, recto (neumáticos rígidos)*	kg	23.629	23.444	23.391	23.205
	lb	52.093	51.686	51.569	51.159
Carga límite de equilibrio estático, articulado (ISO)*	kg	19.613	19.430	19.388	19.204
	lb	43.239	42.835	42.744	42.338
Carga límite de equilibrio estático, articulado (neumáticos rígidos)*	kg	20.802	20.617	20.580	20.394
	lb	45.860	45.453	45.371	44.961
Fuerza de desprendimiento (§)	kN	230	228	217	215
	lbf	51.790	51.288	48.874	48.382
Peso en orden de trabajo*	kg	31.119	31.257	31.202	31.340
	lb	68.604	68.909	68.787	69.092

* Las cargas límite de equilibrio estático y los pesos en orden de trabajo que se muestran se basan en una configuración de máquina con neumáticos radiales Bridgestone 29.5R25 VSNT L4, tanques de fluidos llenos, operador, contrapeso, control de amortiguación, arranque en frío, guardabarros para carreteras, protector del tren de fuerza, dirección secundaria e insonorización.

† La ilustración se muestra con tablas de dimensiones.

***Las especificaciones del cucharón para rocas corresponden a neumáticos radiales Bridgestone 29.5R25 VSNT L5.

(§) Medición de 102 mm (4") detrás de la punta de la cuchilla con el pasador de articulación del cucharón como punto de pivote, de acuerdo con la norma SAE J732C.

(§) Las especificaciones y las clasificaciones cumplen con todas las normas recomendadas por la Sociedad de Ingenieros de Automoción, que incluye la norma SAE J732C que rige las clasificaciones del cargador.

(ISO) Cumple completamente la norma ISO 14397-1:2007 secciones 1 a 6, que requiere la verificación del 2 % entre los cálculos y las pruebas.

(Neumáticos rígidos) Cumple con la norma ISO 14397-1:2007 secciones 1 a 5.

Hay disponibles otros cucharones y las ofertas varían según la región. Consulte a su distribuidor Cat local para obtener más detalles.

Especificaciones del Cargador de Ruedas 980

Especificaciones de operación: cucharones (continuación)

Varillaje		Varillaje de levantamiento alto			
Tipo de cucharón		De uso general, con pasador			
Tipo de cuchilla		Cuchillas empernadas	Dientes y segmentos	Cuchillas empernadas	Dientes y segmentos
Capacidad: nominal	m ³	6,00	6,00	6,40	6,40
	yd ³	7,75	7,75	8,25	8,25
Capacidad: nominal a un factor de llenado del 110 %	m ³	6,60	6,60	7,00	7,00
	yd ³	8,75	8,75	9,25	9,25
Ancho	mm	3.447	3.535	3.447	3.535
	pies/pulg	11' 3"	11' 7"	11' 3"	11' 7"
16† Espacio libre de descarga en levantamiento máximo y descarga a 45°	mm	3.421	3.254	3.366	3.198
	pies/pulg	11' 2"	10' 8"	11' 0"	10' 5"
17† Alcance en levantamiento máximo y descarga a 45°	mm	1.554	1.688	1.606	1.740
	pies/pulg	5' 1"	5' 6"	5' 3"	5' 8"
Alcance con el brazo de levantamiento horizontal y el cucharón horizontal	mm	3.238	3.449	3.315	3.526
	pies/pulg	10' 7"	11' 3"	10' 10"	11' 6"
A† Profundidad de excavación	mm	86	86	86	86
	pulg	3,4"	3,4"	3,4"	3,4"
12† Longitud total	mm	9.991	10.230	10.068	10.307
	pies/pulg	32' 10"	33' 7"	33' 1"	33' 10"
B† Altura total con el cucharón en levantamiento máximo	mm	6.504	6.504	6.824	6.824
	pies/pulg	21' 5"	21' 5"	22' 5"	22' 5"
Radio del círculo de espacio libre del cargador con el cucharón en la posición de acarreo	mm	8.144	8.258	8.166	8.279
	pies/pulg	26' 9"	27' 2"	26' 10"	27' 2"
Carga límite de equilibrio estático, recto (ISO)*	kg	21.944	21.760	21.773	21.588
	lb	48.379	47.972	48.002	47.593
Carga límite de equilibrio estático, recto (neumáticos rígidos)*	kg	23.253	23.067	23.090	22.902
	lb	51.265	50.855	50.905	50.491
Carga límite de equilibrio estático, articulado (ISO)*	kg	19.252	19.068	19.092	18.906
	lb	42.445	42.038	42.091	41.681
Carga límite de equilibrio estático, articulado (neumáticos rígidos)*	kg	20.446	20.260	20.294	20.106
	lb	45.077	44.667	44.741	44.327
Fuerza de desprendimiento (§)	kN	213	211	202	200
	lbf	47.911	47.422	45.577	45.097
Peso en orden de trabajo*	kg	31.298	31.436	31.360	31.498
	lb	68.999	69.304	69.135	69.440

* Las cargas límite de equilibrio estático y los pesos en orden de trabajo que se muestran se basan en una configuración de máquina con neumáticos radiales Bridgestone 29.5R25 VSNT L4, tanques de fluidos llenos, operador, contrapeso, control de amortiguación, arranque en frío, guardabarros para carreteras, protector del tren de fuerza, dirección secundaria e insonorización.

† La ilustración se muestra con tablas de dimensiones.

***Las especificaciones del cucharón para rocas corresponden a neumáticos radiales Bridgestone 29.5R25 VSNT L5.

(§) Medición de 102 mm (4") detrás de la punta de la cuchilla con el pasador de articulación del cucharón como punto de pivote, de acuerdo con la norma SAE J732C.

(§) Las especificaciones y las clasificaciones cumplen con todas las normas recomendadas por la Sociedad de Ingenieros de Automoción, que incluye la norma SAE J732C que rige las clasificaciones del cargador.

(ISO) Cumple completamente la norma ISO 14397-1:2007 secciones 1 a 6, que requiere la verificación del 2 % entre los cálculos y las pruebas.

(Neumáticos rígidos) Cumple con la norma ISO 14397-1:2007 secciones 1 a 5.

Hay disponibles otros cucharones y las ofertas varían según la región. Consulte a su distribuidor Cat local para obtener más detalles.

Especificaciones de operación: cucharones (continuación)

Varillaje		Varillaje de levantamiento alto			
Tipo de cucharón		De uso general con pasador para abrasión			
Tipo de cuchilla		Cuchillas empernadas	Dientes y segmentos	Cuchillas empernadas	Dientes y segmentos
Capacidad: nominal	m ³	6,00	6,00	6,40	6,40
	yd ³	7,75	7,75	8,25	8,25
Capacidad: nominal a un factor de llenado del 110 %	m ³	6,60	6,60	7,00	7,00
	yd ³	8,75	8,75	9,25	9,25
Ancho	mm	3.447	3.535	3.447	3.535
	pies/pulg	11' 3"	11' 7"	11' 3"	11' 7"
16† Espacio libre de descarga en levantamiento máximo y descarga a 45°	mm	3.421	3.254	3.366	3.198
	pies/pulg	11' 2"	10' 8"	11' 0"	10' 5"
17† Alcance en levantamiento máximo y descarga a 45°	mm	1.554	1.688	1.606	1.740
	pies/pulg	5' 1"	5' 6"	5' 3"	5' 8"
Alcance con el brazo de levantamiento horizontal y el cucharón horizontal	mm	3.238	3.449	3.315	3.526
	pies/pulg	10' 7"	11' 3"	10' 10"	11' 6"
A† Profundidad de excavación	mm	86	86	86	86
	pulg	3,4"	3,4"	3,4"	3,4"
12† Longitud total	mm	9.991	10.230	10.068	10.307
	pies/pulg	32' 10"	33' 7"	33' 1"	33' 10"
B† Altura total con el cucharón en levantamiento máximo	mm	6.504	6.504	6.824	6.824
	pies/pulg	21' 5"	21' 5"	22' 5"	22' 5"
Radio del círculo de espacio libre del cargador con el cucharón en la posición de acarreo	mm	8.144	8.258	8.166	8.279
	pies/pulg	26' 9"	27' 2"	26' 10"	27' 2"
Carga límite de equilibrio estático, recto (ISO)*	kg	21.944	21.760	21.773	21.588
	lb	48.379	47.972	48.002	47.593
Carga límite de equilibrio estático, recto (neumáticos rígidos)*	kg	23.253	23.067	23.090	22.902
	lb	51.265	50.855	50.905	50.491
Carga límite de equilibrio estático, articulado (ISO)*	kg	19.252	19.068	19.092	18.906
	lb	42.445	42.038	42.091	41.681
Carga límite de equilibrio estático, articulado (neumáticos rígidos)*	kg	20.446	20.260	20.294	20.106
	lb	45.077	44.667	44.741	44.327
Fuerza de desprendimiento (§)	kN	213	211	202	200
	lbf	47.911	47.422	45.577	45.097
Peso en orden de trabajo*	kg	31.298	31.436	31.360	31.498
	lb	68.999	69.304	69.135	69.440

* Las cargas límite de equilibrio estático y los pesos en orden de trabajo que se muestran se basan en una configuración de máquina con neumáticos radiales Bridgestone 29.5R25 VSNT L4, tanques de fluidos llenos, operador, contrapeso, control de amortiguación, arranque en frío, guardabarros para carreteras, protector del tren de fuerza, dirección secundaria e insonorización.

† La ilustración se muestra con tablas de dimensiones.

***Las especificaciones del cucharón para rocas corresponden a neumáticos radiales Bridgestone 29.5R25 VSNT L5.

(§) Medición de 102 mm (4") detrás de la punta de la cuchilla con el pasador de articulación del cucharón como punto de pivote, de acuerdo con la norma SAE J732C.

(§) Las especificaciones y las clasificaciones cumplen con todas las normas recomendadas por la Sociedad de Ingenieros de Automoción, que incluye la norma SAE J732C que rige las clasificaciones del cargador.

(ISO) Cumple completamente la norma ISO 14397-1:2007 secciones 1 a 6, que requiere la verificación del 2 % entre los cálculos y las pruebas.

(Neumáticos rígidos) Cumple con la norma ISO 14397-1:2007 secciones 1 a 5.

Hay disponibles otros cucharones y las ofertas varían según la región. Consulte a su distribuidor Cat local para obtener más detalles.

Especificaciones del Cargador de Ruedas 980

Especificaciones de operación: cucharones (continuación)

Varillaje		Varillaje de levantamiento alto		
Tipo de cucharón		De piso plano, con pasador		Cucharón de piso plano con pasador para material liviano (carbón)
Tipo de cuchilla		Cuchillas empernadas	Dientes y segmentos	Cuchillas empernadas
Capacidad: nominal	m ³	5,70	5,70	8,20
	yd ³	7,50	7,50	10,75
Capacidad: nominal a un factor de llenado del 110 %	m ³	6,30	6,30	9,00
	yd ³	8,25	8,25	11,75
Ancho	mm	3.447	3.535	3.638
	pies/pulg	11' 3"	11' 7"	11' 11"
16† Espacio libre de descarga en levantamiento máximo y descarga a 45°	mm	3.340	3.163	3.152
	pies/pulg	10' 11"	10' 4"	10' 4"
17† Alcance en levantamiento máximo y descarga a 45°	mm	1.447	1.569	1.628
	pies/pulg	4' 8"	5' 1"	5' 4"
Alcance con el brazo de levantamiento horizontal y el cucharón horizontal	mm	3.235	3.446	3.496
	pies/pulg	10' 7"	11' 3"	11' 5"
A† Profundidad de excavación	mm	86	86	91
	pulg	3,4"	3,4"	3,6"
12† Longitud total	mm	9.988	10.227	10.252
	pies/pulg	32' 10"	33' 7"	33' 8"
B† Altura total con el cucharón en levantamiento máximo	mm	6.477	6.477	6.771
	pies/pulg	21' 3"	21' 3"	22' 3"
Radio del círculo de espacio libre del cargador con el cucharón en la posición de acarreo	mm	8.143	8.257	8.305
	pies/pulg	26' 9"	27' 2"	27' 3"
Carga límite de equilibrio estático, recto (ISO)*	kg	21.612	21.430	21.313
	lb	47.647	47.247	46.989
Carga límite de equilibrio estático, recto (neumáticos rígidos)*	kg	22.882	22.699	22.672
	lb	50.448	50.044	49.983
Carga límite de equilibrio estático, articulado (ISO)*	kg	18.961	18.779	18.633
	lb	41.802	41.401	41.080
Carga límite de equilibrio estático, articulado (neumáticos rígidos)*	kg	20.119	19.935	19.877
	lb	44.355	43.951	43.822
Fuerza de desprendimiento (§)	kN	213	211	180
	lbf	48.019	47.530	40.540
Peso en orden de trabajo*	kg	31.327	31.465	31.706
	lb	69.062	69.367	69.898

* Las cargas límite de equilibrio estático y los pesos en orden de trabajo que se muestran se basan en una configuración de máquina con neumáticos radiales Bridgestone 29.5R25 VSNT L4, tanques de fluidos llenos, operador, contrapeso, control de amortiguación, arranque en frío, guardabarros para carreteras, protector del tren de fuerza, dirección secundaria e insonorización.

† La ilustración se muestra con tablas de dimensiones.

*** Las especificaciones del cucharón para rocas corresponden a neumáticos radiales Bridgestone 29.5R25 VSNT L5.

(§) Medición de 102 mm (4") detrás de la punta de la cuchilla con el pasador de articulación del cucharón como punto de pivote, de acuerdo con la norma SAE J732C.

(§) Las especificaciones y las clasificaciones cumplen con todas las normas recomendadas por la Sociedad de Ingenieros de Automoción, que incluye la norma SAE J732C que rige las clasificaciones del cargador.

(ISO) Cumple completamente la norma ISO 14397-1:2007 secciones 1 a 6, que requiere la verificación del 2 % entre los cálculos y las pruebas.

(Neumáticos rígidos) Cumple con la norma ISO 14397-1:2007 secciones 1 a 5.

Hay disponibles otros cucharones y las ofertas varían según la región. Consulte a su distribuidor Cat local para obtener más detalles.

Especificaciones de operación: cucharones (continuación)

Varillaje		Varillaje de levantamiento alto	
Tipo de cucharón		Pala para rocas*** con pasador	
Tipo de cuchilla		Dientes y segmentos	Dientes y segmentos
Capacidad: nominal	m ³	4,40	4,70
	yd ³	5,75	6,25
Capacidad: nominal a un factor de llenado del 110 %	m ³	4,80	5,20
	yd ³	6,25	6,75
Ancho	mm	3.524	3.524
	pies/pulg	11' 6"	11' 6"
16† Espacio libre de descarga en levantamiento máximo y descarga a 45°	mm	3.353	3.354
	pies/pulg	11' 0"	11' 0"
17† Alcance en levantamiento máximo y descarga a 45°	mm	1.770	1.770
	pies/pulg	5' 9"	5' 9"
Alcance con el brazo de levantamiento horizontal y el cucharón horizontal	mm	3.439	3.438
	pies/pulg	11' 3"	11' 3"
A† Profundidad de excavación	mm	81	81
	pulg	3,2"	3,2"
12† Longitud total	mm	10.197	10.196
	pies/pulg	33' 6"	33' 6"
B† Altura total con el cucharón en levantamiento máximo	mm	6.422	6.414
	pies/pulg	21' 1"	21' 1"
Radio del círculo de espacio libre del cargador con el cucharón en la posición de acarreo	mm	8.240	8.240
	pies/pulg	27' 1"	27' 1"
Carga límite de equilibrio estático, recto (ISO)*	kg	22.915	22.533
	lb	50.520	49.678
Carga límite de equilibrio estático, recto (neumáticos rígidos)*	kg	24.244	23.863
	lb	53.449	52.610
Carga límite de equilibrio estático, articulado (ISO)*	kg	20.122	19.755
	lb	44.362	43.553
Carga límite de equilibrio estático, articulado (neumáticos rígidos)*	kg	21.330	20.966
	lb	47.025	46.222
Fuerza de desprendimiento (§)	kN	216	215
	lbf	48.628	48.436
Peso en orden de trabajo*	kg	31.805	32.101
	lb	70.117	70.771

* Las cargas límite de equilibrio estático y los pesos en orden de trabajo que se muestran se basan en una configuración de máquina con neumáticos radiales Bridgestone 29.5R25 VSNT L4, tanques de fluidos llenos, operador, contrapeso, control de amortiguación, arranque en frío, guardabarros para carreteras, protector del tren de fuerza, dirección secundaria e insonorización.

† La ilustración se muestra con tablas de dimensiones.

*** Las especificaciones del cucharón para rocas corresponden a neumáticos radiales Bridgestone 29.5R25 VSNT L5.

(§) Medición de 102 mm (4") detrás de la punta de la cuchilla con el pasador de articulación del cucharón como punto de pivote, de acuerdo con la norma SAE J732C.

(§) Las especificaciones y las clasificaciones cumplen con todas las normas recomendadas por la Sociedad de Ingenieros de Automoción, que incluye la norma SAE J732C que rige las clasificaciones del cargador.

(ISO) Cumple completamente la norma ISO 14397-1:2007 secciones 1 a 6, que requiere la verificación del 2 % entre los cálculos y las pruebas.

(Neumáticos rígidos) Cumple con la norma ISO 14397-1:2007 secciones 1 a 5.

Hay disponibles otros cucharones y las ofertas varían según la región. Consulte a su distribuidor Cat local para obtener más detalles.

Especificaciones del Cargador de Ruedas 980

Especificaciones de operación: cucharones (continuación)

Varillaje		Varillaje de levantamiento alto			
Tipo de cucharón		De uso general: con gancho, Fusión			
Tipo de cuchilla		Cuchillas empernadas	Dientes y segmentos	Cuchillas empernadas	Dientes y segmentos
Capacidad: nominal	m ³	5,40	5,40	5,70	5,70
	yd ³	7,00	7,00	7,50	7,50
Capacidad: nominal a un factor de llenado del 110 %	m ³	5,90	5,90	6,30	6,30
	yd ³	7,75	7,75	8,25	8,25
Ancho	mm	3.447	3.535	3.481	3.546
	pies/pulg	11' 3"	11' 7"	11' 5"	11' 7"
16† Espacio libre de descarga en levantamiento máximo y descarga a 45°	mm	3.403	3.237	3.339	3.175
	pies/pulg	11' 2"	10' 7"	10' 11"	10' 5"
17† Alcance en levantamiento máximo y descarga a 45°	mm	1.591	1.727	1.641	1.776
	pies/pulg	5' 2"	5' 8"	5' 4"	5' 9"
Alcance con el brazo de levantamiento horizontal y el cucharón horizontal	mm	3.276	3.487	3.358	3.567
	pies/pulg	10' 8"	11' 5"	11' 0"	11' 8"
A† Profundidad de excavación	mm	91	91	91	91
	pulg	3,6"	3,6"	3,6"	3,6"
12† Longitud total	mm	10.032	10.272	10.114	10.349
	pies/pulg	32' 11"	33' 9"	33' 3"	34' 0"
B† Altura total con el cucharón en levantamiento máximo	mm	6.752	6.752	6.820	6.820
	pies/pulg	22' 2"	22' 2"	22' 5"	22' 5"
Radio del círculo de espacio libre del cargador con el cucharón en la posición de acarreo	mm	8.199	8.321	8.240	8.351
	pies/pulg	26' 11"	27' 4"	27' 1"	27' 5"
Carga límite de equilibrio estático, recto (ISO)*	kg	20.917	20.736	20.674	20.517
	lb	46.115	45.715	45.579	45.233
Carga límite de equilibrio estático, recto (neumáticos rígidos)*	kg	22.185	22.002	21.946	21.787
	lb	48.910	48.506	48.382	48.034
Carga límite de equilibrio estático, articulado (ISO)*	kg	18.288	18.106	18.055	17.898
	lb	40.318	39.918	39.805	39.460
Carga límite de equilibrio estático, articulado (neumáticos rígidos)*	kg	19.444	19.261	19.217	19.058
	lb	42.867	42.464	42.366	42.017
Fuerza de desprendimiento (§)	kN	207	204	196	194
	lbf	46.546	46.058	44.107	43.681
Peso en orden de trabajo*	kg	31.861	31.999	31.983	32.101
	lb	70.240	70.545	70.510	70.770

* Las cargas límite de equilibrio estático y los pesos en orden de trabajo que se muestran se basan en una configuración de máquina con neumáticos radiales Bridgestone 29.5R25 VSNT L4, tanques de fluidos llenos, operador, contrapeso, control de amortiguación, arranque en frío, guardabarros para carreteras, protector del tren de fuerza, dirección secundaria e insonorización.

† La ilustración se muestra con tablas de dimensiones.

***Las especificaciones del cucharón para rocas corresponden a neumáticos radiales Bridgestone 29.5R25 VSNT L5.

(§) Medición de 102 mm (4") detrás de la punta de la cuchilla con el pasador de articulación del cucharón como punto de pivote, de acuerdo con la norma SAE J732C.

(§) Las especificaciones y las clasificaciones cumplen con todas las normas recomendadas por la Sociedad de Ingenieros de Automoción, que incluye la norma SAE J732C que rige las clasificaciones del cargador.

(ISO) Cumple completamente la norma ISO 14397-1:2007 secciones 1 a 6, que requiere la verificación del 2 % entre los cálculos y las pruebas.

(Neumáticos rígidos) Cumple con la norma ISO 14397-1:2007 secciones 1 a 5.

Hay disponibles otros cucharones y las ofertas varían según la región. Consulte a su distribuidor Cat local para obtener más detalles.

Especificaciones de operación: cucharones (continuación)

Varillaje		Varillaje de manipulador de áridos			
Tipo de cucharón		De uso general, con pasador			
Tipo de cuchilla		Cuchillas empernadas	Dientes y segmentos	Cuchillas empernadas	Dientes y segmentos
Capacidad: nominal	m ³	5,40	5,40	5,70	5,70
	yd ³	7,00	7,00	7,50	7,50
Capacidad: nominal a un factor de llenado del 110 %	m ³	5,90	5,90	6,30	6,30
	yd ³	7,75	7,75	8,25	8,25
Ancho	mm	3.447	3.535	3.447	3.535
	pies/pulg	11' 3"	11' 7"	11' 3"	11' 7"
16† Espacio libre de descarga en levantamiento máximo y descarga a 45°	mm	3.287	3.121	3.219	3.051
	pies/pulg	10' 9"	10' 2"	10' 6"	10' 0"
17† Alcance en levantamiento máximo y descarga a 45°	mm	1.481	1.618	1.529	1.664
	pies/pulg	4' 10"	5' 3"	5' 0"	5' 5"
Alcance con el brazo de levantamiento horizontal y el cucharón horizontal	mm	2.966	3.177	3.050	3.261
	pies/pulg	9' 8"	10' 5"	10' 0"	10' 8"
A† Profundidad de excavación	mm	88	88	88	88
	pulg	3,4"	3,4"	3,4"	3,4"
12† Longitud total	mm	9.677	9.919	9.761	10.003
	pies/pulg	31' 9"	32' 7"	32' 1"	32' 10"
B† Altura total con el cucharón en levantamiento máximo	mm	6.435	6.435	6.258	6.258
	pies/pulg	21' 2"	21' 2"	20' 7"	20' 7"
Radio del círculo de espacio libre del cargador con el cucharón en la posición de acarreo	mm	7.612	7.725	7.635	7.749
	pies/pulg	25' 0"	25' 5"	25' 1"	25' 6"
Carga límite de equilibrio estático, recto (ISO)*	kg	24.404	24.218	24.149	23.963
	lb	53.786	53.377	53.226	52.814
Carga límite de equilibrio estático, recto (neumáticos rígidos)*	kg	25.939	25.752	25.687	25.498
	lb	57.171	56.758	56.615	56.199
Carga límite de equilibrio estático, articulado (ISO)*	kg	21.012	20.826	20.776	20.589
	lb	46.312	45.902	45.792	45.380
Carga límite de equilibrio estático, articulado (neumáticos rígidos)*	kg	22.406	22.218	22.173	21.984
	lb	49.383	48.969	48.870	48.454
Fuerza de desprendimiento (§)	kN	227	224	214	211
	lbf	51.008	50.477	48.132	47.613
Peso en orden de trabajo*	kg	30.985	31.123	31.068	31.206
	lb	68.290	68.595	68.473	68.778

* Las cargas límite de equilibrio estático y los pesos en orden de trabajo que se muestran se basan en una configuración de máquina con neumáticos radiales Bridgestone 29.5R25 VSNT L4, tanques de fluidos llenos, operador, contrapeso, control de amortiguación, arranque en frío, guardabarros para carreteras, protector del tren de fuerza, dirección secundaria e insonorización.

** La configuración de manipulación de áridos no es compatible con cucharones para rocas ni de levantamiento alto.

† La ilustración se muestra con tablas de dimensiones.

(§) Medición de 102 mm (4") detrás de la punta de la cuchilla con el pasador de articulación del cucharón como punto de pivote, de acuerdo con la norma SAE J732C.

(§) Las especificaciones y las clasificaciones cumplen con todas las normas recomendadas por la Sociedad de Ingenieros de Automoción, que incluye la norma SAE J732C que rige las clasificaciones del cargador.

(ISO) Cumple completamente la norma ISO 14397-1:2007 secciones 1 a 6, que requiere la verificación del 2 % entre los cálculos y las pruebas.

(Neumáticos rígidos) Cumple con la norma ISO 14397-1:2007 secciones 1 a 5.

Hay disponibles otros cucharones y las ofertas varían según la región. Consulte a su distribuidor Cat local para obtener más detalles.

Especificaciones del Cargador de Ruedas 980

Especificaciones de operación: cucharones (continuación)

Varillaje		Varillaje de manipulador de áridos			
Tipo de cucharón		De uso general, con pasador			
Tipo de cuchilla		Cuchillas empernadas	Dientes y segmentos	Cuchillas empernadas	Dientes y segmentos
Capacidad: nominal	m ³	6,00	6,00	6,40	6,40
	yd ³	7,75	7,75	8,25	8,25
Capacidad: nominal a un factor de llenado del 110 %	m ³	6,60	6,60	7,00	7,00
	yd ³	8,75	8,75	9,25	9,25
Ancho	mm	3.447	3.535	3.447	3.535
	pies/pulg	11' 3"	11' 7"	11' 3"	11' 7"
16† Espacio libre de descarga en levantamiento máximo y descarga a 45°	mm	3.201	3.034	3.145	2.977
	pies/pulg	10' 6"	9' 11"	10' 3"	9' 9"
17† Alcance en levantamiento máximo y descarga a 45°	mm	1.551	1.686	1.603	1.737
	pies/pulg	5' 1"	5' 6"	5' 3"	5' 8"
Alcance con el brazo de levantamiento horizontal y el cucharón horizontal	mm	3.078	3.289	3.155	3.366
	pies/pulg	10' 1"	10' 9"	10' 4"	11' 0"
A† Profundidad de excavación	mm	88	88	88	88
	pulg	3,4"	3,4"	3,4"	3,4"
12† Longitud total	mm	9.789	10.031	9.866	10.108
	pies/pulg	32' 2"	32' 11"	32' 5"	33' 2"
B† Altura total con el cucharón en levantamiento máximo	mm	6.284	6.284	6.604	6.604
	pies/pulg	20' 8"	20' 8"	21' 8"	21' 8"
Radio del círculo de espacio libre del cargador con el cucharón en la posición de acarreo	mm	7.643	7.757	7.664	7.779
	pies/pulg	25' 1"	25' 6"	25' 2"	25' 7"
Carga límite de equilibrio estático, recto (ISO)*	kg	24.006	23.819	23.828	23.639
	lb	52.910	52.498	52.517	52.102
Carga límite de equilibrio estático, recto (neumáticos rígidos)*	kg	25.547	25.357	25.377	25.186
	lb	56.305	55.888	55.932	55.512
Carga límite de equilibrio estático, articulado (ISO)*	kg	20.638	20.451	20.472	20.283
	lb	45.488	45.074	45.121	44.705
Carga límite de equilibrio estático, articulado (neumáticos rígidos)*	kg	22.038	21.849	21.882	21.691
	lb	48.572	48.155	48.228	47.807
Fuerza de desprendimiento (§)	kN	210	207	199	197
	lbf	47.182	46.666	44.880	44.374
Peso en orden de trabajo*	kg	31.164	31.302	31.226	31.364
	lb	68.685	68.990	68.822	69.126

* Las cargas límite de equilibrio estático y los pesos en orden de trabajo que se muestran se basan en una configuración de máquina con neumáticos radiales Bridgestone 29.5R25 VSNT L4, tanques de fluidos llenos, operador, contrapeso, control de amortiguación, arranque en frío, guardabarros para carreteras, protector del tren de fuerza, dirección secundaria e insonorización.

** La configuración de manipulación de áridos no es compatible con cucharones para rocas ni de levantamiento alto.

† La ilustración se muestra con tablas de dimensiones.

(§) Medición de 102 mm (4") detrás de la punta de la cuchilla con el pasador de articulación del cucharón como punto de pivote, de acuerdo con la norma SAE J732C.

(§) Las especificaciones y las clasificaciones cumplen con todas las normas recomendadas por la Sociedad de Ingenieros de Automoción, que incluye la norma SAE J732C que rige las clasificaciones del cargador.

(ISO) Cumple completamente la norma ISO 14397-1:2007 secciones 1 a 6, que requiere la verificación del 2 % entre los cálculos y las pruebas.

(Neumáticos rígidos) Cumple con la norma ISO 14397-1:2007 secciones 1 a 5.

Hay disponibles otros cucharones y las ofertas varían según la región. Consulte a su distribuidor Cat local para obtener más detalles.

Especificaciones de operación: cucharones (continuación)

Varillaje		Varillaje de manipulador de áridos		
Tipo de cucharón		De piso plano, con pasador		Cucharón de piso plano con pasador para material liviano (carbón)
Tipo de cuchilla		Cuchillas empernadas	Dientes y segmentos	Cuchillas empernadas
Capacidad: nominal	m ³	5,70	5,70	8,20
	yd ³	7,50	7,50	10,75
Capacidad: nominal a un factor de llenado del 110 %	m ³	6,30	6,30	9,00
	yd ³	8,25	8,25	11,75
Ancho	mm	3.447	3.535	3.638
	pies/pulg	11' 3"	11' 7"	11' 11"
16† Espacio libre de descarga en levantamiento máximo y descarga a 45°	mm	3.120	2.943	2.931
	pies/pulg	10' 2"	9' 7"	9' 7"
17† Alcance en levantamiento máximo y descarga a 45°	mm	1.444	1.566	1.625
	pies/pulg	4' 8"	5' 1"	5' 4"
Alcance con el brazo de levantamiento horizontal y el cucharón horizontal	mm	3.075	3.286	3.336
	pies/pulg	10' 1"	10' 9"	10' 11"
A† Profundidad de excavación	mm	88	88	93
	pulg	3,4"	3,4"	3,6"
12† Longitud total	mm	9.786	10.028	10.051
	pies/pulg	32' 2"	32' 11"	33' 0"
B† Altura total con el cucharón en levantamiento máximo	mm	6.257	6.257	6.551
	pies/pulg	20' 7"	20' 7"	21' 6"
Radio del círculo de espacio libre del cargador con el cucharón en la posición de acarreo	mm	7.642	7.756	7.805
	pies/pulg	25' 1"	25' 6"	25' 8"
Carga límite de equilibrio estático, recto (ISO)*	kg	23.621	23.437	23.380
	lb	52.061	51.655	51.530
Carga límite de equilibrio estático, recto (neumáticos rígidos)*	kg	25.111	24.925	24.984
	lb	55.346	54.936	55.065
Carga límite de equilibrio estático, articulado (ISO)*	kg	20.307	20.122	20.023
	lb	44.757	44.350	44.131
Carga límite de equilibrio estático, articulado (neumáticos rígidos)*	kg	21.661	21.475	21.486
	lb	47.741	47.330	47.356
Fuerza de desprendimiento (§)	kN	210	208	177
	lbf	47.288	46.772	39.906
Peso en orden de trabajo*	kg	31.193	31.331	31.572
	lb	68.749	69.054	69.584

* Las cargas límite de equilibrio estático y los pesos en orden de trabajo que se muestran se basan en una configuración de máquina con neumáticos radiales Bridgestone 29.5R25 VSNT L4, tanques de fluidos llenos, operador, contrapeso, control de amortiguación, arranque en frío, guardabarros para carreteras, protector del tren de fuerza, dirección secundaria e insonorización.

** La configuración de manipulación de áridos no es compatible con cucharones para rocas ni de levantamiento alto.

† La ilustración se muestra con tablas de dimensiones.

(§) Medición de 102 mm (4") detrás de la punta de la cuchilla con el pasador de articulación del cucharón como punto de pivote, de acuerdo con la norma SAE J732C.

(§) Las especificaciones y las clasificaciones cumplen con todas las normas recomendadas por la Sociedad de Ingenieros de Automoción, que incluye la norma SAE J732C que rige las clasificaciones del cargador.

(ISO) Cumple completamente la norma ISO 14397-1:2007 secciones 1 a 6, que requiere la verificación del 2 % entre los cálculos y las pruebas.

(Neumáticos rígidos) Cumple con la norma ISO 14397-1:2007 secciones 1 a 5.

Hay disponibles otros cucharones y las ofertas varían según la región. Consulte a su distribuidor Cat local para obtener más detalles.

Especificaciones del Cargador de Ruedas 980

Especificaciones de operación: cucharones (continuación)

Varillaje		Varillaje de manipulador de áridos			
Tipo de cucharón		De uso general: con gancho, Fusion			
Tipo de cuchilla		Cuchillas empernadas	Dientes y segmentos	Cuchillas empernadas	Dientes y segmentos
Capacidad: nominal	m ³	5,40	5,40	5,70	5,70
	yd ³	7,00	7,00	7,50	7,50
Capacidad: nominal a un factor de llenado del 110 %	m ³	5,90	5,90	6,30	6,30
	yd ³	7,75	7,75	8,25	8,25
Ancho	mm	3.447	3.535	3.447	3.535
	pies/pulg	11' 3"	11' 7"	11' 3"	11' 7"
16† Espacio libre de descarga en levantamiento máximo y descarga a 45°	mm	3.183	3.017	3.117	2.950
	pies/pulg	10' 5"	9' 10"	10' 2"	9' 8"
17† Alcance en levantamiento máximo y descarga a 45°	mm	1.588	1.724	1.640	1.775
	pies/pulg	5' 2"	5' 7"	5' 4"	5' 9"
Alcance con el brazo de levantamiento horizontal y el cucharón horizontal	mm	3.116	3.327	3.200	3.411
	pies/pulg	10' 2"	10' 11"	10' 6"	11' 2"
A† Profundidad de excavación	mm	93	93	93	93
	pulg	3,6"	3,6"	3,6"	3,6"
12† Longitud total	mm	9.831	10.072	9.915	10.156
	pies/pulg	32' 4"	33' 1"	32' 7"	33' 4"
B† Altura total con el cucharón en levantamiento máximo	mm	6.532	6.532	6.599	6.599
	pies/pulg	21' 6"	21' 6"	21' 8"	21' 8"
Radio del círculo de espacio libre del cargador con el cucharón en la posición de acarreo	mm	7.694	7.817	7.721	7.845
	pies/pulg	25' 3"	25' 8"	25' 4"	25' 9"
Carga límite de equilibrio estático, recto (ISO)*	kg	22.905	22.721	22.672	22.487
	lb	50.483	50.078	49.970	49.561
Carga límite de equilibrio estático, recto (neumáticos rígidos)*	kg	24.393	24.207	24.170	23.983
	lb	53.763	53.353	53.271	52.858
Carga límite de equilibrio estático, articulado (ISO)*	kg	19.618	19.434	19.398	19.212
	lb	43.239	42.833	42.753	42.344
Carga límite de equilibrio estático, articulado (neumáticos rígidos)*	kg	20.971	20.785	20.762	20.574
	lb	46.221	45.812	45.759	45.346
Fuerza de desprendimiento (§)	kN	203	201	193	190
	lbf	45.829	45.315	43.399	42.894
Peso en orden de trabajo*	kg	31.727	31.865	31.837	31.975
	lb	69.926	70.231	70.168	70.473

* Las cargas límite de equilibrio estático y los pesos en orden de trabajo que se muestran se basan en una configuración de máquina con neumáticos radiales Bridgestone 29.5R25 VSNT L4, tanques de fluidos llenos, operador, contrapeso, control de amortiguación, arranque en frío, guardabarros para carreteras, protector del tren de fuerza, dirección secundaria e insonorización.

** La configuración de manipulación de áridos no es compatible con cucharones para rocas ni de levantamiento alto.

† La ilustración se muestra con tablas de dimensiones.

(§) Medición de 102 mm (4") detrás de la punta de la cuchilla con el pasador de articulación del cucharón como punto de pivote, de acuerdo con la norma SAE J732C.

(§) Las especificaciones y las clasificaciones cumplen con todas las normas recomendadas por la Sociedad de Ingenieros de Automoción, que incluye la norma SAE J732C que rige las clasificaciones del cargador.

(ISO) Cumple completamente la norma ISO 14397-1:2007 secciones 1 a 6, que requiere la verificación del 2 % entre los cálculos y las pruebas.

(Neumáticos rígidos) Cumple con la norma ISO 14397-1:2007 secciones 1 a 5.

Hay disponibles otros cucharones y las ofertas varían según la región. Consulte a su distribuidor Cat local para obtener más detalles.

Especificaciones de la horquilla

Especificaciones de la horquilla

1	Longitud de diente	mm	1.880
		pulg	72,0
2	Centro de carga	mm	915
		pulg	36,0
	Carga límite de equilibrio estático: recta (horquillas horizontales)	kg	15.570
		lb	34.316
	Carga límite de equilibrio estático articulado (horquillas horizontales)	kg	13.586
		lb	29.943
	Carga nominal (SAE J1197: 50 % de FTSTL)	kg	6.793
		lb	14.971
	Carga nominal (CEN EN 474-3 en terreno irregular: 60 % de FTSTL)	kg	8.151
		lb	17.966
	Carga nominal (CEN EN 474-3 en terreno firme y nivelado: 80 % de FTSTL)	kg	8.327
		lb	18.352
3	Longitud total máxima	mm	10.442
		pulg	411,1
4	Alcance con horquillas a nivel del suelo	mm	1.199
		pulg	47,2
5	*Distancia desde el suelo a la parte inferior de los dientes a la mínima altura y con la horquilla horizontal	mm	-151
		pulg	-5,9
6	Alcance con los brazos y las horquillas horizontales	mm	1.809
		pulg	71,2
7	Alcance con la horquilla a altura máxima	mm	883
		pulg	34,7
8	Distancia desde el suelo hasta la parte superior del diente con los brazos horizontales y la horquilla horizontal	mm	2.024
		pulg	79,7
9	Distancia desde el suelo hasta la parte superior del diente a altura máxima y horquilla horizontal	mm	4.292
		pulg	169,0
10	Altura total de la horquilla en levantamiento máximo (parte superior del portahorquillas al suelo)	mm	5.067
		pulg	199,5
11	Espacio libre a altura máxima de levantamiento y descarga máxima	mm	2.676
		pulg	105,4
12	Ángulo de descarga máximo desde la posición horizontal	grados	45
13	Ancho total del portahorquillas	mm	2.217
		pulg	87,3
14	Altura total del portahorquillas	mm	840
		pulg	33,1
15	Ancho del diente exterior (distancia máxima)	mm	2.070
		pulg	81,5
16	Ancho del diente exterior (distancia mínima)	mm	470
		pulg	18,5
	Ancho del diente (un solo diente)	mm	150,0
		pulg	5,9
	Grosor del diente	mm	65,0
		pulg	2,6
	Capacidad de los dientes	kg	6.246
		lb	11.562
	Peso en orden de trabajo	kg	29.081
		lb	64.893

*Los valores negativos están por debajo de la pendiente

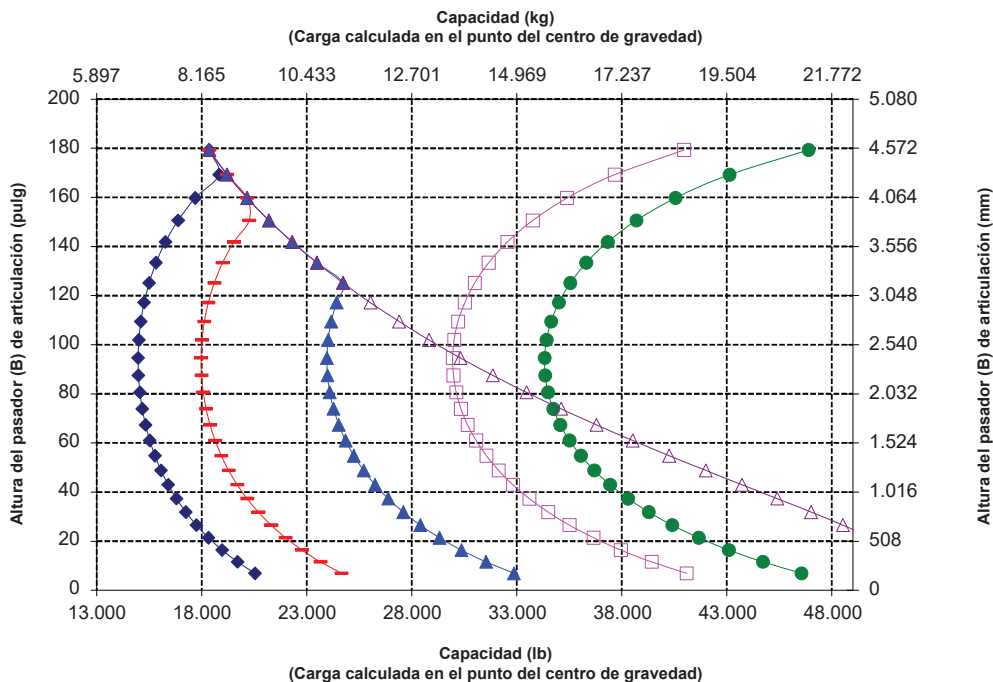
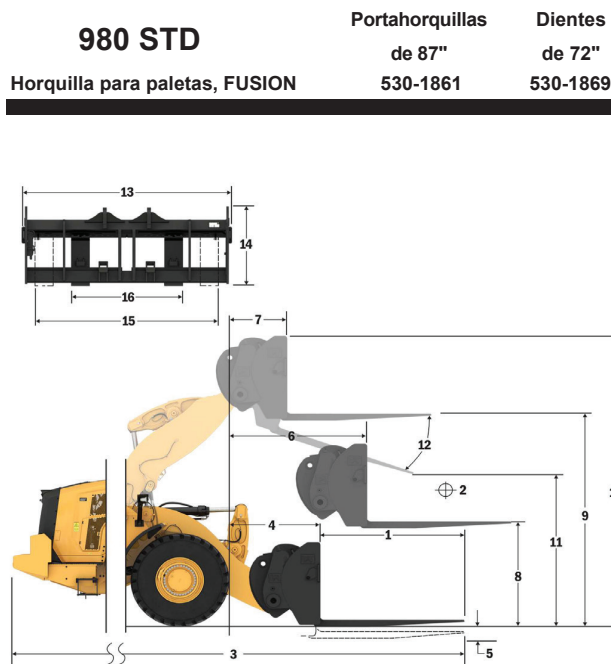

NOTA: La carga límite de equilibrio estático y el peso en orden de trabajo se basan en la siguiente configuración del cargador: neumáticos Bridgestone® VSNT L4, aire acondicionado, control de amortiguación, protector del tren de fuerza, tanques de fluidos llenos, tanque de combustible, refrigerante, lubricantes y operador.

Las especificaciones y clasificaciones corresponden a las siguientes normas: SAE* J1197, ISO 14397-1, CEN** EN 474-3.

La carga nominal de operación para un cargador equipado con horquilla de paletas se determina mediante: SAE J1197: un 50 % de carga límite de equilibrio estático a giro pleno o límite hidráulico. CEN EN 474-3: un 60 % de carga límite de equilibrio estático a giro pleno en terreno irregular o límite hidráulico. CEN EN 474-3: un 80 % de carga límite de equilibrio estático a giro pleno en terreno firme y nivelado o límite hidráulico.

*SAE: Sociedad de Ingenieros de Automoción
**CEN: Comité Europeo de Normalización



ADVERTENCIA: No sobrepase la capacidad de carga de los dientes.
La capacidad de un diente individual está estampada en el costado de cada uno.

Especificaciones del Cargador de Ruedas 980

Especificaciones de la horquilla

Especificaciones de la horquilla

		mm	kg
1	Longitud de diente	1.829	
		pulg	72,0
2	Centro de carga	915	
		pulg	36,0
	Carga límite de equilibrio estático: recta (horquillas horizontales)	15.292	
		lb	33.703
	Carga límite de equilibrio estático articulado (horquillas horizontales)	13.299	
		lb	29.312
	Carga nominal (SAE J1197: 50 % de FTSTL)	6.650	
		lb	14.656
	Carga nominal (CEN EN 474-3 en terreno irregular: 60 % de FTSTL)	7.980	
		lb	17.587
	Carga nominal (CEN EN 474-3 en terreno firme y nivelado: 80 % de FTSTL)	8.691	
		kg	19.155
3	Longitud total máxima	10.383	
		pulg	408,8
4	Alcance con horquillas a nivel del suelo	1.141	
		pulg	44,9
5	*Distancia desde el suelo a la parte inferior de los dientes a la mínima altura y con la horquilla horizontal	-65	
		pulg	-2,5
6	Alcance con los brazos y las horquillas horizontales	1.797	
		pulg	70,7
7	Alcance con la horquilla a altura máxima	870	
		pulg	34,2
8	Distancia desde el suelo hasta la parte superior del diente con los brazos horizontales y la horquilla horizontal	2.135	
		pulg	84,0
9	Distancia desde el suelo hasta la parte superior del diente a altura máxima y horquilla horizontal	4.403	
		mm	173,4
10	Altura total de la horquilla en levantamiento máximo (parte superior del portahorquillas al suelo)	5.443	
		pulg	214,3
11	Espacio libre a altura máxima de levantamiento y descarga máxima	2.597	
		pulg	102,3
12	Ángulo de descarga máximo desde la posición horizontal	grados	51
13	Ancho total del portahorquillas	2.833	
		pulg	111,5
14	Altura total del portahorquillas	1.130	
		mm	44,5
15	Ancho del diente exterior (distancia máxima)	2.483	
		pulg	97,8
16	Ancho del diente exterior (distancia mínima)	590	
		mm	180,0
		pulg	7,1
	Grosor del diente	90,0	
		pulg	3,5
	Capacidad de los dientes	kg	14.800
		lb	32.619
	Peso en orden de trabajo	kg	29.520
		lb	65.061

*Los valores negativos están por debajo de la pendiente

980 STD

	Portahorquillas	Dientes
	de 108"	de 72"
Horquilla para construcción, FUSION	520-7968	520-7979

- *Construcción 14A
- *Varillaje de barra en Z en paralelo
- *Configuración estándar

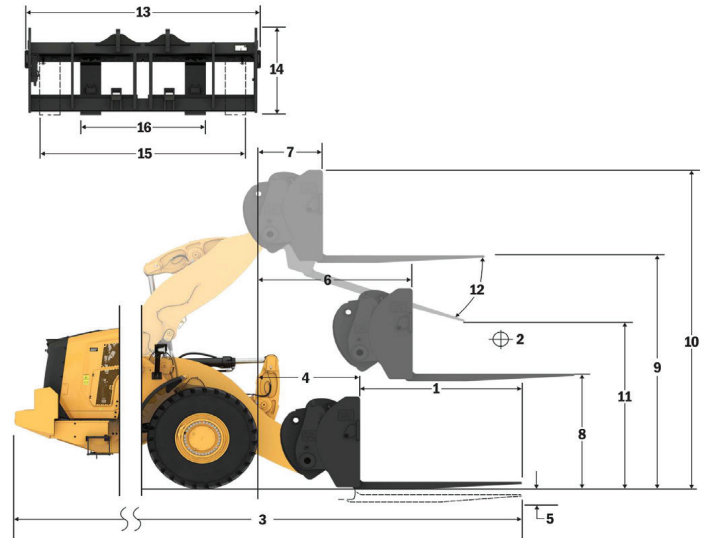

NOTA: La carga límite de equilibrio estático y el peso en orden de trabajo se basan en la siguiente configuración del cargador: neumáticos Bridgestone* VSNT L4, aire acondicionado, control de amortiguación, protector del tren de fuerza, tanques de fluidos llenos, tanque de combustible, refrigerante, lubricantes y operador.

Las especificaciones y clasificaciones corresponden a las siguientes normas: SAE* J1197, ISO 14397-1, CEN** EN 474-3.

La carga nominal de operación para un cargador equipado con horquilla de paletas se determina mediante: SAE J1197: un 50 % de carga límite de equilibrio estático a giro pleno o límite hidráulico. CEN EN 474-3: un 60 % de carga límite de equilibrio estático a giro pleno en terreno irregular o límite hidráulico. CEN EN 474-3: un 80 % de carga límite de equilibrio estático a giro pleno en terreno firme y nivelado o límite hidráulico.

*SAE: Sociedad de Ingenieros de Automoción
**CEN: Comité Europeo de Normalización

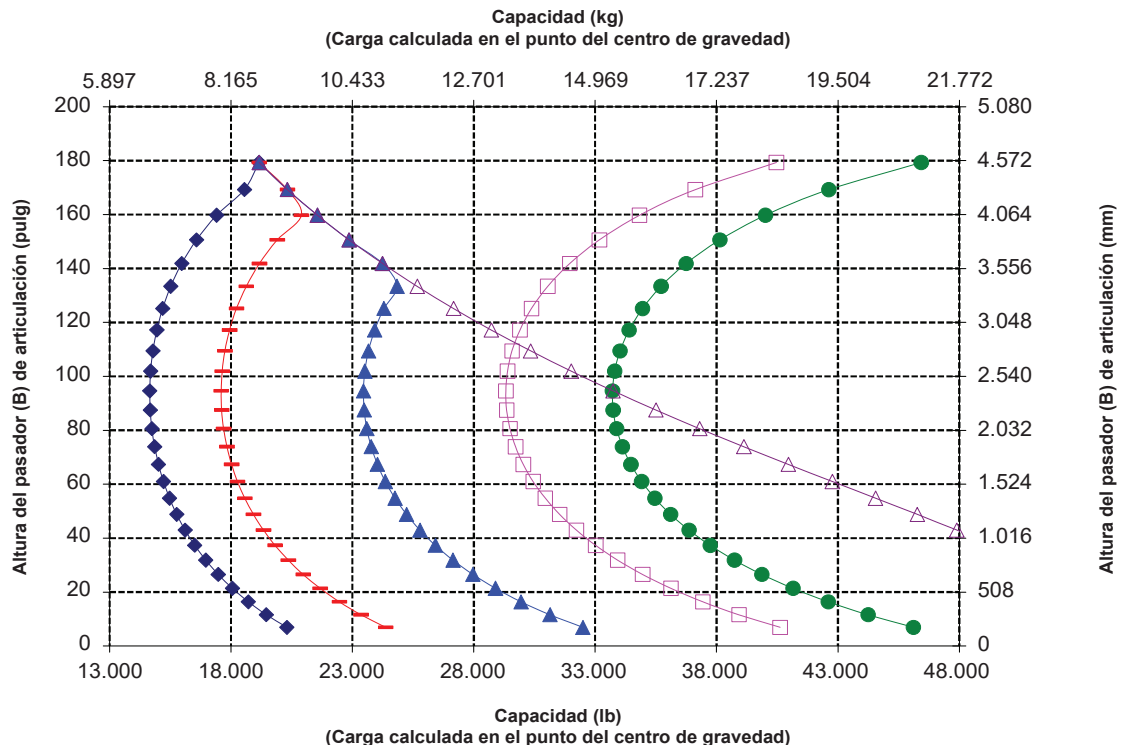

Especificaciones de la horquilla

Especificaciones de la horquilla

1	Longitud de diente	mm	2.134
		pulg	84,0
2	Centro de carga	mm	1.067
		pulg	42,0
	Carga límite de equilibrio estático: recta (horquillas horizontales)	kg	14.622
		lb	32.227
	Carga límite de equilibrio estático articulado (horquillas horizontales)	kg	12.709
		lb	28.010
	Carga nominal (SAE J1197: 50 % de FTSTL)	kg	6.354
		lb	14.005
	Carga nominal (CEN EN 474-3 en terreno irregular: 60 % de FTSTL)	kg	7.625
		lb	16.806
	Carga nominal (CEN EN 474-3 en terreno firme y nivelado: 80 % de FTSTL)	kg	7.759
		lb	17.102
3	Longitud total máxima	mm	10.688
		pulg	420,8
4	Alcance con horquillas a nivel del suelo	mm	1.141
		pulg	44,9
5	*Distancia desde el suelo a la parte inferior de los dientes a la mínima altura y con la horquilla horizontal	mm	-65
		pulg	-2,5
6	Alcance con los brazos y las horquillas horizontales	mm	1.797
		pulg	70,7
7	Alcance con la horquilla a altura máxima	mm	870
		pulg	34,2
8	Distancia desde el suelo hasta la parte superior del diente con los brazos horizontales y la horquilla horizontal	mm	2.135
		pulg	84,0
9	Distancia desde el suelo hasta la parte superior del diente a altura máxima y horquilla horizontal	mm	4.403
		pulg	173,4
10	Altura total de la horquilla en levantamiento máximo (parte superior del portahorquillas al suelo)	mm	5.443
		pulg	214,3
11	Espacio libre a altura máxima de levantamiento y descarga máxima	mm	2.359
		pulg	92,9
12	Ángulo de descarga máximo desde la posición horizontal	grados	51
13	Ancho total del portahorquillas	mm	2.833
		pulg	111,5
14	Altura total del portahorquillas	mm	1.130
		pulg	44,5
15	Ancho del diente exterior (distancia máxima)	mm	2.483
		pulg	97,8
16	Ancho del diente exterior (distancia mínima)	mm	590
		pulg	23,2
	Ancho del diente (un solo diente)	mm	180,0
		pulg	7,1
	Grosor del diente	mm	90,0
		pulg	3,5
	Capacidad de los dientes	kg	12.700
		lb	27.991
	Peso en orden de trabajo	kg	29.582
		lb	65.198

*Los valores negativos están por debajo de la pendiente

980 STD

Horquilla para construcción, FUSION

Portahorquillas
de 108"
520-7968

Dientes
de 84"
520-7986

*Construcción 14A
*Varillaje de barra en Z en paralelo
*Configuración estándar

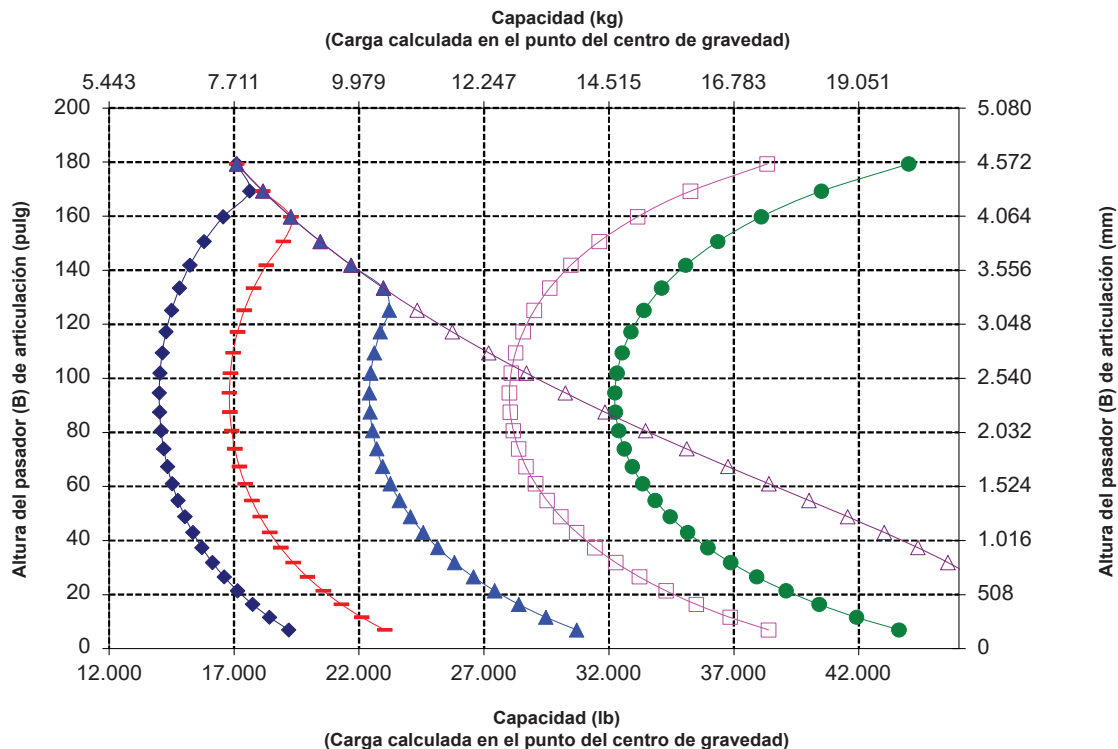
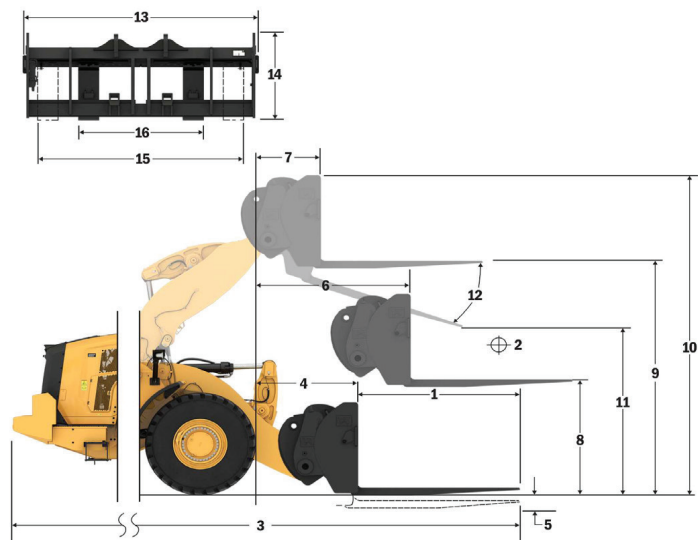

NOTA: La carga límite de equilibrio estático y el peso en orden de trabajo se basan en la siguiente configuración del cargador: neumáticos Bridgestone* VSNT L4, aire acondicionado, control de amortiguación, protector del tren de fuerza, tanques de fluidos llenos, tanque de combustible, refrigerante, lubricantes y operador.

Las especificaciones y clasificaciones corresponden a las siguientes normas: SAE* J1197, ISO 14397-1, CEN** EN 474-3.

La carga nominal de operación para un cargador equipado con horquilla de paletas se determina mediante: SAE J1197: un 50 % de carga límite de equilibrio estático a giro pleno o límite hidráulico. CEN EN 474-3: un 60 % de carga límite de equilibrio estático a giro pleno en terreno irregular o límite hidráulico. CEN EN 474-3: un 80 % de carga límite de equilibrio estático a giro pleno en terreno firme y nivelado o límite hidráulico.

*SAE: Sociedad de Ingenieros de Automoción

**CEN: Comité Europeo de Normalización

Especificaciones del Cargador de Ruedas 980

Especificaciones de la horquilla

Especificaciones de la horquilla

1	Longitud de diente	mm	2.438
		pulg	96,0
2	Centro de carga	mm	1.219
		pulg	48,0
	Carga límite de equilibrio estático: recta (horquillas horizontales)	kg	13.999
		lb	30.855
	Carga límite de equilibrio estático articulado (horquillas horizontales)	kg	12.159
		lb	26.799
	Carga nominal (SAE J1197: 50 % de FTSTL)	kg	6.080
		lb	13.399
	Carga nominal (CEN EN 474-3 en terreno irregular: 60 % de FTSTL)	kg	6.988
		lb	15.401
	Carga nominal (CEN EN 474-3 en terreno firme y nivelado: 80 % de FTSTL)	kg	6.988
		lb	15.401
3	Longitud total máxima	mm	10.992
		pulg	432,8
4	Alcance con horquillas a nivel del suelo	mm	1.141
		pulg	44,9
5	*Distancia desde el suelo a la parte inferior de los dientes a la mínima altura y con la horquilla horizontal	mm	-65
		pulg	-2,5
6	Alcance con los brazos y las horquillas horizontales	mm	1.797
		pulg	70,7
7	Alcance con la horquilla a altura máxima	mm	870
		pulg	34,2
8	Distancia desde el suelo hasta la parte superior del diente con los brazos horizontales y la horquilla horizontal	mm	2.135
		pulg	84,0
9	Distancia desde el suelo hasta la parte superior del diente a altura máxima y horquilla horizontal	mm	4.403
		pulg	173,4
10	Altura total de la horquilla en levantamiento máximo (parte superior del portahorquillas al suelo)	mm	5.443
		pulg	214,3
11	Espacio libre a altura máxima de levantamiento y descarga máxima	mm	2.122
		pulg	83,5
12	Ángulo de descarga máximo desde la posición horizontal	grados	51
13	Ancho total del portahorquillas	mm	2.833
		pulg	111,5
14	Altura total del portahorquillas	mm	1.130
		pulg	44,5
15	Ancho del diente exterior (distancia máxima)	mm	2.483
		pulg	97,8
16	Ancho del diente exterior (distancia mínima)	mm	590
		pulg	23,2
	Ancho del diente (un solo diente)	mm	180,0
		pulg	7,1
	Grosor del diente	mm	90,0
		pulg	3,5
	Capacidad de los dientes	kg	11.300
		lb	24.905
	Peso en orden de trabajo	kg	29.645
		lb	65.336

*Los valores negativos están por debajo de la pendiente

980 STD

Horquilla para construcción, FUSION

Portahorquillas
de 108"

Dientes
de 96"

520-7968

520-7981

*Construcción 14A
*Varillaje de barra en Z en paralelo
*Configuración estándar

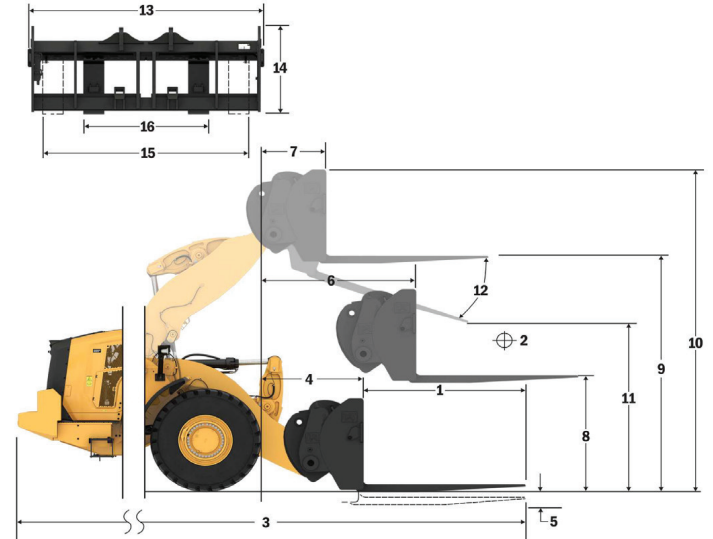

Capacidad (kg)
(Carga calculada en el punto del centro de gravedad)

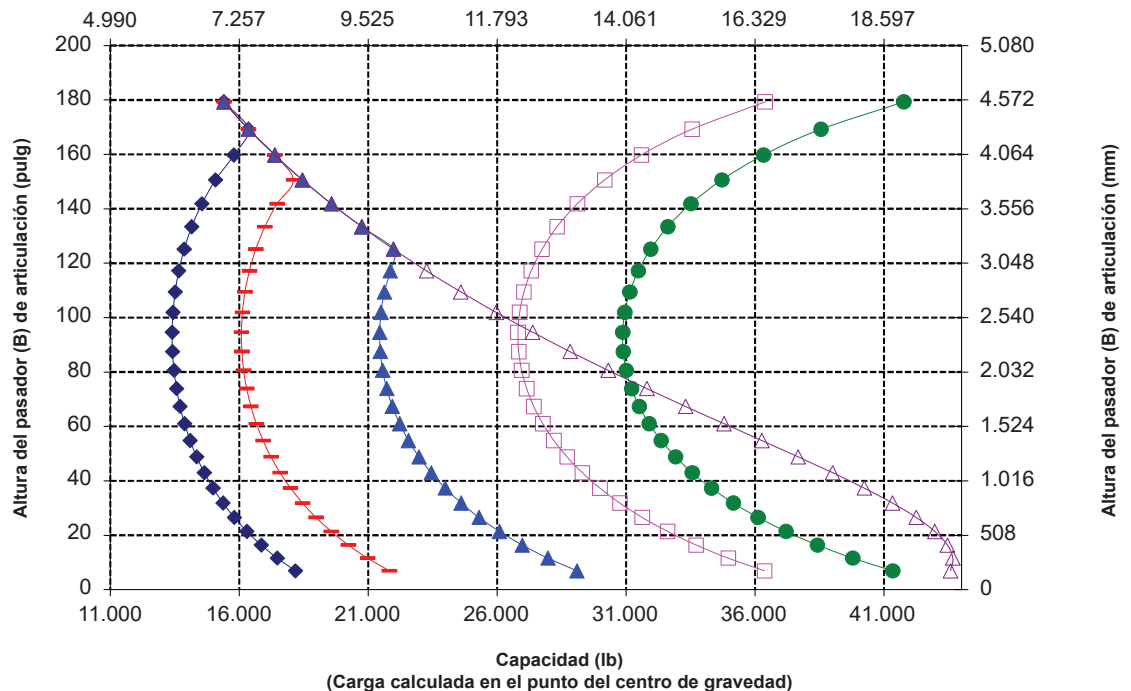

NOTA: La carga límite de equilibrio estático y el peso en orden de trabajo se basan en la siguiente configuración del cargador: neumáticos Bridgestone® VSNT L4, aire acondicionado, control de amortiguación, protector del tren de fuerza, tanques de fluidos llenos, tanque de combustible, refrigerante, lubricantes y operador.

Las especificaciones y clasificaciones corresponden a las siguientes normas: SAE* J1197, ISO 14397-1, CEN** EN 474-3.

La carga nominal de operación para un cargador equipado con horquilla de paletas se determina mediante: SAE J1197: un 50 % de carga límite de equilibrio estático a giro pleno o límite hidráulico. CEN EN 474-3: un 60 % de carga límite de equilibrio estático a giro pleno en terreno irregular o límite hidráulico. CEN EN 474-3: un 80 % de carga límite de equilibrio estático a giro pleno en terreno firme y nivelado o límite hidráulico.

*SAE: Sociedad de Ingenieros de Automoción
**CEN: Comité Europeo de Normalización

Especificaciones de la horquilla

Especificaciones de la horquilla

1	Longitud de diente	mm	1.829
		pulg	72,0
2	Centro de carga	mm	914
		pulg	36,0
	Carga límite de equilibrio estático: recta (horquillas horizontales)	kg	14.965
		lb	32.984
	Carga límite de equilibrio estático articulado (horquillas horizontales)	kg	12.974
		lb	28.595
	Carga nominal (SAE J1197: 50 % de FTSTL)	kg	6.487
		lb	14.298
	Carga nominal (CEN EN 474-3 en terreno irregular: 60 % de FTSTL)	kg	7.785
		lb	17.157
	Carga nominal (CEN EN 474-3 en terreno firme y nivelado: 80 % de FTSTL)	kg	8.905
		lb	19.627
3	Longitud total máxima	mm	10.404
		pulg	409,6
4	Alcance con horquillas a nivel del suelo	mm	1.162
		pulg	45,8
5	*Distancia desde el suelo a la parte inferior de los dientes a la mínima altura y con la horquilla horizontal	mm	-99
		pulg	-3,9
6	Alcance con los brazos y las horquillas horizontales	mm	1.796
		pulg	70,7
7	Alcance con la horquilla a altura máxima	mm	869
		pulg	34,2
8	Distancia desde el suelo hasta la parte superior del diente con los brazos horizontales y la horquilla horizontal	mm	2.095
		pulg	82,5
9	Distancia desde el suelo hasta la parte superior del diente a altura máxima y horquilla horizontal	mm	4.364
		pulg	171,8
10	Altura total de la horquilla en levantamiento máximo (parte superior del portahorquillas al suelo)	mm	5.407
		pulg	212,9
11	Espacio libre a altura máxima de levantamiento y descarga máxima	mm	2.498
		pulg	98,3
12	Ángulo de descarga máximo desde la posición horizontal	grados	55
13	Ancho total del portahorquillas	mm	2.821
		pulg	111,1
14	Altura total del portahorquillas	mm	1.129
		pulg	44,4
15	Ancho del diente exterior (distancia máxima)	mm	2.627
		pulg	103,4
16	Ancho del diente exterior (distancia mínima)	mm	747
		pulg	29,4
	Ancho del diente (un solo diente)	mm	250,0
		pulg	9,8
	Grosor del diente	mm	85,0
		pulg	3,3
	Capacidad de los dientes	kg	18.700
		lb	41.215
	Peso en orden de trabajo	kg	29.958
		lb	66.026

*Los valores negativos están por debajo de la pendiente

980 STD
Horquilla para construcción de servicio pesado FUSION

Portahorquillas de 108"
 Dientes de 72"
 523-4199 523-4200

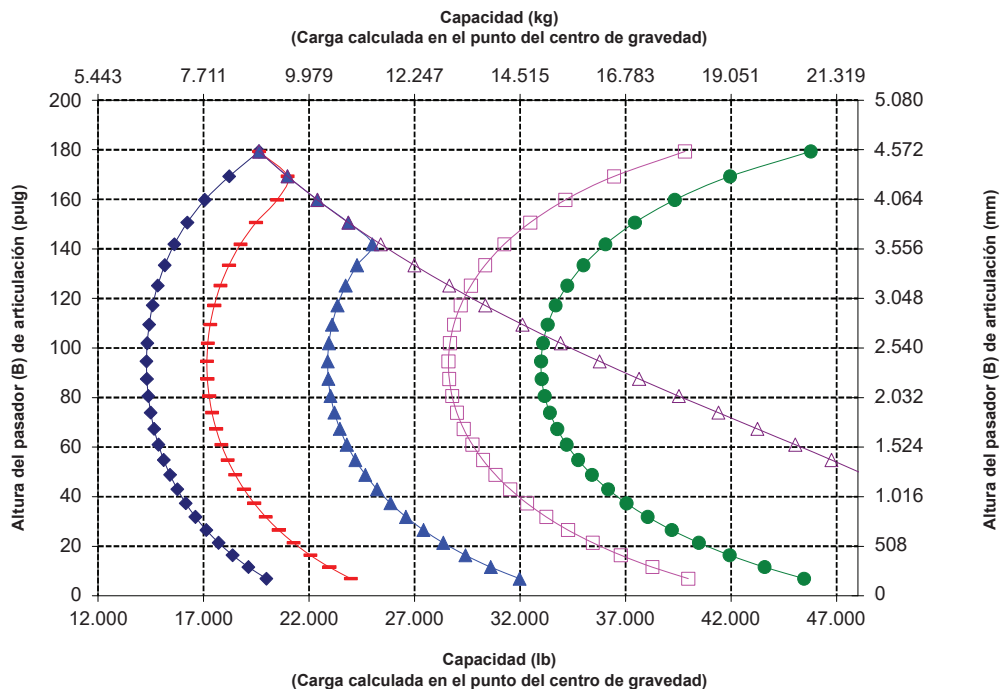
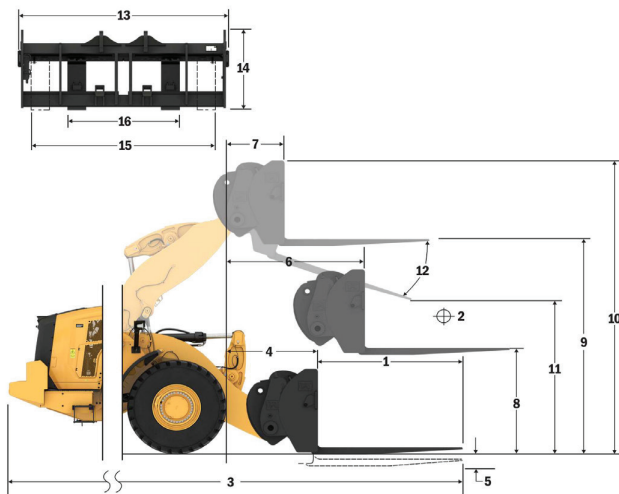

NOTA: La carga límite de equilibrio estático y el peso en orden de trabajo se basan en la siguiente configuración del cargador: neumáticos Bridgestone® VSNT L4, aire acondicionado, control de amortiguación, protector del tren de fuerza, tanques de fluidos llenos, tanque de combustible, refrigerante, lubricantes y operador.

Las especificaciones y clasificaciones corresponden a las siguientes normas: SAE® J1197, ISO 14397-1, CEN® EN 474-3.

La carga nominal de operación para un cargador equipado con horquilla de paletas se determina mediante: SAE J1197: un 50 % de carga límite de equilibrio estático a giro pleno o límite hidráulico. CEN EN 474-3: un 60 % de carga límite de equilibrio estático a giro pleno en terreno irregular o límite hidráulico. CEN EN 474-3: un 80 % de carga límite de equilibrio estático a giro pleno en terreno firme y nivelado o límite hidráulico.

*SAE: Sociedad de Ingenieros de Automoción
 **CEN: Comité Europeo de Normalización



ADVERTENCIA: No sobrepase la capacidad de carga de los dientes. La capacidad de un diente individual está estampada en el costado de cada uno.

Especificaciones del Cargador de Ruedas 980

Especificaciones de la horquilla

Especificaciones de la horquilla

1	Longitud de diente	mm	2.134
		pulg	84,0
2	Centro de carga	mm	1.067
		pulg	42,0
	Carga límite de equilibrio estático: recta (horquillas horizontales)	kg	14.267
		lb	31.445
	Carga límite de equilibrio estático articulado (horquillas horizontales)	kg	12.355
		lb	27.231
	Carga nominal (SAE J1197: 50 % de FTSTL)	kg	6.178
		lb	13.615
	Carga nominal (CEN EN 474-3 en terreno irregular: 60 % de FTSTL)	kg	7.413
		lb	16.338
	Carga nominal (CEN EN 474-3 en terreno firme y nivelado: 80 % de FTSTL)	kg	7.914
		lb	17.442
3	Longitud total máxima	mm	10.713
		pulg	421,8
4	Alcance con horquillas a nivel del suelo	mm	1.166
		pulg	45,9
5	*Distancia desde el suelo a la parte inferior de los dientes a la mínima altura y con la horquilla horizontal	mm	-99
		pulg	-3,9
6	Alcance con los brazos y las horquillas horizontales	mm	1.796
		pulg	70,7
7	Alcance con la horquilla a altura máxima	mm	869
		pulg	34,2
8	Distancia desde el suelo hasta la parte superior del diente con los brazos horizontales y la horquilla horizontal	mm	2.100
		pulg	82,7
9	Distancia desde el suelo hasta la parte superior del diente a altura máxima y horquilla horizontal	mm	4.369
		pulg	172,0
10	Altura total de la horquilla en levantamiento máximo (parte superior del portahorquillas al suelo)	mm	5.407
		pulg	212,9
11	Espacio libre a altura máxima de levantamiento y descarga máxima	mm	2.247
		pulg	88,5
12	Ángulo de descarga máximo desde la posición horizontal	grados	55
13	Ancho total del portahorquillas	mm	2.821
		pulg	111,1
14	Altura total del portahorquillas	mm	1.129
		pulg	44,4
15	Ancho del diente exterior (distancia máxima)	mm	2.627
		pulg	103,4
16	Ancho del diente exterior (distancia mínima)	mm	747
		pulg	29,4
	Ancho del diente (un solo diente)	mm	250,0
		pulg	9,8
	Grosor del diente	mm	90,0
		pulg	3,5
	Capacidad de los dientes	kg	17.729
		lb	39.075
	Peso en orden de trabajo	kg	30.060
		lb	66.251

*Los valores negativos están por debajo de la pendiente

980 STD Horquilla para construcción de servicio pesado FUSION

Portahorquillas

Dientes

de 108"

de 84"

523-4199

523-4201

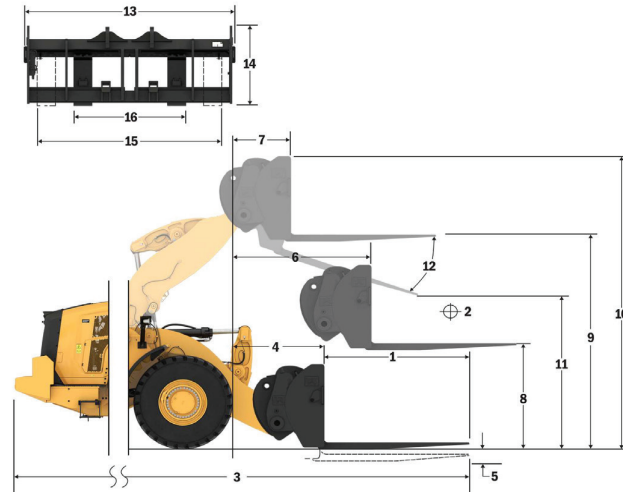

Capacidad (kg)
(Carga calculada en el punto del centro de gravedad)

- Carga útil (SAE J1197)
- Carga útil (CEN EN 474-3: terreno irregular)
- Carga útil (CEN EN 474-3: terreno firme y nivelado)
- Carga límite de equilibrio estático: articulado
- Carga límite de equilibrio estático: recta
- Capacidad de inclinación hidráulica
- Capacidad de levantamiento hidráulico

NOTA: La carga límite de equilibrio estático y el peso en orden de trabajo se basan en la siguiente configuración del cargador: neumáticos Bridgestone[®] VSNT L4, aire acondicionado, control de amortiguación, protector del tren de fuerza, tanques de fluidos llenos, tanque de combustible, refrigerante, lubricantes y operador.

Las especificaciones y clasificaciones corresponden a las siguientes normas: SAE[®] J1197, ISO 14397-1, CEN^{**} EN 474-3.

La carga nominal de operación para un cargador equipado con horquilla de paletas se determina mediante: SAE J1197: un 50 % de carga límite de equilibrio estático a giro pleno o límite hidráulico. CEN EN 474-3: un 60 % de carga límite de equilibrio estático a giro pleno en terreno irregular o límite hidráulico. CEN EN 474-3: un 80 % de carga límite de equilibrio estático a giro pleno en terreno firme y nivelado o límite hidráulico.

*SAE: Sociedad de Ingenieros de Automoción
**CEN: Comité Europeo de Normalización

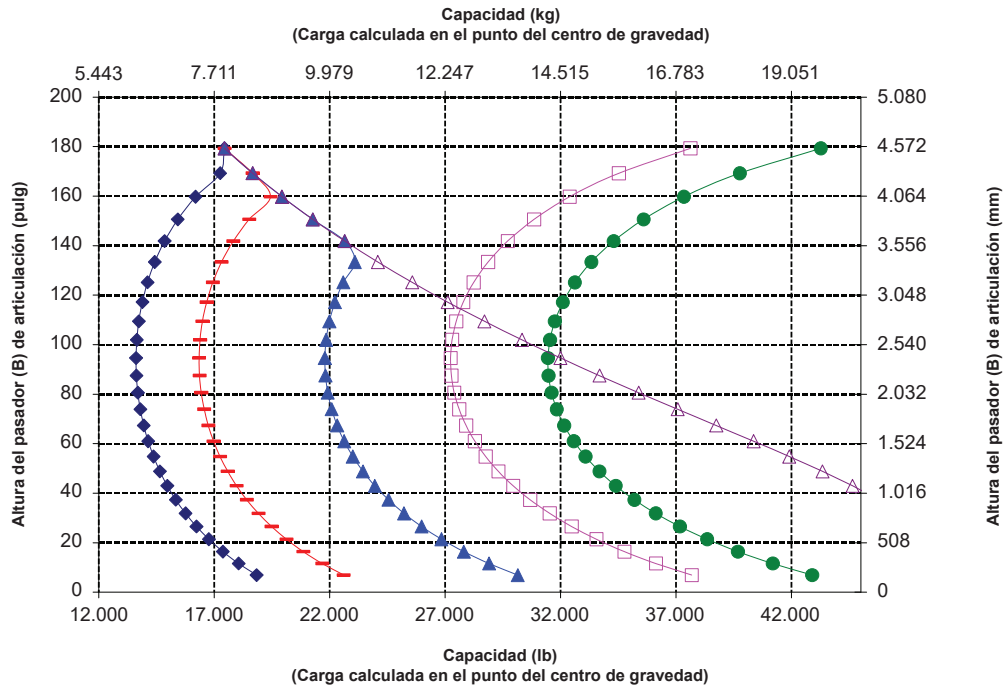

ADVERTENCIA: No sobrepase la capacidad de carga de los dientes. La capacidad de un diente individual está estampada en el costado de cada uno.

Especificaciones de la horquilla

Especificaciones de la horquilla

1	Longitud de diente	mm	2.438
		pulg	96,0
2	Centro de carga	mm	1.219
		pulg	48,0
	Carga límite de equilibrio estático: recta (horquillas horizontales)	kg	13.562
		lb	29.890
	Carga límite de equilibrio estático articulado (horquillas horizontales)	kg	11.724
		lb	25.839
	Carga nominal (SAE J1197: 50 % de FTSTL)	kg	5.862
		lb	12.920
	Carga nominal (CEN EN 474-3 en terreno irregular: 60 % de FTSTL)	kg	7.034
		lb	15.504
	Carga nominal (CEN EN 474-3 en terreno firme y nivelado: 80 % de FTSTL)	kg	7.041
		lb	15.518
3	Longitud total máxima	mm	11.021
		pulg	433,9
4	Alcance con horquillas a nivel del suelo	mm	1.170
		pulg	46,1
5	*Distancia desde el suelo a la parte inferior de los dientes a la mínima altura y con la horquilla horizontal	mm	-98
		pulg	-3,8
6	Alcance con los brazos y las horquillas horizontales	mm	1.801
		pulg	70,9
7	Alcance con la horquilla a altura máxima	mm	874
		pulg	34,4
8	Distancia desde el suelo hasta la parte superior del diente con los brazos horizontales y la horquilla horizontal	mm	2.102
		pulg	82,7
9	Distancia desde el suelo hasta la parte superior del diente a altura máxima y horquilla horizontal	mm	4.370
		pulg	172,1
10	Altura total de la horquilla en levantamiento máximo (parte superior del portahorquillas al suelo)	mm	5.407
		pulg	212,9
11	Espacio libre a altura máxima de levantamiento y descarga máxima	mm	1.994
		pulg	78,5
12	Ángulo de descarga máximo desde la posición horizontal	grados	55
13	Ancho total del portahorquillas	mm	2.821
		pulg	111,1
14	Altura total del portahorquillas	mm	1.127
		pulg	44,4
15	Ancho del diente exterior (distancia máxima)	mm	2.629
		pulg	103,5
16	Ancho del diente exterior (distancia mínima)	mm	747
		pulg	29,4
	Ancho del diente (un solo diente)	mm	250,0
		pulg	9,8
	Grosor del diente	mm	90,0
		pulg	3,5
	Capacidad de los dientes	kg	15.750
		lb	34.713
	Peso en orden de trabajo	kg	30.211
		lb	66.584

*Los valores negativos están por debajo de la pendiente

980 STD
 Horquilla para construcción de servicio pesado FUSION

Portahorquillas de 108"
 523-4199

Dientes de 96"
 523-4202

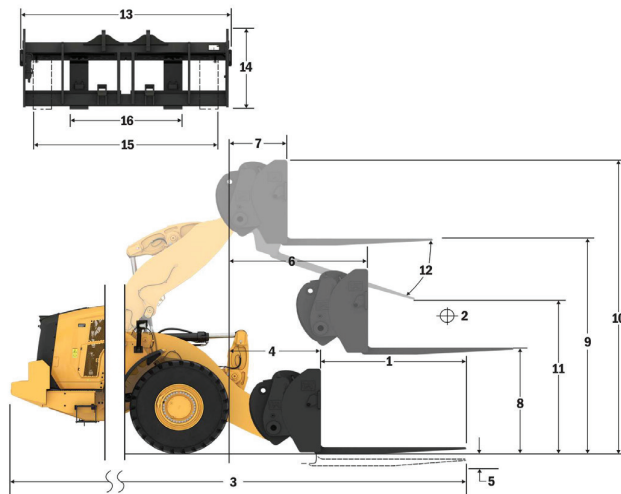

Capacidad (kg)
 (Carga calculada en el punto del centro de gravedad)

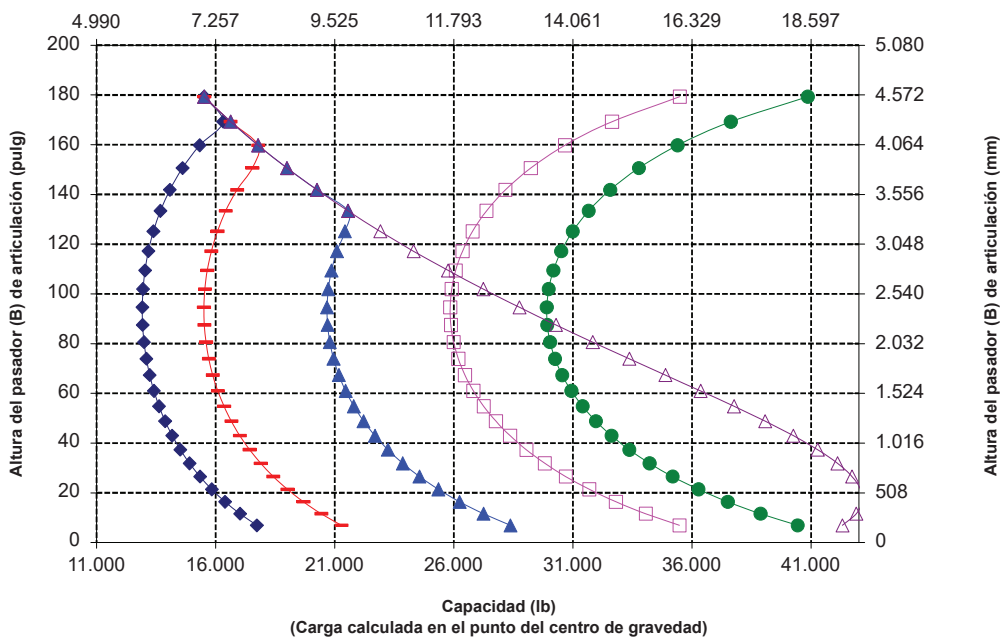

ADVERTENCIA: No sobrepase la capacidad de carga de los dientes.
 La capacidad de un diente individual está estampada en el costado de cada uno.

Especificaciones del Cargador de Ruedas 980

Especificaciones de la horquilla

Especificaciones de la horquilla

1	Longitud de diente	mm	1.830
		pulg	72,0
2	Centro de carga	mm	915
		pulg	36,0
	Carga límite de equilibrio estático: recta (horquillas horizontales)	kg	15.873
		lb	34.543
	Carga límite de equilibrio estático: articulada (horquillas horizontales)	kg	13.894
		lb	30.622
	Carga nominal (SAE J1197: 50 % de FTSTL)	kg	6.947
		lb	15.311
	Carga nominal (CEN EN 474-3 en terreno irregular: 60 % de FTSTL)	kg	7.970
		lb	17.566
	Carga nominal (CEN EN 474-3 en terreno firme y nivelado: 80 % de FTSTL)	kg	7.970
		lb	17.566
3	Longitud total máxima	mm	10.654
		pulg	419,4
4	Alcance con horquillas a nivel del suelo	mm	1.407
		pulg	55,4
5	*Distancia desde el suelo a la parte inferior de los dientes a la mínima altura y con la horquilla horizontal	mm	-149
		pulg	-5,9
6	Alcance con los brazos y las horquillas horizontales	mm	1.982
		pulg	78,0
7	Alcance con la horquilla a altura máxima	mm	898
		pulg	35,4
8	Distancia desde el suelo hasta la parte superior del diente con los brazos horizontales y la horquilla horizontal	mm	2.023
		pulg	79,6
9	Distancia desde el suelo hasta la parte superior del diente a altura máxima y horquilla horizontal	mm	4.512
		pulg	177,7
10	Altura total de la horquilla a altura máxima de levantamiento (parte superior del portahorquillas al suelo)	mm	5.297
		pulg	208,2
11	Espacio libre a altura máxima de levantamiento y descarga máxima	mm	2.842
		pulg	111,9
12	Ángulo de descarga máximo desde la posición horizontal	grados	47
13	Ancho total del portahorquillas	mm	2.217
		pulg	87,3
14	Altura total del portahorquillas	mm	840
		pulg	33,1
15	Ancho del diente exterior (distancia máxima)	mm	2.070
		pulg	81,5
16	Ancho del diente exterior (distancia mínima)	mm	470
		pulg	18,5
	Ancho del diente (un solo diente)	mm	150,0
		pulg	5,9
	Grosor del diente	mm	65,0
		pulg	2,6
	Capacidad de los dientes	kg	5.246
		lb	11.562
	Peso en orden de trabajo	kg	29.859
		lb	65.810

*Los valores negativos están por debajo de la pendiente

980 HL

Horquilla para palés - FUSION

Portahorquillas
de 87"

530-1861

Dientes
de 72"

530-1869

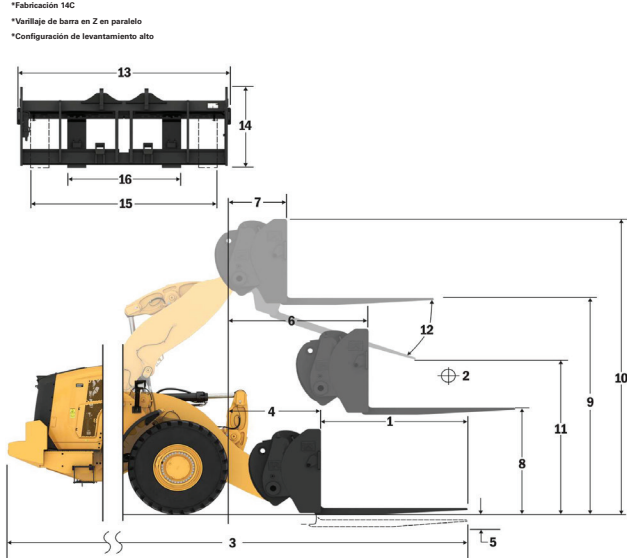

*Fabricación 14C
*Vañillaje de barra en Z en paralelo
*Configuración de levantamiento alto

Capacidad (kg)
(Carga calculada en el punto del centro de gravedad)

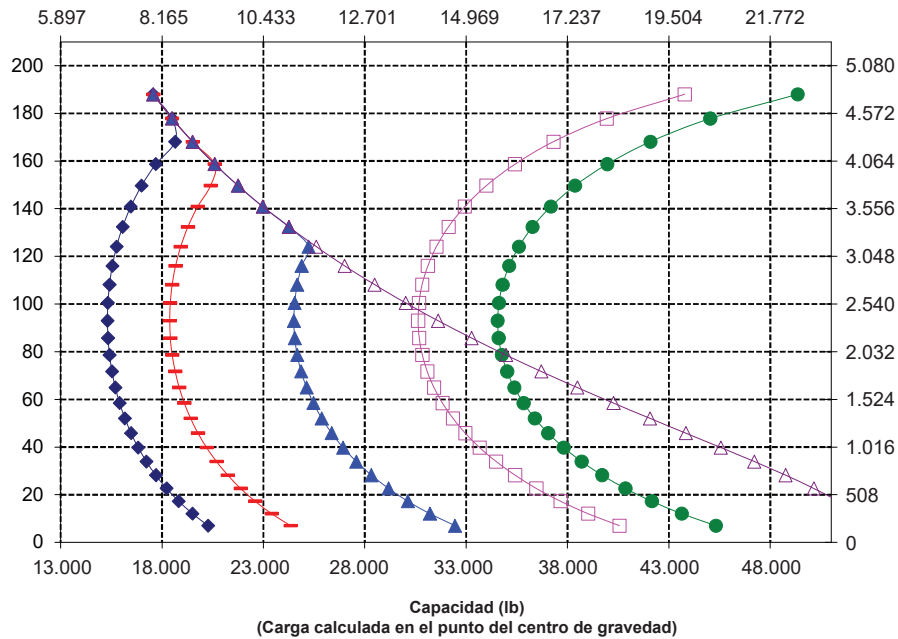

NOTA: Las cargas de equilibrio estático y el peso en orden de trabajo se basan en la siguiente configuración del cargador:

Neumáticos Bridgestone * VSNT L4, con aire acondicionado, control de amortiguación, protector del tren de fuerza, depósitos de fluidos llenos, tanque de combustible, refrigerante, lubricantes y operador.

Las especificaciones y clasificaciones corresponden a las siguientes normas: SAE* J1197, ISO 14397-1, CEN** EN 474-3.

La carga nominal de operación para un cargador equipado con horquilla de paletas se determina mediante: SAE J1197: un 50 % de carga límite de equilibrio estático a giro pleno o límite hidráulico.

CEN EN 474-3: un 60 % de carga límite de equilibrio estático a giro pleno en terreno irregular o límite hidráulico.

CEN EN 474-3: un 80 % de carga límite de equilibrio estático a giro pleno en terreno firme y nivelado o límite hidráulico.

*SAE: Sociedad de Ingenieros de Automoción

**CEN: Comité Europeo de Normalización

AVISO: No sobrepase la capacidad de carga de los dientes. La capacidad de un diente individual está estampada en el costado de cada uno.

Especificaciones del Cargador de Ruedas 980

Especificaciones de la horquilla

Especificaciones de la horquilla

1	Longitud de diente	mm	1.829
		pulg	72,0
2	Centro de carga	mm	915
		pulg	36,0
	Carga límite de equilibrio estático: recta (horquillas horizontales)	kg	15.388
		lb	33.915
	Carga límite de equilibrio estático: articulada (horquillas horizontales)	kg	13.602
		lb	29.978
	Carga nominal (SAE J1197: 50 % de FTSTL)	kg	6.801
		lb	14.989
	Carga nominal (CEN EN 474-3 en terreno irregular: 60 % de FTSTL)	kg	8.161
		lb	17.987
	Carga nominal (CEN EN 474-3 en terreno firme y nivelado: 80 % de FTSTL)	kg	8.359
		lb	18.422
3	Longitud total máxima	mm	10.597
		pulg	417,2
4	Alcance con horquillas a nivel del suelo	mm	1.351
		pulg	53,2
5	*Distancia desde el suelo a la parte inferior de los dientes a la mínima altura y con la horquilla horizontal	mm	-62
		pulg	-2,4
6	Alcance con los brazos y las horquillas horizontales	mm	1.970
		pulg	77,5
7	Alcance con la horquilla a altura máxima	mm	886
		pulg	34,9
8	Distancia desde el suelo hasta la parte superior del diente con los brazos horizontales y la horquilla horizontal	mm	2.135
		pulg	84,1
9	Distancia desde el suelo hasta la parte superior del diente a altura máxima y horquilla horizontal	mm	4.625
		pulg	182,1
10	Altura total de la horquilla a altura máxima de levantamiento (parte superior del portahorquillas al suelo)	mm	5.865
		pulg	223,0
11	Espacio libre a altura máxima de levantamiento y descarga máxima	mm	2.768
		pulg	109,0
12	Ángulo de descarga máximo desde la posición horizontal	grados	53
13	Ancho total del portahorquillas	mm	2.833
		pulg	111,5
14	Altura total del portahorquillas	mm	1.130
		pulg	44,5
15	Ancho del diente exterior (distancia máxima)	mm	2.483
		pulg	97,8
16	Ancho del diente exterior (distancia mínima)	mm	590
		pulg	23,2
	Ancho del diente (un solo diente)	mm	180,0
		pulg	7,1
	Grosor del diente	mm	90,0
		pulg	3,5
	Capacidad de los dientes	kg	14.800
		lb	32.619
	Peso en orden de trabajo	kg	30.298
		lb	66.777

*Los valores negativos están por debajo de la pendiente

980 HL

Horquilla para construcción, FUSION

Portahorquillas
de 108"

Dientes
de 72"

520-7968

520-7979

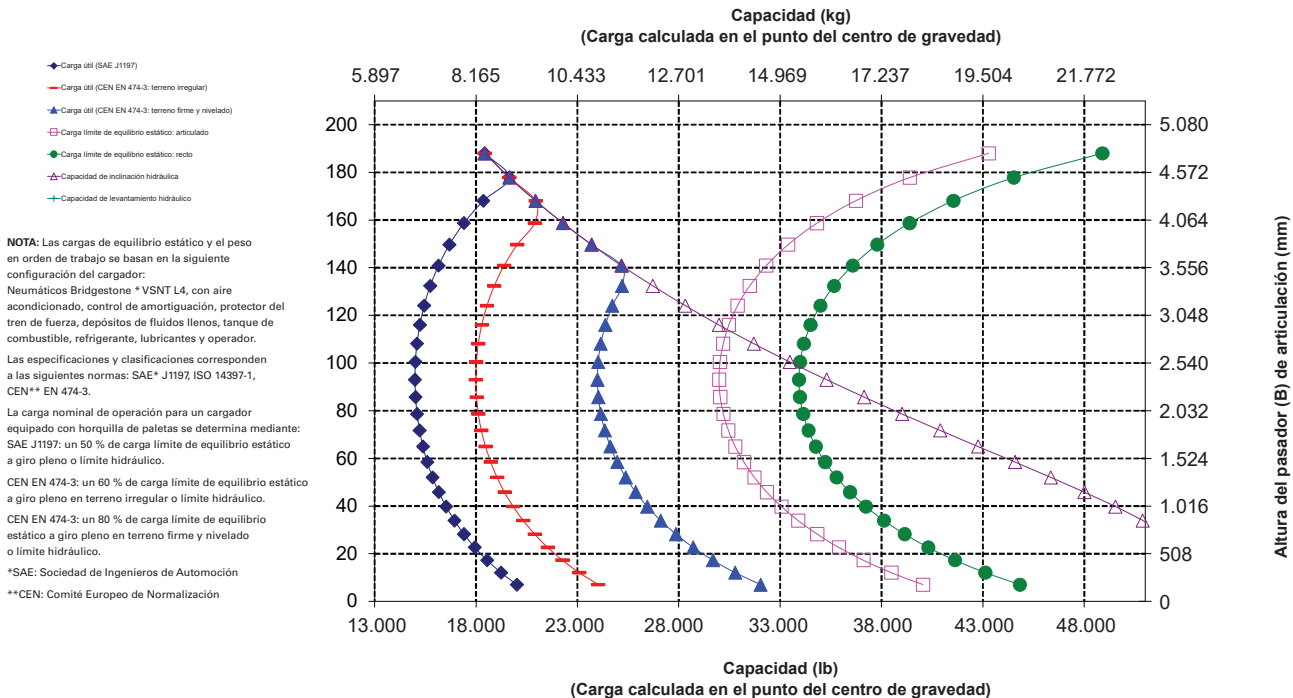
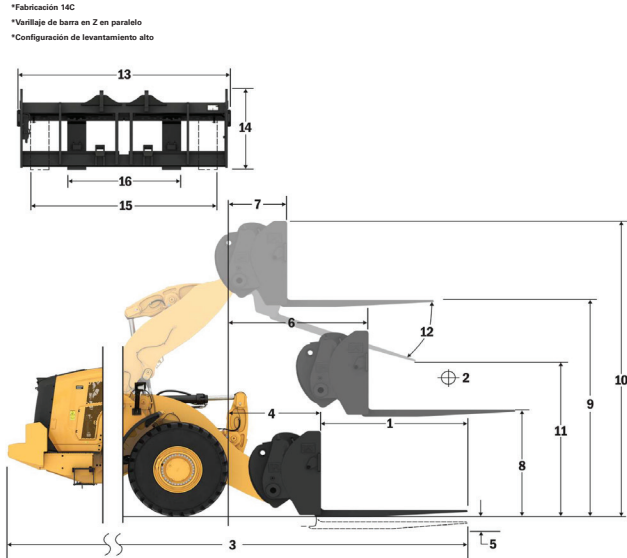

AVISO: No sobrepase la capacidad de carga de los dientes. La capacidad de un diente individual está estampada en el costado de cada uno.

Especificaciones del Cargador de Ruedas 980

Especificaciones de la horquilla

Especificaciones de la horquilla

1	Longitud de diente	mm	2.134
		pulg	84,0
2	Centro de carga	mm	1.267
		pulg	42,0
	Carga límite de equilibrio estático: recta (horquillas horizontales)	kg	14.740
		lb	32.488
	Carga límite de equilibrio estático: articulada (horquillas horizontales)	kg	13.022
		lb	28.701
	Carga nominal (SAE J1197: 50 % de FTSTL)	kg	6.511
		lb	14.350
	Carga nominal (CEN EN 474-3 en terreno irregular: 60 % de FTSTL)	kg	7.467
		lb	16.457
	Carga nominal (CEN EN 474-3 en terreno firme y nivelado: 80 % de FTSTL)	kg	7.467
		lb	16.457
3	Longitud total máxima	mm	10.902
		pulg	429,2
4	Alcance con horquillas a nivel del suelo	mm	1.351
		pulg	53,2
5	*Distancia desde el suelo a la parte inferior de los dientes a la mínima altura y con la horquilla horizontal	mm	-62
		pulg	-2,4
6	Alcance con los brazos y las horquillas horizontales	mm	1.970
		pulg	77,5
7	Alcance con la horquilla a altura máxima	mm	886
		pulg	34,9
8	Distancia desde el suelo hasta la parte superior del diente con los brazos horizontales y la horquilla horizontal	mm	2.135
		pulg	84,1
9	Distancia desde el suelo hasta la parte superior del diente a altura máxima y horquilla horizontal	mm	4.625
		pulg	182,1
10	Altura total de la horquilla a altura máxima de levantamiento (parte superior del portahorquillas al suelo)	mm	5.886
		pulg	232,0
11	Espacio libre a altura máxima de levantamiento y descarga máxima	mm	2.524
		pulg	99,4
12	Ángulo de descarga máximo desde la posición horizontal	grados	53
13	Ancho total del portahorquillas	mm	2.833
		pulg	111,5
14	Altura total del portahorquillas	mm	1.130
		pulg	44,5
15	Ancho del diente exterior (distancia máxima)	mm	2.483
		pulg	97,8
16	Ancho del diente exterior (distancia mínima)	mm	590
		pulg	23,2
	Ancho del diente (un solo diente)	mm	180,0
		pulg	7,1
	Grosor del diente	mm	90,0
		pulg	3,5
	Capacidad de los dientes	kg	12.700
		lb	27.991
	Peso en orden de trabajo	kg	30.360
		lb	66.914

*Los valores negativos están por debajo de la pendiente

980 HL

Horquilla para construcción, FUSION

Portahorquillas
de 108"

Dientes
de 84"

520-7968

520-7986

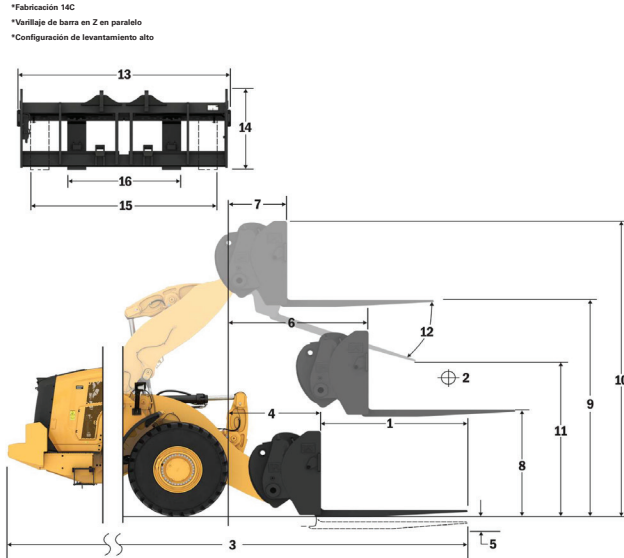

*Fabricación 14C
*Vañillaje de barra en Z en paralelo
*Configuración de levantamiento alto

Capacidad (kg)
(Carga calculada en el punto del centro de gravedad)

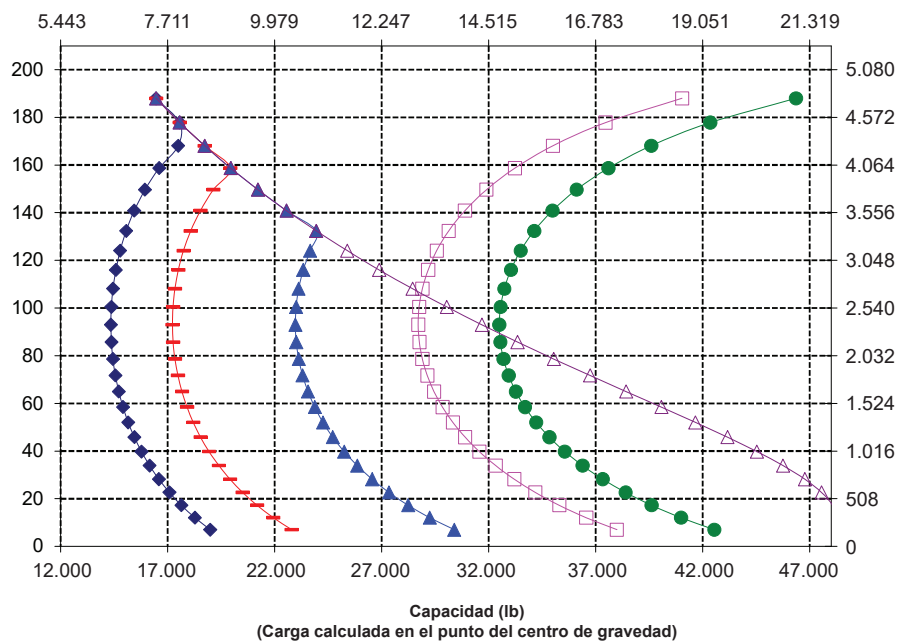

NOTA: Las cargas de equilibrio estático y el peso en orden de trabajo se basan en la siguiente configuración del cargador:
Neumáticos Bridgestone * VSNT L4, con aire acondicionado, control de amortiguación, protector del tren de fuerza, depósitos de fluidos llenos, tanque de combustible, refrigerante, lubricantes y operador.
Las especificaciones y clasificaciones corresponden a las siguientes normas: SAE* J1197, ISO 14397-1, CEN** EN 474-3.
La carga nominal de operación para un cargador equipado con horquilla de paletas se determina mediante: SAE J1197: un 50 % de carga límite de equilibrio estático a giro pleno o límite hidráulico.
CEN EN 474-3: un 60 % de carga límite de equilibrio estático a giro pleno en terreno irregular o límite hidráulico.
CEN EN 474-3: un 80 % de carga límite de equilibrio estático a giro pleno en terreno firme y nivelado o límite hidráulico.
*SAE: Sociedad de Ingenieros de Automoción
**CEN: Comité Europeo de Normalización

AVISO: No sobrepase la capacidad de carga de los dientes. La capacidad de un diente individual está estampada en el costado de cada uno.

Especificaciones del Cargador de Ruedas 980

Especificaciones de la horquilla

Especificaciones de la horquilla

1	Longitud de diente	mm	2.438
		pulg	96,0
2	Centro de carga	mm	1.219
		pulg	48,0
	Carga límite de equilibrio estático: recta (horquillas horizontales)	kg	14.137
		lb	31.157
	Carga límite de equilibrio estático: articulada (horquillas horizontales)	kg	12.481
		lb	27.509
	Carga nominal (SAE J1197: 50 % de FTSTL)	kg	6.241
		lb	13.754
	Carga nominal (CEN EN 474-3 en terreno irregular: 60 % de FTSTL)	kg	6.727
		lb	14.826
	Carga nominal (CEN EN 474-3 en terreno firme y nivelado: 80 % de FTSTL)	kg	6.727
		lb	14.826
3	Longitud total máxima	mm	11.206
		pulg	441,2
4	Alcance con horquillas a nivel del suelo	mm	1.351
		pulg	53,2
5	*Distancia desde el suelo a la parte inferior de los dientes a la mínima altura y con la horquilla horizontal	mm	-62
		pulg	-2,4
6	Alcance con los brazos y las horquillas horizontales	mm	1.970
		pulg	77,5
7	Alcance con la horquilla a altura máxima	mm	886
		pulg	34,9
8	Distancia desde el suelo hasta la parte superior del diente con los brazos horizontales y la horquilla horizontal	mm	2.135
		pulg	84,1
9	Distancia desde el suelo hasta la parte superior del diente a altura máxima y horquilla horizontal	mm	4.625
		pulg	182,1
10	Altura total de la horquilla a altura máxima de levantamiento (parte superior del portahorquillas al suelo)	mm	5.865
		pulg	230,9
11	Espacio libre a altura máxima de levantamiento y descarga máxima	mm	2.280
		pulg	89,8
12	Ángulo de descarga máximo desde la posición horizontal	grados	53
13	Ancho total del portahorquillas	mm	2.833
		pulg	111,5
14	Altura total del portahorquillas	mm	1.130
		pulg	44,5
15	Ancho del diente exterior (distancia máxima)	mm	2.483
		pulg	97,8
16	Ancho del diente exterior (distancia mínima)	mm	590
		pulg	23,2
	Ancho del diente (un solo diente)	mm	180,0
		pulg	7,1
	Grosor del diente	mm	90,0
		pulg	3,5
	Capacidad de los dientes	kg	11.300
		lb	24.905
	Peso en orden de trabajo	kg	30.423
		lb	67.053

*Los valores negativos están por debajo de la pendiente

980 HL

Horquilla para construcción, FUSION

Portahorquillas
de 108"

Dientes
de 96"

520-7968

520-7981

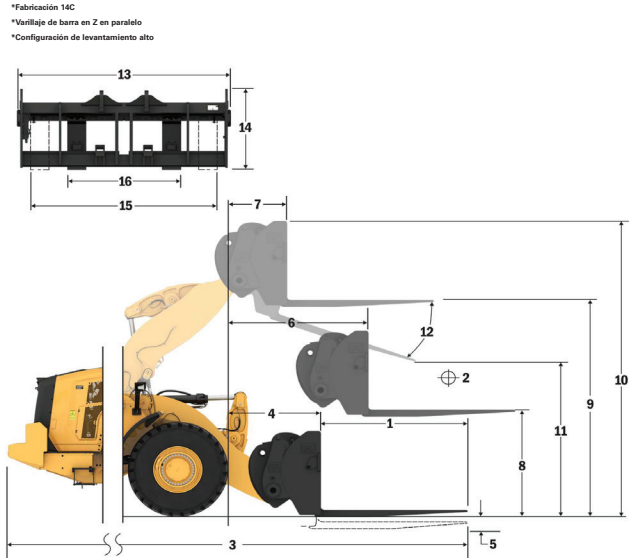

Capacidad (kg)
(Carga calculada en el punto del centro de gravedad)

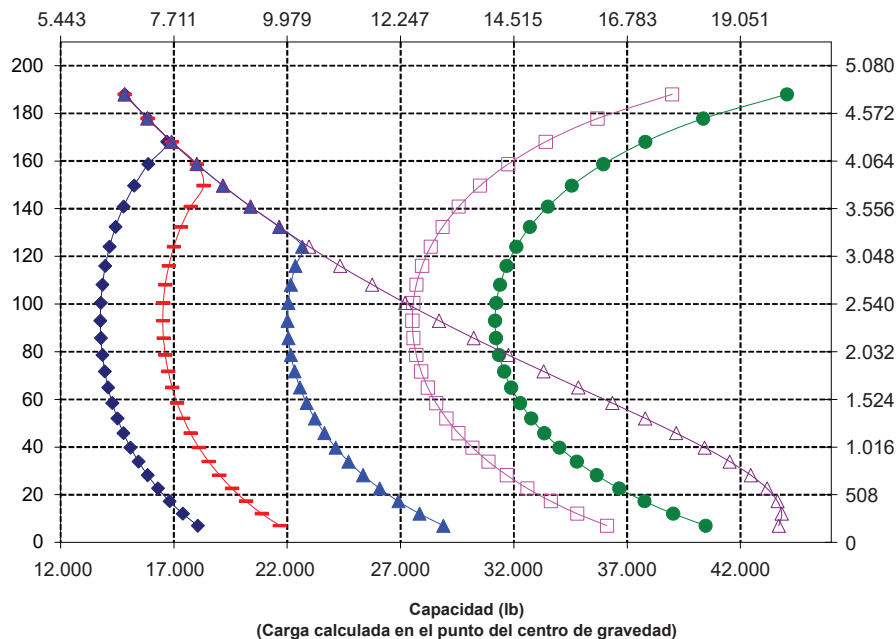

NOTA: Las cargas de equilibrio estático y el peso en orden de trabajo se basan en la siguiente configuración del cargador:

Neumáticos Bridgestone * VSNT L4, con aire acondicionado, control de amortiguación, protector del tren de fuerza, depósitos de fluidos llenos, tanque de combustible, refrigerante, lubricantes y operador.

Las especificaciones y clasificaciones corresponden a las siguientes normas: SAE* J1197, ISO 14397-1, CEN** EN 474-3.

La carga nominal de operación para un cargador equipado con horquilla de paletas se determina mediante: SAE J1197: un 50 % de carga límite de equilibrio estático a giro pleno o límite hidráulico.

CEN EN 474-3: un 60 % de carga límite de equilibrio estático a giro pleno en terreno irregular o límite hidráulico.

CEN EN 474-3: un 80 % de carga límite de equilibrio estático a giro pleno en terreno firme y nivelado o límite hidráulico.

*SAE: Sociedad de Ingenieros de Automoción

**CEN: Comité Europeo de Normalización

AVISO: No sobrepase la capacidad de carga de los dientes. La capacidad de un diente individual está estampada en el costado de cada uno.

Especificaciones del Cargador de Ruedas 980

Especificaciones de la horquilla

Especificaciones de la horquilla

1	Longitud de diente	mm	1.829
		pulg	72,0
2	Centro de carga	mm	914
		pulg	36,0
	Carga límite de equilibrio estático: recta (horquillas horizontales)	kg	15.057
		lb	33.185
	Carga límite de equilibrio estático: articulada (horquillas horizontales)	kg	13.272
		lb	29.251
	Carga nominal (SAE J1197: 50 % de FTSTL)	kg	6.636
		lb	14.625
	Carga nominal (CEN EN 474-3 en terreno irregular: 60 % de FTSTL)	kg	7.963
		lb	17.551
	Carga nominal (CEN EN 474-3 en terreno firme y nivelado: 80 % de FTSTL)	kg	8.586
		lb	18.924
3	Longitud total máxima	mm	10.616
		pulg	418,0
4	Alcance con horquillas a nivel del suelo	mm	1.371
		pulg	54,0
5	*Distancia desde el suelo a la parte inferior de los dientes a la mínima altura y con la horquilla horizontal	mm	-96
		pulg	-3,8
6	Alcance con los brazos y las horquillas horizontales	mm	1.969
		pulg	77,5
7	Alcance con la horquilla a altura máxima	mm	885
		pulg	34,8
8	Distancia desde el suelo hasta la parte superior del diente con los brazos horizontales y la horquilla horizontal	mm	2.097
		pulg	82,5
9	Distancia desde el suelo hasta la parte superior del diente a altura máxima y horquilla horizontal	mm	4.586
		pulg	180,5
10	Altura total de la horquilla a altura máxima de levantamiento (parte superior del portahorquillas al suelo)	mm	5.830
		pulg	231,6
11	Espacio libre a altura máxima de levantamiento y descarga máxima	mm	2.674
		pulg	105,3
12	Ángulo de descarga máximo desde la posición horizontal	grados	57
13	Ancho total del portahorquillas	mm	2.821
		pulg	111,1
14	Altura total del portahorquillas	mm	1.129
		pulg	44,4
15	Ancho del diente exterior (distancia máxima)	mm	2.627
		pulg	103,4
16	Ancho del diente exterior (distancia mínima)	mm	747
		pulg	29,4
	Ancho del diente (un solo diente)	mm	250,0
		pulg	9,8
	Grosor del diente	mm	85,0
		pulg	3,3
	Capacidad de los dientes	kg	18.700
		lb	41.215
	Peso en orden de trabajo	kg	30.736
		lb	67.743

*Los valores negativos están por debajo de la pendiente

980 HL

Horquilla para construcción, FUSION

Portahorquillas
de 108"

Dientes
de 72"

523-4199

523-4200

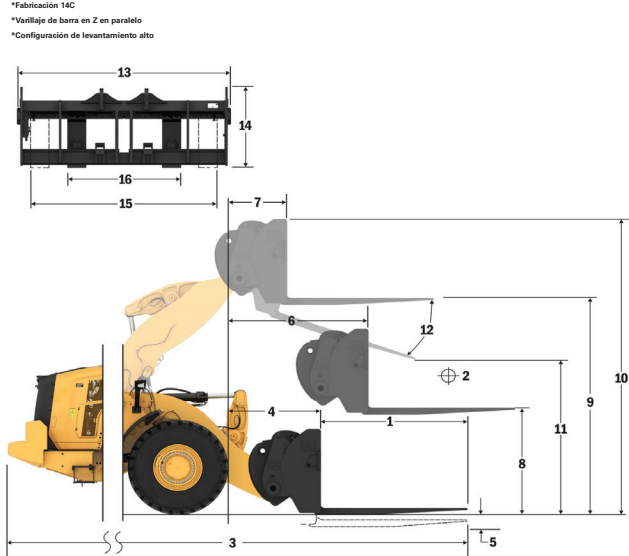

*Fabricación 14C
*Vañillaje de barra en Z en paralelo
*Configuración de levantamiento alto

Capacidad (kg)
(Carga calculada en el punto del centro de gravedad)

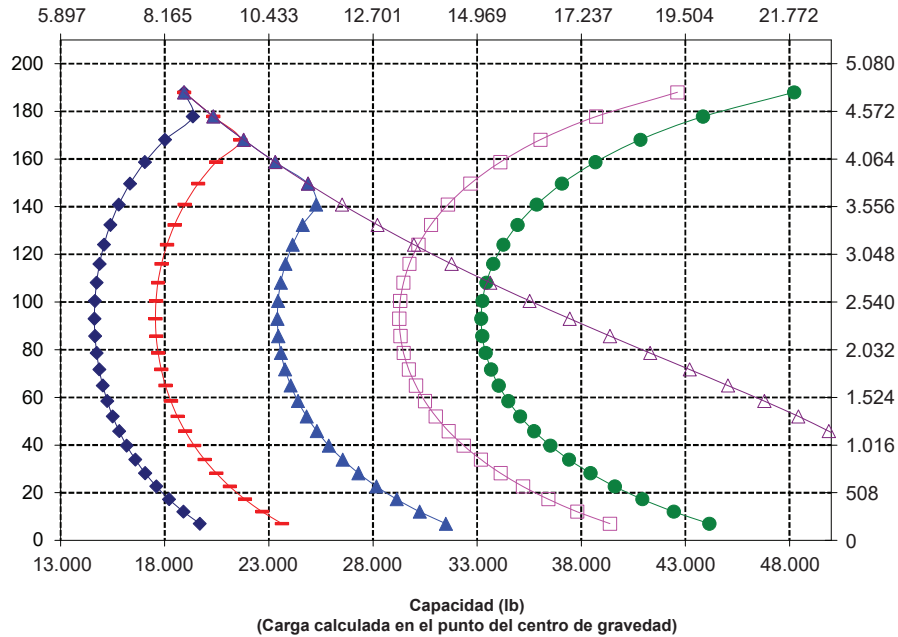

NOTA: Las cargas de equilibrio estático y el peso en orden de trabajo se basan en la siguiente configuración del cargador:
Neumáticos Bridgestone * VSNT L4, con aire acondicionado, control de amortiguación, protector del tren de fuerza, depósitos de fluidos llenos, tanque de combustible, refrigerante, lubricantes y operador.
Las especificaciones y clasificaciones corresponden a las siguientes normas: SAE* J1197, ISO 14397-1, CEN** EN 474-3.
La carga nominal de operación para un cargador equipado con horquilla de paletas se determina mediante: SAE J1197: un 50 % de carga límite de equilibrio estático a giro pleno o límite hidráulico.
CEN EN 474-3: un 60 % de carga límite de equilibrio estático a giro pleno en terreno irregular o límite hidráulico.
CEN EN 474-3: un 80 % de carga límite de equilibrio estático a giro pleno en terreno firme y nivelado o límite hidráulico.
*SAE: Sociedad de Ingenieros de Automoción
**CEN: Comité Europeo de Normalización

AVISO: No sobrepase la capacidad de carga de los dientes. La capacidad de un diente individual está estampada en el costado de cada uno.

Especificaciones del Cargador de Ruedas 980

Especificaciones de la horquilla

Especificaciones de la horquilla

1	Longitud de diente	mm	2.134
		pulg	84,0
2	Centro de carga	mm	1.267
		pulg	42,0
	Carga límite de equilibrio estático: recta (horquillas horizontales)	kg	14.381
		lb	31.695
	Carga límite de equilibrio estático: articulada (horquillas horizontales)	kg	12.663
		lb	27.910
	Carga nominal (SAE J1197: 50 % de FTSTL)	kg	6.332
		lb	13.955
	Carga nominal (CEN EN 474-3 en terreno irregular: 60 % de FTSTL)	kg	7.598
		lb	16.746
	Carga nominal (CEN EN 474-3 en terreno firme y nivelado: 80 % de FTSTL)	kg	7.633
		lb	16.824
3	Longitud total máxima	mm	10.924
		pulg	430,1
4	Alcance con horquillas a nivel del suelo	mm	1.374
		pulg	54,1
5	*Distancia desde el suelo a la parte inferior de los dientes a la mínima altura y con la horquilla horizontal	mm	-96
		pulg	-3,8
6	Alcance con los brazos y las horquillas horizontales	mm	1.969
		pulg	77,5
7	Alcance con la horquilla a altura máxima	mm	885
		pulg	34,8
8	Distancia desde el suelo hasta la parte superior del diente con los brazos horizontales y la horquilla horizontal	mm	2.102
		pulg	82,7
9	Distancia desde el suelo hasta la parte superior del diente a altura máxima y horquilla horizontal	mm	4.591
		pulg	180,7
10	Altura total de la horquilla a altura máxima de levantamiento (parte superior del portahorquillas al suelo)	mm	5.830
		pulg	221,6
11	Espacio libre a altura máxima de levantamiento y descarga máxima	mm	2.418
		pulg	95,2
12	Ángulo de descarga máximo desde la posición horizontal	grados	57
13	Ancho total del portahorquillas	mm	2.821
		pulg	111,1
14	Altura total del portahorquillas	mm	1.129
		pulg	44,4
15	Ancho del diente exterior (distancia máxima)	mm	2.627
		pulg	103,4
16	Ancho del diente exterior (distancia mínima)	mm	747
		pulg	29,4
	Ancho del diente (un solo diente)	mm	250,0
		pulg	9,8
	Grosor del diente	mm	90,0
		pulg	3,5
	Capacidad de los dientes	kg	17.729
		lb	39.075
	Peso en orden de trabajo	kg	30.838
		lb	67.967

*Los valores negativos están por debajo de la pendiente

980 HL

Horquilla para construcción, FUSION

Portahorquillas
de 108"

Dientes
de 84"

523-4199

523-4201

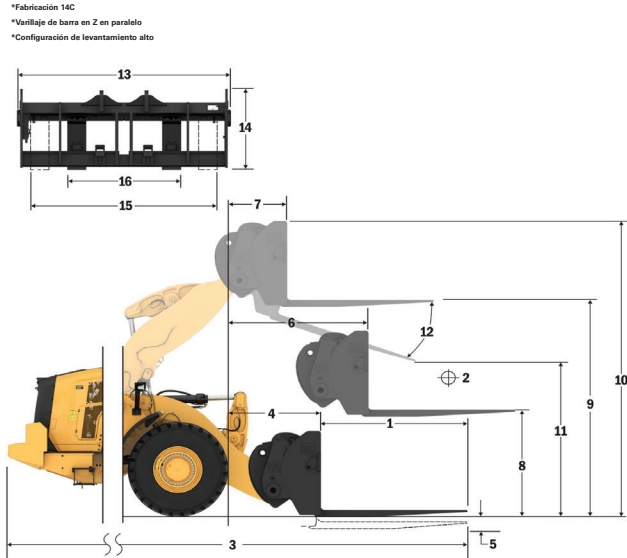

*Fabricación 14C

*Vañillaje de barra en Z en paralelo

*Configuración de levantamiento alto

Capacidad (kg)

(Carga calculada en el punto del centro de gravedad)

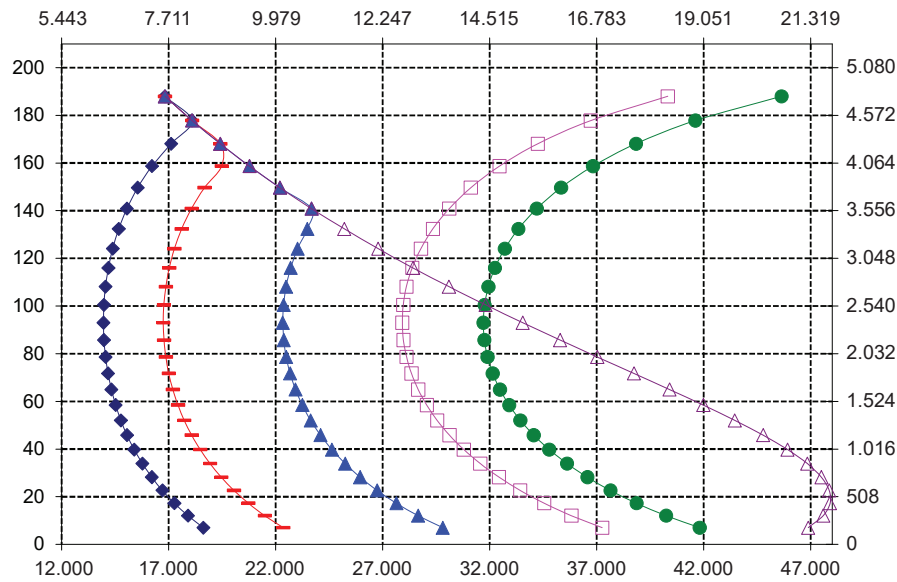

Capacidad (lb)

(Carga calculada en el punto del centro de gravedad)

Altura del pasador (B) de articulación (mm)

NOTA: Las cargas de equilibrio estático y el peso en orden de trabajo se basan en la siguiente configuración del cargador:

Neumáticos Bridgestone * VSNT L4, con aire acondicionado, control de amortiguación, protector del tren de fuerza, depósitos de fluidos llenos, tanque de combustible, refrigerante, lubricantes y operador.

Las especificaciones y clasificaciones corresponden a las siguientes normas: SAE* J1197, ISO 14397-1, CEN** EN 474-3.

La carga nominal de operación para un cargador equipado con horquilla de paletas se determina mediante: SAE J1197: un 50 % de carga límite de equilibrio estático a giro pleno o límite hidráulico.

CEN EN 474-3: un 60 % de carga límite de equilibrio estático a giro pleno en terreno irregular o límite hidráulico.

CEN EN 474-3: un 80 % de carga límite de equilibrio estático a giro pleno en terreno firme y nivelado o límite hidráulico.

*SAE: Sociedad de Ingenieros de Automoción

**CEN: Comité Europeo de Normalización

AVISO: No sobrepase la capacidad de carga de los dientes. La capacidad de un diente individual está estampada en el costado de cada uno.

Especificaciones del Cargador de Ruedas 980

Especificaciones de la horquilla

Especificaciones de la horquilla

1	Longitud de diente	mm	2.438
		pulg	96,0
2	Centro de carga	mm	1.219
		pulg	48,0
	Carga límite de equilibrio estático: recta (horquillas horizontales)	kg	13.894
		lb	30.181
	Carga límite de equilibrio estático: articulada (horquillas horizontales)	kg	12.040
		lb	26.537
	Carga nominal (SAE J1197: 50 % de FTSTL)	kg	6.020
		lb	13.269
	Carga nominal (CEN EN 474-3 en terreno irregular: 60 % de FTSTL)	kg	6.791
		lb	14.967
	Carga nominal (CEN EN 474-3 en terreno firme y nivelado: 80 % de FTSTL)	kg	6.791
		lb	14.967
3	Longitud total máxima	mm	11.233
		pulg	442,2
4	Alcance con horquillas a nivel del suelo	mm	1.378
		pulg	54,2
5	*Distancia desde el suelo a la parte inferior de los dientes a la mínima altura y con la horquilla horizontal	mm	-94
		pulg	-3,7
6	Alcance con los brazos y las horquillas horizontales	mm	1.974
		pulg	77,7
7	Alcance con la horquilla a altura máxima	mm	890
		pulg	35,0
8	Distancia desde el suelo hasta la parte superior del diente con los brazos horizontales y la horquilla horizontal	mm	2.103
		pulg	82,8
9	Distancia desde el suelo hasta la parte superior del diente a altura máxima y horquilla horizontal	mm	4.593
		pulg	180,8
10	Altura total de la horquilla a altura máxima de levantamiento (parte superior del portahorquillas al suelo)	mm	5.830
		pulg	231,6
11	Espacio libre a altura máxima de levantamiento y descarga máxima	mm	2.159
		pulg	85,0
12	Ángulo de descarga máximo desde la posición horizontal	grados	57
13	Ancho total del portahorquillas	mm	2.821
		pulg	111,1
14	Altura total del portahorquillas	mm	1.127
		pulg	44,4
15	Ancho del diente exterior (distancia máxima)	mm	2.629
		pulg	103,5
16	Ancho del diente exterior (distancia mínima)	mm	747
		pulg	29,4
	Ancho del diente (un solo diente)	mm	250,0
		pulg	9,8
	Grosor del diente	mm	90,0
		pulg	3,5
	Capacidad de los dientes	kg	15.750
		lb	34.713
	Peso en orden de trabajo	kg	30.989
		lb	68.300

*Los valores negativos están por debajo de la pendiente

980 HL

Horquilla para construcción, FUSION

Portahorquillas
de 108"

Dientes
de 96"

523-4199

523-4202

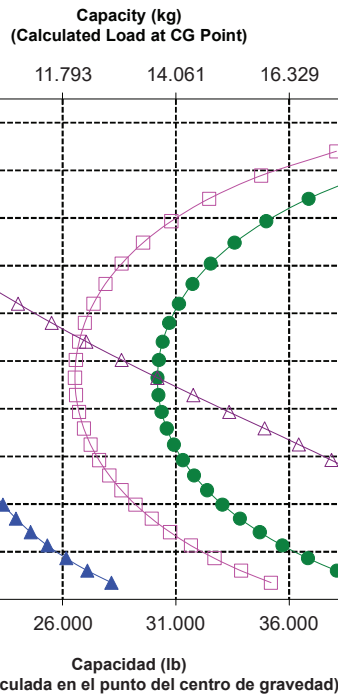
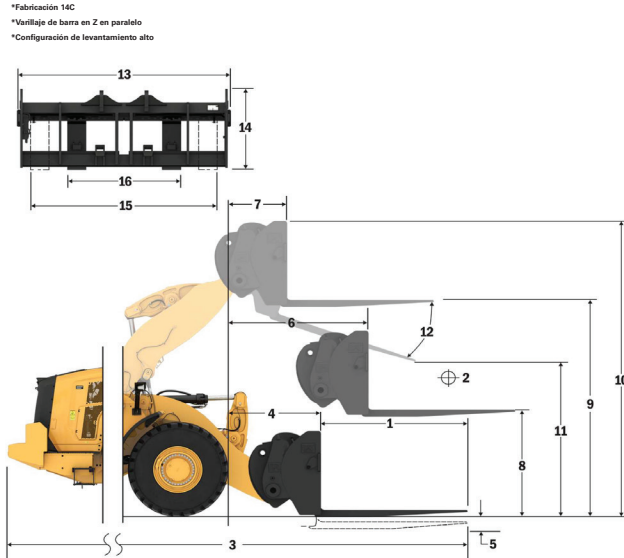

Altura del pasador (B) de articulación (mm)

- ◆ Carga 081 (SAE J1197)
- ◆ Carga 081 (CEN EN 474-3; terreno irregular)
- ▲ Carga 081 (CEN EN 474-3; terreno firme y nivelado)
- Carga límite de equilibrio estático: articulada
- Carga límite de equilibrio estático: recta
- ▲ Capacidad de inclinación hidráulica
- ◆ Capacidad de levantamiento hidráulico

NOTA: Las cargas de equilibrio estático y el peso en orden de trabajo se basan en la siguiente configuración del cargador:

Neumáticos Bridgestone * VSNT L4, con aire acondicionado, control de amortiguación, protector del tren de fuerza, depósitos de fluidos llenos, tanque de combustible, refrigerante, lubricantes y operador.

Las especificaciones y clasificaciones corresponden a las siguientes normas: SAE* J1197, ISO 14397-1, CEN** EN 474-3.

La carga nominal de operación para un cargador equipado con horquilla de paletas se determina mediante: SAE J1197: un 50 % de carga límite de equilibrio estático a giro pleno o límite hidráulico.

CEN EN 474-3: un 60 % de carga límite de equilibrio estático a giro pleno en terreno irregular o límite hidráulico.

CEN EN 474-3: un 80 % de carga límite de equilibrio estático a giro pleno en terreno firme y nivelado o límite hidráulico.

*SAE: Sociedad de Ingenieros de Automoción

**CEN: Comité Europeo de Normalización

AVISO: No sobrepase la capacidad de carga de los dientes. La capacidad de un diente individual está estampada en el costado de cada uno.

Especificaciones de la horquilla

Especificaciones de la horquilla

1	Longitud de diente	mm	1.830
		pulg	72,0
2	Centro de carga	mm	915
		pulg	36,0
	Carga límite de equilibrio estático: recta (horquillas horizontales)	kg	16.622
		lb	36.635
	Carga límite de equilibrio estático articulado (horquillas horizontales)	kg	14.453
		lb	31.855
	Carga nominal (SAE J1197: 50 % de FTSTL)	kg	7.227
		lb	15.928
	Carga nominal (CEN EN 474-3 en terreno irregular: 60 % de FTSTL)	kg	8.327
		lb	18.352
	Carga nominal (CEN EN 474-3 en terreno firme y nivelado: 80 % de FTSTL)	kg	8.327
		lb	18.352
3	Longitud total máxima	mm	10.445
		pulg	411,2
4	Alcance con horquillas a nivel del suelo	mm	1.199
		pulg	47,2
5	*Distancia desde el suelo a la parte inferior de los dientes a la mínima altura y con la horquilla horizontal	mm	-151
		pulg	-5,9
6	Alcance con los brazos y las horquillas horizontales	mm	1.809
		pulg	71,2
7	Alcance con la horquilla a altura máxima	mm	883
		pulg	34,7
8	Distancia desde el suelo hasta la parte superior del diente con los brazos horizontales y la horquilla horizontal	mm	2.024
		pulg	79,7
9	Distancia desde el suelo hasta la parte superior del diente a altura máxima y horquilla horizontal	mm	4.292
		pulg	169,0
10	Altura total de la horquilla en levantamiento máximo (parte superior del portahorquillas al suelo)	mm	5.067
		pulg	199,5
11	Espacio libre a altura máxima de levantamiento y descarga máxima	mm	2.676
		pulg	105,4
12	Ángulo de descarga máximo desde la posición horizontal	grados	45
13	Ancho total del portahorquillas	mm	2.217
		pulg	87,3
14	Altura total del portahorquillas	mm	840
		pulg	33,1
15	Ancho del diente exterior (distancia máxima)	mm	2.070
		pulg	81,5
16	Ancho del diente exterior (distancia mínima)	mm	470
		pulg	18,5
	Ancho del diente (un solo diente)	mm	150,0
		pulg	5,9
	Grosor del diente	mm	65,0
		pulg	2,6
	Capacidad de los dientes	kg	5.246
		lb	11.562
	Peso en orden de trabajo	kg	29.722
		lb	65.507

*Los valores negativos están por debajo de la pendiente

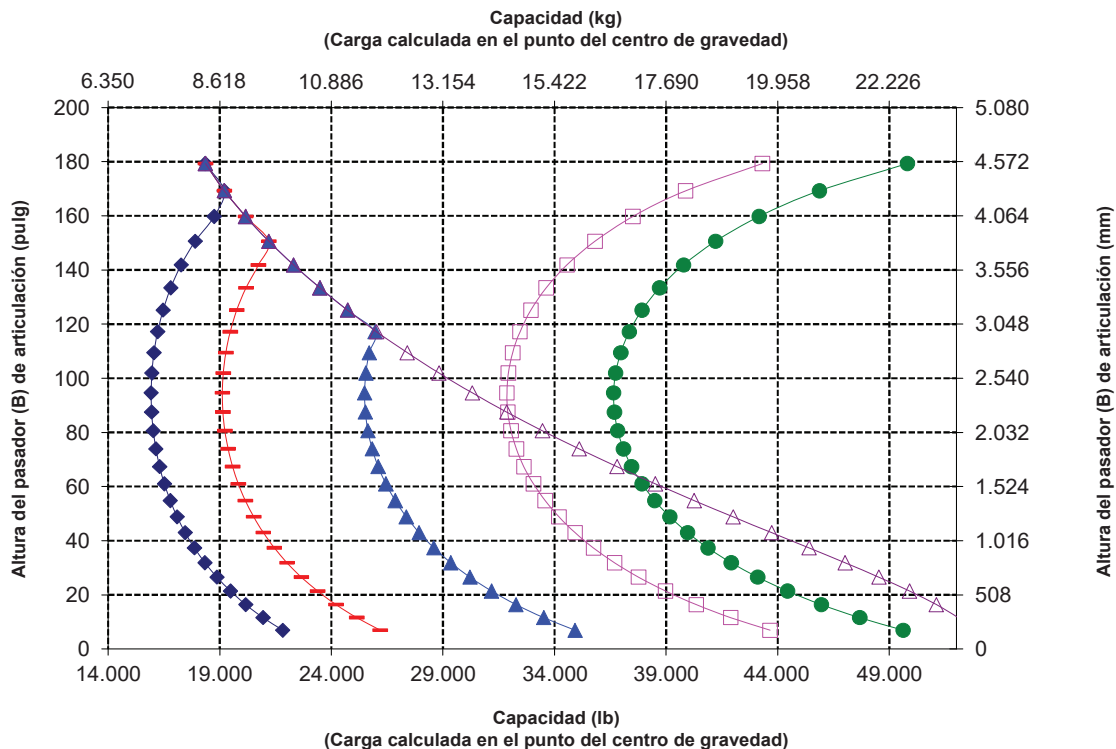
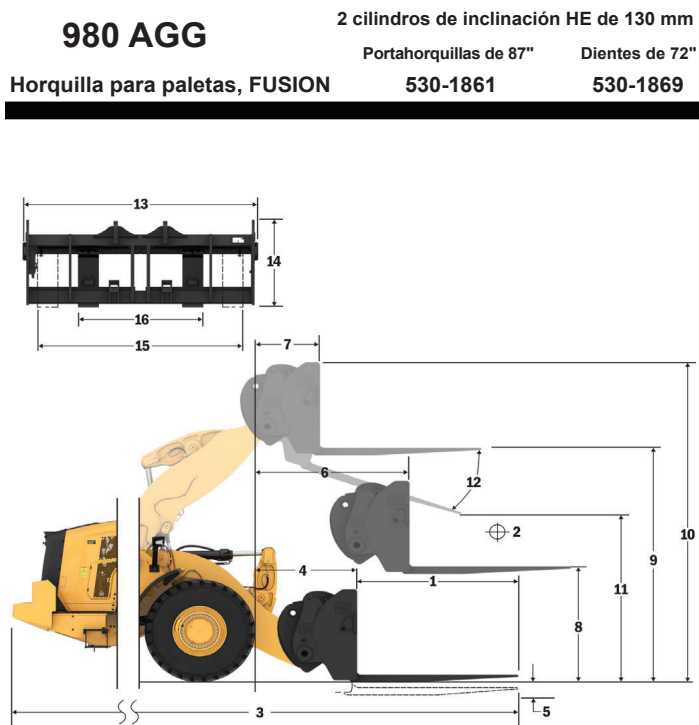

NOTA: La carga límite de equilibrio estático y el peso en orden de trabajo se basan en la siguiente configuración del cargador: neumáticos Bridgestone® VSNT L4, aire acondicionado, control de amortiguación, protector del tren de fuerza, tanques de fluidos llenos, tanque de combustible, refrigerante, lubricantes y operador.

Las especificaciones y clasificaciones corresponden a las siguientes normas: SAE® J1197, ISO 14397-1, CEN** EN 474-3.

La carga nominal de operación para un cargador equipado con horquilla de paletas se determina mediante: SAE J1197: un 50 % de carga límite de equilibrio estático a giro pleno o límite hidráulico. CEN EN 474-3: un 60 % de carga límite de equilibrio estático a giro pleno en terreno irregular o límite hidráulico. CEN EN 474-3: un 80 % de carga límite de equilibrio estático a giro pleno en terreno firme y nivelado o límite hidráulico.

*SAE: Sociedad de Ingenieros de Automoción

**CEN: Comité Europeo de Normalización

Especificaciones del Cargador de Ruedas 980

Especificaciones de la horquilla

Especificaciones de la horquilla

1	Longitud de diente	mm	1.829
		pulg	72,0
2	Centro de carga	mm	915
		pulg	36,0
	Carga límite de equilibrio estático: recta (horquillas horizontales)	kg	16.347
		lb	36.029
	Carga límite de equilibrio estático articulado (horquillas horizontales)	kg	14.170
		lb	31.231
	Carga nominal (SAE J1197: 50 % de FTSTL)	kg	7.085
		lb	15.615
	Carga nominal (CEN EN 474-3 en terreno irregular: 60 % de FTSTL)	kg	8.502
		lb	18.738
	Carga nominal (CEN EN 474-3 en terreno firme y nivelado: 80 % de FTSTL)	kg	8.691
		lb	19.155
3	Longitud total máxima	mm	10.387
		pulg	408,9
4	Alcance con horquillas a nivel del suelo	mm	1.141
		pulg	44,9
5	*Distancia desde el suelo a la parte inferior de los dientes a la mínima altura y con la horquilla horizontal	mm	-65
		pulg	-2,5
6	Alcance con los brazos y las horquillas horizontales	mm	1.797
		pulg	70,7
7	Alcance con la horquilla a altura máxima	mm	870
		pulg	34,2
8	Distancia desde el suelo hasta la parte superior del diente con los brazos horizontales y la horquilla horizontal	mm	2.135
		pulg	84,0
9	Distancia desde el suelo hasta la parte superior del diente a altura máxima y horquilla horizontal	mm	4.403
		pulg	173,4
10	Altura total de la horquilla en levantamiento máximo (parte superior del portahorquillas al suelo)	mm	5.443
		pulg	214,3
11	Espacio libre a altura máxima de levantamiento y descarga máxima	mm	2.597
		pulg	102,3
12	Ángulo de descarga máximo desde la posición horizontal	grados	51
13	Ancho total del portahorquillas	mm	2.833
		pulg	111,5
14	Altura total del portahorquillas	mm	1.130
		pulg	44,5
15	Ancho del diente exterior (distancia máxima)	mm	2.483
		pulg	97,8
16	Ancho del diente exterior (distancia mínima)	mm	590
		pulg	23,2
	Ancho del diente (un solo diente)	mm	180,0
		pulg	7,1
	Grosor del diente	mm	90,0
		pulg	3,5
	Capacidad de los dientes	kg	14.800
		lb	32.619
	Peso en orden de trabajo	kg	30.161
		lb	66.474

*Los valores negativos están por debajo de la pendiente

980 AGG

Horquilla para construcción, FUSION

Portahorquillas
de 108"
520-7968

Dientes
de 72"
520-7979

*Construcción 14A
*Varillaje de barra en Z en paralelo
*Configuración para manipulación de áridos

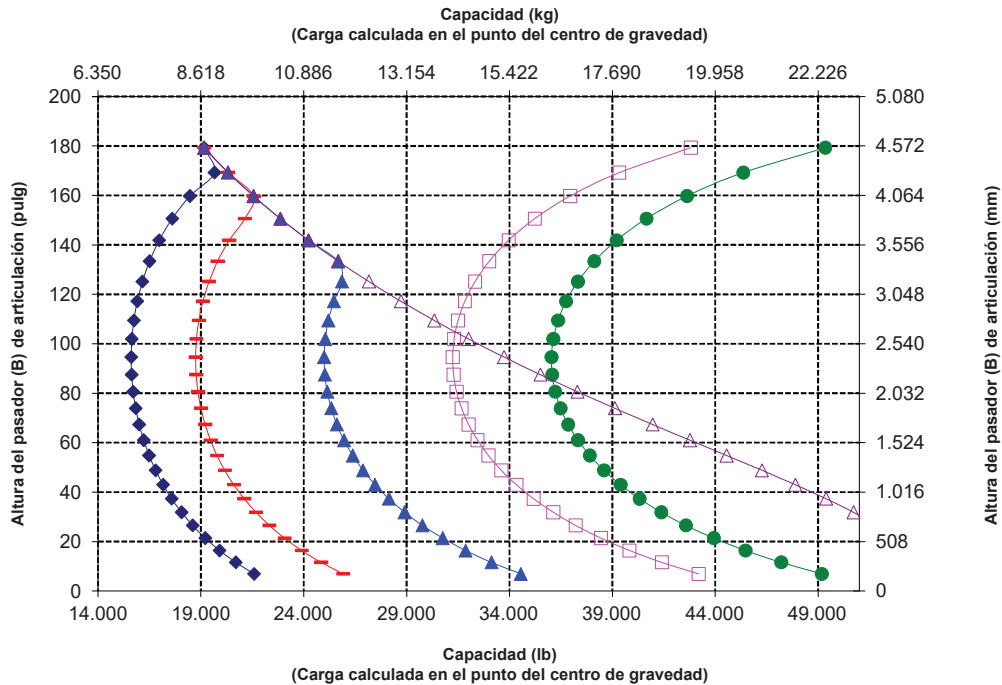
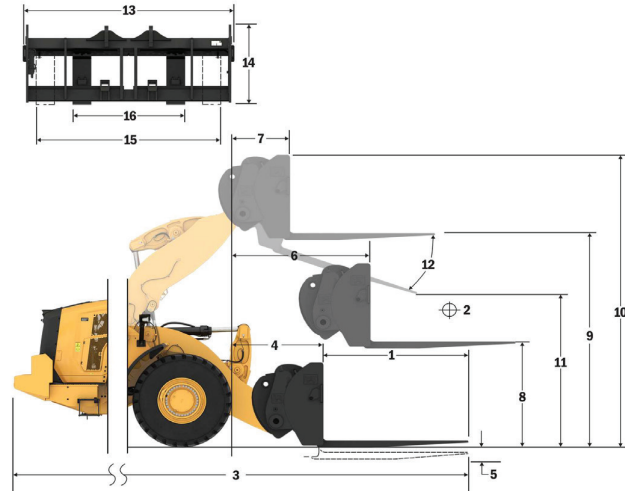

NOTA: La carga límite de equilibrio estático y el peso en orden de trabajo se basan en la siguiente configuración del cargador: neumáticos Bridgestone® VSNT L4, aire acondicionado, control de amortiguación, protector del tren de fuerza, tanques de fluidos llenos, tanque de combustible, refrigerante, lubricantes y operador.

Las especificaciones y clasificaciones corresponden a las siguientes normas: SAE® J1197, ISO 14397-1, CEN® EN 474-3.

La carga nominal de operación para un cargador equipado con horquilla de paletas se determina mediante: SAE J1197: un 50 % de carga límite de equilibrio estático a giro pleno o límite hidráulico. CEN EN 474-3: un 60 % de carga límite de equilibrio estático a giro pleno en terreno irregular o límite hidráulico. CEN EN 474-3: un 80 % de carga límite de equilibrio estático a giro pleno en terreno firme y nivelado o límite hidráulico.

*SAE: Sociedad de Ingenieros de Automoción
**CEN: Comité Europeo de Normalización



ADVERTENCIA: No sobrepase la capacidad de carga de los dientes. La capacidad de un diente individual está estampada en el costado de cada uno.

Especificaciones de la horquilla

Especificaciones de la horquilla

		mm	2.134
1	Longitud de diente	mm	2.134
		pulg	84,0
2	Centro de carga	mm	1.067
		pulg	42,0
	Carga límite de equilibrio estático: recta (horquillas horizontales)	kg	15.637
		lb	34.463
	Carga límite de equilibrio estático articulado (horquillas horizontales)	kg	13.546
		lb	29.855
	Carga nominal (SAE J1197: 50 % de FTSTL)	kg	6.773
		lb	14.927
	Carga nominal (CEN EN 474-3 en terreno irregular: 60 % de FTSTL)	kg	7.759
		lb	17.102
	Carga nominal (CEN EN 474-3 en terreno firme y nivelado: 80 % de FTSTL)	kg	7.759
		lb	17.102
3	Longitud total máxima	mm	10.692
		pulg	420,9
4	Alcance con horquillas a nivel del suelo	mm	1.141
		pulg	44,9
5	*Distancia desde el suelo a la parte inferior de los dientes a la mínima altura y con la horquilla horizontal	mm	-65
		pulg	-2,5
6	Alcance con los brazos y las horquillas horizontales	mm	1.797
		pulg	70,7
7	Alcance con la horquilla a altura máxima	mm	870
		pulg	34,2
8	Distancia desde el suelo hasta la parte superior del diente con los brazos horizontales y la horquilla horizontal	mm	2.135
		pulg	84,0
9	Distancia desde el suelo hasta la parte superior del diente a altura máxima y horquilla horizontal	mm	4.403
		pulg	173,4
10	Altura total de la horquilla en levantamiento máximo (parte superior del portahorquillas al suelo)	mm	5.443
		pulg	214,3
11	Espacio libre a altura máxima de levantamiento y descarga máxima	mm	2.359
		pulg	92,9
12	Ángulo de descarga máximo desde la posición horizontal	grados	51
13	Ancho total del portahorquillas	mm	2.833
		pulg	111,5
14	Altura total del portahorquillas	mm	1.130
		pulg	44,5
15	Ancho del diente exterior (distancia máxima)	mm	2.483
		pulg	97,8
16	Ancho del diente exterior (distancia mínima)	mm	590
		pulg	23,2
	Ancho del diente (un solo diente)	mm	180,0
		pulg	7,1
	Grosor del diente	mm	90,0
		pulg	3,5
	Capacidad de los dientes	kg	12.700
		lb	27.991
	Peso en orden de trabajo	kg	30.223
		lb	66.611

*Los valores negativos están por debajo de la pendiente

980 AGG

Horquilla para construcción, FUSION

Portahorquillas
de 108"
520-7968

Dientes
de 84"
520-7986

*Construcción 14A
*Varillaje de barra en Z en paralelo
*Configuración para manipulación de áridos

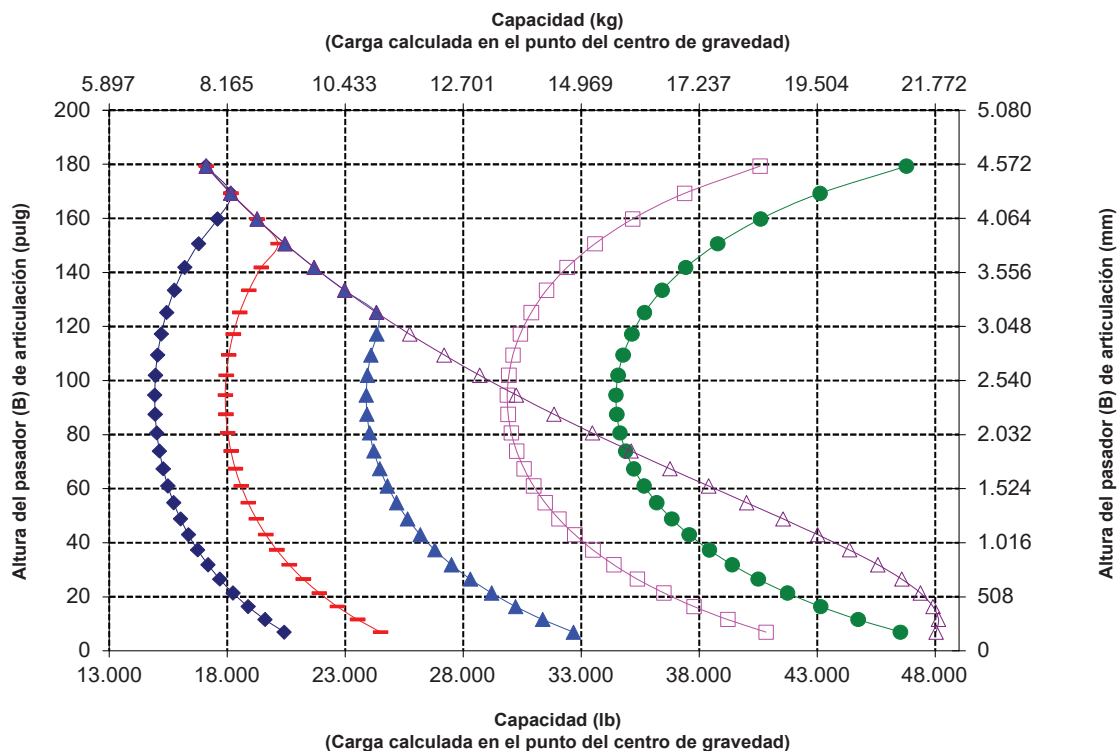
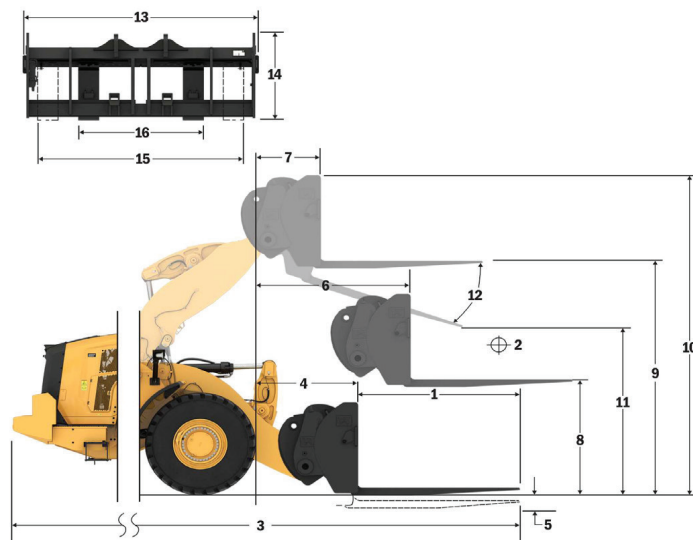

NOTA: La carga límite de equilibrio estático y el peso en orden de trabajo se basan en la siguiente configuración del cargador: neumáticos Bridgestone® VSNT L4, aire acondicionado, control de amortiguación, protector del tren de fuerza, tanques de fluidos llenos, tanque de combustible, refrigerante, lubricantes y operador.

Las especificaciones y clasificaciones corresponden a las siguientes normas: SAE* J1197, ISO 14397-1, CEN** EN 474-3.

La carga nominal de operación para un cargador equipado con horquilla de paletas se determina mediante: SAE J1197: un 50 % de carga límite de equilibrio estático a giro pleno o límite hidráulico. CEN EN 474-3: un 60 % de carga límite de equilibrio estático a giro pleno en terreno irregular o límite hidráulico. CEN EN 474-3: un 80 % de carga límite de equilibrio estático a giro pleno en terreno firme y nivelado o límite hidráulico.

*SAE: Sociedad de Ingenieros de Automoción

**CEN: Comité Europeo de Normalización

Especificaciones del Cargador de Ruedas 980

Especificaciones de la horquilla

Especificaciones de la horquilla

1	Longitud de diente	mm	2.438
		pulg	96,0
2	Centro de carga	mm	1.219
		pulg	48,0
	Carga límite de equilibrio estático: recta (horquillas horizontales)	kg	14.976
		lb	33.008
	Carga límite de equilibrio estático articulado (horquillas horizontales)	kg	12.965
		lb	28.575
	Carga nominal (SAE J1197: 50 % de FTSTL)	kg	6.483
		lb	14.288
	Carga nominal (CEN EN 474-3 en terreno irregular: 60 % de FTSTL)	kg	6.988
		lb	15.401
	Carga nominal (CEN EN 474-3 en terreno firme y nivelado: 80 % de FTSTL)	kg	6.988
		lb	15.401
3	Longitud total máxima	mm	10.996
		pulg	432,9
4	Alcance con horquillas a nivel del suelo	mm	1.141
		pulg	44,9
5	*Distancia desde el suelo a la parte inferior de los dientes a la mínima altura y con la horquilla horizontal	mm	-65
		pulg	-2,5
6	Alcance con los brazos y las horquillas horizontales	mm	1.797
		pulg	70,7
7	Alcance con la horquilla a altura máxima	mm	870
		pulg	34,2
8	Distancia desde el suelo hasta la parte superior del diente con los brazos horizontales y la horquilla horizontal	mm	2.135
		pulg	84,0
9	Distancia desde el suelo hasta la parte superior del diente a altura máxima y horquilla horizontal	mm	4.403
		pulg	173,4
10	Altura total de la horquilla en levantamiento máximo (parte superior del portahorquillas al suelo)	mm	5.443
		pulg	214,3
11	Espacio libre a altura máxima de levantamiento y descarga máxima	mm	2.122
		pulg	83,5
12	Ángulo de descarga máximo desde la posición horizontal	grados	51
13	Ancho total del portahorquillas	mm	2.833
		pulg	111,5
14	Altura total del portahorquillas	mm	1.130
		pulg	44,5
15	Ancho del diente exterior (distancia máxima)	mm	2.483
		pulg	97,8
16	Ancho del diente exterior (distancia mínima)	mm	590
		pulg	23,2
	Ancho del diente (un solo diente)	mm	180,0
		pulg	7,1
	Grosor del diente	mm	90,0
		pulg	3,5
	Capacidad de los dientes	kg	11.300
		lb	24.905
	Peso en orden de trabajo	kg	30.286
		lb	66.750

*Los valores negativos están por debajo de la pendiente

980 AGG

Horquilla para construcción, FUSION

Portahorquillas
de 108"
520-7968

Dientes
de 96"
520-7981

*Construcción 14A
*Varillaje de barra en Z en paralelo
*Configuración para manipulación de áridos

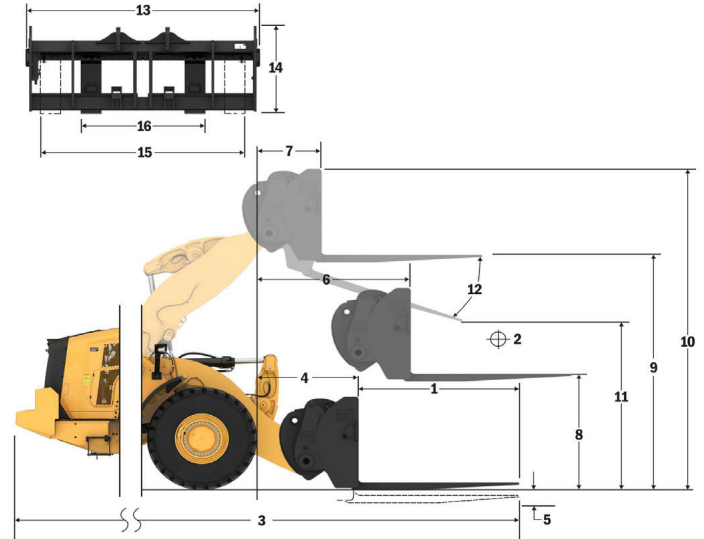

Capacidad (kg)
(Carga calculada en el punto del centro de gravedad)

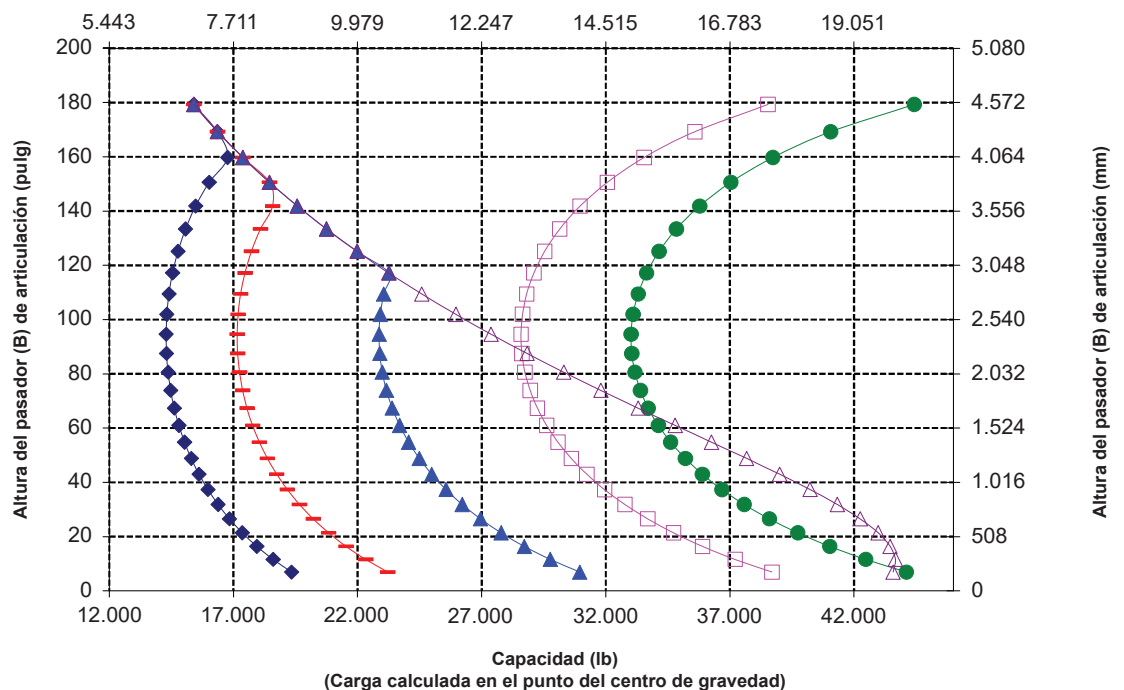

NOTA: La carga límite de equilibrio estático y el peso en orden de trabajo se basan en la siguiente configuración del cargador: neumáticos Bridgestone* VSNT L4, aire acondicionado, control de amortiguación, protector del tren de fuerza, tanques de fluidos llenos, tanque de combustible, refrigerante, lubricantes y operador.

Las especificaciones y clasificaciones corresponden a las siguientes normas: SAE* J1197, ISO 14397-1, CEN** EN 474-3.

La carga nominal de operación para un cargador equipado con horquilla de paletas se determina mediante: SAE J1197: un 50 % de carga límite de equilibrio estático a giro pleno o límite hidráulico. CEN EN 474-3: un 60 % de carga límite de equilibrio estático a giro pleno en terreno irregular o límite hidráulico. CEN EN 474-3: un 80 % de carga límite de equilibrio estático a giro pleno en terreno firme y nivelado o límite hidráulico.

*SAE: Sociedad de Ingenieros de Automoción

**CEN: Comité Europeo de Normalización

Especificaciones de la horquilla

Especificaciones de la horquilla

1	Longitud de diente	mm	1.829
		pulg	72,0
2	Centro de carga	mm	914
		pulg	36,0
	Carga límite de equilibrio estático: recta (horquillas horizontales)	kg	16.020
		lb	35.309
	Carga límite de equilibrio estático articulado (horquillas horizontales)	kg	13.844
		lb	30.513
	Carga nominal (SAE J1197: 50 % de FTSTL)	kg	6.922
		lb	15.256
	Carga nominal (CEN EN 474-3 en terreno irregular: 60 % de FTSTL)	kg	8.307
		lb	18.308
	Carga nominal (CEN EN 474-3 en terreno firme y nivelado: 80 % de FTSTL)	kg	8.905
		lb	19.627
3	Longitud total máxima	mm	10.408
		pulg	409,8
4	Alcance con horquillas a nivel del suelo	mm	1.162
		pulg	45,8
5	*Distancia desde el suelo a la parte inferior de los dientes a la mínima altura y con la horquilla horizontal	mm	-99
		pulg	-3,9
6	Alcance con los brazos y las horquillas horizontales	mm	1.796
		pulg	70,7
7	Alcance con la horquilla a altura máxima	mm	869
		pulg	34,2
8	Distancia desde el suelo hasta la parte superior del diente con los brazos horizontales y la horquilla horizontal	mm	2.095
		pulg	82,5
9	Distancia desde el suelo hasta la parte superior del diente a altura máxima y horquilla horizontal	mm	4.364
		pulg	171,8
10	Altura total de la horquilla en levantamiento máximo (parte superior del portahorquillas al suelo)	mm	5.407
		pulg	212,9
11	Espacio libre a altura máxima de levantamiento y descarga máxima	mm	2.498
		pulg	98,3
12	Ángulo de descarga máximo desde la posición horizontal	grados	55
13	Ancho total del portahorquillas	mm	2.821
		pulg	111,1
14	Altura total del portahorquillas	mm	1.129
		pulg	44,4
15	Ancho del diente exterior (distancia máxima)	mm	2.627
		pulg	103,4
16	Ancho del diente exterior (distancia mínima)	mm	747
		pulg	29,4
	Ancho del diente (un solo diente)	mm	250,0
		pulg	9,8
	Grosor del diente	mm	85,0
		pulg	3,3
	Capacidad de los dientes	kg	18.700
		lb	41.215
	Peso en orden de trabajo	kg	30.599
		lb	67.440

*Los valores negativos están por debajo de la pendiente

980 AGG
Horquilla para construcción de servicio pesado FUSION

2 cilindros de inclinación HE de 130 mm
Portahorquillas de 108" Dientes de 72"
523-4199 523-4200

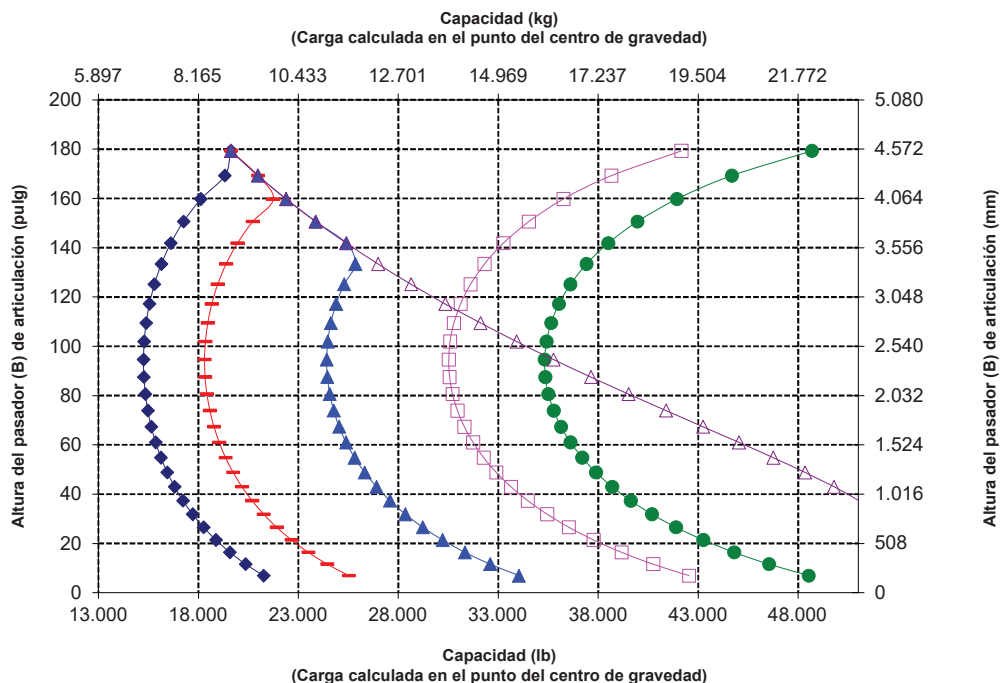
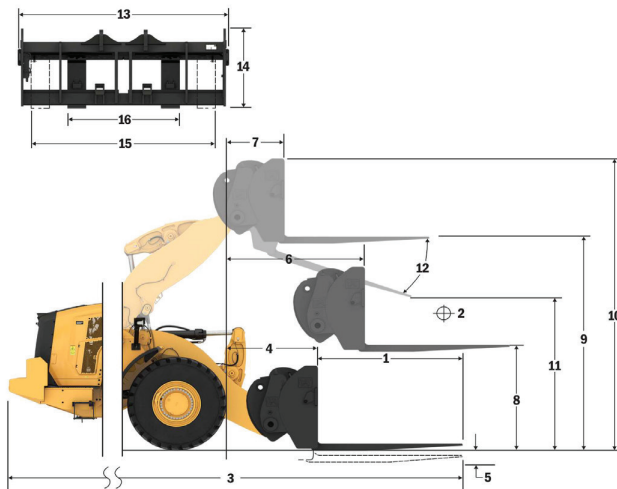

NOTA: La carga límite de equilibrio estático y el peso en orden de trabajo se basan en la siguiente configuración del cargador: neumáticos Bridgestone® VSNT L4, aire acondicionado, control de amortiguación, protector del tren de fuerza, tanques de fluidos llenos, tanque de combustible, refrigerante, lubricantes y operador.

Las especificaciones y clasificaciones corresponden a las siguientes normas: SAE* J1197, ISO 14397-1, CEN** EN 474-3.

La carga nominal de operación para un cargador equipado con horquilla de paletas se determina mediante: SAE J1197: un 50 % de carga límite de equilibrio estático a giro pleno o límite hidráulico.
CEN EN 474-3: un 60 % de carga límite de equilibrio estático a giro pleno en terreno irregular o límite hidráulico.
CEN EN 474-3: un 80 % de carga límite de equilibrio estático a giro pleno en terreno firme y nivelado o límite hidráulico.

*SAE: Sociedad de Ingenieros de Automoción
**CEN: Comité Europeo de Normalización



ADVERTENCIA: No sobrepase la capacidad de carga de los dientes.
La capacidad de un diente individual está estampada en el costado de cada uno.

Especificaciones del Cargador de Ruedas 980

Especificaciones de la horquilla

Especificaciones de la horquilla

1	Longitud de diente	mm	2.134
		pulg	84,0
2	Centro de carga	mm	1.067
		pulg	42,0
	Carga límite de equilibrio estático: recta (horquillas horizontales)	kg	15.281
		lb	33.680
	Carga límite de equilibrio estático articulado (horquillas horizontales)	kg	13.192
		lb	29.075
	Carga nominal (SAE J1197: 50 % de FTSTL)	kg	6.596
		lb	14.537
	Carga nominal (CEN EN 474-3 en terreno irregular: 60 % de FTSTL)	kg	7.914
		lb	17.442
	Carga nominal (CEN EN 474-3 en terreno firme y nivelado: 80 % de FTSTL)	kg	7.914
		lb	17.442
3	Longitud total máxima	mm	10.717
		pulg	421,9
4	Alcance con horquillas a nivel del suelo	mm	1.166
		pulg	45,9
5	*Distancia desde el suelo a la parte inferior de los dientes a la mínima altura y con la horquilla horizontal	mm	-99
		pulg	-3,9
6	Alcance con los brazos y las horquillas horizontales	mm	1.796
		pulg	70,7
7	Alcance con la horquilla a altura máxima	mm	869
		pulg	34,2
8	Distancia desde el suelo hasta la parte superior del diente con los brazos horizontales y la horquilla horizontal	mm	2.100
		pulg	82,7
9	Distancia desde el suelo hasta la parte superior del diente a altura máxima y horquilla horizontal	mm	4.369
		pulg	172,0
10	Altura total de la horquilla en levantamiento máximo (parte superior del portahorquillas al suelo)	mm	5.407
		pulg	212,9
11	Espacio libre a altura máxima de levantamiento y descarga máxima	mm	2.247
		pulg	88,5
12	Ángulo de descarga máximo desde la posición horizontal	grados	55
13	Ancho total del portahorquillas	mm	2.821
		pulg	111,1
14	Altura total del portahorquillas	mm	1.129
		pulg	44,4
15	Ancho del diente exterior (distancia máxima)	mm	2.627
		pulg	103,4
16	Ancho del diente exterior (distancia mínima)	mm	747
		pulg	29,4
	Ancho del diente (un solo diente)	mm	250,0
		pulg	9,8
	Grosor del diente	mm	90,0
		pulg	3,5
	Capacidad de los dientes	kg	17.729
		lb	39.075
	Peso en orden de trabajo	kg	30.701
		lb	67.664

*Los valores negativos están por debajo de la pendiente

980 AGG

Horquilla para construcción de servicio pesado FUSION

2 cilindros de inclinación HE de 130 mm
Portahorquillas de 108" Dientes de 84"

523-4199 523-4201

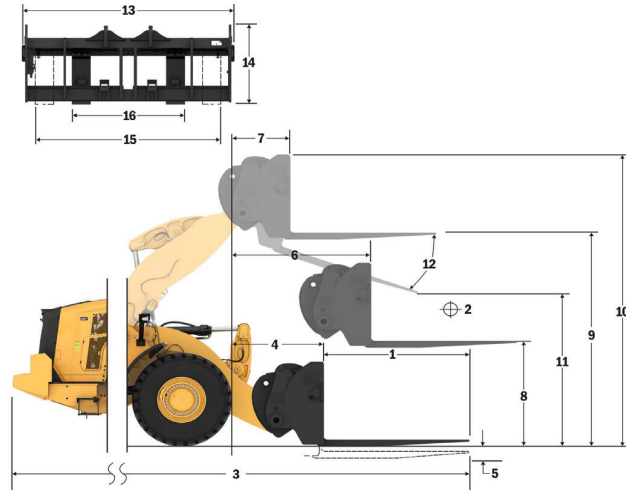

Capacidad (kg)
(Carga calculada en el punto del centro de gravedad)

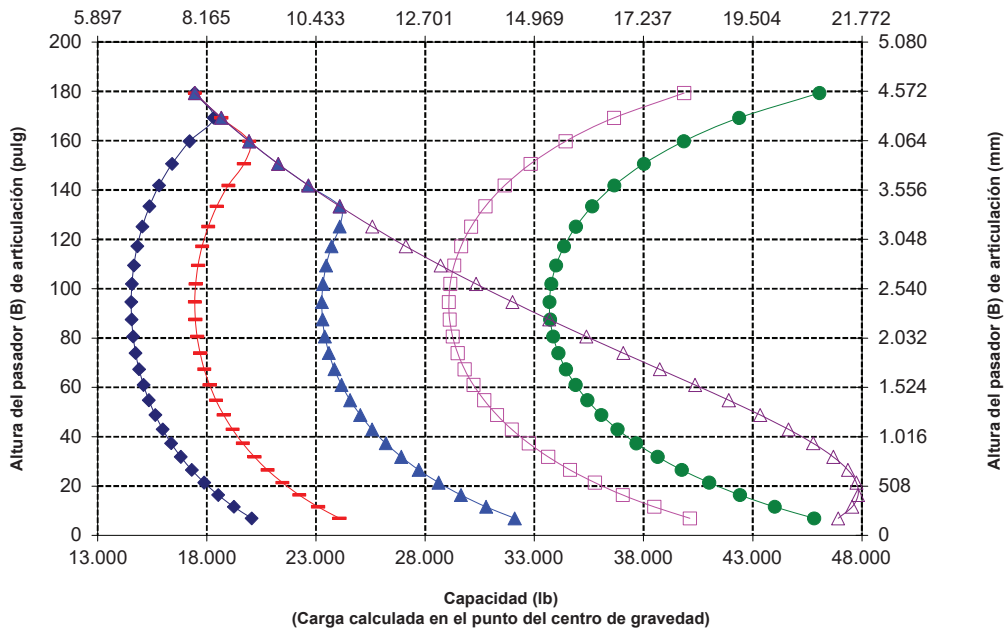

NOTA: La carga límite de equilibrio estático y el peso en orden de trabajo se basan en la siguiente configuración del cargador: neumáticos Bridgestone® VSNT L4, aire acondicionado, control de amortiguación, protector del tren de fuerza, tanques de fluidos llenos, tanque de combustible, refrigerante, lubricantes y operador.

Las especificaciones y clasificaciones corresponden a las siguientes normas: SAE* J1197, ISO 14397-1, CEN** EN 474-3.

La carga nominal de operación para un cargador equipado con horquilla de paletas se determina mediante: SAE J1197: un 50 % de carga límite de equilibrio estático a giro pleno o límite hidráulico. CEN EN 474-3: un 60 % de carga límite de equilibrio estático a giro pleno en terreno irregular o límite hidráulico. CEN EN 474-3: un 80 % de carga límite de equilibrio estático a giro pleno en terreno firme y nivelado o límite hidráulico.

*SAE: Sociedad de Ingenieros de Automoción
**CEN: Comité Europeo de Normalización



ADVERTENCIA: No sobrepase la capacidad de carga de los dientes.
La capacidad de un diente individual está estampada en el costado de cada uno.

Especificaciones de la horquilla

Especificaciones de la horquilla

1	Longitud de diente	mm	2.438
		pulg	96,0
2	Centro de carga	mm	1.219
		pulg	48,0
	Carga límite de equilibrio estático: recta (horquillas horizontales)	kg	14.537
		lb	32.041
	Carga límite de equilibrio estático articulado (horquillas horizontales)	kg	12.529
		lb	27.614
	Carga nominal (SAE J1197: 50 % de FTSTL)	kg	6.265
		lb	13.807
	Carga nominal (CEN EN 474-3 en terreno irregular: 60 % de FTSTL)	kg	7.041
		lb	15.518
	Carga nominal (CEN EN 474-3 en terreno firme y nivelado: 80 % de FTSTL)	kg	7.041
		lb	15.518
3	Longitud total máxima	mm	11.025
		pulg	434,1
4	Alcance con horquillas a nivel del suelo	mm	1.170
		pulg	46,1
5	*Distancia desde el suelo a la parte inferior de los dientes a la mínima altura y con la horquilla horizontal	mm	-98
		pulg	-3,8
6	Alcance con los brazos y las horquillas horizontales	mm	1.801
		pulg	70,9
7	Alcance con la horquilla a altura máxima	mm	874
		pulg	34,4
8	Distancia desde el suelo hasta la parte superior del diente con los brazos horizontales y la horquilla horizontal	mm	2.102
		pulg	82,7
9	Distancia desde el suelo hasta la parte superior del diente a altura máxima y horquilla horizontal	mm	4.370
		pulg	172,1
10	Altura total de la horquilla en levantamiento máximo (parte superior del portahorquillas al suelo)	mm	5.407
		pulg	212,9
11	Espacio libre a altura máxima de levantamiento y descarga máxima	mm	1.994
		pulg	78,5
12	Ángulo de descarga máximo desde la posición horizontal	grados	55
13	Ancho total del portahorquillas	mm	2.821
		pulg	111,1
14	Altura total del portahorquillas	mm	1.127
		pulg	44,4
15	Ancho del diente exterior (distancia máxima)	mm	2.629
		pulg	103,5
16	Ancho del diente exterior (distancia mínima)	mm	747
		pulg	29,4
	Ancho del diente (un solo diente)	mm	250,0
		pulg	9,8
	Grosor del diente	mm	90,0
		pulg	3,5
	Capacidad de los dientes	kg	15.750
		lb	34.713
	Peso en orden de trabajo	kg	30.852
		lb	67.997

*Los valores negativos están por debajo de la pendiente

980 AGG

Horquilla para construcción de servicio pesado FUSION

2 cilindros de inclinación HE de 130 mm
Portahorquillas de 108" Dientes de 96"
523-4199 523-4202

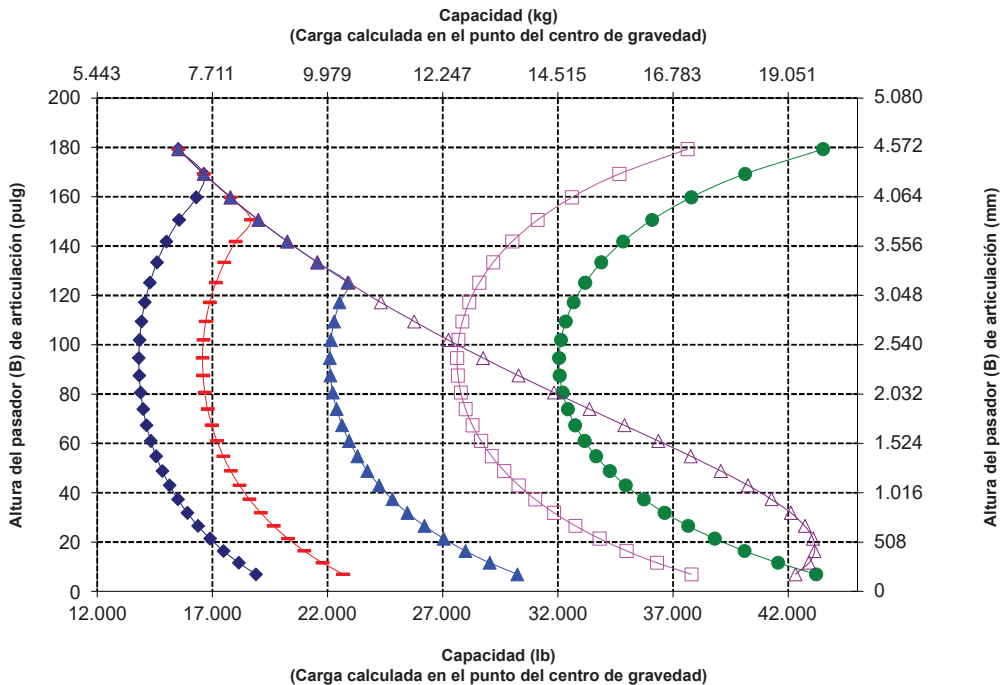
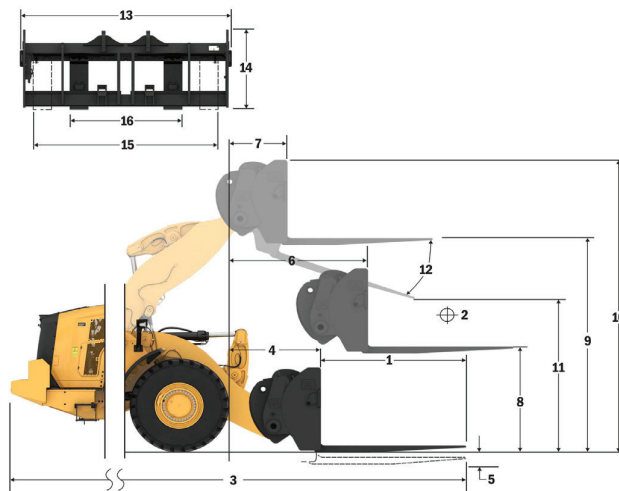

NOTA: La carga límite de equilibrio estático y el peso en orden de trabajo se basan en la siguiente configuración del cargador: neumáticos Bridgestone® VSNT L4, aire acondicionado, control de amortiguación, protector del tren de fuerza, tanques de fluidos llenos, tanque de combustible, refrigerante, lubricantes y operador.

Las especificaciones y clasificaciones corresponden a las siguientes normas: SAE® J1197, ISO 14397-1, CEN** EN 474-3.

La carga nominal de operación para un cargador equipado con horquilla de paletas se determina mediante: SAE J1197: un 50 % de carga límite de equilibrio estático a giro pleno o límite hidráulico.
CEN EN 474-3: un 60 % de carga límite de equilibrio estático a giro pleno en terreno irregular o límite hidráulico.
CEN EN 474-3: un 80 % de carga límite de equilibrio estático a giro pleno en terreno firme y nivelado o límite hidráulico.

*SAE: Sociedad de Ingenieros de Automoción
**CEN: Comité Europeo de Normalización



ADVERTENCIA: No sobrepase la capacidad de carga de los dientes.
La capacidad de un diente individual está estampada en el costado de cada uno.

Especificaciones del Cargador de Ruedas 980

Especificaciones de la horquilla

Especificaciones de la horquilla

1	Longitud de diente	mm	1.830
		pulg	72,0
2	Centro de carga	mm	915
		pulg	36,0
	Carga límite de equilibrio estático: recta (horquillas horizontales)	kg	16.621
		lb	36.633
	Carga límite de equilibrio estático articulado (horquillas horizontales)	kg	14.453
		lb	31.854
	Carga nominal (SAE J1197: 50 % de FTSTL)	kg	7.226
		lb	15.927
	Carga nominal (CEN EN 474-3 en terreno irregular: 60 % de FTSTL)	kg	8.672
		lb	19.112
	Carga nominal (CEN EN 474-3 en terreno firme y nivelado: 80 % de FTSTL)	kg	11.207
		lb	24.701
3	Longitud total máxima	mm	10.445
		pulg	411,2
4	Alcance con horquillas a nivel del suelo	mm	1.199
		pulg	47,2
5	*Distancia desde el suelo a la parte inferior de los dientes a la mínima altura y con la horquilla horizontal	mm	-151
		pulg	-5,9
6	Alcance con los brazos y las horquillas horizontales	mm	1.809
		pulg	71,2
7	Alcance con la horquilla a altura máxima	mm	883
		pulg	34,7
8	Distancia desde el suelo hasta la parte superior del diente con los brazos horizontales y la horquilla horizontal	mm	2.024
		pulg	79,7
9	Distancia desde el suelo hasta la parte superior del diente a altura máxima y horquilla horizontal	mm	4.292
		pulg	169,0
10	Altura total de la horquilla en levantamiento máximo (parte superior del portahorquillas al suelo)	mm	5.067
		pulg	199,5
11	Espacio libre a altura máxima de levantamiento y descarga máxima	mm	2.676
		pulg	105,4
12	Ángulo de descarga máximo desde la posición horizontal	grados	45
13	Ancho total del portahorquillas	mm	2.217
		pulg	87,3
14	Altura total del portahorquillas	mm	840
		pulg	33,1
15	Ancho del diente exterior (distancia máxima)	mm	2.070
		pulg	81,5
16	Ancho del diente exterior (distancia mínima)	mm	470
		pulg	18,5
	Ancho del diente (un solo diente)	mm	150,0
		pulg	5,9
	Grosor del diente	mm	65,0
		pulg	2,6
	Capacidad de los dientes	kg	5.246
		lb	11.562
	Peso en orden de trabajo	kg	29.772
		lb	65.617

*Los valores negativos están por debajo de la pendiente

980 AGG QC
 2 cilindros de inclinación HE de 150 mm
 Portahorquillas de 87" Dientes de 72"
Horquilla para paletas, FUSION 530-1861 530-1869

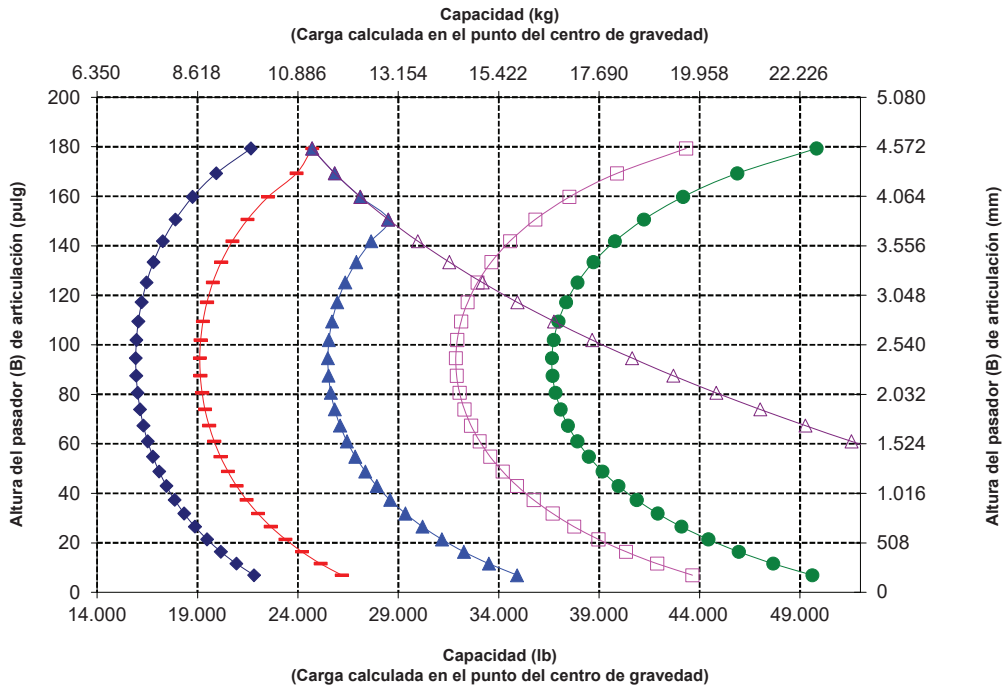
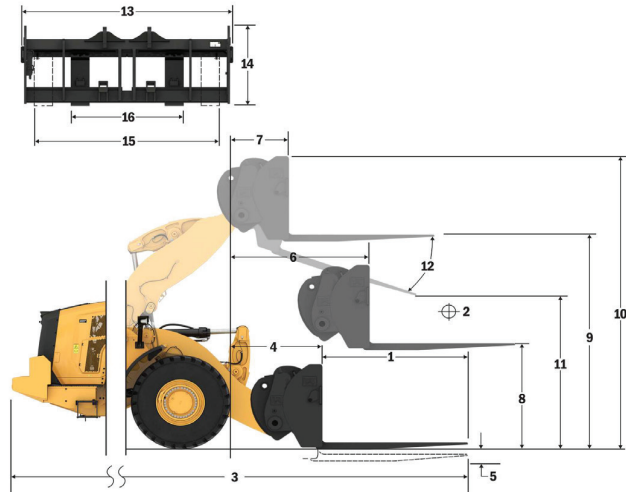

NOTA: La carga límite de equilibrio estático y el peso en orden de trabajo se basan en la siguiente configuración del cargador: neumáticos Bridgestone® VSNT L4, aire acondicionado, control de amortiguación, protector del tren de fuerza, tanques de fluidos llenos, tanque de combustible, refrigerante, lubricantes y operador.

Las especificaciones y clasificaciones corresponden a las siguientes normas: SAE® J1197, ISO 14397-1, CEN** EN 474-3.

La carga nominal de operación para un cargador equipado con horquilla de paletas se determina mediante: SAE J1197: un 50 % de carga límite de equilibrio estático a giro pleno o límite hidráulico.
 CEN EN 474-3: un 60 % de carga límite de equilibrio estático a giro pleno en terreno irregular o límite hidráulico.
 CEN EN 474-3: un 80 % de carga límite de equilibrio estático a giro pleno en terreno firme y nivelado o límite hidráulico.

*SAE: Sociedad de Ingenieros de Automoción
 **CEN: Comité Europeo de Normalización



ADVERTENCIA: No sobrepase la capacidad de carga de los dientes. La capacidad de un diente individual está estampada en el costado de cada uno.

Especificaciones de la horquilla

Especificaciones de la horquilla

1	Longitud de diente	mm	1.829
		pulg	72.0
2	Centro de carga	mm	915
		pulg	36.0
	Carga límite de equilibrio estático: recta (horquillas horizontales)	kg	16.347
		lb	36.028
	Carga límite de equilibrio estático articulado (horquillas horizontales)	kg	14.169
		lb	31.229
	Carga nominal (SAE J1197: 50 % de FTSTL)	kg	7.085
		lb	15.614
	Carga nominal (CEN EN 474-3 en terreno irregular: 60 % de FTSTL)	kg	8.501
		lb	18.737
	Carga nominal (CEN EN 474-3 en terreno firme y nivelado: 80 % de FTSTL)	kg	11.335
		lb	24.983
3	Longitud total máxima	mm	10.387
		pulg	408.9
4	Alcance con horquillas a nivel del suelo	mm	1.141
		pulg	44.9
5	*Distancia desde el suelo a la parte inferior de los dientes a la mínima altura y con la horquilla horizontal	mm	-65
		mm	-2.5
6	Alcance con los brazos y las horquillas horizontales	mm	1.797
		pulg	70.7
7	Alcance con la horquilla a altura máxima	mm	870
		pulg	34.2
8	Distancia desde el suelo hasta la parte superior del diente con los brazos horizontales y la horquilla horizontal	mm	2.135
		pulg	84.0
9	Distancia desde el suelo hasta la parte superior del diente a altura máxima y horquilla horizontal	mm	4.403
		pulg	173.4
10	Altura total de la horquilla en levantamiento máximo (parte superior del portahorquillas al suelo)	mm	5.443
		pulg	214.3
11	Espacio libre a altura máxima de levantamiento y descarga máxima	mm	2.597
		pulg	102.3
12	Ángulo de descarga máximo desde la posición horizontal	grados	51
13	Ancho total del portahorquillas	mm	2.833
		pulg	111.5
14	Altura total del portahorquillas	mm	1.130
		pulg	44.5
15	Ancho del diente exterior (distancia máxima)	mm	2.483
		pulg	97.8
16	Ancho del diente exterior (distancia mínima)	mm	590
		pulg	23.2
	Ancho del diente (un solo diente)	mm	180.0
		pulg	7.1
	Grosor del diente	mm	90.0
		pulg	3.5
	Capacidad de los dientes	kg	14.800
		lb	32.619
	Peso en orden de trabajo	kg	30.211
		lb	66.585

*Los valores negativos están por debajo de la pendiente

980 AGG QC
Horquilla para construcción, FUSION

Portahorquillas de 108"
 Dientes de 72"
 520-7968 520-7979

*Construcción 14A
 *Varillaje de barra en Z en paralelo
 *Cilindros de inclinación HE de 150 mm para usar solamente con FUSION

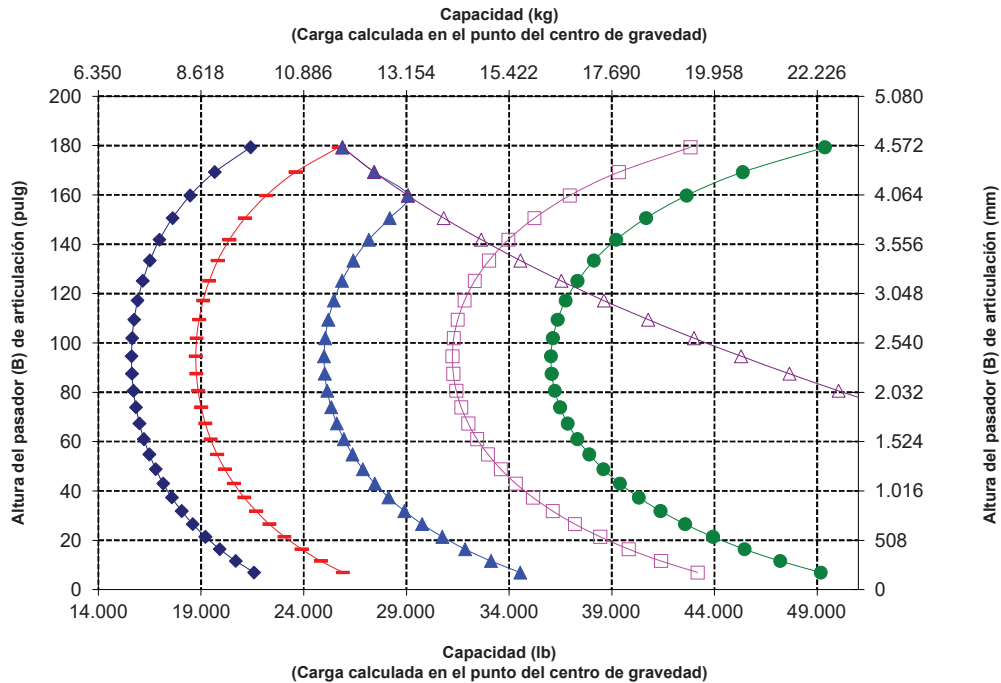
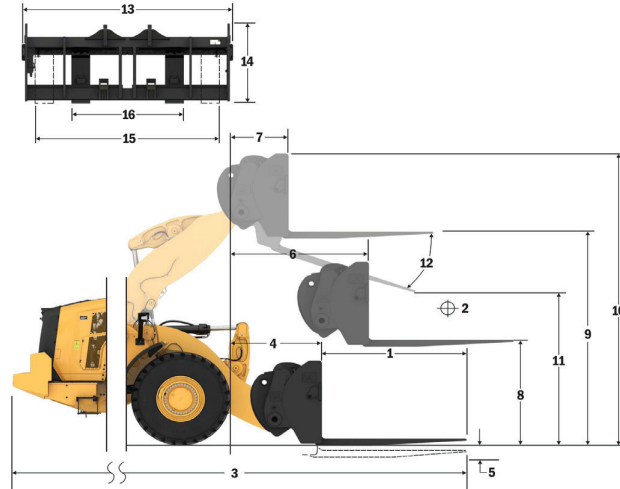

NOTA: La carga límite de equilibrio estático y el peso en orden de trabajo se basan en la siguiente configuración del cargador: neumáticos Bridgestone® VSNT L4, aire acondicionado, control de amortiguación, protector del tren de fuerza, tanques de fluidos llenos, tanque de combustible, refrigerante, lubricantes y operador.

Las especificaciones y clasificaciones corresponden a las siguientes normas: SAE* J1197, ISO 14397-1, CEN** EN 474-3.

La carga nominal de operación para un cargador equipado con horquilla de paletas se determina mediante: SAE J1197: un 50 % de carga límite de equilibrio estático a giro pleno o límite hidráulico.
 CEN EN 474-3: un 60 % de carga límite de equilibrio estático a giro pleno en terreno irregular o límite hidráulico.
 CEN EN 474-3: un 80 % de carga límite de equilibrio estático a giro pleno en terreno firme y nivelado o límite hidráulico.

*SAE: Sociedad de Ingenieros de Automoción

**CEN: Comité Europeo de Normalización



ADVERTENCIA: No sobrepase la capacidad de carga de los dientes.
 La capacidad de un diente individual está estampada en el costado de cada uno.

Especificaciones del Cargador de Ruedas 980

Especificaciones de la horquilla

Especificaciones de la horquilla

1	Longitud de diente	mm	2.134
		pulg	84,0
2	Centro de carga	mm	1.067
		pulg	42,0
	Carga límite de equilibrio estático: recta (horquillas horizontales)	kg	15.636
		lb	34.462
	Carga límite de equilibrio estático articulado (horquillas horizontales)	kg	13.545
		lb	29.853
	Carga nominal (SAE J1197: 50 % de FTSTL)	kg	6.773
		lb	14.927
	Carga nominal (CEN EN 474-3 en terreno irregular: 60 % de FTSTL)	kg	8.127
		lb	17.912
	Carga nominal (CEN EN 474-3 en terreno firme y nivelado: 80 % de FTSTL)	kg	10.508
		lb	23.160
3	Longitud total máxima	mm	10.692
		pulg	420,9
4	Alcance con horquillas a nivel del suelo	mm	1.141
		pulg	44,9
5	*Distancia desde el suelo a la parte inferior de los dientes a la mínima altura y con la horquilla horizontal	mm	-65
		pulg	-2,5
6	Alcance con los brazos y las horquillas horizontales	mm	1.797
		pulg	70,7
7	Alcance con la horquilla a altura máxima	mm	870
		pulg	34,2
8	Distancia desde el suelo hasta la parte superior del diente con los brazos horizontales y la horquilla horizontal	mm	2.135
		pulg	84,0
9	Distancia desde el suelo hasta la parte superior del diente a altura máxima y horquilla horizontal	mm	4.403
		pulg	173,4
10	Altura total de la horquilla en levantamiento máximo (parte superior del portahorquillas al suelo)	mm	5.443
		pulg	214,3
11	Espacio libre a altura máxima de levantamiento y descarga máxima	mm	2.359
		pulg	92,9
12	Ángulo de descarga máximo desde la posición horizontal	grados	51
13	Ancho total del portahorquillas	mm	2.833
		pulg	111,5
14	Altura total del portahorquillas	mm	1.130
		pulg	44,5
15	Ancho del diente exterior (distancia máxima)	mm	2.483
		pulg	97,8
16	Ancho del diente exterior (distancia mínima)	mm	590
		pulg	23,2
	Ancho del diente (un solo diente)	mm	180,0
		pulg	7,1
	Grosor del diente	mm	90,0
		pulg	3,5
	Capacidad de los dientes	kg	12.700
		lb	27.991
	Peso en orden de trabajo	kg	30.273
		lb	66.721

*Los valores negativos están por debajo de la pendiente

980 AGG QC

Horquilla para construcción, FUSION

Portahorquillas
de 108"

Dientes
de 84"

520-7968

520-7986

- *Construcción 14A
- *Varillaje de barra en Z en paralelo
- *Cilindros de inclinación HE de 150 mm para usar solamente con FUSION

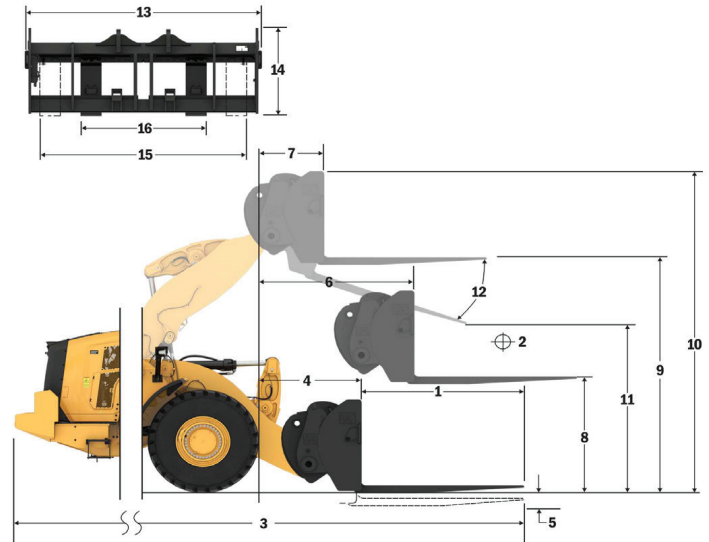

Capacidad (kg)
(Carga calculada en el punto del centro de gravedad)

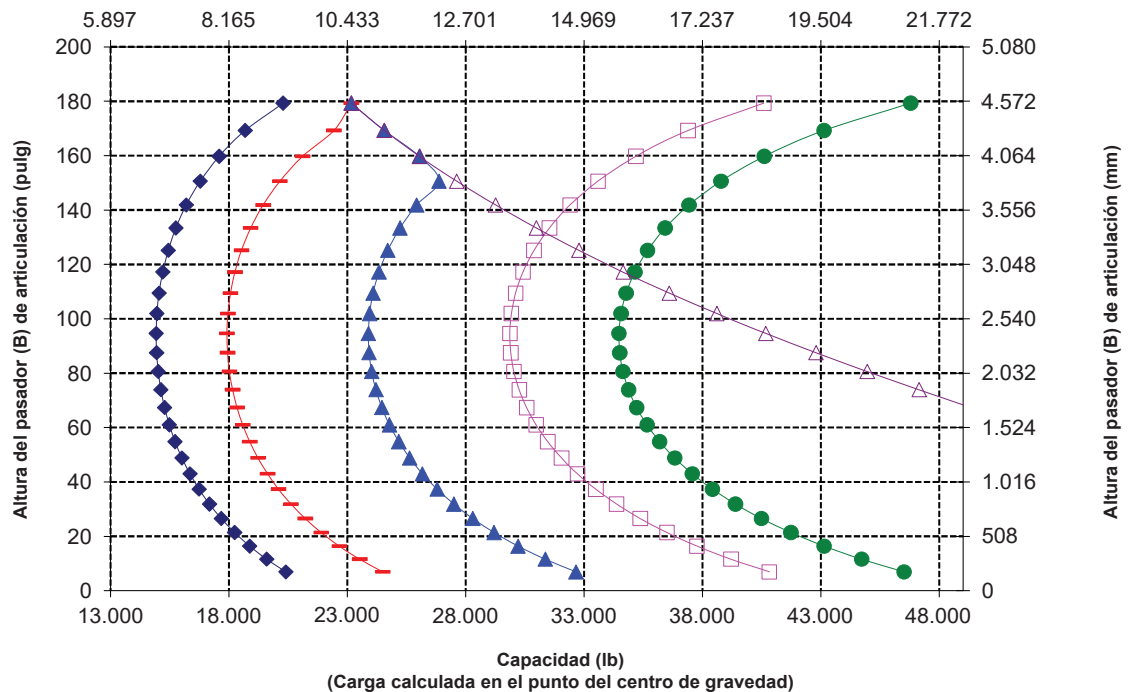

NOTA: La carga límite de equilibrio estático y el peso en orden de trabajo se basan en la siguiente configuración del cargador: neumáticos Bridgestone® VSNT L4, aire acondicionado, control de amortiguación, protector del tren de fuerza, tanques de fluidos llenos, tanque de combustible, refrigerante, lubricantes y operador.

Las especificaciones y clasificaciones corresponden a las siguientes normas: SAE® J1197, ISO 14397-1, CEN** EN 474-3.

La carga nominal de operación para un cargador equipado con horquilla de paletas se determina mediante: SAE J1197: un 50 % de carga límite de equilibrio estático a giro pleno o límite hidráulico. CEN EN 474-3: un 60 % de carga límite de equilibrio estático a giro pleno en terreno irregular o límite hidráulico. CEN EN 474-3: un 80 % de carga límite de equilibrio estático a giro pleno en terreno firme y nivelado o límite hidráulico.

*SAE: Sociedad de Ingenieros de Automoción

**CEN: Comité Europeo de Normalización

Especificaciones del Cargador de Ruedas 980

Especificaciones de la horquilla

Especificaciones de la horquilla

1	Longitud de diente	mm	2.438
		pulg	96,0
2	Centro de carga	mm	1.219
		pulg	48,0
	Carga límite de equilibrio estático: recta (horquillas horizontales)	kg	14.976
		lb	33.007
	Carga límite de equilibrio estático articulado (horquillas horizontales)	kg	12.965
		lb	28.574
	Carga nominal (SAE J1197: 50 % de FTSTL)	kg	6.482
		lb	14.287
	Carga nominal (CEN EN 474-3 en terreno irregular: 60 % de FTSTL)	kg	7.779
		lb	17.144
	Carga nominal (CEN EN 474-3 en terreno firme y nivelado: 80 % de FTSTL)	kg	9.491
		lb	20.919
3	Longitud total máxima	mm	10.996
		pulg	432,9
4	Alcance con horquillas a nivel del suelo	mm	1.141
		pulg	44,9
5	*Distancia desde el suelo a la parte inferior de los dientes a la mínima altura y con la horquilla horizontal	mm	-65
		pulg	-2,5
6	Alcance con los brazos y las horquillas horizontales	mm	1.797
		pulg	70,7
7	Alcance con la horquilla a altura máxima	mm	870
		pulg	34,2
8	Distancia desde el suelo hasta la parte superior del diente con los brazos horizontales y la horquilla horizontal	mm	2.135
		pulg	84,0
9	Distancia desde el suelo hasta la parte superior del diente a altura máxima y horquilla horizontal	mm	4.403
		pulg	173,4
10	Altura total de la horquilla en levantamiento máximo (parte superior del portahorquillas al suelo)	mm	5.443
		pulg	214,3
11	Espacio libre a altura máxima de levantamiento y descarga máxima	mm	2.122
		pulg	83,5
12	Ángulo de descarga máximo desde la posición horizontal	grados	51
13	Ancho total del portahorquillas	mm	2.833
		pulg	111,5
14	Altura total del portahorquillas	mm	1.130
		pulg	44,5
15	Ancho del diente exterior (distancia máxima)	mm	2.483
		pulg	97,8
16	Ancho del diente exterior (distancia mínima)	mm	590
		pulg	23,2
	Ancho del diente (un solo diente)	mm	180,0
		pulg	7,1
	Grosor del diente	mm	90,0
		pulg	3,5
	Capacidad de los dientes	kg	11.300
		lb	24.905
	Peso en orden de trabajo	kg	30.336
		lb	66.860

*Los valores negativos están por debajo de la pendiente

980 AGG QC

Horquilla para construcción, FUSION

Portahorquillas

de 108"

Dientes

de 96"

520-7968

520-7981

- *Construcción 14A
- *Varillaje de barra en Z en paralelo
- *Cilindros de inclinación HE de 150 mm para usar solamente con FUSION

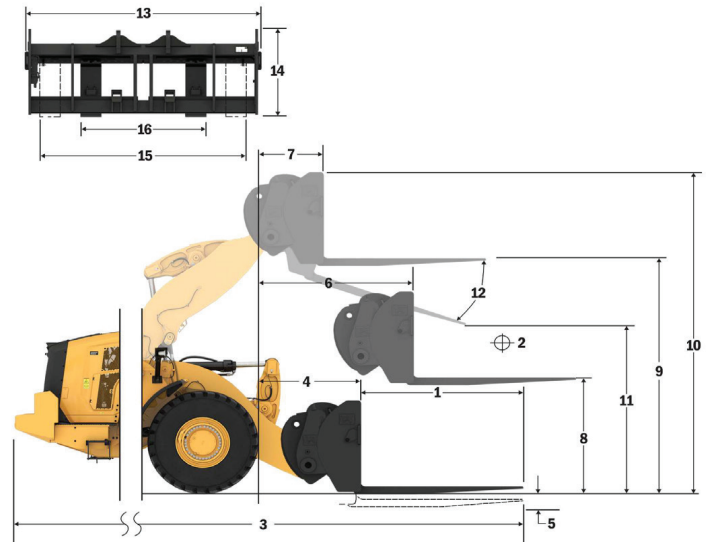

Capacidad (kg)
(Carga calculada en el punto del centro de gravedad)

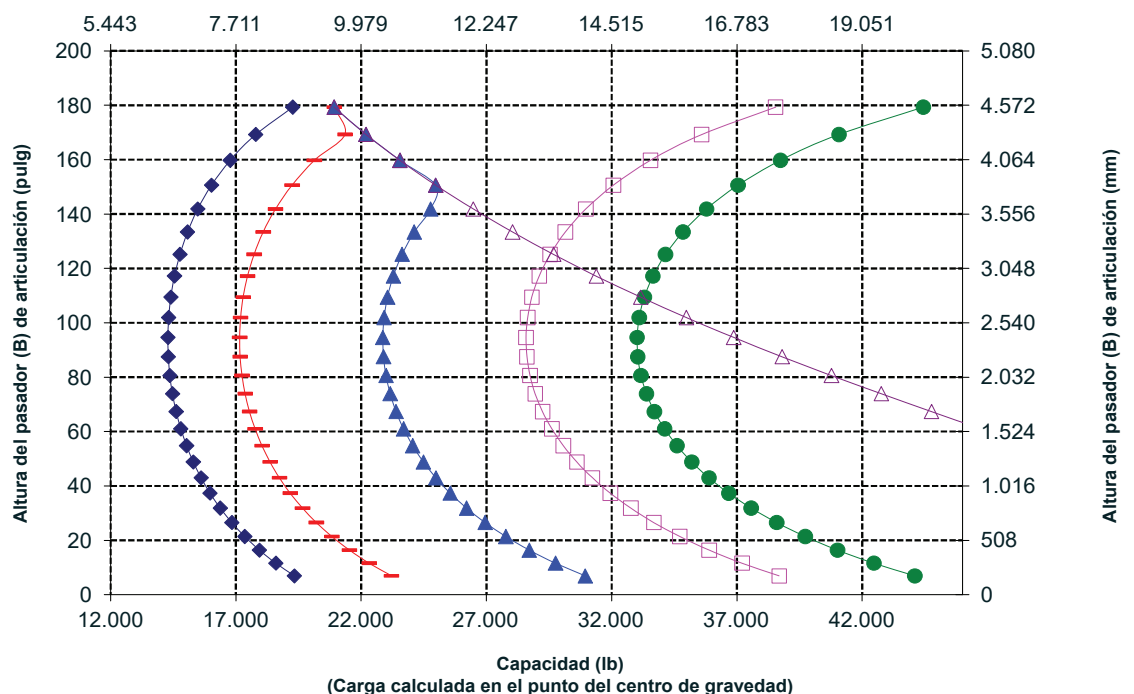

NOTA: La carga límite de equilibrio estático y el peso en orden de trabajo se basan en la siguiente configuración del cargador: neumáticos Bridgestone* VSNT L4, aire acondicionado, control de amortiguación, protector del tren de fuerza, tanques de fluidos llenos, tanque de combustible, refrigerante, lubricantes y operador.

Las especificaciones y clasificaciones corresponden a las siguientes normas: SAE* J1197, ISO 14397-1, CEN** EN 474-3.

La carga nominal de operación para un cargador equipado con horquilla de paletas se determina mediante: SAE J1197: un 50 % de carga límite de equilibrio estático a giro pleno o límite hidráulico. CEN EN 474-3: un 60 % de carga límite de equilibrio estático a giro pleno en terreno irregular o límite hidráulico. CEN EN 474-3: un 80 % de carga límite de equilibrio estático a giro pleno en terreno firme y nivelado o límite hidráulico.

*SAE: Sociedad de Ingenieros de Automoción
**CEN: Comité Europeo de Normalización

Especificaciones del Cargador de Ruedas 980

Especificaciones de la horquilla

Especificaciones de la horquilla

1	Longitud de diente	mm	1.829
		pulg	72,0
2	Centro de carga	mm	914
		pulg	36,0
	Carga límite de equilibrio estático: recta (horquillas horizontales)	kg	16.020
		lb	35.307
	Carga límite de equilibrio estático articulado (horquillas horizontales)	kg	13.843
		lb	30.511
	Carga nominal (SAE J1197: 50 % de FTSTL)	kg	6.922
		lb	15.255
	Carga nominal (CEN EN 474-3 en terreno irregular: 60 % de FTSTL)	kg	8.306
		lb	18.307
	Carga nominal (CEN EN 474-3 en terreno firme y nivelado: 80 % de FTSTL)	kg	11.075
		lb	24.409
3	Longitud total máxima	mm	10.408
		pulg	409,8
4	Alcance con horquillas a nivel del suelo	mm	1.162
		pulg	45,8
5	*Distancia desde el suelo a la parte inferior de los dientes a la mínima altura y con la horquilla horizontal	mm	-99
		pulg	-3,9
6	Alcance con los brazos y las horquillas horizontales	mm	1.796
		pulg	70,7
7	Alcance con la horquilla a altura máxima	mm	869
		pulg	34,2
8	Distancia desde el suelo hasta la parte superior del diente con los brazos horizontales y la horquilla horizontal	mm	2.095
		pulg	82,5
9	Distancia desde el suelo hasta la parte superior del diente a altura máxima y horquilla horizontal	mm	4.364
		pulg	171,8
10	Altura total de la horquilla en levantamiento máximo (parte superior del portahorquillas al suelo)	mm	5.407
		pulg	212,9
11	Espacio libre a altura máxima de levantamiento y descarga máxima	mm	2.498
		pulg	98,3
12	Ángulo de descarga máximo desde la posición horizontal	grados	55
13	Ancho total del portahorquillas	mm	2.821
		pulg	111,1
14	Altura total del portahorquillas	mm	1.129
		pulg	44,4
15	Ancho del diente exterior (distancia máxima)	mm	2.627
		pulg	103,4
16	Ancho del diente exterior (distancia mínima)	mm	747
		pulg	29,4
	Ancho del diente (un solo diente)	mm	250,0
		pulg	9,8
	Grosor del diente	mm	85,0
		pulg	3,3
	Capacidad de los dientes	kg	18.700
		lb	41.215
	Peso en orden de trabajo	kg	30.649
		lb	67.550

*Los valores negativos están por debajo de la pendiente

980 AGG QC

2 cilindros de inclinación HE de 150 mm

Portahorquillas de 108"

Dientes de 72"

Horquilla para construcción de servicio pesado FUSION

523-4199

523-4200

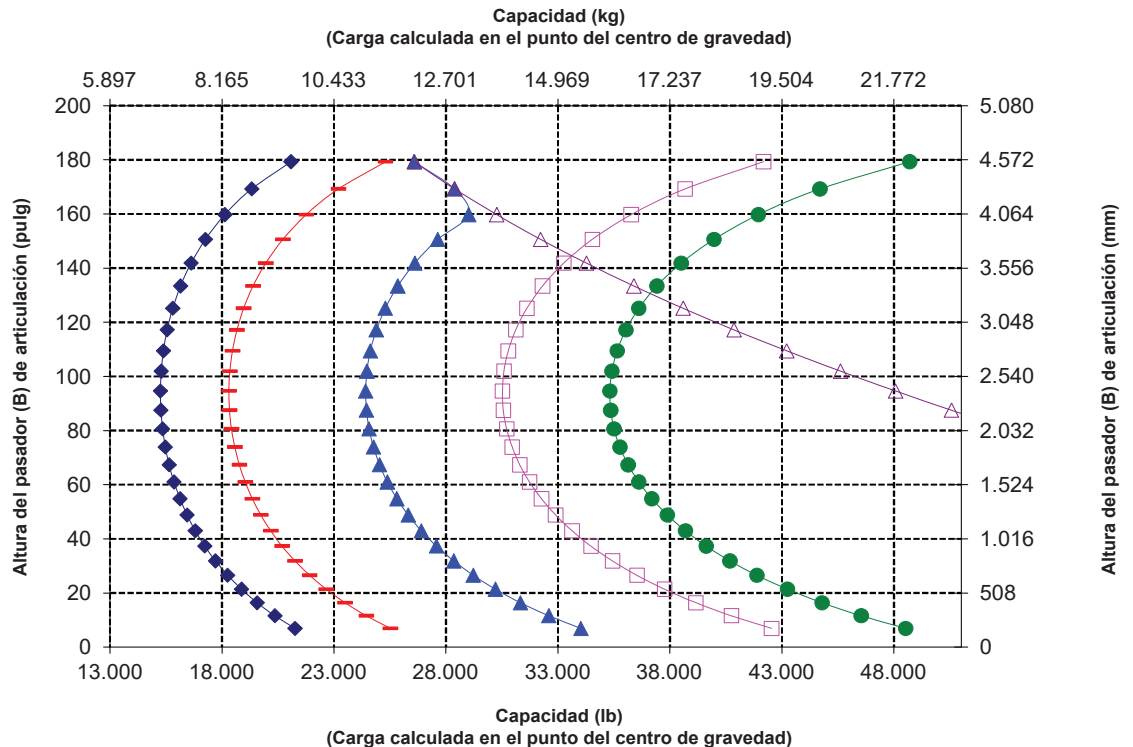
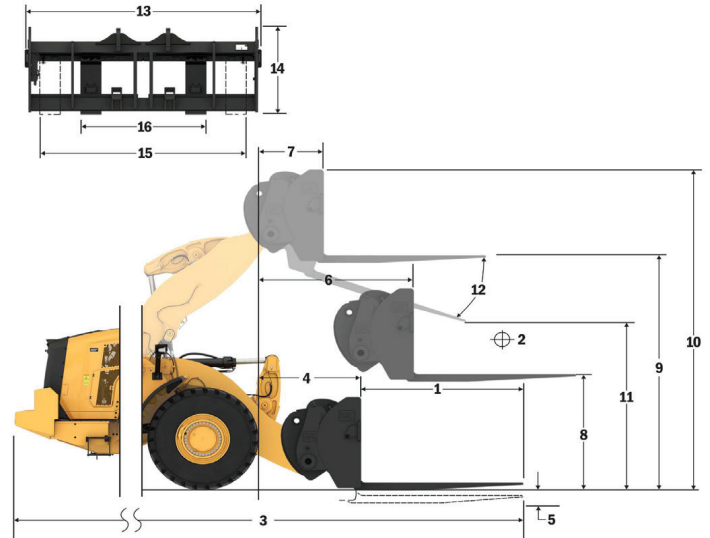

NOTA: La carga límite de equilibrio estático y el peso en orden de trabajo se basan en la siguiente configuración del cargador: neumáticos Bridgestone® VSNT L4, aire acondicionado, control de amortiguación, protector del tren de fuerza, tanques de fluidos llenos, tanque de combustible, refrigerante, lubricantes y operador.

Las especificaciones y clasificaciones corresponden a las siguientes normas: SAE® J1197, ISO 14397-1, CEN** EN 474-3.

La carga nominal de operación para un cargador equipado con horquilla de paletas se determina mediante: SAE J1197: un 50 % de carga límite de equilibrio estático a giro pleno o límite hidráulico. CEN EN 474-3: un 60 % de carga límite de equilibrio estático a giro pleno en terreno irregular o límite hidráulico. CEN EN 474-3: un 80 % de carga límite de equilibrio estático a giro pleno en terreno firme y nivelado o límite hidráulico.

*SAE: Sociedad de Ingenieros de Automoción

**CEN: Comité Europeo de Normalización

Especificaciones de la horquilla

Especificaciones de la horquilla

1	Longitud de diente	mm	2.134
		pulg	84,0
2	Centro de carga	mm	1.067
		pulg	42,0
	Carga límite de equilibrio estático: recta (horquillas horizontales)	kg	15.281
		lb	33.678
	Carga límite de equilibrio estático articulado (horquillas horizontales)	kg	13.191
		lb	29.073
	Carga nominal (SAE J1197: 50 % de FTSTL)	kg	6.595
		lb	14.536
	Carga nominal (CEN EN 474-3 en terreno irregular: 60 % de FTSTL)	kg	7.915
		lb	17.444
	Carga nominal (CEN EN 474-3 en terreno firme y nivelado: 80 % de FTSTL)	kg	10.553
		lb	23.258
3	Longitud total máxima	mm	10.717
		pulg	421,9
4	Alcance con horquillas a nivel del suelo	mm	1.166
		pulg	45,9
5	*Distancia desde el suelo a la parte inferior de los dientes a la mínima altura y con la horquilla horizontal	mm	-99
		pulg	-3,9
6	Alcance con los brazos y las horquillas horizontales	mm	1.796
		pulg	70,7
7	Alcance con la horquilla a altura máxima	mm	869
		pulg	34,2
8	Distancia desde el suelo hasta la parte superior del diente con los brazos horizontales y la horquilla horizontal	mm	2.100
		pulg	82,7
9	Distancia desde el suelo hasta la parte superior del diente a altura máxima y horquilla horizontal	mm	4.369
		pulg	172,0
10	Altura total de la horquilla en levantamiento máximo (parte superior del portahorquillas al suelo)	mm	5.407
		pulg	212,9
11	Espacio libre a altura máxima de levantamiento y descarga máxima	mm	2.247
		pulg	88,5
12	Ángulo de descarga máximo desde la posición horizontal	grados	55
13	Ancho total del portahorquillas	mm	2.821
		pulg	111,1
14	Altura total del portahorquillas	mm	1.129
		pulg	44,4
15	Ancho del diente exterior (distancia máxima)	mm	2.627
		pulg	103,4
16	Ancho del diente exterior (distancia mínima)	mm	747
		pulg	29,4
	Ancho del diente (un solo diente)	mm	250,0
		pulg	9,8
	Grosor del diente	mm	90,0
		pulg	3,5
	Capacidad de los dientes	kg	17.729
		lb	39.075
	Peso en orden de trabajo	kg	30.751
		lb	67.775

*Los valores negativos están por debajo de la pendiente

980 AGG QC

2 cilindros de inclinación HE de 150 mm

Portahorquillas de 108" Dientes de 84"

Horquilla para construcción de servicio pesado FUSION 523-4199 523-4201

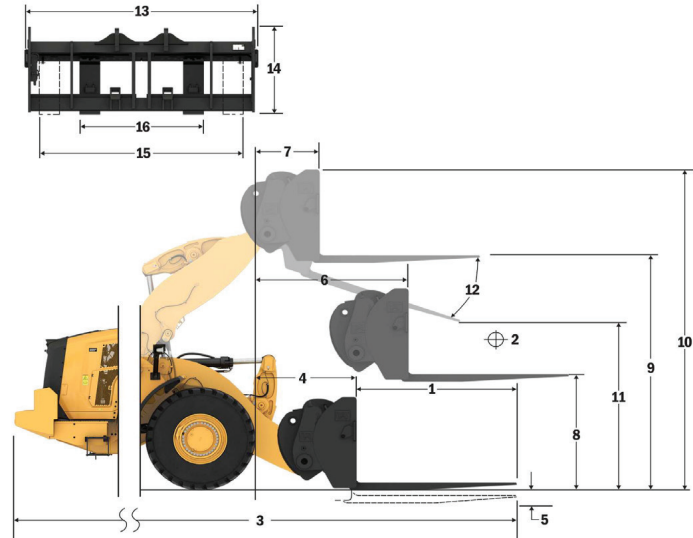

Capacidad (kg)
(Carga calculada en el punto del centro de gravedad)

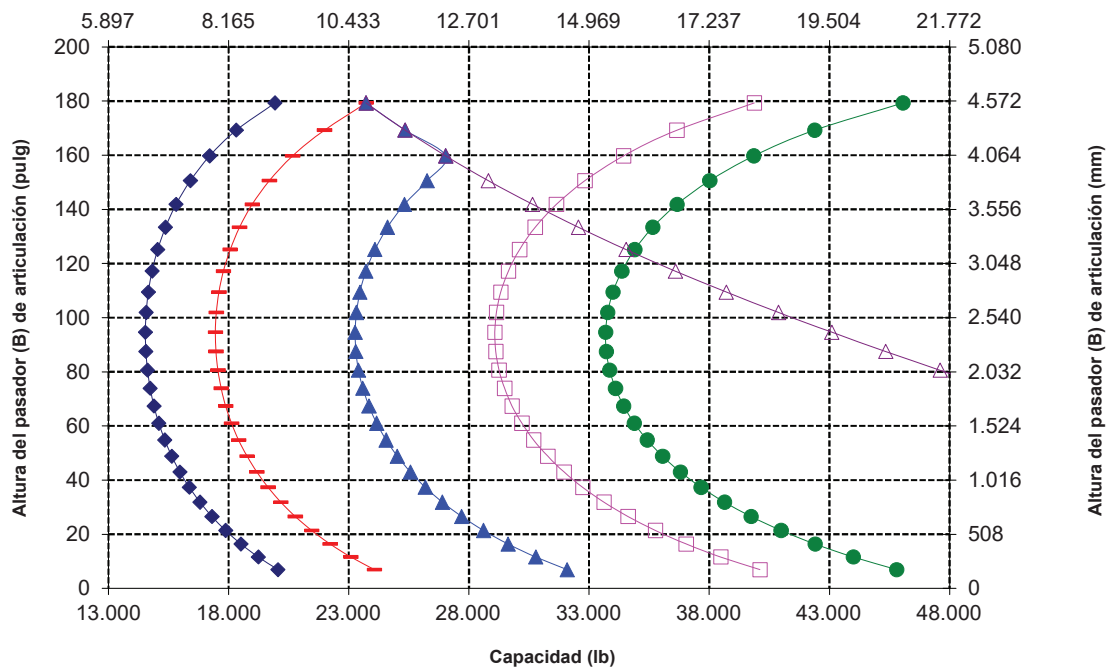

NOTA: La carga límite de equilibrio estático y el peso en orden de trabajo se basan en la siguiente configuración del cargador: neumáticos Bridgestone® VSNT L4, aire acondicionado, control de amortiguación, protector del tren de fuerza, tanques de fluidos llenos, tanque de combustible, refrigerante, lubricantes y operador.

Las especificaciones y clasificaciones corresponden a las siguientes normas: SAE J1197, ISO 14397-1, CEN** EN 474-3.

La carga nominal de operación para un cargador equipado con horquilla de paletas se determina mediante: SAE J1197: un 50 % de carga límite de equilibrio estático a giro pleno o límite hidráulico. CEN EN 474-3: un 60 % de carga límite de equilibrio estático a giro pleno en terreno irregular o límite hidráulico. CEN EN 474-3: un 80 % de carga límite de equilibrio estático a giro pleno en terreno firme y nivelado o límite hidráulico.

*SAE: Sociedad de Ingenieros de Automoción

**CEN: Comité Europeo de Normalización

Especificaciones del Cargador de Ruedas 980

Especificaciones de la horquilla

Especificaciones de la horquilla

1	Longitud de diente	mm	2.438
		pulg	96,0
2	Centro de carga	mm	1.219
		pulg	48,0
	Carga límite de equilibrio estático: recta (horquillas horizontales)	kg	14.537
		lb	32.039
	Carga límite de equilibrio estático articulado (horquillas horizontales)	kg	12.528
		lb	27.612
	Carga nominal (SAE J1197: 50 % de FTSTL)	kg	6.264
		lb	13.806
	Carga nominal (CEN EN 474-3 en terreno irregular: 60 % de FTSTL)	kg	7.517
		lb	16.567
	Carga nominal (CEN EN 474-3 en terreno firme y nivelado: 80 % de FTSTL)	kg	9.628
		lb	21.221
3	Longitud total máxima	mm	11.025
		pulg	434,1
4	Alcance con horquillas a nivel del suelo	mm	1.170
		pulg	46,1
5	*Distancia desde el suelo a la parte inferior de los dientes a la mínima altura y con la horquilla horizontal	mm	-98
		pulg	-3,8
6	Alcance con los brazos y las horquillas horizontales	mm	1.801
		pulg	70,9
7	Alcance con la horquilla a altura máxima	mm	874
		pulg	34,4
8	Distancia desde el suelo hasta la parte superior del diente con los brazos horizontales y la horquilla horizontal	mm	2.102
		pulg	82,7
9	Distancia desde el suelo hasta la parte superior del diente a altura máxima y horquilla horizontal	mm	4.370
		pulg	172,1
10	Altura total de la horquilla en levantamiento máximo (parte superior del portahorquillas al suelo)	mm	5.407
		pulg	212,9
11	Espacio libre a altura máxima de levantamiento y descarga máxima	mm	1.994
		pulg	78,5
12	Ángulo de descarga máximo desde la posición horizontal	grados	55
13	Ancho total del portahorquillas	mm	2.821
		pulg	111,1
14	Altura total del portahorquillas	mm	1.127
		pulg	44,4
15	Ancho del diente exterior (distancia máxima)	mm	2.629
		pulg	103,5
16	Ancho del diente exterior (distancia mínima)	mm	747
		pulg	29,4
	Ancho del diente (un solo diente)	mm	250,0
		pulg	9,8
	Grosor del diente	mm	90,0
		pulg	3,5
	Capacidad de los dientes	kg	15.750
		lb	34.713
	Peso en orden de trabajo	kg	30.902
		lb	68.108

*Los valores negativos están por debajo de la pendiente

980 AGG QC

2 cilindros de inclinación HE de 150 mm

Portahorquillas de 108"

Dientes de 96"

Horquilla para construcción de servicio pesado FUSION

523-4199

523-4202

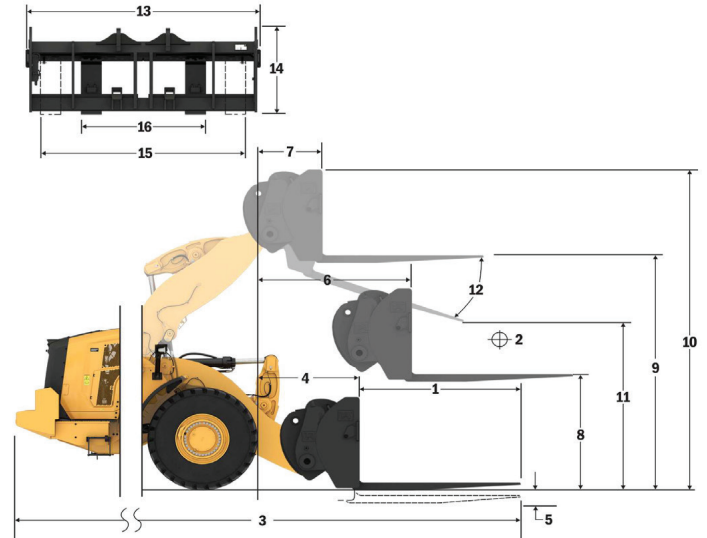

Capacidad (kg)
(Carga calculada en el punto del centro de gravedad)

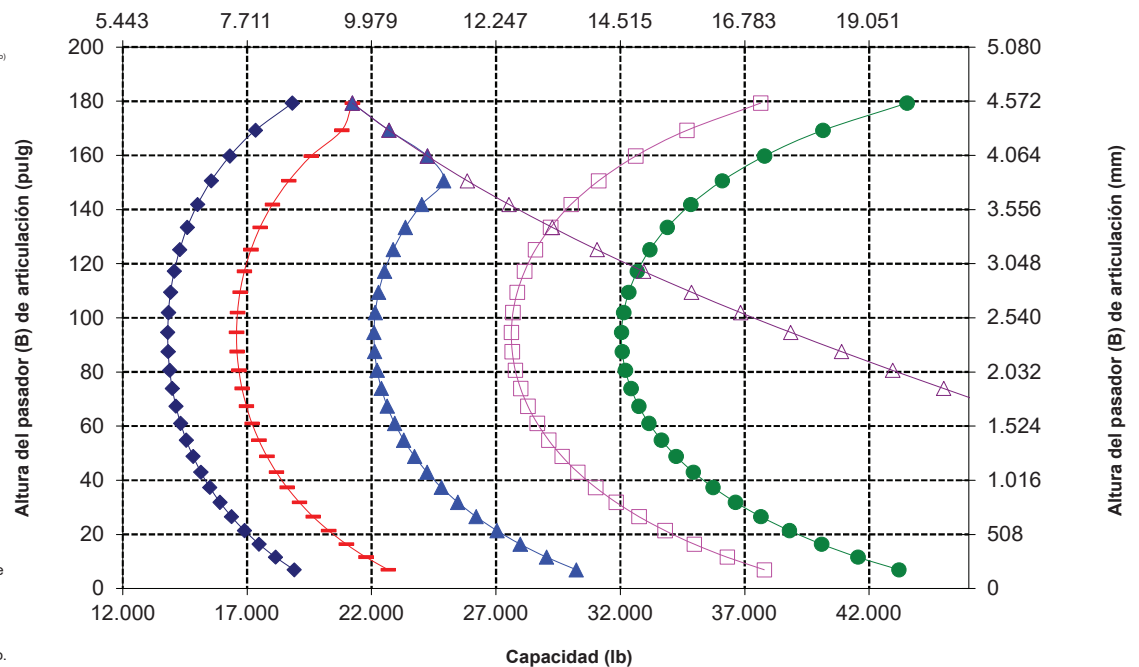

NOTA: La carga límite de equilibrio estático y el peso en orden de trabajo se basan en la siguiente configuración del cargador: neumáticos Bridgestone® VSNT L4, aire acondicionado, control de amortiguación, protector del tren de fuerza, tanques de fluidos llenos, tanque de combustible, refrigerante, lubricantes y operador.

Las especificaciones y clasificaciones corresponden a las siguientes normas: SAE® J1197, ISO 14397-1, CEN** EN 474-3.

La carga nominal de operación para un cargador equipado con horquilla de paletas se determina mediante: SAE J1197: un 50 % de carga límite de equilibrio estático a giro pleno o límite hidráulico. CEN EN 474-3: un 60 % de carga límite de equilibrio estático a giro pleno en terreno irregular o límite hidráulico. CEN EN 474-3: un 80 % de carga límite de equilibrio estático a giro pleno en terreno firme y nivelado o límite hidráulico.

*SAE: Sociedad de Ingenieros de Automoción

**CEN: Comité Europeo de Normalización

Especificaciones del Cargador de Ruedas 980

Equipo estándar y optativo

El equipo estándar y optativo puede variar. Comuníquese con su distribuidor Cat® para obtener más detalles.

	Estándar	Optativo
ENTORNO DEL OPERADOR		
Cabina presurizada e insonorizada	✓	
Puerta con sistema de apertura remoto		✓
Controles de implementos EH y freno de estacionamiento	✓	
Apoyapiés		✓
Volante de dirección HMU	✓	
Palanca universal de dirección		✓
Palanca universal del implemento (solo para modelos 2V y 3V)		✓
Radio de entretenimiento (FM, AM, USB, Bluetooth®)		✓
Radio de entretenimiento (DAB+)		✓
Máquina lista para la instalación de radio CB		✓
Asiento de tela con suspensión neumática	✓	
Asiento de ante o tela con suspensión neumática, ventilación y calefacción		✓
Asiento, cuero/tela, suspensión neumática, calefacción/enfriamiento		✓
Pantalla táctil	✓	
Teclado con botones programables	✓	
Espejos con calefacción		✓
Aire acondicionado, calentador, desempañador (temperatura automática y ventilador)	✓	
Parasol, delantero, retráctil	✓	
Visera trasera retráctil		✓
Ventanas delanteras de vidrio redondeado y laminado de seguridad	✓	
Ventanas frontales resistentes o protecciones completas		✓
TECNOLOGÍA A BORDO		
Autodig con Auto Set Tires	✓	
Identificación del operador y seguridad de la máquina	✓	
Perfiles de aplicación	✓	
Ayudas para el trabajo	✓	
Ayuda de controles y OMM electrónico*	✓	
Cat® Payload	✓	
Cat Advanced Payload		✓
Cat Payload for Trade****		✓
Impresora Cat Payload con ticket electrónico ¹		✓
Dispatch for Loading ¹		✓
Información sobre las características clave	✓	
Widget de visualización del cucharón de carga	✓	
Servicios remotos	✓	

	Estándar	Optativo
SISTEMA HIDRÁULICO		
Sistema del implemento con detección de carga y bomba de pistones de desplazamiento variable	✓	
Sistema de dirección, detección de carga con bomba de pistones de desplazamiento variable especializada	✓	
Acumuladores dobles del control de amortiguación		✓
3ª función auxiliar con control de amortiguación		✓
Válvulas de muestreo de aceite y mangueras Cat XT™	✓	
Control de acoplador rápido		✓
TREN DE FUERZA		
MotorC13 Cat:	✓	
Bomba eléctrica de cebado de combustible	✓	
Separador de agua y combustible y filtro de combustible secundario	✓	
Motor, antefiltro de aire	✓	
Antefiltro de aire de la turbina		✓
Radiador para gran cantidad de residuos		✓
Ventilador de enfriamiento reversible		✓
Ejes diferenciales abiertos	✓	
Ejes con diferenciales de patinaje limitado		✓
Ejes, drenajes ecológicos, listo para instalación de AOC y sellos para temperaturas extremas		✓
Enfriador de aceite de los ejes		✓
Servotransmisión planetaria automática	✓	
Convertidor de par con traba	✓	
Transmisión de servicio pesado		✓
Frenos de servicio hidráulicos con discos sumergidos en aceite completamente cerrados e indicadores de desgaste	✓	
Sistema de frenos integrado (IBS)	✓	
Freno de estacionamiento de accionamiento con resorte y liberación a presión con disco de calibre en los ejes delanteros	✓	
Neutralizador del pedal de freno con función de desaceleración	✓	
SISTEMA ELÉCTRICO		
Sistema de arranque y carga de 24 V	✓	
Motor de arranque eléctrico de servicio pesado	✓	
Arranque en frío, 120 V o 240 V		✓
Luces: 4 luces de trabajo halógenas, 2 luces de carretera delanteras con señales de giro y 2 luces de visión trasera	✓	
Luces LED		✓

(continúa en la siguiente página)

* No disponible en todos los idiomas.

** Estándar donde esté indicado.

*** No es compatible con las configuraciones para carretera

**** Disponible en Europa y Australia. Las certificaciones de cada país varían. Para obtener más información, comuníquese con su distribuidor Cat.

¹Se requiere suscripción.

Especificaciones del Cargador de Ruedas 980

Equipo estándar y optativo (continuación)

El equipo estándar y optativo puede variar. Comuníquese con su distribuidor Cat para obtener más detalles.

	Estándar	Optativo		Estándar	Optativo
SISTEMA MONITOR			SEGURIDAD		
Tablero delantero con indicadores analógicos, pantalla LCD y luces de advertencia	✓		Recordatorio del cinturón de seguridad	✓	
Monitor táctil principal (Cat Payload, pantallas cuádruples, ajustes y mensajes de la máquina)	✓		Cinturón de seguridad de dos puntos	✓	
Monitor de presión de los neumáticos		✓	Cinturón de seguridad de cuatro puntos (kit)		✓
Recordatorios de mantenimiento	✓		Cámara de visión trasera	✓	
VARILLAJE			Cámara dedicada de visión trasera		✓
Barra en Z de levantamiento estándar	✓		Luz indicadora del cinturón de seguridad		✓
Barra en Z de levantamiento alto		✓	Visión periférica dedicada		✓
Desconexiones: levantamiento e inclinación	✓		Plataforma de limpieza de ventanas delantera		✓
EQUIPOS ADICIONALES			Sistema de advertencia de colisiones		✓
Sistema de lubricación automática Cat		✓	Sistema de mitigación de colisiones		✓
Guardabarros, para desplazamiento por carretera o extensiones		✓	Luces estroboscópicas de retroceso***		✓
Protecciones: tren de fuerza, cárter, cabina, cilindros, parte posterior		✓	Baliza de advertencia		✓
Aceite hidráulico biodegradable		✓	Sistema de dirección secundaria eléctrico**		✓
Sistema de cambio rápido de aceite		✓	Calzos para ruedas		✓
Acceso trasero a la cabina		✓	Control remoto Cat Command		✓
Tanque de combustible de llenado rápido		✓	CONFIGURACIONES ESPECIALES		
GET de cuchilla con una única vida útil		✓	Manipulador de áridos		✓
Caja de herramientas		✓	Desperdicios y chatarra		✓
			Explotación forestal		✓
			Acerías		✓
			Manipulador de bloques		✓
			Resistencia a la corrosión		✓

* No disponible en todos los idiomas.

** Estándar donde esté indicado.

*** No es compatible con las configuraciones para carretera

**** Disponible en Europa y Australia. Las certificaciones de cada país varían. Para obtener más información, comuníquese con su distribuidor Cat.

¹Se requiere suscripción.

La siguiente información se aplica a la máquina en el momento de la fabricación final configurada para la venta en las regiones cubiertas en este documento. El contenido de esta declaración es válido a partir de la fecha de emisión. Sin embargo, el contenido relacionado con las características y las especificaciones de la máquina está sujeto a cambios sin previo aviso. Para obtener información adicional, consulte el Manual de Operación y Mantenimiento de la máquina.

Para obtener más información sobre nuestras prácticas de sostenibilidad y nuestro progreso, visite <https://www.caterpillar.com/en/company/sustainability.html>.

Motor

- El motor Cat cumple con las normas de emisiones MAR-1 de Brasil, equivalente a Tier 3 de la EPA de EE.UU., Stage IIIA de la UE y Stage III de China para uso fuera de carretera.
- La potencia neta anunciada es la potencia disponible al volante cuando el motor está equipado con ventilador, alternador, filtro de aire y silenciador.
- Los motores Cat son compatibles con combustible diésel mezclado con los siguientes combustibles de menor intensidad de carbono** hasta:
 - Un 100 % biodiésel FAME (fatty acid methyl ester, éster metílico de ácido graso)*.
 - un 100 % de combustible diésel renovable, combustibles HVO (hydrotreated vegetable oil, aceite vegetal hidrotreatado) y GTL (gas-to-liquid, gas a líquido).

Consulte las pautas para conocer la aplicación correcta. Consulte con su distribuidor Cat o lea las “recomendaciones de fluidos para máquinas Caterpillar” (SEBU6250) a fin de obtener más detalles.

* Para usar mezclas superiores al 20 % de biodiésel, consulte a su distribuidor Cat.

** Las emisiones de gases de efecto invernadero del tubo de escape generadas por los combustibles con menor intensidad de carbono son esencialmente las mismas que las de los combustibles tradicionales.

Sistema de aire acondicionado

El sistema de aire acondicionado en esta máquina contiene el refrigerante de gases fluorados de efecto invernadero R134a o R1234yf. Consulte la etiqueta o el manual de instrucciones para identificar el gas.

- Si está equipado con R134a (potencial de calentamiento global de 1.430), el sistema contiene 1.600 kg (3,5 lb) de refrigerante, que tiene un equivalente de CO₂ de 2.288 toneladas métricas (2.522 tons EE.UU.).
- Si está equipado con R1234yf (potencial de calentamiento global de 0.501), el sistema contiene 1.389 kg (3,1 lb) de refrigerante, que tiene un equivalente de CO₂ de 0.001 toneladas métricas (0.001 tons EE.UU.).

Pintura

- En función de la mejor información disponible, esta es la concentración máxima permitida, medida en partes por millón (ppm), de los siguientes metales pesados en la pintura:
 - Bario <0,01 %
 - Cadmio <0,01 %
 - Cromo <0,01 %
 - Plomo <0,01 %

Rendimiento acústico

Nivel de presión acústica en los oídos del operador (ISO 6396:2008)	72dB(A)
Nivel de potencia acústica exterior (ISO 6395:2008)	112 dB(A)
Nivel de presión acústica en los oídos del operador (ISO 6396:2008)*	72 dB(A)
Nivel de potencia acústica exterior (ISO 6395:2008)**	109 dB(A)

*Incluidos los países que adoptan las directivas de la Unión Europea y el Reino Unido.

**Directiva de ruido de la Unión Europea 2000/14/EC y el reglamento de ruido del Reino Unido 2001 No. 1701.

Aceites y fluidos

- En la fábrica de Caterpillar se realiza el llenado con refrigerantes de etilenglicol. El refrigerante/anticongelante para motores diésel Cat (DEAC, Diesel Engine Antifreeze/Coolant) y el refrigerante de larga duración (ELC, Extended Life Coolant) Cat se pueden reciclar. Consulte a su distribuidor Cat para obtener más información.
- Cat Bio HYDO™ Advanced es un aceite hidráulico biodegradable aprobado por la etiqueta ecológica de la UE.
- Es probable que existan fluidos adicionales, consulte el Manual de Operación y Mantenimiento o la Guía de Aplicación e Instalación para conocer todas las recomendaciones de fluidos y los intervalos de mantenimiento.

Características y tecnologías

- Las siguientes características y tecnologías pueden contribuir al ahorro de combustible o la reducción de carbono. Las características pueden variar. Comuníquese con su distribuidor Cat para obtener más detalles.
 - La función Autodig con ajuste automático de los neumáticos permite alcanzar sistemáticamente niveles de llenado del cucharón elevados para una excelente productividad.
 - La servotransmisión con embrague de bloqueo aumenta la eficiencia del combustible y ofrece un rendimiento óptimo.
 - La parada automática del motor en vacío reduce las horas de funcionamiento en vacío.
 - Los intervalos de mantenimiento ampliados reducen el consumo de fluidos y filtros.
 - Remote Flash y Remote Troubleshoot

Reciclado

- Los materiales incluidos en las máquinas se clasifican como se indica a continuación con un porcentaje de peso aproximado. Debido a las variaciones de las configuraciones de los productos, los siguientes valores de la tabla pueden variar.

Tipo de material	Porcentaje de peso
Acero	64,25 %
Hierro	18,47 %
Metales no ferrosos	1,34 %
Mixtos metálicos	0,41 %
Mixtos metálicos y no metálicos	0,54 %
Plástico	1,21 %
Caucho	9,54 %
Mixto no metálico	0,01 %
Fluido	2,52 %
Otros	1,43 %
Sin categoría	0,28 %
Total	100 %

- Una máquina con una mayor tasa de reciclado garantizará un uso más eficiente de los valiosos recursos naturales y aumentará el valor del producto al final de su vida útil. Según la norma ISO 16714 (Maquinaria de movimiento de tierras - Reciclado y recuperación - Terminología y método de cálculo), la tasa de reciclado se define como el porcentaje en masa (fracción de masa en porcentaje) de la máquina nueva potencialmente reciclable, reutilizable o ambas cosas.

Todas las piezas de la lista de materiales se evalúan primero por tipo de componente según una lista de componentes definida por las normas ISO 16714 y CEMA (Construction Equipment Manufacturers Association, Asociación de fabricantes de equipos de construcción) de Japón. Las piezas restantes se evalúan además para su reciclado en función del tipo de material.

Debido a las variaciones de la configuración de los productos, los siguientes valores de la tabla pueden variar.

Tasa de reciclado: 97 %



980

Manipulador de Basura y Chatarra

Los modelos de manipulación de desperdicios y chatarra cuentan con la protección y el refuerzo necesarios para trabajar en estaciones de transferencia, depósitos de reciclaje, depósitos de chatarra y sitios de demolición.

Fiabilidad demostrada

- El Motor C13 de Cat ofrece una mayor densidad de potencia con una combinación de sistemas electrónicos probados de combustible y de aire.
- El riguroso diseño de los componentes y los procesos de validación de la máquina proporcionan una fiabilidad y un tiempo de disponibilidad inigualables.

Durabilidad

- El paquete de manipulador de desperdicios y chatarra incorpora protecciones de acero adicionales en toda la máquina para proteger su inversión y mantener los residuos lejos de la válvula del implemento y los compartimientos del motor.
- Los peldaños inferiores de cable de acero de servicio pesado soportan las condiciones más duras.
- Los ejes y la transmisión de servicio pesado están diseñados para funcionar en aplicaciones exigentes.
- Servotransmisión planetaria (4F/4R) automática con componentes resistentes y de larga duración.

Eficiencia del combustible y productividad óptimas

- Varillaje de levantamiento alto optativo que ofrece espacio libre de descarga adicional.
- Sistema hidráulico de tercera válvula optativo disponible para usar con herramientas con una abrazadera superior.
- Un ventilador de paso variable optativo y los núcleos de enfriamiento de manipulación de residuos de gran volumen alta ayuda a limpiar los núcleos de los residuos.
- La servotransmisión con embrague de bloqueo aumenta la eficiencia del combustible y ofrece un rendimiento óptimo.
- El embrague simple junto con los cambios de traba proporcionan aceleración y velocidad más rápidas en pendientes.
- El sistema de parada del motor en vacío automático reduce significativamente el tiempo en vacío, el total de horas de operación y el consumo de combustible.
- Los diferenciales de patinaje limitado optativo aumentan la tracción y reducen el resbalamiento de los neumáticos, lo que disminuye los costos de operación.
- El motor, el tren de fuerza y los sistemas hidráulicos están totalmente integrados para proporcionar una productividad y eficiencia del combustible inigualables.

Características de seguridad

- La cámara de visión trasera mejora la visibilidad detrás de la máquina. Así podrá trabajar de forma segura y con confianza.
- La visión periférica optativa proporciona visibilidad de 360° alrededor de la máquina, lo que mejora la capacidad del operador para percibir su entorno.
- El sistema de mitigación de colisiones utiliza una matriz de sensores integrada e inteligente para proporcionar funciones de advertencia de colisiones, detección de personas, inhibición de movimiento y frenado automático de emergencia cuando la máquina se desplaza en retroceso.
- El control remoto Cat Command permite a los operadores trabajar de forma segura a distancia.
- El acceso a la cabina con una puerta amplia, la apertura remota optativa de las puertas y escalones similares a una escalera proporcionan una estabilidad sólida.
- El parabrisas que se extiende del piso al techo y los grandes espejos con espejos integrados dirigidos a puntos proporcionan una visibilidad panorámica líder en la industria.

Tiempo y costos de mantenimiento reducidos

- La extensión de los intervalos de cambio del filtro y los fluidos ayuda a reducir los costos de mantenimiento.
- El antefiltro de aire optativo del motor de la turbina mejora la vida útil del filtro de aire.
- Remote Troubleshoot conecta la máquina con el departamento de servicio del distribuidor para que los problemas puedan diagnosticarse rápidamente y usted pueda volver al trabajo.
- Remote Flash se adapta a su horario de trabajo para garantizar que el software de la máquina esté actualizado a fin de proporcionar un rendimiento óptimo.
- La aplicación Cat App ayuda a gestionar la ubicación, las horas de trabajo y los programas de mantenimiento de la flota. Además, proporciona alertas sobre las tareas de mantenimiento necesarias y le permite solicitar servicio a su distribuidor Cat local.
- El capó inclinable de una pieza facilita y agiliza el acceso al compartimiento del motor.

Entorno de trabajo cómodo con la nueva cabina

- El filtro de aire de la cabina de carbono reduce los olores de la cabina.
- El antefiltro de cabina eléctrico optativo filtra el aire entrante y presuriza la cabina.
- Asiento y suspensión de última generación con ajustes sencillos para una mayor comodidad del operador. Se ofrece en tres niveles de corte y puede equiparse con un arnés de cuatro puntos.
- El nuevo panel y las pantallas táctiles de alta resolución que incluye la cabina son intuitivos y fáciles de utilizar.
- La insonorización, los sellos y los soportes viscosos de la cabina reducen el ruido y las vibraciones a fin de ofrecer un entorno de trabajo más silencioso.
- El sistema de dirección electrohidráulico con palanca universal montado en el asiento proporciona control de precisión y reduce significativamente la fatiga de los brazos, lo que da como resultado una comodidad y precisión excelentes. También hay disponible un volante con HMU (hydraulic metering unit, unidad de medición hidráulica).

Especificaciones del Manipulador de Basura y Chatarra 980

Especificaciones de la configuración de manipulación de basura y chatarra del 980

1. Protector de ventana optativo de resistencia ante los impactos para el vidrio.
2. Las protecciones de acero agregadas incluyen el cárter, el tren de fuerza, el bastidor delantero, el enganche, el cilindro de dirección, el centro de servicio, la plataforma de la cabina, la tapa de válvulas del implemento y el cilindro de inclinación.
3. El filtro de aire de la cabina de carbono elimina los olores fuertes.
4. El antefiltro de cabina eléctrico optativo ayuda a mejorar la vida útil del filtro de la cabina y mantiene la cabina presurizada.
5. Sistema hidráulico de tercera válvula optativo disponible para controlar una herramienta con una abrazadera superior.
6. Amplia variedad de herramientas para desperdicios y chatarra Cat

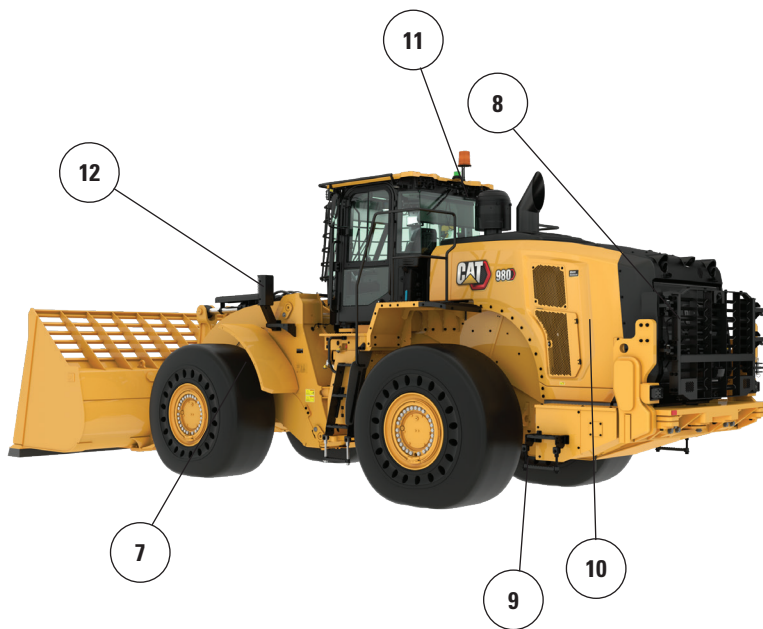
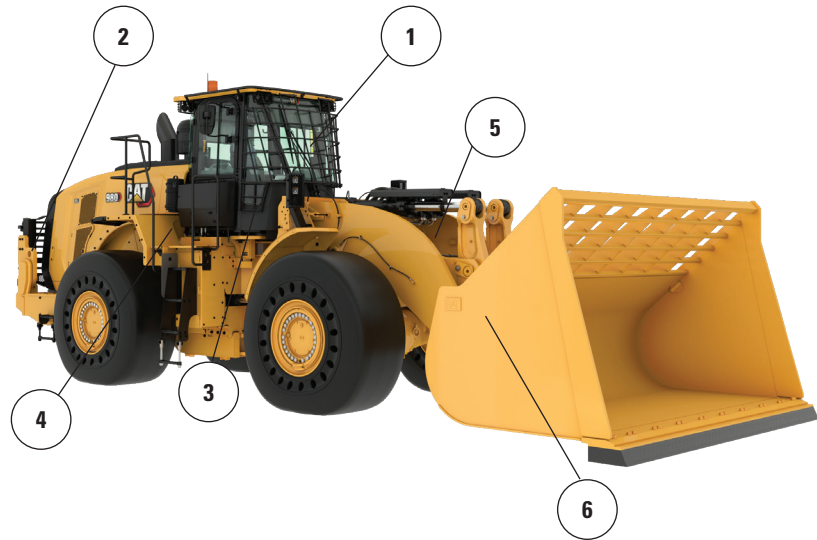

7. Los guardabarros delanteros estrechos de acero ayudan a mantener el parabrisas limpio y se colocan en el interior del borde exterior del neumático para una mayor protección.
8. El protector trasero optativo resguarda el paquete de rejilla trasera y enfriamiento de impactos.
9. Los peldaños inferiores de cable de acero de servicio pesado soportan las condiciones más duras.
10. Un ventilador de paso variable optativo y los núcleos de enfriamiento de manipulación de residuos de gran volumen alta ayudan a mantener limpio el paquete de enfriamiento.
11. El antefiltro de aire de motor de turbina optativo con opción de rejilla para residuos ayuda a prolongar la vida útil del filtro de aire del motor.
12. Las luces delanteras están protegidas y colocadas cerca del bastidor para una mayor protección.

Especificaciones del Manipulador de Basura y Chatarra 980

Opciones de neumáticos

Marca de neumáticos	BRAWLER	MICHELIN	MICHELIN	MICHELIN
Tamaño de los neumáticos	29.5-25	29.5R25	29.5R25	29.5R25
Tipo de rodadura	Sólida	L-4	L-5	L-5
Patrón de rodadura	Tracción/suave	XLDD1	XLDD2	XMINED2
Ancho sobre los neumáticos: máximo (vacío)*	3.216 mm 10' 7"	3.258 mm 10' 9"	3.256 mm 10' 9"	3.275 mm 10' 9"
Ancho sobre los neumáticos: máximo (cargado)*	3.230 mm 10' 8"	3.302 mm 10' 10"	3.296 mm 10' 10"	3.294 mm 10' 10"
Cambio en las dimensiones verticales (promedio de la parte delantera y trasera)		-16 mm -0,6"	-15 mm -0,6"	-4 mm -0,2"
Cambio del alcance horizontal		-31 mm -1,2"	-28 mm -1,1"	-28 mm -1,1"
Cambio en el círculo de espacio libre hasta el exterior de los neumáticos		72 mm 2,8"	67 mm 2,6"	64 mm 2,5"
Cambio en el círculo de espacio libre hasta el interior de los neumáticos		-72 mm -2,8"	-67 mm -2,6"	-64 mm -2,5"
Cambio en el peso en orden de trabajo (sin lastre)		-5.928 kg -13.071 lb	-5.564 kg -12.269 lb	-5.240 kg -11.554 lb
Cambio en la carga límite de equilibrio estático: recta		-4.508 kg -9.941 lb	-4.231 kg -9.330 lb	-3.985 kg -8.787 lb
Cambio en la carga límite de equilibrio estático: articulada		-3.924 kg -8.653 lb	-3.683 kg -8.122 lb	-3.469 kg -7.649 lb
Ángulo de oscilación del eje trasero	±8°	±13°	±13°	±13°
Subida y bajada máxima de una rueda	340 mm 1' 1"	549 mm 1' 10"	549 mm 1' 10"	549 mm 1' 10"

*Ancho sobre una protuberancia e incluye el aumento del neumático.

Marca de neumáticos	BRIDGESTONE	BRIDGESTONE	BRIDGESTONE	BRIDGESTONE
Tamaño de los neumáticos	29.5R25	29.5R25	29.5R25	29.5R25
Tipo de rodadura	L-3	L-4	L-5	L-5
Patrón de rodadura	VJT	VSNT	VSDT	VSDL
Ancho sobre los neumáticos: máximo (vacío)*	3.263 mm 10' 9"	3.240 mm 10' 8"	3.272 mm 10' 9"	3.250 mm 10' 8"
Ancho sobre los neumáticos: máximo (cargado)*	3.289 mm 10' 10"	3.260 mm 10' 9"	3.301 mm 10' 10"	3.275 mm 10' 9"
Cambio en las dimensiones verticales (promedio de la parte delantera y trasera)	-32 mm -1,3"	-9 mm -0,4"	-5 mm -0,2"	11 mm 0,4"
Cambio del alcance horizontal	-10 mm -0,4"	-30 mm -1,2"	-30 mm -1,2"	-40 mm -1,6"
Cambio en el círculo de espacio libre hasta el exterior de los neumáticos	59 mm 2,3"	30 mm 1,2"	72 mm 2,8"	45 mm 1,8"
Cambio en el círculo de espacio libre hasta el interior de los neumáticos	-59 mm -2,3"	-30 mm -1,2"	-72 mm -2,8"	-45 mm -1,8"
Cambio en el peso en orden de trabajo (sin lastre)	-6.456 kg -14.235 lb	-5.772 kg -12.727 lb	-5.272 kg -11.625 lb	-5.064 kg -11.166 lb
Cambio en la carga límite de equilibrio estático: recta	-4.910 kg -10.826 lb	-4.390 kg -9.679 lb	-4.009 kg -8.841 lb	-3.851 kg -8.492 lb
Cambio en la carga límite de equilibrio estático: articulada	-4.274 kg -9.424 lb	-3.821 kg -8.425 lb	-3.490 kg -7.696 lb	-3.352 kg -7.392 lb
Ángulo de oscilación del eje trasero	±13°	±13°	±13°	±13°
Subida y bajada máxima de una rueda	549 mm 1' 10"	549 mm 1' 10"	549 mm 1' 10"	549 mm 1' 10"

*Ancho sobre una protuberancia e incluye el aumento del neumático.

Especificaciones del Manipulador de Basura y Chatarra 980

Opciones de neumáticos

Marca de neumáticos	MAXAM	MAXAM	MAXAM	MICHELIN
Tamaño de los neumáticos	29.5R25	29.5R25	29.5R25	29.5R25
Tipo de rodadura	L-3	L-4	L-5	L-3
Patrón de rodadura	MS302	MS405DX	MS503	XHA2
Ancho sobre los neumáticos: máximo (vacío)*	3.270 mm 10' 9"	3.256 mm 10' 9"	3.268 mm 10' 9"	3.270 mm 10' 9"
Ancho sobre los neumáticos: máximo (cargado)*	3.290 mm 10' 10"	3.282 mm 10' 10"	3.304 mm 10' 11"	3.296 mm 10' 10"
Cambio en las dimensiones verticales (promedio de la parte delantera y trasera)	-28 mm -1,1"	-42 mm -1,7"	-15 mm -0,6"	-49 mm -1,9"
Cambio del alcance horizontal	-25 mm -1"	-12 mm -0,5"	-33 mm -1,3"	-8 mm -0,3"
Cambio en el círculo de espacio libre hasta el exterior de los neumáticos	60 mm 2,4"	52 mm 2,1"	75 mm 2,9"	66 mm 2,6"
Cambio en el círculo de espacio libre hasta el interior de los neumáticos	-60 mm -2,4"	-52 mm -2,1"	-75 mm -2,9"	-66 mm -2,6"
Cambio en el peso en orden de trabajo (sin lastre)	-6.300 kg -13.892 lb	-6.160 kg -13.583 lb	-5.520 kg -12.172 lb	-6.472 kg -14.271 lb
Cambio en la carga límite de equilibrio estático: recta	-4.791 kg -10.564 lb	-4.685 kg -10.330 lb	-4.198 kg -9.257 lb	-4.922 kg -10.853 lb
Cambio en la carga límite de equilibrio estático: articulada	-4.171 kg -9.196 lb	-4.078 kg -8.992 lb	-3.654 kg -8.058 lb	-4.284 kg -9.447 lb
Ángulo de oscilación del eje trasero	±13°	±13°	±13°	±13°
Subida y bajada máxima de una rueda	549 mm 1' 10"	549 mm 1' 10"	549 mm 1' 10"	549 mm 1' 10"

*Ancho sobre una protuberancia e incluye el aumento del neumático.

Marca de neumáticos	MICHELIN	BRIDGESTONE	BRIDGESTONE	MAXAM	MAXAM	MICHELIN
Tamaño de los neumáticos	875/65R29	875/65R29	875/65R29	875/65R29	875/65R29	875/65R29
Tipo de rodadura	L-3	L-3	L-4	L-4	E-3 / L3	L5
Patrón de rodadura	XHA2	VTS	VLTS	MS405DX	MS302	XTRA POWER
Ancho sobre los neumáticos: máximo (vacío)*	3.373 mm 11' 1"	3.341 mm 11' 0"	3.344 mm 11' 0"	3.357 mm 11' 1"	3.333 mm 11' 0"	3.341 mm 11' 0"
Ancho sobre los neumáticos: máximo (cargado)*	3.384 mm 11' 2"	3.359 mm 11' 1"	3.366 mm 11' 1"	3.382 mm 11' 2"	3.363 mm 11' 1"	3.365 mm 11' 1"
Cambio en las dimensiones verticales (promedio de la parte delantera y trasera)	-34 mm -1,4"	-28 mm -1,1"	-26 mm -1"	-43 mm -1,7"	-35 mm -1,4"	-17 mm -0,7"
Cambio del alcance horizontal	-13 mm -0,5"	-10 mm -0,4"	-12 mm -0,5"	-12 mm -0,5"	-7 mm -0,3"	-31 mm -1,2"
Cambio en el círculo de espacio libre hasta el exterior de los neumáticos	155 mm 6,1"	129 mm 5,1"	136 mm 5,4"	152 mm 6"	133 mm 5,2"	135 mm 5,3"
Cambio en el círculo de espacio libre hasta el interior de los neumáticos	-155 mm -6,1"	-129 mm -5,1"	-136 mm -5,4"	-152 mm -6"	-133 mm -5,2"	-135 mm -5,3"
Cambio en el peso en orden de trabajo (sin lastre)	-5.812 kg -12.815 lb	-5.532 kg -12.198 lb	-5.456 kg -12.030 lb	-5.464 kg -12.048 lb	-5.856 kg -12.912 lb	-5.288 kg -11.660 lb
Cambio en la carga límite de equilibrio estático: recta	-4.420 kg -9.746 lb	-4.207 kg -9.277 lb	-4.149 kg -9.149 lb	-4.155 kg -9.163 lb	-4.453 kg -9.820 lb	-4.022 kg -8.867 lb
Cambio en la carga límite de equilibrio estático: articulada	-3.848 kg -8.484 lb	-3.662 kg -8.075 lb	-3.612 kg -7.964 lb	-3.617 kg -7.976 lb	-3.877 kg -8.548 lb	-3.501 kg -7.719 lb
Ángulo de oscilación del eje trasero	±8°	±8°	±8°	±8°	±8°	±8°
Subida y bajada máxima de una rueda	340 mm 1' 1"	340 mm 1' 1"	340 mm 1' 1"	340 mm 1' 1"	340 mm 1' 1"	340 mm 1' 1"

*Ancho sobre una protuberancia e incluye el aumento del neumático.

Especificaciones del Manipulador de Basura y Chatarra 980

Especificaciones de operación: cucharones

Varillaje		Varillaje estándar	
Tipo de cucharón		Cucharón de uso general con pasador	Cucharón de uso general con gancho Fusion
Tipo de cuchilla		Cuchillas empernadas	Cuchillas empernadas
Capacidad: nominal	m ³	5,40	5,40
	yd ³	7,00	7,00
Capacidad: nominal a un factor de llenado del 110 %	m ³	5,90	5,90
	yd ³	7,75	7,75
Ancho	mm	3.447	3.447
	pies/pulg	11' 3"	11' 3"
16† Espacio libre de descarga en levantamiento máximo y descarga a 45°	mm	3.292	3.187
	pies/pulg	10' 9"	10' 5"
17† Alcance en levantamiento máximo y descarga a 45°	mm	1.510	1.618
	pies/pulg	4' 11"	5' 3"
Alcance con el brazo de levantamiento horizontal y el cucharón horizontal	mm	2.994	3.146
	pies/pulg	9' 9"	10' 3"
A† Profundidad de excavación	mm	84	89
	pulg	3,3"	3,5"
12† Longitud total	mm	9.636	9.791
	pies/pulg	31' 8"	32' 2"
B† Altura total con el cucharón en levantamiento máximo	mm	6.432	6.536
	pies/pulg	21' 2"	21' 6"
Radio del círculo de espacio libre del cargador con el cucharón en la posición de acarreo	mm	7.614	7.697
	pies/pulg	25' 0"	25' 4"
Carga límite de equilibrio estático, recta (con deflexión de neumáticos)	kg	N/D	N/D
	lb	N/D	N/D
Carga límite de equilibrio estático, recta (sin deflexión de neumáticos)	kg	30.843	29.341
	lb	67.998	64.686
Carga límite de equilibrio estático, articulada (con deflexión de neumáticos)	kg	N/D	N/D
	lb	N/D	N/D
Carga límite de equilibrio estático, articulada (sin deflexión de neumáticos)	kg	26.742	25.353
	lb	58.956	55.895
Fuerza de desprendimiento (§)	kN	226	204
	lbf	50.961	45.862
Peso en orden de trabajo*	kg	37.482	38.164
	lb	82.633	84.136

* Las cargas límite de equilibrio estático y los pesos en orden de trabajo que se muestran se basan en la configuración de una máquina con neumáticos sólidos lisos Brawler 29.5X25, tanques de fluidos completos, operador, prefiltro de cabina, contrapeso fabricado con protección trasera, vidrio de ventana plano con protección delantera, paquete industrial, control de amortiguación, arranque estándar, guardabarros estrechos, antefiltro del motor de la turbina, Product Link, diferencial de patinaje limitado delantero, protector del tren de fuerza, dirección estándar, insonorización industrial y ventilador de paso variable.

† La ilustración se muestra con tablas de dimensiones.

(§) Mide 100 mm (4") detrás la punta de la cuchilla con el pasador de articulación del cucharón como punto de pivote, de acuerdo con la norma ISO 14397-2:2007.

(Con deflexión de neumáticos) Cumple completamente con la norma ISO 14397-1:2007, secciones 1 a 6, que requiere la verificación del 2 % entre los cálculos y las pruebas.

(Sin deflexión de neumáticos) Cumple con la norma ISO 14397-1:2007, secciones 1 a 5.

Hay disponibles otros cucharones y las ofertas varían según la región. Consulte a su distribuidor Cat local para obtener más detalles.

Especificaciones de operación: cucharones

Varillaje		Varillaje estándar	
Tipo de cucharón		Cucharón de uso general con pasador	Cucharón de uso general con gancho Fusion
Tipo de cuchilla		Cuchillas empernadas	Cuchillas empernadas
Capacidad: nominal	m ³	5,70	5,70
	yd ³	7,50	7,50
Capacidad: nominal a un factor de llenado del 110 %	m ³	6,30	6,30
	yd ³	8,25	8,25
Ancho	mm	3.481	3.481
	pies/pulg	11' 5"	11' 5"
16† Espacio libre de descarga en levantamiento máximo y descarga a 45°	mm	3.233	3.123
	pies/pulg	10' 7"	10' 2"
17† Alcance en levantamiento máximo y descarga a 45°	mm	1.567	1.668
	pies/pulg	5' 1"	5' 5"
Alcance con el brazo de levantamiento horizontal y el cucharón horizontal	mm	3.079	3.228
	pies/pulg	10' 1"	10' 7"
A† Profundidad de excavación	mm	72	89
	pulg	2,8"	3,5"
12† Longitud total	mm	9.711	9.873
	pies/pulg	31' 11"	32' 5"
B† Altura total con el cucharón en levantamiento máximo	mm	6.505	6.604
	pies/pulg	21' 5"	21' 8"
Radio del círculo de espacio libre del cargador con el cucharón en la posición de acarreo	mm	7.648	7.739
	pies/pulg	25' 2"	25' 5"
Carga límite de equilibrio estático, recta (con deflexión de neumáticos)	kg	N/D	N/D
	lb	N/D	N/D
Carga límite de equilibrio estático, recta (sin deflexión de neumáticos)	kg	29.816	29.072
	lb	65.733	64.094
Carga límite de equilibrio estático, articulada (con deflexión de neumáticos)	kg	N/D	N/D
	lb	N/D	N/D
Carga límite de equilibrio estático, articulada (sin deflexión de neumáticos)	kg	25.714	25.102
	lb	56.689	55.340
Fuerza de desprendimiento (§)	kN	210	193
	lbf	47.354	43.455
Peso en orden de trabajo*	kg	38.417	38.286
	lb	84.693	84.406

* Las cargas límite de equilibrio estático y los pesos en orden de trabajo que se muestran se basan en la configuración de una máquina con neumáticos sólidos lisos Brawler 29.5X25, tanques de fluidos completos, operador, prefiltro de cabina, contrapeso fabricado con protección trasera, vidrio de ventana plano con protección delantera, paquete industrial, control de amortiguación, arranque estándar, guardabarros estrechos, antefiltro del motor de la turbina, Product Link, diferencial de patinaje limitado delantero, protector del tren de fuerza, dirección estándar, insonorización industrial y ventilador de paso variable.

† La ilustración se muestra con tablas de dimensiones.

(§) Mide 100 mm (4") detrás la punta de la cuchilla con el pasador de articulación del cucharón como punto de pivote, de acuerdo con la norma ISO 14397-2:2007.

(Con deflexión de neumáticos) Cumple completamente con la norma ISO 14397-1:2007, secciones 1 a 6, que requiere la verificación del 2 % entre los cálculos y las pruebas.

(Sin deflexión de neumáticos) Cumple con la norma ISO 14397-1:2007, secciones 1 a 5.

Hay disponibles otros cucharones y las ofertas varían según la región. Consulte a su distribuidor Cat local para obtener más detalles.

Especificaciones del Manipulador de Basura y Chatarra 980

Especificaciones de operación: cucharones

Varillaje		Varillaje estándar	
Tipo de cucharón		Cucharón de uso general con pasador	
Tipo de cuchilla		Cuchillas empernadas	Cuchillas empernadas
Capacidad: nominal	m ³	6,00	6,40
	yd ³	7,75	8,25
Capacidad: nominal a un factor de llenado del 110 %	m ³	6,60	7,00
	yd ³	8,75	9,25
Ancho	mm	3.481	3.413
	pies/pulg	11' 5"	11' 2"
16† Espacio libre de descarga en levantamiento máximo y descarga a 45°	mm	3.205	3.150
	pies/pulg	10' 6"	10' 4"
17† Alcance en levantamiento máximo y descarga a 45°	mm	1.580	1.633
	pies/pulg	5' 2"	5' 4"
Alcance con el brazo de levantamiento horizontal y el cucharón horizontal	mm	3.107	3.185
	pies/pulg	10' 2"	10' 5"
A† Profundidad de excavación	mm	84	84
	pulg	3,3"	3,3"
12† Longitud total	mm	9.749	9.826
	pies/pulg	32' 0"	32' 3"
B† Altura total con el cucharón en levantamiento máximo	mm	6.528	6.608
	pies/pulg	21' 5"	21' 9"
Radio del círculo de espacio libre del cargador con el cucharón en la posición de acarreo	mm	7.660	7.651
	pies/pulg	25' 2"	25' 2"
Carga límite de equilibrio estático, recta (con deflexión de neumáticos)	kg	N/D	N/D
	lb	N/D	N/D
Carga límite de equilibrio estático, recta (sin deflexión de neumáticos)	kg	30.543	30.324
	lb	67.336	66.854
Carga límite de equilibrio estático, articulada (con deflexión de neumáticos)	kg	N/D	N/D
	lb	N/D	N/D
Carga límite de equilibrio estático, articulada (sin deflexión de neumáticos)	kg	26.455	26.251
	lb	58.323	57.874
Fuerza de desprendimiento (§)	kN	209	199
	lbf	47.109	44.736
Peso en orden de trabajo*	kg	37.657	37.742
	lb	83.018	83.206

* Las cargas límite de equilibrio estático y los pesos en orden de trabajo que se muestran se basan en la configuración de una máquina con neumáticos sólidos lisos Brawler 29.5X25, tanques de fluidos completos, operador, prefiltro de cabina, contrapeso fabricado con protección trasera, vidrio de ventana plano con protección delantera, paquete industrial, control de amortiguación, arranque estándar, guardabarros estrechos, antefiltro del motor de la turbina, Product Link, diferencial de patinaje limitado delantero, protector del tren de fuerza, dirección estándar, insonorización industrial y ventilador de paso variable.

† La ilustración se muestra con tablas de dimensiones.

(§) Mide 100 mm (4") detrás la punta de la cuchilla con el pasador de articulación del cucharón como punto de pivote, de acuerdo con la norma ISO 14397-2:2007.

(Con deflexión de neumáticos) Cumple completamente con la norma ISO 14397-1:2007, secciones 1 a 6, que requiere la verificación del 2 % entre los cálculos y las pruebas.

(Sin deflexión de neumáticos) Cumple con la norma ISO 14397-1:2007, secciones 1 a 5.

Hay disponibles otros cucharones y las ofertas varían según la región. Consulte a su distribuidor Cat local para obtener más detalles.

Especificaciones de operación: cucharones

Varillaje		Varillaje estándar	
Tipo de cucharón		Cucharón para desperdicios y explanación con pasador	Cucharón de carga y transporte de desperdicios con pasador
Tipo de cuchilla		Cuchillas empernadas	Borde de caucho
Capacidad: nominal	m ³	9,90	10,70
	yd ³	13,00	14,00
Capacidad: nominal a un factor de llenado del 110 %	m ³	10,90	11,80
	yd ³	14,25	15,50
Ancho	mm	3.882	3.882
	pies/pulg	12' 8"	12' 8"
16† Espacio libre de descarga en levantamiento máximo y descarga a 45°	mm	3.072	2.760
	pies/pulg	10' 0"	9' 0"
17† Alcance en levantamiento máximo y descarga a 45°	mm	1.490	1.650
	pies/pulg	4' 10"	5' 4"
Alcance con el brazo de levantamiento horizontal y el cucharón horizontal	mm	3.153	3.487
	pies/pulg	10' 4"	11' 5"
A† Profundidad de excavación	mm	110	70
	pulg	4,3"	2,7"
12† Longitud total	mm	9.815	10.229
	pies/pulg	32' 3"	33' 7"
B† Altura total con el cucharón en levantamiento máximo	mm	7.135	6.962
	pies/pulg	23' 5"	22' 11"
Radio del círculo de espacio libre del cargador con el cucharón en la posición de acarreo	mm	7.865	7.996
	pies/pulg	25' 10"	26' 3"
Carga límite de equilibrio estático, recta (con deflexión de neumáticos)	kg	N/D	N/D
	lb	N/D	N/D
Carga límite de equilibrio estático, recta (sin deflexión de neumáticos)	kg	32.036	29.162
	lb	70.629	64.292
Carga límite de equilibrio estático, articulada (con deflexión de neumáticos)	kg	N/D	N/D
	lb	N/D	N/D
Carga límite de equilibrio estático, articulada (sin deflexión de neumáticos)	kg	27.647	25.104
	lb	60.951	55.346
Fuerza de desprendimiento (§)	kN	204	170
	lbf	46.027	38.413
Peso en orden de trabajo*	kg	38.659	38.811
	lb	85.228	85.563

* Las cargas límite de equilibrio estático y los pesos en orden de trabajo que se muestran se basan en la configuración de una máquina con neumáticos sólidos lisos Brawler 29.5X25, tanques de fluidos completos, operador, prefiltro de cabina, contrapeso fabricado con protección trasera, vidrio de ventana plano con protección delantera, paquete industrial, control de amortiguación, arranque estándar, guardabarros estrechos, antifiltro del motor de la turbina, Product Link, diferencial de patinaje limitado delantero, protector del tren de fuerza, dirección estándar, insonorización industrial y ventilador de paso variable.

† La ilustración se muestra con tablas de dimensiones.

(§) Mide 100 mm (4") detrás de la punta de la cuchilla con el pasador de articulación del cucharón como punto de pivote, de acuerdo con la norma ISO 14397-2:2007.

(Con deflexión de neumáticos) Cumple completamente con la norma ISO 14397-1:2007, secciones 1 a 6, que requiere la verificación del 2 % entre los cálculos y las pruebas.

(Sin deflexión de neumáticos) Cumple con la norma ISO 14397-1:2007, secciones 1 a 5.

Hay disponibles otros cucharones y las ofertas varían según la región. Consulte a su distribuidor Cat local para obtener más detalles.

Especificaciones del Manipulador de Basura y Chatarra 980

Especificaciones de operación: cucharones

Varillaje		Varillaje de levantamiento alto	
Tipo de cucharón		Cucharón de uso general con pasador	Cucharón de uso general con gancho Fusion
Tipo de cuchilla		Cuchillas empernadas	Cuchillas empernadas
Capacidad: nominal	m ³	5,40	5,40
	yd ³	7,00	7,00
Capacidad: nominal a un factor de llenado del 110 %	m ³	5,90	5,90
	yd ³	7,75	7,75
Ancho	mm	3.447	3.447
	pies/pulg	11' 3"	11' 3"
16† Espacio libre de descarga en levantamiento máximo y descarga a 45°	mm	3.513	3.408
	pies/pulg	11' 6"	11' 2"
17† Alcance en levantamiento máximo y descarga a 45°	mm	1.513	1.621
	pies/pulg	4' 11"	5' 3"
Alcance con el brazo de levantamiento horizontal y el cucharón horizontal	mm	3.154	3.306
	pies/pulg	10' 4"	10' 10"
A† Profundidad de excavación	mm	82	87
	pulg	3,2"	3,4"
12† Longitud total	mm	9.838	9.993
	pies/pulg	32' 4"	32' 10"
B† Altura total con el cucharón en levantamiento máximo	mm	6.653	6.757
	pies/pulg	21' 10"	22' 2"
Radio del círculo de espacio libre del cargador con el cucharón en la posición de acarreo	mm	8.115	8.202
	pies/pulg	26' 8"	26' 11"
Carga límite de equilibrio estático, recta (con deflexión de neumáticos)	kg	N/D	N/D
	lb	N/D	N/D
Carga límite de equilibrio estático, recta (sin deflexión de neumáticos)	kg	28.182	26.779
	lb	62.131	59.039
Carga límite de equilibrio estático, articulada (con deflexión de neumáticos)	kg	N/D	N/D
	lb	N/D	N/D
Carga límite de equilibrio estático, articulada (sin deflexión de neumáticos)	kg	24.900	23.585
	lb	54.895	51.997
Fuerza de desprendimiento (§)	kN	230	207
	lbf	51.726	46.562
Peso en orden de trabajo*	kg	37.616	38.297
	lb	82.928	84.430

* Las cargas límite de equilibrio estático y los pesos en orden de trabajo que se muestran se basan en la configuración de una máquina con neumáticos sólidos lisos Brawler 29.5X25, tanques de fluidos completos, operador, prefiltro de cabina, contrapeso fabricado con protección trasera, vidrio de ventana plano con protección delantera, paquete industrial, control de amortiguación, arranque estándar, guardabarros estrechos, antefiltro del motor de la turbina, Product Link, diferencial de patinaje limitado delantero, protector del tren de fuerza, dirección estándar, insonorización industrial y ventilador de paso variable.

† La ilustración se muestra con tablas de dimensiones.

(§) Mide 100 mm (4") detrás la punta de la cuchilla con el pasador de articulación del cucharón como punto de pivote, de acuerdo con la norma ISO 14397-2:2007.

(Con deflexión de neumáticos) Cumple completamente con la norma ISO 14397-1:2007, secciones 1 a 6, que requiere la verificación del 2 % entre los cálculos y las pruebas.

(Sin deflexión de neumáticos) Cumple con la norma ISO 14397-1:2007, secciones 1 a 5.

Hay disponibles otros cucharones y las ofertas varían según la región. Consulte a su distribuidor Cat local para obtener más detalles.

Especificaciones de operación: cucharones

Varillaje		Varillaje de levantamiento alto	
Tipo de cucharón		Cucharón de uso general con pasador	Cucharón de uso general con gancho Fusion
Tipo de cuchilla		Cuchillas empernadas	Cuchillas empernadas
Capacidad: nominal	m ³	5,70	5,70
	yd ³	7,50	7,50
Capacidad: nominal a un factor de llenado del 110 %	m ³	6,30	6,30
	yd ³	8,25	8,25
Ancho	mm	3.481	3.481
	pies/pulg	11' 5"	11' 5"
16† Espacio libre de descarga en levantamiento máximo y descarga a 45°	mm	3.454	3.343
	pies/pulg	11' 3"	10' 11"
17† Alcance en levantamiento máximo y descarga a 45°	mm	1.570	1.671
	pies/pulg	5' 1"	5' 5"
Alcance con el brazo de levantamiento horizontal y el cucharón horizontal	mm	3.239	3.388
	pies/pulg	10' 7"	11' 1"
A† Profundidad de excavación	mm	70	87
	pulg	2,7"	3,4"
12† Longitud total	mm	9.914	10.075
	pies/pulg	32' 7"	33' 1"
B† Altura total con el cucharón en levantamiento máximo	mm	6.725	6.824
	pies/pulg	22' 1"	22' 5"
Radio del círculo de espacio libre del cargador con el cucharón en la posición de acarreo	mm	8.149	8.243
	pies/pulg	26' 9"	27' 1"
Carga límite de equilibrio estático, recta (con deflexión de neumáticos)	kg	N/D	N/D
	lb	N/D	N/D
Carga límite de equilibrio estático, recta (sin deflexión de neumáticos)	kg	27.151	26.520
	lb	59.859	58.468
Carga límite de equilibrio estático, articulada (con deflexión de neumáticos)	kg	N/D	N/D
	lb	N/D	N/D
Carga límite de equilibrio estático, articulada (sin deflexión de neumáticos)	kg	23.870	23.340
	lb	52.625	51.456
Fuerza de desprendimiento (§)	kN	213	196
	lbf	48.071	44.123
Peso en orden de trabajo*	kg	38.550	38.420
	lb	84.988	84.701

* Las cargas límite de equilibrio estático y los pesos en orden de trabajo que se muestran se basan en la configuración de una máquina con neumáticos sólidos lisos Brawler 29.5X25, tanques de fluidos completos, operador, prefiltro de cabina, contrapeso fabricado con protección trasera, vidrio de ventana plano con protección delantera, paquete industrial, control de amortiguación, arranque estándar, guardabarros estrechos, antefiltro del motor de la turbina, Product Link, diferencial de patinaje limitado delantero, protector del tren de fuerza, dirección estándar, insonorización industrial y ventilador de paso variable.

† La ilustración se muestra con tablas de dimensiones.

(§) Mide 100 mm (4") detrás la punta de la cuchilla con el pasador de articulación del cucharón como punto de pivote, de acuerdo con la norma ISO 14397-2:2007.

(Con deflexión de neumáticos) Cumple completamente con la norma ISO 14397-1:2007, secciones 1 a 6, que requiere la verificación del 2 % entre los cálculos y las pruebas.

(Sin deflexión de neumáticos) Cumple con la norma ISO 14397-1:2007, secciones 1 a 5.

Hay disponibles otros cucharones y las ofertas varían según la región. Consulte a su distribuidor Cat local para obtener más detalles.

Especificaciones del Manipulador de Basura y Chatarra 980

Especificaciones de operación: cucharones

Varillaje		Varillaje de levantamiento alto	
Tipo de cucharón		Cucharón de uso general con pasador	
Tipo de cuchilla		Cuchillas empernadas	Cuchillas empernadas
Capacidad: nominal	m ³	6,00	6,40
	yd ³	7,75	8,25
Capacidad: nominal a un factor de llenado del 110 %	m ³	6,60	7,00
	yd ³	8,75	9,25
Ancho	mm	3.481	3.413
	pies/pulg	11' 5"	11' 2"
16† Espacio libre de descarga en levantamiento máximo y descarga a 45°	mm	3.426	3.370
	pies/pulg	11' 2"	11' 0"
17† Alcance en levantamiento máximo y descarga a 45°	mm	1.583	1.636
	pies/pulg	5' 2"	5' 4"
Alcance con el brazo de levantamiento horizontal y el cucharón horizontal	mm	3.267	3.345
	pies/pulg	10' 8"	10' 11"
A† Profundidad de excavación	mm	82	82
	pulg	3,2"	3,2"
12† Longitud total	mm	9.951	10.028
	pies/pulg	32' 8"	32' 11"
B† Altura total con el cucharón en levantamiento máximo	mm	6.749	6.829
	pies/pulg	22' 2"	22' 5"
Radio del círculo de espacio libre del cargador con el cucharón en la posición de acarreo	mm	8.161	8.152
	pies/pulg	26' 10"	26' 9"
Carga límite de equilibrio estático, recta (con deflexión de neumáticos)	kg	N/D	N/D
	lb	N/D	N/D
Carga límite de equilibrio estático, recta (sin deflexión de neumáticos)	kg	27.884	27.671
	lb	61.474	61.005
Carga límite de equilibrio estático, articulada (con deflexión de neumáticos)	kg	N/D	N/D
	lb	N/D	N/D
Carga límite de equilibrio estático, articulada (sin deflexión de neumáticos)	kg	24.613	24.413
	lb	54.262	53.821
Fuerza de desprendimiento (§)	kN	212	202
	lbf	47.822	45.418
Peso en orden de trabajo*	kg	37.790	37.875
	lb	83.313	83.500

* Las cargas límite de equilibrio estático y los pesos en orden de trabajo que se muestran se basan en la configuración de una máquina con neumáticos sólidos lisos Brawler 29.5X25, tanques de fluidos completos, operador, prefiltro de cabina, contrapeso fabricado con protección trasera, vidrio de ventana plano con protección delantera, paquete industrial, control de amortiguación, arranque estándar, guardabarros estrechos, antefiltro del motor de la turbina, Product Link, diferencial de patinaje limitado delantero, protector del tren de fuerza, dirección estándar, insonorización industrial y ventilador de paso variable.

† La ilustración se muestra con tablas de dimensiones.

(§) Mide 100 mm (4") detrás la punta de la cuchilla con el pasador de articulación del cucharón como punto de pivote, de acuerdo con la norma ISO 14397-2:2007.

(Con deflexión de neumáticos) Cumple completamente con la norma ISO 14397-1:2007, secciones 1 a 6, que requiere la verificación del 2 % entre los cálculos y las pruebas.

(Sin deflexión de neumáticos) Cumple con la norma ISO 14397-1:2007, secciones 1 a 5.

Hay disponibles otros cucharones y las ofertas varían según la región. Consulte a su distribuidor Cat local para obtener más detalles.

Especificaciones de operación: cucharones

Varillaje		Varillaje de levantamiento alto	
Tipo de cucharón		Cucharón para desperdicios y explanación con pasador	Cucharón de carga y transporte de desperdicios con pasador
Tipo de cuchilla		Cuchillas empernadas	Borde de caucho
Capacidad: nominal	m ³	9,90	10,70
	yd ³	13,00	14,00
Capacidad: nominal a un factor de llenado del 110 %	m ³	10,90	11,80
	yd ³	14,25	15,50
Ancho	mm	3.882	3.882
	pies/pulg	12' 8"	12' 8"
16† Espacio libre de descarga en levantamiento máximo y descarga a 45°	mm	3.292	2.980
	pies/pulg	10' 9"	9' 9"
17† Alcance en levantamiento máximo y descarga a 45°	mm	1.493	1.653
	pies/pulg	4' 10"	5' 5"
Alcance con el brazo de levantamiento horizontal y el cucharón horizontal	mm	3.313	3.647
	pies/pulg	10' 10"	11' 11"
A† Profundidad de excavación	mm	108	68
	pulg	4,2"	2,6"
12† Longitud total	mm	10.015	10.424
	pies/pulg	32' 11"	34' 3"
B† Altura total con el cucharón en levantamiento máximo	mm	7.355	7.183
	pies/pulg	24' 2"	23' 7"
Radio del círculo de espacio libre del cargador con el cucharón en la posición de acarreo	mm	8.366	8.494
	pies/pulg	27' 6"	27' 11"
Carga límite de equilibrio estático, recta (con deflexión de neumáticos)	kg	N/D	N/D
	lb	N/D	N/D
Carga límite de equilibrio estático, recta (sin deflexión de neumáticos)	kg	28.932	26.460
	lb	63.785	58.335
Carga límite de equilibrio estático, articulada (con deflexión de neumáticos)	kg	N/D	N/D
	lb	N/D	N/D
Carga límite de equilibrio estático, articulada (sin deflexión de neumáticos)	kg	25.448	23.221
	lb	56.104	51.193
Fuerza de desprendimiento (§)	kN	207	174
	lbf	46.738	39.114
Peso en orden de trabajo*	kg	38.793	38.944
	lb	85.523	85.857

* Las cargas límite de equilibrio estático y los pesos en orden de trabajo que se muestran se basan en la configuración de una máquina con neumáticos sólidos lisos Brawler 29.5X25, tanques de fluidos completos, operador, prefiltro de cabina, contrapeso fabricado con protección trasera, vidrio de ventana plano con protección delantera, paquete industrial, control de amortiguación, arranque estándar, guardabarros estrechos, antifiltro del motor de la turbina, Product Link, diferencial de patinaje limitado delantero, protector del tren de fuerza, dirección estándar, insonorización industrial y ventilador de paso variable.

† La ilustración se muestra con tablas de dimensiones.

(§) Mide 100 mm (4") detrás de la punta de la cuchilla con el pasador de articulación del cucharón como punto de pivote, de acuerdo con la norma ISO 14397-2:2007.

(Con deflexión de neumáticos) Cumple completamente con la norma ISO 14397-1:2007, secciones 1 a 6, que requiere la verificación del 2 % entre los cálculos y las pruebas.

(Sin deflexión de neumáticos) Cumple con la norma ISO 14397-1:2007, secciones 1 a 5.

Hay disponibles otros cucharones y las ofertas varían según la región. Consulte a su distribuidor Cat local para obtener más detalles.

Especificaciones del Manipulador de Basura y Chatarra 980

Especificaciones de la horquilla

Especificaciones de la horquilla

1	Longitud de diente	mm	1.830
		pulg	72,0
2	Centro de carga	mm	915
		pulg	36,0
	Carga límite de equilibrio estático: recta (horquillas horizontales)	kg	19.898
		lb	43.414
	Carga límite de equilibrio estático: articulada (horquillas horizontales)	kg	17.161
		lb	37.823
	Carga nominal (SAE J1197: 50 % de FTSTL)	kg	8.327
		lb	18.352
	Carga nominal (CEN EN 474-3 en terreno irregular: 60 % de FTSTL)	kg	8.327
		lb	18.352
3	Longitud total máxima	mm	10.406
		pulg	409,7
4	Alcance con horquillas a nivel del suelo	mm	1.225
		pulg	48,2
5	*Distancia desde el suelo a la parte inferior de los dientes a la mínima altura y con la horquilla horizontal	mm	-146
		pulg	-5,8
6	Alcance con los brazos y las horquillas horizontales	mm	1.839
		pulg	72,4
7	Alcance con la horquilla a altura máxima	mm	913
		pulg	35,9
8	Distancia desde el suelo hasta la parte superior del diente con los brazos horizontales y la horquilla horizontal	mm	2.028
		pulg	79,8
9	Distancia desde el suelo hasta la parte superior del diente a altura máxima y horquilla horizontal	mm	4.297
		pulg	169,2
10	Altura total de la horquilla a altura máxima de levantamiento (parte superior del portahorquillas al suelo)	mm	5.072
		pulg	199,7
11	Espacio libre a altura máxima de levantamiento y descarga máxima	mm	2.681
		pulg	105,5
12	Ángulo de descarga máximo desde la posición horizontal	grados	45
13	Ancho total del portahorquillas	mm	2.217
		pulg	87,3
14	Altura total del portahorquillas	mm	840
		pulg	33,1
15	Ancho del diente exterior (distancia máxima)	mm	2.070
		pulg	81,5
16	Ancho del diente exterior (distancia mínima)	mm	470
		pulg	18,5
	Ancho del diente (un solo diente)	mm	150,0
		pulg	5,9
	Grosor del diente	mm	65,0
		pulg	2,6
	Capacidad de los dientes	kg	5.246
		lb	11.562
	Peso en orden de trabajo	kg	36.158
		lb	79.693

*Los valores negativos están por debajo de la pendiente

980 IW STD

Portahorquillas
de 87"

Dientes
de 72"

Horquilla para palés - FUSION

530-1861

530-1869

*Fabricación 14C
*Vañillaje de barra en Z en paralelo
*Configuración de levantamiento estándar para aplicación industrial y de desperdicios

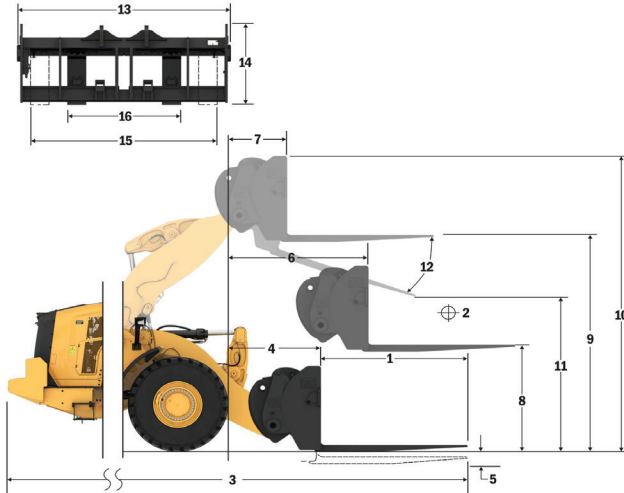

Capacidad (kg)
(Carga calculada en el punto del centro de gravedad)

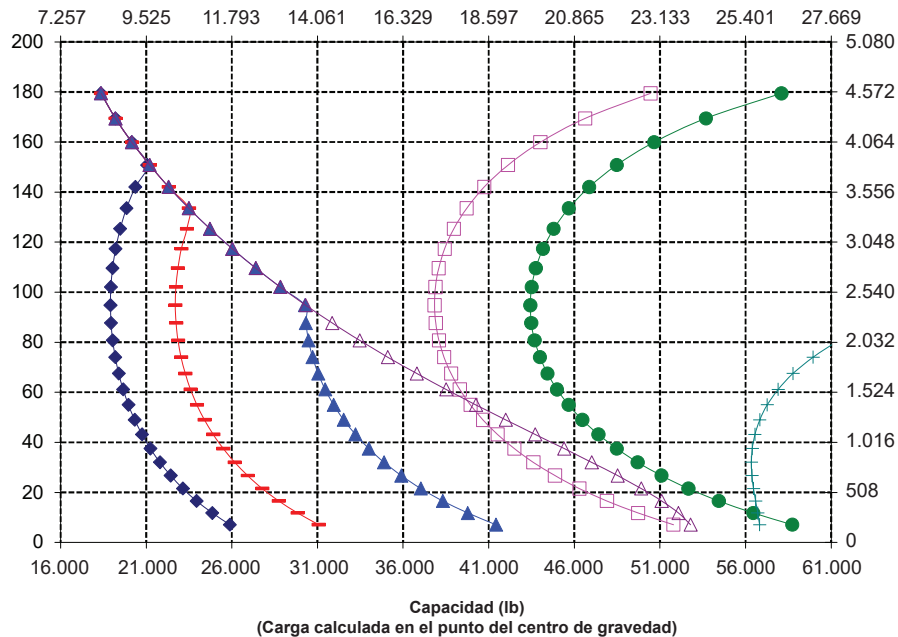

NOTA: Las cargas de equilibrio estático y el peso en orden de trabajo se basan en la siguiente configuración del cargador:

Neumáticos sólidos lisos Brawler, con aire acondicionado, control de amortiguación, protector del tren de fuerza, depósitos de fluidos llenos, tanque de combustible, refrigerante, lubricantes y operador.

Las especificaciones y clasificaciones corresponden a las siguientes normas: SAE* J1197, ISO 14397-1, CEN** EN 474-3.

La carga nominal de operación para un cargador equipado con horquilla de paletas se determina mediante: SAE J1197: un 50 % de carga límite de equilibrio estático a giro pleno o límite hidráulico.

CEN EN 474-3: un 60 % de carga límite de equilibrio estático a giro pleno en terreno irregular o límite hidráulico.

CEN EN 474-3: un 80 % de carga límite de equilibrio estático a giro pleno en terreno firme y nivelado o límite hidráulico.

*SAE: Sociedad de Ingenieros de Automoción

**CEN: Comité Europeo de Normalización

AVISO: No sobrepase la capacidad de carga de los dientes. La capacidad de un diente individual está estampada en el costado de cada uno.

Especificaciones de la horquilla

Especificaciones de la horquilla

1	Longitud de diente	mm	1.829
		pulg	72,0
2	Centro de carga	mm	914
		pulg	36,0
	Carga límite de equilibrio estático: recta (horquillas horizontales)	kg	19.104
		lb	42.106
	Carga límite de equilibrio estático: articulada (horquillas horizontales)	kg	16.559
		lb	36.495
	Carga nominal (SAE J1197: 50 % de FTSTL)	kg	8.279
		lb	18.248
	Carga nominal (CEN EN 474-3 en terreno irregular: 60 % de FTSTL)	kg	8.905
		lb	19.627
	Carga nominal (CEN EN 474-3 en terreno firme y nivelado: 80 % de FTSTL)	kg	8.905
		lb	19.627
3	Longitud total máxima	mm	10.369
		pulg	408,2
4	Alcance con horquillas a nivel del suelo	mm	1.189
		pulg	46,8
5	*Distancia desde el suelo a la parte inferior de los dientes a la mínima altura y con la horquilla horizontal	mm	-95
		pulg	-3,7
6	Alcance con los brazos y las horquillas horizontales	mm	1.826
		pulg	71,9
7	Alcance con la horquilla a altura máxima	mm	899
		pulg	35,4
8	Distancia desde el suelo hasta la parte superior del diente con los brazos horizontales y la horquilla horizontal	mm	2.099
		pulg	82,6
9	Distancia desde el suelo hasta la parte superior del diente a altura máxima y horquilla horizontal	mm	4.368
		pulg	172,0
10	Altura total de la horquilla a altura máxima de levantamiento (parte superior del portahorquillas al suelo)	mm	5.412
		pulg	213,1
11	Espacio libre a altura máxima de levantamiento y descarga máxima	mm	2.502
		pulg	98,5
12	Ángulo de descarga máximo desde la posición horizontal	grados	55
13	Ancho total del portahorquillas	mm	2.821
		pulg	111,1
14	Altura total del portahorquillas	mm	1.129
		pulg	44,4
15	Ancho del diente exterior (distancia máxima)	mm	2.627
		pulg	103,4
16	Ancho del diente exterior (distancia mínima)	mm	747
		pulg	29,4
	Ancho del diente (un solo diente)	mm	250,0
		pulg	9,8
	Grosor del diente	mm	85,0
		pulg	3,3
	Capacidad de los dientes	kg	18.700
		lb	41.215
	Peso en orden de trabajo	kg	37.035
		lb	81.626

*Los valores negativos están por debajo de la pendiente

980 IW STD

Portahorquillas
de 108"

Dientes
de 72"

Horquilla para construcción, FUSION

523-4199

523-4200

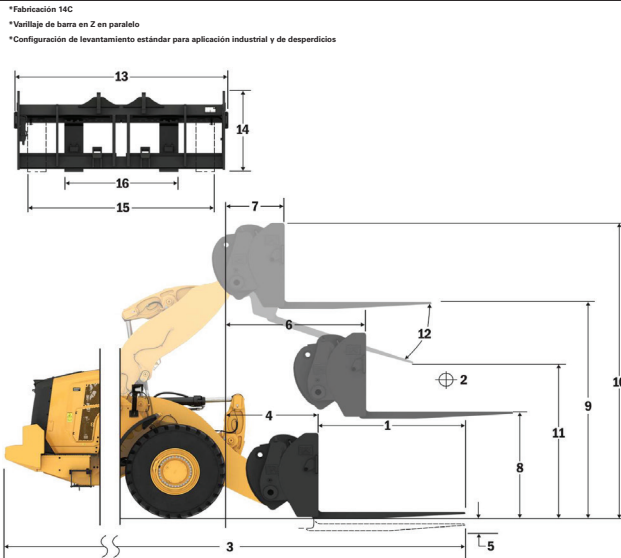

Capacidad (kg)
(Carga calculada en el punto del centro de gravedad)

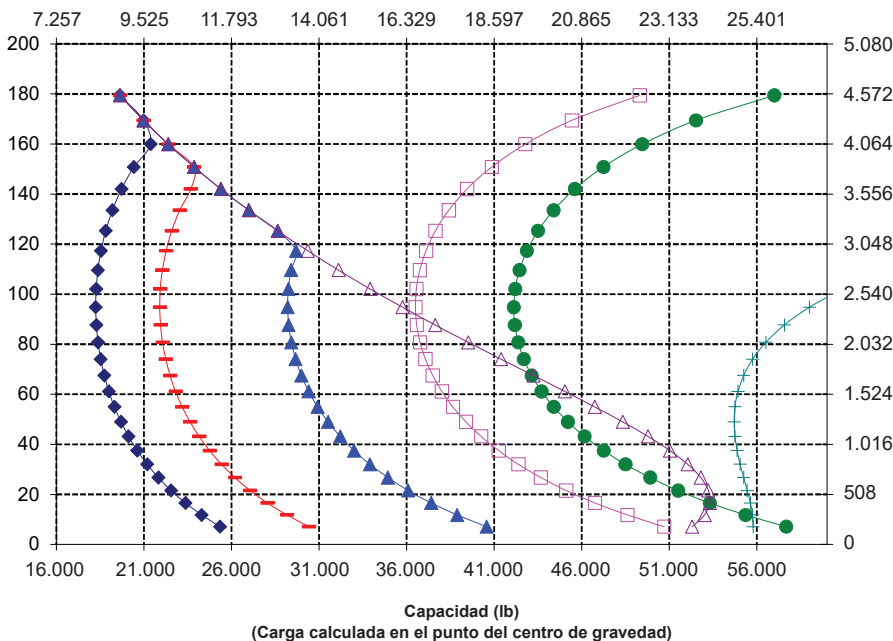

Altura del pasador (B) de articulación (mm)

AVISO: No sobrepase la capacidad de carga de los dientes. La capacidad de un diente individual está estampada en el costado de cada uno.

Especificaciones del Manipulador de Basura y Chatarra 980

Especificaciones de la horquilla

Especificaciones de la horquilla

1	Longitud de diente	mm	2.134
		pulg	84,0
2	Centro de carga	mm	1.067
		pulg	42,0
	Carga límite de equilibrio estático: recta (horquillas horizontales)	kg	18.247
		lb	40.217
	Carga límite de equilibrio estático: articulada (horquillas horizontales)	kg	15.803
		lb	34.830
	Carga nominal (SAE J1197: 50 % de FTSTL)	kg	7.902
		lb	17.415
	Carga nominal (CEN EN 474-3 en terreno irregular: 60 % de FTSTL)	kg	7.914
		lb	17.442
	Carga nominal (CEN EN 474-3 en terreno firme y nivelado: 80 % de FTSTL)	kg	7.914
		lb	17.442
3	Longitud total máxima	mm	10.678
		pulg	420,4
4	Alcance con horquillas a nivel del suelo	mm	1.193
		pulg	47,0
5	*Distancia desde el suelo a la parte inferior de los dientes a la mínima altura y con la horquilla horizontal	mm	-95
		pulg	-3,7
6	Alcance con los brazos y las horquillas horizontales	mm	1.826
		pulg	71,9
7	Alcance con la horquilla a altura máxima	mm	899
		pulg	35,4
8	Distancia desde el suelo hasta la parte superior del diente con los brazos horizontales y la horquilla horizontal	mm	2.104
		pulg	82,8
9	Distancia desde el suelo hasta la parte superior del diente a altura máxima y horquilla horizontal	mm	4.373
		pulg	172,2
10	Altura total de la horquilla a altura máxima de levantamiento (parte superior del portahorquillas al suelo)	mm	5.412
		pulg	213,1
11	Espacio libre a altura máxima de levantamiento y descarga máxima	mm	2.252
		pulg	88,6
12	Ángulo de descarga máximo desde la posición horizontal	grados	55
13	Ancho total del portahorquillas	mm	2.821
		pulg	111,1
14	Altura total del portahorquillas	mm	1.129
		pulg	44,4
15	Ancho del diente exterior (distancia máxima)	mm	2.627
		pulg	103,4
16	Ancho del diente exterior (distancia mínima)	mm	747
		pulg	29,4
	Ancho del diente (un solo diente)	mm	250,0
		pulg	9,8
	Grosor del diente	mm	90,0
		pulg	3,5
	Capacidad de los dientes	kg	17.729
		lb	39.075
	Peso en orden de trabajo	kg	37.137
		lb	81.851

*Los valores negativos están por debajo de la pendiente

980 IW STD

Portahorquillas
de 108"

Dientes
de 84"

Horquilla para construcción, FUSION

523-4199

523-4201

*Fabricación 14C
*Vañillaje de barra en Z en paralelo
*Configuración de levantamiento estándar para aplicación industrial y de desperdicios

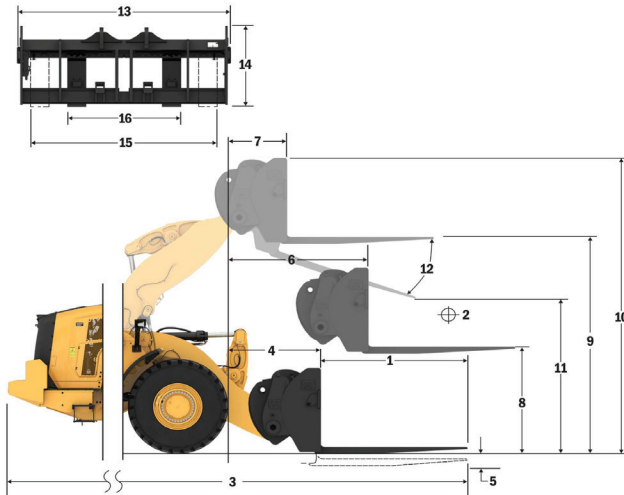

Capacidad (kg)
(Carga calculada en el punto del centro de gravedad)

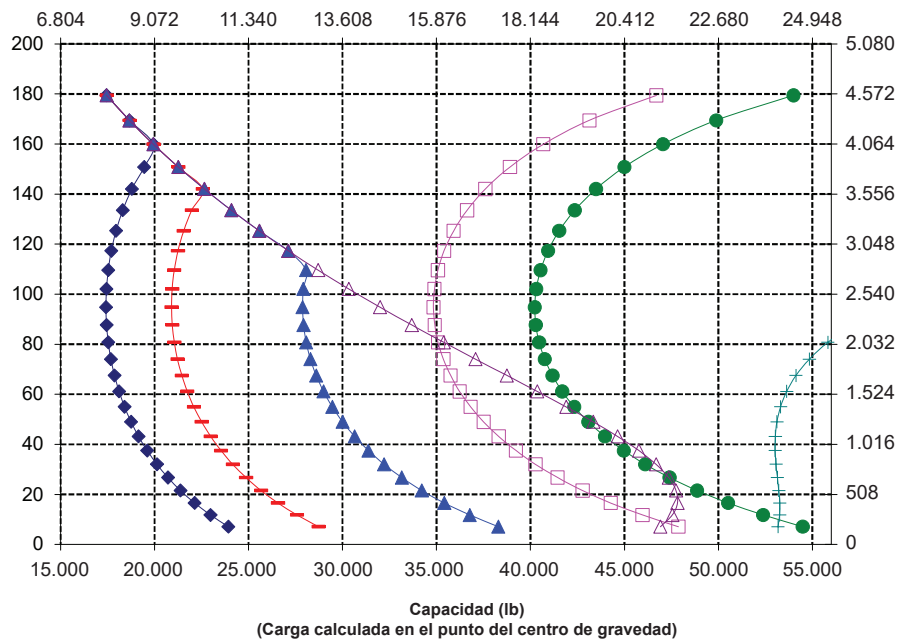

NOTA: Las cargas de equilibrio estático y el peso en orden de trabajo se basan en la siguiente configuración del cargador:

Neumáticos sólidos lisos Brawler, con aire acondicionado, control de amortiguación, protector del tren de fuerza, depósitos de fluidos llenos, tanque de combustible, refrigerante, lubricantes y operador.

Las especificaciones y clasificaciones corresponden a las siguientes normas: SAE* J1197, ISO 14397-1, CEN** EN 474-3.

La carga nominal de operación para un cargador equipado con horquilla de paletas se determina mediante: SAE J1197: un 50 % de carga límite de equilibrio estático a giro pleno o límite hidráulico.

CEN EN 474-3: un 60 % de carga límite de equilibrio estático a giro pleno en terreno irregular o límite hidráulico.

CEN EN 474-3: un 80 % de carga límite de equilibrio estático a giro pleno en terreno firme y nivelado o límite hidráulico.

*SAE: Sociedad de Ingenieros de Automoción

**CEN: Comité Europeo de Normalización

AVISO: No sobrepase la capacidad de carga de los dientes. La capacidad de un diente individual está estampada en el costado de cada uno.

Especificaciones de la horquilla

Especificaciones de la horquilla

1	Longitud de diente	mm	2.438
		pulg	96,0
2	Centro de carga	mm	1.219
		pulg	48,0
	Carga límite de equilibrio estático: recta (horquillas horizontales)	kg	17.393
		lb	38.333
	Carga límite de equilibrio estático: articulada (horquillas horizontales)	kg	15.043
		lb	33.156
	Carga nominal (SAE J1197: 50 % de FTSTL)	kg	7.041
		lb	15.518
	Carga nominal (CEN EN 474-3 en terreno irregular: 60 % de FTSTL)	kg	7.041
		lb	15.518
	Carga nominal (CEN EN 474-3 en terreno firme y nivelado: 80 % de FTSTL)	kg	7.041
		lb	15.518
3	Longitud total máxima	mm	10.986
		pulg	432,5
4	Alcance con horquillas a nivel del suelo	mm	1.197
		pulg	47,1
5	*Distancia desde el suelo a la parte inferior de los dientes a la mínima altura y con la horquilla horizontal	mm	-93
		pulg	-3,7
6	Alcance con los brazos y las horquillas horizontales	mm	1.831
		pulg	72,1
7	Alcance con la horquilla a altura máxima	mm	904
		pulg	35,6
8	Distancia desde el suelo hasta la parte superior del diente con los brazos horizontales y la horquilla horizontal	mm	2.106
		pulg	82,9
9	Distancia desde el suelo hasta la parte superior del diente a altura máxima y horquilla horizontal	mm	4.375
		pulg	172,2
10	Altura total de la horquilla a altura máxima de levantamiento (parte superior del portahorquillas al suelo)	mm	5.412
		pulg	213,1
11	Espacio libre a altura máxima de levantamiento y descarga máxima	mm	1.998
		pulg	78,7
12	Ángulo de descarga máximo desde la posición horizontal	grados	55
13	Ancho total del portahorquillas	mm	2.821
		pulg	111,1
14	Altura total del portahorquillas	mm	1.127
		pulg	44,4
15	Ancho del diente exterior (distancia máxima)	mm	2.629
		pulg	103,5
16	Ancho del diente exterior (distancia mínima)	mm	747
		pulg	29,4
	Ancho del diente (un solo diente)	mm	250,0
		pulg	9,8
	Grosor del diente	mm	90,0
		pulg	3,5
	Capacidad de los dientes	kg	15.750
		lb	34.713
	Peso en orden de trabajo	kg	37.288
		lb	82.184

*Los valores negativos están por debajo de la pendiente

980 IW STD

Portahorquillas
de 108"

Dientes
de 96"

Horquilla para construcción, FUSION

523-4199

523-4202

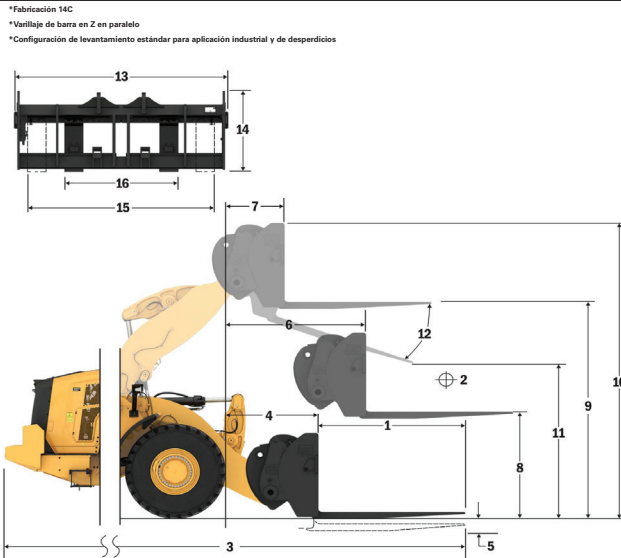

Capacidad (kg)

(Carga calculada en el punto del centro de gravedad)

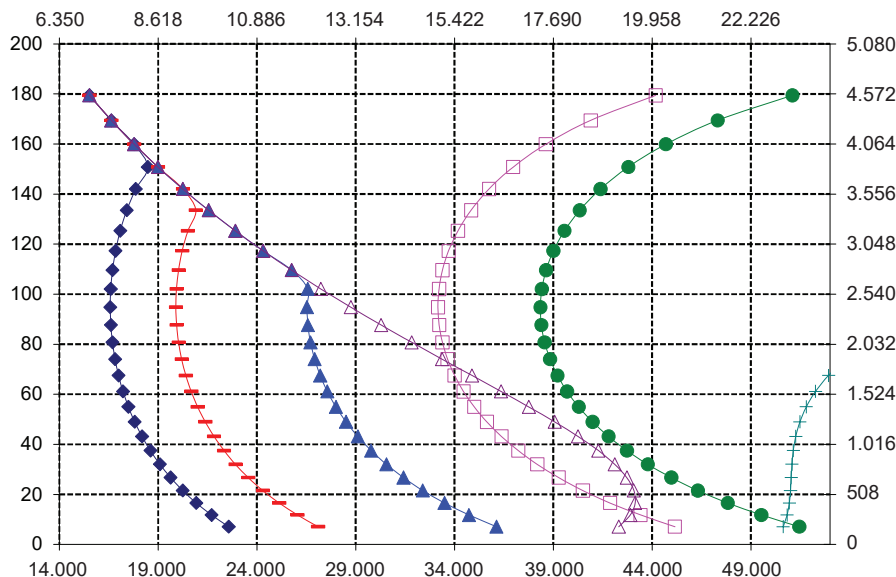

Capacidad (lb)

(Carga calculada en el punto del centro de gravedad)

NOTA: Las cargas de equilibrio estático y el peso en orden de trabajo se basan en la siguiente configuración del cargador:
Neumáticos sólidos lisos Brawler, con aire acondicionado, control de amortiguación, protector del tren de fuerza, depósitos de fluidos llenos, tanque de combustible, refrigerante, lubricantes y operador.
Las especificaciones y clasificaciones corresponden a las siguientes normas: SAE* J1197, ISO 14397-1, CEN** EN 474-3.
La carga nominal de operación para un cargador equipado con horquilla de paletas se determina mediante: SAE J1197: un 50 % de carga límite de equilibrio estático a giro pleno o límite hidráulico.
CEN EN 474-3: un 60 % de carga límite de equilibrio estático a giro pleno en terreno irregular o límite hidráulico.
CEN EN 474-3: un 80 % de carga límite de equilibrio estático a giro pleno en terreno firme y nivelado o límite hidráulico.
*SAE: Sociedad de Ingenieros de Automoción
**CEN: Comité Europeo de Normalización

AVISO: No sobrepase la capacidad de carga de los dientes. La capacidad de un diente individual está estampada en el costado de cada uno.

Especificaciones del Manipulador de Basura y Chatarra 980

Especificaciones de la horquilla

Especificaciones de la horquilla

1	Longitud de diente	mm	1.830
		pulg	72,0
2	Centro de carga	mm	915
		pulg	36,0
	Carga límite de equilibrio estático: recta (horquillas horizontales)	kg	18.618
		lb	41.035
	Carga límite de equilibrio estático: articulada (horquillas horizontales)	kg	16.537
		lb	36.447
	Carga nominal (SAE J1197: 50 % de FTSTL)	kg	7.970
		lb	17.566
	Carga nominal (CEN EN 474-3 en terreno irregular: 60 % de FTSTL)	kg	7.970
		lb	17.566
3	Longitud total máxima	mm	10.615
		pulg	417,9
4	Alcance con horquillas a nivel del suelo	mm	1.434
		pulg	56,4
5	*Distancia desde el suelo a la parte inferior de los dientes a la mínima altura y con la horquilla horizontal	mm	-145
		pulg	-5,7
6	Alcance con los brazos y las horquillas horizontales	mm	2.012
		pulg	79,2
7	Alcance con la horquilla a altura máxima	mm	928
		pulg	36,5
8	Distancia desde el suelo hasta la parte superior del diente con los brazos horizontales y la horquilla horizontal	mm	2.028
		pulg	79,8
9	Distancia desde el suelo hasta la parte superior del diente a altura máxima y horquilla horizontal	mm	4.517
		pulg	177,8
10	Altura total de la horquilla a altura máxima de levantamiento (parte superior del portahorquillas al suelo)	mm	5.292
		pulg	208,3
11	Espacio libre a altura máxima de levantamiento y descarga máxima	mm	2.846
		pulg	112,1
12	Ángulo de descarga máximo desde la posición horizontal	grados	47
13	Ancho total del portahorquillas	mm	2.217
		pulg	87,3
14	Altura total del portahorquillas	mm	840
		pulg	33,1
15	Ancho del diente exterior (distancia máxima)	mm	2.070
		pulg	81,5
16	Ancho del diente exterior (distancia mínima)	mm	470
		pulg	18,5
	Ancho del diente (un solo diente)	mm	150,0
		pulg	5,9
	Grosor del diente	mm	65,0
		pulg	2,6
	Capacidad de los dientes	kg	5.246
		lb	11.562
	Peso en orden de trabajo	kg	36.296
		lb	79.996

*Los valores negativos están por debajo de la pendiente

980 IW HL

Portahorquillas
de 87"

Dientes
de 72"

Horquilla para palés - FUSION

530-1861

530-1869

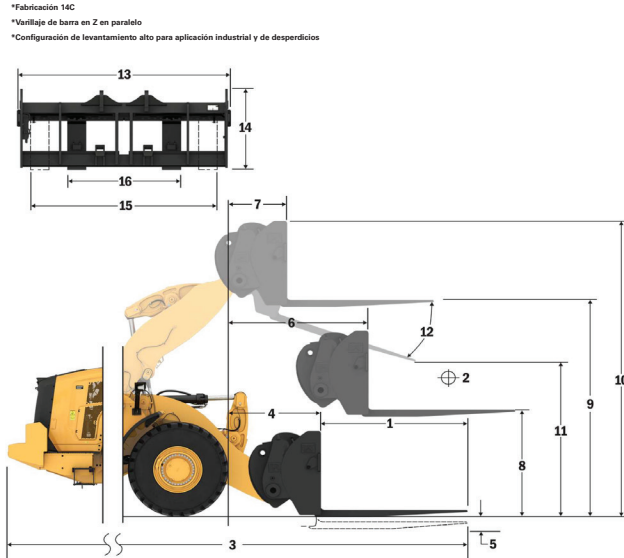

Capacidad (kg)
(Carga calculada en el punto del centro de gravedad)

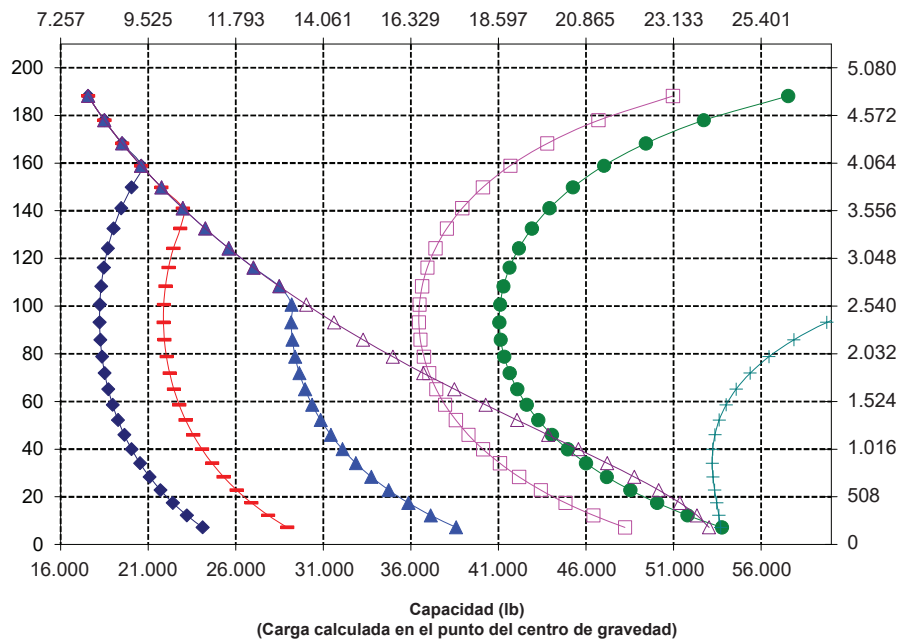

NOTA: Las cargas de equilibrio estático y el peso en orden de trabajo se basan en la siguiente configuración del cargador:

Neumáticos sólidos lisos Brawler, con aire acondicionado, control de amortiguación, protector del tren de fuerza, depósitos de fluidos llenos, tanque de combustible, refrigerante, lubricantes y operador.

Las especificaciones y clasificaciones corresponden a las siguientes normas: SAE* J1197, ISO 14397-1, CEN** EN 474-3.

La carga nominal de operación para un cargador equipado con horquilla de paletas se determina mediante: SAE J1197: un 50 % de carga límite de equilibrio estático a giro pleno o límite hidráulico.

CEN EN 474-3: un 60 % de carga límite de equilibrio estático a giro pleno en terreno irregular o límite hidráulico.

CEN EN 474-3: un 80 % de carga límite de equilibrio estático a giro pleno en terreno firme y nivelado o límite hidráulico.

*SAE: Sociedad de Ingenieros de Automoción

**CEN: Comité Europeo de Normalización

AVISO: No sobrepase la capacidad de carga de los dientes. La capacidad de un diente individual está estampada en el costado de cada uno.

Especificaciones de la horquilla

Especificaciones de la horquilla

1	Longitud de diente	mm	1.829
		pulg	72,0
2	Centro de carga	mm	914
		pulg	36,0
	Carga límite de equilibrio estático: recta (horquillas horizontales)	kg	18.010
		lb	39.694
	Carga límite de equilibrio estático: articulada (horquillas horizontales)	kg	15.921
		lb	35.090
	Carga nominal (SAE J1197: 50 % de FTSTL)	kg	7.961
		lb	17.545
	Carga nominal (CEN EN 474-3 en terreno irregular: 60 % de FTSTL)	kg	8.586
		lb	18.924
	Carga nominal (CEN EN 474-3 en terreno firme y nivelado: 80 % de FTSTL)	kg	8.586
		lb	18.924
3	Longitud total máxima	mm	10.577
		pulg	416,4
4	Alcance con horquillas a nivel del suelo	mm	1.397
		pulg	55,0
5	*Distancia desde el suelo a la parte inferior de los dientes a la mínima altura y con la horquilla horizontal	mm	-91
		pulg	-3,6
6	Alcance con los brazos y las horquillas horizontales	mm	1.999
		pulg	78,7
7	Alcance con la horquilla a altura máxima	mm	915
		pulg	36,0
8	Distancia desde el suelo hasta la parte superior del diente con los brazos horizontales y la horquilla horizontal	mm	2.101
		pulg	82,7
9	Distancia desde el suelo hasta la parte superior del diente a altura máxima y horquilla horizontal	mm	4.590
		pulg	180,7
10	Altura total de la horquilla a altura máxima de levantamiento (parte superior del portahorquillas al suelo)	mm	5.834
		pulg	221,8
11	Espacio libre a altura máxima de levantamiento y descarga máxima	mm	2.678
		pulg	105,4
12	Ángulo de descarga máximo desde la posición horizontal	grados	57
13	Ancho total del portahorquillas	mm	2.821
		pulg	111,1
14	Altura total del portahorquillas	mm	1.129
		pulg	44,4
15	Ancho del diente exterior (distancia máxima)	mm	2.627
		pulg	103,4
16	Ancho del diente exterior (distancia mínima)	mm	747
		pulg	29,4
	Ancho del diente (un solo diente)	mm	250,0
		pulg	9,8
	Grosor del diente	mm	85,0
		pulg	3,3
	Capacidad de los dientes	kg	18.700
		lb	41.215
	Peso en orden de trabajo	kg	37.173
		lb	81.929

*Los valores negativos están por debajo de la pendiente

980 IW HL

Portahorquillas
de 87"

Dientes
de 72"

Horquilla para construcción, FUSION

523-4199

523-4200

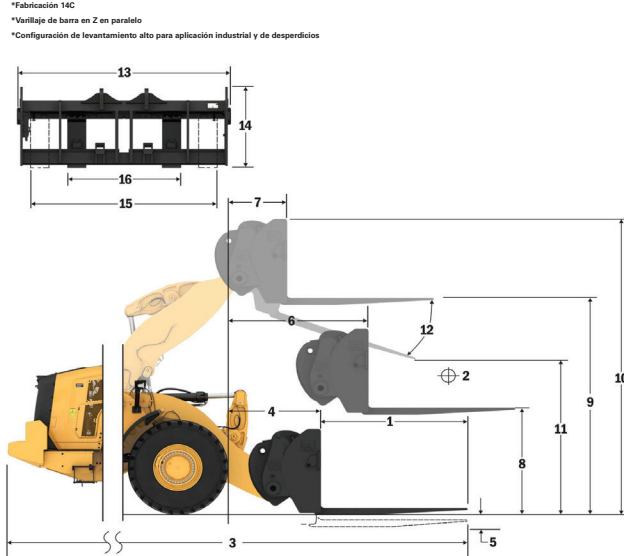

*Fabricación 14C
*Vañillaje de barra en Z en paralelo
*Configuración de levantamiento alto para aplicación industrial y de desperdicios

Capacidad (kg)
(Carga calculada en el punto del centro de gravedad)

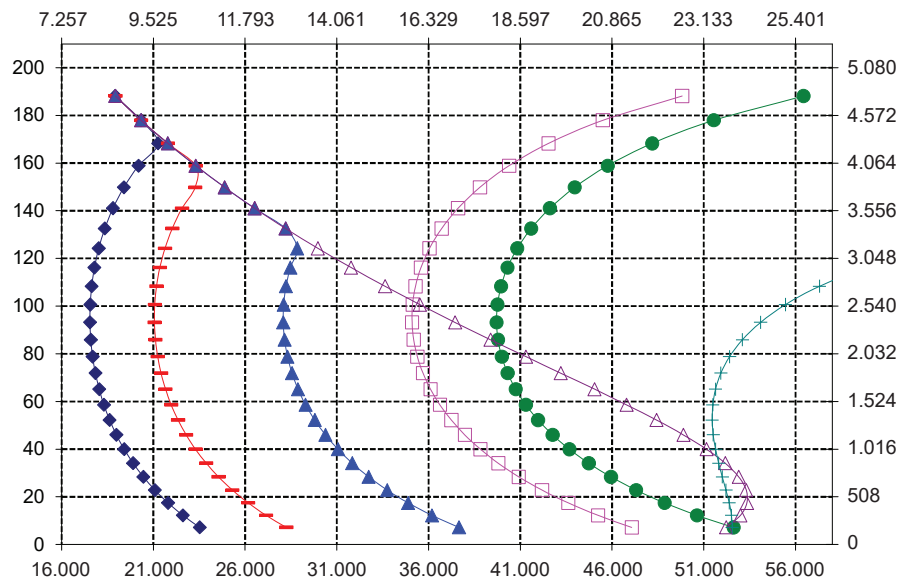

Altura del pasador (B) de articulación (mm)

NOTA: Las cargas de equilibrio estático y el peso en orden de trabajo se basan en la siguiente configuración del cargador:

Neumáticos sólidos lisos Brawler, con aire acondicionado, control de amortiguación, protector del tren de fuerza, depósitos de fluidos llenos, tanque de combustible, refrigerante, lubricantes y operador.

Las especificaciones y clasificaciones corresponden a las siguientes normas: SAE* J1197, ISO 14397-1, CEN** EN 474-3.

La carga nominal de operación para un cargador equipado con horquilla de paletas se determina mediante: SAE J1197: un 50 % de carga límite de equilibrio estático a giro pleno o límite hidráulico.

CEN EN 474-3: un 60 % de carga límite de equilibrio estático a giro pleno en terreno irregular o límite hidráulico.

CEN EN 474-3: un 80 % de carga límite de equilibrio estático a giro pleno en terreno firme y nivelado o límite hidráulico.

*SAE: Sociedad de Ingenieros de Automoción

**CEN: Comité Europeo de Normalización

AVISO: No sobrepase la capacidad de carga de los dientes. La capacidad de un diente individual está estampada en el costado de cada uno.

Especificaciones del Manipulador de Basura y Chatarra 980

Especificaciones de la horquilla

Especificaciones de la horquilla

1	Longitud de diente	mm	2.134
		pulg	84,0
2	Centro de carga	mm	1.067
		pulg	42,0
	Carga límite de equilibrio estático: recta (horquillas horizontales)	kg	17.225
		lb	37.964
	Carga límite de equilibrio estático: articulada (horquillas horizontales)	kg	15.216
		lb	33.537
	Carga nominal (SAE J1197: 50 % de FTSTL)	kg	7.608
		lb	16.768
	Carga nominal (CEN EN 474-3 en terreno irregular: 60 % de FTSTL)	kg	7.633
		lb	16.824
	Carga nominal (CEN EN 474-3 en terreno firme y nivelado: 80 % de FTSTL)	kg	7.633
		lb	16.824
3	Longitud total máxima	mm	10.885
		pulg	428,6
4	Alcance con horquillas a nivel del suelo	mm	1.401
		pulg	55,2
5	*Distancia desde el suelo a la parte inferior de los dientes a la mínima altura y con la horquilla horizontal	mm	-91
		pulg	-3,6
6	Alcance con los brazos y las horquillas horizontales	mm	1.999
		pulg	78,7
7	Alcance con la horquilla a altura máxima	mm	915
		pulg	36,0
8	Distancia desde el suelo hasta la parte superior del diente con los brazos horizontales y la horquilla horizontal	mm	2.106
		pulg	82,9
9	Distancia desde el suelo hasta la parte superior del diente a altura máxima y horquilla horizontal	mm	4.595
		pulg	180,9
10	Altura total de la horquilla a altura máxima de levantamiento (parte superior del portahorquillas al suelo)	mm	5.834
		pulg	231,8
11	Espacio libre a altura máxima de levantamiento y descarga máxima	mm	2.422
		pulg	95,4
12	Ángulo de descarga máximo desde la posición horizontal	grados	57
13	Ancho total del portahorquillas	mm	2.821
		pulg	111,1
14	Altura total del portahorquillas	mm	1.129
		pulg	44,4
15	Ancho del diente exterior (distancia máxima)	mm	2.627
		pulg	103,4
16	Ancho del diente exterior (distancia mínima)	mm	747
		pulg	29,4
	Ancho del diente (un solo diente)	mm	250,0
		pulg	9,8
	Grosor del diente	mm	90,0
		pulg	3,5
	Capacidad de los dientes	kg	17.729
		lb	39.075
	Peso en orden de trabajo	kg	37.275
		lb	82.154

*Los valores negativos están por debajo de la pendiente

980 IW HL

Horquilla para palés - FUSION

Portahorquillas
de 108"

Dientes
de 84"

523-4199

523-4201

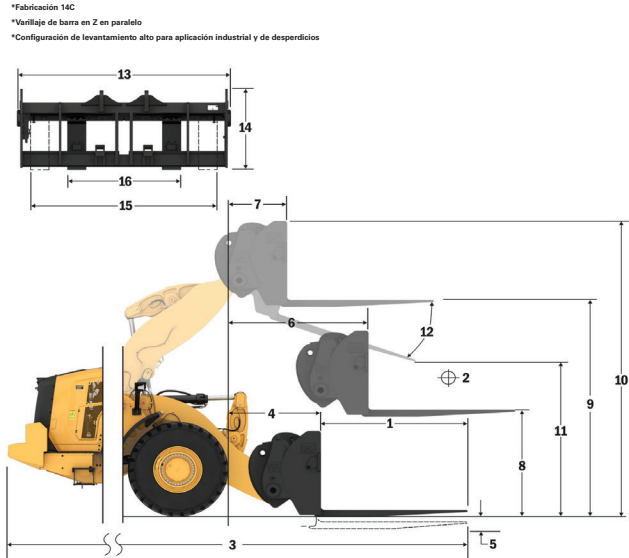

Capacidad (kg)
(Carga calculada en el punto del centro de gravedad)

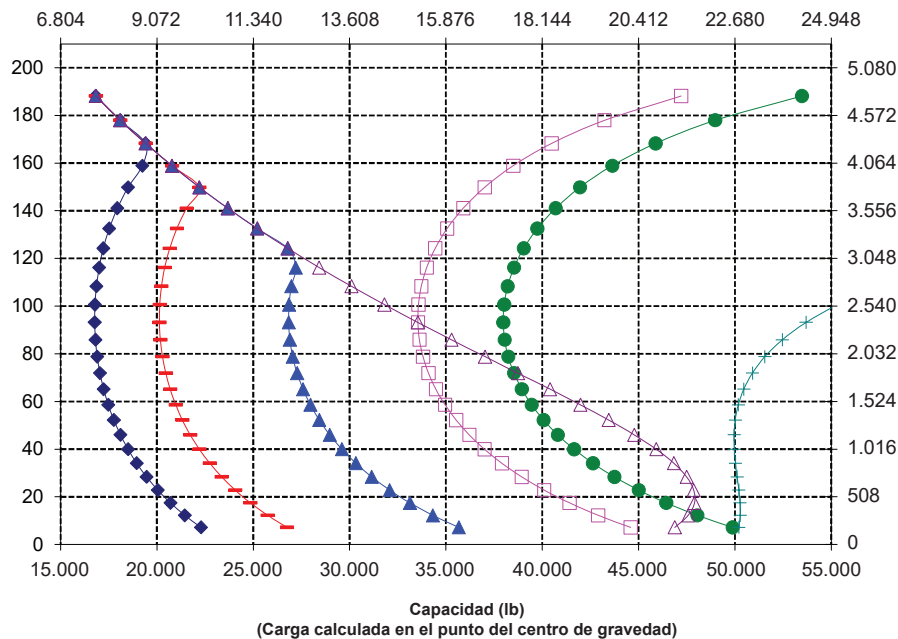

NOTA: Las cargas de equilibrio estático y el peso en orden de trabajo se basan en la siguiente configuración del cargador:

Neumáticos sólidos lisos Brawler, con aire acondicionado, control de amortiguación, protector del tren de fuerza, depósitos de fluidos llenos, tanque de combustible, refrigerante, lubricantes y operador.

Las especificaciones y clasificaciones corresponden a las siguientes normas: SAE* J1197, ISO 14397-1, CEN** EN 474-3.

La carga nominal de operación para un cargador equipado con horquilla de paletas se determina mediante: SAE J1197: un 50 % de carga límite de equilibrio estático a giro pleno o límite hidráulico.

CEN EN 474-3: un 60 % de carga límite de equilibrio estático a giro pleno en terreno irregular o límite hidráulico.

CEN EN 474-3: un 80 % de carga límite de equilibrio estático a giro pleno en terreno firme y nivelado o límite hidráulico.

*SAE: Sociedad de Ingenieros de Automoción

**CEN: Comité Europeo de Normalización

AVISO: No sobrepase la capacidad de carga de los dientes. La capacidad de un diente individual está estampada en el costado de cada uno.

Especificaciones de la horquilla

Especificaciones de la horquilla

1	Longitud de diente	mm	2.438
		pulg	96,0
2	Centro de carga	mm	1.219
		pulg	48,0
	Carga límite de equilibrio estático: recta (horquillas horizontales)	kg	16.438
		lb	36.225
	Carga límite de equilibrio estático: articulada (horquillas horizontales)	kg	14.502
		lb	31.962
	Carga nominal (SAE J1197: 50 % de FTSTL)	kg	6.791
		lb	14.967
	Carga nominal (CEN EN 474-3 en terreno irregular: 60 % de FTSTL)	kg	6.791
		lb	14.967
3	Longitud total máxima	mm	11.194
		pulg	440,7
4	Alcance con horquillas a nivel del suelo	mm	1.405
		pulg	55,3
5	*Distancia desde el suelo a la parte inferior de los dientes a la mínima altura y con la horquilla horizontal	mm	-89
		pulg	-3,5
6	Alcance con los brazos y las horquillas horizontales	mm	2.004
		pulg	78,9
7	Alcance con la horquilla a altura máxima	mm	920
		pulg	36,2
8	Distancia desde el suelo hasta la parte superior del diente con los brazos horizontales y la horquilla horizontal	mm	2.108
		pulg	83,0
9	Distancia desde el suelo hasta la parte superior del diente a altura máxima y horquilla horizontal	mm	4.597
		pulg	181,0
10	Altura total de la horquilla a altura máxima de levantamiento (parte superior del portahorquillas al suelo)	mm	5.834
		pulg	231,8
11	Espacio libre a altura máxima de levantamiento y descarga máxima	mm	2.163
		pulg	85,2
12	Ángulo de descarga máximo desde la posición horizontal	grados	57
13	Ancho total del portahorquillas	mm	2.821
		pulg	111,1
14	Altura total del portahorquillas	mm	1.127
		pulg	44,4
15	Ancho del diente exterior (distancia máxima)	mm	2.629
		pulg	103,5
16	Ancho del diente exterior (distancia mínima)	mm	747
		pulg	29,4
	Ancho del diente (un solo diente)	mm	250,0
		pulg	9,8
	Grosor del diente	mm	90,0
		pulg	3,5
	Capacidad de los dientes	kg	15.750
		lb	34.713
	Peso en orden de trabajo	kg	37.426
		lb	82.487

*Los valores negativos están por debajo de la pendiente

980 IW HL

Horquilla para construcción, FUSION

Portahorquillas
de 108"

Dientes
de 96"

523-4199

523-4202

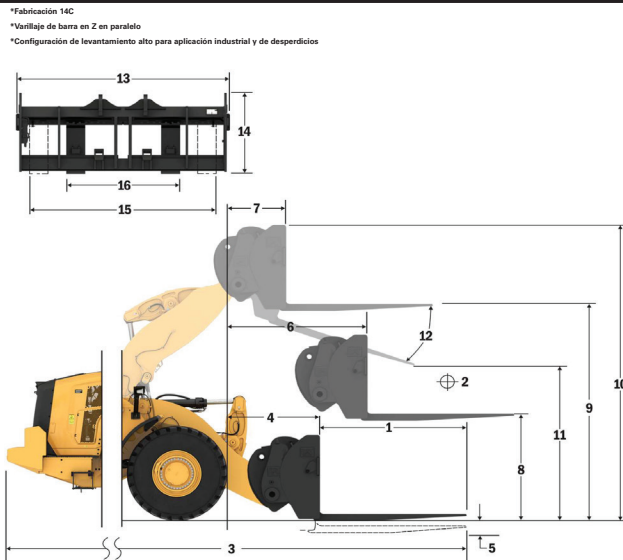

*Fabricación 14C
*Vañillaje de barra en Z en paralelo
*Configuración de levantamiento alto para aplicación industrial y de desperdicios

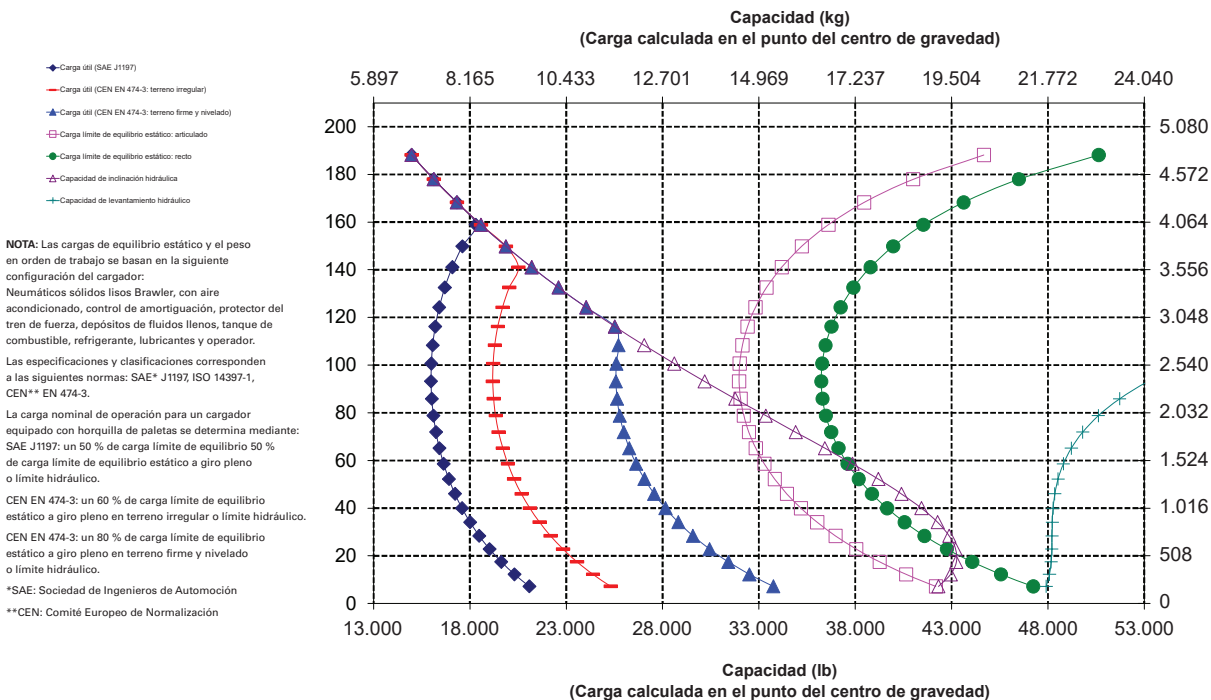

AVISO: No sobrepase la capacidad de carga de los dientes. La capacidad de un diente individual está estampada en el costado de cada uno.



980

Máquina Forestal

Las aplicaciones de aserraderos exigen el rendimiento, la productividad y la seguridad adicionales que los cargadores de ruedas forestales Cat proporcionan.

Fiabilidad demostrada

- El Motor C13 de Cat ofrece una mayor densidad de potencia con una combinación de sistemas electrónicos probados de combustible y de aire.
- El riguroso diseño de los componentes y los procesos de validación de la máquina proporcionan una fiabilidad y un tiempo de disponibilidad inigualables.

Durabilidad

- Los ejes y la transmisión de servicio pesado están diseñados para trabajar en aplicaciones extremas.
- Servotransmisión planetaria (4F/4R) automática con componentes resistentes y de larga duración.

Eficiencia del combustible y productividad óptimas

- El paquete forestal incluye un contrapeso adicional, un bastidor trasero más pesado, cilindros de inclinación más grandes, eslabones de inclinación más cortos y una transmisión de servicio extremo para aumentar la capacidad de la máquina con respecto al modelo básico.
- Para las aplicaciones con gran volumen de residuos, el ventilador de paso variable optativo y los enfriadores de manipulación de residuos de gran volumen minimizan el potencial de sobrecalentamiento y reducen la necesidad de tiempo de inactividad para la limpieza del radiador.
- Sistema hidráulico auxiliar optativo de 3a válvula disponible para herramientas que requieren funciones adicionales.
- La servotransmisión de servicio extremo con embrague de traba aumenta la eficiencia del combustible y ofrece un rendimiento óptimo.
- El embrague simple junto con los cambios de traba a traba proporcionan aceleración y velocidad más rápidas en pendientes.
- El sistema de parada del motor en vacío automático reduce significativamente el tiempo en vacío, el total de horas de operación y el consumo de combustible.
- Los diferenciales de patinaje limitado optativo aumentan la tracción y reducen el resbalamiento de los neumáticos, lo que disminuye los costos de operación.
- El motor, el tren de fuerza y los sistemas hidráulicos están totalmente integrados para proporcionar una productividad y eficiencia del combustible inigualables.

Características de seguridad

- La cámara de visión trasera mejora la visibilidad detrás de la máquina. Así podrá trabajar de forma segura y con confianza.
- La visión periférica optativa proporciona visibilidad de 360° alrededor de la máquina, lo que mejora la capacidad del operador para percibir su entorno.
- El sistema de mitigación de colisiones utiliza una matriz de sensores integrada e inteligente para proporcionar funciones de advertencia de colisiones, detección de personas, inhibición de movimiento y frenado automático de emergencia cuando la máquina se desplaza en retroceso.
- El control remoto Cat Command permite a los operadores trabajar de forma segura a distancia.
- El acceso a la cabina con una puerta amplia, la apertura remota optativa de las puertas y escalones similares a una escalera proporcionan una estabilidad sólida.
- El parabrisas que se extiende del piso al techo y los grandes espejos con espejos integrados dirigidos a puntos proporcionan una visibilidad panorámica líder en la industria.

Tiempo y costos de mantenimiento reducidos

- La extensión de los intervalos de cambio del filtro y los fluidos ayuda a reducir los costos de mantenimiento.
- Remote Troubleshoot conecta la máquina con el departamento de servicio del distribuidor para que los problemas puedan diagnosticarse rápidamente y usted pueda volver al trabajo.
- Remote Flash se adapta a su horario de trabajo para garantizar que el software de la máquina esté actualizado a fin de proporcionar un rendimiento óptimo.
- La aplicación Cat App ayuda a gestionar la ubicación, las horas de trabajo y los programas de mantenimiento de la flota. Además, proporciona alertas sobre las tareas de mantenimiento necesarias y le permite solicitar servicio a su distribuidor Cat local.
- El capó inclinable de una pieza facilita y agiliza el acceso al compartimiento del motor.

Entorno de trabajo cómodo con la nueva cabina

- Asiento y suspensión de última generación con ajustes sencillos para una mayor comodidad del operador. Se ofrece en tres niveles de corte y puede equiparse con un arnés de cuatro puntos.
- El nuevo panel y las pantallas táctiles de alta resolución que incluye la cabina son intuitivos y fáciles de utilizar.
- La insonorización, los sellos y los soportes viscosos de la cabina reducen el ruido y las vibraciones a fin de ofrecer un entorno de trabajo más silencioso.
- El sistema de dirección electrohidráulico con palanca universal montado en el asiento proporciona control de precisión y reduce significativamente la fatiga de los brazos, lo que da como resultado una comodidad y precisión excelentes. También hay disponible un volante con HMU (hydraulic metering unit, unidad de medición hidráulica).

Características de la Máquina Forestal 980

1. Cilindros de inclinación más grandes y eslabones de inclinación optimizados para un mayor control de la carga en aplicaciones de horquillas.
2. El bastidor trasero más pesado y el contrapeso ofrecen cargas límite de equilibrio más altas en aplicaciones de aserraderos.
3. La transmisión de servicio extremo mantiene la durabilidad.
4. Protector de ventana optativo de resistencia ante los impactos para el vidrio.
5. El sistema hidráulico optativo de 3a función proporciona un control hidráulico auxiliar para las herramientas como las horquillas de aserradero o maderera.
6. Gran variedad de herramientas para aserraderos.

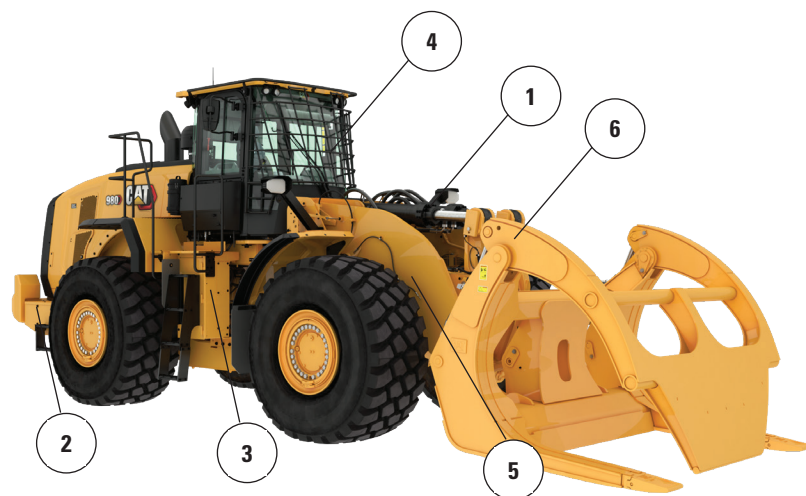

7. Un ventilador de paso variable optativo para mantener la parrilla trasera y los núcleos de enfriamiento limpios en aplicaciones de residuos de gran volumen.
8. Los núcleos de enfriamiento con espacio de aletas ancho/mantenimiento de residuos de gran volumen optativos tienen menor tendencia a la obstrucción.
9. Enfriador de aceite del eje optativo que proporciona menores temperaturas de aceite del eje en aplicaciones con uso intensivo del freno.
10. Antefiltros optativos de cabina y motor para usar en aplicaciones de residuos de gran volumen.

Especificaciones de la Máquina Forestal 980

Opciones de neumáticos

Marca de neumáticos	Bridgestone	Michelin	Bridgestone	Michelin	Maxam	Maxam
Tamaño de los neumáticos	29.5R25	29.5R25	29.5R25	29.5R25	29.5R25	29.5R25
Tipo de rodadura	L-4	L-4	L-3	L-3	L-3	L-4
Patrón de rodadura	VSNT	XLDD1	VJT	XHA2	MS302	MS405DX
Ancho sobre los neumáticos: máximo (vacío)*	3.240 mm 10' 8"	3.258 mm 10' 9"	3.263 mm 10' 9"	3.270 mm 10' 9"	3.270 mm 10' 9"	3.256 mm 10' 9"
Ancho sobre los neumáticos: máximo (cargado)*	3.260 mm 10' 9"	3.302 mm 10' 10"	3.289 mm 10' 10"	3.296 mm 10' 10"	3.290 mm 10' 10"	3.282 mm 10' 10"
Cambio en las dimensiones verticales (promedio de la parte delantera y trasera)		-7 mm -0,3"	-23 mm -0,9"	-40 mm -1,6"	-19 mm -0,8"	-33 mm -1,3"
Cambio del alcance horizontal		-1 mm 0"	20 mm 0,8"	23 mm 0,9"	6 mm 0,2"	19 mm 0,7"
Cambio en el círculo de espacio libre hasta el exterior de los neumáticos		42 mm 1,7"	29 mm 1,1"	36 mm 1,4"	30 mm 1,2"	22 mm 0,9"
Cambio en el círculo de espacio libre hasta el interior de los neumáticos		-42 mm -1,7"	-29 mm -1,1"	-36 mm -1,4"	-30 mm -1,2"	-22 mm -0,9"
Cambio en el peso en orden de trabajo (sin lastre)		-156 kg -344 lb	-684 kg -1.508 lb	-700 kg -1.544 lb	-528 kg -1.164 lb	-388 kg -856 lb
Cambio en la carga límite de equilibrio estático: recta		-119 kg -262 lb	-520 kg -1.147 lb	-532 kg -1.174 lb	-402 kg -885 lb	-295 kg -651 lb
Cambio en la carga límite de equilibrio estático: articulada		-103 kg -228 lb	-453 kg -998 lb	-463 kg -1.022 lb	-350 kg -771 lb	-257 kg -566 lb
Ángulo de oscilación del eje trasero	±13°	±13°	±13°	±13°	±13°	±13°
Subida y bajada máxima de una rueda	549 mm 1' 10"	549 mm 1' 10"	549 mm 1' 10"	549 mm 1' 10"	549 mm 1' 10"	549 mm 1' 10"

*Ancho sobre una protuberancia e incluye el aumento del neumático.

Marca de neumáticos	Michelin	Bridgestone	Bridgestone	Maxam
Tamaño de los neumáticos	875/65R29	875/65R29	875/65R29	875/65R29
Tipo de rodadura	L-3	L-3	L-4	L-4
Patrón de rodadura	XHA2	VTS	VLTS	MS405DX
Ancho sobre los neumáticos: máximo (vacío)*	3.373 mm 11' 1"	3.341 mm 11' 0"	3.344 mm 11' 0"	3.357 mm 11' 1"
Ancho sobre los neumáticos: máximo (cargado)*	3.384 mm 11' 2"	3.359 mm 11' 1"	3.366 mm 11' 1"	3.382 mm 11' 2"
Cambio en las dimensiones verticales (promedio de la parte delantera y trasera)	-25 mm -1"	-19 mm -0,8"	-16 mm -0,6"	-34 mm -1,3"
Cambio del alcance horizontal	18 mm 0,7"	20 mm 0,8"	19 mm 0,7"	19 mm 0,7"
Cambio en el círculo de espacio libre hasta el exterior de los neumáticos	124 mm 4,9"	99 mm 3,9"	106 mm 4,2"	122 mm 4,8"
Cambio en el círculo de espacio libre hasta el interior de los neumáticos	-124 mm -4,9"	-99 mm -3,9"	-106 mm -4,2"	-122 mm -4,8"
Cambio en el peso en orden de trabajo (sin lastre)	-40 kg -88 lb	240 kg 529 lb	316 kg 697 lb	308 kg 679 lb
Cambio en la carga límite de equilibrio estático: recta	-30 kg -67 lb	183 kg 402 lb	240 kg 530 lb	234 kg 516 lb
Cambio en la carga límite de equilibrio estático: articulada	-26 kg -58 lb	159 kg 350 lb	209 kg 461 lb	204 kg 450 lb
Ángulo de oscilación del eje trasero	±8°	±8°	±8°	±8°
Subida y bajada máxima de una rueda	340 mm 1' 1"	340 mm 1' 1"	340 mm 1' 1"	340 mm 1' 1"

*Ancho sobre una protuberancia e incluye el aumento del neumático.

Especificaciones de la horquilla

Especificaciones de la horquilla

1	Longitud de diente	mm	2.438
		pulg	96,0
2	Centro de carga	mm	1.219
		pulg	48,0
	Carga límite de equilibrio estático: recta (horquillas horizontales)	kg	15.352
		lb	33.835
	Carga límite de equilibrio estático articulado (horquillas horizontales)	kg	13.533
		lb	29.826
	Carga nominal (SAE J1197: 50 % de FTSTL)	kg	6.766
		lb	14.913
	Carga nominal (CEN EN 474-3 en terreno irregular: 60 % de FTSTL)	kg	8.120
		lb	17.896
	Carga nominal (CEN EN 474-3 en terreno firme y nivelado: 80 % de FTSTL)	kg	10.826
		lb	23.861
3	Longitud total máxima	mm	11.174
		pulg	439,9
4	Alcance con horquillas a nivel del suelo	mm	1.318
		pulg	51,9
5	*Distancia desde el suelo a la parte inferior de los dientes a la mínima altura y con la horquilla horizontal	mm	-143
		pulg	-5,6
6	Alcance con los brazos y las horquillas horizontales	mm	1.840
		pulg	72,4
7	Alcance con la horquilla a altura máxima	mm	913
		pulg	35,9
8	Distancia desde el suelo hasta la parte superior del diente con los brazos horizontales y la horquilla horizontal	mm	2.169
		pulg	85,4
9	Distancia desde el suelo hasta la parte superior del diente a altura máxima y horquilla horizontal	mm	4.438
		pulg	174,7
10	Altura total de la horquilla en levantamiento máximo (parte superior del portahorquillas al suelo)	mm	5.810
		pulg	228,7
11	Espacio libre a altura máxima de levantamiento y descarga máxima	mm	2.165
		pulg	85,3
12	Ángulo de descarga máximo desde la posición horizontal	grados	47
13	Ancho total del portahorquillas	mm	2.751
		pulg	108,3
14	Altura total del portahorquillas	mm	1.575
		pulg	62,0
15	Ancho del diente exterior (distancia máxima)	mm	2.671
		pulg	105,1
16	Ancho del diente exterior (distancia mínima)	mm	849
		pulg	33,4
	Ancho del diente (un solo diente)	mm	88,9
		pulg	3,5
	Grosor del diente	mm	203,2
		pulg	8,0
	Capacidad de los dientes	kg	11.068
		lb	24.393
	Peso en orden de trabajo	kg	31.500
		lb	69.426

*Los valores negativos están por debajo de la pendiente

980 LOG

Horquilla para palés con pasador

Dientes de 96"

473-9104

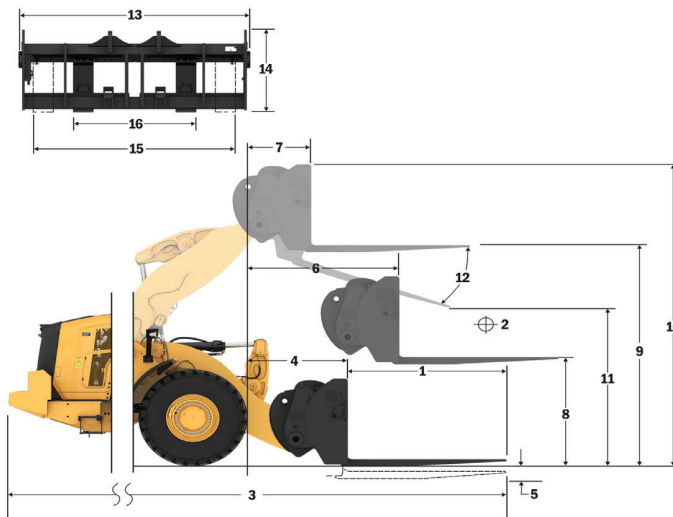

Capacidad (kg)
(Carga calculada en el punto del centro de gravedad)

- Carga útil (SAE J1197)
- Carga útil (CEN EN 474-3: terreno irregular)
- Carga útil (CEN EN 474-3: terreno firme y nivelado)
- Carga límite de equilibrio estático: articulado
- Carga límite de equilibrio estático: recto
- Capacidad de inclinación hidráulica
- Capacidad de levantamiento hidráulico

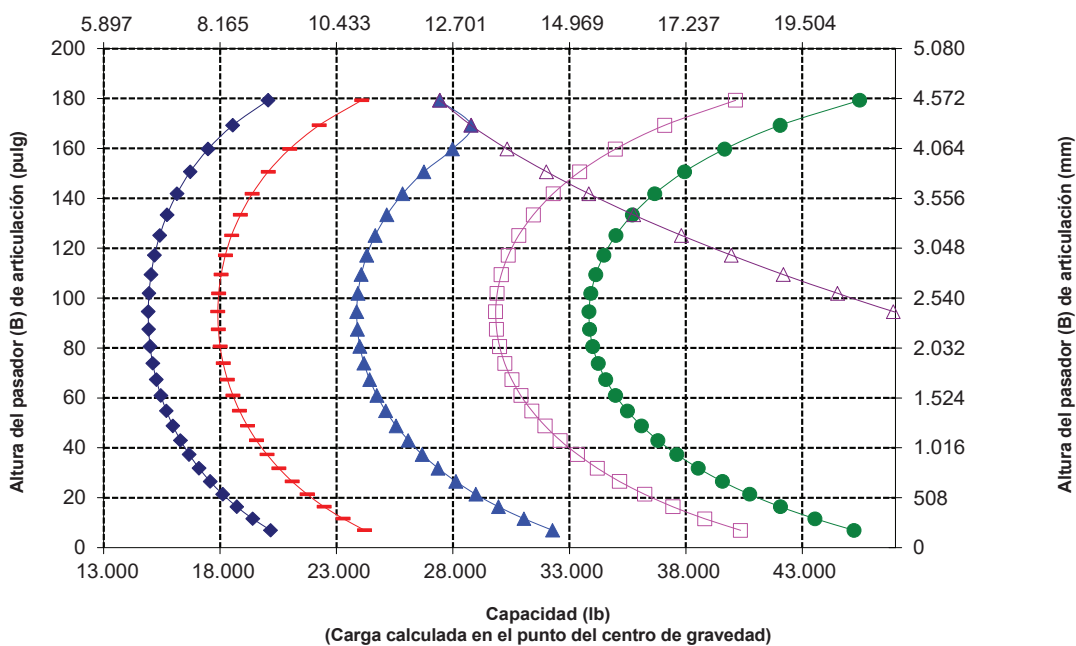

NOTA: La carga límite de equilibrio estático y el peso en orden de trabajo se basan en la siguiente configuración del cargador: neumáticos Bridgestone* VSNT L4, aire acondicionado, control de amortiguación, protector del tren de fuerza, tanques de fluidos llenos, tanque de combustible, refrigerante, lubricantes y operador.

Las especificaciones y clasificaciones corresponden a las siguientes normas: SAE* J1197, ISO 14397-1, CEN** EN 474-3.

La carga nominal de operación para un cargador equipado con horquilla de paletas se determina mediante: SAE J1197: un 50 % de carga límite de equilibrio estático a giro pleno o límite hidráulico. CEN EN 474-3: un 60 % de carga límite de equilibrio estático a giro pleno en terreno irregular o límite hidráulico. CEN EN 474-3: un 80 % de carga límite de equilibrio estático a giro pleno en terreno firme y nivelado o límite hidráulico.

*SAE: Sociedad de Ingenieros de Automoción
**CEN: Comité Europeo de Normalización



ADVERTENCIA: No sobrepase la capacidad de carga de los dientes. La capacidad de un diente individual está estampada en el costado de cada uno.

Especificaciones de la Máquina Forestal 980

Especificaciones de la horquilla

Especificaciones de la horquilla

1	Longitud de diente	mm	1.829
		pulg	72.0
2	Centro de carga	mm	914
		pulg	36.0
	Carga límite de equilibrio estático: recta (horquillas horizontales)	kg	16.872
		lb	37.187
	Carga límite de equilibrio estático articulado (horquillas horizontales)	kg	14.904
		lb	32.849
	Carga nominal (SAE J1197: 50 % de FTSTL)	kg	7.452
		lb	16.424
	Carga nominal (CEN EN 474-3 en terreno irregular: 60 % de FTSTL)	kg	8.943
		lb	19.709
	Carga nominal (CEN EN 474-3 en terreno firme y nivelado: 80 % de FTSTL)	kg	11.923
		lb	26.279
3	Longitud total máxima	mm	10.568
		pulg	416,1
4	Alcance con horquillas a nivel del suelo	mm	1.322
		pulg	52,1
5	*Distancia desde el suelo a la parte inferior de los dientes a la mínima altura y con la horquilla horizontal	mm	-149
		pulg	-5,9
6	Alcance con los brazos y las horquillas horizontales	mm	1.840
		pulg	72,4
7	Alcance con la horquilla a altura máxima	mm	913
		pulg	35,9
8	Distancia desde el suelo hasta la parte superior del diente con los brazos horizontales y la horquilla horizontal	mm	2.163
		pulg	85,2
9	Distancia desde el suelo hasta la parte superior del diente a altura máxima y horquilla horizontal	mm	4.432
		pulg	174,5
10	Altura total de la horquilla en levantamiento máximo (parte superior del portahorquillas al suelo)	mm	5.810
		pulg	228,7
11	Espacio libre a altura máxima de levantamiento y descarga máxima	mm	2.607
		pulg	102,7
12	Ángulo de descarga máximo desde la posición horizontal	grados	47
13	Ancho total del portahorquillas	mm	2.751
		pulg	108,3
14	Altura total del portahorquillas	mm	1.581
		pulg	62,3
15	Ancho del diente exterior (distancia máxima)	mm	2.671
		pulg	105,1
16	Ancho del diente exterior (distancia mínima)	mm	849
		pulg	33,4
	Ancho del diente (un solo diente)	mm	88,9
		pulg	3,5
	Grosor del diente	mm	203,2
		pulg	8,0
	Capacidad de los dientes	kg	14.742
		lb	32.491
	Peso en orden de trabajo	kg	31.268
		lb	68.915

*Los valores negativos están por debajo de la pendiente

980 LOG

Horquilla para palets con pasador

Dientes de 72"

473-9106

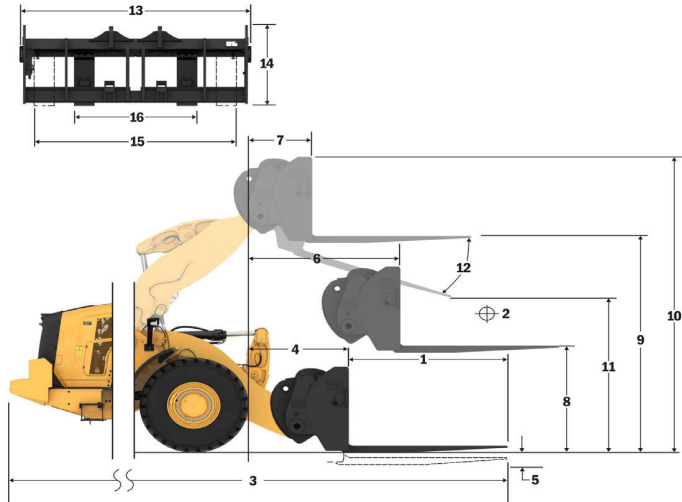

- Carga útil (SAE J1197)
- Carga útil (CEN EN 474-3: terreno irregular)
- ▲— Carga útil (CEN EN 474-3: terreno firme y nivelado)
- Carga límite de equilibrio estático: articulado
- Carga límite de equilibrio estático: recto
- △— Capacidad de inclinación hidráulica
- ◇— Capacidad de levantamiento hidráulico

NOTA: La carga límite de equilibrio estático y el peso en orden de trabajo se basan en la siguiente configuración del cargador: neumáticos Bridgestone® VSNT L4, aire acondicionado, control de amortiguación, protector del tren de fuerza, tanques de fluidos llenos, tanque de combustible, refrigerante, lubricantes y operador.

Las especificaciones y clasificaciones corresponden a las siguientes normas: SAE® J1197, ISO 14397-1, CEN** EN 474-3.

La carga nominal de operación para un cargador equipado con horquilla de paletas se determina mediante: SAE J1197: un 50 % de carga límite de equilibrio estático a giro pleno o límite hidráulico. CEN EN 474-3: un 60 % de carga límite de equilibrio estático a giro pleno en terreno irregular o límite hidráulico. CEN EN 474-3: un 80 % de carga límite de equilibrio estático a giro pleno en terreno firme y nivelado o límite hidráulico.

*SAE: Sociedad de Ingenieros de Automoción
**CEN: Comité Europeo de Normalización

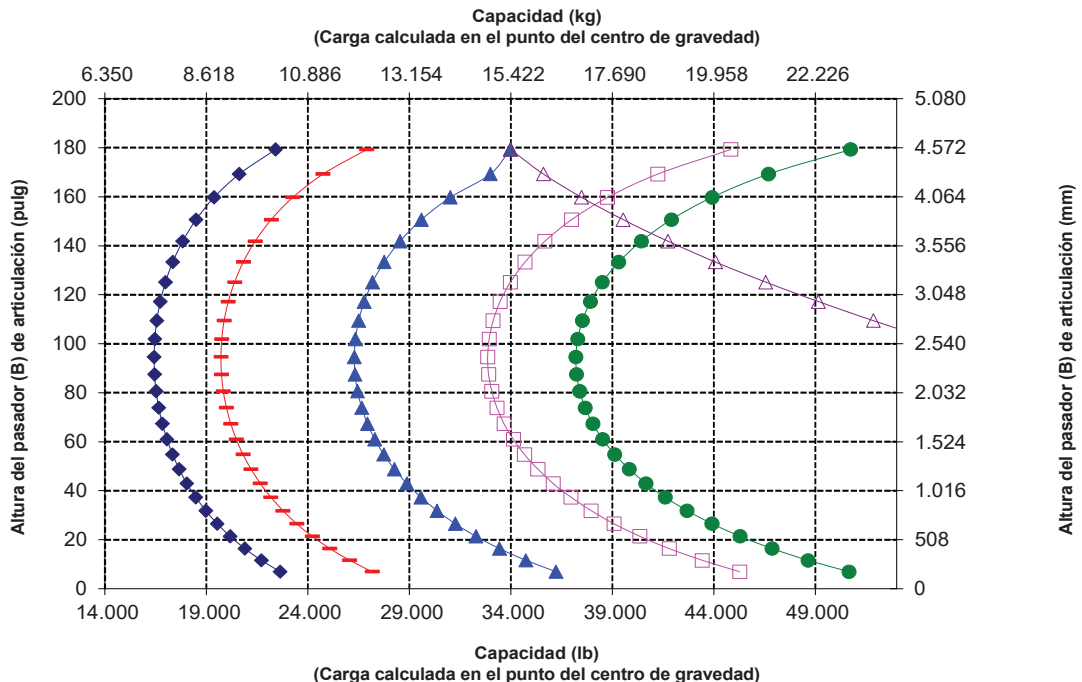

ADVERTENCIA: No sobrepase la capacidad de carga de los dientes. La capacidad de un diente individual está estampada en el costado de cada uno.

Especificaciones de la horquilla

Especificaciones de la horquilla

1	Longitud de diente	mm	1.829
		pulg	72,0
2	Ancho de horquilla	mm	2.777
		pulg	109,3
	Área del extremo	m2	1,69
		pies2	18
3	Altura interior (solo se aplica a doble abrazadera superior)	mm	0
		pulg	0
4	Apertura mínima (solo se aplica a horquillas para aserradero)	mm	555
		pulg	22
	Peso en orden de trabajo	kg	32.765
		lb	72.234
5	Distancia interior de las puntas de los dientes	mm	2.215
		pulg	87
	Carga límite de equilibrio estático, articulada con la horquilla horizontal	kg	15.998
		lb	35.268,4
	Carga límite de equilibrio estático, recto con la horquilla horizontal	kg	18.310
		lb	40.366,2
6	Altura máxima de la horquilla (con abrazadera abierta si corresponde)	mm	3.107
		pulg	122,3
7	Espacio libre con altura máxima de levantamiento, ángulo de descarga de 45 grados (si descarga máxima <= 45)	mm	2.982
		pulg	117,4
8	Espacio libre con horquilla horizontal a altura máxima de levantamiento	mm	4.301
		pulg	169,3
9	Alcance con levantamiento máximo en ángulo de descarga de 45° (si descarga máxima <= 45)	mm	1.600
		pulg	63,0
10	Alcance con brazo de levantamiento y horquilla horizontales	mm	3.283
		pulg	129,2
11	*Distancia desde el suelo hasta la parte inferior de la herramienta a la mínima altura y nivel de la herramienta	mm	-77
		pulg	-3,0
12	Ancho sobre los dientes	mm	2.741
		pulg	107,9
13	Alcance a nivel del suelo	mm	2.566
		pulg	101
14	Apertura máxima entre los dientes y la abrazadera	mm	2.926
		pulg	115,2
15	Altura total de la horquilla en levantamiento máximo y con abrazadera abierta	mm	7.408
		pulg	291,7
16	Longitud total de la punta de los dientes a la parte posterior de la máquina	mm	9.983
		pulg	393,0
17	Espacio libre a altura máxima de levantamiento y descarga máxima (si <= 45)	mm	2.939
		pulg	115,7
18	Espacio libre con brazos de levantamiento horizontal y con la horquilla horizontal	mm	2.032,4
		pulg	80,0
19	Alcance con levantamiento máximo y horquilla horizontal	mm	2.356,0
		pulg	92,8
20	Ángulo de descarga máximo desde la posición horizontal	grados	47
		rad	0,8

*Los valores negativos están por debajo de la pendiente

980 LOG

Horquilla para aserradero con pasador

Dientes de 72"

507-6128

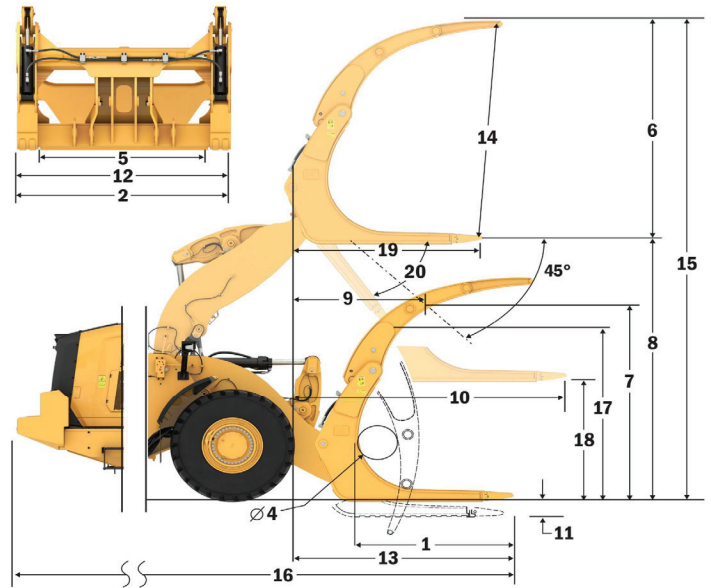

Capacidad (kg)

(Carga calculada en el punto del centro de gravedad)

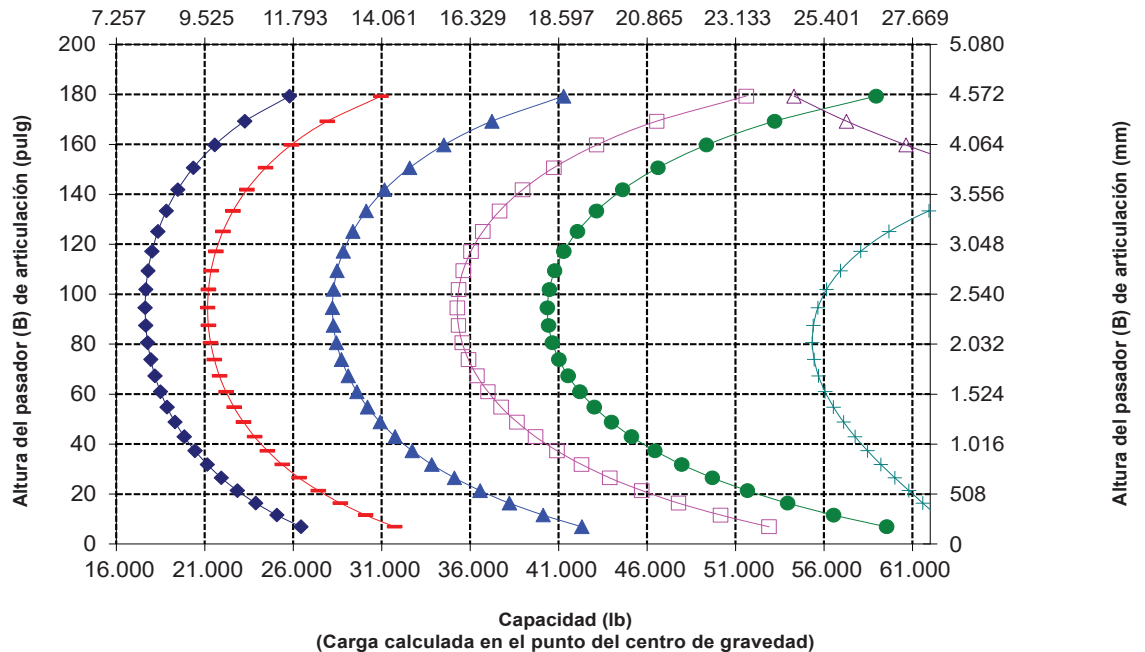

NOTA: La carga límite de equilibrio estático y el peso en orden de trabajo se basan en la siguiente configuración del cargador: neumáticos Bridgestone* VSNT L4, aire acondicionado, control de amortiguación, protector del tren de fuerza, tanques de fluidos llenos, tanque de combustible, refrigerante, lubricantes y operador.

Las especificaciones y clasificaciones corresponden a las siguientes normas: SAE* J1197, ISO 14397-1, CEN** EN 474-3.

La carga nominal de operación para un cargador equipado con horquilla de paletas se determina mediante: SAE J1197: un 50 % de carga límite de equilibrio estático a giro pleno o límite hidráulico. CEN EN 474-3: un 60 % de carga límite de equilibrio estático a giro pleno en terreno irregular o límite hidráulico. CEN EN 474-3: un 80 % de carga límite de equilibrio estático a giro pleno en terreno firme y nivelado o límite hidráulico.

*SAE: Sociedad de Ingenieros de Automoción
**CEN: Comité Europeo de Normalización

Especificaciones de la horquilla

Especificaciones de la horquilla

1	Longitud de diente	mm	1.826
		pulg	71,9
2	Ancho de horquilla	mm	2.802
		pulg	110,3
	Área del extremo	m2	2,43
		pies2	26
3	Altura interior (solo se aplica a doble abrazadera superior)	mm	1.540
		pulg	61
4	Apertura mínima (solo se aplica a horquillas para aserradero)	mm	N/D
		pulg	N/D
	Peso en orden de trabajo	kg	31.970
		lb	70.481
5	Distancia interior de las puntas de los dientes	mm	2.256
		pulg	89
	Carga límite de equilibrio estático, articulada con la horquilla horizontal	kg	15.920
		lb	35.097,5
	Carga límite de equilibrio estático, recto con la horquilla horizontal	kg	18.102
		lb	39.906,6
6	Altura máxima de la horquilla (con abrazadera abierta si corresponde)	mm	3.394
		pulg	133,6
7	Espacio libre con altura máxima de levantamiento, ángulo de descarga de 45 grados (si descarga máxima <-> 45)	mm	2.979
		pulg	117,3
8	Espacio libre con horquilla horizontal a altura máxima de levantamiento	mm	4.301
		pulg	169,3
9	Alcance con levantamiento máximo en ángulo de descarga de 45° (si descarga máxima <-> 45)	mm	1.603
		pulg	63,1
10	Alcance con brazo de levantamiento y horquilla horizontales	mm	3.287
		pulg	129,4
11	*Distancia desde el suelo hasta la parte inferior de la herramienta a la mínima altura y nivel de la herramienta	mm	-77
		pulg	-3,0
12	Ancho sobre los dientes	mm	2.752
		pulg	108,4
13	Alcance a nivel del suelo	mm	2.570
		pulg	101
14	Apertura máxima entre los dientes y la abrazadera	mm	2.936
		pulg	115,6
15	Altura total de la horquilla en levantamiento máximo y con abrazadera abierta	mm	7.695
		pulg	303,0
16	Longitud total de la punta de los dientes a la parte posterior de la máquina	mm	9.987
		pulg	393,2
17	Espacio libre a altura máxima de levantamiento y descarga máxima (si <-> 45)	mm	2.936
		pulg	115,6
18	Espacio libre con brazos de levantamiento horizontal y con la horquilla horizontal	mm	2.032,2
		pulg	80,0
19	Alcance con levantamiento máximo y horquilla horizontal	mm	2.359,9
		pulg	92,9
20	Ángulo de descarga máximo desde la posición horizontal	grados	47
		rad	0,8

*Los valores negativos están por debajo de la pendiente

980 LOG

Horquilla maderera con pasador

Dientes de 72"

383-1822

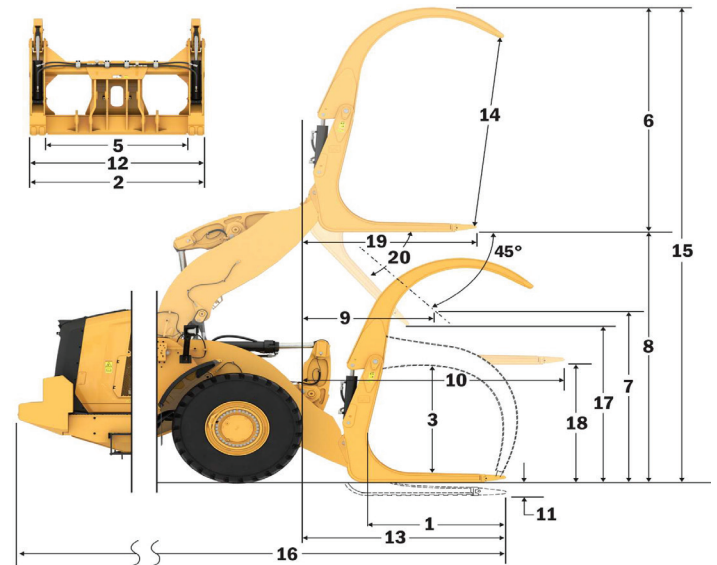

Capacidad (kg)
(Carga calculada en el punto del centro de gravedad)

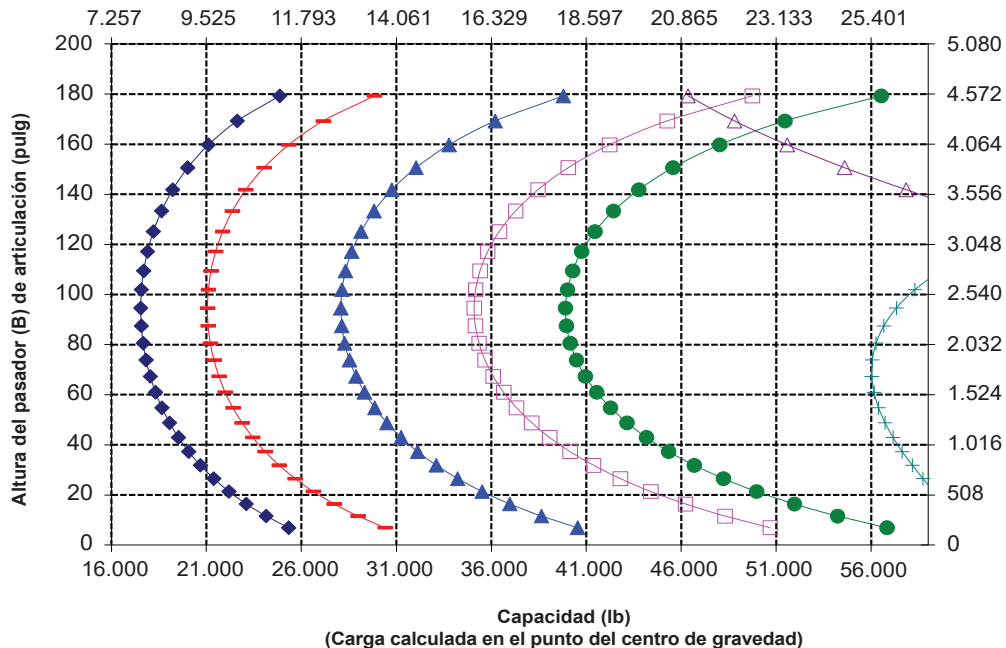

NOTA: La carga límite de equilibrio estático y el peso en orden de trabajo se basan en la siguiente configuración del cargador: neumáticos Bridgestone® VSNT L4, aire acondicionado, control de amortiguación, protector del tren de fuerza, tanques de fluidos llenos, tanque de combustible, refrigerante, lubricantes y operador.

Las especificaciones y clasificaciones corresponden a las siguientes normas: SAE® J1197, ISO 14397-1, CEN** EN 474-3.

La carga nominal de operación para un cargador equipado con horquilla de paletas se determina mediante: SAE J1197: un 50 % de carga límite de equilibrio estático a giro pleno o límite hidráulico. CEN EN 474-3: un 60 % de carga límite de equilibrio estático a giro pleno en terreno irregular o límite hidráulico. CEN EN 474-3: un 80 % de carga límite de equilibrio estático a giro pleno en terreno firme y nivelado o límite hidráulico.

*SAE: Sociedad de Ingenieros de Automoción
**CEN: Comité Europeo de Normalización



980

Máquina para Acerías

El paquete para acerías está diseñado para el desafiante entorno de trabajo de las acerías y las aplicaciones de manipulación de escoria. Además, incorpora un nivel adicional de seguridad.

Fiabilidad demostrada

- El Motor C13 de Cat ofrece una mayor densidad de potencia con una combinación de sistemas electrónicos probados de combustible y de aire.
- El riguroso diseño de los componentes y los procesos de validación de la máquina proporcionan una fiabilidad y un tiempo de disponibilidad inigualables.

Durabilidad

- El paquete para acerías incorpora protecciones de acero adicionales en toda la máquina para proteger su inversión.
- Las mangueras hidráulicas y los mazos de cables eléctricos fuera del bastidor están aislados y envueltos con malla de acero inoxidable.
- Los pasadores de bisagra de servicio pesado con un diseño de escotilla trasversal y bujes para alta temperatura están especialmente diseñados.
- Los peldaños inferiores de cable de acero de servicio pesado soportan las condiciones más duras.
- Los ejes y la transmisión de servicio pesado están diseñados para funcionar en aplicaciones exigentes.
- Servotransmisión planetaria (4F/4R) automática con componentes resistentes y de larga duración.

Eficiencia del combustible y productividad óptimas

- La servotransmisión con embrague de bloqueo aumenta la eficiencia del combustible y ofrece un rendimiento óptimo.
- El embrague simple junto con los cambios de traba proporcionan aceleración y velocidad más rápidas en pendientes.
- El sistema de parada del motor en vacío automático reduce significativamente el tiempo en vacío, el total de horas de operación y el consumo de combustible.
- Los diferenciales de patinaje limitado optativo aumentan la tracción y reducen el resbalamiento de los neumáticos, lo que disminuye los costos de operación.
- El motor, el tren de fuerza y los sistemas hidráulicos están totalmente integrados para proporcionar una productividad y eficiencia del combustible inigualables.

Características de seguridad

- La cámara de visión trasera mejora la visibilidad detrás de la máquina. Así podrá trabajar de forma segura y con confianza.
- La visión periférica optativa proporciona visibilidad de 360° alrededor de la máquina, lo que mejora la capacidad del operador para percibir su entorno.
- El sistema de mitigación de colisiones utiliza una matriz de sensores integrada e inteligente para proporcionar funciones de advertencia de colisiones, detección de personas, inhibición de movimiento y frenado automático de emergencia cuando la máquina se desplaza en retroceso.
- El control remoto Cat Command permite a los operadores trabajar de forma segura a distancia.
- Los interruptores de parada del motor y anulación del freno de estacionamiento a nivel del suelo facilitan la recuperación de emergencia.
- Las escaleras de salida traseras optativas ofrecen otro punto de salida de la máquina.
- El acceso a la cabina con una puerta amplia, la apertura remota optativa de las puertas y escalones similares a una escalera proporcionan una estabilidad sólida.
- El parabrisas que se extiende del piso al techo y los grandes espejos con espejos integrados dirigidos a puntos proporcionan una visibilidad panorámica líder en la industria.

Tiempo y costos de mantenimiento reducidos

- La extensión de los intervalos de cambio del filtro y los fluidos ayuda a reducir los costos de mantenimiento.
- Remote Troubleshoot conecta la máquina con el departamento de servicio del distribuidor para que los problemas puedan diagnosticarse rápidamente y usted pueda volver al trabajo.
- Remote Flash se adapta a su horario de trabajo para garantizar que el software de la máquina esté actualizado a fin de proporcionar un rendimiento óptimo.
- La aplicación Cat App ayuda a gestionar la ubicación, las horas de trabajo y los programas de mantenimiento de la flota. Además, proporciona alertas sobre las tareas de mantenimiento necesarias y le permite solicitar servicio a su distribuidor Cat local.
- El capó inclinable de una pieza facilita y agiliza el acceso al compartimiento del motor.

Entorno de trabajo cómodo con la nueva cabina

- Asiento y suspensión de última generación con ajustes sencillos para una mayor comodidad del operador. Se ofrece en tres niveles de corte y puede equiparse con un arnés de cuatro puntos.
- El nuevo panel y las pantallas táctiles de alta resolución que incluye la cabina son intuitivos y fáciles de utilizar.
- La insonorización, los sellos y los soportes viscosos de la cabina reducen el ruido y las vibraciones a fin de ofrecer un entorno de trabajo más silencioso.
- El sistema de dirección electrohidráulico con palanca universal montado en el asiento proporciona control de precisión y reduce significativamente la fatiga de los brazos, lo que da como resultado una comodidad y precisión excelentes. También hay disponible un volante con HMU (hydraulic metering unit, unidad de medición hidráulica).

Especificaciones de la Máquina para Acerías 980

Características del 980 para acerías

1. Las mangueras hidráulicas y el mazo de cables eléctricos están recubiertos con un manguito térmico.
2. Las mangueras y los mazos de cables fuera del bastidor tienen un manguito adicional de acero inoxidable.
3. Las protecciones de acero agregadas incluyen el cárter, el tren de fuerza, el bastidor delantero, el enganche, el cilindro de dirección, el centro de servicio, la plataforma de la cabina, la tapa de válvulas del implemento y el cilindro de inclinación.
4. Transmisión para servicio extremo.
5. Los pasadores de bisagra de servicio pesado con un diseño de escotilla trasversal y bujes para alta temperatura están especialmente diseñados.
6. Las luces delanteras están protegidas y colocadas cerca del bastidor para una mayor protección.



7. Interruptores de parada del motor y anulación del freno de estacionamiento a nivel del suelo.
8. Salida trasera optativa con punto de montaje izquierdo para dispositivo de extinción de incendios disponible.
9. Techo de acero y espejos de acero integrados en la cabina.
10. Controles de anulación de la transmisión y freno de estacionamiento en la cabina.
11. Arranque secundario del motor en la cabina.
12. El vidrio frontal plano de la cabina no está adherido y permite un fácil reemplazo.
13. El fluido hidráulico Eco-Safe FR46 está disponible de fábrica.
14. Se ofrece un capó de acero optativo.
15. Escalones de cable de acero de alta resistencia.

Especificaciones de la Máquina para Acerías 980

Opciones de neumáticos

Marca de neumáticos	BRIDGESTONE	MICHELIN	MICHELIN	MICHELIN
Tamaño de los neumáticos	29.5R25	29.5R25	29.5R25	29.5R25
Tipo de rodadura	L-4	L-4	L-5	L-5
Patrón de rodadura	VSNT	XLDD1	XLDD2	XMINED2
Ancho sobre los neumáticos: máximo (vacío)*	3.240 mm 10' 8"	3.258 mm 10' 9"	3.256 mm 10' 9"	3.275 mm 10' 9"
Ancho sobre los neumáticos: máximo (cargado)*	3.260 mm 10' 9"	3.302 mm 10' 10"	3.296 mm 10' 10"	3.294 mm 10' 10"
Cambio en las dimensiones verticales (promedio de la parte delantera y trasera)		-7 mm -0,3"	-6 mm -0,2"	5 mm 0,2"
Cambio del alcance horizontal		-1 mm 0"	3 mm 0,1"	3 mm 0,1"
Cambio en el círculo de espacio libre hasta el exterior de los neumáticos		42 mm 1,7"	36 mm 1,4"	34 mm 1,3"
Cambio en el círculo de espacio libre hasta el interior de los neumáticos		-42 mm -1,7"	-36 mm -1,4"	-34 mm -1,3"
Cambio en el peso en orden de trabajo (sin lastre)		-156 kg -344 lb	208 kg 459 lb	532 kg 1.173 lb
Cambio en la carga límite de equilibrio estático: recta		-119 kg -262 lb	158 kg 349 lb	405 kg 892 lb
Cambio en la carga límite de equilibrio estático: articulada		-103 kg -228 lb	138 kg 304 lb	352 kg 777 lb
Ángulo de oscilación del eje trasero	±8°	±8°	±8°	±8°
Subida y bajada máxima de una rueda	340 mm 1' 1"	340 mm 1' 1"	340 mm 1' 1"	340 mm 1' 1"

*Ancho sobre una protuberancia e incluye el aumento del neumático.

Marca de neumáticos	BRIDGESTONE	MICHELIN	BRIDGESTONE	BRIDGESTONE
Tamaño de los neumáticos	29.5R25	29.5R25	29.5R25	29.5R25
Tipo de rodadura	L-3	L-4	L-5	L-5
Patrón de rodadura	VJT	VSNT	VSDT	VSDL
Ancho sobre los neumáticos: máximo (vacío)*	3.263 mm 10' 9"	3.270 mm 10' 9"	3.272 mm 10' 9"	3.250 mm 10' 8"
Ancho sobre los neumáticos: máximo (cargado)*	3.289 mm 10' 10"	3.296 mm 10' 10"	3.301 mm 10' 10"	3.275 mm 10' 9"
Cambio en las dimensiones verticales (promedio de la parte delantera y trasera)	-23 mm -0,9"	-40 mm -1,6"	4 mm 0,1"	20 mm 0,8"
Cambio del alcance horizontal	20 mm 0,8"	23 mm 0,9"	0 mm 0"	-10 mm -0,4"
Cambio en el círculo de espacio libre hasta el exterior de los neumáticos	29 mm 1,1"	36 mm 1,4"	41 mm 1,6"	15 mm 0,6"
Cambio en el círculo de espacio libre hasta el interior de los neumáticos	-29 mm -1,1"	-36 mm -1,4"	-41 mm -1,6"	-15 mm -0,6"
Cambio en el peso en orden de trabajo (sin lastre)	-684 kg -1.508 lb	-700 kg -1.544 lb	500 kg 1.103 lb	708 kg 1.561 lb
Cambio en la carga límite de equilibrio estático: recta	-520 kg -1.147 lb	-532 kg -1.174 lb	380 kg 838 lb	538 kg 1.187 lb
Cambio en la carga límite de equilibrio estático: articulada	-453 kg -998 lb	-463 kg -1.022 lb	331 kg 730 lb	469 kg 1.033 lb
Ángulo de oscilación del eje trasero	±8°	±8°	±8°	±8°
Subida y bajada máxima de una rueda	340 mm 1' 1"	340 mm 1' 1"	340 mm 1' 1"	340 mm 1' 1"

*Ancho sobre una protuberancia e incluye el aumento del neumático.

Especificaciones de la Máquina para Acerías 980

Opciones de neumáticos

Marca de neumáticos	MAXAM	MAXAM	MAXAM	BRAWLER
Tamaño de los neumáticos	29.5R25	29.5R25	29.5R25	29.5R25
Tipo de rodadura	L-3	L-4	L-5	L-3
Patrón de rodadura	MS302	MS405DX	MS503	XHA2
Ancho sobre los neumáticos: máximo (vacío)*	3.270 mm 10' 9"	3.256 mm 10' 9"	3.268 mm 10' 9"	3.227 mm 10' 8"
Ancho sobre los neumáticos: máximo (cargado)*	3.290 mm 10' 10"	3.282 mm 10' 10"	3.304 mm 10' 11"	3.230 mm 10' 8"
Cambio en las dimensiones verticales (promedio de la parte delantera y trasera)	-19 mm -0,8"	-33 mm -1,3"	-6 mm -0,2"	9 mm 0,4"
Cambio del alcance horizontal	6 mm 0,2"	19 mm 0,7"	-3 mm -0,1"	30 mm 1,2"
Cambio en el círculo de espacio libre hasta el exterior de los neumáticos	30 mm 1,2"	22 mm 0,9"	44 mm 1,7"	-30 mm -1,2"
Cambio en el círculo de espacio libre hasta el interior de los neumáticos	-30 mm -1,2"	-22 mm -0,9"	-44 mm -1,7"	30 mm 1,2"
Cambio en el peso en orden de trabajo (sin lastre)	-528 kg -1.164 lb	-388 kg -856 lb	252 kg 556 lb	5.772 kg 12.727 lb
Cambio en la carga límite de equilibrio estático: recta	-402 kg -885 lb	-295 kg -651 lb	192 kg 423 lb	4.390 kg 9.679 lb
Cambio en la carga límite de equilibrio estático: articulada	-350 kg -771 lb	-257 kg -566 lb	167 kg 368 lb	3.821 kg 8.425 lb
Ángulo de oscilación del eje trasero	±8°	±8°	±8°	±8°
Subida y bajada máxima de una rueda	340 mm 1' 1"	340 mm 1' 1"	340 mm 1' 1"	340 mm 1' 1"

*Ancho sobre una protuberancia e incluye el aumento del neumático.

Marca de neumáticos	MICHELIN	BRIDGESTONE	BRIDGESTONE	MAXAM	MAXAM	MICHELIN
Tamaño de los neumáticos	875/65R29	875/65R29	875/65R29	875/65R29	875/65R29	875/65R29
Tipo de rodadura	L-3	L-3	L-4	L-4	E-3 / L3	L5
Patrón de rodadura	XHA2	VTS	VLTS	MS405DX	MS302	XTRA POWER
Ancho sobre los neumáticos: máximo (vacío)*	3.373 mm 11' 1"	3.341 mm 11' 0"	3.344 mm 11' 0"	3.357 mm 11' 1"	3.333 mm 11' 0"	3.341 mm 11' 0"
Ancho sobre los neumáticos: máximo (cargado)*	3.384 mm 11' 2"	3.359 mm 11' 1"	3.366 mm 11' 1"	3.382 mm 11' 2"	3.363 mm 11' 1"	3.365 mm 11' 1"
Cambio en las dimensiones verticales (promedio de la parte delantera y trasera)	-25 mm -1"	-19 mm -0,8"	-16 mm -0,6"	-34 mm -1,3"	-25 mm -1' 0"	-8 mm -0,3"
Cambio del alcance horizontal	18 mm 0,7"	20 mm 0,8"	19 mm 0,7"	19 mm 0,7"	23 mm 0,9"	-1 mm 0"
Cambio en el círculo de espacio libre hasta el exterior de los neumáticos	124 mm 4,9"	99 mm 3,9"	106 mm 4,2"	122 mm 4,8"	103 mm 4,0"	105 mm 4,1"
Cambio en el círculo de espacio libre hasta el interior de los neumáticos	-124 mm -4,9"	-99 mm -3,9"	-106 mm -4,2"	-122 mm -4,8"	-103 mm -4,0"	-105 mm -4,1"
Cambio en el peso en orden de trabajo (sin lastre)	-40 kg -88 lb	240 kg 529 lb	316 kg 697 lb	308 kg 679 lb	-84 kg -185 lb	484 kg 1.067 lb
Cambio en la carga límite de equilibrio estático: recta	-30 kg -67 lb	183 kg 402 lb	240 kg 530 lb	234 kg 516 lb	-64 kg -141 lb	368 kg 812 lb
Cambio en la carga límite de equilibrio estático: articulada	-26 kg -58 lb	159 kg 350 lb	209 kg 461 lb	204 kg 450 lb	-56 kg -123 lb	320 kg 706 lb
Ángulo de oscilación del eje trasero	±8°	±8°	±8°	±8°	±8°	±8°
Subida y bajada máxima de una rueda	340 mm 1' 1"	340 mm 1' 1"	340 mm 1' 1"	340 mm 1' 1"	340 mm 1' 1"	340 mm 1' 1"

*Ancho sobre una protuberancia e incluye el aumento del neumático.

Especificaciones de operación: cucharones

Varillaje		Varillaje estándar
Tipo de cucharón		Cucharón para escoria con pasador
Tipo de cuchilla		Dientes y segmentos
Capacidad: nominal	m ³	3,80
	yd ³	5,00
Capacidad: nominal a un factor de llenado del 110 %	m ³	4,20
	yd ³	5,50
Ancho	mm	3.394
	pies/pulg	11' 1"
16† Espacio libre de descarga en levantamiento máximo y descarga a 45°	mm	3.206
	pies/pulg	10' 6"
17† Alcance en levantamiento máximo y descarga a 45°	mm	1.493
	pies/pulg	4' 10"
Alcance con el brazo de levantamiento horizontal y el cucharón horizontal	mm	3.021
	pies/pulg	9' 10"
A† Profundidad de excavación	mm	114
	pulg	4,5"
12† Longitud total	mm	9.793
	pies/pulg	32' 2"
B† Altura total con el cucharón en levantamiento máximo	mm	6.016
	pies/pulg	19' 9"
Radio del círculo de espacio libre del cargador con el cucharón en la posición de acarreo	mm	7.635
	pies/pulg	25' 1"
Carga límite de equilibrio estático, recta (con deflexión de neumáticos)	kg	20.885
	lb	46.031
Carga límite de equilibrio estático, recta (sin deflexión de neumáticos)	kg	22.305
	lb	49.161
Carga límite de equilibrio estático, articulada (con deflexión de neumáticos)	kg	17.710
	lb	39.033
Carga límite de equilibrio estático, articulada (sin deflexión de neumáticos)	kg	18.982
	lb	41.836
Fuerza de desprendimiento (§)	kN	257
	lbf	57.919
Peso en orden de trabajo*	kg	33.895
	lb	74.704

* Las cargas límite de equilibrio estático y los pesos en orden de trabajo que se muestran se basan en la configuración de una máquina con neumáticos radiales Bridgestone 29.5R25 VSNT L4, tanques de fluidos llenos, operador, enfriador de aceite del eje, contrapeso estándar, varillaje para acerías, ventana plana, guardabarros traseros de salida, control de amortiguación, techo de acero, arranque estándar, paquete para acerías, antefiltro del motor de la turbina, Product Link, diferenciales abiertos/abierto, protector del tren de fuerza, dirección estándar e insonorización.

† La ilustración se muestra con tablas de dimensiones.

(§) Mide 100 mm (4") detrás la punta de la cuchilla con el pasador de articulación del cucharón como punto de pivote, de acuerdo con la norma ISO 14397-2:2007.

(Con deflexión de neumáticos) Cumple completamente con la norma ISO 14397-1:2007, secciones 1 a 6, que requiere la verificación del 2 % entre los cálculos y las pruebas.

(Sin deflexión de neumáticos) Cumple con la norma ISO 14397-1:2007, secciones 1 a 5.

Hay disponibles otros cucharones y las ofertas varían según la región. Consulte a su distribuidor Cat local para obtener más detalles.



980

Manipulador de Bloques

El Manipulador de Bloques 980 Cat está diseñado para soportar el exigente y duro entorno de las aplicaciones de manipulación de bloques. Las funciones del manipulador de bloques se combinan para proporcionar una máquina duradera y confiable para satisfacer sus necesidades.

Fiabilidad demostrada

- El Motor C13 de Cat ofrece una mayor densidad de potencia con una combinación de sistemas electrónicos probados de combustible y de aire.
- El riguroso diseño de los componentes y los procesos de validación de la máquina proporcionan una fiabilidad y un tiempo de disponibilidad inigualables.

Durabilidad

- Los aros de servicio pesado tienen un disco central y una sección de aro más gruesos, específicamente diseñados para transportar las cargas adicionales comunes en una aplicación de manipulación de bloques.
- Transmisión de servicio extremo con convertidor de par de embrague de traba para mejorar el rendimiento y la durabilidad.

Eficiencia del combustible y productividad óptimas

- El paquete del manipulador de bloques incluye cilindros de inclinación más grandes y un contrapeso para mejorar el control de la carga.
- Función de limitación de inclinación para evitar el contacto involuntario de la palanca con los bloques.
- El contrapeso del manipulador de bloques con protección integrada ofrece una mayor capacidad de carga útil para la manipulación de bloques.
- La servotransmisión con embrague de bloqueo aumenta la eficiencia del combustible y ofrece un rendimiento óptimo.
- El embrague simple junto con los cambios de traba a traba proporcionan aceleración y velocidad más rápidas en pendientes.
- El sistema de parada del motor en vacío automático reduce significativamente el tiempo en vacío, el total de horas de operación y el consumo de combustible.
- Los diferenciales de patinaje limitado optativo aumentan la tracción y reducen el resbalamiento de los neumáticos, lo que disminuye los costos de operación.
- El motor, el tren de fuerza y los sistemas hidráulicos están totalmente integrados para proporcionar una productividad y eficiencia del combustible inigualables.

Características de seguridad

- La cámara de visión trasera mejora la visibilidad detrás de la máquina. Así podrá trabajar de forma segura y con confianza.
- La visión periférica optativa proporciona visibilidad de 360° alrededor de la máquina, lo que mejora la capacidad del operador para percibir su entorno.
- El sistema de mitigación de colisiones utiliza una matriz de sensores integrada e inteligente para proporcionar funciones de advertencia de colisiones, detección de personas, inhibición de movimiento y frenado automático de emergencia cuando la máquina se desplaza en retroceso.
- El control remoto Cat Command permite a los operadores trabajar de forma segura a distancia.
- El acceso a la cabina con una puerta amplia, la apertura remota optativa de las puertas y escalones similares a una escalera proporcionan una estabilidad sólida.
- El parabrisas que se extiende del piso al techo y los grandes espejos con espejos integrados dirigidos a puntos proporcionan una visibilidad panorámica líder en la industria.

Tiempo y costos de mantenimiento reducidos

- La ampliación de los intervalos de cambio del filtro y los fluidos reduce los costos de mantenimiento hasta en un 20 %.
- Remote Troubleshoot conecta la máquina con el departamento de servicio del distribuidor para que los problemas puedan diagnosticarse rápidamente y usted pueda volver al trabajo.
- Remote Flash se adapta a su horario de trabajo para garantizar que el software de la máquina esté actualizado a fin de proporcionar un rendimiento óptimo.
- La aplicación Cat App ayuda a gestionar la ubicación, las horas de trabajo y los programas de mantenimiento de la flota. Además, proporciona alertas sobre las tareas de mantenimiento necesarias y le permite solicitar servicio a su distribuidor Cat local.
- El capó inclinable de una pieza facilita y agiliza el acceso al compartimiento del motor.

Entorno de trabajo cómodo con la nueva cabina

- Asiento y suspensión de última generación con ajustes sencillos para una mayor comodidad del operador. Se ofrece en tres niveles de corte y puede equiparse con un arnés de cuatro puntos.
- El nuevo panel y las pantallas táctiles de alta resolución que incluye la cabina son intuitivos y fáciles de utilizar.
- La insonorización, los sellos y los soportes viscosos de la cabina reducen el ruido y las vibraciones a fin de ofrecer un entorno de trabajo más silencioso.
- El sistema de dirección electrohidráulico con palanca universal montado en el asiento proporciona control de precisión y reduce significativamente la fatiga de los brazos, lo que da como resultado una comodidad y precisión excelentes. También hay disponible un volante con HMU (hydraulic metering unit, unidad de medición hidráulica).

Especificaciones del Manipulador de Bloques 980

Características del Manipulador de Bloques 980

1. Cilindros de inclinación más grandes para un mayor control de la carga.
2. Transmisión de servicio extremo con convertidor de par de embrague de traba para mejorar el rendimiento y la durabilidad.
3. Función de limitación de inclinación para evitar el contacto involuntario de la palanca con los bloques.
4. Los aros de servicio pesado tienen un disco central y una sección de aro más gruesos, específicamente diseñados para transportar las cargas adicionales comunes en una aplicación de manipulación de bloques.

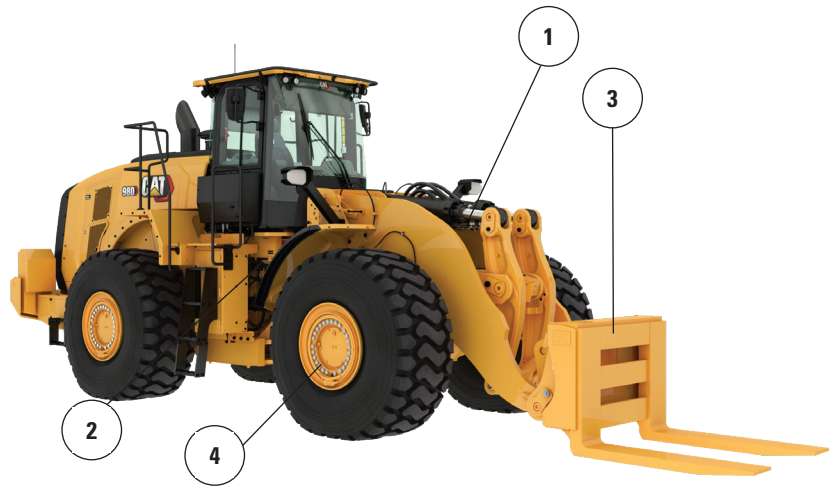

5. El contrapeso más pesado proporciona mayores cargas de equilibrio, mientras que la protección integrada del contrapeso protege el contrapeso de los impactos.
6. El bastidor trasero está reforzado y cuenta con rieles de bastidor de acero sólido en la parte trasera del eje.
7. Enfriador de aceite del eje optativo que proporciona menores temperaturas de aceite del eje en aplicaciones con uso intensivo del freno.

Especificaciones del Manipulador de Bloques 980

Opciones de neumáticos

Marca de neumáticos	BRIDGESTONE	GOODYEAR	BRIDGESTONE
Tamaño de los neumáticos	29.5R25	29.5R25	29.5R25
Tipo de rodadura	L-3	L3	L-5
Patrón de rodadura	VJT	RT-3B	VSDL
Resistencia de la carcasa	**	**	**
Ancho sobre los neumáticos: máximo (vacío)*	3.263 mm 10' 9"	3.270 mm 10' 9"	3.250 mm 10' 8"
Ancho sobre los neumáticos: máximo (cargado)*	3.289 mm 10'10"	3.311 mm 10' 11"	3.275 mm 10' 9"
Cambio en las dimensiones verticales (promedio de la parte delantera y trasera)		-1 mm 0"	43 mm 1,7"
Cambio del alcance horizontal		4 mm 0,1"	-30 mm -1,2"
Cambio en el círculo de espacio libre hasta el exterior de los neumáticos		22 mm 0,9"	-14 mm -0,6"
Cambio en el círculo de espacio libre hasta el interior de los neumáticos		-22 mm -0,9"	14 mm 0,6"
Cambio en el peso en orden de trabajo (sin lastre)		348 kg 767 lb	1.392 kg 3.069 lb
Cambio en la carga límite de equilibrio estático: recta		265 kg 584 lb	1.059 kg 2.334 lb
Cambio en la carga límite de equilibrio estático: articulada		230 kg 508 lb	922 kg 2.032 lb
Ángulo de oscilación del eje trasero	±8°	±8°	±8°
Subida y bajada máxima de una rueda	340 mm 1' 1"	340 mm 1' 1"	340 mm 1' 1"

*Ancho sobre una protuberancia e incluye el aumento del neumático.

Especificaciones del Manipulador de Bloques 980

Especificaciones de la horquilla

Especificaciones de la horquilla

1	Longitud de diente	mm	1.495
		pulg	58,9
2	Centro de carga	mm	748
		pulg	29,4
	Carga límite de equilibrio estático: recta (horquillas horizontales)	kg	21.931
		lb	48.335
	Carga límite de equilibrio estático articulado (horquillas horizontales)	kg	19.180
		lb	42.273
	Carga nominal (SAE J1197: 50 % de FTSTL)	kg	9.590
		lb	21.137
	Carga nominal (CEN EN 474-3 en terreno irregular: 60 % de FTSTL)	kg	11.508
		lb	25.364
	Carga nominal (CEN EN 474-3 en terreno firme y nivelado: 80 % de FTSTL)	kg	15.344
		lb	33.819
3	Longitud total máxima	mm	10.365
		pulg	408,1
4	Alcance con horquillas a nivel del suelo	mm	1.259
		pulg	49,6
5	*Distancia desde el suelo a la parte inferior de los dientes a la mínima altura y con la horquilla horizontal	mm	-254
		pulg	-10,0
6	Alcance con los brazos y las horquillas horizontales	mm	1.766
		pulg	69,5
7	Alcance con la horquilla a altura máxima	mm	839
		pulg	33,0
8	Distancia desde el suelo hasta la parte superior del diente con los brazos horizontales y la horquilla horizontal	mm	1.971
		pulg	77,6
9	Distancia desde el suelo hasta la parte superior del diente a altura máxima y horquilla horizontal	mm	4.239
		pulg	166,9
10	Altura total de la horquilla en levantamiento máximo (parte superior del portahorquillas al suelo)	mm	5.284
		pulg	208,0
11	Espacio libre a altura máxima de levantamiento y descarga máxima	mm	2.842
		pulg	111,9
12	Ángulo de descarga máximo desde la posición horizontal	grados	47
13	Ancho total del portahorquillas	mm	1.504
		pulg	59,2
14	Altura total del portahorquillas	mm	1.160
		pulg	45,7
15	Ancho del diente exterior (distancia máxima)	mm	1.454
		pulg	57,2
16	Ancho del diente exterior (distancia mínima)	mm	1.454
		pulg	57,2
	Ancho del diente (un solo diente)	mm	300,0
		pulg	11,8
	Grosor del diente	mm	115,0
		pulg	4,5
	Capacidad de los dientes	kg	26.488
		lb	58.380
	Peso en orden de trabajo	kg	33.601
		lb	74.056

*Los valores negativos están por debajo de la pendiente

980 BH

Horquilla del manipulador de bloques

Diente de 59"
453-9870

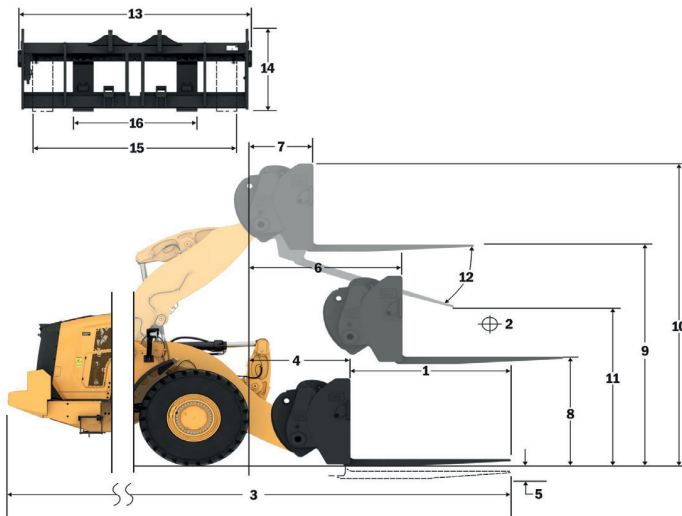

Capacidad (kg)
(Carga calculada en el punto del centro de gravedad)

- Carga útil (SAE J1197)
- Carga útil (CEN EN 474-3: terreno irregular)
- Carga útil (CEN EN 474-3: terreno firme y nivelado)
- Carga límite de equilibrio estático: articulado
- Carga límite de equilibrio estático: recto
- Capacidad de inclinación hidráulica
- Capacidad de levantamiento hidráulico

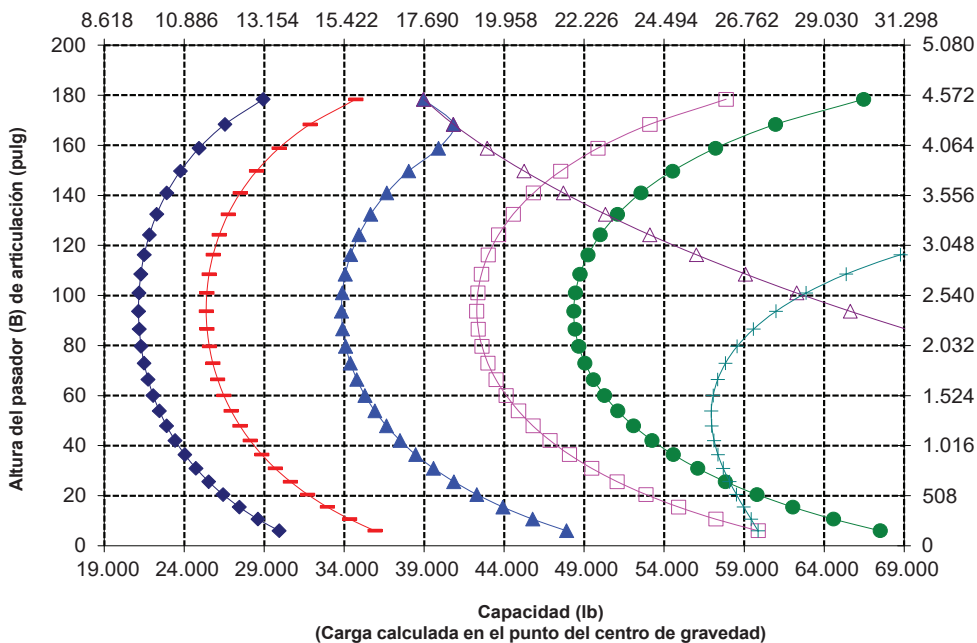

NOTA: Los valores de carga límite de equilibrio estático y peso en orden de trabajo se basan en la siguiente configuración del cargador: neumáticos Bridgestone ** VJT L3, aire acondicionado, control de amortiguación, protector del tren de fuerza, depósitos de fluidos llenos, tanque de combustible, refrigerante, lubricantes y operador.

Las especificaciones y clasificaciones corresponden a las siguientes normas: SAE* J1197, ISO 14397-1, CEN** EN 474-3.

La carga nominal de operación para un cargador equipado con horquilla de paletas se determina mediante: SAE J1197: un 50 % de carga límite de equilibrio estático a giro pleno o límite hidráulico. CEN EN 474-3: un 60 % de carga límite de equilibrio estático a giro pleno en terreno irregular o límite hidráulico. CEN EN 474-3: un 80 % de carga límite de equilibrio estático a giro pleno en terreno firme y nivelado o límite hidráulico.

*SAE: Sociedad de Ingenieros de Automoción
**CEN: Comité Europeo de Normalización



ADVERTENCIA: No sobrepase la capacidad de carga de los dientes.
La capacidad de un diente individual está estampada en el costado de cada uno.



Para obtener información más completa sobre los productos Cat, los servicios del distribuidor y las soluciones del sector, visite nuestro sitio web www.cat.com.

Los materiales y las especificaciones están sujetos a cambios sin previo aviso. Las máquinas que se muestran en las fotografías pueden incluir equipos adicionales. Consulte con su distribuidor Cat para conocer las opciones disponibles.

© 2025 Caterpillar. Todos los derechos reservados. CAT, CATERPILLAR, LET'S DO THE WORK, VisionLink, sus respectivos logotipos, el color "Caterpillar Corporate Yellow", la imagen comercial de "Power Edge" y Cat "Modern Hex", así como la identidad corporativa y de producto utilizadas en la presente, son marcas registradas de Caterpillar y no pueden utilizarse sin autorización.

ASXQ4429-00 (11-2025)
Número de fabricación: 14C
(Afr-ME, Eurasia, S Am [excluding
Chile and Colombia], Aus-NZ, SE
Asia, India, Indonesia)

