



730

アーティキュレートトラック

技術仕様

コンフィギュレーションおよび機能は地域により異なります。利用可能かどうかは、地域のCat®ディーラーにお問い合わせください。

目次

仕様.....	2
エンジン.....	2
質量.....	2
ボディ容量.....	2
トランスミッション.....	2
騒音レベル.....	2
運転質量.....	3
ボディプレート.....	3
ボディプレートの厚さ.....	3
整備交換時の容量.....	3
ボディホイスト.....	3
規格.....	3
寸法.....	4
旋回半径.....	5
ステアリング.....	5
最適な積込機とトラック杯数のマッチング.....	5
登坂能力/速度/けん引力.....	6
リターダ性能.....	7
標準およびオプション装備品.....	8
730の環境に関する宣言.....	10

730アーティキュレートトラックの仕様

エンジン

エンジンモデル	Cat® C13B	
定格出力（グロス）（SAE J1995）	280 kW	375 hp
定格出力（ネット）（SAE J1349）	274 kW	367 hp
エンジン出力（ISO 14396）	276 kW	370 hp
内径	130 mm	5.1 in
行程	157 mm	6.2 in
総行程容積（排気量）	12.5 L	762.8 in ³

- 公称出力は、製造時点で有効な指定規格の下で試験した場合の値です。
- 公称出力は、1,800 rpmで試験した場合の値です。
- エンジンにオルタネータ、エアクリーナ、マフラが装着され、ファンが最低速度で回転している場合にフライホイール部で得られる定格出力（ネット）です。
- ファンが高速で回転している場合の定格出力（ネット）は、SAE基準条件では274 kW（367 hp）です。
- 米国EPA Tier 4 Final、EU Stage V、日本2014年および韓国Stage V排出ガス基準に適合。
- Cat選択式触媒還元システムには、必ずISO 22241-1:2006規格の要件を満たす尿素水をお使いください。ISO 22241-1の要件には、AdBlue/API認証を受けた尿素水をはじめ、多くのブランドの尿素水が適合しています。

右記未満はエンジン出力低減なし	3,810 m	12,500 ft
ピークエンジントルク（グロス）（SAE J1995:2014）	2,141 N·m	1,579 lbf-ft
ピークエンジントルク（ネット）（SAE J1349:2011）	2,107 N·m	1,554 lbf-ft
ピークエンジントルク回転数	1,200 rpm	

質量

定格積載質量	28トン	31米トン
--------	------	-------

ボディ容量

山積みSAE 2:1	17.6 m ³	23.0 yd ³
平積み	13.9 m ³	18.2 yd ³
テールゲート（SAE 2:1山積み）	18.8 m ³	24.6 yd ³
テールゲート（平積み）	14.6 m ³	19.1 yd ³

トランスミッション

前進1速	8 km/h	5 mph
前進2速	15 km/h	9 mph
前進3速	22 km/h	14 mph
前進4速	34 km/h	21 mph
前進5速	47 km/h	29 mph
前進6速	55 km/h	34 mph
後進1速	9 km/h	6 mph

騒音レベル

キャブ内 70 +/- 1 dB (A)

- 公示されている動作時の運転者音圧レベルは70 +/- 1 dB (A) です。これは、ISO 6396:2008を適用し、密閉キャブで測定した場合の値です。この測定は、冷却ファンを最高速度の70%にして行われました。騒音レベルは、冷却ファン速度により異なる場合があります。この測定はキャブのドアとウィンドウを閉めた状態で実施されています。キャブが適切に取り付けられ、整備されている状態で測定されました。
- 長時間または騒音の激しい環境で、開放型の運転室やキャブで作業を行う場合、適切にメンテナンスがされていない場合、またはドア/ウィンドウが開いている状態で作業を行う場合は、聴力保護具が必要になることがあります。

730アーティキュレートトラックの仕様

運転質量

フロントアクスル - 空車時	14,360 kg	31,658 lb
センタアクスル - 空車時	4,690 kg	10,340 lb
リアアクスル - 空車時	4,460 kg	9,833 lb
合計 - 空車時	23,510 kg	51,831 lb
フロントアクスル - 定格積載質量	3,250 kg	7,165 lb
センタアクスル - 定格積載質量	12,375 kg	27,282 lb
リアアクスル - 定格積載質量	12,375 kg	27,282 lb
合計 - 定格積載質量	28,000 kg	61,729 lb
フロントアクスル - 積車時	17,610 kg	38,823 lb
センタアクスル - 積車時	17,065 kg	37,622 lb
リアアクスル - 積車時	16,835 kg	37,115 lb
合計 - 積車時	51,510 kg	113,560 lb

ボディプレート

高強度のブリネルHB450耐摩耗鋼

ボディプレートの厚さ

フロントプレート	7 mm	0.28 in
ベースプレート	13 mm	0.51 in
サイドプレート	11 mm	0.43 in

整備交換時の容量

燃料タンク	400 L	106.0 gal
尿素水タンク	34 L	9.0 gal
冷却系統	83 L	22.0 gal
油圧システム	123 L	32.0 gal
エンジンクランクケース	43 L	11.4 gal
トランスミッション	47 L	12.4 gal
ファイナルドライブ/ディファレンシャル	125 L	33.0 gal
アウトプットトランスファギヤボックス	25 L	7.0 gal

ボディホイスト

上昇時間	12秒
下降時間	8秒

標準

ブレーキ	ISO 3450: 2011
キャブ/FOPS	ISO 3449:2005 Level II
キャブ/ROPS	ISO 3471: 2008
ステアリング	ISO 5010:2019

730アーティキュレートトラックの仕様

寸法

寸法はすべて概算値です。

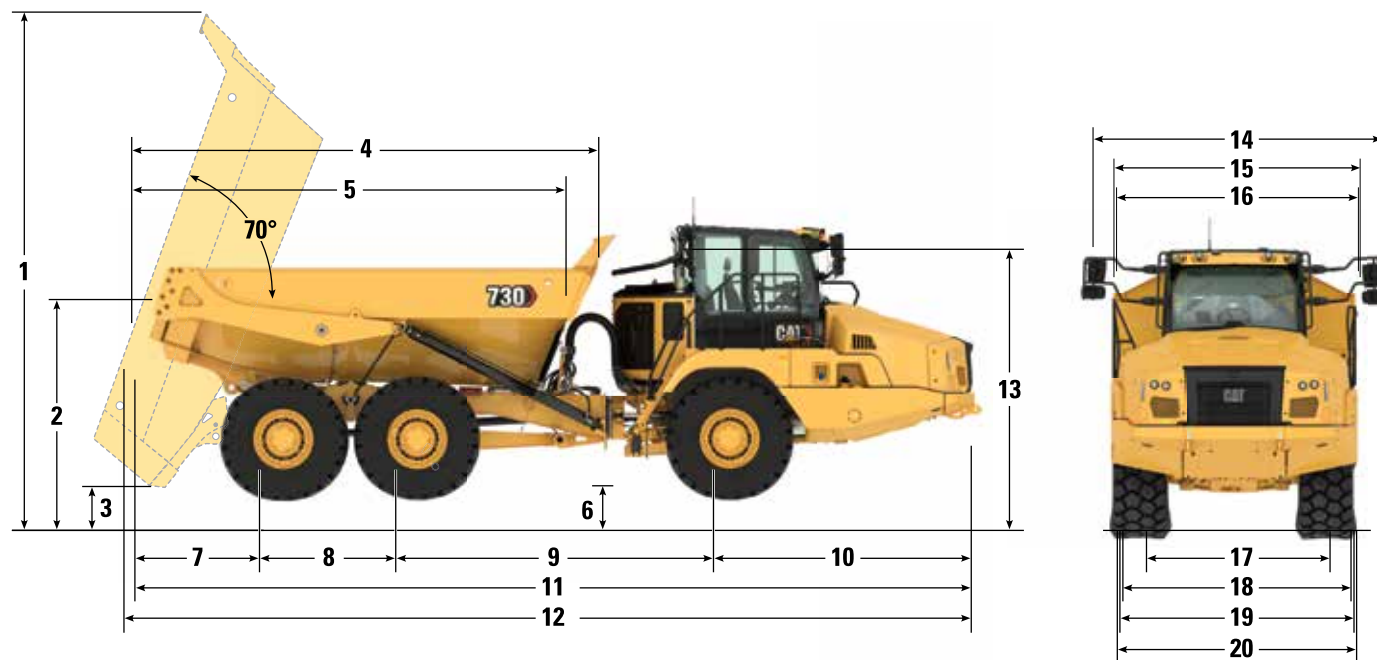

	mm	ft/in
1 ボディの高さ (完全傾斜時)	6,460	21'2"
2 積荷高さ	2,956	9'8"
3 最低地上高 - ボディ完全傾斜時	549	1'10"
4 ボディ長さ	5,789	19'0"
5 内側ボディ長さ	5,432	17'10"
6 最低地上高	537	1'9"
7 リアアクスル中心からボディリアまで	1,556	5'1"
8 中間アクスルからリアアクスル中心まで	1,700	5'7"
9 中間アクスルからフロントアクスル (中心) まで	3,979	13'1"
10 フロントアクスル中心から車両前方まで	3,210	10'6"
11 全長	10,445	34'3"
12 全長 (テールゲート装着時)	10,593	34'8"
13 高さ (輸送姿勢)	3,498	11'6"
14 全幅	3,676	12'1"
15 テールゲートにわたる幅/テールゲートを含む幅	2,984	9'9"
16 ボディ幅	2,902	9'6"
17 トレッド	2,275	7'6"
18 タイヤを含む幅	2,877	9'5"
19 フェンダを含む幅	2,950	9'8"
20 最大積載 (タイヤ膨張分を含む)	2,950	9'8"

730アーティキュレートトラックの仕様

旋回半径

23.5R25タイヤ装着車両の寸法。

旋回寸法

ステア角 - 中心から左/右	45°
最小旋回半径 (最外輪中心)	7,470 mm 294 in
最小旋回半径 (車体最外側)	8,075 mm 318 in
最小旋回半径 (車体最内側)	3,879 mm 153 in
通路幅	5,332 mm 210 in

ステアリング

ステアリング旋回速度 4.75秒 (60 rpm時)
(Lock to Lock)

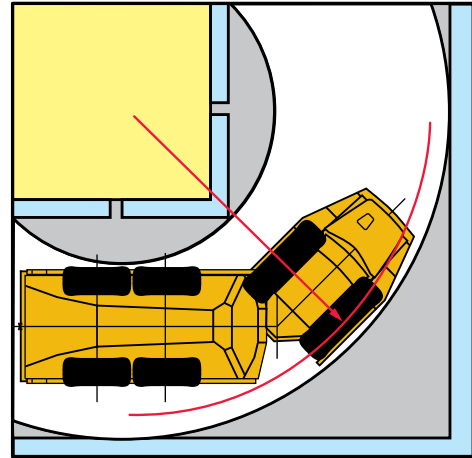

最適な積込機とトラック杯数のマッチング

油圧ショベル	350/352	336		
杯	4~5	5~6		
ホイールローダ	972/972 XE	966/966 XE	962	950
杯	3~4	4	4~5	5

最適なシステムを選択することで生産性を最大限に引き出すことができます。730は、CAT 350/352および336油圧ショベルや、CAT 972、966、962および950ホイールローダとの組合せが最適です。積み機と運搬機とのマッチングが適切であると、生産性が向上し、現場全体での運搬量当たりのコストが低減します。

730アーティキュレートトラックの仕様

登坂能力/速度/けん引力

性能を確認するには、総質量から下ろした垂線と全抵抗 (%) の交点を読み取ります。全抵抗は、転がり抵抗10 kg/トン (20 lb/米トン) につき1%を、実際の勾配 (%) に足したものです。この点から水平方向に最高速度段カーブとの交点を読み取ります。そこから垂線を下ろせば、最高速度になります。有効けん引力は、トラクションの程度により異なります。

機械質量 (KG X 1,000)

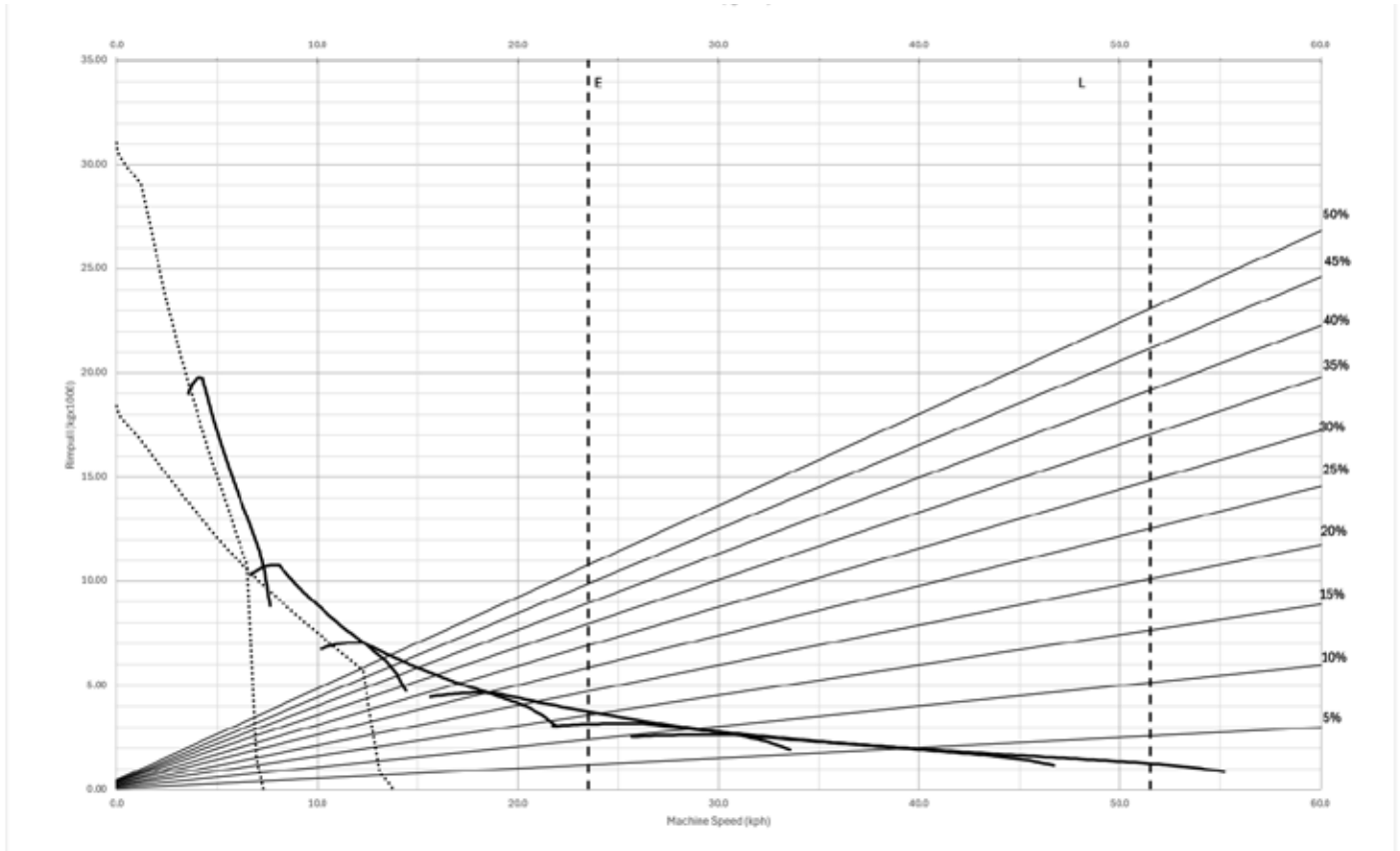

- 1A - 1速ギヤ(コンバータドライブ)
- 1B - 1速ギヤ(ダイレクトドライブ)
- 2A - 2速ギヤ(コンバータドライブ)
- 2B - 2速ギヤ(ダイレクトドライブ)
- 3 - 3速ギヤ
- 4 - 4速ギヤ
- 5 - 5速ギヤ
- 6 - 6速ギヤ

- E - 空 23,510 kg (51,831 lb)
- L - 荷重 51,510 kg (113,560 lb)
- * 海拔ゼロ地点

730アーティキュレートトラックの仕様

リターダ性能

性能を確認するには、総質量から下ろした垂線と有効勾配 (%) の交点を読み取ります。有効勾配は、転がり抵抗10 kg/トン (20 lb/米トン) につき1%を、実際の順勾配 (%) に足したものです。この点から水平方向に最高速度段カーブとの交点を読み取ります。そこから垂線を下ろせば、最高速度になります。これら曲線の制動効果は、リターダが完全に作動している状態を示します。

機械質量 (KG X 1,000)

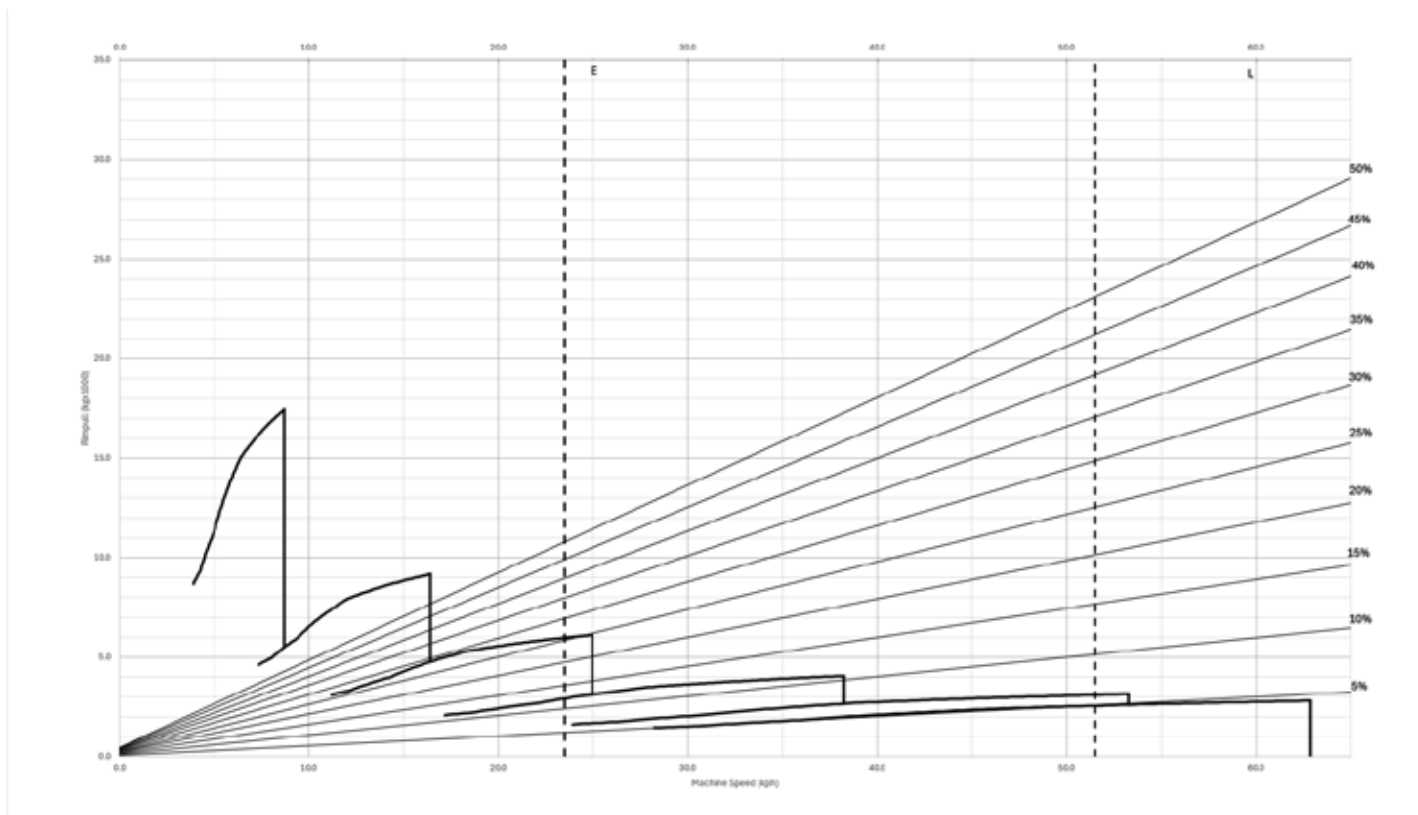

- 1- 1速ギヤ
- 2- 2速ギヤ
- 3- 3速ギヤ
- 4- 4速ギヤ
- 5- 5速ギヤ
- 6- 6速ギヤ

- E - 空 23,510 kg (51,831 lb)
- L - 荷重 51,510 kg (113,560 lb)

730アーティキュレートトラック標準/オプション装備品

標準およびオプション装備品

標準およびオプション装備品は異なる場合があります。詳細については、Cat®ディーラーにお問い合わせください。

	標準	オプション		標準	オプション
運転席			テクノロジー		
Cat®リアビューカメラ付き10インチタッチスクリーン	✓		Cat Detectスタビリティアシスト	✓	
エアコン	✓		Cat Payloadモニタリングシステム		✓
調整可能な吹出口	✓		オペレータコーチング機能		✓
自動待機ブレーキ	✓		Product Link™セルラー (PLE643)	✓	
ホイスコントロール統合型ギヤセレクトレバー	✓		Product Link (デュアルPLE683)		✓
電子取扱説明書	✓		オペレータIDによるプッシュスタート	✓	
ガラスウィンドウ: フロントはラミネート、着色加工。サイドとリアは硬化および着色加工	✓		電気系統と照明		
4速ファン付きヒータおよびデフロスタ	✓		メンテナンスフリーバッテリー (2個)	✓	
赤外線ガラス、酷暑仕様用キャブ		✓	寒冷地始動用アタッチメント (追加バッテリー2個)		✓
液晶ディスプレイ (LCD、Liquid Crystal Display) : 警告インジケータ、選択ギヤと方向、回転数/自動シフト、取扱説明書 (OMM、Operation and Maintenance Manual) 参照、プライマリステアリング故障警告、シートベルト警告、セカンダリステアリング故障警告、ディーゼルパティキュレートフィルタ (DPF、Diesel Particulate Filter) 再生フィルタ、セカンダリステアリングエネルギー源作動、アワーメータ、リターダ作動	✓		日中用走行ライト	✓	
ミラー、エクステリア	✓		エンジンブロックヒータ		✓
ヒータ付き電動ミラー		✓	エーテル始動		✓
車両作動モニタリングシステム: アクションランプ、エンジンオイル圧力、プライマリステアリングシステム、左右方向指示器、ハイビーム、冷却水温度、タコメータ、パーキングブレーキ、燃料レベル、トランスミッションオイル温度、ブレーキシステム、トランスミッション保持、ホイスコントロール、油圧システム、充電システム、リターダ、トランスミッション故障、トラクションコントロールシステム、エンジン点検ランプ	✓		電気系統: 24 V、10 A 24 V-12 V用コンバータ	✓	
4点支持オペレータシートベルト		✓	点滅式LEDビーコン		✓
ラジオ、Bluetooth®ステレオシステム		✓	ホーン	✓	
シート: オペレータ用 - 完全調整可、エアサスペンション、巻取り式ラップベルト。トレーナ用 - パッド入り、巻取り式ラップベルト付き	✓		LEDリアステップ灯	✓	
ヒータ/クーラ付きシート		✓	LEDリア作業灯		✓
セカンダリステアリング - 電気油圧式	✓		照明システム: キャブ室内灯、ヘッドランプ2個、車幅マーカ2個、後進ライト2個、作業ライト/キャブ昇降灯、ストップ/テールライト2個、フロント/リア方向指示器	✓	
セカンダリタッチスクリーンディスプレイ		✓	メインディスコネクトスイッチ	✓	
収納: カップホルダ、水筒入れ、シート下収納、ドアポケット、運転席後部収納、コートフック	✓		リモート始動ソケット (ケーブルは別売)	✓	
サンバイザ	✓		ルーフ取付けLED作業灯		✓
チルト/テレスコ機能付きステアリングホイール	✓		パワートレイン		
ウィンドウブラインド		✓	自動シフト前進6速と後進1速のトランスミッション	✓	
両側面に開閉式 (着色) ウィンドウ	✓		Cat C13Bエンジン	✓	
フロントワイパおよびウォッシャー、2段変速、間欠式	✓		CX31トランスミッション	✓	
ウィンドウワイパおよびウォッシャー、2段変速 (リア)	✓		クリーンエミッションモジュール (CEM、Clean Emission Module) および排出ガスアフタートリートメントパッケージ	✓	
			ディファレンシャル: 自動クラッチ付きインターアックスおよびクロスアックス	✓	
			ディファレンシャルロックを標準装備		
			デュアルサーキット密閉湿式ブレーキ - 全輪	✓	
			自動リターダ: エンジン圧縮ブレーキ	✓	
			3アックス (6輪駆動)	✓	
			重視		
			ボディ高さ制限	✓	
			横転保護	✓	
			機械速度制限	✓	
			障害物検出機能付きマルチビューカメラ		✓
			後退アラーム	✓	
			リアビューカメラ	✓	
			転倒時運転者保護構造 (ROPS) /落下物保護構造 (FOPS) キャブ	✓	
			ガード		
			クランクケース	✓	
			ダンプボディフロントスピルガード (本体板金構造物一体型部品)	✓	
			ラジエータ	✓	
			リアウィンドウ	✓	

730アーティキュレートトラック標準/オプション装備品

標準およびオプション装備品

標準およびオプション装備品は異なる場合があります。詳細については、Catディーラーにお問い合わせください。

標準 オプション		標準 オプション	
その他の標準およびオプション装備品		その他の標準およびオプション装備品(続き)	
ベアリング給脂用の自動給脂装置	✓	ホイールアーチおよび本体取付け部、トランスポート用タイヤバック	✓
ベアシャーシ (ボディなし) 標準ホイールベース	✓	シザー型テールゲート	✓
ベアシャーシ (ボディなし) ロングホイールベース	✓	S・O・S SM サンプリングバルブ	✓
ボディライナ	✓	騒音低減パッケージ (一部の国では標準装備) *	✓
寒冷地用クーラント (-51 °C (-60 °F) まで)	✓	タイヤ (23.5R25、ラジアル) 6本	✓
ボディヒーティング	✓	タイヤ (750/65R25、ラジアル) 6本	✓
急速燃料給油システム	✓	盗難防止システム: ロック式キャップ	✓
燃料添加剤、ロウ化防止	✓	車輪止め	✓

* 該当国は、EU加盟国およびアイスランド、ノルウェー、リヒテンシュタイン、スイス、トルコ、英国です。

730の環境に関する宣言

次の情報は、本書の対象となっている地域で販売するために構成された、最終製造時の機械に適用されます。この宣言の内容は発効日時点で有効ですが、機械の機能および仕様に関連した内容は予告なしに変更されることがあります。詳細については、機械の取扱説明書を参照してください。

サスティナビリティの実例および当社の進捗状況については、<https://www.caterpillar.com/en/company/sustainability> をご覧ください。

エンジン

- Cat® C13Bエンジンは、米国EPA Tier 4 Final、EU Stage V、韓国 Stage V、および日本2014年排出ガス基準に適合しています。
- Catディーゼルエンジンでは、ULSD（硫黄含有量が15 ppm以下の超低硫黄ディーゼル燃料）または次を上限として、より低い炭素強度燃料を混合したULSD**相当の燃料*を使用する必要があります。
- 最大20%のFAME（Fatty Acid Methyl Ester、脂肪酸メチルエステル）バイオディーゼル***
- 100%の再生可能ディーゼル、HVO（水素化植物油）、およびGTL（ガス液化）燃料

適切な用途については、ガイドラインを参照してください。詳細については、Catディーラにお問い合わせいただくか、『Caterpillar 推奨の機械油水類』（SEBU6250）を参照してください。

- * Catエンジンはこれらの代替燃料に対応していますが、地域によっては使用が許可されていない場合もあります。
- ** 排気管での低炭素強度燃料からの温室効果ガス排出量は、従来の燃料と基本的に同じです。
- *** 後処理装置のないエンジンは、より高い混合率に対応し、最大100%のバイオディーゼルを使用できます（混合率が20%を超えるバイオディーゼルの使用については、Catディーラにお問い合わせください）。

塗料

- 把握できる限りの情報に基づく、重金属の塗装内の最大許容濃度（ppm単位）は次のとおりです。
 - バリウム < 0.01 %
 - カドミウム < 0.01 %
 - クロム < 0.01 %
 - 鉛 < 0.01 %

騒音性能

キャブ内 70 +/- 1 dB (A)

- 公示されている動作時の運転者音圧レベルは70 +/- 1 dB (A) です。これは、ISO 6396:2008を適用し、密閉キャブで測定した場合の値です。この測定は、冷却ファンを最高速度の70%にして行われました。騒音レベルは、冷却ファン速度により異なる場合があります。この測定はキャブのドアとウィンドウを閉めた状態で実施されています。キャブが適切に取り付けられ、整備されている状態で測定されました。
- 長時間または騒音の激しい環境で、開放型の運転室やキャブで作業を行う場合、適切にメンテナンスがされていない場合、またはドア/ウィンドウが開いている状態で作業を行う場合は、聴力保護具が必要になることがあります。

油水類

- 工場出荷時には、エチレングリコール冷却水が充填されています。CATディーゼルエンジン不凍液/クーラント（DEAC、Diesel Engine Antifreeze/Coolant）およびCATエクステンデッドライフクーラント（ELC、Extended Life Coolant）は、リサイクルできます。詳細については、Catディーラにお問い合わせください。
- Cat Bio HYDO Advancedは、EU Ecolabel 認証済みの生分解性作動油です。
- その他の油水類も存在する可能性があります。詳細な推奨油水類およびメンテナンス間隔については、取扱説明書または用途および設置ガイドを参照してください。

機能およびテクノロジー

- 次の機能およびテクノロジーは、燃料の節約および二酸化炭素排出量の削減に貢献する可能性があります。機能は異なる場合があります。詳細については、Catディーラにお問い合わせください。
 - エコノミモードでは、生産性に影響を及ぼすことなく、燃料消費量を最小化
 - 画期的な吸排気管理システムにより、エアフローが最適化され、出力と燃料効率がさらに向上
 - アップタイムの最大化とコスト削減をCatディーラネットワークが提供するワールドクラスのサポートにより実現
 - ホイストとトランスミッションレベルのユニークな組み合わせにより、容易で直観的なコントロールを可能にし、オペレータの操作を50%も低下させます。

Cat製品、ディーラサービス、および産業ソリューションに関する詳細情報については、Webサイト (www.cat.com)
をご覧ください。

記述の内容と仕様は、予告なしに変更されることがあります。写真の機械はオプション装備品を含む場合があります。利用可能なオプションについては、Catディーラにお問い合わせください。

© 2025 Caterpillar. All Rights Reserved. CAT、CATERPILLAR、LET'S DO THE WORK、VisionLink、それらの各口
ゴ、Product Link、S・O・S、"Caterpillar Corporate Yellow"、"Power Edge"およびCat "Modern Hex"のトレードドレスは、
ここに記載されている企業および製品と同様に、Caterpillar社の商標であり、許可なく使用することはできません。

AJXQ3874-00 (12-2025)
ビルド番号: 05A
(Aus-NZ, Europe,
Japan, N Am)

