



# Pala de ruedas 980 XE

## Especificaciones técnicas

No todos los accesorios están disponibles en todas las regiones. Consulte a su distribuidor Cat® para conocer las configuraciones específicas disponibles en su región.

### Índice general

<b>Especificaciones</b> .....	<b>2</b>
Motor .....	2
Cucharones .....	2
Peso .....	2
Especificaciones de funcionamiento .....	2
Transmisión .....	2
Sistema hidráulico .....	3
Frenos .....	3
Ejes .....	3
Capacidades de llenado de servicio .....	3
Cabina .....	3
Niveles de ruido .....	3
Sistema de aire acondicionado .....	3
Dimensiones .....	4
Opciones de neumáticos .....	5
Factores de llenado y guía de selección de cucharones .....	7
Especificaciones de funcionamiento – Cucharones .....	9
Especificaciones de la horquilla .....	25
Equipos estándar y opcionales .....	53
<b>Declaración medioambiental de 980 XE</b> .....	<b>55</b>
<b>980 XE Manipulador de Chatarra y Residuos</b> .....	<b>56</b>
Características y ventajas principales .....	56
Opciones de neumáticos .....	58
Especificaciones de funcionamiento – Cucharones .....	60
Especificaciones de la horquilla .....	68
<b>980 XE Máquina para Aplicaciones Forestales</b> .....	<b>76</b>
Características y ventajas principales .....	76
Opciones de neumáticos .....	78
Especificaciones de la horquilla .....	81

# Especificaciones de la Pala de Ruedas 980 XE

## Motor: Tier 4 final de la EPA de EE.UU./Stage V de la Unión Europea

Modelo de motor	Cat® C13	
Potencia del motor a 1.700 rev/min ISO 14396:2002	313 kW	420 hp
	426 hp (métrico)	
Potencia bruta a 1.700 rev/min SAE J1995:2014	317 kW	425 hp
	431 hp (sistema métrico)	
Potencia neta: 1.700 rev/min ISO 9249:2007, SAE J1349:2011	293 kW	393 hp
	398 hp (métrico)	
Par motor (1200 rpm) ISO 14396:2002	2.185 N·m	1.612 lbf-pie
Par bruto (1200 rpm) SAE J1995:2014	2.206 N·m	1.627 lbf-pie
Par neto (1100 rpm) ISO 9249:2007, SAE J1349:2011	2.086 N·m	1.539 lbf-pie
Calibre	130 mm	5,12 pulg
Carrera	157 mm	6,18 pulg
Cilindrada	12,5 L	763 pulg <sup>3</sup>

- El motor Cat cumple los estándares de emisiones Tier 4 Final de la EPA de EE. UU., Stage V de la UE, Stage V de Corea y Japón 2014.
- La potencia neta anunciada es la potencia disponible al volante cuando el motor está equipado con ventilador, alternador, filtro de aire y sistema de postratamiento.
- Los motores diésel Cat con sistemas de postratamiento deben utilizar ULSD (combustible diésel con contenido muy bajo en azufre con 15 ppm de azufre o menos) y son compatibles\* con ULSD mezclado con los siguientes combustibles con menor intensidad de carbono\*\* hasta:
  - 20 % de biodiésel FAME (éster metílico de ácidos grasos)\*\*\*
  - Diésel 100 % renovable, HVO (aceite vegetal hidrotratado) y combustibles GTL (gas a líquido)
 Consulte las directrices para una aplicación satisfactoria. Para obtener más información, consulte a su distribuidor Cat o las "Recomendaciones de fluidos para máquinas de Caterpillar" (SEBU6250).
  - \* Aunque los motores de Caterpillar son compatibles con estos combustibles alternativos, es posible que en algunas regiones no se permita su uso.
  - \*\* Las emisiones de gases de efecto invernadero procedentes del tubo de escape cuando se utilizan combustibles con menor intensidad de carbono son básicamente las mismas que generan los combustibles tradicionales.
  - \*\*\* Los motores sin dispositivos de postratamiento son compatibles con mezclas más altas, hasta el 100 % de biodiésel (para el uso de mezclas superiores al 20 % de biodiésel, consulte a su distribuidor Cat).

## Cucharones

Capacidades de los cucharones	4,0-14,5 m <sup>3</sup>	5,25-19,0 yd <sup>3</sup>
-------------------------------	-------------------------	---------------------------

## Peso

Peso de funcionamiento	30.344 kg	66.877 lb
------------------------	-----------	-----------

- El peso se basa en la configuración de una máquina con neumáticos radiales Bridgestone 29.5R25 VSNT L4, todos los fluidos, operador, contrapeso estándar, control de amortiguación, arranque en frío, guardabarros, Product Link™, ejes con diferenciales abiertos (delanteros/traseros), dirección secundaria, insonorización y cucharón de uso general de 5,4 m<sup>3</sup> (7,1 yd<sup>3</sup>) con cuchilla emperrable.

## Especificaciones de funcionamiento

Carga límite de equilibrio estático a giro pleno de 40°		
Con desviación de neumáticos	19.706 kg	43.432 lb
Sin desviación de neumáticos	20.965 kg	46.208 lb
Fuerza de arranque	227 kN	51.008 lb-pie

- Para la configuración de la máquina que se indica en el apartado "Peso".
- Cumple plenamente las secciones 1 a 6 de la norma ISO 14397-1:2007, que requieren una verificación del 2 % entre cálculos y comprobación.

## Transmisión

1.ª marcha de avance	7,0 km/h	4,4 mph
2.ª marcha de avance	13,6 km/h	8,4 mph
3.ª marcha de avance	24,0 km/h	14,9 mph
4.ª marcha de avance	39,5 km/h	24,5 mph
1.ª marcha atrás	8,1 km/h	5,0 mph
2.ª marcha atrás	15,5 km/h	9,6 mph
3.ª marcha atrás	29,5 km/h	18,3 mph
4.ª marcha atrás	N/D	N/D

- Velocidad de desplazamiento máxima en un vehículo estándar con cucharón vacío y neumáticos L4 estándar con 935 mm (37 pulg) de radio de giro.

# Especificaciones de la Pala de Ruedas 980 XE

## Sistema hidráulico

Tipo de bomba de implemento	Pistón de caudal variable electrohidráulico	
Sistema de implementos:		
Caudal máximo de la bomba (1.400 rev/min)	457 L/min	121 gal/min
Presión máxima de funcionamiento	34.300 kPa	4.975 lb/pulg <sup>2</sup>
Caudal máximo de la 3ª función	240 L/min	63 gal/min
Presión máxima de la 3ª función opcional en el implemento	20 684 kPa	3.000 lb/pulg <sup>2</sup>
Tiempo de ciclo hidráulico con carga útil nominal:		
Elevación desde la posición de transporte	5,3 segundos	
Descarga en elevación máxima	1,7 segundos	
Bajada en vacío, flotación hacia abajo	3,1 segundos	
Total	10,1 segundos	

## Frenos

Frenos	Los frenos cumplen las normativas ISO 3450:2011
--------	---

## Ejes

Delantero	Fijo, diferencial abierto
Hacia atrás	Oscilante, diferencial abierto

## Capacidades de llenado de servicio

Depósito de combustible	426 L	112,5 gal
Depósito de DEF	21 l	5,5 gal
Sistema de refrigeración	52 L	13,7 gal
Cárter	37 L	9,8 gal
Transmisión	77 L	20,3 gal
Diferenciales y mandos finales: delanteros	84 L	22,2 gal
Diferenciales y mandos finales: traseros	84 L	22,2 gal
Depósito hidráulico	153 L	40,4 gal

## Cabina

ROPS/FOPS	ROPS/FOPS cumple las normativas ISO 3471:2008 e ISO 3449:2005 de nivel II
-----------	---

## Niveles de ruido

Nivel de presión acústica en los oídos del operador (ISO 6396:2008)	70 dB(A)
Nivel de potencia acústica exterior (ISO 6395:2008)	110 dB(A)
Nivel de presión acústica en los oídos del operador (ISO 6396:2008)*	70 dB(A)
Nivel de potencia acústica exterior (ISO 6395:2008)**	107 dB(A)

\*Incluidos los países que adoptan las directivas de la UE y el Reino Unido  
 \*\*Directiva sobre el ruido de la UE 2000/14/CE y normativa sobre el ruido del Reino Unido 2001 n.º 1701

## Sistema de aire acondicionado

El sistema de aire acondicionado de esta máquina contiene el refrigerante de gas fluorado de efecto invernadero R134a o R1234yf. Consulte la etiqueta o el manual de instrucciones para identificar el gas.

- Si está equipado con R134a (potencial de calentamiento global = 1.430), el sistema contiene 1,6 kg (3,5 lb) de refrigerante, que tiene un equivalente de CO<sub>2</sub> de 2.288 toneladas métricas (2.522 toneladas).
- Si está equipado con R1234yf (potencial de calentamiento global = 0.501), el sistema contiene 1.389 kg (3,1 lb) de refrigerante, que tiene un equivalente de CO<sub>2</sub> de 0.001 toneladas métricas (0.001 toneladas).

# Especificaciones de la Pala de Ruedas 980 XE

## Dimensiones

Todas las dimensiones son aproximadas.

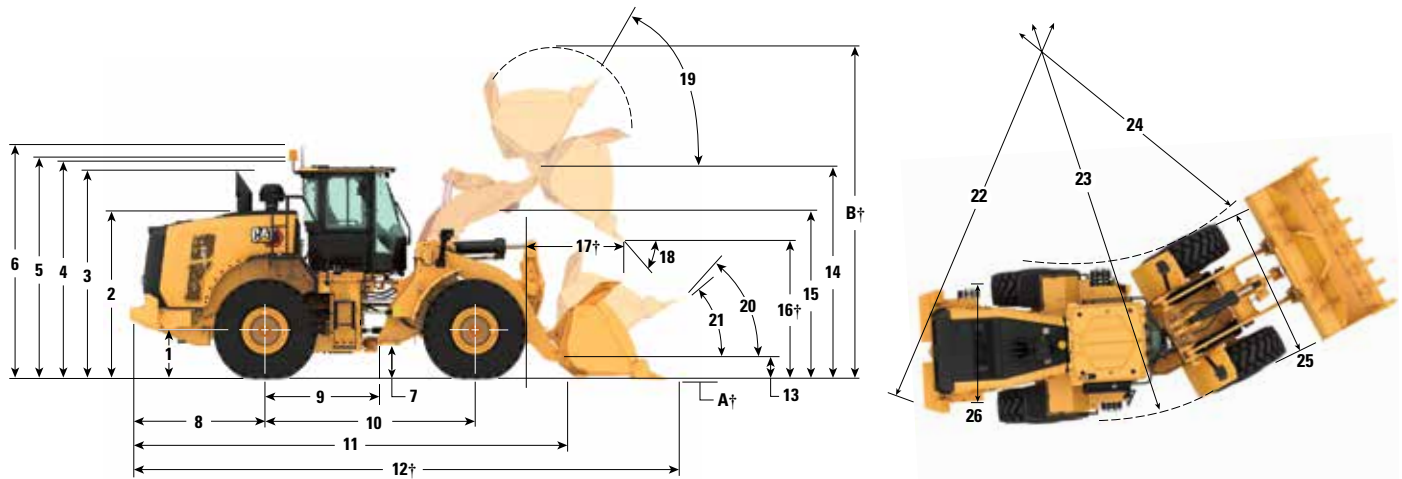

	Elevación estándar		Elevación alta		
1	Altura hasta la línea central del eje	899 mm	2' 11"	899 mm	2' 11"
2	Altura hasta la parte superior del capó	3.064 mm	10' 1"	3.064 mm	10' 1"
3	Altura hasta la parte superior del tubo de escape	3.764 mm	12' 5"	3.764 mm	12' 5"
4	Altura hasta la parte superior de la estructura ROPS	3.829 mm	12' 7"	3.829 mm	12' 7"
5	Altura hasta la parte superior de la antena de Product Link	3.835 mm	12' 7"	3.835 mm	12' 7"
6	Altura hasta la parte superior de la baliza de advertencia	4.108 mm	13' 6"	4.108 mm	13' 6"
7	Altura libre sobre el suelo	456 mm	1' 5"	456 mm	1' 5"
8	Distancia desde la línea central del eje trasero hasta el borde del contrapeso	2.661 mm	8' 9"	2.664 mm	8' 9"
9	Distancia desde el eje trasero hasta el enganche	1.900 mm	6' 3"	1.900 mm	6' 3"
10	Distancia entre ejes	3.800 mm	12' 6"	3.800 mm	12' 6"
11	Longitud total (sin cucharón)	8.155 mm	26' 10"	8.358 mm	27' 5"
12	Longitud de embarque (con el cucharón a nivel del suelo)*†	9.673 mm	31' 9"	9.878 mm	32' 5"
13	Altura del bulón de giro en la altura de transporte	632 mm	2' 0"	682 mm	2' 2"
14	Altura del bulón de giro en la posición de máxima elevación	4.554 mm	14' 11"	4.775 mm	15' 7"
15	Espacio libre de los brazos de elevación en la posición de máxima elevación	3.881 mm	12' 8"	4.125 mm	13' 6"
16	Espacio libre de descarga en posición de máxima elevación y ángulo de descarga de 45°*†	3.287 mm	10' 9"	3.508 mm	11' 6"
17	Alcance a máxima elevación y ángulo de descarga de 45°*†	1.481 mm	4' 10"	1.484 mm	4' 10"
18	Ángulo de descarga con elevación máxima y descarga (en las paradas)*	52 grados		54 grados	
19	Ángulo de recogida del cucharón en la posición de máxima elevación*	61 grados		61 grados	
20	Ángulo de recogida del cucharón en la altura de transporte*	48 grados		50 grados	
21	Ángulo de recogida del cucharón sobre el suelo*	40 grados		40 grados	
22	Círculo de espacio libre (diámetro) hasta el contrapeso	13.692 mm	45' 0"	13.722 mm	45' 0"
23	Círculo de espacio libre (diámetro) hasta el borde exterior de los neumáticos	13.700 mm	45' 0"	13.700 mm	45' 0"
24	Círculo de espacio libre (diámetro) hasta el borde interior de los neumáticos	7.180 mm	23' 7"	7.180 mm	23' 7"
25	Anchura sobre los neumáticos (sin carga)	3.240 mm	10' 8"	3.240 mm	10' 8"
	Anchura sobre los neumáticos (con carga)	3.260 mm	10' 9"	3.260 mm	10' 9"
26	Distancia entre ruedas del mismo eje	2.440 mm	8' 0"	2.440 mm	8' 0"

†Las dimensiones se indican en las tablas de especificaciones de funcionamiento.

Todas las dimensiones relacionadas con los neumáticos y la altura están calculadas con neumáticos radiales Bridgestone 29.5R25 VSNT L4 (consulte el cuadro de selección de neumáticos para ver otras opciones de neumático). La anchura sobre los neumáticos se calcula sobre el saliente e incluye su expansión.

• Todas las dimensiones son aproximadas y están basadas en una máquina equipada con un cucharón con bulón de uso general de 5,4 m<sup>3</sup> (7,1 yd<sup>3</sup>) con cuchilla empernable y neumáticos radiales Bridgestone 29.5R25 VSNT L4 (consulte las especificaciones de funcionamiento para otros cucharones).

# Especificaciones de la Pala de Ruedas 980 XE

## Opciones de neumáticos

Marca de neumáticos	BRIDGESTONE	MICHELIN	MICHELIN	MICHELIN	BRIDGESTONE	MICHELIN
Tamaño de neumático	29.5R25	29.5R25	29.5R25	29.5R25	29.5R25	29.5R25
Tipo de banda de rodadura	L-4	L-4	L-5	L-5	L-3	L-3
Diseño de la banda de rodadura	VSNT	XLDD1	XLDD2	XMINED2	VJT	XHA2
Anchura sobre los neumáticos: máxima (sin carga)*	3.240 mm 10' 8"	3.258 mm 10' 9"	3.256 mm 10' 9"	3.275 mm 10' 9"	3.263 mm 10' 9"	3.270 mm 10' 9"
Anchura sobre los neumáticos: máxima (con carga)*	3.260 mm 10' 9"	3.302 mm 10' 10"	3.296 mm 10' 10"	3.294 mm 10' 10"	3.289 mm 10' 10"	3.296 mm 10' 10"
Cambio en las dimensiones verticales (promedio de la parte delantera y trasera)		-7 mm -0,3"	-6 mm -0,2"	5 mm 0,2"	-23 mm -0,9"	-40 mm -1,6"
Cambio en el alcance horizontal		-1 mm 0"	3 mm 0,1"	3 mm 0,1"	20 mm 0,8"	23 mm 0,9"
Cambio en el círculo de espacio libre hasta el borde exterior de los neumáticos		42 mm 1,7"	36 mm 1,4"	34 mm 1,3"	29 mm 1,1"	36 mm 1,4"
Cambio en el círculo de espacio libre hasta el borde interior de los neumáticos		-42 mm -1,7"	-36 mm -1,4"	-34 mm -1,3"	-29 mm -1,1"	-36 mm -1,4"
Cambio en el peso de funcionamiento (sin lastre)		-156 kg -344 lb	208 kg 459 lb	532 kg 1.173 lb	-684 kg -1.508 lb	-700 kg -1.544 lb
Cambio en la carga de equilibrio estático: recta		-119 kg -262 lb	158 kg 349 lb	405 kg 892 lb	-520 kg -1.147 lb	-532 kg -1.174 lb
Cambio en la carga de equilibrio estático: articulada		-103 kg -228 lb	138 kg 304 lb	352 kg 777 lb	-453 kg -998 lb	-463 kg -1.022 lb
Ángulo oscilación del eje trasero	±13 grados	±13 grados	±13 grados	±13 grados	±13 grados	±13 grados
Subida y bajada máximas de una sola rueda	549 mm 1' 10"	549 mm 1' 10"	549 mm 1' 10"	549 mm 1' 10"	549 mm 1' 10"	549 mm 1' 10"

\*Anchura sobre el saliente del neumático, que incluye la expansión del neumático.

Marca de neumáticos	BRIDGESTONE	BRIDGESTONE	MAXAM	MAXAM	MAXAM	BRAWLER
Tamaño de neumático	29.5R25	29.5R25	29.5R25	29.5R25	29.5R25	29,5-25
Tipo de banda de rodadura	L-5	L-5	L-3	L-4	L-5	Fijo
Diseño de la banda de rodadura	VSDT	VSDL	MS302	MS405DX	MS503	Tracción/Liso
Anchura sobre los neumáticos: máxima (sin carga)*	3.272 mm 10' 9"	3.250 mm 10' 8"	3.270 mm 10' 9"	3.256 mm 10' 9"	3.268 mm 10' 9"	3.227 mm 10' 8"
Anchura sobre los neumáticos: máxima (con carga)*	3.301 mm 10' 10"	3.275 mm 10' 9"	3.290 mm 10' 10"	3.282 mm 10' 10"	3.304 mm 10' 11"	3.230 mm 10' 8"
Cambio en las dimensiones verticales (promedio de la parte delantera y trasera)	4 mm 0,1"	20 mm 0,8"	-19 mm -0,8"	-33 mm -1,3"	-6 mm -0,2"	9 mm 0,4"
Cambio en el alcance horizontal	0 mm 0"	-10 mm -0,4"	6 mm 0,2"	19 mm 0,7"	-3 mm -0,1"	30 mm 1,2"
Cambio en el círculo de espacio libre hasta el borde exterior de los neumáticos	41 mm 1,6"	15 mm 0,6"	30 mm 1,2"	22 mm 0,9"	44 mm 1,7"	-30 mm -1,2"
Cambio en el círculo de espacio libre hasta el borde interior de los neumáticos	-41 mm -1,6"	-15 mm -0,6"	-30 mm -1,2"	-22 mm -0,9"	-44 mm -1,7"	30 mm 1,2"
Cambio en el peso de funcionamiento (sin lastre)	500 kg 1.103 lb	708 kg 1.561 lb	-528 kg -1.164 lb	-388 kg -856 lb	252 kg 556 lb	5.772 kg 12.727 lb
Cambio en la carga de equilibrio estático: recta	380 kg 838 lb	538 kg 1.187 lb	-402 kg -885 lb	-295 kg -651 lb	192 kg 423 lb	4.390 kg 9.679 lb
Cambio en la carga de equilibrio estático: articulada	331 kg 730 lb	469 kg 1.033 lb	-350 kg -771 lb	-257 kg -566 lb	167 kg 368 lb	3.821 kg 8.425 lb
Ángulo oscilación del eje trasero	±13 grados	±13 grados	±13 grados	±13 grados	±13 grados	±8 grados
Subida y bajada máximas de una sola rueda	549 mm 1' 10"	549 mm 1' 10"	549 mm 1' 10"	549 mm 1' 10"	549 mm 1' 10"	340 mm 1' 1"

\*Anchura sobre el saliente del neumático, que incluye la expansión del neumático.

# Especificaciones de la Pala de Ruedas 980 XE

## Opciones de neumáticos

Marca de neumáticos	MICHELIN	BRIDGESTONE	BRIDGESTONE	MAXAM	MICHELIN
Tamaño de neumático	875/65R29	875/65R29	875/65R29	875/65R29	875/65R29
Tipo de banda de rodadura	L-3	L-3	L-4	L-4	L-5
Diseño de la banda de rodadura	XHA2	VTS	VLTS	MS405DX	XTRA POWER
Anchura sobre los neumáticos: máxima (sin carga)*	3.373 mm 11' 1"	3.341 mm 11' 0"	3.344 mm 11' 0"	3.357 mm 11' 1"	3.341 mm 11' 0"
Anchura sobre los neumáticos: máxima (con carga)*	3.384 mm 11' 2"	3.359 mm 11' 1"	3.366 mm 11' 1"	3.382 mm 11' 2"	3.365 mm 11' 1"
Cambio en las dimensiones verticales (promedio de la parte delantera y trasera)	-25 mm -1"	-19 mm -0,8"	-16 mm -0,6"	-34 mm -1,3"	-8 mm -0,3"
Cambio en el alcance horizontal	18 mm 0,7"	20 mm 0,8"	19 mm 0,7"	19 mm 0,7"	-1 mm 0"
Cambio en el círculo de espacio libre hasta el borde exterior de los neumáticos	124 mm 4,9"	99 mm 3,9"	106 mm 4,2"	122 mm 4,8"	105 mm 4,1"
Cambio en el círculo de espacio libre hasta el borde interior de los neumáticos	-124 mm -4,9"	-99 mm -3,9"	-106 mm -4,2"	-122 mm -4,8"	-105 mm -4,1"
Cambio en el peso de funcionamiento (sin lastre)	-40 kg -88 lb	240 kg 529 lb	316 kg 697 lb	308 kg 679 lb	484 kg 1.067 lb
Cambio en la carga de equilibrio estático: recta	-30 kg -67 lb	183 kg 402 lb	240 kg 530 lb	234 kg 516 lb	368 kg 812 lb
Cambio en la carga de equilibrio estático: articulada	-26 kg -58 lb	159 kg 350 lb	209 kg 461 lb	204 kg 450 lb	320 kg 706 lb
Ángulo oscilación del eje trasero	±8 grados	±8 grados	±8 grados	±8 grados	±8 grados
Subida y bajada máximas de una sola rueda	340 mm 1' 1"	340 mm 1' 1"	340 mm 1' 1"	340 mm 1' 1"	340 mm 1' 1"

\*Anchura sobre el saliente del neumático, que incluye la expansión del neumático.

# Especificaciones de la Pala de Ruedas 980 XE

## Factores de llenado y guía de selección de cucharones

La selección del tamaño del cucharón debe basarse en la densidad del material y en el factor de llenado esperado. Los cucharones Cat Performance Series, con una base más larga, mayor apertura del cucharón, un ángulo de depósito aumentado, paneles laterales redondeados y un protector antiderrame integrado, muestran factores de llenado significativamente superiores que los de la generación anterior o los de cucharones de otras marcas. El volumen real que puede manipular la máquina suele ser, por tanto, mayor que la capacidad nominal.

Material suelto		Factor de llenado (%)*	Densidad del material
Tierra/arcilla		115	1,5-1,7
Arena y grava		115	1,5-1,7
Áridos:	25-76 mm (1 a 3 pulg)	110	1,6-1,7
	19 mm (0,75 pulg) y menos	105	1,8
Roca:	76 mm (3 pulg) y mayor	100	1,6

\*Como porcentaje de la capacidad nominal ISO 7546:1983.

**Nota:** Los factores de llenado conseguidos también dependerán de si el producto se ha lavado o no.

Densidad del material		kg/m <sup>3</sup>	900	1.000	1.100	1.200	1.300	1.400	1.500	1.600	1.700	1.800	1.900	2.000	2.100	2.200	2.300	2.400			
Varillaje estándar	Con bulón	Uso general	5,4 m <sup>3</sup> (7 yd <sup>3</sup> )							6,2 m <sup>3</sup> (8 yd <sup>3</sup> )								5,4 m <sup>3</sup> (7 yd <sup>3</sup> )			
			5,7 m <sup>3</sup> (7,5 yd <sup>3</sup> )							6,6 m <sup>3</sup> (8,5 yd <sup>3</sup> )									5,7 m <sup>3</sup> (7,5 yd <sup>3</sup> )		
			6 m <sup>3</sup> (7,75 yd <sup>3</sup> )							6,9 m <sup>3</sup> (9 yd <sup>3</sup> )										6 m <sup>3</sup> (7,75 yd <sup>3</sup> )	
			6,4 m <sup>3</sup> (8,25 yd <sup>3</sup> )						7,4 m <sup>3</sup> (9,75 yd <sup>3</sup> )											6,4 m <sup>3</sup> (8,25 yd <sup>3</sup> )	
	Gancho	Uso general	5,4 m <sup>3</sup> (7 yd <sup>3</sup> )								6,2 m <sup>3</sup> (8 yd <sup>3</sup> )								5,4 m <sup>3</sup> (7 yd <sup>3</sup> )		
			5,7 m <sup>3</sup> (7,5 yd <sup>3</sup> )								6,6 m <sup>3</sup> (8,5 yd <sup>3</sup> )								5,7 m <sup>3</sup> (7,5 yd <sup>3</sup> )		
			6 m <sup>3</sup> (7,75 yd <sup>3</sup> )									6,9 m <sup>3</sup> (9 yd <sup>3</sup> )								6 m <sup>3</sup> (7,75 yd <sup>3</sup> )	
			6,4 m <sup>3</sup> (8,25 yd <sup>3</sup> )									7,4 m <sup>3</sup> (9,75 yd <sup>3</sup> )								6,4 m <sup>3</sup> (8,25 yd <sup>3</sup> )	
Elevación alta	Con bulón	Uso general	5,4 m <sup>3</sup> (7 yd <sup>3</sup> )								6,2 m <sup>3</sup> (8 yd <sup>3</sup> )							5,4 m <sup>3</sup> (7 yd <sup>3</sup> )			
			5,7 m <sup>3</sup> (7,5 yd <sup>3</sup> )									6,6 m <sup>3</sup> (8,5 yd <sup>3</sup> )							5,7 m <sup>3</sup> (7,5 yd <sup>3</sup> )		
			6 m <sup>3</sup> (7,75 yd <sup>3</sup> )										6,9 m <sup>3</sup> (9 yd <sup>3</sup> )							6 m <sup>3</sup> (7,75 yd <sup>3</sup> )	
			6,4 m <sup>3</sup> (8,25 yd <sup>3</sup> )										7,4 m <sup>3</sup> (9,75 yd <sup>3</sup> )							6,4 m <sup>3</sup> (8,25 yd <sup>3</sup> )	
	Manipuladora de áridos	Con bulón	Uso general	5,4 m <sup>3</sup> (7 yd <sup>3</sup> )									6,2 m <sup>3</sup> (8 yd <sup>3</sup> )						5,4 m <sup>3</sup> (7 yd <sup>3</sup> )		
				5,7 m <sup>3</sup> (7,5 yd <sup>3</sup> )										6,6 m <sup>3</sup> (8,5 yd <sup>3</sup> )							5,7 m <sup>3</sup> (7,5 yd <sup>3</sup> )
				6 m <sup>3</sup> (7,75 yd <sup>3</sup> )											6,9 m <sup>3</sup> (9 yd <sup>3</sup> )						6 m <sup>3</sup> (7,75 yd <sup>3</sup> )
				6,4 m <sup>3</sup> (8,25 yd <sup>3</sup> )												7,4 m <sup>3</sup> (9,75 yd <sup>3</sup> )					
Densidad del material	lb/yd <sup>3</sup>	1.517	1.685	1.854	2.022	2.191	2.359	2.528	2.696	2.865	3.033	3.202	3.370	3.539	3.707	3.876	4.044				
Factor de llenado del cucharón																					
			115 %	110 %	105 %	100 %	95 %														



**Nota:** Todos los cucharones muestran cuchillas empennables.

# Especificaciones de la Pala de Ruedas 980 XE

## Factores de llenado y guía de selección de cucharones

La selección del tamaño del cucharón debe basarse en la densidad del material y en el factor de llenado esperado. Los cucharones Cat Performance Series, con una base más larga, mayor apertura del cucharón, un ángulo de depósito aumentado, paneles laterales redondeados y un protector antiderrame integrado, muestran factores de llenado significativamente superiores que los de la generación anterior o los de cucharones de otras marcas. El volumen real que puede manipular la máquina suele ser, por tanto, mayor que la capacidad nominal.

Material suelto		Factor de llenado (%)*	Densidad del material
Tierra/arcilla		115	1,5-1,7
Arena y grava		115	1,5-1,7
Áridos:	25-76 mm (1 a 3 pulg)	110	1,6-1,7
	19 mm (0,75 pulg) y menos	105	1,8
Roca:	76 mm (3 pulg) y mayor	100	1,6

\*Como porcentaje de la capacidad nominal ISO 7546:1983.

**Nota:** Los factores de llenado conseguidos también dependerán de si el producto se ha lavado o no.

Densidad del material		kg/m <sup>3</sup>	300	400	500	600	700	800	900	1.000	1.100	1.200	1.300	1.400	1.500	1.600	1.700	1.800	1.900	2.000	2.100	2.200	2.300		
Varillaje estándar	Con bulón	Roca, pala	4,2 m <sup>3</sup> (5,5 yd <sup>3</sup> )																						
			4,5 m <sup>3</sup> (6 yd <sup>3</sup> )																						
	Gancho	Carbón	8,4 m <sup>3</sup> (11 yd <sup>3</sup> )																						
		Residuos	10,7 m <sup>3</sup> (14 yd <sup>3</sup> )																						
	Gancho	Virutas	14,5 m <sup>3</sup> (19 yd <sup>3</sup> )																						
			14,3 m <sup>3</sup> (18,75 yd <sup>3</sup> )																						
Elevación alta	Con bulón	Roca	4 m <sup>3</sup> (5,25 yd <sup>3</sup> )																						
			4,2 m <sup>3</sup> (5,5 yd <sup>3</sup> )																						
	Con bulón	Roca, pala	4,5 m <sup>3</sup> (6 yd <sup>3</sup> )																						
			5,2 m <sup>3</sup> (6,75 yd <sup>3</sup> )																						
	Con bulón	Carbón	8,4 m <sup>3</sup> (11 yd <sup>3</sup> )																						
		Residuos	10,7 m <sup>3</sup> (14 yd <sup>3</sup> )																						
Manipuladora de áridos	Con bulón	Carbón	8,4 m <sup>3</sup> (11 yd <sup>3</sup> )																						
		Residuos	10,7 m <sup>3</sup> (14 yd <sup>3</sup> )																						
		Virutas	14,5 m <sup>3</sup> (19 yd <sup>3</sup> )																						
Densidad del material	lb/yd <sup>3</sup>	506	674	843	1.011	1.180	1.348	1.517	1.685	1.854	2.022	2.191	2.359	2.528	2.696	2.865	3.033	3.202	3.370	3.539	3.707	3.876			
Factor de llenado del cucharón		115 % 110 % 105 % 100 % 95 %																							

**Nota:** Todos los cucharones muestran cuchillas empennables.

# Especificaciones de la Pala de Ruedas 980 XE

## Especificaciones de funcionamiento – Cucharones

Varillaje		Varillaje estándar			
Tipo de cucharón		Uso general – Empernable			
Tipo de cuchilla		Cuchillas empernables	Dientes y segmentos	Cuchillas empernables	Dientes y segmentos
Capacidad: nominal	m <sup>3</sup>	5,40	5,40	5,70	5,70
	yd <sup>3</sup>	7,00	7,00	7,50	7,50
Capacidad: nominal con factor de llenado del 110 %	m <sup>3</sup>	5,90	5,90	6,30	6,30
	yd <sup>3</sup>	7,75	7,75	8,25	8,25
Anchura	mm	3.447	3.535	3.447	3.535
	pies/pulg	11' 3"	11' 7"	11' 3"	11' 7"
16† Espacio libre de descarga en posición de máxima elevación y ángulo de descarga de 45°	mm	3.287	3.121	3.219	3.051
	pies/pulg	10' 9"	10' 2"	10' 6"	10' 0"
17† Alcance a máxima elevación y ángulo de descarga de 45°	mm	1.481	1.618	1.529	1.664
	pies/pulg	4' 10"	5' 3"	5' 0"	5' 5"
Alcance con el brazo de elevación y el cucharón horizontales	mm	2.966	3.177	3.050	3.261
	pies/pulg	9' 8"	10' 5"	10' 0"	10' 8"
A† Profundidad de excavación	mm	88	88	88	88
	pulg	3,4"	3,4"	3,4"	3,4"
12† Carcasa estandarizada	mm	9.673	9.915	9.757	9.999
	pies/pulg	31' 9"	32' 7"	32' 1"	32' 10"
B† Altura total con el cucharón en la posición de máxima elevación	mm	6.435	6.435	6.258	6.258
	pies/pulg	21' 2"	21' 2"	20' 7"	20' 7"
Radio de círculo de espacio libre de la pala con el cucharón en la posición de transporte	mm	7.612	7.725	7.635	7.749
	pies/pulg	25' 0"	25' 5"	25' 1"	25' 6"
Carga límite de equilibrio estático, máquina recta (ISO)*	kg	22.809	22.623	22.564	22.377
	lb	50.271	49.861	49.732	49.321
Carga límite de equilibrio estático, máquina recta (neumático rígido)*	kg	24.219	24.032	23.977	23.788
	lb	53.380	52.967	52.845	52.429
Carga límite de equilibrio estático, máquina articulada (ISO)*	kg	19.706	19.520	19.478	19.291
	lb	43.432	43.022	42.931	42.518
Carga límite de equilibrio estático, máquina articulada (neumático rígido)*	kg	20.965	20.777	20.740	20.552
	lb	46.208	45.794	45.713	45.296
Fuerza de arranque (§)	kN	227	224	214	211
	lbf	51.008	50.477	48.132	47.613
Peso de funcionamiento*	kg	30.344	30.482	30.427	30.565
	lb	66.877	67.182	67.060	67.365

\* Las cargas límite de equilibrio estático y los pesos de funcionamiento que se muestran se basan en la configuración de una máquina con neumáticos radiales Bridgestone 29.5R25 VSNT L4, todos los fluidos, operador, contrapeso, control de amortiguación, arranque en frío, guardabarros para circulación por carretera, protector del tren de potencia, dirección secundaria e insonorización.

† Se muestra la ilustración con las tablas de las dimensiones.

\*\*\* Las especificaciones de los cucharones para roca se aplican a neumáticos radiales Bridgestone 29.5R25 VSDT L5.

(§) Medida 102 mm (4") detrás de la punta de la cuchilla con el bulón de articulación del cucharón como punto de giro, de acuerdo con la norma SAE J732C.

(§) Las especificaciones y los valores se ajustan a todas las normativas aplicables recomendadas por la Sociedad de Ingenieros de Automoción (SAE), incluida la normativa SAE J732C que rige los valores de la pala.

(ISO) Pleno cumplimiento de la norma ISO 14397-1:2007, secciones 1 a 6, que requiere una verificación del 2 % entre cálculos y comprobación.

(Neumático rígido) Cumplimiento de la norma ISO 14397-1:2007 secciones 1 a 5.

Los cucharones y ofertas disponibles varían según la región. Consulte a su distribuidor Cat local para obtener más detalles.

# Especificaciones de la Pala de Ruedas 980 XE

## Especificaciones de funcionamiento – Cucharones

Varillaje		Varillaje estándar			
Tipo de cucharón		Uso general – Empernable			
Tipo de cuchilla		Cuchillas empernables	Dientes y segmentos	Cuchillas empernables	Dientes y segmentos
Capacidad: nominal	m <sup>3</sup>	6,00	6,00	6,40	6,40
	yd <sup>3</sup>	7,75	7,75	8,25	8,25
Capacidad: nominal con factor de llenado del 110 %	m <sup>3</sup>	6,60	6,60	7,00	7,00
	yd <sup>3</sup>	8,75	8,75	9,25	9,25
Anchura	mm	3.447	3.535	3.447	3.535
	pies/pulg	11' 3"	11' 7"	11' 3"	11' 7"
16† Espacio libre de descarga en posición de máxima elevación y ángulo de descarga de 45°	mm	3.201	3.034	3.145	2.977
	pies/pulg	10' 6"	9' 11"	10' 3"	9' 9"
17† Alcance a máxima elevación y ángulo de descarga de 45°	mm	1.551	1.686	1.603	1.737
	pies/pulg	5' 1"	5' 6"	5' 3"	5' 8"
Alcance con el brazo de elevación y el cucharón horizontales	mm	3.078	3.289	3.155	3.366
	pies/pulg	10' 1"	10' 9"	10' 4"	11' 0"
A† Profundidad de excavación	mm	88	88	88	88
	pulg	3,4"	3,4"	3,4"	3,4"
12† Carcasa estandarizada	mm	9.785	10.027	9.862	10.104
	pies/pulg	32' 2"	32' 11"	32' 5"	33' 2"
B† Altura total con el cucharón en la posición de máxima elevación	mm	6.284	6.284	6.604	6.604
	pies/pulg	20' 8"	20' 8"	21' 8"	21' 8"
Radio de círculo de espacio libre de la pala con el cucharón en la posición de transporte	mm	7.643	7.757	7.664	7.779
	pies/pulg	25' 1"	25' 6"	25' 2"	25' 7"
Carga límite de equilibrio estático, máquina recta (ISO)*	kg	22.424	22.237	22.253	22.064
	lb	49.423	49.011	49.046	48.631
Carga límite de equilibrio estático, máquina recta (neumático rígido)*	kg	23.839	23.649	23.676	23.485
	lb	52.541	52.124	52.182	51.762
Carga límite de equilibrio estático, máquina articulada (ISO)*	kg	19.343	19.155	19.183	18.994
	lb	42.632	42.219	42.280	41.864
Carga límite de equilibrio estático, máquina articulada (neumático rígido)*	kg	20.608	20.418	20.457	20.266
	lb	45.420	45.002	45.087	44.667
Fuerza de arranque (§)	kN	210	207	199	197
	lbf	47.182	46.666	44.880	44.374
Peso de funcionamiento*	kg	30.523	30.661	30.585	30.723
	lb	67.272	67.577	67.408	67.713

\* Las cargas límite de equilibrio estático y los pesos de funcionamiento que se muestran se basan en la configuración de una máquina con neumáticos radiales Bridgestone 29.5R25 VSNT L4, todos los fluidos, operador, contrapeso, control de amortiguación, arranque en frío, guardabarros para circulación por carretera, protector del tren de potencia, dirección secundaria e insonorización.

† Se muestra la ilustración con las tablas de las dimensiones.

\*\*\* Las especificaciones de los cucharones para roca se aplican a neumáticos radiales Bridgestone 29.5R25 VSDT L5.

(§) Medida 102 mm (4") detrás de la punta de la cuchilla con el bulón de articulación del cucharón como punto de giro, de acuerdo con la norma SAE J732C.

(§) Las especificaciones y los valores se ajustan a todas las normativas aplicables recomendadas por la Sociedad de Ingenieros de Automoción (SAE), incluida la normativa SAE J732C que rige los valores de la pala.

(ISO) Pleno cumplimiento de la norma ISO 14397-1:2007, secciones 1 a 6, que requiere una verificación del 2 % entre cálculos y comprobación.

(Neumático rígido) Cumplimiento de la norma ISO 14397-1:2007 secciones 1 a 5.

Los cucharones y ofertas disponibles varían según la región. Consulte a su distribuidor Cat local para obtener más detalles.

# Especificaciones de la Pala de Ruedas 980 XE

## Especificaciones de funcionamiento – Cucharones (continuación)

Varillaje		Varillaje estándar			
Tipo de cucharón		Uso general – Con bulón – Abrasión			
Tipo de cuchilla		Cuchillas empernables	Dientes y segmentos	Cuchillas empernables	Dientes y segmentos
Capacidad: nominal	m <sup>3</sup>	5,70	5,70	6,00	6,00
	yd <sup>3</sup>	7,50	7,50	7,75	7,75
Capacidad: nominal con factor de llenado del 110 %	m <sup>3</sup>	6,30	6,30	6,60	6,60
	yd <sup>3</sup>	8,25	8,25	8,75	8,75
Anchura	mm	3.447	3.535	3.447	3.546
	pies/pulg	11' 3"	11' 7"	11' 3"	11' 7"
16† Espacio libre de descarga en posición de máxima elevación y ángulo de descarga de 45°	mm	3.219	3.051	3.201	3.037
	pies/pulg	10' 6"	10' 0"	10' 6"	9' 11"
17† Alcance a máxima elevación y ángulo de descarga de 45°	mm	1.529	1.664	1.550	1.685
	pies/pulg	5' 0"	5' 5"	5' 1"	5' 6"
Alcance con el brazo de elevación y el cucharón horizontales	mm	3.050	3.261	3.077	3.286
	pies/pulg	10' 0"	10' 8"	10' 1"	10' 9"
A† Profundidad de excavación	mm	88	88	88	88
	pulg	3,4"	3,4"	3,4"	3,4"
12† Carcasa estandarizada	mm	9.757	9.999	9.784	10.021
	pies/pulg	32' 1"	32' 10"	32' 2"	32' 11"
B† Altura total con el cucharón en la posición de máxima elevación	mm	6.258	6.258	6.524	6.524
	pies/pulg	20' 7"	20' 7"	21' 5"	21' 5"
Radio de círculo de espacio libre de la pala con el cucharón en la posición de transporte	mm	7.635	7.749	7.642	7.760
	pies/pulg	25' 1"	25' 6"	25' 1"	25' 6"
Carga límite de equilibrio estático, máquina recta (ISO)*	kg	22.405	22.218	22.350	22.189
	lb	49.381	48.969	49.259	48.906
Carga límite de equilibrio estático, máquina recta (neumático rígido)*	kg	23.815	23.626	23.754	23.592
	lb	52.489	52.073	52.355	51.998
Carga límite de equilibrio estático, máquina articulada (ISO)*	kg	19.319	19.132	19.279	19.118
	lb	42.580	42.167	42.491	42.137
Carga límite de equilibrio estático, máquina articulada (neumático rígido)*	kg	20.579	20.390	20.535	20.373
	lb	45.357	44.941	45.259	44.903
Fuerza de arranque (§)	kN	213	211	210	208
	lbf	48.005	47.485	47.198	46.738
Peso de funcionamiento*	kg	30.573	30.711	30.522	30.639
	lb	67.382	67.687	67.269	67.528

\* Las cargas límite de equilibrio estático y los pesos de funcionamiento que se muestran se basan en la configuración de una máquina con neumáticos radiales Bridgestone 29.5R25 VSNT L4, todos los fluidos, operador, contrapeso, control de amortiguación, arranque en frío, guardabarros para circulación por carretera, protector del tren de potencia, dirección secundaria e insonorización.

† Se muestra la ilustración con las tablas de las dimensiones.

\*\*\* Las especificaciones de los cucharones para roca se aplican a neumáticos radiales Bridgestone 29.5R25 VSDT L5.

(§) Medida 102 mm (4") detrás de la punta de la cuchilla con el bulón de articulación del cucharón como punto de giro, de acuerdo con la norma SAE J732C.

(§) Las especificaciones y los valores se ajustan a todas las normativas aplicables recomendadas por la Sociedad de Ingenieros de Automoción (SAE), incluida la normativa SAE J732C que rige los valores de la pala.

(ISO) Pleno cumplimiento de la norma ISO 14397-1:2007, secciones 1 a 6, que requiere una verificación del 2 % entre cálculos y comprobación.

(Neumático rígido) Cumplimiento de la norma ISO14397-1:2007, secciones 1 a 5.

Los cucharones y ofertas disponibles varían según la región. Consulte a su distribuidor Cat local para obtener más detalles.

# Especificaciones de la Pala de Ruedas 980 XE

## Especificaciones de funcionamiento – Cucharones (continuación)

Varillaje		Varillaje estándar		
Tipo de cucharón		Fondo liso – Con bulón		Fondo liso – Con bulón – Material liviano (carbón)
Tipo de cuchilla		Cuchillas empernables	Dientes y segmentos	Cuchillas empernables
Capacidad: nominal	m <sup>3</sup>	5,70	5,70	8,20
	yd <sup>3</sup>	7,50	7,50	10,75
Capacidad: nominal con factor de llenado del 110 %	m <sup>3</sup>	6,30	6,30	9,00
	yd <sup>3</sup>	8,25	8,25	11,75
Anchura	mm	3.447	3.535	3.638
	pies/pulg	11' 3"	11' 7"	11' 11"
16† Espacio libre de descarga en posición de máxima elevación y ángulo de descarga de 45°	mm	3.120	2.943	2.931
	pies/pulg	10' 2"	9' 7"	9' 7"
17† Alcance a máxima elevación y ángulo de descarga de 45°	mm	1.444	1.566	1.625
	pies/pulg	4' 8"	5' 1"	5' 4"
Alcance con el brazo de elevación y el cucharón horizontales	mm	3.075	3.286	3.336
	pies/pulg	10' 1"	10' 9"	10' 11"
A† Profundidad de excavación	mm	88	88	93
	pulg	3,4"	3,4"	3,6"
12† Carcasa estandarizada	mm	9.782	10.024	10.047
	pies/pulg	32' 2"	32' 11"	33' 0"
B† Altura total con el cucharón en la posición de máxima elevación	mm	6.257	6.257	6.551
	pies/pulg	20' 7"	20' 7"	21' 6"
Radio de círculo de espacio libre de la pala con el cucharón en la posición de transporte	mm	7.642	7.756	7.805
	pies/pulg	25' 1"	25' 6"	25' 8"
Carga límite de equilibrio estático, máquina recta (ISO)*	kg	22.062	21.878	21.810
	lb	48.626	48.220	48.069
Carga límite de equilibrio estático, máquina recta (neumático rígido)*	kg	23.432	23.246	23.281
	lb	51.644	51.234	51.313
Carga límite de equilibrio estático, máquina articulada (ISO)*	kg	19.030	18.846	18.738
	lb	41.943	41.536	41.300
Carga límite de equilibrio estático, máquina articulada (neumático rígido)*	kg	20.254	20.068	20.060
	lb	44.640	44.230	44.213
Fuerza de arranque (§)	kN	210	208	177
	lbf	47.288	46.772	39.906
Peso de funcionamiento*	kg	30.552	30.690	30.931
	lb	67.336	67.641	68.171

\* Las cargas límite de equilibrio estático y los pesos de funcionamiento que se muestran se basan en la configuración de una máquina con neumáticos radiales Bridgestone 29.5R25 VSNT L4, todos los fluidos, operador, contrapeso, control de amortiguación, arranque en frío, guardabarros para circulación por carretera, protector del tren de potencia, dirección secundaria e insonorización.

† Se muestra la ilustración con las tablas de las dimensiones.

\*\*\* Las especificaciones de los cucharones para roca se aplican a neumáticos radiales Bridgestone 29.5R25 VSDT L5.

(§) Medida 102 mm (4") detrás de la punta de la cuchilla con el bulón de articulación del cucharón como punto de giro, de acuerdo con la norma SAE J732C.

(§) Las especificaciones y los valores se ajustan a todas las normativas aplicables recomendadas por la Sociedad de Ingenieros de Automoción (SAE), incluida la normativa SAE J732C que rige los valores de la pala.

(ISO) Pleno cumplimiento de la norma ISO 14397-1:2007, secciones 1 a 6, que requiere una verificación del 2 % entre cálculos y comprobación.

(Neumático rígido) Cumplimiento de la norma ISO 14397-1:2007 secciones 1 a 5.

Los cucharones y ofertas disponibles varían según la región. Consulte a su distribuidor Cat local para obtener más detalles.

# Especificaciones de la Pala de Ruedas 980 XE

## Especificaciones de funcionamiento – Cucharones (continuación)

Varillaje		Varillaje estándar	
Tipo de cucharón		Roca, pala*** – Con bulón	
Tipo de cuchilla		Dientes y segmentos	Dientes y segmentos
Capacidad: nominal	m <sup>3</sup>	4,40	4,50
	yd <sup>3</sup>	5,75	6,00
Capacidad: nominal con factor de llenado del 110 %	m <sup>3</sup>	4,80	5,00
	yd <sup>3</sup>	6,25	6,50
Anchura	mm	3.524	3.524
	pies/pulg	11' 6"	11' 6"
16† Espacio libre de descarga en posición de máxima elevación y ángulo de descarga de 45°	mm	3.134	3.134
	pies/pulg	10' 3"	10' 3"
17† Alcance a máxima elevación y ángulo de descarga de 45°	mm	1.768	1.768
	pies/pulg	5' 9"	5' 9"
Alcance con el brazo de elevación y el cucharón horizontales	mm	3.278	3.278
	pies/pulg	10' 9"	10' 9"
A† Profundidad de excavación	mm	83	83
	pulg	3,2"	3,2"
12† Carcasa estandarizada	mm	9.990	9.990
	pies/pulg	32' 10"	32' 10"
B† Altura total con el cucharón en la posición de máxima elevación	mm	6.209	6.209
	pies/pulg	20' 5"	20' 5"
Radio de círculo de espacio libre de la pala con el cucharón en la posición de transporte	mm	7.738	7.738
	pies/pulg	25' 5"	25' 5"
Carga límite de equilibrio estático, máquina recta (ISO)*	kg	23.435	23.076
	lb	51.651	50.874
Carga límite de equilibrio estático, máquina recta (neumático rígido)*	kg	24.871	24.523
	lb	54.817	54.064
Carga límite de equilibrio estático, máquina articulada (ISO)*	kg	20.232	19.867
	lb	44.593	43.801
Carga límite de equilibrio estático, máquina articulada (neumático rígido)*	kg	21.513	21.158
	lb	47.415	46.646
Fuerza de arranque (§)	kN	213	211
	lbf	47.885	47.563
Peso de funcionamiento*	kg	31.030	31.455
	lb	68.390	69.345

\* Las cargas límite de equilibrio estático y los pesos de funcionamiento que se muestran se basan en la configuración de una máquina con neumáticos radiales Bridgestone 29.5R25 VSNT L4, todos los fluidos, operador, contrapeso, control de amortiguación, arranque en frío, guardabarros para circulación por carretera, protector del tren de potencia, dirección secundaria e insonorización.

† Se muestra la ilustración con las tablas de las dimensiones.

\*\*\* Las especificaciones de los cucharones para roca se aplican a neumáticos radiales Bridgestone 29.5R25 VSDT L5.

(§) Medida 102 mm (4") detrás de la punta de la cuchilla con el bulón de articulación del cucharón como punto de giro, de acuerdo con la norma SAE J732C.

(§) Las especificaciones y los valores se ajustan a todas las normativas aplicables recomendadas por la Sociedad de Ingenieros de Automoción (SAE), incluida la normativa SAE J732C que rige los valores de la pala.

(ISO) Pleno cumplimiento de la norma ISO 14397-1:2007, secciones 1 a 6, que requiere una verificación del 2 % entre cálculos y comprobación.

(Neumático rígido) Cumplimiento de la norma ISO 14397-1:2007 secciones 1 a 5.

Los cucharones y ofertas disponibles varían según la región. Consulte a su distribuidor Cat local para obtener más detalles.

# Especificaciones de la Pala de Ruedas 980 XE

## Especificaciones de funcionamiento – Cucharones (continuación)

Varillaje		Varillaje estándar			
Tipo de cucharón		Uso general – Con gancho – Fusion™			
Tipo de cuchilla		Cuchillas empernables	Dientes y segmentos	Cuchillas empernables	Dientes y segmentos
Capacidad: nominal	m <sup>3</sup>	5,40	5,40	5,70	5,70
	yd <sup>3</sup>	7,00	7,00	7,50	7,50
Capacidad: nominal con factor de llenado del 110 %	m <sup>3</sup>	5,90	5,90	6,30	6,30
	yd <sup>3</sup>	7,75	7,75	8,25	8,25
Anchura	mm	3.447	3.535	3.447	3.535
	pies/pulg	11' 3"	11' 7"	11' 3"	11' 7"
16† Espacio libre de descarga en posición de máxima elevación y ángulo de descarga de 45°	mm	3.183	3.017	3.117	2.950
	pies/pulg	10' 5"	9' 10"	10' 2"	9' 8"
17† Alcance a máxima elevación y ángulo de descarga de 45°	mm	1.588	1.724	1.640	1.775
	pies/pulg	5' 2"	5' 7"	5' 4"	5' 9"
Alcance con el brazo de elevación y el cucharón horizontales	mm	3.116	3.327	3.200	3.411
	pies/pulg	10' 2"	10' 11"	10' 6"	11' 2"
A† Profundidad de excavación	mm	93	93	93	93
	pulg	3,6"	3,6"	3,6"	3,6"
12† Carcasa estandarizada	mm	9.827	10.069	9.911	10.153
	pies/pulg	32' 3"	33' 1"	32' 7"	33' 4"
B† Altura total con el cucharón en la posición de máxima elevación	mm	6.532	6.532	6.599	6.599
	pies/pulg	21' 6"	21' 6"	21' 8"	21' 8"
Radio de círculo de espacio libre de la pala con el cucharón en la posición de transporte	mm	7.694	7.817	7.721	7.845
	pies/pulg	25' 3"	25' 8"	25' 4"	25' 9"
Carga límite de equilibrio estático, máquina recta (ISO)*	kg	21.361	21.177	21.136	20.950
	lb	47.080	46.674	46.584	46.175
Carga límite de equilibrio estático, máquina recta (neumático rígido)*	kg	22.728	22.542	22.511	22.324
	lb	50.092	49.682	49.615	49.202
Carga límite de equilibrio estático, máquina articulada (ISO)*	kg	18.354	18.169	18.140	17.954
	lb	40.452	40.046	39.981	39.572
Carga límite de equilibrio estático, máquina articulada (neumático rígido)*	kg	19.576	19.390	19.372	19.185
	lb	43.147	42.737	42.697	42.284
Fuerza de arranque (§)	kN	203	201	193	190
	lbf	45.829	45.315	43.399	42.894
Peso de funcionamiento*	kg	31.086	31.224	31.196	31.334
	lb	68.513	68.817	68.755	69.060

\* Las cargas límite de equilibrio estático y los pesos de funcionamiento que se muestran se basan en la configuración de una máquina con neumáticos radiales Bridgestone 29.5R25 VSNT L4, todos los fluidos, operador, contrapeso, control de amortiguación, arranque en frío, guardabarros para circulación por carretera, protector del tren de potencia, dirección secundaria e insonorización.

† Se muestra la ilustración con las tablas de las dimensiones.

\*\* Las especificaciones de los cucharones para roca se aplican a neumáticos radiales Bridgestone 29.5R25 VSDT L5.

(§) Medida 102 mm (4") detrás de la punta de la cuchilla con el bulón de articulación del cucharón como punto de giro, de acuerdo con la norma SAE J732C.

(§) Las especificaciones y los valores se ajustan a todas las normativas aplicables recomendadas por la Sociedad de Ingenieros de Automoción (SAE), incluida la normativa SAE J732C que rige los valores de la pala.

(ISO) Pleno cumplimiento de la norma ISO 14397-1:2007, secciones 1 a 6, que requiere una verificación del 2 % entre cálculos y comprobación.

(Neumático rígido) Cumplimiento de la norma ISO 14397-1:2007 secciones 1 a 5.

Los cucharones y ofertas disponibles varían según la región. Consulte a su distribuidor Cat local para obtener más detalles.

# Especificaciones de la Pala de Ruedas 980 XE

## Especificaciones de funcionamiento – Cucharones (continuación)

Varillaje		Varillaje de elevación alta			
Tipo de cucharón		Uso general – Empernable			
Tipo de cuchilla		Cuchillas empernables	Dientes y segmentos	Cuchillas empernables	Dientes y segmentos
Capacidad: nominal	m <sup>3</sup>	5,40	5,40	5,70	5,70
	yd <sup>3</sup>	7,00	7,00	7,50	7,50
Capacidad: nominal con factor de llenado del 110 %	m <sup>3</sup>	5,90	5,90	6,30	6,30
	yd <sup>3</sup>	7,75	7,75	8,25	8,25
Anchura	mm	3.447	3.535	3.447	3.535
	pies/pulg	11' 3"	11' 7"	11' 3"	11' 7"
16† Espacio libre de descarga en posición de máxima elevación y ángulo de descarga de 45°	mm	3.508	3.342	3.439	3.272
	pies/pulg	11' 6"	10' 11"	11' 3"	10' 8"
17† Alcance a máxima elevación y ángulo de descarga de 45°	mm	1.484	1.621	1.532	1.667
	pies/pulg	4' 10"	5' 3"	5' 0"	5' 5"
Alcance con el brazo de elevación y el cucharón horizontales	mm	3.126	3.337	3.210	3.421
	pies/pulg	10' 3"	10' 11"	10' 6"	11' 2"
A† Profundidad de excavación	mm	86	86	86	86
	pulg	3,4"	3,4"	3,4"	3,4"
12† Carcasa estandarizada	mm	9.879	10.118	9.963	10.202
	pies/pulg	32' 5"	33' 3"	32' 9"	33' 6"
B† Altura total con el cucharón en la posición de máxima elevación	mm	6.656	6.656	6.478	6.478
	pies/pulg	21' 11"	21' 11"	21' 4"	21' 4"
Radio de círculo de espacio libre de la pala con el cucharón en la posición de transporte	mm	8.114	8.226	8.137	8.250
	pies/pulg	26' 8"	27' 0"	26' 9"	27' 1"
Carga límite de equilibrio estático, máquina recta (ISO)*	kg	22.323	22.140	22.084	21.899
	lb	49.214	48.810	48.686	48.281
Carga límite de equilibrio estático, máquina recta (neumático rígido)*	kg	23.629	23.444	23.391	23.205
	lb	52.093	51.686	51.569	51.159
Carga límite de equilibrio estático, máquina articulada (ISO)*	kg	19.613	19.430	19.388	19.204
	lb	43.239	42.835	42.744	42.338
Carga límite de equilibrio estático, máquina articulada (neumático rígido)*	kg	20.802	20.617	20.580	20.394
	lb	45.860	45.453	45.371	44.961
Fuerza de arranque (§)	kN	230	228	217	215
	lbf	51.790	51.288	48.874	48.382
Peso de funcionamiento*	kg	31.119	31.257	31.202	31.340
	lb	68.604	68.909	68.787	69.092

\* Las cargas límite de equilibrio estático y los pesos de funcionamiento que se muestran se basan en la configuración de una máquina con neumáticos radiales Bridgestone 29.5R25 VSNT L4, todos los fluidos, operador, contrapeso, control de amortiguación, arranque en frío, guardabarros para circulación por carretera, protector del tren de potencia, dirección secundaria e insonorización.

† Se muestra la ilustración con las tablas de las dimensiones.

\*\*\* Las especificaciones de los cucharones para roca se aplican a neumáticos radiales Bridgestone 29.5R25 VSDT L5.

(§) Medida 102 mm (4") detrás de la punta de la cuchilla con el bulón de articulación del cucharón como punto de giro, de acuerdo con la norma SAE J732C.

(§) Las especificaciones y los valores se ajustan a todas las normativas aplicables recomendadas por la Sociedad de Ingenieros de Automoción (SAE), incluida la normativa SAE J732C que rige los valores de la pala.

(ISO) Pleno cumplimiento de la norma ISO 14397-1:2007, secciones 1 a 6, que requiere una verificación del 2 % entre cálculos y comprobación.

(Neumático rígido) Cumplimiento de la norma ISO 14397-1:2007 secciones 1 a 5.

Los cucharones y ofertas disponibles varían según la región. Consulte a su distribuidor Cat local para obtener más detalles.

# Especificaciones de la Pala de Ruedas 980 XE

## Especificaciones de funcionamiento – Cucharones (continuación)

Varillaje		Varillaje de elevación alta			
Tipo de cucharón		Uso general – Empernable			
Tipo de cuchilla		Cuchillas empernables	Dientes y segmentos	Cuchillas empernables	Dientes y segmentos
Capacidad: nominal	m <sup>3</sup>	6,00	6,00	6,40	6,40
	yd <sup>3</sup>	7,75	7,75	8,25	8,25
Capacidad: nominal con factor de llenado del 110 %	m <sup>3</sup>	6,60	6,60	7,00	7,00
	yd <sup>3</sup>	8,75	8,75	9,25	9,25
Anchura	mm	3.447	3.535	3.447	3.535
	pies/pulg	11' 3"	11' 7"	11' 3"	11' 7"
16† Espacio libre de descarga en posición de máxima elevación y ángulo de descarga de 45°	mm	3.421	3.254	3.366	3.198
	pies/pulg	11' 2"	10' 8"	11' 0"	10' 5"
17† Alcance a máxima elevación y ángulo de descarga de 45°	mm	1.554	1.688	1.606	1.740
	pies/pulg	5' 1"	5' 6"	5' 3"	5' 8"
Alcance con el brazo de elevación y el cucharón horizontales	mm	3.238	3.449	3.315	3.526
	pies/pulg	10' 7"	11' 3"	10' 10"	11' 6"
A† Profundidad de excavación	mm	86	86	86	86
	pulg	3,4"	3,4"	3,4"	3,4"
12† Carcasa estandarizada	mm	9.991	10.230	10.068	10.307
	pies/pulg	32' 10"	33' 7"	33' 1"	33' 10"
B† Altura total con el cucharón en la posición de máxima elevación	mm	6.504	6.504	6.824	6.824
	pies/pulg	21' 5"	21' 5"	22' 5"	22' 5"
Radio de círculo de espacio libre de la pala con el cucharón en la posición de transporte	mm	8.144	8.258	8.166	8.279
	pies/pulg	26' 9"	27' 2"	26' 10"	27' 2"
Carga límite de equilibrio estático, máquina recta (ISO)*	kg	21.944	21.760	21.773	21.588
	lb	48.379	47.972	48.002	47.593
Carga límite de equilibrio estático, máquina recta (neumático rígido)*	kg	23.253	23.067	23.090	22.902
	lb	51.265	50.855	50.905	50.491
Carga límite de equilibrio estático, máquina articulada (ISO)*	kg	19.252	19.068	19.092	18.906
	lb	42.445	42.038	42.091	41.681
Carga límite de equilibrio estático, máquina articulada (neumático rígido)*	kg	20.446	20.260	20.294	20.106
	lb	45.077	44.667	44.741	44.327
Fuerza de arranque (§)	kN	213	211	202	200
	lbf	47.911	47.422	45.577	45.097
Peso de funcionamiento*	kg	31.298	31.436	31.360	31.498
	lb	68.999	69.304	69.135	69.440

\* Las cargas límite de equilibrio estático y los pesos de funcionamiento que se muestran se basan en la configuración de una máquina con neumáticos radiales Bridgestone 29.5R25 VSNT L4, todos los fluidos, operador, contrapeso, control de amortiguación, arranque en frío, guardabarros para circulación por carretera, protector del tren de potencia, dirección secundaria e insonorización.

† Se muestra la ilustración con las tablas de las dimensiones.

\*\*\* Las especificaciones de los cucharones para roca se aplican a neumáticos radiales Bridgestone 29.5R25 VSDT L5.

(§) Medida 102 mm (4") detrás de la punta de la cuchilla con el bulón de articulación del cucharón como punto de giro, de acuerdo con la norma SAE J732C.

(§) Las especificaciones y los valores se ajustan a todas las normativas aplicables recomendadas por la Sociedad de Ingenieros de Automoción (SAE), incluida la normativa SAE J732C que rige los valores de la pala.

(ISO) Pleno cumplimiento de la norma ISO 14397-1:2007, secciones 1 a 6, que requiere una verificación del 2 % entre cálculos y comprobación.

(Neumático rígido) Cumplimiento de la norma ISO 14397-1:2007 secciones 1 a 5.

Los cucharones y ofertas disponibles varían según la región. Consulte a su distribuidor Cat local para obtener más detalles.

# Especificaciones de la Pala de Ruedas 980 XE

## Especificaciones de funcionamiento – Cucharones (continuación)

Varillaje		Varillaje de elevación alta			
Tipo de cucharón		Uso general – Con bulón – Abrasión			
Tipo de cuchilla		Cuchillas empernables	Dientes y segmentos	Cuchillas empernables	Dientes y segmentos
Capacidad: nominal	m <sup>3</sup>	6,00	6,00	6,40	6,40
	yd <sup>3</sup>	7,75	7,75	8,25	8,25
Capacidad: nominal con factor de llenado del 110 %	m <sup>3</sup>	6,60	6,60	7,00	7,00
	yd <sup>3</sup>	8,75	8,75	9,25	9,25
Anchura	mm	3.447	3.535	3.447	3.535
	pies/pulg	11' 3"	11' 7"	11' 3"	11' 7"
16† Espacio libre de descarga en posición de máxima elevación y ángulo de descarga de 45°	mm	3.421	3.254	3.366	3.198
	pies/pulg	11' 2"	10' 8"	11' 0"	10' 5"
17† Alcance a máxima elevación y ángulo de descarga de 45°	mm	1.554	1.688	1.606	1.740
	pies/pulg	5' 1"	5' 6"	5' 3"	5' 8"
Alcance con el brazo de elevación y el cucharón horizontales	mm	3.238	3.449	3.315	3.526
	pies/pulg	10' 7"	11' 3"	10' 10"	11' 6"
A† Profundidad de excavación	mm	86	86	86	86
	pulg	3,4"	3,4"	3,4"	3,4"
12† Carcasa estandarizada	mm	9.991	10.230	10.068	10.307
	pies/pulg	32' 10"	33' 7"	33' 1"	33' 10"
B† Altura total con el cucharón en la posición de máxima elevación	mm	6.504	6.504	6.824	6.824
	pies/pulg	21' 5"	21' 5"	22' 5"	22' 5"
Radio de círculo de espacio libre de la pala con el cucharón en la posición de transporte	mm	8.144	8.258	8.166	8.279
	pies/pulg	26' 9"	27' 2"	26' 10"	27' 2"
Carga límite de equilibrio estático, máquina recta (ISO)*	kg	21.944	21.760	21.773	21.588
	lb	48.379	47.972	48.002	47.593
Carga límite de equilibrio estático, máquina recta (neumático rígido)*	kg	23.253	23.067	23.090	22.902
	lb	51.265	50.855	50.905	50.491
Carga límite de equilibrio estático, máquina articulada (ISO)*	kg	19.252	19.068	19.092	18.906
	lb	42.445	42.038	42.091	41.681
Carga límite de equilibrio estático, máquina articulada (neumático rígido)*	kg	20.446	20.260	20.294	20.106
	lb	45.077	44.667	44.741	44.327
Fuerza de arranque (§)	kN	213	211	202	200
	lbf	47.911	47.422	45.577	45.097
Peso de funcionamiento*	kg	31.298	31.436	31.360	31.498
	lb	68.999	69.304	69.135	69.440

\* Las cargas límite de equilibrio estático y los pesos de funcionamiento que se muestran se basan en la configuración de una máquina con neumáticos radiales Bridgestone 29.5R25 VSNT L4, todos los fluidos, operador, contrapeso, control de amortiguación, arranque en frío, guardabarros para circulación por carretera, protector del tren de potencia, dirección secundaria e insonorización.

† Se muestra la ilustración con las tablas de las dimensiones.

\*\*\* Las especificaciones de los cucharones para roca se aplican a neumáticos radiales Bridgestone 29.5R25 VSDT L5.

(§) Medida 102 mm (4") detrás de la punta de la cuchilla con el bulón de articulación del cucharón como punto de giro, de acuerdo con la norma SAE J732C.

(§) Las especificaciones y los valores se ajustan a todas las normativas aplicables recomendadas por la Sociedad de Ingenieros de Automoción (SAE), incluida la normativa SAE J732C que rige los valores de la pala.

(ISO) Pleno cumplimiento de la norma ISO 14397-1:2007, secciones 1 a 6, que requiere una verificación del 2 % entre cálculos y comprobación.

(Neumático rígido) Cumplimiento de la norma ISO 14397-1:2007 secciones 1 a 5.

Los cucharones y ofertas disponibles varían según la región. Consulte a su distribuidor Cat local para obtener más detalles.

# Especificaciones de la Pala de Ruedas 980 XE

## Especificaciones de funcionamiento – Cucharones (continuación)

Varillaje		Varillaje de elevación alta		
Tipo de cucharón		Fondo liso – Con bulón		Fondo liso – Con bulón – Material liviano (carbón)
Tipo de cuchilla		Cuchillas empernables	Dientes y segmentos	Cuchillas empernables
Capacidad: nominal	m <sup>3</sup>	5,70	5,70	8,20
	yd <sup>3</sup>	7,50	7,50	10,75
Capacidad: nominal con factor de llenado del 110 %	m <sup>3</sup>	6,30	6,30	9,00
	yd <sup>3</sup>	8,25	8,25	11,75
Anchura	mm	3.447	3.535	3.638
	pies/pulg	11' 3"	11' 7"	11' 11"
16† Espacio libre de descarga en posición de máxima elevación y ángulo de descarga de 45°	mm	3.340	3.163	3.152
	pies/pulg	10' 11"	10' 4"	10' 4"
17† Alcance a máxima elevación y ángulo de descarga de 45°	mm	1.447	1.569	1.628
	pies/pulg	4' 8"	5' 1"	5' 4"
Alcance con el brazo de elevación y el cucharón horizontales	mm	3.235	3.446	3.496
	pies/pulg	10' 7"	11' 3"	11' 5"
A† Profundidad de excavación	mm	86	86	91
	pulg	3,4"	3,4"	3,6"
12† Carcasa estandarizada	mm	9.988	10.227	10.252
	pies/pulg	32' 10"	33' 7"	33' 8"
B† Altura total con el cucharón en la posición de máxima elevación	mm	6.477	6.477	6.771
	pies/pulg	21' 3"	21' 3"	22' 3"
Radio de círculo de espacio libre de la pala con el cucharón en la posición de transporte	mm	8.143	8.257	8.305
	pies/pulg	26' 9"	27' 2"	27' 3"
Carga límite de equilibrio estático, máquina recta (ISO)*	kg	21.612	21.430	21.313
	lb	47.647	47.247	46.989
Carga límite de equilibrio estático, máquina recta (neumático rígido)*	kg	22.882	22.699	22.672
	lb	50.448	50.044	49.983
Carga límite de equilibrio estático, máquina articulada (ISO)*	kg	18.961	18.779	18.633
	lb	41.802	41.401	41.080
Carga límite de equilibrio estático, máquina articulada (neumático rígido)*	kg	20.119	19.935	19.877
	lb	44.355	43.951	43.822
Fuerza de arranque (§)	kN	213	211	180
	lbf	48.019	47.530	40.540
Peso de funcionamiento*	kg	31.327	31.465	31.706
	lb	69.062	69.367	69.898

\* Las cargas límite de equilibrio estático y los pesos de funcionamiento que se muestran se basan en la configuración de una máquina con neumáticos radiales Bridgestone 29.5R25 VSNT L4, todos los fluidos, operador, contrapeso, control de amortiguación, arranque en frío, guardabarros para circulación por carretera, protector del tren de potencia, dirección secundaria e insonorización.

† Se muestra la ilustración con las tablas de las dimensiones.

\*\*\* Las especificaciones de los cucharones para roca se aplican a neumáticos radiales Bridgestone 29.5R25 VSDT L5.

(§) Medida 102 mm (4") detrás de la punta de la cuchilla con el bulón de articulación del cucharón como punto de giro, de acuerdo con la norma SAE J732C.

(§) Las especificaciones y los valores se ajustan a todas las normativas aplicables recomendadas por la Sociedad de Ingenieros de Automoción (SAE), incluida la normativa SAE J732C que rige los valores de la pala.

(ISO) Pleno cumplimiento de la norma ISO 14397-1:2007, secciones 1 a 6, que requiere una verificación del 2 % entre cálculos y comprobación.

(Neumático rígido) Cumplimiento de la norma ISO 14397-1:2007 secciones 1 a 5.

Los cucharones y ofertas disponibles varían según la región. Consulte a su distribuidor Cat local para obtener más detalles.

# Especificaciones de la Pala de Ruedas 980 XE

## Especificaciones de funcionamiento – Cucharones (continuación)

Varillaje		Varillaje de elevación alta	
Tipo de cucharón		Roca, pala*** – Con bulón	
Tipo de cuchilla		Dientes y segmentos	Dientes y segmentos
Capacidad: nominal	m <sup>3</sup>	4,40	4,70
	yd <sup>3</sup>	5,75	6,25
Capacidad: nominal con factor de llenado del 110 %	m <sup>3</sup>	4,80	5,20
	yd <sup>3</sup>	6,25	6,75
Anchura	mm	3.524	3.524
	pies/pulg	11' 6"	11' 6"
16† Espacio libre de descarga en posición de máxima elevación y ángulo de descarga de 45°	mm	3.353	3.354
	pies/pulg	11' 0"	11' 0"
17† Alcance a máxima elevación y ángulo de descarga de 45°	mm	1.770	1.770
	pies/pulg	5' 9"	5' 9"
Alcance con el brazo de elevación y el cucharón horizontales	mm	3.439	3.438
	pies/pulg	11' 3"	11' 3"
A† Profundidad de excavación	mm	81	81
	pulg	3,2"	3,2"
12† Carcasa estandarizada	mm	10.197	10.196
	pies/pulg	33' 6"	33' 6"
B† Altura total con el cucharón en la posición de máxima elevación	mm	6.422	6.414
	pies/pulg	21' 1"	21' 1"
Radio de círculo de espacio libre de la pala con el cucharón en la posición de transporte	mm	8.240	8.240
	pies/pulg	27' 1"	27' 1"
Carga límite de equilibrio estático, máquina recta (ISO)*	kg	22.915	22.533
	lb	50.520	49.678
Carga límite de equilibrio estático, máquina recta (neumático rígido)*	kg	24.244	23.863
	lb	53.449	52.610
Carga límite de equilibrio estático, máquina articulada (ISO)*	kg	20.122	19.755
	lb	44.362	43.553
Carga límite de equilibrio estático, máquina articulada (neumático rígido)*	kg	21.330	20.966
	lb	47.025	46.222
Fuerza de arranque (§)	kN	216	215
	lbf	48.628	48.436
Peso de funcionamiento*	kg	31.805	32.101
	lb	70.117	70.771

\* Las cargas límite de equilibrio estático y los pesos de funcionamiento que se muestran se basan en la configuración de una máquina con neumáticos radiales Bridgestone 29.5R25 VSNT L4, todos los fluidos, operador, contrapeso, control de amortiguación, arranque en frío, guardabarros para circulación por carretera, protector del tren de potencia, dirección secundaria e insonorización.

† Se muestra la ilustración con las tablas de las dimensiones.

\*\*\* Las especificaciones de los cucharones para roca se aplican a neumáticos radiales Bridgestone 29.5R25 VSDT L5.

(§) Medida 102 mm (4") detrás de la punta de la cuchilla con el bulón de articulación del cucharón como punto de giro, de acuerdo con la norma SAE J732C.

(§) Las especificaciones y los valores se ajustan a todas las normativas aplicables recomendadas por la Sociedad de Ingenieros de Automoción (SAE), incluida la normativa SAE J732C que rige los valores de la pala.

(ISO) Pleno cumplimiento de la norma ISO 14397-1:2007, secciones 1 a 6, que requiere una verificación del 2 % entre cálculos y comprobación.

(Neumático rígido) Cumplimiento de la norma ISO 14397-1:2007 secciones 1 a 5.

Los cucharones y ofertas disponibles varían según la región. Consulte a su distribuidor Cat local para obtener más detalles.

# Especificaciones de la Pala de Ruedas 980 XE

## Especificaciones de funcionamiento – Cucharones (continuación)

Varillaje		Varillaje de elevación alta			
Tipo de cucharón		Uso general – Con gancho – Fusión			
Tipo de cuchilla		Cuchillas empernables	Dientes y segmentos	Cuchillas empernables	Dientes y segmentos
Capacidad: nominal	m <sup>3</sup>	5,40	5,40	5,70	5,70
	yd <sup>3</sup>	7,00	7,00	7,50	7,50
Capacidad: nominal con factor de llenado del 110 %	m <sup>3</sup>	5,90	5,90	6,30	6,30
	yd <sup>3</sup>	7,75	7,75	8,25	8,25
Anchura	mm	3.447	3.535	3.481	3.546
	pies/pulg	11' 3"	11' 7"	11' 5"	11' 7"
16† Espacio libre de descarga en posición de máxima elevación y ángulo de descarga de 45°	mm	3.403	3.237	3.339	3.175
	pies/pulg	11' 2"	10' 7"	10' 11"	10' 5"
17† Alcance a máxima elevación y ángulo de descarga de 45°	mm	1.591	1.727	1.641	1.776
	pies/pulg	5' 2"	5' 8"	5' 4"	5' 9"
Alcance con el brazo de elevación y el cucharón horizontales	mm	3.276	3.487	3.358	3.567
	pies/pulg	10' 8"	11' 5"	11' 0"	11' 8"
A† Profundidad de excavación	mm	91	91	91	91
	pulg	3,6"	3,6"	3,6"	3,6"
12† Carcasa estandarizada	mm	10.032	10.272	10.114	10.349
	pies/pulg	32' 11"	33' 9"	33' 3"	34' 0"
B† Altura total con el cucharón en la posición de máxima elevación	mm	6.752	6.752	6.820	6.820
	pies/pulg	22' 2"	22' 2"	22' 5"	22' 5"
Radio de círculo de espacio libre de la pala con el cucharón en la posición de transporte	mm	8.199	8.321	8.240	8.351
	pies/pulg	26' 11"	27' 4"	27' 1"	27' 5"
Carga límite de equilibrio estático, máquina recta (ISO)*	kg	20.917	20.736	20.674	20.517
	lb	46.115	45.715	45.579	45.233
Carga límite de equilibrio estático, máquina recta (neumático rígido)*	kg	22.185	22.002	21.946	21.787
	lb	48.910	48.506	48.382	48.034
Carga límite de equilibrio estático, máquina articulada (ISO)*	kg	18.288	18.106	18.055	17.898
	lb	40.318	39.918	39.805	39.460
Carga límite de equilibrio estático, máquina articulada (neumático rígido)*	kg	19.444	19.261	19.217	19.058
	lb	42.867	42.464	42.366	42.017
Fuerza de arranque (§)	kN	207	204	196	194
	lbf	46.546	46.058	44.107	43.681
Peso de funcionamiento*	kg	31.861	31.999	31.983	32.101
	lb	70.240	70.545	70.510	70.770

\* Las cargas límite de equilibrio estático y los pesos de funcionamiento que se muestran se basan en la configuración de una máquina con neumáticos radiales Bridgestone 29.5R25 VSNT L4, todos los fluidos, operador, contrapeso, control de amortiguación, arranque en frío, guardabarros para circulación por carretera, protector del tren de potencia, dirección secundaria e insonorización.

† Se muestra la ilustración con las tablas de las dimensiones.

\*\*\* Las especificaciones de los cucharones para roca se aplican a neumáticos radiales Bridgestone 29.5R25 VSDT L5.

(§) Medida 102 mm (4") detrás de la punta de la cuchilla con el bulón de articulación del cucharón como punto de giro, de acuerdo con la norma SAE J732C.

(§) Las especificaciones y los valores se ajustan a todas las normativas aplicables recomendadas por la Sociedad de Ingenieros de Automoción (SAE), incluida la normativa SAE J732C que rige los valores de la pala.

(ISO) Pleno cumplimiento de la norma ISO 14397-1:2007, secciones 1 a 6, que requiere una verificación del 2 % entre cálculos y comprobación.

(Neumático rígido) Cumplimiento de la norma ISO 14397-1:2007 secciones 1 a 5.

Los cucharones y ofertas disponibles varían según la región. Consulte a su distribuidor Cat local para obtener más detalles.

# Especificaciones de la Pala de Ruedas 980 XE

## Especificaciones de funcionamiento – Cucharones (continuación)

Varillaje		Varillaje de manipulador de áridos			
Tipo de cucharón		Uso general – Empernable			
Tipo de cuchilla		Cuchillas empernables	Dientes y segmentos	Cuchillas empernables	Dientes y segmentos
Capacidad: nominal	m <sup>3</sup>	5,40	5,40	5,70	5,70
	yd <sup>3</sup>	7,00	7,00	7,50	7,50
Capacidad: nominal con factor de llenado del 110 %	m <sup>3</sup>	5,90	5,90	6,30	6,30
	yd <sup>3</sup>	7,75	7,75	8,25	8,25
Anchura	mm	3.447	3.535	3.447	3.535
	pies/pulg	11' 3"	11' 7"	11' 3"	11' 7"
16† Espacio libre de descarga en posición de máxima elevación y ángulo de descarga de 45°	mm	3.287	3.121	3.219	3.051
	pies/pulg	10' 9"	10' 2"	10' 6"	10' 0"
17† Alcance a máxima elevación y ángulo de descarga de 45°	mm	1.481	1.618	1.529	1.664
	pies/pulg	4' 10"	5' 3"	5' 0"	5' 5"
Alcance con el brazo de elevación y el cucharón horizontales	mm	2.966	3.177	3.050	3.261
	pies/pulg	9' 8"	10' 5"	10' 0"	10' 8"
A† Profundidad de excavación	mm	88	88	88	88
	pulg	3,4"	3,4"	3,4"	3,4"
12† Carcasa estandarizada	mm	9.677	9.919	9.761	10.003
	pies/pulg	31' 9"	32' 7"	32' 1"	32' 10"
B† Altura total con el cucharón en la posición de máxima elevación	mm	6.435	6.435	6.258	6.258
	pies/pulg	21' 2"	21' 2"	20' 7"	20' 7"
Radio de círculo de espacio libre de la pala con el cucharón en la posición de transporte	mm	7.612	7.725	7.635	7.749
	pies/pulg	25' 0"	25' 5"	25' 1"	25' 6"
Carga límite de equilibrio estático, máquina recta (ISO)*	kg	24.404	24.218	24.149	23.963
	lb	53.786	53.377	53.226	52.814
Carga límite de equilibrio estático, máquina recta (neumático rígido)*	kg	25.939	25.752	25.687	25.498
	lb	57.171	56.758	56.615	56.199
Carga límite de equilibrio estático, máquina articulada (ISO)*	kg	21.012	20.826	20.776	20.589
	lb	46.312	45.902	45.792	45.380
Carga límite de equilibrio estático, máquina articulada (neumático rígido)*	kg	22.406	22.218	22.173	21.984
	lb	49.383	48.969	48.870	48.454
Fuerza de arranque (§)	kN	227	224	214	211
	lbf	51.008	50.477	48.132	47.613
Peso de funcionamiento*	kg	30.985	31.123	31.068	31.206
	lb	68.290	68.595	68.473	68.778

\* Las cargas límite de equilibrio estático y los pesos de funcionamiento que se muestran se basan en la configuración de una máquina con neumáticos radiales Bridgestone 29.5R25 VSNT L4, todos los fluidos, operador, contrapeso, control de amortiguación, arranque en frío, guardabarros para circulación por carretera, protector del tren de potencia, dirección secundaria e insonorización.

\*\* La configuración de manipulador de áridos no es compatible con cucharones para roca y alta elevación.

† Se muestra la ilustración con las tablas de las dimensiones.

(§) Medida 102 mm (4") detrás de la punta de la cuchilla con el bulón de articulación del cucharón como punto de giro, de acuerdo con la norma SAE J732C.

(§) Las especificaciones y los valores se ajustan a todas las normativas aplicables recomendadas por la Sociedad de Ingenieros de Automoción (SAE), incluida la normativa SAE J732C que rige los valores de la pala.

(ISO) Pleno cumplimiento de la norma ISO 14397-1:2007, secciones 1 a 6, que requiere una verificación del 2 % entre cálculos y comprobación.

(Neumático rígido) Cumplimiento de la norma ISO 14397-1:2007 secciones 1 a 5.

Los cucharones y ofertas disponibles varían según la región. Consulte a su distribuidor Cat local para obtener más detalles.

# Especificaciones de la Pala de Ruedas 980 XE

## Especificaciones de funcionamiento – Cucharones (continuación)

Varillaje		Varillaje de manipulador de áridos			
Tipo de cucharón		Uso general – Empernable			
Tipo de cuchilla		Cuchillas empernables	Dientes y segmentos	Cuchillas empernables	Dientes y segmentos
Capacidad: nominal	m <sup>3</sup>	6,00	6,00	6,40	6,40
	yd <sup>3</sup>	7,75	7,75	8,25	8,25
Capacidad: nominal con factor de llenado del 110 %	m <sup>3</sup>	6,60	6,60	7,00	7,00
	yd <sup>3</sup>	8,75	8,75	9,25	9,25
Anchura	mm	3.447	3.535	3.447	3.535
	pies/pulg	11' 3"	11' 7"	11' 3"	11' 7"
<b>16</b> † Espacio libre de descarga en posición de máxima elevación y ángulo de descarga de 45°	mm	3.201	3.034	3.145	2.977
	pies/pulg	10' 6"	9' 11"	10' 3"	9' 9"
<b>17</b> † Alcance a máxima elevación y ángulo de descarga de 45°	mm	1.551	1.686	1.603	1.737
	pies/pulg	5' 1"	5' 6"	5' 3"	5' 8"
Alcance con el brazo de elevación y el cucharón horizontales	mm	3.078	3.289	3.155	3.366
	pies/pulg	10' 1"	10' 9"	10' 4"	11' 0"
<b>A</b> † Profundidad de excavación	mm	88	88	88	88
	pulg	3,4"	3,4"	3,4"	3,4"
<b>12</b> † Carcasa estandarizada	mm	9.789	10.031	9.866	10.108
	pies/pulg	32' 2"	32' 11"	32' 5"	33' 2"
<b>B</b> † Altura total con el cucharón en la posición de máxima elevación	mm	6.284	6.284	6.604	6.604
	pies/pulg	20' 8"	20' 8"	21' 8"	21' 8"
Radio de círculo de espacio libre de la pala con el cucharón en la posición de transporte	mm	7.643	7.757	7.664	7.779
	pies/pulg	25' 1"	25' 6"	25' 2"	25' 7"
Carga límite de equilibrio estático, máquina recta (ISO)*	kg	24.006	23.819	23.828	23.639
	lb	52.910	52.498	52.517	52.102
Carga límite de equilibrio estático, máquina recta (neumático rígido)*	kg	25.547	25.357	25.377	25.186
	lb	56.305	55.888	55.932	55.512
Carga límite de equilibrio estático, máquina articulada (ISO)*	kg	20.638	20.451	20.472	20.283
	lb	45.488	45.074	45.121	44.705
Carga límite de equilibrio estático, máquina articulada (neumático rígido)*	kg	22.038	21.849	21.882	21.691
	lb	48.572	48.155	48.228	47.807
Fuerza de arranque (§)	kN	210	207	199	197
	lbf	47.182	46.666	44.880	44.374
Peso de funcionamiento*	kg	31.164	31.302	31.226	31.364
	lb	68.685	68.990	68.822	69.126

\* Las cargas límite de equilibrio estático y los pesos de funcionamiento que se muestran se basan en la configuración de una máquina con neumáticos radiales Bridgestone 29.5R25 VSNT L4, todos los fluidos, operador, contrapeso, control de amortiguación, arranque en frío, guardabarros para circulación por carretera, protector del tren de potencia, dirección secundaria e insonorización.

\*\* La configuración de manipulador de áridos no es compatible con cucharones para roca y alta elevación.

† Se muestra la ilustración con las tablas de las dimensiones.

(§) Medida 102 mm (4") detrás de la punta de la cuchilla con el bulón de articulación del cucharón como punto de giro, de acuerdo con la norma SAE J732C.

(§) Las especificaciones y los valores se ajustan a todas las normativas aplicables recomendadas por la Sociedad de Ingenieros de Automoción (SAE), incluida la normativa SAE J732C que rige los valores de la pala.

(ISO) Pleno cumplimiento de la norma ISO 14397-1:2007, secciones 1 a 6, que requiere una verificación del 2 % entre cálculos y comprobación.

(Neumático rígido) Cumplimiento de la norma ISO 14397-1:2007 secciones 1 a 5.

Los cucharones y ofertas disponibles varían según la región. Consulte a su distribuidor Cat local para obtener más detalles.

# Especificaciones de la Pala de Ruedas 980 XE

## Especificaciones de funcionamiento – Cucharones (continuación)

Varillaje		Varillaje de manipulador de áridos		
Tipo de cucharón		Fondo liso – Con bulón		Fondo liso – Con bulón – Material liviano (carbón)
Tipo de cuchilla		Cuchillas empernables	Dientes y segmentos	Cuchillas empernables
Capacidad: nominal	m <sup>3</sup>	5,70	5,70	8,20
	yd <sup>3</sup>	7,50	7,50	10,75
Capacidad: nominal con factor de llenado del 110 %	m <sup>3</sup>	6,30	6,30	9,00
	yd <sup>3</sup>	8,25	8,25	11,75
Anchura	mm	3.447	3.535	3.638
	pies/pulg	11' 3"	11' 7"	11' 11"
<b>16</b> † Espacio libre de descarga en posición de máxima elevación y ángulo de descarga de 45°	mm	3.120	2.943	2.931
	pies/pulg	10' 2"	9' 7"	9' 7"
<b>17</b> † Alcance a máxima elevación y ángulo de descarga de 45°	mm	1.444	1.566	1.625
	pies/pulg	4' 8"	5' 1"	5' 4"
Alcance con el brazo de elevación y el cucharón horizontales	mm	3.075	3.286	3.336
	pies/pulg	10' 1"	10' 9"	10' 11"
<b>A</b> † Profundidad de excavación	mm	88	88	93
	pulg	3,4"	3,4"	3,6"
<b>12</b> † Carcasa estandarizada	mm	9.786	10.028	10.051
	pies/pulg	32' 2"	32' 11"	33' 0"
<b>B</b> † Altura total con el cucharón en la posición de máxima elevación	mm	6.257	6.257	6.551
	pies/pulg	20' 7"	20' 7"	21' 6"
Radio de círculo de espacio libre de la pala con el cucharón en la posición de transporte	mm	7.642	7.756	7.805
	pies/pulg	25' 1"	25' 6"	25' 8"
Carga límite de equilibrio estático, máquina recta (ISO)*	kg	23.621	23.437	23.380
	lb	52.061	51.655	51.530
Carga límite de equilibrio estático, máquina recta (neumático rígido)*	kg	25.111	24.925	24.984
	lb	55.346	54.936	55.065
Carga límite de equilibrio estático, máquina articulada (ISO)*	kg	20.307	20.122	20.023
	lb	44.757	44.350	44.131
Carga límite de equilibrio estático, máquina articulada (neumático rígido)*	kg	21.661	21.475	21.486
	lb	47.741	47.330	47.356
Fuerza de arranque (§)	kN	210	208	177
	lbf	47.288	46.772	39.906
Peso de funcionamiento*	kg	31.193	31.331	31.572
	lb	68.749	69.054	69.584

\* Las cargas límite de equilibrio estático y los pesos de funcionamiento que se muestran se basan en la configuración de una máquina con neumáticos radiales Bridgestone 29.5R25 VSNT L4, todos los fluidos, operador, contrapeso, control de amortiguación, arranque en frío, guardabarros para circulación por carretera, protector del tren de potencia, dirección secundaria e insonorización.

\*\* La configuración de manipulador de áridos no es compatible con cucharones para roca y alta elevación.

† Se muestra la ilustración con las tablas de las dimensiones.

(§) Medida 102 mm (4") detrás de la punta de la cuchilla con el bulón de articulación del cucharón como punto de giro, de acuerdo con la norma SAE J732C.

(§) Las especificaciones y los valores se ajustan a todas las normativas aplicables recomendadas por la Sociedad de Ingenieros de Automoción (SAE), incluida la normativa SAE J732C que rige los valores de la pala.

(ISO) Pleno cumplimiento de la norma ISO 14397-1:2007, secciones 1 a 6, que requiere una verificación del 2 % entre cálculos y comprobación.

(Neumático rígido) Cumplimiento de la norma ISO 14397-1:2007 secciones 1 a 5.

Los cucharones y ofertas disponibles varían según la región. Consulte a su distribuidor Cat local para obtener más detalles.

# Especificaciones de la Pala de Ruedas 980 XE

## Especificaciones de funcionamiento – Cucharones (continuación)

Varillaje		Varillaje de manipulador de áridos			
Tipo de cucharón		Uso general – Con gancho – Fusion			
Tipo de cuchilla		Cuchillas emperrables	Dientes y segmentos	Cuchillas emperrables	Dientes y segmentos
Capacidad: nominal	m <sup>3</sup>	5,40	5,40	5,70	5,70
	yd <sup>3</sup>	7,00	7,00	7,50	7,50
Capacidad: nominal con factor de llenado del 110 %	m <sup>3</sup>	5,90	5,90	6,30	6,30
	yd <sup>3</sup>	7,75	7,75	8,25	8,25
Anchura	mm	3.447	3.535	3.447	3.535
	pies/pulg	11' 3"	11' 7"	11' 3"	11' 7"
<b>16</b> † Espacio libre de descarga en posición de máxima elevación y ángulo de descarga de 45°	mm	3.183	3.017	3.117	2.950
	pies/pulg	10' 5"	9' 10"	10' 2"	9' 8"
<b>17</b> † Alcance a máxima elevación y ángulo de descarga de 45°	mm	1.588	1.724	1.640	1.775
	pies/pulg	5' 2"	5' 7"	5' 4"	5' 9"
Alcance con el brazo de elevación y el cucharón horizontales	mm	3.116	3.327	3.200	3.411
	pies/pulg	10' 2"	10' 11"	10' 6"	11' 2"
<b>A</b> † Profundidad de excavación	mm	93	93	93	93
	pulg	3,6"	3,6"	3,6"	3,6"
<b>12</b> † Carcasa estandarizada	mm	9.831	10.072	9.915	10.156
	pies/pulg	32' 4"	33' 1"	32' 7"	33' 4"
<b>B</b> † Altura total con el cucharón en la posición de máxima elevación	mm	6.532	6.532	6.599	6.599
	pies/pulg	21' 6"	21' 6"	21' 8"	21' 8"
Radio de círculo de espacio libre de la pala con el cucharón en la posición de transporte	mm	7.694	7.817	7.721	7.845
	pies/pulg	25' 3"	25' 8"	25' 4"	25' 9"
Carga límite de equilibrio estático, máquina recta (ISO)*	kg	22.905	22.721	22.672	22.487
	lb	50.483	50.078	49.970	49.561
Carga límite de equilibrio estático, máquina recta (neumático rígido)*	kg	24.393	24.207	24.170	23.983
	lb	53.763	53.353	53.271	52.858
Carga límite de equilibrio estático, máquina articulada (ISO)*	kg	19.618	19.434	19.398	19.212
	lb	43.239	42.833	42.753	42.344
Carga límite de equilibrio estático, máquina articulada (neumático rígido)*	kg	20.971	20.785	20.762	20.574
	lb	46.221	45.812	45.759	45.346
Fuerza de arranque (§)	kN	203	201	193	190
	lbf	45.829	45.315	43.399	42.894
Peso de funcionamiento*	kg	31.727	31.865	31.837	31.975
	lb	69.926	70.231	70.168	70.473

\* Las cargas límite de equilibrio estático y los pesos de funcionamiento que se muestran se basan en la configuración de una máquina con neumáticos radiales Bridgestone 29.5R25 VSNT L4, todos los fluidos, operador, contrapeso, control de amortiguación, arranque en frío, guardabarros para circulación por carretera, protector del tren de potencia, dirección secundaria e insonorización.

\*\* La configuración de manipulador de áridos no es compatible con cucharones para roca y alta elevación.

† Se muestra la ilustración con las tablas de las dimensiones.

(§) Medida 102 mm (4") detrás de la punta de la cuchilla con el bulón de articulación del cucharón como punto de giro, de acuerdo con la norma SAE J732C.

(§) Las especificaciones y los valores se ajustan a todas las normativas aplicables recomendadas por la Sociedad de Ingenieros de Automoción (SAE), incluida la normativa SAE J732C que rige los valores de la pala.

(ISO) Pleno cumplimiento de la norma ISO 14397-1:2007, secciones 1 a 6, que requiere una verificación del 2 % entre cálculos y comprobación.

(Neumático rígido) Cumplimiento de la norma ISO 14397-1:2007 secciones 1 a 5.

Los cucharones y ofertas disponibles varían según la región. Consulte a su distribuidor Cat local para obtener más detalles.

## Especificaciones de la horquilla

### Especificaciones de la horquilla

1	Longitud de punta	mm	1.880
		pulg	72,0
2	Centro de carga	mm	915
		pulg	36,0
	Carga límite de equilibrio estático: horquilla recta	kg	15.570
		lb	34.316
	Carga límite de equilibrio estático: horquilla articulada	kg	13.586
		lb	29.943
	Carga nominal (SAE J1197: 50 % de FTSTL)	kg	6.793
		lb	14.971
	Carga nominal (CEN EN 474-3 terreno desigual: 60 % de FTSTL)	kg	8.151
		lb	17.966
	Carga nominal (CEN EN 474-3 terreno nivelado y firme: 80 % de FTSTL)	kg	8.327
		lb	18.352
3	Longitud total máxima	mm	10.442
		pulg	411,1
4	Alcance con horquillas a nivel del suelo	mm	1.199
		pulg	47,2
5	*Del suelo a la parte inferior de la punta a la mínima altura y a la altura de la horquilla	mm	-151
		pulg	-5,9
6	Alcance con los brazos horizontales y al nivel de la horquilla	mm	1.809
		pulg	71,2
7	Alcance con la horquilla a la máxima altura	mm	883
		pulg	34,7
8	Longitud de arriba a abajo de la punta con los brazos horizontales y al nivel de la horquilla	mm	2.024
		pulg	79,7
9	Longitud de arriba a abajo de la punta a la máxima altura y al nivel de la horquilla	mm	4.292
		pulg	169,0
10	Altura total de la horquilla a elevación máxima (de la punta del portahorquillas al suelo)	mm	5.067
		pulg	199,5
11	Espacio libre en levantamiento pleno y descarga máxima	mm	2.676
		pulg	105,4
12	Ángulo de descarga máximo con respecto a la posición horizontal	grados	45
13	Anchura total del portahorquillas	mm	2.217
		pulg	87,3
14	Altura total del portahorquillas	mm	840
		pulg	33,1
15	Anchura de punta exterior (separación máxima)	mm	2.070
		pulg	81,5
16	Anchura de punta exterior (separación mínima)	mm	470
		pulg	18,5
	Anchura de punta (punta individual)	mm	150,0
		pulg	5,9
	Grosor de punta	mm	65,0
		pulg	2,6
	Capacidad de la punta	kg	5.246
		lb	11.562
	Peso de funcionamiento	kg	29.081
		lb	64.093

\*Los valores negativos indican por debajo de la pendiente

**980 STD**  
 Portahorquillas de 87" Punta de 72"  
 Horquillas de palés, FUSION 530-1861 530-1869

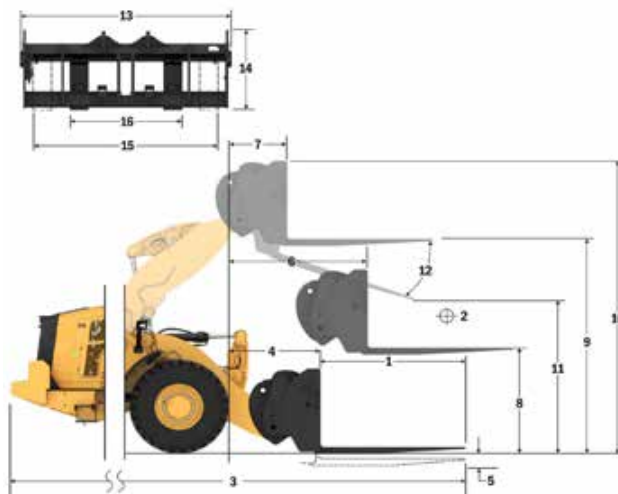

**NOTA:** Las cargas límite de equilibrio estático y el peso de funcionamiento se basan en la siguiente configuración de pala: neumáticos Bridgestone \* VSNLT L4, aire acondicionado, control de amortiguación, protector del fren de potencia, todos los líquidos, depósito de combustible, refrigerante, lubricantes y operador.

Las especificaciones y los valores se ajustan a las siguientes normas: SAE\* J1197, ISO 14397-1, CEN\*\* EN 474-3.

La carga nominal de operación para una pala equipada con una horquilla para palés se calcula a partir de los siguientes valores:  
 SAE J1197: 50 % de carga límite de equilibrio estático a giro pleno o límite hidráulico.  
 CEN EN 474-3: 60 % de la carga límite de equilibrio estática a giro pleno terreno desigual o límite hidráulico.  
 CEN EN 474-3: 80 % de carga límite de equilibrio estático a giro pleno terreno firme y nivelado o límite hidráulico.

\*SAE: Sociedad de Ingenieros de Automoción  
 \*\*CEN: Comité Europeo de Normalización

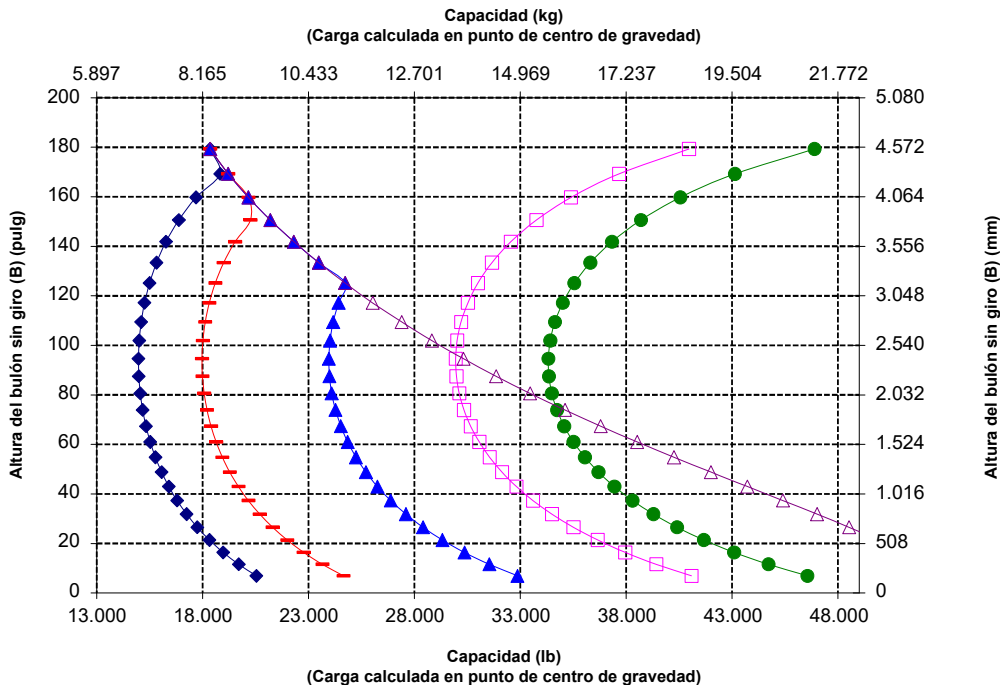

**ADVERTENCIA:** No sobrepase la capacidad de carga de las puntas. La capacidad de una punta individual está estampada en el lateral de cada una.

# Especificaciones de la Pala de Ruedas 980 XE

## Especificaciones de la horquilla

### Especificaciones de la horquilla

1	Longitud de punta	mm	1.829
		pulg	72,0
2	Centro de carga	mm	915
		pulg	36,0
	Carga límite de equilibrio estático: horquilla recta	kg	15.292
		lb	33.703
	Carga límite de equilibrio estático: horquilla articulada	kg	13.299
		lb	29.312
	Carga nominal (SAE J1197: 50 % de FTSTL)	kg	6.650
		lb	14.656
	Carga nominal (CEN EN 474-3 terreno desigual: 60 % de FTSTL)	kg	7.980
		lb	17.587
	Carga nominal (CEN EN 474-3 terreno nivelado y firme: 80 % de FTSTL)	kg	8.691
		lb	19.155
3	Longitud total máxima	mm	10.383
		pulg	408,8
4	Alcance con horquillas a nivel del suelo	mm	1.141
		pulg	44,9
5	*Del suelo a la parte inferior de la punta a la mínima altura y a la altura de la horquilla	mm	-65
		pulg	-2,5
6	Alcance con los brazos horizontales y al nivel de la horquilla	mm	1.797
		pulg	70,7
7	Alcance con la horquilla a la máxima altura	mm	870
		pulg	34,2
8	Longitud de arriba a abajo de la punta con los brazos horizontales y al nivel de la horquilla	mm	2.135
		pulg	84,0
9	Longitud de arriba a abajo de la punta a la máxima altura y al nivel de la horquilla	mm	4.403
		pulg	173,4
10	Altura total de la horquilla a elevación máxima (de la punta del portahorquillas al suelo)	mm	5.443
		pulg	214,3
11	Espacio libre en levantamiento pleno y descarga máxima	mm	2.597
		pulg	102,3
12	Ángulo de descarga máximo con respecto a la posición horizontal	grados	51
13	Anchura total del portahorquillas	mm	2.833
		pulg	111,5
14	Altura total del portahorquillas	mm	1.130
		pulg	44,5
15	Anchura de punta exterior (separación máxima)	mm	2.483
		pulg	97,8
16	Anchura de punta exterior (separación mínima)	mm	590
		pulg	23,2
	Anchura de punta (punta individual)	mm	180,0
		pulg	7,1
	Grosor de punta	mm	90,0
		pulg	3,5
	Capacidad de la punta	kg	14.800
		lb	32.619
	Peso de funcionamiento	kg	29.520
		lb	65.061

\*Los valores negativos indican por debajo de la pendiente

### 980 STD

Portahorquillas de 108" Punta de 72"

Horquilla de construcción, FUSION

520-7968

520-7979

\*Versión 14A  
\*Varillaje de barra en Z en paralelo  
\*Configuración de elevación estándar

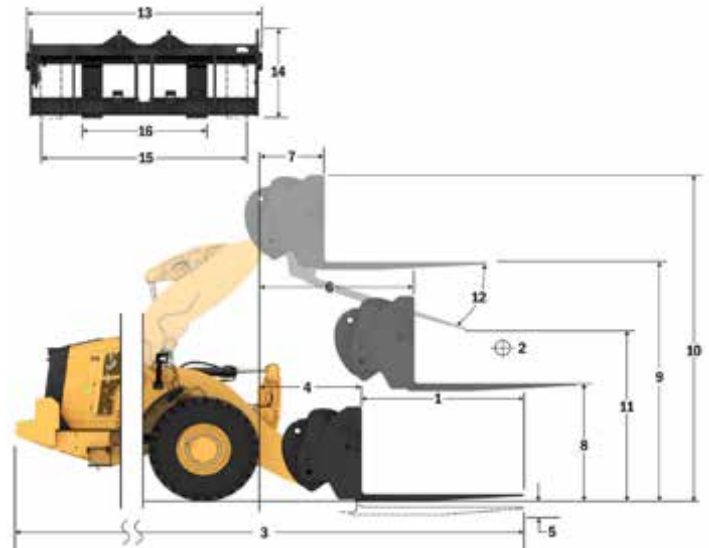

Capacidad (kg)  
(Carga calculada en punto de centro de gravedad)

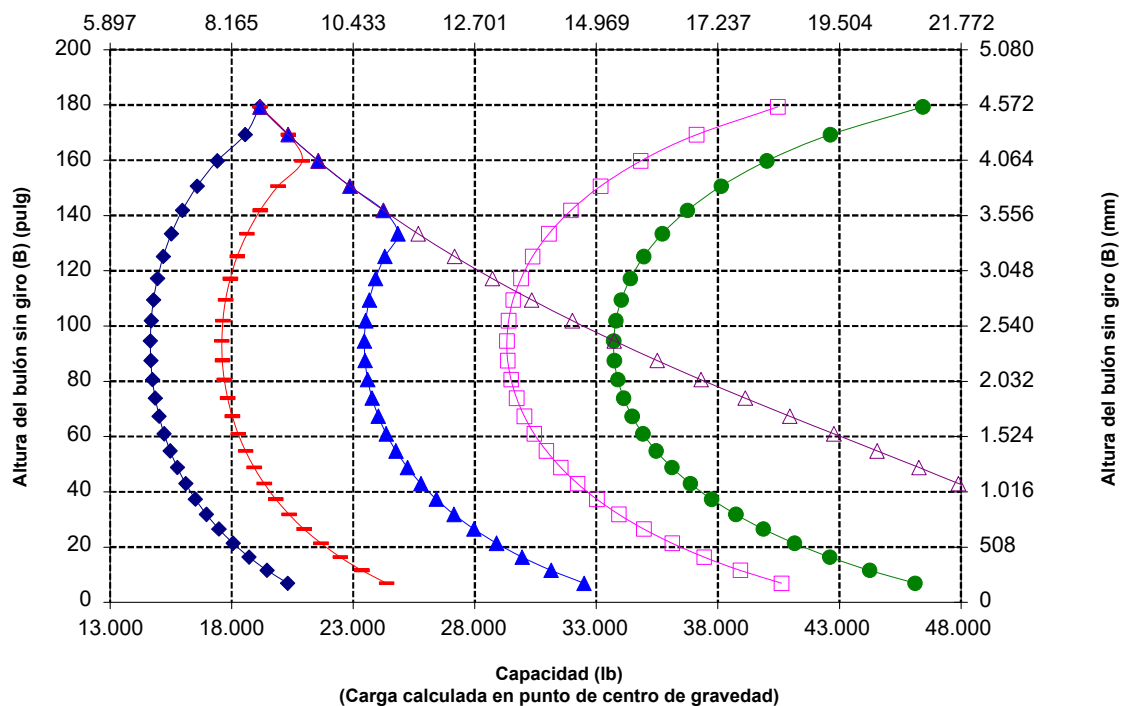

NOTA: Las cargas límite de equilibrio estático y el peso de funcionamiento se basan en la siguiente configuración de pala: neumáticos Bridgestone \* VSNT L4, aire acondicionado, control de amortiguación, protector del tren de potencia, todos los líquidos, depósito de combustible, refrigerante, lubricantes y operador.

Las especificaciones y los valores se ajustan a las siguientes normas: SAE\* J1197, ISO 14397-1, CEN\*\* EN 474-3.

La carga nominal de operación para una pala equipada con una horquilla para palés se calcula a partir de los siguientes valores: SAE J1197: 50 % de carga límite de equilibrio estático a giro pleno o límite hidráulico, CEN EN 474-3: 60 % de la carga límite de equilibrio estático a giro pleno enterreno desigual o límite hidráulico, CEN EN 474-3: 80 % de carga límite de equilibrio estático a giro pleno en terreno firme y nivelado o límite hidráulico.

\*SAE: Sociedad de Ingenieros de Automoción

\*\*CEN: Comité Europeo de Normalización

# Especificaciones de la Pala de Ruedas 980 XE

## Especificaciones de la horquilla

### Especificaciones de la horquilla

1	Longitud de punta	mm	2.134
		pulg	84,0
2	Centro de carga	mm	1.067
		pulg	42,0
	Carga límite de equilibrio estático: horquilla recta	kg	14.622
		lb	32.227
	Carga límite de equilibrio estático: horquilla articulada	kg	12.709
		lb	28.010
	Carga nominal (SAE J1197: 50 % de FTSTL)	kg	6.354
		lb	14.005
	Carga nominal (CEN EN 474-3 terreno desigual: 60 % de FTSTL)	kg	7.625
		lb	16.806
	Carga nominal (CEN EN 474-3 terreno nivelado y firme: 80 % de FTSTL)	kg	7.759
		lb	17.102
3	Longitud total máxima	mm	10.688
		pulg	420,8
4	Alcance con horquillas a nivel del suelo	mm	1.141
		pulg	44,9
5	*Del suelo a la parte inferior de la punta a la mínima altura y a la altura de la horquilla	mm	-65
		pulg	-2,5
6	Alcance con los brazos horizontales y al nivel de la horquilla	mm	1.797
		pulg	70,7
7	Alcance con la horquilla a la máxima altura	mm	870
		pulg	34,2
8	Longitud de arriba a abajo de la punta con los brazos horizontales y al nivel de la horquilla	mm	2.135
		pulg	84,0
9	Longitud de arriba a abajo de la punta a la máxima altura y al nivel de la horquilla	mm	4.403
		pulg	173,4
10	Altura total de la horquilla a elevación máxima (de la punta del portahorquillas al suelo)	mm	5.443
		pulg	214,3
11	Espacio libre en levantamiento pleno y descarga máxima	mm	2.359
		pulg	92,9
12	Ángulo de descarga máximo con respecto a la posición horizontal	grados	51
13	Anchura total del portahorquillas	mm	2.833
		pulg	111,5
14	Altura total del portahorquillas	mm	1.130
		pulg	44,5
15	Anchura de punta exterior (separación máxima)	mm	2.483
		pulg	97,8
16	Anchura de punta exterior (separación mínima)	mm	590
		pulg	23,2
	Anchura de punta (punta individual)	mm	180,0
		pulg	7,1
	Grosor de punta	mm	90,0
		pulg	3,5
	Capacidad de la punta	kg	12.700
		lb	27.991
	Peso de funcionamiento	kg	29.582
		lb	65.198

\*Los valores negativos indican por debajo de la pendiente

### 980 STD

Portahorquillas de 108" Punta de 84"

Horquilla de construcción, FUSION

520-7968

520-7986

\*Versión 14A  
\*Varillaje de barra en Z en paralelo  
\*Configuración de elevación estándar

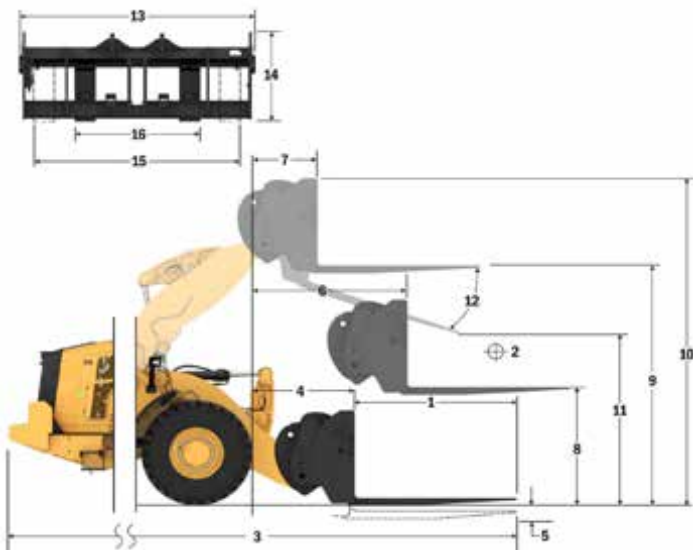

Capacidad (kg)  
(Carga calculada en punto de centro de gravedad)

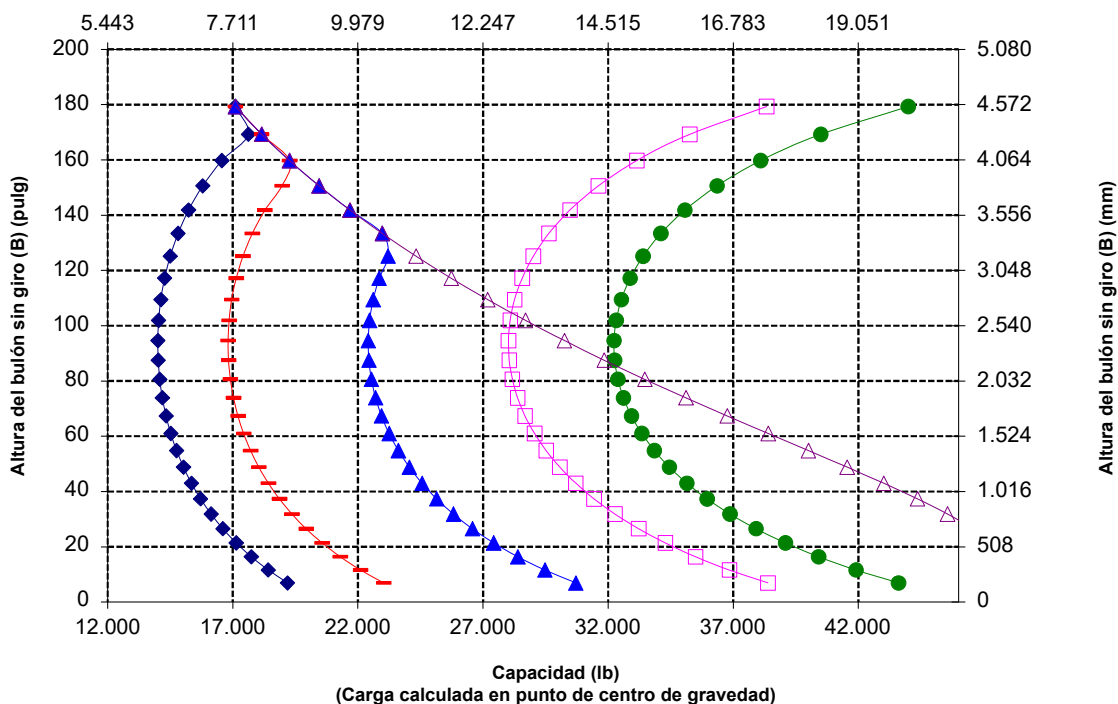

# Especificaciones de la Pala de Ruedas 980 XE

## Especificaciones de la horquilla

### Especificaciones de la horquilla

1	Longitud de punta	mm	2.438
		pulg	96,0
2	Centro de carga	mm	1.219
		pulg	48,0
	Carga límite de equilibrio estático: horquilla recta	kg	13.999
		lb	30.855
	Carga límite de equilibrio estático: horquilla articulada	kg	12.159
		lb	26.799
	Carga nominal (SAE J1197: 50 % de FTSTL)	kg	6.080
		lb	13.399
	Carga nominal (CEN EN 474-3 terreno desigual: 60 % de FTSTL)	kg	6.988
		lb	15.401
	Carga nominal (CEN EN 474-3 terreno nivelado y firme: 80 % de FTSTL)	kg	6.988
		lb	15.401
3	Longitud total máxima	mm	10.992
		pulg	432,8
4	Alcance con horquillas a nivel del suelo	mm	1.141
		pulg	44,9
5	*Del suelo a la parte inferior de la punta a la mínima altura y a la altura de la horquilla	mm	-65
		pulg	-2,5
6	Alcance con los brazos horizontales y al nivel de la horquilla	mm	1.797
		pulg	70,7
7	Alcance con la horquilla a la máxima altura	mm	870
		pulg	34,2
8	Longitud de arriba a abajo de la punta con los brazos horizontales y al nivel de la horquilla	mm	2.135
		pulg	84,0
9	Longitud de arriba a abajo de la punta a la máxima altura y al nivel de la horquilla	mm	4.403
		pulg	173,4
10	Altura total de la horquilla a elevación máxima (de la punta del portahorquillas al suelo)	mm	5.443
		pulg	214,3
11	Espacio libre en levantamiento pleno y descarga máxima	mm	2.122
		pulg	83,5
12	Ángulo de descarga máximo con respecto a la posición horizontal	grados	51
13	Anchura total del portahorquillas	mm	2.833
		pulg	111,5
14	Altura total del portahorquillas	mm	1.130
		pulg	44,5
15	Anchura de punta exterior (separación máxima)	mm	2.483
		pulg	97,8
16	Anchura de punta exterior (separación mínima)	mm	590
		pulg	23,2
	Anchura de punta (punta individual)	mm	180,0
		pulg	7,1
	Grosor de punta	mm	90,0
		pulg	3,5
	Capacidad de la punta	kg	11.300
		lb	24.905
	Peso de funcionamiento	kg	29.645
		lb	65.336

\*Los valores negativos indican por debajo de la pendiente

### 980 STD

Portahorquillas de 108" Punta de 96"

Horquilla de construcción, FUSION

520-7968

520-7981

\*Versión 14A  
\*Varillaje de barra en Z en paralelo  
\*Configuración de elevación estándar

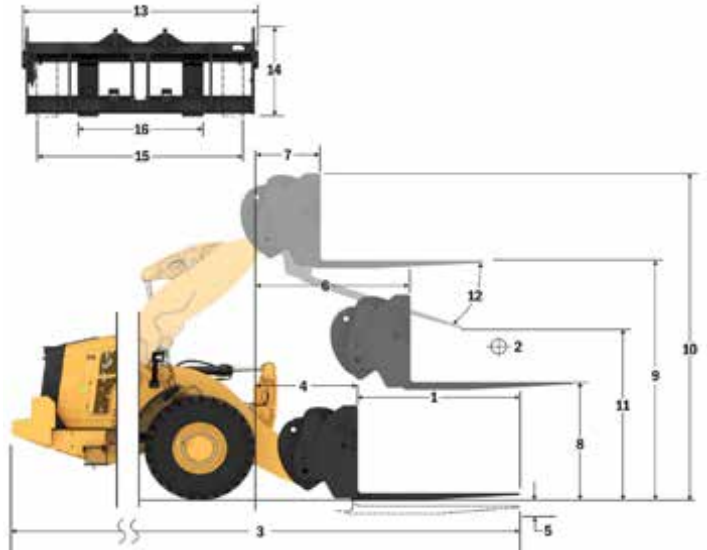

Capacidad (kg)  
(Carga calculada en punto de centro de gravedad)

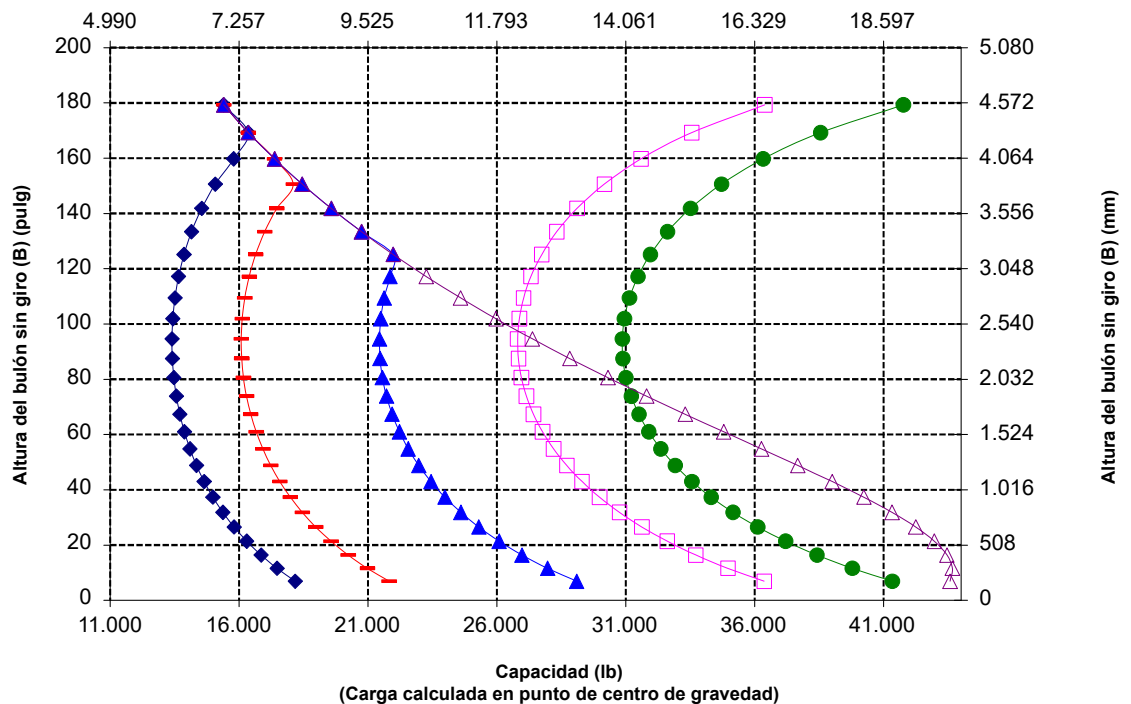

NOTA: Las cargas límite de equilibrio estático y el peso de funcionamiento se basan en la siguiente configuración de pala: neumáticos Bridgestone  
\* VSNT L4, aire acondicionado, control de amortiguación, protector del tren de potencia, todos los líquidos, depósito de combustible, refrigerante, lubricantes y operador.

Las especificaciones y los valores se ajustan a las siguientes normas: SAE\* J1197, ISO 14397-1, CEN\*\* EN 474-3.

La carga nominal de operación para una pala equipada con una horquilla para palés se calcula a partir de los siguientes valores: SAE J1197: 50 % de carga límite de equilibrio estático a giro pleno o límite hidráulico, CEN EN 474-3: 60 % de la carga límite de equilibrio estático a giro pleno en terreno desigual o límite hidráulico, CEN EN 474-3: 80 % de carga límite de equilibrio estático a giro pleno en terreno firme y nivelado o límite hidráulico.

\*SAE: Sociedad de Ingenieros de Automoción

\*\*CEN: Comité Europeo de Normalización

## Especificaciones de la horquilla

### Especificaciones de la horquilla

1	Longitud de punta	mm	1.829
		pulg	72,0
2	Centro de carga	mm	914
		pulg	36,0
	Carga límite de equilibrio estático: horquilla recta	kg	14.965
		lb	32.984
	Carga límite de equilibrio estático: horquilla articulada	kg	12.974
		lb	28.595
	Carga nominal (SAE J1197: 50 % de FTSTL)	kg	6.487
		lb	14.298
	Carga nominal (CEN EN 474-3 terreno desigual: 60 % de FTSTL)	kg	7.785
		lb	17.157
	Carga nominal (CEN EN 474-3 terreno nivelado y firme: 80 % de FTSTL)	kg	8.905
		lb	19.627
3	Longitud total máxima	mm	10.404
		pulg	409,6
4	Alcance con horquillas a nivel del suelo	mm	1.162
		pulg	45,8
5	*Del suelo a la parte inferior de la punta a la mínima altura y a la altura de la horquilla	mm	-99
		pulg	-3,9
6	Alcance con los brazos horizontales y al nivel de la horquilla	mm	1.796
		pulg	70,7
7	Alcance con la horquilla a la máxima altura	mm	869
		pulg	34,2
8	Longitud de arriba a abajo de la punta con los brazos horizontales y al nivel de la horquilla	mm	2.095
		pulg	82,5
9	Longitud de arriba a abajo de la punta a la máxima altura y al nivel de la horquilla	mm	4.364
		pulg	171,8
10	Altura total de la horquilla a elevación máxima (de la punta del portahorquillas al suelo)	mm	5.407
		pulg	212,9
11	Espacio libre en levantamiento pleno y descarga máxima	mm	2.498
		pulg	98,3
12	Ángulo de descarga máximo con respecto a la posición horizontal	grados	55
13	Anchura total del portahorquillas	mm	2.821
		pulg	111,1
14	Altura total del portahorquillas	mm	1.129
		pulg	44,4
15	Anchura de punta exterior (separación máxima)	mm	2.627
		pulg	103,4
16	Anchura de punta exterior (separación mínima)	mm	747
		pulg	29,4
	Anchura de punta (punta individual)	mm	250,0
		pulg	9,8
	Grosor de punta	mm	85
		pulg	3,3
	Capacidad de la punta	kg	18.700
		lb	41.215
	Peso de funcionamiento	kg	29.958
		lb	66.026

\*Los valores negativos indican por debajo de la pendiente

**980 STD**  
Horquilla de construcción,  
Servicio pesado, FUSION

Portahorquillas  
de 108"  
523-4199

Punta  
de 72"  
523-4200

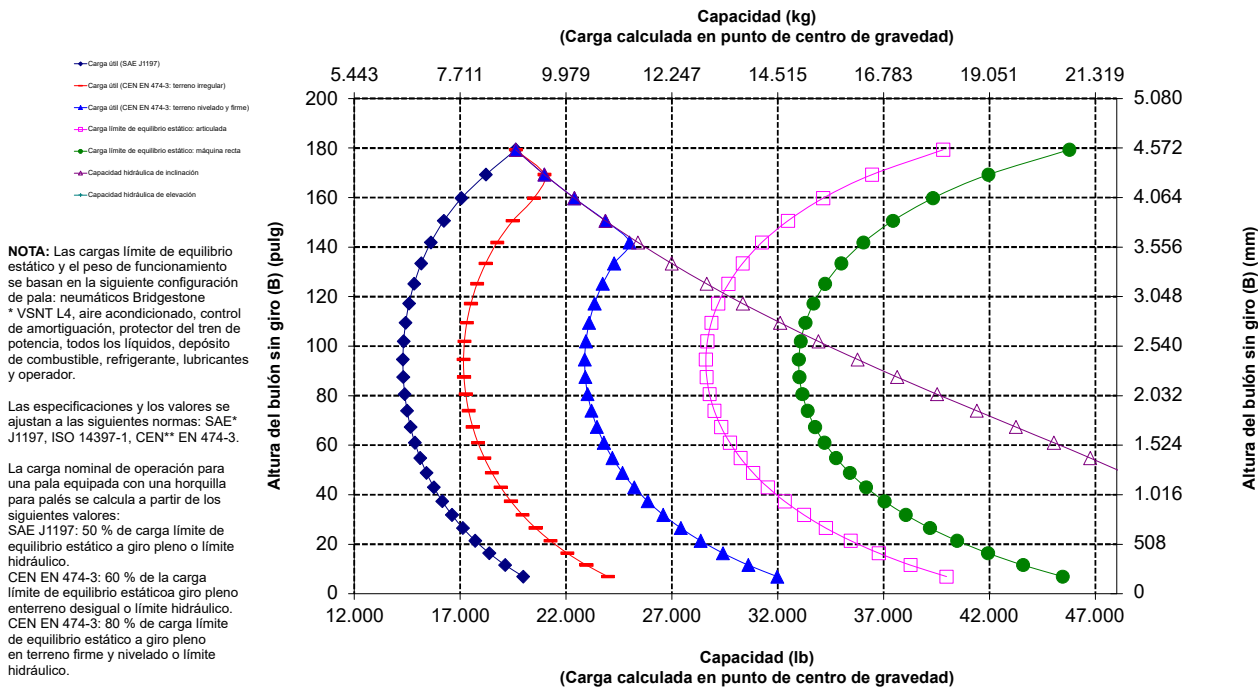
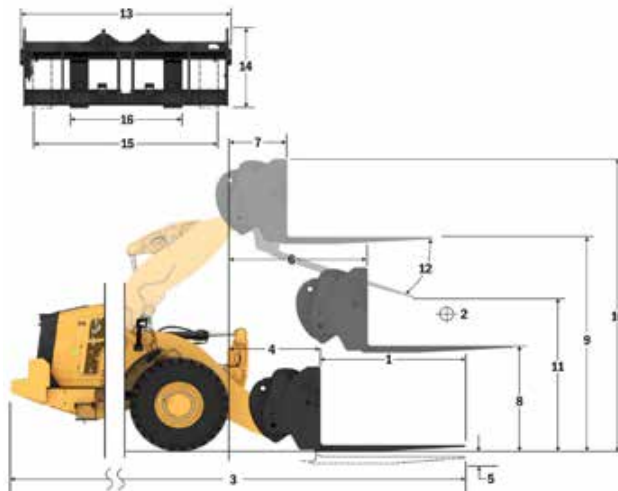

\*SAE: Sociedad de Ingenieros de Automoción

\*\*CEN: Comité Europeo de Normalización



**ADVERTENCIA:** No sobrepase la capacidad de carga de las puntas. La capacidad de una punta individual está estampada en el lateral de cada una.

# Especificaciones de la Pala de Ruedas 980 XE

## Especificaciones de la horquilla

### Especificaciones de la horquilla

1	Longitud de punta	mm	2.134
		pulg	84,0
2	Centro de carga	mm	1.067
		pulg	42
	Carga límite de equilibrio estático: horquilla recta	kg	14.267
		lb	31.445
	Carga límite de equilibrio estático: horquilla articulada	kg	12.355
		lb	27.231
	Carga nominal (SAE J1197: 50 % de FTSTL)	kg	6.178
		lb	13.615
	Carga nominal (CEN EN 474-3 terreno desigual: 60 % de FTSTL)	kg	7.413
		lb	16.338
	Carga nominal (CEN EN 474-3 terreno nivelado y firme: 80 % de FTSTL)	kg	7.914
		lb	17.442
3	Longitud total máxima	mm	10.713
		pulg	421,8
4	Alcance con horquillas a nivel del suelo	mm	1.166
		pulg	45,9
5	*Del suelo a la parte inferior de la punta a la mínima altura y a la altura de la horquilla	mm	-99
		pulg	-3,9
6	Alcance con los brazos horizontales y al nivel de la horquilla	mm	1.796
		pulg	70,7
7	Alcance con la horquilla a la máxima altura	mm	869
		pulg	34,2
8	Longitud de arriba a abajo de la punta con los brazos horizontales y al nivel de la horquilla	mm	2.100
		pulg	82,7
9	Longitud de arriba a abajo de la punta a la máxima altura y al nivel de la horquilla	mm	4.369
		pulg	172,0
10	Altura total de la horquilla a elevación máxima (de la punta del portahorquillas al suelo)	mm	5.407
		pulg	212,9
11	Espacio libre en levantamiento pleno y descarga máxima	mm	2.247
		pulg	88,5
12	Ángulo de descarga máximo con respecto a la posición horizontal	grados	55
13	Anchura total del portahorquillas	mm	2.821
		pulg	111,1
14	Altura total del portahorquillas	mm	1.129
		pulg	44,4
15	Anchura de punta exterior (separación máxima)	mm	2.627
		pulg	103,4
16	Anchura de punta exterior (separación mínima)	mm	747
		pulg	29,4
	Anchura de punta (punta individual)	mm	250,0
		pulg	9,8
	Grosor de punta	mm	90,0
		pulg	3,5
	Capacidad de la punta	kg	17.729
		lb	39.075
	Peso de funcionamiento	kg	30.060
		lb	66.251

\*Los valores negativos indican por debajo de la pendiente

**980 STD**  
Horquilla de construcción,  
Servicio pesado, FUSION

Portahorquillas  
de 108"  
523-4199

Punta  
de 84"  
523-4201

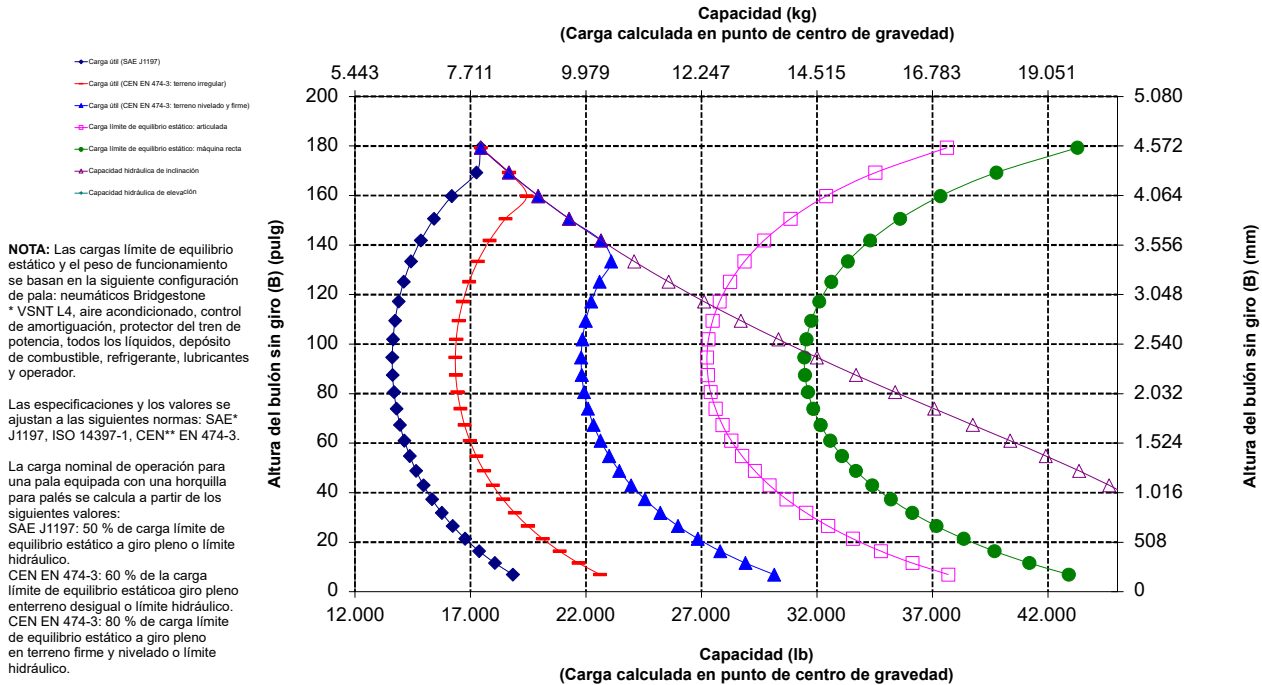
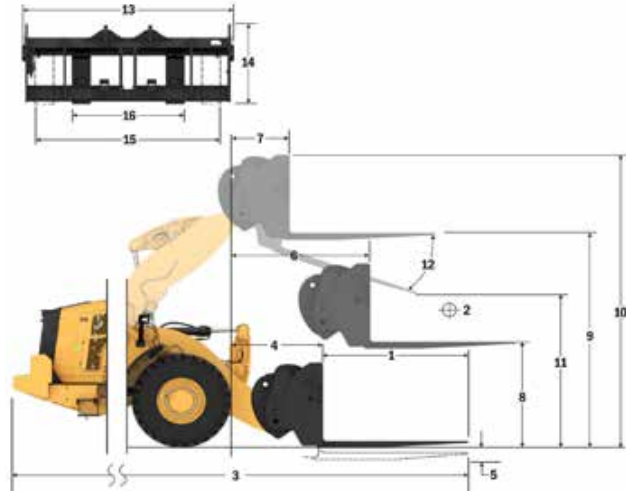

**NOTA:** Las cargas límite de equilibrio estático y el peso de funcionamiento se basan en la siguiente configuración de pala: neumáticos Bridgestone \* VSNT L4, aire acondicionado, control de amortiguación, protector del tren de potencia, todos los líquidos, depósito de combustible, refrigerante, lubricantes y operador.

Las especificaciones y los valores se ajustan a las siguientes normas: SAE\* J1197, ISO 14397-1, CEN\*\* EN 474-3.

La carga nominal de operación para una pala equipada con una horquilla para palets se calcula a partir de los siguientes valores:  
SAE J1197: 50 % de carga límite de equilibrio estático a giro pleno o límite hidráulico.  
CEN EN 474-3: 60 % de la carga límite de equilibrio estática a giro pleno en terreno desigual o límite hidráulico.  
CEN EN 474-3: 80 % de carga límite de equilibrio estático a giro pleno en terreno firme y nivelado o límite hidráulico.

\*SAE: Sociedad de Ingenieros de Automoción

\*\*CEN: Comité Europeo de Normalización



**ADVERTENCIA:** No sobrepase la capacidad de carga de las puntas. La capacidad de una punta individual está estampada en el lateral de cada una.

## Especificaciones de la horquilla

### Especificaciones de la horquilla

1	Longitud de punta	mm	2.438
		pulg	96,0
2	Centro de carga	mm	1.219
		pulg	48,0
	Carga límite de equilibrio estático: horquilla recta	kg	13.562
		lb	29.890
	Carga límite de equilibrio estático: horquilla articulada	kg	11.724
		lb	25.839
	Carga nominal (SAE J1197: 50 % de FTSTL)	kg	5.862
		lb	12.920
	Carga nominal (CEN EN 474-3 terreno desigual: 60 % de FTSTL)	kg	7.034
		lb	15.504
	Carga nominal (CEN EN 474-3 terreno nivelado y firme: 80 % de FTSTL)	kg	7.041
		lb	15.518
3	Longitud total máxima	mm	11.021
		pulg	433,9
4	Alcance con horquillas a nivel del suelo	mm	1.170
		pulg	46,1
5	*Del suelo a la parte inferior de la punta a la mínima altura y a la altura de la horquilla	mm	-98
		pulg	-3,8
6	Alcance con los brazos horizontales y al nivel de la horquilla	mm	1.801
		pulg	70,9
7	Alcance con la horquilla a la máxima altura	mm	874
		pulg	34,4
8	Longitud de arriba a abajo de la punta con los brazos horizontales y al nivel de la horquilla	mm	2.102
		pulg	82,7
9	Longitud de arriba a abajo de la punta a la máxima altura y al nivel de la horquilla	mm	4.370
		pulg	172,1
10	Altura total de la horquilla a elevación máxima (de la punta del portahorquillas al suelo)	mm	5.407
		pulg	212,9
11	Espacio libre en levantamiento pleno y descarga máxima	mm	1.994
		pulg	78,5
12	Ángulo de descarga máximo con respecto a la posición horizontal	grados	55
13	Anchura total del portahorquillas	mm	2.821
		pulg	111,1
14	Altura total del portahorquillas	mm	1.127
		pulg	44,4
15	Anchura de punta exterior (separación máxima)	mm	2.629
		pulg	103,5
16	Anchura de punta exterior (separación mínima)	mm	747
		pulg	29,4
	Anchura de punta (punta individual)	mm	250,0
		pulg	9,8
	Grosor de punta	mm	90,0
		pulg	3,5
	Capacidad de la punta	kg	15.750
		lb	34.713
	Peso de funcionamiento	kg	30.211
		lb	66.584

\*Los valores negativos indican por debajo de la pendiente

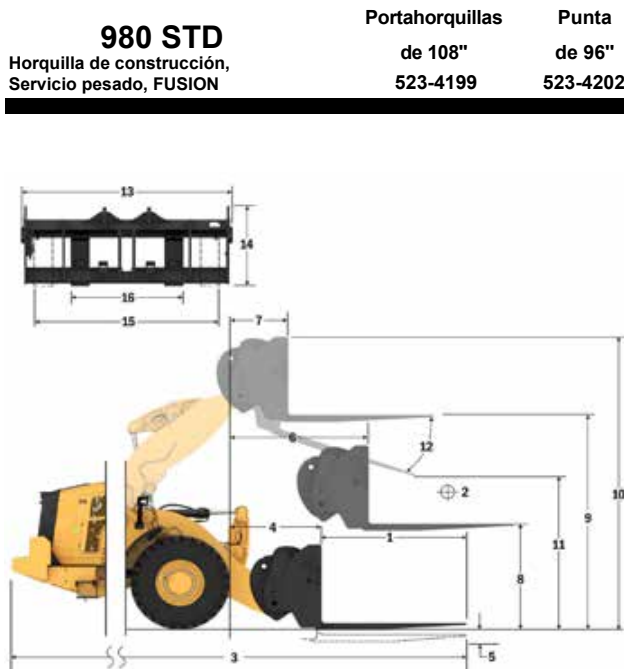

Portahorquillas

de 108"

523-4199

Punta

de 96"

523-4202

Capacidad (kg)  
(Carga calculada en punto de centro de gravedad)

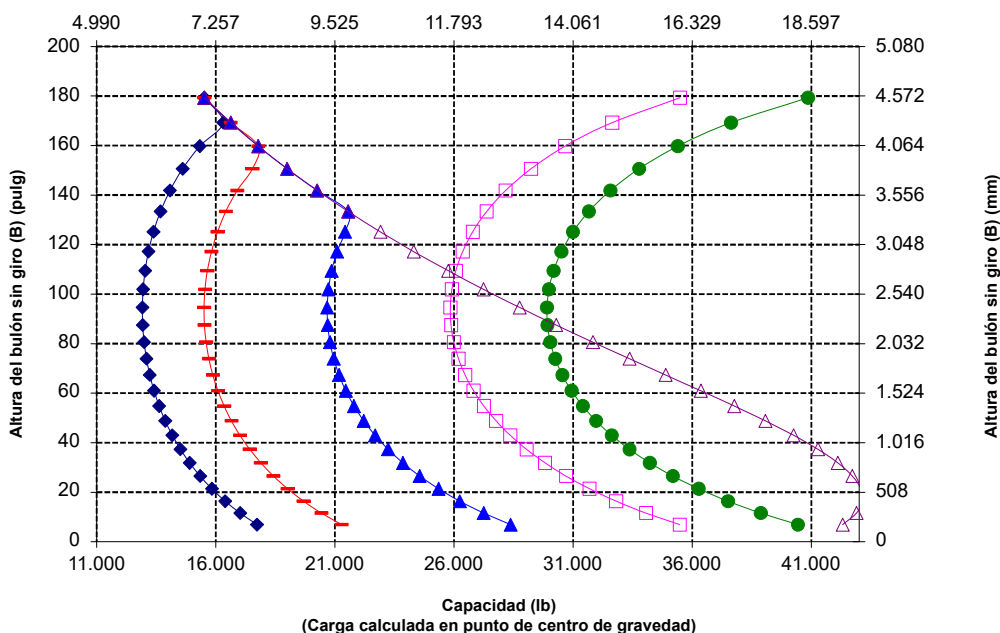

**NOTA:** Las cargas límite de equilibrio estático y el peso de funcionamiento se basan en la siguiente configuración de pala: neumáticos Bridgestone \* VSNT L4, aire acondicionado, control de amortiguación, protector del tren de potencia, todos los líquidos, depósito de combustible, refrigerante, lubricantes y operador.

Las especificaciones y los valores se ajustan a las siguientes normas: SAE\* J1197, ISO 14397-1, CEN\*\* EN 474-3.

La carga nominal de operación para una pala equipada con una horquilla para palés se calcula a partir de los siguientes valores:  
SAE J1197: 50 % de carga límite de equilibrio estático a giro pleno o límite hidráulico.  
CEN EN 474-3: 60 % de la carga límite de equilibrio estática a giro pleno en terreno desigual o límite hidráulico.  
CEN EN 474-3: 80 % de carga límite de equilibrio estático a giro pleno en terreno firme y nivelado o límite hidráulico.

\*SAE: Sociedad de Ingenieros de Automoción  
\*\*CEN: Comité Europeo de Normalización



**ADVERTENCIA:** No sobrepase la capacidad de carga de las puntas. La capacidad de una punta individual está estampada en el lateral de cada una.

# Especificaciones de la Pala de Ruedas 980 XE

## Especificaciones de la horquilla

### Especificaciones de la horquilla

1	Longitud de punta	mm	1.830
		pulg	72,0
2	Centro de carga	mm	915
		pulg	36,0
	Carga límite de equilibrio estático: horquilla recta	kg	15.673
		lbs	34.543
	Carga límite de equilibrio estático: horquilla articulada	kg	13.894
		lbs	30.622
	Carga nominal (SAE J1197: 50 % de FTSTL)	kg	6.947
		lbs	15.311
	Carga nominal (CEN EN 474-3 terreno desigual: 60 % de FTSTL)	kg	7.970
		lbs	17.566
	Carga nominal (CEN EN 474-3 terreno nivelado y firme: 80 % de FTSTL)	kg	7.970
		lbs	17.566
3	Longitud total máxima	mm	10.654
		pulg	419,4
4	Alcance con horquillas a nivel del suelo	mm	1.407
		pulg	55,4
5	*Del suelo a la parte inferior de la punta a la mínima altura y a la altura de la horquilla	mm	-149
		pulg	-5,9
6	Alcance con los brazos horizontales y al nivel de la horquilla	mm	1.982
		pulg	78,0
7	Alcance con la horquilla a la máxima altura	mm	898
		pulg	35,4
8	Longitud de arriba a abajo de la punta con los brazos horizontales y al nivel de la horquilla	mm	2.023
		pulg	79,6
9	Longitud de arriba a abajo de la punta a la máxima altura y al nivel de la horquilla	mm	4.512
		pulg	177,7
10	Altura total de la horquilla a elevación máxima (de la punta del portahorquillas al suelo)	mm	5.297
		pulg	208,2
11	Espacio libre en levantamiento pleno y descarga máxima	mm	2.842
		pulg	111,9
12	Ángulo de descarga máximo con respecto a la posición horizontal	grados	47
13	Anchura total del portahorquillas	mm	2.217
		pulg	87,3
14	Altura total del portahorquillas	mm	840
		pulg	33,1
15	Anchura de punta exterior (separación máxima)	mm	2.070
		pulg	81,5
16	Anchura de punta exterior (separación mínima)	mm	470
		pulg	18,5
	Anchura de punta (punta individual)	mm	150,0
		pulg	5,9
	Grosor de punta	mm	65,0
		pulg	2,6
	Capacidad de la punta	kg	5.246
		lbs	11.562
	Peso de funcionamiento	kg	29.859
		lbs	65.810

\*Los valores negativos indican por debajo de la pendiente

## 980 XE HL

Portahorquillas de 87"

Punta de 72"

Horquillas de palés, FUSION

530-1861

530-1869

\*Versión 14C  
\*Vañillaje de barra en Z en paralelo  
\*Configuración de elevación alta

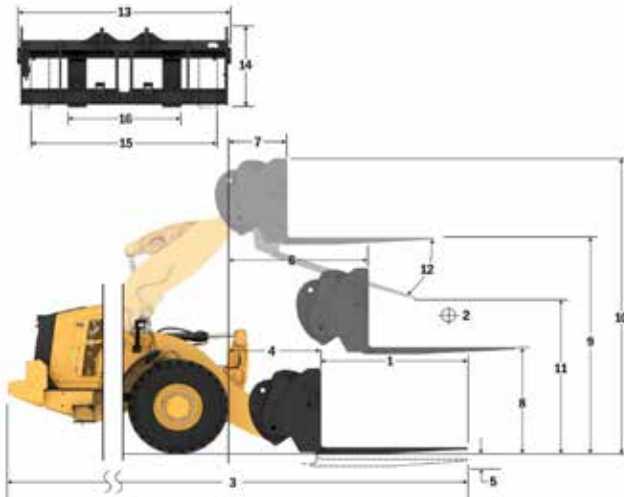

- ◆ Carga útil (SAE J1197)
- Carga útil (CEN EN 474-3; terreno irregular)
- ▲ Carga útil (CEN EN 474-3; terreno nivelado y firme)
- Carga de equilibrio estático: articulada
- Carga de equilibrio estático: recta
- △ Capacidad hidráulica de inclinación
- Capacidad hidráulica de elevación

**NOTA:** Las cargas límite de equilibrio estático y el peso de funcionamiento se basan en la siguiente configuración de pala: neumáticos Bridgestone \* VSNT L4, aire acondicionado, control de amortiguación, protector del tren de potencia, todos los líquidos, depósito de combustible, refrigerante, lubricantes y operador.

Las especificaciones y los valores se ajustan a las siguientes normas: SAE\* J1197, ISO 14397-1, CEN\*\* EN 474-3.

La carga nominal de operación para una pala equipada con una horquilla para palés se calcula a partir de los siguientes valores: SAE J1197: 50 % de carga límite de equilibrio estático a giro pleno o límite hidráulico.

CEN EN 474-3: 60 % de la carga límite de equilibrio estático a giro pleno en terreno desigual o límite hidráulico.

CEN EN 474-3: 80 % de carga límite de equilibrio estático a giro pleno en terreno firme y nivelado o límite hidráulico.

\*SAE: Sociedad de Ingenieros de Automoción  
\*\*CEN: Comité Europeo de Normalización

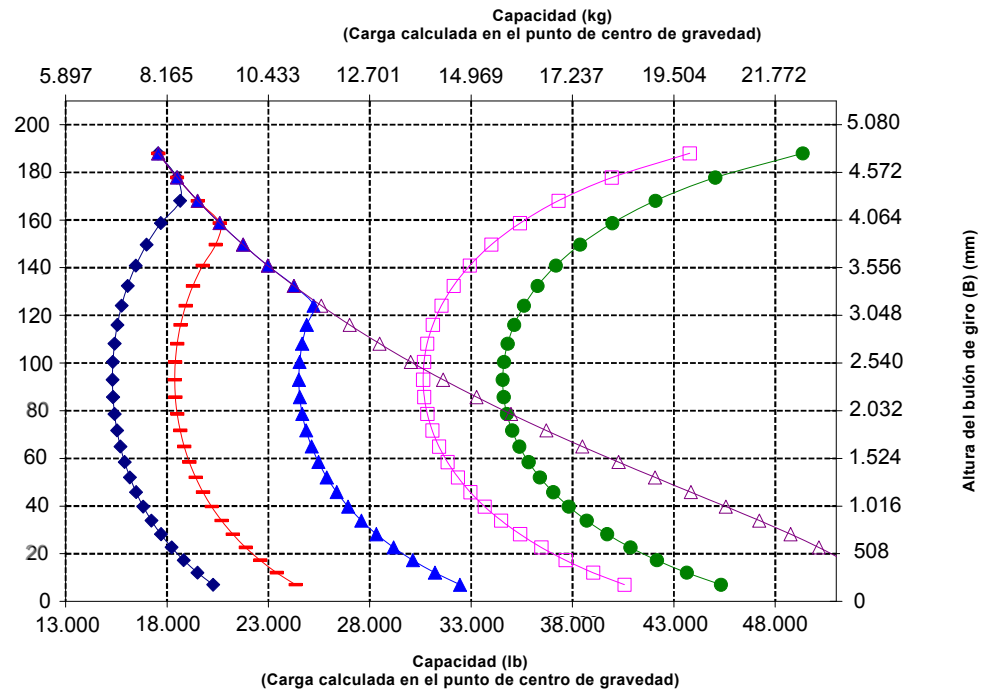

**AVISO:** No sobrepase la capacidad de carga de las puntas.  
La capacidad de cada una de las puntas está estampada en el lateral de estas.

# Especificaciones de la Pala de Ruedas 980 XE

## Especificaciones de la horquilla

### Especificaciones de la horquilla

1	Longitud de punta	mm	1.829
		pulg	72,0
2	Centro de carga	mm	915
		pulg	36,0
	Carga límite de equilibrio estático: horquilla recta	kg	15.388
		lbs	33.915
	Carga límite de equilibrio estático: horquilla articulada	kg	13.602
		lbs	29.978
	Carga nominal (SAE J1197: 50 % de FTSTL)	kg	6.801
		lbs	14.989
	Carga nominal (CEN EN 474-3: terreno desigual: 60 % de FTSTL)	kg	8.161
		lbs	17.987
	Carga nominal (CEN EN 474-3: terreno nivelado y firme: 80 % de FTSTL)	kg	8.359
		lbs	18.422
3	Longitud total máxima	mm	10.597
		pulg	417,2
4	Alcance con horquillas a nivel del suelo	mm	1.351
		pulg	53,2
5	*Del suelo a la parte inferior de la punta a la mínima altura y a la altura de la horquilla	mm	-62
		pulg	-2,4
6	Alcance con los brazos horizontales y al nivel de la horquilla	mm	1.970
		pulg	77,5
7	Alcance con la horquilla a la máxima altura	mm	886
		pulg	34,9
8	Longitud de arriba a abajo de la punta con los brazos horizontales y al nivel de la horquilla	mm	2.135
		pulg	84,1
9	Longitud de arriba a abajo de la punta a la máxima altura y al nivel de la horquilla	mm	4.625
		pulg	182,1
10	Altura total de la horquilla a elevación máxima (de la punta del portahorquillas al suelo)	mm	5.665
		pulg	222,0
11	Espacio libre en levantamiento pleno y descarga máxima	mm	2.788
		pulg	109,0
12	Ángulo de descarga máximo con respecto a la posición horizontal	grados	53
13	Anchura total del portahorquillas	mm	2.833
		pulg	111,5
14	Altura total del portahorquillas	mm	1.130
		pulg	44,5
15	Anchura de punta exterior (separación máxima)	mm	2.483
		pulg	97,8
	Anchura de punta (punta individual)	mm	580
		pulg	23,2
	Grosor de punta	mm	180,0
		pulg	7,1
	Capacidad de la punta	kg	14.800
		lbs	32.619
	Peso de funcionamiento	kg	30.298
		lbs	66.777

\*Los valores negativos indican por debajo de la pendiente

## 980 XE HL

Portahorquillas de 108" Punta de 72"

Horquilla de construcción, FUSION

520-7968

520-7979

\*Versión 14C  
\*Vañillaje de barra en Z en paralelo  
\*Configuración de elevación alta

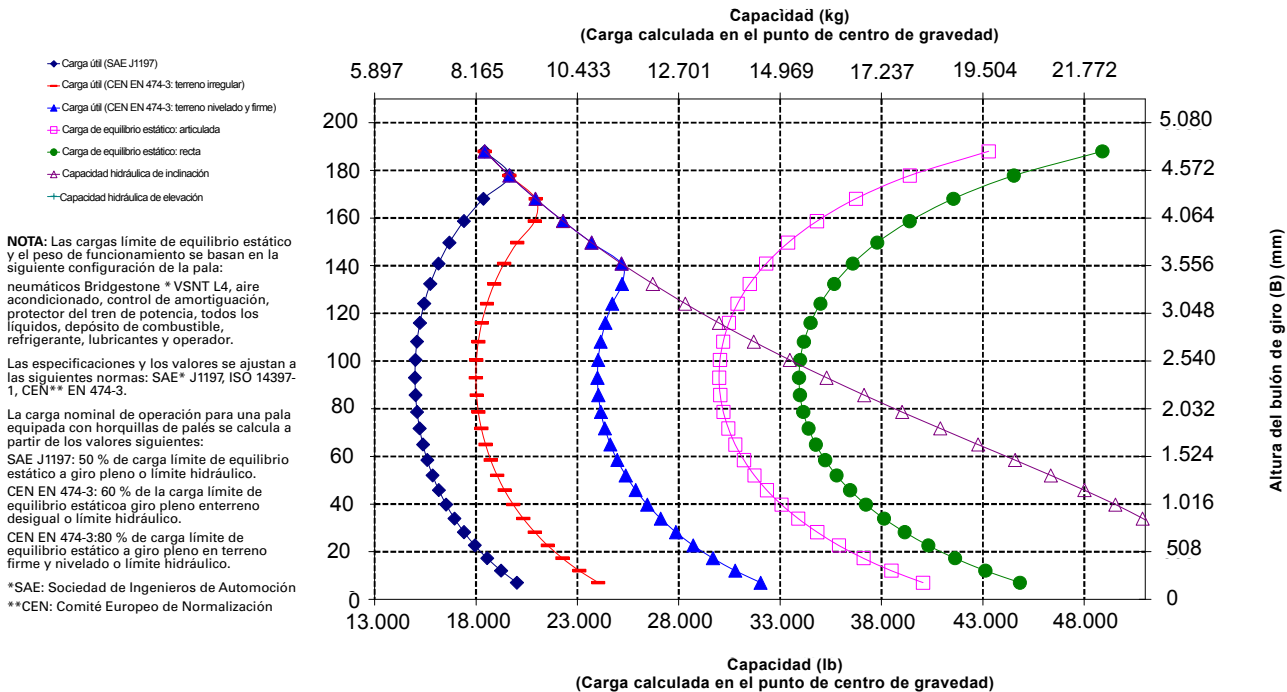
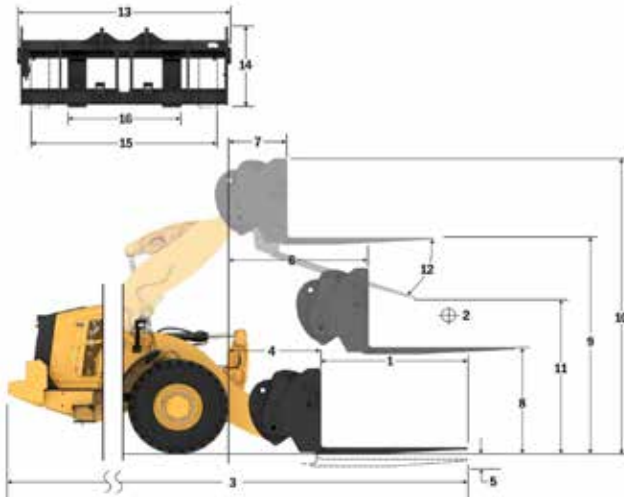

AVISO: No sobrepase la capacidad de carga de las puntas.  
La capacidad de cada una de las puntas está estampada en el lateral de estas.

# Especificaciones de la Pala de Ruedas 980 XE

## Especificaciones de la horquilla

### Especificaciones de la horquilla

1	Longitud de punta	mm	2.134
		pulg	84,0
2	Centro de carga	mm	1.067
		pulg	42,0
	Carga límite de equilibrio estático: horquilla recta	kg	14.740
		lbs	32.488
	Carga límite de equilibrio estático: horquilla articulada	kg	13.022
		lbs	28.701
	Carga nominal (SAE J1197: 50 % de FTSTL)	kg	6.511
		lbs	14.350
	Carga nominal (CEN EN 474-3 terreno desigual: 60 % de FTSTL)	kg	7.467
		lbs	16.457
	Carga nominal (CEN EN 474-3 terreno nivelado y firme: 80 % de FTSTL)	kg	7.467
		lbs	16.457
3	Longitud total máxima	mm	10.902
		pulg	429,2
4	Alcance con horquillas a nivel del suelo	mm	1.351
		pulg	53,2
5	*Del suelo a la parte inferior de la punta a la mínima altura y a la altura de la horquilla	mm	-62
		pulg	-2,4
6	Alcance con los brazos horizontales y al nivel de la horquilla	mm	1.970
		pulg	77,5
7	Alcance con la horquilla a la máxima altura	mm	886
		pulg	34,9
8	Longitud de arriba a abajo de la punta con los brazos horizontales y al nivel de la horquilla	mm	2.135
		pulg	84,1
9	Longitud de arriba a abajo de la punta a la máxima altura y al nivel de la horquilla	mm	4.625
		pulg	182,1
10	Altura total de la horquilla a elevación máxima (de la punta del portahorquillas al suelo)	mm	5.665
		pulg	223,0
11	Espacio libre en levantamiento pleno y descarga máxima	mm	2.524
		pulg	99,4
12	Ángulo de descarga máximo con respecto a la posición horizontal	grados	53
13	Anchura total del portahorquillas	mm	2.833
		pulg	111,5
14	Altura total del portahorquillas	mm	1.130
		pulg	44,5
15	Anchura de punta exterior (separación máxima)	mm	2.483
		pulg	97,8
16	Anchura de punta exterior (separación mínima)	mm	590
		pulg	23,2
	Anchura de punta (punta individual)	mm	180,0
		pulg	7,1
	Grosor de punta	mm	90,0
		pulg	3,5
	Capacidad de la punta	kg	12.700
		lbs	27.991
	Peso de funcionamiento	kg	30.360
		lbs	66.914

\*Los valores negativos indican por debajo de la pendiente

## 980 XE HL

Portahorquillas de 108"

Punta de 84"

Horquilla de construcción, FUSION

520-7968

520-7986

\*Versión 14C  
\*Vanillaje de barra en Z en paralelo  
\*Configuración de elevación alta

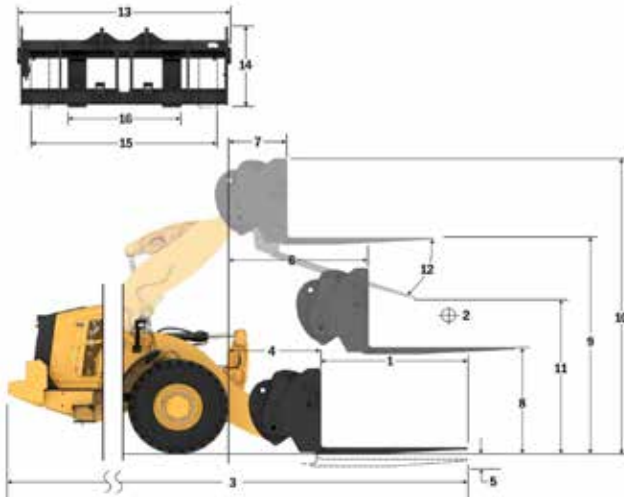

Capacidad (kg)  
(Carga calculada en el punto de centro de gravedad)

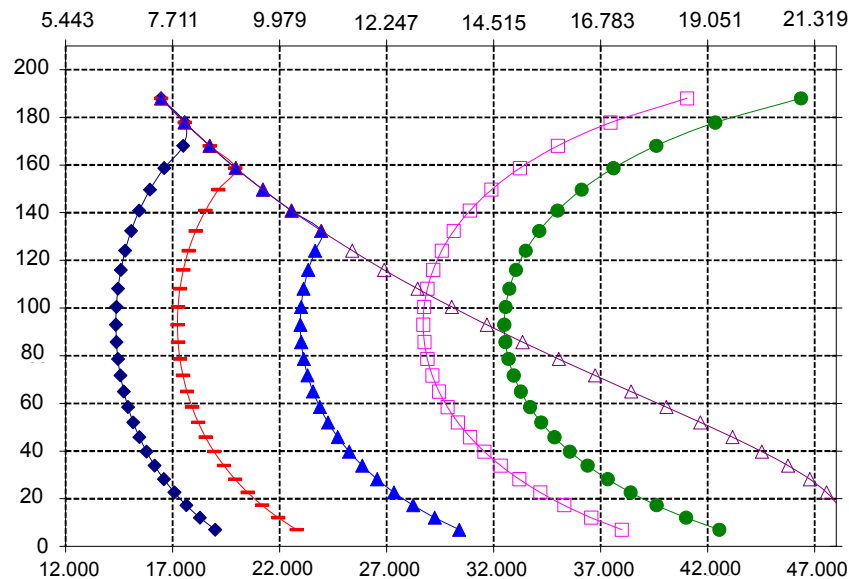

NOTA: Las cargas límite de equilibrio estático y el peso de funcionamiento se basan en la siguiente configuración de la pala:

neumáticos Bridgestone \* VSNT L4, aire acondicionado, control de amortiguación, protector del tren de potencia, todos los líquidos, depósito de combustible, refrigerante, lubricantes y operador.

Las especificaciones y los valores se ajustan a las siguientes normas: SAE\* J1197, ISO 14397-1, CEN\*\* EN 474-3.

La carga nominal de operación para una pala equipada con horquillas de palés se calcula a partir de los valores siguientes:

SAE J1197: 50 % de carga límite de equilibrio estático a giro pleno o límite hidráulico.

CEN EN 474-3: 60 % de la carga límite de equilibrio estático a giro pleno en terreno desigual o límite hidráulico.

CEN EN 474-3: 80 % de carga límite de equilibrio estático a giro pleno en terreno firme y nivelado o límite hidráulico.

\*SAE: Sociedad de Ingenieros de Automoción

\*\*CEN: Comité Europeo de Normalización

**AVISO: No sobrepase la capacidad de carga de las puntas. La capacidad de cada una de las puntas está estampada en el lateral de estas.**

## Especificaciones de la horquilla

### Especificaciones de la horquilla

1	Longitud de punta	mm	2.438
		pulg	96,0
2	Centro de carga	mm	1.219
		pulg	48,0
	Carga límite de equilibrio estático: horquilla recta	kg	14.137
		lbs	31.157
	Carga límite de equilibrio estático: horquilla articulada	kg	12.481
		lbs	27.509
	Carga nominal (SAE J1197: 50 % de FTSTL)	kg	6.241
		lbs	13.754
	Carga nominal (CEN EN 474-3 terreno desigual: 60 % de FTSTL)	kg	6.727
		lbs	14.826
	Carga nominal (CEN EN 474-3 terreno nivelado y firme: 80 % de FTSTL)	kg	6.727
		lbs	14.826
3	Longitud total máxima	mm	11.206
		pulg	441,2
4	Alcance con horquillas a nivel del suelo	mm	1.351
		pulg	53,2
5	*Del suelo a la parte inferior de la punta a la mínima altura y a la altura de la horquilla	mm	-62
		pulg	-2,4
6	Alcance con los brazos horizontales y al nivel de la horquilla	mm	1.970
		pulg	77,5
7	Alcance con la horquilla a la máxima altura	mm	886
		pulg	34,9
8	Longitud de arriba a abajo de la punta con los brazos horizontales y al nivel de la horquilla	mm	2.135
		pulg	84,1
9	Longitud de arriba a abajo de la punta a la máxima altura y al nivel de la horquilla	mm	4.625
		pulg	182,1
10	Altura total de la horquilla a elevación máxima (de la punta del portahorquillas al suelo)	mm	5.665
		pulg	223,0
11	Espacio libre en levantamiento pleno y descarga máxima	mm	2.280
		pulg	89,8
12	Ángulo de descarga máximo con respecto a la posición horizontal	grados	53
13	Anchura total del portahorquillas	mm	2.833
		pulg	111,5
14	Altura total del portahorquillas	mm	1.130
		pulg	44,5
15	Anchura de punta exterior (separación máxima)	mm	2.483
		pulg	97,8
16	Anchura de punta exterior (separación mínima)	mm	590
		pulg	23,2
	Anchura de punta (punta individual)	mm	180,0
		pulg	7,1
	Grosor de punta	mm	90,0
		pulg	3,5
	Capacidad de la punta	kg	11.300
		lbs	24.905
	Peso de funcionamiento	kg	30.423
		lbs	67.053

\*Los valores negativos indican por debajo de la pendiente

## 980 XE HL

Portahorquillas de 108"

Punta de 96"

Horquilla de construcción, FUSION

520-7968

520-7981

\*Versión 14C  
\*Varillaje de barra en Z en paralelo  
\*Configuración de elevación alta

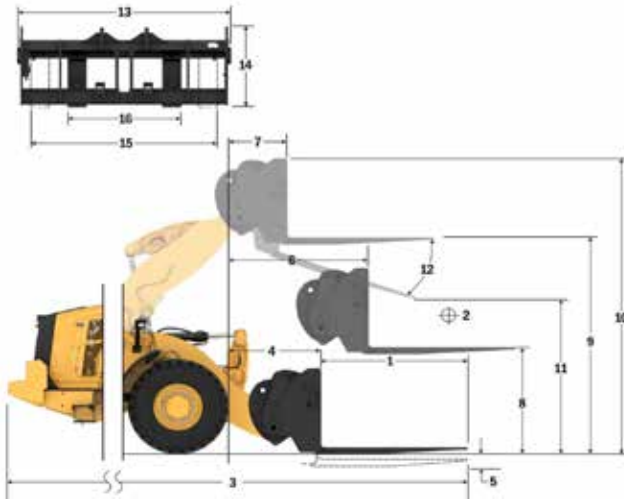

- ◆ Carga útil (SAE J1197)
- Carga útil (CEN EN 474-3: terreno irregular)
- ▲ Carga útil (CEN EN 474-3: terreno nivelado y firme)
- Carga de equilibrio estático: articulada
- Carga de equilibrio estático: recta
- △ Capacidad hidráulica de inclinación
- Capacidad hidráulica de elevación

**NOTA:** Las cargas límite de equilibrio estático y el peso de funcionamiento se basan en la siguiente configuración de la pala:

neumáticos Bridgestone \* VSNT L4, aire acondicionado, control de amortiguación, protector del tren de potencia, todos los líquidos, depósito de combustible, refrigerante, lubricantes y operador.

Las especificaciones y los valores se ajustan a las siguientes normas: SAE\* J1197, ISO 14397-1, CEN\*\* EN 474-3.

La carga nominal de operación para una pala equipada con horquillas de palés se calcula a partir de los valores siguientes:

SAE J1197: 50 % de carga límite de equilibrio estático a giro pleno o límite hidráulico.

CEN EN 474-3: 60 % de la carga límite de equilibrio estático a giro pleno en terreno desigual o límite hidráulico.

CEN EN 474-3: 80 % de carga límite de equilibrio estático a giro pleno en terreno firme y nivelado o límite hidráulico.

\*SAE: Sociedad de Ingenieros de Automoción

\*\*CEN: Comité Europeo de Normalización

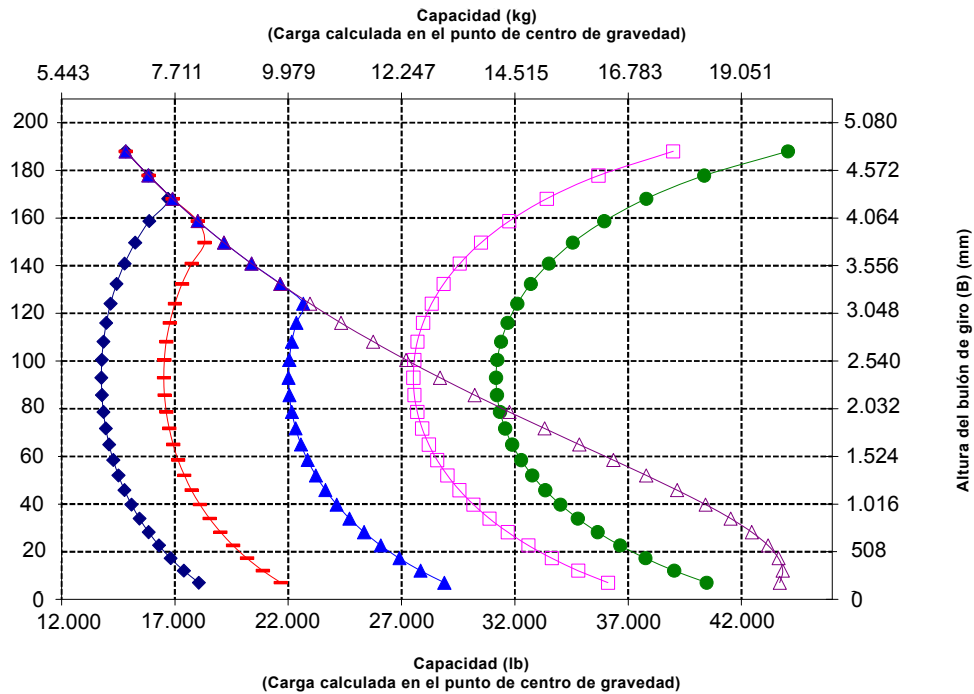

**AVISO:** No sobrepase la capacidad de carga de las puntas.  
La capacidad de cada una de las puntas está estampada en el lateral de estas.

# Especificaciones de la Pala de Ruedas 980 XE

## Especificaciones de la horquilla

### Especificaciones de la horquilla

1	Longitud de punta	mm	1.829
		pulg	72,0
2	Centro de carga	mm	914
		pulg	36,0
	Carga límite de equilibrio estático: horquilla recta	kg	15.057
		lbs	33.185
	Carga límite de equilibrio estático: horquilla articulada	kg	13.272
		lbs	29.251
	Carga nominal (SAE J1197: 50 % de FTSTL)	kg	6.636
		lbs	14.625
	Carga nominal (CEN EN 474-3 terreno desigual: 60 % de FTSTL)	kg	7.963
		lbs	17.551
	Carga nominal (CEN EN 474-3 terreno nivelado y firme: 80 % de FTSTL)	kg	8.586
		lbs	18.924
3	Longitud total máxima	mm	10.616
		pulg	418,0
4	Alcance con horquillas a nivel del suelo	mm	1.371
		pulg	54,0
5	*Del suelo a la parte inferior de la punta a la mínima altura y a la altura de la horquilla	mm	-96
		pulg	-3,8
6	Alcance con los brazos horizontales y al nivel de la horquilla	mm	1.969
		pulg	77,5
7	Alcance con la horquilla a la máxima altura	mm	885
		pulg	34,8
8	Longitud de arriba a abajo de la punta con los brazos horizontales y al nivel de la horquilla	mm	2.097
		pulg	82,5
9	Longitud de arriba a abajo de la punta a la máxima altura y al nivel de la horquilla	mm	4.586
		pulg	180,5
10	Altura total de la horquilla a elevación máxima (de la punta del portahorquillas al suelo)	mm	5.630
		pulg	221,6
11	Espacio libre en levantamiento pleno y descarga máxima	mm	2.674
		pulg	105,3
12	Ángulo de descarga máximo con respecto a la posición horizontal	grados	57
13	Anchura total del portahorquillas	mm	2.821
		pulg	111,1
14	Altura total del portahorquillas	mm	1.129
		pulg	44,4
15	Anchura de punta exterior (separación máxima)	mm	2.627
		pulg	103,4
16	Anchura de punta exterior (separación mínima)	mm	747
		pulg	29,4
	Anchura de punta (punta individual)	mm	250,0
		pulg	9,8
	Grosor de punta	mm	85,0
		pulg	3,3
	Capacidad de la punta	kg	18.700
		lbs	41.215
	Peso de funcionamiento	kg	30.736
		lbs	67.743

\*Los valores negativos indican por debajo de la pendiente

## 980 XE HL

Portahorquillas de 108"

Punta de 72"

Horquilla de construcción, FUSION

523-4199

523-4200

\*Versión 14C  
\*Varillaje de barra en Z en paralelo  
\*Configuración de elevación alta

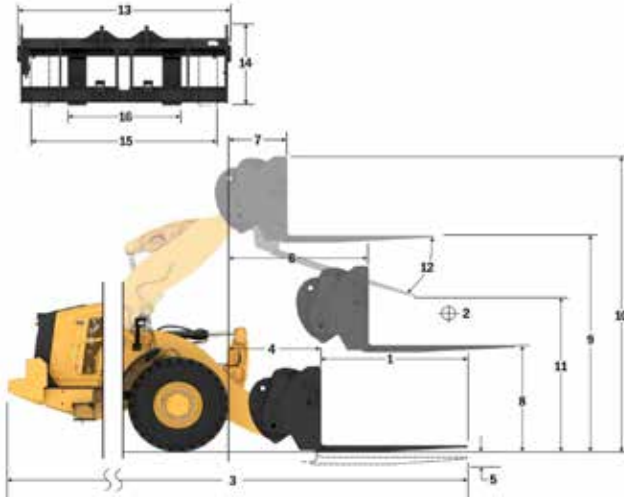

- ◆ Carga útil (SAE J1197)
- Carga útil (CEN EN 474-3: terreno irregular)
- ▲ Carga útil (CEN EN 474-3: terreno nivelado y firme)
- Carga de equilibrio estático: articulada
- Carga de equilibrio estático: recta
- △ Capacidad hidráulica de inclinación
- Capacidad hidráulica de elevación

**NOTA:** Las cargas límite de equilibrio estático y el peso de funcionamiento se basan en la siguiente configuración de la pala:

neumáticos Bridgestone \* VSNT L4, aire acondicionado, control de amortiguación, protector del tren de potencia, todos los líquidos, depósito de combustible, refrigerante, lubricantes y operador.

Las especificaciones y los valores se ajustan a las siguientes normas: SAE\* J1197, ISO 14397-1, CEN\*\* EN 474-3.

La carga nominal de operación para una pala equipada con horquillas de palés se calcula a partir de los valores siguientes:

SAE J1197: 50 % de carga límite de equilibrio estático a giro pleno o límite hidráulico.

CEN EN 474-3: 60 % de la carga límite de equilibrio estático a giro pleno en terreno desigual o límite hidráulico.

CEN EN 474-3: 80 % de carga límite de equilibrio estático a giro pleno en terreno firme y nivelado o límite hidráulico.

\*SAE: Sociedad de Ingenieros de Automoción

\*\*CEN: Comité Europeo de Normalización

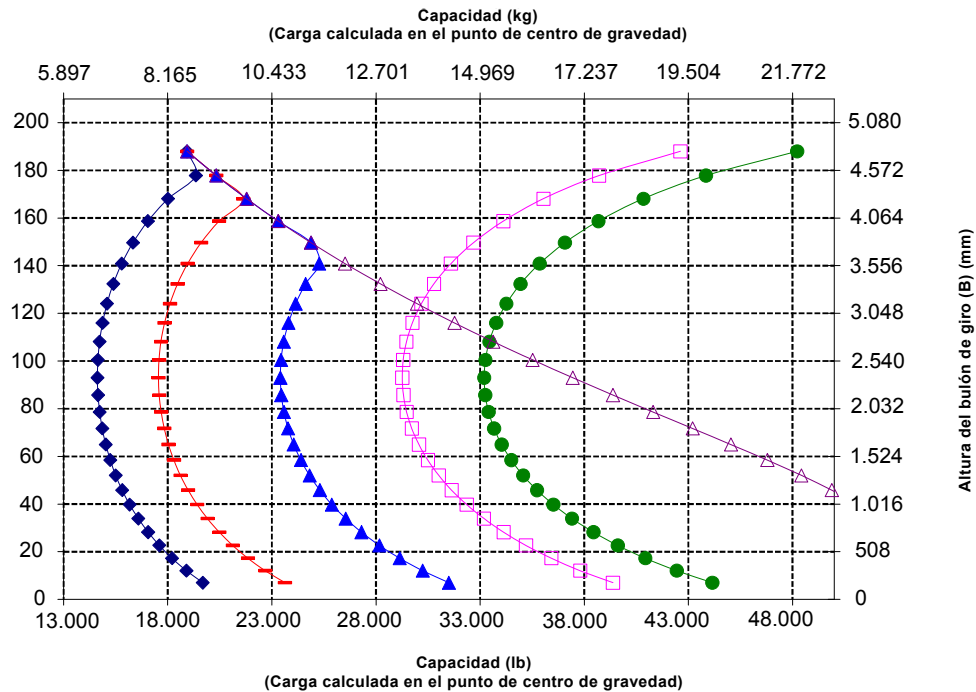

**AVISO:** No sobrepase la capacidad de carga de las puntas. La capacidad de cada una de las puntas está estampada en el lateral de estas.

# Especificaciones de la Pala de Ruedas 980 XE

## Especificaciones de la horquilla

### Especificaciones de la horquilla

1	Longitud de punta	mm	2.134
		pulg	84,0
2	Centro de carga	mm	1.067
		pulg	42,0
	Carga límite de equilibrio estático: horquilla recta	kg	14.381
		lbs	31.695
	Carga límite de equilibrio estático: horquilla articulada	kg	12.663
		lbs	27.910
	Carga nominal (SAE J1197: 50 % de FTSTL)	kg	6.332
		lbs	13.955
	Carga nominal (CEN EN 474-3 terreno desigual: 60 % de FTSTL)	kg	7.598
		lbs	16.746
	Carga nominal (CEN EN 474-3 terreno nivelado y firme: 80 % de FTSTL)	kg	7.633
		lbs	16.824
3	Longitud total máxima	mm	10.924
		pulg	430,1
4	Alcance con horquillas a nivel del suelo	mm	1.374
		pulg	54,1
5	*Del suelo a la parte inferior de la punta a la mínima altura y a la altura de la horquilla	mm	-96
		pulg	-3,8
6	Alcance con los brazos horizontales y al nivel de la horquilla	mm	1.969
		pulg	77,5
7	Alcance con la horquilla a la máxima altura	mm	885
		pulg	34,8
8	Longitud de arriba a abajo de la punta con los brazos horizontales y al nivel de la horquilla	mm	2.102
		pulg	82,7
9	Longitud de arriba a abajo de la punta a la máxima altura y al nivel de la horquilla	mm	4.591
		pulg	180,7
10	Altura total de la horquilla a elevación máxima (de la punta del portahorquillas al suelo)	mm	5.830
		pulg	221,6
11	Espacio libre en levantamiento pleno y descarga máxima	mm	2.418
		pulg	95,2
12	Ángulo de descarga máximo con respecto a la posición horizontal	grados	57
13	Anchura total del portahorquillas	mm	2.821
		pulg	111,1
14	Altura total del portahorquillas	mm	1.129
		pulg	44,4
15	Anchura de punta exterior (separación máxima)	mm	2.627
		pulg	103,4
16	Anchura de punta exterior (separación mínima)	mm	747
		pulg	29,4
	Anchura de punta (punta individual)	mm	250,0
		pulg	9,8
	Grosor de punta	mm	90,0
		pulg	3,5
	Capacidad de la punta	kg	17.729
		lbs	39.075
	Peso de funcionamiento	kg	30.838
		lbs	67.967

\*Los valores negativos indican por debajo de la pendiente

## 980 XE HL

Portahorquillas de 108"

Punta de 84"

Horquilla de construcción, FUSION

523-4199

523-4201

\*Versión 14C  
\*Varillaje de barra en Z en paralelo  
\*Configuración de elevación alta

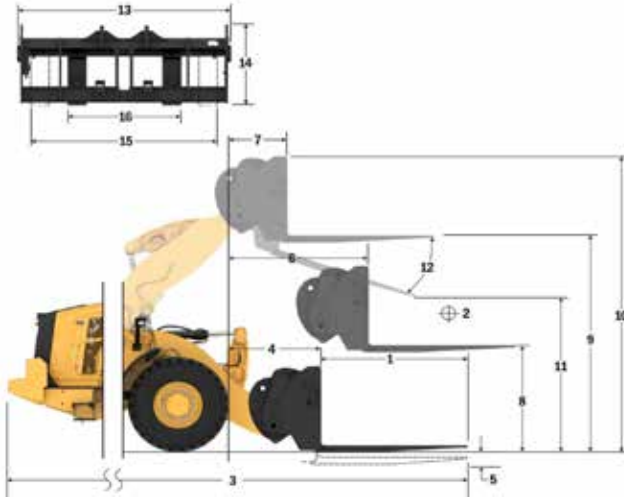

- ◆ Carga útil (SAE J1197)
- Carga útil (CEN EN 474-3; terreno irregular)
- ▲ Carga útil (CEN EN 474-3; terreno nivelado y firme)
- Carga de equilibrio estático: articulada
- Carga de equilibrio estático: recta
- △ Capacidad hidráulica de inclinación
- Capacidad hidráulica de elevación

**NOTA:** Las cargas límite de equilibrio estático y el peso de funcionamiento se basan en la siguiente configuración de la pala:

neumáticos Bridgestone \* VSNT L4, aire acondicionado, control de amortiguación, protector del tren de potencia, todos los líquidos, depósito de combustible, refrigerante, lubricantes y operador.

Las especificaciones y los valores se ajustan a las siguientes normas: SAE\* J1197, ISO 14397-1, CEN\*\* EN 474-3.

La carga nominal de operación para una pala equipada con horquillas de palés se calcula a partir de los valores siguientes:

SAE J1197: 50 % de carga límite de equilibrio estático a giro pleno o límite hidráulico.

CEN EN 474-3: 60 % de la carga límite de equilibrio estático a giro pleno en terreno desigual o límite hidráulico.

CEN EN 474-3: 80 % de carga límite de equilibrio estático a giro pleno en terreno firme y nivelado o límite hidráulico.

\*SAE: Sociedad de Ingenieros de Automoción

\*\*CEN: Comité Europeo de Normalización

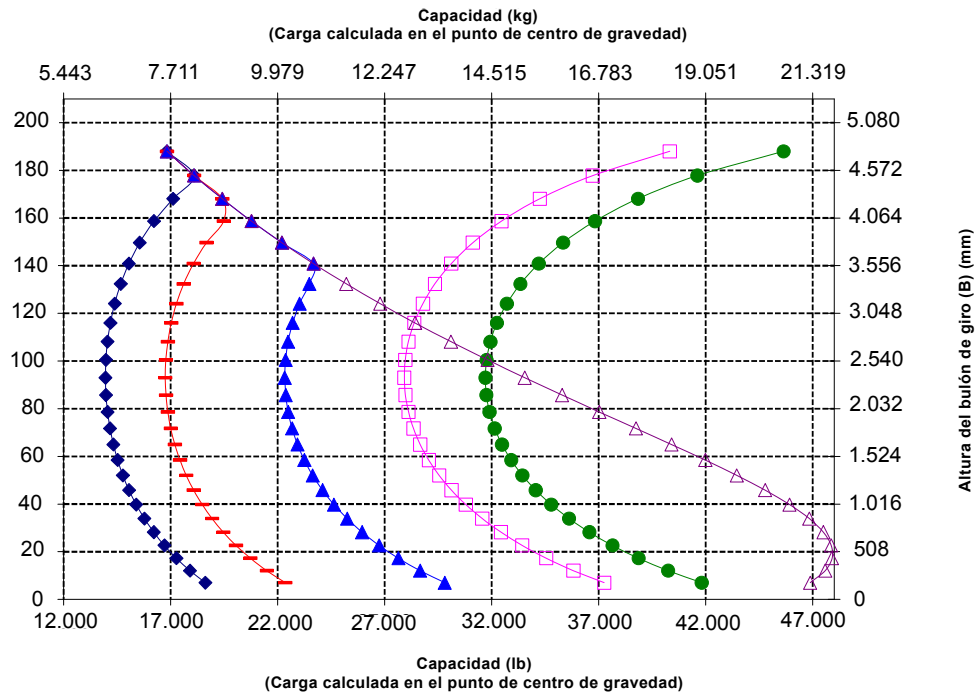

**AVISO:** No sobrepase la capacidad de carga de las puntas.  
La capacidad de cada una de las puntas está estampada en el lateral de estas.

# Especificaciones de la Pala de Ruedas 980 XE

## Especificaciones de la horquilla

### Especificaciones de la horquilla

1	Longitud de punta	mm	2.438
		pulg	96,0
2	Centro de carga	mm	1.219
		pulg	48,0
	Carga límite de equilibrio estático: horquilla recta	kg	13.694
		lbs	30.181
	Carga límite de equilibrio estático: horquilla articulada	kg	12.040
		lbs	26.537
	Carga nominal (SAE J1197: 50 % de FTSTL)	kg	6.020
		lbs	13.269
	Carga nominal (CEN EN 474-3 terreno desigual: 60 % de FTSTL)	kg	6.791
		lbs	14.967
	Carga nominal (CEN EN 474-3 terreno nivelado y firme: 80 % de FTSTL)	kg	6.791
		lbs	14.967
3	Longitud total máxima	mm	11.233
		pulg	442,2
4	Alcance con horquillas a nivel del suelo	mm	1.378
		pulg	54,2
5	*Del suelo a la parte inferior de la punta a la mínima altura y a la altura de la horquilla	mm	-94
		pulg	-3,7
6	Alcance con los brazos horizontales y al nivel de la horquilla	mm	1.974
		pulg	77,7
7	Alcance con la horquilla a la máxima altura	mm	890
		pulg	35,0
8	Longitud de arriba a abajo de la punta con los brazos horizontales y al nivel de la horquilla	mm	2.103
		pulg	82,8
9	Longitud de arriba a abajo de la punta a la máxima altura y al nivel de la horquilla	mm	4.593
		pulg	180,8
10	Altura total de la horquilla a elevación máxima (de la punta del portahorquillas al suelo)	mm	5.630
		pulg	221,6
11	Espacio libre en levantamiento pleno y descarga máxima	mm	2.159
		pulg	85,0
12	Ángulo de descarga máximo con respecto a la posición horizontal	grados	57
13	Anchura total del portahorquillas	mm	2.821
		pulg	111,1
14	Altura total del portahorquillas	mm	1.127
		pulg	44,4
15	Anchura de punta exterior (separación máxima)	mm	2.629
		pulg	103,5
16	Anchura de punta exterior (separación mínima)	mm	747
		pulg	29,4
	Anchura de punta (punta individual)	mm	250,0
		pulg	9,8
	Grosor de punta	mm	90,0
		pulg	3,5
	Capacidad de la punta	kg	15.750
		lbs	34.713
	Peso de funcionamiento	kg	30.989
		lbs	68.300

\*Los valores negativos indican por debajo de la pendiente

## 980 XE HL

Portahorquillas de 108"

Punta de 96"

Horquilla de construcción, FUSION

523-4199

523-4202

- \*Versión 14C
- \*Varillaje de barra en Z en paralelo
- \*Configuración de elevación alta

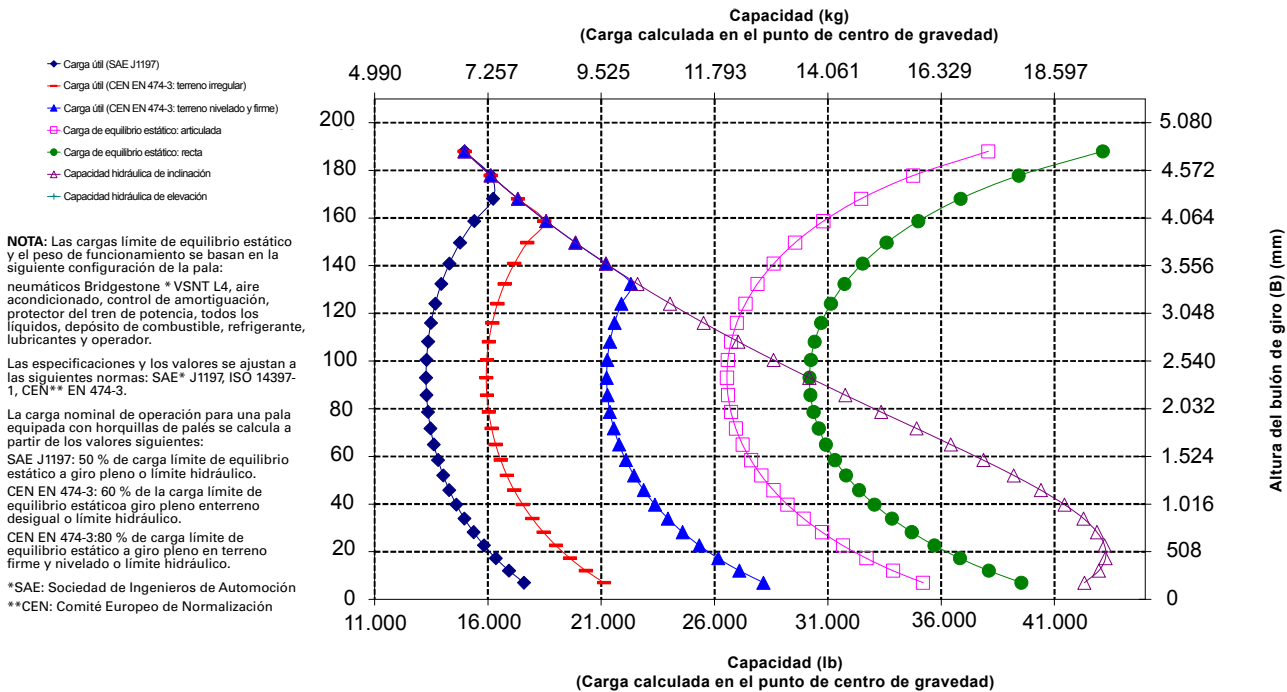
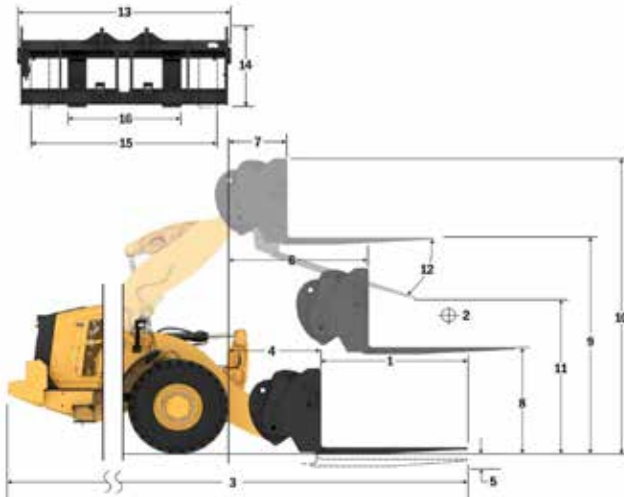

**AVISO:** No sobrepase la capacidad de carga de las puntas. La capacidad de cada una de las puntas está estampada en el lateral de estas.

# Especificaciones de la Pala de Ruedas 980 XE

## Especificaciones de la horquilla

### Especificaciones de la horquilla

1	Longitud de punta	mm	1.830
		pulg	72,0
2	Centro de carga	mm	915
		pulg	36,0
	Carga límite de equilibrio estático: horquilla recta	kg	16.622
		lb	36.635
	Carga límite de equilibrio estático: horquilla articulada	kg	14.453
		lb	31.855
	Carga nominal (SAE J1197: 50 % de FTSTL)	kg	7.227
		lb	15.928
	Carga nominal (CEN EN 474-3 terreno desigual: 60 % de FTSTL)	kg	8.327
		lb	18.352
	Carga nominal (CEN EN 474-3 terreno nivelado y firme: 80 % de FTSTL)	kg	8.327
		lb	18.352
3	Longitud total máxima	mm	10.445
		pulg	411,2
4	Alcance con horquillas a nivel del suelo	mm	1.199
		pulg	47,2
5	*Del suelo a la parte inferior de la punta a la mínima altura y a la altura de la horquilla	mm	-151
		pulg	-5,9
6	Alcance con los brazos horizontales y al nivel de la horquilla	mm	1.809
		pulg	71,2
7	Alcance con la horquilla a la máxima altura	mm	883
		pulg	34,7
8	Longitud de arriba a abajo de la punta con los brazos horizontales y al nivel de la horquilla	mm	2.024
		pulg	79,7
9	Longitud de arriba a abajo de la punta a la máxima altura y al nivel de la horquilla	mm	4.292
		pulg	169,0
10	Altura total de la horquilla a elevación máxima (de la punta del portahorquillas al suelo)	mm	5.067
		pulg	199,5
11	Espacio libre en levantamiento pleno y descarga máxima	mm	2.676
		pulg	105,4
12	Ángulo de descarga máximo con respecto a la posición horizontal	grados	45
13	Anchura total del portahorquillas	mm	2.217
		pulg	87,3
14	Altura total del portahorquillas	mm	840
		pulg	33,1
15	Anchura de punta exterior (separación máxima)	mm	2.070
		pulg	81,5
16	Anchura de punta exterior (separación mínima)	mm	470
		pulg	18,5
	Anchura de punta (punta individual)	mm	150,0
		pulg	5,9
	Grosor de punta	mm	65,0
		pulg	2,6
	Capacidad de la punta	kg	5.246
		lb	11.562
	Peso de funcionamiento	kg	29.722
		lb	65.507

\*Los valores negativos indican por debajo de la pendiente

### 980 AGG

2 cilindros de inclinación HE de 130 mm

Portahorquillas de 87" Punta de 72"

Horquillas de palés, FUSION

530-1861

530-1869

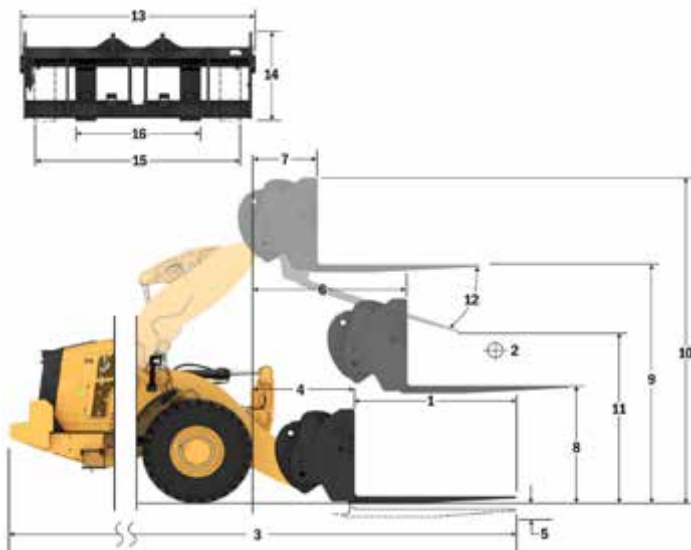

Capacidad (kg)  
(Carga calculada en punto de centro de gravedad)

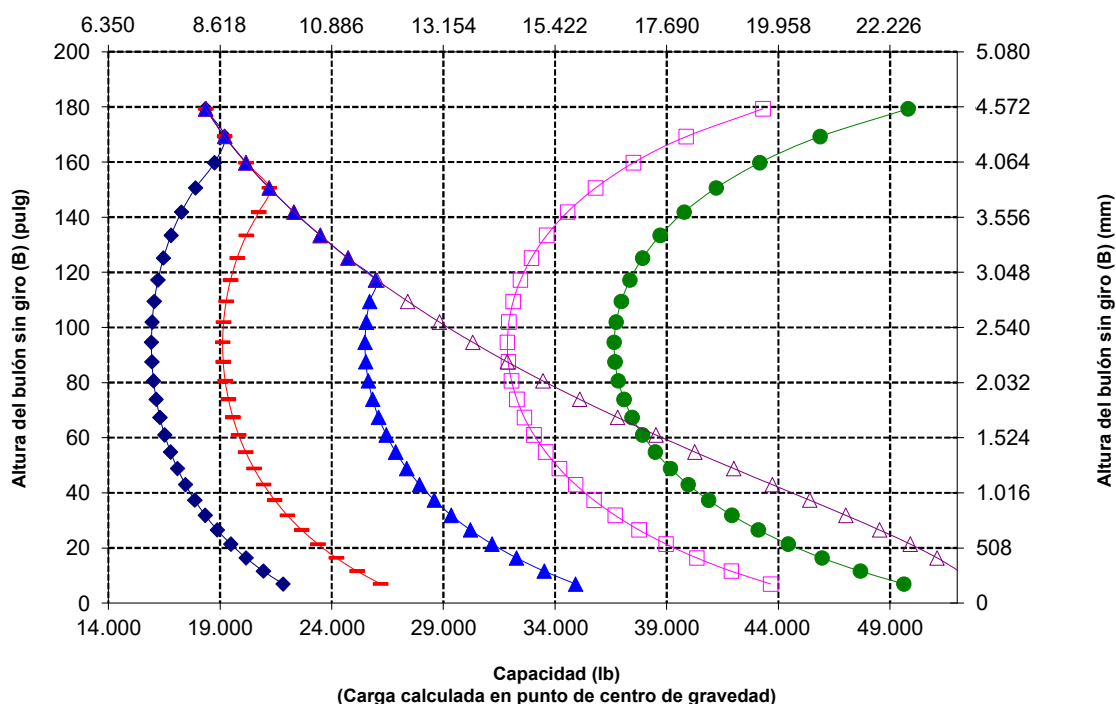

**NOTA:** Las cargas límite de equilibrio estático y el peso de funcionamiento se basan en la siguiente configuración de pala: neumáticos Bridgestone \* VSNT L4, aire acondicionado, control de amortiguación, protector del tren de potencia, todos los líquidos, depósito de combustible, refrigerante, lubricantes y operador.

Las especificaciones y los valores se ajustan a las siguientes normas: SAE\* J1197, ISO 14397-1, CEN\*\* EN 474-3.

La carga nominal de operación para una pala equipada con una horquilla para palés se calcula a partir de los siguientes valores:  
SAE J1197: 50 % de carga límite de equilibrio estático a giro pleno o límite hidráulico.  
CEN EN 474-3: 60 % de la carga límite de equilibrio estático a giro pleno en terreno desigual o límite hidráulico.  
CEN EN 474-3: 80 % de carga límite de equilibrio estático a giro pleno en terreno firme y nivelado o límite hidráulico.

\*SAE: Sociedad de Ingenieros de Automoción  
\*\*CEN: Comité Europeo de Normalización

# Especificaciones de la Pala de Ruedas 980 XE

## Especificaciones de la horquilla

### Especificaciones de la horquilla

1	Longitud de punta	mm	1.829
		pulg	72,0
2	Centro de carga	mm	915
		pulg	36,0
	Carga límite de equilibrio estático: horquilla recta	kg	16.347
		lb	36.029
	Carga límite de equilibrio estático: horquilla articulada	kg	14.170
		lb	31.231
	Carga nominal (SAE J1197: 50 % de FTSTL)	kg	7.085
		lb	15.615
	Carga nominal (CEN EN 474-3 terreno desigual: 60 % de FTSTL)	kg	8.502
		lb	18.738
	Carga nominal (CEN EN 474-3 terreno nivelado y firme: 80 % de FTSTL)	kg	8.691
		lb	19.155
3	Longitud total máxima	mm	10.387
		pulg	408,9
4	Alcance con horquillas a nivel del suelo	mm	1.141
		pulg	44,9
5	*Del suelo a la parte inferior de la punta a la mínima altura y a la altura de la horquilla	mm	-65
		pulg	-2,5
6	Alcance con los brazos horizontales y al nivel de la horquilla	mm	1.797
		pulg	70,7
7	Alcance con la horquilla a la máxima altura	mm	870
		pulg	34,2
8	Longitud de arriba a abajo de la punta con los brazos horizontales y al nivel de la horquilla	mm	2.135
		pulg	84,0
9	Longitud de arriba a abajo de la punta a la máxima altura y al nivel de la horquilla	mm	4.403
		pulg	173,4
10	Altura total de la horquilla a elevación máxima (de la punta del portahorquillas al suelo)	mm	5.443
		pulg	214,3
11	Espacio libre en levantamiento pleno y descarga máxima	mm	2.597
		pulg	102,3
12	Ángulo de descarga máximo con respecto a la posición horizontal	grados	51
13	Anchura total del portahorquillas	mm	2.833
		pulg	111,5
14	Altura total del portahorquillas	mm	1.130
		pulg	44,5
15	Anchura de punta exterior (separación máxima)	mm	2.483
		pulg	97,8
16	Anchura de punta exterior (separación mínima)	mm	590
		pulg	23,2
	Anchura de punta (punta individual)	mm	180,0
		pulg	7,1
	Grosor de punta	mm	90,0
		pulg	3,5
	Capacidad de la punta	kg	14.800
		lb	32.619
	Peso de funcionamiento	kg	30.161
		lb	66.474

\*Los valores negativos indican por debajo de la pendiente

**980 AGG** Portahorquillas de 108" Punta de 72"  
 Horquilla de construcción, FUSION 520-7968 520-7979

\*Versión 14A  
 \*Varillaje de barra en Z en paralelo  
 \*Configuración de manipulación de áridos

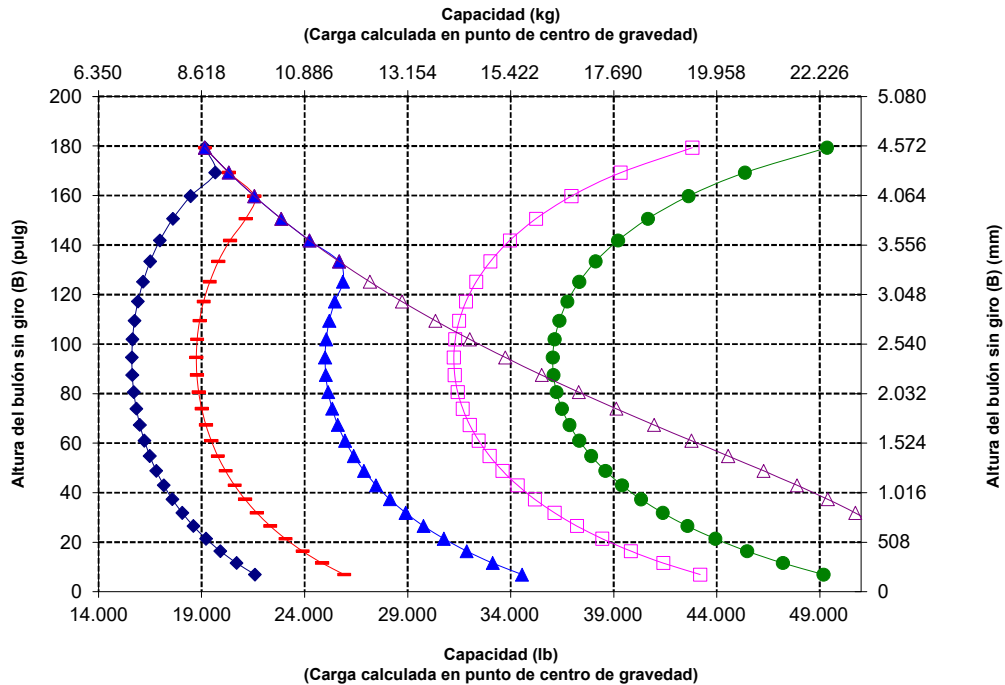
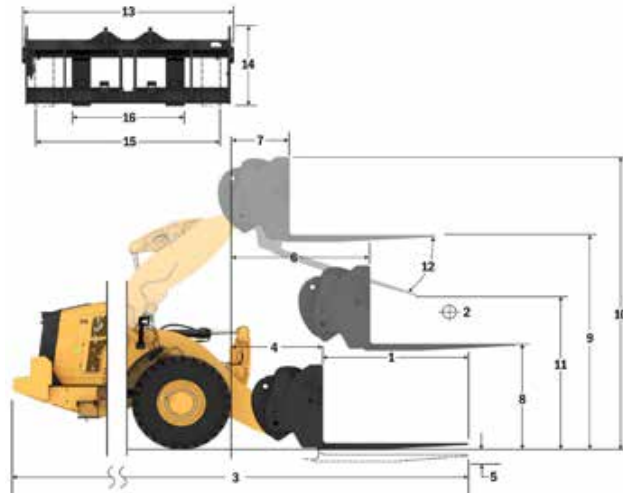

**NOTA:** Las cargas límite de equilibrio estático y el peso de funcionamiento se basan en la siguiente configuración de pala: neumáticos Bridgestone \* VSNT L4, aire acondicionado, control de amortiguación, protector del tren de potencia, todos los líquidos, depósito de combustible, refrigerante, lubricantes y operador.

Las especificaciones y los valores se ajustan a las siguientes normas: SAE\* J1197, ISO 14397-1, CEN\*\* EN 474-3.

La carga nominal de operación para una pala equipada con una horquilla para palés se calcula a partir de los siguientes valores:  
 SAE J1197: 50 % de carga límite de equilibrio estático a giro pleno o límite hidráulico.  
 CEN EN 474-3: 60 % de la carga límite de equilibrio estática a giro pleno en terreno desigual o límite hidráulico.  
 CEN EN 474-3: 80 % de carga límite de equilibrio estático a giro pleno en terreno firme y nivelado o límite hidráulico.

\*SAE: Sociedad de Ingenieros de Automoción  
 \*\*CEN: Comité Europeo de Normalización



**ADVERTENCIA:** No sobrepase la capacidad de carga de las puntas. La capacidad de una punta individual está estampada en el lateral de cada una.

## Especificaciones de la horquilla

### Especificaciones de la horquilla

1	Longitud de punta	mm	2.134
		pulg	84,0
2	Centro de carga	mm	1.067
		pulg	42
	Carga límite de equilibrio estático: horquilla recta	kg	15.637
		lb	34.463
	Carga límite de equilibrio estático: horquilla articulada	kg	13.546
		lb	29.855
	Carga nominal (SAE J1197: 50 % de FTSTL)	kg	6.773
		lb	14.927
	Carga nominal (CEN EN 474-3 terreno desigual: 60 % de FTSTL)	kg	7.759
		lb	17.102
	Carga nominal (CEN EN 474-3 terreno nivelado y firme: 80 % de FTSTL)	kg	7.759
		lb	17.102
3	Longitud total máxima	mm	10.692
		pulg	420,9
4	Alcance con horquillas a nivel del suelo	mm	1.141
		pulg	44,9
5	*Del suelo a la parte inferior de la punta a la mínima altura y a la altura de la horquilla	mm	-65
		pulg	-2,5
6	Alcance con los brazos horizontales y al nivel de la horquilla	mm	1.797
		pulg	70,7
7	Alcance con la horquilla a la máxima altura	mm	870
		pulg	34,2
8	Longitud de arriba a abajo de la punta con los brazos horizontales	mm	2.135
	y al nivel de la horquilla	pulg	84,0
9	Longitud de arriba a abajo de la punta a la máxima altura y al nivel de la horquilla	mm	4.403
		pulg	173,4
10	Altura total de la horquilla a elevación máxima (de la punta del portahorquillas al suelo)	mm	5.443
		pulg	214,3
11	Espacio libre en levantamiento pleno y descarga máxima	mm	2.359
		pulg	92,9
12	Ángulo de descarga máximo con respecto a la posición horizontal	grados	51
13	Anchura total del portahorquillas	mm	2.833
		pulg	111,5
14	Altura total del portahorquillas	mm	1.130
		pulg	44,5
15	Anchura de punta exterior (separación máxima)	mm	2.483
		pulg	97,8
16	Anchura de punta exterior (separación mínima)	mm	590
		pulg	23,2
	Anchura de punta (punta individual)	mm	180,0
		pulg	7,1
	Grosor de punta	mm	90,0
		pulg	3,5
	Capacidad de la punta	kg	12.700
		lb	27.991
	Peso de funcionamiento	kg	30.223
		lb	66.611

\*Los valores negativos indican por debajo de la pendiente

### 980 AGG

Horquilla de construcción, FUSION

Portahorquillas

de 108"

Punta

de 84"

520-7968

520-7986

\*Versión 14A  
\*Varillaje de barra en Z en paralelo  
\*Configuración de manipulación de áridos

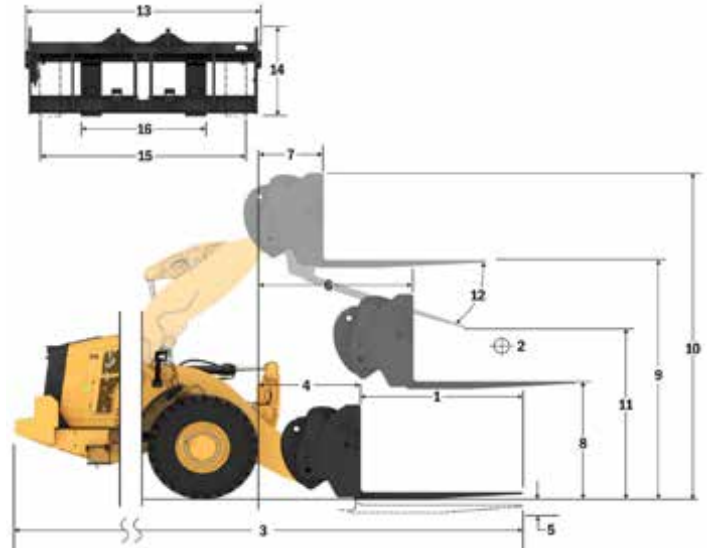

Capacidad (kg)  
(Carga calculada en punto de centro de gravedad)

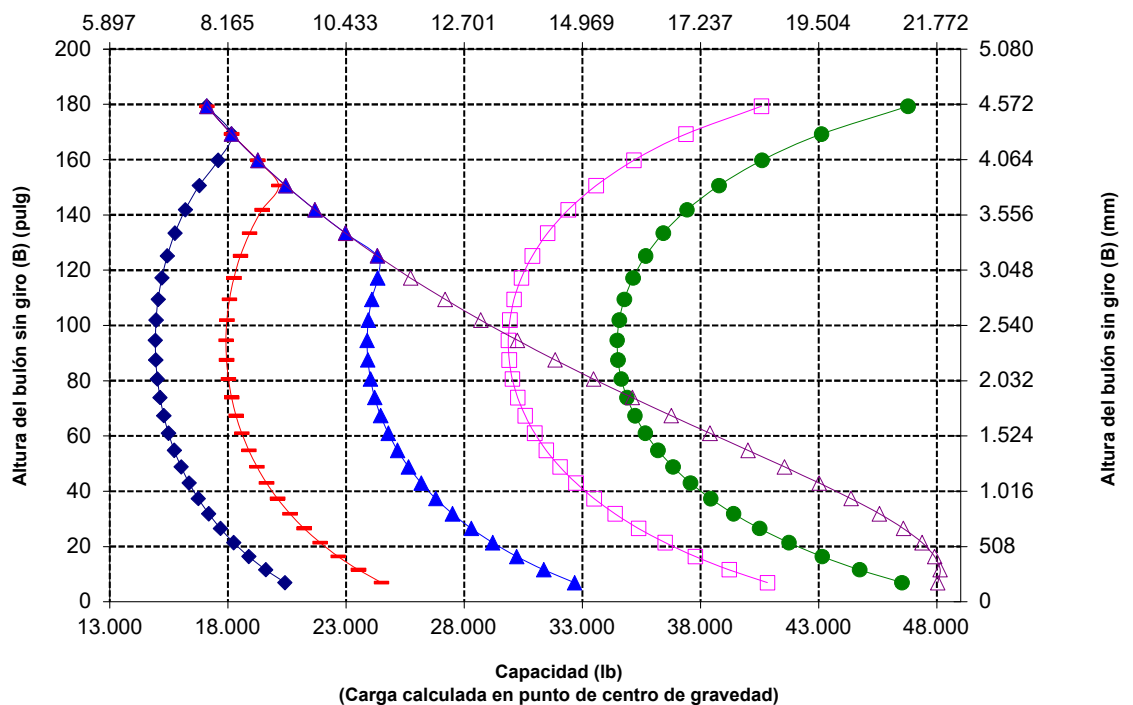

**NOTA:** Las cargas límite de equilibrio estático y el peso de funcionamiento se basan en la siguiente configuración de pala: neumáticos Bridgestone \* VSNT L4, aire acondicionado, control de amortiguación, protector del tren de potencia, todos los líquidos, depósito de combustible, refrigerante, lubricantes y operador.

Las especificaciones y los valores se ajustan a las siguientes normas: SAE\* J1197, ISO 14397-1, CEN\*\* EN 474-3.

La carga nominal de operación para una pala equipada con una horquilla para palés se calcula a partir de los siguientes valores:  
SAE J1197: 50 % de carga límite de equilibrio estático a giro pleno o límite hidráulico.  
CEN EN 474-3: 60 % de la carga límite de equilibrio estático a giro pleno en terreno desigual o límite hidráulico.  
CEN EN 474-3: 80 % de carga límite de equilibrio estático a giro pleno en terreno firme y nivelado o límite hidráulico.

\*SAE: Sociedad de Ingenieros de Automoción  
\*\*CEN: Comité Europeo de Normalización

# Especificaciones de la Pala de Ruedas 980 XE

## Especificaciones de la horquilla

### Especificaciones de la horquilla

1	Longitud de punta	mm	2.438
		pulg	96,0
2	Centro de carga	mm	1.219
		pulg	48,0
	Carga límite de equilibrio estático: horquilla recta	kg	14.976
		lb	33.008
	Carga límite de equilibrio estático: horquilla articulada	kg	12.965
		lb	28.575
	Carga nominal (SAE J1197: 50 % de FTSTL)	kg	6.483
		lb	14.288
	Carga nominal (CEN EN 474-3 terreno desigual: 60 % de FTSTL)	kg	6.988
		lb	15.401
	Carga nominal (CEN EN 474-3 terreno nivelado y firme: 80 % de FTSTL)	kg	6.988
		lb	15.401
3	Longitud total máxima	mm	10.996
		pulg	432,9
4	Alcance con horquillas a nivel del suelo	mm	1.141
		pulg	44,9
5	*Del suelo a la parte inferior de la punta a la mínima altura y a la altura de la horquilla	mm	-65
		pulg	-2,5
6	Alcance con los brazos horizontales y al nivel de la horquilla	mm	1.797
		pulg	70,7
7	Alcance con la horquilla a la máxima altura	mm	870
		pulg	34,2
8	Longitud de arriba a abajo de la punta con los brazos horizontales	mm	2.135
		pulg	84,0
9	Longitud de arriba a abajo de la punta a la máxima altura y al nivel de la horquilla	mm	4.403
		pulg	173,4
10	Altura total de la horquilla a elevación máxima (de la punta del portahorquillas al suelo)	mm	5.443
		pulg	214,3
11	Espacio libre en levantamiento pleno y descarga máxima	mm	2.122
		pulg	83,5
12	Ángulo de descarga máximo con respecto a la posición horizontal	grados	51
13	Anchura total del portahorquillas	mm	2.833
		pulg	111,5
14	Altura total del portahorquillas	mm	1.130
		pulg	44,5
15	Anchura de punta exterior (separación máxima)	mm	2.483
		pulg	97,8
16	Anchura de punta exterior (separación mínima)	mm	590
		pulg	23,2
	Anchura de punta (punta individual)	mm	180,0
		pulg	7,1
	Grosor de punta	mm	90,0
		pulg	3,5
	Capacidad de la punta	kg	11.300
		lb	24.905
	Peso de funcionamiento	kg	30.286
		lb	66.750

\*Los valores negativos indican por debajo de la pendiente

### 980 AGG

Horquilla de construcción, FUSION

Portahorquillas

de 108"

Punta

de 96"

520-7968

520-7981

\*Versión 14A  
\*Varillaje de barra en Z en paralelo  
\*Configuración de manipulación de áridos

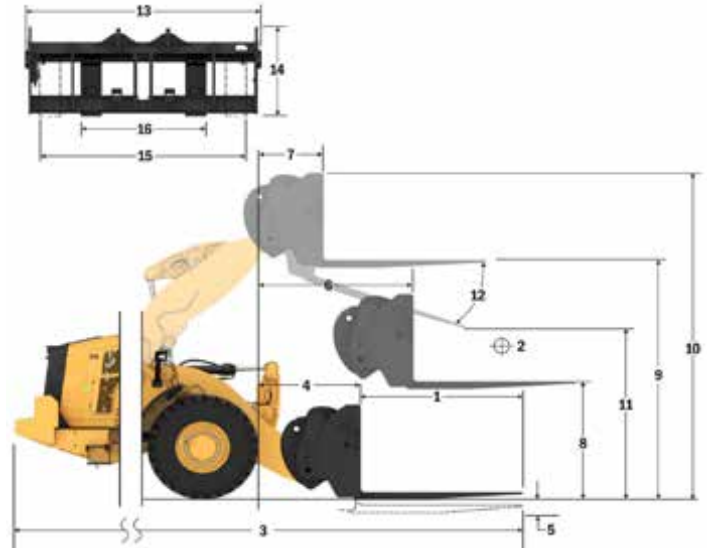

Capacidad (kg)  
(Carga calculada en punto de centro de gravedad)

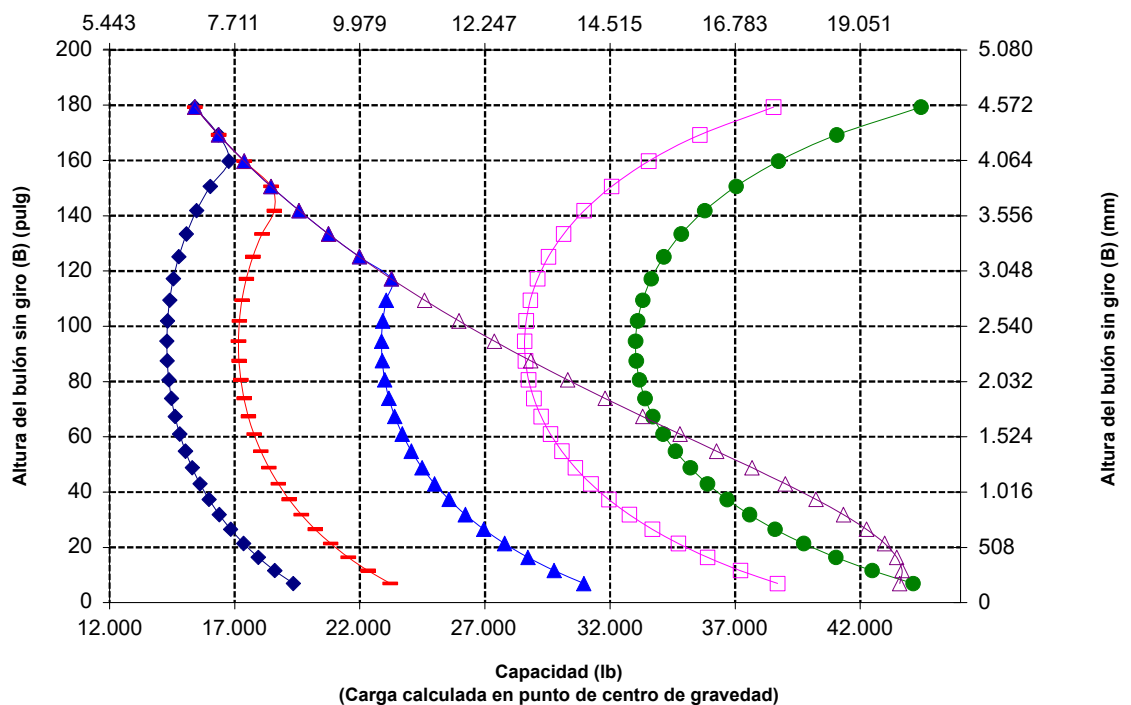

**NOTA:** Las cargas límite de equilibrio estático y el peso de funcionamiento se basan en la siguiente configuración de pala: neumáticos Bridgestone \* VSNT L4, aire acondicionado, control de amortiguación, protector del tren de potencia, todos los líquidos, depósito de combustible, refrigerante, lubricantes y operador.

Las especificaciones y los valores se ajustan a las siguientes normas: SAE\* J1197, ISO 14397-1, CEN\*\* EN 474-3.

La carga nominal de operación para una pala equipada con una horquilla para palés se calcula a partir de los siguientes valores:

SAE J1197: 50 % de carga límite de equilibrio estático a giro pleno o límite hidráulico.  
CEN EN 474-3: 60 % de la carga límite de equilibrio estático a giro pleno en terreno desigual o límite hidráulico.  
CEN EN 474-3: 80 % de carga límite de equilibrio estático a giro pleno en terreno firme y nivelado o límite hidráulico.

\*SAE: Sociedad de Ingenieros de Automoción

\*\*CEN: Comité Europeo de Normalización

# Especificaciones de la Pala de Ruedas 980 XE

## Especificaciones de la horquilla

### Especificaciones de la horquilla

1	Longitud de punta	mm	1.829
		pulg	72,0
2	Centro de carga	mm	914
		pulg	36,0
	Carga límite de equilibrio estático: horquilla recta	kg	16.020
		lb	35.309
	Carga límite de equilibrio estático: horquilla articulada	kg	13.844
		lb	30.513
	Carga nominal (SAE J1197: 50 % de FTSTL)	kg	6.922
		lb	15.256
	Carga nominal (CEN EN 474-3 terreno desigual: 60 % de FTSTL)	kg	8.307
		lb	18.308
	Carga nominal (CEN EN 474-3 terreno nivelado y firme: 80 % de FTSTL)	kg	8.905
		lb	19.627
3	Longitud total máxima	mm	10.408
		pulg	409,8
4	Alcance con horquillas a nivel del suelo	mm	1.162
		pulg	45,8
5	*Del suelo a la parte inferior de la punta a la mínima altura y a la altura de la horquilla	mm	-99
		pulg	-3,9
6	Alcance con los brazos horizontales y al nivel de la horquilla	mm	1.796
		pulg	70,7
7	Alcance con la horquilla a la máxima altura	mm	869
		pulg	34,2
8	Longitud de arriba a abajo de la punta con los brazos horizontales y al nivel de la horquilla	mm	2.095
		pulg	82,5
9	Longitud de arriba a abajo de la punta a la máxima altura y al nivel de la horquilla	mm	4.364
		pulg	171,8
10	Altura total de la horquilla a elevación máxima (de la punta del portahorquillas al suelo)	mm	5.407
		pulg	212,9
11	Espacio libre en levantamiento pleno y descarga máxima	mm	2.498
		pulg	98,3
12	Ángulo de descarga máximo con respecto a la posición horizontal	grados	55
13	Anchura total del portahorquillas	mm	2.821
		pulg	111,1
14	Altura total del portahorquillas	mm	1.129
		pulg	44,4
15	Anchura de punta exterior (separación máxima)	mm	2.627
		pulg	103,4
16	Anchura de punta exterior (separación mínima)	mm	747
		pulg	29,4
	Anchura de punta (punta individual)	mm	250,0
		pulg	9,8
	Grosor de punta	mm	85
		pulg	3,3
	Capacidad de la punta	kg	18.700
		lb	41.215
	Peso de funcionamiento	kg	30.599
		lb	67.440

\*Los valores negativos indican por debajo de la pendiente

**980 AGG**  
Horquilla de construcción,  
Servicio pesado, FUSION

2 cilindros de inclinación HE de 130 mm  
Portahorquillas de 108" Punta de 72"  
523-4199 523-4200

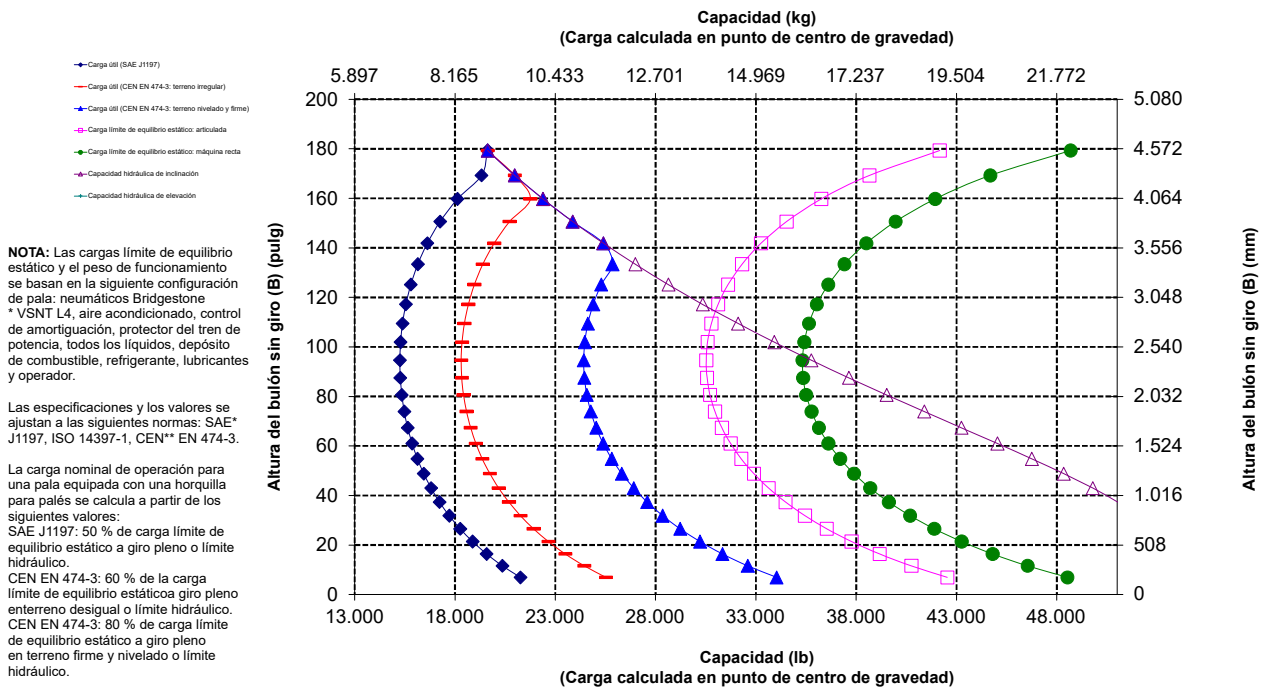
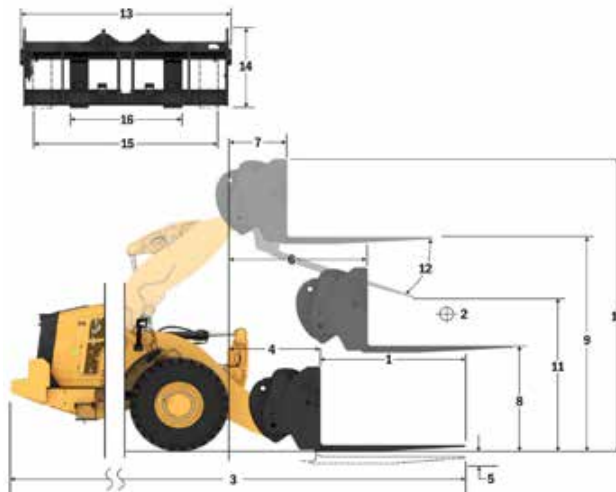

\*SAE: Sociedad de Ingenieros de Automoción  
\*\*CEN: Comité Europeo de Normalización



**ADVERTENCIA:** No sobrepase la capacidad de carga de las puntas. La capacidad de una punta individual está estampada en el lateral de cada una.

# Especificaciones de la Pala de Ruedas 980 XE

## Especificaciones de la horquilla

### Especificaciones de la horquilla

1	Longitud de punta	mm	2.134
		pulg	84.0
2	Centro de carga	mm	1.067
		pulg	42
	Carga límite de equilibrio estático: horquilla recta	kg	15.281
		lb	33.680
	Carga límite de equilibrio estático: horquilla articulada	kg	13.192
		lb	29.075
	Carga nominal (SAE J1197: 50 % de FTSTL)	kg	6.596
		lb	14.537
	Carga nominal (CEN EN 474-3 terreno desigual: 60 % de FTSTL)	kg	7.914
		lb	17.442
	Carga nominal (CEN EN 474-3 terreno nivelado y firme: 80 % de FTSTL)	kg	7.914
		lb	17.442
3	Longitud total máxima	mm	10.717
		pulg	421.9
4	Alcance con horquillas a nivel del suelo	mm	1.166
		pulg	45.9
5	*Del suelo a la parte inferior de la punta a la mínima altura y a la altura de la horquilla	mm	-39
		pulg	-3.9
6	Alcance con los brazos horizontales y al nivel de la horquilla	mm	1.796
		pulg	70.7
7	Alcance con la horquilla a la máxima altura	mm	869
		pulg	34.2
8	Longitud de arriba a abajo de la punta con los brazos horizontales y al nivel de la horquilla	mm	2.100
		pulg	82.7
9	Longitud de arriba a abajo de la punta a la máxima altura y al nivel de la horquilla	mm	4.369
		pulg	172.0
10	Altura total de la horquilla a elevación máxima (de la punta del portahorquillas al suelo)	mm	5.407
		pulg	212.9
11	Espacio libre en levantamiento pleno y descarga máxima	mm	2.247
		pulg	88.5
12	Ángulo de descarga máximo con respecto a la posición horizontal	grados	55
13	Anchura total del portahorquillas	mm	2.821
		pulg	111.1
14	Altura total del portahorquillas	mm	1.129
		pulg	44.4
15	Anchura de punta exterior (separación máxima)	mm	2.627
		pulg	103.4
16	Anchura de punta exterior (separación mínima)	mm	747
		pulg	29.4
	Anchura de punta (punta individual)	mm	250.0
		pulg	9.8
	Grosor de punta	mm	90.0
		pulg	3.5
	Capacidad de la punta	kg	17.729
		lb	39.075
	Peso de funcionamiento	kg	30.701
		lb	67.664

\*Los valores negativos indican por debajo de la pendiente

### 980 AGG

Horquilla de construcción,  
Servicio pesado, FUSION

2 cilindros de inclinación HE de 130 mm

Portahorquillas de 108" Punta de 84"

523-4199

523-4201

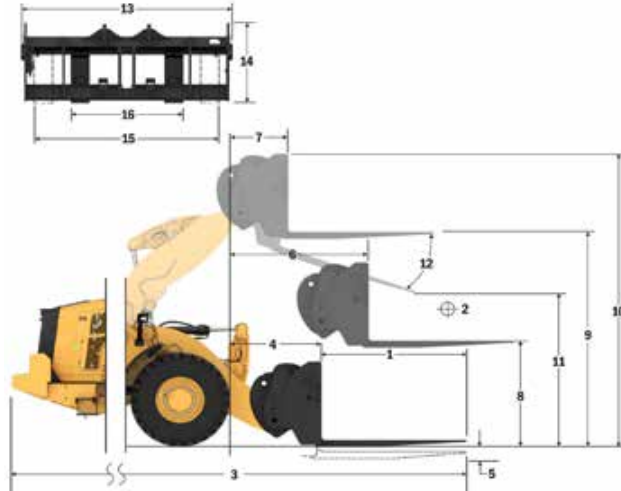

Capacidad (kg)  
(Carga calculada en punto de centro de gravedad)

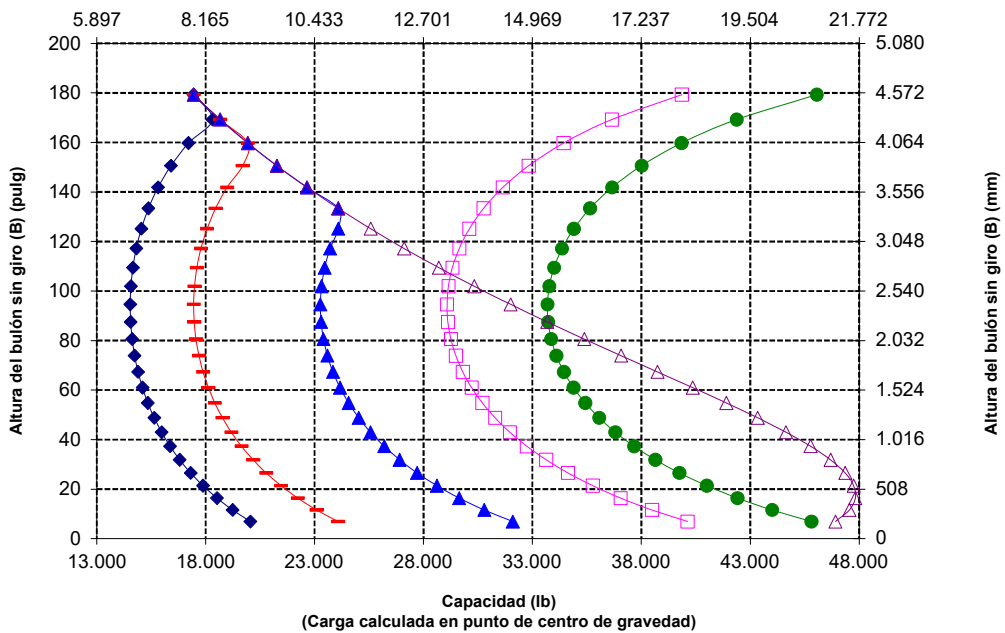

**ADVERTENCIA:** No sobrepase la capacidad de carga de las puntas. La capacidad de una punta individual está estampada en el lateral de cada una.

# Especificaciones de la Pala de Ruedas 980 XE

## Especificaciones de la horquilla

### Especificaciones de la horquilla

1	Longitud de punta	mm	2.438
		pulg	96,0
2	Centro de carga	mm	1.219
		pulg	48,0
	Carga límite de equilibrio estático: horquilla recta	kg	14.537
		lb	32.041
	Carga límite de equilibrio estático: horquilla articulada	kg	12.529
		lb	27.614
	Carga nominal (SAE J1197: 50 % de FTSTL)	kg	6.265
		lb	13.807
	Carga nominal (CEN EN 474-3 terreno desigual: 60 % de FTSTL)	kg	7.041
		lb	15.518
	Carga nominal (CEN EN 474-3 terreno nivelado y firme: 80 % de FTSTL)	kg	7.041
		lb	15.518
3	Longitud total máxima	mm	11.025
		pulg	434,1
4	Alcance con horquillas a nivel del suelo	mm	1.170
		pulg	46,1
5	*Del suelo a la parte inferior de la punta a la mínima altura y a la altura de la horquilla	mm	-98
		pulg	-3,8
6	Alcance con los brazos horizontales y al nivel de la horquilla	mm	1.801
		pulg	70,9
7	Alcance con la horquilla a la máxima altura	mm	874
		pulg	34,4
8	Longitud de arriba a abajo de la punta con los brazos horizontales y al nivel de la horquilla	mm	2.102
		pulg	82,7
9	Longitud de arriba a abajo de la punta a la máxima altura y al nivel de la horquilla	mm	4.370
		pulg	172,1
10	Altura total de la horquilla a elevación máxima (de la punta del portahorquillas al suelo)	mm	5.407
		pulg	212,9
11	Espacio libre en levantamiento pleno y descarga máxima	mm	1.994
		pulg	78,5
12	Ángulo de descarga máximo con respecto a la posición horizontal	grados	55
13	Anchura total del portahorquillas	mm	2.821
		pulg	111,1
14	Altura total del portahorquillas	mm	1.127
		pulg	44,4
15	Anchura de punta exterior (separación máxima)	mm	2.629
		pulg	103,5
16	Anchura de punta exterior (separación mínima)	mm	747
		pulg	29,4
	Anchura de punta (punta individual)	mm	250,0
		pulg	9,8
	Grosor de punta	mm	90,0
		pulg	3,5
	Capacidad de la punta	kg	15.750
		lb	34.713
	Peso de funcionamiento	kg	30.852
		lb	67.997

\*Los valores negativos indican por debajo de la pendiente

**980 AGG**  
Horquilla de construcción,  
Servicio pesado, FUSION

2 cilindros de inclinación HE de 130 mm  
Portahorquillas de 108" Punta de 96"  
523-4199 523-4202

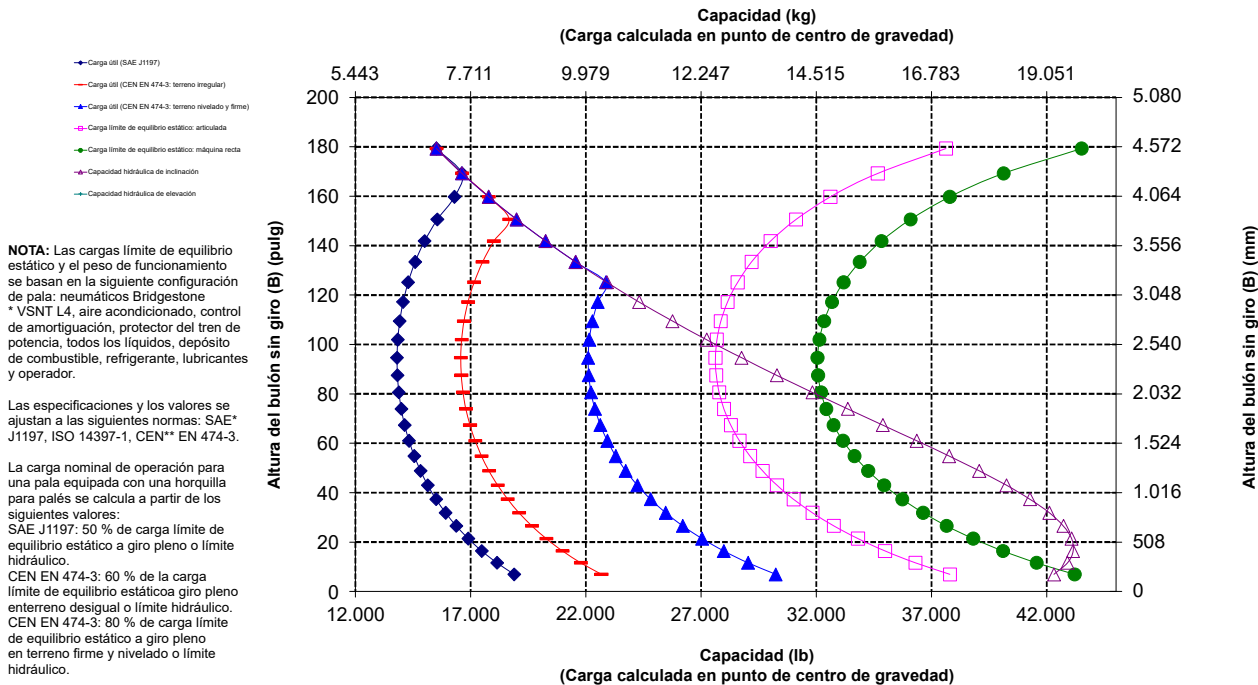
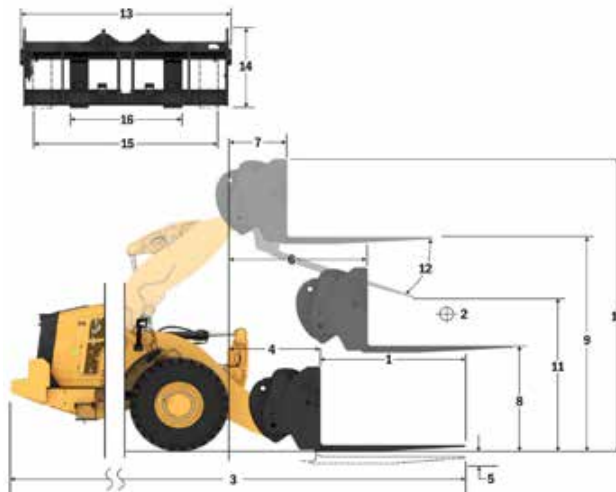

\*SAE: Sociedad de Ingenieros de Automoción  
\*\*CEN: Comité Europeo de Normalización

 **ADVERTENCIA:** No sobrepase la capacidad de carga de las puntas. La capacidad de una punta individual está estampada en el lateral de cada una.

# Especificaciones de la Pala de Ruedas 980 XE

## Especificaciones de la horquilla

### Especificaciones de la horquilla

1	Longitud de punta	mm	1.830
		pulg	72,0
2	Centro de carga	mm	915
		pulg	36,0
	Carga límite de equilibrio estático: horquilla recta	kg	16.621
		lb	36.633
	Carga límite de equilibrio estático: horquilla articulada	kg	14.453
		lb	31.854
	Carga nominal (SAE J1197: 50 % de FTSTL)	kg	7.226
		lb	15.927
	Carga nominal (CEN EN 474-3 terreno desigual: 60 % de FTSTL)	kg	8.672
		lb	19.112
	Carga nominal (CEN EN 474-3 terreno nivelado y firme: 80 % de FTSTL)	kg	11.207
		lb	24.701
3	Longitud total máxima	mm	10.445
		pulg	411,2
4	Alcance con horquillas a nivel del suelo	mm	1.199
		pulg	47,2
5	*Del suelo a la parte inferior de la punta a la mínima altura y a la altura de la horquilla	mm	-151
		pulg	-5,9
6	Alcance con los brazos horizontales y al nivel de la horquilla	mm	1.809
		pulg	71,2
7	Alcance con la horquilla a la máxima altura	mm	883
		pulg	34,7
8	Longitud de arriba a abajo de la punta con los brazos horizontales y al nivel de la horquilla	mm	2.024
		pulg	79,7
9	Longitud de arriba a abajo de la punta a la máxima altura y al nivel de la horquilla	mm	4.292
		pulg	169,0
10	Altura total de la horquilla a elevación máxima (de la punta del portahorquillas al suelo)	mm	5.067
		pulg	199,5
11	Espacio libre en levantamiento pleno y descarga máxima	mm	2.676
		pulg	105,4
12	Ángulo de descarga máximo con respecto a la posición horizontal	grados	45
13	Anchura total del portahorquillas	mm	2.217
		pulg	87,3
14	Altura total del portahorquillas	mm	840
		pulg	33,1
15	Anchura de punta exterior (separación máxima)	mm	2.070
		pulg	81,5
16	Anchura de punta exterior (separación mínima)	mm	470
		pulg	18,5
	Anchura de punta (punta individual)	mm	150,0
		pulg	5,9
	Grosor de punta	mm	65,0
		pulg	2,6
	Capacidad de la punta	kg	5.246
		lb	11.562
	Peso de funcionamiento	kg	29.772
		lb	65.617

\*Los valores negativos indican por debajo de la pendiente

### 980 AGG QC\*

Horquillas de palés, FUSION

2 cilindros de inclinación HE de 150 mm  
Portahorquillas de 87" Punta de 72"  
530-1861 530-1869

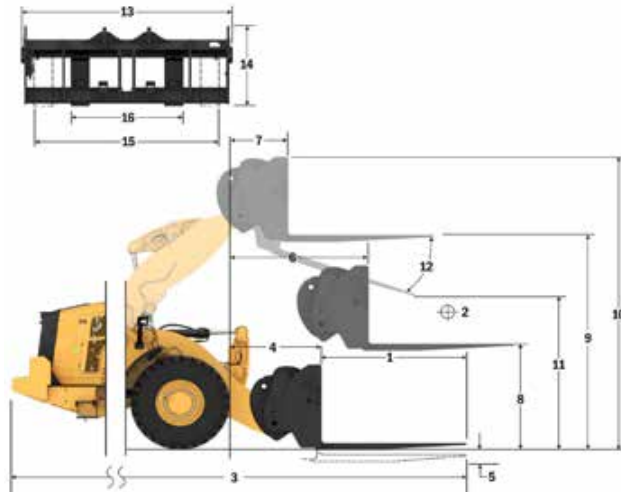

**NOTA:** Las cargas límite de equilibrio estático y el peso de funcionamiento se basan en la siguiente configuración de pala: neumáticos Bridgestone \*VSNIT L4, aire acondicionado, control de amortiguación, protector del tren de potencia, todos los líquidos, depósito de combustible, refrigerante, lubricantes y operador.

Las especificaciones y los valores se ajustan a las siguientes normas: SAE\* J1197, ISO 14397-1, CEN\*\* EN 474-3.

La carga nominal de operación para una pala equipada con una horquilla para palés se calcula a partir de los siguientes valores:  
SAE J1197: 50 % de carga límite de equilibrio estático a giro pleno o límite hidráulico.  
CEN EN 474-3: 60 % de la carga límite de equilibrio estática a giro pleno en terreno desigual o límite hidráulico.  
CEN EN 474-3: 80 % de carga límite de equilibrio estático a giro pleno en terreno firme y nivelado o límite hidráulico.

\*SAE: Sociedad de Ingenieros de Automoción  
\*\*CEN: Comité Europeo de Normalización

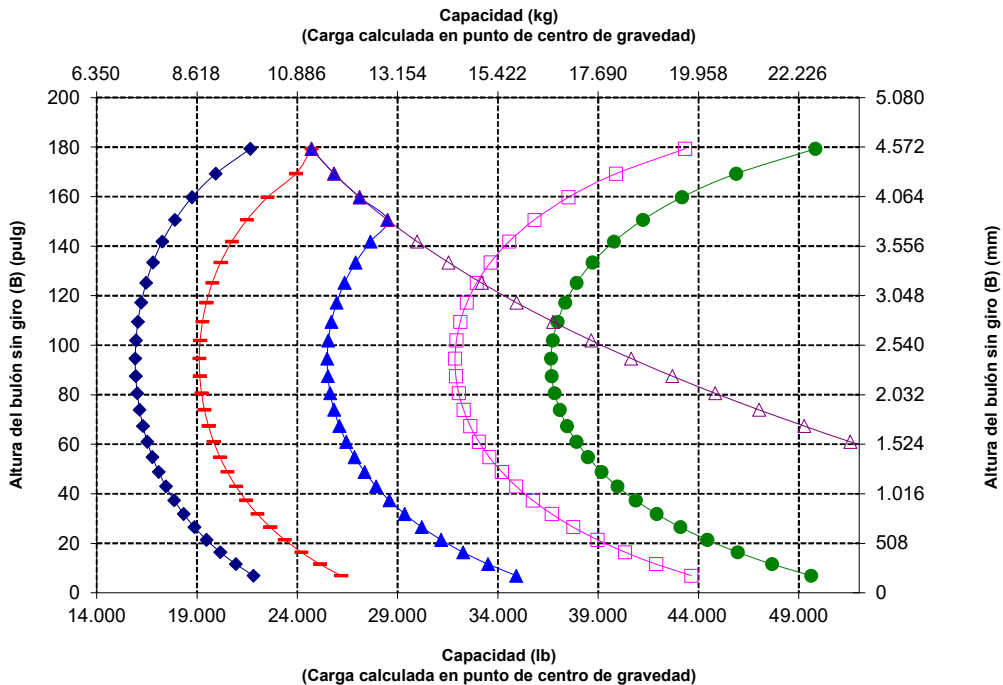

**ADVERTENCIA:** No sobrepase la capacidad de carga de las puntas. La capacidad de una punta individual está estampada en el lateral de cada una.

# Especificaciones de la Pala de Ruedas 980 XE

## Especificaciones de la horquilla

### Especificaciones de la horquilla

1	Longitud de punta	mm	1.829
		pulg	72,0
2	Centro de carga	mm	915
		pulg	36,0
	Carga límite de equilibrio estático: horquilla recta	kg	16.347
		lb	36.028
	Carga límite de equilibrio estático: horquilla articulada	kg	14.169
		lb	31.229
	Carga nominal (SAE J1197: 50 % de FTSTL)	kg	7.085
		lb	15.614
	Carga nominal (CEN EN 474-3 terreno desigual: 60 % de FTSTL)	kg	8.501
		lb	18.737
	Carga nominal (CEN EN 474-3 terreno nivelado y firme: 80 % de FTSTL)	kg	11.335
		lb	24.983
3	Longitud total máxima	mm	10.387
		pulg	408,9
4	Alcance con horquillas a nivel del suelo	mm	1.141
		pulg	44,9
5	*Del suelo a la parte inferior de la punta a la mínima altura y a la altura de la horquilla	mm	-65
		pulg	-2,5
6	Alcance con los brazos horizontales y al nivel de la horquilla	mm	1.797
		pulg	70,7
7	Alcance con la horquilla a la máxima altura	mm	870
		pulg	34,2
8	Longitud de arriba a abajo de la punta con los brazos horizontales y al nivel de la horquilla	mm	2.135
		pulg	84,0
9	Longitud de arriba a abajo de la punta a la máxima altura y al nivel de la horquilla	mm	4.403
		pulg	173,4
10	Altura total de la horquilla a elevación máxima (de la punta del portahorquillas al suelo)	mm	5.443
		pulg	214,3
11	Espacio libre en levantamiento pleno y descarga máxima	mm	2.597
		pulg	102,3
12	Ángulo de descarga máximo con respecto a la posición horizontal	grados	51
13	Anchura total del portahorquillas	mm	2.833
		pulg	111,5
14	Altura total del portahorquillas	mm	1.130
		pulg	44,5
15	Anchura de punta exterior (separación máxima)	mm	2.483
		pulg	97,8
16	Anchura de punta exterior (separación mínima)	mm	590
		pulg	23,2
	Anchura de punta (punta individual)	mm	180,0
		pulg	7,1
	Grosor de punta	mm	90,0
		pulg	3,5
	Capacidad de la punta	kg	14.800
		lb	32.619
	Peso de funcionamiento	kg	30.211
		lb	66.585

\*Los valores negativos indican por debajo de la pendiente

### 980 AGG QC Portahorquillas de 108" Punta de 72"

Horquilla de construcción, FUSION 520-7968 520-7979

\*Versión 14A  
\*Varillaje de barra en Z en paralelo  
\*Cilindros de inclinación HE de 150 mm, para uso solo con FUSION

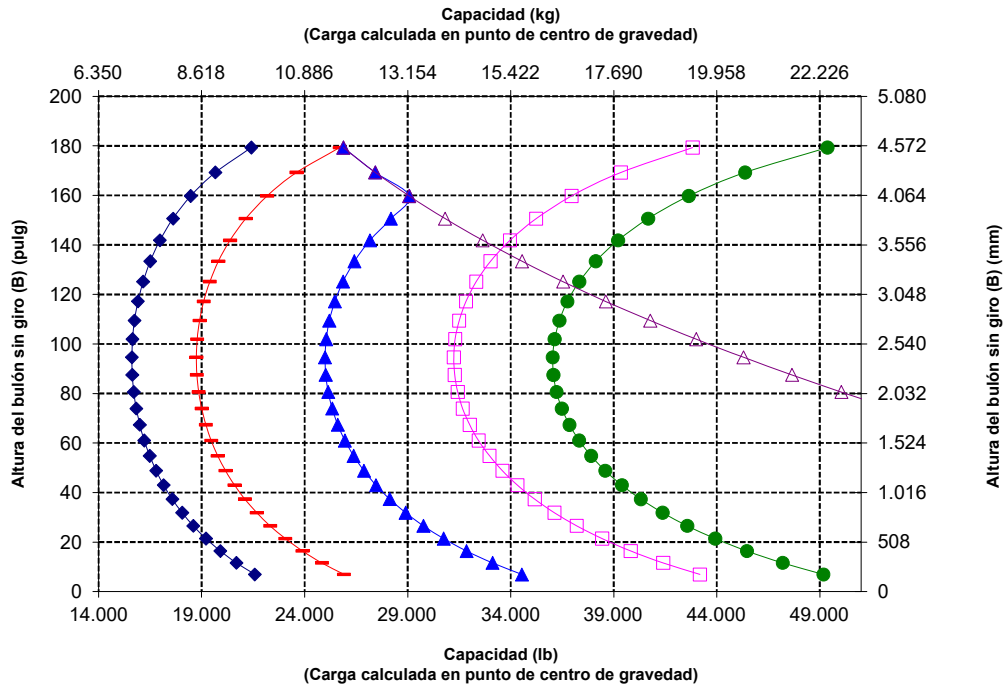
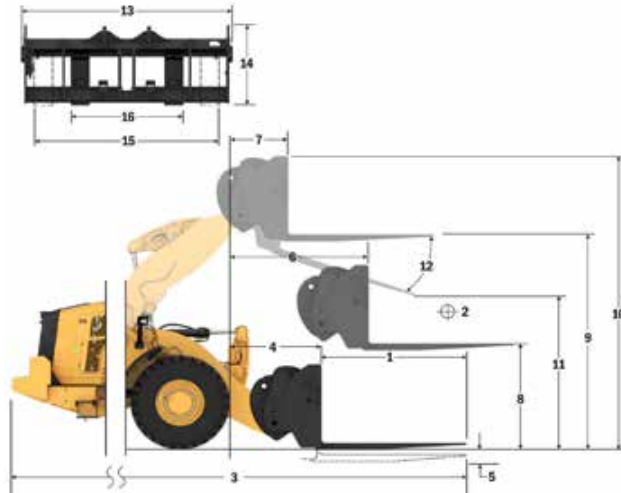

NOTA: Las cargas límite de equilibrio estático y el peso de funcionamiento se basan en la siguiente configuración de pala: neumáticos Bridgestone \* VSNT L4, aire acondicionado, control de amortiguación, protector del tren de potencia, todos los líquidos, depósito de combustible, refrigerante, lubricantes y operador.

Las especificaciones y los valores se ajustan a las siguientes normas: SAE\* J1197, ISO 14397-1, CEN\*\* EN 474-3.

La carga nominal de operación para una pala equipada con una horquilla para palets se calcula a partir de los siguientes valores:  
SAE J1197: 50 % de carga límite de equilibrio estático a giro pleno o límite hidráulico.  
CEN EN 474-3: 60 % de la carga límite de equilibrio estática a giro pleno en terreno desigual o límite hidráulico.  
CEN EN 474-3: 80 % de carga límite de equilibrio estático a giro pleno en terreno firme y nivelado o límite hidráulico.

\*SAE: Sociedad de Ingenieros de Automoción  
\*\*CEN: Comité Europeo de Normalización



**ADVERTENCIA:** No sobrepase la capacidad de carga de las puntas. La capacidad de una punta individual está estampada en el lateral de cada una.

# Especificaciones de la Pala de Ruedas 980 XE

## Especificaciones de la horquilla

### Especificaciones de la horquilla

1	Longitud de punta	mm	2.134
		pulg	84.0
2	Centro de carga	mm	1.067
		pulg	42
	Carga límite de equilibrio estático: horquilla recta	kg	15.636
		lb	34.462
	Carga límite de equilibrio estático: horquilla articulada	kg	13.545
		lb	29.853
	Carga nominal (SAE J1197: 50 % de FTSTL)	kg	6.773
		lb	14.927
	Carga nominal (CEN EN 474-3 terreno desigual: 60 % de FTSTL)	kg	8.127
		lb	17.912
	Carga nominal (CEN EN 474-3 terreno nivelado y firme: 80 % de FTSTL)	kg	10.508
		lb	23.160
3	Longitud total máxima	mm	10.692
		pulg	420.9
4	Alcance con horquillas a nivel del suelo	mm	1.141
		pulg	44.9
5	*Del suelo a la parte inferior de la punta a la mínima altura y a la altura de la horquilla	mm	-65
		pulg	-2.5
6	Alcance con los brazos horizontales y al nivel de la horquilla	mm	1.797
		pulg	70.7
7	Alcance con la horquilla a la máxima altura	mm	870
		pulg	34.2
8	Longitud de arriba a abajo de la punta con los brazos horizontales	mm	2.135
		pulg	84.0
9	Longitud de arriba a abajo de la punta a la máxima altura y al nivel de la horquilla	mm	4.403
		pulg	173.4
10	Altura total de la horquilla a elevación máxima (de la punta del portahorquillas al suelo)	mm	5.443
		pulg	214.3
11	Espacio libre en levantamiento pleno y descarga máxima	mm	2.359
		pulg	92.9
12	Ángulo de descarga máximo con respecto a la posición horizontal	grados	51
13	Anchura total del portahorquillas	mm	2.833
		pulg	111.5
14	Altura total del portahorquillas	mm	1.130
		pulg	44.5
15	Anchura de punta exterior (separación máxima)	mm	2.483
		pulg	97.8
16	Anchura de punta exterior (separación mínima)	mm	590
		pulg	23.2
	Anchura de punta (punta individual)	mm	180.0
		pulg	7.1
	Grosor de punta	mm	90.0
		pulg	3.5
	Capacidad de la punta	kg	12.700
		lb	27.991
	Peso de funcionamiento	kg	30.273
		lb	66.721

\*Los valores negativos indican por debajo de la pendiente

### 980 AGG QC

Horquilla de construcción, FUSION

Portahorquillas

de 108"

Punta

de 84"

520-7968

520-7986

\*Versión 14A

\*Varillaje de barra en Z en paralelo

\*Cilindros de inclinación HE de 150 mm, para uso solo con FUSION

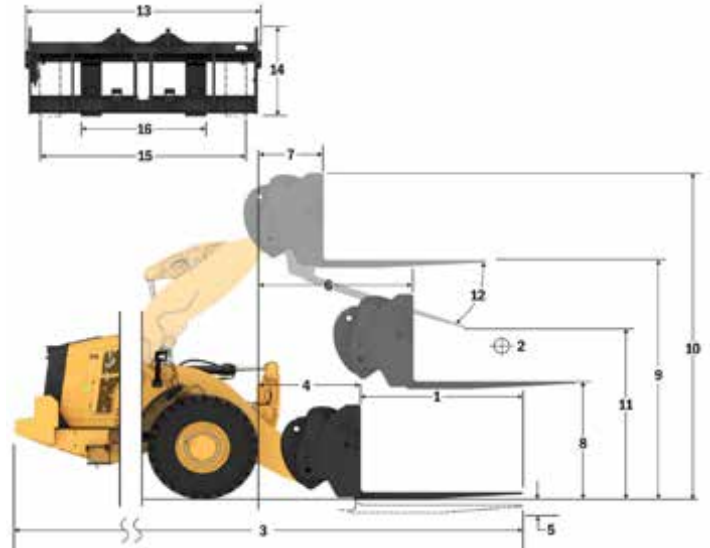

Capacidad (kg)  
(Carga calculada en punto de centro de gravedad)

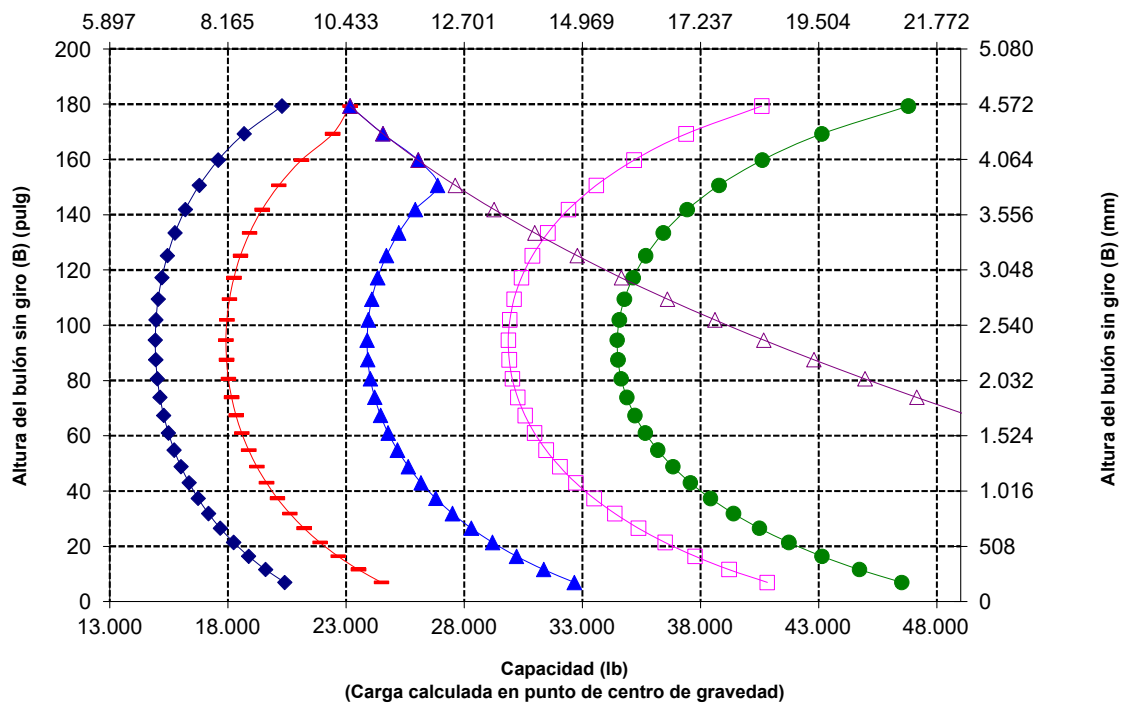

**NOTA:** Las cargas límite de equilibrio estático y el peso de funcionamiento se basan en la siguiente configuración de pala: neumáticos Bridgestone \* VSNT L4, aire acondicionado, control de amortiguación, protector del tren de potencia, todos los líquidos, depósito de combustible, refrigerante, lubricantes y operador.

Las especificaciones y los valores se ajustan a las siguientes normas: SAE\* J1197, ISO 14397-1, CEN\*\* EN 474-3.

La carga nominal de operación para una pala equipada con una horquilla para palés se calcula a partir de los siguientes valores:

SAE J1197: 50 % de carga límite de equilibrio estático a giro pleno o límite hidráulico.  
CEN EN 474-3: 60 % de la carga límite de equilibrio estático a giro pleno en terreno desigual o límite hidráulico.  
CEN EN 474-3: 80 % de carga límite de equilibrio estático a giro pleno en terreno firme y nivelado o límite hidráulico.

\*SAE: Sociedad de Ingenieros de Automoción

\*\*CEN: Comité Europeo de Normalización

# Especificaciones de la Pala de Ruedas 980 XE

## Especificaciones de la horquilla

### Especificaciones de la horquilla

1	Longitud de punta	mm	2.438
		pulg	96,0
2	Centro de carga	mm	1.219
		pulg	48,0
	Carga límite de equilibrio estático: horquilla recta	kg	14.976
		lb	33.007
	Carga límite de equilibrio estático: horquilla articulada	kg	12.965
		lb	28.574
	Carga nominal (SAE J1197: 50 % de FTSTL)	kg	6.482
		lb	14.287
	Carga nominal (CEN EN 474-3 terreno desigual: 60 % de FTSTL)	kg	7.779
		lb	17.144
	Carga nominal (CEN EN 474-3 terreno nivelado y firme: 80 % de FTSTL)	kg	9.491
		lb	20.919
3	Longitud total máxima	mm	10.996
		pulg	432,9
4	Alcance con horquillas a nivel del suelo	mm	1.141
		pulg	44,9
5	*Del suelo a la parte inferior de la punta a la mínima altura y a la altura de la horquilla	mm	-65
		pulg	-2,5
6	Alcance con los brazos horizontales y al nivel de la horquilla	mm	1.797
		pulg	70,7
7	Alcance con la horquilla a la máxima altura	mm	870
		pulg	34,2
8	Longitud de arriba a abajo de la punta con los brazos horizontales y al nivel de la horquilla	mm	2.135
		pulg	84,0
9	Longitud de arriba a abajo de la punta a la máxima altura y al nivel de la horquilla	mm	4.403
		pulg	173,4
10	Altura total de la horquilla a elevación máxima (de la punta del portahorquillas al suelo)	mm	5.443
		pulg	214,3
11	Espacio libre en levantamiento pleno y descarga máxima	mm	2.122
		pulg	83,5
12	Ángulo de descarga máximo con respecto a la posición horizontal	grados	51
13	Anchura total del portahorquillas	mm	2.833
		pulg	111,5
14	Altura total del portahorquillas	mm	1.130
		pulg	44,5
15	Anchura de punta exterior (separación máxima)	mm	2.483
		pulg	97,8
16	Anchura de punta exterior (separación mínima)	mm	590
		pulg	23,2
	Anchura de punta (punta individual)	mm	180,0
		pulg	7,1
	Grosor de punta	mm	90,0
		pulg	3,5
	Capacidad de la punta	kg	11.300
		lb	24.905
	Peso de funcionamiento	kg	30.336
		lb	66.860

\*Los valores negativos indican por debajo de la pendiente

### 980 AGG QC

Portahorquillas

de 108"

Punta

de 96"

Horquilla de construcción, FUSION

520-7968

520-7981

\*Versión 14A

\*Varillaje de barra en Z en paralelo

\*Cilindros de inclinación HE de 150 mm, para uso solo con FUSION

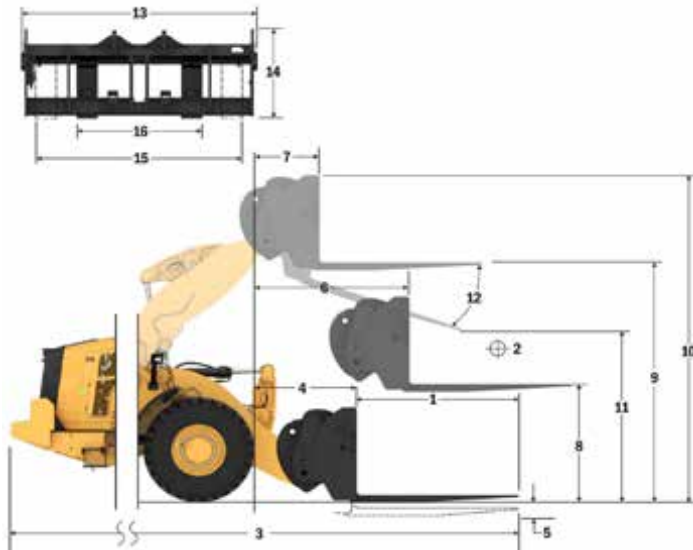

Capacidad (kg)  
(Carga calculada en punto de centro de gravedad)

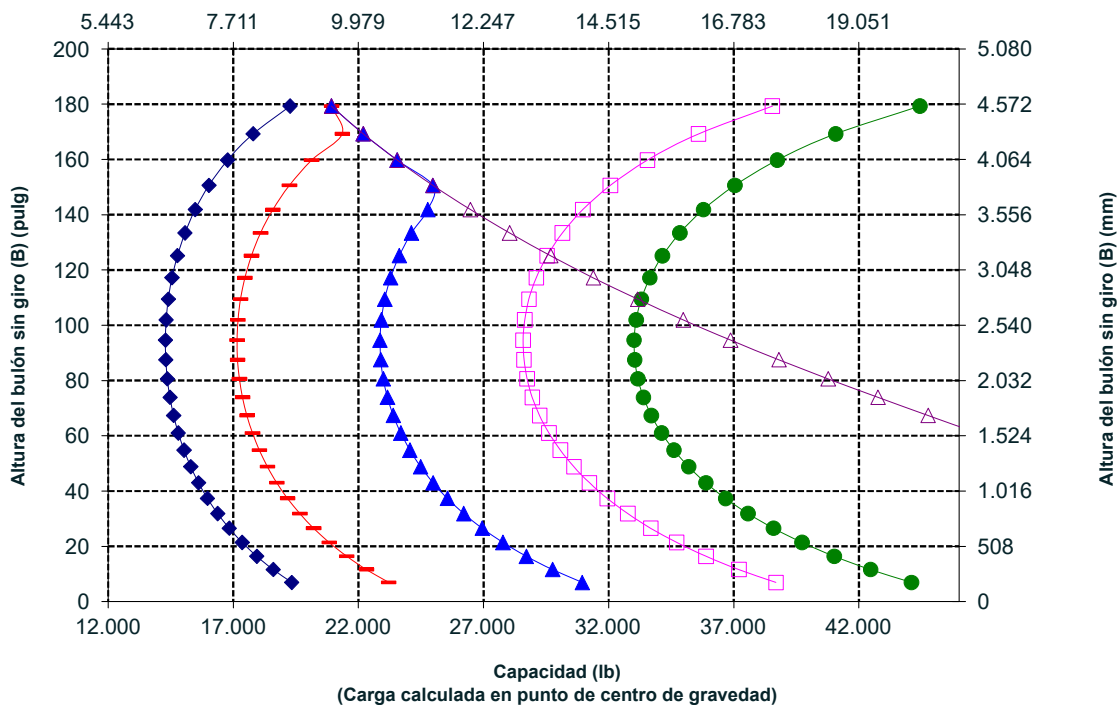

**NOTA:** Las cargas límite de equilibrio estático y el peso de funcionamiento se ajustan a las siguientes normas: SAE\* J1197, ISO 14397-1, CEN\*\* EN 474-3.

Las especificaciones y los valores se ajustan a las siguientes normas: SAE\* J1197, ISO 14397-1, CEN\*\* EN 474-3.

La carga nominal de operación para una pala equipada con una horquilla para palés se calcula a partir de los siguientes valores:  
SAE J1197: 50 % de carga límite de equilibrio estático a giro pleno o límite hidráulico.  
CEN EN 474-3: 60 % de la carga límite de equilibrio estático a giro pleno en terreno desigual o límite hidráulico.  
CEN EN 474-3: 80 % de carga límite de equilibrio estático a giro pleno en terreno firme y nivelado o límite hidráulico.

\*SAE: Sociedad de Ingenieros de Automoción  
\*\*CEN: Comité Europeo de Normalización

# Especificaciones de la Pala de Ruedas 980 XE

## Especificaciones de la horquilla

### Especificaciones de la horquilla

1	Longitud de punta	mm	1.829
		pulg	72,0
2	Centro de carga	mm	914
		pulg	36,0
	Carga límite de equilibrio estático: horquilla recta	kg	16.020
		lb	35.307
	Carga límite de equilibrio estático: horquilla articulada	kg	13.843
		lb	30.511
	Carga nominal (SAE J1197: 50 % de FTSTL)	kg	6.922
		lb	15.255
	Carga nominal (CEN EN 474-3 terreno desigual: 60 % de FTSTL)	kg	8.306
		lb	18.307
	Carga nominal (CEN EN 474-3 terreno nivelado y firme: 80 % de FTSTL)	kg	11.075
		lb	24.409
3	Longitud total máxima	mm	10.408
		pulg	409,8
4	Alcance con horquillas a nivel del suelo	mm	1.162
		pulg	45,8
5	*Del suelo a la parte inferior de la punta a la mínima altura y a la altura de la horquilla	mm	-99
		pulg	-3,9
6	Alcance con los brazos horizontales y al nivel de la horquilla	mm	1.796
		pulg	70,7
7	Alcance con la horquilla a la máxima altura	mm	869
		pulg	34,2
8	Longitud de arriba a abajo de la punta con los brazos horizontales y al nivel de la horquilla	mm	2.095
		pulg	82,5
9	Longitud de arriba a abajo de la punta a la máxima altura y al nivel de la horquilla	mm	4.364
		pulg	171,8
10	Altura total de la horquilla a elevación máxima (de la punta del portahorquillas al suelo)	mm	5.407
		pulg	212,9
11	Espacio libre en levantamiento pleno y descarga máxima	mm	2.498
		pulg	98,3
12	Ángulo de descarga máximo con respecto a la posición horizontal	grados	55
13	Anchura total del portahorquillas	mm	2.821
		pulg	111,1
14	Altura total del portahorquillas	mm	1.129
		pulg	44,4
15	Anchura de punta exterior (separación máxima)	mm	2.627
		pulg	103,4
16	Anchura de punta exterior (separación mínima)	mm	747
		pulg	29,4
	Anchura de punta (punta individual)	mm	250,0
		pulg	9,8
	Grosor de punta	mm	85
		pulg	3,3
	Capacidad de la punta	kg	18.700
		lb	41.215
	Peso de funcionamiento	kg	30.649
		lb	67.550

\*Los valores negativos indican por debajo de la pendiente

### 980 AGG QC

Horquilla de construcción,  
Servicio pesado, FUSION

2 cilindros de inclinación HE de 150 mm  
Portahorquillas de 108" Punta de 72"  
523-4199 523-4200

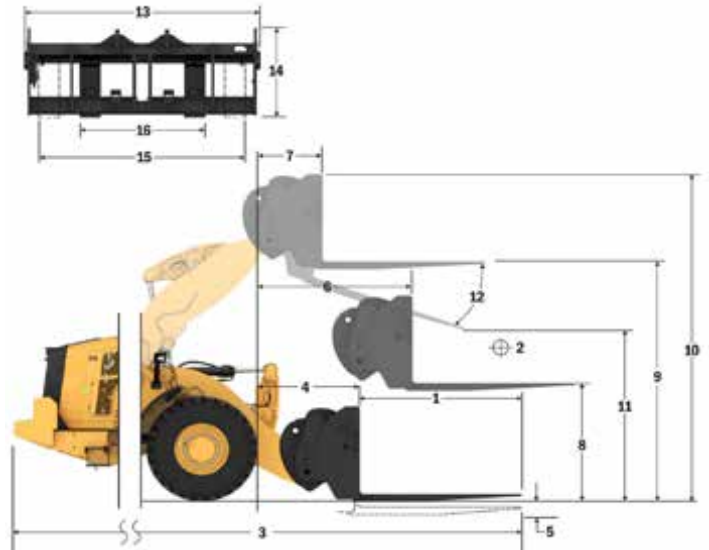

Capacidad (kg)  
(Carga calculada en punto de centro de gravedad)

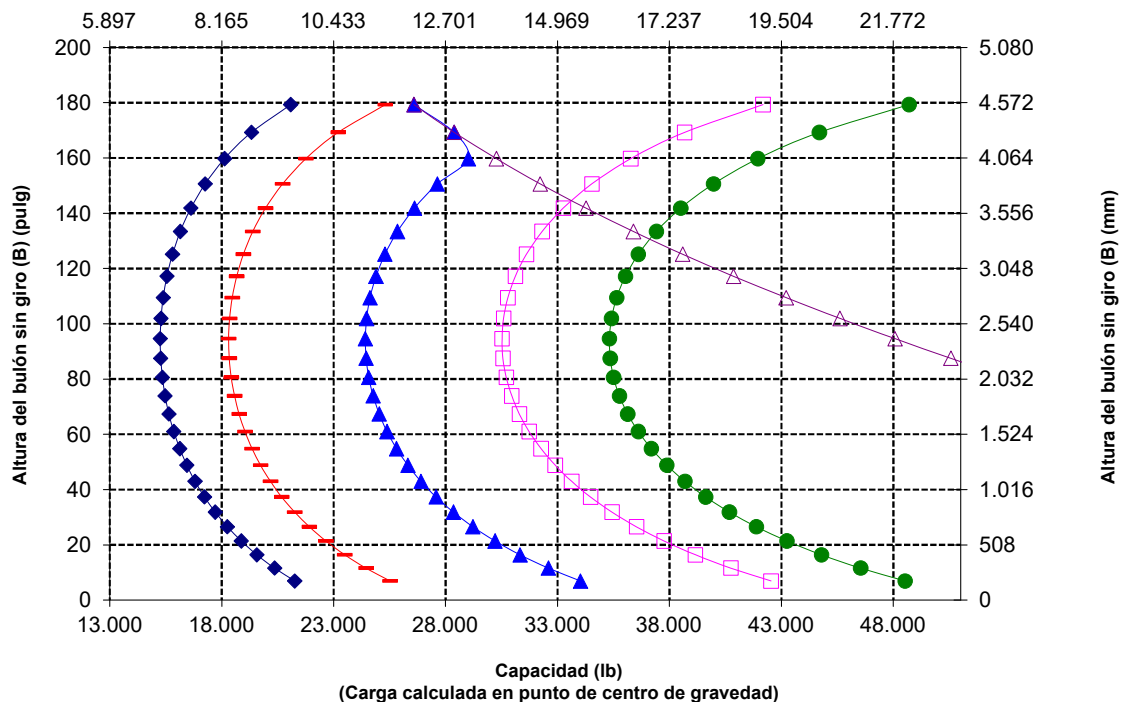

**NOTA:** Las cargas límite de equilibrio estático y el peso de funcionamiento se basan en la siguiente configuración de pala: neumáticos Bridgestone \* VSNT L4, aire acondicionado, control de amortiguación, protector del tren de potencia, todos los líquidos, depósito de combustible, refrigerante, lubricantes y operador.

Las especificaciones y los valores se ajustan a las siguientes normas: SAE\* J1197, ISO 14397-1, CEN\*\* EN 474-3.

La carga nominal de operación para una pala equipada con una horquilla para palets se calcula a partir de los siguientes valores:  
SAE J1197: 50 % de carga límite de equilibrio estático a giro pleno o límite hidráulico.  
CEN EN 474-3: 60 % de la carga límite de equilibrio estático a giro pleno en terreno desigual o límite hidráulico.  
CEN EN 474-3: 80 % de carga límite de equilibrio estático a giro pleno en terreno firme y nivelado o límite hidráulico.

\*SAE: Sociedad de Ingenieros de Automoción

\*\*CEN: Comité Europeo de Normalización

# Especificaciones de la Pala de Ruedas 980 XE

## Especificaciones de la horquilla

### Especificaciones de la horquilla

1	Longitud de punta	mm	2.134
		pulg	84,0
2	Centro de carga	mm	1.067
		pulg	42
	Carga límite de equilibrio estático: horquilla recta	kg	15.281
		lb	33.678
	Carga límite de equilibrio estático: horquilla articulada	kg	13.191
		lb	29.073
	Carga nominal (SAE J1197: 50 % de FTSTL)	kg	6.595
		lb	14.536
	Carga nominal (CEN EN 474-3 terreno desigual: 60 % de FTSTL)	kg	7.915
		lb	17.444
	Carga nominal (CEN EN 474-3 terreno nivelado y firme: 80 % de FTSTL)	kg	10.553
		lb	23.258
3	Longitud total máxima	mm	10.717
		pulg	421,9
4	Alcance con horquillas a nivel del suelo	mm	1.166
		pulg	45,9
5	*Del suelo a la parte inferior de la punta a la mínima altura y a la altura de la horquilla	mm	-99
		pulg	-3,9
6	Alcance con los brazos horizontales y al nivel de la horquilla	mm	1.796
		pulg	70,7
7	Alcance con la horquilla a la máxima altura	mm	869
		pulg	34,2
8	Longitud de arriba a abajo de la punta con los brazos horizontales y al nivel de la horquilla	mm	2.100
		pulg	82,7
9	Longitud de arriba a abajo de la punta a la máxima altura y al nivel de la horquilla	mm	4.369
		pulg	172,0
10	Altura total de la horquilla a elevación máxima (de la punta del portahorquillas al suelo)	mm	5.407
		pulg	212,9
11	Espacio libre en levantamiento pleno y descarga máxima	mm	2.247
		pulg	88,5
12	Ángulo de descarga máximo con respecto a la posición horizontal	grados	55
13	Anchura total del portahorquillas	mm	2.821
		pulg	111,1
14	Altura total del portahorquillas	mm	1.129
		pulg	44,4
15	Anchura de punta exterior (separación máxima)	mm	2.627
		pulg	103,4
16	Anchura de punta exterior (separación mínima)	mm	747
		pulg	29,4
	Anchura de punta (punta individual)	mm	250,0
		pulg	9,8
	Grosor de punta	mm	90,0
		pulg	3,5
	Capacidad de la punta	kg	17.729
		lb	39.075
	Peso de funcionamiento	kg	30.751
		lb	67.775

\*Los valores negativos indican por debajo de la pendiente

**980 AGG QC**  
Horquilla de construcción,  
Servicio pesado, FUSION

2 cilindros de inclinación  
HE de 150 mm

Portahorquillas de 108" Punta de 84"  
**523-4199**      **523-4201**

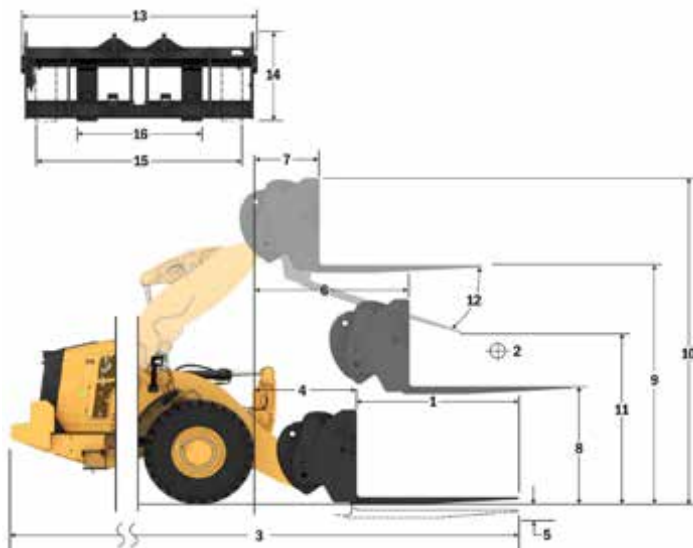

Capacidad (kg)  
(Carga calculada en punto de centro de gravedad)

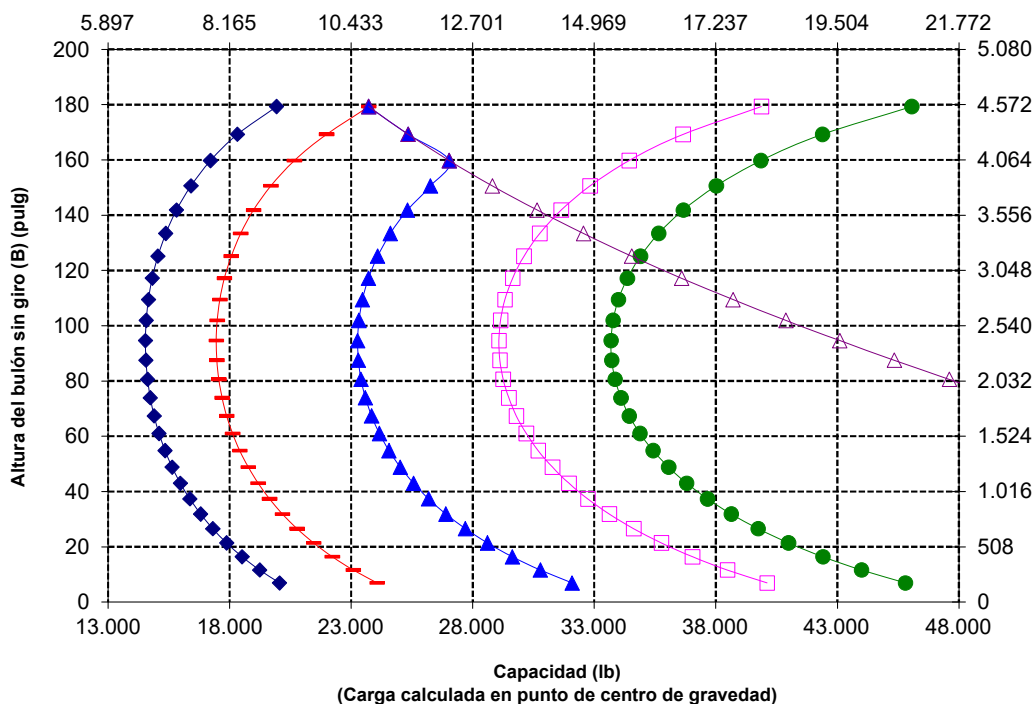

**NOTA:** Las cargas límite de equilibrio estático y el peso de funcionamiento se basan en la siguiente configuración de pala: neumáticos Bridgestone \* VSNT L4, aire acondicionado, control de amortiguación, protector del tren de potencia, todos los líquidos, depósito de combustible, refrigerante, lubricantes y operador.

Las especificaciones y los valores se ajustan a las siguientes normas: SAE\* J1197, ISO 14397-1, CEN\*\* EN 474-3.

La carga nominal de operación para una pala equipada con una horquilla para palés se calcula a partir de los siguientes valores:  
SAE J1197: 50 % de carga límite de equilibrio estático a giro pleno o límite hidráulico.  
CEN EN 474-3: 60 % de la carga límite de equilibrio estático a giro pleno en terreno desigual o límite hidráulico.  
CEN EN 474-3: 80 % de carga límite de equilibrio estático a giro pleno en terreno firme y nivelado o límite hidráulico.

\*SAE: Sociedad de Ingenieros de Automoción  
\*\*CEN: Comité Europeo de Normalización

# Especificaciones de la Pala de Ruedas 980 XE

## Especificaciones de la horquilla

### Especificaciones de la horquilla

1	Longitud de punta	mm	2.438
		pulg	96,0
2	Centro de carga	mm	1.219
		pulg	48,0
	Carga límite de equilibrio estático: horquilla recta	kg	14.537
		lb	32.039
	Carga límite de equilibrio estático: horquilla articulada	kg	12.528
		lb	27.612
	Carga nominal (SAE J1197: 50 % de FTSTL)	kg	6.264
		lb	13.806
	Carga nominal (CEN EN 474-3 terreno desigual: 60 % de FTSTL)	kg	7.517
		lb	16.567
	Carga nominal (CEN EN 474-3 terreno nivelado y firme: 80 % de FTSTL)	kg	9.628
		lb	21.221
3	Longitud total máxima	mm	11.025
		pulg	434,1
4	Alcance con horquillas a nivel del suelo	mm	1.170
		pulg	46,1
5	*Del suelo a la parte inferior de la punta a la mínima altura y a la altura de la horquilla	mm	-98
		pulg	-3,8
6	Alcance con los brazos horizontales y al nivel de la horquilla	mm	1.801
		pulg	70,9
7	Alcance con la horquilla a la máxima altura	mm	874
		pulg	34,4
8	Longitud de arriba a abajo de la punta con los brazos horizontales y al nivel de la horquilla	mm	2.102
		pulg	82,7
9	Longitud de arriba a abajo de la punta a la máxima altura y al nivel de la horquilla	mm	4.370
		pulg	172,1
10	Altura total de la horquilla a elevación máxima (de la punta del portahorquillas al suelo)	mm	5.407
		pulg	212,9
11	Espacio libre en levantamiento pleno y descarga máxima	mm	1.994
		pulg	78,5
12	Ángulo de descarga máximo con respecto a la posición horizontal	grados	55
13	Anchura total del portahorquillas	mm	2.821
		pulg	111,1
14	Altura total del portahorquillas	mm	1.127
		pulg	44,4
15	Anchura de punta exterior (separación máxima)	mm	2.629
		pulg	103,5
16	Anchura de punta exterior (separación mínima)	mm	747
		pulg	29,4
	Anchura de punta (punta individual)	mm	250,0
		pulg	9,8
	Grosor de punta	mm	90,0
		pulg	3,5
	Capacidad de la punta	kg	15.750
		lb	34.713
	Peso de funcionamiento	kg	30.902
		lb	68.108

\*Los valores negativos indican por debajo de la pendiente

**980 AGG QC**  
Horquilla de construcción,  
Servicio pesado, FUSION

2 cilindros de inclinación  
HE de 150 mm  
Portahorquillas  
de 108"  
523-4199

Punta de 96"  
523-4202

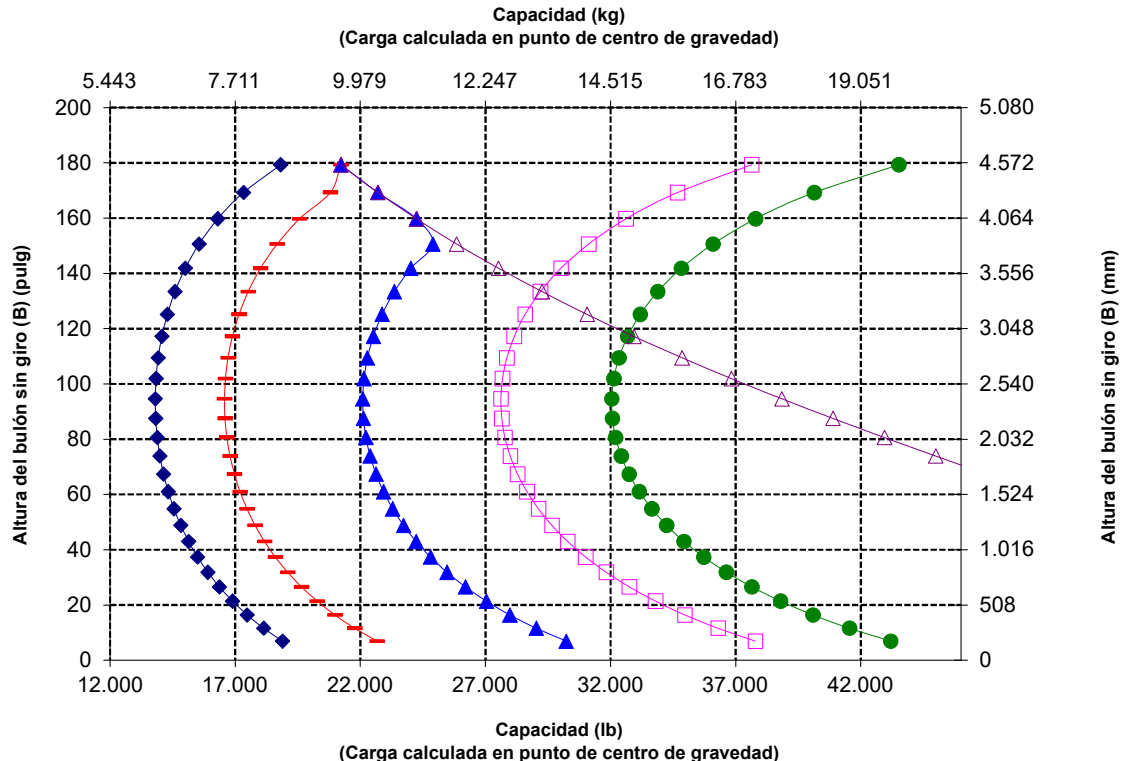
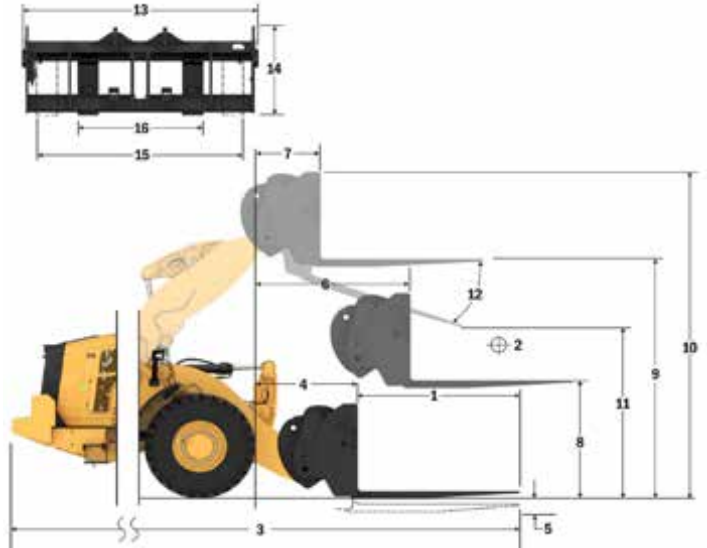

**NOTA:** Las cargas límite de equilibrio estático y el peso de funcionamiento se basan en la siguiente configuración de pala: neumáticos Bridgestone \* VSNT L4, aire acondicionado, control de amortiguación, protector del tren de potencia, todos los líquidos, depósito de combustible, refrigerante, lubricantes y operador.

Las especificaciones y los valores se ajustan a las siguientes normas: SAE\* J1197, ISO 14397-1, CEN\*\* EN 474-3.

La carga nominal de operación para una pala equipada con una horquilla para palés se calcula a partir de los siguientes valores:  
SAE J1197: 50 % de carga límite de equilibrio estático a giro pleno o límite hidráulico.  
CEN EN 474-3: 60 % de la carga límite de equilibrio estático a giro pleno en terreno desigual o límite hidráulico.  
CEN EN 474-3: 80 % de carga límite de equilibrio estático a giro pleno en terreno firme y nivelado o límite hidráulico.

\*SAE: Sociedad de Ingenieros de Automoción

\*\*CEN: Comité Europeo de Normalización

# Especificaciones de la Pala de Ruedas 980 XE

## Equipo estándar y opcional

Los equipos estándar y opcionales pueden variar. Para obtener más información, consulte a su distribuidor Cat®.

	Estándar	Opcional		Estándar	Opcional
<b>CABINA DEL OPERADOR</b>			<b>SISTEMA HIDRÁULICO</b>		
Cabina insonorizada y presurizada	✓		Sistema de implemento, electrohidráulico con bomba de pistones de caudal variable	✓	
Puerta, sistema de apertura remoto	✓		Sistema de dirección, detección de carga con bomba de pistones de caudal variable especializada	✓	
Controles de implemento electrohidráulicos, freno de estacionamiento	✓		Control de amortiguación, acumuladores dobles	✓	
Reposapiés		✓	3ª función auxiliar con control de amortiguación		✓
Dirección, palanca tipo joystick	✓		Válvulas de toma de muestras de aceite, mangueras Cat XT™	✓	
Palanca tipo joystick de implemento (2 V, 3 V solo)		✓	Control de acoplamiento rápido		✓
Radio de entretenimiento (FM, AM, USB, BT)		✓	<b>TREN DE POTENCIA</b>		
Radio de entretenimiento (DAB+)		✓	Motor Cat C13	✓	
Preinstalación para radio CB		✓	Bomba eléctrica de cebado de combustible	✓	
Asiento, ante/tela, suspensión neumática, calefacción	✓		Separador de combustible-agua y filtro de combustible secundario	✓	
Asiento, cuero/tela, suspensión neumática, calefacción/refrigeración		✓	Motor, prefiltro de aire	✓	
Pantalla táctil	✓		Turbina, antefiltro de aire		✓
Teclado, botones programables	✓		Radiador, para entornos con alto nivel de residuos		✓
Espejos retrovisores, con calefacción	✓		Ventilador de refrigeración, reversible		✓
Aire acondicionado, calefacción, sistema antiescarcha (temperatura automática, ventilador)	✓		Ejes, diferenciales abiertos	✓	
Parasol delantero retráctil	✓		Ejes, diferenciales de patinaje limitado		✓
Parasol trasero retráctil	✓		Ejes, vaciado ecológico	✓	
Ventanillas delanteras, vidrio redondeado laminado de seguridad	✓		Ejes, preinstalación de AOC, juntas para temperatura extrema		✓
Ventanillas delanteras de servicio pesado o con protecciones totales		✓	Ejes, radiador de aceite		✓
<b>TECNOLOGÍAS INTEGRADAS</b>			Transmisión variable continua	✓	
Autodig con Auto Set Tires	✓		Control de tracción	✓	
ID de operador y seguridad de la máquina	✓		Modo de bloqueo del acelerador	✓	
Application Profiles	✓		Posición fija y retención de velocidad en pendiente	✓	
Ayudas de trabajo	✓		Frenos de servicio, hidráulicos, disco bañado en aceite completamente estanco, indicadores de desgaste	✓	
Ayuda de controles y eOMM*	✓		Freno de estacionamiento, calibrador de ejes delanteros, accionamiento por resorte y desconexión por presión	✓	
Cat Payload	✓		<b>SISTEMA ELÉCTRICO</b>		
Cat Advanced Payload		✓	Sistema de arranque y carga, 24 V	✓	
Cat Payload for Trade****		✓	Motor de arranque eléctrico de servicio pesado	✓	
Impresora Cat Payload con E-ticket <sup>1</sup>		✓	Arranque en frío, 120 V o 240 V		✓
Dispatch for Loading <sup>1</sup>		✓	Luces: halógenas, 4 luces de trabajo, 2 luces de visión trasera	✓	
Información sobre características principales	✓		Luces: de carretera con intermitentes	✓	
Widget de visualización de transporte de cucharón	✓		Luces: LED		✓
Servicios remotos	✓				

\* No disponible en todos los idiomas

\*\* De serie donde esté indicado

\*\*\* No compatible con configuraciones de circulación por carretera

\*\*\*\* Disponible en Europa y Australia. Las certificaciones de los países varían. Póngase en contacto con su distribuidor Cat para obtener más información.

<sup>1</sup>Es necesaria una suscripción

(continúa en la página siguiente)

# Especificaciones de la Pala de Ruedas 980 XE

## Equipos estándar y opcionales (continuación)

Los equipos estándar y opcionales pueden variar. Consulte a su distribuidor Cat para obtener más información.

	Estándar	Opcional		Estándar	Opcional
<b>SISTEMA DE CONTROL</b>			<b>MEJORADA</b>		
Tablero delantero con indicadores analógicos, pantalla LCD y luces de advertencia	✓		Recordatorio de cinturón de seguridad	✓	
Monitor táctil principal (Cat Payload, pantallas de cuadrantes, ajustes y mensajes de la máquina)	✓		Cinturón de seguridad de dos puntos	✓	
Control de presión de los neumáticos		✓	Cinturón de seguridad de cuatro puntos (kit)		✓
Recordatorios de mantenimiento	✓		Cámara de visión trasera	✓	
<b>VARILLAJE</b>			Cámara de visión trasera, exclusiva		✓
Elevación estándar, barra en Z	✓		Luz indicadora del cinturón de seguridad		✓
Elevación alta, barra en Z		✓	Sistema de visión envolvente, exclusivo		✓
Desconexiones: elevación e inclinación	✓		Plataforma de limpieza de ventanillas delanteras		✓
<b>EQUIPOS ADICIONALES</b>			Sistema de advertencia de colisión		✓
Sistema de lubricación automática Cat		✓	Sistema de mitigación de colisiones		✓
Guardabarros para circulación por carretera		✓	Luces estroboscópicas de marcha atrás ***		✓
Protecciones: tren de potencia, cárter, cabina, cilindros, traseras		✓	Baliza de advertencia		✓
Aceite hidráulico biodegradable		✓	Sistema de dirección secundario, eléctrico**		✓
Sistema de cambio rápido de aceite		✓	Calzos para rueda		✓
Depósito de combustible de repostaje rápido		✓	Control remoto Cat Command		✓
GET de cuchilla de una sola vida útil		✓	<b>CONFIGURACIONES ESPECIALES</b>		
Caja de herramientas		✓	Manipuladora de áridos		✓
			Desperdicios y residuos		✓
			Aplicaciones forestales		✓
			Resistencia a la corrosión		✓

\* No disponible en todos los idiomas

\*\* De serie donde esté indicado

\*\*\* No compatible con configuraciones de circulación por carretera

\*\*\*\* Disponible en Europa y Australia. Las certificaciones de los países varían. Póngase en contacto con su distribuidor Cat para obtener más información.

<sup>1</sup>Es necesaria una suscripción

La siguiente información se aplica a la máquina en el momento de la fabricación final tal y como está configurada para su venta en las regiones contempladas en este documento. El contenido de esta declaración es válido a partir de la fecha de emisión; sin embargo, el contenido relacionado con las características y especificaciones de la máquina está sujeto a cambios sin previo aviso. Para obtener más información, consulte el Manual de funcionamiento y mantenimiento de la máquina.

Para obtener más información sobre la sostenibilidad en acción y nuestro progreso, visite <https://www.caterpillar.com/en/company/sustainability>.

## Motor

- El Motor Cat cumple los estándares de emisiones Tier 4 Final de la EPA de EE. UU., Stage V de la UE, Stage V de Corea y Japón 2014.
  - La potencia neta anunciada es la potencia disponible al volante cuando el motor está equipado con ventilador, alternador, filtro de aire y sistema de postratamiento.
  - Los motores diésel Cat con sistemas de postratamiento deben utilizar ULSD (combustible diésel con contenido muy bajo en azufre con 15 ppm de azufre o menos) y son compatibles\* con ULSD mezclado con los siguientes combustibles con menor intensidad de carbono\*\* hasta:
    - 20 % de biodiésel FAME (éster metílico de ácidos grasos)\*\*\*
    - Combustibles diésel 100 % renovables, HVO (Hydrotreated Vegetable Oil, aceite vegetal hidrotreatado) y GTL (Gas-to-Liquid, gas a líquido)
- Consulte las directrices para su correcta aplicación. Para obtener más información, consulte a su distribuidor Cat o las "Recomendaciones de fluidos para máquinas de Caterpillar" (SEBU6250).
- \* Aunque los motores de Caterpillar son compatibles con estos combustibles alternativos, es posible que en algunas regiones no se permita su uso.
- \*\* Las emisiones de gases de efecto invernadero procedentes del tubo de escape cuando se utilizan combustibles con menor intensidad de carbono son básicamente las mismas que generan los combustibles tradicionales.
- \*\*\* Los motores sin dispositivos de postratamiento son compatibles con mezclas más altas, hasta el 100 % de biodiésel (para el uso de mezclas superiores al 20 % de biodiésel, consulte a su distribuidor Cat).

## Sistema de aire acondicionado

El sistema de aire acondicionado de esta máquina contiene el refrigerante de gas fluorado de efecto invernadero R134a o R1234yf. Consulte la etiqueta o el manual de instrucciones para identificar el gas.

- Si está equipado con R134a (potencial de calentamiento global = 1.430), el sistema contiene 1,6 kg (3,5 lb) de refrigerante, que tiene un equivalente de CO<sub>2</sub> de 2.288 toneladas métricas (2.522 toneladas).
- Si está equipado con R1234yf (potencial de calentamiento global = 0.501), el sistema contiene 1.389 kg (3,1 lb) de refrigerante, que tiene un equivalente de CO<sub>2</sub> de 0.001 toneladas métricas (0.001 toneladas).

## Pintura

- Según los mejores conocimientos disponibles, la concentración máxima permitida, medida en partes por millón (PPM), de los siguientes metales pesados en la pintura es:
  - Bario < 0,01 %
  - Cadmio < 0,01 %
  - Cromo < 0,01 %
  - Plomo < 0,01 %

## Niveles de ruido

Nivel de presión acústica en los oídos del operador (ISO 6396:2008)	70 dB(A)
Nivel de potencia acústica exterior (ISO 6395:2008)	110 dB(A)
Nivel de presión acústica en los oídos del operador (ISO 6396:2008)*.	70 dB(A)
Nivel de potencia acústica exterior (ISO 6395:2008)**	107 dB(A)

\*Incluidos los países que adoptan las directivas de la UE y el Reino Unido

\*\*Directiva sobre el ruido de la UE 2000/14/CE y normativa sobre el ruido del Reino Unido 2001 n.º 1701

## Aceites y fluidos

- En las fábricas de Caterpillar se usan refrigerantes de etilenglicol. El refrigerante/ anticongelante para motor diésel (DEAC, Diesel Engine Antifreeze/Coolant) Cat y el refrigerante de larga duración (ELC, Extended Life Coolant) Cat pueden reciclarse. Para obtener más información, consulte a su distribuidor Cat.
- Cat BIO HYDO Advanced es un aceite hidráulico biodegradable que cuenta con la aprobación Ecolabel de la UE.
- Es posible que haya otros fluidos. Consulte el Manual de funcionamiento y mantenimiento o la Guía de aplicación e instalación para obtener recomendaciones sobre los fluidos y conocer los intervalos de mantenimiento.

## Características y tecnologías

- Las siguientes características y tecnologías pueden contribuir al ahorro de combustible o la reducción de carbono. Las características pueden variar. Para obtener más información, consulte a su distribuidor Cat.
- Integración perfecta del sistema de la transmisión variable continua, el sistema del motor, el sistema hidráulico y el sistema de refrigeración
- El sistema automático de parada en vacío del motor reduce el tiempo de inactividad
- Sistema de regeneración Cat automático, módulo de emisiones limpias Cat (CEM, Clean Emissions Module) con filtro de partículas diésel (DPF, Diesel Particulate Filter) y bomba y depósito de fluido de escape diésel (DEF, Diesel Exhaust Fluid)
- El sistema Autodig con Auto Set Tires ofrece unos factores de llenado del cucharón siempre elevados.
- Las tecnologías Payload ayudan a garantizar la eficiencia en la obra
- Los intervalos de mantenimiento ampliados reducen el consumo de filtros y fluidos

## Reciclaje

- A continuación, se indican los materiales incluidos en las máquinas con el porcentaje de peso aproximado. Debido a las variaciones de las configuraciones del producto, los valores que se muestran en la tabla podrían variar

Tipo de material	Porcentaje de peso
Acero	66,66 %
Hierro	15,80 %
Metal no ferroso	2,18 %
Metal mixto	0,40 %
Metal mixto y no metal	0,53 %
Plástico	1,06 %
Caucho	8,59 %
No metálico mixto	0,02 %
Fluido	1,67 %
Otros	3,10 %
Sin categorizar	0,00 %
Total	100 %

- Una máquina con un mayor índice de reciclabilidad garantizará un uso más eficiente de los valiosos recursos naturales y aumentará el valor del producto al final de su vida útil. Según la norma ISO 16714 (Maquinaria para el movimiento de tierras – Reciclabilidad y recuperabilidad – Terminología y método de cálculo), el índice de reciclabilidad se define como el porcentaje en peso (fracción de masa en porcentaje) de la nueva máquina potencialmente capaz de ser reciclada, reutilizada o ambas cosas.

Todas las piezas de la lista de materiales se evalúan primero por tipo de componente basándose en una lista de componentes definida por las normas ISO 16714 y de la CEMA (Asociación de Fabricantes de Maquinaria de Construcción) de Japón. La reciclabilidad del resto de las piezas se evaluará en función del tipo de material.

Debido a las variaciones de las configuraciones de los productos, los siguientes valores de la tabla pueden variar.

Reciclabilidad – 98 %



# Manipulador de Chatarra y Residuos 980 XE

**Los modelos de manipulador de chatarra y residuos cuentan con las protecciones y refuerzos necesarios para trabajar en estaciones de transferencia, depósitos de reciclaje, desguaces y lugares de demolición.**

## Óptima eficiencia del combustible

- Bajo consumo de combustible para lograr una eficiencia excepcional.
- La perfecta integración del sistema de la transmisión variable continua Cat, el sistema del motor, el sistema hidráulico y el sistema de refrigeración aumenta considerablemente el rendimiento y la eficiencia del combustible.
- La eliminación del convertidor de par permite controlar el régimen del motor y la velocidad de la máquina de forma independiente, lo que da lugar a una excavación eficiente, un control preciso y un funcionamiento sencillo.
- La menor velocidad nominal del motor reduce el desgaste de los componentes y el ruido durante el funcionamiento.
- El potente motor consume menos combustible al proporcionar la potencia y el par justo cuando se necesitan.
- Varillaje de elevación alta opcional que ofrece espacio libre de descarga adicional.
- Sistema hidráulico opcional de la 3.ª válvula disponible para implementos con una mordaza superior.
- Un ventilador de paso variable opcional y los núcleos de refrigeración de manipulación de residuos de gran volumen alta ayuda a limpiar los núcleos de los residuos.

## Consiga mayor productividad

- La transmisión variable continua ofrece cambios suaves, aceleración rápida y velocidad en pendientes.
- La maniobrabilidad de la máquina en pendientes se ha simplificado gracias a las funciones de retención de velocidad y antivuelco.
- La transmisión variable continua integrada proporciona la máxima potencia constante a velocidades óptimas.
- La menor velocidad nominal del motor reduce el desgaste de los componentes y el ruido durante el funcionamiento.
- El potente motor consume menos combustible al proporcionar la potencia y el par justo cuando se necesitan.

## Durabilidad

- El paquete de manipulador de chatarra y residuos añade protecciones de acero adicionales en toda la máquina para proteger su inversión y mantener los residuos lejos de la válvula del implemento y los compartimentos del motor.
- Los peldaños inferiores de cable de acero de servicio pesado soportan las condiciones más duras.
- Los ejes de servicio pesado se han diseñado para hacer frente a aplicaciones extremas.
- El sistema de filtrado hidráulico de caudal completo con filtración tipo "diálisis" adicional mejora la fiabilidad del sistema hidráulico y la durabilidad de los componentes.

## FIABILIDAD PROBADA

- El motor Cat C13 ofrece una elevada densidad de potencia con una combinación de sistemas electrónicos, de combustible y de aire de eficacia probada.
- El minucioso diseño de los componentes y los procesos de validación de máquinas se traducen en una fiabilidad y un índice de disponibilidad incomparables.

## Características de seguridad

- La cámara de visión trasera mejora la visibilidad detrás de la máquina, lo que ayuda a trabajar con seguridad y confianza.
- El sistema de visión envolvente opcional proporciona una visibilidad de 360° alrededor de la máquina, lo cual mejora la percepción del entorno por parte del operador.
- El sistema de mitigación de colisiones utiliza un conjunto de sensores inteligentes e integrados con diversas funciones, como advertencia de colisión al dar marcha atrás, detección de personas, inhibición del movimiento y activación del frenado automático de emergencia.
- El control remoto de Cat Command permite a los operadores trabajar de forma segura a distancia.
- Acceso a la cabina con puertas amplias, apertura remota de puertas opcional y peldaños a modo de escalera que aportan solidez y estabilidad.
- Los parabrisas del suelo al techo y los retrovisores de gran tamaño con espejos para ángulo muerto integrados proporcionan la mejor visibilidad en todas las direcciones del sector.

## Reducción del tiempo y los costes de mantenimiento

- La ampliación de los intervalos de cambio del filtro y los fluidos ayudan a reducir los costes de mantenimiento.
- Remote Troubleshoot conecta la máquina con el departamento de servicio del distribuidor para que los problemas puedan diagnosticarse rápidamente y usted pueda volver al trabajo.
- Remote Flash se adapta a sus horarios para garantizar que el software de la máquina esté actualizado y obtener así un rendimiento óptimo.

## Trabaje cómodamente en la nueva cabina

- El filtro de aire de la cabina de carbono reduce los olores de la cabina.
- El prefiltro de cabina eléctrico opcional filtra el aire entrante y presuriza la cabina.
- Asiento fácilmente ajustable y de última generación con suspensión para proporcionar al operador una mayor comodidad. Se ofrece en tres niveles de recorte y se puede equipar con un arnés de 4 puntos.
- El nuevo panel y las pantallas táctiles de alta resolución que incluye la cabina son intuitivos y fáciles de utilizar.
- La insonorización, las juntas y los montajes de la cabina elásticos reducen el ruido y la vibración para ofrecer un entorno de trabajo más silencioso.

## Características de Manipulador de Chatarra y Residuos para 980 XE

1. Protectores opcionales de las ventanas para dotar al cristal de una mayor resistencia a los impactos
2. Se ofrecen protecciones de acero adicionales para el cárter, el tren de potencia, el bastidor delantero, el enganche, el cilindro de dirección, el centro de servicio, la plataforma de la cabina, la tapa de la válvula del implemento y el cilindro de inclinación
3. El filtro de aire de la cabina de carbono elimina los olores fuertes
4. El prefiltro de cabina eléctrica opcional ayuda a mejorar la vida útil del filtro de la cabina y mantiene la cabina presurizada
5. Sistema hidráulico opcional de la 3.ª válvula disponible para controlar un implemento con una mordaza superior
6. Amplia variedad de implementos para chatarra y residuos

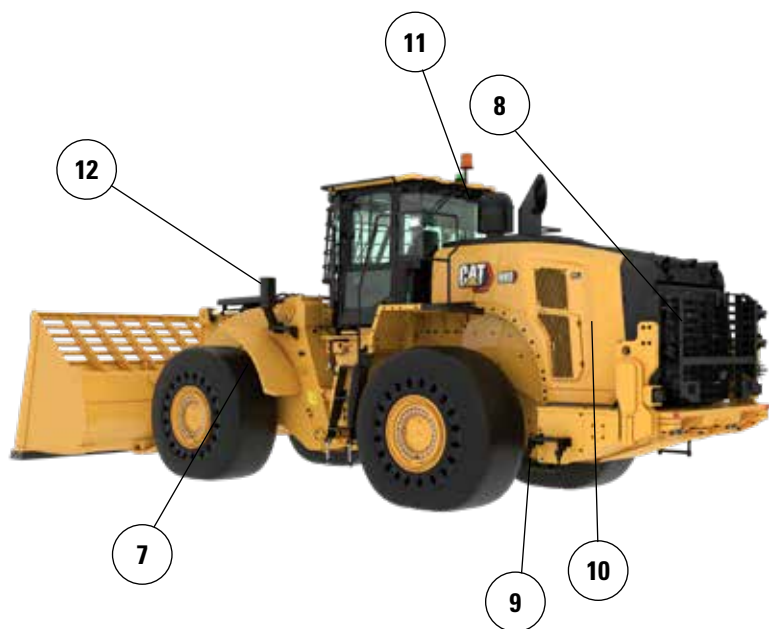
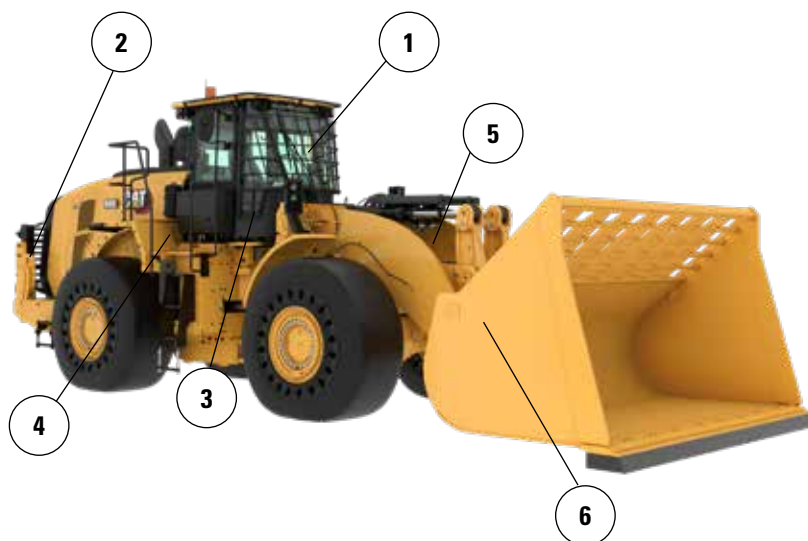

7. Los guardabarros delanteros estrechos de acero ayudan a mantener el parabrisas limpio y se colocan en el interior del borde exterior del neumático para una mayor protección
8. La protección trasera opcional protege el paquete de la rejilla trasera y refrigeración de impactos
9. Los peldaños inferiores de cable de acero de servicio pesado soportan las condiciones más duras
10. Un ventilador de paso variable opcional y los núcleos de refrigeración de manipulación de residuos de gran volumen alta ayudan a mantener limpio el paquete de refrigeración
11. El prefiltro de aire de motor de turbina opcional con pantalla antiacumulación de residuos ayuda a extender la vida útil del filtro de aire del motor
12. Las luces delanteras están protegidas y colocadas cerca del bastidor para una mayor protección

# Especificaciones de manipulador de chatarra y residuos para 980 XE

## Opciones de neumáticos

Marca de neumáticos	BRAWLER	MICHELIN	MICHELIN	MICHELIN
Tamaño de neumático	29.5-25	29.5R25	29.5R25	29.5R25
Tipo de banda de rodadura	Fijo	L-4	L-5	L-5
Diseño de la banda de rodadura	Tracción/Liso	XLDD1	XLDD2	XMINED2
Anchura sobre los neumáticos: máxima (sin carga)*	3.216 mm 10' 7"	3.258 mm 10' 9"	3.256 mm 10' 9"	3.275 mm 10' 9"
Anchura sobre los neumáticos: máxima (con carga)*	3.230 mm 10' 8"	3.302 mm 10' 10"	3.296 mm 10' 10"	3.294 mm 10' 10"
Cambio en las dimensiones verticales (promedio de la parte delantera y trasera)		-16 mm -0,6"	-15 mm -0,6"	-4 mm -0,2"
Cambio en el alcance horizontal		-31 mm -1,2"	-28 mm -1,1"	-28 mm -1,1"
Cambio en el círculo de espacio libre hasta el borde exterior de los neumáticos		72 mm 2,8"	67 mm 2,6"	64 mm 2,5"
Cambio en el círculo de espacio libre hasta el borde interior de los neumáticos		-72 mm -2,8"	-67 mm -2,6"	-64 mm -2,5"
Cambio en el peso de funcionamiento (sin lastre)		-5.928 kg -13.071 lb	-5.564 kg -12.269 lb	-5.240 kg -11.554 lb
Cambio en la carga de equilibrio estático: recta		-4.508 kg -9.941 lb	-4.231 kg -9.330 lb	-3.985 kg -8.787 lb
Cambio en la carga de equilibrio estático: articulada		-3.924 kg -8.653 lb	-3.683 kg -8.122 lb	-3.469 kg -7.649 lb
Ángulo oscilación del eje trasero	±8 grados	±13 grados	±13 grados	±13 grados
Subida y bajada máximas de una sola rueda	340 mm 1' 1"	549 mm 1' 10"	549 mm 1' 10"	549 mm 1' 10"

\*Anchura sobre el saliente del neumático, que incluye la expansión del neumático.

Marca de neumáticos	BRIDGESTONE	BRIDGESTONE	BRIDGESTONE	BRIDGESTONE
Tamaño de neumático	29.5R25	29.5R25	29.5R25	29.5R25
Tipo de banda de rodadura	L-3	L-4	L-5	L-5
Diseño de la banda de rodadura	VJT	VSNT	VSDT	VSDL
Anchura sobre los neumáticos: máxima (sin carga)*	3.263 mm 10' 9"	3.240 mm 10' 8"	3.272 mm 10' 9"	3.250 mm 10' 8"
Anchura sobre los neumáticos: máxima (con carga)*	3.289 mm 10' 10"	3.260 mm 10' 9"	3.301 mm 10' 10"	3.275 mm 10' 9"
Cambio en las dimensiones verticales (promedio de la parte delantera y trasera)	-32 mm -1,3"	-9 mm -0,4"	-5 mm -0,2"	11 mm 0,4"
Cambio en el alcance horizontal	-10 mm -0,4"	-30 mm -1,2"	-30 mm -1,2"	-40 mm -1,6"
Cambio en el círculo de espacio libre hasta el borde exterior de los neumáticos	59 mm 2,3"	30 mm 1,2"	72 mm 2,8"	45 mm 1,8"
Cambio en el círculo de espacio libre hasta el borde interior de los neumáticos	-59 mm -2,3"	-30 mm -1,2"	-72 mm -2,8"	-45 mm -1,8"
Cambio en el peso de funcionamiento (sin lastre)	-6.456 kg -14.235 lb	-5.772 kg -12.727 lb	-5.272 kg -11.625 lb	-5.064 kg -11.166 lb
Cambio en la carga de equilibrio estático: recta	-4.910 kg -10.826 lb	-4.390 kg -9.679 lb	-4.009 kg -8.841 lb	-3.851 kg -8.492 lb
Cambio en la carga de equilibrio estático: articulada	-4.274 kg -9.424 lb	-3.821 kg -8.425 lb	-3.490 kg -7.696 lb	-3.352 kg -7.392 lb
Ángulo oscilación del eje trasero	±13 grados	±13 grados	±13 grados	±13 grados
Subida y bajada máximas de una sola rueda	549 mm 1' 10"	549 mm 1' 10"	549 mm 1' 10"	549 mm 1' 10"

\*Anchura sobre el saliente del neumático, que incluye la expansión del neumático.

# Especificaciones de manipulador de chatarra y residuos para 980 XE

## Opciones de neumáticos

Marca de neumáticos	MAXAM	MAXAM	MAXAM	MICHELIN
Tamaño de neumático	29.5R25	29.5R25	29.5R25	29.5R25
Tipo de banda de rodadura	L-3	L-4	L-5	L-3
Diseño de la banda de rodadura	MS302	MS405DX	MS503	XHA2
Anchura sobre los neumáticos: máxima (sin carga)*	3.270 mm 10' 9"	3.256 mm 10' 9"	3.268 mm 10' 9"	3.270 mm 10' 9"
Anchura sobre los neumáticos: máxima (con carga)*	3.290 mm 10' 10"	3.282 mm 10' 10"	3.304 mm 10' 11"	3.296 mm 10' 10"
Cambio en las dimensiones verticales (promedio de la parte delantera y trasera)	-28 mm -1,1"	-42 mm -1,7"	-15 mm -0,6"	-49 mm -1,9"
Cambio en el alcance horizontal	-25 mm -1"	-12 mm -0,5"	-33 mm -1,3"	-8 mm -0,3"
Cambio en el círculo de espacio libre hasta el borde exterior de los neumáticos	60 mm 2,4"	52 mm 2,1"	75 mm 2,9"	66 mm 2,6"
Cambio en el círculo de espacio libre hasta el borde interior de los neumáticos	-60 mm -2,4"	-52 mm -2,1"	-75 mm -2,9"	-66 mm -2,6"
Cambio en el peso de funcionamiento (sin lastre)	-6.300 kg -13.892 lb	-6.160 kg -13.583 lb	-5.520 kg -12.172 lb	-6.472 kg -14.271 lb
Cambio en la carga de equilibrio estático: recta	-4.791 kg -10.564 lb	-4.685 kg -10.330 lb	-4.198 kg -9.257 lb	-4.922 kg -10.853 lb
Cambio en la carga de equilibrio estático: articulada	-4.171 kg -9.196 lb	-4.078 kg -8.992 lb	-3.654 kg -8.058 lb	-4.284 kg -9.447 lb
Ángulo oscilación del eje trasero	±13 grados	±13 grados	±13 grados	±13 grados
Subida y bajada máximas de una sola rueda	549 mm 1' 10"	549 mm 1' 10"	549 mm 1' 10"	549 mm 1' 10"

\*Anchura sobre el saliente del neumático, que incluye la expansión del neumático.

Marca de neumáticos	MICHELIN	BRIDGESTONE	BRIDGESTONE	MAXAM	MAXAM	MICHELIN
Tamaño de neumático	875/65R29	875/65R29	875/65R29	875/65R29	875/65R29	875/65R29
Tipo de banda de rodadura	L-3	L-3	L-4	L-4	E-3 / L3	L5
Diseño de la banda de rodadura	XHA2	VTS	VLTS	MS405DX	MS302	XTRA POWER
Anchura sobre los neumáticos: máxima (sin carga)*	3.373 mm 11' 1"	3.341 mm 11' 0"	3.344 mm 11' 0"	3.357 mm 11' 1"	3.333 mm 11' 0"	3.341 mm 11' 0"
Anchura sobre los neumáticos: máxima (con carga)*	3.384 mm 11' 2"	3.359 mm 11' 1"	3.366 mm 11' 1"	3.382 mm 11' 2"	3.363 mm 11' 1"	3.365 mm 11' 1"
Cambio en las dimensiones verticales (promedio de la parte delantera y trasera)	-34 mm -1,4"	-28 mm -1,1"	-26 mm -1"	-43 mm -1,7"	-35 mm -1,4"	-17 mm -0,7"
Cambio en el alcance horizontal	-13 mm -0,5"	-10 mm -0,4"	-12 mm -0,5"	-12 mm -0,5"	-7 mm -0,3"	-31 mm -1,2"
Cambio en el círculo de espacio libre hasta el borde exterior de los neumáticos	155 mm 6,1"	129 mm 5,1"	136 mm 5,4"	152 mm 6"	133 mm 5,2"	135 mm 5,3"
Cambio en el círculo de espacio libre hasta el borde interior de los neumáticos	-155 mm -6,1"	-129 mm -5,1"	-136 mm -5,4"	-152 mm -6"	-133 mm -5,2"	-135 mm -5,3"
Cambio en el peso de funcionamiento (sin lastre)	-5.812 kg -12.815 lb	-5.532 kg -12.198 lb	-5.456 kg -12.030 lb	-5.464 kg -12.048 lb	-5.856 kg -12.912 lb	-5.288 kg -11.660 lb
Cambio en la carga de equilibrio estático: recta	-4.420 kg -9.746 lb	-4.207 kg -9.277 lb	-4.149 kg -9.149 lb	-4.155 kg -9.163 lb	-4.453 kg -9.820 lb	-4.022 kg -8.867 lb
Cambio en la carga de equilibrio estático: articulada	-3.848 kg -8.484 lb	-3.662 kg -8.075 lb	-3.612 kg -7.964 lb	-3.617 kg -7.976 lb	-3.877 kg -8.548 lb	-3.501 kg -7.719 lb
Ángulo oscilación del eje trasero	±8 grados	±8 grados	±8 grados	±8 grados	±8 grados	±8 grados
Subida y bajada máximas de una sola rueda	340 mm 1' 1"	340 mm 1' 1"	340 mm 1' 1"	340 mm 1' 1"	340 mm 1' 1"	340 mm 1' 1"

\*Anchura sobre el saliente del neumático, que incluye la expansión del neumático.

# Especificaciones de manipulador de chatarra y residuos para 980 XE

## Especificaciones de funcionamiento – Cucharones

Varillaje		Varillaje estándar	
Tipo de cucharón		Uso general – Con bulón	Uso general – Con gancho – Fusion
Tipo de cuchilla		Cuchillas empernables	Cuchillas empernables
Capacidad: nominal	m <sup>3</sup>	5,40	5,40
	yd <sup>3</sup>	7,00	7,00
Capacidad: nominal con factor de llenado del 110 %	m <sup>3</sup>	5,90	5,90
	yd <sup>3</sup>	7,75	7,75
Anchura	mm	3.447	3.447
	pies/pulg	11' 3"	11' 3"
16† Espacio libre de descarga en posición de máxima elevación y ángulo de descarga de 45°	mm	3.292	3.187
	pies/pulg	10' 9"	10' 5"
17† Alcance a máxima elevación y ángulo de descarga de 45°	mm	1.510	1.618
	pies/pulg	4' 11"	5' 3"
Alcance con el brazo de elevación y el cucharón horizontales	mm	2.994	3.146
	pies/pulg	9' 9"	10' 3"
A† Profundidad de excavación	mm	84	89
	pulg	3,3"	3,5"
12† Carcasa estandarizada	mm	9.636	9.791
	pies/pulg	31' 8"	32' 2"
B† Altura total con el cucharón en la posición de máxima elevación	mm	6.432	6.536
	pies/pulg	21' 2"	21' 6"
Radio de círculo de espacio libre de la pala con el cucharón en la posición de transporte	mm	7.614	7.697
	pies/pulg	25' 0"	25' 4"
Carga límite de equilibrio estático con la máquina recta (con desviación de neumáticos)	kg	N/A	N/A
	lb	N/A	N/A
Carga límite de equilibrio estático con la máquina recta (sin desviación de neumáticos)	kg	30.843	29.341
	lb	67.998	64.686
Carga límite de equilibrio estático con la máquina articulada (con desviación de neumáticos)	kg	N/A	N/A
	lb	N/A	N/A
Carga límite de equilibrio estático con la máquina articulada (sin desviación de neumáticos)	kg	26.742	25.353
	lb	58.956	55.895
Fuerza de arranque (§)	kN	226	204
	lbf	50.961	45.862
Peso de funcionamiento*	kg	37.482	38.164
	lb	82.633	84.136

\* Las cargas límite de equilibrio estático y los pesos de funcionamiento que se muestran se basan en la configuración de una máquina con neumáticos macizos Brawler 29.5X25 lisos, todos los fluidos, operador, antefiltro de cabina, contrapeso fabricado con protector trasero, cristal de ventana plano con protector delantero, paquete industrial, control de amortiguación, arranque estándar, guardabarros estrechos, antefiltro del motor de la turbina, Product Link, diferenciales de patinaje limitados delanteros, protector del tren de potencia, dirección estándar, insonorización industrial y ventilador de paso variable.

† Se muestra la ilustración con las tablas de las dimensiones.

(§) Medida 100 mm (4 pulg) por detrás de la punta de la cuchilla con el bulón de articulación del cucharón como punto de giro de acuerdo con la norma ISO 14397-2:2007. (Con desviación de neumáticos) Cumple totalmente de la sección 1 a la 6 de la norma ISO 14397-1:2007, que exige una desviación inferior al 2 % entre los valores de los cálculos y las pruebas.

(Sin deflexión del neumático) Cumple de la sección 1 a la 5 de la norma ISO 14397-1:2007.

Los cucharones y ofertas disponibles varían según la región. Consulte a su distribuidor Cat local para obtener más detalles.

# Especificaciones de manipulador de chatarra y residuos para 980 XE

## Especificaciones de funcionamiento – Cucharones

Varillaje		Varillaje estándar	
Tipo de cucharón		Uso general – Con bulón	Uso general – Con gancho – Fusión
Tipo de cuchilla		Cuchillas empernables	Cuchillas empernables
Capacidad: nominal	m <sup>3</sup>	5,70	5,70
	yd <sup>3</sup>	7,50	7,50
Capacidad: nominal con factor de llenado del 110 %	m <sup>3</sup>	6,30	6,30
	yd <sup>3</sup>	8,25	8,25
Anchura	mm	3.481	3.481
	pies/pulg	11' 5"	11' 5"
16† Espacio libre de descarga en posición de máxima elevación y ángulo de descarga de 45°	mm	3.233	3.123
	pies/pulg	10' 7"	10' 2"
17† Alcance a máxima elevación y ángulo de descarga de 45°	mm	1.567	1.668
	pies/pulg	5' 1"	5' 5"
Alcance con el brazo de elevación y el cucharón horizontales	mm	3.079	3.228
	pies/pulg	10' 1"	10' 7"
A† Profundidad de excavación	mm	72	89
	pulg	2,8"	3,5"
12† Carcasa estandarizada	mm	9.711	9.873
	pies/pulg	31' 11"	32' 5"
B† Altura total con el cucharón en la posición de máxima elevación	mm	6.505	6.604
	pies/pulg	21' 5"	21' 8"
Radio de círculo de espacio libre de la pala con el cucharón en la posición de transporte	mm	7.648	7.739
	pies/pulg	25' 2"	25' 5"
Carga límite de equilibrio estático con la máquina recta (con desviación de neumáticos)	kg	N/A	N/A
	lb	N/A	N/A
Carga límite de equilibrio estático con la máquina recta (sin desviación de neumáticos)	kg	29.816	29.072
	lb	65.733	64.094
Carga límite de equilibrio estático con la máquina articulada (con desviación de neumáticos)	kg	N/A	N/A
	lb	N/A	N/A
Carga límite de equilibrio estático con la máquina articulada (sin desviación de neumáticos)	kg	25.714	25.102
	lb	56.689	55.340
Fuerza de arranque (§)	kN	210	193
	lbf	47.354	43.455
Peso de funcionamiento*	kg	38.417	38.286
	lb	84.693	84.406

\* Las cargas límite de equilibrio estático y los pesos de funcionamiento que se muestran se basan en la configuración de una máquina con neumáticos macizos Brawler 29.5X25 lisos, todos los fluidos, operador, antefiltro de cabina, contrapeso fabricado con protector trasero, cristal de ventana plano con protector delantero, paquete industrial, control de amortiguación, arranque estándar, guardabarros estrechos, antefiltro del motor de la turbina, Product Link, diferenciales de patinaje limitados delanteros, protector del tren de potencia, dirección estándar, insonorización industrial y ventilador de paso variable.

† Se muestra la ilustración con las tablas de las dimensiones.

(§) Medida 100 mm (4 pulg) por detrás de la punta de la cuchilla con el bulón de articulación del cucharón como punto de giro de acuerdo con la norma ISO 14397-2:2007.

(Con desviación de neumáticos) Cumple totalmente de la sección 1 a la 6 de la norma ISO 14397-1:2007, que exige una desviación inferior al 2 % entre los valores de los cálculos y las pruebas.

(Sin deflexión del neumático) Cumple de la sección 1 a la 5 de la norma ISO 14397-1:2007.

Los cucharones y ofertas disponibles varían según la región. Consulte a su distribuidor Cat local para obtener más detalles.

# Especificaciones de manipulador de chatarra y residuos para 980 XE

## Especificaciones de funcionamiento – Cucharones

Varillaje		Varillaje estándar	
Tipo de cucharón		Uso general – Con bulón	
Tipo de cuchilla		Cuchillas empernables	Cuchillas empernables
Capacidad: nominal	m <sup>3</sup>	6,00	6,40
	yd <sup>3</sup>	7,75	8,25
Capacidad: nominal con factor de llenado del 110 %	m <sup>3</sup>	6,60	7,00
	yd <sup>3</sup>	8,75	9,25
Anchura	mm	3.481	3.413
	pies/pulg	11' 5"	11' 2"
16† Espacio libre de descarga en posición de máxima elevación y ángulo de descarga de 45°	mm	3.205	3.150
	pies/pulg	10' 6"	10' 4"
17† Alcance a máxima elevación y ángulo de descarga de 45°	mm	1.580	1.633
	pies/pulg	5' 2"	5' 4"
Alcance con el brazo de elevación y el cucharón horizontales	mm	3.107	3.185
	pies/pulg	10' 2"	10' 5"
A† Profundidad de excavación	mm	84	84
	pulg	3,3"	3,3"
12† Carcasa estandarizada	mm	9.749	9.826
	pies/pulg	32' 0"	32' 3"
B† Altura total con el cucharón en la posición de máxima elevación	mm	6.528	6.608
	pies/pulg	21' 5"	21' 9"
Radio de círculo de espacio libre de la pala con el cucharón en la posición de transporte	mm	7.660	7.651
	pies/pulg	25' 2"	25' 2"
Carga límite de equilibrio estático con la máquina recta (con desviación de neumáticos)	kg	N/A	N/A
	lb	N/A	N/A
Carga límite de equilibrio estático con la máquina recta (sin desviación de neumáticos)	kg	30.543	30.324
	lb	67.336	66.854
Carga límite de equilibrio estático con la máquina articulada (con desviación de neumáticos)	kg	N/A	N/A
	lb	N/A	N/A
Carga límite de equilibrio estático con la máquina articulada (sin desviación de neumáticos)	kg	26.455	26.251
	lb	58.323	57.874
Fuerza de arranque (§)	kN	209	199
	lbf	47.109	44.736
Peso de funcionamiento*	kg	37.657	37.742
	lb	83.018	83.206

\* Las cargas límite de equilibrio estático y los pesos de funcionamiento que se muestran se basan en la configuración de una máquina con neumáticos macizos Brawler 29.5X25 lisos, todos los fluidos, operador, antefiltro de cabina, contrapeso fabricado con protector trasero, cristal de ventana plano con protector delantero, paquete industrial, control de amortiguación, arranque estándar, guardabarros estrechos, antefiltro del motor de la turbina, Product Link, diferenciales de patinaje limitados delanteros, protector del tren de potencia, dirección estándar, insonorización industrial y ventilador de paso variable.

† Se muestra la ilustración con las tablas de las dimensiones.

(§) Medida 100 mm (4 pulg) por detrás de la punta de la cuchilla con el bulón de articulación del cucharón como punto de giro de acuerdo con la norma ISO 14397-2:2007. (Con desviación de neumáticos) Cumple totalmente de la sección 1 a la 6 de la norma ISO 14397-1:2007, que exige una desviación inferior al 2 % entre los valores de los cálculos y las pruebas.

(Sin deflexión del neumático) Cumple de la sección 1 a la 5 de la norma ISO 14397-1:2007.

Los cucharones y ofertas disponibles varían según la región. Consulte a su distribuidor Cat local para obtener más detalles.

# Especificaciones de manipulador de chatarra y residuos para 980 XE

## Especificaciones de funcionamiento – Cucharones

Varillaje		Varillaje estándar	
		Residuos, explanado – Con bulón	Residuos, carga y transporte – Con bulón
Tipo de cucharón		Cuchillas empernables	Borde de caucho
Tipo de cuchilla			
Capacidad: nominal	m <sup>3</sup>	9,90	10,7
	yd <sup>3</sup>	13,00	14,00
Capacidad: nominal con factor de llenado del 110 %	m <sup>3</sup>	10,90	11,80
	yd <sup>3</sup>	14,25	15,50
Anchura	mm	3.882	3.882
	pies/pulg	12' 8"	12' 8"
16† Espacio libre de descarga en posición de máxima elevación y ángulo de descarga de 45°	mm	3.072	2.760
	pies/pulg	10' 0"	9' 0"
17† Alcance a máxima elevación y ángulo de descarga de 45°	mm	1.490	1.650
	pies/pulg	4' 10"	5' 4"
Alcance con el brazo de elevación y el cucharón horizontales	mm	3.153	3.487
	pies/pulg	10' 4"	11' 5"
A† Profundidad de excavación	mm	110	70
	pulg	4,3"	2,7"
12† Carcasa estandarizada	mm	9.815	10.229
	pies/pulg	32' 3"	33' 7"
B† Altura total con el cucharón en la posición de máxima elevación	mm	7.135	6.962
	pies/pulg	23' 5"	22' 11"
Radio de círculo de espacio libre de la pala con el cucharón en la posición de transporte	mm	7.865	7.996
	pies/pulg	25' 10"	26' 3"
Carga límite de equilibrio estático con la máquina recta (con desviación de neumáticos)	kg	N/A	N/A
	lb	N/A	N/A
Carga límite de equilibrio estático con la máquina recta (sin desviación de neumáticos)	kg	32.036	29.162
	lb	70.629	64.292
Carga límite de equilibrio estático con la máquina articulada (con desviación de neumáticos)	kg	N/A	N/A
	lb	N/A	N/A
Carga límite de equilibrio estático con la máquina articulada (sin desviación de neumáticos)	kg	27.647	25.104
	lb	60.951	55.346
Fuerza de arranque (§)	kN	204	170
	lbf	46.027	38.413
Peso de funcionamiento*	kg	38.659	38.811
	lb	85.228	85.563

\* Las cargas límite de equilibrio estático y los pesos de funcionamiento que se muestran se basan en la configuración de una máquina con neumáticos macizos Brawler 29.5X25 lisos, todos los fluidos, operador, antifiltro de cabina, contrapeso fabricado con protector trasero, cristal de ventana plano con protector delantero, paquete industrial, control de amortiguación, arranque estándar, guardabarros estrechos, antifiltro del motor de la turbina, Product Link, diferenciales de patinaje limitados delanteros, protector del tren de potencia, dirección estándar, insonorización industrial y ventilador de paso variable.

† Se muestra la ilustración con las tablas de las dimensiones.

(§) Medida 100 mm (4 pulg) por detrás de la punta de la cuchilla con el bulón de articulación del cucharón como punto de giro de acuerdo con la norma ISO 14397-2:2007.

(Con desviación de neumáticos) Cumple totalmente de la sección 1 a la 6 de la norma ISO 14397-1:2007, que exige una desviación inferior al 2 % entre los valores de los cálculos y las pruebas.

(Sin deflexión del neumático) Cumple de la sección 1 a la 5 de la norma ISO 14397-1:2007.

Los cucharones y ofertas disponibles varían según la región. Consulte a su distribuidor Cat local para obtener más detalles.

# Especificaciones de manipulador de chatarra y residuos para 980 XE

## Especificaciones de funcionamiento – Cucharones

Varillaje		Varillaje de elevación alta	
Tipo de cucharón		Uso general – Con bulón	Uso general – Con gancho – Fusion
Tipo de cuchilla		Cuchillas empernables	Cuchillas empernables
Capacidad: nominal	m <sup>3</sup>	5,40	5,40
	yd <sup>3</sup>	7,00	7,00
Capacidad: nominal con factor de llenado del 110 %	m <sup>3</sup>	5,90	5,90
	yd <sup>3</sup>	7,75	7,75
Anchura	mm	3.447	3.447
	pies/pulg	11' 3"	11' 3"
16† Espacio libre de descarga en posición de máxima elevación y ángulo de descarga de 45°	mm	3.513	3.408
	pies/pulg	11' 6"	11' 2"
17† Alcance a máxima elevación y ángulo de descarga de 45°	mm	1.513	1.621
	pies/pulg	4' 11"	5' 3"
Alcance con el brazo de elevación y el cucharón horizontales	mm	3.154	3.306
	pies/pulg	10' 4"	10' 10"
A† Profundidad de excavación	mm	82	87
	pulg	3,2"	3,4"
12† Carcasa estandarizada	mm	9.838	9.993
	pies/pulg	32' 4"	32' 10"
B† Altura total con el cucharón en la posición de máxima elevación	mm	6.653	6.757
	pies/pulg	21' 10"	22' 2"
Radio de círculo de espacio libre de la pala con el cucharón en la posición de transporte	mm	8.115	8.202
	pies/pulg	26' 8"	26' 11"
Carga límite de equilibrio estático con la máquina recta (con desviación de neumáticos)	kg	N/A	N/A
	lb	N/A	N/A
Carga límite de equilibrio estático con la máquina recta (sin desviación de neumáticos)	kg	28.182	26.779
	lb	62.131	59.039
Carga límite de equilibrio estático con la máquina articulada (con desviación de neumáticos)	kg	N/A	N/A
	lb	N/A	N/A
Carga límite de equilibrio estático con la máquina articulada (sin desviación de neumáticos)	kg	24.900	23.585
	lb	54.895	51.997
Fuerza de arranque (§)	kN	230	207
	lbf	51.726	46.562
Peso de funcionamiento*	kg	37.616	38.297
	lb	82.928	84.430

\* Las cargas límite de equilibrio estático y los pesos de funcionamiento que se muestran se basan en la configuración de una máquina con neumáticos macizos Brawler 29.5X25 lisos, todos los fluidos, operador, antifiltro de cabina, contrapeso fabricado con protector trasero, cristal de ventana plano con protector delantero, paquete industrial, control de amortiguación, arranque estándar, guardabarros estrechos, antifiltro del motor de la turbina, Product Link, diferenciales de patinaje limitados delanteros, protector del tren de potencia, dirección estándar, insonorización industrial y ventilador de paso variable.

† Se muestra la ilustración con las tablas de las dimensiones.

(§) Medida 100 mm (4 pulg) por detrás de la punta de la cuchilla con el bulón de articulación del cucharón como punto de giro de acuerdo con la norma ISO 14397-2:2007.

(Con desviación de neumáticos) Cumple totalmente de la sección 1 a la 6 de la norma ISO 14397-1:2007, que exige una desviación inferior al 2 % entre los valores de los cálculos y las pruebas.

(Sin deflexión del neumático) Cumple de la sección 1 a la 5 de la norma ISO 14397-1:2007.

Los cucharones y ofertas disponibles varían según la región. Consulte a su distribuidor Cat local para obtener más detalles.

# Especificaciones de manipulador de chatarra y residuos para 980 XE

## Especificaciones de funcionamiento – Cucharones

Varillaje		Varillaje de elevación alta	
Tipo de cucharón		Uso general – Con bulón	Uso general – Con gancho – Fusion
Tipo de cuchilla		Cuchillas empernables	Cuchillas empernables
Capacidad: nominal	m <sup>3</sup>	5,70	5,70
	yd <sup>3</sup>	7,50	7,50
Capacidad: nominal con factor de llenado del 110 %	m <sup>3</sup>	6,30	6,30
	yd <sup>3</sup>	8,25	8,25
Anchura	mm	3.481	3.481
	pies/pulg	11' 5"	11' 5"
16† Espacio libre de descarga en posición de máxima elevación y ángulo de descarga de 45°	mm	3.454	3.343
	pies/pulg	11' 3"	10' 11"
17† Alcance a máxima elevación y ángulo de descarga de 45°	mm	1.570	1.671
	pies/pulg	5' 1"	5' 5"
Alcance con el brazo de elevación y el cucharón horizontales	mm	3.239	3.388
	pies/pulg	10' 7"	11' 1"
A† Profundidad de excavación	mm	70	87
	pulg	2,7"	3,4"
12† Carcasa estandarizada	mm	9.914	10.075
	pies/pulg	32' 7"	33' 1"
B† Altura total con el cucharón en la posición de máxima elevación	mm	6.725	6.824
	pies/pulg	22' 1"	22' 5"
Radio de círculo de espacio libre de la pala con el cucharón en la posición de transporte	mm	8.149	8.243
	pies/pulg	26' 9"	27' 1"
Carga límite de equilibrio estático con la máquina recta (con desviación de neumáticos)	kg	N/A	N/A
	lb	N/A	N/A
Carga límite de equilibrio estático con la máquina recta (sin desviación de neumáticos)	kg	27.151	26.520
	lb	59.859	58.468
Carga límite de equilibrio estático con la máquina articulada (con desviación de neumáticos)	kg	N/A	N/A
	lb	N/A	N/A
Carga límite de equilibrio estático con la máquina articulada (sin desviación de neumáticos)	kg	23.870	23.340
	lb	52.625	51.456
Fuerza de arranque (§)	kN	213	196
	lbf	48.071	44.123
Peso de funcionamiento*	kg	38.550	38.420
	lb	84.988	84.701

\* Las cargas límite de equilibrio estático y los pesos de funcionamiento que se muestran se basan en la configuración de una máquina con neumáticos macizos Brawler 29.5X25 lisos, todos los fluidos, operador, antefiltro de cabina, contrapeso fabricado con protector trasero, cristal de ventana plano con protector delantero, paquete industrial, control de amortiguación, arranque estándar, guardabarros estrechos, antefiltro del motor de la turbina, Product Link, diferenciales de patinaje limitados delanteros, protector del tren de potencia, dirección estándar, insonorización industrial y ventilador de paso variable.

† Se muestra la ilustración con las tablas de las dimensiones.

(§) Medida 100 mm (4 pulg) por detrás de la punta de la cuchilla con el bulón de articulación del cucharón como punto de giro de acuerdo con la norma ISO 14397-2:2007. (Con desviación de neumáticos) Cumple totalmente de la sección 1 a la 6 de la norma ISO 14397-1:2007, que exige una desviación inferior al 2 % entre los valores de los cálculos y las pruebas.

(Sin deflexión del neumático) Cumple de la sección 1 a la 5 de la norma ISO 14397-1:2007.

Los cucharones y ofertas disponibles varían según la región. Consulte a su distribuidor Cat local para obtener más detalles.

# Especificaciones de manipulador de chatarra y residuos para 980 XE

## Especificaciones de funcionamiento – Cucharones

Varillaje		Varillaje de elevación alta	
Tipo de cucharón		Uso general – Con bulón	
Tipo de cuchilla		Cuchillas empernables	Cuchillas empernables
Capacidad: nominal	m <sup>3</sup>	6,00	6,40
	yd <sup>3</sup>	7,75	8,25
Capacidad: nominal con factor de llenado del 110 %	m <sup>3</sup>	6,60	7,00
	yd <sup>3</sup>	8,75	9,25
Anchura	mm	3.481	3.413
	pies/pulg	11' 5"	11' 2"
16† Espacio libre de descarga en posición de máxima elevación y ángulo de descarga de 45°	mm	3.426	3.370
	pies/pulg	11' 2"	11' 0"
17† Alcance a máxima elevación y ángulo de descarga de 45°	mm	1.583	1.636
	pies/pulg	5' 2"	5' 4"
Alcance con el brazo de elevación y el cucharón horizontales	mm	3.267	3.345
	pies/pulg	10' 8"	10' 11"
A† Profundidad de excavación	mm	82	82
	pulg	3,2"	3,2"
12† Carcasa estandarizada	mm	9.951	10.028
	pies/pulg	32' 8"	32' 11"
B† Altura total con el cucharón en la posición de máxima elevación	mm	6.749	6.829
	pies/pulg	22' 2"	22' 5"
Radio de círculo de espacio libre de la pala con el cucharón en la posición de transporte	mm	8.161	8.152
	pies/pulg	26' 10"	26' 9"
Carga límite de equilibrio estático con la máquina recta (con desviación de neumáticos)	kg	N/A	N/A
	lb	N/A	N/A
Carga límite de equilibrio estático con la máquina recta (sin desviación de neumáticos)	kg	27.884	27.671
	lb	61.474	61.005
Carga límite de equilibrio estático con la máquina articulada (con desviación de neumáticos)	kg	N/A	N/A
	lb	N/A	N/A
Carga límite de equilibrio estático con la máquina articulada (sin desviación de neumáticos)	kg	24.613	24.413
	lb	54.262	53.821
Fuerza de arranque (§)	kN	212	202
	lbf	47.822	45.418
Peso de funcionamiento*	kg	37.790	37.875
	lb	83.313	83.500

\* Las cargas límite de equilibrio estático y los pesos de funcionamiento que se muestran se basan en la configuración de una máquina con neumáticos macizos Brawler 29.5X25 lisos, todos los fluidos, operador, antifiltro de cabina, contrapeso fabricado con protector trasero, cristal de ventana plano con protector delantero, paquete industrial, control de amortiguación, arranque estándar, guardabarros estrechos, antifiltro del motor de la turbina, Product Link, diferenciales de patinaje limitados delanteros, protector del tren de potencia, dirección estándar, insonorización industrial y ventilador de paso variable.

† Se muestra la ilustración con las tablas de las dimensiones.

(§) Medida 100 mm (4 pulg) por detrás de la punta de la cuchilla con el bulón de articulación del cucharón como punto de giro de acuerdo con la norma ISO 14397-2:2007.

(Con desviación de neumáticos) Cumple totalmente de la sección 1 a la 6 de la norma ISO 14397-1:2007, que exige una desviación inferior al 2 % entre los valores de los cálculos y las pruebas.

(Sin deflexión del neumático) Cumple de la sección 1 a la 5 de la norma ISO 14397-1:2007.

Los cucharones y ofertas disponibles varían según la región. Consulte a su distribuidor Cat local para obtener más detalles.

# Especificaciones de manipulador de chatarra y residuos para 980 XE

## Especificaciones de funcionamiento – Cucharones

Varillaje		Varillaje de elevación alta	
Tipo de cucharón		Residuos, explanado – Con bulón	Residuos, carga y transporte – Con bulón
Tipo de cuchilla		Cuchillas empernables	Borde de caucho
Capacidad: nominal	m <sup>3</sup>	9,90	10,7
	yd <sup>3</sup>	13,00	14,00
Capacidad: nominal con factor de llenado del 110 %	m <sup>3</sup>	10,90	11,80
	yd <sup>3</sup>	14,25	15,50
Anchura	mm	3.882	3.882
	pies/pulg	12' 8"	12' 8"
16† Espacio libre de descarga en posición de máxima elevación y ángulo de descarga de 45°	mm	3.292	2.980 XE
	pies/pulg	10' 9"	9' 9"
17† Alcance a máxima elevación y ángulo de descarga de 45°	mm	1.493	1.653
	pies/pulg	4' 10"	5' 5"
Alcance con el brazo de elevación y el cucharón horizontales	mm	3.313	3.647
	pies/pulg	10' 10"	11' 11"
A† Profundidad de excavación	mm	108	68
	pulg	4,2"	2,6"
12† Carcasa estandarizada	mm	10.015	10.424
	pies/pulg	32' 11"	34' 3"
B† Altura total con el cucharón en la posición de máxima elevación	mm	7.355	7.183
	pies/pulg	24' 2"	23' 7"
Radio de círculo de espacio libre de la pala con el cucharón en la posición de transporte	mm	8.366	8.494
	pies/pulg	27' 6"	27' 11"
Carga límite de equilibrio estático con la máquina recta (con desviación de neumáticos)	kg	N/A	N/A
	lb	N/A	N/A
Carga límite de equilibrio estático con la máquina recta (sin desviación de neumáticos)	kg	28.932	26.460
	lb	63.785	58.335
Carga límite de equilibrio estático con la máquina articulada (con desviación de neumáticos)	kg	N/A	N/A
	lb	N/A	N/A
Carga límite de equilibrio estático con la máquina articulada (sin desviación de neumáticos)	kg	25.448	23.221
	lb	56.104	51.193
Fuerza de arranque (§)	kN	207	174
	lbf	46.738	39.114
Peso de funcionamiento*	kg	38.793	38.944
	lb	85.523	85.857

\* Las cargas límite de equilibrio estático y los pesos de funcionamiento que se muestran se basan en la configuración de una máquina con neumáticos macizos Brawler 29.5X25 lisos, todos los fluidos, operador, antifiltro de cabina, contrapeso fabricado con protector trasero, cristal de ventana plano con protector delantero, paquete industrial, control de amortiguación, arranque estándar, guardabarros estrechos, antifiltro del motor de la turbina, Product Link, diferenciales de patinaje limitados delanteros, protector del tren de potencia, dirección estándar, insonorización industrial y ventilador de paso variable.

† Se muestra la ilustración con las tablas de las dimensiones.

(§) Medida 100 mm (4 pulg) por detrás de la punta de la cuchilla con el bulón de articulación del cucharón como punto de giro de acuerdo con la norma ISO 14397-2:2007.

(Con desviación de neumáticos) Cumple totalmente de la sección 1 a la 6 de la norma ISO 14397-1:2007, que exige una desviación inferior al 2 % entre los valores de los cálculos y las pruebas.

(Sin deflexión del neumático) Cumple de la sección 1 a la 5 de la norma ISO 14397-1:2007.

Los cucharones y ofertas disponibles varían según la región. Consulte a su distribuidor Cat local para obtener más detalles.

# Especificaciones de manipulador de chatarra y residuos para 980 XE

## Especificaciones de la horquilla

### Especificaciones de la horquilla

1	Longitud de punta	mm pulg	1.830 72,0
2	Centro de carga	mm pulg	915 36,0
	Carga límite de equilibrio estático: horquilla recta	kg lbs	19.698 43.414
	Carga límite de equilibrio estático: horquilla articulada	kg lbs	17.161 37.823
	Carga nominal (SAE J1197: 50 % de FTSTL)	kg lbs	8.327 18.352
	Carga nominal (CEN EN 474-3 terreno desigual: 60 % de FTSTL)	kg lbs	8.327 18.352
	Carga nominal (CEN EN 474-3 terreno nivelado y firme: 80 % de FTSTL)	kg lbs	8.327 18.352
3	Longitud total máxima	mm pulg	10.406 409,7
4	Alcance con horquillas a nivel del suelo	mm pulg	1.225 48,2
5	*Del suelo a la parte inferior de la punta a la mínima altura y a la altura de la horquilla	mm pulg	-146 -5,8
6	Alcance con los brazos horizontales y al nivel de la horquilla	mm pulg	1.839 72,4
7	Alcance con la horquilla a la máxima altura	mm pulg	913 35,9
8	Longitud de arriba a abajo de la punta con los brazos horizontales y al nivel de la horquilla	mm pulg	2.028 79,8
9	Longitud de arriba a abajo de la punta a la máxima altura y al nivel de la horquilla	mm pulg	4.297 169,2
10	Altura total de la horquilla a elevación máxima (de la punta del portahorquillas al suelo)	mm pulg	5.072 199,7
11	Espacio libre en levantamiento pleno y descarga máxima	mm pulg	2.681 105,5
12	Ángulo de descarga máximo con respecto a la posición horizontal	grados	45
13	Anchura total del portahorquillas	mm pulg	2.217 87,3
14	Altura total del portahorquillas	mm pulg	840 33,1
15	Anchura de punta exterior (separación máxima)	mm pulg	2.070 81,5
16	Anchura de punta exterior (separación mínima)	mm pulg	470 18,5
	Anchura de punta (punta individual)	mm pulg	150,0 5,9
	Grosor de punta	mm pulg	65,0 2,6
	Capacidad de la punta	kg lbs	5.246 11.562
	Peso de funcionamiento	kg lbs	36.158 79.693

\*Los valores negativos indican por debajo de la pendiente

## 980 IW STD

Portahorquillas de 87"

Punta de 72"

Horquillas de palés, FUSION

530-1861

530-1869

\*Versión 14C  
\*Vanillaje de barra en Z en paralelo  
\*Configuración de elevación estándar para aplicaciones industriales y manipulación de residuos

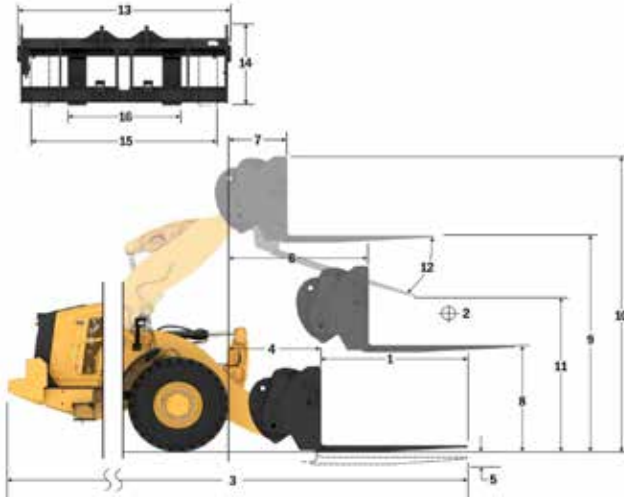

- ◆ Carga útil (SAE J1197)
- ◆ Carga útil (CEN EN 474-3: terreno irregular)
- ◆ Carga útil (CEN EN 474-3: terreno nivelado y firme)
- Carga de equilibrio estático: articulada
- Carga de equilibrio estático: recta
- ▲ Capacidad hidráulica de inclinación
- ▲ Capacidad hidráulica de elevación

**NOTA:** Las cargas límite de equilibrio estático y el peso de funcionamiento se basan en la siguiente configuración de pala: neumáticos Brawler HPS Solid lisos, aire acondicionado, control de amortiguación, protector del tren de potencia, todos los líquidos, depósito de combustible, refrigerante, lubricantes y operador.

Las especificaciones y los valores se ajustan a las siguientes normas: SAE\* J1197, ISO 14397-1, CEN\*\* EN 474-3.

La carga nominal de operación para una pala equipada con horquillas de palés se calcula a partir de los valores siguientes:

SAE J1197: 50 % de carga límite de equilibrio estático a giro pleno o límite hidráulico.

CEN EN 474-3: 60 % de la carga límite de equilibrio estático a giro pleno en terreno desigual o límite hidráulico.

CEN EN 474-3: 80 % de carga límite de equilibrio estático a giro pleno en terreno firme y nivelado o límite hidráulico.

\*SAE: Sociedad de Ingenieros de Automoción  
\*\*CEN: Comité Europeo de Normalización

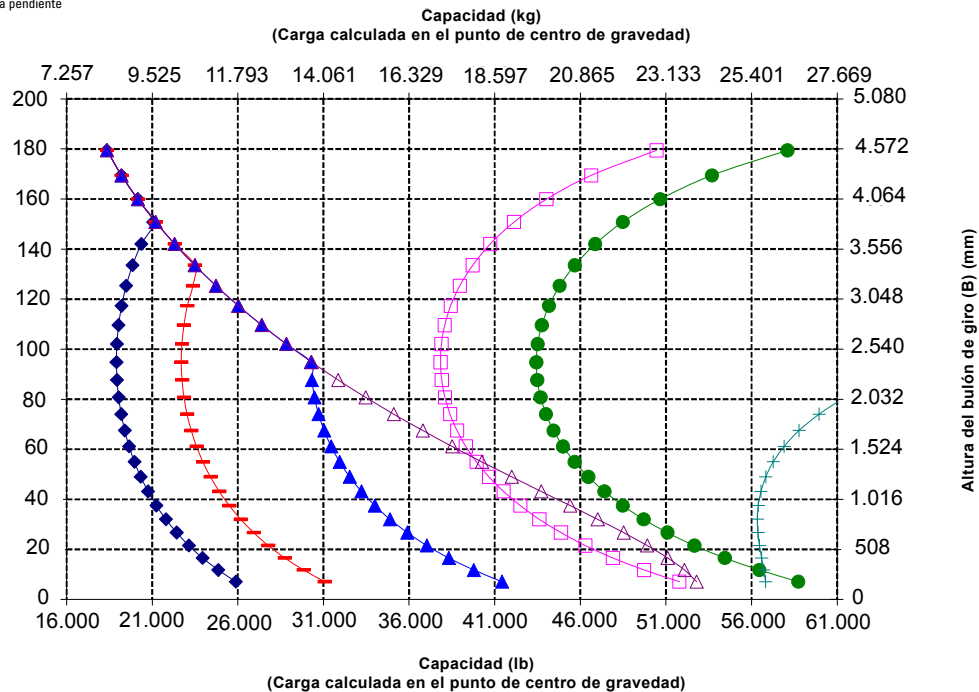

**AVISO:** No sobrepase la capacidad de carga de las puntas.  
La capacidad de cada una de las puntas está estampada en el lateral de estas.

# Especificaciones de manipulador de chatarra y residuos para 980 XE

## Especificaciones de la horquilla

### Especificaciones de la horquilla

1	Longitud de punta	mm pulg	1.829 72,0
2	Centro de carga	mm pulg	914 36,0
	Carga límite de equilibrio estático: horquilla recta	kg lbs	19.104 42.106
	Carga límite de equilibrio estático: horquilla articulada	kg lbs	16.559 36.495
	Carga nominal (SAE J1197: 50 % de FTSTL)	kg lbs	8.279 18.248
	Carga nominal (CEN EN 474-3 terreno desigual: 60 % de FTSTL)	kg lbs	8.905 19.627
	Carga nominal (CEN EN 474-3 terreno nivelado y firme: 80 % de FTSTL)	kg lbs	8.905 19.627
3	Longitud total máxima	mm pulg	10.369 408,2
4	Alcance con horquillas a nivel del suelo	mm pulg	1.189 46,8
5	*Del suelo a la parte inferior de la punta a la mínima altura y a la altura de la horquilla	mm pulg	-95 -3,7
6	Alcance con los brazos horizontales y al nivel de la horquilla	mm pulg	1.826 71,9
7	Alcance con la horquilla a la máxima altura	mm pulg	899 35,4
8	Longitud de arriba a abajo de la punta con los brazos horizontales y al nivel de la horquilla	mm pulg	2.099 82,6
9	Longitud de arriba a abajo de la punta a la máxima altura y al nivel de la horquilla	mm pulg	4.368 172,0
10	Altura total de la horquilla a elevación máxima (de la punta del portahorquillas al suelo)	mm pulg	5.412 213,1
11	Espacio libre en levantamiento pleno y descarga máxima	mm pulg	2.502 98,5
12	Ángulo de descarga máximo con respecto a la posición horizontal	grados	95
13	Anchura total del portahorquillas	mm pulg	2.821 111,1
14	Altura total del portahorquillas	mm pulg	1.129 44,4
15	Anchura de punta exterior (separación máxima)	mm pulg	2.627 103,4
16	Anchura de punta exterior (separación mínima)	mm pulg	747 29,4
	Anchura de punta (punta individual)	mm pulg	250,0 9,8
	Grosor de punta	mm pulg	85,0 3,3
	Capacidad de la punta	kg lbs	18.700 41.215
	Peso de funcionamiento	kg lbs	37.035 81.626

\*Los valores negativos indican por debajo de la pendiente

## 980 IW STD

Portahorquillas de 108"

Punta de 72"

Horquilla de construcción, FUSION

523-4199

523-4200

\*Versión 14C

\*Varillaje de barra en Z en paralelo

\*Configuración de elevación estándar para aplicaciones industriales y manipulación de residuos

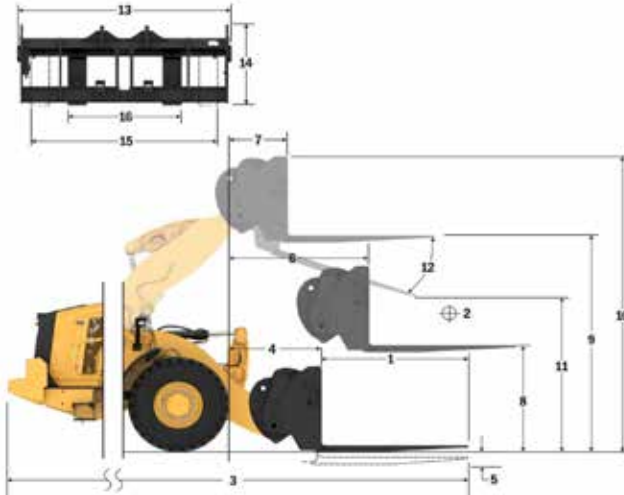

Capacidad (kg)  
(Carga calculada en el punto de centro de gravedad)

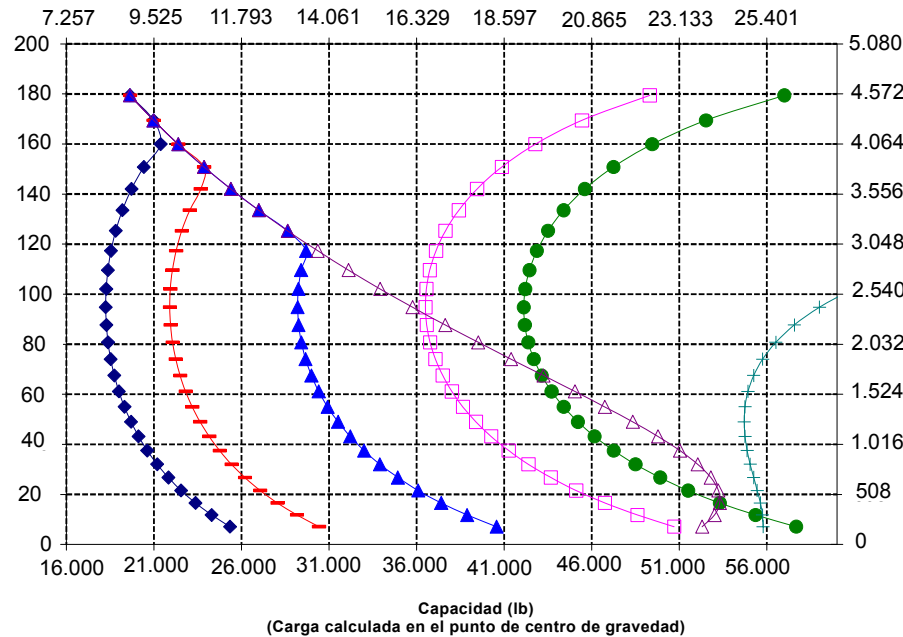

AVISO: No sobrepase la capacidad de carga de las puntas.  
La capacidad de cada una de las puntas está estampada en el lateral de estas.

# Especificaciones de manipulador de chatarra y residuos para 980 XE

## Especificaciones de la horquilla

### Especificaciones de la horquilla

1	Longitud de punta	mm pulg	2.134 84,0
2	Centro de carga	mm pulg	1.067 42,0
	Carga límite de equilibrio estático: horquilla recta	kg lbs	18.247 40.217
	Carga límite de equilibrio estático: horquilla articulada	kg lbs	15.803 34.830
	Carga nominal (SAE J1197: 50 % de FTSTL)	kg lbs	7.902 17.415
	Carga nominal (CEN EN 474-3 terreno desigual: 60 % de FTSTL)	kg lbs	7.914 17.442
	Carga nominal (CEN EN 474-3 terreno nivelado y firme: 80 % de FTSTL)	kg lbs	7.914 17.442
3	Longitud total máxima	mm pulg	10.678 420,4
4	Alcance con horquillas a nivel del suelo	mm pulg	1.193 47,0
5	*Del suelo a la parte inferior de la punta a la mínima altura y a la altura de la horquilla	mm pulg	-95 -3,7
6	Alcance con los brazos horizontales y al nivel de la horquilla	mm pulg	1.826 71,9
7	Alcance con la horquilla a la máxima altura	mm pulg	899 35,4
8	Longitud de arriba a abajo de la punta con los brazos horizontales y al nivel de la horquilla	mm pulg	2.104 82,8
9	Longitud de arriba a abajo de la punta a la máxima altura y al nivel de la horquilla	mm pulg	4.373 172,2
10	Altura total de la horquilla a elevación máxima (de la punta del portahorquillas al suelo)	mm pulg	5.412 213,1
11	Espacio libre en levantamiento pleno y descarga máxima	mm pulg	2.252 88,6
12	Ángulo de descarga máximo con respecto a la posición horizontal	grados	55
13	Anchura total del portahorquillas	mm pulg	2.821 111,1
14	Altura total del portahorquillas	mm pulg	1.129 44,4
15	Anchura de punta exterior (separación máxima)	mm pulg	2.627 103,4
16	Anchura de punta exterior (separación mínima)	mm pulg	747 29,4
	Anchura de punta (punta individual)	mm pulg	250,0 9,8
	Grosor de punta	mm pulg	90,0 3,5
	Capacidad de la punta	kg lbs	17.729 39.075
	Peso de funcionamiento	kg lbs	37.137 81.851

\*Los valores negativos indican por debajo de la pendiente

## 980 IW STD

Portahorquillas de 108"

Punta de 84"

Horquilla de construcción, FUSION

523-4199

523-4201

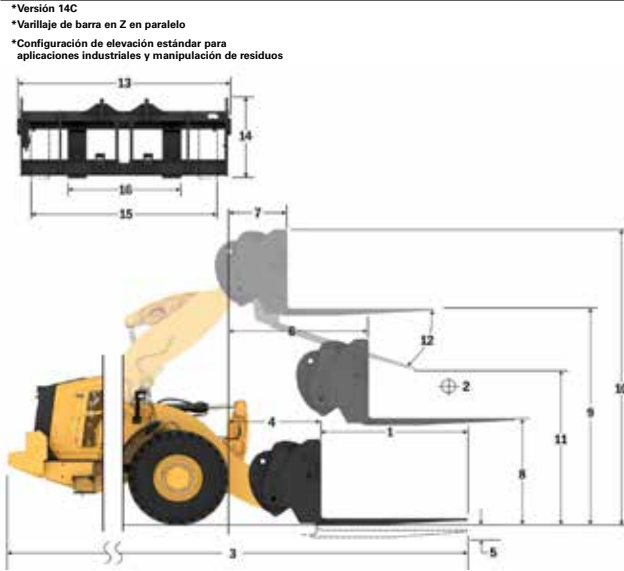

Capacidad (kg)  
(Carga calculada en el punto de centro de gravedad)

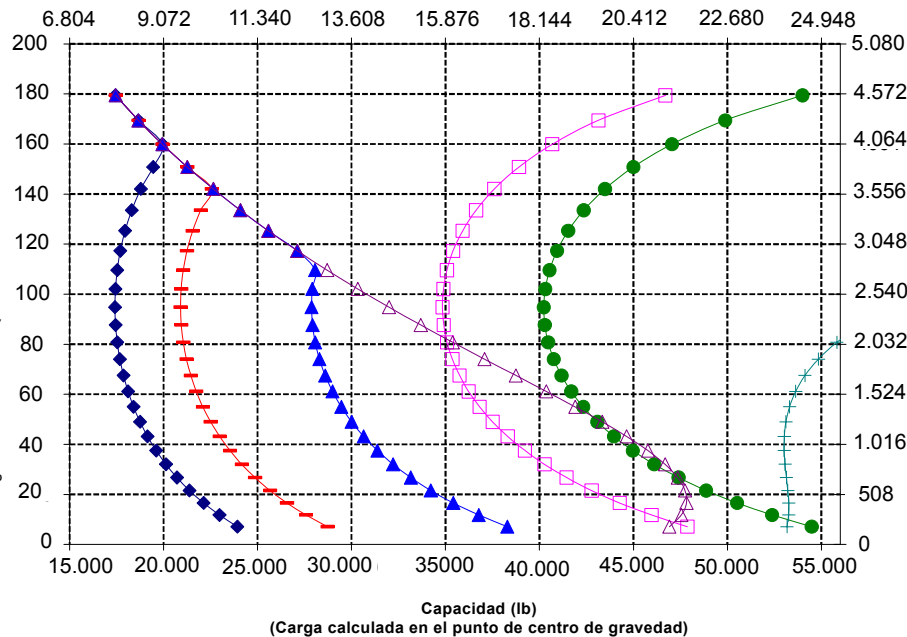

**NOTA:** Las cargas límite de equilibrio estático y el peso de funcionamiento se basan en la siguiente configuración de pala: neumáticos Brawler HPS Solid lisos, aire acondicionado, control de amortiguación, protector del tren de potencia, todos los líquidos, depósito de combustible, refrigerante, lubricantes y operador.

Las especificaciones y los valores se ajustan a las siguientes normas: SAE\* J1197, ISO 14397-1, CEN\*\* EN 474-3.

La carga nominal de operación para una pala equipada con horquillas de palés se calcula a partir de los valores siguientes:

SAE J1197: 50 % de carga límite de equilibrio estático a giro pleno o límite hidráulico.

CEN EN 474-3: 60 % de la carga límite de equilibrio estático a giro pleno enterreno desigual o límite hidráulico.

CEN EN 474-3: 80 % de carga límite de equilibrio estático a giro pleno en terreno firme y nivelado o límite hidráulico.

\*SAE: Sociedad de Ingenieros de Automoción

\*\*CEN: Comité Europeo de Normalización

**AVISO:** No sobrepase la capacidad de carga de las puntas.  
La capacidad de cada una de las puntas está estampada en el lateral de estas.

# Especificaciones de manipulador de chatarra y residuos para 980 XE

## Especificaciones de la horquilla

### Especificaciones de la horquilla

1	Longitud de punta	mm pulg	2.438 96,0
2	Centro de carga	mm pulg	1.219 48,0
	Carga límite de equilibrio estático: horquilla recta	kg lbs	17.393 38.333
	Carga límite de equilibrio estático: horquilla articulada	kg lbs	15.043 33.156
	Carga nominal (SAE J1197: 50 % de FTSTL)	kg lbs	7.041 15.518
	Carga nominal (CEN EN 474-3 terreno desigual: 60 % de FTSTL)	kg lbs	7.041 15.518
	Carga nominal (CEN EN 474-3 terreno nivelado y firme: 80 % de FTSTL)	kg lbs	7.041 15.518
3	Longitud total máxima	mm pulg	10.986 432,5
4	Alcance con horquillas a nivel del suelo	mm pulg	1.197 47,1
5	*Del suelo a la parte inferior de la punta a la mínima altura y a la altura de la horquilla	mm pulg	-93 -3,7
6	Alcance con los brazos horizontales y al nivel de la horquilla	mm pulg	1.831 72,1
7	Alcance con la horquilla a la máxima altura	mm pulg	904 35,6
8	Longitud de arriba a abajo de la punta con los brazos horizontales y al nivel de la horquilla	mm pulg	2.106 82,9
9	Longitud de arriba a abajo de la punta a la máxima altura y al nivel de la horquilla	mm pulg	4.375 172,2
10	Altura total de la horquilla a elevación máxima (de la punta del portahorquillas al suelo)	mm pulg	5.412 213,1
11	Espacio libre en levantamiento pleno y descarga máxima	mm pulg	1.998 78,7
12	Ángulo de descarga máximo con respecto a la posición horizontal	grados	95
13	Anchura total del portahorquillas	mm pulg	2.821 111,1
14	Altura total del portahorquillas	mm pulg	1.127 44,4
15	Anchura de punta exterior (separación máxima)	mm pulg	2.629 103,5
16	Anchura de punta exterior (separación mínima)	mm pulg	747 29,4
	Anchura de punta (punta individual)	mm pulg	250,0 9,8
	Grosor de punta	mm pulg	90,0 3,5
	Capacidad de la punta	kg lbs	15.750 34.713
	Peso de funcionamiento	kg lbs	37.288 82.184

\*Los valores negativos indican por debajo de la pendiente

## 980 IW STD

Portahorquillas de 108" Punta de 96"

Horquilla de construcción, FUSION

523-4199

523-4202

\*Versión 14C  
\*Varillaje de barra en Z en paralelo  
\*Configuración de elevación estándar para aplicaciones industriales y manipulación de residuos

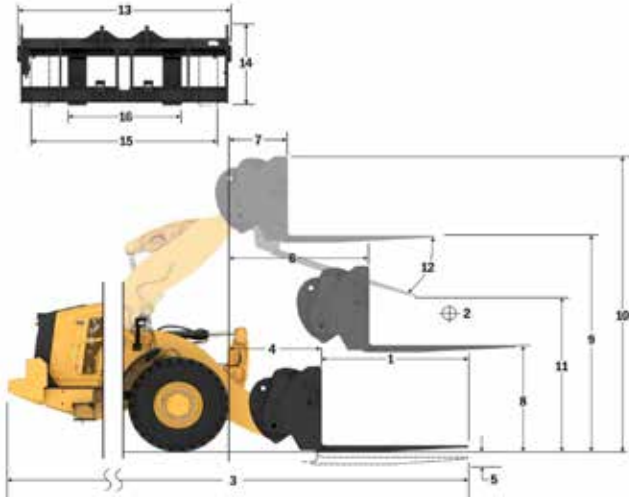

- ◆ Carga útil (SAE J1197)
- Carga útil (CEN EN 474-3: terreno irregular)
- ▲ Carga útil (CEN EN 474-3: terreno nivelado y firme)
- Carga de equilibrio estático: articulada
- Carga de equilibrio estático: recta
- △ Capacidad hidráulica de inclinación
- Capacidad hidráulica de elevación

**NOTA:** Las cargas límite de equilibrio estático y el peso de funcionamiento se basan en la siguiente configuración de pala: neumáticos Brawler HPS Solid lisos, aire acondicionado, control de amortiguación, protector del tren de potencia, todos los líquidos, depósito de combustible, refrigerante, lubricantes y operador.

Las especificaciones y los valores se ajustan a las siguientes normas: SAE\* J1197, ISO 14397-1, CEN\*\* EN 474-3.

La carga nominal de operación para una pala equipada con horquillas de palés se calcula a partir de los valores siguientes:

SAE J1197: 50 % de carga límite de equilibrio estático a giro pleno o límite hidráulico.

CEN EN 474-3: 60 % de la carga límite de equilibrio estático a giro pleno en terreno desigual o límite hidráulico.

CEN EN 474-3: 80 % de carga límite de equilibrio estático a giro pleno en terreno firme y nivelado o límite hidráulico.

\*SAE: Sociedad de Ingenieros de Automoción

\*\*CEN: Comité Europeo de Normalización

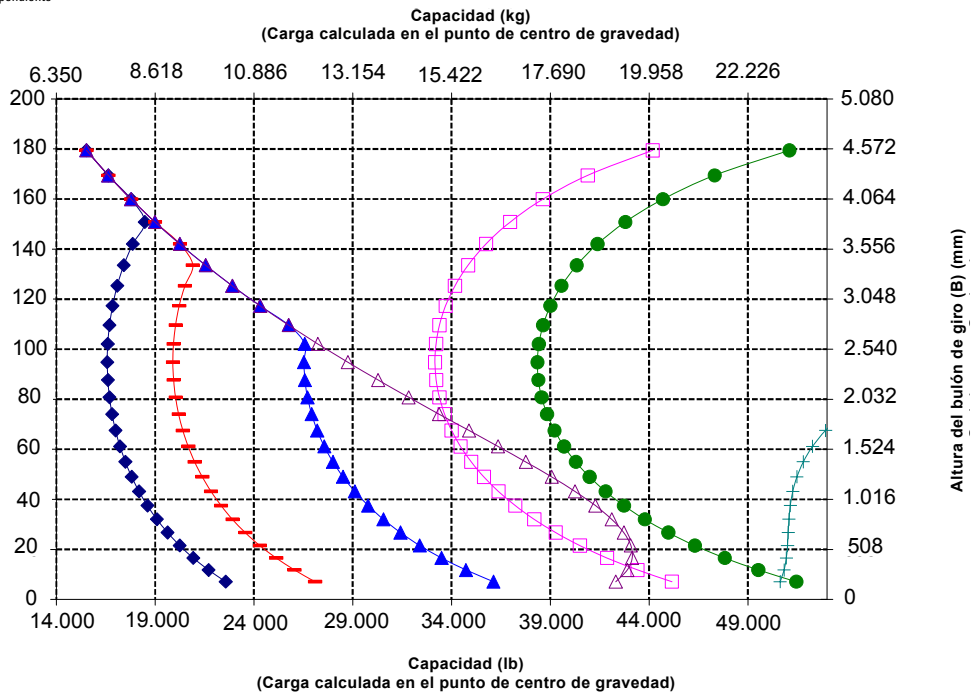

**AVISO:** No sobrepase la capacidad de carga de las puntas. La capacidad de cada una de las puntas está estampada en el lateral de estas.

# Especificaciones de manipulador de chatarra y residuos para 980 XE

## Especificaciones de la horquilla

### Especificaciones de la horquilla

1	Longitud de punta	mm pulg	1.830 72,0
2	Centro de carga	mm pulg	915 36,0
	Carga límite de equilibrio estático: horquilla recta	kg lbs	18.618 41.035
	Carga límite de equilibrio estático: horquilla articulada	kg lbs	16.537 36.447
	Carga nominal (SAE J1197: 50 % de FTSTL)	kg lbs	7.970 17.566
	Carga nominal (CEN EN 474-3 terreno desigual: 60 % de FTSTL)	kg lbs	7.970 17.566
	Carga nominal (CEN EN 474-3 terreno nivelado y firme: 80 % de FTSTL)	kg lbs	7.970 17.566
3	Longitud total máxima	mm pulg	10.615 417,9
4	Alcance con horquillas a nivel del suelo	mm pulg	1.434 56,4
5	*Del suelo a la parte inferior de la punta a la mínima altura y a la altura de la horquilla	mm pulg	-145 -5,7
6	Alcance con los brazos horizontales y al nivel de la horquilla	mm pulg	2.017 79,2
7	Alcance con la horquilla a la máxima altura	mm pulg	928 36,5
8	Longitud de arriba a abajo de la punta con los brazos horizontales y al nivel de la horquilla	mm pulg	2.028 79,8
9	Longitud de arriba a abajo de la punta a la máxima altura y al nivel de la horquilla	mm pulg	4.517 177,8
10	Altura total de la horquilla a elevación máxima (de la punta del portahorquillas al suelo)	mm pulg	5.292 208,3
11	Espacio libre en levantamiento pleno y descarga máxima	mm pulg	2.846 112,1
12	Ángulo de descarga máximo con respecto a la posición horizontal	grados	47
13	Anchura total del portahorquillas	mm pulg	2.217 87,3
14	Altura total del portahorquillas	mm pulg	840 33,1
15	Anchura de punta exterior (separación máxima)	mm pulg	2.070 81,5
16	Anchura de punta exterior (separación mínima)	mm pulg	470 18,5
	Anchura de punta (punta individual)	mm pulg	150,0 5,9
	Grosor de punta	mm pulg	65,0 2,6
	Capacidad de la punta	kg lbs	5.246 11.562
	Peso de funcionamiento	kg lbs	36.296 79.996

\*Los valores negativos indican por debajo de la pendiente

## 980 IW HL

Portahorquillas de 87"

Punta de 72"

Horquillas de palés, FUSION

530-1861

530-1869

\*Versión 14C

\*Vanillaje de barra en Z en paralelo

\*Configuración de elevación alta para aplicaciones industriales y manipulación de residuos

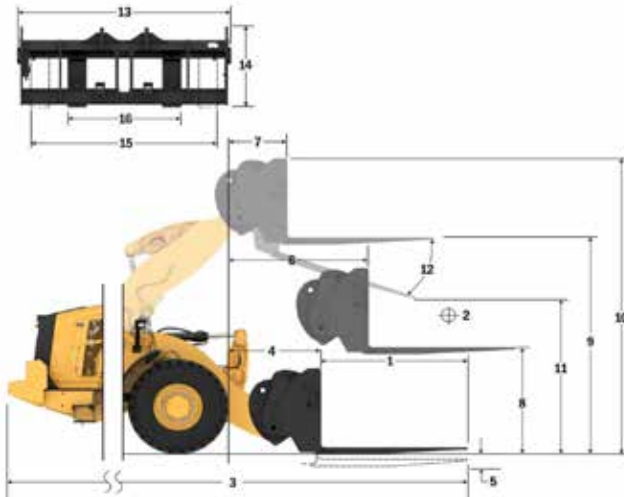

Capacidad (kg)  
(Carga calculada en el punto de centro de gravedad)

7.257 9.525 11.793 14.061 16.329 18.597 20.865 23 133 25 401

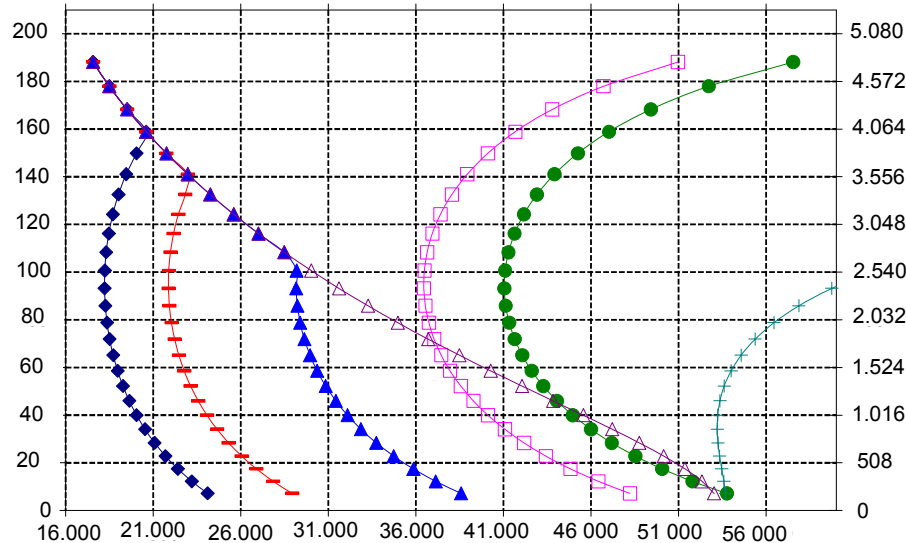

Altura del bulón de giro (B) (mm)

**NOTA:** Las cargas límite de equilibrio estático y el peso de funcionamiento se basan en la siguiente configuración de pala: neumáticos Brawler HPS Solid lisos, aire acondicionado, control de amortiguación, protector del tren de potencia, todos los líquidos, depósito de combustible, refrigerante, lubricantes y operador.

Las especificaciones y los valores se ajustan a las siguientes normas: SAE\* J1197, ISO 14397-1, CEN\*\* EN 474-3.

La carga nominal de operación para una pala equipada con horquillas de palés se calcula a partir de los valores siguientes:

SAE J1197: 50 % de carga límite de equilibrio estático a giro pleno o límite hidráulico.

CEN EN 474-3: 60 % de la carga límite de equilibrio estático a giro pleno en terreno desigual o límite hidráulico.

CEN EN 474-3: 80 % de carga límite de equilibrio estático a giro pleno en terreno firme y nivelado o límite hidráulico.

\*SAE: Sociedad de Ingenieros de Automoción

\*\*CEN: Comité Europeo de Normalización

**AVISO:** No sobrepase la capacidad de carga de las puntas. La capacidad de cada una de las puntas está estampada en el lateral de estas.

# Especificaciones de manipulador de chatarra y residuos para 980 XE

## Especificaciones de la horquilla

### Especificaciones de la horquilla

1	Longitud de punta	mm	1.829
		pulg	72,0
2	Centro de carga	mm	914
		pulg	36,0
	Carga límite de equilibrio estático: horquilla recta	kg	18.010
		lbs	39.694
	Carga límite de equilibrio estático: horquilla articulada	kg	15.921
		lbs	35.090
	Carga nominal (SAE J1197: 50 % de FTSTL)	kg	7.961
		lbs	17.545
	Carga nominal (CEN EN 474-3 terreno desigual: 60 % de FTSTL)	kg	8.586
		lbs	18.924
	Carga nominal (CEN EN 474-3 terreno nivelado y firme: 80 % de FTSTL)	kg	8.586
		lbs	18.924
3	Longitud total máxima	mm	10.577
		pulg	416,4
4	Alcance con horquillas a nivel del suelo	mm	1.397
		pulg	55,0
5	*Del suelo a la parte inferior de la punta a la mínima altura y a la altura de la horquilla	mm	-91
		pulg	-3,6
6	Alcance con los brazos horizontales y al nivel de la horquilla	mm	1.999
		pulg	78,7
7	Alcance con la horquilla a la máxima altura	mm	915
		pulg	36,0
8	Longitud de arriba a abajo de la punta con los brazos horizontales y al nivel de la horquilla	mm	2.101
		pulg	82,7
9	Longitud de arriba a abajo de la punta a la máxima altura y al nivel de la horquilla	mm	4.590
		pulg	180,7
10	Altura total de la horquilla a elevación máxima (de la punta del portahorquillas al suelo)	mm	5.634
		pulg	221,8
11	Espacio libre en levantamiento pleno y descarga máxima	mm	2.678
		pulg	105,4
12	Ángulo de descarga máximo con respecto a la posición horizontal	grados	57
13	Anchura total del portahorquillas	mm	2.821
		pulg	111,1
14	Altura total del portahorquillas	mm	1.129
		pulg	44,4
15	Anchura de punta exterior (separación máxima)	mm	2.627
		pulg	103,4
16	Anchura de punta exterior (separación mínima)	mm	747
		pulg	29,4
	Anchura de punta (punta individual)	mm	250,0
		pulg	9,8
	Grosor de punta	mm	85,0
		pulg	3,3
	Capacidad de la punta	kg	18.700
		lbs	41.215
	Peso de funcionamiento	kg	37.173
		lbs	81.929

\*Los valores negativos indican por debajo de la pendiente

## 980 IW HL

Portahorquillas de 87"

Punta de 72"

Horquilla de construcción, FUSION

523-4199

523-4200

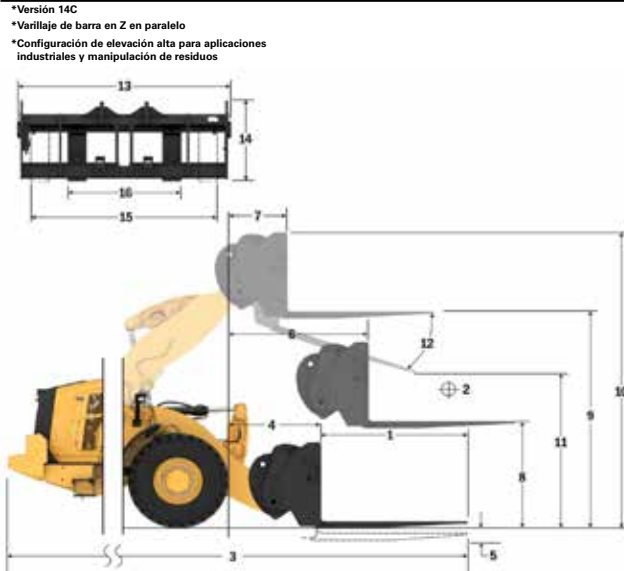

\*Versión 14C  
\*Varillaje de barra en Z en paralelo  
\*Configuración de elevación alta para aplicaciones industriales y manipulación de residuos

- ◆ Carga útil (SAE J1197)
- ◆ Carga útil (CEN EN 474-3: terreno irregular)
- ◆ Carga útil (CEN EN 474-3: terreno nivelado y firme)
- Carga de equilibrio estático: articulada
- Carga de equilibrio estático: recta
- ▲ Capacidad hidráulica de inclinación
- ◆ Capacidad hidráulica de elevación

**NOTA:** Las cargas límite de equilibrio estático y el peso de funcionamiento se basan en la siguiente configuración de pala: neumáticos Brawler HPS Solid lisos, aire acondicionado, control de amortiguación, protector del tren de potencia, todos los líquidos, depósito de combustible, refrigerante, lubricantes y operador.

Las especificaciones y los valores se ajustan a las siguientes normas: SAE\* J1197, ISO 14397-1, CEN\*\* EN 474-3.

La carga nominal de operación para una pala equipada con horquillas de palés se calcula a partir de los valores siguientes:

SAE J1197: 50 % de carga límite de equilibrio estático a giro pleno o límite hidráulico.

CEN EN 474-3: 60 % de la carga límite de equilibrio estático a giro pleno en terreno desigual o límite hidráulico.

CEN EN 474-3: 80 % de carga límite de equilibrio estático a giro pleno en terreno firme y nivelado o límite hidráulico.

\*SAE: Sociedad de Ingenieros de Automoción  
\*\*CEN: Comité Europeo de Normalización

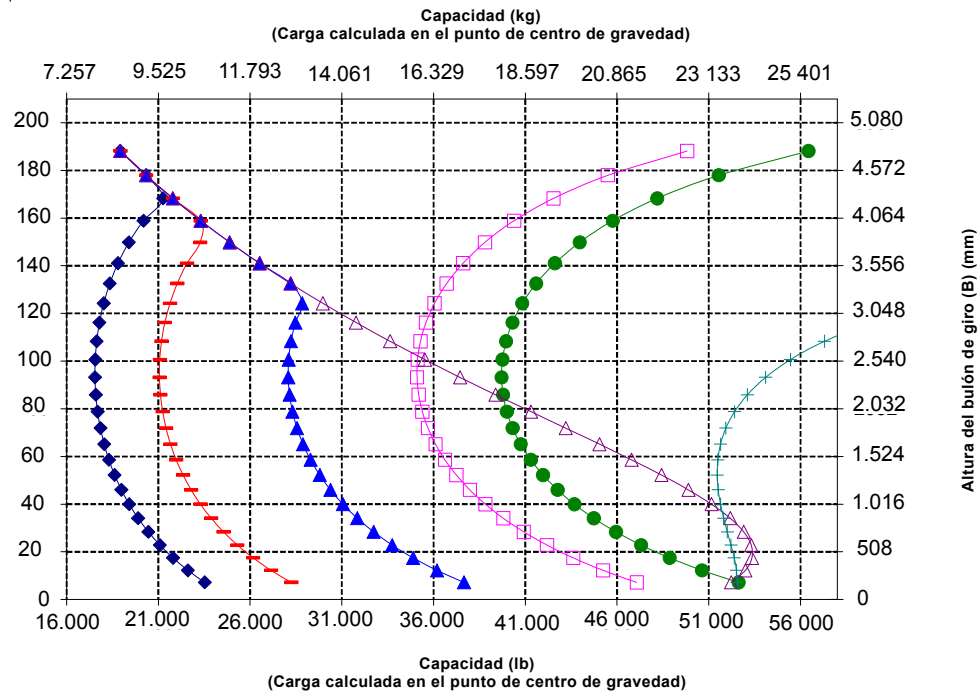

**AVISO:** No sobrepase la capacidad de carga de las puntas.  
La capacidad de cada una de las puntas está estampada en el lateral de estas.

# Especificaciones de manipulador de chatarra y residuos para 980 XE

## Especificaciones de la horquilla

### Especificaciones de la horquilla

1	Longitud de punta	mm pulg	2.134 84,0
2	Centro de carga	mm pulg	1.067 42,0
	Carga límite de equilibrio estático: horquilla recta	kg lbs	17.225 37.964
	Carga límite de equilibrio estático: horquilla articulada	kg lbs	15.216 33.537
	Carga nominal (SAE J1197: 50 % de FTSTL)	kg lbs	7.608 16.768
	Carga nominal (CEN EN 474-3 terreno desigual: 60 % de FTSTL)	kg lbs	7.633 16.824
	Carga nominal (CEN EN 474-3 terreno nivelado y firme: 80 % de FTSTL)	kg lbs	7.633 16.824
3	Longitud total máxima	mm pulg	10.885 428,6
4	Alcance con horquillas a nivel del suelo	mm pulg	1.401 55,2
5	*Del suelo a la parte inferior de la punta a la mínima altura y a la altura de la horquilla	mm pulg	-91 -3,6
6	Alcance con los brazos horizontales y al nivel de la horquilla	mm pulg	1.999 78,7
7	Alcance con la horquilla a la máxima altura	mm pulg	915 36,0
8	Longitud de arriba a abajo de la punta con los brazos horizontales y al nivel de la horquilla	mm pulg	2.106 82,9
9	Longitud de arriba a abajo de la punta a la máxima altura y al nivel de la horquilla	mm pulg	4.585 180,9
10	Altura total de la horquilla a elevación máxima (de la punta del portahorquillas al suelo)	mm pulg	5.634 221,8
11	Espacio libre en levantamiento pleno y descarga máxima	mm pulg	2.422 95,4
12	Ángulo de descarga máximo con respecto a la posición horizontal	grados	57
13	Anchura total del portahorquillas	mm pulg	2.821 111,1
14	Altura total del portahorquillas	mm pulg	1.129 44,4
15	Anchura de punta exterior (separación máxima)	mm pulg	2.627 103,4
16	Anchura de punta exterior (separación mínima)	mm pulg	747 29,4
	Anchura de punta (punta individual)	mm pulg	250,0 9,8
	Grosor de punta	mm pulg	90,0 3,5
	Capacidad de la punta	kg lbs	17.729 39.075
	Peso de funcionamiento	kg lbs	37.275 82.154

\*Los valores negativos indican por debajo de la pendiente

## 980 IW HL

Portahorquillas de 108"

Punta de 84"

Horquillas de palés, FUSION

523-4199

523-4201

\*Versión 14C  
\*Vanillaje de barra en Z en paralelo  
\*Configuración de elevación alta para aplicaciones industriales y manipulación de residuos

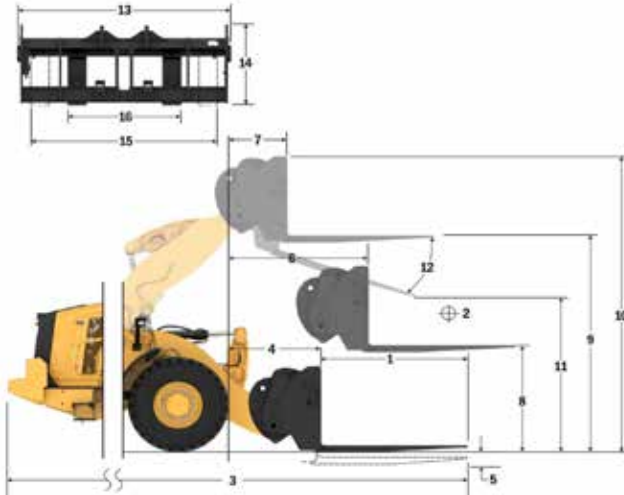

- ◆ Carga útil (SAE J1197)
- ◆ Carga útil (CEN EN 474-3: terreno irregular)
- ◆ Carga útil (CEN EN 474-3: terreno nivelado y firme)
- Carga de equilibrio estático: articulada
- Carga de equilibrio estático: recta
- ▲ Capacidad hidráulica de inclinación
- ◆ Capacidad hidráulica de elevación

**NOTA:** Las cargas límite de equilibrio estático y el peso de funcionamiento se basan en la siguiente configuración de pala: neumáticos Brawler HPS Solid lisos, aire acondicionado, control de amortiguación, protector del tren de potencia, todos los líquidos, depósito de combustible, refrigerante, lubricantes y operador.

Las especificaciones y los valores se ajustan a las siguientes normas: SAE\* J1197, ISO 14397-1, CEN\*\* EN 474-3.

La carga nominal de operación para una pala equipada con horquillas de palés se calcula a partir de los valores siguientes:

SAE J1197: 50 % de carga límite de equilibrio estático a giro pleno o límite hidráulico.

CEN EN 474-3: 60 % de la carga límite de equilibrio estático a giro pleno en terreno desigual o límite hidráulico.

CEN EN 474-3: 80 % de carga límite de equilibrio estático a giro pleno en terreno firme y nivelado o límite hidráulico.

\*SAE: Sociedad de Ingenieros de Automoción  
\*\*CEN: Comité Europeo de Normalización

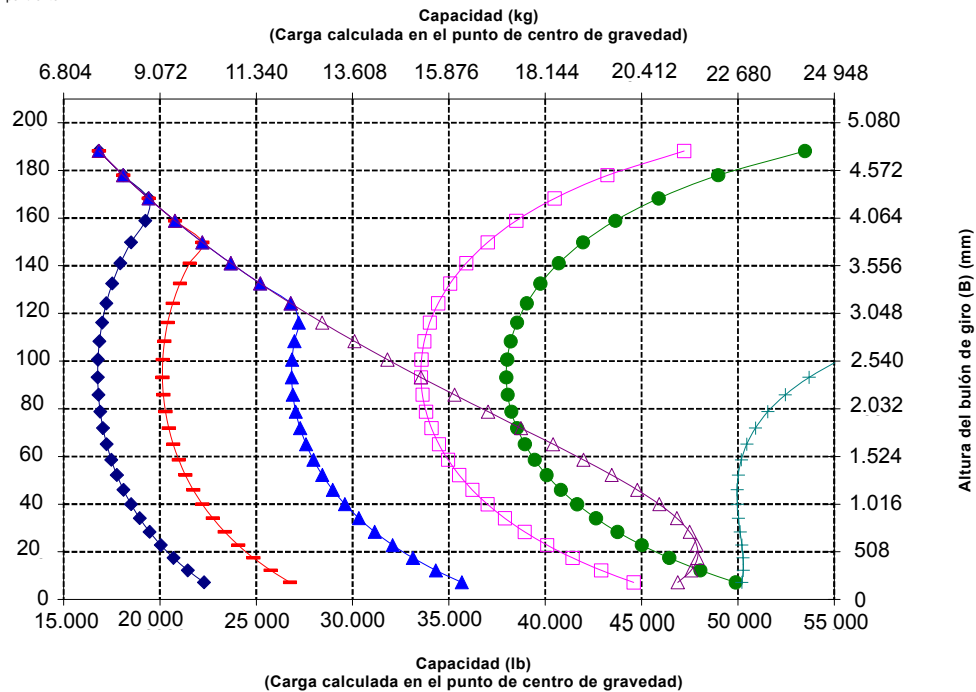

**AVISO:** No sobrepase la capacidad de carga de las puntas.  
La capacidad de cada una de las puntas está estampada en el lateral de estas.

# Especificaciones de manipulador de chatarra y residuos para 980 XE

## Especificaciones de la horquilla

### Especificaciones de la horquilla

1	Longitud de punta	mm pulg	2.438 96,0
2	Centro de carga	mm pulg	1.219 48,0
	Carga límite de equilibrio estático: horquilla recta	kg lbs	16.436 36.225
	Carga límite de equilibrio estático: horquilla articulada	kg lbs	14.502 31.962
	Carga nominal (SAE J1197: 50 % de FTSTL)	kg lbs	6.791 14.967
	Carga nominal (CEN EN 474-3 terreno desigual: 60 % de FTSTL)	kg lbs	6.791 14.967
	Carga nominal (CEN EN 474-3 terreno nivelado y firme: 80 % de FTSTL)	kg lbs	6.791 14.967
3	Longitud total máxima	mm pulg	11.194 440,7
4	Alcance con horquillas a nivel del suelo	mm pulg	1.405 55,3
5	*Del suelo a la parte inferior de la punta a la mínima altura y a la altura de la horquilla	mm pulg	-89 -3,5
6	Alcance con los brazos horizontales y al nivel de la horquilla	mm pulg	2.004 78,9
7	Alcance con la horquilla a la máxima altura	mm pulg	920 36,2
8	Longitud de arriba a abajo de la punta con los brazos horizontales y al nivel de la horquilla	mm pulg	2.108 83,0
9	Longitud de arriba a abajo de la punta a la máxima altura y al nivel de la horquilla	mm pulg	4.597 181,0
10	Altura total de la horquilla a elevación máxima (de la punta del portahorquillas al suelo)	mm pulg	5.634 221,8
11	Espacio libre en levantamiento pleno y descarga máxima	mm pulg	2.163 85,2
12	Ángulo de descarga máximo con respecto a la posición horizontal	grados	57
13	Anchura total del portahorquillas	mm pulg	2.821 111,1
14	Altura total del portahorquillas	mm pulg	1.127 44,4
15	Anchura de punta exterior (separación máxima)	mm pulg	2.629 103,5
16	Anchura de punta exterior (separación mínima)	mm pulg	747 29,4
	Anchura de punta (punta individual)	mm pulg	250,0 9,8
	Grosor de punta	mm pulg	90,0 3,5
	Capacidad de la punta	kg lbs	15.750 34.713
	Peso de funcionamiento	kg lbs	37.426 82.487

\*Los valores negativos indican por debajo de la pendiente

## 980 IW HL

Portahorquillas de 108" Punta de 96"

Horquilla de construcción, FUSION

523-4199

523-4202

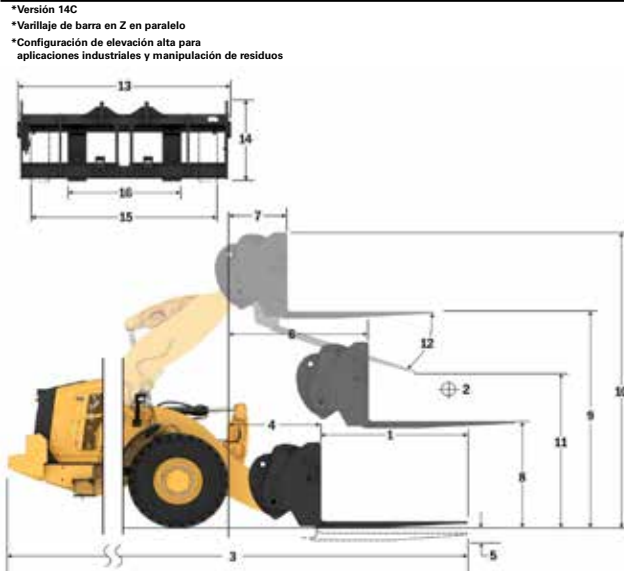

\*Versión 14C  
\*Vanillaje de barra en Z en paralelo  
\*Configuración de elevación alta para aplicaciones industriales y manipulación de residuos

- ◆ Carga útil (SAE J1197)
- ◆ Carga útil (CEN EN 474-3: terreno irregular)
- ◆ Carga útil (CEN EN 474-3: terreno nivelado y firme)
- Carga de equilibrio estático: articulada
- Carga de equilibrio estático: recta
- ▲ Capacidad hidráulica de inclinación
- ▲ Capacidad hidráulica de elevación

**NOTA:** Las cargas límite de equilibrio estático y el peso de funcionamiento se basan en la siguiente configuración de pala: neumáticos Brawler HPS Solid lisos, aire acondicionado, control de amortiguación, protector del tren de potencia, todos los líquidos, depósito de combustible, refrigerante, lubricantes y operador.

Las especificaciones y los valores se ajustan a las siguientes normas: SAE\* J1197, ISO 14397-1, CEN\*\* EN 474-3.

La carga nominal de operación para una pala equipada con horquillas de palés se calcula a partir de los valores siguientes:

SAE J1197: 50 % de carga límite de equilibrio estático a giro pleno o límite hidráulico.

CEN EN 474-3: 60 % de la carga límite de equilibrio estático a giro pleno en terreno desigual o límite hidráulico.

CEN EN 474-3: 80 % de carga límite de equilibrio estático a giro pleno en terreno firme y nivelado o límite hidráulico.

\*SAE: Sociedad de Ingenieros de Automoción

\*\*CEN: Comité Europeo de Normalización

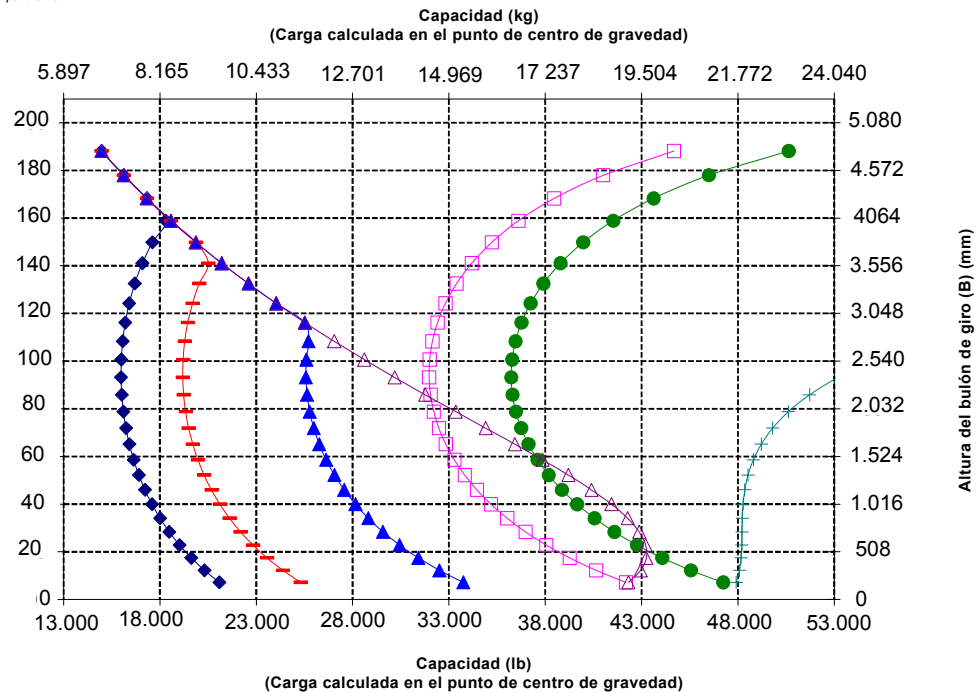

**AVISO:** No sobrepase la capacidad de carga de las puntas.  
La capacidad de cada una de las puntas está estampada en el lateral de estas.



# Máquina para Aplicaciones Forestales 980 XE

*El trabajo en un aserradero exige el rendimiento, la productividad y la seguridad adicionales que proporcionan las palas de ruedas forestales Cat®.*

## Óptima eficiencia del combustible

- Bajo consumo de combustible para lograr una eficiencia excepcional.
- La perfecta integración del sistema de la transmisión variable continua Cat, el sistema del motor, el sistema hidráulico y el sistema de refrigeración aumenta considerablemente el rendimiento y la eficiencia del combustible.
- La eliminación del convertidor de par permite controlar el régimen del motor y la velocidad de la máquina de forma independiente, lo que da lugar a una excavación eficiente, un control preciso y un funcionamiento sencillo.
- La menor velocidad nominal del motor reduce el desgaste de los componentes y el ruido durante el funcionamiento.
- El potente motor consume menos combustible al proporcionar la potencia y el par justo cuando se necesitan.

## Consiga mayor productividad

- El paquete forestal incluye un contrapeso adicional, bastidor trasero más pesado, cilindros de inclinación más grandes y articulaciones oscilantes más cortas para aumentar la capacidad de la máquina con respecto al modelo básico.
- Para las aplicaciones con gran volumen de residuos, el ventilador de paso variable opcional y los refrigeradores de manipulación de residuos de gran volumen minimizan el potencial de sobrecalentamiento y reducen la necesidad de tiempo de inactividad para la limpieza.
- Sistema hidráulico auxiliar opcional de la 3ª válvula para controlar implementos que requieran funciones adicionales.
- La transmisión variable continua ofrece cambios suaves, aceleración rápida y velocidad en pendientes.
- La maniobrabilidad de la máquina en pendientes se ha simplificado gracias a las funciones de retención de velocidad y antivuelco.
- La transmisión variable continua integrada proporciona la máxima potencia constante a velocidades óptimas.
- La menor velocidad nominal del motor reduce el desgaste de los componentes y el ruido durante el funcionamiento.
- El potente motor consume menos combustible al proporcionar la potencia y el par justo cuando se necesitan.

## FIABILIDAD PROBADA

- El motor Cat C13 ofrece una elevada densidad de potencia con una combinación de sistemas electrónicos, de combustible y de aire de eficacia probada.
- El minucioso diseño de los componentes y los procesos de validación de máquinas se traducen en una fiabilidad y un índice de disponibilidad incomparables.

## Durabilidad

- Los ejes de servicio pesado se han diseñado para hacer frente a aplicaciones extremas.
- El sistema de filtrado hidráulico de caudal completo con filtración tipo "diálisis" adicional mejora la fiabilidad del sistema hidráulico y la durabilidad de los componentes.

## Características de seguridad

- La cámara de visión trasera mejora la visibilidad detrás de la máquina, lo que ayuda a trabajar con seguridad y confianza.
- El sistema de visión envolvente opcional proporciona una visibilidad de 360° alrededor de la máquina, lo cual mejora la percepción del entorno por parte del operador.
- El sistema de mitigación de colisiones utiliza un conjunto de sensores inteligentes e integrados con diversas funciones, como advertencia de colisión al dar marcha atrás, detección de personas, inhibición del movimiento y activación del frenado automático de emergencia.
- El control remoto de Cat Command permite a los operadores trabajar de forma segura a distancia.
- Acceso a la cabina con puertas amplias, apertura remota de puertas opcional y peldaños a modo de escalera que aportan solidez y estabilidad.
- Los parabrisas del suelo al techo y los retrovisores de gran tamaño con espejos para ángulo muerto integrados proporcionan la mejor visibilidad en todas las direcciones del sector.

## Reducción del tiempo y los costes de mantenimiento

- La ampliación de los intervalos de cambio del filtro y los fluidos ayudan a reducir los costes de mantenimiento.
- Remote Troubleshoot conecta la máquina con el departamento de servicio del distribuidor para que los problemas puedan diagnosticarse rápidamente y usted pueda volver al trabajo.
- Remote Flash se adapta a sus horarios para garantizar que el software de la máquina esté actualizado y obtener así un rendimiento óptimo.
- La aplicación Cat App le ayudará a gestionar la ubicación de la flota, las horas de funcionamiento y los programas de mantenimiento; además, le avisará cuando sea necesario realizar alguna tarea de mantenimiento y le permitirá solicitar servicios a su distribuidor Cat local.
- El sistema de lubricación automática integrado prolonga la vida útil de los componentes.
- El capó basculante de una sola pieza permite acceder al compartimento del motor de forma rápida y sencilla.

## Trabaje cómodamente en la nueva cabina

- Asiento fácilmente ajustable y de última generación con suspensión para proporcionar al operador una mayor comodidad. Se ofrece en tres niveles de recorte y se puede equipar con un arnés de 4 puntos.
- El nuevo panel y las pantallas táctiles de alta resolución que incluye la cabina son intuitivos y fáciles de utilizar.
- La insonorización, las juntas y los montajes de la cabina elásticos reducen el ruido y la vibración para ofrecer un entorno de trabajo más silencioso.

# Especificaciones de la máquina 980 para aplicaciones forestales

## Características de la máquina 980 XE para aplicaciones forestales

1. Cilindros de inclinación más grandes y articulaciones oscilantes optimizadas para un mayor control de la carga en aplicaciones con horquilla
2. Contrapeso y bastidor trasero más pesados que proporcionan mayores cargas de equilibrio en una aplicación en aserradero
3. Protectores opcionales de las ventanas para dotar al cristal de una mayor resistencia a los impactos
4. Sistema hidráulico opcional de 3ª función que proporciona un control hidráulico auxiliar para los implementos como horquillas para aserradero o madereras
5. Gran variedad de implementos para aserradero

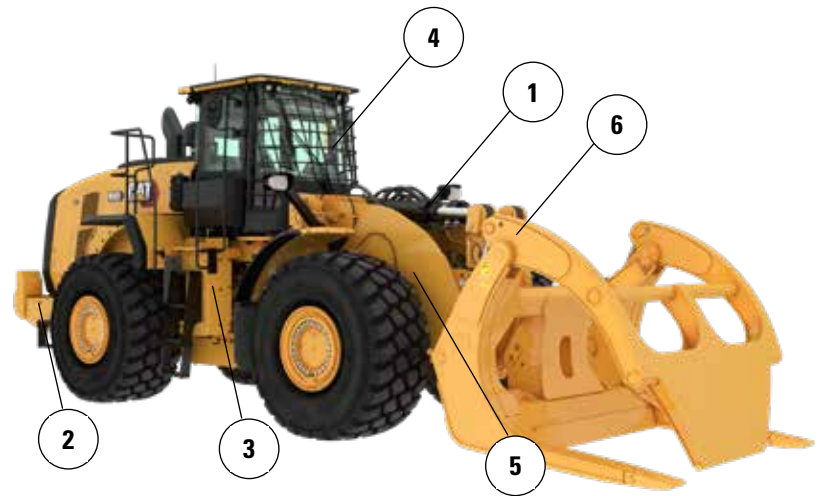

6. Un ventilador de paso variable opcional para mantener la parrilla trasera y los núcleos de refrigeración limpios en aplicaciones de residuos de gran volumen
7. Los núcleos de refrigeración con espacio de aletas ancho/mantenimiento de residuos de gran volumen opcionales tienen menor tendencia a la obstrucción
8. Radiador de aceite del eje opcional que proporciona menores temperaturas de aceite del eje en aplicaciones con uso intensivo del freno
9. Prefiltros opcionales de cabina y motor para usar en aplicaciones de residuos de gran volumen

# Especificaciones de la máquina 980 para aplicaciones forestales

## Opciones de neumáticos

Marca de neumáticos	Bridgestone	Michelin	Bridgestone	Michelin	Maxam	Maxam
Tamaño de neumático	29.5R25	29.5R25	29.5R25	29.5R25	29.5R25	29.5R25
Tipo de banda de rodadura	L-4	L-4	L-3	L-3	L-3	L-4
Diseño de la banda de rodadura	VSNT	XLDD1	VJT	XHA2	MS302	MS405DX
Anchura sobre los neumáticos: máxima (sin carga)*	3.240 mm 10' 8"	3.258 mm 10' 9"	3.263 mm 10' 9"	3.270 mm 10' 9"	3.270 mm 10' 9"	3.256 mm 10' 9"
Anchura sobre los neumáticos: máxima (con carga)*	3.260 mm 10' 9"	3.302 mm 10' 10"	3.289 mm 10' 10"	3.296 mm 10' 10"	3.290 mm 10' 10"	3.282 mm 10' 10"
Cambio en las dimensiones verticales (promedio de la parte delantera y trasera)		-7 mm -0,3"	-23 mm -0,9"	-40 mm -1,6"	-19 mm -0,8"	-33 mm -1,3"
Cambio en el alcance horizontal		-1 mm 0"	20 mm 0,8"	23 mm 0,9"	6 mm 0,2"	19 mm 0,7"
Cambio en el círculo de espacio libre hasta el borde exterior de los neumáticos		42 mm 1,7"	29 mm 1,1"	36 mm 1,4"	30 mm 1,2"	22 mm 0,9"
Cambio en el círculo de espacio libre hasta el borde interior de los neumáticos		-42 mm -1,7"	-29 mm -1,1"	-36 mm -1,4"	-30 mm -1,2"	-22 mm -0,9"
Cambio en el peso de funcionamiento (sin lastre)		-156 kg -344 lb	-684 kg -1.508 lb	-700 kg -1.544 lb	-528 kg -1.164 lb	-388 kg -856 lb
Cambio en la carga de equilibrio estático: recta		-119 kg -262 lb	-520 kg -1.147 lb	-532 kg -1.174 lb	-402 kg -885 lb	-295 kg -651 lb
Cambio en la carga de equilibrio estático: articulada		-103 kg -228 lb	-453 kg -998 lb	-463 kg -1.022 lb	-350 kg -771 lb	-257 kg -566 lb
Ángulo oscilación del eje trasero	±13 grados	±13 grados	±13 grados	±13 grados	±13 grados	±13 grados
Subida y bajada máximas de una sola rueda	549 mm 1' 10"	549 mm 1' 10"	549 mm 1' 10"	549 mm 1' 10"	549 mm 1' 10"	549 mm 1' 10"

\*Anchura sobre el saliente del neumático, que incluye la expansión del neumático.

Marca de neumáticos	Michelin	Bridgestone	Bridgestone	Maxam
Tamaño de neumático	875/65R29	875/65R29	875/65R29	875/65R29
Tipo de banda de rodadura	L-3	L-3	L-4	L-4
Diseño de la banda de rodadura	XHA2	VTS	VLTS	MS405DX
Anchura sobre los neumáticos: máxima (sin carga)*	3.373 mm 11' 1"	3.341 mm 11' 0"	3.344 mm 11' 0"	3.357 mm 11' 1"
Anchura sobre los neumáticos: máxima (con carga)*	3.384 mm 11' 2"	3.359 mm 11' 1"	3.366 mm 11' 1"	3.382 mm 11' 2"
Cambio en las dimensiones verticales (promedio de la parte delantera y trasera)	-25 mm -1"	-19 mm -0,8"	-16 mm -0,6"	-34 mm -1,3"
Cambio en el alcance horizontal	18 mm 0,7"	20 mm 0,8"	19 mm 0,7"	19 mm 0,7"
Cambio en el círculo de espacio libre hasta el borde exterior de los neumáticos	124 mm 4,9"	99 mm 3,9"	106 mm 4,2"	122 mm 4,8"
Cambio en el círculo de espacio libre hasta el borde interior de los neumáticos	-124 mm -4,9"	-99 mm -3,9"	-106 mm -4,2"	-122 mm -4,8"
Cambio en el peso de funcionamiento (sin lastre)	-40 kg -88 lb	240 kg 529 lb	316 kg 697 lb	308 kg 679 lb
Cambio en la carga de equilibrio estático: recta	-30 kg -67 lb	183 kg 402 lb	240 kg 530 lb	234 kg 516 lb
Cambio en la carga de equilibrio estático: articulada	-26 kg -58 lb	159 kg 350 lb	209 kg 461 lb	204 kg 450 lb
Ángulo oscilación del eje trasero	±8 grados	±8 grados	±8 grados	±8 grados
Subida y bajada máximas de una sola rueda	340 mm 1' 1"	340 mm 1' 1"	340 mm 1' 1"	340 mm 1' 1"

\*Anchura sobre el saliente del neumático, que incluye la expansión del neumático.

# Especificaciones de la máquina 980 para aplicaciones forestales

## Especificaciones de la horquilla

### Especificaciones de la horquilla

1	Longitud de punta	mm	2.438
		pulg	96,0
2	Centro de carga	mm	1.219
		pulg	48,0
	Carga límite de equilibrio estático: horquilla recta	kg	15.352
		lb	33.835
	Carga límite de equilibrio estático: horquilla articulada	kg	13.533
		lb	29.826
	Carga nominal (SAE J1197: 50 % de FTSTL)	kg	6.766
		lb	14.913
	Carga nominal (CEN EN 474-3 terreno desigual: 60 % de FTSTL)	kg	8.120
		lb	17.896
	Carga nominal (CEN EN 474-3 terreno nivelado y firme: 80 % de FTSTL)	kg	10.826
		lb	23.861
3	Longitud total máxima	mm	11.174
		pulg	439,9
4	Alcance con horquillas a nivel del suelo	mm	1.318
		pulg	51,9
5	*Del suelo a la parte inferior de la punta a la mínima altura y a la altura de la horquilla	mm	-143
		pulg	-5,6
6	Alcance con los brazos horizontales y al nivel de la horquilla	mm	1.840
		pulg	72,4
7	Alcance con la horquilla a la máxima altura	mm	913
		pulg	35,9
8	Longitud de arriba a abajo de la punta con los brazos horizontales y al nivel de la horquilla	mm	2.169
		pulg	85,4
9	Longitud de arriba a abajo de la punta a la máxima altura y al nivel de la horquilla	mm	4.438
		pulg	174,7
10	Altura total de la horquilla a elevación máxima (de la punta del portahorquillas al suelo)	mm	5.810
		pulg	228,7
11	Espacio libre en levantamiento pleno y descarga máxima	mm	2.165
		pulg	85,3
12	Ángulo de descarga máximo con respecto a la posición horizontal	grados	47
13	Anchura total del portahorquillas	mm	2.751
		pulg	108,3
14	Altura total del portahorquillas	mm	1.575
		pulg	62
15	Anchura de punta exterior (separación máxima)	mm	2.671
		pulg	105,1
16	Anchura de punta exterior (separación mínima)	mm	849
		pulg	33,4
	Anchura de punta (punta individual)	mm	88,9
		pulg	3,5
	Grosor de punta	mm	203,2
		pulg	8,0
	Capacidad de la punta	kg	11.068
		lb	24.393
	Peso de funcionamiento	kg	31.500
		lb	69.426

\*Los valores negativos indican por debajo de la pendiente

## 980 LOG

Horquilla de construcción, FUSION

Punta de 96"  
473-9104

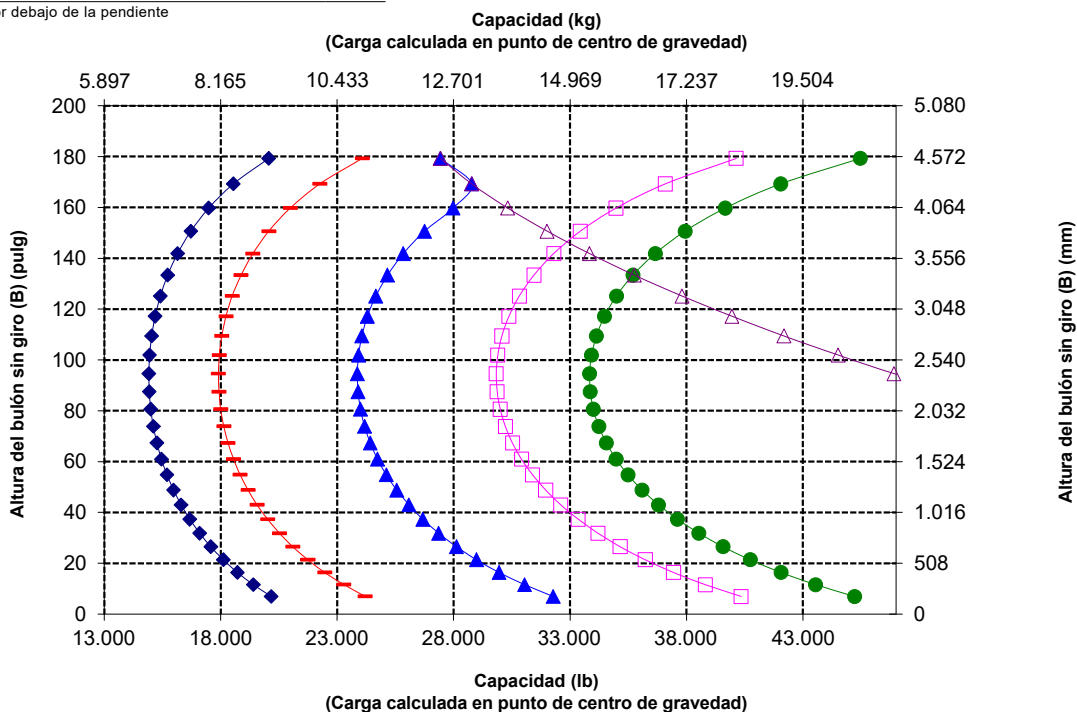
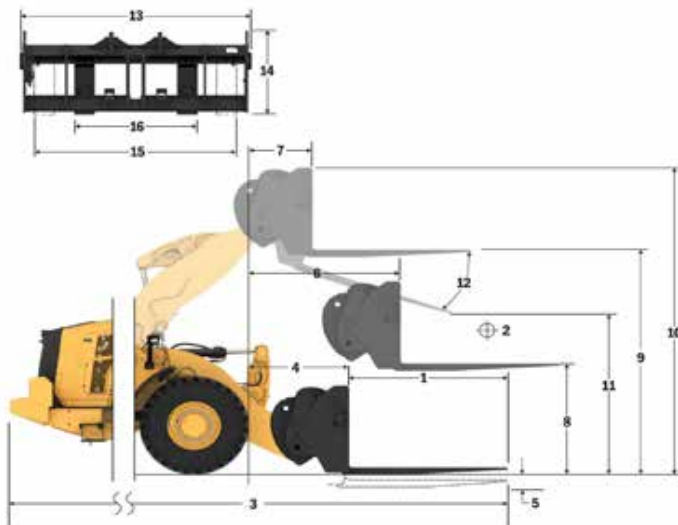

NOTA: Las cargas límite de equilibrio estático y el peso de funcionamiento se basan en la siguiente configuración de pala: neumáticos Bridgestone \* VSNT L4, aire acondicionado, control de amortiguación, protector del tren de potencia, todos los líquidos, depósito de combustible, refrigerante, lubricantes y operador.

Las especificaciones y los valores se ajustan a las siguientes normas: SAE\* J1197, ISO 14397-1, CEN\*\* EN 474-3.

La carga nominal de operación para una pala equipada con una horquilla para palés se calcula a partir de los valores siguientes:  
SAE J1197: 50 % de carga límite de equilibrio estático a giro pleno o límite hidráulico.  
CEN EN 474-3: 60 % de carga límite de equilibrio estático a giro pleno en terreno irregular o límite hidráulico.  
CEN EN 474-3: 80 % de carga límite de equilibrio estático a giro pleno en terreno firme y nivelado o límite hidráulico.

\*SAE: Sociedad de Ingenieros de Automoción  
\*\*CEN: Comité Europeo de Normalización



**ADVERTENCIA:** No sobrepase la capacidad de carga de las puntas. La capacidad de cada una de las puntas está estampada en el lateral de estas.

# Especificaciones de la máquina 980 para aplicaciones forestales

## Especificaciones de la horquilla

### Especificaciones de la horquilla

1	Longitud de punta	mm	1.829
		pulg	72,0
2	Centro de carga	mm	914
		pulg	36,0
	Carga límite de equilibrio estático: horquilla recta	kg	16.872
		lb	37.187
	Carga límite de equilibrio estático: horquilla articulada	kg	14.904
		lb	32.849
	Carga nominal (SAE J1197: 50 % de FTSTL)	kg	7.452
		lb	16.424
	Carga nominal (CEN EN 474-3 terreno desigual: 60 % de FTSTL)	kg	8.943
		lb	19.709
	Carga nominal (CEN EN 474-3 terreno nivelado y firme: 80 % de FTSTL)	kg	11.923
		lb	26.279
3	Longitud total máxima	mm	10.568
		pulg	416,1
4	Alcance con horquillas a nivel del suelo	mm	1.322
		pulg	52,1
5	*Del suelo a la parte inferior de la punta a la mínima altura y a la altura de la horquilla	mm	-149
		pulg	-5,9
6	Alcance con los brazos horizontales y al nivel de la horquilla	mm	1.840
		pulg	72,4
7	Alcance con la horquilla a la máxima altura	mm	913
		pulg	35,9
8	Longitud de arriba a abajo de la punta con los brazos horizontales y al nivel de la horquilla	mm	2.163
		pulg	85,2
9	Longitud de arriba a abajo de la punta a la máxima altura y al nivel de la horquilla	mm	4.432
		pulg	174,5
10	Altura total de la horquilla a elevación máxima (de la punta del portahorquillas al suelo)	mm	5.810
		pulg	228,7
11	Espacio libre en levantamiento pleno y descarga máxima	mm	2.607
		pulg	102,7
12	Ángulo de descarga máximo con respecto a la posición horizontal	grados	47
13	Anchura total del portahorquillas	mm	2.751
		pulg	108,3
14	Altura total del portahorquillas	mm	1.581
		pulg	62,3
15	Anchura de punta exterior (separación máxima)	mm	2.671
		pulg	105,1
16	Anchura de punta exterior (separación mínima)	mm	849
		pulg	33,4
	Anchura de punta (punta individual)	mm	88,9
		pulg	3,5
	Grosor de punta	mm	203,2
		pulg	8,0
	Capacidad de la punta	kg	14.742
		lb	32.491
	Peso de funcionamiento	kg	31.268
		lb	68.915

\*Los valores negativos indican por debajo de la pendiente

## 980 LOG

Horquilla para palés, con bulón

Punta de 72"  
473-9106

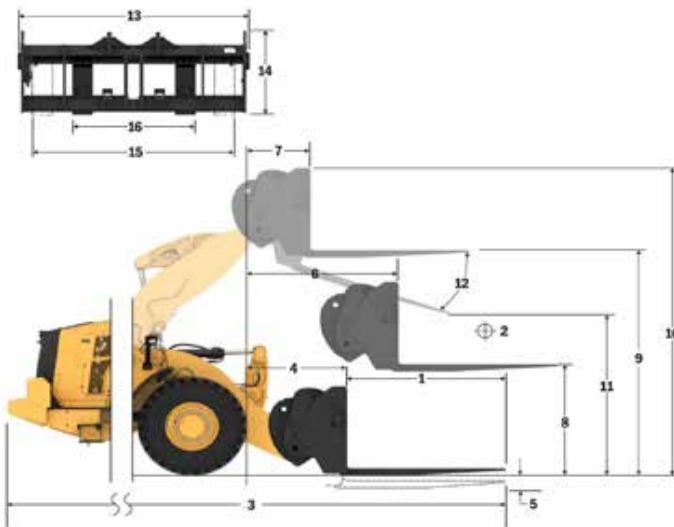

Capacidad (kg)  
(Carga calculada en punto de centro de gravedad)

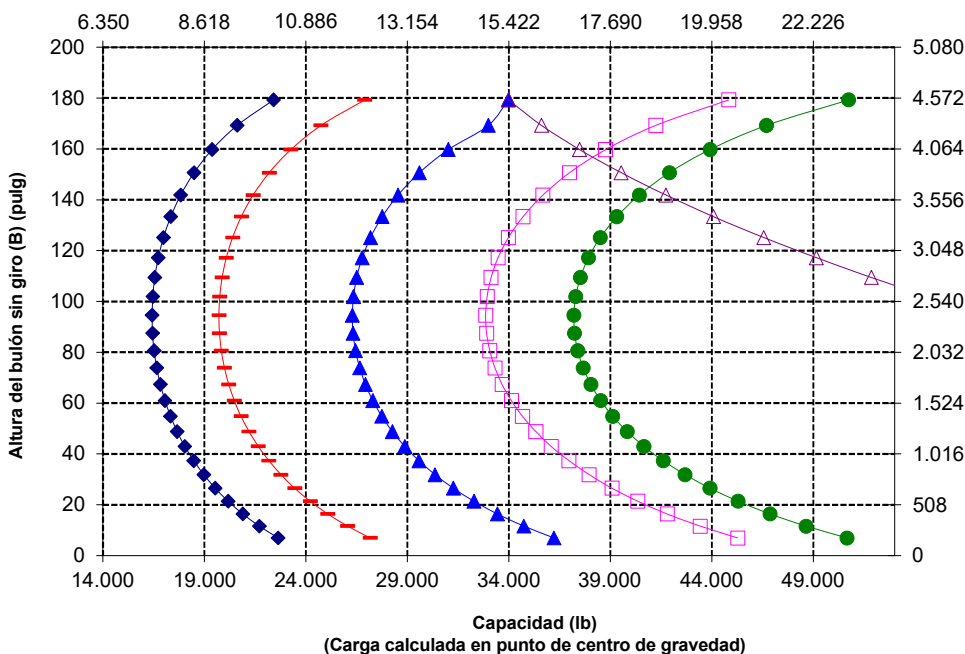

NOTA: Las cargas límite de equilibrio estático y el peso de funcionamiento se basan en la siguiente configuración de pala: neumáticos Bridgestone \* VSNT L4, aire acondicionado, control de amortiguación, protector del tren de potencia, todos los líquidos, depósito de combustible, refrigerante, lubricantes y operador.

Las especificaciones y los valores se ajustan a las siguientes normas: SAE\* J1197, ISO 14397-1, CEN\*\* EN 474-3.

La carga nominal de operación para una pala equipada con una horquilla para palés se calcula a partir de los valores siguientes:  
SAE J1197: 50 % de carga límite de equilibrio estático a giro pleno o límite hidráulico.  
CEN EN 474-3: 60 % de carga límite de equilibrio estático a giro pleno en terreno irregular o límite hidráulico.  
CEN EN 474-3: 80 % de carga límite de equilibrio estático a giro pleno en terreno firme y nivelado o límite hidráulico.

\*SAE: Sociedad de Ingenieros de Automoción  
\*\*CEN: Comité Europeo de Normalización



**ADVERTENCIA:** No sobrepase la capacidad de carga de las puntas. La capacidad de cada una de las puntas está estampada en el lateral de estas.

# Especificaciones de la máquina 980 para aplicaciones forestales

## Especificaciones de la horquilla

### Especificaciones de la horquilla

1	Longitud de punta	mm	1.829
		pulg	72,0
2	Anchura de horquilla	mm	2.777
		pulg	109,3
	Área de extremo	m <sup>2</sup>	1,69
		pie <sup>2</sup>	18
3	Altura interior (solo se aplica a doble mordaza superior)	mm	0
		pulg	0
4	Apertura mínima (solo se aplica a horquillas para aserradero)	mm	555
		pulg	22
	Peso de funcionamiento	kg	32.765
		lb	72.234
5	Distancia en el interior de las puntas de las horquillas	mm	2.215
		pulg	87
	Carga límite de equilibrio estático, máquina articulada a la altura de la horquilla	kg	15.998
		lb	35.268,4
	Carga límite de equilibrio estático, máquina recta a la altura de la horquilla	kg	18310
		lb	40.366,2
6	Altura máxima de la horquilla (con mordaza abierta si corresponde)	mm	3.107
		pulg	122,3
7	Espacio libre con máxima elevación, ángulo de descarga de 45° (si descarga máxima <> 45)	mm	2.982
		pulg	117,4
8	Espacio libre con elevación máxima y a la altura de la horquilla	mm	4.301
		pulg	169,3
9	Alcance con máxima elevación, ángulo de descarga de 45° (si descarga máxima <> 45)	mm	1.600
		pulg	63,0
10	Alcance con brazo de elevación horizontal y a la altura de la horquilla	mm	3.283
		pulg	129,2
11	*Del suelo a la parte inferior de la herramienta a la mínima altura y al nivel de la herramienta	mm	-77
		pulg	-3,0
12	Anchura entre puntas	mm	2.741
		pulg	107,9
13	Alcance a nivel del suelo	mm	2.566
		pulg	101
14	Apertura máxima en punta de horquilla y mordaza	mm	2.926
		pulg	115,2
15	Altura total de la horquilla a elevación completa y mordaza abierta	mm	7.408
		pulg	291,7
	Longitud total	mm	9.983
	De la punta de la horquilla hasta la parte posterior de la máquina	pulg	393,0
17	Espacio libre en posición de máxima elevación y descarga máxima Descarga (si <> 45)	mm	2.939
		pulg	115,7
18	Espacio libre con brazos de elevación horizontales y a la altura de la horquilla	mm	2.032,4
		pulg	80,0
19	Alcance con elevación máxima y a la altura de la horquilla	mm	2.356,0
		pulg	92,8
20	Ángulo de descarga máximo con respecto a la posición horizontal	grados	47
		rad	0,8

\*Los valores negativos indican por debajo de la pendiente

## 980 LOG

Poste de aserraderos, con bulones

Punta de 72"

507-6128

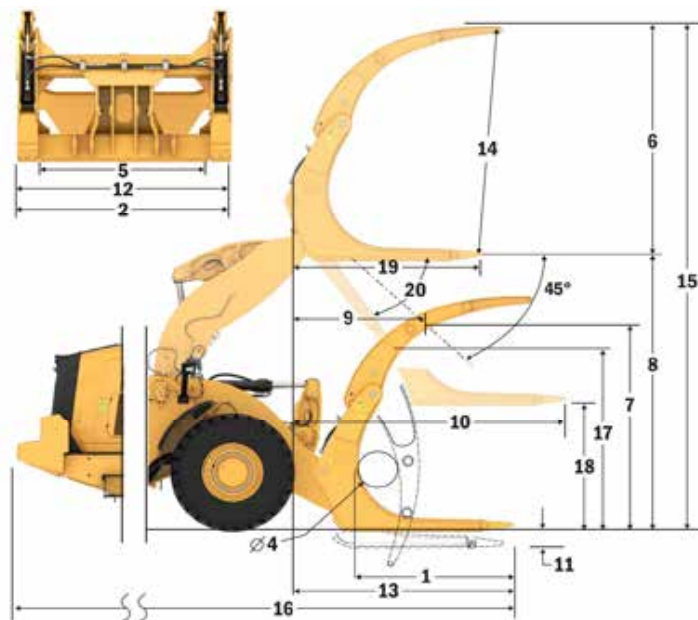

Capacidad (kg)  
(Carga calculada en punto de centro de gravedad)

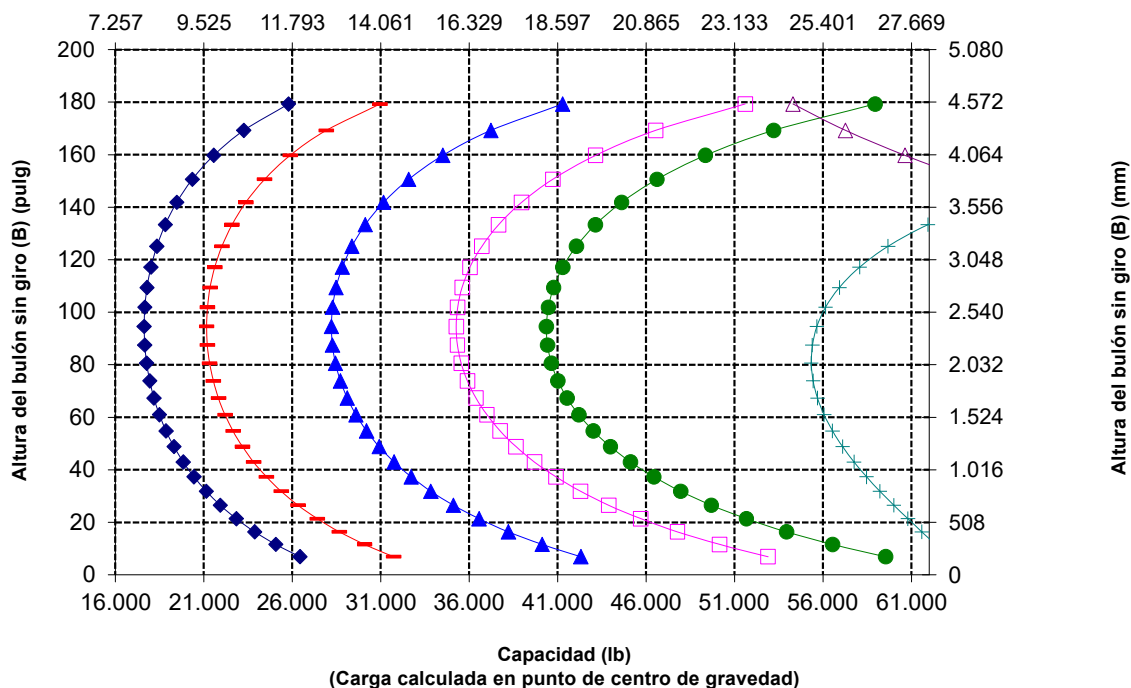

NOTA: Las cargas límite de equilibrio estático y el peso de funcionamiento se basan en la siguiente configuración de pala: neumáticos Bridgestone \* VSNT L4, aire acondicionado, control de amortiguación, protector del tren de potencia, todos los líquidos, depósito de combustible, refrigerante, lubricantes y operador.

Las especificaciones y los valores se ajustan a las siguientes normas: SAE\* J1197, ISO 14397-1, CEN\*\* EN 474-3.

La carga nominal de operación para una pala equipada con una horquilla para palés se calcula a partir de los valores siguientes: SAE J1197: 50 % de carga límite de equilibrio estático a giro pleno o límite hidráulico. CEN EN 474-3: 60 % de la carga límite de equilibrio estático a giro pleno en terreno desigual o límite hidráulico. CEN EN 474-3: 80 % de carga límite de equilibrio estático a giro pleno en terreno firme y nivelado o límite hidráulico.

SAE: Sociedad de Ingenieros de Automoción  
\*\*CEN: Comité Europeo de Normalización

# Especificaciones de la máquina 980 para aplicaciones forestales

## Especificaciones de la horquilla

### Especificaciones de la horquilla

1	Longitud de punta	mm	1.826
		pulg	71,9
2	Anchura de horquilla	mm	2.802
		pulg	110,3
	Área de extremo	m2	2,43
		pie2	26
3	Altura interior (solo se aplica a doble mordaza superior)	mm	1.540
		pulg	61
4	Apertura mínima (solo se aplica a horquillas para aserradero)	mm	N/C
		pulg	N/D
	Peso de funcionamiento	kg	31.970
		lb	70.481
5	Distancia en el interior de las puntas de las horquillas	mm	2.256
		pulg	89
	Carga límite de equilibrio estático, máquina articulada a la altura de la horquilla	kg	15.920
		lb	35.097,5
	Carga límite de equilibrio estático, máquina recta a la altura de la horquilla	kg	18.102
		lb	39.906,6
6	Altura máxima de la horquilla (con mordaza abierta si corresponde)	mm	3.394
		pulg	133,6
7	Espacio libre con máxima elevación, ángulo de descarga de 45° (si descarga máxima <= 45)	mm	2.979
		pulg	117,3
8	Espacio libre con elevación máxima y a la altura de la horquilla	mm	4.301
		pulg	169,3
9	Alcance con máxima elevación, ángulo de descarga de 45° (si descarga máxima <= 45)	mm	1.603
		pulg	63,1
10	Alcance con brazo de elevación horizontal y a la altura de la horquilla	mm	3.287
		pulg	129,4
11	*Del suelo a la parte inferior de la herramienta a la mínima altura y al nivel de la herramienta	mm	-77
		pulg	-3,0
12	Anchura entre puntas	mm	2.752
		pulg	108,4
13	Alcance a nivel del suelo	mm	2.570
		pulg	101
14	Apertura máxima en punta de horquilla y mordaza	mm	2.936
		pulg	115,6
15	Altura total de la horquilla a elevación completa y mordaza abierta	mm	7.695
		pulg	303,0
16	Longitud total De la punta de la horquilla hasta la parte posterior de la máquina	mm	9.987
		pulg	393,2
17	Espacio libre en posición de máxima elevación y descarga máxima Descarga (si <= 45)	mm	2.936
		pulg	115,6
18	Espacio libre con brazos de elevación horizontales y a la altura de la horquilla	mm	2.032,2
		pulg	80,0
19	Alcance con elevación máxima y a la altura de la horquilla	mm	2.359,9
		pulg	92,9
20	Ángulo de descarga máximo con respecto a la posición horizontal	grados	47
		rad	0,8

\*Los valores negativos indican por debajo de la pendiente

## 980 LOG

Maderera, con bulones

Punta de 72"

383-1822

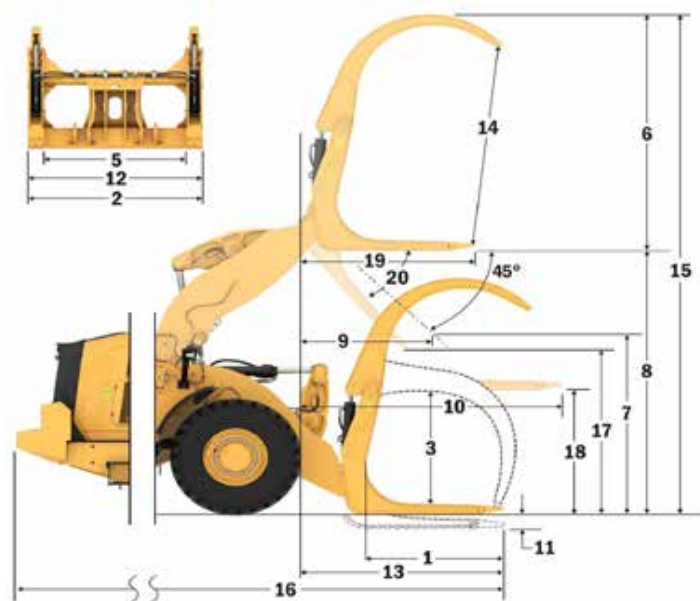

Capacidad (kg)  
(Carga calculada en punto de centro de gravedad)

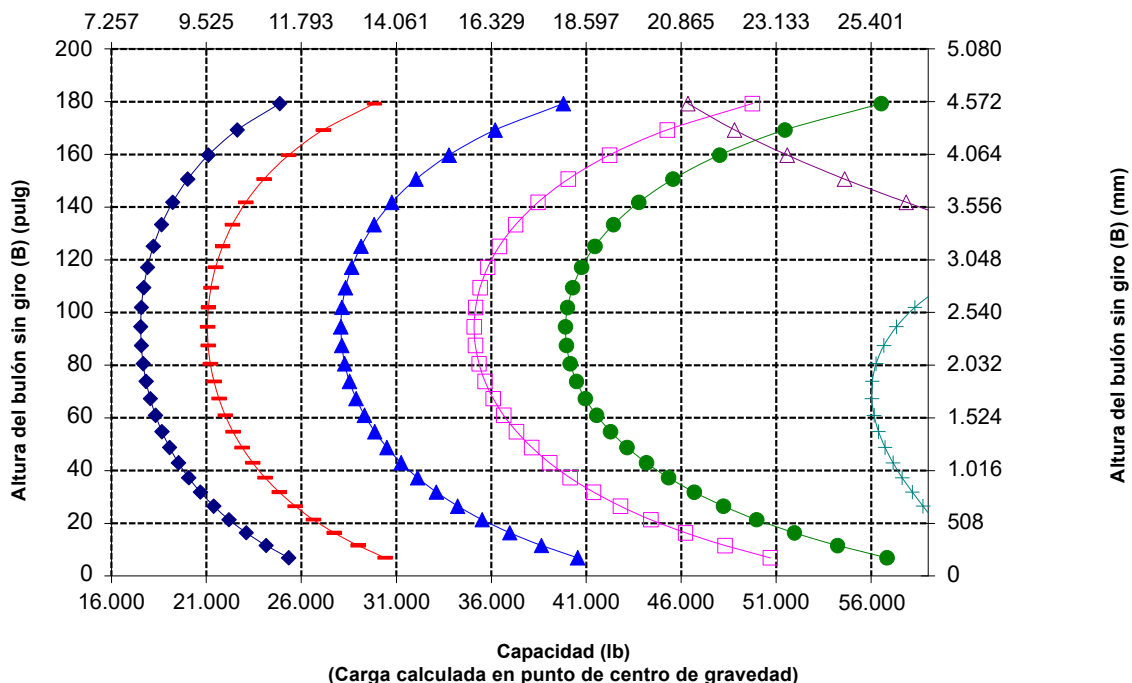

NOTA: Las cargas límite de equilibrio estático y el peso de funcionamiento se basan en la siguiente configuración de pala: neumáticos Bridgestone \* VSNT L4, aire acondicionado, control de amortiguación, protector del tren de potencia, todos los líquidos, depósito de combustible, refrigerante, lubricantes y operador.

Las especificaciones y los valores se ajustan a las siguientes normas: SAE\* J1197, ISO 14397-1, CEN\*\* EN 474-3.

La carga nominal de operación para una pala equipada con una horquilla para palés se calcula a partir de los valores siguientes:  
SAE J1197: 50 % de carga límite de equilibrio estático a giro pleno o límite hidráulico.  
CEN EN 474-3: 60 % de la carga límite de equilibrio estático a giro pleno en terreno desigual o límite hidráulico.  
CEN EN 474-3: 80 % de carga límite de equilibrio estático a giro pleno en terreno firme y nivelado o límite hidráulico.

SAE: Sociedad de Ingenieros de Automoción  
\*\*CEN: Comité Europeo de Normalización

Si desea obtener más información sobre los productos Cat, los servicios de nuestros distribuidores y las soluciones que ofrecemos para el sector, visite nuestro sitio web [www.cat.com](http://www.cat.com).

Materiales y especificaciones sujetos a cambios sin previo aviso. Las máquinas que se muestran en este catálogo pueden incluir equipos opcionales. Consulte a su distribuidor Cat para conocer las opciones disponibles.

©2025 Caterpillar. Reservados todos los derechos. CAT, CATERPILLAR, LET'S DO THE WORK, VisionLink, sus respectivos logotipos, el color "Caterpillar Corporate Yellow", la imagen comercial de "Power Edge" y de Cat "Modern Hex", así como la identidad corporativa y de producto utilizada en el presente documento, son marcas comerciales de Caterpillar y no pueden utilizarse sin autorización.

ASX94430-00 (11-2025)  
Número de versión: 14C  
(N Am, Europe, Aus-NZ,  
Türkiye, Chile, Colombia)

