



980 XE

della pala gommata

Caratteristiche tecniche

Non tutte le attrezzature sono disponibili in tutte le aree. Rivolgetevi al vostro concessionario Cat® per le configurazioni specifiche disponibili nella vostra regione.

Sommario

Caratteristiche tecniche	2
Motore	2
Benne	2
Pesi	2
Specifiche operative	2
Trasmissione	2
Impianto idraulico	3
Freni	3
Assali	3
Capacità di rifornimento di servizio	3
Cabina	3
Rumorosità	3
Impianto di climatizzazione	3
Dimensioni	4
Opzioni pneumatici	5
Fattori di riempimento delle benne e guida alla scelta	7
Specifiche operative - Benne	9
Caratteristiche tecniche della forza	25
Attrezzatura standard e a richiesta	53
Dichiarazione ambientale per il modello 980 XE	55
Configurazione del movimentatore di rifiuti e materiali di scarto 980 XE	56
Caratteristiche e vantaggi chiave	56
Opzioni pneumatici	58
Specifiche operative - Benne	60
Caratteristiche tecniche della forza	68
Configurazione della macchina per silvicoltura 980 XE	76
Caratteristiche e vantaggi chiave	76
Opzioni pneumatici	78
Caratteristiche tecniche della forza	81

Caratteristiche tecniche della pala gommata 980 XE

Motore - (U.S. EPA Tier 4 Final/EU Stage V)

Modello motore	Cat® C13	
Potenza del motore a 1.700 giri/min ISO 14396:2002	313 kW	420 hp
	426 hp (metrici)	
Potenza lorda a 1.700 giri/min SAE J1995:2014	317 kW	425 hp
	431 hp (metrica)	
Potenza netta a 1.700 giri/min ISO 9249:2007, SAE J1349:2011	293 kW	393 hp
	398 hp (metrici)	
Coppia del motore (1.200 giri/min) ISO 14396:2002	2.185 N·m	1.612 lbf-ft
Coppia lorda (1.200 giri/min) SAE J1995:2014	2.206 N·m	1.627 lbf-ft
Coppia netta (1.100 giri/min) ISO 9249:2007, SAE J1349:2011	2.086 N·m	1.539 lbf-ft
Foro	130 mm	5,12 in
Corsa	157 mm	6,18 in
Cilindrata	12,5 L	763 in ³

- Il motore Cat è conforme agli standard sulle emissioni U.S. EPA Tier 4 Final, EU Stage V, Corea Stage V e Giappone 2014.
- La potenza netta indicata è quella disponibile al volano con motore dotato di ventola, alternatore, filtro dell'aria e post-trattamento.
- Con tutti i motori diesel Cat con sistemi di post-trattamento è obbligatorio utilizzare combustibile ULSD (a bassissimo tenore di zolfo con un massimo di 15 ppm di zolfo); tali motori sono compatibili* con ULSD miscelato con i seguenti combustibili a bassa intensità di carbonio**, fino a:
 - Biodiesel al 20% FAME (fatty acid methyl ester)***
 - combustibili 100% rinnovabili diesel, HVO (hydrotreated vegetable oil, olio vegetale idrotreatato) e GTL (gas-liquido)
Fare riferimento alle linee guida per una corretta applicazione.
Per maggiori dettagli, consultate il vostro concessionario Cat o le "Raccomandazioni Caterpillar sui liquidi della macchina" (SLBU6250).
 - * Sebbene i motori Caterpillar siano compatibili con tali combustibili alternativi, in alcune aree geografiche potrebbe esserne vietato l'uso.
 - ** Le emissioni di gas serra al tubo di scarico dei combustibili a intensità di carbonio più bassa sono essenzialmente uguali ai combustibili tradizionali.
 - ***I motori privi di dispositivi post-trattamento sono compatibili con miscele superiori, compreso il biodiesel fino al 100% (per l'uso di miscele superiori al 20% di biodiesel, consultate il vostro concessionario Cat).

Benne

Capacità benna	4,0 - 14,5 m ³	5,25 - 19,0 yd ³
----------------	---------------------------	-----------------------------

Peso

Peso operativo	30.344 kg	66.877 lb
----------------	-----------	-----------

- Peso basato su una configurazione della macchina con pneumatici radiali Bridgestone 29.5R25 VSNT L4, serbatoi pieni, operatore, contrappeso standard, avviamento a freddo, parafanghi basculanti, Product Link™, assali con differenziale aperto, sterzo secondario, insonorizzazione e una benna per uso generale da 5,4 m³ (7,1 yd³) con BOCE.

Specifiche operative

Carico di ribaltamento statico - Rotazione completa di 40°		
Con flessione dello pneumatico	19.706 kg	43.432 lb
Senza flessione dello pneumatico	20.965 kg	46.208 lb
Forza di strappo	227 kN	51.008 lbf

- Per una configurazione della macchina come definita alla voce "Peso".
- Piena conformità allo standard ISO 14397-1:2007, sezioni da 1 a 6, che richiede una verifica del 2% tra i calcoli e le prove.

Trasmissione

Marcia avanti 1	7,0 km/h	4,4 mph
Marcia avanti 2	13,6 km/h	8,4 mph
Marcia avanti 3	24,0 km/h	14,9 mph
Marcia avanti 4	39,5 km/h	24,5 mph
Retromarcia 1	8,1 km/h	5,0 mph
Retromarcia 2	15,5 km/h	9,6 mph
Retromarcia 3	29,5 km/h	18,3 mph
Retromarcia 4	n/d	n/d

- Massima velocità di marcia su veicoli standard con benna vuota e pneumatici standard L4 con raggio di rotolamento di 935 mm (37").

Caratteristiche tecniche della pala gommata 980 XE

Impianto idraulico

Tipo di pompa dell'attrezzatura	A pistoni a cilindrata variabile, elettroidraulica	
Sistema attrezzo:		
Resa massima della pompa (1.400 giri/min)	457 L/min	121 gal/min
Pressione di funzionamento massima	34.300 kPa	4.975 psi
Portata massima 3ª funzione a richiesta	240 L/min	63 gal/min
Pressione massima della 3ª funzione opzionale all'attrezzatura	20.684 kPa	3.000 psi
Tempo di ciclo idraulico con carico utile nominale:		
Sollevamento dalla posizione di trasporto	5,3 sec	
Scarico, al massimo sollevamento	1,7 sec	
Abbassamento, svuotamento, flottaggio in basso	3,1 sec	
Totale	10,1 sec	

Freni

Freni	I freni sono conformi allo standard ISO 3450:2011
-------	---

Assali

Pale frontali	Differenziale aperto, fisso	
Posteriore	Differenziale aperto, oscillante	

Capacità di rifornimento di servizio

Serbatoio del combustibile	426 L	112,5 gal
Serbatoio DEF	21 L	5,5 gal
Sistema di raffreddamento	52 L	13,7 gal
Basamento	37 L	9,8 gal
Trasmissione	77 L	20,3 gal
Differenziali e riduttori finali - anteriori	84 L	22,2 gal
Differenziali e riduttori finali - posteriori	84 L	22,2 gal
Serbatoio idraulico	153 L	40,4 gal

Cabina

Struttura ROPS/FOPS	Le strutture ROPS/FOPS sono conformi agli standard ISO 3471:2008 e ISO 3449:2005 livello II
---------------------	---

Livelli di rumorosità

Livello della pressione sonora sull'operatore (ISO 6396:2008)	70 dB(A)
Livello di potenza sonora esterna (ISO 6395:2008)	110 dB(A)
Livello della pressione sonora sull'operatore (ISO 6396:2008)*	70 dB(A)
Livello di potenza sonora esterna (ISO 6395:2008)**	107 dB(A)

*Inclusi i PAESI che adottano le direttive UE e UK
**Direttiva UE sul rumore 2000/14/CE e UK Noise Regulation 2001 N. 1701

Impianto di climatizzazione

L'impianto di climatizzazione su questa macchina contiene gas refrigerante fluorurato a effetto serra R134a o R1234yf. Vedi l'etichetta o il manuale di istruzioni per informazioni su come identificare il gas.

- Se utilizza gas R134a (potenziale di riscaldamento globale = 1.430), l'impianto contiene 1,6 kg (3,5 lb) di refrigerante con un equivalente di CO₂ di 2,288 tonnellate metriche (2,522 tonnellate).
- Se dotato di R1234yf (potenziale di riscaldamento globale = 0,501), l'impianto contiene 1,389 kg (3,1 lb) di refrigerante con un equivalente di CO₂ di 0,001 tonnellate metriche (0,001 tonnellate).

Caratteristiche tecniche della pala gommata 980 XE

Dimensioni

Tutte le dimensioni sono indicative.

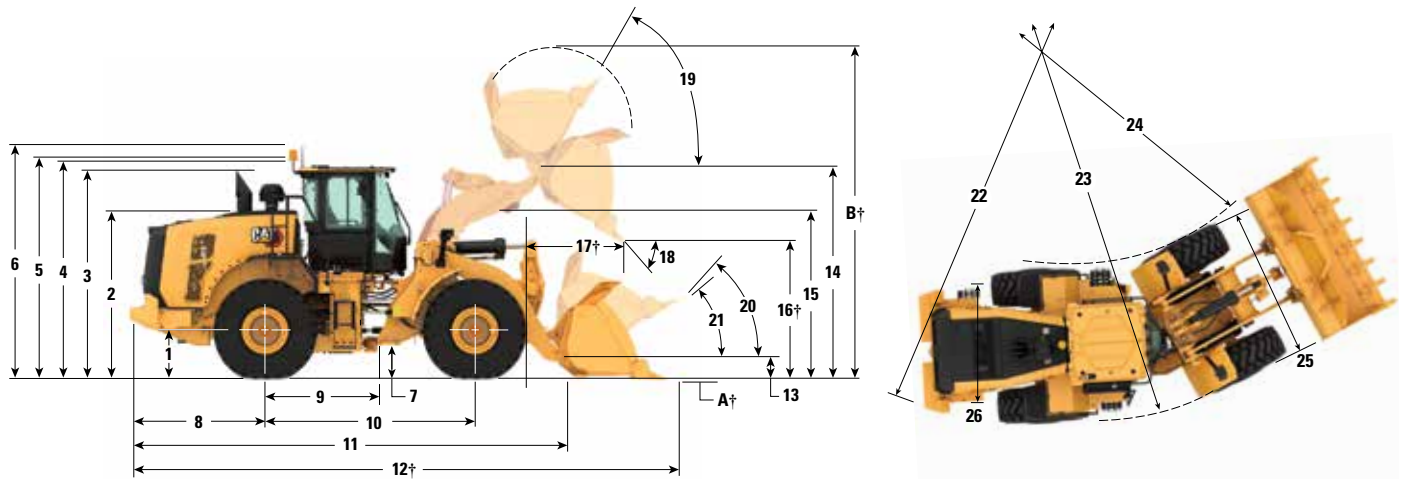

	Braccio normale		Braccio lungo	
1 Altezza al centro dell'assale	899 mm	2'11"	899 mm	2'11"
2 Altezza alla sommità del cofano	3.064 mm	10,1"	3.064 mm	10,1"
3 Altezza alla sommità del tubo di scarico	3.764 mm	12'5"	3.764 mm	12'5"
4 Altezza alla sommità della struttura ROPS	3.829 mm	12'7"	3.829 mm	12'7"
5 Altezza alla sommità dell'antenna del Product Link	3.835 mm	12'7"	3.835 mm	12'7"
6 Altezza alla sommità del faro rotante	4.108 mm	13'6"	4.108 mm	13'6"
7 Distanza libera a terra	456 mm	1,5"	456 mm	1,5"
8 Distanza dal centro dell'assale posteriore al contrappeso	2.661 mm	8,9"	2.664 mm	8,9"
9 Distanza dal centro ruota posteriore all'attacco	1.900 mm	6'3"	1.900 mm	6'3"
10 Passo	3.800 mm	12'6"	3.800 mm	12'6"
11 Lunghezza totale (senza benna)	8.155 mm	26'10"	8.358 mm	27,5"
12 Lunghezza di spedizione (con benna abbassata a terra)*†	9.673 mm	31'9"	9.878 mm	32'5"
13 Altezza perno d'incernieramento all'altezza di trasporto	632 mm	2'0"	682 mm	2'2"
14 Altezza perno di incernieramento alla massima altezza di sollevamento	4.554 mm	14'11"	4.775 mm	15'7"
15 Gioco del braccio di sollevamento alla massima altezza di sollevamento	3.881 mm	12'8"	4.125 mm	13'6"
16 Gioco di scarico alla massima altezza di sollevamento e scarico a 45°*†	3.287 mm	10'9"	3.508 mm	11'6"
17 Sbraccio alla massima altezza di sollevamento e scarico a 45°*†	1.481 mm	4'10"	1.484 mm	4'10"
18 Angolo di scarico alla massima altezza di sollevamento e scarico (in arresto)*	52°		54°	
19 Angolo di richiamo alla massima altezza di sollevamento*	61°		61°	
20 Angolo di richiamo all'altezza di trasporto*	48°		50°	
21 Angolo di richiamo al suolo*	40°		40°	
22 Diametro di sterzata sul contrappeso	13.692 mm	45'0"	13.722 mm	45'0"
23 Diametro di sterzata sulla parte esterna degli pneumatici	13.700 mm	45'0"	13.700 mm	45'0"
24 Diametro di sterzata sulla parte interna degli pneumatici	7.180 mm	23'7"	7.180 mm	23'7"
25 Larghezza agli pneumatici (a vuoto)	3.240 mm	10,8"	3.240 mm	10,8"
Larghezza agli pneumatici (a pieno con carico)	3.260 mm	10'9"	3.260 mm	10'9"
26 Carreggiata	2.440 mm	8'0"	2.440 mm	8'0"

†Le dimensioni sono elencate nelle tabelle delle specifiche operative.

Tutte le altezze e le dimensioni connesse agli pneumatici sono indicate prendendo come riferimento pneumatici radiali Bridgestone 29.5R25 VSNT L4 (vedere la tabella degli pneumatici opzionali per altri pneumatici). Le dimensioni di "Larghezza agli pneumatici" si intendono oltre la flessione dello pneumatico e comprendono l'espansione.

• Tutte le dimensioni sono indicative e si basano sulla macchina dotata di benna con attacco imperniato per uso generale da 5,4 m³ (7,1 yd³) con BOCE e pneumatici radiali Bridgestone 29.5R25 VSNT L4.
(consultare le specifiche operative per altre benne)

Caratteristiche tecniche della pala gommata 980 XE

Opzioni pneumatici

Marca pneumatici	BRIDGESTONE	MICHELIN	MICHELIN	MICHELIN	BRIDGESTONE	MICHELIN
Dimensione pneumatici	29.5R25	29.5R25	29.5R25	29.5R25	29.5R25	29.5R25
Tipo di battistrada	L-4	L-4	L-5	L-5	L-3	L-3
Profilo del battistrada	VSNT	XLDD1	XLDD2	XMINED2	VJT	XHA2
Larghezza agli pneumatici - massima (a vuoto)*	3.240 mm 10'8"	3.258 mm 10'9"	3.256 mm 10'9"	3.275 mm 10'9"	3.263 mm 10'9"	3.270 mm 10'9"
Larghezza agli pneumatici - massima (con carico)*	3.260 mm 10'9"	3.302 mm 10'10"	3.296 mm 10'10"	3.294 mm 10'10"	3.289 mm 10'10"	3.296 mm 10'10"
Variazione nelle dimensioni verticali (media del lato anteriore e posteriore)		-7 mm -0,3"	-6 mm -0,2"	5 mm 0,2"	-23 mm -0,9"	-40 mm -1,6"
Variazione nello sbraccio orizzontale		-1 mm 0"	3 mm 0,1"	3 mm 0,1"	20 mm 0,8"	23 mm 0,9"
Variazione nel diametro di sterzata sulla parte esterna degli pneumatici		42 mm 1,7"	36 mm 1,4"	34 mm 1,3"	29 mm 1,1"	36 mm 1,4"
Variazione nel diametro di sterzata sulla parte interna degli pneumatici		-42 mm -1,7"	-36 mm -1,4"	-34 mm -1,3"	-29 mm -1,1"	-36 mm -1,4"
Variazione nel peso operativo (senza zavorra)		-156 kg -344 libbre	208 kg 459 lb	532 kg 1.173 lb	-684 kg -1.508 libbre	-700 kg -1.544 libbre
Variazione del con carico di ribaltamento statico - Telaio in linea		-119 kg -262 libbre	158 kg 349 lb	405 kg 892 lb	-520 kg -1.147 libbre	-532 kg -1.174 libbre
Variazione del con carico di ribaltamento statico - Telaio articolato		-103 kg -228 libbre	138 kg 304 lb	352 kg 777 lb	-453 kg -998 libbre	-463 kg -1.022 libbre
Angolo di oscillazione assale posteriore	±13°	±13°	±13°	±13°	±13°	±13°
Escursione massima ruota singola	549 mm 1'10"	549 mm 1'10"	549 mm 1'10"	549 mm 1'10"	549 mm 1'10"	549 mm 1'10"

*Larghezza oltre la flessione dello pneumatico, espansione compresa.

Marca pneumatici	BRIDGESTONE	BRIDGESTONE	MAXAM	MAXAM	MAXAM	BRAWLER
Dimensione pneumatici	29.5R25	29.5R25	29.5R25	29.5R25	29.5R25	29.5-25
Tipo di battistrada	L-5	L-5	L-3	L-4	L-5	Fisso
Profilo del battistrada	VSDT	VSDL	MS302	MS405DX	MS503	Trazione/Liscio
Larghezza agli pneumatici - massima (a vuoto)*	3.272 mm 10'9"	3.250 mm 10,8"	3.270 mm 10'9"	3.256 mm 10'9"	3.268 mm 10'9"	3.227 mm 10,8"
Larghezza agli pneumatici - massima (con carico)*	3.301 mm 10'10"	3.275 mm 10'9"	3.290 mm 10'10"	3.282 mm 10'10"	3.304 mm 10,11"	3.230 mm 10,8"
Variazione nelle dimensioni verticali (media del lato anteriore e posteriore)	4 mm 0,1"	20 mm 0,8"	-19 mm -0,8"	-33 mm -1,3"	-6 mm -0,2"	9 mm 0,4"
Variazione nello sbraccio orizzontale	0 mm 0"	-10 mm -0,4"	6 mm 0,2"	19 mm 0,7"	-3 mm -0,1"	30 mm 1,2"
Variazione nel diametro di sterzata sulla parte esterna degli pneumatici	41 mm 1,6"	15 mm 0,6"	30 mm 1,2"	22 mm 0,9"	44 mm 1,7"	-30 mm -1,2"
Variazione nel diametro di sterzata sulla parte interna degli pneumatici	-41 mm -1,6"	-15 mm -0,6"	-30 mm -1,2"	-22 mm -0,9"	-44 mm -1,7"	30 mm 1,2"
Variazione nel peso operativo (senza zavorra)	500 kg 1.103 lb	708 kg 1.561 lb	-528 kg -1.164 libbre	-388 kg -856 libbre	252 kg 556 lb	5.772 kg 12.727 lb
Variazione del con carico di ribaltamento statico - Telaio in linea	380 kg 838 lb	538 kg 1.187 lb	-402 kg -885 libbre	-295 kg -651 libbre	192 kg 423 lb	4.390 kg 9.679 lb
Variazione del con carico di ribaltamento statico - Telaio articolato	331 kg 730 lb	469 kg 1.033 lb	-350 kg -771 libbre	-257 kg -566 libbre	167 kg 368 lb	3.821 kg 8.425 lb
Angolo di oscillazione assale posteriore	±13°	±13°	±13°	±13°	±13°	±8°
Escursione massima ruota singola	549 mm 1'10"	549 mm 1'10"	549 mm 1'10"	549 mm 1'10"	549 mm 1'10"	340 mm 1'1"

*Larghezza oltre la flessione dello pneumatico, espansione compresa.

Caratteristiche tecniche della pala gommata 980 XE

Opzioni pneumatici

Marca pneumatici	MICHELIN	BRIDGESTONE	BRIDGESTONE	MAXAM	MICHELIN
Dimensione pneumatici	875/65R29	875/65R29	875/65R29	875/65R29	875/65R29
Tipo di battistrada	L-3	L-3	L-4	L-4	L-5
Profilo del battistrada	XHA2	VTS	VLTS	MS405DX	XTRA POWER
Larghezza agli pneumatici - massima (a vuoto)*	3.373 mm 11'1"	3.341 mm 11'0"	3.344 mm 11'0"	3.357 mm 11'1"	3.341 mm 11'0"
Larghezza agli pneumatici - massima (con carico)*	3.384 mm 11'2"	3.359 mm 11'1"	3.366 mm 11'1"	3.382 mm 11'2"	3.365 mm 11'1"
Variazione nelle dimensioni verticali (media del lato anteriore e posteriore)	-25 mm -1"	-19 mm -0,8"	-16 mm -0,6"	-34 mm -1,3"	-8 mm -0,3"
Variazione nello sbraccio orizzontale	18 mm 0,7	20 mm 0,8"	19 mm 0,7	19 mm 0,7	-1 mm 0"
Variazione nel diametro di sterzata sulla parte esterna degli pneumatici	124 mm 4,9"	99 mm 3,9"	106 mm 4,2"	122 mm 4,8"	105 mm 4,1"
Variazione nel diametro di sterzata sulla parte interna degli pneumatici	-124 mm -4,9"	-99 mm -3,9"	-106 mm -4,2"	-122 mm -4,8"	-105 mm -4,1"
Variazione nel peso operativo (senza zavorra)	-40 kg -88 libbre	240 kg 529 lb	316 kg 697 lb	308 kg 679 lb	484 kg 1.067 lb
Variazione del con carico di ribaltamento statico - Telaio in linea	-30 kg -67 libbre	183 kg 402 lb	240 kg 530 lb	234 kg 516 lb	368 kg 812 lb
Variazione del con carico di ribaltamento statico - Telaio articolato	-26 kg -58 libbre	159 kg 350 lb	209 kg 461 lb	204 kg 450 lb	320 kg 706 lb
Angolo di oscillazione assale posteriore	±8°	±8°	±8°	±8°	±8°
Escursione massima ruota singola	340 mm 1'1"	340 mm 1'1"	340 mm 1'1"	340 mm 1'1"	340 mm 1'1"

*Larghezza oltre la flessione dello pneumatico, espansione compresa.

Caratteristiche tecniche della pala gommata 980 XE

Fattori di riempimento delle benne e guida alla scelta

La benna deve essere selezionata in base alla densità del materiale e al fattore di riempimento previsto. Le benne Cat serie Performance con pianale più lungo, apertura più ampia, angolo di richiamo maggiore, profili laterali curvi e protezione antivertimento integrata, mostrano fattori di riempimento notevolmente maggiori rispetto alle benne della generazione precedente o a benne non Cat. Pertanto, il volume effettivo gestito dalla macchina è spesso più elevato rispetto alla capacità nominale.

Materiale sfuso		Fattore di riempimento (%)*	Densità del materiale
Terra/argilla		115	1,5-1,7
Sabbia e ghiaia		115	1,5-1,7
Inerti:	25-76 mm (1 - 3")	110	1,6 - 1,7
	19 mm (0,75") e inferiore	105	1,8
Da roccia:	76 mm (3") e superiore	100	1,6

*Quale % della capacità nominale ISO 7546:1983.

Nota: i rendimenti volumetrici variano in caso di materiali lavati.

Densità del materiale		kg/m ³	900	1.000	1.100	1.200	1.300	1.400	1.500	1.600	1.700	1.800	1.900	2.000	2.100	2.200	2.300	2.400				
Leverismo standard	Attacco imperniato	Uso generale	5,4 m ³ (7 yd ³)							6,2 m ³ (8 yd ³)				5,4 m ³ (7 yd ³)								
			5,7 m ³ (7,5 yd ³)						6,6 m ³ (8,5 yd ³)					5,7 m ³ (7,5 yd ³)								
			6 m ³ (7,75 yd ³)						6,9 m ³ (9 yd ³)					6 m ³ (7,75 yd ³)								
			6,4 m ³ (8,25 yd ³)					7,4 m ³ (9,75 yd ³)					6,4 m ³ (8,25 yd ³)									
	Con gancio	Uso generale	5,4 m ³ (7 yd ³)								6,2 m ³ (8 yd ³)				5,4 m ³ (7 yd ³)							
			5,7 m ³ (7,5 yd ³)								6,6 m ³ (8,5 yd ³)				5,7 m ³ (7,5 yd ³)							
			6 m ³ (7,75 yd ³)												6 m ³ (7,75 yd ³)							
			6,4 m ³ (8,25 yd ³)													6,4 m ³ (8,25 yd ³)						
Braccio lungo	Attacco imperniato	Uso generale	5,4 m ³ (7 yd ³)								6,2 m ³ (8 yd ³)				5,4 m ³ (7 yd ³)							
			5,7 m ³ (7,5 yd ³)									6,6 m ³ (8,5 yd ³)				5,7 m ³ (7,5 yd ³)						
			6 m ³ (7,75 yd ³)													6 m ³ (7,75 yd ³)						
			6,4 m ³ (8,25 yd ³)														7,4 m ³ (9,75 yd ³)			6,4 m ³ (8,25 yd ³)		
	Configurazione per la movimentazione degli inerti	Attacco imperniato	Uso generale	5,4 m ³ (7 yd ³)									6,2 m ³ (8 yd ³)						5,4 m ³ (7 yd ³)			
				5,7 m ³ (7,5 yd ³)																6,6 m ³ (8,5 yd ³)	5,7 m ³ (7,5 yd ³)	
				6 m ³ (7,75 yd ³)																	6,9 m ³ (9 yd ³)	6 m ³ (7,75 yd ³)
				6,4 m ³ (8,25 yd ³)																	7,4 m ³ (9,75 yd ³)	6,4 m ³ (8,25 yd ³)
Densità del materiale	lb/yd ³	1.517	1.685	1.854	2.022	2.191	2.359	2.528	2.696	2.865	3.033	3.202	3.370	3.539	3.707	3.876	4.044					
Fattore di riempimento benna		115%	110%	105%	100%	95%																



Nota: tutte le benne presentano taglianti imbullonati.

Caratteristiche tecniche della pala gommata 980 XE

Fattori di riempimento delle benne e guida alla scelta

La benna deve essere selezionata in base alla densità del materiale e al fattore di riempimento previsto. Le benne Cat serie Performance con pianale più lungo, apertura più ampia, angolo di richiamo maggiore, profili laterali curvi e protezione antiversionamento integrata, mostrano fattori di riempimento notevolmente maggiori rispetto alle benne della generazione precedente o a benne non Cat. Pertanto, il volume effettivo gestito dalla macchina è spesso più elevato rispetto alla capacità nominale.

Materiale sfuso		Fattore di riempimento (%)*	Densità del materiale
Terra/argilla		115	1,5-1,7
Sabbia e ghiaia		115	1,5-1,7
Inerti:	25-76 mm (1 - 3")	110	1,6 - 1,7
	19 mm (0,75") e inferiore	105	1,8
Da roccia:	76 mm (3") e superiore	100	1,6

*Quale % della capacità nominale ISO 7546:1983.

Nota: i rendimenti volumetrici variano in caso di materiali lavati.

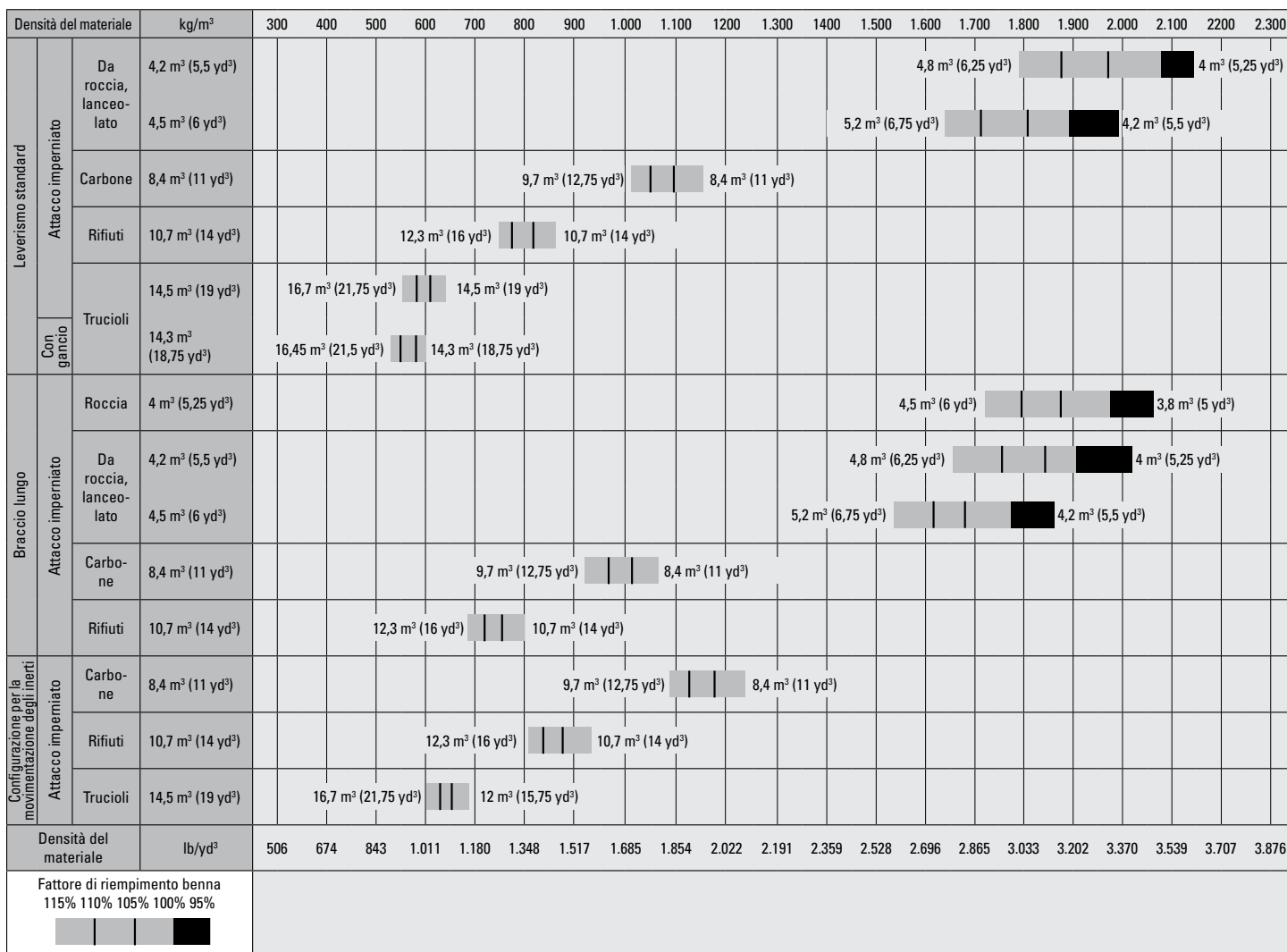

Nota: tutte le benne presentano taglianti imbullonati.

Caratteristiche tecniche della pala gommata 980 XE

Specifiche operative - Benne

Leverismo		Leverismo standard			
Tipo di benna		Per uso generale - Attacco imperniato			
Tipo di tagliente		Taglienti imbullonati	Denti e segmenti	Taglienti imbullonati	Denti e segmenti
Capacità - nominale	m ³	5,40	5,40	5,70	5,70
	yd ³	7,00	7,00	7,50	7,50
Capacità - Nominale con fattore di riempimento del 110%	m ³	5,90	5,90	6,30	6,30
	yd ³	7,75	7,75	8,25	8,25
Larghezza	mm	3.447	3.535	3.447	3.535
	ft/in	11'3"	11'7"	11'3"	11'7"
16 † Luce di scarico alla massima altezza di sollevamento e scarico a 45°	mm	3.287	3.121	3.219	3.051
	ft/in	10'9"	10,2"	10,6"	10'0"
17 † Sbraccio alla massima altezza di sollevamento e scarico a 45°	mm	1.481	1.618	1.529	1.664
	ft/in	4'10"	5'3"	5'0"	5'5"
Sbraccio con sollevamento orizzontale e benna a terra	mm	2.966	3.177	3.050	3.261
	ft/in	9,8"	10'5"	10'0"	10,8"
A † Profondità di scavo	mm	88	88	88	88
	in	3,4"	3,4"	3,4"	3,4"
12 † Lunghezza totale	mm	9.673	9.915	9.757	9.999
	ft/in	31'9"	32'7"	32,1"	32'10"
B † Altezza totale con benna alla massima altezza di sollevamento	mm	6.435	6.435	6.258	6.258
	ft/in	21'2"	21'2"	20,7"	20,7"
Raggio di sterzata della pala con benna in posizione di trasporto	mm	7.612	7.725	7.635	7.749
	ft/in	25'0"	25'5"	25'1"	25'6"
Carico di ribaltamento statico, telaio in linea (ISO)*	kg	22.809	22.623	22.564	22.377
	lb	50.271	49.861	49.732	49.321
Carico di ribaltamento statico, telaio in linea (pneumatico rigido)*	kg	24.219	24.032	23.977	23.788
	lb	53.380	52.967	52.845	52.429
Carico di ribaltamento statico, telaio articolato (ISO)*	kg	19.706	19.520	19.478	19.291
	lb	43.432	43.022	42.931	42.518
Carico di ribaltamento statico, telaio articolato (pneumatico rigido)*	kg	20.965	20.777	20.740	20.552
	lb	46.208	45.794	45.713	45.296
Forza di strappo (§)	kN	227	224	214	211
	lbf	51.008	50.477	48.132	47.613
Peso operativo*	kg	30.344	30.482	30.427	30.565
	lb	66.877	67.182	67.060	67.365

* I carichi di ribaltamento statici e i pesi operativi indicati sono basati su una configurazione della macchina con pneumatici radiali Bridgestone 29.5R25 VSNT L4, serbatoi pieni, operatore, contrappeso, controllo dell'assetto, avviamento a freddo, parafanghi basculanti, protezione trasmissione, impianto secondario dello sterzo e insonorizzazione.

† Figura mostrata nelle tabelle delle dimensioni.

***Le caratteristiche tecniche della benna da roccia vengono fornite sulla base di pneumatici radiali Bridgestone 29.5R25 VSDT L5.

(§) Misurata a 102 mm (4") posteriormente rispetto al tagliente con il perno d'incernieramento della benna quale punto di incernieramento in conformità allo standard SAE J732C.

(§) Le caratteristiche tecniche e i valori nominali sono conformi a tutti gli standard applicabili raccomandati dalla Society of Automotive Engineers, inclusi i valori nominali della pala regolamentati dallo standard SAE J732C.

(ISO) Piena conformità alle Sezioni da 1 a 6 dello standard ISO 14397-1:2007, che richiede una verifica del 2% tra i calcoli e le prove.

(Pneumatico rigido) Conformità allo standard ISO 14397-1: 2007, Sezioni da 1 a 5.

La disponibilità di altre benne e le offerte variano in funzione della zona. Rivolgetevi al vostro concessionario Cat per ulteriori dettagli.

Caratteristiche tecniche della pala gommata 980 XE

Specifiche operative - Benne

Leverismo		Leverismo standard			
Tipo di benna		Per uso generale - Attacco imperniato			
Tipo di tagliente		Taglienti imbullonati	Denti e segmenti	Taglienti imbullonati	Denti e segmenti
Capacità - nominale	m ³	6,00	6,00	6,40	6,40
	yd ³	7,75	7,75	8,25	8,25
Capacità - Nominale con fattore di riempimento del 110%	m ³	6,60	6,60	7,00	7,00
	yd ³	8,75	8,75	9,25	9,25
Larghezza	mm	3.447	3.535	3.447	3.535
	ft/in	11'3"	11'7"	11'3"	11'7"
16† Luce di scarico alla massima altezza di sollevamento e scarico a 45°	mm	3.201	3.034	3145	2.977
	ft/in	10,6"	9'11"	10'3"	9,9"
17† Sbraccio alla massima altezza di sollevamento e scarico a 45°	mm	1.551	1.686	1.603	1.737
	ft/in	5'1"	5'6"	5'3"	5'8"
Sbraccio con sollevamento orizzontale e benna a terra	mm	3.078	3.289	3.155	3.366
	ft/in	10,1"	10'9"	10,4"	11'0"
A† Profondità di scavo	mm	88	88	88	88
	in	3,4"	3,4"	3,4"	3,4"
12† Lunghezza totale	mm	9.785	10.027	9.862	10.104
	ft/in	32,2"	32'11"	32'5"	33'2"
B† Altezza totale con benna alla massima altezza di sollevamento	mm	6.284	6.284	6.604	6.604
	ft/in	20,8"	20,8"	21,8"	21,8"
Raggio di sterzata della pala con benna in posizione di trasporto	mm	7.643	7.757	7.664	7.779
	ft/in	25'1"	25'6"	25'2"	25'7"
Carico di ribaltamento statico, telaio in linea (ISO)*	kg	22.424	22.237	22.253	22.064
	lb	49.423	49.011	49.046	48.631
Carico di ribaltamento statico, telaio in linea (pneumatico rigido)*	kg	23.839	23.649	23.676	23.485
	lb	52.541	52.124	52.182	51.762
Carico di ribaltamento statico, telaio articolato (ISO)*	kg	19.343	19.155	19.183	18.994
	lb	42.632	42.219	42.280	41.864
Carico di ribaltamento statico, telaio articolato (pneumatico rigido)*	kg	20.608	20.418	20.457	20.266
	lb	45.420	45.002	45.087	44.667
Forza di strappo (§)	kN	210	207	199	197
	lbf	47.182	46.666	44.880	44.374
Peso operativo*	kg	30.523	30.661	30.585	30.723
	lb	67.272	67.577	67.408	67.713

* I carichi di ribaltamento statici e i pesi operativi indicati sono basati su una configurazione della macchina con pneumatici radiali Bridgestone 29.5R25 VSNT L4, serbatoi pieni, operatore, contrappeso, controllo dell'assetto, avviamento a freddo, parafanghi basculanti, protezione trasmissione, impianto secondario dello sterzo e insonorizzazione.

† Figura mostrata nelle tabelle delle dimensioni.

***Le caratteristiche tecniche della benna da roccia vengono fornite sulla base di pneumatici radiali Bridgestone 29.5R25 VSDT L5.

(§) Misurata a 102 mm (4") posteriormente rispetto al tagliente con il perno d'incernieramento della benna quale punto di incernieramento in conformità allo standard SAE J732C.

(§) Le caratteristiche tecniche e i valori nominali sono conformi a tutti gli standard applicabili raccomandati dalla Society of Automotive Engineers, inclusi i valori nominali della pala regolamentati dallo standard SAE J732C.

(ISO) Piena conformità alle Sezioni da 1 a 6 dello standard ISO 14397-1:2007, che richiede una verifica del 2% tra i calcoli e le prove.

(Pneumatico rigido) Conformità allo standard ISO 14397-1: 2007, Sezioni da 1 a 5.

La disponibilità di altre benne e le offerte variano in funzione della zona. Rivolgetevi al vostro concessionario Cat per ulteriori dettagli.

Caratteristiche tecniche della pala gommata 980 XE

Specifiche operative - Benne (continua)

Leverismo		Leverismo standard			
Tipo di benna		Per uso generale - Attacco imperniato - Abrasione			
Tipo di tagliente		Taglienti imbullonati	Denti e segmenti	Taglienti imbullonati	Denti e segmenti
Capacità - nominale	m ³	5,70	5,70	6,00	6,00
	yd ³	7,50	7,50	7,75	7,75
Capacità - Nominale con fattore di riempimento del 110%	m ³	6,30	6,30	6,60	6,60
	yd ³	8,25	8,25	8,75	8,75
Larghezza	mm	3.447	3.535	3.447	3.546
	ft/in	11'3"	11'7"	11'3"	11'7"
16 † Luce di scarico alla massima altezza di sollevamento e scarico a 45°	mm	3.219	3.051	3.201	3.037
	ft/in	10,6"	10'0"	10,6"	9'11"
17 † Sbraccio alla massima altezza di sollevamento e scarico a 45°	mm	1.529	1.664	1.550	1.685
	ft/in	5'0"	5'5"	5'1"	5'6"
Sbraccio con sollevamento orizzontale e benna a terra	mm	3.050	3.261	3.077	3.286
	ft/in	10'0"	10,8"	10,1"	10'9"
A † Profondità di scavo	mm	88	88	88	88
	in	3,4"	3,4"	3,4"	3,4"
12 † Lunghezza totale	mm	9.757	9.999	9.784	10.021
	ft/in	32,1"	32'10"	32,2"	32'11"
B † Altezza totale con benna alla massima altezza di sollevamento	mm	6.258	6.258	6.524	6.524
	ft/in	20,7"	20,7"	21'5"	21'5"
Raggio di sterzata della pala con benna in posizione di trasporto	mm	7.635	7.749	7.642	7.760
	ft/in	25'1"	25'6"	25'1"	25'6"
Carico di ribaltamento statico, telaio in linea (ISO)*	kg	22.405	22.218	22.350	22.189
	lb	49.381	48.969	49.259	48.906
Carico di ribaltamento statico, telaio in linea (pneumatico rigido)*	kg	23.815	23.626	23.754	23.592
	lb	52.489	52.073	52.355	51.998
Carico di ribaltamento statico, telaio articolato (ISO)*	kg	19.319	19.132	19.279	19.118
	lb	42.580	42.167	42.491	42.137
Carico di ribaltamento statico, telaio articolato (pneumatico rigido)*	kg	20.579	20.390	20.535	20.373
	lb	45.357	44.941	45.259	44.903
Forza di strappo (§)	kN	213	211	210	208
	lbf	48.005	47.485	47.198	46.738
Peso operativo*	kg	30.573	30.711	30.522	30.639
	lb	67.382	67.687	67.269	67.528

* I carichi di ribaltamento statici e i pesi operativi indicati sono basati su una configurazione della macchina con pneumatici radiali Bridgestone 29.5R25 VSNT L4, serbatoi pieni, operatore, contrappeso, controllo dell'assetto, avviamento a freddo, parafanghi basculanti, protezione trasmissione, impianto secondario dello sterzo e insonorizzazione.

† Figura mostrata nelle tabelle delle dimensioni.

***Le caratteristiche tecniche della benna da roccia vengono fornite sulla base di pneumatici radiali Bridgestone 29.5R25 VSDT L5.

(§) Misurata a 102 mm (4") posteriormente rispetto al tagliente con il perno d'incernieramento della benna quale punto di incernieramento in conformità allo standard SAE J732C.

(§) Le caratteristiche tecniche e i valori nominali sono conformi a tutti gli standard applicabili raccomandati dalla Society of Automotive Engineers, inclusi i valori nominali della pala regolamentati dallo standard SAE J732C.

(ISO) Piena conformità alle Sezioni da 1 a 6 dello standard ISO 14397-1:2007, che richiede una verifica del 2% tra i calcoli e le prove.

(Pneumatico rigido) Conformità allo Standard ISO14397-1:2007, Sezioni da 1 a 5.

La disponibilità di altre benne e le offerte variano in funzione della zona. Rivolgetevi al vostro concessionario Cat per ulteriori dettagli.

Caratteristiche tecniche della pala gommata 980 XE

Specifiche operative - Benne (continua)

Leverismo		Leverismo standard		
Tipo di benna		Fondo piatto - Attacco imperniato		Pianale piatto - Attacco imperniato - Materiale leggero (carbone)
Tipo di tagliente		Taglienti imbullonati	Denti e segmenti	Taglienti imbullonati
Capacità - nominale	m ³	5,70	5,70	8,20
	yd ³	7,50	7,50	10,75
Capacità - Nominale con fattore di riempimento del 110%	m ³	6,30	6,30	9,00
	yd ³	8,25	8,25	11,75
Larghezza	mm	3.447	3.535	3.638
	ft/in	11'3"	11'7"	11,11"
16 † Luce di scarico alla massima altezza di sollevamento e scarico a 45°	mm	3.120	2.943	2.931
	ft/in	10,2"	9'7"	9'7"
17 † Sbraccio alla massima altezza di sollevamento e scarico a 45°	mm	1.444	1.566	1.625
	ft/in	4'8"	5'1"	5'4"
Sbraccio con sollevamento orizzontale e benna a terra	mm	3.075	3.286	3.336
	ft/in	10,1"	10'9"	10,11"
A † Profondità di scavo	mm	88	88	93
	in	3,4"	3,4"	3,6"
12 † Lunghezza totale	mm	9.782	10.024	10.047
	ft/in	32,2"	32'11"	33'0"
B † Altezza totale con benna alla massima altezza di sollevamento	mm	6.257	6.257	6.551
	ft/in	20,7"	20,7"	21'6"
Raggio di sterzata della pala con benna in posizione di trasporto	mm	7.642	7.756	7805
	ft/in	25'1"	25'6"	25'8"
Carico di ribaltamento statico, telaio in linea (ISO)*	kg	22.062	21.878	21.810
	lb	48.626	48.220	48.069
Carico di ribaltamento statico, telaio in linea (pneumatico rigido)*	kg	23.432	23.246	23.281
	lb	51.644	51.234	51.313
Carico di ribaltamento statico, telaio articolato (ISO)*	kg	19.030	18.846	18.738
	lb	41.943	41.536	41.300
Carico di ribaltamento statico, telaio articolato (pneumatico rigido)*	kg	20.254	20.068	20.060
	lb	44.640	44.230	44.213
Forza di strappo (§)	kN	210	208	177
	lbf	47.288	46.772	39.906
Peso operativo*	kg	30.552	30.690	30.931
	lb	67.336	67.641	68.171

* I carichi di ribaltamento statici e i pesi operativi indicati sono basati su una configurazione della macchina con pneumatici radiali Bridgestone 29.5R25 VSNT L4, serbatoi pieni, operatore, contrappeso, controllo dell'assetto, avviamento a freddo, parafranghi basculanti, protezione trasmissione, impianto secondario dello sterzo e insonorizzazione.

† Figura mostrata nelle tabelle delle dimensioni.

*** Le caratteristiche tecniche della benna da roccia vengono fornite sulla base di pneumatici radiali Bridgestone 29.5R25 VSDT L5.

(§) Misurata a 102 mm (4") posteriormente rispetto al tagliente con il perno d'incernieramento della benna quale punto di incernieramento in conformità allo standard SAE J732C.

(§) Le caratteristiche tecniche e i valori nominali sono conformi a tutti gli standard applicabili raccomandati dalla Society of Automotive Engineers, inclusi i valori nominali della pala regolamentati dallo standard SAE J732C.

(ISO) Piena conformità alle Sezioni da 1 a 6 dello standard ISO 14397-1:2007, che richiede una verifica del 2% tra i calcoli e le prove.

(Pneumatico rigido) Conformità allo standard ISO 14397-1: 2007, Sezioni da 1 a 5.

La disponibilità di altre benne e le offerte variano in funzione della zona. Rivolgetevi al vostro concessionario Cat per ulteriori dettagli.

Caratteristiche tecniche della pala gommata 980 XE

Specifiche operative - Benne (continua)

Leverismo		Leverismo standard	
Tipo di benna		Da roccia, lanceolato*** - Attacco imperniato	
Tipo di tagliente		Denti e segmenti	Denti e segmenti
Capacità - nominale	m ³	4,40	4,50
	yd ³	5,75	6,00
Capacità - Nominale con fattore di riempimento del 110%	m ³	4,80	5,00
	yd ³	6,25	6,50
Larghezza	mm	3.524	3.524
	ft/in	11'6"	11'6"
16† Luce di scarico alla massima altezza di sollevamento e scarico a 45°	mm	3.134	3.134
	ft/in	10'3"	10'3"
17† Sbraccio alla massima altezza di sollevamento e scarico a 45°	mm	1.768	1.768
	ft/in	5'9"	5'9"
Sbraccio con sollevamento orizzontale e benna a terra	mm	3.278	3.278
	ft/in	10'9"	10'9"
A† Profondità di scavo	mm	83	83
	in	3,2"	3,2"
12† Lunghezza totale	mm	9.990	9.990
	ft/in	32'10"	32'10"
B† Altezza totale con benna alla massima altezza di sollevamento	mm	6.209	6.209
	ft/in	20,5"	20,5"
Raggio di sterzata della pala con benna in posizione di trasporto	mm	7.738	7.738
	ft/in	25'5"	25'5"
Carico di ribaltamento statico, telaio in linea (ISO)*	kg	23.435	23.076
	lb	51.651	50.874
Carico di ribaltamento statico, telaio in linea (pneumatico rigido)*	kg	24.871	24.523
	lb	54.817	54.064
Carico di ribaltamento statico, telaio articolato (ISO)*	kg	20.232	19.867
	lb	44.593	43.801
Carico di ribaltamento statico, telaio articolato (pneumatico rigido)*	kg	21.513	21.158
	lb	47.415	46.646
Forza di strappo (§)	kN	213	211
	lbf	47.885	47.563
Peso operativo*	kg	31.030	31.455
	lb	68.390	69.345

* I carichi di ribaltamento statici e i pesi operativi indicati sono basati su una configurazione della macchina con pneumatici radiali Bridgestone 29.5R25 VSNT L4, serbatoi pieni, operatore, contrappeso, controllo dell'assetto, avviamento a freddo, parafanghi basculanti, protezione trasmissione, impianto secondario dello sterzo e insonorizzazione.

† Figura mostrata nelle tabelle delle dimensioni.

***Le caratteristiche tecniche della benna da roccia vengono fornite sulla base di pneumatici radiali Bridgestone 29.5R25 VSDT L5.

(§) Misurata a 102 mm (4") posteriormente rispetto al tagliente con il perno d'incernieramento della benna quale punto di incernieramento in conformità allo standard SAE J732C.

(§) Le caratteristiche tecniche e i valori nominali sono conformi a tutti gli standard applicabili raccomandati dalla Society of Automotive Engineers, inclusi i valori nominali della pala regolamentati dallo standard SAE J732C.

(ISO) Piena conformità alle Sezioni da 1 a 6 dello standard ISO 14397-1:2007, che richiede una verifica del 2% tra i calcoli e le prove.

(Pneumatico rigido) Conformità allo standard ISO 14397-1: 2007, Sezioni da 1 a 5.

La disponibilità di altre benne e le offerte variano in funzione della zona. Rivolgetevi al vostro concessionario Cat per ulteriori dettagli.

Caratteristiche tecniche della pala gommata 980 XE

Specifiche operative - Benne (continua)

Leverismo		Leverismo standard			
Tipo di benna		Uso generale - Gancio - Fusion™			
Tipo di tagliente		Taglienti imbullonati	Denti e segmenti	Taglienti imbullonati	Denti e segmenti
Capacità - nominale	m ³	5,40	5,40	5,70	5,70
	yd ³	7,00	7,00	7,50	7,50
Capacità - Nominale con fattore di riempimento del 110%	m ³	5,90	5,90	6,30	6,30
	yd ³	7,75	7,75	8,25	8,25
Larghezza	mm	3.447	3.535	3.447	3.535
	ft/in	11'3"	11'7"	11'3"	11'7"
16† Luce di scarico alla massima altezza di sollevamento e scarico a 45°	mm	3.183	3.017	3.117	2.950
	ft/in	10'5"	9,10"	10,2"	9,8"
17† Sbraccio alla massima altezza di sollevamento e scarico a 45°	mm	1.588	1.724	1.640	1.775
	ft/in	5,2"	5'7"	5'4"	5'9"
Sbraccio con sollevamento orizzontale e benna a terra	mm	3.116	3.327	3.200	3.411
	ft/in	10,2"	10,11"	10,6"	11'2"
A† Profondità di scavo	mm	93	93	93	93
	in	3,6"	3,6"	3,6"	3,6"
12† Lunghezza totale	mm	9.827	10.069	9.911	10.153
	ft/in	32'3"	33'1"	32'7"	33'4"
B† Altezza totale con benna alla massima altezza di sollevamento	mm	6.532	6.532	6.599	6.599
	ft/in	21'6"	21'6"	21,8"	21,8"
Raggio di sterzata della pala con benna in posizione di trasporto	mm	7.694	7.817	7.721	7.845
	ft/in	25'3"	25'8"	25'4"	25'9"
Carico di ribaltamento statico, telaio in linea (ISO)*	kg	21.361	21.177	21.136	20.950
	lb	47.080	46.674	46.584	46.175
Carico di ribaltamento statico, telaio in linea (pneumatico rigido)*	kg	22.728	22.542	22.511	22.324
	lb	50.092	49.682	49.615	49.202
Carico di ribaltamento statico, telaio articolato (ISO)*	kg	18.354	18.169	18.140	17.954
	lb	40.452	40.046	39.981	39.572
Carico di ribaltamento statico, telaio articolato (pneumatico rigido)*	kg	19.576	19.390	19.372	19.185
	lb	43.147	42.737	42.697	42.284
Forza di strappo (§)	kN	203	201	193	190
	lbf	45.829	45.315	43.399	42.894
Peso operativo*	kg	31.086	31.224	31.196	31.334
	lb	68.513	68.817	68.755	69.060

* I carichi di ribaltamento statici e i pesi operativi indicati sono basati su una configurazione della macchina con pneumatici radiali Bridgestone 29.5R25 VSNT L4, serbatoi pieni, operatore, contrappeso, controllo dell'assetto, avviamento a freddo, parafanghi basculanti, protezione trasmissione, impianto secondario dello sterzo e insonorizzazione.

† Figura mostrata nelle tabelle delle dimensioni.

***Le caratteristiche tecniche della benna da roccia vengono fornite sulla base di pneumatici radiali Bridgestone 29.5R25 VSDT L5.

(§) Misurata a 102 mm (4") posteriormente rispetto al tagliente con il perno d'incernieramento della benna quale punto di incernieramento in conformità allo standard SAE J732C.

(§) Le caratteristiche tecniche e i valori nominali sono conformi a tutti gli standard applicabili raccomandati dalla Society of Automotive Engineers, inclusi i valori nominali della pala regolamentati dallo standard SAE J732C.

(ISO) Piena conformità alle Sezioni da 1 a 6 dello standard ISO 14397-1:2007, che richiede una verifica del 2% tra i calcoli e le prove.

(Pneumatico rigido) Conformità allo standard ISO 14397-1: 2007, Sezioni da 1 a 5.

La disponibilità di altre benne e le offerte variano in funzione della zona. Rivolgetevi al vostro concessionario Cat per ulteriori dettagli.

Caratteristiche tecniche della pala gommata 980 XE

Specifiche operative - Benne (continua)

Leverismo		Braccio lungo (High Lift)			
Tipo di benna		Per uso generale - Attacco imperniato			
Tipo di tagliente		Taglienti imbullonati	Denti e segmenti	Taglienti imbullonati	Denti e segmenti
Capacità - nominale	m ³	5,40	5,40	5,70	5,70
	yd ³	7,00	7,00	7,50	7,50
Capacità - Nominale con fattore di riempimento del 110%	m ³	5,90	5,90	6,30	6,30
	yd ³	7,75	7,75	8,25	8,25
Larghezza	mm	3.447	3.535	3.447	3.535
	ft/in	11'3"	11'7"	11'3"	11'7"
16† Luce di scarico alla massima altezza di sollevamento e scarico a 45°	mm	3508	3.342	3.439	3.272
	ft/in	11'6"	10,11"	11'3"	10,8"
17† Sbraccio alla massima altezza di sollevamento e scarico a 45°	mm	1.484	1.621	1.532	1.667
	ft/in	4'10"	5'3"	5'0"	5'5"
Sbraccio con sollevamento orizzontale e benna a terra	mm	3.126	3.337	3.210	3.421
	ft/in	10'3"	10,11"	10,6"	11'2"
A† Profondità di scavo	mm	86	86	86	86
	in	3,4"	3,4"	3,4"	3,4"
12† Lunghezza totale	mm	9879	10 118	9.963	10.202
	ft/in	32'5"	33'3"	32'9"	33,6"
B† Altezza totale con benna alla massima altezza di sollevamento	mm	6.656	6.656	6.478	6.478
	ft/in	21,11"	21,11"	21,4"	21,4"
Raggio di sterzata della pala con benna in posizione di trasporto	mm	8.114	8.226	8.137	8.250
	ft/in	26,8"	27'0"	26'9"	27'1"
Carico di ribaltamento statico, telaio in linea (ISO)*	kg	22.323	22.140	22.084	21.899
	lb	49.214	48.810	48.686	48,281
Carico di ribaltamento statico, telaio in linea (pneumatico rigido)*	kg	23.629	23.444	23.391	23 205
	lb	52.093	51.686	51.569	51.159
Carico di ribaltamento statico, telaio articolato (ISO)*	kg	19.613	19.430	19.388	19.204
	lb	43.239	42,835	42.744	42.338
Carico di ribaltamento statico, telaio articolato (pneumatico rigido)*	kg	20.802	20.617	20.580	20.394
	lb	45.860	45.453	45.371	44.961
Forza di strappo (§)	kN	230	228	217	215
	lbf	51.790	51.288	48.874	48.382
Peso operativo*	kg	31.119	31.257	31.202	31.340
	lb	68.604	68.909	68.787	69.092

* I carichi di ribaltamento statici e i pesi operativi indicati sono basati su una configurazione della macchina con pneumatici radiali Bridgestone 29.5R25 VSNT L4, serbatoi pieni, operatore, contrappeso, controllo dell'assetto, avviamento a freddo, parafanghi basculanti, protezione trasmissione, impianto secondario dello sterzo e insonorizzazione.

† Figura mostrata nelle tabelle delle dimensioni.

***Le caratteristiche tecniche della benna da roccia vengono fornite sulla base di pneumatici radiali Bridgestone 29.5R25 VSDT L5.

(§) Misurata a 102 mm (4") posteriormente rispetto al tagliente con il perno d'incernieramento della benna quale punto di incernieramento in conformità allo standard SAE J732C.

(§) Le caratteristiche tecniche e i valori nominali sono conformi a tutti gli standard applicabili raccomandati dalla Society of Automotive Engineers, inclusi i valori nominali della pala regolamentati dallo standard SAE J732C.

(ISO) Piena conformità alle Sezioni da 1 a 6 dello standard ISO 14397-1:2007, che richiede una verifica del 2% tra i calcoli e le prove.

(Pneumatico rigido) Conformità allo standard ISO 14397-1: 2007, Sezioni da 1 a 5.

La disponibilità di altre benne e le offerte variano in funzione della zona. Rivolgetevi al vostro concessionario Cat per ulteriori dettagli.

Caratteristiche tecniche della pala gommata 980 XE

Specifiche operative - Benne (continua)

Leverismo		Braccio lungo (High Lift)			
Tipo di benna		Per uso generale - Attacco imperniato			
Tipo di tagliente		Taglienti imbullonati	Denti e segmenti	Taglienti imbullonati	Denti e segmenti
Capacità - nominale	m ³	6,00	6,00	6,40	6,40
	yd ³	7,75	7,75	8,25	8,25
Capacità - Nominale con fattore di riempimento del 110%	m ³	6,60	6,60	7,00	7,00
	yd ³	8,75	8,75	9,25	9,25
Larghezza	mm	3.447	3.535	3.447	3.535
	ft/in	11'3"	11'7"	11'3"	11'7"
16† Luce di scarico alla massima altezza di sollevamento e scarico a 45°	mm	3.421	3.254	3.366	3.198
	ft/in	11'2"	10,8"	11'0"	10'5"
17† Sbraccio alla massima altezza di sollevamento e scarico a 45°	mm	1.554	1688	1.606	1.740
	ft/in	5'1"	5'6"	5'3"	5'8"
Sbraccio con sollevamento orizzontale e benna a terra	mm	3.238	3.449	3.315	3.526
	ft/in	10,7"	11'3"	10'10"	11'6"
A† Profondità di scavo	mm	86	86	86	86
	in	3,4"	3,4"	3,4"	3,4"
12† Lunghezza totale	mm	9.991	10.230	10.068	10.307
	ft/in	32'10"	33'7"	33'1"	33'10"
B† Altezza totale con benna alla massima altezza di sollevamento	mm	6.504	6.504	6.824	6.824
	ft/in	21'5"	21'5"	22'5"	22'5"
Raggio di sterzata della pala con benna in posizione di trasporto	mm	8.144	8.258	8.166	8.279
	ft/in	26'9"	27'2"	26'10"	27'2"
Carico di ribaltamento statico, telaio in linea (ISO)*	kg	21.944	21.760	21.773	21.588
	lb	48.379	47.972	48.002	47.593
Carico di ribaltamento statico, telaio in linea (pneumatico rigido)*	kg	23.253	23.067	23.090	22.902
	lb	51.265	50.855	50.905	50.491
Carico di ribaltamento statico, telaio articolato (ISO)*	kg	19.252	19.068	19.092	18.906
	lb	42.445	42.038	42.091	41.681
Carico di ribaltamento statico, telaio articolato (pneumatico rigido)*	kg	20.446	20.260	20.294	20.106
	lb	45.077	44.667	44.741	44.327
Forza di strappo (§)	kN	213	211	202	200
	lbf	47.911	47.422	45.577	45.097
Peso operativo*	kg	31.298	31.436	31.360	31.498
	lb	68.999	69.304	69.135	69.440

* I carichi di ribaltamento statici e i pesi operativi indicati sono basati su una configurazione della macchina con pneumatici radiali Bridgestone 29.5R25 VSNT L4, serbatoi pieni, operatore, contrappeso, controllo dell'assetto, avviamento a freddo, parafanghi basculanti, protezione trasmissione, impianto secondario dello sterzo e insonorizzazione.

† Figura mostrata nelle tabelle delle dimensioni.

***Le caratteristiche tecniche della benna da roccia vengono fornite sulla base di pneumatici radiali Bridgestone 29.5R25 VSDT L5.

(§) Misurata a 102 mm (4") posteriormente rispetto al tagliente con il perno d'incernieramento della benna quale punto di incernieramento in conformità allo standard SAE J732C.

(§) Le caratteristiche tecniche e i valori nominali sono conformi a tutti gli standard applicabili raccomandati dalla Society of Automotive Engineers, inclusi i valori nominali della pala regolamentati dallo standard SAE J732C.

(ISO) Piena conformità alle Sezioni da 1 a 6 dello standard ISO 14397-1:2007, che richiede una verifica del 2% tra i calcoli e le prove.

(Pneumatico rigido) Conformità allo standard ISO 14397-1: 2007, Sezioni da 1 a 5.

La disponibilità di altre benne e le offerte variano in funzione della zona. Rivolgetevi al vostro concessionario Cat per ulteriori dettagli.

Caratteristiche tecniche della pala gommata 980 XE

Specifiche operative - Benne (continua)

Leverismo		Braccio lungo (High Lift)			
Tipo di benna		Per uso generale - Attacco imperniato - Abrasione			
Tipo di tagliente		Taglienti imbullonati	Denti e segmenti	Taglienti imbullonati	Denti e segmenti
Capacità - nominale	m ³	6,00	6,00	6,40	6,40
	yd ³	7,75	7,75	8,25	8,25
Capacità - Nominale con fattore di riempimento del 110%	m ³	6,60	6,60	7,00	7,00
	yd ³	8,75	8,75	9,25	9,25
Larghezza	mm	3.447	3.535	3.447	3.535
	ft/in	11'3"	11'7"	11'3"	11'7"
16† Luce di scarico alla massima altezza di sollevamento e scarico a 45°	mm	3.421	3.254	3.366	3.198
	ft/in	11'2"	10,8"	11'0"	10'5"
17† Sbraccio alla massima altezza di sollevamento e scarico a 45°	mm	1.554	1688	1.606	1.740
	ft/in	5'1"	5'6"	5'3"	5'8"
Sbraccio con sollevamento orizzontale e benna a terra	mm	3.238	3.449	3.315	3.526
	ft/in	10,7"	11'3"	10'10"	11'6"
A† Profondità di scavo	mm	86	86	86	86
	in	3,4"	3,4"	3,4"	3,4"
12† Lunghezza totale	mm	9.991	10.230	10.068	10.307
	ft/in	32'10"	33'7"	33'1"	33'10"
B† Altezza totale con benna alla massima altezza di sollevamento	mm	6.504	6.504	6.824	6.824
	ft/in	21'5"	21'5"	22'5"	22'5"
Raggio di sterzata della pala con benna in posizione di trasporto	mm	8.144	8.258	8.166	8.279
	ft/in	26'9"	27'2"	26'10"	27'2"
Carico di ribaltamento statico, telaio in linea (ISO)*	kg	21.944	21.760	21.773	21.588
	lb	48.379	47.972	48.002	47.593
Carico di ribaltamento statico, telaio in linea (pneumatico rigido)*	kg	23.253	23.067	23.090	22.902
	lb	51.265	50.855	50.905	50.491
Carico di ribaltamento statico, telaio articolato (ISO)*	kg	19.252	19.068	19.092	18.906
	lb	42.445	42.038	42.091	41.681
Carico di ribaltamento statico, telaio articolato (pneumatico rigido)*	kg	20.446	20.260	20.294	20.106
	lb	45.077	44.667	44.741	44.327
Forza di strappo (§)	kN	213	211	202	200
	lbf	47.911	47.422	45.577	45.097
Peso operativo*	kg	31.298	31.436	31.360	31.498
	lb	68.999	69.304	69.135	69.440

* I carichi di ribaltamento statici e i pesi operativi indicati sono basati su una configurazione della macchina con pneumatici radiali Bridgestone 29.5R25 VSNT L4, serbatoi pieni, operatore, contrappeso, controllo dell'assetto, avviamento a freddo, parafanghi basculanti, protezione trasmissione, impianto secondario dello sterzo e insonorizzazione.

† Figura mostrata nelle tabelle delle dimensioni.

***Le caratteristiche tecniche della benna da roccia vengono fornite sulla base di pneumatici radiali Bridgestone 29.5R25 VSDT L5.

(§) Misurata a 102 mm (4") posteriormente rispetto al tagliente con il perno d'incernieramento della benna quale punto di incernieramento in conformità allo standard SAE J732C.

(§) Le caratteristiche tecniche e i valori nominali sono conformi a tutti gli standard applicabili raccomandati dalla Society of Automotive Engineers, inclusi i valori nominali della pala regolamentati dallo standard SAE J732C.

(ISO) Piena conformità alle Sezioni da 1 a 6 dello standard ISO 14397-1:2007, che richiede una verifica del 2% tra i calcoli e le prove.

(Pneumatico rigido) Conformità allo standard ISO 14397-1: 2007, Sezioni da 1 a 5.

La disponibilità di altre benne e le offerte variano in funzione della zona. Rivolgetevi al vostro concessionario Cat per ulteriori dettagli.

Caratteristiche tecniche della pala gommata 980 XE

Specifiche operative - Benne (continua)

Leverismo		Braccio lungo (High Lift)		
Tipo di benna		Fondo piatto - Attacco imperniato		Pianale piatto - Attacco imperniato - Materiale leggero (carbone)
Tipo di tagliente		Taglienti imbullonati	Denti e segmenti	Taglienti imbullonati
Capacità - nominale	m ³	5,70	5,70	8,20
	yd ³	7,50	7,50	10,75
Capacità - Nominale con fattore di riempimento del 110%	m ³	6,30	6,30	9,00
	yd ³	8,25	8,25	11,75
Larghezza	mm	3.447	3.535	3.638
	ft/in	11'3"	11'7"	11,11"
16 † Luce di scarico alla massima altezza di sollevamento e scarico a 45°	mm	3.340	3.163	3.152
	ft/in	-10' 11"	10' 4"	10,4"
17 † Sbraccio alla massima altezza di sollevamento e scarico a 45°	mm	1.447	1.569	1.628
	ft/in	4'8"	5' 1"	5'4"
Sbraccio con sollevamento orizzontale e benna a terra	mm	3235	3.446	3.496
	ft/in	10'7"	11'3"	11'5"
A † Profondità di scavo	mm	86	86	91
	in	3,4"	3,4"	3,6"
12 † Lunghezza totale	mm	9.988	10227	10.252
	ft/in	32'10"	33'7"	33'8"
B † Altezza totale con benna alla massima altezza di sollevamento	mm	6.477	6.477	6.771
	ft/in	21'3"	21'3"	22'3"
Raggio di sterzata della pala con benna in posizione di trasporto	mm	8.143	8.257	8.305
	ft/in	26' 9"	27' 2"	27'3"
Carico di ribaltamento statico, telaio in linea (ISO)*	kg	21.612	21430	21.313
	lb	47.647	47.247	46.989
Carico di ribaltamento statico, telaio in linea (pneumatico rigido)*	kg	22882	22.699	22.672
	lb	50.448	50.044	49.983
Carico di ribaltamento statico, telaio articolato (ISO)*	kg	18.961	18.779	18.633
	lb	41.802	41.401	41.080
Carico di ribaltamento statico, telaio articolato (pneumatico rigido)*	kg	20.119	19.935	19.877
	lb	44.355	43.951	43.822
Forza di strappo (§)	kN	213	211	180
	lbf	48.019	47.530	40,540
Peso operativo*	kg	31.327	31465	31.706
	lb	69.062	69.367	69.898

* I carichi di ribaltamento statici e i pesi operativi indicati sono basati su una configurazione della macchina con pneumatici radiali Bridgestone 29.5R25 VSNT L4, serbatoi pieni, operatore, contrappeso, controllo dell'assetto, avviamento a freddo, parafranghi basculanti, protezione trasmissione, impianto secondario dello sterzo e insonorizzazione.

† Figura mostrata nelle tabelle delle dimensioni.

***Le caratteristiche tecniche della benna da roccia vengono fornite sulla base di pneumatici radiali Bridgestone 29.5R25 VSDT L5.

(§) Misurata a 102 mm (4") posteriormente rispetto al tagliente con il perno d'incernieramento della benna quale punto di incernieramento in conformità allo standard SAE J732C.

(§) Le caratteristiche tecniche e i valori nominali sono conformi a tutti gli standard applicabili raccomandati dalla Society of Automotive Engineers, inclusi i valori nominali della pala regolamentati dallo standard SAE J732C.

(ISO) Piena conformità alle Sezioni da 1 a 6 dello standard ISO 14397-1:2007, che richiede una verifica del 2% tra i calcoli e le prove.

(Pneumatico rigido) Conformità allo standard ISO 14397-1: 2007, Sezioni da 1 a 5.

La disponibilità di altre benne e le offerte variano in funzione della zona. Rivolgetevi al vostro concessionario Cat per ulteriori dettagli.

Caratteristiche tecniche della pala gommata 980 XE

Specifiche operative - Benne (continua)

Leverismo		Braccio lungo (High Lift)	
Tipo di benna		Da roccia, lanceolato*** - Attacco imperniato	
Tipo di tagliente		Denti e segmenti	Denti e segmenti
Capacità - nominale	m ³	4,40	4,70
	yd ³	5,75	6,25
Capacità - Nominale con fattore di riempimento del 110%	m ³	4,80	5,20
	yd ³	6,25	6,75
Larghezza	mm	3.524	3.524
	ft/in	11'6"	11'6"
16† Luce di scarico alla massima altezza di sollevamento e scarico a 45°	mm	3.353	3.354
	ft/in	11'0"	11'0"
17† Sbraccio alla massima altezza di sollevamento e scarico a 45°	mm	1770	1770
	ft/in	5'9"	5'9"
Sbraccio con sollevamento orizzontale e benna a terra	mm	3.439	3.438
	ft/in	11'3"	11'3"
A† Profondità di scavo	mm	81	81
	in	3,2"	3,2"
12† Lunghezza totale	mm	10.197	10.196
	ft/in	33,6"	33,6"
B† Altezza totale con benna alla massima altezza di sollevamento	mm	6.422	6.414
	ft/in	21'1"	21'1"
Raggio di sterzata della pala con benna in posizione di trasporto	mm	8.240	8.240
	ft/in	27'1"	27'1"
Carico di ribaltamento statico, telaio in linea (ISO)*	kg	22.915	22.533
	lb	50.520	49,678
Carico di ribaltamento statico, telaio in linea (pneumatico rigido)*	kg	24.244	23.863
	lb	53,449	52.610
Carico di ribaltamento statico, telaio articolato (ISO)*	kg	20.122	19.755
	lb	44,362	43.553
Carico di ribaltamento statico, telaio articolato (pneumatico rigido)*	kg	21.330	20.966
	lb	47.025	46,222
Forza di strappo (§)	kN	216	215
	lbf	48.628	48.436
Peso operativo*	kg	31.805	32.101
	lb	70.117	70.771

* I carichi di ribaltamento statici e i pesi operativi indicati sono basati su una configurazione della macchina con pneumatici radiali Bridgestone 29.5R25 VSNT L4, serbatoi pieni, operatore, contrappeso, controllo dell'assetto, avviamento a freddo, parafanghi basculanti, protezione trasmissione, impianto secondario dello sterzo e insonorizzazione.

† Figura mostrata nelle tabelle delle dimensioni.

***Le caratteristiche tecniche della benna da roccia vengono fornite sulla base di pneumatici radiali Bridgestone 29.5R25 VSDT L5.

(§) Misurata a 102 mm (4") posteriormente rispetto al tagliente con il perno d'incernieramento della benna quale punto di incernieramento in conformità allo standard SAE J732C.

(§) Le caratteristiche tecniche e i valori nominali sono conformi a tutti gli standard applicabili raccomandati dalla Society of Automotive Engineers, inclusi i valori nominali della pala regolamentati dallo standard SAE J732C.

(ISO) Piena conformità alle Sezioni da 1 a 6 dello standard ISO 14397-1:2007, che richiede una verifica del 2% tra i calcoli e le prove.

(Pneumatico rigido) Conformità allo standard ISO 14397-1: 2007, Sezioni da 1 a 5.

La disponibilità di altre benne e le offerte variano in funzione della zona. Rivolgetevi al vostro concessionario Cat per ulteriori dettagli.

Caratteristiche tecniche della pala gommata 980 XE

Specifiche operative - Benne (continua)

Leverismo		Braccio lungo (High Lift)			
Tipo di benna		Uso generale - Gancio - Fusion			
Tipo di tagliante		Taglienti imbullonati	Denti e segmenti	Taglienti imbullonati	Denti e segmenti
Capacità - nominale	m ³	5,40	5,40	5,70	5,70
	yd ³	7,00	7,00	7,50	7,50
Capacità - Nominale con fattore di riempimento del 110%	m ³	5,90	5,90	6,30	6,30
	yd ³	7,75	7,75	8,25	8,25
Larghezza	mm	3.447	3.535	3.481	3.546
	ft/in	11'3"	11'7"	11'5"	11'7"
16† Luce di scarico alla massima altezza di sollevamento e scarico a 45°	mm	3.403	3.237	3.339	3175
	ft/in	11'2"	10,7"	10,11"	10'5"
17† Sbraccio alla massima altezza di sollevamento e scarico a 45°	mm	1.591	1.727	1641	1.776
	ft/in	5,2"	5'8"	5'4"	5'9"
Sbraccio con sollevamento orizzontale e benna a terra	mm	3.276	3.487	3.358	3567
	ft/in	10,8"	11'5"	11'0"	11'8"
A† Profondità di scavo	mm	91	91	91	91
	in	3,6"	3,6"	3,6"	3,6"
12† Lunghezza totale	mm	10.032	10.272	10.114	10.349
	ft/in	32'11"	33'9"	33'3"	34'0"
B† Altezza totale con benna alla massima altezza di sollevamento	mm	6.752	6.752	6.820	6.820
	ft/in	22'2"	22'2"	22'5"	22'5"
Raggio di sterzata della pala con benna in posizione di trasporto	mm	8199	8321	8.240	8.351
	ft/in	26'11"	27'4"	27'1"	27,5"
Carico di ribaltamento statico, telaio in linea (ISO)*	kg	20.917	20.736	20.674	20.517
	lb	46,115	45.715	45.579	45.233
Carico di ribaltamento statico, telaio in linea (pneumatico rigido)*	kg	22.185	22.002	21.946	21.787
	lb	48,910	48.506	48.382	48.034
Carico di ribaltamento statico, telaio articolato (ISO)*	kg	18.288	18.106	18.055	17.898
	lb	40.318	39.918	39.805	39.460
Carico di ribaltamento statico, telaio articolato (pneumatico rigido)*	kg	19.444	19.261	19.217	19.058
	lb	42.867	42.464	42.366	42.017
Forza di strappo (§)	kN	207	204	196	194
	lbf	46.546	46.058	44.107	43.681
Peso operativo*	kg	31.861	31.999	31.983	32.101
	lb	70.240	70.45	70.510	70.770

* I carichi di ribaltamento statici e i pesi operativi indicati sono basati su una configurazione della macchina con pneumatici radiali Bridgestone 29.5R25 VSNT L4, serbatoi pieni, operatore, contrappeso, controllo dell'assetto, avviamento a freddo, parafanghi basculanti, protezione trasmissione, impianto secondario dello sterzo e insonorizzazione.

† Figura mostrata nelle tabelle delle dimensioni.

***Le caratteristiche tecniche della benna da roccia vengono fornite sulla base di pneumatici radiali Bridgestone 29.5R25 VSDT L5.

(§) Misurata a 102 mm (4") posteriormente rispetto al tagliante con il perno d'incernieramento della benna quale punto di incernieramento in conformità allo standard SAE J732C.

(§) Le caratteristiche tecniche e i valori nominali sono conformi a tutti gli standard applicabili raccomandati dalla Society of Automotive Engineers, inclusi i valori nominali della pala regolamentati dallo standard SAE J732C.

(ISO) Piena conformità alle Sezioni da 1 a 6 dello standard ISO 14397-1:2007, che richiede una verifica del 2% tra i calcoli e le prove.

(Pneumatico rigido) Conformità allo standard ISO 14397-1: 2007, Sezioni da 1 a 5.

La disponibilità di altre benne e le offerte variano in funzione della zona. Rivolgetevi al vostro concessionario Cat per ulteriori dettagli.

Caratteristiche tecniche della pala gommata 980 XE

Specifiche operative - Benne (continua)

Leverismo		Leverismo del movimentatore di inerti			
Tipo di benna		Per uso generale - Attacco imperniato			
Tipo di tagliente		Taglienti imbullonati	Denti e segmenti	Taglienti imbullonati	Denti e segmenti
Capacità - nominale	m ³	5,40	5,40	5,70	5,70
	yd ³	7,00	7,00	7,50	7,50
Capacità - Nominale con fattore di riempimento del 110%	m ³	5,90	5,90	6,30	6,30
	yd ³	7,75	7,75	8,25	8,25
Larghezza	mm	3.447	3.535	3.447	3.535
	ft/in	11'3"	11'7"	11'3"	11'7"
16† Luce di scarico alla massima altezza di sollevamento e scarico a 45°	mm	3.287	3.121	3.219	3.051
	ft/in	10'9"	10,2"	10,6"	10'0"
17† Sbraccio alla massima altezza di sollevamento e scarico a 45°	mm	1.481	1.618	1.529	1.664
	ft/in	4'10"	5'3"	5'0"	5'5"
Sbraccio con sollevamento orizzontale e benna a terra	mm	2.966	3.177	3.050	3.261
	ft/in	9,8"	10'5"	10'0"	10,8"
A† Profondità di scavo	mm	88	88	88	88
	in	3,4"	3,4"	3,4"	3,4"
12† Lunghezza totale	mm	9.677	9.919	9.761	10.003
	ft/in	31'9"	32'7"	32,1"	32'10"
B† Altezza totale con benna alla massima altezza di sollevamento	mm	6.435	6.435	6.258	6.258
	ft/in	21'2"	21'2"	20,7"	20,7"
Raggio di sterzata della pala con benna in posizione di trasporto	mm	7.612	7.725	7.635	7.749
	ft/in	25'0"	25'5"	25'1"	25'6"
Carico di ribaltamento statico, telaio in linea (ISO)*	kg	24.404	24.218	24.149	23.963
	lb	53.786	53.377	53.226	52.814
Carico di ribaltamento statico, telaio in linea (pneumatico rigido)*	kg	25.939	25.752	25.687	25.498
	lb	57.171	56.758	56.615	56.199
Carico di ribaltamento statico, telaio articolato (ISO)*	kg	21.012	20.826	20.776	20.589
	lb	46.312	45.902	45.792	45.380
Carico di ribaltamento statico, telaio articolato (pneumatico rigido)*	kg	22.406	22.218	22.173	21.984
	lb	49.383	48.969	48.870	48.454
Forza di strappo (§)	kN	227	224	214	211
	lbf	51.008	50.477	48.132	47.613
Peso operativo*	kg	30.985	31.123	31.068	31.206
	lb	68.290	68.595	68.473	68.778

* I carichi di ribaltamento statici e i pesi operativi indicati sono basati su una configurazione della macchina con pneumatici radiali Bridgestone 29.5R25 VSNT L4, serbatoi pieni, operatore, contrappeso, controllo dell'assetto, avviamento a freddo, parafanghi basculanti, protezione trasmissione, impianto secondario dello sterzo e insonorizzazione.

** La configurazione del movimentatore di inerti non è compatibile con benne da roccia e sollevamento elevato.

† Figura mostrata nelle tabelle delle dimensioni.

(§) Misurata a 102 mm (4") posteriormente rispetto al tagliente con il perno d'incernieramento della benna quale punto di incernieramento in conformità allo standard SAE J732C.

(§) Le caratteristiche tecniche e i valori nominali sono conformi a tutti gli standard applicabili raccomandati dalla Society of Automotive Engineers, inclusi i valori nominali della pala regolamentati dallo standard SAE J732C.

(ISO) Piena conformità alle Sezioni da 1 a 6 dello standard ISO 14397-1:2007, che richiede una verifica del 2% tra i calcoli e le prove.

(Pneumatico rigido) Conformità allo standard ISO 14397-1: 2007, Sezioni da 1 a 5.

La disponibilità di altre benne e le offerte variano in funzione della zona. Rivolgetevi al vostro concessionario Cat per ulteriori dettagli.

Caratteristiche tecniche della pala gommata 980 XE

Specifiche operative - Benne (continua)

Leverismo		Leverismo del movimentatore di inerti			
Tipo di benna		Per uso generale - Attacco imperniato			
Tipo di tagliente		Taglienti imbullonati	Denti e segmenti	Taglienti imbullonati	Denti e segmenti
Capacità - nominale	m ³	6,00	6,00	6,40	6,40
	yd ³	7,75	7,75	8,25	8,25
Capacità - Nominale con fattore di riempimento del 110%	m ³	6,60	6,60	7,00	7,00
	yd ³	8,75	8,75	9,25	9,25
Larghezza	mm	3.447	3.535	3.447	3.535
	ft/in	11'3"	11'7"	11'3"	11'7"
16† Luce di scarico alla massima altezza di sollevamento e scarico a 45°	mm	3.201	3.034	3.145	2.977
	ft/in	10,6"	9'11"	10'3"	9,9"
17† Sbraccio alla massima altezza di sollevamento e scarico a 45°	mm	1.551	1.686	1.603	1.737
	ft/in	5'1"	5'6"	5'3"	5'8"
Sbraccio con sollevamento orizzontale e benna a terra	mm	3.078	3.289	3.155	3.366
	ft/in	10,1"	10'9"	10,4"	11'0"
A† Profondità di scavo	mm	88	88	88	88
	in	3,4"	3,4"	3,4"	3,4"
12† Lunghezza totale	mm	9.789	10.031	9.866	10.108
	ft/in	32,2"	32'11"	32'5"	33'2"
B† Altezza totale con benna alla massima altezza di sollevamento	mm	6.284	6.284	6.604	6.604
	ft/in	20,8"	20,8"	21,8"	21,8"
Raggio di sterzata della pala con benna in posizione di trasporto	mm	7.643	7.757	7.664	7.779
	ft/in	25'1"	25'6"	25'2"	25'7"
Carico di ribaltamento statico, telaio in linea (ISO)*	kg	24.006	23.819	23.828	23.639
	lb	52.910	52.498	52.517	52.102
Carico di ribaltamento statico, telaio in linea (pneumatico rigido)*	kg	25.547	25.357	25.377	25.186
	lb	56.305	55.888	55.932	55.512
Carico di ribaltamento statico, telaio articolato (ISO)*	kg	20.638	20.451	20.472	20.283
	lb	45.488	45.074	45.121	44.705
Carico di ribaltamento statico, telaio articolato (pneumatico rigido)*	kg	22.038	21.849	21.882	21.691
	lb	48.572	48.155	48.228	47.807
Forza di strappo (§)	kN	210	207	199	197
	lbf	47.182	46.666	44.880	44.374
Peso operativo*	kg	31.164	31.302	31.226	31.364
	lb	68.685	68.990	68.822	69.126

* I carichi di ribaltamento statici e i pesi operativi indicati sono basati su una configurazione della macchina con pneumatici radiali Bridgestone 29.5R25 VSNT L4, serbatoi pieni, operatore, contrappeso, controllo dell'assetto, avviamento a freddo, parafanghi basculanti, protezione trasmissione, impianto secondario dello sterzo e insonorizzazione.

** La configurazione del movimentatore di inerti non è compatibile con benne da roccia e sollevamento elevato.

† Figura mostrata nelle tabelle delle dimensioni.

(§) Misurata a 102 mm (4") posteriormente rispetto al tagliente con il perno d'incernieramento della benna quale punto di incernieramento in conformità allo standard SAE J732C.

(§) Le caratteristiche tecniche e i valori nominali sono conformi a tutti gli standard applicabili raccomandati dalla Society of Automotive Engineers, inclusi i valori nominali della pala regolamentati dallo standard SAE J732C.

(ISO) Piena conformità alle Sezioni da 1 a 6 dello standard ISO 14397-1:2007, che richiede una verifica del 2% tra i calcoli e le prove.

(Pneumatico rigido) Conformità allo standard ISO 14397-1: 2007, Sezioni da 1 a 5.

La disponibilità di altre benne e le offerte variano in funzione della zona. Rivolgetevi al vostro concessionario Cat per ulteriori dettagli.

Caratteristiche tecniche della pala gommata 980 XE

Specifiche operative - Benne (continua)

Leverismo		Leverismo del movimentatore di inerti		
Tipo di benna		Fondo piatto - Attacco imperniato		Pianale piatto - Attacco imperniato - Materiale leggero (carbone)
Tipo di tagliente		Taglienti imbullonati	Denti e segmenti	Taglienti imbullonati
Capacità - nominale	m ³	5,70	5,70	8,20
	yd ³	7,50	7,50	10,75
Capacità - Nominale con fattore di riempimento del 110%	m ³	6,30	6,30	9,00
	yd ³	8,25	8,25	11,75
Larghezza	mm	3.447	3.535	3.638
	ft/in	11'3"	11'7"	11,11"
16 † Luce di scarico alla massima altezza di sollevamento e scarico a 45°	mm	3.120	2.943	2.931
	ft/in	10,2"	9'7"	9'7"
17 † Sbraccio alla massima altezza di sollevamento e scarico a 45°	mm	1.444	1.566	1.625
	ft/in	4'8"	5'1"	5'4"
Sbraccio con sollevamento orizzontale e benna a terra	mm	3.075	3.286	3.336
	ft/in	10,1"	10'9"	10,11"
A † Profondità di scavo	mm	88	88	93
	in	3,4"	3,4"	3,6"
12 † Lunghezza totale	mm	9.786	10.028	10.051
	ft/in	32,2"	32'11"	33'0"
B † Altezza totale con benna alla massima altezza di sollevamento	mm	6.257	6.257	6.551
	ft/in	20,7"	20,7"	21'6"
Raggio di sterzata della pala con benna in posizione di trasporto	mm	7.642	7.756	7805
	ft/in	25'1"	25'6"	25'8"
Carico di ribaltamento statico, telaio in linea (ISO)*	kg	23.621	23.437	23.380
	lb	52.061	51.655	51.530
Carico di ribaltamento statico, telaio in linea (pneumatico rigido)*	kg	25.111	24.925	24.984
	lb	55.346	54.936	55.065
Carico di ribaltamento statico, telaio articolato (ISO)*	kg	20.307	20.122	20.023
	lb	44.757	44.350	44.131
Carico di ribaltamento statico, telaio articolato (pneumatico rigido)*	kg	21.661	21.475	21.486
	lb	47.741	47.330	47.356
Forza di strappo (§)	kN	210	208	177
	lbf	47.288	46.772	39.906
Peso operativo*	kg	31.193	31.331	31.572
	lb	68.749	69.054	69.584

* I carichi di ribaltamento statici e i pesi operativi indicati sono basati su una configurazione della macchina con pneumatici radiali Bridgestone 29.5R25 VSNT L4, serbatoi pieni, operatore, contrappeso, controllo dell'assetto, avviamento a freddo, parafranghi basculanti, protezione trasmissione, impianto secondario dello sterzo e insonorizzazione.

** La configurazione del movimentatore di inerti non è compatibile con benne da roccia e sollevamento elevato.

† Figura mostrata nelle tabelle delle dimensioni.

(§) Misurata a 102 mm (4") posteriormente rispetto al tagliente con il perno d'incernieramento della benna quale punto di incernieramento in conformità allo standard SAE J732C.

(§) Le caratteristiche tecniche e i valori nominali sono conformi a tutti gli standard applicabili raccomandati dalla Society of Automotive Engineers, inclusi i valori nominali della pala regolamentati dallo standard SAE J732C.

(ISO) Piena conformità alle Sezioni da 1 a 6 dello standard ISO 14397-1:2007, che richiede una verifica del 2% tra i calcoli e le prove.

(Pneumatico rigido) Conformità allo standard ISO 14397-1: 2007, Sezioni da 1 a 5.

La disponibilità di altre benne e le offerte variano in funzione della zona. Rivolgetevi al vostro concessionario Cat per ulteriori dettagli.

Caratteristiche tecniche della pala gommata 980 XE

Specifiche operative - Benne (continua)

Leverismo		Leverismo del movimentatore di inerti			
Tipo di benna		Uso generale - Gancio - Fusion			
Tipo di tagliente		Taglienti imbullonati	Denti e segmenti	Taglienti imbullonati	Denti e segmenti
Capacità - nominale	m ³	5,40	5,40	5,70	5,70
	yd ³	7,00	7,00	7,50	7,50
Capacità - Nominale con fattore di riempimento del 110%	m ³	5,90	5,90	6,30	6,30
	yd ³	7,75	7,75	8,25	8,25
Larghezza	mm	3.447	3.535	3.447	3.535
	ft/in	11'3"	11'7"	11'3"	11'7"
16† Luce di scarico alla massima altezza di sollevamento e scarico a 45°	mm	3.183	3.017	3.117	2.950
	ft/in	10'5"	9,10"	10,2"	9,8"
17† Sbraccio alla massima altezza di sollevamento e scarico a 45°	mm	1.588	1.724	1.640	1.775
	ft/in	5,2"	5'7"	5'4"	5'9"
Sbraccio con sollevamento orizzontale e benna a terra	mm	3.116	3.327	3.200	3.411
	ft/in	10,2"	10,11"	10,6"	11'2"
A† Profondità di scavo	mm	93	93	93	93
	in	3,6"	3,6"	3,6"	3,6"
12† Lunghezza totale	mm	9.831	10.072	9.915	10.156
	ft/in	32,4"	33'1"	32'7"	33'4"
B† Altezza totale con benna alla massima altezza di sollevamento	mm	6.532	6.532	6.599	6.599
	ft/in	21'6"	21'6"	21,8"	21,8"
Raggio di sterzata della pala con benna in posizione di trasporto	mm	7.694	7.817	7.721	7.845
	ft/in	25'3"	25'8"	25'4"	25'9"
Carico di ribaltamento statico, telaio in linea (ISO)*	kg	22.905	22.721	22.672	22.487
	lb	50.483	50.078	49.970	49.561
Carico di ribaltamento statico, telaio in linea (pneumatico rigido)*	kg	24.393	24.207	24.170	23.983
	lb	53.763	53.353	53.271	52.858
Carico di ribaltamento statico, telaio articolato (ISO)*	kg	19.618	19.434	19.398	19.212
	lb	43.239	42.833	42.753	42.344
Carico di ribaltamento statico, telaio articolato (pneumatico rigido)*	kg	20.971	20.785	20.762	20.574
	lb	46.221	45.812	45.759	45.346
Forza di strappo (§)	kN	203	201	193	190
	lbf	45.829	45.315	43.399	42.894
Peso operativo*	kg	31.727	31.865	31.837	31.975
	lb	69.926	70.231	70.168	70.473

* I carichi di ribaltamento statici e i pesi operativi indicati sono basati su una configurazione della macchina con pneumatici radiali Bridgestone 29.5R25 VSNT L4, serbatoi pieni, operatore, contrappeso, controllo dell'assetto, avviamento a freddo, parafanghi basculanti, protezione trasmissione, impianto secondario dello sterzo e insonorizzazione.

** La configurazione del movimentatore di inerti non è compatibile con benne da roccia e sollevamento elevato.

† Figura mostrata nelle tabelle delle dimensioni.

(§) Misurata a 102 mm (4") posteriormente rispetto al tagliente con il perno d'incernieramento della benna quale punto di incernieramento in conformità allo standard SAE J732C.

(§) Le caratteristiche tecniche e i valori nominali sono conformi a tutti gli standard applicabili raccomandati dalla Society of Automotive Engineers, inclusi i valori nominali della pala regolamentati dallo standard SAE J732C.

(ISO) Piena conformità alle Sezioni da 1 a 6 dello standard ISO 14397-1:2007, che richiede una verifica del 2% tra i calcoli e le prove.

(Pneumatico rigido) Conformità allo standard ISO 14397-1: 2007, Sezioni da 1 a 5.

La disponibilità di altre benne e le offerte variano in funzione della zona. Rivolgetevi al vostro concessionario Cat per ulteriori dettagli.

Caratteristiche tecniche della pala gommata 980 XE

Caratteristiche tecniche della forca

Caratteristiche tecniche della forca

1	Lunghezza rebbio	mm	1830
		in	72.0
2	Centro del carico	mm	915
		in	36.0
	Carico di ribaltamento statico - Telaio in linea (forca parallela al terreno)	kg	15.570
		lb	34.316
	Carico di ribaltamento statico - Telaio articolato (forca parallela al terreno)	kg	13.586
		lb	29.943
	Carico nominale (SAE J1197 - 50% del carico di ribaltamento statico alla massima sterzata)	kg	6.793
		lb	14.971
	Carico nominale (CEN EN 474-3 terreno irregolare - 60% del carico di ribaltamento statico alla massima sterzata)	kg	8.151
		lb	17.966
	Carico nominale (CEN EN 474-3 terreno piano e stabile - 80% del carico di ribaltamento statico alla massima sterzata)	kg	8.327
		lb	18.352
3	Lunghezza totale massima	mm	10.442
		in	411.1
4	Sbraccio con forche a terra	mm	1.199
		in	47.2
5	*Distanza da terra della parte inferiore del rebbio alla minima altezza e con forca parallela al terreno	mm	-151
		in	-5.9
6	Sbraccio con bracci orizzontali e forca parallela al terreno	mm	1.809
		in	71.2
7	Sbraccio con forca alla massima altezza	mm	883
		in	34.7
8	Distanza da terra della forca con bracci orizzontali e forca parallela al terreno	mm	2.024
		in	79.7
9	Distanza da terra della forca alla massima altezza e con forca parallela al terreno	mm	4.292
		in	169.0
10	Altezza totale forca al massimo sollevamento (altezza piastra portaforche dal terreno)	mm	5.067
		in	199.5
11	Gioco alla massima altezza di sollevamento e scarico	mm	2.676
		in	105.4
12	Angolo di scarico max dalla posizione orizzontale	gradi	45
13	Larghezza totale dei portaforche	mm	2.217
		in	87.3
14	Altezza totale dei portaforche	mm	840
		in	33.1
15	Larghezza esterna rebbi (massimo distanziamento)	mm	2.070
		in	81.5
16	Larghezza esterna rebbi (minimo distanziamento)	mm	470
		in	18.5
	Larghezza rebbio (rebbio singolo)	mm	150.0
		in	5.9
	Spessore rebbio	mm	65.0
		in	2.6
	Portata rebbio	kg	6.246
		lb	11.562
	Peso operativo	kg	29.081
		lb	64.893

*Valori negativi indicano al di sotto del piano di scavo

980 STD Portaforche da 87" Rebbio da 72"
Forca per pallet, FUSION 530-1861 530-1869

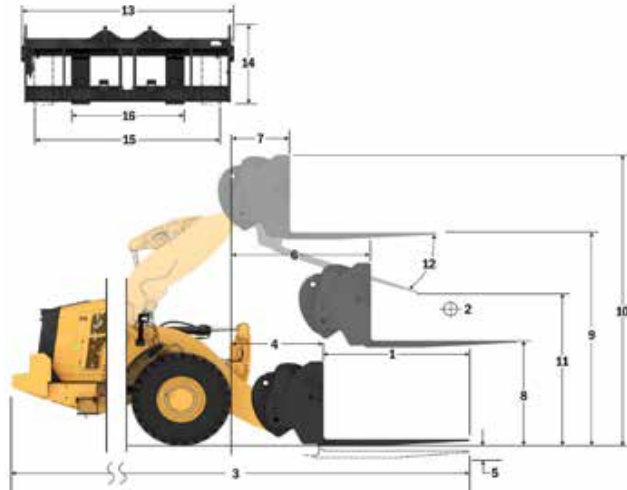

NOTA: i carichi di ribaltamento statici e i pesi operativi fanno riferimento a una pala configurata con pneumatici Bridgestone * VSNT L4, climatizzatore, controllo dell'assetto, protezione trasmissione, serbatoi dei liquidi e del combustibile pieni, liquido di raffreddamento, lubrificanti e operatore.

Le caratteristiche tecniche e i valori nominali sono conformi ai seguenti standard: SAE* J1197, ISO 14397-1, CEN** EN 474-3.

Il carico operativo nominale di una pala dotata di forca per pallet è determinato da:

SAE J1197: 50% del carico di ribaltamento statico alla massima sterzata o limite idraulico.
 CEN EN 474-3: 60% del carico di ribaltamento statico alla massima sterzata su terreno irregolare o limite idraulico.
 CEN EN 474-3: 80% del carico di ribaltamento statico alla massima sterzata su terreno piano e stabile o limite idraulico.

*SAE - Society of Automotive Engineers
 **CEN - European Committee for Standardization

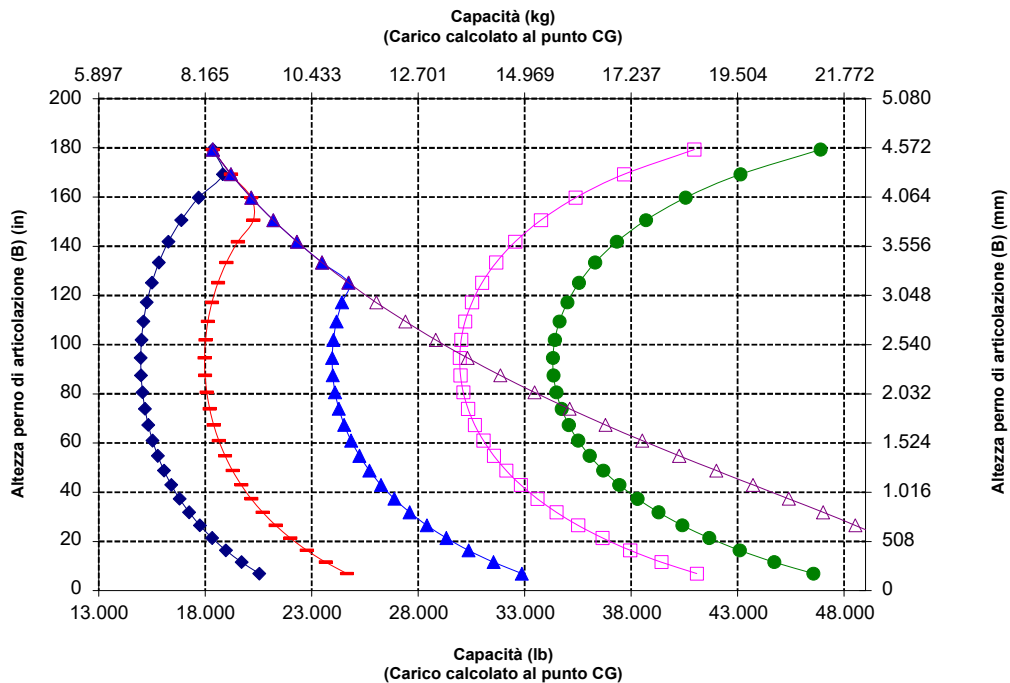

AVVERTENZA: NON SUPERARE LA CAPACITÀ DI CARICO DEI REBBI. La capacità del singolo rebbio è stampigliata su ciascun lato.

Caratteristiche tecniche della pala gommata 980 XE

Caratteristiche tecniche della forca

Caratteristiche tecniche della forca

1	Lunghezza rebbio	mm	1.829
		in	72,0
2	Centro del carico	mm	915
		in	36,0
	Carico di ribaltamento statico - Telaio in linea (forca parallela al terreno)	kg	15.292
		lb	33.703
	Carico di ribaltamento statico - Telaio articolato (forca parallela al terreno)	kg	13.299
		lb	29.312
	Carico nominale (SAE J1197 - 50% del carico di ribaltamento statico alla massima sterzata)	kg	6.650
		lb	14.656
	Carico nominale (CEN EN 474-3 terreno irregolare - 60% del carico di ribaltamento statico alla massima sterzata)	kg	7.980
		lb	17.587
	Carico nominale (CEN EN 474-3 terreno piano e stabile - 80% del carico di ribaltamento statico alla massima sterzata)	kg	8.691
		lb	19.155
3	Lunghezza totale massima	mm	10.383
		in	408,8
4	Sbraccio con forche a terra	mm	1.141
		in	44,9
5	*Distanza da terra della parte inferiore del rebbio alla minima altezza e con forca parallela al terreno	mm	-65
		in	-2,5
6	Sbraccio con bracci orizzontali e forca parallela al terreno	mm	1.797
		in	70,7
7	Sbraccio con forca alla massima altezza	mm	870
		in	34,2
8	Distanza da terra della forca con bracci orizzontali e forca parallela al terreno	mm	2.135
		in	84,0
9	Distanza da terra della forca alla massima altezza e con forca parallela al terreno	mm	4.403
		in	173,4
10	Altezza totale forca al massimo sollevamento (altezza piastra portaforche dal terreno)	mm	5.443
		in	214,3
11	Gioco alla massima altezza di sollevamento e scarico	mm	2.597
		in	102,3
12	Angolo di scarico max dalla posizione orizzontale	gradi	51
13	Larghezza totale del portaforche	mm	2.833
		in	111,5
14	Altezza totale del portaforche	mm	1.130
		in	44,5
15	Larghezza esterna rebbi (massimo distanziamento)	mm	2.483
		in	97,8
16	Larghezza esterna rebbi (minimo distanziamento)	mm	590
		in	23,2
	Larghezza rebbio (rebbio singolo)	mm	180,0
		in	7,1
	Spessore rebbio	mm	90,0
		in	3,5
	Portata rebbio	kg	14.800
		lb	32.619
	Peso operativo	kg	29.520
		lb	65.061

*Valori negativi indicano al di sotto del piano di scavo

980 STD Forca per edilizia, FUSION

Portaforche
da 108" 520-7968

Rebbio
da 72" 520-7979

*Fabbricazione 14A
*Leverismo con barra a Z in parallelo
*Configurazione con braccio standard

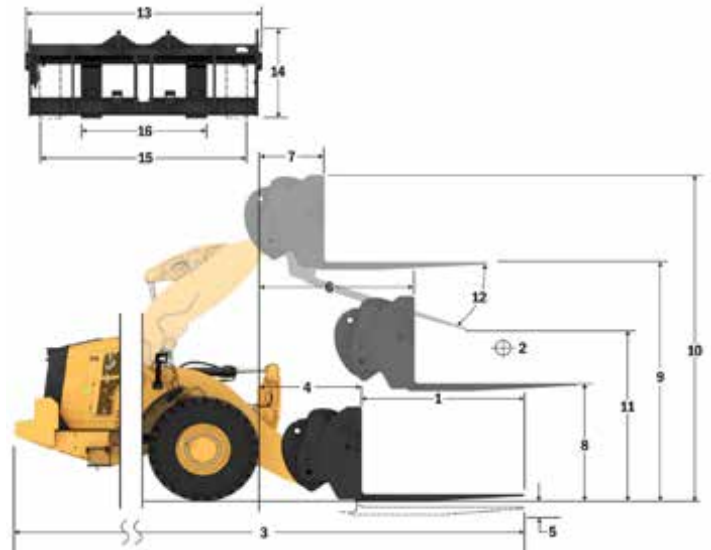

Capacità (kg) (Carico calcolato al punto CG)

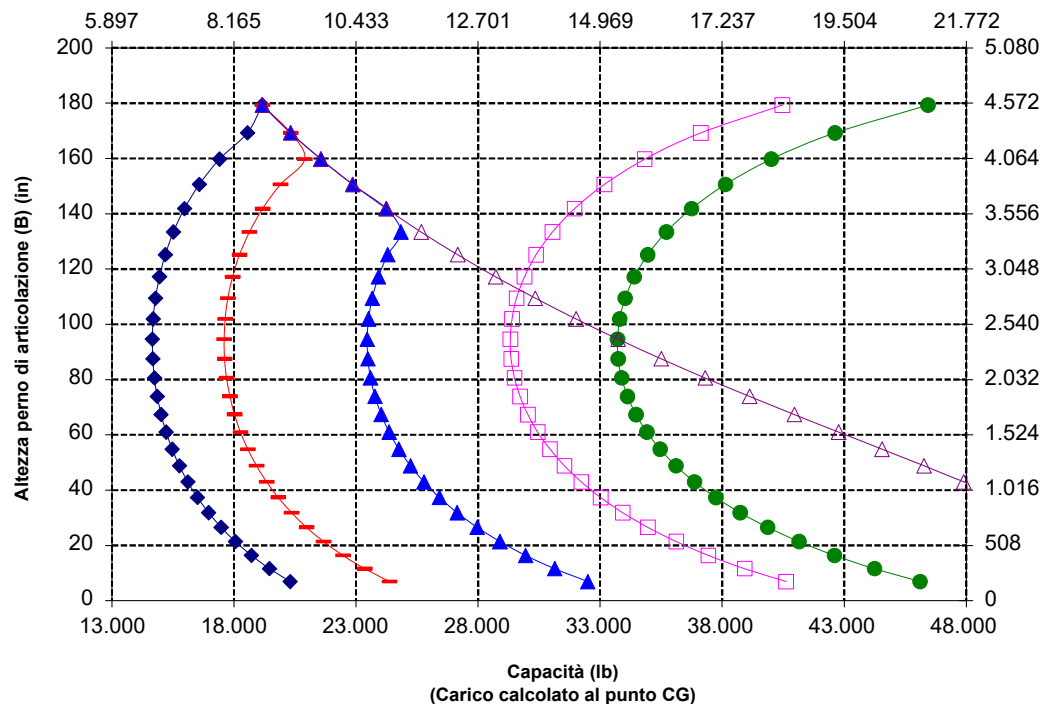

NOTA: i carichi di ribaltamento statici e i pesi operativi fanno riferimento a una pala dotata di forca per pallet configurata con pneumatici Bridgestone * VSNT L4, climatizzatore, controllo dell'assetto, protezione trasmissione, serbatoi dei liquidi e del combustibile pieni, liquido di raffreddamento, lubrificanti e operatore.

Le caratteristiche tecniche e i valori nominali sono conformi ai seguenti standard: SAE* J1197, ISO 14397-1, CEN** EN 474-3.

Il carico operativo nominale di una pala dotata di forca per pallet è determinato da:
SAE J1197: 50% del carico di ribaltamento statico alla massima sterzata o limite idraulico.
CEN EN 474-3: 60% del carico di ribaltamento statico alla massima sterzata su terreno irregolare o limite idraulico.
CEN EN 474-3: 80% del carico di ribaltamento statico alla massima sterzata su terreno piano e stabile o limite idraulico.

*SAE - Society of Automotive Engineers
**CEN - European Committee for Standardization

Caratteristiche tecniche della pala gommata 980 XE

Caratteristiche tecniche della forca

Caratteristiche tecniche della forca

1	Lunghezza rebbio	mm	2.134
		in	84,0
2	Centro del carico	mm	1.067
		in	42,0
	Carico di ribaltamento statico - Telaio in linea (forca parallela al terreno)	kg	14.622
		lb	32.227
	Carico di ribaltamento statico - Telaio articolato (forca parallela al terreno)	kg	12.709
		lb	28.010
	Carico nominale (SAE J1197 - 50% del carico di ribaltamento statico alla massima sterzata)	kg	6.354
		lb	14.005
	Carico nominale (CEN EN 474-3 terreno irregolare - 60% del carico di ribaltamento statico alla massima sterzata)	kg	7.625
		lb	16.806
	Carico nominale (CEN EN 474-3 terreno piano e stabile - 80% del carico di ribaltamento statico alla massima sterzata)	kg	7.759
		lb	17.102
3	Lunghezza totale massima	mm	10.688
		in	420,8
4	Sbraccio con forche a terra	mm	1.141
		in	44,9
5	*Distanza da terra della parte inferiore del rebbio alla minima altezza e con forca parallela al terreno	mm	-65
		in	-2,5
6	Sbraccio con bracci orizzontali e forca parallela al terreno	mm	1.797
		in	70,7
7	Sbraccio con forca alla massima altezza	mm	870
		in	34,2
8	Distanza da terra della forca con bracci orizzontali e forca parallela al terreno	mm	2.135
		in	84,0
9	Distanza da terra della forca alla massima altezza e con forca parallela al terreno	mm	4.403
		in	173,4
10	Altezza totale forca al massimo sollevamento (altezza piastra portaforche dal terreno)	mm	5.443
		in	214,3
11	Gioco alla massima altezza di sollevamento e scarico	mm	2.359
		in	92,9
12	Angolo di scarico max dalla posizione orizzontale	gradi	51
13	Larghezza totale del portaforche	mm	2.833
		in	111,5
14	Altezza totale del portaforche	mm	1.130
		in	44,5
15	Larghezza esterna rebbi (massimo distanziamento)	mm	2.483
		in	97,8
16	Larghezza esterna rebbi (minimo distanziamento)	mm	590
		in	23,2
	Larghezza rebbio (rebbio singolo)	mm	180,0
		in	7,1
	Spessore rebbio	mm	90,0
		in	3,5
	Portata rebbio	kg	12.700
		lb	27.991
	Peso operativo	kg	29.582
		lb	65.198

*Valori negativi indicano al di sotto del piano di scavo

980 STD

Forca per edilizia, FUSION

Portaforche da 108"

Rebbio da 84"

*Fabbricazione 14A
*Leverismo con barra a Z in parallelo
*Configurazione con braccio standard

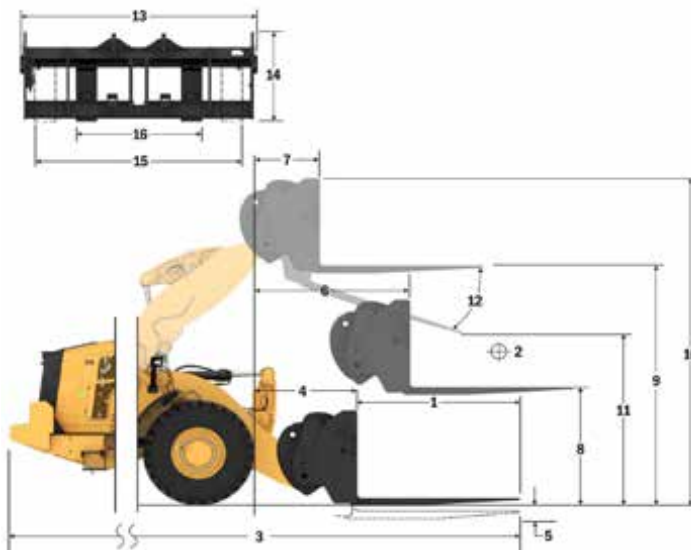

Capacità (kg) (Carico calcolato al punto CG)

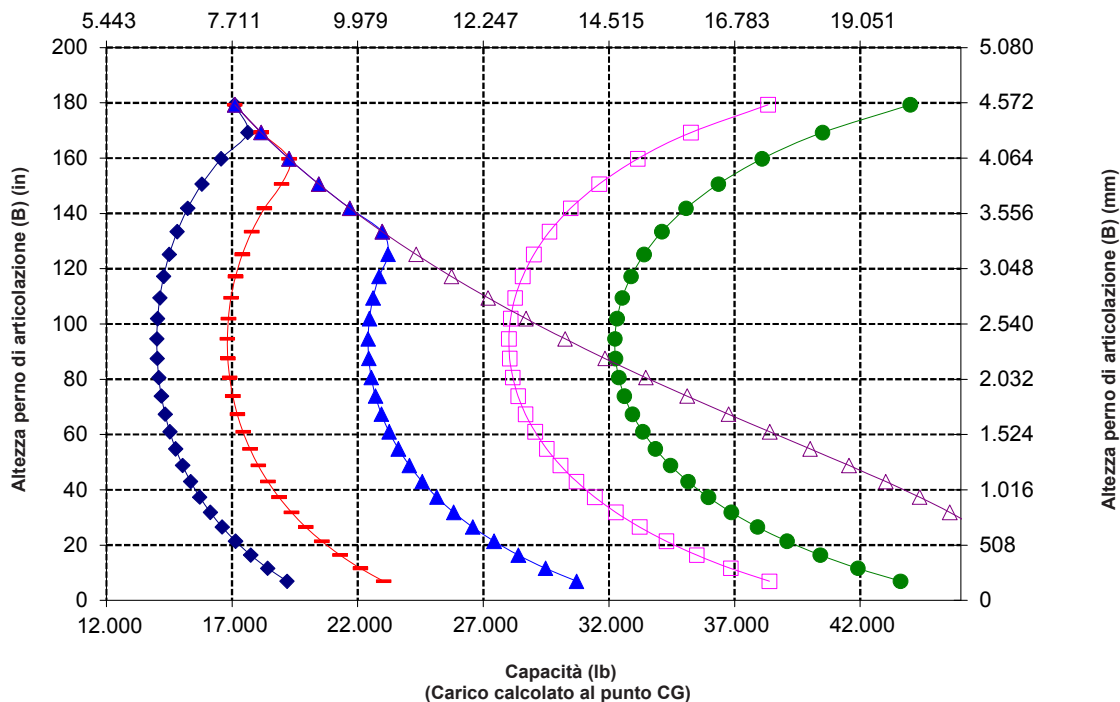

NOTA: i carichi di ribaltamento statici e i pesi operativi fanno riferimento a una pala configurata con pneumatici Bridgestone * VSNT L4, climatizzatore, controllo dell'assetto, protezione trasmissione, serbatoi dei liquidi e del combustibile pieni, liquido di raffreddamento, lubrificanti e operatore.

Le caratteristiche tecniche e i valori nominali sono conformi ai seguenti standard: SAE* J1197, ISO 14397-1, CEN** EN 474-3.

Il carico operativo nominale di una pala dotata di forca per pallet è determinato da:
SAE J1197: 50% del carico di ribaltamento statico alla massima sterzata o limite idraulico.
CEN EN 474-3: 60% del carico di ribaltamento statico alla massima sterzata su terreno irregolare o limite idraulico.
CEN EN 474-3: 80% del carico di ribaltamento statico alla massima sterzata su terreno piano e stabile o limite idraulico.

*SAE - Society of Automotive Engineers
**CEN - European Committee for Standardization

Caratteristiche tecniche della pala gommata 980 XE

Caratteristiche tecniche della forca

Caratteristiche tecniche della forca

1	Lunghezza rebbio	mm	2.438
		in	96,0
2	Centro del carico	mm	1.219
		in	48,0
	Carico di ribaltamento statico - Telaio in linea (forca parallela al terreno)	kg	13.999
		lb	30.855
	Carico di ribaltamento statico - Telaio articolato (forca parallela al terreno)	kg	12.159
		lb	26.799
	Carico nominale (SAE J1197 - 50% del carico di ribaltamento statico alla massima sterzata)	kg	6.080
		lb	13.399
	Carico nominale (CEN EN 474-3 terreno irregolare - 60% del carico di ribaltamento statico alla massima sterzata)	kg	6.988
		lb	15.401
	Carico nominale (CEN EN 474-3 terreno piano e stabile - 80% del carico di ribaltamento statico alla massima sterzata)	kg	6.988
		lb	15.401
3	Lunghezza totale massima	mm	10.992
		in	432,8
4	Sbraccio con forche a terra	mm	1141
		in	44,9
5	*Distanza da terra della parte inferiore del rebbio alla minima altezza e con forca parallela al terreno	mm	-65
		in	-2,5
6	Sbraccio con bracci orizzontali e forca parallela al terreno	mm	1.797
		in	70,7
7	Sbraccio con forca alla massima altezza	mm	870
		in	34,2
8	Distanza da terra della forca con bracci orizzontali e forca parallela al terreno	mm	2.135
		in	84,0
9	Distanza da terra della forca alla massima altezza e con forca parallela al terreno	mm	4.403
		in	173,4
10	Altezza totale forca al massimo sollevamento (altezza piastra portaforche dal terreno)	mm	5.443
		in	214,3
11	Gioco alla massima altezza di sollevamento e scarico	mm	2.122
		in	83,5
12	Angolo di scarico max dalla posizione orizzontale	gradi	51
13	Larghezza totale del portaforche	mm	2.833
		in	111,5
14	Altezza totale del portaforche	mm	1.130
		in	44,5
15	Larghezza esterna rebbi (massimo distanziamento)	mm	2.483
		in	97,8
16	Larghezza esterna rebbi (minimo distanziamento)	mm	590
		in	23,2
	Larghezza rebbio (rebbio singolo)	mm	180,0
		in	7,1
	Spessore rebbio	mm	90,0
		in	3,5
	Portata rebbio	kg	11.300
		lb	24.905
	Peso operativo	kg	29.645
		lb	65.336

*Valori negativi indicano al di sotto del piano di scavo

980 STD

Forca per edilizia, FUSION

Portaforche da 108"

Rebbio da 96"

*Fabbricazione 14A
*Leverismo con barra a Z in parallelo
*Configurazione con braccio standard

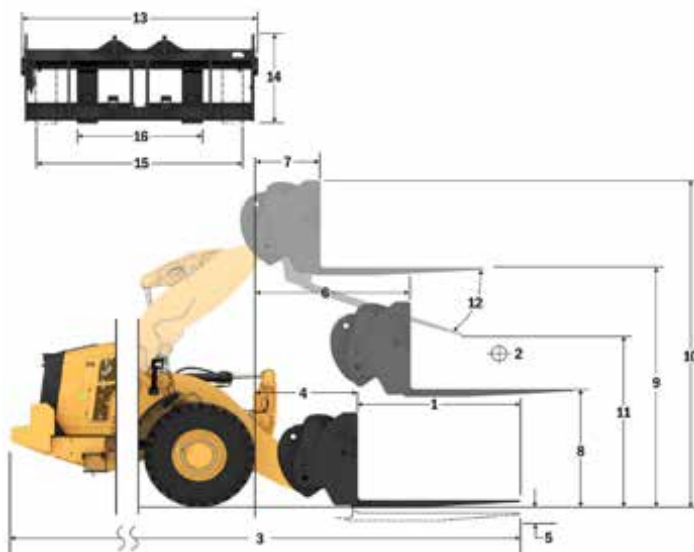

Capacità (kg) (Carico calcolato al punto CG)

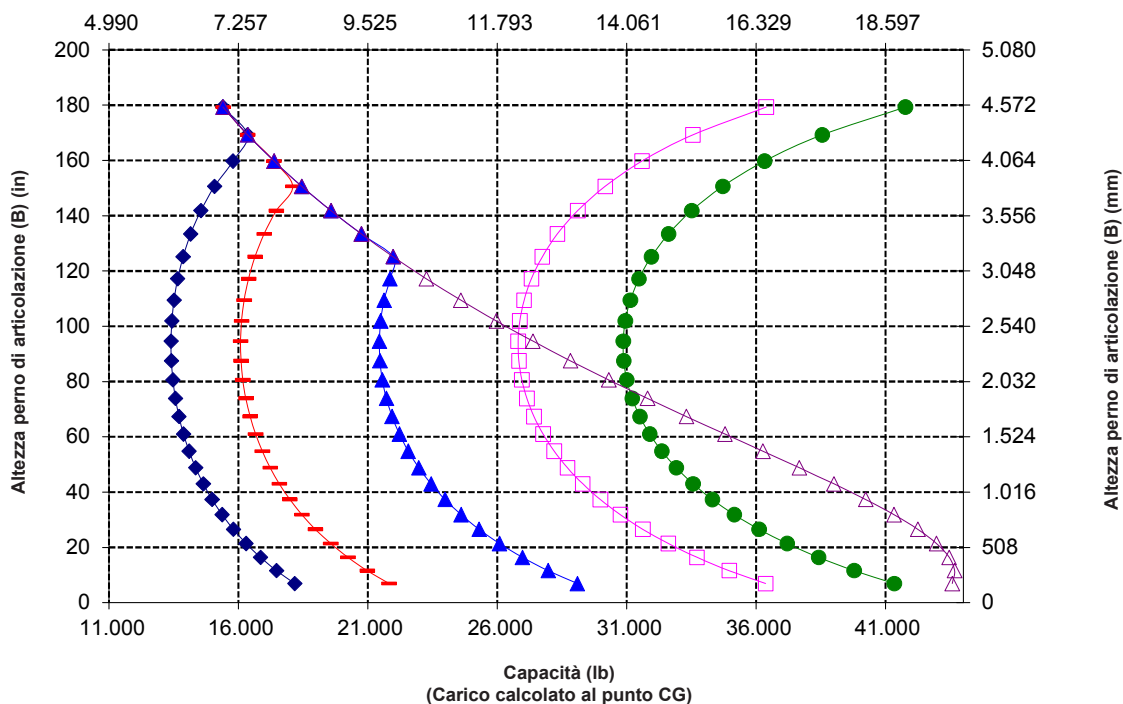

NOTA: i carichi di ribaltamento statici e i pesi operativi fanno riferimento a una pala configurata con pneumatici Bridgestone * VSNT L4, climatizzatore, controllo dell'assetto, protezione trasmissione, serbatoi dei liquidi e del combustibile pieni, liquido di raffreddamento, lubrificanti e operatore.

Le caratteristiche tecniche e i valori nominali sono conformi ai seguenti standard: SAE* J1197, ISO 14397-1, CEN** EN 474-3.

Il carico operativo nominale di una pala dotata di forca per pallet è determinato da:
SAE J1197: 50% del carico di ribaltamento statico alla massima sterzata o limite idraulico.
CEN EN 474-3: 60% del carico di ribaltamento statico alla massima sterzata su terreno irregolare o limite idraulico.
CEN EN 474-3: 80% del carico di ribaltamento statico alla massima sterzata su terreno piano e stabile o limite idraulico.

*SAE - Society of Automotive Engineers
**CEN - European Committee for Standardization

Caratteristiche tecniche della pala gommata 980 XE

Caratteristiche tecniche della forca

Caratteristiche tecniche della forca

1	Lunghezza rebbio	mm	1.829
		in	72,0
2	Centro del carico	mm	914
		in	36,0
	Carico di ribaltamento statico - Telaio in linea (forca parallela al terreno)	kg	14.965
		lb	32.984
	Carico di ribaltamento statico - Telaio articolato (forca parallela al terreno)	kg	12.974
		lb	28.595
	Carico nominale (SAE J1197 - 50% del carico di ribaltamento statico alla massima sterzata)	kg	6.487
		lb	14.298
	Carico nominale (CEN EN 474-3 terreno irregolare - 60% del carico di ribaltamento statico alla massima sterzata)	kg	7.785
		lb	17.157
	Carico nominale (CEN EN 474-3 terreno piano e stabile - 80% del carico di ribaltamento statico alla massima sterzata)	kg	8.905
		lb	19.627
3	Lunghezza totale massima	mm	10.404
		in	409,6
4	Sbraccio con forche a terra	mm	1.162
		in	45,8
5	*Distanza da terra della parte inferiore del rebbio alla minima altezza e con forca parallela al terreno	mm	-99
		in	-3,9
6	Sbraccio con bracci orizzontali e forca parallela al terreno	mm	1.796
		in	70,7
7	Sbraccio con forca alla massima altezza	mm	869
		in	34,2
8	Distanza da terra della forca con bracci orizzontali e forca parallela al terreno	mm	2.095
		in	82,5
9	Distanza da terra della forca alla massima altezza e con forca parallela al terreno	mm	4.364
		in	171,8
10	Altezza totale forca al massimo sollevamento (altezza piastra portaforche dal terreno)	mm	5.407
		in	212,9
11	Gioco alla massima altezza di sollevamento e scarico	mm	2.498
		in	98,3
12	Angolo di scarico max dalla posizione orizzontale	gradi	55
13	Larghezza totale del portaforche	mm	2.821
		in	111,1
14	Altezza totale del portaforche	mm	1.129
		in	44,4
15	Larghezza esterna rebbi (massimo distanziamento)	mm	2.627
		in	103,4
16	Larghezza esterna rebbi (minimo distanziamento)	mm	747
		in	29,4
	Larghezza rebbio (rebbio singolo)	mm	250,0
		in	9,8
	Spessore rebbio	mm	85,0
		in	3,3
	Portata rebbio	kg	18.700
		lb	41.215
	Peso operativo	kg	29.958
		lb	66.026

*Valori negativi indicano al di sotto del piano di scavo

980 STD Portaforche da 108" Rebbio da 72"
Forca per edilizia, per impieghi gravosi, FUSION 523-4199 523-4200

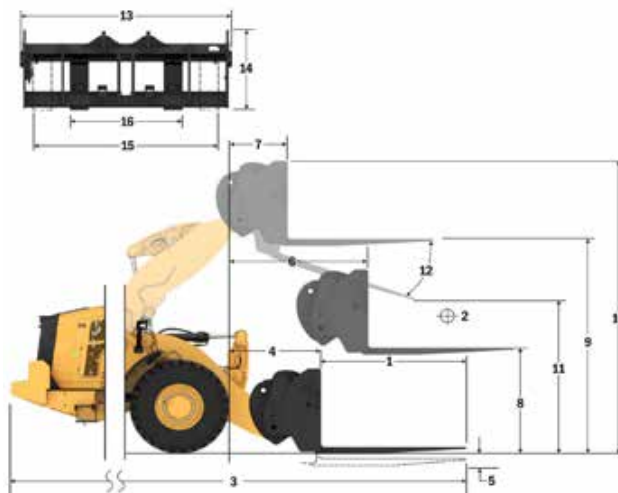

- ◆ Carico utile (SAE J1197)
- ◆ Carico utile (CEN EN 474-3 - Terreno irregolare)
- ◆ Carico utile (CEN EN 474-3 - Terreno piano e stabile)
- ◆ Carico di ribaltamento statico - Telaio articolato
- ◆ Carico di ribaltamento statico - Telaio in linea
- ◆ Capacità di inclinazione idraulica
- ◆ Capacità di sollevamento idraulico

NOTA: i carichi di ribaltamento statici e i pesi operativi fanno riferimento a una pala configurata con pneumatici Bridgestone * VSNT L4, climatizzatore, controllo dell'assetto, protezione trasmissione, serbatoi dei liquidi e del combustibile pieni, liquido di raffreddamento, lubrificanti e operatori.

Le caratteristiche tecniche e i valori nominali sono conformi ai seguenti standard: SAE* J1197, ISO 14397-1, CEN** EN 474-3.

Il carico operativo nominale di una pala dotata di forca per pallet è determinato da:
 SAE J1197: 50% del carico di ribaltamento statico alla massima sterzata o limite idraulico.
 CEN EN 474-3: 60% del carico di ribaltamento statico alla massima sterzata su terreno irregolare o limite idraulico.
 CEN EN 474-3: 80% del carico di ribaltamento statico alla massima sterzata su terreno piano e stabile o limite idraulico.

*SAE - Society of Automotive Engineers
 **CEN - European Committee for Standardization

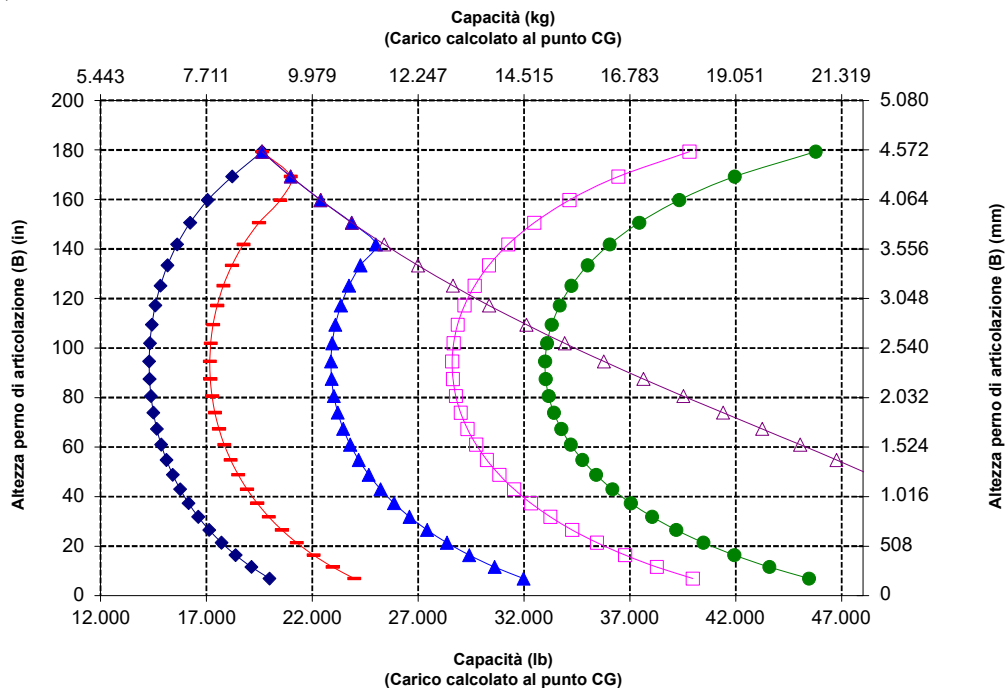

AVVERTENZA: non superare la capacità di carico dei rebbi. La capacità del singolo rebbio è stampigliata su ciascun lato.

Caratteristiche tecniche della pala gommata 980 XE

Caratteristiche tecniche della forca

Caratteristiche tecniche della forca

1	Lunghezza rebbio	mm	2.134
		in	84,0
2	Centro del carico	mm	1.067
		in	42,0
	Carico di ribaltamento statico - Telaio in linea (forca parallela al terreno)	kg	14.267
		lb	31.445
	Carico di ribaltamento statico - Telaio articolato (forca parallela al terreno)	kg	12.355
		lb	27.231
	Carico nominale (SAE J1197 - 50% del carico di ribaltamento statico alla massima sterzata)	kg	6.178
		lb	13.615
	Carico nominale (CEN EN 474-3 terreno irregolare - 60% del carico di ribaltamento statico alla massima sterzata)	kg	7.413
		lb	16.338
	Carico nominale (CEN EN 474-3 terreno piano e stabile - 80% del carico di ribaltamento statico alla massima sterzata)	kg	7.914
		lb	17.442
3	Lunghezza totale massima	mm	10.713
		in	421,8
4	Sbraccio con forche a terra	mm	1.166
		in	45,9
5	*Distanza da terra della parte inferiore del rebbio alla minima altezza e con forca parallela al terreno	mm	-99
		in	-3,9
6	Sbraccio con bracci orizzontali e forca parallela al terreno	mm	1.796
		in	70,7
7	Sbraccio con forca alla massima altezza	mm	869
		in	34,2
8	Distanza da terra della forca con bracci orizzontali e forca parallela al terreno	mm	2.100
		in	82,7
9	Distanza da terra della forca alla massima altezza e con forca parallela al terreno	mm	4.369
		in	172,0
10	Altezza totale forca al massimo sollevamento (altezza piastra portaforche dal terreno)	mm	5.407
		in	212,9
11	Gioco alla massima altezza di sollevamento e scarico	mm	2.247
		in	88,5
12	Angolo di scarico max dalla posizione orizzontale	gradi	55
13	Larghezza totale del portaforche	mm	2.821
		in	111,1
14	Altezza totale del portaforche	mm	1.129
		in	44,4
15	Larghezza esterna rebbi (massimo distanziamento)	mm	2.627
		in	103,4
16	Larghezza esterna rebbi (minimo distanziamento)	mm	747
		in	29,4
	Larghezza rebbio (rebbio singolo)	mm	250,0
		in	9,9
	Spessore rebbio	mm	90,0
		in	3,5
	Portata rebbio	kg	17.729
		lb	39.075
	Peso operativo	kg	30.060
		lb	66.251

*Valori negativi indicano al di sotto del piano di scavo

980 STD Portaforche da 108" Rebbio da 84"
Forca per edilizia, per impieghi gravosi, FUSION 523-4199 523-4201

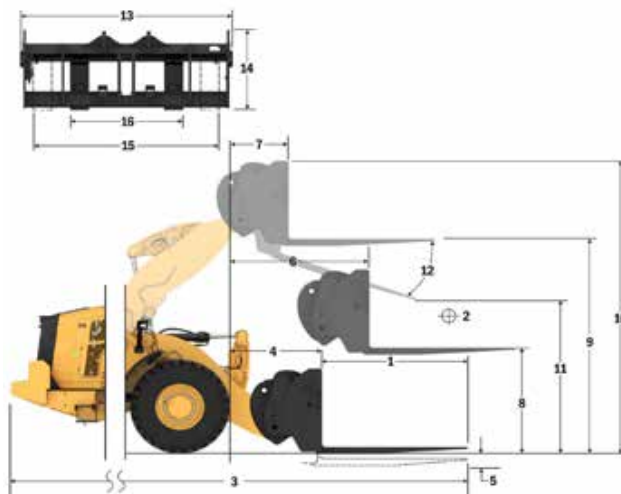

Capacità (kg)
(Carico calcolato al punto CG)

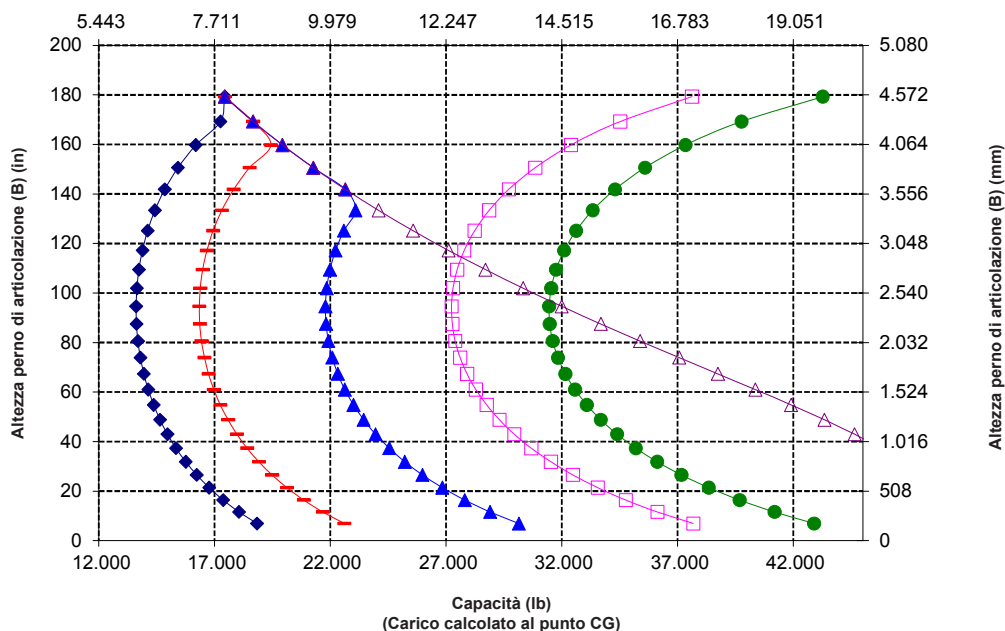

NOTA: i carichi di ribaltamento statici e i pesi operativi fanno riferimento a una pala configurata con pneumatici Bridgestone * VSNT L4, climatizzatore, controllo dell'assetto, protezione trasmissione, serbatoi dei liquidi e del combustibile pieni, liquido di raffreddamento, lubrificanti e operatore.

Le caratteristiche tecniche e i valori nominali sono conformi ai seguenti standard: SAE* J1197, ISO 14397-1, CEN** EN 474-3.

Il carico operativo nominale di una pala dotata di forca per pallet è determinato da:
 SAE J1197: 50% del carico di ribaltamento statico alla massima sterzata o limite idraulico.
 CEN EN 474-3: 60% del carico di ribaltamento statico alla massima sterzata su terreno irregolare o limite idraulico.
 CEN EN 474-3: 80% del carico di ribaltamento statico alla massima sterzata su terreno piano e stabile o limite idraulico.

*SAE - Society of Automotive Engineers
 **CEN - European Committee for Standardization



AVVERTENZA: non superare la capacità di carico dei rebbi. La capacità del singolo rebbio è stampigliata su ciascun lato.

Caratteristiche tecniche della pala gommata 980 XE

Caratteristiche tecniche della forca

Caratteristiche tecniche della forca

1	Lunghezza rebbio	mm	2.438
		in	95,0
2	Centro del carico	mm	1.219
		in	48,0
	Carico di ribaltamento statico - Telaio in linea (forca parallela al terreno)	kg	13.562
		lb	29.890
	Carico di ribaltamento statico - Telaio articolato (forca parallela al terreno)	kg	11.724
		lb	25.839
	Carico nominale (SAE J1197 - 50% del carico di ribaltamento statico alla massima sterzata)	kg	5.862
		lb	12.920
	Carico nominale (CEN EN 474-3 terreno irregolare - 60% del carico di ribaltamento statico alla massima sterzata)	kg	7.034
		lb	15.504
	Carico nominale (CEN EN 474-3 terreno piano e stabile - 80% del carico di ribaltamento statico alla massima sterzata)	kg	7.041
		lb	15.518
3	Lunghezza totale massima	mm	14.021
		in	433,9
4	Sbraccio con forche a terra	mm	1.170
		in	46,1
5	*Distanza da terra della parte inferiore del rebbio alla minima altezza e con forca parallela al terreno	mm	-98
		in	-3,8
6	Sbraccio con bracci orizzontali e forca parallela al terreno	mm	1.801
		in	70,9
7	Sbraccio con forca alla massima altezza	mm	874
		in	34,4
8	Distanza da terra della forca con bracci orizzontali e forca parallela al terreno	mm	2.102
		in	82,7
9	Distanza da terra della forca alla massima altezza e con forca parallela al terreno	mm	4.370
		in	172,1
10	Altezza totale forca al massimo sollevamento (altezza piastra portaforche dal terreno)	mm	5.407
		in	212,9
11	Gioco alla massima altezza di sollevamento e scarico	mm	1.994
		in	78,5
12	Angolo di scarico max dalla posizione orizzontale	gradi	55
13	Larghezza totale del portaforche	mm	2.821
		in	111,1
14	Altezza totale del portaforche	mm	1.127
		in	44,4
15	Larghezza esterna rebbi (massimo distanziamento)	mm	2.629
		in	103,5
16	Larghezza esterna rebbi (minimo distanziamento)	mm	747
		in	29,4
	Larghezza rebbio (rebbio singolo)	mm	250,0
		in	9,8
	Spessore rebbio	mm	90,0
		in	3,5
	Portata rebbio	kg	15.750
		lb	34.713
	Peso operativo	kg	30.211
		lb	66.584

*Valori negativi indicano al di sotto del piano di scavo

980 STD Portaforche da 108" Rebbio da 96"
Forca per edilizia, per impieghi gravosi, FUSION 523-4199 523-4202

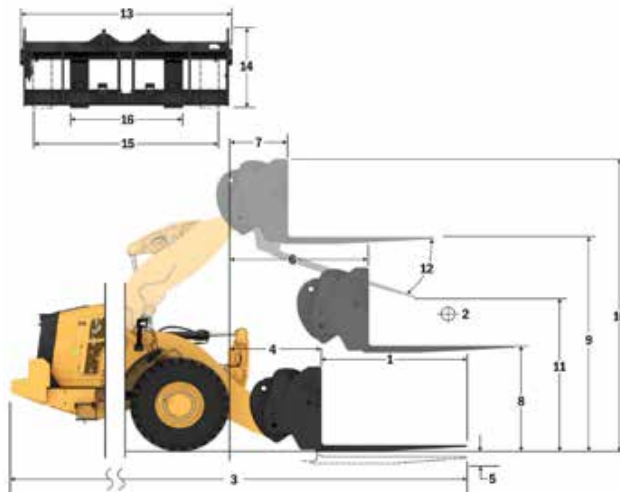

- ◆ Carico utile (SAE J1197)
- Carico utile (CEN EN 474-3 - Terreno irregolare)
- ▲ Carico utile (CEN EN 474-3 - Terreno piano e stabile)
- ◆ Carico di ribaltamento statico - Telaio articolato
- ◆ Carico di ribaltamento statico - Telaio in linea
- ▲ Capacità di inclinazione idraulica
- ▲ Capacità di sollevamento idraulico

NOTA: i carichi di ribaltamento statici e i pesi operativi fanno riferimento a una pala configurata con pneumatici Bridgestone * VSNT L4, climatizzatore, controllo dell'assetto, protezione trasmissione, serbatoi dei liquidi e del combustibile pieni, liquido di raffreddamento, lubrificanti e operatore.

Le caratteristiche tecniche e i valori nominali sono conformi ai seguenti standard: SAE* J1197, ISO 14397-1, CEN** EN 474-3.

Il carico operativo nominale di una pala dotata di forca per pallet è determinato da:
 SAE J1197: 50% del carico di ribaltamento statico alla massima sterzata o limite idraulico.
 CEN EN 474-3: 60% del carico di ribaltamento statico alla massima sterzata su terreno irregolare o limite idraulico.
 CEN EN 474-3: 80% del carico di ribaltamento statico alla massima sterzata su terreno piano e stabile o limite idraulico.

*SAE - Society of Automotive Engineers
 **CEN - European Committee for Standardization

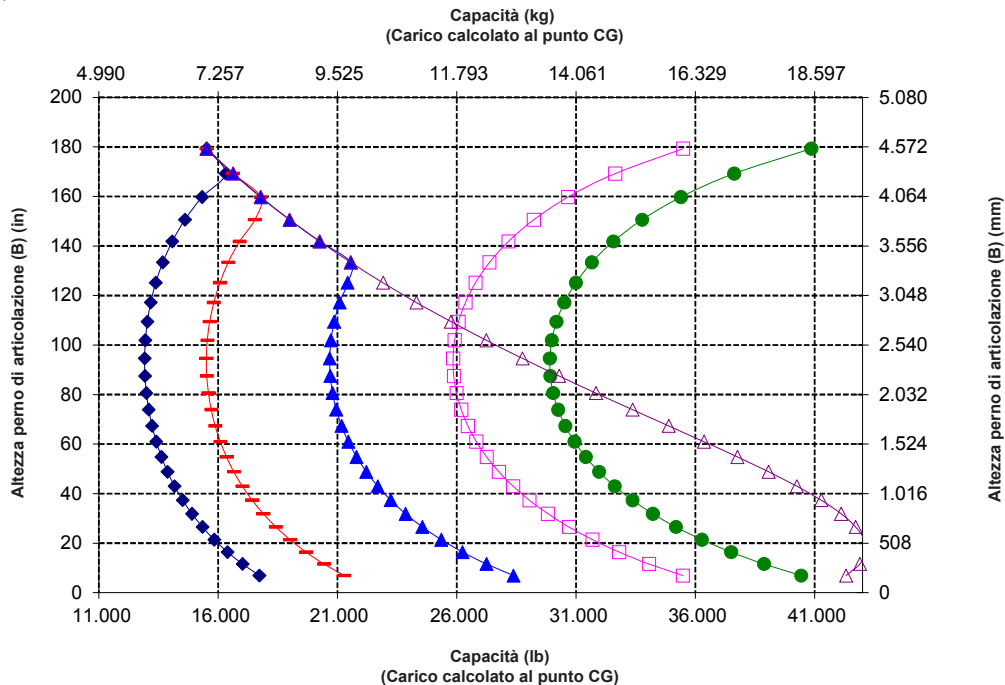

AVVERTENZA: non superare la capacità di carico dei rebbi. La capacità del singolo rebbio è stampigliata su ciascun lato.

Caratteristiche tecniche della pala gommata 980 XE

Caratteristiche tecniche della forca

Caratteristiche tecniche della forca

1	Lunghezza della forca	mm	1.830
		in	72,0
2	Baricentro	mm	915
		in	36,0
	Carico statico di ribaltamento - Telaio in linea (forca parallela al terreno)	kg	15.673
		lb	34.543
	Carico statico di ribaltamento - Telaio articolato (forca parallela al terreno)	kg	13.894
		lb	30.622
	Carico nominale (SAE J1197 - 50% del con carico massimo di ribaltamento alla massima sterzata)	kg	6.947
		lb	15.311
	Carico nominale (CEN EN 474-3 terreno accidentato - 60% del con carico massimo di ribaltamento alla massima sterzata)	kg	7.970
		lb	17.566
	Carico nominale (CEN EN 474-3 terreno solido e pianeggiante - 80% del con carico massimo di ribaltamento alla massima sterzata)	kg	7.970
		lb	17.566
3	Lunghezza massima totale	mm	10.654
		in	419,4
4	Sbraccio con forche a terra	mm	1.407
		in	55,4
5	*Distanza da terra della parte inferiore del rebbio alla minima altezza e con forca parallela al terreno	mm	-149
		in	-5,9
6	Sbraccio con bracci orizzontali e forca parallela al terreno	mm	1.982
		in	78,0
7	Sbraccio con forca alla massima altezza	mm	898
		in	35,4
8	Distanza da terra della forca con bracci orizzontali e forca parallela al terreno	mm	2.023
		in	79,6
9	Distanza da terra della forca alla massima altezza e con forca parallela al terreno	mm	4.512
		in	177,7
10	Altezza totale forca al massimo sollevamento (altezza piastra portaforche dal terreno)	mm	5.287
		in	208,2
11	Gioco alla massima altezza di sollevamento e scarico	mm	2.842
		in	111,9
12	Angolo di scarico max dalla posizione orizzontale	gradi	47
13	Larghezza totale del carro	mm	2.217
		in	87,3
14	Altezza totale del carro	mm	840
		in	33,1
15	Larghezza esterna rebbi (massimo distanziamento)	mm	2.070
		in	81,5
16	Larghezza esterna rebbi (minimo distanziamento)	mm	470
		in	18,5
	Larghezza forca	mm	150,0
		in	5,9
	Spessore forca	mm	65,0
		in	2,6
	Portata forche	kg	5.246
		lb	11.562
	Peso operativo	kg	29.859
		lb	65.810

*Valori negativi indicano al di sotto del piano di scavo

980 XE HL

Carro da 87"

Rebbio da 72"

Forca per pallet, FUSION

530-1861

530-1869

*Modello 14C
*Leverismo con barra a Z in parallelo
*Configurazione con braccio lungo

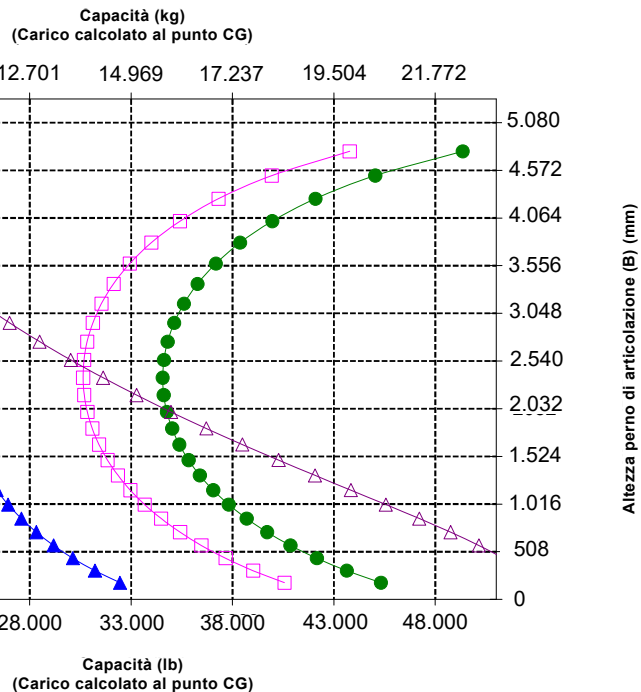
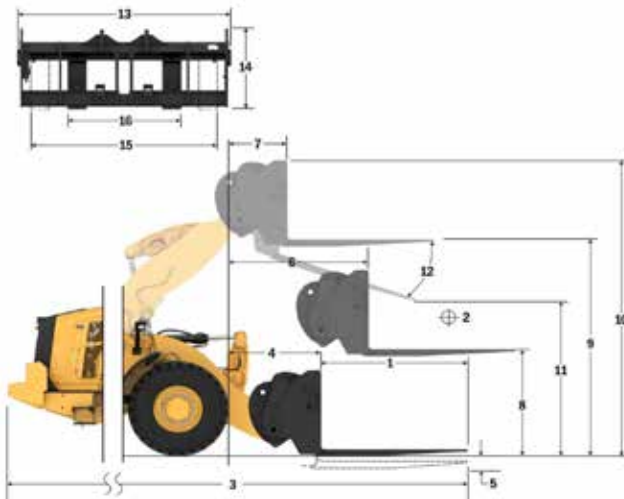

- ◆ Carico utile (SAE J1197)
- Carico utile (CEN EN 474-3 - terreno irregolare)
- ▲ Carico utile (CEN EN 474-3 - terreno solido e pianeggiante)
- Carico statico di ribaltamento - telaio articolato
- Carico statico di ribaltamento - telaio in linea
- △ Capacità di inclinazione idraulica
- Capacità di sollevamento idraulico

NOTA: i carichi di ribaltamento statici e i pesi operativi fanno riferimento a una pala configurata con pneumatici Bridgestone * VSNT L4, climatizzatore, controllo dell'assetto, protezione trasmissione, serbatoi dei liquidi e del combustibile pieni, liquido di raffreddamento, lubrificanti e operatore.

Le caratteristiche tecniche e i valori nominali sono conformi ai seguenti standard: SAE* J1197; ISO 14397-1, CEN** EN 474-3.

Il con carico operativo nominale di una pala dotata di una forca per pallet è determinato dallo standard SAE J1197, con il 50% del con carico massimo di ribaltamento alla massima sterzata o limite idraulico.

CEN EN 474-3: 60% del con carico massimo di ribaltamento alla massima sterzata su terreno irregolare o limite idraulico.

CEN EN 474-3: 80% del con carico di ribaltamento statico alla massima sterzata su terreno piano e stabile o limite idraulico.

*SAE - Society of Automotive Engineers

**CEN - European Committee for Standardization

AVVERTENZA: non superare la capacità di con carico dei rebbi.
La capacità del singolo rebbio è stampigliata su ciascun lato.

Caratteristiche tecniche della pala gommata 980 XE

Caratteristiche tecniche della forca

Caratteristiche tecniche della forca

1	Lunghezza della forca	mm	1.829
		in	72,0
2	Baricentro	mm	915
		in	36,0
	Carico statico di ribaltamento - Telaio in linea (forca parallela al terreno)	kg	15.388
		lb	33.915
	Carico statico di ribaltamento - Telaio articolato (forca parallela al terreno)	kg	13.602
		lb	29.978
	Carico nominale (SAE J1197 - 50% del con carico massimo di ribaltamento alla massima sterzata)	kg	6.801
		lb	14.989
	Carico nominale (CEN EN 474-3 terreno accidentato - 60% del con carico massimo di ribaltamento alla massima sterzata)	kg	8.161
		lb	17.987
	Carico nominale (CEN EN 474-3 terreno solido e pianeggiante - 80% del con carico massimo di ribaltamento alla massima sterzata)	kg	8.359
		lb	18.422
3	Lunghezza massima totale	mm	10.597
		in	417,2
4	Sbraccio con forche a terra	mm	1.351
		in	53,2
5	*Distanza da terra della parte inferiore del rebbio alla minima altezza e con forca parallela al terreno	mm	-62
		in	-2,4
6	Sbraccio con bracci orizzontali e forca parallela al terreno	mm	1.970
		in	77,5
7	Sbraccio con forca alla massima altezza	mm	886
		in	34,9
8	Distanza da terra della forca con bracci orizzontali e forca parallela al terreno	mm	2.135
		in	84,1
9	Distanza da terra della forca alla massima altezza e con forca parallela al terreno	mm	4.625
		in	182,1
10	Altezza totale forca al massimo sollevamento (altezza piastra portaforche dal terreno)	mm	5.665
		in	223,0
11	Gioco alla massima altezza di sollevamento e scarico	mm	2.768
		in	109,0
12	Angolo di scarico max dalla posizione orizzontale	gradi	53
13	Larghezza totale del carro	mm	2.833
		in	111,5
14	Altezza totale del carro	mm	1.130
		in	44,5
15	Larghezza esterna rebbi (massimo distanziamento)	mm	2.483
		in	97,8
16	Larghezza esterna rebbi (minimo distanziamento)	mm	590
		in	23,2
	Larghezza forca	mm	180,0
		in	7,1
	Spessore forca	mm	90,0
		in	3,5
	Portata forche	kg	14.800
		lb	32.619
	Peso operativo	kg	30.298
		lb	66.777

*Valori negativi indicano al di sotto del piano di scavo

980 XE HL

Carro da 108"

Rebbio da 72"

Forca per edilizia, FUSION

520-7968

520-7979

*Modello 14C
*Leverismo con barra a Z in parallelo
*Configurazione con braccio lungo

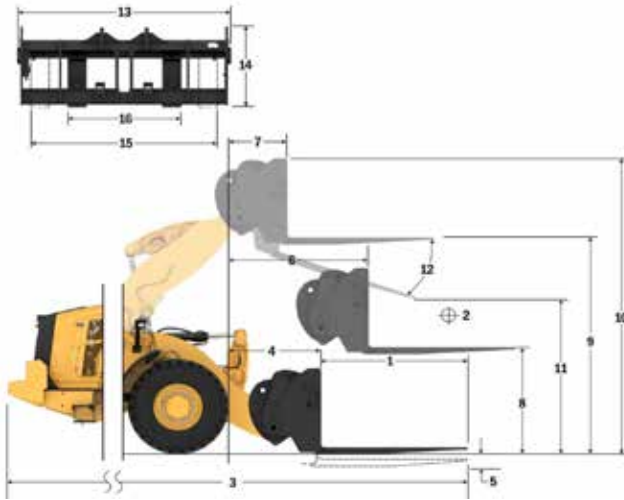

- ◆ Carico utile (SAE J1197)
- Carico utile (CEN EN 474-3 - terreno irregolare)
- ▲ Carico utile (CEN EN 474-3 - terreno solido e pianeggiante)
- Carico statico di ribaltamento - telaio articolato
- Carico statico di ribaltamento - telaio in linea
- △ Capacità di inclinazione idraulica
- Capacità di sollevamento idraulico

NOTA: i carichi di ribaltamento statici e i pesi operativi si basano sulla seguente configurazione della pala:

Pneumatici Bridgestone * VSNT L4, aria condizionata, controllo dell'assetto, protezione trasmissione, serbatoi dei liquidi e del combustibile pieni, liquido di raffreddamento, lubrificanti e operatore.

Le caratteristiche tecniche e i valori nominali sono conformi ai seguenti standard: SAE* J1197, ISO 14397-1, CEN** EN 474-3.

Il con carico operativo nominale di una pala dotata di forca per pallet è determinato da: SAE J1197: 50% del con carico massimo di ribaltamento alla massima sterzata o limite idraulico.

CEN EN 474-3: 60% del con carico massimo di ribaltamento alla massima sterzata su terreno irregolare o limite idraulico.

CEN EN 474-3:80% del con carico di ribaltamento statico alla massima sterzata su terreno piano e stabile o limite idraulico.

*SAE - Society of Automotive Engineers

**CEN - European Committee for Standardization

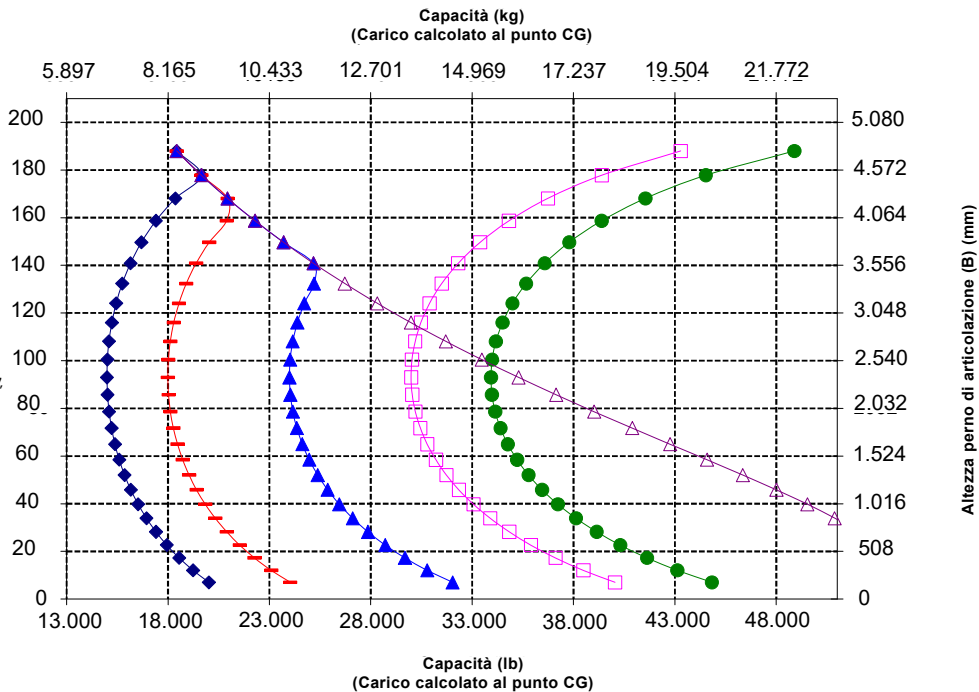

AVVERTENZA: non superare la capacità di con carico dei rebbi.
La capacità del singolo rebbio è stampigliata su ciascun lato.

Caratteristiche tecniche della pala gommata 980 XE

Caratteristiche tecniche della forca

Caratteristiche tecniche della forca

1	Lunghezza della forca	mm	2.134
		in	84,0
2	Baricentro	mm	1.067
		in	42,0
	Carico statico di ribaltamento - Telaio in linea (forca parallela al terreno)	kg	14.740
		lb	32.488
	Carico statico di ribaltamento - Telaio articolato (forca parallela al terreno)	kg	13.022
		lb	28.701
	Carico nominale (SAE J1197 - 50% del con carico massimo di ribaltamento alla massima sterzata)	kg	6.511
		lb	14.350
	Carico nominale (CEN EN 474-3 terreno accidentato - 60% del con carico massimo di ribaltamento alla massima sterzata)	kg	7.467
		lb	16.457
	Carico nominale (CEN EN 474-3 terreno solido e pianeggiante - 80% del con carico massimo di ribaltamento alla massima sterzata)	kg	7.467
		lb	16.457
3	Lunghezza massima totale	mm	10.902
		in	429,2
4	Sbraccio con forche a terra	mm	1.351
		in	53,2
5	*Distanza da terra della parte inferiore del rebbio alla minima altezza e con forca parallela al terreno	mm	-62
		in	-2,4
6	Sbraccio con bracci orizzontali e forca parallela al terreno	mm	1.970
		in	77,5
7	Sbraccio con forca alla massima altezza	mm	886
		in	34,9
8	Distanza da terra della forca con bracci orizzontali e forca parallela al terreno	mm	2.135
		in	84,1
9	Distanza da terra della forca alla massima altezza e con forca parallela al terreno	mm	4.625
		in	182,1
10	Altezza totale forca al massimo sollevamento (altezza piastra portaforche dal terreno)	mm	5.665
		in	223,0
11	Gioco alla massima altezza di sollevamento e scarico	mm	2.524
		in	99,4
12	Angolo di scarico max dalla posizione orizzontale	gradi	53
13	Larghezza totale del carro	mm	2.833
		in	111,5
14	Altezza totale del carro	mm	1.130
		in	44,5
15	Larghezza esterna rebbi (massimo distanziamento)	mm	2.483
		in	97,8
16	Larghezza esterna rebbi (minimo distanziamento)	mm	590
		in	23,2
	Larghezza forca	mm	180,0
		in	7,1
	Spessore forca	mm	90,0
		in	3,5
	Portata forche	kg	12.700
		lb	27.991
	Peso operativo	kg	30.360
		lb	66.914

*Valori negativi indicano al di sotto del piano di scavo

980 XE HL

Carro da 108"

Rebbio da 84"

Forca per edilizia, FUSION

520-7968

520-7986

*Modello 14C
*Leverismo con barra a Z in parallelo
*Configurazione con braccio lungo

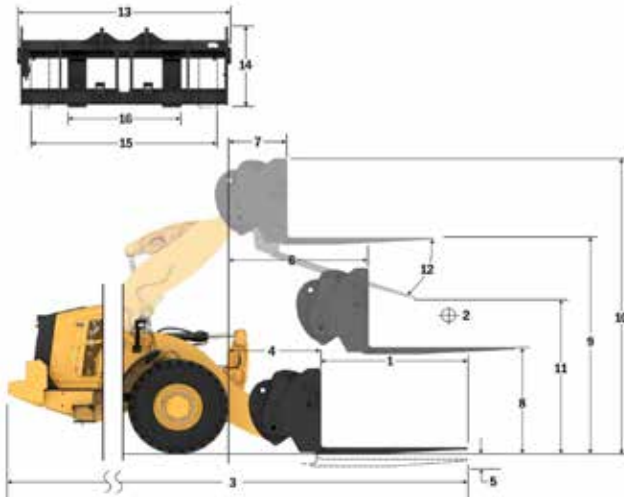

- ◆ Carico utile (SAE J1197)
- Carico utile (CEN EN 474-3 - terreno irregolare)
- ▲ Carico utile (CEN EN 474-3 - terreno solido e pianeggiante)
- Carico statico di ribaltamento - telaio articolato
- Carico statico di ribaltamento - telaio in linea
- △ Capacità di inclinazione idraulica
- Capacità di sollevamento idraulico

NOTA: i carichi di ribaltamento statici e i pesi operativi si basano sulla seguente configurazione della pala:

Pneumatici Bridgestone * VSNT L4, aria condizionata, controllo dell'assetto, protezione trasmissione, serbatoi dei liquidi e del combustibile pieni, liquido di raffreddamento, lubrificanti e operatore.

Le caratteristiche tecniche e i valori nominali sono conformi ai seguenti standard: SAE* J1197, ISO 14397-1, CEN** EN 474-3.

Il con carico operativo nominale di una pala dotata di forca per pallet è determinato da: SAE J1197: 50% del con carico massimo di ribaltamento alla massima sterzata o limite idraulico.

CEN EN 474-3: 60% del con carico massimo di ribaltamento alla massima sterzata su terreno irregolare o limite idraulico.

CEN EN 474-3: 80% del con carico di ribaltamento statico alla massima sterzata su terreno piano e stabile o limite idraulico.

*SAE - Society of Automotive Engineers

**CEN - European Committee for Standardization

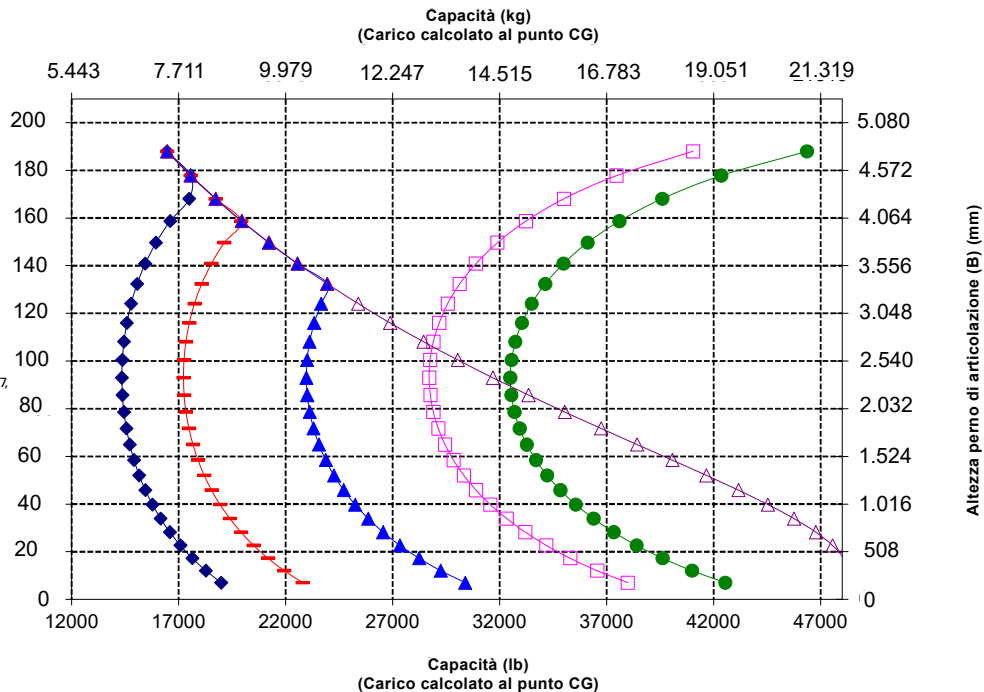

AVVERTENZA: non superare la capacità di con carico dei rebbi.
La capacità del singolo rebbio è stampigliata su ciascun lato.

Caratteristiche tecniche della pala gommata 980 XE

Caratteristiche tecniche della forca

Caratteristiche tecniche della forca

1	Lunghezza della forca	mm	2.438
		in	96,0
2	Baricentro	mm	1219
		in	48,0
	Carico statico di ribaltamento - Telaio in linea (forca parallela al terreno)	kg	14.137
		lb	31.157
	Carico statico di ribaltamento - Telaio articolato (forca parallela al terreno)	kg	12.481
		lb	27.509
	Carico nominale (SAE J1197 - 50% del con carico massimo di ribaltamento alla massima sterzata)	kg	6.241
		lb	13.754
	Carico nominale (CEN EN 474-3 terreno accidentato - 60% del con carico massimo di ribaltamento alla massima sterzata)	kg	6.727
		lb	14.826
	Carico nominale (CEN EN 474-3 terreno solido e pianeggiante - 80% del con carico massimo di ribaltamento alla massima sterzata)	kg	6.727
		lb	14.826
3	Lunghezza massima totale	mm	11.206
		in	441,2
4	Sbraccio con forche a terra	mm	1.351
		in	53,2
5	*Distanza da terra della parte inferiore del rebbio alla minima altezza e con forca parallela al terreno	mm	-62
		in	-2,4
6	Sbraccio con bracci orizzontali e forca parallela al terreno	mm	1.970
		in	77,5
7	Sbraccio con forca alla massima altezza	mm	886
		in	34,9
8	Distanza da terra della forca con bracci orizzontali e forca parallela al terreno	mm	2.135
		in	84,1
9	Distanza da terra della forca alla massima altezza e con forca parallela al terreno	mm	4.625
		in	182,1
10	Altezza totale forca al massimo sollevamento (altezza piastra portaforche dal terreno)	mm	5.665
		in	223,0
11	Gioco alla massima altezza di sollevamento e scarico	mm	2280
		in	89,8
12	Angolo di scarico max dalla posizione orizzontale	gradi	53
13	Larghezza totale del carro	mm	2.833
		in	111,5
14	Altezza totale del carro	mm	1.130
		in	44,5
15	Larghezza esterna rebbi (massimo distanziamento)	mm	2.483
		in	97,8
16	Larghezza esterna rebbi (minimo distanziamento)	mm	590
		in	23,2
	Larghezza forca	mm	180,0
		in	7,1
	Spessore forca	mm	90,0
		in	3,5
	Portata forche	kg	11.300
		lb	24.905
	Peso operativo	kg	30.423
		lb	67.053

*Valori negativi indicano al di sotto del piano di scavo

980 XE HL

Carro da 108"

Rebbio da 96"

Forca per edilizia, FUSION

520-7968

520-7981

*Modello 14C
*Leverismo con barra a Z in parallelo
*Configurazione con braccio lungo

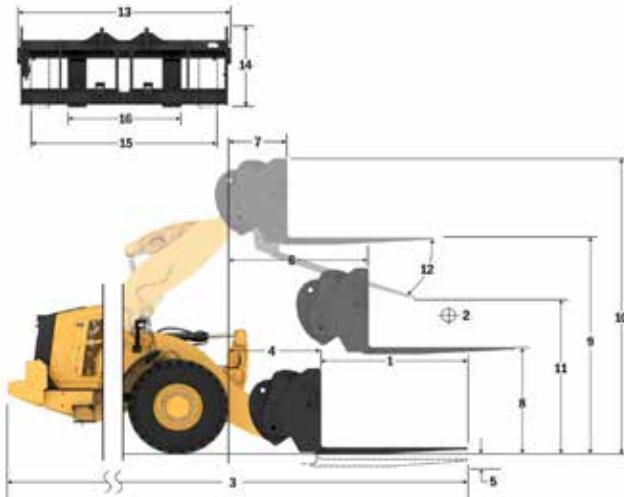

Capacità (kg)
(Carico calcolato al punto CG)

- ◆ Carico utile (SAE J1197)
- ◆ Carico utile (CEN EN 474-3 - terreno irregolare)
- ▲ Carico utile (CEN EN 474-3 - terreno solido e pianeggiante)
- ◻ Carico statico di ribaltamento - telaio articolato
- Carico statico di ribaltamento - telaio in linea
- △ Capacità di inclinazione idraulica
- Capacità di sollevamento idraulico

NOTA: i carichi di ribaltamento statici e i pesi operativi si basano sulla seguente configurazione della pala:

Pneumatici Bridgestone * VSNT L4, aria condizionata, controllo dell'assetto, protezione trasmissione, serbatoi dei liquidi e del combustibile pieni, liquido di raffreddamento, lubrificanti e operatore.

Le caratteristiche tecniche e i valori nominali sono conformi ai seguenti standard: SAE* J1197, ISO 14397-1, CEN** EN 474-3.

Il con carico operativo nominale di una pala dotata di forca per pallet è determinato da: SAE J1197: 50% del con carico massimo di ribaltamento alla massima sterzata o limite idraulico.

CEN EN 474-3: 60% del con carico massimo di ribaltamento alla massima sterzata su terreno irregolare o limite idraulico.

CEN EN 474-3:80% del con carico di ribaltamento statico alla massima sterzata su terreno piano e stabile o limite idraulico.

*SAE - Society of Automotive Engineers

**CEN - European Committee for Standardization

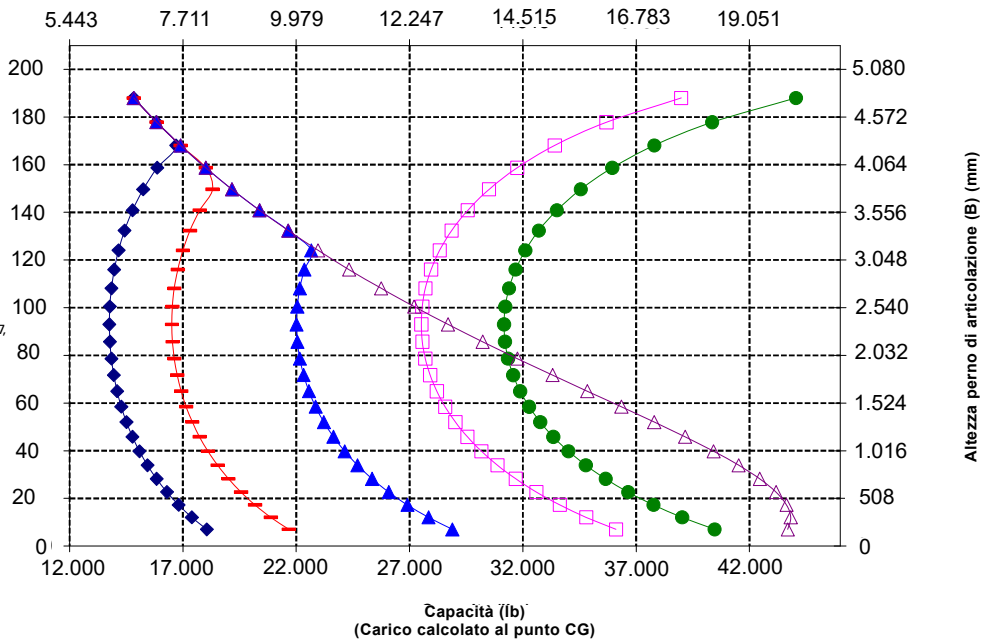

AVVERTENZA: non superare la capacità di con carico dei rebbi.
La capacità del singolo rebbio è stampigliata su ciascun lato.

Caratteristiche tecniche della pala gommata 980 XE

Caratteristiche tecniche della forca

Caratteristiche tecniche della forca

1	Lunghezza della forca	mm	1.829
		in	72,0
2	Baricentro	mm	914
		in	36,0
	Carico statico di ribaltamento - Telaio in linea (forca parallela al terreno)	kg	15.057
		lb	33.185
	Carico statico di ribaltamento - Telaio articolato (forca parallela al terreno)	kg	13.272
		lb	29.251
	Carico nominale (SAE J1197 - 50% del con carico massimo di ribaltamento alla massima sterzata)	kg	6.636
		lb	14.625
	Carico nominale (CEN EN 474-3 terreno accidentato - 60% del con carico massimo di ribaltamento alla massima sterzata)	kg	7.963
		lb	17.551
	Carico nominale (CEN EN 474-3 terreno solido e pianeggiante - 80% del con carico massimo di ribaltamento alla massima sterzata)	kg	8.586
		lb	18.924
3	Lunghezza massima totale	mm	10.616
		in	418,0
4	Sbraccio con forche a terra	mm	1.371
		in	54,0
5	*Distanza da terra della parte inferiore del rebbio alla minima altezza e con forca parallela al terreno	mm	-96
		in	-3,8
6	Sbraccio con bracci orizzontali e forca parallela al terreno	mm	1.969
		in	77,5
7	Sbraccio con forca alla massima altezza	mm	885
		in	34,8
8	Distanza da terra della forca con bracci orizzontali e forca parallela al terreno	mm	2.097
		in	82,5
9	Distanza da terra della forca alla massima altezza e con forca parallela al terreno	mm	4.586
		in	180,5
10	Altezza totale forca al massimo sollevamento (altezza piastra portaforche dal terreno)	mm	5.630
		in	221,6
11	Gioco alla massima altezza di sollevamento e scarico	mm	2.674
		in	105,3
12	Angolo di scarico max dalla posizione orizzontale	gradi	57
13	Larghezza totale del carro	mm	2.821
		in	111,1
14	Altezza totale del carro	mm	1.129
		in	44,4
15	Larghezza esterna rebbi (massimo distanziamento)	mm	2.627
		in	103,4
16	Larghezza esterna rebbi (minimo distanziamento)	mm	747
		in	29,4
	Larghezza forca	mm	250,0
		in	9,8
	Spessore forca	mm	85,0
		in	3,3
	Portata forche	kg	18.700
		lb	41.215
	Peso operativo	kg	30.736
		lb	67.743

*Valori negativi indicano al di sotto del piano di scavo

980 XE HL

Carro da 108"

Rebbio da 72"

Forca per edilizia, FUSION

523-4199

523-4200

*Modello 14C
*Leverismo con barra a Z in parallelo
*Configurazione con braccio lungo

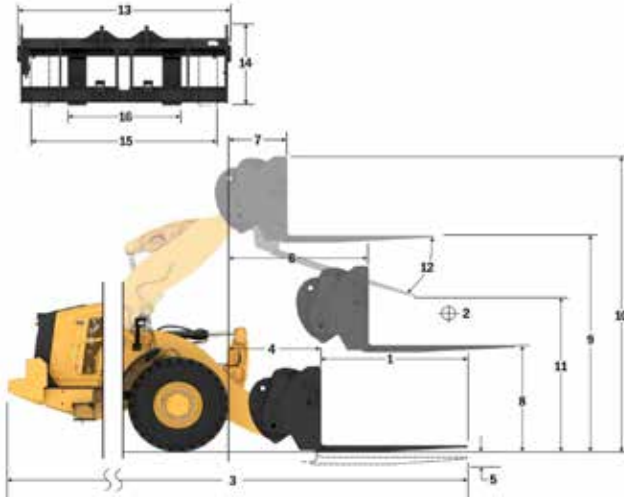

- ◆ Carico utile (SAE J1197)
- Carico utile (CEN EN 474-3 - terreno irregolare)
- ▲ Carico utile (CEN EN 474-3 - terreno solido e pianeggiante)
- Carico statico di ribaltamento - telaio articolato
- Carico statico di ribaltamento - telaio in linea
- △ Capacità di inclinazione idraulica
- Capacità di sollevamento idraulico

NOTA: i carichi di ribaltamento statici e i pesi operativi si basano sulla seguente configurazione della pala:

Pneumatici Bridgestone * VSNT L4, aria condizionata, controllo dell'assetto, protezione trasmissione, serbatoi dei liquidi e del combustibile pieni, liquido di raffreddamento, lubrificanti e operatori.

Le caratteristiche tecniche e i valori nominali sono conformi ai seguenti standard: SAE* J1197, ISO 14397-1, CEN** EN 474-3.

Il con carico operativo nominale di una pala dotata di forca per pallet è determinato da: SAE J1197: 50% del con carico massimo di ribaltamento alla massima sterzata o limite idraulico.

CEN EN 474-3: 60% del con carico massimo di ribaltamento alla massima sterzata su terreno irregolare o limite idraulico.

CEN EN 474-3: 80% del con carico di ribaltamento statico alla massima sterzata su terreno piano e stabile o limite idraulico.

*SAE - Society of Automotive Engineers

**CEN - European Committee for Standardization

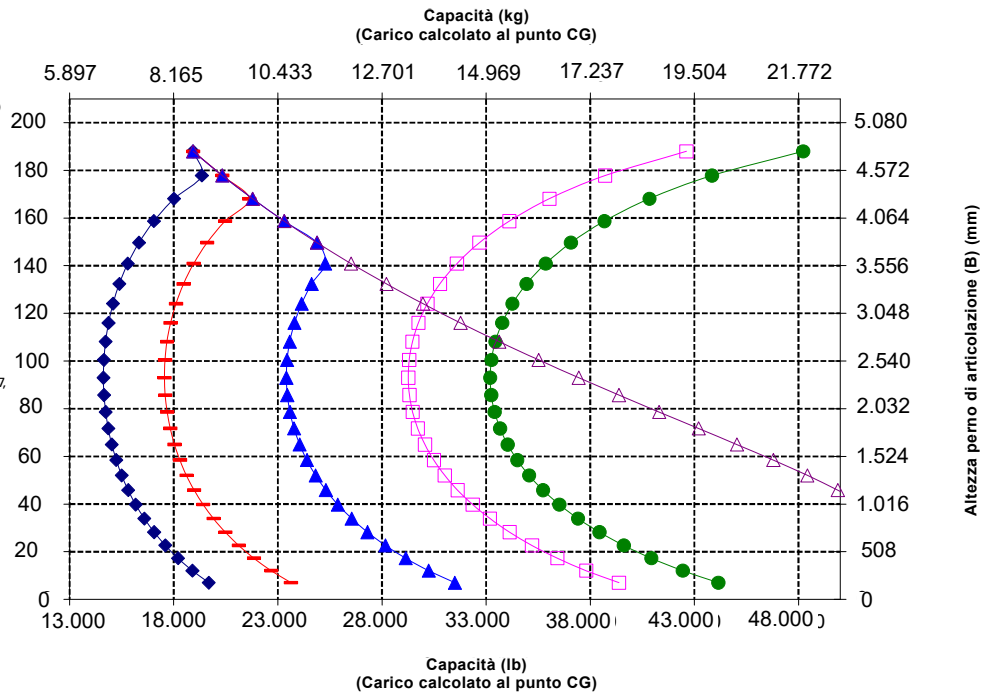

AVVERTENZA: non superare la capacità di con carico dei rebbi.
La capacità del singolo rebbio è stampigliata su ciascun lato.

Caratteristiche tecniche della pala gommata 980 XE

Caratteristiche tecniche della forca

Caratteristiche tecniche della forca

1	Lunghezza della forca	mm	2.134
		in	84,0
2	Baricentro	mm	1.067
		in	42,0
	Carico statico di ribaltamento - Telaio in linea (forca parallela al terreno)	kg	14.381
		lb	31.695
	Carico statico di ribaltamento - Telaio articolato (forca parallela al terreno)	kg	12.663
		lb	27.910
	Carico nominale (SAE J1197 - 50% del con carico massimo di ribaltamento alla massima sterzata)	kg	6.332
		lb	13.955
	Carico nominale (CEN EN 474-3 terreno accidentato - 60% del con carico massimo di ribaltamento alla massima sterzata)	kg	7.598
		lb	16.746
	Carico nominale (CEN EN 474-3 terreno solido e pianeggiante - 80% del con carico massimo di ribaltamento alla massima sterzata)	kg	7.633
		lb	16.824
3	Lunghezza massima totale	mm	10.924
		in	430,1
4	Sbraccio con forche a terra	mm	1.374
		in	54,1
5	*Distanza da terra della parte inferiore del rebbio alla minima altezza e con forca parallela al terreno	mm	-96
		in	-3,8
6	Sbraccio con bracci orizzontali e forca parallela al terreno	mm	1.969
		in	77,5
7	Sbraccio con forca alla massima altezza	mm	885
		in	34,8
8	Distanza da terra della forca con bracci orizzontali e forca parallela al terreno	mm	2.102
		in	82,7
9	Distanza da terra della forca alla massima altezza e con forca parallela al terreno	mm	4.591
		in	180,7
10	Altezza totale forca al massimo sollevamento (altezza piastra portaforche dal terreno)	mm	5.630
		in	221,6
11	Gioco alla massima altezza di sollevamento e scarico	mm	2.418
		in	95,2
12	Angolo di scarico max dalla posizione orizzontale	gradi	57
13	Larghezza totale del carro	mm	2.821
		in	111,1
14	Altezza totale del carro	mm	1.129
		in	44,4
15	Larghezza esterna rebbi (massimo distanziamento)	mm	2.627
		in	103,4
16	Larghezza esterna rebbi (minimo distanziamento)	mm	747
		in	29,4
	Larghezza forca	mm	250,0
		in	9,8
	Spessore forca	mm	90,0
		in	3,5
	Portata forche	kg	17.729
		lb	39.075
	Peso operativo	kg	30.838
		lb	67.967

*Valori negativi indicano al di sotto del piano di scavo

980 XE HL

Carro da 108"

Rebbio da 84"

Forca per edilizia, FUSION

523-4199

523-4201

*Modello 14C
*Leverismo con barra a Z in parallelo
*Configurazione con braccio lungo

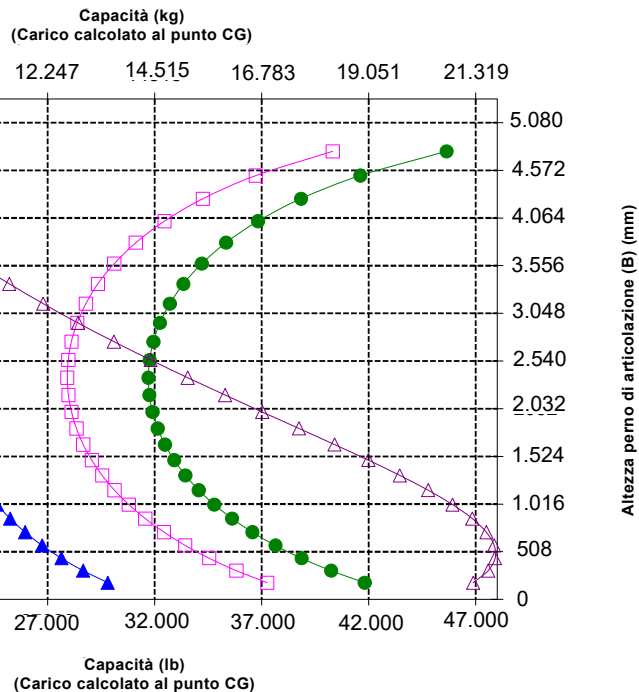
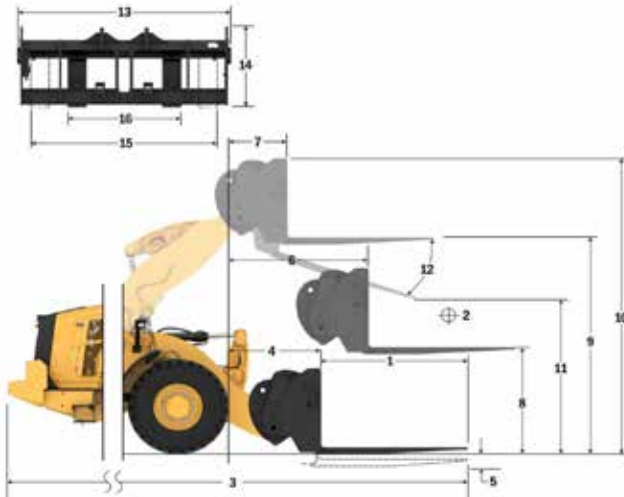

NOTA: i carichi di ribaltamento statici e i pesi operativi si basano sulla seguente configurazione della pala:

Pneumatici Bridgestone * VSNT L4, aria condizionata, controllo dell'assetto, protezione trasmissione, serbatoi dei liquidi e del combustibile pieni, liquido di raffreddamento, lubrificanti e operatore.

Le caratteristiche tecniche e i valori nominali sono conformi ai seguenti standard: SAE* J1197, ISO 14397-1, CEN** EN 474-3.

Il con carico operativo nominale di una pala dotata di forca per pallet è determinato da: SAE J1197: 50% del con carico massimo di ribaltamento alla massima sterzata o limite idraulico.

CEN EN 474-3: 60% del con carico massimo di ribaltamento alla massima sterzata su terreno irregolare o limite idraulico.

CEN EN 474-3: 80% del con carico di ribaltamento statico alla massima sterzata su terreno piano e stabile o limite idraulico.

*SAE - Society of Automotive Engineers

**CEN - European Committee for Standardization

AVVERTENZA: non superare la capacità di con carico dei rebbi.
La capacità del singolo rebbio è stampigliata su ciascun lato.

Caratteristiche tecniche della pala gommata 980 XE

Caratteristiche tecniche della forca

Caratteristiche tecniche della forca

1	Lunghezza della forca	mm	2.438
		in	96,0
2	Baricentro	mm	1219
		in	48,0
	Carico statico di ribaltamento - Telaio in linea (forca parallela al terreno)	kg	13.694
		lb	30.181
	Carico statico di ribaltamento - Telaio articolato (forca parallela al terreno)	kg	12.040
		lb	26.537
	Carico nominale (SAE J1197 - 50% del con carico massimo di ribaltamento alla massima sterzata)	kg	6.020
		lb	13.269
	Carico nominale (CEN EN 474-3 terreno accidentato - 60% del con carico massimo di ribaltamento alla massima sterzata)	kg	6.791
		lb	14.967
	Carico nominale (CEN EN 474-3 terreno solido e pianeggiante - 80% del con carico massimo di ribaltamento alla massima sterzata)	kg	6.791
		lb	14.967
3	Lunghezza massima totale	mm	11.233
		in	442,2
4	Sbraccio con forche a terra	mm	1.378
		in	54,2
5	*Distanza da terra della parte inferiore del rebbio alla minima altezza e con forca parallela al terreno	mm	-94
		in	-3,7
6	Sbraccio con bracci orizzontali e forca parallela al terreno	mm	1.974
		in	77,7
7	Sbraccio con forca alla massima altezza	mm	890
		in	35,0
8	Distanza da terra della forca con bracci orizzontali e forca parallela al terreno	mm	2.103
		in	82,8
9	Distanza da terra della forca alla massima altezza e con forca parallela al terreno	mm	4.593
		in	180,8
10	Altezza totale forca al massimo sollevamento (altezza piastra portaforche dal terreno)	mm	5.630
		in	221,6
11	Gioco alla massima altezza di sollevamento e scarico	mm	2.159
		in	85,0
12	Angolo di scarico max dalla posizione orizzontale	gradi	57
13	Larghezza totale del carro	mm	2.821
		in	111,1
14	Altezza totale del carro	mm	1.127
		in	44,4
15	Larghezza esterna rebbi (massimo distanziamento)	mm	2.629
		in	103,5
16	Larghezza esterna rebbi (minimo distanziamento)	mm	747
		in	29,4
	Larghezza forca	mm	250,0
		in	9,8
	Spessore forca	mm	90,0
		in	3,5
	Portata forche	kg	15.750
		lb	34.713
	Peso operativo	kg	30.989
		lb	68.300

*Valori negativi indicano al di sotto del piano di scavo

980 XE HL

Carro da 108"

Rebbio da 96"

Forca per edilizia, FUSION

523-4199

523-4202

*Modello 14C
*Leverismo con barra a Z in parallelo
*Configurazione con braccio lungo

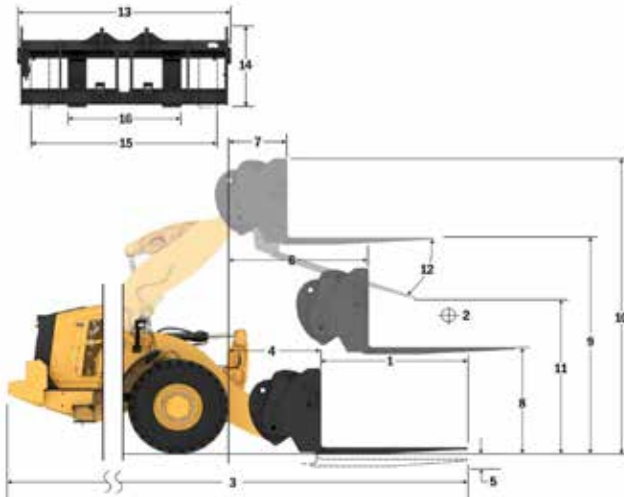

- ◆ Carico utile (SAE J1197)
- Carico utile (CEN EN 474-3 - terreno irregolare)
- ▲ Carico utile (CEN EN 474-3 - terreno solido e pianeggiante)
- Carico statico di ribaltamento - telaio articolato
- Carico statico di ribaltamento - telaio in linea
- △ Capacità di inclinazione idraulica
- Capacità di sollevamento idraulico

NOTA: i carichi di ribaltamento statici e i pesi operativi si basano sulla seguente configurazione della pala:

Pneumatici Bridgestone * VSNT L4, aria condizionata, controllo dell'assetto, protezione trasmissione, serbatoi dei liquidi e del combustibile pieni, liquido di raffreddamento, lubrificanti e operatore.

Le caratteristiche tecniche e i valori nominali sono conformi ai seguenti standard: SAE* J1197, ISO 14397-1, CEN** EN 474-3.

Il con carico operativo nominale di una pala dotata di forca per pallet è determinato da: SAE J1197: 50% del con carico massimo di ribaltamento alla massima sterzata o limite idraulico.

CEN EN 474-3: 60% del con carico massimo di ribaltamento alla massima sterzata su terreno irregolare o limite idraulico.

CEN EN 474-3: 80% del con carico di ribaltamento statico alla massima sterzata su terreno piano e stabile o limite idraulico.

*SAE - Society of Automotive Engineers

**CEN - European Committee for Standardization

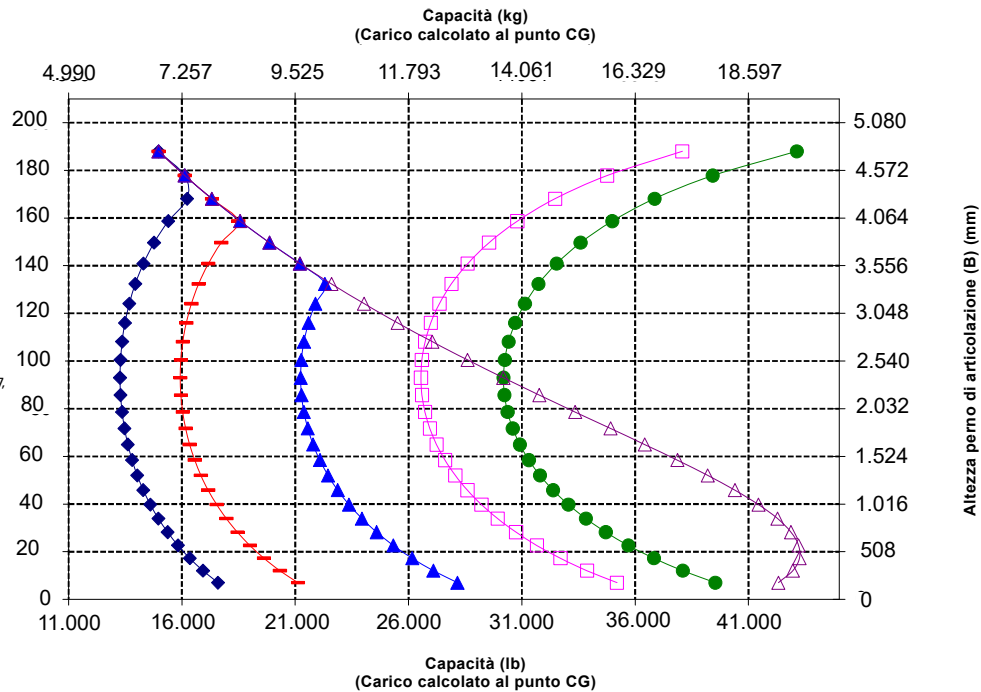

AVVERTENZA: non superare la capacità di con carico dei rebbi.
La capacità del singolo rebbio è stampigliata su ciascun lato.

Caratteristiche tecniche della pala gommata 980 XE

Caratteristiche tecniche della forca

Caratteristiche tecniche della forca

1	Lunghezza rebbio	mm	1830
		in	72,0
2	Centro del carico	mm	915
		in	36,0
	Carico di ribaltamento statico - Telaio in linea (forca parallela al terreno)	kg	16.622
		lb	36.635
	Carico di ribaltamento statico - Telaio articolato (forca parallela al terreno)	kg	14.453
		lb	31.855
	Carico nominale (SAE J1197 - 50% del carico di ribaltamento statico alla massima sterzata)	kg	7.227
		lb	15.928
	Carico nominale (CEN EN 474-3 terreno irregolare - 60% del carico di ribaltamento statico alla massima sterzata)	kg	8.327
		lb	18.352
	Carico nominale (CEN EN 474-3 terreno piano e stabile - 80% del carico di ribaltamento statico alla massima sterzata)	kg	8.327
		lb	18.352
3	Lunghezza totale massima	mm	10.445
		in	411,2
4	Sbraccio con forche a terra	mm	1.199
		in	47,2
5	*Distanza da terra della parte inferiore del rebbio alla minima altezza e con forca parallela al terreno	mm	-151
		in	-5,9
6	Sbraccio con bracci orizzontali e forca parallela al terreno	mm	1.809
		in	71,2
7	Sbraccio con forca alla massima altezza	mm	883
		in	34,7
8	Distanza da terra della forca con bracci orizzontali e forca parallela al terreno	mm	2.024
		in	79,7
9	Distanza da terra della forca alla massima altezza e con forca parallela al terreno	mm	4.292
		in	169,0
10	Altezza totale forca al massimo sollevamento (altezza piastra portaforche dal terreno)	mm	5.067
		in	199,5
11	Gioco alla massima altezza di sollevamento e scarico	mm	2.676
		in	105,4
12	Angolo di scarico max dalla posizione orizzontale	gradi	45
13	Larghezza totale del portaforche	mm	2.217
		in	87,3
14	Altezza totale del portaforche	mm	840
		in	33,1
15	Larghezza esterna rebbi (massimo distanziamento)	mm	2.070
		in	81,5
16	Larghezza esterna rebbi (minimo distanziamento)	mm	470
		in	18,5
	Larghezza rebbio (rebbio singolo)	mm	150,0
		in	5,9
	Spessore rebbio	mm	65,0
		in	2,6
	Portata rebbio	kg	5.246
		lb	11.562
	Peso operativo	kg	29.722
		lb	65.507

*Valori negativi indicano al di sotto del piano di scavo

- ◆ Carico utile (SAE J1197)
- ◆ Carico utile (CEN EN 474-3 - Terreno irregolare)
- ◆ Carico utile (CEN EN 474-3 - Terreno piano e stabile)
- ◆ Carico di ribaltamento statico - Telaio articolato
- ◆ Carico di ribaltamento statico - Telaio in linea
- ◆ Capacità di inclinazione idraulica
- ◆ Capacità di sollevamento idraulico

NOTA: i carichi di ribaltamento statici e i pesi operativi fanno riferimento a una pala configurata con pneumatici Bridgestone * VSNT L4, climatizzatore, controllo dell'assetto, protezione trasmissione, serbatoi dei liquidi e del combustibile pieni, liquido di raffreddamento, lubrificanti e operatore.

Le caratteristiche tecniche e i valori nominali sono conformi ai seguenti standard: SAE* J1197, ISO 14397-1, CEN** EN 474-3.

Il carico operativo nominale di una pala dotata di forca per pallet è determinato da:
SAE J1197: 50% del carico di ribaltamento statico alla massima sterzata o limite idraulico.
CEN EN 474-3: 60% del carico di ribaltamento statico alla massima sterzata su terreno irregolare o limite idraulico.
CEN EN 474-3: 80% del carico di ribaltamento statico alla massima sterzata su terreno piano e stabile o limite idraulico.

*SAE - Society of Automotive Engineers
**CEN - European Committee for Standardization

980 AGG

2x cilindro di inclinazione
HE da 130 mm

Portaforche
da 87"

Rebbio
da 72"

Forca per pallet, FUSION

530-1861

530-1869

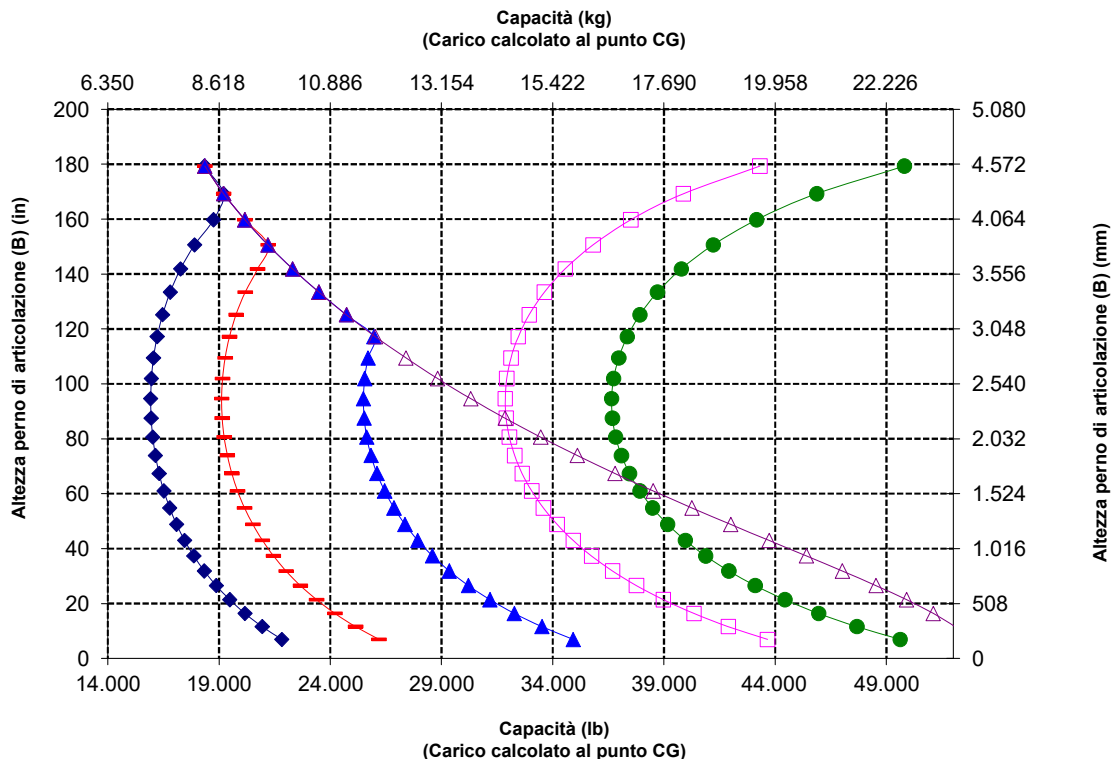
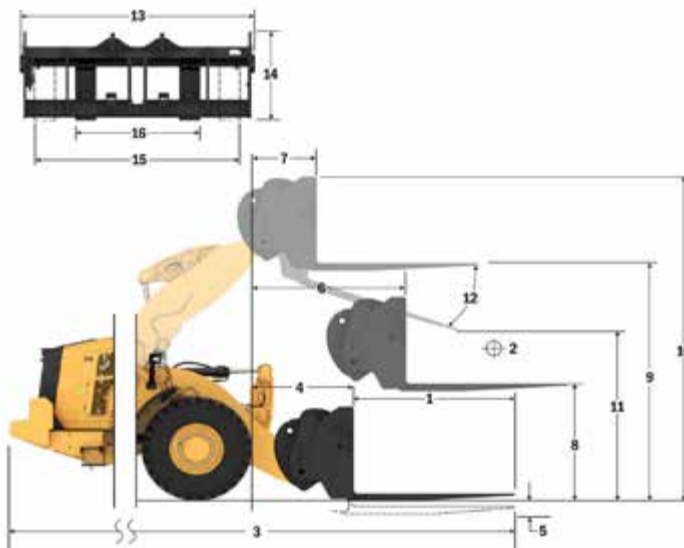

Altezza perno di articolazione (B) (mm)

Caratteristiche tecniche della pala gommata 980 XE

Caratteristiche tecniche della forca

Caratteristiche tecniche della forca

1	Lunghezza rebbio	mm	1.829
		in	72,0
2	Centro del carico	mm	915
		in	36,0
	Carico di ribaltamento statico - Telaio in linea (forca parallela al terreno)	kg	16.347
		lb	36.029
	Carico di ribaltamento statico - Telaio articolato (forca parallela al terreno)	kg	14.170
		lb	31.231
	Carico nominale (SAE J1197 - 50% del carico di ribaltamento statico alla massima sterzata)	kg	7.085
		lb	15.615
	Carico nominale (CEN EN 474-3 terreno irregolare - 60% del carico di ribaltamento statico alla massima sterzata)	kg	8.502
		lb	18.738
	Carico nominale (CEN EN 474-3 terreno piano e stabile - 80% del carico di ribaltamento statico alla massima sterzata)	kg	8.691
		lb	19.155
3	Lunghezza totale massima	mm	10.387
		in	408,9
4	Sbraccio con forche a terra	mm	1.141
		in	44,9
5	*Distanza da terra della parte inferiore del rebbio alla minima altezza e con forca parallela al terreno	mm	-65
		in	-2,5
6	Sbraccio con bracci orizzontali e forca parallela al terreno	mm	1.797
		in	70,7
7	Sbraccio con forca alla massima altezza	mm	870
		in	34,2
8	Distanza da terra della forca con bracci orizzontali e forca parallela al terreno	mm	2.135
		in	84,0
9	Distanza da terra della forca alla massima altezza e con forca parallela al terreno	mm	4.403
		in	173,4
10	Altezza totale forca al massimo sollevamento (altezza piastra portaforca dal terreno)	mm	5.443
		in	214,3
11	Gioco alla massima altezza di sollevamento e scarico	mm	2.597
		in	102,3
12	Angolo di scarico max dalla posizione orizzontale	gradi	51
13	Larghezza totale del portaforca	mm	2.833
		in	111,5
14	Altezza totale del portaforca	mm	1.130
		in	44,5
15	Larghezza esterna rebbi (massimo distanziamento)	mm	2.483
		in	97,8
16	Larghezza esterna rebbi (minimo distanziamento)	mm	590
		in	23,2
	Larghezza rebbio (rebbio singolo)	mm	180,0
		in	7,1
	Spessore rebbio	mm	90,0
		in	3,5
	Portata rebbio	kg	14.800
		lb	32.619
	Peso operativo	kg	30.161
		lb	66.474

*Valori negativi indicano al di sotto del piano di scavo

980 AGG **Portaforca da 108"** **Rebbio da 72"**
Forca per edilizia, FUSION **520-7968** **520-7979**

*Fabbricazione 14A
 *Leverismo con barra a Z in parallelo
 *Configurazione di movimentazione materiali inerti

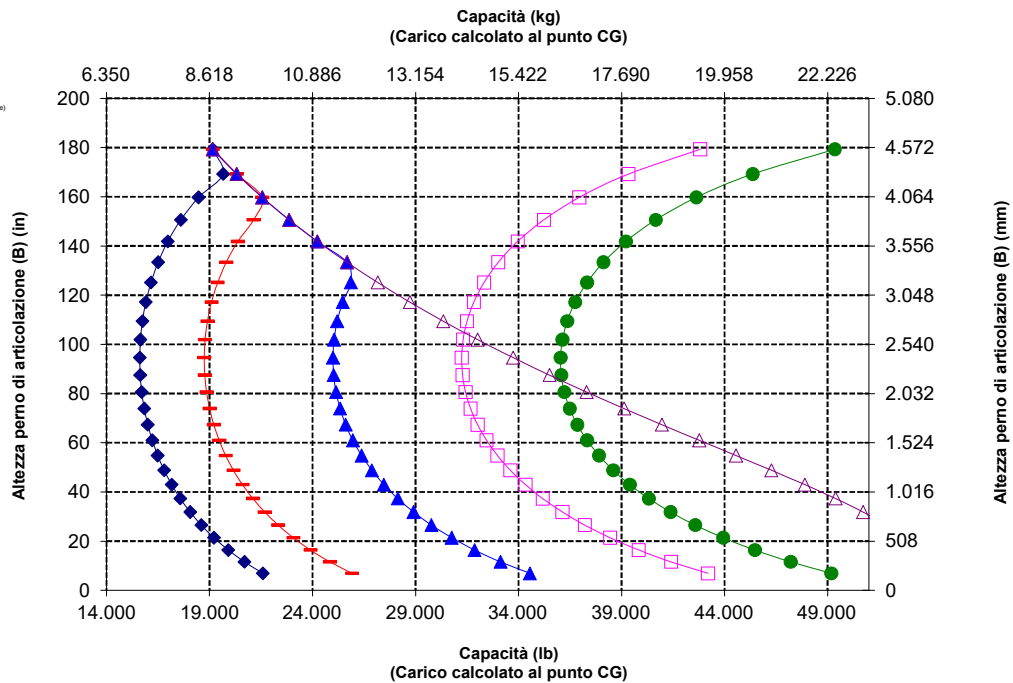
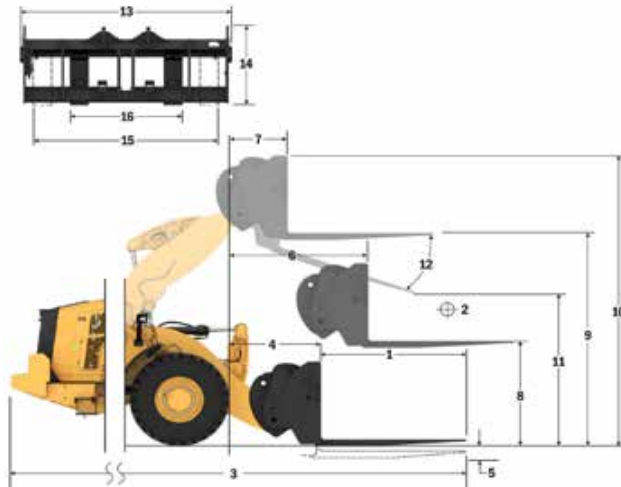

NOTA: i carichi di ribaltamento statici e i pesi operativi fanno riferimento a una pala configurata con pneumatici Bridgestone * VSNT L4, climatizzatore, controllo dell'assetto, protezione trasmissione, serbatoi dei liquidi e del combustibile pieni, liquido di raffreddamento, lubrificanti e operatore.

Le caratteristiche tecniche e i valori nominali sono conformi ai seguenti standard: SAE* J1197, ISO 14397-1, CEN** EN 474-3.

Il carico operativo nominale di una pala dotata di forca per pallet è determinato da:
 SAE J1197: 50% del carico di ribaltamento statico alla massima sterzata o limite idraulico.
 CEN EN 474-3: 60% del carico di ribaltamento statico alla massima sterzata su terreno irregolare o limite idraulico.
 CEN EN 474-3: 80% del carico di ribaltamento statico alla massima sterzata su terreno piano e stabile o limite idraulico.

*SAE - Society of Automotive Engineers
 **CEN - European Committee for Standardization



AVVERTENZA: non superare la capacità di carico dei rebbi. La capacità del singolo rebbio è stampigliata su ciascun lato.

Caratteristiche tecniche della pala gommata 980 XE

Caratteristiche tecniche della forca

Caratteristiche tecniche della forca

1	Lunghezza rebbio	mm	2.134
		in	84,0
2	Centro del carico	mm	1.067
		in	42,0
	Carico di ribaltamento statico - Telaio in linea (forca parallela al terreno)	kg	15.637
		lb	34.463
	Carico di ribaltamento statico - Telaio articolato (forca parallela al terreno)	kg	13.546
		lb	29.855
	Carico nominale (SAE J1197 - 50% del carico di ribaltamento statico alla massima sterzata)	kg	6.773
		lb	14.927
	Carico nominale (CEN EN 474-3 terreno irregolare - 60% del carico di ribaltamento statico alla massima sterzata)	kg	7.759
		lb	17.102
	Carico nominale (CEN EN 474-3 terreno piano e stabile - 80% del carico di ribaltamento statico alla massima sterzata)	kg	7.759
		lb	17.102
3	Lunghezza totale massima	mm	10.692
		in	420,9
4	Sbraccio con forche a terra	mm	1141
		in	44,9
5	*Distanza da terra della parte inferiore del rebbio alla minima altezza e con forca parallela al terreno	mm	-65
		in	-2,5
6	Sbraccio con bracci orizzontali e forca parallela al terreno	mm	1.797
		in	70,7
7	Sbraccio con forca alla massima altezza	mm	870
		in	34,2
8	Distanza da terra della forca con bracci orizzontali e forca parallela al terreno	mm	2.135
		in	84,0
9	Distanza da terra della forca alla massima altezza e con forca parallela al terreno	mm	4.403
		in	173,4
10	Altezza totale forca al massimo sollevamento (altezza piastra portaforche dal terreno)	mm	5.443
		in	214,3
11	Gioco alla massima altezza di sollevamento e scarico	mm	2.359
		in	92,9
12	Angolo di scarico max dalla posizione orizzontale	gradi	51
13	Larghezza totale del portaforche	mm	2.833
		in	111,5
14	Altezza totale del portaforche	mm	1.130
		in	44,5
15	Larghezza esterna rebbi (massimo distanziamento)	mm	2.483
		in	97,8
16	Larghezza esterna rebbi (minimo distanziamento)	mm	590
		in	23,2
	Larghezza rebbio (rebbio singolo)	mm	180,0
		in	7,1
	Spessore rebbio	mm	90,0
		in	3,5
	Portata rebbio	kg	12.700
		lb	27.991
	Peso operativo	kg	30.223
		lb	66.611

*Valori negativi indicano al di sotto del piano di scavo

980 AGG

Forca per edilizia, FUSION

Portaforche da 108"

Rebbio da 84"

*Fabbricazione 14A
*Leverismo con barra a Z in parallelo
*Configurazione di movimentazione materiali inerti

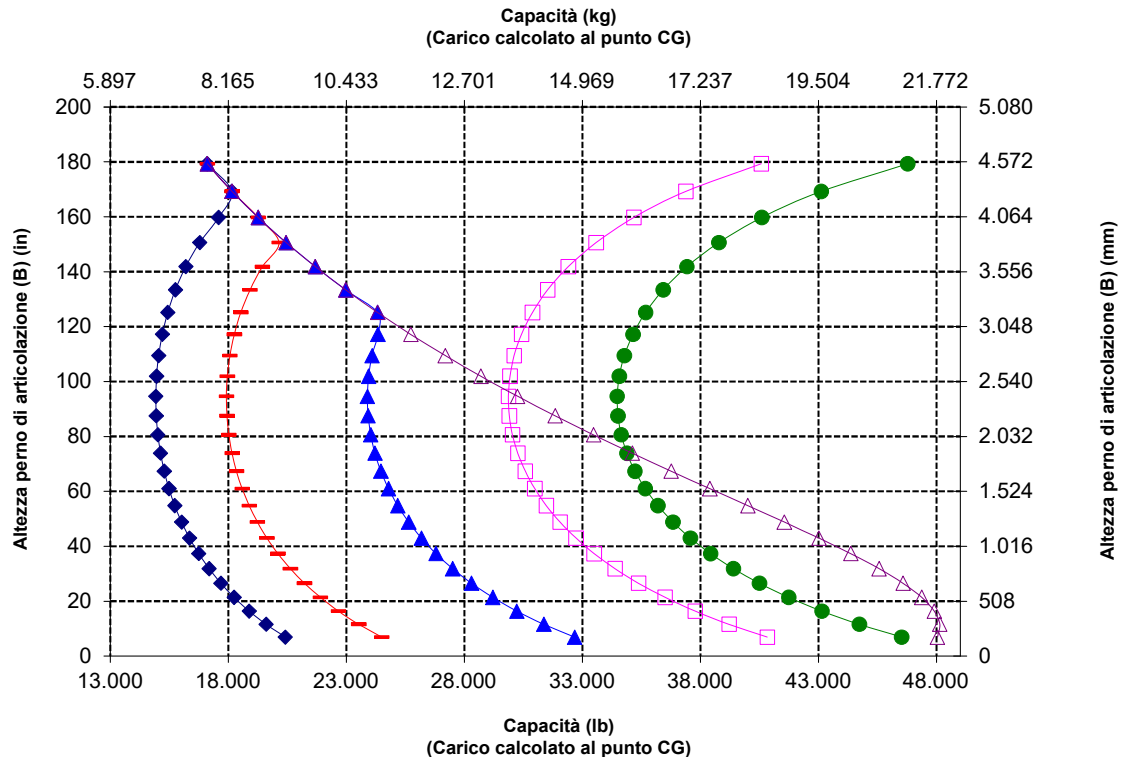
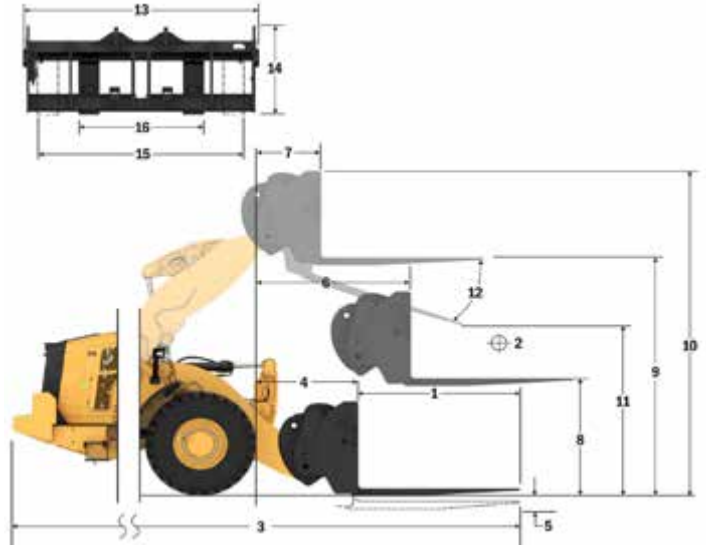

NOTA: i carichi di ribaltamento statici e i pesi operativi fanno riferimento a una pala configurata con pneumatici Bridgestone * VSNT L4, climatizzatore, controllo dell'assetto, protezione trasmissione, serbatoi dei liquidi e del combustibile pieni, liquido di raffreddamento, lubrificanti e operatore.

Le caratteristiche tecniche e i valori nominali sono conformi ai seguenti standard: SAE* J1197, ISO 14397-1, CEN** EN 474-3.

Il carico operativo nominale di una pala dotata di forca per pallet è determinato da:
SAE J1197: 50% del carico di ribaltamento statico alla massima sterzata o limite idraulico.
CEN EN 474-3: 60% del carico di ribaltamento statico alla massima sterzata su terreno irregolare o limite idraulico.
CEN EN 474-3: 80% del carico di ribaltamento statico alla massima sterzata su terreno piano e stabile o limite idraulico.

*SAE - Society of Automotive Engineers
**CEN - European Committee for Standardization

Caratteristiche tecniche della pala gommata 980 XE

Caratteristiche tecniche della forca

Caratteristiche tecniche della forca

1	Lunghezza rebbio	mm	2.438
		in	96,0
2	Centro del carico	mm	1.219
		in	48,0
	Carico di ribaltamento statico - Telaio in linea (forca parallela al terreno)	kg	14.976
		lb	33.008
	Carico di ribaltamento statico - Telaio articolato (forca parallela al terreno)	kg	12.965
		lb	28.575
	Carico nominale (SAE J1197 - 50% del carico di ribaltamento statico alla massima sterzata)	kg	6.483
		lb	14.288
	Carico nominale (CEN EN 474-3 terreno irregolare - 60% del carico di ribaltamento statico alla massima sterzata)	kg	6.988
		lb	15.401
	Carico nominale (CEN EN 474-3 terreno piano e stabile - 80% del carico di ribaltamento statico alla massima sterzata)	kg	6.988
		lb	15.401
3	Lunghezza totale massima	mm	10.996
		in	432,9
4	Sbraccio con forche a terra	mm	1141
		in	44,9
5	*Distanza da terra della parte inferiore del rebbio alla minima altezza e con forca parallela al terreno	mm	-65
		in	-2,5
6	Sbraccio con bracci orizzontali e forca parallela al terreno	mm	1.797
		in	70,7
7	Sbraccio con forca alla massima altezza	mm	870
		in	34,2
8	Distanza da terra della forca con bracci orizzontali e forca parallela al terreno	mm	2.135
		in	84,0
9	Distanza da terra della forca alla massima altezza e con forca parallela al terreno	mm	4.403
		in	173,4
10	Altezza totale forca al massimo sollevamento (altezza piastra portaforche dal terreno)	mm	5.443
		in	214,3
11	Gioco alla massima altezza di sollevamento e scarico	mm	2.122
		in	83,5
12	Angolo di scarico max dalla posizione orizzontale	gradi	51
13	Larghezza totale del portaforche	mm	2.833
		in	111,5
14	Altezza totale del portaforche	mm	1.130
		in	44,5
15	Larghezza esterna rebbi (massimo distanziamento)	mm	2.483
		in	97,8
16	Larghezza esterna rebbi (minimo distanziamento)	mm	590
		in	23,2
	Larghezza rebbio (rebbio singolo)	mm	180,0
		in	7,1
	Spessore rebbio	mm	90,0
		in	3,5
	Portata rebbio	kg	11.300
		lb	24.905
	Peso operativo	kg	30.286
		lb	66.750

*Valori negativi indicano al di sotto del piano di scavo

980 AGG

Forca per edilizia, FUSION

Portaforche da 108"

Rebbio da 96"

*Fabbricazione 14A
*Leverismo con barra a Z in parallelo
*Configurazione di movimentazione materiali inerti

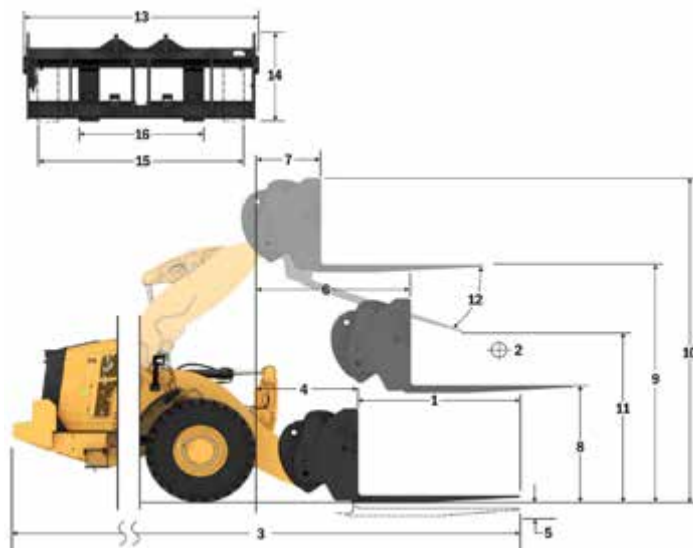

Capacità (kg)
(Carico calcolato al punto CG)

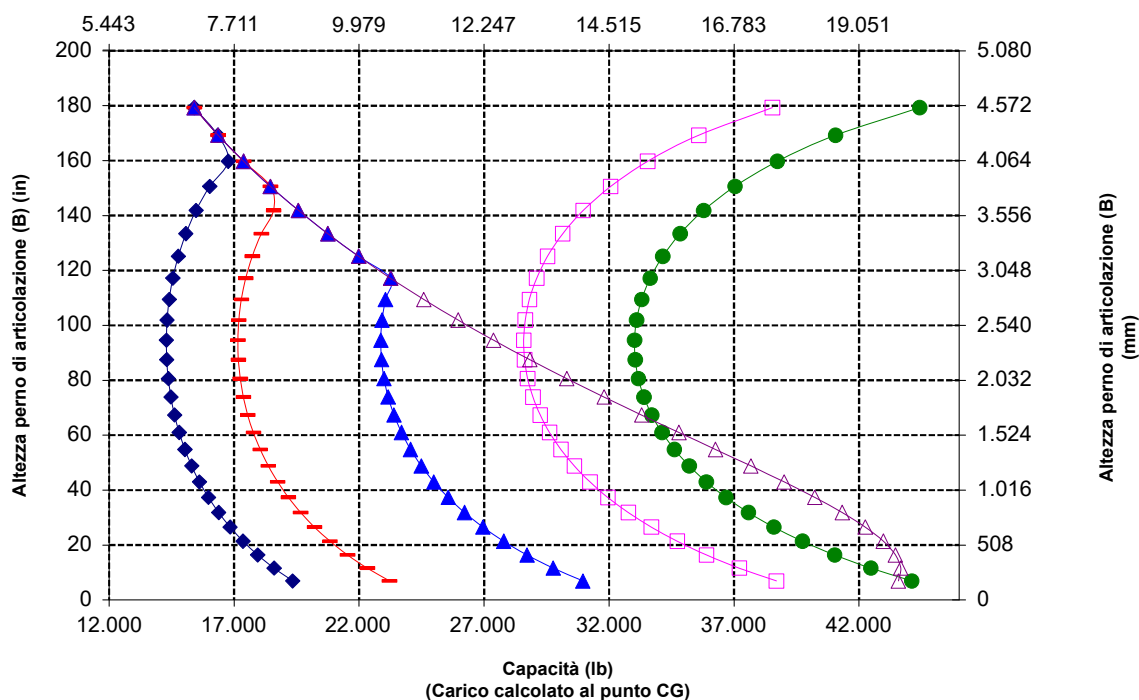

NOTA: i carichi di ribaltamento statici e i pesi operativi fanno riferimento a una pala configurata con pneumatici Bridgestone * VSNT L4, climatizzatore, controllo dell'assetto, protezione trasmissione, serbatoi dei liquidi e del combustibile pieni, liquido di raffreddamento, lubrificanti e operatore.

Le caratteristiche tecniche e i valori nominali sono conformi ai seguenti standard: SAE* J1197, ISO 14397-1, CEN** EN 474-3.

Il carico operativo nominale di una pala dotata di forca per pallet è determinato da:
SAE J1197: 50% del carico di ribaltamento statico alla massima sterzata o limite idraulico.
CEN EN 474-3: 60% del carico di ribaltamento statico alla massima sterzata su terreno irregolare o limite idraulico.
CEN EN 474-3: 80% del carico di ribaltamento statico alla massima sterzata su terreno piano e stabile o limite idraulico.

*SAE - Society of Automotive Engineers
**CEN - European Committee for Standardization

Caratteristiche tecniche della pala gommata 980 XE

Caratteristiche tecniche della forca

Caratteristiche tecniche della forca

1	Lunghezza rebbio	mm	2.134
		in	84,0
2	Centro del carico	mm	1.067
		in	42,0
	Carico di ribaltamento statico - Telaio in linea (forca parallela al terreno)	kg	15.281
		lb	33.680
	Carico di ribaltamento statico - Telaio articolato (forca parallela al terreno)	kg	13.192
		lb	29.075
	Carico nominale (SAE J1197 - 50% del carico di ribaltamento statico alla massima sterzata)	kg	6.596
		lb	14.537
	Carico nominale (CEN EN 474-3 terreno irregolare - 60% del carico di ribaltamento statico alla massima sterzata)	kg	7.914
		lb	17.442
	Carico nominale (CEN EN 474-3 terreno piano e stabile - 80% del carico di ribaltamento statico alla massima sterzata)	kg	7.914
		lb	17.442
3	Lunghezza totale massima	mm	10.717
		in	421,9
4	Sbraccio con forche a terra	mm	1.166
		in	45,9
5	*Distanza da terra della parte inferiore del rebbio alla minima altezza e con forca parallela al terreno	mm	-99
		in	-3,9
6	Sbraccio con bracci orizzontali e forca parallela al terreno	mm	1.796
		in	70,7
7	Sbraccio con forca alla massima altezza	mm	869
		in	34,2
8	Distanza da terra della forca con bracci orizzontali e forca parallela al terreno	mm	2.100
		in	82,7
9	Distanza da terra della forca alla massima altezza e con forca parallela al terreno	mm	4.369
		in	172,0
10	Altezza totale forca al massimo sollevamento (altezza piastra portaforche dal terreno)	mm	5.407
		in	212,9
11	Gioco alla massima altezza di sollevamento e scarico	mm	2.247
		in	88,5
12	Angolo di scarico max dalla posizione orizzontale	gradi	55
13	Larghezza totale del portaforche	mm	2.821
		in	111,1
14	Altezza totale del portaforche	mm	1.129
		in	44,4
15	Larghezza esterna rebbi (massimo distanziamento)	mm	2.627
		in	103,4
16	Larghezza esterna rebbi (minimo distanziamento)	mm	747
		in	29,4
	Larghezza rebbio (rebbio singolo)	mm	250,0
		in	9,8
	Spessore rebbio	mm	90,0
		in	3,5
	Portata rebbio	kg	17.729
		lb	39.075
	Peso operativo	kg	30.701
		lb	67.664

*Valori negativi indicano al di sotto del piano di scavo

980 AGG

2x cilindro di inclinazione
HE da 130 mm
Portaforche da 108"
Rebbio da 84"

Forca per edilizia, per impieghi gravosi,
FUSION

523-4199 523-4201

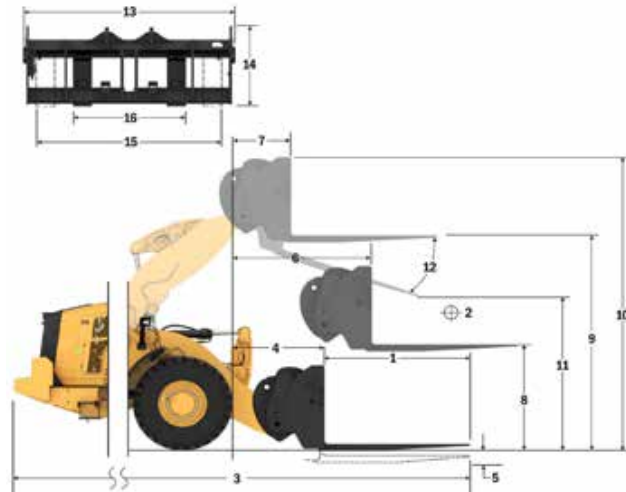

Capacità (kg)
(Carico calcolato al punto CG)

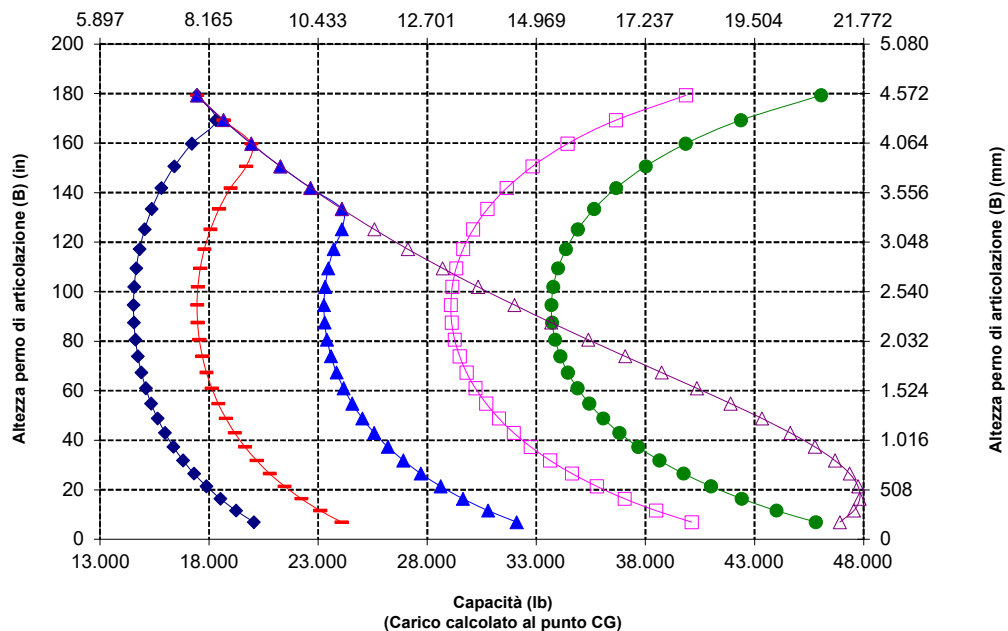

NOTA: i carichi di ribaltamento statici e i pesi operativi fanno riferimento a una pala configurata con pneumatici Bridgestone * VSNT L4, climatizzatore, controllo dell'assetto, protezione trasmissione, serbatoi dei liquidi e del combustibile pieni, liquido di raffreddamento, lubrificanti e operatore.

Le caratteristiche tecniche e i valori nominali sono conformi ai seguenti standard: SAE* J1197, ISO 14397-1, CEN** EN 474-3.

Il carico operativo nominale di una pala dotata di forca per pallet è determinato da:
SAE J1197: 50% del carico di ribaltamento statico alla massima sterzata o limite idraulico.
CEN EN 474-3: 60% del carico di ribaltamento statico alla massima sterzata su terreno irregolare o limite idraulico.
CEN EN 474-3: 80% del carico di ribaltamento statico alla massima sterzata su terreno piano e stabile o limite idraulico.

*SAE - Society of Automotive Engineers
**CEN - European Committee for Standardization



AVVERTENZA: non superare la capacità di carico dei rebbi. La capacità del singolo rebbio è stampigliata su ciascun lato.

Caratteristiche tecniche della pala gommata 980 XE

Caratteristiche tecniche della forca

Caratteristiche tecniche della forca

1	Lunghezza rebbio	mm	2.438
		in	96,0
2	Centro del carico	mm	1.219
		in	48,0
	Carico di ribaltamento statico - Telaio in linea (forca parallela al terreno)	kg	14.537
		lb	32.041
	Carico di ribaltamento statico - Telaio articolato (forca parallela al terreno)	kg	12.529
		lb	27.614
	Carico nominale (SAE J1197 - 50% del carico di ribaltamento statico alla massima sterzata)	kg	6.265
		lb	13.807
	Carico nominale (CEN EN 474-3 terreno irregolare - 60% del carico di ribaltamento statico alla massima sterzata)	kg	7.041
		lb	15.518
	Carico nominale (CEN EN 474-3 terreno piano e stabile - 80% del carico di ribaltamento statico alla massima sterzata)	kg	7.041
		lb	15.518
3	Lunghezza totale massima	mm	11.025
		in	434,1
4	Sbraccio con forche a terra	mm	1.170
		in	46,1
5	*Distanza da terra della parte inferiore del rebbio alla minima altezza e con forca parallela al terreno	mm	-98
		in	-3,8
6	Sbraccio con bracci orizzontali e forca parallela al terreno	mm	1.801
		in	70,9
7	Sbraccio con forca alla massima altezza	mm	874
		in	34,4
8	Distanza da terra della forca con bracci orizzontali e forca parallela al terreno	mm	2.102
		in	82,7
9	Distanza da terra della forca alla massima altezza e con forca parallela al terreno	mm	4.370
		in	172,1
10	Altezza totale forca al massimo sollevamento (altezza piastra portaforche dal terreno)	mm	5.407
		in	212,9
11	Gioco alla massima altezza di sollevamento e scarico	mm	1.994
		in	78,5
12	Angolo di scarico max dalla posizione orizzontale	gradi	55
13	Larghezza totale del portaforche	mm	2.821
		in	111,1
14	Altezza totale del portaforche	mm	1.127
		in	44,4
15	Larghezza esterna rebbi (massimo distanziamento)	mm	2.629
		in	103,5
16	Larghezza esterna rebbi (minimo distanziamento)	mm	747
		in	29,4
	Larghezza rebbio (rebbio singolo)	mm	250,0
		in	9,8
	Spessore rebbio	mm	90,0
		in	3,5
	Portata rebbio	kg	15.750
		lb	34.713
	Peso operativo	kg	30.852
		lb	67.997

*Valori negativi indicano al di sotto del piano di scavo

980 AGG

2x cilindro di inclinazione
HE da 130 mm
Portaforche
da 108"
Rebbio
da 96"

Forca per edilizia, per impieghi gravosi,
FUSION

523-4199

523-4202

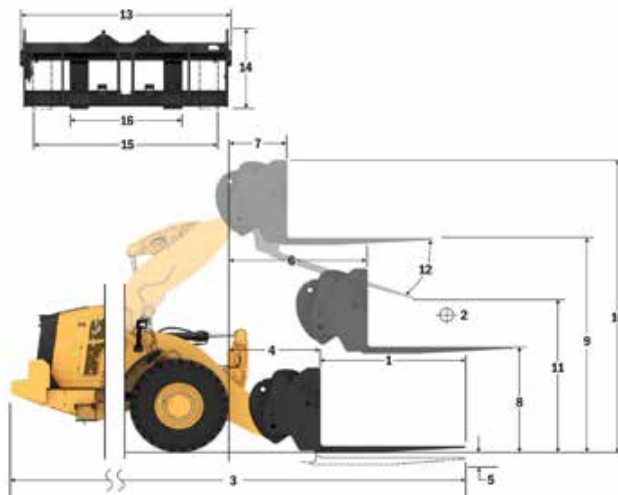

Capacità (kg) (Carico calcolato al punto CG)

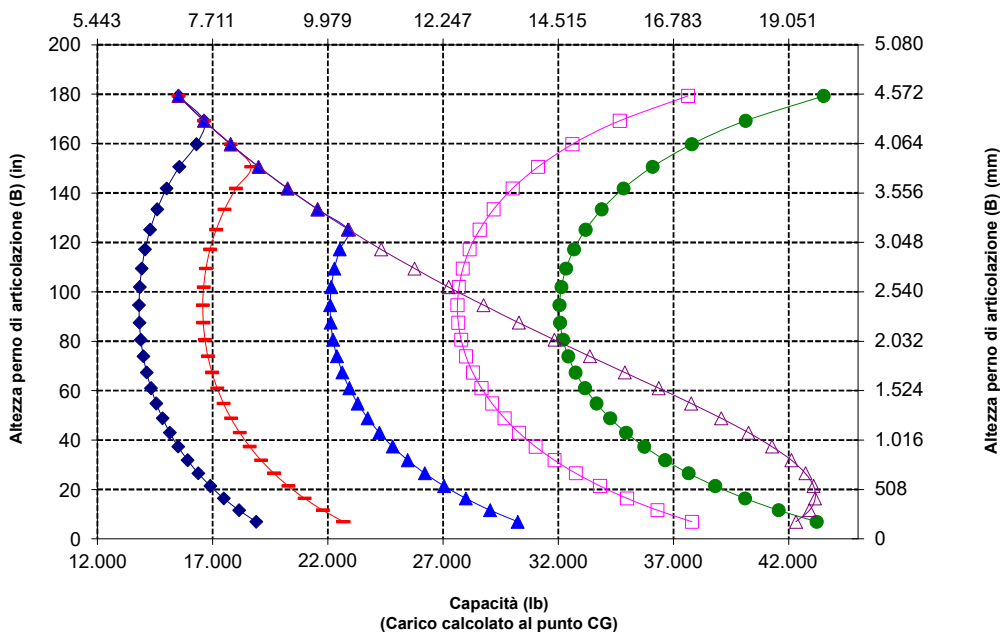

NOTA: i carichi di ribaltamento statici e i pesi operativi fanno riferimento a una pala configurata con pneumatici Bridgestone * VSNT L4, climatizzatore, controllo dell'assetto, protezione trasmissione, serbatoi dei liquidi e del combustibile pieni, liquido di raffreddamento, lubrificanti e operatore.

Le caratteristiche tecniche e i valori nominali sono conformi ai seguenti standard: SAE* J1197, ISO 14397-1, CEN** EN 474-3.

Il carico operativo nominale di una pala dotata di forca per pallet è determinato da:
SAE J1197: 50% del carico di ribaltamento statico alla massima sterzata o limite idraulico.
CEN EN 474-3: 60% del carico di ribaltamento statico alla massima sterzata su terreno irregolare o limite idraulico.
CEN EN 474-3: 80% del carico di ribaltamento statico alla massima sterzata su terreno piano e stabile o limite idraulico.

*SAE - Society of Automotive Engineers
**CEN - European Committee for Standardization



AVVERTENZA: non superare la capacità di carico dei rebbi. La capacità del singolo rebbio è stampigliata su ciascun lato.

Caratteristiche tecniche della pala gommata 980 XE

Caratteristiche tecniche della forca

Caratteristiche tecniche della forca

1	Lunghezza rebbio	mm	1.830
		in	72,0
2	Centro del carico	mm	915
		in	36,0
	Carico di ribaltamento statico - Telaio in linea (forca parallela al terreno)	kg	16.621
		lb	36.633
	Carico di ribaltamento statico - Telaio articolato (forca parallela al terreno)	kg	14.453
		lb	31.854
	Carico nominale (SAE J1197 - 50% del carico di ribaltamento statico alla massima sterzata)	kg	7.226
		lb	15.927
	Carico nominale (CEN EN 474-3 terreno irregolare - 60% del carico di ribaltamento statico alla massima sterzata)	kg	8.672
		lb	19.112
	Carico nominale (CEN EN 474-3 terreno piano e stabile - 80% del carico di ribaltamento statico alla massima sterzata)	kg	11.207
		lb	24.701
3	Lunghezza totale massima	mm	10.445
		in	411,2
4	Sbraccio con forche a terra	mm	1.199
		in	47,2
5	*Distanza da terra della parte inferiore del rebbio alla minima altezza e con forca parallela al terreno	mm	-151
		in	-5,9
6	Sbraccio con bracci orizzontali e forca parallela al terreno	mm	1.809
		in	71,2
7	Sbraccio con forca alla massima altezza	mm	883
		in	34,7
8	Distanza da terra della forca con bracci orizzontali e forca parallela al terreno	mm	2.024
		in	79,7
9	Distanza da terra della forca alla massima altezza e con forca parallela al terreno	mm	4.292
		in	169,0
10	Altezza totale forca al massimo sollevamento (altezza piastra portaforche dal terreno)	mm	5.067
		in	199,5
11	Gioco alla massima altezza di sollevamento e scarico	mm	2.676
		in	105,4
12	Angolo di scarico max dalla posizione orizzontale	gradi	45
13	Larghezza totale del portaforche	mm	2.217
		in	87,3
14	Altezza totale del portaforche	mm	840
		in	33,1
15	Larghezza esterna rebbi (massimo distanziamento)	mm	2.070
		in	81,5
16	Larghezza esterna rebbi (minimo distanziamento)	mm	470
		in	18,5
	Larghezza rebbio (rebbio singolo)	mm	150,0
		in	5,9
	Spessore rebbio	mm	65,0
		in	2,6
	Portata rebbio	kg	5.246
		lb	11.562
	Peso operativo	kg	29.772
		lb	65.617

*Valori negativi indicano al di sotto del piano di scavo

980 AGG QC

2x cilindro di inclinazione

HE da 150 mm

Portaforche da 87"

Rebbio da 72"

Forca per pallet, FUSION

530-1861

530-1869

NOTA: contrappeso AGG con leverismo standard QC (il cilindro di inclinazione cambia dal leverismo standard)

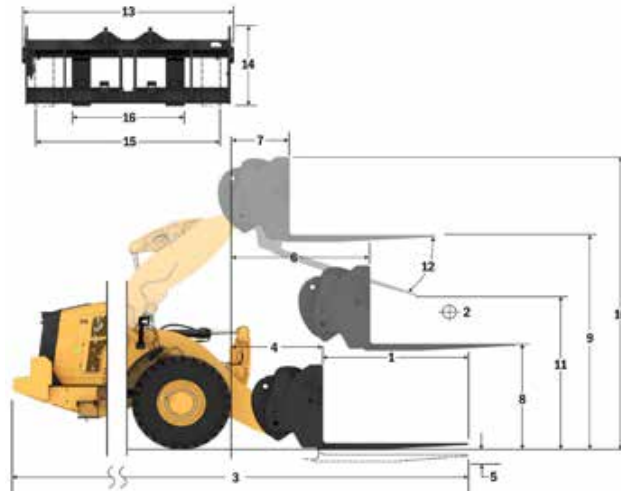

Capacità (kg)
(Carico calcolato al punto CG)

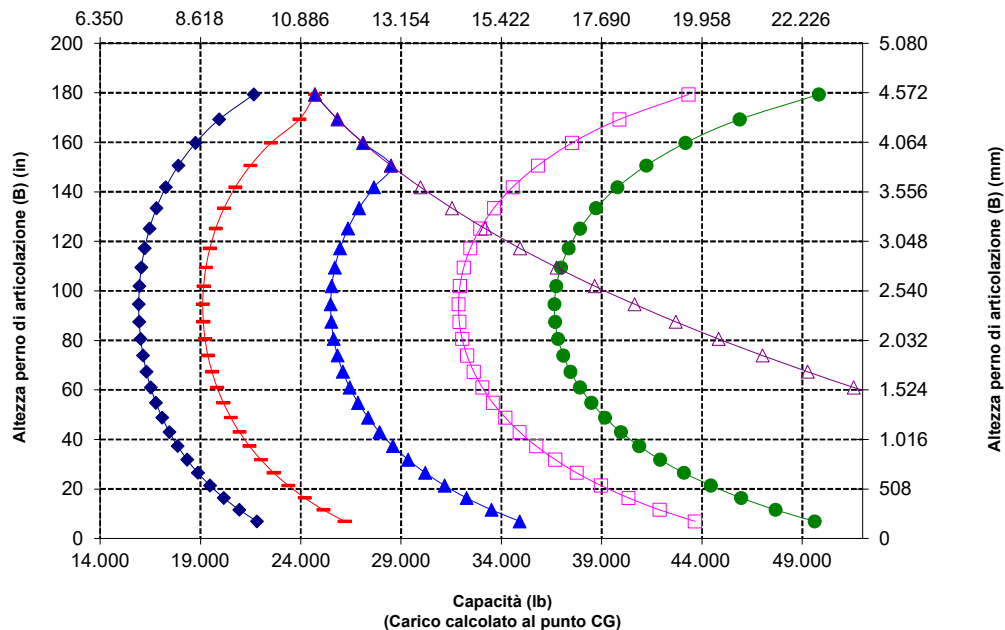

NOTA: i carichi di ribaltamento statici e i pesi operativi fanno riferimento a una pala configurata con pneumatici Bridgestone® VSNT L4, climatizzatore, controllo dell'assetto, protezione trasmissione, serbatoi dei liquidi e del combustibile pieni, liquido di raffreddamento, lubrificanti e operatore.

Le caratteristiche tecniche e i valori nominali sono conformi ai seguenti standard: SAE® J1197, ISO 14397-1, CEN** EN 474-3.

Il carico operativo nominale di una pala dotata di forca per pallet è determinato da:
SAE J1197: 50% del carico di ribaltamento statico alla massima sterzata o limite idraulico.
CEN EN 474-3: 60% del carico di ribaltamento statico alla massima sterzata su terreno irregolare o limite idraulico.
CEN EN 474-3: 80% del carico di ribaltamento statico alla massima sterzata su terreno piano e stabile o limite idraulico.

*SAE - Society of Automotive Engineers
**CEN - European Committee for Standardization



AVVERTENZA: non superare la capacità di carico dei rebbi. La capacità del singolo rebbio è stampigliata su ciascun lato.

Caratteristiche tecniche della pala gommata 980 XE

Caratteristiche tecniche della forca

Caratteristiche tecniche della forca

1	Lunghezza rebbio	mm	1.829
		in	72,0
2	Centro del carico	mm	915
		in	36,0
	Carico di ribaltamento statico - Telaio in linea (forca parallela al terreno)	kg	16.347
		lb	36.028
	Carico di ribaltamento statico - Telaio articolato (forca parallela al terreno)	kg	14.169
		lb	31.229
	Carico nominale (SAE J1197 - 50% del carico di ribaltamento statico alla massima sterzata)	kg	7.085
		lb	15.614
	Carico nominale (CEN EN 474-3 terreno irregolare - 60% del carico di ribaltamento statico alla massima sterzata)	kg	8.501
		lb	18.737
	Carico nominale (CEN EN 474-3 terreno piano e stabile - 80% del carico di ribaltamento statico alla massima sterzata)	kg	11.335
		lb	24.983
3	Lunghezza totale massima	mm	10.387
		in	408,9
4	Sbraccio con forche a terra	mm	1.141
		in	44,9
5	*Distanza da terra della parte inferiore del rebbio alla minima altezza e con forca parallela al terreno	mm	-65
		in	-2,5
6	Sbraccio con bracci orizzontali e forca parallela al terreno	mm	1.797
		in	70,7
7	Sbraccio con forca alla massima altezza	mm	870
		in	34,2
8	Distanza da terra della forca con bracci orizzontali e forca parallela al terreno	mm	2.135
		in	84,0
9	Distanza da terra della forca alla massima altezza e con forca parallela al terreno	mm	4.403
		in	173,4
10	Altezza totale forca al massimo sollevamento (altezza piastra portaforche dal terreno)	mm	5.443
		in	214,3
11	Gioco alla massima altezza di sollevamento e scarico	mm	2.597
		in	102,3
12	Angolo di scarico max dalla posizione orizzontale	gradi	51
13	Larghezza totale del portaforche	mm	2.833
		in	111,5
14	Altezza totale del portaforche	mm	1.130
		in	44,5
15	Larghezza esterna rebbi (massimo distanziamento)	mm	2.483
		in	97,8
16	Larghezza esterna rebbi (minimo distanziamento)	mm	590
		in	23,2
	Larghezza rebbio (rebbio singolo)	mm	180,0
		in	7,1
	Spessore rebbio	mm	90,0
		in	3,5
	Portata rebbio	kg	14.800
		lb	32.619
	Peso operativo	kg	30.211
		lb	66.585

*Valori negativi indicano al di sotto del piano di scavo

980 AGG QC

Forca per edilizia, FUSION

Portaforche
da 108"

Rebbio
da 72"

520-7968

520-7979

*Fabbricazione 14A

*Leverismo con barra a Z in parallelo

*Cilindri di inclinazione HE da 150 mm, per l'uso solo con FUSION

NOTA: contrappeso AGG con leverismo standard QC (il cilindro di inclinazione cambia dal leverismo standard)

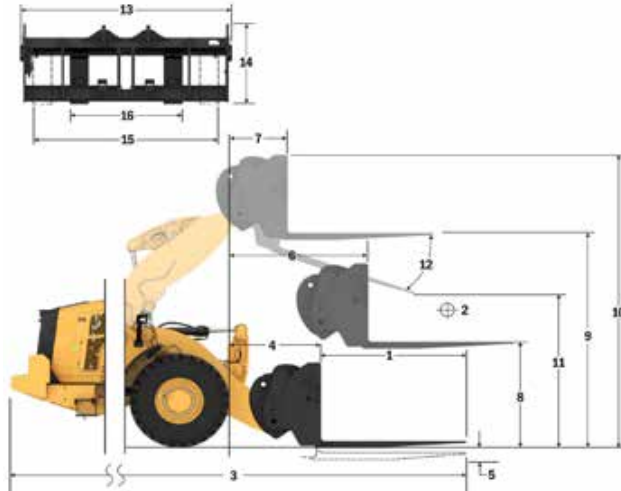

- ◆ Carico utile (SAE J1197)
- ◆ Carico utile (CEN EN 474-3 - Terreno irregolare)
- ◆ Carico utile (CEN EN 474-3 - Terreno piano e stabile)
- ◆ Carico di ribaltamento statico - Telaio articolato
- ◆ Carico di ribaltamento statico - Telaio in linea
- ◆ Capacità di inclinazione idraulica
- ◆ Capacità di sollevamento idraulico

NOTA: i carichi di ribaltamento statici e i pesi operativi fanno riferimento a una pala configurata con pneumatici Bridgestone * VSNLT L4, climatizzatore, controllo dell'assetto, protezione trasmissione, serbatoi dei liquidi e del combustibile pieni, liquido di raffreddamento, lubrificanti e operatore.

Le caratteristiche tecniche e i valori nominali sono conformi ai seguenti standard: SAE* J1197, ISO 14397-1, CEN** EN 474-3.

Il carico operativo nominale di una pala dotata di forca per pallet è determinato da: SAE J1197: 50% del carico di ribaltamento statico alla massima sterzata o limite idraulico. CEN EN 474-3: 60% del carico di ribaltamento statico alla massima sterzata su terreno irregolare o limite idraulico. CEN EN 474-3: 80% del carico di ribaltamento statico alla massima sterzata su terreno piano e stabile o limite idraulico.

*SAE - Society of Automotive Engineers

**CEN - European Committee for Standardization

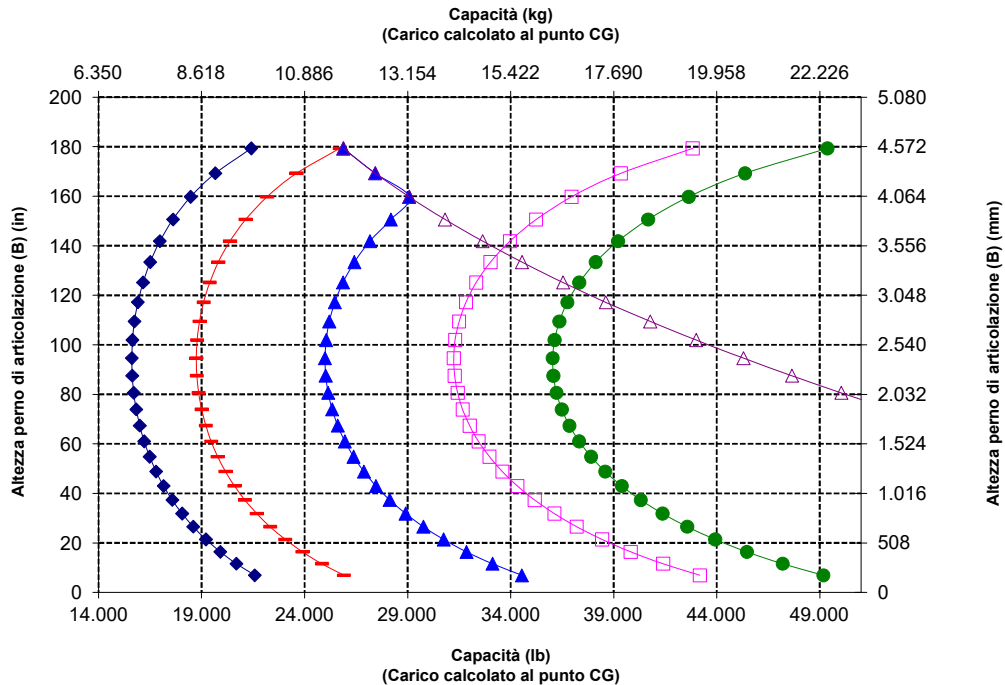

AVVERTENZA: non superare la capacità di carico dei rebbi. La capacità del singolo rebbio è stampigliata su ciascun lato.

Caratteristiche tecniche della pala gommata 980 XE

Caratteristiche tecniche della forca

Caratteristiche tecniche della forca

1	Lunghezza rebbio	mm	2.134
		in	84,0
2	Centro del carico	mm	1.067
		in	42,0
	Carico di ribaltamento statico - Telaio in linea (forca parallela al terreno)	kg	15.636
		lb	34.462
	Carico di ribaltamento statico - Telaio articolato (forca parallela al terreno)	kg	13.545
		lb	29.853
	Carico nominale (SAE J1197 - 50% del carico di ribaltamento statico alla massima sterzata)	kg	6.773
		lb	14.927
	Carico nominale (CEN EN 474-3 terreno irregolare - 60% del carico di ribaltamento statico alla massima sterzata)	kg	8.127
		lb	17.912
	Carico nominale (CEN EN 474-3 terreno piano e stabile - 80% del carico di ribaltamento statico alla massima sterzata)	kg	10.508
		lb	23.160
3	Lunghezza totale massima	mm	10.692
		in	420,9
4	Sbraccio con forche a terra	mm	1.141
		in	44,9
5	*Distanza da terra della parte inferiore del rebbio alla minima altezza e con forca parallela al terreno	mm	-65
		in	-2,5
6	Sbraccio con bracci orizzontali e forca parallela al terreno	mm	1.797
		in	70,7
7	Sbraccio con forca alla massima altezza	mm	870
		in	34,2
8	Distanza da terra della forca con bracci orizzontali e forca parallela al terreno	mm	2.135
		in	84,0
9	Distanza da terra della forca alla massima altezza e con forca parallela al terreno	mm	4.403
		in	173,4
10	Altezza totale forca al massimo sollevamento (altezza piastra portaforche dal terreno)	mm	5.443
		in	214,3
11	Gioco alla massima altezza di sollevamento e scarico	mm	2.359
		in	92,9
12	Angolo di scarico max dalla posizione orizzontale	gradi	51
13	Larghezza totale del portaforche	mm	2.833
		in	111,5
14	Altezza totale del portaforche	mm	1.130
		in	44,5
15	Larghezza esterna rebbi (massimo distanziamento)	mm	2.483
		in	97,8
16	Larghezza esterna rebbi (minimo distanziamento)	mm	590
		in	23,2
	Larghezza rebbio (rebbio singolo)	mm	180,0
		in	7,1
	Spessore rebbio	mm	90,0
		in	3,5
	Portata rebbio	kg	12.700
		lb	27.991
	Peso operativo	kg	30.273
		lb	66.721

*Valori negativi indicano al di sotto del piano di scavo

980 AGG QC

Forca per edilizia, FUSION

Portaforche da 108"

Rebbio da 84"

*Fabbricazione 14A
 *Leverismo con barra a Z in parallelo
 *Cilindri di inclinazione HE da 150 mm, per l'uso solo con FUSION
 NOTA: contrappeso AGG con leverismo standard QC (il cilindro di inclinazione cambia dal leverismo standard)

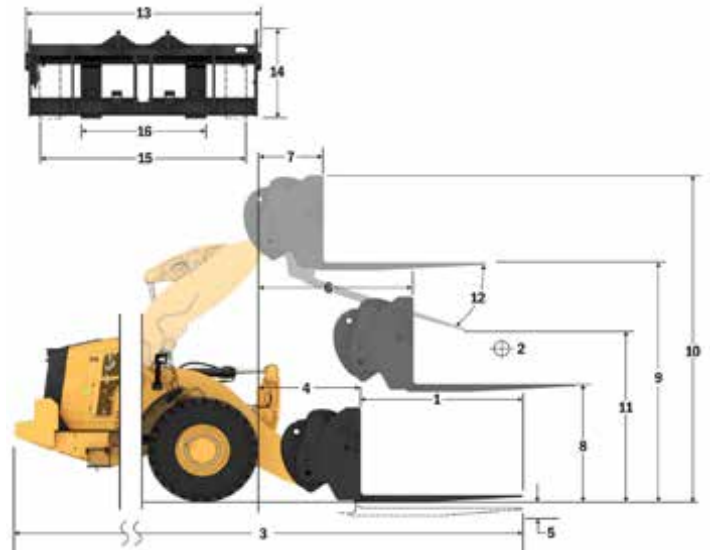

Capacità (kg) (Carico calcolato al punto CG)

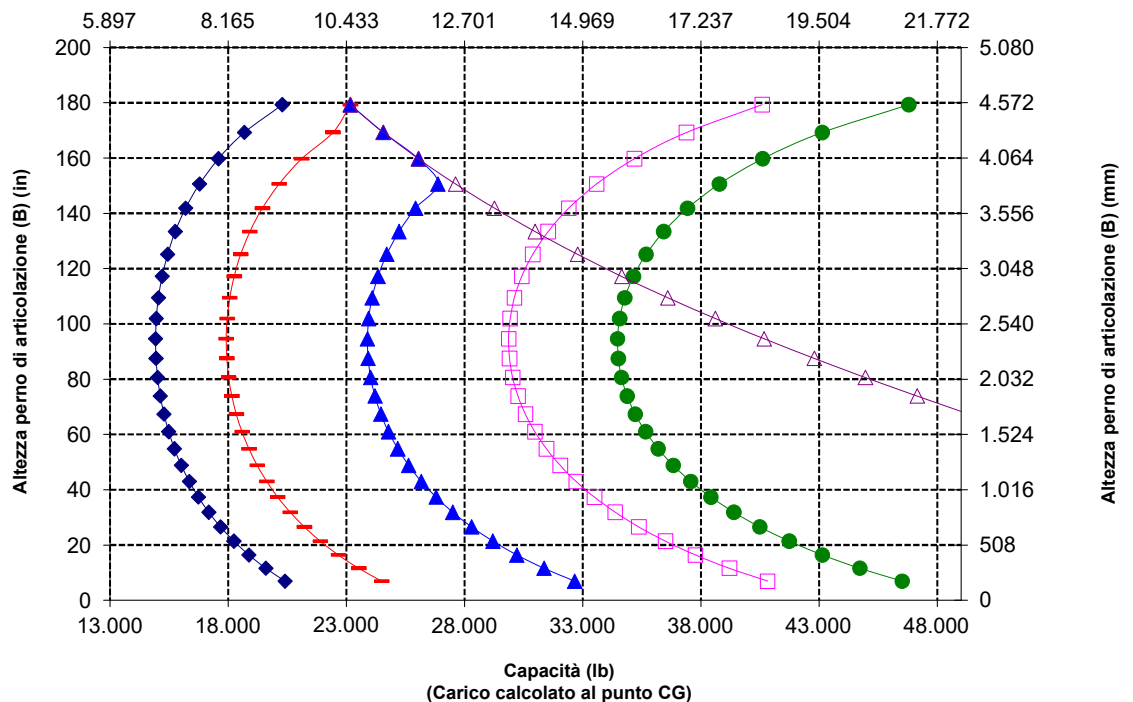

NOTA: i carichi di ribaltamento statici e i pesi operativi fanno riferimento a una pala configurata con pneumatici Bridgestone * VSNT L4, climatizzatore, controllo dell'assetto, protezione trasmissione, serbatoi dei liquidi e del combustibile pieni, liquido di raffreddamento, lubrificanti e operatore.

Le caratteristiche tecniche e i valori nominali sono conformi ai seguenti standard: SAE* J1197, ISO 14397-1, CEN** EN 474-3.

Il carico operativo nominale di una pala dotata di forca per pallet è determinato da:
 SAE J1197: 50% del carico di ribaltamento statico alla massima sterzata o limite idraulico.
 CEN EN 474-3: 60% del carico di ribaltamento statico alla massima sterzata su terreno irregolare o limite idraulico.
 CEN EN 474-3: 80% del carico di ribaltamento statico alla massima sterzata su terreno piano e stabile o limite idraulico.

*SAE - Society of Automotive Engineers
 **CEN - European Committee for Standardization

Caratteristiche tecniche della pala gommata 980 XE

Caratteristiche tecniche della forca

Caratteristiche tecniche della forca

1	Lunghezza rebbio	mm	2.438
		in	96,0
2	Centro del carico	mm	1.219
		in	48,0
	Carico di ribaltamento statico - Telaio in linea (forca parallela al terreno)	kg	14.976
		lb	33.007
	Carico di ribaltamento statico - Telaio articolato (forca parallela al terreno)	kg	12.965
		lb	28.574
	Carico nominale (SAE J1197 - 50% del carico di ribaltamento statico alla massima sterzata)	kg	6.482
		lb	14.287
	Carico nominale (CEN EN 474-3 terreno irregolare - 60% del carico di ribaltamento statico alla massima sterzata)	kg	7.779
		lb	17.144
	Carico nominale (CEN EN 474-3 terreno piano e stabile - 80% del carico di ribaltamento statico alla massima sterzata)	kg	9.491
		lb	20.919
3	Lunghezza totale massima	mm	10.996
		in	432,9
4	Sbraccio con forche a terra	mm	1.141
		in	44,9
5	*Distanza da terra della parte inferiore del rebbio alla minima altezza e con forca parallela al terreno	mm	-65
		in	-2,5
6	Sbraccio con bracci orizzontali e forca parallela al terreno	mm	1.797
		in	70,7
7	Sbraccio con forca alla massima altezza	mm	870
		in	34,2
8	Distanza da terra della forca con bracci orizzontali e forca parallela al terreno	mm	2.135
		in	84,0
9	Distanza da terra della forca alla massima altezza e con forca parallela al terreno	mm	4.403
		in	173,4
10	Altezza totale forca al massimo sollevamento (altezza piastra portaforche dal terreno)	mm	5.443
		in	214,3
11	Gioco alla massima altezza di sollevamento e scarico	mm	2.122
		in	83,5
12	Angolo di scarico max dalla posizione orizzontale	gradi	51
13	Larghezza totale del portaforche	mm	2.833
		in	111,5
14	Altezza totale del portaforche	mm	1.130
		in	44,5
15	Larghezza esterna rebbi (massimo distanziamento)	mm	2.483
		in	97,8
16	Larghezza esterna rebbi (minimo distanziamento)	mm	590
		in	23,2
	Larghezza rebbio (rebbio singolo)	mm	180,0
		in	7,1
	Spessore rebbio	mm	90,0
		in	3,5
	Portata rebbio	kg	11.300
		lb	24.905
	Peso operativo	kg	30.336
		lb	66.860

*Valori negativi indicano al di sotto del piano di scavo

980 AGG QC Portaforche da 108" **520-7968** Rebbio da 96" **520-7981**

Forca per edilizia, FUSION

*Fabbricazione 14A
 *Leverismo con barra a Z in parallelo
 *Cilindri di inclinazione HE da 150 mm, per l'uso solo con FUSION
 NOTA: contrappeso AGG con leverismo standard QC (il cilindro di inclinazione cambia dal leverismo standard)

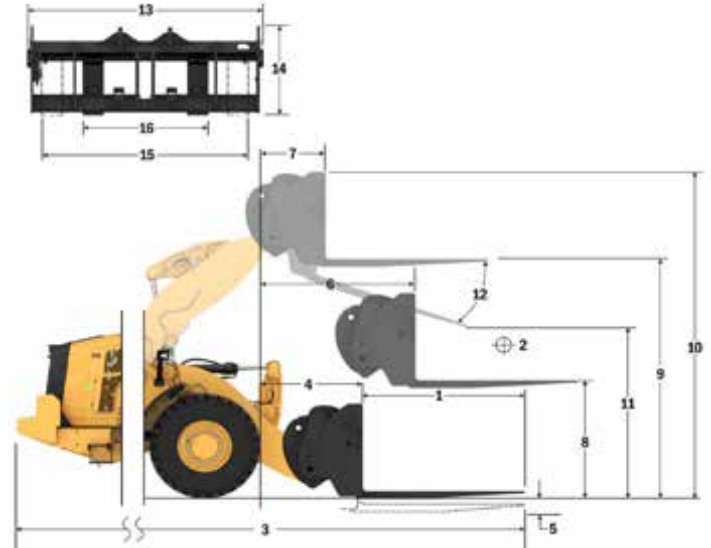

Capacità (kg)
(Carico calcolato al punto CG)

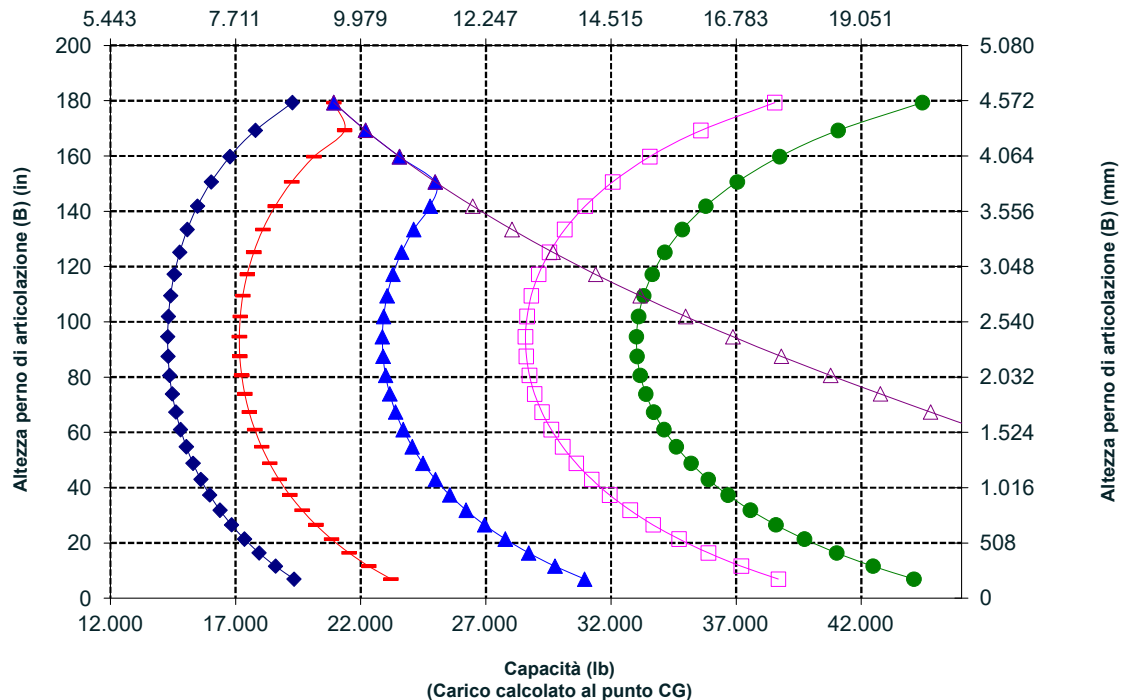

NOTA: i carichi di ribaltamento statici e i pesi operativi fanno riferimento a una pala configurata con pneumatici Bridgestone * VSNT L4, climatizzatore, controllo dell'assetto, protezione trasmissione, serbatoi dei liquidi e del combustibile pieni, liquido di raffreddamento, lubrificanti e operatore.

Le caratteristiche tecniche e i valori nominali sono conformi ai seguenti standard: SAE* J1197, ISO 14397-1, CEN** EN 474-3.

Il carico operativo nominale di una pala dotata di forca per pallet è determinato da: SAE J1197: 50% del carico di ribaltamento statico alla massima sterzata o limite idraulico. CEN EN 474-3: 60% del carico di ribaltamento statico alla massima sterzata su terreno irregolare o limite idraulico. CEN EN 474-3: 80% del carico di ribaltamento statico alla massima sterzata su terreno piano e stabile o limite idraulico.

*SAE - Society of Automotive Engineers
 **CEN - European Committee for Standardization

Caratteristiche tecniche della pala gommata 980 XE

Caratteristiche tecniche della forca

Caratteristiche tecniche della forca

1	Lunghezza rebbio	mm	2.134
		in	84,0
2	Centro del carico	mm	1.067
		in	42,0
	Carico di ribaltamento statico - Telaio in linea (forca parallela al terreno)	kg	15.281
		lb	33.678
	Carico di ribaltamento statico - Telaio articolato (forca parallela al terreno)	kg	13.191
		lb	29.073
	Carico nominale (SAE J1197 - 50% del carico di ribaltamento statico alla massima sterzata)	kg	6.595
		lb	14.536
	Carico nominale (CEN EN 474-3 terreno irregolare - 60% del carico di ribaltamento statico alla massima sterzata)	kg	7.915
		lb	17.444
	Carico nominale (CEN EN 474-3 terreno piano e stabile - 80% del carico di ribaltamento statico alla massima sterzata)	kg	10.553
		lb	23.258
3	Lunghezza totale massima	mm	10.717
		in	421,9
4	Sbraccio con forche a terra	mm	1.166
		in	45,9
5	*Distanza da terra della parte inferiore del rebbio alla minima altezza e con forca parallela al terreno	mm	-99
		in	-3,9
6	Sbraccio con bracci orizzontali e forca parallela al terreno	mm	1.796
		in	70,7
7	Sbraccio con forca alla massima altezza	mm	869
		in	34,2
8	Distanza da terra della forca con bracci orizzontali e forca parallela al terreno	mm	2.100
		in	82,7
9	Distanza da terra della forca alla massima altezza e con forca parallela al terreno	mm	4.369
		in	172,0
10	Altezza totale forca al massimo sollevamento (altezza piastra portaforche dal terreno)	mm	5.407
		in	212,9
11	Gioco alla massima altezza di sollevamento e scarico	mm	2.247
		in	88,5
12	Angolo di scarico max dalla posizione orizzontale	gradi	55
13	Larghezza totale del portaforche	mm	2.821
		in	111,1
14	Altezza totale del portaforche	mm	1.129
		in	44,4
15	Larghezza esterna rebbi (massimo distanziamento)	mm	2.627
		in	103,4
16	Larghezza esterna rebbi (minimo distanziamento)	mm	747
		in	29,4
	Larghezza rebbio (rebbio singolo)	mm	250,0
		in	9,8
	Spessore rebbio	mm	90,0
		in	3,5
	Portata rebbio	kg	17.729
		lb	39.075
	Peso operativo	kg	30.751
		lb	67.775

*Valori negativi indicano al di sotto del piano di scavo

980 AGG QC

2x cilindro di inclinazione
HE da 150 mm

Portaforche
da 108"

Rebbio
da 84"

Forca per edilizia, per impieghi gravosi,
FUSION

523-4199

523-4201

NOTA: contrappeso AGG con leverismo standard QC (il cilindro di inclinazione cambia dal leverismo standard)

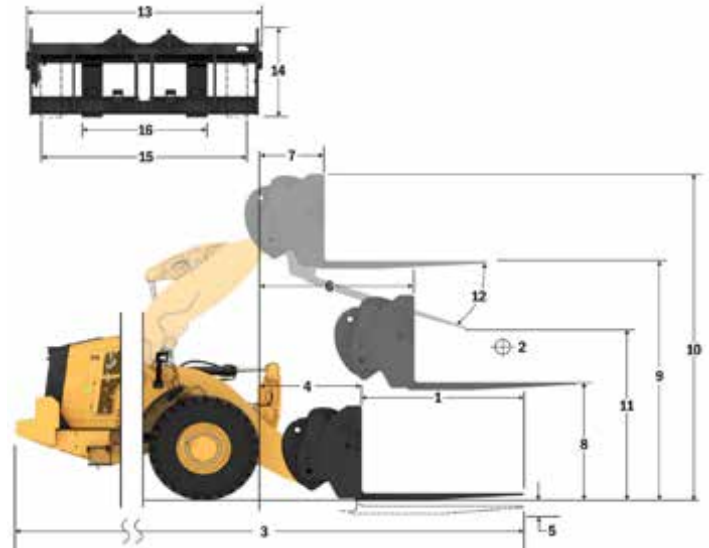

Capacità (kg)
(Carico calcolato al punto CG)

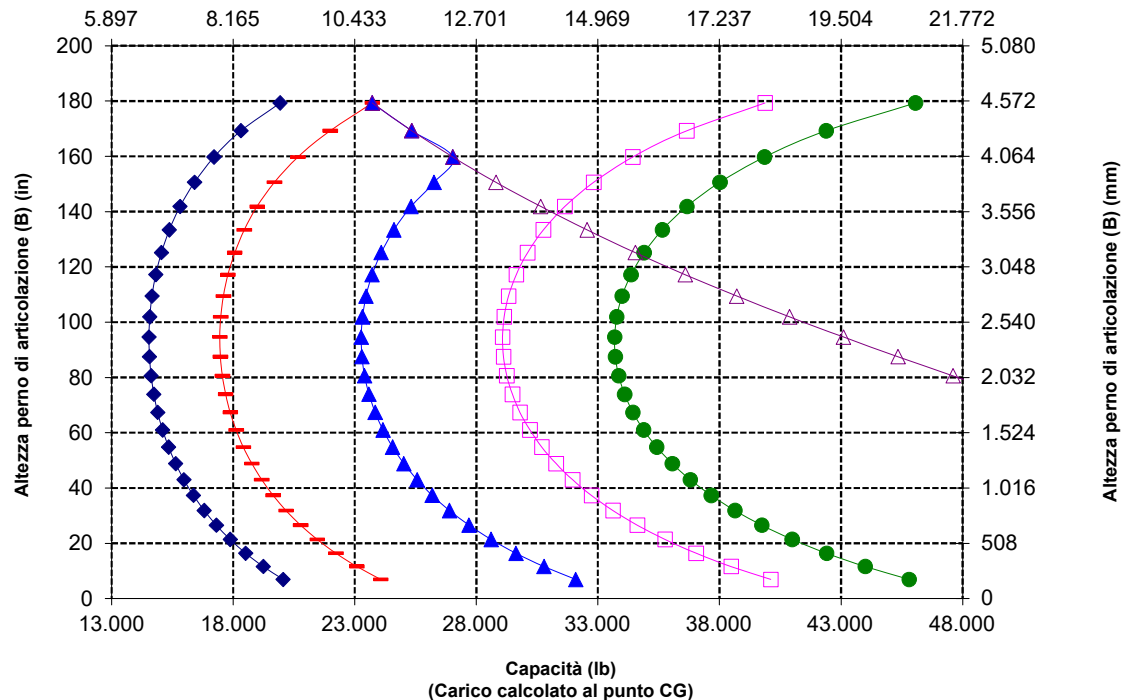

NOTA: i carichi di ribaltamento statici e i pesi operativi fanno riferimento a una pala configurata con pneumatici Bridgestone * VSNT L4, climatizzatore, controllo dell'assetto, protezione trasmissione, serbatoi dei liquidi e del combustibile pieni, liquido di raffreddamento, lubrificanti e operatore.

Le caratteristiche tecniche e i valori nominali sono conformi ai seguenti standard: SAE* J1197, ISO 14397-1, CEN** EN 474-3.

Il carico operativo nominale di una pala dotata di forca per pallet è determinato da:
SAE J1197: 50% del carico di ribaltamento statico alla massima sterzata o limite idraulico.
CEN EN 474-3: 60% del carico di ribaltamento statico alla massima sterzata su terreno irregolare o limite idraulico.
CEN EN 474-3: 80% del carico di ribaltamento statico alla massima sterzata su terreno piano e stabile o limite idraulico.

*SAE - Society of Automotive Engineers
**CEN - European Committee for Standardization

Caratteristiche tecniche della pala gommata 980 XE

Caratteristiche tecniche della forca

Caratteristiche tecniche della forca

1	Lunghezza rebbio	mm	2.438
		in	96,0
2	Centro del carico	mm	1.219
		in	48,0
	Carico di ribaltamento statico - Telaio in linea (forca parallela al terreno)	kg	14.537
		lb	32.039
	Carico di ribaltamento statico - Telaio articolato (forca parallela al terreno)	kg	12.528
		lb	27.612
	Carico nominale (SAE J1197 - 50% del carico di ribaltamento statico alla massima sterzata)	kg	6.264
		lb	13.806
	Carico nominale (CEN EN 474-3 terreno irregolare - 60% del carico di ribaltamento statico alla massima sterzata)	kg	7.517
		lb	16.567
	Carico nominale (CEN EN 474-3 terreno piano e stabile - 80% del carico di ribaltamento statico alla massima sterzata)	kg	9.628
		lb	21.221
3	Lunghezza totale massima	mm	11.025
		in	434,1
4	Sbraccio con forche a terra	mm	1.170
		in	46,1
5	*Distanza da terra della parte inferiore del rebbio alla minima altezza e con forca parallela al terreno	mm	-98
		in	-3,8
6	Sbraccio con bracci orizzontali e forca parallela al terreno	mm	1.801
		in	70,9
7	Sbraccio con forca alla massima altezza	mm	874
		in	34,4
8	Distanza da terra della forca con bracci orizzontali e forca parallela al terreno	mm	2.102
		in	82,7
9	Distanza da terra della forca alla massima altezza e con forca parallela al terreno	mm	4.370
		in	172,1
10	Altezza totale forca al massimo sollevamento (altezza piastra portaforche dal terreno)	mm	5.407
		in	212,9
11	Gioco alla massima altezza di sollevamento e scarico	mm	1.994
		in	78,5
12	Angolo di scarico max dalla posizione orizzontale	gradi	55
13	Larghezza totale del portaforche	mm	2.821
		in	111,1
14	Altezza totale del portaforche	mm	1.127
		in	44,4
15	Larghezza esterna rebbi (massimo distanziamento)	mm	2.629
		in	103,5
16	Larghezza esterna rebbi (minimo distanziamento)	mm	747
		in	29,4
	Larghezza rebbio (rebbio singolo)	mm	250,0
		in	9,8
	Spessore rebbio	mm	90,0
		in	3,5
	Portata rebbio	kg	15.750
		lb	34.713
	Peso operativo	kg	30.902
		lb	68.108

*Valori negativi indicano al di sotto del piano di scavo

980 AGG QC

2x cilindro di inclinazione

HE da 150 mm

Portaforche da 108"

Rebbio da 96"

Forca per edilizia, per impieghi gravosi, FUSION

523-4199

523-4202

NOTA: contrappeso AGG con leverismo standard QC (il cilindro di inclinazione cambia dal leverismo standard)

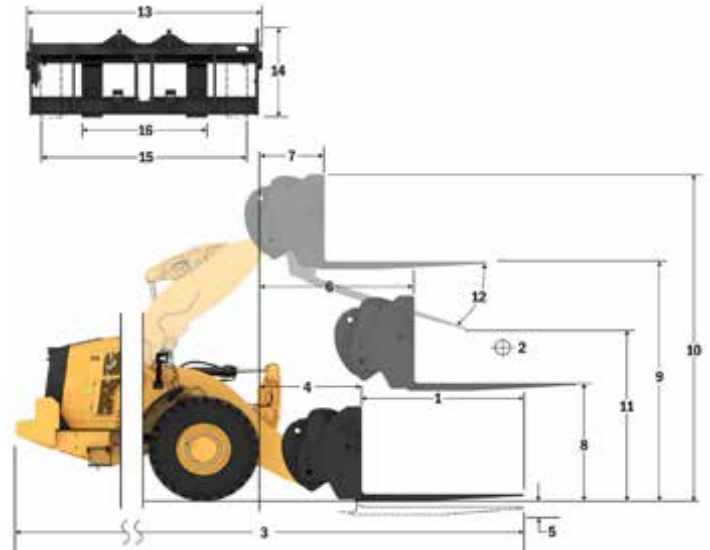

Capacità (kg)
(Carico calcolato al punto CG)

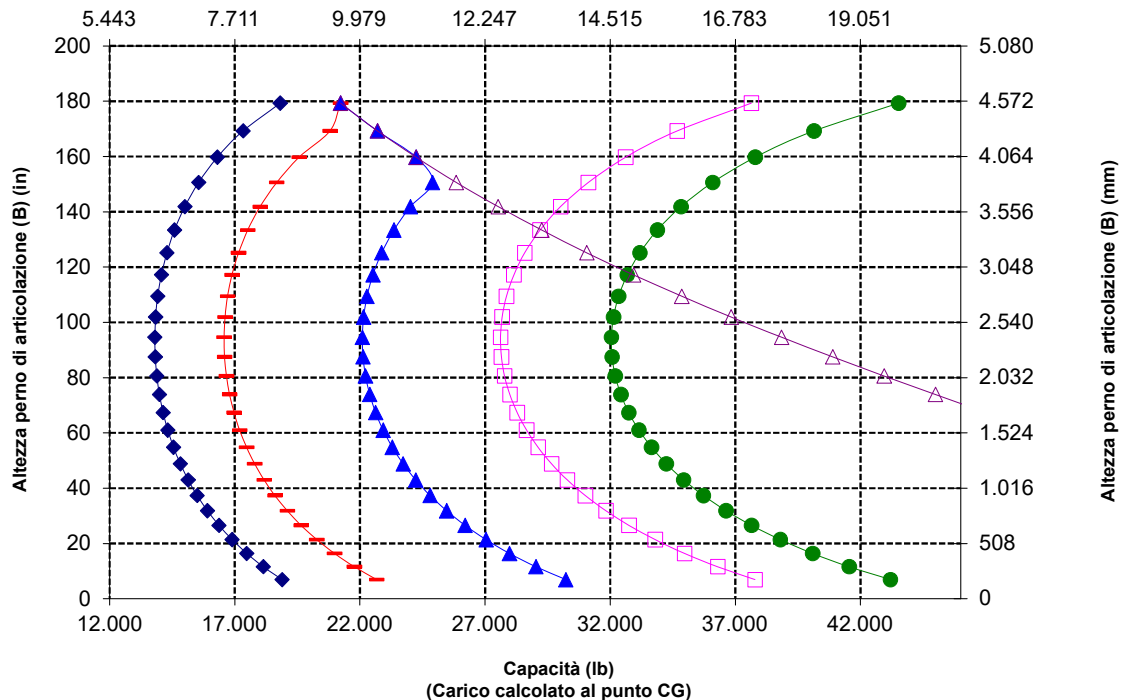

NOTA: i carichi di ribaltamento statici e i pesi operativi fanno riferimento a una pala configurata con pneumatici Bridgestone * VSNT L4, climatizzatore, controllo dell'assetto, protezione trasmissione, serbatoi dei liquidi e del combustibile pieni, liquido di raffreddamento, lubrificanti e operatore.

Le caratteristiche tecniche e i valori nominali sono conformi ai seguenti standard: SAE* J1197, ISO 14397-1, CEN** EN 474-3.

Il carico operativo nominale di una pala dotata di forca per pallet è determinato da: SAE J1197: 50% del carico di ribaltamento statico alla massima sterzata o limite idraulico. CEN EN 474-3: 60% del carico di ribaltamento statico alla massima sterzata su terreno irregolare o limite idraulico. CEN EN 474-3: 80% del carico di ribaltamento statico alla massima sterzata su terreno piano e stabile o limite idraulico.

*SAE - Society of Automotive Engineers

**CEN - European Committee for Standardization

Caratteristiche tecniche della pala gommata 980 XE

Attrezzature standard e a richiesta

L'attrezzatura standard e a richiesta può variare. Per ulteriori informazioni, rivolgetevi al concessionario Cat® di zona.

	Standard	A richiesta
CABINA		
Cabina pressurizzata e insonorizzata	✓	
Portiera con sistema di apertura a distanza	✓	
Comandi delle attrezzature elettroidrauliche, freno di stazionamento	✓	
Poggiapiedi		✓
Sterzo, joystick	✓	
Joystick attrezzatura (solo 2 V, 3 V)		✓
Montaggio radio (FM, AM, USB, Bluetooth®)		✓
Radio (DAB+)		✓
Predisposizione radio CB		✓
Sedile camoscio/tessuto pneum. riscaldato	✓	
Sedile, pelle/tessuto, pneum. riscaldato/raffreddato		✓
Display touchscreen	✓	
Tastierino, pulsanti programmabili	✓	
Specchietti, riscaldati	✓	
Condizionatore d'aria, riscaldatore, sbrinatori (temperatura e ventilazione automatiche)	✓	
Parasole, anteriore, retrattile	✓	
Parasole, posteriore, retrattile	✓	
Finestrini, anteriori, vetro smussato laminato di sicurezza	✓	
Finestrini, anteriori, per impieghi gravosi o con protezioni complete		✓
TECNOLOGIE DI BORDO		
Sistema di scavo automatico con impostazione automatica degli pneumatici	✓	
ID operatore e sicurezza della macchina	✓	
Profili di applicazione	✓	
Ausili al lavoro	✓	
Guida comandi e Manuale di funzionamento e manutenzione elettronico*	✓	
Cat Payload	✓	
Cat Advanced Payload		✓
Cat Payload per il commercio****		✓
Stampante Cat Payload con E-ticket ¹		✓
Dispatch for Loading ¹		✓
Caratteristiche principali, Inform	✓	
Widget di visualizzazione trasporto benna	✓	
Servizi a distanza	✓	

* Non disponibile in tutte le lingue

** Standard laddove obbligatorio

*** Non compatibile con gli allestimenti per la circolazione su strada

**** Disponibile in Europa e Australia. Le omologazioni variano a seconda del Paese. Per ulteriori informazioni, rivolgetevi al vostro concessionario Cat.

¹ Abbonamento richiesto

	Standard	A richiesta
IDRAULICA		
Sistema dell'attrezzatura, elettroidraulico con pompa a pistoni a cilindrata variabile	✓	
Impianto dello sterzo, load sensing pompa a pistoni a cilindr. var.	✓	
Controllo dell'assetto, accumulatori doppi	✓	
3ª funzione ausiliaria con controllo dell'assetto		✓
Valvole per il prelievo dell'olio, tubi flessibili Cat XT™	✓	
Comando dell'attacco rapido		✓
TRASMISSIONE		
Motore Cat C13	✓	
Pompa elettrica di adescamento del combustibile	✓	
Separatore acqua/combustibile e filtro del combustibile secondario	✓	
Prefiltro aria motore	✓	
Prefiltro dell'aria della turbina		✓
Radiatore, elevati volumi di detriti		✓
Ventola di raffreddamento, reversibile		✓
Assali, differenziali aperti	✓	
Assali, differenziali a slittamento limitato		✓
Assali con scarichi ecologici	✓	
Assali, predisposizione AOC, tenute per temperature estreme		✓
Scambiatore di calore dell'olio negli assali		✓
Trasmissione, a variazione continua	✓	
Controllo spinta a terra	✓	
Modalità di blocco dell'acceleratore	✓	
Mantenimento della posizione e della velocità su pendenza	✓	
Freni di servizio, impianto idraulico, sistemi frenanti a disco in bagno d'olio, indicatori di usura	✓	
Freno di stazionamento, calibro sugli assali anteriori, disinserimento a pressione con applicazione a molla	✓	
IMPIANTO ELETTRICO		
Sistema di avviamento e carica, 24 V	✓	
Dispositivo di avviamento, elettrico, per impieghi gravosi	✓	
Avviamento a freddo, 120 V o 240 V		✓
Luci: alogene, 4 luci di lavoro, 2 luci per il campo visivo posteriore	✓	
Luci: circolazione su strada con indicatori di direzione	✓	
Luci: LED		✓

(continua alla pagina seguente)

Caratteristiche tecniche della pala gommata 980 XE

Attrezzature standard e a richiesta (continua)

L'attrezzatura standard e a richiesta può variare. Per ulteriori informazioni, rivolgetevi al vostro concessionario Cat.

	Standard	A richiesta		Standard	A richiesta
SISTEMA DI MONITORAGGIO			SICUREZZA		
Cruscotto anteriore con indicatori analogici, display LCD e spie di avvertenza	✓		Sistema Seat Belt Reminder	✓	
Monitor touchscreen primario (Cat Payload, schermate a quadranti, impostazioni e messaggi della macchina)	✓		Cintura di sicurezza a due punti	✓	
Monitoraggio pressione pneumatici		✓	Cintura di sicurezza a 4 punti (kit)		✓
Promemoria degli interventi di manutenzione	✓		Telecamera posteriore	✓	
LEVERISMO			Telecamera posteriore, dedicata		✓
Altezza di sollevamento standard, barra a Z	✓		Spia cintura di sicurezza		✓
Altezza di sollevamento massima, barra a Z		✓	Tecnologia Surround Vision, dedicata		✓
Disinnesti automatici: sollevamento e inclinazione	✓		Piattaforma per la pulizia dei finestrini, anteriore		✓
ATTREZZATURA AGGIUNTIVA			Sistema anticollisione		✓
Sistema di autolubrificazione Cat		✓	Sistema di mitigazione delle collisioni		✓
Parafanghi basculanti		✓	Luci stroboscopiche di retromarcia***		✓
Protezioni: trasmissione, basamento, cabina, cilindri, posteriori		✓	Faro rotante		✓
Olio idraulico biodegradabile		✓	Impianto dello sterzo secondario, elettrico**		✓
Sistema di cambio rapido dell'olio		✓	Cunei di fermo ruota		✓
Serbatoio del combustibile con sistema di rifornimento rapido		✓	Comando a distanza Cat Command		✓
Sistema di tagliente GET monouso		✓	CONFIGURAZIONI SPECIALI		
Scatola attrezzi		✓	Configurazione per la movimentazione degli inerti		✓
			Rifiuti e scarti		✓
			Silvicoltura		✓
			Macchina resistente alla corrosione		✓

* Non disponibile in tutte le lingue

** Standard laddove obbligatorio

*** Non compatibile con gli allestimenti per la circolazione su strada

**** Disponibile in Europa e Australia. Le omologazioni variano a seconda del Paese. Per ulteriori informazioni, rivolgetevi al vostro concessionario Cat.

¹Abbonamento richiesto

Dichiarazione ambientale per il modello 980 XE

Le seguenti informazioni si applicano alla macchina al momento della produzione finale configurata per la vendita nelle regioni coperte nel presente documento. Il contenuto della presente dichiarazione è valido dalla data di emissione; tuttavia, i contenuti relativi alle funzionalità e alle caratteristiche tecniche della macchina sono soggetti a modifiche senza preavviso. Per ulteriori informazioni, consultate il Manuale di funzionamento e manutenzione della macchina.

Per ulteriori informazioni sulla sostenibilità in corso e sui nostri progressi, visitate <https://www.caterpillar.com/en/company/sustainability>.

Motore

- Il motore Cat è conforme agli standard sulle emissioni U.S. EPA Tier 4 Final, EU Stage V, Corea Stage V e Giappone 2014.
- La potenza netta indicata è quella disponibile al volano con motore dotato di ventola, alternatore, filtro dell'aria e post-trattamento.
- Con tutti i motori diesel Cat con sistemi di post-trattamento è obbligatorio utilizzare combustibile ULSD (a bassissimo tenore di zolfo con un massimo di 15 ppm di zolfo); tali motori sono compatibili* con ULSD miscelato con i seguenti combustibili a bassa intensità di carbonio**, fino a:
 - Biodiesel al 20% FAME (fatty acid methyl ester)***
 - diesel rinnovabile al 100% e combustibili HVO (hydrotreated vegetable oil) e GTL (gas-to-liquid)

Per un'applicazione corretta, fate riferimento alle linee guida. Per maggiori dettagli, consultate il vostro concessionario Cat o le "Raccomandazioni Caterpillar sui liquidi della macchina" (SLBU6250).

* Sebbene i motori Caterpillar siano compatibili con tali combustibili alternativi, in alcune aree geografiche potrebbe esserne vietato l'uso.

** Le emissioni di gas serra al tubo di scarico dei combustibili a intensità di carbonio più bassa sono essenzialmente uguali ai combustibili tradizionali.

*** I motori privi di dispositivi post-trattamento sono compatibili con miscele superiori, compreso il biodiesel fino al 100% (per l'uso di miscele superiori al 20% di biodiesel, consultate il vostro concessionario Cat).

Impianto di climatizzazione

L'impianto di climatizzazione su questa macchina contiene gas refrigerante fluorurato a effetto serra R134a o R1234yf. Vedete l'etichetta o il manuale di istruzioni per informazioni su come identificare il gas.

- Se utilizza gas R134a (potenziale di riscaldamento globale = 1.430), l'impianto contiene 1,6 kg (3,5 lb) di refrigerante con un equivalente di CO₂ di 2,288 tonnellate metriche (2,522 tonnellate).
- Se dotato di R1234yf (potenziale di riscaldamento globale = 0,501), l'impianto contiene 1,389 kg (3,1 lb) di refrigerante con un equivalente di CO₂ di 0,001 tonnellate metriche (0,001 tonnellate).

Vernice

- Sulla base dei dati disponibili più affidabili disponibili, la concentrazione massima consentita, misurata in parti per milione (PPM), dei seguenti metalli pesanti nella vernice è:
 - Bario < 0,01%
 - Cadmio < 0,01%
 - Cromo < 0,01%
 - Piombo < 0,01%

Livelli di rumorosità

Livello della pressione sonora sull'operatore (ISO 6396:2008)	70 dB(A)
Livello di potenza sonora esterna (ISO 6395:2008)	110 dB(A)
Livello della pressione sonora sull'operatore (ISO 6396:2008)*	70 dB(A)
Livello di potenza sonora esterna (ISO 6395:2008)**	107 dB(A)

*Inclusi i Paesi che adottano le direttive UE e UK

**Direttiva UE sul rumore 2000/14/CE e UK Noise Regulation 2001 N. 1701

Oli e liquidi

- Negli stabilimenti Caterpillar i liquidi di raffreddamento usati sono a base di glicole etilenico. I liquidi di raffreddamento Cat DEAC (antigelo/liquido di raffreddamento motore diesel) e i liquidi di raffreddamento a lunga durata (ELC) Cat possono essere riciclati. Per ulteriori informazioni, rivolgetevi al concessionario Cat di zona.
- Cat Bio HYDO Advanced è un olio idraulico biodegradabile approvato da EU Ecolabel.
- È probabile che siano presenti liquidi aggiuntivi, consultate il Manuale di funzionamento e manutenzione o la Guida all'applicazione e all'installazione per consigli completi sui liquidi e intervalli di manutenzione.

Funzionalità e tecnologie

- Le funzionalità e le tecnologie indicate di seguito possono contribuire a ridurre le emissioni di carbonio e/o il consumo di combustibile. Le funzionalità possono variare. Per ulteriori informazioni, rivolgetevi al vostro concessionario Cat.
- Perfetta integrazione della trasmissione a variazione continua, del motore, dell'impianto idraulico e dei sistemi di raffreddamento
- Riduzione dei tempi di inattività grazie al sistema di arresto automatico del motore al minimo
- Sistema di rigenerazione Cat automatico, modulo emissioni pulite Cat (CEM, Clean Emissions Module) con filtro antiparticolato diesel (DPF, Diesel Particulate Filter) e serbatoio e pompa DEF (Diesel Exhaust Fluid)
- Alti fattori di riempimento della benna grazie al sistema di scavo automatico con impostazione automatica degli pneumatici
- Efficienza in cantiere grazie alle tecnologie Payload
- Gli intervalli di manutenzione estesi riducono il consumo di fluidi e del filtro

Riciclaggio

- I materiali inclusi nelle macchine sono suddivisi nelle categorie indicate di seguito con percentuale di peso approssimativo. A causa delle variazioni delle configurazioni del prodotto, i seguenti valori nella tabella potrebbero subire delle variazioni.

Tipo di materiale	Percentuale in peso
Acciaio	66,66%
Ferro	15,80%
Metallo non ferroso	2,18%
Metallo misto	0,40%
Metallo misto e non-metallo	0,53%
Plastica	1,06%
Gomma	8,59%
Misto non metallico	0,02%
Liquido	1,67%
Altro	3,10%
Non categorizzato	0,00%
Totale	100%

- Una macchina con un tasso di riciclabilità superiore garantisce un utilizzo più efficiente delle preziose risorse naturali e migliora il valore di fine vita del prodotto. In conformità allo standard ISO 16714 (macchinari per movimento terra - riciclabilità e recupero - terminologia e metodo di calcolo), il tasso di riciclabilità viene definito come percentuale della massa (frazione massa in percentuale) della macchina nuova che può essere riciclata, riutilizzata o entrambe le cose.

Tutte le parti della distinta materiali vengono valutate per tipo di componente in base a un elenco di componenti definiti dagli standard ISO 16714 e Japan CEMA (Construction Equipment Manufacturers Association). Le parti rimanenti vengono ulteriormente valutate per la riciclabilità in base al tipo di materiale.

A causa delle variazioni delle configurazioni del prodotto, il seguente valore nella tabella potrebbe subire delle variazioni.

Riciclabilità - 98%



980 XE

Movimentatore di rifiuti e materiali di scarto

I modelli di movimentatori di rifiuti e materiali di scarto sono dotati di protezione e rinforzi necessari per lavorare in stazioni di trasferimento, depositi per il riciclaggio, depositi di rottami e cantieri di demolizione.

Efficienza dei consumi superiore

- Bassi consumi per un'efficienza eccezionale.
- La perfetta integrazione della trasmissione a variazione continua Cat, del motore, dell'impianto idraulico e del sistema di raffreddamento aumenta notevolmente le prestazioni e l'efficienza dei consumi.
- L'eliminazione del convertitore di coppia consente di controllare il regime del motore e la velocità della macchina in modo indipendente, con conseguente efficienza di scavo, controllo di precisione e semplicità di funzionamento.
- Il regime nominale inferiore del motore riduce l'usura dei componenti e la rumorosità di funzionamento.
- Il motore ad alta densità di potenza consuma meno combustibile fornendo la potenza e la coppia quando occorre.
- Il leverismo a sollevamento elevato a richiesta offre un gioco di scarico aggiuntivo.
- Impianto idraulico con 3a valvola a richiesta per attrezzature con morsetto superiore.
- La ventola a passo variabile a richiesta e le masse radianti di raffreddamento mantengono le masse radianti prive di detriti.

Produttività migliorata

- La trasmissione a variazione continua assicura innesti fluidi, accelerazione rapida e velocità su terreni in pendenza.
- Le manovre in pendenza risultano più semplici grazie alle funzioni di mantenimento della velocità e anti indietro.
- La trasmissione a variazione continua integrata offre potenza costante e massima alle velocità ottimali.
- Il regime nominale inferiore del motore riduce l'usura dei componenti e la rumorosità di funzionamento.
- Il motore ad alta densità di potenza consuma meno combustibile fornendo la potenza e la coppia quando occorre.

Durata

- La macchina per la movimentazione di rifiuti e materiali di scarto aggiunge ulteriori protezioni in acciaio attorno alla macchina per proteggere l'investimento ed evitare l'ingresso di detriti nella valvola di ripartizione e i vani motore.
- I gradini inferiori del cavo in acciaio per impieghi gravosi resistono alle condizioni più estreme.
- Gli assali per impieghi gravosi sono progettati per far fronte ad applicazioni estreme.
- Il sistema di filtraggio idraulico dell'intero flusso, con filtrazione fuori linea aggiuntiva, migliora la robustezza dell'impianto idraulico e la durata dei componenti.

Affidabilità comprovata

- Il motore Cat C13 offre un'elevata densità di potenza con una combinazione collaudata di sistemi elettronici, pneumatici e di alimentazione.
- Utilizzando una progettazione dei componenti e processi di collaudo delle macchine meticolosi, è possibile garantire affidabilità e tempi di attività senza eguali.

Caratteristiche di sicurezza

- La telecamera posteriore migliora la visibilità sul retro della macchina, permettendo di lavorare in modo pratico e sicuro.
- La tecnologia Surround Vision a richiesta offre una visibilità a 360° intorno alla macchina, migliorando la consapevolezza situazionale dell'operatore.
- Il sistema di mitigazione delle collisioni utilizza una gamma di sensori intelligente e integrata per fornire avvisi anticollisione in retromarcia, rilevamento delle persone, blocco del movimento e frenata automatica di emergenza.
- Il controllo a distanza Cat Command consente agli operatori di lavorare in sicurezza a distanza.
- L'accesso alla cabina con ampio sportello, l'apertura sportello a distanza a richiesta e i gradini simili a quelli di una scala garantiscono stabilità.
- Il parabrezza dal pavimento al tetto e i grandi specchi con specchietti orientabili integrati offrono una visibilità in tutte le direzioni leader del settore.

Riduzione dei tempi e dei costi di manutenzione

- Gli intervalli di sostituzione prolungati di filtri e liquidi riducono i costi di manutenzione.
- La risoluzione dei problemi da remoto può collegare la macchina al reparto di assistenza del concessionario per diagnosticare rapidamente i problemi e poter tornare al lavoro.
- L'aggiornamento a distanza assicura che il software sia sempre aggiornato per fornire prestazioni ottimali senza influire sul programma di lavoro.

Nuova cabina per un ambiente di lavoro confortevole

- Il filtro dell'aria a carboni in cabina riduce i cattivi odori della cabina.
- Il prefiltro potenziato per cabina a richiesta filtra l'aria in ingresso e mantiene la cabina pressurizzata.
- Sedile e sospensioni facilmente regolabili di nuova generazione per un maggiore comfort dell'operatore. È disponibile in tre assetti e può essere dotato di cintura di sicurezza a 4 punti.
- Il nuovo cruscotto in cabina e i display tattili ad alta risoluzione sono intuitivi, pratici e facili da usare.
- L'insonorizzazione, le tenute e i supporti viscosi della cabina riducono rumori e vibrazioni per un ambiente di lavoro silenzioso.

Caratteristiche tecniche del movimentatore di rifiuti e materiali di scarto 980 XE

Caratteristiche del movimentatore di rifiuti e materiali di scarto 980 XE

1. Protezione del finestrino opzionale per assicurare la resistenza del vetro in caso di urto
2. Le protezioni in acciaio aggiunte includono basamento, trasmissione, telaio anteriore, attacco, cilindro dello sterzo, centro di manutenzione, cabina, piattaforma, coperchio delle valvole dell'attrezzo e cilindro di inclinazione
3. Il filtro dell'aria a carboni in cabina rimuove i cattivi odori
4. Il prefiltro potenziato per cabina a richiesta aiuta a migliorare la vita del filtro della cabina e mantiene la cabina pressurizzata
5. L'impianto idraulico con 3a valvola a richiesta è disponibile per controllare un'attrezzatura con un morsetto superiore
6. Ampia linea di attrezzature per rifiuti e materiali di scarto

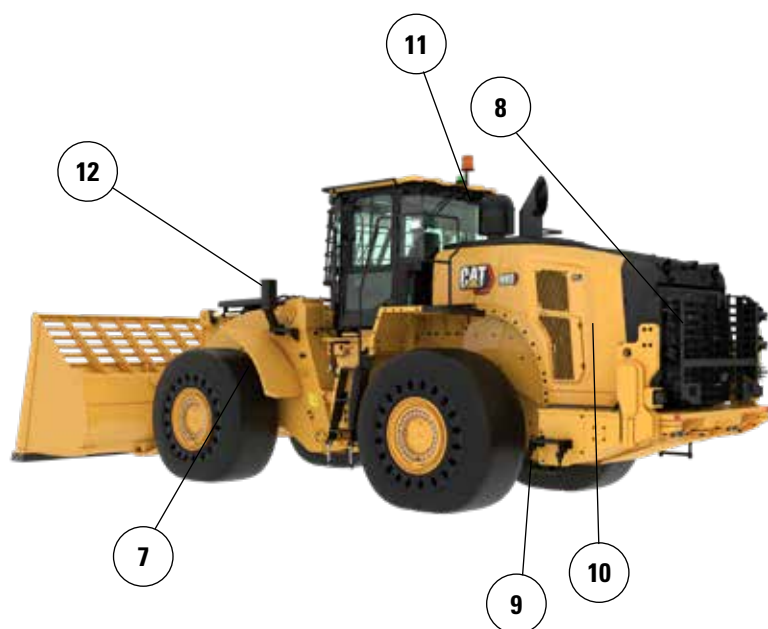
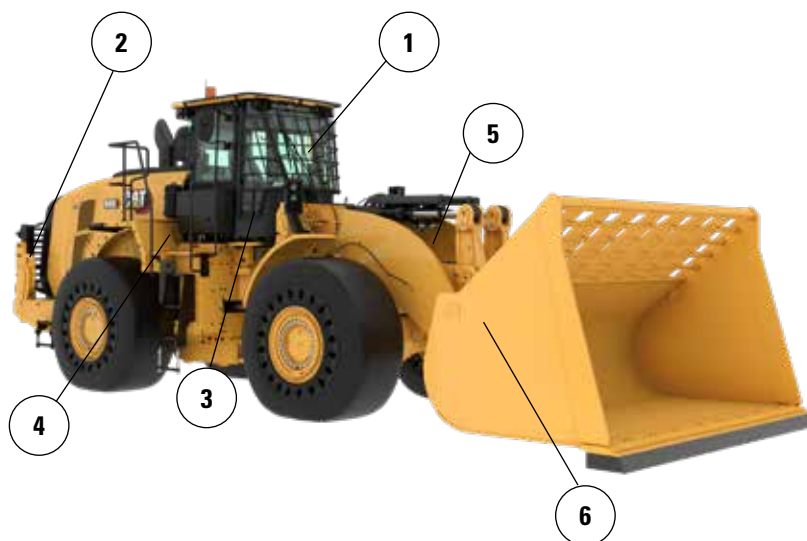

7. I parafanghi anteriori stretti in acciaio aiutano a mantenere pulito il parabrezza e sono posizionati all'interno del bordo esterno dello pneumatico per una maggiore protezione.
8. La protezione posteriore a richiesta protegge la griglia posteriore e il kit di raffreddamento dagli urti
9. I gradini inferiori in cavo d'acciaio per impieghi gravosi resistono alle condizioni più estreme
10. La ventola a passo variabile a richiesta e i nuclei di raffreddamento ad alta resistenza ai detriti aiutano a mantenere pulito il sistema di raffreddamento.
11. Il prefiltro dell'aria opzionale per motori a turbina con filtro antisporcio contribuisce a prolungare la durata del filtro dell'aria del motore.
12. Le luci anteriori sono schermate e posizionate vicino al telaio per maggiore protezione

Caratteristiche tecniche del movimentatore di rifiuti e materiali di scarto 980 XE

Opzioni pneumatici

Marca pneumatici	BRAWLER	MICHELIN	MICHELIN	MICHELIN
Dimensione pneumatici	29.5-25	29.5R25	29.5R25	29.5R25
Tipo di battistrada	Fisso	L-4	L-5	L-5
Profilo del battistrada	Trazione/Liscio	XLDD1	XLDD2	XMINED2
Larghezza agli pneumatici - massima (a vuoto)*	3.216 mm 10,7"	3.258 mm 10'9"	3.256 mm 10'9"	3.275 mm 10'9"
Larghezza agli pneumatici - massima (con carico)*	3.230 mm 10,8"	3.302 mm 10'10"	3.296 mm 10'10"	3.294 mm 10'10"
Variazione nelle dimensioni verticali (media del lato anteriore e posteriore)		-16 mm -0,6"	-15 mm -0,6"	-4 mm -0,2"
Variazione nello sbraccio orizzontale		-31 mm -1,2"	-28 mm -1,1"	-28 mm -1,1"
Variazione nel diametro di sterzata sulla parte esterna degli pneumatici		72 mm 2,8"	67 mm 2,6"	64 mm 2,5"
Variazione nel diametro di sterzata sulla parte interna degli pneumatici		-72 mm -2,8"	-67 mm -2,6"	-64 mm -2,5"
Variazione nel peso operativo (senza zavorra)		-5.928 kg -13.071 lb	-5.564 kg -12.269 lb	-5.240 kg -11.554 lb
Variazione del con carico di ribaltamento statico - Telaio in linea		-4.508 kg -9.941 lb	-4.231 kg -9.330 lb	-3.985 kg -8.787 lb
Variazione del con carico di ribaltamento statico - Telaio articolato		-3.924 kg -8.653 lb	-3.683 kg -8.122 lb	-3.469 kg -7.649 lb
Angolo di oscillazione assale posteriore	±8°	±13°	±13°	±13°
Escursione massima ruota singola	340 mm 1'1"	549 mm 1'10"	549 mm 1'10"	549 mm 1'10"

*Larghezza oltre la flessione dello pneumatico, espansione compresa.

Marca pneumatici	BRIDGESTONE	BRIDGESTONE	BRIDGESTONE	BRIDGESTONE
Dimensione pneumatici	29.5R25	29.5R25	29.5R25	29.5R25
Tipo di battistrada	L-3	L-4	L-5	L-5
Profilo del battistrada	VJT	VSNT	VSDT	VSDL
Larghezza agli pneumatici - massima (a vuoto)*	3.263 mm 10'9"	3.240 mm 10,8"	3.272 mm 10'9"	3.250 mm 10,8"
Larghezza agli pneumatici - massima (con carico)*	3.289 mm 10'10"	3.260 mm 10'9"	3.301 mm 10'10"	3.275 mm 10'9"
Variazione nelle dimensioni verticali (media del lato anteriore e posteriore)	-32 mm -1,3"	-9 mm -0,4"	-5 mm -0,2"	11 mm 0,4"
Variazione nello sbraccio orizzontale	-10 mm -0,4"	-30 mm -1,2"	-30 mm -1,2"	-40 mm -1,6"
Variazione nel diametro di sterzata sulla parte esterna degli pneumatici	59 mm 2,3"	30 mm 1,2"	72 mm 2,8"	45 mm 1,8"
Variazione nel diametro di sterzata sulla parte interna degli pneumatici	-59 mm -2,3"	-30 mm -1,2"	-72 mm -2,8"	-45 mm -1,8"
Variazione nel peso operativo (senza zavorra)	-6.456 kg -14.235 lb	-5.772 kg -12.727 lb	-5.272 kg -11.625 lb	-5.064 kg -11.166 lb
Variazione del con carico di ribaltamento statico - Telaio in linea	-4.910 kg -10.826 lb	-4.390 kg -9.679 lb	-4.009 kg -8.841 lb	-3.851 kg -8.492 lb
Variazione del con carico di ribaltamento statico - Telaio articolato	-4.274 kg -9.424 lb	-3.821 kg -8.425 lb	-3.490 kg -7.696 lb	-3.352 kg -7.392 lb
Angolo di oscillazione assale posteriore	±13°	±13°	±13°	±13°
Escursione massima ruota singola	549 mm 1'10"	549 mm 1'10"	549 mm 1'10"	549 mm 1'10"

*Larghezza oltre la flessione dello pneumatico, espansione compresa.

Caratteristiche tecniche del movimentatore di rifiuti e materiali di scarto 980 XE

Opzioni pneumatici

Marca pneumatici	MAXAM	MAXAM	MAXAM	MICHELIN
Dimensione pneumatici	29.5R25	29.5R25	29.5R25	29.5R25
Tipo di battistrada	L-3	L-4	L-5	L-3
Profilo del battistrada	MS302	MS405DX	MS503	XHA2
Larghezza agli pneumatici - massima (a vuoto)*	3.270 mm 10'9"	3.256 mm 10'9"	3.268 mm 10'9"	3.270 mm 10'9"
Larghezza agli pneumatici - massima (con carico)*	3.290 mm 10'10"	3.282 mm 10'10"	3.304 mm 10,11"	3.296 mm 10'10"
Variazione nelle dimensioni verticali (media del lato anteriore e posteriore)	-28 mm -1,1"	-42 mm -1,7"	-15 mm -0,6"	-49 mm -1,9"
Variazione nello sbraccio orizzontale	-25 mm -1"	-12 mm -0,5"	-33 mm -1,3"	-8 mm -0,3"
Variazione nel diametro di sterzata sulla parte esterna degli pneumatici	60 mm 2,4"	52 mm 2,1"	75 mm 2,9"	66 mm 2,6"
Variazione nel diametro di sterzata sulla parte interna degli pneumatici	-60 mm -2,4"	-52 mm -2,1"	-75 mm -2,9"	-66 mm -2,6"
Variazione nel peso operativo (senza zavorra)	-6.300 kg -13.892 lb	-6.160 kg -13.583 lb	-5.520 kg -12.172 lb	-6.472 kg -14.271 lb
Variazione del con carico di ribaltamento statico - Telaio in linea	-4.791 kg -10.564 lb	-4.685 kg -10.330 lb	-4.198 kg -9.257 lb	-4.922 kg -10.853 lb
Variazione del con carico di ribaltamento statico - Telaio articolato	-4.171 kg -9.196 lb	-4.078 kg -8.992 lb	-3.654 kg -8.058 lb	-4.284 kg -9.447 lb
Angolo di oscillazione assale posteriore	±13°	±13°	±13°	±13°
Escursione massima ruota singola	549 mm 1'10"	549 mm 1'10"	549 mm 1'10"	549 mm 1'10"

*Larghezza oltre la flessione dello pneumatico, espansione compresa.

Marca pneumatici	MICHELIN	BRIDGESTONE	BRIDGESTONE	MAXAM	MAXAM	MICHELIN
Dimensione pneumatici	875/65R29	875/65R29	875/65R29	875/65R29	875/65R29	875/65R29
Tipo di battistrada	L-3	L-3	L-4	L-4	E-3 / L3	L5
Profilo del battistrada	XHA2	VTS	VLTS	MS405DX	MS302	XTRA POWER
Larghezza agli pneumatici - massima (a vuoto)*	3.373 mm 11'1"	3.341 mm 11'0"	3.344 mm 11'0"	3.357 mm 11'1"	3.333 mm 11'0"	3.341 mm 11'0"
Larghezza agli pneumatici - massima (con carico)*	3.384 mm 11'2"	3.359 mm 11'1"	3.366 mm 11'1"	3.382 mm 11'2"	3.363 m 11'1"	3.365 mm 11'1"
Variazione nelle dimensioni verticali (media del lato anteriore e posteriore)	-34 mm -1,4"	-28 mm -1,1"	-26 mm -1"	-43 mm -1,7"	-35 mm -1,4"	-17 mm -0,7"
Variazione nello sbraccio orizzontale	-13 mm -0,5"	-10 mm -0,4"	-12 mm -0,5"	-12 mm -0,5"	-7 mm -0,3"	-31 mm -1,2"
Variazione nel diametro di sterzata sulla parte esterna degli pneumatici	155 mm 6,1"	129 mm 5,1"	136 mm 5,4"	152 mm 6"	133 mm 5,2"	135 mm 5,3"
Variazione nel diametro di sterzata sulla parte interna degli pneumatici	-155 mm -6,1"	-129 mm -5,1"	-136 mm -5,4"	-152 mm 6"	-133 mm -5,2"	-135 mm -5,3"
Variazione nel peso operativo (senza zavorra)	-5.812 kg -12.815 lb	-5.532 kg -12.198 lb	-5.456 kg -12.030 lb	-5464 kg -12,048 lb	-5.856 kg -12.912 lb	-5.288 kg -11.660 lb
Variazione del con carico di ribaltamento statico - Telaio in linea	-4.420 kg -9.746 lb	-4.207 kg -9.277 lb	-4.149 kg -9.149 lb	-4155 kg -9,163 lb	-4.453 kg -9.820 lb	-4.022 kg -8.867 lb
Variazione del con carico di ribaltamento statico - Telaio articolato	-3.848 kg -8.484 lb	-3.662 kg -8.075 lb	-3.612 kg -7.964 lb	-3617 kg -7.976 lb	-3.877 kg -8.548 lb	-3.501 kg -7.719 lb
Angolo di oscillazione assale posteriore	±8°	±8°	±8°	±8°	±8°	±8°
Escursione massima ruota singola	340 mm 1'1"	340 mm 1'1"	340 mm 1'1"	340 mm 1'1"	340 mm 1'1"	340 mm 1'1"

*Larghezza oltre la flessione dello pneumatico, espansione compresa.

Caratteristiche tecniche del movimentatore di rifiuti e materiali di scarto 980 XE

Specifiche operative - Benne

Leverismo		Leverismo standard	
Tipo di benna		Uso generale - Attacco imperniato	Uso generale - Attacco imperniato - Fusion
Tipo di tagliente		Taglienti imbullonati	Taglienti imbullonati
Capacità - nominale	m ³	5,40	5,40
	yd ³	7,00	7,00
Capacità - Nominale con fattore di riempimento del 110%	m ³	5,90	5,90
	yd ³	7,75	7,75
Larghezza	mm	3.447	3.447
	ft/in	11'3"	11'3"
16† Luce di scarico alla massima altezza di sollevamento e scarico a 45°	mm	3.292	3.187
	ft/in	10'9"	10'5"
17† Sbraccio alla massima altezza di sollevamento e scarico a 45°	mm	1.510	1.618
	ft/in	4'11"	5'3"
Sbraccio con sollevamento orizzontale e benna a terra	mm	2.994	3.146
	ft/in	9,9"	10'3"
A† Profondità di scavo	mm	84	89
	in	3,3"	3,5"
12† Lunghezza totale	mm	9636	9.791
	ft/in	31'8"	32,2"
B† Altezza totale con benna alla massima altezza di sollevamento	mm	6.432	6.536
	ft/in	21'2"	21'6"
Raggio di sterzata della pala con benna in posizione di trasporto	mm	7.614	7.697
	ft/in	25'0"	25'4"
Carico di ribaltamento statico, telaio in linea (con flessione dello pneumatico)	kg	N/D	N/D
	lb	N/D	N/D
Carico di ribaltamento statico, telaio in linea (senza flessione dello pneumatico)	kg	30.843	29.341
	lb	67.998	64.686
Carico di ribaltamento statico, telaio articolato (con flessione dello pneumatico)	kg	N/D	N/D
	lb	N/D	N/D
Carico di ribaltamento statico, telaio articolato (senza flessione dello pneumatico)	kg	26.742	25.353
	lb	58.956	55.895
Forza di strappo (§)	kN	226	204
	lbf	50.961	45.862
Peso operativo*	kg	37.482	38.164
	lb	82.633	84.136

* I carichi statici di ribaltamento e i pesi operativi mostrati si basano su una configurazione della macchina con pneumatici lisci in gomma piena Brawler 29.5X25, serbatoi pieni, operatore, cabina, prefiltro, contrappeso fabbricato con protezione posteriore, finestrino a vetro piatto con protezione anteriore, kit industriale, controllo dell'assetto, avviamento standard, parafranghi stretti, prefiltro del motore a turbina, Product Link, differenziali a slittamento limitato, protezione trasmissione, sterzo standard, insonorizzazione industriale e ventola a passo variabile.

† Figura mostrata nelle tabelle delle dimensioni.

(§) Misurazione effettuata a 100 mm (4") dietro il tagliente con il perno d'incernieramento della benna quale punto di incernieramento in conformità allo standard ISO 14397-2:2007.

(Con flessione dello pneumatico) Piena conformità allo standard ISO 14397-1:2007, sezioni da 1 a 6, che richiede una verifica del 2% tra i calcoli e le prove.

(Senza flessione dello pneumatico) Conformità allo standard ISO 14397-1:2007, sezioni da 1 a 5.

La disponibilità di altre benne e le offerte variano in funzione della zona. Rivolgetevi al vostro concessionario Cat per ulteriori dettagli.

Caratteristiche tecniche del movimentatore di rifiuti e materiali di scarto 980 XE

Specifiche operative - Benne

Leverismo		Leverismo standard	
Tipo di benna		Uso generale - Attacco imperniato	Uso generale - Attacco imperniato - Fusion
Tipo di tagliente		Taglienti imbullonati	Taglienti imbullonati
Capacità - nominale	m ³	5,70	5,70
	yd ³	7,50	7,50
Capacità - Nominale con fattore di riempimento del 110%	m ³	6,30	6,30
	yd ³	8,25	8,25
Larghezza	mm	3.481	3.481
	ft/in	11'5"	11'5"
16† Luce di scarico alla massima altezza di sollevamento e scarico a 45°	mm	3.233	3.123
	ft/in	10,7"	10,2"
17† Sbraccio alla massima altezza di sollevamento e scarico a 45°	mm	1.567	1.668
	ft/in	5'1"	5'5"
Sbraccio con sollevamento orizzontale e benna a terra	mm	3.079	3.228
	ft/in	10,1"	10,7"
A† Profondità di scavo	mm	72	89
	in	2,8"	3,5"
12† Lunghezza totale	mm	9.711	9.873
	ft/in	31'11"	32'5"
B† Altezza totale con benna alla massima altezza di sollevamento	mm	6.505	6.604
	ft/in	21'5"	21,8"
Raggio di sterzata della pala con benna in posizione di trasporto	mm	7.648	7.739
	ft/in	25'2"	25'5"
Carico di ribaltamento statico, telaio in linea (con flessione dello pneumatico)	kg	N/D	N/D
	lb	N/D	N/D
Carico di ribaltamento statico, telaio in linea (senza flessione dello pneumatico)	kg	29.816	29.072
	lb	65.733	64.094
Carico di ribaltamento statico, telaio articolato (con flessione dello pneumatico)	kg	N/D	N/D
	lb	N/D	N/D
Carico di ribaltamento statico, telaio articolato (senza flessione dello pneumatico)	kg	25.714	25.102
	lb	56.689	55.340
Forza di strappo (§)	kN	210	193
	lbf	47.354	43.455
Peso operativo*	kg	38.417	38.286
	lb	84.693	84.406

* I carichi statici di ribaltamento e i pesi operativi mostrati si basano su una configurazione della macchina con pneumatici lisci in gomma piena Brawler 29.5X25, serbatoi pieni, operatore, cabina, prefiltro, contrappeso fabbricato con protezione posteriore, finestrino a vetro piatto con protezione anteriore, kit industriale, controllo dell'assetto, avviamento standard, parafranghi stretti, prefiltro del motore a turbina, Product Link, differenziali a slittamento limitato, protezione trasmissione, sterzo standard, insonorizzazione industriale e ventola a passo variabile.

† Figura mostrata nelle tabelle delle dimensioni.

(§) Misurazione effettuata a 100 mm (4") dietro il tagliente con il perno d'incernieramento della benna quale punto di incernieramento in conformità allo standard ISO 14397-2:2007.

(Con flessione dello pneumatico) Piena conformità allo standard ISO 14397-1:2007, sezioni da 1 a 6, che richiede una verifica del 2% tra i calcoli e le prove.

(Senza flessione dello pneumatico) Conformità allo standard ISO 14397-1:2007, sezioni da 1 a 5.

La disponibilità di altre benne e le offerte variano in funzione della zona. Rivolgetevi al vostro concessionario Cat per ulteriori dettagli.

Caratteristiche tecniche del movimentatore di rifiuti e materiali di scarto 980 XE

Specifiche operative - Benne

Leverismo		Leverismo standard	
Tipo di benna		Uso generale - Attacco imperniato	
Tipo di tagliente		Taglienti imbullonati	Taglienti imbullonati
Capacità - nominale	m ³	6,00	6,40
	yd ³	7,75	8,25
Capacità - Nominale con fattore di riempimento del 110%	m ³	6,60	7,00
	yd ³	8,75	9,25
Larghezza	mm	3.481	3.413
	ft/in	11'5"	11'2"
16† Luce di scarico alla massima altezza di sollevamento e scarico a 45°	mm	3.205	3.150
	ft/in	10,6"	10,4"
17† Sbraccio alla massima altezza di sollevamento e scarico a 45°	mm	1.580	1.633
	ft/in	5,2"	5'4"
Sbraccio con sollevamento orizzontale e benna a terra	mm	3.107	3.185
	ft/in	10,2"	10'5"
A† Profondità di scavo	mm	84	84
	in	3,3"	3,3"
12† Lunghezza totale	mm	9.749	9.826
	ft/in	32,0"	32'3"
B† Altezza totale con benna alla massima altezza di sollevamento	mm	6.528	6.608
	ft/in	21'5"	21,9"
Raggio di sterzata della pala con benna in posizione di trasporto	mm	7.660	7.651
	ft/in	25'2"	25'2"
Carico di ribaltamento statico, telaio in linea (con flessione dello pneumatico)	kg	N/D	N/D
	lb	N/D	N/D
Carico di ribaltamento statico, telaio in linea (senza flessione dello pneumatico)	kg	30.543	30.324
	lb	67.336	66.854
Carico di ribaltamento statico, telaio articolato (con flessione dello pneumatico)	kg	N/D	N/D
	lb	N/D	N/D
Carico di ribaltamento statico, telaio articolato (senza flessione dello pneumatico)	kg	26.455	26.251
	lb	58.323	57.874
Forza di strappo (§)	kN	209	199
	lbf	47.109	44.736
Peso operativo*	kg	37.657	37.742
	lb	83.018	83.206

* I carichi statici di ribaltamento e i pesi operativi mostrati si basano su una configurazione della macchina con pneumatici lisci in gomma piena Brawler 29.5X25, serbatoi pieni, operatore, cabina, prefiltro, contrappeso fabbricato con protezione posteriore, finestrino a vetro piatto con protezione anteriore, kit industriale, controllo dell'assetto, avviamento standard, parafanghi stretti, prefiltro del motore a turbina, Product Link, differenziali a slittamento limitato, protezione trasmissione, sterzo standard, insonorizzazione industriale e ventola a passo variabile.

† Figura mostrata nelle tabelle delle dimensioni.

(§) Misurazione effettuata a 100 mm (4") dietro il tagliente con il perno d'incernieramento della benna quale punto di incernieramento in conformità allo standard ISO 14397-2:2007.

(Con flessione dello pneumatico) Piena conformità allo standard ISO 14397-1:2007, sezioni da 1 a 6, che richiede una verifica del 2% tra i calcoli e le prove.

(Senza flessione dello pneumatico) Conformità allo standard ISO 14397-1:2007, sezioni da 1 a 5.

La disponibilità di altre benne e le offerte variano in funzione della zona. Rivolgetevi al vostro concessionario Cat per ulteriori dettagli.

Caratteristiche tecniche del movimentatore di rifiuti e materiali di scarto 980 XE

Specifiche operative - Benne

Leverismo		Leverismo standard	
Tipo di benna		Rifiuti, spianatura - Attacco imperniato	Rifiuti, con carico e trasporto - Attacco imperniato
Tipo di tagliente		Taglienti imbullonati	Tagliente in gomma
Capacità - nominale	m ³	9,90	10,70
	yd ³	13	14,00
Capacità - Nominale con fattore di riempimento del 110%	m ³	10,90	11,80
	yd ³	14,25	15,50
Larghezza	mm	3.882	3.882
	ft/in	12'8"	12'8"
16 † Luce di scarico alla massima altezza di sollevamento e scarico a 45°	mm	3.072	2.760
	ft/in	10'0"	9'0"
17 † Sbraccio alla massima altezza di sollevamento e scarico a 45°	mm	1.490	1.650
	ft/in	4'10"	5'4"
Sbraccio con sollevamento orizzontale e benna a terra	mm	3.153	3.487
	ft/in	10,4"	11'5"
A † Profondità di scavo	mm	110	70
	in	4,3"	2,7"
12 † Lunghezza totale	mm	9.815	10.229
	ft/in	32'3"	33'7"
B † Altezza totale con benna alla massima altezza di sollevamento	mm	7.135	6.962
	ft/in	23'5"	22'11"
Raggio di sterzata della pala con benna in posizione di trasporto	mm	7.865	7.996
	ft/in	25'10"	26'3"
Carico di ribaltamento statico, telaio in linea (con flessione dello pneumatico)	kg	N/D	N/D
	lb	N/D	N/D
Carico di ribaltamento statico, telaio in linea (senza flessione dello pneumatico)	kg	32.036	29.162
	lb	70.629	64.292
Carico di ribaltamento statico, telaio articolato (con flessione dello pneumatico)	kg	N/D	N/D
	lb	N/D	N/D
Carico di ribaltamento statico, telaio articolato (senza flessione dello pneumatico)	kg	27.647	25.104
	lb	60.951	55.346
Forza di strappo (§)	kN	204	170
	lbf	46.027	38.413
Peso operativo*	kg	38.659	38.811
	lb	85.228	85.563

* I carichi statici di ribaltamento e i pesi operativi mostrati si basano su una configurazione della macchina con pneumatici lisci in gomma piena Brawler 29.5X25, serbatoi pieni, operatore, cabina, prefiltro, contrappeso fabbricato con protezione posteriore, finestrino a vetro piatto con protezione anteriore, kit industriale, controllo dell'assetto, avviamento standard, parafanghi stretti, prefiltro del motore a turbina, Product Link, differenziali a slittamento limitato, protezione trasmissione, sterzo standard, insonorizzazione industriale e ventola a passo variabile.

† Figura mostrata nelle tabelle delle dimensioni.

(§) Misurazione effettuata a 100 mm (4") dietro il tagliente con il perno d'incernieramento della benna quale punto di incernieramento in conformità allo standard ISO 14397-2:2007.

(Con flessione dello pneumatico) Piena conformità allo standard ISO 14397-1:2007, sezioni da 1 a 6, che richiede una verifica del 2% tra i calcoli e le prove.

(Senza flessione dello pneumatico) Conformità allo standard ISO 14397-1:2007, sezioni da 1 a 5.

La disponibilità di altre benne e le offerte variano in funzione della zona. Rivolgetevi al vostro concessionario Cat per ulteriori dettagli.

Caratteristiche tecniche del movimentatore di rifiuti e materiali di scarto 980 XE

Specifiche operative - Benne

Leverismo		Braccio lungo (High Lift)	
Tipo di benna		Uso generale - Attacco imperniato	Uso generale - Attacco imperniato - Fusion
Tipo di tagliente		Taglienti imbullonati	Taglienti imbullonati
Capacità - nominale	m ³	5,40	5,40
	yd ³	7,00	7,00
Capacità - Nominale con fattore di riempimento del 110%	m ³	5,90	5,90
	yd ³	7,75	7,75
Larghezza	mm	3.447	3.447
	ft/in	11'3"	11'3"
16† Luce di scarico alla massima altezza di sollevamento e scarico a 45°	mm	3.513	3.408
	ft/in	11'6"	11'2"
17† Sbraccio alla massima altezza di sollevamento e scarico a 45°	mm	1.513	1.621
	ft/in	4'11"	5'3"
Sbraccio con sollevamento orizzontale e benna a terra	mm	3154	3.306
	ft/in	10,4"	10'10"
A† Profondità di scavo	mm	82	87
	in	3,2"	3,4"
12† Lunghezza totale	mm	9.838	9.993
	ft/in	32,4"	32'10"
B† Altezza totale con benna alla massima altezza di sollevamento	mm	6.653	6.757
	ft/in	21'10"	22'2"
Raggio di sterzata della pala con benna in posizione di trasporto	mm	8.115	8.202
	ft/in	26,8"	26'11"
Carico di ribaltamento statico, telaio in linea (con flessione dello pneumatico)	kg	N/D	N/D
	lb	N/D	N/D
Carico di ribaltamento statico, telaio in linea (senza flessione dello pneumatico)	kg	28.182	26.779
	lb	62.131	59.039
Carico di ribaltamento statico, telaio articolato (con flessione dello pneumatico)	kg	N/D	N/D
	lb	N/D	N/D
Carico di ribaltamento statico, telaio articolato (senza flessione dello pneumatico)	kg	24.900	23.585
	lb	54.895	51.997
Forza di strappo (§)	kN	230	207
	lbf	51.726	46.562
Peso operativo*	kg	37.616	38.297
	lb	82.928	84.430

* I carichi statici di ribaltamento e i pesi operativi mostrati si basano su una configurazione della macchina con pneumatici lisci in gomma piena Brawler 29.5X25, serbatoi pieni, operatore, cabina, prefiltro, contrappeso fabbricato con protezione posteriore, finestrino a vetro piatto con protezione anteriore, kit industriale, controllo dell'assetto, avviamento standard, parafranghi stretti, prefiltro del motore a turbina, Product Link, differenziali a slittamento limitato, protezione trasmissione, sterzo standard, insonorizzazione industriale e ventola a passo variabile.

† Figura mostrata nelle tabelle delle dimensioni.

(§) Misurazione effettuata a 100 mm (4") dietro il tagliente con il perno d'incernieramento della benna quale punto di incernieramento in conformità allo standard ISO 14397-2:2007.

(Con flessione dello pneumatico) Piena conformità allo standard ISO 14397-1:2007, sezioni da 1 a 6, che richiede una verifica del 2% tra i calcoli e le prove.

(Senza flessione dello pneumatico) Conformità allo standard ISO 14397-1:2007, sezioni da 1 a 5.

La disponibilità di altre benne e le offerte variano in funzione della zona. Rivolgetevi al vostro concessionario Cat per ulteriori dettagli.

Caratteristiche tecniche del movimentatore di rifiuti e materiali di scarto 980 XE

Specifiche operative - Benne

Leverismo		Braccio lungo (High Lift)	
Tipo di benna		Uso generale - Attacco imperniato	Uso generale - Attacco imperniato - Fusion
Tipo di tagliente		Taglienti imbullonati	Taglienti imbullonati
Capacità - nominale	m ³	5,70	5,70
	yd ³	7,50	7,50
Capacità - Nominale con fattore di riempimento del 110%	m ³	6,30	6,30
	yd ³	8,25	8,25
Larghezza	mm	3.481	3.481
	ft/in	11'5"	11'5"
16† Luce di scarico alla massima altezza di sollevamento e scarico a 45°	mm	3.454	3.343
	ft/in	11'3"	10,11"
17† Sbraccio alla massima altezza di sollevamento e scarico a 45°	mm	1.570	1.671
	ft/in	5'1"	5'5"
Sbraccio con sollevamento orizzontale e benna a terra	mm	3.239	3.388
	ft/in	10,7"	11'1"
A† Profondità di scavo	mm	70	87
	in	2,7"	3,4"
12† Lunghezza totale	mm	9.914	10.075
	ft/in	32'7"	33'1"
B† Altezza totale con benna alla massima altezza di sollevamento	mm	6.725	6.824
	ft/in	22,1"	22'5"
Raggio di sterzata della pala con benna in posizione di trasporto	mm	8.149	8.243
	ft/in	26'9"	27'1"
Carico di ribaltamento statico, telaio in linea (con flessione dello pneumatico)	kg	N/D	N/D
	lb	N/D	N/D
Carico di ribaltamento statico, telaio in linea (senza flessione dello pneumatico)	kg	27.151	26.520
	lb	59.859	58.468
Carico di ribaltamento statico, telaio articolato (con flessione dello pneumatico)	kg	N/D	N/D
	lb	N/D	N/D
Carico di ribaltamento statico, telaio articolato (senza flessione dello pneumatico)	kg	23.870	23.340
	lb	52.625	51,456
Forza di strappo (§)	kN	213	196
	lbf	48.071	44.123
Peso operativo*	kg	38.550	38.420
	lb	84.88	84.701

* I carichi statici di ribaltamento e i pesi operativi mostrati si basano su una configurazione della macchina con pneumatici lisci in gomma piena Brawler 29.5X25, serbatoi pieni, operatore, cabina, prefiltro, contrappeso fabbricato con protezione posteriore, finestrino a vetro piatto con protezione anteriore, kit industriale, controllo dell'assetto, avviamento standard, parafanghi stretti, prefiltro del motore a turbina, Product Link, differenziali a slittamento limitato, protezione trasmissione, sterzo standard, insonorizzazione industriale e ventola a passo variabile.

† Figura mostrata nelle tabelle delle dimensioni.

(§) Misurazione effettuata a 100 mm (4") dietro il tagliente con il perno d'incernieramento della benna quale punto di incernieramento in conformità allo standard ISO 14397-2:2007.

(Con flessione dello pneumatico) Piena conformità allo standard ISO 14397-1:2007, sezioni da 1 a 6, che richiede una verifica del 2% tra i calcoli e le prove.

(Senza flessione dello pneumatico) Conformità allo standard ISO 14397-1:2007, sezioni da 1 a 5.

La disponibilità di altre benne e le offerte variano in funzione della zona. Rivolgetevi al vostro concessionario Cat per ulteriori dettagli.

Caratteristiche tecniche del movimentatore di rifiuti e materiali di scarto 980 XE

Specifiche operative - Benne

Leverismo		Braccio lungo (High Lift)	
Tipo di benna		Uso generale - Attacco imperniato	
Tipo di tagliente		Taglienti imbullonati	Taglienti imbullonati
Capacità - nominale	m ³	6,00	6,40
	yd ³	7,75	8,25
Capacità - Nominale con fattore di riempimento del 110%	m ³	6,60	7,00
	yd ³	8,75	9,25
Larghezza	mm	3.481	3.413
	ft/in	11'5"	11'2"
16† Luce di scarico alla massima altezza di sollevamento e scarico a 45°	mm	3.426	3.370
	ft/in	11'2"	11'0"
17† Sbraccio alla massima altezza di sollevamento e scarico a 45°	mm	1.583	1.636
	ft/in	5,2"	5'4"
Sbraccio con sollevamento orizzontale e benna a terra	mm	3.267	3.345
	ft/in	10,8"	10,11"
A† Profondità di scavo	mm	82	82
	in	3,2"	3,2"
12† Lunghezza totale	mm	9.951	10.028
	ft/in	32'8"	32'11"
B† Altezza totale con benna alla massima altezza di sollevamento	mm	6.749	6.829
	ft/in	22'2"	22'5"
Raggio di sterzata della pala con benna in posizione di trasporto	mm	8.161	8.152
	ft/in	26'10"	26'9"
Carico di ribaltamento statico, telaio in linea (con flessione dello pneumatico)	kg	N/D	N/D
	lb	N/D	N/D
Carico di ribaltamento statico, telaio in linea (senza flessione dello pneumatico)	kg	27.884	27.671
	lb	61.474	61.005
Carico di ribaltamento statico, telaio articolato (con flessione dello pneumatico)	kg	N/D	N/D
	lb	N/D	N/D
Carico di ribaltamento statico, telaio articolato (senza flessione dello pneumatico)	kg	24.613	24.413
	lb	54.2	53.821
Forza di strappo (§)	kN	212	202
	lbf	47.822	45.418
Peso operativo*	kg	37.790	37.875
	lb	83.313	83.500

* I carichi statici di ribaltamento e i pesi operativi mostrati si basano su una configurazione della macchina con pneumatici lisci in gomma piena Brawler 29.5X25, serbatoi pieni, operatore, cabina, prefiltro, contrappeso fabbricato con protezione posteriore, finestrino a vetro piatto con protezione anteriore, kit industriale, controllo dell'assetto, avviamento standard, parafranghi stretti, prefiltro del motore a turbina, Product Link, differenziali a slittamento limitato, protezione trasmissione, sterzo standard, insonorizzazione industriale e ventola a passo variabile.

† Figura mostrata nelle tabelle delle dimensioni.

(§) Misurazione effettuata a 100 mm (4") dietro il tagliente con il perno d'incernieramento della benna quale punto di incernieramento in conformità allo standard ISO 14397-2:2007.

(Con flessione dello pneumatico) Piena conformità allo standard ISO 14397-1:2007, sezioni da 1 a 6, che richiede una verifica del 2% tra i calcoli e le prove.

(Senza flessione dello pneumatico) Conformità allo standard ISO 14397-1:2007, sezioni da 1 a 5.

La disponibilità di altre benne e le offerte variano in funzione della zona. Rivolgetevi al vostro concessionario Cat per ulteriori dettagli.

Caratteristiche tecniche del movimentatore di rifiuti e materiali di scarto 980 XE

Specifiche operative - Benne

Leverismo		Braccio lungo (High Lift)	
Tipo di benna		Rifiuti, spianatura - Attacco imperniato	Rifiuti, con carico e trasporto - Attacco imperniato
Tipo di tagliente		Taglienti imbullonati	Tagliente in gomma
Capacità - nominale	m ³	9,90	10,70
	yd ³	13	14,00
Capacità - Nominale con fattore di riempimento del 110%	m ³	10,90	11,80
	yd ³	14,25	15,50
Larghezza	mm	3.882	3.882
	ft/in	12'8"	12'8"
16† Luce di scarico alla massima altezza di sollevamento e scarico a 45°	mm	3.292	2980 XE
	ft/in	10'9"	9,9"
17† Sbraccio alla massima altezza di sollevamento e scarico a 45°	mm	1.493	1.653
	ft/in	4'10"	5'5"
Sbraccio con sollevamento orizzontale e benna a terra	mm	3.313	3.647
	ft/in	10'10"	11,11"
A† Profondità di scavo	mm	108	68
	in	4,2"	2,6"
12† Lunghezza totale	mm	10.015	10.424
	ft/in	32'11"	34'3"
B† Altezza totale con benna alla massima altezza di sollevamento	mm	7.355	7.183
	ft/in	24'2"	23'7"
Raggio di sterzata della pala con benna in posizione di trasporto	mm	8.366	8.494
	ft/in	27,6"	27'11"
Carico di ribaltamento statico, telaio in linea (con flessione dello pneumatico)	kg	N/D	N/D
	lb	N/D	N/D
Carico di ribaltamento statico, telaio in linea (senza flessione dello pneumatico)	kg	28.932	26.460
	lb	63.785	58.335
Carico di ribaltamento statico, telaio articolato (con flessione dello pneumatico)	kg	N/D	N/D
	lb	N/D	N/D
Carico di ribaltamento statico, telaio articolato (senza flessione dello pneumatico)	kg	25.448	23.221
	lb	56.104	51.193
Forza di strappo (§)	kN	207	174
	lbf	46.738	39.114
Peso operativo*	kg	38.793	38.944
	lb	85.523	85.857

* I carichi statici di ribaltamento e i pesi operativi mostrati si basano su una configurazione della macchina con pneumatici lisci in gomma piena Brawler 29.5X25, serbatoi pieni, operatore, cabina, prefiltro, contrappeso fabbricato con protezione posteriore, finestrino a vetro piatto con protezione anteriore, kit industriale, controllo dell'assetto, avviamento standard, parafanghi stretti, prefiltro del motore a turbina, Product Link, differenziali a slittamento limitato, protezione trasmissione, sterzo standard, insonorizzazione industriale e ventola a passo variabile.

† Figura mostrata nelle tabelle delle dimensioni.

(§) Misurazione effettuata a 100 mm (4") dietro il tagliente con il perno d'incernieramento della benna quale punto di incernieramento in conformità allo standard ISO 14397-2:2007.

(Con flessione dello pneumatico) Piena conformità allo standard ISO 14397-1:2007, sezioni da 1 a 6, che richiede una verifica del 2% tra i calcoli e le prove.

(Senza flessione dello pneumatico) Conformità allo standard ISO 14397-1:2007, sezioni da 1 a 5.

La disponibilità di altre benne e le offerte variano in funzione della zona. Rivolgetevi al vostro concessionario Cat per ulteriori dettagli.

Caratteristiche tecniche del movimentatore di rifiuti e materiali di scarto 980 XE

Caratteristiche tecniche della forca

Caratteristiche tecniche della forca

1	Lunghezza della forca	mm	1.830
		in	72,0
2	Baricentro	mm	915
		in	36,0
	Carico statico di ribaltamento - Telaio in linea (forca parallela al terreno)	kg	19.698
		lb	43.414
	Carico statico di ribaltamento - Telaio articolato (forca parallela al terreno)	kg	17.161
		lb	37.823
	Carico nominale (SAE J1197 - 50% del con carico massimo di ribaltamento alla massima sterzata)	kg	8.327
		lb	18.352
	Carico nominale (CEN EN 474-3 terreno accidentato - 60% del con carico massimo di ribaltamento alla massima sterzata)	kg	8.327
		lb	18.352
	Carico nominale (CEN EN 474-3 terreno solido e pianeggiante - 80% del con carico massimo di ribaltamento alla massima sterzata)	kg	8.327
		lb	18.352
3	Lunghezza massima totale	mm	10.406
		in	409,7
4	Sbraccio con forche a terra	mm	1.225
		in	48,2
5	*Distanza da terra della parte inferiore del rebbio alla minima altezza e con forca parallela al terreno	mm	-146
		in	-5,8
6	Sbraccio con bracci orizzontali e forca parallela al terreno	mm	1.839
		in	72,4
7	Sbraccio con forca alla massima altezza	mm	913
		in	35,9
8	Distanza da terra della forca con bracci orizzontali e forca parallela al terreno	mm	2.028
		in	79,8
9	Distanza da terra della forca alla massima altezza e con forca parallela al terreno	mm	4.297
		in	169,2
10	Altezza totale forca al massimo sollevamento (altezza piastra portaforche dal terreno)	mm	5.072
		in	199,7
11	Gioco alla massima altezza di sollevamento e scarico	mm	2.681
		in	105,5
12	Angolo di scarico max dalla posizione orizzontale	gradi	45
13	Larghezza totale del carro	mm	2.217
		in	87,3
14	Altezza totale del carro	mm	840
		in	33,1
15	Larghezza esterna rebbi (massimo distanziamento)	mm	2.070
		in	81,5
16	Larghezza esterna rebbi (minimo distanziamento)	mm	470
		in	18,5
	Larghezza forca	mm	150,0
		in	5,9
	Spessore forca	mm	65,0
		in	2,6
	Portata forche	kg	5.246
		lb	11.562
	Peso operativo	kg	36.158
		lb	79.693

*Valori negativi indicano al di sotto del piano di scavo

980 IW STD

Carro da 87"

Rebbio da 72"

Forca per pallet, FUSION

530-1861

530-1869

*Modello 14C
*Leverismo con barra a Z in parallelo
*Configurazione con braccio standard

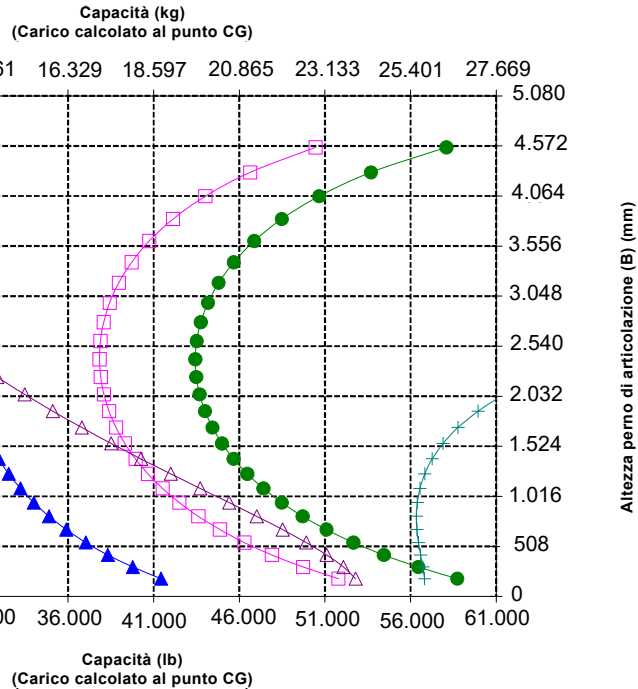
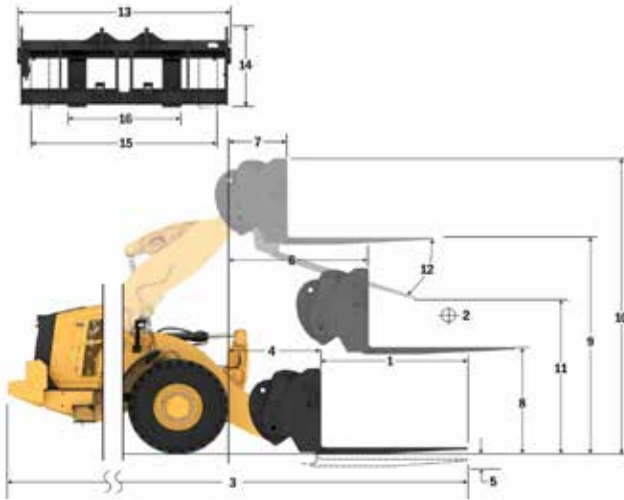

- ◆ Carico utile (SAE J1197)
- ◆ Carico utile (CEN EN 474-3 - terreno irregolare)
- ▲ Carico utile (CEN EN 474-3 - terreno solido e pianeggiante)
- Carico statico di ribaltamento - telaio articolato
- Carico statico di ribaltamento - telaio in linea
- ▲ Capacità di inclinazione idraulica
- ◆ Capacità di sollevamento idraulico

NOTA: i carichi statici di ribaltamento e il peso operativo si basano sulla seguente configurazione della pala: pneumatici pieni Brawler Smooth, aria condizionata, controllo dell'assetto, protezione trasmissione, serbatoi dei liquidi e del combustibile pieni, liquido di raffreddamento, lubrificanti e operatore.

Le caratteristiche tecniche e i valori nominali sono conformi ai seguenti standard: SAE* J1197, ISO 14397-1, CEN** EN 474-3.

Il con carico operativo nominale di una pala dotata di forca per pallet è determinato da: SAE J1197: 50% del con carico massimo di ribaltamento alla massima sterzata o limite idraulico.

CEN EN 474-3: 60% del con carico massimo di ribaltamento alla massima sterzata su terreno irregolare o limite idraulico.

CEN EN 474-3: 80% del con carico di ribaltamento statico alla massima sterzata su terreno piano e stabile o limite idraulico.

*SAE - Society of Automotive Engineers

**CEN - European Committee for Standardization

AVVERTENZA: non superare la capacità di con carico dei rebbi.
La capacità del singolo rebbio è stampigliata su ciascun lato.

Caratteristiche tecniche del movimentatore di rifiuti e materiali di scarto 980 XE

Caratteristiche tecniche della forca

Caratteristiche tecniche della forca

1	Lunghezza della forca	mm	1.829
		in	72,0
2	Baricentro	mm	914
		in	36,0
	Carico statico di ribaltamento - Telaio in linea (forca parallela al terreno)	kg	19.104
		lb	42.106
	Carico statico di ribaltamento - Telaio articolato (forca parallela al terreno)	kg	16.559
		lb	36.495
	Carico nominale (SAE J1197 - 50% del con carico massimo di ribaltamento alla massima sterzata)	kg	8.279
		lb	18.248
	Carico nominale (CEN EN 474-3 terreno accidentato - 60% del con carico massimo di ribaltamento alla massima sterzata)	kg	8.905
		lb	19.627
	Carico nominale (CEN EN 474-3 terreno solido e pianeggiante - 80% del con carico massimo di ribaltamento alla massima sterzata)	kg	8.905
		lb	19.627
3	Lunghezza massima totale	mm	10.369
		in	408,2
4	Sbraccio con forche a terra	mm	1.189
		in	46,8
5	*Distanza da terra della parte inferiore del rebbio alla minima altezza e con forca parallela al terreno	mm	-95
		in	-3,7
6	Sbraccio con bracci orizzontali e forca parallela al terreno	mm	1.826
		in	71,9
7	Sbraccio con forca alla massima altezza	mm	899
		in	35,4
8	Distanza da terra della forca con bracci orizzontali e forca parallela al terreno	mm	2.099
		in	82,6
9	Distanza da terra della forca alla massima altezza e con forca parallela al terreno	mm	4.368
		in	172,0
10	Altezza totale forca al massimo sollevamento (altezza piastra portaforche dal terreno)	mm	5.412
		in	213,1
11	Gioco alla massima altezza di sollevamento e scarico	mm	2.502
		in	98,5
12	Angolo di scarico max dalla posizione orizzontale	gradi	55
13	Larghezza totale del carro	mm	2.821
		in	111,1
14	Altezza totale del carro	mm	1.129
		in	44,4
15	Larghezza esterna rebbi (massimo distanziamento)	mm	2.627
		in	103,4
16	Larghezza esterna rebbi (minimo distanziamento)	mm	747
		in	29,4
	Larghezza forca	mm	250,0
		in	9,8
	Spessore forca	mm	85,0
		in	3,3
	Portata forche	kg	18.700
		lb	41.215
	Peso operativo	kg	37.035
		lb	81.626

*Valori negativi indicano al di sotto del piano di scavo

980 IW STD

Carro da 108" Rebbio da 72"

Forca per edilizia, FUSION

523-4199

523-4200

*Modello 14C
*Leverismo con barra a Z in parallelo
*Configurazione con braccio standard

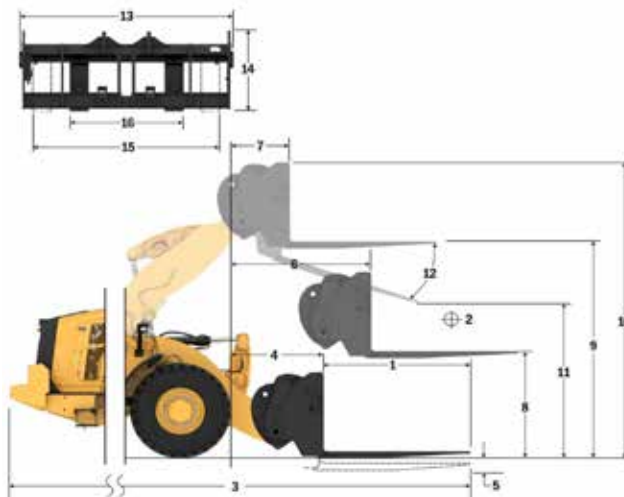

Capacità (kg)
(Carico calcolato al punto CG)

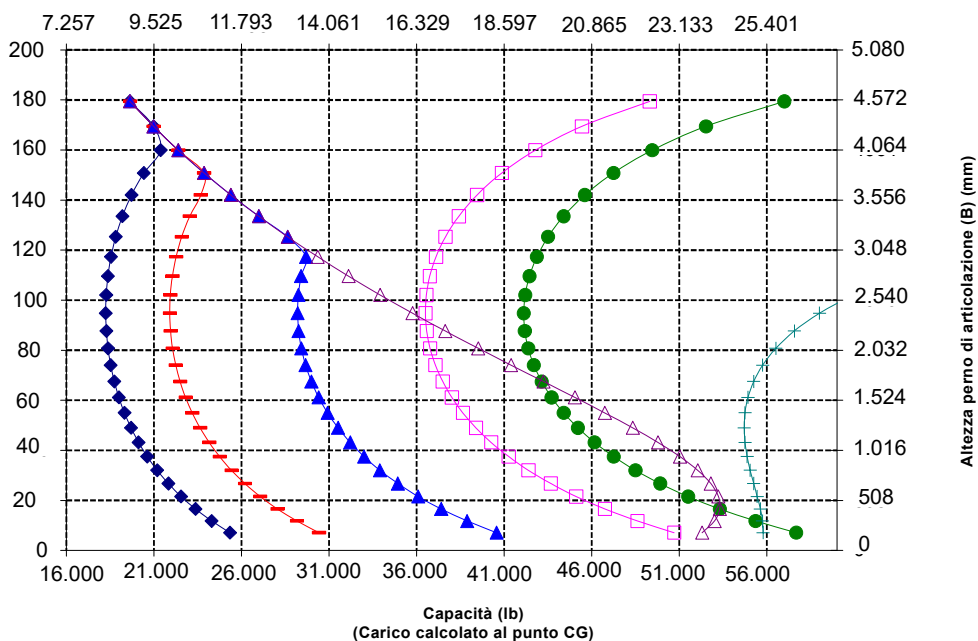

- ◆ Carico utile (SAE J1197)
- Carico utile (CEN EN 474-3 - terreno irregolare)
- ▲ Carico utile (CEN EN 474-3 - terreno solido e pianeggiante)
- Carico statico di ribaltamento - telaio articolato
- Carico statico di ribaltamento - telaio in linea
- △ Capacità di inclinazione idraulica
- Capacità di sollevamento idraulico

NOTA: i carichi statici di ribaltamento e il peso operativo si basano sulla seguente configurazione della pala: pneumatici pieni Brawler Smooth, aria condizionata, controllo dell'assetto, protezione trasmissione, serbatoi dei liquidi e del combustibile pieni, liquido di raffreddamento, lubrificanti e operatore.

Le caratteristiche tecniche e i valori nominali sono conformi ai seguenti standard: SAE* J1197, ISO 14397-1, CEN** EN 474-3.

Il con carico operativo nominale di una pala dotata di forca per pallet è determinato da: SAE J1197: 50% del con carico massimo di ribaltamento alla massima sterzata o limite idraulico.

CEN EN 474-3: 60% del con carico massimo di ribaltamento alla massima sterzata su terreno irregolare o limite idraulico.

CEN EN 474-3:80% del con carico di ribaltamento statico alla massima sterzata su terreno piano e stabile o limite idraulico.

*SAE - Society of Automotive Engineers
**CEN - European Committee for Standardization

AVVERTENZA: non superare la capacità di con carico dei rebbi.
La capacità del singolo rebbio è stampigliata su ciascun lato.

Caratteristiche tecniche del movimentatore di rifiuti e materiali di scarto 980 XE

Caratteristiche tecniche della forca

Caratteristiche tecniche della forca

1	Lunghezza della forca	mm	2.134
		in	84,0
2	Baricentro	mm	1.067
		in	42,0
	Carico statico di ribaltamento - Telaio in linea (forca parallela al terreno)	kg	18.247
		lb	40.217
	Carico statico di ribaltamento - Telaio articolato (forca parallela al terreno)	kg	15.803
		lb	34.830
	Carico nominale (SAE J1197 - 50% del con carico massimo di ribaltamento alla massima sterzata)	kg	7.902
		lb	17.415
	Carico nominale (CEN EN 474-3 terreno accidentato - 60% del con carico massimo di ribaltamento alla massima sterzata)	kg	7.914
		lb	17.442
	Carico nominale (CEN EN 474-3 terreno solido e pianeggiante - 80% del con carico massimo di ribaltamento alla massima sterzata)	kg	7.914
		lb	17.442
3	Lunghezza massima totale	mm	10.678
		in	420,4
4	Sbraccio con forche a terra	mm	1.193
		in	47,0
5	*Distanza da terra della parte inferiore del rebbio alla minima altezza e con forca parallela al terreno	mm	-95
		in	-3,7
6	Sbraccio con bracci orizzontali e forca parallela al terreno	mm	1.826
		in	71,9
7	Sbraccio con forca alla massima altezza	mm	899
		in	35,4
8	Distanza da terra della forca con bracci orizzontali e forca parallela al terreno	mm	2.104
		in	82,8
9	Distanza da terra della forca alla massima altezza e con forca parallela al terreno	mm	4.373
		in	172,2
10	Altezza totale forca al massimo sollevamento (altezza piastra portaforche dal terreno)	mm	5.412
		in	213,1
11	Gioco alla massima altezza di sollevamento e scarico	mm	2.252
		in	88,6
12	Angolo di scarico max dalla posizione orizzontale	gradi	55
13	Larghezza totale del carro	mm	2.821
		in	111,1
14	Altezza totale del carro	mm	1.129
		in	44,4
15	Larghezza esterna rebbi (massimo distanziamento)	mm	2.627
		in	103,4
16	Larghezza esterna rebbi (minimo distanziamento)	mm	747
		in	29,4
	Larghezza forca	mm	250,0
		in	9,8
	Spessore forca	mm	90,0
		in	3,5
	Portata forche	kg	17.729
		lb	39.075
	Peso operativo	kg	37.137
		lb	81.851

*Valori negativi indicano al di sotto del piano di scavo

980 IW STD

Carro da 108"

Rebbio da 84"

Forca per edilizia, FUSION

523-4199

523-4201

*Modello 14C
*Leverismo con barra a Z in parallelo
*Configurazione con braccio standard

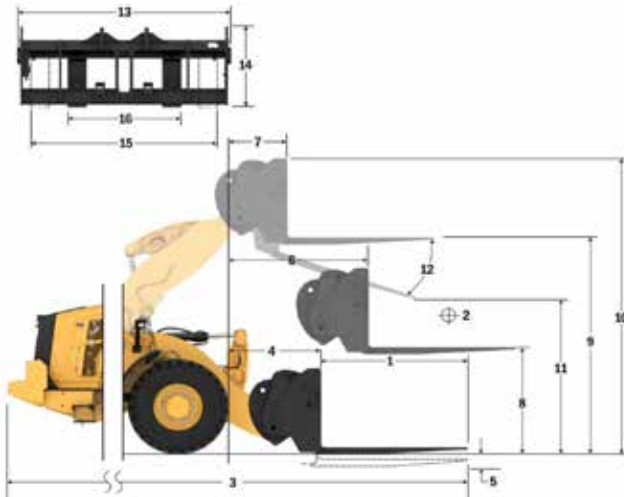

Caratteristiche tecniche del movimentatore di rifiuti e materiali di scarto 980 XE

Caratteristiche tecniche della forca

Caratteristiche tecniche della forca

1	Lunghezza della forca	mm	2.438
		in	96,0
2	Baricentro	mm	1219
		in	48,0
	Carico statico di ribaltamento - Telaio in linea (forca parallela al terreno)	kg	17.393
		lb	38.333
	Carico statico di ribaltamento - Telaio articolato (forca parallela al terreno)	kg	15.043
		lb	33.156
	Carico nominale (SAE J1197 - 50% del con carico massimo di ribaltamento alla massima sterzata)	kg	7.041
		lb	15.518
	Carico nominale (CEN EN 474-3 terreno accidentato - 60% del con carico massimo di ribaltamento alla massima sterzata)	kg	7.041
		lb	15.518
	Carico nominale (CEN EN 474-3 terreno solido e pianeggiante - 80% del con carico massimo di ribaltamento alla massima sterzata)	kg	7.041
		lb	15.518
3	Lunghezza massima totale	mm	10.986
		in	432,5
4	Sbraccio con forche a terra	mm	1.197
		in	47,1
5	*Distanza da terra della parte inferiore del rebbio alla minima altezza e con forca parallela al terreno	mm	-93
		in	-3,7
6	Sbraccio con bracci orizzontali e forca parallela al terreno	mm	1.831
		in	72,1
7	Sbraccio con forca alla massima altezza	mm	904
		in	35,6
8	Distanza da terra della forca con bracci orizzontali e forca parallela al terreno	mm	2.106
		in	82,9
9	Distanza da terra della forca alla massima altezza e con forca parallela al terreno	mm	4.375
		in	172,2
10	Altezza totale forca al massimo sollevamento (altezza piastra portaforche dal terreno)	mm	5.412
		in	213,1
11	Gioco alla massima altezza di sollevamento e scarico	mm	1.998
		in	78,7
12	Angolo di scarico max dalla posizione orizzontale	gradi	55
13	Larghezza totale del carro	mm	2.821
		in	111,1
14	Altezza totale del carro	mm	1.127
		in	44,4
15	Larghezza esterna rebbi (massimo distanziamento)	mm	2.629
		in	103,5
16	Larghezza esterna rebbi (minimo distanziamento)	mm	747
		in	29,4
	Larghezza forca	mm	250,0
		in	9,8
	Spessore forca	mm	90,0
		in	3,5
	Portata forche	kg	15.750
		lb	34.713
	Peso operativo	kg	37.288
		lb	82.184

*Valori negativi indicano al di sotto del piano di scavo

980 IW STD

Carro da 108"

Rebbio da 96"

Forca per edilizia, FUSION

523-4199

523-4202

*Modello 14C
*Leverismo con barra a Z in parallelo
*Configurazione con braccio standard

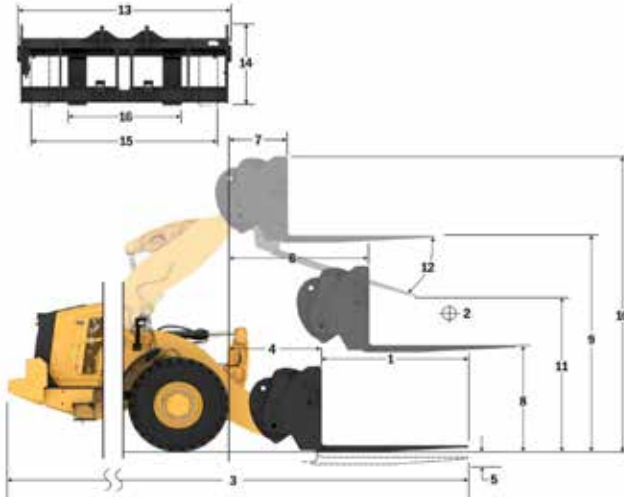

Caratteristiche tecniche del movimentatore di rifiuti e materiali di scarto 980 XE

Caratteristiche tecniche della forca

Caratteristiche tecniche della forca

1	Lunghezza della forca	mm	1.830
		in	72,0
2	Baricentro	mm	915
		in	36,0
	Carico statico di ribaltamento - Telaio in linea (forca parallela al terreno)	kg	18.618
		lb	41.035
	Carico statico di ribaltamento - Telaio articolato (forca parallela al terreno)	kg	16.537
		lb	36.447
	Carico nominale (SAE J1197 - 50% del con carico massimo di ribaltamento alla massima sterzata)	kg	7.970
		lb	17.566
	Carico nominale (CEN EN 474-3 terreno accidentato - 60% del con carico massimo di ribaltamento alla massima sterzata)	kg	7.970
		lb	17.566
	Carico nominale (CEN EN 474-3 terreno solido e pianeggiante - 80% del con carico massimo di ribaltamento alla massima sterzata)	kg	7.970
		lb	17.566
3	Lunghezza massima totale	mm	10.615
		in	417,9
4	Sbraccio con forche a terra	mm	1.434
		in	56,4
5	*Distanza da terra della parte inferiore del rebbio alla minima altezza e con forca parallela al terreno	mm	-145
		in	-5,7
6	Sbraccio con bracci orizzontali e forca parallela al terreno	mm	2012
		in	79,2
7	Sbraccio con forca alla massima altezza	mm	928
		in	36,5
8	Distanza da terra della forca con bracci orizzontali e forca parallela al terreno	mm	2.028
		in	79,8
9	Distanza da terra della forca alla massima altezza e con forca parallela al terreno	mm	4.517
		in	177,8
10	Altezza totale forca al massimo sollevamento (altezza piastra portaforche dal terreno)	mm	5.292
		in	208,3
11	Gioco alla massima altezza di sollevamento e scarico	mm	2.346
		in	112,1
12	Angolo di scarico max dalla posizione orizzontale	gradi	47
13	Larghezza totale del carro	mm	2.217
		in	87,3
14	Altezza totale del carro	mm	840
		in	33,1
15	Larghezza esterna rebbi (massimo distanziamento)	mm	2.070
		in	81,5
16	Larghezza esterna rebbi (minimo distanziamento)	mm	470
		in	18,5
	Larghezza forca	mm	150,0
		in	5,9
	Spessore forca	mm	65,0
		in	2,6
	Portata forche	kg	5.246
		lb	11.562
	Peso operativo	kg	36.296
		lb	79.996

*Valori negativi indicano al di sotto del piano di scavo

980 IW HL

Carro da 87"

Rebbio da 72"

Forca per pallet, FUSION

530-1861

530-1869

*Modello 14C
*Leverismo con barra a Z in parallelo
Configurazione industriale e di movimentazione di rifiuti

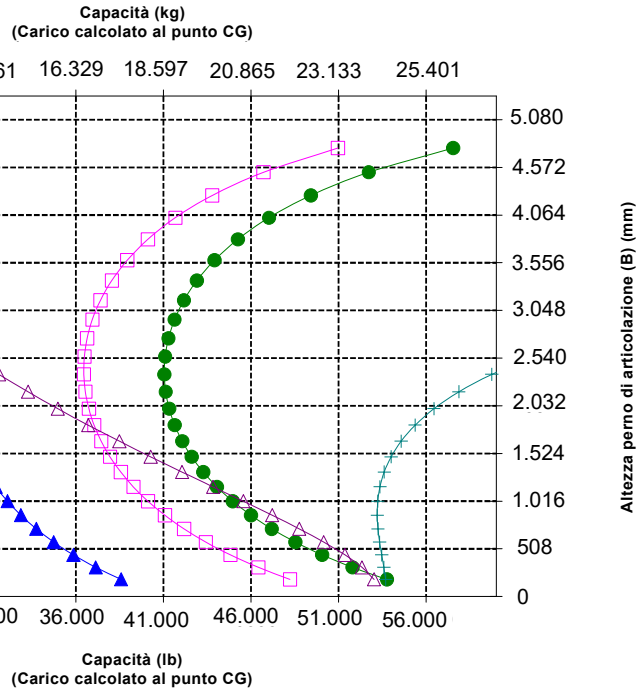
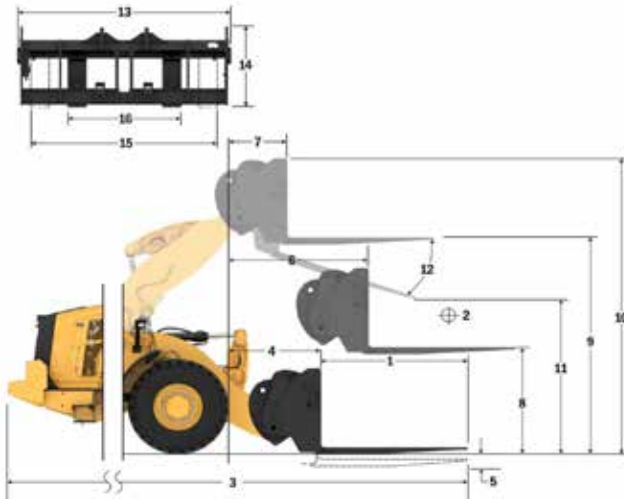

NOTA: i carichi statici di ribaltamento e il peso operativo si basano sulla seguente configurazione della pala: pneumatici pieni Brawler Smooth, aria condizionata, controllo dell'assetto, protezione trasmissione, serbatoi dei liquidi e dei combustibili pieni, liquido di raffreddamento, lubrificanti e operatore.

Le caratteristiche tecniche e i valori nominali sono conformi ai seguenti standard: SAE* J1197, ISO 14397-1, CEN** EN 474-3.

Il con carico operativo nominale di una pala dotata di forca per pallet è determinato da: SAE J1197: 50% del con carico massimo di ribaltamento alla massima sterzata o limite idraulico.

CEN EN 474-3: 60% del con carico massimo di ribaltamento alla massima sterzata su terreno irregolare o limite idraulico.

CEN EN 474-3: 80% del con carico di ribaltamento statico alla massima sterzata su terreno piano e stabile o limite idraulico.

*SAE - Society of Automotive Engineers

**CEN - European Committee for Standardization

AVVERTENZA: non superare la capacità di con carico dei rebbi.
La capacità del singolo rebbio è stampigliata su ciascun lato.

Caratteristiche tecniche del movimentatore di rifiuti e materiali di scarto 980 XE

Caratteristiche tecniche della forca

Caratteristiche tecniche della forca

1	Lunghezza della forca	mm	1.829
		in	72,0
2	Baricentro	mm	914
		in	36,0
	Carico statico di ribaltamento - Telaio in linea (forca parallela al terreno)	kg	18.010
		lb	39.694
	Carico statico di ribaltamento - Telaio articolato (forca parallela al terreno)	kg	15.921
		lb	35.090
	Carico nominale (SAE J1197 - 50% del con carico massimo di ribaltamento alla massima sterzata)	kg	7.961
		lb	17.545
	Carico nominale (CEN EN 474-3 terreno accidentato - 60% del con carico massimo di ribaltamento alla massima sterzata)	kg	8.586
		lb	18.924
	Carico nominale (CEN EN 474-3 terreno solido e pianeggiante - 80% del con carico massimo di ribaltamento alla massima sterzata)	kg	8.586
		lb	18.924
3	Lunghezza massima totale	mm	10.577
		in	416,4
4	Sbraccio con forche a terra	mm	1.397
		in	55,0
5	*Distanza da terra della parte inferiore del rebbio alla minima altezza e con forca parallela al terreno	mm	-91
		in	-3,6
6	Sbraccio con bracci orizzontali e forca parallela al terreno	mm	1.999
		in	78,7
7	Sbraccio con forca alla massima altezza	mm	915
		in	36,0
8	Distanza da terra della forca con bracci orizzontali e forca parallela al terreno	mm	2.101
		in	82,7
9	Distanza da terra della forca alla massima altezza e con forca parallela al terreno	mm	4.590
		in	180,7
10	Altezza totale forca al massimo sollevamento (altezza piastra portaforche dal terreno)	mm	5.634
		in	221,8
11	Gioco alla massima altezza di sollevamento e scarico	mm	2.678
		in	105,4
12	Angolo di scarico max dalla posizione orizzontale	gradi	57
13	Larghezza totale del carro	mm	2.821
		in	111,1
14	Altezza totale del carro	mm	1.129
		in	44,4
15	Larghezza esterna rebbi (massimo distanziamento)	mm	2.627
		in	103,4
16	Larghezza esterna rebbi (minimo distanziamento)	mm	747
		in	29,4
	Larghezza forca	mm	250,0
		in	9,8
	Spessore forca	mm	85,0
		in	3,3
	Portata forche	kg	18.700
		lb	41.215
	Peso operativo	kg	37.173
		lb	81.929

*Valori negativi indicano al di sotto del piano di scavo

980 IW HL

Carro da 87" Rebbio da 72"

Forca per edilizia, FUSION

523-4199

523-4200

*Modello 14C
*Leverismo con barra a Z in parallelo
Configurazione industriale e di movimentazione di rifiuti

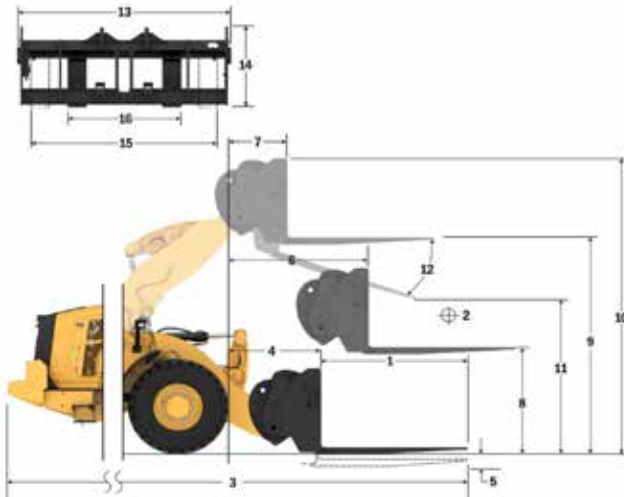

Capacità (kg)
(Carico calcolato al punto CG)

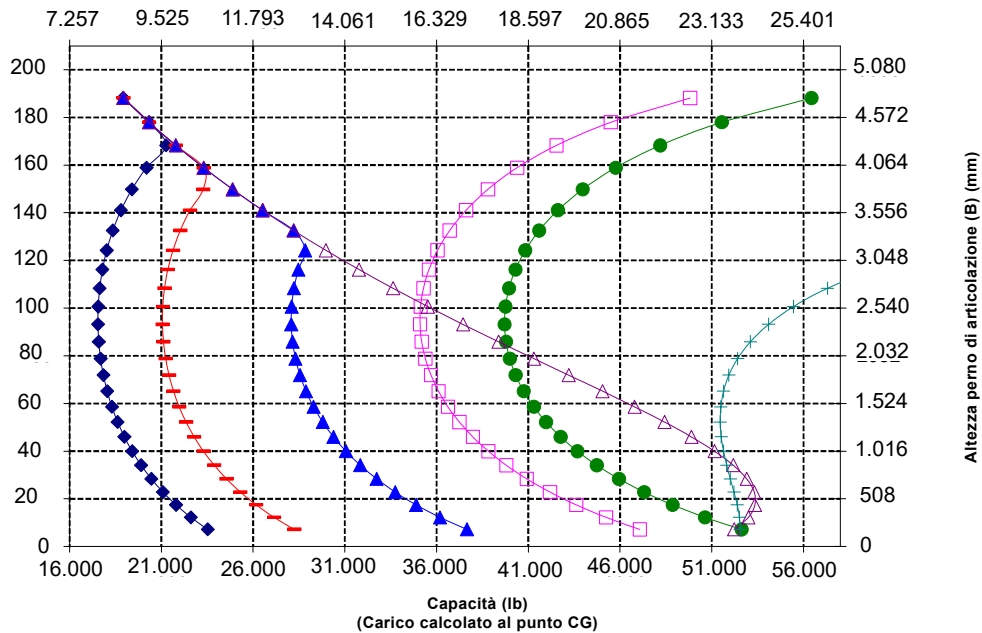

NOTA: i carichi statici di ribaltamento e il peso operativo si basano sulla seguente configurazione della pala: pneumatici pieni Brawler Smooth, aria condizionata, controllo dell'assetto, protezione trasmissione, serbatoi dei liquidi e del combustibile pieni, liquido di raffreddamento, lubrificanti e operatore.

Le caratteristiche tecniche e i valori nominali sono conformi ai seguenti standard: SAE* J1197, ISO 14397-1, CEN** EN 474-3.

Il con carico operativo nominale di una pala dot di forca per pallet è determinato da:

SAE J1197: 50% del con carico massimo di ribaltamento alla massima sterzata o limite idraulico.

CEN EN 474-3: 60% del con carico massimo di ribaltamento alla massima sterzata su terreno irregolare o limite idraulico.

CEN EN 474-3: 80% del con carico di ribaltamento statico alla massima sterzata su terreno piano e stabile o limite idraulico.

*SAE - Society of Automotive Engineers

**CEN - European Committee for Standardization

AVVERTENZA: non superare la capacità di con carico dei rebbi.
La capacità del singolo rebbio è stampigliata su ciascun lato.

Caratteristiche tecniche del movimentatore di rifiuti e materiali di scarto 980 XE

Caratteristiche tecniche della forca

Caratteristiche tecniche della forca

1	Lunghezza della forca	mm	2.134
		in	84,0
2	Baricentro	mm	1.067
		in	42,0
	Carico statico di ribaltamento - Telaio in linea (forca parallela al terreno)	kg	17.225
		lb	37.964
	Carico statico di ribaltamento - Telaio articolato (forca parallela al terreno)	kg	15.216
		lb	33.537
	Carico nominale (SAE J1197 - 50% del con carico massimo di ribaltamento alla massima sterzata)	kg	7.608
		lb	16.768
	Carico nominale (CEN EN 474-3 terreno accidentato - 60% del con carico massimo di ribaltamento alla massima sterzata)	kg	7.633
		lb	16.824
	Carico nominale (CEN EN 474-3 terreno solido e pianeggiante - 80% del con carico massimo di ribaltamento alla massima sterzata)	kg	7.633
		lb	16.824
3	Lunghezza massima totale	mm	10.885
		in	428,6
4	Sbraccio con forche a terra	mm	1.401
		in	55,2
5	*Distanza da terra della parte inferiore del rebbio alla minima altezza e con forca parallela al terreno	mm	-91
		in	-3,6
6	Sbraccio con bracci orizzontali e forca parallela al terreno	mm	1.999
		in	78,7
7	Sbraccio con forca alla massima altezza	mm	915
		in	36,0
8	Distanza da terra della forca con bracci orizzontali e forca parallela al terreno	mm	2.106
		in	82,9
9	Distanza da terra della forca alla massima altezza e con forca parallela al terreno	mm	4.595
		in	180,9
10	Altezza totale forca al massimo sollevamento (altezza piastra portaforche dal terreno)	mm	5.634
		in	221,8
11	Gioco alla massima altezza di sollevamento e scarico	mm	2.422
		in	95,4
12	Angolo di scarico max dalla posizione orizzontale	gradi	57
13	Larghezza totale del carro	mm	2.821
		in	111,1
14	Altezza totale del carro	mm	1.129
		in	44,4
15	Larghezza esterna rebbi (massimo distanziamento)	mm	2.627
		in	103,4
16	Larghezza esterna rebbi (minimo distanziamento)	mm	747
		in	29,4
	Larghezza forca	mm	250,0
		in	9,8
	Spessore forca	mm	90,0
		in	3,5
	Portata forche	kg	17.729
		lb	39.075
	Peso operativo	kg	37.275
		lb	82.154

*Valori negativi indicano al di sotto del piano di scavo

980 IW HL

Carro da 108"

Rebbio da 84"

Forca per pallet, FUSION

523-4199

523-4201

*Modello 14C
*Leverismo con barra a Z in parallelo
Configurazione industriale e di movimentazione di rifiuti

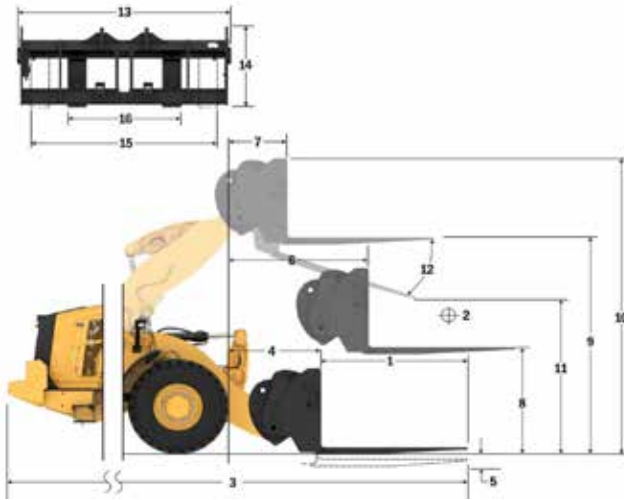

- ◆ Carico utile (SAE J1197)
- Carico utile (CEN EN 474-3 - terreno irregolare)
- ▲ Carico utile (CEN EN 474-3 - terreno solido e pianeggiante)
- Carico statico di ribaltamento - telaio articolato
- Carico statico di ribaltamento - telaio in linea
- △ Capacità di inclinazione idraulica
- Capacità di sollevamento idraulico

NOTA: i carichi statici di ribaltamento e il peso operativo si basano sulla seguente configurazione della pala: pneumatici pieni Brawler Smooth, aria condizionata, controllo dell'assetto, protezione trasmissione, serbatoi dei liquidi e dei combustibili pieni, liquido di raffreddamento, lubrificanti e operatore.

Le caratteristiche tecniche e i valori nominali sono conformi ai seguenti standard: SAE* J1197, ISO 14397-1, CEN** EN 474-3.

Il con carico operativo nominale di una pala dotata di forca per pallet è determinato da: SAE J1197: 50% del con carico massimo di ribaltamento alla massima sterzata o limite idraulico.

CEN EN 474-3: 60% del con carico massimo di ribaltamento alla massima sterzata su terreno irregolare o limite idraulico.

CEN EN 474-3: 80% del con carico di ribaltamento statico alla massima sterzata su terreno piano e stabile o limite idraulico.

*SAE - Society of Automotive Engineers

**CEN - European Committee for Standardization

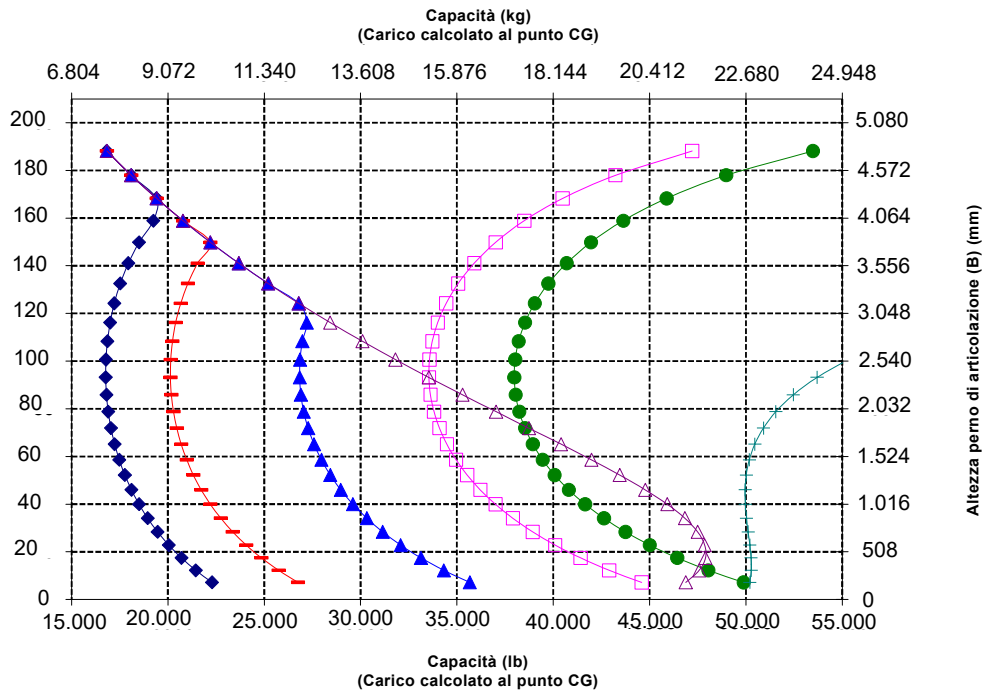

AVVERTENZA: non superare la capacità di con carico dei rebbi.
La capacità del singolo rebbio è stampigliata su ciascun lato.

Caratteristiche tecniche del movimentatore di rifiuti e materiali di scarto 980 XE

Caratteristiche tecniche della forca

Caratteristiche tecniche della forca

1	Lunghezza della forca	mm	2.438
		in	96,0
2	Baricentro	mm	1219
		in	48,0
	Carico statico di ribaltamento - Telaio in linea (forca parallela al terreno)	kg	16.436
		lb	36.225
	Carico statico di ribaltamento - Telaio articolato (forca parallela al terreno)	kg	14.502
		lb	31.962
	Carico nominale (SAE J1197 - 50% del con carico massimo di ribaltamento alla massima sterzata)	kg	6.791
		lb	14.967
	Carico nominale (CEN EN 474-3 terreno accidentato - 60% del con carico massimo di ribaltamento alla massima sterzata)	kg	6.791
		lb	14.967
	Carico nominale (CEN EN 474-3 terreno solido e pianeggiante - 80% del con carico massimo di ribaltamento alla massima sterzata)	kg	6.791
		lb	14.967
3	Lunghezza massima totale	mm	11.194
		in	440,7
4	Sbraccio con forche a terra	mm	1.405
		in	55,3
5	*Distanza da terra della parte inferiore del rebbio alla minima altezza e con forca parallela al terreno	mm	-89
		in	-3,5
6	Sbraccio con bracci orizzontali e forca parallela al terreno	mm	2004
		in	78,9
7	Sbraccio con forca alla massima altezza	mm	920
		in	36,2
8	Distanza da terra della forca con bracci orizzontali e forca parallela al terreno	mm	2.108
		in	83,0
9	Distanza da terra della forca alla massima altezza e con forca parallela al terreno	mm	4.597
		in	181,0
10	Altezza totale forca al massimo sollevamento (altezza piastra portaforche dal terreno)	mm	5.634
		in	221,8
11	Gioco alla massima altezza di sollevamento e scarico	mm	2.163
		in	85,2
12	Angolo di scarico max dalla posizione orizzontale	gradi	57
13	Larghezza totale del carro	mm	2.821
		in	111,1
14	Altezza totale del carro	mm	1.127
		in	44,4
15	Larghezza esterna rebbi (massimo distanziamento)	mm	2.629
		in	103,5
16	Larghezza esterna rebbi (minimo distanziamento)	mm	747
		in	29,4
	Larghezza forca	mm	250,0
		in	9,8
	Spessore forca	mm	90,0
		in	3,5
	Portata forche	kg	15.750
		lb	34.713
	Peso operativo	kg	37.426
		lb	82.487

*Valori negativi indicano al di sotto del piano di scavo

980 IW HL

Carro da 108" Rebbio da 96"

Forca per edilizia, FUSION

523-4199

523-4202

*Modello 14C
*Leverismo con barra a Z in parallelo
Configurazione industriale e di movimentazione di rifiuti

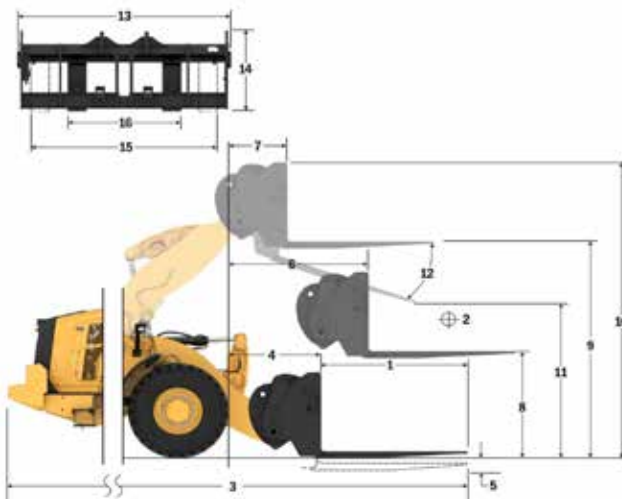

- ◆ Carico utile (SAE J1197)
- ◆ Carico utile (CEN EN 474-3 - terreno irregolare)
- ▲ Carico utile (CEN EN 474-3 - terreno solido e pianeggiante)
- Carico statico di ribaltamento - telaio articolato
- Carico statico di ribaltamento - telaio in linea
- ▲ Capacità di inclinazione idraulica
- ◆ Capacità di sollevamento idraulico

NOTA: i carichi statici di ribaltamento e il peso operativo si basano sulla seguente configurazione della pala: pneumatici pieni Brawler Smooth, aria condizionata, controllo dell'assetto, protezione trasmissione, serbatoi dei liquidi e dei combustibili pieni, liquido di raffreddamento, lubrificanti e operatore.

Le caratteristiche tecniche e i valori nominali sono conformi ai seguenti standard: SAE* J1197, ISO 14397-1, CEN** EN 474-3.

Il con carico operativo nominale di una pala dotata di forca per pallet è determinato da: SAE J1197: 50% del con carico massimo di ribaltamento alla massima sterzata o limite idraulico.

CEN EN 474-3: 60% del con carico massimo di ribaltamento alla massima sterzata su terreno irregolare o limite idraulico.

CEN EN 474-3: 80% del con carico di ribaltamento statico alla massima sterzata su terreno piano e stabile o limite idraulico.

*SAE - Society of Automotive Engineers
**CEN - European Committee for Standardization

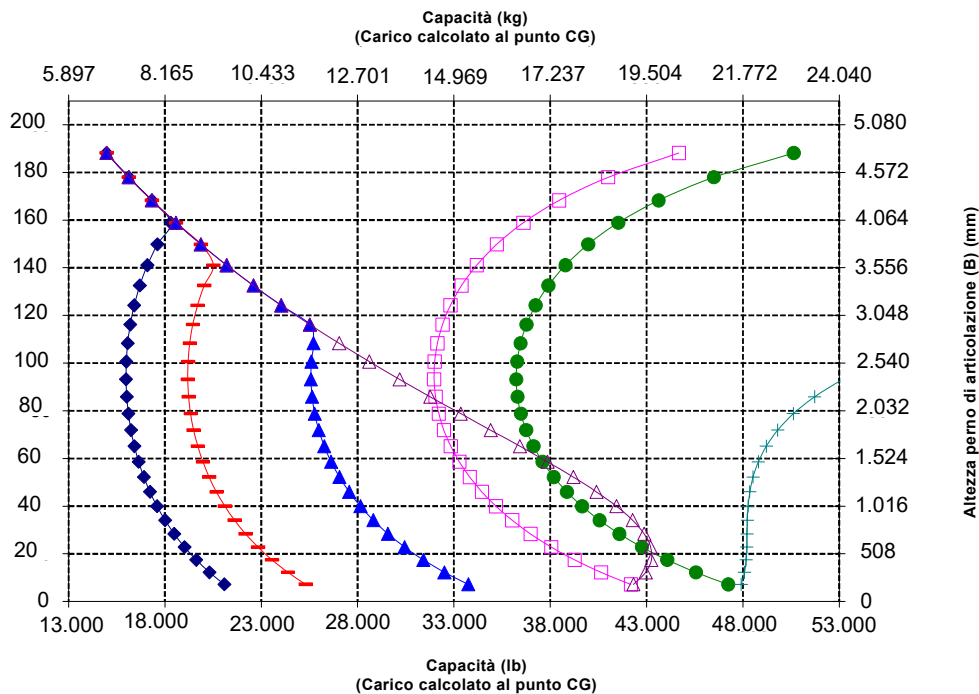

AVVERTENZA: non superare la capacità di con carico dei rebbi.
La capacità del singolo rebbio è stampigliata su ciascun lato.



980 XE

Macchina per la silvicoltura

Le applicazioni di movimentazione del legname richiedono le prestazioni, la produttività e la sicurezza aggiuntive offerte dalla pale gommate per la silvicoltura Cat®.

Efficienza dei consumi superiore

- Bassi consumi per un'efficienza eccezionale.
- La perfetta integrazione della trasmissione a variazione continua Cat, del motore, dell'impianto idraulico e del sistema di raffreddamento aumenta notevolmente le prestazioni e l'efficienza dei consumi.
- L'eliminazione del convertitore di coppia consente di controllare il regime del motore e la velocità della macchina in modo indipendente, con conseguente efficienza di scavo, controllo di precisione e semplicità di funzionamento.
- Il regime nominale inferiore del motore riduce l'usura dei componenti e la rumorosità di funzionamento.
- Il motore ad alta densità di potenza consuma meno combustibile fornendo la potenza e la coppia quando occorre.

Produttività migliorata

- La macchina per silvicoltura include contrappeso aggiuntivo, telaio posteriore più pesante, cilindri di inclinazione più grandi e collegamenti di inclinazione più corti per aumentare la capacità della macchina rispetto al modello base.
- La ventola a passo variabile a richiesta e i refrigeratori privi di detriti riducono al minimo il potenziale di surriscaldamento e riducono i tempi di fermo per la pulizia del radiatore nelle applicazioni con volumi di detriti elevati.
- Impianto idraulico ausiliario a richiesta 3ª valvola per controllare le attrezzature che richiedono la funzione aggiuntiva.
- La trasmissione a variazione continua assicura innesti fluidi, accelerazione rapida e velocità su terreni in pendenza.
- Le manovre in pendenza risultano più semplici grazie alle funzioni di mantenimento della velocità e anti indietro.
- La trasmissione a variazione continua integrata offre potenza costante e massima alle velocità ottimali.
- Il regime nominale inferiore del motore riduce l'usura dei componenti e la rumorosità di funzionamento.
- Il motore ad alta densità di potenza consuma meno combustibile fornendo la potenza e la coppia quando occorre.

Affidabilità comprovata

- Il motore Cat C13 offre un'elevata densità di potenza con una combinazione collaudata di sistemi elettronici, pneumatici e di alimentazione.
- Utilizzando una progettazione dei componenti e processi di collaudo delle macchine meticolosi, è possibile garantire affidabilità e tempi di attività senza eguali.

Durata

- Gli assali per impieghi gravosi sono progettati per far fronte ad applicazioni estreme.
- Il sistema di filtraggio idraulico dell'intero flusso, con filtrazione fuori linea aggiuntiva, migliora la robustezza dell'impianto idraulico e la durata dei componenti.

Caratteristiche di sicurezza

- La telecamera posteriore migliora la visibilità sul retro della macchina, permettendo di lavorare in modo pratico e sicuro.
- La tecnologia Surround Vision a richiesta offre una visibilità a 360° intorno alla macchina, migliorando la consapevolezza situazionale dell'operatore.
- Il sistema di mitigazione delle collisioni utilizza una gamma di sensori intelligente e integrata per fornire avvisi anticollisione in retromarcia, rilevamento delle persone, blocco del movimento e frenata automatica di emergenza.
- Il controllo a distanza Cat Command consente agli operatori di lavorare in sicurezza a distanza.
- L'accesso alla cabina con ampio sportello, l'apertura sportello a distanza a richiesta e i gradini simili a quelli di una scala garantiscono stabilità.
- Il parabrezza dal pavimento al tetto e i grandi specchi con specchietti orientabili integrati offrono una visibilità in tutte le direzioni leader del settore.

Riduzione dei tempi e dei costi di manutenzione

- Gli intervalli di sostituzione prolungati di filtri e liquidi contribuiscono a ridurre i costi di manutenzione.
- La risoluzione dei problemi da remoto può collegare la macchina al reparto di assistenza del concessionario per diagnosticare rapidamente i problemi e poter tornare al lavoro.
- L'aggiornamento a distanza assicura che il software sia sempre aggiornato per fornire prestazioni ottimali senza influire sul programma di lavoro.
- L'app Cat aiuta a gestire la posizione, le ore e i programmi di manutenzione delle macchine. Inoltre, segnala la manutenzione necessaria e consente di richiedere assistenza presso il concessionario Cat di zona.
- La lubrificazione automatica integrata estende la durata dei componenti e la vita utile.
- Cofano inclinabile monopezzo per accedere al vano motore in modo rapido e agevole.

Nuova cabina per un ambiente di lavoro confortevole

- Sedile e sospensioni facilmente regolabili di nuova generazione per un maggiore comfort dell'operatore. È disponibile in tre assetti e può essere dotato di cintura di sicurezza a 4 punti.
- Il nuovo cruscotto in cabina e i display tattili ad alta risoluzione sono intuitivi, pratici e facili da usare.
- L'insonorizzazione, le tenute e i supporti viscosi della cabina riducono rumori e vibrazioni per un ambiente di lavoro silenzioso.

Caratteristiche della macchina per la silvicoltura 980 XE XE

1. Cilindri di inclinazione più grande e collegamenti di inclinazione ottimizzati per un maggiore controllo del con carico nelle applicazioni con forche
2. Il contrappeso e il telaio posteriore più pesante offrono maggiori carichi di ribaltamento nelle applicazioni delle movimentazione del legname
3. Protezione del finestrino opzionale per assicurare la resistenza del vetro in caso di urto
4. L'idraulica con 3^a funzione a richiesta offre un comando idraulico ausiliario per le attrezzature come le forche per tronchi e segherie
5. Ampia gamma di attrezzature per movimentazione del legname

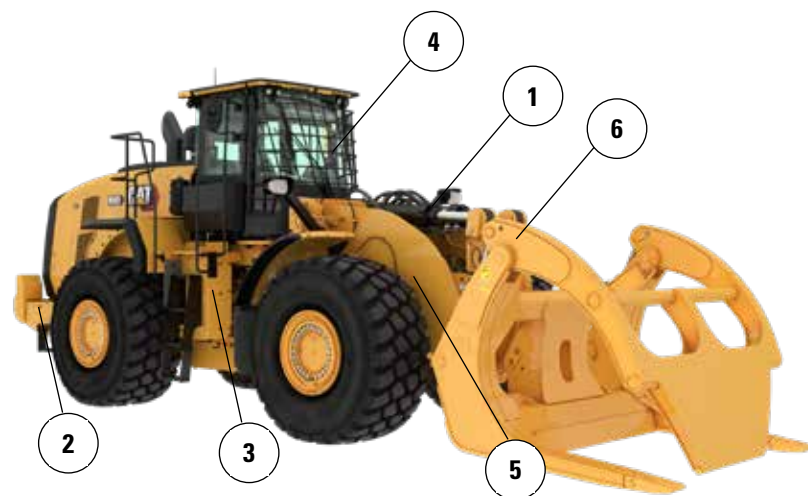

6. La ventola a passo variabile a richiesta aiuta a mantenere la griglia posteriore e le masse radianti di raffreddamento pulite nelle applicazioni con volumi elevati di detriti
7. Le masse radianti a richiesta per elevati volumi di detriti/ampia distanza tra le alette sono meno soggette all'intasamento
8. Lo scambiatore di calore dell'olio dell'assale a richiesta offre temperature dell'olio dell'assale più basse nelle applicazioni a frenature elevate
9. Pre-filtri del motore e della cabina a richiesta per l'utilizzo in applicazioni a volume elevato di detriti

Caratteristiche tecniche della macchina forestale 980 XE

Opzioni pneumatici

Marca pneumatici	Bridgestone	Michelin	Bridgestone	Michelin	Maxam	Maxam
Dimensione pneumatici	29.5R25	29.5R25	29.5R25	29.5R25	29.5R25	29.5R25
Tipo di battistrada	L-4	L-4	L-3	L-3	L-3	L-4
Profilo del battistrada	VSNT	XLDD1	VJT	XHA2	MS302	MS405DX
Larghezza agli pneumatici - massima (a vuoto)*	3.240 mm 10,8"	3.258 mm 10'9"	3.263 mm 10'9"	3.270 mm 10'9"	3.270 mm 10'9"	3.256 mm 10'9"
Larghezza agli pneumatici - massima (con carico)*	3.260 mm 10'9"	3.302 mm 10'10"	3.289 mm 10'10"	3.296 mm 10'10"	3.290 mm 10'10"	3.282 mm 10'10"
Variazione nelle dimensioni verticali (media del lato anteriore e posteriore)		-7 mm -0,3"	-23 mm -0,9"	-40 mm -1,6"	-19 mm -0,8"	-33 mm -1,3"
Variazione nello sbraccio orizzontale		-1 mm 0"	20 mm 0,8"	23 mm 0,9"	6 mm 0,2"	19 mm 0,7"
Variazione nel diametro di sterzata sulla parte esterna degli pneumatici		42 mm 1,7"	29 mm 1,1"	36 mm 1,4"	30 mm 1,2"	22 mm 0,9"
Variazione nel diametro di sterzata sulla parte interna degli pneumatici		-42 mm -1,7"	-29 mm -1,1"	-36 mm -1,4"	-30 mm -1,2"	-22 mm -0,9"
Variazione nel peso operativo (senza zavorra)		-156 kg -344 libbre	-684 kg -1.508 libbre	-700 kg -1.544 libbre	-528 kg -1.164 libbre	-388 kg -856 libbre
Variazione del con carico di ribaltamento statico - Telaio in linea		-119 kg -262 libbre	-520 kg -1.147 libbre	-532 kg -1.174 libbre	-402 kg -885 libbre	-295 kg -651 libbre
Variazione del con carico di ribaltamento statico - Telaio articolato		-103 kg -228 libbre	-453 kg -998 libbre	-463 kg -1.022 libbre	-350 kg -771 libbre	-257 kg -566 libbre
Angolo di oscillazione assale posteriore	±13°	±13°	±13°	±13°	±13°	±13°
Escursione massima ruota singola	549 mm 1'10"	549 mm 1'10"	549 mm 1'10"	549 mm 1'10"	549 mm 1'10"	549 mm 1'10"

*Larghezza oltre la flessione dello pneumatico, espansione compresa.

Marca pneumatici	Michelin	Bridgestone	Bridgestone	Maxam
Dimensione pneumatici	875/65R29	875/65R29	875/65R29	875/65R29
Tipo di battistrada	L-3	L-3	L-4	L-4
Profilo del battistrada	XHA2	VTS	VLTS	MS405DX
Larghezza agli pneumatici - massima (a vuoto)*	3.373 mm 11'1"	3.341 mm 11'0"	3.344 mm 11'0"	3.357 mm 11'1"
Larghezza agli pneumatici - massima (con carico)*	3.384 mm 11'2"	3.359 mm 11'1"	3.366 mm 11'1"	3.382 mm 11'2"
Variazione nelle dimensioni verticali (media del lato anteriore e posteriore)	-25 mm -1"	-19 mm -0,8"	-16 mm -0,6"	-34 mm -1,3"
Variazione nello sbraccio orizzontale	18 mm 0,7"	20 mm 0,8"	19 mm 0,7"	19 mm 0,7"
Variazione nel diametro di sterzata sulla parte esterna degli pneumatici	124 mm 4,9"	99 mm 3,9"	106 mm 4,2"	122 mm 4,8"
Variazione nel diametro di sterzata sulla parte interna degli pneumatici	-124 mm -4,9"	-99 mm -3,9"	-106 mm -4,2"	-122 mm -4,8"
Variazione nel peso operativo (senza zavorra)	-40 kg -88 libbre	240 kg 529 lb	316 kg 697 lb	308 kg 679 lb
Variazione del con carico di ribaltamento statico - Telaio in linea	-30 kg -67 libbre	183 kg 402 lb	240 kg 530 lb	234 kg 516 lb
Variazione del con carico di ribaltamento statico - Telaio articolato	-26 kg -58 libbre	159 kg 350 lb	209 kg 461 lb	204 kg 450 lb
Angolo di oscillazione assale posteriore	±8°	±8°	±8°	±8°
Escursione massima ruota singola	340 mm 1'1"	340 mm 1'1"	340 mm 1'1"	340 mm 1'1"

*Larghezza oltre la flessione dello pneumatico, espansione compresa.

Caratteristiche tecniche della forza

Caratteristiche tecniche della forza

1	Lunghezza rebbio	mm	2.438
		in	96,0
2	Centro del carico	mm	1.219
		in	48,0
	Carico di ribaltamento statico - Telaio in linea (forca parallela al terreno)	kg	15.352
		lb	33.835
	Carico di ribaltamento statico - Telaio articolato (forca parallela al terreno)	kg	13.533
		lb	29.826
	Carico nominale (SAE J1197 - 50% del carico di ribaltamento statico alla massima sterzata)	kg	6.766
		lb	14.913
	Carico nominale (CEN EN 474-3 terreno irregolare - 60% del carico di ribaltamento statico alla massima sterzata)	kg	8.120
		lb	17.896
	Carico nominale (CEN EN 474-3 terreno piano e stabile - 80% del carico di ribaltamento statico alla massima sterzata)	kg	10.826
		lb	23.861
3	Lunghezza totale massima	mm	11.174
		in	439,9
4	Sbraccio con forche a terra	mm	1.318
		in	51,9
5	*Distanza da terra della parte inferiore del rebbio alla minima altezza e con forca parallela al terreno	mm	-143
		in	-5,6
6	Sbraccio con bracci orizzontali e forca parallela al terreno	mm	1.840
		in	72,4
7	Sbraccio con forca alla massima altezza	mm	913
		in	35,9
8	Distanza da terra della forca con bracci orizzontali e forca parallela al terreno	mm	2.169
		in	85,4
9	Distanza da terra della forca alla massima altezza e con forca parallela al terreno	mm	4.438
		in	174,7
10	Altezza totale forca al massimo sollevamento (altezza piastra portaforche dal terreno)	mm	5.810
		in	228,7
11	Gioco alla massima altezza di sollevamento e scarico	mm	2.165
		in	85,3
12	Angolo di scarico max dalla posizione orizzontale	gradi	47
13	Larghezza totale del portaforche	mm	2.751
		in	108,3
14	Altezza totale del portaforche	mm	1.575
		in	62,0
15	Larghezza esterna rebbi (massimo distanziamento)	mm	2.671
		in	105,1
16	Larghezza esterna rebbi (minimo distanziamento)	mm	849
		in	33,4
	Larghezza rebbio (rebbio singolo)	mm	88,9
		in	3,5
	Spessore rebbio	mm	203,2
		in	8,0
	Portata rebbio	kg	11.068
		lb	24.393
	Peso operativo	kg	31.500
		lb	69.426

*Valori negativi indicano al di sotto del piano di scavo

980 LOG

Pallet, attacco impernato

Rebbio da 96"
473-9104

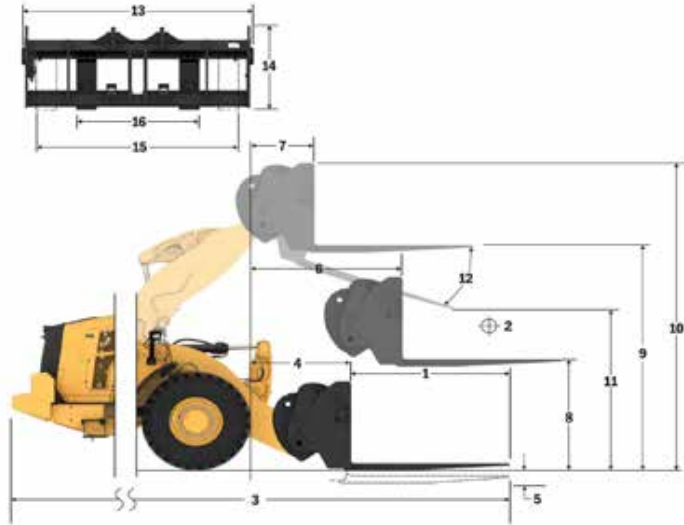

- ◆ Carico utile (SAE J1197)
- ◆ Carico utile (CEN EN 474-3 - Terreno irregolare)
- ◆ Carico utile (CEN EN 474-3 - Terreno piano e stabile)
- ◆ Carico di ribaltamento statico - Telaio articolato
- ◆ Carico di ribaltamento statico - Telaio in linea
- ◆ Capacità di inclinazione idraulica
- ◆ Capacità di sollevamento idraulico

NOTA: i carichi di ribaltamento statici e i pesi operativi fanno riferimento a una pala configurata con pneumatici Bridgestone * VSNT L4, climatizzatore, controllo dell'assetto, protezione trasmissione, serbatoi dei liquidi e del combustibile pieni, liquido di raffreddamento, lubrificanti e operatore.

Le caratteristiche tecniche e i valori nominali sono conformi ai seguenti standard: SAE* J1197, ISO 14397-1, CEN** EN 474-3.

Il carico operativo nominale di una pala dotata di forca per pallet è determinato da: SAE J1197: 50% del carico di ribaltamento statico alla massima sterzata o limite idraulico.
CEN EN 474-3: 60% del carico di ribaltamento statico alla massima sterzata su terreno irregolare o limite idraulico.
CEN EN 474-3: 80% del carico di ribaltamento statico alla massima sterzata su terreno piano e stabile o limite idraulico.

*SAE - Society of Automotive Engineers
**CEN - European Committee for Standardization

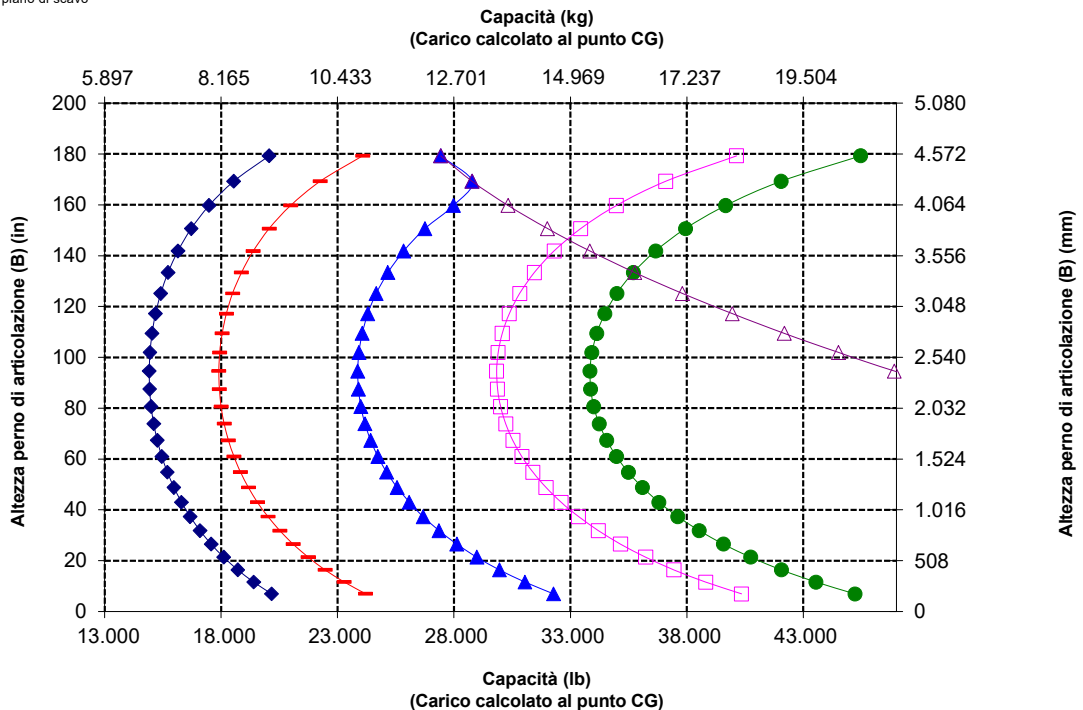

AVVERTENZA: non superare la capacità di carico dei rebbi.
La capacità del singolo rebbio è stampigliata su ciascun lato.

Caratteristiche tecniche della macchina forestale 980 XE

Caratteristiche tecniche della forza

Caratteristiche tecniche della forza

1	Lunghezza rebbio	mm	1.829
		in	72,0
2	Centro del carico	mm	914
		in	36,0
	Carico di ribaltamento statico - Telaio in linea (forca parallela al terreno)	kg	16.872
		lb	37.187
	Carico di ribaltamento statico - Telaio articolato (forca parallela al terreno)	kg	14.904
		lb	32.849
	Carico nominale (SAE J1197 - 50% del carico di ribaltamento statico alla massima sterzata)	kg	7.452
		lb	16.424
	Carico nominale (CEN EN 474-3 terreno irregolare - 60% del carico di ribaltamento statico alla massima sterzata)	kg	8.943
		lb	19.709
	Carico nominale (CEN EN 474-3 terreno piano e stabile - 80% del carico di ribaltamento statico alla massima sterzata)	kg	11.923
		lb	26.279
3	Lunghezza totale massima	mm	10.568
		in	416,1
4	Sbraccio con forche a terra	mm	1.322
		in	52,1
5	*Distanza da terra della parte inferiore del rebbio alla minima altezza e con forca parallela al terreno	mm	-149
		in	-5,9
6	Sbraccio con bracci orizzontali e forca parallela al terreno	mm	1.840
		in	72,4
7	Sbraccio con forca alla massima altezza	mm	913
		in	35,9
8	Distanza da terra della forca con bracci orizzontali e forca parallela al terreno	mm	2.163
		in	85,2
9	Distanza da terra della forca alla massima altezza e con forca parallela al terreno	mm	4.432
		in	174,5
10	Altezza totale forca al massimo sollevamento (altezza piastra portaforche dal terreno)	mm	5.810
		in	228,7
11	Gioco alla massima altezza di sollevamento e scarico	mm	2.607
		in	102,7
12	Angolo di scarico max dalla posizione orizzontale	gradi	47
13	Larghezza totale del portaforche	mm	2.751
		in	108,3
14	Altezza totale del portaforche	mm	1.581
		in	62,3
15	Larghezza esterna rebbi (massimo distanziamento)	mm	2.671
		in	105,1
16	Larghezza esterna rebbi (minimo distanziamento)	mm	849
		in	33,4
	Larghezza rebbio (rebbio singolo)	mm	88,9
		in	3,5
	Spessore rebbio	mm	205,2
		in	8,0
	Portata rebbio	kg	14.742
		lb	32.491
	Peso operativo	kg	31.268
		lb	68.915

*Valori negativi indicano al di sotto del piano di scavo

980 LOG

Pallet, attacco impernato

Rebbio da 72"
473-9106

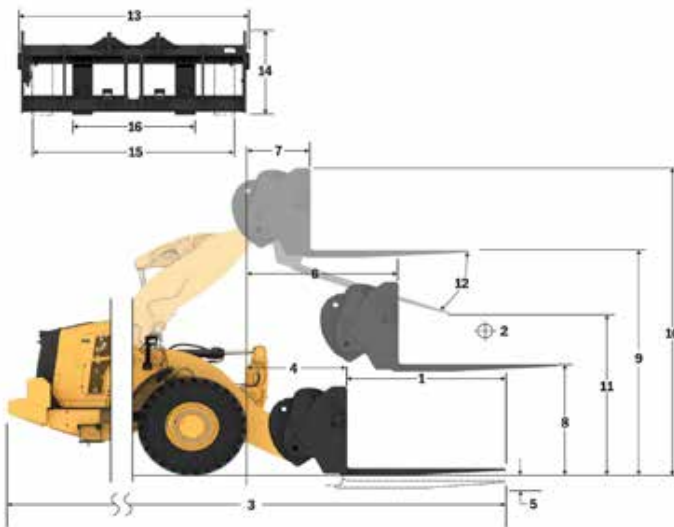

- Carico utile (SAE J1197)
- Carico utile (CEN EN 474-3 - Terreno irregolare)
- Carico utile (CEN EN 474-3 - Terreno piano e stabile)
- Carico di ribaltamento statico - Telaio articolato
- Carico di ribaltamento statico - Telaio in linea
- Capacità di inclinazione idraulica
- Capacità di sollevamento idraulico

NOTA: i carichi di ribaltamento statici e i pesi operativi fanno riferimento a una pala configurata con pneumatici Bridgestone * VSNT L4, climatizzatore, controllo dell'assetto, protezione trasmissione, serbatoi dei liquidi e dei combustibili pieni, liquido di raffreddamento, lubrificanti e operatore.

Le caratteristiche tecniche e i valori nominali sono conformi ai seguenti standard: SAE* J1197, ISO 14397-1, CEN** EN 474-3.

Il carico operativo nominale di una pala dotata di forca per pallet è determinato da: SAE J1197: 50% del carico di ribaltamento statico alla massima sterzata o limite idraulico.

CEN EN 474-3: 60% del carico di ribaltamento statico alla massima sterzata su terreno irregolare o limite idraulico.

CEN EN 474-3: 80% del carico di ribaltamento statico alla massima sterzata su terreno piano e stabile o limite idraulico.

*SAE - Society of Automotive Engineers
**CEN - European Committee for Standardization

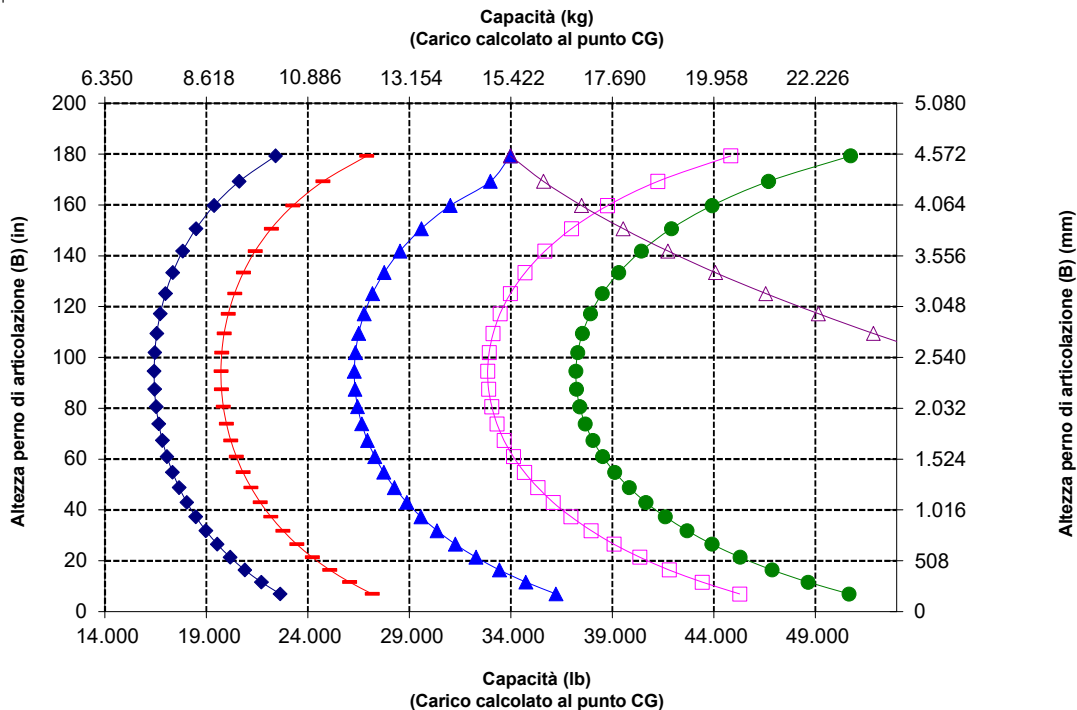

AVVERTENZA: non superare la capacità di carico dei rebbi.
La capacità del singolo rebbio è stampigliata su ciascun lato.

Caratteristiche tecniche della forza

Caratteristiche tecniche della forza

1	Lunghezza rebbio	mm	1.829
		in	72,0
2	Larghezza delle forche	mm	2.777
		in	109,3
	Parte terminale	m2	1,69
		ft2	18
3	Altezza interna (solo per morsetto superiore doppio)	mm	0
		in	0
4	Apertura minima (solo per forche per segheria)	mm	555
		in	22
	Peso operativo	kg	32.765
		lb	72.234
5	Distanza interna tra le punte del rebbio	mm	2.215
		in	87
	Carico di ribaltamento statico, telaio articolato	kg	15.998
	Forca parallela al terreno	lb	35.268,4
	Carico di ribaltamento statico, telaio in linea	kg	18.310
	Forca parallela al terreno	lb	40.366,2
6	Altezza massima della forza (con morsetto aperto se applicabile)	mm	3.107
		in	122,3
7	Gioco con alla massima altezza di sollevamento, scarico a 45 gradi (se scarico max <= 45)	mm	2.982
		in	117,4
8	Gioco alla massima altezza di sollevamento con forca parallela al terreno	mm	4.301
		in	169,3
9	Sbraccio con alla massima altezza di sollevamento, scarico a 45 gradi (se scarico max <= 45)	mm	1.600
		in	63,0
10	Sbraccio con braccio di sollevamento orizzontale e forca parallela al terreno	mm	3.283
		in	129,2
11	*Distanza da terra della parte inferiore dell'attrezzo alla minima altezza e con attrezzo parallelo al terreno	mm	-77
		in	-3,0
12	Larghezza esterno rebbi	mm	2.741
		in	107,9
13	Sbraccio a terra	mm	2.566
		in	101
14	Apertura massima tra rebbio e pinza	mm	2.926
		in	115,2
15	Altezza totale forca al massimo sollevamento e pinza aperta	mm	7.408
		in	291,7
16	Lunghezza totale Dalla punta del rebbio alla parte posteriore della macchina	mm	9.983
		in	393,0
17	Gioco alla massima altezza di sollevamento e scarico massimo Scarico (se <= 45)	mm	2.939
		in	115,7
18	Gioco con bracci di sollevamento orizzontali e forca parallela al terreno	mm	2.032,4
		in	80,0
19	Sbraccio alla massima altezza di sollevamento e forca parallela al terreno	mm	2.356,0
		in	92,8
20	Angolo di scarico max dalla posizione orizzontale	gradi	47
		rad	0,8

*Valori negativi indicano al di sotto del piano di scavo

980 LOG

Segherie, attacco impernato

Rebbio da 72"

507-6128

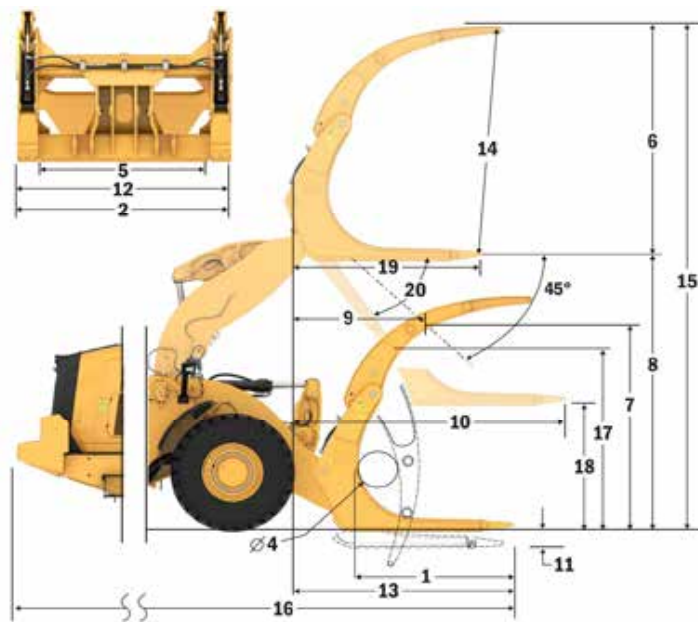

Capacità (kg)
(Carico calcolato al punto CG)

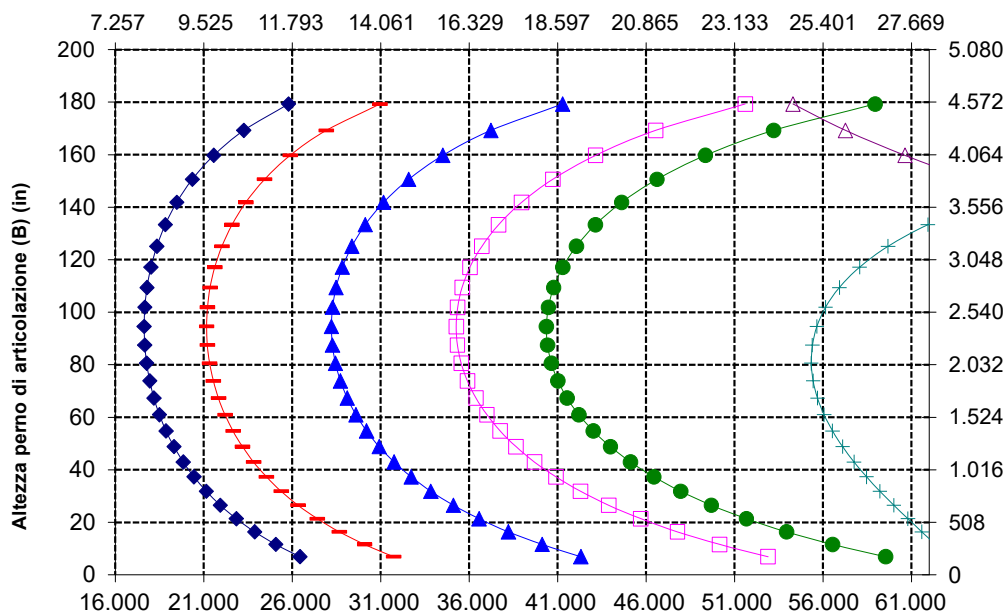

Altezza perno di articolazione (B) (mm)

Capacità (lb)
(Carico calcolato al punto CG)

NOTA: i carichi di ribaltamento statici e i pesi operativi fanno riferimento a una pala configurata con pneumatici Bridgestone * VSNT L4, climatizzatore, controllo dell'assetto, protezione trasmissione, serbatoi dei liquidi e del combustibile pieni, liquido di raffreddamento, lubrificanti e operatore.

Le caratteristiche tecniche e i valori nominali sono conformi ai seguenti standard: SAE* J1197, ISO 14397-1, CEN** EN 474-3.

Il carico operativo nominale di una pala dotata di forza per pallet è determinato da: SAE J1197: 50% del carico di ribaltamento statico alla massima sterzata o limite idraulico. CEN EN 474-3: 60% del carico di ribaltamento statico alla massima sterzata su terreno irregolare o limite idraulico. CEN EN 474-3: 80% del carico di ribaltamento statico alla massima sterzata su terreno piano e stabile o limite idraulico.

*SAE - Society of Automotive Engineers
**CEN - European Committee for Standardization

Caratteristiche tecniche della macchina forestale 980 XE

Caratteristiche tecniche della forca

Caratteristiche tecniche della forca

1	Lunghezza rebbio	mm	1.826
		in	71,9
2	Larghezza delle forche	mm	2.802
		in	110,3
	Parte terminale	m2	2,43
		ft2	26
3	Altezza interna (solo per morsetto superiore doppio)	mm	1.540
		in	61
4	Apertura minima (solo per forche per segheria)	mm	N/D
		in	N/D
	Peso operativo	kg	31.970
		lb	70.481
5	Distanza interna tra le punte del rebbio	mm	2.256
		in	89
	Carico di ribaltamento statico, telaio articolato	kg	15.920
	Forca parallela al terreno	lb	35.097,5
	Carico di ribaltamento statico, telaio in linea	kg	18.102
	Forca parallela al terreno	lb	39.906,6
6	Altezza massima della forca (con morsetto aperto se applicabile)	mm	3.394
		in	133,6
7	Gioco con alla massima altezza di sollevamento, scarico a 45 gradi (se scarico max <= 45)	mm	2.979
		in	117,3
8	Gioco alla massima altezza di sollevamento con forca parallela al terreno	mm	4.301
		in	169,3
9	Sbraccio con alla massima altezza di sollevamento, scarico a 45 gradi (se scarico max <= 45)	mm	1.603
		in	63,1
10	Sbraccio con braccio di sollevamento orizzontale e forca parallela al terreno	mm	3.287
		in	129,4
11	*Distanza da terra della parte inferiore dell'attrezzo alla minima altezza e con attrezzo parallelo al terreno	mm	-77
		in	-3,0
12	Larghezza esterno rebbi	mm	2.752
		in	108,4
13	Sbraccio a terra	mm	2.570
		in	101
14	Apertura massima tra rebbio e pinza	mm	2.936
		in	115,6
15	Altezza totale forca al massimo sollevamento e pinza aperta	mm	7.695
		in	303,0
16	Lunghezza totale Dalla punta del rebbio alla parte posteriore della macchina	mm	9.987
		in	393,2
17	Gioco alla massima altezza di sollevamento e scarico massimo	mm	2.936
	Scarico (se <= 45)	in	115,6
18	Gioco con bracci di sollevamento orizzontali e forca parallela al terreno	mm	2.032,2
		in	80,0
19	Sbraccio alla massima altezza di sollevamento e forca parallela al terreno	mm	2.359,9
		in	92,9
20	Angolo di scarico max dalla posizione orizzontale	gradi	47
		rad	0,8

*Valori negativi indicano al di sotto del piano di scavo

980 LOG

Tronchi, attacco impernato

Rebbio da 72"

383-1822

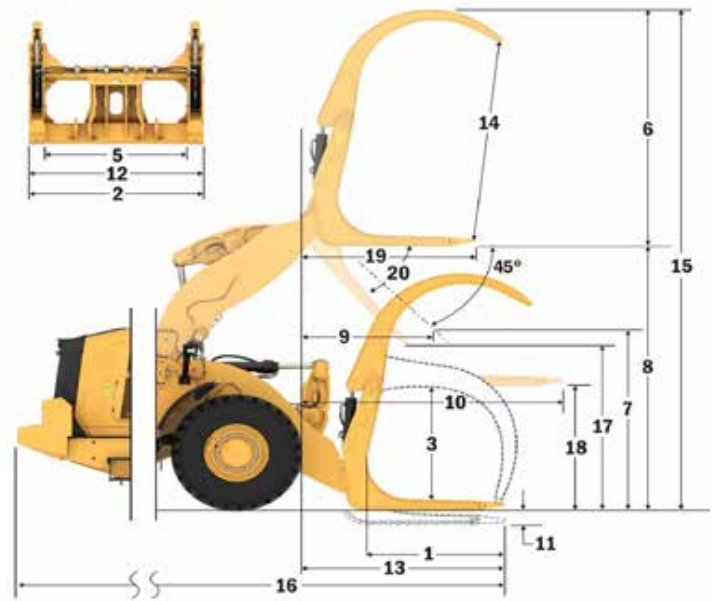

Capacità (kg)
(Carico calcolato al punto CG)

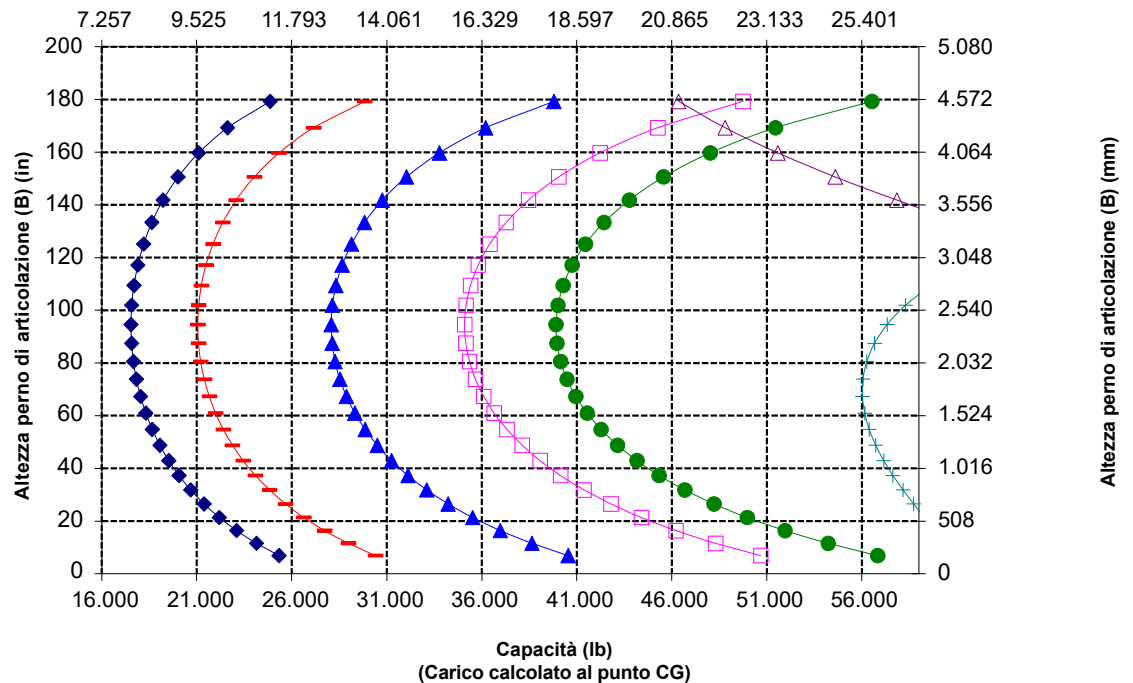

Per informazioni complete sui prodotti Cat, i servizi dei concessionari e le soluzioni per il settore, visitare il sito Web all'indirizzo www.cat.com.

Materiali e caratteristiche tecniche sono soggetti a variazione senza obbligo di preavviso. Le macchine illustrate nelle foto possono comprendere attrezzature aggiuntive. Rivolgetevi al concessionario Cat di zona per informazioni sulle opzioni disponibili.

© 2025 Caterpillar. Tutti i diritti riservati. CAT, CATERPILLAR, LET'S DO THE WORK, VisionLink, i rispettivi loghi, "Caterpillar Corporate Yellow", i marchi "Power Edge" e Cat "Modern Hex" nonché le identità aziendali e dei prodotti qui usati sono marchi di fabbrica di Caterpillar e non possono essere usati senza permesso.

ALXQ4430-00 (11-2025)
Numero di fabbricazione: 14C
(N Am, Europe, Aus-NZ,
Türkiye, Chile, Colombia)

