



966 XE

Cargador de ruedas

Especificaciones técnicas

No todos los accesorios están disponibles en todas las regiones. Consulte a su distribuidor Cat® para ver las configuraciones específicas disponibles en su región.

Índice

Especificaciones	2
Motor	2
Capacidades del cucharón	2
Peso	2
Especificaciones de operación	2
Transmisión	2
Sistema hidráulico	3
Frenos	3
Ejes	3
Capacidades de llenado de servicio	3
Cabina	3
Rendimiento acústico	3
Sistema de aire acondicionado	3
Dimensiones	4
Opciones de neumáticos	5
Factores de llenado y guía de selección de cucharones	7
Especificaciones de operación: cucharones	13
Especificaciones de la horquilla	45
Especificaciones del brazo de manipulación de materiales	57
Equipo estándar y optativo	60
Declaración ambiental del modelo 966 XE	62
Configuración de manipulación de basura y chatarra del 966 XE	63
Características y beneficios clave	63
Características del Manipulador de Basura y Chatarra 966	64
Opciones de neumáticos	65
Especificaciones de operación: cucharones	66
Configuración de máquina forestal del modelo 966 XE	76
Características y beneficios clave	76
Características de la Máquina Forestal 966	77
Opciones de neumáticos	78
Especificaciones de operación – cucharones	79
Especificaciones de la horquilla	80
Especificaciones del brazo de manipulación de materiales	109
Configuración del paquete de resistencia a la corrosión del modelo 966 XE	110
Características y beneficios clave	110
Características del paquete de resistencia a la corrosión del modelo 966	111

Cargador de Ruedas 966 XE Especificaciones

Motor

Modelo de motor	Cat® C9.3B	
Potencia del motor a 1.600 rpm – ISO 14396:2002	239 kW	321 hp
	325 hp (métrico)	
Potencia bruta a 1.600 rpm – SAE J1995:2014	242 kW	325 hp
	329 hp (métricos)	
Potencia neta a 1.600 rpm – ISO 9249:2007, SAE J1349:2011	222 kW	298 hp
	302 hp (métrico)	
Par del motor a 1.200 rpm – ISO 14396:2002	1.781 N·m	1.313 lbf-pie
Par bruto a 1.200 rpm – SAE J1995:2014	1.799 N·m	1.327 lbf-pie
Par neto a 1.200 rpm – ISO 9249:2007, SAE J1349:2011	1.662 N·m	1.226 lbf-pie
Calibre	115 mm	
Carrera	149 mm	
Cilindrada	9,3 L	

- El motor Cat cumple con las normas de emisiones Tier 4 final de la EPA de EE.UU., Stage V de la UE, Stage V de Corea y 2014 de Japón.
- La potencia neta anunciada es la potencia disponible en el volante cuando el motor está equipado con ventilador, alternador, filtro de aire y postratamiento.
- En los motores Cat diésel con sistemas de postratamiento, se debe usar ULSD (ultra-low sulfur diesel, combustible diésel de contenido ultrabajo de azufre) con 15 ppm de azufre o menos. Además, son compatibles* con ULSD mezclado con los siguientes combustibles de menor intensidad de carbono** hasta:
 - Un 20 % de biodiésel FAME (fatty acid methyl ester, éster metílico de ácido graso)***
 - Un 100 % de combustible diésel renovable, combustibles HVO (hydrotreated vegetable oil, aceite vegetal hidrotratado) y GTL (gas-to-liquid, gas a líquido).

Consulte las pautas para saber cuál es la aplicación correcta. Consulte con su distribuidor Cat o lea las recomendaciones de fluidos para máquinas Caterpillar (SEBU6250) para obtener más detalles.

* Aunque los motores Caterpillar son compatibles con estos combustibles alternativos, es posible que en algunas regiones no se permita su uso.

** Las emisiones de gases de efecto invernadero del tubo de escape generadas por los combustibles con menor intensidad de carbono son esencialmente las mismas que las de los combustibles tradicionales.

*** Los motores sin dispositivos de postratamiento son compatibles con mezclas más altas, hasta un 100 % de biodiésel. Para usar mezclas superiores al 20 % de biodiésel, consulte a su distribuidor Cat.

Capacidades de cucharón

Gama del cucharón	2,8-11,9 m ³	3,75-15,5 yd ³
-------------------	-------------------------	---------------------------

Peso

Peso en orden de trabajo	23.196 kg	51.124 lb
--------------------------	-----------	-----------

- Peso basado en la configuración de una máquina con neumáticos radiales Bridgestone 26.5R25 VJT, depósitos de fluidos llenos, operador, contrapeso estándar, control de amortiguación, arranque en frío, guardabarros de desplazamiento por carretera, Product Link™, ejes delanteros diferenciales manuales/traseros abiertos, protector del tren de fuerza, dirección secundaria, insonorización y cucharón de uso general de 4,2 m³ (5,5 yd³) con BOCE (Bolt-On Cutting Edge, cuchilla empernada).

Especificaciones de operación

Carga límite de equilibrio estático:

giro pleno

Ángulo máximo de articulación (giro completo)	37°	
Con deflexión de neumáticos	14.849 kg	32.727 lb
Sin deflexión de neumáticos	15.981 kg	35.224 lb
Fuerza de desprendimiento	174 kN	38.999 lbf

- Para una configuración de máquina como se define en "Peso".
- Cumple plenamente con la norma ISO 14397-1:2007, secciones 1 a 6, que requiere la verificación del 2 % entre los cálculos y las pruebas.

Transmisión

Avance 1	6,9 km/h	4,3 mph
Avance 2	13,0 km/h	8,0 mph
Avance 3	22,7 km/h	14,1 mph
Avance 4	39,5 km/h	24,5 mph
Retroceso 1	6,9 km/h	4,3 mph
Retroceso 2	13,0 km/h	8,0 mph
Retroceso 3	28,8 km/h	17,9 mph
Retroceso 4	N/D	N/D

- Velocidad de desplazamiento máxima en vehículo estándar con cucharón vacío y neumáticos L3 estándar con radio de rodadura de 849 mm (33").

Especificaciones del Cargador de Ruedas 966 XE

Sistema hidráulico

Tipo de bomba del implemento	Pistón de desplazamiento variable, detección de carga	
Sistema del implemento:		
Rendimiento máximo de la bomba (1.400 rpm)	348 L/min	92 gal EE.UU./min
Presión máxima de operación	31.000 kPa	4.496 lb/pulg ²
Flujo máximo de 3.ª función optativa en la herramienta	240 L/min	63 gal EE.UU./min
Presión máxima de 3.ª función optativa en la herramienta	20.684 kPa	3.000 lb/pulg ²
Flujo máximo de 4.ª función optativa en la herramienta	240 L/min	63 gal EE.UU./min
Presión máxima de 4.ª función optativa en la herramienta	20.684 kPa	3.000 lb/pulg ²
Tiempo de ciclo hidráulico con carga útil nominal:		
Levantamiento de posición de transporte	5,5 segundos	
Descarga, en levantamiento máximo	1,4 segundos	
Descenso, vacío, libre	2,6 segundos	
Total	9,5 segundos	

Frenos

Frenos	Los frenos cumplen con las normas ISO 3450:2011
--------	---

Ejes

Delantero	Fijo
Trasero	Oscilación de ±13 grados

Capacidades de llenado de servicio

Tanque de combustible	303 L	80,1 gal EE.UU.
Tanque de DEF	26 L	6,9 gal EE.UU.
Sistema de enfriamiento	66 L	17,4 gal EE.UU.
Cárter	23 L	6,1 gal EE.UU.
Transmisión	63 L	16,6 gal EE.UU.
Diferenciales y mandos finales: delanteros	57 L	15,1 gal EE.UU.
Diferenciales y mandos finales: traseros	57 L	15,1 gal EE.UU.
Tanque hidráulico	114 L	30,1 gal EE.UU.

Cabina

Estructura de Protección en Caso de Vuelcos/Estructura de Protección contra la Caída de Objetos (ROPS/FOPS)	La ROPS/FOPS cumple las normas ISO 3471:2008 e ISO 3449:2005 Level II
---	---

Rendimiento acústico

Nivel de presión acústica para el operador (ISO 6396:2008)	67 dB(A)
Nivel de potencia acústica exterior (ISO 6395:2008)	107 dB(A)
Nivel de presión acústica para el operador (ISO 6396:2008)*	67 dB(A)
Nivel de potencia acústica exterior (ISO 6395:2008)**	105 dB(A)

*Se incluyen los países que adoptan las Directivas de la Unión Europea y del Reino Unido

**Directiva de ruido de la Unión Europea 2000/14/EC y el reglamento de ruido del Reino Unido 2001 No. 1701.

Sistema de aire acondicionado

El sistema de aire acondicionado en esta máquina contiene el refrigerante de gases fluorados de efecto invernadero R134a o R1234yf. Consulte la etiqueta o el manual de instrucciones para identificar el gas.

- Si está equipado con R134a (potencial de calentamiento global: 1.430), el sistema contiene 1,600 kg (3,5 lb) de refrigerante, que tiene un equivalente de CO₂ de 2,288 toneladas métricas (2,522 tons EE.UU.).
- Si está equipado con R1234yf (potencial de calentamiento global de 0,501), el sistema contiene 1,389 kg (3,1 lb) de refrigerante, que tiene un equivalente de CO₂ de 0,001 toneladas métricas (0,001 tons EE.UU.).

Cargador de Ruedas 966 XE Especificaciones

Dimensiones

Todas las dimensiones son aproximadas.

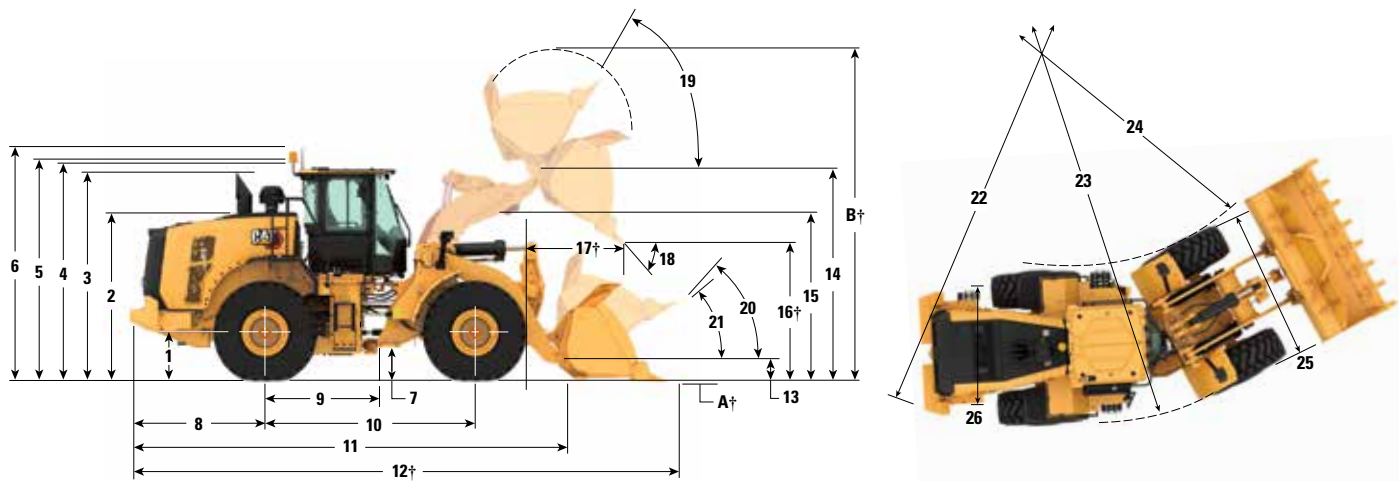

	Levantamiento estándar		Levantamiento alto		
1	Altura hasta la línea central del eje	809 mm	2' 7"	809 mm	2' 7"
2	Altura hasta la parte superior del capó	2.850 mm	9' 5"	2.850 mm	9' 5"
3	Altura hasta la parte superior del tubo de escape	3.531 mm	11' 8"	3.531 mm	11' 8"
4	Altura hasta la parte superior de la estructura ROPS	3.593 mm	11' 10"	3.593 mm	11' 10"
5	Altura hasta la parte superior de la antena de Product Link™	3.607 mm	11' 11"	3.607 mm	11' 11"
6	Altura hasta la parte superior de la baliza de advertencia	3.871 mm	12' 9"	3.871 mm	12' 9"
7	Espacio libre sobre el suelo	424 mm	1' 4"	424 mm	1' 4"
8	Desde la línea central del eje trasero al extremo del contrapeso	2.290 mm	7' 7"	2.458 mm	8' 1"
9	Desde la línea central del eje trasero hasta el enganche	1.775 mm	5' 10"	1.775 mm	5' 10"
10	Distancia entre ejes	3.550 mm	11' 8"	3.550 mm	11' 8"
11	Longitud total (sin cucharón)	7.399 mm	24' 4"	8.069 mm	26' 6"
12	Longitud de embarque (con cucharón nivelado sobre el suelo)*†	8.851 mm	29' 1"	9.521 mm	31' 3"
13	Altura del pasador de articulación en altura de acarreo	635 mm	2' 0"	782 mm	2' 6"
14	Altura del pasador de articulación en levantamiento máximo	4.245 mm	13' 11"	4.804 mm	15' 9"
15	Espacio libre del brazo de levantamiento en levantamiento máximo	3.687 mm	12' 1"	4.183 mm	13' 8"
16	Espacio libre de descarga en levantamiento máximo y descarga a 45°*†	3.001 mm	9' 10"	3.560 mm	11' 8"
17	Alcance en levantamiento máximo y descarga a 45°*†	1.350 mm	4' 5"	1.326 mm	4' 4"
18	Ángulo de descarga en levantamiento máximo y descarga (en los topes)*	49°		48°	
19	Inclinación hacia atrás a la altura máxima de levantamiento*	62°		71°	
20	Inclinación hacia atrás en altura de acarreo*	50°		49°	
21	Inclinación hacia atrás en tierra*	39°		37°	
22	Círculo de espacio libre (diámetro) al contrapeso	13.588 mm	44' 7"	13.608 mm	44' 8"
23	Círculo de espacio libre (diámetro) hasta el exterior de los neumáticos	13.621 mm	44' 9"	13.621 mm	44' 9"
24	Círculo de espacio libre (diámetro) hasta el interior de los neumáticos	7.598 mm	25' 0"	7.598 mm	25' 0"
25	Ancho sobre los neumáticos (descargado)	2.978 mm	9' 10"	2.978 mm	9' 10"
	Ancho sobre los neumáticos (cargado)	3.012 mm	9' 11"	3.012 mm	9' 11"
26	Ancho de la banda de rodadura	2.230 mm	7' 3"	2.230 mm	7' 3"

†Las dimensiones se indican en las tablas de especificaciones de operación.

Todas las dimensiones de altura y relacionadas con los neumáticos corresponden a neumáticos radiales Bridgestone 26.5R25 VJT L3 (consulte la tabla de opciones de neumáticos para ver si hay otros neumáticos). Las dimensiones de "ancho sobre los neumáticos" son sobre las protuberancias e incluyen el aumento.

*Todas las dimensiones son aproximadas y se basan en una máquina equipada con un cucharón de uso general de 4,2 m³ (5,5 yd³) con BOCE (Bolt-on Cutting Edge, Cuchilla empunada) (consulte las especificaciones de operación para otros cucharones).

Especificaciones del Cargador de Ruedas 966 XE

Opciones de neumáticos

Marca de neumáticos	BRIDGESTONE	BRIDGESTONE	BRIDGESTONE	BRIDGESTONE	BRIDGESTONE	BRIDGESTONE
Tamaño de los neumáticos	26.5R25	26.5R25	26.5R25	26.5-25	26.5-25	775/65R29
Tipo de rodadura	L3	L4	L5	L3	L4	L3
Patrón de rodadura	VJT	VSNT	VSDL	VL2	RLS	VTS
Resistencia de la carcasa	*	*	*	20PR	26PR	*
Ancho sobre los neumáticos: máximo (vacío)*	2.978 mm 9' 10"	2.960 mm 9' 9"	2.959 mm 9' 9"	2.937 mm 9' 8"	2.942 mm 9' 8"	3.046 mm 10' 0"
Ancho sobre los neumáticos: máximo (cargado)*	3.012 mm 9' 11"	2.991 mm 9' 10"	2.983 mm 9' 10"	2.948 mm 9' 9"	2.960 mm 9' 9"	3.070 mm 10' 1"
Cambio en las dimensiones verticales (promedio de la parte delantera y trasera)		26 mm 1,0"	43 mm 1,7"	-4 mm -0,1"	38 mm 1,5"	22 mm 0,9"
Cambio del alcance horizontal		-21 mm -0,8"	-26 mm -1"	0 mm 0"	-24 mm -0,9"	-4 mm -0,2"
Cambio en el círculo de espacio libre hasta el exterior de los neumáticos		-21 mm -0,8"	-29 mm -1,1"	-63 mm -2,5"	-52 mm -2,0"	54 mm 2,1"
Cambio en el círculo de espacio libre hasta el interior de los neumáticos		21 mm 0,8"	29 mm 1,1"	63 mm 2,5"	52 mm 2,0"	-54 mm -2,1"
Cambio en el peso en orden de trabajo (sin lastre)		460 kg 1.014 lb	972 kg 2.143 lb	-364 kg -803 lb	112 kg 247 lb	856 kg 1.887 lb
Cambio en la carga límite de equilibrio estático: recta		334 kg 735 lb	705 kg 1.554 lb	-264 kg -582 lb	81 kg 179 lb	620 kg 1.368 lb
Cambio en la carga límite de equilibrio estático: articulada		297 kg 654 lb	627 kg 1.382 lb	-235 kg -518 lb	72 kg 159 lb	552 kg 1.217 lb
Ángulo de oscilación del eje trasero	±13°	±13°	±8°	±13°	±13°	±8°
Subida y bajada máxima de una rueda	502 mm 1' 8"	502 mm 1' 8"	310 mm 1' 1"	502 mm 1' 8"	502 mm 1' 8"	310 mm 1' 1"

Marca de neumáticos	MICHELIN	MICHELIN	MICHELIN	MAXAM	MAXAM	MAXAM
Tamaño de los neumáticos	26.5R25	26.5R25	775/65R29	26.5R25	26.5R25	775/65R29
Tipo de rodadura	L3	L5	L3	L3	L5	L3
Patrón de rodadura	XHA2	XLDD2	XHA2	MS302	MS503	MS302
Resistencia de la carcasa	**	*	*	**	**	**
Ancho sobre los neumáticos: máximo (vacío)*	2.986 mm 9' 10"	2.970 mm 9' 9"	3.019 mm 9' 11"	2.972 mm 9' 9"	2.960 mm 9' 9"	3.038 mm 10' 0"
Ancho sobre los neumáticos: máximo (cargado)*	3.016 mm 9' 11"	3.005 mm 9' 11"	3.049 mm 10' 1"	2.947 mm 9' 9"	2.986 mm 9' 10"	3.063 mm 10' 1"
Cambio en las dimensiones verticales (promedio de la parte delantera y trasera)	-11 mm -0,4"	50 mm 2,0"	15 mm 0,6"	14 mm 0,5"	59 mm 2,3"	49 mm 1,9"
Cambio del alcance horizontal	3 mm 0,1"	-34 mm -1,3"	-2 mm -0,1"	-7 mm -0,3"	-31 mm -1,2"	-26 mm -1,0"
Cambio en el círculo de espacio libre hasta el exterior de los neumáticos	5 mm 0,2"	-12 mm -0,5"	33 mm 1,3"	-65 mm -2,6"	-31 mm -1,2"	47 mm 1,8"
Cambio en el círculo de espacio libre hasta el interior de los neumáticos	-5 mm -0,2"	12 mm 0,5"	-33 mm -1,3"	65 mm 2,6"	31 mm 1,2"	-47 mm -1,8"
Cambio en el peso en orden de trabajo (sin lastre)	-164 kg -362 lb	716 kg 1.579 lb	668 kg 1.472 lb	-16 kg -35 lb	856 kg 1.887 lb	848 kg 1.869 lb
Cambio en la carga límite de equilibrio estático: recta	-119 kg -262 lb	519 kg 1.145 lb	484 kg 1.067 lb	-12 kg -26 lb	621 kg 1.368 lb	615 kg 1.355 lb
Cambio en la carga límite de equilibrio estático: articulada	-106 kg -233 lb	462 kg 1.018 lb	431 kg 949 lb	-10 kg -23 lb	552 kg 1.217 lb	547 kg 1.205 lb
Ángulo de oscilación del eje trasero	±13°	±8°	±8°	±13°	±8°	±8°
Subida y bajada máxima de una rueda	502 mm 1' 8"	310 mm 1' 1"	310 mm 1' 1"	502 mm 1' 8"	310 mm 1' 1"	310 mm 1' 1"

*Ancho sobre una protuberancia e incluye el aumento del neumático.

Cargador de Ruedas 966 XE Especificaciones

Opciones de neumáticos

Marca de neumáticos	MAXAM MS405DX	TRIANGLE	TRIANGLE	GOODYEAR	GOODYEAR	GOODYEAR
Tamaño de los neumáticos	775/65R29	26.5R25	26.5-25	26.5R25	26.5R25	26.5R25
Tipo de rodadura	L3	L3	L3	L3	L4	L5
Patrón de rodadura	MS405DX	TB516	TL612	RT3B	GP4D	RT5D
Resistencia de la carcasa	**	**	20PR	**	**	**
Ancho sobre los neumáticos: máximo (vacío)*	3.044 mm 10' 0"	2.969 mm 9' 9"	2.948 mm 9' 9"	2.979 mm 9' 10"	2.985 mm 9' 10"	2.982 mm 9' 10"
Ancho sobre los neumáticos: máximo (cargado)*	3.064 mm 10' 1"	2.991 mm 9' 10"	2.958 mm 9' 9"	2.994 mm 9' 10"	3.033 mm 10' 0"	3.013 mm 9' 11"
Cambio en las dimensiones verticales (promedio de la parte delantera y trasera)	23 mm 0,9"	14 mm 0,5"	17 mm 0,7"	20 mm 0,8"	5 mm 0,2"	41 mm 1,6"
Cambio del alcance horizontal	-7 mm -0,3"	-6 mm -0,2"	-2 mm -0,1"	-2 mm -0,1"	-5 mm -0,2"	-26 mm -1,0"
Cambio en el círculo de espacio libre hasta el exterior de los neumáticos	48 mm 1,9"	-21 mm -0,8"	-54 mm -2,1"	-17 mm -0,7"	22 mm 0,8"	1 mm 0"
Cambio en el círculo de espacio libre hasta el interior de los neumáticos	-48 mm -1,9"	21 mm 0,8"	54 mm 2,1"	17 mm 0,7"	-22 mm -0,8"	-1 mm 0"
Cambio en el peso en orden de trabajo (sin lastre)	560 kg 1.235 lb	-64 kg -141 lb	-372 kg -820 lb	276 kg 609 lb	272 kg 600 lb	988 kg 2.179 lb
Cambio en la carga límite de equilibrio estático: recta	406 kg 895 lb	-46 kg -102 lb	-270 kg -595 lb	200 kg 441 lb	197 kg 435 lb	716 kg 1.579 lb
Cambio en la carga límite de equilibrio estático: articulada	361 kg 796 lb	-41 kg -91 lb	-240 kg -529 lb	178 kg 393 lb	175 kg 387 lb	637 kg 1.405 lb
Ángulo de oscilación del eje trasero	N/D	±13°	±13°	±13°	±13°	±8°
Subida y bajada máxima de una rueda	310 mm 1' 1"	502 mm 1' 8"	502 mm 1' 8"	502 mm 1' 8"	502 mm 1' 8"	310 mm 1' 1"

Marca de neumáticos	BRAWLER HPS		BRAWLER HPS	
	GOODYEAR	GOODYEAR	SOLIDFLEX SOFTRIDE	SOLIDFLEX TRACTION
Tamaño de los neumáticos	26.5R25	775/65R29	SUAVE	SUAVE
Tipo de rodadura	L5	L4	L5	N/D
Patrón de rodadura	RL5K	GP4D	Liso	Tracción
Resistencia de la carcasa	**	**	N/D	N/D
Ancho sobre los neumáticos: máximo (vacío)*	3.046 mm 10',0"	3.072 mm 10',1"	2.959 mm 9',9"	2.230 mm 7',4"
Ancho sobre los neumáticos: máximo (cargado)*	3.171 mm 10',5"	3.118 mm 10',3"	2.968 mm 9',9"	2.230 mm 7',4"
Cambio en las dimensiones verticales (promedio de la parte delantera y trasera)	56 mm 2,2"	24 mm 1,0"	48 mm 1,9"	40 mm 1,6"
Cambio del alcance horizontal	-26 mm -1,0"	-9 mm -0,4"	8 mm 0,3"	9 mm 0,3"
Cambio en el círculo de espacio libre hasta el exterior de los neumáticos	155 mm 6,1"	102 mm 4,0"	-48 mm -1,9"	-786 mm -31,0"
Cambio en el círculo de espacio libre hasta el interior de los neumáticos	-155 mm -6,1"	-102 mm -4,0"	48 mm 1,9"	786 mm 31,0"
Cambio en el peso en orden de trabajo (sin lastre)	1.060 kg 2.337 lb	884 kg 1.948 lb	4.476 kg 9.870 lb	4.124 kg 10.787 lb
Cambio en la carga límite de equilibrio estático: recta	769 kg 1.695 lb	641 kg 1.413 lb	3.245 kg 7.155 lb	3.547 kg 7.820 lb
Cambio en la carga límite de equilibrio estático: articulada	684 kg 1.508 lb	570 kg 1.247 lb	2.887 kg 6.366 lb	3.155 kg 6.958 lb
Ángulo de oscilación del eje trasero	±8°	±8°	N/D	N/D
Subida y bajada máxima de una rueda	310 mm 1' 1"	310 mm 1' 1"	310 mm 1' 1"	310 mm 1' 1"

*Ancho sobre una protuberancia e incluye el aumento del neumático.

Especificaciones del Cargador de Ruedas 966 XE

Factores de llenado y guía de selección de cucharones

El tamaño del cucharón se debe elegir en función de la densidad del material y el factor de llenado esperado. Los cucharones de la serie Performance Cat con piso más largo, abertura del cucharón más grande, mayor ángulo del depósito, paneles laterales redondeados y protección contra derrames integrada demuestran factores de llenado significativamente más altos que los cucharones de la generación anterior o que no sean Cat. Por lo tanto, el volumen real que maneja la máquina suele ser mayor que la capacidad nominal.

Material suelto		Factor de llenado (%)*	Densidad del material
Tierra/arcilla		115	1.5-1.7
Arena y grava		115	1.5-1.7
Árido:	25 a 76 mm (1" a 3")	110	1.6-1.7
	19 mm (0,75") y más pequeños	105	1,8
Roca:	76 mm (3") y de mayor tamaño	100	1,6

*Como % de la capacidad nominal de la norma ISO 7546:1983

Nota: Los factores de llenado alcanzados también dependerán de si el producto se lava o no.

Densidad del material	kg/m ³	800	900	1.000	1.100	1.200	1.300	1.400	1.500	1.600	1.700	1.800	1.900	2.000	2.100	2.200	2.300		
Varillaje estándar	Con pasador	Cucharón de uso general y piso plano	3,8 m ³ (5,00 yd ³)									4,4 m ³ (5,75 yd ³)					3,8 m ³ (5,00 yd ³)		
			4,0 m ³ (5,25 yd ³)										4,6 m ³ (6,00 yd ³)					4,0 m ³ (5,25 yd ³)	
			4,2 m ³ (5,50 yd ³)										4,8 m ³ (6,25 yd ³)					4,2 m ³ (5,50 yd ³)	
			4,4 m ³ (5,75 yd ³)										5,1 m ³ (6,50 yd ³)					4,4 m ³ (5,75 yd ³)	
			4,6 m ³ (6,00 yd ³)										5,3 m ³ (7,00 yd ³)					4,6 m ³ (6,00 yd ³)	
	4,8 m ³ (6,25 yd ³)										5,5 m ³ (7,25 yd ³)					4,8 m ³ (6,25 yd ³)			
	Con gancho	Cucharón de uso general y piso plano	3,8 m ³ (5,00 yd ³)											4,4 m ³ (5,75 yd ³)					3,8 m ³ (5,00 yd ³)
			4,0 m ³ (5,25 yd ³)											4,6 m ³ (6,00 yd ³)					4,0 m ³ (5,25 yd ³)
			4,2 m ³ (5,50 yd ³)											4,8 m ³ (6,25 yd ³)					4,2 m ³ (5,50 yd ³)
			4,4 m ³ (5,75 yd ³)											5,1 m ³ (6,50 yd ³)					4,4 m ³ (5,75 yd ³)
4,6 m ³ (6,00 yd ³)													5,3 m ³ (7,00 yd ³)					4,6 m ³ (6,00 yd ³)	
Densidad del material	lb/yd ³	1.348	1.517	1.685	1.854	2.022	2.191	2.359	2.528	2.696	2.865	3.033	3.202	3.370	3.539	3.707	3.876		
Factor de llenado del cucharón																			
115 % 110 % 105 % 100 % 95 %																			



Nota: Todos los cucharones se muestran con cuchillas empennadas.

Cargador de Ruedas 966 XE Especificaciones

Factores de llenado y guía de selección de cucharones

El tamaño del cucharón se debe elegir en función de la densidad del material y el factor de llenado esperado. Los cucharones de la serie Performance Cat con piso más largo, abertura del cucharón más grande, mayor ángulo del depósito, paneles laterales redondeados y protección contra derrames integrada demuestran factores de llenado significativamente más altos que los cucharones de la generación anterior o que no sean Cat. Por lo tanto, el volumen real que maneja la máquina suele ser mayor que la capacidad nominal.

Material suelto		Factor de llenado (%)*	Densidad del material
Tierra/arcilla		115	1.5-1.7
Arena y grava		115	1.5-1.7
Árido:	25 a 76 mm (1" a 3")	110	1.6-1.7
	19 mm (0,75") y más pequeños	105	1,8
Roca:	76 mm (3") y de mayor tamaño	100	1,6

*Como % de la capacidad nominal de la norma ISO 7546:1983

Nota: Los factores de llenado alcanzados también dependerán de si el producto se lava o no.

Densidad del material		kg/m ³	1.200	1.300	1.400	1.500	1.600	1.700	1.800	1.900	2.000	2.100	2.200	2.300	2.400	2.500	2.600	2.700			
Varillaje estándar	Con pasador	Pala para roca **	2,8 m ³ (3,75 yd ³)								3,2 m ³ (4,25 yd ³)								2,7 m ³ (3,50 yd ³)		
			3,2 m ³ (4,25 yd ³)						3,7 m ³ (4,75 yd ³)												3,0 m ³ (4,00 yd ³)
			3,4 m ³ (4,50 yd ³)					3,9 m ³ (5,00 yd ³)													4,2 m ³ (5,50 yd ³)
			4,0 m ³ (5,25 yd ³)		4,4 m ³ (5,75 yd ³)																3,6 m ³ (4,75 yd ³)
Con gancho	Roca	3,4 m ³ (4,50 yd ³)						3,9 m ³ (5,00 yd ³)											3,2 m ³ (4,25 yd ³)		
Densidad del material		lb/yd ³	2.022	2.191	2.359	2.528	2.696	2.865	3.033	3.202	3.370	3.539	3.707	3.876	4.044	4.214	4.382	4.551			
Factor de llenado del cucharón																					
115 % 110 % 105 % 100 % 95 %																					
																					

Nota: Todos los cucharones se muestran con cuchillas empernadas.

Especificaciones del Cargador de Ruedas 966 XE

Factores de llenado y guía de selección de cucharones

El tamaño del cucharón se debe elegir en función de la densidad del material y el factor de llenado esperado. Los cucharones de la serie Performance Cat con piso más largo, abertura del cucharón más grande, mayor ángulo del depósito, paneles laterales redondeados y protección contra derrames integrada demuestran factores de llenado significativamente más altos que los cucharones de la generación anterior o que no sean Cat. Por lo tanto, el volumen real que maneja la máquina suele ser mayor que la capacidad nominal.

Material suelto		Factor de llenado (%)*	Densidad del material
Tierra/arcilla		115	1.5-1.7
Arena y grava		115	1.5-1.7
Árido:	25 a 76 mm (1" a 3")	110	1.6-1.7
	19 mm (0,75") y más pequeños	105	1,8
Roca:	76 mm (3") y de mayor tamaño	100	1,6

*Como % de la capacidad nominal de la norma ISO 7546:1983

Nota: Los factores de llenado alcanzados también dependerán de si el producto se lava o no.

Densidad del material		kg/m ³	300	400	500	600	700	800	900	1.000	1.100	1.200	1.300	1.400
Varillaje estándar	Con pasador	Carbón	7,1 m ³ (9,25 yd ³)						8,2 m ³ (10,75 yd ³)		7,1 m ³ (9,25 yd ³)			
		Carbón	6,7 m ³ (8,75 yd ³)						7,7 m ³ (10,00 yd ³)		6,7 m ³ (8,75 yd ³)			
	Con pasador	Descarga alta	7,6 m ³ (10,00 yd ³)					8,7 m ³ (11,50 yd ³)		7,6 m ³ (10,00 yd ³)				
			9,2 m ³ (12,00 yd ³)			10,6 m ³ (13,75 yd ³)		9,2 m ³ (12,00 yd ³)						
			11,1 m ³ (14,50 yd ³)	12,8 m ³ (16,75 yd ³)		11,1 m ³ (14,50 yd ³)								
	Con gancho	Descarga alta	7,6 m ³ (10,00 yd ³)					8,7 m ³ (11,50 yd ³)		7,6 m ³ (10,00 yd ³)				
			9,2 m ³ (12,00 yd ³)			10,6 m ³ (13,75 yd ³)		9,2 m ³ (12,00 yd ³)						
			11,1 m ³ (14,50 yd ³)	12,8 m ³ (16,75 yd ³)		11,1 m ³ (14,50 yd ³)								
Densidad del material		lb/yd ³	506	674	843	1.011	1.180	1.348	1.517	1.685	1.854	2.022	2.191	2.359
Factor de llenado del cucharón			115 %	110 %	105 %	100 %	95 %							



Nota: Todos los cucharones se muestran con cuchillas empernadas.

Cargador de Ruedas 966 XE Especificaciones

Factores de llenado y guía de selección de cucharones

El tamaño del cucharón se debe elegir en función de la densidad del material y el factor de llenado esperado. Los cucharones de la serie Performance Cat con piso más largo, abertura del cucharón más grande, mayor ángulo del depósito, paneles laterales redondeados y protección contra derrames integrada demuestran factores de llenado significativamente más altos que los cucharones de la generación anterior o que no sean Cat. Por lo tanto, el volumen real que maneja la máquina suele ser mayor que la capacidad nominal.

Material suelto		Factor de llenado (%)*	Densidad del material
Tierra/arcilla		115	1.5-1.7
Arena y grava		115	1.5-1.7
Árido:	25 a 76 mm (1" a 3")	110	1.6-1.7
	19 mm (0,75") y más pequeños	105	1,8
Roca:	76 mm (3") y de mayor tamaño	100	1,6

*Como % de la capacidad nominal de la norma ISO 7546:1983

Nota: Los factores de llenado alcanzados también dependerán de si el producto se lava o no.

Densidad del material	kg/m ³	800	900	1.000	1.100	1.200	1.300	1.400	1.500	1.600	1.700	1.800	1.900	2.000	2.100	2.200	2.300			
Varillaje de levantamiento alto	Con pasador	Cucharón de uso general y piso plano	3,8 m ³ (5,00 yd ³)									4,4 m ³ (5,75 yd ³)					3,8 m ³ (5,00 yd ³)			
			4,0 m ³ (5,25 yd ³)										4,6 m ³ (6,00 yd ³)					4,0 m ³ (5,25 yd ³)		
			4,2 m ³ (5,50 yd ³)										4,8 m ³ (6,25 yd ³)					4,2 m ³ (5,50 yd ³)		
			4,6 m ³ (6,00 yd ³)							5,3 m ³ (7,00 yd ³)				4,6 m ³ (6,00 yd ³)						
			4,8 m ³ (6,25 yd ³)							5,5 m ³ (7,25 yd ³)				4,8 m ³ (6,25 yd ³)						
	Con gancho	Cucharón de uso general y piso plano	3,8 m ³ (5,00 yd ³)											4,4 m ³ (5,75 yd ³)					3,8 m ³ (5,00 yd ³)	
			4,0 m ³ (5,25 yd ³)											4,6 m ³ (6,00 yd ³)					4,0 m ³ (5,25 yd ³)	
			4,2 m ³ (5,50 yd ³)										4,8 m ³ (6,25 yd ³)					4,2 m ³ (5,50 yd ³)		
			4,4 m ³ (5,75 yd ³)									5,1 m ³ (6,50 yd ³)				4,4 m ³ (5,75 yd ³)				
			4,6 m ³ (6,00 yd ³)								5,3 m ³ (7,00 yd ³)				4,6 m ³ (6,00 yd ³)					
Densidad del material	lb/yd ³	1.348	1.517	1.685	1.854	2.022	2.191	2.359	2.528	2.696	2.865	3.033	3.202	3.370	3.539	3.707	3.876			
Factor de llenado del cucharón																				
115 % 110 % 105 % 100 % 95 %																				



Nota: Todos los cucharones se muestran con cuchillas empennadas.

Especificaciones del Cargador de Ruedas 966 XE

Factores de llenado y guía de selección de cucharones

El tamaño del cucharón se debe elegir en función de la densidad del material y el factor de llenado esperado. Los cucharones de la serie Performance Cat con piso más largo, abertura del cucharón más grande, mayor ángulo del depósito, paneles laterales redondeados y protección contra derrames integrada demuestran factores de llenado significativamente más altos que los cucharones de la generación anterior o que no sean Cat. Por lo tanto, el volumen real que maneja la máquina suele ser mayor que la capacidad nominal.

Material suelto		Factor de llenado (%)*	Densidad del material
Tierra/arcilla		115	1.5-1.7
Arena y grava		115	1.5-1.7
Árido:	25 a 76 mm (1" a 3")	110	1.6-1.7
	19 mm (0,75") y más pequeños	105	1,8
Roca:	76 mm (3") y de mayor tamaño	100	1,6

*Como % de la capacidad nominal de la norma ISO 7546:1983

Nota: Los factores de llenado alcanzados también dependerán de si el producto se lava o no.

Densidad del material		kg/m ³	300	400	500	600	700	800	900	1.000	1.100	1.200	1.300	1.400
Varillaje de levantamiento alto	Con pasador	Carbón	7,1 m ³ (9,25 yd ³)						8,2 m ³ (10,75 yd ³)			7,1 m ³ (9,25 yd ³)		
		Carbón	6,7 m ³ (8,75 yd ³)						7,7 m ³ (10,00 yd ³)			6,7 m ³ (8,75 yd ³)		
	Con pasador	Descarga alta	7,6 m ³ (10,00 yd ³)						8,7 m ³ (11,50 yd ³)			7,6 m ³ (10,00 yd ³)		
			9,2 m ³ (12,00 yd ³)			10,6 m ³ (13,75 yd ³)			9,2 m ³ (12,00 yd ³)					
			11,1 m ³ (14,50 yd ³)		12,8 m ³ (16,75 yd ³)			11,1 m ³ (14,50 yd ³)						
	Con gancho	Descarga alta	7,6 m ³ (10,00 yd ³)						8,7 m ³ (11,50 yd ³)			7,6 m ³ (10,00 yd ³)		
			9,2 m ³ (12,00 yd ³)			10,6 m ³ (13,75 yd ³)			9,2 m ³ (12,00 yd ³)					
			11,1 m ³ (14,50 yd ³)		12,8 m ³ (16,75 yd ³)			11,1 m ³ (14,50 yd ³)						
Densidad del material	lb/yd ³	506	674	843	1.011	1.180	1.348	1.517	1.685	1.854	2.022	2.191	2.359	
Factor de llenado del cucharón														
115 % 110 % 105 % 100 % 95 %														
														

Nota: Todos los cucharones se muestran con cuchillas empernadas.

Cargador de Ruedas 966 XE Especificaciones

Factores de llenado y guía de selección de cucharones

El tamaño del cucharón se debe elegir en función de la densidad del material y el factor de llenado esperado. Los cucharones de la serie Performance Cat con piso más largo, abertura del cucharón más grande, mayor ángulo del depósito, paneles laterales redondeados y protección contra derrames integrada demuestran factores de llenado significativamente más altos que los cucharones de la generación anterior o que no sean Cat. Por lo tanto, el volumen real que maneja la máquina suele ser mayor que la capacidad nominal.

Material suelto		Factor de llenado (%)*	Densidad del material
Tierra/arcilla		115	1.5-1.7
Arena y grava		115	1.5-1.7
Árido:	25 a 76 mm (1" a 3")	110	1.6-1.7
	19 mm (0,75") y más pequeños	105	1,8
Roca:	76 mm (3") y de mayor tamaño	100	1,6

*Como % de la capacidad nominal de la norma ISO 7546:1983

Nota: Los factores de llenado alcanzados también dependerán de si el producto se lava o no.

Densidad del material	kg/m ³	900	1.000	1.100	1.200	1.300	1.400	1.500	1.600	1.700	1.800	1.900	2.000	2.100	2.200	2.300	2.400		
Varillaje de manipulador de áridos	Con pasador	Cucharón de uso general y piso plano	4,0 m ³ (5,25 yd ³)									4,6 m ³ (6,00 yd ³)					4,0 m ³ (5,25 yd ³)		
			4,2 m ³ (5,50 yd ³)								4,8 m ³ (6,25 yd ³)							4,2 m ³ (5,50 yd ³)	
			4,4 m ³ (5,75 yd ³)								5,1 m ³ (6,50 yd ³)								4,4 m ³ (5,75 yd ³)
			4,6 m ³ (6,00 yd ³)								5,3 m ³ (7,00 yd ³)								4,6 m ³ (6,00 yd ³)
			4,8 m ³ (6,25 yd ³)								5,5 m ³ (7,25 yd ³)								4,8 m ³ (6,25 yd ³)
	Con gancho	Cucharón de uso general y piso plano	4,0 m ³ (5,25 yd ³)										4,6 m ³ (6,00 yd ³)					4,0 m ³ (5,25 yd ³)	
			4,2 m ³ (5,50 yd ³)										4,8 m ³ (6,25 yd ³)					4,2 m ³ (5,50 yd ³)	
			4,4 m ³ (5,75 yd ³)										5,1 m ³ (6,50 yd ³)					4,4 m ³ (5,75 yd ³)	
			4,6 m ³ (6,00 yd ³)										5,3 m ³ (7,00 yd ³)					4,6 m ³ (6,00 yd ³)	
Densidad del material	lb/yd ³	1.517	1.685	1.854	2.022	2.191	2.359	2.528	2.696	2.865	3.033	3.202	3.370	3.539	3.707	3.876	4.044		
Factor de llenado del cucharón	115 % 110 % 105 % 100 % 95 %																		

Nota: Todos los cucharones se muestran con cuchillas empennadas.

Especificaciones del Cargador de Ruedas 966 XE

Especificaciones de operación: cucharones

Varillaje		Varillaje estándar			
Tipo de cucharón		De uso general con pasador			
Tipo de cuchilla		Cuchillas empernadas	Dientes y segmentos	Cuchillas empernadas	Dientes y segmentos
Capacidad: nominal	m ³	3,80	3,80	4,00	4,00
	yd ³	5,00	5,00	5,25	5,25
Capacidad: nominal a un factor de llenado del 110 %	m ³	4,20	4,20	4,40	4,40
	yd ³	5,50	5,50	5,75	5,75
Ancho	mm	3.220	3.301	3.220	3.301
	pies/pulg	10' 6"	10' 9"	10' 6"	10' 9"
16 † Espacio libre de descarga en levantamiento máximo y descarga a 45°	mm	3.077	2.901	3.068	2.892
	pies/pulg	10' 1"	9' 6"	10' 0"	9' 5"
17 † Alcance en levantamiento máximo y descarga a 45°	mm	1.289	1.422	1.296	1.427
	pies/pulg	4' 2"	4' 7"	4' 3"	4' 8"
Alcance con el brazo de levantamiento horizontal y el cucharón horizontal	mm	2.701	2.916	2.712	2.926
	pies/pulg	8' 10"	9' 6"	8' 10"	9' 7"
A † Profundidad de excavación	mm	114	114	114	114
	pulg	4,5"	4,5"	4,5"	4,5"
12 † Longitud total	mm	8.753	9.007	8.765	9.017
	pies/pulg	28' 9"	29' 7"	28' 10"	29' 7"
B † Altura total con el cucharón en levantamiento máximo	mm	5.787	5.787	5.898	5.898
	pies/pulg	19' 0"	19' 0"	19' 5"	19' 5"
Radio del círculo de espacio libre del cargador con el cucharón en la posición de acarreo	mm	7.488	7.597	7.491	7.600
	pies/pulg	24' 7"	25' 0"	24' 7"	25' 0"
Carga límite de equilibrio estático recto (con deflexión de neumáticos)	kg	17.116	16.821	17.098	16.861
	lb	37.724	37.074	37.685	37.163
Carga límite de equilibrio estático recto (sin deflexión del neumático)	kg	18.240	17.927	18.232	17.992
	lb	40.202	39.513	40.185	39.654
Carga límite de equilibrio estático, articulado (con deflexión del neumático)	kg	15.058	14.770	15.037	14.799
	lb	33.189	32.554	33.142	32.619
Carga límite de equilibrio estático articulado (sin deflexión de neumáticos)	kg	16.189	15.884	16.177	15.936
	lb	35.681	35.008	35.656	35.124
Fuerza de desprendimiento (§)	kN	187	185	185	183
	lbf	42.167	41.580	41.712	41.134
Peso en orden de trabajo*	kg	23.088	23.262	23.140	23.311
	lb	50.886	51.269	51.001	51.377

* Los valores de carga límite de equilibrio estático y peso en orden de trabajo que se muestran se basan en la configuración de la máquina con neumáticos radiales Bridgestone 26.5R25 VJT L3, depósitos de fluidos llenos, operador, contrapeso, control de amortiguación, arranque en frío, guardabarros de desplazamiento por carretera, Product Link™, ejes con apertura/bloqueo manual del diferencial (delantero y trasero), protector del tren de fuerza, dirección secundaria e insonorización.

† La ilustración se muestra con tablas de dimensiones.

*** Las especificaciones del cucharón para rocas se aplican a neumáticos radiales Bridgestone 26.5R25 VSDL L5.

(§) Mide 100 mm (4") detrás la punta de la cuchilla con el pasador de articulación del cucharón como punto de pivote, de acuerdo con la norma ISO 14397-2:2007.

(Con deflexión de neumáticos) Cumple completamente con la norma ISO 14397-1:2007, secciones 1 a 6, que requiere la verificación del 2 % entre los cálculos y las pruebas.

(Sin deflexión de neumáticos) Cumple con la norma ISO 14397-1:2007, secciones 1 a 5.

Hay disponibles otros cucharones y las ofertas varían según la región. Consulte a su distribuidor Cat local para obtener más detalles.

Cargador de Ruedas 966 XE Especificaciones

Especificaciones de operación: cucharones (continuación)

Varillaje		Varillaje estándar			
Tipo de cucharón		De uso general con pasador			
Tipo de cuchilla		Cuchillas empernadas	Dientes y segmentos	Cuchillas empernadas	Dientes y segmentos
Capacidad: nominal	m ³	4,20	4,20	4,60	4,60
	yd ³	5,50	5,50	6,00	6,00
Capacidad: nominal a un factor de llenado del 110 %	m ³	4,60	4,60	5,10	5,10
	yd ³	6,00	6,00	6,75	6,75
Ancho	mm	3.220	3.301	3.264	3.301
	pies/pulg	10' 6"	10' 9"	10' 8"	10' 9"
16† Espacio libre de descarga en levantamiento máximo y descarga a 45°	mm	3.001	2.832	2.987	2.829
	pies/pulg	9' 10"	9' 3"	9' 9"	9' 3"
17† Alcance en levantamiento máximo y descarga a 45°	mm	1.350	1.487	1.361	1.497
	pies/pulg	4' 5"	4' 10"	4' 5"	4' 10"
Alcance con el brazo de levantamiento horizontal y el cucharón horizontal	mm	2.800	3.015	2.818	3.024
	pies/pulg	9' 2"	9' 10"	9' 2"	9' 11"
A† Profundidad de excavación	mm	114	114	114	114
	pulg	4,5"	4,5"	4,5"	4,5"
12† Longitud total	mm	8.852	9.096	8.870	9.101
	pies/pulg	29' 1"	29' 11"	29' 2"	29' 11"
B† Altura total con el cucharón en levantamiento máximo	mm	5.898	5.898	6.021	6.021
	pies/pulg	19' 5"	19' 5"	19' 10"	19' 10"
Radio del círculo de espacio libre del cargador con el cucharón en la posición de acarreo	mm	7.512	7.618	7.537	7.618
	pies/pulg	24' 8"	25' 0"	24' 9"	25' 0"
Carga límite de equilibrio estático recto (con deflexión de neumáticos)	kg	16.896	16.691	16.885	16.578
	lb	37.239	36.787	37.214	36.538
Carga límite de equilibrio estático recto (sin deflexión del neumático)	kg	18.022	17.814	18.037	17.724
	lb	39.720	39.262	39.754	39.065
Carga límite de equilibrio estático, articulado (con deflexión del neumático)	kg	14.849	14.643	14.827	14.520
	lb	32.727	32.275	32.679	32.003
Carga límite de equilibrio estático articulado (sin deflexión de neumáticos)	kg	15.981	15.773	15.985	15.673
	lb	35.224	34.764	35.232	34.544
Fuerza de desprendimiento (§)	kN	173	171	170	167
	lbf	38.999	38.523	38.302	37.614
Peso en orden de trabajo*	kg	23.196	23.341	23.279	23.451
	lb	51.124	51.443	51.307	51.686

* Los valores de carga límite de equilibrio estático y peso en orden de trabajo que se muestran se basan en la configuración de la máquina con neumáticos radiales Bridgestone 26.5R25 VJT L3, depósitos de fluidos llenos, operador, contrapeso, control de amortiguación, arranque en frío, guardabarros de desplazamiento por carretera, Product Link™, ejes con apertura/bloqueo manual del diferencial (delantero y trasero), protector del tren de fuerza. dirección secundaria e insonorización.

† La ilustración se muestra con tablas de dimensiones.

*** Las especificaciones del cucharón para rocas se aplican a neumáticos radiales Bridgestone 26.5R25 VSDL L5.

(§) Mide 100 mm (4") detrás la punta de la cuchilla con el pasador de articulación del cucharón como punto de pivote, de acuerdo con la norma ISO 14397-2:2007. (Con deflexión de neumáticos) Cumple completamente con la norma ISO 14397-1:2007, secciones 1 a 6, que requiere la verificación del 2 % entre los cálculos y las pruebas.

(Sin deflexión de neumáticos) Cumple con la norma ISO 14397-1:2007, secciones 1 a 5.

Hay disponibles otros cucharones y las ofertas varían según la región. Consulte a su distribuidor Cat local para obtener más detalles.

Especificaciones del Cargador de Ruedas 966 XE

Especificaciones de operación: cucharones (continuación)

Varillaje		Varillaje estándar			
Tipo de cucharón		De uso general, con gancho, Fusion™			
Tipo de cuchilla		Cuchillas empernadas	Dientes y segmentos	Cuchillas empernadas	Dientes y segmentos
Capacidad: nominal	m³	3,80	3,80	4,00	4,00
	yd³	5,00	5,00	5,25	5,25
Capacidad: nominal a un factor de llenado del 110 %	m³	4,20	4,20	4,40	4,40
	yd³	5,50	5,50	5,75	5,75
Ancho	mm	3.220	3.271	3.201	3.201
	pies/pulg	10' 6"	10' 8"	10' 6"	10' 6"
16† Espacio libre de descarga en levantamiento máximo y descarga a 45°	mm	3.048	2.896	3.035	2.880
	pies/pulg	10' 0"	9' 6"	9' 11"	9' 5"
17† Alcance en levantamiento máximo y descarga a 45°	mm	1.324	1.463	1.327	1.468
	pies/pulg	4' 4"	4' 9"	4' 4"	4' 9"
Alcance con el brazo de levantamiento horizontal y el cucharón horizontal	mm	2.745	2.950	2.757	2.965
	pies/pulg	9' 0"	9' 8"	9' 0"	9' 8"
A† Profundidad de excavación	mm	114	114	84	84
	pulg	4,5"	4,5"	3,3"	3,3"
12† Longitud total	mm	8.798	9.023	8.813	9.042
	pies/pulg	28' 11"	29' 8"	28' 11"	29' 8"
B† Altura total con el cucharón en levantamiento máximo	mm	5.813	5.813	5.929	5.929
	pies/pulg	19' 1"	19' 1"	19' 6"	19' 6"
Radio del círculo de espacio libre del cargador con el cucharón en la posición de acarreo	mm	7.512	7.601	7.508	7.575
	pies/pulg	24' 8"	25' 0"	24' 8"	24' 11"
Carga límite de equilibrio estático recto (con deflexión de neumáticos)	kg	16.536	16.354	16.488	16.272
	lb	36.446	36.045	36.339	35.865
Carga límite de equilibrio estático recto (sin deflexión del neumático)	kg	17.637	17.453	17.601	17.383
	lb	38.872	38.466	38.793	38.313
Carga límite de equilibrio estático, articulado (con deflexión del neumático)	kg	14.505	14.322	14.456	14.241
	lb	31.969	31.567	31.862	31.388
Carga límite de equilibrio estático articulado (sin deflexión de neumáticos)	kg	15.613	15.429	15.576	15.359
	lb	34.411	34.005	34.331	33.851
Fuerza de desprendimiento (§)	kN	180	179	190	188
	lbf	40.648	40.284	42.726	42.275
Peso en orden de trabajo*	kg	23.503	23.641	23.551	23.713
	lb	51.801	52.105	51.906	52.263

* Los valores de carga límite de equilibrio estático y peso en orden de trabajo que se muestran se basan en la configuración de la máquina con neumáticos radiales Bridgestone 26.5R25 VJT L3, depósitos de fluidos llenos, operador, contrapeso, control de amortiguación, arranque en frío, guardabarros de desplazamiento por carretera, Product Link™, ejes con apertura/bloqueo manual del diferencial (delantero y trasero), protector del tren de fuerza. dirección secundaria e insonorización.

† La ilustración se muestra con tablas de dimensiones.

***Las especificaciones del cucharón para rocas se aplican a neumáticos radiales Bridgestone 26.5R25 VSDL L5.

(§) Mide 100 mm (4") detrás la punta de la cuchilla con el pasador de articulación del cucharón como punto de pivote, de acuerdo con la norma ISO 14397-2:2007. (Con deflexión de neumáticos) Cumple completamente con la norma ISO 14397-1:2007, secciones 1 a 6, que requiere la verificación del 2 % entre los cálculos y las pruebas.

(Sin deflexión de neumáticos) Cumple con la norma ISO 14397-1:2007, secciones 1 a 5.

Hay disponibles otros cucharones y las ofertas varían según la región. Consulte a su distribuidor Cat local para obtener más detalles.

Cargador de Ruedas 966 XE Especificaciones

Especificaciones de operación: cucharones (continuación)

Varillaje		Varillaje estándar			
Tipo de cucharón		De uso general, con gancho, Fusion			
Tipo de cuchilla		Cuchillas empernadas	Dientes y segmentos	Cuchillas empernadas	Dientes y segmentos
Capacidad: nominal	m ³	4,20	4,20	4,60	4,60
	yd ³	5,50	5,50	6,00	6,00
Capacidad: nominal a un factor de llenado del 110 %	m ³	4,60	4,60	5,10	5,10
	yd ³	6,00	6,00	6,75	6,75
Ancho	mm	3.220	3.271	3.220	3.271
	pies/pulg	10' 6"	10' 8"	10' 6"	10' 8"
16† Espacio libre de descarga en levantamiento máximo y descarga a 45°	mm	2.970	2.816	2.957	2.803
	pies/pulg	9' 8"	9' 2"	9' 8"	9' 2"
17† Alcance en levantamiento máximo y descarga a 45°	mm	1.395	1.533	1.398	1.535
	pies/pulg	4' 6"	5' 0"	4' 7"	5' 0"
Alcance con el brazo de levantamiento horizontal y el cucharón horizontal	mm	2.855	3.059	2.865	3.070
	pies/pulg	9' 4"	10' 0"	9' 4"	10' 0"
A† Profundidad de excavación	mm	106	106	113	113
	pulg	4,2"	4,2"	4,4"	4,4"
12† Longitud total	mm	8.900	9.126	8.916	9.142
	pies/pulg	29' 3"	30' 0"	29' 4"	30' 0"
B† Altura total con el cucharón en levantamiento máximo	mm	5.970	5.970	6.048	6.048
	pies/pulg	19' 8"	19' 8"	19' 11"	19' 11"
Radio del círculo de espacio libre del cargador con el cucharón en la posición de acarreo	mm	7.539	7.629	7.544	7.634
	pies/pulg	24' 9"	25' 1"	24' 9"	25' 1"
Carga límite de equilibrio estático recto (con deflexión de neumáticos)	kg	16.266	16.083	16.391	16.205
	lb	35.851	35.448	36.126	35.716
Carga límite de equilibrio estático recto (sin deflexión del neumático)	kg	17.366	17.180	17.532	17.344
	lb	38.274	37.866	38.642	38.226
Carga límite de equilibrio estático, articulado (con deflexión del neumático)	kg	14.255	14.072	14.351	14.165
	lb	31.419	31.015	31.630	31.219
Carga límite de equilibrio estático articulado (sin deflexión de neumáticos)	kg	15.362	15.177	15.499	15.310
	lb	33.859	33.451	34.160	33.744
Fuerza de desprendimiento (§)	kN	166	164	164	163
	lbf	37.396	37.040	37.021	36.663
Peso en orden de trabajo*	kg	23.567	23.705	23.681	23.819
	lb	51.940	52.244	52.192	52.496

* Los valores de carga límite de equilibrio estático y peso en orden de trabajo que se muestran se basan en la configuración de la máquina con neumáticos radiales Bridgestone 26.5R25 VJT L3, depósitos de fluidos llenos, operador, contrapeso, control de amortiguación, arranque en frío, guardabarros de desplazamiento por carretera, Product Link™, ejes con apertura/bloqueo manual del diferencial (delantero y trasero), protector del tren de fuerza, dirección secundaria e insonorización.

† La ilustración se muestra con tablas de dimensiones.

*** Las especificaciones del cucharón para rocas se aplican a neumáticos radiales Bridgestone 26.5R25 VSDL L5.

(§) Mide 100 mm (4") detrás la punta de la cuchilla con el pasador de articulación del cucharón como punto de pivote, de acuerdo con la norma ISO 14397-2:2007.

(Con deflexión de neumáticos) Cumple completamente con la norma ISO 14397-1:2007, secciones 1 a 6, que requiere la verificación del 2 % entre los cálculos y las pruebas.

(Sin deflexión de neumáticos) Cumple con la norma ISO 14397-1:2007, secciones 1 a 5.

Hay disponibles otros cucharones y las ofertas varían según la región. Consulte a su distribuidor Cat local para obtener más detalles.

Especificaciones del Cargador de Ruedas 966 XE

Especificaciones de operación: cucharones (continuación)

Varillaje		Varillaje estándar			
Tipo de cucharón		Cucharón de piso plano con pasador			
Tipo de cuchilla		Cuchillas empernadas	Dientes y segmentos	Cuchillas empernadas	Dientes y segmentos
Capacidad: nominal	m ³	4,20	4,20	4,40	4,40
	yd ³	5,50	5,50	5,75	5,75
Capacidad: nominal a un factor de llenado del 110 %	m ³	4,60	4,60	4,80	4,80
	yd ³	6,00	6,00	6,25	6,25
Ancho	mm	3.220	3.271	3.220	3.271
	pies/pulg	10' 6"	10' 8"	10' 6"	10' 8"
16 † Espacio libre de descarga en levantamiento máximo y descarga a 45°	mm	2.959	2.797	2.931	2.768
	pies/pulg	9' 8"	9' 2"	9' 7"	9' 1"
17 † Alcance en levantamiento máximo y descarga a 45°	mm	1.242	1.369	1.271	1.398
	pies/pulg	4' 0"	4' 5"	4' 2"	4' 7"
Alcance con el brazo de levantamiento horizontal y el cucharón horizontal	mm	2.771	2.975	2.811	3.015
	pies/pulg	9' 1"	9' 9"	9' 2"	9' 10"
A † Profundidad de excavación	mm	114	114	114	114
	pulg	4,5"	4,5"	4,5"	4,5"
12 † Longitud total	mm	8.823	9.048	8.863	9.088
	pies/pulg	29' 0"	29' 9"	29' 1"	29' 10"
B † Altura total con el cucharón en levantamiento máximo	mm	5.911	5.911	5.941	5.941
	pies/pulg	19' 5"	19' 5"	19' 6"	19' 6"
Radio del círculo de espacio libre del cargador con el cucharón en la posición de acarreo	mm	7.504	7.589	7.514	7.599
	pies/pulg	24' 8"	24' 11"	24' 8"	25' 0"
Carga límite de equilibrio estático recto (con deflexión de neumáticos)	kg	16.818	16.635	16.738	16.554
	lb	37.067	36.664	36.891	36.486
Carga límite de equilibrio estático recto (sin deflexión del neumático)	kg	17.924	17.739	17.850	17.663
	lb	39.504	39.096	39.341	38.931
Carga límite de equilibrio estático, articulado (con deflexión del neumático)	kg	14.785	14.601	14.706	14.522
	lb	32.586	32.182	32.413	32.008
Carga límite de equilibrio estático articulado (sin deflexión de neumáticos)	kg	15.898	15.713	15.825	15.639
	lb	35.039	34.631	34.880	34.469
Fuerza de desprendimiento (§)	kN	177	175	171	170
	lbf	39.850	39.488	38.633	38.273
Peso en orden de trabajo*	kg	23.193	23.331	23.247	23.385
	lb	51.118	51.422	51.235	51.539

* Los valores de carga límite de equilibrio estático y peso en orden de trabajo que se muestran se basan en la configuración de la máquina con neumáticos radiales Bridgestone 26.5R25 VJT L3, depósitos de fluidos llenos, operador, contrapeso, control de amortiguación, arranque en frío, guardabarros de desplazamiento por carretera, Product Link™, ejes con apertura/bloqueo manual del diferencial (delantero y trasero), protector del tren de fuerza. dirección secundaria e insonorización.

† La ilustración se muestra con tablas de dimensiones.

*** Las especificaciones del cucharón para rocas se aplican a neumáticos radiales Bridgestone 26.5R25 VSDL L5.

(§) Mide 100 mm (4") detrás la punta de la cuchilla con el pasador de articulación del cucharón como punto de pivote, de acuerdo con la norma ISO 14397-2:2007.

(Con deflexión de neumáticos) Cumple completamente con la norma ISO 14397-1:2007, secciones 1 a 6, que requiere la verificación del 2 % entre los cálculos y las pruebas.

(Sin deflexión de neumáticos) Cumple con la norma ISO 14397-1:2007, secciones 1 a 5.

Hay disponibles otros cucharones y las ofertas varían según la región. Consulte a su distribuidor Cat local para obtener más detalles.

Cargador de Ruedas 966 XE Especificaciones

Especificaciones de operación: cucharones (continuación)

Varillaje		Varillaje estándar			
Tipo de cucharón		Cucharón de piso plano con pasador			
Tipo de cuchilla		Cuchillas empernadas	Dientes y segmentos	Cuchillas empernadas	Dientes y segmentos
Capacidad: nominal	m ³	4,60	4,60	4,80	4,80
	yd ³	6,00	6,00	6,25	6,25
Capacidad: nominal a un factor de llenado del 110 %	m ³	5,10	5,10	5,30	5,30
	yd ³	6,75	6,75	7,00	7,00
Ancho	mm	3.220	3.271	3.220	3.271
	pies/pulg	10' 6"	10' 8"	10' 6"	10' 8"
16† Espacio libre de descarga en levantamiento máximo y descarga a 45°	mm	2.903	2.740	2.875	2.712
	pies/pulg	9' 6"	8' 11"	9' 5"	8' 10"
17† Alcance en levantamiento máximo y descarga a 45°	mm	1.299	1.426	1.327	1.454
	pies/pulg	4' 3"	4' 8"	4' 4"	4' 9"
Alcance con el brazo de levantamiento horizontal y el cucharón horizontal	mm	2.851	3.055	2.891	3.095
	pies/pulg	9' 4"	10' 0"	9' 5"	10' 1"
A† Profundidad de excavación	mm	114	114	114	114
	pulg	4,5"	4,5"	4,5"	4,5"
12† Longitud total	mm	8.903	9.128	8.943	9.168
	pies/pulg	29' 3"	30' 0"	29' 5"	30' 1"
B† Altura total con el cucharón en levantamiento máximo	mm	5.992	5.992	6.033	6.033
	pies/pulg	19' 8"	19' 8"	19' 10"	19' 10"
Radio del círculo de espacio libre del cargador con el cucharón en la posición de acarreo	mm	7.524	7.610	7.534	7.620
	pies/pulg	24' 9"	25' 0"	24' 9"	25' 0"
Carga límite de equilibrio estático recto (con deflexión de neumáticos)	kg	16.676	16.491	16.603	16.417
	lb	36.754	36.347	36.594	36.184
Carga límite de equilibrio estático recto (sin deflexión del neumático)	kg	17.793	17.606	17.726	17.538
	lb	39.217	38.805	39.070	38.655
Carga límite de equilibrio estático, articulado (con deflexión del neumático)	kg	14.646	14.461	14.575	14.389
	lb	32.280	31.873	32.124	31.714
Carga límite de equilibrio estático articulado (sin deflexión de neumáticos)	kg	15.771	15.584	15.706	15.518
	lb	34.760	34.347	34.616	34.201
Fuerza de desprendimiento (§)	kN	166	165	162	160
	lbf	37.495	37.136	36.405	36.047
Peso en orden de trabajo*	kg	23.282	23.419	23.328	23.466
	lb	51.312	51.616	51.413	51.717

* Los valores de carga límite de equilibrio estático y peso en orden de trabajo que se muestran se basan en la configuración de la máquina con neumáticos radiales Bridgestone 26.5R25 VJT L3, depósitos de fluidos llenos, operador, contrapeso, control de amortiguación, arranque en frío, guardabarros de desplazamiento por carretera, Product Link™, ejes con apertura/bloqueo manual del diferencial (delantero y trasero), protector del tren de fuerza, dirección secundaria e insonorización.

† La ilustración se muestra con tablas de dimensiones.

*** Las especificaciones del cucharón para rocas se aplican a neumáticos radiales Bridgestone 26.5R25 VSDL L5.

(§) Mide 100 mm (4") detrás la punta de la cuchilla con el pasador de articulación del cucharón como punto de pivote, de acuerdo con la norma ISO 14397-2:2007. (Con deflexión de neumáticos) Cumple completamente con la norma ISO 14397-1:2007, secciones 1 a 6, que requiere la verificación del 2 % entre los cálculos y las pruebas.

(Sin deflexión de neumáticos) Cumple con la norma ISO 14397-1:2007, secciones 1 a 5.

Hay disponibles otros cucharones y las ofertas varían según la región. Consulte a su distribuidor Cat local para obtener más detalles.

Especificaciones del Cargador de Ruedas 966 XE

Especificaciones de operación: cucharones (continuación)

Varillaje		Varillaje estándar			
Tipo de cucharón		Cucharón de piso plano con pasador, para abrasión			Cucharón de piso plano, con pasador, para material liviano
Tipo de cuchilla		Cuchillas empernadas	Cuchillas empernadas	Cuchillas empernadas	Cuchillas empernadas
Capacidad: nominal	m ³	4,40	4,60	4,80	6,00
	yd ³	5,75	6,00	6,25	7,75
Capacidad: nominal a un factor de llenado del 110 %	m ³	4,80	5,10	5,30	6,60
	yd ³	6,25	6,75	7,00	8,75
Ancho	mm	3.220	3.220	3.230	3.405
	pies/pulg	10' 6"	10' 6"	10' 7"	11' 2"
16† Espacio libre de descarga en levantamiento máximo y descarga a 45°	mm	2.932	2.903	2.875	2.753
	pies/pulg	9' 7"	9' 6"	9' 5"	9' 0"
17† Alcance en levantamiento máximo y descarga a 45°	mm	1.269	1.299	1.320	1.428
	pies/pulg	4' 1"	4' 3"	4' 3"	4' 8"
Alcance con el brazo de levantamiento horizontal y el cucharón horizontal	mm	2.809	2.851	2.886	3.048
	pies/pulg	9' 2"	9' 4"	9' 5"	10' 0"
A† Profundidad de excavación	mm	114	114	119	89
	pulg	4,5"	4,5"	4,7"	3,5"
12† Longitud total	mm	8.861	8.903	8.942	9.112
	pies/pulg	29',1"	29',3"	29',5"	29' 11"
B† Altura total con el cucharón en levantamiento máximo	mm	5.943	5.984	6.033	6.505
	pies/pulg	19' 6"	19' 8"	19' 10"	21' 5"
Radio del círculo de espacio libre del cargador con el cucharón en la posición de acarreo	mm	7.513	7.524	7.539	7.675
	pies/pulg	24' 8"	24',9"	24',9"	25' 3"
Carga límite de equilibrio estático recto (con deflexión de neumáticos)	kg	16.620	16.569	16.465	15.994
	lb	36.631	36.519	36.290	35.251
Carga límite de equilibrio estático recto (sin deflexión del neumático)	kg	17.732	17.673	17.587	17.134
	lb	39.082	38.952	38.761	37.763
Carga límite de equilibrio estático, articulado (con deflexión del neumático)	kg	14.587	14.550	14.437	13.975
	lb	32.150	32.070	31.821	30.800
Carga límite de equilibrio estático articulado (sin deflexión de neumáticos)	kg	15.707	15.662	15.566	15.122
	lb	34.618	34.520	34.308	33.329
Fuerza de desprendimiento (§)	kN	171	166	161	152
	lbf	38.560	37.473	36.323	34.227
Peso en orden de trabajo*	kg	23.375	23.299	23.437	23.762
	lb	51.518	51.351	51.655	52.371

* Los valores de carga límite de equilibrio estático y peso en orden de trabajo que se muestran se basan en la configuración de la máquina con neumáticos radiales Bridgestone 26.5R25 VJT L3, depósitos de fluidos llenos, operador, contrapeso, control de amortiguación, arranque en frío, guardabarros de desplazamiento por carretera, Product Link™, ejes con apertura/bloqueo manual del diferencial (delantero y trasero), protector del tren de fuerza. dirección secundaria e insonorización.

† La ilustración se muestra con tablas de dimensiones.

*** Las especificaciones del cucharón para rocas se aplican a neumáticos radiales Bridgestone 26.5R25 VSDL L5.

(§) Mide 100 mm (4") detrás la punta de la cuchilla con el pasador de articulación del cucharón como punto de pivote, de acuerdo con la norma ISO 14397-2:2007. (Con deflexión de neumáticos) Cumple completamente con la norma ISO 14397-1:2007, secciones 1 a 6, que requiere la verificación del 2 % entre los cálculos y las pruebas.

(Sin deflexión de neumáticos) Cumple con la norma ISO 14397-1:2007, secciones 1 a 5.

Hay disponibles otros cucharones y las ofertas varían según la región. Consulte a su distribuidor Cat local para obtener más detalles.

Cargador de Ruedas 966 XE Especificaciones

Especificaciones de operación: cucharones (continuación)

Varillaje		Varillaje estándar			
Tipo de cucharón		Cucharón de piso plano con gancho Fusion			
Tipo de cuchilla		Cuchillas empernadas	Dientes y segmentos	Cuchillas empernadas	Dientes y segmentos
Capacidad: nominal	m ³	4,20	4,20	4,40	4,40
	yd ³	5,50	5,50	5,75	5,75
Capacidad: nominal a un factor de llenado del 110 %	m ³	4,60	4,60	4,80	4,80
	yd ³	6,00	6,00	6,25	6,25
Ancho	mm	3.220	3.271	3.220	3.271
	pies/pulg	10' 6"	10' 8"	10' 6"	10' 8"
16† Espacio libre de descarga en levantamiento máximo y descarga a 45°	mm	2.909	2.746	2.882	2.719
	pies/pulg	9' 6"	9' 0"	9' 5"	8' 11"
17† Alcance en levantamiento máximo y descarga a 45°	mm	1.293	1.420	1.320	1.447
	pies/pulg	4' 2"	4' 7"	4' 3"	4' 8"
Alcance con el brazo de levantamiento horizontal y el cucharón horizontal	mm	2.842	3.047	2.881	3.085
	pies/pulg	9' 3"	9' 11"	9' 5"	10' 1"
A† Profundidad de excavación	mm	114	114	114	114
	pulg	4,5"	4,5"	4,5"	4,5"
12† Longitud total	mm	8.894	9.119	8.933	9.158
	pies/pulg	29' 3"	30' 0"	29' 4"	30' 1"
B† Altura total con el cucharón en levantamiento máximo	mm	5.953	5.953	5.983	5.983
	pies/pulg	19' 7"	19' 7"	19' 8"	19' 8"
Radio del círculo de espacio libre del cargador con el cucharón en la posición de acarreo	mm	7.538	7.628	7.549	7.639
	pies/pulg	24' 9"	25' 1"	24' 10"	25' 1"
Carga límite de equilibrio estático recto (con deflexión de neumáticos)	kg	16.152	15.970	16.077	15.894
	lb	35.600	35.198	35.434	35.031
Carga límite de equilibrio estático recto (sin deflexión del neumático)	kg	17.244	17.060	17.175	16.989
	lb	38.007	37.600	37.854	37.445
Carga límite de equilibrio estático, articulado (con deflexión del neumático)	kg	14.148	13.966	14.074	13.891
	lb	31.183	30.781	31.020	30.616
Carga límite de equilibrio estático articulado (sin deflexión de neumáticos)	kg	15.248	15.064	15.180	14.995
	lb	33.608	33.201	33.457	33.048
Fuerza de desprendimiento (§)	kN	167	166	162	161
	lbf	37.690	37.331	36.614	36.256
Peso en orden de trabajo*	kg	23.653	23.790	23.707	23.845
	lb	52.130	52.433	52.249	52,553

* Los valores de carga límite de equilibrio estático y peso en orden de trabajo que se muestran se basan en la configuración de la máquina con neumáticos radiales Bridgestone 26.5R25 VJT L3, depósitos de fluidos llenos, operador, contrapeso, control de amortiguación, arranque en frío, guardabarros de desplazamiento por carretera, Product Link™, ejes con apertura/bloqueo manual del diferencial (delantero y trasero), protector del tren de fuerza, dirección secundaria e insonorización.

† La ilustración se muestra con tablas de dimensiones.

*** Las especificaciones del cucharón para rocas se aplican a neumáticos radiales Bridgestone 26.5R25 VSDL L5.

(§) Mide 100 mm (4") detrás la punta de la cuchilla con el pasador de articulación del cucharón como punto de pivote, de acuerdo con la norma ISO 14397-2:2007. (Con deflexión de neumáticos) Cumple completamente con la norma ISO 14397-1:2007, secciones 1 a 6, que requiere la verificación del 2 % entre los cálculos y las pruebas.

(Sin deflexión de neumáticos) Cumple con la norma ISO 14397-1:2007, secciones 1 a 5.

Hay disponibles otros cucharones y las ofertas varían según la región. Consulte a su distribuidor Cat local para obtener más detalles.

Especificaciones del Cargador de Ruedas 966 XE

Especificaciones de operación: cucharones (continuación)

Varillaje		Varillaje estándar			
Tipo de cucharón		Pala para rocas, con pasador		Pala para rocas, con gancho, Fusión	Pala para mineral de hierro con pasador
Tipo de cuchilla		Dientes y segmentos	Dientes y segmentos	Dientes y segmentos	Cuchillas empernadas
Capacidad: nominal	m ³	3,40	4,00	3,40	3,20
	yd ³	4,50	5,25	4,50	4,25
Capacidad: nominal a un factor de llenado del 110 %	m ³	3,70	4,40	3,70	3,50
	yd ³	4,75	5,75	4,75	4,50
Ancho	mm	3.286	3.255	3.286	3.288
	pies/pulg	10' 9"	10' 8"	10' 9"	10' 9"
16† Espacio libre de descarga en levantamiento máximo y descarga a 45°	mm	2.990	2.757	2.970	3.164
	pies/pulg	9' 9"	9' 0"	9' 8"	10' 4"
17† Alcance en levantamiento máximo y descarga a 45°	mm	1.538	1.660	1.577	1.354
	pies/pulg	5' 0"	5' 5"	5' 2"	4' 5"
Alcance con el brazo de levantamiento horizontal y el cucharón horizontal	mm	2.947	3.211	2.991	2.696
	pies/pulg	9' 8"	10' 6"	9' 9"	8' 10"
A† Profundidad de excavación	mm	83	83	75	78
	pulg	3,2"	3,2"	2,9"	3"
12† Longitud total	mm	9.021	9.269	9.057	8.744
	pies/pulg	29' 8"	30' 5"	29' 9"	28' 9"
B† Altura total con el cucharón en levantamiento máximo	mm	5.827	5.827	5.633	5.953
	pies/pulg	19' 2"	19' 2"	18' 6"	19' 7"
Radio del círculo de espacio libre del cargador con el cucharón en la posición de acarreo	mm	7.597	7.647	7.624	7.529
	pies/pulg	25' 0"	25' 2"	25' 1"	24' 9"
Carga límite de equilibrio estático recto (con deflexión de neumáticos)	kg	17.612	17.090	17.257	17.357
	lb	38.817	37.666	38.036	38.256
Carga límite de equilibrio estático recto (sin deflexión del neumático)	kg	18.789	18.250	18.441	18.539
	lb	41.412	40.224	40.645	40.861
Carga límite de equilibrio estático, articulado (con deflexión del neumático)	kg	15.464	14.979	15.115	15.201
	lb	34.084	33.014	33.314	33.503
Carga límite de equilibrio estático articulado (sin deflexión de neumáticos)	kg	16.650	16.148	16.306	16.391
	lb	36.696	35,591	35.940	36,125
Fuerza de desprendimiento (§)	kN	184	151	179	182
	lbf	41.538	34.117	40.256	41.055
Peso en orden de trabajo*	kg	24.488	24.635	24.857	24.872
	lb	53.971	54.295	54.784	54.817

* Los valores de carga límite de equilibrio estático y peso en orden de trabajo que se muestran se basan en la configuración de la máquina con neumáticos radiales Bridgestone 26.5R25 VJT L3, depósitos de fluidos llenos, operador, contrapeso, control de amortiguación, arranque en frío, guardabarros de desplazamiento por carretera, Product Link™, ejes con apertura/bloqueo manual del diferencial (delantero y trasero), protector del tren de fuerza. dirección secundaria e insonorización.

† La ilustración se muestra con tablas de dimensiones.

*** Las especificaciones del cucharón para rocas se aplican a neumáticos radiales Bridgestone 26.5R25 VSDL L5.

(§) Mide 100 mm (4") detrás la punta de la cuchilla con el pasador de articulación del cucharón como punto de pivote, de acuerdo con la norma ISO 14397-2:2007.

(Con deflexión de neumáticos) Cumple completamente con la norma ISO 14397-1:2007, secciones 1 a 6, que requiere la verificación del 2 % entre los cálculos y las pruebas.

(Sin deflexión de neumáticos) Cumple con la norma ISO 14397-1:2007, secciones 1 a 5.

Hay disponibles otros cucharones y las ofertas varían según la región. Consulte a su distribuidor Cat local para obtener más detalles.

Cargador de Ruedas 966 XE Especificaciones

Especificaciones de operación: cucharones (continuación)

Varillaje		Varillaje estándar	
Tipo de cucharón		Descarga lateral, con pasador	Descarga lateral, con gancho, fusión
Tipo de cuchilla		Cuchillas empernadas	Cuchillas empernadas
Capacidad: nominal	m ³	3,60	3,60
	yd ³	4,75	4,75
Capacidad: nominal a un factor de llenado del 110 %	m ³	4,00	4,00
	yd ³	5,25	5,25
Ancho	mm	3.677	3.677
	pies/pulg	12' 0"	12' 0"
16† Espacio libre de descarga en levantamiento máximo y descarga a 45°	mm	2.899	2.852
	pies/pulg	9' 6"	9' 4"
17† Alcance en levantamiento máximo y descarga a 45°	mm	1.294	1.370
	pies/pulg	4' 2"	4' 5"
Alcance con el brazo de levantamiento horizontal y el cucharón horizontal	mm	2.850	2.937
	pies/pulg	9' 4"	9' 7"
A† Profundidad de excavación	mm	120	100
	pulg	4,7"	3,9"
12† Longitud total	mm	8.908	8.977
	pies/pulg	29' 3"	29' 6"
B† Altura total con el cucharón en levantamiento máximo	mm	5.786	5.855
	pies/pulg	19' 0"	19' 3"
Radio del círculo de espacio libre del cargador con el cucharón en la posición de acarreo	mm	7.722	7.832
	pies/pulg	25' 4"	25' 9"
Carga límite de equilibrio estático recto (con deflexión de neumáticos)	kg	15.656	13.905
	lb	34.507	30.648
Carga límite de equilibrio estático recto (sin deflexión del neumático)	kg	16.713	14.780
	lb	36.837	32.576
Carga límite de equilibrio estático, articulado (con deflexión del neumático)	kg	13.708	12.118
	lb	30.212	26.708
Carga límite de equilibrio estático articulado (sin deflexión de neumáticos)	kg	14.775	13.006
	lb	32.564	28.666
Fuerza de desprendimiento (§)	kN	165	155
	lbf	37.103	34.916
Peso en orden de trabajo*	kg	23.635	24.172
	lb	52.091	53.274

* Los valores de carga límite de equilibrio estático y peso en orden de trabajo que se muestran se basan en la configuración de la máquina con neumáticos radiales Bridgestone 26.5R25 VJT L3, depósitos de fluidos llenos, operador, contrapeso, control de amortiguación, arranque en frío, guardabarros de desplazamiento por carretera, Product Link™, ejes con apertura/bloqueo manual del diferencial (delantero y trasero), protector del tren de fuerza, dirección secundaria e insonorización.

† La ilustración se muestra con tablas de dimensiones.

*** Las especificaciones del cucharón para rocas se aplican a neumáticos radiales Bridgestone 26.5R25 VSDL L5.

(§) Mide 100 mm (4") detrás la punta de la cuchilla con el pasador de articulación del cucharón como punto de pivote, de acuerdo con la norma ISO 14397-2:2007. (Con deflexión de neumáticos) Cumple completamente con la norma ISO 14397-1:2007, secciones 1 a 6, que requiere la verificación del 2 % entre los cálculos y las pruebas.

(Sin deflexión de neumáticos) Cumple con la norma ISO 14397-1:2007, secciones 1 a 5.

Hay disponibles otros cucharones y las ofertas varían según la región. Consulte a su distribuidor Cat local para obtener más detalles.

Especificaciones del Cargador de Ruedas 966 XE

Especificaciones de operación: cucharones (continuación)

Varillaje		Varillaje estándar					
		Descarga alta, con pasador			Descarga alta, con gancho, fusión		
Tipo de cucharón		Cuchillas empernadas	Cuchillas empernadas	Cuchillas empernadas	Cuchillas empernadas	Cuchillas empernadas	Cuchillas empernadas
Tipo de cuchilla							
Capacidad: nominal	m ³	7,60	9,20	11,10	7,60	9,20	11,10
	yd ³	10,00	12,00	14,50	10,00	12,00	14,50
Capacidad: nominal a un factor de llenado del 110 %	m ³	8,40	10,10	12,20	8,40	10,10	12,20
	yd ³	11,00	13,25	16,00	11,00	13,25	16,00
Ancho	mm	3.350	3.656	3.656	3.350	3.656	3.656
	pies/pulg	10' 11"	11' 11"	11' 11"	10' 11"	11' 11"	11' 11"
16† Espacio libre de descarga a máxima altura y descarga alta completamente desplegada (43°)	mm	4.898	4.843	4.669	4.916	4.953	4.686
	pies/pulg	16' 1"	15' 9"	15' 3"	16' 1"	16' 3"	15' 4"
17† Alcance a máxima altura y descarga alta completamente desplegada (43°)	mm	1.665	1.723	1.907	1.676	1.778	1.916
	pies/pulg	5' 5"	5' 7"	6' 3"	5' 5"	5' 8"	6' 3"
Alcance con el brazo de levantamiento horizontal y el cucharón horizontal	mm	3.525	3.605	3.825	3.545	3.625	3.845
	pies/pulg	11' 6"	11' 9"	12' 6"	11' 7"	11' 10"	12' 7"
A† Profundidad de excavación	mm	84	84	84	84	84	84
	pulg	3,3"	3,3"	3,3"	3,3"	3,3"	3,3"
12† Longitud total	mm	9577	9.657	9.877	9.597	9.677	9.897
	pies/pulg	31' 6"	31' 9"	32' 5"	31' 6"	31' 9"	32' 6"
B† Altura total a máxima altura y descarga alta completamente desplegada (43°)	mm	7.263	7.323	7.512	7.281	7.341	7.529
	pies/pulg	23' 8"	24' 0"	24' 6"	23' 9"	24' 1"	24' 7"
Radio del círculo de espacio libre del cargador con el cucharón en la posición de acarreo	mm	7.795	7.956	8.023	7.802	7.963	8.032
	pies/pulg	25' 7"	26' 2"	26' 4"	25' 8"	26' 2"	26' 5"
Carga límite de equilibrio estático recto (con deflexión de neumáticos)	kg	14.725	14.455	14.112	14.279	14.008	13.670
	lb	32.454	31.859	31.103	31.471	30.874	30.128
Carga límite de equilibrio estático recto (sin deflexión del neumático)	kg	15.885	15.623	15.302	15.430	15.167	14.850
	lb	35.010	34.433	33.725	34.009	33.428	32.729
Carga límite de equilibrio estático, articulado (con deflexión del neumático)	kg	12.780	12.513	12.180	12.341	12.074	11.746
	lb	28.167	27.579	26.846	27.201	26.612	25.889
Carga límite de equilibrio estático articulado (sin deflexión de neumáticos)	kg	13.947	13.688	13.377	13.501	13.240	12.933
	lb	30.740	30.170	29.485	29.756	29.182	28.505
Fuerza de desprendimiento (§)	kN	111	106	94	110	104	92
	lbf	25,125	23.825	21.126	24.821	23.539	20.884
Peso en orden de trabajo*	kg	24.300	24.516	24.723	24.779	24.995	25.202
	lb	53.557	54.033	54.489	54.612	55.089	55.545

* Los valores de carga límite de equilibrio estático y peso en orden de trabajo que se muestran se basan en la configuración de la máquina con neumáticos radiales Bridgestone 26.5R25 VJT L3, depósitos de fluidos llenos, operador, contrapeso, control de amortiguación, arranque en frío, guardabarros de desplazamiento por carretera, Product Link™, ejes con apertura/bloqueo manual del diferencial (delantero y trasero), protector del tren de fuerza, dirección secundaria e insonorización.

† La ilustración se muestra con tablas de dimensiones.

***Las especificaciones del cucharón para rocas se aplican a neumáticos radiales Bridgestone 26.5R25 VSDL L5.

(§) Mide 100 mm (4") detrás la punta de la cuchilla con el pasador de articulación del cucharón como punto de pivote, de acuerdo con la norma ISO 14397-2:2007.

(Con deflexión de neumáticos) Cumple completamente con la norma ISO 14397-1:2007, secciones 1 a 6, que requiere la verificación del 2 % entre los cálculos y las pruebas.

(Sin deflexión de neumáticos) Cumple con la norma ISO 14397-1:2007, secciones 1 a 5.

Hay disponibles otros cucharones y las ofertas varían según la región. Consulte a su distribuidor Cat local para obtener más detalles.

Cargador de Ruedas 966 XE Especificaciones

Especificaciones de operación: cucharones (continuación)

Varillaje		Varillaje de levantamiento alto			
Tipo de cucharón		De uso general con pasador			
Tipo de cuchilla		Cuchillas empernadas	Dientes y segmentos	Cuchillas empernadas	Dientes y segmentos
Capacidad: nominal	m ³	3,80	3,80	4,00	4,00
	yd ³	5,00	5,00	5,25	5,25
Capacidad: nominal a un factor de llenado del 110 %	m ³	4,20	4,20	4,40	4,40
	yd ³	5,50	5,50	5,75	5,75
Ancho	mm	3.220	3.301	3.220	3.301
	pies/pulg	10' 6"	10' 9"	10' 6"	10' 9"
16† Espacio libre de descarga en levantamiento máximo y descarga a 45°	mm	3.635	3.459	3.626	3.450
	pies/pulg	11' 11"	11' 4"	11' 10"	11' 3"
17† Alcance en levantamiento máximo y descarga a 45°	mm	1.265	1.397	1.272	1.403
	pies/pulg	4' 1"	4' 7"	4' 2"	4' 7"
Alcance con el brazo de levantamiento horizontal y el cucharón horizontal	mm	3.105	3.320	3.117	3.330
	pies/pulg	10' 2"	10' 10"	10' 2"	10' 11"
A† Profundidad de excavación	mm	89	89	89	89
	pulg	3,5"	3,5"	3,5"	3,5"
12† Longitud total	mm	9.422	9.669	9.434	9.679
	pies/pulg	30' 11"	31' 9"	31' 0"	31' 10"
B† Altura total con el cucharón en levantamiento máximo	mm	6.345	6.345	6.456	6.456
	pies/pulg	20' 10"	20' 10"	21' 3"	21' 3"
Radio del círculo de espacio libre del cargador con el cucharón en la posición de acarreo	mm	7.717	7.837	7.721	7.840
	pies/pulg	25' 4"	25' 9"	25' 4"	25' 9"
Carga límite de equilibrio estático recto (con deflexión de neumáticos)	kg	17.143	16.859	17.126	16.899
	lb	37.784	37.159	37.747	37.247
Carga límite de equilibrio estático recto (sin deflexión del neumático)	kg	18.183	17.883	18.175	17.944
	lb	40.077	39.415	40.059	39.550
Carga límite de equilibrio estático, articulado (con deflexión del neumático)	kg	14.919	14.643	14.898	14.671
	lb	32.883	32.273	32.837	32.335
Carga límite de equilibrio estático articulado (sin deflexión de neumáticos)	kg	15.984	15.691	15.971	15.740
	lb	35.229	34.584	35.202	34.692
Fuerza de desprendimiento (§)	kN	172	168	170	166
	lbf	38.838	37.910	38.411	37.495
Peso en orden de trabajo*	kg	24.741	24.915	24.793	24.964
	lb	54.528	54.911	54.643	55.019

* Los valores de carga límite de equilibrio estático y peso en orden de trabajo que se muestran se basan en la configuración de la máquina con neumáticos radiales Bridgestone 26.5R25 VJT L3, depósitos de fluidos llenos, operador, contrapeso, control de amortiguación, arranque en frío, guardabarros de desplazamiento por carretera, Product Link™, ejes con apertura/bloqueo manual del diferencial (delantero y trasero), protector del tren de fuerza, dirección secundaria e insonorización.

† La ilustración se muestra con tablas de dimensiones.

*** Las especificaciones del cucharón para rocas se aplican a neumáticos radiales Bridgestone 26.5R25 VSDL L5.

(§) Mide 100 mm (4") detrás la punta de la cuchilla con el pasador de articulación del cucharón como punto de pivote, de acuerdo con la norma ISO 14397-2:2007. (Con deflexión de neumáticos) Cumple completamente con la norma ISO 14397-1:2007, secciones 1 a 6, que requiere la verificación del 2 % entre los cálculos y las pruebas.

(Sin deflexión de neumáticos) Cumple con la norma ISO 14397-1:2007, secciones 1 a 5.

Hay disponibles otros cucharones y las ofertas varían según la región. Consulte a su distribuidor Cat local para obtener más detalles.

Especificaciones del Cargador de Ruedas 966 XE

Especificaciones de operación: cucharones (continuación)

Varillaje		Varillaje de levantamiento alto			
Tipo de cucharón		De uso general con pasador			
Tipo de cuchilla		Cuchillas empernadas	Dientes y segmentos	Cuchillas empernadas	Dientes y segmentos
Capacidad: nominal	m ³	4,20	4,20	4,60	4,60
	yd ³	5,50	5,50	6,00	6,00
Capacidad: nominal a un factor de llenado del 110 %	m ³	4,60	4,60	5,10	5,10
	yd ³	6,00	6,00	6,75	6,75
Ancho	mm	3.220	3.301	3.264	3.300
	pies/pulg	10' 6"	10' 9"	10' 8"	10' 9"
16† Espacio libre de descarga en levantamiento máximo y descarga a 45°	mm	3.559	3.390	3.545	3.387
	pies/pulg	11' 8"	11' 1"	11' 7"	11' 1"
17† Alcance en levantamiento máximo y descarga a 45°	mm	1.325	1.462	1.337	1.472
	pies/pulg	4' 4"	4' 9"	4' 4"	4' 9"
Alcance con el brazo de levantamiento horizontal y el cucharón horizontal	mm	3.204	3.419	3.222	3.428
	pies/pulg	10' 6"	11' 2"	10' 6"	11' 2"
A† Profundidad de excavación	mm	89	89	89	89
	pulg	3,5"	3,5"	3,5"	3,5"
12† Longitud total	mm	9.521	9.760	9.539	9.766
	pies/pulg	31' 3"	32' 1"	31' 4"	32' 1"
B† Altura total con el cucharón en levantamiento máximo	mm	6.456	6.456	6.579	6.579
	pies/pulg	21' 3"	21' 3"	21' 8"	21' 8"
Radio del círculo de espacio libre del cargador con el cucharón en la posición de acarreo	mm	7.747	7.862	7.772	7.863
	pies/pulg	25' 5"	25' 10"	25' 6"	25' 10"
Carga límite de equilibrio estático recto (con deflexión de neumáticos)	kg	16.953	16.757	16.947	16.663
	lb	37.364	36.933	37.352	36.726
Carga límite de equilibrio estático recto (sin deflexión del neumático)	kg	17.998	17.799	18.017	17.729
	lb	39.668	39.230	39.711	39.075
Carga límite de equilibrio estático, articulado (con deflexión del neumático)	kg	14.737	14.541	14.719	14.435
	lb	32.480	32.048	32.442	31.816
Carga límite de equilibrio estático articulado (sin deflexión de neumáticos)	kg	15.807	15.607	15.813	15.525
	lb	34.838	34.400	34.852	34.217
Fuerza de desprendimiento (§)	kN	159	156	156	152
	lbf	35.899	35.188	35.240	34.357
Peso en orden de trabajo*	kg	24.849	24.994	24.932	25.104
	lb	54.766	55.085	54.949	55.328

* Los valores de carga límite de equilibrio estático y peso en orden de trabajo que se muestran se basan en la configuración de la máquina con neumáticos radiales Bridgestone 26.5R25 VJT L3, depósitos de fluidos llenos, operador, contrapeso, control de amortiguación, arranque en frío, guardabarros de desplazamiento por carretera, Product Link™, ejes con apertura/bloqueo manual del diferencial (delantero y trasero), protector del tren de fuerza, dirección secundaria e insonorización.

† La ilustración se muestra con tablas de dimensiones.

*** Las especificaciones del cucharón para rocas se aplican a neumáticos radiales Bridgestone 26.5R25 VSDL L5.

(§) Mide 100 mm (4") detrás la punta de la cuchilla con el pasador de articulación del cucharón como punto de pivote, de acuerdo con la norma ISO 14397-2:2007.

(Con deflexión de neumáticos) Cumple completamente con la norma ISO 14397-1:2007, secciones 1 a 6, que requiere la verificación del 2 % entre los cálculos y las pruebas.

(Sin deflexión de neumáticos) Cumple con la norma ISO 14397-1:2007, secciones 1 a 5.

Hay disponibles otros cucharones y las ofertas varían según la región. Consulte a su distribuidor Cat local para obtener más detalles.

Cargador de Ruedas 966 XE Especificaciones

Especificaciones de operación: cucharones (continuación)

Varillaje		Varillaje de levantamiento alto			
Tipo de cucharón		De uso general, con gancho, Fusion			
Tipo de cuchilla		Cuchillas empernadas	Dientes y segmentos	Cuchillas empernadas	Dientes y segmentos
Capacidad: nominal	m ³	3,80	3,80	4,00	4,00
	yd ³	5,00	5,00	5,25	5,25
Capacidad: nominal a un factor de llenado del 110 %	m ³	4,20	4,20	4,40	4,40
	yd ³	5,50	5,50	5,75	5,75
Ancho	mm	3.220	3.271	3.201	3.201
	pies/pulg	10' 6"	10' 8"	10' 6"	10' 6"
16† Espacio libre de descarga en levantamiento máximo y descarga a 45°	mm	3.606	3.454	3.594	3.439
	pies/pulg	11' 10"	11' 4"	11' 9"	11' 3"
17† Alcance en levantamiento máximo y descarga a 45°	mm	1.299	1.439	1.302	1.444
	pies/pulg	4' 3"	4' 8"	4' 3"	4' 8"
Alcance con el brazo de levantamiento horizontal y el cucharón horizontal	mm	3.149	3.354	3.161	3.369
	pies/pulg	10' 4"	11' 0"	10' 4"	11' 0"
A† Profundidad de excavación	mm	89	89	59	59
	pulg	3,5"	3,5"	2,3"	2,3"
12† Longitud total	mm	9.467	9.688	9.481	9.706
	pies/pulg	31' 1"	31' 10"	31' 2"	31' 11"
B† Altura total con el cucharón en levantamiento máximo	mm	6.371	6.371	6.488	6.488
	pies/pulg	20' 11"	20' 11"	21' 4"	21' 4"
Radio del círculo de espacio libre del cargador con el cucharón en la posición de acarreo	mm	7.746	7.845	7.743	7.820
	pies/pulg	25' 5"	25' 9"	25' 5"	25' 8"
Carga límite de equilibrio estático recto (con deflexión de neumáticos)	kg	16.588	16.413	16.552	16.346
	lb	36.561	36.176	36.481	36.026
Carga límite de equilibrio estático recto (sin deflexión del neumático)	kg	17.609	17.432	17.586	17.377
	lb	38.812	38.422	38.761	38.300
Carga límite de equilibrio estático, articulado (con deflexión del neumático)	kg	14.388	14.213	14.350	14.143
	lb	31.712	31.326	31.628	31.173
Carga límite de equilibrio estático articulado (sin deflexión de neumáticos)	kg	15.434	15.257	15.409	15.200
	lb	34.017	33.627	33.962	33.500
Fuerza de desprendimiento (§)	kN	166	164	174	171
	lbf	37.426	36.887	39.256	38.619
Peso en orden de trabajo*	kg	25.156	25.294	25.203	25.365
	lb	55.443	55.746	55.548	55.905

* Los valores de carga límite de equilibrio estático y peso en orden de trabajo que se muestran se basan en la configuración de la máquina con neumáticos radiales Bridgestone 26.5R25 VJT L3, depósitos de fluidos llenos, operador, contrapeso, control de amortiguación, arranque en frío, guardabarros de desplazamiento por carretera, Product Link™, ejes con apertura/bloqueo manual del diferencial (delantero y trasero), protector del tren de fuerza, dirección secundaria e insonorización.

† La ilustración se muestra con tablas de dimensiones.

*** Las especificaciones del cucharón para rocas se aplican a neumáticos radiales Bridgestone 26.5R25 VSDL L5.

(§) Mide 100 mm (4") detrás la punta de la cuchilla con el pasador de articulación del cucharón como punto de pivote, de acuerdo con la norma ISO 14397-2:2007. (Con deflexión de neumáticos) Cumple completamente con la norma ISO 14397-1:2007, secciones 1 a 6, que requiere la verificación del 2 % entre los cálculos y las pruebas.

(Sin deflexión de neumáticos) Cumple con la norma ISO 14397-1:2007, secciones 1 a 5.

Hay disponibles otros cucharones y las ofertas varían según la región. Consulte a su distribuidor Cat local para obtener más detalles.

Especificaciones del Cargador de Ruedas 966 XE

Especificaciones de operación: cucharones (continuación)

Varillaje		Varillaje de levantamiento alto			
Tipo de cucharón		De uso general, con gancho, Fusion			
Tipo de cuchilla		Cuchillas empernadas	Dientes y segmentos	Cuchillas empernadas	Dientes y segmentos
Capacidad: nominal	m ³	4,20	4,20	4,60	4,60
	yd ³	5,50	5,50	6,00	6,00
Capacidad: nominal a un factor de llenado del 110 %	m ³	4,60	4,60	5,10	5,10
	yd ³	6,00	6,00	6,75	6,75
Ancho	mm	3.220	3.271	3.220	3.271
	pies/pulg	10' 6"	10' 8"	10' 6"	10' 8"
16 † Espacio libre de descarga en levantamiento máximo y descarga a 45°	mm	3.528	3.374	3.515	3.361
	pies/pulg	11' 6"	11' 0"	11' 6"	11' 0"
17 † Alcance en levantamiento máximo y descarga a 45°	mm	1.371	1.508	1.373	1.511
	pies/pulg	4' 5"	4' 11"	4' 6"	4' 11"
Alcance con el brazo de levantamiento horizontal y el cucharón horizontal	mm	3.259	3.464	3.269	3.474
	pies/pulg	10' 8"	11' 4"	10' 8"	11' 4"
A † Profundidad de excavación	mm	81	81	88	88
	pulg	3,2"	3,2"	3,4"	3,4"
12 † Longitud total	mm	9.571	9.792	9.586	9.807
	pies/pulg	31' 5"	32' 2"	31' 6"	32' 3"
B † Altura total con el cucharón en levantamiento máximo	mm	6.528	6.528	6.606	6.606
	pies/pulg	21' 5"	21' 5"	21' 9"	21' 9"
Radio del círculo de espacio libre del cargador con el cucharón en la posición de acarreo	mm	7.778	7.877	7.784	7.883
	pies/pulg	25' 7"	25' 11"	25' 7"	25' 11"
Carga límite de equilibrio estático recto (con deflexión de neumáticos)	kg	16.368	16.192	16.472	16.294
	lb	36.075	35.689	36.306	35.913
Carga límite de equilibrio estático recto (sin deflexión del neumático)	kg	17.395	17.217	17.535	17.354
	lb	38.339	37.947	38.647	38.249
Carga límite de equilibrio estático, articulado (con deflexión del neumático)	kg	14.184	14.008	14.260	14.081
	lb	31.261	30.874	31.429	31.036
Carga límite de equilibrio estático articulado (sin deflexión de neumáticos)	kg	15.235	15.057	15.346	15.165
	lb	33.579	33.187	33.822	33.424
Fuerza de desprendimiento (§)	kN	153	151	151	149
	lbf	34.463	33.942	34.066	33.546
Peso en orden de trabajo*	kg	25.219	25.357	25.333	25.471
	lb	55.582	55.886	55.834	56.138

* Los valores de carga límite de equilibrio estático y peso en orden de trabajo que se muestran se basan en la configuración de la máquina con neumáticos radiales Bridgestone 26.5R25 VJT L3, depósitos de fluidos llenos, operador, contrapeso, control de amortiguación, arranque en frío, guardabarros de desplazamiento por carretera, Product Link™, ejes con apertura/bloqueo manual del diferencial (delantero y trasero), protector del tren de fuerza, dirección secundaria e insonorización.

† La ilustración se muestra con tablas de dimensiones.

*** Las especificaciones del cucharón para rocas se aplican a neumáticos radiales Bridgestone 26.5R25 VSDL L5.

(§) Mide 100 mm (4") detrás la punta de la cuchilla con el pasador de articulación del cucharón como punto de pivote, de acuerdo con la norma ISO 14397-2:2007.

(Con deflexión de neumáticos) Cumple completamente con la norma ISO 14397-1:2007, secciones 1 a 6, que requiere la verificación del 2 % entre los cálculos y las pruebas.

(Sin deflexión de neumáticos) Cumple con la norma ISO 14397-1:2007, secciones 1 a 5.

Hay disponibles otros cucharones y las ofertas varían según la región. Consulte a su distribuidor Cat local para obtener más detalles.

Cargador de Ruedas 966 XE Especificaciones

Especificaciones de operación: cucharones (continuación)

Varillaje		Varillaje de levantamiento alto			
Tipo de cucharón		Cucharón de piso plano con pasador			
Tipo de cuchilla		Cuchillas empnadas	Dientes y segmentos	Cuchillas empnadas	Dientes y segmentos
Capacidad: nominal	m ³	4,20	4,20	4,40	4,40
	yd ³	5,50	5,50	5,75	5,75
Capacidad: nominal a un factor de llenado del 110 %	m ³	4,60	4,60	4,80	4,80
	yd ³	6,00	6,00	6,25	6,25
Ancho	mm	3.220	3.271	3.220	3.271
	pies/pulg	10' 6"	10' 8"	10' 6"	10' 8"
16† Espacio libre de descarga en levantamiento máximo y descarga a 45°	mm	3.518	3.355	3.489	3.327
	pies/pulg	11' 6"	11' 0"	11' 5"	10' 10"
17† Alcance en levantamiento máximo y descarga a 45°	mm	1.218	1.345	1.246	1.373
	pies/pulg	3' 11"	4' 4"	4' 1"	4' 6"
Alcance con el brazo de levantamiento horizontal y el cucharón horizontal	mm	3.175	3.380	3.215	3.420
	pies/pulg	10' 5"	11' 1"	10' 6"	11' 2"
A† Profundidad de excavación	mm	89	89	89	89
	pulg	3,5"	3,5"	3,5"	3,5"
12† Longitud total	mm	9.492	9.714	9.532	9.754
	pies/pulg	31' 2"	31' 11"	31' 4"	32' 0"
B† Altura total con el cucharón en levantamiento máximo	mm	6.469	6.469	6.500	6.500
	pies/pulg	21' 3"	21' 3"	21' 4"	21' 4"
Radio del círculo de espacio libre del cargador con el cucharón en la posición de acarreo	mm	7.737	7.831	7.749	7.843
	pies/pulg	25' 5"	25' 9"	25' 6"	25' 9"
Carga límite de equilibrio estático recto (con deflexión de neumáticos)	kg	16.878	16.703	16.810	16.634
	lb	37.200	36.813	37.050	36.662
Carga límite de equilibrio estático recto (sin deflexión del neumático)	kg	17.906	17.728	17.845	17.666
	lb	39.465	39.074	39.331	38.937
Carga límite de equilibrio estático, articulado (con deflexión del neumático)	kg	14.676	14.500	14.609	14.432
	lb	32.346	31.959	32.198	31.809
Carga límite de equilibrio estático articulado (sin deflexión de neumáticos)	kg	15.729	15.551	15.668	15.489
	lb	34.666	34.275	34.533	34.139
Fuerza de desprendimiento (§)	kN	163	160	158	155
	lbf	36.686	36.151	35.557	35.028
Peso en orden de trabajo*	kg	24.846	24.984	24.899	25.037
	lb	54.760	55.064	54.877	55.181

* Los valores de carga límite de equilibrio estático y peso en orden de trabajo que se muestran se basan en la configuración de la máquina con neumáticos radiales Bridgestone 26.5R25 VJT L3, depósitos de fluidos llenos, operador, contrapeso, control de amortiguación, arranque en frío, guardabarros de desplazamiento por carretera, Product Link™, ejes con apertura/bloqueo manual del diferencial (delantero y trasero), protector del tren de fuerza, dirección secundaria e insonorización.

† La ilustración se muestra con tablas de dimensiones.

*** Las especificaciones del cucharón para rocas se aplican a neumáticos radiales Bridgestone 26.5R25 VSDL L5.

(§) Mide 100 mm (4") detrás la punta de la cuchilla con el pasador de articulación del cucharón como punto de pivote, de acuerdo con la norma ISO 14397-2:2007. (Con deflexión de neumáticos) Cumple completamente con la norma ISO 14397-1:2007, secciones 1 a 6, que requiere la verificación del 2 % entre los cálculos y las pruebas.

(Sin deflexión de neumáticos) Cumple con la norma ISO 14397-1:2007, secciones 1 a 5.

Hay disponibles otros cucharones y las ofertas varían según la región. Consulte a su distribuidor Cat local para obtener más detalles.

Especificaciones del Cargador de Ruedas 966 XE

Especificaciones de operación: cucharones (continuación)

Varillaje		Varillaje de levantamiento alto			
Tipo de cucharón		Cucharón de piso plano con pasador			
Tipo de cuchilla		Cuchillas empernadas	Dientes y segmentos	Cuchillas empernadas	Dientes y segmentos
Capacidad: nominal	m ³	4,60	4,60	4,80	4,80
	yd ³	6,00	6,00	6,25	6,25
Capacidad: nominal a un factor de llenado del 110 %	m ³	5,10	5,10	5,30	5,30
	yd ³	6,75	6,75	7,00	7,00
Ancho	mm	3.220	3.271	3.220	3.271
	pies/pulg	10' 6"	10' 8"	10' 6"	10' 8"
16† Espacio libre de descarga en levantamiento máximo y descarga a 45°	mm	3.461	3.298	3.433	3.270
	pies/pulg	11' 4"	10' 9"	11' 3"	10' 8"
17† Alcance en levantamiento máximo y descarga a 45°	mm	1.274	1.401	1.303	1.430
	pies/pulg	4' 2"	4' 7"	4' 3"	4' 8"
Alcance con el brazo de levantamiento horizontal y el cucharón horizontal	mm	3.255	3.460	3.295	3.500
	pies/pulg	10' 8"	11' 4"	10' 9"	11' 5"
A† Profundidad de excavación	mm	89	89	89	89
	pulg	3,5"	3,5"	3,5"	3,5"
12† Longitud total	mm	9.572	9.794	9.612	9.834
	pies/pulg	31' 5"	32' 2"	31' 7"	32' 4"
B† Altura total con el cucharón en levantamiento máximo	mm	6.550	6.550	6.591	6.591
	pies/pulg	21' 6"	21' 6"	21' 8"	21' 8"
Radio del círculo de espacio libre del cargador con el cucharón en la posición de acarreo	mm	7.761	7.856	7.773	7.868
	pies/pulg	25' 6"	25' 10"	25' 6"	25' 10"
Carga límite de equilibrio estático recto (con deflexión de neumáticos)	kg	16.760	16.583	16.699	16.521
	lb	36.940	36.550	36.806	36.414
Carga límite de equilibrio estático recto (sin deflexión del neumático)	kg	17.802	17.623	17.748	17.568
	lb	39.236	38.841	39.118	38.720
Carga límite de equilibrio estático, articulado (con deflexión del neumático)	kg	14.559	14.382	14.499	14.321
	lb	32.089	31.698	31.956	31.564
Carga límite de equilibrio estático articulado (sin deflexión de neumáticos)	kg	15.626	15.446	15.572	15.392
	lb	34.439	34.044	34.322	33.924
Fuerza de desprendimiento (§)	kN	153	151	149	146
	lbf	34.502	33.979	33.489	32.973
Peso en orden de trabajo*	kg	24.934	25.072	24.980	25.118
	lb	54.954	55.258	55.055	55.359

* Los valores de carga límite de equilibrio estático y peso en orden de trabajo que se muestran se basan en la configuración de la máquina con neumáticos radiales Bridgestone 26.5R25 VJT L3, depósitos de fluidos llenos, operador, contrapeso, control de amortiguación, arranque en frío, guardabarros de desplazamiento por carretera, Product Link™, ejes con apertura/bloqueo manual del diferencial (delantero y trasero), protector del tren de fuerza, dirección secundaria e insonorización.

† La ilustración se muestra con tablas de dimensiones.

*** Las especificaciones del cucharón para rocas se aplican a neumáticos radiales Bridgestone 26.5R25 VSDL L5.

(§) Mide 100 mm (4") detrás la punta de la cuchilla con el pasador de articulación del cucharón como punto de pivote, de acuerdo con la norma ISO 14397-2:2007.

(Con deflexión de neumáticos) Cumple completamente con la norma ISO 14397-1:2007, secciones 1 a 6, que requiere la verificación del 2 % entre los cálculos y las pruebas.

(Sin deflexión de neumáticos) Cumple con la norma ISO 14397-1:2007, secciones 1 a 5.

Hay disponibles otros cucharones y las ofertas varían según la región. Consulte a su distribuidor Cat local para obtener más detalles.

Cargador de Ruedas 966 XE Especificaciones

Especificaciones de operación: cucharones (continuación)

Varillaje		Varillaje de levantamiento alto			
Tipo de cucharón		Cucharón de piso plano con pasador, para abrasión			Cucharón de piso plano, con pasador, para material liviano
Tipo de cuchilla		Cuchillas empernadas	Cuchillas empernadas	Cuchillas empernadas	Cuchillas empernadas
Capacidad: nominal	m ³	4,40	4,60	4,80	6,00
	yd ³	5,75	6,00	6,25	7,75
Capacidad: nominal a un factor de llenado del 110 %	m ³	4,80	5,10	5,30	6,60
	yd ³	6,25	6,75	7,00	8,75
Ancho	mm	3.220	3.220	3.230	3.405
	pies/pulg	10' 6"	10' 6"	10' 7"	11' 2"
16† Espacio libre de descarga en levantamiento máximo y descarga a 45°	mm	3.491	3.461	3.433	3.311
	pies/pulg	11' 5"	11' 4"	11' 3"	10' 10"
17† Alcance en levantamiento máximo y descarga a 45°	mm	1.245	1.274	1.296	1.403
	pies/pulg	4' 1"	4' 2"	4' 3"	4' 7"
Alcance con el brazo de levantamiento horizontal y el cucharón horizontal	mm	3.213	3.255	3.290	3.452
	pies/pulg	10' 6"	10' 8"	10' 9"	11' 3"
A† Profundidad de excavación	mm	89	89	94	64
	pulg	3,5"	3,5"	3,7"	2,5"
12† Longitud total	mm	9.530	9.572	9.610	9.779
	pies/pulg	31' 4"	31' 5"	31' 7"	32' 1"
B† Altura total con el cucharón en levantamiento máximo	mm	6.501	6.550	6.591	7.063
	pies/pulg	21' 4"	21' 6"	21' 8"	23' 3"
Radio del círculo de espacio libre del cargador con el cucharón en la posición de acarreo	mm	7.748	7.761	7.778	7.919
	pies/pulg	25' 6"	25' 6"	25' 7"	26' 0"
Carga límite de equilibrio estático recto (con deflexión de neumáticos)	kg	16.691	16.612	16.566	16.147
	lb	36.787	36.613	36.512	35.590
Carga límite de equilibrio estático recto (sin deflexión del neumático)	kg	17.725	17.652	17.612	17.217
	lb	39.066	38.905	38.818	37.948
Carga límite de equilibrio estático, articulado (con deflexión del neumático)	kg	14.488	14.411	14.366	13.951
	lb	31.931	31.762	31.662	30.748
Carga límite de equilibrio estático articulado (sin deflexión de neumáticos)	kg	15.547	15.475	15.437	15.045
	lb	34.266	34.108	34.023	33.159
Fuerza de desprendimiento (§)	kN	157	152	148	139
	lbf	35.479	34.361	33.366	31.322
Peso en orden de trabajo*	kg	25.028	25.080	25.090	25.415
	lb	55.160	55.275	55.297	56.013

* Los valores de carga límite de equilibrio estático y peso en orden de trabajo que se muestran se basan en la configuración de la máquina con neumáticos radiales Bridgestone 26.5R25 VJT L3, depósitos de fluidos llenos, operador, contrapeso, control de amortiguación, arranque en frío, guardabarros de desplazamiento por carretera, Product Link™, ejes con apertura/bloqueo manual del diferencial (delantero y trasero), protector del tren de fuerza. dirección secundaria e insonorización.

† La ilustración se muestra con tablas de dimensiones.

***Las especificaciones del cucharón para rocas se aplican a neumáticos radiales Bridgestone 26.5R25 VSDL L5.

(§) Mide 100 mm (4") detrás de la punta de la cuchilla con el pasador de articulación del cucharón como punto de pivote, de acuerdo con la norma ISO 14397-2:2007. (Con deflexión de neumáticos) Cumple completamente con la norma ISO 14397-1:2007, secciones 1 a 6, que requiere la verificación del 2 % entre los cálculos y las pruebas.

(Sin deflexión de neumáticos) Cumple con la norma ISO 14397-1:2007, secciones 1 a 5.

Hay disponibles otros cucharones y las ofertas varían según la región. Consulte a su distribuidor Cat local para obtener más detalles.

Especificaciones del Cargador de Ruedas 966 XE

Especificaciones de operación: cucharones (continuación)

Varillaje		Varillaje de levantamiento alto			
Tipo de cucharón		Cucharón de piso plano con gancho Fusion			
Tipo de cuchilla		Cuchillas empennadas	Dientes y segmentos	Cuchillas empennadas	Dientes y segmentos
Capacidad: nominal	m ³	4,20	4,20	4,40	4,40
	yd ³	5,50	5,50	5,75	5,75
Capacidad: nominal a un factor de llenado del 110 %	m ³	4,60	4,60	4,80	4,80
	yd ³	6,00	6,00	6,25	6,25
Ancho	mm	3.220	3.271	3.220	3.271
	pies/pulg	10' 6"	10' 8"	10' 6"	10' 8"
16† Espacio libre de descarga en levantamiento máximo y descarga a 45°	mm	3.467	3304	3.440	3.277
	pies/pulg	11' 4"	10' 10"	11' 3"	10' 9"
17† Alcance en levantamiento máximo y descarga a 45°	mm	1.268	1.395	1.296	1.423
	pies/pulg	4' 1"	4' 6"	4' 3"	4' 8"
Alcance con el brazo de levantamiento horizontal y el cucharón horizontal	mm	3.246	3.451	3.285	3.490
	pies/pulg	10' 7"	11' 3"	10' 9"	11' 5"
A† Profundidad de excavación	mm	89	89	89	89
	pulg	3,5"	3,5"	3,5"	3,5"
12† Longitud total	mm	9.563	9.785	9.602	9.824
	pies/pulg	31' 5"	32' 2"	31' 7"	32' 3"
B† Altura total con el cucharón en levantamiento máximo	mm	6.511	6.511	6.541	6.541
	pies/pulg	21' 5"	21' 5"	21' 6"	21' 6"
Radio del círculo de espacio libre del cargador con el cucharón en la posición de acarreo	mm	7.777	7.876	7.789	7.889
	pies/pulg	25' 7"	25' 11"	25' 7"	25' 11"
Carga límite de equilibrio estático recto (con deflexión de neumáticos)	kg	16.256	16.081	16.191	16.016
	lb	35.829	35.443	35.687	35.299
Carga límite de equilibrio estático recto (sin deflexión del neumático)	kg	17.276	17.099	17.218	17.040
	lb	38.078	37.687	37.950	37.557
Carga límite de equilibrio estático, articulado (con deflexión del neumático)	kg	14.079	13.904	14.014	13.838
	lb	31.030	30.644	30.888	30.500
Carga límite de equilibrio estático articulado (sin deflexión de neumáticos)	kg	15.124	14.947	15.066	14.888
	lb	33.334	32.943	33.206	32.813
Fuerza de desprendimiento (§)	kN	154	152	149	147
	lbf	34.679	34.155	33.680	33.162
Peso en orden de trabajo*	kg	25.305	25.443	25.359	25.497
	lb	55.771	56.075	55.891	56.195

* Los valores de carga límite de equilibrio estático y peso en orden de trabajo que se muestran se basan en la configuración de la máquina con neumáticos radiales Bridgestone 26.5R25 VJT L3, depósitos de fluidos llenos, operador, contrapeso, control de amortiguación, arranque en frío, guardabarros de desplazamiento por carretera, Product Link™, ejes con apertura/bloqueo manual del diferencial (delantero y trasero), protector del tren de fuerza, dirección secundaria e insonorización.

† La ilustración se muestra con tablas de dimensiones.

*** Las especificaciones del cucharón para rocas se aplican a neumáticos radiales Bridgestone 26.5R25 VSDL L5.

(§) Mide 100 mm (4") detrás la punta de la cuchilla con el pasador de articulación del cucharón como punto de pivote, de acuerdo con la norma ISO 14397-2:2007.

(Con deflexión de neumáticos) Cumple completamente con la norma ISO 14397-1:2007, secciones 1 a 6, que requiere la verificación del 2 % entre los cálculos y las pruebas.

(Sin deflexión de neumáticos) Cumple con la norma ISO 14397-1:2007, secciones 1 a 5.

Hay disponibles otros cucharones y las ofertas varían según la región. Consulte a su distribuidor Cat local para obtener más detalles.

Cargador de Ruedas 966 XE Especificaciones

Especificaciones de operación: cucharones (continuación)

Varillaje	Varillaje de levantamiento alto				
	Tipo de cucharón		Pala para rocas, con pasador		Pala para rocas, con gancho, Fusión
Tipo de cuchilla			Dientes y segmentos	Dientes y segmentos	Dientes y segmentos
Capacidad: nominal	m ³	3,40	4,00	3,40	3,20
	yd ³	4,50	5,25	4,50	4,25
Capacidad: nominal a un factor de llenado del 110 %	m ³	3,70	4,40	3,70	3,50
	yd ³	4,75	5,75	4,75	4,50
Ancho	mm	3.252	3.255	3.286	3.288
	pies/pulg	10' 8"	10' 8"	10' 9"	10' 9"
16† Espacio libre de descarga en levantamiento máximo y descarga a 45°	mm	3.565	3.316	3.529	3.722
	pies/pulg	11' 8"	10' 10"	11' 6"	12' 2"
17† Alcance en levantamiento máximo y descarga a 45°	mm	1.522	1.636	1.553	1.329
	pies/pulg	4' 11"	5' 4"	5' 1"	4' 4"
Alcance con el brazo de levantamiento horizontal y el cucharón horizontal	mm	3.348	3.615	3.395	3.100
	pies/pulg	10' 11"	11' 10"	11' 1"	10' 2"
A† Profundidad de excavación	mm	62	58	50	53
	pulg	2,4"	2,3"	1,9"	2,1"
12† Longitud total	mm	9.674	9.942	9.729	9.419
	pies/pulg	31' 9"	32' 8"	31' 11"	30' 11"
B† Altura total con el cucharón en levantamiento máximo	mm	6.385	6.385	6.191	6.511
	pies/pulg	21' 0"	21' 0"	20' 4"	21' 5"
Radio del círculo de espacio libre del cargador con el cucharón en la posición de acarreo	mm	7.816	7.902	7.872	7.760
	pies/pulg	25' 8"	26' 0"	25' 10"	25' 6"
Carga límite de equilibrio estático recto (con deflexión de neumáticos)	kg	17.472	17.068	17.165	17.233
	lb	38.509	37.618	37.831	37.981
Carga límite de equilibrio estático recto (sin deflexión del neumático)	kg	18.541	18.138	18.245	18.307
	lb	40.865	39.976	40.212	40.348
Carga límite de equilibrio estático, articulado (con deflexión del neumático)	kg	15.183	14.799	14.868	14.926
	lb	33.465	32.619	32.771	32.897
Carga límite de equilibrio estático articulado (sin deflexión de neumáticos)	kg	16.279	15.896	15.976	16.027
	lb	35.880	35.036	35.211	35.323
Fuerza de desprendimiento (§)	kN	171	140	165	169
	lbf	38.561	31.506	37.141	38.047
Peso en orden de trabajo*	kg	26.122	26.287	26.509	26.524
	lb	57.573	57.937	58.426	58.459

* Los valores de carga límite de equilibrio estático y peso en orden de trabajo que se muestran se basan en la configuración de la máquina con neumáticos radiales Bridgestone 26.5R25 VJT L3, depósitos de fluidos llenos, operador, contrapeso, control de amortiguación, arranque en frío, guardabarros de desplazamiento por carretera, Product Link™, ejes con apertura/bloqueo manual del diferencial (delantero y trasero), protector del tren de fuerza, dirección secundaria e insonorización.

† La ilustración se muestra con tablas de dimensiones.

*** Las especificaciones del cucharón para rocas se aplican a neumáticos radiales Bridgestone 26.5R25 VSDL L5.

(§) Mide 100 mm (4") detrás la punta de la cuchilla con el pasador de articulación del cucharón como punto de pivote, de acuerdo con la norma ISO 14397-2:2007. (Con deflexión de neumáticos) Cumple completamente con la norma ISO 14397-1:2007, secciones 1 a 6, que requiere la verificación del 2 % entre los cálculos y las pruebas.

(Sin deflexión de neumáticos) Cumple con la norma ISO 14397-1:2007, secciones 1 a 5.

Hay disponibles otros cucharones y las ofertas varían según la región. Consulte a su distribuidor Cat local para obtener más detalles.

Especificaciones del Cargador de Ruedas 966 XE

Especificaciones de operación: cucharones (continuación)

Varillaje		Varillaje de levantamiento alto	
		Descarga lateral, con pasador	Descarga lateral, con gancho, fusión
Tipo de cucharón		Cuchillas empernadas	Cuchillas empernadas
Tipo de cuchilla		Cuchillas empernadas	Cuchillas empernadas
Capacidad: nominal	m ³	3,60	3,60
	yd ³	4,75	4,75
Capacidad: nominal a un factor de llenado del 110 %	m ³	4,00	4,00
	yd ³	5,25	5,25
Ancho	mm	3.677	3.677
	pies/pulg	12' 0"	12' 0"
16† Espacio libre de descarga en levantamiento máximo y descarga a 45°	mm	3.457	3.410
	pies/pulg	11' 4"	11' 2"
17† Alcance en levantamiento máximo y descarga a 45°	mm	1.270	1.345
	pies/pulg	4' 2"	4' 4"
Alcance con el brazo de levantamiento horizontal y el cucharón horizontal	mm	3.255	3.341
	pies/pulg	10' 8"	10' 11"
A† Profundidad de excavación	mm	95	75
	pulg	3,7"	2,9"
12† Longitud total	mm	9.576	9.649
	pies/pulg	31' 5"	31' 8"
B† Altura total con el cucharón en levantamiento máximo	mm	6.344	6.413
	pies/pulg	20' 10"	21' 1"
Radio del círculo de espacio libre del cargador con el cucharón en la posición de acarreo	mm	7.268	8.075
	pies/pulg	23' 11"	26' 6"
Carga límite de equilibrio estático recto (con deflexión de neumáticos)	kg	15.851	14.208
	lb	34.937	31.315
Carga límite de equilibrio estático recto (sin deflexión del neumático)	kg	16.854	15.056
	lb	37.146	33.184
Carga límite de equilibrio estático, articulado (con deflexión del neumático)	kg	13.723	12.235
	lb	30.246	26.966
Carga límite de equilibrio estático articulado (sin deflexión de neumáticos)	kg	14.751	13.109
	lb	32.511	28.894
Fuerza de desprendimiento (§)	kN	151	161
	lbf	34.069	36.329
Peso en orden de trabajo*	kg	25.287	25.824
	lb	55.733	56.916

* Los valores de carga límite de equilibrio estático y peso en orden de trabajo que se muestran se basan en la configuración de la máquina con neumáticos radiales Bridgestone 26.5R25 VJT L3, depósitos de fluidos llenos, operador, contrapeso, control de amortiguación, arranque en frío, guardabarros de desplazamiento por carretera, Product Link™, ejes con apertura/bloqueo manual del diferencial (delantero y trasero), protector del tren de fuerza, dirección secundaria e insonorización.

† La ilustración se muestra con tablas de dimensiones.

***Las especificaciones del cucharón para rocas se aplican a neumáticos radiales Bridgestone 26.5R25 VSDL L5.

(§) Mide 100 mm (4") detrás la punta de la cuchilla con el pasador de articulación del cucharón como punto de pivote, de acuerdo con la norma ISO 14397-2:2007.

(Con deflexión de neumáticos) Cumple completamente con la norma ISO 14397-1:2007, secciones 1 a 6, que requiere la verificación del 2 % entre los cálculos y las pruebas.

(Sin deflexión de neumáticos) Cumple con la norma ISO 14397-1:2007, secciones 1 a 5.

Hay disponibles otros cucharones y las ofertas varían según la región. Consulte a su distribuidor Cat local para obtener más detalles.

Cargador de Ruedas 966 XE Especificaciones

Especificaciones de operación: cucharones (continuación)

Varillaje		Varillaje de levantamiento alto					
Tipo de cucharón		Descarga alta, con pasador			Descarga alta, con gancho, fusión		
Tipo de cuchilla		Cuchillas empernadas	Cuchillas empernadas	Cuchillas empernadas	Cuchillas empernadas	Cuchillas empernadas	Cuchillas empernadas
Capacidad: nominal	m ³	7,60	9,20	11,10	7,60	9,20	11,10
	yd ³	10,00	12,00	14,50	10,00	12,00	14,50
Capacidad: nominal a un factor de llenado del 110 %	m ³	8,40	10,10	12,20	8,40	10,10	12,20
	yd ³	11,00	13,25	16,00	11,00	13,25	16,00
Ancho	mm	3.350	3.656	3.656	3.350	3.656	3.656
	pies/pulg	10' 11"	11' 11"	11' 11"	10' 11"	11' 11"	11' 11"
16† Espacio libre de descarga a máxima altura y descarga alta completamente desplegada (34°)	mm	5.662	5.618	5.478	5.682	5.736	5.496
	pies/pulg	18' 6"	18' 4"	17' 10"	18' 6"	18' 8"	18' 0"
17† Alcance a máxima altura y descarga alta completamente desplegada (34°)	mm	1.511	1.577	1.789	1.519	1.613	1.795
	pies/pulg	4' 10"	5' 2"	5' 9"	4' 10"	5' 3"	5' 9"
Alcance con el brazo de levantamiento horizontal y el cucharón horizontal	mm	3.929	4.009	4.229	3.949	4.029	4.249
	pies/pulg	12' 10"	13' 1"	13' 10"	12' 11"	13' 2"	13' 11"
A† Profundidad de excavación	mm	59	59	59	59	59	59
	pulg	2,3"	2,3"	2,3"	2,3"	2,3"	2,3"
12† Longitud total	mm	10.246	10.326	10.546	10.266	10.346	10.566
	pies/pulg	33' 8"	33' 11"	34' 8"	33' 9"	34' 0"	34' 8"
B† Altura total a máxima altura y descarga alta completamente desplegada (34°)	mm	7.948	8.008	8.197	7.967	8.027	8.216
	pies/pulg	26' 1"	26' 3"	26' 9"	26' 1"	26' 3"	26' 10"
Radio del círculo de espacio libre del cargador con el cucharón en la posición de acarreo	mm	8.062	8.223	8.300	8.071	8.232	8.310
	pies/pulg	26' 6"	27' 0"	27' 3"	26' 6"	27' 1"	27' 4"
Carga límite de equilibrio estático recto (con deflexión de neumáticos)	kg	15.081	14.833	14.546	14.628	14.379	14.095
	lb	33.239	32.693	32.061	32.240	31.691	31.067
Carga límite de equilibrio estático recto (sin deflexión del neumático)	kg	16.200	15.961	15.704	15.735	15.495	15.239
	lb	35.705	35.180	34.612	34.681	34.151	33.588
Carga límite de equilibrio estático, articulado (con deflexión del neumático)	kg	12.939	12.692	12.410	12.492	12.245	11.966
	lb	28.518	27.974	27.352	27.534	26.988	26.373
Carga límite de equilibrio estático articulado (sin deflexión de neumáticos)	kg	14.080	13.843	13.589	13.623	13.383	13.131
	lb	31.034	30.510	29.950	30.025	29.497	28.941
Fuerza de desprendimiento (§)	kN	102	96	85	100	95	84
	lbf	22.962	21.744	19.238	22.679	21.477	19.012
Peso en orden de trabajo*	kg	25.953	26.169	26.376	26.431	26.647	26.854
	lb	57.199	57.675	58.131	58.254	58.730	59.187

* Los valores de carga límite de equilibrio estático y peso en orden de trabajo que se muestran se basan en la configuración de la máquina con neumáticos radiales Bridgestone 26.5R25 VJT L3, depósitos de fluidos llenos, operador, contrapeso, control de amortiguación, arranque en frío, guardabarros de desplazamiento por carretera, Product Link™, ejes con apertura/bloqueo manual del diferencial (delantero y trasero), protector del tren de fuerza, dirección secundaria e insonorización.

† La ilustración se muestra con tablas de dimensiones.

***Las especificaciones del cucharón para rocas se aplican a neumáticos radiales Bridgestone 26.5R25 VSDL L5.

(§) Mide 100 mm (4") detrás la punta de la cuchilla con el pasador de articulación del cucharón como punto de pivote, de acuerdo con la norma ISO 14397-2:2007. (Con deflexión de neumáticos) Cumple completamente con la norma ISO 14397-1:2007, secciones 1 a 6, que requiere la verificación del 2 % entre los cálculos y las pruebas.

(Sin deflexión de neumáticos) Cumple con la norma ISO 14397-1:2007, secciones 1 a 5.

Hay disponibles otros cucharones y las ofertas varían según la región. Consulte a su distribuidor Cat local para obtener más detalles.

Especificaciones del Cargador de Ruedas 966 XE

Especificaciones de operación: cucharones (continuación)

Varillaje		Varillaje de manipulador de áridos			
Tipo de cucharón		De uso general con pasador			
Tipo de cuchilla		Cuchillas empennadas	Dientes y segmentos	Cuchillas empennadas	Dientes y segmentos
Capacidad: nominal	m ³	3,80	3,80	4,00	4,00
	yd ³	5,00	5,00	5,25	5,25
Capacidad: nominal a un factor de llenado del 110 %	m ³	4,20	4,20	4,40	4,40
	yd ³	5,50	5,50	5,75	5,75
Ancho	mm	3.220	3.301	3.220	3.301
	pies/pulg	10' 6"	10' 9"	10' 6"	10' 9"
16† Espacio libre de descarga en levantamiento máximo y descarga a 45°	mm	3.077	2.901	3.068	2.892
	pies/pulg	10' 1"	9' 6"	10' 0"	9' 5"
17† Alcance en levantamiento máximo y descarga a 45°	mm	1.289	1.422	1.296	1.427
	pies/pulg	4' 2"	4' 7"	4' 3"	4' 8"
Alcance con el brazo de levantamiento horizontal y el cucharón horizontal	mm	2.701	2.916	2.712	2.926
	pies/pulg	8' 10"	9' 6"	8' 10"	9' 7"
A† Profundidad de excavación	mm	114	114	114	114
	pulg	4,5"	4,5"	4,5"	4,5"
12† Longitud total	mm	8.919	9.173	8.931	9.184
	pies/pulg	29' 4"	30' 2"	29' 4"	30' 2"
B† Altura total con el cucharón en levantamiento máximo	mm	5.787	5.787	5.898	5.898
	pies/pulg	19' 0"	19' 0"	19' 5"	19' 5"
Radio del círculo de espacio libre del cargador con el cucharón en la posición de acarreo	mm	7.488	7.597	7.491	7.600
	pies/pulg	24' 7"	25' 0"	24' 7"	25' 0"
Carga límite de equilibrio estático recto (con deflexión de neumáticos)	kg	18.678	18.379	18.662	18.426
	lb	41.167	40.509	41.133	40.612
Carga límite de equilibrio estático recto (sin deflexión del neumático)	kg	19.935	19.616	19.930	19.690
	lb	43.938	43.235	43.927	43.398
Carga límite de equilibrio estático, articulado (con deflexión del neumático)	kg	16.378	16.086	16.358	16.121
	lb	36.097	35.455	36.054	35.531
Carga límite de equilibrio estático articulado (sin deflexión de neumáticos)	kg	17.647	17.337	17.638	17.397
	lb	38.895	38.210	38.875	38.344
Fuerza de desprendimiento (§)	kN	187	185	185	183
	lbf	42.167	41.580	41.712	41.134
Peso en orden de trabajo*	kg	23.739	23.913	23.791	23.962
	lb	52.321	52.704	52.435	52.812

* Los valores de carga límite de equilibrio estático y peso en orden de trabajo que se muestran se basan en la configuración de la máquina con neumáticos radiales Bridgestone 26.5R25 VJT L3, depósitos de fluidos llenos, operador, contrapeso, control de amortiguación, arranque en frío, guardabarros de desplazamiento por carretera, Product Link™, ejes con apertura/bloqueo manual del diferencial (delantero y trasero), protector del tren de fuerza, dirección secundaria e insonorización.

† La ilustración se muestra con tablas de dimensiones.

** La configuración de manipulación de áridos no es compatible con cucharones para rocas ni de levantamiento alto.

(§) Mide 100 mm (4") detrás la punta de la cuchilla con el pasador de articulación del cucharón como punto de pivote, de acuerdo con la norma ISO 14397-2:2007.

(Con deflexión de neumáticos) Cumple completamente con la norma ISO 14397-1:2007, secciones 1 a 6, que requiere la verificación del 2 % entre los cálculos y las pruebas.

(Sin deflexión de neumáticos) Cumple con la norma ISO 14397-1:2007, secciones 1 a 5.

Hay disponibles otros cucharones y las ofertas varían según la región. Consulte a su distribuidor Cat local para obtener más detalles.

Cargador de Ruedas 966 XE Especificaciones

Especificaciones de operación: cucharones (continuación)

Varillaje		Varillaje de manipulador de áridos			
Tipo de cucharón		De uso general con pasador			
Tipo de cuchilla		Cuchillas empernadas	Dientes y segmentos	Cuchillas empernadas	Dientes y segmentos
Capacidad: nominal	m ³	4,20	4,20	4,60	4,60
	yd ³	5,50	5,50	6,00	6,00
Capacidad: nominal a un factor de llenado del 110 %	m ³	4,60	4,60	5,10	5,10
	yd ³	6,00	6,00	6,75	6,75
Ancho	mm	3.220	3.301	3.264	3.301
	pies/pulg	10' 6"	10' 9"	10' 8"	10' 9"
16† Espacio libre de descarga en levantamiento máximo y descarga a 45°	mm	3.001	2.832	2.987	2.829
	pies/pulg	9' 10"	9' 3"	9' 9"	9' 3"
17† Alcance en levantamiento máximo y descarga a 45°	mm	1.350	1.487	1.361	1.497
	pies/pulg	4' 5"	4' 10"	4' 5"	4' 10"
Alcance con el brazo de levantamiento horizontal y el cucharón horizontal	mm	2.800	3.015	2.818	3.024
	pies/pulg	9' 2"	9' 10"	9' 2"	9' 11"
A† Profundidad de excavación	mm	114	114	114	114
	pulg	4,5"	4,5"	4,5"	4,5"
12† Longitud total	mm	9.018	9.262	9.037	9.267
	pies/pulg	29' 8"	30' 5"	29' 8"	30' 5"
B† Altura total con el cucharón en levantamiento máximo	mm	5.898	5.898	6.021	6.021
	pies/pulg	19' 5"	19' 5"	19' 10"	19' 10"
Radio del círculo de espacio libre del cargador con el cucharón en la posición de acarreo	mm	7.512	7.618	7.537	7.618
	pies/pulg	24' 8"	25' 0"	24' 9"	25' 0"
Carga límite de equilibrio estático recto (con deflexión de neumáticos)	kg	18.449	18.244	18.444	18.136
	lb	40.661	40.211	40.651	39.972
Carga límite de equilibrio estático recto (sin deflexión del neumático)	kg	19.708	19.500	19.733	19.419
	lb	43.436	42.979	43.491	42.801
Carga límite de equilibrio estático, articulado (con deflexión del neumático)	kg	16.160	15.955	16.143	15.836
	lb	35.617	35.165	35.579	34.903
Carga límite de equilibrio estático articulado (sin deflexión de neumáticos)	kg	17.432	17.224	17.444	17.131
	lb	38.420	37.961	38.447	37.758
Fuerza de desprendimiento (§)	kN	173	171	170	167
	lbf	38.999	38.523	38.302	37.614
Peso en orden de trabajo*	kg	23.847	23.992	23.930	24.102
	lb	52.559	52.878	52.741	53.120

* Los valores de carga límite de equilibrio estático y peso en orden de trabajo que se muestran se basan en la configuración de la máquina con neumáticos radiales Bridgestone 26.5R25 VJT L3, depósitos de fluidos llenos, operador, contrapeso, control de amortiguación, arranque en frío, guardabarros de desplazamiento por carretera, Product Link™, ejes con apertura/bloqueo manual del diferencial (delantero y trasero), protector del tren de fuerza, dirección secundaria e insonorización.

† La ilustración se muestra con tablas de dimensiones.

** La configuración de manipulación de áridos no es compatible con cucharones para rocas ni de levantamiento alto.

(§) Mide 100 mm (4") detrás la punta de la cuchilla con el pasador de articulación del cucharón como punto de pivote, de acuerdo con la norma ISO 14397-2:2007. (Con deflexión de neumáticos) Cumple completamente con la norma ISO 14397-1:2007, secciones 1 a 6, que requiere la verificación del 2 % entre los cálculos y las pruebas.

(Sin deflexión de neumáticos) Cumple con la norma ISO 14397-1:2007, secciones 1 a 5.

Hay disponibles otros cucharones y las ofertas varían según la región. Consulte a su distribuidor Cat local para obtener más detalles.

Especificaciones del Cargador de Ruedas 966 XE

Especificaciones de operación: cucharones (continuación)

Varillaje		Varillaje de manipulador de áridos			
Tipo de cucharón		De uso general, con gancho, Fusion			
Tipo de cuchilla		Cuchillas empernadas	Dientes y segmentos	Cuchillas empernadas	Dientes y segmentos
Capacidad: nominal	m ³	3,80	3,80	4,00	4,00
	yd ³	5,00	5,00	5,25	5,25
Capacidad: nominal a un factor de llenado del 110 %	m ³	4,20	4,20	4,40	4,40
	yd ³	5,50	5,50	5,75	5,75
Ancho	mm	3.220	3.271	3.201	3.201
	pies/pulg	10' 6"	10' 8"	10' 6"	10' 6"
16† Espacio libre de descarga en levantamiento máximo y descarga a 45°	mm	3.048	2.896	3.035	2.880
	pies/pulg	10' 0"	9' 6"	9' 11"	9' 5"
17† Alcance en levantamiento máximo y descarga a 45°	mm	1.324	1.463	1.327	1.468
	pies/pulg	4' 4"	4' 9"	4' 4"	4' 9"
Alcance con el brazo de levantamiento horizontal y el cucharón horizontal	mm	2.745	2.950	2.757	2.965
	pies/pulg	9' 0"	9' 8"	9' 0"	9' 8"
A† Profundidad de excavación	mm	114	114	84	84
	pulg	4,5"	4,5"	3,3"	3,3"
12† Longitud total	mm	8.964	9.189	8.979	9.208
	pies/pulg	29' 5"	30' 2"	29' 6"	30' 3"
B† Altura total con el cucharón en levantamiento máximo	mm	5.813	5.813	5.929	5.929
	pies/pulg	19' 1"	19' 1"	19' 6"	19' 6"
Radio del círculo de espacio libre del cargador con el cucharón en la posición de acarreo	mm	7.512	7.601	7.508	7.575
	pies/pulg	24' 8"	25' 0"	24' 8"	24' 11"
Carga límite de equilibrio estático recto (con deflexión de neumáticos)	kg	18.079	17.897	18.029	17.814
	lb	39.846	39.445	39.736	39.262
Carga límite de equilibrio estático recto (sin deflexión del neumático)	kg	19.309	19.125	19.274	19.056
	lb	42.559	42.153	42.480	41.999
Carga límite de equilibrio estático, articulado (con deflexión del neumático)	kg	15.807	15.625	15.757	15.542
	lb	34.840	34.438	34.730	34.256
Carga límite de equilibrio estático articulado (sin deflexión de neumáticos)	kg	17.052	16.867	17.015	16.798
	lb	37.582	37.176	37.503	37.023
Fuerza de desprendimiento (§)	kN	180	179	190	188
	lbf	40.648	40.284	42.726	42.275
Peso en orden de trabajo*	kg	24.154	24.292	24.202	24.364
	lb	53.235	53.539	53.341	53.698

* Los valores de carga límite de equilibrio estático y peso en orden de trabajo que se muestran se basan en la configuración de la máquina con neumáticos radiales Bridgestone 26.5R25 VJT L3, depósitos de fluidos llenos, operador, contrapeso, control de amortiguación, arranque en frío, guardabarros de desplazamiento por carretera, Product Link™, ejes con apertura/bloqueo manual del diferencial (delantero y trasero), protector del tren de fuerza, dirección secundaria e insonorización.

† La ilustración se muestra con tablas de dimensiones.

** La configuración de manipulación de áridos no es compatible con cucharones para rocas ni de levantamiento alto.

(§) Mide 100 mm (4") detrás la punta de la cuchilla con el pasador de articulación del cucharón como punto de pivote, de acuerdo con la norma ISO 14397-2:2007.

(Con deflexión de neumáticos) Cumple completamente con la norma ISO 14397-1:2007, secciones 1 a 6, que requiere la verificación del 2 % entre los cálculos y las pruebas.

(Sin deflexión de neumáticos) Cumple con la norma ISO 14397-1:2007, secciones 1 a 5.

Hay disponibles otros cucharones y las ofertas varían según la región. Consulte a su distribuidor Cat local para obtener más detalles.

Cargador de Ruedas 966 XE Especificaciones

Especificaciones de operación: cucharones (continuación)

Varillaje		Varillaje de manipulador de áridos			
Tipo de cucharón		De uso general, con gancho, Fusion			
Tipo de cuchilla		Cuchillas empernadas	Dientes y segmentos	Cuchillas empernadas	Dientes y segmentos
Capacidad: nominal	m ³	4,20	4,20	4,60	4,60
	yd ³	5,50	5,50	6,00	6,00
Capacidad: nominal a un factor de llenado del 110 %	m ³	4,60	4,60	5,10	5,10
	yd ³	6,00	6,00	6,75	6,75
Ancho	mm	3.220	3.271	3.220	3.271
	pies/pulg	10' 6"	10' 8"	10' 6"	10' 8"
16† Espacio libre de descarga en levantamiento máximo y descarga a 45°	mm	2.970	2.816	2.957	2.803
	pies/pulg	9' 8"	9' 2"	9' 8"	9' 2"
17† Alcance en levantamiento máximo y descarga a 45°	mm	1.395	1.533	1.398	1.535
	pies/pulg	4' 6"	5' 0"	4' 7"	5' 0"
Alcance con el brazo de levantamiento horizontal y el cucharón horizontal	mm	2.855	3.059	2.865	3.070
	pies/pulg	9' 4"	10' 0"	9' 4"	10' 0"
A† Profundidad de excavación	mm	106	106	113	113
	pulg	4,2"	4,2"	4,4"	4,4"
12† Longitud total	mm	9.067	9.292	9.083	9.308
	pies/pulg	29' 9"	30' 6"	29' 10"	30' 7"
B† Altura total con el cucharón en levantamiento máximo	mm	5.970	5.970	6.048	6.048
	pies/pulg	19' 8"	19' 8"	19' 11"	19' 11"
Radio del círculo de espacio libre del cargador con el cucharón en la posición de acarreo	mm	7.539	7.629	7.544	7.634
	pies/pulg	24' 9"	25' 1"	24' 9"	25' 1"
Carga límite de equilibrio estático recto (con deflexión de neumáticos)	kg	17.792	17.609	17.935	17.749
	lb	39.214	38.811	39.530	39.120
Carga límite de equilibrio estático recto (sin deflexión del neumático)	kg	19.021	18.836	19.213	19.024
	lb	41.923	41.515	42.346	41.930
Carga límite de equilibrio estático, articulado (con deflexión del neumático)	kg	15.543	15.360	15.655	15.468
	lb	34.257	33.854	34.503	34.093
Carga límite de equilibrio estático articulado (sin deflexión de neumáticos)	kg	16.786	16.601	16.944	16.756
	lb	36.998	36.590	37.346	36.930
Fuerza de desprendimiento (§)	kN	166	164	164	163
	lbf	37.396	37.040	37.021	36.663
Peso en orden de trabajo*	kg	24.218	24.355	24.332	24.470
	lb	53.375	53.679	53.627	53.930

* Los valores de carga límite de equilibrio estático y peso en orden de trabajo que se muestran se basan en la configuración de la máquina con neumáticos radiales Bridgestone 26.5R25 VJT L3, depósitos de fluidos llenos, operador, contrapeso, control de amortiguación, arranque en frío, guardabarros de desplazamiento por carretera, Product Link™, ejes con apertura/bloqueo manual del diferencial (delantero y trasero), protector del tren de fuerza, dirección secundaria e insonorización.

† La ilustración se muestra con tablas de dimensiones.

**La configuración de manipulación de áridos no es compatible con cucharones para rocas ni de levantamiento alto.

(§) Mide 100 mm (4") detrás la punta de la cuchilla con el pasador de articulación del cucharón como punto de pivote, de acuerdo con la norma ISO 14397-2:2007. (Con deflexión de neumáticos) Cumple completamente con la norma ISO 14397-1:2007, secciones 1 a 6, que requiere la verificación del 2 % entre los cálculos y las pruebas.

(Sin deflexión de neumáticos) Cumple con la norma ISO 14397-1:2007, secciones 1 a 5.

Hay disponibles otros cucharones y las ofertas varían según la región. Consulte a su distribuidor Cat local para obtener más detalles.

Especificaciones del Cargador de Ruedas 966 XE

Especificaciones de operación: cucharones (continuación)

Varillaje		Varillaje de manipulador de áridos			
Tipo de cucharón		Cucharón de piso plano con pasador			
Tipo de cuchilla		Cuchillas empernadas	Dientes y segmentos	Cuchillas empernadas	Dientes y segmentos
Capacidad: nominal	m ³	4,20	4,20	4,40	4,40
	yd ³	5,50	5,50	5,75	5,75
Capacidad: nominal a un factor de llenado del 110 %	m ³	4,60	4,60	4,80	4,80
	yd ³	6,00	6,00	6,25	6,25
Ancho	mm	3.220	3.271,4	3.220	3.271,4
	pies/pulg	10' 6"	10' 8"	10' 6"	10' 8"
16† Espacio libre de descarga en levantamiento máximo y descarga a 45°	mm	2.959	2.797	2.931	2.768
	pies/pulg	9' 8"	9' 2"	9' 7"	9' 1"
17† Alcance en levantamiento máximo y descarga a 45°	mm	1.242	1.369	1.271	1.398
	pies/pulg	4' 0"	4' 5"	4' 2"	4' 7"
Alcance con el brazo de levantamiento horizontal y el cucharón horizontal	mm	2.771	2.975	2.811	3.015
	pies/pulg	9' 1"	9' 9"	9' 2"	9' 10"
A† Profundidad de excavación	mm	114	114	114	114
	pulg	4,5"	4,5"	4,5"	4,5"
12† Longitud total	mm	8.989	9.215	9.029	9.255
	pies/pulg	29' 6"	30' 3"	29' 8"	30' 5"
B† Altura total con el cucharón en levantamiento máximo	mm	5.911	5.911	5.941	5.941
	pies/pulg	19' 5"	19' 5"	19' 6"	19' 6"
Radio del círculo de espacio libre del cargador con el cucharón en la posición de acarreo	mm	7.504	7.589	7.514	7.599
	pies/pulg	24' 8"	24' 11"	24' 8"	25' 0"
Carga límite de equilibrio estático recto (con deflexión de neumáticos)	kg	18.362	18.179	18.280	18.096
	lb	40.470	40.067	40.289	39.884
Carga límite de equilibrio estático recto (sin deflexión del neumático)	kg	19.598	19.413	19.522	19.336
	lb	43.194	42.786	43.028	42.618
Carga límite de equilibrio estático, articulado (con deflexión del neumático)	kg	16.088	15.905	16.008	15.824
	lb	35.460	35.056	35.282	34.877
Carga límite de equilibrio estático articulado (sin deflexión de neumáticos)	kg	17.338	17.153	17.264	17.078
	lb	38.213	37.805	38.051	37.641
Fuerza de desprendimiento (§)	kN	177	175	171	170
	lbf	39.850	39.488	38.633	38.273
Peso en orden de trabajo*	kg	23.844	23.982	23.898	24.036
	lb	52.552	52.856	52.670	52.974

* Los valores de carga límite de equilibrio estático y peso en orden de trabajo que se muestran se basan en la configuración de la máquina con neumáticos radiales Bridgestone 26.5R25 VJT L3, depósitos de fluidos llenos, operador, contrapeso, control de amortiguación, arranque en frío, guardabarros de desplazamiento por carretera, Product Link™, ejes con apertura/bloqueo manual del diferencial (delantero y trasero), protector del tren de fuerza, dirección secundaria e insonorización.

† La ilustración se muestra con tablas de dimensiones.

** La configuración de manipulación de áridos no es compatible con cucharones para rocas ni de levantamiento alto.

(§) Mide 100 mm (4") detrás la punta de la cuchilla con el pasador de articulación del cucharón como punto de pivote, de acuerdo con la norma ISO 14397-2:2007.

(Con deflexión de neumáticos) Cumple completamente con la norma ISO 14397-1:2007, secciones 1 a 6, que requiere la verificación del 2 % entre los cálculos y las pruebas.

(Sin deflexión de neumáticos) Cumple con la norma ISO 14397-1:2007, secciones 1 a 5.

Hay disponibles otros cucharones y las ofertas varían según la región. Consulte a su distribuidor Cat local para obtener más detalles.

Cargador de Ruedas 966 XE Especificaciones

Especificaciones de operación: cucharones (continuación)

Varillaje		Varillaje de manipulador de áridos			
Tipo de cucharón		Cucharón de piso plano con pasador			
Tipo de cuchilla		Cuchillas empernadas	Dientes y segmentos	Cuchillas empernadas	Dientes y segmentos
Capacidad: nominal	m ³	4,60	4,60	4,80	4,80
	yd ³	6,00	6,00	6,25	6,25
Capacidad: nominal a un factor de llenado del 110 %	m ³	5,10	5,10	5,30	5,30
	yd ³	6,75	6,75	7,00	7,00
Ancho	mm	3.220	3.271,4	3.220	3.271,4
	pies/pulg	10' 6"	10' 8"	10' 6"	10' 8"
16† Espacio libre de descarga en levantamiento máximo y descarga a 45°	mm	2.903	2.740	2.875	2.712
	pies/pulg	9' 6"	8' 11"	9' 5"	8' 10"
17† Alcance en levantamiento máximo y descarga a 45°	mm	1.299	1.426	1.327	1.454
	pies/pulg	4' 3"	4' 8"	4' 4"	4' 9"
Alcance con el brazo de levantamiento horizontal y el cucharón horizontal	mm	2.851	3.055	2.891	3.095
	pies/pulg	9' 4"	10' 0"	9' 5"	10' 1"
A† Profundidad de excavación	mm	114	114	114	114
	pulg	4,5"	4,5"	4,5"	4,5"
12† Longitud total	mm	9.069	9.295	9.109	9.335
	pies/pulg	29' 10"	30' 6"	29' 11"	30' 8"
B† Altura total con el cucharón en levantamiento máximo	mm	5.992	5.992	6.033	6.033
	pies/pulg	19' 8"	19' 8"	19' 10"	19' 10"
Radio del círculo de espacio libre del cargador con el cucharón en la posición de acarreo	mm	7.524	7.610	7.534	7.620
	pies/pulg	24' 9"	25' 0"	24' 9"	25' 0"
Carga límite de equilibrio estático recto (con deflexión de neumáticos)	kg	18.215	18.030	18.140	17.954
	lb	40.147	39.740	39.981	39.572
Carga límite de equilibrio estático recto (sin deflexión del neumático)	kg	19.465	19.278	19.396	19.208
	lb	42.901	42.488	42.750	42.335
Carga límite de equilibrio estático, articulado (con deflexión del neumático)	kg	15.946	15.761	15.873	15.687
	lb	35.145	34.737	34.984	34.574
Carga límite de equilibrio estático articulado (sin deflexión de neumáticos)	kg	17.209	17.021	17.142	16.954
	lb	37.928	37.516	37.782	37.367
Fuerza de desprendimiento (§)	kN	166	165	162	160
	lbf	37.495	37.136	36.405	36.047
Peso en orden de trabajo*	kg	23.932	24.070	23.979	24.116
	lb	52.746	53.050	52.848	53.152

* Los valores de carga límite de equilibrio estático y peso en orden de trabajo que se muestran se basan en la configuración de la máquina con neumáticos radiales Bridgestone 26.5R25 VJT L3, depósitos de fluidos llenos, operador, contrapeso, control de amortiguación, arranque en frío, guardabarros de desplazamiento por carretera, Product Link™, ejes con apertura/bloqueo manual del diferencial (delantero y trasero), protector del tren de fuerza, dirección secundaria e insonorización.

† La ilustración se muestra con tablas de dimensiones.

** La configuración de manipulación de áridos no es compatible con cucharones para rocas ni de levantamiento alto.

(§) Mide 100 mm (4") detrás la punta de la cuchilla con el pasador de articulación del cucharón como punto de pivote, de acuerdo con la norma ISO 14397-2:2007. (Con deflexión de neumáticos) Cumple completamente con la norma ISO 14397-1:2007, secciones 1 a 6, que requiere la verificación del 2 % entre los cálculos y las pruebas.

(Sin deflexión de neumáticos) Cumple con la norma ISO 14397-1:2007, secciones 1 a 5.

Hay disponibles otros cucharones y las ofertas varían según la región. Consulte a su distribuidor Cat local para obtener más detalles.

Especificaciones del Cargador de Ruedas 966 XE

Especificaciones de operación: cucharones (continuación)

Varillaje		Varillaje de manipulador de áridos			
Tipo de cucharón		Cucharón de piso plano con pasador, para abrasión			Cucharón de piso plano, con pasador, para material liviano
Tipo de cuchilla		Cuchillas empernadas	Cuchillas empernadas	Cuchillas empernadas	Cuchillas empernadas
Capacidad: nominal	m ³	4,40	4,60	4,80	6,00
	yd ³	5,75	6,00	6,25	7,75
Capacidad: nominal a un factor de llenado del 110 %	m ³	4,80	5,10	5,30	6,60
	yd ³	6,25	6,75	7,00	8,75
Ancho	mm	3.220	3.220	3.230	3.405
	pies/pulg	10' 6"	10' 6"	10' 7"	11' 2"
16† Espacio libre de descarga en levantamiento máximo y descarga a 45°	mm	2.932	2.903	2.875	2.753
	pies/pulg	9' 7"	9' 6"	9' 5"	9' 0"
17† Alcance en levantamiento máximo y descarga a 45°	mm	1.269	1.299	1.320	1.428
	pies/pulg	4' 1"	4' 3"	4' 3"	4' 8"
Alcance con el brazo de levantamiento horizontal y el cucharón horizontal	mm	2.809	2.851	2.886	3.048
	pies/pulg	9' 2"	9' 4"	9' 5"	10' 0"
A† Profundidad de excavación	mm	114	114	119	89
	pulg	4,5"	4,5"	4,7"	3,5"
12† Longitud total	mm	9.028	9.069	9.108	9.278
	pies/pulg	29' 8"	29' 10"	29' 11"	30' 6"
B† Altura total con el cucharón en levantamiento máximo	mm	5.943	5.992	6.033	6.505
	pies/pulg	19' 6"	19' 8"	19' 10"	21' 5"
Radio del círculo de espacio libre del cargador con el cucharón en la posición de acarreo	mm	7.513	7.524	7.539	7.675
	pies/pulg	24' 8"	24' 9"	24' 9"	25' 3"
Carga límite de equilibrio estático recto (con deflexión de neumáticos)	kg	18.163	18.067	18.002	17.521
	lb	40.031	39.819	39.678	38.616
Carga límite de equilibrio estático recto (sin deflexión del neumático)	kg	19.406	19.315	19.256	18.796
	lb	42.772	42.571	42.441	41.428
Carga límite de equilibrio estático, articulado (con deflexión del neumático)	kg	15.890	15.797	15.735	15.263
	lb	35.021	34.817	34.680	33.639
Carga límite de equilibrio estático articulado (sin deflexión de neumáticos)	kg	17.147	17.059	17.002	16.552
	lb	37.792	37.598	37.474	36.481
Fuerza de desprendimiento (§)	kN	171	166	161	152
	lbf	38.560	37.355	36.323	34.227
Peso en orden de trabajo*	kg	24.026	24.078	24.088	24.413
	lb	52.953	53.067	53.089	53.806

* Los valores de carga límite de equilibrio estático y peso en orden de trabajo que se muestran se basan en la configuración de la máquina con neumáticos radiales Bridgestone 26.5R25 VJT L3, depósitos de fluidos llenos, operador, contrapeso, control de amortiguación, arranque en frío, guardabarros de desplazamiento por carretera, Product Link™, ejes con apertura/bloqueo manual del diferencial (delantero y trasero), protector del tren de fuerza. dirección secundaria e insonorización.

† La ilustración se muestra con tablas de dimensiones.

**La configuración de manipulación de áridos no es compatible con cucharones para rocas ni de levantamiento alto.

(§) Mide 100 mm (4") detrás la punta de la cuchilla con el pasador de articulación del cucharón como punto de pivote, de acuerdo con la norma ISO 14397-2:2007. (Con deflexión de neumáticos) Cumple completamente con la norma ISO 14397-1:2007, secciones 1 a 6, que requiere la verificación del 2 % entre los cálculos y las pruebas.

(Sin deflexión de neumáticos) Cumple con la norma ISO 14397-1:2007, secciones 1 a 5.

Hay disponibles otros cucharones y las ofertas varían según la región. Consulte a su distribuidor Cat local para obtener más detalles.

Cargador de Ruedas 966 XE Especificaciones

Especificaciones de operación: cucharones (continuación)

Varillaje		Varillaje de manipulador de áridos			
Tipo de cucharón		Cucharón de piso plano con gancho Fusión			
Tipo de cuchilla		Cuchillas empernadas	Dientes y segmentos	Cuchillas empernadas	Dientes y segmentos
Capacidad: nominal	m ³	4,20	4,20	4,40	4,40
	yd ³	5,50	5,50	5,75	5,75
Capacidad: nominal a un factor de llenado del 110 %	m ³	4,60	4,60	4,80	4,80
	yd ³	6,00	6,00	6,25	6,25
Ancho	mm	3.220	3.271,4	3.220	3.271,4
	pies/pulg	10' 6"	10' 8"	10' 6"	10' 8"
16† Espacio libre de descarga en levantamiento máximo y descarga a 45°	mm	2.909	2.746	2.882	2.719
	pies/pulg	9' 6"	9' 0"	9' 5"	8' 11"
17† Alcance en levantamiento máximo y descarga a 45°	mm	1.293	1.420	1.320	1.447
	pies/pulg	4' 2"	4' 7"	4' 3"	4' 8"
Alcance con el brazo de levantamiento horizontal y el cucharón horizontal	mm	2.842	3.047	2.881	3.085
	pies/pulg	9' 3"	9' 11"	9' 5"	10' 1"
A† Profundidad de excavación	mm	114	114	114	114
	pulg	4,5"	4,5"	4,5"	4,5"
12† Longitud total	mm	9.061	9.286	9.099	9.325
	pies/pulg	29' 9"	30' 6"	29' 11"	30' 8"
B† Altura total con el cucharón en levantamiento máximo	mm	5.953	5.953	5.983	5.983
	pies/pulg	19' 7"	19' 7"	19' 8"	19' 8"
Radio del círculo de espacio libre del cargador con el cucharón en la posición de acarreo	mm	7.538	7.628	7.549	7.639
	pies/pulg	24' 9"	25' 1"	24' 10"	25' 1"
Carga límite de equilibrio estático recto (con deflexión de neumáticos)	kg	17.673	17.490	17.596	17.412
	lb	38.951	38.549	38.781	38.377
Carga límite de equilibrio estático recto (sin deflexión del neumático)	kg	18.893	18.709	18.823	18.638
	lb	41.642	41.235	41.486	41.078
Carga límite de equilibrio estático, articulado (con deflexión del neumático)	kg	15.432	15.249	15.356	15.173
	lb	34.012	33.610	33.846	33.441
Carga límite de equilibrio estático articulado (sin deflexión de neumáticos)	kg	16.667	16.483	16.598	16.412
	lb	36.735	36.328	36.582	36.174
Fuerza de desprendimiento (§)	kN	167	166	162	161
	lbf	37.690	37.331	36.614	36.256
Peso en orden de trabajo*	kg	24.303	24.441	24.358	24.496
	lb	53.564	53.868	53.684	53.988

* Los valores de carga límite de equilibrio estático y peso en orden de trabajo que se muestran se basan en la configuración de la máquina con neumáticos radiales Bridgestone 26.5R25 VJT L3, depósitos de fluidos llenos, operador, contrapeso, control de amortiguación, arranque en frío, guardabarros de desplazamiento por carretera, Product Link™, ejes con apertura/bloqueo manual del diferencial (delantero y trasero), protector del tren de fuerza, dirección secundaria e insonorización.

† La ilustración se muestra con tablas de dimensiones.

** La configuración de manipulación de áridos no es compatible con cucharones para rocas ni de levantamiento alto.

(§) Mide 100 mm (4") detrás la punta de la cuchilla con el pasador de articulación del cucharón como punto de pivote, de acuerdo con la norma ISO 14397-2:2007. (Con deflexión de neumáticos) Cumple completamente con la norma ISO 14397-1:2007, secciones 1 a 6, que requiere la verificación del 2 % entre los cálculos y las pruebas.

(Sin deflexión de neumáticos) Cumple con la norma ISO 14397-1:2007, secciones 1 a 5.

Hay disponibles otros cucharones y las ofertas varían según la región. Consulte a su distribuidor Cat local para obtener más detalles.

Especificaciones del Cargador de Ruedas 966 XE

Especificaciones de operación: cucharones (continuación)

Varillaje		Varillaje de manipulador de áridos	
Tipo de cucharón		Descarga lateral, con pasador	Descarga lateral, con gancho, fusión
Tipo de cuchilla		Cuchillas empernadas	Cuchillas empernadas
Capacidad: nominal	m ³	3,63	3,63
	yd ³	4,75	4,75
Capacidad: nominal a un factor de llenado del 110 %	m ³	4,00	4,00
	yd ³	5,25	5,25
Ancho	mm	3.677	3.677
	pies/pulg	12' 0"	12' 0"
16† Espacio libre de descarga en levantamiento máximo y descarga a 45°	mm	2.899	2.852
	pies/pulg	9' 6"	9' 4"
17† Alcance en levantamiento máximo y descarga a 45°	mm	1.294	1.370
	pies/pulg	4' 2"	4' 5"
Alcance con el brazo de levantamiento horizontal y el cucharón horizontal	mm	2.850	2.937
	pies/pulg	9' 4"	9' 7"
A† Profundidad de excavación	mm	120	100
	pulg	4,7"	3,9"
12† Longitud total	mm	9.074	9.144
	pies/pulg	29' 10"	30' 0"
B† Altura total con el cucharón en levantamiento máximo	mm	5.786	5.855
	pies/pulg	19' 0"	19' 3"
Radio del círculo de espacio libre del cargador con el cucharón en la posición de acarreo	mm	7.722	7.832
	pies/pulg	25' 4"	25' 9"
Carga límite de equilibrio estático recto (con deflexión de neumáticos)	kg	17.133	15.268
	lb	37.763	33.651
Carga límite de equilibrio estático recto (sin deflexión del neumático)	kg	18.315	16.247
	lb	40.368	35.808
Carga límite de equilibrio estático, articulado (con deflexión del neumático)	kg	14.955	13.269
	lb	32.960	29.245
Carga límite de equilibrio estático articulado (sin deflexión de neumáticos)	kg	16.153	14.267
	lb	35.602	31.446
Fuerza de desprendimiento (§)	kN	165	155
	lbf	37.103	34.916
Peso en orden de trabajo*	kg	24.286	24.823
	lb	53.525	54.709

* Los valores de carga límite de equilibrio estático y peso en orden de trabajo que se muestran se basan en la configuración de la máquina con neumáticos radiales Bridgestone 26.5R25 VJT L3, depósitos de fluidos llenos, operador, contrapeso, control de amortiguación, arranque en frío, guardabarros de desplazamiento por carretera, Product Link™, ejes con apertura/bloqueo manual del diferencial (delantero y trasero), protector del tren de fuerza, dirección secundaria e insonorización.

† La ilustración se muestra con tablas de dimensiones.

** La configuración de manipulación de áridos no es compatible con cucharones para rocas ni de levantamiento alto.

(§) Mide 100 mm (4") detrás la punta de la cuchilla con el pasador de articulación del cucharón como punto de pivote, de acuerdo con la norma ISO 14397-2:2007.

(Con deflexión de neumáticos) Cumple completamente con la norma ISO 14397-1:2007, secciones 1 a 6, que requiere la verificación del 2 % entre los cálculos y las pruebas.

(Sin deflexión de neumáticos) Cumple con la norma ISO 14397-1:2007, secciones 1 a 5.

Hay disponibles otros cucharones y las ofertas varían según la región. Consulte a su distribuidor Cat local para obtener más detalles.

Cargador de Ruedas 966 XE Especificaciones

Especificaciones de operación: cucharones (continuación)

Varillaje		Varillaje de manipulador de áridos				
Tipo de cucharón		Descarga alta, con pasador			Descarga alta, con gancho, fusión	
Tipo de cuchilla		Cuchillas empernadas	Cuchillas empernadas	Cuchillas empernadas	Cuchillas empernadas	Cuchillas empernadas
Capacidad: nominal	m ³	7,60	9,20	11,10	7,60	9,20
	yd ³	10,00	12,00	14,50	10,00	12,00
Capacidad: nominal a un factor de llenado del 110 %	m ³	8,40	10,10	12,20	8,40	10,10
	yd ³	11,00	13,25	16,00	11,00	13,25
Ancho	mm	3.350	3.656	3.656	3.350	3.656
	pies/pulg	10' 11"	11' 11"	11' 11"	10' 11"	11' 11"
16† Espacio libre de descarga a máxima altura y descarga alta completamente desplegada (43°)	mm	4.898	4.843	4.669	4.916	4.953
	pies/pulg	16' 1"	15' 9"	15' 3"	16' 1"	16' 3"
17† Alcance a máxima altura y descarga alta completamente desplegada (43°)	mm	1.723	1.723	1.907	1.676	1.778
	pies/pulg	5' 7"	5' 7"	6' 3"	5' 5"	5' 8"
Alcance con el brazo de levantamiento horizontal y el cucharón horizontal	mm	3.525	3.605	3.825	3.545	3.625
	pies/pulg	11' 6"	11' 9"	12' 6"	11' 7"	11' 10"
A† Profundidad de excavación	mm	84	84	84	84	84
	pulg	3,3"	3,3"	3,3"	3,3"	3,3"
12† Longitud total	mm	9.743	9.823	10.043	9.763	9.843
	pies/pulg	32' 0"	32' 3"	33' 0"	32' 1"	32' 4"
B† Altura total a máxima altura y descarga alta completamente desplegada (43°)	mm	7.263	7.323	7.512	7.281	7.341
	pies/pulg	23' 8"	24' 0"	24' 6"	23' 9"	24' 1"
Radio del círculo de espacio libre del cargador con el cucharón en la posición de acarreo	mm	7.795	7.956	8.023	7.802	7.963
	pies/pulg	25' 7"	26' 2"	26' 4"	25' 8"	26' 2"
Carga límite de equilibrio estático recto (con deflexión de neumáticos)	kg	16.185	15.911	15.556	15.734	15.458
	lb	35.673	35.069	34.286	34.677	34.071
Carga límite de equilibrio estático recto (sin deflexión del neumático)	kg	17.486	17.221	16.892	17.025	16.758
	lb	38.539	37.956	37.230	37.524	36.936
Carga límite de equilibrio estático, articulado (con deflexión del neumático)	kg	14.009	13.739	13.395	13.566	13.295
	lb	30.877	30.281	29.523	29.901	29.303
Carga límite de equilibrio estático articulado (sin deflexión de neumáticos)	kg	15.325	15.063	14.745	14.872	14.610
	lb	33.776	33.200	32.499	32.779	32.200
Fuerza de desprendimiento (§)	kN	111	106	94	110	104
	lbf	25.125	23.825	21.126	24.821	23.539
Peso en orden de trabajo*	kg	24.951	25.167	25.374	25.430	25.646
	lb	54.992	55.468	55.924	56.047	56.523

* Los valores de carga límite de equilibrio estático y peso en orden de trabajo que se muestran se basan en la configuración de la máquina con neumáticos radiales Bridgestone 26.5R25 VJT L3, depósitos de fluidos llenos, operador, contrapeso, control de amortiguación, arranque en frío, guardabarros de desplazamiento por carretera, Product Link™, ejes con apertura/bloqueo manual del diferencial (delantero y trasero), protector del tren de fuerza. dirección secundaria e insonorización.

† La ilustración se muestra con tablas de dimensiones.

**La configuración de manipulación de áridos no es compatible con cucharones para rocas ni de levantamiento alto.

(§) Mide 100 mm (4") detrás de la punta de la cuchilla con el pasador de articulación del cucharón como punto de pivote, de acuerdo con la norma ISO 14397-2:2007. (Con deflexión de neumáticos) Cumple completamente con la norma ISO 14397-1:2007, secciones 1 a 6, que requiere la verificación del 2 % entre los cálculos y las pruebas.

(Sin deflexión de neumáticos) Cumple con la norma ISO 14397-1:2007, secciones 1 a 5.

Hay disponibles otros cucharones y las ofertas varían según la región. Consulte a su distribuidor Cat local para obtener más detalles.

Especificaciones del Cargador de Ruedas 966 XE

Especificaciones de la horquilla

Especificaciones de la horquilla

1	Longitud de diente	mm	1.524
		pulg.	60,0
2	Centro de carga	mm	762
		pulg.	30,0
	Carga límite de equilibrio estático: recta (horquillas horizontales)	kg	12.382
		lb	27.289
	Carga límite de equilibrio estático articulado (horquillas horizontales)	kg	10.976
		lb	24.192
	Carga nominal (SAE J1197: 50 % de FTSTL)	kg	5.488
		lb	12.096
	Carga nominal (CEN EN 474-3 en terreno irregular: 60 % de FTSTL)	kg	6.586
		lb	14.515
	Carga nominal (CEN EN 474-3 en terreno firme y nivelado: 80 % de FTSTL)	kg	8.656
		lb	19.078
3	Longitud total máxima	mm	9.359
		pulg.	368,5
4	Alcance con horquillas a nivel del suelo	mm	1.126
		pulg.	44,3
5	*Distancia desde el suelo a la parte inferior de los dientes a la mínima altura y con la horquilla horizontal	mm	-166
		pulg.	-6,5
6	Alcance con los brazos y las horquillas horizontales	mm	1.694
		pulg.	66,7
7	Alcance con la horquilla a altura máxima	mm	826
		pulg.	32,5
8	Distancia desde el suelo hasta la parte superior del diente con los brazos horizontales y la horquilla horizontal	mm	1.866
		pulg.	73,4
9	Distancia desde el suelo hasta la parte superior del diente a altura máxima y horquilla horizontal	mm	3.949
		pulg.	155,5
10	Altura total de la horquilla en levantamiento máximo (parte superior del portahorquillas al suelo)	mm	4.724
		pulg.	186,0
11	Espacio libre a altura máxima de levantamiento y descarga máxima	mm	2.652
		pulg.	104,4
12	Ángulo de descarga máximo desde la posición horizontal	grados	43
13	Ancho total del portahorquillas	mm	2.217
		pulg.	87,3
14	Altura total del portahorquillas	mm	840
		pulg.	33,1
15	Ancho del diente exterior (distancia máxima)	mm	2.070
		pulg.	81,5
16	Ancho del diente exterior (distancia mínima)	mm	470
		pulg.	18,5
	Ancho del diente (un solo diente)	mm	150,0
		pulg.	5,9
	Grosor del diente	mm	65,0
		pulg.	2,6
	Capacidad de los dientes	kg	6.300
		lb	13.885
	Peso en orden de trabajo	kg	22.225
		lb	48.983

*Los valores negativos están por debajo de la pendiente

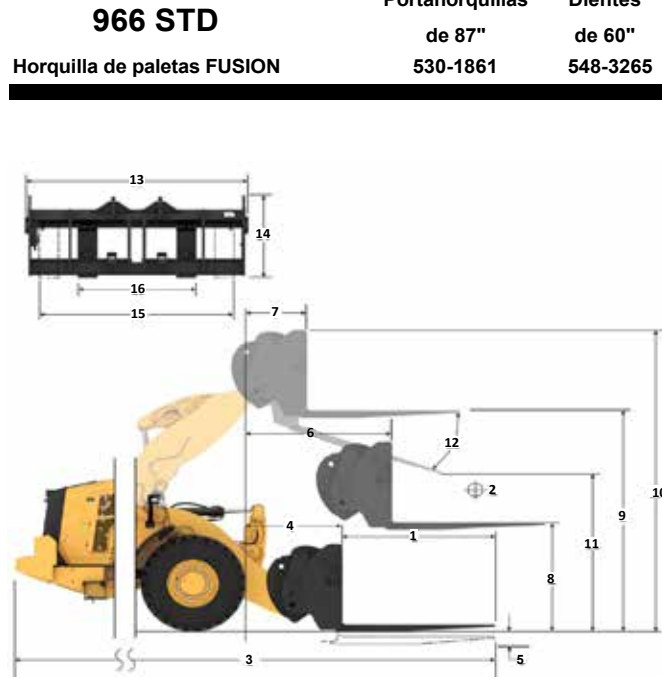

Capacidad (kg)
(Carga calculada en el punto del centro de gravedad)

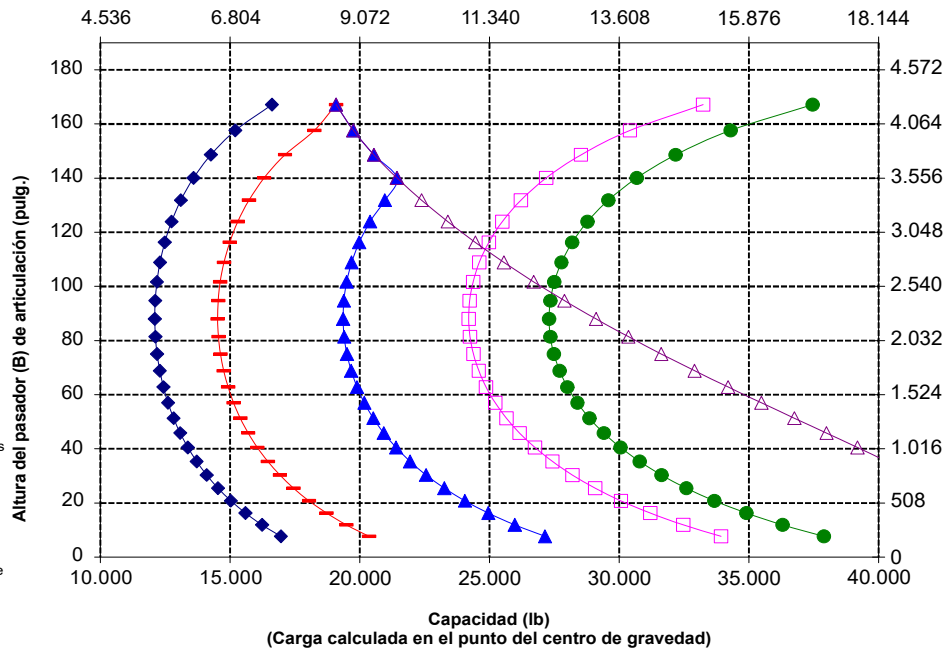

NOTA: Los valores de carga límite de equilibrio estático y peso en orden de trabajo se basan en la siguiente configuración del cargador: neumáticos Bridgestone VJIT L3, aire acondicionado, control de amortiguación, protector del tren de fuerza, depósitos de fluidos llenos, tanque de combustible, refrigerante, lubricantes y operador.

Las especificaciones y clasificaciones corresponden a las siguientes normas: SAE* J1197, ISO 14397-1, CEN** EN 474-3.

La carga nominal de operación para un cargador equipado con horquilla de paletas se determina de la siguiente manera: SAE J1197: un 50 % de carga límite de equilibrio estático a giro pleno o límite hidráulico. CEN EN 474-3: un 60 % de carga límite de equilibrio estático a giro pleno en terreno irregular o límite hidráulico. CEN EN 474-3: un 80 % de carga límite de equilibrio estático a giro pleno en terreno firme y nivelado o límite hidráulico.

*SAE: Sociedad de Ingenieros de Automoción

**CEN: Comité Europeo de Normalización



ADVERTENCIA: No supere la capacidad de carga de los dientes. La capacidad de un diente individual está estampada en el costado de cada uno.

Cargador de Ruedas 966 XE Especificaciones

Especificaciones de la horquilla

Especificaciones de la horquilla

1	Longitud de diente	mm	1.830
		pulg.	72,0
2	Centro de carga	mm	915
		pulg.	36,0
	Carga límite de equilibrio estático: recta (horquillas horizontales)	kg	11.799
		lb	26.004
	Carga límite de equilibrio estático articulado (horquillas horizontales)	kg	10.454
		lb	23.042
	Carga nominal (SAE J1197: 50 % de FTSTL)	kg	5.227
		lb	11.521
	Carga nominal (CEN EN 474-3 en terreno irregular: 60 % de FTSTL)	kg	6.273
		lb	13.825
	Carga nominal (CEN EN 474-3 en terreno firme y nivelado: 80 % de FTSTL)	kg	7.618
		lb	16.790
3	Longitud total máxima	mm	9.665
		pulg.	380,5
4	Alcance con horquillas a nivel del suelo	mm	1.126
		pulg.	44,3
5	*Distancia desde el suelo a la parte inferior de los dientes a la mínima altura y con la horquilla horizontal	mm	-166
		pulg.	-6,5
6	Alcance con los brazos y las horquillas horizontales	mm	1.694
		pulg.	66,7
7	Alcance con la horquilla a altura máxima	mm	826
		pulg.	32,5
8	Distancia desde el suelo hasta la parte superior del diente con los brazos horizontales y la horquilla horizontal	mm	1.866
		pulg.	73,4
9	Distancia desde el suelo hasta la parte superior del diente a altura máxima y horquilla horizontal	mm	3.949
		pulg.	155,5
10	Altura total de la horquilla en levantamiento máximo (parte superior del portahorquillas al suelo)	mm	4.724
		pulg.	186,0
11	Espacio libre a altura máxima de levantamiento y descarga máxima	mm	2.444
		pulg.	96,2
12	Ángulo de descarga máximo desde la posición horizontal	grados	43
13	Ancho total del portahorquillas	mm	2.217
		pulg.	87,3
14	Altura total del portahorquillas	mm	840
		pulg.	33,1
15	Ancho del diente exterior (distancia máxima)	mm	2.070
		pulg.	81,5
16	Ancho del diente exterior (distancia mínima)	mm	470
		pulg.	18,5
	Ancho del diente (un solo diente)	mm	150,0
		pulg.	5,9
	Grosor del diente	mm	65,0
		pulg.	2,6
	Capacidad de los dientes	kg	5.246
		lb	11.562
	Peso en orden de trabajo	kg	22.272
		lb	49.087

*Los valores negativos están por debajo de la pendiente

966 STD
Horquilla de paletas FUSION

Portahorquillas de 87"
530-1861

Dientes de 72"
530-1869

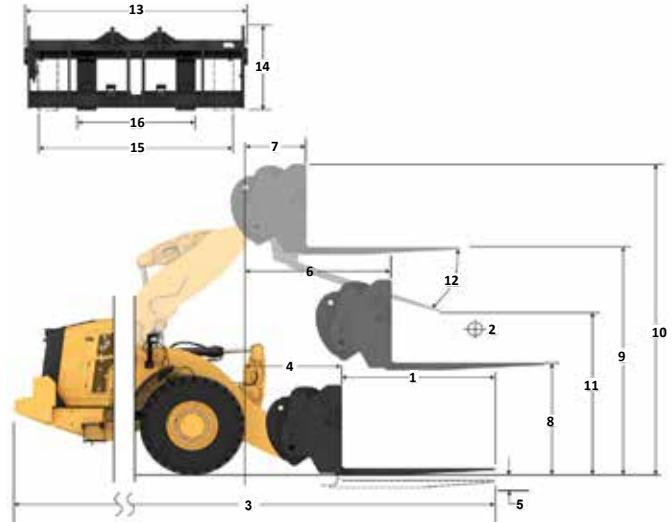

Capacidad (kg)
(Carga calculada en el punto del centro de gravedad)

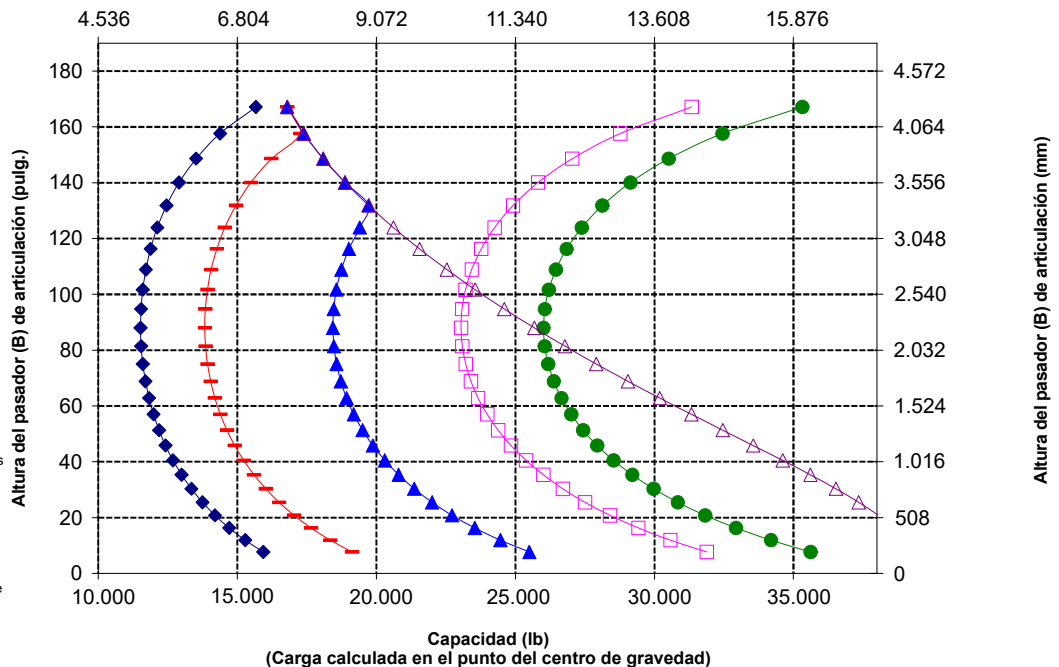

NOTA: Los valores de carga límite de equilibrio estático y peso en orden de trabajo se basan en la siguiente configuración del cargador: neumáticos Bridgestone VJT L3, aire acondicionado, control de amortiguación, protector del tren de fuerza, depósitos de fluidos llenos, tanque de combustible, refrigerante, lubricantes y operador.

Las especificaciones y clasificaciones corresponden a las siguientes normas: SAE* J1197, ISO 14397-1, CEN** EN 474-3.

La carga nominal de operación para un cargador equipado con horquilla de paletas se determina de la siguiente manera: SAE J1197: un 50 % de carga límite de equilibrio estático a giro pleno o límite hidráulico. CEN EN 474-3: un 60 % de carga límite de equilibrio estático a giro pleno en terreno irregular o límite hidráulico. CEN EN 474-3: un 80 % de carga límite de equilibrio estático a giro pleno en terreno firme y nivelado o límite hidráulico.

*SAE: Sociedad de Ingenieros de Automoción

**CEN: Comité Europeo de Normalización

Especificaciones del Cargador de Ruedas 966 XE

Especificaciones de la horquilla

Especificaciones de la horquilla

1	Longitud de diente	mm	1.829
		pulg.	72,0
2	Centro de carga	mm	915
		pulg.	36,0
	Carga límite de equilibrio estático: recta (horquillas horizontales)	kg	11.532
		lb	25.416
	Carga límite de equilibrio estático articulado (horquillas horizontales)	kg	10.184
		lb	22.445
	Carga nominal (SAE J1197: 50 % de FTSTL)	kg	5.092
		lb	11.222
	Carga nominal (CEN EN 474-3 en terreno irregular: 60 % de FTSTL)	kg	6.110
		lb	13.467
	Carga nominal (CEN EN 474-3 en terreno firme y nivelado: 80 % de FTSTL)	kg	7.807
		lb	17.206
3	Longitud total máxima	mm	9.615
		pulg.	378,5
4	Alcance con horquillas a nivel del suelo	mm	1.077
		pulg.	42,4
5	*Distancia desde el suelo a la parte inferior de los dientes a la mínima altura y con la horquilla horizontal	mm	-87
		pulg.	-3,4
6	Alcance con los brazos y las horquillas horizontales	mm	1.685
		pulg.	66,4
7	Alcance con la horquilla a altura máxima	mm	818
		pulg.	32,2
8	Distancia desde el suelo hasta la parte superior del diente con los brazos horizontales y la horquilla horizontal	mm	1.970
		pulg.	77,5
9	Distancia desde el suelo hasta la parte superior del diente a altura máxima y horquilla horizontal	mm	4.053
		pulg.	159,6
10	Altura total de la horquilla en levantamiento máximo (parte superior del portahorquillas al suelo)	mm	5.093
		pulg.	200,5
11	Espacio libre a altura máxima de levantamiento y descarga máxima	mm	2.359
		pulg.	92,9
12	Ángulo de descarga máximo desde la posición horizontal	grados	49
13	Ancho total del portahorquillas	mm	2.528
		pulg.	99,5
14	Altura total del portahorquillas	mm	1.130
		pulg.	44,5
15	Ancho del diente exterior (distancia máxima)	mm	2.178
		pulg.	85,7
16	Ancho del diente exterior (distancia mínima)	mm	576
		pulg.	22,7
	Ancho del diente (un solo diente)	mm	180,0
		pulg.	7,1
	Grosor del diente	mm	90,0
		pulg.	3,5
	Capacidad de los dientes	kg	14.800
		lb	32.619
	Peso en orden de trabajo	kg	22.661
		lb	49.944

*Los valores negativos están por debajo de la pendiente

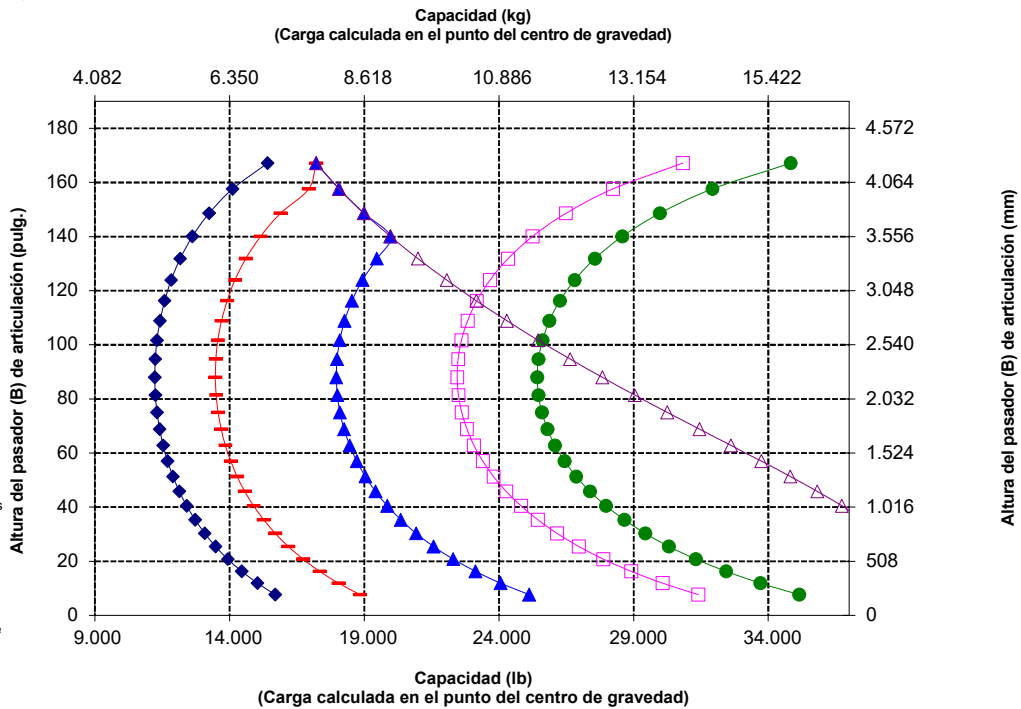
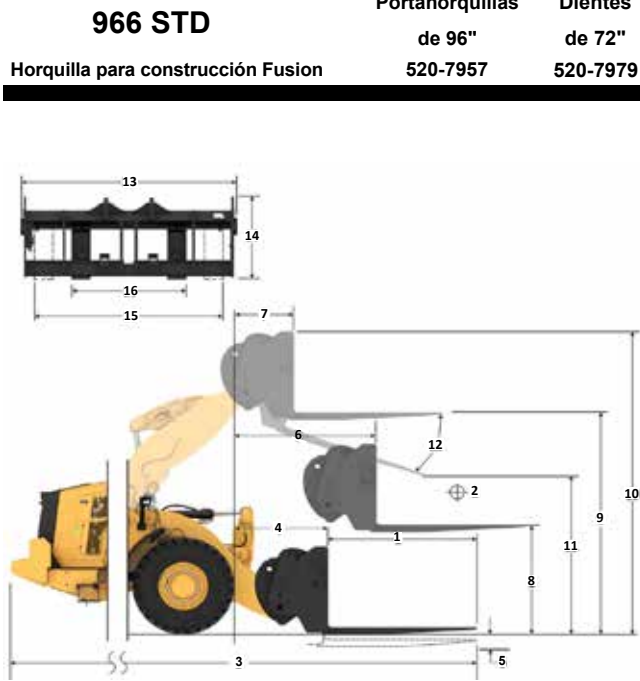

NOTA: Los valores de carga límite de equilibrio estático y peso en orden de trabajo se basan en la siguiente configuración del cargador: neumáticos Bridgestone VJTL L3, aire acondicionado, control de amortiguación, protector del tren de fuerza, depósitos de fluidos llenos, tanque de combustible, refrigerante, lubricantes y operador.

Las especificaciones y clasificaciones corresponden a las siguientes normas: SAE* J1197, ISO 14397-1, CEN** EN 474-3.

La carga nominal de operación para un cargador equipado con horquilla de paletas se determina de la siguiente manera: SAE J1197: un 50 % de carga límite de equilibrio estático a giro pleno o límite hidráulico. CEN EN 474-3: un 60 % de carga límite de equilibrio estático a giro pleno en terreno irregular o límite hidráulico. CEN EN 474-3: un 80 % de carga límite de equilibrio estático a giro pleno en terreno firme y nivelado o límite hidráulico.

*SAE: Sociedad de Ingenieros de Automoción

**CEN: Comité Europeo de Normalización



ADVERTENCIA: No supere la capacidad de carga de los dientes. La capacidad de un diente individual está estampada en el costado de cada uno.

Cargador de Ruedas 966 XE Especificaciones

Especificaciones de la horquilla

Especificaciones de la horquilla

1	Longitud de diente	mm pulg.	2.438 96,0
2	Centro de carga	mm pulg.	1.219 48,0
	Carga límite de equilibrio estático: recta (horquillas horizontales)	kg lb	10.479 23.096
	Carga límite de equilibrio estático articulado (horquillas horizontales)	kg lb	9.238 20.361
	Carga nominal (SAE J1197: 50 % de FTSTL)	kg lb	4.619 10181
	Carga nominal (CEN EN 474-3 en terreno irregular: 60 % de FTSTL)	kg lb	5.543 12.217
	Carga nominal (CEN EN 474-3 en terreno firme y nivelado: 80 % de FTSTL)	kg lb	6.207 13.681
3	Longitud total máxima	mm pulg.	10.224 402,5
4	Alcance con horquillas a nivel del suelo	mm pulg.	1.077 42,4
5	*Distancia desde el suelo a la parte inferior de los dientes a la mínima altura y con la horquilla horizontal	mm pulg.	-87 -3,4
6	Alcance con los brazos y las horquillas horizontales	mm pulg.	1.685 66,4
7	Alcance con la horquilla a altura máxima	mm pulg.	818 32,2
8	Distancia desde el suelo hasta la parte superior del diente con los brazos horizontales y la horquilla horizontal	mm pulg.	1.970 77,5
9	Distancia desde el suelo hasta la parte superior del diente a altura máxima y horquilla horizontal	mm pulg.	4.053 159,6
10	Altura total de la horquilla en levantamiento máximo (parte superior del portahorquillas al suelo)	mm pulg.	5.093 200,5
11	Espacio libre a altura máxima de levantamiento y descarga máxima	mm pulg.	1.899 74,7
12	Ángulo de descarga máximo desde la posición horizontal	grados	49
13	Ancho total del portahorquillas	mm pulg.	2.528 99,5
14	Altura total del portahorquillas	mm pulg.	1.130 44,5
15	Ancho del diente exterior (distancia máxima)	mm pulg.	2.178 85,7
16	Ancho del diente exterior (distancia mínima)	mm pulg.	576 22,7
	Ancho del diente (un solo diente)	mm pulg.	180,0 7,1
	Grosor del diente	mm pulg.	90,0 3,5
	Capacidad de los dientes	kg lb	11.300 24.905
	Peso en orden de trabajo	kg lb	22.786 50.220

*Los valores negativos están por debajo de la pendiente

966 STD
Horquilla para construcción Fusión

Portahorquillas de 96" 520-7957
Dientes de 96" 520-7981

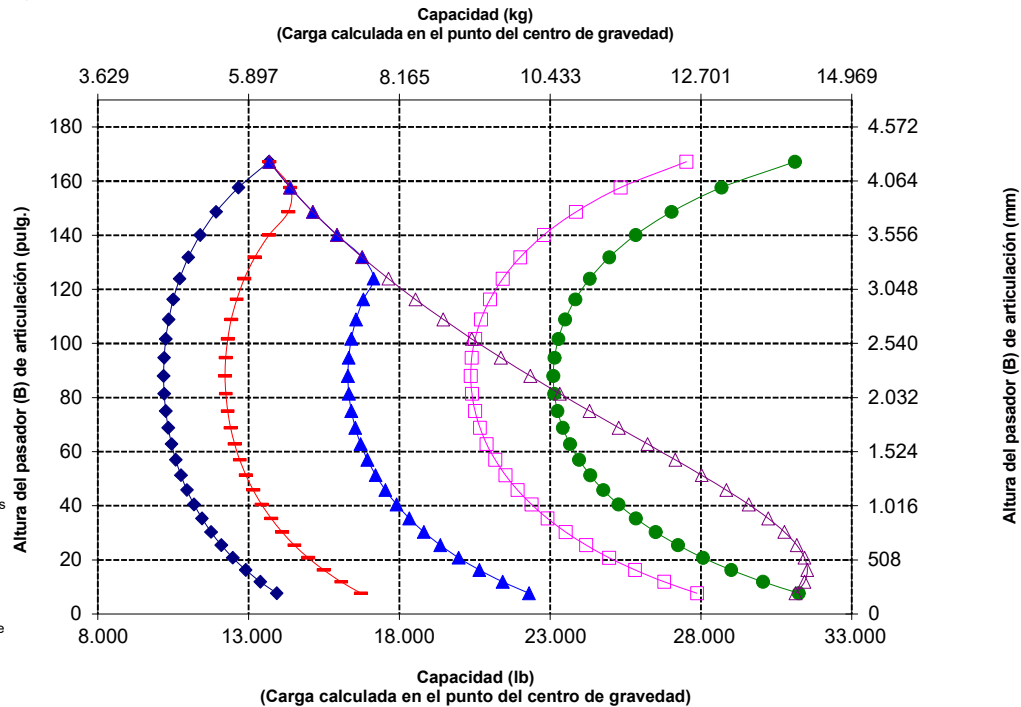
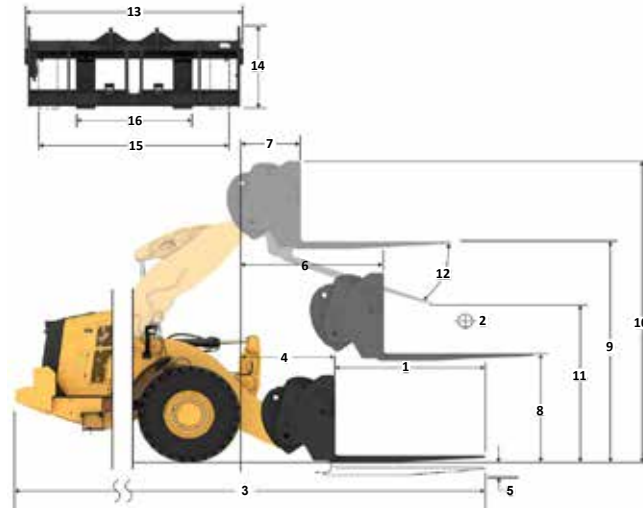

ADVERTENCIA: No supere la capacidad de carga de los dientes. La capacidad de un diente individual está estampada en el costado de cada uno.

Especificaciones del Cargador de Ruedas 966 XE

Especificaciones de la horquilla

Especificaciones de la horquilla

1	Longitud de diente	mm	1.524
		pulg.	60,0
2	Centro de carga	mm	762
		pulg.	30,0
	Carga límite de equilibrio estático: recta (horquillas horizontales)	kg	12.757
		lb	28.117
	Carga límite de equilibrio estático articulado (horquillas horizontales)	kg	11.191
		lb	24.665
	Carga nominal (SAE J1197: 50 % de FTSTL)	kg	5.596
		lb	12.333
	Carga nominal (CEN EN 474-3 en terreno irregular: 60 % de FTSTL)	kg	5.754
		lb	12.682
	Carga nominal (CEN EN 474-3 en terreno firme y nivelado: 80 % de FTSTL)	kg	5.754
		lb	12.682
3	Longitud total máxima	mm	10.012
		pulg.	394,2
4	Alcance con horquillas a nivel del suelo	mm	1.612
		pulg.	63,5
5	*Distancia desde el suelo a la parte inferior de los dientes a la mínima altura y con la horquilla horizontal	mm	-141
		pulg.	-5,6
6	Alcance con los brazos y las horquillas horizontales	mm	2.098
		pulg.	82,6
7	Alcance con la horquilla a altura máxima	mm	802
		pulg.	31,6
8	Distancia desde el suelo hasta la parte superior del diente con los brazos horizontales y la horquilla horizontal	mm	1.866
		pulg.	73,4
9	Distancia desde el suelo hasta la parte superior del diente a altura máxima y horquilla horizontal	mm	4.507
		pulg.	177,4
10	Altura total de la horquilla en levantamiento máximo (parte superior del portahorquillas al suelo)	mm	5.282
		pulg.	208,0
11	Espacio libre a altura máxima de levantamiento y descarga máxima	mm	3.189
		pulg.	125,6
12	Ángulo de descarga máximo desde la posición horizontal	grados	44
13	Ancho total del portahorquillas	mm	2.217
		pulg.	87,3
14	Altura total del portahorquillas	mm	840
		pulg.	33,1
15	Ancho del diente exterior (distancia máxima)	mm	2.070
		pulg.	81,5
16	Ancho del diente exterior (distancia mínima)	mm	470
		pulg.	18,5
	Ancho del diente (un solo diente)	mm	150,0
		pulg.	5,9
	Grosor del diente	mm	65,0
		pulg.	2,6
	Capacidad de los dientes	kg	6.300
		lb	13.885
	Peso en orden de trabajo	kg	23.877
		lb	52.625

*Los valores negativos están por debajo de la pendiente

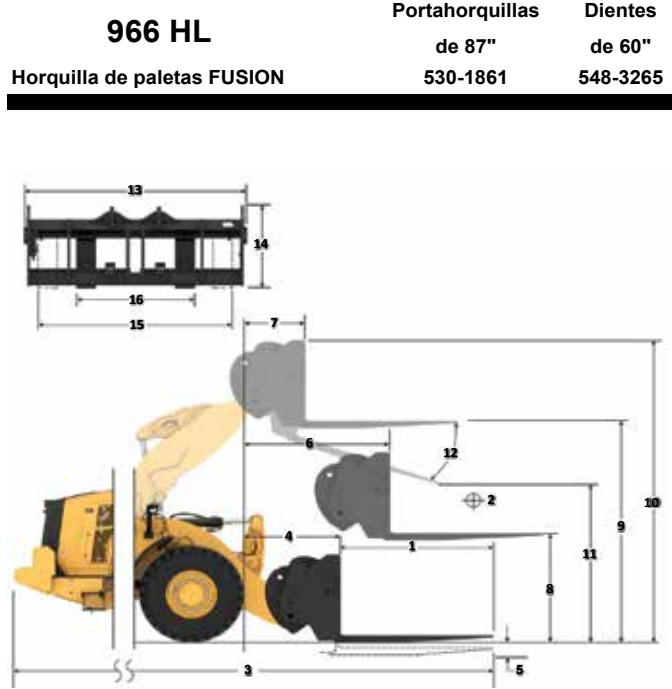

Portahorquillas de 87"
530-1861

Dientes de 60"
548-3265

966 HL

Horquilla de paletas FUSION

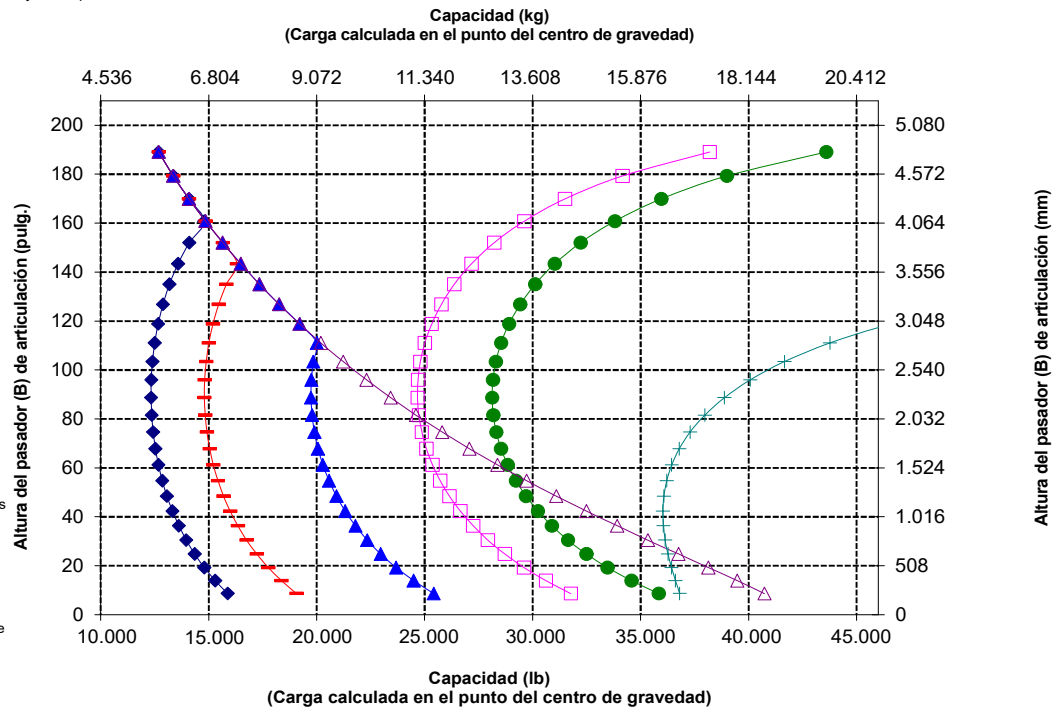

NOTA: Los valores de carga límite de equilibrio estático y peso en orden de trabajo se basan en la siguiente configuración del cargador: neumáticos Bridgestone VJIT L3, aire acondicionado, control de amortiguación, protector del tren de fuerza, depósitos de fluidos llenos, tanque de combustible, refrigerante, lubricantes y operador.

Las especificaciones y clasificaciones corresponden a las siguientes normas: SAE* J1197, ISO 14397-1, CEN** EN 474-3.

La carga nominal de operación para un cargador equipado con horquilla de paletas se determina de la siguiente manera: SAE J1197: un 50 % de carga límite de equilibrio estático a giro pleno o límite hidráulico. CEN EN 474-3: un 60 % de carga límite de equilibrio estático a giro pleno en terreno irregular o límite hidráulico. CEN EN 474-3: un 80 % de carga límite de equilibrio estático a giro pleno en terreno firme y nivelado o límite hidráulico.

*SAE: Sociedad de Ingenieros de Automoción

**CEN: Comité Europeo de Normalización



ADVERTENCIA: No sobrepase la capacidad de carga de los dientes. La capacidad de un diente individual está estampada en el costado de cada uno.

Cargador de Ruedas 966 XE Especificaciones

Especificaciones de la horquilla

Especificaciones de la horquilla

	mm	1,830
1 Longitud de diente	pulg.	72,0
2 Centro de carga	mm	915
	pulg.	36,0
Carga límite de equilibrio estático: recta (horquillas horizontales)	kg	12.215
	lb	26.921
Carga límite de equilibrio estático articulado (horquillas horizontales)	kg	10.710
	lb	23.605
Carga nominal (SAE J1197: 50 % de FTSTL)	kg	5,046
	lb	11,121
Carga nominal (CEN EN 474-3 en terreno irregular: 60 % de FTSTL)	kg	5,046
	lb	11,121
Carga nominal (CEN EN 474-3 en terreno firme y nivelado: 80 % de FTSTL)	kg	5,046
	lb	11,121
3 Longitud total máxima	mm	10.318
	pulg.	406,2
4 Alcance con horquillas a nivel del suelo	mm	1.612
	pulg.	63,5
5 *Distancia desde el suelo a la parte inferior de los dientes a la mínima altura y con la horquilla horizontal	mm	-141
	pulg.	-5,6
6 Alcance con los brazos y las horquillas horizontales	mm	2.098
	pulg.	82,6
7 Alcance con la horquilla a altura máxima	mm	802
	pulg.	31,6
8 Distancia desde el suelo hasta la parte superior del diente con los brazos horizontales y la horquilla horizontal	mm	1.866
	pulg.	73,4
9 Distancia desde el suelo hasta la parte superior del diente a altura máxima y horquilla horizontal	mm	4.507
	pulg.	177,4
10 Altura total de la horquilla en levantamiento máximo (parte superior del portahorquillas al suelo)	mm	5.282
	pulg.	208,0
11 Espacio libre a altura máxima de levantamiento y descarga máxima	mm	2.977
	pulg.	117,2
12 Ángulo de descarga máximo desde la posición horizontal	grados	44
13 Ancho total del portahorquillas	mm	2.217
	pulg.	87,3
14 Altura total del portahorquillas	mm	840
	pulg.	33,1
15 Ancho del diente exterior (distancia máxima)	mm	2.070
	pulg.	81,5
16 Ancho del diente exterior (distancia mínima)	mm	470
	pulg.	18,5
Ancho del diente (un solo diente)	mm	150,0
	pulg.	5,9
Grosor del diente	mm	65,0
	pulg.	2,6
Capacidad de los dientes	kg	5.246
	lb	11.562
Peso en orden de trabajo	kg	23.924
	lb	52.729

*Los valores negativos están por debajo de la pendiente

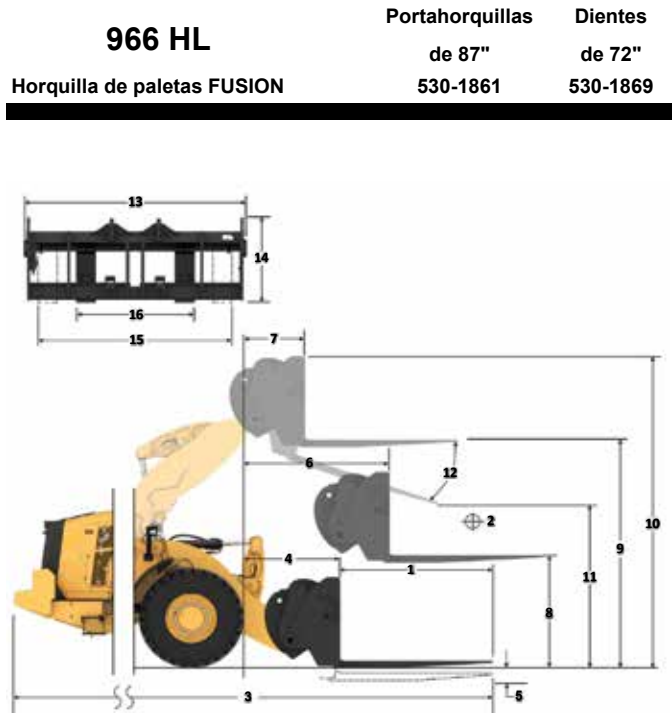

Capacidad (kg)
(Carga calculada en el punto del centro de gravedad)

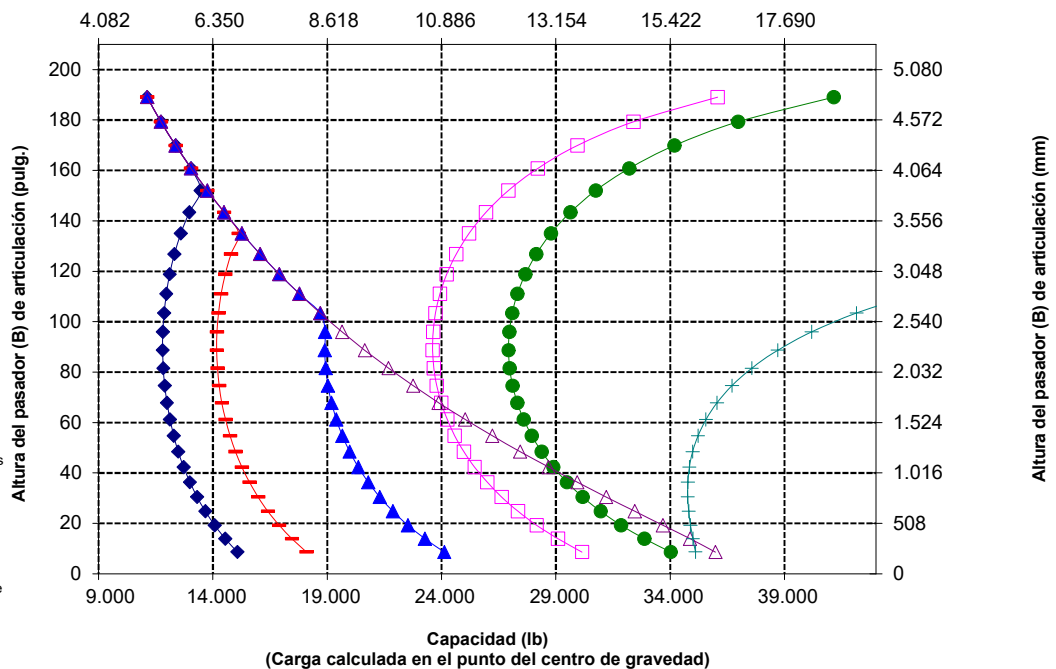

NOTA: Los valores de carga límite de equilibrio estático y peso en orden de trabajo se basan en la siguiente configuración del cargador: neumáticos Bridgestone VJT L3, aire acondicionado, control de amortiguación, protector del tren de fuerza, depósitos de fluidos llenos, tanque de combustible, refrigerante, lubricantes y operador.

Las especificaciones y clasificaciones corresponden a las siguientes normas: SAE* J1197, ISO 14397-1, CEN** EN 474-3.

La carga nominal de operación para un cargador equipado con horquilla de paletas se determina de la siguiente manera: SAE J1197: un 50 % de carga límite de equilibrio estático a giro pleno o límite hidráulico. CEN EN 474-3: un 60 % de carga límite de equilibrio estático a giro pleno en terreno irregular o límite hidráulico. CEN EN 474-3: un 80 % de carga límite de equilibrio estático a giro pleno en terreno firme y nivelado o límite hidráulico.

*SAE: Sociedad de Ingenieros de Automoción

**CEN: Comité Europeo de Normalización

Especificaciones del Cargador de Ruedas 966 XE

Especificaciones de la horquilla

Especificaciones de la horquilla

1	Longitud de diente	mm	1.829
		pulg.	72,0
2	Centro de carga	mm	91,5
		pulg.	36,0
	Carga límite de equilibrio estático: recta (horquillas horizontales)	kg	11.936
		lb	26.307
	Carga límite de equilibrio estático articulado (horquillas horizontales)	kg	10.427
		lb	22.981
	Carga nominal (SAE J1197: 50 % de FTSTL)	kg	5.214
		lb	11.491
	Carga nominal (CEN EN 474-3 en terreno irregular: 60 % de FTSTL)	kg	5.231
		lb	11.530
	Carga nominal (CEN EN 474-3 en terreno firme y nivelado: 80 % de FTSTL)	kg	5.231
		lb	11.530
3	Longitud total máxima	mm	10.275
		pulg.	404,5
4	Alcance con horquillas a nivel del suelo	mm	1.570
		pulg.	61,8
5	*Distancia desde el suelo a la parte inferior de los dientes a la mínima altura y con la horquilla horizontal	mm	-62
		pulg.	-2,4
6	Alcance con los brazos y las horquillas horizontales	mm	2.090
		pulg.	82,3
7	Alcance con la horquilla a altura máxima	mm	793
		pulg.	31,2
8	Distancia desde el suelo hasta la parte superior del diente con los brazos horizontales y la horquilla horizontal	mm	1.970
		pulg.	77,5
9	Distancia desde el suelo hasta la parte superior del diente a altura máxima y horquilla horizontal	mm	4.611
		pulg.	181,5
10	Altura total de la horquilla en levantamiento máximo (parte superior del portahorquillas al suelo)	mm	5.651
		pulg.	222,5
11	Espacio libre a altura máxima de levantamiento y descarga máxima	mm	2.895
		pulg.	114,0
12	Ángulo de descarga máximo desde la posición horizontal	grados	50
13	Ancho total del portahorquillas	mm	2.528
		pulg.	99,5
14	Altura total del portahorquillas	mm	1.130
		pulg.	44,5
15	Ancho del diente exterior (distancia máxima)	mm	2.178
		pulg.	85,7
16	Ancho del diente exterior (distancia mínima)	mm	576
		pulg.	22,7
	Ancho del diente (un solo diente)	mm	180,0
		pulg.	7,1
	Grosor del diente	mm	90,0
		pulg.	3,5
	Capacidad de los dientes	kg	14.800
		lb	32.619
	Peso en orden de trabajo	kg	24.313
		lb	53.586

*Los valores negativos están por debajo de la pendiente

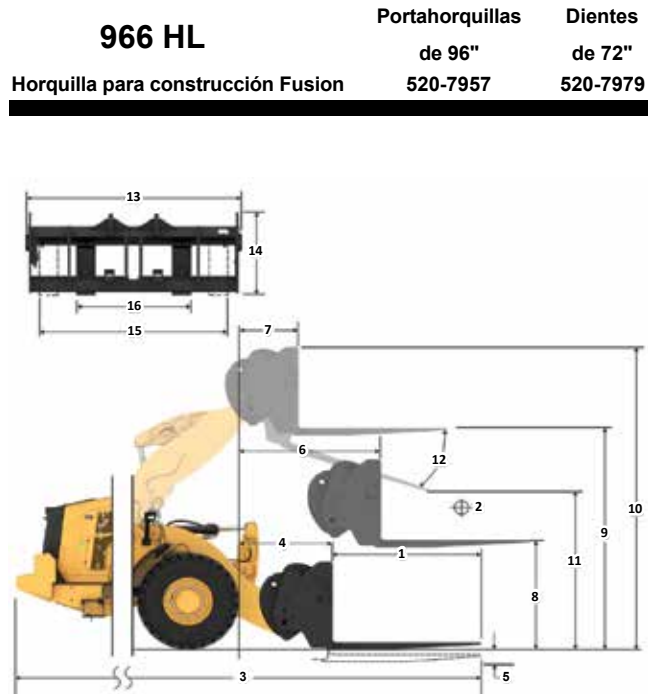

Capacidad (kg)
(Carga calculada en el punto del centro de gravedad)

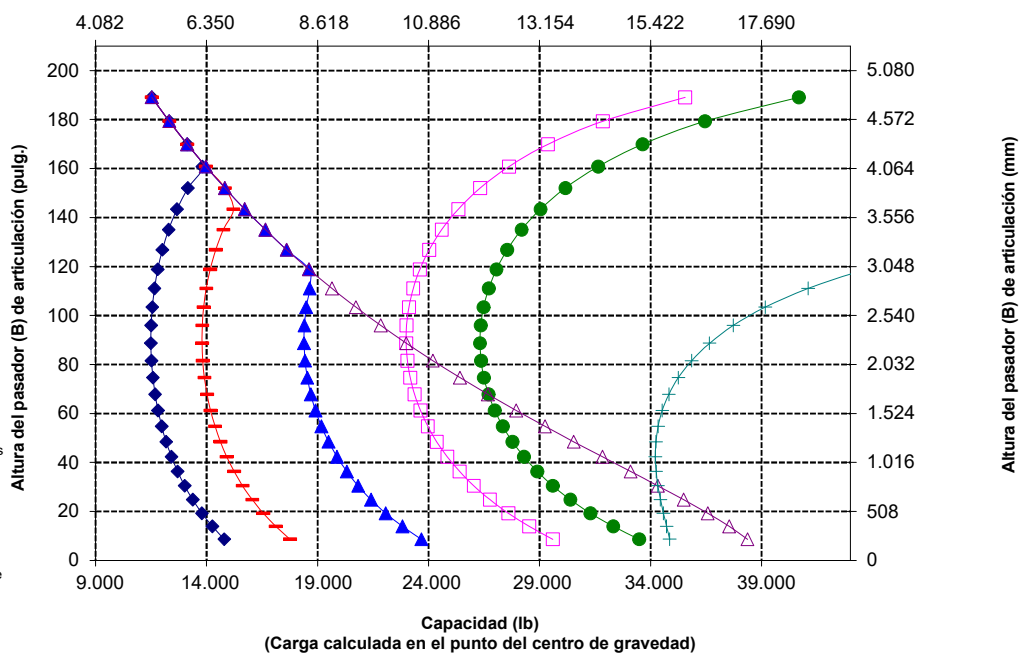

NOTA: Los valores de carga límite de equilibrio estático y peso en orden de trabajo se basan en la siguiente configuración del cargador: neumáticos Bridgestone VJT L3, aire acondicionado, control de amortiguación, protector del tren de fuerza, depósitos de fluidos llenos, tanque de combustible, refrigerante, lubricantes y operador.

Las especificaciones y clasificaciones corresponden a las siguientes normas: SAE* J1197, ISO 14397-1, CEN** EN 474-3.

La carga nominal de operación para un cargador equipado con horquilla de paletas se determina de la siguiente manera: SAE J1197: un 50 % de carga límite de equilibrio estático a giro pleno o límite hidráulico. CEN EN 474-3: un 60 % de carga límite de equilibrio estático a giro pleno en terreno irregular o límite hidráulico. CEN EN 474-3: un 80 % de carga límite de equilibrio estático a giro pleno en terreno firme y nivelado o límite hidráulico.

*SAE: Sociedad de Ingenieros de Automoción

**CEN: Comité Europeo de Normalización



ADVERTENCIA: No supere la capacidad de carga de los dientes. La capacidad de un diente individual está estampada en el costado de cada uno.

Cargador de Ruedas 966 XE Especificaciones

Especificaciones de la horquilla

Especificaciones de la horquilla

1	Longitud de diente	mm	2.438
		pulg.	96,0
2	Centro de carga	mm	1.219
		pulg.	48,0
	Carga límite de equilibrio estático: recta (horquillas horizontales)	kg	10.943
		lb	24.119
	Carga límite de equilibrio estático articulado (horquillas horizontales)	kg	9.543
		lb	21.033
	Carga nominal (SAE J1197: 50 % de FTSTL)	kg	4.110
		lb	9.059
	Carga nominal (CEN EN 474-3 en terreno irregular: 60 % de FTSTL)	kg	4.110
		lb	9.059
	Carga nominal (CEN EN 474-3 en terreno firme y nivelado: 80 % de FTSTL)	kg	4.110
		lb	9.059
3	Longitud total máxima	mm	10.884
		pulg.	428,5
4	Alcance con horquillas a nivel del suelo	mm	1.570
		pulg.	61,8
5	*Distancia desde el suelo a la parte inferior de los dientes a la mínima altura y con la horquilla horizontal	mm	-62
		pulg.	-2,4
6	Alcance con los brazos y las horquillas horizontales	mm	2.090
		pulg.	82,3
7	Alcance con la horquilla a altura máxima	mm	793
		pulg.	31,2
8	Distancia desde el suelo hasta la parte superior del diente con los brazos horizontales y la horquilla horizontal	mm	1.970
		pulg.	77,5
9	Distancia desde el suelo hasta la parte superior del diente a altura máxima y horquilla horizontal	mm	4.611
		pulg.	181,5
10	Altura total de la horquilla en levantamiento máximo (parte superior del portahorquillas al suelo)	mm	5.651
		pulg.	222,5
11	Espacio libre a altura máxima de levantamiento y descarga máxima	mm	2.427
		pulg.	95,6
12	Ángulo de descarga máximo desde la posición horizontal	grados	50
13	Ancho total del portahorquillas	mm	2.528
		pulg.	99,5
14	Altura total del portahorquillas	mm	1.130
		pulg.	44,5
15	Ancho del diente exterior (distancia máxima)	mm	2.178
		pulg.	85,7
16	Ancho del diente exterior (distancia mínima)	mm	576
		pulg.	22,7
	Ancho del diente (un solo diente)	mm	180,0
		pulg.	7,1
	Grosor del diente	mm	90,0
		pulg.	3,5
	Capacidad de los dientes	kg	11.300
		lb	24.905
	Peso en orden de trabajo	kg	24.438
		lb	53.861

*Los valores negativos están por debajo de la pendiente

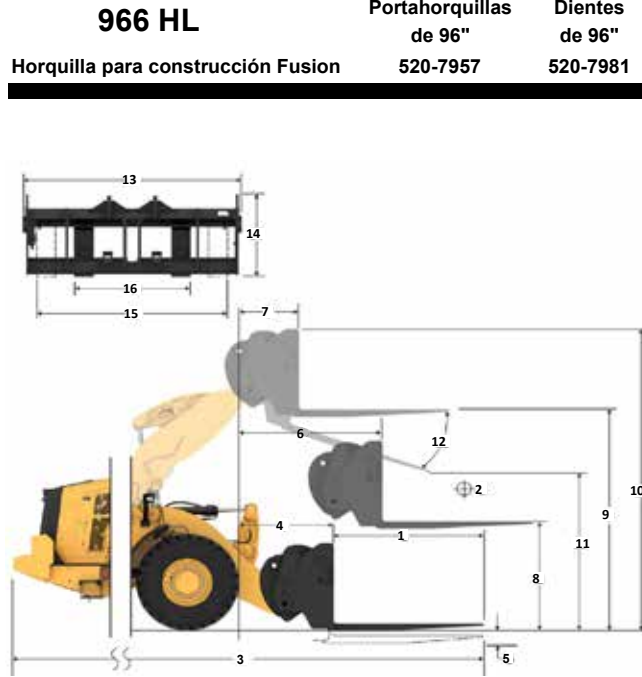

Portahorquillas de 96"

520-7957

Dientes de 96"

520-7981

Horquilla para construcción Fusion

966 HL

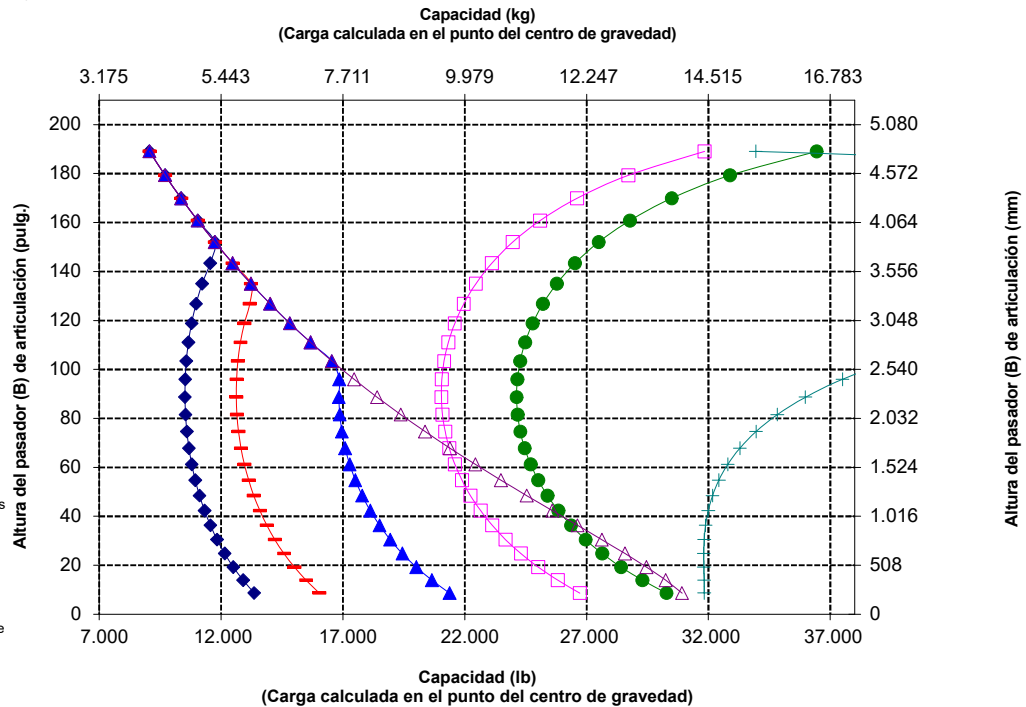

NOTA: Los valores de carga límite de equilibrio estático y peso en orden de trabajo se basan en la siguiente configuración del cargador: neumáticos Bridgestone VJ T L3, aire acondicionado, control de amortiguación, protector del tren de fuerza, depósitos de fluidos llenos, tanque de combustible, refrigerante, lubricantes y operador.

Las especificaciones y clasificaciones corresponden a las siguientes normas: SAE* J1197, ISO 14397-1, CEN** EN 474-3.

La carga nominal de operación para un cargador equipado con horquilla de paletas se determina de la siguiente manera: SAE J1197: un 50 % de carga límite de equilibrio estático a giro pleno o límite hidráulico. CEN EN 474-3: un 60 % de carga límite de equilibrio estático a giro pleno en terreno irregular o límite hidráulico. CEN EN 474-3: un 80 % de carga límite de equilibrio estático a giro pleno en terreno firme y nivelado o límite hidráulico.

*SAE: Sociedad de Ingenieros de Automoción

**CEN: Comité Europeo de Normalización



ADVERTENCIA: No supere la capacidad de carga de los dientes. La capacidad de un diente individual está estampada en el costado de cada uno.

Especificaciones del Cargador de Ruedas 966 XE

Especificaciones de la horquilla

Especificaciones de la horquilla

1	Longitud de diente	mm	1.524
		pulg.	60,0
2	Centro de carga	mm	762
		pulg.	30,0
	Carga límite de equilibrio estático: recta (horquillas horizontales)	kg	13.477
		lb	29.703
	Carga límite de equilibrio estático articulado (horquillas horizontales)	kg	11.905
		lb	26.238
	Carga nominal (SAE J1197: 50 % de FTSTL)	kg	5.952
		lb	13.119
	Carga nominal (CEN EN 474-3 en terreno irregular: 60 % de FTSTL)	kg	7.143
		lb	15.743
	Carga nominal (CEN EN 474-3 en terreno firme y nivelado: 80 % de FTSTL)	kg	8.656
		lb	19.078
3	Longitud total máxima	mm	9.526
		pulg.	375,0
4	Alcance con horquillas a nivel del suelo	mm	1.126
		pulg.	44,3
5	*Distancia desde el suelo a la parte inferior de los dientes a la mínima altura y con la horquilla horizontal	mm	-166
		pulg.	-6,5
6	Alcance con los brazos y las horquillas horizontales	mm	1.694
		pulg.	66,7
7	Alcance con la horquilla a altura máxima	mm	826
		pulg.	32,5
8	Distancia desde el suelo hasta la parte superior del diente con los brazos horizontales y la horquilla horizontal	mm	1.866
		pulg.	73,4
9	Distancia desde el suelo hasta la parte superior del diente a altura máxima y horquilla horizontal	mm	3.949
		pulg.	155,5
10	Altura total de la horquilla en levantamiento máximo (parte superior del portahorquillas al suelo)	mm	4.724
		pulg.	186,0
11	Espacio libre a altura máxima de levantamiento y descarga máxima	mm	2.652
		pulg.	104,4
12	Ángulo de descarga máximo desde la posición horizontal	grados	43
13	Ancho total del portahorquillas	mm	2.217
		pulg.	87,3
14	Altura total del portahorquillas	mm	840
		pulg.	33,1
15	Ancho del diente exterior (distancia máxima)	mm	2.070
		pulg.	81,5
16	Ancho del diente exterior (distancia mínima)	mm	470
		pulg.	18,5
	Ancho del diente (un solo diente)	mm	150,0
		pulg.	5,9
	Grosor del diente	mm	65,0
		pulg.	2,6
	Capacidad de los dientes	kg	6.300
		lb	13.885
	Peso en orden de trabajo	kg	22.876
		lb	50.418

*Los valores negativos están por debajo de la pendiente

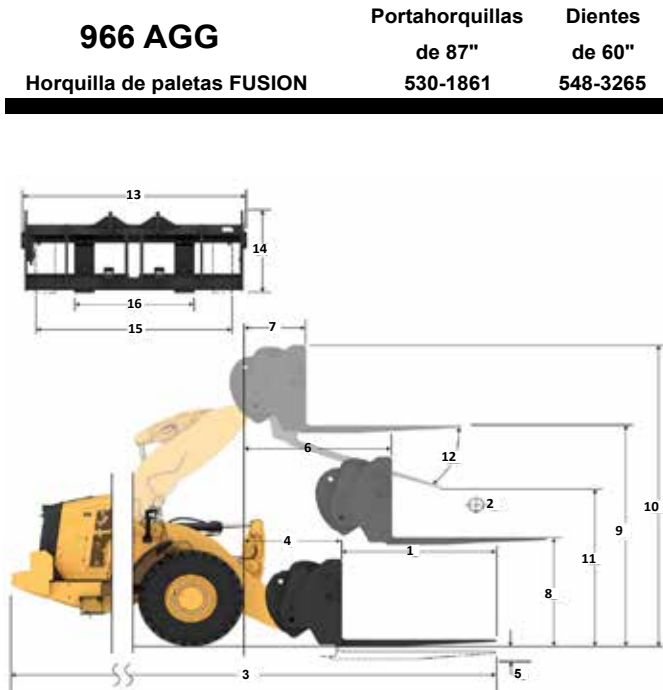

Capacidad (kg)
(Carga calculada en el punto del centro de gravedad)

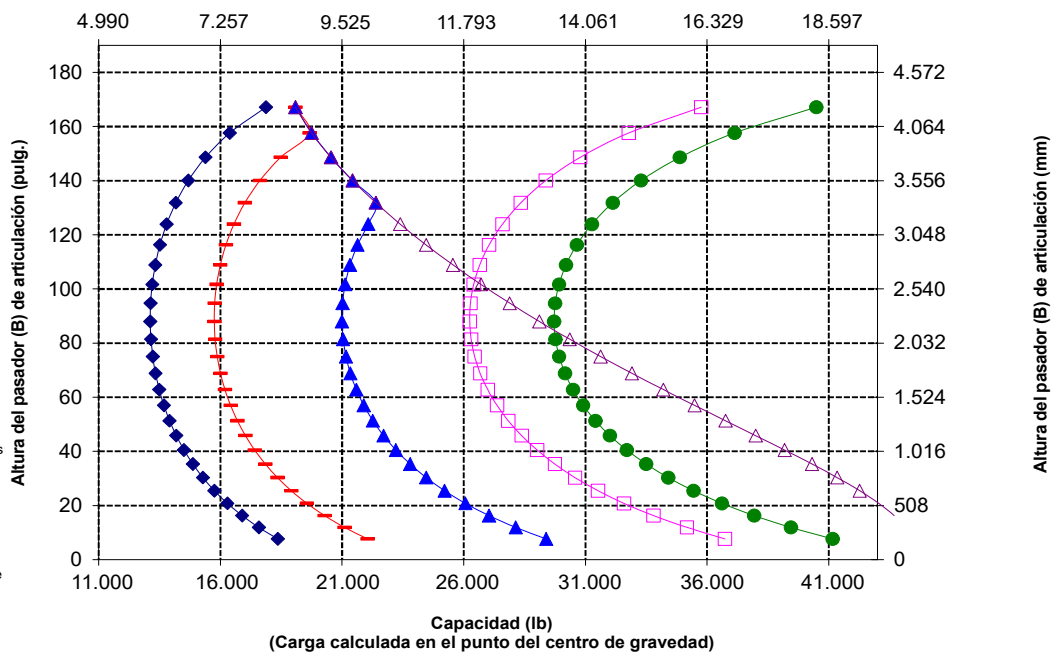

NOTA: Los valores de carga límite de equilibrio estático y peso en orden de trabajo se basan en la siguiente configuración del cargador: neumáticos Bridgestone VJIT L3, aire acondicionado, control de amortiguación, protector del tren de fuerza, depósitos de fluidos llenos, tanque de combustible, refrigerante, lubricantes y operador.

Las especificaciones y clasificaciones corresponden a las siguientes normas: SAE* J1197, ISO 14397-1, CEN** EN 474-3.

La carga nominal de operación para un cargador equipado con horquilla de paletas se determina de la siguiente manera: SAE J1197: un 50 % de carga límite de equilibrio estático a giro pleno o límite hidráulico. CEN EN 474-3: un 60 % de carga límite de equilibrio estático a giro pleno en terreno irregular o límite hidráulico. CEN EN 474-3: un 80 % de carga límite de equilibrio estático a giro pleno en terreno firme y nivelado o límite hidráulico.

*SAE: Sociedad de Ingenieros de Automoción

**CEN: Comité Europeo de Normalización



ADVERTENCIA: No supere la capacidad de carga de los dientes. La capacidad de un diente individual está estampada en el costado de cada uno.

Cargador de Ruedas 966 XE Especificaciones

Especificaciones de la horquilla

Especificaciones de la horquilla

1	Longitud de diente	mm pulg.	1.830 72,0
2	Centro de carga	mm pulg.	915 36,0
	Carga límite de equilibrio estático: recta (horquillas horizontales)	kg lb	12.847 28.315
	Carga límite de equilibrio estático articulado (horquillas horizontales)	kg lb	11.344 25.002
	Carga nominal (SAE J1197: 50 % de FTSTL)	kg lb	5.672 12.501
	Carga nominal (CEN EN 474-3 en terreno irregular: 60 % de FTSTL)	kg lb	6.806 15.001
	Carga nominal (CEN EN 474-3 en terreno firme y nivelado: 80 % de FTSTL)	kg lb	7.618 16.790
3	Longitud total máxima	mm pulg.	9.832 387,1
4	Alcance con horquillas a nivel del suelo	mm pulg.	1.126 44,3
5	*Distancia desde el suelo a la parte inferior de los dientes a la mínima altura y con la horquilla horizontal	mm pulg.	-166 -6,5
6	Alcance con los brazos y las horquillas horizontales	mm pulg.	1.694 66,7
7	Alcance con la horquilla a altura máxima	mm pulg.	826 32,5
8	Distancia desde el suelo hasta la parte superior del diente con los brazos horizontales y la horquilla horizontal	mm pulg.	1.866 73,4
9	Distancia desde el suelo hasta la parte superior del diente a altura máxima y horquilla horizontal	mm pulg.	3.949 155,5
10	Altura total de la horquilla en levantamiento máximo (parte superior del portahorquillas al suelo)	mm pulg.	4.724 186,0
11	Espacio libre a altura máxima de levantamiento y descarga máxima	mm pulg.	2.444 96,2
12	Ángulo de descarga máximo desde la posición horizontal	grados	43
13	Ancho total del portahorquillas	mm pulg.	2.217 87,3
14	Altura total del portahorquillas	mm pulg.	840 33,1
15	Ancho del diente exterior (distancia máxima)	mm pulg.	2.070 81,5
16	Ancho del diente exterior (distancia mínima)	mm pulg.	470 18,5
	Ancho del diente (un solo diente)	mm pulg.	150,0 5,9
	Grosor del diente	mm pulg.	65,0 2,6
	Capacidad de los dientes	kg lb	5.246 11.562
	Peso en orden de trabajo	kg lb	22.923 50.521

*Los valores negativos están por debajo de la pendiente

966 AGG
Horquilla de paletas FUSION

Portahorquillas de 87"
530-1861

Dientes de 72"
530-1869

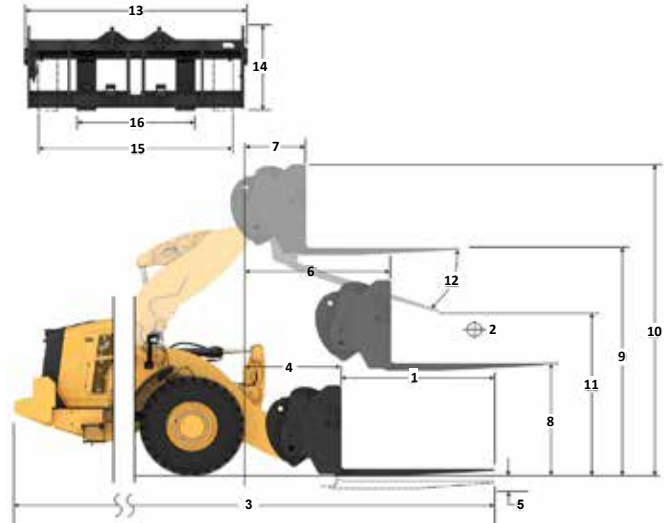

Capacidad (kg)
(Carga calculada en el punto del centro de gravedad)

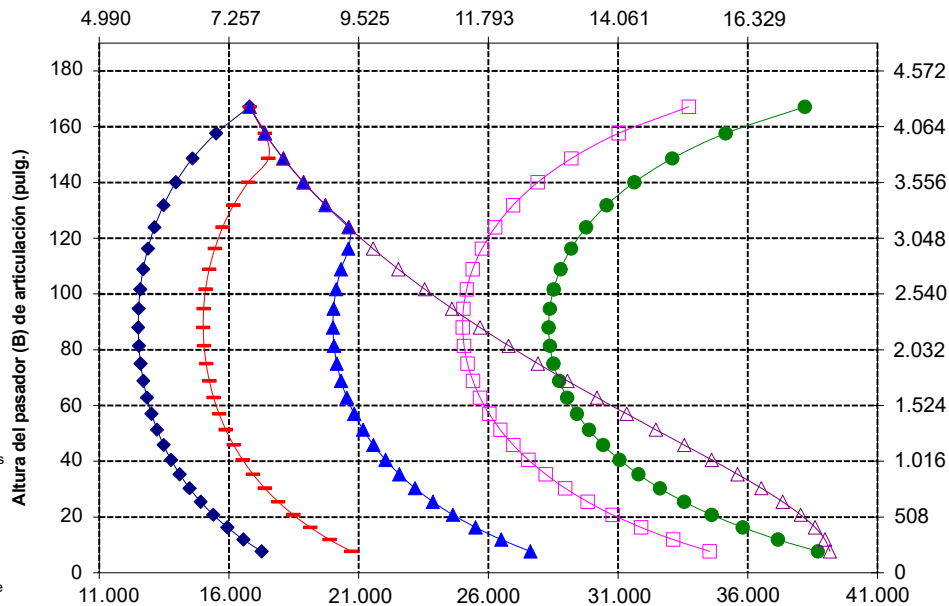

NOTA: Los valores de carga límite de equilibrio estático y peso en orden de trabajo se basan en la siguiente configuración del cargador: neumáticos Bridgestone VJT L3, aire acondicionado, control de amortiguación, protector del tren de fuerza, depósitos de fluidos llenos, tanque de combustible, refrigerante, lubricantes y operador.

Las especificaciones y clasificaciones corresponden a las siguientes normas: SAE* J1197, ISO 14397-1, CEN** EN 474-3.

La carga nominal de operación para un cargador equipado con horquilla de paletas se determina de la siguiente manera: SAE J1197: un 50 % de carga límite de equilibrio estático a giro pleno o límite hidráulico. CEN EN 474-3: un 60 % de carga límite de equilibrio estático a giro pleno en terreno irregular o límite hidráulico. CEN EN 474-3: un 80 % de carga límite de equilibrio estático a giro pleno en terreno firme y nivelado o límite hidráulico.

*SAE: Sociedad de Ingenieros de Automoción

**CEN: Comité Europeo de Normalización

Especificaciones del Cargador de Ruedas 966 XE

Especificaciones de la horquilla

Especificaciones de la horquilla

1	Longitud de diente	mm	1.829
		pulg.	72,0
2	Centro de carga	mm	915
		pulg.	36,0
	Carga límite de equilibrio estático: recta (horquillas horizontales)	kg	12.583
		lb	27.733
	Carga límite de equilibrio estático articulado (horquillas horizontales)	kg	11.075
		lb	24.409
	Carga nominal (SAE J1197: 50 % de FTSTL)	kg	5.537
		lb	12.204
	Carga nominal (CEN EN 474-3 en terreno irregular: 60 % de FTSTL)	kg	6.645
		pulg.	14.645
	Carga nominal (CEN EN 474-3 en terreno firme y nivelado: 80 % de FTSTL)	kg	7.807
		lb	17.206
3	Longitud total máxima	mm	9.782
		pulg.	385,1
4	Alcance con horquillas a nivel del suelo	mm	1.077
		pulg.	42,4
5	*Distancia desde el suelo a la parte inferior de los dientes a la mínima altura y con la horquilla horizontal	mm	-87
		pulg.	-3,4
6	Alcance con los brazos y las horquillas horizontales	mm	1.685
		pulg.	66,4
7	Alcance con la horquilla a altura máxima	mm	818
		pulg.	32,2
8	Distancia desde el suelo hasta la parte superior del diente con los brazos horizontales y la horquilla horizontal	mm	1.970
		pulg.	77,5
9	Distancia desde el suelo hasta la parte superior del diente a altura máxima y horquilla horizontal	mm	4.053
		pulg.	159,6
10	Altura total de la horquilla en levantamiento máximo (parte superior del portahorquillas al suelo)	mm	5.093
		pulg.	200,5
11	Espacio libre a altura máxima de levantamiento y descarga máxima	mm	2.359
		pulg.	92,9
12	Ángulo de descarga máximo desde la posición horizontal	grados	49
13	Ancho total del portahorquillas	mm	2.528
		pulg.	99,5
14	Altura total del portahorquillas	mm	1.130
		pulg.	44,5
15	Ancho del diente exterior (distancia máxima)	mm	2.178
		pulg.	85,7
16	Ancho del diente exterior (distancia mínima)	mm	576
		pulg.	22,7
	Ancho del diente (un solo diente)	mm	180,0
		pulg.	7,1
	Grosor del diente	mm	90,0
		pulg.	3,5
	Capacidad de los dientes	kg	14.810
		lb	32.819
	Peso en orden de trabajo	kg	23.312
		lb	51.379

*Los valores negativos están por debajo de la pendiente

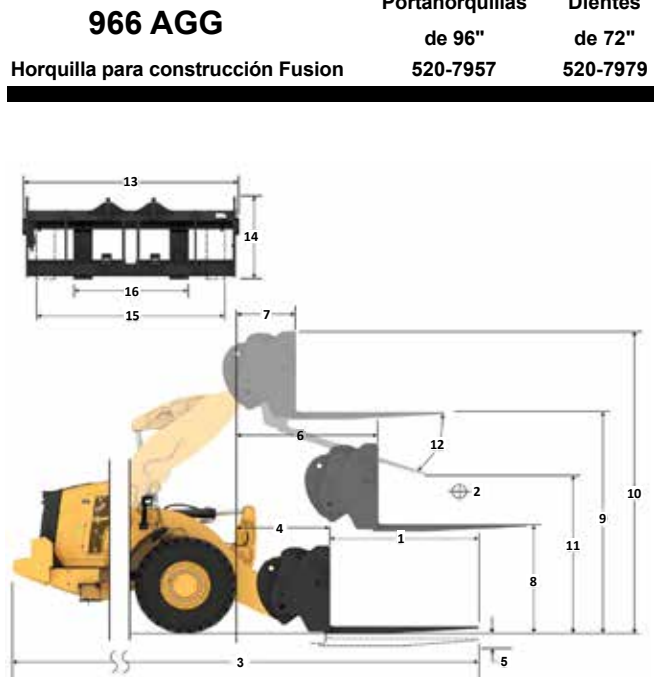

Portahorquillas de 96" de 520-7957
Dientes de 72" de 520-7979

Capacidad (kg)
(Carga calculada en el punto del centro de gravedad)

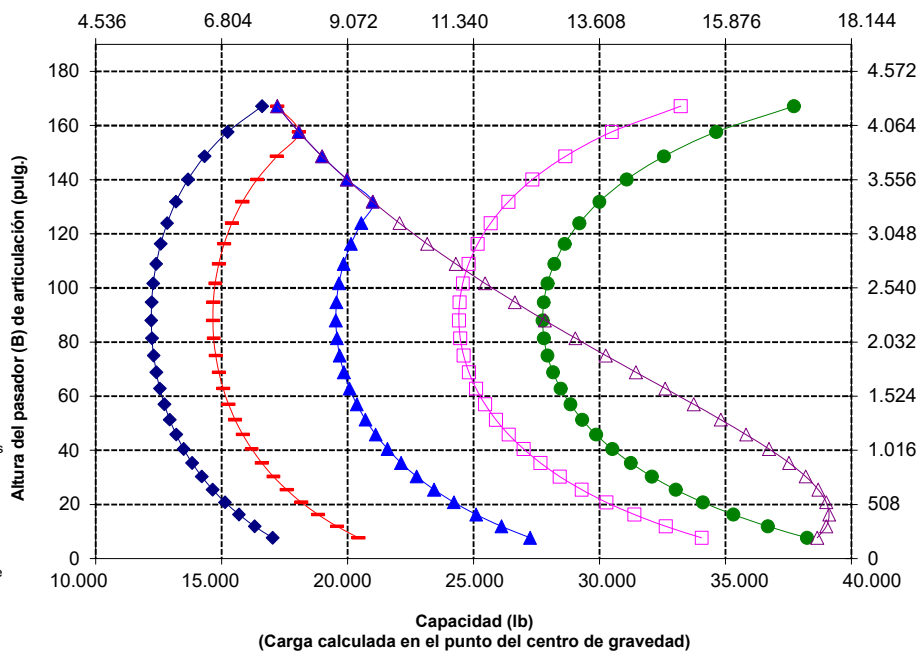

NOTA: Los valores de carga límite de equilibrio estático y peso en orden de trabajo se basan en la siguiente configuración del cargador: neumáticos Bridgestone VJT L3, aire acondicionado, control de amortiguación, protector del tren de fuerza, depósitos de fluidos llenos, tanque de combustible, refrigerante, lubricantes y operador.

Las especificaciones y clasificaciones corresponden a las siguientes normas: SAE* J1197, ISO 14397-1, CEN** EN 474-3.

La carga nominal de operación para un cargador equipado con horquilla de paletas se determina de la siguiente manera: SAE J1197: un 50 % de carga límite de equilibrio estático a giro pleno o límite hidráulico. CEN EN 474-3: un 60 % de carga límite de equilibrio estático a giro pleno en terreno irregular o límite hidráulico. CEN EN 474-3: un 80 % de carga límite de equilibrio estático a giro pleno en terreno firme y nivelado o límite hidráulico.

*SAE: Sociedad de Ingenieros de Automoción

**CEN: Comité Europeo de Normalización



ADVERTENCIA: No supere la capacidad de carga de los dientes. La capacidad de un diente individual está estampada en el costado de cada uno.

Cargador de Ruedas 966 XE Especificaciones

Especificaciones de la horquilla

Especificaciones de la horquilla

1	Longitud de diente	mm	2.438
		pulg.	96,0
2	Centro de carga	mm	1.219
		pulg.	48,0
	Carga límite de equilibrio estático: recta (horquillas horizontales)	kg	11.448
		lb	25.232
	Carga límite de equilibrio estático articulado (horquillas horizontales)	kg	10.060
		lb	22.173
	Carga nominal (SAE J1197: 50 % de FTSTL)	kg	5.030
		lb	11.087
	Carga nominal (CEN EN 474-3 en terreno irregular: 60 % de FTSTL)	kg	6.036
		lb	13.304
	Carga nominal (CEN EN 474-3 en terreno firme y nivelado: 80 % de FTSTL)	kg	6.207
		lb	13.681
3	Longitud total máxima	mm	10.391
		pulg.	409,1
4	Alcance con horquillas a nivel del suelo	mm	1.077
		pulg.	42,4
5	*Distancia desde el suelo a la parte inferior de los dientes a la mínima altura y con la horquilla horizontal	mm	-87
		pulg.	-3,4
6	Alcance con los brazos y las horquillas horizontales	mm	1.685
		pulg.	66,4
7	Alcance con la horquilla a altura máxima	mm	818
		pulg.	32,2
8	Distancia desde el suelo hasta la parte superior del diente con los brazos horizontales y la horquilla horizontal	mm	1.970
		pulg.	77,5
9	Distancia desde el suelo hasta la parte superior del diente a altura máxima y horquilla horizontal	mm	4.053
		pulg.	159,6
10	Altura total de la horquilla en levantamiento máximo (parte superior del portahorquillas al suelo)	mm	5.093
		pulg.	200,5
11	Espacio libre a altura máxima de levantamiento y descarga máxima	mm	1.899
		pulg.	74,7
12	Ángulo de descarga máximo desde la posición horizontal	grados	49
13	Ancho total del portahorquillas	mm	2.528
		pulg.	99,5
14	Altura total del portahorquillas	mm	1.130
		pulg.	44,5
15	Ancho del diente exterior (distancia máxima)	mm	2.178
		pulg.	85,7
16	Ancho del diente exterior (distancia mínima)	mm	576
		pulg.	22,7
	Ancho del diente (un solo diente)	mm	180,0
		pulg.	7,1
	Grosor del diente	mm	90,0
		pulg.	3,5
	Capacidad de los dientes	kg	11.300
		lb	24.905
	Peso en orden de trabajo	kg	23.437
		lb	51.654

*Los valores negativos están por debajo de la pendiente

966 AGG
 Portahorquillas de 96"
 Dientes de 96"
 Horquilla para construcción Fusión 520-7957 520-7981

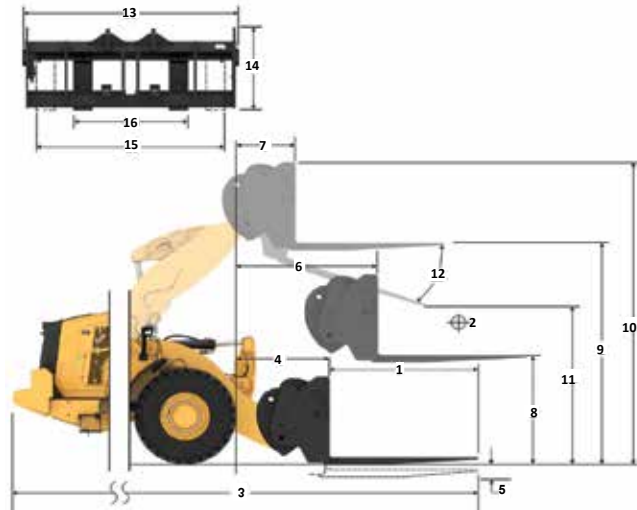

Capacidad (Kg)
 (Carga calculada en el punto del centro de gravedad)

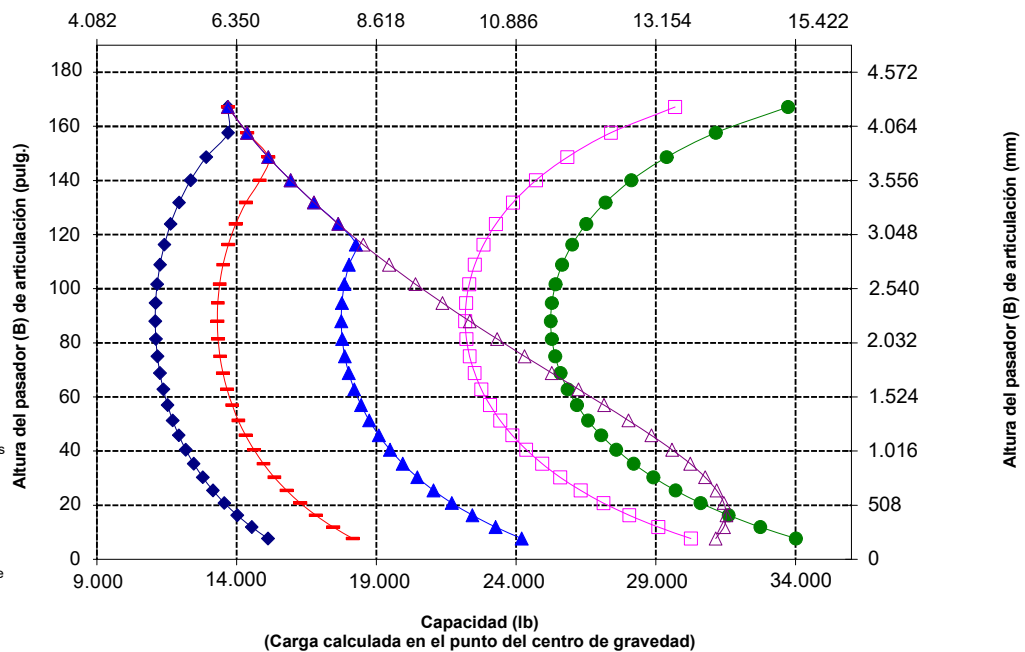

NOTA: Los valores de carga límite de equilibrio estático y peso en orden de trabajo se basan en la siguiente configuración del cargador: neumáticos Bridgestone VJIT L3, aire acondicionado, control de amortiguación, protector del tren de fuerza, depósitos de fluidos llenos, tanque de combustible, refrigerante, lubricantes y operador.

Las especificaciones y clasificaciones corresponden a las siguientes normas: SAE* J1197, ISO 14397-1, CEN** EN 474-3.

La carga nominal de operación para un cargador equipado con horquilla de paletas se determina de la siguiente manera: SAE J1197: un 50 % de carga límite de equilibrio estático a giro pleno o límite hidráulico. CEN EN 474-3: un 60 % de carga límite de equilibrio estático a giro pleno en terreno irregular o límite hidráulico. CEN EN 474-3: un 80 % de carga límite de equilibrio estático a giro pleno en terreno firme y nivelado o límite hidráulico.

*SAE: Sociedad de Ingenieros de Automoción

**CEN: Comité Europeo de Normalización



ADVERTENCIA: No supere la capacidad de carga de los dientes. La capacidad de un diente individual está estampada en el costado de cada uno.

Especificaciones del Cargador de Ruedas 966 XE

Especificaciones del brazo de manipulación de materiales

Especificaciones del brazo de manipulación de materiales

	Retraído	Extensión 1	Extensión 2	Extensión 3	Extensión 4	Extendido
Levantamiento máximo: alcance del gancho (1, 2, 3, 4, 5, 6)	mm 1.823 pie, pulg. 5' 11"	mm 1.936 pie, pulg. 6' 4"	mm 2.049 pie, pulg. 6' 8"	mm 2.162 pie, pulg. 7' 1"	mm 2.275 pie, pulg. 7' 5"	mm 2.388 pie, pulg. 7' 10"
Levantamiento máximo: altura del gancho (7, 8, 9, 10, 11, 12)	mm 7.218 pie, pulg. 23' 8"	mm 7.501 pie, pulg. 24' 7"	mm 7.784 pie, pulg. 25' 6"	mm 8.067 pie, pulg. 26' 5"	mm 8.350 pie, pulg. 27' 4"	mm 8.633 pie, pulg. 28' 3"
Horizontal: alcance del gancho (13, 14, 15, 16, 17, 18)	mm 4.553 pie, pulg. 14' 11"	mm 4.858 pie, pulg. 15' 11"	mm 5.162 pie, pulg. 16' 11"	mm 5.467 pie, pulg. 17' 11"	mm 5.772 pie, pulg. 18' 1"	mm 6.077 pie, pulg. 19' 11"
Horizontal: altura del gancho (19)	mm 1.937 pie, pulg. 6' 4,2"	mm 1.937 pie, pulg. 6' 4,2"	mm 1.937 pie, pulg. 6' 4,2"	mm 1.937 pie, pulg. 6' 4,2"	mm 1.937 pie, pulg. 6' 4,2"	mm 1.937 pie, pulg. 6' 4,2"
Levantamiento mínimo: alcance del gancho (20, 21, 22, 23, 24, 25)	mm 1.720 pie, pulg. 5' 7"	mm 1.852 pie, pulg. 6' 0"	mm 1.983 pie, pulg. 6' 6"	mm 2.114 pie, pulg. 6' 11"	mm 2.245 pie, pulg. 7' 4"	mm 2.377 pie, pulg. 7' 9"
Levantamiento mínimo: altura del gancho (26, 27, 28, 29, 30, 31)	mm (2.871) pie, pulg. -9' 6"	mm (3.146) pie, pulg. -10' 8"	mm (3.421) pie, pulg. -11' 9"	mm (3.696) pie, pulg. -12' 10"	mm (3.971) pie, pulg. -13' 11"	mm (4.246) pie, pulg. -13' 0"
Carga de equilibrio estático, recto	kg 7.689 lb 16.947	kg 7.275 lb 16.033	kg 6.902 lb 15.211	kg 6.564 lb 14.468	kg 6.258 lb 13.792	kg 5.977 lb 13.174
Carga límite de equilibrio estático, articulada	kg 6.830 lb 15.053	kg 6.461 lb 14.240	kg 6.129 lb 13.509	kg 5.829 lb 12.847	kg 5.556 lb 12.245	kg 5.306 lb 11.695
Peso en orden de trabajo	kg 21.986 lb 48.456	kg 21.986 lb 48.456	kg 21.986 lb 48.456	kg 21.986 lb 48.456	kg 21.986 lb 48.456	kg 21.986 lb 48.456

966 STD Brazo de manipulación de materiales Fusion 6 Pos.

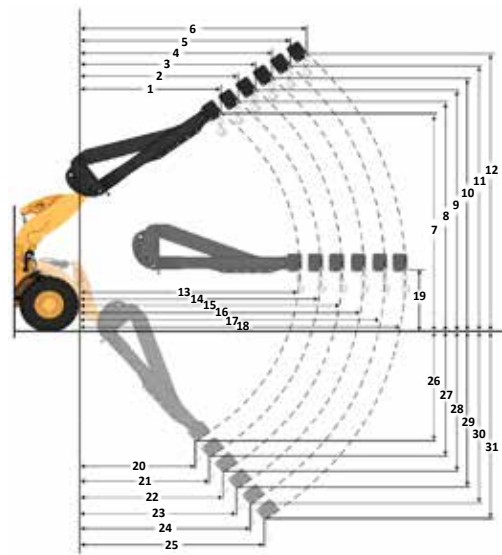

Capacidad de carga útil (kg) (Carga calculada en el punto del centro de gravedad)

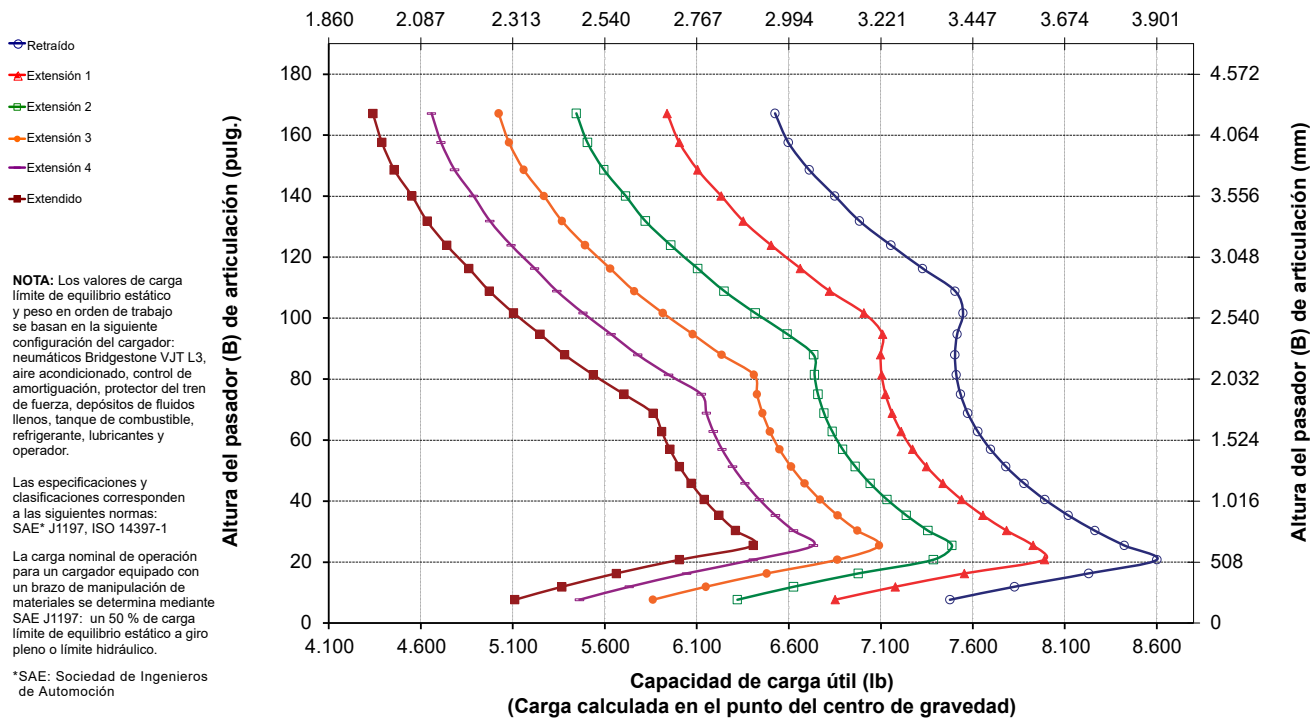

Cargador de Ruedas 966 XE Especificaciones

Especificaciones del brazo de manipulación de materiales

Especificaciones del brazo de manipulación de materiales

	Retraído	Extensión 1	Extensión 2	Extensión 3	Extensión 4	Extendido
Levantamiento máximo: alcance del gancho (1, 2, 3, 4, 5, 6)	mm 1.273 pie, pulg. 4' 2"	mm 1.336 pie, pulg. 4' 4"	mm 1.399 pie, pulg. 4' 7"	mm 1.462 pie, pulg. 4' 9"	mm 1.525 pie, pulg. 5' 0"	mm 1.589 pie, pulg. 5' 2"
Levantamiento máximo: altura del gancho (7, 8, 9, 10, 11, 12)	mm 7.975 pie, pulg. 26' 1"	mm 8.273 pie, pulg. 27' 1"	mm 8.572 pie, pulg. 28' 1"	mm 8.870 pie, pulg. 29' 1"	mm 9.168 pie, pulg. 30' 0"	mm 9.466 pie, pulg. 31' 0"
Horizontal: alcance del gancho (13, 14, 15, 16, 17, 18)	mm 4.957 pie, pulg. 16' 3"	mm 5.262 pie, pulg. 17' 3"	mm 5.567 pie, pulg. 18' 3"	mm 5.871 pie, pulg. 19' 3"	mm 6.176 pie, pulg. 20' 3"	mm 6.481 pie, pulg. 21' 3"
Horizontal: altura del gancho (19)	mm 1.937 pie, pulg. 6' 4,2"	mm 1.937 pie, pulg. 6' 4,2"	mm 1.937 pie, pulg. 6' 4,2"	mm 1.937 pie, pulg. 6' 4,2"	mm 1.937 pie, pulg. 6' 4,2"	mm 1.937 pie, pulg. 6' 4,2"
Levantamiento mínimo: alcance del gancho (20, 21, 22, 23, 24, 25)	mm (413) pie, pulg. -1' 7"	mm (529) pie, pulg. -1' 3"	mm (645) pie, pulg. -2' 10"	mm (761) pie, pulg. -2' 6"	mm (877) pie, pulg. -2' 1"	mm (993) pie, pulg. -3' 8"
Levantamiento mínimo: altura del gancho (26, 27, 28, 29, 30, 31)	mm (2.737) pie, pulg. -8' 0"	mm (3.019) pie, pulg. -9' 1"	mm (3.301) pie, pulg. -10' 2"	mm (3.583) pie, pulg. -11' 2"	mm (3.864) pie, pulg. -12' 3"	mm (4.146) pie, pulg. -13' 4"
Carga de equilibrio estático, recto	kg 8.280 lb 18.249	kg 7.864 lb 17.332	kg 7.487 lb 16.500	kg 7.143 lb 15.744	kg 6.829 lb 15.051	kg 6.541 lb 14.416
Carga límite de equilibrio estático (articulado)	kg 7.283 lb 16.053	kg 6.917 lb 15.244	kg 6.584 lb 14.512	kg 6.282 lb 13.845	kg 6.005 lb 13.235	kg 5.751 lb 12.675
Peso en orden de trabajo	kg 23.638 lb 52.098	kg 23.638 lb 52.098	kg 23.638 lb 52.098	kg 23.638 lb 52.098	kg 23.638 lb 52.098	kg 23.638 lb 52.098

966 HL Brazo de manipulación de materiales Fusión 6 Pos.

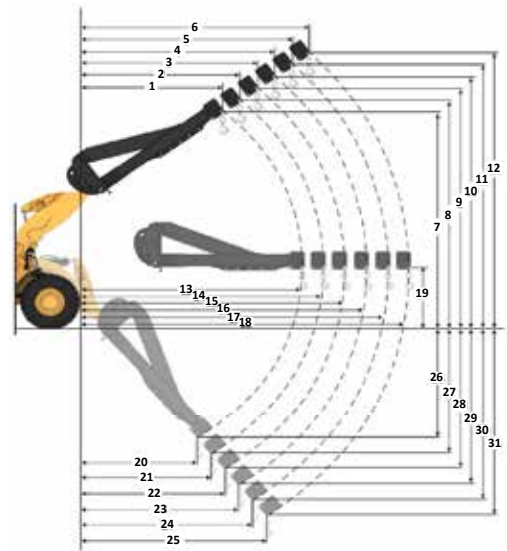

Capacidad de carga útil (kg) (carga calculada en el punto del centro de gravedad)

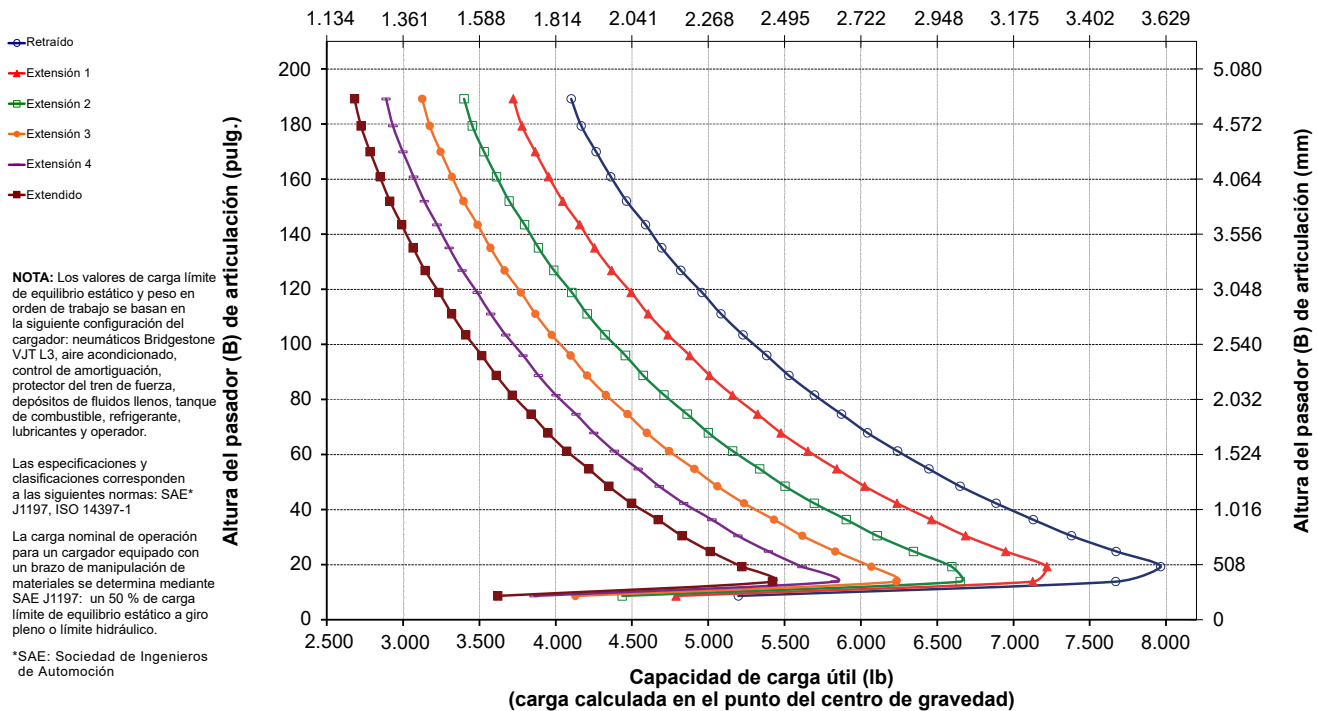

Especificaciones del Cargador de Ruedas 966 XE

Especificaciones del brazo de manipulación de materiales

966 AGG Brazo de manipulación de materiales Fusión 6 Pos.

Especificaciones del brazo de manipulación de materiales

	Retraído	Extensión 1	Extensión 2	Extensión 3	Extensión 4	Extendido	
Levantamiento máximo: alcance del gancho (1, 2, 3, 4, 5, 6)	mm pie. pulg.	1.823 5' 11"	1.936 6' 4"	2.049 6' 8"	2.162 7' 1"	2.275 7' 5"	2.388 7' 10"
Levantamiento máximo: altura del gancho (7, 8, 9, 10, 11, 12)	mm pie. pulg.	7.218 23' 8"	7.501 24' 7"	7.784 25' 6"	8.067 26' 5"	8.350 27' 4"	8.633 28' 3"
Horizontal: alcance del gancho (13, 14, 15, 16, 17, 18)	mm pie. pulg.	4.553 14' 11"	4.858 15' 11"	5.162 16' 11"	5.467 17' 11"	5.772 18' 11"	6.077 19' 11"
Horizontal: altura del gancho (19)	mm pie. pulg.	1.937 6' 4.2"	1.937 6' 4.2"	1.937 6' 4.2"	1.937 6' 4.2"	1.937 6' 4.2"	1.937 6' 4.2"
Levantamiento mínimo: alcance del gancho (20, 21, 22, 23, 24, 25)	mm pie. pulg.	1.720 5' 7"	1.852 6' 0"	1.983 6' 6"	2.114 6' 11"	2.245 7' 4"	2.377 7' 9"
Levantamiento mínimo: altura del gancho (26, 27, 28, 29, 30, 31)	mm pie. pulg.	(2.871) -9' 6"	(3.146) -10' 8"	(3.421) -11' 9"	(3.696) -12' 10"	(3.971) -13' 11"	(4.246) -13' 0"
Carga de equilibrio estático, recto	kg lb	8.375 18.459	7.925 17.466	7.519 16.573	7.153 15.764	6.819 15.029	6.515 14.358
Carga límite de equilibrio estático (articulado)	kg lb	7.415 16.343	7.016 15.463	6.656 14.670	6.331 13.953	6.035 13.301	5.765 12.706
Peso en orden de trabajo	kg lb	22.637 49.891	22.637 49.891	22.637 49.891	22.637 49.891	22.637 49.891	22.637 49.891

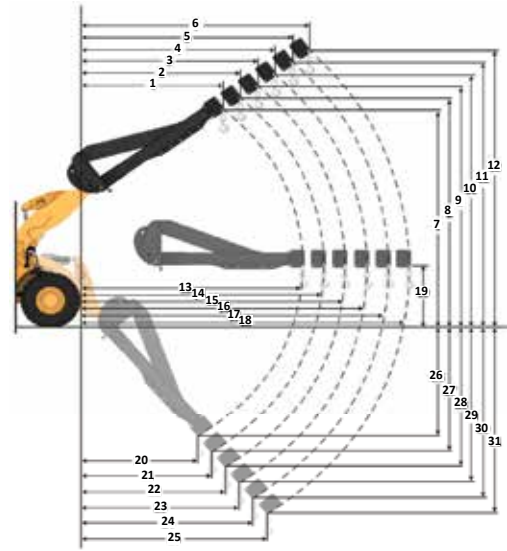

Capacidad de carga útil (kg)
(carga calculada en el punto del centro de gravedad)

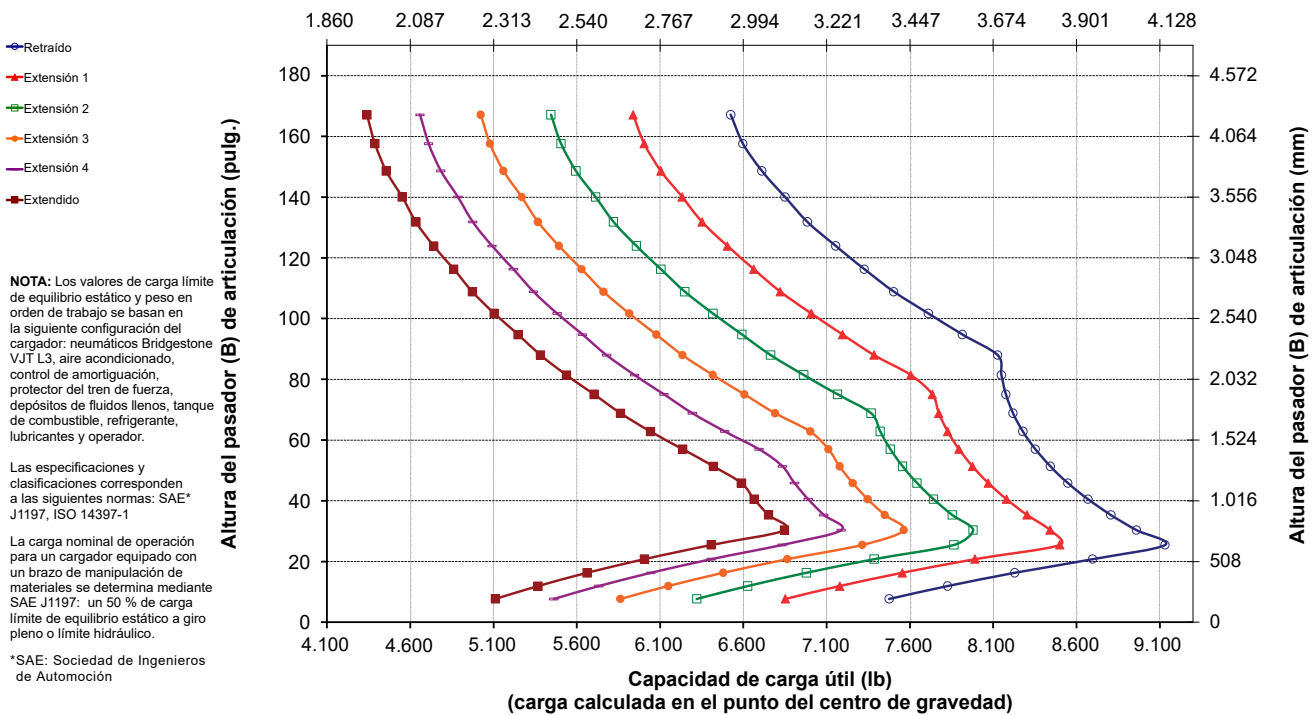

Cargador de Ruedas 966 XE Especificaciones

Equipo estándar y optativo

El equipo estándar y optativo puede variar. Comuníquese con su distribuidor Cat® para obtener más detalles.

	Estándar	Optativo		Estándar	Optativo
ENTORNO DEL OPERADOR			SISTEMA HIDRÁULICO		
Cabina presurizada e insonorizada	✓		Sistema del implemento con detección de carga y bomba de pistones de desplazamiento variable electrohidráulica	✓	
Puerta con sistema de apertura remoto	✓		Sistema de dirección, detección de carga con bomba de pistones de desplazamiento variable especializada	✓	
Controles de implementos EH y freno de estacionamiento	✓		Acumuladores dobles del control de amortiguación	✓	
Apoyapiés		✓	Funciones auxiliares de 3ª y 4ª con control de amortiguación		✓
Palanca universal de dirección	✓		Válvulas de muestreo de aceite y mangueras Cat XT™	✓	
Palanca universal del implemento (solo para modelos 2V y 3V)		✓	Control de acoplador rápido		✓
Radio de entretenimiento (FM, AM, USB, BT)		✓	TREN DE FUERZA		
Radio de entretenimiento (DAB+)		✓	Motor Cat C9.3B	✓	
Listo para la instalación de radio CB		✓	Bomba eléctrica de cebado de combustible	✓	
Asiento, gamuza/tela, suspensión neumática y calefacción	✓		Separador de agua y combustible y filtro de combustible secundario	✓	
Asiento, cuero/tela, suspensión neumática, calefacción/enfriamiento		✓	Motor, antefiltro de aire	✓	
Pantalla táctil	✓		Antefiltro de aire de la turbina		✓
Teclado con botones programables	✓		Radiador para gran cantidad de residuos		✓
Espejos con calefacción	✓		Ventilador de enfriamiento reversible		✓
Aire acondicionado, calentador, desempañador (temperatura automática y ventilador)	✓		Ejes, bloqueo del diferencial del eje delantero	✓	
Parasol, delantero, retráctil	✓		Ejes, bloqueos automáticos del diferencial de los ejes delanteros y traseros		✓
Visera trasera retráctil	✓		Ejes, drenajes ecológicos	✓	
Ventanas frontales laminadas	✓		Ejes con sellos para temperaturas extremas listos para instalación de AOC		✓
Ventanas delanteras de servicio pesado		✓	Enfriador de aceite de los ejes		✓
Protector completo de la ventana de la cabina		✓	Transmisión de variación continua	✓	
TECNOLOGÍA A BORDO			Control de fuerza de tracción	✓	
Autodig con Auto Set Tires	✓		Modalidad de traba del acelerador	✓	
Identificación del operador y seguridad de la máquina	✓		Control de velocidad y pendiente	✓	
Perfiles de aplicación	✓		Frenos de servicio hidráulicos con discos sumergidos en aceite completamente cerrados e indicadores de desgaste	✓	
Ayudas para el trabajo	✓		Freno de estacionamiento de accionamiento con resorte y liberación a presión con disco de calibre en los ejes delanteros	✓	
Ayuda de controles y OMM electrónico*	✓		SISTEMA ELÉCTRICO		
Cat Payload	✓		Sistema de arranque y carga de 24 V	✓	
Cat Advanced Payload		✓	Motor de arranque eléctrico de servicio pesado	✓	
Cat Payload para uso comercial****		✓	Arranque en frío, 120 V o 240 V		✓
Impresora Cat Payload con ticket electrónico ¹		✓	Luces: halógenas, 4 luces de trabajo, 2 luces de visión trasera	✓	
Dispatch for Loading ¹		✓	Luces de circulación por carretera con señales de giro	✓	
Información sobre las características clave	✓		Luces LED		✓
Widget de visualización del cucharón de carga	✓				
Servicios remotos	✓				

* No disponible en todos los idiomas

** Estándar donde esté indicado

*** No es compatible con las configuraciones para carretera

**** Disponible en Europa y Australia. Las certificaciones de cada país varían. Para obtener más información, comuníquese con su distribuidor Cat.

¹Se requiere suscripción.

(continúa en la siguiente página)

Especificaciones del Cargador de Ruedas 966 XE

Equipo estándar y optativo (continuación)

El equipo estándar y optativo puede variar. Comuníquese con su distribuidor Cat para obtener más detalles.

	Estándar	Optativo		Estándar	Optativo
SISTEMA MONITOR			SEGURIDAD		
Tablero delantero con indicadores analógicos, pantalla LCD y luces de advertencia	✓		Recordatorio del cinturón de seguridad	✓	
Monitor táctil principal (Cat Payload, pantallas cuádruples, ajustes y mensajes de la máquina)	✓		Cinturón de seguridad de dos puntos	✓	
Monitor de presión de los neumáticos		✓	Cinturón de seguridad de cuatro puntos (kit)		✓
Recordatorios de mantenimiento	✓		Cámara de visión trasera	✓	
VARILLAJE			Cámara dedicada de visión trasera		✓
Levantamiento estándar, barra en Z	✓		Luz indicadora del cinturón de seguridad		✓
Barra en Z de levantamiento alto		✓	Visión periférica dedicada		✓
Desconexiones: levantamiento e inclinación	✓		Plataforma de limpieza de ventanas delantera		✓
EQUIPOS ADICIONALES			Sistema de advertencia de colisiones		✓
Sistema de lubricación automática Cat		✓	Sistema de mitigación de colisiones		✓
Guardabarros de desplazamiento por carretera		✓	Luces estroboscópicas de retroceso***		✓
Protecciones: tren de fuerza, cárter, cabina, cilindros, parte posterior		✓	Baliza de advertencia		✓
Aceite hidráulico biodegradable		✓	Sistema de dirección secundaria eléctrico**		✓
Sistema de cambio rápido de aceite		✓	Calzos para ruedas		✓
Acceso trasero a la cabina		✓	Control remoto Cat Command		✓
GET de cuchilla con una única vida útil		✓	CONFIGURACIONES ESPECIALES		
Caja de herramientas		✓	Manipulador de áridos		✓
			Basura e industrial		✓
			Explotación forestal		✓
			Resistencia a la corrosión		✓

* No disponible en todos los idiomas

** Estándar donde esté indicado

*** No es compatible con las configuraciones para carretera

**** Disponible en Europa y Australia. Las certificaciones de cada país varían. Para obtener más información, comuníquese con su distribuidor Cat.

¹Se requiere suscripción.

Declaración ambiental del modelo 966 XE

La siguiente información se aplica a la máquina en el momento de la fabricación final configurada para la venta en las regiones cubiertas en este documento. El contenido de esta declaración es válido a partir de la fecha de emisión. Sin embargo, el contenido relacionado con las características y las especificaciones de la máquina está sujeto a cambios sin previo aviso. Para obtener información adicional, consulte el Manual de Operación y Mantenimiento de la máquina.

Para obtener más información sobre nuestras prácticas de sostenibilidad y nuestro progreso, visite <https://www.caterpillar.com/en/company/sustainability.html>.

Motor

- El Motor Cat® C9.3B cumple con las normas de emisiones Tier 4 final de la EPA de EE.UU., Stage V de la Unión Europea, Stage V de Corea y 2014 de Japón.
- En los motores Cat diésel con sistemas de postratamiento, se debe usar ULSD (ultra-low sulfur diesel, combustible diésel de contenido ultrabajo de azufre) con 15 ppm de azufre o menos. Además, son compatibles* con ULSD mezclado con los siguientes combustibles de menor intensidad de carbono** hasta:
 - Un 20 % de biodiésel FAME (fatty acid methyl ester, éster metílico de ácido graso)***
 - Un 100 % de combustible diésel renovable, combustibles HVO (hydrotreated vegetable oil, aceite vegetal hidrotratado) y GTL (gas-to-liquid, gas a líquido).Consulte las pautas para saber cuál es la aplicación correcta. Consulte con su distribuidor Cat o lea las recomendaciones de fluidos para máquinas Caterpillar (SEBU6250) para obtener más detalles.
- * Aunque los motores Caterpillar son compatibles con estos combustibles alternativos, es posible que en algunas regiones no se permita su uso.
- ** Las emisiones de gases de efecto invernadero del tubo de escape generadas por los combustibles con menor intensidad de carbono son esencialmente las mismas que las de los combustibles tradicionales.
- *** Los motores sin dispositivos de postratamiento son compatibles con mezclas más altas, hasta un 100 % de biodiésel. Para usar mezclas superiores al 20 % de biodiésel, consulte a su distribuidor Cat.

Sistema de aire acondicionado

- El sistema de aire acondicionado en esta máquina contiene el refrigerante de gases fluorados de efecto invernadero R134a o R1234yf. Consulte la etiqueta o el manual de instrucciones para identificar el gas.
- Si está equipado con R134a (potencial de calentamiento global: 1.430), el sistema contiene 1,600 kg (3,5 lb) de refrigerante, que tiene un equivalente de CO₂ de 2,288 toneladas métricas (2,522 tons EE.UU.).
 - Si está equipado con R1234yf (potencial de calentamiento global de 0,501), el sistema contiene 1,389 kg (3,1 lb) de refrigerante, que tiene un equivalente de CO₂ de 0,001 toneladas métricas (0,001 tons EE.UU.).

Pintura

- En función de la mejor información disponible, la concentración máxima permitida, medida en partes por millón (ppm), de los siguientes metales pesados en la pintura son:
 - Bario < 0,01 %
 - Cadmio < 0,01 %
 - Cromo < 0,01 %
 - Plomo < 0,01 %

Rendimiento acústico

Nivel de presión acústica para el operador (ISO 6396:2008)	67 dB(A)
Nivel de potencia acústica exterior (ISO 6395:2008)	107 dB(A)
Nivel de presión acústica para el operador (ISO 6396:2008)*	67 dB(A)
Nivel de potencia acústica exterior (ISO 6395:2008)**	105 dB(A)

*Se incluyen los países que adoptan las Directivas de la Unión Europea y del Reino Unido

**Directiva de ruido de la Unión Europea 2000/14/EC y el reglamento de ruido del Reino Unido 2001 No. 1701.

Aceites y fluidos

- En las fábricas de Caterpillar se usan refrigerantes de etilenglicol. El refrigerante/anticongelante para motores diésel Cat (DEAC, Diesel Engine Antifreeze/Coolant) y el refrigerante de larga duración (ELC, Extended Life Coolant) Cat se pueden reciclar. Consulte a su distribuidor Cat para obtener más información.
- Cat Bio HYDO™ Advanced es un aceite hidráulico biodegradable aprobado por la etiqueta ecológica de la UE.
- Es probable que existan fluidos adicionales, consulte el Manual de Operación y Mantenimiento o la Guía de Aplicación e Instalación para conocer todas las recomendaciones de fluidos y los intervalos de mantenimiento.

Características y tecnologías

- Las siguientes características y tecnologías pueden contribuir al ahorro de combustible o la reducción de carbono. Las características pueden variar. Comuníquese con su distribuidor Cat para obtener más detalles.
 - La profunda integración de la transmisión continuamente variable, el motor, los sistemas hidráulicos y los sistemas de refrigeración aumenta el rendimiento y la eficiencia del combustible.
 - La parada automática del motor en vacío reduce las horas de funcionamiento en vacío.
 - Sistema de Recuperación Automática Cat, Módulo de Emisiones Limpias (CEM, Clean Emissions Module) Cat con filtro de partículas de combustible diésel (DPF, Diesel Particulate Filter) y bomba y tanque de Fluido de Escape de Combustible Diésel (DEF, Diesel Exhaust Fluid).
 - La función Autodig con ajuste automático de los neumáticos ofrece niveles de llenado del cucharón elevados y constantes.
 - Los intervalos de mantenimiento ampliados reducen el consumo de fluidos y filtros.

Reciclado

- Los materiales incluidos en las máquinas se clasifican como se indica a continuación con un porcentaje de peso aproximado. Debido a las variaciones de las configuraciones de los productos, los siguientes valores de la tabla pueden variar.

Tipo de material	Porcentaje de peso
Acero	68,65 %
Hierro	17,15 %
Metales no ferrosos	2,46 %
Mixtos metálicos	0,27 %
Mixtos metálicos y no metálicos	0,59 %
Plástico	1,13 %
Caucho	4,92 %
Mixto no metálico	0,02 %
Fluido	1,69 %
Otros	3,11 %
Sin categoría	0 %
Total	100 %

- Una máquina con una mayor tasa de reciclado garantizará un uso más eficiente de los valiosos recursos naturales y aumentará el valor del producto al final de su vida útil. Según la norma ISO 16714 (Maquinaria de movimiento de tierras - Reciclado y recuperación - Terminología y método de cálculo), la tasa de reciclado se define como el porcentaje en masa (fracción de masa en porcentaje) de la máquina nueva potencialmente reciclable, reutilizable o ambas cosas.

Todas las piezas de la lista de materiales se evalúan primero por tipo de componente según una lista de componentes definida por las normas ISO 16714 y CEMA (Construction Equipment Manufacturers Association, Asociación de Fabricantes de Equipos de Construcción) de Japón. Las piezas restantes se evalúan además para su reciclado en función del tipo de material.

Debido a las variaciones de la configuración de los productos, los siguientes valores de la tabla pueden variar.

Tasa de reciclado: 97 %



966 XE

Manipulación de basura y chatarra

El paquete de manipulación de basura y chatarra del Cargador de Ruedas Cat® 966 XE cuenta con las protecciones y los refuerzos necesarios para trabajar en estaciones de transferencia, centros de reciclaje, depósitos de chatarra y sitios de demolición.

Fiabilidad demostrada

- El Motor Cat C9.3B ofrece una alta densidad de potencia con una combinación de sistemas electrónicos, de combustible y de aire de calidad comprobada.
- Equipado con un Sistema de Recuperación Cat automático, un Módulo de Emisiones Limpias (CEM, Clean Emissions Module) Cat con filtro de partículas diésel (DPF, Diesel Particulate Filter) y una bomba y tanque del fluido de escape diésel (DEF, Diesel Exhaust Fluid).
- Cuenta con una bomba eléctrica de cebado de combustible, separador de agua y combustible y un filtro de combustible secundario.
- El minucioso diseño de componentes y los procesos de validación de la máquina proporcionan una fiabilidad y tiempo de disponibilidad inigualables.

Durabilidad

- El paquete de manipulador de desperdicios y chatarra incorpora protecciones de acero adicionales en toda la máquina para proteger su inversión y mantener los residuos lejos de la válvula del implemento y los compartimientos del motor.
- Los peldaños inferiores de cable de acero de servicio pesado soportan las condiciones más duras.
- Las transmisiones y los ejes de servicio pesado están diseñados para hacer frente a aplicaciones de basura y chatarra.

Eficiencia del combustible y productividad óptimas

- Bajo consumo de combustible para lograr una eficiencia excepcional.
- La profunda integración de los sistemas de la transmisión variable continua Cat, del motor, hidráulico y de enfriamiento ofrecen un rendimiento y una eficiencia del combustible significativamente mayores.
- Eliminar el convertidor de par permite controlar las rpm del motor y la velocidad de la máquina por separado, lo que resulta en excavaciones eficientes, un control preciso y una operación sencilla.
- Una velocidad más baja del motor nominal reduce el desgaste de los componentes y el ruido operativo.
- Varillaje de levantamiento alto optativo que ofrece espacio libre de descarga adicional.
- Sistema hidráulico optativo de la 3ª y 4ª válvula disponible para herramientas que requieren funciones adicionales.
- Un ventilador de paso variable optativo y los núcleos de enfriamiento de manipulación de residuos de gran volumen alta ayuda a limpiar los núcleos de los residuos.

Características de seguridad

- La cámara de visión trasera mejora la visibilidad detrás de la máquina. Así podrá trabajar de forma segura y con confianza.
- La visión periférica optativa proporciona visibilidad de 360° alrededor de la máquina, lo que mejora la capacidad del operador para percibir su entorno.
- El sistema de mitigación de colisiones utiliza una matriz de sensores integrada e inteligente para proporcionar funciones de advertencia de colisiones, detección de personas, inhibición de movimiento y frenado automático de emergencia cuando la máquina se desplaza en retroceso.
- El control remoto Cat Command permite a los operadores trabajar de forma segura a distancia.
- El acceso a la cabina con una puerta amplia, la apertura remota optativa de las puertas y escalones similares a una escalera proporcionan una estabilidad sólida.
- El parabrisas que se extiende del piso al techo y los grandes espejos con espejos integrados dirigidos a puntos proporcionan una visibilidad panorámica líder en la industria.

Tiempo y costos de mantenimiento reducidos

- La extensión de los intervalos de cambio del filtro y los fluidos ayuda a reducir los costos de mantenimiento.
- El antefiltro de aire optativo del motor de la turbina mejora la vida útil del filtro de aire.
- Remote Troubleshoot conecta la máquina con el departamento de servicio del distribuidor para que los problemas puedan diagnosticarse rápidamente y usted pueda volver al trabajo.
- Remote Flash se adapta a su horario de trabajo para garantizar que el software de la máquina esté actualizado a fin de proporcionar un rendimiento óptimo.
- La aplicación Cat App ayuda a gestionar la ubicación, las horas de trabajo y los programas de mantenimiento de la flota. Además, proporciona alertas sobre las tareas de mantenimiento necesarias y le permite solicitar servicio a su distribuidor Cat local.
- El capó inclinable de una pieza facilita y agiliza el acceso al compartimiento del motor.

Entorno de trabajo cómodo con la nueva cabina

- El filtro de aire de la cabina de carbono reduce los olores de la cabina.
- El antefiltro de cabina eléctrico optativo filtra el aire entrante y presuriza la cabina.
- Asiento y suspensión de última generación con ajustes sencillos para una mayor comodidad del operador. Se ofrece en tres niveles de corte y puede equiparse con un arnés de cuatro puntos.
- El nuevo panel y las pantallas táctiles de alta resolución que incluye la cabina son intuitivos y fáciles de utilizar.
- La insonorización, los sellos y los soportes viscosos de la cabina reducen el ruido y las vibraciones a fin de ofrecer un entorno de trabajo más silencioso.
- El sistema de dirección electrohidráulico con palanca universal montado en el asiento proporciona control de precisión y reduce significativamente la fatiga de los brazos, lo que da como resultado una comodidad y precisión excelentes. También hay disponible un volante con HMU (hydraulic metering unit, unidad de medición hidráulica).

Configuración de manipulación de basura y chatarra del 966 XE Especificaciones

Características del Manipulador de Basura y Chatarra 966 XE

1. Protector de ventana optativo de resistencia ante los impactos para el vidrio.
2. Las protecciones de acero agregadas incluyen el cárter, el tren de fuerza, el bastidor delantero, el enganche, el cilindro de dirección, el centro de servicio, la plataforma de la cabina, la tapa de válvulas del implemento y el cilindro de inclinación.
3. El filtro de aire de la cabina de carbono elimina los olores fuertes.
4. El antefiltro de cabina eléctrico optativo ayuda a mejorar la vida útil del filtro de la cabina y mantiene la cabina presurizada.
5. Sistema hidráulico optativo de la 3.ª y 4.ª válvula disponible para controlar una amplia variedad de herramientas.
6. Amplia variedad de herramientas para basura y chatarra Cat.

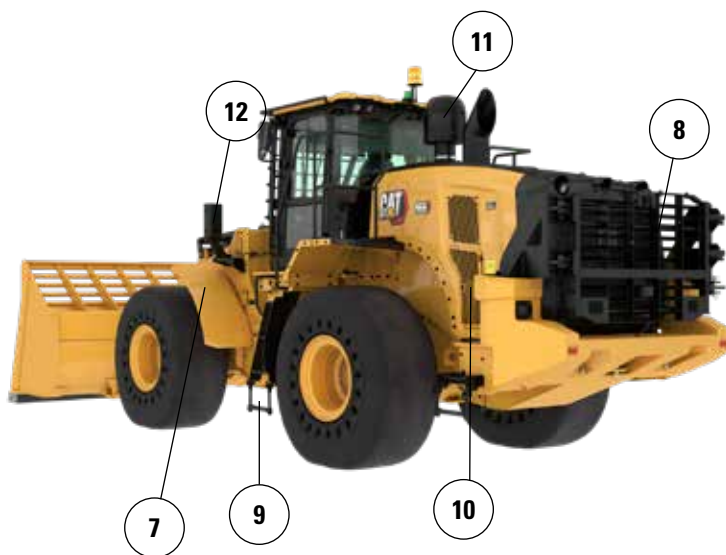
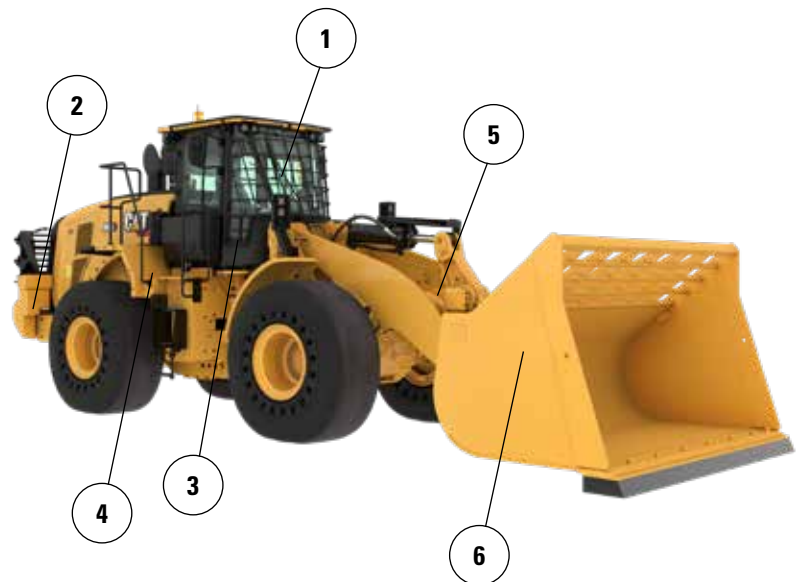

7. Los guardabarros delanteros estrechos de acero ayudan a mantener el parabrisas limpio y se colocan en el interior del borde exterior del neumático para una mayor protección.
8. El protector trasero optativo resguarda el paquete de rejilla trasera y enfriamiento de impactos.
9. Los peldaños inferiores de cable de acero de servicio pesado soportan las condiciones más duras.
10. Un ventilador de paso variable optativo y los núcleos de enfriamiento de manipulación de residuos de gran volumen alta ayudan a mantener limpio el paquete de enfriamiento.
11. El antefiltro de aire de motor de turbina optativo con opción de rejilla para residuos ayuda a prolongar la vida útil del filtro de aire del motor.
12. Las luces delanteras están protegidas y colocadas cerca del bastidor para una mayor protección.

13. El protector inferior del bastidor delantero resguarda los componentes del tren de fuerza de la acumulación de basura en el compartimiento delantero del bastidor.
14. El protector del tren de fuerza resguarda la transmisión y ayuda a mantener la basura fuera del compartimiento del motor.
15. El protector del centro de servicio hidráulico inferior resguarda el filtro de la transmisión y ayuda a mantener la basura fuera del centro de servicio.
16. Los protectores traseros de la plataforma y el cárter mantienen la basura y los residuos fuera.

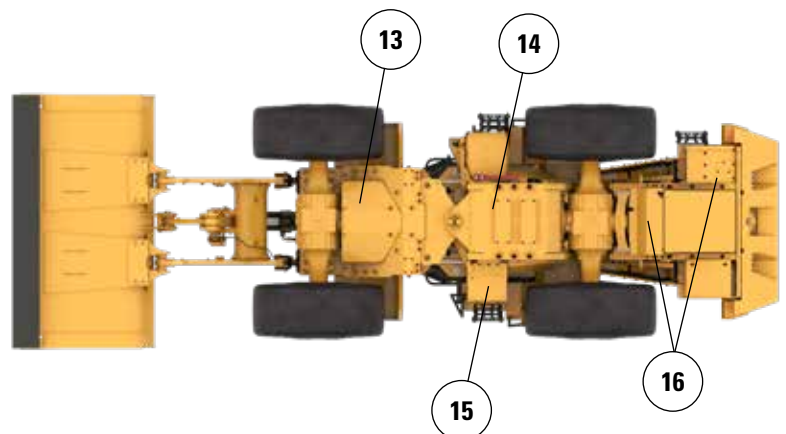

Configuración de manipulación de basura y chatarra del 966 XE Especificaciones

Opciones de neumáticos

Marca de neumáticos	BRAWLER HPS SMOOTH	BRAWLER HPS TRACTION	BRIDGESTONE	MICHELIN	MAXAM
Tamaño de los neumáticos	26.5R25	26.5R25	26.5R25	26.5R25	26.5R25
Tipo de rodadura	N/D	N/D	L3	L3	L3
Patrón de rodadura	LISO	TRACCIÓN	VJT	XHA2	MS302
Resistencia de la carcasa	N/D	N/D	*	**	**
Ancho sobre los neumáticos: máximo (vacío)*	2.959 mm 9' 9"	2.959 mm 9' 9"	2.978 mm 9' 10"	2.986 mm 9' 10"	2.972 mm 9' 9"
Ancho sobre los neumáticos: máximo (cargado)*	2.968 mm 9' 9"	2.968 mm 9' 9"	3.012 mm 9' 11"	3.016 mm 9' 11"	2.947 mm 9' 9"
Cambio en las dimensiones verticales (promedio de la parte delantera y trasera)		-3 mm -0,1"	-37 mm -1,5"	-48 mm -1,9"	-23 mm -0,9"
Cambio del alcance horizontal		0 mm 0"	-11 mm -0,4"	-8 mm -0,3"	-18 mm -0,7"
Cambio en el círculo de espacio libre hasta el exterior de los neumáticos		0 mm 0"	44 mm 1,7"	48 mm 1,9"	-21 mm -0,8"
Cambio en el círculo de espacio libre hasta el interior de los neumáticos		0 mm 0"	-44 mm -1,7"	-48 mm -1,9"	21 mm 0,8"
Cambio en el peso en orden de trabajo (sin lastre)		-224 kg -494 lb	-4.300 kg -9.482 lb	-4.464 kg -9.843 lb	-4.316 kg -9.517 lb
Cambio en la carga límite de equilibrio estático: recta		-162 kg -358 lb	-3.118 kg -6.874 lb	-3.236 kg -7.136 lb	-3.129 kg -6.900 lb
Cambio en la carga límite de equilibrio estático: articulada		-144 kg -319 lb	-2.774 kg -6.116 lb	-2.879 kg -6.349 lb	-2.784 kg -6.138 lb
Ángulo de oscilación del eje trasero	±8°	±8°	±13°	±13°	±13°
Subida y bajada máxima de una rueda	310 mm 1' 1"	310 mm 1' 1"	502 mm 1' 8"	502 mm 1' 8"	502 mm 1' 8"

*Ancho sobre una protuberancia e incluye el aumento del neumático.

Configuración de manipulación de basura y chatarra del 966 XE Especificaciones

Especificaciones de operación: cucharones

Varillaje		Varillaje estándar		
Tipo de cucharón		De uso general, con gancho, Fusion		
Tipo de cuchilla		Cuchillas empernadas	Dientes y segmentos	Puntas
Capacidad: nominal	m ³	4,20	4,20	4,00
	yd ³	5,50	5,50	5,25
Capacidad: nominal a un factor de llenado del 110 %	m ³	4,60	4,60	4,40
	yd ³	6,00	6,00	5,75
Ancho	mm	3.220	3.271	3.271
	pies/pulg	10' 6"	10' 8"	10' 8"
16 † Espacio libre de descarga en levantamiento máximo y descarga a 45°	mm	2.998	2.844	2.844
	pies/pulg	9' 10"	9' 3"	9' 3"
17 † Alcance en levantamiento máximo y descarga a 45°	mm	1.406	1.544	1.544
	pies/pulg	4' 7"	5' 0"	5' 0"
Alcance con el brazo de levantamiento horizontal y el cucharón horizontal	mm	2.866	3.070	3.070
	pies/pulg	9' 4"	10' 0"	10' 0"
A † Profundidad de excavación	mm	78	78	48
	pulg	3,0"	3,0"	1,9"
12 † Longitud total	mm	8.767	8.993	8.993
	pies/pulg	28' 10"	29' 7"	29' 7"
B † Altura total con el cucharón en levantamiento máximo	mm	5.998	5.998	5.998
	pies/pulg	19' 9"	19' 9"	19' 9"
Radio del círculo de espacio libre del cargador con el cucharón en la posición de acarreo	mm	7.539	7.629	7.629
	pies/pulg	24' 9"	25' 1"	25' 1"
Carga límite de equilibrio estático recto (con deflexión de neumáticos)	kg	19.632	19.449	19.814
	lb	43.280	42.877	43.682
Carga límite de equilibrio estático recto (sin deflexión del neumático)	kg	21.122	20.937	21.319
	lb	46.554	46.146	46.988
Carga límite de equilibrio estático, articulado (con deflexión del neumático)	kg	17.832	17.649	18.001
	lb	39.313	38.910	39.685
Carga límite de equilibrio estático articulado (sin deflexión de neumáticos)	kg	19.330	19.145	19.513
	lb	42.604	42.196	43.007
Fuerza de desprendimiento (§)	kN	166	165	176
	lbf	37.424	37.081	39.622
Peso en orden de trabajo*	kg	28.578	28.716	28.553
	lb	62.985	63.289	62.930

* Los valores de carga límite de equilibrio estático y peso en orden de trabajo que se muestran se basan en la configuración de una máquina con neumáticos macizos Brawler 26.5X25 Smooth, depósitos de fluidos llenos, operador, antifiltro de cabina, contrapeso fabricado con protector trasero (1.300 kg), cristal de ventana plano con protector delantero, paquete industrial, control de amortiguación, arranque estándar, guardabarros estrechos, antifiltro del motor de la turbina, Product Link, ejes con bloqueo de diferencial automático (delantero/trasero), protector del tren de fuerza, dirección estándar, insonorización industrial y ventilador de paso variable.

† La ilustración se muestra con tablas de dimensiones.

(§) Mide 100 mm (4") detrás la punta de la cuchilla con el pasador de articulación del cucharón como punto de pivote, de acuerdo con la norma ISO 14397-2:2007.

(Con deflexión de neumáticos) Cumple completamente con la norma ISO 14397-1:2007, secciones 1 a 6, que requiere la verificación del 2 % entre los cálculos y las pruebas.

(Sin deflexión de neumáticos) Cumple con la norma ISO 14397-1:2007, secciones 1 a 5.

Hay disponibles otros cucharones y las ofertas varían según la región. Consulte a su distribuidor Cat local para obtener más detalles.

Configuración de manipulación de basura y chatarra del 966 XE Especificaciones

Especificaciones de operación: cucharones

Varillaje		Varillaje estándar					
Tipo de cucharón		De uso general, con gancho, Fusion					
Tipo de cuchilla		Cuchillas empernadas	Dientes y segmentos	Puntas	Cuchillas empernadas	Dientes y segmentos	Puntas
Capacidad: nominal	m ³	3,80	3,80	3,60	4,60	4,60	4,40
	yd ³	5,00	5,00	4,75	6,00	6,00	5,75
Capacidad: nominal a un factor de llenado del 110 %	m ³	4,20	4,20	4,00	5,10	5,10	4,80
	yd ³	5,50	5,50	5,25	6,75	6,75	6,25
Ancho	mm	3.220	3.271	3.271	3.220	3.271	3.271
	pies/pulg	10' 6"	10' 8"	10' 8"	10' 6"	10' 8"	10' 8"
16† Espacio libre de descarga en levantamiento máximo y descarga a 45°	mm	3.076	2.924	2.924	2.985	2.831	2.831
	pies/pulg	10' 1"	9' 7"	9' 7"	9' 9"	9' 3"	9' 3"
17† Alcance en levantamiento máximo y descarga a 45°	mm	1.335	1.474	1.474	1.409	1.546	1.546
	pies/pulg	4' 4"	4' 10"	4' 10"	4' 7"	5' 0"	5' 0"
Alcance con el brazo de levantamiento horizontal y el cucharón horizontal	mm	2.756	2.961	2.961	2.876	3.081	3.081
	pies/pulg	9' 0"	9' 8"	9' 8"	9' 5"	10' 1"	10' 1"
A† Profundidad de excavación	mm	86	86	56	85	85	55
	pulg	3,4"	3,4"	2,2"	3,3"	3,3"	2,1"
12† Longitud total	mm	8.664	8.890	8.890	8.783	9.009	9.009
	pies/pulg	28' 6"	29' 2"	29' 2"	28' 10"	29' 7"	29' 7"
B† Altura total con el cucharón en levantamiento máximo	mm	5.841	5.841	5.841	6.076	6.076	6.076
	pies/pulg	19' 2"	19' 2"	19' 2"	20' 0"	20' 0"	20' 0"
Radio del círculo de espacio libre del cargador con el cucharón en la posición de acarreo	mm	7.513	7.602	7.602	7.545	7.635	7.635
	pies/pulg	24' 8"	25' 0"	25' 0"	24' 10"	25' 1"	25' 1"
Carga límite de equilibrio estático recto (con deflexión de neumáticos)	kg	19.940	19.758	20.132	19.767	19.611	19.971
	lb	43.960	43.559	44.383	43.644	43.234	44.028
Carga límite de equilibrio estático recto (sin deflexión del neumático)	kg	21.432	21.248	21.639	21.345	21.157	21.536
	lb	47.237	46.831	47.692	47.046	46.630	47.466
Carga límite de equilibrio estático, articulado (con deflexión del neumático)	kg	18.123	17.941	18.300	17.972	17.786	18.133
	lb	39.954	39.553	40.345	39.621	39.212	39.976
Carga límite de equilibrio estático articulado (sin deflexión de neumáticos)	kg	19.622	19.437	19.813	19.526	19.338	19.704
	lb	43.247	42.840	43.669	43.037	42.621	43.428
Fuerza de desprendimiento (§)	kN	181	179	192	164	163	174
	lbf	40.682	40.332	43.265	37.052	36.706	39.210
Peso en orden de trabajo*	kg	28.515	28.653	28.489	28.692	28.830	28.667
	lb	62.846	63.150	62.790	63.237	63.541	63.181

* Los valores de carga límite de equilibrio estático y peso en orden de trabajo que se muestran se basan en la configuración de una máquina con neumáticos macizos Brawler 26.5X25 Smooth, depósitos de fluidos llenos, operador, antifiltro de cabina, contrapeso fabricado con protector trasero (1.300 kg), cristal de ventana plano con protector delantero, paquete industrial, control de amortiguación, arranque estándar, guardabarros estrechos, antifiltro del motor de la turbina, Product Link, ejes con bloqueo de diferencial automático (delantero/trasero), protector del tren de fuerza, dirección estándar, insonorización industrial y ventilador de paso variable.

† La ilustración se muestra con tablas de dimensiones.

(§) Mide 100 mm (4") detrás la punta de la cuchilla con el pasador de articulación del cucharón como punto de pivote, de acuerdo con la norma ISO 14397-2:2007.

(Con deflexión de neumáticos) Cumple completamente con la norma ISO 14397-1:2007, secciones 1 a 6, que requiere la verificación del 2 % entre los cálculos y las pruebas.

(Sin deflexión de neumáticos) Cumple con la norma ISO 14397-1:2007, secciones 1 a 5.

Hay disponibles otros cucharones y las ofertas varían según la región. Consulte a su distribuidor Cat local para obtener más detalles.

Configuración de manipulación de basura y chatarra del 966 XE Especificaciones

Especificaciones de operación: cucharones

Varillaje		Varillaje estándar				
Tipo de cucharón		De uso general con pasador				
Tipo de cuchilla		Cuchillas empernadas	Dientes y segmentos	Puntas	Cuchillas empernadas	Puntas
Capacidad: nominal	m ³	4,60	4,60	4,40	3,80	3,60
	yd ³	6,00	6,00	5,75	5,00	4,75
Capacidad: nominal a un factor de llenado del 110 %	m ³	5,10	5,10	4,80	4,20	4,00
	yd ³	6,75	6,75	6,25	5,50	5,25
Ancho	mm	3.264	3.301	3.301	3.220	3.271
	pies/pulg	10' 8"	10' 9"	10' 9"	10' 6"	10' 8"
16 † Espacio libre de descarga en levantamiento máximo y descarga a 45°	mm	3.015	2.857	2.857	3.105	2.953
	pies/pulg	9' 10"	9' 4"	9' 4"	10' 2"	9' 8"
17 † Alcance en levantamiento máximo y descarga a 45°	mm	1.372	1.508	1.508	1.300	1.440
	pies/pulg	4' 6"	4' 11"	4' 11"	4' 3"	4' 8"
Alcance con el brazo de levantamiento horizontal y el cucharón horizontal	mm	2.829	3.035	3.035	2.712	2.916
	pies/pulg	9' 3"	9' 11"	9' 11"	8' 10"	9' 6"
A † Profundidad de excavación	mm	86	86	56	86	56
	pulg	3,4"	3,4"	2,2"	3,4"	2,2"
12 † Longitud total	mm	8.737	8.968	8.968	8.620	8.846
	pies/pulg	28' 8"	29' 6"	29' 6"	28' 4"	29' 1"
B † Altura total con el cucharón en levantamiento máximo	mm	6.049	6.049	6.049	5.815	5.815
	pies/pulg	19' 11"	19' 11"	19' 11"	19' 1"	19' 1"
Radio del círculo de espacio libre del cargador con el cucharón en la posición de acarreo	mm	7.538	7.619	7.619	7.488	7.573
	pies/pulg	24' 9"	25' 0"	25' 0"	24' 7"	24' 11"
Carga límite de equilibrio estático recto (con deflexión de neumáticos)	kg	20.322	20.014	20.393	20.562	20.599
	lb	44.803	44.123	44.958	45.332	45.414
Carga límite de equilibrio estático recto (sin deflexión del neumático)	kg	21.884	21.570	21.966	22.086	22.106
	lb	48.234	47.541	48.413	48.678	48.722
Carga límite de equilibrio estático, articulado (con deflexión del neumático)	kg	18.481	18.174	18.537	18.722	18.751
	lb	40.743	40.066	40.868	41.274	41.339
Carga límite de equilibrio estático articulado (sin deflexión de neumáticos)	kg	20.049	19.735	20.116	20.251	20.263
	lb	44.189	43.498	44.336	44.635	44.661
Fuerza de desprendimiento (§)	kN	170	167	179	187	200
	lbf	38.334	37.661	40.281	42.203	44.976
Peso en orden de trabajo*	kg	28.291	28.463	28.302	28.100	28.074
	lb	62.352	62.731	62.376	61.931	61.875

* Los valores de carga límite de equilibrio estático y peso en orden de trabajo que se muestran se basan en la configuración de una máquina con neumáticos macizos Brawler 26.5X25 Smooth, depósitos de fluidos llenos, operador, antifiltro de cabina, contrapeso fabricado con protector trasero (1.300 kg), cristal de ventana plano con protector delantero, paquete industrial, control de amortiguación, arranque estándar, guardabarros estrechos, antifiltro del motor de la turbina, Product Link, ejes con bloqueo de diferencial automático (delantero/trasero), protector del tren de fuerza, dirección estándar, insonorización industrial y ventilador de paso variable.

† La ilustración se muestra con tablas de dimensiones.

(§) Mide 100 mm (4") detrás la punta de la cuchilla con el pasador de articulación del cucharón como punto de pivote, de acuerdo con la norma ISO 14397-2:2007.

(Con deflexión de neumáticos) Cumple completamente con la norma ISO 14397-1:2007, secciones 1 a 6, que requiere la verificación del 2 % entre los cálculos y las pruebas.

(Sin deflexión de neumáticos) Cumple con la norma ISO 14397-1:2007, secciones 1 a 5.

Hay disponibles otros cucharones y las ofertas varían según la región. Consulte a su distribuidor Cat local para obtener más detalles.

Configuración de manipulación de basura y chatarra del 966 XE Especificaciones

Especificaciones de operación: cucharones

Varillaje		Varillaje estándar			
Tipo de cucharón		De uso general con pasador			
Tipo de cuchilla		Cuchillas empernadas	Puntas	Cuchillas empernadas	Puntas
Capacidad: nominal	m ³	4,20	4,00	4,00	3,80
	yd ³	5,50	5,25	5,25	5,00
Capacidad: nominal a un factor de llenado del 110 %	m ³	4,60	4,40	4,40	4,20
	yd ³	6,00	5,75	5,75	5,50
Ancho	mm	3.220	3.271	3.220	3.271
	pies/pulg	10' 6"	10' 8"	10' 6"	10' 8"
16† Espacio libre de descarga en levantamiento máximo y descarga a 45°	mm	3.029	2.875	3.096	2.943
	pies/pulg	9' 11"	9' 5"	10' 1"	9' 7"
17† Alcance en levantamiento máximo y descarga a 45°	mm	1.361	1.498	1.307	1.446
	pies/pulg	4' 5"	4' 11"	4' 3"	4' 8"
Alcance con el brazo de levantamiento horizontal y el cucharón horizontal	mm	2.811	3.016	2.723	2.928
	pies/pulg	9' 2"	9' 10"	8' 11"	9' 7"
A† Profundidad de excavación	mm	86	56	86	56
	pulg	3,4"	2,2"	3,4"	2,2"
12† Longitud total	mm	8.719	8.945	8.631	8.857
	pies/pulg	28' 8"	29' 5"	28' 4"	29' 1"
B† Altura total con el cucharón en levantamiento máximo	mm	5.926	5.926	5.926	5.926
	pies/pulg	19' 6"	19' 6"	19' 6"	19' 6"
Radio del círculo de espacio libre del cargador con el cucharón en la posición de acarreo	mm	7.513	7.598	7.491	7.576
	pies/pulg	24' 8"	25' 0"	24' 7"	24' 11"
Carga límite de equilibrio estático recto (con deflexión de neumáticos)	kg	20.321	20.410	20.549	20.630
	lb	44.800	44.996	45.302	45.482
Carga límite de equilibrio estático recto (sin deflexión del neumático)	kg	21.847	21.939	22.085	22.170
	lb	48.152	48.354	48.677	48.863
Carga límite de equilibrio estático, articulado (con deflexión del neumático)	kg	18.489	18.565	18.704	18.772
	lb	40.762	40.928	41.236	41.386
Carga límite de equilibrio estático articulado (sin deflexión de neumáticos)	kg	20.022	20.099	20.247	20.317
	lb	44.130	44.298	44.625	44.778
Fuerza de desprendimiento (§)	kN	173	184	185	197
	lbf	39.032	41.412	41.747	44.465
Peso en orden de trabajo*	kg	28.208	28.182	28.152	28.126
	lb	62.169	62.113	62.046	61.990

* Los valores de carga límite de equilibrio estático y peso en orden de trabajo que se muestran se basan en la configuración de una máquina con neumáticos macizos Brawler 26.5X25 Smooth, depósitos de fluidos llenos, operador, antefiltro de cabina, contrapeso fabricado con protector trasero (1.300 kg), cristal de ventana plano con protector delantero, paquete industrial, control de amortiguación, arranque estándar, guardabarros estrechos, antefiltro del motor de la turbina, Product Link, ejes con bloqueo de diferencial automático (delantero/trasero), protector del tren de fuerza, dirección estándar, insonorización industrial y ventilador de paso variable.

† La ilustración se muestra con tablas de dimensiones.

(§) Mide 100 mm (4") detrás la punta de la cuchilla con el pasador de articulación del cucharón como punto de pivote, de acuerdo con la norma ISO 14397-2:2007.

(Con deflexión de neumáticos) Cumple completamente con la norma ISO 14397-1:2007, secciones 1 a 6, que requiere la verificación del 2 % entre los cálculos y las pruebas.

(Sin deflexión de neumáticos) Cumple con la norma ISO 14397-1:2007, secciones 1 a 5.

Hay disponibles otros cucharones y las ofertas varían según la región. Consulte a su distribuidor Cat local para obtener más detalles.

Configuración de manipulación de basura y chatarra del 966 XE Especificaciones

Especificaciones de operación: cucharones

Varillaje		Varillaje estándar	
Tipo de cucharón		Para basura, explanación, con pasador	Cucharón de carga y transporte de desperdicios con pasador
Tipo de cuchilla		Cuchillas empernadas de acero	Cuchillas empernadas de acero
Capacidad: nominal	m ³	6,50	7,40
	yd ³	8,50	9,75
Capacidad: nominal a un factor de llenado del 110 %	m ³	7,20	8,10
	yd ³	9,50	10,50
Ancho	mm	3.357	3.357
	pies/pulg	11' 0"	11' 0"
16† Espacio libre de descarga en levantamiento máximo y descarga a 45°	mm	2.951	2.670
	pies/pulg	9' 8"	8' 9"
17† Alcance en levantamiento máximo y descarga a 45°	mm	1.245	1.526
	pies/pulg	4' 1"	5' 0"
Alcance con el brazo de levantamiento horizontal y el cucharón horizontal	mm	2.802	3.199
	pies/pulg	9' 2"	10' 5"
A† Profundidad de excavación	mm	118	78
	pulg	4,6"	3,0"
12† Longitud total	mm	8.736	9.133
	pies/pulg	28' 8"	30' 0"
B† Altura total con el cucharón en levantamiento máximo	mm	6.600	6.377
	pies/pulg	21' 8"	21' 0"
Radio del círculo de espacio libre del cargador con el cucharón en la posición de acarreo	mm	7.584	7.686
	pies/pulg	24' 11"	25' 3"
Carga límite de equilibrio estático recto (con deflexión de neumáticos)	kg	20.566	18.761
	lb	45.340	41.361
Carga límite de equilibrio estático recto (sin deflexión del neumático)	kg	22.389	20.344
	lb	49.345	44.840
Carga límite de equilibrio estático, articulado (con deflexión del neumático)	kg	18.643	16.970
	lb	41.101	37.412
Carga límite de equilibrio estático articulado (sin deflexión de neumáticos)	kg	20.465	18.559
	lb	45.106	40.905
Fuerza de desprendimiento (§)	kN	169	136
	lbf	38.181	30.669
Peso en orden de trabajo*	kg	28.905	29.129
	lb	63.705	64.199

* Los valores de carga límite de equilibrio estático y peso en orden de trabajo que se muestran se basan en la configuración de una máquina con neumáticos macizos Brawler 26.5X25 Smooth, depósitos de fluidos llenos, operador, antefiltro de cabina, contrapeso fabricado con protector trasero (1.300 kg), cristal de ventana plano con protector delantero, paquete industrial, control de amortiguación, arranque estándar, guardabarros estrechos, antefiltro del motor de la turbina, Product Link, ejes con bloqueo de diferencial automático (delantero/trasero), protector del tren de fuerza, dirección estándar, insonorización industrial y ventilador de paso variable.

† La ilustración se muestra con tablas de dimensiones.

(§) Mide 100 mm (4") detrás de la punta de la cuchilla con el pasador de articulación del cucharón como punto de pivote, de acuerdo con la norma ISO 14397-2:2007. (Con deflexión de neumáticos) Cumple completamente con la norma ISO 14397-1:2007, secciones 1 a 6, que requiere la verificación del 2 % entre los cálculos y las pruebas.

(Sin deflexión de neumáticos) Cumple con la norma ISO 14397-1:2007, secciones 1 a 5.

Hay disponibles otros cucharones y las ofertas varían según la región. Consulte a su distribuidor Cat local para obtener más detalles.

Configuración de manipulación de basura y chatarra del 966 XE Especificaciones

Especificaciones de operación: cucharones

Varillaje		Varillaje estándar
Tipo de cucharón		Para basura, abrazadera superior, con pasador
Tipo de cuchilla		Cuchillas empernadas de acero
Capacidad: nominal	m ³	5,00
	yd ³	6,50
Capacidad: nominal a un factor de llenado del 110 %	m ³	5,50
	yd ³	7,25
Ancho	mm	3.357
	pies/pulg	11' 0"
16† Espacio libre de descarga en levantamiento máximo y descarga a 45°	mm	2.457
	pies/pulg	8' 0"
17† Alcance en levantamiento máximo y descarga a 45°	mm	1.740
	pies/pulg	5' 8"
Alcance con el brazo de levantamiento horizontal y el cucharón horizontal	mm	3.501
	pies/pulg	11' 5"
A† Profundidad de excavación	mm	78
	pulg	3,0"
12† Longitud total	mm	9.435
	pies/pulg	31' 0"
B† Altura total con el cucharón en levantamiento máximo	mm	5.516
	pies/pulg	18' 2"
Radio del círculo de espacio libre del cargador con el cucharón en la posición de acarreo	mm	7.768
	pies/pulg	25' 6"
Carga límite de equilibrio estático recto (con deflexión de neumáticos)	kg	16.608
	lb	36.615
Carga límite de equilibrio estático recto (sin deflexión del neumático)	kg	17.923
	lb	39.503
Carga límite de equilibrio estático, articulado (con deflexión del neumático)	kg	14.949
	lb	32.956
Carga límite de equilibrio estático articulado (sin deflexión de neumáticos)	kg	16.275
	lb	35.872
Fuerza de desprendimiento (§)	kN	112
	lbf	25.206
Peso en orden de trabajo*	kg	29.916
	lb	65.933

* Los valores de carga límite de equilibrio estático y peso en orden de trabajo que se muestran se basan en la configuración de una máquina con neumáticos macizos Brawler 26.5X25 Smooth, depósitos de fluidos llenos, operador, antefiltro de cabina, contrapeso fabricado con protector trasero (1.300 kg), cristal de ventana plano con protector delantero, paquete industrial, control de amortiguación, arranque estándar, guardabarros estrechos, antefiltro del motor de la turbina, Product Link, ejes con bloqueo de diferencial automático (delantero/trasero), protector del tren de fuerza, dirección estándar, insonorización industrial y ventilador de paso variable.

† La ilustración se muestra con tablas de dimensiones.

(§) Mide 100 mm (4") detrás de la punta de la cuchilla con el pasador de articulación del cucharón como punto de pivote, de acuerdo con la norma ISO 14397-2:2007. (Con deflexión de neumáticos) Cumple completamente con la norma ISO 14397-1:2007, secciones 1 a 6, que requiere la verificación del 2 % entre los cálculos y las pruebas.

(Sin deflexión de neumáticos) Cumple con la norma ISO 14397-1:2007, secciones 1 a 5.

Hay disponibles otros cucharones y las ofertas varían según la región. Consulte a su distribuidor Cat local para obtener más detalles.

Configuración de manipulación de basura y chatarra del 966 XE Especificaciones

Especificaciones de operación: cucharones

Varillaje		Varillaje de levantamiento alto					
Tipo de cucharón		De uso general, con gancho, Fusion					
Tipo de cuchilla		Cuchillas empernadas	Dientes y segmentos	Puntas	Cuchillas empernadas	Dientes y segmentos	Puntas
Capacidad: nominal	m ³	4,20	4,20	4,00	3,80	3,80	3,60
	yd ³	5,50	5,50	5,25	5,00	5,00	4,75
Capacidad: nominal a un factor de llenado del 110 %	m ³	4,60	4,60	4,40	4,20	4,20	4,00
	yd ³	6,00	6,00	5,75	5,50	5,50	5,25
Ancho	mm	3.220	3.271	3.271	3.220	3.271	3.271
	pies/pulg	10' 6"	10' 8"	10' 8"	10' 6"	10' 8"	10' 8"
16† Espacio libre de descarga en levantamiento máximo y descarga a 45°	mm	3.556	3.402	3.402	3.634	3.482	3.482
	pies/pulg	11' 8"	11' 1"	11' 1"	11' 11"	11' 5"	11' 5"
17† Alcance en levantamiento máximo y descarga a 45°	mm	1.382	1.519	1.519	1.310	1.450	1.450
	pies/pulg	4' 6"	4' 11"	4' 11"	4' 3"	4' 9"	4' 9"
Alcance con el brazo de levantamiento horizontal y el cucharón horizontal	mm	3.270	3.475	3.475	3.160	3.365	3.365
	pies/pulg	10' 8"	11' 4"	11' 4"	10' 4"	11' 0"	11' 0"
A† Profundidad de excavación	mm	53	53	23	61	61	31
	pulg	2,1"	2,1"	0,9"	2,4"	2,4"	1,2"
12† Longitud total	mm	9.274	9.496	9.496	9.170	9.392	9.392
	pies/pulg	30' 6"	31' 2"	31' 2"	30' 2"	30' 10"	30' 10"
B† Altura total con el cucharón en levantamiento máximo	mm	6.556	6.556	6.556	6.399	6.399	6.399
	pies/pulg	21' 7"	21' 7"	21' 7"	21' 0"	21' 0"	21' 0"
Radio del círculo de espacio libre del cargador con el cucharón en la posición de acarreo	mm	7.778	7.878	7.878	7.747	7.845	7.845
	pies/pulg	25' 7"	25' 11"	25' 11"	25' 5"	25' 9"	25' 9"
Carga límite de equilibrio estático recto (con deflexión de neumáticos)	kg	16.503	16.328	16.638	16.725	16.550	16.865
	lb	36.383	35.996	36.680	36.872	36.487	37.182
Carga límite de equilibrio estático recto (sin deflexión del neumático)	kg	17.608	17.431	17.750	17.825	17.648	17.972
	lb	38.809	38.418	39.122	39.286	38.896	39.611
Carga límite de equilibrio estático, articulado (con deflexión del neumático)	kg	14.933	14.757	15.058	15.144	14.969	15.274
	lb	32.921	32.534	33.197	33.386	33.000	33.674
Carga límite de equilibrio estático articulado (sin deflexión de neumáticos)	kg	16.053	15.875	16.185	16.258	16.081	16.395
	lb	35.381	34.990	35.672	35.832	35.442	36.135
Fuerza de desprendimiento (§)	kN	154	152	162	167	165	177
	lbf	34.684	34.165	36.535	37.665	37.129	39.857
Peso en orden de trabajo*	kg	28.813	28.951	28.788	28.750	28.888	28.725
	lb	63.504	63.808	63.448	63.364	63.668	63.308

* Los valores de carga límite de equilibrio estático y peso en orden de trabajo que se muestran se basan en la configuración de una máquina con neumáticos macizos Brawler 26.5X25 Smooth, depósitos de fluidos llenos, operador, antifiltro de cabina, contrapeso fabricado con protector trasero (1.300 kg), cristal de ventana plano con protector delantero, paquete industrial, control de amortiguación, arranque estándar, guardabarros estrechos, antifiltro del motor de la turbina, Product Link, ejes con bloqueo de diferencial automático (delantero/trasero), protector del tren de fuerza, dirección estándar, insonorización industrial y ventilador de paso variable.

† La ilustración se muestra con tablas de dimensiones.

(§) Mide 100 mm (4") detrás la punta de la cuchilla con el pasador de articulación del cucharón como punto de pivote, de acuerdo con la norma ISO 14397-2:2007.

(Con deflexión de neumáticos) Cumple completamente con la norma ISO 14397-1:2007, secciones 1 a 6, que requiere la verificación del 2 % entre los cálculos y las pruebas.

(Sin deflexión de neumáticos) Cumple con la norma ISO 14397-1:2007, secciones 1 a 5.

Hay disponibles otros cucharones y las ofertas varían según la región. Consulte a su distribuidor Cat local para obtener más detalles.

Configuración de manipulación de basura y chatarra del 966 XE Especificaciones

Especificaciones de operación: cucharones

Varillaje		Varillaje de levantamiento alto					
Tipo de cucharón		De uso general, con gancho, Fusion			De uso general con pasador		
Tipo de cuchilla		Cuchillas empernadas	Dientes y segmentos	Puntas	Cuchillas empernadas	Dientes y segmentos	Puntas
Capacidad: nominal	m ³	4,60	4,60	4,40	4,60	4,60	4,40
	yd ³	6,00	6,00	5,75	6,00	6,00	5,75
Capacidad: nominal a un factor de llenado del 110 %	m ³	5,10	5,10	4,80	5,10	5,10	4,80
	yd ³	6,75	6,75	6,25	6,75	6,75	6,25
Ancho	mm	3.220	3.271	3.271	3.264	3.301	3.301
	pies/pulg	10' 6"	10' 8"	10' 8"	10' 8"	10' 9"	10' 9"
16 † Espacio libre de descarga en levantamiento máximo y descarga a 45°	mm	3.543	3.389	3.389	3.573	3.415	3.415
	pies/pulg	11' 7"	11' 1"	11' 1"	11' 8"	11' 2"	11' 2"
17 † Alcance en levantamiento máximo y descarga a 45°	mm	1.384	1.522	1.522	1.348	1.483	1.483
	pies/pulg	4' 6"	4' 11"	4' 11"	4' 5"	4' 10"	4' 10"
Alcance con el brazo de levantamiento horizontal y el cucharón horizontal	mm	3.280	3.485	3.485	3.233	3.439	3.439
	pies/pulg	10' 9"	11' 5"	11' 5"	10' 7"	11' 3"	11' 3"
A † Profundidad de excavación	mm	60	60	30	61	61	31
	pulg	2,3"	2,3"	1,1"	2,4"	2,4"	1,2"
12 † Longitud total	mm	9.289	9.511	9.511	9.243	9.469	9.469
	pies/pulg	30' 6"	31' 3"	31' 3"	30' 4"	31' 1"	31' 1"
B † Altura total con el cucharón en levantamiento máximo	mm	6.634	6.634	6.634	6.607	6.607	6.607
	pies/pulg	21' 10"	21' 10"	21' 10"	21' 9"	21' 9"	21' 9"
Radio del círculo de espacio libre del cargador con el cucharón en la posición de acarreo	mm	7.784	7.884	7.884	7.772	7.863	7.863
	pies/pulg	25' 7"	25' 11"	25' 11"	25' 6"	25' 10"	25' 10"
Carga límite de equilibrio estático recto (con deflexión de neumáticos)	kg	16.608	16.430	16.739	17.084	16.800	17.117
	lb	36.615	36.222	36.903	37.664	37.037	37.737
Carga límite de equilibrio estático recto (sin deflexión del neumático)	kg	17.751	17.570	17.891	18.235	17.947	18.273
	lb	39.124	38.726	39.432	40.191	39.555	40.274
Carga límite de equilibrio estático, articulado (con deflexión del neumático)	kg	15.018	14.840	15.139	15.482	15.199	15.506
	lb	33.108	32.716	33.376	34.132	33.507	34.184
Carga límite de equilibrio estático articulado (sin deflexión de neumáticos)	kg	16.174	15.994	16.305	16.648	16.359	16.675
	lb	35.649	35.251	35.936	36.692	36.057	36.753
Fuerza de desprendimiento (§)	kN	152	150	160	157	153	164
	lbf	34.285	33.768	36.100	35.467	34.587	37.021
Peso en orden de trabajo*	kg	28.927	29.065	28.902	28.526	28.698	28.537
	lb	63.755	64.059	63.700	62.870	63.249	62.894

* Los valores de carga límite de equilibrio estático y peso en orden de trabajo que se muestran se basan en la configuración de una máquina con neumáticos macizos Brawler 26.5X25 Smooth, depósitos de fluidos llenos, operador, antifiltro de cabina, contrapeso fabricado con protector trasero (1.300 kg), cristal de ventana plano con protector delantero, paquete industrial, control de amortiguación, arranque estándar, guardabarros estrechos, antifiltro del motor de la turbina, Product Link, ejes con bloqueo de diferencial automático (delantero/trasero), protector del tren de fuerza, dirección estándar, insonorización industrial y ventilador de paso variable.

† La ilustración se muestra con tablas de dimensiones.

(§) Mide 100 mm (4") detrás de la punta de la cuchilla con el pasador de articulación del cucharón como punto de pivote, de acuerdo con la norma ISO 14397-2:2007.

(Con deflexión de neumáticos) Cumple completamente con la norma ISO 14397-1:2007, secciones 1 a 6, que requiere la verificación del 2 % entre los cálculos y las pruebas.

(Sin deflexión de neumáticos) Cumple con la norma ISO 14397-1:2007, secciones 1 a 5.

Hay disponibles otros cucharones y las ofertas varían según la región. Consulte a su distribuidor Cat local para obtener más detalles.

Configuración de manipulación de basura y chatarra del 966 XE Especificaciones

Especificaciones de operación: cucharones

Varillaje		Varillaje de levantamiento alto					
Tipo de cucharón		De uso general con pasador					
Tipo de cuchilla		Cuchillas empernadas		Cuchillas empernadas		Cuchillas empernadas	
		Puntas	Puntas	Puntas	Puntas	Puntas	Puntas
Capacidad: nominal	m ³	3,80	3,60	4,20	4,00	4,00	3,80
	yd ³	5,00	4,75	5,50	5,25	5,25	5,00
Capacidad: nominal a un factor de llenado del 110 %	m ³	4,20	4,00	4,60	4,40	4,40	4,20
	yd ³	5,50	5,25	6,00	5,75	5,75	5,50
Ancho	mm	3.220	3.271	3.220	3.271	3.220	3.271
	pies/pulg	10' 6"	10' 8"	10' 6"	10' 8"	10' 6"	10' 8"
16† Espacio libre de descarga en levantamiento máximo y descarga a 45°	mm	3.663	3.511	3.587	3.433	3.654	3.501
	pies/pulg	12' 0"	11' 6"	11' 9"	11' 3"	11' 11"	11' 5"
17† Alcance en levantamiento máximo y descarga a 45°	mm	1.276	1.415	1.336	1.474	1.283	1.422
	pies/pulg	4' 2"	4' 7"	4' 4"	4' 10"	4' 2"	4' 7"
Alcance con el brazo de levantamiento horizontal y el cucharón horizontal	mm	3.116	3.321	3.215	3.420	3.128	3.332
	pies/pulg	10' 2"	10' 10"	10' 6"	11' 2"	10' 3"	10' 11"
A† Profundidad de excavación	mm	61	31	61	31	61	31
	pulg	2,4"	1,2"	2,4"	1,2"	2,4"	1,2"
12† Longitud total	mm	9.125	9.347	9.225	9.447	9.137	9.359
	pies/pulg	30' 0"	30' 8"	30' 4"	31' 0"	30' 0"	30' 9"
B† Altura total con el cucharón en levantamiento máximo	mm	6.373	6.373	6.484	6.484	6.484	6.484
	pies/pulg	20' 11"	20' 11"	21' 4"	21' 4"	21' 4"	21' 4"
Radio del círculo de espacio libre del cargador con el cucharón en la posición de acarreo	mm	7.718	7.812	7.747	7.842	7.721	7.815
	pies/pulg	25' 4"	25' 8"	25' 5"	25' 9"	25' 4"	25' 8"
Carga límite de equilibrio estático recto (con deflexión de neumáticos)	kg	17.281	17.283	17.090	17.135	17.264	17.304
	lb	38.098	38.102	37.676	37.776	38.061	38.149
Carga límite de equilibrio estático recto (sin deflexión del neumático)	kg	18.401	18.387	18.215	18.258	18.393	18.431
	lb	40.556	40.525	40.146	40.241	40.539	40.622
Carga límite de equilibrio estático, articulado (con deflexión del neumático)	kg	15.682	15.680	15.497	15.532	15.662	15.693
	lb	34.573	34.569	34.164	34.243	34.529	34.597
Carga límite de equilibrio estático articulado (sin deflexión de neumáticos)	kg	16.817	16.798	16.636	16.669	16.806	16.833
	lb	37.065	37.024	36.667	36.739	37.041	37.101
Fuerza de desprendimiento (§)	kN	173	184	160	169	172	182
	lbf	39.085	41.447	36.129	38.141	38.656	40.968
Peso en orden de trabajo*	kg	28.335	28.310	28.443	28.418	28.387	28.362
	lb	62.450	62.394	62.688	62.632	62.564	62.508

* Los valores de carga límite de equilibrio estático y peso en orden de trabajo que se muestran se basan en la configuración de una máquina con neumáticos macizos Brawler 26.5X25 Smooth, depósitos de fluidos llenos, operador, antifiltro de cabina, contrapeso fabricado con protector trasero (1.300 kg), cristal de ventana plano con protector delantero, paquete industrial, control de amortiguación, arranque estándar, guardabarros estrechos, antifiltro del motor de la turbina, Product Link, ejes con bloqueo de diferencial automático (delantero/trasero), protector del tren de fuerza, dirección estándar, insonorización industrial y ventilador de paso variable.

† La ilustración se muestra con tablas de dimensiones.

(§) Mide 100 mm (4") detrás la punta de la cuchilla con el pasador de articulación del cucharón como punto de pivote, de acuerdo con la norma ISO 14397-2:2007.

(Con deflexión de neumáticos) Cumple completamente con la norma ISO 14397-1:2007, secciones 1 a 6, que requiere la verificación del 2 % entre los cálculos y las pruebas.

(Sin deflexión de neumáticos) Cumple con la norma ISO 14397-1:2007, secciones 1 a 5.

Hay disponibles otros cucharones y las ofertas varían según la región. Consulte a su distribuidor Cat local para obtener más detalles.

Configuración de manipulación de basura y chatarra del 966 XE Especificaciones

Especificaciones de operación: cucharones

Varillaje		Varillaje de levantamiento alto		
Tipo de cucharón		Para basura, explanación, con pasador	Cucharón de carga y transporte de desperdicios con pasador	Para basura, abrazadera superior, con pasador
Tipo de cuchilla		Cuchillas empernadas de acero	Cuchillas empernadas de acero	Cuchillas empernadas de acero
Capacidad: nominal	m ³	6,50	7,40	5,00
	yd ³	8,50	9,75	6,50
Capacidad: nominal a un factor de llenado del 110 %	m ³	7,20	8,10	5,50
	yd ³	9,50	10,50	7,25
Ancho	mm	3.357	3.357	3.357
	pies/pulg	11' 0"	11' 0"	11' 0"
16† Espacio libre de descarga en levantamiento máximo y descarga a 45°	mm	3.509	3.228	3.015
	pies/pulg	11' 6"	10' 7"	9' 10"
17† Alcance en levantamiento máximo y descarga a 45°	mm	1.221	1.501	1.715
	pies/pulg	4' 0"	4' 11"	5' 7"
Alcance con el brazo de levantamiento horizontal y el cucharón horizontal	mm	3.206	3.603	3.905
	pies/pulg	10' 6"	11' 9"	12' 9"
A† Profundidad de excavación	mm	93	53	53
	pulg	3,6"	2,0"	2,0"
12† Longitud total	mm	9.237	9.634	9.936
	pies/pulg	30' 4"	31' 8"	32' 8"
B† Altura total con el cucharón en levantamiento máximo	mm	7.158	6.935	6.074
	pies/pulg	23' 6"	22' 10"	20' 0"
Radio del círculo de espacio libre del cargador con el cucharón en la posición de acarreo	mm	7.817	7.937	8.032
	pies/pulg	25' 8"	26' 1"	26' 5"
Carga límite de equilibrio estático recto (con deflexión de neumáticos)	kg	17.196	15.798	13.948
	lb	37.911	34.828	30.750
Carga límite de equilibrio estático recto (sin deflexión del neumático)	kg	18.524	16.982	14.948
	lb	40.827	37.428	32.947
Carga límite de equilibrio estático, articulado (con deflexión del neumático)	kg	15.524	14.225	12.481
	lb	34.225	31.361	27.516
Carga límite de equilibrio estático articulado (sin deflexión de neumáticos)	kg	16.863	15.423	13.499
	lb	37.166	33.993	29.752
Fuerza de desprendimiento (§)	kN	155	124	102
	lbf	35.038	28.070	22.995
Peso en orden de trabajo*	kg	29.140	29.364	30.151
	lb	64.224	64.717	66.452

* Los valores de carga límite de equilibrio estático y peso en orden de trabajo que se muestran se basan en la configuración de una máquina con neumáticos macizos Brawler 26.5X25 Smooth, depósitos de fluidos llenos, operador, antefiltro de cabina, contrapeso fabricado con protector trasero (1.300 kg), cristal de ventana plano con protector delantero, paquete industrial, control de amortiguación, arranque estándar, guardabarros estrechos, antefiltro del motor de la turbina, Product Link, ejes con bloqueo de diferencial automático (delantero/trasero), protector del tren de fuerza, dirección estándar, insonorización industrial y ventilador de paso variable.

† La ilustración se muestra con tablas de dimensiones.

(§) Mide 100 mm (4") detrás la punta de la cuchilla con el pasador de articulación del cucharón como punto de pivote, de acuerdo con la norma ISO 14397-2:2007.

(Con deflexión de neumáticos) Cumple completamente con la norma ISO 14397-1:2007, secciones 1 a 6, que requiere la verificación del 2 % entre los cálculos y las pruebas.

(Sin deflexión de neumáticos) Cumple con la norma ISO 14397-1:2007, secciones 1 a 5.

Hay disponibles otros cucharones y las ofertas varían según la región. Consulte a su distribuidor Cat local para obtener más detalles.



966 XE

Máquina forestal

El paquete forestal del Cargador de Ruedas Cat® 966 XE proporciona el rendimiento, la productividad y la seguridad adicionales que se exigen en los bosques y aserraderos.

Fiabilidad demostrada

- El Motor Cat C9.3B ofrece una alta densidad de potencia con una combinación de sistemas electrónicos, de combustible y de aire de calidad comprobada.
- Equipado con un Sistema de Recuperación Cat automático, un Módulo de Emisiones Limpias (CEM, Clean Emissions Module) Cat con filtro de partículas diésel (DPF, Diesel Particulate Filter) y una bomba y tanque del fluido de escape diésel (DEF, Diesel Exhaust Fluid).
- Cuenta con una bomba eléctrica de cebado de combustible, separador de agua y combustible y un filtro de combustible secundario.
- El minucioso diseño de componentes y los procesos de validación de la máquina proporcionan una fiabilidad y tiempo de disponibilidad inigualables.

Durabilidad

- El paquete forestal incluye un brazo de levantamiento con tratamientos de soldadura adicionales para prolongar la durabilidad.
- Los ejes de servicio pesado se han diseñado para enfrentarse a aplicaciones extremas.

Eficiencia del combustible y productividad óptimas

- Bajo consumo de combustible para lograr una eficiencia excepcional.
- La profunda integración de los sistemas de la transmisión variable continua Cat, del motor, hidráulico y de enfriamiento ofrecen un rendimiento y una eficiencia del combustible significativamente mayores.
- Eliminar el convertidor de par permite controlar las rpm del motor y la velocidad de la máquina por separado, lo que resulta en excavaciones eficientes, un control preciso y una operación sencilla.
- Una velocidad más baja del motor nominal reduce el desgaste de los componentes y el ruido operativo.
- El paquete forestal incluye un contrapeso adicional, un cilindro de inclinación más grande y una mayor presión de seguridad para aumentar la capacidad de la máquina con respecto al modelo básico.
- Para las aplicaciones con gran volumen de residuos, el ventilador de paso variable optativo y los enfriadores de manipulación de residuos de gran volumen minimizan el potencial de sobrecalentamiento y reducen la necesidad de tiempo de inactividad para la limpieza del radiador.
- Sistema hidráulico auxiliar optativo de la 3ª y 4ª válvula disponible para herramientas que requieren función adicional.

Características de seguridad

- La cámara de visión trasera mejora la visibilidad detrás de la máquina. Así podrá trabajar de forma segura y con confianza.
- La visión periférica optativa proporciona visibilidad de 360° alrededor de la máquina, lo que mejora la capacidad del operador para percibir su entorno.
- El sistema de mitigación de colisiones utiliza una matriz de sensores integrada e inteligente para proporcionar funciones de advertencia de colisiones, detección de personas, inhibición de movimiento y frenado automático de emergencia cuando la máquina se desplaza en retroceso.
- El control remoto Cat Command permite a los operadores trabajar de forma segura a distancia.
- El acceso a la cabina con una puerta amplia, la apertura remota optativa de las puertas y escalones similares a una escalera proporcionan una estabilidad sólida.
- El parabrisas que se extiende del piso al techo y los grandes espejos con espejos integrados dirigidos a puntos proporcionan una visibilidad panorámica líder en la industria.

Tiempo y costos de mantenimiento reducidos

- La extensión de los intervalos de cambio del filtro y los fluidos ayuda a reducir los costos de mantenimiento.
- El antefiltro de aire optativo del motor de la turbina mejora la vida útil del filtro de aire.
- Remote Troubleshoot conecta la máquina con el departamento de servicio del distribuidor para que los problemas puedan diagnosticarse rápidamente y usted pueda volver al trabajo.
- Remote Flash se adapta a su horario de trabajo para garantizar que el software de la máquina esté actualizado a fin de proporcionar un rendimiento óptimo.
- La aplicación Cat App ayuda a gestionar la ubicación, las horas de trabajo y los programas de mantenimiento de la flota. Además, proporciona alertas sobre las tareas de mantenimiento necesarias y le permite solicitar servicio a su distribuidor Cat local.
- El capó inclinable de una pieza facilita y agiliza el acceso al compartimiento del motor.

Entorno de trabajo cómodo con la nueva cabina

- El antefiltro de cabina eléctrico optativo filtra el aire entrante y presuriza la cabina.
- Asiento y suspensión de última generación con ajustes sencillos para una mayor comodidad del operador. Se ofrece en tres niveles de corte y puede equiparse con un arnés de cuatro puntos.
- El nuevo panel y las pantallas táctiles de alta resolución que incluye la cabina son intuitivos y fáciles de utilizar.
- La insonorización, los sellos y los soportes viscosos de la cabina reducen el ruido y las vibraciones a fin de ofrecer un entorno de trabajo más silencioso.
- El sistema de dirección electrohidráulico con palanca universal montado en el asiento proporciona control de precisión y reduce significativamente la fatiga de los brazos, lo que da como resultado una comodidad y precisión excelentes. También hay disponible un volante con HMU (hydraulic metering unit, unidad de medición hidráulica).

Características de la Máquina Forestal 966 XE

1. Cilindro de inclinación y válvulas de seguridad más grandes para un mayor control de la carga en aplicaciones con horquilla.
2. Contrapeso más pesado que proporciona mayores cargas de equilibrio en una aplicación de aserradero.
3. Protector de ventana optativo de resistencia ante los impactos para el vidrio.
4. Sistema hidráulico optativo de 3.^a y 4.^a función que proporciona un control hidráulico auxiliar para las herramientas como horquillas madereras.
5. Gran variedad de herramientas para aserraderos.

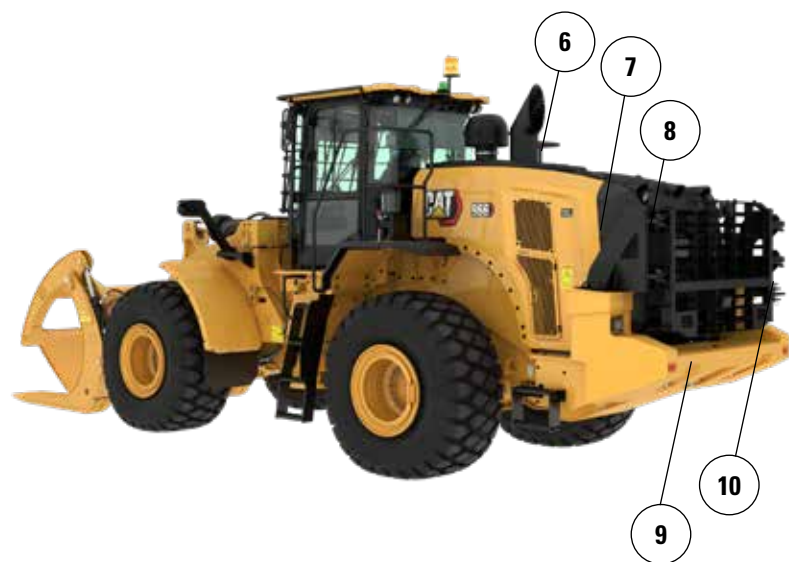
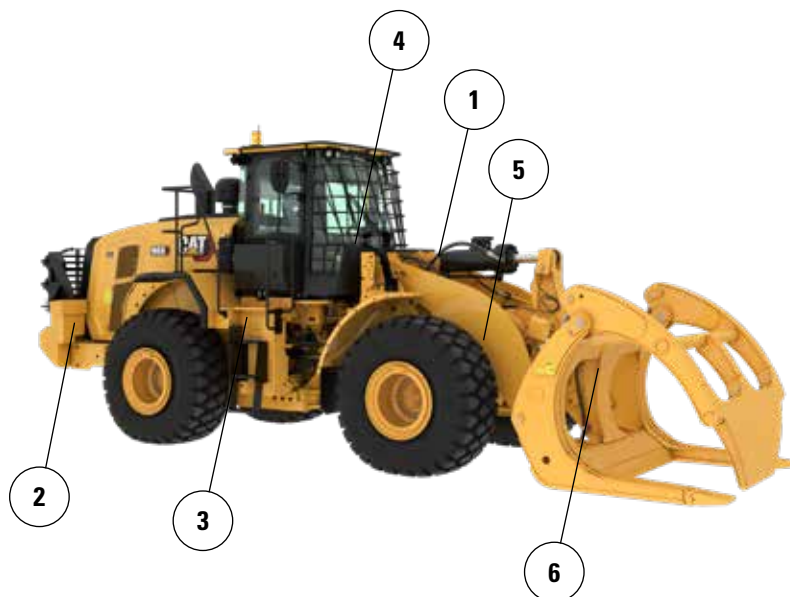

6. Un ventilador de paso variable optativo para mantener la parrilla trasera y los núcleos de enfriamiento limpios en aplicaciones de residuos de gran volumen.
7. Los núcleos de enfriamiento con espacio de aletas ancho/mantenimiento de residuos de gran volumen optativos tienen menor tendencia a la obstrucción.
8. Enfriador de aceite del eje optativo que proporciona menores temperaturas de aceite del eje en aplicaciones con uso intensivo del freno.
9. Antefiltros optativos de cabina y motor para usar en aplicaciones de residuos de gran volumen.
10. El protector trasero optativo resguarda el paquete de rejilla trasera y enfriamiento de impactos.

Máquina Forestal 966 XE Especificaciones

Opciones de neumáticos

Marca de neumáticos	BRIDGESTONE	BRIDGESTONE	BRIDGESTONE	MICHELIN	MICHELIN	MAXAM
Tamaño de los neumáticos	26.5R25	26.5R25	775/65R29	26.5R25	775/65R29	26.5R25
Tipo de rodadura	L3	L4	L3	L3	L3	L3
Patrón de rodadura	VJT	VSNT	VTS	XHA2	XHA2	MS302
Resistencia de la carcasa	*	*	*	**	*	**
Ancho sobre los neumáticos: máximo (vacío)*	2.978 mm 9' 10"	2.960 mm 9' 9"	3.046 mm 10' 0"	2.986 mm 9' 10"	3.019 mm 9' 11"	2.972 mm 9' 9"
Ancho sobre los neumáticos: máximo (cargado)*	3.012 mm 9' 11"	2.991 mm 9' 10"	3.070 mm 10' 1"	3.016 mm 9' 11"	3.049 mm 10' 1"	2.947 mm 9' 9"
Cambio en las dimensiones verticales (promedio de la parte delantera y trasera)		26 mm 1,0"	11 mm 0,4"	-11 mm -0,4"	4 mm 0,1"	14 mm 0,5"
Cambio del alcance horizontal		-21 mm -0,8"	-1 mm 0"	3 mm 0,1"	2 mm 0,1"	-7 mm -0,3"
Cambio en el círculo de espacio libre hasta el exterior de los neumáticos		-21 mm -0,8"	58 mm 2,3"	5 mm 0,2"	38 mm 1,5"	-65 mm -2,6"
Cambio en el círculo de espacio libre hasta el interior de los neumáticos		21 mm 0,8"	-58 mm -2,3"	-5 mm -0,2"	-38 mm -1,5"	65 mm 2,6"
Cambio en el peso en orden de trabajo (sin lastre)		460 kg 1.014 lb	692 lb 1.525 lb	-164 kg -362 lb	504 kg 1.110 lb	-16 kg -35 lb
Cambio en la carga límite de equilibrio estático: recta		334 kg 735 lb	501 kg 1.106 lb	-119 kg -262 lb	365 kg 805 lb	-12 kg -26 lb
Cambio en la carga límite de equilibrio estático: articulada		297 kg 654 lb	446 kg 984 lb	-106 kg -233 lb	325 kg 716 lb	-10 kg -23 lb
Ángulo de oscilación del eje trasero	±13°	±13°	±8°	±13°	±8°	±13°
Subida y bajada máxima de una rueda	502 mm 1' 8"	502 mm 1' 8"	310 mm 1' 1"	502 mm 1' 8"	310 mm 1' 1"	502 mm 1' 8"

*Ancho sobre una protuberancia e incluye el aumento del neumático.

Especificaciones de operación: cucharones

Varillaje		Varillaje para aplicaciones forestales	
Tipo de cucharón		Virutas de madera, con gancho, Fusion	Virutas de madera, con pasador
Tipo de cuchilla		Cuchillas empernadas	Cuchillas empernadas
Capacidad: nominal	m ³	11,90	11,90
	yd ³	15,50	15,50
Capacidad: nominal a un factor de llenado del 110 %	m ³	13,10	13,10
	yd ³	17,25	17,25
Ancho	mm	3.943	3.943
	pies/pulg	12' 11"	12' 11"
16† Espacio libre de descarga en levantamiento máximo y descarga a 45°	mm	2.442	2.442
	pies/pulg	8' 0"	8' 0"
17† Alcance en levantamiento máximo y descarga a 45°	mm	1.771	1.732
	pies/pulg	5' 9"	5' 8"
Alcance con el brazo de levantamiento horizontal y el cucharón horizontal	mm	3.511	3.483
	pies/pulg	11' 6"	11' 5"
A† Profundidad de excavación	mm	106	134
	pulg	4,2"	5,3"
12† Longitud total	mm	9.724	9.719
	pies/pulg	31' 11"	31' 11"
B† Altura total con el cucharón en levantamiento máximo	mm	6.680	6.689
	pies/pulg	21' 11"	22' 0"
Radio del círculo de espacio libre del cargador con el cucharón en la posición de acarreo	mm	8.055	8.026
	pies/pulg	26' 6"	26' 4"
Carga límite de equilibrio estático recto (con deflexión de neumáticos)	kg	18.714	18.935
	lb	41.245	41.732
Carga límite de equilibrio estático recto (sin deflexión del neumático)	kg	20.361	20.529
	lb	44.876	45.245
Carga límite de equilibrio estático, articulado (con deflexión del neumático)	kg	16.151	16.399
	lb	35.597	36.143
Carga límite de equilibrio estático articulado (sin deflexión de neumáticos)	kg	17.817	18.014
	lb	39.269	39.703
Fuerza de desprendimiento (§)	kN	139	141
	lbf	31.266	31.780
Peso en orden de trabajo*	kg	26.085	25.620
	lb	57.490	56.465

* Las cargas límite de equilibrio estático y los pesos en orden de trabajo que se muestran se basan en la configuración de una máquina con neumáticos radiales Bridgestone 26.5R25 VJT L3, depósitos de fluidos llenos, operador, enfriador de aceite del eje, contrapeso para el cargador de troncos, control de amortiguación, arranque en frío, guardabarros para circulación por carretera, Product Link, ejes con apertura/bloqueo manual del diferencial (delantero/trasero), paquete de cargador de troncos, protector del tren de fuerza, dirección secundaria e insonorización.

† La ilustración se muestra con tablas de dimensiones.

(§) Mide 100 mm (4") detrás la punta de la cuchilla con el pasador de articulación del cucharón como punto de pivote, de acuerdo con la norma ISO 14397-2:2007. (Con deflexión de neumáticos) Cumple completamente con la norma ISO 14397-1:2007, secciones 1 a 6, que requiere la verificación del 2 % entre los cálculos y las pruebas.

(Sin deflexión de neumáticos) Cumple con la norma ISO 14397-1:2007, secciones 1 a 5.

Hay disponibles otros cucharones y las ofertas varían según la región. Consulte a su distribuidor Cat local para obtener más detalles.

Máquina Forestal 966 XE Especificaciones

Especificaciones de la horquilla

Especificaciones de la horquilla

		mm	lb
1	Longitud de diente	mm pulg.	1.524 / 60,0
2	Centro de carga	mm pulg.	762 / 30,0
	Carga límite de equilibrio estático: recta (horquillas horizontales)	kg lb	14.730 / 32.464
	Carga límite de equilibrio estático articulado (horquillas horizontales)	kg lb	12.970 / 28.586
	Carga nominal (SAE J1197: 50 % de FTSTL)	kg lb	6.485 / 14.293
	Carga nominal (CEN EN 474-3 en terreno irregular: 60 % de FTSTL)	kg lb	7.782 / 17.151
	Carga nominal (CEN EN 474-3 en terreno firme y nivelado: 80 % de FTSTL)	kg lb	10.376 / 22.868
3	Longitud total máxima	mm pulg.	9.527 / 375,1
4	Alcance con horquillas a nivel del suelo	mm pulg.	1.126 / 44,3
5	*Distancia desde el suelo a la parte inferior de los dientes a la mínima altura y con la horquilla horizontal	mm pulg.	-166 / -6,5
6	Alcance con los brazos y las horquillas horizontales	mm pulg.	1.694 / 66,7
7	Alcance con la horquilla a altura máxima	mm pulg.	826 / 32,5
8	Distancia desde el suelo hasta la parte superior del diente con los brazos horizontales y la horquilla horizontal	mm pulg.	1.866 / 73,4
9	Distancia desde el suelo hasta la parte superior del diente a altura máxima y horquilla horizontal	mm pulg.	3.949 / 155,5
10	Altura total de la horquilla en levantamiento máximo (parte superior del portahorquillas al suelo)	mm pulg.	4.724 / 186,0
11	Espacio libre a altura máxima de levantamiento y descarga máxima	mm pulg.	2.652 / 104,4
12	Ángulo de descarga máximo desde la posición horizontal	grados	43
13	Ancho total del portahorquillas	mm pulg.	2.217 / 87,3
14	Altura total del portahorquillas	mm pulg.	840 / 33,1
15	Ancho del diente exterior (distancia máxima)	mm pulg.	2.070 / 81,5
16	Ancho del diente exterior (distancia mínima)	mm pulg.	470 / 18,5
	Ancho del diente (un solo diente)	mm pulg.	150,0 / 5,9
	Grosor del diente	mm pulg.	65,0 / 2,6
	Capacidad de los dientes	kg lb	6.300 / 13.885
	Peso en orden de trabajo	kg lb	23.815 / 52.488

*Los valores negativos están por debajo de la pendiente

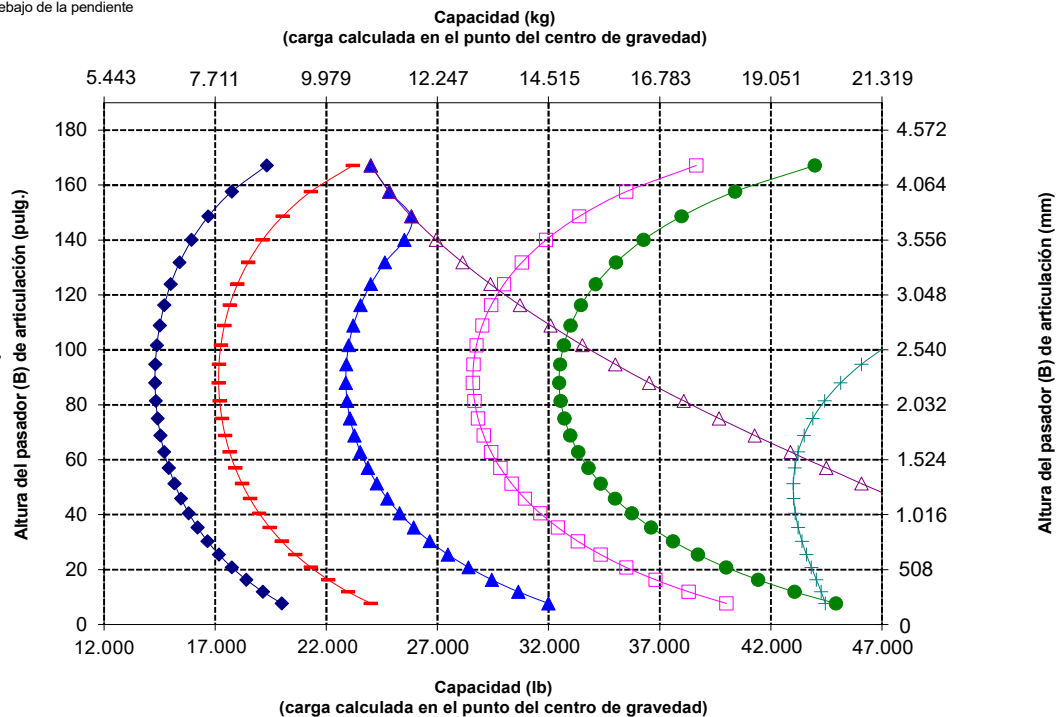
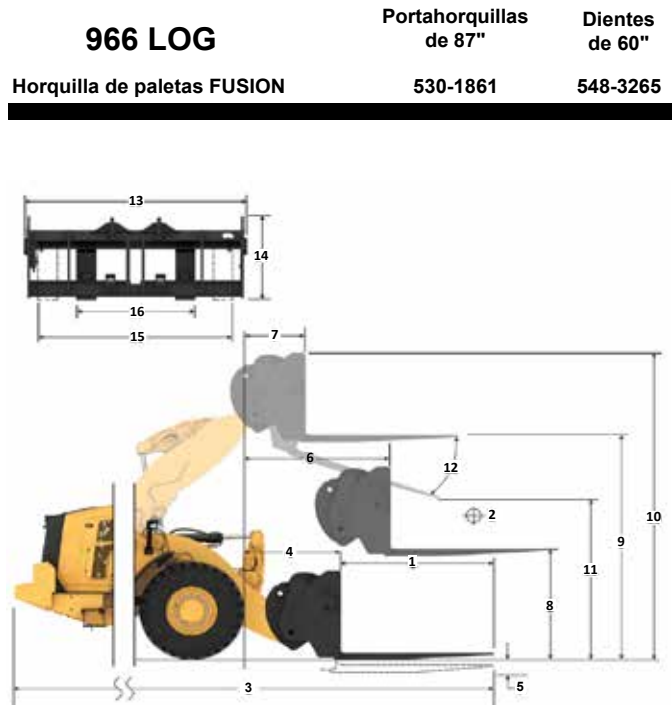

NOTA: Los valores de carga límite de equilibrio estático y peso en orden de trabajo se basan en la siguiente configuración del cargador: neumáticos Bridgestone VJT L3, aire acondicionado, control de amortiguación, protector del tren de fuerza, depósitos de fluidos llenos, tanque de combustible, refrigerante, lubricantes y operador.

Las especificaciones y clasificaciones corresponden a las siguientes normas: SAE J1197, ISO 14397-1, CEN** EN 474-3.

La carga nominal de operación para un cargador equipado con horquilla de paletas se determina de la siguiente manera:
SAE J1197: un 50 % de carga límite de equilibrio estático a giro pleno o límite hidráulico.
CEN EN 474-3: un 60 % de carga límite de equilibrio estático a giro pleno en terreno irregular o límite hidráulico.
CEN EN 474-3: un 80 % de carga límite de equilibrio estático a giro pleno en terreno firme y nivelado o límite hidráulico.

*SAE: Sociedad de Ingenieros de Automoción

**CEN: Comité Europeo de Normalización



ADVERTENCIA: No supere la capacidad de carga de los dientes. La capacidad de un diente individual está estampada en el costado de cada uno.

Especificaciones de la horquilla

Especificaciones de la horquilla

		mm	1.830
1	Longitud de diente	mm	1.830
		pulg.	72,0
2	Centro de carga	mm	915
		pulg.	36,0
	Carga límite de equilibrio estático: recta (horquillas horizontales)	kg	14.047
		lb	30.960
	Carga límite de equilibrio estático articulado (horquillas horizontales)	kg	12.364
		lb	27.251
	Carga nominal (SAE J1197: 50 % de FTSTL)	kg	6.182
		lb	13.625
	Carga nominal (CEN EN 474-3 en terreno irregular: 60 % de FTSTL)	kg	7.418
		lb	16.350
	Carga nominal (CEN EN 474-3 en terreno firme y nivelado: 80 % de FTSTL)	kg	9.594
		lb	21.146
3	Longitud total máxima	mm	9.833
		pulg.	387,1
4	Alcance con horquillas a nivel del suelo	mm	1.126
		pulg.	44,3
5	*Distancia desde el suelo a la parte inferior de los dientes a la mínima altura y con la horquilla horizontal	mm	-166
		pulg.	-6,5
6	Alcance con los brazos y las horquillas horizontales	mm	1.694
		pulg.	66,7
7	Alcance con la horquilla a altura máxima	mm	826
		pulg.	32,5
8	Distancia desde el suelo hasta la parte superior del diente con los brazos horizontales y la horquilla horizontal	mm	1.866
		pulg.	73,4
9	Distancia desde el suelo hasta la parte superior del diente a altura máxima y horquilla horizontal	mm	3.949
		pulg.	155,5
10	Altura total de la horquilla en levantamiento máximo (parte superior del portahorquillas al suelo)	mm	4.724
		pulg.	186,0
11	Espacio libre a altura máxima de levantamiento y descarga máxima	mm	2.444
		pulg.	96,2
12	Ángulo de descarga máximo desde la posición horizontal	grados	43
13	Ancho total del portahorquillas	mm	2.217
		pulg.	87,3
14	Altura total del portahorquillas	mm	840
		pulg.	33,1
15	Ancho del diente exterior (distancia máxima)	mm	2.070
		pulg.	81,5
16	Ancho del diente exterior (distancia mínima)	mm	470
		pulg.	18,5
	Ancho del diente (un solo diente)	mm	150,0
		pulg.	5,9
	Grosor del diente	mm	65,0
		pulg.	2,6
	Capacidad de los dientes	kg	5.246
		lb	11.562
	Peso en orden de trabajo	kg	23.862
		lb	52.592

*Los valores negativos están por debajo de la pendiente

966 LOG Portahorquillas de 87" Dientes de 72"
Horquilla para construcción, FUSION 530-1861 530-1869

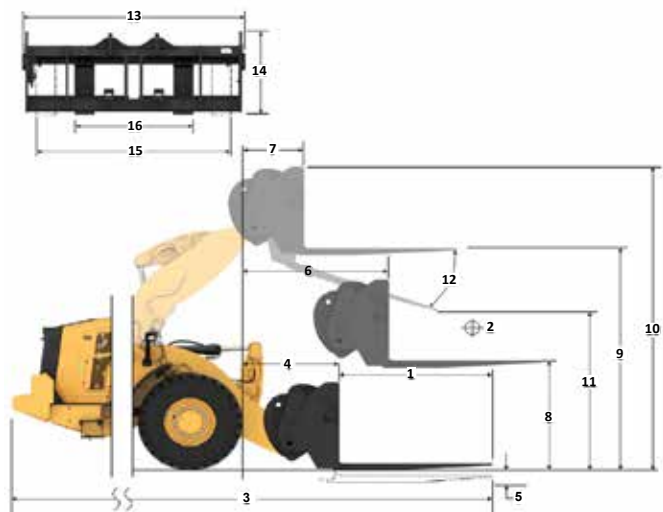

- Carga 0% (SAE J1197)
- Carga 0% (CEN EN 474-3: terreno irregular)
- Carga 0% (CEN EN 474-3: terreno firme y nivelado)
- Carga límite de equilibrio estático: articulado
- Carga límite de equilibrio estático: recto
- Capacidad de inclinación hidráulica
- Capacidad de levantamiento hidráulico

NOTA: Los valores de carga límite de equilibrio estático y peso en orden de trabajo se basan en la siguiente configuración del cargador: neumáticos Bridgestone VJT L3, aire acondicionado, control de amortiguación, protector del tren de fuerza, depósitos de fluidos llenos, tanque de combustible, refrigerante, lubricantes y operador.

Las especificaciones y clasificaciones corresponden a las siguientes normas: SAE* J1197, ISO 14397-1, CEN** EN 474-3.

La carga nominal de operación para un cargador equipado con horquilla de paletas se determina de la siguiente manera:

SAE J1197: un 50 % de carga límite de equilibrio estático a giro pleno o límite hidráulico.
 CEN EN 474-3: un 60 % de carga límite de equilibrio estático a giro pleno en terreno irregular o límite hidráulico.
 CEN EN 474-3: un 80 % de carga límite de equilibrio estático a giro pleno en terreno firme y nivelado o límite hidráulico.

*SAE: Sociedad de Ingenieros de Automoción

**CEN: Comité Europeo de Normalización

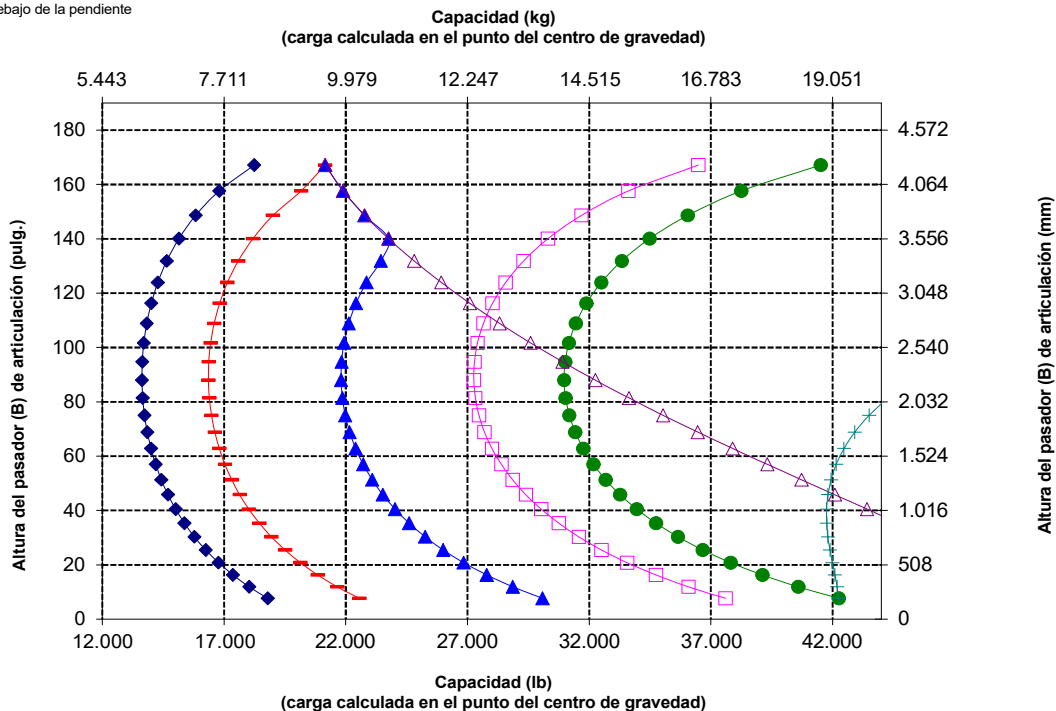

ADVERTENCIA: No supere la capacidad de carga de los dientes. La capacidad de un diente individual está estampada en el costado de cada uno.

Máquina Forestal 966 XE Especificaciones

Especificaciones de la horquilla

Especificaciones de la horquilla

		mm	
1	Longitud de diente	mm	1.219
		pulg.	48,0
2	Centro de carga	mm	610
		pulg.	24,0
	Carga límite de equilibrio estático: recta (horquillas horizontales)	kg	15.225
		lb	33.555
	Carga límite de equilibrio estático articulado (horquillas horizontales)	kg	13.376
		lb	29.481
	Carga nominal (SAE J1197: 50 % de FTSTL)	kg	6.688
		lb	14.741
	Carga nominal (CEN EN 474-3 en terreno irregular: 60 % de FTSTL)	kg	8.026
		lb	17.689
	Carga nominal (CEN EN 474-3 en terreno firme y nivelado: 80 % de FTSTL)	kg	10.701
		lb	23.585
3	Longitud total máxima	mm	9.173
		pulg.	361,1
4	Alcance con horquillas a nivel del suelo	mm	1.077
		pulg.	42,4
5	*Distancia desde el suelo a la parte inferior de los dientes a la mínima altura y con la horquilla horizontal	mm	-87
		pulg.	-3,4
6	Alcance con los brazos y las horquillas horizontales	mm	1.685
		pulg.	66,3
7	Alcance con la horquilla a altura máxima	mm	818
		pulg.	32,2
8	Distancia desde el suelo hasta la parte superior del diente con los brazos horizontales y la horquilla horizontal	mm	1.970
		pulg.	77,5
9	Distancia desde el suelo hasta la parte superior del diente a altura máxima y horquilla horizontal	mm	4.053
		pulg.	159,6
10	Altura total de la horquilla en levantamiento máximo (parte superior del portahorquillas al suelo)	mm	5.093
		pulg.	200,5
11	Espacio libre a altura máxima de levantamiento y descarga máxima	mm	2.820
		pulg.	111,0
12	Ángulo de descarga máximo desde la posición horizontal	grados	49
13	Ancho total del portahorquillas	mm	2.528
		pulg.	99,5
14	Altura total del portahorquillas	mm	1.130
		pulg.	44,5
15	Ancho del diente exterior (distancia máxima)	mm	2.178
		pulg.	85,7
16	Ancho del diente exterior (distancia mínima)	mm	576
		pulg.	22,7
	Ancho del diente (un solo diente)	mm	180,0
		pulg.	7,1
	Grosor del diente	mm	90,0
		pulg.	3,5
	Capacidad de los dientes	kg	22.200
		lb	48.929
	Peso en orden de trabajo	kg	24.124
		lb	53.170

*Los valores negativos están por debajo de la pendiente

966 LOG

Horquilla para construcción, FUSION

Portahorquillas de 96"

520-7957

Dientes de 48"

520-7985

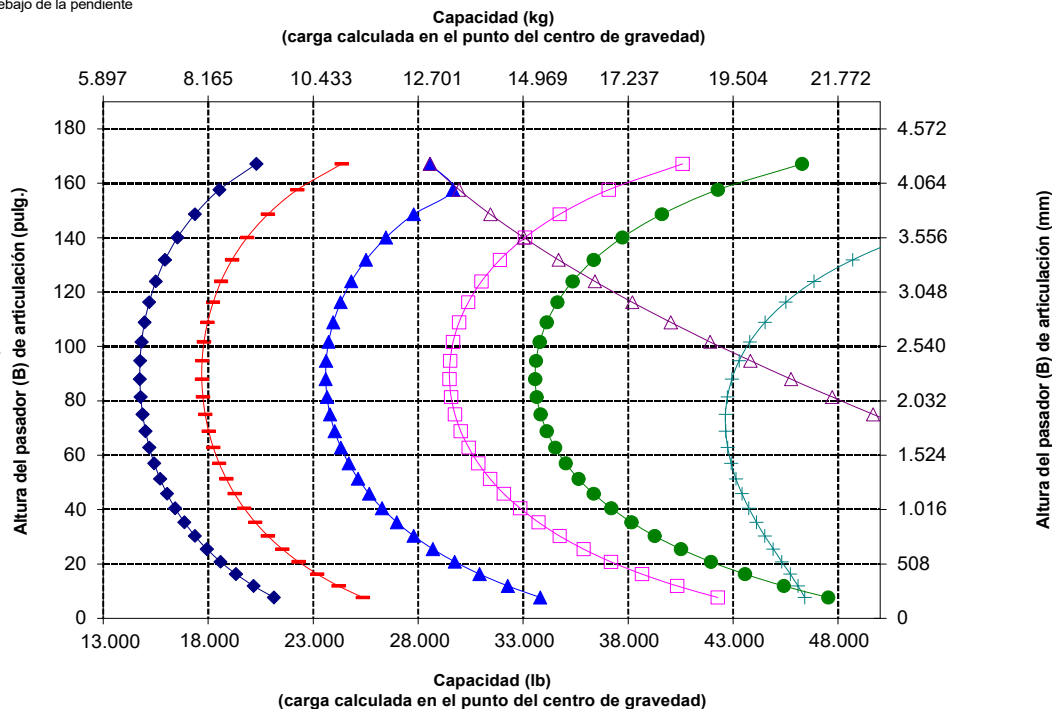
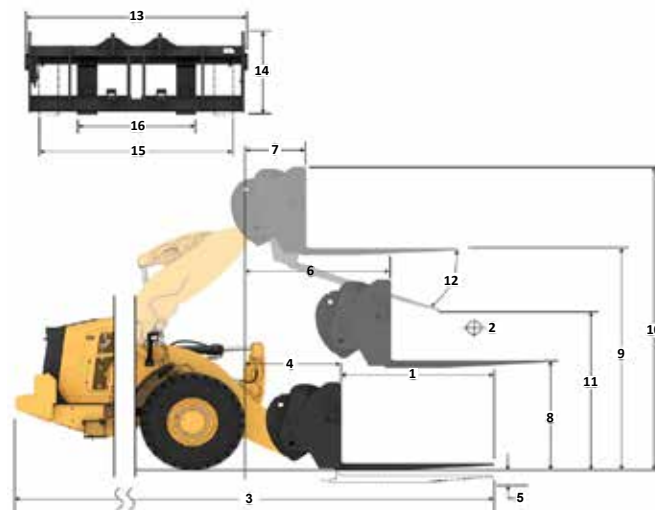

NOTA: Los valores de carga límite de equilibrio estático y peso en orden de trabajo se basan en la siguiente configuración del cargador: neumáticos Bridgestone VJT L3, aire acondicionado, control de amortiguación, protector del tren de fuerza, depósitos de fluidos llenos, tanque de combustible, refrigerante, lubricantes y operador.

Las especificaciones y clasificaciones corresponden a las siguientes normas: SAE* J1197, ISO 14397-1, CEN** EN 474-3.

La carga nominal de operación para un cargador equipado con horquilla de paletas se determina de la siguiente manera:
SAE J1197: un 50 % de carga límite de equilibrio estático a giro pleno o límite hidráulico.
CEN EN 474-3: un 60 % de carga límite de equilibrio estático a giro pleno en terreno irregular o límite hidráulico.
CEN EN 474-3: un 80 % de carga límite de equilibrio estático a giro pleno en terreno firme y nivelado o límite hidráulico.

*SAE: Sociedad de Ingenieros de Automoción

**CEN: Comité Europeo de Normalización



ADVERTENCIA: No supere la capacidad de carga de los dientes. La capacidad de un diente individual está estampada en el costado de cada uno.

Especificaciones de la horquilla

Especificaciones de la horquilla

		mm	1.524
1	Longitud de diente	mm	60,0
2	Centro de carga	mm	762
		pulg.	30,0
	Carga límite de equilibrio estático: recta (horquillas horizontales)	kg	14.474
		lb	31.901
	Carga límite de equilibrio estático articulado (horquillas horizontales)	kg	12.709
		lb	28.011
	Carga nominal (SAE J1197: 50 % de FTSTL)	kg	6.355
		lb	14.005
	Carga nominal (CEN EN 474-3 en terreno irregular: 60 % de FTSTL)	kg	7.625
		lb	16.806
	Carga nominal (CEN EN 474-3 en terreno firme y nivelado: 80 % de FTSTL)	kg	10.167
		lb	22.409
3	Longitud total máxima	mm	9.478
		pulg.	373,1
4	Alcance con horquillas a nivel del suelo	mm	1.077
		pulg.	42,4
5	*Distancia desde el suelo a la parte inferior de los dientes a la mínima altura y con la horquilla horizontal	mm	-87
		pulg.	-3,4
6	Alcance con los brazos y las horquillas horizontales	mm	1.685
		pulg.	66,4
7	Alcance con la horquilla a altura máxima	mm	818
		pulg.	32,2
8	Distancia desde el suelo hasta la parte superior del diente con los brazos horizontales y la horquilla horizontal	mm	1.970
		pulg.	77,5
9	Distancia desde el suelo hasta la parte superior del diente a altura máxima y horquilla horizontal	mm	4.053
		pulg.	159,6
10	Altura total de la horquilla en levantamiento máximo (parte superior del portahorquillas al suelo)	mm	5.093
		pulg.	200,5
11	Espacio libre a altura máxima de levantamiento y descarga máxima	mm	2.589
		pulg.	101,9
12	Ángulo de descarga máximo desde la posición horizontal	grados	49
13	Ancho total del portahorquillas	mm	2.528
		pulg.	99,5
14	Altura total del portahorquillas	mm	1.130
		pulg.	44,5
15	Ancho del diente exterior (distancia máxima)	mm	2.178
		pulg.	85,7
16	Ancho del diente exterior (distancia mínima)	mm	576
		pulg.	22,7
	Ancho del diente (un solo diente)	mm	180,0
		pulg.	7,1
	Grosor del diente	mm	90,0
		pulg.	3,5
	Capacidad de los dientes	kg	17.800
		lb	39.231
	Peso en orden de trabajo	kg	24.190
		lb	53.315

*Los valores negativos están por debajo de la pendiente

966 LOG

Portahorquillas de 96"

Dientes de 60"

Horquilla para construcción, FUSION

520-7957

520-7980

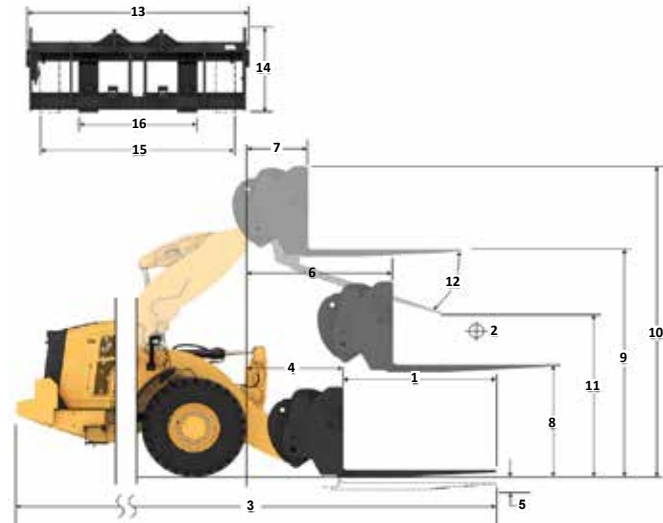

Capacidad (kg)
(carga calculada en el punto del centro de gravedad)

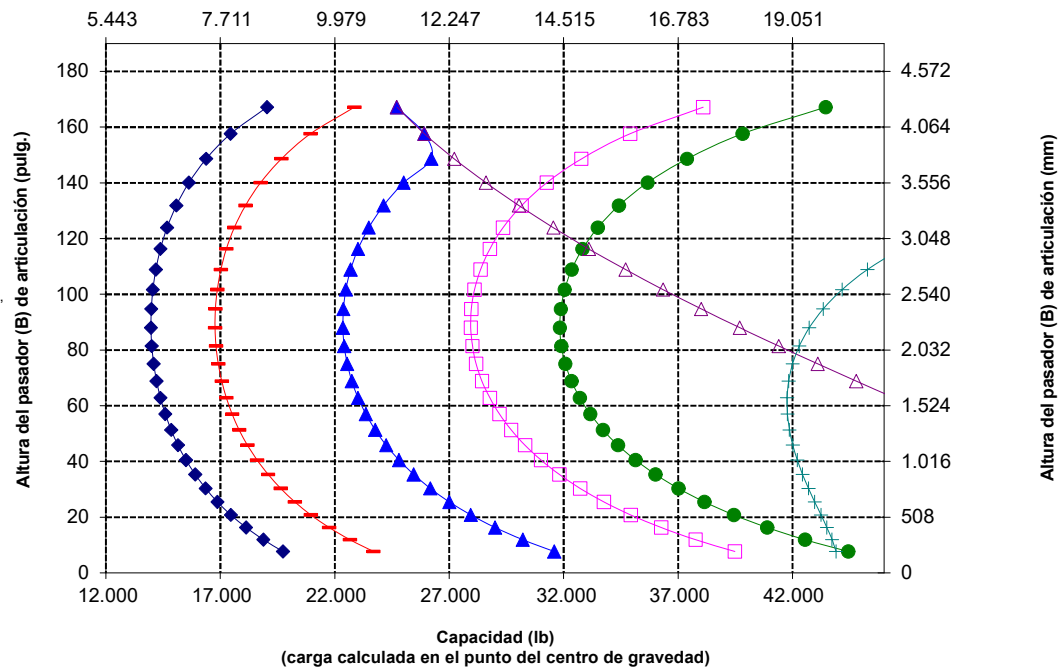

NOTA: Los valores de carga límite de equilibrio estático y peso en orden de trabajo se basan en la siguiente configuración del cargador: neumáticos Bridgestone VJT L3, aire acondicionado, control de amortiguación, protector del tren de fuerza, depósitos de fluidos llenos, tanque de combustible, refrigerante, lubricantes y operador.

Las especificaciones y clasificaciones corresponden a las siguientes normas: SAE* J1197, ISO 14397-1, CEN** EN 474-3.

La carga nominal de operación para un cargador equipado con horquilla de paletas se determina de la siguiente manera:
 SAE J1197: un 50 % de carga límite de equilibrio estático a giro pleno o límite hidráulico.
 CEN EN 474-3: un 60 % de carga límite de equilibrio estático a giro pleno en terreno irregular o límite hidráulico.
 CEN EN 474-3: un 80 % de carga límite de equilibrio estático a giro pleno en terreno firme y nivelado o límite hidráulico.

*SAE: Sociedad de Ingenieros de Automoción

**CEN: Comité Europeo de Normalización



ADVERTENCIA: No supere la capacidad de carga de los dientes. La capacidad de un diente individual está estampada en el costado de cada uno.

Máquina Forestal 966 XE Especificaciones

Especificaciones de la horquilla

Especificaciones de la horquilla

1	Longitud de diente	mm pulg.	1.829 72,0
2	Centro de carga	mm pulg.	915 36,0
	Carga límite de equilibrio estático: recta (horquillas horizontales)	kg lb	13.786 30.384
	Carga límite de equilibrio estático articulado (horquillas horizontales)	kg lb	12.097 26.662
	Carga nominal (SAE J1197: 50 % de FTSTL)	kg lb	6.049 13.331
	Carga nominal (CEN EN 474-3 en terreno irregular: 60 % de FTSTL)	kg lb	7.258 15.997
	Carga nominal (CEN EN 474-3 en terreno firme y nivelado: 80 % de FTSTL)	kg lb	9.678 21.330
3	Longitud total máxima	mm pulg.	9.783 385,1
4	Alcance con horquillas a nivel del suelo	mm pulg.	1.077 42,4
5	*Distancia desde el suelo a la parte inferior de los dientes a la mínima altura y con la horquilla horizontal	mm pulg.	-87 -3,4
6	Alcance con los brazos y las horquillas horizontales	mm pulg.	1.685 66,4
7	Alcance con la horquilla a altura máxima	mm pulg.	818 32,2
8	Distancia desde el suelo hasta la parte superior del diente con los brazos horizontales y la horquilla horizontal	mm pulg.	1.970 77,5
9	Distancia desde el suelo hasta la parte superior del diente a altura máxima y horquilla horizontal	mm pulg.	4.053 159,6
10	Altura total de la horquilla en levantamiento máximo (parte superior del portahorquillas al suelo)	mm pulg.	5.093 200,5
11	Espacio libre a altura máxima de levantamiento y descarga máxima	mm pulg.	2.359 92,9
12	Ángulo de descarga máximo desde la posición horizontal	grados	49
13	Ancho total del portahorquillas	mm pulg.	2.528 99,5
14	Altura total del portahorquillas	mm pulg.	1.130 44,5
15	Ancho del diente exterior (distancia máxima)	mm pulg.	2.178 85,7
16	Ancho del diente exterior (distancia mínima)	mm pulg.	576 22,7
	Ancho del diente (un solo diente)	mm pulg.	180,0 7,1
	Grosor del diente	mm pulg.	90,0 3,5
	Capacidad de los dientes	kg lb	14.800 32.619
	Peso en orden de trabajo	kg lb	24.251 53.449

*Los valores negativos están por debajo de la pendiente

966 LOG

Portahorquillas de 96" Dientes de 72"

Horquilla para construcción, FUSION 520-7957 520-7979

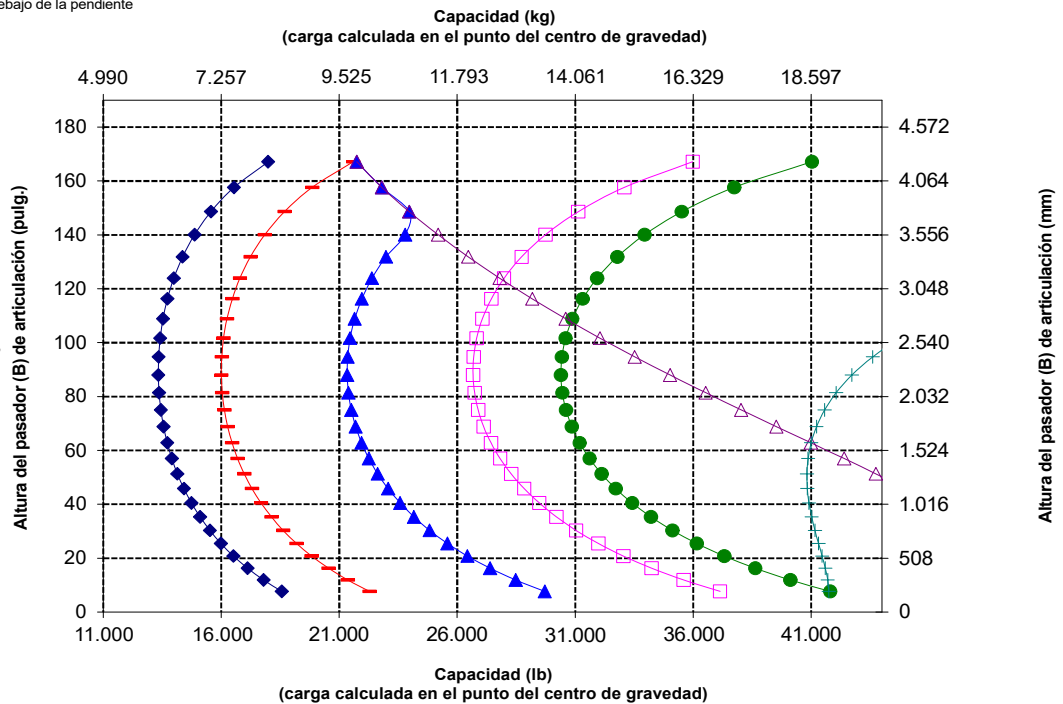
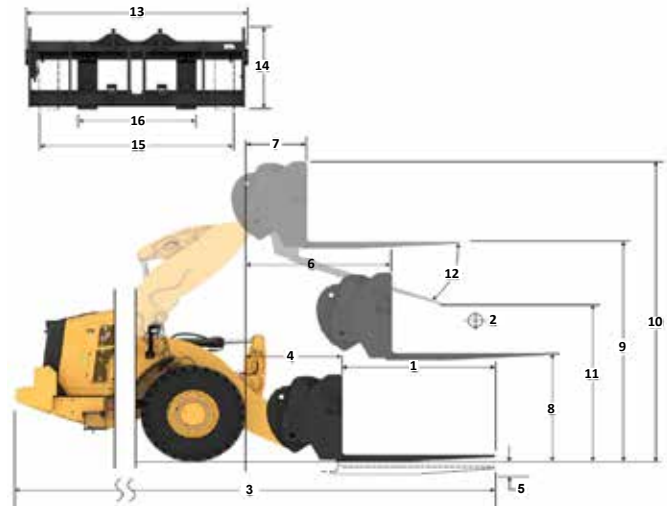

NOTA: Los valores de carga límite de equilibrio estático y peso en orden de trabajo se basan en la siguiente configuración del cargador: neumáticos Bridgestone VJT L3, aire acondicionado, control de amortiguación, protector del tren de fuerza, depósitos de fluidos llenos, tanque de combustible, refrigerante, lubricantes y operador.

Las especificaciones y clasificaciones corresponden a las siguientes normas: SAE* J1197, ISO 14397-1, CEN** EN 474-3.

La carga nominal de operación para un cargador equipado con horquilla de paletas se determina de la siguiente manera:
SAE J1197: un 50 % de carga límite de equilibrio estático a giro pleno o límite hidráulico.
CEN EN 474-3: un 60 % de carga límite de equilibrio estático a giro pleno en terreno irregular o límite hidráulico.
CEN EN 474-3: un 80 % de carga límite de equilibrio estático a giro pleno en terreno firme y nivelado o límite hidráulico.

*SAE: Sociedad de Ingenieros de Automoción

**CEN: Comité Europeo de Normalización



ADVERTENCIA: No supere la capacidad de carga de los dientes. La capacidad de un diente individual está estampada en el costado de cada uno.

Máquina Forestal 966 XE Especificaciones

Especificaciones de la horquilla

Especificaciones de la horquilla

		mm	
1	Longitud de diente	mm	2.134
		pulg.	84,0
2	Centro de carga	mm	1.067
		pulg.	42,0
	Carga límite de equilibrio estático: recta (horquillas horizontales)	kg	13.147
		lb	28.976
	Carga límite de equilibrio estático articulado (horquillas horizontales)	kg	11.529
		lb	25.410
	Carga nominal (SAE J1197: 50 % de FTSTL)	kg	5.764
		lb	12.705
	Carga nominal (CEN EN 474-3 en terreno irregular: 60 % de FTSTL)	kg	6.917
		lb	15.246
	Carga nominal (CEN EN 474-3 en terreno firme y nivelado: 80 % de FTSTL)	kg	8.773
		lb	19.337
3	Longitud total máxima	mm	10.088
		pulg.	397,1
4	Alcance con horquillas a nivel del suelo	mm	1.077
		pulg.	42,4
5	*Distancia desde el suelo a la parte inferior de los dientes a la mínima altura y con la horquilla horizontal	mm	-87
			-3,4
6	Alcance con los brazos y las horquillas horizontales	mm	1.685
		pulg.	66,4
7	Alcance con la horquilla a altura máxima	mm	818
		pulg.	32,2
8	Distancia desde el suelo hasta la parte superior del diente con los brazos horizontales y la horquilla horizontal	mm	1.970
		pulg.	77,5
9	Distancia desde el suelo hasta la parte superior del diente a altura máxima y horquilla horizontal	mm	4.053
		pulg.	159,6
10	Altura total de la horquilla en levantamiento máximo (parte superior del portahorquillas al suelo)	mm	5.093
		pulg.	200,5
11	Espacio libre a altura máxima de levantamiento y descarga máxima	mm	2.128
		pulg.	83,8
12	Ángulo de descarga máximo desde la posición horizontal	grados	49
13	Ancho total del portahorquillas	mm	2.528
		pulg.	99,5
14	Altura total del portahorquillas	mm	1.130
		pulg.	44,5
15	Ancho del diente exterior (distancia máxima)	mm	2.178
		pulg.	85,7
16	Ancho del diente exterior (distancia mínima)	mm	576
		pulg.	22,7
	Ancho del diente (un solo diente)	mm	180,0
		pulg.	7,1
	Grosor del diente	mm	90,0
		pulg.	3,5
	Capacidad de los dientes	kg	12.700
		lb	27.991
	Peso en orden de trabajo	kg	24.314
		lb	53.588

*Los valores negativos están por debajo de la pendiente

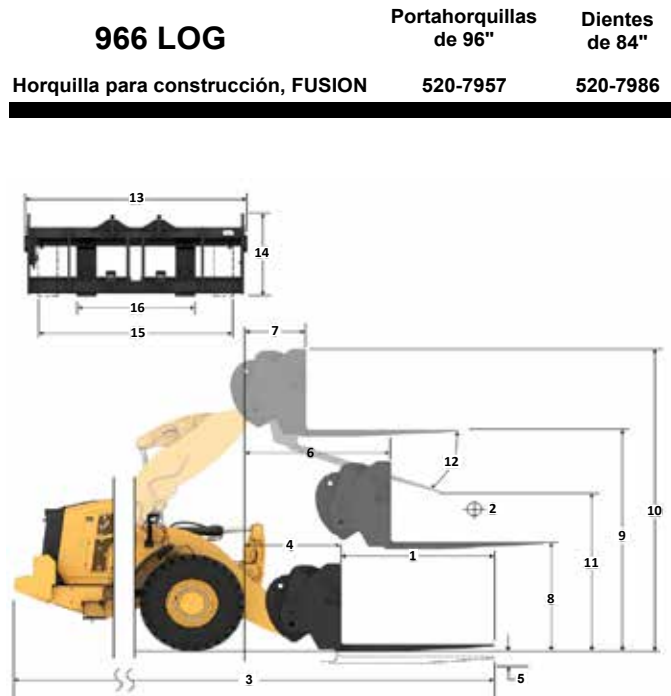

Portahorquillas de 96"

Dientes de 84"

Horquilla para construcción, FUSION

520-7957

520-7986

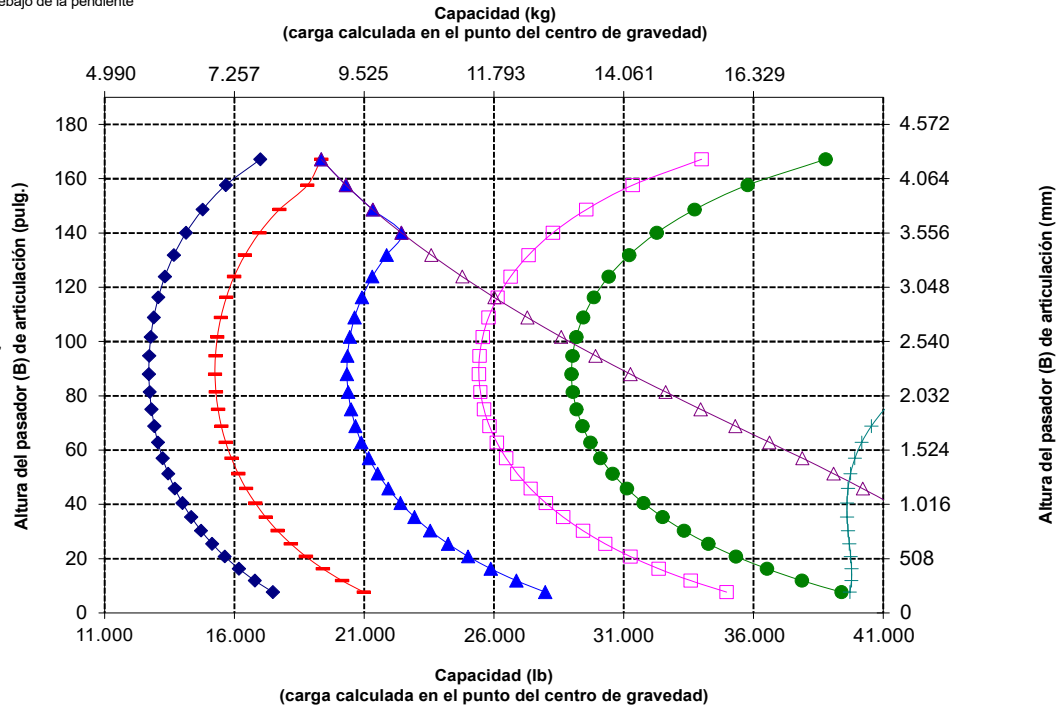

NOTA: Los valores de carga límite de equilibrio estático y peso en orden de trabajo se basan en la siguiente configuración del cargador: neumáticos Bridgestone VJT L3, aire acondicionado, control de amortiguación, protector del tren de fuerza, depósitos de fluidos llenos, tanque de combustible, refrigerante, lubricantes y operador.

Las especificaciones y clasificaciones corresponden a las siguientes normas: SAE* J1197, ISO 14397-1, CEN** EN 474-3.

La carga nominal de operación para un cargador equipado con horquilla de paletas se determina de la siguiente manera:
SAE J1197: un 50 % de carga límite de equilibrio estático a giro pleno o límite hidráulico.
CEN EN 474-3: un 60 % de carga límite de equilibrio estático a giro pleno en terreno irregular o límite hidráulico.
CEN EN 474-3: un 80 % de carga límite de equilibrio estático a giro pleno en terreno firme y nivelado o límite hidráulico.

*SAE: Sociedad de Ingenieros de Automoción

**CEN: Comité Europeo de Normalización



ADVERTENCIA: No supere la capacidad de carga de los dientes. La capacidad de un diente individual está estampada en el costado de cada uno.

Máquina Forestal 966 XE Especificaciones

Especificaciones de la horquilla

Especificaciones de la horquilla

1	Longitud de diente	mm pulg.	2.438 96,0
2	Centro de carga	mm pulg.	1.219 48,0
	Carga límite de equilibrio estático: recta (horquillas horizontales)	kg lb	12.557 27.677
	Carga límite de equilibrio estático articulado (horquillas horizontales)	kg lb	11.004 24.252
	Carga nominal (SAE J1197: 50 % de FTSTL)	kg lb	5.502 12.126
	Carga nominal (CEN EN 474-3 en terreno irregular: 60 % de FTSTL)	kg lb	6.602 14.551
	Carga nominal (CEN EN 474-3 en terreno firme y nivelado: 80 % de FTSTL)	kg lb	7.882 17.371
3	Longitud total máxima	mm pulg.	10.392 409,1
4	Alcance con horquillas a nivel del suelo	mm pulg.	1.077 42,4
5	*Distancia desde el suelo a la parte inferior de los dientes a la mínima altura y con la horquilla horizontal	mm pulg.	-87 -3,4
6	Alcance con los brazos y las horquillas horizontales	mm pulg.	1.685 66,4
7	Alcance con la horquilla a altura máxima	mm pulg.	818 32,2
8	Distancia desde el suelo hasta la parte superior del diente con los brazos horizontales y la horquilla horizontal	mm pulg.	1.970 77,5
9	Distancia desde el suelo hasta la parte superior del diente a altura máxima y horquilla horizontal	mm pulg.	4.053 159,6
10	Altura total de la horquilla en levantamiento máximo (parte superior del portahorquillas al suelo)	mm pulg.	5.093 200,5
11	Espacio libre a altura máxima de levantamiento y descarga máxima	mm pulg.	1.899 74,7
12	Ángulo de descarga máximo desde la posición horizontal	grados	49
13	Ancho total del portahorquillas	mm pulg.	2.528 99,5
14	Altura total del portahorquillas	mm pulg.	1.130 44,5
15	Ancho del diente exterior (distancia máxima)	mm pulg.	2.178 85,7
16	Ancho del diente exterior (distancia mínima)	mm pulg.	576 22,7
	Ancho del diente (un solo diente)	mm pulg.	180,0 7,1
	Grosor del diente	mm pulg.	90,0 3,5
	Capacidad de los dientes	kg lb	11.300 24.905
	Peso en orden de trabajo	kg lb	24.376 53.725

*Los valores negativos están por debajo de la pendiente

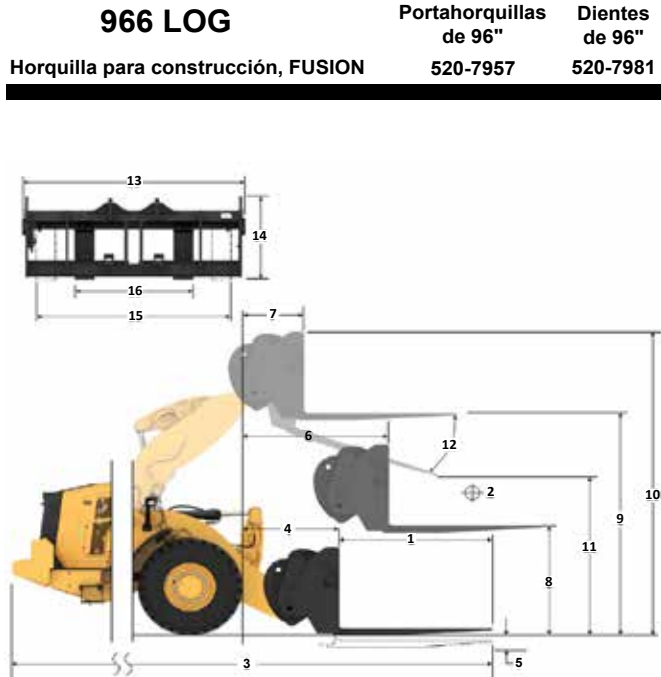

- Carga 081 (SAE J1197)
- Carga 081 (CEN EN 474-3: terreno irregular)
- Carga 081 (CEN EN 474-3: terreno firme y nivelado)
- Carga límite de equilibrio estático articulado
- Carga límite de equilibrio estático: recto
- Capacidad de inclinación hidráulica
- Capacidad de levantamiento hidráulico

NOTA: Los valores de carga límite de equilibrio estático y peso en orden de trabajo se basan en la siguiente configuración del cargador: neumáticos Bridgestone VJT L3, aire acondicionado, control de amortiguación, protector del tren de fuerza, depósitos de fluidos llenos, tanque de combustible, refrigerante, lubricantes y operador.

Las especificaciones y clasificaciones corresponden a las siguientes normas: SAE* J1197, ISO 14397-1, CEN** EN 474-3.

La carga nominal de operación para un cargador equipado con horquilla de paletas se determina de la siguiente manera:
SAE J1197: un 50 % de carga límite de equilibrio estático a giro pleno o límite hidráulico.
CEN EN 474-3: un 60 % de carga límite de equilibrio estático a giro pleno en terreno irregular o límite hidráulico.
CEN EN 474-3: un 80 % de carga límite de equilibrio estático a giro pleno en terreno firme y nivelado o límite hidráulico.

*SAE: Sociedad de Ingenieros de Automoción

**CEN: Comité Europeo de Normalización

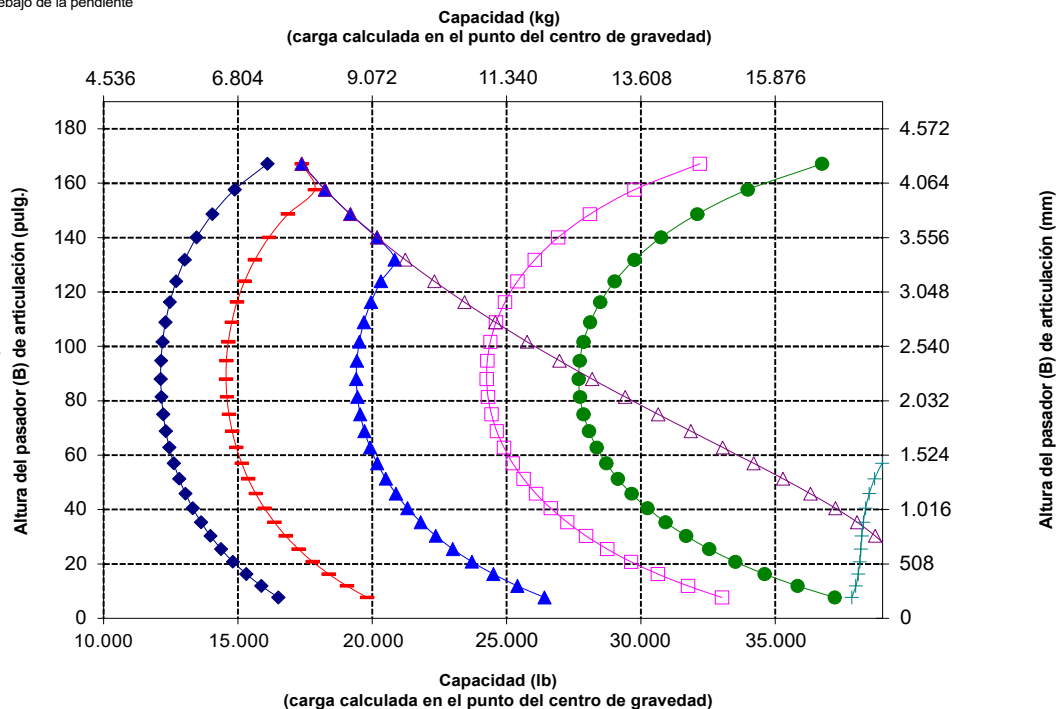

ADVERTENCIA: No supere la capacidad de carga de los dientes. La capacidad de un diente individual está estampada en el costado de cada uno.

Máquina Forestal 966 XE Especificaciones

Especificaciones de la horquilla

Especificaciones de la horquilla

		mm	
1	Longitud de diente	mm	1.219
		pulg.	48,0
2	Centro de carga	mm	610
		pulg.	24,0
	Carga límite de equilibrio estático: recta (horquillas horizontales)	kg	15.184
		lb	33.466
	Carga límite de equilibrio estático articulado (horquillas horizontales)	kg	13.336
		lb	29.392
	Carga nominal (SAE J1197: 50 % de FTSTL)	kg	6.668
		lb	14.696
	Carga nominal (CEN EN 474-3 en terreno irregular: 60 % de FTSTL)	kg	8.001
		lb	17.635
	Carga nominal (CEN EN 474-3 en terreno firme y nivelado: 80 % de FTSTL)	kg	10.669
		lb	23.513
3	Longitud total máxima	mm	9.173
		pulg.	361,1
4	Alcance con horquillas a nivel del suelo	mm	1.077
		pulg.	42,4
5	*Distancia desde el suelo a la parte inferior de los dientes a la mínima altura y con la horquilla horizontal	mm	-87
		pulg.	-3,4
6	Alcance con los brazos y las horquillas horizontales	mm	1.685
		pulg.	66,3
7	Alcance con la horquilla a altura máxima	mm	818
		pulg.	32,2
8	Distancia desde el suelo hasta la parte superior del diente con los brazos horizontales y la horquilla horizontal	mm	1.970
		pulg.	77,5
9	Distancia desde el suelo hasta la parte superior del diente a altura máxima y horquilla horizontal	mm	4.053
		pulg.	159,6
10	Altura total de la horquilla en levantamiento máximo (parte superior del portahorquillas al suelo)	mm	5.093
		pulg.	200,5
11	Espacio libre a altura máxima de levantamiento y descarga máxima	mm	2.820
		pulg.	111,0
12	Ángulo de descarga máximo desde la posición horizontal	grados	49
13	Ancho total del portahorquillas	mm	2.833
		pulg.	111,5
14	Altura total del portahorquillas	mm	1.130
		pulg.	44,5
15	Ancho del diente exterior (distancia máxima)	mm	2.493
		pulg.	98,1
16	Ancho del diente exterior (distancia mínima)	mm	590
		pulg.	23,2
	Ancho del diente (un solo diente)	mm	180,0
		pulg.	7,1
	Grosor del diente	mm	90,0
		pulg.	3,5
	Capacidad de los dientes	kg	22.200
		lb	48.929
	Peso en orden de trabajo	kg	24.177
		lb	53.286

*Los valores negativos están por debajo de la pendiente

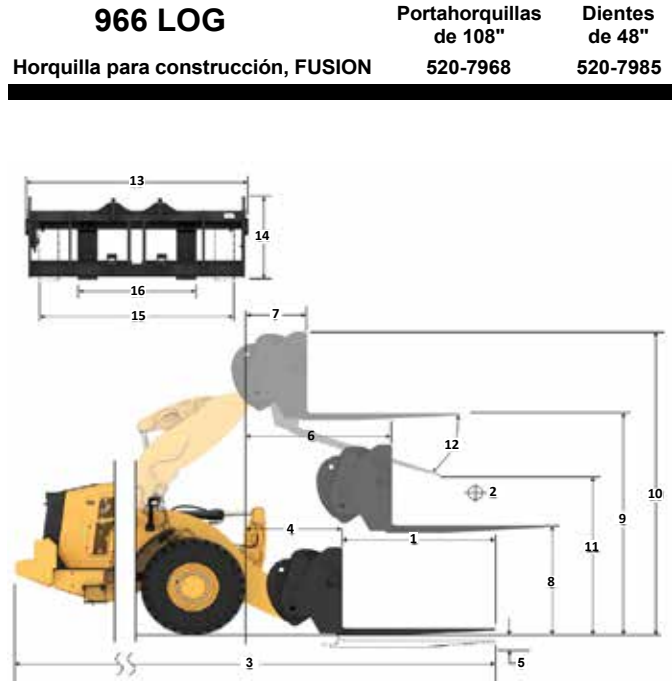

- Carga 081 (SAE J1197)
- Carga 081 (CEN EN 474-3: terreno irregular)
- Carga 081 (CEN EN 474-3: terreno firme y nivelado)
- Carga límite de equilibrio estático: articulado
- Carga límite de equilibrio estático: recto
- Capacidad de inclinación hidráulica
- Capacidad de levantamiento hidráulico

NOTA: Los valores de carga límite de equilibrio estático y peso en orden de trabajo se basan en la siguiente configuración del cargador: neumáticos Bridgestone VJT L3, aire acondicionado, control de amortiguación, protector del tren de fuerza, depósitos de fluidos llenos, tanque de combustible, refrigerante, lubricantes y operador.

Las especificaciones y clasificaciones corresponden a las siguientes normas: SAE* J1197, ISO 14397-1, CEN** EN 474-3.

La carga nominal de operación para un cargador equipado con horquilla de paletas se determina de la siguiente manera:
SAE J1197: un 50 % de carga límite de equilibrio estático a giro pleno o límite hidráulico.
CEN EN 474-3: un 60 % de carga límite de equilibrio estático a giro pleno en terreno irregular o límite hidráulico.
CEN EN 474-3: un 80 % de carga límite de equilibrio estático a giro pleno en terreno firme y nivelado o límite hidráulico.

*SAE: Sociedad de Ingenieros de Automoción

**CEN: Comité Europeo de Normalización

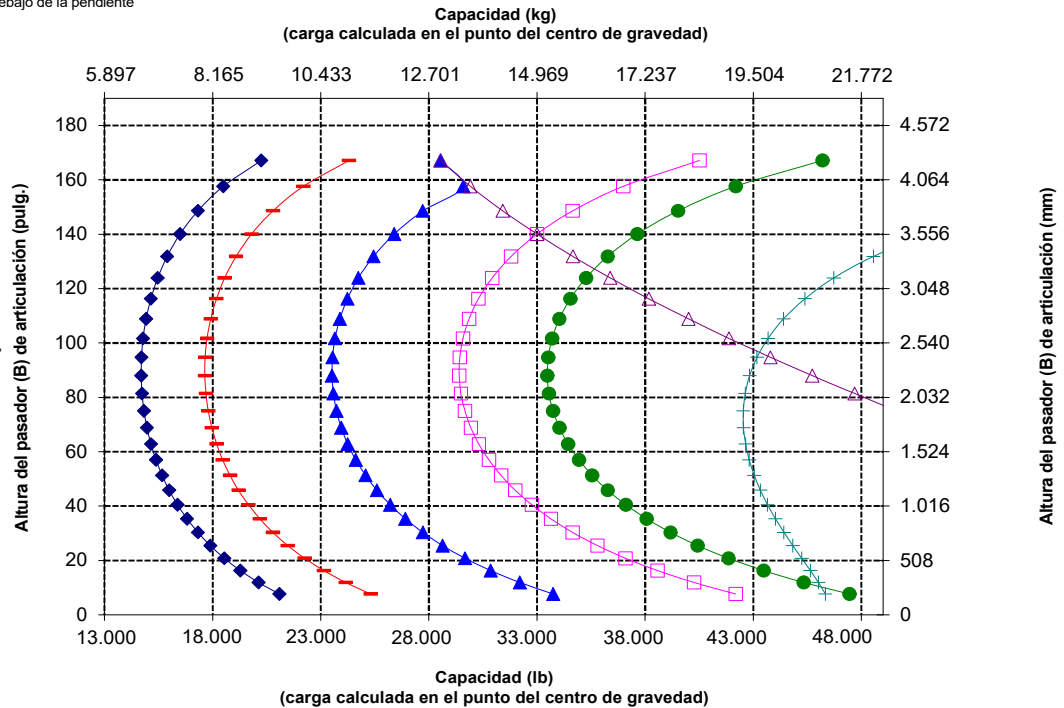

ADVERTENCIA: No supere la capacidad de carga de los dientes. La capacidad de un diente individual está estampada en el costado de cada uno.

Máquina Forestal 966 XE Especificaciones

Especificaciones de la horquilla

Especificaciones de la horquilla

		mm	
1	Longitud de diente	mm	1.524
		pulg.	60,0
2	Centro de carga	mm	762
		pulg.	30,0
	Carga límite de equilibrio estático: recta (horquillas horizontales)	kg	14.439
		lb	31.824
	Carga límite de equilibrio estático articulado (horquillas horizontales)	kg	12.674
		lb	27.933
	Carga nominal (SAE J1197: 50 % de FTSTL)	kg	6.337
		lb	13.967
	Carga nominal (CEN EN 474-3 en terreno irregular: 60 % de FTSTL)	kg	7.604
		lb	16.760
	Carga nominal (CEN EN 474-3 en terreno firme y nivelado: 80 % de FTSTL)	kg	10.139
		lb	22.347
3	Longitud total máxima	mm	9.478
		pulg.	373,1
4	Alcance con horquillas a nivel del suelo	mm	1.077
		pulg.	42,4
5	*Distancia desde el suelo a la parte inferior de los dientes a la mínima altura y con la horquilla horizontal	mm	-87
			-3,4
6	Alcance con los brazos y las horquillas horizontales	mm	1.685
		pulg.	66,4
7	Alcance con la horquilla a altura máxima	mm	818
		pulg.	32,2
8	Distancia desde el suelo hasta la parte superior del diente con los brazos horizontales y la horquilla horizontal	mm	1.970
		pulg.	77,5
9	Distancia desde el suelo hasta la parte superior del diente a altura máxima y horquilla horizontal	mm	4.053
		pulg.	159,6
10	Altura total de la horquilla en levantamiento máximo (parte superior del portahorquillas al suelo)	mm	5.093
		pulg.	200,5
11	Espacio libre a altura máxima de levantamiento y descarga máxima	mm	2.589
		pulg.	101,9
12	Ángulo de descarga máximo desde la posición horizontal	grados	49
13	Ancho total del portahorquillas	mm	2.833
		pulg.	111,5
14	Altura total del portahorquillas	mm	1.130
		pulg.	44,5
15	Ancho del diente exterior (distancia máxima)	mm	2.483
		pulg.	97,8
16	Ancho del diente exterior (distancia mínima)	mm	590
		pulg.	23,2
	Ancho del diente (un solo diente)	mm	180,0
		pulg.	7,1
	Grosor del diente	mm	90,0
		pulg.	3,5
	Capacidad de los dientes	kg	17.800
		lb	39.231
	Peso en orden de trabajo	kg	24.239
		lb	53.423

*Los valores negativos están por debajo de la pendiente

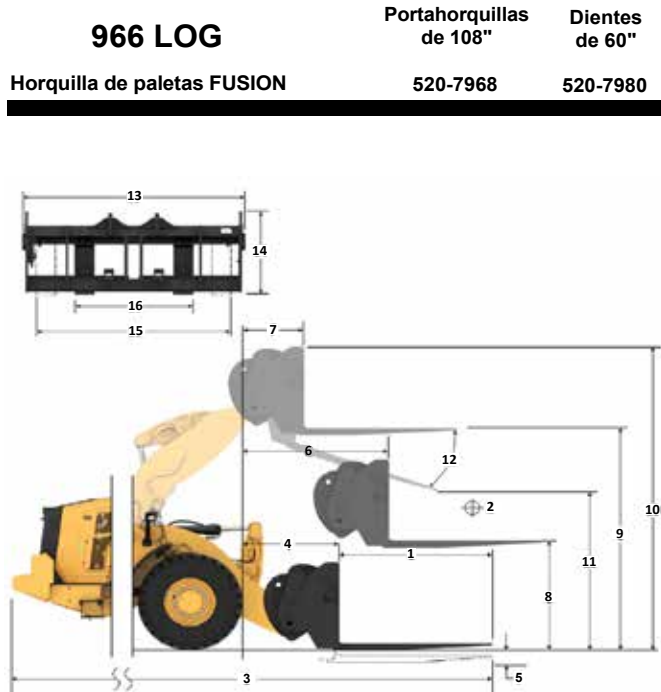

Portahorquillas de 108"

Dientes de 60"

966 LOG

Horquilla de paletas FUSION

520-7968

520-7980

- Carga útil (SAE J1197)
- Carga útil (CEN EN 474-3: terreno irregular)
- Carga útil (CEN EN 474-3: terreno firme y nivelado)
- Carga límite de equilibrio estático: articulado
- Carga límite de equilibrio estático: recto
- Capacidad de inclinación hidráulica
- Capacidad de levantamiento hidráulico

NOTA: Los valores de carga límite de equilibrio estático y peso en orden de trabajo se basan en la siguiente configuración del cargador: neumáticos Bridgestone VJT L3, aire acondicionado, control de amortiguación, protector del tren de fuerza, depósitos de fluidos llenos, tanque de combustible, refrigerante, lubricantes y operador.

Las especificaciones y clasificaciones corresponden a las siguientes normas: SAE* J1197, ISO 14397-1, CEN** EN 474-3.

La carga nominal de operación para un cargador equipado con horquilla de paletas se determina de la siguiente manera:

SAE J1197: un 50 % de carga límite de equilibrio estático a giro pleno o límite hidráulico.
CEN EN 474-3: un 60 % de carga límite de equilibrio estático a giro pleno en terreno irregular o límite hidráulico.
CEN EN 474-3: un 80 % de carga límite de equilibrio estático a giro pleno en terreno firme y nivelado o límite hidráulico.

*SAE: Sociedad de Ingenieros de Automoción

**CEN: Comité Europeo de Normalización

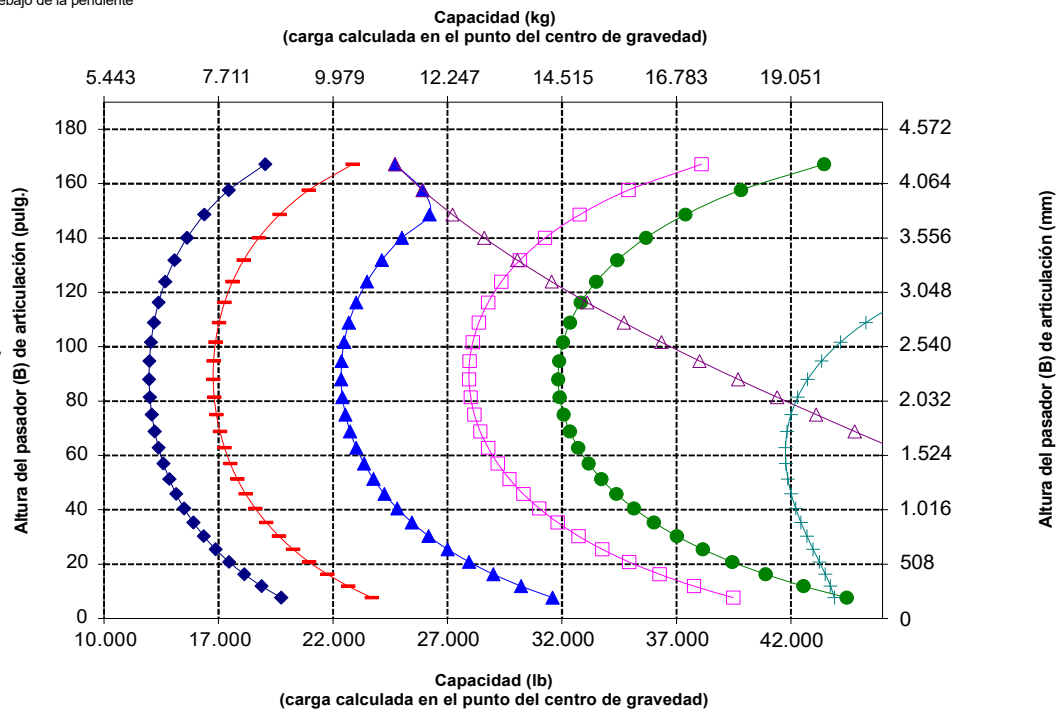

ADVERTENCIA: No supere la capacidad de carga de los dientes. La capacidad de un diente individual está estampada en el costado de cada uno.

Máquina Forestal 966 XE Especificaciones

Especificaciones de la horquilla

Especificaciones de la horquilla

		mm	lb
1	Longitud de diente	1.829	72,0
2	Centro de carga	915	36,0
	Carga límite de equilibrio estático: recta (horquillas horizontales)	13.751	30.307
	Carga límite de equilibrio estático articulado (horquillas horizontales)	12.062	26.585
	Carga nominal (SAE J1197: 50 % de FTSTL)	6.031	13.293
	Carga nominal (CEN EN 474-3 en terreno irregular: 60 % de FTSTL)	7.237	15.951
	Carga nominal (CEN EN 474-3 en terreno firme y nivelado: 80 % de FTSTL)	9.650	21.268
3	Longitud total máxima	9.783	385,1
4	Alcance con horquillas a nivel del suelo	1.077	42,4
5	*Distancia desde el suelo a la parte inferior de los dientes a la mínima altura y con la horquilla horizontal	-97	-3,4
6	Alcance con los brazos y las horquillas horizontales	1.685	66,4
7	Alcance con la horquilla a altura máxima	818	32,2
8	Distancia desde el suelo hasta la parte superior del diente con los brazos horizontales y la horquilla horizontal	1.970	77,5
9	Distancia desde el suelo hasta la parte superior del diente a altura máxima y horquilla horizontal	4.053	159,6
10	Altura total de la horquilla en levantamiento máximo (parte superior del portahorquillas al suelo)	5.093	200,5
11	Espacio libre a altura máxima de levantamiento y descarga máxima	2.359	92,9
12	Ángulo de descarga máximo desde la posición horizontal	49	
13	Ancho total del portahorquillas	2.833	111,5
14	Altura total del portahorquillas	1.130	44,5
15	Ancho del diente exterior (distancia máxima)	2.483	97,8
16	Ancho del diente exterior (distancia mínima)	590	23,2
	Ancho del diente (un solo diente)	180,0	7,1
	Grosor del diente	90,0	3,5
	Capacidad de los dientes	14.800	32.619
	Peso en orden de trabajo	24.301	53.560

*Los valores negativos están por debajo de la pendiente

966 LOG Portahorquillas de 108" Dientes de 72"
Horquilla para construcción, FUSION 520-7968 520-7979

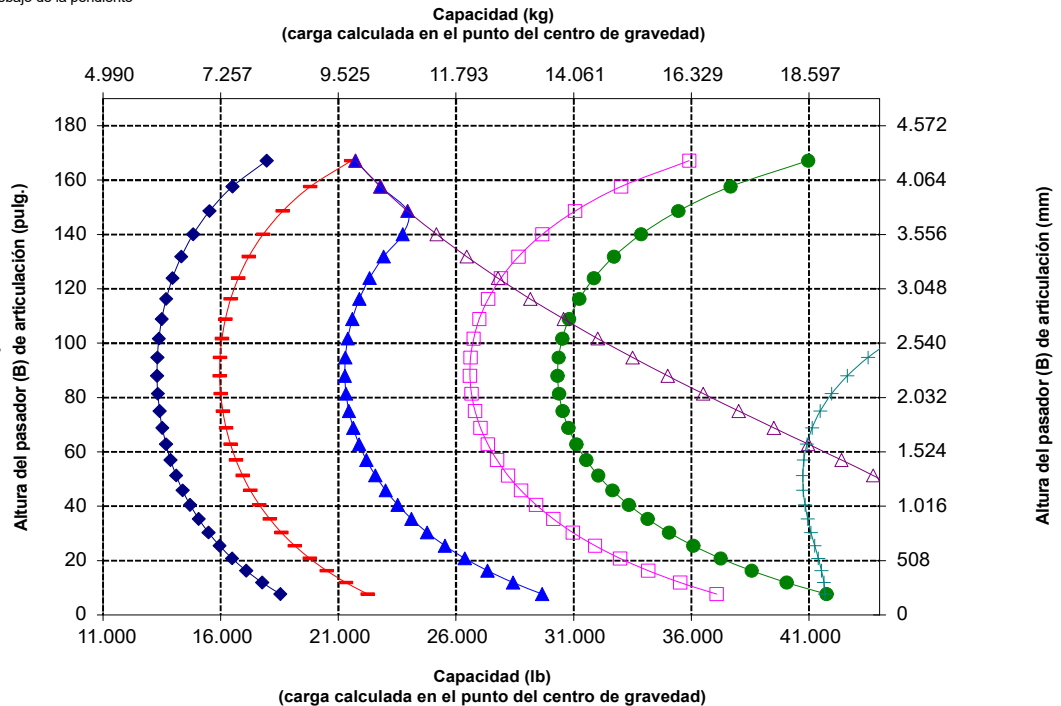
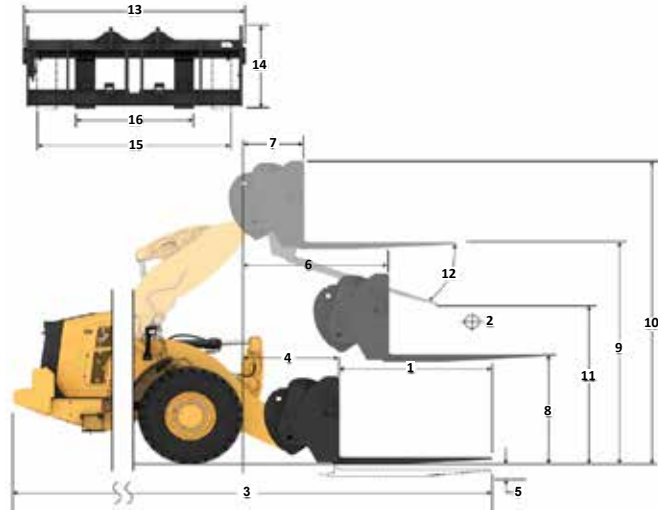

NOTA: Los valores de carga límite de equilibrio estático y peso en orden de trabajo se basan en la siguiente configuración del cargador: neumáticos Bridgestone VJT L3, aire acondicionado, control de amortiguación, protector del tren de fuerza, depósitos de fluidos llenos, tanque de combustible, refrigerante, lubricantes y operador.

Las especificaciones y clasificaciones corresponden a las siguientes normas: SAE* J1197, ISO 14397-1, CEN** EN 474-3.

La carga nominal de operación para un cargador equipado con horquilla de paletas se determina de la siguiente manera:
 SAE J1197: un 50 % de carga límite de equilibrio estático a giro pleno o límite hidráulico.
 CEN EN 474-3: un 60 % de carga límite de equilibrio estático a giro pleno en terreno irregular o límite hidráulico.
 CEN EN 474-3: un 80 % de carga límite de equilibrio estático a giro pleno en terreno firme y nivelado o límite hidráulico.

*SAE: Sociedad de Ingenieros de Automoción

**CEN: Comité Europeo de Normalización



ADVERTENCIA: No supere la capacidad de carga de los dientes. La capacidad de un diente individual está estampada en el costado de cada uno.

Máquina Forestal 966 XE Especificaciones

Especificaciones de la horquilla

Especificaciones de la horquilla

		mm	
1	Longitud de diente	mm	2.134
		pulg.	84,0
2	Centro de carga	mm	1.067
		pulg.	42,0
	Carga límite de equilibrio estático: recta (horquillas horizontales)	kg	13.115
		lb	28.905
	Carga límite de equilibrio estático articulado (horquillas horizontales)	kg	11.497
		lb	25.338
	Carga nominal (SAE J1197: 50 % de FTSTL)	kg	5.748
		lb	12.669
	Carga nominal (CEN EN 474-3 en terreno irregular: 60 % de FTSTL)	kg	6.898
		lb	15.203
	Carga nominal (CEN EN 474-3 en terreno firme y nivelado: 80 % de FTSTL)	kg	8.767
		lb	19.322
3	Longitud total máxima	mm	10.088
		pulg.	397,1
4	Alcance con horquillas a nivel del suelo	mm	1.077
		pulg.	42,4
5	*Distancia desde el suelo a la parte inferior de los dientes a la mínima altura y con la horquilla horizontal	mm	-87
		pulg.	-3,4
6	Alcance con los brazos y las horquillas horizontales	mm	1.685
		pulg.	66,4
7	Alcance con la horquilla a altura máxima	mm	818
		pulg.	32,2
8	Distancia desde el suelo hasta la parte superior del diente con los brazos horizontales y la horquilla horizontal	mm	1.970
		pulg.	77,5
9	Distancia desde el suelo hasta la parte superior del diente a altura máxima y horquilla horizontal	mm	4.053
		pulg.	159,6
10	Altura total de la horquilla en levantamiento máximo (parte superior del portahorquillas al suelo)	mm	5.093
		pulg.	200,5
11	Espacio libre a altura máxima de levantamiento y descarga máxima	mm	2.128
		pulg.	83,8
12	Ángulo de descarga máximo desde la posición horizontal	grados	49
13	Ancho total del portahorquillas	mm	2.833
		pulg.	111,5
14	Altura total del portahorquillas	mm	1.130
		pulg.	44,5
15	Ancho del diente exterior (distancia máxima)	mm	2.483
		pulg.	97,8
16	Ancho del diente exterior (distancia mínima)	mm	590
		pulg.	23,2
	Ancho del diente (un solo diente)	mm	180,0
		pulg.	7,1
	Grosor del diente	mm	90,0
		pulg.	3,5
	Capacidad de los dientes	kg	12.700
		lb	27.991
	Peso en orden de trabajo	kg	24.363
		lb	53.696

*Los valores negativos están por debajo de la pendiente

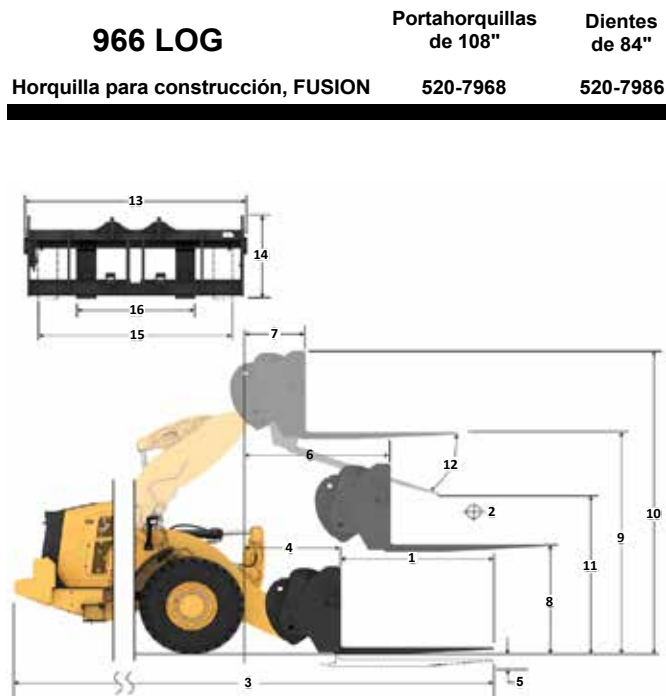

Portahorquillas de 108"

Dientes de 84"

966 LOG

Horquilla para construcción, FUSION

520-7968

520-7986

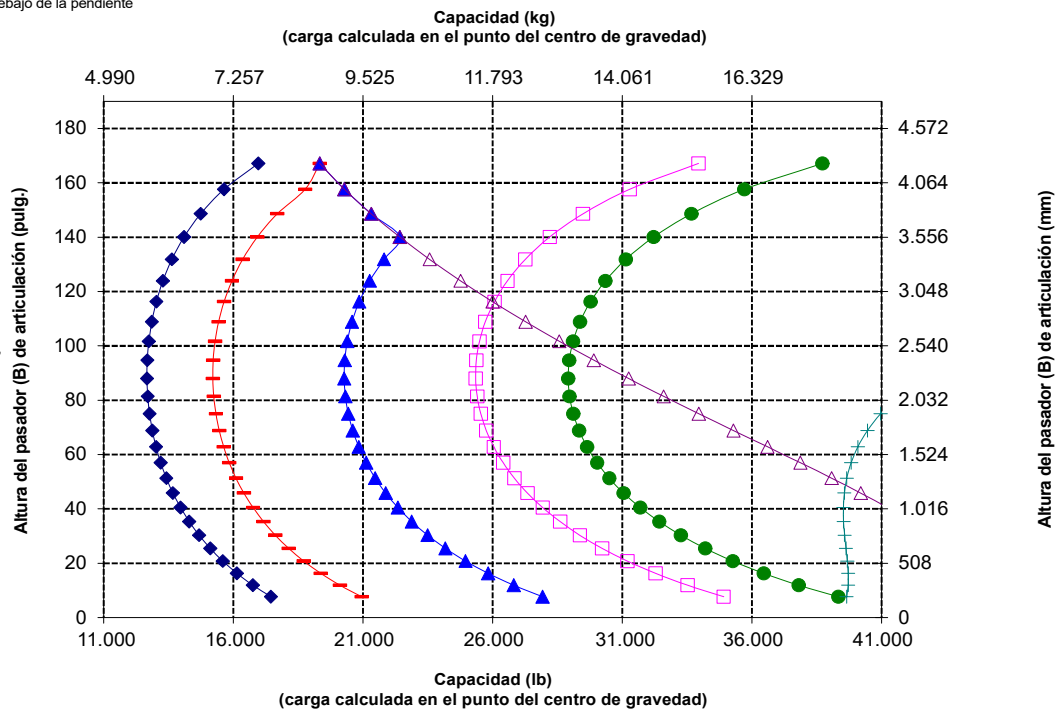

NOTA: Los valores de carga límite de equilibrio estático y peso en orden de trabajo se basan en la siguiente configuración del cargador: neumáticos Bridgestone VJT L3, aire acondicionado, control de amortiguación, protector del tren de fuerza, depósitos de fluidos llenos, tanque de combustible, refrigerante, lubricantes y operador.

Las especificaciones y clasificaciones corresponden a las siguientes normas: SAE* J1197, ISO 14397-1, CEN** EN 474-3.

La carga nominal de operación para un cargador equipado con horquilla de paletas se determina de la siguiente manera:
SAE J1197: un 50 % de carga límite de equilibrio estático a giro pleno o límite hidráulico.
CEN EN 474-3: un 60 % de carga límite de equilibrio estático a giro pleno en terreno irregular o límite hidráulico.
CEN EN 474-3: un 80 % de carga límite de equilibrio estático a giro pleno en terreno firme y nivelado o límite hidráulico.

*SAE: Sociedad de Ingenieros de Automoción

**CEN: Comité Europeo de Normalización



ADVERTENCIA: No supere la capacidad de carga de los dientes. La capacidad de un diente individual está estampada en el costado de cada uno.

Especificaciones de la horquilla

Especificaciones de la horquilla

		mm	
1	Longitud de diente	mm	2.438
		pulg.	96,0
2	Centro de carga	mm	1.219
		pulg.	48,0
	Carga límite de equilibrio estático: recta (horquillas horizontales)	kg	12.526
		lb	27.606
	Carga límite de equilibrio estático articulado (horquillas horizontales)	kg	10.972
		lb	24.182
	Carga nominal (SAE J1197: 50 % de FTSTL)	kg	5.486
		lb	12.091
	Carga nominal (CEN EN 474-3 en terreno irregular: 60 % de FTSTL)	kg	6.583
		lb	14.509
	Carga nominal (CEN EN 474-3 en terreno firme y nivelado: 80 % de FTSTL)	kg	7.875
		lb	17.357
3	Longitud total máxima	mm	10.392
		pulg.	409,1
4	Alcance con horquillas a nivel del suelo	mm	1.077
		pulg.	42,4
5	*Distancia desde el suelo a la parte inferior de los dientes a la mínima altura y con la horquilla horizontal	mm	-87
		pulg.	-3,4
6	Alcance con los brazos y las horquillas horizontales	mm	1.685
		pulg.	66,4
7	Alcance con la horquilla a altura máxima	mm	818
		pulg.	32,2
8	Distancia desde el suelo hasta la parte superior del diente con los brazos horizontales y la horquilla horizontal	mm	1.970
		pulg.	77,5
9	Distancia desde el suelo hasta la parte superior del diente a altura máxima y horquilla horizontal	mm	4.053
		pulg.	159,6
10	Altura total de la horquilla en levantamiento máximo (parte superior del portahorquillas al suelo)	mm	5.093
		pulg.	200,5
11	Espacio libre a altura máxima de levantamiento y descarga máxima	mm	1.899
		pulg.	74,7
12	Ángulo de descarga máximo desde la posición horizontal	grados	49
13	Ancho total del portahorquillas	mm	2.833
		pulg.	111,5
14	Altura total del portahorquillas	mm	1.130
		pulg.	44,5
15	Ancho del diente exterior (distancia máxima)	mm	2.483
		pulg.	97,8
16	Ancho del diente exterior (distancia mínima)	mm	590
		pulg.	23,2
	Ancho del diente (un solo diente)	mm	180,0
		pulg.	7,1
	Grosor del diente	mm	90,0
		pulg.	3,5
	Capacidad de los dientes	kg	11.300
		lb	24.905
	Peso en orden de trabajo	kg	24.426
		lb	53.835

*Los valores negativos están por debajo de la pendiente

966 LOG Portahorquillas de 108" Dientes de 96"
Horquilla para construcción, FUSION 520-7968 520-7981

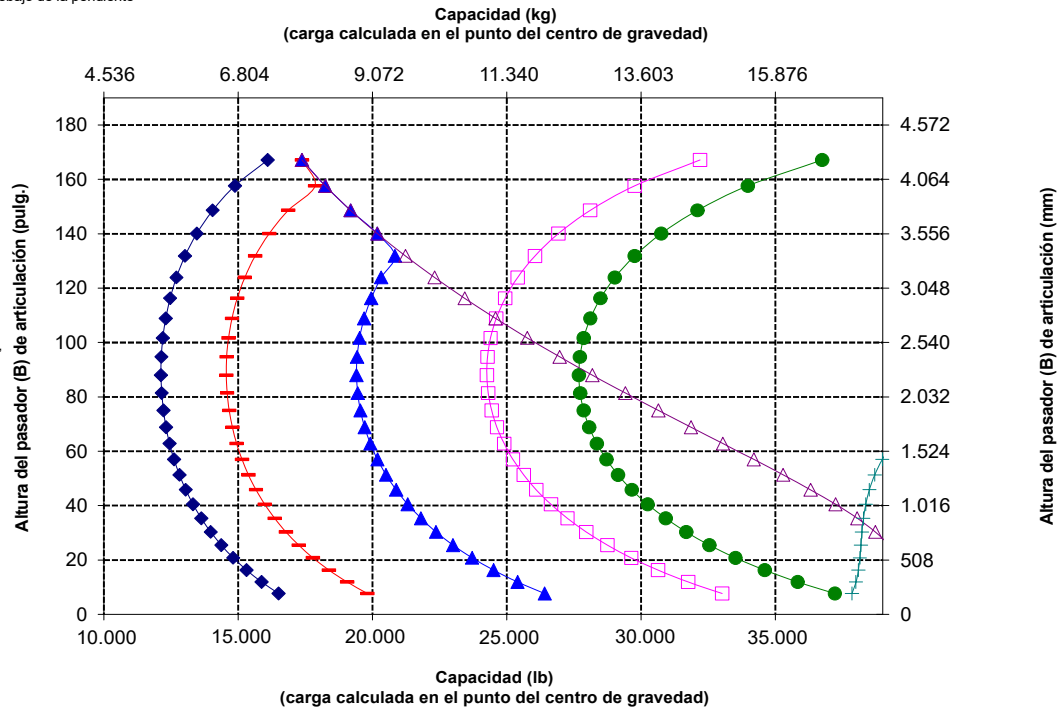
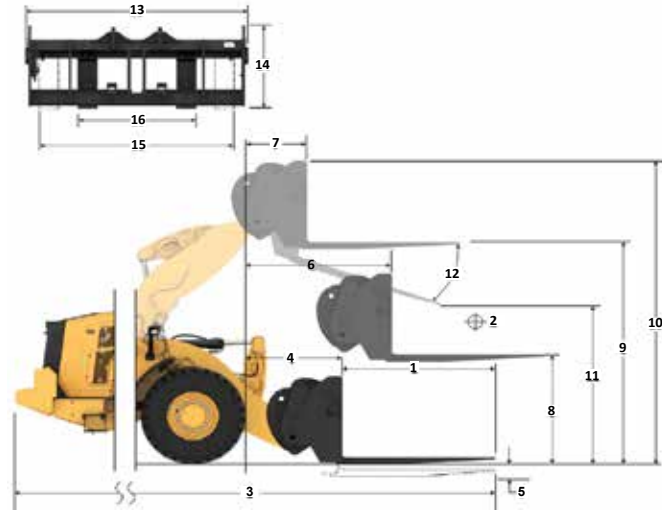

NOTA: Los valores de carga límite de equilibrio estático y peso en orden de trabajo se basan en la siguiente configuración del cargador: neumáticos Bridgestone VJT L3, aire acondicionado, control de amortiguación, protector del tren de fuerza, depósitos de fluidos llenos, tanque de combustible, refrigerante, lubricantes y operador.

Las especificaciones y clasificaciones corresponden a las siguientes normas: SAE* J1197, ISO 14397-1, CEN** EN 474-3.

La carga nominal de operación para un cargador equipado con horquilla de paletas se determina de la siguiente manera:
 SAE J1197: un 50 % de carga límite de equilibrio estático a giro pleno o límite hidráulico.
 CEN EN 474-3: un 60 % de carga límite de equilibrio estático a giro pleno en terreno irregular o límite hidráulico.
 CEN EN 474-3: un 80 % de carga límite de equilibrio estático a giro pleno en terreno firme y nivelado o límite hidráulico.

*SAE: Sociedad de Ingenieros de Automoción

**CEN: Comité Europeo de Normalización



ADVERTENCIA: No supere la capacidad de carga de los dientes. La capacidad de un diente individual está estampada en el costado de cada uno.

Máquina Forestal 966 XE Especificaciones

Especificaciones de la horquilla

Especificaciones de la horquilla

1	Longitud de diente	mm pulg.	1.829 72,0
2	Centro de carga	mm pulg.	915 36,0
	Carga límite de equilibrio estático: recta (horquillas horizontales)	kg lb	13.665 30.118
	Carga límite de equilibrio estático articulado (horquillas horizontales)	kg lb	11.994 26.435
	Carga nominal (SAE J1197: 50 % de FTSTL)	kg lb	5.997 13.217
	Carga nominal (CEN EN 474-3 en terreno irregular: 60 % de FTSTL)	kg lb	7.196 15.861
	Carga nominal (CEN EN 474-3 en terreno firme y nivelado: 80 % de FTSTL)	kg lb	9.443 20.812
3	Longitud total máxima	mm pulg.	9.826 386,8
4	Alcance con horquillas a nivel del suelo	mm pulg.	1.120 44,1
5	*Distancia desde el suelo a la parte inferior de los dientes a la mínima altura y con la horquilla horizontal	mm pulg.	-88 -3,5
6	Alcance con los brazos y las horquillas horizontales	mm pulg.	1.728 68,0
7	Alcance con la horquilla a altura máxima	mm pulg.	860 33,9
8	Distancia desde el suelo hasta la parte superior del diente con los brazos horizontales y la horquilla horizontal	mm pulg.	1.968 77,5
9	Distancia desde el suelo hasta la parte superior del diente a altura máxima y horquilla horizontal	mm pulg.	4.052 159,5
10	Altura total de la horquilla en levantamiento máximo (parte superior del portahorquillas al suelo)	mm pulg.	5.565 219,1
11	Espacio libre a altura máxima de levantamiento y descarga máxima	mm pulg.	2.377 93,6
12	Ángulo de descarga máximo desde la posición horizontal	grados	47
13	Ancho total del portahorquillas	mm pulg.	2.470 97,3
14	Altura total del portahorquillas	mm pulg.	1.603 63,1
15	Ancho del diente exterior (distancia máxima)	mm pulg.	2.366 93,1
16	Ancho del diente exterior (distancia mínima)	mm pulg.	1.002 39,4
	Ancho del diente (un solo diente)	mm pulg.	180,0 7,1
	Grosor del diente	mm pulg.	90,0 3,5
	Capacidad de los dientes	kg lb	12.600 27.770
	Peso en orden de trabajo	kg lb	24.202 53.341

*Los valores negativos están por debajo de la pendiente

966 LOG Dientes de 72"

Para troncos y madera sin abrazadera, FUSION 379-2199

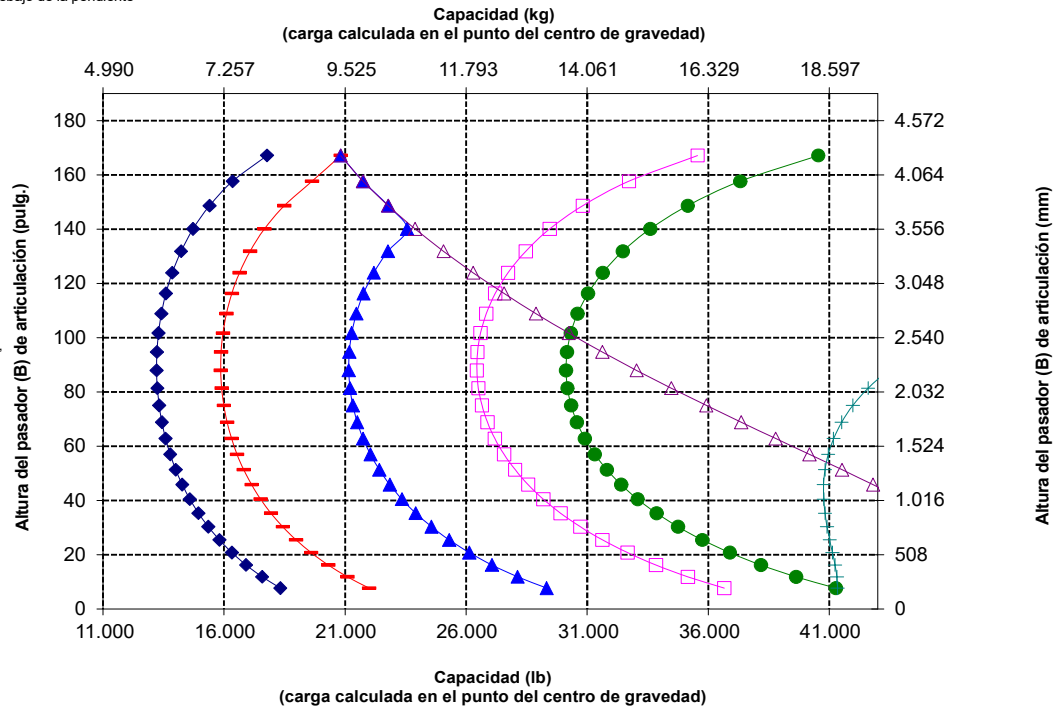
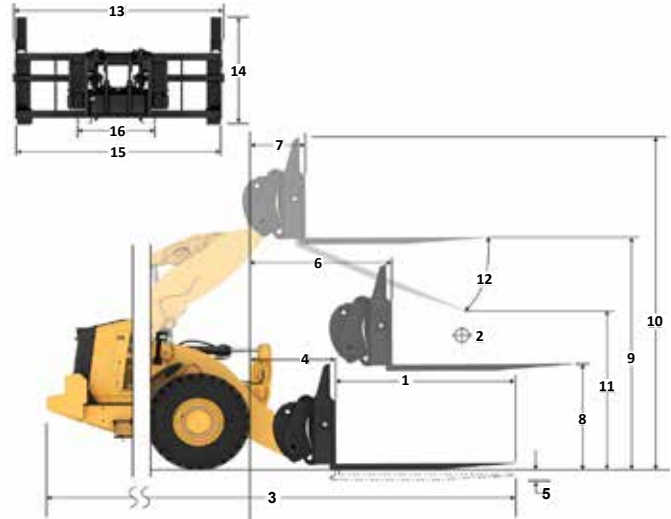

NOTA: Los valores de carga límite de equilibrio estático y peso en orden de trabajo se basan en la siguiente configuración del cargador: neumáticos Bridgestone VJT L3, aire acondicionado, control de amortiguación, protector del tren de fuerza, depósitos de fluidos llenos, tanque de combustible, refrigerante, lubricantes y operador.

Las especificaciones y clasificaciones corresponden a las siguientes normas: SAE* J1197, ISO 14397-1, CEN** EN 474-3.

La carga nominal de operación para un cargador equipado con horquilla de paletas se determina de la siguiente manera:
SAE J1197: un 50 % de carga límite de equilibrio estático a giro pleno o límite hidráulico.
CEN EN 474-3: un 60 % de carga límite de equilibrio estático a giro pleno en terreno irregular o límite hidráulico.
CEN EN 474-3: un 80 % de carga límite de equilibrio estático a giro pleno en terreno firme y nivelado o límite hidráulico.

*SAE: Sociedad de Ingenieros de Automoción

**CEN: Comité Europeo de Normalización



ADVERTENCIA: No supere la capacidad de carga de los dientes. La capacidad de un diente individual está estampada en el costado de cada uno.

Especificaciones de la horquilla

Especificaciones de la horquilla

1	Longitud de diente	mm pulg.	2.438 96,0
2	Centro de carga	mm pulg.	1.219 48,0
	Carga límite de equilibrio estático: recta (horquillas horizontales)	kg lb	12.453 27.445
	Carga límite de equilibrio estático articulado (horquillas horizontales)	kg lb	10.914 24.055
	Carga nominal (SAE J1197: 50 % de FTSTL)	kg lb	5.457 12.027
	Carga nominal (CEN EN 474-3 en terreno irregular: 60 % de FTSTL)	kg lb	6.548 14.433
	Carga nominal (CEN EN 474-3 en terreno firme y nivelado: 80 % de FTSTL)	kg lb	7.575 16.895
3	Longitud total máxima	mm pulg.	10.435 410,8
4	Alcance con horquillas a nivel del suelo	mm pulg.	1.121 44,1
5	*Distancia desde el suelo a la parte inferior de los dientes a la mínima altura y con la horquilla horizontal	mm pulg.	-88 -3,5
6	Alcance con los brazos y las horquillas horizontales	mm pulg.	1.728 68,0
7	Alcance con la horquilla a altura máxima	mm pulg.	861 33,9
8	Distancia desde el suelo hasta la parte superior del diente con los brazos horizontales y la horquilla horizontal	mm pulg.	1.968 77,5
9	Distancia desde el suelo hasta la parte superior del diente a altura máxima y horquilla horizontal	mm pulg.	4.052 159,5
10	Altura total de la horquilla en levantamiento máximo (parte superior del portahorquillas al suelo)	mm pulg.	5.565 219,1
11	Espacio libre a altura máxima de levantamiento y descarga máxima	mm pulg.	1.932 76,1
12	Ángulo de descarga máximo desde la posición horizontal	grados	47
13	Ancho total del portahorquillas	mm pulg.	2.470 97,3
14	Altura total del portahorquillas	mm pulg.	1.603 63,1
15	Ancho del diente exterior (distancia máxima)	mm pulg.	2.366 93,1
16	Ancho del diente exterior (distancia mínima)	mm pulg.	1.002 39,4
	Ancho del diente (un solo diente)	mm pulg.	180,0 7,1
	Grosor del diente	mm pulg.	90,0 3,5
	Capacidad de los dientes	kg lb	10.100 22.260
	Peso en orden de trabajo	kg lb	24.330 53.624

*Los valores negativos están por debajo de la pendiente

966 LOG Dientes de 96" Para troncos y madera sin abrazadera, FUSION 379-2321

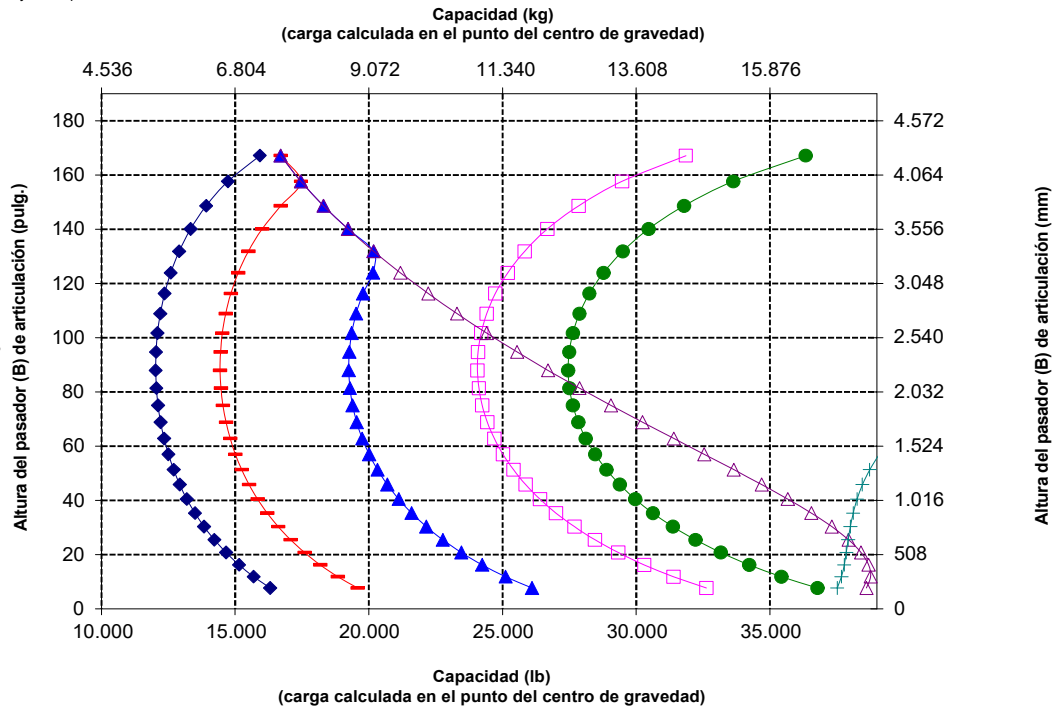
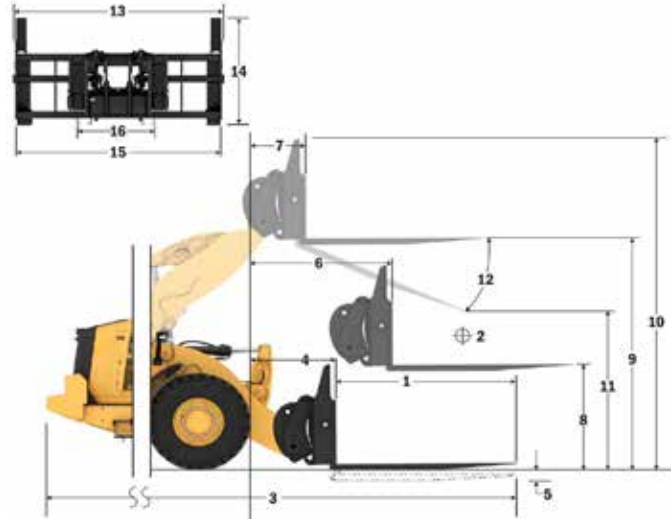

NOTA: Los valores de carga límite de equilibrio estático y peso en orden de trabajo se basan en la siguiente configuración del cargador: neumáticos Bridgestone VJT L3, aire acondicionado, control de amortiguación, protector del tren de fuerza, depósitos de fluidos llenos, tanque de combustible, refrigerante, lubricantes y operador.

Las especificaciones y clasificaciones corresponden a las siguientes normas: SAE* J1197, ISO 14397-1, CEN** EN 474-3.

La carga nominal de operación para un cargador equipado con horquilla de paletas se determina de la siguiente manera:
SAE J1197: un 50 % de carga límite de equilibrio estático a giro pleno o límite hidráulico.
CEN EN 474-3: un 60 % de carga límite de equilibrio estático a giro pleno en terreno irregular o límite hidráulico.
CEN EN 474-3: un 80 % de carga límite de equilibrio estático a giro pleno en terreno firme y nivelado o límite hidráulico.

*SAE: Sociedad de Ingenieros de Automoción

**CEN: Comité Europeo de Normalización



ADVERTENCIA: No supere la capacidad de carga de los dientes. La capacidad de un diente individual está estampada en el costado de cada uno.

Máquina Forestal 966 XE Especificaciones

Especificaciones de la horquilla

Especificaciones de la horquilla

1	Longitud de diente	mm pulg.	2.438 96,0
2	Centro de carga	mm pulg.	1.219 48,0
	Carga límite de equilibrio estático: recta (horquillas horizontales)	kg lb	10.803 23.810
	Carga límite de equilibrio estático articulado (horquillas horizontales)	kg lb	9.285 20.465
	Carga nominal (SAE J1197: 50 % de FTSTL)	kg lb	4.643 10.232
	Carga nominal (CEN EN 474-3 en terreno irregular: 60 % de FTSTL)	kg lb	5.571 12.279
	Carga nominal (CEN EN 474-3 en terreno firme y nivelado: 80 % de FTSTL)	kg lb	6.276 13.833
3	Longitud total máxima	mm pulg.	10.479 412,6
4	Alcance con horquillas a nivel del suelo	mm pulg.	1.164 45,8
5	* Distancia desde el suelo a la parte inferior de los dientes a la mínima altura y con la horquilla horizontal	mm pulg.	-64 -2,5
6	Alcance con los brazos y las horquillas horizontales	mm pulg.	1.790 70,5
7	Alcance con la horquilla a altura máxima	mm pulg.	923 36,3
8	Distancia desde el suelo hasta la parte superior del diente con los brazos horizontales y la horquilla horizontal	mm pulg.	1.993 78,5
9	Distancia desde el suelo hasta la parte superior del diente a altura máxima y horquilla horizontal	mm pulg.	4.076 160,5
10	Altura total de la horquilla en levantamiento máximo (parte superior del portahorquillas al suelo)	mm pulg.	5.539 218,1
11	Espacio libre a altura máxima de levantamiento y descarga máxima	mm pulg.	1.774 69,9
12	Ángulo de descarga máximo desde la posición horizontal	grados	51
13	Ancho total del portahorquillas	mm pulg.	3.131 123,3
14	Altura total del portahorquillas	mm pulg.	1.553 61,1
15	Ancho del diente exterior (distancia máxima)	mm pulg.	2.991 117,8
16	Ancho del diente exterior (distancia mínima)	mm pulg.	2.991 117,8
	Ancho del diente (un solo diente)	mm pulg.	200,0 7,9
	Grosor del diente	mm pulg.	90,0 3,5
	Peso en orden de trabajo	kg lb	25.869 57.015
	Capacidad de levantamiento de los dientes con abrazadera activa	kg lb	7.621 16.796
	Capacidad de los dientes	kg lb	12.701 27.993

*Los valores negativos están por debajo de la pendiente

966 LOG Dientes de 96" Fila de 3" para tubos y postes, FUSION 365-1318

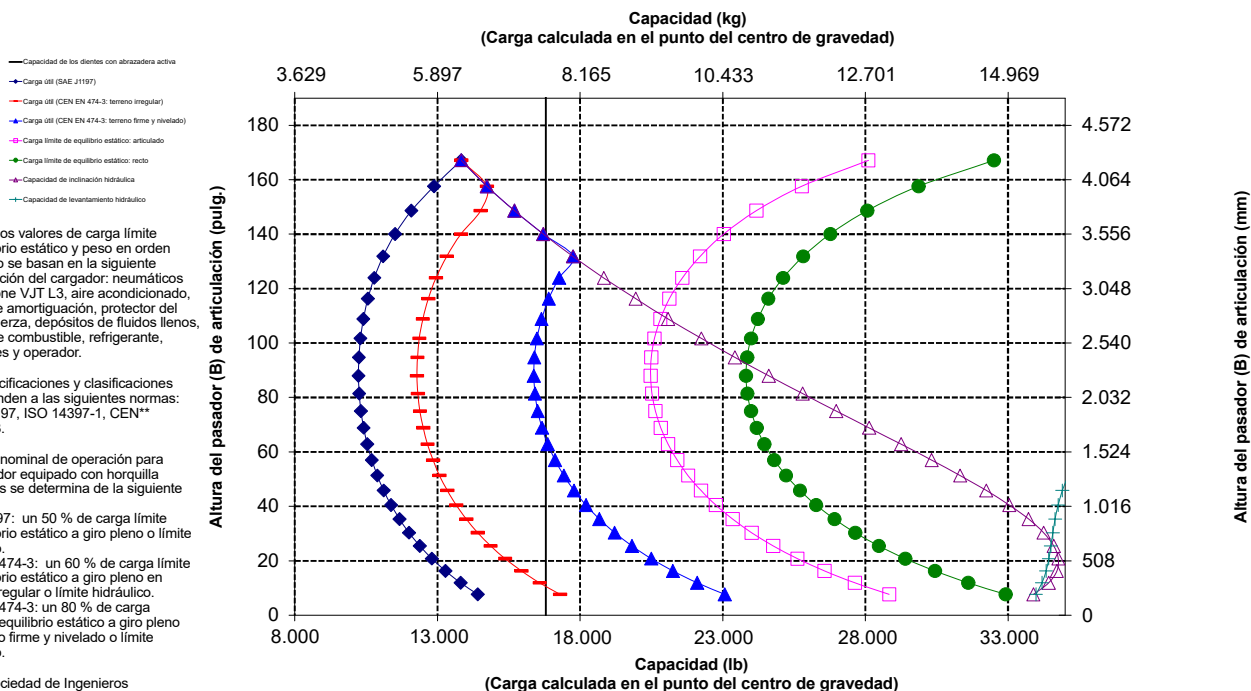
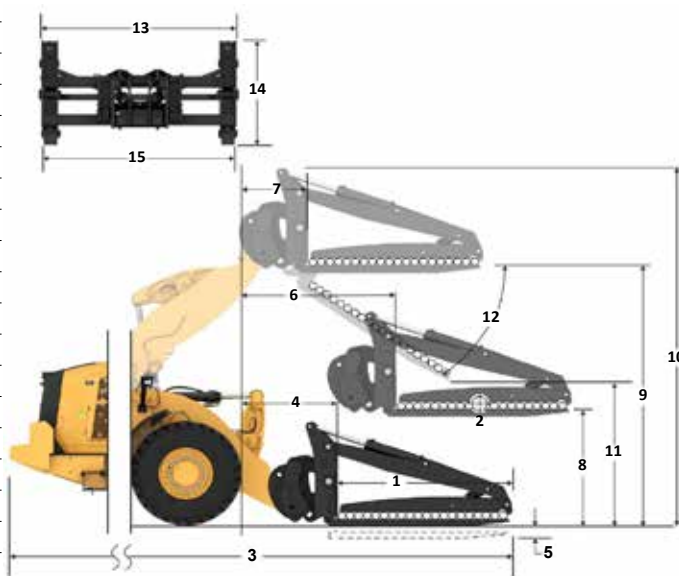

*SAE: Sociedad de Ingenieros de Automoción

**CEN: Comité Europeo de Normalización



ADVERTENCIA: No supere la capacidad de carga de los dientes. La capacidad de un diente individual está estampada en el costado de cada uno.



ADVERTENCIA: Cuando a la abrazadera se le suministra continuamente 15.513 kPa (2.250 lb/pulg.²), la clasificación nominal del diente es de 7.621 kg (16.796 lb) a 1.219 mm (48") en el centro de carga por cada par.

Especificaciones de la horquilla

Especificaciones de la horquilla

1	Longitud de diente	mm	2.438
		pulg.	96,0
2	Centro de carga	mm	1.219
		pulg.	48,0
	Carga límite de equilibrio estático: recta (horquillas horizontales)	kg	13.277
		lb	29.262
	Carga límite de equilibrio estático articulado (horquillas horizontales)	kg	11.401
		lb	25.128
	Carga nominal (SAE J1197: 50 % de FTSTL)	kg	5.701
		lb	12.564
	Carga nominal (CEN EN 474-3 en terreno irregular: 60 % de FTSTL)	kg	6.841
		lb	15.077
	Carga nominal (CEN EN 474-3 en terreno firme y nivelado: 80 % de FTSTL)	kg	9.121
		lb	20.103
3	Longitud total máxima	mm	10.479
		pulg.	412,6
4	Alcance con horquillas a nivel del suelo	mm	1.164
		pulg.	45,8
5	* Distancia desde el suelo a la parte inferior de los dientes a la mínima altura y con la horquilla horizontal	mm	-64
		pulg.	-2,5
6	Alcance con los brazos y las horquillas horizontales	mm	1.790
		pulg.	70,5
7	Alcance con la horquilla a altura máxima	mm	923
		pulg.	36,3
8	Distancia desde el suelo hasta la parte superior del diente con los brazos horizontales y la horquilla horizontal	mm	1.993
		pulg.	78,5
9	Distancia desde el suelo hasta la parte superior del diente a altura máxima y horquilla horizontal	mm	4.076
		pulg.	160,5
10	Altura total de la horquilla en levantamiento máximo (parte superior del portahorquillas al suelo)	mm	5.539
		pulg.	218,1
11	Espacio libre a altura máxima de levantamiento y descarga máxima	mm	1.774
		pulg.	69,9
12	Ángulo de descarga máximo desde la posición horizontal	grados	51
13	Ancho total del portahorquillas	mm	3.131
		pulg.	123,3
14	Altura total del portahorquillas	mm	1.553
		pulg.	61,1
15	Ancho del diente exterior (distancia máxima)	mm	2.991
		pulg.	117,8
16	Ancho del diente exterior (distancia mínima)	mm	2.991
		pulg.	117,8
	Ancho del diente (un solo diente)	mm	200,0
		pulg.	7,9
	Grosor del diente	mm	90,0
		pulg.	3,5
	Peso en orden de trabajo	kg	25.869
		lb	57.015
	Capacidad de levantamiento de los dientes con abrazadera activa	kg	7.621
		lb	16.796
	Capacidad de los dientes	kg	12.701
		lb	27.993

*Los valores negativos están por debajo de la pendiente

- Capacidad de levantamiento de los dientes con abrazadera activa
- Carga útil (SAE J1197)
- Carga útil (CEN EN 474-3: terreno irregular)
- Carga útil (CEN EN 474-3: terreno firme y nivelado)
- Carga límite de equilibrio estático articulado
- Carga límite de equilibrio estático: recto
- Capacidad de inclinación hidráulica
- Capacidad de levantamiento hidráulico

NOTA: Los valores de carga límite de equilibrio estático y peso en orden de trabajo se basan en la siguiente configuración del cargador: neumáticos Bridgestone VJT L3, aire acondicionado, control de amortiguación, protector del tren de fuerza, depósitos de fluidos llenos, tanque de combustible, refrigerante, lubricantes y operador.

Las especificaciones y clasificaciones corresponden a las siguientes normas: SAE* J1197, ISO 14397-1, CEN** EN 474-3.

La carga nominal de operación para un cargador equipado con horquilla de paletas se determina de la siguiente manera:
SAE J1197: un 50 % de carga límite de equilibrio estático a giro pleno o límite hidráulico.
CEN EN 474-3: un 60 % de carga límite de equilibrio estático a giro pleno en terreno irregular o límite hidráulico.
CEN EN 474-3: un 80 % de carga límite de equilibrio estático a giro pleno en terreno firme y nivelado o límite hidráulico.

*SAE: Sociedad de Ingenieros de Automoción

**CEN: Comité Europeo de Normalización

966 LOG

Dientes de 96"

Fila de 30" para tubos y postes, FUSION

365-1318

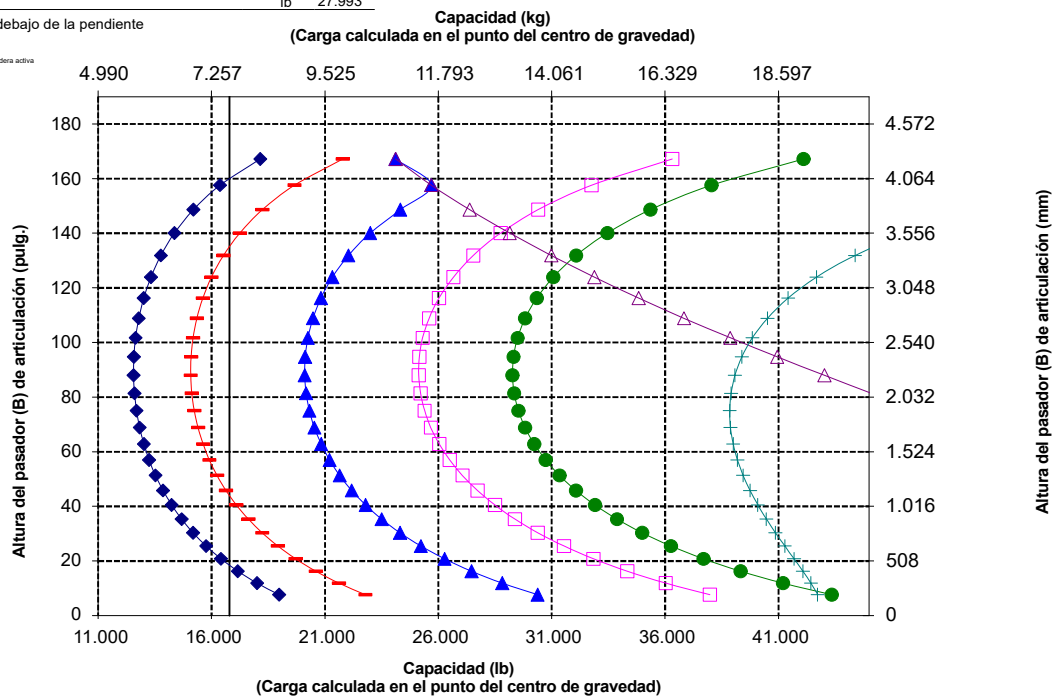
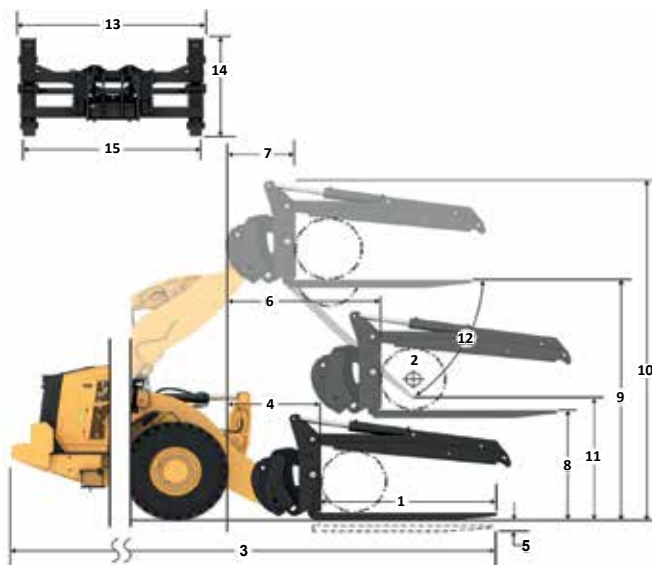

ADVERTENCIA: No supere la capacidad de carga de los dientes. La capacidad de un diente individual está estampada en el costado de cada uno.



ADVERTENCIA: Cuando a la abrazadera se le suministra continuamente 15.513 kPa (2.250 lb/pulg.²), la clasificación nominal del diente es de 7.621 kg (16.796 lb) a 1.219 mm (48") en el centro de carga por cada par.

Máquina Forestal 966 XE Especificaciones

Especificaciones de la horquilla

Especificaciones de la horquilla

1	Longitud de diente	mm pulg.	2.438 96,0
2	Centro de carga	mm pulg.	1.219 48,0
	Carga límite de equilibrio estático: recta (horquillas horizontales)	kg lb	11.165 24.608
	Carga límite de equilibrio estático articulado (horquillas horizontales)	kg lb	9.653 21.275
	Carga nominal (SAE J1197: 50 % de FTSTL)	kg lb	4.826 10.637
	Carga nominal (CEN EN 474-3 en terreno irregular: 60 % de FTSTL)	kg lb	5.792 12.765
	Carga nominal (CEN EN 474-3 en terreno firme y nivelado: 80 % de FTSTL)	kg lb	7.055 15.549
3	Longitud total máxima	mm pulg.	10.479 412,6
4	Alcance con horquillas a nivel del suelo	mm pulg.	1.164 45,8
5	* Distancia desde el suelo a la parte inferior de los dientes a la mínima altura y con la horquilla horizontal	mm pulg.	-64 -2,5
6	Alcance con los brazos y las horquillas horizontales	mm pulg.	1.790 70,5
7	Alcance con la horquilla a altura máxima	mm pulg.	923 36,3
8	Distancia desde el suelo hasta la parte superior del diente con los brazos horizontales y la horquilla horizontal	mm pulg.	1.993 78,5
9	Distancia desde el suelo hasta la parte superior del diente a altura máxima y horquilla horizontal	mm pulg.	4.076 160,5
10	Altura total de la horquilla en levantamiento máximo (parte superior del portahorquillas al suelo)	mm pulg.	7.074 278,5
11	Espacio libre a altura máxima de levantamiento y descarga máxima	mm pulg.	1.774 69,9
12	Ángulo de descarga máximo desde la posición horizontal	grados	51
13	Ancho total del portahorquillas	mm pulg.	3.131 123,3
14	Altura total del portahorquillas	mm pulg.	3.088 121,6
15	Ancho del diente exterior (distancia máxima)	mm pulg.	2.991 117,8
16	Ancho del diente exterior (distancia mínima)	mm pulg.	2.991 117,8
	Ancho del diente (un solo diente)	mm pulg.	200,0 7,9
	Grosor del diente	mm pulg.	90,0 3,5
	Peso en orden de trabajo	kg lb	25.869 57.015
	Capacidad de los dientes	kg lb	12.700 27.991

*Los valores negativos están por debajo de la pendiente

966 LOG Dientes de 96"

Abrazadera abierta para tubos y postes, FUSION 365-1318

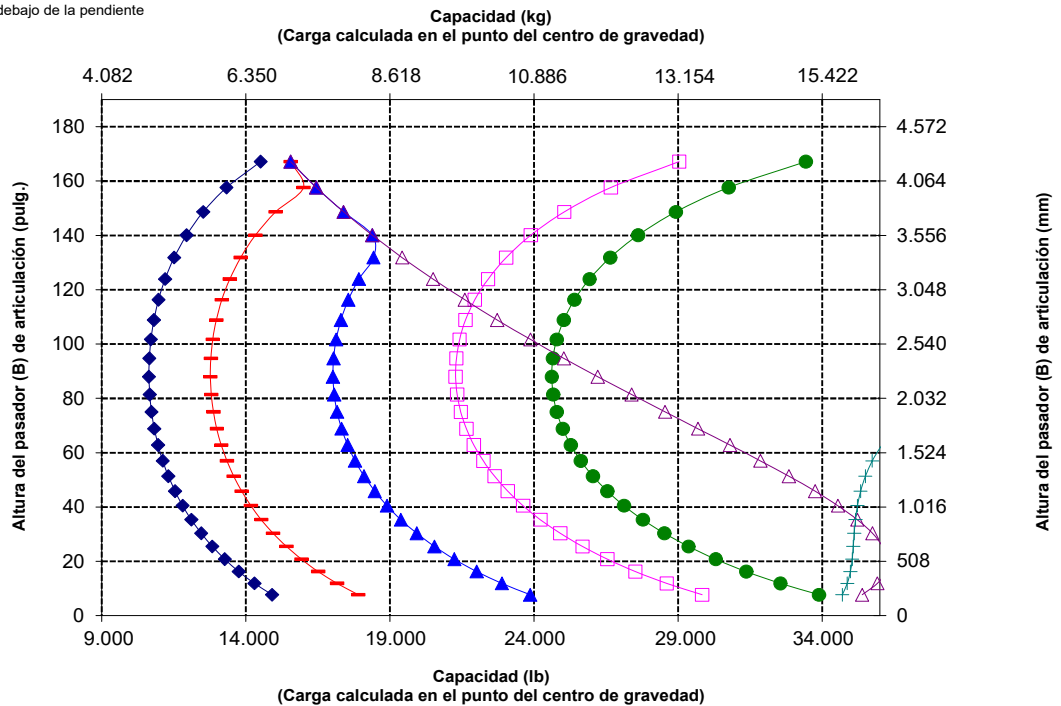
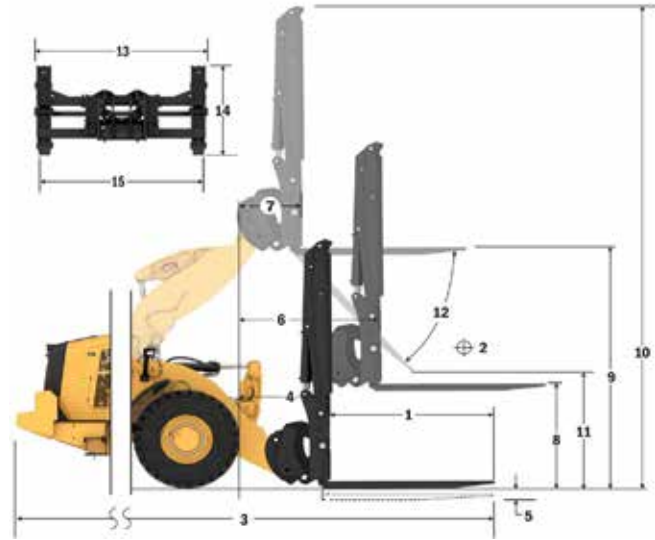

NOTA: Los valores de carga límite de equilibrio estático y peso en orden de trabajo se basan en la siguiente configuración del cargador: neumáticos Bridgestone VJT L3, aire acondicionado, control de amortiguación, protector del tren de fuerza, depósitos de fluidos llenos, tanque de combustible, refrigerante, lubricantes y operador.

Las especificaciones y clasificaciones corresponden a las siguientes normas: SAE* J1197, ISO 14397-1, CEN** EN 474-3.

La carga nominal de operación para un cargador equipado con horquilla de paletas se determina de la siguiente manera:
SAE J1197: un 50 % de carga límite de equilibrio estático a giro pleno o límite hidráulico.
CEN EN 474-3: un 60 % de carga límite de equilibrio estático a giro pleno en terreno irregular o límite hidráulico.
CEN EN 474-3: un 80 % de carga límite de equilibrio estático a giro pleno en terreno firme y nivelado o límite hidráulico.

*SAE: Sociedad de Ingenieros de Automoción

**CEN: Comité Europeo de Normalización



ADVERTENCIA: No supere la capacidad de carga de los dientes. La capacidad de un diente individual está estampada en el costado de cada uno.

Especificaciones de la horquilla

Especificaciones de la horquilla

1	Longitud del diente	mm	1.609
		pulg.	63,3
2	Ancho de horquilla	mm	2.324
		pulg.	91,5
	Área del extremo	m ²	1,26
		pies ²	14
3	Altura interior (solo se aplica a doble abrazadera superior)	mm	0
		pulg.	0
4	Apertura mínima (solo se aplica a horquillas para aserradero)	mm	427
		pulg.	17
	Peso en orden de trabajo	kg	25.632
		lb	56.509
5	Distancia interior de las puntas de los dientes	mm	1.780
		pulg.	70
	Carga límite de equilibrio estático, articulada Horquillas horizontales	kg	12.603
		lb	27.785,7
	Carga límite de equilibrio estático, recta Horquillas horizontales	kg	14.550
		lb	32.077,8
6	Altura máxima de la horquilla (con abrazadera abierta si corresponde)	mm	2.843
		pulg.	111,9
7	Espacio libre con altura máxima de levantamiento en ángulo de descarga de 45° (si la descarga máxima es mayor o menor que 45)	mm	2.765
		pulg.	108,8
8	Espacio libre con horquilla horizontal a altura máxima de levantamiento	mm	3.897
		pulg.	157,0
9	Alcance con levantamiento máximo en ángulo de descarga de 45° (si la descarga máxima es mayor o menor que 45)	mm	1.511
		pulg.	59,5
10	Alcance con brazo de levantamiento y horquilla horizontales	mm	3.099
		pulg.	122,0
11	*Distancia desde el suelo hasta la parte inferior de la herramienta a la mínima altura y nivel de la herramienta	mm	-63
		pulg.	-2,5
12	Ancho sobre los dientes	mm	2.286
		pulg.	90,0
13	Alcance a nivel del suelo	mm	2.398
		pulg.	94
14	Apertura máxima entre los dientes y la abrazadera	mm	2.709
		pulg.	106,7
15	Altura total de la horquilla en levantamiento máximo y con abrazadera abierta	mm	6.830
		pulg.	268,9
16	Longitud total de la punta de los dientes a la parte posterior de la máquina	mm	9.275
		pulg.	365,2
17	Espacio libre a altura máxima de levantamiento y descarga máxima (si es mayor o menor que 45)	mm	2.526
		pulg.	99,5
18	Espacio libre con brazos de levantamiento horizontal y con horquilla horizontal	mm	1.903,2
		pulg.	74,9
19	Alcance con levantamiento máximo y horquilla horizontal	mm	2.231,4
		pulg.	87,8
20	Ángulo de descarga máximo desde la posición horizontal	grados	60
		rad	1,0

*Los valores negativos están por debajo de la pendiente

966 LOG

Dientes de 63"

Horquilla para aserradero, FUSION

383-3523

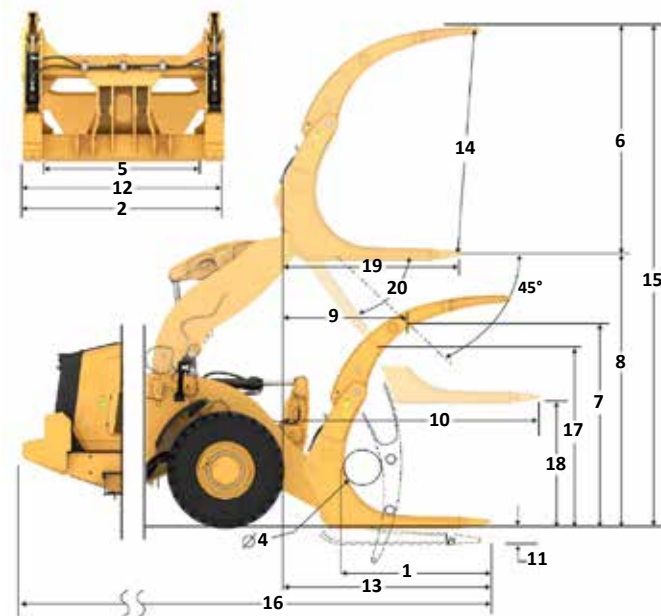

Capacidad (kg)
(carga calculada en el punto del centro de gravedad)

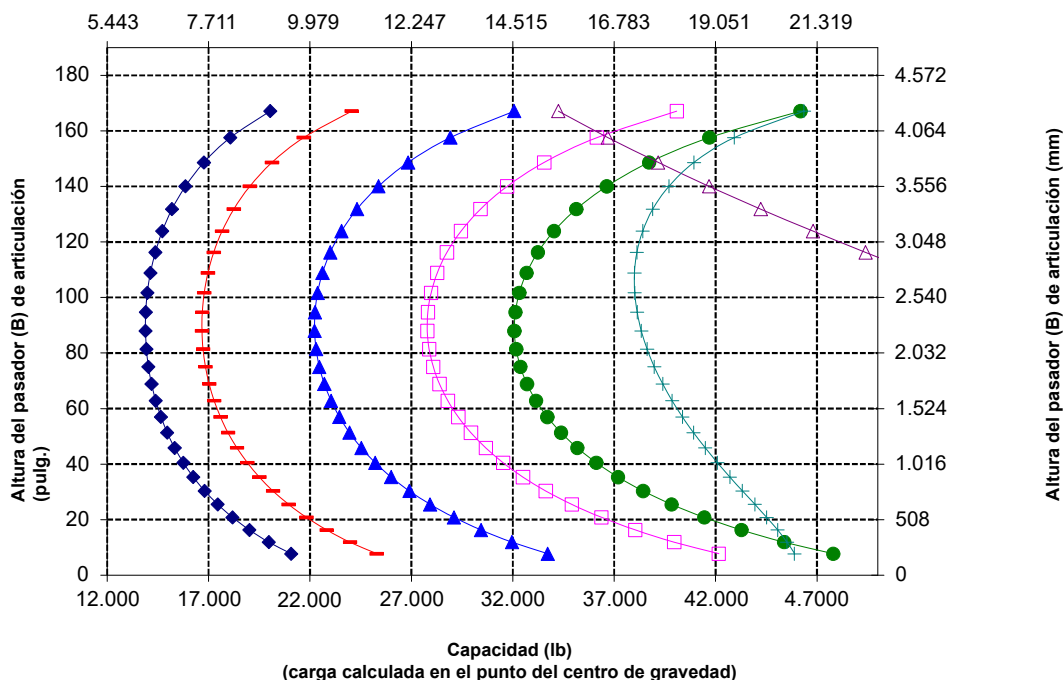

NOTA: Los valores de carga límite de equilibrio estático y peso en orden de trabajo se basan en la siguiente configuración del cargador: neumáticos Bridgestone VJT L3, aire acondicionado, control de amortiguación, protector del tren de fuerza, depósitos de fluidos llenos, tanque de combustible, refrigerante, lubricantes y operador.

Las especificaciones y clasificaciones corresponden a las siguientes normas: SAE* J1197, ISO 14397-1, CEN** EN 474-3.

La carga nominal de operación para un cargador equipado con horquilla de paletas se determina de la siguiente manera: SAE J1197: un 50 % de carga límite de equilibrio estático a giro pleno o límite hidráulico. CEN EN 474-3: un 60 % de carga límite de equilibrio estático a giro pleno en terreno irregular o límite hidráulico. CEN EN 474-3: un 80 % de carga límite de equilibrio estático a giro pleno en terreno firme y nivelado o límite hidráulico.

*SAE: Sociedad de Ingenieros de Automoción

**CEN: Comité Europeo de Normalización

Máquina Forestal 966 XE Especificaciones

Especificaciones de la horquilla

Especificaciones de la horquilla

1	Longitud del diente	mm pulg.	1.609 63,4
2	Ancho de horquilla	mm pulg.	2.498 98,3
	Área del extremo	m2 pies2	1,91 21
3	Altura interior (solo se aplica a doble abrazadera superior)	mm pulg.	1.376 54
4	Apertura mínima (solo se aplica a horquillas para aserradero)	mm pulg.	N/A N/A
	Peso en orden de trabajo	kg lb	24.875 54.840
5	Distancia interior de las puntas de los dientes	mm pulg.	1.892 74
	Carga límite de equilibrio estático, articulada con la horquilla horizontal	kg lb	13.196 29.092,2
	Carga límite de equilibrio estático, recto con la horquilla horizontal	kg lb	15.125 33.343,8
6	Altura máxima de la horquilla (con abrazadera abierta si corresponde)	mm pulg.	2.943 115,9
7	Espacio libre con altura máxima de levantamiento, ángulo de descarga de 45 grados (si descarga máxima < 45)	mm pulg.	2.859 112,5
8	Espacio libre con horquilla horizontal a altura máxima de levantamiento	mm pulg.	3.981 156,7
9	Alcance con levantamiento máximo en ángulo de descarga de 45° (si descarga máxima < 45)	mm pulg.	1.409 55,5
10	Alcance con brazo de levantamiento y horquilla horizontales	mm pulg.	2.960 116,5
11	*Distancia desde el suelo hasta la parte inferior de la herramienta a la mínima altura y nivel de la herramienta	mm pulg.	-69 -2,7
12	Ancho sobre los dientes	mm pulg.	2.414 95,0
13	Alcance a nivel del suelo	mm pulg.	2.264 89
14	Apertura máxima entre los dientes y la abrazadera	mm pulg.	2.542 100,1
15	Altura total de la horquilla en levantamiento máximo y con abrazadera abierta	mm pulg.	6.925 272,6
16	Longitud total de la punta de los dientes a la parte posterior de la máquina	mm pulg.	9.141 359,9
17	Espacio libre a altura máxima de levantamiento y descarga máxima Descarga (si < 45)	mm pulg.	2.882 112,7
18	Espacio libre con brazos de levantamiento horizontal y con la horquilla horizontal	mm pulg.	1.897,7 74,7
19	Alcance con levantamiento máximo y horquilla horizontal	mm pulg.	2.092,8 82,4
20	Ángulo de descarga máximo desde la posición horizontal	grados rad	45 0,8

*Los valores negativos están por debajo de la pendiente

966 LOG

Horquilla maderera, con pasador

Dientes de 63"

398-4960

*Construcción 14A
*Varillaje de barra en Z
*Configuración maderera

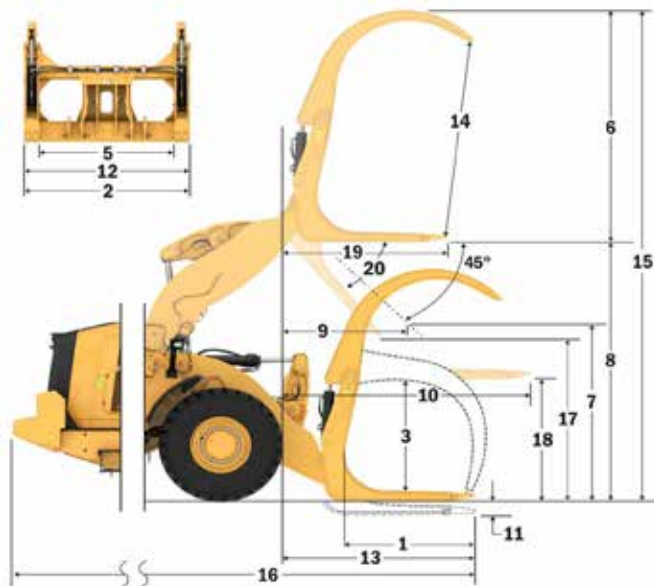

Capacidad (kg)
(Carga calculada en el punto del centro de gravedad)

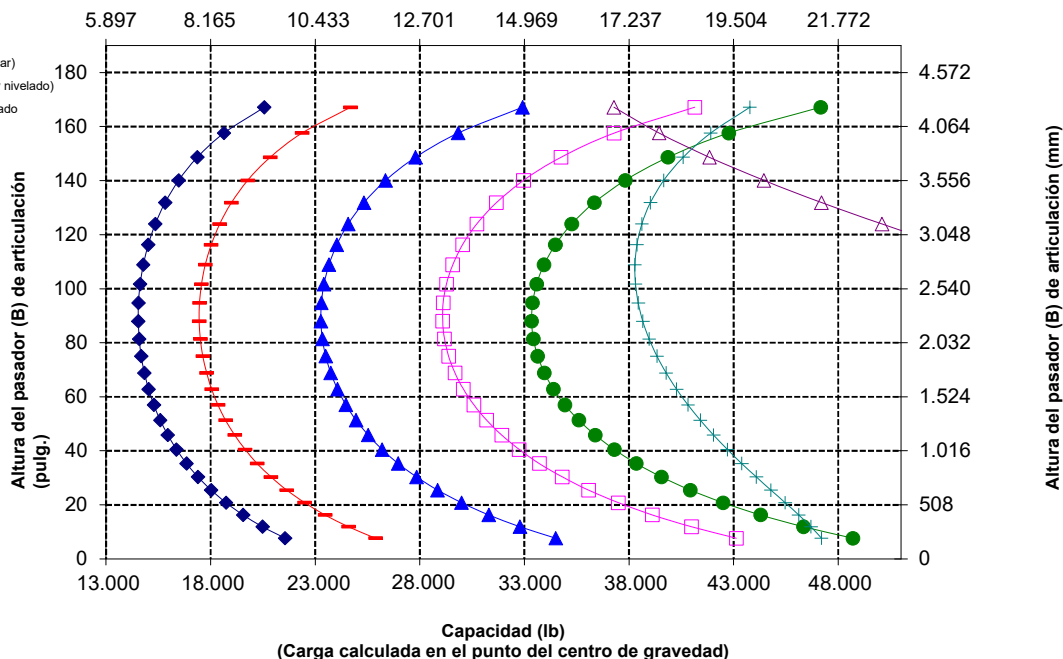

Especificaciones de la horquilla

Especificaciones de la horquilla

1	Longitud de diente	mm pulg.	1.524 60,0
2	Centro de carga	mm pulg.	762 30,0
	Carga límite de equilibrio estático: recta (horquillas horizontales)	kg lb	14.329 31.582
	Carga límite de equilibrio estático articulado (horquillas horizontales)	kg lb	12.586 27.740
	Carga nominal (SAE J1197: 50 % de FTSTL)	kg lb	6.293 13.870
	Carga nominal (CEN EN 474-3 en terreno irregular: 60 % de FTSTL)	kg lb	7.552 16.644
	Carga nominal (CEN EN 474-3 en terreno firme y nivelado: 80 % de FTSTL)	kg lb	10.069 22.192
3	Longitud total máxima	mm pulg.	9.521 374,8
4	Alcance con horquillas a nivel del suelo	mm pulg.	1.120 44,1
5	*Distancia desde el suelo a la parte inferior de los dientes a la mínima altura y con la horquilla horizontal	mm pulg.	-88 -3,5
6	Alcance con los brazos y las horquillas horizontales	mm pulg.	1.728 68,0
7	Alcance con la horquilla a altura máxima	mm pulg.	860 33,9
8	Distancia desde el suelo hasta la parte superior del diente con los brazos horizontales y la horquilla horizontal	mm pulg.	1.968 77,5
9	Distancia desde el suelo hasta la parte superior del diente a altura máxima y horquilla horizontal	mm pulg.	4.052 159,5
10	Altura total de la horquilla en levantamiento máximo (parte superior del portahorquillas al suelo)	mm pulg.	5.562 219,0
11	Espacio libre a altura máxima de levantamiento y descarga máxima	mm pulg.	2.600 102,4
12	Ángulo de descarga máximo desde la posición horizontal	grados	47
13	Ancho total del portahorquillas	mm pulg.	2.176 85,7
14	Altura total del portahorquillas	mm pulg.	1.601 63,0
15	Ancho del diente exterior (distancia máxima)	mm pulg.	2.084 82,0
16	Ancho del diente exterior (distancia mínima)	mm pulg.	1.002 39,4
	Ancho del diente (un solo diente)	mm pulg.	180,0 7,1
	Grosor del diente	mm pulg.	90,0 3,5
	Capacidad de los dientes	kg lb	15.906 35.057
	Peso en orden de trabajo	kg lb	24.120 53.161

*Los valores negativos están por debajo de la pendiente

966 LOG

Dientes de 60"

Para troncos y madera sin abrazadera, FUSION

435-4634

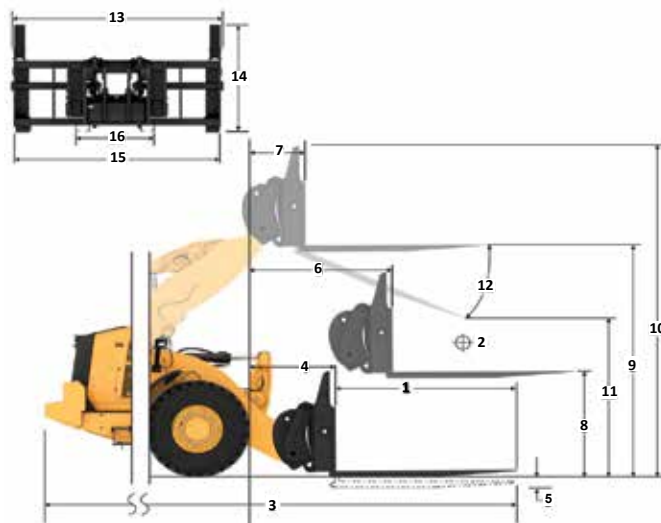

Capacidad (kg)
(Carga calculada en el punto del centro de gravedad)

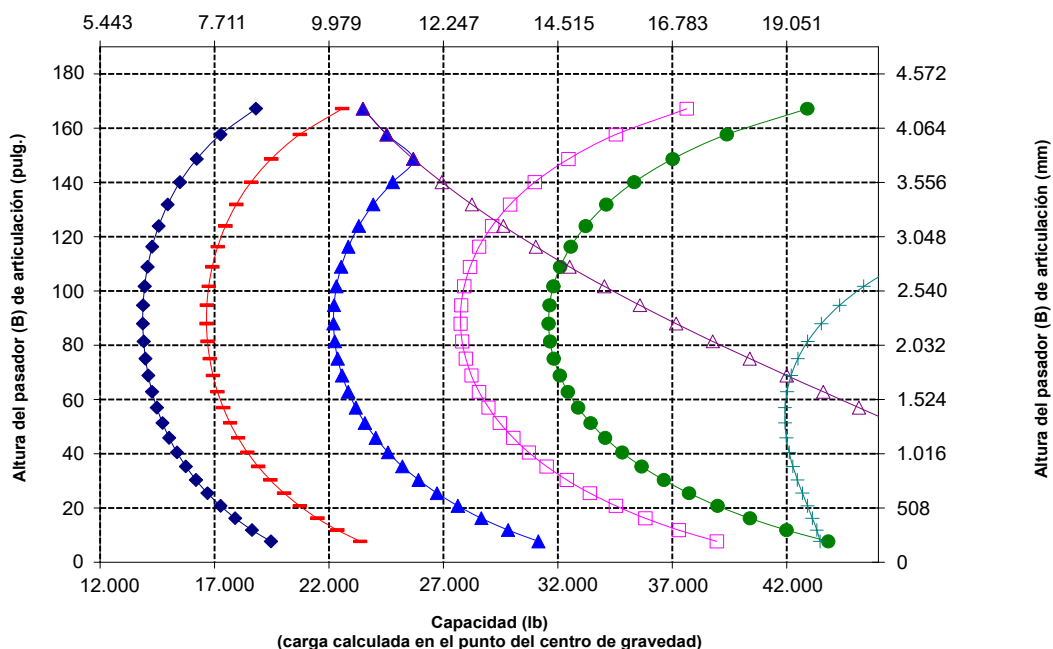

NOTA: Los valores de carga límite de equilibrio estático y peso en orden de trabajo se basan en la siguiente configuración del cargador: neumáticos Bridgestone VJT L3, aire acondicionado, control de amortiguación, protector del tren de fuerza, depósitos de fluidos llenos, tanque de combustible, refrigerante, lubricantes y operador.

Las especificaciones y clasificaciones corresponden a las siguientes normas: SAE* J1197, ISO 14397-1, CEN** EN 474-3.

La carga nominal de operación para un cargador equipado con horquilla de paletas se determina de la siguiente manera:
SAE J1197: un 50 % de carga límite de equilibrio estático a giro pleno o límite hidráulico.
CEN EN 474-3: un 60 % de carga límite de equilibrio estático a giro pleno en terreno irregular o límite hidráulico.
CEN EN 474-3: un 80 % de carga límite de equilibrio estático a giro pleno en terreno firme y nivelado o límite hidráulico.

*SAE: Sociedad de Ingenieros de Automoción

**CEN: Comité Europeo de Normalización



ADVERTENCIA: No sobrepase la capacidad de carga de los dientes. La capacidad de un diente individual está estampada en el costado de cada uno.

Máquina Forestal 966 XE Especificaciones

Especificaciones de la horquilla

Especificaciones de la horquilla

1	Longitud de diente	mm pulg.	1.829 72,0
2	Centro de carga	mm pulg.	915 36,0
	Carga límite de equilibrio estático: recta (horquillas horizontales)	kg lb	13.653 30.091
	Carga límite de equilibrio estático articulado (horquillas horizontales)	kg lb	11.985 26.415
	Carga nominal (SAE J1197: 50 % de FTSTL)	kg lb	5.992 13.207
	Carga nominal (CEN EN 474-3 en terreno irregular: 60 % de FTSTL)	kg lb	7.191 15.849
	Carga nominal (CEN EN 474-3 en terreno firme y nivelado: 80 % de FTSTL)	kg lb	9.398 20.714
3	Longitud total máxima	mm pulg.	9.826 386,8
4	Alcance con horquillas a nivel del suelo	mm pulg.	1.120 44,1
5	*Distancia desde el suelo a la parte inferior de los dientes a la mínima altura y con la horquilla horizontal	mm pulg.	-88 -3,5
6	Alcance con los brazos y las horquillas horizontales	mm pulg.	1.728 68,0
7	Alcance con la horquilla a altura máxima	mm pulg.	860 33,9
8	Distancia desde el suelo hasta la parte superior del diente con los brazos horizontales y la horquilla horizontal	mm pulg.	1.968 77,5
9	Distancia desde el suelo hasta la parte superior del diente a altura máxima y horquilla horizontal	mm pulg.	4.052 159,5
10	Altura total de la horquilla en levantamiento máximo (parte superior del portahorquillas al suelo)	mm pulg.	5.562 219,0
11	Espacio libre a altura máxima de levantamiento y descarga máxima	mm pulg.	2.377 93,6
12	Ángulo de descarga máximo desde la posición horizontal	grados	47
13	Ancho total del portahorquillas	mm pulg.	2.176 85,7
14	Altura total del portahorquillas	mm pulg.	1.601 63,0
15	Ancho del diente exterior (distancia máxima)	mm pulg.	2.084 82,0
16	Ancho del diente exterior (distancia mínima)	mm pulg.	1.002 39,4
	Ancho del diente (un solo diente)	mm pulg.	180,0 7,1
	Grosor del diente	mm pulg.	90,0 3,5
	Capacidad de los dientes	kg lb	12.600 27.770
	Peso en orden de trabajo	kg lb	24.182 53.297

*Los valores negativos están por debajo de la pendiente

966 LOG

Dientes de 72"

Para troncos y madera sin abrazadera, FUSION

435-4684

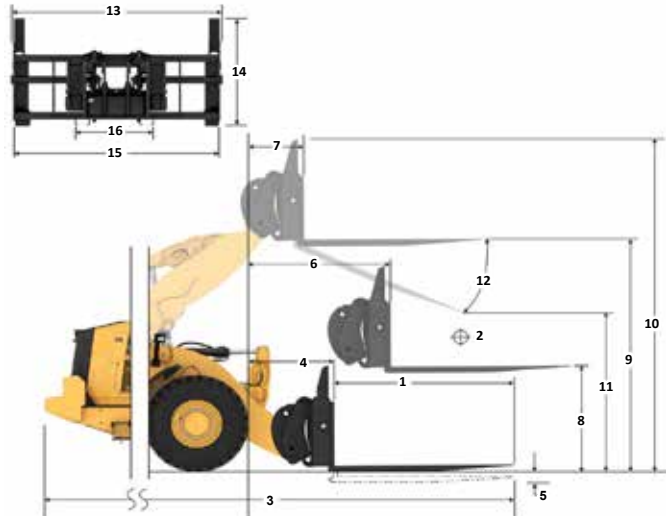

Capacidad (kg)
(Carga calculada en el punto del centro de gravedad)

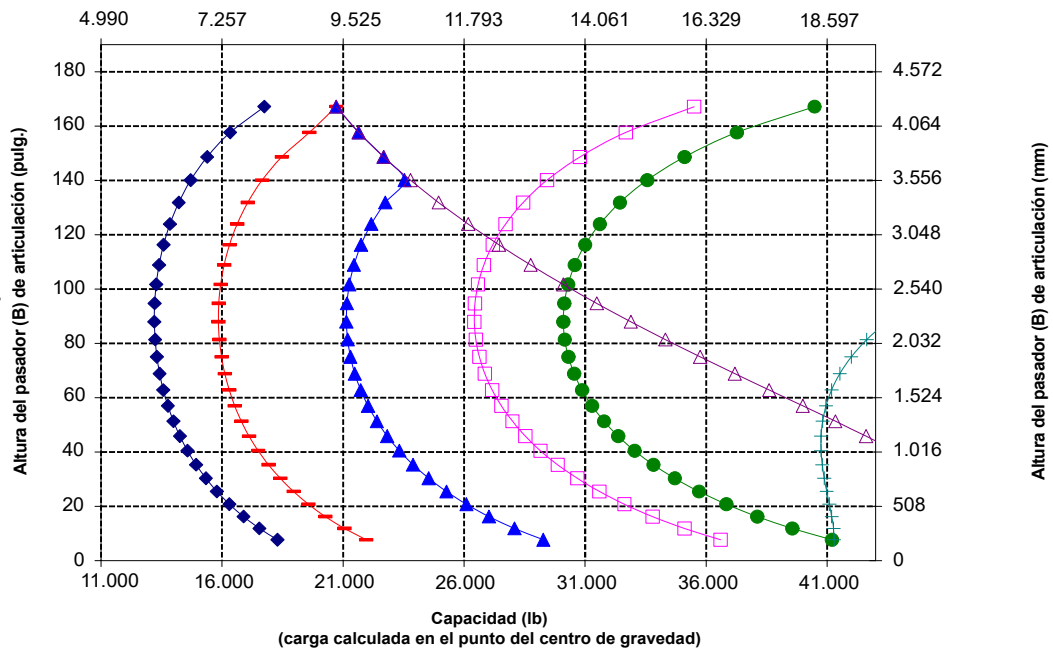

NOTA: Los valores de carga límite de equilibrio estático y peso en orden de trabajo se basan en la siguiente configuración del cargador: neumáticos Bridgestone VJT L3, aire acondicionado, control de amortiguación, protector del tren de fuerza, depósitos de fluidos llenos, tanque de combustible, refrigerante, lubricantes y operador.

Las especificaciones y clasificaciones corresponden a las siguientes normas: SAE* J1197, ISO 14397-1, CEN** EN 474-3.

La carga nominal de operación para un cargador equipado con horquilla de paletas se determina de la siguiente manera:
SAE J1197: un 50 % de carga límite de equilibrio estático a giro pleno o límite hidráulico.
CEN EN 474-3: un 60 % de carga límite de equilibrio estático a giro pleno en terreno irregular o límite hidráulico.
CEN EN 474-3: un 80 % de carga límite de equilibrio estático a giro pleno en terreno firme y nivelado o límite hidráulico.

*SAE: Sociedad de Ingenieros de Automoción

**CEN: Comité Europeo de Normalización



ADVERTENCIA: No sobrepase la capacidad de carga de los dientes. La capacidad de un diente individual está estampada en el costado de cada uno.

Especificaciones de la horquilla

Especificaciones de la horquilla

1	Longitud de diente	mm pulg.	2.438 96,0
2	Centro de carga	mm pulg.	1.219 48,0
	Carga límite de equilibrio estático: recta (horquillas horizontales)	kg lb	12.443 27.425
	Carga límite de equilibrio estático articulado (horquillas horizontales)	kg lb	10.907 24.040
	Carga nominal (SAE J1197: 50 % de FTSTL)	kg lb	5.454 12.020
	Carga nominal (CEN EN 474-3 en terreno irregular: 60 % de FTSTL)	kg lb	6.544 14.424
	Carga nominal (CEN EN 474-3 en terreno firme y nivelado: 80 % de FTSTL)	kg lb	7.545 16.630
3	Longitud total máxima	mm pulg.	10.435 410,8
4	Alcance con horquillas a nivel del suelo	mm pulg.	1.121 44,1
5	*Distancia desde el suelo a la parte inferior de los dientes a la mínima altura y con la horquilla horizontal	mm pulg.	-88 -3,5
6	Alcance con los brazos y las horquillas horizontales	mm pulg.	1.728 68,0
7	Alcance con la horquilla a altura máxima	mm pulg.	861 33,9
8	Distancia desde el suelo hasta la parte superior del diente con los brazos horizontales y la horquilla horizontal	mm pulg.	1.968 77,5
9	Distancia desde el suelo hasta la parte superior del diente a altura máxima y horquilla horizontal	mm pulg.	4.052 159,6
10	Altura total de la horquilla en levantamiento máximo (parte superior del portahorquillas al suelo)	mm pulg.	5.562 219,0
11	Espacio libre a altura máxima de levantamiento y descarga máxima	mm pulg.	1.932 76,1
12	Ángulo de descarga máximo desde la posición horizontal	grados	47
13	Ancho total del portahorquillas	mm pulg.	2.176 85,7
14	Altura total del portahorquillas	mm pulg.	1.601 63,0
15	Ancho del diente exterior (distancia máxima)	mm pulg.	2.084 82,0
16	Ancho del diente exterior (distancia mínima)	mm pulg.	1.002 39,4
	Ancho del diente (un solo diente)	mm pulg.	180,0 7,1
	Grosor del diente	mm pulg.	90,0 3,6
	Capacidad de los dientes	kg lb	10.100 22.260
	Peso en orden de trabajo	kg lb	24.310 53.579

*Los valores negativos están por debajo de la pendiente

966 LOG

Para troncos y madera sin abrazadera, FUSION

Dientes de 96" 435-4686

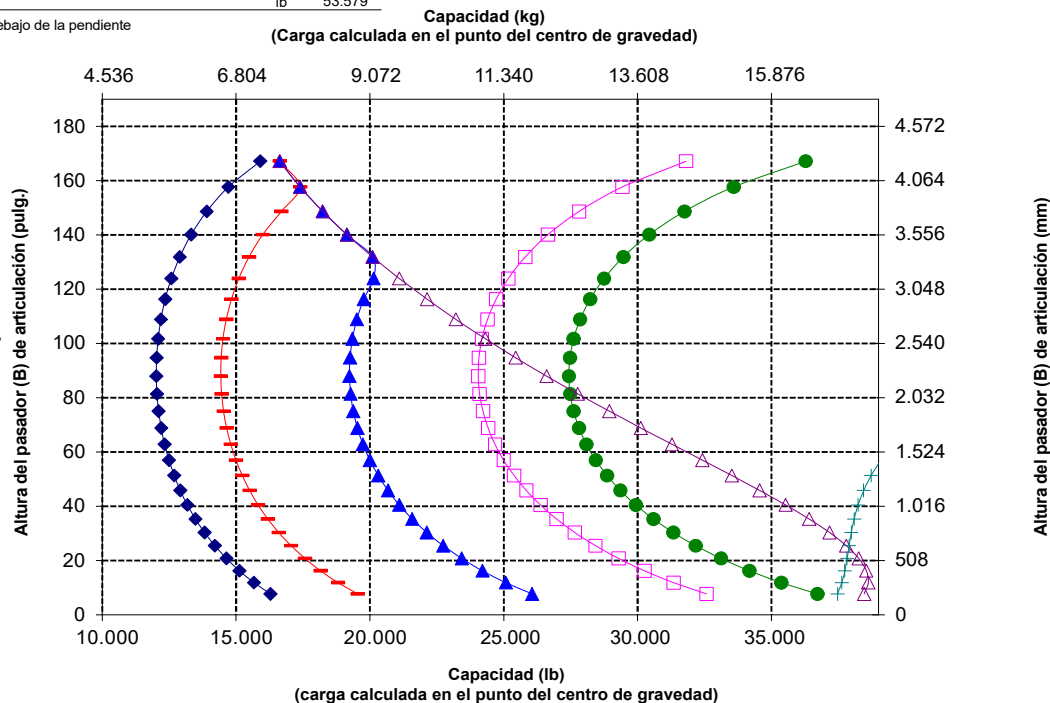
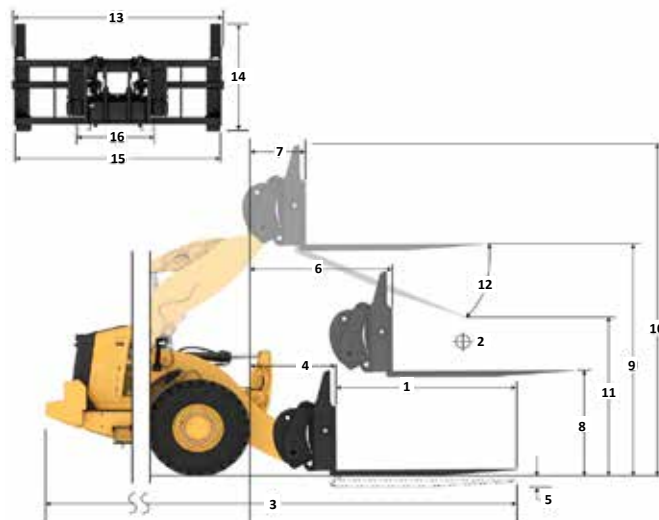

NOTA: Los valores de carga límite de equilibrio estático y peso en orden de trabajo se basan en la siguiente configuración del cargador: neumáticos Bridgestone VJT L3, aire acondicionado, control de amortiguación, protector del tren de fuerza, depósitos de fluidos llenos, tanque de combustible, refrigerante, lubricantes y operador.

Las especificaciones y clasificaciones corresponden a las siguientes normas: SAE* J1197, ISO 14397-1, CEN** EN 474-3.

La carga nominal de operación para un cargador equipado con horquilla de paletas se determina de la siguiente manera:
SAE J1197: un 50 % de carga límite de equilibrio estático a giro pleno o límite hidráulico.
CEN EN 474-3: un 60 % de carga límite de equilibrio estático a giro pleno en terreno irregular o límite hidráulico.
CEN EN 474-3: un 80 % de carga límite de equilibrio estático a giro pleno en terreno firme y nivelado o límite hidráulico.

*SAE: Sociedad de Ingenieros de Automoción

**CEN: Comité Europeo de Normalización



ADVERTENCIA: No sobrepase la capacidad de carga de los dientes. La capacidad de un diente individual está estampada en el costado de cada uno.

Máquina Forestal 966 XE Especificaciones

Especificaciones de la horquilla

Especificaciones de la horquilla

1	Longitud de diente	mm pulg.	2.438 96,0
2	Centro de carga	mm pulg.	1.219 48,0
	Carga límite de equilibrio estático: recta (horquillas horizontales)	kg lb	11.511 25.370
	Carga límite de equilibrio estático articulado (horquillas horizontales)	kg lb	9.950 21.930
	Carga nominal (SAE J1197: 50 % de FTSTL)	kg lb	4.975 10.965
	Carga nominal (CEN EN 474-3 en terreno irregular: 60 % de FTSTL)	kg lb	5.970 13.158
	Carga nominal (CEN EN 474-3 en terreno firme y nivelado: 80 % de FTSTL)	kg lb	7.960 17.544
3	Longitud total máxima	mm pulg.	10.406 409,7
4	Alcance con horquillas a nivel del suelo	mm pulg.	1.091 42,9
5	*Distancia desde el suelo a la parte inferior de los dientes a la mínima altura y con la horquilla horizontal	mm pulg.	-109 -4,3
6	Alcance con los brazos y las horquillas horizontales	mm pulg.	1.682 66,2
7	Alcance con la horquilla a altura máxima	mm pulg.	815 32,1
8	Distancia desde el suelo hasta la parte superior del diente con los brazos horizontales y la horquilla horizontal	mm pulg.	1.947 76,7
9	Distancia desde el suelo hasta la parte superior del diente a altura máxima y horquilla horizontal	mm pulg.	4.031 158,7
10	Altura total de la horquilla en levantamiento máximo (parte superior del portahorquillas al suelo)	mm pulg.	5.493 216,3
11	Espacio libre a altura máxima de levantamiento y descarga máxima	mm pulg.	2.016 79,4
12	Ángulo de descarga máximo desde la posición horizontal	grados	45
13	Ancho total del portahorquillas	mm pulg.	3.131 123,3
14	Altura total del portahorquillas	mm pulg.	1.553 61,1
15	Ancho del diente exterior (distancia máxima)	mm pulg.	2.991 117,8
16	Ancho del diente exterior (distancia mínima)	mm pulg.	2.991 117,8
	Ancho del diente (un solo diente)	mm pulg.	200,0 7,9
	Grosor del diente	mm pulg.	90,0 3,5
	Peso en orden de trabajo	kg lb	25.315 55.794
	Capacidad de levantamiento de los dientes con abrazadera activa	kg lb	7.621 16.796
	Capacidad de los dientes	kg lb	12.701 27.993

*Los valores negativos están por debajo de la pendiente

- Capacidad de los dientes con abrazadera activa
- Carga útil (SAE J1197)
- Carga útil (CEN EN 474-3: terreno irregular)
- Carga útil (CEN EN 474-3: terreno firme y nivelado)
- Carga límite de equilibrio estático: articulado
- Carga límite de equilibrio estático: recto
- Capacidad de inclinación hidráulica
- Capacidad de levantamiento hidráulico

NOTA: Los valores de carga límite de equilibrio estático y peso en orden de trabajo se basan en la siguiente configuración del cargador: neumáticos Bridgestone VJT L3, aire acondicionado, control de amortiguación, protector del tren de fuerza, depósitos de fluidos llenos, tanque de combustible, refrigerante, lubricantes y operador.

Las especificaciones y clasificaciones corresponden a las siguientes normas: SAE* J1197, ISO 14397-1, CEN** EN 474-3.

La carga nominal de operación para un cargador equipado con horquilla de paletas se determina de la siguiente manera:

SAE J1197: un 50 % de carga límite de equilibrio estático a giro pleno o límite hidráulico.
CEN EN 474-3: un 60 % de carga límite de equilibrio estático a giro pleno en terreno irregular o límite hidráulico.
CEN EN 474-3: un 80 % de carga límite de equilibrio estático a giro pleno en terreno firme y nivelado o límite hidráulico.

*SAE: Sociedad de Ingenieros de Automoción

**CEN: Comité Europeo de Normalización

966 LOG

Dientes de 96"

Fila de 3" para tubos y postes, con pasador

447-9939

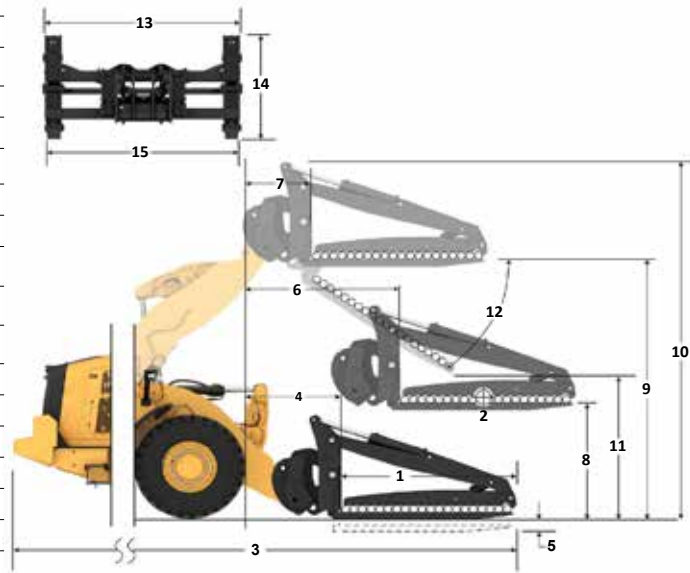

Capacidad (kg)
(Carga calculada en el punto del centro de gravedad)

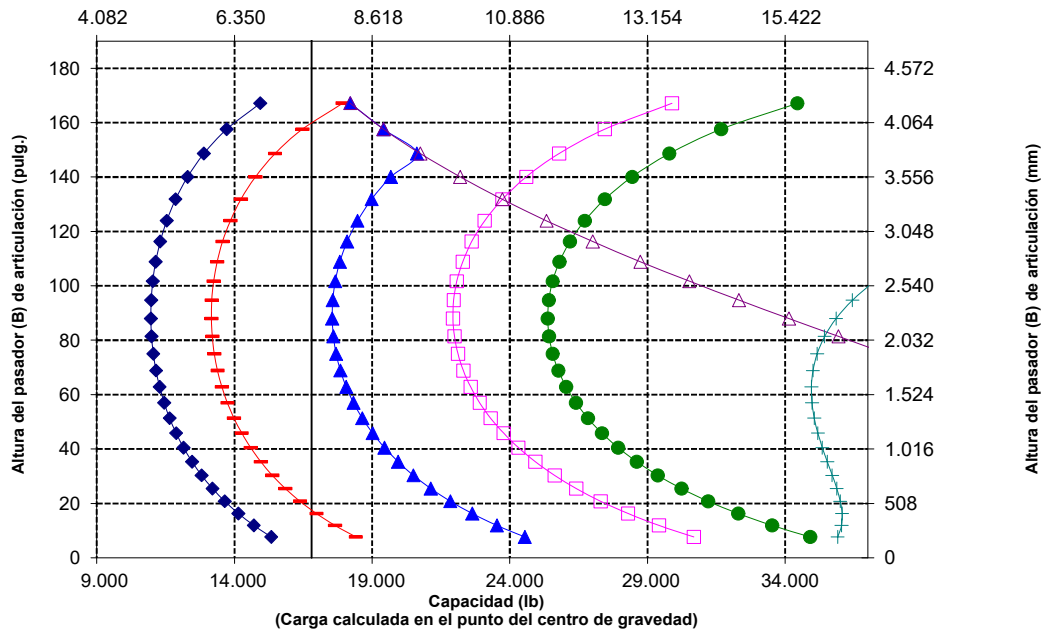

Capacidad (lb)
(Carga calculada en el punto del centro de gravedad)



ADVERTENCIA: No supere la capacidad de carga de los dientes. La capacidad de un diente individual está estampada en el costado de cada uno.



ADVERTENCIA: Cuando a la abrazadera se le suministra continuamente 15.513 kPa (2.250 lb/pulg.²), la clasificación nominal del diente es de 7.621 kg (16.796 lb) a 1.219 mm (48") en el centro de carga por cada par.

Especificaciones de la horquilla

Especificaciones de la horquilla

1	Longitud de diente	mm pulg.	2.438 96.0
2	Centro de carga	mm pulg.	1.219 48.0
	Carga límite de equilibrio estático: recta (horquillas horizontales)	kg lb	14.236 31.377
	Carga límite de equilibrio estático articulado (horquillas horizontales)	kg lb	12.295 27.098
	Carga nominal (SAE J1197: 50 % de FTSTL)	kg lb	6.147 13.549
	Carga nominal (CEN EN 474-3 en terreno irregular: 60 % de FTSTL)	kg lb	7.377 16.259
	Carga nominal (CEN EN 474-3 en terreno firme y nivelado: 80 % de FTSTL)	kg lb	9.836 21.678
3	Longitud total máxima	mm pulg.	10.406 409.7
4	Alcance con horquillas a nivel del suelo	mm pulg.	1.091 42.9
5	*Distancia desde el suelo a la parte inferior de los dientes a la mínima altura y con la horquilla horizontal	mm pulg.	-109 -4.3
6	Alcance con los brazos y las horquillas horizontales	mm pulg.	1.682 66.2
7	Alcance con la horquilla a altura máxima	mm pulg.	815 32.1
8	Distancia desde el suelo hasta la parte superior del diente con los brazos horizontales y la horquilla horizontal	mm pulg.	1.947 76.7
9	Distancia desde el suelo hasta la parte superior del diente a altura máxima y horquilla horizontal	mm pulg.	4.031 158.7
10	Altura total de la horquilla en levantamiento máximo (parte superior del portahorquillas al suelo)	mm pulg.	5.493 216.3
11	Espacio libre a altura máxima de levantamiento y descarga máxima	mm pulg.	2.016 79.4
12	Ángulo de descarga máximo desde la posición horizontal	grados	45
13	Ancho total del portahorquillas	mm pulg.	3.131 123.3
14	Altura total del portahorquillas	mm pulg.	1.553 61.1
15	Ancho del diente exterior (distancia máxima)	mm pulg.	2.991 117.8
16	Ancho del diente exterior (distancia mínima)	mm pulg.	2.991 117.8
	Ancho del diente (un solo diente)	mm pulg.	200,0 7.9
	Grosor del diente	mm pulg.	90,0 3.5
	Peso en orden de trabajo	kg lb	25.315 55.794
	Capacidad de levantamiento de los dientes con abrazadera activa	kg lb	7.621 16.796
	Capacidad de los dientes	kg lb	12.701 27.993

*Los valores negativos están por debajo de la pendiente

966 LOG Dientes de 96" Fila de 30" para tubos y postes, con pasador 447-9939

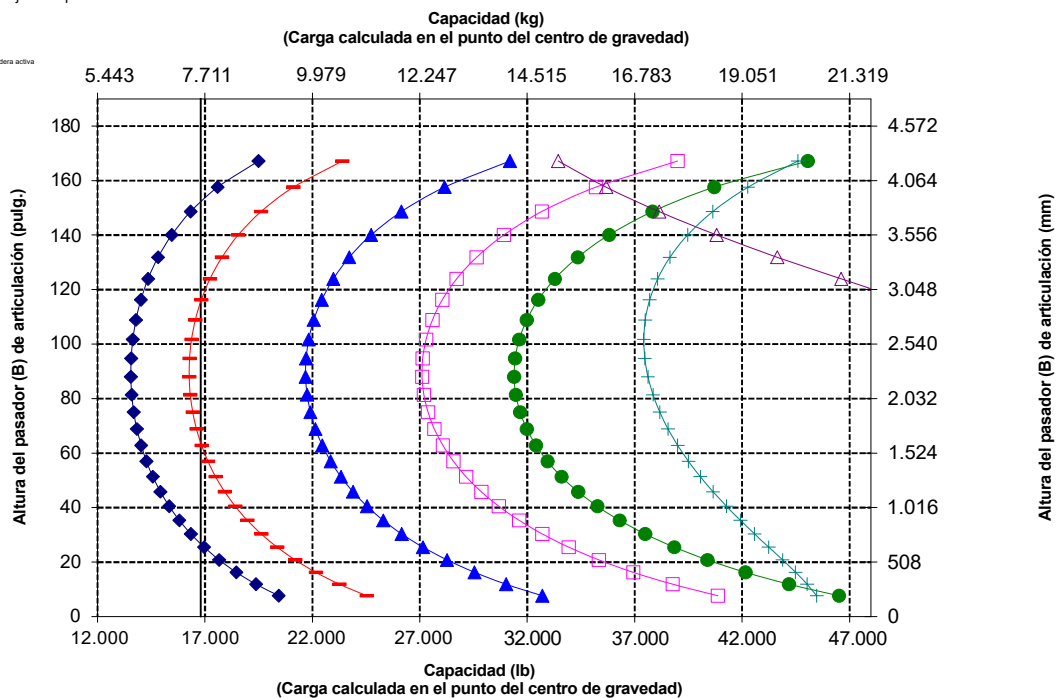
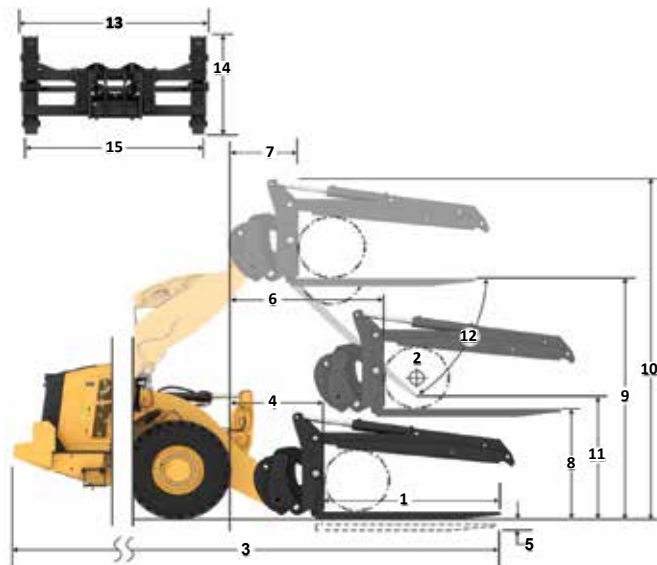

NOTA: Los valores de carga límite de equilibrio estático y peso en orden de trabajo se basan en la siguiente configuración del cargador: neumáticos Bridgestone VJT L3, aire acondicionado, control de amortiguación, protector del tren de fuerza, depósitos de fluidos llenos, tanque de combustible, refrigerante, lubricantes y operador.

Las especificaciones y clasificaciones corresponden a las siguientes normas: SAE* J1197, ISO 14397-1, CEN** EN 474-3.

La carga nominal de operación para un cargador equipado con horquilla de paletas se determina de la siguiente manera:
 SAE J1197: un 50 % de carga límite de equilibrio estático a giro pleno o límite hidráulico.
 CEN EN 474-3: un 60 % de carga límite de equilibrio estático a giro pleno en terreno irregular o límite hidráulico.
 CEN EN 474-3: un 80 % de carga límite de equilibrio estático a giro pleno en terreno firme y nivelado o límite hidráulico.

*SAE: Sociedad de Ingenieros de Automoción
 **CEN: Comité Europeo de Normalización



ADVERTENCIA: No sobrepase la capacidad de carga de los dientes. La capacidad de un diente individual está estampada en el costado de cada uno.



ADVERTENCIA: Cuando a la abrazadera se le suministra continuamente 15.513 kPa (2.250 lb/pulg.²), la clasificación nominal del diente es de 7.621 kg (16.796 lb) a 1.219 mm (48") en el centro de carga por cada par.

Máquina Forestal 966 XE Especificaciones

Especificaciones de la horquilla

Especificaciones de la horquilla

1	Longitud de diente	mm pulg.	2.438 96,0
2	Centro de carga	mm pulg.	1.219 48,0
	Carga límite de equilibrio estático: recta (horquillas horizontales)	kg lb	11.865 26.151
	Carga límite de equilibrio estático articulado (horquillas horizontales)	kg lb	10.310 22.724
	Carga nominal (SAE J1197: 50 % de FTSTL)	kg lb	5.155 11.362
	Carga nominal (CEN EN 474-3 en terreno irregular: 60 % de FTSTL)	kg lb	6.186 13.634
	Carga nominal (CEN EN 474-3 en terreno firme y nivelado: 80 % de FTSTL)	kg lb	8.248 18.179
3	Longitud total máxima	mm pulg.	10.406 409,7
4	Alcance con horquillas a nivel del suelo	mm pulg.	1.091 42,9
5	*Distancia desde el suelo a la parte inferior de los dientes a la mínima altura y con la horquilla horizontal	mm pulg.	-109 -4,3
6	Alcance con los brazos y las horquillas horizontales	mm pulg.	1.682 66,2
7	Alcance con la horquilla a altura máxima	mm pulg.	815 32,1
8	Distancia desde el suelo hasta la parte superior del diente con los brazos horizontales y la horquilla horizontal	mm pulg.	1.947 76,7
9	Distancia desde el suelo hasta la parte superior del diente a altura máxima y horquilla horizontal	mm pulg.	4.031 158,7
10	Altura total de la horquilla en levantamiento máximo (parte superior del portahorquillas al suelo)	mm pulg.	7.103 279,7
11	Espacio libre a altura máxima de levantamiento y descarga máxima	mm pulg.	2.016 79,4
12	Ángulo de descarga máximo desde la posición horizontal	grados	45
13	Ancho total del portahorquillas	mm pulg.	3.131 123,3
14	Altura total del portahorquillas	mm pulg.	3.163 124,5
15	Ancho del diente exterior (distancia máxima)	mm pulg.	2.991 117,8
16	Ancho del diente exterior (distancia mínima)	mm pulg.	2.991 117,8
	Ancho del diente (un solo diente)	mm pulg.	200,0 7,9
	Grosor del diente	mm pulg.	90,0 3,5
	Peso en orden de trabajo	kg lb	25.315 55.794
	Capacidad de los dientes	kg lb	12.701 27.993

*Los valores negativos están por debajo de la pendiente

966 LOG Dientes de 96"

Abrazadera abierta para tubos y postes, con pasador 447-9939

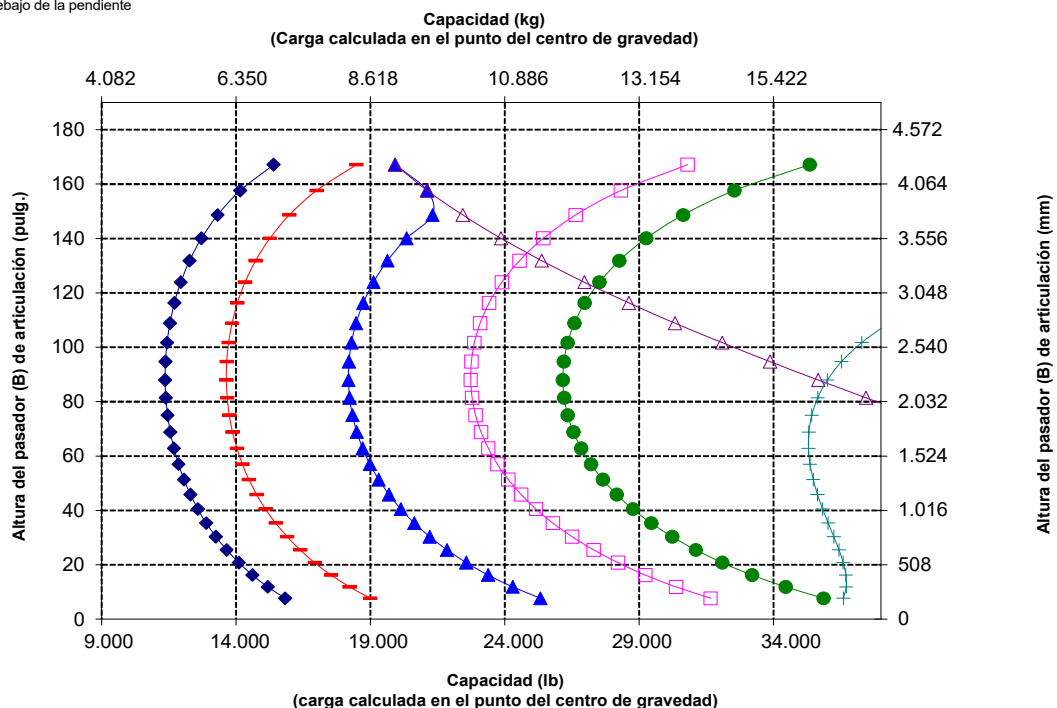
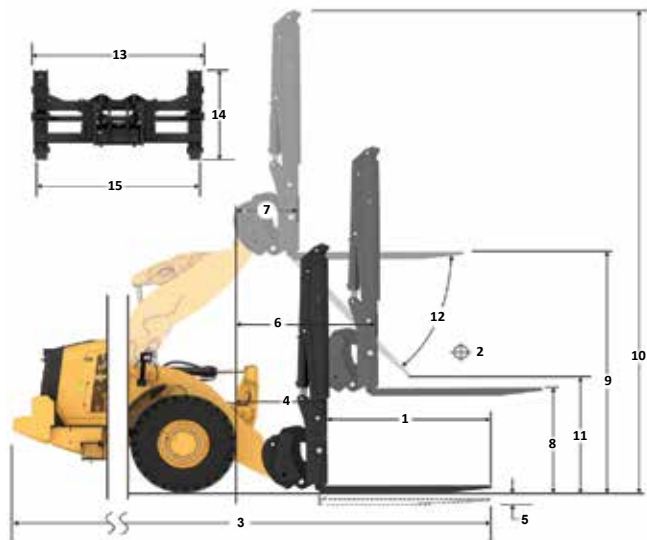

NOTA: Los valores de carga límite de equilibrio estático y peso en orden de trabajo se basan en la siguiente configuración del cargador: neumáticos Bridgestone VJT L3, aire acondicionado, control de amortiguación, protector del tren de fuerza, depósitos de fluidos llenos, tanque de combustible, refrigerante, lubricantes y operador.

Las especificaciones y clasificaciones corresponden a las siguientes normas: SAE* J1197, ISO 14397-1, CEN** EN 474-3.

La carga nominal de operación para un cargador equipado con horquilla de paletas se determina de la siguiente manera:
SAE J1197: un 50 % de carga límite de equilibrio estático a giro pleno o límite hidráulico.
CEN EN 474-3: un 60 % de carga límite de equilibrio estático a giro pleno en terreno irregular o límite hidráulico.
CEN EN 474-3: un 80 % de carga límite de equilibrio estático a giro pleno en terreno firme y nivelado o límite hidráulico.

*SAE: Sociedad de Ingenieros de Automoción

**CEN: Comité Europeo de Normalización



ADVERTENCIA: No sobrepase la capacidad de carga de los dientes. La capacidad de un diente individual está estampada en el costado de cada uno.

Especificaciones de la horquilla

Especificaciones de la horquilla

1	Longitud del diente	mm	1.221
		pulg.	48,1
2	Ancho de horquilla	mm	1.943
		pulg.	76,5
	Área del extremo	m ²	3,1
		pies ²	33
3	Altura interior (solo se aplica a doble abrazadera superior)	mm	0
		pulg.	0
4	Apertura mínima (solo se aplica a horquillas para aserradero)	mm	1.390
		pulg.	55
	Peso en orden de trabajo	kg	24.892
		lb	54.877
5	Distancia interior de las puntas de los dientes	mm	1.402
		pulg.	55
	Carga límite de equilibrio estático, articulada con la horquilla horizontal	kg	12.221
		lb	26.942,2
	Carga límite de equilibrio estático, recta con la horquilla horizontal	kg	14.033
		lb	30.937,5
6	Altura máxima de la horquilla (con abrazadera abierta si corresponde)	mm	3.762
		pulg.	148,1
7	Espacio libre con altura máxima de levantamiento, ángulo de descarga de 45 grados (si descarga máxima <= 45)	mm	3.086
		pulg.	121,5
8	Espacio libre con horquilla horizontal a altura máxima de levantamiento	mm	3.925
		pulg.	154,5
9	Alcance con levantamiento máximo en ángulo de descarga de 45° (si descarga máxima <= 45)	mm	1.103
		pulg.	43,4
10	Alcance con brazo de levantamiento y horquilla horizontales	mm	2.584
		pulg.	101,7
11	*Distancia desde el suelo hasta la parte inferior de la herramienta a la mínima altura y nivel de la herramienta	mm	-125
		pulg.	-4,9
12	Ancho sobre los dientes	mm	1.938
		pulg.	76,3
13	Alcance a nivel del suelo	mm	1.934
		pulg.	76
14	Apertura máxima entre los dientes y la abrazadera	mm	3.465
		pulg.	136,4
15	Altura total de la horquilla en levantamiento máximo y con abrazadera abierta	mm	7.687
		pulg.	302,7
16	Longitud total de la punta de los dientes a la parte posterior de la máquina	mm	8.810
		pulg.	346,9
17	Espacio libre a altura máxima de levantamiento y descarga máxima Descarga (si <= 45)	mm	3.088
		pulg.	121,6
18	Espacio libre con brazos de levantamiento horizontal y con la horquilla horizontal	mm	1.842,0
		pulg.	72,5
19	Alcance con levantamiento máximo y horquilla horizontal	mm	1.716,2
		pulg.	67,6
20	Ángulo de descarga máximo desde la posición horizontal	grados	45
		rad	0,8

*Los valores negativos están por debajo de la pendiente

966 LOG

Garfio, con pasador

Dientes de 48"

448-9058

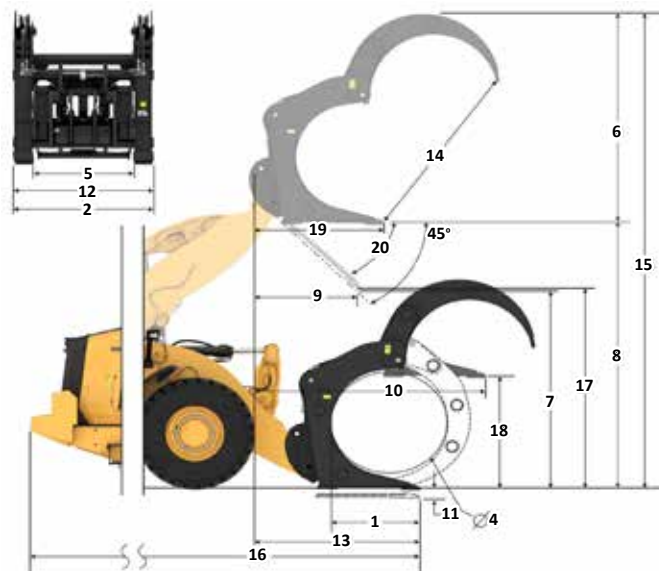

Capacidad (kg)
(Carga calculada en el punto del centro de gravedad)

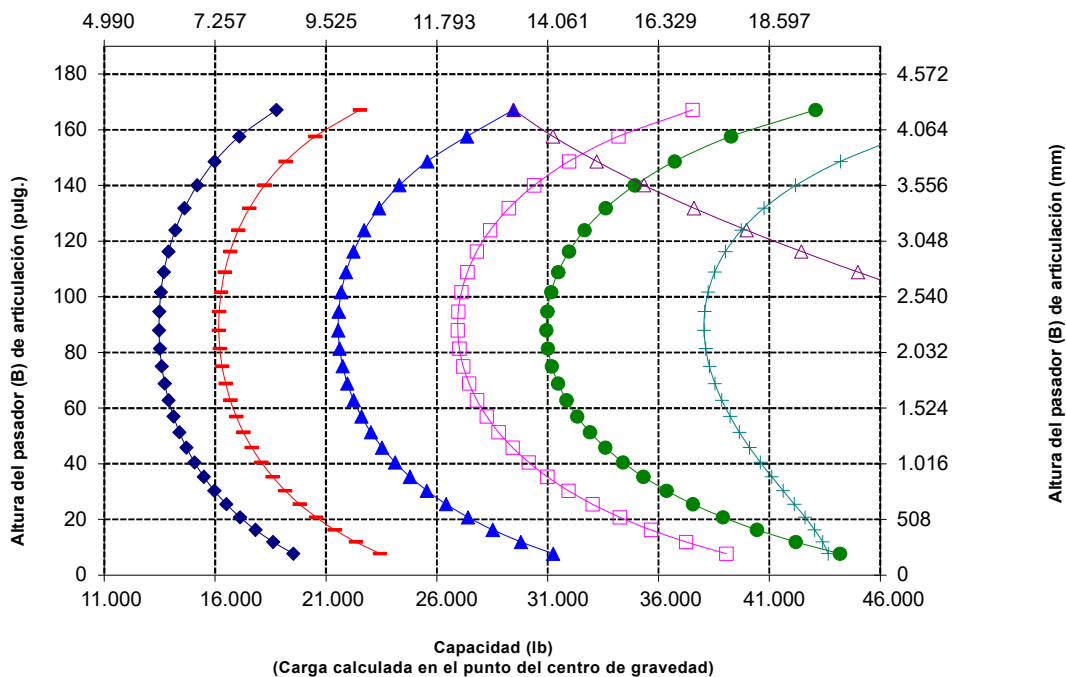

NOTA: Los valores de carga límite de equilibrio estático y peso en orden de trabajo se basan en la siguiente configuración del cargador: neumáticos Bridgestone VJT L3, aire acondicionado, control de amortiguación, protector del tren de fuerza, depósitos de fluidos llenos, tanque de combustible, refrigerante, lubricantes y operador.

Las especificaciones y clasificaciones corresponden a las siguientes normas: SAE* J1197, ISO 14397-1, CEN** EN 474-3.

La carga nominal de operación para un cargador equipado con horquilla de paletas se determina de la siguiente manera:
SAE J1197: un 50 % de carga límite de equilibrio estático a giro pleno o límite hidráulico.
CEN EN 474-3: un 60 % de carga límite de equilibrio estático a giro pleno en terreno irregular o límite hidráulico.
CEN EN 474-3: un 80 % de carga límite de equilibrio estático a giro pleno en terreno firme y nivelado o límite hidráulico.

*SAE: Sociedad de Ingenieros de Automoción

**CEN: Comité Europeo de Normalización

Máquina Forestal 966 XE Especificaciones

Especificaciones de la horquilla

Especificaciones de la horquilla

1	Longitud del diente	mm pulg.	1.611 63,4
2	Ancho de horquilla	mm pulg.	2.500 98,4
	Área del extremo	m ² pies ²	1,42 15
3	Altura interior (solo se aplica a doble abrazadera superior)	mm pulg.	1.259 50
4	Apertura mínima (solo se aplica a horquillas para aserradero)	mm pulg.	N/A N/A
	Peso en orden de trabajo	kg lb	24.840 54.762
5	Distancia interior de las puntas de los dientes	mm pulg.	1.892 74
	Carga límite de equilibrio estático, articulada con la horquilla horizontal	kg lb	13.809 30.443,1
	Carga límite de equilibrio estático, recta con la horquilla horizontal	kg lb	15.820 34.876,0
6	Altura máxima de la horquilla (con abrazadera abierta si corresponde)	mm pulg.	2.700 108,3
7	Espacio libre con altura máxima de levantamiento, ángulo de descarga de 45 grados (si descarga máxima <> 45)	mm pulg.	2.857 112,5
8	Espacio libre con horquilla horizontal a altura máxima de levantamiento	mm pulg.	3.981 156,7
9	Alcance con levantamiento máximo en ángulo de descarga de 45° (si descarga máxima <> 45)	mm pulg.	1.410 55,5
10	Alcance con brazo de levantamiento y horquilla horizontales	mm pulg.	2.962 116,6
11	*Distancia desde el suelo hasta la parte inferior de la herramienta a la mínima altura y nivel de la herramienta	mm pulg.	-69 -2,7
12	Ancho sobre los dientes	mm pulg.	2.414 95,0
13	Alcance a nivel del suelo	mm pulg.	2.267 89
14	Apertura máxima entre los dientes y la abrazadera	mm pulg.	2.493 98,1
15	Altura total de la horquilla en levantamiento máximo y con abrazadera abierta	mm pulg.	6.680 263,0
16	Longitud total de la punta de los dientes a la parte posterior de la máquina	mm pulg.	9.143 360,0
17	Espacio libre a altura máxima de levantamiento y descarga máxima Descarga (si <> 45)	mm pulg.	2.861 112,6
18	Espacio libre con brazos de levantamiento horizontal y con la horquilla horizontal	mm pulg.	1.897,5 74,7
19	Alcance con levantamiento máximo y horquilla horizontal	mm pulg.	2.094,8 82,5
20	Ángulo de descarga máximo desde la posición horizontal	grados rad	45 0,8

*Los valores negativos están por debajo de la pendiente

966 LOG

Horquilla maderera, con pasador

Dientes de 63"

472-1174

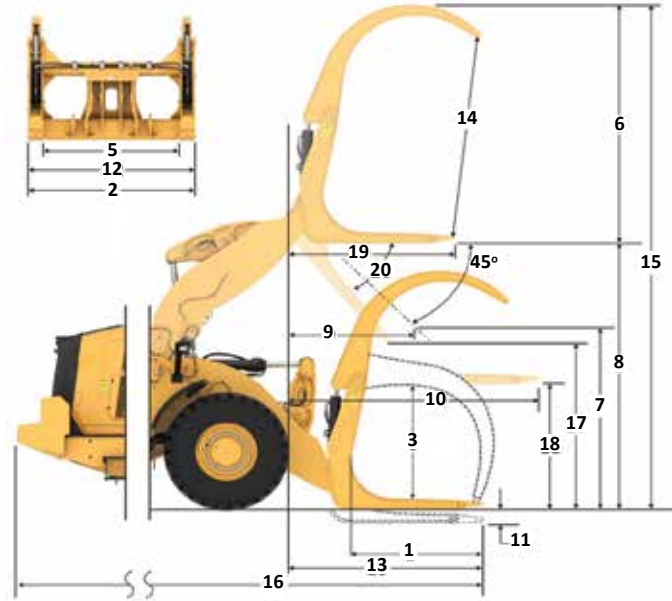

Capacidad (kg)
(carga calculada en el punto del centro de gravedad)

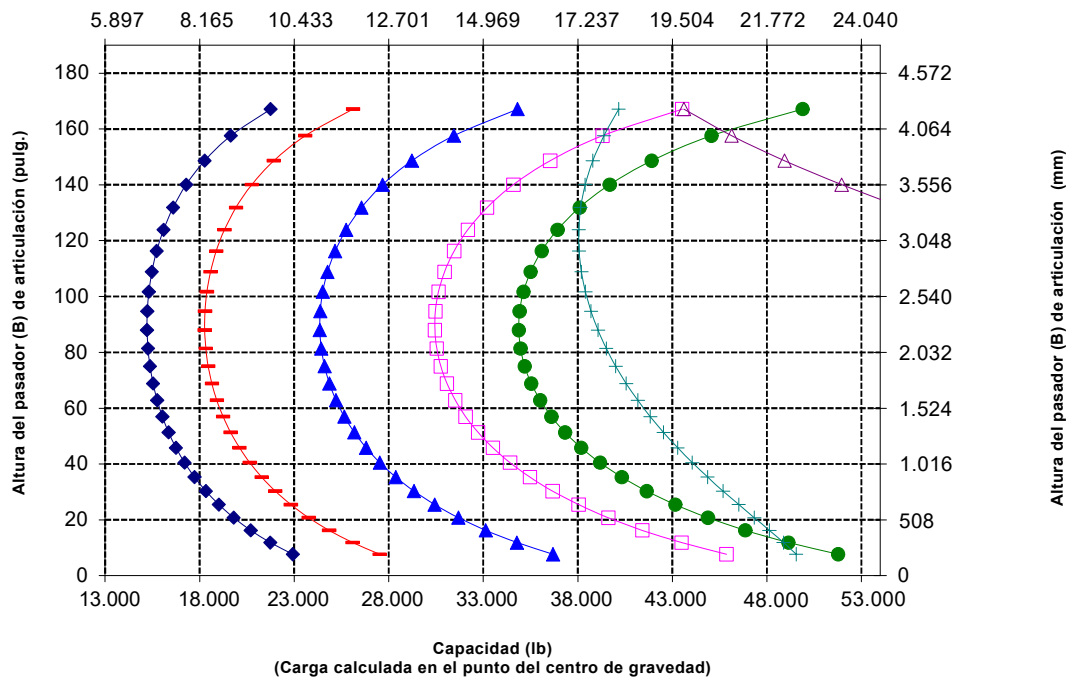

NOTA: Los valores de carga límite de equilibrio estático y peso en orden de trabajo se basan en la siguiente configuración del cargador: neumáticos Bridgestone VJT L3, aire acondicionado, control de amortiguación, protector del tren de fuerza, depósitos de fluidos llenos, tanque de combustible, refrigerante, lubricantes y operador.

Las especificaciones y clasificaciones corresponden a las siguientes normas: SAE* J1197, ISO 14397-1, CEN** EN 474-3.

La carga nominal de operación para un cargador equipado con horquilla de paletas se determina de la siguiente manera:
SAE J1197: un 50 % de carga límite de equilibrio estático a giro pleno o límite hidráulico.
CEN EN 474-3: un 60 % de carga límite de equilibrio estático a giro pleno en terreno irregular o límite hidráulico.
CEN EN 474-3: un 80 % de carga límite de equilibrio estático a giro pleno en terreno firme y nivelado o límite hidráulico.

*SAE: Sociedad de Ingenieros de Automoción

**CEN: Comité Europeo de Normalización

Especificaciones de la horquilla

Especificaciones de la horquilla

1	Longitud del diente	mm pulg.	1.611 63,4
2	Ancho de horquilla	mm pulg.	2.500 98,4
	Área del extremo	m ² pies ²	1,42 15
3	Altura interior (solo se aplica a doble abrazadera superior)	mm pulg.	1.259 50
4	Apertura mínima (solo se aplica a horquillas para aserradero)	mm pulg.	N/A N/A
	Peso en orden de trabajo	kg lb	25.114 55.367
5	Distancia interior de las puntas de los dientes	mm pulg.	1.892 74
	Carga límite de equilibrio estático, articulada con la horquilla horizontal	kg lb	13.562 29.899,3
	Carga límite de equilibrio estático, recta con la horquilla horizontal	kg lb	15.573 34.332,4
6	Altura máxima de la horquilla (con abrazadera abierta si corresponde)	mm pulg.	2.700 106,3
7	Espacio libre con altura máxima de levantamiento, ángulo de descarga de 45 grados (si descarga máxima <= 45)	mm pulg.	2.857 112,5
8	Espacio libre con horquilla horizontal a altura máxima de levantamiento	mm pulg.	3.981 156,7
9	Alcance con levantamiento máximo en ángulo de descarga de 45° (si descarga máxima <= 45)	mm pulg.	1.410 55,5
10	Alcance con brazo de levantamiento y horquilla horizontales	mm pulg.	2.962 116,6
11	*Distancia desde el suelo hasta la parte inferior de la herramienta a la mínima altura y nivel de la herramienta	mm pulg.	-69 -2,7
12	Ancho sobre los dientes	mm pulg.	2.414 95,0
13	Alcance a nivel del suelo	mm pulg.	2.267 89
14	Apertura máxima entre los dientes y la abrazadera	mm pulg.	2.493 98,1
15	Altura total de la horquilla en levantamiento máximo y con abrazadera abierta	mm pulg.	6.680 263,0
16	Longitud total de la punta de los dientes a la parte posterior de la máquina	mm pulg.	9.143 360,0
17	Espacio libre a altura máxima de levantamiento y descarga máxima Descarga (si <= 45)	mm pulg.	2.861 112,6
18	Espacio libre con brazos de levantamiento horizontal y con la horquilla horizontal	mm pulg.	1.897,5 74,7
19	Alcance con levantamiento máximo y horquilla horizontal	mm pulg.	2.094,8 82,5
20	Ángulo de descarga máximo desde la posición horizontal	grados rad	45 0,8

*Los valores negativos están por debajo de la pendiente

966 LOG

Horquilla maderera, con pasador

Dientes de 63"

472-4662

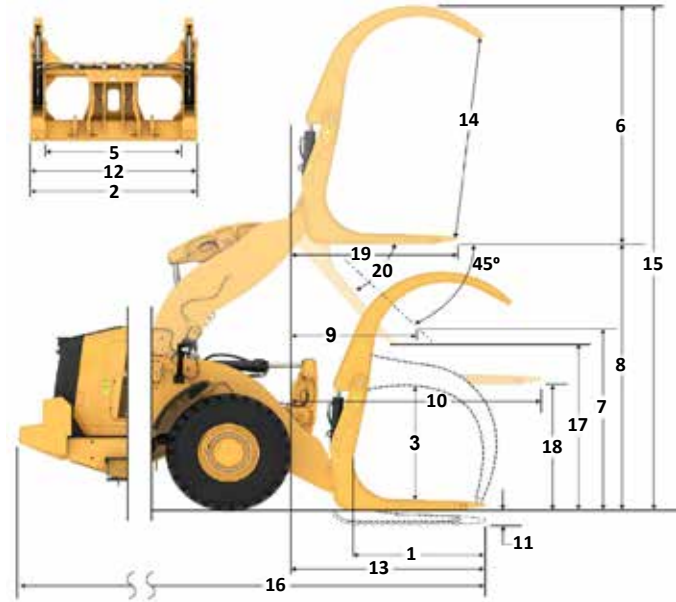

Capacidad (kg)
(Carga calculada en el punto del centro de gravedad)

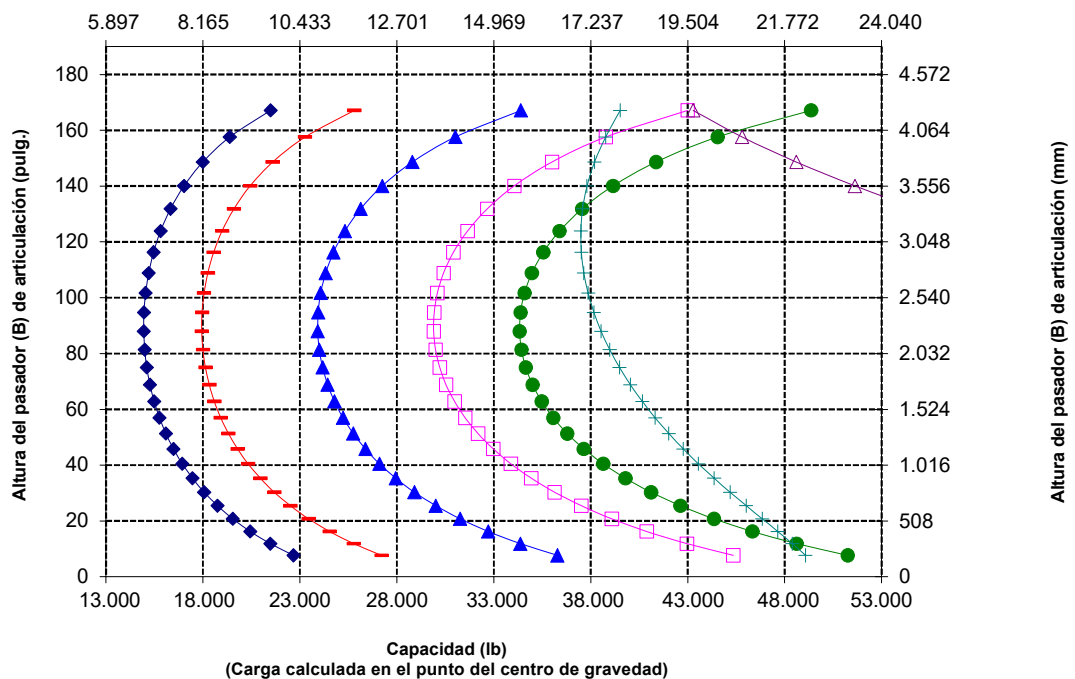

NOTA: Los valores de carga límite de equilibrio estático y peso en orden de trabajo se basan en la siguiente configuración del cargador: neumáticos Bridgestone VJT L3, aire acondicionado, control de amortiguación, protector del tren de fuerza, depósitos de fluidos llenos, tanque de combustible, refrigerante, lubricantes y operador.

Las especificaciones y clasificaciones corresponden a las siguientes normas: SAE* J1197, ISO 14397-1, CEN** EN 474-3.

La carga nominal de operación para un cargador equipado con horquilla de paletas se determina de la siguiente manera:
SAE J1197: un 50 % de carga límite de equilibrio estático a giro pleno o límite hidráulico.
CEN EN 474-3: un 60 % de carga límite de equilibrio estático a giro pleno en terreno irregular o límite hidráulico.
CEN EN 474-3: un 80 % de carga límite de equilibrio estático a giro pleno en terreno firme y nivelado o límite hidráulico.

*SAE: Sociedad de Ingenieros de Automoción

**CEN: Comité Europeo de Normalización

Máquina Forestal 966 XE Especificaciones

Especificaciones de la horquilla

Especificaciones de la horquilla

1	Longitud del diente	mm pulg.	1.611 63,4
2	Ancho de horquilla	mm pulg.	2.508 98,8
	Área del extremo	m ² pies ²	1,59 17
3	Altura interior (solo se aplica a doble abrazadera superior)	mm pulg.	0 0
4	Apertura mínima (solo se aplica a horquillas para aserradero)	mm pulg.	662 26
	Peso en orden de trabajo	kg lb	25.144 55.433
5	Distancia interior de las puntas de los dientes	mm pulg.	1.907 75
	Carga límite de equilibrio estático, articulada con la horquilla horizontal	kg lb	13.212 29.126,4
	Carga límite de equilibrio estático, recta con la horquilla horizontal	kg lb	15.193 33.495,2
6	Altura máxima de la horquilla (con abrazadera abierta si corresponde)	mm pulg.	2.805 110,4
7	Espacio libre con altura máxima de levantamiento, ángulo de descarga de 45 grados (si descarga máxima <> 45)	mm pulg.	2.857 112,5
8	Espacio libre con horquilla horizontal a altura máxima de levantamiento	mm pulg.	3.981 156,7
9	Alcance con levantamiento máximo en ángulo de descarga de 45° (si descarga máxima <> 45)	mm pulg.	1.410 55,5
10	Alcance con brazo de levantamiento y horquilla horizontales	mm pulg.	2.962 116,6
11	*Distancia desde el suelo hasta la parte inferior de la herramienta a la mínima altura y nivel de la herramienta	mm pulg.	-69 -2,7
12	Ancho sobre los dientes	mm pulg.	2.413 95,0
13	Alcance a nivel del suelo	mm pulg.	2.267 89
14	Apertura máxima entre los dientes y la abrazadera	mm pulg.	2.727 107,4
15	Altura total de la horquilla en levantamiento máximo y con abrazadera abierta	mm pulg.	6.786 267,2
16	Longitud total de la punta de los dientes a la parte posterior de la máquina	mm pulg.	9.143 360,0
17	Espacio libre a altura máxima de levantamiento y descarga máxima Descarga (si <> 45)	mm pulg.	2.861 112,6
18	Espacio libre con brazos de levantamiento horizontal y con la horquilla horizontal	mm pulg.	1.897,8 74,7
19	Alcance con levantamiento máximo y horquilla horizontal	mm pulg.	2.095,0 82,5
20	Ángulo de descarga máximo desde la posición horizontal	grados rad	45 0,8

*Los valores negativos están por debajo de la pendiente

966 LOG

Horquilla para aserraderos, con pasador

Dientes de 63"

506-1946

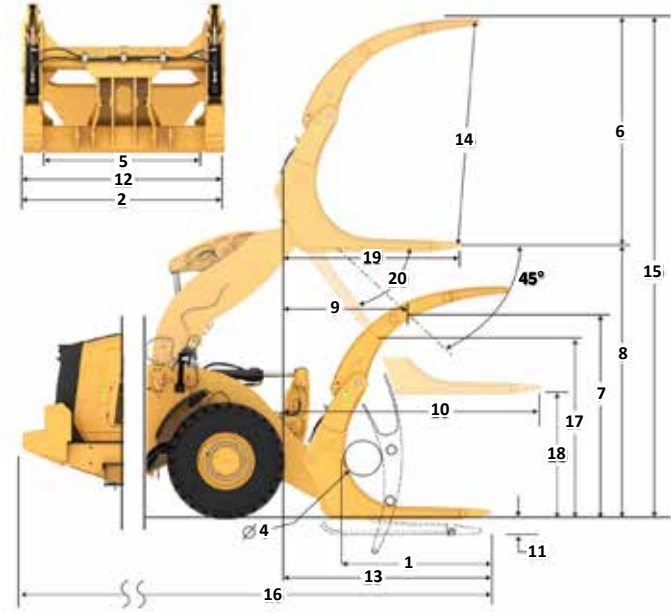

Capacidad (kg)
(Carga calculada en el punto del centro de gravedad)

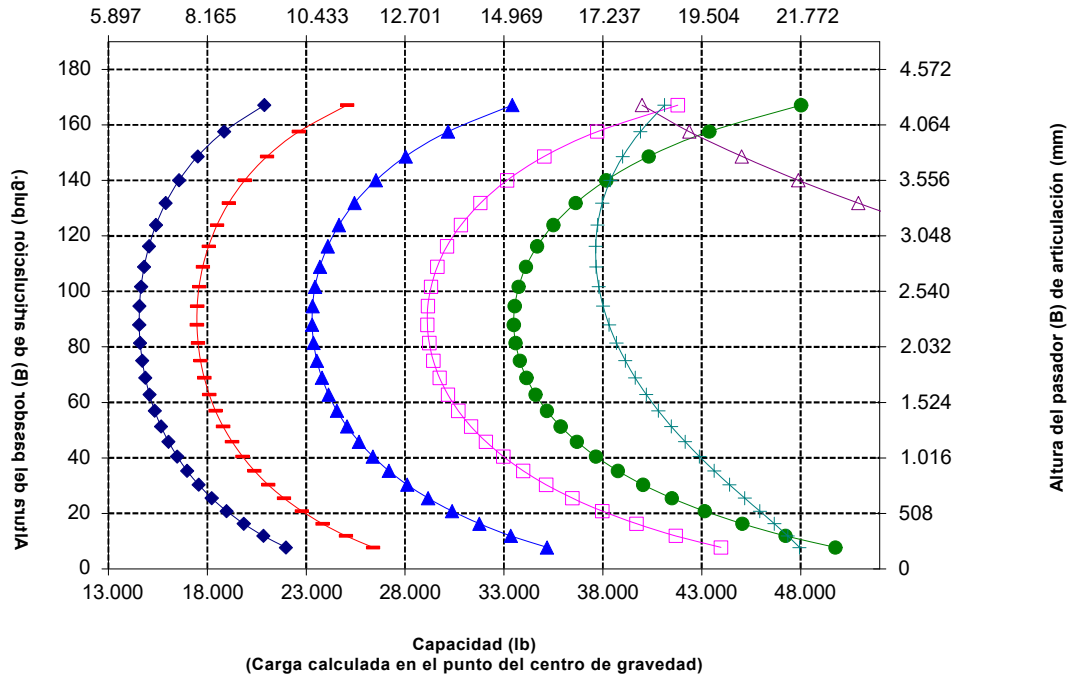

NOTA: Los valores de carga límite de equilibrio estático y peso en orden de trabajo se basan en la siguiente configuración del cargador: neumáticos Bridgestone VJT L3, aire acondicionado, control de amortiguación, protector del tren de fuerza, depósitos de fluidos llenos, tanque de combustible, refrigerante, lubricantes y operador.

Las especificaciones y clasificaciones corresponden a las siguientes normas: SAE* J1197, ISO 14397-1, CEN** EN 474-3.

La carga nominal de operación para un cargador equipado con horquilla de paletas se determina de la siguiente manera:
SAE J1197: un 50 % de carga límite de equilibrio estático a giro pleno o límite hidráulico.
CEN EN 474-3: un 60 % de carga límite de equilibrio estático a giro pleno en terreno irregular o límite hidráulico.
CEN EN 474-3: un 80 % de carga límite de equilibrio estático a giro pleno en terreno firme y nivelado o límite hidráulico.

*SAE: Sociedad de Ingenieros de Automoción

**CEN: Comité Europeo de Normalización

Máquina Forestal 966 XE Especificaciones

Especificaciones del brazo de manipulación de materiales

966 LOG

Brazo de manipulación de materiales Fusion 6 Pos.

Especificaciones del brazo de manipulación de materiales

	Retraído	Extensión 1	Extensión 2	Extensión 3	Extensión 4	Extendido	
Levantamiento máximo: alcance del gancho (1, 2, 3, 4, 5, 6)	mm pie, pulg.	1.823 5' 11"	1.936 6' 4"	2.049 6' 8"	2.162 7' 1"	2.275 7' 5"	2.388 7' 10"
Levantamiento máximo: altura del gancho (7, 8, 9, 10, 11, 12)	mm pie, pulg.	7.218 23' 8"	7.501 24' 7"	7.784 25' 6"	8.067 26' 5"	8.350 27' 4"	8.633 28' 3"
Horizontal: alcance del gancho (13, 14, 15, 16, 17, 18)	mm pie, pulg.	4.553 14' 11"	4.858 15' 11"	5.162 16' 11"	5.467 17' 11"	5.772 18' 11"	6.077 19' 11"
Horizontal: altura del gancho (19)	mm pie, pulg.	1.937 6' 4,2"	1.937 6' 4,2"	1.937 6' 4,2"	1.937 6' 4,2"	1.937 6' 4,2"	1.937 6' 4,2"
Levantamiento mínimo: alcance del gancho (20, 21, 22, 23, 24, 25)	mm pie, pulg.	1.720 5' 7"	1.852 6' 0"	1.983 6' 6"	2.114 6' 11"	2.245 7' 4"	2.377 7' 9"
Levantamiento mínimo: altura del gancho (26, 27, 28, 29, 30, 31)	mm pie, pulg.	(2.871) -9' 6"	(3.146) -10' 8"	(3.421) -11' 9"	(3.696) -12' 10"	(3.971) -13' 11"	(4.246) -13' 0"
Carga de equilibrio estático, recto	kg	9.131	8.641	8.200	7.801	7.438	7.107
	lb	20.125	19.045	18.073	17.193	16.394	15.663
Carga límite de equilibrio estático, articulada	kg	8.060	7.627	7.237	6.885	6.564	6.271
	lb	17.765	16.810	15.951	15.174	14.467	13.821
Peso en orden de trabajo	kg	23.488	23.488	23.488	23.488	23.488	23.488
	lb	51.767	51.767	51.767	51.767	51.767	51.767

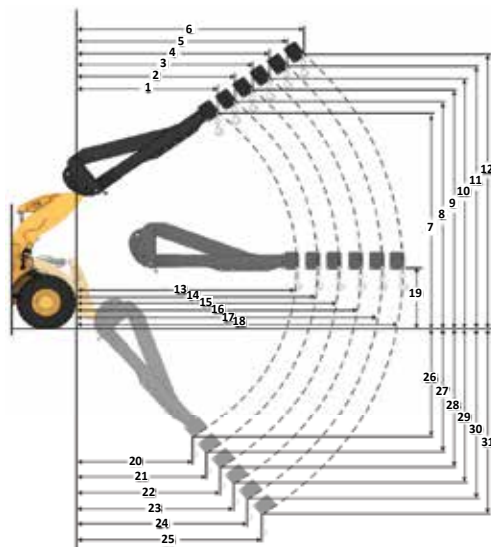

Capacidad de carga útil (kg)
(Carga calculada en el punto del centro de gravedad)

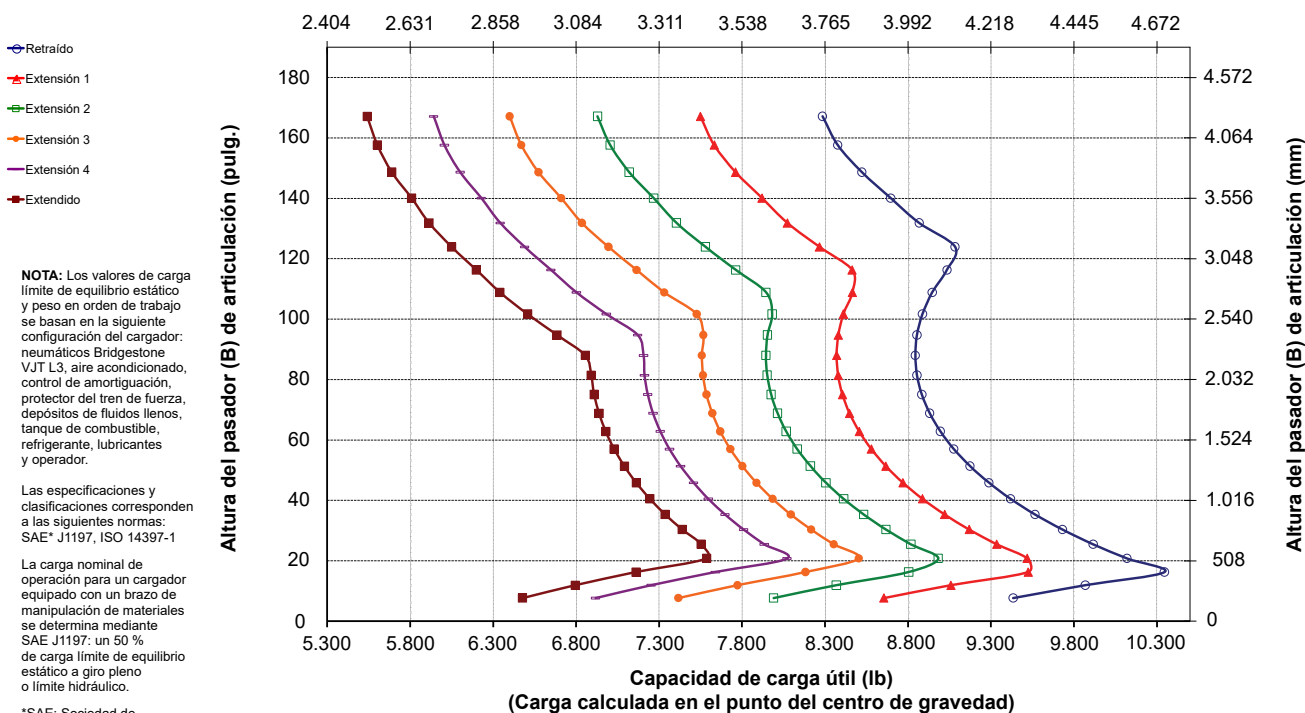



966 XE

Paquete de resistencia a la corrosión del modelo

El paquete de resistencia a la corrosión del Cargador de Ruedas Cat® 966 XE aporta valor real a la hora de proteger su inversión en la máquina. Un tratamiento de serie único en la industria ofrece mayor protección a todos los componentes de la máquina que pueden verse afectados por materiales corrosivos. Se ha diseñado para mejorar la fiabilidad y durabilidad en entornos corrosivos exigentes como plantas de fertilizantes, industrias químicas, agricultura, puertos de agua salada, etc.

Fiabilidad demostrada

- El Motor Cat C9.3B ofrece una alta densidad de potencia con una combinación de sistemas electrónicos, de combustible y de aire de calidad comprobada.
- Equipado con un Sistema de Recuperación Cat automático, un Módulo de Emisiones Limpias (CEM, Clean Emissions Module) Cat con filtro de partículas diésel (DPF, Diesel Particulate Filter) y una bomba y tanque del fluido de escape diésel (DEF, Diesel Exhaust Fluid).
- Cuenta con una bomba eléctrica de cebado de combustible, separador de agua y combustible y un filtro de combustible secundario.
- El minucioso diseño de componentes y los procesos de validación de la máquina proporcionan una fiabilidad y tiempo de disponibilidad inigualables.

Durabilidad

- El paquete de resistencia a la corrosión incluye protección de silicona aplicada en todos los terminales eléctricos: alternador, motor de arranque, cable de conexión a tierra del motor y cables de batería para maximizar la vida útil de los componentes.
- Los conectores eléctricos expuestos se tratan con un tubo termocontraíble.
- Se utiliza un alternador sin escobillas de servicio pesado para una mayor durabilidad.
- La protección de pintura optativa cuenta con un grosor superior al doble de la pintura estándar. Se aplican capas de imprimador adicionales antes de la capa final de poliuretano.
- Los ejes de servicio pesado se han diseñado para enfrentarse a aplicaciones extremas.

Eficiencia del combustible y productividad óptimas

- Bajo consumo de combustible para lograr una eficiencia excepcional.
- La profunda integración de los sistemas de la transmisión variable continua Cat, del motor, hidráulico y de enfriamiento ofrecen un rendimiento y una eficiencia del combustible significativamente mayores.
- Eliminar el convertidor de par permite controlar las rpm del motor y la velocidad de la máquina por separado, lo que resulta en excavaciones eficientes, un control preciso y una operación sencilla.
- Una velocidad más baja del motor nominal reduce el desgaste de los componentes y el ruido operativo.

Características de seguridad

- La cámara de visión trasera mejora la visibilidad detrás de la máquina. Así podrá trabajar de forma segura y con confianza.
- La visión periférica optativa proporciona visibilidad de 360° alrededor de la máquina, lo que mejora la capacidad del operador para percibir su entorno.
- El sistema de mitigación de colisiones utiliza una matriz de sensores integrada e inteligente para proporcionar funciones de advertencia de colisiones, detección de personas, inhibición de movimiento y frenado automático de emergencia cuando la máquina se desplaza en retroceso.
- El control remoto Cat Command permite a los operadores trabajar de forma segura a distancia.
- El acceso a la cabina con una puerta amplia, la apertura remota optativa de las puertas y escalones similares a una escalera proporcionan una estabilidad sólida.
- El parabrisas que se extiende del piso al techo y los grandes espejos con espejos integrados dirigidos a puntos proporcionan una visibilidad panorámica líder en la industria.

Tiempo y costos de mantenimiento reducidos

- La extensión de los intervalos de cambio del filtro y los fluidos ayuda a reducir los costos de mantenimiento.
- Remote Troubleshoot conecta la máquina con el departamento de servicio del distribuidor para que los problemas puedan diagnosticarse rápidamente y usted pueda volver al trabajo.
- Remote Flash se adapta a su horario de trabajo para garantizar que el software de la máquina esté actualizado a fin de proporcionar un rendimiento óptimo.
- La aplicación Cat App ayuda a gestionar la ubicación, las horas de trabajo y los programas de mantenimiento de la flota. Además, proporciona alertas sobre las tareas de mantenimiento necesarias y le permite solicitar servicio a su distribuidor Cat local.
- El capó inclinable de una pieza facilita y agiliza el acceso al compartimiento del motor.

Entorno de trabajo cómodo con la nueva cabina

- El antefiltro de cabina eléctrico optativo filtra el aire entrante y presuriza la cabina.
- Asiento y suspensión de última generación con ajustes sencillos para una mayor comodidad del operador. Se ofrece en tres niveles de corte y puede equiparse con un arnés de cuatro puntos.
- El nuevo panel y las pantallas táctiles de alta resolución que incluye la cabina son intuitivos y fáciles de utilizar.
- La insonorización, los sellos y los soportes viscosos de la cabina reducen el ruido y las vibraciones a fin de ofrecer un entorno de trabajo más silencioso.
- El sistema de dirección electrohidráulico con palanca universal montado en el asiento proporciona control de precisión y reduce significativamente la fatiga de los brazos, lo que da como resultado una comodidad y precisión excelentes.

Características del paquete de resistencia a la corrosión del 966 XE

1. Protección de silicona aplicada en todos los terminales eléctricos.
2. Tubo termocontraíble en conectores eléctricos expuestos.
3. Cápsulas de vapor Zerust en los compartimientos eléctricos.
4. Puntos de engrase en los pasadores de articulación del capó.
5. Paquete de enfriamiento resistente a la corrosión optativo: núcleos de enfriamiento con recubrimiento electroforético, pestillo de uso pesado y bisagras engrasables
6. Protección de sistema hidráulico optativa que incluye sellador de silicona y tubo termocontraíble sobre los acoplamientos.



7. Alternador de servicio pesado sin escobillas.
8. Interruptor de desconexión sellado.
9. Puntos de engrase en las bisagras de la puerta de la cabina.
10. Capas de pintura adicionales. Se aplican capas de imprimador adicionales antes de la capa final de poliuretano
11. Se aplica protección de barniz en los componentes debajo del capó.
12. Antefiltro de turbina optativo.
13. Ventilador de paso variable optativo.
14. Sistema de lubricación automática optativo.
15. Tapa de llenado de la transmisión anticorrosión.

Nota: para obtener información específica del rendimiento de la máquina, consulte la página 7.

Para obtener información más completa sobre los productos Cat, los servicios del distribuidor y las soluciones del sector, visite nuestro sitio web www.cat.com.

Los materiales y las especificaciones están sujetos a cambios sin previo aviso. Las máquinas que se muestran en las fotografías pueden incluir equipos adicionales. Consulte con su distribuidor Cat para conocer las opciones disponibles.

© 2025 Caterpillar. Todos los derechos reservados. CAT, CATERPILLAR, LET'S DO THE WORK, VisionLink, sus respectivos logotipos, el color "Caterpillar Corporate Yellow", la imagen comercial de "Power Edge" y Cat "Modern Hex", así como la identidad corporativa y de producto utilizadas en la presente, son marcas registradas de Caterpillar y no pueden utilizarse sin autorización.

ASXQ4420-00 (11-2025)
Número de fabricación: 14C
(N Am, Europe, Aus-NZ,
Türkiye, Chile, Colombia)

