



# Pala de ruedas 972 XE

## Especificaciones técnicas

No todos los accesorios están disponibles en todas las regiones. Consulte a su distribuidor Cat® para conocer las configuraciones específicas disponibles en su región.

### Índice general

<b>Especificaciones</b> .....	<b>2</b>
Motor .....	2
Capacidades de los cucharones .....	2
Peso .....	2
coste Especificaciones .....	2
Transmisión .....	2
Sistema hidráulico .....	3
Frenos .....	3
Ejes .....	3
Capacidades de llenado de servicio .....	3
Cabina .....	3
Niveles de ruido .....	3
Sistema de aire acondicionado .....	3
Dimensiones .....	4
Opciones de neumáticos .....	5
Factores de llenado y guía de selección de cucharones .....	7
Especificaciones de funcionamiento – Cucharones .....	13
Equipos estándar y opcionales .....	67
<b>Declaración medioambiental de 972 XE</b> .....	<b>69</b>
<b>Configuración de manipulador de chatarra y residuos para 972 XE</b> .....	<b>70</b>
Características y ventajas principales .....	70
Características manipulador de chatarra y residuos para 972 XE .....	71
Opciones de neumáticos .....	72
Especificaciones de funcionamiento – Cucharones .....	73
<b>Configuración de resistencia a la corrosión para 972 XE</b> .....	<b>85</b>
Características y ventajas principales .....	85
Características de resistencia a la corrosión para 972 XE .....	86

# Especificaciones de la pala de ruedas 972 XE

## Motor

Modelo de motor	Cat® C9.3B	
Potencia del motor a 1.600 rev/min – ISO 14396:2002	253 kW	339 hp
	344 hp (métrico)	
Potencia bruta a 1.600 rev/min – SAE J1995:2014	256 kW	343 hp
	348 hp (sistema métrico)	
Potencia neta a 1.600 rev/min – ISO 9249:2007, SAE J1349:2011	236 kW	316 hp
	321 hp (métrico)	
Par motor a 1.200 rev/min – ISO 14396:2002	1.864 N·m	1.375 lb-pie
Par bruto a 1.200 rev/min – SAE J1995:2014	1.882 N·m	1.388 lb-pie
Par neto a 1.200 rev/min – ISO 9249:2007, SAE J1349:2011	1.745 N·m	1.287 lb-pie
Calibre	115 mm	
Carrera	149 mm	
Cilindrada	9,3 l	

- El motor Cat cumple los estándares de emisiones Tier 4 Final de la EPA de EE. UU., Stage V de la UE, Stage V de Corea y Japón 2014.
- La potencia neta anunciada es la potencia disponible al volante cuando el motor está equipado con ventilador, alternador, filtro de aire y sistema de postratamiento.
- Los motores diésel Cat con sistemas de postratamiento deben utilizar ULSD (combustible diésel con contenido muy bajo en azufre con 15 ppm de azufre o menos) y son compatibles\* con ULSD mezclado con los siguientes combustibles con menor intensidad de carbono\*\* hasta:
  - 20 % de biodiésel FAME (éster metílico de ácidos grasos) \*\*\*
  - Diésel 100 % renovable, HVO (aceite vegetal hidrotratado) y combustibles GTL (gas a líquido)

Consulte las directrices para una aplicación satisfactoria. Para obtener más información, consulte a su distribuidor Cat o las “Recomendaciones de fluidos para máquinas de Caterpillar” (SEBU6250).

\* Aunque los motores de Caterpillar son compatibles con estos combustibles alternativos, es posible que en algunas regiones no se permita su uso.

\*\* Las emisiones de gases de efecto invernadero procedentes del tubo de escape cuando se utilizan combustibles con menor intensidad de carbono son básicamente las mismas que generan los combustibles tradicionales.

\*\*\* Los motores sin dispositivos de postratamiento son compatibles con mezclas más altas, hasta el 100 % de biodiésel (para el uso de mezclas superiores al 20 % de biodiésel, consulte a su distribuidor Cat).

## Capacidades de los cucharones

Capacidad del cucharón	2,8-14,0 m <sup>3</sup>	3,75-18,25 yd <sup>3</sup>
------------------------	-------------------------	----------------------------

## Peso

Peso de funcionamiento	24.890 kg	54.858 lb
------------------------	-----------	-----------

- El peso se basa en la configuración de una máquina con neumáticos radiales Bridgestone 26.5R25 VJT L3, todos los fluidos, operador, contrapeso estándar, control de amortiguación, arranque en frío, guardabarros, Product Link™, ejes trasero abierto/diferencial manual delantero, protector del tren de potencia, dirección secundaria, insonorización y cucharón de uso general de 4,8 m<sup>3</sup> (6,25 yd<sup>3</sup>) con cuchilla empernable.

## coste Especificaciones

Carga límite de equilibrio estático: giro pleno

Ángulo máximo de articulación (giro completo)	37°	
Con desviación de neumáticos	16.297 kg	35.919 lb
Sin desviación de neumáticos	17.505 kg	38.582 lb
Fuerza de arranque	196 kN	44.702 lb-pie

- Para la configuración de la máquina que se indica en el apartado “Peso”.
- Cumple plenamente las secciones 1 a 6 de la norma ISO 14397-1:2007, que requieren una verificación del 2 % entre cálculos y comprobación.

## Transmisión

1.ª marcha de avance	6,9 km/h	4,3 mph
2.ª marcha de avance	12,9 km/h	8,0 mph
3.ª marcha de avance	22,7 km/h	14,1 mph
4.ª marcha de avance	39,5 km/h	24,5 mph
1.ª marcha atrás	6,9 km/h	4,3 mph
2.ª marcha atrás	12,9 km/h	8,0 mph
3.ª marcha atrás	28,7 km/h	17,9 mph
4.ª marcha atrás	N/A	N/A

- Velocidad de desplazamiento máxima en un vehículo estándar con cucharón vacío y neumáticos L3 estándar con 849 mm (33 pulg) de radio de giro.

# Especificaciones de la pala de ruedas 972 XE

## Sistema hidráulico

Tipo de bomba de implemento	Pistón de caudal variable, detección de carga	
Sistema de implementos:		
Caudal máximo de la bomba (1.400 rev/min)	348 L/min	92 gal/min
Presión máxima de funcionamiento	31.000 kPa	4.496 lb/pulg <sup>2</sup>
Caudal máximo de la 3ª función opcional en el implemento	240 L/min	63 gal/min
Presión máxima de la 3ª función opcional en el implemento	20.684 kPa	3.000 lb/pulg <sup>2</sup>
Caudal máximo de la 4ª función opcional en el implemento	240 L/min	63 gal/min
Presión máxima de la 4ª función opcional en el implemento	20.684 kPa	3.000 lb/pulg <sup>2</sup>
Tiempo de ciclo hidráulico con carga útil nominal:		
Elevación desde la posición de transporte	5,5 segundos	
Descarga en elevación máxima	1,5 segundos	
Bajada en vacío, flotación hacia abajo	3,1 segundos	
Total	10,1 segundos	

## Frenos

Frenos	Los frenos cumplen las normativas ISO 3450:2011
--------	---

## Ejes

Delantero	Fijo, diferencial manual
Trasero	Oscilante, diferencial abierto

## Capacidades de llenado de servicio

Depósito de combustible	303 L	80,1 gal
Líquido de escape diésel (DEF, Diesel Exhaust Fluid)	26 L	6,9 gal
Sistema de refrigeración	66 L	17,4 gal
Cárter	23 L	6,1 gal
Transmisión	63 L	16,6 gal
Diferenciales y mandos finales: delanteros	57 L	15,1 gal
Diferenciales y mandos finales: traseros	57 L	15,1 gal
Depósito hidráulico	114 L	30,1 gal

## Cabina

Estructura de protección en caso de vuelcos/estructura de protección contra caída de objetos (ROPS/FOPS)	ROPS/FOPS cumple las normativas ISO 3471:2008 e ISO 3449:2005 de nivel II
--	---

## Niveles de ruido

Nivel de presión acústica en los oídos del operador (ISO 6396:2008)	67 dB(A)
Nivel de potencia acústica exterior (ISO 6395:2008)	107 dB(A)
Nivel de presión acústica en los oídos del operador (ISO 6396:2008)*	67 dB(A)
Nivel de potencia acústica exterior (ISO 6395:2008)**	105 dB(A)

\*Incluidos los países que adoptan las directivas de la UE y el Reino Unido

\*\*Directiva sobre el ruido de la UE 2000/14/CE y normativa sobre el ruido del Reino Unido 2001 n.º 1701

## Sistema de aire acondicionado

El sistema de aire acondicionado de esta máquina contiene el refrigerante de gas fluorado de efecto invernadero R134a o R1234yf.

Consulte la etiqueta o el manual de instrucciones para identificar el gas.

- Si está equipado con R134a (potencial de calentamiento global = 1.430), el sistema contiene 1,6 kg (3,5 lb) de refrigerante, que tiene un equivalente de CO<sub>2</sub> de 2.288 toneladas métricas (2.522 toneladas).
- Si está equipado con R1234yf (potencial de calentamiento global = 0,501), el sistema contiene 1.389 kg (3,1 lb) de refrigerante, que tiene un equivalente de CO<sub>2</sub> de 0,001 toneladas métricas (0,001 toneladas).

# Especificaciones de la pala de ruedas 972 XE

## Dimensiones

Todas las dimensiones son aproximadas.

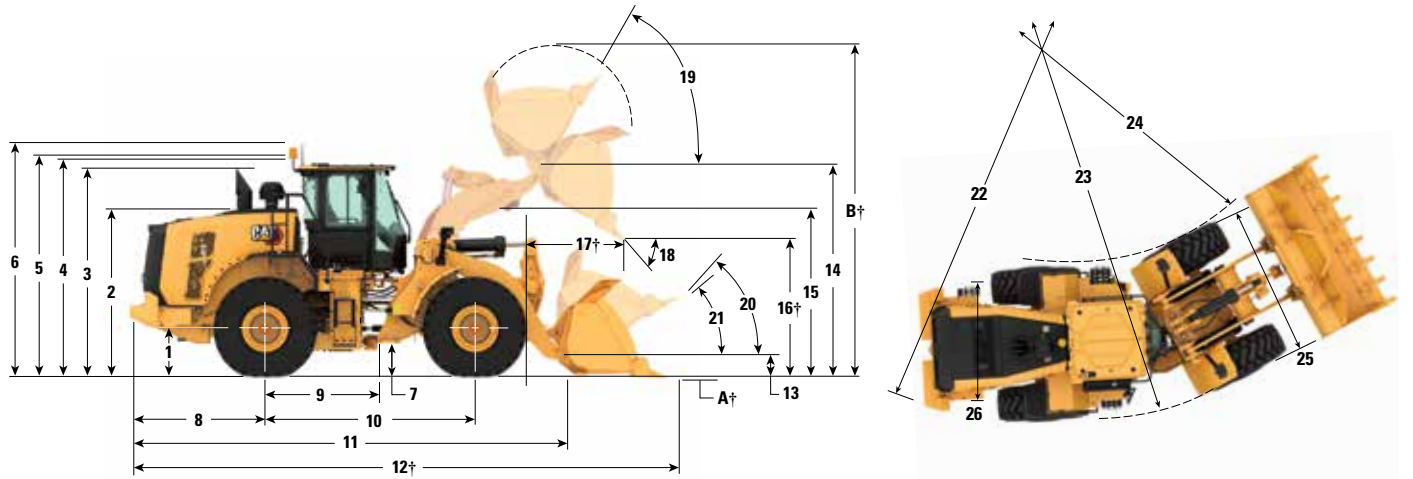

	Elevación estándar		Elevación alta		
1	Altura hasta la línea central del eje	805 mm	2'7"	805 mm	2'7"
2	Altura hasta la parte superior del capó	2.846 mm	9'4"	2.846 mm	9'4"
3	Altura hasta la parte superior del tubo de escape	3.527 mm	11'7"	3.527 mm	11'7"
4	Altura hasta la parte superior de la estructura ROPS	3.589 mm	11'10"	3.589 mm	11'10"
5	Altura hasta la parte superior de la antena de Product Link™	3.603 mm	11'10"	3.603 mm	11'10"
6	Altura hasta la parte superior de la baliza de advertencia	3.867 mm	12'9"	3.867 mm	12'9"
7	Altura libre sobre el suelo	420 mm	1'4"	420 mm	1'4"
8	Distancia desde la línea central del eje trasero hasta el borde del contrapeso	2.458 mm	8'0"	2.458 mm	8'0"
9	Distancia desde el eje trasero hasta el enganche	1.775 mm	5'10"	1.775 mm	5'10"
10	Distancia entre ejes	3.550 mm	11'8"	3.550 mm	11'8"
11	Longitud total (sin cucharón)	7.731 mm	25'5"	8.069 mm	26'6"
12	Longitud de embarque (con el cucharón a nivel del suelo)*†	9.268 mm	30'5"	9.604 mm	31'7"
13	Altura del bulón de giro en la altura de transporte	682 mm	2'2"	780 mm	2'6"
14	Altura del bulón de giro en la posición de máxima elevación	4.464 mm	14'7"	4.800 mm	15'8"
15	Espacio libre de los brazos de elevación en la posición de máxima elevación	3.842 mm	12'7"	4.179 mm	13'8"
16	Espacio libre de descarga en posición de máxima elevación y ángulo de descarga de 45°*†	3.160 mm	10'4"	3.495 mm	11'5"
17	Alcance a máxima elevación y ángulo de descarga de 45°*†	1.354 mm	4'5"	1.377 mm	4'6"
18	Ángulo de descarga con elevación máxima y descarga (en las paradas)*	48 grados		48 grados	
19	Ángulo de recogida del cucharón en la posición de máxima elevación*	56 grados		71 grados	
20	Ángulo de recogida del cucharón en la altura de transporte*	49 grados		49 grados	
21	Ángulo de recogida del cucharón sobre el suelo*	39 grados		37 grados	
22	Círculo de espacio libre (diámetro) hasta el contrapeso	13.608 mm	44'8"	13.608 mm	44'8"
23	Círculo de espacio libre (diámetro) hasta el borde exterior de los neumáticos	13.621 mm	44'9"	13.621 mm	44'9"
24	Círculo de espacio libre (diámetro) hasta el borde interior de los neumáticos	7.599 mm	25'0"	7.599 mm	25'0"
25	Anchura sobre los neumáticos (sin carga)	2.988 mm	9'10"	2.988 mm	9'10"
	Anchura sobre los neumáticos (con carga)	3.011 mm	9'11"	3.011 mm	9'11"
26	Distancia entre ruedas del mismo eje	2.230 mm	7'3"	2.230 mm	7'3"

† Las dimensiones se indican en las tablas de especificaciones de funcionamiento.

Todas las dimensiones relacionadas con los neumáticos y la altura están calculadas con neumáticos radiales Bridgestone 26.5R25 VJT L3 (consulte el cuadro de selección de neumáticos para ver otras opciones de neumático). La anchura sobre los neumáticos se calcula sobre el saliente e incluye su expansión.

• Todas las dimensiones son aproximadas y se basan en una máquina equipada con un cucharón de uso general de 4,8 m<sup>3</sup> (6,25 yd<sup>3</sup>) con cuchilla empENABLE de uso general con BOCE (consulte las especificaciones de funcionamiento para ver otros cucharones).

# Especificaciones de la pala de ruedas 972 XE

## Opciones de neumáticos

Marca de neumáticos	BRIDGESTONE	BRIDGESTONE	BRIDGESTONE	BRIDGESTONE	BRIDGESTONE	BRIDGESTONE
<b>Tamaño de neumático</b>	<b>26.5R25</b>	<b>26.5R25</b>	<b>26.5R25</b>	<b>26.5-25</b>	<b>26.5-25</b>	<b>775/65R29</b>
<b>Tipo de banda de rodadura</b>	<b>L3</b>	<b>L4</b>	<b>L5</b>	<b>L3</b>	<b>L4</b>	<b>L3</b>
<b>Diseño de la banda de rodadura</b>	<b>VJT</b>	<b>VSNT</b>	<b>VSDL</b>	<b>VL2</b>	<b>RLS</b>	<b>VTS</b>
<b>Resistencia de carcasa</b>	<b>*</b>	<b>*</b>	<b>*</b>	<b>20PR</b>	<b>26PR</b>	<b>*</b>
Anchura sobre los neumáticos: máxima (sin carga)*	2.988 mm 9'10"	2.968 mm 9'9"	2.967 mm 9'9"	2.943 mm 9'8"	2.946 mm 9'8"	3.053 mm 10'1"
Anchura sobre los neumáticos: máxima (con carga)*	3.011 mm 9'11"	2.991 mm 9'10"	2.987 mm 9'10"	2.943 mm 9'8"	2.959 mm 9'9"	3.073 mm 10'1"
Cambio en las dimensiones verticales (promedio de la parte delantera y trasera)		26 mm 1,0"	42 mm 1,7"	-4 mm -0,1"	38 mm 1,5"	10 mm 0,4"
Cambio en el alcance horizontal		-21 mm -0,8"	-26 mm -1,0"	0 mm 0"	-24 mm -0,9"	-1 mm 0"
Cambio en el círculo de espacio libre hasta el borde exterior de los neumáticos		-20 mm -0,8"	-25 mm -1,0"	-68 mm -2,7"	-52 mm -2,0"	62 mm 2,4"
Cambio en el círculo de espacio libre hasta el borde interior de los neumáticos		20 mm 0,8"	25 mm 1,0"	68 mm 2,7"	52 mm 2,0"	-62 mm -2,4"
Cambio en el peso de funcionamiento (sin lastre)		460 kg 1.014 lb	972 kg 2.143 lb	-364 kg -803 lb	112 kg 247 lb	692 kg 1.525 lb
Cambio en la carga de equilibrio estático: recta		315 kg 695 lb	666 kg 1.468 lb	-249 kg -550 lb	77 kg 169 lb	474 kg 1.045 lb
Cambio en la carga de equilibrio estático: articulada		278 kg 614 lb	588 kg 1.297 lb	-220 kg -486 lb	68 kg 149 lb	418 kg 923 lb
Ángulo oscilación del eje trasero	±13 grados	±13 grados	±8 grados	±13 grados	±13 grados	±8 grados
Subida y bajada máximas de una sola rueda	502 mm 1'8"	502 mm 1'8"	310 mm 1'1"	502 mm 1'8"	502 mm 1'8"	310 mm 1'1"

Marca de neumáticos	MICHELIN	MICHELIN	MICHELIN	MAXAM	MAXAM	MAXAM
<b>Tamaño de neumático</b>	<b>26.5R25</b>	<b>26.5R25</b>	<b>775/65R29</b>	<b>26.5R25</b>	<b>26.5R25</b>	<b>775/65R29</b>
<b>Tipo de banda de rodadura</b>	<b>L3</b>	<b>L5</b>	<b>L3</b>	<b>L3</b>	<b>L5</b>	<b>L3</b>
<b>Diseño de la banda de rodadura</b>	<b>XHA2</b>	<b>XLDD2</b>	<b>XHA2</b>	<b>MS302</b>	<b>MS503</b>	<b>MS302</b>
<b>Resistencia de carcasa</b>	<b>**</b>	<b>*</b>	<b>*</b>	<b>**</b>	<b>**</b>	<b>**</b>
Anchura sobre los neumáticos: máxima (sin carga)*	2.997 mm 9'10"	2.981 mm 9'10"	3.030 mm 10'0"	2.964 mm 9'9"	2.966 mm 9'9"	3.045 mm 10'0"
Anchura sobre los neumáticos: máxima (con carga)*	3.020 mm 9'11"	3.009 mm 9'11"	3.053 mm 10'1"	2.942 mm 9'8"	2.980 mm 9'10"	3.075 mm 10'2"
Cambio en las dimensiones verticales (promedio de la parte delantera y trasera)	-14 mm -0,5"	38 mm 1,5"	2 mm 0,1"	15 mm 0,6"	52 mm 2,0"	37 mm 1,5"
Cambio en el alcance horizontal	3 mm 0,1"	-31 mm -1,2"	2 mm 0,1"	-7 mm -0,3"	-28 mm -1,1"	-23 mm -0,9"
Cambio en el círculo de espacio libre hasta el borde exterior de los neumáticos	9 mm 0,4"	-2 mm -0,1"	42 mm 1,6"	-70 mm -2,7"	-31 mm -1,2"	64 mm 2,5"
Cambio en el círculo de espacio libre hasta el borde interior de los neumáticos	-9 mm -0,4"	2 mm 0,1"	-42 mm -1,6"	70 mm 2,7"	31 mm 1,2"	-64 mm -2,5"
Cambio en el peso de funcionamiento (sin lastre)	-164 kg -362 lb	552 kg 1.217 lb	504 kg 1.110 lb	-16 kg -35 lb	692 kg 1.526 lb	684 kg 1.507 lb
Cambio en la carga de equilibrio estático: recta	-112 kg -248 lb	378 kg 834 lb	345 kg 761 lb	-11 kg -24 lb	474 kg 1.045 lb	468 kg 1.033 lb
Cambio en la carga de equilibrio estático: articulada	-99 kg -219 lb	334 kg 736 lb	305 kg 672 lb	-10 kg -21 lb	419 kg 923 lb	414 kg 912 lb
Ángulo oscilación del eje trasero	±13 grados	±8 grados	±8 grados	±13 grados	±8 grados	±8 grados
Subida y bajada máximas de una sola rueda	502 mm 1'8"	310 mm 1'1"	310 mm 1'1"	502 mm 1'8"	310 mm 1'1"	310 mm 1'1"

\*Anchura sobre el saliente del neumático, que incluye la expansión del neumático.

# Especificaciones de la pala de ruedas 972 XE

## Opciones de neumáticos

Marca de neumáticos	MAXAM		TRIANGLE	TRIANGLE	GOODYEAR	GOODYEAR	GOODYEAR
	MS405DX	TRIANGLE					
Tamaño de neumático	775/65R29	26.5R25	26.5-25	26.5R25	26.5R25	26.5R25	
Tipo de banda de rodadura	L3	L3	L3	L3	L4	L5	
Diseño de la banda de rodadura	MS405DX	TB516	TL612	RT3B	GP4D	RT5D	
Resistencia de carcasa	**	**	20PR	**	**	**	
Anchura sobre los neumáticos: máxima (sin carga)*	3.044 mm 10'0"	2.977 mm 9'10"	2.954 mm 9'9"	2.983 mm 9'10"	3.000 mm 9'11"	2.990 mm 9'10"	
Anchura sobre los neumáticos: máxima (con carga)*	3.064 mm 10'1"	3.001 mm 9'11"	2.965 mm 9'9"	3.001 mm 9'11"	3.027 mm 10'0"	3.016 mm 9'11"	
Cambio en las dimensiones verticales (promedio de la parte delantera y trasera)	23 mm 0,9"	11 mm 0,4"	15 mm 0,6"	20 mm 0,8"	6 mm 0,3"	40 mm 1,6"	
Cambio en el alcance horizontal	-7 mm -0,3"	-6 mm -0,2"	-2 mm -0,1"	-2 mm -0,1"	-5 mm -0,2"	-26 mm -1,0"	
Cambio en el círculo de espacio libre hasta el borde exterior de los neumáticos	48 mm 1,9"	-10 mm -0,4"	-46 mm -1,8"	-10 mm -0,4"	16 mm 0,6"	5 mm 0,2"	
Cambio en el círculo de espacio libre hasta el borde interior de los neumáticos	-48 mm -1,9"	10 mm 0,4"	46 mm 1,8"	10 mm 0,4"	-16 mm -0,6"	-5 mm -0,2"	
Cambio en el peso de funcionamiento (sin lastre)	560 kg 1.235 lb	-64 kg -141 lb	-372 kg -820 lb	276 kg 609 lb	272 kg 600 lb	988 kg 2.179 lb	
Cambio en la carga de equilibrio estático: recta	406 kg 895 lb	-44 kg -97 lb	-255 kg -562 lb	189 kg 417 lb	186 kg 411 lb	677 kg 1.492 lb	
Cambio en la carga de equilibrio estático: articulada	361 kg 796 lb	-39 kg -85 lb	-225 kg -496 lb	167 kg 368 lb	165 kg 363 lb	598 kg 1.318 lb	
Ángulo oscilación del eje trasero	N/A	±13 grados	±13 grados	±13 grados	±13 grados	±8 grados	
Subida y bajada máximas de una sola rueda	310 mm 1'1"	310 mm 1'1"	310 mm 1'1"	310 mm 1'1"	310 mm 1'1"	310 mm 1'1"	

Marca de neumáticos	GOODYEAR	GOODYEAR	BRAWLER HPS	BRAWLER HPS
			SOLIDFLEX	SOLIDFLEX TRACTION
Tamaño de neumático	26.5R25	775/65R29	26.5R25	26.5-25
Tipo de banda de rodadura	L5	L4	L5	N/A
Diseño de la banda de rodadura	RL5K	GP4D	Liso	Tracción
Resistencia de carcasa	**	**	N/A	N/A
Anchura sobre los neumáticos: máxima (sin carga)*	3.085 mm 10'2"	3.091 mm 10'2"	2.959 mm 9'9"	2.230 mm 7'4"
Anchura sobre los neumáticos: máxima (con carga)*	3.195 mm 10'6"	3.136 mm 10'4"	2.968 mm 9'9"	2.230 mm 7'4"
Cambio en las dimensiones verticales (promedio de la parte delantera y trasera)	44 mm 1,7"	12 mm 0,5"	48 mm 1,9"	40 mm 1,6"
Cambio en el alcance horizontal	-23 mm -0,9"	-6 mm -0,2"	8 mm 0,3"	9 mm 0,3"
Cambio en el círculo de espacio libre hasta el borde exterior de los neumáticos	184 mm 7,2"	125 mm 4,9"	-48 mm -1,9"	-786 mm -31,0"
Cambio en el círculo de espacio libre hasta el borde interior de los neumáticos	-184 mm -7,2"	-125 mm -4,9"	48 mm 1,9"	786 mm 31,0"
Cambio en el peso de funcionamiento (sin lastre)	896 kg 1.976 lb	720 kg 1.587 lb	4.476 kg 9.870 lb	4.124 kg 10.787 lb
Cambio en la carga de equilibrio estático: recta	614 kg 1.353 lb	493 kg 1.087 lb	3.245 kg 7.155 lb	3.547 kg 7.820 lb
Cambio en la carga de equilibrio estático: articulada	542 kg 1.195 lb	435 kg 960 lb	2.887 kg 6.366 lb	3.155 kg 6.958 lb
Ángulo oscilación del eje trasero	±8 grados	±8 grados	N/A	N/A
Subida y bajada máximas de una sola rueda	310 mm 1'1"	310 mm 1'1"	310 mm 1'1"	310 mm 1'1"

\*Anchura sobre el saliente del neumático, que incluye la expansión del neumático.

# Especificaciones de la pala de ruedas 972 XE

## Factores de llenado y guía de selección de cucharones

La selección del tamaño del cucharón debe basarse en la densidad del material y en el factor de llenado esperado. Los cucharones Cat Performance Series, con una base más larga, mayor apertura del cucharón, un ángulo de depósito aumentado, paneles laterales redondeados y un protector antiderrame integrado, muestran factores de llenado significativamente superiores que los de la generación anterior o los de cucharones de otras marcas. El volumen real que puede manipular la máquina suele ser, por tanto, mayor que la capacidad nominal.

Material suelto		Factor de llenado (%)*	Densidad del material
Tierra/arcilla		115	1,5-1,7
Arena y grava		115	1,5-1,7
Áridos:	25-76 mm (1 a 3 pulg)	110	1,6-1,7
	19 mm (0,75 pulg) y menos	105	1,8
Roca:	76 mm (3 pulg) y mayor	100	1,6

\*Como porcentaje de la capacidad nominal ISO 7546:1983.

**Nota:** Los factores de llenado conseguidos también dependerán de si el producto se ha lavado o no.

Densidad del material	kg/m <sup>3</sup>	900	1.000	1.100	1.200	1.300	1.400	1.500	1.600	1.700	1.800	1.900	2.000	2.100	2.200	2.300	2.400			
Varillaje estándar	Con bulones Uso general y fondo liso	4,2 m <sup>3</sup> (5,5 yd <sup>3</sup> )									4,8 m <sup>3</sup> (6,25 yd <sup>3</sup> )						4,2 m <sup>3</sup> (5,5 yd <sup>3</sup> )			
		4,4 m <sup>3</sup> (5,75 yd <sup>3</sup> )										5,1 m <sup>3</sup> (6,50 yd <sup>3</sup> )						4,4 m <sup>3</sup> (5,75 yd <sup>3</sup> )		
		4,6 m <sup>3</sup> (6,00 yd <sup>3</sup> )											5,3 m <sup>3</sup> (7,00 yd <sup>3</sup> )						4,6 m <sup>3</sup> (6,00 yd <sup>3</sup> )	
		4,8 m <sup>3</sup> (6,25 yd <sup>3</sup> )												5,5 m <sup>3</sup> (7,25 yd <sup>3</sup> )					4,8 m <sup>3</sup> (6,25 yd <sup>3</sup> )	
		5,0 m <sup>3</sup> (6,50 yd <sup>3</sup> )													5,8 m <sup>3</sup> (7,50 yd <sup>3</sup> )				5,0 m <sup>3</sup> (6,50 yd <sup>3</sup> )	
		5,2 m <sup>3</sup> (6,75 yd <sup>3</sup> )														5,6 m <sup>3</sup> (7,75 yd <sup>3</sup> )				5,2 m <sup>3</sup> (6,75 yd <sup>3</sup> )
		5,5 m <sup>3</sup> (7,25 yd <sup>3</sup> )															6,3 m <sup>3</sup> (8,25 yd <sup>3</sup> )			5,5 m <sup>3</sup> (7,25 yd <sup>3</sup> )
Con gancho Uso general y fondo liso	4,2 m <sup>3</sup> (5,5 yd <sup>3</sup> )																	4,2 m <sup>3</sup> (5,5 yd <sup>3</sup> )		
	4,4 m <sup>3</sup> (5,75 yd <sup>3</sup> )																	4,4 m <sup>3</sup> (5,75 yd <sup>3</sup> )		
	4,6 m <sup>3</sup> (6,00 yd <sup>3</sup> )																	4,6 m <sup>3</sup> (6,00 yd <sup>3</sup> )		
	4,8 m <sup>3</sup> (6,25 yd <sup>3</sup> )																	4,8 m <sup>3</sup> (6,25 yd <sup>3</sup> )		
	5,0 m <sup>3</sup> (6,50 yd <sup>3</sup> )																	5,0 m <sup>3</sup> (6,50 yd <sup>3</sup> )		
Densidad del material	lb/yd <sup>3</sup>	1.517	1.685	1.854	2.022	2.191	2.359	2.528	2.696	2.865	3.033	3.202	3.370	3.539	3.707	3.876	4.044			
Factor de llenado del cucharón		115 % 110 % 105 % 100 % 95 %																		



**Nota:** Todos los cucharones muestran cuchillas empennables. La disponibilidad del cucharón puede variar por región.

# Especificaciones de la pala de ruedas 972 XE

## Factores de llenado y guía de selección de cucharones

La selección del tamaño del cucharón debe basarse en la densidad del material y en el factor de llenado esperado. Los cucharones Cat Performance Series, con una base más larga, mayor apertura del cucharón, un ángulo de depósito aumentado, paneles laterales redondeados y un protector antiderrame integrado, muestran factores de llenado significativamente superiores que los de la generación anterior o los de cucharones de otras marcas. El volumen real que puede manipular la máquina suele ser, por tanto, mayor que la capacidad nominal.

Material suelto		Factor de llenado (%)*	Densidad del material
Tierra/arcilla		115	1,5-1,7
Arena y grava		115	1,5-1,7
Áridos:	25-76 mm (1 a 3 pulg)	110	1,6-1,7
	19 mm (0,75 pulg) y menos	105	1,8
Roca:	76 mm (3 pulg) y mayor	100	1,6

\*Como porcentaje de la capacidad nominal ISO 7546:1983.

**Nota:** Los factores de llenado conseguidos también dependerán de si el producto se ha lavado o no.

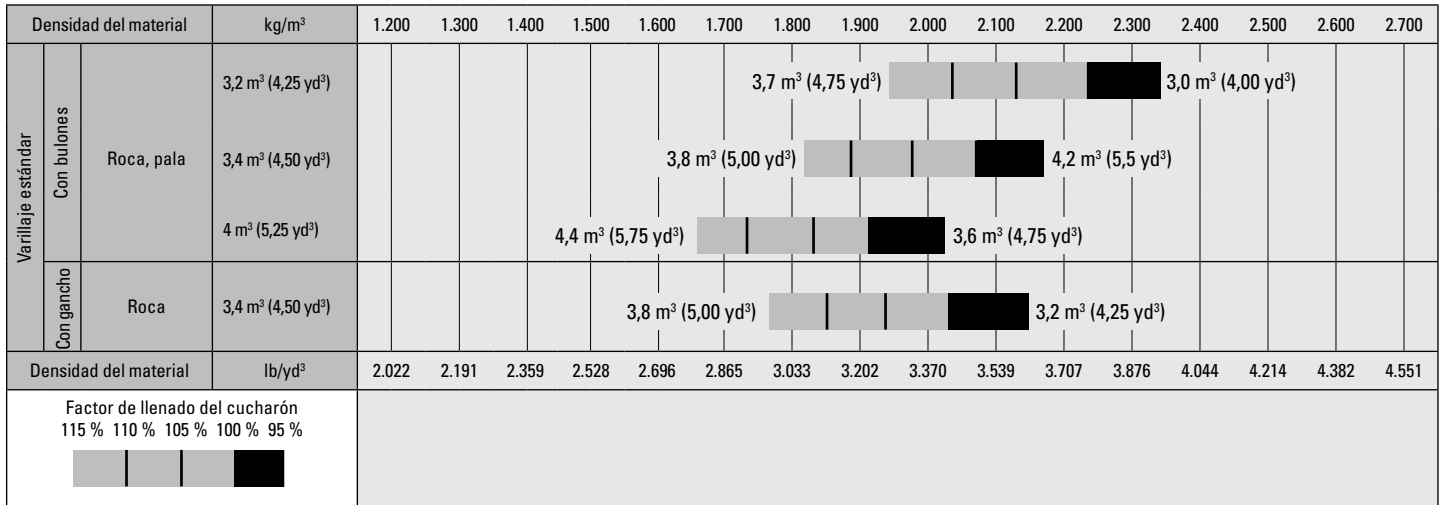

**Nota:** Todos los cucharones muestran cuchillas empernables.

La disponibilidad del cucharón puede variar por región.

\*\* Datos con cucharón Rock, Spade equipados con dientes y segmentos y máquina con neumáticos L5.

# Especificaciones de la pala de ruedas 972 XE

## Factores de llenado y guía de selección de cucharones

La selección del tamaño del cucharón debe basarse en la densidad del material y en el factor de llenado esperado. Los cucharones Cat Performance Series, con una base más larga, mayor apertura del cucharón, un ángulo de depósito aumentado, paneles laterales redondeados y un protector antiderrame integrado, muestran factores de llenado significativamente superiores que los de la generación anterior o los de cucharones de otras marcas. El volumen real que puede manipular la máquina suele ser, por tanto, mayor que la capacidad nominal.

Material suelto		Factor de llenado (%)*	Densidad del material
Tierra/arcilla		115	1,5-1,7
Arena y grava		115	1,5-1,7
Áridos:	25-76 mm (1 a 3 pulg)	110	1,6-1,7
	19 mm (0,75 pulg) y menos	105	1,8
Roca:	76 mm (3 pulg) y mayor	100	1,6

\*Como porcentaje de la capacidad nominal ISO 7546:1983.

**Nota:** Los factores de llenado conseguidos también dependerán de si el producto se ha lavado o no.

Densidad del material		kg/m³	300	400	500	600	700	800	900	1.000	1.100	1.200	1.300	1.400		
Varillaje estándar	Con bulones	Carbón 7,1 m³ (9,25 yd³)	8,2 m³ (10,75 yd³)   7,1 m³ (9,25 yd³)													
			Con gancho	Carbón 7,1 m³ (9,25 yd³) 7,7 m³ (10,00 yd³)	8,2 m³ (10,75 yd³)   7,1 m³ (9,25 yd³) 7,7 m³ (10,00 yd³)   6,7 m³ (8,75 yd³)											
	Con bulones	De alto volteo 7,6 m³ (10,00 yd³) 9,2 m³ (12,00 yd³) 11,1 m³ (14,50 yd³)			8,7 m³ (11,50 yd³)   7,6 m³ (10,00 yd³) 10,6 m³ (13,75 yd³)   9,2 m³ (12,00 yd³) 12,8 m³ (16,75 yd³)   11,1 m³ (14,50 yd³)											
			Con gancho	De alto volteo 7,6 m³ (10,00 yd³) 9,2 m³ (12,00 yd³) 11,1 m³ (14,50 yd³)	8,7 m³ (11,50 yd³)   7,6 m³ (10,00 yd³) 10,6 m³ (13,75 yd³)   9,2 m³ (12,00 yd³) 12,8 m³ (16,75 yd³)   11,1 m³ (14,50 yd³)											
					Con bulones	Virutas 11,9 m³ (15,50 yd³) 14,0 m³ (18,25 yd³)	13,7 m³ (18,00 yd³)   11,9 m³ (15,50 yd³) 16,1 m³ (21,00 yd³)   14,0 m³ (18,25 yd³)									
	Con gancho	Virutas 11,9 m³ (15,50 yd³) 14,0 m³ (18,25 yd³)	13,7 m³ (18,00 yd³)   11,9 m³ (15,50 yd³) 16,1 m³ (21,00 yd³)   14,0 m³ (18,25 yd³)													
			Densidad del material		lb/yd³	506	674	843	1.011	1.180	1.348	1.517	1.685	1.854	2.022	2.191
	Factor de llenado del cucharón		115 % 110 % 105 % 100 % 95 %													

**Nota:** Todos los cucharones muestran cuchillas empennables. La disponibilidad del cucharón puede variar por región.

# Especificaciones de la pala de ruedas 972 XE

## Factores de llenado y guía de selección de cucharones

La selección del tamaño del cucharón debe basarse en la densidad del material y en el factor de llenado esperado. Los cucharones Cat Performance Series, con una base más larga, mayor apertura del cucharón, un ángulo de depósito aumentado, paneles laterales redondeados y un protector antiderrame integrado, muestran factores de llenado significativamente superiores que los de la generación anterior o los de cucharones de otras marcas. El volumen real que puede manipular la máquina suele ser, por tanto, mayor que la capacidad nominal.

Material suelto		Factor de llenado (%)*	Densidad del material
Tierra/arcilla		115	1,5-1,7
Arena y grava		115	1,5-1,7
Áridos:	25-76 mm (1 a 3 pulg)	110	1,6-1,7
	19 mm (0,75 pulg) y menos	105	1,8
Roca:	76 mm (3 pulg) y mayor	100	1,6

\*Como porcentaje de la capacidad nominal ISO 7546:1983.

**Nota:** Los factores de llenado conseguidos también dependerán de si el producto se ha lavado o no.

Densidad del material	kg/m <sup>3</sup>	900	1.000	1.100	1.200	1.300	1.400	1.500	1.600	1.700	1.800	1.900	2.000	2.100	2.200	2.300	2.400		
Varillaje de elevación alta	Con bulones Uso general y fondo liso	4,2 m <sup>3</sup> (5,5 yd <sup>3</sup> )								4,8 m <sup>3</sup> (6,25 yd <sup>3</sup> )			4,2 m <sup>3</sup> (5,5 yd <sup>3</sup> )						
		4,4 m <sup>3</sup> (5,75 yd <sup>3</sup> )								5,1 m <sup>3</sup> (6,50 yd <sup>3</sup> )				4,4 m <sup>3</sup> (5,75 yd <sup>3</sup> )					
		4,6 m <sup>3</sup> (6,00 yd <sup>3</sup> )								5,3 m <sup>3</sup> (7,00 yd <sup>3</sup> )					4,6 m <sup>3</sup> (6,00 yd <sup>3</sup> )				
		4,8 m <sup>3</sup> (6,25 yd <sup>3</sup> )								5,5 m <sup>3</sup> (7,25 yd <sup>3</sup> )					4,8 m <sup>3</sup> (6,25 yd <sup>3</sup> )				
		5,0 m <sup>3</sup> (6,50 yd <sup>3</sup> )								5,8 m <sup>3</sup> (7,50 yd <sup>3</sup> )					5,0 m <sup>3</sup> (6,50 yd <sup>3</sup> )				
		5,2 m <sup>3</sup> (6,75 yd <sup>3</sup> )								5,6 m <sup>3</sup> (7,75 yd <sup>3</sup> )					5,2 m <sup>3</sup> (6,75 yd <sup>3</sup> )				
		5,5 m <sup>3</sup> (7,25 yd <sup>3</sup> )								6,3 m <sup>3</sup> (8,25 yd <sup>3</sup> )					5,5 m <sup>3</sup> (7,25 yd <sup>3</sup> )				
Con gancho Uso general y fondo liso	4,2 m <sup>3</sup> (5,5 yd <sup>3</sup> )									4,8 m <sup>3</sup> (6,25 yd <sup>3</sup> )				4,2 m <sup>3</sup> (5,5 yd <sup>3</sup> )					
	4,4 m <sup>3</sup> (5,75 yd <sup>3</sup> )									5,1 m <sup>3</sup> (6,50 yd <sup>3</sup> )				4,4 m <sup>3</sup> (5,75 yd <sup>3</sup> )					
	4,6 m <sup>3</sup> (6,00 yd <sup>3</sup> )									5,3 m <sup>3</sup> (7,00 yd <sup>3</sup> )				4,6 m <sup>3</sup> (6,00 yd <sup>3</sup> )					
	4,8 m <sup>3</sup> (6,25 yd <sup>3</sup> )									5,5 m <sup>3</sup> (7,25 yd <sup>3</sup> )				4,8 m <sup>3</sup> (6,25 yd <sup>3</sup> )					
	5,0 m <sup>3</sup> (6,50 yd <sup>3</sup> )									5,8 m <sup>3</sup> (7,50 yd <sup>3</sup> )				5,0 m <sup>3</sup> (6,50 yd <sup>3</sup> )					
Densidad del material	lb/yd <sup>3</sup>	1.517	1.685	1.854	2.022	2.191	2.359	2.528	2.696	2.865	3.033	3.202	3.370	3.539	3.707	3.876	4.044		
Factor de llenado del cucharón																			
115 % 110 % 105 % 100 % 95 %																			



**Nota:** Todos los cucharones muestran cuchillas emperrables. La disponibilidad del cucharón puede variar por región.

# Especificaciones de la pala de ruedas 972 XE

## Factores de llenado y guía de selección de cucharones

La selección del tamaño del cucharón debe basarse en la densidad del material y en el factor de llenado esperado. Los cucharones Cat Performance Series, con una base más larga, mayor apertura del cucharón, un ángulo de depósito aumentado, paneles laterales redondeados y un protector antiderrame integrado, muestran factores de llenado significativamente superiores que los de la generación anterior o los de cucharones de otras marcas. El volumen real que puede manipular la máquina suele ser, por tanto, mayor que la capacidad nominal.

Material suelto		Factor de llenado (%)*	Densidad del material
Tierra/arcilla		115	1,5-1,7
Arena y grava		115	1,5-1,7
Áridos:	25-76 mm (1 a 3 pulg)	110	1,6-1,7
	19 mm (0,75 pulg) y menos	105	1,8
Roca:	76 mm (3 pulg) y mayor	100	1,6

\*Como porcentaje de la capacidad nominal ISO 7546:1983.

**Nota:** Los factores de llenado conseguidos también dependerán de si el producto se ha lavado o no.

Densidad del material		kg/m <sup>3</sup>	300	400	500	600	700	800	900	1.000	1.100	1.200	1.300	1.400	
Varillaje de elevación alta	Con bulones	Carbón 7,1 m <sup>3</sup> (9,25 yd <sup>3</sup> )							8,2 m <sup>3</sup> (10,75 yd <sup>3</sup> )			7,1 m <sup>3</sup> (9,25 yd <sup>3</sup> )			
	Con gancho	Carbón 7,1 m <sup>3</sup> (9,25 yd <sup>3</sup> ) 7,7 m <sup>3</sup> (10,00 yd <sup>3</sup> )								8,2 m <sup>3</sup> (10,75 yd <sup>3</sup> )			7,1 m <sup>3</sup> (9,25 yd <sup>3</sup> )		
	Con bulones	De alto volteo 7,6 m <sup>3</sup> (10,00 yd <sup>3</sup> ) 9,2 m <sup>3</sup> (12,00 yd <sup>3</sup> ) 11,1 m <sup>3</sup> (14,50 yd <sup>3</sup> )								8,7 m <sup>3</sup> (11,50 yd <sup>3</sup> )			7,6 m <sup>3</sup> (10,00 yd <sup>3</sup> )		
	Con gancho	De alto volteo 7,6 m <sup>3</sup> (10,00 yd <sup>3</sup> ) 9,2 m <sup>3</sup> (12,00 yd <sup>3</sup> ) 11,1 m <sup>3</sup> (14,50 yd <sup>3</sup> )								8,7 m <sup>3</sup> (11,50 yd <sup>3</sup> )			7,6 m <sup>3</sup> (10,00 yd <sup>3</sup> )		
Densidad del material		lb/yd <sup>3</sup>	506	674	843	1.011	1.180	1.348	1.517	1.685	1.854	2.022	2.191	2.359	
Factor de llenado del cucharón		115 % 110 % 105 % 100 % 95 %													

**Nota:** Todos los cucharones muestran cuchillas empennables.  
La disponibilidad del cucharón puede variar por región.

# Especificaciones de la pala de ruedas 972 XE

## Factores de llenado y guía de selección de cucharones

La selección del tamaño del cucharón debe basarse en la densidad del material y en el factor de llenado esperado. Los cucharones Cat Performance Series, con una base más larga, mayor apertura del cucharón, un ángulo de depósito aumentado, paneles laterales redondeados y un protector antiderrame integrado, muestran factores de llenado significativamente superiores que los de la generación anterior o los de cucharones de otras marcas. El volumen real que puede manipular la máquina suele ser, por tanto, mayor que la capacidad nominal.

Material suelto		Factor de llenado (%)*	Densidad del material
Tierra/arcilla		115	1,5-1,7
Arena y grava		115	1,5-1,7
Áridos:	25-76 mm (1 a 3 pulg)	110	1,6-1,7
	19 mm (0,75 pulg) y menos	105	1,8
Roca:	76 mm (3 pulg) y mayor	100	1,6

\*Como porcentaje de la capacidad nominal ISO 7546:1983.

**Nota:** Los factores de llenado conseguidos también dependerán de si el producto se ha lavado o no.

Densidad del material	kg/m <sup>3</sup>	1.200	1.300	1.400	1.500	1.600	1.700	1.800	1.900	2.000	2.100	2.200	2.300	2.400	2.500	2.600	2.700		
Varillaje de manipulador de áridos	Con bulones	Uso general y fondo liso	4,4 m <sup>3</sup> (5,75 yd <sup>3</sup> )						5,1 m <sup>3</sup> (6,50 yd <sup>3</sup> )									4,4 m <sup>3</sup> (5,75 yd <sup>3</sup> )	
			4,6 m <sup>3</sup> (6,00 yd <sup>3</sup> )						5,3 m <sup>3</sup> (7,00 yd <sup>3</sup> )										4,6 m <sup>3</sup> (6,00 yd <sup>3</sup> )
			4,8 m <sup>3</sup> (6,25 yd <sup>3</sup> )						5,5 m <sup>3</sup> (7,25 yd <sup>3</sup> )										
	5,0 m <sup>3</sup> (6,50 yd <sup>3</sup> )							5,8 m <sup>3</sup> (7,50 yd <sup>3</sup> )											5,0 m <sup>3</sup> (6,50 yd <sup>3</sup> )
	5,2 m <sup>3</sup> (6,75 yd <sup>3</sup> )							5,6 m <sup>3</sup> (7,75 yd <sup>3</sup> )											5,2 m <sup>3</sup> (6,75 yd <sup>3</sup> )
	5,5 m <sup>3</sup> (7,25 yd <sup>3</sup> )							6,3 m <sup>3</sup> (8,25 yd <sup>3</sup> )											5,5 m <sup>3</sup> (7,25 yd <sup>3</sup> )
Con gancho	Uso general y fondo liso	4,4 m <sup>3</sup> (5,75 yd <sup>3</sup> )							5,1 m <sup>3</sup> (6,50 yd <sup>3</sup> )									4,4 m <sup>3</sup> (5,75 yd <sup>3</sup> )	
		4,6 m <sup>3</sup> (6,00 yd <sup>3</sup> )							5,3 m <sup>3</sup> (7,00 yd <sup>3</sup> )									4,6 m <sup>3</sup> (6,00 yd <sup>3</sup> )	
		4,8 m <sup>3</sup> (6,25 yd <sup>3</sup> )								5,5 m <sup>3</sup> (7,25 yd <sup>3</sup> )									4,8 m <sup>3</sup> (6,25 yd <sup>3</sup> )
		5,0 m <sup>3</sup> (6,50 yd <sup>3</sup> )								5,8 m <sup>3</sup> (7,50 yd <sup>3</sup> )									5,0 m <sup>3</sup> (6,50 yd <sup>3</sup> )
Densidad del material	lb/yd <sup>3</sup>	2.022	2.191	2.359	2.528	2.696	2.865	3.033	3.202	3.370	3.539	3.707	3.876	4.044	4.214	4.382	4.551		
Factor de llenado del cucharón																			
115 % 110 % 105 % 100 % 95 %																			



**Nota:** Todos los cucharones muestran cuchillas empennables. La disponibilidad del cucharón puede variar por región.

# Especificaciones de la pala de ruedas 972 XE

## Especificaciones de funcionamiento – Cucharones

Varillaje		Varillaje estándar					
Tipo de cucharón		Uso general con bulón					
Tipo de cuchilla		Cuchillas empornables	Dientes y segmentos	Cuchillas empornables	Dientes y segmentos	Cuchillas empornables	Dientes y segmentos
Capacidad: nominal	m <sup>3</sup>	4,20	4,20	4,60	4,60	4,80	4,80
	yd <sup>3</sup>	5,50	5,50	6,00	6,00	6,25	6,25
Capacidad: nominal con factor de llenado del 110 %	m <sup>3</sup>	4,60	4,60	5,10	5,10	5,30	5,30
	yd <sup>3</sup>	6,00	6,00	6,75	6,75	7,00	7,00
Anchura	mm	3.220	3.271	3.220	3.271	3.220	3.271
	pies/pulg	10'6"	10'8"	10'6"	10'8"	10'6"	10'8"
<b>16†</b> Espacio libre de descarga en posición de máxima elevación y ángulo de descarga de 45°	mm	3.230	3.076	3.192	3.038	3.159	3.004
	pies/pulg	10'7"	10'1"	10'5"	9'11"	10'4"	9'10"
<b>17†</b> Alcance a máxima elevación y ángulo de descarga de 45°	mm	1.294	1.432	1.325	1.462	1.354	1.490
	pies/pulg	4'2"	4'8"	4'4"	4'9"	4'5"	4'10"
Alcance con el brazo de elevación y el cucharón horizontales	mm	2.917	3.122	2.966	3.171	3.011	3.216
	pies/pulg	9'6"	10'2"	9'8"	10'4"	9'10"	10'6"
<b>A†</b> Profundidad de excavación	mm	98	98	98	98	98	98
	pulg	3,8"	3,8"	3,8"	3,8"	3,8"	3,8"
<b>12†</b> Carcasa estandarizada	mm	9.175	9.399	9.224	9.448	9.269	9.493
	pies/pulg	30'2"	30'11"	30'4"	31'0"	30'5"	31'2"
<b>B†</b> Altura total con el cucharón en la posición de máxima elevación	mm	5.942	5.942	6.200	6.200	6.036	6.036
	pies/pulg	19'6"	19'6"	20'5"	20'5"	19'10"	19'10"
Radio de círculo de espacio libre de la pala con el cucharón en la posición de transporte	mm	7.583	7.671	7.596	7.685	7.608	7.697
	pies/pulg	24'11"	25'2"	25'0"	25'3"	25'0"	25'4"
Carga de vuelco estática con la máquina recta (con deflexión del neumático)	kg	18.764	18.580	18.652	18.467	18.677	18.491
	lb	41.355	40.950	41.109	40.701	41.166	40.756
Carga límite de equilibrio estático con la máquina recta (sin desviación de neumáticos)	kg	19.939	19.754	19.837	19.650	19.868	19.680
	lb	43.947	43.538	43.721	43.309	43.789	43.375
Carga límite de equilibrio estático con la máquina articulada (con desviación de neumáticos)	kg	16.376	16.192	16.269	16.084	16.297	16.111
	lb	36.094	35.688	35.857	35.449	35.919	35.509
Carga límite de equilibrio estático con la máquina articulada (sin desviación de neumáticos)	kg	17.570	17.384	17.472	17.285	17.505	17.317
	lb	38.725	38.315	38.508	38.096	38.582	38.168
Fuerza de arranque (§)	kN	210	208	202	201	196	194
	lbf	47.186	46.879	45.479	45.172	44.072	43.765
Peso de funcionamiento*	kg	24.902	25.040	24.962	25.100	24.890	25.028
	lb	54.883	55.187	55.016	55.320	54.858	55.162

\* Las cargas límite de equilibrio estático y los pesos de funcionamiento que se muestran se basan en la configuración de una máquina con neumáticos radiales Bridgestone 26.5R25 VJT L3, todos los fluidos, operador, contrapeso, control de amortiguación, arranque en frío, guardabarros para circulación por carretera, Product Link™, ejes con apertura/bloqueo del diferencial manual (delantero y trasero), protector del tren de potencia, dirección secundaria e insonorización.

† Se muestra la ilustración con las tablas de las dimensiones.

\*\*\* Las especificaciones de los cucharones para roca se aplican a neumáticos radiales Bridgestone 26.5R25 VSDL L5.

(§) Medida 100 mm (4 pulg) por detrás de la punta de la cuchilla con el bulón de articulación del cucharón como punto de giro de acuerdo con la norma ISO 14397-2:2007.

(Con desviación de neumáticos) Cumple totalmente de la sección 1 a la 6 de la norma ISO 14397-1:2007, que exige una desviación inferior al 2 % entre los valores de los cálculos y las pruebas.

(Sin deflexión del neumático) Cumple de la sección 1 a la 5 de la norma ISO 14397-1:2007.

Los cucharones y ofertas disponibles varían según la región. Consulte a su distribuidor Cat local para obtener más detalles.

# Especificaciones de la pala de ruedas 972 XE

## Especificaciones de funcionamiento – Cucharones (continuación)

Varillaje		Varillaje estándar		
Tipo de cucharón		Uso general – Con bulón – Abrasión		
Tipo de cuchilla		Cuchillas empernables	Cuchillas empernables	Cuchillas empernables
Capacidad: nominal	m <sup>3</sup>	5,10	5,30	5,50
	yd <sup>3</sup>	6,75	7,00	7,25
Capacidad: nominal con factor de llenado del 110 %	m <sup>3</sup>	5,60	5,80	6,10
	yd <sup>3</sup>	7,25	7,50	8,00
Anchura	mm	3.357	3.357	3.357
	pies/pulg	11'0"	11'0"	11'0"
16† Espacio libre de descarga en posición de máxima elevación y ángulo de descarga de 45°	mm	3.132	3.105	3.077
	pies/pulg	10'3"	10'2"	10'1"
17† Alcance a máxima elevación y ángulo de descarga de 45°	mm	1.372	1.396	1.421
	pies/pulg	4'6"	4'6"	4'7"
Alcance con el brazo de elevación y el cucharón horizontales	mm	3.043	3.080	3.118
	pies/pulg	9'11"	10'1"	10'2"
A† Profundidad de excavación	mm	103	103	103
	pulg	4,0"	4,0"	4,0"
12† Carcasa estandarizada	mm	9.305	9.342	9.380
	pies/pulg	30'7"	30'8"	30'10"
B† Altura total con el cucharón en la posición de máxima elevación	mm	6.240	6.277	6.298
	pies/pulg	20'6"	20'8"	20'8"
Radio de círculo de espacio libre de la pala con el cucharón en la posición de transporte	mm	7.681	7.691	7.701
	pies/pulg	25'3"	25'3"	25'4"
Carga de vuelco estática con la máquina recta (con deflexión del neumático)	kg	18.295	18.221	18.153
	lb	40.322	40.160	40.010
Carga límite de equilibrio estático con la máquina recta (sin desviación de neumáticos)	kg	19.480	19.411	19.349
	lb	42.934	42.783	42.646
Carga límite de equilibrio estático con la máquina articulada (con desviación de neumáticos)	kg	15.919	15.848	15.782
	lb	35.087	34.930	34.784
Carga límite de equilibrio estático con la máquina articulada (sin desviación de neumáticos)	kg	17.122	17.056	16.996
	lb	37.738	37.593	37.459
Fuerza de arranque (§)	kN	190	185	180
	lbf	42.753	41.648	40.570
Peso de funcionamiento*	kg	25.199	25.241	25.279
	lb	55.538	55.631	55.715

\* Las cargas límite de equilibrio estático y los pesos de funcionamiento que se muestran se basan en la configuración de una máquina con neumáticos radiales Bridgestone 26.5R25 VJT L3, todos los fluidos, operador, contrapeso, control de amortiguación, arranque en frío, guardabarros para circulación por carretera, Product Link™, ejes con apertura/bloqueo del diferencial manual (delantero y trasero), protector del tren de potencia, dirección secundaria e insonorización.

† Se muestra la ilustración con las tablas de las dimensiones.

\*\*\* Las especificaciones de los cucharones para roca se aplican a neumáticos radiales Bridgestone 26.5R25 VSDL L5.

(§) Medida 100 mm (4 pulg) por detrás de la punta de la cuchilla con el bulón de articulación del cucharón como punto de giro de acuerdo con la norma ISO 14397-2:2007. (Con desviación de neumáticos) Cumple totalmente de la sección 1 a la 6 de la norma ISO 14397-1:2007, que exige una desviación inferior al 2 % entre los valores de los cálculos y las pruebas.

(Sin deflexión del neumático) Cumple de la sección 1 a la 5 de la norma ISO 14397-1:2007.

Los cucharones y ofertas disponibles varían según la región. Consulte a su distribuidor Cat local para obtener más detalles.

# Especificaciones de la pala de ruedas 972 XE

## Especificaciones de funcionamiento – Cucharones (continuación)

Varillaje		Varillaje estándar					
Tipo de cucharón		Uso general – Con gancho – Fusion™					
Tipo de cuchilla		Cuchillas empernables	Dientes y segmentos	Cuchillas empernables	Dientes y segmentos	Cuchillas empernables	Dientes y segmentos
Capacidad: nominal	m³	4,20	4,20	4,40	4,40	4,60	4,60
	yd³	5,50	5,50	5,75	5,75	6,00	6,00
Capacidad: nominal con factor de llenado del 110 %	m³	4,60	4,60	4,80	4,80	5,10	5,10
	yd³	6,00	6,00	6,25	6,25	6,75	6,75
Anchura	mm	3.220	3.271	3.220	3.271	3.220	3.271
	pies/pulg	10'6"	10'8"	10'6"	10'8"	10'6"	10'8"
16† Espacio libre de descarga en posición de máxima elevación y ángulo de descarga de 45°	mm	3.200	3.046	3.205	3.052	3.162	3.008
	pies/pulg	10'5"	9'11"	10'6"	10'0"	10'4"	9'10"
17† Alcance a máxima elevación y ángulo de descarga de 45°	mm	1.329	1.466	1.324	1.462	1.359	1.497
	pies/pulg	4'4"	4' 9"	4'4"	4' 9"	4'5"	4'10"
Alcance con el brazo de elevación y el cucharón horizontales	mm	2.962	3.167	2.955	3.160	3.012	3.217
	pies/pulg	9'8"	10'4"	9'8"	10'4"	9'10"	10'6"
A† Profundidad de excavación	mm	98	98	98	98	98	98
	pulg	3,8"	3,8"	3,8"	3,8"	3,8"	3,8"
12† Carcasa estandarizada	mm	9.220	9.444	9.213	9.437	9.270	9.494
	pies/pulg	30'3"	31'0"	30'3"	31'0"	30'5"	31'2"
B† Altura total con el cucharón en la posición de máxima elevación	mm	6.041	6.041	6.210	6.210	6.216	6.216
	pies/pulg	19'10"	19'10"	20'5"	20'5"	20'5"	20'5"
Radio de círculo de espacio libre de la pala con el cucharón en la posición de transporte	mm	7.611	7.705	7.609	7.702	7.626	7.719
	pies/pulg	25'0"	25'4"	25'0"	25'4"	25'1"	25'4"
Carga de vuelco estática con la máquina recta (con deflexión del neumático)	kg	18.251	18.067	18.254	18.071	18.103	17.918
	lb	40.225	39.821	40.233	39.829	39.899	39.493
Carga límite de equilibrio estático con la máquina recta (sin desviación de neumáticos)	kg	19.416	19.231	19.431	19.245	19.277	19.091
	lb	42.794	42.386	42.827	42.418	42.488	42.077
Carga límite de equilibrio estático con la máquina articulada (con desviación de neumáticos)	kg	15.886	15.703	15.884	15.700	15.742	15.557
	lb	35.014	34.610	35.009	34.604	34.696	34.289
Carga límite de equilibrio estático con la máquina articulada (sin desviación de neumáticos)	kg	17.070	16.885	17.078	16.893	16.935	16.748
	lb	37.623	37.215	37.641	37.232	37.325	36.914
Fuerza de arranque (§)	kN	203	201	203	202	195	194
	lbf	45.612	45.305	45.785	45.478	43.938	43.631
Peso de funcionamiento*	kg	25.276	25.414	25.318	25.456	25.377	25.515
	lb	55.708	56.012	55.801	56.105	55.930	56.234

\* Las cargas límite de equilibrio estático y los pesos de funcionamiento que se muestran se basan en la configuración de una máquina con neumáticos radiales Bridgestone 26.5R25 VJT L3, todos los fluidos, operador, contrapeso, control de amortiguación, arranque en frío, guardabarros para circulación por carretera, Product Link™, ejes con apertura/bloqueo del diferencial manual (delantero y trasero), protector del tren de potencia, dirección secundaria e insonorización.

† Se muestra la ilustración con las tablas de las dimensiones.

\*\*\* Las especificaciones de los cucharones para roca se aplican a neumáticos radiales Bridgestone 26.5R25 VSDL L5.

(§) Medida 100 mm (4 pulg) por detrás de la punta de la cuchilla con el bulón de articulación del cucharón como punto de giro de acuerdo con la norma ISO 14397-2:2007. (Con desviación de neumáticos) Cumple totalmente de la sección 1 a la 6 de la norma ISO 14397-1:2007, que exige una desviación inferior al 2 % entre los valores de los cálculos y las pruebas.

(Sin deflexión del neumático) Cumple de la sección 1 a la 5 de la norma ISO 14397-1:2007.

Los cucharones y ofertas disponibles varían según la región. Consulte a su distribuidor Cat local para obtener más detalles.

# Especificaciones de la pala de ruedas 972 XE

## Especificaciones de funcionamiento – Cucharones (continuación)

Varillaje		Varillaje estándar			
Tipo de cucharón		Uso general – Con gancho – Fusion			
Tipo de cuchilla		Cuchillas empernables	Dientes y segmentos	Cuchillas empernables	Dientes y segmentos
Capacidad: nominal	m <sup>3</sup>	4,80	4,80	5,00	5,00
	yd <sup>3</sup>	6,25	6,25	6,50	6,50
Capacidad: nominal con factor de llenado del 110 %	m <sup>3</sup>	5,30	5,30	5,50	5,50
	yd <sup>3</sup>	7,00	7,00	7,25	7,25
Anchura	mm	3.220	3.271	3.220	3.271
	pies/pulg	10'6"	10'8"	10'6"	10'8"
16† Espacio libre de descarga en posición de máxima elevación y ángulo de descarga de 45°	mm	3.135	2.980	3.111	2.956
	pies/pulg	10'3"	9'9"	10'2"	9'8"
17† Alcance a máxima elevación y ángulo de descarga de 45°	mm	1.381	1.517	1.402	1.538
	pies/pulg	4'6"	4'11"	4'7"	5'0"
Alcance con el brazo de elevación y el cucharón horizontales	mm	3.047	3.252	3.079	3.284
	pies/pulg	9'11"	10'8"	10'1"	10'9"
A† Profundidad de excavación	mm	98	98	98	98
	pulg	3,8"	3,8"	3,8"	3,8"
12† Carcasa estandarizada	mm	9.305	9.529	9.337	9.561
	pies/pulg	30'7"	31'4"	30'8"	31'5"
B† Altura total con el cucharón en la posición de máxima elevación	mm	6.275	6.275	6.301	6.301
	pies/pulg	20'8"	20'8"	20'9"	20'9"
Radio de círculo de espacio libre de la pala con el cucharón en la posición de transporte	mm	7.636	7.730	7.646	7.740
	pies/pulg	25'1"	25'5"	25'1"	25'5"
Carga de vuelco estática con la máquina recta (con deflexión del neumático)	kg	18.095	17.910	17.976	17.790
	lb	39.882	39.474	39.619	39.209
Carga límite de equilibrio estático con la máquina recta (sin desviación de neumáticos)	kg	19.275	19.088	19.159	18.970
	lb	42.483	42.070	42.226	41.811
Carga límite de equilibrio estático con la máquina articulada (con desviación de neumáticos)	kg	15.735	15.549	15.617	15.431
	lb	34.680	34.272	34.420	34.010
Carga límite de equilibrio estático con la máquina articulada (sin desviación de neumáticos)	kg	16.933	16.746	16.818	16.630
	lb	37.321	36.908	37.068	36.653
Fuerza de arranque (§)	kN	190	189	186	185
	lbf	42.894	42.587	41.878	41.571
Peso de funcionamiento*	kg	25.372	25.510	25.463	25.600
	lb	55.919	56.223	56.119	56.423

\* Las cargas límite de equilibrio estático y los pesos de funcionamiento que se muestran se basan en la configuración de una máquina con neumáticos radiales Bridgestone 26.5R25 VJT L3, todos los fluidos, operador, contrapeso, control de amortiguación, arranque en frío, guardabarros para circulación por carretera, Product Link™, ejes con apertura/bloqueo del diferencial manual (delantero y trasero), protector del tren de potencia, dirección secundaria e insonorización.

† Se muestra la ilustración con las tablas de las dimensiones.

\*\*\* Las especificaciones de los cucharones para roca se aplican a neumáticos radiales Bridgestone 26.5R25 VSDL L5.

(§) Medida 100 mm (4 pulg) por detrás de la punta de la cuchilla con el bulón de articulación del cucharón como punto de giro de acuerdo con la norma ISO 14397-2:2007. (Con desviación de neumáticos) Cumple totalmente de la sección 1 a la 6 de la norma ISO 14397-1:2007, que exige una desviación inferior al 2 % entre los valores de los cálculos y las pruebas.

(Sin deflexión del neumático) Cumple de la sección 1 a la 5 de la norma ISO 14397-1:2007.

Los cucharones y ofertas disponibles varían según la región. Consulte a su distribuidor Cat local para obtener más detalles.

# Especificaciones de la pala de ruedas 972 XE

## Especificaciones de funcionamiento – Cucharones (continuación)

Varillaje		Varillaje estándar					
Tipo de cucharón		Fondo liso – Con bulón					
Tipo de cuchilla		Cuchillas empernables	Dientes y segmentos	Cuchillas empernables	Dientes y segmentos	Cuchillas empernables	Dientes y segmentos
Capacidad: nominal	m <sup>3</sup>	4,40	4,40	4,60	4,60	4,80	4,80
	yd <sup>3</sup>	5,75	5,75	6,00	6,00	6,25	6,25
Capacidad: nominal con factor de llenado del 110 %	m <sup>3</sup>	4,80	4,80	5,10	5,10	5,30	5,30
	yd <sup>3</sup>	6,25	6,25	6,75	6,75	7,00	7,00
Anchura	mm	3.220	3.271.4	3.220	3.271	3.220	3.271
	pies/pulg	10'6"	10'8"	10'6"	10'8"	10'6"	10'8"
<b>16</b> † Espacio libre de descarga en posición de máxima elevación y ángulo de descarga de 45°	mm	3.150	2.987	3.125	2.962	3.104	2.941
	pies/pulg	10'4"	9'9"	10'3"	9'8"	10'2"	9'7"
<b>17</b> † Alcance a máxima elevación y ángulo de descarga de 45°	mm	1.223	1.350	1.248	1.375	1.269	1.396
	pies/pulg	4'0"	4'5"	4'1"	4'6"	4'1"	4'6"
Alcance con el brazo de elevación y el cucharón horizontales	mm	2.941	3.146	2.976	3.181	3.006	3.211
	pies/pulg	9'7"	10'3"	9'9"	10'5"	9'10"	10'6"
<b>A</b> † Profundidad de excavación	mm	98	98	98	98	98	98
	pulg	3,8"	3,8"	3,8"	3,8"	3,8"	3,8"
<b>12</b> † Carcasa estandarizada	mm	9.199	9.423	9.234	9.458	9.264	9.488
	pies/pulg	30'3"	30'11"	30'4"	31'1"	30'5"	31'2"
<b>B</b> † Altura total con el cucharón en la posición de máxima elevación	mm	6.160	6.160	6.167	6.167	6.198	6.198
	pies/pulg	20'3"	20'3"	20'3"	20'3"	20'5"	20'5"
Radio de círculo de espacio libre de la pala con el cucharón en la posición de transporte	mm	7.589	7.678	7.599	7.687	7.607	7.696
	pies/pulg	24'11"	25'3"	25'0"	25'3"	25'0"	25'3"
Carga de vuelco estática con la máquina recta (con deflexión del neumático)	kg	18.436	18.255	18.605	18.420	18.553	18.368
	lb	40.634	40.234	41.007	40.599	40.892	40.484
Carga límite de equilibrio estático con la máquina recta (sin desviación de neumáticos)	kg	19.578	19.395	19.771	19.584	19.725	19.537
	lb	43.151	42.746	43.577	43.165	43.474	43.061
Carga límite de equilibrio estático con la máquina articulada (con desviación de neumáticos)	kg	16.085	15.903	16.233	16.048	16.182	15.997
	lb	35.452	35.051	35.778	35.370	35.666	35.257
Carga límite de equilibrio estático con la máquina articulada (sin desviación de neumáticos)	kg	17.246	17.062	17.417	17.230	17.372	17.184
	lb	38.011	37.606	38.388	37.976	38.288	37.875
Fuerza de arranque (§)	kN	206	204	201	199	196	195
	lbf	46.294	45.987	45.185	44.876	44.213	43.906
Peso de funcionamiento*	kg	24.959	25.097	24.936	25.074	24.970	25.108
	lb	55.009	55.312	54.958	55.262	55.034	55.338

\* Las cargas límite de equilibrio estático y los pesos de funcionamiento que se muestran se basan en la configuración de una máquina con neumáticos radiales Bridgestone 26.5R25 VJT L3, todos los fluidos, operador, contrapeso, control de amortiguación, arranque en frío, guardabarros para circulación por carretera, Product Link™, ejes con apertura/bloqueo del diferencial manual (delantero y trasero), protector del tren de potencia, dirección secundaria e insonorización.

† Se muestra la ilustración con las tablas de las dimensiones.

\*\*\* Las especificaciones de los cucharones para roca se aplican a neumáticos radiales Bridgestone 26.5R25 VSDL L5.

(§) Medida 100 mm (4 pulg) por detrás de la punta de la cuchilla con el bulón de articulación del cucharón como punto de giro de acuerdo con la norma ISO 14397-2:2007.

(Con desviación de neumáticos) Cumple totalmente de la sección 1 a la 6 de la norma ISO 14397-1:2007, que exige una desviación inferior al 2 % entre los valores de los cálculos y las pruebas.

(Sin deflexión del neumático) Cumple de la sección 1 a la 5 de la norma ISO 14397-1:2007.

Los cucharones y ofertas disponibles varían según la región. Consulte a su distribuidor Cat local para obtener más detalles.

# Especificaciones de la pala de ruedas 972 XE

## Especificaciones de funcionamiento – Cucharones (continuación)

Varillaje		Varillaje estándar			
Tipo de cucharón		Fondo liso – Con bulón			
Tipo de cuchilla		Cuchillas empernables	Dientes y segmentos	Cuchillas empernables	Dientes y segmentos
Capacidad: nominal	m <sup>3</sup>	5,00	5,00	5,20	5,20
	yd <sup>3</sup>	6,50	6,50	6,75	6,75
Capacidad: nominal con factor de llenado del 110 %	m <sup>3</sup>	5,50	5,50	5,70	5,70
	yd <sup>3</sup>	7,25	7,25	7,50	7,50
Anchura	mm	3.220	3.271	3.220	3.271
	pies/pulg	10'6"	10'8"	10'6"	10'8"
16† Espacio libre de descarga en posición de máxima elevación y ángulo de descarga de 45°	mm	3.075	2.913	3.054	2.891
	pies/pulg	10'1"	9'6"	10'0"	9'5"
17† Alcance a máxima elevación y ángulo de descarga de 45°	mm	1.297	1.424	1.318	1.445
	pies/pulg	4'3"	4'8"	4'3"	4'8"
Alcance con el brazo de elevación y el cucharón horizontales	mm	3.046	3.251	3.076	3.281
	pies/pulg	9'11"	10'8"	10'1"	10'9"
A† Profundidad de excavación	mm	98	98	98	98
	pulg	3,8"	3,8"	3,8"	3,8"
12† Carcasa estandarizada	mm	9.304	9.528	9.334	9.558
	pies/pulg	30'7"	31'4"	30'8"	31'5"
B† Altura total con el cucharón en la posición de máxima elevación	mm	6.228	6.228	6.270	6.270
	pies/pulg	20'6"	20'6"	20'7"	20'7"
Radio de círculo de espacio libre de la pala con el cucharón en la posición de transporte	mm	7.618	7.707	7.626	7.715
	pies/pulg	25'0"	25'4"	25'1"	25'4"
Carga de vuelco estática con la máquina recta (con deflexión del neumático)	kg	18.479	18.293	18.426	18.239
	lb	40.729	40.318	40.612	40.200
Carga límite de equilibrio estático con la máquina recta (sin desviación de neumáticos)	kg	19.657	19.469	19.609	19.420
	lb	43.325	42.910	43.220	42.803
Carga límite de equilibrio estático con la máquina articulada (con desviación de neumáticos)	kg	16.109	15.923	16.058	15.871
	lb	35.506	35.095	35.392	34.979
Carga límite de equilibrio estático con la máquina articulada (sin desviación de neumáticos)	kg	17.306	17.118	17.259	17.070
	lb	38.142	37.728	38.040	37.623
Fuerza de arranque (§)	kN	191	189	187	185
	lbf	42.965	42.658	42.071	41.764
Peso de funcionamiento*	kg	25.020	25.158	25.055	25.193
	lb	55.144	55.448	55.221	55.525

\* Las cargas límite de equilibrio estático y los pesos de funcionamiento que se muestran se basan en la configuración de una máquina con neumáticos radiales Bridgestone 26.5R25 VJT L3, todos los fluidos, operador, contrapeso, control de amortiguación, arranque en frío, guardabarros para circulación por carretera, Product Link™, ejes con apertura/bloqueo del diferencial manual (delantero y trasero), protector del tren de potencia, dirección secundaria e insonorización.

† Se muestra la ilustración con las tablas de las dimensiones.

\*\*\* Las especificaciones de los cucharones para roca se aplican a neumáticos radiales Bridgestone 26.5R25 VSDL L5.

(§) Medida 100 mm (4 pulg) por detrás de la punta de la cuchilla con el bulón de articulación del cucharón como punto de giro de acuerdo con la norma ISO 14397-2:2007.

(Con desviación de neumáticos) Cumple totalmente de la sección 1 a la 6 de la norma ISO 14397-1:2007, que exige una desviación inferior al 2 % entre los valores de los cálculos y las pruebas.

(Sin deflexión del neumático) Cumple de la sección 1 a la 5 de la norma ISO 14397-1:2007.

Los cucharones y ofertas disponibles varían según la región. Consulte a su distribuidor Cat local para obtener más detalles.

# Especificaciones de la pala de ruedas 972 XE

## Especificaciones de funcionamiento – Cucharones (continuación)

Varillaje		Varillaje estándar			
Tipo de cucharón		Fondo liso – Con bulón – Abrasión			
Tipo de cuchilla		Cuchillas empernables	Dientes y segmentos	Cuchillas empernables	Dientes y segmentos
Capacidad: nominal	m <sup>3</sup>	4,60	4,60	4,80	4,80
	yd <sup>3</sup>	6,00	6,00	6,25	6,25
Capacidad: nominal con factor de llenado del 110 %	m <sup>3</sup>	5,10	5,10	5,30	5,30
	yd <sup>3</sup>	6,75	6,75	7,00	7,00
Anchura	mm	3.220	3.271	3.220	3.271
	pies/pulg	10'6"	10'8"	10'6"	10'8"
16† Espacio libre de descarga en posición de máxima elevación y ángulo de descarga de 45°	mm	3.125	2.962	3.104	2.941
	pies/pulg	10'3"	9'8"	10'2"	9'7"
17† Alcance a máxima elevación y ángulo de descarga de 45°	mm	1.248	1.375	1.269	1.396
	pies/pulg	4'1"	4'6"	4'1"	4'6"
Alcance con el brazo de elevación y el cucharón horizontales	mm	2.976	3.181	3.006	3.211
	pies/pulg	9'9"	10'5"	9'10"	10'6"
A† Profundidad de excavación	mm	98	98	98	98
	pulg	3,8"	3,8"	3,8"	3,8"
12† Carcasa estandarizada	mm	9.234	9.458	9.264	9.488
	pies/pulg	30'4"	31'1"	30'5"	31'2"
B† Altura total con el cucharón en la posición de máxima elevación	mm	6.167	6.167	6.198	6.198
	pies/pulg	20'3"	20'3"	20'5"	20'5"
Radio de círculo de espacio libre de la pala con el cucharón en la posición de transporte	mm	7.599	7.687	7.607	7.696
	pies/pulg	25'0"	25'3"	25'0"	25'3"
Carga de vuelco estática con la máquina recta (con deflexión del neumático)	kg	18.461	18.277	18.405	18.220
	lb	40.688	40.282	40.566	40.158
Carga límite de equilibrio estático con la máquina recta (sin desviación de neumáticos)	kg	19.626	19.440	19.576	19.389
	lb	43.257	42.846	43.145	42.733
Carga límite de equilibrio estático con la máquina articulada (con desviación de neumáticos)	kg	16.088	15.904	16.034	15.848
	lb	35.459	35.053	35.339	34.930
Carga límite de equilibrio estático con la máquina articulada (sin desviación de neumáticos)	kg	17.272	17.086	17.223	17.035
	lb	38.068	37.658	37.959	37.547
Fuerza de arranque (§)	kN	200	199	196	194
	lbf	45.052	44.745	44.075	43.768
Peso de funcionamiento*	kg	25.077	25.215	25.114	25.252
	lb	55.269	55.573	55.351	55.655

\* Las cargas límite de equilibrio estático y los pesos de funcionamiento que se muestran se basan en la configuración de una máquina con neumáticos radiales Bridgestone 26.5R25 VJT L3, todos los fluidos, operador, contrapeso, control de amortiguación, arranque en frío, guardabarros para circulación por carretera, Product Link™, ejes con apertura/bloqueo del diferencial manual (delantero y trasero), protector del tren de potencia, dirección secundaria e insonorización.

† Se muestra la ilustración con las tablas de las dimensiones.

\*\*\* Las especificaciones de los cucharones para roca se aplican a neumáticos radiales Bridgestone 26.5R25 VSDL L5.

(§) Medida 100 mm (4 pulg) por detrás de la punta de la cuchilla con el bulón de articulación del cucharón como punto de giro de acuerdo con la norma ISO 14397-2:2007.

(Con desviación de neumáticos) Cumple totalmente de la sección 1 a la 6 de la norma ISO 14397-1:2007, que exige una desviación inferior al 2 % entre los valores de los cálculos y las pruebas.

(Sin deflexión del neumático) Cumple de la sección 1 a la 5 de la norma ISO 14397-1:2007.

Los cucharones y ofertas disponibles varían según la región. Consulte a su distribuidor Cat local para obtener más detalles.

# Especificaciones de la pala de ruedas 972 XE

## Especificaciones de funcionamiento – Cucharones (continuación)

Varillaje		Varillaje estándar				
Tipo de cucharón		Fondo liso – Con bulón – Abrasión				Fondo liso – Con bulón – Material liviano
Tipo de cuchilla		Cuchillas empernables	Dientes y segmentos	Cuchillas empernables	Dientes y segmentos	Cuchillas empernables
Capacidad: nominal	m <sup>3</sup>	5,00	5,00	5,20	5,20	10,00
	yd <sup>3</sup>	6,50	6,50	6,75	6,75	13,00
Capacidad: nominal con factor de llenado del 110 %	m <sup>3</sup>	5,50	5,50	5,70	5,70	10,90
	yd <sup>3</sup>	7,25	7,25	7,50	7,50	14,25
Anchura	mm	3.220	3.271	3.220	3.271	3.943
	pies/pulg	10'6"	10'8"	10'6"	10'8"	12'11"
16† Espacio libre de descarga en posición de máxima elevación y ángulo de descarga de 45°	mm	3.075	2.913	3.054	2.891	2.818
	pies/pulg	10'1"	9'6"	10'0"	9'5"	9'2"
17† Alcance a máxima elevación y ángulo de descarga de 45°	mm	1.297	1.424	1.318	1.445	1.525
	pies/pulg	4'3"	4'8"	4'3"	4'8"	5'0"
Alcance con el brazo de elevación y el cucharón horizontales	mm	3.046	3.251	3.076	3.281	3.389
	pies/pulg	9'11"	10'8"	10'1"	10'9"	11' 1"
A† Profundidad de excavación	mm	98	98	98	98	119
	pulg	3,8"	3,8"	3,8"	3,8"	4,7"
12† Carcasa estandarizada	mm	9.304	9.528	9.334	9.558	9.663
	pies/pulg	30'7"	31'4"	30'8"	31'5"	31'9"
B† Altura total con el cucharón en la posición de máxima elevación	mm	6.239	6.239	6.270	6.270	6.690
	pies/pulg	20'6"	20'6"	20'7"	20'7"	22'0"
Radio de círculo de espacio libre de la pala con el cucharón en la posición de transporte	mm	7.618	7.707	7.626	7.715	8.046
	pies/pulg	25'0"	25'4"	25'1"	25'4"	26'5"
Carga de vuelco estática con la máquina recta (con deflexión del neumático)	kg	18.323	18.137	18.266	18.079	18.315
	lb	40.384	39.974	40.258	39.846	40.366
Carga límite de equilibrio estático con la máquina recta (sin desviación de neumáticos)	kg	19.500	19.312	19.448	19.259	19.595
	lb	42.978	42.564	42.863	42.446	43.189
Carga límite de equilibrio estático con la máquina articulada (con desviación de neumáticos)	kg	15.953	15.767	15.897	15.710	15.952
	lb	35.161	34.751	35.037	34.625	35.158
Carga límite de equilibrio estático con la máquina articulada (sin desviación de neumáticos)	kg	17.148	16.960	17.097	16.908	17.249
	lb	37.796	37.381	37.683	37.266	38.018
Fuerza de arranque (§)	kN	190	189	186	185	153
	lbf	42.821	42.514	41.923	41.616	34.556
Peso de funcionamiento*	kg	25.170	25.308	25.209	25.347	24.982
	lb	55.474	55.778	55.560	55.863	55.059

\* Las cargas límite de equilibrio estático y los pesos de funcionamiento que se muestran se basan en la configuración de una máquina con neumáticos radiales Bridgestone 26.5R25 VJT L3, todos los fluidos, operador, contrapeso, control de amortiguación, arranque en frío, guardabarros para circulación por carretera, Product Link™, ejes con apertura/bloqueo del diferencial manual (delantero y trasero), protector del tren de potencia, dirección secundaria e insonorización.

† Se muestra la ilustración con las tablas de las dimensiones.

\*\*\* Las especificaciones de los cucharones para roca se aplican a neumáticos radiales Bridgestone 26.5R25 VSDL L5.

(§) Medida 100 mm (4 pulg) por detrás de la punta de la cuchilla con el bulón de articulación del cucharón como punto de giro de acuerdo con la norma ISO 14397-2:2007.

(Con desviación de neumáticos) Cumple totalmente de la sección 1 a la 6 de la norma ISO 14397-1:2007, que exige una desviación inferior al 2 % entre los valores de los cálculos y las pruebas.

(Sin deflexión del neumático) Cumple de la sección 1 a la 5 de la norma ISO 14397-1:2007.

Los cucharones y ofertas disponibles varían según la región. Consulte a su distribuidor Cat local para obtener más detalles.

# Especificaciones de la pala de ruedas 972 XE

## Especificaciones de funcionamiento – Cucharones (continuación)

Varillaje		Varillaje estándar			
Tipo de cucharón		Fondo liso – Acoplamiento rápido - Fusión			
Tipo de cuchilla		Cuchillas empernables	Dientes y segmentos	Cuchillas empernables	Dientes y segmentos
Capacidad: nominal	m <sup>3</sup>	4,40	4,40	4,60	4,60
	yd <sup>3</sup>	5,75	5,75	6,00	6,00
Capacidad: nominal con factor de llenado del 110 %	m <sup>3</sup>	4,80	4,80	5,10	5,10
	yd <sup>3</sup>	6,25	6,25	6,75	6,75
Anchura	mm	3.220	3.271	3.220	3.271
	pies/pulg	10'6"	10'8"	10'6"	10'8"
<b>16</b> † Espacio libre de descarga en posición de máxima elevación y ángulo de descarga de 45°	mm	3.100	2.937	3.074	2.912
	pies/pulg	10'2"	9'7"	10'1"	9'6"
<b>17</b> † Alcance a máxima elevación y ángulo de descarga de 45°	mm	1.272	1.399	1.298	1.425
	pies/pulg	4'2"	4'7"	4'3"	4'8"
Alcance con el brazo de elevación y el cucharón horizontales	mm	3.011	3.216	3.047	3.252
	pies/pulg	9'10"	10'6"	9'11"	10'8"
<b>A</b> † Profundidad de excavación	mm	98	98	98	98
	pulg	3,8"	3,8"	3,8"	3,8"
<b>12</b> † Carcasa estandarizada	mm	9.269	9.493	9.305	9.529
	pies/pulg	30'5"	31'2"	30'7"	31'4"
<b>B</b> † Altura total con el cucharón en la posición de máxima elevación	mm	6.201	6.201	6.204	6.204
	pies/pulg	20'5"	20'5"	20'5"	20'5"
Radio de círculo de espacio libre de la pala con el cucharón en la posición de transporte	mm	7.625	7.719	7.636	7.730
	pies/pulg	25'1"	25'4"	25'1"	25'5"
Carga de vuelco estática con la máquina recta (con deflexión del neumático)	kg	17.748	17.567	17.932	17.749
	lb	39.118	38.718	39.524	39.119
Carga límite de equilibrio estático con la máquina recta (sin desviación de neumáticos)	kg	18.876	18.693	19.082	18.897
	lb	41.603	41.200	42.058	41.649
Carga límite de equilibrio estático con la máquina articulada (con desviación de neumáticos)	kg	15.431	15.249	15.595	15.411
	lb	34.009	33.610	34.372	33.967
Carga límite de equilibrio estático con la máquina articulada (sin desviación de neumáticos)	kg	16.578	16.395	16.764	16.579
	lb	36.538	36.135	36.949	36.540
Fuerza de arranque (§)	kN	195	194	191	190
	lbf	43.922	43.615	43.094	42.787
Peso de funcionamiento*	kg	25.419	25.557	25.401	25.539
	lb	56.022	56.326	55.983	56.287

\* Las cargas límite de equilibrio estático y los pesos de funcionamiento que se muestran se basan en la configuración de una máquina con neumáticos radiales Bridgestone 26.5R25 VJT L3, todos los fluidos, operador, contrapeso, control de amortiguación, arranque en frío, guardabarros para circulación por carretera, Product Link™, ejes con apertura/bloqueo del diferencial manual (delantero y trasero), protector del tren de potencia, dirección secundaria e insonorización.

† Se muestra la ilustración con las tablas de las dimensiones.

\*\*\* Las especificaciones de los cucharones para roca se aplican a neumáticos radiales Bridgestone 26.5R25 VSDL L5.

(§) Medida 100 mm (4 pulg) por detrás de la punta de la cuchilla con el bulón de articulación del cucharón como punto de giro de acuerdo con la norma ISO 14397-2:2007. (Con desviación de neumáticos) Cumple totalmente de la sección 1 a la 6 de la norma ISO 14397-1:2007, que exige una desviación inferior al 2 % entre los valores de los cálculos y las pruebas.

(Sin deflexión del neumático) Cumple de la sección 1 a la 5 de la norma ISO 14397-1:2007.

Los cucharones y ofertas disponibles varían según la región. Consulte a su distribuidor Cat local para obtener más detalles.

# Especificaciones de la pala de ruedas 972 XE

## Especificaciones de funcionamiento – Cucharones (continuación)

Varillaje		Varillaje estándar			
Tipo de cucharón		Fondo liso – Acoplamiento rápido - Fusion			
Tipo de cuchilla		Cuchillas empernables	Dientes y segmentos	Cuchillas empernables	Dientes y segmentos
Capacidad: nominal	m <sup>3</sup>	4,80	4,80	5,20	5,20
	yd <sup>3</sup>	6,25	6,25	6,75	6,75
Capacidad: nominal con factor de llenado del 110 %	m <sup>3</sup>	5,30	5,30	5,70	5,70
	yd <sup>3</sup>	7,00	7,00	7,50	7,50
Anchura	mm	3.220	3.271	3.220	3.271
	pies/pulg	10'6"	10'8"	10'6"	10'8"
16† Espacio libre de descarga en posición de máxima elevación y ángulo de descarga de 45°	mm	3.053	2.890	3.004	2.841
	pies/pulg	10'0"	9'5"	9'10"	9'3"
17† Alcance a máxima elevación y ángulo de descarga de 45°	mm	1.319	1.446	1.369	1.496
	pies/pulg	4'3"	4'8"	4'5"	4'10"
Alcance con el brazo de elevación y el cucharón horizontales	mm	3.077	3.282	3.147	3.352
	pies/pulg	10'1"	10'9"	10'3"	10'11"
A† Profundidad de excavación	mm	98	98	98	98
	pulg	3,8"	3,8"	3,8"	3,8"
12† Carcasa estandarizada	mm	9.335	9.559	9.405	9.629
	pies/pulg	30'8"	31'5"	30'11"	31'8"
B† Altura total con el cucharón en la posición de máxima elevación	mm	6.236	6.236	6.307	6.307
	pies/pulg	20'6"	20'6"	20'9"	20'9"
Radio de círculo de espacio libre de la pala con el cucharón en la posición de transporte	mm	7.645	7.739	7.666	7.760
	pies/pulg	25'1"	25'5"	25'2"	25'6"
Carga de vuelco estática con la máquina recta (con deflexión del neumático)	kg	17.880	17.695	17.751	17.565
	lb	39.408	39.001	39.123	38.713
Carga límite de equilibrio estático con la máquina recta (sin desviación de neumáticos)	kg	19.035	18.848	18.917	18.728
	lb	41.953	41.542	41.693	41.278
Carga límite de equilibrio estático con la máquina articulada (con desviación de neumáticos)	kg	15.544	15.359	15.417	15.231
	lb	34.259	33.852	33.980	33.570
Carga límite de equilibrio estático con la máquina articulada (sin desviación de neumáticos)	kg	16.717	16.531	16.602	16.414
	lb	36.846	36.435	36.591	36.176
Fuerza de arranque (§)	kN	187	186	179	177
	lbf	42.201	41.894	40.229	39.922
Peso de funcionamiento*	kg	25.436	25.574	25.525	25.663
	lb	56.060	56.364	56.256	56.560

\* Las cargas límite de equilibrio estático y los pesos de funcionamiento que se muestran se basan en la configuración de una máquina con neumáticos radiales Bridgestone 26.5R25 VJT L3, todos los fluidos, operador, contrapeso, control de amortiguación, arranque en frío, guardabarros para circulación por carretera, Product Link™, ejes con apertura/bloqueo del diferencial manual (delantero y trasero), protector del tren de potencia, dirección secundaria e insonorización.

† Se muestra la ilustración con las tablas de las dimensiones.

\*\*\* Las especificaciones de los cucharones para roca se aplican a neumáticos radiales Bridgestone 26.5R25 VSDL L5.

(§) Medida 100 mm (4 pulg) por detrás de la punta de la cuchilla con el bulón de articulación del cucharón como punto de giro de acuerdo con la norma ISO 14397-2:2007. (Con desviación de neumáticos) Cumple totalmente de la sección 1 a la 6 de la norma ISO 14397-1:2007, que exige una desviación inferior al 2 % entre los valores de los cálculos y las pruebas.

(Sin deflexión del neumático) Cumple de la sección 1 a la 5 de la norma ISO 14397-1:2007.

Los cucharones y ofertas disponibles varían según la región. Consulte a su distribuidor Cat local para obtener más detalles.

# Especificaciones de la pala de ruedas 972 XE

## Especificaciones de funcionamiento – Cucharones (continuación)

Varillaje		Varillaje estándar	
Tipo de cucharón		Roca, pala – Con bulón	Mineral de hierro, pala – Con bulón
Tipo de cuchilla		Dientes y segmentos	Cuchillas empernables
Capacidad: nominal	m <sup>3</sup>	4,00	3,20
	yd <sup>3</sup>	5,25	4,25
Capacidad: nominal con factor de llenado del 110 %	m <sup>3</sup>	4,40	3,50
	yd <sup>3</sup>	5,75	4,50
Anchura	mm	3.252	3.288
	pies/pulg	10'8"	10'9"
16† Espacio libre de descarga en posición de máxima elevación y ángulo de descarga de 45°	mm	3.120	3.383
	pies/pulg	10'2"	11' 1"
17† Alcance a máxima elevación y ángulo de descarga de 45°	mm	1.541	1.306
	pies/pulg	5'0"	4'3"
Alcance con el brazo de elevación y el cucharón horizontales	mm	3.184	2.826
	pies/pulg	10'5"	9'3"
A† Profundidad de excavación	mm	66	61
	pulg	2,6"	2,4"
12† Carcasa estandarizada	mm	9.447	9.082
	pies/pulg	31'0"	29'10"
B† Altura total con el cucharón en la posición de máxima elevación	mm	6.137	6.172
	pies/pulg	20'2"	20'3"
Radio de círculo de espacio libre de la pala con el cucharón en la posición de transporte	mm	7.681	7.603
	pies/pulg	25'3"	25'0"
Carga de vuelco estática con la máquina recta (con deflexión del neumático)	kg	19.403	19.062
	lb	42.764	42.014
Carga límite de equilibrio estático con la máquina recta (sin desviación de neumáticos)	kg	20.645	20.271
	lb	45.502	44.677
Carga límite de equilibrio estático con la máquina articulada (con desviación de neumáticos)	kg	16.918	16.583
	lb	37.287	36.550
Carga límite de equilibrio estático con la máquina articulada (sin desviación de neumáticos)	kg	18.179	17.811
	lb	40.066	39.257
Fuerza de arranque (§)	kN	204	218
	lbf	45.915	49.136
Peso de funcionamiento*	kg	26.209	26.584
	lb	57.764	58.590

\* Las cargas límite de equilibrio estático y los pesos de funcionamiento que se muestran se basan en la configuración de una máquina con neumáticos radiales Bridgestone 26.5R25 VJT L3, todos los fluidos, operador, contrapeso, control de amortiguación, arranque en frío, guardabarros para circulación por carretera, Product Link™, ejes con apertura/bloqueo del diferencial manual (delantero y trasero), protector del tren de potencia, dirección secundaria e insonorización.

† Se muestra la ilustración con las tablas de las dimensiones.

\*\*\* Las especificaciones de los cucharones para roca se aplican a neumáticos radiales Bridgestone 26.5R25 VSDL L5.

(§) Medida 100 mm (4 pulg) por detrás de la punta de la cuchilla con el bulón de articulación del cucharón como punto de giro de acuerdo con la norma ISO 14397-2:2007.

(Con desviación de neumáticos) Cumple totalmente de la sección 1 a la 6 de la norma ISO 14397-1:2007, que exige una desviación inferior al 2 % entre los valores de los cálculos y las pruebas.

(Sin deflexión del neumático) Cumple de la sección 1 a la 5 de la norma ISO 14397-1:2007.

Los cucharones y ofertas disponibles varían según la región. Consulte a su distribuidor Cat local para obtener más detalles.

# Especificaciones de la pala de ruedas 972 XE

## Especificaciones de funcionamiento – Cucharones (continuación)

Varillaje		Varillaje estándar		
Tipo de cucharón		Alto volteo – Con bulón		
Tipo de cuchilla		Cuchillas empernables	Cuchillas empernables	Cuchillas empernables
Capacidad: nominal	m <sup>3</sup>	7,60	9,20	11,10
	yd <sup>3</sup>	10,00	12,00	14,50
Capacidad: nominal con factor de llenado del 110 %	m <sup>3</sup>	8,40	10,10	12,20
	yd <sup>3</sup>	11,00	13,25	16,00
Anchura	mm	3.350	3.656	3.656
	pies/pulg	10'11"	11'11"	11'11"
<b>16</b> † Espacio libre de descarga a máxima altura y volquete alto completamente desplegado (49°)	mm	4.987	4.927	4.735
	pies/pulg	16'4"	16'2"	15'5"
<b>17</b> † Espacio libre de descarga a máxima altura y volquete alto completamente desplegado (49°)	mm	1.676	1.728	1.894
	pies/pulg	5'5"	5'7"	6'2"
Alcance con el brazo de elevación y el cucharón horizontales	mm	3.655	3.735	3.955
	pies/pulg	11'11"	12'3"	12'11"
<b>A</b> † Profundidad de excavación	mm	68	68	68
	pulg	2,6"	2,6"	2,6"
<b>12</b> † Carcasa estandarizada	mm	9.913	9.993	10.213
	pies/pulg	32'7"	32'10"	33'7"
<b>B</b> † Espacio libre de descarga a máxima altura y volquete alto completamente desplegado (49°)	mm	7.391	7.451	7.639
	pies/pulg	24'2"	24'4"	25'1"
Radio de círculo de espacio libre de la pala con el cucharón en la posición de transporte	mm	7.880	8.041	8.111
	pies/pulg	25'11"	26'5"	26'8"
Carga de vuelco estática con la máquina recta (con deflexión del neumático)	kg	16.237	15.952	15.566
	lb	35.787	35.158	34.308
Carga límite de equilibrio estático con la máquina recta (sin desviación de neumáticos)	kg	17.415	17.136	16.769
	lb	38.383	37.769	36.959
Carga límite de equilibrio estático con la máquina articulada (con desviación de neumáticos)	kg	13.999	13.719	13.349
	lb	30.854	30.237	29.423
Carga límite de equilibrio estático con la máquina articulada (sin desviación de neumáticos)	kg	15.198	14.925	14.574
	lb	33.496	32.895	32.121
Fuerza de arranque (§)	kN	135	129	114
	lbf	30.510	29.009	25.826
Peso de funcionamiento*	kg	26.012	26.228	26.435
	lb	57.330	57.806	58.262

\* Las cargas límite de equilibrio estático y los pesos de funcionamiento que se muestran se basan en la configuración de una máquina con neumáticos radiales Bridgestone 26.5R25 VJT L3, todos los fluidos, operador, contrapeso, control de amortiguación, arranque en frío, guardabarros para circulación por carretera, Product Link™, ejes con apertura/bloqueo del diferencial manual (delantero y trasero), protector del tren de potencia, dirección secundaria e insonorización.

† Se muestra la ilustración con las tablas de las dimensiones.

\*\*\* Las especificaciones de los cucharones para roca se aplican a neumáticos radiales Bridgestone 26.5R25 VSDL L5.

(§) Medida 100 mm (4 pulg) por detrás de la punta de la cuchilla con el bulón de articulación del cucharón como punto de giro de acuerdo con la norma ISO 14397-2:2007.

(Con desviación de neumáticos) Cumple totalmente de la sección 1 a la 6 de la norma ISO 14397-1:2007, que exige una desviación inferior al 2 % entre los valores de los cálculos y las pruebas.

(Sin deflexión del neumático) Cumple de la sección 1 a la 5 de la norma ISO 14397-1:2007.

Los cucharones y ofertas disponibles varían según la región. Consulte a su distribuidor Cat local para obtener más detalles.

# Especificaciones de la pala de ruedas 972 XE

## Especificaciones de funcionamiento – Cucharones (continuación)

Varillaje		Varillaje estándar		
Tipo de cucharón		Alto volteo – Con gancho – Fusion		
Tipo de cuchilla		Cuchillas empernables	Cuchillas empernables	Cuchillas empernables
Capacidad: nominal	m <sup>3</sup>	7,60	9,20	11,10
	yd <sup>3</sup>	10,00	12,00	14,50
Capacidad: nominal con factor de llenado del 110 %	m <sup>3</sup>	8,40	10,10	12,20
	yd <sup>3</sup>	11,00	13,25	16,00
Anchura	mm	3.350	3.656	3.656
	pies/pulg	10'11"	11'11"	11'11"
<b>16†</b> Espacio libre de descarga a máxima altura y volquete alto completamente desplegado (49°)	mm	5.004	5.031	4.752
	pies/pulg	16'4"	16'5"	15'6"
<b>17†</b> Espacio libre de descarga a máxima altura y volquete alto completamente desplegado (49°)	mm	1.688	1.793	1.905
	pies/pulg	5'5"	5'9"	6'3"
Alcance con el brazo de elevación y el cucharón horizontales	mm	3.675	3.755	3.975
	pies/pulg	12'0"	12'3"	13'0"
<b>A†</b> Profundidad de excavación	mm	68	68	68
	pulg	2,6"	2,6"	2,6"
<b>12†</b> Carcasa estandarizada	mm	9.933	10.013	10.233
	pies/pulg	32'8"	32'11"	33'7"
<b>B†</b> Espacio libre de descarga a máxima altura y volquete alto completamente desplegado (49°)	mm	7.407	7.467	7.656
	pies/pulg	24'3"	24'5"	25'1"
Radio de círculo de espacio libre de la pala con el cucharón en la posición de transporte	mm	7.888	8.049	8.121
	pies/pulg	25'11"	26'5"	26'8"
Carga de vuelco estática con la máquina recta (con deflexión del neumático)	kg	15.787	15.501	15.122
	lb	34.795	34.166	33.329
Carga límite de equilibrio estático con la máquina recta (sin desviación de neumáticos)	kg	16.957	16.678	16.316
	lb	37.375	36.759	35.961
Carga límite de equilibrio estático con la máquina articulada (con desviación de neumáticos)	kg	13.558	13.278	12.914
	lb	29.882	29.265	28.464
Carga límite de equilibrio estático con la máquina articulada (sin desviación de neumáticos)	kg	14.749	14.476	14.130
	lb	32.508	31.905	31.142
Fuerza de arranque (§)	kN	134	127	113
	lbf	30.153	28.675	25.545
Peso de funcionamiento*	kg	26.491	26.707	26.914
	lb	58.386	58.862	59.318

\* Las cargas límite de equilibrio estático y los pesos de funcionamiento que se muestran se basan en la configuración de una máquina con neumáticos radiales Bridgestone 26.5R25 VJT L3, todos los fluidos, operador, contrapeso, control de amortiguación, arranque en frío, guardabarros para circulación por carretera, Product Link™, ejes con apertura/bloqueo del diferencial manual (delantero y trasero), protector del tren de potencia, dirección secundaria e insonorización.

† Se muestra la ilustración con las tablas de las dimensiones.

\*\*\*Las especificaciones de los cucharones para roca se aplican a neumáticos radiales Bridgestone 26.5R25 VSDL L5.

(§) Medida 100 mm (4 pulg) por detrás de la punta de la cuchilla con el bulón de articulación del cucharón como punto de giro de acuerdo con la norma ISO 14397-2:2007.

(Con desviación de neumáticos) Cumple totalmente de la sección 1 a la 6 de la norma ISO 14397-1:2007, que exige una desviación inferior al 2 % entre los valores de los cálculos y las pruebas.

(Sin deflexión del neumático) Cumple de la sección 1 a la 5 de la norma ISO 14397-1:2007.

Los cucharones y ofertas disponibles varían según la región. Consulte a su distribuidor Cat local para obtener más detalles.

# Especificaciones de la pala de ruedas 972 XE

## Especificaciones de funcionamiento – Cucharones (continuación)

Varillaje		Varillaje estándar	
Tipo de cucharón		Descarga lateral – Con bulón	Descarga lateral – Con gancho – Fusión
Tipo de cuchilla		Cuchillas empernables	Cuchillas empernables
Capacidad: nominal	m <sup>3</sup>	3,60	3,60
	yd <sup>3</sup>	4,75	4,75
Capacidad: nominal con factor de llenado del 110 %	m <sup>3</sup>	4,00	4,00
	yd <sup>3</sup>	5,25	5,25
Anchura	mm	3677	3677
	pies/pulg	12'0"	12'0"
16† Espacio libre de descarga en posición de máxima elevación y ángulo de descarga de 45°	mm	3117	3.070
	pies/pulg	10'2"	10'0"
17† Alcance a máxima elevación y ángulo de descarga de 45°	mm	1.247	1322
	pies/pulg	4'1"	4'4"
Alcance con el brazo de elevación y el cucharón horizontales	mm	2981	3067
	pies/pulg	9'9"	10'0"
A† Profundidad de excavación	mm	104	84
	pulg	4,1"	3,3"
12† Carcasa estandarizada	mm	9.243	9.314
	pies/pulg	30'4"	30'7"
B† Altura total con el cucharón en la posición de máxima elevación	mm	6.004	6074
	pies/pulg	19'9"	20'0"
Radio de círculo de espacio libre de la pala con el cucharón en la posición de transporte	mm	7800	7910
	pies/pulg	25'8"	26'0"
Carga de vuelco estática con la máquina recta (con deflexión del neumático)	kg	17.294	15.517
	lb	38.117	34.200
Carga límite de equilibrio estático con la máquina recta (sin desviación de neumáticos)	kg	18.381	16.426
	lb	40.511	36.205
Carga límite de equilibrio estático con la máquina articulada (con desviación de neumáticos)	kg	15.038	13.436
	lb	33.144	29.614
Carga límite de equilibrio estático con la máquina articulada (sin desviación de neumáticos)	kg	16.146	14.369
	lb	35.585	31.671
Fuerza de arranque (§)	kN	198	182
	lbf	44.572	41.106
Peso de funcionamiento*	kg	25.347	25.884
	lb	55.864	57.048

\* Las cargas límite de equilibrio estático y los pesos de funcionamiento que se muestran se basan en la configuración de una máquina con neumáticos radiales Bridgestone 26.5R25 VJT L3, todos los fluidos, operador, contrapeso, control de amortiguación, arranque en frío, guardabarros para circulación por carretera, Product Link™, ejes con apertura/bloqueo del diferencial manual (delantero y trasero), protector del tren de potencia, dirección secundaria e insonorización.

† Se muestra la ilustración con las tablas de las dimensiones.

\*\*\* Las especificaciones de los cucharones para roca se aplican a neumáticos radiales Bridgestone 26.5R25 VSDL L5.

(§) Medida 100 mm (4 pulg) por detrás de la punta de la cuchilla con el bulón de articulación del cucharón como punto de giro de acuerdo con la norma ISO 14397-2:2007.

(Con desviación de neumáticos) Cumple totalmente de la sección 1 a la 6 de la norma ISO 14397-1:2007, que exige una desviación inferior al 2 % entre los valores de los cálculos y las pruebas.

(Sin deflexión del neumático) Cumple de la sección 1 a la 5 de la norma ISO 14397-1:2007.

Los cucharones y ofertas disponibles varían según la región. Consulte a su distribuidor Cat local para obtener más detalles.

# Especificaciones de la pala de ruedas 972 XE

## Especificaciones de funcionamiento – Cucharones (continuación)

Varillaje		Varillaje de elevación alta					
Tipo de cucharón		Uso general con bulón					
Tipo de cuchilla		Cuchillas empernables	Dientes y segmentos	Cuchillas empernables	Dientes y segmentos	Cuchillas empernables	Dientes y segmentos
Capacidad: nominal	m <sup>3</sup>	4,20	4,20	4,60	4,60	4,80	4,80
	yd <sup>3</sup>	5,50	5,50	6,00	6,00	6,25	6,25
Capacidad: nominal con factor de llenado del 110 %	m <sup>3</sup>	4,60	4,60	5,10	5,10	5,30	5,30
	yd <sup>3</sup>	6,00	6,00	6,75	6,75	7,00	7,00
Anchura	mm	3.220	3.271	3.220	3.271	3.220	3.271
	pies/pulg	10'6"	10'8"	10'6"	10'8"	10'6"	10'8"
16† Espacio libre de descarga en posición de máxima elevación y ángulo de descarga de 45°	mm	3.565	3.412	3.528	3.374	3.495	3.340
	pies/pulg	11'8"	11'2"	11'6"	11'0"	11'5"	10'11"
17† Alcance a máxima elevación y ángulo de descarga de 45°	mm	1.317	1.455	1.348	1.485	1.377	1.514
	pies/pulg	4'3"	4'9"	4'5"	4'10"	4'6"	4'11"
Alcance con el brazo de elevación y el cucharón horizontales	mm	3.191	3.396	3.240	3.445	3.285	3.490
	pies/pulg	10'5"	11'1"	10'7"	11'3"	10'9"	11'5"
A† Profundidad de excavación	mm	93	93	93	93	93	93
	pulg	3,6"	3,6"	3,6"	3,6"	3,6"	3,6"
12† Carcasa estandarizada	mm	9.511	9.732	9.560	9.781	9.605	9.826
	pies/pulg	31'3"	32'0"	31'5"	32'2"	31'7"	32'3"
B† Altura total con el cucharón en la posición de máxima elevación	mm	6.278	6.278	6.536	6.536	6.372	6.372
	pies/pulg	20'8"	20'8"	21'6"	21'6"	20'11"	20'11"
Radio de círculo de espacio libre de la pala con el cucharón en la posición de transporte	mm	7.742	7.836	7.756	7.851	7.770	7.865
	pies/pulg	25'5"	25'9"	25'6"	25'10"	25'6"	25'10"
Carga de vuelco estática con la máquina recta (con deflexión del neumático)	kg	17.135	16.957	17.058	16.879	17.107	16.927
	lb	37.767	37.374	37.597	37.202	37.705	37.308
Carga límite de equilibrio estático con la máquina recta (sin desviación de neumáticos)	kg	18.150	17.970	18.085	17.903	18.142	17.959
	lb	40.004	39.606	39.860	39.459	39.985	39.582
Carga límite de equilibrio estático con la máquina articulada (con desviación de neumáticos)	kg	14.911	14.733	14.835	14.655	14.884	14.704
	lb	32.865	32.471	32.696	32.301	32.805	32.407
Carga límite de equilibrio estático con la máquina articulada (sin desviación de neumáticos)	kg	15.942	15.761	15.876	15.695	15.933	15.750
	lb	35.136	34.738	34.992	34.592	35.117	34.714
Fuerza de arranque (§)	kN	203	201	196	194	190	187
	lbf	45.826	45.241	44.165	43.588	42.797	42.229
Peso de funcionamiento*	kg	24.904	25.042	24.964	25.102	24.892	25.030
	lb	54.888	55.191	55.021	55.325	54.862	55.166

\* Las cargas límite de equilibrio estático y los pesos de funcionamiento que se muestran se basan en la configuración de una máquina con neumáticos radiales Bridgestone 26.5R25 VJT L3, todos los fluidos, operador, contrapeso, control de amortiguación, arranque en frío, guardabarros para circulación por carretera, Product Link™, ejes con apertura/bloqueo del diferencial manual (delantero y trasero), protector del tren de potencia, dirección secundaria e insonorización.

† Se muestra la ilustración con las tablas de las dimensiones.

\*\*\* Las especificaciones de los cucharones para roca se aplican a neumáticos radiales Bridgestone 26.5R25 VSDL L5.

(§) Medida 100 mm (4 pulg) por detrás de la punta de la cuchilla con el bulón de articulación del cucharón como punto de giro de acuerdo con la norma ISO 14397-2:2007.

(Con desviación de neumáticos) Cumple totalmente de la sección 1 a la 6 de la norma ISO 14397-1:2007, que exige una desviación inferior al 2 % entre los valores de los cálculos y las pruebas.

(Sin deflexión del neumático) Cumple de la sección 1 a la 5 de la norma ISO 14397-1:2007.

Los cucharones y ofertas disponibles varían según la región. Consulte a su distribuidor Cat local para obtener más detalles.

# Especificaciones de la pala de ruedas 972 XE

## Especificaciones de funcionamiento – Cucharones (continuación)

Varillaje		Varillaje de elevación alta		
Tipo de cucharón		Uso general – Con bulón – Abrasión		
Tipo de cuchilla		Cuchillas empernables	Cuchillas empernables	Cuchillas empernables
Capacidad: nominal	m <sup>3</sup>	5,10	5,30	5,50
	yd <sup>3</sup>	6,75	7,00	7,25
Capacidad: nominal con factor de llenado del 110 %	m <sup>3</sup>	5,60	5,80	6,10
	yd <sup>3</sup>	7,25	7,50	8,00
Anchura	mm	3.357	3.357	3.357
	pies/pulg	11'0"	11'0"	11'0"
16† Espacio libre de descarga en posición de máxima elevación y ángulo de descarga de 45°	mm	3.468	3.440	3.413
	pies/pulg	11'4"	11'3"	11'2"
17† Alcance a máxima elevación y ángulo de descarga de 45°	mm	1.395	1.419	1.444
	pies/pulg	4'6"	4'7"	4'8"
Alcance con el brazo de elevación y el cucharón horizontales	mm	3.317	3.354	3.392
	pies/pulg	10'10"	11'0"	11' 1"
A† Profundidad de excavación	mm	98	98	98
	pulg	3,8"	3,8"	3,8"
12† Carcasa estandarizada	mm	9.640	9.677	9.715
	pies/pulg	31'8"	31'9"	31'11"
B† Altura total con el cucharón en la posición de máxima elevación	mm	6.576	6.612	6.634
	pies/pulg	21'7"	21'9"	21'10"
Radio de círculo de espacio libre de la pala con el cucharón en la posición de transporte	mm	7.842	7.854	7.865
	pies/pulg	25'9"	25'10"	25'10"
Carga de vuelco estática con la máquina recta (con deflexión del neumático)	kg	16.738	16.684	16.636
	lb	36.891	36.772	36.667
Carga límite de equilibrio estático con la máquina recta (sin desviación de neumáticos)	kg	17.767	17.719	17.678
	lb	39.158	39.054	38.964
Carga límite de equilibrio estático con la máquina articulada (con desviación de neumáticos)	kg	14.518	14.465	14.417
	lb	31.999	31.881	31.775
Carga límite de equilibrio estático con la máquina articulada (sin desviación de neumáticos)	kg	15.562	15.515	15.473
	lb	34.300	34.195	34.104
Fuerza de arranque (§)	kN	184	179	175
	lbf	41.453	40.378	39.330
Peso de funcionamiento*	kg	25.201	25.243	25.281
	lb	55.543	55.635	55.719

\* Las cargas límite de equilibrio estático y los pesos de funcionamiento que se muestran se basan en la configuración de una máquina con neumáticos radiales Bridgestone 26.5R25 VJT L3, todos los fluidos, operador, contrapeso, control de amortiguación, arranque en frío, guardabarros para circulación por carretera, Product Link™, ejes con apertura/bloqueo del diferencial manual (delantero y trasero), protector del tren de potencia, dirección secundaria e insonorización.

† Se muestra la ilustración con las tablas de las dimensiones.

\*\*\* Las especificaciones de los cucharones para roca se aplican a neumáticos radiales Bridgestone 26.5R25 VSDL L5.

(§) Medida 100 mm (4 pulg) por detrás de la punta de la cuchilla con el bulón de articulación del cucharón como punto de giro de acuerdo con la norma ISO 14397-2:2007.

(Con desviación de neumáticos) Cumple totalmente de la sección 1 a la 6 de la norma ISO 14397-1:2007, que exige una desviación inferior al 2 % entre los valores de los cálculos y las pruebas.

(Sin deflexión del neumático) Cumple de la sección 1 a la 5 de la norma ISO 14397-1:2007.

Los cucharones y ofertas disponibles varían según la región. Consulte a su distribuidor Cat local para obtener más detalles.

# Especificaciones de la pala de ruedas 972 XE

## Especificaciones de funcionamiento – Cucharones (continuación)

Varillaje		Varillaje de elevación alta					
Tipo de cucharón		Uso general – Con gancho – Fusion					
Tipo de cuchilla		Cuchillas empernables	Dientes y segmentos	Cuchillas empernables	Dientes y segmentos	Cuchillas empernables	Dientes y segmentos
Capacidad: nominal	m <sup>3</sup>	4,20	4,20	4,40	4,40	4,60	4,60
	yd <sup>3</sup>	5,50	5,50	5,75	5,75	6,00	6,00
Capacidad: nominal con factor de llenado del 110 %	m <sup>3</sup>	4,60	4,60	4,80	4,80	5,10	5,10
	yd <sup>3</sup>	6,00	6,00	6,25	6,25	6,75	6,75
Anchura	mm	3.220	3.271	3.220	3.271	3.220	3.271
	pies/pulg	10'6"	10'8"	10'6"	10'8"	10'6"	10'8"
16† Espacio libre de descarga en posición de máxima elevación y ángulo de descarga de 45°	mm	3.535	3.382	3.541	3.387	3.498	3.343
	pies/pulg	11'7"	11' 1"	11'7"	11' 1"	11'5"	10'11"
17† Alcance a máxima elevación y ángulo de descarga de 45°	mm	1.352	1.490	1.347	1.485	1.383	1.520
	pies/pulg	4'5"	4'10"	4'5"	4'10"	4'6"	4'11"
Alcance con el brazo de elevación y el cucharón horizontales	mm	3.236	3.441	3.229	3.434	3.286	3.491
	pies/pulg	10'7"	11'3"	10'7"	11'3"	10'9"	11'5"
A† Profundidad de excavación	mm	93	93	93	93	93	93
	pulg	3,6"	3,6"	3,6"	3,6"	3,6"	3,6"
12† Carcasa estandarizada	mm	9.556	9.778	9.549	9.771	9.606	9.827
	pies/pulg	31'5"	32'1"	31'4"	32'1"	31'7"	32'3"
B† Altura total con el cucharón en la posición de máxima elevación	mm	6.377	6.377	6.546	6.546	6.551	6.551
	pies/pulg	21'0"	21'0"	21'6"	21'6"	21'6"	21'6"
Radio de círculo de espacio libre de la pala con el cucharón en la posición de transporte	mm	7.774	7.873	7.772	7.871	7.790	7.890
	pies/pulg	25'7"	25'10"	25'6"	25'10"	25'7"	25'11"
Carga de vuelco estática con la máquina recta (con deflexión del neumático)	kg	16.667	16.489	16.673	16.495	16.551	16.372
	lb	36.734	36.342	36.747	36.355	36.479	36.085
Carga límite de equilibrio estático con la máquina recta (sin desviación de neumáticos)	kg	17.675	17.495	17.691	17.510	17.570	17.389
	lb	38.957	38.560	38.992	38.594	38.726	38.326
Carga límite de equilibrio estático con la máquina articulada (con desviación de neumáticos)	kg	14.459	14.281	14.459	14.280	14.343	14.164
	lb	31.868	31.476	31.867	31.474	31.613	31.219
Carga límite de equilibrio estático con la máquina articulada (sin desviación de neumáticos)	kg	15.483	15.303	15.492	15.311	15.378	15.196
	lb	34.126	33.728	34.145	33.747	33.893	33.493
Fuerza de arranque (§)	kN	197	194	197	195	189	187
	lbf	44.294	43.717	44.461	43.883	42.664	42.095
Peso de funcionamiento*	kg	25.278	25.416	25.320	25.458	25.379	25.517
	lb	55.713	56.017	55.805	56.109	55.934	56.238

\* Las cargas límite de equilibrio estático y los pesos de funcionamiento que se muestran se basan en la configuración de una máquina con neumáticos radiales Bridgestone 26.5R25 VJT L3, todos los fluidos, operador, contrapeso, control de amortiguación, arranque en frío, guardabarros para circulación por carretera, Product Link™, ejes con apertura/bloqueo del diferencial manual (delantero y trasero), protector del tren de potencia, dirección secundaria e insonorización.

† Se muestra la ilustración con las tablas de las dimensiones.

\*\*\* Las especificaciones de los cucharones para roca se aplican a neumáticos radiales Bridgestone 26.5R25 VSDL L5.

(§) Medida 100 mm (4 pulg) por detrás de la punta de la cuchilla con el bulón de articulación del cucharón como punto de giro de acuerdo con la norma ISO 14397-2:2007.

(Con desviación de neumáticos) Cumple totalmente de la sección 1 a la 6 de la norma ISO 14397-1:2007, que exige una desviación inferior al 2 % entre los valores de los cálculos y las pruebas.

(Sin deflexión del neumático) Cumple de la sección 1 a la 5 de la norma ISO 14397-1:2007.

Los cucharones y ofertas disponibles varían según la región. Consulte a su distribuidor Cat local para obtener más detalles.

# Especificaciones de la pala de ruedas 972 XE

## Especificaciones de funcionamiento – Cucharones (continuación)

Varillaje		Varillaje de elevación alta			
Tipo de cucharón		Uso general – Con gancho – Fusion			
Tipo de cuchilla		Cuchillas empernables	Dientes y segmentos	Cuchillas empernables	Dientes y segmentos
Capacidad: nominal	m <sup>3</sup>	4,80	4,80	5,00	5,00
	yd <sup>3</sup>	6,25	6,25	6,50	6,50
Capacidad: nominal con factor de llenado del 110 %	m <sup>3</sup>	5,30	5,30	5,50	5,50
	yd <sup>3</sup>	7,00	7,00	7,25	7,25
Anchura	mm	3.220	3.271	3.220	3.271
	pies/pulg	10'6"	10'8"	10'6"	10'8"
16† Espacio libre de descarga en posición de máxima elevación y ángulo de descarga de 45°	mm	3.471	3.316	3.447	3.292
	pies/pulg	11'4"	10'10"	11'3"	10'9"
17† Alcance a máxima elevación y ángulo de descarga de 45°	mm	1.404	1.541	1.425	1.561
	pies/pulg	4'7"	5'0"	4'8"	5'1"
Alcance con el brazo de elevación y el cucharón horizontales	mm	3.321	3.526	3.353	3.558
	pies/pulg	10'10"	11'6"	11'0"	11'8"
A† Profundidad de excavación	mm	93	93	93	93
	pulg	3,6"	3,6"	3,6"	3,6"
12† Carcasa estandarizada	mm	9.641	9.862	9.673	9.895
	pies/pulg	31'8"	32'5"	31'9"	32'6"
B† Altura total con el cucharón en la posición de máxima elevación	mm	6.611	6.611	6.636	6.636
	pies/pulg	21'9"	21'9"	21'10"	21'10"
Radio de círculo de espacio libre de la pala con el cucharón en la posición de transporte	mm	7.801	7.901	7.812	7.912
	pies/pulg	25'8"	26'0"	25'8"	26'0"
Carga de vuelco estática con la máquina recta (con deflexión del neumático)	kg	16.558	16.378	16.452	16.271
	lb	36.494	36.097	36.261	35.863
Carga límite de equilibrio estático con la máquina recta (sin desviación de neumáticos)	kg	17.584	17.401	17.481	17.298
	lb	38.755	38.353	38.529	38.126
Carga límite de equilibrio estático con la máquina articulada (con desviación de neumáticos)	kg	14.349	14.169	14.243	14.063
	lb	31.626	31.229	31.393	30.995
Carga límite de equilibrio estático con la máquina articulada (sin desviación de neumáticos)	kg	15.390	15.208	15.287	15.104
	lb	33.920	33.518	33.694	33.291
Fuerza de arranque (§)	kN	185	182	180	178
	lbf	41.649	41.086	40.658	40.101
Peso de funcionamiento*	kg	25.374	25.512	25.465	25.602
	lb	55.924	56.228	56.123	56.427

\* Las cargas límite de equilibrio estático y los pesos de funcionamiento que se muestran se basan en la configuración de una máquina con neumáticos radiales Bridgestone 26.5R25 VJT L3, todos los fluidos, operador, contrapeso, control de amortiguación, arranque en frío, guardabarros para circulación por carretera, Product Link™, ejes con apertura/bloqueo del diferencial manual (delantero y trasero), protector del tren de potencia, dirección secundaria e insonorización.

† Se muestra la ilustración con las tablas de las dimensiones.

\*\*\* Las especificaciones de los cucharones para roca se aplican a neumáticos radiales Bridgestone 26.5R25 VSDL L5.

(§) Medida 100 mm (4 pulg) por detrás de la punta de la cuchilla con el bulón de articulación del cucharón como punto de giro de acuerdo con la norma ISO 14397-2:2007. (Con desviación de neumáticos) Cumple totalmente de la sección 1 a la 6 de la norma ISO 14397-1:2007, que exige una desviación inferior al 2 % entre los valores de los cálculos y las pruebas.

(Sin deflexión del neumático) Cumple de la sección 1 a la 5 de la norma ISO 14397-1:2007.

Los cucharones y ofertas disponibles varían según la región. Consulte a su distribuidor Cat local para obtener más detalles.

# Especificaciones de la pala de ruedas 972 XE

## Especificaciones de funcionamiento – Cucharones (continuación)

Varillaje		Varillaje de elevación alta					
Tipo de cucharón		Fondo liso – Con bulón					
Tipo de cuchilla		Cuchillas empernables	Dientes y segmentos	Cuchillas empernables	Dientes y segmentos	Cuchillas empernables	Dientes y segmentos
Capacidad: nominal	m <sup>3</sup>	4,40	4,40	4,60	4,60	4,80	4,80
	yd <sup>3</sup>	5,75	5,75	6,00	6,00	6,25	6,25
Capacidad: nominal con factor de llenado del 110 %	m <sup>3</sup>	4,80	4,80	5,10	5,10	5,30	5,30
	yd <sup>3</sup>	6,25	6,25	6,75	6,75	7,00	7,00
Anchura	mm	3.220	3.271.4	3.220	3.271	3.220	3.271
	pies/pulg	10'6"	10'8"	10'6"	10'8"	10'6"	10'8"
16† Espacio libre de descarga en posición de máxima elevación y ángulo de descarga de 45°	mm	3.485	3.323	3.461	3.298	3.439	3.277
	pies/pulg	11'5"	10'10"	11'4"	10'9"	11'3"	10'9"
17† Alcance a máxima elevación y ángulo de descarga de 45°	mm	1.246	1.373	1.271	1.398	1.292	1.419
	pies/pulg	4'1"	4'6"	4'2"	4'7"	4'2"	4'7"
Alcance con el brazo de elevación y el cucharón horizontales	mm	3.215	3.420	3.250	3.455	3.280	3.485
	pies/pulg	10'6"	11'2"	10'7"	11'4"	10'9"	11'5"
A† Profundidad de excavación	mm	93	93	93	93	93	93
	pulg	3,6"	3,6"	3,6"	3,6"	3,6"	3,6"
12† Carcasa estandarizada	mm	9.535	9.756	9.570	9.791	9.600	9.821
	pies/pulg	31'4"	32'1"	31'5"	32'2"	31'6"	32'3"
B† Altura total con el cucharón en la posición de máxima elevación	mm	6.496	6.496	6.499	6.503	6.534	6.534
	pies/pulg	21'4"	21'4"	21'4"	21'4"	21'6"	21'6"
Radio de círculo de espacio libre de la pala con el cucharón en la posición de transporte	mm	7.749	7.843	7.759	7.854	7.768	7.863
	pies/pulg	25'6"	25'9"	25'6"	25'10"	25'6"	25'10"
Carga de vuelco estática con la máquina recta (con deflexión del neumático)	kg	16.852	16.676	16.936	16.827	16.970	16.790
	lb	37.143	36.754	37.328	37.088	37.402	37.007
Carga límite de equilibrio estático con la máquina recta (sin desviación de neumáticos)	kg	17.842	17.663	17.941	17.834	17.985	17.803
	lb	39.324	38.931	39.543	39.307	39.640	39.239
Carga límite de equilibrio estático con la máquina articulada (con desviación de neumáticos)	kg	14.659	14.482	14.730	14.615	14.757	14.577
	lb	32.309	31.920	32.466	32.211	32.525	32.129
Carga límite de equilibrio estático con la máquina articulada (sin desviación de neumáticos)	kg	15.665	15.487	15.751	15.638	15.788	15.606
	lb	34.527	34.133	34.716	34.466	34.797	34.396
Fuerza de arranque (§)	kN	200	197	195	192	191	188
	lbf	44.957	44.376	43.861	43.303	42.934	42.364
Peso de funcionamiento*	kg	24.961	25.099	24.956	25.076	24.972	25.110
	lb	55.013	55.317	55.003	55.267	55.039	55.342

\* Las cargas límite de equilibrio estático y los pesos de funcionamiento que se muestran se basan en la configuración de una máquina con neumáticos radiales Bridgestone 26.5R25 VJT L3, todos los fluidos, operador, contrapeso, control de amortiguación, arranque en frío, guardabarros para circulación por carretera, Product Link™, ejes con apertura/bloqueo del diferencial manual (delantero y trasero), protector del tren de potencia, dirección secundaria e insonorización.

† Se muestra la ilustración con las tablas de las dimensiones.

\*\*\* Las especificaciones de los cucharones para roca se aplican a neumáticos radiales Bridgestone 26.5R25 VSDL L5.

(§) Medida 100 mm (4 pulg) por detrás de la punta de la cuchilla con el bulón de articulación del cucharón como punto de giro de acuerdo con la norma ISO 14397-2:2007.

(Con desviación de neumáticos) Cumple totalmente de la sección 1 a la 6 de la norma ISO 14397-1:2007, que exige una desviación inferior al 2 % entre los valores de los cálculos y las pruebas.

(Sin deflexión del neumático) Cumple de la sección 1 a la 5 de la norma ISO 14397-1:2007.

Los cucharones y ofertas disponibles varían según la región. Consulte a su distribuidor Cat local para obtener más detalles.

# Especificaciones de la pala de ruedas 972 XE

## Especificaciones de funcionamiento – Cucharones (continuación)

Varillaje		Varillaje de elevación alta			
Tipo de cucharón		Fondo liso – Con bulón			
Tipo de cuchilla		Cuchillas empernables	Dientes y segmentos	Cuchillas empernables	Dientes y segmentos
Capacidad: nominal	m <sup>3</sup>	5,00	5,00	5,20	5,20
	yd <sup>3</sup>	6,50	6,50	6,75	6,75
Capacidad: nominal con factor de llenado del 110 %	m <sup>3</sup>	5,50	5,50	5,70	5,70
	yd <sup>3</sup>	7,25	7,25	7,50	7,50
Anchura	mm	3.220	3.271	3.220	3.271
	pies/pulg	10'6"	10'8"	10'6"	10'8"
16† Espacio libre de descarga en posición de máxima elevación y ángulo de descarga de 45°	mm	3.411	3.248	3.390	3.227
	pies/pulg	11'2"	10'7"	11' 1"	10'7"
17† Alcance a máxima elevación y ángulo de descarga de 45°	mm	1.320	1.447	1.342	1.468
	pies/pulg	4'4"	4'8"	4'4"	4' 9"
Alcance con el brazo de elevación y el cucharón horizontales	mm	3.320	3.525	3.350	3.555
	pies/pulg	10'10"	11'6"	10'11"	11'7"
A† Profundidad de excavación	mm	93	93	93	93
	pulg	3,6"	3,6"	3,6"	3,6"
12† Carcasa estandarizada	mm	9.640	9.861	9.670	9.891
	pies/pulg	31'8"	32'5"	31'9"	32'6"
B† Altura total con el cucharón en la posición de máxima elevación	mm	6.563	6.563	6.605	6.605
	pies/pulg	21'7"	21'7"	21'9"	21'9"
Radio de círculo de espacio libre de la pala con el cucharón en la posición de transporte	mm	7.780	7.876	7.789	7.885
	pies/pulg	25'7"	25'11"	25'7"	25'11"
Carga de vuelco estática con la máquina recta (con deflexión del neumático)	kg	16.916	16.736	16.878	16.697
	lb	37.283	36.886	37.200	36.802
Carga límite de equilibrio estático con la máquina recta (sin desviación de neumáticos)	kg	17.939	17.757	17.908	17.724
	lb	39.539	39.136	39.469	39.065
Carga límite de equilibrio estático con la máquina articulada (con desviación de neumáticos)	kg	14.702	14.522	14.664	14.483
	lb	32.405	32.007	32.321	31.922
Carga límite de equilibrio estático con la máquina articulada (sin desviación de neumáticos)	kg	15.741	15.558	15.709	15.525
	lb	34.694	34.291	34.623	34.219
Fuerza de arranque (§)	kN	185	183	181	179
	lbf	41.718	41.156	40.848	40.290
Peso de funcionamiento*	kg	25.022	25.160	25.057	25.195
	lb	55.148	55.452	55.225	55.529

\* Las cargas límite de equilibrio estático y los pesos de funcionamiento que se muestran se basan en la configuración de una máquina con neumáticos radiales Bridgestone 26.5R25 VJT L3, todos los fluidos, operador, contrapeso, control de amortiguación, arranque en frío, guardabarros para circulación por carretera, Product Link™, ejes con apertura/bloqueo del diferencial manual (delantero y trasero), protector del tren de potencia, dirección secundaria e insonorización.

† Se muestra la ilustración con las tablas de las dimensiones.

\*\*\* Las especificaciones de los cucharones para roca se aplican a neumáticos radiales Bridgestone 26.5R25 VSDL L5.

(§) Medida 100 mm (4 pulg) por detrás de la punta de la cuchilla con el bulón de articulación del cucharón como punto de giro de acuerdo con la norma ISO 14397-2:2007.

(Con desviación de neumáticos) Cumple totalmente de la sección 1 a la 6 de la norma ISO 14397-1:2007, que exige una desviación inferior al 2 % entre los valores de los cálculos y las pruebas.

(Sin deflexión del neumático) Cumple de la sección 1 a la 5 de la norma ISO 14397-1:2007.

Los cucharones y ofertas disponibles varían según la región. Consulte a su distribuidor Cat local para obtener más detalles.

# Especificaciones de la pala de ruedas 972 XE

## Especificaciones de funcionamiento – Cucharones (continuación)

Varillaje		Varillaje de elevación alta			
Tipo de cucharón		Fondo liso – Con bulón – Abrasión			
Tipo de cuchilla		Cuchillas empernables	Dientes y segmentos	Cuchillas empernables	Dientes y segmentos
Capacidad: nominal	m <sup>3</sup>	4,60	4,60	4,80	4,80
	yd <sup>3</sup>	6,00	6,00	6,25	6,25
Capacidad: nominal con factor de llenado del 110 %	m <sup>3</sup>	5,10	5,10	5,30	5,30
	yd <sup>3</sup>	6,75	6,75	7,00	7,00
Anchura	mm	3.220	3.271	3.220	3.271
	pies/pulg	10'6"	10'8"	10'6"	10'8"
<b>16</b> † Espacio libre de descarga en posición de máxima elevación y ángulo de descarga de 45°	mm	3.461	3.298	3.439	3.277
	pies/pulg	11'4"	10'9"	11'3"	10'9"
<b>17</b> † Alcance a máxima elevación y ángulo de descarga de 45°	mm	1.271	1.398	1.292	1.419
	pies/pulg	4'2"	4'7"	4'2"	4'7"
Alcance con el brazo de elevación y el cucharón horizontales	mm	3.250	3.455	3.280	3.485
	pies/pulg	10'7"	11'4"	10'9"	11'5"
<b>A</b> † Profundidad de excavación	mm	93	93	93	93
	pulg	3,6"	3,6"	3,6"	3,6"
<b>12</b> † Carcasa estandarizada	mm	9.570	9.791	9.600	9.821
	pies/pulg	31'5"	32'2"	31'6"	32'3"
<b>B</b> † Altura total con el cucharón en la posición de máxima elevación	mm	6.503	6.503	6.534	6.534
	pies/pulg	21'4"	21'4"	21'6"	21'6"
Radio de círculo de espacio libre de la pala con el cucharón en la posición de transporte	mm	7.759	7.854	7.768	7.863
	pies/pulg	25'6"	25'10"	25'6"	25'10"
Carga de vuelco estática con la máquina recta (con deflexión del neumático)	kg	16.861	16.683	16.821	16.642
	lb	37.163	36.769	37.074	36.679
Carga límite de equilibrio estático con la máquina recta (sin desviación de neumáticos)	kg	17.869	17.688	17.834	17.653
	lb	39.384	38.985	39.308	38.907
Carga límite de equilibrio estático con la máquina articulada (con desviación de neumáticos)	kg	14.649	14.470	14.608	14.428
	lb	32.287	31.893	32.196	31.800
Carga límite de equilibrio estático con la máquina articulada (sin desviación de neumáticos)	kg	15.672	15.491	15.637	15.455
	lb	34.543	34.144	34.464	34.064
Fuerza de arranque (§)	kN	194	192	190	187
	lbf	43.747	43.172	42.796	42.227
Peso de funcionamiento*	kg	25.079	25.217	25.116	25.254
	lb	55.274	55.578	55.356	55.660

\* Las cargas límite de equilibrio estático y los pesos de funcionamiento que se muestran se basan en la configuración de una máquina con neumáticos radiales Bridgestone 26.5R25 VJT L3, todos los fluidos, operador, contrapeso, control de amortiguación, arranque en frío, guardabarros para circulación por carretera, Product Link™, ejes con apertura/bloqueo del diferencial manual (delantero y trasero), protector del tren de potencia, dirección secundaria e insonorización.

† Se muestra la ilustración con las tablas de las dimensiones.

\*\*\* Las especificaciones de los cucharones para roca se aplican a neumáticos radiales Bridgestone 26.5R25 VSDL L5.

(§) Medida 100 mm (4 pulg) por detrás de la punta de la cuchilla con el bulón de articulación del cucharón como punto de giro de acuerdo con la norma ISO 14397-2:2007. (Con desviación de neumáticos) Cumple totalmente de la sección 1 a la 6 de la norma ISO 14397-1:2007, que exige una desviación inferior al 2 % entre los valores de los cálculos y las pruebas.

(Sin deflexión del neumático) Cumple de la sección 1 a la 5 de la norma ISO 14397-1:2007.

Los cucharones y ofertas disponibles varían según la región. Consulte a su distribuidor Cat local para obtener más detalles.

# Especificaciones de la pala de ruedas 972 XE

## Especificaciones de funcionamiento – Cucharones (continuación)

Varillaje		Varillaje de elevación alta				
Tipo de cucharón		Fondo liso – Con bulón – Abrasión				Fondo liso – Con bulón – Material liviano
Tipo de cuchilla		Cuchillas empernables	Dientes y segmentos	Cuchillas empernables	Dientes y segmentos	Cuchillas empernables
Capacidad: nominal	m <sup>3</sup>	5,00	5,00	5,20	5,20	10,00
	yd <sup>3</sup>	6,50	6,50	6,75	6,75	13,00
Capacidad: nominal con factor de llenado del 110 %	m <sup>3</sup>	5,50	5,50	5,70	5,70	10,90
	yd <sup>3</sup>	7,25	7,25	7,50	7,50	14,25
Anchura	mm	3.220	3.271	3.220	3.271	3.943
	pies/pulg	10'6"	10'8"	10'6"	10'8"	12'11"
16† Espacio libre de descarga en posición de máxima elevación y ángulo de descarga de 45°	mm	3.411	3.248	3.390	3.227	3.153
	pies/pulg	11' 2"	10'7"	11' 1"	10'7"	10'4"
17† Alcance a máxima elevación y ángulo de descarga de 45°	mm	1.320	1.447	1.342	1.468	1.548
	pies/pulg	4'4"	4'8"	4'4"	4' 9"	5'0"
Alcance con el brazo de elevación y el cucharón horizontales	mm	3.320	3.525	3.350	3.555	3.663
	pies/pulg	10'10"	11'6"	10'11"	11'7"	12'0"
A† Profundidad de excavación	mm	93	93	93	93	114
	pulg	3,6"	3,6"	3,6"	3,6"	4,5"
12† Carcasa estandarizada	mm	9.640	9.861	9.670	9.891	9.997
	pies/pulg	31'8"	32'5"	31'9"	32'6"	32'10"
B† Altura total con el cucharón en la posición de máxima elevación	mm	6.574	6.574	6.605	6.605	7.026
	pies/pulg	21'7"	21'7"	21'9"	21'9"	23'1"
Radio de círculo de espacio libre de la pala con el cucharón en la posición de transporte	mm	7.780	7.876	7.789	7.885	8.213
	pies/pulg	25'7"	25'11"	25'7"	25'11"	27'0"
Carga de vuelco estática con la máquina recta (con deflexión del neumático)	kg	16.759	16.579	16.717	16.536	17.000
	lb	36.938	36.541	36.845	36.447	37.469
Carga límite de equilibrio estático con la máquina recta (sin desviación de neumáticos)	kg	17.780	17.598	17.744	17.561	18.146
	lb	39.189	38.786	39.109	38.705	39.994
Carga límite de equilibrio estático con la máquina articulada (con desviación de neumáticos)	kg	14.546	14.365	14.503	14.322	14.767
	lb	32.059	31.662	31.965	31.566	32.547
Carga límite de equilibrio estático con la máquina articulada (sin desviación de neumáticos)	kg	15.582	15.400	15.545	15.362	15.924
	lb	34.344	33.941	34.263	33.858	35.097
Fuerza de arranque (§)	kN	185	182	181	178	148
	lbf	41.574	41.012	40.700	40.142	33.358
Peso de funcionamiento*	kg	25.172	25.310	25.211	25.349	24.984
	lb	55.479	55.783	55.564	55.868	55.064

\* Las cargas límite de equilibrio estático y los pesos de funcionamiento que se muestran se basan en la configuración de una máquina con neumáticos radiales Bridgestone 26.5R25 VJT L3, todos los fluidos, operador, contrapeso, control de amortiguación, arranque en frío, guardabarros para circulación por carretera, Product Link™, ejes con apertura/bloqueo del diferencial manual (delantero y trasero), protector del tren de potencia, dirección secundaria e insonorización.

† Se muestra la ilustración con las tablas de las dimensiones.

\*\*\* Las especificaciones de los cucharones para roca se aplican a neumáticos radiales Bridgestone 26.5R25 VSDL L5.

(§) Medida 100 mm (4 pulg) por detrás de la punta de la cuchilla con el bulón de articulación del cucharón como punto de giro de acuerdo con la norma ISO 14397-2:2007. (Con desviación de neumáticos) Cumple totalmente de la sección 1 a la 6 de la norma ISO 14397-1:2007, que exige una desviación inferior al 2 % entre los valores de los cálculos y las pruebas.

(Sin deflexión del neumático) Cumple de la sección 1 a la 5 de la norma ISO 14397-1:2007.

Los cucharones y ofertas disponibles varían según la región. Consulte a su distribuidor Cat local para obtener más detalles.

# Especificaciones de la pala de ruedas 972 XE

## Especificaciones de funcionamiento – Cucharones (continuación)

Varillaje		Varillaje de elevación alta			
Tipo de cucharón		Fondo liso – Acoplamiento rápido - Fusion			
Tipo de cuchilla		Cuchillas empernables	Dientes y segmentos	Cuchillas empernables	Dientes y segmentos
Capacidad: nominal	m <sup>3</sup>	4,40	4,40	4,60	4,60
	yd <sup>3</sup>	5,75	5,75	6,00	6,00
Capacidad: nominal con factor de llenado del 110 %	m <sup>3</sup>	4,80	4,80	5,10	5,10
	yd <sup>3</sup>	6,25	6,25	6,75	6,75
Anchura	mm	3.220	3.271	3.220	3.271
	pies/pulg	10'6"	10'8"	10'6"	10'8"
<b>16</b> † Espacio libre de descarga en posición de máxima elevación y ángulo de descarga de 45°	mm	3.436	3.273	3.410	3.247
	pies/pulg	11'3"	10'8"	11'2"	10'7"
<b>17</b> † Alcance a máxima elevación y ángulo de descarga de 45°	mm	1.296	1.423	1.321	1.448
	pies/pulg	4'3"	4'8"	4'4"	4'9"
Alcance con el brazo de elevación y el cucharón horizontales	mm	3.285	3.490	3.321	3.526
	pies/pulg	10'9"	11'5"	10'10"	11'6"
<b>A</b> † Profundidad de excavación	mm	93	93	93	93
	pulg	3,6"	3,6"	3,6"	3,6"
<b>12</b> † Carcasa estandarizada	mm	9.605	9.826	9.641	9.862
	pies/pulg	31'7"	32'3"	31'8"	32'5"
<b>B</b> † Altura total con el cucharón en la posición de máxima elevación	mm	6.537	6.537	6.540	6.540
	pies/pulg	21'6"	21'6"	21'6"	21'6"
Radio de círculo de espacio libre de la pala con el cucharón en la posición de transporte	mm	7.789	7.889	7.801	7.901
	pies/pulg	25'7"	25'11"	25'8"	26'0"
Carga de vuelco estática con la máquina recta (con deflexión del neumático)	kg	16.234	16.058	16.398	16.220
	lb	35.779	35.392	36.142	35.750
Carga límite de equilibrio estático con la máquina recta (sin desviación de neumáticos)	kg	17.215	17.037	17.398	17.218
	lb	37.943	37.551	38.346	37.949
Carga límite de equilibrio estático con la máquina articulada (con desviación de neumáticos)	kg	14.065	13.889	14.211	14.033
	lb	30.999	30.611	31.323	30.930
Carga límite de equilibrio estático con la máquina articulada (sin desviación de neumáticos)	kg	15.063	14.885	15.227	15.046
	lb	33.199	32.807	33.561	33.163
Fuerza de arranque (§)	kN	189	187	186	183
	lbf	42.647	42.079	41.848	41.286
Peso de funcionamiento*	kg	25.421	25.559	25.403	25.541
	lb	56.027	56.331	55.988	56.292

\* Las cargas límite de equilibrio estático y los pesos de funcionamiento que se muestran se basan en la configuración de una máquina con neumáticos radiales Bridgestone 26.5R25 VJT L3, todos los fluidos, operador, contrapeso, control de amortiguación, arranque en frío, guardabarros para circulación por carretera, Product Link™, ejes con apertura/bloqueo del diferencial manual (delantero y trasero), protector del tren de potencia, dirección secundaria e insonorización.

† Se muestra la ilustración con las tablas de las dimensiones.

\*\*\* Las especificaciones de los cucharones para roca se aplican a neumáticos radiales Bridgestone 26.5R25 VSDL L5.

(§) Medida 100 mm (4 pulg) por detrás de la punta de la cuchilla con el bulón de articulación del cucharón como punto de giro de acuerdo con la norma ISO 14397-2:2007. (Con desviación de neumáticos) Cumple totalmente de la sección 1 a la 6 de la norma ISO 14397-1:2007, que exige una desviación inferior al 2 % entre los valores de los cálculos y las pruebas.

(Sin deflexión del neumático) Cumple de la sección 1 a la 5 de la norma ISO 14397-1:2007.

Los cucharones y ofertas disponibles varían según la región. Consulte a su distribuidor Cat local para obtener más detalles.

# Especificaciones de la pala de ruedas 972 XE

## Especificaciones de funcionamiento – Cucharones (continuación)

Varillaje		Varillaje de elevación alta			
Tipo de cucharón		Fondo liso – Acoplamiento rápido - Fusion			
Tipo de cuchilla		Cuchillas empernables	Dientes y segmentos	Cuchillas empernables	Dientes y segmentos
Capacidad: nominal	m <sup>3</sup>	4,80	4,80	5,20	5,20
	yd <sup>3</sup>	6,25	6,25	6,75	6,75
Capacidad: nominal con factor de llenado del 110 %	m <sup>3</sup>	5,30	5,30	5,70	5,70
	yd <sup>3</sup>	7,00	7,00	7,50	7,50
Anchura	mm	3.220	3.271	3.220	3.271
	pies/pulg	10'6"	10'8"	10'6"	10'8"
16† Espacio libre de descarga en posición de máxima elevación y ángulo de descarga de 45°	mm	3.389	3.226	3.340	3.177
	pies/pulg	11' 1"	10'7"	10'11"	10'5"
17† Alcance a máxima elevación y ángulo de descarga de 45°	mm	1.342	1.469	1.392	1.519
	pies/pulg	4'4"	4' 9"	4'6"	4'11"
Alcance con el brazo de elevación y el cucharón horizontales	mm	3.351	3.556	3.421	3.626
	pies/pulg	10'11"	11'8"	11'2"	11'10"
A† Profundidad de excavación	mm	93	93	93	93
	pulg	3,6"	3,6"	3,6"	3,6"
12† Carcasa estandarizada	mm	9.671	9.892	9.741	9.962
	pies/pulg	31'9"	32'6"	32'0"	32'9"
B† Altura total con el cucharón en la posición de máxima elevación	mm	6.571	6.571	6.643	6.643
	pies/pulg	21'7"	21'7"	21'10"	21'10"
Radio de círculo de espacio libre de la pala con el cucharón en la posición de transporte	mm	7.811	7.911	7.834	7.935
	pies/pulg	25'8"	26'0"	25'9"	26'1"
Carga de vuelco estática con la máquina recta (con deflexión del neumático)	kg	16.360	16.182	16.265	16.085
	lb	36.059	35.665	35.849	35.451
Carga límite de equilibrio estático con la máquina recta (sin desviación de neumáticos)	kg	17.366	17.185	17.283	17.101
	lb	38.275	37.875	38.093	37.690
Carga límite de equilibrio estático con la máquina articulada (con desviación de neumáticos)	kg	14.173	13.994	14.077	13.896
	lb	31.238	30.843	31.025	30.627
Carga límite de equilibrio estático con la máquina articulada (sin desviación de neumáticos)	kg	15.194	15.013	15.110	14.927
	lb	33.488	33.088	33.303	32.900
Fuerza de arranque (§)	kN	182	179	173	171
	lbf	40.979	40.422	39.059	38.512
Peso de funcionamiento*	kg	25.438	25.576	25.527	25.665
	lb	56.064	56.368	56.260	56.564

\* Las cargas límite de equilibrio estático y los pesos de funcionamiento que se muestran se basan en la configuración de una máquina con neumáticos radiales Bridgestone 26.5R25 VJT L3, todos los fluidos, operador, contrapeso, control de amortiguación, arranque en frío, guardabarros para circulación por carretera, Product Link™, ejes con apertura/bloqueo del diferencial manual (delantero y trasero), protector del tren de potencia, dirección secundaria e insonorización.

† Se muestra la ilustración con las tablas de las dimensiones.

\*\*\* Las especificaciones de los cucharones para roca se aplican a neumáticos radiales Bridgestone 26.5R25 VSDL L5.

(§) Medida 100 mm (4 pulg) por detrás de la punta de la cuchilla con el bulón de articulación del cucharón como punto de giro de acuerdo con la norma ISO 14397-2:2007. (Con desviación de neumáticos) Cumple totalmente de la sección 1 a la 6 de la norma ISO 14397-1:2007, que exige una desviación inferior al 2 % entre los valores de los cálculos y las pruebas.

(Sin deflexión del neumático) Cumple de la sección 1 a la 5 de la norma ISO 14397-1:2007.

Los cucharones y ofertas disponibles varían según la región. Consulte a su distribuidor Cat local para obtener más detalles.

## Especificaciones de funcionamiento – Cucharones (continuación)

Varillaje		Varillaje de elevación alta		
Tipo de cucharón		Alto volteo – Con bulón		
Tipo de cuchilla		Cuchillas empernables	Cuchillas empernables	Cuchillas empernables
Capacidad: nominal	m <sup>3</sup>	7,60	9,20	11,10
	yd <sup>3</sup>	10,00	12,00	14,50
Capacidad: nominal con factor de llenado del 110 %	m <sup>3</sup>	8,40	10,10	12,20
	yd <sup>3</sup>	11,00	13,25	16,00
Anchura	mm	3.350	3.656	3.656
	pies/pulg	10'11"	11'11"	11'11"
<b>16†</b> Espacio libre de descarga a máxima altura y volquete alto completamente desplegado (34°)	mm	5.658	5.614	5.474
	pies/pulg	18'6"	18'4"	17'10"
<b>17†</b> Espacio libre de descarga a máxima altura y volquete alto completamente desplegado (34°)	mm	1.511	1.577	1.789
	pies/pulg	4'10"	5'2"	5'9"
Alcance con el brazo de elevación y el cucharón horizontales	mm	3.929	4.009	4.229
	pies/pulg	12'10"	13'1"	13'10"
<b>A†</b> Profundidad de excavación	mm	63	63	63
	pulg	2,5"	2,5"	2,5"
<b>12†</b> Carcasa estandarizada	mm	10.249	10.329	10.549
	pies/pulg	33'8"	33'11"	34'8"
<b>B†</b> Espacio libre de descarga a máxima altura y volquete alto completamente desplegado (34°)	mm	7.944	8.004	8.193
	pies/pulg	26'1"	26'3"	26'9"
Radio de círculo de espacio libre de la pala con el cucharón en la posición de transporte	mm	8.063	8.223	8.300
	pies/pulg	26'6"	27'0"	27'3"
Carga de vuelco estática con la máquina recta (con deflexión del neumático)	kg	15.128	14.881	14.596
	lb	33.343	32.798	32.170
Carga límite de equilibrio estático con la máquina recta (sin desviación de neumáticos)	kg	16.197	15.959	15.701
	lb	35.699	35.173	34.605
Carga límite de equilibrio estático con la máquina articulada (con desviación de neumáticos)	kg	12.995	12.749	12.468
	lb	28.641	28.099	27.480
Carga límite de equilibrio estático con la máquina articulada (sin desviación de neumáticos)	kg	14.078	13.840	13.586
	lb	31.027	30.504	29.944
Fuerza de arranque (§)	kN	131	125	111
	lbf	29.570	28.104	25.006
Peso de funcionamiento*	kg	26.014	26.230	26.437
	lb	57.335	57.811	58.267

\* Las cargas límite de equilibrio estático y los pesos de funcionamiento que se muestran se basan en la configuración de una máquina con neumáticos radiales Bridgestone 26.5R25 VJT L3, todos los fluidos, operador, contrapeso, control de amortiguación, arranque en frío, guardabarros para circulación por carretera, Product Link™, ejes con apertura/bloqueo del diferencial manual (delantero y trasero), protector del tren de potencia, dirección secundaria e insonorización.

† Se muestra la ilustración con las tablas de las dimensiones.

\*\*\* Las especificaciones de los cucharones para roca se aplican a neumáticos radiales Bridgestone 26.5R25 VSDL L5.

(§) Medida 100 mm (4 pulg) por detrás de la punta de la cuchilla con el bulón de articulación del cucharón como punto de giro de acuerdo con la norma ISO 14397-2:2007. (Con desviación de neumáticos) Cumple totalmente de la sección 1 a la 6 de la norma ISO 14397-1:2007, que exige una desviación inferior al 2 % entre los valores de los cálculos y las pruebas.

(Sin deflexión del neumático) Cumple de la sección 1 a la 5 de la norma ISO 14397-1:2007.

Los cucharones y ofertas disponibles varían según la región. Consulte a su distribuidor Cat local para obtener más detalles.

# Especificaciones de la pala de ruedas 972 XE

## Especificaciones de funcionamiento – Cucharones (continuación)

Varillaje		Varillaje de elevación alta		
Tipo de cucharón		Alto volteo – Con gancho – Fusion		
Tipo de cuchilla		Cuchillas empernables	Cuchillas empernables	Cuchillas empernables
Capacidad: nominal	m <sup>3</sup>	7,60	9,20	11,10
	yd <sup>3</sup>	10,00	12,00	14,50
Capacidad: nominal con factor de llenado del 110 %	m <sup>3</sup>	8,40	10,10	12,20
	yd <sup>3</sup>	11,00	13,25	16,00
Anchura	mm	3.350	3.656	3.656
	pies/pulg	10'11"	11'11"	11'11"
16† Espacio libre de descarga a máxima altura y volquete alto completamente desplegado (34°)	mm	5.678	5.732	5.492
	pies/pulg	18'6"	18'8"	18'0"
17† Espacio libre de descarga a máxima altura y volquete alto completamente desplegado (34°)	mm	1.519	1.613	1.795
	pies/pulg	4'10"	5'3"	5'9"
Alcance con el brazo de elevación y el cucharón horizontales	mm	3.949	4.029	4.249
	pies/pulg	12'11"	13'2"	13'11"
A† Profundidad de excavación	mm	63	63	63
	pulg	2,5"	2,5"	2,5"
12† Carcasa estandarizada	mm	10.269	10.349	10.569
	pies/pulg	33'9"	34'0"	34'9"
B† Espacio libre de descarga a máxima altura y volquete alto completamente desplegado (34°)	mm	7.963	8.023	8.212
	pies/pulg	26'1"	26'3"	26'9"
Radio de círculo de espacio libre de la pala con el cucharón en la posición de transporte	mm	8.071	8.232	8.310
	pies/pulg	26'6"	27'1"	27'4"
Carga de vuelco estática con la máquina recta (con deflexión del neumático)	kg	14.674	14.426	14.144
	lb	32.343	31.795	31.173
Carga límite de equilibrio estático con la máquina recta (sin desviación de neumáticos)	kg	15.732	15.492	15.236
	lb	34.675	34.144	33.581
Carga límite de equilibrio estático con la máquina articulada (con desviación de neumáticos)	kg	12.548	12.301	12.023
	lb	27.656	27.111	26.500
Carga límite de equilibrio estático con la máquina articulada (sin desviación de neumáticos)	kg	13.619	13.380	13.128
	lb	30.018	29.490	28.934
Fuerza de arranque (§)	kN	130	123	110
	lbf	29.224	27.779	24.732
Peso de funcionamiento*	kg	26.493	26.709	26.916
	lb	58.390	58.866	59.322

\* Las cargas límite de equilibrio estático y los pesos de funcionamiento que se muestran se basan en la configuración de una máquina con neumáticos radiales Bridgestone 26.5R25 VJT L3, todos los fluidos, operador, contrapeso, control de amortiguación, arranque en frío, guardabarros para circulación por carretera, Product Link™, ejes con apertura/bloqueo del diferencial manual (delantero y trasero), protector del tren de potencia, dirección secundaria e insonorización.

† Se muestra la ilustración con las tablas de las dimensiones.

\*\*\* Las especificaciones de los cucharones para roca se aplican a neumáticos radiales Bridgestone 26.5R25 VSDL L5.

(§) Medida 100 mm (4 pulg) por detrás de la punta de la cuchilla con el bulón de articulación del cucharón como punto de giro de acuerdo con la norma ISO 14397-2:2007. (Con desviación de neumáticos) Cumple totalmente de la sección 1 a la 6 de la norma ISO 14397-1:2007, que exige una desviación inferior al 2 % entre los valores de los cálculos y las pruebas.

(Sin deflexión del neumático) Cumple de la sección 1 a la 5 de la norma ISO 14397-1:2007.

Los cucharones y ofertas disponibles varían según la región. Consulte a su distribuidor Cat local para obtener más detalles.

# Especificaciones de la pala de ruedas 972 XE

## Especificaciones de funcionamiento – Cucharones (continuación)

Varillaje	Varillaje de elevación alta		
		Descarga lateral – Con bulón	Descarga lateral – Con gancho – Fusion
Tipo de cucharón		Cuchillas empernables	Cuchillas empernables
Capacidad: nominal	m <sup>3</sup>	3,60	3,60
	yd <sup>3</sup>	4,75	4,75
Capacidad: nominal con factor de llenado del 110 %	m <sup>3</sup>	4,00	4,00
	yd <sup>3</sup>	5,25	5,25
Anchura	mm	3.677	3.677
	pies/pulg	12'0"	12'0"
<b>16</b> † Espacio libre de descarga en posición de máxima elevación y ángulo de descarga de 45°	mm	3.453	3.406
	pies/pulg	11'3"	11'2"
<b>17</b> † Alcance a máxima elevación y ángulo de descarga de 45°	mm	1.270	1.345
	pies/pulg	4'2"	4'4"
Alcance con el brazo de elevación y el cucharón horizontales	mm	3.255	3.341
	pies/pulg	10'8"	10'11"
<b>A</b> † Profundidad de excavación	mm	99	79
	pulg	3,9"	3,1"
<b>12</b> † Carcasa estandarizada	mm	9.578	9.651
	pies/pulg	31'6"	31'8"
<b>B</b> † Altura total con el cucharón en la posición de máxima elevación	mm	6.340	6.409
	pies/pulg	20'10"	21'1"
Radio de círculo de espacio libre de la pala con el cucharón en la posición de transporte	mm	7.268	8.075
	pies/pulg	23'11"	26'6"
Carga de vuelco estática con la máquina recta (con deflexión del neumático)	kg	15.893	14.243
	lb	35.028	31.392
Carga límite de equilibrio estático con la máquina recta (sin desviación de neumáticos)	kg	16.851	15.054
	lb	37.140	33.179
Carga límite de equilibrio estático con la máquina articulada (con desviación de neumáticos)	kg	13.773	12.277
	lb	30.355	27.059
Carga límite de equilibrio estático con la máquina articulada (sin desviación de neumáticos)	kg	14.748	13.107
	lb	32.505	28.888
Fuerza de arranque (§)	kN	192	203
	lbf	43.206	45.779
Peso de funcionamiento*	kg	25.349	25.886
	lb	55.869	57.052

\* Las cargas límite de equilibrio estático y los pesos de funcionamiento que se muestran se basan en la configuración de una máquina con neumáticos radiales Bridgestone 26.5R25 VJT L3, todos los fluidos, operador, contrapeso, control de amortiguación, arranque en frío, guardabarros para circulación por carretera, Product Link™, ejes con apertura/bloqueo del diferencial manual (delantero y trasero), protector del tren de potencia, dirección secundaria e insonorización.

† Se muestra la ilustración con las tablas de las dimensiones.

\*\*\* Las especificaciones de los cucharones para roca se aplican a neumáticos radiales Bridgestone 26.5R25 VSDL L5.

(§) Medida 100 mm (4 pulg) por detrás de la punta de la cuchilla con el bulón de articulación del cucharón como punto de giro de acuerdo con la norma ISO 14397-2:2007.

(Con desviación de neumáticos) Cumple totalmente de la sección 1 a la 6 de la norma ISO 14397-1:2007, que exige una desviación inferior al 2 % entre los valores de los cálculos y las pruebas.

(Sin deflexión del neumático) Cumple de la sección 1 a la 5 de la norma ISO 14397-1:2007.

Los cucharones y ofertas disponibles varían según la región. Consulte a su distribuidor Cat local para obtener más detalles.

# Especificaciones de la pala de ruedas 972 XE

## Especificaciones de funcionamiento – Cucharones (continuación)

Varillaje		Varillaje de manipulador de áridos					
Tipo de cucharón		Uso general con bulón					
Tipo de cuchilla		Cuchillas empernables	Dientes y segmentos	Cuchillas empernables	Dientes y segmentos	Cuchillas empernables	Dientes y segmentos
Capacidad: nominal	m <sup>3</sup>	4,20	4,20	4,60	4,60	4,80	4,80
	yd <sup>3</sup>	5,50	5,50	6,00	6,00	6,25	6,25
Capacidad: nominal con factor de llenado del 110 %	m <sup>3</sup>	4,60	4,60	5,10	5,10	5,30	5,30
	yd <sup>3</sup>	6,00	6,00	6,75	6,75	7,00	7,00
Anchura	mm	3.220	3.271	3.220	3.271	3.220	3.271
	pies/pulg	10'6"	10'8"	10'6"	10'8"	10'6"	10'8"
16† Espacio libre de descarga en posición de máxima elevación y ángulo de descarga de 45°	mm	3.230	3.076	3.192	3.038	3.159	3.004
	pies/pulg	10'7"	10'1"	10'5"	9'11"	10'4"	9'10"
17† Alcance a máxima elevación y ángulo de descarga de 45°	mm	1.294	1.432	1.325	1.462	1.354	1.490
	pies/pulg	4'2"	4'8"	4'4"	4'9"	4'5"	4'10"
Alcance con el brazo de elevación y el cucharón horizontales	mm	2.917	3.122	2.966	3.171	3.011	3.216
	pies/pulg	9'6"	10'2"	9'8"	10'4"	9'10"	10'6"
A† Profundidad de excavación	mm	98	98	98	98	98	98
	pulg	3,8"	3,8"	3,8"	3,8"	3,8"	3,8"
12† Carcasa estandarizada	mm	9.167	9.391	9.216	9.440	9.261	9.485
	pies/pulg	30'1"	30'10"	30'3"	31'0"	30'5"	31'2"
B† Altura total con el cucharón en la posición de máxima elevación	mm	5.942	5.942	6.200	6.200	6.036	6.036
	pies/pulg	19'6"	19'6"	20'5"	20'5"	19'10"	19'10"
Radio de círculo de espacio libre de la pala con el cucharón en la posición de transporte	mm	7.583	7.671	7.596	7.685	7.608	7.697
	pies/pulg	24'11"	25'2"	25'0"	25'3"	25'0"	25'4"
Carga de vuelco estática con la máquina recta (con deflexión del neumático)	kg	19.975	19.791	19.860	19.675	19.884	19.698
	lb	44.026	43.621	43.772	43.364	43.824	43.414
Carga límite de equilibrio estático con la máquina recta (sin desviación de neumáticos)	kg	21.244	21.058	21.139	20.952	21.169	20.981
	lb	46.823	46.413	46.591	46.179	46.657	46.242
Carga límite de equilibrio estático con la máquina articulada (con desviación de neumáticos)	kg	17.401	17.217	17.290	17.105	17.317	17.131
	lb	38.352	37.947	38.109	37.701	38.167	37.757
Carga límite de equilibrio estático con la máquina articulada (sin desviación de neumáticos)	kg	18.694	18.508	18.593	18.406	18.626	18.438
	lb	41.202	40.792	40.980	40.568	41.052	40.637
Fuerza de arranque (§)	kN	210	208	202	201	196	194
	lbf	47.186	46.879	45.479	45.172	44.072	43.765
Peso de funcionamiento*	kg	25.451	25.589	25.511	25.649	25.439	25.577
	lb	56.093	56.397	56.227	56.531	56.068	56.372

\* Las cargas límite de equilibrio estático y los pesos de funcionamiento que se muestran se basan en la configuración de una máquina con neumáticos radiales Bridgestone 26.5R25 VJT L3, todos los fluidos, operador, contrapeso, control de amortiguación, arranque en frío, guardabarros para circulación por carretera, Product Link™, ejes con apertura/bloqueo del diferencial manual (delantero y trasero), protector del tren de potencia, dirección secundaria e insonorización.

† Se muestra la ilustración con las tablas de las dimensiones.

\*\* La configuración de manipulador de áridos no es compatible con cucharones para roca y alta elevación.

(§) Medida 100 mm (4 pulg) por detrás de la punta de la cuchilla con el bulón de articulación del cucharón como punto de giro de acuerdo con la norma ISO 14397-2:2007. (Con desviación de neumáticos) Cumple totalmente de la sección 1 a la 6 de la norma ISO 14397-1:2007, que exige una desviación inferior al 2 % entre los valores de los cálculos y las pruebas.

(Sin deflexión del neumático) Cumple de la sección 1 a la 5 de la norma ISO 14397-1:2007.

Los cucharones y ofertas disponibles varían según la región. Consulte a su distribuidor Cat local para obtener más detalles.

# Especificaciones de la pala de ruedas 972 XE

## Especificaciones de funcionamiento – Cucharones (continuación)

Varillaje		Varillaje de manipulador de áridos		
Tipo de cucharón		Uso general – Con bulón – Abrasión		
Tipo de cuchilla		Cuchillas empernables	Cuchillas empernables	Cuchillas empernables
Capacidad: nominal	m <sup>3</sup>	5,10	5,30	5,50
	yd <sup>3</sup>	6,75	7,00	7,25
Capacidad: nominal con factor de llenado del 110 %	m <sup>3</sup>	5,60	5,80	6,10
	yd <sup>3</sup>	7,25	7,50	8,00
Anchura	mm	3.357	3.357	3.357
	pies/pulg	11'0"	11'0"	11'0"
<b>16</b> † Espacio libre de descarga en posición de máxima elevación y ángulo de descarga de 45°	mm	3.132	3.105	3.077
	pies/pulg	10'3"	10'2"	10'1"
<b>17</b> † Alcance a máxima elevación y ángulo de descarga de 45°	mm	1.372	1.396	1.421
	pies/pulg	4'6"	4'6"	4'7"
Alcance con el brazo de elevación y el cucharón horizontales	mm	3.043	3.080	3.118
	pies/pulg	9'11"	10'1"	10'2"
<b>A</b> † Profundidad de excavación	mm	103	103	103
	pulg	4"	4"	4"
<b>12</b> † Carcasa estandarizada	mm	9.297	9.334	9.372
	pies/pulg	30'6"	30'8"	30'9"
<b>B</b> † Altura total con el cucharón en la posición de máxima elevación	mm	6.240	6.277	6.298
	pies/pulg	20'6"	20'8"	20'8"
Radio de círculo de espacio libre de la pala con el cucharón en la posición de transporte	mm	7.681	7.691	7.701
	pies/pulg	25'3"	25'3"	25'4"
Carga de vuelco estática con la máquina recta (con deflexión del neumático)	kg	19.498	19.423	19.353
	lb	42.974	42.809	42.655
Carga límite de equilibrio estático con la máquina recta (sin desviación de neumáticos)	kg	20.778	20.708	20.645
	lb	45.794	45.641	45.501
Carga límite de equilibrio estático con la máquina articulada (con desviación de neumáticos)	kg	16.937	16.864	16.796
	lb	37.329	37.169	37.019
Carga límite de equilibrio estático con la máquina articulada (sin desviación de neumáticos)	kg	18.240	18.173	18.112
	lb	40.203	40.055	39.919
Fuerza de arranque (§)	kN	190	185	180
	lbf	42.753	41.648	40.570
Peso de funcionamiento*	kg	25.748	25.790	25.828
	lb	56.749	56.841	56.925

\* Las cargas límite de equilibrio estático y los pesos de funcionamiento que se muestran se basan en la configuración de una máquina con neumáticos radiales Bridgestone 26.5R25 VJT L3, todos los fluidos, operador, contrapeso, control de amortiguación, arranque en frío, guardabarros para circulación por carretera, Product Link™, ejes con apertura/bloqueo del diferencial manual (delantero y trasero), protector del tren de potencia, dirección secundaria e insonorización.

† Se muestra la ilustración con las tablas de las dimensiones.

\*\*La configuración de manipulador de áridos no es compatible con cucharones para roca y alta elevación.

(§) Medida 100 mm (4 pulg) por detrás de la punta de la cuchilla con el bulón de articulación del cucharón como punto de giro de acuerdo con la norma ISO 14397-2:2007.

(Con desviación de neumáticos) Cumple totalmente de la sección 1 a la 6 de la norma ISO 14397-1:2007, que exige una desviación inferior al 2 % entre los valores de los cálculos y las pruebas.

(Sin deflexión del neumático) Cumple de la sección 1 a la 5 de la norma ISO 14397-1:2007.

Los cucharones y ofertas disponibles varían según la región. Consulte a su distribuidor Cat local para obtener más detalles.

# Especificaciones de la pala de ruedas 972 XE

## Especificaciones de funcionamiento – Cucharones (continuación)

Varillaje		Varillaje de manipulador de áridos					
Tipo de cucharón		Uso general – Con gancho – Fusion					
Tipo de cuchilla		Cuchillas empernables	Dientes y segmentos	Cuchillas empernables	Dientes y segmentos	Cuchillas empernables	Dientes y segmentos
Capacidad: nominal	m <sup>3</sup>	4,20	4,20	4,40	4,40	4,60	4,60
	yd <sup>3</sup>	5,50	5,50	5,75	5,75	6,00	6,00
Capacidad: nominal con factor de llenado del 110 %	m <sup>3</sup>	4,60	4,60	4,80	4,80	5,10	5,10
	yd <sup>3</sup>	6,00	6,00	6,25	6,25	6,75	6,75
Anchura	mm	3.220	3.271	3.220	3.271.4	3.220	3.271
	pies/pulg	10'6"	10'8"	10'6"	10'8"	10'6"	10'8"
16† Espacio libre de descarga en posición de máxima elevación y ángulo de descarga de 45°	mm	3.200	3.046	3.205	3.052	3.162	3.008
	pies/pulg	10'5"	9'11"	10'6"	10'0"	10'4"	9'10"
17† Alcance a máxima elevación y ángulo de descarga de 45°	mm	1.329	1.466	1.324	1.462	1.359	1.497
	pies/pulg	4'4"	4' 9"	4'4"	4' 9"	4'5"	4'10"
Alcance con el brazo de elevación y el cucharón horizontales	mm	2.962	3.167	2.955	3.160	3.012	3.217
	pies/pulg	9'8"	10'4"	9'8"	10'4"	9'10"	10'6"
A† Profundidad de excavación	mm	98	98	98	98	98	98
	pulg	3,8"	3,8"	3,8"	3,8"	3,8"	3,8"
12† Carcasa estandarizada	mm	9.212	9.436	9.205	9.429	9.262	9.486
	pies/pulg	30'3"	31'0"	30'3"	31'0"	30'5"	31'2"
B† Altura total con el cucharón en la posición de máxima elevación	mm	6.041	6.041	6.210	6.210	6.216	6.216
	pies/pulg	19'10"	19'10"	20'5"	20'5"	20'5"	20'5"
Radio de círculo de espacio libre de la pala con el cucharón en la posición de transporte	mm	7.611	7.705	7.609	7.702	7.626	7.719
	pies/pulg	25'0"	25'4"	25'0"	25'4"	25'1"	25'4"
Carga de vuelco estática con la máquina recta (con deflexión del neumático)	kg	19.450	19.267	19.456	19.273	19.299	19.115
	lb	42.868	42.464	42.882	42.478	42.536	42.130
Carga límite de equilibrio estático con la máquina recta (sin desviación de neumáticos)	kg	20.708	20.523	20.726	20.541	20.567	20.381
	lb	45.641	45.233	45.682	45.273	45.331	44.920
Carga límite de equilibrio estático con la máquina articulada (con desviación de neumáticos)	kg	16.900	16.717	16.900	16.716	16.753	16.569
	lb	37.249	36.845	37.248	36.844	36.925	36.518
Carga límite de equilibrio estático con la máquina articulada (sin desviación de neumáticos)	kg	18.183	17.998	18.194	18.009	18.046	17.859
	lb	40.076	39.667	40.101	39.692	39.774	39.363
Fuerza de arranque (§)	kN	203	201	203	202	195	194
	lbf	45.612	45.305	45.785	45.478	43.938	43.631
Peso de funcionamiento*	kg	25.825	25.963	25.867	26.005	25.926	26.064
	lb	56.918	57.222	57.011	57.315	57.140	57.444

\* Las cargas límite de equilibrio estático y los pesos de funcionamiento que se muestran se basan en la configuración de una máquina con neumáticos radiales Bridgestone 26.5R25 VJT L3, todos los fluidos, operador, contrapeso, control de amortiguación, arranque en frío, guardabarros para circulación por carretera, Product Link™, ejes con apertura/bloqueo del diferencial manual (delantero y trasero), protector del tren de potencia, dirección secundaria e insonorización.

† Se muestra la ilustración con las tablas de las dimensiones.

\*\*La configuración de manipulador de áridos no es compatible con cucharones para roca y alta elevación.

(§) Medida 100 mm (4 pulg) por detrás de la punta de la cuchilla con el bulón de articulación del cucharón como punto de giro de acuerdo con la norma ISO 14397-2:2007. (Con desviación de neumáticos) Cumple totalmente de la sección 1 a la 6 de la norma ISO 14397-1:2007, que exige una desviación inferior al 2 % entre los valores de los cálculos y las pruebas.

(Sin deflexión del neumático) Cumple de la sección 1 a la 5 de la norma ISO 14397-1:2007.

Los cucharones y ofertas disponibles varían según la región. Consulte a su distribuidor Cat local para obtener más detalles.

# Especificaciones de la pala de ruedas 972 XE

## Especificaciones de funcionamiento – Cucharones (continuación)

Varillaje		Varillaje de manipulador de áridos			
Tipo de cucharón		Uso general – Con gancho – Fusión			
Tipo de cuchilla		Cuchillas empernables	Dientes y segmentos	Cuchillas empernables	Dientes y segmentos
Capacidad: nominal	m <sup>3</sup>	4,80	4,80	5,00	5,00
	yd <sup>3</sup>	6,25	6,25	6,50	6,50
Capacidad: nominal con factor de llenado del 110 %	m <sup>3</sup>	5,30	5,30	5,50	5,50
	yd <sup>3</sup>	7,00	7,00	7,25	7,25
Anchura	mm	3.220	3.271	3.220	3.271
	pies/pulg	10'6"	10'8"	10'6"	10'8"
<b>16</b> † Espacio libre de descarga en posición de máxima elevación y ángulo de descarga de 45°	mm	3.135	2.980	3.111	2.956
	pies/pulg	10'3"	9'9"	10'2"	9'8"
<b>17</b> † Alcance a máxima elevación y ángulo de descarga de 45°	mm	1.381	1.517	1.402	1.538
	pies/pulg	4'6"	4'11"	4'7"	5'0"
Alcance con el brazo de elevación y el cucharón horizontales	mm	3.047	3.252	3.079	3.284
	pies/pulg	9'11"	10'8"	10'1"	10'9"
<b>A</b> † Profundidad de excavación	mm	98	98	98	98
	pulg	3,8"	3,8"	3,8"	3,8"
<b>12</b> † Carcasa estandarizada	mm	9.297	9.521	9.329	9.553
	pies/pulg	30'6"	31'3"	30'8"	31'5"
<b>B</b> † Altura total con el cucharón en la posición de máxima elevación	mm	6.275	6.275	6.301	6.301
	pies/pulg	20'8"	20'8"	20'9"	20'9"
Radio de círculo de espacio libre de la pala con el cucharón en la posición de transporte	mm	7.636	7.730	7.646	7.740
	pies/pulg	25'1"	25'5"	25'1"	25'5"
Carga de vuelco estática con la máquina recta (con deflexión del neumático)	kg	19.291	19.105	19.170	18.984
	lb	42.517	42.109	42.251	41.841
Carga límite de equilibrio estático con la máquina recta (sin desviación de neumáticos)	kg	20.565	20.377	20.447	20.259
	lb	45.325	44.912	45.067	44.651
Carga límite de equilibrio estático con la máquina articulada (con desviación de neumáticos)	kg	16.746	16.560	16.627	16.440
	lb	36.908	36.499	36.645	36.235
Carga límite de equilibrio estático con la máquina articulada (sin desviación de neumáticos)	kg	18.044	17.857	17.928	17.740
	lb	39.770	39.356	39.514	39.099
Fuerza de arranque (§)	kN	190	189	186	185
	lbf	42.894	42.587	41.878	41.571
Peso de funcionamiento*	kg	25.921	26.059	26.012	26.150
	lb	57.129	57.433	57.329	57.633

\*Las cargas límite de equilibrio estático y los pesos de funcionamiento que se muestran se basan en la configuración de una máquina con neumáticos radiales Bridgestone 26.5R25 VJT L3, todos los fluidos, operador, contrapeso, control de amortiguación, arranque en frío, guardabarros para circulación por carretera, Product Link™, ejes con apertura/bloqueo del diferencial manual (delantero y trasero), protector del tren de potencia, dirección secundaria e insonorización.

† Se muestra la ilustración con las tablas de las dimensiones.

\*\*La configuración de manipulador de áridos no es compatible con cucharones para roca y alta elevación.

(§) Medida 100 mm (4 pulg) por detrás de la punta de la cuchilla con el bulón de articulación del cucharón como punto de giro de acuerdo con la norma ISO 14397-2:2007. (Con desviación de neumáticos) Cumple totalmente de la sección 1 a la 6 de la norma ISO 14397-1:2007, que exige una desviación inferior al 2 % entre los valores de los cálculos y las pruebas.

(Sin deflexión del neumático) Cumple de la sección 1 a la 5 de la norma ISO 14397-1:2007.

Los cucharones y ofertas disponibles varían según la región. Consulte a su distribuidor Cat local para obtener más detalles.

# Especificaciones de la pala de ruedas 972 XE

## Especificaciones de funcionamiento – Cucharones (continuación)

Varillaje		Varillaje de manipulador de áridos					
Tipo de cucharón		Fondo liso – Con bulón					
Tipo de cuchilla		Cuchillas empernables	Dientes y segmentos	Cuchillas empernables	Dientes y segmentos	Cuchillas empernables	Dientes y segmentos
Capacidad: nominal	m <sup>3</sup>	4,40	4,40	4,60	4,60	4,80	4,80
	yd <sup>3</sup>	5,75	5,75	6,00	6,00	6,25	6,25
Capacidad: nominal con factor de llenado del 110 %	m <sup>3</sup>	4,80	4,80	5,10	5,10	5,30	5,30
	yd <sup>3</sup>	6,25	6,25	6,75	6,75	7,00	7,00
Anchura	mm	3.220	3.271.4	3.220	3.271	3.220	3.271
	pies/pulg	10'6"	10'8"	10'6"	10'8"	10'6"	10'8"
<b>16†</b> Espacio libre de descarga en posición de máxima elevación y ángulo de descarga de 45°	mm	3.150	2.987	3.125	2.962	3.104	2.941
	pies/pulg	10'4"	9'9"	10'3"	9'8"	10'2"	9'7"
<b>17†</b> Alcance a máxima elevación y ángulo de descarga de 45°	mm	1.223	1.350	1.248	1.375	1.269	1.396
	pies/pulg	4'0"	4'5"	4'1"	4'6"	4'1"	4'6"
Alcance con el brazo de elevación y el cucharón horizontales	mm	2.941	3.146	2.976	3.181	3.006	3.211
	pies/pulg	9'7"	10'3"	9'9"	10'5"	9'10"	10'6"
<b>A†</b> Profundidad de excavación	mm	98	98	98	98	98	98
	pulg	3,8"	3,8"	3,8"	3,8"	3,8"	3,8"
<b>12†</b> Carcasa estandarizada	mm	9.191	9.415	9.226	9.450	9.256	9.480
	pies/pulg	30'2"	30'11"	30'4"	31'1"	30'5"	31'2"
<b>B†</b> Altura total con el cucharón en la posición de máxima elevación	mm	6.160	6.160	6.164	6.167	6.198	6.198
	pies/pulg	20'3"	20'3"	20'3"	20'3"	20'5"	20'5"
Radio de círculo de espacio libre de la pala con el cucharón en la posición de transporte	mm	7.589	7.678	7.599	7.687	7.607	7.696
	pies/pulg	24'11"	25'3"	25'0"	25'3"	25'0"	25'3"
Carga de vuelco estática con la máquina recta (con deflexión del neumático)	kg	19.630	19.449	19.722	19.624	19.756	19.571
	lb	43.266	42.865	43.467	43.253	43.543	43.135
Carga límite de equilibrio estático con la máquina recta (sin desviación de neumáticos)	kg	20.862	20.679	20.973	20.881	21.020	20.833
	lb	45.981	45.577	46.225	46.022	46.329	45.917
Carga límite de equilibrio estático con la máquina articulada (con desviación de neumáticos)	kg	17.095	16.913	17.172	17.066	17.199	17.014
	lb	37.678	37.277	37.849	37.614	37.908	37.499
Carga límite de equilibrio estático con la máquina articulada (sin desviación de neumáticos)	kg	18.352	18.169	18.448	18.347	18.488	18.301
	lb	40.449	40.044	40.661	40.437	40.747	40.335
Fuerza de arranque (§)	kN	206	204	201	199	196	195
	lbf	46.294	45.987	45.166	44.876	44.213	43.906
Peso de funcionamiento*	kg	25.508	25.646	25.503	25.623	25.519	25.657
	lb	56.219	56.523	56.209	56.472	56.244	56.548

\* Las cargas límite de equilibrio estático y los pesos de funcionamiento que se muestran se basan en la configuración de una máquina con neumáticos radiales Bridgestone 26.5R25 VJT L3, todos los fluidos, operador, contrapeso, control de amortiguación, arranque en frío, guardabarros para circulación por carretera, Product Link™, ejes con apertura/bloqueo del diferencial manual (delantero y trasero), protector del tren de potencia, dirección secundaria e insonorización.

† Se muestra la ilustración con las tablas de las dimensiones.

\*\*La configuración de manipulador de áridos no es compatible con cucharones para roca y alta elevación.

(§) Medida 100 mm (4 pulg) por detrás de la punta de la cuchilla con el bulón de articulación del cucharón como punto de giro de acuerdo con la norma ISO 14397-2:2007. (Con desviación de neumáticos) Cumple totalmente de la sección 1 a la 6 de la norma ISO 14397-1:2007, que exige una desviación inferior al 2 % entre los valores de los cálculos y las pruebas.

(Sin deflexión del neumático) Cumple de la sección 1 a la 5 de la norma ISO 14397-1:2007.

Los cucharones y ofertas disponibles varían según la región. Consulte a su distribuidor Cat local para obtener más detalles.

# Especificaciones de la pala de ruedas 972 XE

## Especificaciones de funcionamiento – Cucharones (continuación)

Varillaje		Varillaje de manipulador de áridos			
Tipo de cucharón		Fondo liso – Con bulón			
Tipo de cuchilla		Cuchillas empernables	Dientes y segmentos	Cuchillas empernables	Dientes y segmentos
Capacidad: nominal	m <sup>3</sup>	5,00	5,00	5,20	5,20
	yd <sup>3</sup>	6,50	6,50	6,75	6,75
Capacidad: nominal con factor de llenado del 110 %	m <sup>3</sup>	5,50	5,50	5,70	5,70
	yd <sup>3</sup>	7,25	7,25	7,50	7,50
Anchura	mm	3.220	3.271	3.220	3.271
	pies/pulg	10'6"	10'8"	10'6"	10'8"
<b>16</b> † Espacio libre de descarga en posición de máxima elevación y ángulo de descarga de 45°	mm	3.075	2.913	3.054	2.891
	pies/pulg	10'1"	9'6"	10'0"	9'5"
<b>17</b> † Alcance a máxima elevación y ángulo de descarga de 45°	mm	1.297	1.424	1.318	1.445
	pies/pulg	4'3"	4'8"	4'3"	4'8"
Alcance con el brazo de elevación y el cucharón horizontales	mm	3.046	3.251	3.076	3.281
	pies/pulg	9'11"	10'8"	10'1"	10'9"
<b>A</b> † Profundidad de excavación	mm	98	98	98	98
	pulg	3,8"	3,8"	3,8"	3,8"
<b>12</b> † Carcasa estandarizada	mm	9.296	9.520	9.326	9.550
	pies/pulg	30'6"	31'3"	30'8"	31'4"
<b>B</b> † Altura total con el cucharón en la posición de máxima elevación	mm	6.228	6.228	6.270	6.270
	pies/pulg	20'6"	20'6"	20'7"	20'7"
Radio de círculo de espacio libre de la pala con el cucharón en la posición de transporte	mm	7.618	7.707	7.626	7.715
	pies/pulg	25'0"	25'4"	25'1"	25'4"
Carga de vuelco estática con la máquina recta (con deflexión del neumático)	kg	19.680	19.494	19.626	19.439
	lb	43.376	42.966	43.257	42.845
Carga límite de equilibrio estático con la máquina recta (sin desviación de neumáticos)	kg	20.952	20.764	20.904	20.715
	lb	46.179	45.764	46.072	45.655
Carga límite de equilibrio estático con la máquina articulada (con desviación de neumáticos)	kg	17.125	16.939	17.072	16.885
	lb	37.744	37.334	37.628	37.215
Carga límite de equilibrio estático con la máquina articulada (sin desviación de neumáticos)	kg	18.421	18.233	18.374	18.185
	lb	40.601	40.186	40.497	40.080
Fuerza de arranque (§)	kN	191	189	187	185
	lbf	42.965	42.658	42.071	41.764
Peso de funcionamiento*	kg	25.569	25.707	25.604	25.742
	lb	56.354	56.658	56.431	56.735

\* Las cargas límite de equilibrio estático y los pesos de funcionamiento que se muestran se basan en la configuración de una máquina con neumáticos radiales Bridgestone 26.5R25 VJT L3, todos los fluidos, operador, contrapeso, control de amortiguación, arranque en frío, guardabarros para circulación por carretera, Product Link™, ejes con apertura/bloqueo del diferencial manual (delantero y trasero), protector del tren de potencia, dirección secundaria e insonorización.

† Se muestra la ilustración con las tablas de las dimensiones.

\*\*La configuración de manipulador de áridos no es compatible con cucharones para roca y alta elevación.

(§) Medida 100 mm (4 pulg) por detrás de la punta de la cuchilla con el bulón de articulación del cucharón como punto de giro de acuerdo con la norma ISO 14397-2:2007.

(Con desviación de neumáticos) Cumple totalmente de la sección 1 a la 6 de la norma ISO 14397-1:2007, que exige una desviación inferior al 2 % entre los valores de los cálculos y las pruebas.

(Sin deflexión del neumático) Cumple de la sección 1 a la 5 de la norma ISO 14397-1:2007.

Los cucharones y ofertas disponibles varían según la región. Consulte a su distribuidor Cat local para obtener más detalles.

# Especificaciones de la pala de ruedas 972 XE

## Especificaciones de funcionamiento – Cucharones (continuación)

Varillaje		Varillaje de manipulador de áridos			
Tipo de cucharón		Fondo liso – Con bulón – Abrasión			
Tipo de cuchilla		Cuchillas empernables	Dientes y segmentos	Cuchillas empernables	Dientes y segmentos
Capacidad: nominal	m <sup>3</sup>	4,60	4,60	4,80	4,80
	yd <sup>3</sup>	6,00	6,00	6,25	6,25
Capacidad: nominal con factor de llenado del 110 %	m <sup>3</sup>	5,10	5,10	5,30	5,30
	yd <sup>3</sup>	6,75	6,75	7,00	7,00
Anchura	mm	3.220	3.271	3.220	3.271
	pies/pulg	10'6"	10'8"	10'6"	10'8"
16† Espacio libre de descarga en posición de máxima elevación y ángulo de descarga de 45°	mm	3.125	2.962	3.104	2.941
	pies/pulg	10'3"	9'8"	10'2"	9'7"
17† Alcance a máxima elevación y ángulo de descarga de 45°	mm	1.248	1.375	1.269	1.396
	pies/pulg	4'1"	4'6"	4'1"	4'6"
Alcance con el brazo de elevación y el cucharón horizontales	mm	2.976	3.181	3.006	3.211
	pies/pulg	9'9"	10'5"	9'10"	10'6"
A† Profundidad de excavación	mm	98	98	98	98
	pulg	3,8"	3,8"	3,8"	3,8"
12† Carcasa estandarizada	mm	9.226	9.450	9.256	9.480
	pies/pulg	30'4"	31'1"	30'5"	31'2"
B† Altura total con el cucharón en la posición de máxima elevación	mm	6.167	6.167	6.198	6.198
	pies/pulg	20'3"	20'3"	20'5"	20'5"
Radio de círculo de espacio libre de la pala con el cucharón en la posición de transporte	mm	7.599	7.687	7.607	7.696
	pies/pulg	25'0"	25'3"	25'0"	25'3"
Carga de vuelco estática con la máquina recta (con deflexión del neumático)	kg	19.665	19.480	19.608	19.423
	lb	43.342	42.935	43.217	42.809
Carga límite de equilibrio estático con la máquina recta (sin desviación de neumáticos)	kg	20.922	20.736	20.871	20.684
	lb	46.114	45.703	46.001	45.589
Carga límite de equilibrio estático con la máquina articulada (con desviación de neumáticos)	kg	17.107	16.922	17.051	16.866
	lb	37.704	37.297	37.581	37.172
Carga límite de equilibrio estático con la máquina articulada (sin desviación de neumáticos)	kg	18.389	18.202	18.339	18.151
	lb	40.529	40.119	40.419	40.006
Fuerza de arranque (§)	kN	200	199	196	194
	lbf	45.052	44.745	44.075	43.768
Peso de funcionamiento*	kg	25.626	25.764	25.663	25.801
	lb	56.480	56.783	56.562	56.866

\* Las cargas límite de equilibrio estático y los pesos de funcionamiento que se muestran se basan en la configuración de una máquina con neumáticos radiales Bridgestone 26.5R25 VJT L3, todos los fluidos, operador, contrapeso, control de amortiguación, arranque en frío, guardabarros para circulación por carretera, Product Link™, ejes con apertura/bloqueo del diferencial manual (delantero y trasero), protector del tren de potencia, dirección secundaria e insonorización.

† Se muestra la ilustración con las tablas de las dimensiones.

\*\*La configuración de manipulador de áridos no es compatible con cucharones para roca y alta elevación.

(§) Medida 100 mm (4 pulg) por detrás de la punta de la cuchilla con el bulón de articulación del cucharón como punto de giro de acuerdo con la norma ISO 14397-2:2007.

(Con desviación de neumáticos) Cumple totalmente de la sección 1 a la 6 de la norma ISO 14397-1:2007, que exige una desviación inferior al 2 % entre los valores de los cálculos y las pruebas.

(Sin deflexión del neumático) Cumple de la sección 1 a la 5 de la norma ISO 14397-1:2007.

Los cucharones y ofertas disponibles varían según la región. Consulte a su distribuidor Cat local para obtener más detalles.

# Especificaciones de la pala de ruedas 972 XE

## Especificaciones de funcionamiento – Cucharones (continuación)

Varillaje		Varillaje de manipulador de áridos				
Tipo de cucharón		Fondo liso – Con bulón – Abrasión				Fondo liso – Con bulón – Material liviano
		Cuchillas empernables	Dientes y segmentos	Cuchillas empernables	Dientes y segmentos	Cuchillas empernables
Capacidad: nominal	m <sup>3</sup>	5,00	5,00	5,20	5,20	10,00
	yd <sup>3</sup>	6,50	6,50	6,75	6,75	13,00
Capacidad: nominal con factor de llenado del 110 %	m <sup>3</sup>	5,50	5,50	5,70	5,70	10,90
	yd <sup>3</sup>	7,25	7,25	7,50	7,50	14,25
Anchura	mm	3.220	3.271	3.220	3.271	3.943
	pies/pulg	10'6"	10'8"	10'6"	10'8"	12'11"
16† Espacio libre de descarga en posición de máxima elevación y ángulo de descarga de 45°	mm	3.075	2.913	3.054	2.891	2.818
	pies/pulg	10'1"	9'6"	10'0"	9'5"	9'2"
17† Alcance a máxima elevación y ángulo de descarga de 45°	mm	1.297	1.424	1.318	1.445	1.525
	pies/pulg	4'3"	4'8"	4'3"	4'8"	5'0"
Alcance con el brazo de elevación y el cucharón horizontales	mm	3.046	3.251	3.076	3.281	3.389
	pies/pulg	9'11"	10'8"	10'1"	10'9"	11' 1"
A† Profundidad de excavación	mm	98	98	98	98	119
	pulg	3,8"	3,8"	3,8"	3,8"	4,7"
12† Carcasa estandarizada	mm	9.296	9.520	9.326	9.550	9.655
	pies/pulg	30'6"	31'3"	30'8"	31'4"	31'9"
B† Altura total con el cucharón en la posición de máxima elevación	mm	6.239	6.239	6.270	6.270	6.690
	pies/pulg	20'6"	20'6"	20'7"	20'7"	22'0"
Radio de círculo de espacio libre de la pala con el cucharón en la posición de transporte	mm	7.618	7.707	7.626	7.715	8.046
	pies/pulg	25'0"	25'4"	25'1"	25'4"	26'5"
Carga de vuelco estática con la máquina recta (con deflexión del neumático)	kg	19.524	19.338	19.466	19.279	19.503
	lb	43.032	42.622	42.903	42.491	42.985
Carga límite de equilibrio estático con la máquina recta (sin desviación de neumáticos)	kg	20.795	20.606	20.742	20.553	20.887
	lb	45.832	45.417	45.715	45.299	46.036
Carga límite de equilibrio estático con la máquina articulada (con desviación de neumáticos)	kg	16.969	16.782	16.912	16.724	16.955
	lb	37.400	36.989	37.274	36.861	37.368
Carga límite de equilibrio estático con la máquina articulada (sin desviación de neumáticos)	kg	18.264	18.076	18.212	18.023	18.362
	lb	40.254	39.839	40.140	39.723	40.471
Fuerza de arranque (§)	kN	190	189	186	185	153
	lbf	42.821	42.514	41.923	41.616	34.556
Peso de funcionamiento*	kg	25.719	25.857	25.758	25.896	25.531
	lb	56.684	56.988	56.770	57.074	56.270

\* Las cargas límite de equilibrio estático y los pesos de funcionamiento que se muestran se basan en la configuración de una máquina con neumáticos radiales Bridgestone 26.5R25 VJT L3, todos los fluidos, operador, contrapeso, control de amortiguación, arranque en frío, guardabarros para circulación por carretera, Product Link™, ejes con apertura/bloqueo del diferencial manual (delantero y trasero), protector del tren de potencia, dirección secundaria e insonorización.

† Se muestra la ilustración con las tablas de las dimensiones.

\*\*La configuración de manipulador de áridos no es compatible con cucharones para roca y alta elevación.

(§) Medida 100 mm (4 pulg) por detrás de la punta de la cuchilla con el bulón de articulación del cucharón como punto de giro de acuerdo con la norma ISO 14397-2:2007.

(Con desviación de neumáticos) Cumple totalmente de la sección 1 a la 6 de la norma ISO 14397-1:2007, que exige una desviación inferior al 2 % entre los valores de los cálculos y las pruebas.

(Sin deflexión del neumático) Cumple de la sección 1 a la 5 de la norma ISO 14397-1:2007.

Los cucharones y ofertas disponibles varían según la región. Consulte a su distribuidor Cat local para obtener más detalles.

# Especificaciones de la pala de ruedas 972 XE

## Especificaciones de funcionamiento – Cucharones (continuación)

Varillaje		Varillaje de manipulador de áridos			
Tipo de cucharón		Fondo liso – Acoplamiento rápido - Fusion			
Tipo de cuchilla		Cuchillas empernables	Dientes y segmentos	Cuchillas empernables	Dientes y segmentos
Capacidad: nominal	m <sup>3</sup>	4,40	4,40	4,60	4,60
	yd <sup>3</sup>	5,75	5,75	6,00	6,00
Capacidad: nominal con factor de llenado del 110 %	m <sup>3</sup>	4,80	4,80	5,10	5,10
	yd <sup>3</sup>	6,25	6,25	6,75	6,75
Anchura	mm	3.220	3.271	3.220	3.271
	pies/pulg	10'6"	10'8"	10'6"	10'8"
16† Espacio libre de descarga en posición de máxima elevación y ángulo de descarga de 45°	mm	3.100	2.937	3.074	2.912
	pies/pulg	10'2"	9'7"	10'1"	9'6"
17† Alcance a máxima elevación y ángulo de descarga de 45°	mm	1.272	1.399	1.298	1.425
	pies/pulg	4'2"	4'7"	4'3"	4'8"
Alcance con el brazo de elevación y el cucharón horizontales	mm	3.011	3.216	3.047	3.252
	pies/pulg	9'10"	10'6"	9'11"	10'8"
A† Profundidad de excavación	mm	98	98	98	98
	pulg	3,8"	3,8"	3,8"	3,8"
12† Carcasa estandarizada	mm	9.261	9.485	9.297	9.521
	pies/pulg	30'5"	31'2"	30'7"	31'3"
B† Altura total con el cucharón en la posición de máxima elevación	mm	6.201	6.201	6.204	6.204
	pies/pulg	20'5"	20'5"	20'5"	20'5"
Radio de círculo de espacio libre de la pala con el cucharón en la posición de transporte	mm	7.625	7.719	7.636	7.730
	pies/pulg	25'1"	25'4"	25'1"	25'5"
Carga de vuelco estática con la máquina recta (con deflexión del neumático)	kg	18.924	18.743	19.118	18.934
	lb	41.709	41.310	42.136	41.731
Carga límite de equilibrio estático con la máquina recta (sin desviación de neumáticos)	kg	20.141	19.958	20.359	20.173
	lb	44.391	43.988	44.872	44.463
Carga límite de equilibrio estático con la máquina articulada (con desviación de neumáticos)	kg	16.425	16.244	16.597	16.413
	lb	36.201	35.802	36.581	36.176
Carga límite de equilibrio estático con la máquina articulada (sin desviación de neumáticos)	kg	17.668	17.485	17.864	17.678
	lb	38.940	38.537	39.372	38.963
Fuerza de arranque (§)	kN	195	194	191	190
	lbf	43.922	43.615	43.094	42.787
Peso de funcionamiento*	kg	25.968	26.106	25.950	26.088
	lb	57.233	57.537	57.194	57.498

\* Las cargas límite de equilibrio estático y los pesos de funcionamiento que se muestran se basan en la configuración de una máquina con neumáticos radiales Bridgestone 26.5R25 VJT L3, todos los fluidos, operador, contrapeso, control de amortiguación, arranque en frío, guardabarros para circulación por carretera, Product Link™, ejes con apertura/bloqueo del diferencial manual (delantero y trasero), protector del tren de potencia, dirección secundaria e insonorización.

† Se muestra la ilustración con las tablas de las dimensiones.

\*\* La configuración de manipulador de áridos no es compatible con cucharones para roca y alta elevación.

(§) Medida 100 mm (4 pulg) por detrás de la punta de la cuchilla con el bulón de articulación del cucharón como punto de giro de acuerdo con la norma ISO 14397-2:2007. (Con desviación de neumáticos) Cumple totalmente de la sección 1 a la 6 de la norma ISO 14397-1:2007, que exige una desviación inferior al 2 % entre los valores de los cálculos y las pruebas.

(Sin deflexión del neumático) Cumple de la sección 1 a la 5 de la norma ISO 14397-1:2007.

Los cucharones y ofertas disponibles varían según la región. Consulte a su distribuidor Cat local para obtener más detalles.

# Especificaciones de la pala de ruedas 972 XE

## Especificaciones de funcionamiento – Cucharones (continuación)

Varillaje		Varillaje de manipulador de áridos			
Tipo de cucharón		Fondo liso – Acoplamiento rápido - Fusion			
Tipo de cuchilla		Cuchillas empernables	Dientes y segmentos	Cuchillas empernables	Dientes y segmentos
Capacidad: nominal	m <sup>3</sup>	4,80	4,80	5,20	5,20
	yd <sup>3</sup>	6,25	6,25	6,75	6,75
Capacidad: nominal con factor de llenado del 110 %	m <sup>3</sup>	5,30	5,30	5,70	5,70
	yd <sup>3</sup>	7,00	7,00	7,50	7,50
Anchura	mm	3.220	3.271	3.220	3.271
	pies/pulg	10'6"	10'8"	10'6"	10'8"
16† Espacio libre de descarga en posición de máxima elevación y ángulo de descarga de 45°	mm	3.053	2.890	3.004	2.841
	pies/pulg	10'0"	9'5"	9'10"	9'3"
17† Alcance a máxima elevación y ángulo de descarga de 45°	mm	1.319	1.446	1.369	1.496
	pies/pulg	4'3"	4'8"	4'5"	4'10"
Alcance con el brazo de elevación y el cucharón horizontales	mm	3.077	3.282	3.147	3.352
	pies/pulg	10'1"	10'9"	10'3"	10'11"
A† Profundidad de excavación	mm	98	98	98	98
	pulg	3,8"	3,8"	3,8"	3,8"
12† Carcasa estandarizada	mm	9.327	9.551	9.397	9.621
	pies/pulg	30'8"	31'5"	30'10"	31'7"
B† Altura total con el cucharón en la posición de máxima elevación	mm	6.236	6.236	6.307	6.307
	pies/pulg	20'6"	20'6"	20'9"	20'9"
Radio de círculo de espacio libre de la pala con el cucharón en la posición de transporte	mm	7.645	7.739	7.666	7.760
	pies/pulg	25'1"	25'5"	25'2"	25'6"
Carga de vuelco estática con la máquina recta (con deflexión del neumático)	kg	19.064	18.879	18.932	18.746
	lb	42.017	41.611	41.727	41.317
Carga límite de equilibrio estático con la máquina recta (sin desviación de neumáticos)	kg	20.311	20.124	20.191	20.003
	lb	44.765	44.354	44.502	44.087
Carga límite de equilibrio estático con la máquina articulada (con desviación de neumáticos)	kg	16.545	16.360	16.416	16.230
	lb	36.466	36.059	36.181	35.770
Carga límite de equilibrio estático con la máquina articulada (sin desviación de neumáticos)	kg	17.816	17.630	17.700	17.511
	lb	39.268	38.857	39.011	38.596
Fuerza de arranque (§)	kN	187	186	179	177
	lbf	42.201	41.894	40.229	39.922
Peso de funcionamiento*	kg	25.985	26.123	26.074	26.212
	lb	57.270	57.574	57.466	57.770

\* Las cargas límite de equilibrio estático y los pesos de funcionamiento que se muestran se basan en la configuración de una máquina con neumáticos radiales Bridgestone 26.5R25 VJT L3, todos los fluidos, operador, contrapeso, control de amortiguación, arranque en frío, guardabarros para circulación por carretera, Product Link™, ejes con apertura/bloqueo del diferencial manual (delantero y trasero), protector del tren de potencia, dirección secundaria e insonorización.

† Se muestra la ilustración con las tablas de las dimensiones.

\*\*La configuración de manipulador de áridos no es compatible con cucharones para roca y alta elevación.

(§) Medida 100 mm (4 pulg) por detrás de la punta de la cuchilla con el bulón de articulación del cucharón como punto de giro de acuerdo con la norma ISO 14397-2:2007. (Con desviación de neumáticos) Cumple totalmente de la sección 1 a la 6 de la norma ISO 14397-1:2007, que exige una desviación inferior al 2 % entre los valores de los cálculos y las pruebas.

(Sin deflexión del neumático) Cumple de la sección 1 a la 5 de la norma ISO 14397-1:2007.

Los cucharones y ofertas disponibles varían según la región. Consulte a su distribuidor Cat local para obtener más detalles.

# Especificaciones de la pala de ruedas 972 XE

## Especificaciones de funcionamiento – Cucharones (continuación)

Varillaje		Varillaje de manipulador de áridos		
Tipo de cucharón		Alto volteo – Con bulón		
Tipo de cuchilla		Cuchillas empernables	Cuchillas empernables	Cuchillas empernables
Capacidad: nominal	m <sup>3</sup>	7,60	9,20	11,10
	yd <sup>3</sup>	10,00	12,00	14,50
Capacidad: nominal con factor de llenado del 110 %	m <sup>3</sup>	8,40	10,10	12,20
	yd <sup>3</sup>	11,00	13,25	16,00
Anchura	mm	3.350	3.656	3.656
	pies/pulg	10'11"	11'11"	11'11"
<b>16†</b> Espacio libre de descarga a máxima altura y volquete alto completamente desplegado (49°)	mm	4.987	4.927	4.735
	pies/pulg	16'4"	16'2"	15'5"
<b>17†</b> Espacio libre de descarga a máxima altura y volquete alto completamente desplegado (49°)	mm	1.676	1.728	1.894
	pies/pulg	5'5"	5'7"	6'2"
Alcance con el brazo de elevación y el cucharón horizontales	mm	3.655	3.735	3.955
	pies/pulg	11'11"	12'3"	12'11"
<b>A†</b> Profundidad de excavación	mm	68	68	68
	pulg	2,6"	2,6"	2,6"
<b>12†</b> Carcasa estandarizada	mm	9.905	9.985	10.205
	pies/pulg	32'6"	32'10"	33'6"
<b>B†</b> Espacio libre de descarga a máxima altura y volquete alto completamente desplegado (49°)	mm	7.391	7.451	7.639
	pies/pulg	24'2"	24'4"	25'1"
Radio de círculo de espacio libre de la pala con el cucharón en la posición de transporte	mm	7.880	8.041	8.112
	pies/pulg	25'11"	26'5"	26'8"
Carga de vuelco estática con la máquina recta (con deflexión del neumático)	kg	17.362	17.072	16.675
	lb	38.266	37.628	36.753
Carga límite de equilibrio estático con la máquina recta (sin desviación de neumáticos)	kg	18.635	18.354	17.977
	lb	41.073	40.452	39.622
Carga límite de equilibrio estático con la máquina articulada (con desviación de neumáticos)	kg	14.948	14.664	14.285
	lb	32.945	32.320	31.484
Carga límite de equilibrio estático con la máquina articulada (sin desviación de neumáticos)	kg	16.249	15.974	15.615
	lb	35.814	35.207	34.416
Fuerza de arranque (§)	kN	135	129	114
	lbf	30.510	29.009	25.826
Peso de funcionamiento*	kg	26.561	26.777	26.984
	lb	58.540	59.016	59.473

\* Las cargas límite de equilibrio estático y los pesos de funcionamiento que se muestran se basan en la configuración de una máquina con neumáticos radiales Bridgestone 26.5R25 VJT L3, todos los fluidos, operador, contrapeso, control de amortiguación, arranque en frío, guardabarros para circulación por carretera, Product Link™, ejes con apertura/bloqueo del diferencial manual (delantero y trasero), protector del tren de potencia, dirección secundaria e insonorización.

† Se muestra la ilustración con las tablas de las dimensiones.

\*\*La configuración de manipulador de áridos no es compatible con cucharones para roca y alta elevación.

(§) Medida 100 mm (4 pulg) por detrás de la punta de la cuchilla con el bulón de articulación del cucharón como punto de giro de acuerdo con la norma ISO 14397-2:2007.

(Con desviación de neumáticos) Cumple totalmente de la sección 1 a la 6 de la norma ISO 14397-1:2007, que exige una desviación inferior al 2 % entre los valores de los cálculos y las pruebas.

(Sin deflexión del neumático) Cumple de la sección 1 a la 5 de la norma ISO 14397-1:2007.

Los cucharones y ofertas disponibles varían según la región. Consulte a su distribuidor Cat local para obtener más detalles.

# Especificaciones de la pala de ruedas 972 XE

## Especificaciones de funcionamiento – Cucharones (continuación)

Varillaje		Varillaje de manipulador de áridos		
Tipo de cucharón		Alto volteo – Con gancho – Fusión		
Tipo de cuchilla		Cuchillas empernables	Cuchillas empernables	Cuchillas empernables
Capacidad: nominal	m <sup>3</sup>	7,60	9,20	11,10
	yd <sup>3</sup>	10,00	12,00	14,50
Capacidad: nominal con factor de llenado del 110 %	m <sup>3</sup>	8,40	10,10	12,20
	yd <sup>3</sup>	11,00	13,25	16,00
Anchura	mm	3.350	3.656	3.656
	pies/pulg	10'11"	11'11"	11'11"
<b>16</b> † Espacio libre de descarga a máxima altura y volquete alto completamente desplegado (49°)	mm	5.004	5.031	4.752
	pies/pulg	16'4"	16'5"	15'6"
<b>17</b> † Espacio libre de descarga a máxima altura y volquete alto completamente desplegado (49°)	mm	1.688	1.793	1.905
	pies/pulg	5'5"	5'9"	6'3"
Alcance con el brazo de elevación y el cucharón horizontales	mm	3.675	3.755	3.975
	pies/pulg	12'0"	12'3"	13'0"
<b>A</b> † Profundidad de excavación	mm	68	68	68
	pulg	2,6"	2,6"	2,6"
<b>12</b> † Carcasa estandarizada	mm	9.925	10.005	10.225
	pies/pulg	32'7"	32'10"	33'7"
<b>B</b> † Espacio libre de descarga a máxima altura y volquete alto completamente desplegado (49°)	mm	4.707	7.467	7.656
	pies/pulg	15'4"	24'5"	25'1"
Radio de círculo de espacio libre de la pala con el cucharón en la posición de transporte	mm	7.888	8.049	8.121
	pies/pulg	25'11"	26'5"	26'8"
Carga de vuelco estática con la máquina recta (con deflexión del neumático)	kg	16.907	16.617	16.227
	lb	37.264	36.625	35.764
Carga límite de equilibrio estático con la máquina recta (sin desviación de neumáticos)	kg	18.173	17.890	17.519
	lb	40.054	39.431	38.613
Carga límite de equilibrio estático con la máquina articulada (con desviación de neumáticos)	kg	14.503	14.219	13.845
	lb	31.965	31.340	30.516
Carga límite de equilibrio estático con la máquina articulada (sin desviación de neumáticos)	kg	15.797	15.520	15.166
	lb	34.816	34.207	33.427
Fuerza de arranque (§)	kN	134	127	113
	lbf	30.153	28.675	25.545
Peso de funcionamiento*	kg	27.040	27.256	27.463
	lb	59.596	60.072	60.528

\* Las cargas límite de equilibrio estático y los pesos de funcionamiento que se muestran se basan en la configuración de una máquina con neumáticos radiales Bridgestone 26.5R25 VJT L3, todos los fluidos, operador, contrapeso, control de amortiguación, arranque en frío, guardabarros para circulación por carretera, Product Link™, ejes con apertura/bloqueo del diferencial manual (delantero y trasero), protector del tren de potencia, dirección secundaria e insonorización.

† Se muestra la ilustración con las tablas de las dimensiones.

\*\*La configuración de manipulador de áridos no es compatible con cucharones para roca y alta elevación.

(§) Medida 100 mm (4 pulg) por detrás de la punta de la cuchilla con el bulón de articulación del cucharón como punto de giro de acuerdo con la norma ISO 14397-2:2007.

(Con desviación de neumáticos) Cumple totalmente de la sección 1 a la 6 de la norma ISO 14397-1:2007, que exige una desviación inferior al 2 % entre los valores de los cálculos y las pruebas.

(Sin deflexión del neumático) Cumple de la sección 1 a la 5 de la norma ISO 14397-1:2007.

Los cucharones y ofertas disponibles varían según la región. Consulte a su distribuidor Cat local para obtener más detalles.

# Especificaciones de la pala de ruedas 972 XE

## Especificaciones de la horquilla

### Especificaciones de la horquilla

1	Longitud de punta	mm	1.524
		pulg	60,0
2	Centro de carga	mm	762
		pulg	30,0
	Carga límite de equilibrio estático: horquilla recta	kg	14.052
		lbs	30.971
	Carga límite de equilibrio estático: horquilla articulada	kg	12.370
		lbs	27.263
	Carga nominal (SAE J1197: 50 % de FTSTL)	kg	6.185
		lbs	13.831
	Carga nominal (CEN EN 474-3 terreno desigual: 60 % de FTSTL)	kg	7.422
		lbs	16.358
	Carga nominal (CEN EN 474-3 terreno nivelado y firme: 80 % de FTSTL)	kg	9.896
		lbs	21.810
3	Longitud total máxima	mm	9.689
		pulg	381,5
4	Alcance con horquillas a nivel del suelo	mm	1.288
		pulg	50,7
5	*Del suelo a la parte inferior de la punta a la mínima altura y a la altura de la horquilla	mm	-150
		pulg	-5,9
6	Alcance con los brazos horizontales y al nivel de la horquilla	mm	1.824
		pulg	71,8
7	Alcance con la horquilla a la máxima altura	mm	779
		pulg	30,7
8	Longitud de arriba a abajo de la punta con los brazos horizontales y al nivel de la horquilla	mm	1.862
		pulg	73,3
9	Longitud de arriba a abajo de la punta a la máxima altura y al nivel de la horquilla	mm	4.167
		pulg	164,1
10	Altura total de la horquilla a elevación máxima (de la punta del portahorquillas al suelo)	mm	4.942
		pulg	194,6
11	Espacio libre en levantamiento pleno y descarga máxima	mm	2.871
		pulg	113,0
12	Ángulo de descarga máximo con respecto a la posición horizontal	grados	43
13	Anchura total del portahorquillas	mm	2.217
		pulg	87,3
14	Altura total del portahorquillas	mm	840
		pulg	33,1
15	Anchura de punta exterior (separación máxima)	mm	2.070
		pulg	81,5
16	Anchura de punta exterior (separación mínima)	mm	470
		pulg	18,5
	Anchura de punta (punta individual)	mm	150,0
		pulg	5,9
	Grosor de punta	mm	65,0
		pulg	2,6
	Capacidad de la punta	kg	6.300
		lbs	13.885
	Peso de funcionamiento	kg	23.937
		lbs	52.756

\*Los valores negativos indican por debajo de la pendiente

**972 STD**  
**Horquilla de construcción, Fusión**  
**Portahorquillas de 87" 530-1861**  
**Punta de 60" 548-3265**

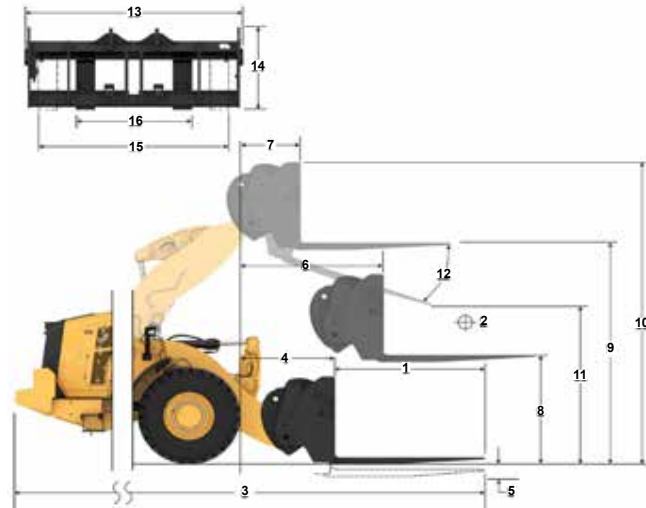

NOTA: Las cargas límite de equilibrio estático y el peso de funcionamiento se basan en la siguiente configuración de pala: neumáticos Bridgestone VJT L3, aire acondicionado, control de amortiguación, protector del tren de potencia, todos los fluidos, depósito de combustible, refrigerante, lubricantes y operador.

Las especificaciones y los valores se ajustan a las siguientes normas: SAE\* J1197, ISO 14397-1, CEN\*\* EN 474-3.

La carga nominal de operación para una pala equipada con una horquilla para palés se calcula a partir de los siguientes valores:  
 SAE J1197: 50 % de carga límite de equilibrio estático a giro pleno o límite hidráulico.  
 CEN EN 474-3: 60 % de carga límite de equilibrio estático a giro pleno en terreno irregular o límite hidráulico.  
 CEN EN 474-3: 80 % de carga límite de equilibrio estático a giro pleno en terreno firme y nivelado o límite hidráulico

\*SAE: Sociedad de Ingenieros de Automoción  
 \*\*CEN: Comité Europeo de Normalización

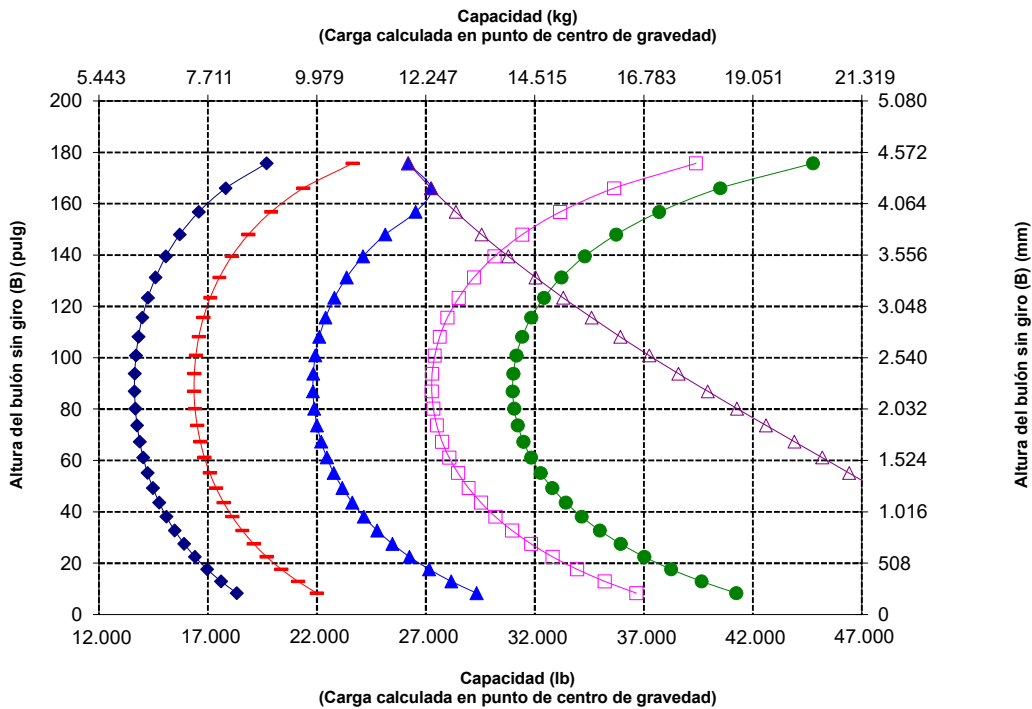

**ADVERTENCIA:** No sobrepase la capacidad de carga de las puntas. La capacidad de cada una de las puntas está estampada en el lateral de estas.

## Especificaciones de la horquilla

### Especificaciones de la horquilla

1	Longitud de punta	mm	1.830
		pulg	72,0
2	Centro de carga	mm	915
		pulg	36,0
	Carga límite de equilibrio estático: horquilla recta	kg	13.419
		lb	29.576
	Carga límite de equilibrio estático - Articulada (nivel de horquillas)	kg	11.807
		lb	26.023
	Carga nominal (SAE J1197: 50 % de FTSTL)	kg	5.904
		lb	13.012
	Carga nominal (CEN EN 474-3 terreno desigual: 60 % de FTSTL)	kg	7.084
		lb	15.614
	Carga nominal (CEN EN 474-3 terreno nivelado y firme: 80 % de FTSTL)	kg	9.446
		lb	20.818
3	Longitud total máxima	mm	9.995
		pulg	393,5
4	Alcance con horquillas a nivel del suelo	mm	1.288
		pulg	50,7
5	*Del suelo a la parte inferior de la punta a la mínima altura y a la altura de la horquilla	mm	-150
		pulg	-5,9
6	Alcance con los brazos horizontales y al nivel de la horquilla	mm	1.824
		pulg	71,8
7	Alcance con la horquilla a la máxima altura	mm	779
		pulg	30,7
8	Longitud de arriba a abajo de la punta con los brazos horizontales y al nivel de la horquilla	mm	1.862
		pulg	73,3
9	Longitud de arriba a abajo de la punta a la máxima altura y al nivel de la horquilla	mm	4.167
		pulg	164,1
10	Altura total de la horquilla a elevación máxima (de la punta del portahorquillas al suelo)	mm	4.942
		pulg	194,6
11	Espacio libre en levantamiento pleno y descarga máxima	mm	2.663
		pulg	104,9
12	Ángulo de descarga máximo con respecto a la posición horizontal	grados	43
13	Anchura total del portahorquillas	mm	2.217
		pulg	87,3
14	Altura total del portahorquillas	mm	840
		pulg	33,1
15	Anchura de punta exterior (separación máxima)	mm	2.070
		pulg	81,5
16	Anchura de punta exterior (separación mínima)	mm	470
		pulg	18,5
	Anchura de punta (punta individual)	mm	150,0
		pulg	5,9
	Grosor de punta	mm	65,0
		pulg	2,6
	Capacidad de la punta	kg	5.246
		lb	11.562
	Peso de funcionamiento	kg	23.984
		lb	52.860

\*Los valores negativos indican por debajo de la pendiente

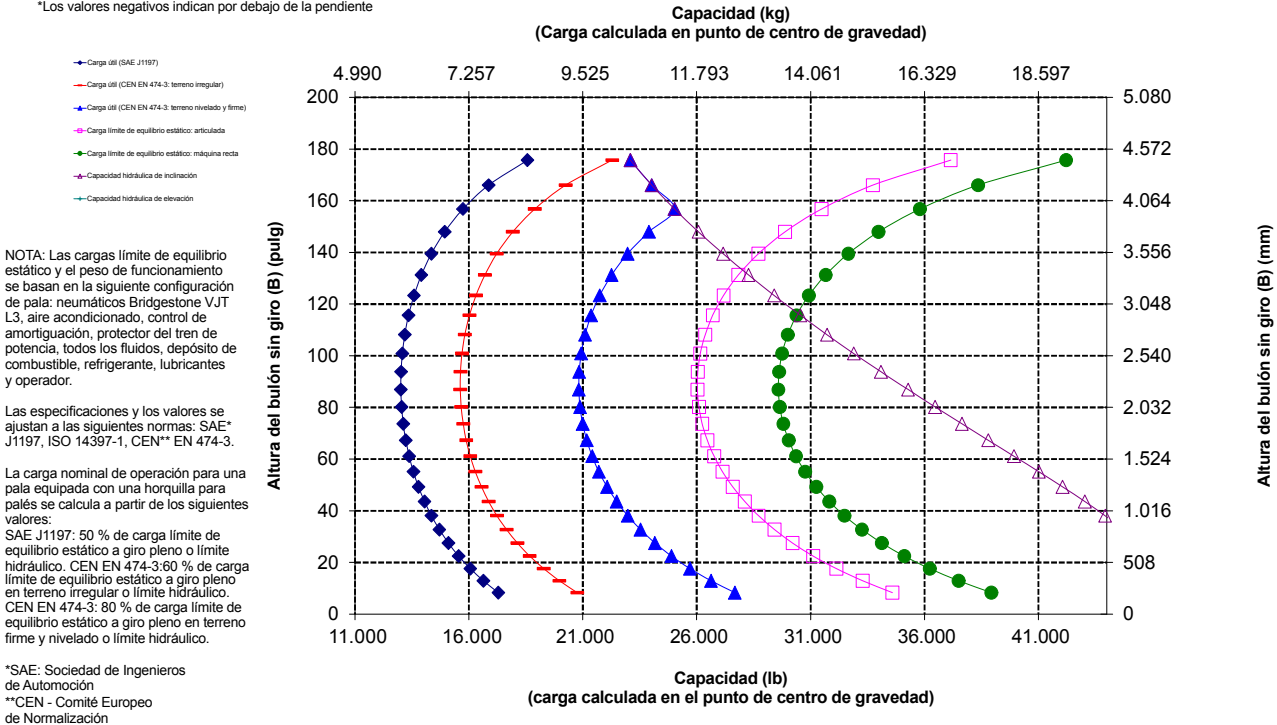
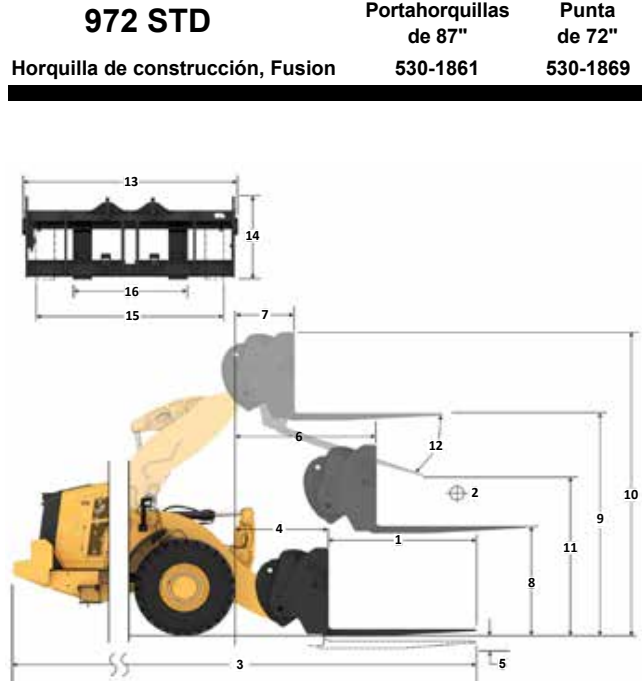

**ADVERTENCIA:** No sobrepase la capacidad de carga de las puntas. La capacidad de una punta individual está estampada en el lateral de cada una.

# Especificaciones de la pala de ruedas 972 XE

## Especificaciones de la horquilla

### Especificaciones de la horquilla

1	Longitud de punta	mm	1.829
		pulg	72,0
2	Centro de carga	mm	915
		pulg	36,0
	Carga límite de equilibrio estático: horquilla recta	kg	13.152
		lb	28.987
	Carga límite de equilibrio estático - Articulada (nivel de horquillas)	kg	11.535
		lb	25.423
	Carga nominal (SAE J1197: 50 % de FTSTL)	kg	5.768
		lb	12.712
	Carga nominal (CEN EN 474-3 terreno desigual: 60 % de FTSTL)	kg	6.921
		lb	15.254
	Carga nominal (CEN EN 474-3 terreno nivelado y firme: 80 % de FTSTL)	kg	9.228
		lb	20.339
3	Longitud total máxima	mm	9.948
		pulg	391,6
4	Alcance con horquillas a nivel del suelo	mm	1.242
		pulg	48,9
5	*Del suelo a la parte inferior de la punta a la mínima altura y a la altura de la horquilla	mm	-71
		pulg	-2,8
6	Alcance con los brazos horizontales y al nivel de la horquilla	mm	1.816
		pulg	71,5
7	Alcance con la horquilla a la máxima altura	mm	770
		pulg	30,3
8	Longitud de arriba a abajo de la punta con los brazos horizontales y al nivel de la horquilla	mm	1.966
		pulg	77,4
9	Longitud de arriba a abajo de la punta a la máxima altura y al nivel de la horquilla	mm	4.271
		pulg	168,2
10	Altura total de la horquilla a elevación máxima (de la punta del portahorquillas al suelo)	mm	5.312
		pulg	209,1
11	Espacio libre en levantamiento pleno y descarga máxima	mm	2.578
		pulg	101,5
12	Ángulo de descarga máximo con respecto a la posición horizontal	grados	49
13	Anchura total del portahorquillas	mm	2.528
		pulg	99,5
14	Altura total del portahorquillas	mm	1.130
		pulg	44,5
15	Anchura de punta exterior (separación máxima)	mm	2.178
		pulg	85,7
16	Anchura de punta exterior (separación mínima)	mm	576
		pulg	22,7
	Anchura de punta (punta individual)	mm	180,0
		pulg	7,1
	Grosor de punta	mm	90,0
		pulg	3,5
	Capacidad de la punta	kg	14.800
		lb	32.619
	Peso de funcionamiento	kg	24.373
		lb	53.717

\*Los valores negativos indican por debajo de la pendiente

**972 STD**      Portahorquillas de 96"      Punta de 72"  
 Horquilla de construcción, Fusión      520-7957      520-7979

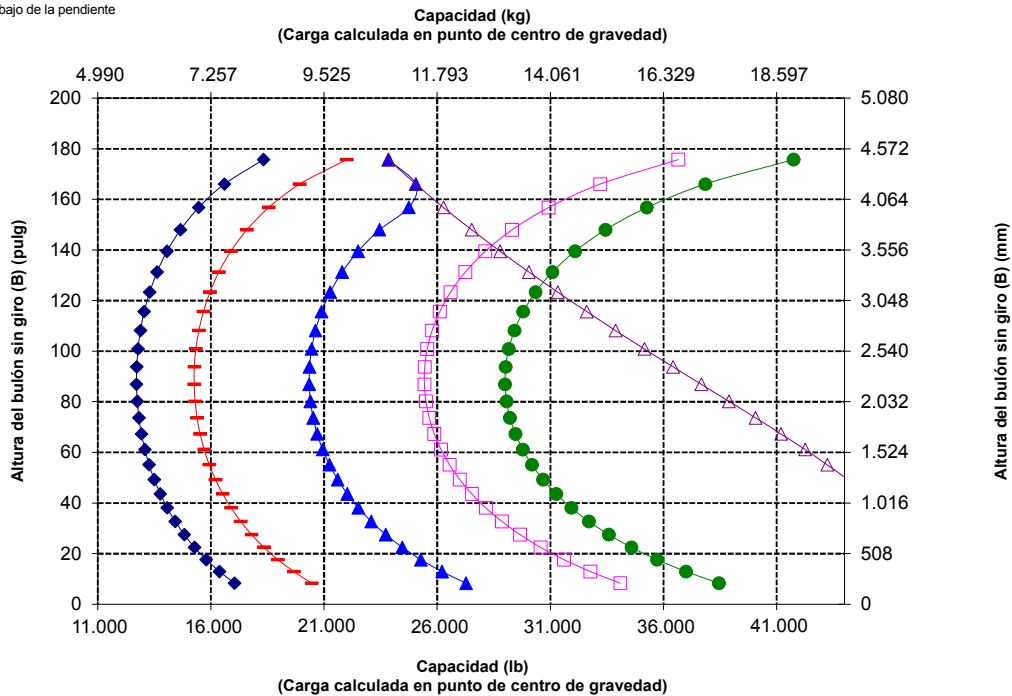
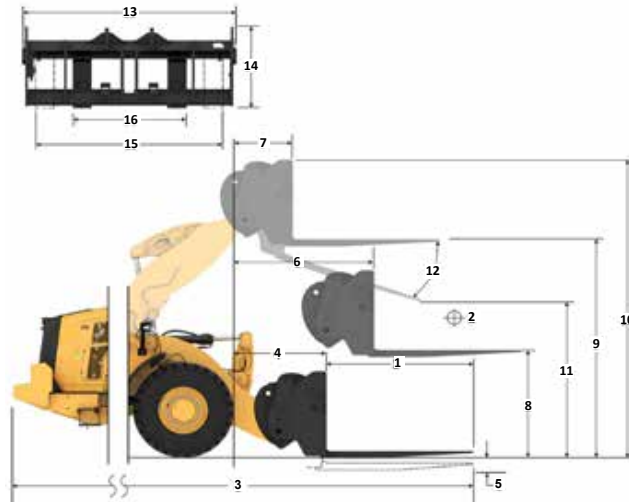

NOTA: Las cargas límite de equilibrio estático y el peso de funcionamiento se basan en la siguiente configuración de pala: neumáticos Bridgestone VJT L3, aire acondicionado, control de amortiguación, protector del tren de potencia, todos los fluidos, depósito de combustible, refrigerante, lubricantes y operador.

Las especificaciones y los valores se ajustan a las siguientes normas: SAE\* J1197, ISO 14397-1, CEN\*\* EN 474-3.

La carga nominal de operación para una pala equipada con una horquilla para palets se calcula a partir de los siguientes valores:  
 SAE J1197: 50 % de carga límite de equilibrio estático a giro pleno o límite hidráulico.  
 CEN EN 474-3: 60 % de carga límite de equilibrio estático a giro pleno en terreno irregular o límite hidráulico.  
 CEN EN 474-3: 80 % de carga límite de equilibrio estático a giro pleno en terreno firme y nivelado o límite hidráulico.

\*SAE: Sociedad de Ingenieros de Automoción  
 \*\*CEN: Comité Europeo de Normalización



**ADVERTENCIA:** No sobrepase la capacidad de carga de las puntas. La capacidad de una punta individual está estampada en el lateral de cada una.

## Especificaciones de la horquilla

### Especificaciones de la horquilla

1	Longitud de punta	mm	2.438
		pulg	96,0
2	Centro de carga	mm	1.219
		pulg	48,0
	Carga límite de equilibrio estático: horquilla recta	kg	12.006
		lb	26.462
	Carga límite de equilibrio estático - Articulada (nivel de horquillas)	kg	10.514
		lb	23.173
	Carga nominal (SAE J1197: 50 % de FTSTL)	kg	5.257
		lb	11.587
	Carga nominal (CEN EN 474-3 terreno desigual: 60 % de FTSTL)	kg	6.308
		lb	13.904
	Carga nominal (CEN EN 474-3 terreno nivelado y firme: 80 % de FTSTL)	kg	8.411
		lb	18.539
3	Longitud total máxima	mm	10.557
		pulg	415,6
4	Alcance con horquillas a nivel del suelo	mm	1.242
		pulg	48,9
5	*Del suelo a la parte inferior de la punta a la mínima altura y a la altura de la horquilla	mm	-71
		pulg	-2,8
6	Alcance con los brazos horizontales y al nivel de la horquilla	mm	1.816
		pulg	71,5
7	Alcance con la horquilla a la máxima altura	mm	770
		pulg	30,3
8	Longitud de arriba a abajo de la punta con los brazos horizontales y al nivel de la horquilla	mm	1.966
		pulg	77,4
9	Longitud de arriba a abajo de la punta a la máxima altura y al nivel de la horquilla	mm	4.271
		pulg	168,2
10	Altura total de la horquilla a elevación máxima (de la punta del portahorquillas al suelo)	mm	5.312
		pulg	209,1
11	Espacio libre en levantamiento pleno y descarga máxima	mm	2.118
		pulg	83,4
12	Ángulo de descarga máximo con respecto a la posición horizontal	grados	49
13	Anchura total del portahorquillas	mm	2.528
		pulg	99,5
14	Altura total del portahorquillas	mm	1.130
		pulg	44,5
15	Anchura de punta exterior (separación máxima)	mm	2.178
		pulg	85,7
16	Anchura de punta exterior (separación mínima)	mm	576
		pulg	22,7
	Anchura de punta (punta individual)	mm	1.80,0
		pulg	7,1
	Grosor de punta	mm	90,0
		pulg	3,5
	Capacidad de la punta	kg	11.300
		lb	24.905
	Peso de funcionamiento	kg	24.498
		lb	53.993

\*Los valores negativos indican por debajo de la pendiente

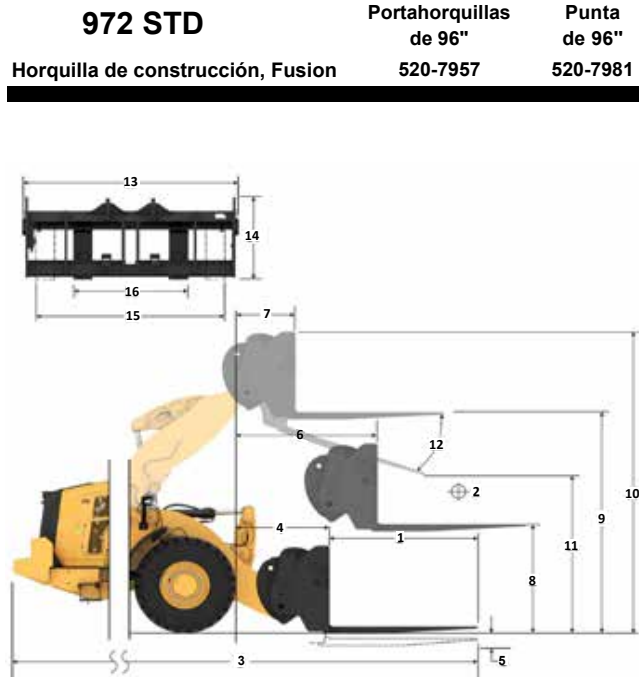

Capacidad (kg)  
(Carga calculada en punto de centro de gravedad)

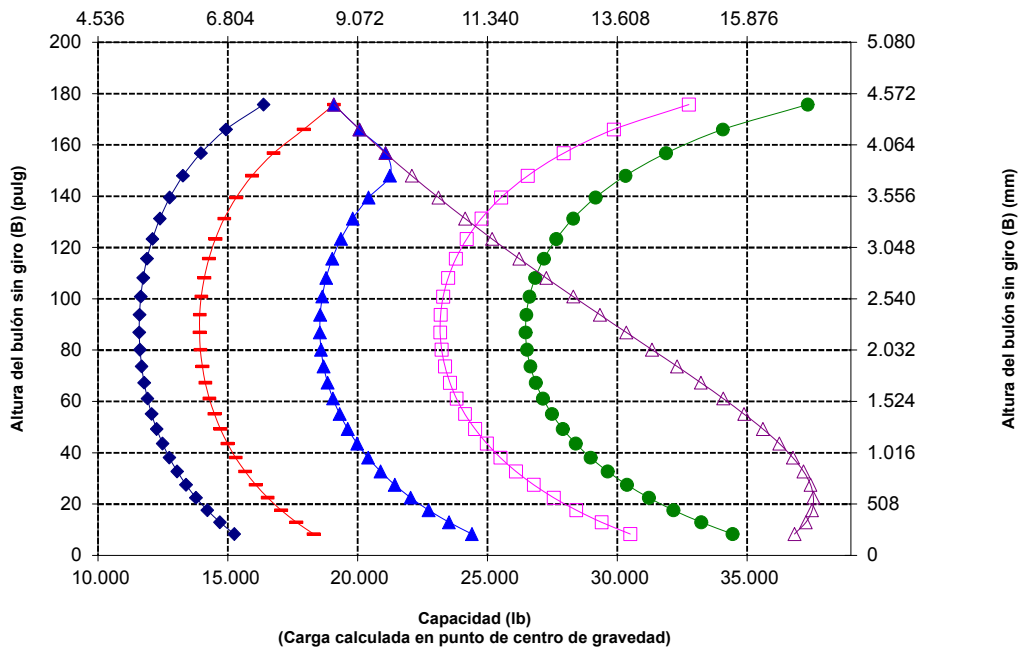

NOTA: Las cargas límite de equilibrio estático y el peso de funcionamiento se basan en la siguiente configuración de pala: neumáticos Bridgestone VJT L3, aire acondicionado, control de amortiguación, protector del tren de potencia, todos los fluidos, depósito de combustible, refrigerante, lubricantes y operador.

Las especificaciones y los valores se ajustan a las siguientes normas: SAE\* J1197, ISO 14397-1, CEN\*\* EN 474-3.

La carga nominal de operación para una pala equipada con una horquilla para palés se calcula a partir de los siguientes valores:  
SAE J1197: 50 % de carga límite de equilibrio estático a giro pleno o límite hidráulico.  
CEN EN 474-3: 60 % de carga límite de equilibrio estático a giro pleno en terreno irregular o límite hidráulico.  
CEN EN 474-3: 80 % de carga límite de equilibrio estático a giro pleno en terreno firme y nivelado o límite hidráulico.

\*SAE: Sociedad de Ingenieros de Automoción  
\*\*CEN: Comité Europeo de Normalización



**ADVERTENCIA:** No sobrepase la capacidad de carga de las puntas. La capacidad de una punta individual está estampada en el lateral de cada una.



## Especificaciones de la horquilla

### Especificaciones de la horquilla

1	Longitud de punta	mm pulg	1.830 72.0
2	Centro de carga	mm pulg	915 36.0
	Carga límite de equilibrio estático: horquilla recta	kg lb	12.230 26.954
	Carga límite de equilibrio estático, horquilla articulada	kg lb	10.731 23.651
	Carga nominal (SAE J1197: 50 % de FTSTL)	kg lb	5.365 11.825
	Carga nominal (CEN EN 474-3 terreno desigual: 60 % de FTSTL)	kg lb	6.376 14.052
	Carga nominal (CEN EN 474-3 terreno nivelado y firme: 80 % de FTSTL)	kg lb	6.376 14.052
3	Longitud total máxima	mm pulg	10.321 406.3
4	Alcance con horquillas a nivel del suelo	mm pulg	1.614 63.5
5	*Del suelo a la parte inferior de la punta a la mínima altura y a la altura de la horquilla	mm pulg	-145 -5.7
6	Alcance con los brazos horizontales y al nivel de la horquilla	mm pulg	2.098 82.6
7	Alcance con la horquilla a la máxima altura	mm pulg	802 31.6
8	Longitud de arriba a abajo de la punta con los brazos horizontales y al nivel de la horquilla	mm pulg	1.862 73.3
9	Longitud de arriba a abajo de la punta a la máxima altura y al nivel de la horquilla	mm pulg	4.503 177.3
10	Altura total de la horquilla a elevación máxima (de la punta del portahorquillas al suelo)	mm pulg	5278 207.8
11	Espacio libre en levantamiento pleno y descarga máxima	mm pulg	2.973 117.1
12	Ángulo de descarga máximo con respecto a la posición horizontal	grados	44
13	Anchura total del portahorquillas	mm pulg	2.217 87.3
14	Altura total del portahorquillas	mm pulg	840 33.1
15	Anchura de punta exterior (separación máxima)	mm pulg	2.070 81.5
16	Anchura de punta exterior (separación mínima)	mm pulg	470 18.5
	Anchura de punta (punta individual)	mm pulg	150.0 5.9
	Grosor de punta	mm pulg	65.0 2.6
	Capacidad de la punta	kg lb	5.246 11.562
	Peso de funcionamiento	kg lb	23.986 52.864

\*Los valores negativos indican por debajo de la pendiente

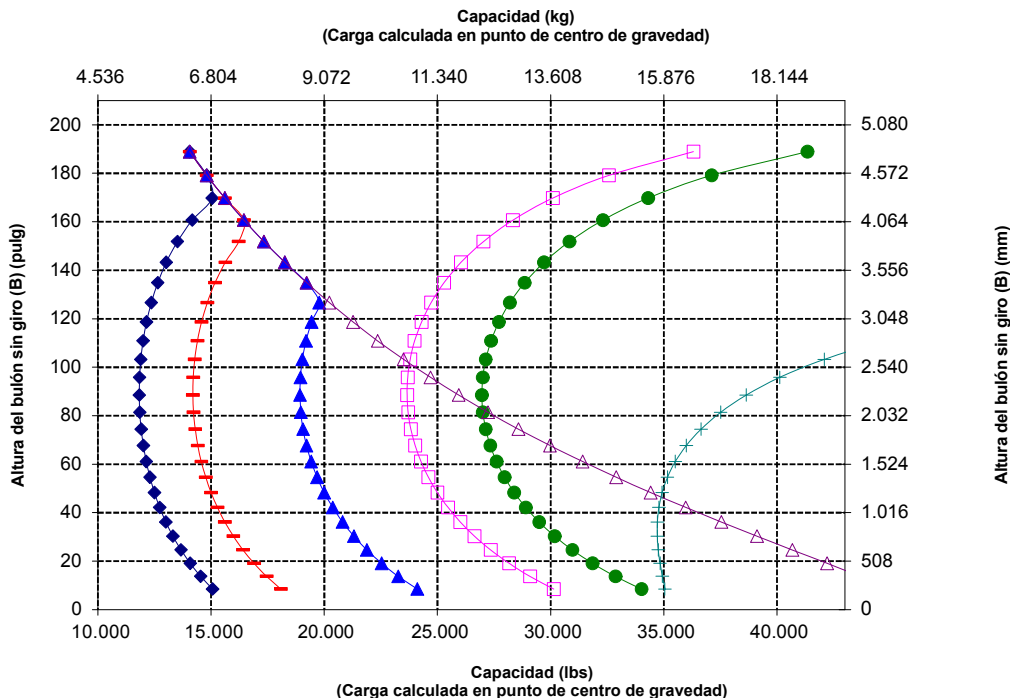
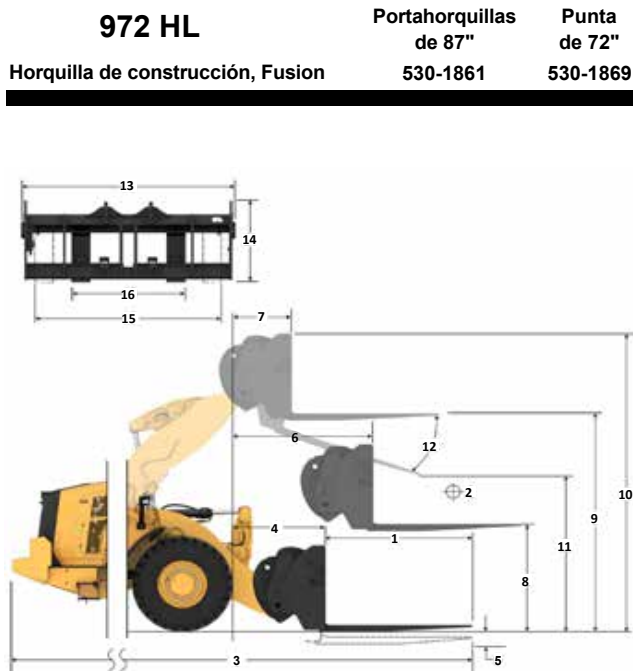

NOTA: Las cargas límite de equilibrio estático y el peso de funcionamiento se basan en la siguiente configuración de pala: neumáticos Bridgestone VJ/T L3, aire acondicionado, control de amortiguación, protector del fren de potencia, todos los fluidos, depósito de combustible, refrigerante, lubricantes y operador.

Las especificaciones y los valores se ajustan a las siguientes normas: SAE\* J1197, ISO 14397-1, CEN\*\* EN 474-3.

La carga nominal de operación para una pala equipada con una horquilla para palés se calcula a partir de los siguientes valores:  
SAE J1197: 50 % de carga límite de equilibrio estático a giro pleno o límite hidráulico. CEN EN 474-3: 60 % de carga límite de equilibrio estático a giro pleno en terreno irregular o límite hidráulico.  
CEN EN 474-3: 80 % de carga límite de equilibrio estático a giro pleno en terreno firme y nivelado o límite hidráulico.

\*SAE: Sociedad de Ingenieros de Automoción  
\*\*CEN: Comité Europeo de Normalización



**ADVERTENCIA:** No sobrepase la capacidad de carga de las puntas. La capacidad de una punta individual está estampada en el lateral de cada una.

# Especificaciones de la pala de ruedas 972 XE

## Especificaciones de la horquilla

### Especificaciones de la horquilla

1	Longitud de punta	mm	1.829
		pulg	72,0
2	Centro de carga	mm	915
		pulg	36,0
	Carga límite de equilibrio estático: horquilla recta	kg	11.951
		lb	26.341
	Carga límite de equilibrio estático, horquilla articulada	kg	10.448
		lb	23.028
	Carga nominal (SAE J1197: 50 % de FTSTL)	kg	5.224
		lb	11.514
	Carga nominal (CEN EN 474-3 terreno desigual: 60 % de FTSTL)	kg	6.269
		lb	13.817
	Carga nominal (CEN EN 474-3 terreno nivelado y firme: 80 % de FTSTL)	kg	6.639
		lb	14.633
3	Longitud total máxima	mm	10.278
		pulg	404,6
4	Alcance con horquillas a nivel del suelo	mm	1.572
		pulg	61,9
5	*Del suelo a la parte inferior de la punta a la mínima altura y a la altura de la horquilla	mm	-66
		pulg	-2,6
6	Alcance con los brazos horizontales y al nivel de la horquilla	mm	2.090
		pulg	82,3
7	Alcance con la horquilla a la máxima altura	mm	793
		pulg	31,2
8	Longitud de arriba a abajo de la punta con los brazos horizontales y al nivel de la horquilla	mm	1.966
		pulg	77,4
9	Longitud de arriba a abajo de la punta a la máxima altura y al nivel de la horquilla	mm	4.607
		pulg	181,4
10	Altura total de la horquilla a elevación máxima (de la punta del portahorquillas al suelo)	mm	5.647
		pulg	222,3
11	Espacio libre en levantamiento pleno y descarga máxima	mm	2.891
		pulg	113,8
12	Ángulo de descarga máximo con respecto a la posición horizontal	grados	50
13	Anchura total del portahorquillas	mm	2.528
		pulg	99,5
14	Altura total del portahorquillas	mm	1.130
		pulg	44,5
15	Anchura de punta exterior (separación máxima)	mm	2.178
		pulg	85,7
16	Anchura de punta exterior (separación mínima)	mm	576
		pulg	22,7
	Anchura de punta (punta individual)	mm	180,0
		pulg	7,1
	Grosor de punta	mm	90,0
		pulg	3,5
	Capacidad de la punta	kg	14.800
		lb	32.619
	Peso de funcionamiento	kg	24.375
		lb	53.722

\*Los valores negativos indican por debajo de la pendiente

**972 HL**  
**Horquilla de construcción, Fusión**  
**Portahorquillas de 96"**  
**520-7957**  
**Punta de 72"**  
**520-7979**

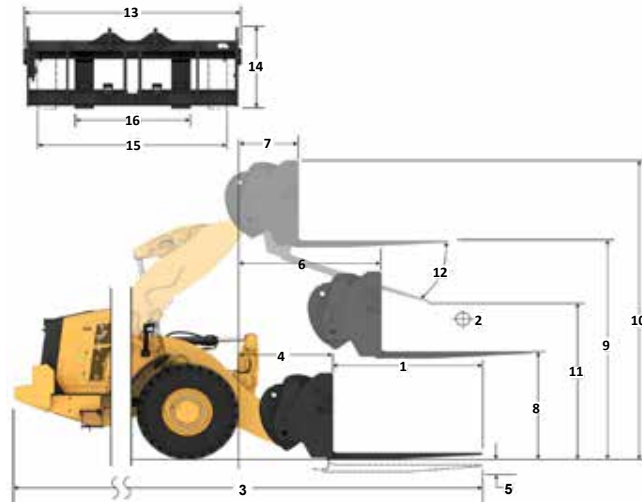

- ◆ Carga 081 (SAE J1197)
- ◆ Carga 081 (CEN EN 474-3: terreno irregular)
- ◆ Carga 081 (CEN EN 474-3: terreno nivelado y firme)
- ◆ Carga límite de equilibrio estático: articulada
- ◆ Carga límite de equilibrio estático: máquina recta
- ◆ Capacidad hidráulica de inclinación
- ◆ Capacidad hidráulica de elevación

NOTA: Las cargas límite de equilibrio estático y el peso de funcionamiento se basan en la siguiente configuración de pala: neumáticos Bridgestone VJT L3, aire acondicionado, control de amortiguación, protector del tren de potencia, todos los fluidos, depósito de combustible, refrigerante, lubricantes y operador.

Las especificaciones y los valores se ajustan a las siguientes normas: SAE\* J1197, ISO 14397-1, CEN\*\* EN 474-3.

La carga nominal de operación para una pala equipada con una horquilla para palés se calcula a partir de los siguientes valores:

SAE J1197: 50 % de carga límite de equilibrio estático a giro pleno o límite hidráulico. CEN EN 474-3: 60 % de carga límite de equilibrio estático a giro pleno en terreno irregular o límite hidráulico.

CEN EN 474-3: 80 % de carga límite de equilibrio estático a giro pleno en terreno firme y nivelado o límite hidráulico.

\*SAE: Sociedad de Ingenieros de Automoción  
 \*\*CEN: Comité Europeo de Normalización

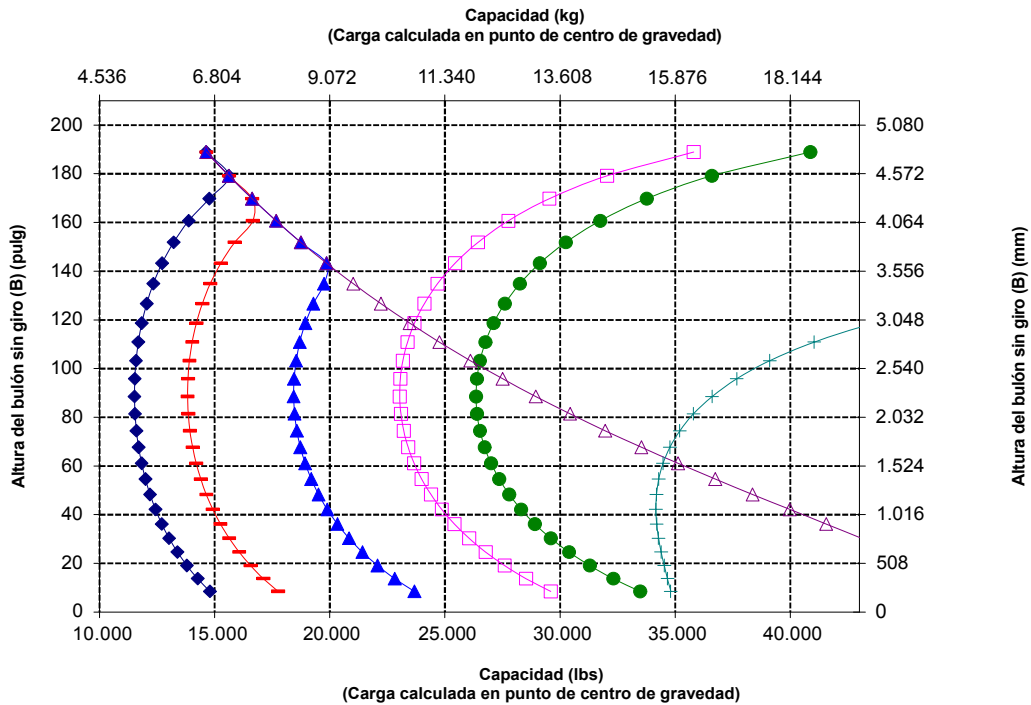

**ADVERTENCIA:** No sobrepase la capacidad de carga de las puntas. La capacidad de una punta individual está estampada en el lateral de cada una.

# Especificaciones de la pala de ruedas 972 XE

## Especificaciones de la horquilla

### Especificaciones de la horquilla

1	Longitud de punta	mm pulg	2.438 96,0
2	Centro de carga	mm pulg	1.219 48,0
	Carga límite de equilibrio estático: horquilla recta	kg lb	10.957 24.148
	Carga límite de equilibrio estático, horquilla articulada	kg lb	9.562 21.075
	Carga nominal (SAE J1197: 50 % de FTSTL)	kg lb	4.781 10.537
	Carga nominal (CEN EN 474-3 terreno desigual: 60 % de FTSTL)	kg lb	5.257 11.586
	Carga nominal (CEN EN 474-3 terreno nivelado y firme: 80 % de FTSTL)	kg lb	5.257 11.586
3	Longitud total máxima	mm pulg	10.887 428,6
4	Alcance con horquillas a nivel del suelo	mm pulg	1.572 61,9
5	*Del suelo a la parte inferior de la punta a la mínima altura y a la altura de la horquilla	mm pulg	-66 -2,6
6	Alcance con los brazos horizontales y al nivel de la horquilla	mm pulg	2.090 82,3
7	Alcance con la horquilla a la máxima altura	mm pulg	793 31,2
8	Longitud de arriba a abajo de la punta con los brazos horizontales y al nivel de la horquilla	mm pulg	1.966 77,4
9	Longitud de arriba a abajo de la punta a la máxima altura y al nivel de la horquilla	mm pulg	4.607 181,4
10	Altura total de la horquilla a elevación máxima (de la punta del portahorquillas al suelo)	mm pulg	5.647 222,3
11	Espacio libre en levantamiento pleno y descarga máxima	mm pulg	2.423 95,4
12	Ángulo de descarga máximo con respecto a la posición horizontal	grados	50
13	Anchura total del portahorquillas	mm pulg	2.528 99,5
14	Altura total del portahorquillas	mm pulg	1.130 44,5
15	Anchura de punta exterior (separación máxima)	mm pulg	2.178 85,7
16	Anchura de punta exterior (separación mínima)	mm pulg	576 22,7
	Anchura de punta (punta individual)	mm pulg	180,0 7,1
	Grosor de punta	mm pulg	90,0 3,5
	Capacidad de la punta	kg lb	11.300 24.905
	Peso de funcionamiento	kg lb	24.500 53.997

\*Los valores negativos indican por debajo de la pendiente

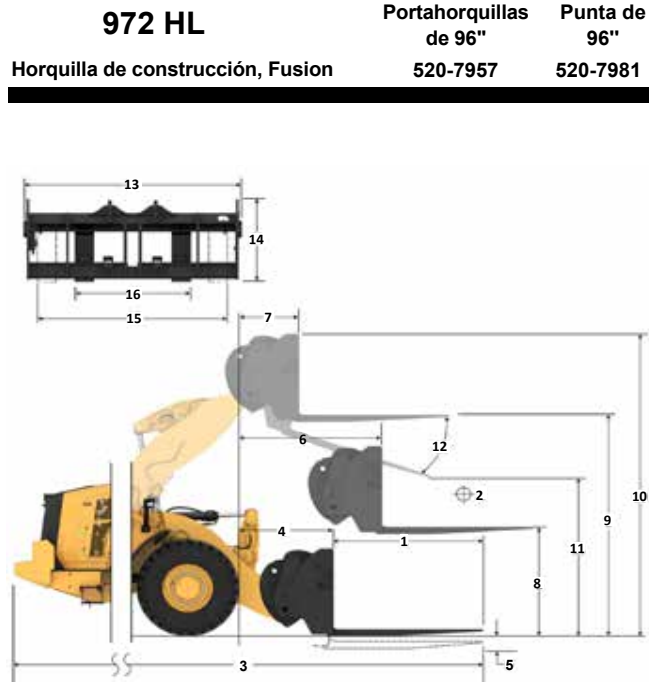

Capacidad (kg)  
(Carga calculada en punto de centro de gravedad)

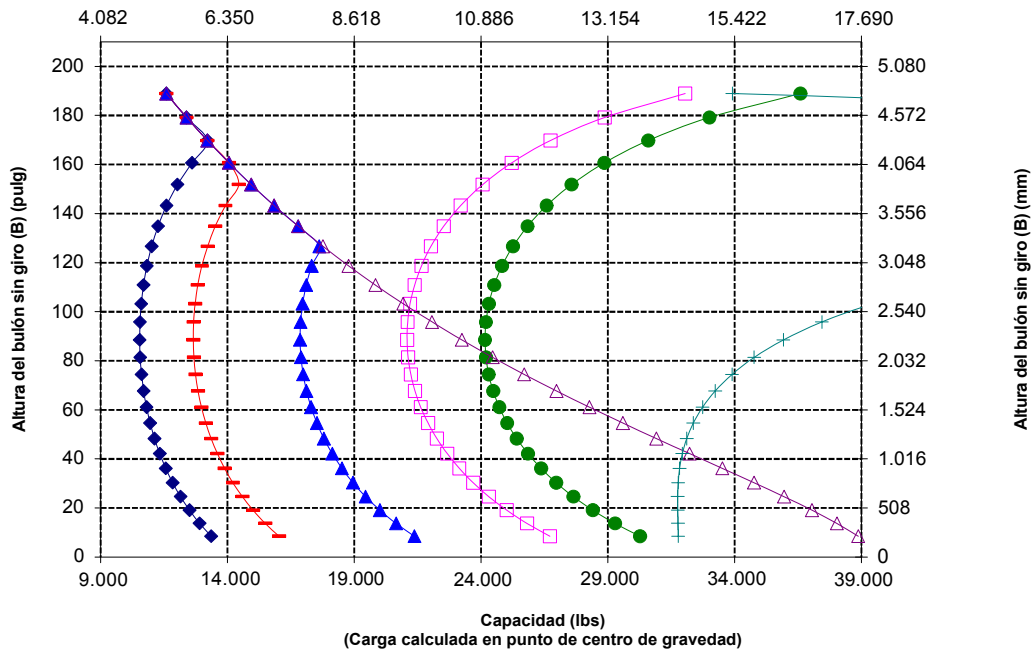

**ADVERTENCIA:** No sobrepase la capacidad de carga de las puntas. La capacidad de una punta individual está estampada en el lateral de cada una.

# Especificaciones de la pala de ruedas 972 XE

## Especificaciones de la horquilla

### Especificaciones de la horquilla

1	Longitud de punta	mm	1.524
		pulg	60,0
2	Centro de carga	mm	762
		pulg	30,0
	Carga límite de equilibrio estático: horquilla recta	kg	14.928
		lbs	32.901
	Carga límite de equilibrio estático: horquilla articulada	kg	13.114
		lbs	28.902
	Carga nominal (SAE J1197: 50 % de FTSTL)	kg	8.557
		lbs	14.451
	Carga nominal (CEN EN 474-3 terreno desigual: 60 % de FTSTL)	kg	7.868
		lbs	17.341
	Carga nominal (CEN EN 474-3 terreno nivelado y firme: 80 % de FTSTL)	kg	10.491
		lbs	23.122
3	Longitud total máxima	mm	9.681
		pulg	381,1
4	Alcance con horquillas a nivel del suelo	mm	1.288
		pulg	50,7
5	*Del suelo a la parte inferior de la punta a la mínima altura y a la altura de la horquilla	mm	-150
		pulg	-5,9
6	Alcance con los brazos horizontales y al nivel de la horquilla	mm	1.824
		pulg	71,8
7	Alcance con la horquilla a la máxima altura	mm	779
		pulg	30,7
8	Longitud de arriba a abajo de la punta con los brazos horizontales y al nivel de la horquilla	mm	1.862
		pulg	73,3
9	Longitud de arriba a abajo de la punta a la máxima altura y al nivel de la horquilla	mm	4.167
		pulg	164,1
10	Altura total de la horquilla a elevación máxima (de la punta del portahorquillas al suelo)	mm	4.942
		pulg	194,6
11	Espacio libre en levantamiento pleno y descarga máxima	mm	2.871
		pulg	113,0
12	Ángulo de descarga máximo con respecto a la posición horizontal	grados	43
13	Anchura total del portahorquillas	mm	2.217
		pulg	87,3
14	Altura total del portahorquillas	mm	840
		pulg	33,1
15	Anchura de punta exterior (separación máxima)	mm	2.070
		pulg	81,5
16	Anchura de punta exterior (separación mínima)	mm	470
		pulg	18,5
	Anchura de punta (punta individual)	mm	150,0
		pulg	5,9
	Grosor de punta	mm	65,0
		pulg	2,6
	Capacidad de la punta	kg	6.300
		lbs	13.885
	Peso de funcionamiento	kg	24.486
		lbs	53.967

\*Los valores negativos indican por debajo de la pendiente

**972 AGG** Portahorquillas de 87" Punta de 60"  
**Horquilla de construcción, Fusión** 530-1861 548-3265

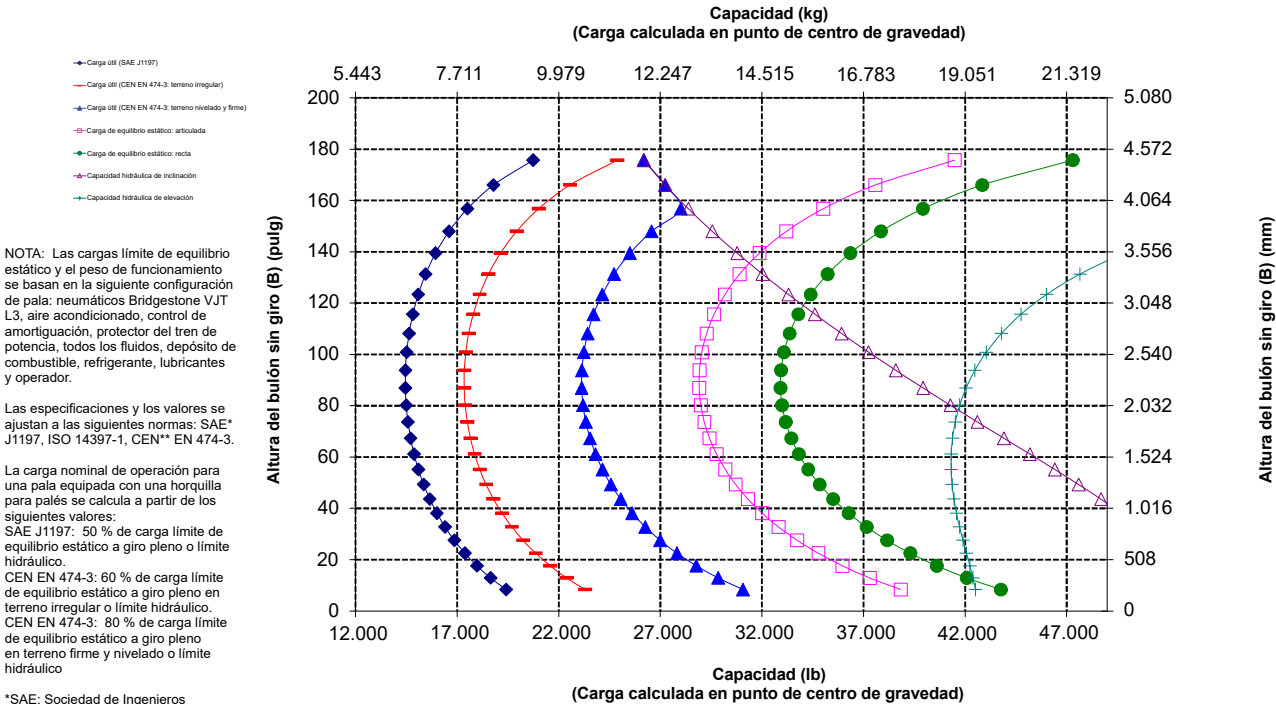
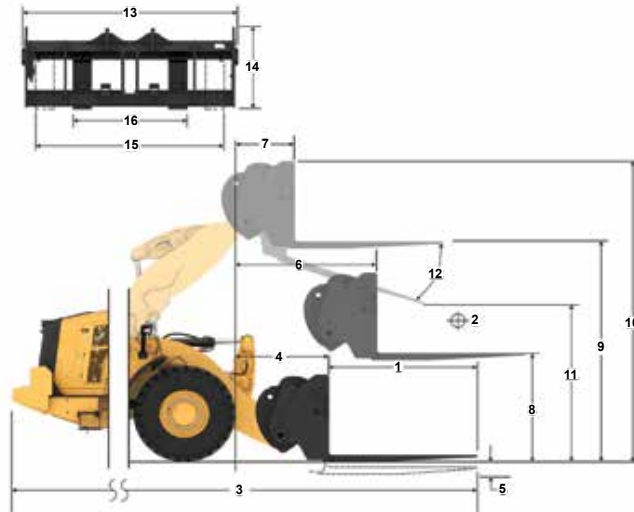

\*SAE: Sociedad de Ingenieros de Automoción  
 \*\*CEN: Comité Europeo de Normalización



**ADVERTENCIA:** No sobrepase la capacidad de carga de las puntas. La capacidad de cada una de las puntas está estampada en el lateral de estas.

## Especificaciones de la horquilla

### Especificaciones de la horquilla

1	Longitud de punta	mm	1.830
		in	72.0
2	Centro de carga	mm	915
		in	36.0
	Carga límite de equilibrio estático: horquilla recta	kg	14.259
		lbs	31.426
	Carga límite de equilibrio estático - Articulada (nivel de horquillas)	kg	12.521
		lbs	27.596
	Carga nominal (SAE J1197: 50 % de FTSTL)	kg	6.260
		lbs	13.798
	Carga nominal (CEN EN 474-3 terreno desigual: 60 % de FTSTL)	kg	7.513
		lbs	16.558
	Carga nominal (CEN EN 474-3 terreno nivelado y firme: 80 % de FTSTL)	kg	10.017
		lbs	22.077
3	Longitud total máxima	mm	9.967
		in	393.2
4	Alcance con horquillas a nivel del suelo	mm	1.288
		in	50.7
5	*Del suelo a la parte inferior de la punta a la mínima altura y a la altura de la horquilla	mm	-150
		in	-5.9
6	Alcance con los brazos horizontales y al nivel de la horquilla	mm	1.824
		in	71.8
7	Alcance con la horquilla a la máxima altura	mm	779
		in	30.7
8	Longitud de arriba a abajo de la punta con los brazos horizontales y al nivel de la horquilla	mm	1.862
		in	73.3
9	Longitud de arriba a abajo de la punta a la máxima altura y al nivel de la horquilla	mm	4.167
		in	164.1
10	Altura total de la horquilla a elevación máxima (de la punta del portahorquillas al suelo)	mm	4.942
		in	194.6
11	Espacio libre en levantamiento pleno y descarga máxima	mm	2.663
		in	104.9
12	Ángulo de descarga máximo con respecto a la posición horizontal	deg	43
13	Anchura total del portahorquillas	mm	2.217
		in	87.3
14	Altura total del portahorquillas	mm	840
		in	33.1
15	Anchura de punta exterior (separación máxima)	mm	2.070
		in	81.5
16	Anchura de punta exterior (separación mínima)	mm	470
		in	18.5
	Anchura de punta (punta individual)	mm	150.0
		in	5.9
	Grosor de punta	mm	65.0
		in	2.5
	Capacidad de la punta	kg	5.246
		lbs	11.562
	Peso de funcionamiento	kg	24.533
		lbs	54.070

\*Los valores negativos indican por debajo de la pendiente

### 972 AGG

Horquilla de construcción, Fusión

87" Carriage Punta de 72"

530-1861 530-1869

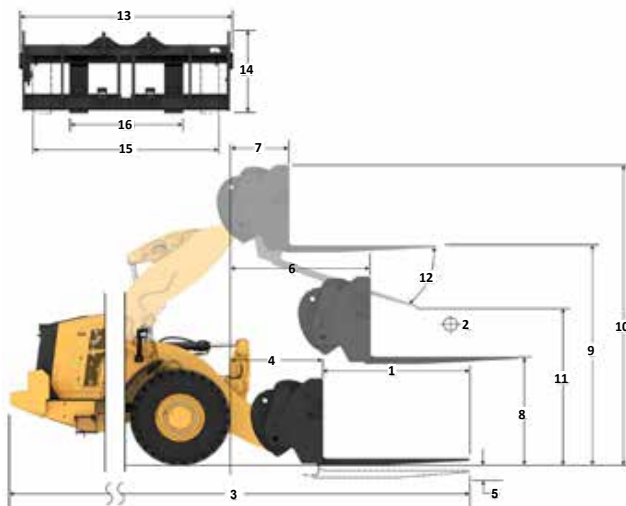

Capacidad (kg)  
(Carga calculada en punto de centro de gravedad)

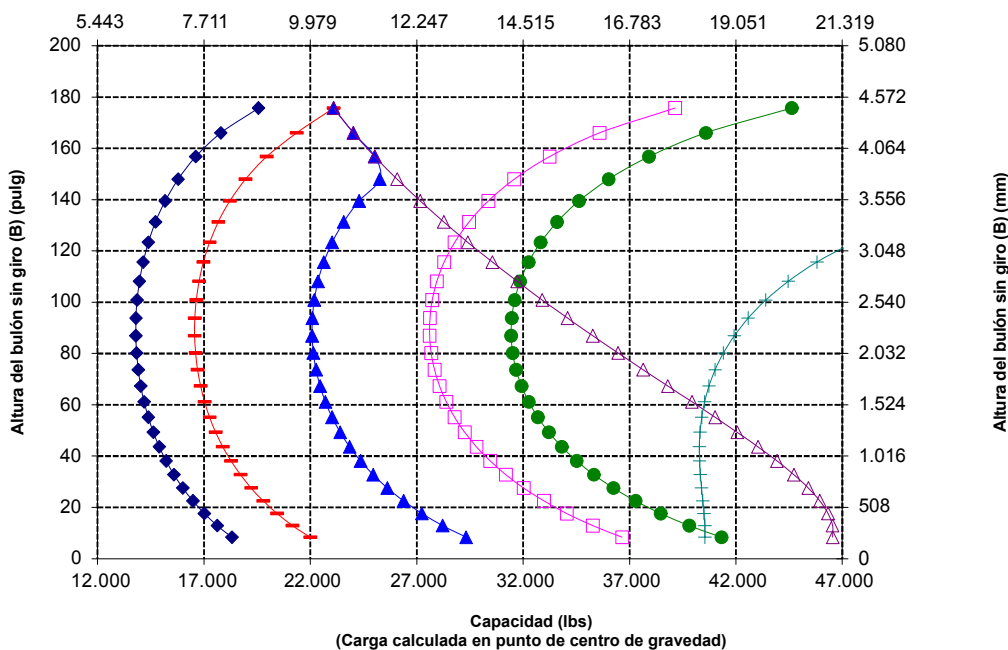

NOTA: Las cargas límite de equilibrio estático y el peso de funcionamiento se basan en la siguiente configuración de pala: neumáticos Bridgestone VJT L3, aire acondicionado, control de amortiguación, protector del tren de potencia, todos los fluidos, depósito de combustible, refrigerante, lubricantes y operador.

Las especificaciones y los valores se ajustan a las siguientes normas: SAE\* J1197, ISO 14397-1, CEN\*\* EN 474-3.

La carga nominal de operación para una pala equipada con una horquilla para palets se calcula a partir de los siguientes valores:  
SAE J1197: 50 % de carga límite de equilibrio estático a giro pleno o límite hidráulico, CEN EN 474-3: 60 % de carga límite de equilibrio estático a giro pleno en terreno irregular o límite hidráulico, CEN EN 474-3: 80 % de carga límite de equilibrio estático a giro pleno en terreno firme y nivelado o límite hidráulico.

\*SAE: Sociedad de Ingenieros de Automoción  
\*\*CEN: Comité Europeo de Normalización



**ADVERTENCIA:** No sobrepase la capacidad de carga de las puntas. La capacidad de una punta individual está estampada en el lateral de cada una.

# Especificaciones de la pala de ruedas 972 XE

## Especificaciones de la horquilla

### Especificaciones de la horquilla

1	Longitud de punta	mm	1.829
		in	72,0
2	Centro de carga	mm	915
		in	36,0
	Carga límite de equilibrio estático: horquilla recta	kg	13.993
		lbs	30.842
	Carga límite de equilibrio estático - Articulada (nivel de horquillas)	kg	12.250
		lbs	26.999
	Carga nominal (SAE J1197: 50 % de FTSTL)	kg	6.125
		lbs	13.500
	Carga nominal (CEN EN 474-3 terreno desigual: 60 % de FTSTL)	kg	7.350
		lbs	16.200
	Carga nominal (CEN EN 474-3 terreno nivelado y firme: 80 % de FTSTL)	kg	9.800
		lbs	21.600
3	Longitud total máxima	mm	9.940
		in	391,3
4	Alcance con horquillas a nivel del suelo	mm	1.242
		in	48,9
5	*Del suelo a la parte inferior de la punta a la mínima altura y a la altura de la horquilla	mm	-71
		in	-2,8
6	Alcance con los brazos horizontales y al nivel de la horquilla	mm	1.816
		in	71,5
7	Alcance con la horquilla a la máxima altura	mm	770
		in	30,3
8	Longitud de arriba a abajo de la punta con los brazos horizontales y al nivel de la horquilla	mm	1.968
		in	77,4
9	Longitud de arriba a abajo de la punta a la máxima altura y al nivel de la horquilla	mm	4.271
		in	168,2
10	Altura total de la horquilla a elevación máxima (de la punta del portahorquillas al suelo)	mm	5.312
		in	209,1
11	Espacio libre en levantamiento pleno y descarga máxima	mm	2.578
		in	101,5
12	Ángulo de descarga máximo con respecto a la posición horizontal	deg	49
13	Anchura total del portahorquillas	mm	2.528
		in	99,5
14	Altura total del portahorquillas	mm	1.130
		in	44,5
15	Anchura de punta exterior (separación máxima)	mm	2.178
		in	85,7
16	Anchura de punta exterior (separación mínima)	mm	576
		in	22,7
	Anchura de punta (punta individual)	mm	180,0
		in	7,1
	Grosor de punta	mm	90,0
		in	3,5
	Capacidad de la punta	kg	14.800
		lbs	32.619
	Peso de funcionamiento	kg	24.922
		lbs	54.928

\*Los valores negativos indican por debajo de la pendiente

### 972 AGG Horquilla de construcción, Fusión

96" Carriage Punta de 72"  
520-7957 520-7979

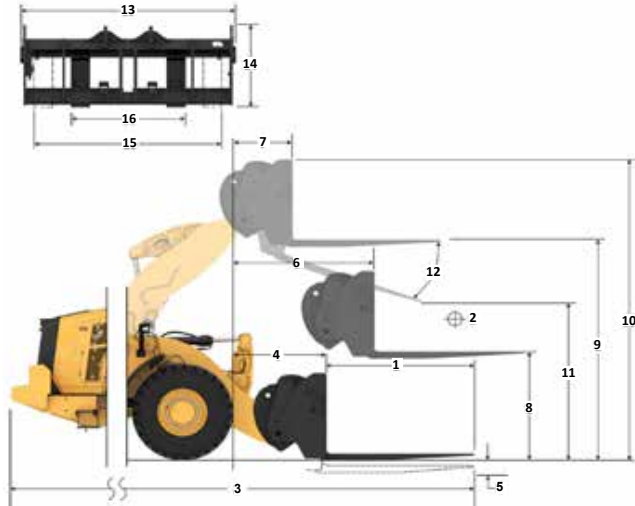

### Capacidad (kg) (Carga calculada en punto de centro de gravedad)

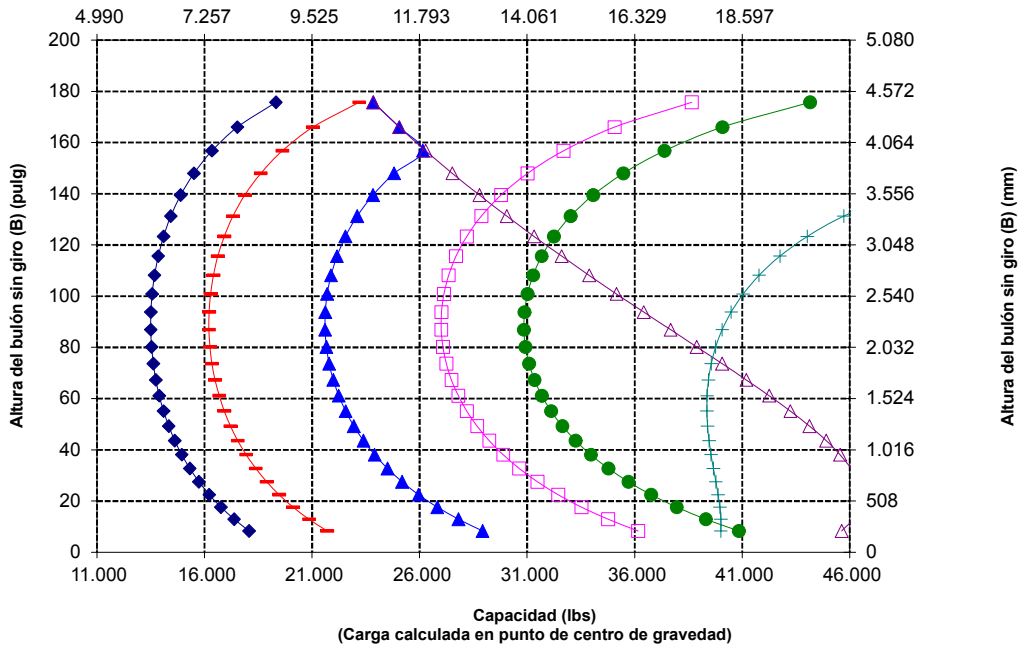

NOTA: Las cargas límite de equilibrio estático y el peso de funcionamiento se basan en la siguiente configuración de pala: neumáticos Bridgestone VJT L3, aire acondicionado, control de amortiguación, protector del tren de potencia, todos los fluidos, depósito de combustible, refrigerante, lubricantes y operador.

Las especificaciones y los valores se ajustan a las siguientes normas: SAE\* J1197, ISO 14397-1, CEN\*\* EN 474-3.

La carga nominal de operación para una pala equipada con una horquilla para palés se calcula a partir de los siguientes valores:  
SAE J1197: 50 % de carga límite de equilibrio estático a giro pleno o límite hidráulico.  
CEN EN 474-3: 60 % de carga límite de equilibrio estático a giro pleno en terreno irregular o límite hidráulico.  
CEN EN 474-3: 80 % de carga límite de equilibrio estático a giro pleno en terreno firme y nivelado o límite hidráulico.

\*SAE: Sociedad de Ingenieros de Automoción  
\*\*CEN: Comité Europeo de Normalización



**ADVERTENCIA:** No sobrepase la capacidad de carga de las puntas. La capacidad de una punta individual está estampada en el lateral de cada una.

## Especificaciones de la horquilla

### Especificaciones de la horquilla

1	Longitud de punta	mm	2.438
		in	96,0
2	Centro de carga	mm	1.219
		in	48,0
	Carga límite de equilibrio estático: horquilla recta	kg	12.784
		lbs	28.176
	Carga límite de equilibrio estático - Articulada (nivel de horquillas)	kg	11.176
		lbs	24.631
	Carga nominal (SAE J1197: 50 % de FTSTL)	kg	5.588
		lbs	12.315
	Carga nominal (CEN EN 474-3 terreno desigual: 60 % de FTSTL)	kg	6.705
		lbs	14.779
	Carga nominal (CEN EN 474-3 terreno nivelado y firme: 80 % de FTSTL)	kg	8.658
		lbs	19.082
3	Longitud total máxima	mm	10.549
		in	415,3
4	Alcance con horquillas a nivel del suelo	mm	1.242
		in	48,9
5	*Del suelo a la parte inferior de la punta a la mínima altura y a la altura de la horquilla	mm	-71
		in	-2,8
6	Alcance con los brazos horizontales y al nivel de la horquilla	mm	1.816
		in	71,5
7	Alcance con la horquilla a la máxima altura	mm	770
		in	30,3
8	Longitud de arriba a abajo de la punta con los brazos horizontales y al nivel de la horquilla	mm	1.966
		in	77,4
9	Longitud de arriba a abajo de la punta a la máxima altura y al nivel de la horquilla	mm	4.271
		in	168,2
10	Altura total de la horquilla a elevación máxima (de la punta del portahorquillas al suelo)	mm	5.312
		in	209,1
11	Espacio libre en levantamiento pleno y descarga máxima	mm	2.118
		in	83,4
12	Ángulo de descarga máximo con respecto a la posición horizontal	deg	49
13	Anchura total del portahorquillas	mm	2.528
		in	99,5
14	Altura total del portahorquillas	mm	1.130
		in	44,5
15	Anchura de punta exterior (separación máxima)	mm	2.178
		in	85,7
16	Anchura de punta exterior (separación mínima)	mm	576
		in	22,7
	Anchura de punta (punta individual)	mm	180,0
		in	7,1
	Grosor de punta	mm	90,0
		in	3,5
	Capacidad de la punta	kg	11.300
		lbs	24.905
	Peso de funcionamiento	kg	25.047
		lbs	55.203

\*Los valores negativos indican por debajo de la pendiente

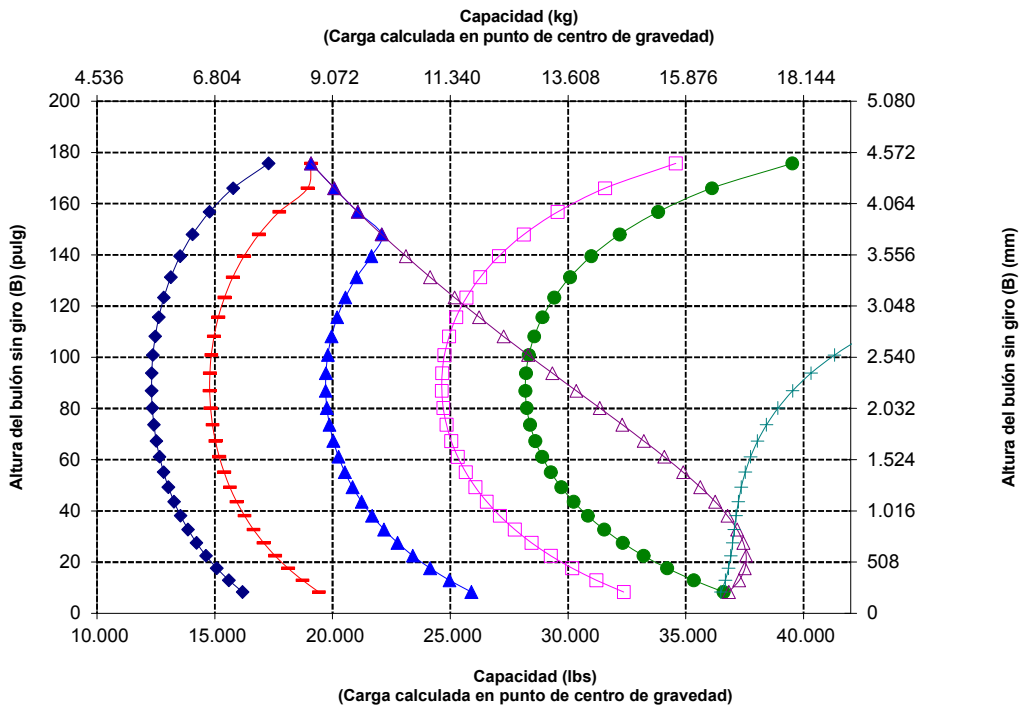
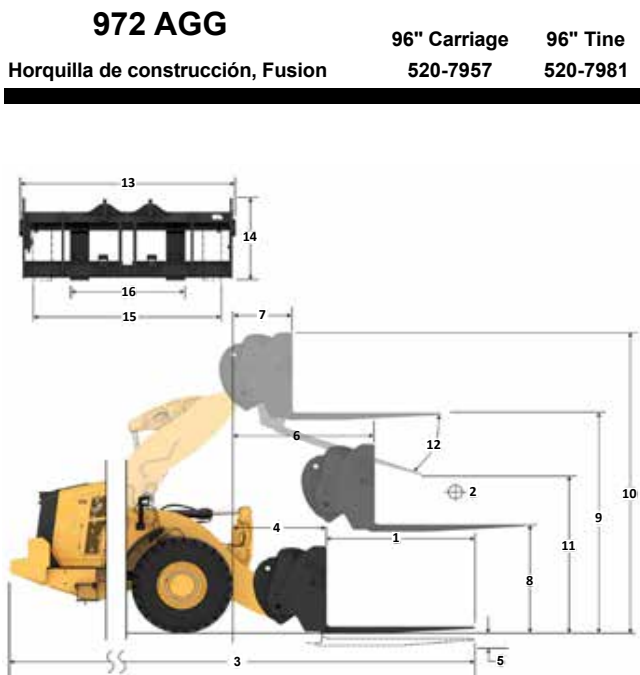

NOTA: Las cargas límite de equilibrio estático y el peso de funcionamiento se basan en la siguiente configuración de pala: neumáticos Bridgestone VJT L3, aire acondicionado, control de amortiguación, protector del tren de potencia, todos los fluidos, depósito de combustible, refrigerante, lubricantes y operador.

Las especificaciones y los valores se ajustan a las siguientes normas: \*SAE\* J1197, ISO 14397-1, CEN\*\* EN 474-3.

La carga nominal de operación para una pala equipada con una horquilla para palets se calcula a partir de los siguientes valores:  
SAE J1197: 50 % de carga límite de equilibrio estático a giro pleno o límite hidráulico. CEN EN 474-3: 60 % de carga límite de equilibrio estático a giro pleno en terreno irregular o límite hidráulico.  
CEN EN 474-3: 80 % de carga límite de equilibrio estático a giro pleno en terreno firme y nivelado o límite hidráulico.

\*SAE: Sociedad de Ingenieros de Automoción  
\*\*CEN: Comité Europeo de Normalización



**ADVERTENCIA:** No sobrepase la capacidad de carga de las puntas. La capacidad de una punta individual está estampada en el lateral de cada una.

# Especificaciones de la pala de ruedas 972 XE

## Especificaciones de brazo de manipulación de materiales

### 972 STD Brazo de manipulación de materiales Fusion 6Pos

Especificaciones de MHA		Retraído	Extensión 1	Extensión 2	Extensión 3	Extensión 4	Extendido
Elevación máx. - Alcance del gancho (1, 2, 3, 4, 5, 6)	mm	2.064	2.204	2.344	2.485	2.625	2.766
	pies, pulg	6'9"	7'2"	7'8"	8'1"	8'7"	9'0"
Elevación máx. - Altura del gancho (7, 8, 9, 10, 11, 12)	mm	7.280	7.550	7.821	8.091	8.362	8.632
	pies, pulg	23'10"	24'9"	25'7"	26'6"	27'5"	28'3"
Nivel - Alcance del gancho (13, 14, 15, 16, 17, 18)	mm	4.683	4.988	5.293	5.597	5.902	6.207
	pies, pulg	15'4"	16'4"	17'4"	18'4"	19'4"	20'4"
Nivel - Altura del gancho (19)	mm	1.933	1.933	1.933	1.933	1.933	1.933
	pies, pulg	6'4"	6'4"	6'4"	6'4"	6'4"	6'4"
Elevación mín. - Alcance del gancho (20, 21, 22, 23, 24, 25)	mm	1.887	2.017	2.146	2.275	2.404	2.534
	pies, pulg	6'2"	6'7"	7'0"	7'5"	7'10"	8'3"
Elevación mín. - Altura del gancho (26, 27, 28, 29, 30, 31)	mm	(2.863)	(3.139)	(3.415)	(3.691)	(3.967)	(4.243)
	pies, pulg	-9'7"	-10'8"	-11'9"	-12'10"	-13'11"	-13'0"
Carga límite de equilibrio estático, máquina recta	kg	8.860	8.395	7.975	7.594	7.247	6.930
	lb	19.528	18.502	17.576	16.737	15.973	15.273
Carga límite de equilibrio estático, máquina articulada	kg	7.817	7.405	7.034	6.698	6.391	6.111
	lb	17.228	16.321	15.504	14.762	14.087	13.468
Peso de funcionamiento	kg	23.698	23.698	23.698	23.698	23.698	23.698
	lb	52.230	52.230	52.230	52.230	52.230	52.230

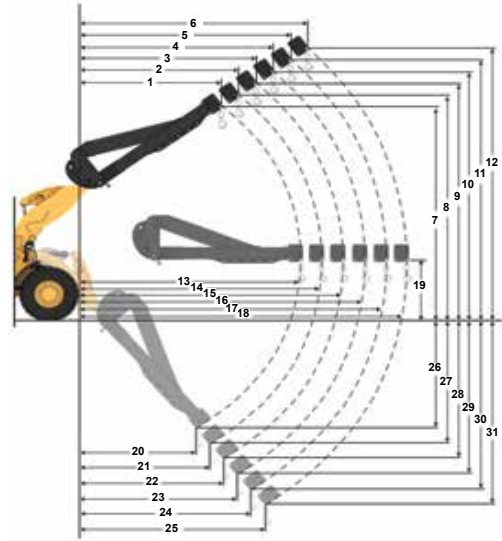

Capacidad de carga útil (kg)  
(Carga calculada en punto de centro de gravedad)

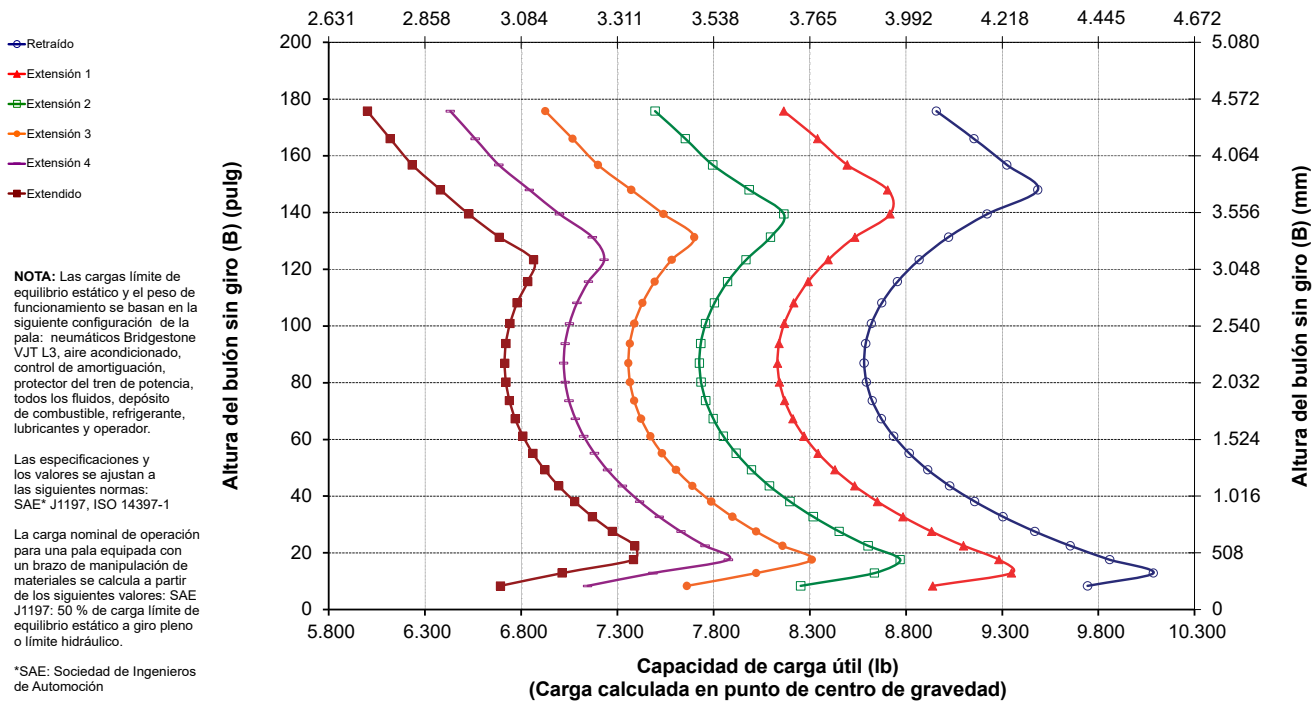

# Especificaciones de la pala de ruedas 972 XE

## Especificaciones de brazo de manipulación de materiales

### 972 HL Brazo de manipulación de materiales Fusion 6Pos

Especificaciones de MHA		Retraído	Extensión 1	Extensión 2	Extensión 3	Extensión 4	Extendido
Elevación máx. - Alcance del gancho (1, 2, 3, 4, 5, 6)	mm pies, pulg	1.273 4'2"	1.336 4'4"	1.399 4'7"	1.462 4'9"	1.525 5'0"	1.589 5'2"
Elevación máx. - Altura del gancho (7, 8, 9, 10, 11, 12)	mm pies, pulg	7.971 26'1"	8.269 27'1"	8.568 28'1"	8.866 29'1"	9.164 30'0"	9.462 31'0"
Nivel - Alcance del gancho (13, 14, 15, 16, 17, 18)	mm pies, pulg	4.957 16'3"	5.262 17'3"	5.567 18'3"	5.871 19'3"	6.176 20'3"	6.481 21'3"
Nivel - Altura del gancho (19)	mm pies, pulg	1.933 6'4"	1.933 6'4"	1.933 6'4"	1.933 6'4"	1.933 6'4"	1.933 6'4"
Elevación mín. - Alcance del gancho (20, 21, 22, 23, 24, 25)	mm pies, pulg	(413) -1'7"	(529) -1'3"	(645) -2'10"	(761) -2'6"	(877) -2'1"	(993) -3'8"
Elevación mín. - Altura del gancho (26, 27, 28, 29, 30, 31)	mm pies, pulg	(2.741) -8'0"	(3.023) -9'0"	(3.305) -10'1"	(3.587) -11'2"	(3.868) -12'3"	(4.150) -13'4"
Carga de equilibrio estático, máquina recta	kg lb	8.285 18.259	7.868 17.341	7.490 16.509	7.147 15.751	6.832 15.059	6.544 14.423
Carga límite de equilibrio estático, máquina articulada	kg lb	7.290 16.068	6.923 15.258	6.590 14.525	6.287 13.857	6.010 13.246	5.756 12.685
Peso de funcionamiento	kg lb	23.700 52.234	23.700 52.234	23.700 52.234	23.700 52.234	23.700 52.234	23.700 52.234

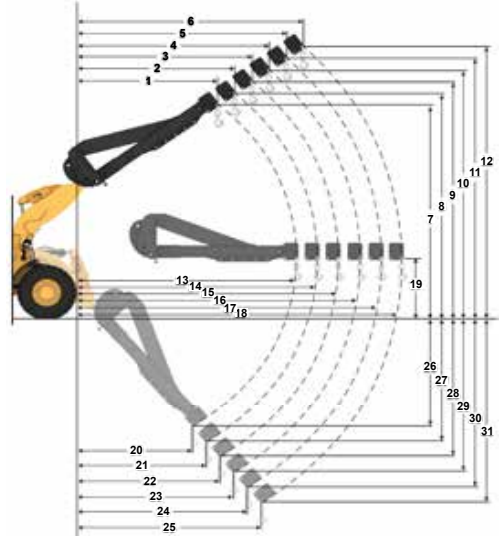

Capacidad de carga útil (kg)  
(Carga calculada en punto de centro de gravedad)

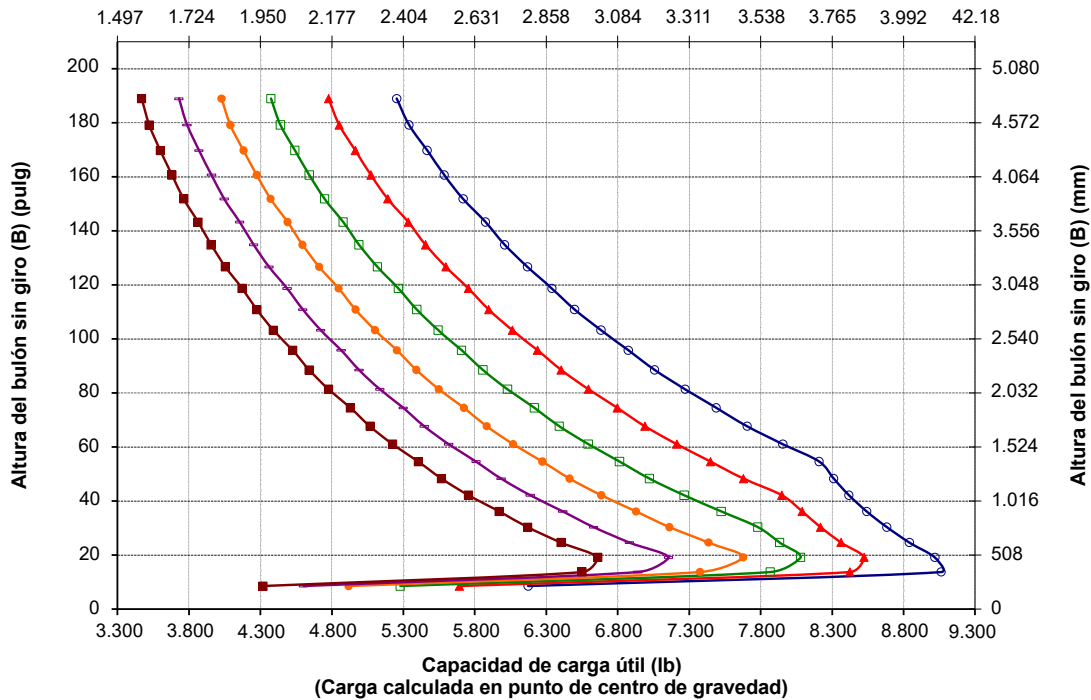

# Especificaciones de la pala de ruedas 972 XE

## Especificaciones de brazo de manipulación de materiales

### 972 AGG

Brazo de manipulación de materiales

Fusion

6Pos

Especificaciones de MHA		Retraído	Extensión 1	Extensión 2	Extensión 3	Extensión 4	Extendido
Elevación máx. - Alcance del gancho (1, 2, 3, 4, 5, 6)	mm	2.064	2.204	2.344	2.485	2.625	2.766
	pies, pulg	6'9"	7'2"	7'8"	8'1"	8'7"	9'0"
Elevación máx. - Altura del gancho (7, 8, 9, 10, 11, 12)	mm	7.280	7.550	7.821	8.091	8.362	8.632
	pies, pulg	23'10"	24'9"	25'7"	26'6"	27'5"	28'3"
Nivel - Alcance del gancho (13, 14, 15, 16, 17, 18)	mm	4.683	4.988	5.293	5.597	5.902	6.207
	pies, pulg	15'4"	16'4"	17'4"	18'4"	19'4"	20'4"
Nivel - Altura del gancho (19)	mm	1.933	1.933	1.933	1.933	1.933	1.933
	pies, pulg	6'4"	6'4"	6'4"	6'4"	6'4"	6'4"
Elevación mín. - Alcance del gancho (20, 21, 22, 23, 24, 25)	mm	1.887	2.017	2.146	2.275	2.404	2.534
	pies, pulg	6'2"	6'7"	7'0"	7'5"	7'10"	8'3"
Elevación mín. - Altura del gancho (26, 27, 28, 29, 30, 31)	mm	(2.863)	(3.139)	(3.415)	(3.691)	(3.967)	(4.243)
	pies, pulg	-9'7"	-10'8"	-11'9"	-12'10"	-13'11"	-13'0"
Carga de equilibrio estático, máquina recta	kg	9.416	8.922	8.477	8.072	7.704	7.368
	lb	20.754	19.665	18.682	17.792	16.980	16.238
Carga límite de equilibrio estático, máquina articulada	kg	8.292	7.857	7.464	7.107	6.782	6.485
	lb	18.276	17.316	16.450	15.664	14.949	14.294
Peso de funcionamiento	kg	24.247	24.247	24.247	24.247	24.247	24.247
	lb	53.440	53.440	53.440	53.440	53.440	53.440

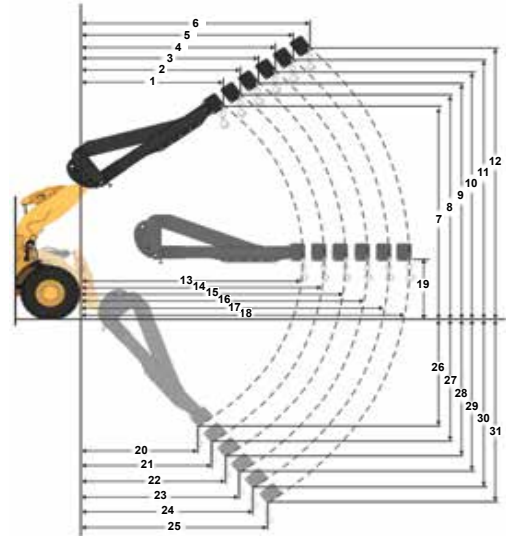

Capacidad de carga útil (kg)  
(Carga calculada en punto de centro de gravedad)

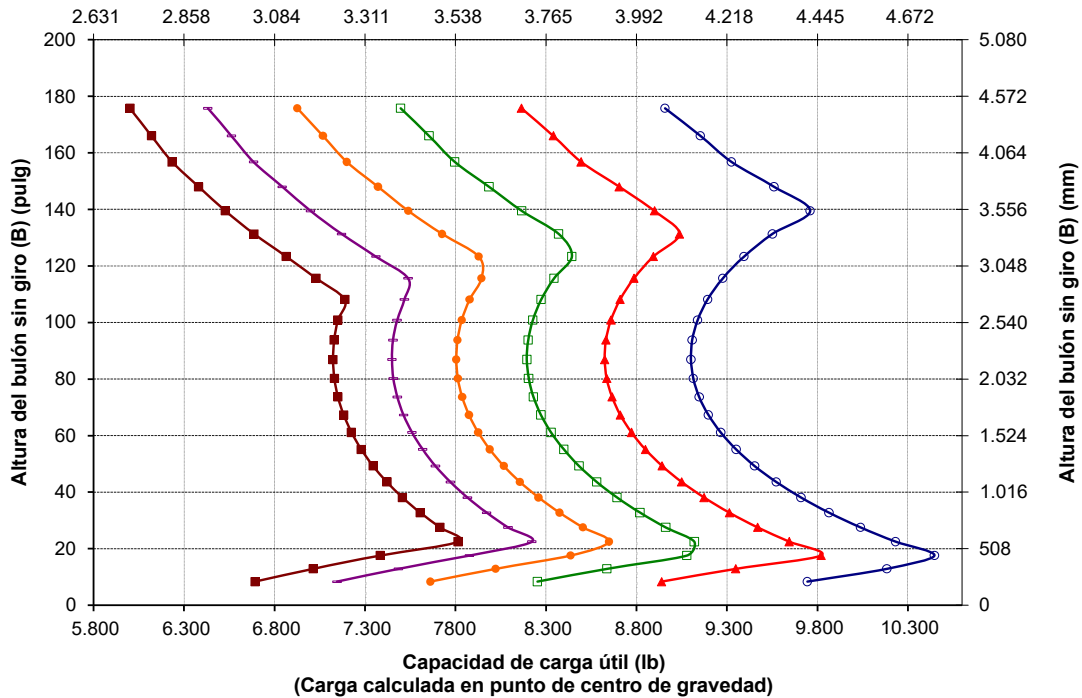

# Especificaciones de la pala de ruedas 972 XE

## Equipos estándar y opcionales

Los equipos estándar y opcionales pueden variar. Para obtener más información, consulte a su distribuidor Cat®.

	Estándar	Opcional		Estándar	Opcional
<b>CABINA DEL OPERADOR</b>			<b>SISTEMA HIDRÁULICO</b>		
Cabina insonorizada y presurizada	✓		Sistema de implemento, detección de carga con bomba electrohidráulica de pistones de caudal variable	✓	
Puerta, sistema de apertura remoto	✓		Sistema de dirección, detección de carga con bomba de pistones de caudal variable especializada	✓	
Controles de implemento electrohidráulicos, freno de estacionamiento	✓		Control de amortiguación, acumuladores dobles	✓	
Reposapiés		✓	3ª y 4ª funciones auxiliares con control de amortiguación		✓
Dirección, palanca tipo joystick	✓		Válvulas de toma de muestras de aceite, mangueras Cat XT™	✓	
Palanca tipo joystick de implemento (2V, 3V solo)		✓	Control de acoplamiento rápido		✓
Radio de entretenimiento (FM, AM, USB, BT)		✓	<b>TREN DE POTENCIA</b>		
Radio de entretenimiento (DAB+)		✓	Motor Cat C9.3B	✓	
Preinstalación para radio CB		✓	Bomba eléctrica de cebado de combustible	✓	
Asiento, ante/tela, suspensión neumática, calefacción	✓		Separador de combustible-agua y filtro de combustible secundario	✓	
Asiento, cuero/tela, suspensión neumática, calefacción/refrigeración		✓	Motor, prefiltro de aire	✓	
Pantalla táctil	✓		Turbina, antefiltro de aire		✓
Teclado, botones programables	✓		Radiador, para entornos con alto nivel de residuos		✓
Espejos retrovisores, con calefacción	✓		Ventilador de refrigeración, reversible		✓
Aire acondicionado, calefacción, sistema antiescarcha (temperatura automática, ventilador)	✓		Ejes, bloqueo diferencial delantero automático	✓	
Parasol delantero retráctil	✓		Ejes, bloqueos de diferencial automáticos delantero y trasero		✓
Parasol trasero retráctil	✓		Ejes, vaciado ecológico	✓	
Ventana, delantera, laminada	✓		Ejes, preinstalación de AOC, juntas para temperatura extrema		✓
Ventanillas delanteras de servicio pesado		✓	Ejes, radiador de aceite		✓
Protección completa de ventana de cabina		✓	Transmisión variable continua	✓	
<b>TECNOLOGÍAS INTEGRADAS</b>			Control de tracción	✓	
Autodig con Auto Set Tires	✓		Modo de bloqueo del acelerador	✓	
ID de operador y seguridad de la máquina	✓		Posición fija y retención de velocidad en pendientes	✓	
Application Profiles	✓		Frenos de servicio, hidráulicos, disco bañado en aceite completamente estanco, indicadores de desgaste	✓	
Job Aids	✓		Freno de estacionamiento, calibrador de ejes delanteros, accionamiento por resorte y desconexión por presión	✓	
Controla la ayuda y eOMM*	✓		<b>SISTEMA ELÉCTRICO</b>		
Cat Payload	✓		Sistema de arranque y carga, 24 V	✓	
Cat Advanced Payload		✓	Motor de arranque eléctrico de servicio pesado	✓	
Cat Payload for Trade****		✓	Arranque en frío, 120 V o 240 V		✓
Impresora Cat Payload con E-ticket <sup>1</sup>	✓		Luces: halógenas, 4 luces de trabajo, 2 luces de visión trasera	✓	
Dispatch for Loading <sup>1</sup>	✓		Luces: de carretera con intermitentes	✓	
Características principales Información	✓		Luces: LED		✓
Widget de visualización de transporte de cucharón	✓				
Servicios remotos	✓				

\* No disponible en todos los idiomas

\*\* De serie donde esté indicado

\*\*\* No compatible con configuraciones de circulación por carretera

\*\*\*\* Disponible en Europa y Australia. Las certificaciones de los países varían. Póngase en contacto con su distribuidor Cat para obtener más información.

<sup>1</sup>Es necesaria una suscripción

(continúa en la página siguiente)

# Especificaciones de la pala de ruedas 972 XE

## Equipos estándar y opcionales (continuación)

Los equipos estándar y opcionales pueden variar. Consulte a su distribuidor Cat para obtener más información.

	Estándar	Opcional		Estándar	Opcional
<b>SISTEMA DE CONTROL</b>			<b>SEGURIDAD</b>		
Tablero delantero con indicadores analógicos, pantalla LCD y luces de advertencia	✓		Recordatorio de cinturón de seguridad	✓	
Monitor táctil principal (Cat Payload, pantallas de cuadrantes, ajustes y mensajes de la máquina)	✓		Cinturón de seguridad de dos puntos	✓	
Control de presión de los neumáticos		✓	Cinturón de seguridad de cuatro puntos (kit)		✓
Recordatorios de mantenimiento	✓		Cámara de visión trasera	✓	
<b>VARILLAJE</b>			Cámara de visión trasera, exclusiva		✓
Elevación estándar, barra en Z	✓		Luz indicadora del cinturón de seguridad		✓
Elevación alta, barra en Z		✓	Sistema de visión envolvente, exclusivo		✓
Desconexiones: elevación e inclinación	✓		Plataforma de limpieza de ventanillas delanteras		✓
<b>EQUIPOS ADICIONALES</b>			Sistema de advertencia de colisión		✓
Sistema de lubricación automática Cat		✓	Sistema de mitigación de colisiones		✓
Guardabarros para circulación por carretera		✓	Luces estroboscópicas de marcha atrás***		✓
Protecciones: tren de potencia, cárter, cabina, cilindros, traseras		✓	Baliza de advertencia		✓
Aceite hidráulico biodegradable		✓	Sistema de dirección secundario, eléctrico**		✓
Sistema de cambio rápido de aceite		✓	Calzos para rueda		✓
Acceso a la cabina por la parte trasera		✓	Control remoto Cat Command		✓
GET de cuchilla de una sola vida útil		✓	<b>CONFIGURACIONES ESPECIALES</b>		
Caja de herramientas		✓	Manipuladora de áridos		✓
			Residuos e industrial		✓
			Resistencia a la corrosión		✓

\* No disponible en todos los idiomas

\*\* De serie donde esté indicado

\*\*\* No compatible con configuraciones de circulación por carretera

\*\*\*\* Disponible en Europa y Australia. Las certificaciones de los países varían. Póngase en contacto con su distribuidor Cat para obtener más información.

<sup>1</sup>Es necesaria una suscripción

La siguiente información se aplica a la máquina en el momento de la fabricación final tal y como está configurada para su venta en las regiones contempladas en este documento. El contenido de esta declaración es válido a partir de la fecha de emisión; no obstante, el contenido relacionado con las características y especificaciones de la máquina está sujeto a cambios sin previo aviso. Para obtener más información, consulte el Manual de funcionamiento y mantenimiento de la máquina.

Para obtener más información sobre la sostenibilidad en acción y nuestro progreso, visite <https://www.caterpillar.com/en/company/sustainability.html>.

## Motor

- El motor Cat® C9.3B cumple los estándares de emisiones Tier 4 Final de la EPA de EE. UU., Stage V de la UE, Stage V de Corea y Japón 2014.
  - Los motores diésel Cat con sistemas de postratamiento deben utilizar ULSD (combustible diésel con contenido muy bajo en azufre con 15 ppm de azufre o menos) y son compatibles\* con ULSD mezclado con los siguientes combustibles con menor intensidad de carbono\*\* hasta:
    - 20 % de biodiésel FAME (éster metílico de ácidos grasos) \*\*\*
    - Combustibles diésel 100 % renovables, HVO (Hydrotreated Vegetable Oil, aceite vegetal hidrotratado) y GTL (Gas-to-Liquid, gas a líquido)
- Consulte las directrices para su correcta aplicación. Para obtener más información, consulte a su distribuidor Cat o las “Recomendaciones de fluidos para máquinas de Caterpillar” (SEBU6250).
- \* Aunque los motores de Caterpillar son compatibles con estos combustibles alternativos, es posible que en algunas regiones no se permita su uso.
- \*\* Las emisiones de gases de efecto invernadero procedentes del tubo de escape cuando se utilizan combustibles con menor intensidad de carbono son básicamente las mismas que generan los combustibles tradicionales.
- \*\*\* Los motores sin dispositivos de postratamiento son compatibles con mezclas más altas, hasta el 100 % de biodiésel (para el uso de mezclas superiores al 20 % de biodiésel, consulte a su distribuidor Cat).

## Sistema de aire acondicionado

El sistema de aire acondicionado de esta máquina contiene el refrigerante de gas fluorado de efecto invernadero R134a o R1234yf. Consulte la etiqueta o el manual de instrucciones para identificar el gas.

- Si está equipado con R134a (potencial de calentamiento global = 1.430), el sistema contiene 1,6 kg (3,5 lb) de refrigerante, que tiene un equivalente de CO<sub>2</sub> de 2.288 toneladas métricas (2.522 toneladas).
- Si está equipado con R1234yf (potencial de calentamiento global = 0,501), el sistema contiene 1.389 kg (3,1 lb) de refrigerante, que tiene un equivalente de CO<sub>2</sub> de 0,001 toneladas métricas (0,001 toneladas).

## Pintura

- Según los mejores conocimientos disponibles, la concentración máxima permitida, medida en partes por millón (PPM), de los siguientes metales pesados en la pintura es:
  - Bario < 0,01 %
  - Cadmio < 0,01 %
  - Cromo < 0,01 %
  - Plomo < 0,01 %

## Niveles de ruido

Nivel de presión acústica en los oídos del operador (ISO 6396:2008)	67 dB(A)
Nivel de potencia acústica exterior (ISO 6395:2008)	107 dB(A)
Nivel de presión acústica en los oídos del operador (ISO 6396:2008)*	67 dB(A)
Nivel de potencia acústica exterior (ISO 6395:2008)**	105 dB(A)

\*Incluidos los países que adoptan las directivas de la UE y el Reino Unido

\*\*Directiva sobre el ruido de la UE 2000/14/CE y normativa sobre el ruido del Reino Unido 2001 n.º 1701

## Aceites y fluidos

- La fábrica de Caterpillar rellena con refrigerantes de etilenglicol. El refrigerante/ anticongelante para motor diésel (DEAC, Diesel Engine Antifreeze/Coolant) Cat y el refrigerante de larga duración (ELC, Extended Life Coolant) Cat pueden reciclarse. Para obtener más información, consulte a su distribuidor Cat.
- Cat BIO HYDO™ Advanced es un aceite hidráulico biodegradable que cuenta con la aprobación Ecolabel de la UE.
- Es posible que haya otros fluidos. Consulte el Manual de funcionamiento y mantenimiento o la Guía de aplicación e instalación para obtener recomendaciones sobre los fluidos y conocer los intervalos de mantenimiento.

## Características y tecnologías

- Las siguientes características y tecnologías pueden contribuir a un ahorro de combustible o a una reducción de las emisiones de carbono. Las características pueden variar. Para obtener más información, consulte a su distribuidor Cat.
  - La perfecta integración del sistema de la transmisión variable continua, el sistema del motor, el sistema hidráulico y el sistema de refrigeración aumenta el rendimiento y la eficiencia del combustible
  - El sistema automático de parada en vacío del motor reduce el tiempo de inactividad
  - Sistema de regeneración Cat automático, módulo de emisiones limpias Cat (CEM, Clean Emissions Module) con filtro de partículas diésel (DPF, Diesel Particulate Filter) y bomba y depósito de fluido de escape diésel (DEF, Diesel Exhaust Fluid)
  - El sistema Autodig con Auto Set Tires ofrece unos factores de llenado del cucharón siempre elevados
  - Los intervalos de mantenimiento ampliados reducen el consumo de filtros y fluidos

## Reciclaje

- A continuación, se indican los materiales incluidos en las máquinas con el porcentaje de peso aproximado. Debido a las variaciones de las configuraciones del producto, los valores que se muestran en la tabla podrían variar

Tipo de material	Porcentaje de peso
Acero	67,20 %
Hierro	18,36 %
Metal no ferroso	2,20 %
Metal mixto	0,25 %
Metal mixto y no metal	0,54 %
Plástico	1,05 %
Caucho	5,74 %
No metálico mixto	0,02 %
Fluido	1,91 %
Otros	2,73 %
Sin categorizar	0 %
Total	100 %

- Una máquina con un mayor índice de reciclabilidad garantizará un uso más eficiente de los valiosos recursos naturales y aumentará el valor del producto al final de su vida útil. Según la norma ISO 16714 (Maquinaria para el movimiento de tierras – Reciclabilidad y recuperabilidad – Terminología y método de cálculo), el índice de reciclabilidad se define como el porcentaje en peso (fracción de masa en porcentaje) de la nueva máquina potencialmente capaz de ser reciclada, reutilizada o ambas cosas.

Todas las piezas de la lista de materiales se evalúan primero por tipo de componente basándose en una lista de componentes definida por las normas ISO 16714 y de la CEMA (Asociación de Fabricantes de Maquinaria de Construcción) de Japón. La reciclabilidad del resto de las piezas se evaluará en función del tipo de material.

Debido a las variaciones de las configuraciones de los productos, los siguientes valores de la tabla pueden variar.

Reciclabilidad – 98 %



# 972 XE

## Manipulador de chatarra y residuos

**El paquete de manipulador de chatarra y residuos para la pala de ruedas Cat® 972 XE cuenta con las protecciones y refuerzos necesarios para trabajar en estaciones de transferencia, depósitos de reciclaje, desguaces y lugares de demolición.**

### FIABILIDAD PROBADA

- El motor Cat C9.3B ofrece una elevada densidad de potencia con una combinación de sistemas electrónicos, de combustible y de aire de eficacia probada.
- Equipado con sistema de regeneración Cat automático, módulo de emisiones limpias Cat (CEM, Clean Emissions Module) con filtro de partículas diésel (DPF, Diesel Particulate Filter) y bomba y depósito de fluido de escape diésel (DEF, Diesel Exhaust Fluid).
- Incorpora una bomba eléctrica de cebado de combustible, un separador de combustible-agua y un filtro de combustible secundario.
- El minucioso diseño de los componentes y los procesos de validación de máquinas se traducen en una fiabilidad y un índice de disponibilidad incomparables.

### Durabilidad

- El paquete de Manipulador de Chatarra y Residuos añade protecciones de acero adicionales en toda la máquina para proteger su inversión y mantener los residuos lejos de la válvula del implemento y los compartimentos del motor.
- Los peldaños inferiores de cable de acero de servicio pesado soportan las condiciones más duras.
- Las transmisiones y los ejes de servicio pesado están diseñados para hacer frente a aplicaciones de residuos y chatarra.

### Eficiencia del combustible y productividad óptimas

- Bajo consumo de combustible para lograr una eficiencia excepcional.
- La perfecta integración del sistema de la transmisión variable continua Cat, el sistema del motor, el sistema hidráulico y el sistema de refrigeración aumenta considerablemente el rendimiento y la eficiencia del combustible.
- La eliminación del convertidor de par permite controlar el régimen del motor y la velocidad de la máquina de forma independiente, lo que da lugar a una excavación eficiente, un control preciso y un funcionamiento sencillo.
- La menor velocidad nominal del motor reduce el desgaste de los componentes y el ruido durante el funcionamiento.
- Varillaje de elevación alta opcional que ofrece espacio libre de descarga adicional.
- Sistema hidráulico opcional de la 3a y 4a válvula disponible para implementos que requieren funciones adicionales.
- Un ventilador de paso variable opcional y los núcleos de refrigeración de manipulación de residuos de gran volumen alta ayuda a limpiar los núcleos de los residuos.

### Características de seguridad

- La cámara de visión trasera mejora la visibilidad detrás de la máquina, lo que ayuda a trabajar con seguridad y confianza.
- El sistema de visión envolvente opcional proporciona una visibilidad de 360° alrededor de la máquina, lo cual mejora la percepción del entorno por parte del operador.
- El sistema de mitigación de colisiones utiliza un conjunto de sensores inteligentes e integrados con diversas funciones, como advertencia de colisión al dar marcha atrás, detección de personas, inhibición del movimiento y activación del frenado automático de emergencia.
- El control remoto de Cat Command permite a los operadores trabajar de forma segura a distancia.
- Acceso a la cabina con puertas amplias, apertura remota de puertas opcional y peldaños a modo de escalera que aportan solidez y estabilidad.
- Los parabrisas del suelo al techo y los retrovisores de gran tamaño con espejos para ángulo muerto integrados proporcionan la mejor visibilidad en todas las direcciones del sector.

### Reducción del tiempo y los costes de mantenimiento

- La ampliación de los intervalos de cambio del filtro y los fluidos ayudan a reducir los costes de mantenimiento.
- El prefiltro de aire del motor de la turbina opcional mejora la vida útil más del filtro de aire.
- Remote Troubleshoot conecta la máquina con el departamento de servicio del distribuidor para que los problemas puedan diagnosticarse rápidamente y usted pueda volver al trabajo.
- La función de actualización remota se adapta a sus horarios para garantizar que el software de la máquina esté actualizado y obtener así un rendimiento óptimo.
- La aplicación Cat App le ayudará a gestionar la ubicación de la flota, las horas de funcionamiento y los programas de mantenimiento; además, le avisará cuando sea necesario realizar alguna tarea de mantenimiento y le permitirá solicitar servicios a su distribuidor Cat local.
- El capó basculante de una sola pieza permite acceder al compartimento del motor de forma rápida y sencilla.

### Trabaje cómodamente en la nueva cabina

- El filtro de aire de la cabina de carbono reduce los olores de la cabina.
- El antefiltro de cabina eléctrico opcional filtra el aire entrante y presuriza la cabina.
- Asiento fácilmente ajustable y de última generación con suspensión para proporcionar al operador una mayor comodidad. Se ofrece en tres niveles de recorte y se puede equipar con un arnés de 4 puntos.
- El nuevo panel y las pantallas táctiles de alta resolución que incluye la cabina son intuitivos y fáciles de utilizar.
- La insonorización, las juntas y los montajes de la cabina elásticos reducen el ruido y la vibración para ofrecer un entorno de trabajo más silencioso.
- El sistema de dirección de tipo joystick electrohidráulico montado en el asiento proporciona un control preciso al tiempo que reduce drásticamente la fatiga en el brazo del operador, con excelente confort y exactitud. También se ofrece un volante de dirección HMU.

# Manipulador de chatarra y residuos 972 XE Especificaciones

## Características manipulador de chatarra y residuos para 972 XE

1. Protectores opcionales de las ventanas para dotar al cristal de una mayor resistencia a los impactos
2. Se ofrecen protecciones de acero adicionales para el cárter, el tren de potencia, el bastidor delantero, el enganche, el cilindro de dirección, el centro de servicio, la plataforma de la cabina, la tapa de la válvula del implemento y el cilindro de inclinación
3. El filtro de aire de la cabina de carbono elimina los olores fuertes
4. El prefiltro de cabina eléctrico opcional ayuda a mejorar la vida útil del filtro de la cabina y mantiene la cabina presurizada
5. Sistema hidráulico opcional de la 3ª y 4ª válvula disponible para controlar una amplia variedad de implementos
6. Amplia variedad de implementos para chatarra y residuos Cat

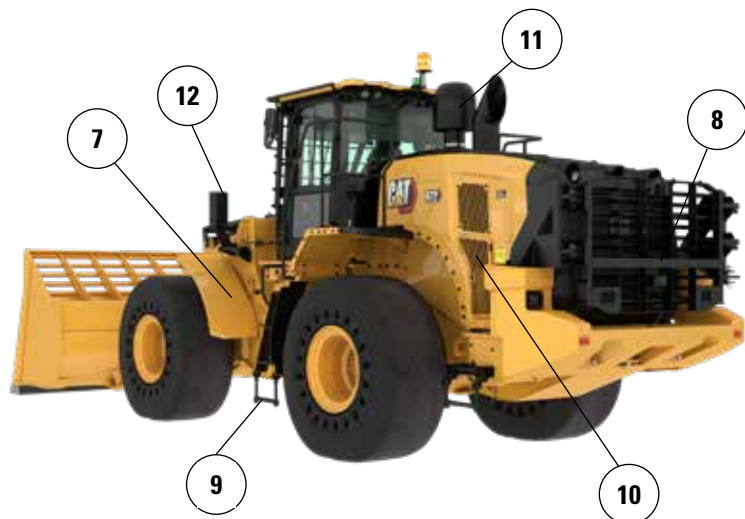
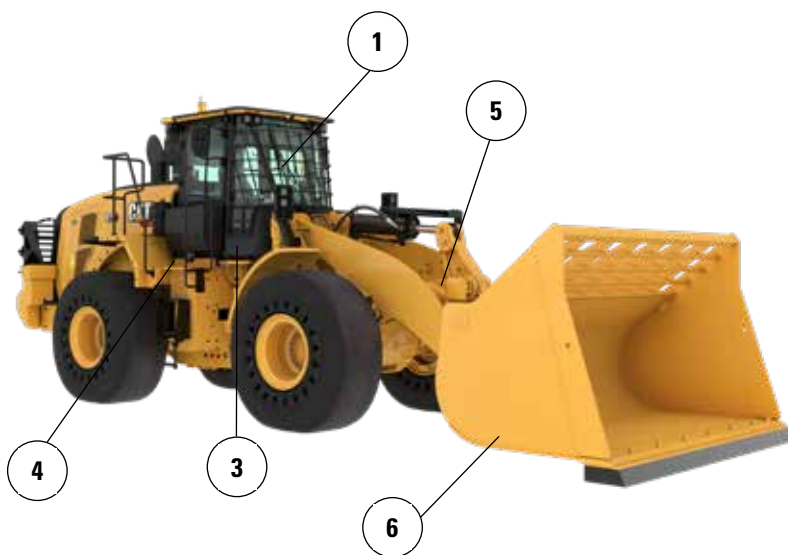

7. Los guardabarros delanteros estrechos de acero ayudan a mantener el parabrisas limpio y se colocan en el interior del borde exterior del neumático para una mayor protección
8. La protección trasera opcional protege el paquete de la rejilla trasera y refrigeración de impactos
9. Los peldaños inferiores de cable de acero de servicio pesado soportan las condiciones más duras
10. Un ventilador de paso variable opcional y los núcleos de refrigeración de manipulación de residuos de gran volumen alta ayudan a mantener limpio el paquete de refrigeración
11. El prefiltro de aire de motor de turbina opcional con pantalla antiacumulación de residuos ayuda a extender la vida útil del filtro de aire del motor
12. Las luces delanteras están protegidas y colocadas cerca del bastidor para una mayor protección

13. El protector inferior del bastidor delantero protege los componentes del tren de potencia de la acumulación de basura en el compartimento delantero del bastidor
14. El protector del tren de potencia protege la transmisión y ayuda a mantener la acumulación de basura en el compartimento del motor
15. El protector del centro de servicio hidráulico inferior protege el filtro de la transmisión y ayuda a mantener la acumulación de basura en el centro de servicio
16. Los protectores de la plataforma y cárter trasero mantiene la basura y residuos fuera

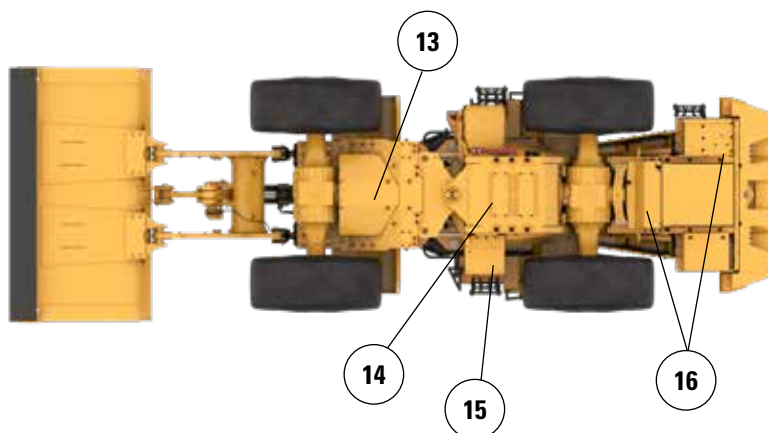

# Manipulador de chatarra y residuos 972 XE Especificaciones

## Opciones de neumáticos

Marca de neumáticos	BRAWLER HPS SMOOTH	BRAWLER HPS TRACTION	BRIDGESTONE	MICHELIN	MAXAM
Tamaño de neumático	26.5R25	26.5R25	26.5R25	26.5R25	26.5R25
Tipo de banda de rodadura	N/A	N/A	L3	L3	L3
Diseño de la banda de rodadura	LISO	TRACCIÓN	VJT	XHA2	MS302
Resistencia de carcasa	N/A	N/A	*	**	**
Anchura sobre los neumáticos: máxima (sin carga)*	2.959 mm 9'9"	2.959 mm 9'9"	2.988 mm 9'10"	2.997 mm 9'10"	2.964 mm 9'9"
Anchura sobre los neumáticos: máxima (con carga)*	2.968 mm 9'9"	2.968 mm 9'9"	3.011 mm 9'11"	3.020 mm 9'11"	2.942 mm 9'8"
Cambio en las dimensiones verticales (promedio de la parte delantera y trasera)		-3 mm -0,1"	-40 mm -1,6"	-54 mm -2,1"	-26 mm -1,0"
Cambio en el alcance horizontal		0 mm 0"	-11 mm -0,4"	-8 mm -0,3"	-18 mm -0,7"
Cambio en el círculo de espacio libre hasta el borde exterior de los neumáticos		0 mm 0"	43 mm 1,7"	52 mm 2,1"	-27 mm -1,0"
Cambio en el círculo de espacio libre hasta el borde interior de los neumáticos		0 mm 0"	-43 mm -1,7"	-52 mm -2,1"	27 mm 1,0"
Cambio en el peso de funcionamiento (sin lastre)		-224 kg -494 lb	-4.300 kg -9.482 lb	-4.464 kg -9.843 lb	-4.316 kg -9.517 lb
Cambio en la carga de equilibrio estático: recta		-153 kg -338 lb	-2.946 kg -6.495 lb	-3.058 kg -6.743 lb	-2.956 kg -6.519 lb
Cambio en la carga de equilibrio estático: articulada		-136 kg -299 lb	-2.602 kg -5.736 lb	-2.701 kg -5.955 lb	-2.611 kg -5.758 lb
Ángulo oscilación del eje trasero	±8 grados	±8 grados	±13 grados	±13 grados	±13 grados
Subida y bajada máximas de una sola rueda	310 mm 1'1"	310 mm 1'1"	502 mm 1'8"	502 mm 1'8"	502 mm 1'8"

\*Anchura sobre el saliente del neumático, que incluye la expansión del neumático.

# Especificaciones del manipulador de chatarra y residuos para 972 XE

## Especificaciones de funcionamiento – Cucharones

Varillaje		Varillaje estándar					
Tipo de cucharón		Uso general con bulón					
Tipo de cuchilla		Cuchillas empernables	Dientes y segmentos	Puntas	Cuchillas empernables	Dientes y segmentos	Puntas
Capacidad: nominal	m <sup>3</sup>	4,20	4,20	4,00	4,80	4,80	4,60
	yd <sup>3</sup>	5,50	5,50	5,25	6,25	6,25	6,00
Capacidad: nominal con factor de llenado del 110 %	m <sup>3</sup>	4,60	4,60	4,40	5,30	5,30	5,10
	yd <sup>3</sup>	6,00	6,00	5,75	7,00	7,00	6,75
Anchura	mm	3.220	3.271	3.271	3.220	3.271	3.271
	pies/pulg	10'6"	10'8"	10'8"	10'6"	10'8"	10'8"
<b>16†</b> Espacio libre de descarga en posición de máxima elevación y ángulo de descarga de 45°	mm	3.262	3.108	3.108	3.191	3.036	3.036
	pies/pulg	10'8"	10'2"	10'2"	10'5"	9'11"	9'11"
<b>17†</b> Alcance a máxima elevación y ángulo de descarga de 45°	mm	1.305	1.443	1.443	1.365	1.501	1.501
	pies/pulg	4'3"	4'8"	4'8"	4'5"	4'11"	4'11"
Alcance con el brazo de elevación y el cucharón horizontales	mm	2.928	3.133	3.133	3.022	3.227	3.227
	pies/pulg	9'7"	10'3"	10'3"	9'10"	10'7"	10'7"
<b>A†</b> Profundidad de excavación	mm	66	66	36	66	66	36
	pulg	2,6"	2,6"	1,4"	2,6"	2,6"	1,4"
<b>12†</b> Carcasa estandarizada	mm	8.873	9.097	9.097	8.967	9.191	9.191
	pies/pulg	29'2"	29'11"	29'11"	29'6"	30'2"	30'2"
<b>B†</b> Altura total con el cucharón en la posición de máxima elevación	mm	5.974	5.974	5.974	6.068	6.068	6.068
	pies/pulg	19'8"	19'8"	19'8"	19'11"	19'11"	19'11"
Radio de círculo de espacio libre de la pala con el cucharón en la posición de transporte	mm	7.583	7.672	7.672	7.608	7.697	7.697
	pies/pulg	24'11"	25'3"	25'3"	25'0"	25'4"	25'4"
Carga de vuelco estática con la máquina recta (con deflexión del neumático)	kg	18.905	18.721	18.974	18.817	18.631	20.898
	lb	41.685	41.280	41.838	41.491	41.081	46.079
Carga límite de equilibrio estático con la máquina recta (sin desviación de neumáticos)	kg	20.180	19.994	20.251	20.108	19.920	22.590
	lb	44.477	44.068	44.633	44.318	43.903	49.788
Carga límite de equilibrio estático con la máquina articulada (con desviación de neumáticos)	kg	17.194	17.010	17.252	17.111	16.926	18.987
	lb	37.913	37.508	38.040	37.730	37.321	41.867
Carga límite de equilibrio estático con la máquina articulada (sin desviación de neumáticos)	kg	18.472	18.287	18.530	18.405	18.217	20.669
	lb	40.714	40.304	40.841	40.566	40.151	45.554
Fuerza de arranque (§)	kN	209	208	223	196	194	207
	lbf	47.155	46.862	50.119	44.044	43.750	46.637
Peso de funcionamiento*	kg	28.499	28.637	28.474	28.488	28.626	28.462
	lb	62.812	63.115	62.756	62.786	63.090	62.730

\* Las cargas límite de equilibrio estático y los pesos de funcionamiento que se muestran se basan en la configuración de una máquina con neumáticos macizos Brawler 26.5X25 Smooth, todos los fluidos, operador, antefiltro de cabina, contrapeso fabricado con protector trasero (1.300 kg), cristal de ventana plano con protector delantero, paquete industrial, control de amortiguación, arranque estándar, guardabarros estrechos, antefiltro del motor de la turbina, Product Link, ejes de bloqueo de diferencial automático (delantero/trasero), protector del tren de potencia, dirección estándar, insonorización industrial y ventilador de paso variable.

† Se muestra la ilustración con las tablas de las dimensiones.

(§) Medida 100 mm (4 pulg) por detrás de la punta de la cuchilla con el bulón de articulación del cucharón como punto de giro de acuerdo con la norma ISO 14397-2:2007.

(Con desviación de neumáticos) Cumple totalmente de la sección 1 a la 6 de la norma ISO 14397-1:2007, que exige una desviación inferior al 2 % entre los valores de los cálculos y las pruebas.

(Sin deflexión del neumático) Cumple de la sección 1 a la 5 de la norma ISO 14397-1:2007.

Los cucharones y ofertas disponibles varían según la región. Consulte a su distribuidor Cat local para obtener más detalles.

# Especificaciones del manipulador de chatarra y residuos para 972 XE

## Especificaciones de funcionamiento – Cucharones (continuación)

Varillaje		Varillaje estándar					
Tipo de cucharón		Uso general con bulón					
Tipo de cuchilla		Cuchillas empernables	Dientes y segmentos	Puntas	Cuchillas empernables	Dientes y segmentos	Puntas
Capacidad: nominal	m <sup>3</sup>	4,60	4,60	4,40	5,00	5,00	4,80
	yd <sup>3</sup>	6,00	6,00	5,75	6,50	6,50	6,25
Capacidad: nominal con factor de llenado del 110 %	m <sup>3</sup>	5,10	5,10	4,80	5,50	5,50	5,30
	yd <sup>3</sup>	6,75	6,75	6,25	7,25	7,25	7,00
Anchura	mm	3.220	3.271	3.271	3.220	3.271	3.271
	pies/pulg	10'6"	10'8"	10'8"	10'6"	10'8"	10'8"
16† Espacio libre de descarga en posición de máxima elevación y ángulo de descarga de 45°	mm	3.224	3.070	3.070	3.174	3.019	3.019
	pies/pulg	10'6"	10'0"	10'0"	10'4"	9'10"	9'10"
17† Alcance a máxima elevación y ángulo de descarga de 45°	mm	1.336	1.473	1.473	1.380	1.516	1.516
	pies/pulg	4'4"	4'9"	4'9"	4'6"	4'11"	4'11"
Alcance con el brazo de elevación y el cucharón horizontales	mm	2.977	3.182	3.182	3.045	3.250	3.250
	pies/pulg	9'9"	10'5"	10'5"	9'11"	10'7"	10'7"
A† Profundidad de excavación	mm	66	66	36	66	66	36
	pulg	2,6"	2,6"	1,4"	2,6"	2,6"	1,4"
12† Carcasa estandarizada	mm	8.922	9.146	9.146	8.990	9.214	9.214
	pies/pulg	29'4"	30'1"	30'1"	29'6"	30'3"	30'3"
B† Altura total con el cucharón en la posición de máxima elevación	mm	6.232	6.232	6.232	6.321	6.321	6.321
	pies/pulg	20'6"	20'6"	20'6"	20'9"	20'9"	20'9"
Radio de círculo de espacio libre de la pala con el cucharón en la posición de transporte	mm	7.596	7.685	7.685	7.615	7.704	7.704
	pies/pulg	25'0"	25'3"	25'3"	25'0"	25'4"	25'4"
Carga de vuelco estática con la máquina recta (con deflexión del neumático)	kg	18.792	18.607	18.867	18.916	18.729	18.969
	lb	41.436	41.029	41.601	41.710	41.298	41.826
Carga límite de equilibrio estático con la máquina recta (sin desviación de neumáticos)	kg	20.077	19.890	20.152	20.209	20.020	20.261
	lb	44.250	43.838	44.415	44.541	44.124	44.656
Carga límite de equilibrio estático con la máquina articulada (con desviación de neumáticos)	kg	17.084	16.900	17.146	17.210	17.024	17.251
	lb	37.671	37.264	37.807	37.949	37.538	38.039
Carga límite de equilibrio estático con la máquina articulada (sin desviación de neumáticos)	kg	18.372	18.186	18.433	18.506	18.317	18.545
	lb	40.494	40.082	40.627	40.787	40.371	40.874
Fuerza de arranque (§)	kN	202	200	214	198	197	210
	lbf	45.450	45.156	48.209	44.603	44.309	47.188
Peso de funcionamiento*	kg	28.560	28.698	28.534	28.601	28.739	28.575
	lb	62.945	63.249	62.889	63.035	63.339	62.979

\* Las cargas límite de equilibrio estático y los pesos de funcionamiento que se muestran se basan en la configuración de una máquina con neumáticos macizos Brawler 26.5X25 Smooth, todos los fluidos, operador, antefiltro de cabina, contrapeso fabricado con protector trasero (1.300 kg), cristal de ventana plano con protector delantero, paquete industrial, control de amortiguación, arranque estándar, guardabarros estrechos, antefiltro del motor de la turbina, Product Link, ejes de bloqueo de diferencial automático (delantero/trasero), protector del tren de potencia, dirección estándar, insonorización industrial y ventilador de paso variable.

† Se muestra la ilustración con las tablas de las dimensiones.

(§) Medida 100 mm (4 pulg) por detrás de la punta de la cuchilla con el bulón de articulación del cucharón como punto de giro de acuerdo con la norma ISO 14397-2:2007.

(Con desviación de neumáticos) Cumple totalmente de la sección 1 a la 6 de la norma ISO 14397-1:2007, que exige una desviación inferior al 2 % entre los valores de los cálculos y las pruebas.

(Sin deflexión del neumático) Cumple de la sección 1 a la 5 de la norma ISO 14397-1:2007.

Los cucharones y ofertas disponibles varían según la región. Consulte a su distribuidor Cat local para obtener más detalles.

# Especificaciones del manipulador de chatarra y residuos para 972 XE

## Especificaciones de funcionamiento – Cucharones (continuación)

Varillaje		Varillaje estándar					
Tipo de cucharón		Uso general con bulón			Uso general – Con gancho – Fusión		
Tipo de cuchilla		Cuchillas empernables	Dientes y segmentos	Puntas	Cuchillas empernables	Dientes y segmentos	Puntas
Capacidad: nominal	m <sup>3</sup>	4,40	4,40	4,20	4,20	4,20	4,00
	yd <sup>3</sup>	5,75	5,75	5,50	5,50	5,50	5,25
Capacidad: nominal con factor de llenado del 110 %	m <sup>3</sup>	4,80	4,80	4,60	4,60	4,60	4,40
	yd <sup>3</sup>	6,25	6,25	6,00	6,00	6,00	5,75
Anchura	mm	3.220	3.271	3.271	3.220	3.271	3.271
	pies/pulg	10'6"	10'8"	10'8"	10'6"	10'8"	10'8"
<b>16†</b> Espacio libre de descarga en posición de máxima elevación y ángulo de descarga de 45°	mm	3.266	3.113	3.113	3.232	3.078	3.078
	pies/pulg	10'8"	10'2"	10'2"	10'7"	10'1"	10'1"
<b>17†</b> Alcance a máxima elevación y ángulo de descarga de 45°	mm	1.300	1.438	1.438	1.340	1.477	1.477
	pies/pulg	4'3"	4'8"	4'8"	4'4"	4'10"	4'10"
Alcance con el brazo de elevación y el cucharón horizontales	mm	2.921	3.126	3.126	2.973	3.178	3.178
	pies/pulg	9'7"	10'3"	10'3"	9'9"	10'5"	10'5"
<b>A†</b> Profundidad de excavación	mm	66	66	36	66	66	36
	pulg	2,6"	2,6"	1,4"	2,6"	2,6"	1,4"
<b>12†</b> Carcasa estandarizada	mm	8.866	9.090	9.090	8.918	9.143	9.143
	pies/pulg	29'2"	29'10"	29'10"	29'4"	30'0"	30'0"
<b>B†</b> Altura total con el cucharón en la posición de máxima elevación	mm	6.267	6.267	6.267	6.073	6.073	6.073
	pies/pulg	20'7"	20'7"	20'7"	20'0"	20'0"	20'0"
Radio de círculo de espacio libre de la pala con el cucharón en la posición de transporte	mm	7.581	7.670	7.670	7.612	7.705	7.705
	pies/pulg	24'11"	25'2"	25'2"	25'0"	25'4"	25'4"
Carga de vuelco estática con la máquina recta (con deflexión del neumático)	kg	18.953	18.769	19.021	18.390	18.207	18.564
	lb	41.791	41.386	41.941	40.550	40.147	40.933
Carga límite de equilibrio estático con la máquina recta (sin desviación de neumáticos)	kg	20.241	20.055	20.310	19.654	19.469	19.840
	lb	44.611	44.201	44.763	43.319	42.910	43.728
Carga límite de equilibrio estático con la máquina articulada (con desviación de neumáticos)	kg	17.238	17.054	17.293	16.697	16.513	16.857
	lb	38.009	37.603	38.130	36.816	36.412	37.170
Carga límite de equilibrio estático con la máquina articulada (sin desviación de neumáticos)	kg	18.528	18.342	18.583	17.964	17.779	18.136
	lb	40.836	40.426	40.959	39.593	39.184	39.973
Fuerza de arranque (§)	kN	210	209	224	202	201	215
	lbf	47.385	47.092	50.378	45.582	45.289	48.356
Peso de funcionamiento*	kg	28.505	28.643	28.479	28.874	29.011	28.848
	lb	62.824	63.128	62.768	63.637	63.941	63.581

\* Las cargas límite de equilibrio estático y los pesos de funcionamiento que se muestran se basan en la configuración de una máquina con neumáticos macizos Brawler 26.5X25 Smooth, todos los fluidos, operador, antefiltro de cabina, contrapeso fabricado con protector trasero (1.300 kg), cristal de ventana plano con protector delantero, paquete industrial, control de amortiguación, arranque estándar, guardabarros estrechos, antefiltro del motor de la turbina, Product Link, ejes de bloqueo de diferencial automático (delantero/trasero), protector del tren de potencia, dirección estándar, insonorización industrial y ventilador de paso variable.

† Se muestra la ilustración con las tablas de las dimensiones.

(§) Medida 100 mm (4 pulg) por detrás de la punta de la cuchilla con el bulón de articulación del cucharón como punto de giro de acuerdo con la norma ISO 14397-2:2007.

(Con desviación de neumáticos) Cumple totalmente de la sección 1 a la 6 de la norma ISO 14397-1:2007, que exige una desviación inferior al 2 % entre los valores de los cálculos y las pruebas.

(Sin deflexión del neumático) Cumple de la sección 1 a la 5 de la norma ISO 14397-1:2007.

Los cucharones y ofertas disponibles varían según la región. Consulte a su distribuidor Cat local para obtener más detalles.

# Especificaciones del manipulador de chatarra y residuos para 972 XE

## Especificaciones de funcionamiento – Cucharones (continuación)

Varillaje		Varillaje estándar					
Tipo de cucharón		Uso general – Con gancho – Fusion					
Tipo de cuchilla		Cuchillas empernables	Dientes y segmentos	Puntas	Cuchillas empernables	Dientes y segmentos	Puntas
Capacidad: nominal	m <sup>3</sup>	4,60	4,60	4,40	4,80	4,80	4,60
	yd <sup>3</sup>	6,00	6,00	5,75	6,25	6,25	6,00
Capacidad: nominal con factor de llenado del 110 %	m <sup>3</sup>	5,10	5,10	4,80	5,30	5,30	5,10
	yd <sup>3</sup>	6,75	6,75	6,25	7,00	7,00	6,75
Anchura	mm	3.220	3.271	3.271	3.220	3.271	3.271
	pies/pulg	10'6"	10'8"	10'8"	10'6"	10'8"	10'8"
<b>16</b> † Espacio libre de descarga en posición de máxima elevación y ángulo de descarga de 45°	mm	3.194	3.040	3.040	3.167	3.012	3.012
	pies/pulg	10'5"	9'11"	9'11"	10'4"	9'10"	9'10"
<b>17</b> † Alcance a máxima elevación y ángulo de descarga de 45°	mm	1.370	1.508	1.508	1.392	1.528	1.528
	pies/pulg	4'5"	4'11"	4'11"	4'6"	5'0"	5'0"
Alcance con el brazo de elevación y el cucharón horizontales	mm	3.023	3.228	3.228	3.058	3.263	3.263
	pies/pulg	9'11"	10'7"	10'7"	10'0"	10'8"	10'8"
<b>A</b> † Profundidad de excavación	mm	66	66	36	66	66	36
	pulg	2,6"	2,6"	1,4"	2,6"	2,6"	1,4"
<b>12</b> † Carcasa estandarizada	mm	8.968	9.192	9.192	9.003	9.227	9.227
	pies/pulg	29'6"	30'2"	30'2"	29'7"	30'4"	30'4"
<b>B</b> † Altura total con el cucharón en la posición de máxima elevación	mm	6.248	6.248	6.248	6.307	6.307	6.307
	pies/pulg	20'6"	20'6"	20'6"	20'9"	20'9"	20'9"
Radio de círculo de espacio libre de la pala con el cucharón en la posición de transporte	mm	7.626	7.720	7.720	7.636	7.730	7.730
	pies/pulg	25'1"	25'4"	25'4"	25'1"	25'5"	25'5"
Carga de vuelco estática con la máquina recta (con deflexión del neumático)	kg	18.242	18.057	18.414	18.234	18.048	18.403
	lb	40.223	39.816	40.602	40.205	39.796	40.579
Carga límite de equilibrio estático con la máquina recta (sin desviación de neumáticos)	kg	19.515	19.329	19.699	19.513	19.325	19.695
	lb	43.012	42.601	43.418	43.007	42.594	43.409
Carga límite de equilibrio estático con la máquina articulada (con desviación de neumáticos)	kg	16.551	16.366	16.710	16.543	16.358	16.700
	lb	36.494	36.088	36.845	36.477	36.069	36.824
Carga límite de equilibrio estático con la máquina articulada (sin desviación de neumáticos)	kg	17.827	17.641	17.998	17.825	17.638	17.995
	lb	39.291	38.880	39.669	39.288	38.874	39.661
Fuerza de arranque (§)	kN	195	194	206	190	189	201
	lbf	43.909	43.615	46.493	42.866	42.572	45.331
Peso de funcionamiento*	kg	28.974	29.112	28.949	28.969	29.107	28.944
	lb	63.858	64.162	63.803	63.848	64.152	63.792

\* Las cargas límite de equilibrio estático y los pesos de funcionamiento que se muestran se basan en la configuración de una máquina con neumáticos macizos Brawler 26.5X25 Smooth, todos los fluidos, operador, antefiltro de cabina, contrapeso fabricado con protector trasero (1.300 kg), cristal de ventana plano con protector delantero, paquete industrial, control de amortiguación, arranque estándar, guardabarros estrechos, antefiltro del motor de la turbina, Product Link, ejes de bloqueo de diferencial automático (delantero/trasero), protector del tren de potencia, dirección estándar, insonorización industrial y ventilador de paso variable.

† Se muestra la ilustración con las tablas de las dimensiones.

(§) Medida 100 mm (4 pulg) por detrás de la punta de la cuchilla con el bulón de articulación del cucharón como punto de giro de acuerdo con la norma ISO 14397-2:2007.

(Con desviación de neumáticos) Cumple totalmente de la sección 1 a la 6 de la norma ISO 14397-1:2007, que exige una desviación inferior al 2 % entre los valores de los cálculos y las pruebas.

(Sin deflexión del neumático) Cumple de la sección 1 a la 5 de la norma ISO 14397-1:2007.

Los cucharones y ofertas disponibles varían según la región. Consulte a su distribuidor Cat local para obtener más detalles.

# Especificaciones del manipulador de chatarra y residuos para 972 XE

## Especificaciones de funcionamiento – Cucharones (continuación)

Varillaje		Varillaje estándar					
Tipo de cucharón		Uso general – Con gancho – Fusion					
Tipo de cuchilla		Cuchillas empernables	Dientes y segmentos	Puntas	Cuchillas empernables	Dientes y segmentos	Puntas
Capacidad: nominal	m <sup>3</sup>	5,00	5,00	4,80	4,40	4,40	4,20
	yd <sup>3</sup>	6,50	6,50	6,25	5,75	5,75	5,50
Capacidad: nominal con factor de llenado del 110 %	m <sup>3</sup>	5,50	5,50	5,30	4,80	4,80	4,60
	yd <sup>3</sup>	7,25	7,25	7,00	6,25	6,25	6,00
Anchura	mm	3.220	3.271	3.271	3.220	3.271	3.271
	pies/pulg	10'6"	10'8"	10'8"	10'6"	10'8"	10'8"
<b>16†</b> Espacio libre de descarga en posición de máxima elevación y ángulo de descarga de 45°	mm	3.143	2.988	2.988	3.237	3.084	3.084
	pies/pulg	10'3"	9'9"	9'9"	10'7"	10'1"	10'1"
<b>17†</b> Alcance a máxima elevación y ángulo de descarga de 45°	mm	1.413	1.549	1.549	1.335	1.473	1.473
	pies/pulg	4'7"	5'1"	5'1"	4'4"	4'10"	4'10"
Alcance con el brazo de elevación y el cucharón horizontales	mm	3.090	3.295	3.295	2.966	3.171	3.171
	pies/pulg	10'1"	10'9"	10'9"	9'8"	10'4"	10'4"
<b>A†</b> Profundidad de excavación	mm	66	66	36	66	66	36
	pulg	2,6"	2,6"	1,4"	2,6"	2,6"	1,4"
<b>12†</b> Carcasa estandarizada	mm	9.035	9.260	9.260	8.911	9.136	9.136
	pies/pulg	29'8"	30'5"	30'5"	29'3"	30'0"	30'0"
<b>B†</b> Altura total con el cucharón en la posición de máxima elevación	mm	6.333	6.333	6.333	6.242	6.242	6.242
	pies/pulg	20'10"	20'10"	20'10"	20'6"	20'6"	20'6"
Radio de círculo de espacio libre de la pala con el cucharón en la posición de transporte	mm	7.646	7.740	7.740	7.610	7.703	7.703
	pies/pulg	25'2"	25'5"	25'5"	25'0"	25'4"	25'4"
Carga de vuelco estática con la máquina recta (con deflexión del neumático)	kg	18.114	17.928	18.281	18.394	18.211	18.573
	lb	39.941	39.531	40.310	40.559	40.155	40.954
Carga límite de equilibrio estático con la máquina recta (sin desviación de neumáticos)	kg	19.396	19.208	19.576	19.670	19.484	19.862
	lb	42.750	42.335	43.145	43.353	42.944	43.777
Carga límite de equilibrio estático con la máquina articulada (con desviación de neumáticos)	kg	16.424	16.239	16.579	16.696	16.512	16.862
	lb	36.215	35.806	36.557	36.814	36.410	37.180
Carga límite de equilibrio estático con la máquina articulada (sin desviación de neumáticos)	kg	17.710	17.521	17.876	17.975	17.789	18.153
	lb	39.033	38.618	39.400	39.617	39.207	40.010
Fuerza de arranque (§)	kN	186	184	196	203	202	216
	lbf	41.851	41.556	44.208	45.755	45.462	48.554
Peso de funcionamiento*	kg	29.060	29.198	29.035	28.915	29.053	28.890
	lb	64.047	64.351	63.992	63.729	64.033	63.673

\* Las cargas límite de equilibrio estático y los pesos de funcionamiento que se muestran se basan en la configuración de una máquina con neumáticos macizos Brawler 26.5X25 Smooth, todos los fluidos, operador, antefiltro de cabina, contrapeso fabricado con protector trasero (1.300 kg), cristal de ventana plano con protector delantero, paquete industrial, control de amortiguación, arranque estándar, guardabarros estrechos, antefiltro del motor de la turbina, Product Link, ejes de bloqueo de diferencial automático (delantero/trasero), protector del tren de potencia, dirección estándar, insonorización industrial y ventilador de paso variable.

† Se muestra la ilustración con las tablas de las dimensiones.

(§) Medida 100 mm (4 pulg) por detrás de la punta de la cuchilla con el bulón de articulación del cucharón como punto de giro de acuerdo con la norma ISO 14397-2:2007.

(Con desviación de neumáticos) Cumple totalmente de la sección 1 a la 6 de la norma ISO 14397-1:2007, que exige una desviación inferior al 2 % entre los valores de los cálculos y las pruebas.

(Sin deflexión del neumático) Cumple de la sección 1 a la 5 de la norma ISO 14397-1:2007.

Los cucharones y ofertas disponibles varían según la región. Consulte a su distribuidor Cat local para obtener más detalles.

# Especificaciones del manipulador de chatarra y residuos para 972 XE

## Especificaciones de funcionamiento – Cucharones (continuación)

Varillaje		Varillaje estándar		
Tipo de cucharón		Residuos, explanado – Con bulón	Residuos, carga y transporte – Con bulón	Residuos, abrazadera superior – Con bulón
Tipo de cuchilla		Cuchillas empernables de acero	Cuchillas empernables de acero	Cuchillas empernables de acero
Capacidad: nominal	m <sup>3</sup>	7,40	6,50	5,00
	yd <sup>3</sup>	9,75	8,50	6,50
Capacidad: nominal con factor de llenado del 110 %	m <sup>3</sup>	8,10	7,20	5,50
	yd <sup>3</sup>	10,5	9,50	7,25
Anchura	mm	3.357	3.357	3.357
	pies/pulg	11'0"	11'0"	11'0"
16† Espacio libre de descarga en posición de máxima elevación y ángulo de descarga de 45°	mm	2.893	3.173	2.679
	pies/pulg	9'5"	10'4"	8'9"
17† Alcance a máxima elevación y ángulo de descarga de 45°	mm	1.478	1.198	1.692
	pies/pulg	4'10"	3'11"	5'6"
Alcance con el brazo de elevación y el cucharón horizontales	mm	3.329	2.932	3.631
	pies/pulg	10'11"	9'7"	11'10"
A† Profundidad de excavación	mm	57	97	57
	pulg	2,2"	3,8"	2,2"
12† Carcasa estandarizada	mm	9.298	8.901	9.600
	pies/pulg	30'7"	29'3"	31'6"
B† Altura total con el cucharón en la posición de máxima elevación	mm	6.599	6.822	5.739
	pies/pulg	21'8"	22'5"	18'10"
Radio de círculo de espacio libre de la pala con el cucharón en la posición de transporte	mm	7.767	7.659	7.853
	pies/pulg	25'6"	25'2"	25'10"
Carga de vuelco estática con la máquina recta (con deflexión del neumático)	kg	17.164	18.767	15.102
	lb	37.846	41.381	33.299
Carga límite de equilibrio estático con la máquina recta (sin desviación de neumáticos)	kg	18.451	20.236	16.187
	lb	40.666	44.600	35.678
Carga límite de equilibrio estático con la máquina articulada (con desviación de neumáticos)	kg	15.511	17.001	13.559
	lb	34.202	37.487	29.898
Carga límite de equilibrio estático con la máquina articulada (sin desviación de neumáticos)	kg	16.802	18.468	14.654
	lb	37.032	40.704	32.297
Fuerza de arranque (§)	kN	165	204	135
	lbf	37.096	45.954	30.551
Peso de funcionamiento*	kg	29.426	29.203	30.352
	lb	64.855	64.362	66.896

\* Las cargas límite de equilibrio estático y los pesos de funcionamiento que se muestran se basan en la configuración de una máquina con neumáticos macizos Brawler 26.5X25 Smooth, todos los fluidos, operador, antefiltro de cabina, contrapeso fabricado con protector trasero (1.300 kg), cristal de ventana plano con protector delantero, paquete industrial, control de amortiguación, arranque estándar, guardabarros estrechos, antefiltro del motor de la turbina, Product Link, ejes de bloqueo de diferencial automático (delantero/trasero), protector del tren de potencia, dirección estándar, insonorización industrial y ventilador de paso variable.

† Se muestra la ilustración con las tablas de las dimensiones.

(§) Medida 100 mm (4 pulg) por detrás de la punta de la cuchilla con el bulón de articulación del cucharón como punto de giro de acuerdo con la norma ISO 14397-2:2007.

(Con desviación de neumáticos) Cumple totalmente de la sección 1 a la 6 de la norma ISO 14397-1:2007, que exige una desviación inferior al 2 % entre los valores de los cálculos y las pruebas.

(Sin deflexión del neumático) Cumple de la sección 1 a la 5 de la norma ISO 14397-1:2007.

Los cucharones y ofertas disponibles varían según la región. Consulte a su distribuidor Cat local para obtener más detalles.

# Especificaciones del manipulador de chatarra y residuos para 972 XE

## Especificaciones de funcionamiento – Cucharones (continuación)

Varillaje		Varillaje de elevación alta					
Tipo de cucharón		Uso general con bulón					
Tipo de cuchilla		Cuchillas empernables	Dientes y segmentos	Puntas	Cuchillas empernables	Dientes y segmentos	Puntas
Capacidad: nominal	m <sup>3</sup>	4,20	4,20	4,00	4,80	4,80	4,60
	yd <sup>3</sup>	5,50	5,50	5,25	6,25	6,25	6,00
Capacidad: nominal con factor de llenado del 110 %	m <sup>3</sup>	4,60	4,60	4,40	5,30	5,30	5,10
	yd <sup>3</sup>	6,00	6,00	5,75	7,00	7,00	6,75
Anchura	mm	3220	3271	3271	3220	3271	3271
	pies/pulg	10'6"	10'8"	10'8"	10'6"	10'8"	10'8"
16† Espacio libre de descarga en posición de máxima elevación y ángulo de descarga de 45°	mm	3.262	3.108	3.108	3.191	3036	3036
	pies/pulg	10'8"	10'2"	10'2"	10'5"	9'11"	9'11"
17† Alcance a máxima elevación y ángulo de descarga de 45°	mm	1.305	1.443	1.443	1.365	1501	1501
	pies/pulg	4'3"	4'8"	4'8"	4'5"	4'11"	4'11"
Alcance con el brazo de elevación y el cucharón horizontales	mm	2.928	3133	3133	3.022	3.227	3.227
	pies/pulg	9'7"	10'3"	10'3"	9'10"	10'7"	10'7"
A† Profundidad de excavación	mm	66	66	36	66	66	36
	pulg	2,6"	2,6"	1,4"	2,6"	2,6"	1,4"
12† Carcasa estandarizada	mm	8.873	9.097	9.097	8.967	9.191	9.191
	pies/pulg	29'2"	29'11"	29'11"	29'6"	30'2"	30'2"
B† Altura total con el cucharón en la posición de máxima elevación	mm	5.974	5.974	5.974	6.068	6.068	6.068
	pies/pulg	19'8"	19'8"	19'8"	19'11"	19'11"	19'11"
Radio de círculo de espacio libre de la pala con el cucharón en la posición de transporte	mm	7.583	7.672	7.672	7.608	7.697	7.697
	pies/pulg	24'11"	25'3"	25'3"	25'0"	25'4"	25'4"
Carga de vuelco estática con la máquina recta (con deflexión del neumático)	kg	18.905	18.721	18.974	18.817	18.631	20.898
	lb	41.685	41.280	41.838	41.491	41.081	46.079
Carga límite de equilibrio estático con la máquina recta (sin desviación de neumáticos)	kg	20.180	19.994	20.251	20.108	19.920	22.590
	lb	44.477	44.068	44.633	44.318	43.903	49.788
Carga límite de equilibrio estático con la máquina articulada (con desviación de neumáticos)	kg	17.194	17.010	17.252	17.111	16.926	18.987
	lb	37.913	37.508	38.040	37.730	37.321	41.867
Carga límite de equilibrio estático con la máquina articulada (sin desviación de neumáticos)	kg	18.472	18.287	18.530	18.405	18.217	20.669
	lb	40.714	40.304	40.841	40.566	40.151	45.554
Fuerza de arranque (§)	kN	209	208	223	196	194	207
	lbf	47.155	46.862	50.119	44.044	43.750	46.637
Peso de funcionamiento*	kg	28.499	28.637	28.474	28.488	28.626	28.462
	lb	62.812	63.115	62.756	62.786	63.090	62.730

\* Las cargas límite de equilibrio estático y los pesos de funcionamiento que se muestran se basan en la configuración de una máquina con neumáticos macizos Brawler 26.5X25 Smooth, todos los fluidos, operador, antefiltro de cabina, contrapeso fabricado con protector trasero (1.300 kg), cristal de ventana plano con protector delantero, paquete industrial, control de amortiguación, arranque estándar, guardabarros estrechos, antefiltro del motor de la turbina, Product Link, ejes de bloqueo de diferencial automático (delantero/trasero), protector del tren de potencia, dirección estándar, insonorización industrial y ventilador de paso variable.

† Se muestra la ilustración con las tablas de las dimensiones.

(§) Medida 100 mm (4 pulg) por detrás de la punta de la cuchilla con el bulón de articulación del cucharón como punto de giro de acuerdo con la norma ISO 14397-2:2007. (Con desviación de neumáticos) Cumple totalmente de la sección 1 a la 6 de la norma ISO 14397-1:2007, que exige una desviación inferior al 2 % entre los valores de los cálculos y las pruebas.

(Sin deflexión del neumático) Cumple de la sección 1 a la 5 de la norma ISO 14397-1:2007.

Los cucharones y ofertas disponibles varían según la región. Consulte a su distribuidor Cat local para obtener más detalles.

# Especificaciones del manipulador de chatarra y residuos para 972 XE

## Especificaciones de funcionamiento – Cucharones (continuación)

Varillaje		Varillaje de elevación alta					
Tipo de cucharón		Uso general con bulón					
Tipo de cuchilla		Cuchillas empernables	Dientes y segmentos	Puntas	Cuchillas empernables	Dientes y segmentos	Puntas
Capacidad: nominal	m <sup>3</sup>	4,60	4,60	4,40	5,00	5,00	4,80
	yd <sup>3</sup>	6,00	6,00	5,75	6,50	6,50	6,25
Capacidad: nominal con factor de llenado del 110 %	m <sup>3</sup>	5,10	5,10	4,80	5,50	5,50	5,30
	yd <sup>3</sup>	6,75	6,75	6,25	7,25	7,25	7,00
Anchura	mm	3.220	3.271	3.271	3.220	3.271	3.271
	pies/pulg	10'6"	10'8"	10'8"	10'6"	10'8"	10'8"
16† Espacio libre de descarga en posición de máxima elevación y ángulo de descarga de 45°	mm	3.224	3.070	3.070	3.174	3.019	3.019
	pies/pulg	10'6"	10'0"	10'0"	10'4"	9'10"	9'10"
17† Alcance a máxima elevación y ángulo de descarga de 45°	mm	1.336	1.473	1.473	1.380	1.516	1.516
	pies/pulg	4'4"	4'9"	4'9"	4'6"	4'11"	4'11"
Alcance con el brazo de elevación y el cucharón horizontales	mm	2.977	3.182	3.182	3.045	3.250	3.250
	pies/pulg	9'9"	10'5"	10'5"	9'11"	10'7"	10'7"
A† Profundidad de excavación	mm	66	66	36	66	66	36
	pulg	2,6"	2,6"	1,4"	2,6"	2,6"	1,4"
12† Carcasa estandarizada	mm	8.922	9.146	9.146	8.990	9.214	9.214
	pies/pulg	29'4"	30'1"	30'1"	29'6"	30'3"	30'3"
B† Altura total con el cucharón en la posición de máxima elevación	mm	6.232	6.232	6.232	6.321	6.321	6.321
	pies/pulg	20'6"	20'6"	20'6"	20'9"	20'9"	20'9"
Radio de círculo de espacio libre de la pala con el cucharón en la posición de transporte	mm	7.596	7.685	7.685	7.615	7.704	7.704
	pies/pulg	25'0"	25'3"	25'3"	25'0"	25'4"	25'4"
Carga de vuelco estática con la máquina recta (con deflexión del neumático)	kg	18.792	18.607	18.867	18.916	18.729	18.969
	lb	41.436	41.029	41.601	41.710	41.298	41.826
Carga límite de equilibrio estático con la máquina recta (sin desviación de neumáticos)	kg	20.077	19.890	20.152	20.209	20.020	20.261
	lb	44.250	43.838	44.415	44.541	44.124	44.656
Carga límite de equilibrio estático con la máquina articulada (con desviación de neumáticos)	kg	17.084	16.900	17.146	17.210	17.024	17.251
	lb	37.671	37.264	37.807	37.949	37.538	38.039
Carga límite de equilibrio estático con la máquina articulada (sin desviación de neumáticos)	kg	18.372	18.186	18.433	18.506	18.317	18.545
	lb	40.494	40.082	40.627	40.787	40.371	40.874
Fuerza de arranque (§)	kN	202	200	214	198	197	210
	lbf	45.450	45.156	48.209	44.603	44.309	47.188
Peso de funcionamiento*	kg	28.560	28.698	28.534	28.601	28.739	28.575
	lb	62.945	63.249	62.889	63.035	63.339	62.979

\* Las cargas límite de equilibrio estático y los pesos de funcionamiento que se muestran se basan en la configuración de una máquina con neumáticos macizos Brawler 26.5X25 Smooth, todos los fluidos, operador, antefiltro de cabina, contrapeso fabricado con protector trasero (1.300 kg), cristal de ventana plano con protector delantero, paquete industrial, control de amortiguación, arranque estándar, guardabarros estrechos, antefiltro del motor de la turbina, Product Link, ejes de bloqueo de diferencial automático (delantero/trasero), protector del tren de potencia, dirección estándar, insonorización industrial y ventilador de paso variable.

† Se muestra la ilustración con las tablas de las dimensiones.

(§) Medida 100 mm (4 pulg) por detrás de la punta de la cuchilla con el bulón de articulación del cucharón como punto de giro de acuerdo con la norma ISO 14397-2:2007. (Con desviación de neumáticos) Cumple totalmente de la sección 1 a la 6 de la norma ISO 14397-1:2007, que exige una desviación inferior al 2 % entre los valores de los cálculos y las pruebas.

(Sin deflexión del neumático) Cumple de la sección 1 a la 5 de la norma ISO 14397-1:2007.

Los cucharones y ofertas disponibles varían según la región. Consulte a su distribuidor Cat local para obtener más detalles.

# Especificaciones del manipulador de chatarra y residuos para 972 XE

## Especificaciones de funcionamiento – Cucharones (continuación)

Varillaje		Varillaje de elevación alta					
Tipo de cucharón		Uso general con bulón			Uso general – Con gancho – Fusion		
Tipo de cuchilla		Cuchillas empernables	Dientes y segmentos	Puntas	Cuchillas empernables	Dientes y segmentos	Puntas
Capacidad: nominal	m <sup>3</sup>	4,40	4,40	4,20	4,20	4,20	4,00
	yd <sup>3</sup>	5,75	5,75	5,50	5,50	5,50	5,25
Capacidad: nominal con factor de llenado del 110 %	m <sup>3</sup>	4,80	4,80	4,60	4,60	4,60	4,40
	yd <sup>3</sup>	6,25	6,25	6,00	6,00	6,00	5,75
Anchura	mm	3.220	3.271	3.271	3.220	3.271	3.271
	pies/pulg	10'6"	10'8"	10'8"	10'6"	10'8"	10'8"
16† Espacio libre de descarga en posición de máxima elevación y ángulo de descarga de 45°	mm	3.266	3.113	3.113	3.232	3.078	3.078
	pies/pulg	10'8"	10'2"	10'2"	10'7"	10'1"	10'1"
17† Alcance a máxima elevación y ángulo de descarga de 45°	mm	1.300	1.438	1.438	1.340	1.477	1.477
	pies/pulg	4'3"	4'8"	4'8"	4'4"	4'10"	4'10"
Alcance con el brazo de elevación y el cucharón horizontales	mm	2.921	3.126	3.126	2.973	3.178	3.178
	pies/pulg	9'7"	10'3"	10'3"	9'9"	10'5"	10'5"
A† Profundidad de excavación	mm	66	66	36	66	66	36
	pulg	2,6"	2,6"	1,4"	2,6"	2,6"	1,4"
12† Carcasa estandarizada	mm	8.866	9.090	9.090	8.918	9.143	9.143
	pies/pulg	29'2"	29'10"	29'10"	29'4"	30'0"	30'0"
B† Altura total con el cucharón en la posición de máxima elevación	mm	6.267	6.267	6.267	6.073	6.073	6.073
	pies/pulg	20'7"	20'7"	20'7"	20'0"	20'0"	20'0"
Radio de círculo de espacio libre de la pala con el cucharón en la posición de transporte	mm	7.581	7.670	7.670	7.612	7.705	7.705
	pies/pulg	24'11"	25'2"	25'2"	25'0"	25'4"	25'4"
Carga de vuelco estática con la máquina recta (con deflexión del neumático)	kg	18.953	18.769	19.021	18.390	18.207	18.564
	lb	41.791	41.386	41.941	40.550	40.147	40.933
Carga límite de equilibrio estático con la máquina recta (sin desviación de neumáticos)	kg	20.241	20.055	20.310	19.654	19.469	19.840
	lb	44.611	44.201	44.763	43.319	42.910	43.728
Carga límite de equilibrio estático con la máquina articulada (con desviación de neumáticos)	kg	17.238	17.054	17.293	16.697	16.513	16.857
	lb	38.009	37.603	38.130	36.816	36.412	37.170
Carga límite de equilibrio estático con la máquina articulada (sin desviación de neumáticos)	kg	18.528	18.342	18.583	17.964	17.779	18.136
	lb	40.836	40.426	40.959	39.593	39.184	39.973
Fuerza de arranque (§)	kN	210	209	224	202	201	215
	lbf	47.385	47.092	50.378	45.582	45.289	48.356
Peso de funcionamiento*	kg	28.505	28.643	28.479	28.874	29.011	28.848
	lb	62.824	63.128	62.768	63.637	63.941	63.581

\* Las cargas límite de equilibrio estático y los pesos de funcionamiento que se muestran se basan en la configuración de una máquina con neumáticos macizos Brawler 26.5X25 Smooth, todos los fluidos, operador, antefiltro de cabina, contrapeso fabricado con protector trasero (1.300 kg), cristal de ventana plano con protector delantero, paquete industrial, control de amortiguación, arranque estándar, guardabarros estrechos, antefiltro del motor de la turbina, Product Link, ejes de bloqueo de diferencial automático (delantero/trasero), protector del tren de potencia, dirección estándar, insonorización industrial y ventilador de paso variable.

† Se muestra la ilustración con las tablas de las dimensiones.

(§) Medida 100 mm (4 pulg) por detrás de la punta de la cuchilla con el bulón de articulación del cucharón como punto de giro de acuerdo con la norma ISO 14397-2:2007.

(Con desviación de neumáticos) Cumple totalmente de la sección 1 a la 6 de la norma ISO 14397-1:2007, que exige una desviación inferior al 2 % entre los valores de los cálculos y las pruebas.

(Sin deflexión del neumático) Cumple de la sección 1 a la 5 de la norma ISO 14397-1:2007.

Los cucharones y ofertas disponibles varían según la región. Consulte a su distribuidor Cat local para obtener más detalles.

# Especificaciones del manipulador de chatarra y residuos para 972 XE

## Especificaciones de funcionamiento – Cucharones (continuación)

Varillaje		Varillaje de elevación alta					
Tipo de cucharón		Uso general – Con gancho – Fusion					
Tipo de cuchilla		Cuchillas empernables	Dientes y segmentos	Puntas	Cuchillas empernables	Dientes y segmentos	Puntas
Capacidad: nominal	m <sup>3</sup>	4,60	4,60	4,40	4,80	4,80	4,60
	yd <sup>3</sup>	6,00	6,00	5,75	6,25	6,25	6,00
Capacidad: nominal con factor de llenado del 110 %	m <sup>3</sup>	5,10	5,10	4,80	5,30	5,30	5,10
	yd <sup>3</sup>	6,75	6,75	6,25	7,00	7,00	6,75
Anchura	mm	3.220	3.271	3.271	3.220	3.271	3.271
	pies/pulg	10'6"	10'8"	10'8"	10'6"	10'8"	10'8"
16† Espacio libre de descarga en posición de máxima elevación y ángulo de descarga de 45°	mm	3.194	3.040	3.040	3.167	3.012	3.012
	pies/pulg	10'5"	9'11"	9'11"	10'4"	9'10"	9'10"
17† Alcance a máxima elevación y ángulo de descarga de 45°	mm	1.370	1.508	1.508	1.392	1.528	1.528
	pies/pulg	4'5"	4'11"	4'11"	4'6"	5'0"	5'0"
Alcance con el brazo de elevación y el cucharón horizontales	mm	3.023	3.228	3.228	3.058	3.263	3.263
	pies/pulg	9'11"	10'7"	10'7"	10'0"	10'8"	10'8"
A† Profundidad de excavación	mm	66	66	36	66	66	36
	pulg	2,6"	2,6"	1,4"	2,6"	2,6"	1,4"
12† Carcasa estandarizada	mm	8.968	9.192	9.192	9.003	9.227	9.227
	pies/pulg	29'6"	30'2"	30'2"	29'7"	30'4"	30'4"
B† Altura total con el cucharón en la posición de máxima elevación	mm	6.248	6.248	6.248	6.307	6.307	6.307
	pies/pulg	20'6"	20'6"	20'6"	20'9"	20'9"	20'9"
Radio de círculo de espacio libre de la pala con el cucharón en la posición de transporte	mm	7.626	7.720	7.720	7.636	7.730	7.730
	pies/pulg	25'1"	25'4"	25'4"	25'1"	25'5"	25'5"
Carga de vuelco estática con la máquina recta (con deflexión del neumático)	kg	18.242	18.057	18.414	18.234	18.048	18.403
	lb	40.223	39.816	40.602	40.205	39.796	40.579
Carga límite de equilibrio estático con la máquina recta (sin desviación de neumáticos)	kg	19.515	19.329	19.699	19.513	19.325	19.695
	lb	43.012	42.601	43.418	43.007	42.594	43.409
Carga límite de equilibrio estático con la máquina articulada (con desviación de neumáticos)	kg	16.551	16.366	16.710	16.543	16.358	16.700
	lb	36.494	36.088	36.845	36.477	36.069	36.824
Carga límite de equilibrio estático con la máquina articulada (sin desviación de neumáticos)	kg	17.827	17.641	17.998	17.825	17.638	17.995
	lb	39.291	38.880	39.669	39.288	38.874	39.661
Fuerza de arranque (§)	kN	195	194	206	190	189	201
	lbf	43.909	43.615	46.493	42.866	42.572	45.331
Peso de funcionamiento*	kg	28.974	29.112	28.949	28.969	29.107	28.944
	lb	63.858	64.162	63.803	63.848	64.152	63.792

\* Las cargas límite de equilibrio estático y los pesos de funcionamiento que se muestran se basan en la configuración de una máquina con neumáticos macizos Brawler 26.5X25 Smooth, todos los fluidos, operador, antefiltro de cabina, contrapeso fabricado con protector trasero (1.300 kg), cristal de ventana plano con protector delantero, paquete industrial, control de amortiguación, arranque estándar, guardabarros estrechos, antefiltro del motor de la turbina, Product Link, ejes de bloqueo de diferencial automático (delantero/trasero), protector del tren de potencia, dirección estándar, insonorización industrial y ventilador de paso variable.

† Se muestra la ilustración con las tablas de las dimensiones.

(§) Medida 100 mm (4 pulg) por detrás de la punta de la cuchilla con el bulón de articulación del cucharón como punto de giro de acuerdo con la norma ISO 14397-2:2007.

(Con desviación de neumáticos) Cumple totalmente de la sección 1 a la 6 de la norma ISO 14397-1:2007, que exige una desviación inferior al 2 % entre los valores de los cálculos y las pruebas.

(Sin deflexión del neumático) Cumple de la sección 1 a la 5 de la norma ISO 14397-1:2007.

Los cucharones y ofertas disponibles varían según la región. Consulte a su distribuidor Cat local para obtener más detalles.

# Especificaciones del manipulador de chatarra y residuos para 972 XE

## Especificaciones de funcionamiento – Cucharones (continuación)

Varillaje		Varillaje de elevación alta					
Tipo de cucharón		Uso general – Con gancho – Fusión					
Tipo de cuchilla		Cuchillas empernables	Dientes y segmentos	Puntas	Cuchillas empernables	Dientes y segmentos	Puntas
Capacidad: nominal	m <sup>3</sup>	5,00	5,00	4,80	4,40	4,40	4,20
	yd <sup>3</sup>	6,50	6,50	6,25	5,75	5,75	5,50
Capacidad: nominal con factor de llenado del 110 %	m <sup>3</sup>	5,50	5,50	5,30	4,80	4,80	4,60
	yd <sup>3</sup>	7,25	7,25	7,00	6,25	6,25	6,00
Anchura	mm	3.220	3.271	3.271	3.220	3.271	3.271
	pies/pulg	10'6"	10'8"	10'8"	10'6"	10'8"	10'8"
16† Espacio libre de descarga en posición de máxima elevación y ángulo de descarga de 45°	mm	3.143	2.988	2.988	3.237	3.084	3.084
	pies/pulg	10'3"	9'9"	9'9"	10'7"	10'1"	10'1"
17† Alcance a máxima elevación y ángulo de descarga de 45°	mm	1.413	1.549	1.549	1.335	1.473	1.473
	pies/pulg	4'7"	5'1"	5'1"	4'4"	4'10"	4'10"
Alcance con el brazo de elevación y el cucharón horizontales	mm	3.090	3.295	3.295	2.966	3.171	3.171
	pies/pulg	10'1"	10'9"	10'9"	9'8"	10'4"	10'4"
A† Profundidad de excavación	mm	66	66	36	66	66	36
	pulg	2,6"	2,6"	1,4"	2,6"	2,6"	1,4"
12† Carcasa estandarizada	mm	9.035	9.260	9.260	8.911	9.136	9.136
	pies/pulg	29'8"	30'5"	30'5"	29'3"	30'0"	30'0"
B† Altura total con el cucharón en la posición de máxima elevación	mm	6.333	6.333	6.333	6.242	6.242	6.242
	pies/pulg	20'10"	20'10"	20'10"	20'6"	20'6"	20'6"
Radio de círculo de espacio libre de la pala con el cucharón en la posición de transporte	mm	7.646	7.740	7.740	7.610	7.703	7.703
	pies/pulg	25'2"	25'5"	25'5"	25'0"	25'4"	25'4"
Carga de vuelco estática con la máquina recta (con deflexión del neumático)	kg	18.114	17.928	18.281	18.394	18.211	18.573
	lb	39.941	39.531	40.310	40.559	40.155	40.954
Carga límite de equilibrio estático con la máquina recta (sin desviación de neumáticos)	kg	19.396	19.208	19.576	19.670	19.484	19.862
	lb	42.750	42.335	43.145	43.353	42.944	43.777
Carga límite de equilibrio estático con la máquina articulada (con desviación de neumáticos)	kg	16.424	16.239	16.579	16.696	16.512	16.862
	lb	36.215	35.806	36.557	36.814	36.410	37.180
Carga límite de equilibrio estático con la máquina articulada (sin desviación de neumáticos)	kg	17.710	17.521	17.876	17.975	17.789	18.153
	lb	39.033	38.618	39.400	39.617	39.207	40.010
Fuerza de arranque (§)	kN	186	184	196	203	202	216
	lbf	41.851	41.556	44.208	45.755	45.462	48.554
Peso de funcionamiento*	kg	29.060	29.198	29.035	28.915	29.053	28.890
	lb	64.047	64.351	63.992	63.729	64.033	63.673

\* Las cargas límite de equilibrio estático y los pesos de funcionamiento que se muestran se basan en la configuración de una máquina con neumáticos macizos Brawler 26.5X25 Smooth, todos los fluidos, operador, antefiltro de cabina, contrapeso fabricado con protector trasero (1.300 kg), cristal de ventana plano con protector delantero, paquete industrial, control de amortiguación, arranque estándar, guardabarros estrechos, antefiltro del motor de la turbina, Product Link, ejes de bloqueo de diferencial automático (delantero/trasero), protector del tren de potencia, dirección estándar, insonorización industrial y ventilador de paso variable.

† Se muestra la ilustración con las tablas de las dimensiones.

(§) Medida 100 mm (4 pulg) por detrás de la punta de la cuchilla con el bulón de articulación del cucharón como punto de giro de acuerdo con la norma ISO 14397-2:2007.

(Con desviación de neumáticos) Cumple totalmente de la sección 1 a la 6 de la norma ISO 14397-1:2007, que exige una desviación inferior al 2 % entre los valores de los cálculos y las pruebas.

(Sin deflexión del neumático) Cumple de la sección 1 a la 5 de la norma ISO 14397-1:2007.

Los cucharones y ofertas disponibles varían según la región. Consulte a su distribuidor Cat local para obtener más detalles.

# Especificaciones del manipulador de chatarra y residuos para 972 XE

## Especificaciones de funcionamiento – Cucharones (continuación)

Varillaje		Varillaje de elevación alta		
Tipo de cucharón		Residuos, explanado – Con bulón	Residuos, carga y transporte – Con bulón	Residuos, abrazadera superior – Con bulón
		Cuchillas empernables de acero	Cuchillas empernables de acero	Cuchillas empernables de acero
Capacidad: nominal	m <sup>3</sup>	6,50	7,40	5,00
	yd <sup>3</sup>	8,50	9,75	6,50
Capacidad: nominal con factor de llenado del 110 %	m <sup>3</sup>	7,20	8,10	5,50
	yd <sup>3</sup>	9,50	10,5	7,25
Anchura	mm	3.357	3.357	3.357
	pies/pulg	11'0"	11'0"	11'0"
16† Espacio libre de descarga en posición de máxima elevación y ángulo de descarga de 45°	mm	3.173	2.893	2.679
	pies/pulg	10'4"	9'5"	8'9"
17† Alcance a máxima elevación y ángulo de descarga de 45°	mm	1.198	1.478	1.692
	pies/pulg	3'11"	4'10"	5'6"
Alcance con el brazo de elevación y el cucharón horizontales	mm	2.932	3.329	3.631
	pies/pulg	9'7"	10'11"	11'10"
A† Profundidad de excavación	mm	97	57	57
	pulg	3,8"	2,2"	2,2"
12† Carcasa estandarizada	mm	8.901	9.298	9.600
	pies/pulg	29'3"	30'7"	31'6"
B† Altura total con el cucharón en la posición de máxima elevación	mm	6.822	6.599	5.739
	pies/pulg	22'5"	21'8"	18'10"
Radio de círculo de espacio libre de la pala con el cucharón en la posición de transporte	mm	7.659	7.767	7.853
	pies/pulg	25'2"	25'6"	25'10"
Carga de vuelco estática con la máquina recta (con deflexión del neumático)	kg	18.767	17.164	15.102
	lb	41.381	37.846	33.299
Carga límite de equilibrio estático con la máquina recta (sin desviación de neumáticos)	kg	20.236	18.451	16.187
	lb	44.600	40.666	35.678
Carga límite de equilibrio estático con la máquina articulada (con desviación de neumáticos)	kg	17.001	15.511	13.559
	lb	37.487	34.202	29.898
Carga límite de equilibrio estático con la máquina articulada (sin desviación de neumáticos)	kg	18.468	16.802	14.654
	lb	40.704	37.032	32.297
Fuerza de arranque (§)	kN	204	165	135
	lbf	45.954	37.096	30.551
Peso de funcionamiento*	kg	29.203	29.426	30.352
	lb	64.362	64.855	66.896

\* Las cargas límite de equilibrio estático y los pesos de funcionamiento que se muestran se basan en la configuración de una máquina con neumáticos macizos Brawler 26.5X25 Smooth, todos los fluidos, operador, antifiltro de cabina, contrapeso fabricado con protector trasero (1.300 kg), cristal de ventana plano con protector delantero, paquete industrial, control de amortiguación, arranque estándar, guardabarros estrechos, antifiltro del motor de la turbina, Product Link, ejes de bloqueo de diferencial automático (delantero/trasero), protector del tren de potencia, dirección estándar, insonorización industrial y ventilador de paso variable.

† Se muestra la ilustración con las tablas de las dimensiones.

(§) Medida 100 mm (4 pulg) por detrás de la punta de la cuchilla con el bulón de articulación del cucharón como punto de giro de acuerdo con la norma ISO 14397-2:2007.

(Con desviación de neumáticos) Cumple totalmente de la sección 1 a la 6 de la norma ISO 14397-1:2007, que exige una desviación inferior al 2 % entre los valores de los cálculos y las pruebas.

(Sin deflexión del neumático) Cumple de la sección 1 a la 5 de la norma ISO 14397-1:2007.

Los cucharones y ofertas disponibles varían según la región. Consulte a su distribuidor Cat local para obtener más detalles.



# 972 XE

## Resistencia a la corrosión

**El paquete de resistencia a la corrosión para la pala de ruedas Cat® 972 XE añade valor real a la hora de proteger su inversión en la máquina. Un tratamiento de serie único en la industria ofrece mayor protección a todos los componentes de la máquina que pueden verse afectados por materiales corrosivos. Se ha diseñado para mejorar la fiabilidad y durabilidad en entornos corrosivos exigentes como plantas de fertilizantes, industrias químicas, agricultura, puertos de agua salada, etc.**

### FIABILIDAD PROBADA

- El motor Cat C9.3B ofrece una elevada densidad de potencia con una combinación de sistemas electrónicos, de combustible y de aire de eficacia probada.
- Equipado con sistema de regeneración Cat automático, módulo de emisiones limpias Cat (CEM, Clean Emissions Module) con filtro de partículas diésel (DPF, Diesel Particulate Filter) y bomba y depósito de fluido de escape diésel (DEF, Diesel Exhaust Fluid).
- Incorpora una bomba eléctrica de cebado de combustible, un separador de combustible-agua y un filtro de combustible secundario.
- El minucioso diseño de los componentes y los procesos de validación de máquinas se traducen en una fiabilidad y un índice de disponibilidad incomparables.

### Durabilidad

- El paquete de Resistencia a la Corrosión incluye protección de silicona aplicada en todos los terminales eléctricos: alternador, motor de arranque, cable de conexión a tierra del motor y cables de batería para maximizar la vida útil de los componentes.
- Los conectores eléctricos expuestos se tratan con un tubo termocontraíble.
- Se utiliza un alternador sin escobillas de servicio pesado para una mayor durabilidad.
- La protección de pintura opcional cuenta con un grosor superior al doble de la pintura estándar. Se aplican capas de imprimador adicionales antes de la capa final de poliuretano.
- Los ejes de servicio pesado se han diseñado para enfrentarse a aplicaciones extremas.

### Eficiencia del combustible y productividad óptimas

- Bajo consumo de combustible para lograr una eficiencia excepcional.
- La perfecta integración del sistema de la transmisión variable continua Cat, el sistema del motor, el sistema hidráulico y el sistema de refrigeración aumenta considerablemente el rendimiento y la eficiencia del combustible.
- La eliminación del convertidor de par permite controlar el régimen del motor y la velocidad de la máquina de forma independiente, lo que da lugar a una excavación eficiente, un control preciso y un funcionamiento sencillo.
- La menor velocidad nominal del motor reduce el desgaste de los componentes y el ruido durante el funcionamiento.

### Características de seguridad

- La cámara de visión trasera mejora la visibilidad detrás de la máquina, lo que ayuda a trabajar con seguridad y confianza.
- El sistema de visión envolvente opcional proporciona una visibilidad de 360° alrededor de la máquina, lo cual mejora la percepción del entorno por parte del operador.
- El sistema de mitigación de colisiones utiliza un conjunto de sensores inteligentes e integrados con diversas funciones, como advertencia de colisión al dar marcha atrás, detección de personas, inhibición del movimiento y activación del frenado automático de emergencia.
- El control remoto de Cat Command permite a los operadores trabajar de forma segura a distancia.
- Acceso a la cabina con puertas amplias, apertura remota de puertas opcional y peldaños a modo de escalera que aportan solidez y estabilidad.
- Los parabrisas del suelo al techo y los retrovisores de gran tamaño con espejos para ángulo muerto integrados proporcionan la mejor visibilidad en todas las direcciones del sector.

### Reducción del tiempo y los costes de mantenimiento

- La ampliación de los intervalos de cambio del filtro y los fluidos ayudan a reducir los costes de mantenimiento.
- Remote Troubleshoot conecta la máquina con el departamento de servicio del distribuidor para que los problemas puedan diagnosticarse rápidamente y usted pueda volver al trabajo.
- La función de actualización remota se adapta a sus horarios para garantizar que el software de la máquina esté actualizado y obtener así un rendimiento óptimo.
- La aplicación Cat App le ayudará a gestionar la ubicación de la flota, las horas de funcionamiento y los programas de mantenimiento; además, le avisará cuando sea necesario realizar alguna tarea de mantenimiento y le permitirá solicitar servicios a su distribuidor Cat local.
- El capó basculante de una sola pieza permite acceder al compartimento del motor de forma rápida y sencilla.

### Trabaje cómodamente en la nueva cabina

- El antefiltro de cabina eléctrico opcional filtra el aire entrante y presuriza la cabina.
- Asiento fácilmente ajustable y de última generación con suspensión para proporcionar al operador una mayor comodidad. Se ofrece en tres niveles de recorte y se puede equipar con un arnés de 4 puntos.
- El nuevo panel y las pantallas táctiles de alta resolución que incluye la cabina son intuitivos y fáciles de utilizar.
- La insonorización, las juntas y los montajes de la cabina elásticos reducen el ruido y la vibración para ofrecer un entorno de trabajo más silencioso.
- El sistema de dirección de tipo joystick electrohidráulico montado en el asiento proporciona un control preciso al tiempo que reduce drásticamente la fatiga en el brazo del operador, con excelente confort y exactitud.

# Especificaciones de resistencia a la corrosión para 972 XE

## Características de resistencia a la corrosión para 972 XE

1. Protección de silicona aplicada en todos los terminales eléctricos
2. Tubo termocontraíble en conectores eléctricos expuestos
3. Cápsulas de vapor Zerust en los compartimentos eléctricos
4. Puntos de engrase en las clavijas de articulación del capó
5. Paquete de refrigeración resistente a la corrosión opcional: núcleos de refrigeración con recubrimiento electroforético, pestillo de servicio pesado y bisagras engrasables
6. Protección de sistema hidráulico opcional que incluye sellador de silicona y tubo termocontraíble sobre los acoplamientos

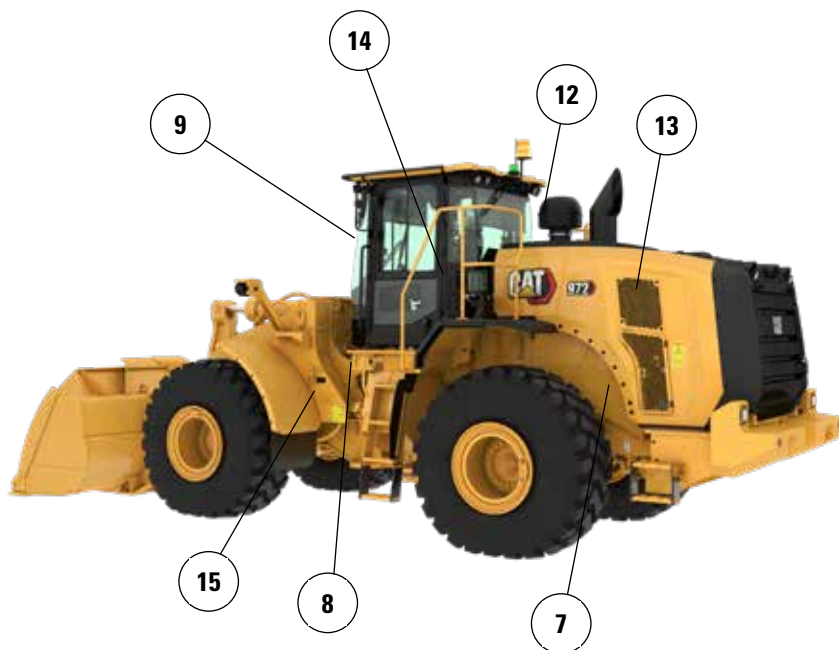

7. Alternador de servicio pesado sin escobillas
8. Interruptor de desconexión sellado
9. Puntos de engrase en las bisagras de la puerta de la cabina
10. Capas de pintura adicionales. Se aplican capas de imprimador adicionales antes de la capa final de poliuretano
11. Se aplica protección de barniz en los componentes debajo del capó
12. Prefiltro de turbina opcional
13. Ventilador de paso variable opcional
14. Sistema de lubricación automática opcional
15. Tapa de llenado de la transmisión anticorrosión

Si desea obtener más información sobre los productos Cat, los servicios de nuestros distribuidores y las soluciones que ofrecemos para el sector, visite nuestro sitio web [www.cat.com](http://www.cat.com).

Materiales y especificaciones sujetos a cambios sin previo aviso. Las máquinas que se muestran en este catálogo pueden incluir equipos opcionales. Consulte a su distribuidor Cat para conocer las opciones disponibles.

© 2025 Caterpillar. Reservados todos los derechos. CAT, CATERPILLAR, LET'S DO THE WORK, VisionLink, sus respectivos logotipos, el color "Caterpillar Corporate Yellow", la imagen comercial de "Power Edge" y de Cat "Modern Hex", así como la identidad corporativa y de producto utilizada en el presente documento, son marcas comerciales de Caterpillar y no pueden utilizarse sin autorización.

ASX94423-00 (11-2025)  
Número de versión: 14C  
(N Am, Europe, Aus-NZ,  
Türkiye, Chile, Colombia)

