



# 982

## Ładowarka kołowa

# Dane techniczne

Niektóre rozwiązania są dostępne jedynie w określonych regionach. Dostępność konkretnych konfiguracji dla danego regionu można sprawdzić u dealera Cat®.

## Spis treści

|  |           |
|--|-----------|
| <b>Specyfikacje</b> .....                                  | <b>2</b>  |
| Silnik .....   | 2         |
| Łyżki .....  | 2         |
| Masa .....   | 2         |
| Specyfikacje robocze .....                                 | 2         |
| Przekładnia .....  | 2         |
| Układ hydrauliczny .....                                   | 3         |
| Hamulce .....  | 3         |
| Osie .....   | 3         |
| Objętości płynów eksploatacyjnych .....                    | 3         |
| Kabina .....   | 3         |
| Emisja hałasu .....  | 3         |
| Układ klimatyzacji .....                                   | 3         |
| Wymiary .....  | 4         |
| Opcje opon .....   | 5         |
| Przewodnik doboru i współczynników napętnienia łyżek ..... | 6         |
| Specyfikacje robocze – łyżki .....                         | 9         |
| Specyfikacje widel .....                                   | 23        |
| Wyposażenie standardowe i dodatkowe .....                  | 32        |
| <b>Deklaracja środowiskowa 982</b> .....                   | <b>34</b> |
| <b>Konfiguracja maszyny 982 do prac leśnych</b> .....      | <b>35</b> |
| Najważniejsze cechy i zalety .....                         | 35        |
| Opcje opon .....   | 37        |
| Specyfikacje robocze – łyżki .....                         | 38        |

# Ładowarka kołowa 982 Specyfikacje

## Silnik

|   |                    |                       |
|---|--------------------|-----------------------|
| Model silnika   | Cat® C13           |                       |
| Moc silnika przy 1700 obr/min<br>ISO 14396:2002                                 | 322 kW             | 432 hp                |
| Moc maksymalna przy 1700 obr/min<br>SAE J1995:2014                              | 325 kW             | 436 hp                |
|   | 442 hp (metryczne) |                       |
| Moc użyteczna przy 1700 obr/min<br>ISO 9249:2007, SAE J1349:2011                | 301 kW             | 404 hp                |
|   | 409 hp (metryczne) |                       |
| Moment obrotowy silnika przy<br>1200 obr/min<br>ISO 14396:2002                  | 2197 N·m           | 1620<br>funtów/stopę  |
| Maksymalny moment obrotowy przy<br>1200 obr/min<br>SAE J1995:2014               | 2218 N·m           | 1636<br>funtów/stopę  |
| Użyteczny moment obrotowy przy<br>1100 obr/min<br>ISO 9249:2007, SAE J1349:2011 | 2054 N·m           | 1515<br>funtów/stopę  |
| Średnica cylindra   | 130 mm             | 5,12 cala             |
| Skok tłoka  | 157 mm             | 6,18 cala             |
| Pojemność skokowa   | 12,5 l             | 763 cale <sup>3</sup> |

- Silnik Cat spełnia wymogi norm emisji spalin EPA Tier 4 Final (USA), Stage V (UE), Stage V (Korea), Nonroad Stage IV (Chiny) oraz japońskiej normy emisji spalin z 2014 roku.
- Podana moc użyteczna jest mocą zmierzoną na kole zamachowym silnika wyposażonego w wentylator, alternator, filtr powietrza i układ oczyszczania spalin.
- Silniki wysokoprężne Cat z układem oczyszczania spalin muszą być zasilane paliwem ULSD (olej napędowy o ultraniskiej zawartości siarki wynoszącej 15 ppm lub mniej), są też przystosowane\* do zasilania mieszaną paliwa ULSD z następującymi paliwami o zmniejszonej emisji dwutlenku węgla\*\*, w stosunku maksymalnym:
  - biodiesel FAME (ester metylowy kwasu tłuszczowego)\*\*\* w stężeniu do 20%
  - olej napędowy ze źródeł odnawialnych, HVO (uwodorniony olej roślinny) lub gaz ziemny skroplony w technologii GTL (gas-to-liquid) w stężeniu do 100%

Skuteczność stosowania zależy od postępowania zgodnie z wytycznymi. Szczegółowe informacje można uzyskać u dealera Cat lub znaleźć w rekomendacjach stosowania płynów w maszynach Caterpillar (SEBU6250).

\* Silniki Caterpillar są przystosowane do zasilania tymi paliwami alternatywnymi, ale w niektórych regionach stosowanie ich może być zabronione.

\*\* W porównaniu z paliwami tradycyjnymi paliwa o zmniejszonej emisji dwutlenku węgla nie powodują znacznego obniżenia emisji gazów cieplarnianych na wylocie rury wydechowej.

\*\*\* W silnikach bez układów oczyszczania spalin można używać mieszanek o zawartości do 100% paliwa biodiesel (w przypadku stosowania mieszanek o zawartości powyżej 20% biodiesla należy skontaktować się z dealerem Cat).

## Łyżki

|                  |                         |                              |
|------------------|-------------------------|------------------------------|
| Pojemności łyżek | 4,8–17,2 m <sup>3</sup> | 6,25–22,5 jarda <sup>3</sup> |
|------------------|-------------------------|------------------------------|

## Masa

|                     |           |              |
|---------------------|-----------|--------------|
| Masa eksploatacyjna | 35 510 kg | 78 264 funty |
|---------------------|-----------|--------------|

- Masa dla maszyny w konfiguracji z oponami radialnymi Bridgestone 875/65R29 VLTS L4, całkowicie napełnionymi układami, operatorem, standardową przeciwwagą, układem kontroli komfortu jazdy, pakietem wspomagania rozruchu w niskich temperaturach, błotnikami do jazdy po drogach, systemem Product Link™, osiami (przednią/tylną) z otwartymi mechanizmami różnicowymi, awaryjnym układem kierowniczym, pakietem wyciszającym i łyżką ogólnego przeznaczenia 6,1 m<sup>3</sup> (8,0 jarda<sup>3</sup>) z przykręcaną krawędzią tnącą BOCE.

## Specyfikacje robocze

Statyczne obciążenie destabilizujące – przy pełnym skręcie pod kątem 40°

|                        |           |               |
|------------------------|-----------|---------------|
| Z odkształceniem opon  | 21 110 kg | 46 526 funtów |
| Bez odkształcenia opon | 22 418 kg | 49 410 funtów |
| Siła odpajania         | 262 kN    | 59 060 funtów |

- Dotyczy maszyny o konfiguracji podanej w punkcie „Masa”.
- Pełna zgodność z wymogami normy ISO 14397-1:2007, sekcje od 1 do 6, wymagającej maks. 2% różnicy pomiędzy obliczeniami a wynikami testów.

## Przekładnia

|                          |           |             |
|--------------------------|-----------|-------------|
| 1. bieg do jazdy w przód | 6,2 km/h  | 3,9 mili/h  |
| 2. bieg do jazdy w przód | 11,9 km/h | 7,4 mili/h  |
| 3. bieg do jazdy w przód | 21,1 km/h | 13,1 mili/h |
| 4. bieg do jazdy w przód | 37,5 km/h | 23,3 mili/h |
| 1. bieg do jazdy w tył   | 7,0 km/h  | 4,3 mili/h  |
| 2. bieg do jazdy w tył   | 13,6 km/h | 8,5 mili/h  |
| 3. bieg do jazdy w tył   | 24,1 km/h | 15 mili/h   |
| 4. bieg do jazdy w tył   | 39,5 km/h | 24,5 mili/h |

- Maksymalna prędkość jazdy maszyny standardowej z pustą łyżką i standardowymi oponami L4 o promieniu toczenia 914 mm (36 cali).

## Układ hydrauliczny

|   |  |             |
|---|--|-------------|
| Typ pompy osprzętu roboczego  | Tłokowa o zmiennym wydatku, z wykrywaniem obciążenia |             |
| Układ osprzętu roboczego  |  |             |
| Maksymalna wydajność pompy przy 2250 obr./min                                 | 449 l/min  | 119 gal/min |
| Maksymalne ciśnienie robocze  | 34 300 kPa   | 4975 psi    |
| Maksymalny przepływ dla opcjonalnej trzeciej funkcji                          | 240 l/min  | 63 gal/min  |
| Maksymalne ciśnienie dla opcjonalnej trzeciej funkcji przy osprzęcie roboczym | 20 684 kPa   | 3000 psi    |
| Czas trwania cyklu pracy układu hydraulicznego przy znamionowym obciążeniu:   |  |             |
| Podnoszenie z położenia transportowego  | 5,3 s  |             |
| Zrzut przy maksymalnej wysokości  | 1,7 s  |             |
| Opuszczanie, bez ładunku, swobodnie na podłoże                                | 3,1 s  |             |
| Łącznie   | 10,1 s   |             |

## Hamulce

|         |   |
|---------|---|
| Hamulce | Układ hamulcowy jest zgodny z normą ISO 3450:2011 |
|---------|---|

## Osie

|       |   |
|-------|---|
| Przód | Nieruchoma, otwarty mechanizm różnicowy |
| Tył   | Wahliwa, otwarty mechanizm różnicowy    |

## Objętości płynów eksploatacyjnych

|   |       |           |
|---|-------|-----------|
| Zbiornik paliwa                         | 426 l | 112,5 gal |
| Zbiornik płynu DEF                      | 21 l  | 5,5 gal   |
| Układ chłodzenia                        | 52 l  | 13,7 gal  |
| Skrzynia korbowa                        | 37 l  | 9,8 gal   |
| Przekładnia                             | 77 l  | 20,3 gal  |
| Mechanizmy różnicowe i zwolnice – przód | 92 l  | 24,3 gal  |
| Mechanizmy różnicowe i zwolnice – tył   | 92 l  | 24,3 gal  |
| Zbiornik oleju hydraulicznego           | 153 l | 40,4 gal  |

## Kabina

|           |   |
|-----------|---|
| ROPS/FOPS | Konstrukcje ROPS/FOPS spełniają wymagania określone normami ISO 3471:2008 oraz ISO 3449:2005 Level II |
|-----------|---|

## Poziom hałasu

|  |           |
|--|-----------|
| Poziom ciśnienia akustycznego na stanowisku operatora (ISO 6396:2008)  | 72 dB(A)  |
| Poziom hałasu na zewnątrz (ISO 6395:2008)                              | 112 dB(A) |
| Poziom ciśnienia akustycznego na stanowisku operatora (ISO 6396:2008)* | 72 dB(A)  |
| Poziom hałasu na zewnątrz (ISO 6395:2008)**                            | 109 dB(A) |

- \* Dotyczy krajów, które przyjęły Dyrektywę UE lub brytyjskie.
- \*\* Dyrektywa Unii Europejskiej 2000/14/WE i brytyjskie przepisy UK Noise Regulation 2001 No. 1701

## Układ klimatyzacji

Układ klimatyzacji w maszynie zawiera fluorowany gaz cieplarniany R134a lub R1234yf. Identyfikacja gazu znajduje się na etykiecie lub w instrukcji obsługi.

- Jeśli układ zawiera czynnik chłodniczy R134a (współczynnik ocieplenia globalnego = 1430), znajduje się w nim 1,600 kg (3,5 funta) czynnika chłodniczego, co stanowi 2,288 tony (2,522 tony amer.) ekwiwalentu CO<sub>2</sub>.
- Jeśli układ zawiera czynnik chłodniczy R1234yf (współczynnik ocieplenia globalnego = 0,501), znajduje się w nim 1,389 kg (3,1 funta) czynnika chłodniczego, co stanowi 0,001 tony (0,001 tony amer.) ekwiwalentu CO<sub>2</sub>.



## Opcje opon

| Marka opon  | BRIDGESTONE      | BRIDGESTONE           | MICHELIN               | BRIDGESTONE           | MAXAM              | MICHELIN             |
|---|------------------|-----------------------|------------------------|-----------------------|--------------------|----------------------|
| Rozmiar opon  | 875/65R29        | 875/65R29             | 875/65R29              | 33/65R29              | 875/65R29          | 875/65R29            |
| Rodzaj bieżnika opony   | L-4              | L-3                   | L-3                    | L-5                   | L-4                | L5                   |
| Wzór bieżnika   | VLTS             | VTS                   | XHA2                   | VSDL                  | MS405DX            | XTRA POWER           |
| Szerokość nad oponami – maksymalna (bez obciążenia)*                        | 3456 mm<br>11'5" | 3455 mm<br>11'5"      | 3496 mm<br>11'6"       | 3440 mm<br>11'4"      | 3474 mm<br>11'5"   | 3452 mm<br>11'4"     |
| Szerokość nad oponami – maksymalna (z obciążeniem)*                         | 3471 mm<br>11'5" | 3464 mm<br>11'5"      | 3491 mm<br>11'6"       | 3457 mm<br>11'5"      | 3486 mm<br>11'6"   | 3470 mm<br>11'5"     |
| Zmiana wymiarów pionowych (wartość uśredniona z przodu i z tyłu)            |                  | -3 mm<br>-0,1"        | -13 mm<br>-0,5"        | 37 mm<br>1,5"         | -19 mm<br>-0,7"    | 10 mm<br>0,4"        |
| Zmiana zasięgu poziomego  |                  | 2 mm<br>0,1"          | -1 mm<br>0"            | -30 mm<br>-1,2"       | 0 mm<br>0"         | -20 mm<br>-0,8"      |
| Zmiana średnicy skrętu do zewnętrznej krawędzi opon                         |                  | -7 mm<br>-0,3"        | 20 mm<br>0,8"          | -13 mm<br>-0,5"       | 16 mm<br>0,6"      | 0 mm<br>0"           |
| Zmiana średnicy skrętu do wewnętrznej krawędzi opon                         |                  | 7 mm<br>0,3"          | -20 mm<br>-0,8"        | 13 mm<br>0,5"         | -16 mm<br>-0,6"    | 0 mm<br>0"           |
| Zmiana masy eksploatacyjnej (maszyna bez dociążenia)                        |                  | -76 kg<br>-168 funtów | -356 kg<br>-785 funtów | 1240 kg<br>2734 funty | 60 kg<br>132 funty | 564 kg<br>1244 funty |
| Zmiana statycznego obciążenia destabilizującego — przy ustawieniu na wprost |                  | -50 kg<br>-111 funtów | -236 kg<br>-520 funtów | 822 kg<br>1811 funtów | 40 kg<br>88 funtów | 374 kg<br>824 funty  |
| Zmiana statycznego obciążenia destabilizującego — przy skręconym przegubie  |                  | -44 kg<br>-97 funtów  | -206 kg<br>-454 funty  | 718 kg<br>1583 funty  | 35 kg<br>77 funtów | 326 kg<br>720 funtów |
| Kąt wychylenia tylnej osi   | ±13 stopni       | ±13 stopni            | ±13 stopni             | ±13 stopni            | ±13 stopni         | ±13 stopni           |
| Maksymalny zakres ruchu jednego koła w płaszczyźnie pionowej                | 571 mm<br>1'10"  | 571 mm<br>1'10"       | 571 mm<br>1'10"        | 571 mm<br>1'10"       | 571 mm<br>1'10"    | 571 mm<br>1'10"      |

\*Szerokość w najszerszej części opon z uwzględnieniem zmiany kształtu.



## Przewodnik doboru i współczynników napełnienia łyżek

Rozmiar łyżki należy dobrać do gęstości materiału oraz oczekiwanego współczynnika napełnienia. łyżki z serii Cat Performance mają dłuższe dno, większe otwarcie łyżki, zwiększony kąt komory łyżki, zaokrąglone burty boczne oraz zintegrowaną osłonę zapobiegającą rozsypaniu materiału, dzięki czemu mają wyższy współczynnik napełnienia od łyżek Cat poprzedniej generacji oraz łyżek innych firm. W efekcie faktyczna ilość materiału przemieszczanego przez maszynę jest często większa, niż wynika to z podanej pojemności znamionowej.

| Materiał sytki |                              | Współczynnik napełnienia (%)* | Masa właściwa materiału |
|----------------|------------------------------|-------------------------------|-------------------------|
| Ziemia/glina   |                              | 115                           | 1,5–1,7                 |
| Piasek i żwir  |                              | 115                           | 1,5–1,7                 |
| Kruszywo:      | 25–76 mm (1–3 cale)          | 110                           | 1,6–1,7                 |
|                | 19 mm (0,75 cala) i mniejsze | 105                           | 1,8                     |
| Skała:         | 76 mm (3 cale) i większe     | 100                           | 1,6                     |

\* Wyrażone jako % objętości znamionowej wg normy ISO 7546:1983.

**Uwaga:** Uzyskiwane w praktyce współczynniki napełnienia zależą również od tego, czy materiał jest wilgotny czy suchy.

| Masa właściwa materiału   | kg/m <sup>3</sup>                              | 300   | 400   | 500 | 600  | 700  | 800  | 900  | 1000  | 1100  | 1200 | 1300  | 1400 | 1500  | 1600  | 1700 | 1800 | 1900 | 2000 | 2100 |   |  |
|---|--|---|---|-----|------|------|------|------|---|---|------|---|------|---|---|------|------|------|------|------|---|--|
| Standardowy układ zawieszania   | Łopata do skał                                 | 5,1 m <sup>3</sup> (6,75 jarda <sup>3</sup> )   |   |     |      |      |      |      |   |   |      |   |      |   | 5,9 m <sup>3</sup> (7,75 jarda <sup>3</sup> )   |      |      |      |      |      | 4,9 m <sup>3</sup> (6,25 jarda <sup>3</sup> ) |  |
|   |  | 5,6 m <sup>3</sup> (7,25 jarda <sup>3</sup> )   |   |     |      |      |      |      |   |   |      | 8,5 m <sup>3</sup> (6,44 jarda <sup>3</sup> ) |      |   |   |      |      |      |      |      |   | 5,3 m <sup>3</sup> (7 jarda <sup>3</sup> ) |
|   | Do węgla                                       | 8,8 m <sup>3</sup> (11,5 jarda <sup>3</sup> )   |   |     |      |      |      |      | 10,1 m <sup>3</sup> (13,25 jarda <sup>3</sup> ) |   |      |   |      | 8,8 m <sup>3</sup> (11,5 jarda <sup>3</sup> )   |   |      |      |      |      |      |   |  |
|   | Prace na wyspiskach                            | 10,2 m <sup>3</sup> (13,25 jarda <sup>3</sup> ) |   |     |      |      |      |      | 11,7 m <sup>3</sup> (15,25 jarda <sup>3</sup> ) |   |      |   |      | 10,2 m <sup>3</sup> (13,25 jarda <sup>3</sup> ) |   |      |      |      |      |      |   |  |
| Do wiórów drzewnych   | 12 m <sup>3</sup> (15,75 jarda <sup>3</sup> )  |   |   |     |      |      |      |      | 13,8 m <sup>3</sup> (18 jarda <sup>3</sup> )    |   |      |   |      | 12 m <sup>3</sup> (15,75 jarda <sup>3</sup> )   |   |      |      |      |      |      |   |  |
|   | 17,2 m <sup>3</sup> (22,5 jarda <sup>3</sup> ) |   |   |     |      |      |      |      | 19,8 m <sup>3</sup> (25,75 jarda <sup>3</sup> ) |   |      |   |      | 17,2 m <sup>3</sup> (22,5 jarda <sup>3</sup> )  |   |      |      |      |      |      |   |  |
| Duża wysokość podnoszenia   | Mocowanie sworzniowe                           | Do skał   | 5,4 m <sup>3</sup> (7 jarda <sup>3</sup> )      |     |      |      |      |      |   |   |      |   |      |   | 6,2 m <sup>3</sup> (8 jarda <sup>3</sup> )      |      |      |      |      |      | 5,1 m <sup>3</sup> (6,75 jarda <sup>3</sup> ) |  |
|   |  | Do węgla  | 8,8 m <sup>3</sup> (11,5 jarda <sup>3</sup> )   |     |      |      |      |      |   | 7,4 m <sup>3</sup> (9,75 jarda <sup>3</sup> )   |      |   |      |   | 8,8 m <sup>3</sup> (11,5 jarda <sup>3</sup> )   |      |      |      |      |      |   |  |
|   | Prace na wyspiskach                            | 10 m <sup>3</sup> (13,25 jarda <sup>3</sup> )   |   |     |      |      |      |      | 11,7 m <sup>3</sup> (15,25 jarda <sup>3</sup> ) |   |      |   |      | 10,2 m <sup>3</sup> (13,25 jarda <sup>3</sup> ) |   |      |      |      |      |      |   |  |
| Pakiet do transportu i przeładunku kruszywa   | Mocowanie sworzniowe                           | Do węgla  | 8,8 m <sup>3</sup> (11,5 jarda <sup>3</sup> )   |     |      |      |      |      |   | 10,1 m <sup>3</sup> (13,25 jarda <sup>3</sup> ) |      |   |      |   | 8,8 m <sup>3</sup> (11,5 jarda <sup>3</sup> )   |      |      |      |      |      |   |  |
|   |  | Prace na wyspiskach                             | 10,2 m <sup>3</sup> (13,25 jarda <sup>3</sup> ) |     |      |      |      |      |   | 11,7 m <sup>3</sup> (15,25 jarda <sup>3</sup> ) |      |   |      |   | 10,2 m <sup>3</sup> (13,25 jarda <sup>3</sup> ) |      |      |      |      |      |   |  |
|   | Do wiórów drzewnych                            | 12 m <sup>3</sup> (15,75 jarda <sup>3</sup> )   |   |     |      |      |      |      |   | 13,8 m <sup>3</sup> (18 jarda <sup>3</sup> )    |      |   |      |   | 12 m <sup>3</sup> (15,75 jarda <sup>3</sup> )   |      |      |      |      |      |   |  |
|   | 17,2 m <sup>3</sup> (22,5 jarda <sup>3</sup> ) |   |   |     |      |      |      |      | 19,8 m <sup>3</sup> (25,75 jarda <sup>3</sup> ) |   |      |   |      | 17,2 m <sup>3</sup> (22,5 jarda <sup>3</sup> )  |   |      |      |      |      |      |   |  |
| Masa właściwa materiału   | funty/jard <sup>3</sup>                        | 506   | 674   | 843 | 1011 | 1180 | 1348 | 1517 | 1685  | 1854  | 2022 | 2191  | 2359 | 2528  | 2696  | 2865 | 3033 | 3202 | 3370 | 3539 |   |  |
| Współczynnik napełnienia łyżki  |  |   |   |     |      |      |      |      |   |   |      |   |      |   |   |      |      |      |      |      |   |  |
| 115% 110% 105% 100% 95%   |  |   |   |     |      |      |      |      |   |   |      |   |      |   |   |      |      |      |      |      |   |  |
|  |  |   |   |     |      |      |      |      |   |   |      |   |      |   |   |      |      |      |      |      |   |  |

**Uwaga:** Wszystkie łyżki pokazano z przykręcanymi krawędziami.

# Specyfikacje ładowarki kołowej 982

## Przewodnik doboru i współczynników napełnienia łyżek

Rozmiar łyżki należy dobrać do gęstości materiału oraz oczekiwanego współczynnika napełnienia. Łyżki z serii Cat Performance mają dłuższe dno, większe otwarcie łyżki, zwiększony kąt komory łyżki, zaokrąglone burty boczne oraz zintegrowaną osłonę zapobiegającą rozsypaniu materiału, dzięki czemu mają wyższy współczynnik napełnienia od łyżek Cat poprzedniej generacji oraz łyżek innych firm. W efekcie faktyczna ilość materiału przemieszczanego przez maszynę jest często większa, niż wynika to z podanej pojemności znamionowej.

| Materiał sytki |                              | Współczynnik napełnienia (%)* | Masa właściwa materiału |
|----------------|------------------------------|-------------------------------|-------------------------|
| Ziemia/glina   |                              | 115                           | 1,5–1,7                 |
| Piasek i żwir  |                              | 115                           | 1,5–1,7                 |
| Kruszywo:      | 25–76 mm (1–3 cale)          | 110                           | 1,6–1,7                 |
|                | 19 mm (0,75 cala) i mniejsze | 105                           | 1,8                     |
| Skała:         | 76 mm (3 cale) i większe     | 100                           | 1,6                     |

\* Wyrażone jako % objętości znamionowej wg normy ISO 7546:1983.

**Uwaga:** Uzyskiwane w praktyce współczynniki napełnienia zależą również od tego, czy materiał jest wilgotny czy suchy.

| Masa właściwa materiału                     | kg/m <sup>3</sup>                       | 300  | 400   | 500 | 600  | 700  | 800  | 900  | 1000 | 1100 | 1200 | 1300 | 1400 | 1500  | 1600   | 1700   | 1800   | 1900 | 2000 | 2100  |   |   |   |   |      |     |  |  |  |  |  |
|---|---|--|---|-----|------|------|------|------|------|------|------|------|------|---|--|--|--|------|------|---|---|---|---|---|------|-----|--|--|--|--|--|
| Standardowy układ zawieszania               | Ogólnego przeznaczenia i z płaskim dnem | Mocowanie na zaczepie  | 6 m <sup>3</sup> (7,75 jarda <sup>3</sup> )     |     |      |      |      |      |      |      |      |      |      | 6,9 m <sup>3</sup> (9 jardów <sup>3</sup> ) |  |  |  |      |      | 6 m <sup>3</sup> (7,75 jarda <sup>3</sup> ) |   |   |   |   |      |     |  |  |  |  |  |
|   |   |  | 6,7 m <sup>3</sup> (8,75 jarda <sup>3</sup> )   |     |      |      |      |      |      |      |      |      |      |   | 7,7 m <sup>3</sup> (10 jardów <sup>3</sup> ) |  |  |      |      |   | 6,7 m <sup>3</sup> (8,75 jarda <sup>3</sup> ) |   |   |   |      |     |  |  |  |  |  |
|   |   | Duża wysokość podnoszenia  | 6 m <sup>3</sup> (7,75 jarda <sup>3</sup> )     |     |      |      |      |      |      |      |      |      |      |   |  | 6,9 m <sup>3</sup> (9 jardów <sup>3</sup> )  |  |      |      |   |   | 6 m <sup>3</sup> (7,75 jarda <sup>3</sup> )     |   |   |      |     |  |  |  |  |  |
|   |   |  | 6,7 m <sup>3</sup> (8,75 jarda <sup>3</sup> )   |     |      |      |      |      |      |      |      |      |      |   |  | 7,7 m <sup>3</sup> (10 jardów <sup>3</sup> ) |  |      |      |   |   | 6,7 m <sup>3</sup> (8,75 jarda <sup>3</sup> )   |   |   |      |     |  |  |  |  |  |
|   |   | Pakiet do transportu i przeładunku kruszywa  | 6 m <sup>3</sup> (7,75 jarda <sup>3</sup> )     |     |      |      |      |      |      |      |      |      |      |   |  |  | 6,9 m <sup>3</sup> (9 jardów <sup>3</sup> )  |      |      |   |   | 6 m <sup>3</sup> (7,75 jarda <sup>3</sup> )     |   |   |      |     |  |  |  |  |  |
|   |   |  | 6,7 m <sup>3</sup> (8,75 jarda <sup>3</sup> )   |     |      |      |      |      |      |      |      |      |      |   |  |  | 7,7 m <sup>3</sup> (10 jardów <sup>3</sup> ) |      |      |   |   | 6,7 m <sup>3</sup> (8,75 jarda <sup>3</sup> )   |   |   |      |     |  |  |  |  |  |
| Standardowy układ zawieszania               | Łopata do skał                          | Mocowanie na zaczepie  | 4,9 m <sup>3</sup> (6,5 jarda <sup>3</sup> )    |     |      |      |      |      |      |      |      |      |      |   |  |  |  |      |      |   | 5,6 m <sup>3</sup> (7,25 jarda <sup>3</sup> ) | 4,7 m <sup>3</sup> (6 jardów <sup>3</sup> )     |   |   |      |     |  |  |  |  |  |
|   |   |  | 16,7 m <sup>3</sup> (21,75 jarda <sup>3</sup> ) |     |      |      |      |      |      |      |      |      |      |   |  |  |  |      |      |   |   | 19,2 m <sup>3</sup> (25 jardów <sup>3</sup> )   | 16,7 m <sup>3</sup> (21,75 jarda <sup>3</sup> ) |   |      |     |  |  |  |  |  |
|   |   |  | 19,2 m <sup>3</sup> (25 jardów <sup>3</sup> )   |     |      |      |      |      |      |      |      |      |      |   |  |  |  |      |      |   |   |   |   |   |      |     |  |  |  |  |  |
| Duża wysokość podnoszenia                   | Łopata do skał                          | Mocowanie na zaczepie  | 4,9 m <sup>3</sup> (6,5 jarda <sup>3</sup> )    |     |      |      |      |      |      |      |      |      |      |   |  |  |  |      |      |   | 5,6 m <sup>3</sup> (7,25 jarda <sup>3</sup> ) | 4,7 m <sup>3</sup> (6 jardów <sup>3</sup> )     |   |   |      |     |  |  |  |  |  |
|   |   |  | 16,7 m <sup>3</sup> (21,75 jarda <sup>3</sup> ) |     |      |      |      |      |      |      |      |      |      |   |  |  |  |      |      |   |   |   | 19,2 m <sup>3</sup> (25 jardów <sup>3</sup> )   | 16,7 m <sup>3</sup> (21,75 jarda <sup>3</sup> ) |      |     |  |  |  |  |  |
| Pakiet do transportu i przeładunku kruszywa | Do wiórów drzewnych                     | Mocowanie na zaczepie  | 16,7 m <sup>3</sup> (21,75 jarda <sup>3</sup> ) |     |      |      |      |      |      |      |      |      |      |   |  |  |  |      |      |   | 19,2 m <sup>3</sup> (25 jardów <sup>3</sup> ) | 16,7 m <sup>3</sup> (21,75 jarda <sup>3</sup> ) |   |   |      |     |  |  |  |  |  |
| Masa właściwa materiału                     | funt/yjard <sup>3</sup>                 | 506  | 674   | 843 | 1011 | 1180 | 1348 | 1517 | 1685 | 1854 | 2022 | 2191 | 2359 | 2528  | 2696   | 2865   | 3033   | 3202 | 3370 | 3539  |   |   |   |   |      |     |  |  |  |  |  |
| Współczynnik napełnienia łyżki              |   | <table border="0"> <tr> <td>115%</td> <td>110%</td> <td>105%</td> <td>100%</td> <td>95%</td> </tr> <tr> <td></td> <td></td> <td></td> <td></td> <td></td> </tr> </table> |   |     |      |      |      |      |      |      |      |      |      |   |  |  |  |      |      |   |   | 115%  | 110%  | 105%  | 100% | 95% |  |  |  |  |  |
| 115%  | 110%                                    | 105%   | 100%  | 95% |      |      |      |      |      |      |      |      |      |   |  |  |  |      |      |   |   |   |   |   |      |     |  |  |  |  |  |
|   |   |  |   |     |      |      |      |      |      |      |      |      |      |   |  |  |  |      |      |   |   |   |   |   |      |     |  |  |  |  |  |

**Uwaga:** Wszystkie łyżki pokazano z przykręcanymi krawędziami.

## Specyfikacje robocze — łyżki

| Układ zawieszenia osprzętu   |                    | Standardowy układ zawieszenia    |                 |  |                 |                             |                 |
|--|--------------------|----------------------------------|-----------------|--|-----------------|-----------------------------|-----------------|
| Typ łyżki  |                    | Ogólnego przeznaczenia — sworzeń |                 | Ogólnego przeznaczenia — mocowanie sworzniowe — odporna na ścieranie |                 |                             |                 |
|  |                    | Przykręcane krawędzie tnące      | Zęby i segmenty | Przykręcane krawędzie tnące  | Zęby i segmenty | Przykręcane krawędzie tnące | Zęby i segmenty |
| Typ krawędzi   |                    |                                  |                 |  |                 |                             |                 |
| Pojemność — znamionowa   | m <sup>3</sup>     | 6,10                             | 6,10            | 6,40   | 6,40            | 7,00                        | 7,00            |
|  | jardy <sup>3</sup> | 8,00                             | 8,00            | 8,25   | 8,25            | 9,25                        | 9,25            |
| Pojemność — współczynnik napelnienia 110%  | m <sup>3</sup>     | 6,70                             | 6,70            | 7,00   | 7,00            | 7,70                        | 7,70            |
|  | jardy <sup>3</sup> | 8,75                             | 8,75            | 9,25   | 9,25            | 10,00                       | 10,00           |
| Szerokość  | mm                 | 3602                             | 3665            | 3602   | 3665            | 3602                        | 3665            |
|  | stopy/cale         | 11'9"                            | 12'0"           | 11'9"  | 12'0"           | 11'9"                       | 12'0"           |
| 16† Wysokość zrzutu przy maksymalnej wysokości podnoszenia i kącie zrzutu 45°    | mm                 | 3362                             | 3194            | 3325   | 3156            | 3275                        | 3106            |
|  | stopy/cale         | 11'0"                            | 10'5"           | 10'10"   | 10'4"           | 10'8"                       | 10'2"           |
| 17† Zasięg przy maksymalnej wysokości podnoszenia i kącie zrzutu 45°             | mm                 | 1569                             | 1703            | 1602   | 1735            | 1644                        | 1776            |
|  | stopy/cale         | 5'1"                             | 5'7"            | 5'3"   | 5'8"            | 5'4"                        | 5'9"            |
| Zasięg przy ramieniu i łyżce poziomo   | mm                 | 3257                             | 3468            | 3307   | 3518            | 3374                        | 3585            |
|  | stopy/cale         | 10'8"                            | 11'4"           | 10'10"   | 11'6"           | 11'0"                       | 11'9"           |
| A† Głębokość kopania   | mm                 | 119                              | 119             | 119  | 119             | 119                         | 119             |
|  | in                 | 4,6"                             | 4,6"            | 4,6"   | 4,6"            | 4,6"                        | 4,6"            |
| 12† Długość całkowita  | mm                 | 10 184                           | 10 419          | 10 234   | 10 469          | 10 301                      | 10 536          |
|  | stopy/cale         | 33'5"                            | 34'3"           | 33'7"  | 34'5"           | 33'10"                      | 34'7"           |
| B† Wysokość całkowita z maksymalnie podniesioną łyżką                            | mm                 | 6590                             | 6590            | 6639   | 6639            | 6706                        | 6706            |
|  | stopy/cale         | 21'8"                            | 21'8"           | 21'10"   | 21'10"          | 22'0"                       | 22'0"           |
| Promień okręgu wolnej przestrzeni ładowarki przy łyżce w położeniu transportowym | mm                 | 7885                             | 7993            | 7900   | 8009            | 7921                        | 8030            |
|  | stopy/cale         | 25'11"                           | 26'3"           | 26'0"  | 26'4"           | 26'0"                       | 26'5"           |
| Styczne obciążenie destabilizujące przy jeździe na wprost (ISO)*                 | kg                 | 24 782                           | 24 683          | 24 573   | 24 474          | 24 339                      | 24 239          |
|  | funty              | 54 619                           | 54 401          | 54 160   | 53 941          | 53 643                      | 53 422          |
| Styczne obciążenie destabilizujące przy jeździe na wprost (pełne opony)*         | kg                 | 26 088                           | 25 989          | 25 888   | 25 788          | 25 661                      | 25 560          |
|  | funty              | 57 500                           | 57 280          | 57 058   | 56 837          | 56 559                      | 56 336          |
| Styczne obciążenie destabilizujące przy skręconym przegubie (ISO)*               | kg                 | 21 110                           | 21 011          | 20 910   | 20 810          | 20 685                      | 20 585          |
|  | funty              | 46 526                           | 46 308          | 46 086   | 45 867          | 45 590                      | 45 370          |
| Styczne obciążenie destabilizujące przy skręconym przegubie (pełne opony)*       | kg                 | 22 418                           | 22 318          | 22 226   | 22 126          | 22 009                      | 21 908          |
|  | funty              | 49 410                           | 49 191          | 48 987   | 48 766          | 48 509                      | 48 286          |
| Siła odspajania (§)  | kN                 | 262                              | 262             | 253  | 253             | 242                         | 242             |
|  | funty              | 59 060                           | 58 913          | 57 055   | 56 907          | 54 561                      | 54 413          |
| Masa eksploatacyjna*   | kg                 | 35 510                           | 35 582          | 35 641   | 35 713          | 35 782                      | 35 854          |
|  | funty              | 78 264                           | 78 423          | 78 552   | 78 712          | 78 863                      | 79 023          |

\* Podane statyczne obciążenie destabilizujące i masy eksploatacyjne dotyczą maszyny z oponami radialnymi Bridgestone 875/65R29 VLTS L4, wszystkimi płynami eksploatacyjnymi, operatorem, przeciwwagą, układem kontroli komfortu jazdy, układem wspomagania rozruchu w niskich temperaturach, błotnikami do jazdy po drogach publicznych, osłoną układu napędowego, awaryjnym układem kierowniczym i pakietem wyciszającym.

† Ilustracja połączona z tabelami wymiarów.

\*\*\* Dane techniczne wersji z łyżką skalną dotyczą maszyny z oponami radialnymi Bridgestone 33/65R29 VSDL L5.

(§) Mierzone w odległości 102 mm (4 cale) za końcówką krawędzi tnącej, przy sworzniu przegubu łyżki odpowiadającym osi obrotu, zgodnie z normą SAE J732C.

(§) Specyfikacje i wartości znamionowe są zgodne ze wszystkimi właściwymi normami, zalecanymi przez amerykańskie Stowarzyszenie Inżynierów Motoryzacji (Society for Automotive Engineers, SAE), w tym z normą SAE J732C regulującą zagadnienia związane z parametrami znamionowymi ładowarki.

(ISO) Pełna zgodność z wymogami normy ISO 14397-1:2007, sekcje od 1 do 6, wymagającej maks. 2% różnicy pomiędzy obliczeniami a wynikami testów.

(Pełne opony) Zgodność z wymogami normy ISO 14397-1:2007, części od 1 do 5.

Dostępne są także inne łyżki, oferta różni się w zależności od regionu. Szczegółowe informacje można uzyskać u dealera Cat.

# Specyfikacje ładowarki kołowej 982

## Specyfikacje robocze – łyżki (ciąg dalszy)

| Układ zawieszenia osprzętu   |                    | Standardowy układ zawieszenia  |                 |   |                 |
|--|--------------------|--|-----------------|---|-----------------|
| Typ łyżki  |                    | Ogólnego przeznaczenia — mocowanie sworzniowe — odporna na ścieranie |                 | Ogólnego przeznaczenia – mocowanie sworzniowe – o dużej wytrzymałości |                 |
|  |                    | Przykręcane krawędzie tnące  | Zęby i segmenty | Przykręcane krawędzie tnące   | Zęby i segmenty |
| Pojemność — znamionowa   | m <sup>3</sup>     | 7,50   | 7,50            | 7,00  | 7,00            |
|  | jardy <sup>3</sup> | 9,75   | 9,75            | 9,25  | 9,25            |
| Pojemność — współczynnik napełnienia 110%  | m <sup>3</sup>     | 8,30   | 8,30            | 7,70  | 7,70            |
|  | jardy <sup>3</sup> | 10,75  | 10,75           | 10,00   | 10,00           |
| Szerokość  | mm                 | 3602   | 3665            | 3646  | 3709            |
|  | stopy/cale         | 11'9"  | 12'0"           | 11'11"  | 12'2"           |
| 16† Wysokość zrzutu przy maksymalnej wysokości podnoszenia i kącie zrzutu 45°    | mm                 | 3224   | 3055            | 3282  | 3113            |
|  | stopy/cale         | 10'6"  | 10'0"           | 10'9"   | 10'2"           |
| 17† Zasięg przy maksymalnej wysokości podnoszenia i kącie zrzutu 45°             | mm                 | 1689   | 1820            | 1652  | 1785            |
|  | stopy/cale         | 5'6"   | 5'11"           | 5'5"  | 5'10"           |
| Zasięg przy ramieniu i łyżce poziomo   | mm                 | 3442   | 3653            | 3375  | 3586            |
|  | stopy/cale         | 11'3"  | 11'11"          | 11'0"   | 11'9"           |
| A† Głębokość kopania   | mm                 | 119  | 119             | 109   | 109             |
|  | in                 | 4,6"   | 4,6"            | 4,2"  | 4,2"            |
| 12† Długość całkowita  | mm                 | 10 369   | 10 604          | 10 296  | 10 531          |
|  | stopy/cale         | 34'1"  | 34'10"          | 33'10"  | 34'7"           |
| B† Wysokość całkowita z maksymalnie podniesioną łyżką                            | mm                 | 6773   | 6773            | 6706  | 6706            |
|  | stopy/cale         | 22'3"  | 22'3"           | 22'0"   | 22'0"           |
| Promień okręgu wolnej przestrzeni ładowarki przy łyżce w położeniu transportowym | mm                 | 7943   | 8052            | 7937  | 8046            |
|  | stopy/cale         | 26'1"  | 26'5"           | 26'1"   | 26'5"           |
| Statyczne obciążenie destabilizujące przy jeździe na wprost (ISO)*               | kg                 | 24 134   | 24 033          | 24 453  | 24 353          |
|  | funty              | 53 192   | 52 970          | 53 896  | 53 675          |
| Statyczne obciążenie destabilizujące przy jeździe na wprost (pełne opony)*       | kg                 | 25 465   | 25 363          | 25 777  | 25 676          |
|  | funty              | 56 124   | 55 900          | 56 812  | 56 590          |
| Statyczne obciążenie destabilizujące przy skręconym przegubie (ISO)*             | kg                 | 20 491   | 20 390          | 20 795  | 20 695          |
|  | funty              | 45 163   | 44 940          | 45 833  | 45 612          |
| Statyczne obciążenie destabilizujące przy skręconym przegubie (pełne opony)*     | kg                 | 21 823   | 21 721          | 22 119  | 22 018          |
|  | funty              | 48 097   | 47 873          | 48 751  | 48 529          |
| Siła odspajania (§)  | kN                 | 232  | 231             | 243   | 242             |
|  | funty              | 52 243   | 52 094          | 54 616  | 54 473          |
| Masa eksploatacyjna*   | kg                 | 35 888   | 35 960          | 35 634  | 35 706          |
|  | funty              | 79 097   | 79 256          | 78 537  | 78 696          |

\* Podane statyczne obciążenie destabilizujące i masy eksploatacyjne dotyczą maszyny z oponami radialnymi Bridgestone 875/65R29 VLTS L4, wszystkimi płynami eksploatacyjnymi, operatorem, przeciwwagą, układem kontroli komfortu jazdy, układem wspomagania rozruchu w niskich temperaturach, błotnikami do jazdy po drogach publicznych, osłoną układu napędowego, awaryjnym układem kierowniczym i pakietem wyciszającym.

† Ilustracja połączona z tabelami wymiarów.

\*\*\* Dane techniczne wersji z łyżką skalną dotyczą maszyny z oponami radialnymi Bridgestone 33/65R29 VSDL L5.

(§) Mierzone w odległości 102 mm (4 cale) za końcówką krawędzi tnącej, przy sworzniu przegubu łyżki odpowiadającym osi obrotu, zgodnie z normą SAE J732C.

(§) Specyfikacje i wartości znamionowe są zgodne ze wszystkimi właściwymi normami, zalecanymi przez amerykańskie Stowarzyszenie Inżynierów Motoryzacji (Society for Automotive Engineers, SAE), w tym z normą SAE J732C regulującą zagadnienia związane z parametrami znamionowymi ładowarki.

(ISO) Pełna zgodność z wymogami normy ISO 14397-1:2007, sekcje od 1 do 6, wymagającej maks. 2% różnicy pomiędzy obliczeniami a wynikami testów.

(Pełne opony) Zgodność z wymogami normy ISO 14397-1:2007, części od 1 do 5.

Dostępne są także inne łyżki, oferta różni się w zależności od regionu. Szczegółowe informacje można uzyskać u dealera Cat.

## Specyfikacje robocze – łyżki (ciąg dalszy)

| Układ zawieszenia osprzętu   |                        | Standardowy układ zawieszenia                       |                 |  |                 |        |
|--|------------------------|---|-----------------|--|-----------------|--------|
| Typ łyżki  |                        | Ogólnego przeznaczenia – mocowanie hakowe – Fusion™ |                 | Ogólnego przeznaczenia – mocowanie hakowe – Fusion – O dużej odporności na ścieranie |                 |        |
|  |                        | Przykręcane krawędzie tnące                         | Zęby i segmenty | Przykręcane krawędzie tnące  | Zęby i segmenty |        |
| Typ krawędzi   | Pojemność — znamionowa | m <sup>3</sup>                                      | 6,00            | 6,00   | 6,70            | 6,70   |
|  |                        | jardy <sup>3</sup>                                  | 7,75            | 7,75   | 8,75            | 8,75   |
| Pojemność — współczynnik napelnienia 110%  |                        | m <sup>3</sup>                                      | 6,60            | 6,60   | 7,40            | 7,40   |
|  |                        | jardy <sup>3</sup>                                  | 8,75            | 8,75   | 9,75            | 9,75   |
| Szerokość  |                        | mm  | 3602            | 3698   | 3602            | 3698   |
|  |                        | stopy/cale  | 11'9"           | 12'1"  | 11'9"           | 12'1"  |
| 16† Wysokość zrzutu przy maksymalnej wysokości podnoszenia i kącie zrzutu 45°    |                        | mm  | 3247            | 3059   | 3168            | 2979   |
|  |                        | stopy/cale  | 10'7"           | 10'0"  | 10'4"           | 9'9"   |
| 17† Zasięg przy maksymalnej wysokości podnoszenia i kącie zrzutu 45°             |                        | mm  | 1695            | 1853   | 1760            | 1916   |
|  |                        | stopy/cale  | 5'6"            | 6'0"   | 5'9"            | 6'3"   |
| Zasięg przy ramieniu i łyżce poziomo   |                        | mm  | 3426            | 3668   | 3530            | 3772   |
|  |                        | stopy/cale  | 11'2"           | 12'0"  | 11'6"           | 12'4"  |
| A† Głębokość kopania   |                        | mm  | 129             | 129  | 129             | 129    |
|  |                        | in  | 5,1"            | 5,1"   | 5,1"            | 5,1"   |
| 12† Długość całkowita  |                        | mm  | 10 360          | 10 626   | 10 464          | 10 730 |
|  |                        | stopy/cale  | 34'0"           | 34'11"   | 34'4"           | 35'3"  |
| B† Wysokość całkowita z maksymalnie podniesioną łyżką                            |                        | mm  | 6658            | 6658   | 6756            | 6756   |
|  |                        | stopy/cale  | 21'11"          | 21'11"   | 22'2"           | 22'2"  |
| Promień okręgu wolnej przestrzeni ładowarki przy łyżce w położeniu transportowym |                        | mm  | 7937            | 8074   | 7971            | 8109   |
|  |                        | stopy/cale  | 26'1"           | 26'6"  | 26'2"           | 26'8"  |
| Styczne obciążenie destabilizujące przy jeździe na wprost (ISO)*                 |                        | kg  | 22 637          | 22 547   | 22 277          | 22 188 |
|  |                        | funty   | 49 893          | 49 693   | 49 099          | 48 903 |
| Styczne obciążenie destabilizujące przy jeździe na wprost (pełne opony)*         |                        | kg  | 23 884          | 23 793   | 23 533          | 23 444 |
|  |                        | funty   | 52 641          | 52 439   | 51 868          | 51 670 |
| Styczne obciążenie destabilizujące przy skręconym przegubie (ISO)*               |                        | kg  | 19 116          | 19 025   | 18 770          | 18 681 |
|  |                        | funty   | 42 133          | 41 932   | 41 370          | 41 173 |
| Styczne obciążenie destabilizujące przy skręconym przegubie (pełne opony)*       |                        | kg  | 20 368          | 20 277   | 20 031          | 19 942 |
|  |                        | funty   | 44 892          | 44 690   | 44 150          | 43 952 |
| Siła odspajania (§)  |                        | kN  | 232             | 232  | 218             | 217    |
|  |                        | funty   | 52 324          | 52 164   | 48 982          | 48 825 |
| Masa eksploatacyjna*   |                        | kg  | 36 606          | 36 671   | 36 834          | 36 896 |
|  |                        | funty   | 80 678          | 80 821   | 81 181          | 81 317 |

\* Podane statyczne obciążenie destabilizujące i masy eksploatacyjne dotyczą maszyny z oponami radialnymi Bridgestone 875/65R29 VLTS L4, wszystkimi płynami eksploatacyjnymi, operatorem, przeciwwagą, układem kontroli komfortu jazdy, układem wspomagania rozruchu w niskich temperaturach, błotnikami do jazdy po drogach publicznych, osłoną układu napędowego, awaryjnym układem kierowniczym i pakietem wyciszającym.

† Ilustracja połączona z tabelami wymiarów.

\*\*\* Dane techniczne wersji z łyżką skalną dotyczą maszyny z oponami radialnymi Bridgestone 33/65R29 VSDL L5.

(§) Mierzone w odległości 102 mm (4 cale) za końcówką krawędzi tnącej, przy sworzniu przegubu łyżki odpowiadającym osi obrotu, zgodnie z normą SAE J732C.

(§) Specyfikacje i wartości znamionowe są zgodne ze wszystkimi właściwymi normami, zalecanymi przez amerykańskie Stowarzyszenie Inżynierów Motoryzacji (Society for Automotive Engineers, SAE), w tym z normą SAE J732C regulującą zagadnienia związane z parametrami znamionowymi ładowarki.

(ISO) Pełna zgodność z wymogami normy ISO 14397-1:2007, sekcje od 1 do 6, wymagającej maks. 2% różnicy pomiędzy obliczeniami a wynikami testów.

(Pełne opony) Zgodność z wymogami normy ISO 14397-1:2007, części od 1 do 5.

Dostępne są także inne łyżki, oferta różni się w zależności od regionu. Szczegółowe informacje można uzyskać u dealera Cat.

# Specyfikacje ładowarki kołowej 982

## Specyfikacje robocze – łyżki (ciąg dalszy)

| Układ zawieszenia osprzętu   |                    |                                    | Standardowy układ zawieszenia |  |                 |   |
|--|--------------------|------------------------------------|-------------------------------|--|-----------------|---|
| Typ łyżki  |                    | Płaskie dno – mocowanie sworzniowe |                               | Płaskie dno – mocowanie sworzniowe – O dużej wytrzymałości |                 | Płaskie dno – mocowanie sworzniowe – do materiałów lekkich (węgiel) |
|  |                    | Przykręcane krawędzie tnące        | Zęby i segmenty               | Przykręcane krawędzie tnące                                | Zęby i segmenty | Przykręcane krawędzie tnące   |
| Pojemność — znamionowa   | m <sup>3</sup>     | 6,40                               | 6,40                          | 7,00   | 7,00            | 8,80  |
|  | jardy <sup>3</sup> | 8,25                               | 8,25                          | 9,25   | 9,25            | 11,50   |
| Pojemność — współczynnik napelnienia 110%  | m <sup>3</sup>     | 7,00                               | 7,00                          | 7,70   | 7,70            | 9,70  |
|  | jardy <sup>3</sup> | 9,25                               | 9,25                          | 10,00  | 10,00           | 12,75   |
| Szerokość  | mm                 | 3602                               | 3665                          | 3602   | 3665            | 3639  |
|  | stopy/cale         | 11'9"                              | 12'0"                         | 11'9"  | 12'0"           | 11'11"  |
| 16† Wysokość zrzutu przy maksymalnej wysokości podnoszenia i kącie zrzutu 45°    | mm                 | 3246                               | 3069                          | 3198   | 3021            | 3015  |
|  | stopy/cale         | 10'7"                              | 10'0"                         | 10'5"  | 9'10"           | 9'10"   |
| 17† Zasięg przy maksymalnej wysokości podnoszenia i kącie zrzutu 45°             | mm                 | 1516                               | 1638                          | 1581   | 1703            | 1743  |
|  | stopy/cale         | 4'11"                              | 5'4"                          | 5'2"   | 5'7"            | 5'8"  |
| Zasięg przy ramieniu i łyżce poziomo   | mm                 | 3321                               | 3532                          | 3401   | 3612            | 3645  |
|  | stopy/cale         | 10'10"                             | 11'7"                         | 11'1"  | 11'10"          | 11'11"  |
| A† Głębokość kopania   | mm                 | 119                                | 119                           | 107  | 107             | 122   |
|  | in                 | 4,6"                               | 4,6"                          | 4,2"   | 4,2"            | 4,8"  |
| 12† Długość całkowita  | mm                 | 10 248                             | 10 483                        | 10 321   | 10 556          | 10 574  |
|  | stopy/cale         | 33'8"                              | 34'5"                         | 33'11"   | 34'8"           | 34'9"   |
| B† Wysokość całkowita z maksymalnie podniesioną łyżką                            | mm                 | 6623                               | 6623                          | 6707   | 6707            | 6960  |
|  | stopy/cale         | 21'9"                              | 21'9"                         | 22'1"  | 22'1"           | 22'10"  |
| Promień okręgu wolnej przestrzeni ładowarki przy łyżce w położeniu transportowym | mm                 | 7905                               | 8014                          | 7925   | 8035            | 8025  |
|  | stopy/cale         | 25'12"                             | 26'4"                         | 25'12"   | 26'5"           | 26'4"   |
| Statyczne obciążenie destabilizujące przy jeździe na wprost (ISO)*               | kg                 | 24 184                             | 24 086                        | 23 067   | 22 968          | 23 220  |
|  | funty              | 53 303                             | 53 086                        | 50 839   | 50 621          | 51 177  |
| Statyczne obciążenie destabilizujące przy jeździe na wprost (pełne opony)*       | kg                 | 25 459                             | 25 360                        | 24 346   | 24 246          | 24 533  |
|  | funty              | 56 112                             | 55 894                        | 53 660   | 53 440          | 54 071  |
| Statyczne obciążenie destabilizujące przy skręconym przegubie (ISO)*             | kg                 | 20 574                             | 20 476                        | 19 461   | 19 362          | 19 658  |
|  | funty              | 45 346                             | 45 129                        | 42 892   | 42 674          | 43 327  |
| Statyczne obciążenie destabilizujące przy skręconym przegubie (pełne opony)*     | kg                 | 21 852                             | 21 753                        | 20 744   | 20 644          | 20 974  |
|  | funty              | 48 163                             | 47 945                        | 45 720   | 45 500          | 46 226  |
| Siła odspajania (§)  | kN                 | 251                                | 250                           | 235  | 234             | 205   |
|  | funty              | 56 505                             | 56 357                        | 52 804   | 52 662          | 46 188  |
| Masa eksploatacyjna*   | kg                 | 35 669                             | 35 741                        | 36 654   | 36 726          | 36 180  |
|  | funty              | 78 614                             | 78 773                        | 80 785   | 80 944          | 79 739  |

\* Podane statyczne obciążenie destabilizujące i masy eksploatacyjne dotyczą maszyny z oponami radialnymi Bridgestone 875/65R29 VLTS L4, wszystkimi płynami eksploatacyjnymi, operatorem, przeciwwagą, układem kontroli komfortu jazdy, układem wspomagania rozruchu w niskich temperaturach, błotnikami do jazdy po drogach publicznych, osłoną układu napędowego, awaryjnym układem kierowniczym i pakietem wyciszającym.

† Ilustracja połączona z tabelami wymiarów.

\*\*\* Dane techniczne wersji z łyżką skalną dotyczą maszyny z oponami radialnymi Bridgestone 33/65R29 VSDL L5.

(§) Mierzone w odległości 102 mm (4 cale) za końcówką krawędzi tnącej, przy sworzniu przegubu łyżki odpowiadającym osi obrotu, zgodnie z normą SAE J732C.

(§) Specyfikacje i wartości znamionowe są zgodne ze wszystkimi właściwymi normami, zalecanymi przez amerykańskie Stowarzyszenie Inżynierów Motoryzacji (Society for Automotive Engineers, SAE), w tym z normą SAE J732C regulującą zagadnienia związane z parametrami znamionowymi ładowarki.

(ISO) Pełna zgodność z wymogami normy ISO 14397-1:2007, sekcje od 1 do 6, wymagającej maks. 2% różnicy pomiędzy obliczeniami a wynikami testów.

(Pełne opony) Zgodność z wymogami normy ISO 14397-1:2007, części od 1 do 5.

Dostępne są także inne łyżki, oferta różni się w zależności od regionu. Szczegółowe informacje można uzyskać u dealera Cat.

## Specyfikacje robocze – łyżki (ciąg dalszy)

| Układ zawieszenia osprzętu   |                    | Standardowy układ zawieszenia                                    |                 |
|--|--------------------|--|-----------------|
| Typ łyżki  |                    | Łopata do skał – mocowanie sworzniowe – 0 dużej wytrzymałości*** |                 |
| Typ krawędzi   |                    | Zęby i segmenty  | Zęby i segmenty |
| Pojemność — znamionowa   | m <sup>3</sup>     | 5,40   | 5,80            |
|  | jardy <sup>3</sup> | 7,00   | 7,50            |
| Pojemność — współczynnik napełnienia 110%  | m <sup>3</sup>     | 5,90   | 6,40            |
|  | jardy <sup>3</sup> | 7,75   | 8,25            |
| Szerokość  | mm                 | 3644   | 3663            |
|  | stopy/cale         | 11'11"   | 12'0"           |
| 16† Wysokość zrzutu przy maksymalnej wysokości podnoszenia i kącie zrzutu 45°    | mm                 | 3150   | 3139            |
|  | stopy/cale         | 10'4"  | 10'3"           |
| 17† Zasięg przy maksymalnej wysokości podnoszenia i kącie zrzutu 45°             | mm                 | 1874   | 1908            |
|  | stopy/cale         | 6'1"   | 6'3"            |
| Zasięg przy ramieniu i łyżce poziomo   | mm                 | 3637   | 3670            |
|  | stopy/cale         | 11'11"   | 12'0"           |
| A† Głębokość kopania   | mm                 | 79   | 70              |
|  | in                 | 3,1"   | 2,7"            |
| 12† Długość całkowita  | mm                 | 10 582   | 10 607          |
|  | stopy/cale         | 34'9"  | 34'10"          |
| B† Wysokość całkowita z maksymalnie podniesioną łyżką                            | mm                 | 6587   | 6622            |
|  | stopy/cale         | 21'8"  | 21'9"           |
| Promień okręgu wolnej przestrzeni ładowarki przy łyżce w położeniu transportowym | mm                 | 8040   | 8054            |
|  | stopy/cale         | 26'5"  | 26'6"           |
| Statyczne obciążenie destabilizujące przy jeździe na wprost (ISO)*               | kg                 | 25 141   | 24 562          |
|  | funty              | 55 412   | 54 136          |
| Statyczne obciążenie destabilizujące przy jeździe na wprost (pełne opony)*       | kg                 | 26 508   | 25 933          |
|  | funty              | 58 424   | 57 157          |
| Statyczne obciążenie destabilizujące przy skręconym przegubie (ISO)*             | kg                 | 21 336   | 20 758          |
|  | funty              | 47 026   | 45 751          |
| Statyczne obciążenie destabilizujące przy skręconym przegubie (pełne opony)*     | kg                 | 22 705   | 22 131          |
|  | funty              | 50 043   | 48 777          |
| Siła odspajania (§)  | kN                 | 233  | 227             |
|  | funty              | 52 561   | 51 096          |
| Masa eksploatacyjna*   | kg                 | 37 331   | 37 869          |
|  | funty              | 82 276   | 83 464          |

\* Podane statyczne obciążenie destabilizujące i masy eksploatacyjne dotyczą maszyny z oponami radialnymi Bridgestone 875/65R29 VLTS L4, wszystkimi płynami eksploatacyjnymi, operatorem, przeciwwagą, układem kontroli komfortu jazdy, układem wspomagania rozruchu w niskich temperaturach, błotnikami do jazdy po drogach publicznych, osłoną układu napędowego, awaryjnym układem kierowniczym i pakietem wyciszającym.

† Ilustracja połączona z tabelami wymiarów.

\*\*\* Dane techniczne wersji z łyżką skalną dotyczą maszyny z oponami radialnymi Bridgestone 33/65R29 VSDL L5.

(§) Mierzone w odległości 102 mm (4 cale) za końcówką krawędzi tnącej, przy sworzniu przegubu łyżki odpowiadającym osi obrotu, zgodnie z normą SAE J732C.

(§) Specyfikacje i wartości znamionowe są zgodne ze wszystkimi właściwymi normami, zalecanymi przez amerykańskie Stowarzyszenie Inżynierów Motoryzacji (Society for Automotive Engineers, SAE), w tym z normą SAE J732C regulującą zagadnienia związane z parametrami znamionowymi ładowarki.

(ISO) Pełna zgodność z wymogami normy ISO 14397-1:2007, sekcje od 1 do 6, wymagającej maks. 2% różnicy pomiędzy obliczeniami a wynikami testów.

(Pełne opony) Zgodność z wymogami normy ISO 14397-1:2007, części od 1 do 5.

Dostępne są także inne łyżki, oferta różni się w zależności od regionu. Szczegółowe informacje można uzyskać u dealera Cat.

# Specyfikacje ładowarki kołowej 982

## Specyfikacje robocze – łyżki (ciąg dalszy)

| Układ zawieszenia osprzętu   |                    |   | Układ zawieszenia o zwiększonej wysokości |  |                 |                             |                 |
|--|--------------------|---|---|--|-----------------|-----------------------------|-----------------|
| Typ łyżki  |                    | Ogólnego przeznaczenia – mocowanie sworzniowe |   | Ogólnego przeznaczenia – mocowanie sworzniowe – Abrasion |                 |                             |                 |
|  |                    | Przykręcane krawędzie tnące                   | Zęby i segmenty                           | Przykręcane krawędzie tnące                              | Zęby i segmenty | Przykręcane krawędzie tnące | Zęby i segmenty |
| Typ krawędzi   |                    |   |   |  |                 |                             |                 |
| Pojemność — znamionowa   | m <sup>3</sup>     | 6,10  | 6,10                                      | 6,40   | 6,40            | 7,00                        | 7,00            |
|  | jardy <sup>3</sup> | 8,00  | 8,00                                      | 8,25   | 8,25            | 9,25                        | 9,25            |
| Pojemność — współczynnik napelnienia 110%  | m <sup>3</sup>     | 6,70  | 6,70                                      | 7,00   | 7,00            | 7,70                        | 7,70            |
|  | jardy <sup>3</sup> | 8,75  | 8,75                                      | 9,25   | 9,25            | 10,00                       | 10,00           |
| Szerokość  | mm                 | 3602  | 3665                                      | 3602   | 3665            | 3602                        | 3665            |
|  | stopy/cale         | 11'9"   | 12'0"                                     | 11'9"  | 12'0"           | 11'9"                       | 12'0"           |
| 16† Wysokość zrzutu przy maksymalnej wysokości podnoszenia i kącie zrzutu 45°    | mm                 | 3771  | 3603                                      | 3734   | 3565            | 3684                        | 3515            |
|  | stopy/cale         | 12'4"   | 11'9"                                     | 12'3"  | 11'8"           | 12'1"                       | 11'6"           |
| 17† Zasięg przy maksymalnej wysokości podnoszenia i kącie zrzutu 45°             | mm                 | 1631  | 1764                                      | 1663   | 1796            | 1706                        | 1838            |
|  | stopy/cale         | 5'4"  | 5'9"                                      | 5'5"   | 5'10"           | 5'7"                        | 6'0"            |
| Zasięg przy ramieniu i łyżce poziomo   | mm                 | 3597  | 3809                                      | 3647   | 3859            | 3714                        | 3926            |
|  | stopy/cale         | 11'9"   | 12'5"                                     | 11'11"   | 12'7"           | 12'2"                       | 12'10"          |
| A† Głębokość kopania   | mm                 | 119   | 119                                       | 119  | 119             | 119                         | 119             |
|  | in                 | 4,6"  | 4,6"                                      | 4,6"   | 4,6"            | 4,6"                        | 4,6"            |
| 12† Długość całkowita  | mm                 | 10 692  | 10 924                                    | 10 742   | 10 974          | 10 809                      | 11 041          |
|  | stopy/cale         | 35'1"   | 35'11"                                    | 35'3"  | 36'1"           | 35'6"                       | 36'3"           |
| B† Wysokość całkowita z maksymalnie podniesioną łyżką                            | mm                 | 6981  | 6981                                      | 7048   | 7048            | 7115                        | 7115            |
|  | stopy/cale         | 22'11"  | 22'11"                                    | 23'2"  | 23'2"           | 23'5"                       | 23'5"           |
| Promień okręgu wolnej przestrzeni ładowarki przy łyżce w położeniu transportowym | mm                 | 8066  | 8181                                      | 8082   | 8198            | 8104                        | 8220            |
|  | stopy/cale         | 26'6"   | 26'11"                                    | 26'7"  | 26'11"          | 26'8"                       | 27'0"           |
| Styczne obciążenie destabilizujące przy jeździe na wprost (ISO)*                 | kg                 | 22 495  | 22 399                                    | 22 386   | 22 289          | 22 165                      | 22 068          |
|  | funty              | 49 580  | 49 369                                    | 49 339   | 49 126          | 48 853                      | 48 638          |
| Styczne obciążenie destabilizujące przy jeździe na wprost (pełne opony)*         | kg                 | 23 582  | 23 486                                    | 23 473   | 23 376          | 23 259                      | 23 162          |
|  | funty              | 51 976  | 51 764                                    | 51 735   | 51 521          | 51 264                      | 51 049          |
| Styczne obciążenie destabilizujące przy skręconym przegubie (ISO)*               | kg                 | 19 016  | 18 920                                    | 18 906   | 18 809          | 18 694                      | 18 597          |
|  | funty              | 41 912  | 41 700                                    | 41 670   | 41 456          | 41 202                      | 40 988          |
| Styczne obciążenie destabilizujące przy skręconym przegubie (pełne opony)*       | kg                 | 20 123  | 20 027                                    | 20 014   | 19 917          | 19 809                      | 19 711          |
|  | funty              | 44 352  | 44 140                                    | 44 111   | 43 897          | 43 659                      | 43 443          |
| Siła odspajania (§)  | kN                 | 252   | 252                                       | 244  | 243             | 233                         | 233             |
|  | funtyf             | 56 827  | 56 707                                    | 54 909   | 54 788          | 52 499                      | 52 377          |
| Masa eksploatacyjna*   | kg                 | 36 633  | 36 705                                    | 36 731   | 36 803          | 36 872                      | 36 944          |
|  | funty              | 80 738  | 80 897                                    | 80 954   | 81 113          | 81 265                      | 81 424          |

\* Podane statyczne obciążenie destabilizujące i masy eksploatacyjne dotyczą maszyny z oponami radialnymi Bridgestone 875/65R29 VLTS L4, wszystkimi płynami eksploatacyjnymi, operatorem, przeciwwagą, układem kontroli komfortu jazdy, układem wspomagania rozruchu w niskich temperaturach, błotnikami do jazdy po drogach publicznych, osłoną układu napędowego, awaryjnym układem kierowniczym i pakietem wyciszającym.

† Ilustracja połączona z tabelami wymiarów.

\*\*\* Dane techniczne wersji z łyżką skalną dotyczą maszyny z oponami radialnymi Bridgestone 33/65R29 VSDL L5.

(§) Mierzone w odległości 102 mm (4 cale) za końcówką krawędzi tnącej, przy sworzniu przegubu łyżki odpowiadającym osi obrotu, zgodnie z normą SAE J732C.

(§) Specyfikacje i wartości znamionowe są zgodne ze wszystkimi właściwymi normami, zalecanymi przez amerykańskie Stowarzyszenie Inżynierów Motoryzacji (Society for Automotive Engineers, SAE), w tym z normą SAE J732C regulującą zagadnienia związane z parametrami znamionowymi ładowarki.

(ISO) Pełna zgodność z wymogami normy ISO 14397-1:2007, sekcje od 1 do 6, wymagającej maks. 2% różnicy pomiędzy obliczeniami a wynikami testów.

(Pełne opony) Zgodność z wymogami normy ISO 14397-1:2007, części od 1 do 5.

Dostępne są także inne łyżki, oferta różni się w zależności od regionu. Szczegółowe informacje można uzyskać u dealera Cat.

## Specyfikacje robocze – łyżki (ciąg dalszy)

| Układ zawieszenia osprzętu   |                    | Układ zawieszenia o zwiększonej wysokości                                       |                 |   |                 |
|--|--------------------|---|-----------------|---|-----------------|
| Typ łyżki  | Typ krawędzi       | Ogólnego przeznaczenia – mocowanie sworzniowe – O dużej odporności na ścieranie |                 | Ogólnego przeznaczenia – mocowanie sworzniowe – o dużej wytrzymałości |                 |
|  |                    | Przykręcane krawędzie tnące   | Zęby i segmenty | Przykręcane krawędzie tnące   | Zęby i segmenty |
| Pojemność — znamionowa   | m <sup>3</sup>     | 7,50  | 7,50            | 7,00  | 7,00            |
|  | jardy <sup>3</sup> | 9,75  | 9,75            | 9,25  | 9,25            |
| Pojemność — współczynnik napelnienia 110%  | m <sup>3</sup>     | 8,30  | 8,30            | 7,70  | 7,70            |
|  | jardy <sup>3</sup> | 10,75   | 10,75           | 10,00   | 10,00           |
| Szerokość  | mm                 | 3602  | 3665            | 3646  | 3709            |
|  | stopy/cale         | 11'9"   | 12'0"           | 11'11"  | 12'2"           |
| 16† Wysokość zrzutu przy maksymalnej wysokości podnoszenia i kącie zrzutu 45°    | mm                 | 3633  | 3464            | 3691  | 3522            |
|  | stopy/cale         | 11'11"  | 11'4"           | 12'1"   | 11'6"           |
| 17† Zasięg przy maksymalnej wysokości podnoszenia i kącie zrzutu 45°             | mm                 | 1750  | 1881            | 1714  | 1846            |
|  | stopy/cale         | 5'8"  | 6'2"            | 5'7"  | 6'0"            |
| Zasięg przy ramieniu i łyżce poziomo   | mm                 | 3782  | 3994            | 3715  | 3927            |
|  | stopy/cale         | 12'4"   | 13'1"           | 12'2"   | 12'10"          |
| A† Głębokość kopania   | mm                 | 119   | 119             | 109   | 109             |
|  | in                 | 4,6"  | 4,6"            | 4,3"  | 4,3"            |
| 12† Długość całkowita  | mm                 | 10 877  | 11 109          | 10 804  | 11 037          |
|  | stopy/cale         | 35'9"   | 36'6"           | 35'6"   | 36'3"           |
| B† Wysokość całkowita z maksymalnie podniesioną łyżką                            | mm                 | 7182  | 7182            | 7115  | 7115            |
|  | stopy/cale         | 23'7"   | 23'7"           | 23'5"   | 23'5"           |
| Promień okręgu wolnej przestrzeni ładowarki przy łyżce w położeniu transportowym | mm                 | 8127  | 8243            | 8119  | 8235            |
|  | stopy/cale         | 26'8"   | 27'1"           | 26'8"   | 27'1"           |
| Styczne obciążenie destabilizujące przy jeździe na wprost (ISO)*                 | kg                 | 21 975  | 21 878          | 22 281  | 22 184          |
|  | funty              | 48 434  | 48 219          | 49 108  | 48 894          |
| Styczne obciążenie destabilizujące przy jeździe na wprost (pełne opony)*         | kg                 | 23 076  | 22 978          | 23 375  | 23 278          |
|  | funty              | 50 861  | 50 644          | 51 520  | 51 304          |
| Styczne obciążenie destabilizujące przy skręconym przegubie (ISO)*               | kg                 | 18 513  | 18 415          | 18 806  | 18 709          |
|  | funty              | 40 804  | 40 588          | 41 449  | 41 235          |
| Styczne obciążenie destabilizujące przy skręconym przegubie (pełne opony)*       | kg                 | 19 634  | 19 536          | 19 920  | 19 822          |
|  | funty              | 43 275  | 43 058          | 43 905  | 43 689          |
| Siła odspajania (§)  | kN                 | 223   | 223             | 233   | 233             |
|  | funty              | 50 259  | 50 135          | 52 549  | 52 430          |
| Masa eksploatacyjna*   | kg                 | 36 978  | 37 050          | 36 724  | 36 796          |
|  | funty              | 81 498  | 81 658          | 80 938  | 81 098          |

\* Podane statyczne obciążenie destabilizujące i masy eksploatacyjne dotyczą maszyny z oponami radialnymi Bridgestone 875/65R29 VLTS L4, wszystkimi płynami eksploatacyjnymi, operatorem, przeciwwagą, układem kontroli komfortu jazdy, układem wspomagania rozruchu w niskich temperaturach, błotnikami do jazdy po drogach publicznych, osłoną układu napędowego, awaryjnym układem kierowniczym i pakietem wyciszającym.

† Ilustracja połączona z tabelami wymiarów.

\*\*\* Dane techniczne wersji z łyżką skalną dotyczą maszyny z oponami radialnymi Bridgestone 33/65R29 VSDL L5.

(§) Mierzone w odległości 102 mm (4 cale) za końcówką krawędzi tnącej, przy sworzniu przegubu łyżki odpowiadającym osi obrotu, zgodnie z normą SAE J732C.

(§) Specyfikacje i wartości znamionowe są zgodne ze wszystkimi właściwymi normami, zalecanymi przez amerykańskie Stowarzyszenie Inżynierów Motoryzacji (Society for Automotive Engineers, SAE), w tym z normą SAE J732C regulującą zagadnienia związane z parametrami znamionowymi ładowarki.

(ISO) Pełna zgodność z wymogami normy ISO 14397-1:2007, sekcje od 1 do 6, wymagającej maks. 2% różnicy pomiędzy obliczeniami a wynikami testów.

(Pełne opony) Zgodność z wymogami normy ISO 14397-1:2007, części od 1 do 5.

Dostępne są także inne łyżki, oferta różni się w zależności od regionu. Szczegółowe informacje można uzyskać u dealera Cat.

# Specyfikacje ładowarki kołowej 982

## Specyfikacje robocze – łyżki (ciąg dalszy)

| Układ zawieszenia osprzętu   |                    | Układ zawieszenia o zwiększonej wysokości          |                 |  |                 |
|--|--------------------|--|-----------------|--|-----------------|
| Typ łyżki  |                    | Ogólnego przeznaczenia – mocowanie hakowe – Fusion |                 | Ogólnego przeznaczenia – mocowanie hakowe – Fusion – O dużej odporności na ścieranie |                 |
|  |                    | Przykręcane krawędzie tnące                        | Zęby i segmenty | Przykręcane krawędzie tnące  | Zęby i segmenty |
| Pojemność — znamionowa   | m <sup>3</sup>     | 6,00   | 6,00            | 6,70   | 6,70            |
|  | jardy <sup>3</sup> | 7,75   | 7,75            | 8,75   | 8,75            |
| Pojemność — współczynnik napelnienia 110%  | m <sup>3</sup>     | 6,60   | 6,60            | 7,40   | 7,40            |
|  | jardy <sup>3</sup> | 8,75   | 8,75            | 9,75   | 9,75            |
| Szerokość  | mm                 | 3602   | 3698            | 3602   | 3698            |
|  | stopy/cale         | 11'9"  | 12'1"           | 11'9"  | 12'1"           |
| <b>16†</b> Wysokość zrzutu przy maksymalnej wysokości podnoszenia i kącie zrzutu 45° | mm                 | 3656   | 3468            | 3577   | 3388            |
|  | stopy/cale         | 11'11"   | 11'4"           | 11'8"  | 11'1"           |
| <b>17†</b> Zasięg przy maksymalnej wysokości podnoszenia i kącie zrzutu 45°          | mm                 | 1756   | 1914            | 1821   | 1977            |
|  | stopy/cale         | 5'9"   | 6'3"            | 5'11"  | 6'5"            |
| Zasięg przy ramieniu i łyżce poziomo   | mm                 | 3766   | 4009            | 3870   | 4113            |
|  | stopy/cale         | 12'4"  | 13'1"           | 12'8"  | 13'5"           |
| <b>A†</b> Głębokość kopania  | mm                 | 130  | 130             | 130  | 130             |
|  | in                 | 5,1"   | 5,1"            | 5,1"   | 5,1"            |
| <b>12†</b> Długość całkowita   | mm                 | 10 867   | 11 130          | 10 971   | 11 234          |
|  | stopy/cale         | 35'8"  | 36'7"           | 36'0"  | 36'11"          |
| <b>B†</b> Wysokość całkowita z maksymalnie podniesioną łyżką                         | mm                 | 7067   | 7067            | 7165   | 7165            |
|  | stopy/cale         | 23'3"  | 23'3"           | 23'7"  | 23'7"           |
| Promień okręgu wolnej przestrzeni ładowarki przy łyżce w położeniu transportowym     | mm                 | 8121   | 8261            | 8157   | 8297            |
|  | stopy/cale         | 26'8"  | 27'2"           | 26'10"   | 27'3"           |
| Statyczne obciążenie destabilizujące przy jeździe na wprost (ISO)*                   | kg                 | 20 624   | 20 536          | 20 283   | 20 197          |
|  | funty              | 45 456   | 45 262          | 44 704   | 44 514          |
| Statyczne obciążenie destabilizujące przy jeździe na wprost (pełne opony)*           | kg                 | 21 665   | 21 576          | 21 332   | 21 245          |
|  | funty              | 47 749   | 47 554          | 47 016   | 46 825          |
| Statyczne obciążenie destabilizujące przy skręconym przegubie (ISO)*                 | kg                 | 17 266   | 17 178          | 16 938   | 16 851          |
|  | funty              | 38 055   | 37 861          | 37 331   | 37 141          |
| Statyczne obciążenie destabilizujące przy skręconym przegubie (pełne opony)*         | kg                 | 18 329   | 18 240          | 18 008   | 17 922          |
|  | funty              | 40 397   | 40 202          | 39 691   | 39 500          |
| Siła odspajania (§)  | kN                 | 224  | 223             | 209  | 209             |
|  | funty              | 50 330   | 50 196          | 47 097   | 46 966          |
| Masa eksploatacyjna*   | kg                 | 37 695   | 37 760          | 37 923   | 37 985          |
|  | funty              | 83 080   | 83 223          | 83 582   | 83 719          |

\* Podane statyczne obciążenie destabilizujące i masy eksploatacyjne dotyczą maszyny z oponami radialnymi Bridgestone 875/65R29 VLTS L4, wszystkimi płynami eksploatacyjnymi, operatorem, przeciwwagą, układem kontroli komfortu jazdy, układem wspomagania rozruchu w niskich temperaturach, błotnikami do jazdy po drogach publicznych, osłoną układu napędowego, awaryjnym układem kierowniczym i pakietem wyciszającym.

† Ilustracja połączona z tabelami wymiarów.

\*\*\* Dane techniczne wersji z łyżką skalną dotyczą maszyny z oponami radialnymi Bridgestone 33/65R29 VSDL L5.

(§) Mierzone w odległości 102 mm (4 cale) za końcówką krawędzi tnącej, przy sworzniu przegubu łyżki odpowiadającym osi obrotu, zgodnie z normą SAE J732C.

(§) Specyfikacje i wartości znamionowe są zgodne ze wszystkimi właściwymi normami, zalecanymi przez amerykańskie Stowarzyszenie Inżynierów Motoryzacji (Society for Automotive Engineers, SAE), w tym z normą SAE J732C regulującą zagadnienia związane z parametrami znamionowymi ładowarki.

(ISO) Pełna zgodność z wymogami normy ISO 14397-1:2007, sekcje od 1 do 6, wymagającej maks. 2% różnicy pomiędzy obliczeniami a wynikami testów.

(Pełne opony) Zgodność z wymogami normy ISO 14397-1:2007, części od 1 do 5.

Dostępne są także inne łyżki, oferta różni się w zależności od regionu. Szczegółowe informacje można uzyskać u dealera Cat.

## Specyfikacje robocze – łyżki (ciąg dalszy)

| Układ zawieszenia osprzętu   |                    | Układ zawieszenia o zwiększonej wysokości |                 |  |                 |   |
|--|--------------------|---|-----------------|--|-----------------|---|
| Typ łyżki  |                    | Płaskie dno – mocowanie sworzniowe        |                 | Płaskie dno – mocowanie sworzniowe – O dużej wytrzymałości |                 | Płaskie dno – mocowanie sworzniowe – do materiałów lekkich (węgiel) |
|  |                    | Przykręcane krawędzie tnące               | Zęby i segmenty | Przykręcane krawędzie tnące                                | Zęby i segmenty | Przykręcane krawędzie tnące   |
| Pojemność — znamionowa   | m <sup>3</sup>     | 6,40                                      | 6,40            | 7,00   | 7,00            | 8,80  |
|  | jardy <sup>3</sup> | 8,25                                      | 8,25            | 9,25   | 9,25            | 11,50   |
| Pojemność — współczynnik napełnienia 110%  | m <sup>3</sup>     | 7,00                                      | 7,00            | 7,70   | 7,70            | 9,70  |
|  | jardy <sup>3</sup> | 9,25                                      | 9,25            | 10,00  | 10,00           | 12,75   |
| Szerokość  | mm                 | 3602                                      | 3665            | 3602   | 3665            | 3639  |
|  | stopy/cale         | 11'9"                                     | 12'0"           | 11'9"  | 12'0"           | 11'11"  |
| 16† Wysokość zrzutu przy maksymalnej wysokości podnoszenia i kącie zrzutu 45°    | mm                 | 3655                                      | 3478            | 3607   | 3430            | 3424  |
|  | stopy/cale         | 11'11"                                    | 11'4"           | 11'10"   | 11'3"           | 11'2"   |
| 17† Zasięg przy maksymalnej wysokości podnoszenia i kącie zrzutu 45°             | mm                 | 1577                                      | 1699            | 1642   | 1764            | 1804  |
|  | stopy/cale         | 5'2"                                      | 5'6"            | 5'4"   | 5'9"            | 5'11"   |
| Zasięg przy ramieniu i łyżce poziomo   | mm                 | 3661                                      | 3873            | 3741   | 3953            | 3986  |
|  | stopy/cale         | 12'0"                                     | 12'8"           | 12'3"  | 12'11"          | 13'0"   |
| A† Głębokość kopania   | mm                 | 119                                       | 119             | 107  | 107             | 122   |
|  | in                 | 4,6"                                      | 4,6"            | 4,2"   | 4,2"            | 4,8"  |
| 12† Długość całkowita  | mm                 | 10 756                                    | 10 988          | 10 829   | 11 062          | 11 082  |
|  | stopy/cale         | 35'4"                                     | 36'1"           | 35'7"  | 36'4"           | 36'5"   |
| B† Wysokość całkowita z maksymalnie podniesioną łyżką                            | mm                 | 7032                                      | 7032            | 7116   | 7116            | 7369  |
|  | stopy/cale         | 23'1"                                     | 23'1"           | 23'5"  | 23'5"           | 24'3"   |
| Promień okręgu wolnej przestrzeni ładowarki przy łyżce w położeniu transportowym | mm                 | 8087                                      | 8202            | 8108   | 8223            | 8212  |
|  | stopy/cale         | 26'7"                                     | 26'11"          | 26'8"  | 27'0"           | 27'0"   |
| Statyczne obciążenie destabilizujące przy jeździe na wprost (ISO)*               | kg                 | 22 063                                    | 21 968          | 20 961   | 20 865          | 21 166  |
|  | funty              | 48 628                                    | 48 418          | 46 200   | 45 988          | 46 650  |
| Statyczne obciążenie destabilizujące przy jeździe na wprost (pełne opony)*       | kg                 | 23 122                                    | 23 026          | 22 024   | 21 927          | 22 257  |
|  | funty              | 50 961                                    | 50 749          | 48 541   | 48 328          | 49 056  |
| Statyczne obciążenie destabilizujące przy skręconym przegubie (ISO)*             | kg                 | 18 629                                    | 18 533          | 17 531   | 17 435          | 17 773  |
|  | funty              | 41 059                                    | 40 848          | 38 639   | 38 426          | 39 173  |
| Statyczne obciążenie destabilizujące przy skręconym przegubie (pełne opony)*     | kg                 | 19 709                                    | 19 613          | 18 615   | 18 518          | 18 886  |
|  | funty              | 43 439                                    | 43 227          | 41 028   | 40 815          | 41 626  |
| Siła odspajania (§)  | kN                 | 242                                       | 241             | 225  | 225             | 197   |
|  | funty              | 54 378                                    | 54 256          | 50 767   | 50 648          | 44 407  |
| Masa eksploatacyjna*   | kg                 | 36 759                                    | 36 831          | 37 744   | 37 816          | 37 269  |
|  | funty              | 81 016                                    | 81 175          | 83 187   | 83 346          | 82 141  |

\* Podane statyczne obciążenie destabilizujące i masy eksploatacyjne dotyczą maszyny z oponami radialnymi Bridgestone 875/65R29 VLTS L4, wszystkimi płynami eksploatacyjnymi, operatorem, przeciwwagą, układem kontroli komfortu jazdy, układem wspomagania rozruchu w niskich temperaturach, błotnikami do jazdy po drogach publicznych, osłoną układu napędowego, awaryjnym układem kierowniczym i pakietem wyciszającym.

† Ilustracja połączona z tabelami wymiarów.

\*\*\* Dane techniczne wersji z łyżką skalną dotyczą maszyny z oponami radialnymi Bridgestone 33/65R29 VSDL L5.

(§) Mierzone w odległości 102 mm (4 cale) za końcówką krawędzi tnącej, przy sworzniu przegubu łyżki odpowiadającym osi obrotu, zgodnie z normą SAE J732C.

(§) Specyfikacje i wartości znamionowe są zgodne ze wszystkimi właściwymi normami, zalecanymi przez amerykańskie Stowarzyszenie Inżynierów Motoryzacji (Society for Automotive Engineers, SAE), w tym z normą SAE J732C regulującą zagadnienia związane z parametrami znamionowymi ładowarki.

(ISO) Pełna zgodność z wymogami normy ISO 14397-1:2007, sekcje od 1 do 6, wymagającej maks. 2% różnicy pomiędzy obliczeniami a wynikami testów.

(Pełne opony) Zgodność z wymogami normy ISO 14397-1:2007, części od 1 do 5.

Dostępne są także inne łyżki, oferta różni się w zależności od regionu. Szczegółowe informacje można uzyskać u dealera Cat.

# Specyfikacje ładowarki kołowej 982

## Specyfikacje robocze – łyżki (ciąg dalszy)

| Układ zawieszenia osprzętu   |                    | Układ zawieszenia o zwiększonej wysokości                        |                 |
|--|--------------------|--|-----------------|
| Typ łyżki  |                    | Łopata do skał – mocowanie sworzniowe – O dużej wytrzymałości*** |                 |
| Typ krawędzi   |                    | Zęby i segmenty  | Zęby i segmenty |
| Pojemność — znamionowa   | m <sup>3</sup>     | 5,40   | 5,80            |
|  | jardy <sup>3</sup> | 7,00   | 7,50            |
| Pojemność — współczynnik napełnienia 110%  | m <sup>3</sup>     | 5,90   | 6,40            |
|  | jardy <sup>3</sup> | 7,75   | 8,25            |
| Szerokość  | mm                 | 3663   | 3663            |
|  | stopy/cale         | 12'0"  | 12'0"           |
| 16† Wysokość zrzutu przy maksymalnej wysokości podnoszenia i kącie zrzutu 45°    | mm                 | 3592   | 3548            |
|  | stopy/cale         | 11'9"  | 11'7"           |
| 17† Zasięg przy maksymalnej wysokości podnoszenia i kącie zrzutu 45°             | mm                 | 1945   | 1970            |
|  | stopy/cale         | 6'4"   | 6'5"            |
| Zasięg przy ramieniu i łyżce poziomo   | mm                 | 3961   | 4011            |
|  | stopy/cale         | 12'11"   | 13'1"           |
| A† Głębokość kopania   | mm                 | 70   | 70              |
|  | in                 | 2,7"   | 2,7"            |
| 12† Długość całkowita  | mm                 | 11 067   | 11 117          |
|  | stopy/cale         | 36'4"  | 36'6"           |
| B† Wysokość całkowita z maksymalnie podniesioną łyżką                            | mm                 | 6986   | 7031            |
|  | stopy/cale         | 23'0"  | 23'1"           |
| Promień okręgu wolnej przestrzeni ładowarki przy łyżce w położeniu transportowym | mm                 | 8223   | 8240            |
|  | stopy/cale         | 27'0"  | 27'1"           |
| Styczne obciążenie destabilizujące przy jeździe na wprost (ISO)*                 | kg                 | 22 431   | 22 252          |
|  | funty              | 49 438   | 49 045          |
| Styczne obciążenie destabilizujące przy jeździe na wprost (pełne opony)*         | kg                 | 23 556   | 23 382          |
|  | funty              | 51 919   | 51 536          |
| Styczne obciążenie destabilizujące przy skręconym przegubie (ISO)*               | kg                 | 18 820   | 18 648          |
|  | funty              | 41 480   | 41 101          |
| Styczne obciążenie destabilizujące przy skręconym przegubie (pełne opony)*       | kg                 | 19 968   | 19 800          |
|  | funty              | 44 010   | 43 641          |
| Siła odspajania (§)  | kN                 | 225  | 218             |
|  | funty              | 50 745   | 49 120          |
| Masa eksploatacyjna*   | kg                 | 38 845   | 38 959          |
|  | funty              | 85 615   | 85 865          |

\* Podane statyczne obciążenie destabilizujące i masy eksploatacyjne dotyczą maszyny z oponami radialnymi Bridgestone 875/65R29 VLTS L4, wszystkimi płynami eksploatacyjnymi, operatorem, przeciwwagą, układem kontroli komfortu jazdy, układem wspomagania rozruchu w niskich temperaturach, błotnikami do jazdy po drogach publicznych, osłoną układu napędowego, awaryjnym układem kierowniczym i pakietem wyciszającym.

† Ilustracja połączona z tabelami wymiarów.

\*\*\* Dane techniczne wersji z łyżką skalną dotyczą maszyny z oponami radialnymi Bridgestone 33/65R29 VSDL L5.

(§) Mierzone w odległości 102 mm (4 cale) za końcówką krawędzi tnącej, przy sworzniu przegubu łyżki odpowiadającym osi obrotu, zgodnie z normą SAE J732C.

(§) Specyfikacje i wartości znamionowe są zgodne ze wszystkimi właściwymi normami, zalecanymi przez amerykańskie Stowarzyszenie Inżynierów Motoryzacji (Society for Automotive Engineers, SAE), w tym z normą SAE J732C regulującą zagadnienia związane z parametrami znamionowymi ładowarki.

(ISO) Pełna zgodność z wymogami normy ISO 14397-1:2007, sekcje od 1 do 6, wymagającej maks. 2% różnicy pomiędzy obliczeniami a wynikami testów.

(Pełne opony) Zgodność z wymogami normy ISO 14397-1:2007, części od 1 do 5.

Dostępne są także inne łyżki, oferta różni się w zależności od regionu. Szczegółowe informacje można uzyskać u dealera Cat.

## Specyfikacje robocze – łyżki (ciąg dalszy)

| Układ zawieszenia osprzętu |  | Układ zawieszenia osprzętu do ładowarki kruszywa |                 |  |                 |                             |                 |        |
|----------------------------|--|--|-----------------|--|-----------------|-----------------------------|-----------------|--------|
| Typ łyżki                  |  | Ogólnego przeznaczenia — sworzeń                 |                 | Ogólnego przeznaczenia — mocowanie sworzniowe — odporna na ścieranie |                 |                             |                 |        |
|                            |  | Przykręcane krawędzie tnące                      | Zęby i segmenty | Przykręcane krawędzie tnące  | Zęby i segmenty | Przykręcane krawędzie tnące | Zęby i segmenty |        |
| <b>Typ krawędzi</b>        | Pojemność — znamionowa   | m <sup>3</sup>                                   | 6,10            | 6,10   | 6,40            | 6,40                        | 7,00            | 7,00   |
|                            |  | jardy <sup>3</sup>                               | 8,00            | 8,00   | 8,25            | 8,25                        | 9,25            | 9,25   |
|                            | Pojemność — współczynnik napelnienia 110%  | m <sup>3</sup>                                   | 6,70            | 6,70   | 7,00            | 7,00                        | 7,70            | 7,70   |
|                            |  | jardy <sup>3</sup>                               | 8,75            | 8,75   | 9,25            | 9,25                        | 10,00           | 10,00  |
|                            | Szerokość  | mm   | 3602            | 3665   | 3602            | 3665                        | 3602            | 3665   |
|                            |  | stopy/cale                                       | 11'9"           | 12'0"  | 11'9"           | 12'0"                       | 11'9"           | 12'0"  |
| <b>16†</b>                 | Wysokość zrzutu przy maksymalnej wysokości podnoszenia i kącie zrzutu 45°        | mm   | 3362            | 3194   | 3325            | 3156                        | 3275            | 3106   |
|                            |  | stopy/cale                                       | 11'0"           | 10'5"  | 10'10"          | 10'4"                       | 10'8"           | 10'2"  |
| <b>17†</b>                 | Zasięg przy maksymalnej wysokości podnoszenia i kącie zrzutu 45°                 | mm   | 1569            | 1703   | 1602            | 1735                        | 1644            | 1776   |
|                            |  | stopy/cale                                       | 5'1"            | 5'7"   | 5'3"            | 5'8"                        | 5'4"            | 5'9"   |
|                            | Zasięg przy ramieniu i łyżce poziomo   | mm   | 3257            | 3468   | 3307            | 3518                        | 3374            | 3585   |
|                            |  | stopy/cale                                       | 10'8"           | 11'4"  | 10'10"          | 11'6"                       | 11'0"           | 11'9"  |
| <b>A†</b>                  | Głębokość kopania  | mm   | 119             | 119  | 119             | 119                         | 119             | 119    |
|                            |  | in   | 4,6"            | 4,6"   | 4,6"            | 4,6"                        | 4,6"            | 4,6"   |
| <b>12†</b>                 | Długość całkowita  | mm   | 10 298          | 10 533   | 10 348          | 10 583                      | 10 415          | 10 650 |
|                            |  | stopy/cale                                       | 33'10"          | 34'7"  | 34'0"           | 34'9"                       | 34'3"           | 35'0"  |
| <b>B†</b>                  | Wysokość całkowita z maksymalnie podniesioną łyżką                               | mm   | 6572            | 6572   | 6639            | 6639                        | 6706            | 6706   |
|                            |  | stopy/cale                                       | 21'7"           | 21'7"  | 21'10"          | 21'10"                      | 22'0"           | 22'0"  |
|                            | Promień okręgu wolnej przestrzeni ładowarki przy łyżce w położeniu transportowym | mm   | 7885            | 7993   | 7900            | 8009                        | 7921            | 8030   |
|                            |  | stopy/cale                                       | 25'11"          | 26'3"  | 26'0"           | 26'4"                       | 26'0"           | 26'5"  |
|                            | Styczne obciążenie destabilizujące przy jeździe na wprost (ISO)*                 | kg   | 26 088          | 25 989   | 25 977          | 25 878                      | 25 738          | 25 638 |
|                            |  | funty  | 57 498          | 57 281   | 57 254          | 57 035                      | 56 726          | 56 506 |
|                            | Styczne obciążenie destabilizujące przy jeździe na wprost (pełne opony)*         | kg   | 27 499          | 27 400   | 27 388          | 27 288                      | 27 158          | 27 057 |
|                            |  | funty  | 60 609          | 60 389   | 60 365          | 60 144                      | 59 857          | 59 634 |
|                            | Styczne obciążenie destabilizujące przy skręconym przegubie (ISO)*               | kg   | 22 175          | 22 076   | 22 063          | 21 964                      | 21 834          | 21 734 |
|                            |  | funty  | 48 873          | 48 656   | 48 628          | 48 409                      | 48 124          | 47 903 |
|                            | Styczne obciążenie destabilizujące przy skręconym przegubie (pełne opony)*       | kg   | 23 592          | 23 493   | 23 482          | 23 381                      | 23 261          | 23 160 |
|                            |  | funty  | 51 998          | 51 779   | 51 754          | 51 533                      | 51 269          | 51 046 |
|                            | Siła odspajania (§)  | kN   | 262             | 262  | 253             | 253                         | 242             | 242    |
|                            |  | funty  | 59 039          | 58 891   | 57 055          | 56 907                      | 54 561          | 54 413 |
|                            | Masa eksploatacyjna*   | kg   | 36 186          | 36 258   | 36 284          | 36 356                      | 36 425          | 36 497 |
|                            |  | funty  | 79 754          | 79 913   | 79 970          | 80 129                      | 80 280          | 80 440 |

\* Podane statyczne obciążenie destabilizujące i masy eksploatacyjne dotyczą maszyny z oponami radialnymi Bridgestone 875/65R29 VLTS L4, wszystkimi płynami eksploatacyjnymi, operatorem, przeciwwagą, układem kontroli komfortu jazdy, układem wspomagania rozruchu w niskich temperaturach, błotnikami do jazdy po drogach publicznych, osłoną układu napędowego, awaryjnym układem kierowniczym i pakietem wyciszającym.

† Ilustracja połączona z tabelami wymiarów.

\*\* Konfiguracja w wersji do kruszywa nie jest kompatybilna z łyżkami skalnymi ani z układem o zwiększonej wysokości podnoszenia.

(§) Mierzone w odległości 102 mm (4 cale) za końcówką krawędzi tnącej, przy sworzniu przegubu łyżki odpowiadającym osi obrotu, zgodnie z normą SAE J732C.

(§) Specyfikacje i wartości znamionowe są zgodne ze wszystkimi właściwymi normami, zalecanymi przez amerykańskie Stowarzyszenie Inżynierów Motoryzacji (Society for Automotive Engineers, SAE), w tym z normą SAE J732C regulującą zagadnienia związane z parametrami znamionowymi ładowarki.

(ISO) Pełna zgodność z wymogami normy ISO 14397-1:2007, sekcje od 1 do 6, wymagającej maks. 2% różnicy pomiędzy obliczeniami a wynikami testów.

(Pełne opony) Zgodność z wymogami normy ISO 14397-1:2007, części od 1 do 5.

Dostępne są także inne łyżki, oferta różni się w zależności od regionu. Szczegółowe informacje można uzyskać u dealera Cat.

# Specyfikacje ładowarki kołowej 982

## Specyfikacje robocze – łyżki (ciąg dalszy)

| Układ zawieszenia osprzętu   |                    | Układ zawieszenia osprzętu do ładowarki kruszywa                     |                 |                             |                 | Ogólnego przeznaczenia – mocowanie sworzniowe – o dużej wytrzymałości |                 |
|--|--------------------|--|-----------------|-----------------------------|-----------------|---|-----------------|
| Typ łyżki  | Typ krawędzi       | Ogólnego przeznaczenia — mocowanie sworzniowe — odporna na ścieranie |                 |                             |                 | Przykręcane krawędzie tnące   | Zęby i segmenty |
|  |                    | Przykręcane krawędzie tnące  | Zęby i segmenty | Przykręcane krawędzie tnące | Zęby i segmenty |   |                 |
| Pojemność — znamionowa   | m <sup>3</sup>     | 7,50   | 7,50            | 8,20                        | 8,20            | 7,00  | 7,00            |
|  | jardy <sup>3</sup> | 9,75   | 9,75            | 10,75                       | 10,75           | 9,25  | 9,25            |
| Pojemność — współczynnik napelnienia 110%  | m <sup>3</sup>     | 8,30   | 8,30            | 9,00                        | 9,00            | 7,70  | 7,70            |
|  | jardy <sup>3</sup> | 10,75  | 10,75           | 11,75                       | 11,75           | 10,00   | 10,00           |
| Szerokość  | mm                 | 3602   | 3665            | 3602                        | 3665            | 3646  | 3709            |
|  | stopy/cale         | 11'9"  | 12'0"           | 11'9"                       | 12'0"           | 11'11"  | 12'2"           |
| 16† Wysokość zrzutu przy maksymalnej wysokości podnoszenia i kącie zrzutu 45°    | mm                 | 3224   | 3055            | 3151                        | 2981            | 3282  | 3113            |
|  | stopy/cale         | 10'6"  | 10'0"           | 10'4"                       | 9'9"            | 10'9"   | 10'2"           |
| 17† Zasięg przy maksymalnej wysokości podnoszenia i kącie zrzutu 45°             | mm                 | 1689   | 1820            | 1755                        | 1885            | 1652  | 1785            |
|  | stopy/cale         | 5'6"   | 5'11"           | 5'9"                        | 6'2"            | 5'5"  | 5'10"           |
| Zasięg przy ramieniu i łyżce poziomo   | mm                 | 3442   | 3653            | 3542                        | 3753            | 3375  | 3586            |
|  | stopy/cale         | 11'3"  | 11'11"          | 11'7"                       | 12'3"           | 11'0"   | 11'9"           |
| A† Głębokość kopania   | mm                 | 119  | 119             | 119                         | 119             | 109   | 109             |
|  | in                 | 4,6"   | 4,6"            | 4,6"                        | 4,6"            | 4,2"  | 4,2"            |
| 12† Długość całkowita  | mm                 | 10 483   | 10 718          | 10 583                      | 10 818          | 10 409  | 10 644          |
|  | stopy/cale         | 34'5"  | 35'2"           | 34'9"                       | 35'6"           | 34'2"   | 35'0"           |
| B† Wysokość całkowita z maksymalnie podniesioną łyżką                            | mm                 | 6773   | 6773            | 6868                        | 6868            | 6706  | 6706            |
|  | stopy/cale         | 22'3"  | 22'3"           | 22'7"                       | 22'7"           | 22'0"   | 22'0"           |
| Promień okręgu wolnej przestrzeni ładowarki przy łyżce w położeniu transportowym | mm                 | 7943   | 8052            | 7974                        | 8085            | 7937  | 8046            |
|  | stopy/cale         | 26'1"  | 26'5"           | 26'2"                       | 26'7"           | 26'1"   | 26'5"           |
| Statyczne obciążenie destabilizujące przy jeździe na wprost (ISO)*               | kg                 | 25 528   | 25 427          | 25 193                      | 25 091          | 25 854  | 25 754          |
|  | funty              | 56 264   | 56 042          | 55 526                      | 55 302          | 56 983  | 56 762          |
| Statyczne obciążenie destabilizujące przy jeździe na wprost (pełne opony)*       | kg                 | 26 957   | 26 855          | 26 634                      | 26 531          | 27 275  | 27 174          |
|  | funty              | 59 413   | 59 189          | 58 701                      | 58 475          | 60 115  | 59 892          |
| Statyczne obciążenie destabilizujące przy skręconym przegubie (ISO)*             | kg                 | 21 636   | 21 535          | 21 317                      | 21 215          | 21 946  | 21 846          |
|  | funty              | 47 686   | 47 464          | 46 983                      | 46 759          | 48 370  | 48 149          |
| Statyczne obciążenie destabilizujące przy skręconym przegubie (pełne opony)*     | kg                 | 23 071   | 22 969          | 22 764                      | 22 661          | 23 373  | 23 272          |
|  | funty              | 50 850   | 50 625          | 50 173                      | 49 946          | 51 515  | 51 293          |
| Siła odpajania (§)   | kN                 | 232  | 231             | 218                         | 217             | 243   | 242             |
|  | funty              | 52 243   | 52 094          | 49 093                      | 48 944          | 54 616  | 54 473          |
| Masa eksploatacyjna*   | kg                 | 36 531   | 36 603          | 36 716                      | 36 788          | 36 277  | 36 349          |
|  | funty              | 80 514   | 80 673          | 80 922                      | 81 081          | 79 954  | 80 114          |

\* Podane statyczne obciążenie destabilizujące i masy eksploatacyjne dotyczą maszyny z oponami radialnymi Bridgestone 875/65R29 VLTS L4, wszystkimi płynami eksploatacyjnymi, operatorem, przeciwwagą, układem kontroli komfortu jazdy, układem wspomagania rozruchu w niskich temperaturach, błotnikami do jazdy po drogach publicznych, osłoną układu napędowego, awaryjnym układem kierowniczym i pakietem wyciszającym.

† Ilustracja połączona z tabelami wymiarów.

\*\* Konfiguracja w wersji do kruszywa nie jest kompatybilna z łyżkami skalnymi ani z układem o zwiększonej wysokości podnoszenia.

(§) Mierzone w odległości 102 mm (4 cale) za końcówką krawędzi tnącej, przy sworzniu przegubu łyżki odpowiadającym osi obrotu, zgodnie z normą SAE J732C.

(§) Specyfikacje i wartości znamionowe są zgodne ze wszystkimi właściwymi normami, zalecanymi przez amerykańskie Stowarzyszenie Inżynierów Motoryzacji (Society for Automotive Engineers, SAE), w tym z normą SAE J732C regulującą zagadnienia związane z parametrami znamionowymi ładowarki.

(ISO) Pełna zgodność z wymogami normy ISO 14397-1:2007, sekcje od 1 do 6, wymagającej maks. 2% różnicy pomiędzy obliczeniami a wynikami testów.

(Pełne opony) Zgodność z wymogami normy ISO 14397-1:2007, części od 1 do 5.

Dostępne są także inne łyżki, oferta różni się w zależności od regionu. Szczegółowe informacje można uzyskać u dealera Cat.

## Specyfikacje robocze – łyżki (ciąg dalszy)

| Układ zawieszenia osprzętu   |                    | Układ zawieszenia osprzętu do ładowarki kruszywa   |                 |  |                 |
|--|--------------------|--|-----------------|--|-----------------|
| Typ łyżki  | Typ krawędzi       | Ogólnego przeznaczenia – mocowanie hakowe – Fusion |                 | Ogólnego przeznaczenia – mocowanie hakowe – Fusion – O dużej odporności na ścieranie |                 |
|  |                    | Przykręcane krawędzie tnące                        | Zęby i segmenty | Przykręcane krawędzie tnące  | Zęby i segmenty |
| Pojemność — znamionowa   | m <sup>3</sup>     | 6,00   | 6,00            | 6,70   | 6,70            |
|  | jardy <sup>3</sup> | 7,75   | 7,75            | 8,75   | 8,75            |
| Pojemność — współczynnik napelnienia 110%  | m <sup>3</sup>     | 6,60   | 6,60            | 7,40   | 7,40            |
|  | jardy <sup>3</sup> | 8,75   | 8,75            | 9,75   | 9,75            |
| Szerokość  | mm                 | 3602   | 3698            | 3602   | 3698            |
|  | stopy/cale         | 11'9"  | 12'1"           | 11'9"  | 12'1"           |
| 16† Wysokość zrzutu przy maksymalnej wysokości podnoszenia i kącie zrzutu 45°    | mm                 | 3247   | 3059            | 3168   | 2979            |
|  | stopy/cale         | 10'7"  | 10'0"           | 10'4"  | 9'9"            |
| 17† Zasięg przy maksymalnej wysokości podnoszenia i kącie zrzutu 45°             | mm                 | 1695   | 1853            | 1760   | 1916            |
|  | stopy/cale         | 5'6"   | 6'0"            | 5'9"   | 6'3"            |
| Zasięg przy ramieniu i łyżce poziomo   | mm                 | 3426   | 3668            | 3530   | 3772            |
|  | stopy/cale         | 11'2"  | 12'0"           | 11'6"  | 12'4"           |
| A† Głębokość kopania   | mm                 | 129  | 129             | 129  | 129             |
|  | in                 | 5,1"   | 5,1"            | 5,1"   | 5,1"            |
| 12† Długość całkowita  | mm                 | 10 473   | 10 739          | 10 577   | 10 843          |
|  | stopy/cale         | 34'5"  | 35'3"           | 34'9"  | 35'7"           |
| B† Wysokość całkowita z maksymalnie podniesioną łyżką                            | mm                 | 6658   | 6658            | 6756   | 6756            |
|  | stopy/cale         | 21'11"   | 21'11"          | 22'2"  | 22'2"           |
| Promień okręgu wolnej przestrzeni ładowarki przy łyżce w położeniu transportowym | mm                 | 7937   | 8074            | 7971   | 8109            |
|  | stopy/cale         | 26'1"  | 26'6"           | 26'2"  | 26'8"           |
| Statyczne obciążenie destabilizujące przy jeździe na wprost (ISO)*               | kg                 | 23 986   | 23 895          | 23 618   | 23 529          |
|  | funty              | 52 865   | 52 665          | 52 055   | 51 859          |
| Statyczne obciążenie destabilizujące przy jeździe na wprost (pełne opony)*       | kg                 | 25 325   | 25 233          | 24 968   | 24 878          |
|  | funty              | 55 816   | 55 615          | 55 030   | 54 833          |
| Statyczne obciążenie destabilizujące przy skręconym przegubie (ISO)*             | kg                 | 20 224   | 20 133          | 19 872   | 19 783          |
|  | funty              | 44 574   | 44 374          | 43 798   | 43 602          |
| Statyczne obciążenie destabilizujące przy skręconym przegubie (pełne opony)*     | kg                 | 21 574   | 21 482          | 21 232   | 21 142          |
|  | funty              | 47 549   | 47 347          | 46 796   | 46 598          |
| Siła odspajania (§)  | kN                 | 232  | 232             | 218  | 217             |
|  | funtyf             | 52 324   | 52 164          | 48 982   | 48 825          |
| Masa eksploatacyjna*   | kg                 | 37 249   | 37 314          | 37 477   | 37 539          |
|  | funty              | 82 095   | 82 239          | 82 598   | 82 735          |

\* Podane statyczne obciążenie destabilizujące i masy eksploatacyjne dotyczą maszyny z oponami radialnymi Bridgestone 875/65R29 VLTS L4, wszystkimi płynami eksploatacyjnymi, operatorem, przeciwwagą, układem kontroli komfortu jazdy, układem wspomagania rozruchu w niskich temperaturach, błotnikami do jazdy po drogach publicznych, osłoną układu napędowego, awaryjnym układem kierowniczym i pakietem wyciszającym.

† Ilustracja połączona z tabelami wymiarów.

\*\* Konfiguracja w wersji do kruszywa nie jest kompatybilna z łyżkami skalnymi ani z układem o zwiększonej wysokości podnoszenia.

(§) Mierzone w odległości 102 mm (4 cale) za końcówką krawędzi tnącej, przy sworzniu przegubu łyżki odpowiadającym osi obrotu, zgodnie z normą SAE J732C.

(§) Specyfikacje i wartości znamionowe są zgodne ze wszystkimi właściwymi normami, zalecanymi przez amerykańskie Stowarzyszenie Inżynierów Motoryzacji (Society for Automotive Engineers, SAE), w tym z normą SAE J732C regulującą zagadnienia związane z parametrami znamionowymi ładowarki.

(ISO) Pełna zgodność z wymogami normy ISO 14397-1:2007, sekcje od 1 do 6, wymagającej maks. 2% różnicy pomiędzy obliczeniami a wynikami testów.

(Pełne opony) Zgodność z wymogami normy ISO 14397-1:2007, części od 1 do 5.

Dostępne są także inne łyżki, oferta różni się w zależności od regionu. Szczegółowe informacje można uzyskać u dealera Cat.

# Specyfikacje ładowarki kołowej 982

## Specyfikacje robocze – łyżki (ciąg dalszy)

| Układ zawieszenia osprzętu   |                    | Układ zawieszenia osprzętu do ładowarki kruszywa |                 |  |                 |   |
|--|--------------------|--|-----------------|--|-----------------|---|
| Typ łyżki  |                    | Płaskie dno – mocowanie sworzniowe               |                 | Płaskie dno – mocowanie sworzniowe – O dużej wytrzymałości |                 | Płaskie dno – mocowanie sworzniowe – do materiałów lekkich (węgiel) |
|  |                    | Przykręcane krawędzie tnące                      | Zęby i segmenty | Przykręcane krawędzie tnące                                | Zęby i segmenty | Przykręcane krawędzie tnące   |
| Pojemność — znamionowa   | m <sup>3</sup>     | 6,40   | 6,40            | 7,00   | 7,00            | 8,80  |
|  | jardy <sup>3</sup> | 8,25   | 8,25            | 9,25   | 9,25            | 11,50   |
| Pojemność — współczynnik napełnienia 110%  | m <sup>3</sup>     | 7,00   | 7,00            | 7,70   | 7,70            | 9,70  |
|  | jardy <sup>3</sup> | 9,25   | 9,25            | 10,00  | 10,00           | 12,75   |
| Szerokość  | mm                 | 3602   | 3665            | 3602   | 3665            | 3639  |
|  | stopy/cale         | 11'9"  | 12'0"           | 11'9"  | 12'0"           | 11'11"  |
| 16† Wysokość zrzutu przy maksymalnej wysokości podnoszenia i kącie zrzutu 45°    | mm                 | 3246   | 3069            | 3198   | 3021            | 3015  |
|  | stopy/cale         | 10'7"  | 10'0"           | 10'5"  | 9'10"           | 9'10"   |
| 17† Zasięg przy maksymalnej wysokości podnoszenia i kącie zrzutu 45°             | mm                 | 1516   | 1638            | 1581   | 1703            | 1743  |
|  | stopy/cale         | 4'11"  | 5'4"            | 5'2"   | 5'7"            | 5'8"  |
| Zasięg przy ramieniu i łyżce poziomo   | mm                 | 3321   | 3532            | 3401   | 3612            | 3645  |
|  | stopy/cale         | 10'10"   | 11'7"           | 11'1"  | 11'10"          | 11'11"  |
| A† Głębokość kopania   | mm                 | 119  | 119             | 107  | 107             | 122   |
|  | in                 | 4,6"   | 4,6"            | 4,2"   | 4,2"            | 4,8"  |
| 12† Długość całkowita  | mm                 | 10 362   | 10 597          | 10 434   | 10 669          | 10 687  |
|  | stopy/cale         | 34'0"  | 34'10"          | 34'3"  | 35'1"           | 35'1"   |
| B† Wysokość całkowita z maksymalnie podniesioną łyżką                            | mm                 | 6623   | 6623            | 6707   | 6707            | 6960  |
|  | stopy/cale         | 21'9"  | 21'9"           | 22'1"  | 22'1"           | 22'10"  |
| Promień okręgu wolnej przestrzeni ładowarki przy łyżce w położeniu transportowym | mm                 | 7905   | 8014            | 7925   | 8035            | 8025  |
|  | stopy/cale         | 26'0"  | 26'4"           | 26'0"  | 26'5"           | 26'4"   |
| Statyczne obciążenie destabilizujące przy jeździe na wprost (ISO)*               | kg                 | 25 569   | 25 470          | 24 448   | 24 349          | 24 581  |
|  | funty              | 56 354   | 56 137          | 53 884   | 53 665          | 54 177  |
| Statyczne obciążenie destabilizujące przy jeździe na wprost (pełne opony)*       | kg                 | 26 937   | 26 838          | 25 822   | 25 722          | 25 991  |
|  | funty              | 59 369   | 59 151          | 56 913   | 56 693          | 57 284  |
| Statyczne obciążenie destabilizujące przy skręconym przegubie (ISO)*             | kg                 | 21 712   | 21 613          | 20 596   | 20 497          | 20 775  |
|  | funty              | 47 853   | 47 637          | 45 394   | 45 175          | 45 790  |
| Statyczne obciążenie destabilizujące przy skręconym przegubie (pełne opony)*     | kg                 | 23 089   | 22 990          | 21 979   | 21 879          | 22 194  |
|  | funty              | 50 888   | 50 670          | 48 442   | 48 222          | 48 916  |
| Siła odspajania (§)  | kN                 | 251  | 250             | 235  | 234             | 205   |
|  | funty              | 56 505   | 56 357          | 52 804   | 52 662          | 46 188  |
| Masa eksploatacyjna*   | kg                 | 36 312   | 36 384          | 37 297   | 37 369          | 36 823  |
|  | funty              | 80 031   | 80 191          | 82 202   | 82 362          | 81 156  |

\* Podane statyczne obciążenie destabilizujące i masy eksploatacyjne dotyczą maszyny z oponami radialnymi Bridgestone 875/65R29 VLTS L4, wszystkimi płynami eksploatacyjnymi, operatorem, przeciwwagą, układem kontroli komfortu jazdy, układem wspomagania rozruchu w niskich temperaturach, błotnikami do jazdy po drogach publicznych, osłoną układu napędowego, awaryjnym układem kierowniczym i pakietem wyciszającym.

† Ilustracja połączona z tabelami wymiarów.

\*\* Konfiguracja w wersji do kruszywa nie jest kompatybilna z łyżkami skalnymi ani z układem o zwiększonej wysokości podnoszenia.

(§) Mierzone w odległości 102 mm (4 cale) za końcówką krawędzi tnącej, przy sworzniu przegubu łyżki odpowiadającym osi obrotu, zgodnie z normą SAE J732C.

(§) Specyfikacje i wartości znamionowe są zgodne ze wszystkimi właściwymi normami, zalecanymi przez amerykańskie Stowarzyszenie Inżynierów Motoryzacji (Society for Automotive Engineers, SAE), w tym z normą SAE J732C regulującą zagadnienia związane z parametrami znamionowymi ładowarki.

(ISO) Pełna zgodność z wymogami normy ISO 14397-1:2007, sekcje od 1 do 6, wymagającej maks. 2% różnicy pomiędzy obliczeniami a wynikami testów.

(Pełne opony) Zgodność z wymogami normy ISO 14397-1:2007, części od 1 do 5.

Dostępne są także inne łyżki, oferta różni się w zależności od regionu. Szczegółowe informacje można uzyskać u dealera Cat.

## Specyfikacje widel

### Specyfikacje widel

|    |   |         |        |
|----|---|---------|--------|
| 1  | Długość zęba  | mm      | 1829   |
|    |   | in      | 72,0   |
| 2  | Środek ciężkości  | mm      | 914    |
|    |   | in      | 36,0   |
|    | Styczne obciążenie destabilizujące przy jeździe na wprost (widły ustawione poziomo)   | kg      | 17 989 |
|    |   | funt    | 39 648 |
|    | Styczne obciążenie destabilizujące przy skręconym przegubie (widły ustawione poziomo)   | kg      | 15 437 |
|    |   | funt    | 34 023 |
|    | Obciążenie znamionowe (SAE J1197 – 50% FTSTL)   | kg      | 7719   |
|    |   | funt    | 17 012 |
|    | Obciążenie znamionowe (CEN EN 474-3 na nierównym podłożu – 60% FTSTL)   | kg      | 9262   |
|    |   | funt    | 20 414 |
|    | Obciążenie znamionowe (CEN EN 474-3 na twardym i płaskim podłożu – 80% FTSTL)   | kg      | 12 350 |
|    |   | funt    | 27 219 |
| 3  | Maksymalna długość całkowita  | mm      | 10 883 |
|    |   | in      | 428,5  |
| 4  | Zasięg przy widłach ustawionych na poziomie podłoża   | mm      | 1591   |
|    |   | in      | 62,6   |
| 5  | * Wysokość od poziomu podłoża do dolnej płaszczyzny ramion widel przy minimalnej wysokości podnoszenia i widłach ustawionych płasko           | mm      | -126   |
|    |   | in      | -4,9   |
| 6  | Zasięg przy ramionach ustawionych poziomo i widłach ustawionych płasko  | mm      | 2073   |
|    |   | in      | 81,6   |
| 7  | Zasięg przy widłach ustawionych na maksymalnej wysokości  | mm      | 1028   |
|    |   | in      | 40,5   |
| 8  | Wysokość od poziomu podłoża do górnej płaszczyzny ramion widel przy ramionach ładowarki ustawionych poziomo i widłach ustawionych płasko      | mm      | 1959   |
|    |   | in      | 77,1   |
| 9  | Wysokość od poziomu podłoża do górnej płaszczyzny ramion widel przy ramionach ładowarki na maksymalnej wysokości i widłach ustawionych płasko | mm      | 4479   |
|    |   | in      | 176,4  |
| 10 | Wysokość całkowita przy widłach na maksymalnej wysokości (od górnej krawędzi uchwyty do poziomu podłoża)                                      | mm      | 5523   |
|    |   | in      | 217,4  |
| 11 | Prześwit przy maks. podniesieniu i opuszczeniu  | mm      | 2678   |
|    |   | in      | 105,4  |
| 12 | Maks. kąt zrzutu z położenia poziomego  | stopnie | 52     |
| 13 | Szerokość całkowita uchwyty   | mm      | 2821   |
|    |   | in      | 111,1  |
| 14 | Wysokość całkowita uchwyty  | mm      | 1129   |
|    |   | in      | 44,4   |
| 15 | Szerokość zewnętrzna ramion (przy maksymalnym rozsunięciu)  | mm      | 2627   |
|    |   | in      | 103,4  |
| 16 | Szerokość zewnętrzna ramion (przy minimalnym rozsunięciu)   | mm      | 747    |
|    |   | in      | 29,4   |
|    | Szerokość ramienia (jedno ramie)  | mm      | 250,0  |
|    |   | in      | 9,8    |
|    | Grubość zębów   | mm      | 85,0   |
|    |   | in      | 3,3    |
|    | Pojemność ramienia  | kg      | 18 700 |
|    |   | funt    | 41 215 |
|    | Masa eksploatacyjna   | kg      | 34 496 |
|    |   | funt    | 76 029 |

**982 STD** Uchwyt 108 cali Ramię 72 cale  
**Widły budowlane, HD, złącze FUSION** 523-4199 523-4200

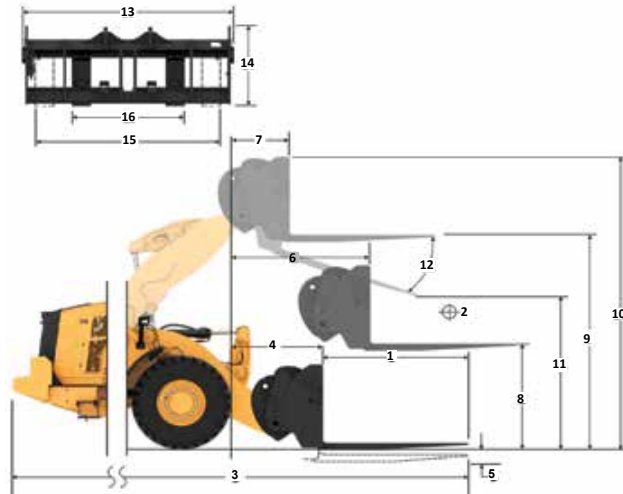

Udźwig (kg)  
 (obciążenie obliczane w środku ciężkości)

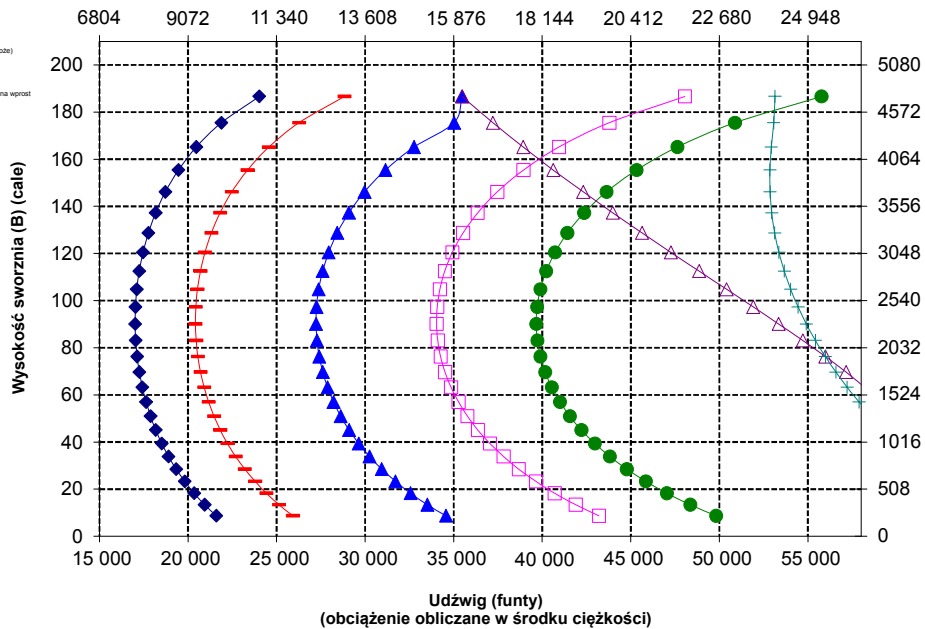

\* Wartości ujemne wskazują wysokość poniżej poziomu gruntu

- Ładowność (SAE J1197)
- Ładowność (CEN EN 474-3 — nierówny teren)
- Ładowność (CEN EN 474-3 — twarde i pładne podłoże)
- Styczne obciążenie destabilizujące przy skręceniu
- Styczne obciążenie destabilizujące przy ustawieniu na wprost
- Siła podwyższenia układu hydraulicznego
- Udźwig układu hydraulicznego

**UWAGA:** podane statyczne obciążenia destabilizujące i masy eksploatacyjne dotyczą następującej konfiguracji ładowarki: opony Bridgestone \* VLTS L4, układ klimatyzacji, układ kontroli jazdy, osłona układu napędowego, maksymalny poziom cieczy eksploatacyjnych, paliwa, cieczy chłodzącej i środków smarnych oraz masa ciała operatora.

Dane techniczne i wartości znamionowe są zgodne z następującymi normami: SAE\* J1197, ISO 14397-1, CEN\*\* EN 474-3.

Znamionowy udźwig roboczy ładowarki wyposażonej w widły paletowe określa norma:  
 SAE J1197: 50% statycznego obciążenia destabilizującego przy pełnym skręceniu lub wydatku granicznym układu hydraulicznego.  
 CEN EN 474-3: 60% statycznego obciążenia destabilizującego przy pełnym skręceniu na nierównym podłożu lub wydatku granicznym układu hydraulicznego.  
 CEN EN 474-3: 80% statycznego obciążenia destabilizującego przy pełnym skręceniu na twardym i płaskim podłożu lub wydatku granicznym układu hydraulicznego

\* SAE – Stowarzyszenie Inżynierów Samochodowych (Society of Automotive Engineers)

\*\* CEN – Europejski Komitet Normalizacyjny (European Committee for Standardization)



**OSTRZEŻENIE:** Nie przekraczać obciążalności ramion. Poszczególne wartości obciążalności są wybite na boku każdego ramienia.

# Specyfikacje ładowarki kołowej 982

## Specyfikacje widel

### Specyfikacje widel

|    |   |         |        |
|----|---|---------|--------|
| 1  | Długość zęba  | mm      | 2134   |
|    |   | in      | 84.0   |
| 2  | Środek ciężkości  | mm      | 1067   |
|    |   | in      | 42.0   |
|    | Styczne obciążenie destabilizujące przy jeździe na wprost (widły ustawione poziomo)   | kg      | 17 217 |
|    |   | funty   | 37 947 |
|    | Styczne obciążenie destabilizujące przy skręconym przegubie (widły ustawione poziomo)   | kg      | 14 759 |
|    |   | funty   | 32 530 |
|    | Obciążenie znamionowe (SAE J1197 – 50% FTSTL)   | kg      | 7380   |
|    |   | funty   | 16 265 |
|    | Obciążenie znamionowe (CEN EN 474-3 na nierównym podłożu – 60% FTSTL)   | kg      | 8856   |
|    |   | funty   | 19 518 |
|    | Obciążenie znamionowe (CEN EN 474-3 na twardym i płaskim podłożu – 80% FTSTL)   | kg      | 11 808 |
|    |   | funty   | 26 024 |
| 3  | Maksymalna długość całkowita  | mm      | 11 191 |
|    |   | in      | 440.6  |
| 4  | Zasięg przy widłach ustawionych na poziomie podłoża   | mm      | 1594   |
|    |   | in      | 62.7   |
| 5  | *Wysokość od poziomu podłoża do dolnej płaszczyzny ramion widel przy minimalnej wysokości podnoszenia i widłach ustawionych płasko            | mm      | -126   |
|    |   | in      | -4.9   |
| 6  | Zasięg przy ramionach ustawionych poziomo i widłach ustawionych płasko  | mm      | 2073   |
|    |   | in      | 81.6   |
| 7  | Zasięg przy widłach ustawionych na maksymalnej wysokości  | mm      | 1028   |
|    |   | in      | 40.5   |
| 8  | Wysokość od poziomu podłoża do górnej płaszczyzny ramion widel przy ramionach ładowarki ustawionych poziomo i widłach ustawionych płasko      | mm      | 1964   |
|    |   | in      | 77.3   |
| 9  | Wysokość od poziomu podłoża do górnej płaszczyzny ramion widel przy ramionach ładowarki na maksymalnej wysokości i widłach ustawionych płasko | mm      | 4484   |
|    |   | in      | 176.6  |
| 10 | Wysokość całkowita przy widłach na maksymalnej wysokości (od górnej krawędzi uchwyty do poziomu podłoża)                                      | mm      | 5523   |
|    |   | in      | 217.4  |
| 11 | Prześwit przy maks. podniesieniu i opuszczeniu  | mm      | 2438   |
|    |   | in      | 96.0   |
| 12 | Maks. kąt zrzutu z położenia poziomego  | stopnie | 52     |
| 13 | Szerokość całkowita uchwyty   | mm      | 2821   |
|    |   | in      | 111.1  |
| 14 | Wysokość całkowita uchwyty  | mm      | 1129   |
|    |   | in      | 44.4   |
| 15 | Szerokość zewnętrzna ramion (przy maksymalnym rozsunięciu)  | mm      | 2627   |
|    |   | in      | 103.4  |
| 16 | Szerokość zewnętrzna ramion (przy minimalnym rozsunięciu)   | mm      | 747    |
|    |   | in      | 29.4   |
|    | Szerokość ramienia (jedno ramię)  | mm      | 250.0  |
|    |   | in      | 9.8    |
|    | Grubość zębów   | mm      | 90.0   |
|    |   | in      | 3.5    |
|    | Pojemność ramienia  | kg      | 17 729 |
|    |   | funty   | 39 075 |
|    | Masa eksploatacyjna   | kg      | 34 598 |
|    |   | funty   | 76 254 |

\* Wartości ujemne wskazują wysokość poniżej poziomu gruntu

- ◆ Ładowność (SAE J1197)
- ◆ Ładowność (CEN EN 474-3 – nierówny teren)
- ◆ Ładowność (CEN EN 474-3 – twarde i poziome podłoże)
- ◆ Styczne obciążenie destabilizujące przy skręgu
- ◆ Styczne obciążenie destabilizujące przy ustawieniu na wprost
- ◆ Siła pochylania układu hydraulicznego
- ◆ Udział układu hydraulicznego

**UWAGA:** podane statyczne obciążenia destabilizujące i masy eksploatacyjne dotyczą następującej konfiguracji ładowarki: opony Bridgestone \* VLTS L4, układ klimatyzacji, układ kontroli jazdy, osłona układu napędowego, maksymalny poziom cieczy eksploatacyjnych, paliwa, cieczy chłodzącej i środków smarnych oraz masa ciała operatora.

Dane techniczne i wartości znamionowe są zgodne z następującymi normami: SAE\* J1197, ISO 14397-1, CEN\*\* EN 474-3.

Znamionowy udźwieg roboczy ładowarki wyposażonej w widły paletowe określa norma: SAE J1197: 50% statycznego obciążenia destabilizującego przy pełnym skręcie lub wydatku granicznym układu hydraulicznego. CEN EN 474-3: 60% statycznego obciążenia destabilizującego przy pełnym skręcie na nierównym podłożu lub wydatku granicznym układu hydraulicznego. CEN EN 474-3: 80% statycznego obciążenia destabilizującego przy pełnym skręcie na twardym i płaskim podłożu lub wydatku granicznym układu hydraulicznego

\* SAE – Stowarzyszenie Inżynierów Motoryzacji (Society of Automotive Engineers) \*\* CEN – Europejski Komitet Normalizacyjny (European Committee for Standardization)

**982 STD** Uchwyt 108 cali Ramię 84 cale  
Widły budowlane, HD, złącze FUSION 523-4199 523-4201

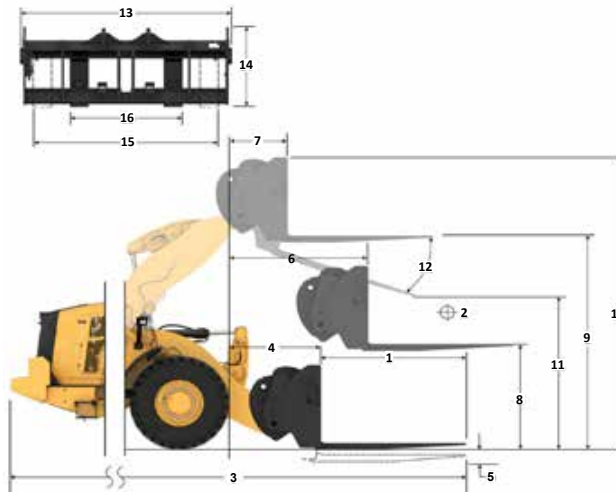

Udzwig (kg)  
(obciążenie obliczane w środku ciężkości)

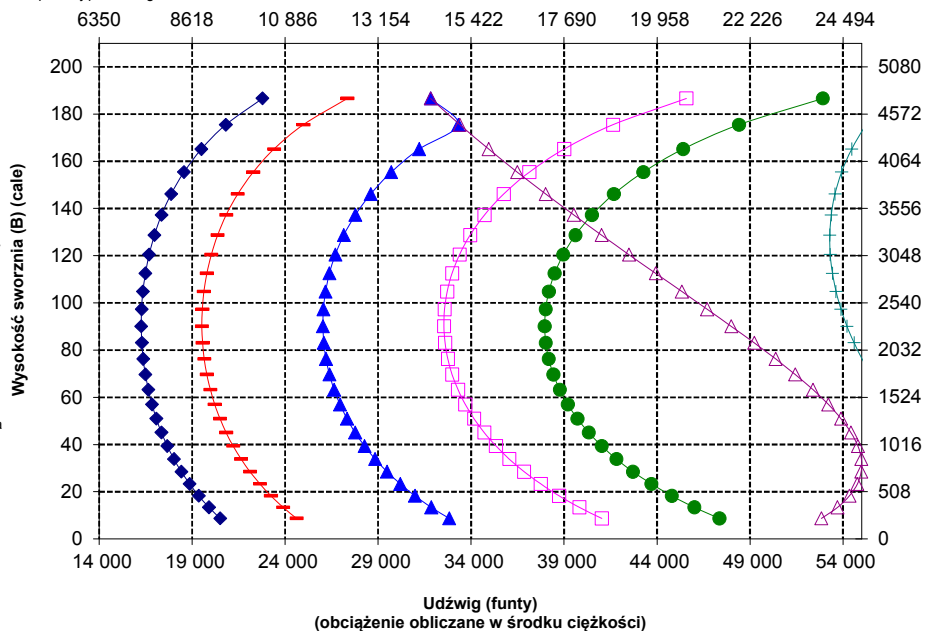

Udzwig (funty)  
(obciążenie obliczane w środku ciężkości)



**OSTRZEŻENIE:** Nie przekraczać obciążalności ramion. Poszczególne wartości obciążalności są wybite na każdym z ramion.

## Specyfikacje widel

### Specyfikacje widel

|    |   |         |        |
|----|---|---------|--------|
| 1  | Długość zęba  | mm      | 2438   |
|    |   | in      | 96,0   |
| 2  | Środek ciężkości  | mm      | 1210   |
|    |   | in      | 48,0   |
|    | Styczne obciążenie destabilizujące przy jeździe na wprost (widły ustawione poziomo)   | kg      | 16 439 |
|    |   | funty   | 36 232 |
|    | Styczne obciążenie destabilizujące przy skręconym przegubie (widły ustawione poziomo)   | kg      | 14 070 |
|    |   | funty   | 31 011 |
|    | Obciążenie znamionowe (SAE J1197 – 50% FTSTL)   | kg      | 7035   |
|    |   | funty   | 15 506 |
|    | Obciążenie znamionowe (CEN EN 474-3 na nierównym podłożu – 60% FTSTL)   | kg      | 8442   |
|    |   | funty   | 18 607 |
|    | Obciążenie znamionowe (CEN EN 474-3 na twardym i płaskim podłożu – 80% FTSTL)   | kg      | 11 256 |
|    |   | funty   | 24 809 |
| 3  | Maksymalna długość całkowita  | mm      | 11 500 |
|    |   | in      | 452,7  |
| 4  | Zasięg przy widłach ustawionych na poziomie podłoża   | mm      | 1598   |
|    |   | in      | 62,9   |
| 5  | *Wysokość od poziomu podłoża do dolnej płaszczyzny ramion widel przy minimalnej wysokości podnoszenia i widłach ustawionych płasko            | mm      | -124   |
|    |   | in      | -4,9   |
| 6  | Zasięg przy ramionach ustawionych poziomo i widłach ustawionych płasko  | mm      | 2078   |
|    |   | in      | 81,8   |
| 7  | Zasięg przy widłach ustawionych na maksymalnej wysokości  | mm      | 1033   |
|    |   | in      | 40,7   |
| 8  | Wysokość od poziomu podłoża do górnej płaszczyzny ramion widel przy ramionach ładowarki ustawionych poziomo i widłach ustawionych płasko      | mm      | 1966   |
|    |   | in      | 77,4   |
| 9  | Wysokość od poziomu podłoża do górnej płaszczyzny ramion widel przy ramionach ładowarki na maksymalnej wysokości i widłach ustawionych płasko | mm      | 4486   |
|    |   | in      | 176,6  |
| 10 | Wysokość całkowita przy widłach na maksymalnej wysokości (od górnej krawędzi uchwyty do poziomu podłoża)                                      | mm      | 5523   |
|    |   | in      | 217,4  |
| 11 | Prześwit przy maks. podniesieniu i opuszczeniu  | mm      | 2196   |
|    |   | in      | 86,5   |
| 12 | Maks. kąt zrzutu z położenia poziomego  | stopnie | 52     |
| 13 | Szerokość całkowita uchwyty   | mm      | 2821   |
|    |   | in      | 111,1  |
| 14 | Wysokość całkowita uchwyty  | mm      | 1127   |
|    |   | in      | 44,4   |
| 15 | Szerokość zewnętrzna ramion (przy maksymalnym rozsunięciu)  | mm      | 2629   |
|    |   | in      | 103,5  |
| 16 | Szerokość zewnętrzna ramion (przy minimalnym rozsunięciu)   | mm      | 747    |
|    |   | in      | 29,4   |
|    | Szerokość ramienia (jedno ramie)  | mm      | 250,0  |
|    |   | in      | 9,8    |
|    | Grubość zębów   | mm      | 90,0   |
|    |   | in      | 3,5    |
|    | Pojemność ramienia  | kg      | 15 750 |
|    |   | funty   | 34 713 |
|    | Masa eksploatacyjna   | kg      | 34 749 |
|    |   | funty   | 76 587 |

\* Wartości ujemne wskazują wysokość poniżej poziomu gruntu

Udźwig (kg)  
(obciążenie obliczane w środku ciężkości)

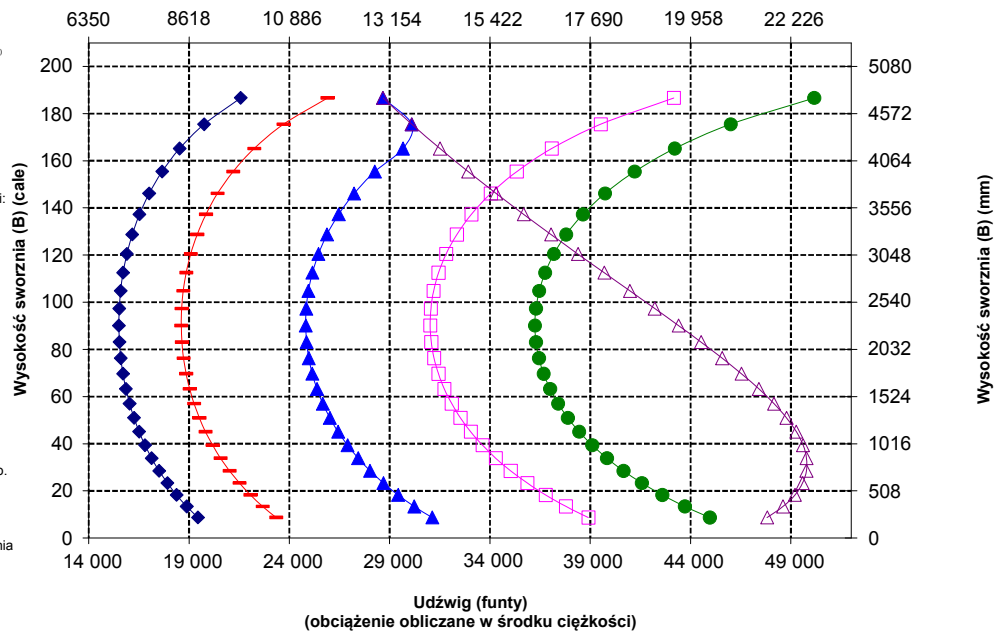

**UWAGA:** podane statyczne obciążenia destabilizujące i masy eksploatacyjne dotyczą następującej konfiguracji ładowarki: opony Bridgestone \* VLTS L4, układ klimatyzacji, układ kontroli jazdy, osłona układu napędowego, maksymalny poziom cieczy eksploatacyjnych, paliwa, cieczy chłodzącej i środków smarnych oraz masa ciała operatora.

Dane techniczne i wartości znamionowe są zgodne z następującymi normami: SAE\* J1197, ISO 14397-1, CEN\*\* EN 474-3.

Znamionowy udźwig roboczy ładowarki wyposażonej w widły paletowe określa norma: SAE J1197: 50% statycznego obciążenia destabilizującego przy pełnym skręcie lub wydatku granicznym układu hydraulicznego. CEN EN 474-3: 60% statycznego obciążenia destabilizującego przy pełnym skręcie na nierównym podłożu lub wydatku granicznym układu hydraulicznego. CEN EN 474-3: 80% statycznego obciążenia destabilizującego przy pełnym skręcie na twardym i płaskim podłożu lub wydatku granicznym układu hydraulicznego.

\* SAE — Stowarzyszenie Inżynierów Motoryzacji (Society of Automotive Engineers) \*\* CEN — Europejski Komitet Normalizacyjny (European Committee for Standardization)



**OSTRZEŻENIE:** Nie przekraczać obciążalności ramion. Poszczególne wartości obciążalności są wybite na boku każdego ramienia.

**982 STD**  
Uchwyt 108 cali    Ramię 96 cale  
Widły budowlane, HD, złącze FUSION    523-4199    523-4202

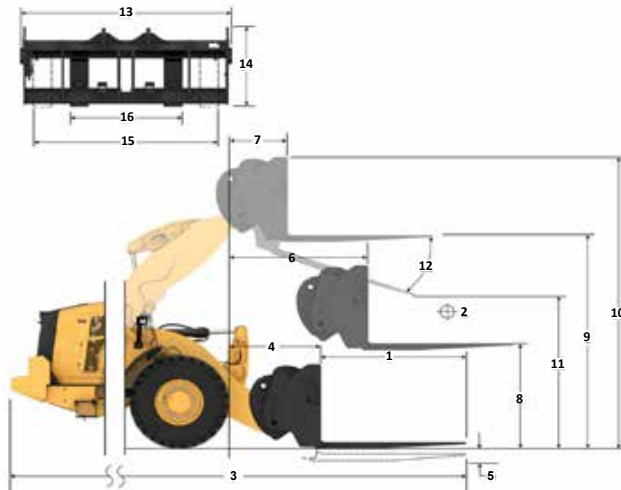

# Specyfikacje ładowarki kołowej 982

## Specyfikacje widel

### Specyfikacje widel

|    |  |         |        |
|----|--|---------|--------|
| 1  | Długość zęba   | mm      | 1829   |
|    |  | in      | 72,0   |
| 2  | Środek ciężkości   | mm      | 914    |
|    |  | in      | 36,0   |
|    | Styczne obciążenie destabilizujące przy jeździe na wprost (widły ustawione poziomo)  | kg      | 17 040 |
|    |  | funty   | 37 557 |
|    | Styczne obciążenie destabilizujące przy skręconym przegubie (widły ustawione poziomo)  | kg      | 14 529 |
|    |  | funty   | 32 021 |
|    | Obciążenie znamionowe (SAE J1197 – 50% FTSTL)  | kg      | 7264   |
|    |  | funty   | 16 011 |
|    | Obciążenie znamionowe (CEN EN 474-3 na nierównym podłożu – 60% FTSTL)  | kg      | 8717   |
|    |  | funty   | 19 213 |
|    | Obciążenie znamionowe (CEN EN 474-3 na twardym i płaskim podłożu – 80% FTSTL)  | kg      | 11 623 |
|    |  | funty   | 25 617 |
| 3  | Maksymalna długość całkowita   | mm      | 11 385 |
|    |  | in      | 4 482  |
| 4  | Zasięg przy widłach ustawionych na poziomie podłoża  | mm      | 1979   |
|    |  | in      | 77,9   |
| 5  | * Wysokość od poziomu podłoża do dolnej płaszczyzny ramion widel przy minimalnej wysokości podnoszenia i widłach ustawionych płasko                              | mm      | -126   |
|    |  | in      | -5,0   |
| 6  | Zasięg przy ramionach ustawionych poziomo i widłach ustawionych płasko   | mm      | 2413   |
|    |  | in      | 95,0   |
| 7  | Zasięg przy widłach ustawionych na maksymalnej wysokości   | mm      | 1089   |
|    |  | in      | 42,9   |
| 8  | Wysokość od poziomu podłoża do górnej płaszczyzny ramion widel przy ramionach ładowarki ustawionych poziomo i widłach ustawionych płasko                         | mm      | 1959   |
|    |  | in      | 77,1   |
| 9  | Wysokość od poziomu podłoża do górnej płaszczyzny ramion widel przy ramionach ładowarki na maksymalnej wysokości (od górnej krawędzi uchwytu do poziomu podłoża) | mm      | 4888   |
|    |  | in      | 192,5  |
| 10 | Wysokość całkowita przy widłach na maksymalnej wysokości (od górnej krawędzi uchwytu do poziomu podłoża)   | mm      | 5932   |
|    |  | in      | 233,5  |
| 11 | Prześwit przy maks. podniesieniu i opuszczeniu   | mm      | 3087   |
|    |  | in      | 121,5  |
| 12 | Maks. kąt zrzutu z położenia poziomego   | stopnie | 52     |
| 13 | Szerokość całkowita uchwytu  | mm      | 2821   |
|    |  | in      | 111,1  |
| 14 | Wysokość całkowita uchwytu   | mm      | 1129   |
|    |  | in      | 44,4   |
| 15 | Szerokość zewnętrzna ramion (przy maksymalnym rozsunięciu)   | mm      | 2627   |
|    |  | in      | 103,4  |
| 16 | Szerokość zewnętrzna ramion (przy minimalnym rozsunięciu)  | mm      | 747    |
|    |  | in      | 29,4   |
|    | Szerokość ramienia (jedno ramię)   | mm      | 2500   |
|    |  | in      | 9,8    |
|    | Grubość zębów  | mm      | 85,0   |
|    |  | in      | 3,3    |
|    | Pojemność ramienia   | kg      | 18 700 |
|    |  | funty   | 41 215 |
|    | Masa eksploatacyjna  | kg      | 35 586 |
|    |  | funty   | 78 431 |

\* Wartości ujemne wskazują wysokość poniżej poziomu gruntu

- Ładowność (SAE J1197)
- Ładowność (CEN EN 474-3 – nierówny teren)
- Ładowność (CEN EN 474-3 – twarde i płaskie podłoże)
- Styczne obciążenie destabilizujące przy skrępie
- Styczne obciążenie destabilizujące przy ustawieniu na wprost
- Siła pochłaniania układu hydraulicznego
- Udział układu hydraulicznego

**UWAGA:** podane statyczne obciążenia destabilizujące i masy eksploatacyjne dotyczą następującej konfiguracji ładowarki: opony Bridgestone \* VLTS L4, układ klimatyzacji, układ kontroli jazdy, osłona układu napędowego, maksymalny poziom cieczy eksploatacyjnych, paliwa, cieczy chłodzącej i środków smarnych oraz masa ciała operatora.

Dane techniczne i wartości znamionowe są zgodne z następującymi normami: SAE\* J1197, ISO 14397-1, CEN\*\* EN 474-3.

Znamionowy udźwieg roboczy ładowarki wyposażonej w widły paletowe określa norma: SAE J1197: 50% statycznego obciążenia destabilizującego przy pełnym skrępie lub wydatku granicznym układu hydraulicznego. CEN EN 474-3: 60% statycznego obciążenia destabilizującego przy pełnym skrępie na nierównym podłożu lub wydatku granicznym układu hydraulicznego. CEN EN 474-3: 80% statycznego obciążenia destabilizującego przy pełnym skrępie na twardym i płaskim podłożu lub wydatku granicznym układu hydraulicznego

\* SAE – Stowarzyszenie Inżynierów Samochodowych (Society of Automotive Engineers)  
\*\* CEN – Europejski Komitet Normalizacyjny (European Committee for Standardization)

**982 HL** Uchwyt 108 cali Ramię 72 cale  
Widły budowlane, o dużej wytrzymałości (HD), złącze FUSION 523-4199 523-4200

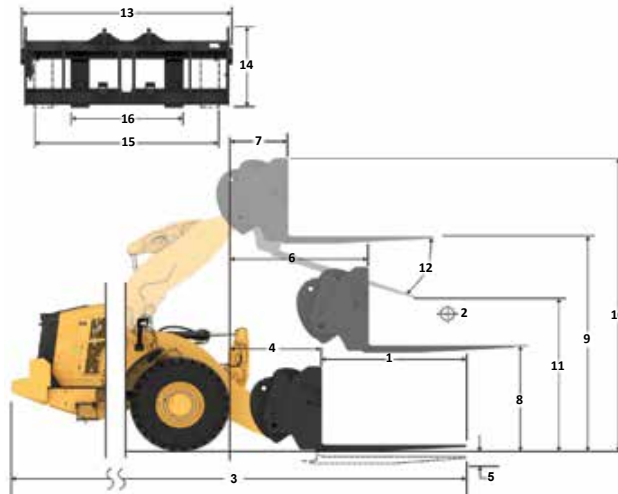

Udźwieg (kg)  
(obciążenie obliczane w środku ciężkości)

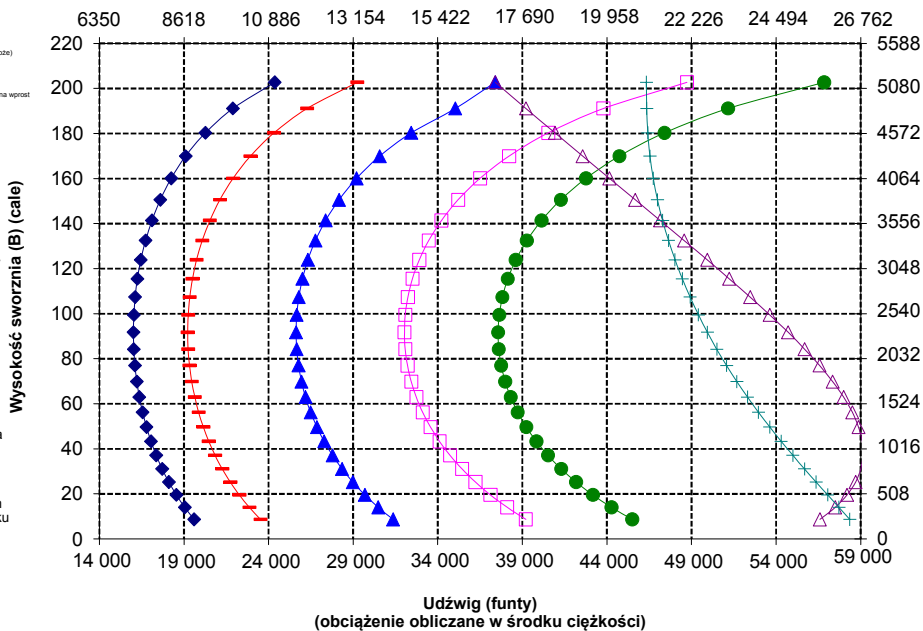

Udźwieg (funty)  
(obciążenie obliczane w środku ciężkości)



**OSTRZEŻENIE:** Nie przekraczać obciążalności ramion. Poszczególne wartości obciążalności są wybite na boku każdego ramienia.

## Specyfikacje widel

### Specyfikacje widel

|    |   |         |        |
|----|---|---------|--------|
| 1  | Długość zęba  | mm      | 2134   |
|    |   | in      | 84,0   |
| 2  | Środek ciężkości  | mm      | 1067   |
|    |   | in      | 42,0   |
|    | Statyczne obciążenie destabilizujące przy jeździe na wprost (widły ustawione poziomo)   | kg      | 16 351 |
|    |   | funty   | 36 038 |
|    | Statyczne obciążenie destabilizujące przy skręconym przebiegu (widły ustawione poziomo)   | kg      | 13 926 |
|    |   | funty   | 30 692 |
|    | Obciążenie znamionowe (SAE J1197 – 50% FTSTL)   | kg      | 6963   |
|    |   | funty   | 15 346 |
|    | Obciążenie znamionowe (CEN EN 474-3 na nierównym podłożu – 60% FTSTL)   | kg      | 8355   |
|    |   | funty   | 18 415 |
|    | Obciążenie znamionowe (CEN EN 474-3 na twardym i płaskim podłożu – 80% FTSTL)   | kg      | 11 141 |
|    |   | funty   | 24 554 |
| 3  | Maksymalna długość całkowita  | mm      | 11 692 |
|    |   | in      | 460,3  |
| 4  | Zasięg przy widłach ustawionych na poziomie podłoża   | mm      | 1982   |
|    |   | in      | 78,0   |
| 5  | *Wysokość od poziomu podłoża do dolnej płaszczyzny ramion widel przy minimalnej wysokości podnoszenia i widłach ustawionych płasko            | mm      | -126   |
|    |   | in      | -5,0   |
| 6  | Zasięg przy ramionach ustawionych poziomo i widłach ustawionych płasko  | mm      | 2413   |
|    |   | in      | 95,0   |
| 7  | Zasięg przy widłach ustawionych na maksymalnej wysokości  | mm      | 1089   |
|    |   | in      | 42,9   |
| 8  | Wysokość od poziomu podłoża do górnej płaszczyzny ramion widel przy ramionach ładowarki ustawionych poziomo i widłach ustawionych płasko      | mm      | 1964   |
|    |   | in      | 77,3   |
| 9  | Wysokość od poziomu podłoża do górnej płaszczyzny ramion widel przy ramionach ładowarki na maksymalnej wysokości i widłach ustawionych płasko | mm      | 4893   |
|    |   | in      | 192,7  |
| 10 | Wysokość całkowita przy widłach na maksymalnej wysokości (od górnej krawędzi uchwyty do poziomu podłoża)                                      | mm      | 5932   |
|    |   | in      | 233,5  |
| 11 | Prześwit przy maks. podniesieniu i opuszczeniu  | mm      | 2848   |
|    |   | in      | 112,1  |
| 12 | Maks. kąt zrzutu z położenia poziomego  | stopnie | 52     |
| 13 | Szerokość całkowita uchwyty   | mm      | 2821   |
|    |   | in      | 111,1  |
| 14 | Wysokość całkowita uchwyty  | mm      | 1129   |
|    |   | in      | 44,4   |
| 15 | Szerokość zewnętrzna ramion (przy maksymalnym rozsunięciu)  | mm      | 2627   |
|    |   | in      | 103,4  |
| 16 | Szerokość zewnętrzna ramion (przy minimalnym rozsunięciu)   | mm      | 747    |
|    |   | in      | 29,4   |
|    | Szerokość ramienia (jedno ramię)  | mm      | 250,0  |
|    |   | in      | 9,8    |
|    | Grubość zębów   | mm      | 90,0   |
|    |   | in      | 3,5    |
|    | Pojemność ramienia  | kg      | 17 729 |
|    |   | funty   | 39 075 |
|    | Masa eksploatacyjna   | kg      | 35 688 |
|    |   | funty   | 78 656 |

\* Wartości ujemne wskazują wysokość poniżej poziomu gruntu

- Ładowarka (SAE J1197)
- Ładowarka (CEN EN 474-3 – nierówny teren)
- Ładowarka (CEN EN 474-3 – twarde i równe podłoże)
- Statyczne obciążenie destabilizujące przy skręce
- Statyczne obciążenie destabilizujące przy ustawieniu na wprost
- Siła podniesienia układu hydraulicznego
- Udźwig układu hydraulicznego

**UWAGA:** podane statyczne obciążenia destabilizujące i masy eksploatacyjne dotyczą następującej konfiguracji ładowarki: opony Bridgestone \* VLTS L4, układ klimatyzacji, układ kontroli jazdy, osłona układu napędowego, maksymalny poziom gęstości eksploatacyjnych, paliwa, cieczy chłodzącej i środków smarnych oraz masa ciała operatora.

Dane techniczne i wartości znamionowe są zgodne z następującymi normami: SAE\* J1197, ISO 14397-1, CEN\*\* EN 474-3.

Znamionowy udźwig roboczy ładowarki wyposażonej w widły paletowe określa norma: SAE J1197: 50% statycznego obciążenia destabilizującego przy pełnym skręcie lub wydatku granicznym układu hydraulicznego. CEN EN 474-3: 60% statycznego obciążenia destabilizującego przy pełnym skręcie na nierównym podłożu lub wydatku granicznym układu hydraulicznego. CEN EN 474-3: 80% statycznego obciążenia destabilizującego przy pełnym skręcie na twardym i płaskim podłożu lub wydatku granicznym układu hydraulicznego

\* SAE – Stowarzyszenie Inżynierów Samochodowych (Society of Automotive Engineers)  
\*\* CEN – Europejski Komitet Normalizacyjny (European Committee for Standardization)

### 982 HL

Widły budowlane, o dużej wytrzymałości (HD), złącze FUSION

Uchwyt 108 cali

Ramię 84 cale

523-4199

523-4201

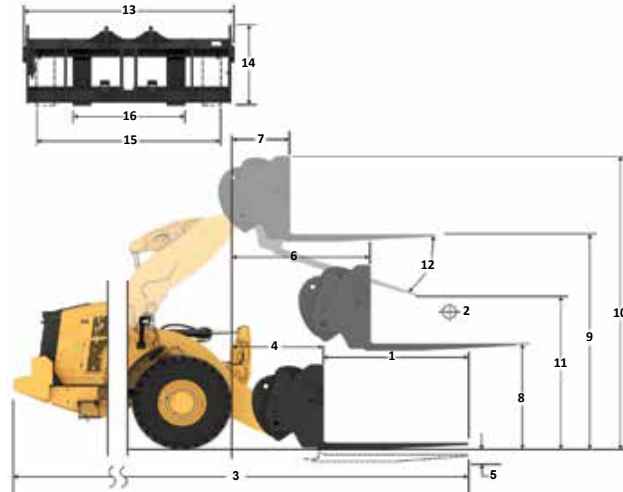

Udźwig (kg)  
(obciążenie obliczane w środku ciężkości)

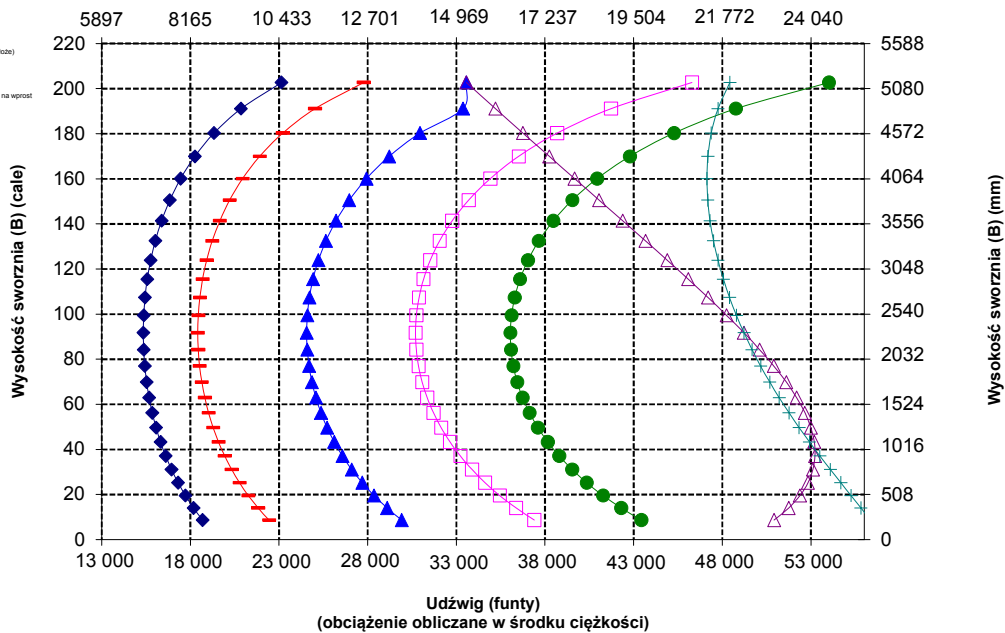

Udźwig (funt)  
(obciążenie obliczane w środku ciężkości)



**OSTRZEŻENIE:** Nie przekraczać obciążalności ramion. Poszczególne wartości obciążalności są wybite na każdym z ramion.

# Specyfikacje ładowarki kołowej 982

## Specyfikacje widel

### Specyfikacje widel

|    |   |         |        |
|----|---|---------|--------|
| 1  | Długość zęba  | mm      | 2438   |
|    |   | in      | 96,0   |
| 2  | Środek ciężkości  | mm      | 1219   |
|    |   | in      | 48,0   |
|    | Styczne obciążenie destabilizujące przy jeździe na wprost (widły ustawione poziomo)   | kg      | 15 648 |
|    |   | funty   | 34 488 |
|    | Styczne obciążenie destabilizujące przy skręconym przegubie (widły ustawione poziomo)   | kg      | 13 304 |
|    |   | funty   | 29 322 |
|    | Obciążenie znamionowe (SAE J1197 – 50% FTSTL)   | kg      | 6652   |
|    |   | funty   | 14 661 |
|    | Obciążenie znamionowe (CEN EN 474-3 na nierównym podłożu – 60% FTSTL)   | kg      | 7982   |
|    |   | funty   | 17 593 |
|    | Obciążenie znamionowe (CEN EN 474-3 na twardym i płaskim podłożu – 80% FTSTL)   | kg      | 10 643 |
|    |   | funty   | 23 457 |
| 3  | Maksymalna długość całkowita  | mm      | 12 001 |
|    |   | in      | 472,5  |
| 4  | Zasięg przy widłach ustawionych na poziomie podłoża   | mm      | 1986   |
|    |   | in      | 78,2   |
| 5  | * Wysokość od poziomu podłoża do dolnej płaszczyzny ramion widel przy minimalnej wysokości podnoszenia i widłach ustawionych płasko           | mm      | -124   |
|    |   | in      | -4,9   |
| 6  | Zasięg przy ramionach ustawionych poziomo i widłach ustawionych płasko  | mm      | 2418   |
|    |   | in      | 95,2   |
| 7  | Zasięg przy widłach ustawionych na maksymalnej wysokości  | mm      | 1094   |
|    |   | in      | 43,1   |
| 8  | Wysokość od poziomu podłoża do górnej płaszczyzny ramion widel przy ramionach ładowarki ustawionych poziomo i widłach ustawionych płasko      | mm      | 1966   |
|    |   | in      | 77,4   |
|    | Wysokość od poziomu podłoża do górnej płaszczyzny ramion widel przy ramionach ładowarki na maksymalnej wysokości i widłach ustawionych płasko | mm      | 4895   |
|    |   | in      | 192,7  |
| 10 | Wysokość całkowita przy widłach na maksymalnej wysokości (od górnej krawędzi uchwytu do poziomu podłoża)                                      | mm      | 5932   |
|    |   | in      | 233,5  |
| 11 | Prześwit przy maks. podniesieniu i opuszczeniu  | mm      | 2605   |
|    |   | in      | 102,6  |
| 12 | Maks. kąt zrztu z położenia poziomego   | stopnie | 52     |
| 13 | Szerokość całkowita uchwytu   | mm      | 2821   |
|    |   | in      | 111,1  |
| 14 | Wysokość całkowita uchwytu  | mm      | 1127   |
|    |   | in      | 44,4   |
| 15 | Szerokość zewnętrzna ramion (przy maksymalnym rozsunięciu)  | mm      | 2629   |
|    |   | in      | 103,5  |
| 16 | Szerokość zewnętrzna ramion (przy minimalnym rozsunięciu)   | mm      | 747    |
|    |   | in      | 29,4   |
|    | Szerokość ramienia (jedno ramię)  | mm      | 2 500  |
|    |   | in      | 9,8    |
|    | Grubość zębów   | mm      | 90,0   |
|    |   | in      | 3,5    |
|    | Pojemność ramienia  | kg      | 15 750 |
|    |   | funty   | 34 713 |
|    | Masa eksploatacyjna   | kg      | 35 839 |
|    |   | funty   | 78 989 |

\* Wartości ujemne wskazują wysokość poniżej poziomu gruntu

- Ładowność (SAE J1197)
- Ładowność (CEN EN 474-3 – nierówny teren)
- Ładowność (CEN EN 474-3 – twarde i poziome podłoże)
- Statyczne obciążenie destabilizujące przy skręce
- Statyczne obciążenie destabilizujące przy ustawieniu na wprost
- Siła pochylania układu hydraulicznego
- Udział układu hydraulicznego

**UWAGA:** podane statyczne obciążenia destabilizujące i masy eksploatacyjne dotyczą następującej konfiguracji ładowarki: opony Bridgestone \* VLTS L4, układ klimatyzacji, układ kontroli jazdy, osłona układu napędowego, maksymalny poziom cieczy eksploatacyjnych, paliwa, cieczy chłodzącej i środków smarnych oraz masa ciała operatora.

Dane techniczne i wartości znamionowe są zgodne z następującymi normami: SAE\* J1197, ISO 14397-1, CEN\*\* EN 474-3.

Znamionowy udźwieg roboczy ładowarki wyposażonej w widły paletowe określa norma: SAE J1197: 50% statycznego obciążenia destabilizującego przy pełnym skręcie lub wydatku granicznym układu hydraulicznego. CEN EN 474-3: 60% statycznego obciążenia destabilizującego przy pełnym skręcie na nierównym podłożu lub wydatku granicznym układu hydraulicznego. CEN EN 474-3: 80% statycznego obciążenia destabilizującego przy pełnym skręcie na twardym i płaskim podłożu lub wydatku granicznym układu hydraulicznego.

\* SAE – Stowarzyszenie Inżynierów Samochodowych (Society of Automotive Engineers)  
\*\* CEN – Europejski Komitet Normalizacyjny (European Committee for Standardization)



**OSTRZEŻENIE:** Nie przekraczać obciążalności ramion. Poszczególne wartości obciążalności są wybite na każdym z ramion.

## 982 HL

Widły budowlane, o dużej wytrzymałości (HD), złącze FUSION

Uchwyt 108"

Ramię 96"

523-4199

523-4202

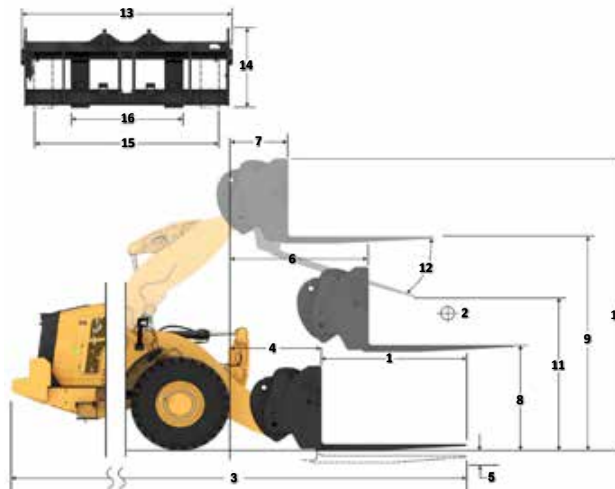

Udźwieg (kg)  
(obciążenie obliczane w środku ciężkości)

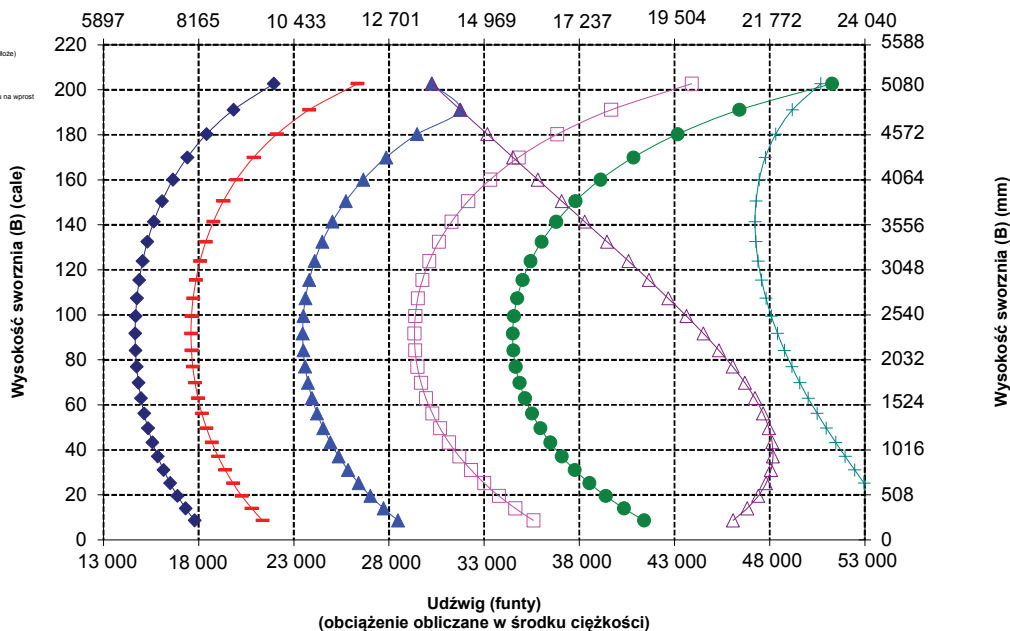

## Specyfikacje widel

### Specyfikacje widel

|    |   |         |        |
|----|---|---------|--------|
| 1  | Długość zęba  | mm      | 1829   |
|    |   | in      | 72,0   |
| 2  | Środek ciężkości  | mm      | 914    |
|    |   | in      | 36,0   |
|    | Statyczne obciążenie destabilizujące przy skręconym przegubie (widły ustawione poziomo)   | kg      | 16 261 |
|    |   | funt    | 35 840 |
|    | Obciążenie znamionowe (SAE J1197 – 50% FTSTL)   | kg      | 8131   |
|    |   | funt    | 17 920 |
|    | Obciążenie znamionowe (CEN EN 474-3 na nierównym podłożu – 60% FTSTL)   | kg      | 9757   |
|    |   | funt    | 21 504 |
|    | Obciążenie znamionowe (CEN EN 474-3 na twardym i płaskim podłożu – 80% FTSTL)   | kg      | 13 009 |
|    |   | funt    | 28 672 |
|    | Maksymalna długość całkowita  | mm      | 10 996 |
|    |   | in      | 432,9  |
| 3  | Zasięg przy widłach ustawionych na poziomie podłoża   | mm      | 1591   |
|    |   | in      | 62,6   |
| 4  | * Wysokość od poziomu podłoża do dolnej płaszczyzny ramion widel przy minimalnej wysokości podnoszenia i widłach ustawionych płasko           | mm      | -126   |
|    |   | in      | -4,9   |
| 5  | Zasięg przy ramionach ustawionych poziomo i widłach ustawionych płasko  | mm      | 2073   |
|    |   | in      | 81,6   |
| 6  | Zasięg przy widłach ustawionych na maksymalnej wysokości  | mm      | 1028   |
|    |   | in      | 40,5   |
| 7  | Wysokość od poziomu podłoża do górnej płaszczyzny ramion widel przy ramionach ładowarki ustawionych poziomo i widłach ustawionych płasko      | mm      | 1959   |
|    |   | in      | 77,1   |
| 8  | Wysokość od poziomu podłoża do górnej płaszczyzny ramion widel przy ramionach ładowarki na maksymalnej wysokości i widłach ustawionych płasko | mm      | 4479   |
|    |   | in      | 176,4  |
| 9  | Wysokość całkowita przy widłach na maksymalnej wysokości (od górnej krawędzi uchwyty do poziomu podłoża)                                      | mm      | 5523   |
|    |   | in      | 217,4  |
| 10 | Prześwit przy maks. podniesieniu i opuszczeniu  | mm      | 2678   |
|    |   | in      | 105,4  |
| 11 | Maks. kąt zrzutu z położenia poziomego  | stopnie | 52     |
| 12 | Maks. kąt zrzutu z położenia poziomego  | stopnie | 52     |
| 13 | Szerokość całkowita uchwyty   | mm      | 2821   |
|    |   | in      | 111,1  |
| 14 | Wysokość całkowita uchwyty  | mm      | 1129   |
|    |   | in      | 44,4   |
| 15 | Szerokość zewnętrzna ramion (przy maksymalnym rozsunięciu)  | mm      | 2627   |
|    |   | in      | 103,4  |
| 16 | Szerokość zewnętrzna ramion (przy minimalnym rozsunięciu)   | mm      | 747    |
|    |   | in      | 29,4   |
|    | Szerokość ramienia (jedno ramię)  | mm      | 250,0  |
|    |   | in      | 9,8    |
|    | Grubość zębów   | mm      | 85,0   |
|    |   | in      | 3,3    |
|    | Pojemność ramienia  | kg      | 18 700 |
|    |   | funt    | 41 215 |
|    | Masa eksploatacyjna   | kg      | 35 139 |
|    |   | funt    | 77 447 |

\* Wartości ujemne wskazują wysokość poniżej poziomu gruntu

— Ładowarka (SAE J1197)

— Ładowarka (CEN EN 474-3 – nierówny teren)

— Ładowarka (CEN EN 474-3 – twarde i poziome podłoże)

— Statyczne obciążenie destabilizujące przy skręce

— Statyczne obciążenie destabilizujące przy ustawieniu na wprost

— Siła podwyższenia układu hydraulicznego

— Udział układu hydraulicznego

**UWAGA:** podane statyczne obciążenia destabilizujące i maksymalne eksploatacyjne dotyczą następującej konfiguracji ładowarki: opony Bridgestone \* VLTS L4, układ klimatyzacji, układ kontroli jazdy, osłona układu napędowego, maksymalny poziom cieczy eksploatacyjnych, paliwa, cieczy chłodzącej i środków smarnych oraz masa ciała operatora.

Dane techniczne i wartości znamionowe są zgodne z następującymi normami: SAE\* J1197, ISO 14397-1, CEN\*\* EN 474-3.

Znamionowy udźwig roboczy ładowarki wyposażonej w widły paletowe określa norma.

SAE J1197: 50% statycznego obciążenia destabilizującego przy pełnym skręce lub wydatku granicznym układu hydraulicznego.

CEN EN 474-3: 60% statycznego obciążenia destabilizującego przy pełnym skręce na nierównym podłożu lub wydatku granicznym układu hydraulicznego.

CEN EN 474-3: 80% statycznego obciążenia destabilizującego przy pełnym skręce na twardym i płaskim podłożu lub wydatku granicznym układu hydraulicznego.

\* SAE – Stowarzyszenie Inżynierów Samochodowych (Society of Automotive Engineers)

\*\* CEN – Europejski Komitet Normalizacyjny (European Committee for Standardization)

**982 AGG**  
**Widły budowlane, HD, złącze FUSION**  
**Uchwyt 108 cali**  
**523-4199**  
**Ramię**  
**72 cale**  
**523-4200**

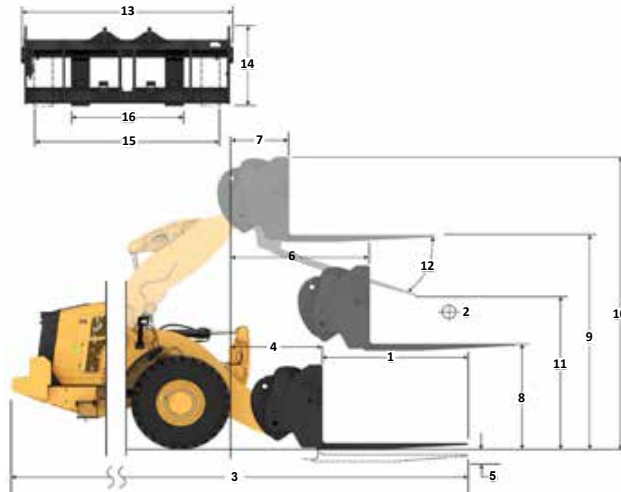

Udzwig (kg)  
(obciążenie obliczane w środku ciężkości)

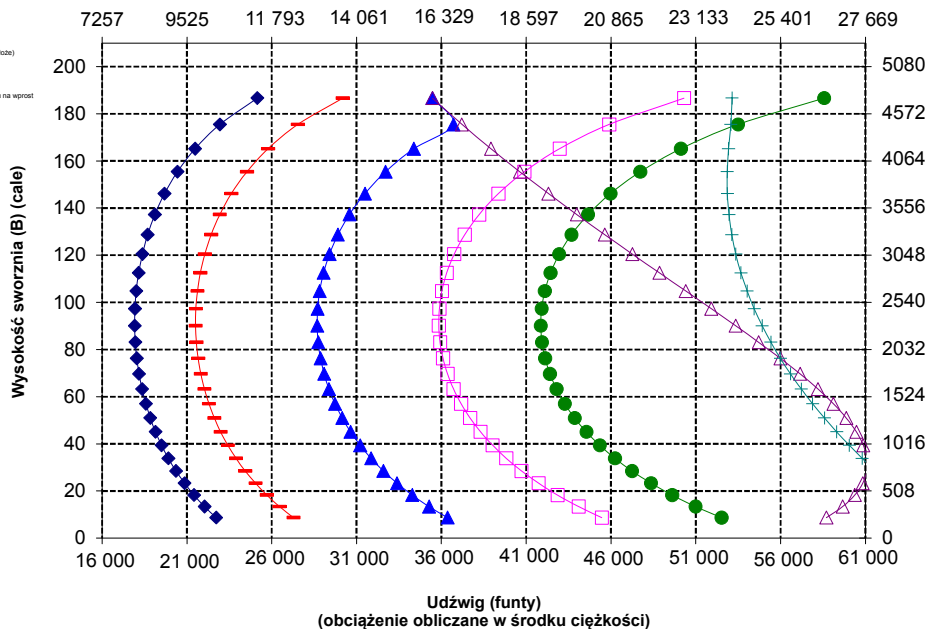

Udzwig (funt)  
(obciążenie obliczane w środku ciężkości)



**OSTRZEŻENIE:** Nie przekraczać obciążalności ramion. Poszczególne wartości obciążalności są wybite na boku każdego ramienia.

# Specyfikacje ładowarki kołowej 982

## Specyfikacje widel

### Specyfikacje widel

|    |  |         |        |
|----|--|---------|--------|
| 1  | Długość zęba   | mm      | 2134   |
|    |  | in      | 84,0   |
| 2  | Środek ciężkości   | mm      | 1067   |
|    |  | in      | 42,0   |
|    | Styczne obciążenie destabilizujące przy jeździe na wprost (widły ustawione poziomo)  | kg      | 18 180 |
|    |  | funty   | 40 068 |
|    | Styczne obciążenie destabilizujące przy skręconym przegubie (widły ustawione poziomo)  | kg      | 15 554 |
|    |  | funty   | 34 281 |
|    | Obciążenie znamionowe (SAE J1197 – 50% FTSTL)  | kg      | 7777   |
|    |  | funty   | 17 141 |
|    | Obciążenie znamionowe (CEN EN 474-3 na nierównym podłożu – 60% FTSTL)  | kg      | 9332   |
|    |  | funty   | 20 569 |
|    | Obciążenie znamionowe (CEN EN 474-3 na twardym i płaskim podłożu – 80% FTSTL)  | kg      | 12 443 |
|    |  | funty   | 27 425 |
| 3  | Maksymalna długość całkowita   | mm      | 11 304 |
|    |  | in      | 445,0  |
| 4  | Zasięg przy widłach ustawionych na poziomie podłoża  | mm      | 1594   |
|    |  | in      | 62,7   |
| 5  | * Wysokość od poziomu podłoża do dolnej płaszczyzny ramion widel przy minimalnej wysokości podnoszenia i widłach ustawionych płasko      | mm      | -126   |
|    |  | in      | -4,9   |
| 6  | Zasięg przy ramionach ustawionych poziomo i widłach ustawionych płasko   | mm      | 2073   |
|    |  | in      | 81,6   |
| 7  | Zasięg przy widłach ustawionych na maksymalnej wysokości   | mm      | 1028   |
|    |  | in      | 40,5   |
| 8  | Wysokość od poziomu podłoża do górnej płaszczyzny ramion widel przy ramionach ładowarki ustawionych poziomo i widłach ustawionych płasko | mm      | 1964   |
|    |  | in      | 77,3   |
|    | Wysokość od poziomu podłoża do górnej płaszczyzny ramion widel przy ramionach ładowarki ustawionych poziomo i widłach ustawionych płasko | mm      | 4484   |
|    |  | in      | 176,6  |
| 10 | Wysokość całkowita przy widłach na maksymalnej wysokości (od górnej krawędzi uchwytu do poziomu podłoża)                                 | mm      | 5523   |
|    |  | in      | 217,4  |
| 11 | Prześwit przy maks. podniesieniu i opuszczeniu   | mm      | 2438   |
|    |  | in      | 96,0   |
| 12 | Maks. kąt zrzutu z położenia poziomego   | stopnie | 52     |
| 13 | Szerokość całkowita uchwytu  | mm      | 2821   |
|    |  | in      | 111,1  |
| 14 | Wysokość całkowita uchwytu   | mm      | 1129   |
|    |  | in      | 44,4   |
| 15 | Szerokość zewnętrzna ramion (przy maksymalnym rozsunięciu)   | mm      | 2627   |
|    |  | in      | 103,4  |
| 16 | Szerokość zewnętrzna ramion (przy minimalnym rozsunięciu)  | mm      | 747    |
|    |  | in      | 29,4   |
|    | Szerokość ramienia (jedno ramie)   | mm      | 250,0  |
|    |  | in      | 9,8    |
|    | Grubość zębów  | mm      | 90,0   |
|    |  | in      | 3,5    |
|    | Pojemność ramienia   | kg      | 17 729 |
|    |  | funty   | 39 075 |
|    | Masa eksploatacyjna  | kg      | 35 241 |
|    |  | funty   | 77 671 |

\* Wartości ujemne wskazują wysokość poniżej poziomu gruntu

- Ładowność (SAE J1197)
- Ładowność (CEN EN 474-3 – nierówny teren)
- Ładowność (CEN EN 474-3 – twarde i płaskie podłoże)
- Statyczne obciążenie destabilizujące przy skręce
- Statyczne obciążenie destabilizujące przy ustawieniu na wprost
- Ścieżka podniesienia układu hydraulicznego
- Udźwignięcie układu hydraulicznego

**UWAGA:** podane statyczne obciążenia destabilizujące i masy eksploatacyjne dotyczą następującej konfiguracji ładowarki: opony Bridgestone \* VLTS L4, układ klimatyzacji, układ kontroli jazdy, osłona układu napędowego, maksymalny poziom cieczy eksploatacyjnych, paliwa, cieczy chłodzącej i środków smarnych oraz masa ciała operatora.

Dane techniczne i wartości znamionowe są zgodne z następującymi normami: SAE\* J1197, ISO 14397-1, CEN\*\* EN 474-3.

Znamionowy udźwignięcie robocze ładowarki wyposażonej w widły paletowe określa norma:

SAE J1197: 50% statycznego obciążenia destabilizującego przy pełnym skręce lub wydatku granicznym układu hydraulicznego.

CEN EN 474-3: 60% statycznego obciążenia destabilizującego przy pełnym skręce na nierównym podłożu lub wydatku granicznym układu hydraulicznego.

CEN EN 474-3: 80% statycznego obciążenia destabilizującego przy pełnym skręce na twardym i płaskim podłożu lub wydatku granicznym układu hydraulicznego

\* SAE – Stowarzyszenie Inżynierów Samochodowych (Society of Automotive Engineers)

\*\* CEN – Europejski Komitet Normalizacyjny (European Committee for Standardization)

### 982 AGG Widły budowlane, o dużej wytrzymałości (HD), złącze FUSION

Uchwyt  
108 cali  
523-4199

Ramię  
84 cale  
523-4201

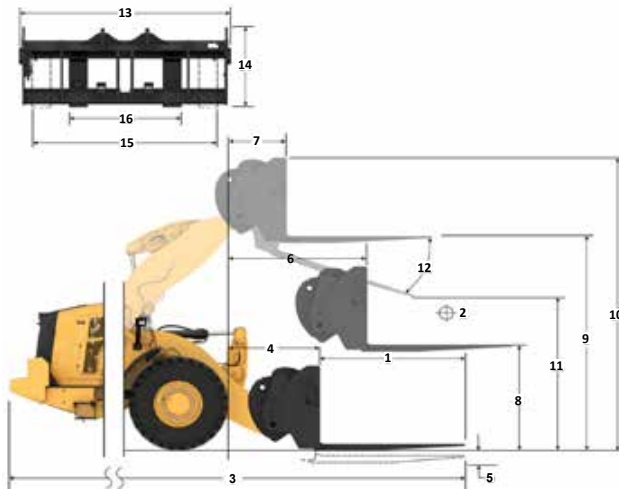

Udźwignięcie (kg)  
(obciążenie obliczane w środku ciężkości)

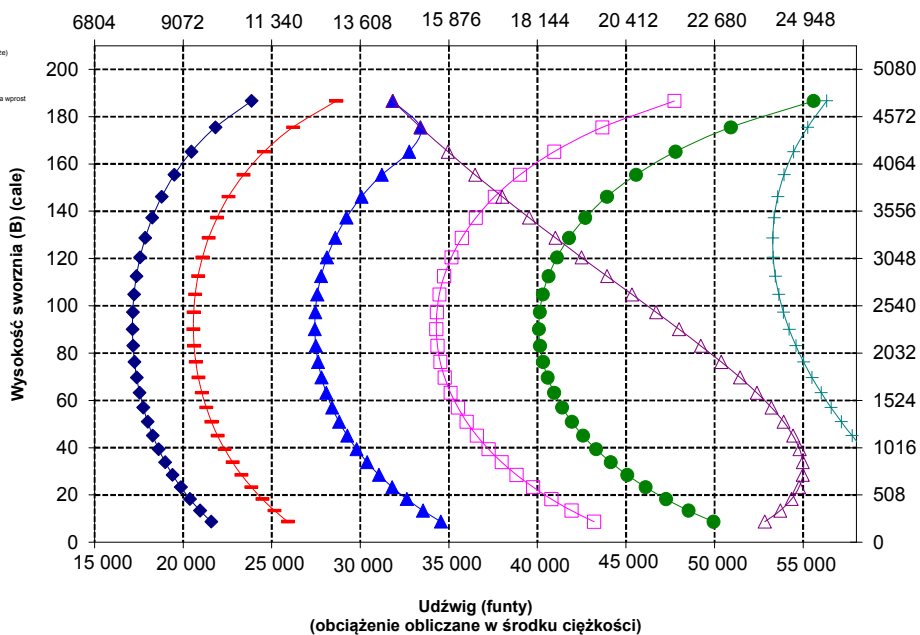

**OSTRZEŻENIE:** Nie przekraczać obciążalności ramion. Poszczególne wartości obciążalności są wybite na boku każdego ramienia.

## Specyfikacje widel

### Specyfikacje widel

|    |   |         |        |
|----|---|---------|--------|
| 1  | Długość zęba  | mm      | 2438   |
|    |   | in      | 96,0   |
| 2  | Środek ciężkości  | mm      | 1219   |
|    |   | in      | 48,0   |
|    | Styczne obciążenie destabilizujące przy jeździe na wprost (widły ustawione poziomo)   | kg      | 17 367 |
|    |   | funty   | 38 277 |
|    | Styczne obciążenie destabilizujące przy skręconym przegubie (widły ustawione poziomo)   | kg      | 14 837 |
|    |   | funty   | 32 701 |
|    | Obciążenie znamionowe (SAE J1197 – 50% FTSTL)   | kg      | 7418   |
|    |   | funty   | 16 350 |
|    | Obciążenie znamionowe (CEN EN 474-3 na nierównym podłożu – 60% FTSTL)   | kg      | 8902   |
|    |   | funty   | 19 620 |
|    | Obciążenie znamionowe (CEN EN 474-3 na twardym i płaskim podłożu – 80% FTSTL)   | kg      | 11 870 |
|    |   | funty   | 26 160 |
| 3  | Maksymalna długość całkowita  | mm      | 11 613 |
|    |   | in      | 457,2  |
| 4  | Zasięg przy widłach ustawionych na poziomie podłoża   | mm      | 1598   |
|    |   | in      | 62,9   |
| 5  | *Wysokość od poziomu podłoża do dolnej płaszczyzny ramion widel przy minimalnej wysokości podnoszenia i widłach ustawionych płasko            | mm      | -124   |
|    |   | in      | -4,9   |
| 6  | Zasięg przy ramionach ustawionych poziomo i widłach ustawionych płasko  | mm      | 2078   |
|    |   | in      | 81,8   |
| 7  | Zasięg przy widłach ustawionych na maksymalnej wysokości  | mm      | 1033   |
|    |   | in      | 40,7   |
| 8  | Wysokość od poziomu podłoża do górnej płaszczyzny ramion widel przy ramionach ładowarki ustawionych poziomo i widłach ustawionych płasko      | mm      | 1966   |
|    |   | in      | 77,4   |
| 9  | Wysokość od poziomu podłoża do górnej płaszczyzny ramion widel przy ramionach ładowarki na maksymalnej wysokości i widłach ustawionych płasko | mm      | 4486   |
|    |   | in      | 176,6  |
| 10 | Wysokość całkowita przy widłach na maksymalnej wysokości (od górnej krawędzi uchwyty do poziomu podłoża)                                      | mm      | 5523   |
|    |   | in      | 217,4  |
| 11 | Prześwit przy maks. podniesieniu i opuszczeniu  | mm      | 2196   |
|    |   | in      | 86,5   |
| 12 | Maks. kąt zrzutu z położenia poziomego  | stopnie | 52     |
| 13 | Szerokość całkowita uchwyty   | mm      | 2821   |
|    |   | in      | 111,1  |
| 14 | Wysokość całkowita uchwyty  | mm      | 1127   |
|    |   | in      | 44,4   |
| 15 | Szerokość zewnętrzna ramion (przy maksymalnym rozsunięciu)  | mm      | 2629   |
|    |   | in      | 103,5  |
| 16 | Szerokość zewnętrzna ramion (przy minimalnym rozsunięciu)   | mm      | 747    |
|    |   | in      | 29,4   |
|    | Szerokość ramienia (jedno ramię)  | mm      | 250,0  |
|    |   | in      | 9,8    |
|    | Grubość zębów   | mm      | 90,0   |
|    |   | in      | 3,5    |
|    | Pojemność ramienia  | kg      | 15 750 |
|    |   | funty   | 34 713 |
|    | Masa eksploatacyjna   | kg      | 35 392 |
|    |   | funty   | 78 004 |

\* Wartości ujemne wskazują wysokość poniżej poziomu gruntu

**982 AGG** Uchwyt 108 cali Ramię 96 cali  
 Widły budowlane, o dużej wytrzymałości (HD), złącze FUSION 523-4199 523-4202

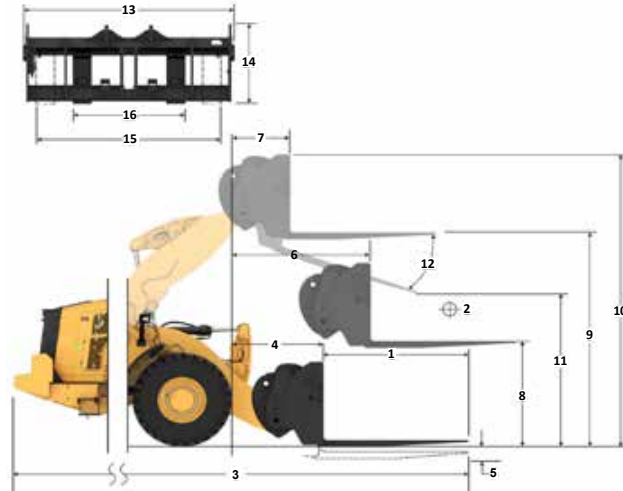

Udźwig (kg)  
(obciążenie obliczane w środku ciężkości)

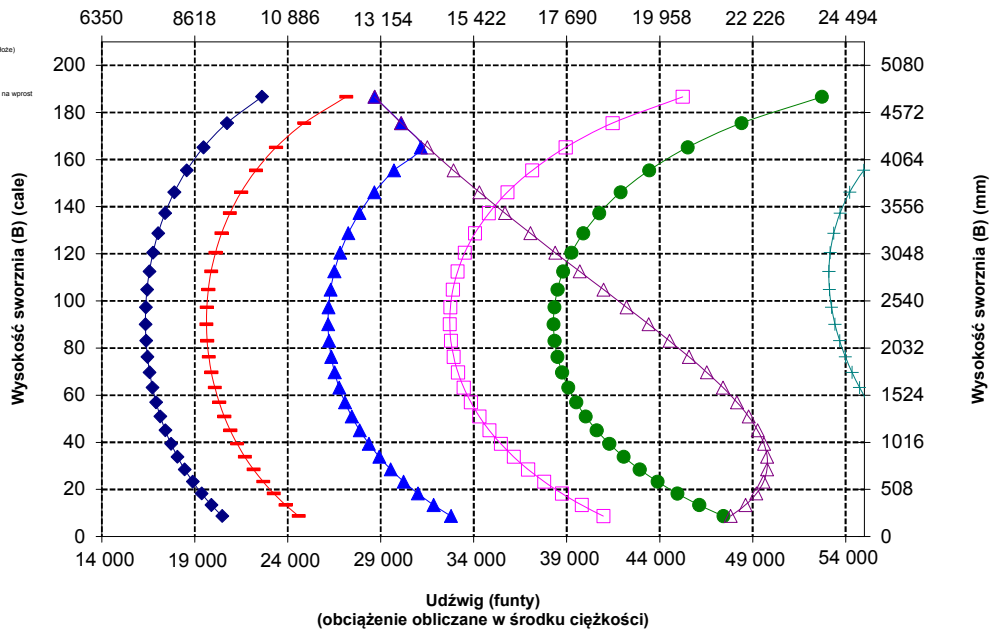

**UWAGA:** podane statyczne obciążenia destabilizujące i masy eksploatacyjne dotyczą następującej konfiguracji ładowarki: opony Bridgestone \* VLTS L4, układ klimatyzacji, układ kontroli jazdy, osłona układu napędowego, maksymalny poziom cieczy eksploatacyjnych, paliwa, cieczy chłodzącej i środków smarnych oraz masa ciała operatora.

Dane techniczne i wartości znamionowe są zgodne z następującymi normami: SAE\* J1197, ISO 14397-1, CEN\*\* EN 474-3.

Znamionowy udźwig roboczy ładowarki wyposażonej w widły paletowe określa norma:  
 SAE J1197: 50% statycznego obciążenia destabilizującego przy pełnym skręcie lub wydatku granicznym układu hydraulicznego.  
 CEN EN 474-3: 60% statycznego obciążenia destabilizującego przy pełnym skręcie na nierównym podłożu lub wydatku granicznym układu hydraulicznego.  
 CEN EN 474-3: 80% statycznego obciążenia destabilizującego przy pełnym skręcie na twardym i płaskim podłożu lub wydatku granicznym układu hydraulicznego

\* SAE – Stowarzyszenie Inżynierów Samochodowych (Society of Automotive Engineers)  
 \*\* CEN – Europejski Komitet Normalizacyjny (European Committee for Standardization)



**OSTRZEŻENIE:** Nie przekraczać obciążalności ramion. Poszczególne wartości obciążalności są wybite na boku każdego ramienia.

# Specyfikacje ładowarki kołowej 982

## Wyposażenie standardowe i dodatkowe

Wyposażenie standardowe i dodatkowe może ulec zmianie. Szczegółowe informacje można uzyskać u dealera Cat®.

|   | Standardowe | Opcja |  | Standardowe | Opcja |
|---|-------------|-------|--|-------------|-------|
| <b>STANOWISKO PRACY OPERATORA</b>   |             |       | <b>UKŁAD NAPĘDOWY</b>  |             |       |
| Kabina, hermetyczna, wyciszona  | ✓           |       | Silnik Cat C13   | ✓           |       |
| Układ zdalnego otwierania drzwi   | ✓           |       | Elektryczna pompa zasilająca układu paliwowego   | ✓           |       |
| Elektrohydrauliczne sterowanie osprzętem, hamulec postojowy   | ✓           |       | Separator wody w układzie paliwowym i pomocniczy filtr paliwa  | ✓           |       |
| Podnózek  |             | ✓     | Silnik, filtr wstępny powietrza  | ✓           |       |
| Kierowanie, joystick  | ✓           |       | Turbina, filtr wstępny powietrza   |             | ✓     |
| Joystick do sterowania osprzętem roboczym (tylko konfiguracje z 2 lub 3 zaworami)                         |             | ✓     | Chłodnica do bardzo zanieczyszczonych środowisk  |             | ✓     |
| Radio (FM, AM, USB, BT)   |             | ✓     | Wentylator chłodzący, dwukierunkowy  |             | ✓     |
| Radio (DAB+)  |             | ✓     | Osie, otwarte mechanizmy różnicowe   | ✓           |       |
| Przygotowanie do montażu radia CB   |             | ✓     | Osie, mechanizmy różnicowe o ograniczonym poślizgu   |             | ✓     |
| Fotel pokryty tkaniną, z zawieszeniem pneumatycznym   | ✓           |       | Ekologiczne spusty osi, przystosowane do zamontowania chłodnic oleju   | ✓           |       |
| Fotel, zamsz/tkanina, amort., ogrzew.   |             | ✓     | Osie, uszczelnienia przeznaczone do pracy w ekstremalnych temperaturach  |             | ✓     |
| Fotel, skóra/tkanina, amort., ogrzew./chłodz.   |             | ✓     | Osie, chłodnica oleju  |             | ✓     |
| Ekran dotykowy  | ✓           |       | Skrzynia biegów, planetarna, automatyczna, Powershift  | ✓           |       |
| Klawiatura, z programowalnymi przyciskami   | ✓           |       | Przekładnia hydrokinetyczna ze sprzęgłem blokującym  | ✓           |       |
| Lusterka, podgrzewane   |             | ✓     | Hamulce zasadnicze, hydrauliczne, w pełni zamknięte, mokre, tarczowe, wskaźniki zużycia  | ✓           |       |
| Klimatyzacja, nagrzewnica, układ odszraniania (automatyczna regulacja temperatury, intensywność nadmuchu) | ✓           |       | Zintegrowany układ hamulcowy (IBS)   | ✓           |       |
| Osłona przeciwsłoneczna, przednia, składana   | ✓           |       | Hamulec postojowy, zacisk na przedniej osi, załączany sprężynowo - zwalniany ciśnieniowo   | ✓           |       |
| Osłona przeciwsłoneczna, tylna, składana  | ✓           |       | Odłącznik pedału hamulca z funkcją zwalniania  | ✓           |       |
| Szyby, przednie, bezpieczne, laminowane, gięte  | ✓           |       | <b>UKŁAD ELEKTRYCZNY</b>   |             |       |
| Szyby, przednie, wzmocnione lub pełne osłony  |             | ✓     | Układ rozruchu i ładowania, 24 V   | ✓           |       |
| <b>POKŁADOWE TECHNOLOGIE</b>  |             |       | Rozrusznik elektryczny o podwyższonej wytrzymałości  | ✓           |       |
| Autodig z automatycznym ustawianiem opon  | ✓           |       | Pakiet wspomaganie rozruchu w niskich temperaturach, 120 V lub 240 V   |             | ✓     |
| Identyfikator operatora i zabezpieczenia maszyny  | ✓           |       | Światła: halogenowe, 4 światła robocze, 2 światła do jazdy drogowej z kierunkowskazami, 2 światła oświetlające obszar za maszyną | ✓           |       |
| Profile zastosowań  | ✓           |       | Światła: LED   |             | ✓     |
| Job Aids  | ✓           |       | <i>(ciąg dalszy na następnej stronie)</i>  |             |       |
| Controls Help i eOMM*   | ✓           |       |  |             |       |
| Cat Payload   | ✓           |       |  |             |       |
| Cat Advanced Payload  |             | ✓     |  |             |       |
| Cat Payload z legalizacją****   |             | ✓     |  |             |       |
| Drukarka Cat Payload z funkcją E-ticket <sup>1</sup>  |             | ✓     |  |             |       |
| Funkcja Dyspozytornia ładowarek <sup>1</sup>  |             | ✓     |  |             |       |
| Informacje o najważniejszych cechach  | ✓           |       |  |             |       |
| Widzet przenoszenia łyżki   | ✓           |       |  |             |       |
| Usługi zdalne   | ✓           |       |  |             |       |
| <b>HYDRAULIKA</b>   |             |       |  |             |       |
| Ukł. osp. roboc., wykryw. obciąż., z pompą tłok. o zmien. wydatku   | ✓           |       |  |             |       |
| Układ kierowniczy, wykrywający obciążenie, z dedykowaną pompą tłokową o zmiennym wydatku                  | ✓           |       |  |             |       |
| Układ kontroli komfortu jazdy, dwa zasobniki ciśnienia  | ✓           |       |  |             |       |
| 3. funkcja z układem kontroli komfortu jazdy  |             | ✓     |  |             |       |
| Zawory do pobierania próbek oleju, przewody elastyczne Cat XT™  | ✓           |       |  |             |       |
| Sterowanie szybkołączem   |             | ✓     |  |             |       |

\* Dostępne w wybranych językach

\*\* W standardzie na rynkach, gdzie istnieje taki wymóg.

\*\*\* Brak zgodności z konfiguracjami do jazdy po drogach publicznych

\*\*\*\* Dostępne w Europie i Australii. Aby uzyskać dodatkowe informacje, skontaktuj się z dealerm Cat.

<sup>1</sup>Wymagana subskrypcja

## Wyposażenie standardowe i dodatkowe (ciąg dalszy)

Wyposażenie standardowe i dodatkowe może ulec zmianie. Szczegółowe informacje można uzyskać u dealera Cat.

|  | Standardowe | Opcja |  | Standardowe | Opcja |
|--|-------------|-------|--|-------------|-------|
| <b>UKŁAD MONITORUJĄCY</b>  |             |       | <b>BEZPIECZEŃSTWO</b>                              |             |       |
| Tablica rozdzielcza z analogowymi wskaźnikami, wyświetlaczem LCD i lampkami ostrzegawczymi           | ✓           |       | Układ przypominania o zapięciu pasa bezpieczeństwa | ✓           |       |
| Podstawowy monitor z dotykowym ekranem (Cat Payload, cztery sekcje, ustawienia maszyny i komunikaty) | ✓           |       | 2-punktowy pas bezpieczeństwa                      | ✓           |       |
| Układ monitorowania ciśnienia w oponach  |             | ✓     | 4-punktowy pas bezpieczeństwa (zestaw)             |             | ✓     |
| Przypomnienia o konserwacji  | ✓           |       | Kamera tylna                                       | ✓           |       |
| <b>UKŁAD ZAWIESZENIA OSPRZĘTU</b>  |             |       | Kamera tylna, specjalna                            |             | ✓     |
| Standardowa wysokość podnoszenia, zetownik   | ✓           |       | Lampka kontrolna pasa bezpieczeństwa               |             | ✓     |
| Duża wysokość podnoszenia, zetownik  |             | ✓     | System widoku dookólnego, specjalny                |             | ✓     |
| Funkcje powrotu osprzętu do zadanego położenia: podnoszenie i przechył                               | ✓           |       | Platforma do mycia szyb, przednia                  |             | ✓     |
| <b>WYPOSAŻENIE DODATKOWE</b>   |             |       | System ostrzegania przed kolizją                   |             | ✓     |
| Automatyczny układ smarowania Cat  |             | ✓     | System zapobiegania kolizjom                       |             | ✓     |
| Błotniki do jazdy po drogach publicznych   |             | ✓     | Błyskowe światła cofania***                        |             | ✓     |
| Oslony: układ napędowy, skrzynia korbowa, kabina, siłowniki, tył                                     |             | ✓     | Obrotowe światło ostrzegawcze                      |             | ✓     |
| Biodegradowalny olej hydrauliczny  |             | ✓     | Awaryjny układ kierowniczy, elektryczny**          |             | ✓     |
| Układ szybkiej wymiany oleju silnikowego   |             | ✓     | Kliny do kół                                       |             | ✓     |
| Dostęp od tyłu kabiny  |             | ✓     | System zdalnego sterowania Cat® Command            |             | ✓     |
| Zbiornik szybkiego tankowania paliwa   |             | ✓     | <b>KONFIGURACJE SPECJALNE</b>                      |             |       |
| Osprzęt do prac ziemnych z krawędzią tnącą jednorazowego użytku                                      |             | ✓     | Pakiet do transportu i przeładunku kruszywa        |             | ✓     |
| Skrzynka narzędziowa   |             | ✓     | Do prac na wysypiskach i złomowiskach              |             | ✓     |
|  |             |       | Leśnictwo  |             | ✓     |
|  |             |       | Odporność na korozję                               |             | ✓     |

\* Dostępne w wybranych językach

\*\* W standardzie na rynkach, gdzie istnieje taki wymóg.

\*\*\* Brak zgodności z konfiguracjami do jazdy po drogach publicznych

\*\*\*\* Dostępne w Europie i Australii. Aby uzyskać dodatkowe informacje, skontaktuj się z dealerm Cat.

<sup>1</sup>Wymagana subskrypcja

# Deklaracja środowiskowa 982

Poniższe informacje dotyczą maszyny w momencie jej ostatecznej produkcji, skonfigurowanej do sprzedaży w regionach, o których mowa w niniejszym dokumencie. Treść tej deklaracji jest ważna od daty jej wydania; jednakże treść dotycząca cech i specyfikacji maszyny może ulec zmianie bez powiadomienia. Dodatkowe informacje można znaleźć w Instrukcji obsługi i konserwacji maszyny.

Więcej informacji na temat zrównoważonego rozwoju w działaniu i naszych postępów można znaleźć na stronie

<https://www.caterpillar.com/en/company/sustainability.html>.

## Silnik

- Silnik Cat C13 spełnia wymogi norm emisji EPA Tier 4 Final (USA), Stage V (UE), Stage V (Korea), Nonroad Stage IV (Chiny) oraz normy japońskiej z 2014 r.
- Silniki wysokoprężne Cat z układem oczyszczania spalin muszą być zasilane paliwem ULSD (olej napędowy o ultraniskiej zawartości siarki wynoszącej 15 ppm lub mniej), są też przystosowane\* do zasilania mieszaną paliwa ULSD z następującymi paliwami o zmniejszonej emisji dwutlenku węgla\*\*, w stosunku maksymalnym:
  - biodiesel FAME (ester metylowy kwasu tłuszczowego)\*\*\* w stężeniu do 20%
  - olej napędowy ze źródeł odnawialnych, HVO (uwodorniony olej roślinny) lub gaz ziemny skroplony w technologii GTL (gas-to-liquid) w stężeniu do 100%

Skuteczność stosowania zależy od postępowania zgodnie z wytycznymi. Szczegółowe informacje można uzyskać u dealera Cat lub znaleźć w rekomendacjach stosowania płynów w maszynach Caterpillar (SEBU6250).

- \* Silniki Caterpillar są przystosowane do zasilania tymi paliwami alternatywnymi, ale w niektórych regionach stosowanie ich może być zabronione.
- \*\* W porównaniu z paliwami tradycyjnymi paliwa o zmniejszonej emisji dwutlenku węgla nie powodują znacznego obniżenia emisji gazów cieplarnianych na wylocie rury wydechowej.
- \*\*\* W silnikach bez układów oczyszczania spalin można używać mieszanek o zawartości do 100% paliwa biodiesel (w przypadku stosowania mieszanek o zawartości powyżej 20% biodiesla należy skontaktować się z dealerem Cat).

## Układ klimatyzacji

Układ klimatyzacji w maszynie zawiera fluorowany gaz cieplarniany R134a lub R1234yf. Identyfikacja gazu znajduje się na etykiecie lub w instrukcji obsługi.

- Jeśli układ zawiera czynnik chłodniczy R134a (współczynnik ocieplenia globalnego = 1430), znajduje się w nim 1,600 kg (3,5 funta) czynnika chłodniczego, co stanowi 2,288 tony (2,522 tony amer.) ekwiwalentu CO<sub>2</sub>.
- Jeśli układ zawiera czynnik chłodniczy R1234yf (współczynnik ocieplenia globalnego = 0,501), znajduje się w nim 1,389 kg (3,1 funta) czynnika chłodniczego, co stanowi 0,001 tony (0,001 tony amer.) ekwiwalentu CO<sub>2</sub>.

## Farba

- Zgodnie z najlepszą dostępną wiedzą, maksymalne dopuszczalne stężenie następujących metali ciężkich w farbách, mierzone w częściach na milion (PPM), wynosi:
  - Bar < 0,01%
  - Kadm < 0,01%
  - Chrom < 0,01%
  - Ołów < 0,01%

## Poziom hałas

|  |           |
|--|-----------|
| Poziom ciśnienia akustycznego na stanowisku operatora (ISO 6396:2008)  | 72 dB(A)  |
| Poziom hałasu na zewnątrz (ISO 6395:2008)                              | 112 dB(A) |
| Poziom ciśnienia akustycznego na stanowisku operatora (ISO 6396:2008)* | 72 dB(A)  |
| Poziom hałasu na zewnątrz (ISO 6395:2008)**                            | 109 dB(A) |

\*Dotyczy krajów, które przyjęły Dyrektywę UE lub brytyjskie.

\*\*Dyrektywa Unii Europejskiej 2000/14/WE i brytyjskie przepisy UK Noise Regulation 2001 No. 1701

## Oleje i płyny

- Fabryka Caterpillar wypełnia maszynę płynami chłodzącymi na bazie glikolu etylenowego. Płyn zapobiegający zamarzaniu/chłodzeniu silników wysokoprężnych Cat (DEAC) i płyn chłodzący Cat o przedłużonej trwałości (ELC) mogą być poddane recyklingowi. Skontaktuj się z dealerem Cat, aby uzyskać więcej informacji.
- Cat Bio HYD00™ Advanced to biodegradowalny olej hydrauliczny zatwierdzony przez EU Ecolabel.
- Istnieje prawdopodobieństwo obecności dodatkowych płynów. Pełne zalecenia dotyczące płynów i częstotliwości konserwacji znajdują się w Instrukcji obsługi i konserwacji lub w Przewodniku zastosowań i instalacji.

## Funkcje i technologia

- Poniższe cechy i technologie mogą przyczynić się do oszczędności paliwa i/lub redukcji emisji dwutlenku węgla. Maszyna może być wyposażona w inne funkcje. Szczegółowe informacje można uzyskać u dealera Cat.
  - Funkcja Autodig z automatycznym ustawianiem opon pomaga maksymalnie napełniać łyżkę za każdym razem, zapewniając znakomitą wydajność
  - Skrzynia biegów Powershift ze sprzęgłem blokującym obniża zużycie paliwa przy zachowaniu maksymalnej efektywności pracy.
  - Układ automatycznego wyłączania silnika podczas pracy na biegu jałowym znacznie skraca czas pracy na biegu jałowym
  - Wydłużone okresy międzyobsługowe pozwalają zmniejszyć zużycie płynów i filtrów
  - Zdalna aktualizacja i zdalna diagnostyka

## Recykling

- Materiały, z których zbudowana jest maszyna, wyszczególnione są poniżej wraz z przybliżonym udziałem w masie. W zależności od konfiguracji produktu wartości podane w tabeli mogą być inne.

| Typ materiału                               | Udział w masie |
|---|----------------|
| Stal  | 64,32%         |
| Żelazo                                      | 21,52%         |
| Metale nieżelazne                           | 1,05%          |
| Metale mieszane                             | 0,23%          |
| Metale mieszane z materiałami niemetalowymi | 0,45%          |
| Tworzywa sztuczne                           | 1,02%          |
| Guma  | 8,08%          |
| Mieszane materiały niemetalowe              | 0,01%          |
| Płyn  | 2,01%          |
| Inne  | 1,06%          |
| Nieklasyfikowane                            | 0,24%          |
| Łącznie                                     | 100%           |

- Im wyższy wskaźnik zdolności do recyklingu maszyny, tym bardziej efektywne zagospodarowanie cennych zasobów naturalnych i wyższa wartość produktu po zakończeniu eksploatacji. Zgodnie z normą ISO 16714 (Maszyny do robót ziemnych – Zdolność do recyklingu i odzyskiwania – Terminologia i metoda obliczania) współczynnik recyklingu jest definiowany jako procent masy (ułamek masy w procentach) nowej maszyny, która potencjalnie może być poddana recyklingowi lub ponownie wykorzystana.

Składniki wszystkich pozycji listy części są najpierw analizowane na podstawie listy składników określonej w normie ISO 16714 oraz japońskiej normie CEMA (stowarzyszenie producentów maszyn budowlanych). Pozostałe części są dalej oceniane pod kątem możliwości recyklingu w zależności od rodzaju materiału.

W zależności od konfiguracji produktu wartości podane w tabeli mogą być inne.

Zdatność do recyklingu – 98%



# 982

## Maszyna do prac leśnych

**Ładowarki kołowe Cat® do prac leśnych zapewniają dodatkową wydajność, produktywność i bezpieczeństwo, które są wymagane podczas prac w tartaku.**

### Sprawdzona niezawodność

- Silnik Cat C13 zapewnia wysoką gęstość mocy dzięki połączeniu sprawdzonych układów elektronicznych, paliwowych i pneumatycznych.
- Zaawansowane procesy projektowania i weryfikacji podzespołów pozwoliły osiągnąć bezkonkurencyjną niezawodność i czas pracy bez przestojów.

### Trwałość

- Specjalnie skonstruowane, wytrzymałe ramy do ciężkich obciążeń, przekładnie, osie i zwolnice zapewniają długą żywotność.
- Pełnoprzepływowy układ filtracji hydraulicznej z dodatkowym zamkniętym obwodem filtrowania zwiększa niezawodność układu hydraulicznego i trwałość podzespołów.

### Doskonała paliwooszczędność i wydajność pracy

- Pakiet leśny obejmuje dodatkową przeciwwagę, specjalnie skonstruowaną ramę tylną oraz większe siłowniki przechyłu, co zwiększa poziom sterowania obciążeniem w porównaniu z modelem podstawowym.
- Opcjonalny wentylator o zmiennym kącie nachylenia łopatek i rdzenie chłodnic o szerszym rozstawie żeber minimalizują ryzyko przegrzania oraz redukują przestoje na czyszczenie chłodnicy podczas użytkowania w silnie zanieczyszczonych miejscach.
- Opcjonalny dodatkowy układ hydrauliczny z 3. zaworem umożliwia sterowanie osprzętem roboczym wymagającym dodatkowych funkcji.
- Wyższa moc silnika poprawia wydajność i szybkość reakcji maszyny.
- Skrzynia biegów Powershift ze sprzęgłem blokującym obniża zużycie paliwa przy zachowaniu maksymalnej efektywności pracy.
- Funkcje zmiany przełożeń jednym sprzęgłem i podtrzymania blokady w trakcie zmiany przełożeń pozwalają dynamiczniej przyspieszać oraz szybciej jechać na pochyłościach.
- Opcjonalne mechanizmy różnicowe o ograniczonym poślizgu zwiększają przyczepność, a minimalizują poślizg opon, zmniejszając tym samym koszty eksploatacji.
- Ścisła integracja silnika, układu napędowego i układu hydraulicznego zapewnia bezkonkurencyjne połączenie wydajności pracy z paliwooszczędnością.

### Rozwiązania z zakresu bezpieczeństwa

- Opcjonalna tylna poprawia widoczność z tyłu maszyny, zwiększając bezpieczeństwo i pewność wykonywanych czynności.
- Opcjonalny system widoku dookólnego 360°stopni zapewnia widoczność wokół maszyny, zwiększając orientację sytuacyjną operatora.
- System zapobiegania kolizjom jest wyposażony w zestaw zintegrowanych i inteligentnych czujników, aby ostrzegać przed kolizją podczas jazdy do tyłu, wykrywać ludzi, blokować ruch i inicjować automatyczne hamowanie awaryjne.
- Zdalne sterowanie Cat Command umożliwia operatorom pracę z bezpiecznej odległości.
- Dostęp do kabiny jest bardzo ułatwiony dzięki szerokim drzwiom, opcjonalnej funkcji zdalnego otwierania drzwi oraz bardzo stabilnym stopniom przypominającym schody.
- Przednia szyba od podłogi po sufit i duże lusterka ze zintegrowanymi lusterkami punktowymi zapewniają najlepszą w branży widoczność dookoła maszyny.

### Szybsza i tańsza konserwacja

- Wydłużone okresy wymiany płynów i filtrów przyczyniają się do obniżenia kosztów konserwacji.
- Usługa Remote Troubleshoot może ustanowić połączenie między maszyną a działem serwisowym dealera, który pomoże szybciej zdiagnozować problemy i przywrócić pełną funkcjonalność.
- Funkcja zdalnej aktualizacji jest zsynchronizowana z harmonogramem użytkownika, dzięki czemu oprogramowanie maszyny jest zawsze aktualne i pracuje z optymalną wydajnością.
- Aplikacja Cat pomaga zarządzać lokalizacją floty, godzinami pracy i harmonogramami konserwacji; informuje ona też o konieczności przeprowadzenia konserwacji i pozwala zamawiać usługi u lokalnego dealera Cat.
- Zintegrowany układ automatycznego smarowania zwiększa żywotność i trwałość podzespołów.
- Jednocześnieowa odchylana maska silnika zapewnia szybki i łatwy dostęp do komory silnika.

### Komfortowa praca w całkiem nowej kabinie

- Nowa generacja łatwo regulowanego amortyzowanego fotela zwiększa komfort pracy operatora. Występuje w trzech klasach jakości wykończenia oraz może być wyposażony w 4-punktowy pas bezpieczeństwa.
- Nowa deska rozdzielcza i dotykowe ekrany o wysokiej rozdzielczości są łatwe w obsłudze, intuicyjne i przyjazne użytkownikowi.
- Pakiet wyciszający, uszczelnienia i elastyczne mocowania kabiny minimalizują hałas i drgania, istotnie zwiększając komfort pracy operatora.

# Specyfikacje maszyny 982 do prac leśnych

## Cechy maszyny 982 do prac leśnych

1. Większe niż w standardowym pakiecie siłowniki przechyłu w celu lepszego kontrolowania obciążenia podczas używania widel
2. Dodatkowa przeciwwaga – w stosunku do roboczego pakietu do kruszywa – pozwala na większe obciążenia destabilizujące podczas pracy w tartakach
3. Specjalnie skonstruowana, wzmocniona tylna rama zaprojektowana z myślą o trwałości
4. Opcjonalna osłona okna chroniąca szybę przed uderzeniami.
5. Opcjonalny układ hydrauliczny z 3. funkcją umożliwia sterowanie bardziej skomplikowanym osprzętem roboczym, takim jak widły tartaczne czy widły do załadunku dłużyc

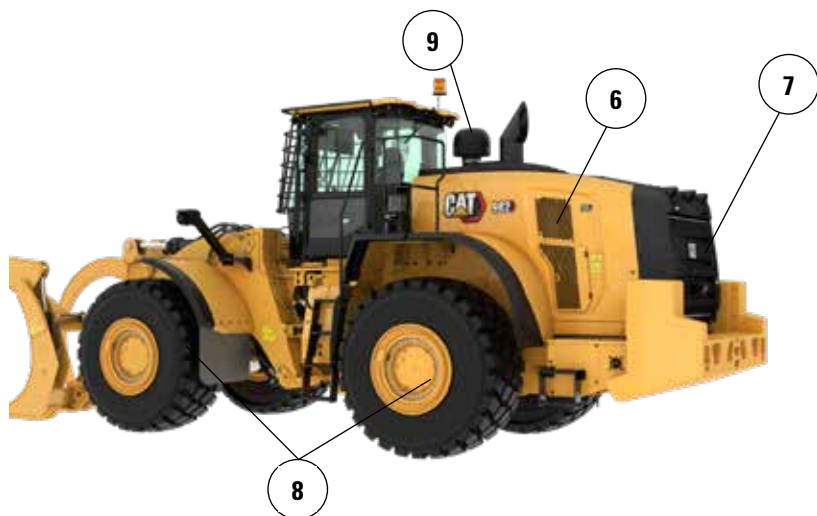
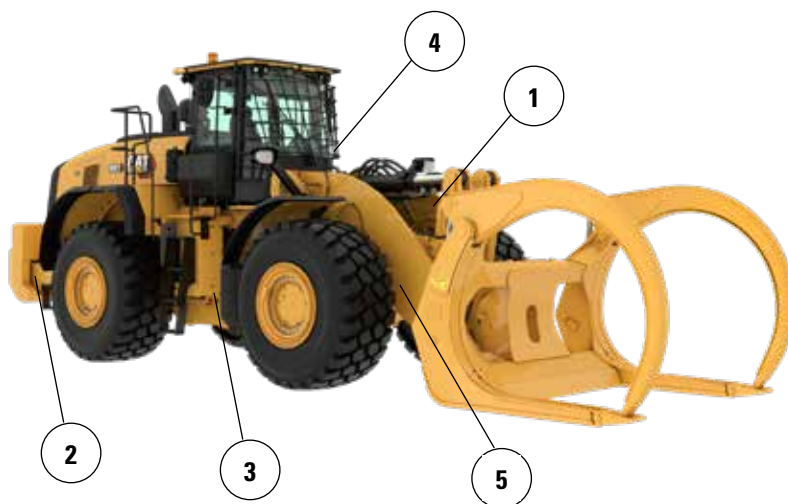

6. Opcjonalny wentylator o zmiennym kącie nachylenia łopatek pomaga utrzymać czystość tylnej kraty i rdzeni chłodzących podczas pracy w mocno zanieczyszczonych miejscach
7. Opcjonalne rdzenie chłodzące o szerszym rozstawie żeber są mniej narażone na zatkanie
8. Opcjonalna chłodnica oleju osi obniża temperaturę osi w pracach wymagających intensywnego hamowania
9. Opcjonalne filtry wstępne silnika i kabiny do pracy w mocno zanieczyszczonych miejscach

# Specyfikacje maszyny 982 do prac leśnych

## Opcje opon

| <b>Marka opon</b>   | <b>Maxam</b>     | <b>Goodyear</b>       |
|---|------------------|-----------------------|
| <b>Rozmiar opon</b>   | <b>875/65R29</b> | <b>875/65R29</b>      |
| <b>Rodzaj bieżnika opony</b>  | <b>L-4</b>       | <b>L-4</b>            |
| <b>Wzór bieżnika</b>  | <b>MS405DX</b>   | <b>GP-4D</b>          |
| Szerokość nad oponami – maksymalna (bez obciążenia)*                        | 3474 mm<br>11'5" | 3484 mm<br>11'6"      |
| Szerokość nad oponami – maksymalna (z obciążeniem)*                         | 3486 mm<br>11'6" | 3499 mm<br>11'6"      |
| Zmiana wymiarów pionowych (wartość uśredniona z przodu i z tyłu)            |                  | 27 mm<br>1,6"         |
| Zmiana zasięgu poziomego  |                  | -6 mm<br>-0,2"        |
| Zmiana średnicy skrętu do zewnętrznej krawędzi opon                         |                  | 13 mm<br>0,5"         |
| Zmiana średnicy skrętu do wewnętrznej krawędzi opon                         |                  | -13 mm<br>-0,5"       |
| Zmiana masy eksploatacyjnej (maszyna bez dociążenia)                        |                  | 552 kg<br>1217 funtów |
| Zmiana statycznego obciążenia destabilizującego — przy ustawieniu na wprost |                  | 366 kg<br>806 funtów  |
| Zmiana statycznego obciążenia destabilizującego — przy skręconym przegubie  |                  | 320 kg<br>705 funtów  |
| Kąt wychylenia tylnej osi   | ±13 stopni       | ±13 stopni            |
| Maksymalny zakres ruchu jednego koła w płaszczyźnie pionowej                | 571 mm<br>1'10"  | 571 mm<br>1'10"       |

\*Szerokość w najszerzej części opon z uwzględnieniem zmiany kształtu.

# Specyfikacje maszyny 982 do prac leśnych

## Specyfikacje robocze — łyżki

| Układ zawieszenia osprzętu   |                    | Standardowy układ zawieszenia |                             |
|--|--------------------|-------------------------------|-----------------------------|
| Typ łyżki  |                    | Do wiórów drzewnych           |                             |
| Typ krawędzi   |                    | Przykręcane krawędzie tnące   | Przykręcane krawędzie tnące |
| Pojemność — znamionowa   | m <sup>3</sup>     | 12,00                         | 17,20                       |
|  | jardy <sup>3</sup> | 15,75                         | 22,50                       |
| Pojemność — współczynnik napełnienia 110%  | m <sup>3</sup>     | 13,20                         | 18,90                       |
|  | jardy <sup>3</sup> | 17,25                         | 24,75                       |
| Szerokość  | mm                 | 4174                          | 4434                        |
|  | stopy/cale         | 13'8"                         | 14'6"                       |
| 16† Wysokość zrzutu przy maksymalnej wysokości podnoszenia i kącie zrzutu 45°          | mm                 | 3002                          | 2720                        |
|  | stopy/cale         | 9'10"                         | 8'11"                       |
| 17† Zasięg przy maksymalnej wysokości podnoszenia i kącie zrzutu 45°                   | mm                 | 1738                          | 2027                        |
|  | stopy/cale         | 5'8"                          | 6'7"                        |
| Zasięg przy ramieniu i łyżce poziomo   | mm                 | 3638                          | 4042                        |
|  | stopy/cale         | 11'11"                        | 13'3"                       |
| A† Głębokość kopania   | mm                 | 139                           | 134                         |
|  | in                 | 5,4"                          | 5,2"                        |
| 12† Długość całkowita  | mm                 | 10 588                        | 10 989                      |
|  | stopy/cale         | 34'9"                         | 36'1"                       |
| B† Wysokość całkowita z maksymalnie podniesioną łyżką                                  | mm                 | 7038                          | 7454                        |
|  | stopy/cale         | 23'2"                         | 24'6"                       |
| Promień okręgu wolnej przestrzeni ładowarki przy łyżce w położeniu transportowym       | mm                 | 8258                          | 8500                        |
|  | stopy/cale         | 27'2"                         | 27'11"                      |
| Statyczne obciążenie destabilizujące przy jeździe na wprost (z odkształceniem opon)    | kg                 | 29 939                        | 28 289                      |
|  | funty              | 65 986                        | 62 349                      |
| Statyczne obciążenie destabilizujące przy jeździe na wprost (bez odkształcenia opon)   | kg                 | 31 840                        | 30 224                      |
|  | funty              | 70 177                        | 66 614                      |
| Statyczne obciążenie destabilizujące przy skręconym przegubie (z odkształceniem opon)  | kg                 | 25 133                        | 23 584                      |
|  | funty              | 55 393                        | 51 981                      |
| Statyczne obciążenie destabilizujące przy skręconym przegubie (bez odkształcenia opon) | kg                 | 27 064                        | 25 550                      |
|  | funty              | 59 650                        | 56 313                      |
| Siła odpajania (§)   | kN                 | 279                           | 226                         |
|  | funtyf             | 62 876                        | 50 794                      |
| Masa eksploatacyjna*   | kg                 | 39 620                        | 40 390                      |
|  | funty              | 87 322                        | 89 019                      |

\* Podane statyczne obciążenie destabilizujące i masy eksploatacyjne dotyczą maszyny z oponami radialnymi Maxam 875/65R29 MS405 \*\*\* L4, wszystkimi płynami eksploatacyjnymi, operatorem, przeciwwagą do maszyn leśnych, zawieszeniem do maszyn leśnych, układem kontroli komfortu jazdy, układem wspomagania rozruchu w niskich temperaturach, błotnikami do jazdy po drogach publicznych, systemem Product Link™, mechanizmem różnicowym otwarty/otwarty, osłoną układu napędowego, awaryjnym układem kierowniczym i pakietem wyciszającym.

† Ilustracja połączona z tabelami wymiarów.

(§) Zmierzone 100 mm (4 cale) za końcem krawędzi tnącej ze sworzniem przegubu łyżki jako punktem obrotowym, zgodnie z normą ISO 14397-2:2007.

(z odkształceniem opon) Pełna zgodność z wymogami normy ISO 14397-1 (2007), sekcje od 1 do 6, wymagającej maks. 2% różnicy pomiędzy obliczeniami a wynikami testów.

(bez odkształcenia opon) Zgodność z wymogami normy ISO 14397-1:2007 sekcje od 1 do 5.

Dostępne są także inne łyżki, oferta różni się w zależności od regionu. Szczegółowe informacje można uzyskać u dealera Cat.



オフロード法2014年  
基準適合

Więcej informacji o produktach Cat, usługach oferowanych przez dealerów oraz rozwiązaniach branżowych można znaleźć w Internecie pod adresem [www.cat.com](http://www.cat.com).

Materiały i dane techniczne mogą ulec zmianie bez powiadomienia. Maszyny przedstawione na zdjęciach mogą mieć zamontowane wyposażenie dodatkowe. W celu uzyskania informacji o dostępnych opcjach wyposażenia należy skontaktować się z dealerem Cat.

© 2025 Caterpillar. Wszelkie prawa zastrzeżone. CAT, CATERPILLAR, LET'S DO THE WORK, odpowiadające im znaki towarowe, VisionLink, żółty kolor „Caterpillar Corporate Yellow” oraz elementy graficzne „Power Edge” i Cat „Modern Hex”, jak również wizerunek firmy i produktów użytych w niniejszej publikacji są zarejestrowanymi znakami towarowymi firmy Caterpillar i nie mogą być wykorzystywane bez zezwolenia.

AXXQ4431-00 (11-2025)  
Numer konstrukcji: 14C  
(N Am, Europe, Japan,  
China, Korea, Türkiye,  
Chile, Colombia)

