



962

휠 로더

기술 사양

구성 및 기능은 지역에 따라 다를 수 있습니다. 각 지역의 사양 제공 여부는 Cat® 해당 특약점에 문의하십시오.

목차

사양	2
엔진 - 미국 EPA Tier 4 Final/EU Stage V.....	2
작동 사양.....	2
버킷.....	2
무게.....	2
엔진 - 미국 EPA Tier 3 동등/EU Stage IIIA 동등.....	2
변속기.....	2
에어컨 계통.....	3
유압 계통.....	3
사운드.....	3
서비스 보충 용량.....	3
브레이크.....	3
차축.....	3
운전실.....	3
치수.....	4
타이어 옵션.....	5
버킷 채움 계수와 선택 가이드.....	7
작동 사양 - 버킷.....	11
포크/자재 처리용 암 사양.....	35
표준 및 선택 사양 장비	68
962 환경 선언	70
962 폐기물 및 폐품 처리기 구성	71
주요 특징 및 이점.....	71
타이어 옵션.....	73
962 임업 장비 구성	86
주요 특징 및 이점.....	86
타이어 옵션.....	88
작동 사양 - 버킷.....	89
작동 사양 - 버킷.....	74
포크 사양.....	93
자재 처리 장비 사양.....	125
962 내부식성 구성	126
주요 특징 및 이점.....	126

962 휠 로더 사양

엔진 - 미국 EPA Tier 4 Final/EU Stage V

엔진 모델	Cat® C7.1	
미국 EPA Tier 4 Final, EU Stage V, 일본 2014 배기가스 배출 표준을 충족합니다.		
2,100rpm 에서의 엔진 출력 ISO 14396:2002	201kW 273hp (미터법)	269hp
2,100rpm 에서의 총 출력 SAE J1995:2014	203kW 277hp (미터법)	273hp
2,100rpm 에서의 정미 출력 ISO 9249:2007, SAE J1349:2011	187kW 255hp (미터법)	251hp
엔진 토크 (1,400rpm) ISO 14396:2002	1,245N·m	918lbf-ft
총 토크 (1,400rpm) SAE J1995:2014	1,256N·m	926lbf-ft
정미 토크 (1,400rpm) ISO 9249:2007, SAE J1349:2011	1,176N·m	867lbf-ft
배기량	7.01L	

- 공시된 정미 출력은 엔진에 팬, 교류 발전기, 에어클리너 및 후처리 장치가 장착된 상태에서 플라이휠에서 사용할 수 있는 출력입니다.
 - Cat 디젤 엔진은 ULSD (황 15ppm 이하의 초저유황 디젤 연료) 를 사용하여 하며 다음 저탄소 집약도 연료**를 최대 다음 비율로 혼합한 ULSD와 호환*됩니다.
 - 20% 바이오디젤 FAME (fatty acid methyl ester, 지방산 메틸 에스테르)**
 - 100% 재생 가능한 디젤, HVO (hydrotreated vegetable oil, 수소화 식물성 오일) 및 GTL(gas-to-liquid, 기체-액체) 연료
- 적정 배합비는 지침을 참고하십시오. 자세한 내용은 Cat 특약점에 문의하거나 "Caterpillar 장비 유체 권장 사항"(SEBU6250)을 참조하십시오.
- * Caterpillar 엔진은 이러한 대체 연료와 호환되지만, 일부 지역에서는 사용이 허용되지 않을 수 있습니다.
 - ** 저탄소 집약도의 연료를 사용하더라도 배기구에서의 온실가스 배출량은 기존 연료와 사실상 동일합니다.
 - *** 후처리 장치가 없는 엔진은 더 높은 혼합 비율의 바이오디젤과도 호환되며, 최대 100% 바이오디젤까지 사용할 수 있습니다 (20% 이상의 바이오디젤 혼합물을 사용하려면 Cat 특약점에 문의).

작동 사양

정적 팁핑 하중 - 완전 40° 회전		
타이어 편향 있음	11,734kg	25,869lb
타이어 편향 없음	12,487kg	27,529lb
돌파력	189kN	42,489lbf

- "중량" 항목에 정의된 장비 구성의 경우
- ISO 14397-1:2007 섹션 1-6을 완벽히 준수, 계산과 시험 간에 2% 확인이 필요합니다.

버킷

버킷 용량	2.5-9.9m ³	3.3-13.0yd ³
-------	-----------------------	-------------------------

무게

작동 무게	20,171kg	44,469lb
-------	----------	----------

- 중량은 병렬 리프트 Z바 링크지, Bridgestone 23.5R25 VJT L3 레이디얼 타이어, 연료 완충, 운전자, 표준 카운터웨이트, 승차 제어, 냉간 시동, 주행용 흡반이, Product Link™, 전방 수동 차동장치/개방형 후방 차축, 동력전달장치 보호대, 2차 조향장치, 소음 억제 장치 및 볼트 연결식 커팅 엣지(BOCE)가 장착된 3.3m³(4.3yd³) 범용 버킷을 포함한 장비 구성을 기준으로 합니다.

엔진 - 미국 EPA Tier 3 동등/EU Stage IIIA 동등

엔진 모델	Cat C7.1	
미국 EPA Tier 3 및 EU Stage IIIA에 상응하는 브라질 MAR-1, UN ECE R96 Stage IIIA 배기가스 배출 표준을 충족합니다.		
2,100rpm 에서의 엔진 출력 ISO 14396:2002	201kW 273hp (미터법)	269hp
2,100rpm 에서의 총 출력 SAE J1995:2014	206kW 280hp (미터법)	276hp
2,100rpm 에서의 정미 출력 ISO 9249:2007, SAE J1349:2011	187kW 255hp (미터법)	251hp
엔진 토크 (1,400rpm) ISO 14396:2002	1,245N·m	918lbf-ft
총 토크 (1,400rpm) SAE J1995:2014	1,266N·m	933lbf-ft
정미 토크 (1,400rpm) ISO 9249:2007, SAE J1349:2011	1,176N·m	867lbf-ft
배기량	7.01L	

- 공시된 정미 출력은 엔진에 팬, 교류 발전기, 에어클리너 및 머플러가 장착된 상태에서 플라이휠에서 사용할 수 있는 출력입니다.
 - Cat 엔진은 다음과 같은 저탄소 연료와 혼합된 디젤 연료**와 호환됩니다
 - 100% 바이오디젤 FAME (fatty acid methyl ester, 지방산 메틸 에스테르)*
 - 100% 재생 가능한 디젤, HVO(hydrotreated vegetable oil, 수소화 식물성 오일) 및 GTL(gas-to-liquid, 기체-액체) 연료
- 적정 배합비는 지침을 참고하십시오. 자세한 내용은 Cat 특약점에 문의하거나 "Caterpillar 장비 유체 권장 사항"(SEBU6250)을 참조하십시오.
- * 20% 이상의 바이오디젤 혼합물을 사용하려면 Cat 특약점에 문의하십시오.
 - ** 저탄소 집약도 연료의 배기관 온실가스 배출은 기본적으로 기존 연료와 동일합니다.

변속기

전진 1단	6.9km/h	4.3mph
전진 2단	12.0km/h	7.5mph
전진 3단	19.3km/h	12.0mph
전진 4단	25.7km/h	16.0mph
전진 5단	39.5km/h	24.5mph
후진 1단	6.9km/h	4.3mph
후진 2단	12.0km/h	7.5mph
후진 3단	25.7km/h	16.0mph
후진 4단	해당 사항 없음	해당 사항 없음

- 빈 버킷과 회전 반경 787mm (31인치)의 표준 L3 타이어를 갖춘 표준 차량의 최고 이동 속도

에어컨 계통

이 장비의 에어컨 시스템에는 불소화 온실가스 냉매 R134a 또는 R1234yf가 포함되어 있습니다. 사용된 냉매를 확인하려면 라벨 또는 사용 설명서를 참조하시기 바랍니다.

- R134a (지구 온난화 지수 = 1,430) 가 사용된 경우, 시스템에는 1,600kg (3.5lb) 의 냉매가 포함되어 있으며 CO₂ 배출량은 2.288 미터톤 (2.522톤) 에 해당합니다.
- R1234yf (지구 온난화 지수 = 0.501) 가 사용된 경우, 시스템에는 1,389kg (3.1lb) 의 냉매가 포함되어 있으며 CO₂ 배출량은 0.001 미터톤(0.001톤) 에 해당합니다.

유압 계통

작동기구 펌프 유형	가변 용량형 피스톤, 부하 감지	
작동기구 계통:		
최대 펌프 출력 (2,340rpm)	322L/min	85gal/min
최대 작동 압력	29,300kPa	4,250psi
선택 사항인 작업 톨에서의 3차 기능 최대 흐름	240L/min	63gal/min
선택 사항인 작업 톨에서의 3차 기능 최대 압력	20,684kPa	3,000psi
선택 사항인 작업 톨에서의 4차 기능 최대 흐름	240L/min	63gal/min
선택 사항인 작업 톨에서의 4차 기능 최대 압력	20,684kPa	3,000psi
정격 탑재하중에서의 유압 사이클 시간:		
운송 위치로부터 상승	5.2초	
최대 상승에서 덤프	1.5초	
하강, 비적재, 하향 부양	2.7초	
총계	9.4초	

소음

운전자 음압 수준 (ISO 6396:2008)	70dB(A)
외부 음압 수준 (ISO 6395:2008)	107dB(A)
운전자 음압 수준 (ISO 6396:2008)*	69dB(A)
외부 음압 수준 (ISO 6395:2008)**	104dB(A)

*EU 및 UK 지침을 채택하는 국가 포함
**유럽 연합 지침 2000/14/EC 및 2001년 UK 소음 규정 제1701호

서비스 보충 용량

연료 탱크	259.5L	68.6gal
디젤 배기 유체(DEF) 탱크 (Tier 4만 해당)	15L	4.0gal
냉각 계통(Tier 4)	54L	14.3gal
냉각 계통(Tier 3)	54L	14.3gal
크랭크케이스	21L	5.5gal
변속기	43L	11.4gal
차동장치 및 최종 드라이브 - 전방	43L	11.4gal
차동장치 및 최종 드라이브 - 후방	43L	11.4gal
유압 탱크	97L	25.6gal

브레이크

브레이크 브레이크는 ISO 3450:2011 표준을 준수

차축

전방	고정식
후방	진동 ±13도

운전실

전복 보호 구조물/ ROPS/FOPS는 ISO 3471:2008 및
낙하물 보호 구조물 ISO 3449:2005 Level II 기준을 충족
(ROPS/FOPS)

962 휠 로더 사양

치수

모든 치수는 근사치입니다.

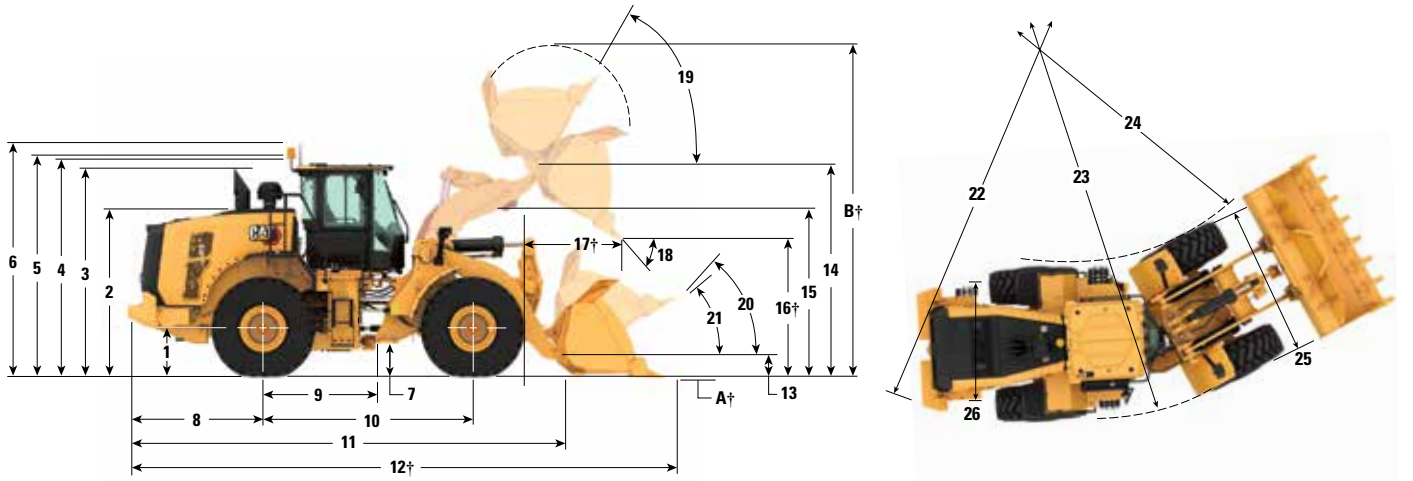

표준 리프트

하이 리프트

	표준 리프트		하이 리프트	
1 차축 중심선에서의 높이	731mm	2'4"	731mm	2'4"
2 후드 상단까지의 높이	2,692mm	8'9"	2,692mm	8'9"
3 배기 파이프 상단까지의 높이	3,405mm	11'2"	3,405mm	11'2"
4 ROPS 상단까지의 높이	3,453mm	11'3"	3,453mm	11'3"
5 Product Link 안테나 상단까지의 높이	3,460mm	11'4"	3,460mm	11'4"
6 경광등 상단까지의 높이	3,733mm	12'2"	3,732mm	12'2"
7 지상고	351mm	1'1"	351mm	1'1"
8 카운터웨이트의 엣지 측 후방 차축의 중앙 라인	2,182mm	7'1"	2,244mm	7'4"
9 히치 측 후방 차축의 중앙 라인	1,675mm	5'5"	1,675mm	5'5"
10 휠 베이스	3,350mm	10'11"	3,350mm	10'11"
11 전체 길이 (버킷 제외)	7,263mm	23'10"	7,657mm	25'2"
12 선적 길이 (버킷 지면 접지 상태)* †	8,619mm	28'4"	9,013mm	29'7"
13 운송 높이에서의 힌지 핀 높이	674mm	2'2"	776mm	2'6"
14 최대 리프트에서의 힌지 핀 높이	4,223mm	13'10"	4,511mm	14'9"
15 최대 리프트에서의 리프트 암 간극	3,459mm	11'4"	3,612mm	11'10"
16 최대 리프트와 45° 토출 시의 덤프 간극* †	3,040mm	9'11"	3,328mm	10'11"
17 최대 리프트와 45° 토출에서 도달 거리* †	1,398mm	4'7"	1,500mm	4'11"
18 최대 리프트에서의 덤프 각도 (정지 시)*		49도		47도
19 최대 리프트에서의 랙 백*		55도		56도
20 운송 높이에서의 랙 백*		51도		48도
21 지면에서의 랙 백*		39도		43도
22 카운터웨이트로의 간극 궤도 (직경)	12,045mm	39'7"	12,050mm	39'7"
23 타이어 바깥으로의 간극 궤도 (직경)	12,029mm	39'6"	12,029mm	39'6"
24 타이어 안쪽으로의 간극 궤도 (직경)	6,379mm	25'0"	6,379mm	25'0"
25 타이어 위쪽 폭 (미적재 시)	2,804mm	9'3"	2,804mm	9'3"
타이어 위쪽 폭 (적재 시)	2,825mm	9'4"	2,825mm	9'4"
26 트레드 폭	2,140mm	7'0"	2,140mm	7'0"

모든 높이 및 타이어 관련 치수는 Bridgestone 23.5R25 VJT L3 레이디얼 타이어 장착 시 기준입니다 (기타 타이어용 타이어 차트 참조). "타이어 위쪽 폭" 치수는 타이어의 벌어짐과 팽창을 포함한 값입니다.

*모든 치수는 근사치이며, BOCE가 장착된 3.3m³(4.3yd³) 범용 핀 부착 버킷을 장착한 장비를 기준으로 합니다 (다른 버킷의 경우에는 작동 사양 참조).

† 치수는 작동 사양 표에 나열되어 있습니다.

타이어 선택사양

타이어 브랜드	Bridgestone	Michelin	Michelin	Michelin	Michelin
타이어 크기	23.5R25	23.5R25	23.5R25	750/65R25	23.5R25
트레드 유형	L-3	L-3	L-5	L-3	L-2
트레드 패턴	VJT	XHA2	XLD D2	XLD	XTLA
타이어 위쪽 폭 - 최대(비적재)*	2,804mm 9'3"	2,823mm 9'4"	2,827mm 9'4"	2,942mm 9'8"	2,819mm 9'3"
타이어 위쪽 폭 - 최대(적재 시)*	2,825mm 9'4"	2,830mm 9'4"	2,837mm 9'4"	2,961mm 9'9"	2,821mm 9'4"
수직 치수 변화 (전방 및 후방 평균)		10mm 0.4"	40mm 1.6"	15mm 0.6"	12mm 0.5"
수평 도달 거리 변화		-6mm -0.2"	-31mm -1.2"	5mm 0.2"	-7mm -0.3"
타이어 바깥으로의 간극 궤도 변화		4mm 0.2"	11mm 0.4"	135mm 5.3"	-4mm -0.2"
타이어 안쪽으로의 간극 궤도 변화		-4mm -0.2"	-11mm -0.4"	-135mm -5.3"	4mm 0.2"
작동 무게 변화 (밸러스트 미포함)		-156kg -344lb	500kg 1,103lb	633kg 1,395lb	-192kg -423lb
정적 팁핑 하중 변화 - 직선		-99kg -218lb	318kg 700lb	402kg 886lb	-122kg -269lb
정적 팁핑 하중 변화 - 굴절식		-87kg -191lb	278kg 612lb	351kg 774lb	-107kg -235lb
후방 차축 진동 각도	±13도	±13도	±8도	±8도	±13도
최대 단일 휠 상승 및 하강	481mm 1'7"	481mm 1'7"	298mm 1'0"	298mm 1'0"	481mm 1'7"

*팽창으로 인한 타이어 증가 폭 포함

타이어 브랜드	Michelin	Bridgestone	Bridgestone	Bridgestone	Bridgestone
타이어 크기	23.5R25	23.5R25	23.5R25	23.5R25	23.5-25
트레드 유형	L-2	L-2	L-2	L-5	L-3
트레드 패턴	XSN0	VUT	VSW	VSDL	VL2
타이어 위쪽 폭 - 최대(비적재)*	2,839mm 9'4"	2,832mm 9'4"	2,810mm 9'3"	2,791mm 9'2"	2,773mm 9'2"
타이어 위쪽 폭 - 최대(적재 시)*	2,843mm 9'4"	2,822mm 9'4"	2,824mm 9'4"	2,806mm 9'3"	2,792mm 9'2"
수직 치수 변화 (전방 및 후방 평균)	9mm 0.3"	0mm 0"	11mm 0.4"	66mm 2.6"	20mm 0.8"
수평 도달 거리 변화	-5mm -0.2"	0mm 0"	2mm 0.1"	-36mm -1.4"	-4mm -0.1"
타이어 바깥으로의 간극 궤도 변화	18mm 0.7"	-4mm -0.1"	-1mm 0"	-20mm -0.8"	-34mm -1.3"
타이어 안쪽으로의 간극 궤도 변화	-18mm -0.7"	4mm 0.1"	1mm 0"	20mm 0.8"	34mm 1.3"
작동 무게 변화 (밸러스트 미포함)	-144kg -318lb	-120kg -265lb	-60kg -132lb	700kg 1,544lb	-268kg -591lb
정적 팁핑 하중 변화 - 직선	-91kg -202lb	-76kg -168lb	-38kg -84lb	445kg 980lb	-170kg -375lb
정적 팁핑 하중 변화 - 굴절식	-80kg -176lb	-67kg -147lb	-33kg -73lb	389kg 857lb	-149kg -328lb
후방 차축 진동 각도	±13도	±13도	±8도	±8도	±13도
최대 단일 휠 상승 및 하강	481mm 1'7"	481mm 1'7"	298mm 1'0"	298mm 1'0"	481mm 1'7"

*팽창으로 인한 타이어 증가 폭 포함

타이어 선택사양

타이어 브랜드	BRIDGESTONE	FIRESTONE	MAXAM	MAXAM	MAXAM
타이어 크기	750/65R25	23.5-25	23.5R25	23.5R25	23.5R25
트레드 유형	L-3	L-5	L-2	L-2	L-3
트레드 패턴	VTS	SDT LD	MS202	MS203	MS302
타이어 위쪽 폭 - 최대(비적재)*	2,935mm 9'8"	2,779mm 9'2"	2,816mm 9'3"	2,817mm 9'3"	2,825mm 9'4"
타이어 위쪽 폭 - 최대(적재 시)*	2,953mm 9'9"	2,801mm 9'3"	2,830mm 9'4"	2,825mm 9'4"	2,829mm 9'4"
수직 치수 변화(전방 및 후방 평균)	20mm 0.8"	63mm 2.5"	12mm 0.5"	-2mm -0.1"	14mm 0.6"
수평 도달 거리 변화	-4mm -0.2"	-44mm -1.7"	-7mm -0.3"	-2mm -0.1"	-15mm -0.6"
타이어 바깥으로의 간극 궤도 변화	128mm 5"	-24mm -1"	5mm 0.2"	-1mm 0"	4mm 0.1"
타이어 안쪽으로의 간극 궤도 변화	-128mm -5"	24mm 1"	-5mm -0.2"	1mm 0"	-4mm -0.1"
작동 무게 변화(밸러스트 미포함)	737kg 1,625lb	500kg 1,103lb	-32kg -71lb	-188kg -415lb	0kg 0lb
정적 팁핑 하중 변화 - 직선	468kg 1,032lb	318kg 700lb	-20kg -45lb	-119kg -263lb	0kg 0lb
정적 팁핑 하중 변화 - 굴절식	409kg 902lb	278kg 612lb	-18kg -39lb	-104kg -230lb	0kg 0lb
후방 차축 진동 각도	±8도	±8도	±13도	±13도	±13도
최대 단일 휠 상승 및 하강	298mm 1'0"	298mm 1'0"	481mm 1'7"	481mm 1'7"	481mm 1'7"

*팽창으로 인한 타이어 증가 폭 포함

타이어 브랜드	MAXAM	TRIANGLE	TRIANGLE	BRAWLER	BRAWLER
타이어 크기	23.5R25	23.5-25	23.5R25	23.5X25	23.5X25
트레드 유형	L-5	L-3	L-3		
트레드 패턴	MS503	TL612	TB516	SMOOTH	견인력
타이어 위쪽 폭 - 최대(비적재)*	2,783mm 9'2"	2,784mm 9'2"	2,792mm 9'2"	2,140mm 7'1"	2,140mm 7'1"
타이어 위쪽 폭 - 최대(적재 시)*	2,804mm 9'3"	2,812mm 9'3"	2,804mm 9'3"	2,140mm 7'1"	2,140mm 7'1"
수직 치수 변화(전방 및 후방 평균)	59mm 2.3"	2mm 0.1"	43mm 1.7"	68mm 2.7"	68mm 2.7"
수평 도달 거리 변화	-33mm -1.3"	-8mm -0.3"	-13mm -0.5"	-15mm -0.6"	-15mm -0.6"
타이어 바깥으로의 간극 궤도 변화	-22mm -0.9"	-13mm -0.5"	-21mm -0.8"	-685mm -27.0"	-685mm -27.0"
타이어 안쪽으로의 간극 궤도 변화	22mm 0.9"	13mm 0.5"	21mm 0.8"	685mm 27.0"	685mm 27.0"
작동 무게 변화(밸러스트 미포함)	472kg 1,041lb	-548kg -1,208lb	-452kg -997lb		
정적 팁핑 하중 변화 - 직선	300kg 661lb	-366kg -806lb	-302kg -665lb		
정적 팁핑 하중 변화 - 굴절식	262kg 578lb	-319kg -703lb	-263kg -580lb		
후방 차축 진동 각도	±8도	±13도	±13도	±8도	±8도
최대 단일 휠 상승 및 하강	298mm 1'0"	481mm 1'7"	481mm 1'7"	298mm 1'0"	298mm 1'0"

*팽창으로 인한 타이어 증가 폭 포함

버킷 채움 계수와 선택 가이드

버킷 크기는 반드시 자재의 밀도와 예상되는 채움 계수를 기준으로 선택해야 합니다. Cat Performance 시리즈 버킷은 길어진 바닥, 확장된 버킷 개구부, 늘어난 저장소 각도, 곡선형 측면 보드 및 통합형 유출물 보호대 등을 갖추어 채움 계수가 이전 세대의 장비나 비 Cat 버킷보다 대폭 높아졌습니다. 따라서 장비가 처리할 수 있는 실제 부피는 정격 용량보다 종종 커집니다.

느슨한 자재		채움 계수(%)*	자재 밀도
토공/점토		115	1.5-1.7
모래 및 자갈		115	1.5-1.7
골재:	25 - 76mm (1 - 3인치)	110	1.6-1.7
	19mm (0.75인치) 이하	105	1.8
암반:	76mm (3인치) 이상	100	

*ISO 7546:1983 정격 용량의 %로 표시함.

주: 달성된 채움 계수는 제품 세척 여부에 따라라도 다릅니다.

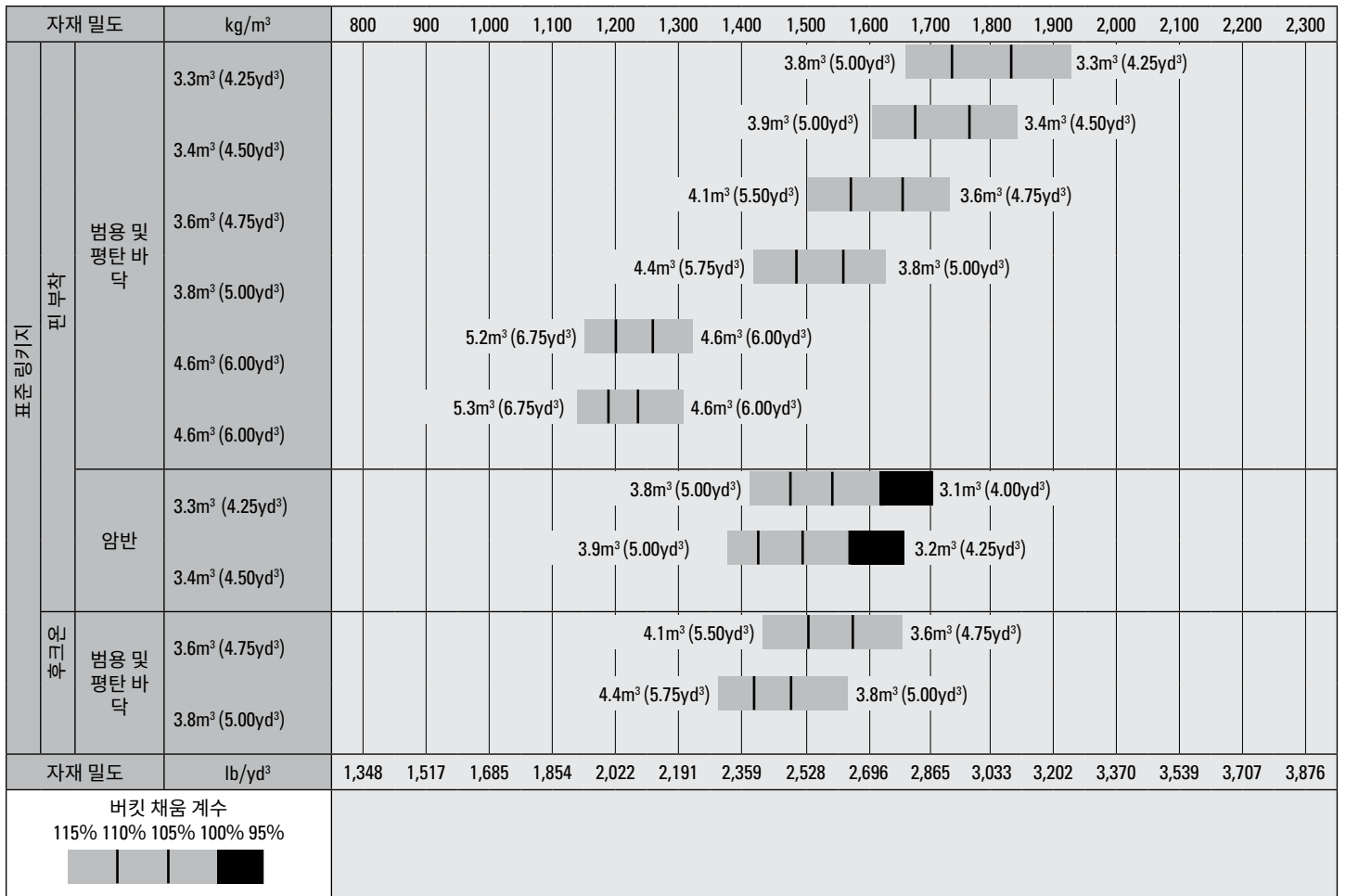

주: 별도의 표시가 없으면 모든 버킷은 볼트 연결 엣지를 보여주고 있습니다.

버킷 채움 계수와 선택 가이드

버킷 크기는 반드시 자재의 밀도와 예상되는 채움 계수를 기준으로 선택해야 합니다. Cat Performance 시리즈 버킷은 길어진 바닥, 확장된 버킷 개구부, 늘어난 저장소 각도, 곡선형 측면 보드 및 통합형 유출물 보호대 등을 갖추어 채움 계수가 이전 세대의 장비나 비 Cat 버킷보다 대폭 높아졌습니다. 따라서 장비가 처리할 수 있는 실제 부피는 정격 용량보다 종종 커집니다.

느슨한 자재	채움 계수(%)*	자재 밀도
토공/점토	115	1.5-1.7
모래 및 자갈	115	1.5-1.7
골재: 25 - 76mm (1 - 3인치)	110	1.6-1.7
19mm (0.75인치) 이하	105	1.8
암반: 76mm (3인치) 이상	100	1.6

*ISO 7546:1983 정격 용량의 %로 표시함.

주: 달성된 채움 계수는 제품 세척 여부에 따라서도 다릅니다.

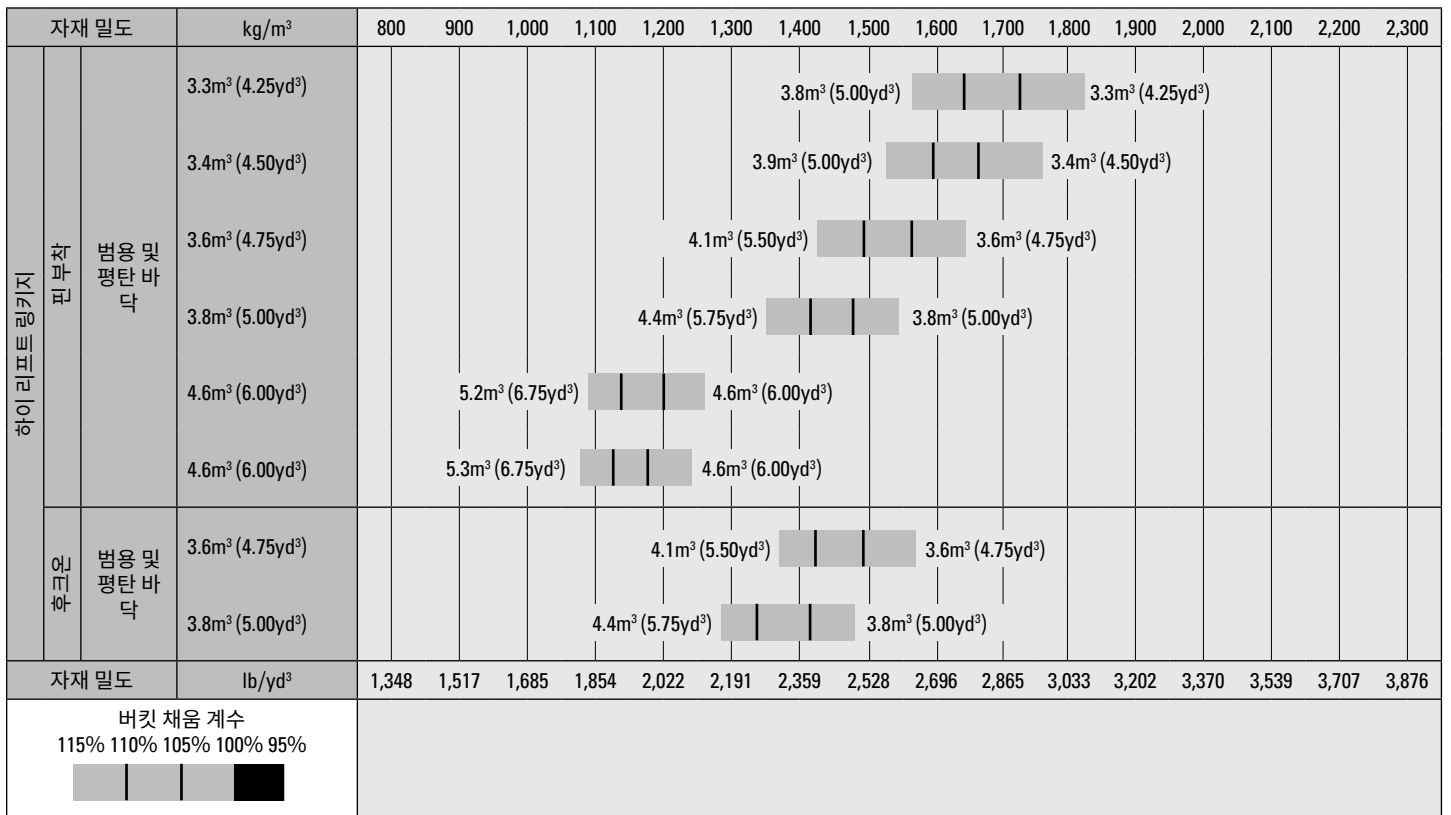

주: 별도의 표시가 없으면 모든 버킷은 볼트 연결 엷지를 보여주고 있습니다.

버킷 채움 계수와 선택 가이드

버킷 크기는 반드시 자재의 밀도와 예상되는 채움 계수를 기준으로 선택해야 합니다. Cat Performance 시리즈 버킷은 길어진 바닥, 확장된 버킷 개구부, 늘어난 저장소 각도, 곡선형 측면 보드 및 통합형 유출물 보호대 등을 갖추어 채움 계수가 이전 세대의 장비나 비 Cat 버킷보다 대폭 높아졌습니다. 따라서 장비가 처리할 수 있는 실제 부피는 정격 용량보다 종종 커집니다.

느슨한 자재		채움 계수(%)*	자재 밀도
토공/점토		115	1.5-1.7
모래 및 자갈		115	1.5-1.7
골재:	25 - 76mm (1 - 3인치)	110	1.6-1.7
	19mm (0.75인치) 이하	105	1.8
암반:	76mm (3인치) 이상	100	

*ISO 7546:1983 정격 용량의 %로 표시함.

주: 달성된 채움 계수는 제품 세척 여부에 따라라도 다릅니다.

자재 밀도	kg/m ³	800	900	1,000	1,100	1,200	1,300	1,400	1,500	1,600	1,700	1,800	1,900	2,000	2,100	2,200	2,300
골재 집게차 핀	범용 및 평탄 바닥	3.3m ³ (4.25yd ³)										3.8m ³ (5.00yd ³)					3.3m ³ (4.25yd ³)
	3.4m ³ (4.50yd ³)											3.9m ³ (5.00yd ³)					3.4m ³ (4.50yd ³)
	3.6m ³ (4.75yd ³)											4.1m ³ (5.50yd ³)					3.6m ³ (4.75yd ³)
	3.8m ³ (5.00yd ³)											4.4m ³ (5.75yd ³)					3.8m ³ (5.00yd ³)
	4.0m ³ (5.25yd ³)											4.6m ³ (6.00yd ³)					4.0m ³ (5.25yd ³)
	4.2m ³ (5.50yd ³)											4.8m ³ (6.25yd ³)					4.2m ³ (5.50yd ³)
	4.6m ³ (6.00yd ³)											5.2m ³ (6.75yd ³)					4.6m ³ (6.00yd ³)
	4.6m ³ (6.00yd ³)											5.3m ³ (6.75yd ³)					4.6m ³ (6.00yd ³)
업리 하	범용 및 평탄 바닥	3.6m ³ (4.75yd ³)										4.1m ³ (5.50yd ³)					3.6m ³ (4.75yd ³)
	3.8m ³ (5.00yd ³)											4.4m ³ (5.75yd ³)					3.8m ³ (5.00yd ³)
자재 밀도	lb/yd ³	1,348	1,517	1,685	1,854	2,022	2,191	2,359	2,528	2,696	2,865	3,033	3,202	3,370	3,539	3,707	3,876
버킷 채움 계수 115% 110% 105% 100% 95%																	

주: 별도의 표시가 없으면 모든 버킷은 볼트 연결 엣지를 보여주고 있습니다.

버킷 채움 계수와 선택 가이드

버킷 크기는 반드시 자재의 밀도와 예상되는 채움 계수를 기준으로 선택해야 합니다. Cat Performance 시리즈 버킷은 길어진 바닥, 확장된 버킷 개구부, 늘어난 저장소 각도, 곡선형 측면 보드 및 통합형 유출물 보호대 등을 갖추어 채움 계수가 이전 세대의 장비나 비 Cat 버킷보다 대폭 높아졌습니다. 따라서 장비가 처리할 수 있는 실제 부피는 정격 용량보다 종종 커집니다.

느슨한 자재		채움 계수(%)*	자재 밀도
토공/점토		115	1.5-1.7
모래 및 자갈		115	1.5-1.7
골재:	25 - 76mm (1 - 3인치)	110	1.6-1.7
	19mm (0.75인치) 이하	105	1.8
암반:	76mm (3인치) 이상	100	1.6

*ISO 7546:1983 정격 용량의 %로 표시함.

주: 달성된 채움 계수는 제품 세척 여부에 따라 서로 다릅니다.

자재 밀도		kg/m ³	100	200	300	400	500	600	700	800	900	1,000	1,100	1,200
표준 링키지	핀 부착	9.2m ³ (12.00yd ³)					10.6m ³ (13.75yd ³)	9.2m ³ (12.00yd ³)						
		9.9m ³ (13.00yd ³)					11.4m ³ (15.00yd ³)	9.9m ³ (13.00yd ³)						
	목재 칩	9.2m ³ (12.00yd ³)					10.6m ³ (13.75yd ³)	9.2m ³ (12.00yd ³)						
		9.9m ³ (13.00yd ³)					11.4m ³ (15.00yd ³)	9.9m ³ (13.00yd ³)						
하이 리프트 링키지	핀 부착	9.2m ³ (12.00yd ³)					10.6m ³ (13.75yd ³)	9.2m ³ (12.00yd ³)						
		9.9m ³ (13.00yd ³)					11.4m ³ (15.00yd ³)	9.9m ³ (13.00yd ³)						
	목재 칩	9.2m ³ (12.00yd ³)					10.6m ³ (13.75yd ³)	9.2m ³ (12.00yd ³)						
		9.9m ³ (13.00yd ³)					11.4m ³ (15.00yd ³)	9.9m ³ (13.00yd ³)						
골재 집게차	핀 부착	9.2m ³ (12.00yd ³)					10.6m ³ (13.75yd ³)	9.2m ³ (12.00yd ³)						
		9.9m ³ (13.00yd ³)					11.4m ³ (15.00yd ³)	9.9m ³ (13.00yd ³)						
	목재 칩	9.2m ³ (12.00yd ³)					10.6m ³ (13.75yd ³)	9.2m ³ (12.00yd ³)						
		9.9m ³ (13.00yd ³)					11.4m ³ (15.00yd ³)	9.9m ³ (13.00yd ³)						
자재 밀도	lb/yd ³	169	337	506	674	843	1,011	1,180	1,348	1,517	1,685	1,854	2,022	
버킷 채움 계수		115% 110% 105% 100% 95% 												

주: 별도의 표시가 없으면 모든 버킷은 볼트 연결 엣지를 보여주고 있습니다.

작동 사양 - 버킷

링키지	표준 링키지								
버킷 종류	범용 - 핀 부착								
엣지 유형		볼트 연결식 커팅 엣지	이빨 및 세그먼트	볼트 연결식 커팅 엣지	이빨 및 세그먼트	볼트 연결식 커팅 엣지	이빨 및 세그먼트	볼트 연결식 커팅 엣지	이빨 및 세그먼트
용량 - 정격	m³	3.30	3.30	3.40	3.40	3.60	3.60	3.80	3.80
	yd³	4.25	4.25	4.50	4.50	4.75	4.75	5.00	5.00
용량 - 110% 채움 계수에서 정격	m³	3.60	3.60	3.70	3.70	4.00	4.00	4.20	4.20
	yd³	4.75	4.75	4.75	4.75	5.25	5.25	5.50	5.50
폭	mm	2,927	2,994	2,927	2,994	2,927	2,994	2,927	2,994
	ft/인치	9'7"	9'9"	9'7"	9'9"	9'7"	9'9"	9'7"	9'9"
16 † 최대 리프트와 45° 토출에서 덤프 간극	mm	3,039	2,921	3,021	2,902	2,995	2,875	2,960	2,840
	ft/인치	9'11"	9'7"	9'10"	9'6"	9'9"	9'5"	9'8"	9'3"
17 † 최대 리프트와 45도 배출 시 도달 거리	mm	1,398	1,508	1,412	1,522	1,434	1,543	1,463	1,572
	ft/인치	4'7"	4'11"	4'7"	4'11"	4'8"	5'0"	4'9"	5'1"
편평 리프트 암과 버킷 수준에서의 도달 거리	mm	2,841	3,002	2,865	3,026	2,900	3,061	2,946	3,107
	ft/인치	9'3"	9'10"	9'4"	9'11"	9'6"	10'0"	9'7"	10'2"
A † 굴착 깊이	mm	103	103	103	103	103	103	103	103
	in	4"	4"	4"	4"	4"	4"	4"	4"
12 † 전체 길이	mm	8,619	8,792	8,643	8,816	8,678	8,851	8,724	8,897
	ft/인치	28'4"	28'11"	28'5"	29'0"	28'6"	29'1"	28'8"	29'3"
B † 최대 리프트에서 버킷을 포함한 전체 높이	mm	5,773	5,773	5,798	5,798	5,832	5,832	5,879	5,879
	ft/인치	19'0"	19'0"	19'1"	19'1"	19'2"	19'2"	19'4"	19'4"
운송 위치에서 버킷을 포함한 로더 간극 궤도 반경	mm	6,800	6,886	6,807	6,894	6,818	6,905	6,832	6,919
	ft/인치	22'4"	22'8"	22'4"	22'8"	22'5"	22'8"	22'5"	22'9"
정적 팁핑 하중, 직선 (타이어 편향 포함)	kg	13,690	13,550	13,644	13,503	13,569	13,427	13,463	13,321
	lb	30,182	29,872	30,080	29,770	29,915	29,603	29,682	29,368
정적 팁핑 하중, 직선 (타이어 편향 없음)	kg	14,430	14,288	14,385	14,243	14,311	14,169	14,208	14,064
	lb	31,814	31,501	31,714	31,401	31,552	31,237	31,323	31,006
정적 팁핑 하중, 굴절식 (타이어 편향 포함)	kg	11,734	11,594	11,690	11,549	11,619	11,478	11,519	11,377
	lb	25,870	25,560	25,773	25,462	25,617	25,305	25,396	25,082
정적 팁핑 하중, 굴절식 (타이어 편향 없음)	kg	12,487	12,345	12,444	12,302	12,374	12,232	12,276	12,132
	lb	27,529	27,217	27,435	27,121	27,282	26,967	27,065	26,748
돌파력 (S)	kN	189	188	185	184	180	179	174	173
	lbf	42,503	42,264	41,695	41,456	40,566	40,327	39,159	38,920
작동 무게*	kg	20,171	20,279	20,195	20,303	20,232	20,340	20,286	20,394
	lb	44,470	44,708	44,522	44,761	44,603	44,841	44,723	44,961

* 표시된 정적 팁핑 하중과 작동 무게는 Bridgestone 23.5R25 VJT L3 레이디얼 타이어, 유체 완충, 운전자 탑승, 카운터웨이트, 승차 제어, 냉간 시동, 주행용 흡반이, Product Link™, 수동 차동장치 잠금/개방 축 (전방 및 후방), 동력전달장치 보호대, 2차 조향장치, 소음 억제 장비 구성을 기준으로 합니다.

† 치수 차트에 제시된 그림

***암반용 버킷 사양은 Bridgestone 23.5R25 VSDL L5 레이디얼 타이어에서 제공됩니다.

(S) ISO 14397-2:2007에 따라 피벗 지점으로 버킷 힌지 핀을 포함한 커팅 엣지의 핏 뒤에서 측정한 100mm(4").

(타이어 편향 포함) ISO 14397-1:2007 섹션 1-6을 완벽히 준수, 계산과 시험 간에 2% 확인이 필요.

(타이어 편향 없음) ISO 14397-1:2007 섹션 1 - 5 준수.

제공되는 버킷은 지역에 따라 다를 수 있습니다. 자세한 내용은 가까운 Cat 특약점에 문의하십시오.

작동 사양 - 버킷 (계속)

링키지		표준 링키지			
버킷 종류		범용 - 후크 부착 - Fusion™			
엣지 유형		볼트 연결식 커팅 엣지	이빨 및 세그먼트	볼트 연결식 커팅 엣지	이빨 및 세그먼트
용량 - 정격	m³	3.60	3.60	3.80	3.80
	yd³	4.75	4.75	5.00	5.00
용량 - 110% 채움 계수에서 정격	m³	4.00	4.00	4.20	4.20
	yd³	5.25	5.25	5.50	5.50
폭	mm	2,927	2,994	2,927	2,994
	ft/인치	9'7"	9'9"	9'7"	9'9"
16 † 최대 리프트와 45° 토출에서 덤프 간극	mm	2,955	2,835	2,920	2,800
	ft/인치	9'8"	9'3"	9'6"	9'2"
17 † 최대 리프트와 45도 배출 시 도달 거리	mm	1,479	1,588	1,508	1,617
	ft/인치	4'10"	5'2"	4'11"	5'3"
편평 리프트 암과 버킷 수준에서의 도달 거리	mm	2,960	3,121	3,006	3,167
	ft/인치	9'8"	10'2"	9'10"	10'4"
A † 굴착 깊이	mm	103	103	103	103
	in	4"	4"	4"	4"
12 † 전체 길이	mm	8,738	8,911	8,784	8,957
	ft/인치	28'9"	29'3"	28'10"	29'5"
B † 최대 리프트에서 버킷을 포함한 전체 높이	mm	5,866	5,866	5,913	5,913
	ft/인치	19'3"	19'3"	19'5"	19'5"
운송 위치에서 버킷을 포함한 로더 간극 궤도 반경	mm	6,833	6,921	6,848	6,936
	ft/인치	22'6"	22'9"	22'6"	22'10"
정적 팁핑 하중, 직선 (타이어 편향 포함)	kg	13,004	12,863	12,912	12,770
	lb	28,670	28,359	28,467	28,155
정적 팁핑 하중, 직선(타이어 편향 없음)	kg	13,736	13,594	13,646	13,503
	lb	30,284	29,970	30,084	29,769
정적 팁핑 하중, 굴절식 (타이어 편향 포함)	kg	11,083	10,942	10,996	10,855
	lb	24,435	24,124	24,244	23,931
정적 팁핑 하중, 굴절식 (타이어 편향 없음)	kg	11,828	11,686	11,743	11,600
	lb	26,078	25,764	25,890	25,574
돌파력 (S)	kN	172	171	166	165
	lbf	38,782	38,543	37,489	37,251
작동 무게*	kg	20,676	20,784	20,721	20,829
	lb	45,581	45,820	45,681	45,919

* 표시된 정적 팁핑 하중과 작동 무게는 Bridgestone 23.5R25 VJT L3 레이디얼 타이어, 유체 완충, 운전자 탑승, 카운터웨이트, 승차 제어, 냉간 시동, 주행용 흡반이, Product Link™, 수동 차동장치 잠금/개방 축 (전방 및 후방), 동력전달장치 보호대, 2차 조향장치, 소음 억제 장비 구성을 기준으로 합니다.

† 치수 차트에 제시된 그림

***암반용 버킷 사양은 Bridgestone 23.5R25 VSDL L5 레이디얼 타이어에서 제공됩니다.

(S) ISO 14397-2:2007에 따라 피벗 지점으로 버킷 힌지 핀을 포함한 커팅 엣지의 핏 뒤에서 측정된 100mm(4").

(타이어 편향 포함) ISO 14397-1:2007 섹션 1-6을 완벽히 준수, 계산과 시험 간에 2% 확인이 필요.

(타이어 편향 없음) ISO 14397-1:2007 섹션 1 - 5 준수.

제공되는 버킷은 지역에 따라 다를 수 있습니다. 자세한 내용은 가까운 Cat 특약점에 문의하십시오.

작동 사양 - 버킷 (계속)

링키지		표준 링키지						
버킷 종류	평탄 바닥 - 핀 부착	평탄 바닥 - 핀 부착						
		볼트 연결식 커팅 엷지	이빨 및 세그먼트	볼트 연결식 커팅 엷지	이빨 및 세그먼트	볼트 연결식 커팅 엷지	이빨 및 세그먼트	볼트 연결식 커팅 엷지
엷지 유형	용량 - 정격	m³ 3.40	3.40	3.60	3.60	3.80	3.80	4.60
		yd³ 4.50	4.50	4.75	4.75	5.00	5.00	6.00
용량 - 110% 채움 계수에서 정격		m³ 3.70	3.70	4.00	4.00	4.20	4.20	5.00
		yd³ 4.75	4.75	5.25	5.25	5.50	5.50	6.50
폭		mm 2,927	2,994	2,927	2,994	2,927	2,994	3,338
		ft/인치 9'7"	9'9"	9'7"	9'9"	9'7"	9'9"	10'11"
16 † 최대 리프트와 45° 토출에서 덤프 간극		mm 2,963	2,837	2,931	2,806	2,895	2,770	2,836
		ft/인치 9'8"	9'3"	9'7"	9'2"	9'5"	9'1"	9'3"
17 † 최대 리프트와 45도 배출 시 도달 거리		mm 1,346	1,448	1,378	1,480	1,414	1,516	1,487
		ft/인치 4'5"	4'9"	4'6"	4'10"	4'7"	4'11"	4'10"
편평 리프트 암과 버킷 수준에서의 도달 거리		mm 2,875	3,036	2,920	3,081	2,971	3,132	3,065
		ft/인치 9'5"	9'11"	9'6"	10'1"	9'8"	10'3"	10'0"
A † 굴착 깊이		mm 103	103	103	103	103	103	93
		in 4"	4"	4"	4"	4"	4"	3.7"
12 † 전체 길이		mm 8,653	8,826	8,698	8,871	8,749	8,922	8,836
		ft/인치 28'5"	29'0"	28'7"	29'2"	28'9"	29'4"	29'0"
B † 최대 리프트에서 버킷을 포함한 전체 높이		mm 5,768	5,768	5,816	5,816	5,864	5,864	5,715
		ft/인치 19'0"	19'0"	19'1"	19'1"	19'3"	19'3"	18'9"
운송 위치에서 버킷을 포함한 로더 간극 궤도 반경		mm 6,810	6,897	6,824	6,911	6,840	6,927	7,048
		ft/인치 22'5"	22'8"	22'5"	22'9"	22'6"	22'9"	23'2"
정적 팁핑 하중, 직선 (타이어 편향 포함)		kg 13,490	13,351	13,397	13,256	13,288	13,147	13,072
		lb 29,741	29,434	29,535	29,226	29,296	28,985	28,820
정적 팁핑 하중, 직선 (타이어 편향 없음)		kg 14,213	14,072	14,121	13,980	14,014	13,872	13,779
		lb 31,335	31,025	31,133	30,820	30,897	30,582	30,377
정적 팁핑 하중, 굴절식 (타이어 편향 포함)		kg 11,558	11,418	11,470	11,329	11,367	11,226	11,179
		lb 25,481	25,173	25,287	24,977	25,061	24,749	24,646
정적 팁핑 하중, 굴절식 (타이어 편향 없음)		kg 12,294	12,153	12,207	12,066	12,107	11,964	11,900
		lb 27,104	26,793	26,913	26,601	26,691	26,376	26,235
돌파력 (S)		kN 184	182	177	176	170	169	160
		lbf 41,357	41,118	39,939	39,700	38,428	38,189	36,055
작동 무게*		kg 20,197	20,305	20,241	20,349	20,295	20,403	20,321
		lb 44,527	44,765	44,623	44,861	44,742	44,980	44,800

* 표시된 정적 팁핑 하중과 작동 무게는 Bridgestone 23.5R25 VJT L3 레이디얼 타이어, 유체 완충, 운전자 탑승, 카운터웨이트, 승차 제어, 냉간 시동, 주행용 흡반이, Product Link™, 수동 차동장치 잠금/개방 축 (전방 및 후방), 동력전달장치 보호대, 2차 조향장치, 소음 억제 장비 구성을 기준으로 합니다.

† 치수 차트에 제시된 그림

***암반용 버킷 사양은 Bridgestone 23.5R25 VSDL L5 레이디얼 타이어에서 제공됩니다.

(S) ISO 14397-2:2007에 따라 피벗 지점으로 버킷 힌지 핀을 포함한 커팅 엷지의 핏 뒤에서 측정된 100mm(4").

(타이어 편향 포함) ISO 14397-1:2007 섹션 1-6을 완벽히 준수, 계산과 시험 간에 2% 확인이 필요.

(타이어 편향 없음) ISO 14397-1:2007 섹션 1 - 5 준수.

제공되는 버킷은 지역에 따라 다를 수 있습니다. 자세한 내용은 가까운 Cat 특약점에 문의하십시오.

작동 사양 - 버킷 (계속)

링키지		표준 링키지			
버킷 종류		평탄 바닥 - 후크 부착 - Fusion			
엣지 유형		볼트 연결식 커팅 엣지	이빨 및 세그먼트	볼트 연결식 커팅 엣지	이빨 및 세그먼트
용량 - 정격	m ³	3.60	3.60	3.80	3.80
	yd ³	4.75	4.75	5.00	5.00
용량 - 110% 채움 계수에서 정격	m ³	4.00	4.00	4.20	4.20
	yd ³	5.25	5.25	5.50	5.50
폭	mm	2,927	2,994	2,927	2,994
	ft/인치	9'7"	9'9"	9'7"	9'9"
16 † 최대 리프트와 45° 토출에서 덤프 간극	mm	2,889	2,763	2,836	2,710
	ft/인치	9'5"	9'0"	9'3"	8'10"
17 † 최대 리프트와 45도 배출 시 도달 거리	mm	1,420	1,522	1,473	1,575
	ft/인치	4'7"	4'11"	4'10"	5'2"
편평 리프트 암과 버킷 수준에서의 도달 거리	mm	2,980	3,141	3,055	3,216
	ft/인치	9'9"	10'3"	10'0"	10'6"
A † 굴착 깊이	mm	103	103	103	103
	in	4"	4"	4"	4"
12 † 전체 길이	mm	8,758	8,931	8,833	9,006
	ft/인치	28'9"	29'4"	29'0"	29'7"
B † 최대 리프트에서 버킷을 포함한 전체 높이	mm	5,845	5,845	5,910	5,910
	ft/인치	19'3"	19'3"	19'5"	19'5"
운송 위치에서 버킷을 포함한 로더 간극 궤도 반경	mm	6,840	6,928	6,864	6,952
	ft/인치	22'6"	22'9"	22'7"	22'10"
정적 팁핑 하중, 직선 (타이어 편향 포함)	kg	12,841	12,701	12,514	12,375
	lb	28,311	28,002	27,589	27,282
정적 팁핑 하중, 직선 (타이어 편향 없음)	kg	13,556	13,414	13,212	13,071
	lb	29,886	29,574	29,128	28,818
정적 팁핑 하중, 굴절식 (타이어 편향 포함)	kg	10,942	10,802	10,646	10,506
	lb	24,124	23,815	23,471	23,163
정적 팁핑 하중, 굴절식 (타이어 편향 없음)	kg	11,670	11,529	11,359	11,218
	lb	25,729	25,418	25,042	24,732
돌파력 (S)	kN	170	168	160	159
	lbf	38,207	37,968	36,152	35,913
작동 무게*	kg	20,684	20,792	20,790	20,898
	lb	45,599	45,838	45,833	46,071

* 표시된 정적 팁핑 하중과 작동 무게는 Bridgestone 23.5R25 VJT L3 레이디얼 타이어, 유체 완충, 운전자 탑승, 카운터웨이트, 승차 제어, 냉간 시동, 주행용 흡반이, Product Link™, 수동 차동장치 잠금/개방 축 (전방 및 후방), 동력전달장치 보호대, 2차 조향장치, 소음 억제 장비 구성을 기준으로 합니다.

† 치수 차트에 제시된 그림

***암반용 버킷 사양은 Bridgestone 23.5R25 VSDL L5 레이디얼 타이어에서 제공됩니다.

(S) ISO 14397-2:2007에 따라 피벗 지점으로 버킷 힌지 핀을 포함한 커팅 엣지의 핏 뒤에서 측정된 100mm(4").

(타이어 편향 포함) ISO 14397-1:2007 섹션 1-6을 완벽히 준수, 계산과 시험 간에 2% 확인이 필요.

(타이어 편향 없음) ISO 14397-1:2007 섹션 1 - 5 준수.

제공되는 버킷은 지역에 따라 다를 수 있습니다. 자세한 내용은 가까운 Cat 특약점에 문의하십시오.

작동 사양 - 버킷 (계속)

링키지		표준 링키지			
버킷 종류		다용도 - 핀 부착		다목적 - 후크 부착 - Fusion	
엣지 유형		볼트 연결식 커팅 엣지	이빨 및 세그먼트	볼트 연결식 커팅 엣지	이빨 및 세그먼트
용량 - 정격	m ³	2.90	2.90	2.90	2.90
	yd ³	3.75	3.75	3.75	3.75
용량 - 110% 채움 계수에서 정격	m ³	3.20	3.20	3.20	3.20
	yd ³	4.25	4.25	4.25	4.25
폭	mm	2,943	3,020	3,007	3,000
	ft/인치	9'7"	9'10"	9'10"	9'10"
16 † 최대 리프트와 45° 토출에서 덤프 간극	mm	3,216	3,090	3,178	3,068
	ft/인치	10'6"	10'1"	10'5"	10'0"
17 † 최대 리프트와 45도 배출 시 도달 거리	mm	1,381	1,507	1,471	1,590
	ft/인치	4'6"	4'11"	4'9"	5'2"
편평 리프트 암과 버킷 수준에서의 도달 거리	mm	2,688	2,864	2,783	2,944
	ft/인치	8'9"	9'4"	9'1"	9'7"
A † 굴착 깊이	mm	104	104	83	83
	in	4.1"	4.1"	3.3"	3.3"
12 † 전체 길이	mm	8,467	8,662	8,547	8,722
	ft/인치	27'10"	28'6"	28'1"	28'8"
B † 최대 리프트에서 버킷을 포함한 전체 높이	mm	5,535	5,535	5,607	5,607
	ft/인치	18'2"	18'2"	18'5"	18'5"
운송 위치에서 버킷을 포함한 로더 간극 궤도 반경	mm	6,762	6,860	6,806	6,860
	ft/인치	22'3"	22'7"	22'4"	22'7"
정적 팁핑 하중, 직선 (타이어 편향 포함)	kg	13,424	13,252	12,701	12,573
	lb	29,594	29,216	28,001	27,719
정적 팁핑 하중, 직선 (타이어 편향 없음)	kg	14,148	13,975	13,422	13,293
	lb	31,192	30,810	29,590	29,306
정적 팁핑 하중, 굴절식 (타이어 편향 포함)	kg	11,476	11,304	10,786	10,658
	lb	25,300	24,921	23,780	23,497
정적 팁핑 하중, 굴절식 (타이어 편향 없음)	kg	12,213	12,040	11,521	11,391
	lb	26,927	26,544	25,399	25,114
돌파력 (S)	kN	213	212	196	194
	lbf	48,021	47,712	44,047	43,816
작동 무게*	kg	20,446	20,581	21,001	21,101
	lb	45,075	45,373	46,299	46,519

* 표시된 정적 팁핑 하중과 작동 무게는 Bridgestone 23.5R25 VJT L3 레이디얼 타이어, 유체 완충, 운전자 탑승, 카운터웨이트, 승차 제어, 냉간 시동, 주행용 흡반이, Product Link™, 수동 차동장치 잠금/개방 축 (전방 및 후방), 동력전달장치 보호대, 2차 조향장치, 소음 억제 장비 구성을 기준으로 합니다.

† 치수 차트에 제시된 그림

***암반용 버킷 사양은 Bridgestone 23.5R25 VSDL L5 레이디얼 타이어에서 제공됩니다.

(S) ISO 14397-2:2007에 따라 피벗 지점으로 버킷 힌지 핀을 포함한 커팅 엣지의 핏 뒤에서 측정된 100mm(4").

(타이어 편향 포함) ISO 14397-1:2007 섹션 1-6을 완벽히 준수, 계산과 시험 간에 2% 확인이 필요.

(타이어 편향 없음) ISO 14397-1:2007 섹션 1 - 5 준수.

제공되는 버킷은 지역에 따라 다를 수 있습니다. 자세한 내용은 가까운 Cat 특약점에 문의하십시오.

작동 사양 - 버킷 (계속)

링키지		표준 링키지			
버킷 종류		하이 덤프 - 핀 부착			
엣지 유형		볼트 연결식 커팅 엣지	볼트 연결식 커팅 엣지	볼트 연결식 커팅 엣지	볼트 연결식 커팅 엣지
용량 - 정격	m ³	5.10	6.10	7.60	9.20
	yd ³	6.75	8.00	10.00	12.00
용량 - 110% 채움 계수에서 정격	m ³	5.60	6.70	8.40	10.10
	yd ³	7.25	8.75	11.00	13.25
폭	mm	3,029	3,037	3,350	3,350
	ft/인치	9'11"	9'11"	10'11"	10'11"
16 † 최고 높이에서의 덤프 간극, 하이 덤프 완전히 내놓음(49)	mm	4,714	4,678	4,601	4,429
	ft/인치	15'5"	15'3"	15'1"	14'5"
17 † 최고 높이에서의 도달 거리, 하이 덤프 완전히 내놓음(49)	mm	1,721	1,760	1,828	1,979
	ft/인치	5'6"	5'8"	5'10"	6'5"
편평 리프트 암과 버킷 수준에서의 도달 거리	mm	3,305	3,476	3,576	3,776
	ft/인치	10'10"	11'4"	11'8"	12'4"
A † 굴착 깊이	mm	96	73	73	73
	in	3.7"	2.9"	2.9"	2.9"
12 † 전체 길이	mm	9,078	9,254	9,354	9,554
	ft/인치	29'10"	30'5"	30'9"	31'5"
B † 최고 높이에서의 전체 높이, 하이 덤프 완전히 내놓음(49)	mm	6,838	6,990	6,981	7,135
	ft/인치	22'4"	22'9"	22'9"	23'4"
운송 위치에서 버킷을 포함한 로더 간극 궤도 반경	mm	6,989	7,052	7,221	7,289
	ft/인치	23'0"	23'2"	23'9"	23'11"
정적 팁핑 하중, 직선(타이어 편향 포함)	kg	11,982	11,754	11,431	11,086
	lb	26,416	25,915	25,201	24,441
정적 팁핑 하중, 직선(타이어 편향 없음)	kg	12,699	12,502	12,178	11,836
	lb	27,997	27,562	26,848	26,095
정적 팁핑 하중, 굴절식(타이어 편향 포함)	kg	10,142	9,898	9,586	9,262
	lb	22,359	21,821	21,133	20,419
정적 팁핑 하중, 굴절식(타이어 편향 없음)	kg	10,873	10,659	10,347	10,026
	lb	23,971	23,499	22,811	22,104
돌파력(§)	kN	134	127	119	106
	lbf	30,232	28,590	26,770	23,909
작동 무게*	kg	20,949	21,281	21,510	21,683
	lb	46,184	46,916	47,421	47,802

* 표시된 정적 팁핑 하중과 작동 무게는 Bridgestone 23.5R25 VJT L3 레이디얼 타이어, 유체 완충, 운전자 탑승, 카운터웨이트, 승차 제어, 냉간 시동, 주행용 흡반이, Product Link™, 수동 차동장치 잠금/개방 축 (전방 및 후방), 동력전달장치 보호대, 2차 조향장치, 소음 억제 장비 구성을 기준으로 합니다.

† 치수 차트에 제시된 그림

***암반용 버킷 사양은 Bridgestone 23.5R25 VSDL L5 레이디얼 타이어에서 제공됩니다.

(§) ISO 14397-2:2007에 따라 피벗 지점으로 버킷 힌지 핀을 포함한 커팅 엣지의 핏 뒤에서 측정된 100mm(4").

(타이어 편향 포함) ISO 14397-1:2007 섹션 1-6을 완벽히 준수, 계산과 시험 간에 2% 확인이 필요.

(타이어 편향 없음) ISO 14397-1:2007 섹션 1 - 5 준수.

제공되는 버킷은 지역에 따라 다를 수 있습니다. 자세한 내용은 가까운 Cat 특약점에 문의하십시오.

작동 사양 - 버킷 (계속)

링키지		표준 링키지		
버킷 종류		하이 덤프 - 후크 부착 - Fusion		
엣지 유형		볼트 연결식 커팅 엣지	볼트 연결식 커팅 엣지	볼트 연결식 커팅 엣지
용량 - 정격	m ³	6.10	7.60	9.20
	yd ³	8.00	10.00	12.00
용량 - 110% 채움 계수에서 정격	m ³	6.70	8.40	10.10
	yd ³	8.75	11.00	13.25
폭	mm	3,037	3,350	3,350
	ft/인치	9'11"	10'11"	10'11"
16 † 최고 높이에서의 덤프 간극, 하이 덤프 완전히 내놓음(49)	mm	4,657	4,655	4,482
	ft/인치	15'3"	15'3"	14'7"
17 † 최고 높이에서의 도달 거리, 하이 덤프 완전히 내놓음(49)	mm	1,879	1,865	2,016
	ft/인치	6'2"	6'1"	6'6"
편평 리프트 암과 버킷 수준에서의 도달 거리	mm	3,540	3,641	3,841
	ft/인치	11'7"	11'11"	12'7"
A † 굴착 깊이	mm	103	73	73
	in	4"	2.9"	2.9"
12 † 전체 길이	mm	9,318	9,419	9,619
	ft/인치	30'7"	30'11"	31'7"
B † 최고 높이에서의 전체 높이, 하이 덤프 완전히 내놓음(49)	mm	6,979	7,034	7,188
	ft/인치	22'9"	23'1"	23'6"
운송 위치에서 버킷을 포함한 로더 간극 궤도 반경	mm	7,073	7,243	7,312
	ft/인치	23'3"	23'10"	24'0"
정적 팁핑 하중, 직선 (타이어 편향 포함)	kg	10,680	10,781	10,447
	lb	23,547	23,770	23,032
정적 팁핑 하중, 직선 (타이어 편향 없음)	kg	11,362	11,514	11,181
	lb	25,049	25,384	24,651
정적 팁핑 하중, 굴절식 (타이어 편향 포함)	kg	8,921	8,964	8,650
	lb	19,667	19,763	19,070
정적 팁핑 하중, 굴절식 (타이어 편향 없음)	kg	9,618	9,711	9,398
	lb	21,205	21,409	20,720
돌파력(§)	kN	115	114	102
	lbf	26,026	25,672	22,980
작동 무게*	kg	21,858	22,077	22,249
	lb	48,188	48,671	49,050

* 표시된 정적 팁핑 하중과 작동 무게는 Bridgestone 23.5R25 VJT L3 레이디얼 타이어, 유체 완충, 운전자 탑승, 카운터웨이트, 승차 제어, 냉간 시동, 주행용 흡반이, Product Link™, 수동 차동장치 잠금/개방 축 (전방 및 후방), 동력전달장치 보호대, 2차 조향장치, 소음 억제 장비 구성을 기준으로 합니다.

† 치수 차트에 제시된 그림

***암반용 버킷 사양은 Bridgestone 23.5R25 VSDL L5 레이디얼 타이어에서 제공됩니다.

(§) ISO 14397-2:2007에 따라 피벗 지점으로 버킷 힌지 핀을 포함한 커팅 엣지의 핏 뒤에서 측정된 100mm(4").

(타이어 편향 포함) ISO 14397-1:2007 섹션 1-6을 완벽히 준수, 계산과 시험 간에 2% 확인이 필요.

(타이어 편향 없음) ISO 14397-1:2007 섹션 1 - 5 준수.

제공되는 버킷은 지역에 따라 다를 수 있습니다. 자세한 내용은 가까운 Cat 특약점에 문의하십시오.

작동 사양 - 버킷 (계속)

링키지		표준 링키지			
버킷 종류		목재 칩 - 핀 부착		목재 칩 - 후크 부착 - Fusion	
엣지 유형		볼트 연결식 커팅 엣지	볼트 연결식 커팅 엣지	볼트 연결식 커팅 엣지	볼트 연결식 커팅 엣지
용량 - 정격	m ³	9.20	9.90	9.20	9.90
	yd ³	12.00	13.00	12.00	13.00
용량 - 110% 채움 계수에서 정격	m ³	10.10	10.90	10.10	10.90
	yd ³	13.25	14.25	13.25	14.25
폭	mm	3,330	3,330	3,330	3,330
	ft/인치	10'11"	10'11"	10'11"	10'11"
16 † 최대 리프트와 45° 토출에서 덤프 간극	mm	2,450	2,375	2,357	2,353
	ft/인치	8'0"	7'9"	7'8"	7'8"
17 † 최대 리프트와 45도 배출 시 도달 거리	mm	1,866	1,941	1,959	1,963
	ft/인치	6'1"	6'4"	6'5"	6'5"
편평 리프트 암과 버킷 수준에서의 도달 거리	mm	3,605	3,711	3,737	3,743
	ft/인치	11'9"	12'2"	12'3"	12'3"
A † 굴착 깊이	mm	98	98	98	98
	in	3.8"	3.8"	3.8"	3.8"
12 † 전체 길이	mm	9,380	9,486	9,512	9,518
	ft/인치	30'10"	31'2"	31'3"	31'3"
B † 최대 리프트에서 버킷을 포함한 전체 높이	mm	6,454	6,546	6,512	6,563
	ft/인치	21'3"	21'6"	21'5"	21'7"
운송 위치에서 버킷을 포함한 로더 간극 궤도 반경	mm	7,220	7,256	7,266	7,268
	ft/인치	23'9"	23'10"	23'11"	23'11"
정적 팁핑 하중, 직선 (타이어 편향 포함)	kg	12,184	12,105	10,906	10,954
	lb	26,862	26,688	24,045	24,150
정적 팁핑 하중, 직선 (타이어 편향 없음)	kg	12,955	12,885	11,586	11,642
	lb	28,561	28,407	25,544	25,666
정적 팁핑 하중, 굴절식 (타이어 편향 포함)	kg	10,328	10,243	9,172	9,214
	lb	22,771	22,583	20,222	20,314
정적 팁핑 하중, 굴절식 (타이어 편향 없음)	kg	11,112	11,036	9,868	9,918
	lb	24,499	24,331	21,756	21,866
돌파력 (S)	kN	114	107	106	105
	lbf	25,658	24,210	23,948	23,808
작동 무게*	kg	20,783	20,875	21,418	21,379
	lb	45,818	46,021	47,218	47,132

* 표시된 정적 팁핑 하중과 작동 무게는 Bridgestone 23.5R25 VJT L3 레이디얼 타이어, 유체 완충, 운전자 탑승, 카운터웨이트, 승차 제어, 냉간 시동, 주행용 흡반이, Product Link™, 수동 차동장치 잠금/개방 축 (전방 및 후방), 동력전달장치 보호대, 2차 조향장치, 소음 억제 장비 구성을 기준으로 합니다.

† 치수 차트에 제시된 그림

***암반용 버킷 사양은 Bridgestone 23.5R25 VSDL L5 레이디얼 타이어에서 제공됩니다.

(S) ISO 14397-2:2007에 따라 피벗 지점으로 버킷 힌지 핀을 포함한 커팅 엣지의 핏 뒤에서 측정된 100mm(4").

(타이어 편향 포함) ISO 14397-1:2007 섹션 1-6을 완벽히 준수, 계산과 시험 간에 2% 확인이 필요.

(타이어 편향 없음) ISO 14397-1:2007 섹션 1 - 5 준수.

제공되는 버킷은 지역에 따라 다를 수 있습니다. 자세한 내용은 가까운 Cat 특약점에 문의하십시오.

작동 사양 - 버킷 (계속)

링키지		표준 링키지	
버킷 종류		암석, 스페이드 - 핀 부착***	암석, 스페이드 - 핀 부착 - 마모***
엣지 유형		이빨 및 세그먼트	이빨 및 세그먼트
용량 - 정격	m ³	3.40	3.30
	yd ³	4.50	4.25
용량 - 110% 채움 계수에서 정격	m ³	3.70	3.60
	yd ³	4.75	4.75
폭	mm	2,995	2,937
	ft/인치	9'9"	9'7"
16 † 최대 리프트와 45° 토출에서 덤프 간극	mm	2,858	3,023
	ft/인치	9'4"	9'11"
17 † 최대 리프트와 45도 배출 시 도달 거리	mm	1,629	1,440
	ft/인치	5'4"	4'8"
편평 리프트 암과 버킷 수준에서의 도달 거리	mm	3,168	2,916
	ft/인치	10'4"	9'6"
A † 굴착 깊이	mm	39	36
	in	1.5"	1.4"
12 † 전체 길이	mm	8,949	8,697
	ft/인치	29'5"	28'7"
B † 최대 리프트에서 버킷을 포함한 전체 높이	mm	5,856	5,856
	ft/인치	19'3"	19'3"
운송 위치에서 버킷을 포함한 로더 간극 궤도 반경	mm	6,949	6,843
	ft/인치	22'10"	22'6"
정적 팁핑 하중, 직선 (타이어 편향 포함)	kg	13,793	13,997
	lb	30,408	30,859
정적 팁핑 하중, 직선 (타이어 편향 없음)	kg	14,570	14,776
	lb	32,122	32,577
정적 팁핑 하중, 굴절식 (타이어 편향 포함)	kg	11,776	11,981
	lb	25,962	26,414
정적 팁핑 하중, 굴절식 (타이어 편향 없음)	kg	12,566	12,773
	lb	27,705	28,161
돌파력(S)	kN	169	194
	lbf	38,002	43,731
작동 무게*	kg	21,184	21,030
	lb	46,703	46,362

* 표시된 정적 팁핑 하중과 작동 무게는 Bridgestone 23.5R25 VJT L3 레이디얼 타이어, 유체 완충, 운전자 탑승, 카운터웨이트, 승차 제어, 냉간 시동, 주행용 흡반이, Product Link™, 수동 차동장치 잠금/개방 축 (전방 및 후방), 동력전달장치 보호대, 2차 조향장치, 소음 억제 장비 구성을 기준으로 합니다.

† 치수 차트에 제시된 그림

***암반용 버킷 사양은 Bridgestone 23.5R25 VSDL L5 레이디얼 타이어에서 제공됩니다.

(S) ISO 14397-2:2007에 따라 피벗 지점으로 버킷 힌지 핀을 포함한 커팅 엣지의 핏 뒤에서 측정된 100mm(4").

(타이어 편향 포함) ISO 14397-1:2007 섹션 1-6을 완벽히 준수, 계산과 시험 간에 2% 확인이 필요.

(타이어 편향 없음) ISO 14397-1:2007 섹션 1 - 5 준수.

제공되는 버킷은 지역에 따라 다를 수 있습니다. 자세한 내용은 가까운 Cat 특약점에 문의하십시오.

작동 사양 - 버킷 (계속)

링키지		표준 링키지	
버킷 종류		사이드 덤프 - 핀 부착	사이드 덤프 - 후크 부착 - Fusion
엣지 유형		볼트 연결식 커팅 엣지	볼트 연결식 커팅 엣지
용량 - 정격	m ³	2.90	2.90
	yd ³	3.75	3.75
용량 - 110% 채움 계수에서 정격	m ³	3.20	3.20
	yd ³	4.25	4.25
폭	mm	3,220	3,220
	ft/인치	10'6"	10'6"
16 † 최대 리프트와 45° 토출에서 덤프 간극	mm	2,940	2,941
	ft/인치	9'7"	9'7"
17 † 최대 리프트와 45도 배출 시 도달 거리	mm	1,362	1,361
	ft/인치	4'5"	4'5"
편평 리프트 암과 버킷 수준에서의 도달 거리	mm	2,902	2,901
	ft/인치	9'6"	9'6"
A † 굴착 깊이	mm	109	108
	in	4.3"	4.2"
12 † 전체 길이	mm	8,684	8,683
	ft/인치	28'6"	28'6"
B † 최대 리프트에서 버킷을 포함한 전체 높이	mm	5,730	5,722
	ft/인치	18'10"	18'10"
운송 위치에서 버킷을 포함한 로더 간극	mm	6,927	6,947
	ft/인치	22'9"	22'10"
정적 팁핑 하중, 직선 (타이어 편향 포함)	kg	12,503	12,219
	lb	27,565	26,938
정적 팁핑 하중, 직선 (타이어 편향 없음)	kg	13,220	12,934
	lb	29,145	28,516
정적 팁핑 하중, 굴절식 (타이어 편향 포함)	kg	10,625	10,341
	lb	23,425	22,799
정적 팁핑 하중, 굴절식 (타이어 편향 없음)	kg	11,356	11,071
	lb	25,037	24,408
돌파력(S)	kN	175	177
	lbf	39,330	39,890
작동 무게*	kg	20,784	21,240
	lb	45,820	46,826

* 표시된 정적 팁핑 하중과 작동 무게는 Bridgestone 23.5R25 VJT L3 레이디얼 타이어, 유체 완충, 운전자 탑승, 카운터웨이트, 승차 제어, 냉간 시동, 주행용 흡반이, Product Link™, 수동 차동장치 잠금/개방 축 (전방 및 후방), 동력전달장치 보호대, 2차 조향장치, 소음 억제 장비 구성을 기준으로 합니다.

† 치수 차트에 제시된 그림

***암반용 버킷 사양은 Bridgestone 23.5R25 VSDL L5 레이디얼 타이어에서 제공됩니다.

(S) ISO 14397-2:2007에 따라 피벗 지점으로 버킷 힌지 핀을 포함한 커팅 엣지의 핏 뒤에서 측정된 100mm(4").

(타이어 편향 포함) ISO 14397-1:2007 섹션 1-6을 완벽히 준수, 계산과 시험 간에 2% 확인이 필요.

(타이어 편향 없음) ISO 14397-1:2007 섹션 1 - 5 준수.

제공되는 버킷은 지역에 따라 다를 수 있습니다. 자세한 내용은 가까운 Cat 특약점에 문의하십시오.

작동 사양 - 버킷 (계속)

링키지	하이 리프트 링키지								
버킷 종류	범용 - 핀 부착								
엣지 유형		볼트 연결식 커팅 엣지	이빨 및 세그먼트	볼트 연결식 커팅 엣지	이빨 및 세그먼트	볼트 연결식 커팅 엣지	이빨 및 세그먼트	볼트 연결식 커팅 엣지	이빨 및 세그먼트
용량 - 정격	m ³	3.30	3.30	3.40	3.40	3.60	3.60	3.80	3.80
	yd ³	4.25	4.25	4.50	4.50	4.75	4.75	5.00	5.00
용량 - 110% 채움 계수에서 정격	m ³	3.60	3.60	3.70	3.70	4.00	4.00	4.20	4.20
	yd ³	4.75	4.75	4.75	4.75	5.25	5.25	5.50	5.50
폭	mm	2,927	2,994	2,927	2,994	2,927	2,994	2,927	2,994
	ft/인치	9'7"	9'9"	9'7"	9'9"	9'7"	9'9"	9'7"	9'9"
16 † 최대 리프트와 45° 토출에서 덤프 간극	mm	3,328	3,209	3,310	3,190	3,283	3,164	3,249	3,129
	ft/인치	10'11"	10'6"	10'10"	10'5"	10'9"	10'4"	10'7"	10'3"
17 † 최대 리프트와 45도 배출 시 도달 거리	mm	1,499	1,609	1,514	1,624	1,536	1,645	1,565	1,674
	ft/인치	4'11"	5'3"	4'11"	5'3"	5'0"	5'4"	5'1"	5'5"
편평 리프트 암과 버킷 수준에서의 도달 거리	mm	3,118	3,279	3,142	3,303	3,177	3,338	3,223	3,384
	ft/인치	10'2"	10'9"	10'3"	10'10"	10'5"	10'11"	10'6"	11'1"
A † 굴착 깊이	mm	109	109	109	109	109	109	109	109
	in	4.3"	4.3"	4.3"	4.3"	4.3"	4.3"	4.3"	4.3"
12 † 전체 길이	mm	9,013	9,184	9,037	9,208	9,072	9,243	9,118	9,289
	ft/인치	29'7"	30'2"	29'8"	30'3"	29'10"	30'4"	29'11"	30'6"
B † 최대 리프트에서 버킷을 포함한 전체 높이	mm	6,061	6,061	6,087	6,087	6,121	6,121	6,168	6,168
	ft/인치	19'11"	19'11"	20'0"	20'0"	20'1"	20'1"	20'3"	20'3"
운송 위치에서 버킷을 포함한 로더 간극 궤도 반경	mm	6,958	7,050	6,966	7,058	6,977	7,069	6,993	7,085
	ft/인치	22'10"	23'2"	22'11"	23'2"	22'11"	23'3"	23'0"	23'3"
정적 팁핑 하중, 직선 (타이어 편향 포함)	kg	13,055	12,918	13,012	12,874	12,942	12,804	12,843	12,704
	lb	28,782	28,480	28,687	28,384	28,533	28,228	28,315	28,009
정적 팁핑 하중, 직선(타이어 편향 없음)	kg	13,708	13,570	13,666	13,527	13,597	13,458	13,500	13,360
	lb	30,222	29,917	30,129	29,823	29,978	29,671	29,764	29,455
정적 팁핑 하중, 굴절식 (타이어 편향 포함)	kg	11,117	10,980	11,076	10,938	11,009	10,871	10,915	10,776
	lb	24,509	24,207	24,418	24,115	24,272	23,967	24,065	23,759
정적 팁핑 하중, 굴절식 (타이어 편향 없음)	kg	11,792	11,653	11,751	11,613	11,687	11,547	11,595	11,455
	lb	25,997	25,692	25,908	25,602	25,765	25,458	25,562	25,254
돌파력(§)	kN	187	186	184	182	179	177	172	171
	lbf	42,168	41,914	41,366	41,113	40,245	39,992	38,848	38,596
작동 무게*	kg	20,843	20,951	20,867	20,975	20,903	21,011	20,958	21,066
	lb	45,950	46,188	46,003	46,241	46,083	46,321	46,204	46,442

* 표시된 정적 팁핑 하중과 작동 무게는 Bridgestone 23.5R25 VJT L3 레이디얼 타이어, 유체 완충, 운전자 탑승, 카운터웨이트, 승차 제어, 냉간 시동, 주행용 흡반이, Product Link™, 수동 차동장치 잠금/개방 축 (전방 및 후방), 동력전달장치 보호대, 2차 조향장치, 소음 억제 장비 구성을 기준으로 합니다.

† 치수 차트에 제시된 그림

***암반용 버킷 사양은 Bridgestone 23.5R25 VSDL L5 레이디얼 타이어에서 제공됩니다.

(§) ISO 14397-2:2007에 따라 피벗 지점으로 버킷 힌지 핀을 포함한 커팅 엣지의 핏 뒤에서 측정한 100mm(4").

(타이어 편향 포함) ISO 14397-1:2007 섹션 1-6을 완벽히 준수, 계산과 시험 간에 2% 확인이 필요.

(타이어 편향 없음) ISO 14397-1:2007 섹션 1 - 5 준수.

제공되는 버킷은 지역에 따라 다를 수 있습니다. 자세한 내용은 가까운 Cat 특약점에 문의하십시오.

작동 사양 - 버킷 (계속)

링키지	하이 리프트 링키지				
버킷 종류	범용 - 후크 부착 - Fusion				
엣지 유형	볼트 연결식 커팅 엣지	이빨 및 세그먼트	볼트 연결식 커팅 엣지	이빨 및 세그먼트	
용량 - 정격	m ³	3.60	3.60	3.80	3.80
	yd ³	4.75	4.75	5.00	5.00
용량 - 110% 채움 계수에서 정격	m ³	4.00	4.00	4.20	4.20
	yd ³	5.25	5.25	5.50	5.50
폭	mm	2,927	2,994	2,927	2,994
	ft/인치	9'7"	9'9"	9'7"	9'9"
16 † 최대 리프트와 45° 토출에서 덤프 간극	mm	3,243	3,124	3,209	3,089
	ft/인치	10'7"	10'3"	10'6"	10'1"
17 † 최대 리프트와 45도 배출 시 도달 거리	mm	1,581	1,690	1,610	1,718
	ft/인치	5'2"	5'6"	5'3"	5'7"
평균 리프트 암과 버킷 수준에서의 도달 거리	mm	3,237	3,398	3,283	3,444
	ft/인치	10'7"	11'1"	10'9"	11'3"
A † 굴착 깊이	mm	109	109	109	109
	in	4.3"	4.3"	4.3"	4.3"
12 † 전체 길이	mm	9,132	9,303	9,178	9,349
	ft/인치	30'0"	30'7"	30'2"	30'9"
B † 최대 리프트에서 버킷을 포함한 전체 높이	mm	6,154	6,154	6,202	6,202
	ft/인치	20'3"	20'3"	20'5"	20'5"
운송 위치에서 버킷을 포함한 로더 간극 궤도 반경	mm	6,988	7,080	7,003	7,096
	ft/인치	23'0"	23'3"	23'0"	23'4"
정적 팁핑 하중, 직선 (타이어 편향 포함)	kg	12,397	12,260	12,311	12,173
	lb	27,332	27,028	27,143	26,837
정적 팁핑 하중, 직선 (타이어 편향 없음)	kg	13,045	12,906	12,961	12,821
	lb	28,760	28,454	28,575	28,267
정적 팁핑 하중, 굴절식 (타이어 편향 포함)	kg	10,490	10,353	10,409	10,271
	lb	23,128	22,824	22,949	22,643
정적 팁핑 하중, 굴절식 (타이어 편향 없음)	kg	11,160	11,021	11,081	10,941
	lb	24,605	24,298	24,430	24,122
돌파력 (S)	kN	171	170	165	164
	lbf	38,474	38,222	37,191	36,939
작동 무게*	kg	21,347	21,455	21,392	21,500
	lb	47,062	47,300	47,161	47,399

* 표시된 정적 팁핑 하중과 작동 무게는 Bridgestone 23.5R25 VJT L3 레이디얼 타이어, 유체 완충, 운전자 탑승, 카운터웨이트, 승차 제어, 냉간 시동, 주행용 흡반이, Product Link™, 수동 차동장치 잠금/개방 축 (전방 및 후방), 동력전달장치 보호대, 2차 조향장치, 소음 억제 장비 구성을 기준으로 합니다.

† 치수 차트에 제시된 그림

***암반용 버킷 사양은 Bridgestone 23.5R25 VSDL L5 레이디얼 타이어에서 제공됩니다.

(S) ISO 14397-2:2007에 따라 피벗 지점으로 버킷 힌지 핀을 포함한 커팅 엣지의 핏 뒤에서 측정된 100mm(4").

(타이어 편향 포함) ISO 14397-1:2007 섹션 1-6을 완벽히 준수, 계산과 시험 간에 2% 확인이 필요.

(타이어 편향 없음) ISO 14397-1:2007 섹션 1 - 5 준수.

제공되는 버킷은 지역에 따라 다를 수 있습니다. 자세한 내용은 가까운 Cat 특약점에 문의하십시오.

작동 사양 - 버킷 (계속)

링키지		하이 리프트 링키지						평탄 바닥 - 핀 부착 - 경량재	
		평탄 바닥 - 핀 부착							
버킷 종류		볼트 연결식 커팅 엷지		이빨 및 세그먼트		볼트 연결식 커팅 엷지		이빨 및 세그먼트	
엷지 유형		볼트 연결식 커팅 엷지		이빨 및 세그먼트		볼트 연결식 커팅 엷지		이빨 및 세그먼트	
용량 - 정격	m ³	3.40	3.40	3.60	3.60	3.80	3.80	4.60	
	yd ³	4.50	4.50	4.75	4.75	5.00	5.00	6.00	
용량 - 110% 채움 계수에서 정격	m ³	3.70	3.70	4.00	4.00	4.20	4.20	5.00	
	yd ³	4.75	4.75	5.25	5.25	5.50	5.50	6.50	
폭	mm	2,927	2,994	2,927	2,994	2,927	2,994	3,338	
	ft/인치	9'7"	9'9"	9'7"	9'9"	9'7"	9'9"	10'11"	
16 † 최대 리프트와 45° 토출에서 덤프 간극	mm	3,252	3,126	3,220	3,094	3,184	3,058	3,124	
	ft/인치	10'8"	10'3"	10'6"	10'1"	10'5"	10'0"	10'3"	
17 † 최대 리프트와 45도 배출 시 도달 거리	mm	1,448	1,550	1,479	1,582	1,516	1,618	1,589	
	ft/인치	4'9"	5'1"	4'10"	5'2"	4'11"	5'3"	5'2"	
편평 리프트 암과 버킷 수준에서의 도달 거리	mm	3,152	3,313	3,197	3,358	3,248	3,409	3,342	
	ft/인치	10'4"	10'10"	10'5"	11'0"	10'7"	11'2"	10'11"	
A † 굴착 깊이	mm	109	109	109	109	109	109	99	
	in	4.3"	4.3"	4.3"	4.3"	4.3"	4.3"	3.9"	
12 † 전체 길이	mm	9,047	9,218	9,092	9,263	9,143	9,314	9,231	
	ft/인치	29'9"	30'3"	29'10"	30'5"	30'0"	30'7"	30'4"	
B † 최대 리프트에서 버킷을 포함한 전체 높이	mm	6,056	6,056	6,105	6,105	6,152	6,152	6,004	
	ft/인치	19'11"	19'11"	20'1"	20'1"	20'3"	20'3"	19'9"	
운송 위치에서 버킷을 포함한 로더 간극 궤도 반경	mm	6,969	7,061	6,984	7,076	7,001	7,093	7,205	
	ft/인치	22'11"	23'2"	22'11"	23'3"	23'0"	23'4"	23'8"	
정적 팁핑 하중, 직선 (타이어 편향 포함)	kg	12,879	12,742	12,792	12,654	12,690	12,552	12,500	
	lb	28,393	28,092	28,202	27,899	27,978	27,673	27,558	
정적 팁핑 하중, 직선 (타이어 편향 없음)	kg	13,518	13,381	13,433	13,295	13,333	13,194	13,127	
	lb	29,803	29,500	29,615	29,310	29,395	29,089	28,941	
정적 팁핑 하중, 굴절식 (타이어 편향 포함)	kg	10,962	10,825	10,879	10,742	10,783	10,645	10,618	
	lb	24,167	23,866	23,986	23,683	23,773	23,469	23,409	
정적 팁핑 하중, 굴절식 (타이어 편향 없음)	kg	11,623	11,486	11,543	11,404	11,448	11,309	11,268	
	lb	25,625	25,322	25,448	25,143	25,240	24,933	24,843	
돌파력 (S)	kN	182	181	176	175	169	168	159	
	lbf	41,030	40,777	39,622	39,369	38,123	37,871	35,776	
작동 무게*	kg	20,869	20,977	20,913	21,021	20,967	21,075	20,993	
	lb	46,007	46,245	46,104	46,342	46,223	46,461	46,280	

* 표시된 정적 팁핑 하중과 작동 무게는 Bridgestone 23.5R25 VJT L3 레이디얼 타이어, 유체 완충, 운전자 탑승, 카운터웨이트, 승차 제어, 냉간 시동, 주행용 흡반이, Product Link™, 수동 차동장치 잠금/개방 축 (전방 및 후방), 동력전달장치 보호대, 2차 조향장치, 소음 억제 장비 구성을 기준으로 합니다.

† 치수 차트에 제시된 그림

***암반용 버킷 사양은 Bridgestone 23.5R25 VSDL L5 레이디얼 타이어에서 제공됩니다.

(S) ISO 14397-2:2007에 따라 피벗 지점으로 버킷 힌지 핀을 포함한 커팅 엷지의 핏 뒤에서 측정된 100mm(4").

(타이어 편향 포함) ISO 14397-1:2007 섹션 1-6을 완벽히 준수, 계산과 시험 간에 2% 확인이 필요.

(타이어 편향 없음) ISO 14397-1:2007 섹션 1 - 5 준수.

제공되는 버킷은 지역에 따라 다를 수 있습니다. 자세한 내용은 가까운 Cat 특약점에 문의하십시오.

작동 사양 - 버킷 (계속)

링키지		하이 리프트 링키지			
버킷 종류		평탄 바닥 - 후크 부착 - Fusion			
엣지 유형		볼트 연결식 커팅 엣지	이빨 및 세그먼트	볼트 연결식 커팅 엣지	이빨 및 세그먼트
용량 - 정격	m ³	3.60	3.60	3.80	3.80
	yd ³	4.75	4.75	5.00	5.00
용량 - 110% 채움 계수에서 정격	m ³	4.00	4.00	4.20	4.20
	yd ³	5.25	5.25	5.50	5.50
폭	mm	2,927	2,994	2,927	2,994
	ft/인치	9'7"	9'9"	9'7"	9'9"
16 † 최대 리프트와 45° 토출에서 덤프 간극	mm	3,177	3,052	3,141	3,016
	ft/인치	10'5"	10'0"	10'3"	9'10"
17 † 최대 리프트와 45도 배출 시 도달 거리	mm	1,522	1,624	1,558	1,660
	ft/인치	4'11"	5'3"	5'1"	5'5"
편평 리프트 암과 버킷 수준에서의 도달 거리	mm	3,257	3,418	3,308	3,469
	ft/인치	10'8"	11'2"	10'10"	11'4"
A † 굴착 깊이	mm	109	109	109	109
	in	4.3"	4.3"	4.3"	4.3"
12 † 전체 길이	mm	9,152	9,323	9,203	9,374
	ft/인치	30'1"	30'8"	30'3"	30'10"
B † 최대 리프트에서 버킷을 포함한 전체 높이	mm	6,134	6,134	6,187	6,187
	ft/인치	20'2"	20'2"	20'4"	20'4"
운송 위치에서 버킷을 포함한 로더 간극 궤도 반경	mm	6,994	7,087	7,011	7,104
	ft/인치	23'0"	23'3"	23'1"	23'4"
정적 팁핑 하중, 직선 (타이어 편향 포함)	kg	12,255	12,118	12,156	12,019
	lb	27,018	26,716	26,801	26,497
정적 팁핑 하중, 직선 (타이어 편향 없음)	kg	12,889	12,751	12,792	12,653
	lb	28,415	28,111	28,202	27,896
정적 팁핑 하중, 굴절식 (타이어 편향 포함)	kg	10,368	10,231	10,274	10,136
	lb	22,857	22,555	22,651	22,348
정적 팁핑 하중, 굴절식 (타이어 편향 없음)	kg	11,024	10,886	10,932	10,794
	lb	24,304	24,000	24,103	23,797
돌파력 (S)	kN	168	167	162	161
	lbf	37,903	37,651	36,515	36,263
작동 무게*	kg	21,355	21,463	21,409	21,517
	lb	47,080	47,318	47,199	47,437

* 표시된 정적 팁핑 하중과 작동 무게는 Bridgestone 23.5R25 VJT L3 레이디얼 타이어, 유체 완충, 운전자 탑승, 카운터웨이트, 승차 제어, 냉간 시동, 주행용 흡반이, Product Link™, 수동 차동장치 잠금/개방 축 (전방 및 후방), 동력전달장치 보호대, 2차 조향장치, 소음 억제 장비 구성을 기준으로 합니다.

† 치수 차트에 제시된 그림

***암반용 버킷 사양은 Bridgestone 23.5R25 VSDL L5 레이디얼 타이어에서 제공됩니다.

(S) ISO 14397-2:2007에 따라 피벗 지점으로 버킷 힌지 핀을 포함한 커팅 엣지의 핏 뒤에서 측정된 100mm(4").

(타이어 편향 포함) ISO 14397-1:2007 섹션 1-6을 완벽히 준수, 계산과 시험 간에 2% 확인이 필요.

(타이어 편향 없음) ISO 14397-1:2007 섹션 1 - 5 준수.

제공되는 버킷은 지역에 따라 다를 수 있습니다. 자세한 내용은 가까운 Cat 특약점에 문의하십시오.

작동 사양 - 버킷 (계속)

링키지		하이 리프트 링키지			
버킷 종류		하이 덤프 - 핀 부착			
엣지 유형		볼트 연결식 커팅 엣지	볼트 연결식 커팅 엣지	볼트 연결식 커팅 엣지	볼트 연결식 커팅 엣지
용량 - 정격	m ³	5.10	6.10	7.60	9.20
	yd ³	6.75	8.00	10.00	12.00
용량 - 110% 채움 계수에서 정격	m ³	5.60	6.70	8.40	10.10
	yd ³	7.25	8.75	11.00	13.25
폭	mm	3,029	3,037	3,350	3,350
	ft/인치	9'11"	9'11"	10'11"	10'11"
16† 최고 높이에서의 덤프 간극, 하이 덤프 완전히 내놓음(48)	mm	5,014	4,979	4,902	4,731
	ft/인치	16'5"	16'3"	16'1"	15'5"
17† 최고 높이에서의 도달 거리, 하이 덤프 완전히 내놓음(48)	mm	1,818	1,857	1,925	2,078
	ft/인치	5'10"	6'1"	6'3"	6'8"
편평 리프트 암과 버킷 수준에서의 도달 거리	mm	3,582	3,753	3,853	4,053
	ft/인치	11'9"	12'3"	12'7"	13'3"
A† 굴착 깊이	mm	102	79	79	79
	in	4"	3.1"	3.1"	3.1"
12† 전체 길이	mm	9,472	9,648	9,748	9,948
	ft/인치	31'1"	31'8"	32'0"	32'8"
B† 최고 높이에서의 전체 높이, 하이 덤프 완전히 내놓음(48)	mm	7,135	7,288	7,278	7,432
	ft/인치	23'4"	23'10"	23'9"	24'4"
운송 위치에서 버킷을 포함한 로더 간극 궤도 반경	mm	7,153	7,221	7,389	7,460
	ft/인치	23'6"	23'9"	24'3"	24'6"
정적 팁핑 하중, 직선 (타이어 편향 포함)	kg	11,468	11,227	10,915	10,592
	lb	25,282	24,752	24,065	23,352
정적 팁핑 하중, 직선 (타이어 편향 없음)	kg	12,108	11,893	11,582	11,263
	lb	26,695	26,221	25,535	24,831
정적 팁핑 하중, 굴절식 (타이어 편향 포함)	kg	9,633	9,377	9,076	8,771
	lb	21,237	20,674	20,010	19,338
정적 팁핑 하중, 굴절식 (타이어 편향 없음)	kg	10,296	10,066	9,766	9,465
	lb	22,700	22,193	21,531	20,867
돌파력(§)	kN	133	126	118	105
	lbf	29,989	28,350	26,543	23,703
작동 무게*	kg	21,621	21,953	22,182	22,355
	lb	47,664	48,396	48,901	49,283

* 표시된 정적 팁핑 하중과 작동 무게는 Bridgestone 23.5R25 VJT L3 레이디얼 타이어, 유체 완충, 운전자 탑승, 카운터웨이트, 승차 제어, 냉간 시동, 주행용 흡반이, Product Link™, 수동 차동장치 잠금/개방 축 (전방 및 후방), 동력전달장치 보호대, 2차 조향장치, 소음 억제 장비 구성을 기준으로 합니다.

† 치수 차트에 제시된 그림

***암반용 버킷 사양은 Bridgestone 23.5R25 VSDL L5 레이디얼 타이어에서 제공됩니다.

(§) ISO 14397-2:2007에 따라 피벗 지점으로 버킷 힌지 핀을 포함한 커팅 엣지의 핏 뒤에서 측정된 100mm(4").

(타이어 편향 포함) ISO 14397-1:2007 섹션 1-6을 완벽히 준수, 계산과 시험 간에 2% 확인이 필요.

(타이어 편향 없음) ISO 14397-1:2007 섹션 1 - 5 준수.

제공되는 버킷은 지역에 따라 다를 수 있습니다. 자세한 내용은 가까운 Cat 특약점에 문의하십시오.

작동 사양 - 버킷 (계속)

링키지		하이 리프트 링키지		
버킷 종류		하이 덤프 - 후크 부착 - Fusion		
엣지 유형		볼트 연결식 커팅 엣지	볼트 연결식 커팅 엣지	볼트 연결식 커팅 엣지
용량 - 정격	m ³	6.10	7.60	9.20
	yd ³	8.00	10.00	12.00
용량 - 110% 채움 계수에서 정격	m ³	6.70	8.40	10.10
	yd ³	8.75	11.00	13.25
폭	mm	3,037	3,350	3,350
	ft/인치	9'11"	10'11"	10'11"
16 † 최고 높이에서의 덤프 간극, 하이 덤프 완전히 내놓음(48)	mm	4,959	4,956	4,785
	ft/인치	16'3"	16'3"	15'7"
17 † 최고 높이에서의 도달 거리, 하이 덤프 완전히 내놓음(48)	mm	1,977	1,962	2,115
	ft/인치	6'5"	6'4"	6'9"
편평 리프트 암과 버킷 수준에서의 도달 거리	mm	3,817	3,918	4,118
	ft/인치	12'6"	12'10"	13'6"
A † 굴착 깊이	mm	109	79	79
	in	4.3"	3.1"	3.1"
12 † 전체 길이	mm	9,712	9,813	10,013
	ft/인치	31'11"	32'3"	32'11"
B † 최고 높이에서의 전체 높이, 하이 덤프 완전히 내놓음(48)	mm	7,277	7,332	7,486
	ft/인치	23'9"	24'1"	24'6"
운송 위치에서 버킷을 포함한 로더 간극 궤도 반경	mm	7,234	7,402	7,473
	ft/인치	23'9"	24'4"	24'7"
정적 팁핑 하중, 직선 (타이어 편향 포함)	kg	10,221	10,281	9,966
	lb	22,535	22,666	21,973
정적 팁핑 하중, 직선 (타이어 편향 없음)	kg	10,834	10,935	10,624
	lb	23,886	24,109	23,423
정적 팁핑 하중, 굴절식 (타이어 편향 포함)	kg	8,460	8,467	8,170
	lb	18,651	18,667	18,013
정적 팁핑 하중, 굴절식 (타이어 편향 없음)	kg	9,097	9,144	8,851
	lb	20,056	20,160	19,514
돌파력(S)	kN	114	113	101
	lbf	25,806	25,452	22,780
작동 무게*	kg	22,530	22,749	22,921
	lb	49,668	50,151	50,530

* 표시된 정적 팁핑 하중과 작동 무게는 Bridgestone 23.5R25 VJT L3 레이디얼 타이어, 유체 완충, 운전자 탑승, 카운터웨이트, 승차 제어, 냉간 시동, 주행용 흡반이, Product Link™, 수동 차동장치 잠금/개방 축 (전방 및 후방), 동력전달장치 보호대, 2차 조향장치, 소음 억제 장비 구성을 기준으로 합니다.

† 치수 차트에 제시된 그림

***암반용 버킷 사양은 Bridgestone 23.5R25 VSDL L5 레이디얼 타이어에서 제공됩니다.

(S) ISO 14397-2:2007에 따라 피벗 지점으로 버킷 힌지 핀을 포함한 커팅 엣지의 핏 뒤에서 측정된 100mm(4").

(타이어 편향 포함) ISO 14397-1:2007 섹션 1-6을 완벽히 준수, 계산과 시험 간에 2% 확인이 필요.

(타이어 편향 없음) ISO 14397-1:2007 섹션 1 - 5 준수.

제공되는 버킷은 지역에 따라 다를 수 있습니다. 자세한 내용은 가까운 Cat 특약점에 문의하십시오.

작동 사양 - 버킷 (계속)

링키지		하이 리프트 링키지			
버킷 종류		목재 칩 - 핀 부착		목재 칩 - 후크 부착 - Fusion	
엣지 유형		볼트 연결식 커팅 엣지	볼트 연결식 커팅 엣지	볼트 연결식 커팅 엣지	볼트 연결식 커팅 엣지
용량 - 정격	m ³	9.20	9.90	9.20	9.90
	yd ³	12.00	13.00	12.00	13.00
용량 - 110% 채움 계수에서 정격	m ³	10.10	10.90	10.10	10.90
	yd ³	13.25	14.25	13.25	14.25
폭	mm	3,330	3,330	3,330	3,330
	ft/인치	10'11"	10'11"	10'11"	10'11"
16 † 최대 리프트와 45° 토출에서 덤프 간극	mm	2,739	2,664	2,646	2,641
	ft/인치	8'11"	8'8"	8'8"	8'8"
17 † 최대 리프트와 45도 배출 시 도달 거리	mm	1,967	2,042	2,061	2,065
	ft/인치	6'5"	6'8"	6'9"	6'9"
편평 리프트 암과 버킷 수준에서의 도달 거리	mm	3,882	3,988	4,014	4,020
	ft/인치	12'8"	13'1"	13'2"	13'2"
A † 굴착 깊이	mm	104	104	104	104
	in	4.1"	4.1"	4.1"	4.1"
12 † 전체 길이	mm	9,774	9,880	9,906	9,912
	ft/인치	32'1"	32'5"	32'6"	32'7"
B † 최대 리프트에서 버킷을 포함한 전체 높이	mm	6,743	6,835	6,800	6,852
	ft/인치	22'2"	22'6"	22'4"	22'6"
운송 위치에서 버킷을 포함한 로더 간극 궤도 반경	mm	7,388	7,425	7,424	7,426
	ft/인치	24'3"	24'5"	24'5"	24'5"
정적 팁핑 하중, 직선 (타이어 편향 포함)	kg	11,664	11,583	10,472	10,518
	lb	25,715	25,536	23,087	23,188
정적 팁핑 하중, 직선 (타이어 편향 없음)	kg	12,351	12,277	11,086	11,138
	lb	27,231	27,068	24,441	24,556
정적 팁핑 하중, 굴절식 (타이어 편향 포함)	kg	9,815	9,728	8,734	8,774
	lb	21,639	21,447	19,255	19,345
정적 팁핑 하중, 굴절식 (타이어 편향 없음)	kg	10,525	10,445	9,372	9,419
	lb	23,204	23,028	20,661	20,766
돌파력 (S)	kN	113	106	105	105
	lbf	25,448	24,010	23,751	23,611
작동 무게*	kg	21,455	21,547	22,089	22,050
	lb	47,299	47,501	48,698	48,612

* 표시된 정적 팁핑 하중과 작동 무게는 Bridgestone 23.5R25 VJT L3 레이디얼 타이어, 유체 완충, 운전자 탑승, 카운터웨이트, 승차 제어, 냉간 시동, 주행용 흡반이, Product Link™, 수동 차동장치 잠금/개방 축 (전방 및 후방), 동력전달장치 보호대, 2차 조향장치, 소음 억제 장비 구성을 기준으로 합니다.

† 치수 차트에 제시된 그림

***암반용 버킷 사양은 Bridgestone 23.5R25 VSDL L5 레이디얼 타이어에서 제공됩니다.

(S) ISO 14397-2:2007에 따라 피벗 지점으로 버킷 힌지 핀을 포함한 커팅 엣지의 뒷 뒤에서 측정된 100mm(4").

(타이어 편향 포함) ISO 14397-1:2007 섹션 1-6을 완벽히 준수, 계산과 시험 간에 2% 확인이 필요.

(타이어 편향 없음) ISO 14397-1:2007 섹션 1 - 5 준수.

제공되는 버킷은 지역에 따라 다를 수 있습니다. 자세한 내용은 가까운 Cat 특약점에 문의하십시오.

962 휠 로더 사양

작동 사양 - 버킷 (계속)

링키지	골재 집게차								
버킷 종류	범용 - 핀 부착								
엣지 유형		볼트 연결식 커팅 엣지	이빨 및 세그먼트	볼트 연결식 커팅 엣지	이빨 및 세그먼트	볼트 연결식 커팅 엣지	이빨 및 세그먼트	볼트 연결식 커팅 엣지	이빨 및 세그먼트
용량 - 정격	m³	3.30	3.30	3.40	3.40	3.60	3.60	3.80	3.80
	yd³	4.25	4.25	4.50	4.50	4.75	4.75	5.00	5.00
용량 - 110% 채움 계수에서 정격	m³	3.60	3.60	3.70	3.70	4.00	4.00	4.20	4.20
	yd³	4.75	4.75	4.75	4.75	5.25	5.25	5.50	5.50
폭	mm	2,927	2,994	2,927	2,994	2,927	2,994	2,927	2,994
	ft/인치	9'7"	9'9"	9'7"	9'9"	9'7"	9'9"	9'7"	9'9"
16 † 최대 리프트와 45° 토출에서 덤프 간극	mm	3,039	2,921	3,021	2,902	2,995	2,875	2,960	2,840
	ft/인치	9'11"	9'7"	9'10"	9'6"	9'9"	9'5"	9'8"	9'3"
17 † 최대 리프트와 45도 배출 시 도달 거리	mm	1,398	1,508	1,412	1,522	1,434	1,543	1,463	1,572
	ft/인치	4'7"	4'11"	4'7"	4'11"	4'8"	5'0"	4'9"	5'1"
편평 리프트 암과 버킷 수준에서의 도달 거리	mm	2,841	3,002	2,865	3,026	2,900	3,061	2,946	3,107
	ft/인치	9'3"	9'10"	9'4"	9'11"	9'6"	10'0"	9'7"	10'2"
A † 굴착 깊이	mm	103	103	103	103	103	103	103	103
	in	4"	4"	4"	4"	4"	4"	4"	4"
12 † 전체 길이	mm	8,681	8,854	8,705	8,878	8,740	8,913	8,786	8,959
	ft/인치	28'6"	29'1"	28'7"	29'2"	28'9"	29'3"	28'10"	29'5"
B † 최대 리프트에서 버킷을 포함한 전체 높이	mm	5,773	5,773	5,798	5,798	5,832	5,832	5,879	5,879
	ft/인치	19'0"	19'0"	19'1"	19'1"	19'2"	19'2"	19'4"	19'4"
운송 위치에서 버킷을 포함한 로더 간극 케도 반경	mm	6,800	6,886	6,807	6,894	6,818	6,905	6,832	6,919
	ft/인치	22'4"	22'8"	22'4"	22'8"	22'5"	22'8"	22'5"	22'9"
정적 팁핑 하중, 직선 (타이어 편향 포함)	kg	14,802	14,662	14,754	14,614	14,676	14,535	14,567	14,425
	lb	32,633	32,324	32,529	32,218	32,357	32,045	32,116	31,802
정적 팁핑 하중, 직선 (타이어 편향 없음)	kg	15,621	15,479	15,575	15,432	15,498	15,355	15,391	15,247
	lb	34,439	34,126	34,336	34,023	34,168	33,853	33,932	33,615
정적 팁핑 하중, 굴절식 (타이어 편향 포함)	kg	12,653	12,513	12,608	12,467	12,535	12,393	12,432	12,289
	lb	27,897	27,587	27,797	27,486	27,635	27,323	27,408	27,094
정적 팁핑 하중, 굴절식 (타이어 편향 없음)	kg	13,490	13,348	13,446	13,304	13,375	13,232	13,273	13,130
	lb	29,741	29,429	29,644	29,331	29,486	29,171	29,263	28,947
돌파력 (S)	kN	189	188	185	184	180	179	174	173
	lbf	42,503	42,264	41,695	41,456	40,566	40,327	39,159	38,920
작동 무게*	kg	20,748	20,856	20,772	20,880	20,809	20,917	20,863	20,971
	lb	45,742	45,980	45,795	46,033	45,875	46,113	45,995	46,234

* 표시된 정적 팁핑 하중과 작동 무게는 Bridgestone 23.5R25 VJT L3 레이디얼 타이어, 유체 완충, 운전자 탑승, 카운터웨이트, 승차 제어, 냉간 시동, 주행용 흡반이, Product Link™, 수동 차동장치 잠금/개방 축 (전방 및 후방), 동력전달장치 보호대, 2차 조향장치, 소음 억제 장비 구성을 기준으로 합니다.

† 치수 차트에 제시된 그림

**골재 집게차 구성은 암반용 버킷 및 하이 리프트와 호환되지 않습니다.

(S) ISO 14397-2:2007에 따라 피벗 지점으로 버킷 힌지 핀을 포함한 커팅 엣지의 핏 뒤에서 측정한 100mm(4").

(타이어 편향 포함) ISO 14397-1:2007 섹션 1-6을 완벽히 준수, 계산과 시험 간에 2% 확인이 필요.

(타이어 편향 없음) ISO 14397-1:2007 섹션 1 - 5 준수.

제공되는 버킷은 지역에 따라 다를 수 있습니다. 자세한 내용은 가까운 Cat 특약점에 문의하십시오.

작동 사양 - 버킷 (계속)

링키지		골재 집게차			
버킷 종류		범용 - 후크 부착 - Fusion			
엣지 유형		볼트 연결식 커팅 엣지	이빨 및 세그먼트	볼트 연결식 커팅 엣지	이빨 및 세그먼트
용량 - 정격	m ³	3.60	3.60	3.80	3.80
	yd ³	4.75	4.75	5.00	5.00
용량 - 110% 채움 계수에서 정격	m ³	4.00	4.00	4.20	4.20
	yd ³	5.25	5.25	5.50	5.50
폭	mm	2,927	2,994	2,927	2,994
	ft/인치	9'7"	9'9"	9'7"	9'9"
16 † 최대 리프트와 45° 토출에서 덤프 간극	mm	2,955	2,835	2,920	2,800
	ft/인치	9'8"	9'3"	9'6"	9'2"
17 † 최대 리프트와 45도 배출 시 도달 거리	mm	1,479	1,588	1,508	1,617
	ft/인치	4'10"	5'2"	4'11"	5'3"
편평 리프트 암과 버킷 수준에서의 도달 거리	mm	2,960	3,121	3,006	3,167
	ft/인치	9'8"	10'2"	9'10"	10'4"
A † 굴착 깊이	mm	103	103	103	103
	in	4"	4"	4"	4"
12 † 전체 길이	mm	8,800	8,973	8,846	9,019
	ft/인치	28'11"	29'6"	29'1"	29'8"
B † 최대 리프트에서 버킷을 포함한 전체 높이	mm	5,866	5,866	5,913	5,913
	ft/인치	19'3"	19'3"	19'5"	19'5"
운송 위치에서 버킷을 포함한 로더 간극 궤도 반경	mm	6,833	6,921	6,848	6,936
	ft/인치	22'6"	22'9"	22'6"	22'10"
정적 팁핑 하중, 직선 (타이어 편향 포함)	kg	14,095	13,954	13,999	13,858
	lb	31,075	30,764	30,864	30,552
정적 팁핑 하중, 직선 (타이어 편향 없음)	kg	14,905	14,763	14,811	14,668
	lb	32,861	32,547	32,654	32,338
정적 팁핑 하중, 굴절식 (타이어 편향 포함)	kg	11,985	11,844	11,895	11,753
	lb	26,423	26,112	26,224	25,912
정적 팁핑 하중, 굴절식 (타이어 편향 없음)	kg	12,813	12,671	12,726	12,582
	lb	28,249	27,936	28,056	27,740
돌파력(§)	kN	172	171	166	165
	lbf	38,782	38,543	37,489	37,251
작동 무게*	kg	21,253	21,361	21,298	21,406
	lb	46,854	47,092	46,953	47,191

* 표시된 정적 팁핑 하중과 작동 무게는 Bridgestone 23.5R25 VJT L3 레이디얼 타이어, 유체 완충, 운전자 탑승, 카운터웨이트, 승차 제어, 냉간 시동, 주행용 흡반이, Product Link™, 수동 차동장치 잠금/개방 축 (전방 및 후방), 동력전달장치 보호대, 2차 조향장치, 소음 억제 장비 구성을 기준으로 합니다.

† 치수 차트에 제시된 그림

**골재 집게차 구성은 암반용 버킷 및 하이 리프트와 호환되지 않습니다.

(§) ISO 14397-2:2007에 따라 피벗 지점으로 버킷 힌지 핀을 포함한 커팅 엣지의 뒷면에서 측정된 100mm(4").

(타이어 편향 포함) ISO 14397-1:2007 섹션 1-6을 완벽히 준수, 계산과 시험 간에 2% 확인이 필요.

(타이어 편향 없음) ISO 14397-1:2007 섹션 1 - 5 준수.

제공되는 버킷은 지역에 따라 다를 수 있습니다. 자세한 내용은 가까운 Cat 특약점에 문의하십시오.

작동 사양 - 버킷 (계속)

링키지		골재 집게차					
버킷 종류		평탄 바닥 - 핀 부착					
엷지 유형		볼트 연결식 커팅 엷지	이빨 및 세그먼트	볼트 연결식 커팅 엷지	이빨 및 세그먼트	볼트 연결식 커팅 엷지	이빨 및 세그먼트
용량 - 정격	m ³	3.40	3.40	3.60	3.60	3.80	3.80
	yd ³	4.50	4.50	4.75	4.75	5.00	5.00
용량 - 110% 채움 계수에서 정격	m ³	3.70	3.70	4.00	4.00	4.20	4.20
	yd ³	4.75	4.75	5.25	5.25	5.50	5.50
폭	mm	2,927	2,994	2,927	2,994	2,927	2,994
	ft/인치	9'7"	9'9"	9'7"	9'9"	9'7"	9'9"
16 † 최대 리프트와 45° 토출에서 덤프 간극	mm	2,963	2,837	2,931	2,806	2,895	2,770
	ft/인치	9'8"	9'3"	9'7"	9'2"	9'5"	9'1"
17 † 최대 리프트와 45도 배출 시 도달 거리	mm	1,346	1,448	1,378	1,480	1,414	1,516
	ft/인치	4'5"	4'9"	4'6"	4'10"	4'7"	4'11"
평균 리프트 암과 버킷 수준에서의 도달 거리	mm	2,875	3,036	2,920	3,081	2,971	3,132
	ft/인치	9'5"	9'11"	9'6"	10'1"	9'8"	10'3"
A † 굴착 깊이	mm	103	103	103	103	103	103
	in	4"	4"	4"	4"	4"	4"
12 † 전체 길이	mm	8,715	8,888	8,760	8,933	8,811	8,984
	ft/인치	28'8"	29'2"	28'9"	29'4"	28'11"	29'6"
B † 최대 리프트에서 버킷을 포함한 전체 높이	mm	5,768	5,768	5,816	5,816	5,864	5,864
	ft/인치	19'0"	19'0"	19'1"	19'1"	19'3"	19'3"
운송 위치에서 버킷을 포함한 로더 간극 궤도 반경	mm	6,810	6,897	6,824	6,911	6,840	6,927
	ft/인치	22'5"	22'8"	22'5"	22'9"	22'6"	22'9"
정적 팁핑 하중, 직선 (타이어 편향 포함)	kg	14,589	14,450	14,492	14,352	14,380	14,239
	lb	32,165	31,857	31,951	31,641	31,702	31,391
정적 팁핑 하중, 직선 (타이어 편향 없음)	kg	15,389	15,248	15,294	15,152	15,183	15,041
	lb	33,927	33,617	33,718	33,405	33,474	33,159
정적 팁핑 하중, 굴절식 (타이어 편향 포함)	kg	12,467	12,327	12,375	12,235	12,269	12,128
	lb	27,485	27,177	27,284	26,974	27,050	26,738
정적 팁핑 하중, 굴절식 (타이어 편향 없음)	kg	13,285	13,144	13,196	13,054	13,092	12,949
	lb	29,288	28,978	29,092	28,779	28,862	28,548
돌파력(§)	kN	184	182	177	176	170	169
	lbf	41,357	41,118	39,939	39,700	38,428	38,189
작동 무게*	kg	20,774	20,882	20,818	20,926	20,872	20,980
	lb	45,799	46,037	45,895	46,133	46,014	46,253

* 표시된 정적 팁핑 하중과 작동 무게는 Bridgestone 23.5R25 VJT L3 레이디얼 타이어, 유체 완충, 운전자 탑승, 카운터웨이트, 승차 제어, 냉간 시동, 주행용 흡반이, Product Link™, 수동 차동장치 잠금/개방 축 (전방 및 후방), 동력전달장치 보호대, 2차 조향장치, 소음 억제 장비 구성을 기준으로 합니다.

† 치수 차트에 제시된 그림

**골재 집게차 구성은 암반용 버킷 및 하이 리프트와 호환되지 않습니다.

(§) ISO 14397-2:2007에 따라 피벗 지점으로 버킷 힌지 핀을 포함한 커팅 엷지의 뒷 뒤에서 측정된 100mm(4").

(타이어 편향 포함) ISO 14397-1:2007 섹션 1-6을 완벽히 준수, 계산과 시험 간에 2% 확인이 필요.

(타이어 편향 없음) ISO 14397-1:2007 섹션 1 - 5 준수.

제공되는 버킷은 지역에 따라 다를 수 있습니다. 자세한 내용은 가까운 Cat 특약점에 문의하십시오.

작동 사양 - 버킷 (계속)

링키지		골재 집게차			
버킷 종류		평탄 바닥 - 후크 부착 - Fusion			
엣지 유형		볼트 연결식 커팅 엣지	이빨 및 세그먼트	볼트 연결식 커팅 엣지	이빨 및 세그먼트
용량 - 정격	m ³	3.60	3.60	3.80	3.80
	yd ³	4.75	4.75	5.00	5.00
용량 - 110% 채움 계수에서 정격	m ³	4.00	4.00	4.20	4.20
	yd ³	5.25	5.25	5.50	5.50
폭	mm	2,927	2,994	2,927	2,994
	ft/인치	9'7"	9'9"	9'7"	9'9"
16 † 최대 리프트와 45° 토출에서 덤프 간극	mm	2,889	2,763	2,836	2,710
	ft/인치	9'5"	9'0"	9'3"	8'10"
17 † 최대 리프트와 45도 배출 시 도달 거리	mm	1,420	1,522	1,473	1,575
	ft/인치	4'7"	4'11"	4'10"	5'2"
평균 리프트 암과 버킷 수준에서의 도달 거리	mm	2,980	3,141	3,055	3,216
	ft/인치	9'9"	10'3"	10'0"	10'6"
A † 굴착 깊이	mm	103	103	103	103
	in	4"	4"	4"	4"
12 † 전체 길이	mm	8,820	8,993	8,895	9,068
	ft/인치	29'0"	29'7"	29'3"	29'9"
B † 최대 리프트에서 버킷을 포함한 전체 높이	mm	5,845	5,845	5,910	5,910
	ft/인치	19'3"	19'3"	19'5"	19'5"
운송 위치에서 버킷을 포함한 로더 간극 궤도 반경	mm	6,840	6,928	6,864	6,952
	ft/인치	22'6"	22'9"	22'7"	22'10"
정적 팁핑 하중, 직선 (타이어 편향 포함)	kg	13,920	13,780	13,575	13,436
	lb	30,690	30,381	29,929	29,622
정적 팁핑 하중, 직선 (타이어 편향 없음)	kg	14,711	14,570	14,348	14,207
	lb	32,432	32,121	31,632	31,322
정적 팁핑 하중, 굴절식 (타이어 편향 포함)	kg	11,834	11,694	11,523	11,384
	lb	26,090	25,782	25,405	25,097
정적 팁핑 하중, 굴절식 (타이어 편향 없음)	kg	12,644	12,503	12,316	12,175
	lb	27,875	27,564	27,152	26,841
돌파력 (S)	kN	170	168	160	159
	lbf	38,207	37,968	36,152	35,913
작동 무게*	kg	21,261	21,369	21,367	21,475
	lb	46,871	47,110	47,105	47,343

* 표시된 정적 팁핑 하중과 작동 무게는 Bridgestone 23.5R25 VJT L3 레이디얼 타이어, 유체 완충, 운전자 탑승, 카운터웨이트, 승차 제어, 냉간 시동, 주행용 흡반이, Product Link™, 수동 차동장치 잠금/개방 축 (전방 및 후방), 동력전달장치 보호대, 2차 조향장치, 소음 억제 장비 구성을 기준으로 합니다.

† 치수 차트에 제시된 그림

**골재 집게차 구성은 암반용 버킷 및 하이 리프트와 호환되지 않습니다.

(S) ISO 14397-2:2007에 따라 피벗 지점으로 버킷 힌지 핀을 포함한 커팅 엣지의 뒷면에서 측정된 100mm(4").

(타이어 편향 포함) ISO 14397-1:2007 섹션 1-6을 완벽히 준수, 계산과 시험 간에 2% 확인이 필요.

(타이어 편향 없음) ISO 14397-1:2007 섹션 1 - 5 준수.

제공되는 버킷은 지역에 따라 다를 수 있습니다. 자세한 내용은 가까운 Cat 특약점에 문의하십시오.

작동 사양 - 버킷 (계속)

링키지		골재 집게차			
버킷 종류		하이 덤프 - 핀 부착			
엣지 유형		볼트 연결식 커팅 엣지	볼트 연결식 커팅 엣지	볼트 연결식 커팅 엣지	볼트 연결식 커팅 엣지
용량 - 정격	m ³	5.10	6.10	7.60	9.20
	yd ³	6.75	8.00	10.00	12.00
용량 - 110% 채움 계수에서 정격	m ³	5.60	6.70	8.40	10.10
	yd ³	7.25	8.75	11.00	13.25
폭	mm	3,029	2,910	3,350	3,350
	ft/인치	9'11"	9'6"	10'11"	10'11"
16 † 최고 높이에서의 덤프 간극, 하이 덤프 완전히 내놓음(49)	mm	4,714	4,678	4,601	4,429
	ft/인치	15'5"	15'3"	15'1"	14'5"
17 † 최고 높이에서의 도달 거리, 하이 덤프 완전히 내놓음(49)	mm	1,721	1,760	1,828	1,979
	ft/인치	5'6"	5'8"	5'10"	6'5"
편평 리프트 암과 버킷 수준에서의 도달 거리	mm	3,305	3,408	3,576	3,776
	ft/인치	10'10"	11'2"	11'8"	12'4"
A † 굴착 깊이	mm	96	170	73	73
	in	3.7"	6.7"	2.9"	2.9"
12 † 전체 길이	mm	9,140	9,294	9,416	9,616
	ft/인치	30'0"	30'6"	30'11"	31'7"
B † 최고 높이에서의 전체 높이, 하이 덤프 완전히 내놓음(49)	mm	6,838	6,990	6,981	7,135
	ft/인치	22'4"	22'9"	22'9"	23'4"
운송 위치에서 버킷을 포함한 로더 간극 궤도 반경	mm	6,989	6,999	7,221	7,289
	ft/인치	23'0"	23'0"	23'9"	23'11"
정적 팁핑 하중, 직선 (타이어 편향 포함)	kg	13,023	12,047	12,471	12,113
	lb	28,712	26,561	27,494	26,705
정적 팁핑 하중, 직선 (타이어 편향 없음)	kg	13,818	12,828	13,299	12,945
	lb	30,464	28,282	29,321	28,540
정적 팁핑 하중, 굴절식 (타이어 편향 포함)	kg	11,001	10,066	10,444	10,108
	lb	24,254	22,192	23,025	22,285
정적 팁핑 하중, 굴절식 (타이어 편향 없음)	kg	11,816	10,866	11,292	10,960
	lb	26,050	23,957	24,895	24,164
돌파력(§)	kN	134	125	119	106
	lbf	30,232	28,177	26,770	23,909
작동 무게*	kg	21,526	22,288	22,087	22,260
	lb	47,456	49,136	48,693	49,074

* 표시된 정적 팁핑 하중과 작동 무게는 Bridgestone 23.5R25 VJT L3 레이디얼 타이어, 유체 완충, 운전자 탑승, 카운터웨이트, 승차 제어, 냉간 시동, 주행용 흡반이, Product Link™, 수동 차동장치 잠금/개방 축 (전방 및 후방), 동력전달장치 보호대, 2차 조향장치, 소음 억제 장비 구성을 기준으로 합니다.

† 치수 차트에 제시된 그림

**골재 집게차 구성은 암반용 버킷 및 하이 리프트와 호환되지 않습니다.

(§) ISO 14397-2:2007에 따라 피벗 지점으로 버킷 힌지 핀을 포함한 커팅 엣지의 뒷면에서 측정된 100mm(4").

(타이어 편향 포함) ISO 14397-1:2007 섹션 1-6을 완벽히 준수, 계산과 시험 간에 2% 확인이 필요.

(타이어 편향 없음) ISO 14397-1:2007 섹션 1 - 5 준수.

제공되는 버킷은 지역에 따라 다를 수 있습니다. 자세한 내용은 가까운 Cat 특약점에 문의하십시오.

작동 사양 - 버킷 (계속)

링키지		골재 집게차		
버킷 종류		하이 덤프 - 후크 부착 - Fusion		
엣지 유형		볼트 연결식 커팅 엣지	볼트 연결식 커팅 엣지	볼트 연결식 커팅 엣지
용량 - 정격	m ³	6.10	7.60	9.20
	yd ³	8.00	10.00	12.00
용량 - 110% 채움 계수에서 정격	m ³	6.70	8.40	10.10
	yd ³	8.75	11.00	13.25
폭	mm	3,037	3,350	3,350
	ft/인치	9'11"	10'11"	10'11"
16 † 최고 높이에서의 덤프 간극, 하이 덤프 완전히 내놓음(49)	mm	4,657	4,655	4,482
	ft/인치	15'3"	15'3"	14'7"
17 † 최고 높이에서의 도달 거리, 하이 덤프 완전히 내놓음(49)	mm	1,879	1,865	2,016
	ft/인치	6'2"	6'1"	6'6"
편평 리프트 암과 버킷 수준에서의 도달 거리	mm	3,540	3,641	3,841
	ft/인치	11'7"	11'11"	12'7"
A † 굴착 깊이	mm	103	73	73
	in	4"	2.9"	2.9"
12 † 전체 길이	mm	9,380	9,481	9,681
	ft/인치	30'10"	31'2"	31'10"
B † 최고 높이에서의 전체 높이, 하이 덤프 완전히 내놓음(49)	mm	6,979	7,034	7,188
	ft/인치	22'9"	23'1"	23'6"
운송 위치에서 버킷을 포함한 로더 간극 궤도 반경	mm	7,073	7,243	7,312
	ft/인치	23'3"	23'10"	24'0"
정적 팁핑 하중, 직선 (타이어 편향 포함)	kg	11,675	11,806	11,458
	lb	25,740	26,028	25,262
정적 팁핑 하중, 직선 (타이어 편향 없음)	kg	12,430	12,618	12,273
	lb	27,404	27,819	27,058
정적 팁핑 하중, 굴절식 (타이어 편향 포함)	kg	9,742	9,809	9,483
	lb	21,477	21,626	20,908
정적 팁핑 하중, 굴절식 (타이어 편향 없음)	kg	10,518	10,641	10,319
	lb	23,189	23,461	22,749
돌파력(§)	kN	115	114	102
	lbf	26,026	25,672	22,980
작동 무게*	kg	22,435	22,654	22,826
	lb	49,460	49,943	50,322

* 표시된 정적 팁핑 하중과 작동 무게는 Bridgestone 23.5R25 VJT L3 레이디얼 타이어, 유체 완충, 운전자 탑승, 카운터웨이트, 승차 제어, 냉간 시동, 주행용 흡반이, Product Link™, 수동 차동장치 잠금/개방 축 (전방 및 후방), 동력전달장치 보호대, 2차 조향장치, 소음 억제 장비 구성을 기준으로 합니다.

† 치수 차트에 제시된 그림

**골재 집게차 구성은 암반용 버킷 및 하이 리프트와 호환되지 않습니다.

(§) ISO 14397-2:2007에 따라 피벗 지점으로 버킷 힌지 핀을 포함한 커팅 엣지의 핏 뒤에서 측정된 100mm(4").

(타이어 편향 포함) ISO 14397-1:2007 섹션 1-6을 완벽히 준수, 계산과 시험 간에 2% 확인이 필요.

(타이어 편향 없음) ISO 14397-1:2007 섹션 1 - 5 준수.

제공되는 버킷은 지역에 따라 다를 수 있습니다. 자세한 내용은 가까운 Cat 특약점에 문의하십시오.

작동 사양 - 버킷 (계속)

링키지		골재 집게차	
버킷 종류		사이드 덤프 - 핀 부착	사이드 덤프 - 후크 부착 - Fusion
엣지 유형		볼트 연결식 커팅 엣지	볼트 연결식 커팅 엣지
용량 - 정격	m ³	2.90	2.90
	yd ³	3.75	3.75
용량 - 110% 채움 계수에서 정격	m ³	3.20	3.20
	yd ³	4.25	4.25
폭	mm	3,220	3,220
	ft/인치	10'6"	10'6"
16 † 최대 리프트와 45° 토출에서 덤프 간극	mm	2,940	2,941
	ft/인치	9'7"	9'7"
17 † 최대 리프트와 45도 배출 시 도달 거리	mm	1,362	1,361
	ft/인치	4'5"	4'5"
편평 리프트 암과 버킷 수준에서의 도달 거리	mm	2,902	2,901
	ft/인치	9'6"	9'6"
A † 굴착 깊이	mm	109	108
	in	4.3"	4.2"
12 † 전체 길이	mm	8,746	8,745
	ft/인치	28'9"	28'9"
B † 최대 리프트에서 버킷을 포함한 전체 높이	mm	5,730	5,722
	ft/인치	18'10"	18'10"
운송 위치에서 버킷을 포함한 로더 간극	mm	6,927	6,947
	ft/인치	22'9"	22'10"
정적 팁핑 하중, 직선 (타이어 편향 포함)	kg	13,568	13,284
	lb	29,914	29,287
정적 팁핑 하중, 직선 (타이어 편향 없음)	kg	14,361	14,076
	lb	31,661	31,032
정적 팁핑 하중, 굴절식 (타이어 편향 포함)	kg	11,505	11,221
	lb	25,365	24,740
정적 팁핑 하중, 굴절식 (타이어 편향 없음)	kg	12,318	12,033
	lb	27,158	26,529
돌파력(S)	kN	175	177
	lbf	39,330	39,890
작동 무게*	kg	21,361	21,817
	lb	47,092	48,098

* 표시된 정적 팁핑 하중과 작동 무게는 Bridgestone 23.5R25 VJT L3 레이디얼 타이어, 유체 완충, 운전자 탑승, 카운터웨이트, 승차 제어, 냉간 시동, 주행용 흡반이, Product Link™, 수동 차동장치 잠금/개방 축 (전방 및 후방), 동력전달장치 보호대, 2차 조향장치, 소음 억제 장비 구성을 기준으로 합니다.

† 치수 차트에 제시된 그림

**골재 집게차 구성은 암반용 버킷 및 하이 리프트와 호환되지 않습니다.

(S) ISO 14397-2:2007에 따라 피벗 지점으로 버킷 힌지 핀을 포함한 커팅 엣지의 핏 뒤에서 측정된 100mm(4").

(타이어 편향 포함) ISO 14397-1:2007 섹션 1-6을 완벽히 준수, 계산과 시험 간에 2% 확인이 필요.

(타이어 편향 없음) ISO 14397-1:2007 섹션 1 - 5 준수.

제공되는 버킷은 지역에 따라 다를 수 있습니다. 자세한 내용은 가까운 Cat 특약점에 문의하십시오.

포크 사양

포크 사양

1	갈래 길이	mm	1,524
		in	60.0
2	부하 중심	mm	762
		in	30.0
	정적 틱핑 하중 변화 - 직선(포크 높이)	kg	10,449
		lbs	23,030
	정적 틱핑 하중 - 굴절식(포크 높이)	kg	9,009
		lbs	19,857
	정격 부하(SAE J1197 - 50% FTSTL)	kg	4,505
		lbs	9,928
	정격 부하(CEN EN 474-3 협한 지형 - 60% FTSTL)	kg	5,406
		lbs	11,914
	정격 부하(CEN EN 474-3 단단하고 평평한 바닥 - 80% FTSTL)	kg	7,208
		lbs	15,885
3	최대 전장	mm	9,232
		in	363.5
4	지면에서의 포크 도달 거리	mm	1,376
		in	54.2
5	*최소 높이와 포크 높이에서의 지면으로부터 포크 갈래 하단까지의 거리	mm	-161
		in	-6.4
6	수평 암 및 포크 높이에서의 도달 거리	mm	1,849
		in	72.8
7	최대 높이에서의 포크 도달 거리	mm	971
		in	38.2
8	수평 암 및 포크 높이에서의 지면으로부터 포크 갈래 끝까지의 거리	mm	1,769
		in	69.6
9	최대 높이와 포크 높이에서의 지면으로부터 포크 갈래 끝까지의 거리	mm	3,920
		in	154.3
10	플리프트 시 포크의 전체 높이(캐리지 상단에서 지면까지)	mm	4,695
		in	184.9
11	플리프트 및 최대 덤프에서 간극	mm	2,556
		in	100.6
12	수평에서 최대 배출 각도	도	46
13	전체 캐리지 폭	mm	2,217
		in	87.3
14	전체 캐리지 높이	mm	840
		in	33.1
15	외부 갈래 폭(최대 스프레드)	mm	2,070
		in	81.5
16	외부 갈래 폭(최소 스프레드)	mm	470
		in	18.5
	갈래 폭(단일 갈래)	mm	150.0
		in	5.9
	갈래 두께	mm	65.0
		in	2.6
	갈래 용량	kg	6,300
		lbs	13,885
	작동 무게	kg	19,792
		lbs	43,621

*음의 값은 경사면 아래를 의미합니다.

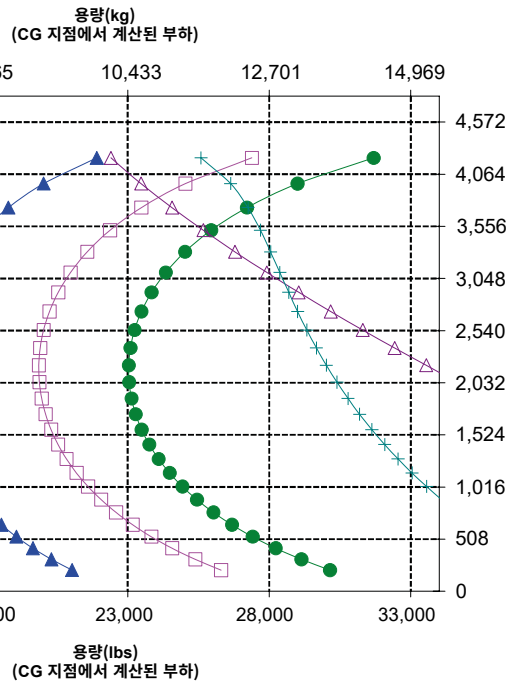
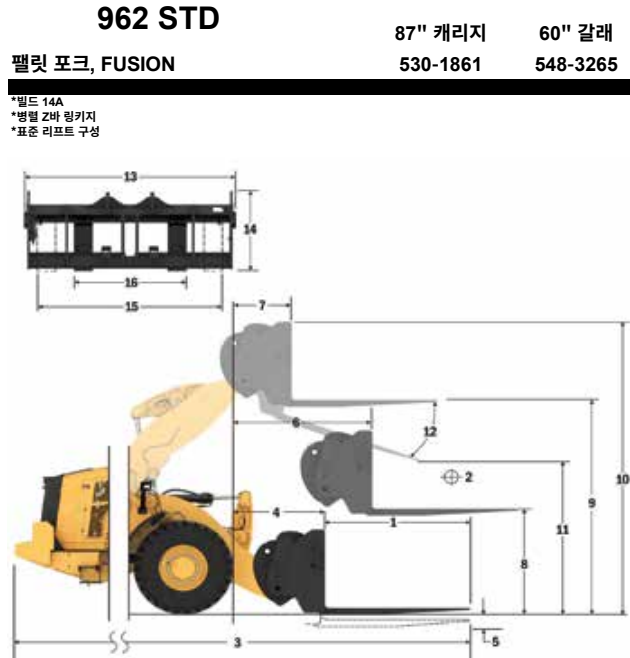

주: 정적 틱핑 하중과 작동 무게는 다음 로더 구성을 기준으로 합니다. Bridgestone VJT L3 타이어, 에어컨, 승차 제어장치, 동력전달장치 보호대, 가득 채운 유체, 연료 탱크, 냉각수, 윤활유 및 운전자.

사양과 등급은 다음 표준을 준수합니다.
SAE* J1197, ISO 14397-1,
CEN** EN 474-3.

팔릿 포크를 장착한 로더의 정격 작동 부하는 다음을 기준으로 결정됩니다.
SAE J1197: 완전 회전 정적 틱핑 하중의 50% 또는 유압 한계. CEN EN 474-3: 거친 지형에서 완전 회전 정적 틱핑 하중의 60% 또는 유압 한계. CEN EN 474-3: 단단하고 평평한 바닥에서의 완전 회전 정적 틱핑 하중의 80% 또는 유압 한계.

*SAE - 자동차 기술 협회
**CEN - 유럽 표준화 기구



경고: 갈래 부하 용량을 초과하지 않아야 합니다.
개별 갈래 용량은 각 갈래 측면에 표시됩니다.

962 휠 로더 사양

포크 사양

포크 사양

1	갈래 길이	mm	1,830
		in	72.0
2	부하 중심	mm	915
		in	36.0
	정적 팀핑 하중 변화 - 직선(포크 높이)	kg	9,959
		lbs	21,950
	정적 팀핑 하중 - 굴절식(포크 높이)	kg	8,581
		lbs	18,912
	정격 부하(SAE J1197 - 50% FTSTL)	kg	4,290
		lbs	9,456
	정격 부하(CEN EN 474-3 협한 지형 - 60% FTSTL)	kg	5,148
		lbs	11,347
	정격 부하(CEN EN 474-3 단단하고 평평한 바닥 - 80% FTSTL)	kg	6,865
		lbs	15,129
3	최대 전장	mm	9,538
		in	375.5
4	지면에서의 포크 도달 거리	mm	1,376
		in	54.2
5	*최소 높이와 포크 높이에서의 지면으로부터 포크 갈래 하단까지의 거리	mm	-161
		in	-6.4
6	수평 암 및 포크 높이에서의 도달 거리	mm	1,849
		in	72.8
7	최대 높이에서의 포크 도달 거리	mm	971
		in	38.2
8	수평 암 및 포크 높이에서의 지면으로부터 포크 갈래 끝까지의 거리	mm	1,769
		in	69.6
9	최대 높이와 포크 높이에서의 지면으로부터 포크 갈래 끝까지의 거리	mm	3,920
		in	154.3
10	풀 리프트 시 포크의 전체 높이(캐리지 상단에서 지면까지)	mm	4,695
		in	184.9
11	풀 리프트 및 최대 덤프에서 간극	mm	2,337
		in	92.0
12	수평에서 최대 배출 각도	도	46
13	전체 캐리지 폭	mm	2,217
		in	87.3
14	전체 캐리지 높이	mm	840
		in	33.1
15	외부 갈래 폭(최대 스프레드)	mm	2,070
		in	81.5
16	외부 갈래 폭(최소 스프레드)	mm	470
		in	18.5
	갈래 폭(단일 갈래)	mm	150.0
		in	5.9
	갈래 두께	mm	65.0
		in	2.6
	갈래 용량	kg	5,246
		lbs	11,562
	작동 무게	kg	19,839
		lbs	43,724

*음의 값은 경사면 아래를 의미합니다.

962 STD
팰릿 포크, FUSION
 87" 캐리지 72" 갈래
 530-1861 530-1869

*빌드 14A
 *병렬 Z바 링크지
 *표준 리프트 구성

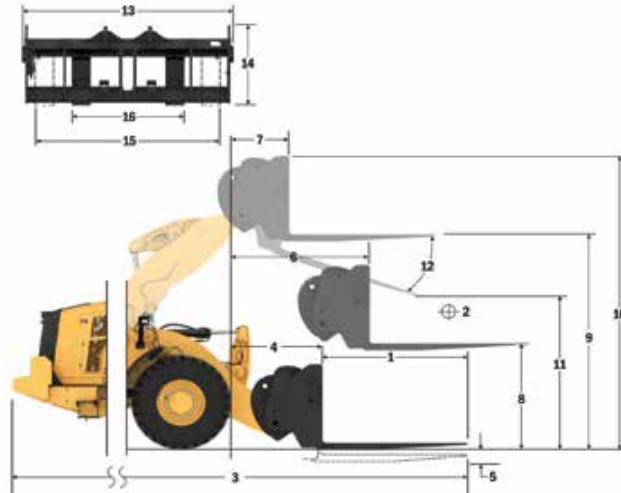

- ◆ 정적 팀핑 하중(SAE J1197)
- ◆ 정적 팀핑 하중(CEN EN 474-3, 완전 지형)
- ◆ 정적 팀핑 하중(CEN EN 474-3, 단단하고 평평한)
- ◆ 정적 팀핑 하중 - 굴절식
- ◆ 정적 팀핑 하중 - 직선
- ◆ 유압 팀핑 하중
- ◆ 유압 리프트 용량

주: 정적 팀핑 하중과 작동 무게는 다음 로더 구성을 기준으로 합니다. Bridgestone VJ/T L3 타이어, 에어컨, 승차 제어장치, 동력전달장치 보호대, 가득 채운 유체, 연료 탱크, 냉각수, 윤활유 및 운전자.

사양과 등급은 다음 표준을 준수합니다.
 SAE* J1197, ISO 14397-1,
 CEN** EN 474-3.

팰릿 포크를 장착한 로더의 정적 작동 부하는 다음을 기준으로 결정됩니다.
 SAE J1197: 완전 회전 정적 팀핑 하중의 50% 또는 유압 한계. CEN EN 474-3: 거친 지점에서 완전 회전 정적 팀핑 하중의 60% 또는 유압 한계. CEN EN 474-3: 단단하고 평평한 바닥에서의 완전 회전 정적 팀핑 하중의 80% 또는 유압 한계.

*SAE - 자동차 기술 협회
 **CEN - 유럽 표준화 기구

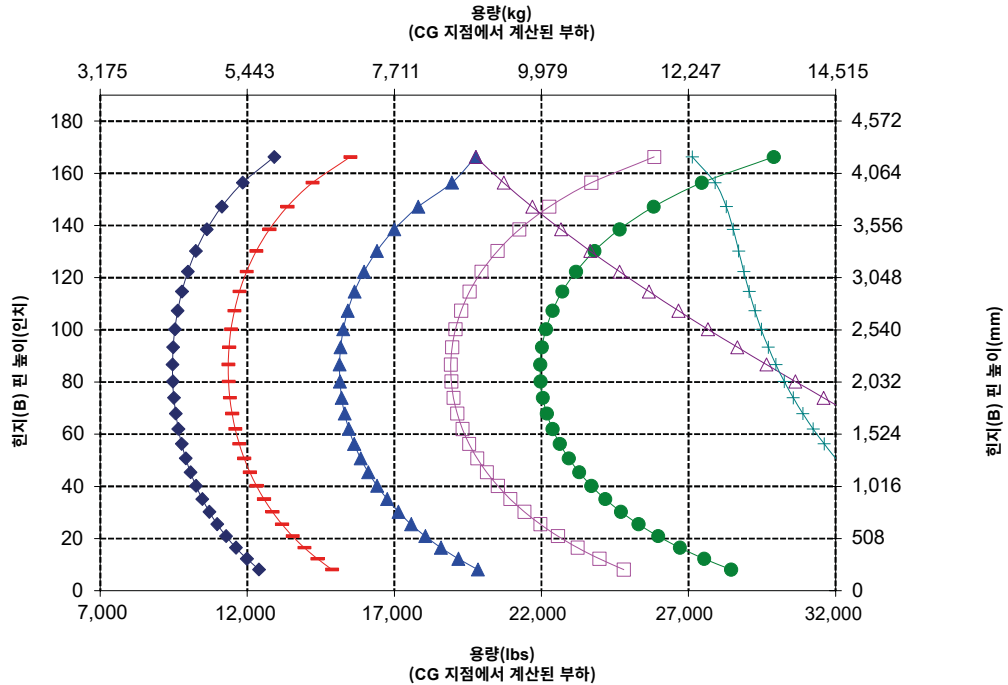

경고: 갈래 부하 용량을 초과하지 않아야 합니다.
 개별 갈래 용량은 각 갈래 측면에 표시됩니다.

포크 사양

포크 사양

1	갈래 길이	mm	1,524
		in	60.0
2	부하 중심	mm	762
		in	30.0
	정적 팀핑 허용 변화 - 직선(포크 높이)	kg	10,179
		lbs	22,433
	정적 팀핑 허용 - 굴절식(포크 높이)	kg	8,735
		lbs	19,252
	정격 부하(SAE J1197 - 50% FTSTL)	kg	4,368
		lbs	9,626
	정격 부하(CEN EN 474-3 협한 지형 - 60% FTSTL)	kg	5,241
		lbs	11,551
	정격 부하(CEN EN 474-3 단단하고 평평한 바닥 - 80% FTSTL)	kg	6,988
		lbs	15,402
3	최대 전장	mm	9,189
		in	361.8
4	지면에서의 포크 도달 거리	mm	1,333
		in	52.5
5	*최소 높이와 포크 높이에서의 지면으로부터 포크 갈래 하단까지의 거리	mm	-81
		in	-3.2
6	수평 암 및 포크 높이에서의 도달 거리	mm	1,842
		in	72.5
7	최대 높이에서의 포크 도달 거리	mm	963
		in	37.9
8	수평 암 및 포크 높이에서의 지면으로부터 포크 갈래 끝까지의 거리	mm	1,874
		in	73.8
9	최대 높이와 포크 높이에서의 지면으로부터 포크 갈래 끝까지의 거리	mm	4,026
		in	158.5
10	폴 리프트 시 포크의 전체 높이(캐리지 상단에서 지면까지)	mm	5,066
		in	199.5
11	폴 리프트 및 최대 덤프에서 간극	mm	2,500
		in	98.4
12	수평에서 최대 배출 각도	도	52
13	전체 캐리지 폭	mm	2,528
		in	99.5
14	전체 캐리지 높이	mm	1,130
		in	44.5
15	외부 갈래 폭(최대 스프레드)	mm	2,178
		in	85.7
16	외부 갈래 폭(최소 스프레드)	mm	576
		in	22.7
	갈래 폭(단일 갈래)	mm	180.0
		in	7.1
	갈래 두께	mm	90.0
		in	3.5
	갈래 용량	kg	17,800
		lbs	39,231
	작동 무게	kg	20,167
		lbs	44,447

*음의 값은 경사면 아래를 의미합니다.

962 STD 건설용 포크, FUSION

96" 캐리지

520-7957

60" 갈래

520-7980

*빌드 14A
*별첨 2바 릴키지
*표준 리프트 구성

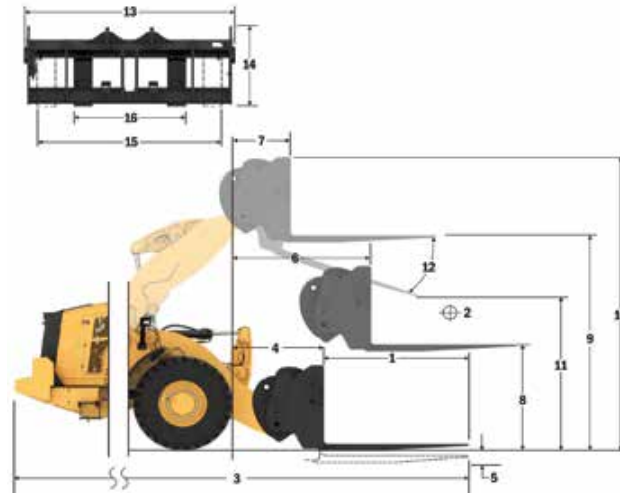

용량(kg)
(CG 지점에서 계산된 부하)

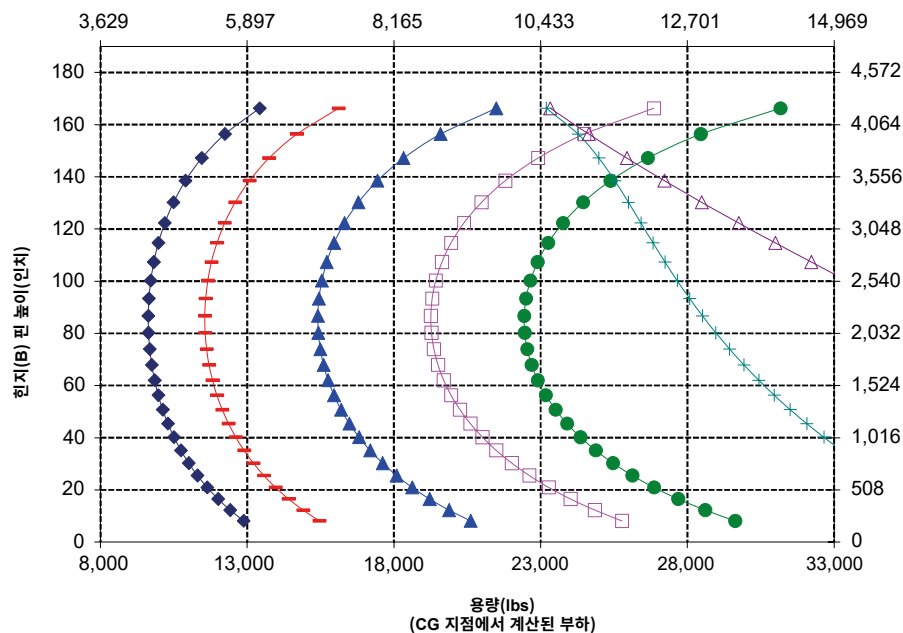

경고: 갈래 부하 용량을 초과하지 않아야 합니다.
개별 갈래 용량은 각 갈래 측면에 표시됩니다.

962 힐 로더 사양

포크 사양

포크 사양			
1	갈래 길이	mm	1,829
		in	72.0
2	부하 중심	mm	915
		in	36.0
	정적 팀핑 하중 변화 - 직선(포크 높이)	kg	9,683
		lbs	21,341
	정적 팀핑 하중 - 굴절식(포크 높이)	kg	8,300
		lbs	18,294
	정격 부하(SAE J1197 - 50% FTSTL)	kg	4,150
		lbs	9,147
	정격 부하(CEN EN 474-3 험한 지형 - 60% FTSTL)	kg	4,980
		lbs	10,977
	정격 부하(CEN EN 474-3 단단하고 평평한 바닥 - 80% FTSTL)	kg	6,640
		lbs	14,635
3	최대 전장	mm	9,494
		in	373.8
4	지면에서의 포크 도달 거리	mm	1,333
		in	52.5
5	*최소 높이와 포크 높이에서의 지면으로부터 포크 갈래 하단까지의 거리	mm	-81
		in	-3.2
6	수평 암 및 포크 높이에서의 도달 거리	mm	1,842
		in	72.5
7	최대 높이에서의 포크 도달 거리	mm	963
		in	37.9
8	수평 암 및 포크 높이에서의 지면으로부터 포크 갈래 끝까지의 거리	mm	1,874
		in	73.8
9	최대 높이와 포크 높이에서의 지면으로부터 포크 갈래 끝까지의 거리	mm	4,026
		in	158.5
10	폴 리프트 시 포크의 전체 높이(캐리지 상단에서 지면까지)	mm	5,066
		in	199.5
11	폴 리프트 및 최대 덤프에서 간극	mm	2,259
		in	88.9
12	수평에서 최대 배출 각도	도	52
13	전체 캐리지 폭	mm	2,528
		in	99.5
14	전체 캐리지 높이	mm	1,130
		in	44.5
15	외부 갈래 폭(최대 스프레드)	mm	2,178
		in	85.7
16	외부 갈래 폭(최소 스프레드)	mm	576
		in	22.7
	갈래 폭(단일 갈래)	mm	180.0
		in	7.1
	갈래 두께	mm	90.0
		in	3.5
	갈래 용량	kg	14,800
		lbs	32,619
	작동 무게	kg	20,228
		lbs	44,581

*음의 값은 경사면 아래를 의미합니다.

962 STD 건설용 포크, FUSION

96" 캐리지
520-7957

72" 갈래
520-7979

*빌드 14A
*병렬 Z바 릴리프
*표준 리프트 구성

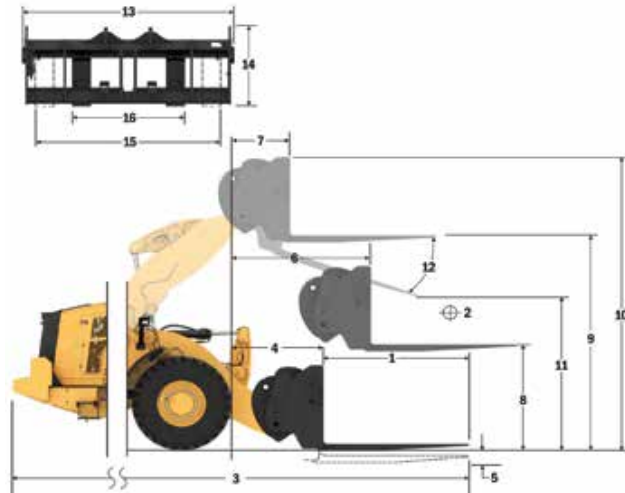

- ◆ 정적 하중(SAE J1197)
- ◆ 정적 하중(CEN EN 474-3 - 험한 지형)
- ◆ 정적 하중(CEN EN 474-3 - 단단하고 평평한)
- ◆ 정적 팀핑 하중 - 굴절식
- ◆ 정적 팀핑 하중 - 직선
- ◆ 유압 팀핑 용량
- ◆ 유압 리프트 용량

주: 정적 팀핑 하중과 작동 무게는 다음 로더 구성을 기준으로 합니다. Bridgestone VJT L3 타이어, 에어컨, 승차 제어장치, 동력전달장치 보호대, 가드, 체운 유체, 연료 탱크, 냉각수, 윤활유 및 운전자.

사양과 등급은 다음 표준을 준수합니다. SAE* J1197, ISO 14397-1, CEN** EN 474-3.

팔렛 포크를 장착한 로더의 정적 작동 부하는 다음을 기준으로 결정됩니다. SAE J1197: 완전 회전 정적 팀핑 하중의 50% 또는 유압 한계. CEN EN 474-3: 거친 지형에서 완전 회전 정적 팀핑 하중의 60% 또는 유압 한계. CEN EN 474-3: 단단하고 평평한 바닥에서의 완전 회전 정적 팀핑 하중의 80% 또는 유압 한계.

*SAE - 자동차 기술 협회
**CEN - 유럽 표준화 기구

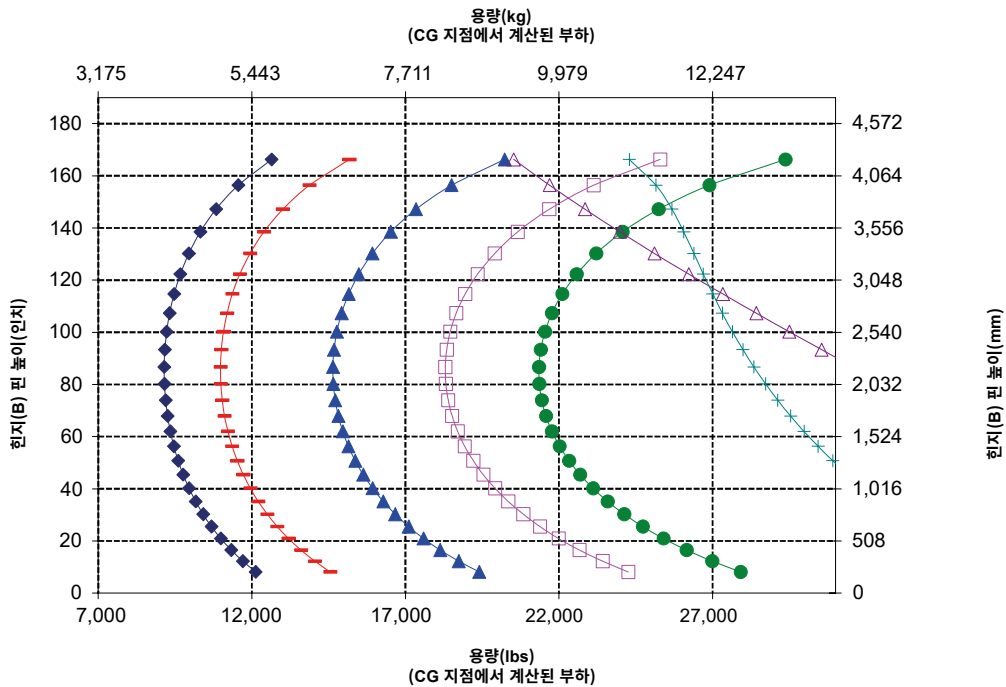

경고: 갈래 부하 용량을 초과하지 않아야 합니다.
개별 갈래 용량은 각 갈래 측면에 표시됩니다.

포크 사양

포크 사양		
1	갈래 길이	mm 2,134 in 84.0
2	부하 중심	mm 1,067 in 42.0
	정적 팀핑 하중 변화 - 직선(포크 높이)	kg 9,221 lbs 20,322
	정적 팀핑 하중 - 굴절식(포크 높이)	kg 7,894 lbs 17,399
	정격 부하(SAE J1197 - 50% FTSTL)	kg 3,947 lbs 8,700
	정격 부하(CEN EN 474-3 협한 지형 - 60% FTSTL)	kg 4,737 lbs 10,440
	정격 부하(CEN EN 474-3 단단하고 평평한 바닥 - 80% FTSTL)	kg 6,316 lbs 13,920
3	최대 전장	mm 9,799 in 385.8
4	지면에서의 포크 도달 거리	mm 1,333 in 52.5
5	*최소 높이와 포크 높이에서의 지면으로부터 포크 갈래 하단까지의 거리	mm -81 in -3.2
6	수평 암 및 포크 높이에서의 도달 거리	mm 1,842 in 72.5
7	최대 높이에서의 포크 도달 거리	mm 963 in 37.9
8	수평 암 및 포크 높이에서의 지면으로부터 포크 갈래 끝까지의 거리	mm 1,874 in 73.8
9	최대 높이와 포크 높이에서의 지면으로부터 포크 갈래 끝까지의 거리	mm 4,026 in 158.5
10	풀 리프트 시 포크의 전체 높이(캐리지 상단에서 지면까지)	mm 5,066 in 199.5
11	풀 리프트 및 최대 덤프에서 간극	mm 2,019 in 79.5
12	수평에서 최대 배출 각도	도 52
13	전체 캐리지 폭	mm 2,528 in 99.5
14	전체 캐리지 높이	mm 1,130 in 44.5
15	외부 갈래 폭(최대 스프레드)	mm 2,178 in 85.7
16	외부 갈래 폭(최소 스프레드)	mm 576 in 22.7
	갈래 폭(단일 갈래)	mm 180.0 in 7.1
	갈래 두께	mm 90.0 in 3.5
	갈래 용량	kg 12,700 lbs 27,991
	작동 무게	kg 20,291 lbs 44,720

*음의 값은 경사면 아래를 의미합니다.

962 STD 건설용 포크, FUSION

96" 캐리지 84" 갈래
520-7957 520-7986

*빌드 14A
*병렬 2바 링크지
*표준 리프트 구성

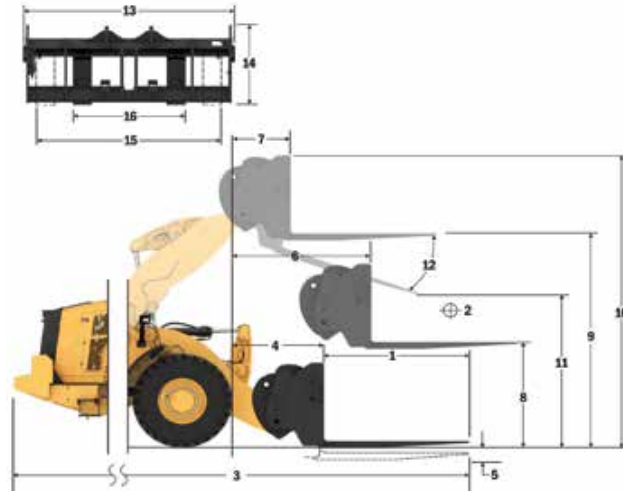

- ◆입력하중(SAE J1197)
- 정적 팀핑 하중(CEN EN 474-3 - 협한 지형)
- ◆입력하중(CEN EN 474-3 - 단단하고 평평한)
- ◆정적 팀핑 하중 - 굴절식
- ◆정적 팀핑 하중 - 직선
- ◆유압 팀브 용량
- ◆유압 리프트 용량

주: 정적 팀핑 하중과 작동 무게는 다음 로더 구성을 기준으로 합니다. Bridgestone VJT L3 타이어, 에어컨, 승차 제어장치, 동력전달장치 보호대, 가득 채운 유체, 연료 탱크, 냉각수, 윤활유 및 운전자.

사양과 등급은 다음 표준을 준수합니다.
SAE* J1197, ISO 14397-1,
CEN** EN 474-3.

벨트 포크를 장착한 로더의 정적 작동 부하는 다음을 기준으로 결정됩니다.
SAE J1197: 완전 회전 정적 팀핑 하중의 50% 또는 유압 한계. CEN EN 474-3: 거친 지형에서 완전 회전 정적 팀핑 하중의 60% 또는 유압 한계. CEN EN 474-3: 단단하고 평평한 바닥에서의 완전 회전 정적 팀핑 하중의 80% 또는 유압 한계.

*SAE - 자동차 기술 협회
**CEN - 유럽 표준화 기구

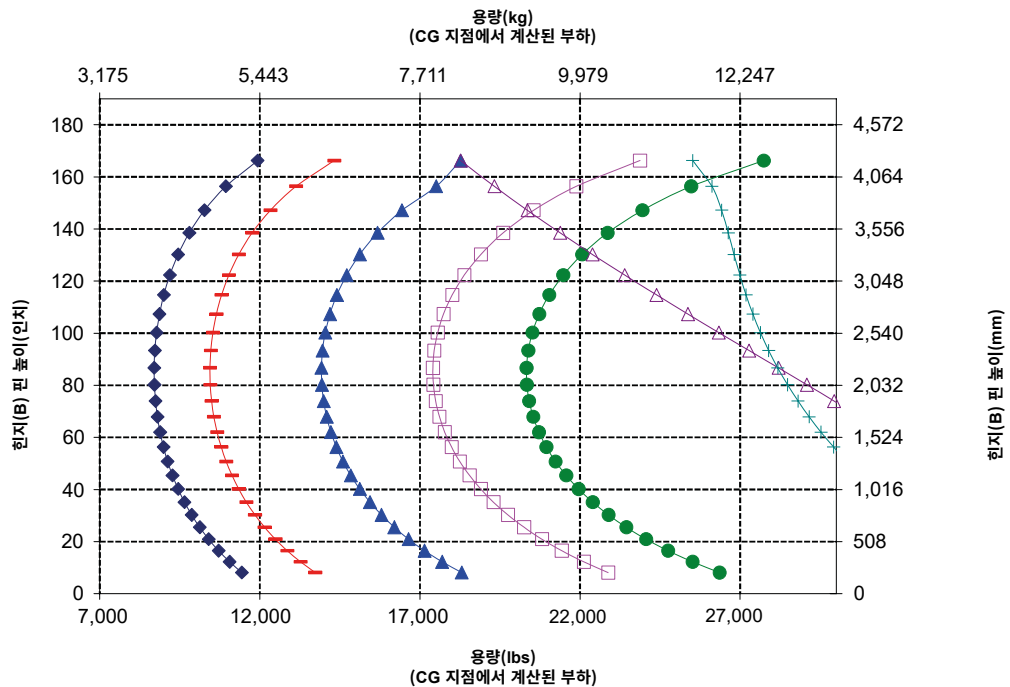

경고: 갈래 부하 용량을 초과하지 않아야 합니다. 개별 갈래 용량은 각 갈래 측면에 표시됩니다.

962 휠 로더 사양

포크 사양

포크 사양	
1 갈래 길이	mm 2,438 in 96.0
2 부하 중심	mm 1,219 in 48.0
정적 팀핑 하중 변화 - 직선(포크 높이)	kg 8,792 lbs 19,378
정적 팀핑 하중 - 굴절식(포크 높이)	kg 7,518 lbs 16,569
정적 부하(SAE J1197 - 50% FTSTL)	kg 3,759 lbs 8,285
정적 부하(CEN EN 474-3 협한 지형 - 60% FTSTL)	kg 4,511 lbs 9,942
정적 부하(CEN EN 474-3 단단하고 평평한 바닥 - 80% FTSTL)	kg 6,014 lbs 13,255
3 최대 전장	mm 10,103 in 397.7
4 지면에서의 포크 도달 거리	mm 1,333 in 52.5
5 *최소 높이와 포크 높이에서의 지면으로부터 포크 갈래 하단까지의 거리	mm -81 in -3.2
6 수평 암 및 포크 높이에서의 도달 거리	mm 1,842 in 72.5
7 최대 높이에서의 포크 도달 거리	mm 963 in 37.9
8 수평 암 및 포크 높이에서의 지면으로부터 포크 갈래 끝까지의 거리	mm 1,874 in 73.8
9 최대 높이와 포크 높이에서의 지면으로부터 포크 갈래 끝까지의 거리	mm 4,026 in 158.5
10 풀 리프트 시 포크의 전체 높이(캐리지 상단에서 지면까지)	mm 5,066 in 199.5
11 풀 리프트 및 최대 덤프에서 간극	mm 1,779 in 70.0
12 수평에서 최대 배출 각도	도 52
13 전체 캐리지 폭	mm 2,528 in 99.5
14 전체 캐리지 높이	mm 1,130 in 44.5
15 외부 갈래 폭(최대 스프레드)	mm 2,178 in 85.7
16 외부 갈래 폭(최소 스프레드)	mm 576 in 22.7
갈래 폭(단일 갈래)	mm 180.0 in 7.1
갈래 두께	mm 90.0 in 3.5
갈래 용량	kg 11,300 lbs 24,905
작동 무게	kg 20,353 lbs 44,857

*음의 값은 경사면 아래를 의미합니다.

962 STD
건설용 포크, FUSION
96" 캐리지 520-7957
96" 갈래 520-7981

*빌드 14A
*병렬 2바 링크지
*표준 리프트 구성

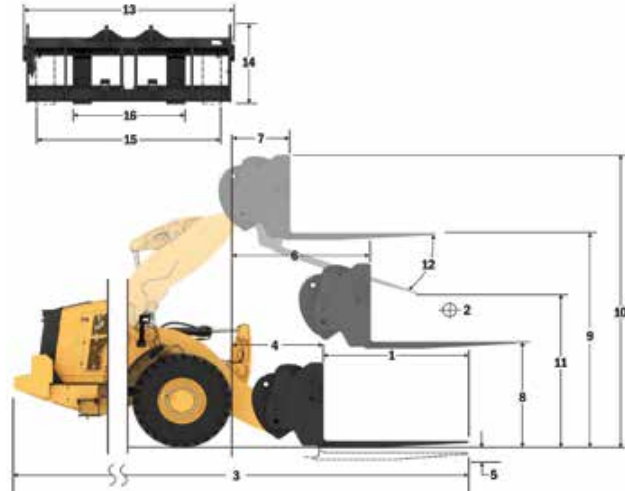

- ◆ 정적 팀핑 하중(SAE J1197)
- ◆ 정적 팀핑 하중(CEN EN 474-3 - 협한 지형)
- ◆ 정적 팀핑 하중(CEN EN 474-3 - 단단하고 평평한)
- ◆ 정적 팀핑 하중 - 굴절식
- ◆ 정적 팀핑 하중 - 직선
- ◆ 유압 팀핑 하중
- ◆ 유압 리프트 용량

주: 정적 팀핑 하중과 작동 무게는 다음 로더 구성을 기준으로 합니다. Bridgestone VJT L3 타이어, 에어컨, 승차 제어장치, 동력전달장치 포함, 가득 채운 유체, 연료 탱크, 냉각수, 윤활유 및 운전자.

사양과 등급은 다음 표준을 준수합니다. SAE* J1197, ISO 14397-1, CEN** EN 474-3.

팰릿 포크를 장착한 로더의 정적 작동 부하는 다음을 기준으로 결정됩니다. SAE J1197: 완전 회전 정적 팀핑 하중의 50% 또는 유압 한계, CEN EN 474-3: 거친 지형에서 완전 회전 정적 팀핑 하중의 60% 또는 유압 한계, CEN EN 474-3: 단단하고 평평한 바닥에서의 완전 회전 정적 팀핑 하중의 80% 또는 유압 한계.

*SAE - 자동차 기술 협회
**CEN - 유럽 표준화 기구

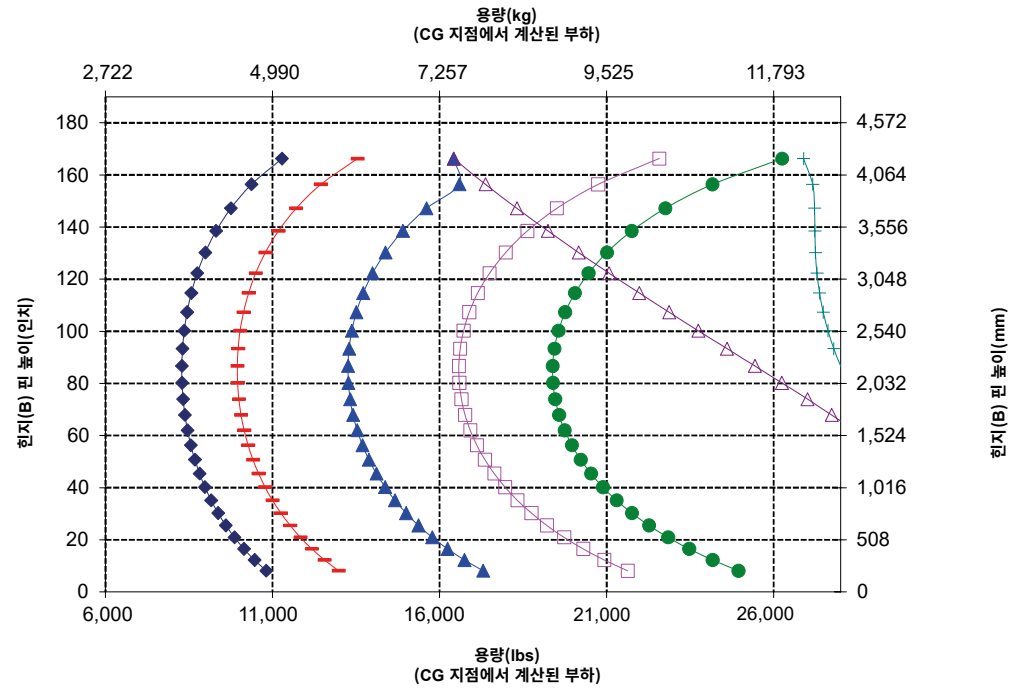

경고: 갈래 부하 용량을 초과하지 않아야 합니다. 개별 갈래 용량은 각 갈래 측면에 표시됩니다.

포크 사양

포크 사양

1 갈래 길이	mm	1,524
	in	60.0
2 부하 중심	mm	762
	in	30.0
정적 팀핑 하중 변화 - 직선(포크 높이)	kg	10,143
	lbs	22,355
정적 팀핑 하중 - 굴절식(포크 높이)	kg	8,700
	lbs	19,174
정격 부하(SAE J1197 - 50% FTSTL)	kg	4,350
	lbs	9,587
정격 부하(CEN EN 474-3 험한 지형 - 60% FTSTL)	kg	5,220
	lbs	11,504
정격 부하(CEN EN 474-3 단단하고 평평한 바닥 - 80% FTSTL)	kg	6,960
	lbs	15,339
3 최대 전장	mm	9,189
	in	361.8
4 지면에서의 포크 도달 거리	mm	1,333
	in	52.5
5 *최소 높이와 포크 높이에서의 지면으로부터 포크 갈래 하단까지의 거리	mm	-81
	in	-3.2
6 수평 암 및 포크 높이에서의 도달 거리	mm	1,842
	in	72.5
7 최대 높이에서의 포크 도달 거리	mm	963
	in	37.9
8 수평 암 및 포크 높이에서의 지면으로부터 포크 갈래 끝까지의 거리	mm	1,874
	in	73.8
9 최대 높이와 포크 높이에서의 지면으로부터 포크 갈래 끝까지의 거리	mm	4,026
	in	158.5
10 풀 리프트 시 포크의 전체 높이(캐리지 상단에서 지면까지)	mm	5,066
	in	199.5
11 풀 리프트 및 최대 덤프에서 간극	mm	2,500
	in	98.4
12 수평에서 최대 배출 각도	도	52
13 전체 캐리지 폭	mm	2,833
	in	111.5
14 전체 캐리지 높이	mm	1,130
	in	44.5
15 외부 갈래 폭(최대 스프레드)	mm	2,483
	in	97.8
16 외부 갈래 폭(최소 스프레드)	mm	590
	in	23.2
갈래 폭(단일 갈래)	mm	180.0
	in	7.1
갈래 두께	mm	90.0
	in	3.5
갈래 용량	kg	17,800
	lbs	39,231
작동 무게	kg	20,216
	lbs	44,555

*음의 값은 경사면 아래를 의미합니다.

962 STD 건설용 포크, FUSION

108" 캐리지

60" 갈래

520-7968

520-7980

*빌드 14A
*별첨 2바 링크지
*표준 리프트 구성

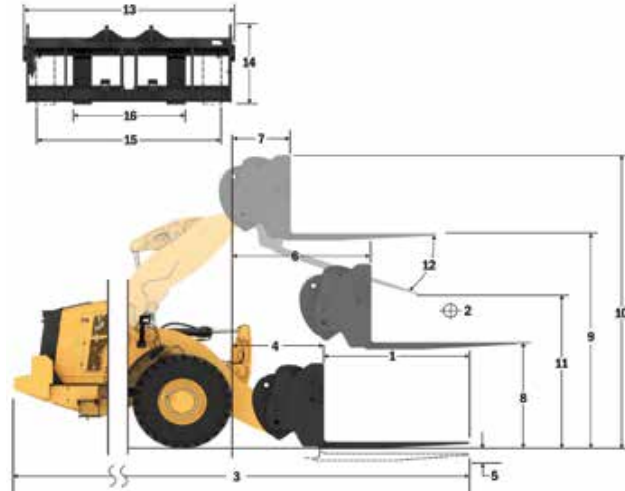

- ◆ 정적 팀핑 하중(SAE J1197)
- ◆ 정적 팀핑 하중(CEN EN 474-3 - 험한 지형)
- ◆ 정적 팀핑 하중(CEN EN 474-3 - 단단하고 평평한)
- ◆ 정적 팀핑 하중 - 굴절식
- ◆ 정적 팀핑 하중 - 직선
- ◆ 유압 리프트 용량

주: 정적 팀핑 하중과 작동 무게는 다음 로더 구성을 기준으로 합니다. Bridgestone VJT L3 타이어, 에어컨, 승차 제어장치, 동력전달장치 포함, 가득 채운 유체, 연료 탱크, 냉각수, 윤활유 및 운전자.

사양과 등급은 다음 표준을 준수합니다.
SAE* J1197, ISO 14397-1,
CEN** EN 474-3.

펠릿 포크를 장착한 로더의 정적 작동 부하는 다음을 기준으로 결정됩니다.
SAE J1197: 완전 회전 정적 팀핑 하중의 50% 또는 유압 한계, CEN EN 474-3: 거친 지형에서 완전 회전 정적 팀핑 하중의 60% 또는 유압 한계, CEN EN 474-3: 단단하고 평평한 바닥에서의 완전 회전 정적 팀핑 하중의 80% 또는 유압 한계.

*SAE - 자동차 기술 협회
**CEN - 유럽 표준화 기구

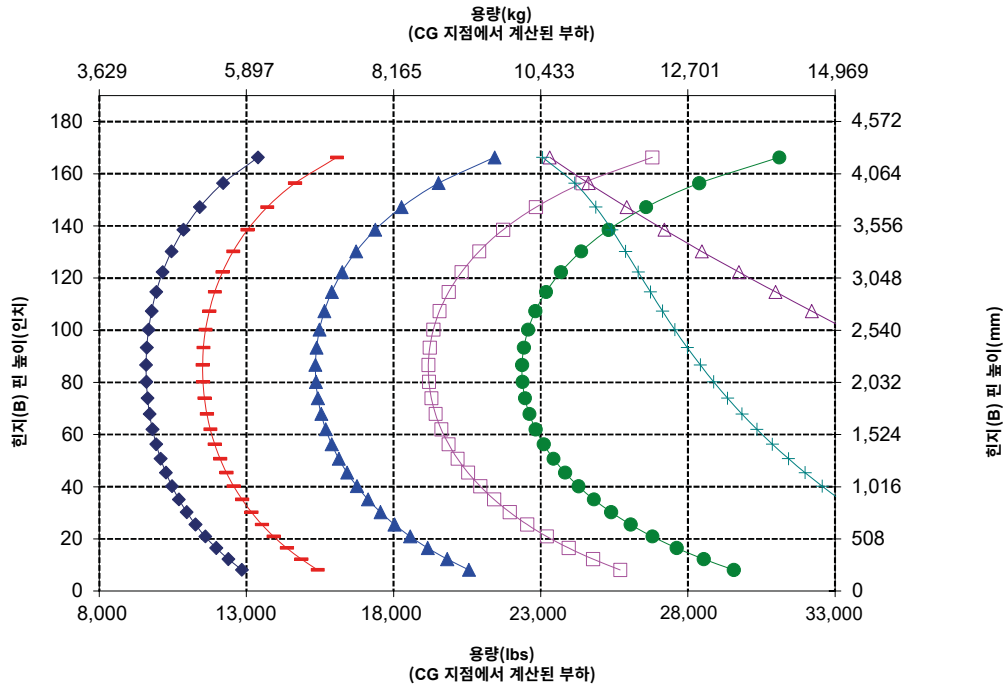

경고: 갈래 부하 용량을 초과하지 않아야 합니다.
개별 갈래 용량은 각 갈래 측면에 표시됩니다.

962 휠 로더 사양

포크 사양

포크 사양

1	갈래 길이	mm	1,829
		in	72.0
2	부하 중심	mm	915
		in	36.0
	정적 틸팅 허용 범위 - 직선(포크 높이)	kg	9,648
		lbs	21,264
	정적 틸팅 허용 - 굴절식(포크 높이)	kg	8,265
		lbs	18,217
	정격 부하(SAE J1197 - 50% FTSTL)	kg	4,133
		lbs	9,109
	정격 부하(CEN EN 474-3 협한 지형 - 60% FTSTL)	kg	4,959
		lbs	10,930
	정격 부하(CEN EN 474-3 단단하고 평평한 바닥 - 80% FTSTL)	kg	6,612
		lbs	14,574
3	최대 전장	mm	9,494
		in	373.8
4	지면에서의 포크 도달 거리	mm	1,333
		in	52.5
5	*최소 높이와 포크 높이에서의 지면으로부터 포크 갈래 하단까지의 거리	mm	-81
		in	-3.2
6	수평 암 및 포크 높이에서의 도달 거리	mm	1,842
		in	72.5
7	최대 높이에서의 포크 도달 거리	mm	963
		in	37.9
8	수평 암 및 포크 높이에서의 지면으로부터 포크 갈래 끝까지의 거리	mm	1,874
		in	73.8
9	최대 높이와 포크 높이에서의 지면으로부터 포크 갈래 끝까지의 거리	mm	4,026
		in	158.5
10	폴 리프트 시 포크의 전체 높이(캐리지 상단에서 지면까지)	mm	5,066
		in	199.5
11	폴 리프트 및 최대 덤프에서 간극	mm	2,259
		in	88.9
12	수평에서 최대 배출 각도	도	52
13	전체 캐리지 폭	mm	2,833
		in	111.5
14	전체 캐리지 높이	mm	1,130
		in	44.5
15	외부 갈래 폭(최대 스프레드)	mm	2,483
		in	97.8
16	외부 갈래 폭(최소 스프레드)	mm	590
		in	23.2
	갈래 폭(단일 갈래)	mm	180.0
		in	7.1
	갈래 두께	mm	90.0
		in	3.5
	갈래 용량	kg	14,800
		lbs	32,619
	작동 무게	kg	20,278
		lbs	44,692

*음의 값은 경사면 아래를 의미합니다.

962 STD

건설용 포크, FUSION

108" 캐리지 72" 갈래

520-7968 520-7979

*빌드 14A
*별첨 2바 립키지
*표준 리프트 구성

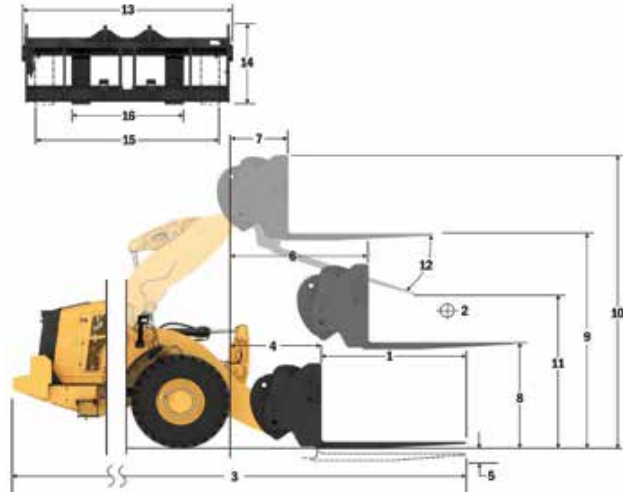

- ◆ 정적 하중(SAE J1197)
- 정적 하중(CEN EN 474-3, 협한 지형)
- ◆ 정적 하중(CEN EN 474-3, 단단하고 평평한)
- ◆ 정적 틸팅 허용 - 굴절식
- ◆ 정적 틸팅 허용 - 직선
- ◆ 유압 암의 용량
- ◆ 유압 리프트 용량

주: 정적 틸팅 허용과 작동 무게는 다음 로더 구성을 기준으로 합니다. Bridgestone VJ/T L3 타이어, 에어컨, 승차 제어장치, 동력전달장치 포함. 가득 채운 유체, 연료 탱크, 냉각수, 윤활유 및 운전자.

사양과 등급은 다음 표준을 준수합니다.
SAE* J1197, ISO 14397-1,
CEN** EN 474-3.

팔릿 포크를 장착한 로더의 정적 작동 부하는 다음을 기준으로 결정됩니다.
SAE J1197: 완전 회전 정적 틸팅 허용의 50% 또는 유압 한계, CEN EN 474-3: 거친 지형에서 완전 회전 정적 틸팅 허용의 60% 또는 유압 한계.
CEN EN 474-3: 단단하고 평평한 바닥에서의 완전 회전 정적 틸팅 허용의 80% 또는 유압 한계.

*SAE - 자동차 기술 협회
**CEN - 유럽 표준화 기구

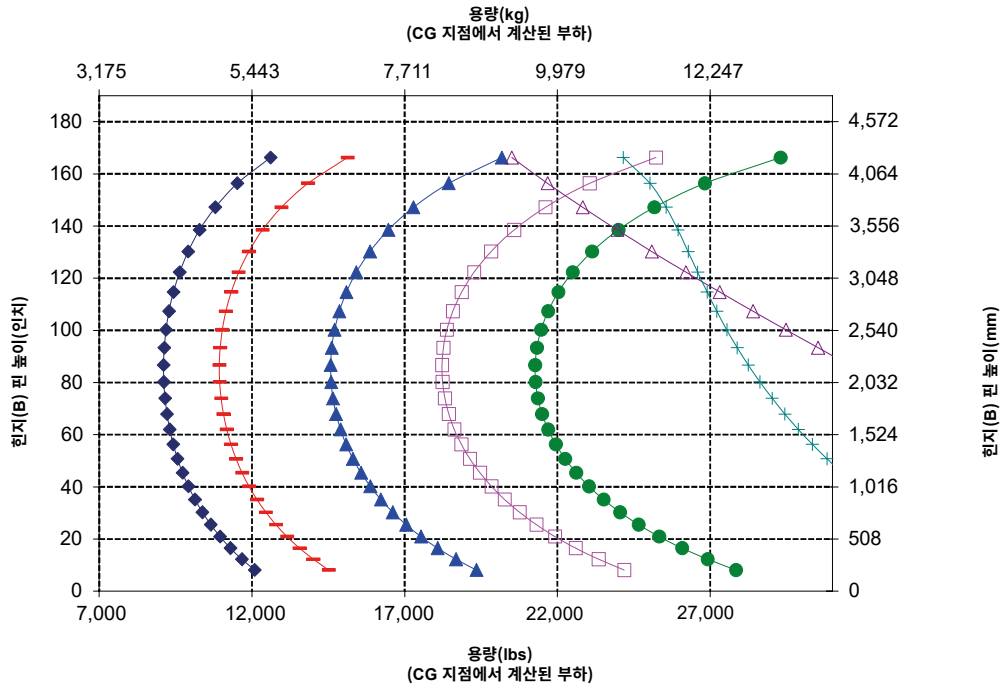

경고: 갈래 부하 용량을 초과하지 않아야 합니다.
개별 갈래 용량은 각 갈래 측면에 표시됩니다.

포크 사양

포크 사양	
1 갈래 길이	mm 2,134 in 84.0
2 부하 중심	mm 1,067 in 42.0
정적 팀핑 하중 변화 - 직선(포크 높이)	kg 9,188 lbs 20,250
정적 팀핑 하중 - 굴절식(포크 높이)	kg 7,862 lbs 17,328
정적 부하(SAE J1197 - 50% FTSTL)	kg 3,931 lbs 8,664
정적 부하(CEN EN 474-3 험한 지형 - 60% FTSTL)	kg 4,717 lbs 10,397
정적 부하(CEN EN 474-3 단단하고 평평한 바닥 - 80% FTSTL)	kg 6,290 lbs 13,862
3 최대 전장	mm 9,799 in 385.8
4 지면에서의 포크 도달 거리	mm 1,333 in 52.5
5 *최소 높이와 포크 높이에서의 지면으로부터 포크 갈래 하단까지의 거리	mm -81 in -3.2
6 수평 암 및 포크 높이에서의 도달 거리	mm 1,842 in 72.5
7 최대 높이에서의 포크 도달 거리	mm 963 in 37.9
8 수평 암 및 포크 높이에서의 지면으로부터 포크 갈래 끝까지의 거리	mm 1,674 in 66.1
9 최대 높이와 포크 높이에서의 지면으로부터 포크 갈래 끝까지의 거리	mm 4,026 in 158.5
10 폴 리프트 시 포크의 전체 높이(캐리지 상단에서 지면까지)	mm 5,066 in 199.5
11 폴 리프트 및 최대 덤프에서 간극	mm 2,019 in 79.5
12 수평에서 최대 배출 각도	도 52
13 전체 캐리지 폭	mm 2,833 in 111.5
14 전체 캐리지 높이	mm 1,130 in 44.5
15 외부 갈래 폭(최대 스프레드)	mm 2,483 in 97.8
16 외부 갈래 폭(최소 스프레드)	mm 590 in 23.2
갈래 폭(단일 갈래)	mm 180.0 in 7.1
갈래 두께	mm 90.0 in 3.5
갈래 용량	kg 12,700 lbs 27,991
작동 무게	kg 20,340 lbs 44,828

*음의 값은 경사면 아래를 의미합니다.

962 STD 건설용 포크, FUSION

108" 캐리지 84" 갈래
520-7968 520-7986

*빌드 14A
*별첨 2차 링크지
*표준 리프트 구성

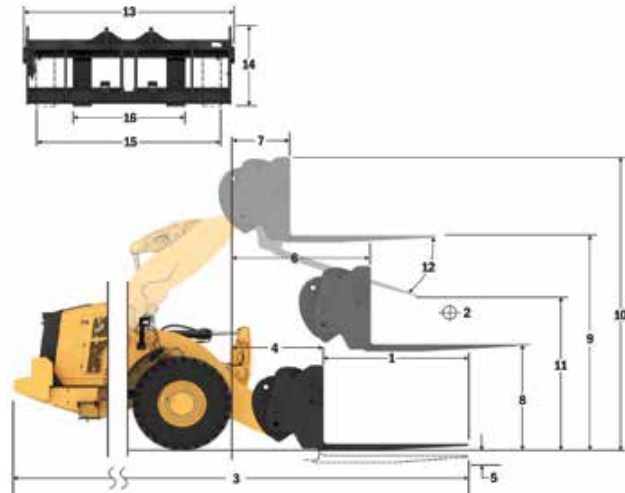

- ◆ 정적 부하(SAE J1197)
- ◆ 정적 부하(CEN EN 474-3 - 험한 지형)
- ◆ 정적 부하(CEN EN 474-3 - 단단하고 평평한)
- ◆ 정적 팀핑 하중 - 굴절식
- ◆ 정적 팀핑 하중 - 직선
- ◆ 유압 리프트 부하
- ◆ 유압 리프트 용량

주: 정적 팀핑 하중과 작동 무게는 다음 로더 구성을 기준으로 합니다. Bridgestone VJT L3 타이어, 에어컨, 승차 제어장치, 동력전달장치 보호대, 가동 채운 유체, 연료 탱크, 냉각수, 윤활유 및 운전자.

사양과 등급은 다음 표준을 준수합니다.
SAE* J1197, ISO 14397-1,
CEN** EN 474-3.

펠릿 포크를 장착한 로더의 정적 작동 부하는 다음을 기준으로 결정됩니다.
SAE J1197: 완전 회전 정적 팀핑 하중의 50% 또는 유압 한계. CEN EN 474-3: 거친 지형에서 완전 회전 정적 팀핑 하중의 60% 또는 유압 한계. CEN EN 474-3: 단단하고 평평한 바닥에서의 완전 회전 정적 팀핑 하중의 80% 또는 유압 한계.

*SAE - 자동차 기술 협회
**CEN - 유럽 표준화 기구

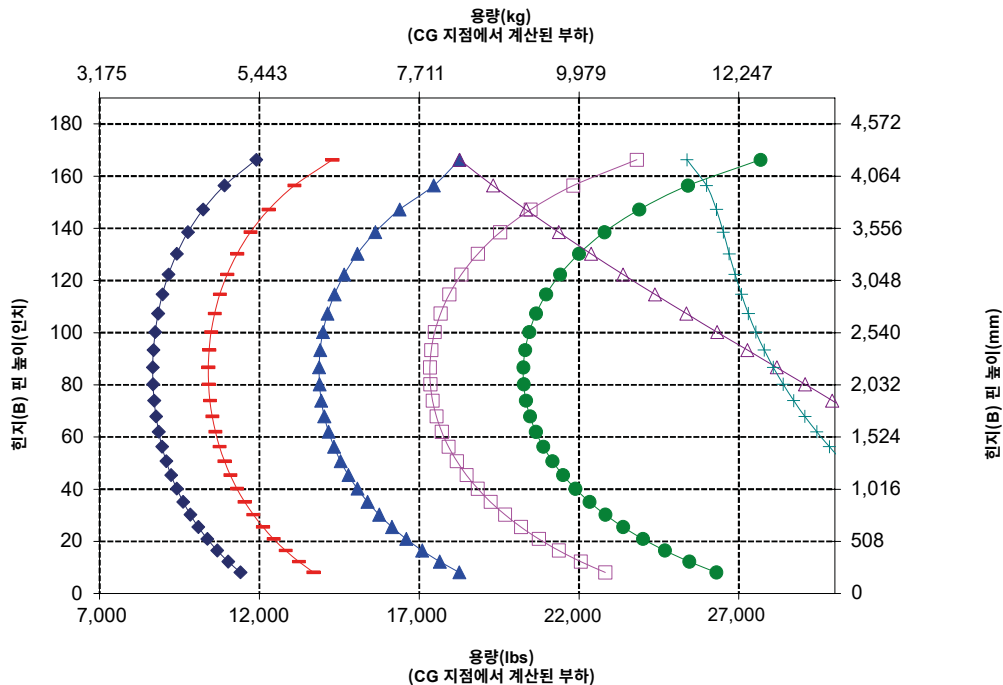

경고: 갈래 부하 용량을 초과하지 않아야 합니다.
개별 갈래 용량은 각 갈래 측면에 표시됩니다.

962 힐 로더 사양

포크 사양

포크 사양

1	갈래 길이	mm	2,438
		in	96.0
2	부하 중심	mm	1,219
		in	48.0
	정적 팀핑 하중 변화 - 직선(포크 높이)	kg	8,760
		lbs	19,307
	정적 팀핑 하중 - 굴절식(포크 높이)	kg	7,486
		lbs	16,498
	정격 부하(SAE J1197 - 50% FTSTL)	kg	3,743
		lbs	8,249
	정격 부하(CEN EN 474-3 협한 지형 - 60% FTSTL)	kg	4,491
		lbs	9,899
	정격 부하(CEN EN 474-3 단단하고 평평한 바닥 - 80% FTSTL)	kg	5,988
		lbs	13,199
3	최대 전장	mm	10,103
		in	397.7
4	지면에서의 포크 도달 거리	mm	1,333
		in	52.5
5	*최소 높이와 포크 높이에서의 지면으로부터 포크 갈래 하단까지의 거리	mm	-81
		in	-3.2
6	수평 암 및 포크 높이에서의 도달 거리	mm	1,842
		in	72.5
7	최대 높이에서의 포크 도달 거리	mm	963
		in	37.9
8	수평 암 및 포크 높이에서의 지면으로부터 포크 갈래 끝까지의 거리	mm	1,874
		in	73.8
9	최대 높이와 포크 높이에서의 지면으로부터 포크 갈래 끝까지의 거리	mm	4,026
		in	158.5
10	풀 리프트 시 포크의 전체 높이(캐리지 상단에서 지면까지)	mm	5,066
		in	199.5
11	풀 리프트 및 최대 덤프에서 간극	mm	1,779
		in	79.5
12	수평에서 최대 배출 각도	도	52
13	전체 캐리지 폭	mm	2,833
		in	111.5
14	전체 캐리지 높이	mm	1,130
		in	44.5
15	외부 갈래 폭(최대 스프레드)	mm	2,483
		in	97.8
16	외부 갈래 폭(최소 스프레드)	mm	590
		in	23.2
	갈래 폭(단일 갈래)	mm	180.0
		in	7.1
	갈래 두께	mm	90.0
		in	3.5
	갈래 용량	kg	11,300
		lbs	24,905
	작동 무게	kg	20,403
		lbs	44,967

*음의 값은 경사면 아래를 의미합니다.

962 STD 건설용 포크, FUSION

108" 캐리지
520-7968

96" 갈래
520-7981

*빌드 14A
*병렬 Z바 링크지
*표준 리프트 구성

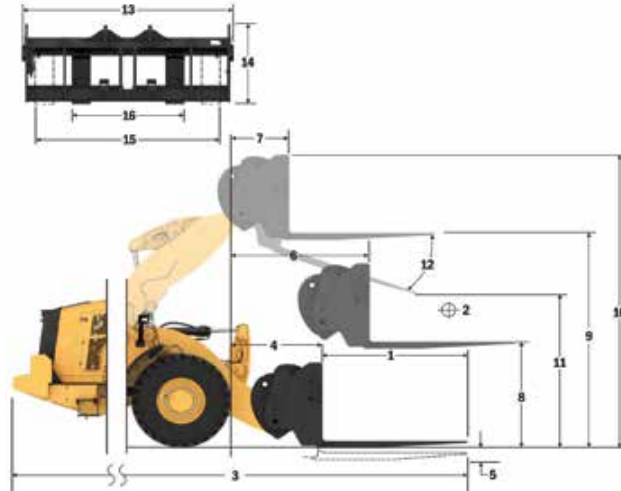

용량(kg)
(CG 지점에서 계산된 부하)

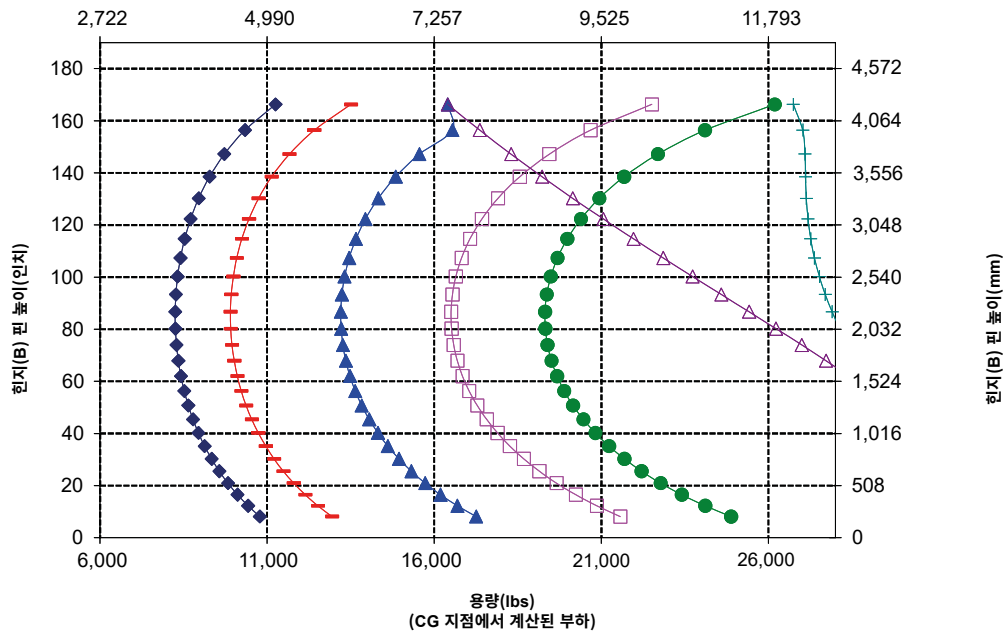

주: 정적 팀핑 하중과 작동 무게는 다음 로더 구성을 기준으로 합니다. Bridgestone VJT L3 타이어, 에어컨, 승차 제어장치, 동력전달장치 보조대, 가동 체운 유체, 연료 탱크, 냉각수, 윤활유 및 운전자.

사양과 등급은 다음 표준을 준수합니다.
SAE* J1197, ISO 14397-1,
CEN** EN 474-3.

팰릿 포크를 장착한 로더의 정적 작동 부하는 다음을 기준으로 결정됩니다.
SAE J1197: 완전 회전 정적 팀핑 하중의 50% 또는 유압 한계. CEN EN 474-3: 거친 지형에서 완전 회전 정적 팀핑 하중의 60% 또는 유압 한계.
CEN EN 474-3: 단단하고 평평한 바닥에서의 완전 회전 정적 팀핑 하중의 80% 또는 유압 한계.

*SAE - 자동차 기술 협회
**CEN - 유럽 표준화 기구



경고: 갈래 부하 용량을 초과하지 않아야 합니다.
개별 갈래 용량은 각 갈래 측면에 표시됩니다.

자재 처리용 암 사양

962 STD

289-9885

자재 처리용 암, FUSION

6 포지션

MHA 사양

	수축됨	연장 1	연장 2	연장 3	연장 4	연장됨	
최대 리프트 - 후크 아일렛 도달 거리 (1, 2, 3, 4, 5, 6)	mm ft. 인치	2,386 7'9"	2,539 8'3"	2,692 8'9"	2,845 9'4"	2,998 9'10"	3,151 10'4"
최대 리프트 - 후크 아일렛 높이 (7, 8, 9, 10, 11, 12)	mm ft. 인치	6,963 22'10"	7,226 23'8"	7,490 24'6"	7,754 25'5"	8,017 26'3"	8,281 27'2"
높이 - 후크 아일렛 도달 거리 (13, 14, 15, 16, 17, 18)	mm ft. 인치	4,708 15'5"	5,013 16'5"	5,317 17'5"	5,622 18'5"	5,927 19'5"	6,232 20'5"
높이 - 후크 아일렛 높이 (19)	mm ft. 인치	1,839 6'0.3"	1,839 6'0.3"	1,839 6'0.3"	1,839 6'0.3"	1,839 6'0.3"	1,839 6'0.3"
최소 리프트 - 후크 아일렛 도달 거리 (20, 21, 22, 23, 24, 25)	mm ft. 인치	2,511 8'2"	2,688 8'9"	2,866 9'4"	3,043 9'11"	3,221 10'6"	3,399 11'1"
최소 리프트 - 후크 아일렛 높이 (26, 27, 28, 29, 30, 31)	mm ft. 인치	(2,614) -8'5"	(2,862) -9'7"	(3,109) -10'9"	(3,357) -11'11"	(3,605) -11'2"	(3,852) -12'4"
정적 팁핑 하중, 직선	kg	6,554	6,205	5,890	5,604	5,344	5,107
	lb	14,446	13,675	12,981	12,351	11,779	11,255
정적 팁핑 하중, 굴절식	kg	5,665	5,362	5,088	4,841	4,616	4,410
	lb	12,485	11,817	11,215	10,669	10,173	9,719
작동 무게	kg	19,550	19,550	19,550	19,550	19,550	19,550
	lb	43,087	43,087	43,087	43,087	43,087	43,087

*빌드 14A
*별첨 Z바 링크지
*표준 리프트 구성

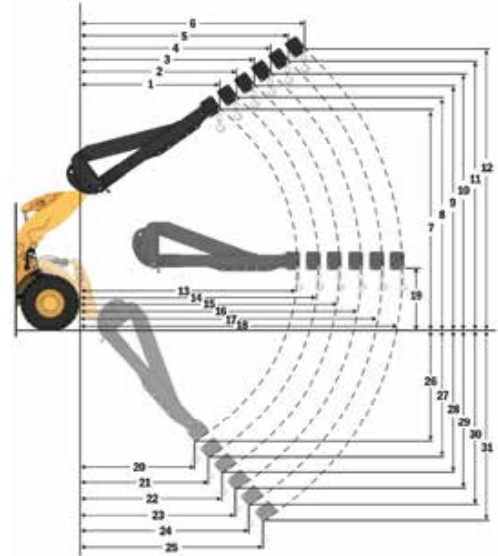

탑재하중 용량(kg)
(CG 지점에서 계산된 부하)

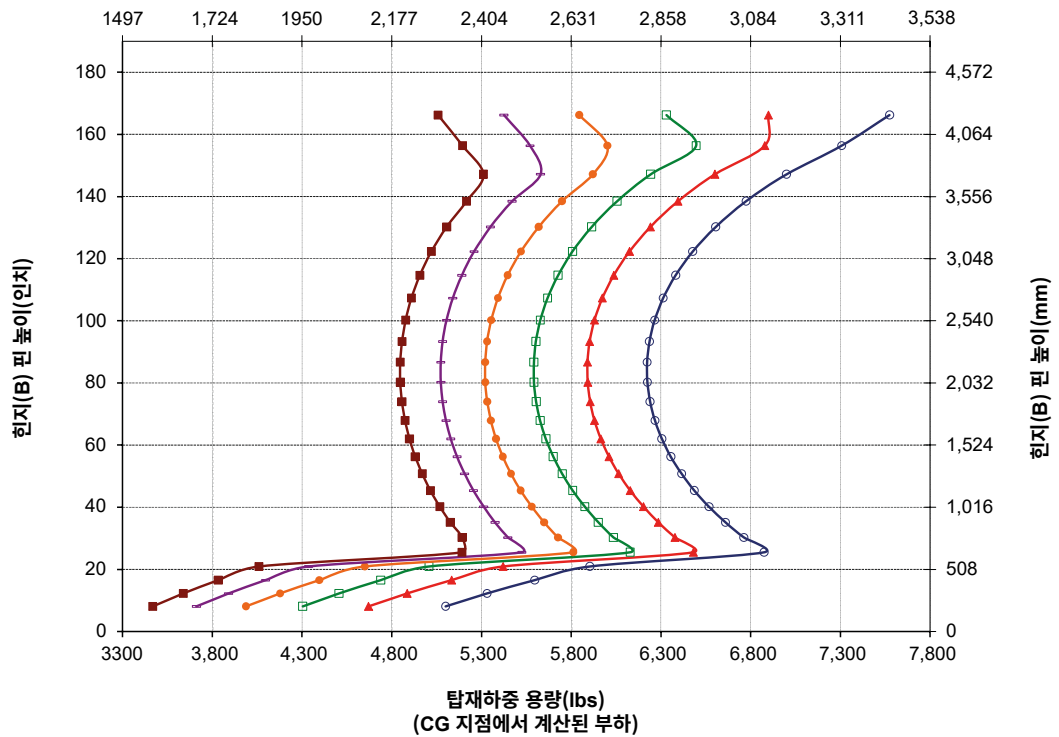

962 힐 로더 사양

포크 사양

포크 사양	
1 갈래 길이	mm 1,524 in 60.0
2 부하 중심	mm 762 in 30.0
정적 팀핑 하중 변화 - 직선(포크 높이)	kg 10,229 lbs 22,546
정적 팀핑 하중 - 굴절식(포크 높이)	kg 8,766 lbs 19,320
정격 부하(SAE J1197 - 50% FTSTL)	kg 4,383 lbs 9,660
정격 부하(CEN EN 474-3 험한 지형 - 60% FTSTL)	kg 5,259 lbs 11,592
정격 부하(CEN EN 474-3 단단하고 평평한 바닥 - 80% FTSTL)	kg 7,013 lbs 15,456
3 최대 전장	mm 9,617 in 378.6
4 지면에서의 포크 도달 거리	mm 1,699 in 66.9
5 *최소 높이와 포크 높이에서의 지면으로부터 포크 갈래 하단까지의 거리	mm -167 in -6.6
6 수평 암 및 포크 높이에서의 도달 거리	mm 2,127 in 83.7
7 최대 높이에서의 포크 도달 거리	mm 1,072 in 42.2
8 수평 암 및 포크 높이에서의 지면으로부터 포크 갈래 끝까지의 거리	mm 1,769 in 69.6
9 최대 높이와 포크 높이에서의 지면으로부터 포크 갈래 끝까지의 거리	mm 4,209 in 165.7
10 풀 리프트 시 포크의 전체 높이(캐리지 상단에서 지면까지)	mm 4,984 in 196.2
11 풀 리프트 및 최대 덤프에서 간극	mm 2,884 in 113.5
12 수평에서 최대 배출 각도	도 44
13 전체 캐리지 폭	mm 2,217 in 87.3
14 전체 캐리지 높이	mm 840 in 33.1
15 외부 갈래 폭(최대 스프레드)	mm 2,070 in 81.5
16 외부 갈래 폭(최소 스프레드)	mm 470 in 18.5
갈래 폭(단일 갈래)	mm 150.0 in 5.9
갈래 두께	mm 65.0 in 2.6
갈래 용량	kg 6,300 lbs 13,885
작동 무게	kg 20,463 lbs 45,101

*음의 값은 경사면 아래를 의미합니다.

962 HL
펠릿 포크, FUSION
 87" 캐리지 60" 갈래
 530-1861 548-3265

*빌드 14A
 *별첨 Z바 링크지
 *고 리프트 구성

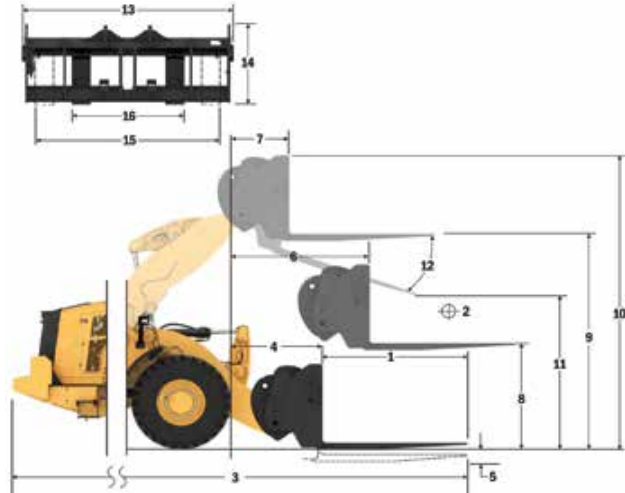

- ◆ 정적 팀핑 하중(SAE J1197)
- ◆ 정적 팀핑 하중(CEN EN 474-3 - 험한 지형)
- ◆ 정적 팀핑 하중(CEN EN 474-3 - 단단하고 평평한)
- ◆ 정적 팀핑 하중 - 굴절식
- ◆ 정적 팀핑 하중 - 직선
- ◆ 유압 팀핑 용량
- ◆ 유압 리프트 용량

주: 정적 팀핑 하중과 작동 무게는 다음 로더 구성을 기준으로 합니다. Bridgestone VJT L3 타이어, 에어컨, 승차 제어장치, 동력전달장치 보호대, 가득 채운 유체, 연료 탱크, 냉각수, 윤활유 및 운전자.

사양과 등급은 다음 표준을 준수합니다.
 SAE* J1197, ISO 14397-1,
 CEN** EN 474-3.

펠릿 포크를 장착한 로더의 정적 작동 부하는 다음을 기준으로 결정됩니다.
 SAE J1197: 완전 회전 정적 팀핑 하중의 50% 또는 유압 한계. CEN EN 474-3: 거친 지형에서 완전 회전 정적 팀핑 하중의 60% 또는 유압 한계. CEN EN 474-3: 단단하고 평평한 바닥에서의 완전 회전 정적 팀핑 하중의 80% 또는 유압 한계.

*SAE - 자동차 기술 협회
 **CEN - 유럽 표준화 기구

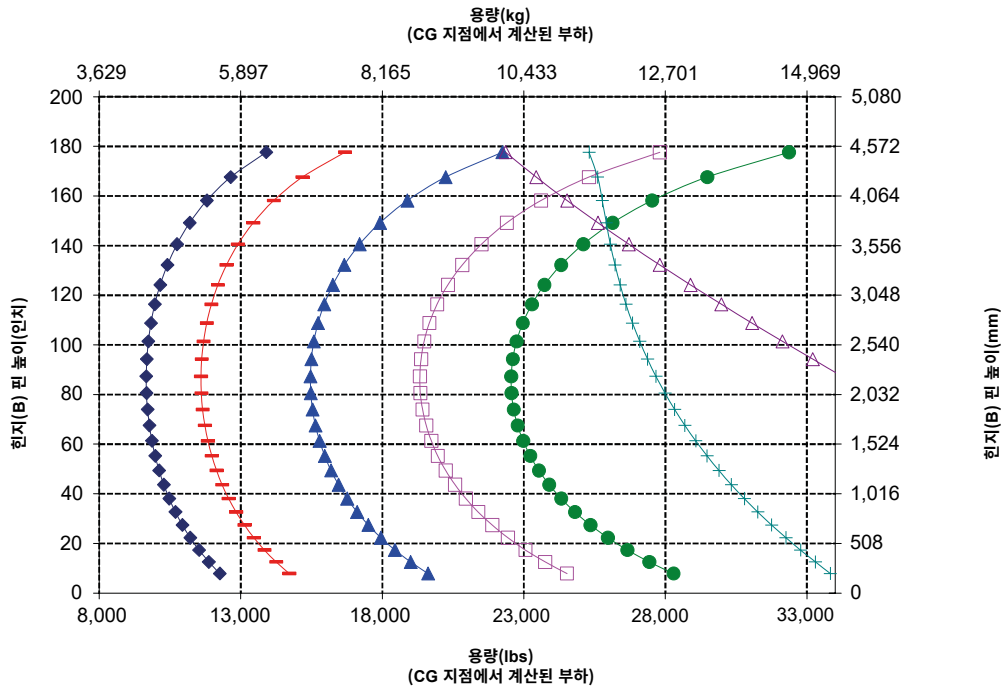

경고: 갈래 부하 용량을 초과하지 않아야 합니다. 개별 갈래 용량은 각 갈래 측면에 표시됩니다.

포크 사양

포크 사양

1	갈래 길이	mm	1,830
		in	72.0
2	부하 중심	mm	915
		in	36.0
	정적 틱핑 허용 변화 - 직선(포크 높이)	kg	9,779
		lbs	21,554
	정적 틱핑 허용 - 굴절식(포크 높이)	kg	8,373
		lbs	18,455
	정격 부하(SAE J1197 - 50% FTSTL)	kg	4,187
		lbs	9,228
	정격 부하(CEN EN 474-3 협한 지형 - 60% FTSTL)	kg	5,024
		lbs	11,073
	정격 부하(CEN EN 474-3 단단하고 평평한 바닥 - 80% FTSTL)	kg	6,699
		lbs	14,764
3	최대 전장	mm	9,923
		in	390.7
4	지면에서의 포크 도달 거리	mm	1,699
		in	66.9
5	*최소 높이와 포크 높이에서의 지면으로부터 포크 갈래 하단까지의 거리	mm	-167
		in	-6.6
6	수평 암 및 포크 높이에서의 도달 거리	mm	2,127
		in	83.7
7	최대 높이에서의 포크 도달 거리	mm	1,072
		in	42.2
8	수평 암 및 포크 높이에서의 지면으로부터 포크 갈래 끝까지의 거리	mm	1,769
		in	69.6
9	최대 높이와 포크 높이에서의 지면으로부터 포크 갈래 끝까지의 거리	mm	4,209
		in	165.7
10	풀 리프트 시 포크의 전체 높이(캐리지 상단에서 지면까지)	mm	4,984
		in	196.2
11	풀 리프트 및 최대 덤프에서 간극	mm	2,672
		in	105.2
12	수평에서 최대 배출 각도	도	44
13	전체 캐리지 폭	mm	2,217
		in	87.3
14	전체 캐리지 높이	mm	840
		in	33.1
15	외부 갈래 폭(최대 스프레드)	mm	2,070
		in	81.5
16	외부 갈래 폭(최소 스프레드)	mm	470
		in	18.5
	갈래 폭(단일 갈래)	mm	150.0
		in	5.9
	갈래 두께	mm	65.0
		in	2.6
	갈래 용량	kg	5,246
		lbs	11,562
	작동 무게	kg	20,510
		lbs	45,204

*음의 값은 경사면 아래를 의미합니다.

962 HL

팰릿 포크, FUSION

87" 캐리지

72" 갈래

530-1861

530-1869

*빌드 14A
*병렬 Z바 링크지
*고 리프트 구성

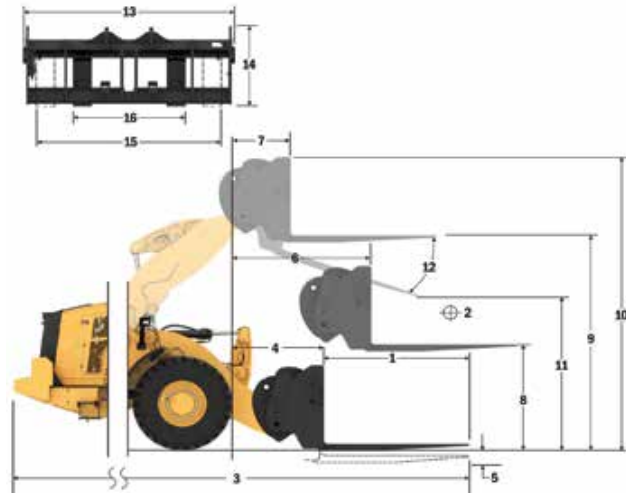

용량(kg)
(CG 지점에서 계산된 부하)

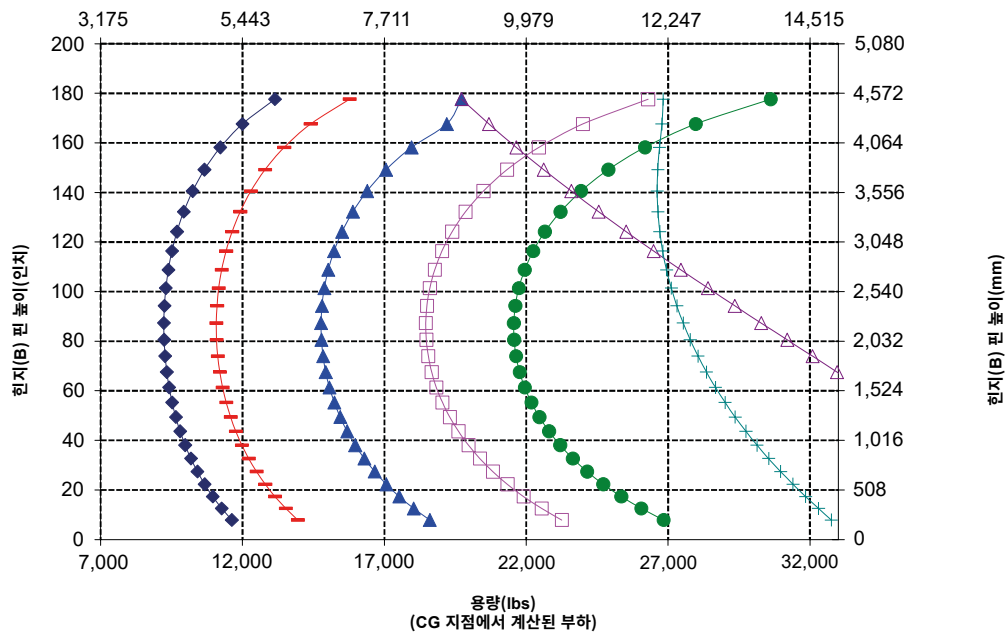

경고: 갈래 부하 용량을 초과하지 않아야 합니다.
개별 갈래 용량은 각 갈래 측면에 표시됩니다.

962 힐 로더 사양

포크 사양

포크 사양

1	갈래 길이	mm	1,524
		in	60.0
2	부하 중심	mm	762
		in	30.0
	정적 틸팅 하중 변화 - 직선(포크 높이)	kg	9,951
		lbs	21,931
	정적 틸팅 하중 - 굴절식(포크 높이)	kg	8,483
		lbs	18,697
	정적 부하(SAE J1197 - 50% FTSTL)	kg	4,242
		lbs	9,349
	정적 부하(CEN EN 474-3 험한 지형 - 60% FTSTL)	kg	5,090
		lbs	11,218
	정적 부하(CEN EN 474-3 단단하고 평평한 바닥 - 80% FTSTL)	kg	6,787
		lbs	14,958
3	최대 전장	mm	9,577
		in	377.1
4	지면에서의 포크 도달 거리	mm	1,659
		in	65.3
5	*최소 높이와 포크 높이에서의 지면으로부터 포크 갈래 하단까지의 거리	mm	-86
		in	-3.4
6	수평 암 및 포크 높이에서의 도달 거리	mm	2,119
		in	83.4
7	최대 높이에서의 포크 도달 거리	mm	1,064
		in	41.9
8	수평 암 및 포크 높이에서의 지면으로부터 포크 갈래 끝까지의 거리	mm	1,874
		in	73.8
9	최대 높이와 포크 높이에서의 지면으로부터 포크 갈래 끝까지의 거리	mm	4,315
		in	169.9
10	풀 리프트 시 포크의 전체 높이(캐리지 상단에서 지면까지)	mm	5,355
		in	210.8
11	풀 리프트 및 최대 덤프에서 간극	mm	2,823
		in	111.1
12	수평에서 최대 배출 각도	도	50
13	전체 캐리지 폭	mm	2,528
		in	99.5
14	전체 캐리지 높이	mm	1,130
		in	44.5
15	외부 갈래 폭(최대 스프레드)	mm	2,178
		in	85.7
16	외부 갈래 폭(최소 스프레드)	mm	576
		in	22.7
	갈래 폭(단일 갈래)	mm	180.0
		in	7.1
	갈래 두께	mm	90.0
		in	3.5
	갈래 용량	kg	17,800
		lbs	39,231
	작동 무게	kg	20,838
		lbs	45,927

*음의 값은 경사면 아래를 의미합니다.

962 HL 건설용 포크, FUSION

96" 캐리지

520-7957

60" 갈래

520-7980

*빌드 14A
*병렬 Z바 링크지
*고 리프트 구성

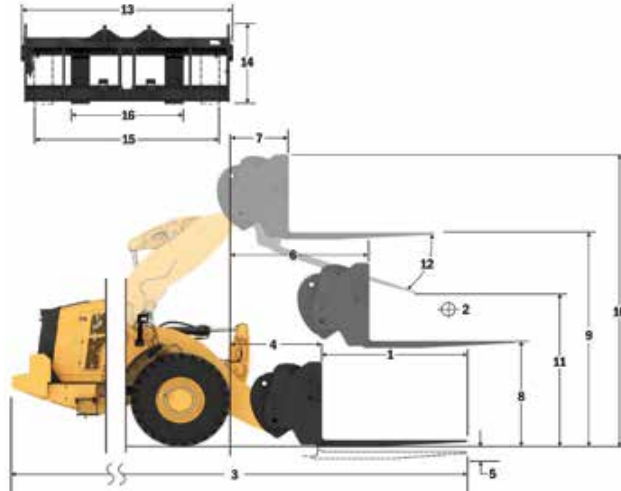

용량(kg)
(CG 지점에서 계산된 부하)

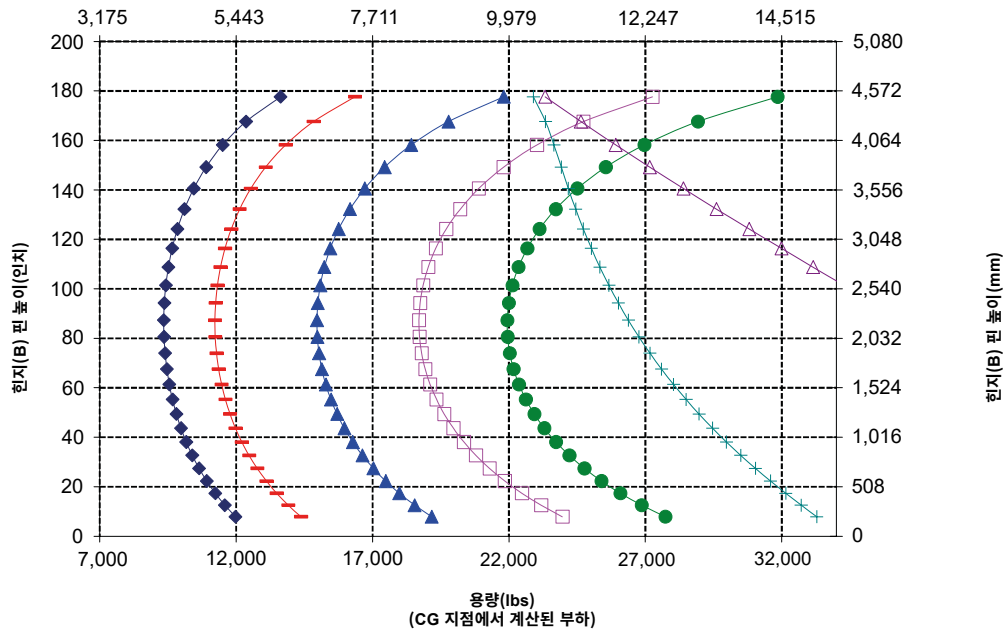

경고: 갈래 부하 용량을 초과하지 않아야 합니다.
개별 갈래 용량은 각 갈래 측면에 표시됩니다.

포크 사양

포크 사양

1	갈래 길이	mm	1,829
		in	72.0
2	부하 중심	mm	915
		in	36.0
	정적 팀핑 하중 변화 - 직선(포크 높이)	kg	9,495
		lbs	20,926
	정적 팀핑 하중 - 굴절식(포크 높이)	kg	8,085
		lbs	17,819
	정격 부하(SAE J1197 - 50% FTSTL)	kg	4,043
		lbs	8,910
	정격 부하(CEN EN 474-3 협한 지형 - 60% FTSTL)	kg	4,851
		lbs	10,692
	정격 부하(CEN EN 474-3 단단하고 평평한 바닥 - 80% FTSTL)	kg	6,468
		lbs	14,256
3	최대 전장	mm	9,882
		in	389.1
4	지면에서의 포크 도달 거리	mm	1,659
		in	65.3
5	*최소 높이와 포크 높이에서의 지면으로부터 포크 갈래 하단까지의 거리	mm	-86
		in	-3.4
6	수평 암 및 포크 높이에서의 도달 거리	mm	2,119
		in	83.4
7	최대 높이에서의 포크 도달 거리	mm	1,064
		in	41.9
8	수평 암 및 포크 높이에서의 지면으로부터 포크 갈래 끝까지의 거리	mm	1,874
		in	73.8
9	최대 높이와 포크 높이에서의 지면으로부터 포크 갈래 끝까지의 거리	mm	4,315
		in	169.9
10	풀 리프트 시 포크의 전체 높이(캐리지 상단에서 지면까지)	mm	5,355
		in	210.8
11	풀 리프트 및 최대 덤프에서 간극	mm	2,589
		in	101.9
12	수평에서 최대 배출 각도	도	50
13	전체 캐리지 폭	mm	2,528
		in	99.5
14	전체 캐리지 높이	mm	1,130
		in	44.5
15	외부 갈래 폭(최대 스프레드)	mm	2,178
		in	85.7
16	외부 갈래 폭(최소 스프레드)	mm	576
		in	22.7
	갈래 폭(단일 갈래)	mm	180.0
		in	7.1
	갈래 두께	mm	90.0
		in	3.5
	갈래 용량	kg	14,800
		lbs	32,619
	작동 무게	kg	20,899
		lbs	46,061

*음의 값은 경사면 아래를 의미합니다.

962 HL

건설용 포크, FUSION

96" 캐리지

520-7957

72" 갈래

520-7979

*빌드 14A
*병렬 Z바 링크지
*고 리프트 구성

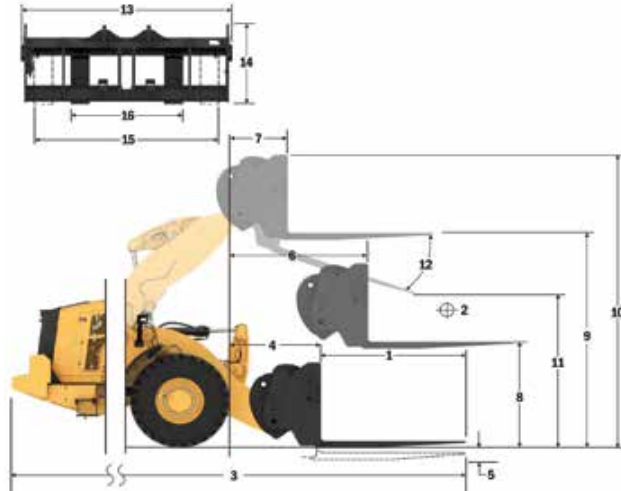

- ◆ 정적 팀핑 하중(SAE J1197)
- ◆ 정적 팀핑 하중(CEN EN 474-3 - 협한 지형)
- ◆ 정적 팀핑 하중(CEN EN 474-3 - 단단하고 평평한)
- ◆ 정적 팀핑 하중 - 굴절식
- ◆ 정적 팀핑 하중 - 직선
- ◆ 운영 팀핑 용량
- ◆ 운영 리프트 용량

주: 정적 팀핑 하중과 작동 무게는 다음 로더 구성을 기준으로 합니다. Bridgestone VJT L3 타이어, 에어컨, 승차 제어장치, 동력전달장치 포함. 가동 체중 유체, 연료 탱크, 냉각수, 윤활유 및 운전자.

사양과 등급은 다음 표준을 준수합니다. SAE* J1197, ISO 14397-1, CEN** EN 474-3.

팰릿 포크를 장착한 로더의 정적 작동 부하는 다음을 기준으로 결정됩니다. SAE J1197: 완전 회전 정적 팀핑 하중의 50% 또는 유압 한계. CEN EN 474-3: 거친 지형에서 완전 회전 정적 팀핑 하중의 60% 또는 유압 한계. CEN EN 474-3: 단단하고 평평한 바닥에서의 완전 회전 정적 팀핑 하중의 80% 또는 유압 한계.

*SAE - 자동차 기술 협회
**CEN - 유럽 표준화 기구

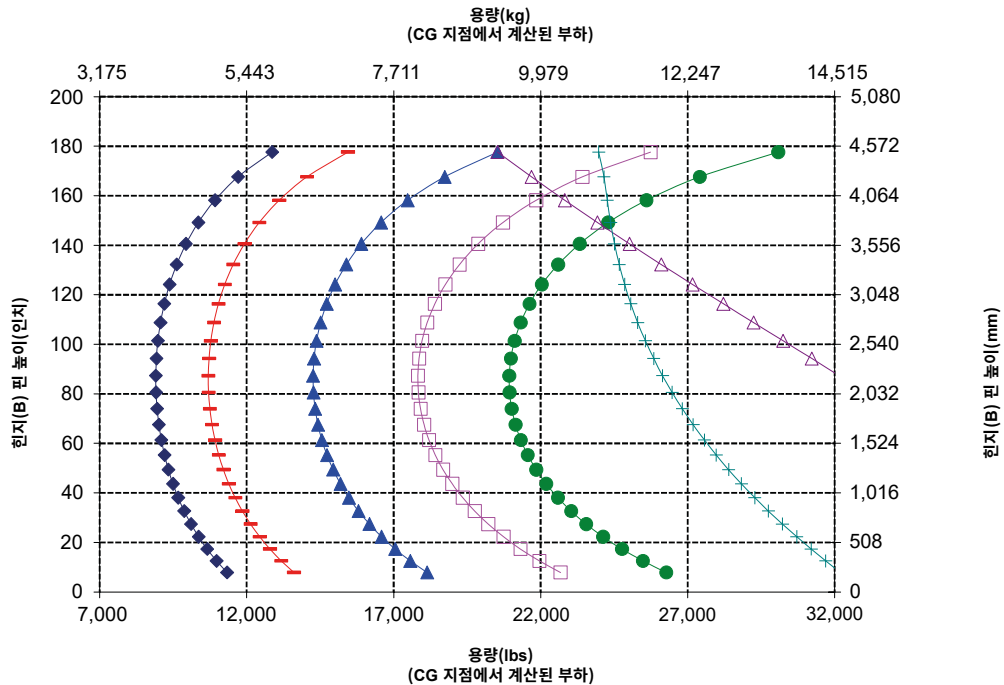

경고: 갈래 부하 용량을 초과하지 않아야 합니다.
개별 갈래 용량은 각 갈래 측면에 표시됩니다.

962 휠 로더 사양

포크 사양

포크 사양

1	갈래 길이	mm	2,134
		in	84.0
2	부하 중심	mm	1,067
		in	42.0
	정적 팀핑 하중 변화 - 직선(포크 높이)	kg	9,067
		lbs	19,984
	정적 팀핑 하중 - 굴절식(포크 높이)	kg	7,711
		lbs	16,994
	정격 부하(SAE J1197 - 50% FTSTL)	kg	3,855
		lbs	8,497
	정격 부하(CEN EN 474-3 험한 지형 - 60% FTSTL)	kg	4,626
		lbs	10,197
	정격 부하(CEN EN 474-3 단단하고 평평한 바닥 - 80% FTSTL)	kg	6,169
		lbs	13,595
3	최대 전장	mm	10,187
		in	401.1
4	지면에서의 포크 도달 거리	mm	1,659
		in	65.3
5	*최소 높이와 포크 높이에서의 지면으로부터 포크 갈래 하단까지의 거리	mm	-86
		in	-3.4
6	수평 암 및 포크 높이에서의 도달 거리	mm	2,119
		in	83.4
7	최대 높이에서의 포크 도달 거리	mm	1,064
		in	41.9
8	수평 암 및 포크 높이에서의 지면으로부터 포크 갈래 끝까지의 거리	mm	1,874
		in	73.8
9	최대 높이와 포크 높이에서의 지면으로부터 포크 갈래 끝까지의 거리	mm	4,315
		in	169.9
10	플 리프트 시 포크의 전체 높이(캐리지 상단에서 지면까지)	mm	5,355
		in	210.8
11	플 리프트 및 최대 덤프에서 간극	mm	2,355
		in	92.7
12	수평에서 최대 배출 각도	도	50
13	전체 캐리지 폭	mm	2,528
		in	99.5
14	전체 캐리지 높이	mm	1,130
		in	44.5
15	외부 갈래 폭(최대 스프레드)	mm	2,178
		in	85.7
16	외부 갈래 폭(최소 스프레드)	mm	576
		in	22.7
	갈래 폭(단일 갈래)	mm	180.0
		in	7.1
	갈래 두께	mm	90.0
		in	3.5
	갈래 용량	kg	12,700
		lbs	27,991
	작동 무게	kg	20,962
		lbs	46,200

*음의 값은 경사면 아래를 의미합니다.

962 HL 건설용 포크, FUSION

96" 캐리지

520-7957

84" 갈래

520-7986

*빌드 14A
*별첨 2바 링크지
*고 리프트 구성

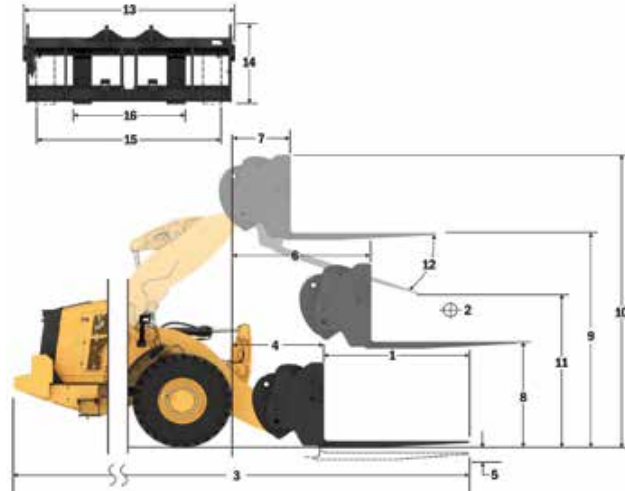

- 정적 팀핑 하중(SAE J1197)
- 정적 팀핑 하중(CEN EN 474-3 - 험한 지형)
- 정적 팀핑 하중(CEN EN 474-3 - 단단하고 평평한)
- 정적 팀핑 하중 - 굴절식
- 정적 팀핑 하중 - 직선
- 운영 팀핑 하중
- 운영 리프트 하중

주: 정적 팀핑 하중과 작동 무게는 다음 로더 구성을 기준으로 합니다. Bridgestone VJT L3 타이어, 에어컨, 승차 제어장치, 동력전달장치 보조선, 가득 채운 유체, 연료 탱크, 냉각수, 윤활유 및 운전자.

사양과 등급은 다음 표준을 준수합니다.
SAE* J1197, ISO 14397-1,
CEN** EN 474-3.

펠릿 포크를 장착한 로더의 정적 작동 부하는 다음을 기준으로 결정됩니다.
SAE J1197: 완전 회전 정적 팀핑 하중의 50% 또는 유압 한계. CEN EN 474-3: 거친 지형에서 완전 회전 정적 팀핑 하중의 60% 또는 유압 한계. CEN EN 474-3: 단단하고 평평한 바닥에서의 완전 회전 정적 팀핑 하중의 80% 또는 유압 한계.

*SAE - 자동차 기술 협회
**CEN - 유럽 표준화 기구

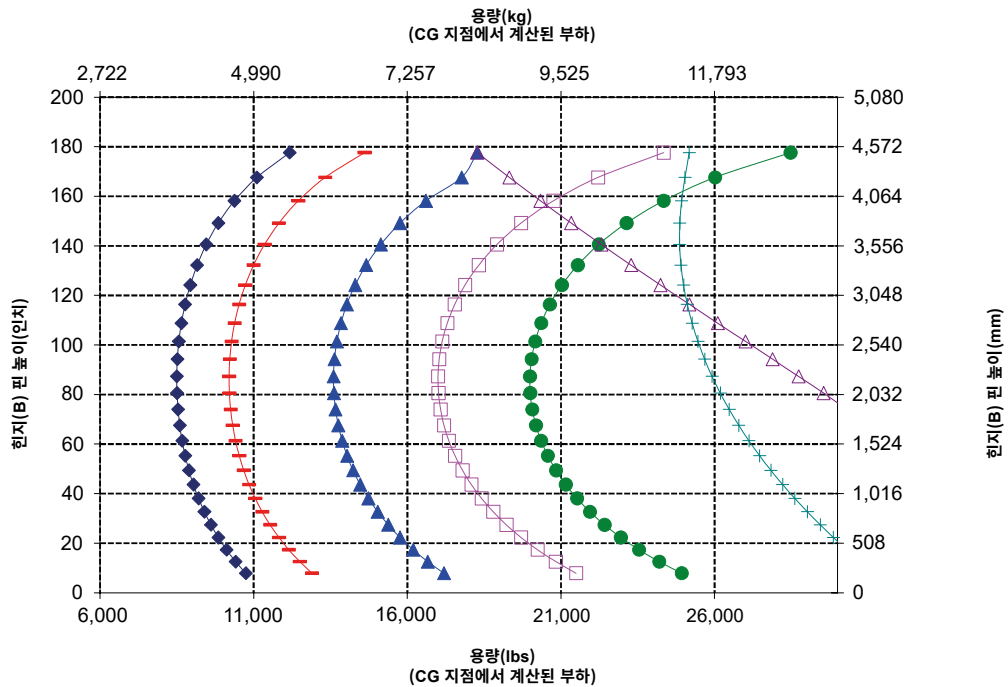

경고: 갈래 부하 용량을 초과하지 않아야 합니다.
개별 갈래 용량은 각 갈래 측면에 표시됩니다.

포크 사양

포크 사양

1	갈래 길이	mm	2,438
		in	96.0
2	부하 중심	mm	1,219
		in	48.0
	정적 팀핑 허용 변화 - 직선(포크 높이)	kg	8,668
		lbs	19,105
	정적 팀핑 허용 - 굴절식(포크 높이)	kg	7,361
		lbs	16,225
	정격 부하(SAE J1197 - 50% FTSTL)	kg	3,681
		lbs	8,112
	정격 부하(CEN EN 474-3 험한 지형 - 60% FTSTL)	kg	4,417
		lbs	9,735
	정격 부하(CEN EN 474-3 단단하고 평평한 바닥 - 80% FTSTL)	kg	5,889
		lbs	12,980
3	최대 전장	mm	10,491
		in	413.0
4	지면에서의 포크 도달 거리	mm	1,659
		in	65.3
5	*최소 높이와 포크 높이에서의 지면으로부터 포크 갈래 하단까지의 거리	mm	-86
		in	-3.4
6	수평 암 및 포크 높이에서의 도달 거리	mm	2,119
		in	83.4
7	최대 높이에서의 포크 도달 거리	mm	1,064
		in	41.9
8	수평 암 및 포크 높이에서의 지면으로부터 포크 갈래 끝까지의 거리	mm	1,874
		in	73.8
9	최대 높이와 포크 높이에서의 지면으로부터 포크 갈래 끝까지의 거리	mm	4,315
		in	169.9
10	풀 리프트 시 포크의 전체 높이(캐리지 상단에서 지면까지)	mm	5,355
		in	210.8
11	풀 리프트 및 최대 덩어리에서 간극	mm	2,122
		in	83.5
12	수평에서 최대 배출 각도	도	50
13	전체 캐리지 폭	mm	2,528
		in	99.5
14	전체 캐리지 높이	mm	1,130
		in	44.5
15	외부 갈래 폭(최대 스프레드)	mm	2,178
		in	85.7
16	외부 갈래 폭(최소 스프레드)	mm	576
		in	22.7
	갈래 폭(단일 갈래)	mm	180.0
		in	7.1
	갈래 두께	mm	90.0
		in	3.5
	갈래 용량	kg	11,300
		lbs	24,905
	작동 무게	kg	21,024
		lbs	46,337

*음의 값은 경사면 아래를 의미합니다.

962 HL 건설용 포크, FUSION

96" 캐리지

520-7957

96" 갈래

520-7981

*빌드 14A
*별립 Z바 링크지
*고 리프트 구성

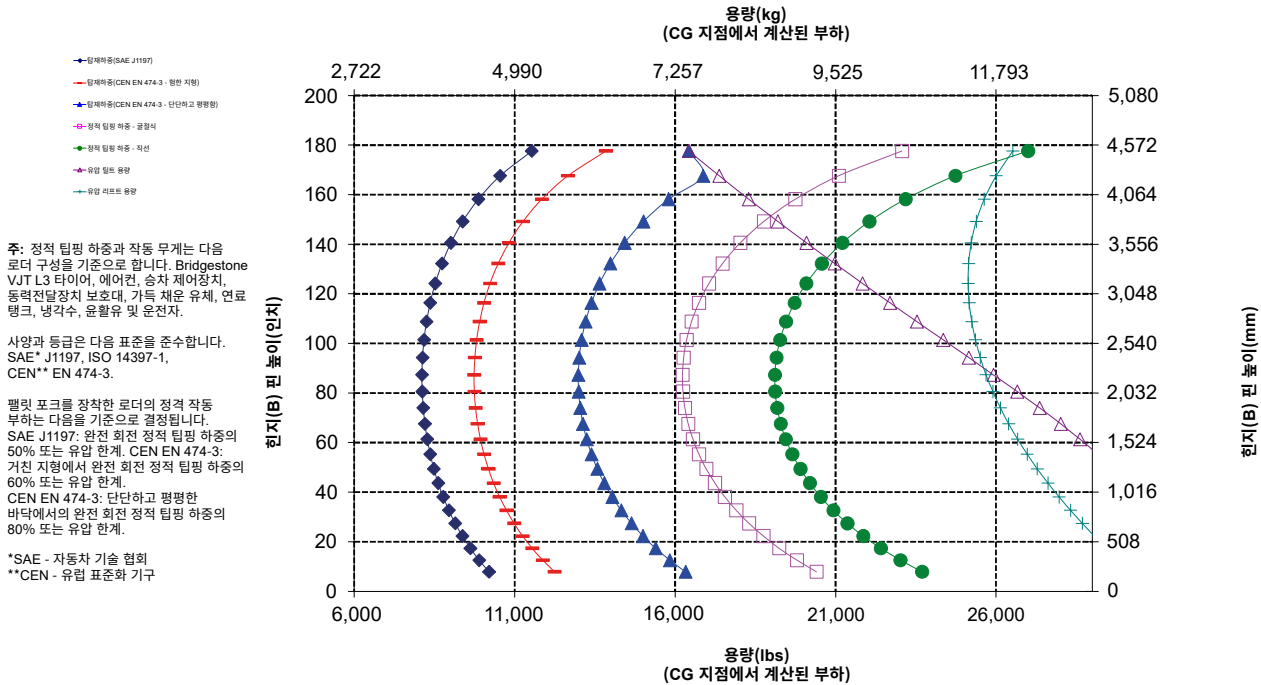
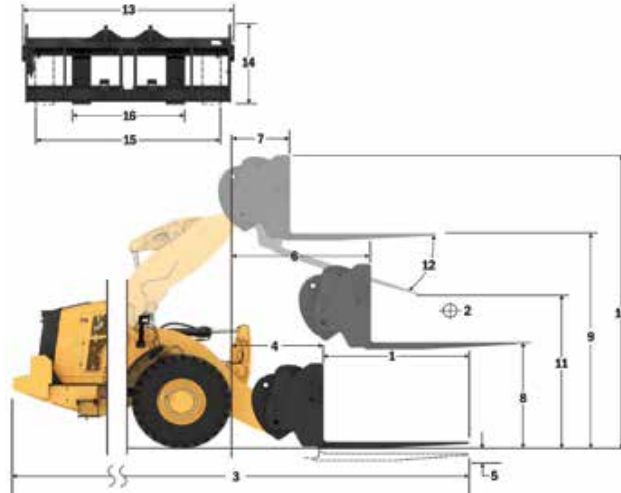

경고: 갈래 부하 용량을 초과하지 않아야 합니다.
개별 갈래 용량은 각 갈래 측면에 표시됩니다.

962 휠 로더 사양

포크 사양

포크 사양

1	갈래 길이	mm	1,524
		in	60.0
2	부하 중심	mm	762
		in	30.0
	정적 팀핑 허용 변화 - 직선(포크 높이)	kg	9,914
		lbs	21,851
	정적 팀핑 허용 - 굴절식(포크 높이)	kg	8,447
		lbs	18,617
	정격 부하(SAE J1197 - 50% FTSTL)	kg	4,223
		lbs	9,308
	정격 부하(CEN EN 474-3 협한 지형 - 60% FTSTL)	kg	5,068
		lbs	11,170
	정격 부하(CEN EN 474-3 단단하고 평평한 바닥 - 80% FTSTL)	kg	6,758
		lbs	14,894
3	최대 전장	mm	9,577
		in	377.1
4	지면에서의 포크 도달 거리	mm	1,659
		in	65.3
5	*최소 높이와 포크 높이에서의 지면으로부터 포크 갈래 하단까지의 거리	mm	-86
		in	-3.4
6	수평 암 및 포크 높이에서의 도달 거리	mm	2,119
		in	83.4
7	최대 높이에서의 포크 도달 거리	mm	1,064
		in	41.9
8	수평 암 및 포크 높이에서의 지면으로부터 포크 갈래 끝까지의 거리	mm	1,874
		in	73.8
9	최대 높이와 포크 높이에서의 지면으로부터 포크 갈래 끝까지의 거리	mm	4,315
		in	169.9
10	폴 리프트 시 포크의 전체 높이(캐리지 상단에서 지면까지)	mm	5,355
		in	210.8
11	폴 리프트 및 최대 덤프에서 간극	mm	2,823
		in	111.1
12	수평에서 최대 배출 각도	도	50
13	전체 캐리지 폭	mm	2,833
		in	111.5
14	전체 캐리지 높이	mm	1,130
		in	44.5
15	외부 갈래 폭(최대 스프레드)	mm	2,483
		in	97.8
16	외부 갈래 폭(최소 스프레드)	mm	590
		in	23.2
	갈래 폭(단일 갈래)	mm	180.0
		in	7.1
	갈래 두께	mm	90.0
		in	3.5
	갈래 용량	kg	17,800
		lbs	39,231
	작동 무게	kg	20,887
		lbs	46,035

*음의 값은 경사면 아래를 의미합니다.

962 HL 건설용 포크, FUSION

108" 캐리지

60" 갈래

520-7968

520-7980

*빌드 14A
*별첨 2바 릴키지
*고 리프트 구성

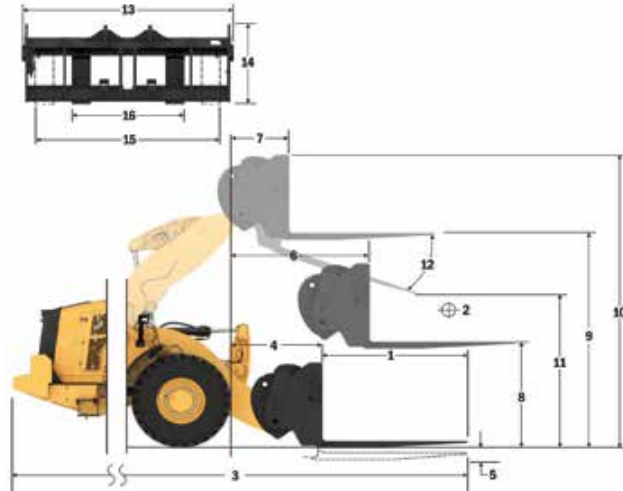

- ◆ 정적 팀핑 허용(SAE J1197)
- ◆ 정적 팀핑 허용(CEN EN 474-3 - 협한 지형)
- ◆ 정적 팀핑 허용(CEN EN 474-3 - 단단하고 평평한)
- ◆ 정적 팀핑 허용 - 굴절식
- ◆ 정적 팀핑 허용 - 직선
- ◆ 유압 리프트 용량

주: 정적 팀핑 허용과 작동 무게는 다음 로더 구성을 기준으로 합니다. Bridgestone VJ/T L3 타이어, 에어컨, 승차 제어장치, 동력전달장치 보호대, 가동 채운 유체, 연료 탱크, 냉각수, 윤활유 및 운전자.

사양과 등급은 다음 표준을 준수합니다.
SAE* J1197, ISO 14397-1,
CEN** EN 474-3.

팔릿 포크를 장착한 로더의 정적 작동 부하는 다음을 기준으로 결정됩니다.
SAE J1197: 완전 회전 정적 팀핑 허용의 50% 또는 유압 한계. CEN EN 474-3: 거친 지형에서 완전 회전 정적 팀핑 허용의 60% 또는 유압 한계.
CEN EN 474-3: 단단하고 평평한 바닥에서의 완전 회전 정적 팀핑 허용의 80% 또는 유압 한계.

*SAE - 자동차 기술 협회
**CEN - 유럽 표준화 기구

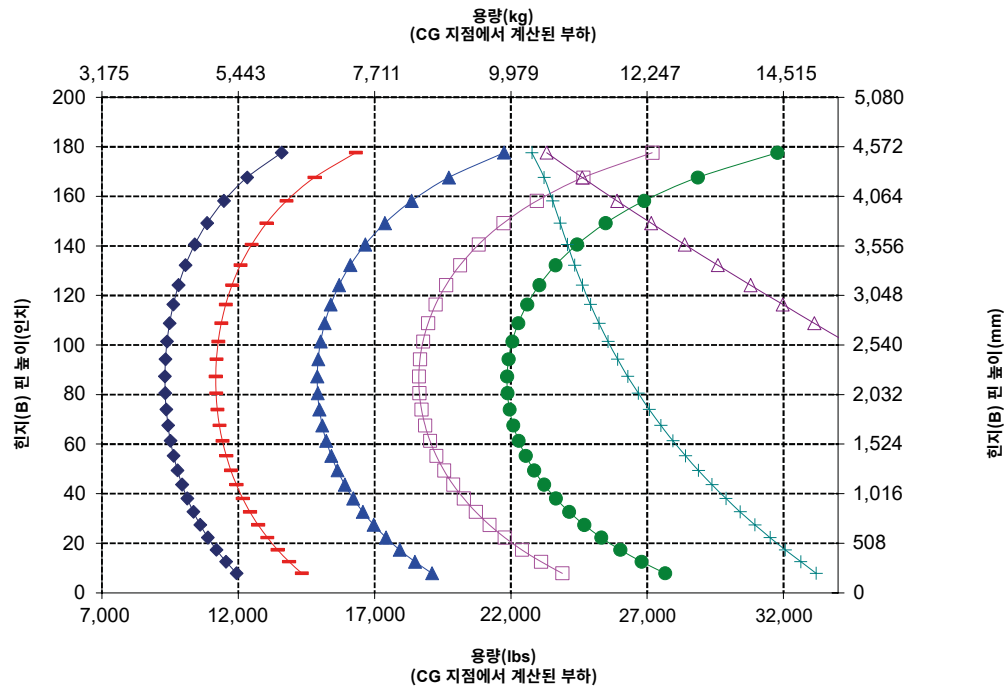

경고: 갈래 부하 용량을 초과하지 않아야 합니다.
개별 갈래 용량은 각 갈래 측면에 표시됩니다.

포크 사양

포크 사양

1	갈래 길이	mm	1,829
		in	72.0
2	부하 중심	mm	915
		in	36.0
	정적 틱핑 하중 변화 - 직선(포크 높이)	kg	9,459
		lbs	20,847
	정적 틱핑 하중 - 굴절식(포크 높이)	kg	8,049
		lbs	17,740
	정격 부하(SAE J1197 - 50% FTSTL)	kg	4,024
		lbs	8,870
	정격 부하(CEN EN 474-3 협한 지형 - 60% FTSTL)	kg	4,829
		lbs	10,644
	정격 부하(CEN EN 474-3 단단하고 평평한 바닥 - 80% FTSTL)	kg	6,439
		lbs	14,192
3	최대 전장	mm	9,882
		in	389.1
4	지면에서의 포크 도달 거리	mm	1,659
		in	65.3
5	*최소 높이와 포크 높이에서의 지면으로부터 포크 갈래 하단까지의 거리	mm	-86
		in	-3.4
6	수평 암 및 포크 높이에서의 도달 거리	mm	2,119
		in	83.4
7	최대 높이에서의 포크 도달 거리	mm	1,064
		in	41.9
8	수평 암 및 포크 높이에서의 지면으로부터 포크 갈래 끝까지의 거리	mm	1,874
		in	73.8
9	최대 높이와 포크 높이에서의 지면으로부터 포크 갈래 끝까지의 거리	mm	4,315
		in	169.9
10	풀 리프트 시 포크의 전체 높이(캐리지 상단에서 지면까지)	mm	5,355
		in	210.8
11	풀 리프트 및 최대 덤프에서 간극	mm	2,589
		in	101.9
12	수평에서 최대 배출 각도	도	50
13	전체 캐리지 폭	mm	2,833
		in	111.5
14	전체 캐리지 높이	mm	1,130
		in	44.5
15	외부 갈래 폭(최대 스프레드)	mm	2,483
		in	97.8
16	외부 갈래 폭(최소 스프레드)	mm	590
		in	23.2
	갈래 폭(단일 갈래)	mm	180.0
		in	7.1
	갈래 두께	mm	90.0
		in	3.5
	갈래 용량	kg	14,800
		lbs	32,619
	작동 무게	kg	20,949
		lbs	46,172

*음의 값은 경사면 아래를 의미합니다.

962 HL

건설용 포크, FUSION

108" 캐리지

72" 갈래

520-7968

520-7979

*빌드 14A
*별첨 Z바 링크지
*고 리프트 구성

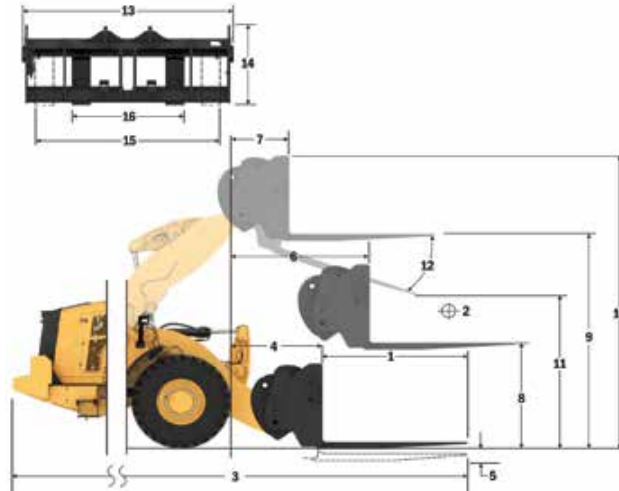

용량(kg)
(CG 지점에서 계산된 부하)

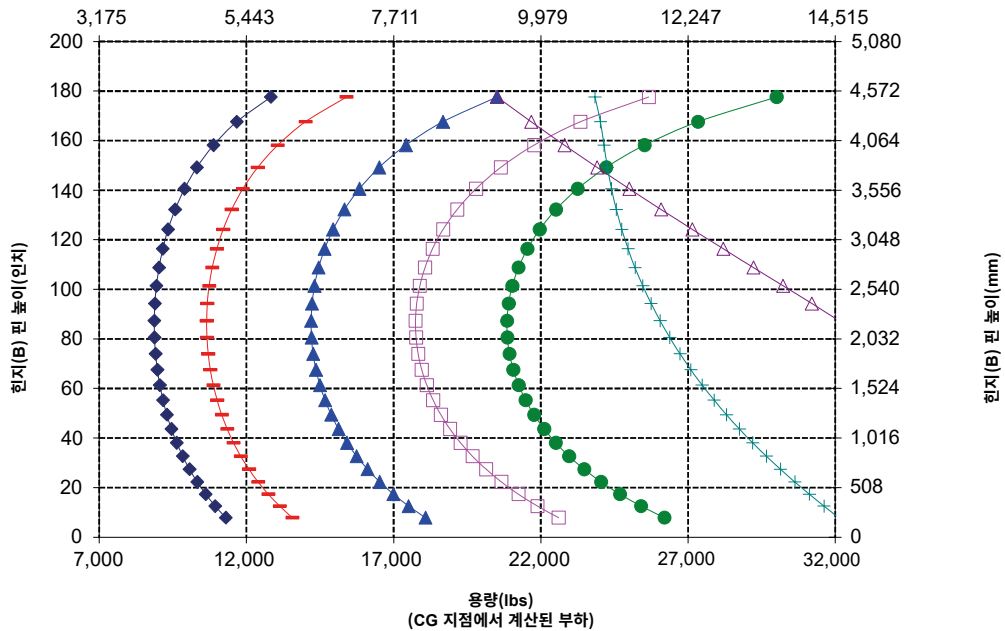

경고: 갈래 부하 용량을 초과하지 않아야 합니다.
개별 갈래 용량은 각 갈래 측면에 표시됩니다.

962 힐 로더 사양

포크 사양

포크 사양

1	갈래 길이	mm	2,134
		in	84.0
2	부하 중심	mm	1,067
		in	42.0
	정적 팀핑 하중 변화 - 직선(포크 높이)	kg	9,033
		lbs	19,909
	정적 팀핑 하중 - 굴절식(포크 높이)	kg	7,677
		lbs	16,920
	정격 부하(SAE J1197 - 50% FTSTL)	kg	3,838
		lbs	8,460
	정격 부하(CEN EN 474-3 협한 지형 - 60% FTSTL)	kg	4,606
		lbs	10,152
	정격 부하(CEN EN 474-3 단단하고 평평한 바닥 - 80% FTSTL)	kg	6,142
		lbs	13,536
3	최대 전장	mm	10,187
		in	401.1
4	지면에서의 포크 도달 거리	mm	1,659
		in	65.3
5	*최소 높이와 포크 높이에서의 지면으로부터 포크 갈래 하단까지의 거리	mm	-86
		in	-3.4
6	수평 암 및 포크 높이에서의 도달 거리	mm	2,119
		in	83.4
7	최대 높이에서의 포크 도달 거리	mm	1,064
		in	41.9
8	수평 암 및 포크 높이에서의 지면으로부터 포크 갈래 끝까지의 거리	mm	1,874
		in	73.8
9	최대 높이와 포크 높이에서의 지면으로부터 포크 갈래 끝까지의 거리	mm	4,315
		in	169.9
10	폴 리프트 시 포크의 전체 높이(캐리지 상단에서 지면까지)	mm	5,355
		in	210.8
11	폴 리프트 및 최대 덤프에서 간극	mm	2,355
		in	92.7
12	수평에서 최대 배출 각도	도	50
13	전체 캐리지 폭	mm	2,833
		in	111.5
14	전체 캐리지 높이	mm	1,130
		in	44.5
15	외부 갈래 폭(최대 스프레드)	mm	2,483
		in	97.8
16	외부 갈래 폭(최소 스프레드)	mm	590
		in	23.2
	갈래 폭(단일 갈래)	mm	180.0
		in	7.1
	갈래 두께	mm	90.0
		in	3.5
	갈래 용량	kg	12,700
		lbs	27,991
	작동 무게	kg	21,011
		lbs	46,308

*음의 값은 경사면 아래를 의미합니다.

962 HL 건설용 포크, FUSION

108" 캐리지

84" 갈래

520-7968

520-7986

*빌드 14A
*별첨 Z바 림카지
*고 리프트 구성

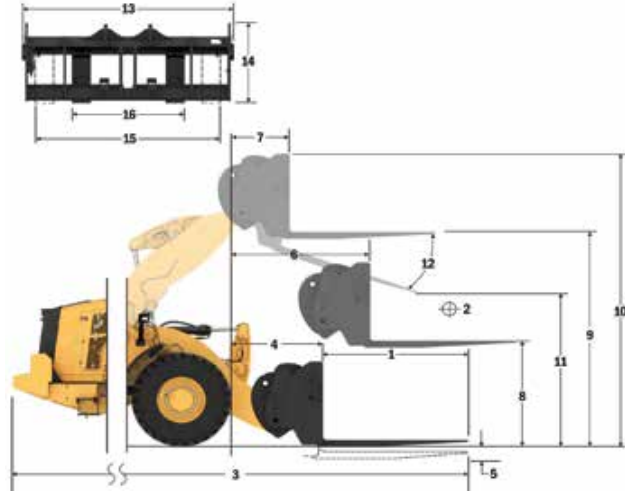

- 정적 팀핑 하중(SAE J1197)
- 정적 팀핑 하중(CEN EN 474-3 - 협한 지형)
- 정적 팀핑 하중(CEN EN 474-3 - 단단하고 평평한)
- 정적 팀핑 하중 - 굴절식
- 정적 팀핑 하중 - 직선
- 운영 팀핑 하중
- 운영 리프트 하중

주: 정적 팀핑 하중과 작동 무게는 다음 로더 구성을 기준으로 합니다. Bridgestone VJT L3 타이어, 에어컨, 승차 제어장치, 동력전달장치 포함, 가득 채운 유체, 연료 탱크, 냉각수, 윤활유 및 운전자.

사양과 등급은 다음 표준을 준수합니다.
SAE* J1197, ISO 14397-1,
CEN** EN 474-3.

펄릿 포크를 장착한 로더의 정적 작동 부하는 다음을 기준으로 결정됩니다.
SAE J1197: 완전 회전 정적 팀핑 하중의 50% 또는 유압 한계, CEN EN 474-3: 거친 지형에서 완전 회전 정적 팀핑 하중의 60% 또는 유압 한계, CEN EN 474-3: 단단하고 평평한 바닥에서의 완전 회전 정적 팀핑 하중의 80% 또는 유압 한계.

*SAE - 자동차 기술 협회
**CEN - 유럽 표준화 기구

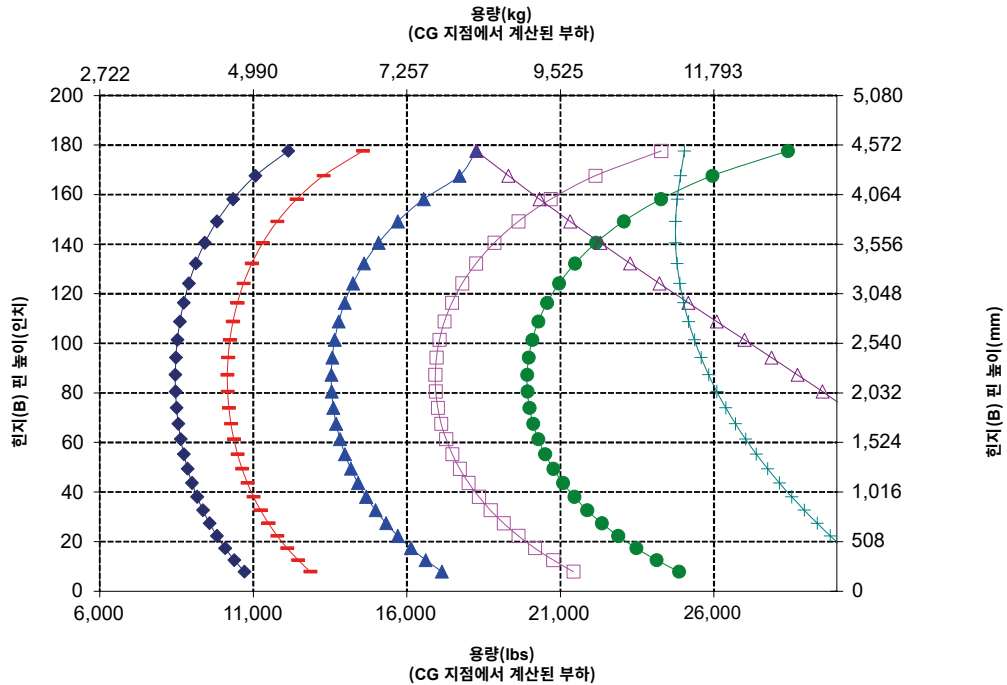

경고: 갈래 부하 용량을 초과하지 않아야 합니다.
개별 갈래 용량은 각 갈래 측면에 표시됩니다.

포크 사양

포크 사양

1 갈래 길이	mm	2,438
	in	96.0
2 부하 중심	mm	1,219
	in	48.0
정적 팀핑 하중 변화 - 직선(포크 높이)	kg	8,635
	lbs	19,031
정적 팀핑 하중 - 굴절식(포크 높이)	kg	7,328
	lbs	16,151
정격 부하(SAE J1197 - 50% FTSTL)	kg	3,664
	lbs	8,075
정격 부하(CEN EN 474-3 험한 지형 - 60% FTSTL)	kg	4,397
	lbs	9,691
정격 부하(CEN EN 474-3 단단하고 평평한 바닥 - 80% FTSTL)	kg	5,862
	lbs	12,921
3 최대 전장	mm	10,491
	in	413.0
4 지면에서의 포크 도달 거리	mm	1,659
	in	65.3
5 *최소 높이와 포크 높이에서의 지면으로부터 포크 갈래 하단까지의 거리	mm	-86
	in	-3.4
6 수평 암 및 포크 높이에서의 도달 거리	mm	2,119
	in	83.4
7 최대 높이에서의 포크 도달 거리	mm	1,064
	in	41.9
8 수평 암 및 포크 높이에서의 지면으로부터 포크 갈래 끝까지의 거리	mm	1,874
	in	73.8
9 최대 높이와 포크 높이에서의 지면으로부터 포크 갈래 끝까지의 거리	mm	4,315
	in	169.9
10 플 리프트 시 포크의 전체 높이(캐리지 상단에서 지면까지)	mm	5,355
	in	210.8
11 플 리프트 및 최대 덤프에서 간극	mm	2,122
	in	83.5
12 수평에서 최대 배출 각도	도	50
13 전체 캐리지 폭	mm	2,833
	in	111.5
14 전체 캐리지 높이	mm	1,130
	in	44.5
15 외부 갈래 폭(최대 스프레드)	mm	2,483
	in	97.8
16 외부 갈래 폭(최소 스프레드)	mm	590
	in	23.2
갈래 폭(단일 갈래)	mm	180.0
	in	7.1
갈래 두께	mm	90.0
	in	3.5
갈래 용량	kg	11,300
	lbs	24,905
작동 무게	kg	21,074
	lbs	46,447

*음의 값은 경사면 아래를 의미합니다.

962 HL 건설용 포크, FUSION

108" 캐리지

96" 갈래

520-7968

520-7981

*빌드 14A
*별첨 2바 링크지
*고 리프트 구성

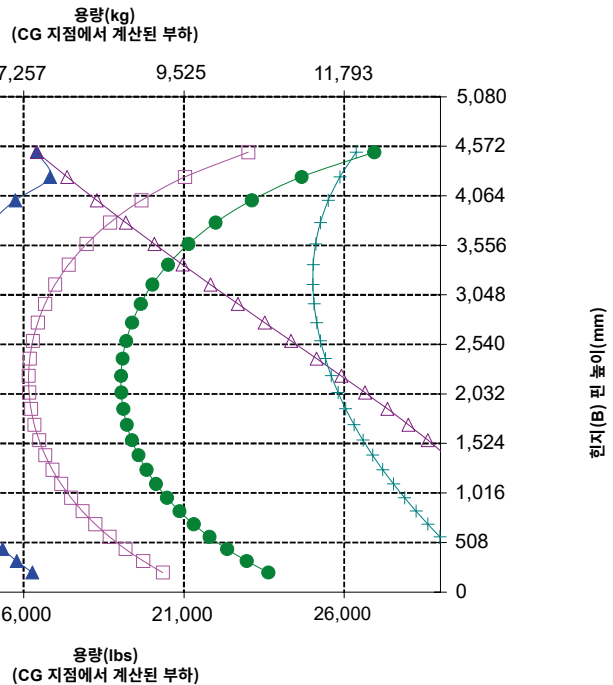
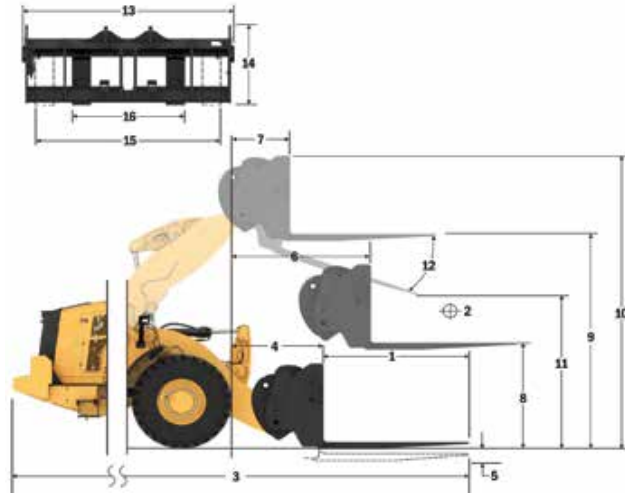

주: 정적 팀핑 하중과 작동 무게는 다음 로더 구성을 기준으로 합니다. Bridgestone VJT L3 타이어, 에어컨, 승차 제어장치, 동력전달장치 보호대, 기동 재운 유체, 연료 탱크, 냉각수, 윤활유 및 운전자.

사양과 등급은 다음 표준을 준수합니다.
SAE* J1197, ISO 14397-1,
CEN** EN 474-3.

펠릿 포크를 장착한 로더의 정적 작동 부하는 다음을 기준으로 결정됩니다.
SAE J1197: 완전 회전 정적 팀핑 하중의 50% 또는 유압 한계, CEN EN 474-3: 거친 지형에서 완전 회전 정적 팀핑 하중의 60% 또는 유압 한계, CEN EN 474-3: 단단하고 평평한 바닥에서의 완전 회전 정적 팀핑 하중의 80% 또는 유압 한계.

*SAE - 자동차 기술 협회
**CEN - 유럽 표준화 기구



경고: 갈래 부하 용량을 초과하지 않아야 합니다.
개별 갈래 용량은 각 갈래 측면에 표시됩니다.

962 힐 로더 사양

자재 처리용 암 사양

962 HL

289-9885

자재 처리용 암, FUSION

6 포지션

*빌드 14A
*병렬 Z바 링크지
*고 리프트 구성

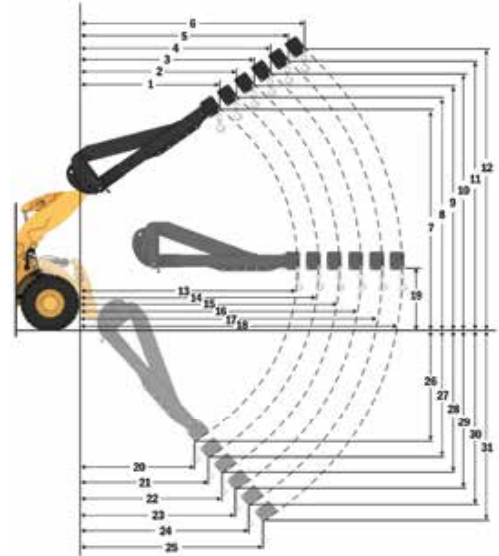

MHA 사양	수축됨	연장 1	연장 2	연장 3	연장 4	연장됨	
최대 리프트 - 후크 아일렛 도달 거리 (1, 2, 3, 4, 5, 6)	mm ft. 인치	2,460 8'0"	2,611 8'6"	2,761 9'0"	2,912 9'6"	3,062 10'0"	3,213 10'6"
최대 리프트 - 후크 아일렛 높이 (7, 8, 9, 10, 11, 12)	mm ft. 인치	7,270 23'10"	7,535 24'8"	7,800 25'7"	8,065 26'5"	8,330 27'3"	8,595 28'2"
높이 - 후크 아일렛 도달 거리 (13, 14, 15, 16, 17, 18)	mm ft. 인치	4,985 16'4"	5,290 17'4"	5,595 18'4"	5,900 19'4"	6,204 20'4"	6,509 21'4"
높이 - 후크 아일렛 높이 (19)	mm ft. 인치	1,839 6'0.3"	1,839 6'0.3"	1,839 6'0.3"	1,839 6'0.3"	1,839 6'0.3"	1,839 6'0.3"
최소 리프트 - 후크 아일렛 도달 거리 (20, 21, 22, 23, 24, 25)	mm ft. 인치	2,812 8'2"	2,987 9'9"	3,161 10'4"	3,336 10'11"	3,510 11'6"	3,685 12'1"
최소 리프트 - 후크 아일렛 높이 (26, 27, 28, 29, 30, 31)	mm ft. 인치	(2,641) -8'4"	(2,891) -9'6"	(3,141) -10'8"	(3,391) -11'10"	(3,641) -11'0"	(3,891) -12'2"
정적 팁핑 하중, 직선	kg lb	6,611 14,572	6,275 13,830	5,970 13,158	5,693 12,547	5,439 11,988	5,207 11,476
정적 팁핑 하중, 굴절식	kg lb	5,681 12,522	5,391 11,882	5,128 11,303	4,889 10,776	4,671 10,295	4,470 9,853
작동 무게	kg lb	20,221 44,567	20,221 44,567	20,221 44,567	20,221 44,567	20,221 44,567	20,221 44,567

- ◆ 수축됨
- ▲ 연장 1
- 연장 2
- 연장 3
- ◇ 연장 4
- 연장됨

탑재하중 용량(kg)
(CG 지점에서 계산된 부하)

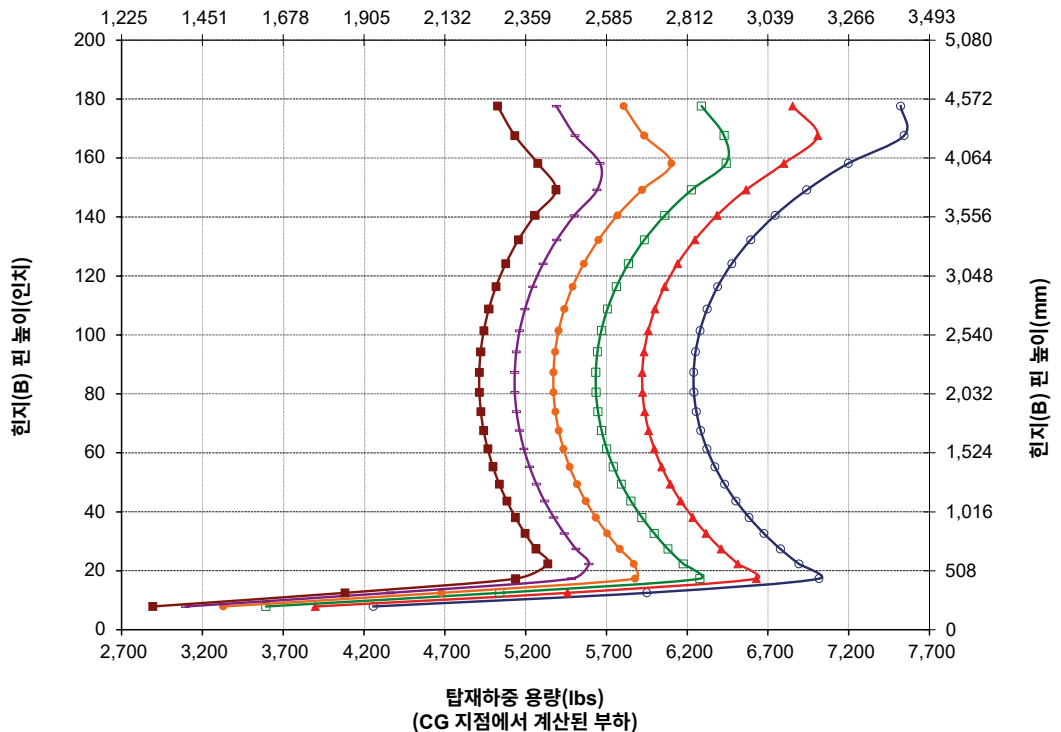

포크 사양

포크 사양

1	갈래 길이	mm	1,524
		in	60.0
2	부하 중심	mm	762
		in	30.0
	정적 팀핑 허용 변화 - 직선(포크 높이)	kg	11,282
		lbs	24,865
	정적 팀핑 허용 - 굴절식(포크 높이)	kg	9,700
		lbs	21,379
	정격 부하(SAE J1197 - 50% FTSTL)	kg	4,850
		lbs	10,690
	정격 부하(CEN EN 474-3 험한 지형 - 60% FTSTL)	kg	5,820
		lbs	12,828
	정격 부하(CEN EN 474-3 단단하고 평평한 바닥 - 80% FTSTL)	kg	7,760
		lbs	17,103
3	최대 전장	mm	9,294
		in	365.9
4	지면에서의 포크 도달 거리	mm	1,376
		in	54.2
5	*최소 높이와 포크 높이에서의 지면으로부터 포크 갈래 하단까지의 거리	mm	-161
		in	-6.4
6	수평 암 및 포크 높이에서의 도달 거리	mm	1,849
		in	72.8
7	최대 높이에서의 포크 도달 거리	mm	974
		in	38.2
8	수평 암 및 포크 높이에서의 지면으로부터 포크 갈래 끝까지의 거리	mm	1,769
		in	69.6
9	최대 높이와 포크 높이에서의 지면으로부터 포크 갈래 끝까지의 거리	mm	3,920
		in	154.3
10	풀 리프트 시 포크의 전체 높이(캐리지 상단에서 지면까지)	mm	4,695
		in	184.9
11	풀 리프트 및 최대 덤프에서 간극	mm	2,556
		in	100.6
12	수평에서 최대 배출 각도	도	46
13	전체 캐리지 폭	mm	2,217
		in	87.3
14	전체 캐리지 높이	mm	840
		in	33.1
15	외부 갈래 폭(최대 스프레드)	mm	2,070
		in	81.5
16	외부 갈래 폭(최소 스프레드)	mm	470
		in	18.5
	갈래 폭(단일 갈래)	mm	150.0
		in	5.9
	갈래 두께	mm	65.0
		in	2.6
	갈래 용량	kg	6,300
		lbs	13,885
	작동 무게	kg	20,369
		lbs	44,892

*음의 값은 경사면 아래를 의미합니다.

962 AGG

팰릿 포크, FUSION

87" 캐리지

60" 갈래

530-1861

548-3265

*빌드 14A
*병렬 Z바 링크지
*굴레 처리 구성

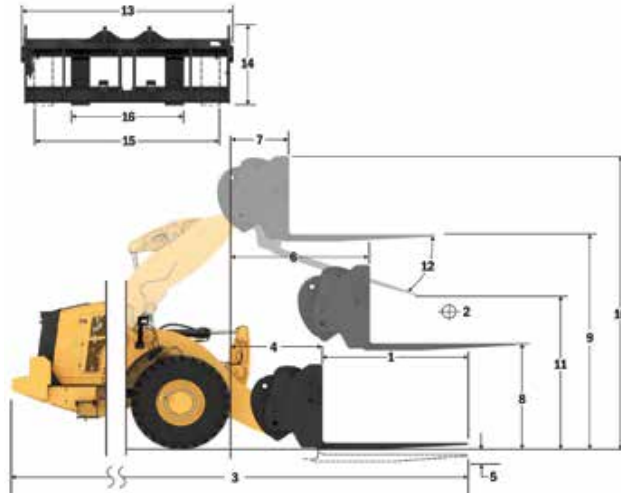

용량 (kg)
(CG 지점에서 계산된 부하)

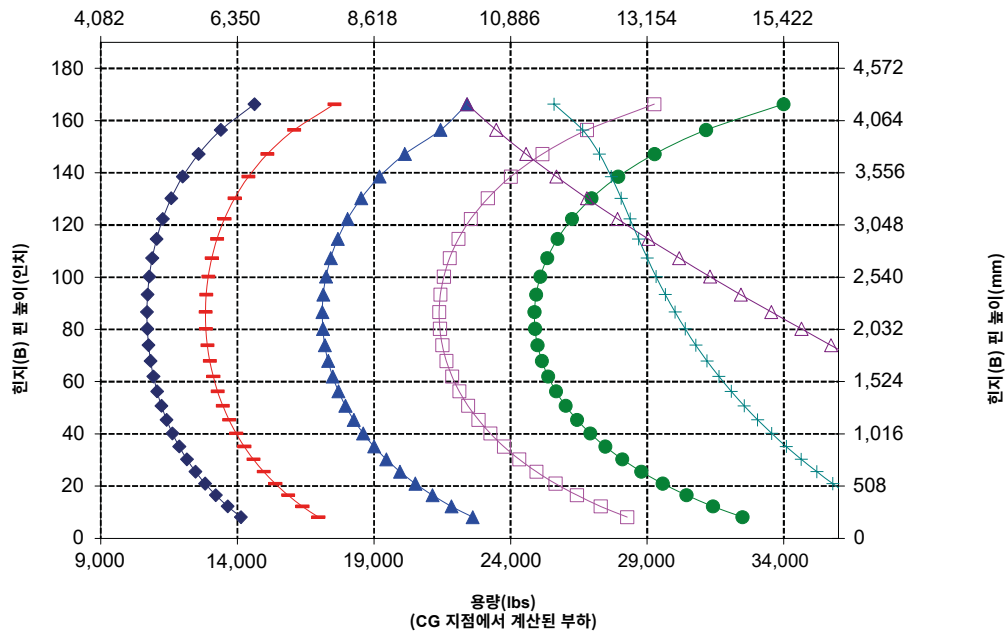

주: 정적 팀핑 허용과 작동 무게는 다음 로더 구성을 기준으로 합니다. Bridgestone VJT L3 타이어, 에어컨, 승차 제어장치, 동력전달장치 보호대, 가류 채운 유체, 연료 탱크, 냉각수, 윤활유 및 운전자.

사양과 등급은 다음 표준을 준수합니다.
SAE* J1197, ISO 14397-1,
CEN** EN 474-3.

팰릿 포크를 장착한 로더의 정격 작동 부하는 다음을 기준으로 결정됩니다.
SAE J1197: 완전 회전 정적 팀핑 허용의 50% 또는 유압 한계, CEN EN 474-3: 거친 지점에서 완전 회전 정적 팀핑 허용의 60% 또는 유압 한계.
CEN EN 474-3: 단단하고 평평한 바닥에서의 완전 회전 정적 팀핑 허용의 80% 또는 유압 한계.

*SAE - 자동차 기술 협회
**CEN - 유럽 표준화 기구



경고: 갈래 부하 용량을 초과하지 않아야 합니다.
개별 갈래 용량은 각 갈래 측면에 표시됩니다.

962 힐 로더 사양

포크 사양

포크 사양

1	갈래 길이	mm	1,830
		in	72.0
2	부하 중심	mm	915
		in	36.0
	정적 팀핑 하중 변화 - 직선(포크 높이)	kg	10,757
		lbs	23,709
	정적 팀핑 하중 - 굴절식(포크 높이)	kg	9,243
		lbs	20,372
	정격 부하(SAE J1197 - 50% FTSTL)	kg	4,621
		lbs	10,186
	정격 부하(CEN EN 474-3 험한 지형 - 60% FTSTL)	kg	5,546
		lbs	12,223
	정격 부하(CEN EN 474-3 단단하고 평평한 바닥 - 80% FTSTL)	kg	7,394
		lbs	16,297
3	최대 전장	mm	9,600
		in	378.0
4	지면에서의 포크 도달 거리	mm	1,376
		in	54.2
5	*최소 높이와 포크 높이에서의 지면으로부터 포크 갈래 하단까지의 거리	mm	-161
		in	-6.4
6	수평 암 및 포크 높이에서의 도달 거리	mm	1,849
		in	72.8
7	최대 높이에서의 포크 도달 거리	mm	971
		in	38.2
8	수평 암 및 포크 높이에서의 지면으로부터 포크 갈래 끝까지의 거리	mm	1,769
		in	69.6
9	최대 높이와 포크 높이에서의 지면으로부터 포크 갈래 끝까지의 거리	mm	3,920
		in	154.3
10	풀 리프트 시 포크의 전체 높이(캐리지 상단에서 지면까지)	mm	4,695
		in	184.9
11	풀 리프트 및 최대 덩프에서 간극	mm	2,337
		in	92.0
12	수평에서 최대 배출 각도	도	46
13	전체 캐리지 폭	mm	2,217
		in	87.3
14	전체 캐리지 높이	mm	840
		in	33.1
15	외부 갈래 폭(최대 스프레드)	mm	2,070
		in	81.5
16	외부 갈래 폭(최소 스프레드)	mm	470
		in	18.5
	갈래 폭(단일 갈래)	mm	150.0
		in	5.9
	갈래 두께	mm	65.0
		in	2.6
	갈래 용량	kg	5,246
		lbs	11,562
	작동 무게	kg	20,416
		lbs	44,996

*음의 값은 경사면 아래를 의미합니다.

962 AGG

팰릿 포크, FUSION

87" 캐리지

72" 갈래

530-1861

530-1869

*빌드 14A
*별첨 Z바 릴키지
*굴재 처리 구성

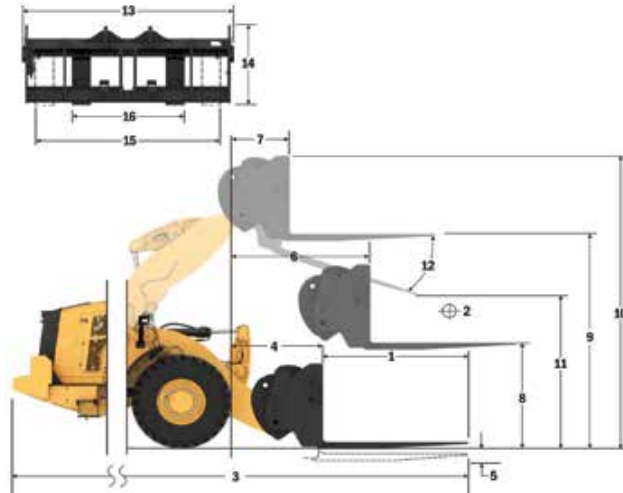

용량(kg)
(CG 지점에서 계산된 부하)

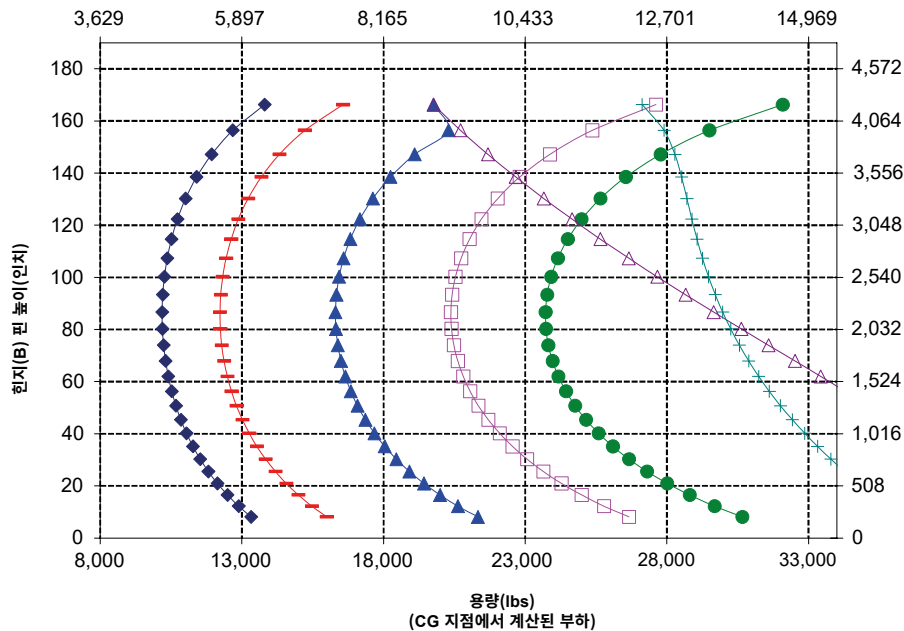

주: 정적 팀핑 하중과 작동 무게는 다음 로더 구성을 기준으로 합니다. Bridgestone VJT L3 타이어, 에어컨, 승차 제어장치, 동력전달장치 보호대, 가동 채운 유체, 연료 탱크, 냉각수, 윤활유 및 운전자.

사양과 등급은 다음 표준을 준수합니다.
SAE* J1197, ISO 14397-1,
CEN** EN 474-3.

팰릿 포크를 장착한 로더의 정적 작동 부하는 다음을 기준으로 결정됩니다.
SAE J1197: 완전 회전 정적 팀핑 하중의 50% 또는 유압 한계. CEN EN 474-3: 거친 지형에서 완전 회전 정적 팀핑 하중의 60% 또는 유압 한계.
CEN EN 474-3: 단단하고 평평한 바닥에서의 완전 회전 정적 팀핑 하중의 80% 또는 유압 한계.

*SAE - 자동차 기술 협회
**CEN - 유럽 표준화 기구



경고: 갈래 부하 용량을 초과하지 않아야 합니다.
개별 갈래 용량은 각 갈래 측면에 표시됩니다.

포크 사양

포크 사양

1	갈래 길이	mm	1,524
		in	60.0
2	부하 중심	mm	762
		in	30.0
	정적 틸팅 하중 변화 - 직선(포크 높이)	kg	11,013
		lbs	24,273
	정적 틸팅 하중 - 굴절식(포크 높이)	kg	9,427
		lbs	20,777
	정격 부하(SAE J1197 - 50% FTSTL)	kg	4,714
		lbs	10,389
	정격 부하(CEN EN 474-3 험한 지형 - 60% FTSTL)	kg	5,656
		lbs	12,466
	정격 부하(CEN EN 474-3 단단하고 평평한 바닥 - 80% FTSTL)	kg	7,542
		lbs	16,622
3	최대 전장	mm	9,251
		in	364.2
4	지면에서의 포크 도달 거리	mm	1,333
		in	52.5
5	*최소 높이와 포크 높이에서의 지면으로부터 포크 갈래 하단까지의 거리	mm	-81
		in	-3.2
6	수평 암 및 포크 높이에서의 도달 거리	mm	1,842
		in	72.5
7	최대 높이에서의 포크 도달 거리	mm	963
		in	37.9
8	수평 암 및 포크 높이에서의 지면으로부터 포크 갈래 끝까지의 거리	mm	1,874
		in	73.8
9	최대 높이와 포크 높이에서의 지면으로부터 포크 갈래 끝까지의 거리	mm	4,026
		in	158.5
10	풀 리프트 시 포크의 전체 높이(캐리지 상단에서 지면까지)	mm	5,066
		in	199.5
11	풀 리프트 및 최대 덤프에서 간극	mm	2,500
		in	98.4
12	수평에서 최대 배출 각도	도	52
13	전체 캐리지 폭	mm	2,528
		in	99.5
14	전체 캐리지 높이	mm	1,130
		in	44.5
15	외부 갈래 폭(최대 스프레드)	mm	2,178
		in	85.7
16	외부 갈래 폭(최소 스프레드)	mm	576
		in	22.7
	갈래 폭(단일 갈래)	mm	180.0
		in	7.1
	갈래 두께	mm	90.0
		in	3.5
	갈래 용량	kg	17,800
		lbs	39,231
	작동 무게	kg	20,744
		lbs	45,719

*음의 값은 경사면 아래를 의미합니다.

962 AGG 건설용 포크, FUSION

96" 캐리지

520-7957

60" 갈래

520-7980

*빌드 14A
*병렬 Z바 링크지
*굴재 처리 구성

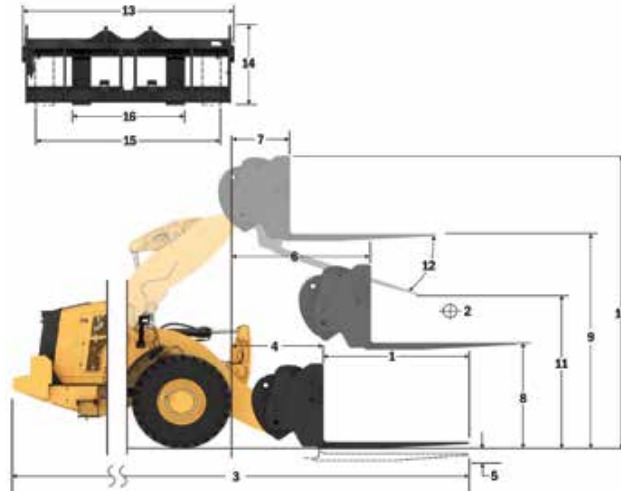

- ◆ 정적 하중(SAE J1197)
- ◆ 정적 하중(CEN EN 474-3 - 험한 지형)
- ◆ 정적 하중(CEN EN 474-3 - 단단하고 평평한)
- ◆ 정적 틸팅 하중 - 굴절식
- ◆ 정적 틸팅 하중 - 직선
- ◆ 유압 암 부하 용량
- ◆ 유압 리프트 용량

주: 정적 틸팅 하중과 작동 무게는 다음 로더 구성을 기준으로 합니다. Bridgestone VJT L3 타이어, 에어컨, 송차 제어장치, 동력전달장치 보호대, 가득 채운 유체, 연료 탱크, 냉각수, 윤활유 및 운전자.

사양과 등극은 다음 표준을 준수합니다.
SAE* J1197, ISO 14397-1,
CEN** EN 474-3.

팔릿 포크를 장착한 로더의 정적 작동 부하는 다음을 기준으로 결정됩니다.
SAE J1197: 완전 회전 정적 틸팅 하중의 50% 또는 유압 한계. CEN EN 474-3: 거친 지형에서 완전 회전 정적 틸팅 하중의 60% 또는 유압 한계.
CEN EN 474-3: 단단하고 평평한 바닥에서의 완전 회전 정적 틸팅 하중의 80% 또는 유압 한계.

*SAE - 자동차 기술 협회
**CEN - 유럽 표준화 기구

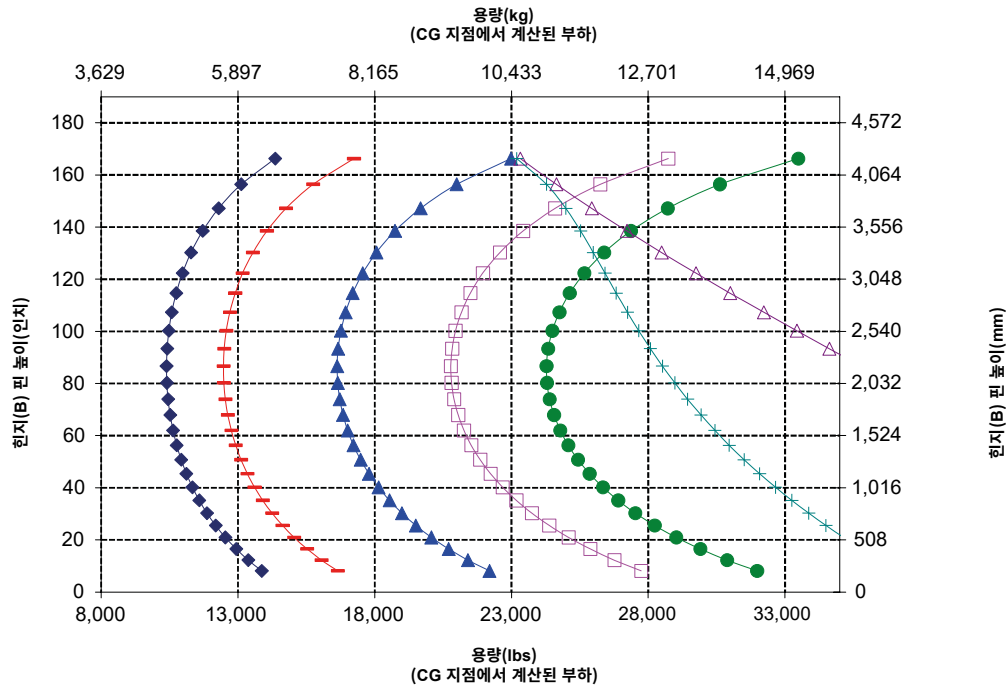

경고: 갈래 부하 용량을 초과하지 않아야 합니다.
개별 갈래 용량은 각 갈래 측면에 표시됩니다.

962 힐 로더 사양

포크 사양

포크 사양

1	갈래 길이	mm	1,829
		in	72.0
2	부하 중심	mm	93.5
		in	36.0
	정적 팀핑 하중 변화 - 직선(포크 높이)	kg	10,483
		lbs	23,104
	정적 팀핑 하중 - 굴절식(포크 높이)	kg	8,964
		lbs	19,757
	정격 부하(SAE J1197 - 50% FTSTL)	kg	4,482
		lbs	9,878
	정격 부하(CEN EN 474-3 협한 지형 - 60% FTSTL)	kg	5,378
		lbs	11,854
	정격 부하(CEN EN 474-3 단단하고 평평한 바닥 - 80% FTSTL)	kg	7,171
		lbs	15,805
3	최대 전장	mm	9,556
		in	376.2
4	지면에서의 포크 도달 거리	mm	1,333
		in	52.5
5	*최소 높이와 포크 높이에서의 지면으로부터 포크 갈래 하단까지의 거리	mm	-81
		in	-3.2
6	수평 암 및 포크 높이에서의 도달 거리	mm	1,842
		in	72.5
7	최대 높이에서의 포크 도달 거리	mm	963
		in	37.9
8	수평 암 및 포크 높이에서의 지면으로부터 포크 갈래 끝까지의 거리	mm	1,874
		in	73.8
9	최대 높이와 포크 높이에서의 지면으로부터 포크 갈래 끝까지의 거리	mm	4,026
		in	158.5
10	플 리프트 시 포크의 전체 높이(캐리지 상단에서 지면까지)	mm	5,066
		in	199.5
11	플 리프트 및 최대 덤프에서 간극	mm	2,259
		in	88.9
12	수평에서 최대 배출 각도	도	52
13	전체 캐리지 폭	mm	2,528
		in	99.5
14	전체 캐리지 높이	mm	1,130
		in	44.5
15	외부 갈래 폭(최대 스프레드)	mm	2,178
		in	85.7
16	외부 갈래 폭(최소 스프레드)	mm	576
		in	22.7
	갈래 폭(단일 갈래)	mm	180.0
		in	7.1
	갈래 두께	mm	90.0
		in	3.5
	갈래 용량	kg	14,800
		lbs	32,619
	작동 무게	kg	20,805
		lbs	45,853

*음의 값은 경사면 아래를 의미합니다.

962 AGG

건설용 포크, FUSION

96" 캐리지

72" 갈래

520-7957

520-7979

*빌드 14A
*병렬 Z바 릴리프
*굴레 처리 구성

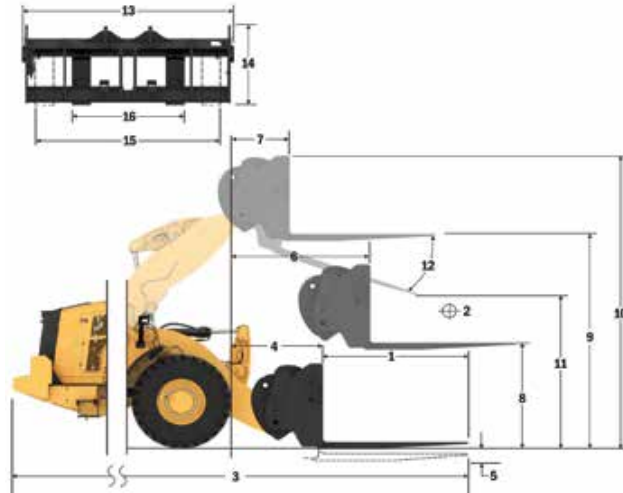

용량(kg)
(CG 지점에서 계산된 부하)

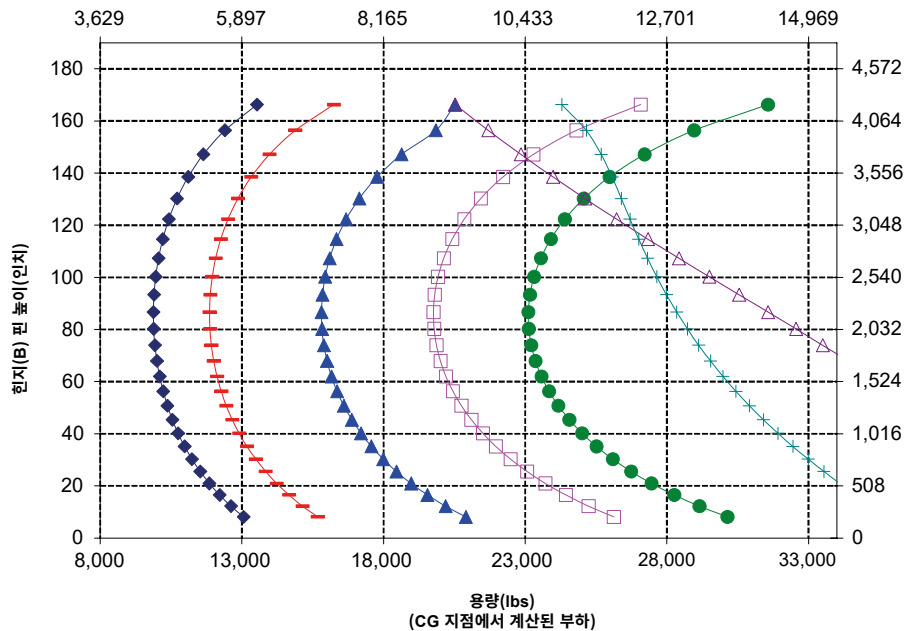

경고: 갈래 부하 용량을 초과하지 않아야 합니다.
개별 갈래 용량은 각 갈래 측면에 표시됩니다.

포크 사양

포크 사양

1	갈래 길이	mm	2,134
		in	84.0
2	부하 중심	mm	1,067
		in	42.0
	정적 팀핑 허용 변화 - 직선(포크 높이)	kg	9,989
		lbs	22,016
	정적 팀핑 허용 - 굴절식(포크 높이)	kg	8,532
		lbs	18,804
	정격 부하(SAE J1197 - 50% FTSTL)	kg	4,266
		lbs	9,402
	정격 부하(CEN EN 474-3 험한 지형 - 60% FTSTL)	kg	5,119
		lbs	11,282
	정격 부하(CEN EN 474-3 단단하고 평평한 바닥 - 80% FTSTL)	kg	6,825
		lbs	15,043
3	최대 전장	mm	9,861
		in	388.2
4	지면에서의 포크 도달 거리	mm	1,333
		in	52.5
5	*최소 높이와 포크 높이에서의 지면으로부터 포크 갈래 하단까지의 거리	mm	-81
		in	-3.2
6	수평 암 및 포크 높이에서의 도달 거리	mm	1,842
		in	72.5
7	최대 높이에서의 포크 도달 거리	mm	963
		in	37.9
8	수평 암 및 포크 높이에서의 지면으로부터 포크 갈래 끝까지의 거리	mm	1,874
		in	73.8
9	최대 높이와 포크 높이에서의 지면으로부터 포크 갈래 끝까지의 거리	mm	4,026
		in	158.5
10	플리프트 시 포크의 전체 높이(캐리지 상단에서 지면까지)	mm	5,066
		in	199.5
11	플리프트 및 최대 덤프에서 간극	mm	2,019
		in	79.5
12	수평에서 최대 배출 각도	도	52
13	전체 캐리지 폭	mm	2,528
		in	99.5
14	전체 캐리지 높이	mm	1,130
		in	44.5
15	외부 갈래 폭(최대 스프레드)	mm	2,178
		in	85.7
16	외부 갈래 폭(최소 스프레드)	mm	576
		in	22.7
	갈래 폭(단일 갈래)	mm	180.0
		in	7.1
	갈래 두께	mm	90.0
		in	3.5
	갈래 용량	kg	12,700
		lbs	27,991
	작동 무게	kg	20,868
		lbs	45,992

*음의 값은 경사면 아래를 의미합니다.

962 AGG

건설용 포크, FUSION

96" 캐리지

84" 갈래

520-7957

520-7986

*빌드 14A

*병렬 Z바 릴리프

*굴레 처리 구성

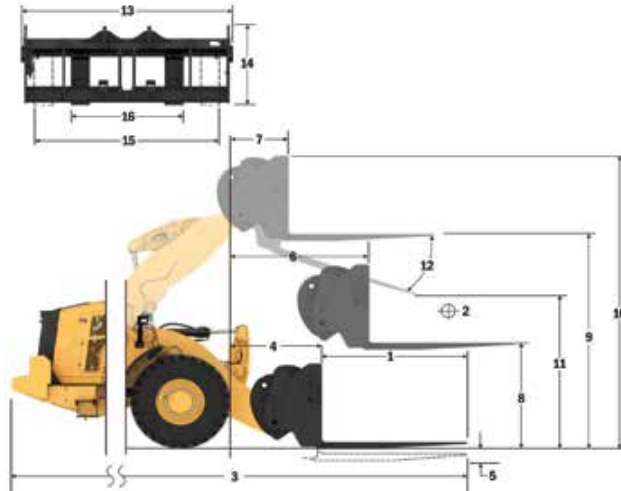

- ◆ 정적 팀핑 허용(SAE J1197)
- ◆ 정적 팀핑 허용(CEN EN 474-3 - 험한 지형)
- ◆ 정적 팀핑 허용(CEN EN 474-3 - 단단하고 평평한)
- ◆ 정적 팀핑 허용 - 굴절식
- ◆ 정적 팀핑 허용 - 직선
- ◆ 유압 암 부하 용량
- ◆ 유압 리프트 용량

주: 정적 팀핑 허용과 작동 무게는 다음 로더 구성을 기준으로 합니다. Bridgestone VJT L3 타이어, 에어컨, 송차 제어장치, 동력전달장치 포함, 가득 채운 유체, 연료 탱크, 방각수, 윤활유 및 운전자.

사양과 등급은 다음 표준을 준수합니다.
SAE* J1197, ISO 14397-1,
CEN** EN 474-3.

팰릿 포크를 장착한 로더의 정적 작동 부하는 다음을 기준으로 결정됩니다.
SAE J1197: 완전 회전 정적 팀핑 허용의 50% 또는 유압 한계. CEN EN 474-3: 거친 지형에서 완전 회전 정적 팀핑 허용의 60% 또는 유압 한계.
CEN EN 474-3: 단단하고 평평한 바닥에서의 완전 회전 정적 팀핑 허용의 80% 또는 유압 한계.

*SAE - 자동차 기술 협회

**CEN - 유럽 표준화 기구

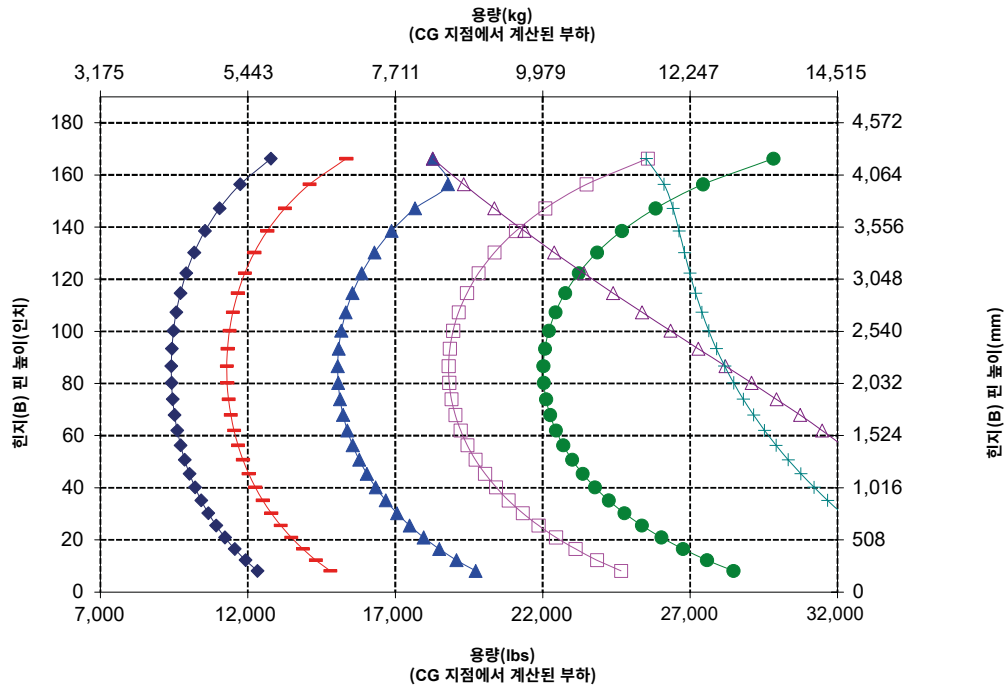

경고: 갈래 부하 용량을 초과하지 않아야 합니다.
개별 갈래 용량은 각 갈래 측면에 표시됩니다.

962 힐 로더 사양

포크 사양

포크 사양

1	갈래 길이	mm	2,438
		in	96.0
2	부하 중심	mm	1,219
		in	48.0
	정적 팀핑 하중 변화 - 직선(포크 높이)	kg	9,531
		lbs	21,007
	정적 팀핑 하중 - 굴절식(포크 높이)	kg	8,131
		lbs	17,921
	정격 부하(SAE J1197 - 50% FTSTL)	kg	4,065
		lbs	8,960
	정격 부하(CEN EN 474-3 험한 지형 - 60% FTSTL)	kg	4,879
		lbs	10,752
	정격 부하(CEN EN 474-3 단단하고 평평한 바닥 - 80% FTSTL)	kg	6,505
		lbs	14,336
3	최대 전장	mm	10,165
		in	400.2
4	지면에서의 포크 도달 거리	mm	1,333
		in	52.5
5	*최소 높이와 포크 높이에서의 지면으로부터 포크 갈래 하단까지의 거리	mm	-81
		in	-3.2
6	수평 암 및 포크 높이에서의 도달 거리	mm	1,842
		in	72.5
7	최대 높이에서의 포크 도달 거리	mm	963
		in	37.9
8	수평 암 및 포크 높이에서의 지면으로부터 포크 갈래 끝까지의 거리	mm	1,874
		in	73.8
9	최대 높이와 포크 높이에서의 지면으로부터 포크 갈래 끝까지의 거리	mm	4,026
		in	158.5
10	플리프트 시 포크의 전체 높이(캐리지 상단에서 지면까지)	mm	5,066
		in	199.5
11	플리프트 및 최대 덤프에서 간극	mm	1,779
		in	70.0
12	수평에서 최대 배출 각도	도	52
13	전체 캐리지 폭	mm	2,528
		in	99.5
14	전체 캐리지 높이	mm	1,130
		in	44.5
15	외부 갈래 폭(최대 스프레드)	mm	2,178
		in	85.7
16	외부 갈래 폭(최소 스프레드)	mm	576
		in	22.7
	갈래 폭(단일 갈래)	mm	180.0
		in	7.1
	갈래 두께	mm	90.0
		in	3.5
	갈래 용량	kg	11,300
		lbs	24,905
	작동 무게	kg	20,930
		lbs	46,129

*음의 값은 경사면 아래를 의미합니다.

962 AGG 건설용 포크, FUSION

96" 캐리지

520-7957

96" 갈래

520-7981

*빌드 14A

*병렬 Z바 릴리프

*굴레 처리 구성

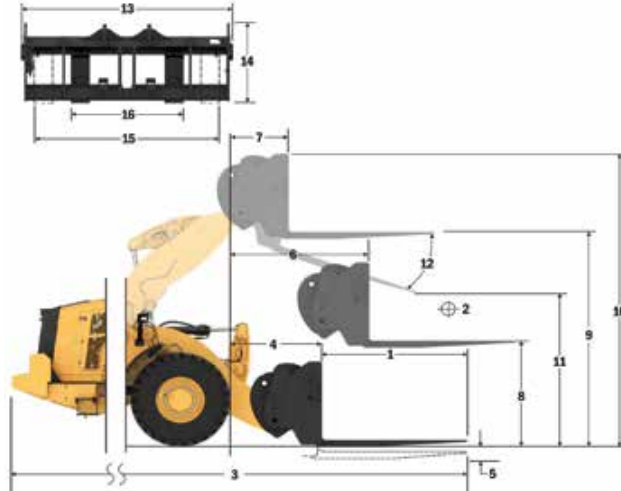

- ◆ 정적 팀핑 하중(SAE J1197)
- ◆ 정적 팀핑 하중(CEN EN 474-3 - 험한 지형)
- ◆ 정적 팀핑 하중(CEN EN 474-3 - 단단하고 평평한)
- ◆ 정적 팀핑 하중 - 굴절식
- ◆ 정적 팀핑 하중 - 직선
- ◆ 유압 팀핑 용량
- ◆ 유압 플리프트 용량

주: 정적 팀핑 하중과 작동 무게는 다음 로더 구성을 기준으로 합니다. Bridgestone VJT L3 타이어, 에어컨, 송차 제어장치, 동력전달장치 보호대, 가득 채운 유체, 연료 탱크, 냉각수, 윤활유 및 운전자.

사양과 등급은 다음 표준을 준수합니다.
SAE* J1197, ISO 14397-1,
CEN** EN 474-3.

팰릿 포크를 장착한 로더의 정적 작동 부하는 다음을 기준으로 결정됩니다.
SAE J1197: 완전 회전 정적 팀핑 하중의 50% 또는 유압 한계. CEN EN 474-3: 거친 지형에서 완전 회전 정적 팀핑 하중의 60% 또는 유압 한계.
CEN EN 474-3: 단단하고 평평한 바닥에서의 완전 회전 정적 팀핑 하중의 80% 또는 유압 한계.

*SAE - 자동차 기술 협회

**CEN - 유럽 표준화 기구

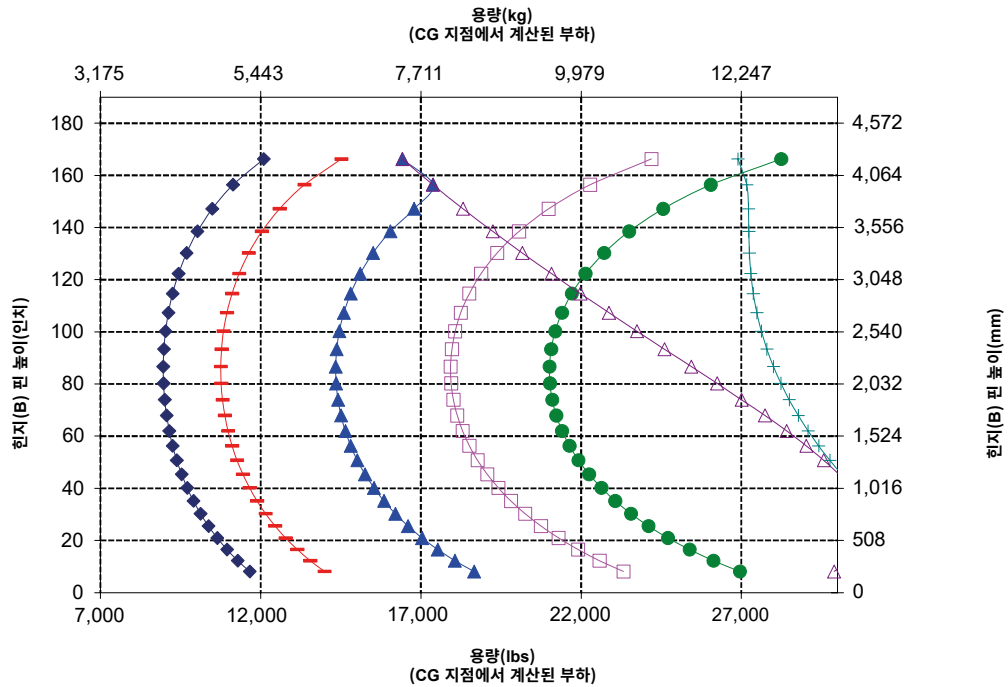

경고: 갈래 부하 용량을 초과하지 않아야 합니다.
개별 갈래 용량은 각 갈래 측면에 표시됩니다.

포크 사양

포크 사양	
1 갈래 길이	mm 1,524 in 60.0
2 부하 중심	mm 762 in 30.0
정적 팀핑 하중 변화 - 직선(포크 높이)	kg 10,978 lbs 24,195
정적 팀핑 하중 - 굴절식(포크 높이)	kg 9,392 lbs 20,699
정적 부하(SAE J1197 - 50% FTSTL)	kg 4,696 lbs 10,350
정적 부하(CEN EN 474-3 험한 지형 - 60% FTSTL)	kg 5,635 lbs 12,420
정적 부하(CEN EN 474-3 단단하고 평평한 바닥 - 80% FTSTL)	kg 7,513 lbs 16,559
3 최대 전장	mm 9,251 in 364.2
4 지면에서의 포크 도달 거리	mm 1,333 in 52.5
5 *최소 높이와 포크 높이에서의 지면으로부터 포크 갈래 하단까지의 거리	mm -81 in -3.2
6 수평 암 및 포크 높이에서의 도달 거리	mm 1,842 in 72.5
7 최대 높이에서의 포크 도달 거리	mm 963 in 37.9
8 수평 암 및 포크 높이에서의 지면으로부터 포크 갈래 끝까지의 거리	mm 1,674 in 73.8
9 최대 높이와 포크 높이에서의 지면으로부터 포크 갈래 끝까지의 거리	mm 4,026 in 158.5
10 플리프트 시 포크의 전체 높이(캐리지 상단에서 지면까지)	mm 5,066 in 199.5
11 플리프트 및 최대 덤프에서 간극	mm 2,500 in 98.4
12 수평에서 최대 배출 각도	도 52
13 전체 캐리지 폭	mm 2,833 in 111.5
14 전체 캐리지 높이	mm 1,130 in 44.5
15 외부 갈래 폭(최대 스프레드)	mm 2,483 in 97.8
16 외부 갈래 폭(최소 스프레드)	mm 590 in 23.2
갈래 폭(단일 갈래)	mm 180 in 7.1
갈래 두께	mm 90.0 in 3.5
갈래 용량	kg 17,800 lbs 39,231
작동 무게	kg 20,793 lbs 45,827

*음의 값은 경사면 아래를 의미합니다.

962 AGG 건설용 포크, FUSION

108" 캐리지 60" 갈래
520-7968 520-7980

*빌드 14A
*별첨 Z바 링크지
*굴절 저리 구성

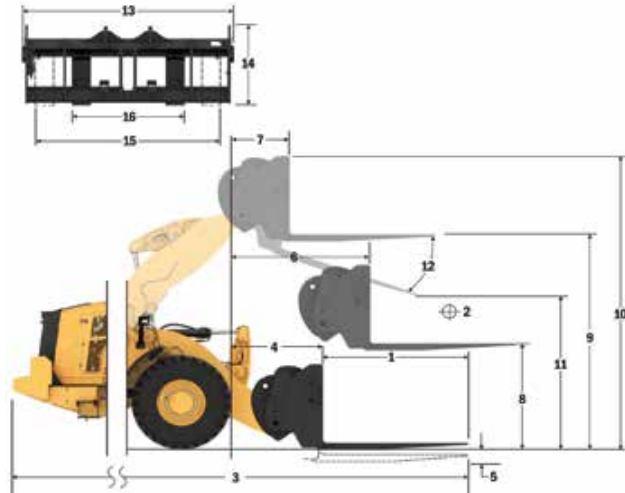

- ◆ 정적 부하(SAE J1197)
- 정적 부하(CEN EN 474-3 - 험한 지형)
- ▲ 정적 부하(CEN EN 474-3 - 단단하고 평평한)
- 정적 팀핑 하중 - 굴절식
- ▲ 정적 팀핑 하중 - 직선
- ▲ 유압 팀핑 부하
- ▲ 유압 리프트 용량

주: 정적 팀핑 하중과 작동 무게는 다음 로더 구성을 기준으로 합니다. Bridgestone VJT L3 타이어, 에어컨, 승차 제어장치, 동력전달장치 보호대, 가득 채운 유체, 연료 탱크, 냉각수, 윤활유 및 운전자.

사양과 등급은 다음 표준을 준수합니다.
SAE* J1197, ISO 14397-1,
CEN** EN 474-3.

팰릿 포크를 장착한 로더의 정적 작동 부하는 다음을 기준으로 결정됩니다.
SAE J1197: 완전 회전 정적 팀핑 하중의 50% 또는 유압 한계. CEN EN 474-3: 거친 지형에서 완전 회전 정적 팀핑 하중의 60% 또는 유압 한계.
CEN EN 474-3: 단단하고 평평한 바닥에서의 완전 회전 정적 팀핑 하중의 80% 또는 유압 한계.

*SAE - 자동차 기술 협회
**CEN - 유럽 표준화 기구

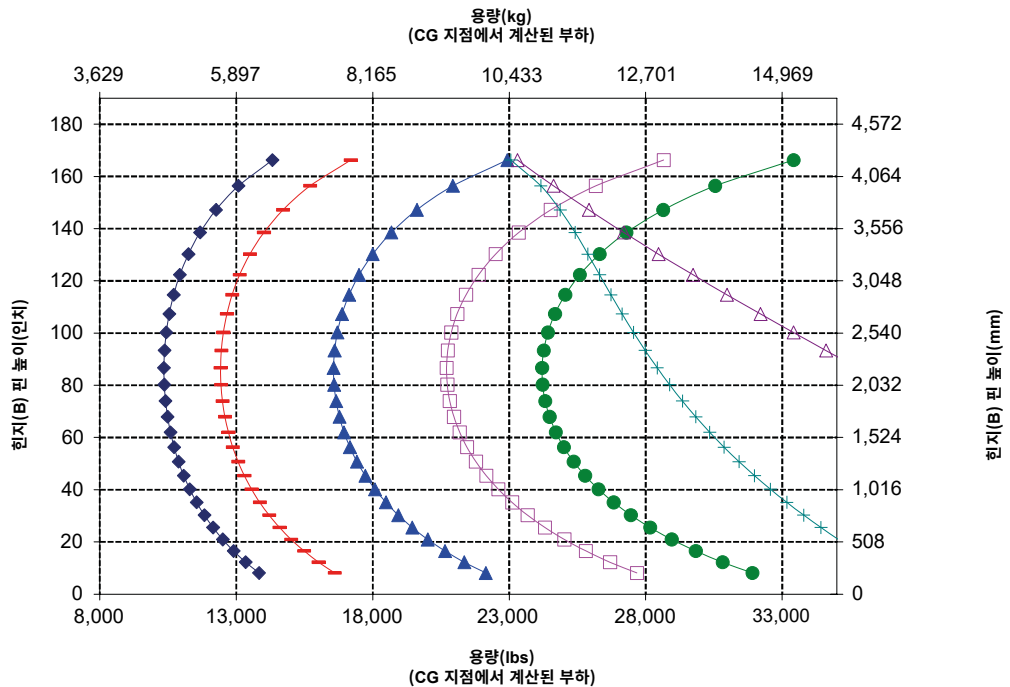

경고: 갈래 부하 용량을 초과하지 않아야 합니다.
개별 갈래 용량은 각 갈래 측면에 표시됩니다.

962 힐 로더 사양

포크 사양

포크 사양	
1 갈래 길이	mm 1,829 in 72.0
2 부하 중심	mm 915 in 36.0
정적 팀핑 하중 변화 - 직선(포크 높이)	kg 10,448 lbs 23,027
정적 팀핑 하중 - 굴절식(포크 높이)	kg 8,929 lbs 19,679
정적 부하(SAE J1197 - 50% FTSTL)	kg 4,464 lbs 9,840
정적 부하(CEN EN 474-3 험한 지형 - 60% FTSTL)	kg 5,357 lbs 11,808
정적 부하(CEN EN 474-3 단단하고 평평한 바닥 - 80% FTSTL)	kg 7,143 lbs 15,744
3 최대 전장	mm 9,556 in 376.2
4 지면에서의 포크 도달 거리	mm 1,333 in 52.5
5 *최소 높이와 포크 높이에서의 지면으로부터 포크 갈래 하단까지의 거리	mm -81 in -3.2
6 수평 암 및 포크 높이에서의 도달 거리	mm 1,842 in 72.5
7 최대 높이에서의 포크 도달 거리	mm 963 in 37.9
8 수평 암 및 포크 높이에서의 지면으로부터 포크 갈래 끝까지의 거리	mm 1,874 in 73.8
9 최대 높이와 포크 높이에서의 지면으로부터 포크 갈래 끝까지의 거리	mm 4,026 in 158.5
10 풀 리프트 시 포크의 전체 높이(캐리지 상단에서 지면까지)	mm 5,066 in 199.5
11 풀 리프트 및 최대 덤프로에서 간극	mm 2,259 in 88.9
12 수평에서 최대 배출 각도	도 52
13 전체 캐리지 폭	mm 2,833 in 111.5
14 전체 캐리지 높이	mm 1,130 in 44.5
15 외부 갈래 폭(최대 스프레드)	mm 2,483 in 97.8
16 외부 갈래 폭(최소 스프레드)	mm 590 in 23.2
갈래 폭(단일 갈래)	mm 180 in 7.1
갈래 두께	mm 90.0 in 3.5
갈래 용량	kg 14,800 lbs 32,619
작동 무게	kg 20,855 lbs 45,963

*음의 값은 경사면 아래를 의미합니다.

962 AGG 건설용 포크, FUSION

108" 캐리지 72" 갈래
520-7968 520-7979

*빌드 14A
*별첨 2바 링크지
*굴절 처리 구성

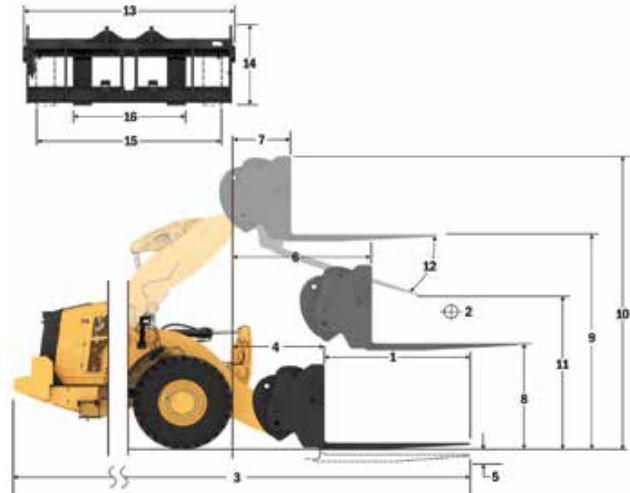

- ◆ 정적 팀핑 하중(SAE J1197)
- 정적 팀핑 하중(CEN EN 474-3 - 험한 지형)
- ◆ 정적 팀핑 하중(CEN EN 474-3 - 단단하고 평평한)
- 정적 팀핑 하중 - 굴절식
- 정적 팀핑 하중 - 직선
- ▲ 유압 암부 부하
- ▲ 유압 리프트 용량

주: 정적 팀핑 하중과 작동 무게는 다음 로더 구성을 기준으로 합니다. Bridgestone VJT L3 타이어, 에어컨, 승차 제어장치, 동력전달장치 보호대, 가득 채운 유체, 연료 탱크, 냉각수, 윤활유 및 운전자.

사양과 등급은 다음 표준을 준수합니다.
SAE* J1197, ISO 14397-1,
CEN** EN 474-3.

펠릭 포크를 장착한 로더의 정적 작동 부하는 다음을 기준으로 결정됩니다.
SAE J1197: 완전 회전 정적 팀핑 하중의 50% 또는 유압 한계. CEN EN 474-3: 거친 지형에서 완전 회전 정적 팀핑 하중의 60% 또는 유압 한계.
CEN EN 474-3: 단단하고 평평한 바닥에서의 완전 회전 정적 팀핑 하중의 80% 또는 유압 한계.

*SAE - 자동차 기술 협회
**CEN - 유럽 표준화 기구

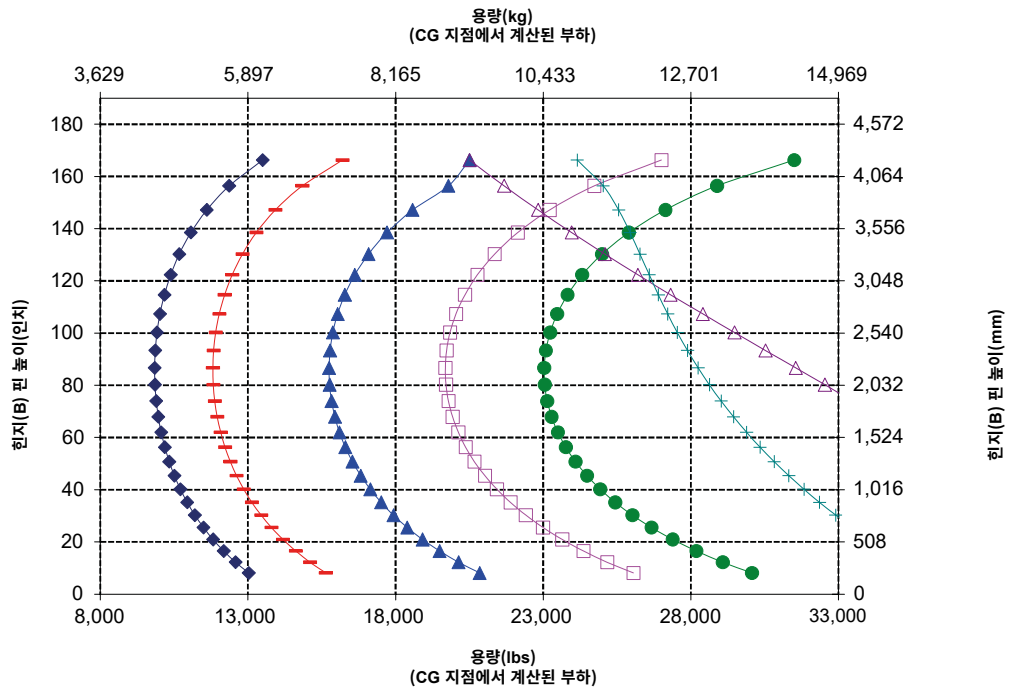

경고: 갈래 부하 용량을 초과하지 않아야 합니다.
개별 갈래 용량은 각 갈래 측면에 표시됩니다.

포크 사양

포크 사양

1	갈래 길이	mm	2,134
		in	84.0
2	부하 중심	mm	1,067
		in	42.0
	정적 틸팅 하중 변화 - 직선(포크 높이)	kg	9,956
		lbs	21,944
	정적 틸팅 하중 - 굴절식(포크 높이)	kg	8,499
		lbs	18,732
	정격 부하(SAE J1197 - 50% FTSTL)	kg	4,250
		lbs	9,366
	정격 부하(CEN EN 474-3 험한 지형 - 60% FTSTL)	kg	5,100
		lbs	11,239
	정격 부하(CEN EN 474-3 단단하고 평평한 바닥 - 80% FTSTL)	kg	6,799
		lbs	14,986
3	최대 전장	mm	9,861
		in	388.2
4	지면에서의 포크 도달 거리	mm	1,333
		in	52.5
5	*최소 높이와 포크 높이에서의 지면으로부터 포크 갈래 하단까지의 거리	mm	-81
		in	-3.2
6	수평 암 및 포크 높이에서의 도달 거리	mm	1,842
		in	72.5
7	최대 높이에서의 포크 도달 거리	mm	963
		in	37.9
8	수평 암 및 포크 높이에서의 지면으로부터 포크 갈래 끝까지의 거리	mm	1,874
		in	73.8
9	최대 높이와 포크 높이에서의 지면으로부터 포크 갈래 끝까지의 거리	mm	4,026
		in	158.5
10	풀 리프트 시 포크의 전체 높이(캐리지 상단에서 지면까지)	mm	5,066
		in	199.5
11	풀 리프트 및 최대 덤프에서 간극	mm	2,019
		in	79.5
12	수평에서 최대 배출 각도	도	52
13	전체 캐리지 폭	mm	2,833
		in	111.5
14	전체 캐리지 높이	mm	1,130
		in	44.5
15	외부 갈래 폭(최대 스프레드)	mm	2,483
		in	97.8
16	외부 갈래 폭(최소 스프레드)	mm	590
		in	23.2
	갈래 폭(단일 갈래)	mm	180.0
		in	7.1
	갈래 두께	mm	90.0
		in	3.5
	갈래 용량	kg	12,700
		lbs	27,991
	작동 무게	kg	20,917
		lbs	46,100

*음의 값은 경사면 아래를 의미합니다.

962 AGG

건설용 포크, FUSION

108" 캐리지 84" 갈래
520-7968 520-7986

*빌드 14A
*병렬 Z바 릴리퍼
*굴레 처리 구성

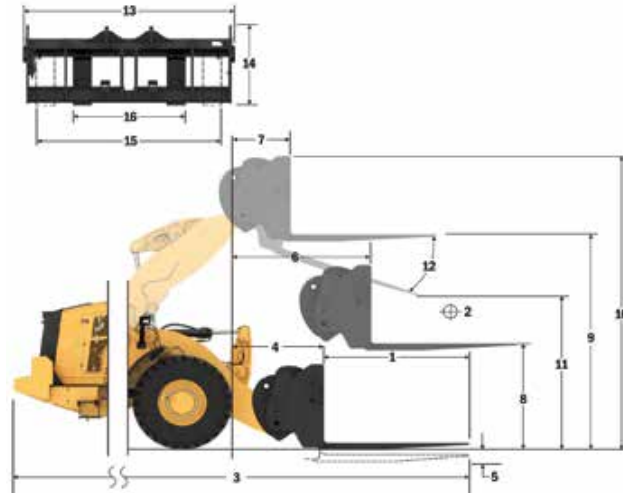

용량 (kg)
(CG 지점에서 계산된 부하)

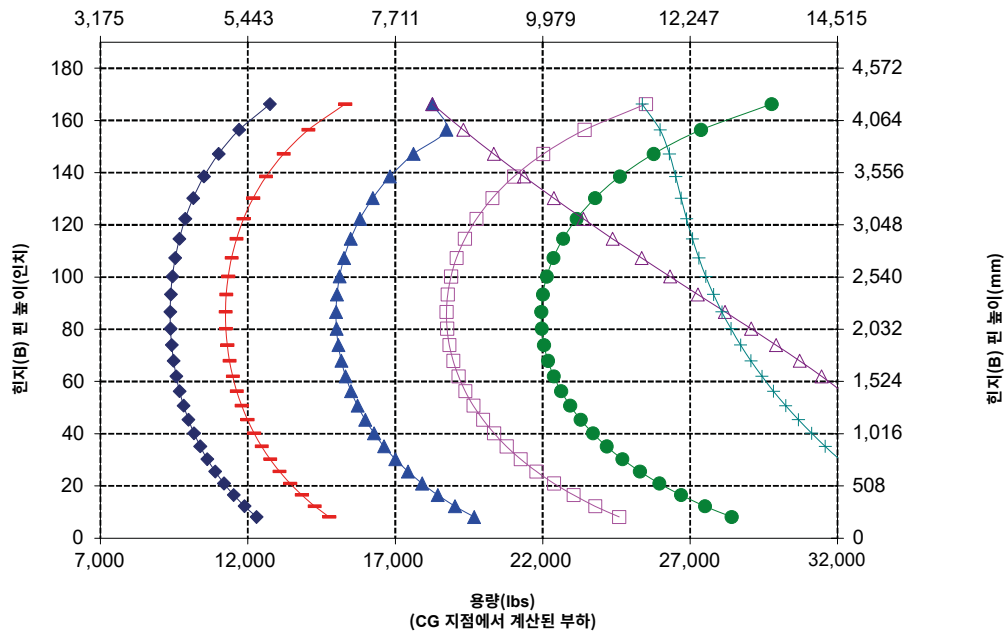

주: 정적 틸팅 하중과 작동 무게는 다음 로더 구성을 기준으로 합니다. Bridgestone VJ-T L3 타이어, 에어컨, 승차 제어장치, 동력전달장치 보호대, 가류 채운 유체, 연료 탱크, 냉각수, 윤활유 및 운전자.

사양과 등급은 다음 표준을 준수합니다.
SAE* J1197, ISO 14397-1,
CEN** EN 474-3.

팔렛 포크를 장착한 로더의 정적 작동 부하는 다음을 기준으로 결정됩니다.
SAE J1197: 완전 회전 정적 틸팅 하중의 50% 또는 유압 한계. CEN EN 474-3: 거친 지점에서 완전 회전 정적 틸팅 하중의 60% 또는 유압 한계.
CEN EN 474-3: 단단하고 평평한 바닥에서의 완전 회전 정적 틸팅 하중의 80% 또는 유압 한계.

*SAE - 자동차 기술 협회
**CEN - 유럽 표준화 기구



경고: 갈래 부하 용량을 초과하지 않아야 합니다.
개별 갈래 용량은 각 갈래 측면에 표시됩니다.

962 힐 로더 사양

포크 사양

포크 사양

1	갈래 길이	mm	2,438
		in	96.0
2	부하 중심	mm	1,219
		in	48.0
	정적 팀핑 하중 변화 - 직선(포크 높이)	kg	9,499
		lbs	20,936
	정적 팀핑 하중 - 굴절식(포크 높이)	kg	8,099
		lbs	17,949
	정적 부하(SAE J1197 - 50% FTSTL)	kg	4,049
		lbs	8,925
	정적 부하(CEN EN 474-3 협한 지형 - 60% FTSTL)	kg	4,859
		lbs	10,710
	정적 부하(CEN EN 474-3 단단하고 평평한 바닥 - 80% FTSTL)	kg	6,479
		lbs	14,280
3	최대 전장	mm	10,165
		in	400.2
4	지면에서의 포크 도달 거리	mm	1,333
		in	52.5
5	*최소 높이와 포크 높이에서의 지면으로부터 포크 갈래 하단까지의 거리	mm	-81
		in	-3.2
6	수평 암 및 포크 높이에서의 도달 거리	mm	1,842
		in	72.5
7	최대 높이에서의 포크 도달 거리	mm	963
		in	37.9
8	수평 암 및 포크 높이에서의 지면으로부터 포크 갈래 끝까지의 거리	mm	1,874
		in	73.8
9	최대 높이와 포크 높이에서의 지면으로부터 포크 갈래 끝까지의 거리	mm	4,026
		in	158.5
10	풀 리프트 시 포크의 전체 높이(캐리지 상단에서 지면까지)	mm	5,066
		in	199.5
11	풀 리프트 및 최대 덤프에서 간극	mm	1,779
		in	70.0
12	수평에서 최대 배출 각도	도	52
13	전체 캐리지 폭	mm	2,833
		in	111.5
14	전체 캐리지 높이	mm	1,130
		in	44.5
15	외부 갈래 폭(최대 스프레드)	mm	2,483
		in	97.8
	갈래 폭(단일 갈래)	mm	590
		in	23.2
	갈래 두께	mm	90.0
		in	3.5
	갈래 용량	kg	11,300
		lbs	24,905
	작동 무게	kg	20,980
		lbs	46,239

*음의 값은 경사면 아래를 의미합니다.

962 AGG

건설용 포크, FUSION

108" 캐리지

520-7968

96" 갈래

520-7981

*빌드 14A
*병렬 2바 링크지
*굴재 처리 구성

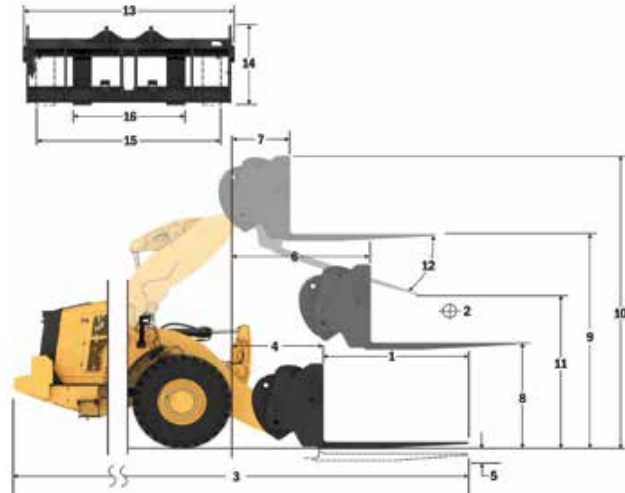

- ◆입체하중(SAE J1197)
- ◆입체하중(CEN EN 474-3, 협한 지형)
- ◆입체하중(CEN EN 474-3, 단단하고 평평한)
- ◆정적 팀핑 하중 - 굴절식
- ◆정적 팀핑 하중 - 직선
- ◆유압 링크 용량
- ◆유압 리프트 용량

주: 정적 팀핑 하중과 작동 무게는 다음 로더 구성을 기준으로 합니다. Bridgestone VJT L3 타이어, 에어컨, 송차 제어장치, 동력전달장치 보호대, 가득 채운 유체, 연료 탱크, 냉각수, 윤활유 및 운전자.

사양과 등급은 다음 표준을 준수합니다.
SAE* J1197, ISO 14397-1,
CEN** EN 474-3.

팰릿 포크를 장착한 로더의 정적 작동 부하는 다음을 기준으로 결정됩니다.
SAE J1197: 완전 회전 정적 팀핑 하중의 50% 또는 유압 한계. CEN EN 474-3: 거친 지형에서 완전 회전 정적 팀핑 하중의 60% 또는 유압 한계.
CEN EN 474-3: 단단하고 평평한 바닥에서의 완전 회전 정적 팀핑 하중의 80% 또는 유압 한계.

*SAE - 자동차 기술 협회
**CEN - 유럽 표준화 기구

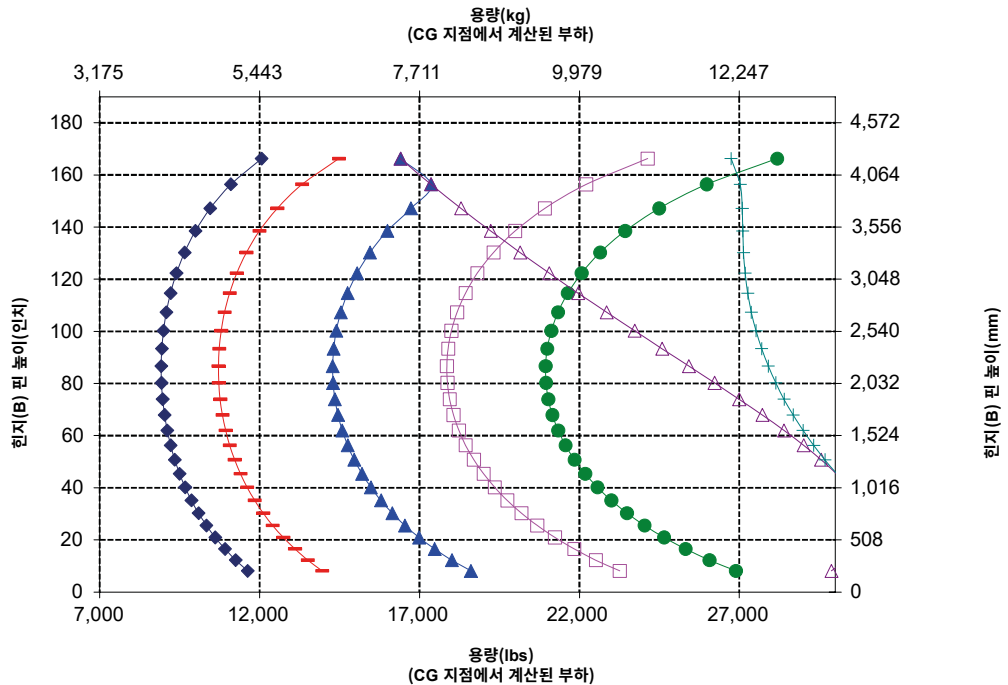

경고: 갈래 부하 용량을 초과하지 않아야 합니다.
개별 갈래 용량은 각 갈래 측면에 표시됩니다.

자재 처리용 암 사양

962 AGG

289-9885

자재 처리용 암, FUSION

6 포지션

*빌드 14A
*병렬 Z바 링크지
*굴재 처리 구성

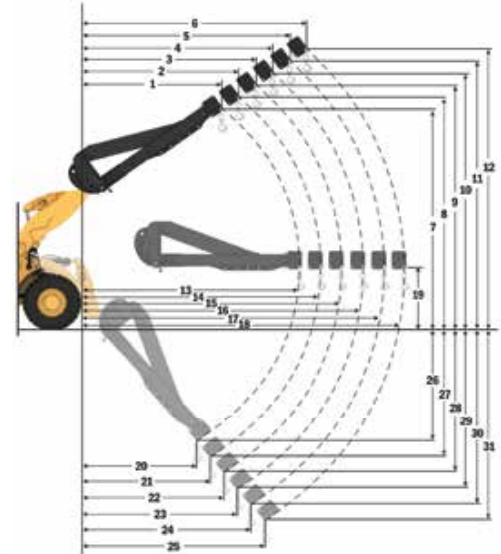

MHA 사양	수축됨	연장 1	연장 2	연장 3	연장 4	연장됨	
최대 리프트 - 후크 아일렛 도달 거리 (1, 2, 3, 4, 5, 6)	mm ft. 인치	2,386 7'9"	2,539 8'3"	2,692 8'9"	2,845 9'4"	2,998 9'10"	3,151 10'4"
최대 리프트 - 후크 아일렛 높이 (7, 8, 9, 10, 11, 12)	mm ft. 인치	6,963 22'10"	7,226 23'8"	7,490 24'6"	7,754 25'5"	8,017 26'3"	8,281 27'2"
높이 - 후크 아일렛 도달 거리 (13, 14, 15, 16, 17, 18)	mm ft. 인치	4,708 15'5"	5,013 16'5"	5,317 17'5"	5,622 18'5"	5,927 19'5"	6,232 20'5"
높이 - 후크 아일렛 높이 (19)	mm ft. 인치	1,839 6'0.3"	1,839 6'0.3"	1,839 6'0.3"	1,839 6'0.3"	1,839 6'0.3"	1,839 6'0.3"
최소 리프트 - 후크 아일렛 도달 거리 (20, 21, 22, 23, 24, 25)	mm ft. 인치	2,511 8'2"	2,688 8'9"	2,866 9'4"	3,043 9'11"	3,221 10'6"	3,399 11'1"
최소 리프트 - 후크 아일렛 높이 (26, 27, 28, 29, 30, 31)	mm ft. 인치	(2,614) -8'5"	(2,862) -9'7"	(3,109) -10'9"	(3,357) -11'11"	(3,605) -11'2"	(3,852) -12'4"
정적 팀핑 하중, 직선	kg lb	7,081 15,606	6,704 14,776	6,364 14,027	6,057 13,349	5,776 12,731	5,520 12,167
정적 팀핑 하중, 굴절식	kg lb	6,104 13,454	5,778 12,736	5,485 12,088	5,219 11,502	4,977 10,968	4,755 10,480
작동 무게	kg lb	20,127 44,359	20,127 44,359	20,127 44,359	20,127 44,359	20,127 44,359	20,127 44,359

- 수축됨
- ▲ 연장 1
- 연장 2
- ◇ 연장 3
- 연장 4
- 연장됨

주: 정적 팀핑 하중과 작동 무게는 다음 로더 구성을 기준으로 합니다. Bridgestone VJT L3 타이어, 에어컨, 승차 제어장치, 동력전달장치 보호대, 가득 채운 유체, 연료 탱크, 냉각수, 윤활유 및 운전자.

사양과 등급은 다음 표준을 준수합니다. SAE* J1197, ISO 14397-1, CEN** EN 474-3.

펠릿 포크를 장착한 로더의 정적 작동 부하는 다음을 기준으로 결정됩니다. SAE J1197: 완전 회전 정적 팀핑 하중의 50% 또는 유압 한계, CEN EN 474-3: 거친 지형에서 완전 회전 정적 팀핑 하중의 60% 또는 유압 한계. CEN EN 474-3: 단단하고 평평한 바닥에서의 완전 회전 정적 팀핑 하중의 80% 또는 유압 한계.

*SAE - 자동차 기술 협회
**CEN - 유럽 표준화 기구

탑재하중 용량(kg)
(CG 지점에서 계산된 부하)

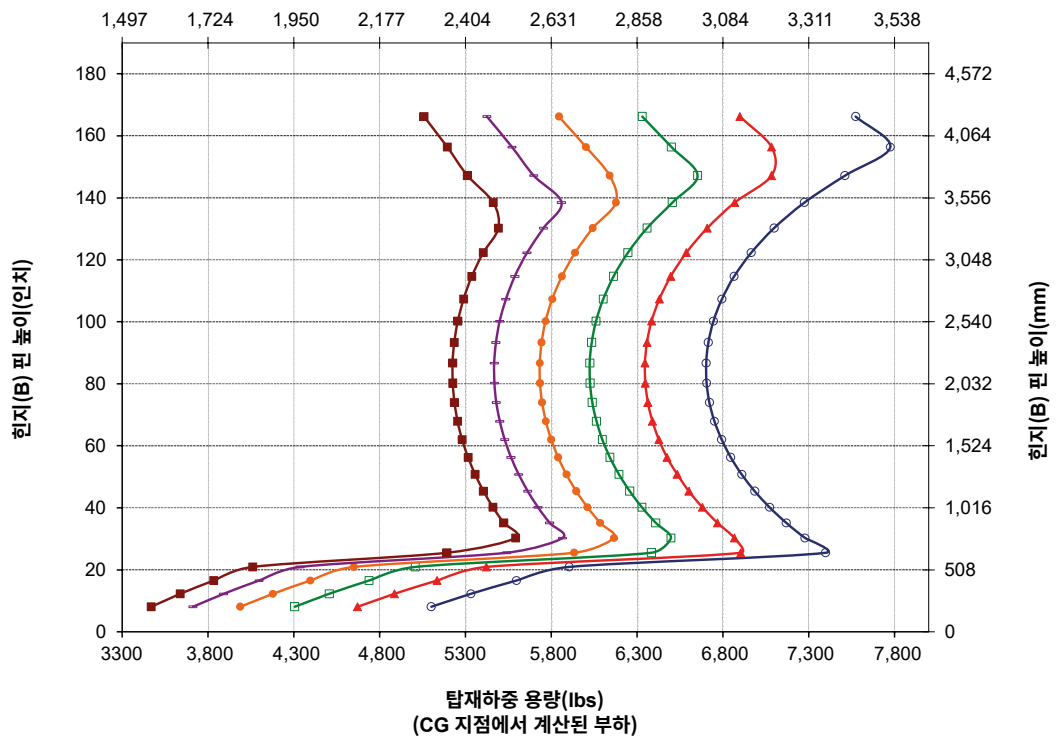

표준 및 선택사양 장비

표준 및 선택사양 장비는 달라질 수 있습니다. 자세한 내용은 Cat® 특약점에 문의하십시오.

	표준	선택 사양		표준	선택 사양
동력전달장치			운전자 환경		
Cat® C7.1 엔진	✓		운전실, 가압식 및 소음 억제형	✓	
전기 연료 공급 펌프	✓		출입문, 원격 개방 계통**		✓
연료 수분 분리기 및 2차 연료 필터	✓		EH 작동기구 제어, 주차 브레이크	✓	
엔진, 공기 프리클리너	✓		발판		✓
터빈, 공기 프리클리너		✓	HMU 조향 휠	✓	
라디에이터, 많은 이물질용		✓	조향, 조이스틱		✓
쿨링 팬, 방향 교환 가능		✓	작동기구 조이스틱 (2V, 3V 또는 4V)		✓
차축, 자동 전방 차동 잠금장치(LHD)	✓		엔터테인먼트용 라디오		✓
차축, 자동 전방 차동 잠금장치(HMU)		✓	CB 라디오 지원		✓
차축, 전방 차동잠금장치**	✓		시트, 직물, 에어 서스펜션	✓	
차축, 자동 차동잠금장치 전방 및 후방		✓	시트, 스웨이드/직물, 에어 서스펜션, 열선식		✓
차축, 에콜로지 배출장치, AOC 준비, 극한 온도 실		✓	시트, 가죽/직물, 에어 서스펜션, 열선/냉풍		✓
차축 오일 쿨러		✓	터치스크린 디스플레이	✓	
변속기, 중간축, 자동 동력 변환	✓		키패드, 프로그래밍 가능한 버튼	✓	
잠금 장치를 포함한 토크 컨버터	✓		거울, 열선식		✓
서비스 브레이크, 유압, 완전 폐쇄형 습식 디스크, 마모 지시계	✓		에어컨, 히터 및 성에 제거장치 (자동 온도 및 팬)	✓	
주차 브레이크, 전방 축 캘리퍼, 스프링 적용, 압력 해제	✓		선바이저, 전방 및 후방 접이식	✓	
감속 기능이 있는 브레이크 페달 중립장치	✓		창, 전면, 접합		✓
온보드 기술			창, 전방, 중부하		✓
Autodig with Auto Set Tires	✓		전체 운전실 창문 보호대		✓
운전자 ID 및 장비 보안	✓				
작업 프로필	✓				
Job Aids	✓				
제어 보조 및 eOMM	✓				
Cat Payload	✓				
Cat Advanced PAYLOAD		✓			
Cat Payload for Trade***		✓			
E-ticket 기능이 있는 Cat Payload Printer ¹		✓			
적재용 디스패치 ¹		✓			
주요 특징 정보	✓				
버킷 운송 디스플레이 워젯	✓				
원격 서비스	✓				

(다음 페이지에 계속)

* 모든 구성이 모든 지역에서 제공되는 것은 아니며, 공급 가능 여부에 따라 달라집니다.

** 지역에 따라 표준 또는 선택사양입니다. 특약점에 문의하십시오.

*** 유럽 및 호주에서 사용 가능. 국가별 인증 사항은 다를 수 있습니다. 자세한 내용은 해당 Cat 특약점에 문의하십시오.

¹구독이 필요합니다.

표준 및 선택사양 장비(계속)

표준 및 선택사양 장비는 달라질 수 있습니다. 자세한 내용은 Cat 특약점에 문의하십시오.

	표준	선택 사양		표준	선택 사양
전기			안전		
시동 및 충전 계통(24V)	✓		안전벨트 알림	✓	
시동장치, 전기식, 중부하 작업용	✓		2점식 안전벨트	✓	
냉간 시동 - 120V/240V		✓	4점식 안전벨트(키트)		✓
조명: 할로겐, 작업등 4개, 회전 신호를 안내하는 전방 주행등 2개, 후방등 2개	✓		후방 시야 카메라	✓	
조명: LED		✓	후방 시야 카메라, 전용		✓
유압장치			안전벨트 지시계 램프		✓
도입 계통, 가변 용량형 피스톤 펌프가 있는 부하 감지 장치	✓		서라운드 비전, 전용		✓
조향 계통, 가변 용량형 피스톤 펌프가 있는 부하 감지 장치	✓		창문 청소 플랫폼, 전방		✓
승차 제어, 듀얼 축압기**		✓	충돌 경고 시스템		✓
승차 제어를 지원하는 3차 및 4차 보조 기능		✓	충돌 완화 시스템		✓
오일 샘플 채취 밸브, Cat XT™ 호스	✓		역회전식 섬광등		✓
퀵 커플러 제어장치		✓	경광등		✓
링키지			2차 조향 계통, 전동식**		✓
병렬 리프트, Z바	✓		휠 고입목		✓
하이 리프트		✓	Cat Command 원격 제어		✓
킵아웃: 리프트 및 틸트	✓		특별 구성*		
모니터링 계통			골재 처리기 카운터웨이트		✓
아날로그 게이지, LCD 디스플레이, 경고등이 장착된 전방 대시	✓		폐기물 및 산업용		✓
터치스크린 주 모니터 (Cat Payload, 쿼드 스크린, 장비 설정 및 메시지)	✓		임업		✓
타이어 압력 모니터		✓	내부식성		✓
정비 알림	✓		* 모든 구성이 모든 지역에서 제공되는 것은 아니며, 공급 가능 여부에 따라 달라집니다.		
추가 장비			** 지역에 따라 표준 또는 선택사양입니다. 특약점에 문의하십시오.		
Cat 자동운할 계통		✓	*** 유럽 및 호주에서 사용 가능. 국가별 인증 사항은 다를 수 있습니다. 자세한 내용은 해당 Cat 특약점에 문의하십시오.		
흡반이 연장부/주행		✓	*구독이 필요합니다.		
가드: 동력전달장치, 크랭크케이스, 유리창, 실린더, 후방		✓			
생물분해성 유압 오일		✓			
고속 오일 교환 계통		✓			
후방 운전실 액세스		✓			
싱글 라이프 커팅 엷지 GET		✓			
툴박스		✓			

다음 정보는 본 문서에서 다루는 지역에서 판매를 위해 구성된 최종 제조 시점의 장비를 기준으로 합니다. 이 선언의 내용은 발행일로부터 유효하지만 장비 기능 및 사양과 관련된 내용은 예고 없이 변경될 수 있습니다. 자세한 내용은 장비의 작동 및 정비 매뉴얼을 참조하십시오.

친환경성과 진행 상황에 대한 자세한 내용은 다음을 참조하십시오. <https://www.caterpillar.com/en/company/sustainability.html>

엔진

- Cat® C7.1 엔진은 미국 EPA Tier 4 Final, EU Stage V, 일본 2014 배기가스 배출 표준 또는 브라질 MAR-1 및 UN ECE R96 Stage IIIA 배기가스 배출 표준 (미국 EPA Tier 3 및 EU Stage IIIA와 동등)을 충족합니다.
 - Cat 미국 EPA Tier 4 Final, EU Stage V, 한국 Stage V, 중국 비도로용 Stage IV, 일본 2014 엔진은 ULSD (황 15ppm 이하의 초저유황 디젤 연료)를 반드시 사용해야 하며, 다음 저탄소 집약도 연료를 혼합한 ULSD와 최대 아래 비율까지 호환*됩니다.**
 - ✓ 20% 바이오디젤 FAME (지방산 메틸에스테르)***
 - ✓ 100% 재생 가능한 디젤, HVO (수소화 식물성 오일) 및 GTL (기체-액체) 연료
 - 미국 EPA Tier 3와 EU Stage IIIA와 동등한 브라질 MAR -1 및 UN ECE R96 Stage IIIA 배기가스 배출 표준에 부합하는 Cat 엔진은 다음의 저탄소 집약도 연료***와 혼합된 디젤 연료와 호환*됩니다.
 - ✓ 100% 바이오디젤 FAME (fatty acid methyl ester, 지방산 메틸에스테르)****
 - ✓ 100% 재생 가능한 디젤, HVO (수소화 식물성 오일) 및 GTL (기체-액체) 연료
- 성공적인 신청을 위한 지침을 참조하십시오. 자세한 내용은 Cat 특약점에 문의하거나 'Caterpillar 장비 연료 권장사항 (SEBU6250)'을 참조하십시오.
- * Caterpillar 엔진은 이러한 대체 연료와 호환되지만, 일부 지역에서는 사용이 허용되지 않을 수 있습니다.
- ** 저탄소 집약도의 연료를 사용하더라도 배기구에서의 온실가스 배출량은 기존 연료와 사실상 동일합니다.
- *** 후처리 장치가 없는 엔진은 더 높은 혼합 비율의 바이오디젤과도 호환되며, 최대 100% 바이오디젤까지 사용할 수 있습니다 (20% 이상의 바이오디젤 혼합물을 사용하려면 Cat 특약점에 문의).
- **** 20% 이상의 바이오디젤 혼합물 사용에 대해서는 Cat 특약점에 문의하십시오.

에어컨 계통

- 이 장비의 에어컨 시스템에는 불소화 온실가스 냉매 R134a 또는 R1234yf가 포함되어 있습니다. 사용된 냉매를 확인하려면 라벨 또는 사용 설명서를 참조하십시오.
- R134a (지구 온난화 지수 = 1,430)가 사용된 경우, 시스템에는 1,600kg (3.5lb)의 냉매가 포함되어 있으며 CO₂ 배출량은 2.288미터톤 (2.522톤)에 해당합니다.
 - R1234yf (지구 온난화 지수 = 0.501)가 사용된 경우, 시스템에는 1,389kg (3.11b)의 냉매가 포함되어 있으며 CO₂ 배출량은 0.001미터톤 (0.001톤)에 해당합니다.

페인트

- 가장 잘 알려진 지식을 바탕으로 페인트에 포함된 중금속에 대한 최대 허용 농도(PPM)는 다음과 같습니다.
 - 바륨 0.01% 미만
 - 카드뮴 0.01% 미만
 - 크롬 0.01% 미만
 - 리드 0.01% 미만

소음

운전자 음압 수준 (ISO 6396:2008)	70dB(A)
외부 음압 수준 (ISO 6395:2008)	107dB(A)
운전자 음압 수준 (ISO 6396:2008)*	69dB(A)
외부 음압 수준 (ISO 6395:2008)**	104dB(A)

* EU 및 UK 지침을 채택하는 국가 포함

** 유럽 연합 소음 지침 2000/14/EC 및 2001년 UK 소음 규정 제1701호

오일 및 유체

- Caterpillar 공장에서는 에틸렌 글리콜 냉각수를 채워 출고합니다. Cat DEAC (Diesel Engine Antifreeze/Coolant, 디젤 엔진 부동액/냉각수) 및 Cat ELC (Extended Life Coolant, 수명 연장 냉각수)는 재활용이 가능합니다. 자세한 내용은 해당 Cat 특약점에 문의하십시오.
- Cat BIO HYDO Advanced는 EU Ecolabel 승인을 받은 생분해성 유압 오일입니다.
- 추가 유체가 존재할 수 있습니다. 전체 유체 권장사항 및 정비 간격은 작동 및 정비 매뉴얼 또는 작업 및 설치 가이드를 참조하십시오.

기능 및 기술

- 다음 기능 및 기술은 연료 절감 및/또는 카본 저감에 기여할 수 있습니다. 기능은 다를 수 있습니다. 자세한 내용은 Cat 특약점에 문의하십시오.
 - Auto Set Tires를 갖춘 Autodig는 일정한 고용량 버티 채움 계수로 탁월한 생산성을 제공합니다.
 - 5단 고급 동력 변환 변속기는 잠금 클러치 토크 컨버터를 포함하여 부드러운 변속, 신속한 가속, 경사면에서의 속도 성능을 제공하여 주행 성능과 연료 효율을 최대화합니다.
 - 신뢰할 수 있는 연료 계통은 장비 성능과 연비 향상을 동시에 실현하여 총 운영 비용과 연료 소비를 절감합니다.
 - 자동 엔진 공회전 차단 계통으로 공회전 시간이 단축됩니다.
 - 정비 간격이 길어 유체 및 필터 소모가 감소
 - 원격 플래시 및 원격 고장진단

재활용

- 장비에 포함된 자재는 대략적인 중량 백분율로 아래와 같이 분류됩니다. 제품 구성의 차이로 인해 표의 다음 값이 달라질 수 있습니다.

자재 유형	중량 백분율
강철	60.43%
철	19.54%
비철금속	1.77%
혼합 금속	0.57%
혼합 금속 및 비금속	0.55%
소성	1.15%
고무	6.34%
혼합 비금속	0.01%
유체	5.00%
기타	3.34%
미분류	1.30%
총계	100%

- 더 높은 재활용률을 가진 장비는 귀중한 천연 자원의 효율적인 사용을 보장하고 제품의 수명 종료 시 가치를 향상시킵니다. ISO 16714 (토공 장비 - 재활용 가능성 및 회수 가능성 - 용어 및 계산 방법)에 따르면 재활용 가능률은 재활용, 재사용 또는 둘 다 가능한 새 장비의 질량 퍼센트 (질량 백분율)로 정의됩니다.

부품표의 모든 부품은 먼저 ISO 16714 및 일본 CEMA (건설 장비 제조업체 협회) 표준에 정의된 구성품 목록을 기준으로 구성품 유형별로 평가됩니다. 나머지 부품은 자재 유형에 따라 재활용 가능성에 대해 추가로 평가됩니다.

제품 구성의 차이로 인해 표의 다음 값이 달라질 수 있습니다.

재활용 가능성 - 92%



962

폐기물 및 폐품 처리기

Cat® 962 휠 로더 폐기물 및 폐품 처리기 패키지는 적환장, 재활용 분류장, 폐품 처리장 및 철거 현장의 작업에 필요한 보호 및 강화 효과를 제공합니다.

검증된 안정성

- Cat C7.1 엔진에 우수성이 입증된 전자식 연료 및 공기 계통을 결합하여 출력 밀도를 높였습니다.
- 자동 Cat 재생 계통, 디젤 미립자 필터 (DPF) 가 탑재된 Cat 청정 배기가스 배출 모듈 (CEM), 디젤 배기 유체 (DEF) 탱크와 펌프를 장착했습니다.
- 철저한 구성품 설계와 장비 검증 프로세스를 통해 최고의 안정성과 가동 시간을 보장합니다.

내구성

- 폐기물 및 폐품 패키지는 추가 강철 보호대를 장비 주위에 적용하여 투자 효과를 보호하고 이물질이 작동기구 벨브와 엔진실에 들어가지 못하게 합니다.
- 중부하 작업용 강철 케이블 하단 계단은 아무리 가혹한 조건도 견딜 수 있습니다.
- 중부하 변속기 및 차축으로 폐기물 및 폐품 작업을 처리하도록 설계됩니다.
- 내구성이 좋고 수명이 긴 구성품이 장착된 자동 카운터축 동력 변환 (5F/3R) 변속기를 사용합니다.

더 높은 연료 효율 및 생산성 달성

- 선택 사항인 높은 리프트 링키지가 덤프 간극을 늘립니다.
- 선택 사항인 3차 및 4차 벨브 유압장치는 추가 기능을 요구하는 작업 톨에 적합합니다.
- 선택 사항인 가변 피치 팬과 많은 이물질용 냉각 코어가 이물질이 코어에 들어가지 못하게 합니다.
- 5단 변속기 및 잠금 클러치 토크 컨버터, 동력전달장치는 부드러운 변속, 신속한 가속 및 경사면에서의 속력 기능을 통해 뛰어난 성능 및 연료 효율성을 제공합니다.
- 엔진과 동력전달장치 및 유압 계통이 긴밀하게 통합되어 탁월한 생산성 및 연료 효율을 자랑합니다.

안전 특징

- 후방 시야 카메라로 장비 후방 시야를 개선하여 안전하고 확실하게 작업할 수 있게 했습니다.
- 선택사항인 서라운드 비전은 장비 주변 360° 가시성을 제공하여 운전자의 상황 인식을 강화합니다.
- 충돌 완화 시스템은 통합형 지능 센서 배열을 활용하여 후방 충돌 경고, 사람 감지, 동작 억제, 자동 비상 제동 기능을 제공합니다.
- Cat Command 원격 제어로 운전자가 안전한 거리에서 작업할 수 있습니다.

- 넓은 도어, 원격 도어 개폐 기능 (선택사항), 계단식 발판을 통해 운전실에 안정적으로 접근할 수 있습니다.
- 바닥부터 천장까지 이어진 전면 유리, 스팟 거울이 통합된 대형 거울로 업계 최고의 전방향 시야를 구현했습니다.

정비 시간 및 비용 절감

- 유체 및 필터 교체 간격이 연장되어 정비 비용을 절감하는 데 도움이 됩니다.
- 선택 사항인 터빈 엔진 에어 프리클리너는 에어 필터의 수명을 연장합니다.
- 원격 고장진단으로 장비를 특약점 서비스 부서에 연결해 빠르게 문제를 진단하여 작업에 복귀할 수 있습니다.
- 원격 플래시는 일정을 따라 장비 소프트웨어가 최신 상태인지 확인하고 최적의 성능을 달성합니다.
- 원피스 킬링 후드를 통해 엔진실에 빠르고 간편하게 접근할 수 있습니다.
- 선택사항인 통합형 자동 윤활로 구성품 및 서비스 수명을 연장할 수 있습니다.

신형 운전실에서 쾌적하게 작업

- 카본 운전실 에어 필터가 운전실의 악취를 제거합니다.
- 선택 사항인 전동식 운전실 프리클리너는 들어오는 공기를 정화하고 운전실에 압력을 가합니다.
- 조절이 쉬운 차세대 시트와 서스펜션으로 운전자를 더욱 편안하게 만들어 줍니다. 세 가지 트림 수준으로 제공되며, 4점식 하니스 (키트) 를 장착할 수 있습니다.
- 신형 운전실 대시보드와 고해상도 터치 디스플레이는 사용이 편리하고 직관적이며 사용자 친화적입니다.
- 소음을 억제하고 차단하는 운전실의 끈끈한 장착부가 소음과 진동을 줄여주어 조용하게 작업할 수 있습니다.
- 시트가 장착된 전기 유압식 조이스틱 조향 계통은 정밀 제어가 가능하며 팔의 피로를 크게 줄여주어 매우 편안합니다. 북미 지역에서 표준이며 이외 모든 지역에서는 선택사항입니다.
- 정밀한 제어 능력을 제공하는 유압 계량 장치 (HMU) 조향 휠을 통해 매우 정확하고 편안한 작업을 수행할 수 있습니다. 북미를 제외한 모든 지역에서 표준입니다. 북미 지역의 제한된 선택사항 가용성에 대해서는 Cat 특약점에 문의하십시오.

962 폐기물 및 폐품 처리기 사양

962 폐기물 및 폐품 처리기 특징

1. 충격으로부터 유리를 보호하는 창문 보호 장치 (선택사양)
2. 추가된 강철 보호대에는 크랭크케이스, 동력전달장치, 전방 프레임, 히치, 조형 실린더, 서비스 센터, 운전실, 플랫폼, 작동기구 밸브 커버 및 틸트 실린더가 포함됩니다.
3. 카본 운전실 에어 필터가 악취를 제거합니다.
4. 선택 사양인 전동식 운전실 프리클리너를 사용하여 운전실 필터의 수명을 늘리고 운전실 압력을 유지할 수 있습니다.
5. 선택 사양인 3차 및 4차 밸브 유압장치를 사용하면 대단히 다양한 작업 툴을 제어할 수 있습니다.
6. 수많은 Cat 폐기물 및 폐품 작업 툴 제품군

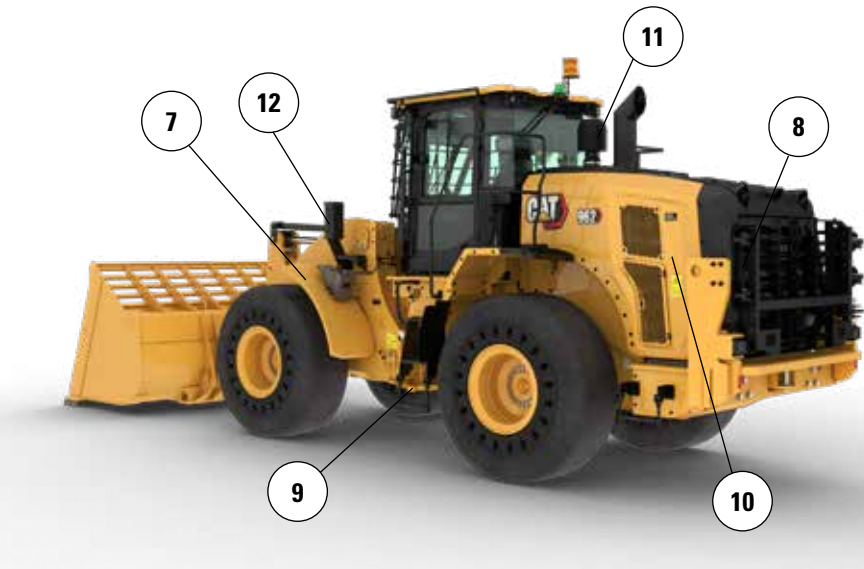
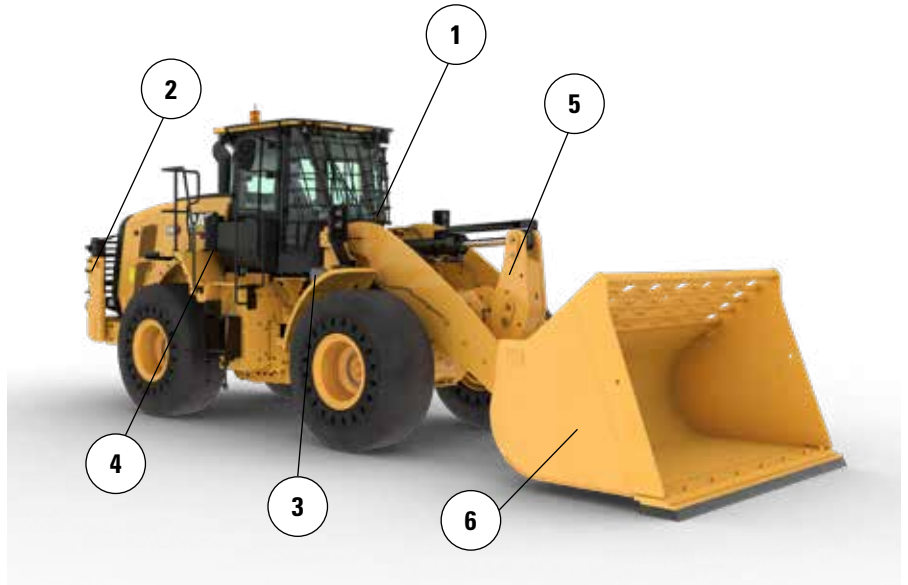

7. 짧은 전방 강철 흠받이가 적용되어 전면 유리가 깨끗함을 유지하며 타이어 외부 엷지의 인보드를 설정하여 보호력을 강화합니다.
8. 선택 사양인 후방 보호대는 후방 그릴과 냉각 패키지가 충격을 받지 않도록 보호합니다.
9. 중부하 작업용 강철 케이블 하단 계단은 아무리 가혹한 조건도 견딜 수 있습니다.
10. 선택 사양인 가변 피치 팬과 많은 이물질용 냉각 코어를 사용하면 냉각 패키지를 항상 깨끗하게 유지할 수 있습니다.
11. 쓰레기통 화면 옵션을 지원하는 선택 사양인 터빈 엔진 공기 프리클리너를 사용하면 엔진 에어 필터 수명을 늘릴 수 있습니다.
12. 전방등에 보호 장치를 적용하며 프레임 근처에 배치하여 보호력을 강화합니다.

13. 하단 전방 프레임 보호대가 중요한 구동 트레인 구성품을 보호하고 전방 프레임실에 쓰레기가 들어가지 않게 합니다.
14. 동력전달장치 보호대가 변속기를 보호하고 엔진실에 쓰레기가 들어가지 않게 합니다.
15. 하단 유압 서비스 센터 보호대가 변속기 필터를 보호하고 서비스 센터에 쓰레기가 들어가지 않게 합니다.
16. 후방 크랭크케이스 및 플랫폼 보호대가 쓰레기와 이물질을 차단합니다.

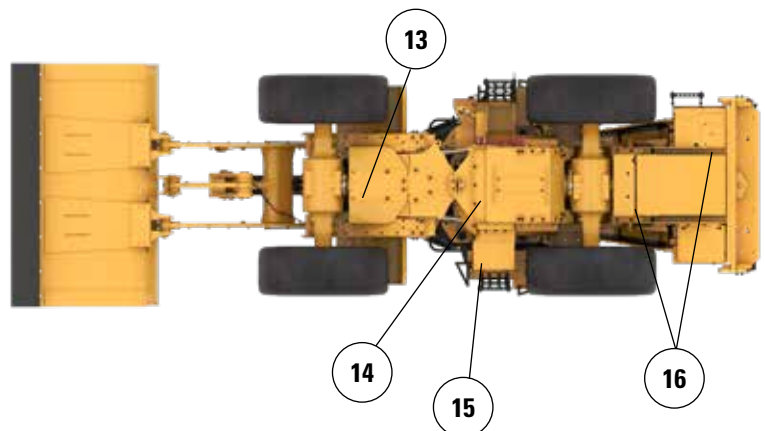

타이어 선택사양

타이어 브랜드	BRAWLER	BRAWLER	BRIDGESTONE	MAXAM	MICHELIN
타이어 크기	23.5X25	23.5X25	23.5R25	23.5R25	23.5R25
트레드 유형	해당 사항 없음	해당 사항 없음	L-3	L-3	L-3
트레드 패턴	SMOOTH	견인력	VJT	MS302	XHA2
케이싱 강도	솔리드	솔리드	*	**	*
타이어 위쪽 폭 - 최대 (비적재)*	2,140mm 7'1"	2,140mm 7'1"	2,804mm 9'3"	2,825mm 9'4"	2,823mm 9'4"
타이어 위쪽 폭 - 최대(적재 시)*	2,140mm 7'1"	2,140mm 7'1"	2,825mm 9'4"	2,829mm 9'4"	2,830mm 9'4"
수직 치수 변화(전방 및 후방 평균)		0mm 0"	-71mm -2.8"	-54mm -2.1"	-61mm -2.4"
수평 도달 거리 변화		0mm 0"	15mm 0.6"	1mm 0"	9mm 0.4"
타이어 바깥으로의 간극 궤도 변화		0mm 0"	685mm 27.0"	689mm 27.1"	690mm 27.2"
타이어 안쪽으로의 간극 궤도 변화		0mm 0"	-685mm -27.0"	-689mm -27.1"	-690mm -27.2"
작동 무게 변화(밸러스트 미포함)		-144kg -318lb	-3,208kg -7,074lb	-3,208kg -7,074lb	-3,364kg -7,418 lb
정적 팁핑 하중 변화 - 직선		-96kg -212lb	-2,037kg -4,492lb	-2,037kg -4,492lb	-2,136kg -4,710 lb
정적 팁핑 하중 변화 - 굴절식		-84kg -185lb	-1,780kg -3,926lb	-1,780kg -3,926lb	-1,867kg -4,117lb
후방 차축 진동 각도	±8도	±8도	±13도	±13도	±13도
최대 단일 휠 상승 및 하강	298mm 1'0"	298mm 1'0"	481mm 1'7"	481mm 1'7"	481mm 1'7"

*팽창으로 인한 타이어 증가 폭 포함

타이어 브랜드	MAXAM	GOODYEAR
타이어 크기	750/65R25	23.5R25
트레드 유형	L-3	L-3
트레드 패턴	MS302	GP-3E
케이싱 강도	**	**
타이어 위쪽 폭 - 최대 (비적재)*	2,971mm 9'9"	2,140mm 7'1"
타이어 위쪽 폭 - 최대 (적재 시)*	3,031mm 10'0"	2,140mm 7'1"
수직 치수 변화 (전방 및 후방 평균)	-83mm -3.3"	-173mm -6.8"
수평 도달 거리 변화	17mm 0.7"	13mm 0.5"
타이어 바깥으로의 간극 궤도 변화	891mm 35.1"	0mm 0"
타이어 안쪽으로의 간극 궤도 변화	-891mm -35.1"	0mm 0"
작동 무게 변화(밸러스트 미포함)	-2,455kg -5,414lb	-3,272kg -7,215lb
정적 팁핑 하중 변화 - 직선	-1,559kg -3,438lb	-2,078kg -4,581lb
정적 팁핑 하중 변화 - 굴절식	-1,363kg -3,005lb	-1,816kg -4,004lb
후방 차축 진동 각도	±8도	±8도
최대 단일 휠 상승 및 하강	298mm 1'0"	298mm 1'0"

*팽창으로 인한 타이어 증가 폭 포함

962 폐기물 및 폐품 처리기 사양

작동 사양 - 버킷

링키지		표준 링키지					
버킷 종류		범용 - 핀 부착					
옛지 유형		볼트 연결식 커팅 옛지	이빨 및 세그먼트	팁	볼트 연결식 커팅 옛지	이빨 및 세그먼트	팁
용량 - 정격	m ³	3.10	3.10	2.90	3.40	3.40	3.20
	yd ³	4.00	4.00	3.75	4.50	4.50	4.25
용량 - 110% 채움 계수에서 정격	m ³	3.40	3.40	3.20	3.70	3.70	3.50
	yd ³	4.50	4.50	4.25	4.75	4.75	4.50
폭	mm	2,927	2,994	2,994	2,927	2,994	2,994
	ft/인치	9'7"	9'9"	9'9"	9'7"	9'9"	9'9"
16 † 최대 리프트와 45° 토출에서 덤프 간극	mm	3,146	3,028	3,028	3,089	2,970	2,970
	ft/인치	10'3"	9'11"	9'11"	10'1"	9'8"	9'8"
17 † 최대 리프트와 45도 배출 시 도달 거리	mm	1,354	1,465	1,465	1,397	1,507	1,507
	ft/인치	4'5"	4'9"	4'9"	4'7"	4'11"	4'11"
편평 리프트 암과 버킷 수준에서의 도달 거리	mm	2,777	2,938	2,938	2,850	3,011	3,011
	ft/인치	9'1"	9'7"	9'7"	9'4"	9'10"	9'10"
A † 굴착 깊이	mm	35	35	5	35	35	5
	in	1.4"	1.4"	0.2"	1.4"	1.4"	0.2"
12 † 전체 길이	mm	8,445	8,619	8,619	8,518	8,692	8,692
	ft/인치	27'9"	28'4"	28'4"	28'0"	28'7"	28'7"
B † 최대 리프트에서 버킷을 포함한 전체 높이	mm	5,795	5,795	5,795	5,866	5,866	5,866
	ft/인치	19'1"	19'1"	19'1"	19'3"	19'3"	19'3"
운송 위치에서 버킷을 포함한 로더 간극 궤도 반경	mm	6,783	6,869	6,869	6,805	6,892	6,892
	ft/인치	22'4"	22'7"	22'7"	22'4"	22'8"	22'8"
정적 팁핑 하중, 직선 (타이어 편향 없음)	kg	15,448	15,308	15,618	15,274	15,132	15,437
	lb	34,059	33,748	34,432	33,675	33,361	34,034
정적 팁핑 하중, 굴절식 (타이어 편향 없음)	kg	13,485	13,344	13,634	13,319	13,177	13,462
	lb	29,730	29,419	30,058	29,364	29,051	29,679
돌파력(§)	kN	196	195	213	185	184	200
	lbf	44,188	43,967	48,064	41,627	41,406	45,080
작동 무게*	kg	23,117	23,225	23,068	23,211	23,319	23,162
	lb	50,965	51,203	50,856	51,170	51,409	51,062

* 표시된 정적 팁핑 하중과 작동 무게는 Brawler 23.5X25 Smooth 솔리드 타이어, 유체 완충, 운전자, 운전실 프리클리너, 후방 보호대가 있는 조립식 카운터웨이트 (1,460kg), 전방 보호대가 있는 평면 유리창, 산업용 패키지, 승차 제어장치, 표준 시동, 좁은 흙받이, 터빈 엔진 프리클리너, Product Link, 자동 차동잠금장치 차축 (전방/후방), 동력전달장치 보호대, 표준 조향, 산업용 소음 억제 및 가변 피치 팬을 포함한 장비 구성을 기준으로 합니다.

† 치수 차트에 제시된 그림

(§) ISO 14397-2:2007에 따라 피벗 지점으로 버킷 힌지 핀을 포함한 커팅 옛지의 핏 뒤에서 측정한 100mm(4").

(타이어 편향 포함) ISO 14397-1:2007 섹션 1-6을 완벽히 준수, 계산과 시험 간에 2% 확인이 필요.

(타이어 편향 없음) ISO 14397-1:2007 섹션 1 - 5 준수.

제공되는 버킷은 지역에 따라 다를 수 있습니다. 자세한 내용은 가까운 Cat 특약점에 문의하십시오.

작동 사양 - 버킷(계속)

링키지		표준 링키지					
버킷 종류		범용 - 핀 부착					
엣지 유형		볼트 연결식 커팅 엣지	이빨 및 세그먼트	팁	볼트 연결식 커팅 엣지	이빨 및 세그먼트	팁
용량 - 정격	m ³	3.60	3.60	3.40	3.80	3.80	3.60
	yd ³	4.75	4.75	4.50	5.00	5.00	4.75
용량 - 110% 채움 계수에서 정격	m ³	4.00	4.00	3.70	4.20	4.20	4.00
	yd ³	5.25	5.25	4.75	5.50	5.50	5.25
폭	mm	2,927	2,994	2,994	2,927	2,994	2,994
	ft/인치	9'7"	9'9"	9'9"	9'7"	9'9"	9'9"
16 † 최대 리프트와 45° 토출에서 덤프 간극	mm	3,063	2,943	2,943	3,028	2,908	2,908
	ft/인치	10'0"	9'7"	9'7"	9'11"	9'6"	9'6"
17 † 최대 리프트와 45도 배출 시 도달 거리	mm	1,419	1,528	1,528	1,448	1,557	1,557
	ft/인치	4'7"	5'0"	5'0"	4'9"	5'1"	5'1"
편평 리프트 암과 버킷 수준에서의 도달 거리	mm	2,885	3,046	3,046	2,931	3,092	3,092
	ft/인치	9'5"	9'11"	9'11"	9'7"	10'1"	10'1"
A † 굴착 깊이	mm	35	35	5	35	35	5
	in	1.4"	1.4"	0.2"	1.4"	1.4"	0.2"
12 † 전체 길이	mm	8,553	8,727	8,727	8,599	8,773	8,773
	ft/인치	28'1"	28'8"	28'8"	28'3"	28'10"	28'10"
B † 최대 리프트에서 버킷을 포함한 전체 높이	mm	5,900	5,900	5,900	5,947	5,947	5,947
	ft/인치	19'5"	19'5"	19'5"	19'7"	19'7"	19'7"
운송 위치에서 버킷을 포함한 로더 간극 궤도 반경	mm	6,816	6,903	6,903	6,830	6,918	6,918
	ft/인치	22'5"	22'8"	22'8"	22'5"	22'9"	22'9"
정적 팁핑 하중, 직선 (타이어 편향 없음)	kg	15,199	15,056	15,357	15,092	14,949	15,245
	lb	33,508	33,193	33,857	33,273	32,957	33,610
정적 팁핑 하중, 굴절식 (타이어 편향 없음)	kg	13,248	13,105	13,386	13,147	13,003	13,280
	lb	29,207	28,892	29,512	28,985	28,668	29,278
돌파력(S)	kN	180	179	194	173	172	187
	lbf	40,500	40,278	43,774	39,095	38,872	42,155
작동 무게*	kg	23,247	23,355	23,198	23,302	23,410	23,253
	lb	51,251	51,489	51,143	51,371	51,610	51,263

* 표시된 정적 팁핑 하중과 작동 무게는 Brawler 23.5X25 Smooth 솔리드 타이어, 유체 완충, 운전자, 운전실 프리클리너, 후방 보호대가 있는 조립식 카운터웨이트 (1,460kg), 전방 보호대가 있는 평면 유리창, 산업용 패키지, 승차 제어장치, 표준 시동, 좁은 흙받이, 터빈 엔진 프리클리너, Product Link, 자동 차동잠금장치 차축 (전방/후방), 동력전달장치 보호대, 표준 조향, 산업용 소음 억제 및 가변 피치 팬을 포함한 장비 구성을 기준으로 합니다.

† 치수 차트에 제시된 그림

(S) ISO 14397-2:2007에 따라 피벗 지점으로 버킷 힌지 핀을 포함한 커팅 엣지의 핏 뒤에서 측정한 100mm(4").

(타이어 편향 포함) ISO 14397-1:2007 섹션 1-6을 완벽히 준수, 계산과 시험 간에 2% 확인이 필요.

(타이어 편향 없음) ISO 14397-1:2007 섹션 1 - 5 준수.

제공되는 버킷은 지역에 따라 다를 수 있습니다. 자세한 내용은 가까운 Cat 특약점에 문의하십시오.

962 폐기물 및 폐품 처리기 사양

작동 사양 - 버킷(계속)

링키지		표준 링키지					
버킷 종류		범용 - 후크 부착 - Fusion					
옛지 유형		볼트 연결식 커팅 옛지	이빨 및 세그먼트	팁	볼트 연결식 커팅 옛지	이빨 및 세그먼트	팁
용량 - 정격	m ³	3.10	3.10	2.90	3.40	3.40	3.20
	yd ³	4.00	4.00	3.75	4.50	4.50	4.25
용량 - 110% 채움 계수에서 정격	m ³	3.40	3.40	3.20	3.70	3.70	3.50
	yd ³	4.50	4.50	4.25	4.75	4.75	4.50
폭	mm	2,927	2,994	2,994	2,927	2,994	2,994
	ft/인치	9'7"	9'9"	9'9"	9'7"	9'9"	9'9"
16 † 최대 리프트와 45° 토출에서 덤프 간극	mm	3,106	2,988	2,988	3,049	2,930	2,930
	ft/인치	10'2"	9'9"	9'9"	10'0"	9'7"	9'7"
17 † 최대 리프트와 45도 배출 시 도달 거리	mm	1,399	1,510	1,510	1,442	1,552	1,552
	ft/인치	4'7"	4'11"	4'11"	4'8"	5'1"	5'1"
편평 리프트 암과 버킷 수준에서의 도달 거리	mm	2,837	2,998	2,998	2,910	3,071	3,071
	ft/인치	9'3"	9'10"	9'10"	9'6"	10'0"	10'0"
A † 굴착 깊이	mm	35	35	5	35	35	5
	in	1.4"	1.4"	0.2"	1.4"	1.4"	0.2"
12 † 전체 길이	mm	8,505	8,679	8,679	8,578	8,752	8,752
	ft/인치	27'11"	28'6"	28'6"	28'2"	28'9"	28'9"
B † 최대 리프트에서 버킷을 포함한 전체 높이	mm	5,828	5,828	5,828	5,900	5,900	5,900
	ft/인치	19'2"	19'2"	19'2"	19'5"	19'5"	19'5"
운송 위치에서 버킷을 포함한 로더 간극 궤도 반경	mm	6,797	6,884	6,884	6,820	6,908	6,908
	ft/인치	22'4"	22'8"	22'8"	22'5"	22'8"	22'8"
정적 팁핑 하중, 직선 (타이어 편향 없음)	kg	14,822	14,682	15,039	14,680	14,539	14,893
	lb	32,678	32,369	33,156	32,366	32,053	32,834
정적 팁핑 하중, 굴절식 (타이어 편향 없음)	kg	12,889	12,749	13,086	12,755	12,613	12,948
	lb	28,416	28,106	28,849	28,120	27,808	28,546
돌파력(S)	kN	187	186	202	176	175	190
	lbf	42,081	41,859	45,605	39,754	39,532	42,911
작동 무게*	kg	23,587	23,695	23,538	23,657	23,765	23,608
	lb	52,000	52,238	51,892	52,154	52,392	52,046

* 표시된 정적 팁핑 하중과 작동 무게는 Brawler 23.5X25 Smooth 솔리드 타이어, 유체 완충, 운전자, 운전실 프리클러너, 후방 보호대가 있는 조립식 카운터웨이트 (1,460kg), 전방 보호대가 있는 평면 유리창, 산업용 패키지, 승차 제어장치, 표준 시동, 좁은 흙받이, 터빈 엔진 프리클러너, Product Link, 자동 차동잠금장치 차축 (전방/후방), 동력전달장치 보호대, 표준 조향, 산업용 소음 억제 및 가변 피치 팬을 포함한 장비 구성을 기준으로 합니다.

† 치수 차트에 제시된 그림

(S) ISO 14397-2:2007에 따라 피벗 지점으로 버킷 힌지 핀을 포함한 커팅 옛지의 핏 뒤에서 측정한 100mm(4").

(타이어 편향 포함) ISO 14397-1:2007 섹션 1-6을 완벽히 준수, 계산과 시험 간에 2% 확인이 필요.

(타이어 편향 없음) ISO 14397-1:2007 섹션 1 - 5 준수.

제공되는 버킷은 지역에 따라 다를 수 있습니다. 자세한 내용은 가까운 Cat 특약점에 문의하십시오.

작동 사양 - 버킷(계속)

링키지		표준 링키지					
버킷 종류		범용 - 후크 부착 - Fusion					
엣지 유형		볼트 연결식 커팅 엣지	이빨 및 세그먼트	팁	볼트 연결식 커팅 엣지	이빨 및 세그먼트	팁
용량 - 정격	m ³	3.60	3.60	3.40	3.80	3.80	3.60
	yd ³	4.75	4.75	4.50	5.00	5.00	4.75
용량 - 110% 채움 계수에서 정격	m ³	4.00	4.00	3.70	4.20	4.20	4.00
	yd ³	5.25	5.25	4.75	5.50	5.50	5.25
폭	mm	2,927	2,994	2,994	2,927	2,994	2,994
	ft/인치	9'7"	9'9"	9'9"	9'7"	9'9"	9'9"
16 † 최대 리프트와 45° 토출에서 덤프 간극	mm	3,023	2,903	2,903	2,988	2,868	2,868
	ft/인치	9'11"	9'6"	9'6"	9'9"	9'4"	9'4"
17 † 최대 리프트와 45도 배출 시 도달 거리	mm	1,464	1,573	1,573	1,493	1,602	1,602
	ft/인치	4'9"	5'1"	5'1"	4'10"	5'3"	5'3"
평균 리프트 압과 버킷 수준에서의 도달 거리	mm	2,945	3,106	3,106	2,991	3,152	3,152
	ft/인치	9'7"	10'2"	10'2"	9'9"	10'4"	10'4"
A † 굴착 깊이	mm	35	35	5	35	35	5
	in	1.4"	1.4"	0.2"	1.4"	1.4"	0.2"
12 † 전체 길이	mm	8,613	8,787	8,787	8,659	8,833	8,833
	ft/인치	28'4"	28'10"	28'10"	28'5"	29'0"	29'0"
B † 최대 리프트에서 버킷을 포함한 전체 높이	mm	5,934	5,934	5,934	5,981	5,981	5,981
	ft/인치	19'6"	19'6"	19'6"	19'8"	19'8"	19'8"
운송 위치에서 버킷을 포함한 로더 간극 궤도 반경	mm	6,831	6,919	6,919	6,846	6,934	6,934
	ft/인치	22'5"	22'9"	22'9"	22'6"	22'9"	22'9"
정적 팁핑 하중, 직선 (타이어 편향 없음)	kg	14,610	14,468	14,821	14,517	14,374	14,726
	lb	32,210	31,896	32,675	32,006	31,690	32,466
정적 팁핑 하중, 굴절식 (타이어 편향 없음)	kg	12,688	12,546	12,880	12,601	12,458	12,791
	lb	27,974	27,660	28,396	27,781	27,465	28,199
돌파력(S)	kN	172	171	185	166	165	179
	lbf	38,718	38,496	41,719	37,428	37,205	40,241
작동 무게*	kg	23,691	23,799	23,642	23,736	23,844	23,687
	lb	52,229	52,468	52,121	52,329	52,567	52,221

* 표시된 정적 팁핑 하중과 작동 무게는 Brawler 23.5X25 Smooth 솔리드 타이어, 유체 완충, 운전자, 운전실 프리클리너, 후방 보호대가 있는 조립식 카운터웨이트 (1,460kg), 전방 보호대가 있는 평면 유리창, 산업용 패키지, 승차 제어장치, 표준 시동, 좁은 흙받이, 터빈 엔진 프리클리너, Product Link, 자동 차동잠금장치 차축 (전방/후방), 동력전달장치 보호대, 표준 조향, 산업용 소음 억제 및 가변 피치 팬을 포함한 장비 구성을 기준으로 합니다.

† 치수 차트에 제시된 그림

(S) ISO 14397-2:2007에 따라 피벗 지점으로 버킷 힌지 핀을 포함한 커팅 엣지의 핏 뒤에서 측정한 100mm(4").

(타이어 편향 포함) ISO 14397-1:2007 섹션 1-6을 완벽히 준수, 계산과 시험 간에 2% 확인이 필요.

(타이어 편향 없음) ISO 14397-1:2007 섹션 1 - 5 준수.

제공되는 버킷은 지역에 따라 다를 수 있습니다. 자세한 내용은 가까운 Cat 특약점에 문의하십시오.

962 폐기물 및 폐품 처리기 사양

작동 사양 - 버킷(계속)

링키지	표준 링키지	
버킷 종류	하이 덤프 - 후크 부착 - Fusion	
엣지 유형	볼트 연결식 커팅 엣지	
용량 - 정격	m ³	6.10
	yd ³	8.00
용량 - 110% 채움 계수에서 정격	m ³	6.70
	yd ³	8.75
폭	mm	2,910
	ft/인치	9'6"
16 † 최대 리프트와 45° 토출에서 덤프 간극	mm	2,607
	ft/인치	8'6"
17 † 최대 리프트와 45도 배출 시 도달 거리	mm	1,661
	ft/인치	5'5"
편평 리프트 암과 버킷 수준에서의 도달 거리	mm	3,393
	ft/인치	11'1"
A † 굴착 깊이	mm	102
	in	4"
12 † 전체 길이	mm	9,110
	ft/인치	29'11"
B † 최대 리프트에서 버킷을 포함한 전체 높이	mm	6,356
	ft/인치	20'11"
운송 위치에서 버킷을 포함한 로더 간극	mm	6,998
궤도 반경	ft/인치	23'0"
정적 팁핑 하중, 직선 (타이어 편향 없음)	kg	12,552
	lb	27,672
정적 팁핑 하중, 굴절식 (타이어 편향 없음)	kg	10,749
	lb	23,699
돌파력(§)	kN	125
	lbf	28,176
작동 무게*	kg	24,727
	lb	54,512

* 표시된 정적 팁핑 하중과 작동 무게는 Brawler 23.5X25 Smooth 솔리드 타이어, 유체 완충, 운전자, 운전실 프리클러너, 후방 보호대가 있는 조립식 카운터웨이트 (1,460kg), 전방 보호대가 있는 평면 유리창, 산업용 패키지, 승차 제어장치, 표준 시동, 좁은 흙받이, 터빈 엔진 프리클러너, Product Link, 자동 차동잠금장치 차축 (전방/후방), 동력전달장치 보호대, 표준 조향, 산업용 소음 억제 및 가변 피치 팬을 포함한 장비 구성을 기준으로 합니다.

† 치수 차트에 제시된 그림

(§) ISO 14397-2:2007에 따라 피벗 지점으로 버킷 힌지 핀을 포함한 커팅 엣지의 핏 뒤에서 측정한 100mm(4").

(타이어 편향 포함) ISO 14397-1:2007 섹션 1-6을 완벽히 준수, 계산과 시험 간에 2% 확인이 필요.

(타이어 편향 없음) ISO 14397-1:2007 섹션 1 - 5 준수.

제공되는 버킷은 지역에 따라 다를 수 있습니다. 자세한 내용은 가까운 Cat 특약점에 문의하십시오.

작동 사양 - 버킷(계속)

링키지 버킷 종류	표준 링키지						
	폐기물, 상단 클램프 - 핀 부착			폐기물, 적재, 및 운송 - 핀 부착		폐기물, 도징 - 핀 부착	
엣지 유형		강철볼트 연결식 커팅 엣지	고무 커팅 엣지	강철볼트 연결식 커팅 엣지	고무 커팅 엣지	강철볼트 연결식 커팅 엣지	고무 커팅 엣지
용량 - 정격	m ³	4.40	4.40	6.10	6.10	5.40	5.40
	yd ³	5.75	5.75	8.00	8.00	7.00	7.00
용량 - 110% 채움 계수에서 정격	m ³	4.80	4.80	6.70	6.70	5.90	5.90
	yd ³	6.25	6.25	8.75	8.75	7.75	7.75
폭	mm	3,059	3,059	3,059	3,059	3,059	3,032
	ft/인치	10'0"	10'0"	10'0"	10'0"	10'0"	9'11"
16 † 최대 리프트와 45° 토출에서 덤프 간극	mm	2,518	2,421	2,736	2,639	3,003	2,905
	ft/인치	8'3"	7'11"	8'11"	8'7"	9'10"	9'6"
17 † 최대 리프트와 45도 배출 시 도달 거리	mm	1,825	1,764	1,619	1,557	1,352	1,292
	ft/인치	5'11"	5'9"	5'3"	5'1"	4'5"	4'2"
평균 리프트 암과 버킷 수준에서의 도달 거리	mm	3,572	3,598	3,272	3,297	2,895	2,921
	ft/인치	11'8"	11'9"	10'8"	10'9"	9'5"	9'7"
A † 굴착 깊이	mm	13	13	5	5	40	152
	in	0.5"	0.5"	0.2"	0.2"	1.6"	6"
12 † 전체 길이	mm	9,250	9,354	8,944	9,048	8,567	8,672
	ft/인치	30'5"	30'9"	29'5"	29'9"	28'2"	28'6"
B † 최대 리프트에서 버킷을 포함한 전체 높이	mm	5,549	5,549	6,148	6,148	6,355	6,355
	ft/인치	18'3"	18'3"	20'3"	20'3"	20'11"	20'11"
운송 위치에서 버킷을 포함한 로더 간극 궤도 반경	mm	7,378	7,433	7,000	7,052	6,876	6,919
	ft/인치	24'3"	24'5"	23'0"	23'2"	22'7"	22'9"
정적 팁핑 하중, 직선 (타이어 편향 없음)	kg	9,814	9,876	13,944	13,901	14,908	14,865
	lb	21,636	21,773	30,742	30,647	32,868	32,772
정적 팁핑 하중, 굴절식 (타이어 편향 없음)	kg	8,310	8,373	12,057	12,014	12,904	12,860
	lb	18,322	18,459	26,581	26,486	28,448	28,352
돌파력(§)	kN	23	31	142	142	176	172
	lbf	5,215	7,033	32,010	32,011	39,604	38,874
작동 무게*	kg	24,964	24,892	23,967	24,005	24,094	24,124
	lb	55,035	54,876	52,837	52,920	53,118	53,184

* 표시된 정적 팁핑 하중과 작동 무게는 Brawler 23.5X25 Smooth 솔리드 타이어, 유체 완충, 운전자, 운전실 프리클리너, 후방 보호대가 있는 조립식 카운터웨이트 (1,460kg), 전방 보호대가 있는 평면 유리창, 산업용 패키지, 승차 제어장치, 표준 시동, 좁은 흙받이, 터빈 엔진 프리클리너, Product Link, 자동 차동잠금장치 차축 (전방/후방), 동력전달장치 보호대, 표준 조향, 산업용 소음 억제 및 가변 피치 팬을 포함한 장비 구성을 기준으로 합니다.

† 치수 차트에 제시된 그림

(§) ISO 14397-2:2007에 따라 피벗 지점으로 버킷 힌지 핀을 포함한 커팅 엣지의 핏 뒤에서 측정한 100mm(4").

(타이어 편향 포함) ISO 14397-1:2007 섹션 1-6을 완벽히 준수, 계산과 시험 간에 2% 확인이 필요.

(타이어 편향 없음) ISO 14397-1:2007 섹션 1 - 5 준수.

제공되는 버킷은 지역에 따라 다를 수 있습니다. 자세한 내용은 가까운 Cat 특약점에 문의하십시오.

962 폐기물 및 폐품 처리기 사양

작동 사양 - 버킷(계속)

링키지		하이 리프트 링키지					
버킷 종류		범용 - 핀 부착					
엣지 유형		볼트 연결식 커팅 엣지	이빨 및 세그먼트	팁	볼트 연결식 커팅 엣지	이빨 및 세그먼트	팁
용량 - 정격	m ³	3.10	3.10	2.90	3.40	3.40	3.20
	yd ³	4.00	4.00	3.75	4.50	4.50	4.25
용량 - 110% 채움 계수에서 정격	m ³	3.40	3.40	3.20	3.70	3.70	3.50
	yd ³	4.50	4.50	4.25	4.75	4.75	4.50
폭	mm	2,927	2,994	2,994	2,927	2,994	2,994
	ft/인치	9'7"	9'9"	9'9"	9'7"	9'9"	9'9"
16 † 최대 리프트와 45° 토출에서 덤프 간극	mm	3,434	3,316	3,316	3,378	3,258	3,258
	ft/인치	11'3"	10'10"	10'10"	11'0"	10'8"	10'8"
17 † 최대 리프트와 45도 배출 시 도달 거리	mm	1,456	1,566	1,566	1,499	1,609	1,609
	ft/인치	4'9"	5'1"	5'1"	4'11"	5'3"	5'3"
편평 리프트 암과 버킷 수준에서의 도달 거리	mm	3,054	3,215	3,215	3,127	3,288	3,288
	ft/인치	10'0"	10'6"	10'6"	10'3"	10'9"	10'9"
A † 굴착 깊이	mm	41	41	11	41	41	11
	in	1.6"	1.6"	0.4"	1.6"	1.6"	0.4"
12 † 전체 길이	mm	8,783	8,955	8,955	8,856	9,028	9,028
	ft/인치	28'10"	29'5"	29'5"	29'1"	29'8"	29'8"
B † 최대 리프트에서 버킷을 포함한 전체 높이	mm	6,083	6,083	6,083	6,155	6,155	6,155
	ft/인치	20'0"	20'0"	20'0"	20'3"	20'3"	20'3"
운송 위치에서 버킷을 포함한 로더 간극 궤도 반경	mm	6,937	7,028	7,028	6,960	7,052	7,052
	ft/인치	22'10"	23'1"	23'1"	22'11"	23'2"	23'2"
정적 팁핑 하중, 직선 (타이어 편향 없음)	kg	13,555	13,417	13,694	13,396	13,257	13,530
	lb	29,883	29,580	30,191	29,534	29,228	29,829
정적 팁핑 하중, 굴절식 (타이어 편향 없음)	kg	11,789	11,652	11,912	11,637	11,498	11,755
	lb	25,991	25,688	26,262	25,656	25,350	25,915
돌파력(§)	kN	195	194	212	184	183	199
	lbf	43,919	43,677	47,749	41,373	41,131	44,783
작동 무게*	kg	23,212	23,320	23,163	23,305	23,413	23,256
	lb	51,173	51,411	51,065	51,379	51,617	51,271

* 표시된 정적 팁핑 하중과 작동 무게는 Brawler 23.5X25 Smooth 솔리드 타이어, 유체 완충, 운전자, 운전실 프리클리너, 후방 보호대가 있는 조립식 카운터웨이트 (1,460kg), 전방 보호대가 있는 평면 유리창, 산업용 패키지, 승차 제어장치, 표준 시동, 좁은 흙받이, 터빈 엔진 프리클리너, Product Link, 자동 차동잠금장치 차축 (전방/후방), 동력전달장치 보호대, 표준 조향, 산업용 소음 억제 및 가변 피치 팬을 포함한 장비 구성을 기준으로 합니다.

† 치수 차트에 제시된 그림

(§) ISO 14397-2:2007에 따라 피벗 지점으로 버킷 힌지 핀을 포함한 커팅 엣지의 핏 뒤에서 측정한 100mm(4").

(타이어 편향 포함) ISO 14397-1:2007 섹션 1-6을 완벽히 준수, 계산과 시험 간에 2% 확인이 필요.

(타이어 편향 없음) ISO 14397-1:2007 섹션 1 - 5 준수.

제공되는 버킷은 지역에 따라 다를 수 있습니다. 자세한 내용은 가까운 Cat 특약점에 문의하십시오.

작동 사양 - 버킷(계속)

링키지	하이 리프트 링키지						
버킷 종류	범용 - 핀 부착						
엣지 유형		볼트 연결식 커팅 엣지	이빨 및 세그먼트	팁	볼트 연결식 커팅 엣지	이빨 및 세그먼트	팁
용량 - 정격	m ³	3.60	3.60	3.40	3.80	3.80	3.60
	yd ³	4.75	4.75	4.50	5.00	5.00	4.75
용량 - 110% 채움 계수에서 정격	m ³	4.00	4.00	3.70	4.20	4.20	4.00
	yd ³	5.25	5.25	4.75	5.50	5.50	5.25
폭	mm	2,927	2,994	2,994	2,927	2,994	2,994
	ft/인치	9'7"	9'9"	9'9"	9'7"	9'9"	9'9"
16 † 최대 리프트와 45° 토출에서 덤프 간극	mm	3,351	3,232	3,232	3,317	3,197	3,197
	ft/인치	10'11"	10'7"	10'7"	10'10"	10'5"	10'5"
17 † 최대 리프트와 45도 배출 시 도달 거리	mm	1,521	1,630	1,630	1,550	1,659	1,659
	ft/인치	4'11"	5'4"	5'4"	5'1"	5'5"	5'5"
편평 리프트 암과 버킷 수준에서의 도달 거리	mm	3,162	3,323	3,323	3,208	3,369	3,369
	ft/인치	10'4"	10'10"	10'10"	10'6"	11'0"	11'0"
A † 굴착 깊이	mm	41	41	11	41	41	11
	in	1.6"	1.6"	0.4"	1.6"	1.6"	0.4"
12 † 전체 길이	mm	8,891	9,063	9,063	8,937	9,109	9,109
	ft/인치	29'3"	29'9"	29'9"	29'4"	29'11"	29'11"
B † 최대 리프트에서 버킷을 포함한 전체 높이	mm	6,189	6,189	6,189	6,236	6,236	6,236
	ft/인치	20'4"	20'4"	20'4"	20'6"	20'6"	20'6"
운송 위치에서 버킷을 포함한 로더 간극 궤도 반경	mm	6,972	7,064	7,064	6,987	7,079	7,079
	ft/인치	22'11"	23'3"	23'3"	23'0"	23'3"	23'3"
정적 팁핑 하중, 직선 (타이어 편향 없음)	kg	13,328	13,189	13,458	13,232	13,092	13,357
	lb	29,384	29,077	29,671	29,172	28,863	29,448
정적 팁핑 하중, 굴절식 (타이어 편향 없음)	kg	11,573	11,433	11,687	11,481	11,341	11,590
	lb	25,514	25,207	25,765	25,312	25,003	25,552
돌파력(§)	kN	179	178	193	172	171	186
	lbf	40,252	40,010	43,485	38,855	38,613	41,876
작동 무게*	kg	23,342	23,450	23,293	23,396	23,504	23,347
	lb	51,459	51,697	51,351	51,580	51,818	51,472

* 표시된 정적 팁핑 하중과 작동 무게는 Brawler 23.5X25 Smooth 솔리드 타이어, 유체 완충, 운전자, 운전실 프리클리너, 후방 보호대가 있는 조립식 카운터웨이트 (1,460kg), 전방 보호대가 있는 평면 유리창, 산업용 패키지, 승차 제어장치, 표준 시동, 좁은 흙받이, 터빈 엔진 프리클리너, Product Link, 자동 차동잠금장치 차축 (전방/후방), 동력전달장치 보호대, 표준 조향, 산업용 소음 억제 및 가변 피치 팬을 포함한 장비 구성을 기준으로 합니다.

† 치수 차트에 제시된 그림

(§) ISO 14397-2:2007에 따라 피벗 지점으로 버킷 힌지 핀을 포함한 커팅 엣지의 핏 뒤에서 측정한 100mm(4").

(타이어 편향 포함) ISO 14397-1:2007 섹션 1-6을 완벽히 준수, 계산과 시험 간에 2% 확인이 필요.

(타이어 편향 없음) ISO 14397-1:2007 섹션 1 - 5 준수.

제공되는 버킷은 지역에 따라 다를 수 있습니다. 자세한 내용은 가까운 Cat 특약점에 문의하십시오.

962 폐기물 및 폐품 처리기 사양

작동 사양 - 버킷(계속)

링키지	하이 리프트 링키지						
버킷 종류	범용 - 후크 부착 - Fusion						
옛지 유형		볼트 연결식 커팅 옛지	이빨 및 세그먼트	팁	볼트 연결식 커팅 옛지	이빨 및 세그먼트	팁
용량 - 정격	m ³	3.10	3.10	2.90	3.40	3.40	3.20
	yd ³	4.00	4.00	3.75	4.50	4.50	4.25
용량 - 110% 채움 계수에서 정격	m ³	3.40	3.40	3.20	3.70	3.70	3.50
	yd ³	4.50	4.50	4.25	4.75	4.75	4.50
폭	mm	2,927	2,994	2,994	2,927	2,994	2,994
	ft/인치	9'7"	9'9"	9'9"	9'7"	9'9"	9'9"
16 † 최대 리프트와 45° 토출에서 덤프 간극	mm	3,395	3,277	3,277	3,338	3,219	3,219
	ft/인치	11'1"	10'9"	10'9"	10'11"	10'6"	10'6"
17 † 최대 리프트와 45도 배출 시 도달 거리	mm	1,501	1,612	1,612	1,544	1,654	1,654
	ft/인치	4'11"	5'3"	5'3"	5'0"	5'5"	5'5"
평균 리프트 암과 버킷 수준에서의 도달 거리	mm	3,114	3,275	3,275	3,187	3,348	3,348
	ft/인치	10'2"	10'8"	10'8"	10'5"	10'11"	10'11"
A † 굴착 깊이	mm	41	41	11	41	41	11
	in	1.6"	1.6"	0.4"	1.6"	1.6"	0.4"
12 † 전체 길이	mm	8,843	9,015	9,015	8,916	9,088	9,088
	ft/인치	29'1"	29'7"	29'7"	29'4"	29'10"	29'10"
B † 최대 리프트에서 버킷을 포함한 전체 높이	mm	6,116	6,116	6,116	6,188	6,188	6,188
	ft/인치	20'1"	20'1"	20'1"	20'4"	20'4"	20'4"
운송 위치에서 버킷을 포함한 로더 간극 궤도 반경	mm	6,947	7,038	7,038	6,970	7,062	7,062
	ft/인치	22'10"	23'2"	23'2"	22'11"	23'3"	23'3"
정적 팁핑 하중, 직선 (타이어 편향 없음)	kg	12,970	12,833	13,153	12,842	12,704	13,022
	lb	28,595	28,293	28,998	28,313	28,008	28,709
정적 팁핑 하중, 굴절식 (타이어 편향 없음)	kg	11,229	11,092	11,395	11,108	10,969	11,271
	lb	24,756	24,454	25,123	24,489	24,184	24,849
돌파력(S)	kN	186	185	201	175	174	189
	lbf	41,824	41,582	45,305	39,510	39,268	42,628
작동 무게*	kg	23,682	23,790	23,633	23,752	23,860	23,703
	lb	52,209	52,447	52,101	52,363	52,601	52,255

* 표시된 정적 팁핑 하중과 작동 무게는 Brawler 23.5X25 Smooth 솔리드 타이어, 유체 완충, 운전자, 운전실 프리클리너, 후방 보호대가 있는 조립식 카운터웨이트 (1,460kg), 전방 보호대가 있는 평면 유리창, 산업용 패키지, 승차 제어장치, 표준 시동, 좁은 흙받이, 터빈 엔진 프리클리너, Product Link, 자동 차동잠금장치 차축 (전방/후방), 동력전달장치 보호대, 표준 조향, 산업용 소음 억제 및 가변 피치 팬을 포함한 장비 구성을 기준으로 합니다.

† 치수 차트에 제시된 그림

(S) ISO 14397-2:2007에 따라 피벗 지점으로 버킷 힌지 핀을 포함한 커팅 옛지의 핏 뒤에서 측정한 100mm(4").

(타이어 편향 포함) ISO 14397-1:2007 섹션 1-6을 완벽히 준수, 계산과 시험 간에 2% 확인이 필요.

(타이어 편향 없음) ISO 14397-1:2007 섹션 1 - 5 준수.

제공되는 버킷은 지역에 따라 다를 수 있습니다. 자세한 내용은 가까운 Cat 특약점에 문의하십시오.

작동 사양 - 버킷(계속)

링키지	하이 리프트 링키지						
버킷 종류	범용 - 후크 부착 - Fusion						
엣지 유형		볼트 연결식 커팅 엣지	이빨 및 세그먼트	팁	볼트 연결식 커팅 엣지	이빨 및 세그먼트	팁
용량 - 정격	m ³	3.60	3.60	3.40	3.80	3.80	3.60
	yd ³	4.75	4.75	4.50	5.00	5.00	4.75
용량 - 110% 채움 계수에서 정격	m ³	4.00	4.00	3.70	4.20	4.20	4.00
	yd ³	5.25	5.25	4.75	5.50	5.50	5.25
폭	mm	2,927	2,994	2,994	2,927	2,994	2,994
	ft/인치	9'7"	9'9"	9'9"	9'7"	9'9"	9'9"
16 † 최대 리프트와 45° 토출에서 덤프 간극	mm	3,311	3,192	3,192	3,277	3,157	3,157
	ft/인치	10'10"	10'5"	10'5"	10'9"	10'4"	10'4"
17 † 최대 리프트와 45도 배출 시 도달 거리	mm	1,566	1,675	1,675	1,595	1,703	1,703
	ft/인치	5'1"	5'5"	5'5"	5'2"	5'7"	5'7"
평균 리프트 압과 버킷 수준에서의 도달 거리	mm	3,222	3,383	3,383	3,268	3,429	3,429
	ft/인치	10'6"	11'1"	11'1"	10'8"	11'3"	11'3"
A † 굴착 깊이	mm	41	41	11	41	41	11
	in	1.6"	1.6"	0.4"	1.6"	1.6"	0.4"
12 † 전체 길이	mm	8,951	9,123	9,123	8,997	9,169	9,169
	ft/인치	29'5"	30'0"	30'0"	29'7"	30'1"	30'1"
B † 최대 리프트에서 버킷을 포함한 전체 높이	mm	6,222	6,222	6,222	6,270	6,270	6,270
	ft/인치	20'5"	20'5"	20'5"	20'7"	20'7"	20'7"
운송 위치에서 버킷을 포함한 로더 간극 궤도 반경	mm	6,982	7,074	7,074	6,997	7,090	7,090
	ft/인치	22'11"	23'3"	23'3"	23'0"	23'4"	23'4"
정적 팁핑 하중, 직선 (타이어 편향 없음)	kg	12,779	12,640	12,957	12,696	12,556	12,872
	lb	28,174	27,868	28,566	27,990	27,682	28,379
정적 팁핑 하중, 굴절식 (타이어 편향 없음)	kg	11,048	10,909	11,210	10,969	10,829	11,130
	lb	24,356	24,050	24,714	24,182	23,874	24,537
돌파력 (S)	kN	171	170	184	165	164	177
	lbf	38,480	38,239	41,443	37,197	36,956	39,974
작동 무게*	kg	23,786	23,894	23,737	23,831	23,939	23,782
	lb	52,438	52,676	52,330	52,537	52,775	52,429

* 표시된 정적 팁핑 하중과 작동 무게는 Brawler 23.5X25 Smooth 솔리드 타이어, 유체 완충, 운전자, 운전실 프리클리너, 후방 보호대가 있는 조립식 카운터웨이트 (1,460kg), 전방 보호대가 있는 평면 유리창, 산업용 패키지, 승차 제어장치, 표준 시동, 좁은 흙받이, 터빈 엔진 프리클리너, Product Link, 자동 차동잠금장치 차축 (전방/후방), 동력전달장치 보호대, 표준 조향, 산업용 소음 억제 및 가변 피치 팬을 포함한 장비 구성을 기준으로 합니다.

† 치수 차트에 제시된 그림

(S) ISO 14397-2:2007에 따라 피벗 지점으로 버킷 힌지 핀을 포함한 커팅 엣지의 핏 뒤에서 측정한 100mm(4").

(타이어 편향 포함) ISO 14397-1:2007 섹션 1-6을 완벽히 준수, 계산과 시험 간에 2% 확인이 필요.

(타이어 편향 없음) ISO 14397-1:2007 섹션 1 - 5 준수.

제공되는 버킷은 지역에 따라 다를 수 있습니다. 자세한 내용은 가까운 Cat 특약점에 문의하십시오.

962 폐기물 및 폐품 처리기 사양

작동 사양 - 버킷(계속)

링키지	하이 리프트 링키지	
버킷 종류	하이 덤프 - 후크 부착 - Fusion	
엣지 유형	볼트 연결식 커팅 엣지	
용량 - 정격	m ³	6.10
	yd ³	8.00
용량 - 110% 채움 계수에서 정격	m ³	6.70
	yd ³	8.75
폭	mm	2,910
	ft/인치	9'6"
16 † 최대 리프트와 45° 토출에서 덤프 간극	mm	2,895
	ft/인치	9'6"
17 † 최대 리프트와 45도 배출 시 도달 거리	mm	1,763
	ft/인치	5'9"
편평 리프트 암과 버킷 수준에서의 도달 거리	mm	3,671
	ft/인치	12'0"
A † 굴착 깊이	mm	108
	in	4.2"
12 † 전체 길이	mm	9,442
	ft/인치	31'0"
B † 최대 리프트에서 버킷을 포함한 전체 높이	mm	6,645
	ft/인치	21'10"
운송 위치에서 버킷을 포함한 로더 간극	mm	7,168
궤도 반경	ft/인치	23'7"
정적 팁핑 하중, 직선 (타이어 편향 없음)	kg	10,920
	lb	24,076
정적 팁핑 하중, 굴절식 (타이어 편향 없음)	kg	9,286
	lb	20,473
돌파력(§)	kN	124
	lbf	27,942
작동 무게*	kg	24,821
	lb	54,720

* 표시된 정적 팁핑 하중과 작동 무게는 Brawler 23.5X25 Smooth 솔리드 타이어, 유체 완충, 운전자, 운전실 프리클러너, 후방 보호대가 있는 조립식 카운터웨이트 (1,460kg), 전방 보호대가 있는 평면 유리창, 산업용 패키지, 승차 제어장치, 표준 시동, 좁은 흙받이, 터빈 엔진 프리클러너, Product Link, 자동 차동잠금장치 차축 (전방/후방), 동력전달장치 보호대, 표준 조향, 산업용 소음 억제 및 가변 피치 팬을 포함한 장비 구성을 기준으로 합니다.

† 치수 차트에 제시된 그림

(§) ISO 14397-2:2007에 따라 피벗 지점으로 버킷 힌지 핀을 포함한 커팅 엣지의 핏 뒤에서 측정한 100mm(4").

(타이어 편향 포함) ISO 14397-1:2007 섹션 1-6을 완벽히 준수, 계산과 시험 간에 2% 확인이 필요.

(타이어 편향 없음) ISO 14397-1:2007 섹션 1 - 5 준수.

제공되는 버킷은 지역에 따라 다를 수 있습니다. 자세한 내용은 가까운 Cat 특약점에 문의하십시오.

작동 사양 - 버킷(계속)

링키지 버킷 종류	하이 리프트 링키지						
	폐기물, 상단 클램프 - 핀 부착			폐기물, 적재, 및 운송 - 핀 부착		폐기물, 도징 - 핀 부착	
엣지 유형		강철볼트 연결식 커팅 엣지	고무 커팅 엣지	강철볼트 연결식 커팅 엣지	고무 커팅 엣지	강철볼트 연결식 커팅 엣지	고무 커팅 엣지
용량 - 정격	m ³	4.40	4.40	6.10	6.10	5.40	5.40
	yd ³	5.75	5.75	8.00	8.00	7.00	7.00
용량 - 110% 채움 계수에서 정격	m ³	4.80	4.80	6.70	6.70	5.90	5.90
	yd ³	6.25	6.25	8.75	8.75	7.75	7.75
폭	mm	3,059	3,059	3,059	3,059	3,059	3,032
	ft/인치	10'0"	10'0"	10'0"	10'0"	10'0"	9'11"
16 † 최대 리프트와 45° 토출에서 덤프 간극	mm	2,807	2,709	3,025	2,928	3,291	3,193
	ft/인치	9'2"	8'10"	9'11"	9'7"	10'9"	10'5"
17 † 최대 리프트와 45도 배출 시 도달 거리	mm	1,927	1,866	1,720	1,659	1,454	1,393
	ft/인치	6'3"	6'1"	5'7"	5'5"	4'9"	4'6"
편평 리프트 암과 버킷 수준에서의 도달 거리	mm	3,849	3,875	3,549	3,574	3,172	3,198
	ft/인치	12'7"	12'8"	11'7"	11'8"	10'4"	10'5"
A † 굴착 깊이	mm	19	19	11	11	46	158
	in	0.7"	0.7"	0.4"	0.4"	1.8"	6.2"
12 † 전체 길이	mm	9,586	9,681	9,281	9,376	8,904	9,000
	ft/인치	31'6"	31'10"	30'6"	30'10"	29'3"	29'7"
B † 최대 리프트에서 버킷을 포함한 전체 높이	mm	5,838	5,838	6,437	6,437	6,644	6,644
	ft/인치	19'2"	19'2"	21'2"	21'2"	21'10"	21'10"
운송 위치에서 버킷을 포함한 로더 간극 궤도 반경	mm	7,572	7,622	7,162	7,236	7,026	7,087
	ft/인치	24'11"	25'1"	23'6"	23'9"	23'1"	23'3"
정적 팁핑 하중, 직선 (타이어 편향 없음)	kg	8,627	8,690	12,181	12,139	12,935	12,893
	lb	19,020	19,159	26,856	26,763	28,518	28,425
정적 팁핑 하중, 굴절식 (타이어 편향 없음)	kg	7,243	7,306	10,478	10,435	11,136	11,094
	lb	15,969	16,107	23,100	23,006	24,552	24,458
돌파력(§)	kN	32	39	141	141	175	171
	lbf	7,242	8,834	31,801	31,716	39,352	38,523
작동 무게*	kg	25,058	24,986	24,061	24,099	24,189	24,219
	lb	55,243	55,084	53,045	53,129	53,326	53,392

* 표시된 정적 팁핑 하중과 작동 무게는 Brawler 23.5X25 Smooth 솔리드 타이어, 유체 완충, 운전자, 운전실 프리클러너, 후방 보호대가 있는 조립식 카운터웨이트 (1,460kg), 전방 보호대가 있는 평면 유리창, 산업용 패키지, 승차 제어장치, 표준 시동, 좁은 흙받이, 터빈 엔진 프리클러너, Product Link, 자동 차동잠금장치 차축 (전방/후방), 동력전달장치 보호대, 표준 조향, 산업용 소음 억제 및 가변 피치 팬을 포함한 장비 구성을 기준으로 합니다.

† 치수 차트에 제시된 그림

(§) ISO 14397-2:2007에 따라 피벗 지점으로 버킷 힌지 핀을 포함한 커팅 엣지의 핏 뒤에서 측정된 100mm(4").

(타이어 편향 포함) ISO 14397-1:2007 섹션 1-6을 완벽히 준수, 계산과 시험 간에 2% 확인이 필요.

(타이어 편향 없음) ISO 14397-1:2007 섹션 1 - 5 준수.

제공되는 버킷은 지역에 따라 다를 수 있습니다. 자세한 내용은 가까운 Cat 특약점에 문의하십시오.



962

임업용 장비

Cat® 962 휠 로더 임업 패키지는 목재와 분쇄 작업에 요구되는 추가적인 성능, 생산성 및 안전성을 제공합니다.

검증된 안정성

- Cat C7.1 엔진에 우수성이 입증된 전자식 연료 및 공기 계통을 결합하여 출력 밀도를 높였습니다.
- 자동 Cat 재생 계통, 디젤 미립자 필터(DPF)가 탑재된 Cat 청정 배기가스 배출 모듈(CEM), 디젤 배기 유체(DEF) 탱크와 펌프를 장착했습니다.
- 전기 연료 공급 펌프와 연료/수분 분리기, 2차 연료 필터가 장착되어 있습니다.
- 철저한 구성품 설계와 장비 검증 프로세스를 통해 최고의 안정성과 가동 시간을 보장합니다.

내구성

- 중부하 차축은 극한 작업을 처리하도록 설계됩니다.
- 내구성이 좋고 수명이 긴 구성품이 장착된 자동 카운터축 동력 변환 (5F/3R) 변속기를 사용합니다.

더 높은 연료 효율 및 생산성 달성

- 임업 패키지에는 추가 카운터웨이트, 더 큰 리프트 실린더, 그리고 더 큰 틸트 실린더가 포함됩니다.
- 선택 사항인 가변 피치 팬과 많은 이물질용 쿨러는 과열 가능성을 최소화하고 이물질이 많이 발생하는 작업에서 라디에이터 청소에 따른 가동 중지 시간을 줄입니다.
- 선택 사항인 3차 및 4차 밸브 보조 유압장치는 추가 기능을 요구하는 작업 톨을 제어합니다.
- 5단 변속기 및 잠금 클러치 토크 컨버터, 동력전달장치는 부드러운 변속, 신속한 가속 및 경사면에서의 속력 기능을 통해 뛰어난 성능 및 연료 효율성을 제공합니다.
- 단일 클러치와 랙투락 변속으로 경사면에서도 가속력이 좋고 속도가 빠릅니다.
- 엔진과 동력전달장치 및 유압 계통이 긴밀하게 통합되어 탁월한 생산성 및 연료 효율을 자랑합니다.

안전 특징

- 후방 시야 카메라로 장비 후방 시야를 개선하여 안전하고 확실하게 작업할 수 있게 했습니다.
- 선택사항인 서라운드 비전은 장비 주변 360° 가시성을 제공하여 운전자의 상황 인식을 강화합니다.
- 충돌 완화 시스템은 통합형 지능 센서 배열을 활용하여 후방 충돌 경고, 사람 감지, 동작 억제, 자동 비상 제동 기능을 제공합니다.

- Cat Command 원격 제어로 운전자가 안전한 거리에서 작업할 수 있습니다.
- 넓은 도어, 원격 도어 개폐 기능(선택사항), 계단식 발판을 통해 운전실에 안정적으로 접근할 수 있습니다.
- 바닥부터 천장까지 이어진 전면 유리, 스팟 거울이 통합된 대형 거울로 업계 최고의 전방향 시야를 구현했습니다.

정비 시간 및 비용 절감

- 유체 및 필터 교체 간격이 연장되어 정비 비용을 절감하는 데 도움이 됩니다.
- 선택 사항인 터빈 엔진 에어 프리클리너는 에어 필터의 수명을 연장합니다.
- 원격 고장진단으로 장비를 특약점 서비스 부서에 연결해 빠르게 문제를 진단하여 작업에 복귀할 수 있습니다.
- 원격 플래시는 일정을 따라 장비 소프트웨어가 최신 상태인지 확인하고 최적의 성능을 달성합니다.
- Cat 앱을 통해 장비 위치, 시간, 정비 일정을 관리하고 필요한 정비에 대한 알림을 받을 수 있으며 현지 Cat 특약점에 서비스를 요청할 수 있습니다.
- 원피스 틸팅 후드를 통해 엔진실에 빠르고 간편하게 접근할 수 있습니다.
- 선택사항인 통합형 자동 윤활로 구성품 및 서비스 수명을 연장할 수 있습니다.

신형 운전실에서 쾌적하게 작업

- 선택 사항인 전동식 운전실 프리클리너는 들어오는 공기를 정화하고 운전실에 압력을 가합니다.
- 조절이 쉬운 차세대 시트와 서스펜션으로 운전자를 더욱 편안하게 만들어 줍니다. 세 가지 트림 수준으로 제공되며, 4점식 하니스를 장착할 수 있습니다.
- 신형 운전실 대시보드와 고해상도 터치 디스플레이는 사용이 편리하고 직관적이며 사용자 친화적입니다.
- 소음을 억제하고 차단하는 운전실의 끈끈한 장착부가 소음과 진동을 줄여주어 조용하게 작업할 수 있습니다.
- 시트가 장착된 전기 유압식 조이스틱 조향 계통은 정밀 제어가 가능하며 팔의 피로를 크게 줄여주어 매우 편안합니다. 북미 지역에서 표준이며 이외 모든 지역에서는 선택사항입니다.
- 정밀한 제어 능력을 제공하는 유압 계량 장치(HMU) 조향 휠을 통해 매우 정확하고 편안한 작업을 수행할 수 있습니다. 북미를 제외한 모든 지역에서 표준입니다. 북미 지역의 제한된 선택사항 가용성에 대해서는 Cat 특약점에 문의하십시오.

962 임업 장비 특징

1. 더 큰 틸트 실린더와 더 큰 리프트 실린더로 포크 작업에서의 부하 제어력이 증가합니다.
2. 카운터웨이트가 무거워 분쇄 작업에서 팁핑 하중이 증가합니다.
3. 충격으로부터 유리를 보호하는 창문 보호 장치 (선택사양)
4. 선택 사항인 3차 및 4차 기능 유압은 분쇄나 기록 포크 같은 작업 툴에 대한 보조 유압 제어를 제공합니다.
5. 다양한 분쇄 작업 툴

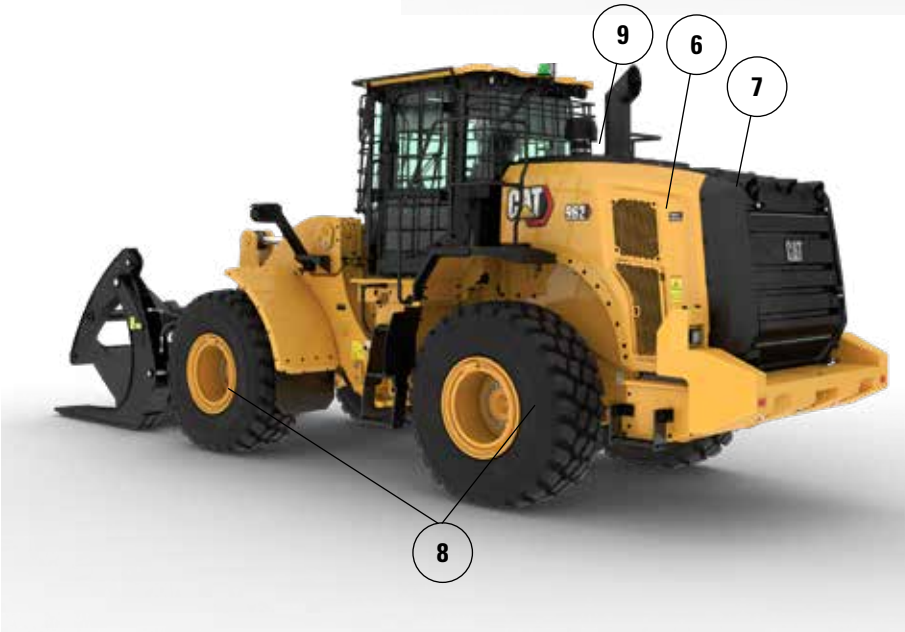
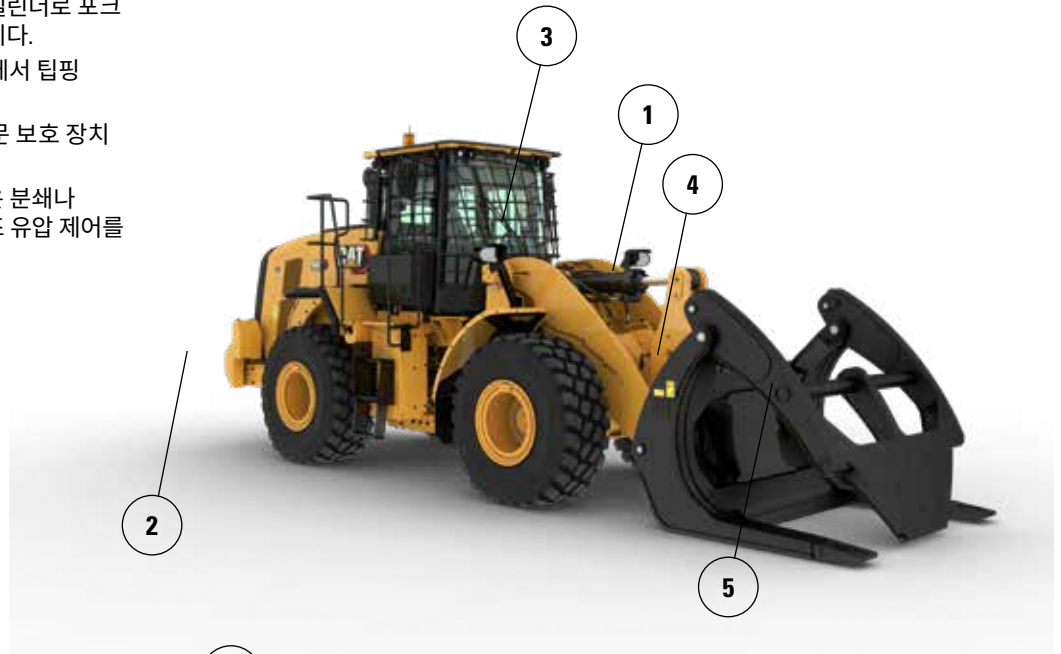

6. 선택 사항인 가변 피치 팬을 사용하면 이물질이 많이 발생하는 작업에서 후방 그릴 및 냉각 코어를 청결하게 유지할 수 있습니다.
7. 선택 사항인 많은 이물질/넓은 핀 간격 냉각 코어는 잘 막히지 않습니다.
8. 선택 사항인 차축 오일 쿨러는 고제동 작업에서 차축 오일 온도를 낮춥니다.
9. 선택 사항인 엔진 및 운전실 프리클리너는 이물질이 많이 발생하는 작업용입니다.

962 임업 장비 사양

타이어 선택사양

타이어 브랜드	BRIDGESTONE	MICHELIN	MICHELIN	BRIDGESTONE	MAXAM
타이어 크기	23.5R25	23.5R25	750/65R25	750/65R25	23.5R25
트레드 유형	L-3	L-3	L-3	L-3	L-3
트레드 패턴	VJT	XHA2	XLD	VTS	MS302
케이싱 강도	*	*	*	*	**
타이어 위쪽 폭 - 최대(비적재)*	2,804mm 9'3"	2,823mm 9'4"	2,942mm 9'8"	2,935mm 9'8"	2,825mm 9'4"
타이어 위쪽 폭 - 최대(적재 시)*	2,825mm 9'4"	2,830mm 9'4"	2,961mm 9'9"	2,953mm 9'9"	2,829mm 9'4"
수직 치수 변화(전방 및 후방 평균)		10mm 0.4"	15mm 0.6"	20mm 0.8"	14mm 0.6"
수평 도달 거리 변화		-6mm -0.2"	5mm 0.2"	-4mm -0.2"	-15mm -0.6"
타이어 바깥으로의 간극 궤도 변화		4mm 0.2"	135mm 5.3"	128mm 5"	4mm 0.1"
타이어 안쪽으로의 간극 궤도 변화		-4mm -0.2"	-135mm -5.3"	-128mm -5"	-4mm -0.1"
작동 무게 변화(밸러스트 미포함)		-156kg -344lb	633kg 1,395lb	737kg 1,625lb	0kg 0lb
정적 팁핑 하중 변화 - 직선		-99kg -218lb	402kg 886lb	468kg 1,032lb	0kg 0lb
정적 팁핑 하중 변화 - 굴절식		-87kg -191lb	351kg 774lb	409kg 902lb	0kg 0lb
후방 차축 진동 각도	±13도	±13도	±8도	±8도	±13도
최대 단일 휠 상승 및 하강	481mm 1'7"	481mm 1'7"	298mm 1'0"	298mm 1'0"	481mm 1'7"

*팽창으로 인한 타이어 증가 폭 포함

타이어 브랜드	MAXAM	GOODYEAR
타이어 크기	750/65R25	23.5R25
트레드 유형	L-3	L-3
트레드 패턴	MS302	GP-3E
케이싱 강도	**	**
타이어 위쪽 폭 - 최대(비적재)*	2,921mm 9'7"	2,140mm 7'1"
타이어 위쪽 폭 - 최대(적재 시)*	2,948mm 9'9"	2,140mm 7'1"
수직 치수 변화(전방 및 후방 평균)	20mm 0.8"	25mm 1.0"
수평 도달 거리 변화	2mm 0.1"	-3mm -0.1"
타이어 바깥으로의 간극 궤도 변화	123mm 4.8"	-685mm -27"
타이어 안쪽으로의 간극 궤도 변화	-123mm -4.8"	685mm 27"
작동 무게 변화(밸러스트 미포함)	752kg 1,658lb	-64kg -141lb
정적 팁핑 하중 변화 - 직선	478kg 1,053lb	-41kg -90lb
정적 팁핑 하중 변화 - 굴절식	417kg 920lb	-36kg -78lb
후방 차축 진동 각도	±8도	±13도
최대 단일 휠 상승 및 하강	298mm 1'0"	481mm 1'7"

*팽창으로 인한 타이어 증가 폭 포함

작동 사양 - 버킷

링키지		임업 링키지		
버킷 종류		하이 덤프 - 핀 부착		
엣지 유형		볼트 연결식 커팅 엣지	볼트 연결식 커팅 엣지	볼트 연결식 커팅 엣지
용량 - 정격	m ³	6.10	7.60	9.20
	yd ³	8.00	10.00	12.00
용량 - 110% 채움 계수에서 정격	m ³	6.70	8.40	10.10
	yd ³	8.75	11.00	13.25
폭	mm	3,037	3,350	3,350
	ft/인치	9'11"	10'11"	10'11"
16 † 최대 리프트와 45° 토출에서 덤프 간극	mm	2,538	2,467	2,326
	ft/인치	8'3"	8'1"	7'7"
17 † 최대 리프트와 45도 배출 시 도달 거리	mm	1,771	1,842	1,983
	ft/인치	5'9"	6'0"	6'6"
편평 리프트 암과 버킷 수준에서의 도달 거리	mm	3,476	3,576	3,776
	ft/인치	11'4"	11'8"	12'4"
A † 굴착 깊이	mm	73	73	73
	in	2.9"	2.9"	2.9"
12 † 전체 길이	mm	9,316	9,416	9,616
	ft/인치	30'7"	30'11"	31'7"
B † 최대 리프트에서 버킷을 포함한 전체 높이	mm	6,176	6,262	6,463
	ft/인치	20'4"	20'7"	21'3"
운송 위치에서 버킷을 포함한 로더 간극	mm	7,052	7,221	7,289
	ft/인치	23'2"	23'9"	23'11"
정적 팁핑 하중, 직선 (타이어 편향 포함)	kg	12,776	12,445	12,088
	lb	28,168	27,437	26,649
정적 팁핑 하중, 직선 (타이어 편향 없음)	kg	13,602	13,271	12,917
	lb	29,987	29,257	28,477
정적 팁핑 하중, 굴절식 (타이어 편향 포함)	kg	10,743	10,425	10,090
	lb	23,686	22,984	22,244
정적 팁핑 하중, 굴절식 (타이어 편향 없음)	kg	11,587	11,269	10,938
	lb	25,546	24,845	24,115
돌파력(S)	kN	144	135	121
	lbf	32,439	30,424	27,226
작동 무게*	kg	21,945	22,174	22,347
	lb	48,380	48,885	49,266

* 표시된 정적 팁핑 하중과 작동 무게는 Bridgestone 23.5R25 VJT L3 레이디얼 타이어, 가득 찬 연료, 운전자, 차축 오일 쿨러, 골재 카운터웨이트, 승차 제어, 냉간 시동, 주행용 흡반이, Product Link, 수동 차동장치 잠금/개방 축(전방 및 후방), 동력전달장치 보호대, 2차 조향장치, 소음 억제 등의 장비 구성을 기준으로 합니다.

† 치수 차트에 제시된 그림

(S) ISO 14397-2:2007에 따라 피벗 지점으로 버킷 힌지 핀을 포함한 커팅 엣지의 핏 뒤에서 측정한 100mm(4").

(타이어 편향 포함) ISO 14397-1:2007 섹션 1-6을 완벽히 준수, 계산과 시험 간에 2% 확인이 필요.

(타이어 편향 없음) ISO 14397-1:2007 섹션 1 - 5 준수.

제공되는 버킷은 지역에 따라 다를 수 있습니다. 자세한 내용은 가까운 Cat 특약점에 문의하십시오.

962 임업 장비 사양

작동 사양 - 버킷(계속)

링키지		임업 링키지		
버킷 종류		하이 덤프 - 후크 부착 - Fusion		
엣지 유형		볼트 연결식 커팅 엣지	볼트 연결식 커팅 엣지	볼트 연결식 커팅 엣지
용량 - 정격	m ³	6.10	7.60	9.20
	yd ³	8.00	10.00	12.00
용량 - 110% 채움 계수에서 정격	m ³	6.70	8.40	10.10
	yd ³	8.75	11.00	13.25
폭	mm	3,037	3,350	3,350
	ft/인치	9'11"	10'11"	10'11"
16 † 최대 리프트와 45° 토출에서 덤프 간극	mm	2,493	2,421	2,280
	ft/인치	8'2"	7'11"	7'5"
17 † 최대 리프트와 45도 배출 시 도달 거리	mm	1,816	1,888	2,029
	ft/인치	5'11"	6'2"	6'7"
편평 리프트 암과 버킷 수준에서의 도달 거리	mm	3,540	3,641	3,841
	ft/인치	11'7"	11'11"	12'7"
A † 굴착 깊이	mm	103	73	73
	in	4"	2.9"	2.9"
12 † 전체 길이	mm	9,380	9,481	9,681
	ft/인치	30'10"	31'2"	31'10"
B † 최대 리프트에서 버킷을 포함한 전체 높이	mm	6,237	6,303	6,504
	ft/인치	20'6"	20'9"	21'5"
운송 위치에서 버킷을 포함한 로더 간극	mm	7,073	7,243	7,312
	ft/인치	23'3"	23'10"	24'0"
정적 팁핑 하중, 직선 (타이어 편향 포함)	kg	11,650	11,781	11,433
	lb	25,685	25,972	25,206
정적 팁핑 하중, 직선 (타이어 편향 없음)	kg	12,402	12,590	12,245
	lb	27,343	27,756	26,997
정적 팁핑 하중, 굴절식 (타이어 편향 포함)	kg	9,724	9,791	9,465
	lb	21,437	21,585	20,868
정적 팁핑 하중, 굴절식 (타이어 편향 없음)	kg	10,497	10,619	10,297
	lb	23,142	23,412	22,701
돌파력(§)	kN	131	129	116
	lbf	29,561	29,209	26,201
작동 무게*	kg	22,522	22,741	22,913
	lb	49,652	50,135	50,514

* 표시된 정적 팁핑 하중과 작동 무게는 Bridgestone 23.5R25 VJT L3 레이디얼 타이어, 가득 찬 연료, 운전자, 차축 오일 쿨러, 골재 카운터웨이트, 승차 제어, 냉간 시동, 주행용 흡반이, Product Link, 수동 차동장치 잠금/개방 축 (전방 및 후방), 동력전달장치 보호대, 2차 조향장치, 소음 억제 등의 장비 구성을 기준으로 합니다.

† 치수 차트에 제시된 그림

(§) ISO 14397-2:2007에 따라 피벗 지점으로 버킷 힌지 핀을 포함한 커팅 엣지의 핏 뒤에서 측정한 100mm(4").

(타이어 편향 포함) ISO 14397-1:2007 섹션 1-6을 완벽히 준수, 계산과 시험 간에 2% 확인이 필요.

(타이어 편향 없음) ISO 14397-1:2007 섹션 1 - 5 준수.

제공되는 버킷은 지역에 따라 다를 수 있습니다. 자세한 내용은 가까운 Cat 특약점에 문의하십시오.

작동 사양 - 버킷(계속)

링키지		임업 링키지		
버킷 종류		하이 덤프 - 후크 부착 - Fusion - VCE 소형		
엣지 유형		볼트 연결식 커팅 엣지	볼트 연결식 커팅 엣지	볼트 연결식 커팅 엣지
용량 - 정격	m ³	6.10	7.60	9.20
	yd ³	8.00	10.00	12.00
용량 - 110% 채움 계수에서 정격	m ³	6.70	8.40	10.10
	yd ³	8.75	11.00	13.25
폭	mm	3,037	3,350	3,350
	ft/인치	9'11"	10'11"	10'11"
16 † 최대 리프트와 45° 토출에서 덤프 간극	mm	2,481	2,411	2,269
	ft/인치	8'1"	7'10"	7'5"
17 † 최대 리프트와 45도 배출 시 도달 거리	mm	1,827	1,898	2,040
	ft/인치	5'11"	6'2"	6'8"
편평 리프트 암과 버킷 수준에서의 도달 거리	mm	3,556	3,656	3,856
	ft/인치	11'8"	11'11"	12'7"
A † 굴착 깊이	mm	73	73	73
	in	2.9"	2.9"	2.9"
12 † 전체 길이	mm	9,396	9,496	9,696
	ft/인치	30'10"	31'2"	31'10"
B † 최대 리프트에서 버킷을 포함한 전체 높이	mm	6,222	6,310	6,511
	ft/인치	20'5"	20'9"	21'5"
운송 위치에서 버킷을 포함한 로더 간극	mm	7,077	7,248	7,319
	ft/인치	23'3"	23'10"	24'1"
정적 팁핑 하중, 직선 (타이어 편향 포함)	kg	12,207	11,879	11,532
	lb	26,913	26,190	25,424
정적 팁핑 하중, 직선 (타이어 편향 없음)	kg	13,013	12,685	12,340
	lb	28,689	27,966	27,206
정적 팁핑 하중, 굴절식 (타이어 편향 포함)	kg	10,212	9,897	9,570
	lb	22,513	21,819	21,099
정적 팁핑 하중, 굴절식 (타이어 편향 없음)	kg	11,036	10,721	10,399
	lb	24,332	23,637	22,926
돌파력(§)	kN	137	128	115
	lbf	30,806	28,929	25,961
작동 무게*	kg	22,290	22,520	22,693
	lb	49,141	49,648	50,029

* 표시된 정적 팁핑 하중과 작동 무게는 Bridgestone 23.5R25 VJT L3 레이디얼 타이어, 가득 찬 연료, 운전자, 차축 오일 쿨러, 골재 카운터웨이트, 승차 제어, 냉간 시동, 주행용 흡반이, Product Link, 수동 차동장치 잠금/개방 축 (전방 및 후방), 동력전달장치 보호대, 2차 조향장치, 소음 억제 등의 장비 구성을 기준으로 합니다.

† 치수 차트에 제시된 그림

(§) ISO 14397-2:2007에 따라 피벗 지점으로 버킷 힌지 핀을 포함한 커팅 엣지의 핏 뒤에서 측정한 100mm(4").

(타이어 편향 포함) ISO 14397-1:2007 섹션 1-6을 완벽히 준수, 계산과 시험 간에 2% 확인이 필요.

(타이어 편향 없음) ISO 14397-1:2007 섹션 1 - 5 준수.

제공되는 버킷은 지역에 따라 다를 수 있습니다. 자세한 내용은 가까운 Cat 특약점에 문의하십시오.

962 임업 장비 사양

작동 사양 - 버킷(계속)

링키지		임업 링키지				
버킷 종류		평탄 바닥 - 핀 부착	목재 칩 - 핀 부착		목재 칩 - 후크 부착 - Fusion	
		볼트 연결식 커팅 엣지	볼트 연결식 커팅 엣지	볼트 연결식 커팅 엣지	볼트 연결식 커팅 엣지	볼트 연결식 커팅 엣지
용량 - 정격	m ³	6.10	9.20	9.90	9.20	9.90
	yd ³	8.00	12.00	13.00	12.00	13.00
용량 - 110% 채움 계수에서 정격	m ³	6.70	10.10	10.90	10.10	10.90
	yd ³	8.75	13.25	14.25	13.25	14.25
폭	mm	3,357	3,330	3,330	3,330	3,330
	ft/인치	11'0"	10'11"	10'11"	10'11"	10'11"
16 † 최대 리프트와 45° 토출에서 덤프 간극	mm	2,105	2,450	2,375	2,357	2,353
	ft/인치	6'10"	8'0"	7'9"	7'8"	7'8"
17 † 최대 리프트와 45도 배출 시 도달 거리	mm	2,069	1,866	1,941	1,959	1,963
	ft/인치	6'9"	6'1"	6'4"	6'5"	6'5"
편평 리프트 암과 버킷 수준에서의 도달 거리	mm	3,993	3,605	3,711	3,737	3,743
	ft/인치	13'1"	11'9"	12'2"	12'3"	12'3"
A † 굴착 깊이	mm	199	98	98	98	98
	in	7.8"	3.8"	3.8"	3.8"	3.8"
12 † 전체 길이	mm	9,898	9,442	9,548	9,574	9,580
	ft/인치	32'6"	31'0"	31'4"	31'5"	31'6"
B † 최대 리프트에서 버킷을 포함한 전체 높이	mm	5,761	6,454	6,546	6,512	6,563
	ft/인치	18'11"	21'3"	21'6"	21'5"	21'7"
운송 위치에서 버킷을 포함한 로더 간극 궤도 반경	mm	7,520	7,220	7,256	7,266	7,268
	ft/인치	24'9"	23'9"	23'10"	23'11"	23'11"
정적 팁핑 하중, 직선 (타이어 편향 포함)	kg	9,502	13,203	13,127	11,861	11,911
	lb	20,949	29,108	28,940	26,150	26,260
정적 팁핑 하중, 직선 (타이어 편향 없음)	kg	10,103	14,055	13,988	12,612	12,670
	lb	22,274	30,986	30,840	27,805	27,934
정적 팁핑 하중, 굴절식 (타이어 편향 포함)	kg	7,736	11,171	11,088	9,962	10,006
	lb	17,055	24,629	24,446	21,963	22,060
정적 팁핑 하중, 굴절식 (타이어 편향 없음)	kg	8,362	12,041	11,968	10,734	10,787
	lb	18,436	26,546	26,384	23,665	23,781
돌파력(§)	kN	98	129	122	120	120
	lbf	22,235	29,083	27,471	27,171	27,022
작동 무게*	kg	23,548	21,447	21,539	22,082	22,043
	lb	51,914	47,282	47,485	48,682	48,596

* 표시된 정적 팁핑 하중과 작동 무게는 Bridgestone 23.5R25 VJT L3 레이디얼 타이어, 가득 찬 연료, 운전자, 차축 오일 쿨러, 골재 카운터웨이트, 승차 제어, 냉간 시동, 주행용 흡반이, Product Link, 수동 차동장치 잠금/개방 축 (전방 및 후방), 동력전달장치 보호대, 2차 조향장치, 소음 억제 등의 장비 구성을 기준으로 합니다.

† 치수 차트에 제시된 그림

(§) ISO 14397-2:2007에 따라 피벗 지점으로 버킷 힌지 핀을 포함한 커팅 엣지의 핏 뒤에서 측정된 100mm(4").

(타이어 편향 포함) ISO 14397-1:2007 섹션 1-6을 완벽히 준수, 계산과 시험 간에 2% 확인이 필요.

(타이어 편향 없음) ISO 14397-1:2007 섹션 1 - 5 준수.

제공되는 버킷은 지역에 따라 다를 수 있습니다. 자세한 내용은 가까운 Cat 특약점에 문의하십시오.

포크 사양

포크 사양

1	갈래 길이	mm	1,609
		in	63.3
2	포크 폭	mm	2,324
		in	91.5
	끝 영역	m ²	1.26
		ft ²	14
3	내부 높이 (이중 상단 클램프에만 적용됨)	mm	0
		in	0
4	최소 개구부 (분쇄 포크에만 적용됨)	mm	427
		in	17
	작동 무게	kg	21,601
		lbs	47,621
5	갈래 팁 내부 거리	mm	1,780
		in	70
	정적 팁핑 하중, 굴절식 포크 높이	kg	9,970
		lbs	21,980.3
	정적 팁핑 하중, 직선 포크 높이	kg	11,788
		lbs	25,987.9
6	최대 포크 높이 (적용 가능한 경우 클램프 개방)	mm	2,843
		in	111.9
7	최대 리프트 및 45° 덤프에서의 간극 (최대 덤프 높이가 <= 45인 경우)	mm	2,817
		in	110.9
8	최대 리프트 포크 높이에서의 간극	mm	3,949
		in	155.5
9	최대 리프트 및 45° 덤프에서의 도달 거리 (최대 덤프 높이가 <= 45인 경우)	mm	1,544
		in	60.8
10	수평 리프트 암 및 포크 높이에서의 도달 거리	mm	3,118
		in	122.8
11	*최소 높이와 풀 수준에서의 지면으로부터 풀 하단까지의 거리	mm	-68
		in	-2.7
12	갈래 상부 폭	mm	2,286
		in	90.0
13	지면에서의 도달 거리	mm	2,538
		in	100
14	갈래와 클램프에서의 최대 개구부	mm	2,709
		in	106.7
15	최고 리프트 및 클램프 개방 상태에서의 전체 높이	mm	6,792
		in	267.4
16	전체 길이	mm	8,932
		in	351.7
17	갈래 끝에서 장비 후방까지 최대 리프트 및 최대 덤프에서의 간극 토출(<= 45인 경우)	mm	2,804
		in	110.4
18	수평 리프트 암과 포크 높이에서의 간극	mm	1,797.2
		in	70.8
19	최대 리프트 및 포크 높이에서의 도달 거리	mm	2,239.5
		in	88.2
20	수평에서 최대 배출 각도	도	46
		rad	0.8

*음의 값은 경사면 아래를 의미합니다.

962 LOG

분쇄 포크, 핀 체결식

63" 갈래

374-7148

*빌드 14A

*병렬 2바 링크지

*기록 구성

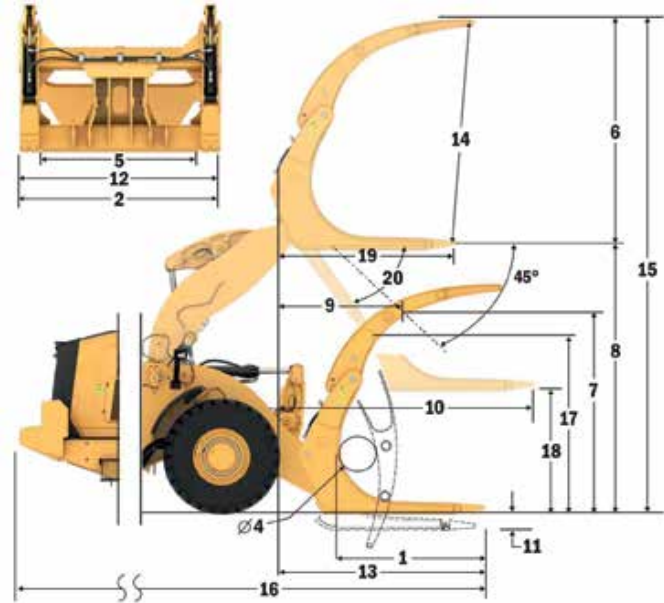

용량(kg)
(CG 지점에서 계산된 부하)

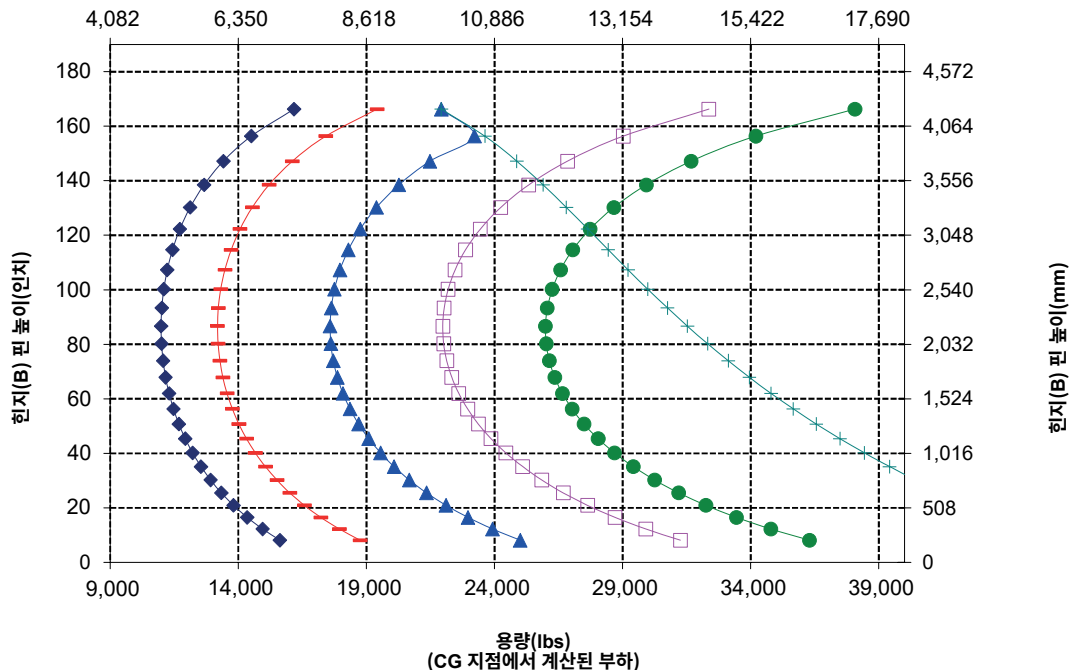

포크 사양

포크 사양

1	갈래 길이	mm	1,609
		in	63.3
2	포크 폭	mm	2,324
		in	91.5
	끝 영역	m2	1.26
		ft2	14
3	내부 높이 (이중 상단 클램프에만 적용됨)	mm	0
		in	0
4	최소 개구부 (분쇄 포크에만 적용됨)	mm	427
		in	17
	작동 무게	kg	22,273
		lbs	49,102
5	갈래 팁 내부 거리	mm	1,780
		in	70
	정적 팁핑 하중, 굴절식 포크 높이	kg	8,947
		lbs	19,724.4
	정적 팁핑 하중, 직선 포크 높이	kg	10,685
		lbs	23,557.3
6	최대 포크 높이 (적용 가능한 경우 클램프 개방)	mm	2,843
		in	111.9
7	최대 리프트 및 45° 덤프에서의 간극 (최대 덤프 높이가 <= 45인 경우)	mm	2,730
		in	107.5
8	최대 리프트 포크 높이에서의 간극	mm	3,963
		in	156.0
9	최대 리프트 및 45° 덤프에서의 도달 거리 (최대 덤프 높이가 <= 45인 경우)	mm	1,650
		in	65.0
10	수평 리프트 암 및 포크 높이에서의 도달 거리	mm	3,255
		in	128.2
11	*최소 높이와 롤 수준에서의 지면으로부터 롤 하단까지의 거리	mm	-54
		in	-2.1
12	갈래 상부 폭	mm	2,286
		in	90.0
13	지면에서의 도달 거리	mm	2,665
		in	105
14	갈래와 클램프에서의 최대 개구부	mm	2,709
		in	106.7
15	최고 리프트 및 클램프 개방 상태에서의 전체 높이	mm	6,806
		in	267.9
16	전체 길이	mm	9,059
	갈래 끝에서 장비 후방까지	in	356.7
17	최대 리프트 및 최대 덤프에서의 간극 토출(<= 45인 경우)	mm	2,456
		in	96.7
18	수평 리프트 암과 포크 높이에서의 간극	mm	1,810.9
		in	71.3
19	최대 리프트 및 포크 높이에서의 도달거리	mm	2,376.6
		in	93.6
20	수평에서 최대 배출 각도	도	63
		rad	1.1

*음의 값은 경사면 아래를 의미합니다.

962 LOG

분쇄 포크, FUSION

63" 갈래

383-3523

*빌드 14A

*병렬 2바 링크지

*기록 구성

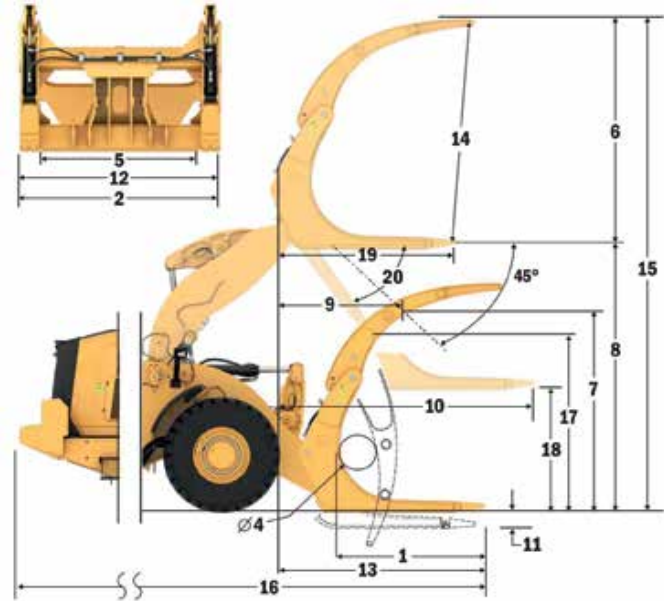

용량(kg)
(CG 지점에서 계산된 부하)

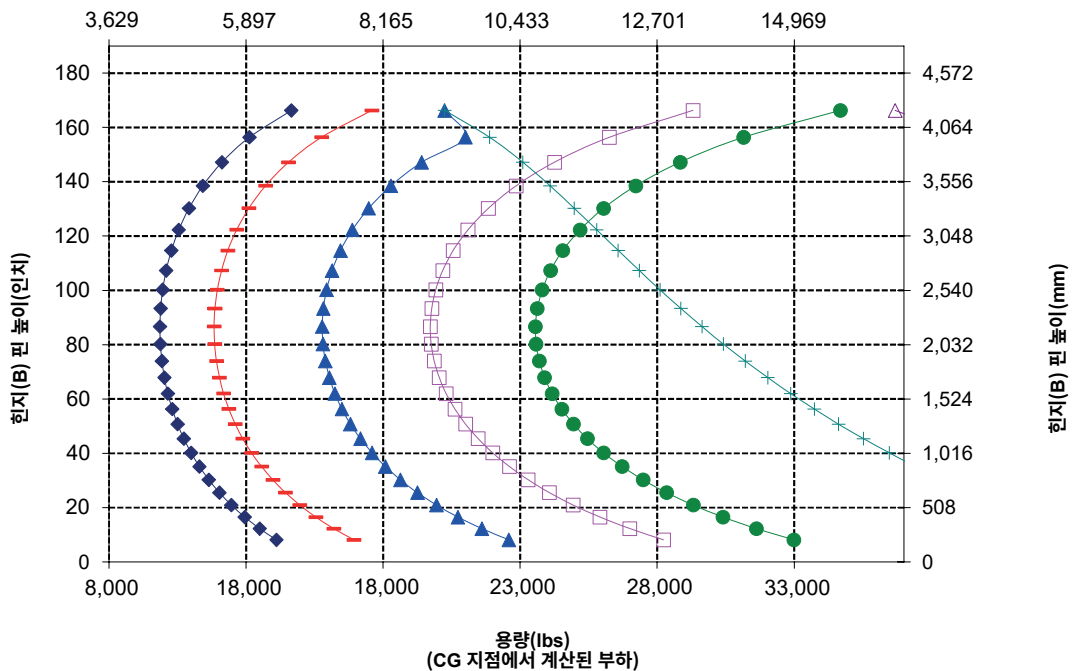

포크 사양

포크 사양

1	갈래 길이	mm	1,677
		in	66.0
2	포크 폭	mm	2,236
		in	88.0
	끝 영역	m ²	1.39
		ft ²	15
3	내부 높이 (이중 상단 클램프에만 적용됨)	mm	0
		in	0
4	최소 개구부 (분쇄 포크에만 적용됨)	mm	330
		in	13
	작동 무게	kg	21,541
		lbs	47,489
5	갈래 팁 내부 거리	mm	1,904
		in	75
	정적 팁핑 하중, 굴절식 포크 높이	kg	8,974
		lbs	19,783.3
	정적 팁핑 하중, 직선 포크 높이	kg	10,600
		lbs	23,367.9
6	최대 포크 높이 (적용 가능한 경우 클램프 개방)	mm	3,148
		in	123.9
7	최대 리프트 및 45° 덤프에서의 간극 (최대 덤프 높이가 < 45인 경우)	mm	2,535
		in	99.8
8	최대 리프트 포크 높이에서의 간극	mm	3,923
		in	154.4
9	최대 리프트 및 45° 덤프에서의 도달 거리 (최대 덤프 높이가 < 45인 경우)	mm	1,789
		in	70.4
10	수평 리프트 암 및 포크 높이에서의 도달 거리	mm	3,492
		in	137.5
11	*최소 높이와 톨 수준에서의 지면으로부터 톨 하단까지의 거리	mm	-94
		in	-3.7
12	갈래 상부 폭	mm	2,184
		in	86.0
13	지면에서의 도달 거리	mm	2,930
		in	115
14	갈래와 클램프에서의 최대 개구부	mm	2,914
		in	114.7
15	최고 리프트 및 클램프 개방 상태에서의 전체 높이	mm	7,071
		in	278.4
16	전체 길이 갈래 끝에서 장비 후방까지	mm	9,324
		in	367.1
17	최대 리프트 및 최대 덤프에서의 간극 도출(< 45인 경우)	mm	2,357
		in	92.8
18	수평 리프트 암과 포크 높이에서의 간극	mm	1,770.9
		in	69.7
19	최대 리프트 및 포크 높이에서의 도달거리	mm	2,612.9
		in	102.9
20	수평에서 최대 배출 각도	도	54
		rad	0.9

*음의 값은 경사면 아래를 의미합니다.

962 LOG

분쇄 극 포크, FUSION

66" 갈래

442-4392

*빌드 14A
*병렬 2바 링크지
*기폭 구성

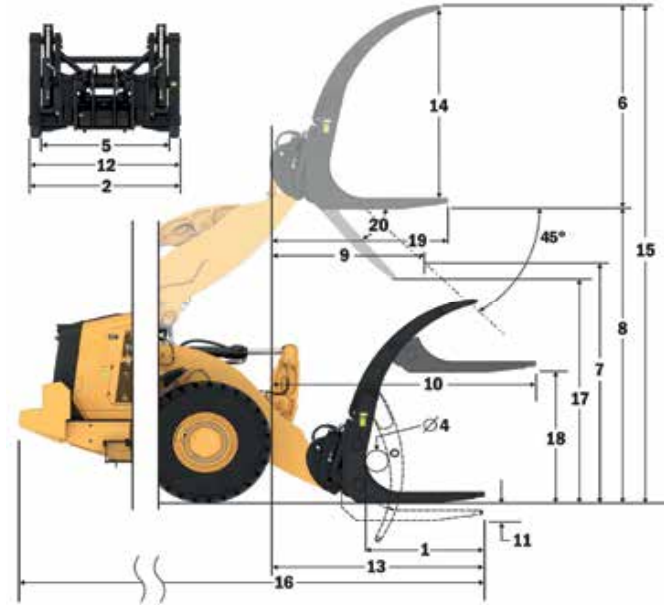

용량(kg)
(CG 지점에서 계산된 부하)

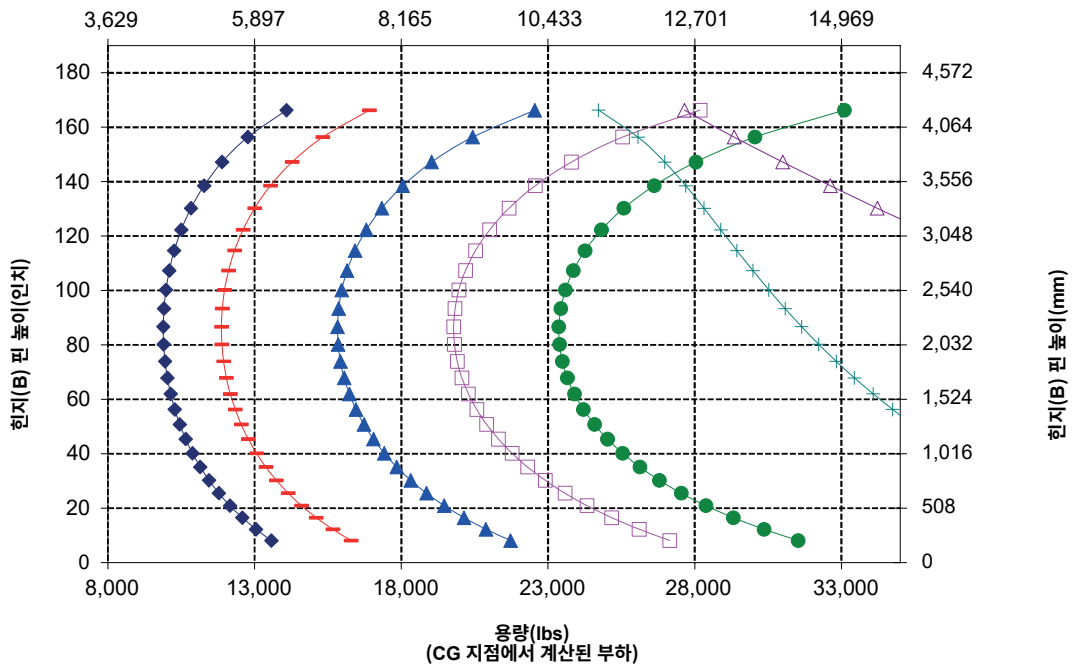

962 임업 장비 사양

포크 사양

포크 사양

1	갈래 길이	mm	1,677
		in	66.0
2	포크 폭	mm	2,236
		in	88.0
	끝 영역	m ²	1.39
		ft ²	15
3	내부 높이 (이중 상단 클램프에만 적용됨)	mm	0
		in	0
4	최소 개구부 (분쇄 포크에만 적용됨)	mm	330
		in	13
	작동 무게	kg	20,980
		lbs	46,252
5	갈래 팁 내부 거리	mm	1,904
		in	75
	정적 팁핑 하중, 굴절식 포크 높이	kg	9,666
		lbs	21,309.6
	정적 팁핑 하중, 직선 포크 높이	kg	11,338
		lbs	24,994.9
6	최대 포크 높이 (적용 가능한 경우 클램프 개방)	mm	3,144
		in	123.9
7	최대 리프트 및 45° 덤프에서의 간극	mm	2,550
		in	100.4
8	최대 리프트 포크 높이에서의 간극	mm	3,847
		in	151.5
9	최대 리프트 및 45° 덤프에서의 도달 거리 (최대 덤프 높이가 <= 45인 경우)	mm	1,667
		in	65.6
10	수평 리프트 암 및 포크 높이에서의 도달 거리	mm	3,394
		in	133.6
11	*최소 높이를 틀 수준에서의 지면으로부터 올릴 수 있는 거리	mm	-170
		in	-6.7
12	갈래 상부 폭	mm	2,184
		in	86.0
13	지면에서의 도달 거리	mm	2,885
		in	114
14	갈래와 클램프에서의 최대 개구부	mm	2,914
		in	114.7
15	최고 리프트 및 클램프 개방 상태에서의 전체 높이	mm	6,990
		in	275.2
16	전체 길이 갈래 끝에서 장비 후방까지	mm	9,279
		in	365.3
17	최대 리프트 및 최대 덤프에서의 간극 토출(<= 45인 경우)	mm	2,535
		in	99.8
18	수평 리프트 암과 포크 높이에서의 간극	mm	1,695.0
		in	66.7
19	최대 리프트 및 포크 높이에서의 도달 거리	mm	2,515.4
		in	99.0
20	수평에서 최대 배출 각도	도	46
		rad	0.8

*음의 값은 경사면 아래를 의미합니다.

962 LOG

분쇄 극 포크, 핀 체결식

66" 갈래

445-2466

*빌드 14A
*명품 Z바 링크지
*기록 구성

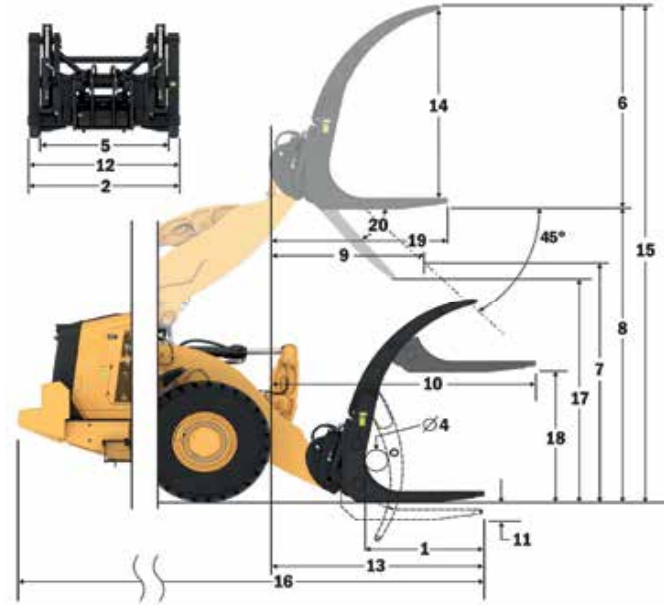

용량(kg)
(CG 지점에서 계산된 부하)

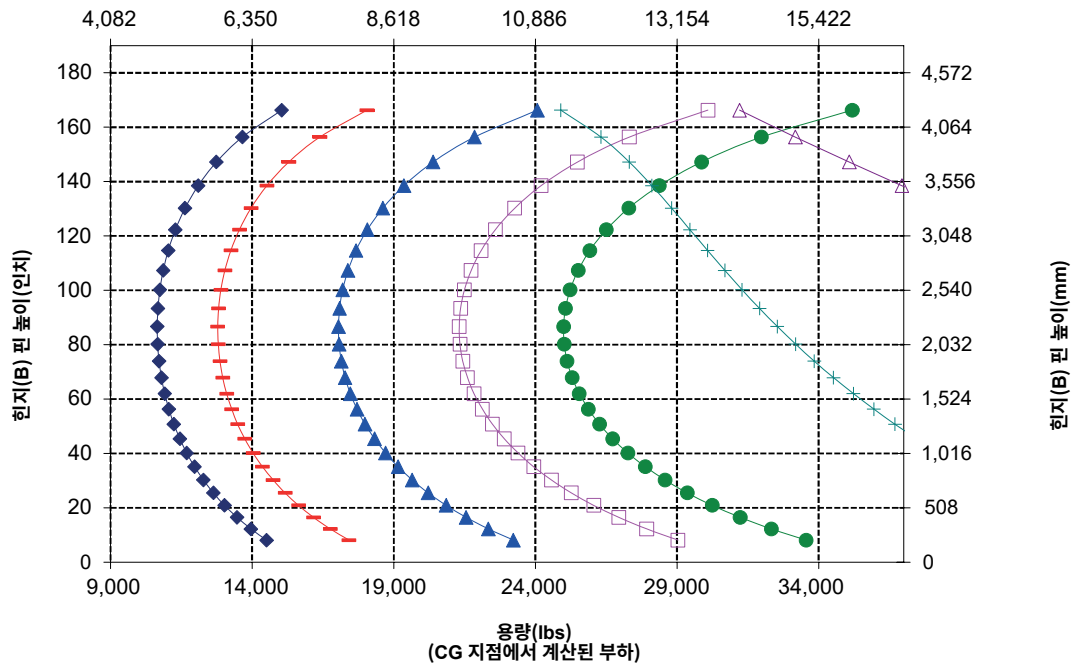

포크 사양

포크 사양

1	갈래 길이	mm	1,609
		in	63.3
2	포크 폭	mm	2,332
		in	91.8
	끝 영역	m ²	1.9
		ft ²	20
3	내부 높이 (이중 상단 클램프에만 적용됨)	mm	1,381
		in	54
4	최소 개구부 (분쇄 포크에만 적용됨)	mm	해당 사항 없음
		in	해당 사항 없음
	작동 무게	kg	21,413
		lbs	47,206
5	갈래 팁 내부 거리	mm	1,776
		in	70
	정적 팁핑 하중, 굴절식 포크 높이	kg	9,652
		lbs	21,279.2
	정적 팁핑 하중, 직선 포크 높이	kg	11,373
		lbs	25,073.4
6	최대 포크 높이 (적용 가능한 경우 클램프 개방)	mm	2,944
		in	115.9
7	최대 리프트 및 45° 덤프에서의 간극 (최대 덤프 높이가 < 45인 경우)	mm	2,816
		in	110.9
8	최대 리프트 포크 높이에서의 간극	mm	3,950
		in	155.5
9	최대 리프트 및 45° 덤프에서의 도달 거리 (최대 덤프 높이가 < 45인 경우)	mm	1,545
		in	60.8
10	수평 리프트 암 및 포크 높이에서의 도달 거리	mm	3,120
		in	122.8
11	*최소 높이와 톨 수준에서의 지면으로부터 톨 하단까지의 거리	mm	-67
		in	-2.6
12	갈래 상부 폭	mm	2,298
		in	90.5
13	지면에서의 도달 거리	mm	2,540
		in	100
14	갈래와 클램프에서의 최대 개구부	mm	2,542
		in	100.1
15	최고 리프트 및 클램프 개방 상태에서의 전체 높이	mm	6,893
		in	271.4
16	전체 길이 갈래 끝에서 장비 후방까지	mm	8,934
		in	351.7
17	최대 리프트 및 최대 덤프에서의 간극 토출(< 45인 경우)	mm	2,803
		in	110.4
18	수평 리프트 암과 포크 높이에서의 간극	mm	1,797.7
		in	70.8
19	최대 리프트 및 포크 높이에서의 도달 거리	mm	2,241.2
		in	88.2
20	수평에서 최대 배출 각도	도	46
		rad	0.8

*음의 값은 경사면 아래를 의미합니다.

962 LOG

63" 갈래

기록 포크, 핀 체결식

379-5408

*빌드 14A
*병렬 Z바 링크지
*기혹 구성

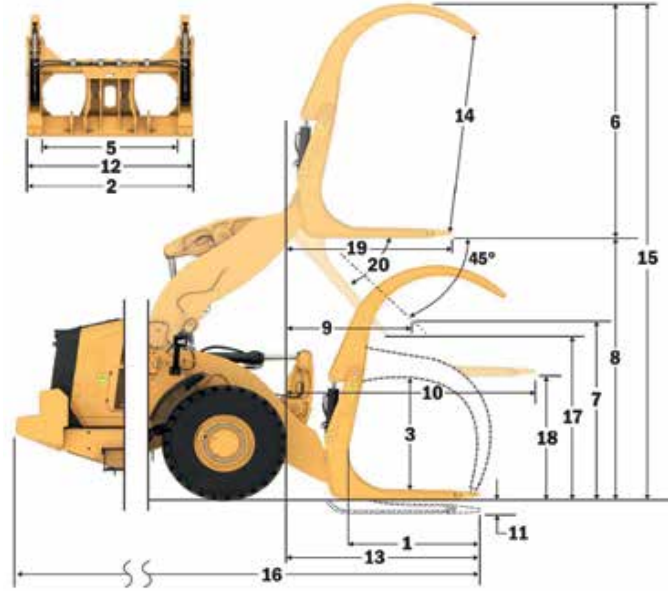

용량(kg)
(CG 지점에서 계산된 부하)

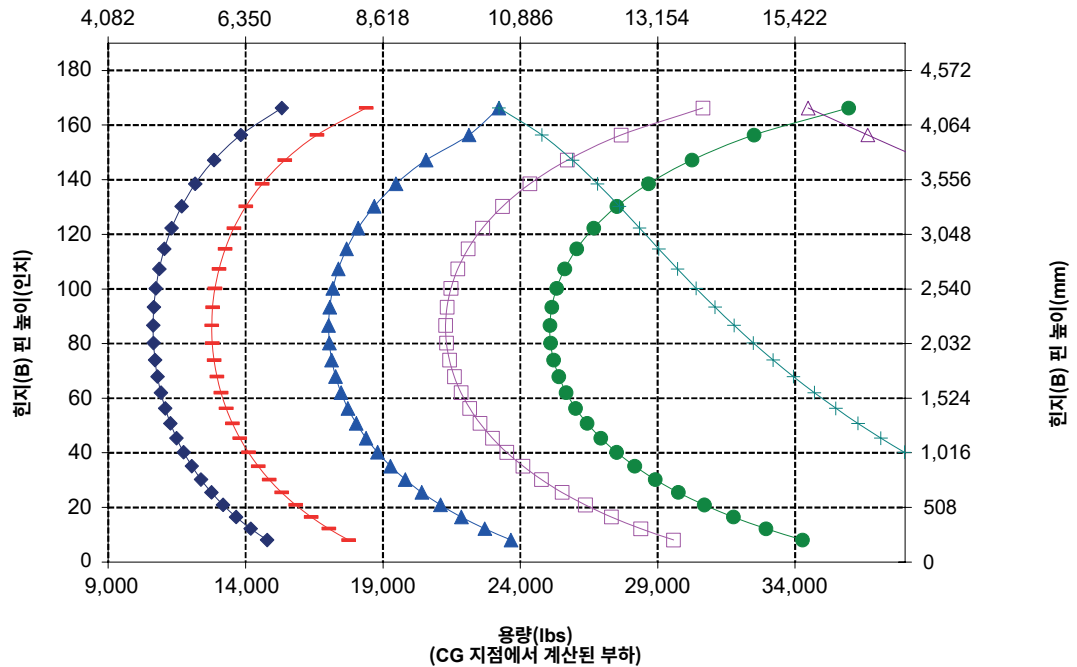

962 임업 장비 사양

포크 사양

포크 사양

1	갈래 길이	mm	917
		in	36.1
2	포크 폭	mm	1,855
		in	73.0
	끝 영역	m ²	2.5
		ft ²	27
3	내부 높이 (이중 상단 클램프에만 적용됨)	mm	0
		in	0
4	최소 개구부 (분쇄 포크에만 적용됨)	mm	1,450
		in	57
	작동 무게	kg	21,651
		lbs	47,731
5	갈래 팁 내부 거리	mm	1,314
		in	52
	정적 팀핑 하중, 굴절식 포크 높이	kg	8,977
		lbs	19,791.2
	정적 팀핑 하중, 직선 포크 높이	kg	10,618
		lbs	23,407.8
6	최대 포크 높이 (적용 가능한 경우 클램프 개방)	mm	3,433
		in	135.1
7	최대 리프트 및 45° 덤프에서의 간극 (최대 덤프 높이가 < 45인 경우)	mm	3,211
		in	126.4
8	최대 리프트 포크 높이에서의 간극	mm	3,862
		in	152.1
9	최대 리프트 및 45° 덤프에서의 도달 거리 (최대 덤프 높이가 < 45인 경우)	mm	1,027
		in	40.4
10	수평 리프트 암 및 포크 높이에서의 도달 거리	mm	2,474
		in	97.4
11	*최소 높이와 톨 수준에서의 지면으로부터 톨 하단까지의 거리	mm	-155
		in	-6.1
12	갈래 상부 폭	mm	1,850
		in	72.8
13	지면에서의 도달 거리	mm	1,954
		in	77
14	갈래와 클램프에서의 최대 개구부	mm	3,123
		in	123.0
15	최고 리프트 및 클램프 개방 상태에서의 전체 높이	mm	7,295
		in	287.2
16	전체 길이 갈래 끝에서 장비 후방까지	mm	8,348
		in	328.7
17	최대 리프트 및 최대 덤프에서의 간극 토출(< 45인 경우)	mm	3,131
		in	123.3
18	수평 리프트 암과 포크 높이에서의 간극	mm	1,710.3
		in	67.3
19	최대 리프트 및 포크 높이에서의 도달거리	mm	1,595.2
		in	62.8
20	수평에서 최대 배출 각도	도	57
		rad	1.0

*음의 값은 경사면 아래를 의미합니다.

962 LOG

그래플 포크, FUSION

36" 갈래

352-7339

*빌드 14A

*병렬 2바 링크지

*기록 구성

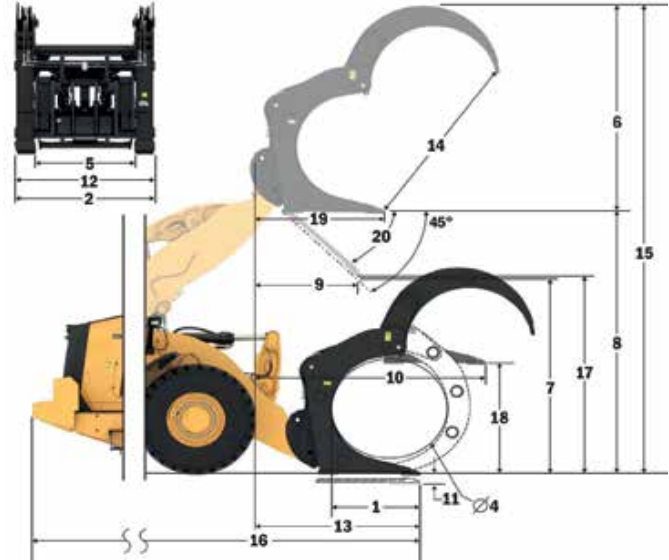

용량 (kg)
(CG 지점에서 계산된 부하)

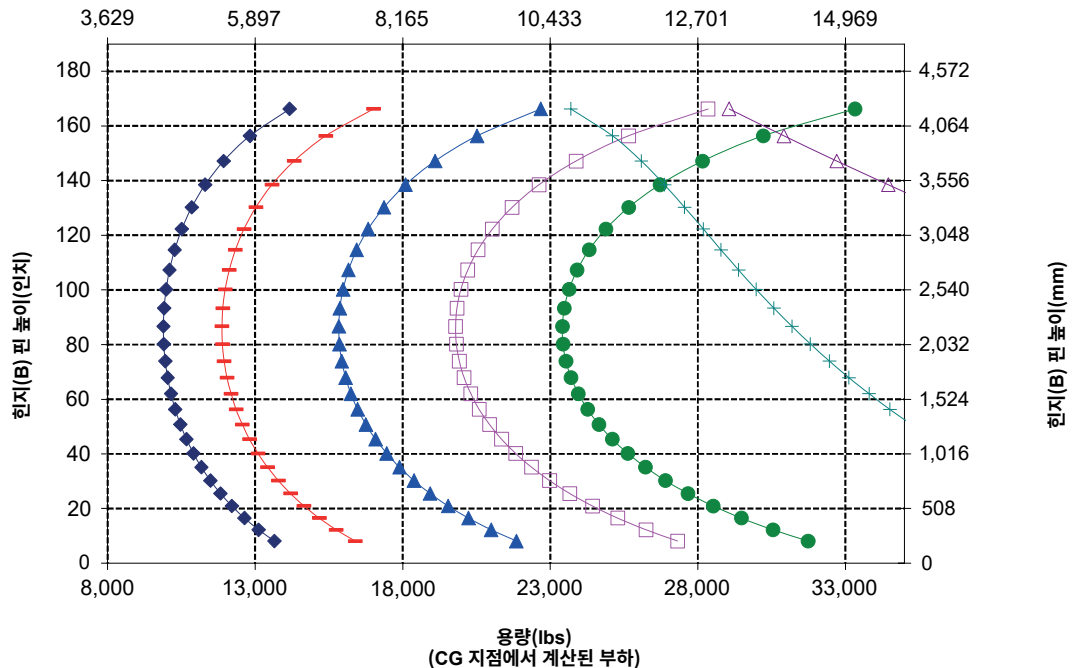

주: 정적 팀핑 부하와 작동 무게는 다음 로더 구성을 기준으로 합니다. Bridgestone VJT L3 타이어, 에어컨, 승차 제어장치, 동력전달장치 보호대, 가드 체인 유체, 연료 탱크, 냉각수, 윤활유 및 운전자.

사양과 등급은 다음 표준을 준수합니다. SAE* J1197, ISO 14397-1, CEN** EN 474-3.

팰릿 포크를 장착한 로더의 정적 작동 부하는 다음을 기준으로 결정됩니다. SAE J1197: 완전 회전 정적 팀핑 하중의 50% 또는 유럽 한계. CEN EN 474-3: 거친 지형에서 완전 회전 정적 팀핑 하중의 60% 또는 유럽 한계. CEN EN 474-3: 단단하고 평평한 바닥에서의 완전 회전 정적 팀핑 하중의 80% 또는 유럽 한계.

*SAE - 자동차 기술 협회
**CEN - 유럽 표준화 기구

포크 사양

포크 사양

1	갈래 길이	mm	1,220
		in	48.0
2	포크 폭	mm	1,855
		in	73.0
	끝 영역	m2	2.63
		ft2	28
3	내부 높이 (이중 상단 클램프에만 적용됨)	mm	0
		in	0
4	최소 개구부 (분쇄 포크에만 적용됨)	mm	1,448
		in	57
	작동 무게	kg	21,812
		lbs	48,086
5	갈래 팁 내부 거리	mm	1,314
		in	52
	정적 팀핑 하중, 굴절식 포크 높이	kg	8,720
		lbs	19,223.1
	정적 팀핑 하중, 직선 포크 높이	kg	10,344
		lbs	22,805.2
6	최대 포크 높이 (적용 가능한 경우 클램프 개방)	mm	3,356
		in	132.1
7	최대 리프트 및 45° 덤프에서의 간극 (최대 덤프 높이가 < 45인 경우)	mm	3,029
		in	119.3
8	최대 리프트 포크 높이에서의 간극	mm	3,935
		in	154.9
9	최대 리프트 및 45° 덤프에서의 도달 거리 (최대 덤프 높이가 < 45인 경우)	mm	1,312
		in	51.6
10	수평 리프트 암 및 포크 높이에서의 도달 거리	mm	2,804
		in	110.4
11	*최소 높이와 트 수준에서의 지면으로부터 트 하단까지의 거리	mm	-82
		in	-3.2
12	갈래 상부 폭	mm	1,850
		in	72.8
13	지면에서의 도달 거리	mm	2,234
		in	88
14	갈래와 클램프에서의 최대 개구부	mm	3,027
		in	119.2
15	최고 리프트 및 클램프 개방 상태에서의 전체 높이	mm	7,291
		in	287.1
16	전체 길이 갈래 끝에서 장비 후방까지	mm	8,628
		in	339.7
17	최대 리프트 및 최대 덤프에서의 간극 토출(< 45인 경우)	mm	2,896
		in	114.0
18	수평 리프트 암과 포크 높이에서의 간극	mm	1,783.0
		in	70.2
19	최대 리프트 및 포크 높이에서의 도달거리	mm	1,925.5
		in	75.8
20	수평에서 최대 배출 각도	도	57
		rad	1.0

*음의 값은 경사면 아래를 의미합니다.

962 LOG

그래플 포크, FUSION

48" 갈래

442-9358

*빌드 14A
*평발 2마 윙키지
*기록 구성

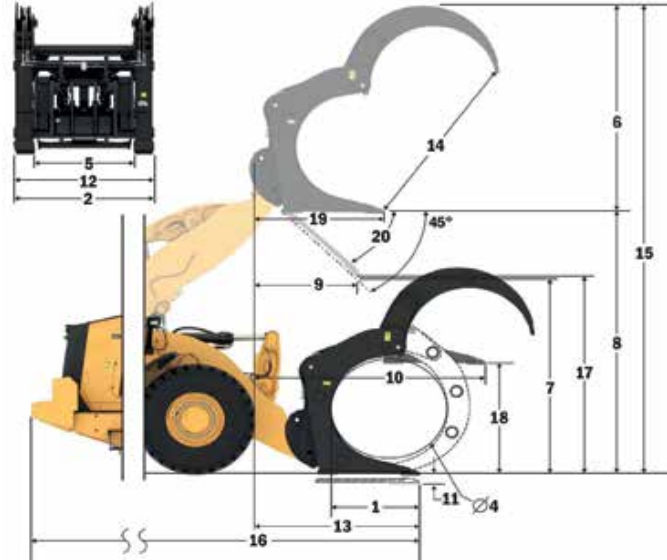

용량(kg)
(CG 지점에서 계산된 부하)

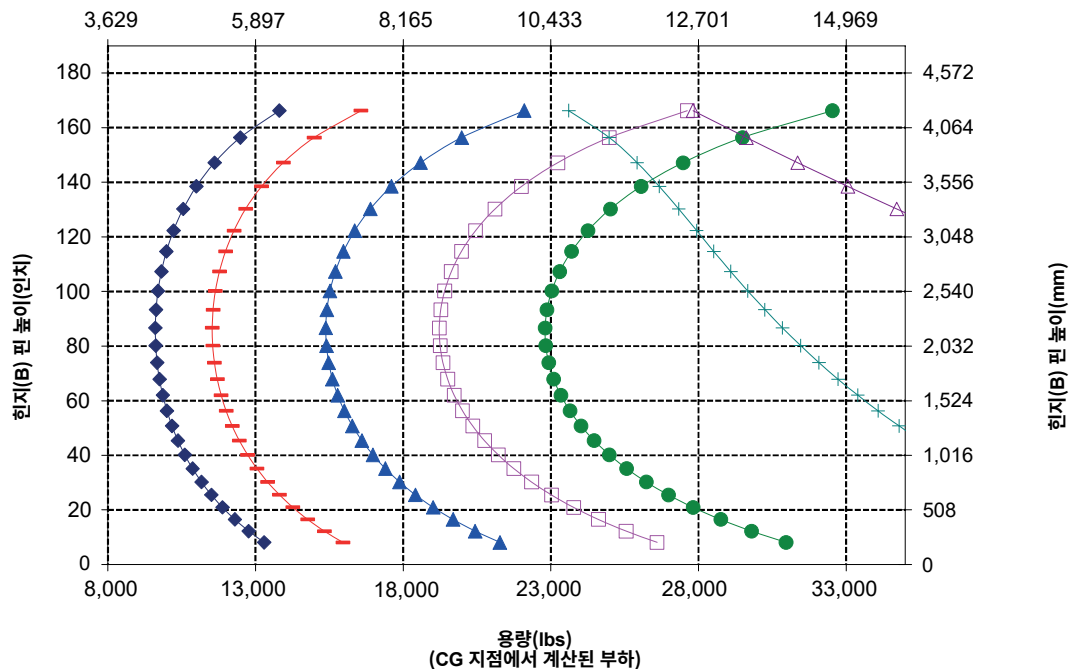

주: 정적 팀핑 부하와 작동 무게는 다음 로더 구성을 기준으로 합니다. Bridgestone VJ T 타이어, 에어컨, 승차 제어장치, 동력전달장치 보호대, 가드 체인 유체, 연료 탱크, 냉각수, 윤활유 및 운전자.

사양과 등급은 다음 표준을 준수합니다. SAE* J1197, ISO 14397-1, CEN** EN 474-3.

팰릿 포크를 장착한 로더의 정적 작동 부하는 다음을 기준으로 결정됩니다. SAE J1197: 완전 회전 정적 팀핑 하중의 50% 또는 유압 한계. CEN EN 474-3: 거친 지형에서 완전 회전 정적 팀핑 하중의 60% 또는 유압 한계. CEN EN 474-3: 단단하고 평평한 바닥에서의 완전 회전 정적 팀핑 하중의 80% 또는 유압 한계.

*SAE - 자동차 기술 협회
**CEN - 유럽 표준화 기구

962 임업 장비 사양

포크 사양

포크 사양

1	갈래 길이	mm	1,219
		in	48.0
2	부하 중심	mm	610
		in	24.0
	정적 틱핑 하중 변화 - 직선(포크 높이)	kg	12,368
		lbs	27,260
	정적 틱핑 하중 - 굴절식(포크 높이)	kg	10,675
		lbs	23,529
	정격 부하(SAE J1197 - 50% FTSTL)	kg	5,338
		lbs	11,764
	정격 부하(CEN EN 474-3 협한 지형 - 60% FTSTL)	kg	6,405
		lbs	14,117
	정격 부하(CEN EN 474-3 단단하고 평평한 바닥 - 80% FTSTL)	kg	8,540
		lbs	18,823
3	최대 전장	mm	8,855
		in	348.6
4	지면에서의 포크 도달 거리	mm	1,242
		in	48.9
5	*최소 높이와 포크 높이에서의 지면으로부터 포크 갈래 하단까지의 거리	mm	-84
		in	-3.3
6	수평 암 및 포크 높이에서의 도달 거리	mm	1,765
		in	69.5
7	최대 높이에서의 포크 도달 거리	mm	886
		in	34.9
8	수평 암 및 포크 높이에서의 지면으로부터 포크 갈래 끝까지의 거리	mm	1,846
		in	72.7
9	최대 높이와 포크 높이에서의 지면으로부터 포크 갈래 끝까지의 거리	mm	3,997
		in	157.4
10	풀 리프트 시 포크의 전체 높이(캐리지 상단에서 지면까지)	mm	5,533
		in	217.8
11	풀 리프트 및 최대 덤프에서 간격	mm	2,888
		in	113.7
12	수평에서 최대 배출 각도	도	46
13	전체 캐리지 폭	mm	2,470
		in	97.3
14	전체 캐리지 높이	mm	1,601
		in	63.0
15	외부 갈래 폭(최대 스프레드)	mm	2,366
		in	93.1
16	외부 갈래 폭(최소 스프레드)	mm	1,002
		in	39.4
	갈래 폭(단일 갈래)	mm	180.0
		in	7.1
	갈래 두께	mm	65.0
		in	2.6
	갈래 용량	kg	10,500
		lbs	23,142
	작동 무게	kg	20,077
		lbs	44,249

*음의 값은 경사면 아래를 의미합니다.

- ◆ 정적 틱핑 하중(SAE J1197)
- ◆ 정적 틱핑 하중(CEN EN 474-3 - 협한 지형)
- ◆ 정적 틱핑 하중(CEN EN 474-3 - 단단하고 평평한)
- 정적 틱핑 하중 - 굴절식
- 정적 틱핑 하중 - 직선
- ▲ 유압 틱핑 용량
- ▲ 유압 리프트 용량

주: 정적 틱핑 하중과 작동 무게는 다음 로더 구성을 기준으로 합니다. Bridgestone VJT L3 타이어, 에어컨, 승차 제어장치, 동력전달장치 보호대, 가득 채운 유체, 연료 탱크, 냉각수, 윤활유 및 운전자.

사양과 등급은 다음 표준을 준수합니다.
SAE* J1197, ISO 14397-1,
CEN** EN 474-3.

팰릿 포크를 장착한 로더의 정적 작동 부하는 다음을 기준으로 결정됩니다.
SAE J1197: 완전 회전 정적 틱핑 하중의 50% 또는 유압 한계. CEN EN 474-3: 거친 지형에서 완전 회전 정적 틱핑 하중의 60% 또는 유압 한계.
CEN EN 474-3: 단단하고 평평한 바닥에서의 완전 회전 정적 틱핑 하중의 80% 또는 유압 한계.

*SAE - 자동차 기술 협회
**CEN - 유럽 표준화 기구

962 LOG

원목 및 제재목 포크, TC 없음, 핀 체결식

48" 갈래

379-2323

- *빌드 14A
- *병렬 2바 링크지
- *기록 구성

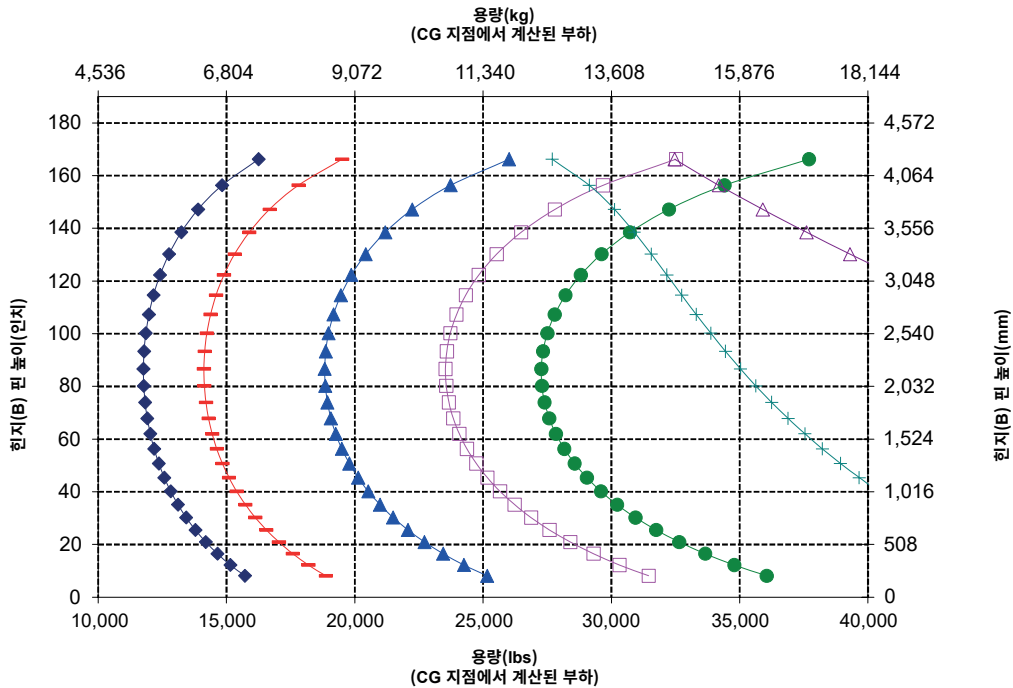
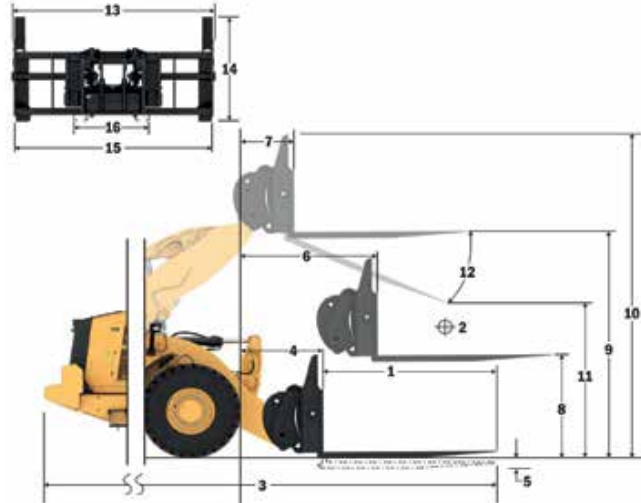

경고: 갈래 부하 용량을 초과하지 않아야 합니다.
개별 갈래 용량은 각 갈래 측면에 표시됩니다.

포크 사양

포크 사양

1 갈래 길이	mm	1,219
	in	48.0
2 부하 중심	mm	610
	in	24.0
정적 틸팅 하중 변화 - 직선(포크 높이)	kg	11,676
	lbs	25,734
정적 틸팅 하중 - 굴절식(포크 높이)	kg	10,028
	lbs	22,101
정격 부하(SAE J1197 - 50% FTSTL)	kg	5,014
	lbs	11,051
정격 부하(CEN EN 474-3 험한 지형 - 60% FTSTL)	kg	6,017
	lbs	13,261
정격 부하(CEN EN 474-3 단단하고 평평한 바닥 - 80% FTSTL)	kg	8,022
	lbs	17,681
3 최대 전장	mm	8,941
	in	352.0
4 지면에서의 포크 도달 거리	mm	1,328
	in	52.3
5 *최소 높이와 포크 높이에서의 지면으로부터 포크 갈래 하단까지의 거리	mm	-83
	in	-3.3
6 수평 암 및 포크 높이에서의 도달 거리	mm	1,853
	in	72.9
7 최대 높이에서의 포크 도달 거리	mm	974
	in	38.3
8 수평 암 및 포크 높이에서의 지면으로부터 포크 갈래 끝까지의 거리	mm	1,847
	in	72.7
9 최대 높이와 포크 높이에서의 지면으로부터 포크 갈래 끝까지의 거리	mm	3,999
	in	157.5
10 폴 리프트 시 포크의 전체 높이(캐리지 상단에서 지면까지)	mm	5,537
	in	218.0
11 폴 리프트 및 최대 덤프로에서 간극	mm	2,762
	in	108.7
12 수평에서 최대 배출 각도	도	50
13 전체 캐리지 폭	mm	2,470
	in	97.3
14 전체 캐리지 높이	mm	1,603
	in	63.1
15 외부 갈래 폭(최대 스프레드)	mm	2,366
	in	93.1
16 외부 갈래 폭(최소 스프레드)	mm	1,002
	in	39.4
갈래 폭(단일 갈래)	mm	180.0
	in	7.1
갈래 두께	mm	65.0
	in	2.6
갈래 용량	kg	10,500
	lbs	23,142
작동 무게	kg	20,580
	lbs	45,358

*음의 값은 경사면 아래를 의미합니다.

962 LOG

원목 및 제재목 포크, TC 없음, FUSION

48" 갈래

379-2063

*빌드 14A
*병렬 2바 링크지
*기록 구성

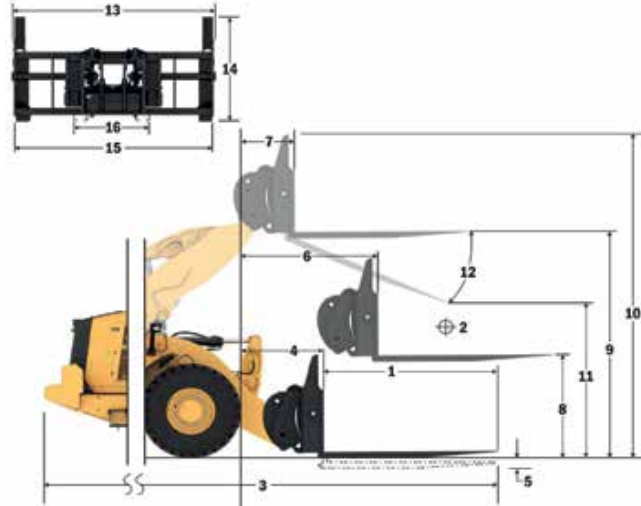

용량(kg)
(CG 지점에서 계산된 부하)

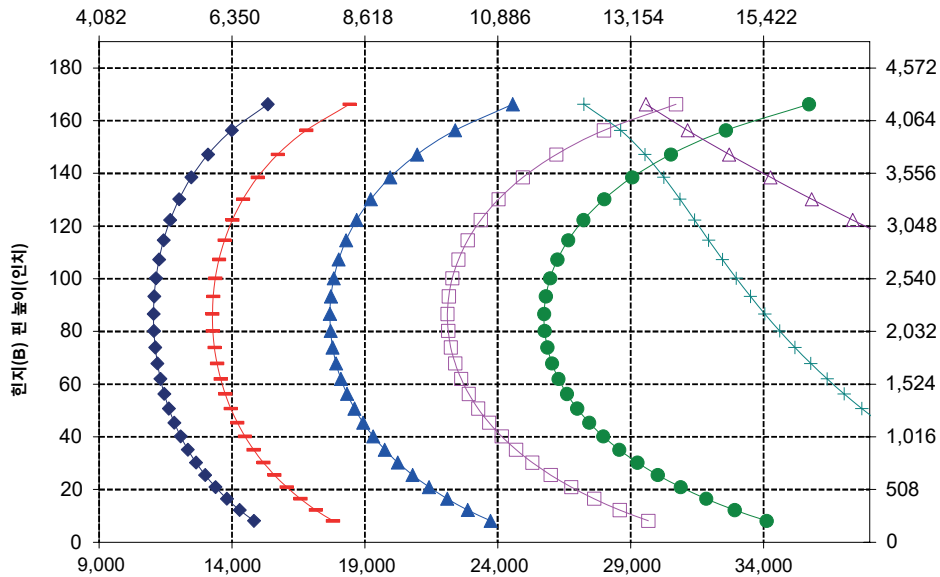

주: 정적 틸팅 하중과 작동 무게는 다음 로더 구성을 기준으로 합니다. Bridgestone VJ1 L3 타이어, 에어컨, 송차 제어장치, 동력전달장치 보호대, 가득 채운 유체, 연료 탱크, 냉각수, 윤활유 및 운전자.

사양과 등급은 다음 표준을 준수합니다.
SAE* J1197, ISO 14397-1,
CEN** EN 474-3.

팰릿 포크를 장착한 로더의 정적 작동 부하는 다음을 기준으로 결정됩니다.
SAE J1197: 완전 회전 정적 틸팅 하중의 50% 또는 유압 한계. CEN EN 474-3: 거친 지형에서 완전 회전 정적 틸팅 하중의 60% 또는 유압 한계. CEN EN 474-3: 단단하고 평평한 바닥에서의 완전 회전 정적 틸팅 하중의 80% 또는 유압 한계.

*SAE - 자동차 기술 협회
**CEN - 유럽 표준화 기구



경고: 갈래 부하 용량을 초과하지 않아야 합니다.
개별 갈래 용량은 각 갈래 측면에 표시됩니다.

962 임업 장비 사양

포크 사양

포크 사양

1	갈래 길이	mm	1,524
		in	60.0
2	부하 중심	mm	762
		in	30.0
	정적 틸팅 하중 변화 - 직선(포크 높이)	kg	11,544
		lbs	25,443
	정적 틸팅 하중 - 굴절식(포크 높이)	kg	9,940
		lbs	21,907
	정격 부하(SAE J1197 - 50% FTSTL)	kg	4,970
		lbs	10,954
	정격 부하(CEN EN 474-3 협한 지형 - 60% FTSTL)	kg	5,964
		lbs	13,144
	정격 부하(CEN EN 474-3 단단하고 평평한 바닥 - 80% FTSTL)	kg	7,952
		lbs	17,526
3	최대 전장	mm	9,201
		in	362.3
4	지면에서의 포크 도달 거리	mm	1,283
		in	50.5
5	*최소 높이와 포크 높이에서의 지면으로부터 포크 갈래 하단까지의 거리	mm	-84
		in	-3.3
6	수평 암 및 포크 높이에서의 도달 거리	mm	1,790
		in	70.5
7	최대 높이에서의 포크 도달 거리	mm	911
		in	35.9
8	수평 암 및 포크 높이에서의 지면으로부터 포크 갈래 끝까지의 거리	mm	1,871
		in	73.6
9	최대 높이와 포크 높이에서의 지면으로부터 포크 갈래 끝까지의 거리	mm	4,022
		in	158.4
10	폴 리프트 시 포크의 전체 높이(캐리지 상단에서 지면까지)	mm	5,533
		in	217.8
11	폴 리프트 및 최대 덤프에서 간극	mm	2,652
		in	104.4
12	수평에서 최대 배출 각도	도	46
13	전체 캐리지 폭	mm	2,470
		in	97.3
14	전체 캐리지 높이	mm	1,601
		in	63.0
15	외부 갈래 폭(최대 스프레드)	mm	2,366
		in	93.1
16	외부 갈래 폭(최소 스프레드)	mm	1,002
		in	39.4
	갈래 폭(단일 갈래)	mm	180.0
		in	7.1
	갈래 두께	mm	90.0
		in	3.5
	갈래 용량	kg	15,906
		lbs	35,057
	작동 무게	kg	20,278
		lbs	44,692

*음의 값은 경사면 아래를 의미합니다.

- ◆ 정적 하중(SAE J1197)
- 정적 하중(CEN EN 474-3 - 협한 지형)
- ◆ 정적 하중(CEN EN 474-3 - 단단하고 평평한)
- 정적 틸팅 하중 - 굴절식
- 정적 틸팅 하중 - 직선
- ▲ 유압 리프트 용량
- ▲ 유압 리프트 용량

주: 정적 틸팅 하중과 작동 무게는 다음 로더 구성을 기준으로 합니다. Bridgestone VJ1 L3 타이어, 에어컨, 송차 제어장치, 동력전달장치 보호대, 가죽 채운 유체, 연료 탱크, 냉각수, 윤활유 및 운전자.

사양과 등급은 다음 표준을 준수합니다. SAE* J1197, ISO 14397-1, CEN** EN 474-3.

팰릿 포크를 장착한 로더의 정적 작동 부하는 다음을 기준으로 결정됩니다. SAE J1197: 완전 회전 정적 틸팅 하중의 50% 또는 유압 한계. CEN EN 474-3: 거친 지점에서 완전 회전 정적 틸팅 하중의 60% 또는 유압 한계. CEN EN 474-3: 단단하고 평평한 바닥에서의 완전 회전 정적 틸팅 하중의 80% 또는 유압 한계.

*SAE - 자동차 기술 협회
**CEN - 유럽 표준화 기구

962 LOG

원목 및 제재목 포크, TC 없음, 핀 체결식

60" 갈래

379-2340

*빌드 14A
*병렬 2바 링크지
*기록 구성

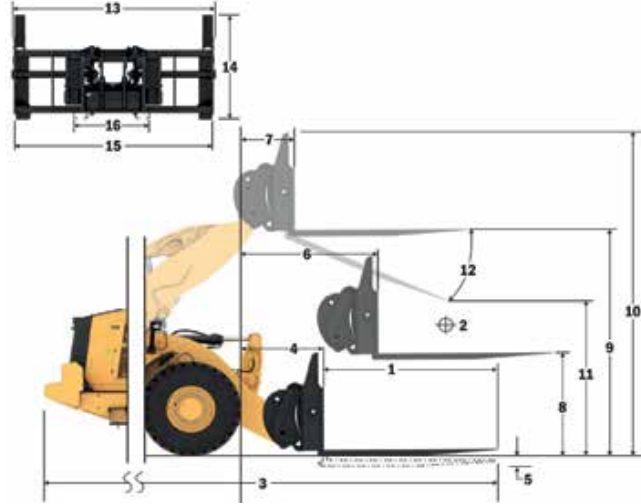

용량(kg)
(CG 지점에서 계산된 부하)

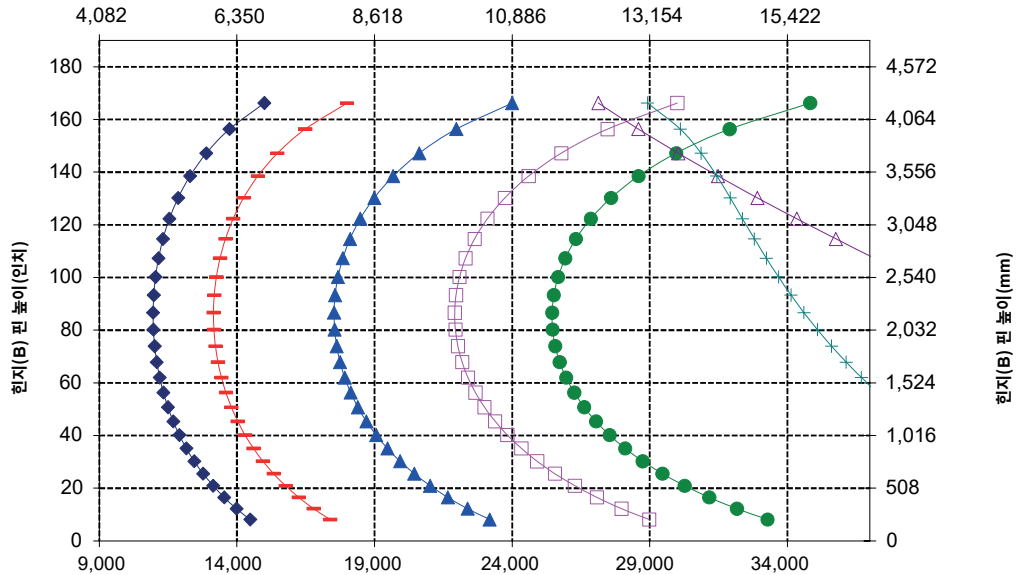

용량(lbs)
(CG 지점에서 계산된 부하)



경고: 갈래 부하 용량을 초과하지 않아야 합니다.
개별 갈래 용량은 각 갈래 측면에 표시됩니다.

포크 사양

포크 사양

1	갈래 길이	mm	1,524
		in	60.0
2	부하 중심	mm	762
		in	30.0
	정적 팀핑 하중 변화 - 직선(포크 높이)	kg	10,895
		lbs	24,013
	정적 팀핑 하중 - 굴절식(포크 높이)	kg	9,334
		lbs	20,572
	정격 부하(SAE J1197 - 50% FTSTL)	kg	4,667
		lbs	10,286
	정격 부하(CEN EN 474-3 험한 지형 - 60% FTSTL)	kg	5,600
		lbs	12,343
	정격 부하(CEN EN 474-3 단단하고 평평한 바닥 - 80% FTSTL)	kg	7,467
		lbs	16,458
3	최대 전장	mm	9,294
		in	365.9
4	지면에서의 포크 도달 거리	mm	1,376
		in	54.2
5	*최소 높이와 포크 높이에서의 지면으로부터 포크 갈래 하단까지의 거리	mm	-83
		in	-3.3
6	수평 암 및 포크 높이에서의 도달 거리	mm	1,884
		in	74.2
7	최대 높이에서의 포크 도달 거리	mm	1,005
		in	39.6
8	수평 암 및 포크 높이에서의 지면으로부터 포크 갈래 끝까지의 거리	mm	1,872
		in	73.7
9	최대 높이와 포크 높이에서의 지면으로부터 포크 갈래 끝까지의 거리	mm	4,024
		in	158.4
10	폴 리프트 시 포크의 전체 높이(캐리지 상단에서 지면까지)	mm	5,535
		in	217.9
11	폴 리프트 및 최대 덤프에서 간극	mm	2,505
		in	98.6
12	수평에서 최대 배출 각도	도	50
13	전체 캐리지 폭	mm	2,176
		in	85.7
14	전체 캐리지 높이	mm	1,601
		in	63.0
15	외부 갈래 폭(최대 스프레드)	mm	2,084
		in	82.0
16	외부 갈래 폭(최소 스프레드)	mm	1,002
		in	39.4
	갈래 폭(단일 갈래)	mm	180.0
		in	7.1
	갈래 두께	mm	90.0
		in	3.5
	갈래 용량	kg	15,906
		lbs	35,057
	작동 무게	kg	20,761
		lbs	45,756

*음의 값은 경사면 아래를 의미합니다.

962 LOG

원목 및 제재목 포크, TC 없음, FUSION

60" 갈래

435-4634

*빌드 14A
*병렬 Z바 링크지
*기록 구성

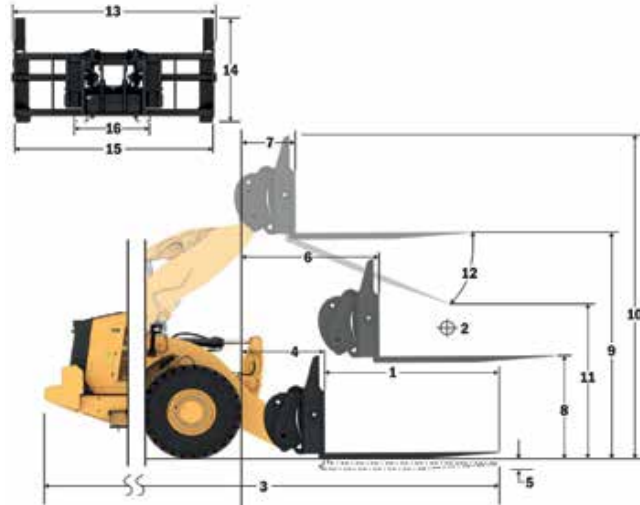

용량(kg)
(CG 지점에서 계산된 부하)

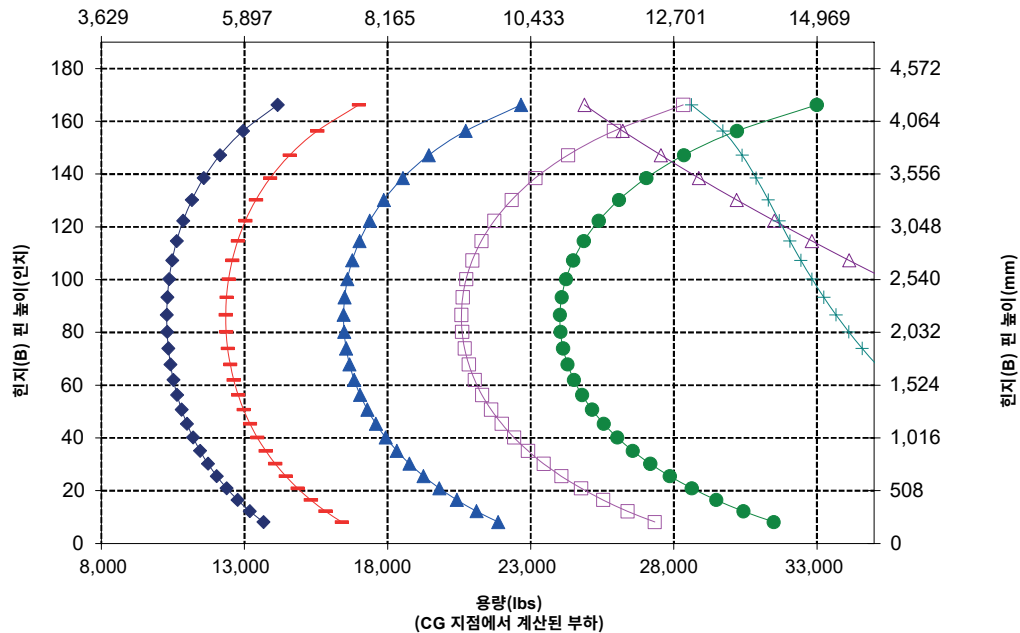

경고: 갈래 부하 용량을 초과하지 않아야 합니다.
개별 갈래 용량은 각 갈래 측면에 표시됩니다.

962 임업 장비 사양

포크 사양

포크 사양

1	갈래 길이	mm	1,524
		in	60.0
2	부하 중심	mm	762
		in	30.0
	정적 팀핑 하중 변화 - 직선(포크 높이)	kg	10,735
		lbs	23,659
	정적 팀핑 하중 - 굴절식(포크 높이)	kg	9,194
		lbs	20,263
	정적 부하(SAE J1197 - 50% FTSTL)	kg	4,597
		lbs	10,132
	정적 부하(CEN EN 474-3 험한 지형 - 60% FTSTL)	kg	5,516
		lbs	12,158
	정적 부하(CEN EN 474-3 단단하고 평평한 바닥 - 80% FTSTL)	kg	7,355
		lbs	16,211
3	최대 전장	mm	9,309
		in	366.5
4	지면에서의 포크 도달 거리	mm	1,391
		in	54.8
5	*최소 높이와 포크 높이에서의 지면으로부터 포크 갈래 하단까지의 거리	mm	-72
		in	-2.8
6	수평 압 및 포크 높이에서의 도달 거리	mm	1,924
		in	75.7
7	최대 높이에서의 포크 도달 거리	mm	1,045
		in	41.2
8	수평 압 및 포크 높이에서의 지면으로부터 포크 갈래 끝까지의 거리	mm	1,857
		in	73.1
9	최대 높이와 포크 높이에서의 지면으로부터 포크 갈래 끝까지의 거리	mm	4,009
		in	157.8
10	풀 리프트 시 포크의 전체 높이(캐리지 상단에서 지면까지)	mm	5,523
		in	217.5
11	풀 리프트 및 최대 덤프에서 간극	mm	2,611
		in	102.8
12	수평에서 최대 배출 각도	도	44
13	전체 캐리지 폭	mm	2,537
		in	99.9
14	전체 캐리지 높이	mm	1,578
		in	62.1
15	외부 갈래 폭(최대 스프레드)	mm	2,339
		in	92.1
16	외부 갈래 폭(최소 스프레드)	mm	742
		in	29.2
	갈래 폭(단일 갈래)	mm	203.2
		in	8.0
	갈래 두께	mm	63.5
		in	2.5
	갈래 용량	kg	7,170
		lbs	15,803
	작동 무게	kg	20,780
		lbs	45,798

*음의 값은 경사면 아래를 의미합니다.

962 LOG

원목 및 제재목 포크, 상단 클램프, FUSION

60" 갈래

416-4599

*빌드 14A
*병렬 Z바 링크지
*기록 구성

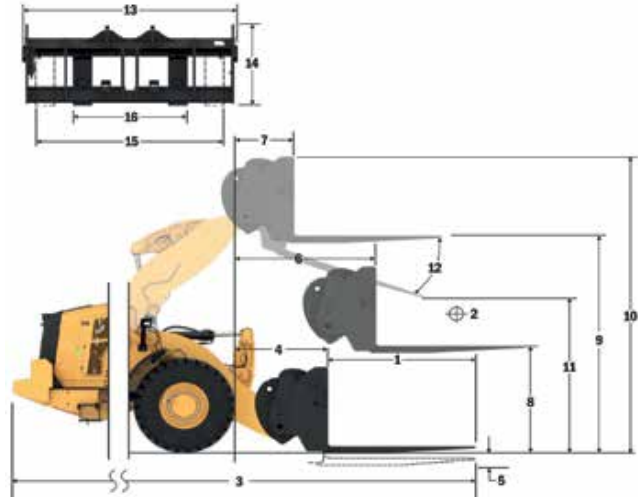

용량(kg)
(CG 지점에서 계산된 부하)

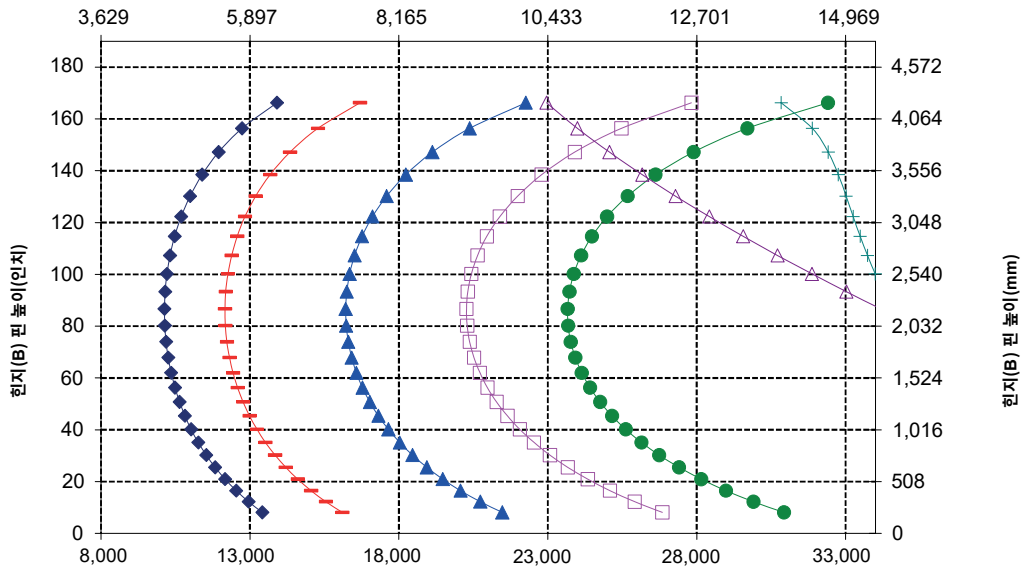

용량(lbs)
(CG 지점에서 계산된 부하)

주: 정적 팀핑 하중과 작동 무게는 다음 로더 구성을 기준으로 합니다. Bridgestone VJTL3 타이어, 에어컨, 승차 제어장치, 동력전달장치 보조대, 가드 체인 유체, 연료 탱크, 냉각수, 윤활유 및 운전자.

사양과 등급은 다음 표준을 준수합니다. SAE* J1197, ISO 14397-1, CEN** EN 474-3.

팔릿 포크를 장착한 로더의 정적 작동 부하는 다음을 기준으로 결정됩니다. SAE J1197: 완전 회전 정적 팀핑 하중의 50% 또는 유압 한계, CEN EN 474-3: 거친 지형에서 완전 회전 정적 팀핑 하중의 60% 또는 유압 한계, CEN EN 474-3: 단단하고 평평한 바닥에서의 완전 회전 정적 팀핑 하중의 80% 또는 유압 한계.

*SAE - 자동차 기술 협회
**CEN - 유럽 표준화 기구



경고: 갈래 부하 용량을 초과하지 않아야 합니다. 개별 갈래 용량은 각 갈래 측면에 표시됩니다.

포크 사양

포크 사양

1	갈래 길이	mm	1,829
		in	72.0
2	부하 중심	mm	915
		in	36.0
	정적 틱핑 하중 변화 - 직선(포크 높이)	kg	10,380
		lbs	22,877
	정적 틱핑 하중 - 굴절식(포크 높이)	kg	8,681
		lbs	19,574
	정격 부하(SAE J1197 - 50% FTSTL)	kg	4,441
		lbs	9,787
	정격 부하(CEN EN 474-3 협한 지형 - 60% FTSTL)	kg	5,329
		lbs	11,745
	정격 부하(CEN EN 474-3 단단하고 평평한 바닥 - 80% FTSTL)	kg	7,105
		lbs	15,659
3	최대 전장	mm	9,599
		in	377.9
4	지면에서의 포크 도달 거리	mm	1,376
		in	54.2
5	*최소 높이와 포크 높이에서의 지면으로부터 포크 갈래 하단까지의 거리	mm	-83
		in	-3.3
6	수평 암 및 포크 높이에서의 도달 거리	mm	1,884
		in	74.2
7	최대 높이에서의 포크 도달 거리	mm	1,005
		in	39.6
8	수평 암 및 포크 높이에서의 지면으로부터 포크 갈래 끝까지의 거리	mm	1,872
		in	73.7
9	최대 높이와 포크 높이에서의 지면으로부터 포크 갈래 끝까지의 거리	mm	4,024
		in	158.4
10	풀 리프트 시 포크의 전체 높이(캐리지 상단에서 지면까지)	mm	5,537
		in	218.0
11	풀 리프트 및 최대 덤프에서 간극	mm	2,272
		in	89.5
12	수평에서 최대 배출 각도	도	50
13	전체 캐리지 폭	mm	2,470
		in	97.3
14	전체 캐리지 높이	mm	1,603
		in	63.1
15	외부 갈래 폭(최대 스프레드)	mm	2,366
		in	93.1
16	외부 갈래 폭(최소 스프레드)	mm	1,002
		in	39.4
	갈래 폭(단일 갈래)	mm	180.0
		in	7.1
	갈래 두께	mm	90.0
		in	3.5
	갈래 용량	kg	12,600
		lbs	27,770
	작동 무게	kg	20,843
		lbs	45,937

*음의 값은 경사면 아래를 의미합니다.

962 LOG

원목 및 제재목 포크, TC 없음, FUSION

60" 갈래

416-4599

*빌드 14A
*병렬 Z바 링크지
*기록 구성

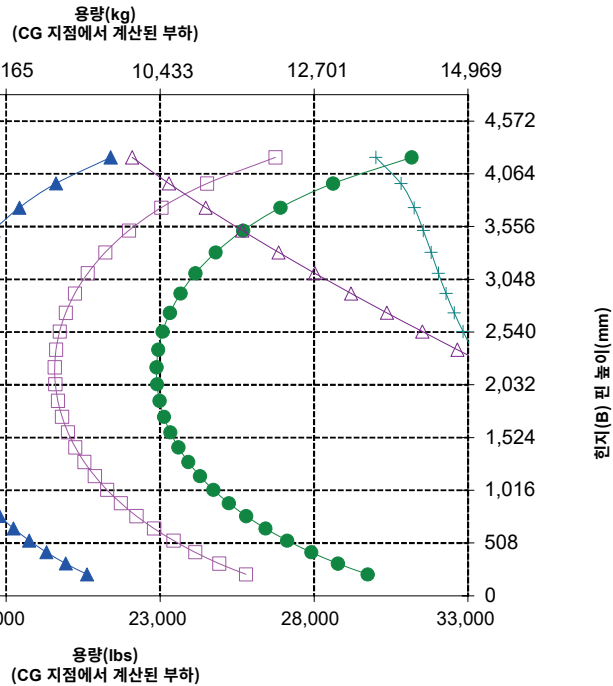
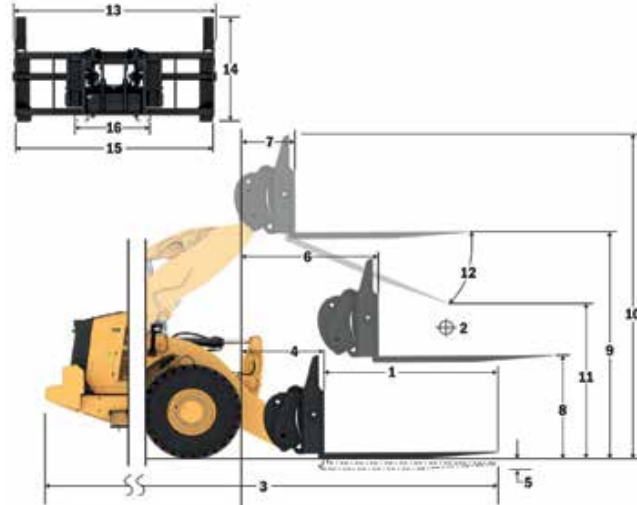

주: 정적 틱핑 하중과 작동 무게는 다음 로더 구성을 기준으로 합니다. Bridgestone VJT L3 타이어, 에어린, 승차 제어장치, 동력전달장치 보호대, 가득 채운 유체, 연료 탱크, 냉각수, 윤활유 및 운전자.

사양과 등급은 다음 표준을 준수합니다. SAE** J1197, ISO 14397-1, CEN** EN 474-3.

팰릿 포크를 장착한 로더의 정적 작동 부하는 다음을 기준으로 결정됩니다. SAE J1197: 완전 회전 정적 틱핑 하중의 50% 또는 유압 한계. CEN EN 474-3: 거친 지형에서 완전 회전 정적 틱핑 하중의 60% 또는 유압 한계. CEN EN 474-3: 단단하고 평평한 바닥에서의 완전 회전 정적 틱핑 하중의 80% 또는 유압 한계.

*SAE - 자동차 기술 협회
**CEN - 유럽 표준화 기구



경고: 갈래 부하 용량을 초과하지 않아야 합니다.
개별 갈래 용량은 각 갈래 측면에 표시됩니다.

962 임업 장비 사양

포크 사양

포크 사양

1	갈래 길이	mm	1,829
		in	72.0
2	부하 중심	mm	915
		in	36.0
	정적 틸팅 하중 변화 - 직선(포크 높이)	kg	10,374
		lbs	22,865
	정적 틸팅 하중 - 굴절식(포크 높이)	kg	8,878
		lbs	19,568
	정격 부하(SAE J1197 - 50% FTSTL)	kg	4,439
		lbs	9,784
	정격 부하(CEN EN 474-3 협한 지형 - 60% FTSTL)	kg	5,327
		lbs	11,741
	정격 부하(CEN EN 474-3 단단하고 평평한 바닥 - 80% FTSTL)	kg	7,103
		lbs	15,654
3	최대 전장	mm	9,599
		in	377.9
4	지면에서의 포크 도달 거리	mm	1,376
		in	54.2
5	*최소 높이와 포크 높이에서의 지면으로부터 포크 갈래 하단까지의 거리	mm	-83
		in	-3.3
6	수평 암 및 포크 높이에서의 도달 거리	mm	1,884
		in	74.2
7	최대 높이에서의 포크 도달 거리	mm	1,005
		in	39.6
8	수평 암 및 포크 높이에서의 지면으로부터 포크 갈래 끝까지의 거리	mm	1,872
		in	73.7
9	최대 높이와 포크 높이에서의 지면으로부터 포크 갈래 끝까지의 거리	mm	4,024
		in	158.4
10	풀 리프트 시 포크의 전체 높이(캐리지 상단에서 지면까지)	mm	5,535
		in	217.9
11	풀 리프트 및 최대 덤프에서 간극	mm	2,272
		in	89.5
12	수평에서 최대 배출 각도	도	50
13	전체 캐리지 폭	mm	2,176
		in	85.7
14	전체 캐리지 높이	mm	1,601
		in	63.0
15	외부 갈래 폭(최대 스프레드)	mm	2,084
		in	82.0
16	외부 갈래 폭(최소 스프레드)	mm	1,002
		in	39.4
	갈래 폭(단일 갈래)	mm	180.0
		in	7.1
	갈래 두께	mm	90.0
		in	3.5
	갈래 용량	kg	12,600
		lbs	27,770
	작동 무게	kg	20,823
		lbs	45,893

*음의 값은 경사면 아래를 의미합니다.

962 LOG

원목 및 제재목 포크, TC 없음, FUSION

72" 갈래

435-4684

*빌드 14A
*병렬 Z바 링크지
*기록 구성

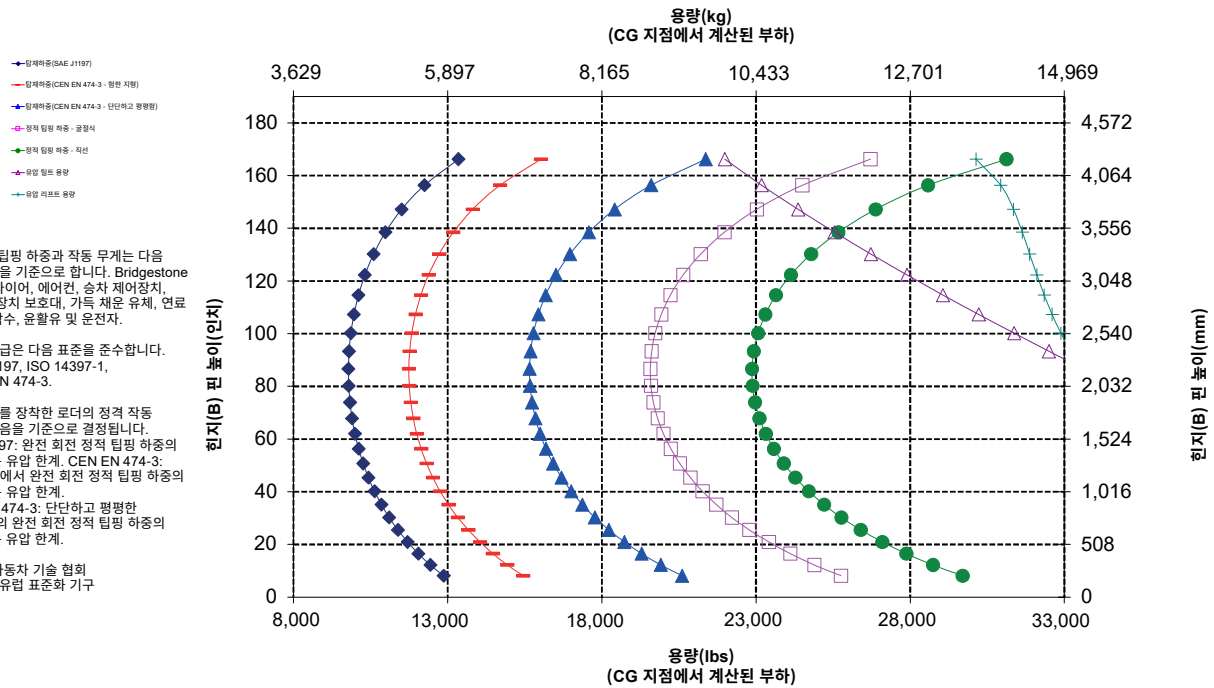
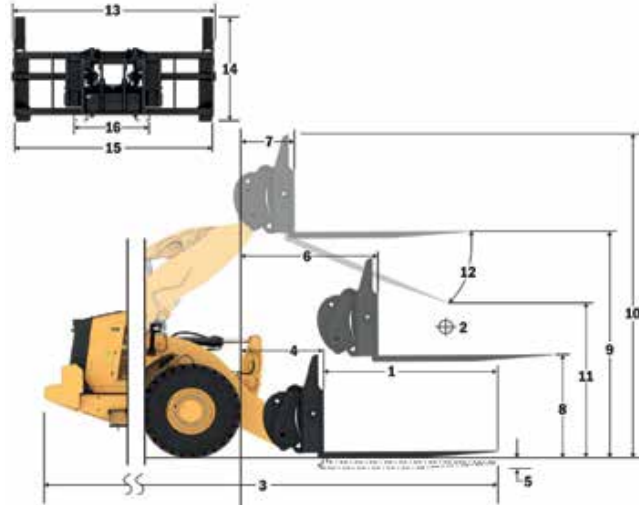

경고: 갈래 부하 용량을 초과하지 않아야 합니다.
개별 갈래 용량은 각 갈래 측면에 표시됩니다.

포크 사양

포크 사양

1	갈래 길이	mm	2,438
		in	96.0
2	부하 중심	mm	1,219
		in	48.0
	정적 틸팅 하중 변화 - 직선(포크 높이)	kg	9,440
		lbs	20,806
	정적 틸팅 하중 - 굴절식(포크 높이)	kg	8,058
		lbs	17,759
	정격 부하(SAE J1197 - 50% FTSTL)	kg	4,029
		lbs	8,880
	정격 부하(CEN EN 474-3 협한 지형 - 60% FTSTL)	kg	4,835
		lbs	10,656
	정격 부하(CEN EN 474-3 단단하고 평평한 바닥 - 80% FTSTL)	kg	6,446
		lbs	14,208
3	최대 전장	mm	10,208
		in	401.9
4	지면에서의 포크 도달 거리	mm	1,376
		in	54.2
5	*최소 높이와 포크 높이에서의 지면으로부터 포크 갈래 하단까지의 거리	mm	-83
		in	-3.3
6	수평 암 및 포크 높이에서의 도달 거리	mm	1,884
		in	74.2
7	최대 높이에서의 포크 도달 거리	mm	1,005
		in	39.6
8	수평 암 및 포크 높이에서의 지면으로부터 포크 갈래 끝까지의 거리	mm	1,872
		in	73.7
9	최대 높이와 포크 높이에서의 지면으로부터 포크 갈래 끝까지의 거리	mm	4,024
		in	158.4
10	풀 리프트 시 포크의 전체 높이(캐리지 상단에서 지면까지)	mm	5,537
		in	218.0
11	풀 리프트 및 최대 덤프에서 간극	mm	1,806
		in	71.1
12	수평에서 최대 배출 각도	도	50
13	전체 캐리지 폭	mm	2,470
		in	97.3
14	전체 캐리지 높이	mm	1,603
		in	63.1
15	외부 갈래 폭(최대 스프레드)	mm	2,366
		in	93.1
16	외부 갈래 폭(최소 스프레드)	mm	1,002
		in	39.4
	갈래 폭(단일 갈래)	mm	180.0
		in	7.1
	갈래 두께	mm	90.0
		in	3.5
	갈래 용량	kg	10,100
		lbs	22,260
	작동 무게	kg	20,971
		lbs	46,219

*음의 값은 경사면 아래를 의미합니다.

962 LOG

원목 및 제재목 포크, TC 없음, FUSION

72" 갈래

435-4684

*빌드 14A
*병렬 Z바 링크지
*기록 구성

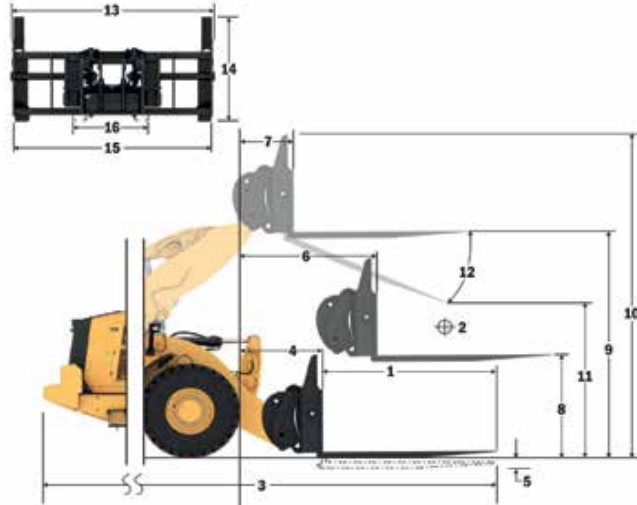

용량(kg)
(CG 지점에서 계산된 부하)

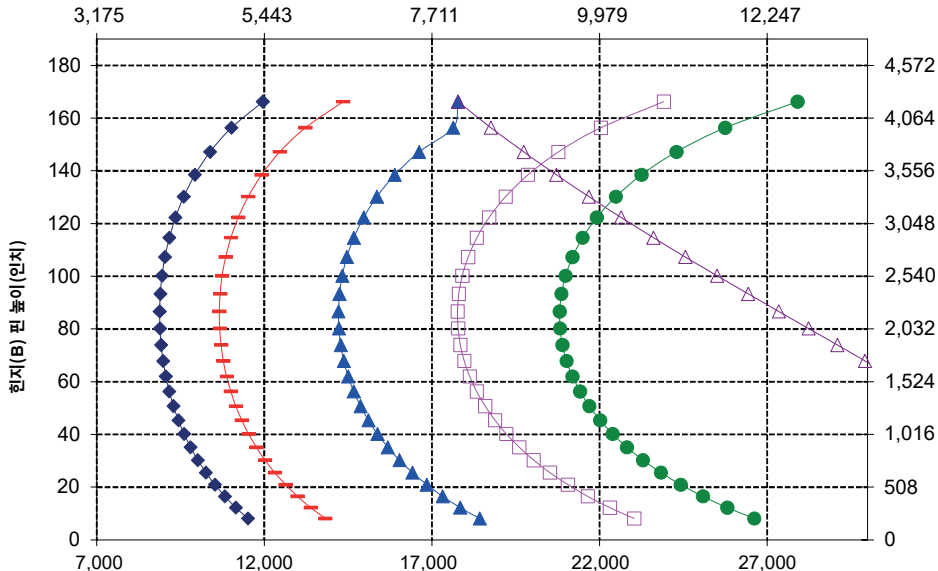

주: 정적 틸팅 하중과 작동 무게는 다음 로더 구성을 기준으로 합니다. Bridgestone VJLT L3 타이어, 에어컨, 송차 제어장치, 동력전달장치 보호대, 가득 채운 유체, 연료 탱크, 냉각수, 윤활유 및 운전자.

사양과 등급은 다음 표준을 준수합니다. SAE* J1197, ISO 14397-1, CEN** EN 474-3.

팰릿 포크를 장착한 로더의 정적 작동 부하는 다음을 기준으로 결정됩니다. SAE J1197: 완전 회전 정적 틸팅 하중의 50% 또는 유압 한계. CEN EN 474-3: 거친 지형에서 완전 회전 정적 틸팅 하중의 60% 또는 유압 한계. CEN EN 474-3: 단단하고 평평한 바닥에서의 완전 회전 정적 틸팅 하중의 80% 또는 유압 한계.

*SAE - 자동차 기술 협회
**CEN - 유럽 표준화 기구



경고: 갈래 부하 용량을 초과하지 않아야 합니다. 개별 갈래 용량은 각 갈래 측면에 표시됩니다.

962 임업 장비 사양

포크 사양

포크 사양

1	갈래 길이	mm	2,438
		in	96.0
2	부하 중심	mm	1,219
		in	48.0
	정적 팀핑 하중 변화 - 직선(포크 높이)	kg	9,978
		lbs	21,992
	정적 팀핑 하중 - 굴절식(포크 높이)	kg	8,565
		lbs	18,877
	정격 부하(SAE J1197 - 50% FTSTL)	kg	4,282
		lbs	9,438
	정격 부하(CEN EN 474-3 협한 지형 - 60% FTSTL)	kg	5,139
		lbs	11,326
	정격 부하(CEN EN 474-3 단단하고 평평한 바닥 - 80% FTSTL)	kg	6,852
		lbs	15,101
3	최대 전장	mm	10,116
		in	398.2
4	지면에서의 포크 도달 거리	mm	1,284
		in	50.5
5	*최소 높이와 포크 높이에서의 지면으로부터 포크 갈래 하단까지의 거리	mm	-84
		in	-3.3
6	수평 암 및 포크 높이에서의 도달 거리	mm	1,790
		in	70.5
7	최대 높이에서의 포크 도달 거리	mm	911
		in	35.9
8	수평 암 및 포크 높이에서의 지면으로부터 포크 갈래 하단까지의 거리	mm	1,871
		in	73.6
9	최대 높이와 포크 높이에서의 지면으로부터 포크 갈래 끝까지의 거리	mm	4,022
		in	158.4
10	풀 리프트 시 포크의 전체 높이(캐리지 상단에서 지면까지)	mm	5,533
		in	217.8
11	풀 리프트 및 최대 덤프에서 간극	mm	1,997
		in	78.6
12	수평에서 최대 배출 각도	도	46
13	전체 캐리지 폭	mm	2,470
		in	97.3
14	전체 캐리지 높이	mm	1,601
		in	63.0
15	외부 갈래 폭(최대 스프레드)	mm	2,366
		in	93.1
16	외부 갈래 폭(최소 스프레드)	mm	1,002
		in	39.4
	갈래 폭(단일 갈래)	mm	180.0
		in	7.1
	갈래 두께	mm	90.0
		in	3.5
	갈래 용량	kg	10,100
		lbs	22,260
	작동 무게	kg	20,468
		lbs	45,111

*음의 값은 경사면 아래를 의미합니다.

962 LOG

원목 및 제재목 포크, TC 없음, 핀 체결식

96" 갈래

379-2346

*빌드 14A
*병렬 2배 링크지
*기록 구성

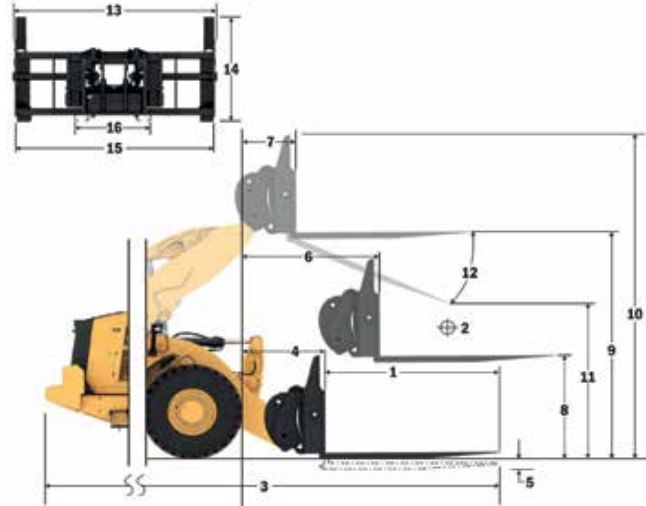

- ◆ 정적 팀핑 하중(SAE J1197)
- ◆ 정적 팀핑 하중(CEN EN 474-3 - 협한 지형)
- ◆ 정적 팀핑 하중(CEN EN 474-3 - 단단하고 평평한)
- ◆ 정적 팀핑 하중 - 굴절식
- ◆ 정적 팀핑 하중 - 직선
- ◆ 유압 팀핑 하중
- ◆ 유압 리프트 용량

주: 정적 팀핑 하중과 작동 무게는 다음 로드 구성을 기준으로 합니다. Bridgestone VJTL L3 타이어, 에어컨, 승차 제어장치, 동력전달장치 보호대, 가동 체운 유체, 연료 탱크, 냉각수, 윤활유 및 운전자.

사양과 등급은 다음 표준을 준수합니다. SAE** J1197, ISO 14397-1, CEN** EN 474-3.

팰릿 포크를 장착한 로더의 정격 작동 부하는 다음을 기준으로 결정됩니다. SAE J1197: 완전 회전 정적 팀핑 하중의 50% 또는 유압 한계. CEN EN 474-3: 거친 지형에서 완전 회전 정적 팀핑 하중의 60% 또는 유압 한계. CEN EN 474-3: 단단하고 평평한 바닥에서의 완전 회전 정적 팀핑 하중의 80% 또는 유압 한계.

*SAE - 자동차 기술 협회
**CEN - 유럽 표준화 기구

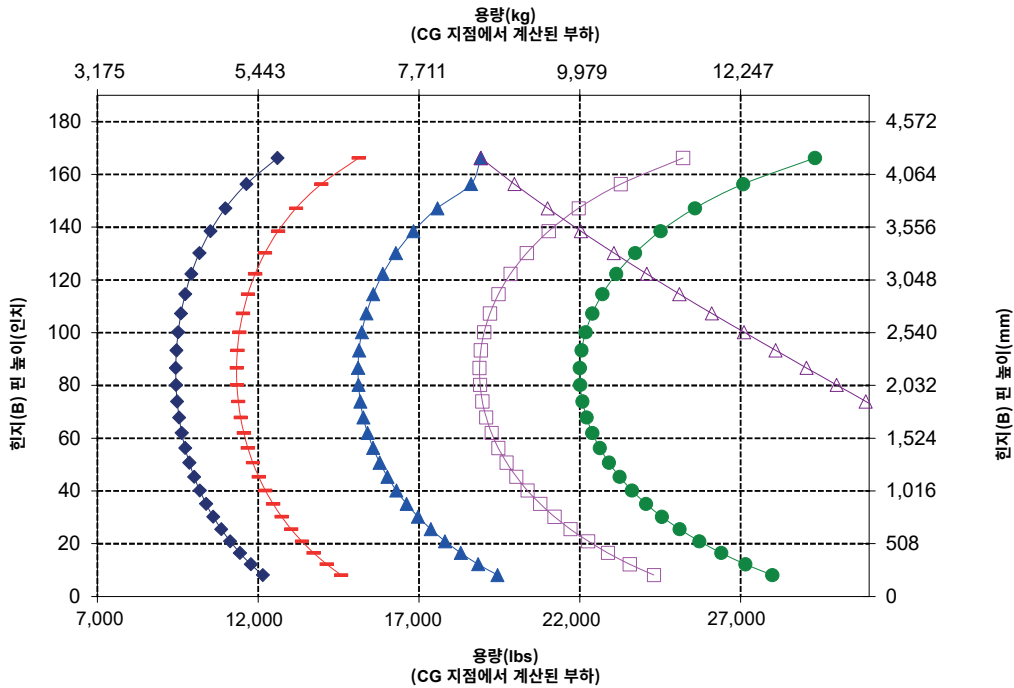

경고: 갈래 부하 용량을 초과하지 않아야 합니다. 개별 갈래 용량은 각 갈래 측면에 표시됩니다.

포크 사양

포크 사양

1	갈래 길이	mm	2,438
		in	96.0
2	부하 중심	mm	1,219
		in	48.0
	정적 틸팅 하중 변화 - 직선(포크 높이)	kg	9,436
		lbs	20,797
	정적 틸팅 하중 - 굴절식(포크 높이)	kg	8,056
		lbs	17,756
	정격 부하(SAE J1197 - 50% FTSTL)	kg	4,028
		lbs	8,878
	정격 부하(CEN EN 474-3 협한 지형 - 60% FTSTL)	kg	4,834
		lbs	10,653
	정격 부하(CEN EN 474-3 단단하고 평평한 바닥 - 80% FTSTL)	kg	6,445
		lbs	14,205
3	최대 전장	mm	10,208
		in	401.9
4	지면에서의 포크 도달 거리	mm	1,376
		in	54.2
5	*최소 높이와 포크 높이에서의 지면으로부터 포크 갈래 하단까지의 거리	mm	-83
		in	-3.3
6	수평 암 및 포크 높이에서의 도달 거리	mm	1,884
		in	74.2
7	최대 높이에서의 포크 도달 거리	mm	1,005
		in	39.6
8	수평 암 및 포크 높이에서의 지면으로부터 포크 갈래 끝까지의 거리	mm	1,872
		in	73.7
9	최대 높이와 포크 높이에서의 지면으로부터 포크 갈래 끝까지의 거리	mm	4,024
		in	158.4
10	풀 리프트 시 포크의 전체 높이(캐리지 상단에서 지면까지)	mm	5,535
		in	217.9
11	풀 리프트 및 최대 덤프에서 간극	mm	1,806
		in	71.1
12	수평에서 최대 배출 각도	도	50
13	전체 캐리지 폭	mm	2,176
		in	85.7
14	전체 캐리지 높이	mm	1,601
		in	63.0
15	외부 갈래 폭(최대 스프레드)	mm	2,084
		in	82.0
16	외부 갈래 폭(최소 스프레드)	mm	1,002
		in	39.4
	갈래 폭(단일 갈래)	mm	180.0
		in	7.1
	갈래 두께	mm	90.0
		in	3.5
	갈래 용량	kg	10,100
		lbs	22,260
	작동 무게	kg	20,951
		lbs	46,175

*음의 값은 경사면 아래를 의미합니다.

962 LOG

원목 및 제재목 포크, FUSION

96" 갈래

435-4686

*빌드 14A
*병렬 2바 링크지
*기록 구성

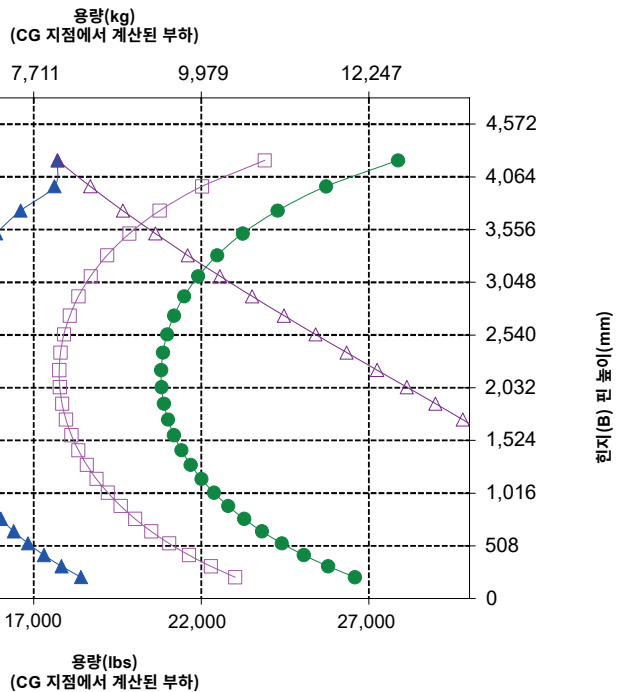
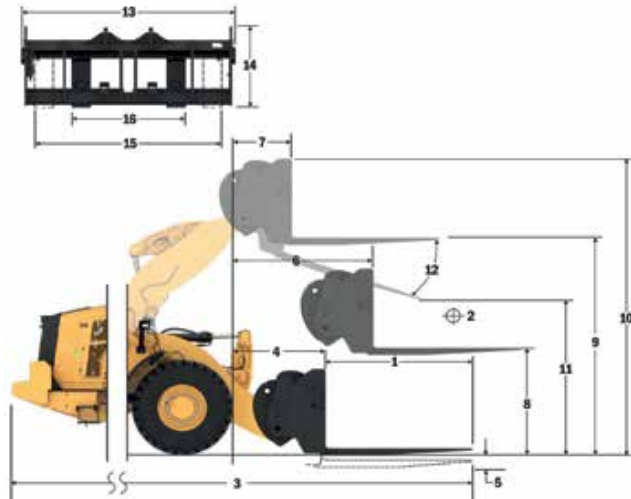

주: 정적 틸팅 하중과 작동 무게는 다음 로더 구성을 기준으로 합니다. Bridgestone VJ T L3 타이어, 에어컨, 송차 제어장치, 동력전달장치 보호대, 가죽 채운 유체, 연료 탱크, 냉각수, 윤활유 및 운전자.

사양과 등급은 다음 표준을 준수합니다.
SAE* J1197, ISO 14397-1,
CEN** EN 474-3.

팰릿 포크를 장착한 로더의 정적 작동 부하는 다음을 기준으로 결정됩니다.
SAE J1197: 완전 회전 정적 틸팅 하중의 50% 또는 유압 한계. CEN EN 474-3: 거친 지형에서 완전 회전 정적 틸팅 하중의 60% 또는 유압 한계. CEN EN 474-3: 단단하고 평평한 바닥에서의 완전 회전 정적 틸팅 하중의 80% 또는 유압 한계.

*SAE - 자동차 기술 협회
**CEN - 유럽 표준화 기구



경고: 갈래 부하 용량을 초과하지 않아야 합니다.
개별 갈래 용량은 각 갈래 측면에 표시됩니다.

962 임업 장비 사양

포크 사양

포크 사양

1	갈래 길이	mm	2,438
		in	96.0
2	부하 중심	mm	1,219
		in	48.0
	정적 팀핑 하중 변화 - 직선(포크 높이)	kg	9,333
		lbs	20,570
	정적 팀핑 하중 - 굴절식(포크 높이)	kg	7,962
		lbs	17,549
	정격 부하(SAE J1197 - 50% FTSTL)	kg	3,981
		lbs	8,774
	정격 부하(CEN EN 474-3 험한 지형 - 60% FTSTL)	kg	4,777
		lbs	10,529
	정격 부하(CEN EN 474-3 단단하고 평평한 바닥 - 80% FTSTL)	kg	6,370
		lbs	14,039
3	최대 전장	mm	10,241
		in	403.2
4	지면에서의 포크 도달 거리	mm	1,408
		in	55.4
5	*최소 높이와 포크 높이에서의 지면으로부터 포크 갈래 하단까지의 거리	mm	-91
		in	-3.6
6	수평 암 및 포크 높이에서의 도달 거리	mm	1,910
		in	75.2
7	최대 높이에서의 포크 도달 거리	mm	1,032
		in	40.6
8	수평 암 및 포크 높이에서의 지면으로부터 포크 갈래 끝까지의 거리	mm	1,864
		in	73.4
9	최대 높이와 포크 높이에서의 지면으로부터 포크 갈래 끝까지의 거리	mm	4,016
		in	158.1
10	풀 리프트 시 포크의 전체 높이(캐리지 상단에서 지면까지)	mm	5,450
		in	214.6
11	풀 리프트 및 최대 덤프로에서 간극	mm	1,975
		in	77.8
12	수평에서 최대 배출 각도	도	44
13	전체 캐리지 폭	mm	2,812
		in	110.7
14	전체 캐리지 높이	mm	1,524
		in	60.0
15	외부 갈래 폭(최대 스프레드)	mm	2,697
		in	106.2
16	외부 갈래 폭(최소 스프레드)	mm	1,002
		in	39.4
	갈래 폭(단일 갈래)	mm	180.0
		in	7.1
	갈래 두께	mm	90.0
		in	3.5
	갈래 용량	kg	10,100
		lbs	22,260
	작동 무게	kg	21,002
		lbs	46,288

*음의 값은 경사면 아래를 의미합니다.

962 LOG

원목 및 제재목 포크, TC 없음, FUSION

96" 갈래

464-3422

*빌드 14A
*병렬 2바 링크지
*기록 구성

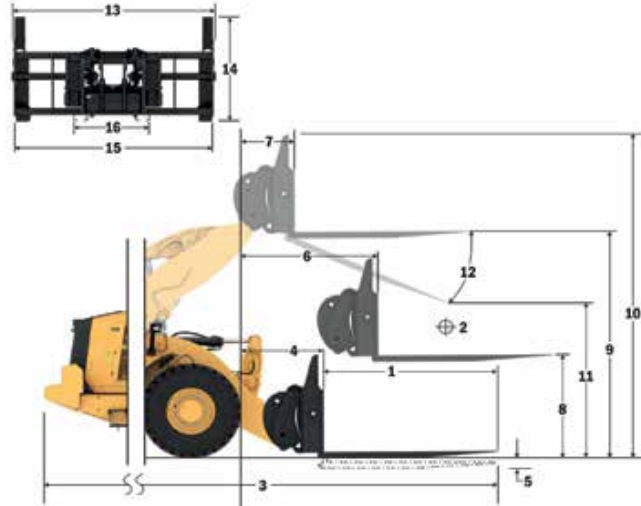

용량(kg)
(CG 지점에서 계산된 부하)

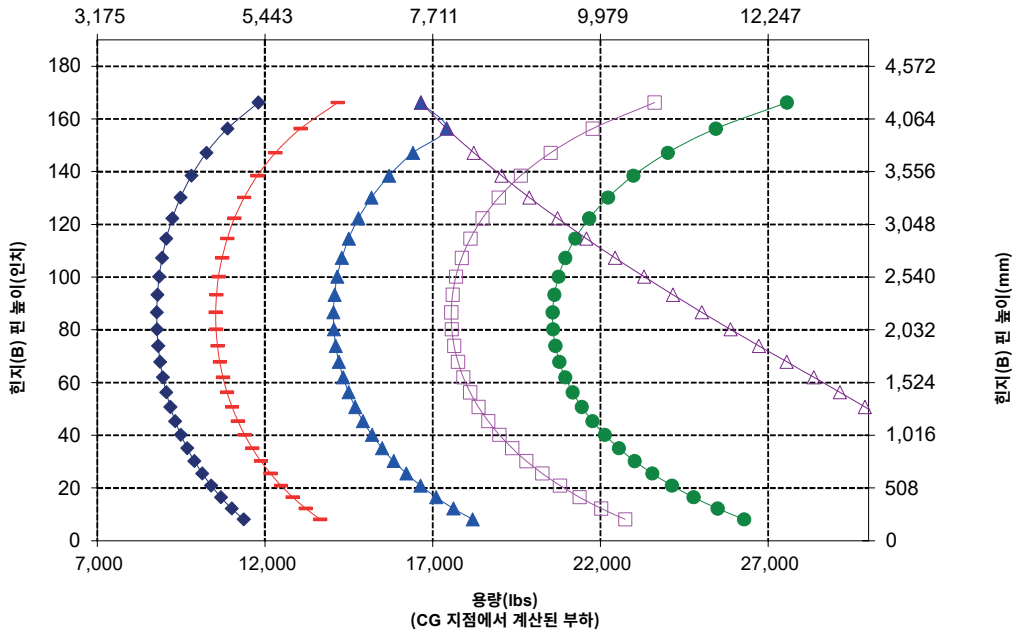

주: 정적 팀핑 하중과 작동 무게는 다음 로더 구성을 기준으로 합니다. Bridgestone VJ.T L3 타이어, 에어컨, 송차 제어장치, 동력전달장치 보호대, 기동 제어 유체, 연료 탱크, 냉각수, 윤활유 및 운전자.

사양과 등급은 다음 표준을 준수합니다. SAE* J1197, ISO 14397-1, CEN** EN 474-3.

팰릿 포크를 장착한 로더의 정적 작동 부하는 다음을 기준으로 결정됩니다. SAE J1197: 완전 회전 정적 팀핑 하중의 50% 또는 유압 한계. CEN EN 474-3: 거친 지형에서 완전 회전 정적 팀핑 하중의 60% 또는 유압 한계. CEN EN 474-3: 단단하고 평평한 바닥에서의 완전 회전 정적 팀핑 하중의 80% 또는 유압 한계.

*SAE - 자동차 기술 협회
**CEN - 유럽 표준화 기구



경고: 갈래 부하 용량을 초과하지 않아야 합니다.
개별 갈래 용량은 각 갈래 측면에 표시됩니다.

포크 사양

포크 사양

1	갈래 길이	mm	1,219
		in	48.0
2	포크 폭	mm	1,893
		in	74.5
	끝 영역	m ²	1.45
		ft ²	16
3	내부 높이 (이중 상단 클램프에만 적용됨)	mm	0
		in	0
4	최소 개구부 (분쇄 포크에만 적용됨)	mm	325
		in	13
	작동 무게	kg	21,514
		lbs	47,429
5	갈래 팁 내부 거리	mm	1,409
		in	55
	정적 팀핑 하중, 굴절식 포크 높이	kg	8,921
		lbs	19,666.6
	정적 팀핑 하중, 직선 포크 높이	kg	10,528
		lbs	23,209.3
6	최대 포크 높이 (적용 가능한 경우 클램프 개방)	mm	2,932
		in	115.4
7	최대 리프트 및 45° 덤프에서의 간극 (최대 덤프 높이가 < 45인 경우)	mm	2,723
		in	107.2
8	최대 리프트 포크 높이에서의 간극	mm	3,919
		in	154.3
9	최대 리프트 및 45° 덤프에서의 도달 거리 (최대 덤프 높이가 < 45인 경우)	mm	1,597
		in	62.9
10	수평 리프트 암 및 포크 높이에서의 도달 거리	mm	3,222
		in	126.9
11	*최소 높이와 롤 수준에서의 지면으로부터 롤 하단까지의 거리	mm	-97
		in	-3.8
12	갈래 상부 폭	mm	1,769
		in	69.6
13	지면에서의 도달 거리	mm	2,715
		in	107
14	갈래와 클램프에서의 최대 개구부	mm	2,635
		in	103.7
15	최고 리프트 및 클램프 개방 상태에서의 전체 높이	mm	6,851
		in	269.7
16	전체 길이 갈래 끝에서 장비 후방까지	mm	9,109
		in	358.6
17	최대 리프트 및 최대 덤프에서의 간극 토출(< 45인 경우)	mm	2,538
		in	99.9
18	수평 리프트 암과 포크 높이에서의 간극	mm	1,767.6
		in	69.6
19	최대 리프트 및 포크 높이에서의 도달거리	mm	2,343.7
		in	92.3
20	수평에서 최대 배출 각도	도	57
		rad	1.0
	갈래 용량	kg	14,100
		lbs	31,076

*음의 값은 경사면 아래를 의미합니다.

962 LOG

48" 갈래

원목 및 제재목 포크, 상단 클램프, FUSION

380-8227

*빌드 14A

*병렬 Z바 링크지

*기록 구성

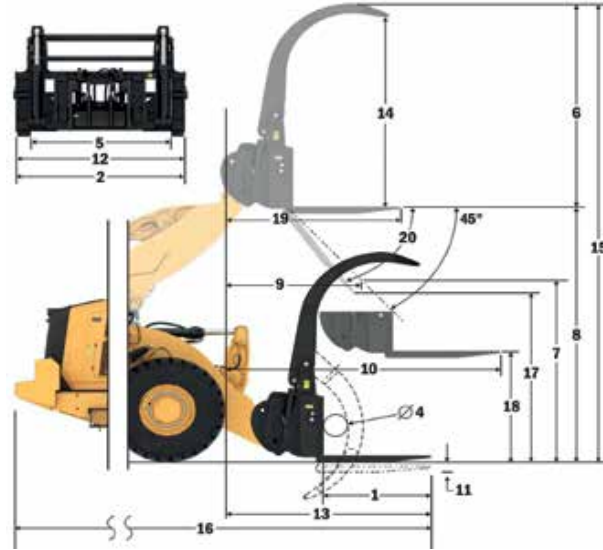

용량(kg)
(CG 지점에서 계산된 부하)

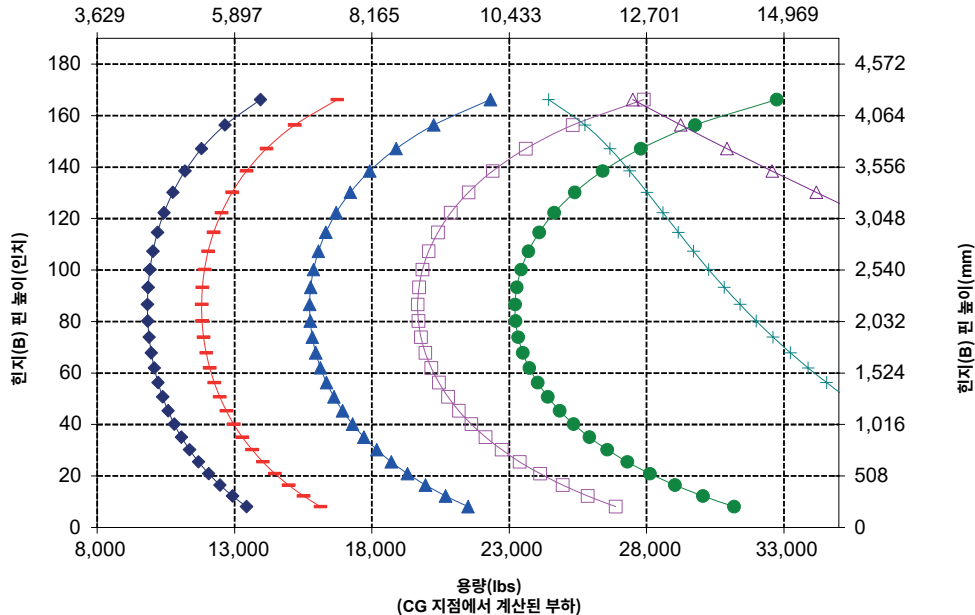

경고: 갈래 부하 용량을 초과하지 않아야 합니다.
개별 갈래 용량은 각 갈래 측면에 표시됩니다.

962 임업 장비 사양

포크 사양

포크 사양

1	갈래 길이	mm	1,524
		in	60.0
2	부하 중심	mm	762
		in	30.0
	정적 팁핑 하중 변화 - 직선(포크 높이)	kg	11,262
		lbs	24,821
	정적 팁핑 하중 - 굴절식(포크 높이)	kg	9,686
		lbs	21,347
	정격 부하(SAE J1197 - 50% FTSTL)	kg	4,843
		lbs	10,673
	정격 부하(CEN EN 474-3 험한 지형 - 60% FTSTL)	kg	5,811
		lbs	12,808
	정격 부하(CEN EN 474-3 단단하고 평평한 바닥 - 80% FTSTL)	kg	7,748
		lbs	17,078
3	최대 전장	mm	9,294
		in	365.9
4	지면에서의 포크 도달 거리	mm	1,376
		in	54.2
5	*최소 높이와 포크 높이에서의 지면으로부터 포크 갈래 하단까지의 거리	mm	-161
		in	-6.4
6	수평 암 및 포크 높이에서의 도달 거리	mm	1,849
		in	72.8
7	최대 높이에서의 포크 도달 거리	mm	971
		in	38.2
8	수평 암 및 포크 높이에서의 지면으로부터 포크 갈래 끝까지의 거리	mm	1,769
		in	69.6
9	최대 높이와 포크 높이에서의 지면으로부터 포크 갈래 끝까지의 거리	mm	3,920
		in	154.3
10	풀 리프트 시 포크의 전체 높이(캐리지 상단에서 지면까지)	mm	4,695
		in	184.9
11	풀 리프트 및 최대 덤프에서 간극	mm	2,556
		in	100.6
12	수평에서 최대 배출 각도	도	46
13	전체 캐리지 폭	mm	2,217
		in	87.3
14	전체 캐리지 높이	mm	840
		in	33.1
15	외부 갈래 폭(최대 스프레드)	mm	2,070
		in	81.5
16	외부 갈래 폭(최소 스프레드)	mm	470
		in	18.5
	갈래 폭(단일 갈래)	mm	150.0
		in	5.9
	갈래 두께	mm	65.0
		in	2.6
	갈래 용량	kg	6,300
		lbs	13,885
	작동 무게	kg	20,456
		lbs	45,084

*음의 값은 경사면 아래를 의미합니다.

962 LOG

팰릿 포크, FUSION

87" 캐리지

60" 갈래

530-1861

548-3265

*빌드 14A
*병렬 2바 링크지
*기록 구성

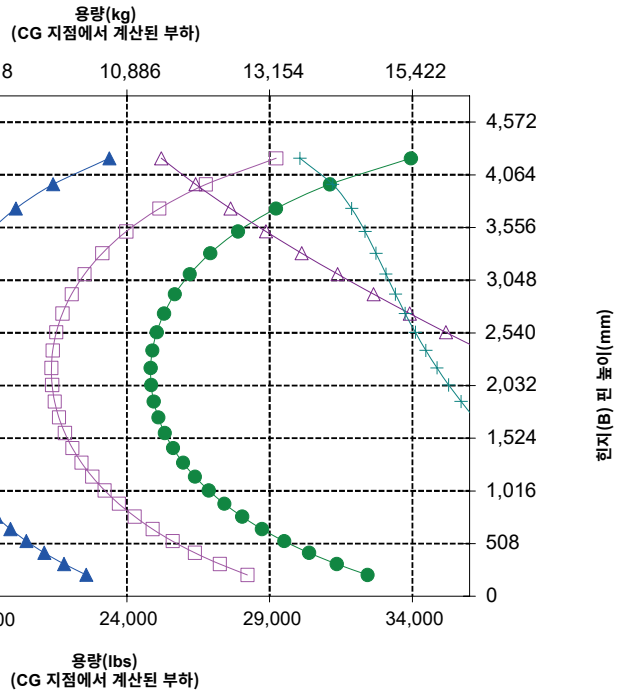
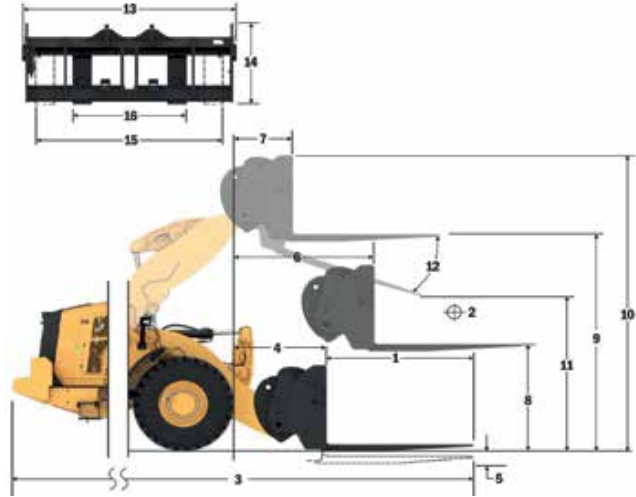

주: 정적 팁핑 하중과 작동 무게는 다음 로더 구성을 기준으로 합니다. Bridgestone VJTL3 타이어, 에어컨, 승차 제어장치, 동력전달장치 보호대, 가죽 재운 유체, 연료 탱크, 냉각수, 윤활유 및 운전자.

사양과 등급은 다음 표준을 준수합니다. SAE* J1197, ISO 14397-1, CEN** EN 474-3.

팰릿 포크를 장착한 로더의 정적 작동 부하는 다음을 기준으로 결정됩니다. SAE J1197: 완전 회전 정적 팁핑 하중의 50% 또는 유럽 한계. CEN EN 474-3: 거친 지형에서 완전 회전 정적 팁핑 하중의 60% 또는 유럽 한계. CEN EN 474-3: 단단하고 평평한 바닥에서의 완전 회전 정적 팁핑 하중의 80% 또는 유럽 한계.

*SAE - 자동차 기술 협회
**CEN - 유럽 표준화 기구



경고: 갈래 부하 용량을 초과하지 않아야 합니다. 개별 갈래 용량은 각 갈래 측면에 표시됩니다.

포크 사양

포크 사양

1	갈래 길이	mm	1,830
		in	72.0
2	부하 중심	mm	915
		in	36.0
	정적 팀핑 하중 변화 - 직선(포크 높이)	kg	10,738
		lbs	23,667
	정적 팀핑 하중 - 굴절식(포크 높이)	kg	9,229
		lbs	20,341
	정격 부하(SAE J1197 - 50% FTSTL)	kg	4,614
		lbs	10,170
	정격 부하(CEN EN 474-3 험한 지형 - 60% FTSTL)	kg	5,537
		lbs	12,204
	정격 부하(CEN EN 474-3 단단하고 평평한 바닥 - 80% FTSTL)	kg	7,383
		lbs	16,272
3	최대 전장	mm	9,600
		in	378.0
4	지면에서의 포크 도달 거리	mm	1,376
		in	54.2
5	*최소 높이와 포크 높이에서의 지면으로부터 포크 갈래 하단까지의 거리	mm	-161
		in	-6.4
6	수평 암 및 포크 높이에서의 도달 거리	mm	1,849
		in	72.8
7	최대 높이에서의 포크 도달 거리	mm	971
		in	38.2
8	수평 암 및 포크 높이에서의 지면으로부터 포크 갈래 끝까지의 거리	mm	1,769
		in	69.6
9	최대 높이와 포크 높이에서의 지면으로부터 포크 갈래 끝까지의 거리	mm	3,920
		in	154.3
10	풀 리프트 시 포크의 전체 높이(캐리지 상단에서 지면까지)	mm	4,695
		in	184.9
11	풀 리프트 및 최대 덤프에서 간극	mm	2,337
		in	92.0
12	수평에서 최대 배출 각도	도	46
13	전체 캐리지 폭	mm	2,217
		in	87.3
14	전체 캐리지 높이	mm	840
		in	33.1
15	외부 갈래 폭(최대 스프레드)	mm	2,070
		in	81.5
16	외부 갈래 폭(최소 스프레드)	mm	470
		in	18.5
	갈래 폭(단일 갈래)	mm	150.0
		in	5.9
	갈래 두께	mm	65.0
		in	2.6
	갈래 용량	kg	5,246
		lbs	11,562
	작동 무게	kg	20,503
		lbs	45,188

*음의 값은 경사면 아래를 의미합니다.

962 LOG

팔릿 포크, FUSION

*빌드 14A
*별첨 Z바 링크지
*기록 구성

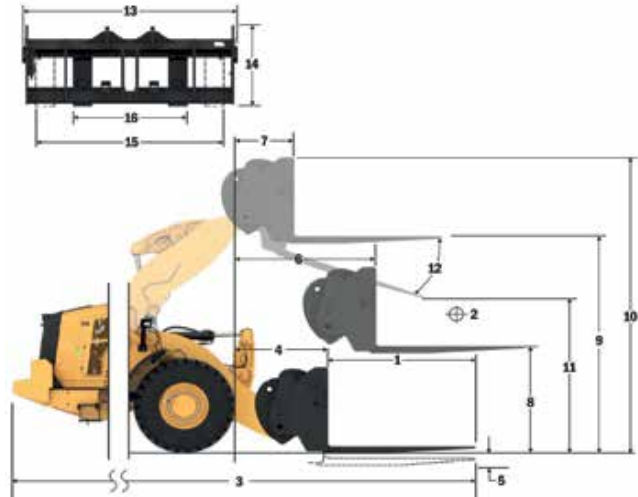

87" 캐리지

72" 갈래

530-1861

530-1869

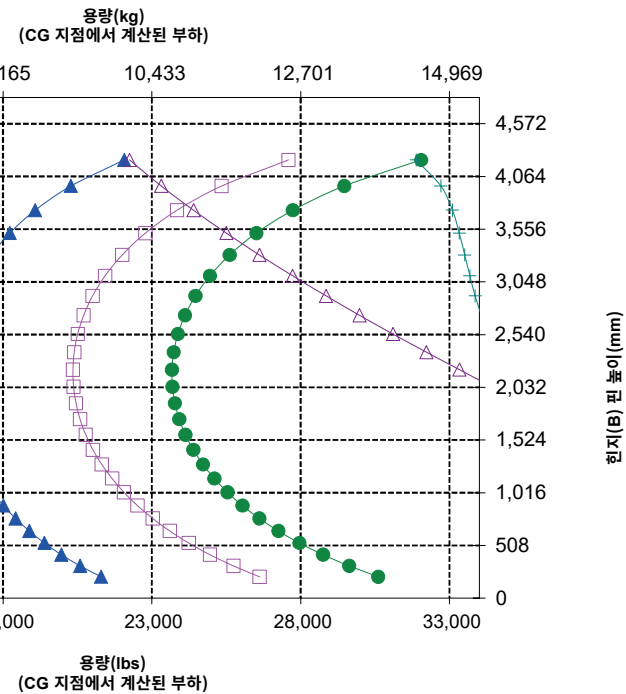

주: 정적 팀핑 하중과 작동 무게는 다음 로더 구성을 기준으로 합니다. Bridgestone VJT L3 타이어, 에어컨, 승차 제어장치, 동력전달장치 보호대, 가드 체인 유체, 연료 탱크, 냉각수, 윤활유 및 운전자.

사양과 등급은 다음 표준을 준수합니다. SAE* J1197, ISO 14397-1, CEN** EN 474-3.

팔릿 포크를 장착한 로더의 정적 작동 부하는 다음을 기준으로 결정됩니다. SAE J1197: 완전 회전 정적 팀핑 하중의 50% 또는 유압 한계. CEN EN 474-3: 거친 지형에서 완전 회전 정적 팀핑 하중의 60% 또는 유압 한계. CEN EN 474-3: 단단하고 평평한 바닥에서의 완전 회전 정적 팀핑 하중의 80% 또는 유압 한계.

*SAE - 자동차 기술 협회
**CEN - 유럽 표준화 기구



경고: 갈래 부하 용량을 초과하지 않아야 합니다. 개별 갈래 용량은 각 갈래 측면에 표시됩니다.

962 임업 장비 사양

포크 사양

포크 사양

1	갈래 길이	mm	1,219
		in	48.0
2	부하 중심	mm	610
		in	24.0
	정적 틸팅 하중 변화 - 직선(포크 높이)	kg	11,569
		lbs	25,499
	정적 틸팅 하중 - 굴절식(포크 높이)	kg	9,916
		lbs	21,855
	정격 부하(SAE J1197 - 50% FTSTL)	kg	4,958
		lbs	10,927
	정격 부하(CEN EN 474-3 험한 지형 - 60% FTSTL)	kg	5,950
		lbs	13,113
	정격 부하(CEN EN 474-3 단단하고 평평한 바닥 - 80% FTSTL)	kg	7,933
		lbs	17,484
3	최대 전장	mm	8,946
		in	352.2
4	지면에서의 포크 도달 거리	mm	1,332
		in	52.5
5	*최소 높이와 포크 높이에서의 지면으로부터 포크 갈래 하단까지의 거리	mm	-81
		in	-3.2
6	수평 암 및 포크 높이에서의 도달 거리	mm	1,841
		in	72.5
7	최대 높이에서의 포크 도달 거리	mm	963
		in	37.9
8	수평 암 및 포크 높이에서의 지면으로부터 포크 갈래 끝까지의 거리	mm	1,874
		in	73.8
9	최대 높이와 포크 높이에서의 지면으로부터 포크 갈래 끝까지의 거리	mm	4,026
		in	158.5
10	폴 리프트 시 포크의 전체 높이(캐리지 상단에서 지면까지)	mm	5,066
		in	199.5
11	폴 리프트 및 최대 덤프에서 간극	mm	2,740
		in	107.9
12	수평에서 최대 배출 각도	도	52
13	전체 캐리지 폭	mm	2,528
		in	99.5
14	전체 캐리지 높이	mm	1,130
		in	44.5
15	외부 갈래 폭(최대 스프레드)	mm	2,178
		in	85.7
16	외부 갈래 폭(최소 스프레드)	mm	576
		in	22.7
	갈래 폭(단일 갈래)	mm	180.0
		in	7.1
	갈래 두께	mm	90.0
		in	3.5
	갈래 용량	kg	22,200
		lbs	48,929
	작동 무게	kg	20,765
		lbs	45,765

*음의 값은 경사면 아래를 의미합니다.

962 LOG

팰릿 포크, FUSION

96" 캐리지

48" 갈래

520-7957

520-7985

*빌드 14A
*병렬 Z바 링크지
*기록 구성

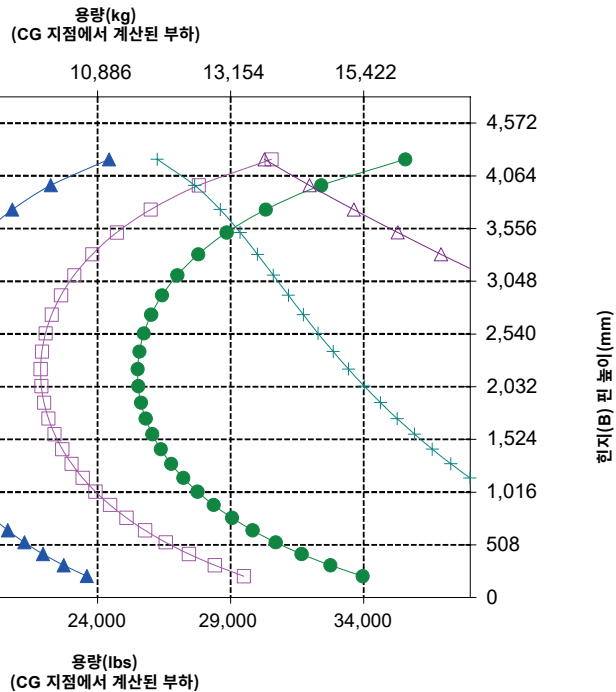
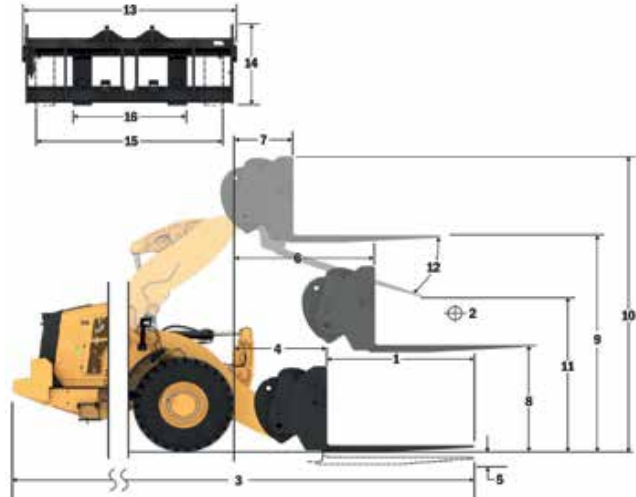

주: 정적 틸팅 하중과 작동 무게는 다음 로더 구성을 기준으로 합니다. Bridgestone VJT L3 타이어, 에어컨, 승차 제어장치, 동력전달장치 보호대, 가득 채운 유체, 연료 탱크, 냉각수, 윤활유 및 운전자.

사양과 등급은 다음 표준을 준수합니다. SAE* J1197, ISO 14397-1, CEN** EN 474-3.

팰릿 포크를 장착한 로더의 정격 작동 부하는 다음을 기준으로 결정됩니다. SAE J1197: 완전 회전 정적 틸팅 하중의 50% 또는 유압 한계. CEN EN 474-3: 거친 지형에서 완전 회전 정적 틸팅 하중의 60% 또는 유압 한계. CEN EN 474-3: 단단하고 평평한 바닥에서의 완전 회전 정적 틸팅 하중의 80% 또는 유압 한계.

*SAE - 자동차 기술 협회
**CEN - 유럽 표준화 기구



경고: 갈래 부하 용량을 초과하지 않아야 합니다. 개별 갈래 용량은 각 갈래 측면에 표시됩니다.

포크 사양

포크 사양

1	갈래 길이	mm	1,524
		in	60.0
2	부하 중심	mm	762
		in	30.0
	정적 팁핑 하중 변화 - 직선(포크 높이)	kg	10,993
		lbs	24,229
	정적 팁핑 하중 - 굴절식(포크 높이)	kg	9,412
		lbs	20,745
	정격 부하(SAE J1197 - 50% FTSTL)	kg	4,706
		lbs	10,373
	정격 부하(CEN EN 474-3 험한 지형 - 60% FTSTL)	kg	5,647
		lbs	12,447
	정격 부하(CEN EN 474-3 단단하고 평평한 바닥 - 80% FTSTL)	kg	7,530
		lbs	16,596
3	최대 전장	mm	9,251
		in	364.2
4	지면에서의 포크 도달 거리	mm	1,333
		in	52.5
5	*최소 높이와 포크 높이에서의 지면으로부터 포크 갈래 하단까지의 거리	mm	-81
		in	-3.2
6	수평 암 및 포크 높이에서의 도달 거리	mm	1,842
		in	72.5
7	최대 높이에서의 포크 도달 거리	mm	963
		in	37.9
8	수평 암 및 포크 높이에서의 지면으로부터 포크 갈래 끝까지의 거리	mm	1,874
		in	73.8
9	최대 높이와 포크 높이에서의 지면으로부터 포크 갈래 끝까지의 거리	mm	4,026
		in	158.5
10	풀 리프트 시 포크의 전체 높이(캐리지 상단에서 지면까지)	mm	5,066
		in	199.5
11	풀 리프트 및 최대 덤프에서 간극	mm	2,500
		in	98.4
12	수평에서 최대 배출 각도	도	52
13	전체 캐리지 폭	mm	2,528
		in	99.5
14	전체 캐리지 높이	mm	1,130
		in	44.5
15	외부 갈래 폭(최대 스프레드)	mm	2,178
		in	85.7
16	외부 갈래 폭(최소 스프레드)	mm	576
		in	22.7
	갈래 폭(단일 갈래)	mm	180.0
		in	7.1
	갈래 두께	mm	90.0
		in	3.5
	갈래 용량	kg	17,800
		lbs	39,231
	작동 무게	kg	20,831
		lbs	45,911

*음의 값은 경사면 아래를 의미합니다.

962 LOG

팰릿 포크, FUSION

96" 캐리지

48" 갈래

520-7957

520-7985

*빌드 14A
*병렬 Z바 링크지
*기록 구성

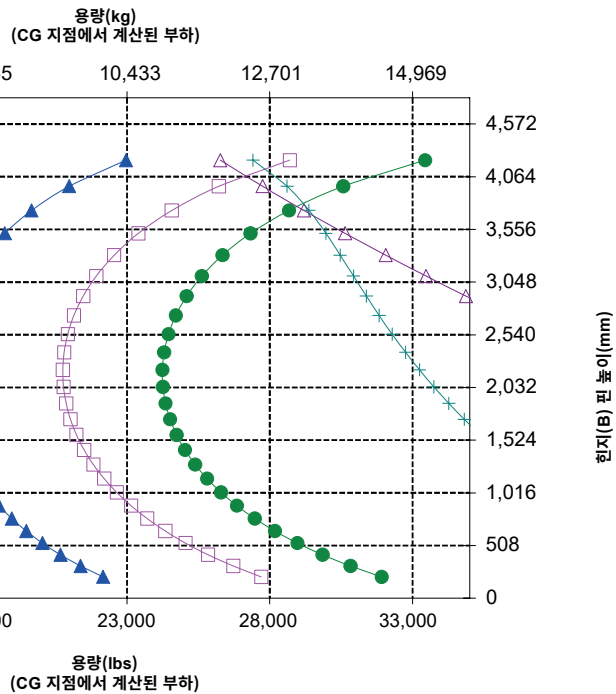
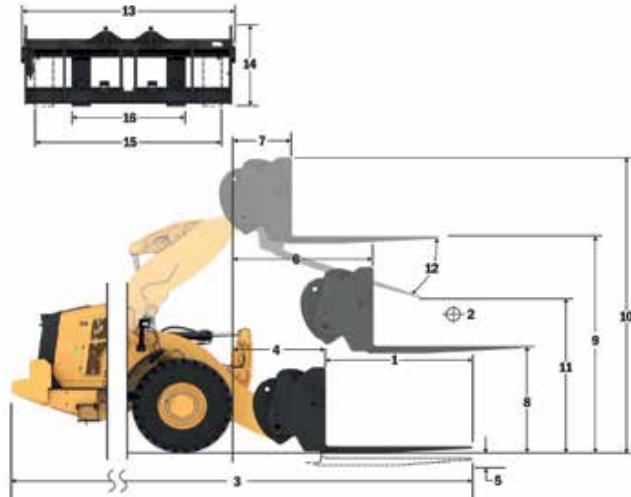

주: 정적 팁핑 하중과 작동 무게는 다음 로더 구성을 기준으로 합니다. Bridgestone VJT L3 타이어, 에어컨, 승차 제어장치, 동력전달장치 보호대, 가득 채운 유체, 연료 탱크, 냉각수, 윤활유 및 운전자.

사양과 등급은 다음 표준을 준수합니다. SAE* J1197, ISO 14397-1, CEN** EN 474-3.

팰릿 포크를 장착한 로더의 정적 작동 부하는 다음을 기준으로 결정됩니다. SAE J1197: 완전 회전 정적 팁핑 하중의 50% 또는 유압 한계. CEN EN 474-3: 거친 지형에서 완전 회전 정적 팁핑 하중의 60% 또는 유압 한계. CEN EN 474-3: 단단하고 평평한 바닥에서의 완전 회전 정적 팁핑 하중의 80% 또는 유압 한계.

*SAE - 자동차 기술 협회
**CEN - 유럽 표준화 기구



경고: 갈래 부하 용량을 초과하지 않아야 합니다. 개별 갈래 용량은 각 갈래 측면에 표시됩니다.

962 임업 장비 사양

포크 사양

포크 사양

1	갈래 길이	mm	1,829
		in	72.0
2	부하 중심	mm	915
		in	36.0
	정적 팀핑 허용 변화 - 직선(포크 높이)	kg	10,464
		lbs	23,062
	정적 팀핑 허용 - 굴절식(포크 높이)	kg	8,950
		lbs	19,726
	정격 부하(SAE J1197 - 50% FTSTL)	kg	4,475
		lbs	9,863
	정격 부하(CEN EN 474-3 협한 지형 - 60% FTSTL)	kg	5,370
		lbs	11,835
	정격 부하(CEN EN 474-3 단단하고 평평한 바닥 - 80% FTSTL)	kg	7,160
		lbs	15,781
3	최대 전장	mm	9,556
		in	376.2
4	지면에서의 포크 도달 거리	mm	1,333
		in	52.5
5	*최소 높이와 포크 높이에서의 지면으로부터 포크 갈래 하단까지의 거리	mm	-81
		in	-3.2
6	수평 암 및 포크 높이에서의 도달 거리	mm	1,842
		in	72.5
7	최대 높이에서의 포크 도달 거리	mm	963
		in	37.9
8	수평 암 및 포크 높이에서의 지면으로부터 포크 갈래 끝까지의 거리	mm	1,874
		in	73.9
9	최대 높이와 포크 높이에서의 지면으로부터 포크 갈래 끝까지의 거리	mm	4,026
		in	158.5
10	풀 리프트 시 포크의 전체 높이(캐리지 상단에서 지면까지)	mm	5,066
		in	199.5
11	풀 리프트 및 최대 덤프에서 간극	mm	2,259
		in	88.9
12	수평에서 최대 배출 각도	도	52
13	전체 캐리지 폭	mm	2,528
		in	99.5
14	전체 캐리지 높이	mm	1,130
		in	44.5
15	외부 갈래 폭(최대 스프레드)	mm	2,178
		in	85.7
16	외부 갈래 폭(최소 스프레드)	mm	576
		in	22.7
	갈래 폭(단일 갈래)	mm	180.0
		in	7.1
	갈래 두께	mm	90.0
		in	3.5
	갈래 용량	kg	14,800
		lbs	32,619
	작동 무게	kg	20,892
		lbs	46,045

*음의 값은 경사면 아래를 의미합니다.

962 LOG

팰릿 포크, FUSION

96" 캐리지

72" 갈래

520-7957

520-7979

*빌드 14A
*병렬 Z바 링크지
*기록 구성

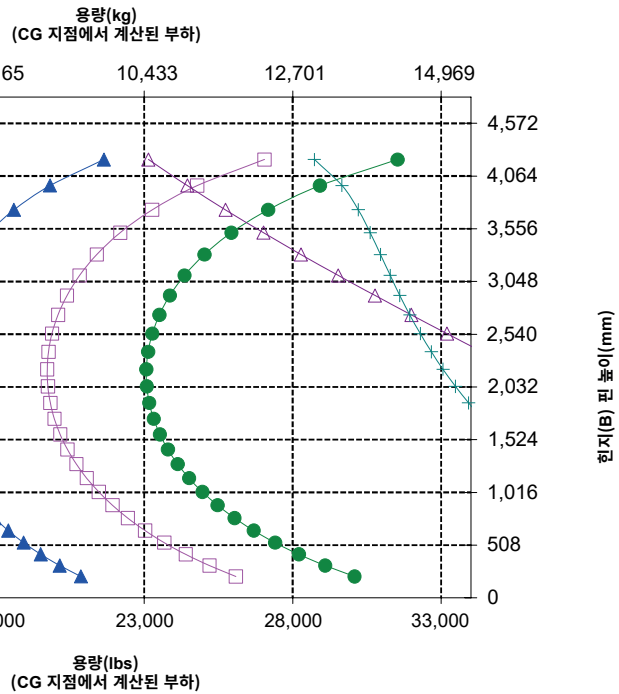
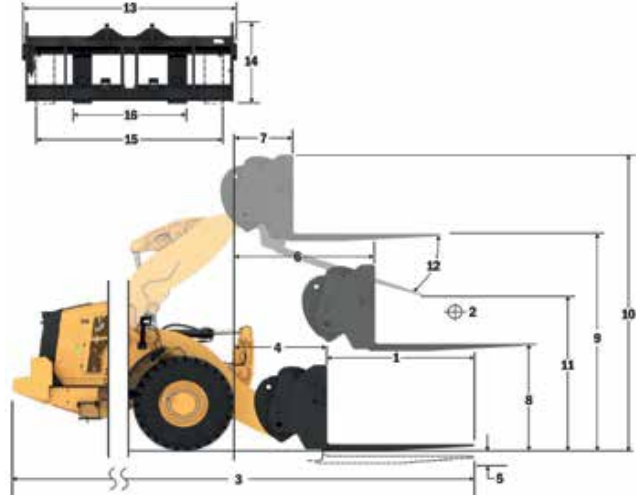

주: 정적 팀핑 허용과 작동 무게는 다음 로더 구성을 기준으로 합니다. Bridgestone VJT L3 타이어, 에어컨, 승차 제어장치, 동력전달장치 보호대, 기동 체운 유체, 연료 탱크, 냉각수, 윤활유 및 운전자.

사양과 등급은 다음 표준을 준수합니다. SAE* J1197, ISO 14397-1, CEN** EN 474-3.

팰릿 포크를 장착한 로더의 정적 작동 부하는 다음을 기준으로 결정됩니다. SAE J1197: 완전 회전 정적 팀핑 허용의 50% 또는 유압 한계. CEN EN 474-3: 거친 지형에서 완전 회전 정적 팀핑 허용의 60% 또는 유압 한계. CEN EN 474-3: 단단하고 평평한 바닥에서의 완전 회전 정적 팀핑 허용의 80% 또는 유압 한계.

*SAE - 자동차 기술 협회
**CEN - 유럽 표준화 기구



경고: 갈래 부하 용량을 초과하지 않아야 합니다. 개별 갈래 용량은 각 갈래 측면에 표시됩니다.

포크 사양

포크 사양

1	갈래 길이	mm	2,134
		in	84.0
2	부하 중심	mm	1,067
		in	42.0
	정적 팁핑 하중 변화 - 직선(포크 높이)	kg	9,970
		lbs	21,975
	정적 팁핑 하중 - 굴절식(포크 높이)	kg	8,518
		lbs	18,774
	정격 부하(SAE J1197 - 50% FTSTL)	kg	4,259
		lbs	9,387
	정격 부하(CEN EN 474-3 험한 지형 - 60% FTSTL)	kg	5,111
		lbs	11,265
	정격 부하(CEN EN 474-3 단단하고 평평한 바닥 - 80% FTSTL)	kg	6,815
		lbs	15,019
3	최대 전장	mm	9,861
		in	388.2
4	지면에서의 포크 도달 거리	mm	1,333
		in	52.5
5	*최소 높이와 포크 높이에서의 지면으로부터 포크 갈래 하단까지의 거리	mm	-81
		in	-3.2
6	수평 암 및 포크 높이에서의 도달 거리	mm	1,842
		in	72.5
7	최대 높이에서의 포크 도달 거리	mm	963
		in	37.9
8	수평 암 및 포크 높이에서의 지면으로부터 포크 갈래 끝까지의 거리	mm	1,874
		in	73.8
9	최대 높이와 포크 높이에서의 지면으로부터 포크 갈래 끝까지의 거리	mm	4,026
		in	158.5
10	풀 리프트 시 포크의 전체 높이(캐리지 상단에서 지면까지)	mm	5,066
		in	199.5
11	풀 리프트 및 최대 덤프에서 간극	mm	2,019
		in	79.5
12	수평에서 최대 배출 각도	도	52
13	전체 캐리지 폭	mm	2,528
		in	99.5
14	전체 캐리지 높이	mm	1,130
		in	44.5
15	외부 갈래 폭(최대 스프레드)	mm	2,178
		in	85.7
16	외부 갈래 폭(최소 스프레드)	mm	576
		in	22.7
	갈래 폭(단일 갈래)	mm	180.0
		in	7.1
	갈래 두께	mm	90.0
		in	3.5
	갈래 용량	kg	12,700
		lbs	27,991
	작동 무게	kg	20,955
		lbs	46,184

*음의 값은 경사면 아래를 의미합니다.

962 LOG

팰릿 포크, FUSION

96" 캐리지

84" 갈래

520-7957

520-7986

*빌드 14A
*병렬 Z바 링크지
*기록 구성

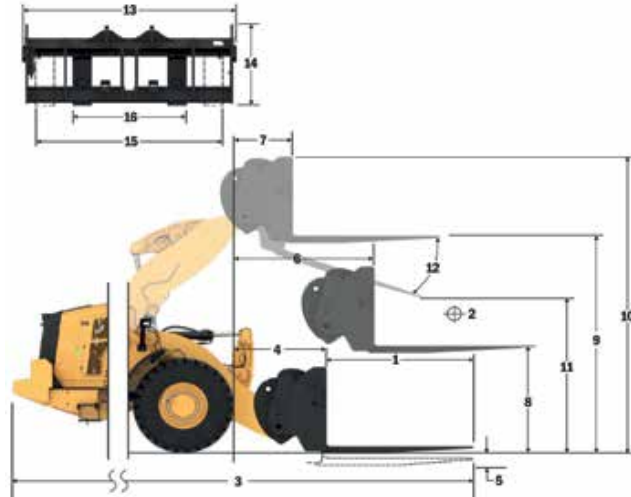

용량(kg)
(CG 지점에서 계산된 부하)

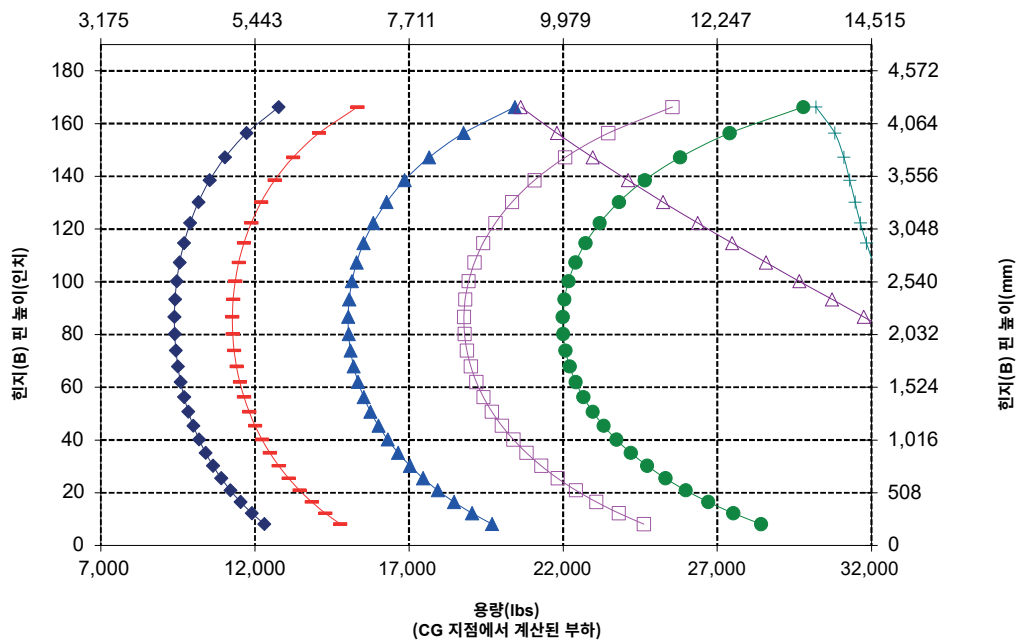

경고: 갈래 부하 용량을 초과하지 않아야 합니다.
개별 갈래 용량은 각 갈래 측면에 표시됩니다.

962 임업 장비 사양

포크 사양

포크 사양

1	갈래 길이	mm	2,438
		in	96.0
2	부하 중심	mm	1,219
		in	48.0
	정적 팁핑 하중 변화 - 직선(포크 높이)	kg	9,513
		lbs	20,968
	정적 팁핑 하중 - 굴절식(포크 높이)	kg	8,118
		lbs	17,892
	정격 부하(SAE J1197 - 50% FTSTL)	kg	4,059
		lbs	8,946
	정격 부하(CEN EN 474-3 협한 지형 - 60% FTSTL)	kg	4,871
		lbs	10,735
	정격 부하(CEN EN 474-3 단단하고 평평한 바닥 - 80% FTSTL)	kg	6,494
		lbs	14,314
3	최대 전장	mm	10,165
		in	400.2
4	지면에서의 포크 도달 거리	mm	1,333
		in	52.5
5	*최소 높이와 포크 높이에서의 지면으로부터 포크 갈래 하단까지의 거리	mm	-81
		in	-3.2
6	수평 암 및 포크 높이에서의 도달 거리	mm	1,842
		in	72.5
7	최대 높이에서의 포크 도달 거리	mm	963
		in	37.9
8	수평 암 및 포크 높이에서의 지면으로부터 포크 갈래 끝까지의 거리	mm	1,874
		in	73.8
9	최대 높이와 포크 높이에서의 지면으로부터 포크 갈래 끝까지의 거리	mm	4,026
		in	158.5
10	폴 리프트 시 포크의 전체 높이(캐리지 상단에서 지면까지)	mm	5,066
		in	199.5
11	폴 리프트 및 최대 덤프에서 간극	mm	1,779
		in	70.0
12	수평에서 최대 배출 각도	도	52
13	전체 캐리지 폭	mm	2,528
		in	99.5
14	전체 캐리지 높이	mm	1,130
		in	44.5
15	외부 갈래 폭(최대 스프레드)	mm	2,178
		in	85.7
16	외부 갈래 폭(최소 스프레드)	mm	576
		in	22.7
	갈래 폭(단일 갈래)	mm	180.0
		in	7.1
	갈래 두께	mm	90.0
		in	3.5
	갈래 용량	kg	11,300
		lbs	24,905
	작동 무게	kg	21,017
		lbs	46,321

*음의 값은 경사면 아래를 의미합니다.

962 LOG

팰릿 포크, FUSION

96" 캐리지

96" 갈래

520-7957

520-7981

*빌드 14A
*병렬 Z바 링크지
*기록 구성

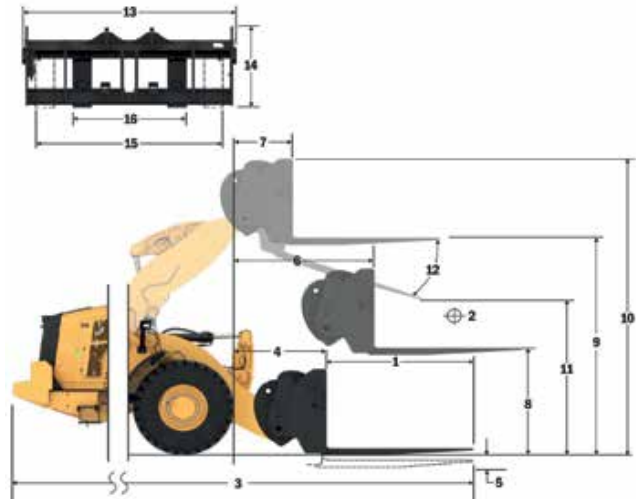

용량(kg)
(CG 지점에서 계산된 부하)

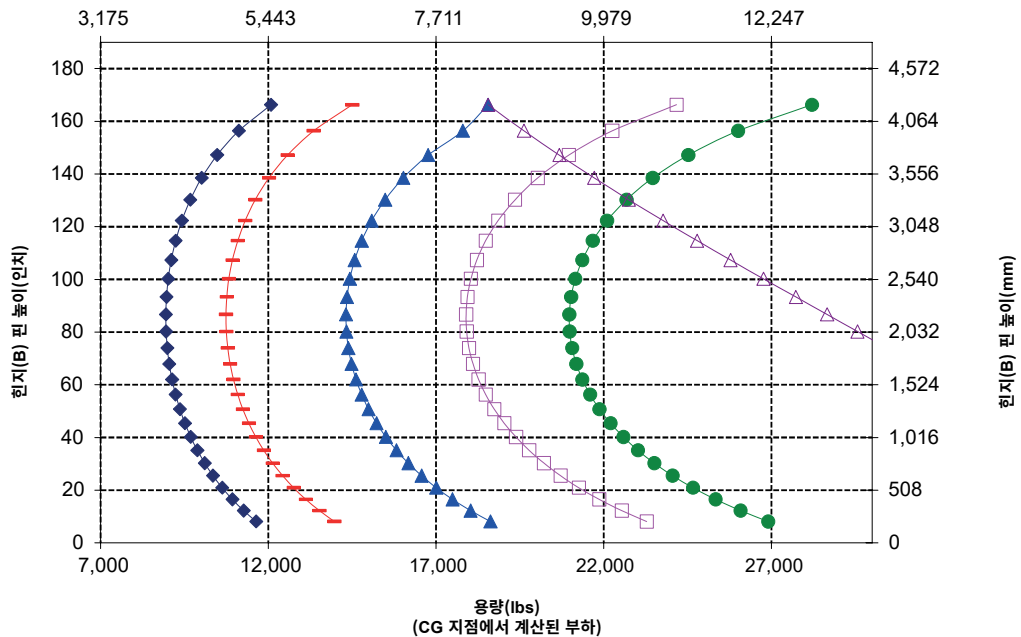

경고: 갈래 부하 용량을 초과하지 않아야 합니다.
개별 갈래 용량은 각 갈래 측면에 표시됩니다.

포크 사양

포크 사양

1	갈래 길이	mm	1,219
		in	48.0
2	부하 중심	mm	610
		lbs	24.0
	정적 팁핑 하중 변화 - 직선(포크 높이)	kg	11,528
		lbs	25,409
	정적 팁핑 하중 - 굴절식(포크 높이)	kg	9,875
		lbs	21,765
	정격 부하(SAE J1197 - 50% FTSTL)	kg	4,938
		lbs	10,882
	정격 부하(CEN EN 474-3 협한 지형 - 60% FTSTL)	kg	5,925
		lbs	13,059
	정격 부하(CEN EN 474-3 단단하고 평평한 바닥 - 80% FTSTL)	kg	7,900
		lbs	17,412
3	최대 전장	mm	8,946
		in	352.2
4	지면에서의 포크 도달 거리	mm	1,332
		in	52.5
5	*최소 높이와 포크 높이에서의 지면으로부터 포크 갈래 하단까지의 거리	mm	-81
		in	-3.2
6	수평 암 및 포크 높이에서의 도달 거리	mm	1,841
		in	72.5
7	최대 높이에서의 포크 도달 거리	mm	963
		in	37.9
8	수평 암 및 포크 높이에서의 지면으로부터 포크 갈래 끝까지의 거리	mm	1,874
		in	73.8
9	최대 높이와 포크 높이에서의 지면으로부터 포크 갈래 끝까지의 거리	mm	4,026
		in	158.5
10	폴 리프트 시 포크의 전체 높이(캐리지 상단에서 지면까지)	mm	5,066
		in	199.5
11	폴 리프트 및 최대 덤프에서 간극	mm	2,740
		in	107.9
12	수평에서 최대 배출 각도	도	52
13	전체 캐리지 폭	mm	2,833
		in	111.5
14	전체 캐리지 높이	mm	1,130
		in	44.5
15	외부 갈래 폭(최대 스프레드)	mm	2,493
		in	98.1
16	외부 갈래 폭(최소 스프레드)	mm	590
		in	23.2
	갈래 폭(단일 갈래)	mm	180.0
		in	7.1
	갈래 두께	mm	90.0
		in	3.5
	갈래 용량	kg	22,200
		lbs	48,929
	작동 무게	kg	20,818
		lbs	45,882

*음의 값은 경사면 아래를 의미합니다.

962 LOG

팔릿 포크, FUSION

108" 캐리지

48" 갈래

520-7968

520-7985

*빌드 14A
*별첨 2B와 일치
*기록 구성

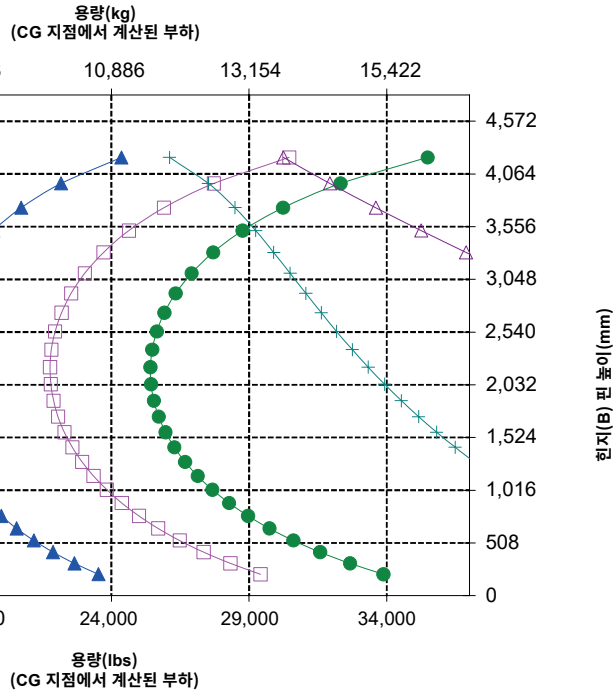
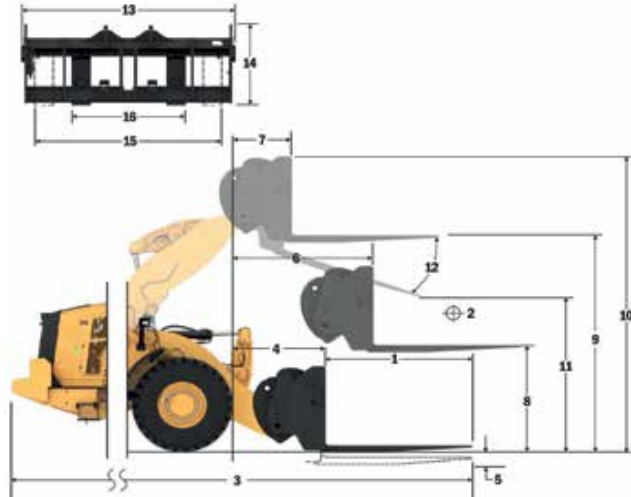

주: 정적 팁핑 하중과 작동 무게는 다음 로더 구성을 기준으로 합니다. Bridgestone VJTL3 타이어, 에어컨, 승차 제어장치, 동력전달장치 보호대, 기동 체운 유체, 연료 탱크, 냉각수, 윤활유 및 운전자.

사양과 등급은 다음 표준을 준수합니다. SAE* J1197, ISO 14397-1, CEN** EN 474-3.

팔릿 포크를 장착한 로더의 정적 작동 부하는 다음을 기준으로 결정됩니다. SAE J1197: 완전 회전 정적 팁핑 하중의 50% 또는 유압 한계. CEN EN 474-3: 거친 지형에서 완전 회전 정적 팁핑 하중의 60% 또는 유압 한계. CEN EN 474-3: 단단하고 평평한 바닥에서의 완전 회전 정적 팁핑 하중의 80% 또는 유압 한계.

*SAE - 자동차 기술 협회
**CEN - 유럽 표준화 기구



경고: 갈래 부하 용량을 초과하지 않아야 합니다. 개별 갈래 용량은 각 갈래 측면에 표시됩니다.

962 임업 장비 사양

포크 사양

포크 사양

1	갈래 길이	mm	1,524
		in	60.0
2	부하 중심	mm	762
		in	30.0
	정적 팀핑 하중 변화 - 직선(포크 높이)	kg	10,958
		lbs	24,151
	정적 팀핑 하중 - 굴절식(포크 높이)	kg	9,377
		lbs	20,667
	정격 부하(SAE J1197 - 50% FTSTL)	kg	4,689
		lbs	10,333
	정격 부하(CEN EN 474-3 협한 지형 - 60% FTSTL)	kg	5,626
		lbs	12,400
	정격 부하(CEN EN 474-3 단단하고 평평한 바닥 - 80% FTSTL)	kg	7,502
		lbs	16,534
3	최대 전장	mm	9,251
		in	364.2
4	지면에서의 포크 도달 거리	mm	1,333
		in	52.5
5	*최소 높이와 포크 높이에서의 지면으로부터 포크 갈래 하단까지의 거리	mm	-81
		in	-3.2
6	수평 암 및 포크 높이에서의 도달 거리	mm	1,842
		in	72.5
7	최대 높이에서의 포크 도달 거리	mm	963
		in	37.9
8	수평 암 및 포크 높이에서의 지면으로부터 포크 갈래 끝까지의 거리	mm	1,874
		in	73.9
9	최대 높이와 포크 높이에서의 지면으로부터 포크 갈래 끝까지의 거리	mm	4,026
		in	158.5
10	풀 리프트 시 포크의 전체 높이(캐리지 상단에서 지면까지)	mm	5,066
		in	199.5
11	풀 리프트 및 최대 덤프에서 간극	mm	2,500
		in	98.4
12	수평에서 최대 배출 각도	도	52
13	전체 캐리지 폭	mm	2,833
		in	111.5
14	전체 캐리지 높이	mm	1,130
		in	44.5
15	외부 갈래 폭(최대 스프레드)	mm	2,483
		in	97.8
16	외부 갈래 폭(최소 스프레드)	mm	590
		in	23.2
	갈래 폭(단일 갈래)	mm	180.0
		in	7.1
	갈래 두께	mm	90.0
		in	3.5
	갈래 용량	kg	17,800
		lbs	39,231
	작동 무게	kg	20,880
		lbs	46,019

*음의 값은 경사면 아래를 의미합니다.

962 LOG

팰릿 포크, FUSION

108" 캐리지

60" 갈래

520-7968

520-7980

*빌드 14A
*병렬 Z바 링크지
*기록 구성

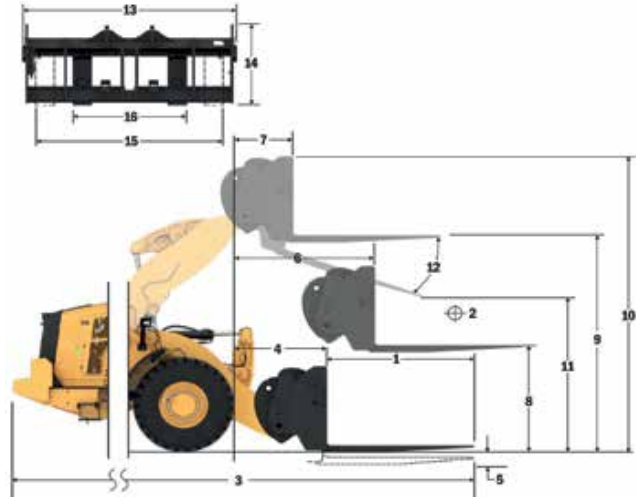

용량(kg)
(CG 지점에서 계산된 부하)

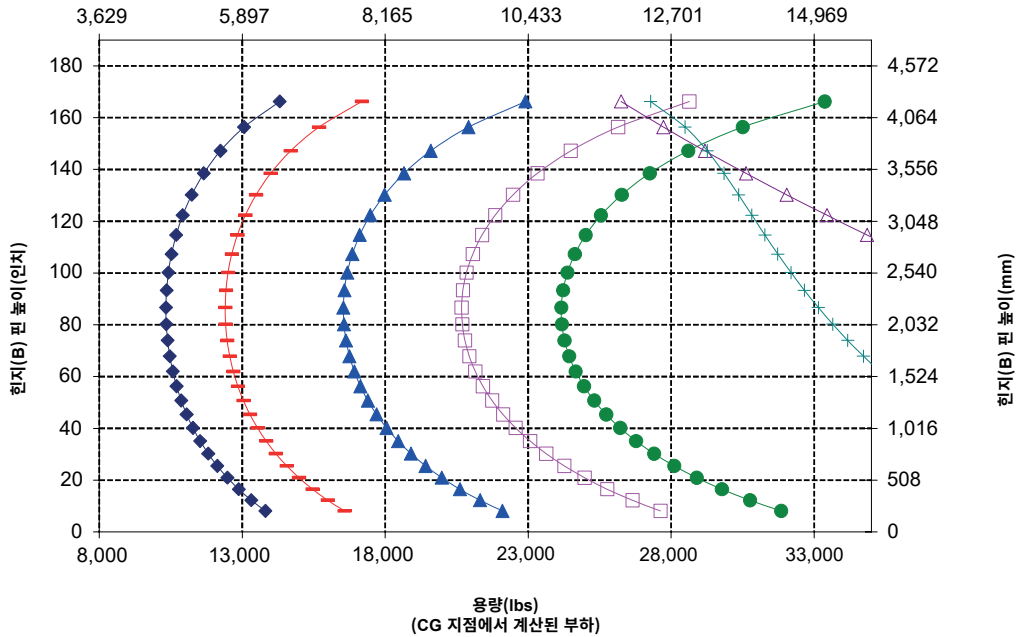

경고: 갈래 부하 용량을 초과하지 않아야 합니다.
개별 갈래 용량은 각 갈래 측면에 표시됩니다.

포크 사양

포크 사양

1	갈래 길이	mm	1,829
		in	72.0
2	부하 중심	mm	915
		in	36.0
	정적 팀핑 허용 변화 - 직선(포크 높이)	kg	10,429
		lbs	22,985
	정적 팀핑 허용 - 굴절식(포크 높이)	kg	8,915
		lbs	19,648
	정격 부하(SAE J1197 - 50% FTSTL)	kg	4,457
		lbs	9,824
	정격 부하(CEN EN 474-3 험한 지형 - 60% FTSTL)	kg	5,349
		lbs	11,789
	정격 부하(CEN EN 474-3 단단하고 평평한 바닥 - 80% FTSTL)	kg	7,132
		lbs	15,719
3	최대 전장	mm	9,556
		in	376.2
4	지면에서의 포크 도달 거리	mm	1,333
		in	52.5
5	*최소 높이와 포크 높이에서의 지면으로부터 포크 갈래 하단까지의 거리	mm	-81
		in	-3.2
6	수평 암 및 포크 높이에서의 도달 거리	mm	1,842
		in	72.5
7	최대 높이에서의 포크 도달 거리	mm	963
		in	37.9
8	수평 암 및 포크 높이에서의 지면으로부터 포크 갈래 끝까지의 거리	mm	1,874
		in	73.8
9	최대 높이와 포크 높이에서의 지면으로부터 포크 갈래 끝까지의 거리	mm	4,026
		in	158.5
10	풀 리프트 시 포크의 전체 높이(캐리지 상단에서 지면까지)	mm	5,066
		in	199.5
11	풀 리프트 및 최대 덤프에서 간극	mm	2,259
		in	88.9
12	수평에서 최대 배출 각도	도	52
13	전체 캐리지 폭	mm	2,833
		in	111.5
14	전체 캐리지 높이	mm	1,130
		in	44.5
15	외부 갈래 폭(최대 스프레드)	mm	2,483
		in	97.8
16	외부 갈래 폭(최소 스프레드)	mm	590
		in	23.2
	갈래 폭(단일 갈래)	mm	180.0
		in	7.1
	갈래 두께	mm	90.0
		in	3.5
	갈래 용량	kg	14,800
		lbs	32,619
	작동 무게	kg	20,942
		lbs	46,155

*음의 값은 경사면 아래를 의미합니다.

962 LOG

팰릿 포크, FUSION

108" 캐리지

72" 갈래

520-7968

520-7979

*빌드 14A
*병렬 Z바 링크지
*기록 구성

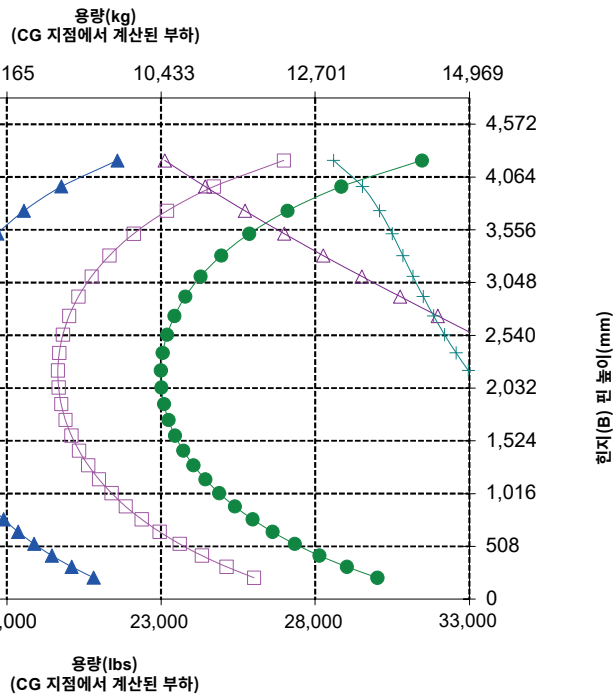
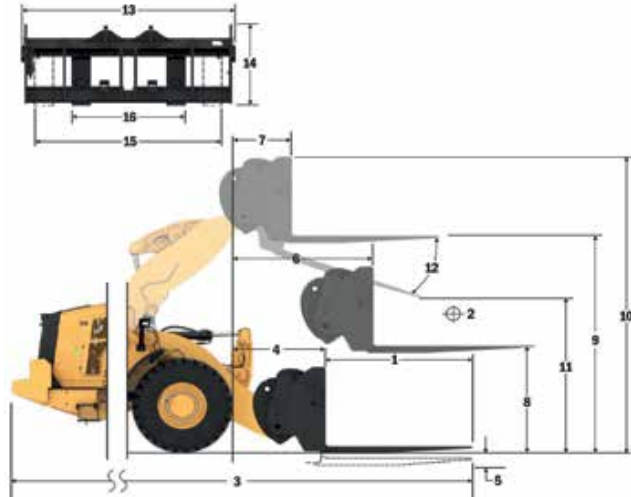

주: 정적 팀핑 허용과 작동 무게는 다음 로더 구성을 기준으로 합니다. Bridgestone VIT L3 타이어, 에어컨, 승차 제어장치, 동력전달장치 보호대, 가득 채운 유체, 연료 탱크, 냉각수, 윤활유 및 운전자.

사양과 등급은 다음 표준을 준수합니다. SAE* J1197, ISO 14397-1, CEN** EN 474-3.

팰릿 포크를 장착한 로더의 정적 작동 부하는 다음을 기준으로 결정됩니다. SAE J1197: 완전 회전 정적 팀핑 허용의 50% 또는 유압 한계. CEN EN 474-3: 거친 지형에서 완전 회전 정적 팀핑 허용의 60% 또는 유압 한계. CEN EN 474-3: 단단하고 평평한 바닥에서의 완전 회전 정적 팀핑 허용의 80% 또는 유압 한계.

*SAE - 자동차 기술 협회
**CEN - 유럽 표준화 기구



경고: 갈래 부하 용량을 초과하지 않아야 합니다. 개별 갈래 용량은 각 갈래 측면에 표시됩니다.

962 임업 장비 사양

포크 사양

포크 사양

1	갈래 길이	mm	2,134
		in	84.0
2	부하 중심	mm	1,067
		in	42.0
	정적 팁핑 하중 변화 - 직선(포크 높이)	kg	9,938
		lbs	21,903
	정적 팁핑 하중 - 굴절식(포크 높이)	kg	8,486
		lbs	18,702
	정격 부하(SAE J1197 - 50% FTSTL)	kg	4,243
		lbs	9,351
	정격 부하(CEN EN 474-3 험한 지형 - 60% FTSTL)	kg	5,091
		lbs	11,221
	정격 부하(CEN EN 474-3 단단하고 평평한 바닥 - 80% FTSTL)	kg	6,789
		lbs	14,962
3	최대 전장	mm	9,861
		in	388.2
4	지면에서의 포크 도달 거리	mm	1,333
		in	52.5
5	*최소 높이와 포크 높이에서의 지면으로부터 포크 갈래 하단까지의 거리	mm	-81
		in	-3.2
6	수평 암 및 포크 높이에서의 도달 거리	mm	1,842
		in	72.5
7	최대 높이에서의 포크 도달 거리	mm	963
		in	37.9
8	수평 암 및 포크 높이에서의 지면으로부터 포크 갈래 끝까지의 거리	mm	1,874
		in	73.8
9	최대 높이와 포크 높이에서의 지면으로부터 포크 갈래 끝까지의 거리	mm	4,026
		in	158.5
10	풀 리프트 시 포크의 전체 높이(캐리지 상단에서 지면까지)	mm	5,066
		in	199.5
11	풀 리프트 및 최대 덤프에서 간극	mm	2,019
		in	79.5
12	수평에서 최대 배출 각도	도	52
13	전체 캐리지 폭	mm	2,833
		in	111.5
14	전체 캐리지 높이	mm	1,130
		in	44.5
15	외부 갈래 폭(최대 스프레드)	mm	2,483
		in	97.8
16	외부 갈래 폭(최소 스프레드)	mm	590
		in	23.2
	갈래 폭(단일 갈래)	mm	180.0
		in	7.1
	갈래 두께	mm	90.0
		in	3.5
	갈래 용량	kg	12,700
		lbs	27,991
	작동 무게	kg	21,004
		lbs	46,292

*음의 값은 경사면 아래를 의미합니다.

962 LOG

팰릿 포크, FUSION

108" 캐리지

84" 갈래

520-7968

520-7986

*빌드 14A
*병렬 2바 링크지
*기록 구성

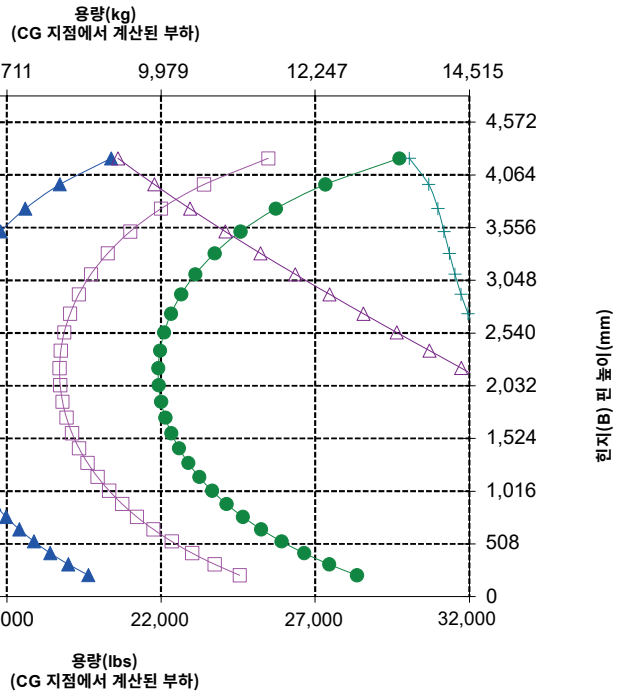
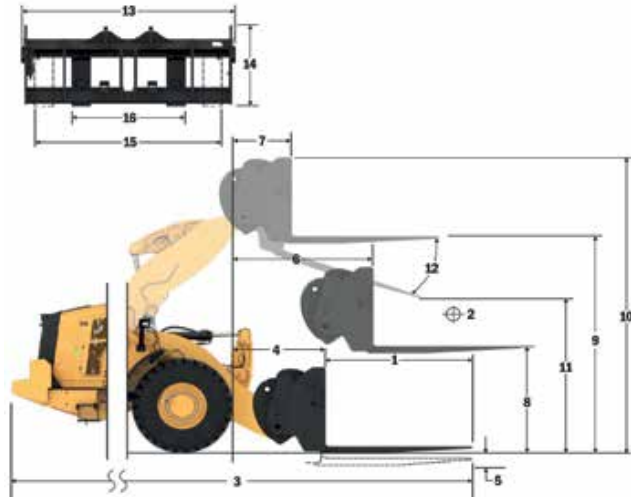

주: 정적 팁핑 하중과 작동 무게는 다음 로더 구성을 기준으로 합니다.
Bridgestone VJT L3 타이어, 에어컨, 승차 제어장치, 동력전달장치 보호대, 가득 채운 유체, 연료 탱크, 냉각수, 윤활유 및 운전자.

사양과 등급은 다음 표준을 준수합니다.
SAE* J1197, ISO 14397-1,
CEN** EN 474-3.

팰릿 포크를 장착한 로더의 정적 작동 부하는 다음을 기준으로 결정됩니다.
SAE J1197: 완전 회전 정적 팁핑 하중의 50% 또는 유압 한계. CEN EN 474-3: 거친 지형에서 완전 회전 정적 팁핑 하중의 60% 또는 유압 한계.
CEN EN 474-3: 단단하고 평평한 바닥에서의 완전 회전 정적 팁핑 하중의 80% 또는 유압 한계.

*SAE - 자동차 기술 협회
**CEN - 유럽 표준화 기구



경고: 갈래 부하 용량을 초과하지 않아야 합니다.
개별 갈래 용량은 각 갈래 측면에 표시됩니다.

포크 사양

포크 사양

1	갈래 길이	mm	2,438
		in	96.0
2	부하 중심	mm	1,219
		in	48.0
	정적 팀핑 하중 변화 - 직선(포크 높이)	kg	9,481
		lbs	20,897
	정적 팀핑 하중 - 굴절식(포크 높이)	kg	8,086
		lbs	17,821
	정격 부하(SAE J1197 - 50% FTSTL)	kg	4,043
		lbs	8,910
	정격 부하(CEN EN 474-3 험한 지형 - 60% FTSTL)	kg	4,851
		lbs	10,693
	정격 부하(CEN EN 474-3 단단하고 평평한 바닥 - 80% FTSTL)	kg	6,469
		lbs	14,257
3	최대 전장	mm	10,165
		in	400.2
4	지면에서의 포크 도달 거리	mm	1,333
		in	52.5
5	*최소 높이와 포크 높이에서의 지면으로부터 포크 갈래 하단까지의 거리	mm	-81
		in	-3.2
6	수평 암 및 포크 높이에서의 도달 거리	mm	1,842
		in	72.5
7	최대 높이에서의 포크 도달 거리	mm	963
		in	37.9
8	수평 암 및 포크 높이에서의 지면으로부터 포크 갈래 끝까지의 거리	mm	1,874
		in	73.8
9	최대 높이와 포크 높이에서의 지면으로부터 포크 갈래 끝까지의 거리	mm	4,026
		in	158.5
10	풀 리프트 시 포크의 전체 높이(캐리지 상단에서 지면까지)	mm	5,066
		in	199.5
11	풀 리프트 및 최대 덤프에서 간극	mm	1,779
		in	70.0
12	수평에서 최대 배출 각도	도	52
13	전체 캐리지 폭	mm	2,833
		in	111.5
14	전체 캐리지 높이	mm	1,130
		in	44.5
15	외부 갈래 폭(최대 스프레드)	mm	2,483
		in	97.8
16	외부 갈래 폭(최소 스프레드)	mm	590
		in	23.2
	갈래 폭(단일 갈래)	mm	180.0
		in	7.1
	갈래 두께	mm	90.0
		in	3.5
	갈래 용량	kg	11,300
		lbs	24,905
	작동 무게	kg	21,067
		lbs	46,431

*음의 값은 경사면 아래를 의미합니다.

962 LOG

팰릿 포크, FUSION

108" 캐리지

84" 갈래

520-7968

520-7981

*빌드 14A
*병렬 Z바 링크지
*기록 구성

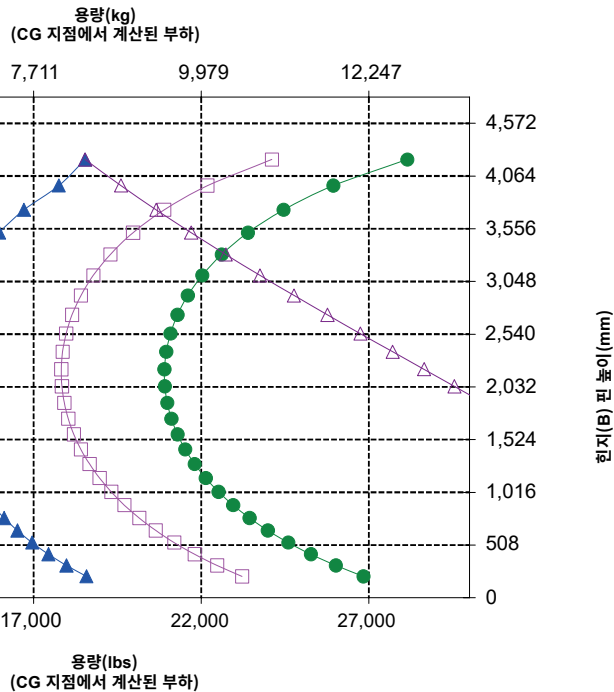
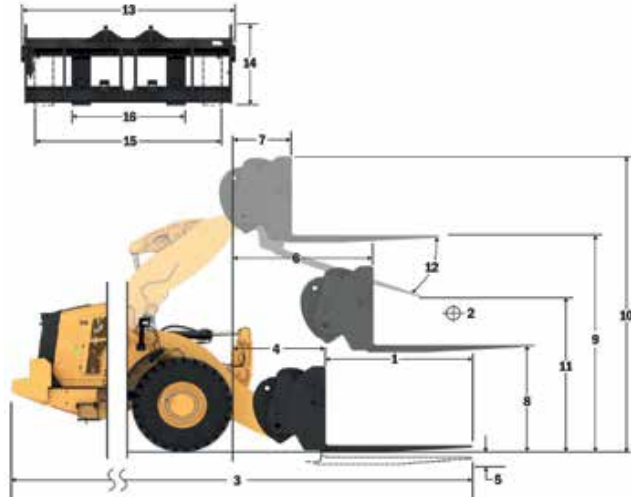

주: 정적 팀핑 하중과 작동 무게는 다음 로더 구성을 기준으로 합니다. Bridgestone VJT L3 타이어, 에어컨, 승차 제어장치, 동력전달장치 보호대, 기동 체운 유체, 연료 탱크, 냉각수, 윤활유 및 운전자.

사양과 등급은 다음 표준을 준수합니다. SAE* J1197, ISO 14397-1, CEN** EN 474-3.

팰릿 포크를 장착한 로더의 정적 작동 부하는 다음을 기준으로 결정됩니다. SAE J1197: 완전 회전 정적 팀핑 하중의 50% 또는 유압 한계. CEN EN 474-3: 거친 지형에서 완전 회전 정적 팀핑 하중의 60% 또는 유압 한계. CEN EN 474-3: 단단하고 평평한 바닥에서의 완전 회전 정적 팀핑 하중의 80% 또는 유압 한계.

*SAE - 자동차 기술 협회
**CEN - 유럽 표준화 기구



경고: 갈래 부하 용량을 초과하지 않아야 합니다. 개별 갈래 용량은 각 갈래 측면에 표시됩니다.

포크 사양

포크 사양

1 갈래 길이	mm	2,438
	in	96.0
2 부하 중심	mm	1,219
	in	48.0
정적 팁핑 하중 변화 - 직선(포크 높이)	kg	9,184
	lbs	20,242
정적 팁핑 하중 - 굴절식(포크 높이)	kg	7,824
	lbs	17,244
정격 부하(SAE J1197 - 50% FTSTL)	kg	3,912
	lbs	8,622
정격 부하(CEN EN 474-3 협한 지형 - 60% FTSTL)	kg	4,694
	lbs	10,346
정격 부하(CEN EN 474-3 단단하고 평평한 바닥 - 80% FTSTL)	kg	6,259
	lbs	13,795
3 최대 전장	mm	10,271
	in	404.4
4 지면에서의 포크 도달 거리	mm	1,439
	in	56.7
5 *최소 높이와 포크 높이에서의 지면으로부터 포크 갈래 하단까지의 거리	mm	-91
	in	-3.6
6 수평 암 및 포크 높이에서의 도달 거리	mm	1,941
	in	76.4
7 최대 높이에서의 포크 도달 거리	mm	1,062
	in	41.8
8 수평 암 및 포크 높이에서의 지면으로부터 포크 갈래 끝까지의 거리	mm	1,864
	in	73.4
9 최대 높이와 포크 높이에서의 지면으로부터 포크 갈래 끝까지의 거리	mm	4,016
	in	158.1
10 폴 리프트 시 포크의 전체 높이(캐리지 상단에서 지면까지)	mm	5,084
	in	200.1
11 폴 리프트 및 최대 덩어리에서 간극	mm	1,705
	in	67.1
12 수평에서 최대 배출 각도	도	52
13 전체 캐리지 폭	mm	2,542
	in	100.1
14 전체 캐리지 높이	mm	1,158
	in	45.6
15 외부 갈래 폭(최대 스프레드)	mm	2,312
	in	91.0
16 외부 갈래 폭(최소 스프레드)	mm	896
	in	35.3
갈래 폭(단일 갈래)	mm	180.0
	in	7.1
갈래 두께	mm	90.0
	in	3.5
갈래 용량	kg	10,100
	lbs	22,260
작동 무게	kg	21,116
	lbs	46,539

*음의 값은 경사면 아래를 의미합니다.

962 LOG

팔레트 - 유압 조절식, FUSION

96" 갈래

468-2852

*빌드 14A
*병렬 2바 링크지
*기록 구성

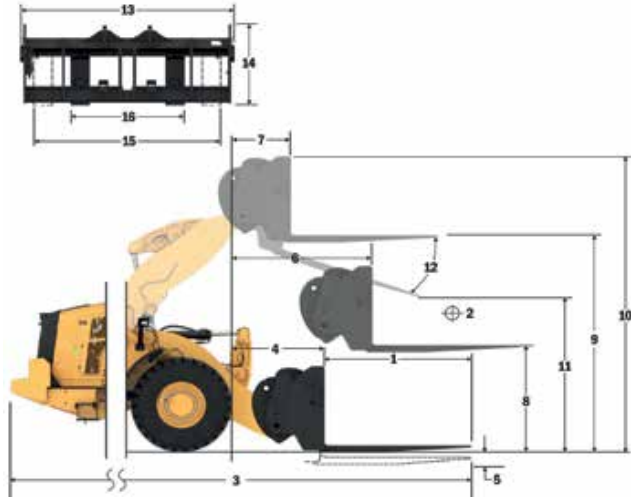

- ◆ 정적 팁핑 하중(SAE J1197)
- ◆ 정적 팁핑 하중(CEN EN 474-3 - 협한 지형)
- ◆ 정적 팁핑 하중(CEN EN 474-3 - 단단하고 평평한)
- ◆ 정적 팁핑 하중 - 굴절식
- ◆ 정적 팁핑 하중 - 직선
- ◆ 수평 암 및 포크
- ◆ 폴 리프트

주: 정적 팁핑 하중과 작동 무게는 다음 로더 구성을 기준으로 합니다. Bridgestone VJTL L3 타이어, 에어컨, 승차 제어장치, 동력전달장치 보호대, 가드 체인 유체, 연료 탱크, 냉각수, 윤활유 및 운전자.

사양과 등급은 다음 표준을 준수합니다. SAE** J1197, ISO 14397-1, CEN** EN 474-3.

팰릿 포크를 장착한 로더의 정적 작동 부하는 다음을 기준으로 결정됩니다. SAE J1197: 완전 회전 정적 팁핑 하중의 50% 또는 유압 한계. CEN EN 474-3: 거친 지형에서 완전 회전 정적 팁핑 하중의 60% 또는 유압 한계. CEN EN 474-3: 단단하고 평평한 바닥에서의 완전 회전 정적 팁핑 하중의 80% 또는 유압 한계.

*SAE - 자동차 기술 협회
**CEN - 유럽 표준화 기구

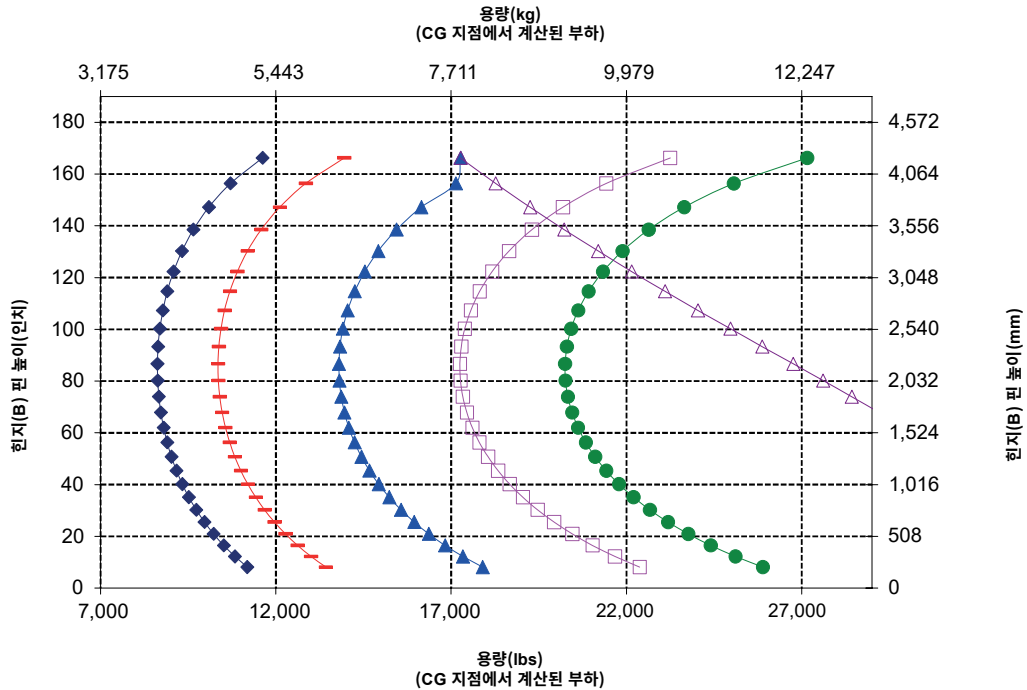

경고: 갈래 부하 용량을 초과하지 않아야 합니다.
개별 갈래 용량은 각 갈래 측면에 표시됩니다.

자재 처리 장비 사양

962 LOG

289-9885

자재 처리용 암, FUSION

6 포지션

*빌드 14A
*병렬 Z바 링크지
*기록 구성

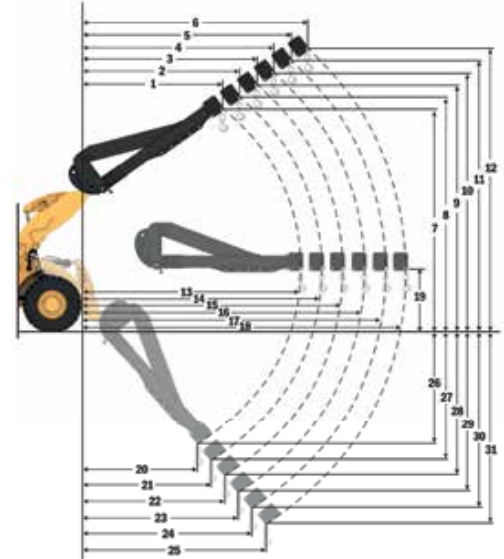

MHA 사양	수축됨	연장 1	연장 2	연장 3	연장 4	연장됨	
최대 리프트 - 후크 아일렛 도달 거리 (1, 2, 3, 4, 5, 6)	mm ft. 인치	2,386 7'9"	2,539 8'3"	2,692 8'9"	2,845 9'4"	2,998 9'10"	3,151 10'4"
최대 리프트 - 후크 아일렛 높이 (7, 8, 9, 10, 11, 12)	mm ft. 인치	6,963 22'10"	7,226 23'8"	7,490 24'6"	7,754 25'5"	8,017 26'3"	8,281 27'2"
높이 - 후크 아일렛 도달 거리 (13, 14, 15, 16, 17, 18)	mm ft. 인치	4,708 15'5"	5,013 16'5"	5,317 17'5"	5,622 18'5"	5,927 19'5"	6,232 20'5"
높이 - 후크 아일렛 높이 (19)	mm ft. 인치	1,839 6'0.3"	1,839 6'0.3"	1,839 6'0.3"	1,839 6'0.3"	1,839 6'0.3"	1,839 6'0.3"
최소 리프트 - 후크 아일렛 도달 거리 (20, 21, 22, 23, 24, 25)	mm ft. 인치	2,511 8'2"	2,688 8'9"	2,866 9'4"	3,043 9'11"	3,221 10'6"	3,399 11'1"
최소 리프트 - 후크 아일렛 높이 (26, 27, 28, 29, 30, 31)	mm ft. 인치	(2,614) -8'5"	(2,862) -9'7"	(3,109) -10'9"	(3,357) -11'11"	(3,605) -11'2"	(3,852) -12'4"
정적 팁핑 하중, 직선	kg lb	7,068 15,578	6,692 14,748	6,353 14,001	6,045 13,324	5,766 12,708	5,510 12,144
정적 팁핑 하중, 굴절식	kg lb	6,095 13,432	5,769 12,715	5,476 12,069	5,210 11,484	4,969 10,951	4,747 10,463
작동 무게	kg lb	20,214 44,551	20,214 44,551	20,214 44,551	20,214 44,551	20,214 44,551	20,214 44,551

- 수축됨
- ▲ 연장 1
- 연장 2
- ◆ 연장 3
- ◇ 연장 4
- 연장됨

주: 정적 팁핑 하중과 작동 무게는 다음 로더 구성을 기준으로 합니다. Bridgestone VJT L3 타이어, 에어컨, 승차 제어장치, 동력전달장치 보호대, 가득 채운 유체, 연료 탱크, 냉각수, 윤활유 및 운전자.

사양과 등급은 다음 표준을 준수합니다. SAE* J1197, ISO 14397-1, CEN** EN 474-3.

팔릿 포크를 장착한 로더의 정적 작동 부하는 다음을 기준으로 결정됩니다. SAE J1197: 완전 회전 정적 팁핑 하중의 50% 또는 유압 한계. CEN EN 474-3: 거친 지형에서 완전 회전 정적 팁핑 하중의 60% 또는 유압 한계. CEN EN 474-3: 단단하고 평평한 바닥에서의 완전 회전 정적 팁핑 하중의 80% 또는 유압 한계.

*SAE - 자동차 기술 협회
**CEN - 유럽 표준화 기구

탑재하중 용량(kg)
(CG 지점에서 계산된 부하)

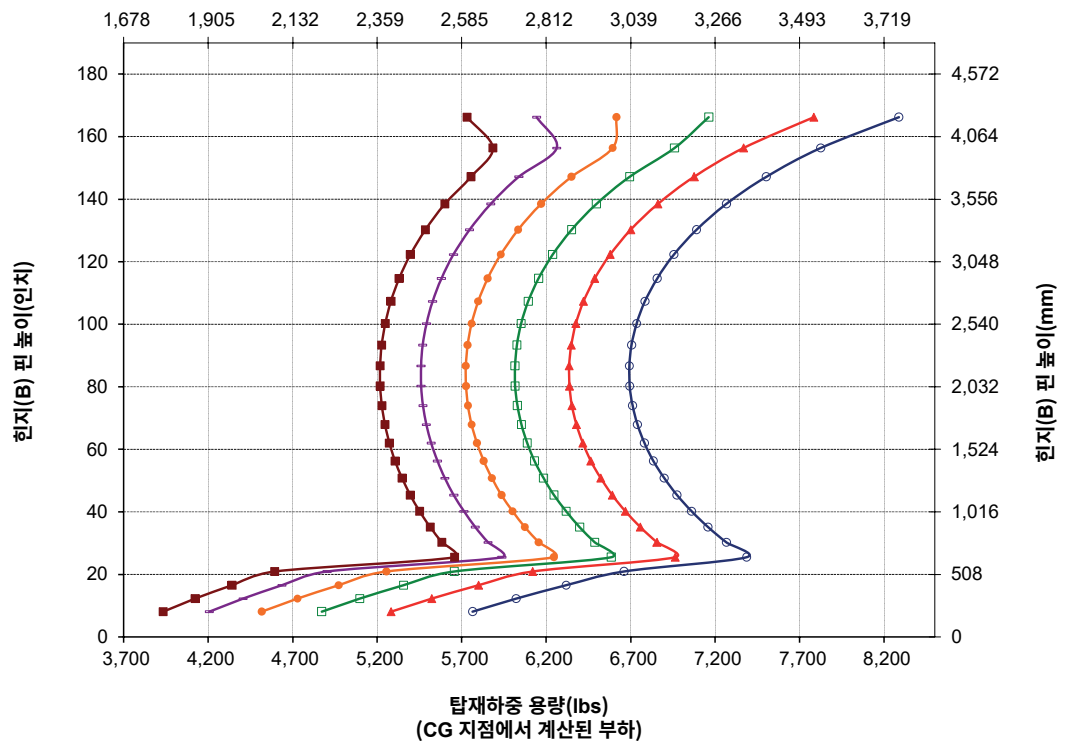



962

내부식성

Cat® 962 휠 로더 내부식성 패키지는 장비 투자 효과를 더욱 강화합니다. 업계에서도 드문 공장 처리를 적용하여 부식 유발 물질에 영향을 받을 수 있는 모든 장비 구성품의 보호력을 강화합니다. 비료 공장, 화학 산업, 농업, 해안가의 항만 같은 까다로운 부식 환경에서 뛰어난 안정성과 내구성을 제공하도록 설계되었습니다.

검증된 안정성

- Cat C7.1 엔진에 우수성이 입증된 전자식 연료 및 공기 계통을 결합하여 출력 밀도를 높였습니다.
- 자동 Cat 재생 계통, 디젤 미립자 필터(DPF)가 탑재된 Cat 청정 배기가스 배출 모듈(CEM), 디젤 배기 유체(DEF) 탱크와 펌프를 장착했습니다.
- 철저한 구성품 설계와 장비 검증 프로세스를 통해 최고의 안정성과 가동 시간을 보장합니다.

내구성

- 내부식성 패키지에는 모든 전기 단자(교류 발전기, 엔진 시동장치, 엔진 접지 케이블 및 배터리 케이블)에 적용된 실리콘 보호 기능이 포함되어 있어 구성품 수명을 극대화합니다.
- 노출된 전기 커넥터는 수축 가능한 열 튜브로 처리됩니다.
- 중부하 작업용 브러시리스 교류 발전기를 활용하여 내구성을 개선합니다.
- 선택 사항인 페인트 보호는 표준 페인트보다 2배나 두껍습니다. 최종 폴리우레탄 상단 코팅 아래에 추가 프라이머 코팅이 적용되었습니다.

더 높은 연료 효율 및 생산성 달성

- 5단 변속기 및 잠금 클러치 토크 컨버터, 동력전달장치는 부드러운 변속, 신속한 가속 및 경사면에서의 속력 기능을 통해 뛰어난 성능 및 연료 효율성을 제공합니다.
- 단일 클러치와 랩투락 변속으로 경사면에서도 가속력이 좋고 속도가 빠릅니다.
- 엔진과 동력전달장치 및 유압 계통이 긴밀하게 통합되어 탁월한 생산성 및 연료 효율을 자랑합니다.

안전 특징

- 후방 시야 카메라로 장비 후방 시야를 개선하여 안전하고 확실하게 작업할 수 있게 했습니다.
- 선택사항인 서라운드 비전은 장비 주변 360° 가시성을 제공하여 운전자의 상황 인식을 강화합니다.
- 충돌 완화 시스템은 통합형 지능 센서 배열을 활용하여 후방 충돌 경고, 사람 감지, 동작 억제, 자동 비상 제동 기능을 제공합니다.
- Cat Command 원격 제어로 운전자가 안전한 거리에서 작업할 수 있습니다.

- 넓은 도어, 원격 도어 개폐 기능(선택사항), 계단식 발판을 통해 운전실에 안정적으로 접근할 수 있습니다.
- 바닥부터 천장까지 이어진 전면 유리, 스팟 거울이 통합된 대형 거울로 업계 최고의 전방향 시야를 구현했습니다.

정비 시간 및 비용 절감

- 유체 및 필터 교체 간격이 연장되어 정비 비용을 절감하는 데 도움이 됩니다.
- 원격 고장진단으로 장비를 특약점 서비스 부서에 연결해 빠르게 문제를 진단하여 작업에 복귀할 수 있습니다.
- 원격 플래시는 일정을 따라 장비 소프트웨어가 최신 상태인지 확인하고 최적을 성능을 달성합니다.
- 원피스 틸팅 후드를 통해 엔진실에 빠르고 간편하게 접근할 수 있습니다.
- 선택사항인 통합형 자동 윤활로 구성품 및 서비스 수명을 연장할 수 있습니다.

신형 운전실에서 쾌적하게 작업

- 선택 사항인 전동식 운전실 프리클리너는 들어오는 공기를 정화하고 운전실에 압력을 가합니다.
- 신형 운전실 대시보드와 고해상도 터치 디스플레이는 사용이 편리하고 직관적이며 사용자 친화적입니다.
- 소음을 억제하고 차단하는 운전실의 끈끈한 장착부가 소음과 진동을 줄여주어 조용하게 작업할 수 있습니다.
- 시트가 장착된 전기 유압식 조이스틱 조향 계통은 정밀 제어가 가능하며 팔의 피로를 크게 줄여주어 매우 편안합니다. 북미 지역에서 표준이며 이외 모든 지역에서는 선택사항입니다.
- 정밀한 제어 능력을 제공하는 유압 계량 장치(HMU) 조향 휠을 통해 매우 정확하고 편안한 작업을 수행할 수 있습니다. 북미를 제외한 모든 지역에서 표준입니다. 북미 지역의 제한된 선택사항 가용성에 대해서는 Cat 특약점에 문의하십시오.

962 내부식성 특징

1. 모든 전기 단자에 실리콘 보호대가 적용
2. 노출된 전기 커넥터에 수축 가능한 열 튜브 적용
3. 전기실에 Zerust 증기 캡슐 구비
4. 후드 굴절 핀에 있는 그리스 주입 지점
5. 선택 사항인 내부식성 냉각 패키지: E-Coat 냉각 코어, 중부하 작업용 래치 및 그리스 주입 가능한 힌지
6. 실리콘 실린더와 커플링에 대한 열 수축 가능 튜브 연결을 지원하는, 선택 사항인 유압 계통

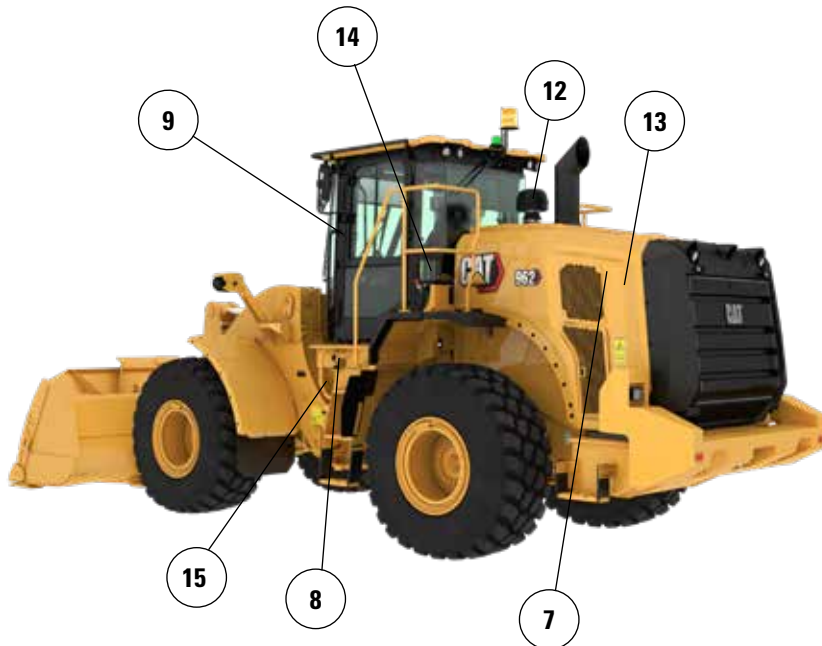

7. 중부하 작업용 브러시리스 교류 발전기
8. 밀폐된 분리 스위치
9. 운전실 도어 힌지에 있는 그리스 주입 지점
10. 추가 페인트 코팅 최종 폴리우레탄 상단 코팅 아래에 추가 프라이머 코팅이 적용됨
11. 후드 구성품 아래에 니스 보호가 적용됨
12. 선택 사항인 터빈 프리클리너
13. 선택 사항인 가변 피치 팬
14. 선택 사항인 자동운행 계통
15. 부식 방지 변속기 충전 커버



オフロード法2014年
基準適合



Cat 제품, 특약점 서비스 및 업계 솔루션에 대한 자세한 내용은 웹 사이트 www.cat.com을 참조하십시오.

자재 및 사양은 공지 없이 변경될 수 있습니다. 사진에 보이는 장비에는 추가 장비가 포함될 수 있습니다. 사용 가능한 선택사양에 대해서는 Cat 특약점에 문의하십시오.

© 2025 Caterpillar. All Rights Reserved. 여기에서 사용된 기업 및 제품 이름을 포함한 CAT, CATERPILLAR, LET'S DO THE WORK, VisionLink, 각각의 로고, "Caterpillar Corporate Yellow," "Power Edge" 및 Cat "Modern Hex" 상품 외장은 Caterpillar의 상표이며 허가 없이 사용할 수 없습니다.

AKXQ4426-00(11-2025)
빌드 번호: 14C
(N Am, Europe, Türkiye,
Japan, Korea,
Chile, Colombia)

