



# 962

## Ładowarka kołowa

# Dane techniczne

Konfiguracje i funkcje mogą różnić się w zależności od regionu. Dostępność w danym obszarze można sprawdzić u dealera Cat®.

## Spis treści

<b>Specyfikacje</b> .....	<b>2</b>
Silnik – EPA Tier 4 Final (USA)/Stage V (UE) .....	2
Specyfikacje robocze .....	2
Łyżki .....	2
Masa .....	2
Silnik – odpowiednik normy EPA Tier 3 (USA) / odpowiednik normy Stage IIIA (UE) .....	2
Przekładnia .....	2
Układ klimatyzacji .....	3
Układ hydrauliczny .....	3
Emisja hałasu .....	3
Objętości płynów eksploatacyjnych .....	3
Hamulce .....	3
Osie .....	3
Kabina .....	3
Wymiary .....	4
Opcje opon .....	5
Przewodnik doboru i współczynników napełnienia tyłek .....	7
Specyfikacje robocze – łyżki .....	11
Specyfikacje widel / ramienia do transportu i przeładunku materiałów .....	35
<b>Wypożyczenie standardowe i dodatkowe</b> .....	<b>68</b>
<b>Deklaracja środowiskowa 962</b> .....	<b>70</b>
<b>Konfiguracja maszyny 962 do prac na wysypiskach i złomowiskach</b> .....	<b>71</b>
Najważniejsze cechy i zalety .....	71
Opcje opon .....	73
Specyfikacje robocze – łyżki .....	74
<b>Konfiguracja maszyny 962 do prac leśnych</b> .....	<b>86</b>
Najważniejsze cechy i zalety .....	86
Opcje opon .....	88
Specyfikacje robocze – łyżki .....	89
Specyfikacje widel .....	93
Specyfikacje konfiguracji do transportu i przeładunku materiałów .....	125
<b>Konfiguracja maszyny 962 odpornej na korozję</b> .....	<b>126</b>
Najważniejsze cechy i zalety .....	126

# Specyfikacje ładowarki kołowej 962

## Silnik – EPA Tier 4 Final (USA)/Stage V (UE)

Model silnika	Cat® C7.1	
Spełnia wymogi norm emisji EPA Tier 4 Final (USA), Stage V (UE) i normy japońskiej z 2014 r.		
Moc silnika przy 2100 obr/min ISO 14396:2002	201 kW	269 hp
Moc maksymalna przy 2100 obr./min SAE J1995:2014	203 kW	273 hp
Moc użyteczna przy 2100 obr/min ISO 9249:2007, SAE J1349:2011	187 kW	251 hp
Moment obrotowy silnika (1400 obr./min) ISO 14396:2002	1245 N·m	918 funtów-stopa
Maksymalny moment obrotowy (1400 obr./min) SAE J1995:2014	1256 N·m	926 funtów-stopa
Użyteczny moment obrotowy (1400 obr./min) ISO 9249:2007, SAE J1349:2011	1176 N·m	867 funtów-stopa
Pojemność skokowa	7,01 l	

- Podana moc użyteczna jest mocą zmierzoną na kole zamachowym silnika wyposażonego w wentylator, alternator, układ oczyszczania powietrza i układ oczyszczania spalin.
- Silniki wysokoprężne Cat z układem oczyszczania spalin muszą być zasilane paliwem ULSD (olej napędowy o ultraniskiej zawartości siarki wynoszącej 15 ppm lub mniej), są też przystosowane\* do zasilania mieszanką paliwa ULSD z następującymi paliwami o zmniejszonej emisji dwutlenku węgla\*\*, w stosunku maksymalnym:
  - biodiesel FAME (ester metylowy kwasu tłuszczowego)\*\*\* w stężeniu do 20%
  - 100% oleju napędowego ze źródeł odnawialnych, HVO (uwodorniony olej roślinny) i paliwa typu GTL (paliwo syntetyczne uzyskiwane z gazu ziemnego)
 Skuteczność stosowania zależy od postępowania zgodnie z wytycznymi. Szczegółowe informacje można uzyskać od dealera Cat oraz znaleźć w publikacji „Zalecane ciecze eksploatacyjne do maszyn Caterpillar” (SEBU6250).
- \* Chociaż silniki Caterpillar są przystosowane do zasilania tymi paliwami alternatywnymi, w niektórych regionach stosowanie tych paliw może być zabronione.
- \*\* Paliwa o niższej intensywności emisji dwutlenku węgla nie powodują znacznego obniżenia emisji gazów cieplarnianych na wylocie rury wydechowej.
- \*\*\* W silnikach bez układów oczyszczania spalin można używać mieszanek o zawartości do 100% paliwa biodiesel (w przypadku stosowania mieszanek o zawartości powyżej 20% paliwa biodiesel należy skontaktować się z dealerem Cat).

## Specyfikacje robocze

Statyczne obciążenie destabilizujące – przy pełnym skręcie pod kątem 40°		
Z odkształceniem opon	11 734 kg	25 869 funtów
Bez odkształcenia opon	12 487 kg	27 529 funtów
Siła odpajania	189 kN	42 489 funtów

- Dotyczy maszyny o konfiguracji podanej w punkcie „Masa”.
- Pełna zgodność z wymogami normy ISO 14397-1:2007, sekcje od 1 do 6, wymagającej maks. 2% różnicy pomiędzy obliczeniami a wynikami testów.

## Łyżki

Pojemności łyżek	2,5–9,9 m <sup>3</sup>	3,3–13,0 jardów <sup>3</sup>
------------------	------------------------	------------------------------

## Masa

Masa eksploatacyjna	20 171 kg	44 469 funtów
---------------------	-----------	---------------

- Masa maszyny w konfiguracji z oponami radialnymi Bridgestone 23.5R25 VJT L3, przy całkowicie napełnionych układach, z operatorem, standardową przeciwwagą, układem kontroli komfortu jazdy, pakietem wspomaganie rozruchu w niskich temperaturach, błotnikami do jazdy po drogach, systemem Product Link™, mechanizmem różnicowym przedniej osi/otwartym mechanizmem różnicowym tylnych osi, osłoną układu napędowego, awaryjnym układem kierowniczym, pakietem wyciszającym oraz łyżką standardową o pojemności 3,3 m<sup>3</sup> (4,3 jarda<sup>3</sup>) z przykręcaną krawędzią tnącą (BOCE).

## Silnik – odpowiednik normy EPA Tier 3 (USA) / odpowiednik normy Stage IIIA (UE)

Model silnika	Cat C7.1	
Spełnia wymogi norm emisji MAR-1 (Brazylia) i UN ECE R96 Stage IIIA, odpowiadające normom EPA Tier 3 (USA) i Stage IIIA (UE).		
Moc silnika przy 2100 obr/min ISO 14396:2002	201 kW	269 hp
Moc maksymalna przy 2100 obr./min SAE J1995:2014	206 kW	276 hp
Moc użyteczna przy 2100 obr/min ISO 9249:2007, SAE J1349:2011	187 kW	251 hp
Moment obrotowy silnika (1400 obr./min) ISO 14396:2002	1245 N·m	918 funtów-stopa
Maksymalny moment obrotowy (1400 obr./min) SAE J1995:2014	1266 N·m	933 funtów-stopa
Użyteczny moment obrotowy (1400 obr./min) ISO 9249:2007, SAE J1349:2011	1176 N·m	867 funtów-stopa
Pojemność skokowa	7,01 l	

- Podana moc użyteczna jest mocą zmierzoną na kole zamachowym silnika wyposażonego w wentylator, alternator, układ oczyszczania powietrza i tłumik.
- W silnikach Cat można stosować mieszankę oleju napędowego z następującymi paliwami o zmniejszonej emisji dwutlenku węgla\*\*:
  - biodiesel FAME (ester metylowy kwasu tłuszczowego)\* w stężeniu do 100%
  - 100% oleju napędowego ze źródeł odnawialnych, HVO (uwodorniony olej roślinny) i paliwa typu GTL (paliwo syntetyczne uzyskiwane z gazu ziemnego)
 Skuteczność stosowania zależy od postępowania zgodnie z wytycznymi. Szczegółowe informacje można uzyskać od dealera Cat oraz znaleźć w publikacji „Zalecane ciecze eksploatacyjne do maszyn Caterpillar” (SEBU6250).
- \* W przypadku stosowania mieszanek powyżej 20% paliwa biodiesel należy skonsultować się z dealerem Cat.
- \*\* Paliwa o niższej intensywności emisji dwutlenku węgla nie powodują znacznego obniżenia emisji gazów cieplarnianych na wylocie rury wydechowej.

## Przekładnia

1. bieg do jazdy w przód	6,9 km/h	4,3 mili/h
2. bieg do jazdy w przód	12,0 km/h	7,5 mili/h
3. bieg do jazdy w przód	19,3 km/h	12,0 mil/h
4. bieg do jazdy w przód	25,7 km/h	16,0 mil/h
5. bieg do jazdy w przód	39,5 km/h	24,5 mil/h
1. bieg do jazdy w tył	6,9 km/h	4,3 mili/h
2. bieg do jazdy w tył	12,0 km/h	7,5 mili/h
3. bieg do jazdy w tył	25,7 km/h	16,0 mil/h
4. bieg do jazdy w tył	Nie dotyczy	Nie dotyczy

- Maksymalna prędkość jazdy maszyny standardowej z pustą łyżką i standardowymi oponami L3 o promieniu toczenia 787 mm (31 cali).

## Układ klimatyzacji

Układ klimatyzacji w maszynie zawiera fluorowany gaz cieplarniany R134a lub R1234yf. Identyfikacja gazu znajduje się na etykiecie lub w instrukcji obsługi.

- Jeśli układ zawiera czynnik chłodniczy R134a (współczynnik ocieplenia globalnego = 1430), znajduje się w nim 1,600 kg (3,5 funta) czynnika chłodniczego, co stanowi 2,288 tony (2,522 tony amer.) ekwiwalentu CO<sub>2</sub>.
- Jeśli układ zawiera czynnik chłodniczy R1234yf (współczynnik ocieplenia globalnego = 0,501), znajduje się w nim 1,389 kg (3,1 funta) czynnika chłodniczego, co stanowi 0,001 tony (0,001 tony amer.) ekwiwalentu CO<sub>2</sub>.

## Układ hydrauliczny

Typ pompy osprzętu roboczego	Tłokowa o zmiennym wydatku, z wykrywaniem obciążenia	
------------------------------	--	--

Układ osprzętu roboczego:

Maksymalna wydajność pompy przy 2340 obr./min	322 l/min	85 gal/min
Maksymalne ciśnienie robocze	29 300 kPa	4250 psi
Maksymalny przepływ dla opcjonalnej trzeciej funkcji przy osprzęcie roboczym	240 l/min	63 gal/min
Maksymalne ciśnienie dla opcjonalnej trzeciej funkcji przy osprzęcie roboczym	20 684 kPa	3000 psi
Maksymalny przepływ dla opcjonalnej czwartej funkcji przy osprzęcie roboczym	240 l/min	63 gal/min
Maksymalne ciśnienie dla opcjonalnej czwartej funkcji przy osprzęcie roboczym	20 684 kPa	3000 psi

Czas trwania cyklu pracy układu hydraulicznego przy znamionowym obciążeniu:

Podnoszenie z położenia transportowego	5,2 s
Zrzut przy maksymalnej wysokości	1,5 s
Opuszczanie, bez ładunku, swobodnie na podłoże	2,7 s
Łącznie	9,4 s

## Emisja hałasu

Poziom ciśnienia akustycznego na stanowisku operatora (ISO 6396:2008)	70 dB(A)
Poziom hałasu na zewnątrz (ISO 6395:2008)	107 dB(A)
Poziom ciśnienia akustycznego na stanowisku operatora (ISO 6396:2008)*	69 dB(A)
Poziom hałasu na zewnątrz (ISO 6395:2008)**	104 dB(A)

\*Dotyczy krajów, które przyjęły Dyrektywę UE lub brytyjskie.

\*\*Dyrektywa Unii Europejskiej 2000/14/WE i brytyjskie przepisy UK Noise Regulation 2001 No. 1701.

## Objętości płynów eksploatacyjnych

Zbiornik paliwa	259,5 l	68,6 gal
Zbiornik płynu DEF (tylko Tier 4)	15 l	4,0 gal
Układ chłodzenia (Tier 4)	54 l	14,3 gal
Układ chłodzenia (Tier 3)	54 l	14,3 gal
Skrzynia korbowa	21 l	5,5 gal
Przekładnia	43 l	11,4 gal
Mechanizmy różnicowe i zwolnice – przód	43 l	11,4 gal
Mechanizmy różnicowe i zwolnice – tył	43 l	11,4 gal
Zbiornik oleju hydraulicznego	97 l	25,6 gal

## Hamulce

Hamulce                      Układ hamulcowy jest zgodny z normą ISO 3450:2011

## Osie

Przód	Stała
Tył	Wahliwa, ±13 stopni

## Kabina

Konstrukcja chroniąca przed skutkami przewrócenia się maszyny (Rollover Protective Structure — ROPS) / konstrukcja chroniąca przed spadającymi przedmiotami (Falling Object Protective Structure — FOPS)      Konstrukcja ROPS/FOPS spełnia wymagania norm ISO 3471:2008 i ISO 3449:2005 Level II

# Specyfikacje ładowarki kołowej 962

## Wymiary

Wszystkie wymiary są orientacyjne.

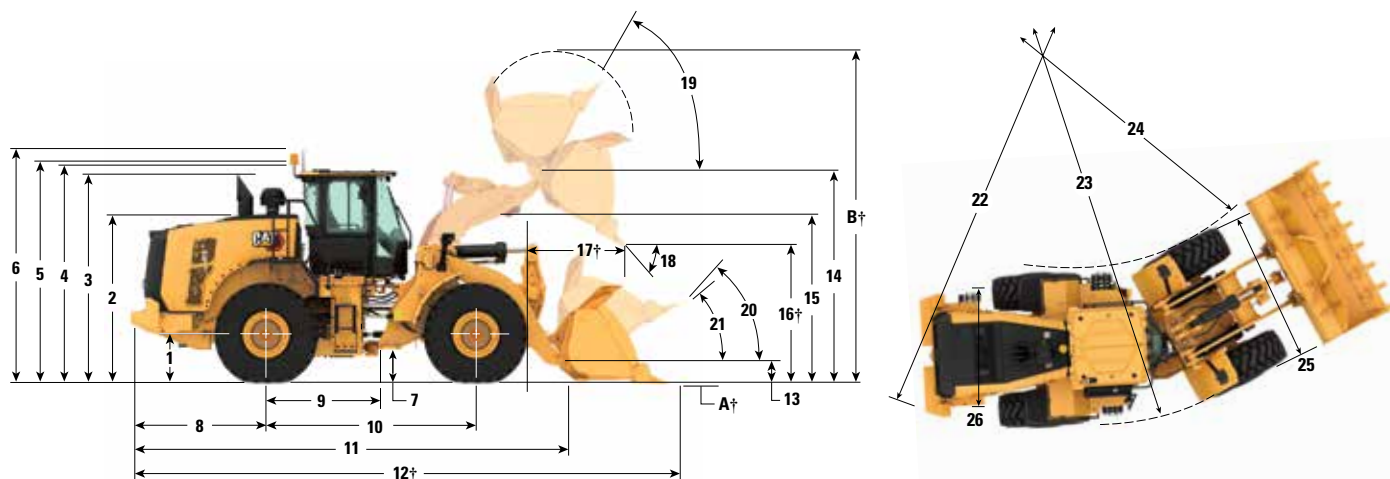

	Standardowa wysokość podnoszenia		Duża wysokość podnoszenia	
1 Wysokość do linii środkowej osi	731 mm	2'4"	731 mm	2'4"
2 Wysokość do górnej krawędzi pokrywy silnika	2692 mm	8'9"	2692 mm	8'9"
3 Wysokość do szczytu rury wydechowej	3405 mm	11'2"	3405 mm	11'2"
4 Wysokość do szczytu konstrukcji ROPS	3453 mm	11'3"	3453 mm	11'3"
5 Wysokość do szczytu anteny systemu Product Link	3460 mm	11'4"	3460 mm	11'4"
6 Wysokość do szczytu obrotowego światła ostrzegawczego	3733 mm	12'2"	3732 mm	12'2"
7 Prześwit	351 mm	1'1"	351 mm	1'1"
8 Odległość od środka osi tylnej do krawędzi przeciwwagi	2182 mm	7'1"	2244 mm	7'4"
9 Odległość od środka osi tylnej do zaczepu	1675 mm	5'5"	1675 mm	5'5"
10 Rozstaw osi	3350 mm	10'11"	3350 mm	10'11"
11 Długość całkowita (bez łyżki)	7263 mm	23'10"	7657 mm	25'2"
12 Długość transportowa (łyżka płasko na podłożu)*†	8619 mm	28'4"	9013 mm	29'7"
13 Wysokość sworznia przegubu łyżki w położeniu transportowym	674 mm	2'2"	776 mm	2'6"
14 Wysokość sworznia przegubu łyżki przy maksymalnej wysokości podnoszenia	4223 mm	13'10"	4511 mm	14'9"
15 Prześwit ramienia podnoszenia przy maksymalnej wysokości podnoszenia	3459 mm	11'4"	3612 mm	11'10"
16 Prześwit zrzutu przy maksymalnej wysokości podnoszenia i kącie zrzutu 45°*†	3040 mm	9'11"	3328 mm	10'11"
17 Zasięg przy maksymalnej wysokości podnoszenia i kącie zrzutu 45°*†	1398 mm	4'7"	1500 mm	4'11"
18 Kąt zrzutu przy maksymalnej wysokości podnoszenia i zrzutu (na ogranicznikach)*	49 stopni		47 stopni	
19 Kąt odchylenia przy maksymalnej wysokości podnoszenia*	55 stopni		56 stopni	
20 Kąt odchylenia w położeniu transportowym*	51 stopni		48 stopni	
21 Kąt odchylenia na poziomie podłoża*	39 stopni		43 stopni	
22 Średnica skrętu do przeciwwagi	12 040 mm	39'7"	12 050 mm	39'7"
23 Średnica skrętu do zewnętrznej krawędzi opon	12 029 mm	39'6"	12 029 mm	39'6"
24 Średnica skrętu do wewnętrznej krawędzi opon	6379 mm	25'0"	6379 mm	25'0"
25 Szerokość nad oponami (bez obciążenia)	2804 mm	9'3"	2804 mm	9'3"
Maksymalna szerokość nad oponami (z obciążeniem)	2825 mm	9'4"	2825 mm	9'4"
26 Szerokość bieżni	2140 mm	7'0"	2140 mm	7'0"

Wszystkie wymiary związane z wysokością i kołami zostały podane dla konfiguracji z oponami Bridgestone 23.5R25 VJT L3 (więcej informacji na temat innych opon można znaleźć w tabeli opon opcjonalnych). „Szerokość ponad oponami” to szerokość w najszerszej części opon z uwzględnieniem zmiany kształtu.

• Wszystkie wymiary są przybliżone i dotyczą maszyny wyposażonej w łyżkę standardową o pojemności 3,3 m<sup>3</sup> (4,3 yd<sup>3</sup>) z przykręcaną krawędzią tnącą BOCE (zobacz Specyfikacje robocze dla innych łyżek).

† Wymiary określone w tabeli Specyfikacje robocze.

# Specyfikacje ładowarki kołowej 962

## Opcje opon

Marka opon	Bridgestone	Michelin	Michelin	Michelin	Michelin
<b>Rozmiar opon</b>	<b>23.5R25</b>	<b>23.5R25</b>	<b>23.5R25</b>	<b>750/65R25</b>	<b>23.5R25</b>
<b>Rodzaj bieżnika opony</b>	<b>L-3</b>	<b>L-3</b>	<b>L-5</b>	<b>L-3</b>	<b>L-2</b>
<b>Wzór bieżnika</b>	<b>VJT</b>	<b>XHA2</b>	<b>XLD D2</b>	<b>XLD</b>	<b>XTLA</b>
Szerokość nad oponami – maksymalna (bez obciążenia)*	2804 mm 9'3"	2823 mm 9'4"	2827 mm 9'4"	2942 mm 9'8"	2819 mm 9'3"
Szerokość nad oponami – maksymalna (z obciążeniem)*	2825 mm 9'4"	2830 mm 9'4"	2837 mm 9'4"	2961 mm 9'9"	2821 mm 9'4"
Zmiana wymiarów pionowych (wartość uśredniona z przodu i z tyłu)		10 mm 0,4"	40 mm 1,6"	15 mm 0,6"	12 mm 0,5"
Zmiana zasięgu poziomego		-6 mm -0,2"	-31 mm -1,2"	5 mm 0,2"	-7 mm -0,3"
Zmiana średnicy skrętu do zewnętrznej krawędzi opon		4 mm 0,2"	11 mm 0,4"	135 mm 5,3"	-4 mm -0,2"
Zmiana średnicy skrętu do wewnętrznej krawędzi opon		-4 mm -0,2"	-11 mm -0,4"	135 mm -5,3"	4 mm 0,2"
Zmiana masy eksploatacyjnej (maszyna bez dociążenia)		-156 kg -344 funty	500 kg 1103 funty	633 kg 1395 funtów	-192 kg -423 funty
Zmiana statycznego obciążenia destabilizującego — przy ustawieniu na wprost		-99 kg -218 funtów	318 kg 700 funtów	-402 kg 886 funtów	-122 kg -269 funtów
Zmiana statycznego obciążenia destabilizującego — przy skręconym przegubie		-87 kg -191 funtów	278 kg 612 funtów	351 kg 774 funty	-107 kg -235 funtów
Kąt wychylenia tylnej osi	±13 stopni	±13 stopni	±8 stopni	±8 stopni	±13 stopni
Maksymalny zakres ruchu jednego koła w płaszczyźnie pionowej	481 mm 1'7"	481 mm 1'7"	298 mm 1'0"	298 mm 1'0"	481 mm 1'7"

\*Szerokość w najszerszej części opon z uwzględnieniem zmiany kształtu.

Marka opon	Michelin	Bridgestone	Bridgestone	Bridgestone	Bridgestone
<b>Rozmiar opon</b>	<b>23.5R25</b>	<b>23.5R25</b>	<b>23.5R25</b>	<b>23.5R25</b>	<b>23.5-25</b>
<b>Rodzaj bieżnika opony</b>	<b>L-2</b>	<b>L-2</b>	<b>L-2</b>	<b>L-5</b>	<b>L-3</b>
<b>Wzór bieżnika</b>	<b>XSNO</b>	<b>VUT</b>	<b>VSW</b>	<b>VSDL</b>	<b>VL2</b>
Szerokość nad oponami – maksymalna (bez obciążenia)*	2839 mm 9'4"	2832 mm 9'4"	2810 mm 9'3"	2791 mm 9'2"	2773 mm 9'2"
Szerokość nad oponami – maksymalna (z obciążeniem)*	2843 mm 9'4"	2822 mm 9'4"	2824 mm 9'4"	2806 mm 9'3"	2792 mm 9'2"
Zmiana wymiarów pionowych (wartość uśredniona z przodu i z tyłu)	9 mm 0,3"	0 mm 0"	11 mm 0,4"	66 mm 2,6"	20 mm 0,8"
Zmiana zasięgu poziomego	-5 mm -0,2"	0 mm 0"	2 mm 0,1"	-36 mm -1,4"	-4 mm -0,1"
Zmiana średnicy skrętu do zewnętrznej krawędzi opon	18 mm 0,7"	-4 mm -0,1"	-1 mm 0"	-20 mm -0,8"	-34 mm -1,3"
Zmiana średnicy skrętu do wewnętrznej krawędzi opon	-18 mm -0,7"	4 mm 0,1"	1 mm 0"	20 mm 0,8"	34 mm 1,3"
Zmiana masy eksploatacyjnej (maszyna bez dociążenia)	-144 kg -318 funtów	-120 kg -265 funtów	-60 kg -132 funty	700 kg 1544 funty	-268 kg -591 funtów
Zmiana statycznego obciążenia destabilizującego — przy ustawieniu na wprost	-91 kg -202 funty	-76 kg -168 funtów	-38 kg -84 funty	445 kg 980 funtów	-170 kg -375 funtów
Zmiana statycznego obciążenia destabilizującego — przy skręconym przegubie	-80 kg -176 funtów	-67 kg -147 funtów	-33 kg -73 funty	389 kg 857 funtów	-149 kg -328 funtów
Kąt wychylenia tylnej osi	±13 stopni	±13 stopni	±8 stopni	±8 stopni	±13 stopni
Maksymalny zakres ruchu jednego koła w płaszczyźnie pionowej	481 mm 1'7"	481 mm 1'7"	298 mm 1'0"	298 mm 1'0"	481 mm 1'7"

\* Szerokość w najszerszej części opon z uwzględnieniem zmiany kształtu.

# Specyfikacje ładowarki kołowej 962

## Opcje opon

Marka opon	BRIDGESTONE	FIRESTONE	MAXAM	MAXAM	MAXAM
Rozmiar opon	750/65R25	23.5-25	23.5R25	23.5R25	23.5R25
Rodzaj bieżnika opony	L-3	L-5	L-2	L-2	L-3
Wzór bieżnika	VTS	SDT LD	MS202	MS203	MS302
Szerokość nad oponami – maksymalna (bez obciążenia)*	2935 mm 9'8"	2779 mm 9'2"	2816 mm 9'3"	2817 mm 9'3"	2825 mm 9'4"
Szerokość nad oponami – maksymalna (z obciążeniem)*	2953 mm 9'9"	2801 mm 9'3"	2830 mm 9'4"	2825 mm 9'4"	2829 mm 9'4"
Zmiana wymiarów pionowych (wartość uśredniona z przodu i z tyłu)	20 mm 0,8"	63 mm 2,5"	12 mm 0,5"	-2 mm -0,1"	14 mm 0,6"
Zmiana zasięgu poziomego	-4 mm -0,2"	-44 mm -1,7"	-7 mm -0,3"	-2 mm -0,1"	-15 mm -0,6"
Zmiana średnicy skrętu do zewnętrznej krawędzi opon	128 mm 5"	-24 mm -1 cal	5 mm 0,2"	-1 mm 0"	4 mm 0,1"
Zmiana średnicy skrętu do wewnętrznej krawędzi opon	-128 mm -5"	24 mm 1 cal	-5 mm -0,2"	1 mm 0"	-4 mm -0,1"
Zmiana masy eksploatacyjnej (maszyna bez dociążenia)	737 kg 1625 funtów	500 kg 1103 funty	-32 kg -71 funtów	-188 kg -415 funtów	0 kg 0 funtów
Zmiana statycznego obciążenia destabilizującego — przy ustawieniu na wprost	468 kg 1032 funty	318 kg 700 funtów	20 kg -45 funtów	-119 kg -263 funty	0 kg 0 funtów
Zmiana statycznego obciążenia destabilizującego — przy skręconym przegubie	409 kg 902 funty	278 kg 612 funtów	-18 kg -39 funtów	-104 kg -230 funtów	0 kg 0 funtów
Kąt wychylenia tylnej osi	±8 stopni	±8 stopni	±13 stopni	±13 stopni	±13 stopni
Maksymalny zakres ruchu jednego koła w płaszczyźnie pionowej	298 mm 1'0"	298 mm 1'0"	481 mm 1'7"	481 mm 1'7"	481 mm 1'7"

\*Szerokość w najszerszej części opon z uwzględnieniem zmiany kształtu.

Marka opon	MAXAM	TRIANGLE	TRIANGLE	BRAWLER	BRAWLER
Rozmiar opon	23.5R25	23.5-25	23.5R25	23.5X25	23.5X25
Rodzaj bieżnika opony	L-5	L-3	L-3		
Wzór bieżnika	MS503	TL612	TB516	Gładki	Przyczepność
Szerokość nad oponami – maksymalna (bez obciążenia)*	2783 mm 9'2"	2784 mm 9'2"	2792 mm 9'2"	2140 mm 7'1"	2140 mm 7'1"
Szerokość nad oponami – maksymalna (z obciążeniem)*	2804 mm 9'3"	2812 mm 9'3"	2804 mm 9'3"	2140 mm 7'1"	2140 mm 7'1"
Zmiana wymiarów pionowych (wartość uśredniona z przodu i z tyłu)	59 mm 2,3"	2 mm 0,1"	43 mm 1,7"	68 mm 2,7"	68 mm 2,7"
Zmiana zasięgu poziomego	-33 mm -1,3"	-8 mm -0,3"	-13 mm -0,5"	-15 mm -0,6"	-15 mm -0,6"
Zmiana średnicy skrętu do zewnętrznej krawędzi opon	-22 mm -0,9"	-13 mm -0,5"	-21 mm -0,8"	-685 mm -27,0"	-685 mm -27,0"
Zmiana średnicy skrętu do wewnętrznej krawędzi opon	22 mm 0,9"	13 mm 0,5"	21 mm 0,8"	685 mm 27,0"	685 mm 27,0"
Zmiana masy eksploatacyjnej (maszyna bez dociążenia)	472 kg 1041 funtów	-548 kg -1208 funtów	-452 kg -997 funtów		
Zmiana statycznego obciążenia destabilizującego — przy ustawieniu na wprost	300 kg 661 funtów	-366 kg -806 funtów	-302 kg -665 funtów		
Zmiana statycznego obciążenia destabilizującego — przy skręconym przegubie	262 kg 578 funtów	-319 kg -703 funty	-263 kg -580 funtów		
Kąt wychylenia tylnej osi	±8 stopni	±13 stopni	±13 stopni	±8 stopni	±8 stopni
Maksymalny zakres ruchu jednego koła w płaszczyźnie pionowej	298 mm 1'0"	481 mm 1'7"	481 mm 1'7"	298 mm 1'0"	298 mm 1'0"

\* Szerokość w najszerszej części opon z uwzględnieniem zmiany kształtu.

## Przewodnik doboru i współczynników napełnienia łyżek

Rozmiar łyżki należy dobrać do gęstości materiału oraz oczekiwanego współczynnika napełnienia. Łyżki z serii Cat Performance mają dłuższe dno, większe otwarcie łyżki, zwiększony kąt komory łyżki, zaokrąglone burty boczne oraz zintegrowaną osłonę zapobiegającą rozsypywaniu materiału, dzięki czemu mają wyższy współczynnik napełnienia od łyżek Cat poprzedniej generacji oraz łyżek innych firm. W efekcie faktyczna ilość materiału przemieszczanego przez maszynę jest często większa, niż wynika to z podanej pojemności znamionowej.

Materiał sytki		Współczynnik napełnienia (%)*	Masa właściwa materiału
Ziemia/gлина		115	1,5–1,7
Piasek i żwir		115	1,5–1,7
Kruszywo:	25–76 mm (1–3 cale)	110	1,6–1,7
	19 mm (0,75 cala) i mniejsze	105	1,8
Skala:	76 mm (3 cale) i większe	100	1,6

\* Wyrażone jako % objętości znamionowej wg normy ISO 7546:1983.

**Uwaga:** uzyskiwane w praktyce współczynniki napełnienia zależą również od tego, czy materiał jest wilgotny czy suchy.

Masa właściwa materiału		kg/m <sup>3</sup>	800	900	1000	1100	1200	1300	1400	1500	1600	1700	1800	1900	2000	2100	2200	2300				
Standardowy układ zawieszania	Mocowanie sworzniowe	Ogólnego przeznaczenia i z płaskim dnem	3,3 m <sup>3</sup> (4,25 jarda <sup>3</sup> )									3,8 m <sup>3</sup> (5,00 jarda <sup>3</sup> )							3,3 m <sup>3</sup> (4,25 jarda <sup>3</sup> )			
			3,4 m <sup>3</sup> (4,50 jarda <sup>3</sup> )											3,9 m <sup>3</sup> (5,00 jarda <sup>3</sup> )							3,4 m <sup>3</sup> (4,50 jarda <sup>3</sup> )	
		3,6 m <sup>3</sup> (4,75 jarda <sup>3</sup> )												4,1 m <sup>3</sup> (5,50 jarda <sup>3</sup> )							3,6 m <sup>3</sup> (4,75 jarda <sup>3</sup> )	
		3,8 m <sup>3</sup> (5,00 jarda <sup>3</sup> )													4,4 m <sup>3</sup> (5,75 jarda <sup>3</sup> )						3,8 m <sup>3</sup> (5,00 jarda <sup>3</sup> )	
		4,6 m <sup>3</sup> (6,00 jarda <sup>3</sup> )														5,2 m <sup>3</sup> (6,75 jarda <sup>3</sup> )						4,6 m <sup>3</sup> (6,00 jarda <sup>3</sup> )
		4,6 m <sup>3</sup> (6,00 jarda <sup>3</sup> )															5,3 m <sup>3</sup> (6,75 jarda <sup>3</sup> )					
	Skalne	3,3 m <sup>3</sup> (4,25 jarda <sup>3</sup> )																				3,1 m <sup>3</sup> (4,00 jarda <sup>3</sup> )
		3,4 m <sup>3</sup> (4,50 jarda <sup>3</sup> )																				3,2 m <sup>3</sup> (4,25 jarda <sup>3</sup> )
	Mocowanie na zaczepie	Ogólnego przeznaczenia i z płaskim dnem	3,6 m <sup>3</sup> (4,75 jarda <sup>3</sup> )																			3,6 m <sup>3</sup> (4,75 jarda <sup>3</sup> )
			3,8 m <sup>3</sup> (5,00 jarda <sup>3</sup> )																			
Masa właściwa materiału	funty/jard <sup>3</sup>		1348	1517	1685	1854	2022	2191	2359	2528	2696	2865	3033	3202	3370	3539	3707	3876				
Współczynnik napełnienia łyżki																						
115% 110% 105% 100% 95%																						
																						

**Uwaga:** Wszystkie łyżki pokazano z przykręcanymi krawędziami.

# Specyfikacje ładowarki kołowej 962

## Przewodnik doboru i współczynników napełnienia łyżek

Rozmiar łyżki należy dobrać do gęstości materiału oraz oczekiwanego współczynnika napełnienia. Łyżki z serii Cat Performance mają dłuższe dno, większe otwarcie łyżki, zwiększony kąt komory łyżki, zaokrąglone burty boczne oraz zintegrowaną osłonę zapobiegającą rozsypywaniu materiału, dzięki czemu mają wyższy współczynnik napełnienia od łyżek Cat poprzedniej generacji oraz łyżek innych firm. W efekcie faktyczna ilość materiału przemieszczanego przez maszynę jest często większa, niż wynika to z podanej pojemności znamionowej.

Materiał sytki		Współczynnik napełnienia (%)*	Masa właściwa materiału
Ziemia/gлина		115	1,5–1,7
Piasek i żwir		115	1,5–1,7
Kruszywo:	25–76 mm (1–3 cale)	110	1,6–1,7
	19 mm (0,75 cala) i mniejsze	105	1,8
Skala:	76 mm (3 cale) i większe	100	1,6

\* Wyrażone jako % objętości znamionowej wg normy ISO 7546:1983.

**Uwaga:** uzyskiwane w praktyce współczynniki napełnienia zależą również od tego, czy materiał jest wilgotny czy suchy.

Masa właściwa materiału	kg/m <sup>3</sup>	800	900	1000	1100	1200	1300	1400	1500	1600	1700	1800	1900	2000	2100	2200	2300		
Układ zawieszania o zwiększonej wysokości	Mocowanie sworzniowe	Ogólnego przeznaczenia i z płaskim dnem	3,3 m <sup>3</sup> (4,25 jarda <sup>3</sup> )							3,8 m <sup>3</sup> (5,00 jarda <sup>3</sup> )								3,3 m <sup>3</sup> (4,25 jarda <sup>3</sup> )	
			3,4 m <sup>3</sup> (4,50 jarda <sup>3</sup> )								3,9 m <sup>3</sup> (5,00 jarda <sup>3</sup> )								3,4 m <sup>3</sup> (4,50 jarda <sup>3</sup> )
			3,6 m <sup>3</sup> (4,75 jarda <sup>3</sup> )								4,1 m <sup>3</sup> (5,50 jarda <sup>3</sup> )								
	Mocowanie na zaczepie	Ogólnego przeznaczenia i z płaskim dnem	3,8 m <sup>3</sup> (5,00 jarda <sup>3</sup> )								4,4 m <sup>3</sup> (5,75 jarda <sup>3</sup> )								3,8 m <sup>3</sup> (5,00 jarda <sup>3</sup> )
			4,6 m <sup>3</sup> (6,00 jarda <sup>3</sup> )								5,2 m <sup>3</sup> (6,75 jarda <sup>3</sup> )								4,6 m <sup>3</sup> (6,00 jarda <sup>3</sup> )
			4,6 m <sup>3</sup> (6,00 jarda <sup>3</sup> )								5,3 m <sup>3</sup> (6,75 jarda <sup>3</sup> )								4,6 m <sup>3</sup> (6,00 jarda <sup>3</sup> )
Masa właściwa materiału	funty/jard <sup>3</sup>	1348	1517	1685	1854	2022	2191	2359	2528	2696	2865	3033	3202	3370	3539	3707	3876		
Współczynnik napełnienia łyżki																			
115% 110% 105% 100% 95%																			
																			

**Uwaga:** Wszystkie łyżki pokazano z przykręcanymi krawędziami.

## Przewodnik doboru i współczynników napełnienia łyżek

Rozmiar łyżki należy dobrać do gęstości materiału oraz oczekiwanego współczynnika napełnienia. Łyżki z serii Cat Performance mają dłuższe dno, większe otwarcie łyżki, zwiększony kąt komory łyżki, zaokrąglone burty boczne oraz zintegrowaną osłonę zapobiegającą rozsypywaniu materiału, dzięki czemu mają wyższy współczynnik napełnienia od łyżek Cat poprzedniej generacji oraz łyżek innych firm. W efekcie faktyczna ilość materiału przemieszczanego przez maszynę jest często większa, niż wynika to z podanej pojemności znamionowej.

Materiał sypki		Współczynnik napełnienia (%)*	Masa właściwa materiału
Ziemia/gлина		115	1,5–1,7
Piasek i żwir		115	1,5–1,7
Kruszywo:	25–76 mm (1–3 cale)	110	1,6–1,7
	19 mm (0,75 cala) i mniejsze	105	1,8
Skala:	76 mm (3 cale) i większe	100	1,6

\* Wyrażone jako % objętości znamionowej wg normy ISO 7546:1983.

**Uwaga:** uzyskiwane w praktyce współczynniki napełnienia zależą również od tego, czy materiał jest wilgotny czy suchy.

Masa właściwa materiału	kg/m <sup>3</sup>	800	900	1000	1100	1200	1300	1400	1500	1600	1700	1800	1900	2000	2100	2200	2300				
Pakiet do transportu i przeładunku kruszywa	Mocowanie sworzniowe	Ogólnego przeznaczenia i z płaskim dnem	3,3 m <sup>3</sup> (4,25 jarda <sup>3</sup> )									3,8 m <sup>3</sup> (5,00 jarda <sup>3</sup> )					3,3 m <sup>3</sup> (4,25 jarda <sup>3</sup> )				
			3,4 m <sup>3</sup> (4,50 jarda <sup>3</sup> )										3,9 m <sup>3</sup> (5,00 jarda <sup>3</sup> )					3,4 m <sup>3</sup> (4,50 jarda <sup>3</sup> )			
			3,6 m <sup>3</sup> (4,75 jarda <sup>3</sup> )											4,1 m <sup>3</sup> (5,50 jarda <sup>3</sup> )					3,6 m <sup>3</sup> (4,75 jarda <sup>3</sup> )		
			3,8 m <sup>3</sup> (5,00 jarda <sup>3</sup> )																	3,8 m <sup>3</sup> (5,00 jarda <sup>3</sup> )	
			4,0 m <sup>3</sup> (5,25 jarda <sup>3</sup> )																	4,0 m <sup>3</sup> (5,25 jarda <sup>3</sup> )	
			4,2 m <sup>3</sup> (5,50 jarda <sup>3</sup> )																		4,2 m <sup>3</sup> (5,50 jarda <sup>3</sup> )
			4,6 m <sup>3</sup> (6,00 jarda <sup>3</sup> )																		4,6 m <sup>3</sup> (6,00 jarda <sup>3</sup> )
4,6 m <sup>3</sup> (6,00 jarda <sup>3</sup> )																		4,6 m <sup>3</sup> (6,00 jarda <sup>3</sup> )			
Mocowanie na zaczepie	Ogólnego przeznaczenia i z płaskim dnem	3,6 m <sup>3</sup> (4,75 jarda <sup>3</sup> )																3,6 m <sup>3</sup> (4,75 jarda <sup>3</sup> )			
		3,8 m <sup>3</sup> (5,00 jarda <sup>3</sup> )																	3,8 m <sup>3</sup> (5,00 jarda <sup>3</sup> )		
Masa właściwa materiału	funt/yjard <sup>3</sup>	1348	1517	1685	1854	2022	2191	2359	2528	2696	2865	3033	3202	3370	3539	3707	3876				
Współczynnik napełnienia łyżki 115% 110% 105% 100% 95%																					

**Uwaga:** Wszystkie łyżki pokazano z przykręcanymi krawędziami.

# Specyfikacje ładowarki kołowej 962

## Przewodnik doboru i współczynników napełnienia łyżek

Rozmiar łyżki należy dobrać do gęstości materiału oraz oczekiwanego współczynnika napełnienia. Łyżki z serii Cat Performance mają dłuższe dno, większe otwarcie łyżki, zwiększony kąt komory łyżki, zaokrąglone burty boczne oraz zintegrowaną osłonę zapobiegającą rozsypywaniu materiału, dzięki czemu mają wyższy współczynnik napełnienia od łyżek Cat poprzedniej generacji oraz łyżek innych firm. W efekcie faktyczna ilość materiału przemieszczanego przez maszynę jest często większa, niż wynika to z podanej pojemności znamionowej.

Materiał syпки		Współczynnik napełnienia (%)*	Masa właściwa materiału
Ziemia/glina		115	1,5–1,7
Piasek i żwir		115	1,5–1,7
Kruszywo:	25–76 mm (1–3 cale)	110	1,6–1,7
	19 mm (0,75 cala) i mniejsze	105	1,8
Skala:	76 mm (3 cale) i większe	100	1,6

\* Wyrażone jako % objętości znamionowej wg normy ISO 7546:1983.

**Uwaga:** uzyskiwane w praktyce współczynniki napełnienia zależą również od tego, czy materiał jest wilgotny czy suchy.

Masa właściwa materiału	kg/m <sup>3</sup>	100	200	300	400	500	600	700	800	900	1000	1100	1200	
Standardowy układ zawieszania	Mocowanie sworzniowe	Do wiórów drzewnych	9,2 m <sup>3</sup> (12,00 jardów <sup>3</sup> )			10,6 m <sup>3</sup> (13,75 jarda <sup>3</sup> )		9,2 m <sup>3</sup> (12,00 jardów <sup>3</sup> )						
			9,9 m <sup>3</sup> (13,00 jardów <sup>3</sup> )			11,4 m <sup>3</sup> (15,00 jardów <sup>3</sup> )		9,9 m <sup>3</sup> (13,00 jardów <sup>3</sup> )						
	Mocowanie na zaczepie		9,2 m <sup>3</sup> (12,00 jardów <sup>3</sup> )			10,6 m <sup>3</sup> (13,75 jarda <sup>3</sup> )		9,2 m <sup>3</sup> (12,00 jardów <sup>3</sup> )						
			9,9 m <sup>3</sup> (13,00 jardów <sup>3</sup> )			11,4 m <sup>3</sup> (15,00 jardów <sup>3</sup> )		9,9 m <sup>3</sup> (13,00 jardów <sup>3</sup> )						
Układ zawieszania o zwiększonej wysokości	Mocowanie sworzniowe	Do wiórów drzewnych	9,2 m <sup>3</sup> (12,00 jardów <sup>3</sup> )			10,6 m <sup>3</sup> (13,75 jarda <sup>3</sup> )		9,2 m <sup>3</sup> (12,00 jardów <sup>3</sup> )						
			9,9 m <sup>3</sup> (13,00 jardów <sup>3</sup> )			11,4 m <sup>3</sup> (15,00 jardów <sup>3</sup> )		9,9 m <sup>3</sup> (13,00 jardów <sup>3</sup> )						
	Mocowanie na zaczepie		9,2 m <sup>3</sup> (12,00 jardów <sup>3</sup> )			10,6 m <sup>3</sup> (13,75 jarda <sup>3</sup> )		9,2 m <sup>3</sup> (12,00 jardów <sup>3</sup> )						
			9,9 m <sup>3</sup> (13,00 jardów <sup>3</sup> )			11,4 m <sup>3</sup> (15,00 jardów <sup>3</sup> )		9,9 m <sup>3</sup> (13,00 jardów <sup>3</sup> )						
Pakiet do transportu i przeładunku kruszywa	Mocowanie sworzniowe	Do wiórów drzewnych	9,2 m <sup>3</sup> (12,00 jardów <sup>3</sup> )			10,6 m <sup>3</sup> (13,75 jarda <sup>3</sup> )		9,2 m <sup>3</sup> (12,00 jardów <sup>3</sup> )						
			9,9 m <sup>3</sup> (13,00 jardów <sup>3</sup> )			11,4 m <sup>3</sup> (15,00 jardów <sup>3</sup> )		9,9 m <sup>3</sup> (13,00 jardów <sup>3</sup> )						
	Mocowanie na zaczepie		9,2 m <sup>3</sup> (12,00 jardów <sup>3</sup> )			10,6 m <sup>3</sup> (13,75 jarda <sup>3</sup> )		9,2 m <sup>3</sup> (12,00 jardów <sup>3</sup> )						
			9,9 m <sup>3</sup> (13,00 jardów <sup>3</sup> )			11,4 m <sup>3</sup> (15,00 jardów <sup>3</sup> )		9,9 m <sup>3</sup> (13,00 jardów <sup>3</sup> )						
Masa właściwa materiału	funty/jard <sup>3</sup>	169	337	506	674	843	1011	1180	1348	1517	1685	1854	2022	
Współczynnik napełnienia łyżki		115% 110% 105% 100% 95% 												

**Uwaga:** Wszystkie łyżki pokazano z przykręcanymi krawędziami.

## Specyfikacje robocze — łyżki

Układ zawieszenia osprzętu			Standardowy układ zawieszenia											
Typ łyżki			Ogólnego przeznaczenia – mocowanie sworzniowe											
Typ krawędzi			Przykręcane krawędzie tnące		Zęby i segmenty		Przykręcane krawędzie tnące		Zęby i segmenty		Przykręcane krawędzie tnące		Zęby i segmenty	
Pojemność — znamionowa	m <sup>3</sup>		3,30	3,30	3,40	3,40	3,60	3,60	3,80	3,80				
	jardy <sup>3</sup>		4,25	4,25	4,50	4,50	4,75	4,75	5,00	5,00				
Pojemność — współczynnik napełnienia 110%	m <sup>3</sup>		3,60	3,60	3,70	3,70	4,00	4,00	4,20	4,20				
	jardy <sup>3</sup>		4,75	4,75	4,75	4,75	5,25	5,25	5,50	5,50				
Szerokość	mm		2927	2994	2927	2994	2927	2994	2927	2994				
	stopy/cale		9'7"	9'9"	9'7"	9'9"	9'7"	9'9"	9'7"	9'9"				
16† Wysokość zrzutu przy maksymalnej wysokości podnoszenia i kącie zrzutu 45°	mm		3039	2921	3021	2902	2995	2875	2960	2840				
	stopy/cale		9'11"	9'7"	9'10"	9'6"	9'9"	9'5"	9'8"	9'3"				
17† Zasięg przy maksymalnej wysokości podnoszenia i kącie zrzutu 45°	mm		1398	1508	1412	1522	1434	1543	1463	1572				
	stopy/cale		4'7"	4'11"	4'7"	4'11"	4'8"	5'0"	4'9"	5'1"				
Zasięg przy ramieniu i łyżce poziomo	mm		2841	3002	2865	3026	2900	3061	2946	3107				
	stopy/cale		9'3"	9'10"	9'4"	9'11"	9'6"	10'0"	9'7"	10'2"				
A† Głębokość kopania	mm		103	103	103	103	103	103	103	103				
	cale		4"	4"	4"	4"	4"	4"	4"	4"				
12† Długość całkowita	mm		8619	8792	8643	8816	8678	8851	8724	8897				
	stopy/cale		28'4"	28'11"	28'5"	29'0"	28'6"	29'1"	28'8"	29'3"				
B† Wysokość całkowita z maksymalnie podniesioną łyżką	mm		5773	5773	5798	5798	5832	5832	5879	5879				
	stopy/cale		19'0"	19'0"	19'1"	19'1"	19'2"	19'2"	19'4"	19'4"				
Promień okręgu wolnej przestrzeni ładowarki przy łyżce w położeniu transportowym	mm		6800	6886	6807	6894	6818	6905	6832	6919				
	stopy/cale		22'4"	22'8"	22'4"	22'8"	22'5"	22'8"	22'5"	22'9"				
Styczne obciążenie destabilizujące przy jeździe na wprost (z odkształceniem opon)	kg		13 690	13 550	13 644	13 503	13 569	13 427	13 463	13 321				
	funty		30 182	29 872	30 080	29 770	29 915	29 603	29 682	29 368				
Styczne obciążenie destabilizujące przy jeździe na wprost (bez odkształcenia opon)	kg		14 430	14 288	14 385	14 243	14 311	14 169	14 208	14 064				
	funty		31 814	31 501	31 714	31 401	31 552	31 237	31 323	31 006				
Styczne obciążenie destabilizujące przy skręconym przegubie (z odkształceniem opon)	kg		11 734	11 594	11 690	11 549	11 619	11 478	11 519	11 377				
	funty		25 870	25 560	25 773	25 462	25 617	25 305	25 396	25 082				
Styczne obciążenie destabilizujące przy skręconym przegubie (bez odkształcenia opon)	kg		12 487	12 345	12 444	12 302	12 374	12 232	12 276	12 132				
	funty		27 529	27 217	27 435	27 121	27 282	26 967	27 065	26 748				
Siła odspajania (§)	kN		189	188	185	184	180	179	174	173				
	funty		42 503	42 264	41 695	41 456	40 566	40 327	39 159	38 920				
Masa eksploatacyjna*	kg		20 171	20 279	20 195	20 303	20 232	20 340	20 286	20 394				
	funty		44 470	44 708	44 522	44 761	44 603	44 841	44 723	44 961				

\* Podane statyczne obciążenie destabilizujące i masy eksploatacyjne dotyczą maszyny z oponami radialnymi Bridgestone 23.5R25 VJT L3, wszystkimi płynami eksploatacyjnymi, operatorem, przeciwwagą, układem kontroli komfortu jazdy, układem wspomagania rozruchu w niskich temperaturach, błotnikami do jazdy po drogach publicznych, systemem Product Link™, ręcznym włączaniem/wyłączaniem blokady mechanizmu różnicowego osi (przód i tył), osłoną układu napędowego, awaryjnym układem kierowniczym i pakietem wyciszającym.

† Ilustracja połączona z tabelami wymiarów.

\*\*\* Dane techniczne wersji z łyżką skalną dotyczą maszyny z oponami radialnymi Bridgestone 23.5R25 VSDL L5.

(§) Zmierzone 100 mm (4") za końcem krawędzi tnącej ze sworzniem przegubu łyżki jako punktem obrotowym, zgodnie z normą ISO 14397-2:2007.

(z odkształceniem opon) Pełna zgodność z wymogami normy ISO 14397-1 (2007), sekcje od 1 do 6, wymagającej maks. 2% różnicy pomiędzy obliczeniami a wynikami testów. (bez odkształcenia opon) Zgodność z wymogami normy ISO 14397-1:2007 sekcje od 1 do 5.

Dostępne są także inne łyżki, oferta różni się w zależności od regionu. Szczegółowe informacje można uzyskać u dealera Cat.

# Specyfikacje ładowarki kołowej 962

## Specyfikacje robocze – łyżki (ciąg dalszy)

Układ zawieszenia osprzętu		Standardowy układ zawieszenia			
Typ łyżki		Ogólnego przeznaczenia – mocowanie hakowe – Fusion™			
Typ krawędzi		Przykręcane krawędzie tnące	Zęby i segmenty	Przykręcane krawędzie tnące	Zęby i segmenty
Pojemność — znamionowa	m <sup>3</sup>	3,60	3,60	3,80	3,80
	jardy <sup>3</sup>	4,75	4,75	5,00	5,00
Pojemność — współczynnik napełnienia 110%	m <sup>3</sup>	4,00	4,00	4,20	4,20
	jardy <sup>3</sup>	5,25	5,25	5,50	5,50
Szerokość	mm	2927	2994	2927	2994
	stopy/cale	9'7"	9'9"	9'7"	9'9"
16† Wysokość zrzutu przy maksymalnej wysokości podnoszenia i kącie zrzutu 45°	mm	2955	2835	2920	2800
	stopy/cale	9'8"	9'3"	9'6"	9'2"
17† Zasięg przy maksymalnej wysokości podnoszenia i kącie zrzutu 45°	mm	1479	1588	1508	1617
	stopy/cale	4'10"	5'2"	4'11"	5'3"
Zasięg przy ramieniu i łyżce poziomo	mm	2960	3121	3006	3167
	stopy/cale	9'8"	10'2"	9'10"	10'4"
A† Głębokość kopania	mm	103	103	103	103
	cale	4"	4"	4"	4"
12† Długość całkowita	mm	8738	8911	8784	8957
	stopy/cale	28'9"	29'3"	28'10"	29'5"
B† Wysokość całkowita z maksymalnie podniesioną łyżką	mm	5866	5866	5913	5913
	stopy/cale	19'3"	19'3"	19'5"	19'5"
Promień okręgu wolnej przestrzeni ładowarki przy łyżce w położeniu transportowym	mm	6833	6921	6848	6936
	stopy/cale	22'6"	22'9"	22'6"	22'10"
Styczne obciążenie destabilizujące przy jeździe na wprost (z odkształceniem opon)	kg	13 004	12 863	12 912	12 770
	funty	28 670	28 359	28 467	28 155
Styczne obciążenie destabilizujące przy jeździe na wprost (bez odkształcenia opon)	kg	13 736	13 594	13 646	13 503
	funty	30 284	29 970	30 084	29 769
Styczne obciążenie destabilizujące przy skręconym przegubie (z odkształceniem opon)	kg	11 083	10 942	10 996	10 855
	funty	24 435	24 124	24 244	23 931
Styczne obciążenie destabilizujące przy skręconym przegubie (bez odkształcenia opon)	kg	11 828	11 686	11 743	11 600
	funty	26 078	25 764	25 890	25 574
Siła odpajania (§)	kN	172	171	166	165
	funty	38 782	38 543	37 489	37 251
Masa eksploatacyjna*	kg	20 676	20 784	20 721	20 829
	funty	45 581	45 820	45 681	45 919

\* Podane statyczne obciążenie destabilizujące i masy eksploatacyjne dotyczą maszyny z oponami radialnymi Bridgestone 23.5R25 VJT L3, wszystkimi płynami eksploatacyjnymi, operatorem, przeciwwagą, układem kontroli komfortu jazdy, układem wspomagania rozruchu w niskich temperaturach, błotnikami do jazdy po drogach publicznych, systemem Product Link™, ręcznym włączaniem/wyłączaniem blokady mechanizmu różnicowego osi (przód i tył), osłoną układu napędowego, awaryjnym układem kierowniczym i pakietem wyciszającym.

† Ilustracja połączona z tabelami wymiarów.

\*\*\* Dane techniczne wersji z łyżką skalną dotyczą maszyny z oponami radialnymi Bridgestone 23.5R25 VSDL L5.

(§) Zmierzone 100 mm (4") za końcem krawędzi tnącej ze sworzniem przegubu łyżki jako punktem obrotowym, zgodnie z normą ISO 14397-2:2007.

(z odkształceniem opon) Pełna zgodność z wymogami normy ISO 14397-1 (2007), sekcje od 1 do 6, wymagającej maks. 2% różnicy pomiędzy obliczeniami a wynikami testów. (bez odkształcenia opon) Zgodność z wymogami normy ISO 14397-1:2007 sekcje od 1 do 5.

Dostępne są także inne łyżki, oferta różni się w zależności od regionu. Szczegółowe informacje można uzyskać u dealera Cat.

## Specyfikacje robocze – łyżki (ciąg dalszy)

Układ zawieszenia osprzętu		Standardowy układ zawieszenia						Płaskie dno – mocowanie sworzniowe – materiał lekki
Typ łyżki		Płaskie dno – mocowanie sworzniowe						
Typ krawędzi		Przykręcane krawędzie tnące	Zęby i segmenty	Przykręcane krawędzie tnące	Zęby i segmenty	Przykręcane krawędzie tnące	Zęby i segmenty	Przykręcane krawędzie tnące
Pojemność — znamionowa	m <sup>3</sup>	3,40	3,40	3,60	3,60	3,80	3,80	4,60
	jardy <sup>3</sup>	4,50	4,50	4,75	4,75	5,00	5,00	6,00
Pojemność — współczynnik napełnienia 110%	m <sup>3</sup>	3,70	3,70	4,00	4,00	4,20	4,20	5,00
	jardy <sup>3</sup>	4,75	4,75	5,25	5,25	5,50	5,50	6,50
Szerokość	mm	2927	2994	2927	2994	2927	2994	3338
	stopy/cale	9'7"	9'9"	9'7"	9'9"	9'7"	9'9"	10'11"
<b>16</b> † Wysokość zrzutu przy maksymalnej wysokości podnoszenia i kącie zrzutu 45°	mm	2963	2837	2931	2806	2895	2770	2836
	stopy/cale	9'8"	9'3"	9'7"	9'2"	9'5"	9'1"	9'3"
<b>17</b> † Zasięg przy maksymalnej wysokości podnoszenia i kącie zrzutu 45°	mm	1346	1448	1378	1480	1414	1516	1487
	stopy/cale	4'5"	4'9"	4'6"	4'10"	4'7"	4'11"	4'10"
Zasięg przy ramieniu i łyżce poziomo	mm	2875	3036	2920	3081	2971	3132	3065
	stopy/cale	9'5"	9'11"	9'6"	10'1"	9'8"	10'3"	10'0"
<b>A</b> † Głębokość kopania	mm	103	103	103	103	103	103	93
	cale	4"	4"	4"	4"	4"	4"	3,7"
<b>12</b> † Długość całkowita	mm	8653	8826	8698	8871	8749	8922	8836
	stopy/cale	28'5"	29'0"	28'7"	29'2"	28'9"	29'4"	29'0"
<b>B</b> † Wysokość całkowita z maksymalnie podniesioną łyżką	mm	5768	5768	5816	5816	5864	5864	5715
	stopy/cale	19'0"	19'0"	19'1"	19'1"	19'3"	19'3"	18'9"
Promień okręgu wolnej przestrzeni ładowarki przy łyżce aw położeniu transportowym	mm	6810	6897	6824	6911	6840	6927	7048
	stopy/cale	22'5"	22'8"	22'5"	22'9"	22'6"	22'9"	23'2"
Styczne obciążenie destabilizujące przy jeździe na wprost (z odkształceniem opon)	kg	13 490	13 351	13 397	13 256	13 288	13 147	13 072
	funty	29 741	29 434	29 535	29 226	29 296	28 985	28 820
Styczne obciążenie destabilizujące przy jeździe na wprost (bez odkształcenia opon)	kg	14 213	14 072	14 121	13 980	14 014	13 872	13 779
	funty	31 335	31 025	31 133	30 820	30 897	30 582	30 377
Styczne obciążenie destabilizujące przy skręconym przegubie (z odkształceniem opon)	kg	15 558	11 418	11 470	11 329	11 367	11 226	11 179
	funty	25 481	25 173	25 287	24 977	25 061	24 749	24 646
Styczne obciążenie destabilizujące przy skręconym przegubie (bez odkształcenia opon)	kg	12 294	12 153	12 207	12 066	12 107	11 964	11 900
	funty	27 104	26 793	26 913	26 601	26 691	26 376	26 235
Siła odpajania (§)	kN	184	182	177	176	170	169	160
	funty	41 357	41 118	39 939	39 700	38 428	38 189	36 055
Masa eksploatacyjna*	kg	20 197	20 305	20 241	20 349	20 295	20 403	20 321
	funty	44 527	44 765	44 623	44 861	44 742	44 980	44 800

\* Podane statyczne obciążenie destabilizujące i masy eksploatacyjne dotyczą maszyny z oponami radialnymi Bridgestone 23.5R25 VJT L3, wszystkimi płynami eksploatacyjnymi, operatorem, przeciwwagą, układem kontroli komfortu jazdy, układem wspomagania rozruchu w niskich temperaturach, błotnikami do jazdy po drogach publicznych, systemem Product Link™, ręcznym włączaniem/wyłączaniem blokady mechanizmu różnicowego osi (przód i tył), osłoną układu napędowego, awaryjnym układem kierowniczym i pakietem wyciszającym.

† Ilustracja połączona z tabelami wymiarów.

\*\*\* Dane techniczne wersji z łyżką skalną dotyczą maszyny z oponami radialnymi Bridgestone 23.5R25 VSDL L5.

(§) Zmierzone 100 mm (4") za końcem krawędzi tnącej ze sworzniem przegubu łyżki jako punktem obrotowym, zgodnie z normą ISO 14397-2:2007.

(z odkształceniem opon) Pełna zgodność z wymogami normy ISO 14397-1 (2007), sekcje od 1 do 6, wymagającej maks. 2% różnicy pomiędzy obliczeniami a wynikami testów. (bez odkształcenia opon) Zgodność z wymogami normy ISO 14397-1:2007 sekcje od 1 do 5.

Dostępne są także inne łyżki, oferta różni się w zależności od regionu. Szczegółowe informacje można uzyskać u dealera Cat.

# Specyfikacje ładowarki kołowej 962

## Specyfikacje robocze – łyżki (ciąg dalszy)

Układ zawieszenia osprzętu		Standardowy układ zawieszenia			
Typ łyżki		Płaskie dno – mocowanie hakowe – Fusion			
Typ krawędzi		Przykręcane krawędzie tnące	Zęby i segmenty	Przykręcane krawędzie tnące	Zęby i segmenty
Pojemność — znamionowa	m <sup>3</sup>	3,60	3,60	3,80	3,80
	jardy <sup>3</sup>	4,75	4,75	5,00	5,00
Pojemność — współczynnik napełnienia 110%	m <sup>3</sup>	4,00	4,00	4,20	4,20
	jardy <sup>3</sup>	5,25	5,25	5,50	5,50
Szerokość	mm	2927	2994	2927	2994
	stopy/cale	9'7"	9'9"	9'7"	9'9"
16† Wysokość zrzutu przy maksymalnej wysokości podnoszenia i kącie zrzutu 45°	mm	2889	2763	2836	2710
	stopy/cale	9'5"	9'0"	9'3"	8'10"
17† Zasięg przy maksymalnej wysokości podnoszenia i kącie zrzutu 45°	mm	1420	1522	1473	1575
	stopy/cale	4'7"	4'11"	4'10"	5'2"
Zasięg przy ramieniu i łyżce poziomo	mm	2980	3141	3055	3216
	stopy/cale	9'9"	10'3"	10'0"	10'6"
A† Głębokość kopania	mm	103	103	103	103
	cale	4"	4"	4"	4"
12† Długość całkowita	mm	8758	8931	8833	9006
	stopy/cale	28'9"	29'4"	29'0"	29'7"
B† Wysokość całkowita z maksymalnie podniesioną łyżką	mm	5845	5845	5910	5910
	stopy/cale	19'3"	19'3"	19'5"	19'5"
Promień okręgu wolnej przestrzeni ładowarki przy łyżce w położeniu transportowym	mm	6840	6928	6864	6952
	stopy/cale	22'6"	22'9"	22'7"	22'10"
Styczne obciążenie destabilizujące przy jeździe na wprost (z odkształceniem opon)	kg	12 841	12 701	12 514	12 375
	funty	28 311	28 002	27 589	27 282
Styczne obciążenie destabilizujące przy jeździe na wprost (bez odkształcenia opon)	kg	13 556	13 414	13 212	13 071
	funty	29 886	29 574	29 128	28 818
Styczne obciążenie destabilizujące przy skręconym przegubie (z odkształceniem opon)	kg	10 942	10 802	10 646	10 506
	funty	24 124	23 815	23 471	23 163
Styczne obciążenie destabilizujące przy skręconym przegubie (bez odkształcenia opon)	kg	11 670	11 529	11 359	11 218
	funty	25 729	25 418	25 042	24 732
Siła odspajania (§)	kN	170	168	160	159
	funty	38 207	37 968	36 152	35 913
Masa eksploatacyjna*	kg	20 684	20 792	20 790	20 898
	funty	45 599	45 838	45 833	46 071

\* Podane statyczne obciążenie destabilizujące i masy eksploatacyjne dotyczą maszyny z oponami radialnymi Bridgestone 23.5R25 VJT L3, wszystkimi płynami eksploatacyjnymi, operatorem, przeciwwagą, układem kontroli komfortu jazdy, układem wspomagania rozruchu w niskich temperaturach, błotnikami do jazdy po drogach publicznych, systemem Product Link™, ręcznym włączaniem/wyłączaniem blokady mechanizmu różnicowego osi (przód i tył), osłoną układu napędowego, awaryjnym układem kierowniczym i pakietem wyciszającym.

† Ilustracja połączona z tabelami wymiarów.

\*\*\* Dane techniczne wersji z łyżką skalną dotyczą maszyny z oponami radialnymi Bridgestone 23.5R25 VSDL L5.

(§) Zmierzone 100 mm (4") za końcem krawędzi tnącej ze sworzniem przegubu łyżki jako punktem obrotowym, zgodnie z normą ISO 14397-2:2007.

(z odkształceniem opon) Pełna zgodność z wymogami normy ISO 14397-1 (2007), sekcje od 1 do 6, wymagającej maks. 2% różnicy pomiędzy obliczeniami a wynikami testów. (bez odkształcenia opon) Zgodność z wymogami normy ISO 14397-1:2007 sekcje od 1 do 5.

Dostępne są także inne łyżki, oferta różni się w zależności od regionu. Szczegółowe informacje można uzyskać u dealera Cat.

## Specyfikacje robocze – łyżki (ciąg dalszy)

Układ zawieszenia osprzętu		Standardowy układ zawieszenia			
Typ łyżki		Wielozadaniowa – mocowanie sworzniowe		Wielozadaniowa – mocowanie hakowe – Fusion	
		Przykręcane krawędzie tnące	Zęby i segmenty	Przykręcane krawędzie tnące	Zęby i segmenty
Pojemność — znamionowa	m <sup>3</sup>	2,90	2,90	2,90	2,90
	jardy <sup>3</sup>	3,75	3,75	3,75	3,75
Pojemność — współczynnik napełnienia 110%	m <sup>3</sup>	3,20	3,20	3,20	3,20
	jardy <sup>3</sup>	4,25	4,25	4,25	4,25
Szerokość	mm	2943	3020	3007	3000
	stopy/cale	9'7"	9'10"	9'10"	9'10"
<b>16</b> † Wysokość zrzutu przy maksymalnej wysokości podnoszenia i kącie zrzutu 45°	mm	3216	3090	3178	3068
	stopy/cale	10'6"	10'1"	10'5"	10'0"
<b>17</b> † Zasięg przy maksymalnej wysokości podnoszenia i kącie zrzutu 45°	mm	1381	1507	1471	1590
	stopy/cale	4'6"	4'11"	4'9"	5'2"
Zasięg przy ramieniu i łyżce poziomo	mm	2688	2864	2783	2944
	stopy/cale	8'9"	9'4"	9'1"	9'7"
<b>A</b> † Głębokość kopania	mm	104	104	83	83
	cale	4,1"	4,1"	3,3"	3,3"
<b>12</b> † Długość całkowita	mm	8467	8662	8547	8722
	stopy/cale	27'10"	28'6"	28'1"	28'8"
<b>B</b> † Wysokość całkowita z maksymalnie podniesioną łyżką	mm	5535	5535	5607	5607
	stopy/cale	18'2"	18'2"	18'5"	18'5"
Promień okręgu wolnej przestrzeni ładowarki przy łyżce w położeniu transportowym	mm	6762	6860	6806	6860
	stopy/cale	22'3"	22'7"	22'4"	22'7"
Styczne obciążenie destabilizujące przy jeździe na wprost (z odkształceniem opon)	kg	13 424	13 252	12 701	12 573
	funty	29 594	29 216	28 001	27 719
Styczne obciążenie destabilizujące przy jeździe na wprost (bez odkształcenia opon)	kg	14 148	13 975	13 422	13 293
	funty	31 192	30 810	29 590	29 306
Styczne obciążenie destabilizujące przy skręconym przegubie (z odkształceniem opon)	kg	11 476	11 304	10 786	10 658
	funty	25 300	24 921	23 780	23 497
Styczne obciążenie destabilizujące przy skręconym przegubie (bez odkształcenia opon)	kg	12 213	12 040	11 521	11 391
	funty	26 927	26 544	25 399	25 114
Siła odspajania (§)	kN	213	212	196	194
	funty	48 021	47 712	44 047	43 816
Masa eksploatacyjna*	kg	20 446	20 581	21 001	21 101
	funty	45 075	45 373	46 299	46 519

\* Podane statyczne obciążenie destabilizujące i masy eksploatacyjne dotyczą maszyny z oponami radialnymi Bridgestone 23.5R25 VJT L3, wszystkimi płynami eksploatacyjnymi, operatorem, przeciwwagą, układem kontroli komfortu jazdy, układem wspomagania rozruchu w niskich temperaturach, błotnikami do jazdy po drogach publicznych, systemem Product Link™, ręcznym włączaniem/wyłączaniem blokady mechanizmu różnicowego osi (przód i tył), osłoną układu napędowego, awaryjnym układem kierowniczym i pakietem wyciszającym.

† Ilustracja połączona z tabelami wymiarów.

\*\*\* Dane techniczne wersji z łyżką skalną dotyczą maszyny z oponami radialnymi Bridgestone 23.5R25 VSDL L5.

(§) Zmierzone 100 mm (4") za końcem krawędzi tnącej ze sworzniem przegubu łyżki jako punktem obrotowym, zgodnie z normą ISO 14397-2:2007.

(z odkształceniem opon) Pełna zgodność z wymogami normy ISO 14397-1 (2007), sekcje od 1 do 6, wymagającej maks. 2% różnicy pomiędzy obliczeniami a wynikami testów.

(bez odkształcenia opon) Zgodność z wymogami normy ISO 14397-1:2007 sekcje od 1 do 5.

Dostępne są także inne łyżki, oferta różni się w zależności od regionu. Szczegółowe informacje można uzyskać u dealera Cat.

# Specyfikacje ładowarki kołowej 962

## Specyfikacje robocze – łyżki (ciąg dalszy)

Układ zawieszenia osprzętu		Standardowy układ zawieszenia			
Typ łyżki		Do zrzutu wysokiego – mocowanie sworzniowe			
Typ krawędzi		Przykręcane krawędzie tnące	Przykręcane krawędzie tnące	Przykręcane krawędzie tnące	Przykręcane krawędzie tnące
Pojemność — znamionowa	m <sup>3</sup>	5,10	6,10	7,60	9,20
	jardy <sup>3</sup>	6,75	8,00	10,00	12,00
Pojemność — współczynnik napelnienia 110%	m <sup>3</sup>	5,60	6,70	8,40	10,10
	jardy <sup>3</sup>	7,25	8,75	11,00	13,25
Szerokość	mm	3029	3037	3350	3350
	stopy/cale	9'11"	9'11"	10'11"	10'11"
16† Wysokość zrzutu przy maksymalnej wysokości i pełnym odchyleniu łyżki do zrzutu wysokiego (49°)	mm	4714	4678	4601	4429
	stopy/cale	15'5"	15'3"	15'1"	14'5"
17† Zasięg przy maksymalnej wysokości i pełnym odchyleniu łyżki do zrzutu wysokiego (49°)	mm	1721	1760	1828	1979
	stopy/cale	5'6"	5'8"	5'10"	6'5"
Zasięg przy ramieniu i łyżce poziomo	mm	3305	3476	3576	3776
	stopy/cale	10'10"	11'4"	11'8"	12'4"
A† Głębokość kopania	mm	96	73	73	73
	cale	3,7"	2,9"	2,9"	2,9"
12† Długość całkowita	mm	9078	9254	9354	9554
	stopy/cale	29'10"	30'5"	30'9"	31'5"
B† Wysokość całkowita przy maksymalnej wysokości i całkowicie odchylonej łyżce do zrzutu wysokiego (49°)	mm	6838	6990	6981	7135
	stopy/cale	22'4"	22'9"	22'9"	23'4"
Promień okręgu wolnej przestrzeni ładowarki przy łyżce w położeniu transportowym	mm	6989	7052	7221	7289
	stopy/cale	23'0"	23'2"	23'9"	23'11"
Styczne obciążenie destabilizujące przy jeździe na wprost (z odkształceniem opon)	kg	11 982	11 754	11 431	11 086
	funty	26 416	25 915	25 201	24 441
Styczne obciążenie destabilizujące przy jeździe na wprost (bez odkształcenia opon)	kg	12 699	12 502	12 178	11 836
	funty	27 997	27 562	26 848	26 095
Styczne obciążenie destabilizujące przy skręconym przegubie (z odkształceniem opon)	kg	10 142	9898	9586	9262
	funty	22 359	21 821	21 133	20 419
Styczne obciążenie destabilizujące przy skręconym przegubie (bez odkształcenia opon)	kg	10 873	10 659	10 347	10 026
	funty	23 971	23 499	22 811	22 104
Siła odspajania (§)	kN	134	127	119	106
	funty	30 232	28 590	26 770	23 909
Masa eksploatacyjna*	kg	20 949	21 281	21 510	21 683
	funty	46 184	46 916	47 421	47 802

\* Podane statyczne obciążenie destabilizujące i masy eksploatacyjne dotyczą maszyny z oponami radialnymi Bridgestone 23.5R25 VJT L3, wszystkimi płynami eksploatacyjnymi, operatorem, przeciwwagą, układem kontroli komfortu jazdy, układem wspomagania rozruchu w niskich temperaturach, błotnikami do jazdy po drogach publicznych, systemem Product Link™, ręcznym włączaniem/wyłączaniem blokady mechanizmu różnicowego osi (przód i tył), osłoną układu napędowego, awaryjnym układem kierowniczym i pakietem wyciszającym.

† Ilustracja połączona z tabelami wymiarów.

\*\*\* Dane techniczne wersji z łyżką skalną dotyczą maszyny z oponami radialnymi Bridgestone 23.5R25 VSDL L5.

(§) Zmierzone 100 mm (4") za końcem krawędzi tnącej ze sworzniem przegubu łyżki jako punktem obrotowym, zgodnie z normą ISO 14397-2:2007.

(z odkształceniem opon) Pełna zgodność z wymogami normy ISO 14397-1 (2007), sekcje od 1 do 6, wymagającej maks. 2% różnicy pomiędzy obliczeniami a wynikami testów.

(bez odkształcenia opon) Zgodność z wymogami normy ISO 14397-1:2007 sekcje od 1 do 5.

Dostępne są także inne łyżki, oferta różni się w zależności od regionu. Szczegółowe informacje można uzyskać u dealera Cat.

## Specyfikacje robocze – łyżki (ciąg dalszy)

Układ zawieszenia osprzętu		Standardowy układ zawieszenia		
Typ łyżki		Do zrzutu wysokiego – mocowanie hakowe – Fusion		
Typ krawędzi		Przykręcane krawędzie tnące	Przykręcane krawędzie tnące	Przykręcane krawędzie tnące
Pojemność — znamionowa	m <sup>3</sup>	6,10	7,60	9,20
	jardy <sup>3</sup>	8,00	10,00	12,00
Pojemność — współczynnik napełnienia 110%	m <sup>3</sup>	6,70	8,40	10,10
	jardy <sup>3</sup>	8,75	11,00	13,25
Szerokość	mm	3037	3350	3350
	stopy/cale	9'11"	10'11"	10'11"
<b>16</b> † Wysokość zrzutu przy maksymalnej wysokości i pełnym odchyleniu łyżki do zrzutu wysokiego (49°)	mm	4657	4655	4482
	stopy/cale	15'3"	15'3"	14'7"
<b>17</b> † Zasięg przy maksymalnej wysokości i pełnym odchyleniu łyżki do zrzutu wysokiego (49°)	mm	1879	1865	2016
	stopy/cale	6'2"	6'1"	6'6"
Zasięg przy ramieniu i łyżce poziomo	mm	3540	3641	3841
	stopy/cale	11'7"	11'11"	12'7"
<b>A</b> † Głębokość kopania	mm	103	73	73
	cale	4"	2,9"	2,9"
<b>12</b> † Długość całkowita	mm	9318	9419	9619
	stopy/cale	30'7"	30'11"	31'7"
<b>B</b> † Wysokość całkowita przy maksymalnej wysokości i całkowicie odchylonej łyżce do zrzutu wysokiego (49°)	mm	6979	7034	7188
	stopy/cale	22'9"	23'1"	23'6"
Promień okręgu wolnej przestrzeni ładowarki przy łyżce w położeniu transportowym	mm	7073	7243	7312
	stopy/cale	23'3"	23'10"	24'0"
Statyczne obciążenie destabilizujące przy jeździe na wprost (z odkształceniem opon)	kg	10 680	10 781	10 447
	funty	23 547	23 770	23 032
Statyczne obciążenie destabilizujące przy jeździe na wprost (bez odkształcenia opon)	kg	11 362	11 514	11 181
	funty	25 049	25 384	24 651
Statyczne obciążenie destabilizujące przy skręconym przegubie (z odkształceniem opon)	kg	8921	8964	8650
	funty	19 667	19 763	19 070
Statyczne obciążenie destabilizujące przy skręconym przegubie (bez odkształcenia opon)	kg	9618	9711	9398
	funty	21 205	21 409	20 720
Siła odspajania (§)	kN	115	114	102
	funtyf	26 026	25 672	22 980
Masa eksploatacyjna*	kg	21 858	22 077	22 249
	funty	48 188	48 671	49 050

\* Podane statyczne obciążenie destabilizujące i masy eksploatacyjne dotyczą maszyny z oponami radialnymi Bridgestone 23.5R25 VJT L3, wszystkimi płynami eksploatacyjnymi, operatorem, przeciwwagą, układem kontroli komfortu jazdy, układem wspomagania rozruchu w niskich temperaturach, błotnikami do jazdy po drogach publicznych, systemem Product Link™, ręcznym włączaniem/wyłączaniem blokady mechanizmu różnicowego osi (przód i tył), osłoną układu napędowego, awaryjnym układem kierowniczym i pakietem wyciszającym.

† Ilustracja połączona z tabelami wymiarów.

\*\*\* Dane techniczne wersji z łyżką skalną dotyczą maszyny z oponami radialnymi Bridgestone 23.5R25 VSDL L5.

(§) Zmierzone 100 mm (4") za końcem krawędzi tnącej ze sworzniem przegubu łyżki jako punktem obrotowym, zgodnie z normą ISO 14397-2:2007.

(z odkształceniem opon) Pełna zgodność z wymogami normy ISO 14397-1 (2007), sekcje od 1 do 6, wymagającej maks. 2% różnicy pomiędzy obliczeniami a wynikami testów.

(bez odkształcenia opon) Zgodność z wymogami normy ISO 14397-1:2007 sekcje od 1 do 5.

Dostępne są także inne łyżki, oferta różni się w zależności od regionu. Szczegółowe informacje można uzyskać u dealera Cat.

# Specyfikacje ładowarki kołowej 962

## Specyfikacje robocze – łyżki (ciąg dalszy)

Układ zawieszenia osprzętu		Standardowy układ zawieszenia			
Typ łyżki		Do wiórów drzewnych – mocowanie sworzniowe		Do wiórów drzewnych – mocowanie hakowe – Fusion	
Typ krawędzi		Przykręcane krawędzie tnące	Przykręcane krawędzie tnące	Przykręcane krawędzie tnące	Przykręcane krawędzie tnące
Pojemność — znamionowa	m <sup>3</sup>	9,20	9,90	9,20	9,90
	jardy <sup>3</sup>	12,00	13,00	12,00	13,00
Pojemność — współczynnik napełnienia 110%	m <sup>3</sup>	10,10	10,90	10,10	10,90
	jardy <sup>3</sup>	13,25	14,25	13,25	14,25
Szerokość	mm	3330	3330	3330	3330
	stopy/cale	10'11"	10'11"	10'11"	10'11"
16† Wysokość zrzutu przy maksymalnej wysokości podnoszenia i kącie zrzutu 45°	mm	2450	2375	2357	2353
	stopy/cale	8'0"	7'9"	7'8"	7'8"
17† Zasięg przy maksymalnej wysokości podnoszenia i kącie zrzutu 45°	mm	1866	1941	1959	1963
	stopy/cale	6'1"	6'4"	6'5"	6'5"
Zasięg przy ramieniu i łyżce poziomo	mm	3605	3711	3737	3743
	stopy/cale	11'9"	12'2"	12'3"	12'3"
A† Głębokość kopania	mm	98	98	98	98
	cale	3,8"	3,8"	3,8"	3,8"
12† Długość całkowita	mm	9380	9486	9512	9518
	stopy/cale	30'10"	31'2"	31'3"	31'3"
B† Wysokość całkowita z maksymalnie podniesioną łyżką	mm	6454	6546	6512	6563
	stopy/cale	21'3"	21'6"	21'5"	21'7"
Promień okręgu wolnej przestrzeni ładowarki przy łyżce w położeniu transportowym	mm	7220	7256	7266	7268
	stopy/cale	23'9"	23'10"	23'11"	23'11"
Styczne obciążenie destabilizujące przy jeździe na wprost (z odkształceniem opon)	kg	12 184	12 105	10 906	10 954
	funty	26 862	26 688	24 045	24 150
Styczne obciążenie destabilizujące przy jeździe na wprost (bez odkształcenia opon)	kg	12 955	12 885	11 586	11 642
	funty	28 561	28 407	25 544	25 666
Styczne obciążenie destabilizujące przy skręconym przegubie (z odkształceniem opon)	kg	10 328	10 243	9172	9214
	funty	22 771	22 583	20 222	20 314
Styczne obciążenie destabilizujące przy skręconym przegubie (bez odkształcenia opon)	kg	11 112	11 036	9868	9918
	funty	24 499	24 331	21 756	21 866
Siła odspajania (§)	kN	114	107	106	105
	funty	25 658	24 210	23 948	23 808
Masa eksploatacyjna*	kg	20 783	20 875	21 418	21 379
	funty	45 818	46 021	47 218	47 132

\* Podane statyczne obciążenie destabilizujące i masy eksploatacyjne dotyczą maszyny z oponami radialnymi Bridgestone 23.5R25 VJT L3, wszystkimi płynami eksploatacyjnymi, operatorem, przeciwwagą, układem kontroli komfortu jazdy, układem wspomagania rozruchu w niskich temperaturach, błotnikami do jazdy po drogach publicznych, systemem Product Link™, ręcznym włączaniem/wyłączaniem blokady mechanizmu różnicowego osi (przód i tył), osłoną układu napędowego, awaryjnym układem kierowniczym i pakietem wyciszającym.

† Ilustracja połączona z tabelami wymiarów.

\*\*\* Dane techniczne wersji z łyżką skalną dotyczą maszyny z oponami radialnymi Bridgestone 23.5R25 VSDL L5.

(§) Zmierzone 100 mm (4") za końcem krawędzi tnącej ze sworzniem przegubu łyżki jako punktem obrotowym, zgodnie z normą ISO 14397-2:2007.

(z odkształceniem opon) Pełna zgodność z wymogami normy ISO 14397-1 (2007), sekcje od 1 do 6, wymagającej maks. 2% różnicy pomiędzy obliczeniami a wynikami testów.

(bez odkształcenia opon) Zgodność z wymogami normy ISO 14397-1:2007 sekcje od 1 do 5.

Dostępne są także inne łyżki, oferta różni się w zależności od regionu. Szczegółowe informacje można uzyskać u dealera Cat.

## Specyfikacje robocze – łyżki (ciąg dalszy)

Układ zawieszenia osprzętu		Standardowy układ zawieszenia	
Typ łyżki	Łopata do skał, ostra — mocowanie sworzniowe***	Łopata do skał – mocowanie sworzniowe – odporna na ścieranie***	
Typ krawędzi	Zęby i segmenty	Zęby i segmenty	
Pojemność — znamionowa	m <sup>3</sup>	3,40	3,30
	jardy <sup>3</sup>	4,50	4,25
Pojemność — współczynnik napełnienia 110%	m <sup>3</sup>	3,70	3,60
	jardy <sup>3</sup>	4,75	4,75
Szerokość	mm	2995	2937
	stopy/cale	9'9"	9'7"
<b>16†</b> Wysokość zrzutu przy maksymalnej wysokości podnoszenia i kącie zrzutu 45°	mm	2858	3023
	stopy/cale	9'4"	9'11"
<b>17†</b> Zasięg przy maksymalnej wysokości podnoszenia i kącie zrzutu 45°	mm	1629	1440
	stopy/cale	5'4"	4'8"
Zasięg przy ramieniu i łyżce poziomo	mm	3168	2916
	stopy/cale	10'4"	9'6"
<b>A†</b> Głębokość kopania	mm	39	36
	cale	1,5"	1,4"
<b>12†</b> Długość całkowita	mm	8949	8697
	stopy/cale	29'5"	28'7"
<b>B†</b> Wysokość całkowita z maksymalnie podniesioną łyżką	mm	5856	5856
	stopy/cale	19'3"	19'3"
Promień okręgu wolnej przestrzeni ładowarki przy łyżce w położeniu transportowym	mm	6949	6843
	stopy/cale	22'10"	22'6"
Statyczne obciążenie destabilizujące przy jeździe na wprost (z odkształceniem opon)	kg	13 793	13 997
	funty	30 408	30 859
Statyczne obciążenie destabilizujące przy jeździe na wprost (bez odkształcenia opon)	kg	14 570	14 776
	funty	32 122	32 577
Statyczne obciążenie destabilizujące przy skręconym przegubie (z odkształceniem opon)	kg	11 776	11 981
	funty	25 962	26 414
Statyczne obciążenie destabilizujące przy skręconym przegubie (bez odkształcenia opon)	kg	12 566	12 773
	funty	27 705	28 161
Siła odspajania (§)	kN	169	194
	funty	38 002	43 731
Masa eksploatacyjna*	kg	21 184	21 030
	funty	46 703	46 362

\* Podane statyczne obciążenie destabilizujące i masy eksploatacyjne dotyczą maszyny z oponami radialnymi Bridgestone 23.5R25 VJT L3, wszystkimi płynami eksploatacyjnymi, operatorem, przeciwwagą, układem kontroli komfortu jazdy, układem wspomagania rozruchu w niskich temperaturach, błotnikami do jazdy po drogach publicznych, systemem Product Link™, ręcznym włączaniem/wyłączaniem blokady mechanizmu różnicowego osi (przód i tył), osłoną układu napędowego, awaryjnym układem kierowniczym i pakietem wyciszającym.

† Ilustracja połączona z tabelami wymiarów.

\*\*\* Dane techniczne wersji z łyżką skalną dotyczą maszyny z oponami radialnymi Bridgestone 23.5R25 VSDL L5.

(§) Zmierzone 100 mm (4") za końcem krawędzi tnącej ze sworzniem przegubu łyżki jako punktem obrotowym, zgodnie z normą ISO 14397-2:2007.

(z odkształceniem opon) Pełna zgodność z wymogami normy ISO 14397-1 (2007), sekcje od 1 do 6, wymagającej maks. 2% różnicy pomiędzy obliczeniami a wynikami testów.

(bez odkształcenia opon) Zgodność z wymogami normy ISO 14397-1:2007 sekcje od 1 do 5.

Dostępne są także inne łyżki, oferta różni się w zależności od regionu. Szczegółowe informacje można uzyskać u dealera Cat.

# Specyfikacje ładowarki kołowej 962

## Specyfikacje robocze – łyżki (ciąg dalszy)

Układ zawieszenia osprzętu		Standardowy układ zawieszenia	
Typ łyżki		Do zrzutu bocznego – mocowanie sworzniowe	Do zrzutu bocznego – mocowanie hakowe – Fusion
Typ krawędzi		Przykręcane krawędzie tnące	Przykręcane krawędzie tnące
Pojemność — znamionowa	m <sup>3</sup>	2,90	2,90
	jardy <sup>3</sup>	3,75	3,75
Pojemność — współczynnik napełnienia 110%	m <sup>3</sup>	3,20	3,20
	jardy <sup>3</sup>	4,25	4,25
Szerokość	mm	3220	3220
	stopy/cale	10'6"	10'6"
<b>16†</b> Wysokość zrzutu przy maksymalnej wysokości podnoszenia i kącie zrzutu 45°	mm	2940	2941
	stopy/cale	9'7"	9'7"
<b>17†</b> Zasięg przy maksymalnej wysokości podnoszenia i kącie zrzutu 45°	mm	1362	1361
	stopy/cale	4'5"	4'5"
Zasięg przy ramieniu i łyżce poziomo	mm	2902	2901
	stopy/cale	9'6"	9'6"
<b>A†</b> Głębokość kopania	mm	109	108
	cale	4,3"	4,2"
<b>12†</b> Długość całkowita	mm	8684	8683
	stopy/cale	28'6"	28'6"
<b>B†</b> Wysokość całkowita z maksymalnie podniesioną łyżką	mm	5730	5722
	stopy/cale	18'10"	18'10"
Promień okręgu wolnej przestrzeni ładowarki przy łyżce w położeniu transportowym	mm	6927	6947
	stopy/cale	22'9"	22'10"
Statyczne obciążenie destabilizujące przy jeździe na wprost (z odkształceniem opon)	kg	12 503	12 219
	funt	27 565	26 938
Statyczne obciążenie destabilizujące przy jeździe na wprost (bez odkształcenia opon)	kg	13 220	12 934
	funt	29 145	28 516
Statyczne obciążenie destabilizujące przy skręconym przegubie (z odkształceniem opon)	kg	10 625	10 341
	funt	23 425	22 799
Statyczne obciążenie destabilizujące przy skręconym przegubie (bez odkształcenia opon)	kg	11 356	11 071
	funt	25 037	24 408
Sila odspajania (§)	kN	175	177
	funt	39 330	39 890
Masa eksploatacyjna*	kg	20 784	21 240
	funt	45 820	46 826

\* Podane statyczne obciążenie destabilizujące i masy eksploatacyjne dotyczą maszyny z oponami radialnymi Bridgestone 23.5R25 VJT L3, wszystkimi płynami eksploatacyjnymi, operatorem, przeciwwagą, układem kontroli komfortu jazdy, układem wspomagania rozruchu w niskich temperaturach, błotnikami do jazdy po drogach publicznych, systemem Product Link™, ręcznym włączaniem/wyłączaniem blokady mechanizmu różnicowego osi (przód i tył), osłoną układu napędowego, awaryjnym układem kierowniczym i pakietem wyciszającym.

† Ilustracja połączona z tabelami wymiarów.

\*\*\* Dane techniczne wersji z łyżką skalną dotyczą maszyny z oponami radialnymi Bridgestone 23.5R25 VSDL L5.

(§) Zmierzone 100 mm (4") za końcem krawędzi tnącej ze sworzniem przegubu łyżki jako punktem obrotowym, zgodnie z normą ISO 14397-2:2007.

(z odkształceniem opon) Pełna zgodność z wymogami normy ISO 14397-1 (2007), sekcje od 1 do 6, wymagającej maks. 2% różnicy pomiędzy obliczeniami a wynikami testów.

(bez odkształcenia opon) Zgodność z wymogami normy ISO 14397-1:2007 sekcje od 1 do 5.

Dostępne są także inne łyżki, oferta różni się w zależności od regionu. Szczegółowe informacje można uzyskać u dealera Cat.

## Specyfikacje robocze – łyżki (ciąg dalszy)

Układ zawieszenia osprzętu			Układ zawieszenia o zwiększonej wysokości							
Typ łyżki			Ogólnego przeznaczenia – mocowanie sworzniowe							
Typ krawędzi			Przykręcane krawędzie tnące		Zęby i segmenty		Przykręcane krawędzie tnące		Zęby i segmenty	
Pojemność — znamionowa	m <sup>3</sup>		3,30	3,30	3,40	3,40	3,60	3,60	3,80	3,80
	jardy <sup>3</sup>		4,25	4,25	4,50	4,50	4,75	4,75	5,00	5,00
Pojemność — współczynnik napełnienia 110%	m <sup>3</sup>		3,60	3,60	3,70	3,70	4,00	4,00	4,20	4,20
	jardy <sup>3</sup>		4,75	4,75	4,75	4,75	5,25	5,25	5,50	5,50
Szerokość	mm		2927	2994	2927	2994	2927	2994	2927	2994
	stopy/cale		9'7"	9'9"	9'7"	9'9"	9'7"	9'9"	9'7"	9'9"
16† Wysokość zrzutu przy maksymalnej wysokości podnoszenia i kącie zrzutu 45°	mm		3328	3209	3310	3190	3283	3164	3249	3129
	stopy/cale		10'11"	10'6"	10'10"	10'5"	10'9"	10'4"	10'7"	10'3"
17† Zasięg przy maksymalnej wysokości podnoszenia i kącie zrzutu 45°	mm		1499	1609	1514	1624	1536	1645	1565	1674
	stopy/cale		4'11"	5'3"	4'11"	5'3"	5'0"	5'4"	5'1"	5'5"
Zasięg przy ramieniu i łyżce poziomo	mm		3118	3279	3142	3303	3177	3338	3223	3384
	stopy/cale		10'2"	10'9"	10'3"	10'10"	10'5"	10'11"	10'6"	11'1"
A† Głębokość kopania	mm		109	109	109	109	109	109	109	109
	cale		4,3"	4,3"	4,3"	4,3"	4,3"	4,3"	4,3"	4,3"
12† Długość całkowita	mm		9013	9184	9037	9208	9072	9243	9118	9289
	stopy/cale		29'7"	30'2"	29'8"	30'3"	29'10"	30'4"	29'11"	30'6"
B† Wysokość całkowita z maksymalnie podniesioną łyżką	mm		6061	6061	6087	6087	6121	6121	6168	6168
	stopy/cale		19'11"	19'11"	20'0"	20'0"	20'1"	20'1"	20'3"	20'3"
Promień okręgu wolnej przestrzeni ładowarki przy łyżce w położeniu transportowym	mm		6958	7050	6966	7058	6977	7069	6993	7085
	stopy/cale		22'10"	23'2"	22'11"	23'2"	22'11"	23'3"	23'0"	23'3"
Styczne obciążenie destabilizujące przy jeździe na wprost (z odkształceniem opon)	kg		13 055	12 918	13 012	12 874	12 942	12 804	12 843	12 704
	funty		28 782	28 480	28 687	28 384	28 533	28 228	28 315	28 009
Styczne obciążenie destabilizujące przy jeździe na wprost (bez odkształcenia opon)	kg		13 708	13 570	13 666	13 527	13 597	13 458	13 500	13 360
	funty		30 222	29 917	30 129	29 823	29 978	29 671	29 764	29 455
Styczne obciążenie destabilizujące przy skręconym przegubie (z odkształceniem opon)	kg		11 117	10 980	11 076	10 938	11 009	10 871	10 915	10 776
	funty		24 509	24 207	24 418	24 115	24 272	23 967	24 065	23 759
Styczne obciążenie destabilizujące przy skręconym przegubie (bez odkształcenia opon)	kg		11 792	11 653	11 751	11 613	11 687	11 547	11 595	11 455
	funty		25 997	25 692	25 908	25 602	25 765	25 458	25 562	25 254
Siła odspajania (§)	kN		187	186	184	182	179	177	172	171
	funty		42 168	41 914	41 366	41 113	40 245	39 992	38 848	38 596
Masa eksploatacyjna*	kg		20 843	20 951	20 867	20 975	20 903	21 011	20 958	21 066
	funty		45 950	46 188	46 003	46 241	46 083	46 321	46 204	46 442

\* Podane statyczne obciążenie destabilizujące i masy eksploatacyjne dotyczą maszyny z oponami radialnymi Bridgestone 23.5R25 VJT L3, wszystkimi płynami eksploatacyjnymi, operatorem, przeciwwagą, układem kontroli komfortu jazdy, układem wspomagania rozruchu w niskich temperaturach, błotnikami do jazdy po drogach publicznych, systemem Product Link™, ręcznym włączaniem/wyłączaniem blokady mechanizmu różnicowego osi (przód i tył), osłoną układu napędowego, awaryjnym układem kierowniczym i pakietem wyciszającym.

† Ilustracja połączona z tabelami wymiarów.

\*\*\* Dane techniczne wersji z łyżką skalną dotyczą maszyny z oponami radialnymi Bridgestone 23.5R25 VSDL L5.

(§) Zmierzone 100 mm (4") za końcem krawędzi tnącej ze sworzniem przegubu łyżki jako punktem obrotowym, zgodnie z normą ISO 14397-2:2007.

(z odkształceniem opon) Pełna zgodność z wymogami normy ISO 14397-1 (2007), sekcje od 1 do 6, wymagającej maks. 2% różnicy pomiędzy obliczeniami a wynikami testów. (bez odkształcenia opon) Zgodność z wymogami normy ISO 14397-1:2007 sekcje od 1 do 5.

Dostępne są także inne łyżki, oferta różni się w zależności od regionu. Szczegółowe informacje można uzyskać u dealera Cat.

# Specyfikacje ładowarki kołowej 962

## Specyfikacje robocze – łyżki (ciąg dalszy)

Układ zawieszenia osprzętu		Układ zawieszenia o zwiększonej wysokości			
Typ łyżki		Ogólnego przeznaczenia – mocowanie hakowe – Fusion			
Typ krawędzi		Przykręcane krawędzie tnące	Zęby i segmenty	Przykręcane krawędzie tnące	Zęby i segmenty
Pojemność — znamionowa	m <sup>3</sup>	3,60	3,60	3,80	3,80
	jardy <sup>3</sup>	4,75	4,75	5,00	5,00
Pojemność — współczynnik napelnienia 110%	m <sup>3</sup>	4,00	4,00	4,20	4,20
	jardy <sup>3</sup>	5,25	5,25	5,50	5,50
Szerokość	mm	2927	2994	2927	2994
	stopy/cale	9'7"	9'9"	9'7"	9'9"
16† Wysokość zrzutu przy maksymalnej wysokości podnoszenia i kącie zrzutu 45°	mm	3243	3124	3209	3089
	stopy/cale	10'7"	10'3"	10'6"	10'1"
17† Zasięg przy maksymalnej wysokości podnoszenia i kącie zrzutu 45°	mm	1581	1690	1610	1718
	stopy/cale	5'2"	5'6"	5'3"	5'7"
Zasięg przy ramieniu i łyżce poziomo	mm	3237	3398	3283	3444
	stopy/cale	10'7"	11'1"	10'9"	11'3"
A† Głębokość kopania	mm	109	109	109	109
	cale	4,3"	4,3"	4,3"	4,3"
12† Długość całkowita	mm	9132	9303	9178	9349
	stopy/cale	30'0"	30'7"	30'2"	30'9"
B† Wysokość całkowita z maksymalnie podniesioną łyżką	mm	6154	6154	6202	6202
	stopy/cale	20'3"	20'3"	20'5"	20'5"
Promień okręgu wolnej przestrzeni ładowarki przy łyżce w położeniu transportowym	mm	6988	7080	7003	7096
	stopy/cale	23'0"	23'3"	23'0"	23'4"
Statyczne obciążenie destabilizujące przy jeździe na wprost (z odkształceniem opon)	kg	12 397	12 260	12 311	12 173
	funt	27 332	27 028	27 143	26 837
Statyczne obciążenie destabilizujące przy jeździe na wprost (bez odkształcenia opon)	kg	13 045	12 906	12 961	12 821
	funt	28 760	28 454	28 575	28 267
Statyczne obciążenie destabilizujące przy skręconym przegubie (z odkształceniem opon)	kg	10 490	10 353	10 409	10 271
	funt	23 128	22 824	22 949	22 643
Statyczne obciążenie destabilizujące przy skręconym przegubie (bez odkształcenia opon)	kg	11 160	11 021	11 081	10 941
	funt	24 605	24 298	24 430	24 122
Siła odpajania (§)	kN	171	170	165	164
	funt	38 474	38 222	37 191	36 939
Masa eksploatacyjna*	kg	21 347	21 455	21 392	21 500
	funt	47 062	47 300	47 161	47 399

\* Podane statyczne obciążenie destabilizujące i masy eksploatacyjne dotyczą maszyny z oponami radialnymi Bridgestone 23.5R25 VJT L3, wszystkimi płynami eksploatacyjnymi, operatorem, przeciwwagą, układem kontroli komfortu jazdy, układem wspomagania rozruchu w niskich temperaturach, błotnikami do jazdy po drogach publicznych, systemem Product Link™, ręcznym włączaniem/wyłączaniem blokady mechanizmu różnicowego osi (przód i tył), osłoną układu napędowego, awaryjnym układem kierowniczym i pakietem wyciszającym.

† Ilustracja połączona z tabelami wymiarów.

\*\*\* Dane techniczne wersji z łyżką skalną dotyczą maszyny z oponami radialnymi Bridgestone 23.5R25 VSDL L5.

(§) Zmierzone 100 mm (4") za końcem krawędzi tnącej ze sworzniem przegubu łyżki jako punktem obrotowym, zgodnie z normą ISO 14397-2:2007.

(z odkształceniem opon) Pełna zgodność z wymogami normy ISO 14397-1 (2007), sekcje od 1 do 6, wymagającej maks. 2% różnicy pomiędzy obliczeniami a wynikami testów. (bez odkształcenia opon) Zgodność z wymogami normy ISO 14397-1:2007 sekcje od 1 do 5.

Dostępne są także inne łyżki, oferta różni się w zależności od regionu. Szczegółowe informacje można uzyskać u dealera Cat.

## Specyfikacje robocze – łyżki (ciąg dalszy)

Układ zawieszenia osprzętu			Układ zawieszenia o zwiększonej wysokości					Płaskie dno – mocowanie sworzniowe – materiał lekki
Typ łyżki	Płaskie dno – mocowanie sworzniowe							
Typ krawędzi	Przykręcane krawędzie tnące	Zęby i segmenty	Przykręcane krawędzie tnące	Zęby i segmenty	Przykręcane krawędzie tnące	Zęby i segmenty	Przykręcane krawędzie tnące	
Pojemność — znamionowa	m <sup>3</sup>	3,40	3,40	3,60	3,60	3,80	3,80	4,60
	jardy <sup>3</sup>	4,50	4,50	4,75	4,75	5,00	5,00	6,00
Pojemność — współczynnik napelnienia 110%	m <sup>3</sup>	3,70	3,70	4,00	4,00	4,20	4,20	5,00
	jardy <sup>3</sup>	4,75	4,75	5,25	5,25	5,50	5,50	6,50
Szerokość	mm	2927	2994	2927	2994	2927	2994	3338
	stopy/cale	9'7"	9'9"	9'7"	9'9"	9'7"	9'9"	10'11"
<b>16</b> † Wysokość zrzutu przy maksymalnej wysokości podnoszenia i kącie zrzutu 45°	mm	3252	3126	3220	3094	3184	3058	3124
	stopy/cale	10'8"	10'3"	10'6"	10'1"	10'5"	10'0"	10'3"
<b>17</b> † Zasięg przy maksymalnej wysokości podnoszenia i kącie zrzutu 45°	mm	1448	1550	1479	1582	1516	1618	1589
	stopy/cale	4'9"	5'1"	4'10"	5'2"	4'11"	5'3"	5'2"
Zasięg przy ramieniu i łyżce poziomo	mm	3152	3313	3197	3358	3248	3409	3342
	stopy/cale	10'4"	10'10"	10'5"	11'0"	10'7"	11'2"	10'11"
<b>A</b> † Głębokość kopania	mm	109	109	109	109	109	109	99
	cale	4,3"	4,3"	4,3"	4,3"	4,3"	4,3"	3,9"
<b>12</b> † Długość całkowita	mm	9047	9218	9092	9263	9143	9314	9231
	stopy/cale	29'9"	30'3"	29'10"	30'5"	30'0"	30'7"	30'4"
<b>B</b> † Wysokość całkowita z maksymalnie podniesioną łyżką	mm	6056	6056	6105	6105	6152	6152	6004
	stopy/cale	19'11"	19'11"	20'1"	20'1"	20'3"	20'3"	19'9"
Promień okręgu wolnej przestrzeni ładowarki przy łyżce w położeniu transportowym	mm	6969	7061	6984	7076	7001	7093	7205
	stopy/cale	22'11"	23'2"	22'11"	23'3"	23'0"	23'4"	23'8"
Styczne obciążenie destabilizujące przy jeździe na wprost (z odkształceniem opon)	kg	12 879	12 742	12 792	12 654	12 690	12 552	12 500
	funty	28 393	28 092	28 202	27 899	27 978	27 673	27 558
Styczne obciążenie destabilizujące przy jeździe na wprost (bez odkształcenia opon)	kg	13 518	13 381	13 433	13 295	13 333	13 194	13 127
	funty	29 803	29 500	29 615	29 310	29 395	29 089	28 941
Styczne obciążenie destabilizujące przy skręconym przegubie (z odkształceniem opon)	kg	10 962	10 825	10 879	10 742	10 783	10 645	10 618
	funty	24 167	23 866	23 986	23 683	23 773	23 469	23 409
Styczne obciążenie destabilizujące przy skręconym przegubie (bez odkształcenia opon)	kg	11 623	11 486	11 543	11 404	11 448	11 309	11 268
	funty	25 625	25 322	25 448	25 143	25 240	24 933	24 843
Siła odpajania (§)	kN	182	181	176	175	169	168	159
	funty	41 030	40 777	39 622	39 369	38 123	37 871	35 776
Masa eksploatacyjna*	kg	20 869	20 977	20 913	21 021	20 967	21 075	20 993
	funty	46 007	46 245	46 104	46 342	46 223	46 461	46 280

\* Podane statyczne obciążenie destabilizujące i masy eksploatacyjne dotyczą maszyny z oponami radialnymi Bridgestone 23.5R25 VJT L3, wszystkimi płynami eksploatacyjnymi, operatorem, przeciwwagą, układem kontroli komfortu jazdy, układem wspomagania rozruchu w niskich temperaturach, błotnikami do jazdy po drogach publicznych, systemem Product Link™, ręcznym włączaniem/wyłączaniem blokady mechanizmu różnicowego osi (przód i tył), osłoną układu napędowego, awaryjnym układem kierowniczym i pakietem wyciszającym.

† Ilustracja połączona z tabelami wymiarów.

\*\*\* Dane techniczne wersji z łyżką skalną dotyczą maszyny z oponami radialnymi Bridgestone 23.5R25 VSDL L5.

(§) Zmierzone 100 mm (4") za końcem krawędzi tnącej ze sworzniem przegubu łyżki jako punktem obrotowym, zgodnie z normą ISO 14397-2:2007.

(z odkształceniem opon) Pełna zgodność z wymogami normy ISO 14397-1 (2007), sekcje od 1 do 6, wymagającej maks. 2% różnicy pomiędzy obliczeniami a wynikami testów. (bez odkształcenia opon) Zgodność z wymogami normy ISO 14397-1:2007 sekcje od 1 do 5.

Dostępne są także inne łyżki, oferta różni się w zależności od regionu. Szczegółowe informacje można uzyskać u dealera Cat.

# Specyfikacje ładowarki kołowej 962

## Specyfikacje robocze – łyżki (ciąg dalszy)

Układ zawieszenia osprzętu			Układ zawieszenia o zwiększonej wysokości		
Typ łyżki			Płaskie dno – mocowanie hakowe – Fusion		
Typ krawędzi		Przykręcane krawędzie tnące	Zęby i segmenty	Przykręcane krawędzie tnące	Zęby i segmenty
Pojemność — znamionowa	m <sup>3</sup>	3,60	3,60	3,80	3,80
	jardy <sup>3</sup>	4,75	4,75	5,00	5,00
Pojemność — współczynnik napelnienia 110%	m <sup>3</sup>	4,00	4,00	4,20	4,20
	jardy <sup>3</sup>	5,25	5,25	5,50	5,50
Szerokość	mm	2927	2994	2927	2994
	stopy/cale	9'7"	9'9"	9'7"	9'9"
16† Wysokość zrzutu przy maksymalnej wysokości podnoszenia i kącie zrzutu 45°	mm	3177	3052	3141	3016
	stopy/cale	10'5"	10'0"	10'3"	9'10"
17† Zasięg przy maksymalnej wysokości podnoszenia i kącie zrzutu 45°	mm	1522	1624	1558	1660
	stopy/cale	4'11"	5'3"	5'1"	5'5"
Zasięg przy ramieniu i łyżce poziomo	mm	3257	3418	3308	3469
	stopy/cale	10'8"	11'2"	10'10"	11'4"
A† Głębokość kopania	mm	109	109	109	109
	cale	4,3"	4,3"	4,3"	4,3"
12† Długość całkowita	mm	9152	9323	9203	9374
	stopy/cale	30'1"	30'8"	30'3"	30'10"
B† Wysokość całkowita z maksymalnie podniesioną łyżką	mm	6134	6134	6187	6187
	stopy/cale	20'2"	20'2"	20'4"	20'4"
Promień okręgu wolnej przestrzeni ładowarki przy łyżce w położeniu transportowym	mm	6994	7087	7011	7104
	stopy/cale	23'0"	23'3"	23'1"	23'4"
Statyczne obciążenie destabilizujące przy jeździe na wprost (z odkształceniem opon)	kg	12 225	12 118	12 156	12 019
	funty	27 018	26 716	26 801	26 497
Statyczne obciążenie destabilizujące przy jeździe na wprost (bez odkształcenia opon)	kg	12 889	12 751	12 792	12 653
	funty	28 415	28 111	28 202	27 896
Statyczne obciążenie destabilizujące przy skręconym przegubie (z odkształceniem opon)	kg	10 368	10 231	10 274	10 136
	funty	22 857	22 555	22 651	22 348
Statyczne obciążenie destabilizujące przy skręconym przegubie (bez odkształcenia opon)	kg	11 024	10 886	10 932	10 794
	funty	24 304	24 000	24 103	23 797
Siła odspajania (§)	kN	168	167	162	161
	funty	37 903	37 651	36 515	36 263
Masa eksploatacyjna*	kg	21 355	21 463	21 409	21 517
	funty	47 080	47 318	47 199	47 437

\* Podane statyczne obciążenie destabilizujące i masy eksploatacyjne dotyczą maszyny z oponami radialnymi Bridgestone 23.5R25 VJT L3, wszystkimi płynami eksploatacyjnymi, operatorem, przeciwwagą, układem kontroli komfortu jazdy, układem wspomagania rozruchu w niskich temperaturach, błotnikami do jazdy po drogach publicznych, systemem Product Link™, ręcznym włączaniem/wyłączaniem blokady mechanizmu różnicowego osi (przód i tył), osłoną układu napędowego, awaryjnym układem kierowniczym i pakietem wyciszającym.

† Ilustracja połączona z tabelami wymiarów.

\*\*\* Dane techniczne wersji z łyżką skalną dotyczą maszyny z oponami radialnymi Bridgestone 23.5R25 VSDL L5.

(§) Zmierzone 100 mm (4") za końcem krawędzi tnącej ze sworzniem przegubu łyżki jako punktem obrotowym, zgodnie z normą ISO 14397-2:2007.

(z odkształceniem opon) Pełna zgodność z wymogami normy ISO 14397-1 (2007), sekcje od 1 do 6, wymagającej maks. 2% różnicy pomiędzy obliczeniami a wynikami testów. (bez odkształcenia opon) Zgodność z wymogami normy ISO 14397-1:2007 sekcje od 1 do 5.

Dostępne są także inne łyżki, oferta różni się w zależności od regionu. Szczegółowe informacje można uzyskać u dealera Cat.

## Specyfikacje robocze – łyżki (ciąg dalszy)

Układ zawieszenia osprzętu		Układ zawieszenia o zwiększonej wysokości			
Typ łyżki		Do zrzutu wysokiego – mocowanie sworzniowe			
Typ krawędzi		Przykręcane krawędzie tnące	Przykręcane krawędzie tnące	Przykręcane krawędzie tnące	Przykręcane krawędzie tnące
Pojemność — znamionowa	m <sup>3</sup>	5,10	6,10	7,60	9,20
	jardy <sup>3</sup>	6,75	8,00	10,00	12,00
Pojemność — współczynnik napętnienia 110%	m <sup>3</sup>	5,60	6,70	8,40	10,10
	jardy <sup>3</sup>	7,25	8,75	11,00	13,25
Szerokość	mm	3029	3037	3350	3350
	stopy/cale	9'11"	9'11"	10'11"	10'11"
16† Wysokość zrzutu przy maksymalnej wysokości i pełnym odchyleniu łyżki do zrzutu wysokiego (48°)	mm	5014	4979	4902	4731
	stopy/cale	16'5"	16'3"	16'1"	15'5"
17† Zasięg przy maksymalnej wysokości i pełnym odchyleniu łyżki do zrzutu wysokiego (48°)	mm	1818	1857	1925	2078
	stopy/cale	5'10"	6'1"	6'3"	6'8"
Zasięg przy ramieniu i łyżce poziomo	mm	3582	3753	3853	4053
	stopy/cale	11'9"	12'3"	12'7"	13'3"
A† Głębokość kopania	mm	102	79	79	79
	cale	4"	3,1"	3,1"	3,1"
12† Długość całkowita	mm	9472	9648	9748	9948
	stopy/cale	31'1"	31'8"	32'0"	32'8"
B† Wysokość całkowita przy maksymalnej wysokości i całkowicie odchylonej łyżce do zrzutu wysokiego (48°)	mm	7135	7288	7278	7432
	stopy/cale	23'4"	23'10"	23'9"	24'4"
Promień okręgu wolnej przestrzeni ładowarki przy łyżce w położeniu transportowym	mm	7153	7221	7389	7460
	stopy/cale	23'6"	23'9"	24'3"	24'6"
Styczne obciążenie destabilizujące przy jeździe na wprost (z odkształceniem opon)	kg	11 468	11 227	10 915	10 592
	funty	25 282	24 752	24 065	23 352
Styczne obciążenie destabilizujące przy jeździe na wprost (bez odkształcenia opon)	kg	12 108	11 893	11 582	11 263
	funty	26 695	26 221	25 535	24 831
Styczne obciążenie destabilizujące przy skręconym przegubie (z odkształceniem opon)	kg	9633	9377	9076	8771
	funty	21 237	20 674	20 010	19 338
Styczne obciążenie destabilizujące przy skręconym przegubie (bez odkształcenia opon)	kg	10 296	10 066	9766	9465
	funty	22 700	22 193	21 531	20 867
Siła odspajania (§)	kN	133	126	118	105
	funty	29 989	28 350	26 543	23 703
Masa eksploatacyjna*	kg	21 621	21 953	22 182	22 355
	funty	47 664	48 396	48 901	49 283

\* Podane statyczne obciążenie destabilizujące i masy eksploatacyjne dotyczą maszyny z oponami radialnymi Bridgestone 23.5R25 VJT L3, wszystkimi płynami eksploatacyjnymi, operatorem, przeciwwagą, układem kontroli komfortu jazdy, układem wspomagania rozruchu w niskich temperaturach, błotnikami do jazdy po drogach publicznych, systemem Product Link™, ręcznym włączaniem/wyłączaniem blokady mechanizmu różnicowego osi (przód i tył), osłoną układu napędowego, awaryjnym układem kierowniczym i pakietem wyciszającym.

† Ilustracja połączona z tabelami wymiarów.

\*\*\* Dane techniczne wersji z łyżką skalną dotyczą maszyny z oponami radialnymi Bridgestone 23.5R25 VSDL L5.

(§) Zmierzone 100 mm (4") za końcem krawędzi tnącej ze sworzniem przegubu łyżki jako punktem obrotowym, zgodnie z normą ISO 14397-2:2007.

(z odkształceniem opon) Pełna zgodność z wymogami normy ISO 14397-1 (2007), sekcje od 1 do 6, wymagającej maks. 2% różnicy pomiędzy obliczeniami a wynikami testów.

(bez odkształcenia opon) Zgodność z wymogami normy ISO 14397-1:2007 sekcje od 1 do 5.

Dostępne są także inne łyżki, oferta różni się w zależności od regionu. Szczegółowe informacje można uzyskać u dealera Cat.

# Specyfikacje ładowarki kołowej 962

## Specyfikacje robocze – łyżki (ciąg dalszy)

Układ zawieszenia osprzętu		Układ zawieszenia o zwiększonej wysokości		
Typ łyżki		Do zrzutu wysokiego – mocowanie hakowe – Fusion		
Typ krawędzi		Przykręcane krawędzie tnące	Przykręcane krawędzie tnące	Przykręcane krawędzie tnące
Pojemność — znamionowa	m <sup>3</sup>	6,10	7,60	9,20
	jardy <sup>3</sup>	8,00	10,00	12,00
Pojemność — współczynnik napełnienia 110%	m <sup>3</sup>	6,70	8,40	10,10
	jardy <sup>3</sup>	8,75	11,00	13,25
Szerokość	mm	3037	3350	3350
	stopy/cale	9'11"	10'11"	10'11"
16† Wysokość zrzutu przy maksymalnej wysokości i pełnym odchyleniu łyżki do zrzutu wysokiego (48°)	mm	4959	4956	4785
	stopy/cale	16'3"	16'3"	15'7"
17† Zasięg przy maksymalnej wysokości i pełnym odchyleniu łyżki do zrzutu wysokiego (48°)	mm	1977	1962	2115
	stopy/cale	6'5"	6'4"	6'9"
Zasięg przy ramieniu i łyżce poziomo	mm	3817	3918	4118
	stopy/cale	12'6"	12'10"	13'6"
A† Głębokość kopania	mm	109	79	79
	cale	4,3"	3,1"	3,1"
12† Długość całkowita	mm	9712	9813	10 013
	stopy/cale	31'11"	32'3"	32'11"
B† Wysokość całkowita przy maksymalnej wysokości i całkowicie odchylonej łyżce do zrzutu wysokiego (48°)	mm	7277	7332	7486
	stopy/cale	23'9"	24'1"	24'6"
Promień okręgu wolnej przestrzeni ładowarki przy łyżce w położeniu transportowym	mm	7234	7402	7473
	stopy/cale	23'9"	24'4"	24'7"
Statyczne obciążenie destabilizujące przy jeździe na wprost (z odkształceniem opon)	kg	10 221	10 281	9966
	funty	22 535	22 666	21 973
Statyczne obciążenie destabilizujące przy jeździe na wprost (bez odkształcenia opon)	kg	10 834	10 935	10 624
	funty	23 886	24 109	23 423
Statyczne obciążenie destabilizujące przy skręconym przegubie (z odkształceniem opon)	kg	8460	8467	8170
	funty	18 651	18 667	18 013
Statyczne obciążenie destabilizujące przy skręconym przegubie (bez odkształcenia opon)	kg	9097	9144	8851
	funty	20 056	20 160	19 514
Siła odspajania (§)	kN	114	113	101
	funty	25 806	25 452	22 780
Masa eksploatacyjna*	kg	22 530	22 749	22 921
	funty	49 668	50 151	50 530

\* Podane statyczne obciążenie destabilizujące i masy eksploatacyjne dotyczą maszyny z oponami radialnymi Bridgestone 23.5R25 VJT L3, wszystkimi płynami eksploatacyjnymi, operatorem, przeciwwagą, układem kontroli komfortu jazdy, układem wspomagania rozruchu w niskich temperaturach, błotnikami do jazdy po drogach publicznych, systemem Product Link™, ręcznym włączaniem/wyłączaniem blokady mechanizmu różnicowego osi (przód i tył), osłoną układu napędowego, awaryjnym układem kierowniczym i pakietem wyciszającym.

† Ilustracja połączona z tabelami wymiarów.

\*\*\* Dane techniczne wersji z łyżką skalną dotyczą maszyny z oponami radialnymi Bridgestone 23.5R25 VSDL L5.

(§) Zmierzone 100 mm (4") za końcem krawędzi tnącej ze sworzniem przegubu łyżki jako punktem obrotowym, zgodnie z normą ISO 14397-2:2007.

(z odkształceniem opon) Pełna zgodność z wymogami normy ISO 14397-1 (2007), sekcje od 1 do 6, wymagającej maks. 2% różnicy pomiędzy obliczeniami a wynikami testów.

(bez odkształcenia opon) Zgodność z wymogami normy ISO 14397-1:2007 sekcje od 1 do 5.

Dostępne są także inne łyżki, oferta różni się w zależności od regionu. Szczegółowe informacje można uzyskać u dealera Cat.

## Specyfikacje robocze – łyżki (ciąg dalszy)

Układ zawieszenia osprzętu		Układ zawieszenia o zwiększonej wysokości			
Typ łyżki		Do wiórów drzewnych – mocowanie sworzniowe		Do wiórów drzewnych – mocowanie hakowe – Fusion	
Typ krawędzi		Przykręcane krawędzie tnące	Przykręcane krawędzie tnące	Przykręcane krawędzie tnące	Przykręcane krawędzie tnące
Pojemność — znamionowa	m <sup>3</sup>	9,20	9,90	9,20	9,90
	jardy <sup>3</sup>	12,00	13,00	12,00	13,00
Pojemność — współczynnik napełnienia 110%	m <sup>3</sup>	10,10	10,90	10,10	10,90
	jardy <sup>3</sup>	13,25	14,25	13,25	14,25
Szerokość	mm	3330	3330	3330	3330
	stopy/cale	10'11"	10'11"	10'11"	10'11"
<b>16</b> † Wysokość zrzutu przy maksymalnej wysokości podnoszenia i kącie zrzutu 45°	mm	2739	2664	2646	2641
	stopy/cale	8'11"	8'8"	8'8"	8'8"
<b>17</b> † Zasięg przy maksymalnej wysokości podnoszenia i kącie zrzutu 45°	mm	1967	2042	2061	2065
	stopy/cale	6'5"	6'8"	6'9"	6'9"
Zasięg przy ramieniu i łyżce poziomo	mm	3882	3988	4014	4020
	stopy/cale	12'8"	13'1"	13'2"	13'2"
<b>A</b> † Głębokość kopania	mm	104	104	104	104
	cale	4,1"	4,1"	4,1"	4,1"
<b>12</b> † Długość całkowita	mm	9774	9880	9906	9912
	stopy/cale	32'1"	32'5"	32'6"	32'7"
<b>B</b> † Wysokość całkowita z maksymalnie podniesioną łyżką	mm	6743	6835	6800	6852
	stopy/cale	22'2"	22'6"	22'4"	22'6"
Promień okręgu wolnej przestrzeni ładowarki przy łyżce w położeniu transportowym	mm	7388	7425	7424	7426
	stopy/cale	24'3"	24'5"	24'5"	24'5"
Styczne obciążenie destabilizujące przy jeździe na wprost (z odkształceniem opon)	kg	11 664	11 583	10 472	10 518
	funty	25 715	25 536	23 087	23 188
Styczne obciążenie destabilizujące przy jeździe na wprost (bez odkształcenia opon)	kg	12 351	12 277	11 086	11 138
	funty	27 231	27 068	24 441	24 556
Styczne obciążenie destabilizujące przy skręconym przegubie (z odkształceniem opon)	kg	9815	9728	8734	8774
	funty	21 639	21 447	19 255	19 345
Styczne obciążenie destabilizujące przy skręconym przegubie (bez odkształcenia opon)	kg	10 525	10 445	9372	9419
	funty	23 204	23 028	20 661	20 766
Siła odspajania (§)	kN	113	106	105	105
	funty	25 448	24 010	23 751	23 611
Masa eksploatacyjna*	kg	21 455	21 547	22 089	22 050
	funty	47 299	47 501	48 698	48 612

\* Podane statyczne obciążenie destabilizujące i masy eksploatacyjne dotyczą maszyny z oponami radialnymi Bridgestone 23.5R25 VJT L3, wszystkimi płynami eksploatacyjnymi, operatorem, przeciwwagą, układem kontroli komfortu jazdy, układem wspomagania rozruchu w niskich temperaturach, błotnikami do jazdy po drogach publicznych, systemem Product Link™, ręcznym włączaniem/wyłączaniem blokady mechanizmu różnicowego osi (przód i tył), osłoną układu napędowego, awaryjnym układem kierowniczym i pakietem wyciszającym.

† Ilustracja połączona z tabelami wymiarów.

\*\*\* Dane techniczne wersji z łyżką skalną dotyczą maszyny z oponami radialnymi Bridgestone 23.5R25 VSDL L5.

(§) Zmierzone 100 mm (4") za końcem krawędzi tnącej ze sworzniem przegubu łyżki jako punktem obrotowym, zgodnie z normą ISO 14397-2:2007.

(z odkształceniem opon) Pełna zgodność z wymogami normy ISO 14397-1 (2007), sekcje od 1 do 6, wymagającej maks. 2% różnicy pomiędzy obliczeniami a wynikami testów.

(bez odkształcenia opon) Zgodność z wymogami normy ISO 14397-1:2007 sekcje od 1 do 5.

Dostępne są także inne łyżki, oferta różni się w zależności od regionu. Szczegółowe informacje można uzyskać u dealera Cat.

# Specyfikacje ładowarki kołowej 962

## Specyfikacje robocze – łyżki (ciąg dalszy)

Układ zawieszenia osprzętu		Ładowarka do kruszywa							
Typ łyżki		Ogólnego przeznaczenia – mocowanie sworzniowe							
Typ krawędzi		Przykręcane krawędzie tnące	Zęby i segmenty	Przykręcane krawędzie tnące	Zęby i segmenty	Przykręcane krawędzie tnące	Zęby i segmenty	Przykręcane krawędzie tnące	Zęby i segmenty
Pojemność — znamionowa	m <sup>3</sup>	3,30	3,30	3,40	3,40	3,60	3,60	3,80	3,80
	jardy <sup>3</sup>	4,25	4,25	4,50	4,50	4,75	4,75	5,00	5,00
Pojemność — współczynnik napełnienia 110%	m <sup>3</sup>	3,60	3,60	3,70	3,70	4,00	4,00	4,20	4,20
	jardy <sup>3</sup>	4,75	4,75	4,75	4,75	5,25	5,25	5,50	5,50
Szerokość	mm	2927	2994	2927	2994	2927	2994	2927	2994
	stopy/cale	9'7"	9'9"	9'7"	9'9"	9'7"	9'9"	9'7"	9'9"
16† Wysokość zrzutu przy maksymalnej wysokości podnoszenia i kącie zrzutu 45°	mm	3039	2921	3021	2902	2995	2875	2960	2840
	stopy/cale	9'11"	9'7"	9'10"	9'6"	9'9"	9'5"	9'8"	9'3"
17† Zasięg przy maksymalnej wysokości podnoszenia i kącie zrzutu 45°	mm	1398	1508	1412	1522	1434	1543	1463	1572
	stopy/cale	4'7"	4'11"	4'7"	4'11"	4'8"	5'0"	4'9"	5'1"
Zasięg przy ramieniu i łyżce poziomo	mm	2841	3002	2865	3026	2900	(3061)	2946	3107
	stopy/cale	9'3"	9'10"	9'4"	9'11"	9'6"	10'0"	9'7"	10'2"
A† Głębokość kopania	mm	103	103	103	103	103	103	103	103
	cale	4"	4"	4"	4"	4"	4"	4"	4"
12† Długość całkowita	mm	8681	8854	8705	8878	8740	8913	8786	8959
	stopy/cale	28'6"	29'1"	28'7"	29'2"	28'9"	29'3"	28'10"	29'5"
B† Wysokość całkowita z maksymalnie podniesioną łyżką	mm	5773	5773	5798	5798	5832	5832	5879	5879
	stopy/cale	19'0"	19'0"	19'1"	19'1"	19'2"	19'2"	19'4"	19'4"
Promień okręgu wolnej przestrzeni ładowarki przy łyżce w położeniu transportowym	mm	6800	6886	6807	6894	6818	6905	6832	6919
	stopy/cale	22'4"	22'8"	22'4"	22'8"	22'5"	22'8"	22'5"	22'9"
Styczne obciążenie destabilizujące przy jeździe na wprost (z odkształceniem opon)	kg	14 802	14 662	14 754	14 614	14 676	14 535	14 567	14 425
	funty	32 633	32 324	32 529	32 218	32 357	32 045	32 116	31 802
Styczne obciążenie destabilizujące przy jeździe na wprost (bez odkształcenia opon)	kg	15 621	15 479	15 575	15 432	15 498	15 355	15 391	15 247
	funty	34 439	34 126	34 336	34 023	34 168	33 853	33 932	33 615
Styczne obciążenie destabilizujące przy skręconym przegubie (z odkształceniem opon)	kg	12 653	12 513	12 608	12 467	12 535	12 393	12 432	12 289
	funty	27 897	27 587	27 797	27 486	27 635	27 323	27 408	27 094
Styczne obciążenie destabilizujące przy skręconym przegubie (bez odkształcenia opon)	kg	13 490	13 348	13 446	13 304	13 375	13 232	13 273	13 130
	funty	29 741	29 429	29 644	29 331	29 486	29 171	29 263	28 947
Siła odspajania (§)	kN	189	188	185	184	180	179	174	173
	funty	42 503	42 264	41 695	41 456	40 566	40 327	39 159	38 920
Masa eksploatacyjna*	kg	20 748	20 856	20 772	20 880	20 809	20 917	20 863	20 971
	funty	45 742	45 980	45 795	46 033	45 875	46 113	45 995	46 234

\* Podane statyczne obciążenie destabilizujące i masy eksploatacyjne dotyczą maszyny z oponami radialnymi Bridgestone 23.5R25 VJT L3, wszystkimi płynami eksploatacyjnymi, operatorem, przeciwwagą, układem kontroli komfortu jazdy, układem wspomagania rozruchu w niskich temperaturach, błotnikami do jazdy po drogach publicznych, systemem Product Link™, ręcznym włączaniem/wyłączaniem blokady mechanizmu różnicowego osi (przód i tył), osłoną układu napędowego, awaryjnym układem kierowniczym i pakietem wyciszającym.

† Ilustracja połączona z tabelami wymiarów.

\*\*Konfiguracja w wersji do kruszywa nie jest kompatybilna z łyżkami skalnymi ani z układem o zwiększonej wysokości podnoszenia.

(§) Zmierzone 100 mm (4") za końcem krawędzi tnącej ze sworzniem przegubu łyżki jako punktem obrotowym, zgodnie z normą ISO 14397-2:2007.

(z odkształceniem opon) Pełna zgodność z wymogami normy ISO 14397-1 (2007), sekcje od 1 do 6, wymagającej maks. 2% różnicy pomiędzy obliczeniami a wynikami testów. (bez odkształcenia opon) Zgodność z wymogami normy ISO 14397-1:2007 sekcje od 1 do 5.

Dostępne są także inne łyżki, oferta różni się w zależności od regionu. Szczegółowe informacje można uzyskać u dealera Cat.

## Specyfikacje robocze – łyżki (ciąg dalszy)

Układ zawieszenia osprzętu		Ładowarka do kruszywa			
Typ łyżki		Ogólnego przeznaczenia – mocowanie hakowe – Fusion			
Typ krawędzi		Przykręcane krawędzie tnące		Przykręcane krawędzie tnące	
		Zęby i segmenty		Zęby i segmenty	
Pojemność — znamionowa	m <sup>3</sup>	3,60	3,60	3,80	3,80
	jardy <sup>3</sup>	4,75	4,75	5,00	5,00
Pojemność — współczynnik napelnienia 110%	m <sup>3</sup>	4,00	4,00	4,20	4,20
	jardy <sup>3</sup>	5,25	5,25	5,50	5,50
Szerokość	mm	2927	2994	2927	2994
	stopy/cale	9'7"	9'9"	9'7"	9'9"
16† Wysokość zrzutu przy maksymalnej wysokości podnoszenia i kącie zrzutu 45°	mm	2955	2835	2920	2800
	stopy/cale	9'8"	9'3"	9'6"	9'2"
17† Zasięg przy maksymalnej wysokości podnoszenia i kącie zrzutu 45°	mm	1479	1588	1508	1617
	stopy/cale	4'10"	5'2"	4'11"	5'3"
Zasięg przy ramieniu i łyżce poziomo	mm	2960	3121	3006	3167
	stopy/cale	9'8"	10'2"	9'10"	10'4"
A† Głębokość kopania	mm	103	103	103	103
	cale	4"	4"	4"	4"
12† Długość całkowita	mm	8800	8973	8846	9019
	stopy/cale	28'11"	29'6"	29'1"	29'8"
B† Wysokość całkowita z maksymalnie podniesioną łyżką	mm	5866	5866	5913	5913
	stopy/cale	19'3"	19'3"	19'5"	19'5"
Promień okręgu wolnej przestrzeni ładowarki przy łyżce w położeniu transportowym	mm	6833	6921	6848	6936
	stopy/cale	22'6"	22'9"	22'6"	22'10"
Styczne obciążenie destabilizujące przy jeździe na wprost (z odkształceniem opon)	kg	14 095	13 954	13 999	13 858
	funty	31 075	30 764	30 864	30 552
Styczne obciążenie destabilizujące przy jeździe na wprost (bez odkształcenia opon)	kg	14 905	14 763	14 811	14 668
	funty	32 861	32 547	32 654	32 338
Styczne obciążenie destabilizujące przy skręconym przegubie (z odkształceniem opon)	kg	11 985	11 844	11 895	11 753
	funty	26 423	26 112	26 224	25 912
Styczne obciążenie destabilizujące przy skręconym przegubie (bez odkształcenia opon)	kg	12 813	12 671	12 726	12 582
	funty	28 249	27 936	28 056	27 740
Siła odspajania (§)	kN	172	171	166	165
	funty	38 782	38 543	37 489	37 251
Masa eksploatacyjna*	kg	21 253	21 361	21 298	21 406
	funty	46 854	47 092	46 953	47 191

\* Podane statyczne obciążenie destabilizujące i masy eksploatacyjne dotyczą maszyny z oponami radialnymi Bridgestone 23.5R25 VJT L3, wszystkimi płynami eksploatacyjnymi, operatorem, przeciwwagą, układem kontroli komfortu jazdy, układem wspomagania rozruchu w niskich temperaturach, błotnikami do jazdy po drogach publicznych, systemem Product Link™, ręcznym włączaniem/wyłączaniem blokady mechanizmu różnicowego osi (przód i tył), osłoną układu napędowego, awaryjnym układem kierowniczym i pakietem wyciszającym.

† Ilustracja połączona z tabelami wymiarów.

\*\*Konfiguracja w wersji do kruszywa nie jest kompatybilna z łyżkami skalnymi ani z układem o zwiększonej wysokości podnoszenia.

(§) Zmierzone 100 mm (4") za końcem krawędzi tnącej ze sworzniem przegubu łyżki jako punktem obrotowym, zgodnie z normą ISO 14397-2:2007.

(z odkształceniem opon) Pełna zgodność z wymogami normy ISO 14397-1 (2007), sekcje od 1 do 6, wymagającej maks. 2% różnicy pomiędzy obliczeniami a wynikami testów.

(bez odkształcenia opon) Zgodność z wymogami normy ISO 14397-1:2007 sekcje od 1 do 5.

Dostępne są także inne łyżki, oferta różni się w zależności od regionu. Szczegółowe informacje można uzyskać u dealera Cat.

# Specyfikacje ładowarki kołowej 962

## Specyfikacje robocze – łyżki (ciąg dalszy)

Układ zawieszenia osprzętu		Ładowarka do kruszywa					
Typ łyżki		Płaskie dno – mocowanie sworzniowe					
Typ krawędzi		Przykręcane krawędzie tnące	Zęby i segmenty	Przykręcane krawędzie tnące	Zęby i segmenty	Przykręcane krawędzie tnące	Zęby i segmenty
Pojemność — znamionowa	m <sup>3</sup>	3,40	3,40	3,60	3,60	3,80	3,80
	jardy <sup>3</sup>	4,50	4,50	4,75	4,75	5,00	5,00
Pojemność — współczynnik napełnienia 110%	m <sup>3</sup>	3,70	3,70	4,00	4,00	4,20	4,20
	jardy <sup>3</sup>	4,75	4,75	5,25	5,25	5,50	5,50
Szerokość	mm	2927	2994	2927	2994	2927	2994
	stopy/cale	9'7"	9'9"	9'7"	9'9"	9'7"	9'9"
16† Wysokość zrzutu przy maksymalnej wysokości podnoszenia i kącie zrzutu 45°	mm	2963	2837	2931	2806	2895	2770
	stopy/cale	9'8"	9'3"	9'7"	9'2"	9'5"	9'1"
17† Zasięg przy maksymalnej wysokości podnoszenia i kącie zrzutu 45°	mm	1346	1448	1378	1480	1414	1516
	stopy/cale	4'5"	4'9"	4'6"	4'10"	4'7"	4'11"
Zasięg przy ramieniu i łyżce poziomo	mm	2875	3036	2920	3081	2971	3132
	stopy/cale	9'5"	9'11"	9'6"	10'1"	9'8"	10'3"
A† Głębokość kopania	mm	103	103	103	103	103	103
	cale	4"	4"	4"	4"	4"	4"
12† Długość całkowita	mm	8715	8888	8760	8933	8811	8984
	stopy/cale	28'8"	29'2"	28'9"	29'4"	28'11"	29'6"
B† Wysokość całkowita z maksymalnie podniesioną łyżką	mm	5768	5768	5816	5816	5864	5864
	stopy/cale	19'0"	19'0"	19'1"	19'1"	19'3"	19'3"
Promień okręgu wolnej przestrzeni ładowarki przy łyżce w położeniu transportowym	mm	6810	6897	6824	6911	6840	6927
	stopy/cale	22'5"	22'8"	22'5"	22'9"	22'6"	22'9"
Styczne obciążenie destabilizujące przy jeździe na wprost (z odkształceniem opon)	kg	14 589	14 450	14 492	14 352	14 380	14 239
	funty	32 165	31 857	31 951	31 641	31 702	31 391
Styczne obciążenie destabilizujące przy jeździe na wprost (bez odkształcenia opon)	kg	15 389	15 248	15 294	15 152	15 183	15 041
	funty	33 927	33 617	33 718	33 405	33 474	33 159
Styczne obciążenie destabilizujące przy skręconym przegubie (z odkształceniem opon)	kg	12 467	12 327	12 375	12 235	12 269	12 128
	funty	27 485	27 177	27 284	26 974	27 050	26 738
Styczne obciążenie destabilizujące przy skręconym przegubie (bez odkształcenia opon)	kg	13 285	13 144	13 196	13 054	13 092	12 949
	funty	29 288	28 978	29 092	28 779	28 862	28 548
Siła odpajania (§)	kN	184	182	177	176	170	169
	funty	41 357	41 118	39 939	39 700	38 428	38 189
Masa eksploatacyjna*	kg	20 774	20 882	20 818	20 926	20 872	20 980
	funty	45 799	46 037	45 895	46 133	46 014	46 253

\* Podane statyczne obciążenie destabilizujące i masy eksploatacyjne dotyczą maszyny z oponami radialnymi Bridgestone 23.5R25 VJT L3, wszystkimi płynami eksploatacyjnymi, operatorem, przeciwwagą, układem kontroli komfortu jazdy, układem wspomagania rozruchu w niskich temperaturach, błotnikami do jazdy po drogach publicznych, systemem Product Link™, ręcznym włączaniem/wyłączaniem blokady mechanizmu różnicowego osi (przód i tył), osłoną układu napędowego, awaryjnym układem kierowniczym i pakietem wyciszającym.

† Ilustracja połączona z tabelami wymiarów.

\*\*Konfiguracja w wersji do kruszywa nie jest kompatybilna z łyżkami skalnymi ani z układem o zwiększonej wysokości podnoszenia.

(§) Zmierzone 100 mm (4") za końcem krawędzi tnącej ze sworzniem przegubu łyżki jako punktem obrotowym, zgodnie z normą ISO 14397-2:2007.

(z odkształceniem opon) Pełna zgodność z wymogami normy ISO 14397-1 (2007), sekcje od 1 do 6, wymagającej maks. 2% różnicy pomiędzy obliczeniami a wynikami testów. (bez odkształcenia opon) Zgodność z wymogami normy ISO 14397-1:2007 sekcje od 1 do 5.

Dostępne są także inne łyżki, oferta różni się w zależności od regionu. Szczegółowe informacje można uzyskać u dealera Cat.

## Specyfikacje robocze – łyżki (ciąg dalszy)

Układ zawieszenia osprzętu		Ładowarka do kruszywa			
Typ łyżki		Płaskie dno – mocowanie hakowe – Fusion			
Typ krawędzi		Przykręcane krawędzie tnące	Zęby i segmenty	Przykręcane krawędzie tnące	Zęby i segmenty
Pojemność — znamionowa	m <sup>3</sup>	3,60	3,60	3,80	3,80
	jardy <sup>3</sup>	4,75	4,75	5,00	5,00
Pojemność — współczynnik napelnienia 110%	m <sup>3</sup>	4,00	4,00	4,20	4,20
	jardy <sup>3</sup>	5,25	5,25	5,50	5,50
Szerokość	mm	2927	2994	2927	2994
	stopy/cale	9'7"	9'9"	9'7"	9'9"
16† Wysokość zrzutu przy maksymalnej wysokości podnoszenia i kącie zrzutu 45°	mm	2889	2763	2836	2710
	stopy/cale	9'5"	9'0"	9'3"	8'10"
17† Zasięg przy maksymalnej wysokości podnoszenia i kącie zrzutu 45°	mm	1420	1522	1473	1575
	stopy/cale	4'7"	4'11"	4'10"	5'2"
Zasięg przy ramieniu i łyżce poziomo	mm	2980	3141	3055	3216
	stopy/cale	9'9"	10'3"	10'0"	10'6"
A† Głębokość kopania	mm	103	103	103	103
	cale	4"	4"	4"	4"
12† Długość całkowita	mm	8820	8993	8895	9068
	stopy/cale	29'0"	29'7"	29'3"	29'9"
B† Wysokość całkowita z maksymalnie podniesioną łyżką	mm	5845	5845	5910	5910
	stopy/cale	19'3"	19'3"	19'5"	19'5"
Promień okręgu wolnej przestrzeni ładowarki przy łyżce w położeniu transportowym	mm	6840	6928	6864	6952
	stopy/cale	22'6"	22'9"	22'7"	22'10"
Styczne obciążenie destabilizujące przy jeździe na wprost (z odkształceniem opon)	kg	13 920	13 780	13 575	13 436
	funty	30 690	30 381	29 929	29 622
Styczne obciążenie destabilizujące przy jeździe na wprost (bez odkształcenia opon)	kg	14 711	14 570	14 348	14 207
	funty	32 432	32 121	31 632	31 322
Styczne obciążenie destabilizujące przy skręconym przegubie (z odkształceniem opon)	kg	11 834	11 694	11 523	11 384
	funty	26 090	25 782	25 405	25 097
Styczne obciążenie destabilizujące przy skręconym przegubie (bez odkształcenia opon)	kg	12 644	12 503	12 316	12 175
	funty	27 875	27 564	27 152	26 841
Siła odspajania (§)	kN	170	168	160	159
	funty	38 207	37 968	36 152	35 913
Masa eksploatacyjna*	kg	21 261	21 369	21 367	21 475
	funty	46 871	47 110	47 105	47 343

\* Podane statyczne obciążenie destabilizujące i masy eksploatacyjne dotyczą maszyny z oponami radialnymi Bridgestone 23.5R25 VJT L3, wszystkimi płynami eksploatacyjnymi, operatorem, przeciwwagą, układem kontroli komfortu jazdy, układem wspomagania rozruchu w niskich temperaturach, błotnikami do jazdy po drogach publicznych, systemem Product Link™, ręcznym włączaniem/wyłączaniem blokady mechanizmu różnicowego osi (przód i tył), osłoną układu napędowego, awaryjnym układem kierowniczym i pakietem wyciszającym.

† Ilustracja połączona z tabelami wymiarów.

\*\*Konfiguracja w wersji do kruszywa nie jest kompatybilna z łyżkami skalnymi ani z układem o zwiększonej wysokości podnoszenia.

(§) Zmierzone 100 mm (4") za końcem krawędzi tnącej ze sworzniem przegubu łyżki jako punktem obrotowym, zgodnie z normą ISO 14397-2:2007.

(z odkształceniem opon) Pełna zgodność z wymogami normy ISO 14397-1 (2007), sekcje od 1 do 6, wymagającej maks. 2% różnicy pomiędzy obliczeniami a wynikami testów.

(bez odkształcenia opon) Zgodność z wymogami normy ISO 14397-1:2007 sekcje od 1 do 5.

Dostępne są także inne łyżki, oferta różni się w zależności od regionu. Szczegółowe informacje można uzyskać u dealera Cat.

# Specyfikacje ładowarki kołowej 962

## Specyfikacje robocze – łyżki (ciąg dalszy)

Układ zawieszenia osprzętu		Ładowarka do kruszywa			
Typ łyżki		Do zrzutu wysokiego – mocowanie sworzniowe			
Typ krawędzi		Przykręcane krawędzie tnące	Przykręcane krawędzie tnące	Przykręcane krawędzie tnące	Przykręcane krawędzie tnące
Pojemność — znamionowa	m <sup>3</sup>	5,10	6,10	7,60	9,20
	jardy <sup>3</sup>	6,75	8,00	10,00	12,00
Pojemność — współczynnik napełnienia 110%	m <sup>3</sup>	5,60	6,70	8,40	10,10
	jardy <sup>3</sup>	7,25	8,75	11,00	13,25
Szerokość	mm	3029	2910	3350	3350
	stopy/cale	9'11"	9'6"	10'11"	10'11"
16† Wysokość zrzutu przy maksymalnej wysokości i pełnym odchyleniu łyżki do zrzutu wysokiego (49°)	mm	4714	4678	4601	4429
	stopy/cale	15'5"	15'3"	15'1"	14'5"
17† Zasięg przy maksymalnej wysokości i pełnym odchyleniu łyżki do zrzutu wysokiego (49°)	mm	1721	1760	1828	1979
	stopy/cale	5'6"	5'8"	5'10"	6'5"
Zasięg przy ramieniu i łyżce poziomo	mm	3305	3408	3576	3776
	stopy/cale	10'10"	11'2"	11'8"	12'4"
A† Głębokość kopania	mm	96	170	73	73
	cale	3,7"	6,7"	2,9"	2,9"
12† Długość całkowita	mm	9140	9294	9416	9616
	stopy/cale	30'0"	30'6"	30'11"	31'7"
B† Wysokość całkowita przy maksymalnej wysokości i całkowicie odchylonej łyżce do zrzutu wysokiego (49°)	mm	6838	6990	6981	7135
	stopy/cale	22'4"	22'9"	22'9"	23'4"
Promień okręgu wolnej przestrzeni ładowarki przy łyżce w położeniu transportowym	mm	6989	6999	7221	7289
	stopy/cale	23'0"	23'0"	23'9"	23'11"
Styczne obciążenie destabilizujące przy jeździe na wprost (z odkształceniem opon)	kg	13 023	12 047	12 471	12 113
	funty	28 712	26 561	27 494	26 705
Styczne obciążenie destabilizujące przy jeździe na wprost (bez odkształcenia opon)	kg	13 818	12 828	13 299	12 945
	funty	30 464	28 282	29 321	28 540
Styczne obciążenie destabilizujące przy skręconym przegubie (z odkształceniem opon)	kg	11 001	10 066	10 444	10 108
	funty	24 254	22 192	23 025	22 285
Styczne obciążenie destabilizujące przy skręconym przegubie (bez odkształcenia opon)	kg	11 816	10 866	11 292	10 960
	funty	26 050	23 957	24 895	24 164
Siła odspajania (§)	kN	134	125	119	106
	funty	30 232	28 177	26 770	23 909
Masa eksploatacyjna*	kg	21 526	22 288	22 087	22 260
	funty	47 456	49 136	48 693	49 074

\* Podane statyczne obciążenie destabilizujące i masy eksploatacyjne dotyczą maszyny z oponami radialnymi Bridgestone 23.5R25 VJT L3, wszystkimi płynami eksploatacyjnymi, operatorem, przeciwwagą, układem kontroli komfortu jazdy, układem wspomagania rozruchu w niskich temperaturach, błotnikami do jazdy po drogach publicznych, systemem Product Link™, ręcznym włączaniem/wyłączaniem blokady mechanizmu różnicowego osi (przód i tył), osłoną układu napędowego, awaryjnym układem kierowniczym i pakietem wyciszającym.

† Ilustracja połączona z tabelami wymiarów.

\*\*Konfiguracja w wersji do kruszywa nie jest kompatybilna z łyżkami skalnymi ani z układem o zwiększonej wysokości podnoszenia.

(§) Zmierzone 100 mm (4") za końcem krawędzi tnącej ze sworzniem przegubu łyżki jako punktem obrotowym, zgodnie z normą ISO 14397-2:2007.

(z odkształceniem opon) Pełna zgodność z wymogami normy ISO 14397-1 (2007), sekcje od 1 do 6, wymagającej maks. 2% różnicy pomiędzy obliczeniami a wynikami testów.

(bez odkształcenia opon) Zgodność z wymogami normy ISO 14397-1:2007 sekcje od 1 do 5.

Dostępne są także inne łyżki, oferta różni się w zależności od regionu. Szczegółowe informacje można uzyskać u dealera Cat.

## Specyfikacje robocze – łyżki (ciąg dalszy)

Układ zawieszenia osprzętu		Ładowarka do kruszywa		
Typ łyżki		Do zrzutu wysokiego – mocowanie hakowe – Fusion		
Typ krawędzi		Przykręcane krawędzie tnące	Przykręcane krawędzie tnące	Przykręcane krawędzie tnące
Pojemność — znamionowa	m <sup>3</sup>	6,10	7,60	9,20
	jardy <sup>3</sup>	8,00	10,00	12,00
Pojemność — współczynnik napelnienia 110%	m <sup>3</sup>	6,70	8,40	10,10
	jardy <sup>3</sup>	8,75	11,00	13,25
Szerokość	mm	3037	3350	3350
	stopy/cale	9'11"	10'11"	10'11"
16† Wysokość zrzutu przy maksymalnej wysokości i pełnym odchyleniu łyżki do zrzutu wysokiego (49°)	mm	4657	4655	4482
	stopy/cale	15'3"	15'3"	14'7"
17† Zasięg przy maksymalnej wysokości i pełnym odchyleniu łyżki do zrzutu wysokiego (49°)	mm	1879	1865	2016
	stopy/cale	6'2"	6'1"	6'6"
Zasięg przy ramieniu i łyżce poziomo	mm	3540	3641	3841
	stopy/cale	11'7"	11'11"	12'7"
A† Głębokość kopania	mm	103	73	73
	cale	4"	2,9"	2,9"
12† Długość całkowita	mm	9380	9481	9681
	stopy/cale	30'10"	31'2"	31'10"
B† Wysokość całkowita przy maksymalnej wysokości i całkowicie odchylonej łyżce do zrzutu wysokiego (49°)	mm	6979	7034	7188
	stopy/cale	22'9"	23'1"	23'6"
Promień okręgu wolnej przestrzeni ładowarki przy łyżce w położeniu transportowym	mm	7073	7243	7312
	stopy/cale	23'3"	23'10"	24'0"
Statyczne obciążenie destabilizujące przy jeździe na wprost (z odkształceniem opon)	kg	11 675	11 806	11 458
	funty	25 740	26 028	25 262
Statyczne obciążenie destabilizujące przy jeździe na wprost (bez odkształcenia opon)	kg	12 430	12 618	12 273
	funty	27 404	27 819	27 058
Statyczne obciążenie destabilizujące przy skręconym przegubie (z odkształceniem opon)	kg	9742	9809	9483
	funty	21 477	21 626	20 908
Statyczne obciążenie destabilizujące przy skręconym przegubie (bez odkształcenia opon)	kg	10 518	10 641	10 319
	funty	23 189	23 461	22 749
Siła odspajania (§)	kN	115	114	102
	funty	26 026	25 672	22 980
Masa eksploatacyjna*	kg	22 435	22 654	22 826
	funty	49 460	49 943	50 322

\* Podane statyczne obciążenie destabilizujące i masy eksploatacyjne dotyczą maszyny z oponami radialnymi Bridgestone 23.5R25 VJT L3, wszystkimi płynami eksploatacyjnymi, operatorem, przeciwwagą, układem kontroli komfortu jazdy, układem wspomagania rozruchu w niskich temperaturach, błotnikami do jazdy po drogach publicznych, systemem Product Link™, ręcznym włączaniem/wyłączaniem blokady mechanizmu różnicowego osi (przód i tył), osłoną układu napędowego, awaryjnym układem kierowniczym i pakietem wyciszającym.

† Ilustracja połączona z tabelami wymiarów.

\*\*Konfiguracja w wersji do kruszywa nie jest kompatybilna z łyżkami skalnymi ani z układem o zwiększonej wysokości podnoszenia.

(§) Zmierzone 100 mm (4") za końcem krawędzi tnącej ze sworzniem przegubu łyżki jako punktem obrotowym, zgodnie z normą ISO 14397-2:2007.

(z odkształceniem opon) Pełna zgodność z wymogami normy ISO 14397-1 (2007), sekcje od 1 do 6, wymagającej maks. 2% różnicy pomiędzy obliczeniami a wynikami testów.

(bez odkształcenia opon) Zgodność z wymogami normy ISO 14397-1:2007 sekcje od 1 do 5.

Dostępne są także inne łyżki, oferta różni się w zależności od regionu. Szczegółowe informacje można uzyskać u dealera Cat.

# Specyfikacje ładowarki kołowej 962

## Specyfikacje robocze – łyżki (ciąg dalszy)

Układ zawieszenia osprzętu		Ładowarka do kruszywa	
Typ łyżki		Do zrzutu bocznego – mocowanie sworzniowe	Do zrzutu bocznego – mocowanie hakowe – Fusion
Typ krawędzi		Przykręcane krawędzie tnące	Przykręcane krawędzie tnące
Pojemność — znamionowa	m <sup>3</sup>	2,90	2,90
	jardy <sup>3</sup>	3,75	3,75
Pojemność — współczynnik napełnienia 110%	m <sup>3</sup>	3,20	3,20
	jardy <sup>3</sup>	4,25	4,25
Szerokość	mm	3220	3220
	stopy/cale	10'6"	10'6"
16† Wysokość zrzutu przy maksymalnej wysokości podnoszenia i kącie zrzutu 45°	mm	2940	2941
	stopy/cale	9'7"	9'7"
17† Zasięg przy maksymalnej wysokości podnoszenia i kącie zrzutu 45°	mm	1362	1361
	stopy/cale	4'5"	4'5"
Zasięg przy ramieniu i łyżce poziomo	mm	2902	2901
	stopy/cale	9'6"	9'6"
A† Głębokość kopania	mm	109	108
	cale	4,3"	4,2"
12† Długość całkowita	mm	8746	8745
	stopy/cale	28'9"	28'9"
B† Wysokość całkowita z maksymalnie podniesioną łyżką	mm	5730	5722
	stopy/cale	18'10"	18'10"
Promień okręgu wolnej przestrzeni ładowarki przy łyżce w położeniu transportowym	mm	6927	6947
	stopy/cale	22'9"	22'10"
Statyczne obciążenie destabilizujące przy jeździe na wprost (z odkształceniem opon)	kg	13 568	13 284
	funty	29 914	29 287
Statyczne obciążenie destabilizujące przy jeździe na wprost (bez odkształcenia opon)	kg	14 361	14 076
	funty	31 661	31 032
Statyczne obciążenie destabilizujące przy skręconym przegubie (z odkształceniem opon)	kg	11 505	11 221
	funty	25 365	24 740
Statyczne obciążenie destabilizujące przy skręconym przegubie (bez odkształcenia opon)	kg	12 318	12 033
	funty	27 158	26 529
Siła odspajania (§)	kN	175	177
	funty	39 330	39 890
Masa eksploatacyjna*	kg	21 361	21 817
	funty	47 092	48 098

\* Podane statyczne obciążenie destabilizujące i masy eksploatacyjne dotyczą maszyny z oponami radialnymi Bridgestone 23.5R25 VJT L3, wszystkimi płynami eksploatacyjnymi, operatorem, przeciwwagą, układem kontroli komfortu jazdy, układem wspomagania rozruchu w niskich temperaturach, błotnikami do jazdy po drogach publicznych, systemem Product Link™, ręcznym włączaniem/wyłączaniem blokady mechanizmu różnicowego osi (przód i tył), osłoną układu napędowego, awaryjnym układem kierowniczym i pakietem wyciszającym.

† Ilustracja połączona z tabelami wymiarów.

\*\*Konfiguracja w wersji do kruszywa nie jest kompatybilna z łyżkami skalnymi ani z układem o zwiększonej wysokości podnoszenia.

(§) Zmierzone 100 mm (4") za końcem krawędzi tnącej ze sworzniem przegubu łyżki jako punktem obrotowym, zgodnie z normą ISO 14397-2:2007.

(z odkształceniem opon) Pełna zgodność z wymogami normy ISO 14397-1 (2007), sekcje od 1 do 6, wymagającej maks. 2% różnicy pomiędzy obliczeniami a wynikami testów.

(bez odkształcenia opon) Zgodność z wymogami normy ISO 14397-1:2007 sekcje od 1 do 5.

Dostępne są także inne łyżki, oferta różni się w zależności od regionu. Szczegółowe informacje można uzyskać u dealera Cat.

## Specyfikacje widel

### Specyfikacje widel

1	Długość zęba	mm	1524
		cale	60.0
2	Środek ciężkości	mm	762
		cale	30.0
	Statyczne obciążenie destabilizujące przy jeździe na wprost (widły ustawione poziomo)	kg	10 449
		funty	23 030
	Statyczne obciążenie destabilizujące przy skręconym przegubie (widły ustawione poziomo)	kg	9009
		funty	19 857
	Obciążenie znamionowe (SAE J1197 – 50% FTSTL)	kg	4505
		funty	9928
	Obciążenie znamionowe (CEN EN 474-3 na nierównym podłożu – 60% FTSTL)	kg	5406
		funty	11 914
	Obciążenie znamionowe (CEN EN 474-3 na twardym i płaskim podłożu – 80% FTSTL)	kg	7208
		funty	15 885
3	Maksymalna długość całkowita	mm	9232
		cale	363.5
4	Zasięg przy widłach ustawionych na poziomie podłoża	mm	1376
		cale	54.2
5	* Wysokość od poziomu podłoża do dolnej płaszczyzny ramion widel przy minimalnej wysokości podnoszenia i widłach ustawionych płasko	mm	-161
		cale	-6.4
6	Zasięg przy ramionach ustawionych poziomo i widłach ustawionych płasko	mm	1849
		cale	72.8
7	Zasięg przy widłach ustawionych na maksymalnej wysokości	mm	971
		cale	38.2
8	Wysokość od poziomu podłoża do górnej płaszczyzny ramion widel przy ramionach ładowarki ustawionych poziomo i widłach ustawionych płasko	mm	1769
		cale	69.6
9	Wysokość od poziomu podłoża do górnej płaszczyzny ramion widel przy ramionach ładowarki na maksymalnej wysokości i widłach ustawionych płasko	mm	3920
		cale	154.3
10	Wysokość całkowita przy widłach na maksymalnej wysokości (od górnej krawędzi uchwyty do poziomu podłoża)	mm	4695
		cale	184.9
11	Prześwit przy maks. podniesieniu i opuszczeniu	mm	2556
		cale	100.6
12	Maks. kąt zrzutu z położenia poziomego	stopnie	46
13	Szerokość całkowita uchwyty	mm	2217
		cale	87.3
14	Wysokość całkowita uchwyty	mm	840
		cale	33.1
15	Szerokość zewnętrzna ramion (przy maksymalnym rozsunięciu)	mm	2070
		cale	81.5
16	Szerokość zewnętrzna ramion (przy minimalnym rozsunięciu)	mm	470
		cale	18.5
	Szerokość ramienia (jedno ramię)	mm	150.0
		cale	5.9
	Grubość zębów	mm	65.0
		cale	2.6
	Pojemność ramienia	kg	6300
		funty	13 885
	Masa eksploatacyjna	kg	19 792
		funty	43 621

\* Wartości ujemne wskazują wysokość poniżej poziomu gruntu

### 962 STD

#### Widły paletowe, FUSION

Uchwyt 87 cali

Ramię 60 cali

530-1861

548-3265

- \* Konstrukcja 14 A
- \* Równoległy układ zawieszenia osprzętu typu „Z”
- \* Konfiguracja do podnoszenia standardowych ładunków

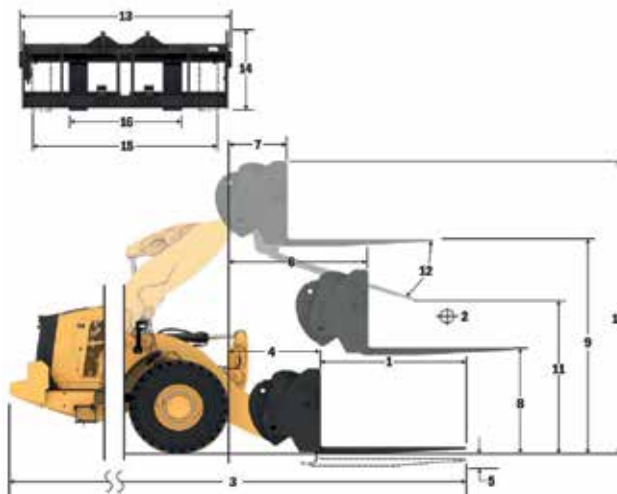

Udźwig (kg)  
(obciążenie obliczane w środku ciężkości)

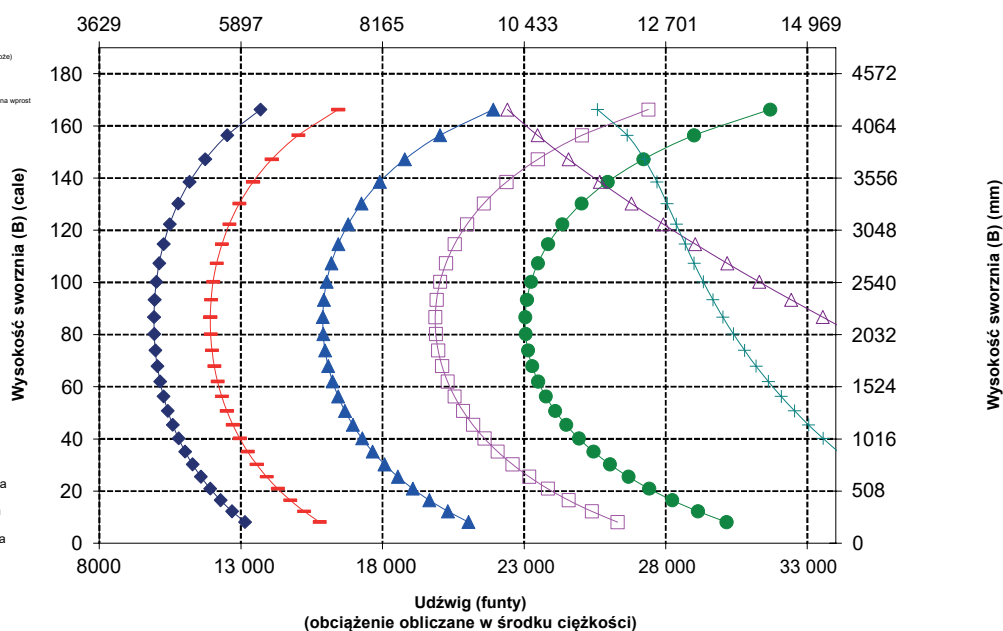

**UWAGA:** podane statyczne obciążenia destabilizujące i masy eksploatacyjne dotyczą następującej konfiguracji ładowarki: opony Bridgestone VJIT L3, układ klimatyzacji, układ kontroli jazdy, osłona układu napędowego, maksymalny poziom cieczy eksploatacyjnych, paliwa, cieczy chłodzącej i środków smarnych oraz masa ciała operatora.

Dane techniczne i wartości znamionowe są zgodne z następującymi normami: SAE\* J1197, ISO 14397-1, CEN\*\* EN 474-3.

Znamionowy udźwig roboczy ładowarki wyposażonej w widły paletowe określa norma:

SAE J1197: 50% statycznego obciążenia destabilizującego przy pełnym skręcie lub wydatku granicznym układu hydraulicznego.  
CEN EN 474-3: 60% statycznego obciążenia destabilizującego przy pełnym skręcie na nierównym podłożu lub wydatku granicznym układu hydraulicznego.  
CEN EN 474-3: 80% statycznego obciążenia destabilizującego przy pełnym skręcie na twardym płaskim podłożu lub wydatku granicznym układu hydraulicznego.

\* SAE – Stowarzyszenie Inżynierów Samochodowych (Society of Automotive Engineers)

\*\* CEN – Europejski Komitet Normalizacyjny (European Committee for Standardization)



**OSTRZEŻENIE:** Nie przekraczać obciążalności ramion. Poszczególne wartości obciążalności są wybite na każdym z ramion.

# Specyfikacje ładowarki kołowej 962

## Specyfikacje widel

### Specyfikacje widel

1	Długość zęba	mm	1830
		cale	72,0
2	Środek ciężkości	mm	915
		cale	36,0
	Statyczne obciążenie destabilizujące przy jeździe na wprost (widły ustawione poziomo)	kg	9959
		funty	21 950
	Statyczne obciążenie destabilizujące przy skręconym przegubie (widły ustawione poziomo)	kg	8581
		funty	18 912
	Obciążenie znamionowe (SAE J1197 – 50% FTSTL)	kg	4290
		funty	9456
	Obciążenie znamionowe (CEN EN 474-3 na nierównym podłożu – 60% FTSTL)	kg	5148
		funty	11 347
	Obciążenie znamionowe (CEN EN 474-3 na twardym i płaskim podłożu – 80% FTSTL)	kg	6865
		funty	15 129
3	Maksymalna długość całkowita	mm	9538
		cale	375,5
4	Zasięg przy widłach ustawionych na poziomie podłoża	mm	1376
		cale	54,2
5	* Wysokość od poziomu podłoża do dolnej płaszczyzny ramion widel przy minimalnej wysokości podnoszenia i widłach ustawionych płasko	mm	-161
		cale	-6,4
6	Zasięg przy ramionach ustawionych poziomo i widłach ustawionych płasko	mm	1849
		cale	72,8
7	Zasięg przy widłach ustawionych na maksymalnej wysokości	mm	971
		cale	38,2
8	Wysokość od poziomu podłoża do górnej płaszczyzny ramion widel przy ramionach ładowarki ustawionych poziomo i widłach ustawionych płasko	mm	1769
		cale	69,6
9	Wysokość od poziomu podłoża do górnej płaszczyzny ramion widel przy ramionach ładowarki na maksymalnej wysokości i widłach ustawionych płasko	mm	3920
		cale	154,3
10	Wysokość całkowita przy widłach na maksymalnej wysokości (od górnej krawędzi uchwyty do poziomu podłoża)	mm	4695
		cale	184,9
11	Prześwit przy maks. podniesieniu i opuszczeniu	mm	2337
		cale	92,0
12	Maks. kąt zrzutu z położenia poziomego	stopnie	46
13	Szerokość całkowita uchwyty	mm	2217
		cale	87,3
14	Wysokość całkowita uchwyty	mm	840
		cale	33,1
15	Szerokość zewnętrzna ramion (przy maksymalnym rozsunięciu)	mm	2070
		cale	81,5
16	Szerokość zewnętrzna ramion (przy minimalnym rozsunięciu)	mm	470
		cale	18,5
	Szerokość ramienia (jedno ramię)	mm	150,0
		cale	5,9
	Grubość zębów	mm	65,0
		cale	2,6
	Pojemność ramienia	kg	5246
		funty	11 562
	Masa eksploatacyjna	kg	19 839
		funty	43 724

\* Wartości ujemne wskazują wysokość poniżej poziomu gruntu

## 962 STD

Uchwyt 87 cali    Ramię 72 cale  
Widły paletowe, FUSION    530-1861    530-1869

- \* Konstrukcja 14 A
- \* Równoległy układ zawieszenia osprzętu typu „Z”
- \* Konfiguracja do podnoszenia standardowych ładunków

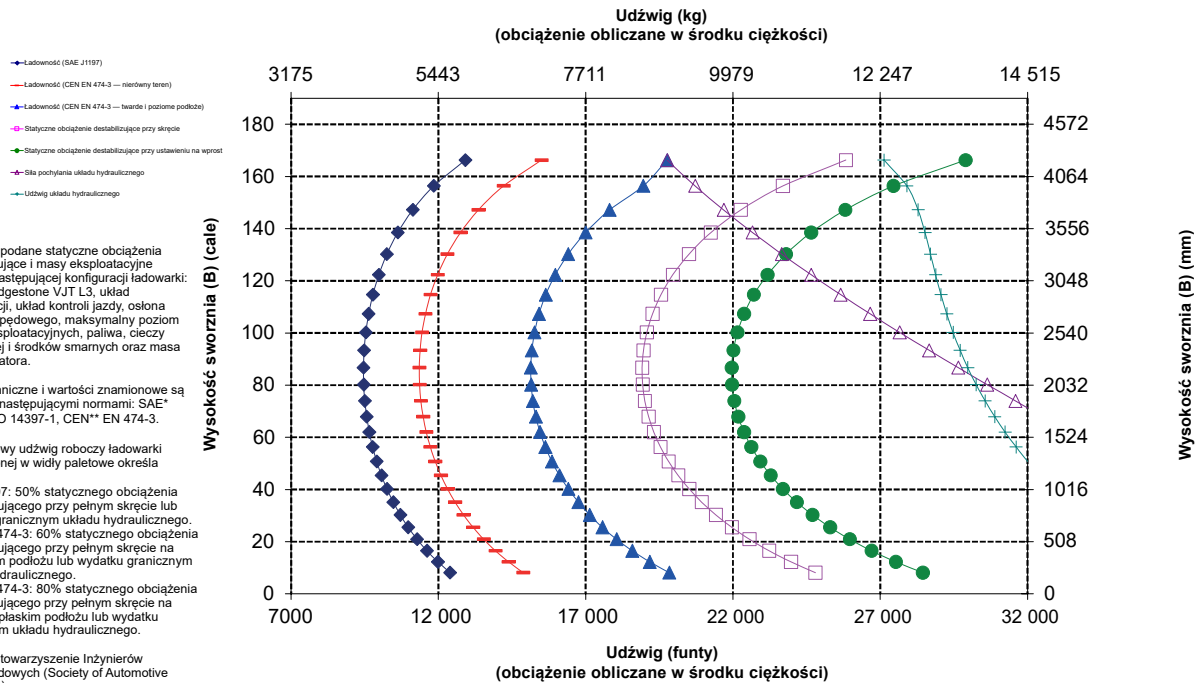
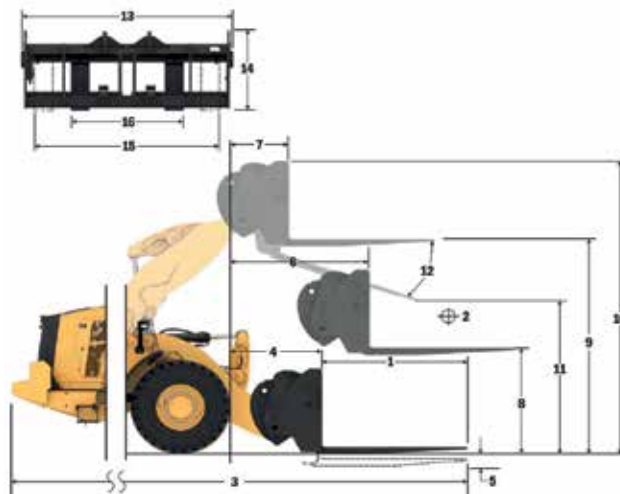

- ◆ Ładowność (SAE J1197)
- Ładowność (CEN EN 474-3 – nierówny teren)
- Ładowność (CEN EN 474-3 – twarde i płaskie podłoże)
- ▲ Statyczne obciążenie destabilizujące przy skręceniu
- Statyczne obciążenie destabilizujące przy ustawieniu na wprost
- ▲ Ślisa pochylania układu hydraulicznego
- ◆ Udźwig układu hydraulicznego

**UWAGA:** podane statyczne obciążenia destabilizujące i masy eksploatacyjne dotyczą następującej konfiguracji ładowarki: opony Bridgestone VJT L3, układ klimatyzacji, układ kontroli jazdy, osłona układu napędowego, maksymalny poziom cieczy eksploatacyjnych, paliwa, cieczy chłodzącej i środków smarnych oraz masa ciała operatora.

Dane techniczne i wartości znamionowe są zgodne z następującymi normami: SAE\* J1197, ISO 14397-1, CEN\*\* EN 474-3.

Znamionowy udźwig roboczy ładowarki wyposażonej w widły paletowe określa norma: SAE J1197: 50% statycznego obciążenia destabilizującego przy pełnym skręceniu lub wydatku granicznym układu hydraulicznego. CEN EN 474-3: 60% statycznego obciążenia destabilizującego przy pełnym skręceniu na nierównym podłożu lub wydatku granicznym układu hydraulicznego. CEN EN 474-3: 80% statycznego obciążenia destabilizującego przy pełnym skręceniu na twardym płaskim podłożu lub wydatku granicznym układu hydraulicznego.

\* SAE – Stowarzyszenie Inżynierów Samochodowych (Society of Automotive Engineers)

\*\* CEN – Europejski Komitet Normalizacyjny (European Committee for Standardization)



**OSTRZEŻENIE:** Nie przekraczać obciążalności ramion. Poszczególne wartości obciążalności są wybite na każdym z ramion.

## Specyfikacje widel

### Specyfikacje widel

1	Długość zęba	mm	1524
		cale	60,0
2	Środek ciężkości	mm	762
		cale	30,0
	Styczne obciążenie destabilizujące przy jeździe na wprost (widły ustawione poziomo)	kg	10 179
		funty	22 433
	Styczne obciążenie destabilizujące przy skręconym przegubie (widły ustawione poziomo)	kg	8735
		funty	19 252
	Obciążenie znamionowe (SAE J1197 – 50% FTSTL)	kg	4368
		funty	9626
	Obciążenie znamionowe (CEN EN 474-3 na nierównym podłożu – 60% FTSTL)	kg	5241
		funty	11 551
	Obciążenie znamionowe (CEN EN 474-3 na twardym i płaskim podłożu – 80% FTSTL)	kg	6988
		funty	15 402
3	Maksymalna długość całkowita	mm	9189
		cale	361,8
4	Zasięg przy widłach ustawionych na poziomie podłoża	mm	1333
		cale	52,5
5	* Wysokość od poziomu podłoża do dolnej płaszczyzny ramion widel przy minimalnej wysokości podnoszenia i widłach ustawionych płasko	mm	-81
		cale	-3,2
6	Zasięg przy ramionach ustawionych poziomo i widłach ustawionych płasko	mm	1842
		cale	72,5
7	Zasięg przy widłach ustawionych na maksymalnej wysokości	mm	963
		cale	37,9
8	Wysokość od poziomu podłoża do górnej płaszczyzny ramion widel przy ramionach ładowarki ustawionych poziomo i widłach ustawionych płasko	mm	1874
		cale	73,8
9	Wysokość od poziomu podłoża do górnej płaszczyzny ramion widel przy ramionach ładowarki na maksymalnej wysokości i widłach ustawionych płasko	mm	4026
		cale	158,5
10	Wysokość całkowita przy widłach na maksymalnej wysokości (od górnej krawędzi uchwyty do poziomu podłoża)	mm	5066
		cale	199,5
11	Prześwit przy maks. podniesieniu i opuszczeniu	mm	2500
		cale	98,4
12	Maks. kąt zrzutu z położenia poziomego	stopnie	52
13	Szerokość całkowita uchwyty	mm	2528
		cale	99,5
14	Wysokość całkowita uchwyty	mm	1130
		cale	44,5
15	Szerokość zewnętrzna ramion (przy maksymalnym rozsunięciu)	mm	2178
		cale	85,7
16	Szerokość zewnętrzna ramion (przy minimalnym rozsunięciu)	mm	576
		cale	22,7
	Szerokość ramienia (jedno ramię)	mm	180,0
		cale	7,1
	Grubość zębów	mm	90,0
		cale	3,5
	Pojemność ramienia	kg	17 800
		funty	39 231
	Masa eksploatacyjna	kg	20 167
		funty	44 447

\* Wartości ujemne wskazują wysokość poniżej poziomu gruntu

## 962 STD

Uchwyt 96 cali    Ramię 60 cali  
Widły budowlane, złącze Fusion    520-7957    520-7980

- \* Konstrukcja 14 A
- \* Równoległy układ zawieszenia osprzętu typu „Z”
- \* Konfiguracja do podnoszenia standardowych ładunków

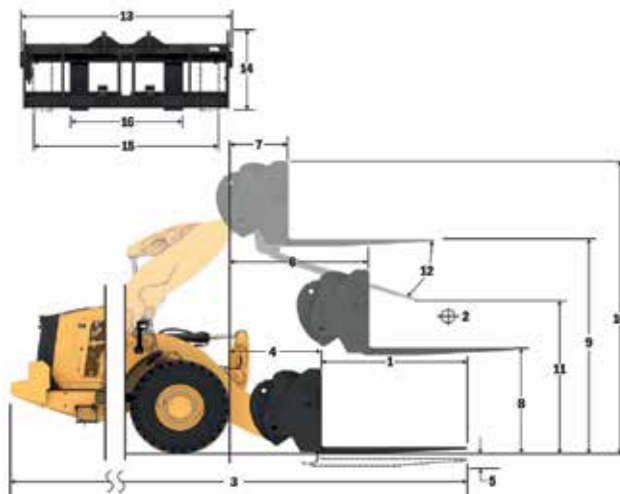

- ◆ Ładowność (SAE J1197)
- ◆ Ładowność (CEN EN 474-3 – nierówny teren)
- ◆ Ładowność (CEN EN 474-3 – twarde i równe podłoże)
- ◆ Styczne obciążenie destabilizujące przy skręceniu
- ◆ Styczne obciążenie destabilizujące przy ustawieniu na wprost
- ◆ Siła pochylania układu hydraulicznego
- ◆ Udźwignięcie układu hydraulicznego

**UWAGA:** podane statyczne obciążenia destabilizujące i masy eksploatacyjne dotyczą następującej konfiguracji ładowarki: opony Bridgestone VJT L3, układ klimatyzacji, układ kontroli jazdy, osłona układu napędowego, maksymalny poziom cieczy eksploatacyjnych, paliwa, cieczy chłodzącej i środków smarnych oraz masa ciała operatora.

Dane techniczne i wartości znamionowe są zgodne z następującymi normami: SAE\* J1197, ISO 14397-1, CEN\*\* EN 474-3.

Znamionowy udźwignięcie robocze ładowarki wyposażonej w widły paletowe określa norma:

SAE J1197: 50% statycznego obciążenia destabilizującego przy pełnym skręceniu lub wydatku granicznym układu hydraulicznego.  
CEN EN 474-3: 60% statycznego obciążenia destabilizującego przy pełnym skręceniu na nierównym podłożu lub wydatku granicznym układu hydraulicznego.  
CEN EN 474-3: 80% statycznego obciążenia destabilizującego przy pełnym skręceniu na twardym i płaskim podłożu lub wydatku granicznym układu hydraulicznego.

\* SAE – Stowarzyszenie Inżynierów Samochodowych (Society of Automotive Engineers)

\*\* CEN – Europejski Komitet Normalizacyjny (European Committee for Standardization)

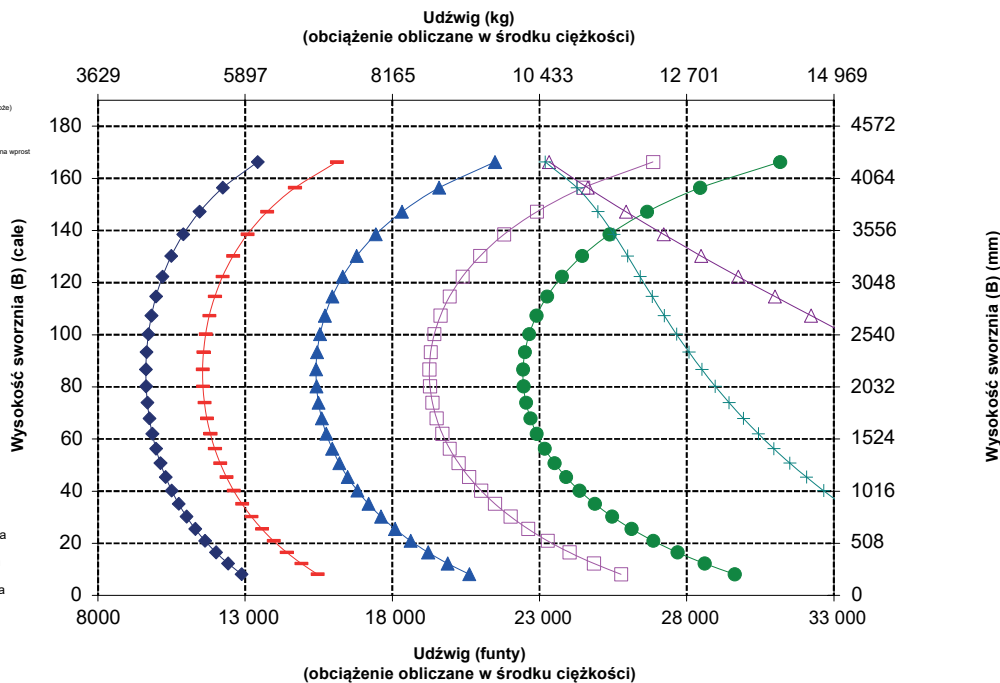

**OSTRZEŻENIE:** Nie przekraczać obciążalności ramion. Poszczególne wartości obciążalności są wybite na każdym z ramion.

# Specyfikacje ładowarki kołowej 962

## Specyfikacje widel

### Specyfikacje widel

1	Długość zęba	mm	1829
		cale	72.0
2	Środek ciężkości	mm	915
		cale	36.0
	Statyczne obciążenie destabilizujące przy jeździe na wprost (widły ustawione poziomo)	kg	9683
		funty	21 341
	Statyczne obciążenie destabilizujące przy skręconym przegubie (widły ustawione poziomo)	kg	8300
		funty	18 294
	Obciążenie znamionowe (SAE J1197 – 50% FTSTL)	kg	4150
		funty	9147
	Obciążenie znamionowe (CEN EN 474-3 na nierównym podłożu – 60% FTSTL)	kg	4980
		funty	10 977
	Obciążenie znamionowe (CEN EN 474-3 na twardym i płaskim podłożu – 80% FTSTL)	kg	6640
		funty	14 635
3	Maksymalna długość całkowita	mm	9494
		cale	373.8
4	Zasięg przy widłach ustawionych na poziomie podłoża	mm	1333
		cale	52.5
5	* Wysokość od poziomu podłoża do dolnej płaszczyzny ramion widel przy minimalnej wysokości podnoszenia i widłach ustawionych płasko	mm	-81
		cale	-3.2
6	Zasięg przy ramionach ustawionych poziomo i widłach ustawionych płasko	mm	1842
		cale	72.5
7	Zasięg przy widłach ustawionych na maksymalnej wysokości	mm	963
		cale	37.9
8	Wysokość od poziomu podłoża do górnej płaszczyzny ramion widel przy ramionach ładowarki ustawionych poziomo i widłach ustawionych płasko	mm	1874
		cale	73.8
9	Wysokość od poziomu podłoża do górnej płaszczyzny ramion widel przy ramionach ładowarki na maksymalnej wysokości i widłach ustawionych płasko	mm	4026
		cale	158.5
10	Wysokość całkowita przy widłach na maksymalnej wysokości (od górnej krawędzi uchwyty do poziomu podłoża)	mm	5066
		cale	199.5
11	Prześwit przy maks. podniesieniu i opuszczeniu	mm	2259
		cale	88.9
12	Maks. kąt zrzutu z położenia poziomego	stopnie	52
13	Szerokość całkowita uchwyty	mm	2528
		cale	99.5
14	Wysokość całkowita uchwyty	mm	1130
		cale	44.5
15	Szerokość zewnętrzna ramion (przy maksymalnym rozsunięciu)	mm	2178
		cale	85.7
16	Szerokość zewnętrzna ramion (przy minimalnym rozsunięciu)	mm	576
		cale	22.7
	Szerokość ramienia (jedno ramię)	mm	180.0
		cale	7.1
	Grubość zębów	mm	90.0
		cale	3.5
	Pojemność ramienia	kg	14 800
		funty	32 619
	Masa eksploatacyjna	kg	20 228
		funty	44 581

\* Wartości ujemne wskazują wysokość poniżej poziomu gruntu

## 962 STD

Uchwyt 96 cali    Ramię 72 cale  
Widły budowlane, złącze Fusion    520-7957    520-7979

- \* Konstrukcja 14 A
- \* Równoległy układ zawieszenia osprzętu typu „Z”
- \* Konfiguracja do podnoszenia standardowych ładunków

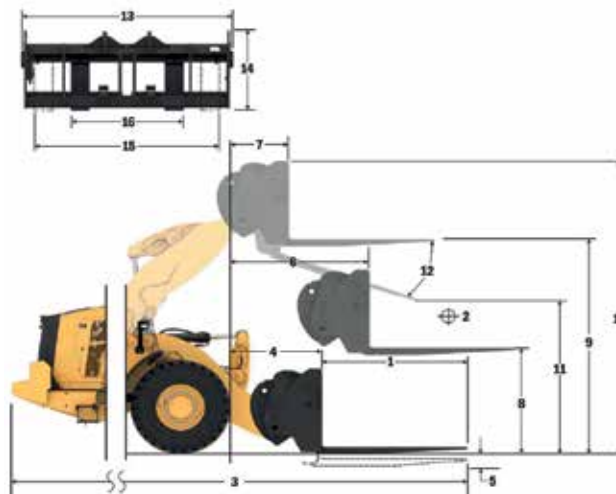

### Udźwig (kg) (obciążenie obliczane w środku ciężkości)

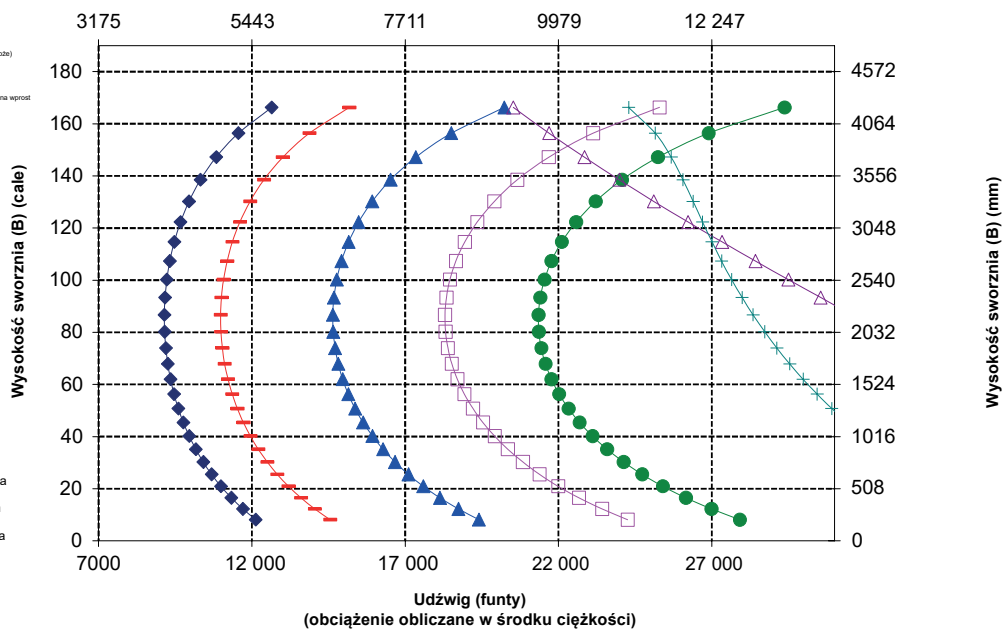

**UWAGA:** podane statyczne obciążenia destabilizujące i masy eksploatacyjne dotyczą następującej konfiguracji ładowarki: opony Bridgestone VJT L3, układ klimatyzacji, układ kontroli jazdy, osłona układu napędowego, maksymalny poziom cieczy eksploatacyjnych, paliwa, cieczy chłodzącej i środków smarnych oraz masa ciała operatora.

Dane techniczne i wartości znamionowe są zgodne z następującymi normami: SAE\* J1197, ISO 14397-1, CEN\*\* EN 474-3.

Znamionowy udźwig roboczy ładowarki wyposażonej w widły paletowe określa norma:

SAE J1197: 50% statycznego obciążenia destabilizującego przy pełnym skręceniu lub wydatku granicznym układu hydraulicznego.  
CEN EN 474-3: 60% statycznego obciążenia destabilizującego przy pełnym skręceniu na nierównym podłożu lub wydatku granicznym układu hydraulicznego.  
CEN EN 474-3: 80% statycznego obciążenia destabilizującego przy pełnym skręceniu na twardym płaskim podłożu lub wydatku granicznym układu hydraulicznego.

\* SAE – Stowarzyszenie Inżynierów Samochodowych (Society of Automotive Engineers)

\*\* CEN – Europejski Komitet Normalizacyjny (European Committee for Standardization)



**OSTRZEŻENIE:** Nie przekraczać obciążalności ramion. Poszczególne wartości obciążalności są wybite na każdym z ramion.

## Specyfikacje widel

### Specyfikacje widel

1	Długość zęba	mm	2134
		cale	84,0
2	Środek ciężkości	mm	1067
		cale	42,0
	Styczne obciążenie destabilizujące przy jeździe na wprost (widły ustawione poziomo)	kg	9221
		funty	20 322
	Styczne obciążenie destabilizujące przy skręconym przegubie (widły ustawione poziomo)	kg	7894
		funty	17 399
	Obciążenie znamionowe (SAE J1197 – 50% FTSTL)	kg	3947
		funty	8700
	Obciążenie znamionowe (CEN EN 474-3 na nierównym podłożu – 60% FTSTL)	kg	4737
		funty	10 440
	Obciążenie znamionowe (CEN EN 474-3 na twardym i płaskim podłożu – 80% FTSTL)	kg	6316
		funty	13 920
3	Maksymalna długość całkowita	mm	9799
		cale	385,8
4	Zasięg przy widłach ustawionych na poziomie podłoża	mm	1333
		cale	52,5
5	* Wysokość od poziomu podłoża do dolnej płaszczyzny ramion widel przy minimalnej wysokości podnoszenia i widłach ustawionych płasko	mm	-81
		cale	-3,2
6	Zasięg przy ramionach ustawionych poziomo i widłach ustawionych płasko	mm	1842
		cale	72,5
7	Zasięg przy widłach ustawionych na maksymalnej wysokości	mm	963
		cale	37,9
8	Wysokość od poziomu podłoża do górnej płaszczyzny ramion widel przy ramionach ładowarki ustawionych poziomo i widłach ustawionych płasko	mm	1874
		cale	73,8
9	Wysokość od poziomu podłoża do górnej płaszczyzny ramion widel przy ramionach ładowarki na maksymalnej wysokości i widłach ustawionych płasko	mm	4026
		cale	158,5
10	Wysokość całkowita przy widłach na maksymalnej wysokości (od górnej krawędzi uchwyty do poziomu podłoża)	mm	5066
		cale	199,5
11	Prześwit przy maks. podniesieniu i opuszczeniu	mm	2019
		cale	79,5
12	Maks. kąt zrzutu z położenia poziomego	stopnie	52
13	Szerokość całkowita uchwyty	mm	2528
		cale	99,5
14	Wysokość całkowita uchwyty	mm	1130
		cale	44,5
15	Szerokość zewnętrzna ramion (przy maksymalnym rozsunięciu)	mm	2178
		cale	85,7
16	Szerokość zewnętrzna ramion (przy minimalnym rozsunięciu)	mm	576
		cale	22,7
	Szerokość ramienia (jedno ramię)	mm	180,0
		cale	7,1
	Grubość zębów	mm	90,0
		cale	3,5
	Pojemność ramienia	kg	12 700
		funty	27 991
	Masa eksploatacyjna	kg	20 291
		funty	44 720

\* Wartości ujemne wskazują wysokość poniżej poziomu gruntu

## 962 STD

Uchwyt 96 cali    Ramię 84 cale  
Widły budowlane, złącze Fusion    520-7957    520-7986

- \* Konstrukcja 14 A
- \* Równoległy układ zawieszenia osprzętu typu „Z”
- \* Konfiguracja do podnoszenia standardowych ładunków

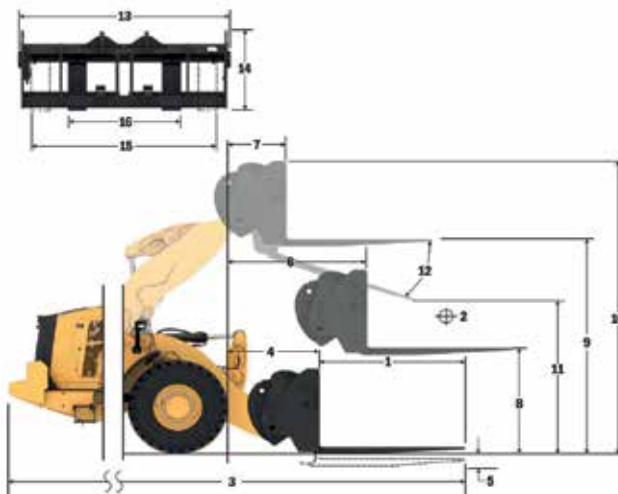

- ◆ Ładowność (SAE J1197)
- ◆ Ładowność (CEN EN 474-3 – nierówny teren)
- ◆ Ładowność (CEN EN 474-3 – twarde i równe podłoże)
- ◆ Styczne obciążenie destabilizujące przy skręceniu
- ◆ Styczne obciążenie destabilizujące przy ustawieniu na wprost
- ◆ Siła pochylania układu hydraulicznego
- ◆ Udział układu hydraulicznego

**UWAGA:** podane statyczne obciążenia destabilizujące i masy eksploatacyjne dotyczą następującej konfiguracji ładowarki: opony Bridgestone VJT L3, układ klimatyzacji, układ kontroli jazdy, osłona układu napędowego, maksymalny poziom cieczy eksploatacyjnych, paliwa, cieczy chłodzącej i środków smarnych oraz masa ciała operatora.

Dane techniczne i wartości znamionowe są zgodne z następującymi normami: SAE\* J1197, ISO 14397-1, CEN\*\* EN 474-3.

Znamionowy udźwieg roboczy ładowarki wyposażonej w widły paletowe określa norma:

SAE J1197: 50% statycznego obciążenia destabilizującego przy pełnym skręceniu lub wydatku granicznym układu hydraulicznego.  
CEN EN 474-3: 60% statycznego obciążenia destabilizującego przy pełnym skręceniu na nierównym podłożu lub wydatku granicznym układu hydraulicznego.  
CEN EN 474-3: 80% statycznego obciążenia destabilizującego przy pełnym skręceniu na twardym i płaskim podłożu lub wydatku granicznym układu hydraulicznego.

\* SAE – Stowarzyszenie Inżynierów Samochodowych (Society of Automotive Engineers)

\*\* CEN – Europejski Komitet Normalizacyjny (European Committee for Standardization)

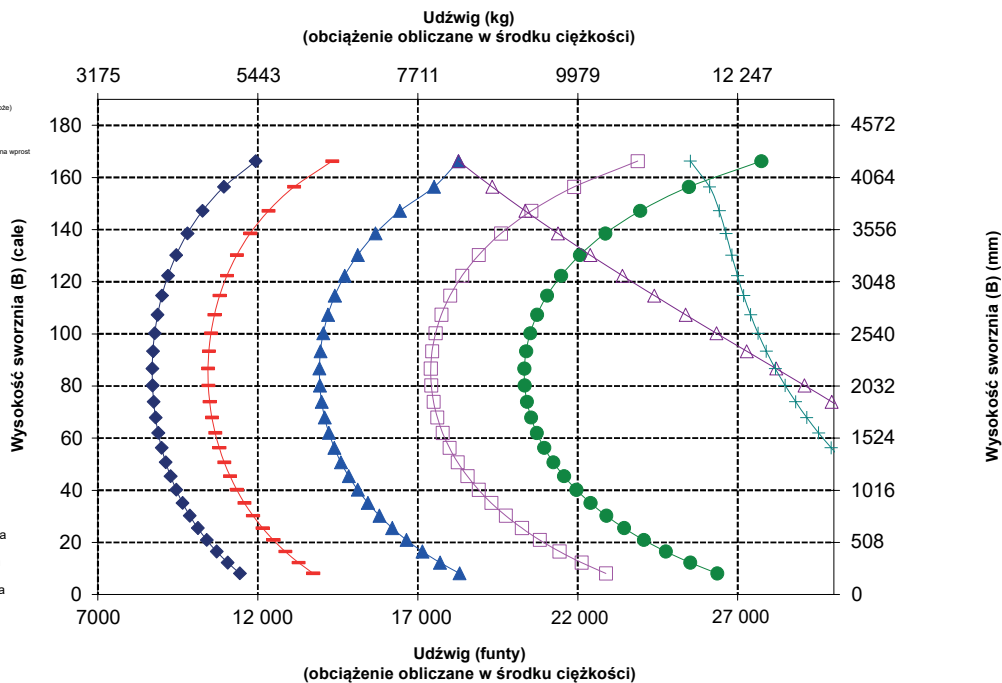

**OSTRZEŻENIE:** Nie przekraczać obciążalności ramion. Poszczególne wartości obciążalności są wybite na każdym z ramion.

# Specyfikacje ładowarki kołowej 962

## Specyfikacje widel

### Specyfikacje widel

1	Długość zęba	mm	2438
		cale	96,0
2	Środek ciężkości	mm	1219
		cale	48,0
	Statyczne obciążenie destabilizujące przy jeździe na wprost (widły ustawione poziomo)	kg	8792
		funty	19 378
	Statyczne obciążenie destabilizujące przy skręconym przegubie (widły ustawione poziomo)	kg	7518
		funty	16 569
	Obciążenie znamionowe (SAE J1197 – 50% FTSTL)	kg	3759
		funty	8285
	Obciążenie znamionowe (CEN EN 474-3 na nierównym podłożu – 60% FTSTL)	kg	4511
		funty	9942
	Obciążenie znamionowe (CEN EN 474-3 na twardym i płaskim podłożu – 80% FTSTL)	kg	6014
		funty	13 255
3	Maksymalna długość całkowita	mm	10 103
		cale	397,7
4	Zasięg przy widłach ustawionych na poziomie podłoża	mm	1333
		cale	52,5
5	* Wysokość od poziomu podłoża do dolnej płaszczyzny ramion widel przy minimalnej wysokości podnoszenia i widłach ustawionych płasko	mm	-81
		cale	-3,2
6	Zasięg przy ramionach ustawionych poziomo i widłach ustawionych płasko	mm	1842
		cale	72,5
7	Zasięg przy widłach ustawionych na maksymalnej wysokości	mm	963
		cale	37,9
8	Wysokość od poziomu podłoża do górnej płaszczyzny ramion widel przy ramionach ładowarki ustawionych poziomo i widłach ustawionych płasko	mm	1874
		cale	73,8
9	Wysokość od poziomu podłoża do górnej płaszczyzny ramion widel przy ramionach ładowarki na maksymalnej wysokości i widłach ustawionych płasko	mm	4026
		cale	158,5
10	Wysokość całkowita przy widłach na maksymalnej wysokości (od górnej krawędzi uchwyty do poziomu podłoża)	mm	5066
		cale	199,5
11	Prześwit przy maks. podniesieniu i opuszczeniu	mm	1779
		cale	70,0
12	Maks. kąt zrzutu z położenia poziomego	stopnie	52
13	Szerokość całkowita uchwyty	mm	2528
		cale	99,5
14	Wysokość całkowita uchwyty	mm	1130
		cale	44,5
15	Szerokość zewnętrzna ramion (przy maksymalnym rozsunięciu)	mm	2178
		cale	85,7
16	Szerokość zewnętrzna ramion (przy minimalnym rozsunięciu)	mm	576
		cale	22,7
	Szerokość ramienia (jedno ramię)	mm	180,0
		cale	7,1
	Grubość zębów	mm	90,0
		cale	3,5
	Pojemność ramienia	kg	11 300
		funty	24 905
	Masa eksploatacyjna	kg	20 353
		funty	44 857

\* Wartości ujemne wskazują wysokość poniżej poziomu gruntu

## 962 STD

Uchwyt 96 cali      Ramię 96 cali  
520-7957              520-7981

- \* Konstrukcja 14 A
- \* Równoległy układ zawieszenia osprzętu typu „Z”
- \* Konfiguracja do podnoszenia standardowych ładunków

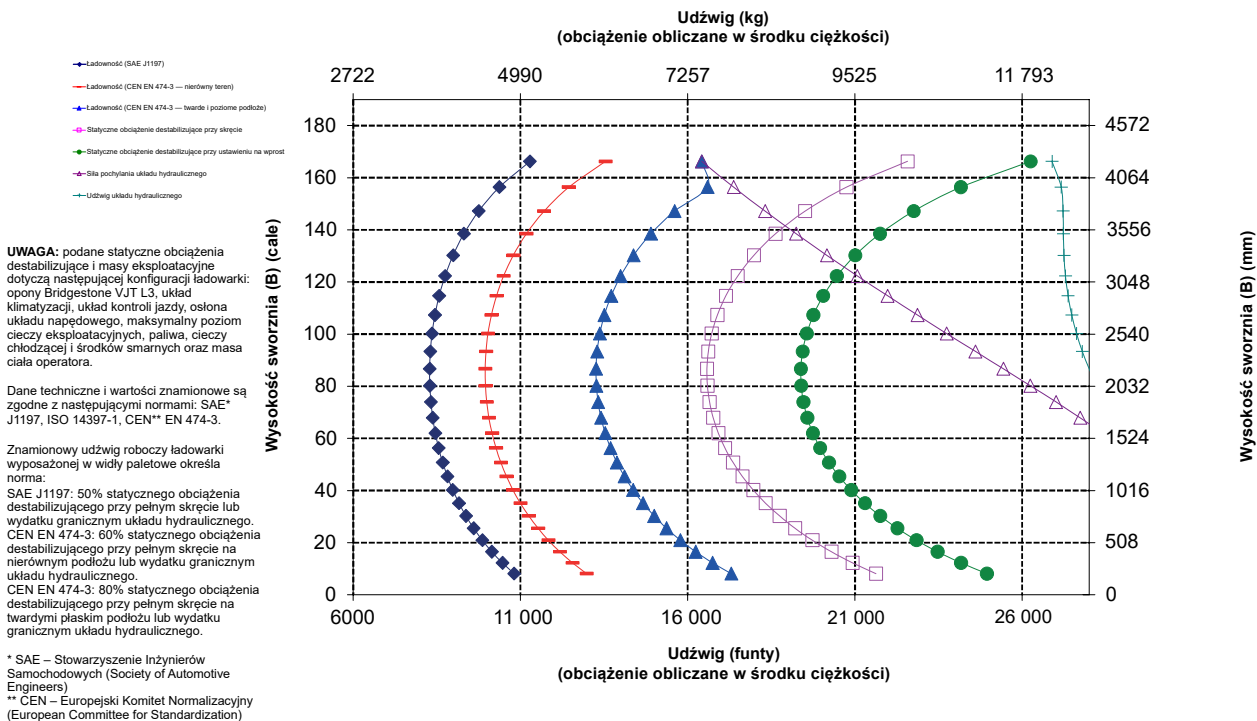
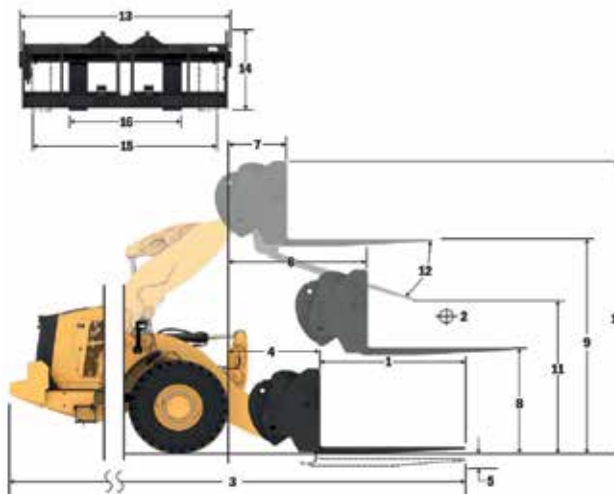

 **OSTRZEŻENIE:** Nie przekraczać obciążalności ramion. Poszczególne wartości obciążalności są wybite na każdym z ramion.

## Specyfikacje widel

### Specyfikacje widel

1	Długość zęba	mm	1524
		cale	60,0
2	Środek ciężkości	mm	762
		cale	30,0
	Statyczne obciążenie destabilizujące przy jeździe na wprost (widły ustawione poziomo)	kg	10 143
		funty	22 355
	Statyczne obciążenie destabilizujące przy skręconym przegubie (widły ustawione poziomo)	kg	8700
		funty	19 174
	Obciążenie znamionowe (SAE J1197 – 50% FTSTL)	kg	4350
		funty	9587
	Obciążenie znamionowe (CEN EN 474-3 na nierównym podłożu – 60% FTSTL)	kg	5220
		funty	11 504
	Obciążenie znamionowe (CEN EN 474-3 na twardym i płaskim podłożu – 80% FTSTL)	kg	6960
		funty	15 339
3	Maksymalna długość całkowita	mm	9189
		cale	361,8
4	Zasięg przy widłach ustawionych na poziomie podłoża	mm	1333
		cale	52,5
5	* Wysokość od poziomu podłoża do dolnej płaszczyzny ramion widel przy minimalnej wysokości podnoszenia i widłach ustawionych płasko	mm	-81
		cale	-3,2
6	Zasięg przy ramionach ustawionych poziomo i widłach ustawionych płasko	mm	1842
		cale	72,5
7	Zasięg przy widłach ustawionych na maksymalnej wysokości	mm	963
		cale	37,9
8	Wysokość od poziomu podłoża do górnej płaszczyzny ramion widel przy ramionach ładowarki ustawionych poziomo i widłach ustawionych płasko	mm	1874
		cale	73,8
9	Wysokość od poziomu podłoża do górnej płaszczyzny ramion widel przy ramionach ładowarki na maksymalnej wysokości i widłach ustawionych płasko	mm	4026
		cale	158,5
10	Wysokość całkowita przy widłach na maksymalnej wysokości (od górnej krawędzi uchwyty do poziomu podłoża)	mm	5066
		cale	199,5
11	Prześwit przy maks. podniesieniu i opuszczeniu	mm	2500
		cale	98,4
12	Maks. kąt zrzutu z położenia poziomego	stopnie	52
13	Szerokość całkowita uchwyty	mm	2833
		cale	111,5
14	Wysokość całkowita uchwyty	mm	1130
		cale	44,5
15	Szerokość zewnętrzna ramion (przy maksymalnym rozsunięciu)	mm	2483
		cale	97,8
16	Szerokość zewnętrzna ramion (przy minimalnym rozsunięciu)	mm	590
		cale	23,2
	Szerokość ramienia (jedno ramię)	mm	180,0
		cale	7,1
	Grubość zębów	mm	90,0
		cale	3,5
	Pojemność ramienia	kg	17 800
		funty	39 231
	Masa eksploatacyjna	kg	20 216
		funty	44 555

\* Wartości ujemne wskazują wysokość poniżej poziomu gruntu

## 962 STD

Uchwyt 108 cali    Ramię 60 cali

Widły budowlane, złącze Fusion    520-7968    520-7980

- \* Konstrukcja 14 A
- \* Równoległy układ zawieszenia osprzętu typu „Z”
- \* Konfiguracja do podnoszenia standardowych ładunków

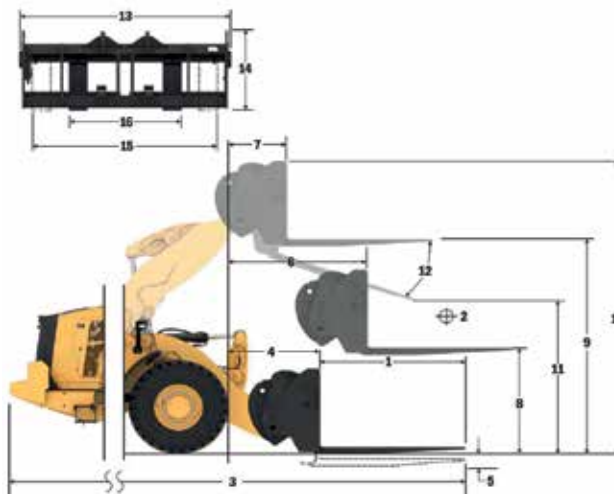

Udźwig (kg)  
(obciążenie obliczane w środku ciężkości)

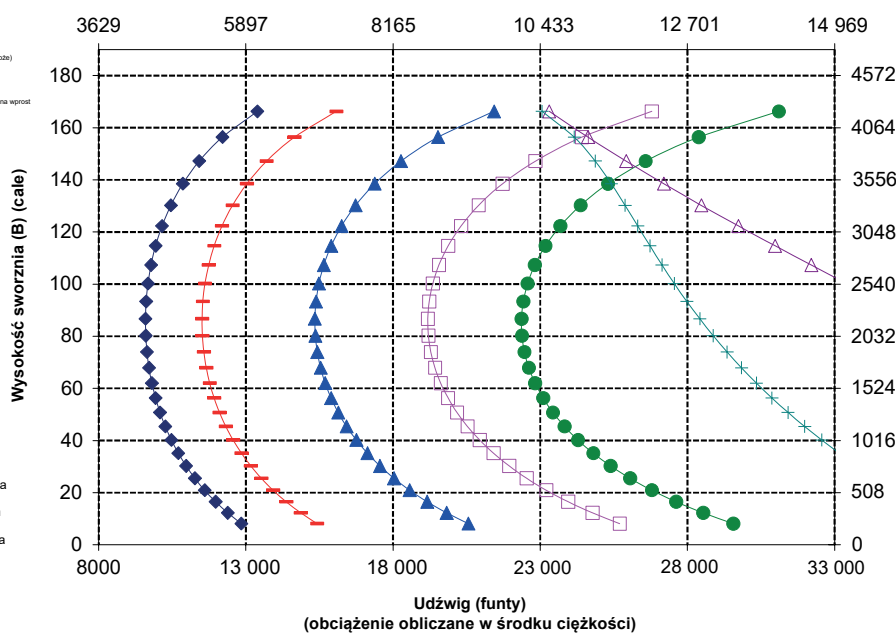

**UWAGA:** podane statyczne obciążenia destabilizujące i masy eksploatacyjne dotyczą następującej konfiguracji ładowarki: opony Bridgestone VJ L3, układ klimatyzacji, układ kontroli jazdy, osłona układu napędowego, maksymalny poziom cieczy eksploatacyjnych, paliwa, cieczy chłodzącej i środków smarnych oraz masa ciała operatora.

Dane techniczne i wartości znamionowe są zgodne z następującymi normami: SAE\* J1197, ISO 14397-1, CEN\*\* EN 474-3.

Znamionowy udźwig roboczy ładowarki wyposażonej w widły paletowe określa norma:

SAE J1197: 50% statycznego obciążenia destabilizującego przy pełnym skręcenie lub wydatku granicznym układu hydraulicznego.  
CEN EN 474-3: 60% statycznego obciążenia destabilizującego przy pełnym skręcenie na nierównym podłożu lub wydatku granicznym układu hydraulicznego.  
CEN EN 474-3: 80% statycznego obciążenia destabilizującego przy pełnym skręcenie na twardym płaskim podłożu lub wydatku granicznym układu hydraulicznego.

\* SAE – Stowarzyszenie Inżynierów Samochodowych (Society of Automotive Engineers)

\*\* CEN – Europejski Komitet Normalizacyjny (European Committee for Standardization)



**OSTRZEŻENIE:** Nie przekraczać obciążalności ramion. Poszczególne wartości obciążalności są wybite na każdym z ramion.

# Specyfikacje ładowarki kołowej 962

## Specyfikacje widel

### Specyfikacje widel

1	Długość zęba	mm cale	1829 72,0
2	Środek ciężkości	mm cale	915 36,0
	Statyczne obciążenie destabilizujące przy jeździe na wprost (widły ustawione poziomo)	kg funty	9648 21 264
	Statyczne obciążenie destabilizujące przy skręconym przegubie (widły ustawione poziomo)	kg funty	8265 18 217
	Obciążenie znamionowe (SAE J1197 – 50% FTSTL)	kg funty	4133 9109
	Obciążenie znamionowe (CEN EN 474-3 na nierównym podłożu – 60% FTSTL)	kg funty	4959 10 930
	Obciążenie znamionowe (CEN EN 474-3 na twardym i płaskim podłożu – 80% FTSTL)	kg funty	6612 14 574
3	Maksymalna długość całkowita	mm cale	9494 373,8
4	Zasięg przy widłach ustawionych na poziomie podłoża	mm cale	1333 52,5
5	* Wysokość od poziomu podłoża do dolnej płaszczyzny ramion widel przy minimalnej wysokości podnoszenia i widłach ustawionych płasko	mm cale	-81 -3,2
6	Zasięg przy ramionach ustawionych poziomo i widłach ustawionych płasko	mm cale	1842 72,5
7	Zasięg przy widłach ustawionych na maksymalnej wysokości	mm cale	963 37,9
8	Wysokość od poziomu podłoża do górnej płaszczyzny ramion widel przy ramionach ładowarki ustawionych poziomo i widłach ustawionych płasko	mm cale	1874 73,8
9	Wysokość od poziomu podłoża do górnej płaszczyzny ramion widel przy ramionach ładowarki na maksymalnej wysokości i widłach ustawionych płasko	mm cale	4026 158,5
10	Wysokość całkowita przy widłach na maksymalnej wysokości (od górnej krawędzi uchwyty do poziomu podłoża)	mm cale	5066 199,5
11	Prześwit przy maks. podniesieniu i opuszczeniu	mm cale	2259 88,9
12	Maks. kąt zrzutu z położenia poziomego	stopnie	52
13	Szerokość całkowita uchwyty	mm cale	2833 111,5
14	Wysokość całkowita uchwyty	mm cale	1130 44,5
15	Szerokość zewnętrzna ramion (przy maksymalnym rozsunięciu)	mm cale	2483 97,8
16	Szerokość zewnętrzna ramion (przy minimalnym rozsunięciu)	mm cale	590 23,2
	Szerokość ramienia (jedno ramię)	mm cale	180,0 7,1
	Grubość zębów	mm cale	90,0 3,5
	Pojemność ramienia	kg funty	14 800 32 619
	Masa eksploatacyjna	kg funty	20 278 44 692

\* Wartości ujemne wskazują wysokość poniżej poziomu gruntu

## 962 STD

Uchwyt 108 cali    Ramię 72 cale  
Widły budowlane, złącze Fusion    520-7968    520-7979

- \* Konstrukcja 14 A
- \* Równoległy układ zawieszenia osprzętu typu „Z”
- \* Konfiguracja do podnoszenia standardowych ładunków

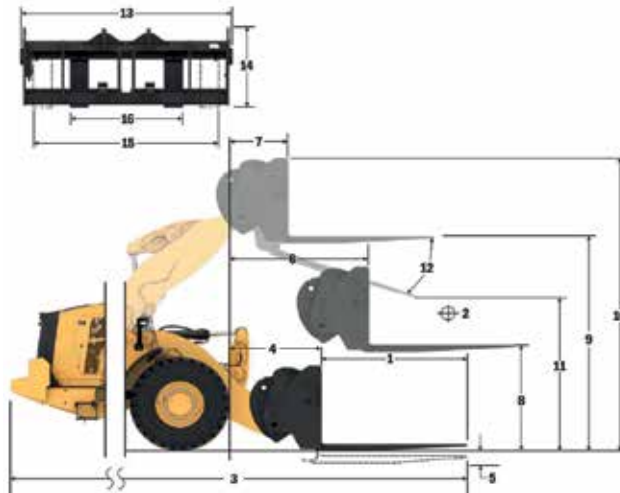

- ◆ Ładowność (SAE J1197)
- ◆ Ładowność (CEN EN 474-3 – nierówny teren)
- ◆ Ładowność (CEN EN 474-3 – twarde i poziome podłoże)
- ◆ Statyczne obciążenie destabilizujące przy skręceniu
- ◆ Statyczne obciążenie destabilizujące przy ustawieniu na wprost
- ◆ Siła pochylania układu hydraulicznego
- ◆ Udźwignięcie układu hydraulicznego

**UWAGA:** podane statyczne obciążenia destabilizujące i masy eksploatacyjne dotyczą następującej konfiguracji ładowarki: opony Bridgestone VJT L3, układ klimatyzacji, układ kontroli jazdy, osłona układu napędowego, maksymalny poziom cieczy eksploatacyjnych, paliwa, cieczy chłodzącej i środków smarnych oraz masa ciała operatora.

Dane techniczne i wartości znamionowe są zgodne z następującymi normami: SAE\* J1197, ISO 14397-1, CEN\*\* EN 474-3.

Znamionowy udźwignięcie robocze ładowarki wyposażonej w widły paletowe określa norma:

SAE J1197: 50% statycznego obciążenia destabilizującego przy pełnym skręceniu lub wydatku granicznym układu hydraulicznego.  
CEN EN 474-3: 60% statycznego obciążenia destabilizującego przy pełnym skręceniu na nierównym podłożu lub wydatku granicznym układu hydraulicznego.  
CEN EN 474-3: 80% statycznego obciążenia destabilizującego przy pełnym skręceniu na twardym i płaskim podłożu lub wydatku granicznym układu hydraulicznego.

\* SAE – Stowarzyszenie Inżynierów Samochodowych (Society of Automotive Engineers)

\*\* CEN – Europejski Komitet Normalizacyjny (European Committee for Standardization)

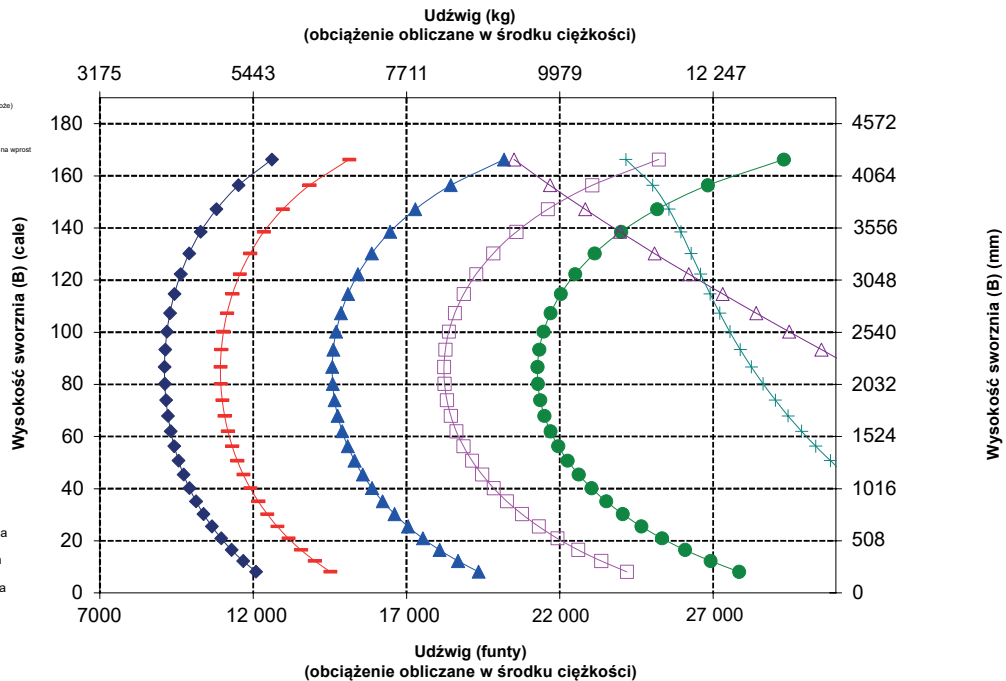

**OSTRZEŻENIE:** Nie przekraczać obciążalności ramion. Poszczególne wartości obciążalności są wybite na każdym z ramion.

## Specyfikacje widel

### Specyfikacje widel

1	Długość zęba	mm	2134
		cale	84,0
2	Środek ciężkości	mm	1067
		cale	42,0
	Statyczne obciążenie destabilizujące przy jeździe na wprost (widły ustawione poziomo)	kg	9188
		funty	20 250
	Statyczne obciążenie destabilizujące przy skręconym przegubie (widły ustawione poziomo)	kg	7862
		funty	17 328
	Obciążenie znamionowe (SAE J1197 – 50% FTSTL)	kg	3931
		funty	8664
	Obciążenie znamionowe (CEN EN 474-3 na nierównym podłożu – 60% FTSTL)	kg	4717
		funty	10 397
	Obciążenie znamionowe (CEN EN 474-3 na twardym i płaskim podłożu – 80% FTSTL)	kg	6290
		funty	13 862
3	Maksymalna długość całkowita	mm	9799
		cale	385,8
4	Zasięg przy widłach ustawionych na poziomie podłoża	mm	1333
		cale	52,5
5	* Wysokość od poziomu podłoża do dolnej płaszczyzny ramion widel przy minimalnej wysokości podnoszenia i widłach ustawionych płasko	mm	-81
		cale	-3,2
6	Zasięg przy ramionach ustawionych poziomo i widłach ustawionych płasko	mm	1842
		cale	72,5
7	Zasięg przy widłach ustawionych na maksymalnej wysokości	mm	963
		cale	37,9
8	Wysokość od poziomu podłoża do górnej płaszczyzny ramion widel przy ramionach ładowarki ustawionych poziomo i widłach ustawionych płasko	mm	1874
		cale	73,8
9	Wysokość od poziomu podłoża do górnej płaszczyzny ramion widel przy ramionach ładowarki na maksymalnej wysokości i widłach ustawionych płasko	mm	4026
		cale	158,5
10	Wysokość całkowita przy widłach na maksymalnej wysokości (od górnej krawędzi uchwyty do poziomu podłoża)	mm	5066
		cale	199,5
11	Prześwit przy maks. podniesieniu i opuszczeniu	mm	2019
		cale	79,5
12	Maks. kąt zrzutu z położenia poziomego	stopnie	52
13	Szerokość całkowita uchwyty	mm	2833
		cale	111,5
14	Wysokość całkowita uchwyty	mm	1130
		cale	44,5
15	Szerokość zewnętrzna ramion (przy maksymalnym rozsunięciu)	mm	2483
		cale	97,8
16	Szerokość zewnętrzna ramion (przy minimalnym rozsunięciu)	mm	590
		cale	23,2
	Szerokość ramienia (jedno ramię)	mm	180,0
		cale	7,1
	Grubość zębów	mm	90,0
		cale	3,5
	Pojemność ramienia	kg	12 700
		funty	27 991
	Masa eksploatacyjna	kg	20 340
		funty	44 828

\* Wartości ujemne wskazują wysokość poniżej poziomu gruntu

### 962 STD

Uchwyt 108 cali Ramię 84 cale

Widły budowlane, złącze Fusion 520-7968

520-7986

- \* Konstrukcja 14 A
- \* Równoległy układ zawieszenia osprzętu typu „Z”
- \* Konfiguracja do podnoszenia standardowych ładunków

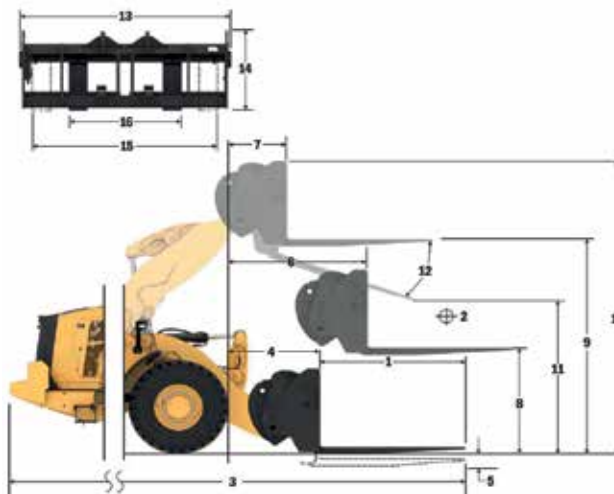

Udźwig (kg)  
(obciążenie obliczane w środku ciężkości)

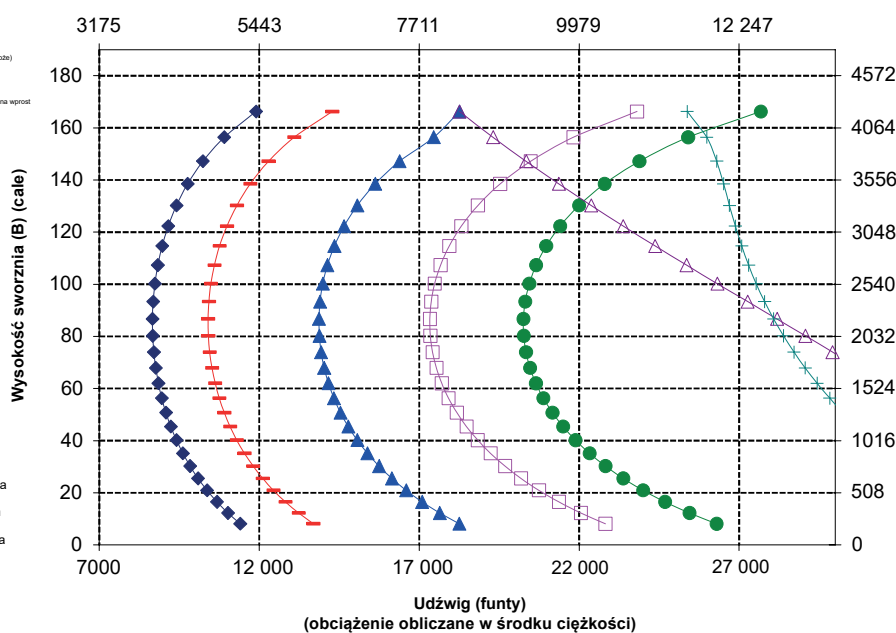

**UWAGA:** podane statyczne obciążenia destabilizujące i masy eksploatacyjne dotyczą następującej konfiguracji ładowarki: opony Bridgestone VJT L3, układ klimatyzacji, układ kontroli jazdy, osłona układu napędowego, maksymalny poziom cieczy eksploatacyjnych, paliwa, cieczy chłodzącej i środków smarnych oraz masa ciała operatora.

Dane techniczne i wartości znamionowe są zgodne z następującymi normami: SAE\* J1197, ISO 14397-1, CEN\*\* EN 474-3.

Znamionowy udźwig roboczy ładowarki wyposażonej w widły paletowe określa norma:

SAE J1197: 50% statycznego obciążenia destabilizującego przy pełnym skręceniu lub wydatku granicznym układu hydraulicznego.  
CEN EN 474-3: 60% statycznego obciążenia destabilizującego przy pełnym skręceniu na nierównym podłożu lub wydatku granicznym układu hydraulicznego.  
CEN EN 474-3: 80% statycznego obciążenia destabilizującego przy pełnym skręceniu na twardym płaskim podłożu lub wydatku granicznym układu hydraulicznego.

\* SAE – Stowarzyszenie Inżynierów Samochodowych (Society of Automotive Engineers)

\*\* CEN – Europejski Komitet Normalizacyjny (European Committee for Standardization)



**OSTRZEŻENIE:** Nie przekraczać obciążalności ramion. Poszczególne wartości obciążalności są wybite na każdym z ramion.

# Specyfikacje ładowarki kołowej 962

## Specyfikacje widel

### Specyfikacje widel

1	Długość zęba	mm	2438
		cale	96,0
2	Środek ciężkości	mm	1219
		cale	48,0
	Styczne obciążenie destabilizujące przy jeździe na wprost (widły ustawione poziomo)	kg	8760
		funty	19 307
	Styczne obciążenie destabilizujące przy skręconym przegubie (widły ustawione poziomo)	kg	7486
		funty	16 498
	Obciążenie znamionowe (SAE J1197 – 50% FTSTL)	kg	3743
		funty	8249
	Obciążenie znamionowe (CEN EN 474-3 na nierównym podłożu – 60% FTSTL)	kg	4491
		funty	9899
	Obciążenie znamionowe (CEN EN 474-3 na twardym i płaskim podłożu – 80% FTSTL)	kg	5988
		funty	13 199
3	Maksymalna długość całkowita	mm	10 103
		cale	397,7
4	Zasięg przy widłach ustawionych na poziomie podłoża	mm	1333
		cale	52,5
5	* Wysokość od poziomu podłoża do dolnej płaszczyzny ramion widel przy minimalnej wysokości podnoszenia i widłach ustawionych płasko	mm	-81
		cale	-3,2
6	Zasięg przy ramionach ustawionych poziomo i widłach ustawionych płasko	mm	1842
		cale	72,5
7	Zasięg przy widłach ustawionych na maksymalnej wysokości	mm	963
		cale	37,9
8	Wysokość od poziomu podłoża do górnej płaszczyzny ramion widel przy ramionach ładowarki ustawionych poziomo i widłach ustawionych płasko	mm	1874
		cale	73,8
9	Wysokość od poziomu podłoża do górnej płaszczyzny ramion widel przy ramionach ładowarki na maksymalnej wysokości i widłach ustawionych płasko	mm	4026
		cale	158,5
10	Wysokość całkowita przy widłach na maksymalnej wysokości (od górnej krawędzi uchwyty do poziomu podłoża)	mm	5066
		cale	199,5
11	Prześwit przy maks. podniesieniu i opuszczeniu	mm	1779
		cale	79,5
12	Maks. kąt zrzutu z położenia poziomego	stopnie	52
13	Szerokość całkowita uchwyty	mm	2833
		cale	111,5
14	Wysokość całkowita uchwyty	mm	1130
		cale	44,5
15	Szerokość zewnętrzna ramion (przy maksymalnym rozsunięciu)	mm	2483
		cale	97,8
16	Szerokość zewnętrzna ramion (przy minimalnym rozsunięciu)	mm	590
		cale	23,2
	Szerokość ramienia (jedno ramię)	mm	180,0
		cale	7,1
	Grubość zębów	mm	90,0
		cale	3,5
	Pojemność ramienia	kg	11 300
		funty	24 905
	Masa eksploatacyjna	kg	20 403
		funty	44 967

\* Wartości ujemne wskazują wysokość poniżej poziomu gruntu

## 962 STD

Uchwyt 108 cali    Ramię 96 cali  
Widły budowlane, złącze Fusion    520-7968    520-7981

- \* Konstrukcja 14 A
- \* Równoległy układ zawieszenia osprzętu typu „Z”
- \* Konfiguracja do podnoszenia standardowych ładunków

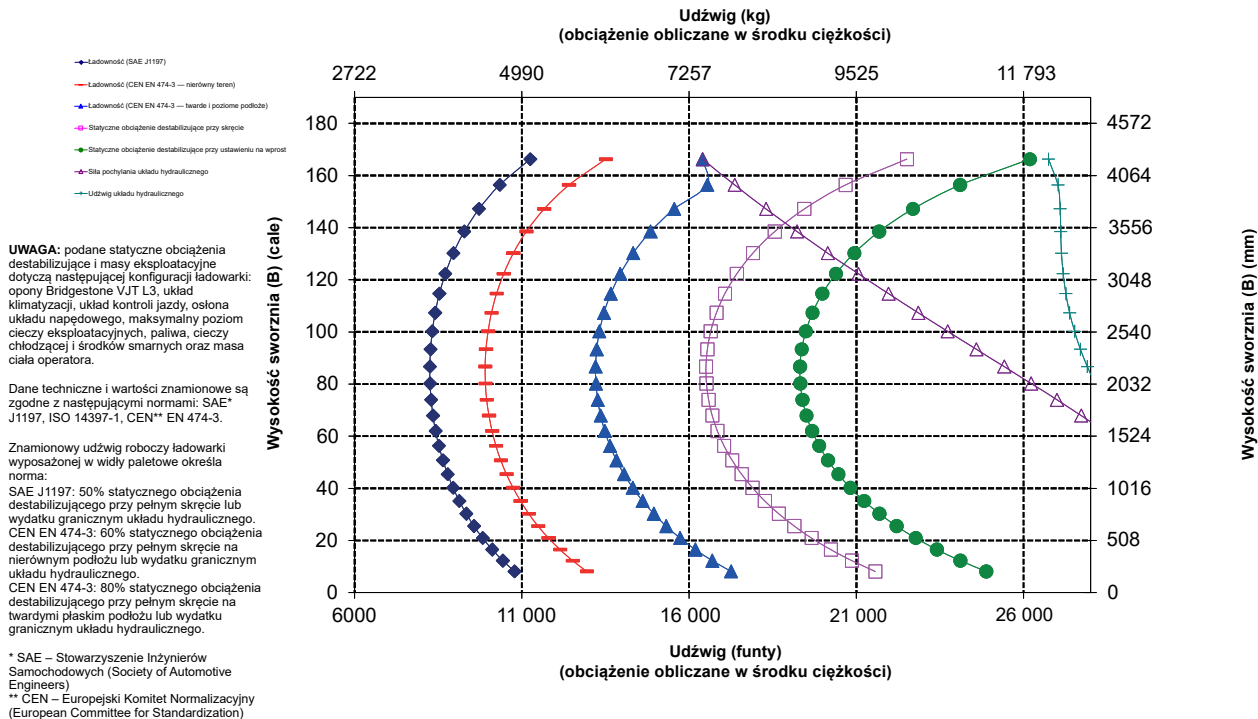
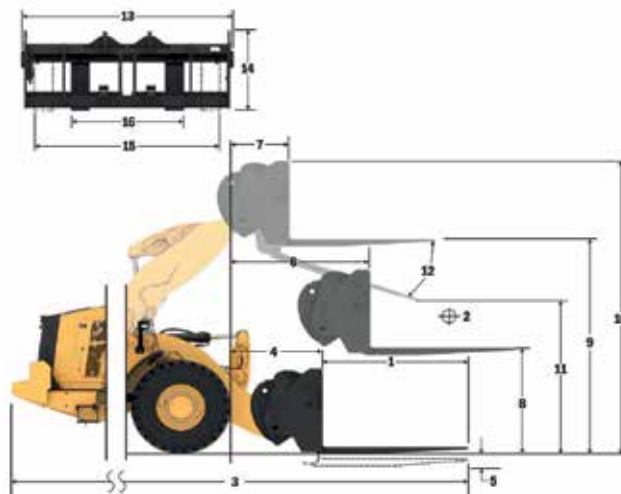

**OSTRZEŻENIE:** Nie przekraczać obciążalności ramion. Poszczególne wartości obciążalności są wybite na każdym z ramion.

## Specyfikacje ramienia do transportu i przeładunku materiałów

### Widły budowlane, złącze Fusion

### 962 STD 289-9885 Ramie do transportu i przeładunku materiałów, złącze FUSION 6-pozycyjne

#### Dane techniczne wersji MHA

		Wsunięte	Wysunięcie 1	Wysunięcie 2	Wysunięcie 3	Wysunięcie 4	Wysunięte
Maksymalna wysokość podnoszenia - zasięg zaczepu haka (1, 2, 3, 4, 5, 6)	mm	2386	2539	2692	2845	2998	3151
	stopy, cale	7'9"	8'3"	8'9"	9'4"	9'10"	10'4"
Maksymalna wysokość podnoszenia - wysokość zaczepu haka (7, 8, 9, 10, 11, 12)	mm	6963	7226	7490	7754	8017	8281
	stopy, cale	22'10"	23'8"	24'6"	25'5"	26'3"	27'2"
Poziom - zasięg zaczepu haka (13, 14, 15, 16, 17, 18)	mm	4708	5013	5317	5622	5927	6232
	stopy, cale	15'5"	16'5"	17'5"	18'5"	19'5"	20'5"
Poziom - wysokość zaczepu haka (19)	mm	1839	1839	1839	1839	1839	1839
	stopy, cale	6'0,3"	6'0,3"	6'0,3"	6'0,3"	6'0,3"	6'0,3"
Minimalna wysokość podnoszenia - zasięg zaczepu haka (20, 21, 22, 23, 24, 25)	mm	2511	2688	2866	3043	3221	3399
	stopy, cale	8'2"	8'9"	9'4"	9'11"	10'6"	11'1"
Minimalna wysokość podnoszenia - wysokość zaczepu haka (26, 27, 28, 29, 30, 31)	mm	(2614)	(2862)	(3109)	(3357)	(3605)	(3852)
	stopy, cale	-8'5"	-9'7"	-10'9"	-11'11"	-11'2"	-12'4"
Statyczne obciążenie destabilizujące – jazda na wprost	kg	6554	6205	5890	5604	5344	5107
	funty	14 446	13 675	12 981	12 351	11 779	11 255
Statyczne obciążenie destabilizujące przy skręcie	kg	5665	5362	5088	4841	4616	4410
	funty	12 485	11 817	11 215	10 669	10 173	9 719
Masa eksploatacyjna	kg	19 550	19 550	19 550	19 550	19 550	19 550
	funty	43 087	43 087	43 087	43 087	43 087	43 087

- \* Konstrukcja 14A
- \* Równoległy układ zawieszenia osprzętu typu „Z”
- \* Konfiguracja do podnoszenia standardowych ładunków

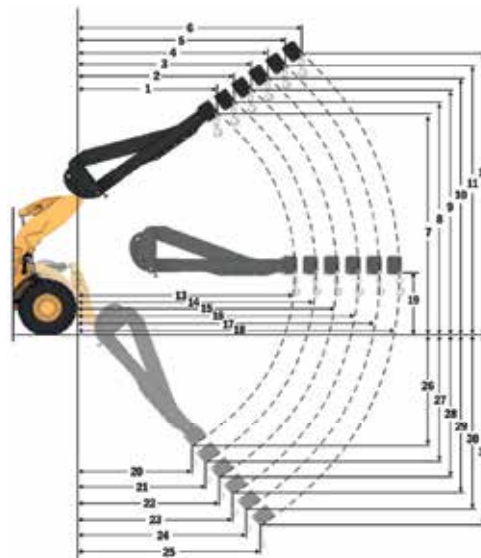

- Wsunięte
- ▲ Wysunięcie 1
- Wysunięcie 2
- ◇ Wysunięcie 3
- ▽ Wysunięcie 4
- Wysunięte

**UWAGA:** podane statyczne obciążenia destabilizujące i masy eksploatacyjne dotyczą następującej konfiguracji ładowarki: opony Bridgestone VJT L3, układ klimatyzacji, układ kontroli jazdy, osłona układu napędowego, maksymalny poziom cieczy eksploatacyjnych, paliwa, cieczy chłodzącej i środków smarnych oraz masa ciała operatora.

Dane techniczne i wartości znamionowe są zgodne z następującymi normami: SAE\* J1197, ISO 14397-1

Znamionowy udźwieg roboczy ładowarki wyposażonej w ramie do transportu i przeładunku materiałów określa norma: SAE J1197: 50% statycznego obciążenia destabilizującego przy pełnym skręcie lub wydatku granicznym układu hydraulicznego.

\*SAE – Stowarzyszenie Inżynierów Samochodowych (Society of Automotive Engineers)

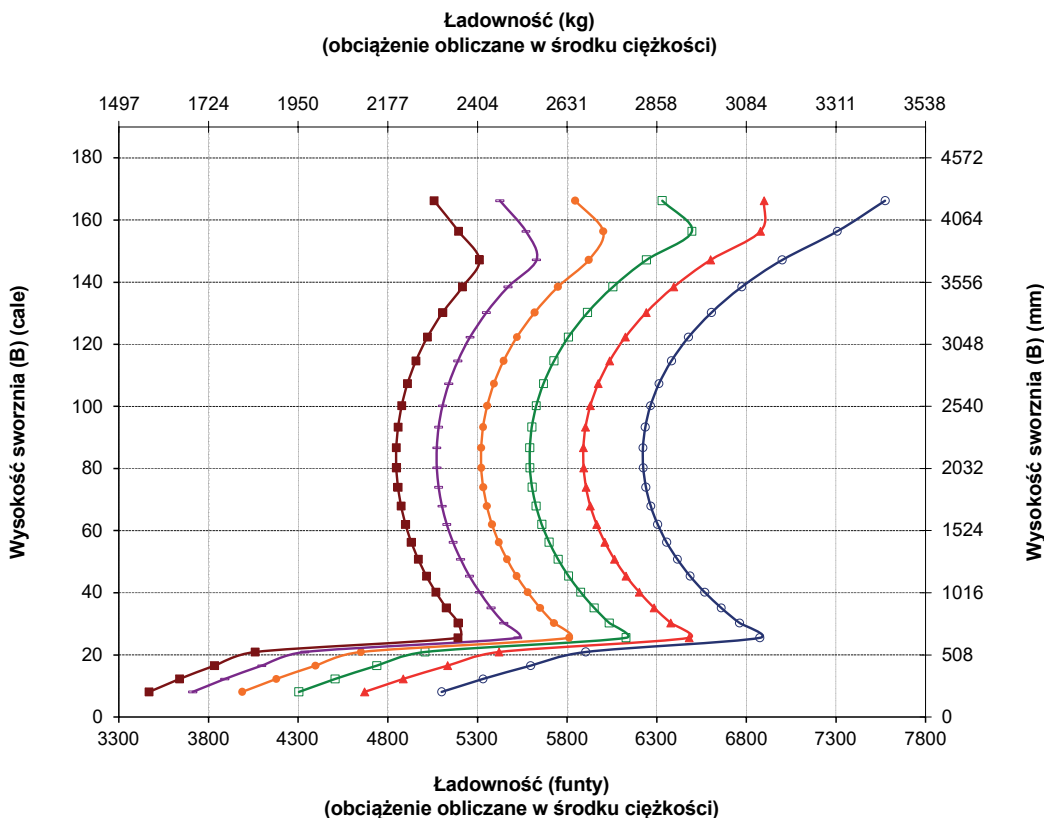

# Specyfikacje ładowarki kołowej 962

## Specyfikacje widel

### Specyfikacje widel

1	Długość zęba	mm	1524
		cale	60.0
2	Środek ciężkości	mm	762
		cale	30.0
	Stacyjne obciążenie destabilizujące przy jeździe na wprost (widły ustawione poziomo)	kg	10 229
		funty	22 546
	Stacyjne obciążenie destabilizujące przy skręconym przegubie (widły ustawione poziomo)	kg	8766
		funty	19 320
	Obciążenie znamionowe (SAE J1197 – 50% FTSTL)	kg	4383
		funty	9660
	Obciążenie znamionowe (CEN EN 474-3 na nierównym podłożu – 60% FTSTL)	kg	5259
		funty	11 592
	Obciążenie znamionowe (CEN EN 474-3 na twardym i płaskim podłożu – 80% FTSTL)	kg	7013
		funty	15 456
3	Maksymalna długość całkowita	mm	9617
		cale	378.6
4	Zasięg przy widłach ustawionych na poziomie podłoża	mm	1699
		cale	66.9
5	* Wysokość od poziomu podłoża do dolnej płaszczyzny ramion widel przy minimalnej wysokości podnoszenia i widłach ustawionych płasko	mm	-167
		cale	-6.6
6	Zasięg przy ramionach ustawionych poziomo i widłach ustawionych płasko	mm	2127
		cale	83.7
7	Zasięg przy widłach ustawionych na maksymalnej wysokości	mm	1072
		cale	42.2
8	Wysokość od poziomu podłoża do górnej płaszczyzny ramion widel przy ramionach ładowarki ustawionych poziomo i widłach ustawionych płasko	mm	1769
		cale	69.6
9	Wysokość od poziomu podłoża do górnej płaszczyzny ramion widel przy ramionach ładowarki na maksymalnej wysokości i widłach ustawionych płasko	mm	4209
		cale	165.7
10	Wysokość całkowita przy widłach na maksymalnej wysokości (od górnej krawędzi uchwyty do poziomu podłoża)	mm	4984
		cale	196.2
11	Prześwit przy maks. podniesieniu i opuszczeniu	mm	2884
		cale	113.5
12	Maks. kąt zrzutu z położenia poziomego	stopnie	44
13	Szerokość całkowita uchwyty	mm	2217
		cale	87.3
14	Wysokość całkowita uchwyty	mm	840
		cale	33.1
15	Szerokość zewnętrzna ramion (przy maksymalnym rozsunięciu)	mm	2070
		cale	81.5
16	Szerokość zewnętrzna ramion (przy minimalnym rozsunięciu)	mm	470
		cale	18.5
	Szerokość ramienia (jedno ramię)	mm	150.0
		cale	5.9
	Grubość zębów	mm	65.0
		cale	2.6
	Pojemność ramienia	kg	6300
		funty	13 885
	Masa eksploatacyjna	kg	20 463
		funty	45 101

\* Wartości ujemne wskazują wysokość poniżej poziomu gruntu

## 962 HL

Uchwyt 87 cali    Ramię 60 cali  
530-1861    548-3265

### Widły paletowe, FUSION

- \* Konstrukcja 14 A
- \* Równoległy układ zawieszenia osprzętu typu „Z”
- \* Konfiguracja o zwiększonej wysokości podnoszenia.

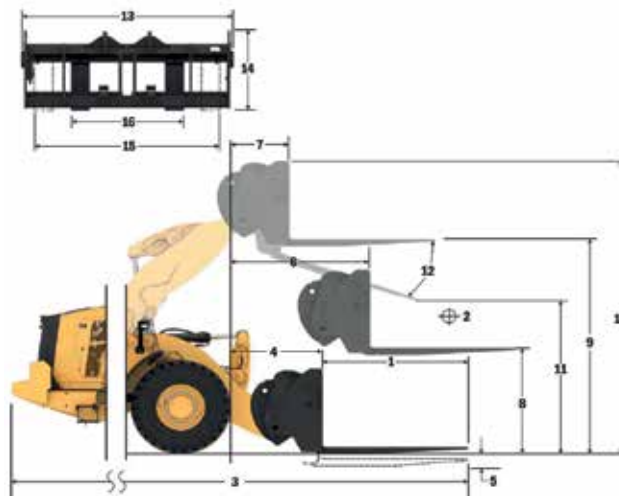

### Udźwig (kg) (obciążenie obliczane w środku ciężkości)

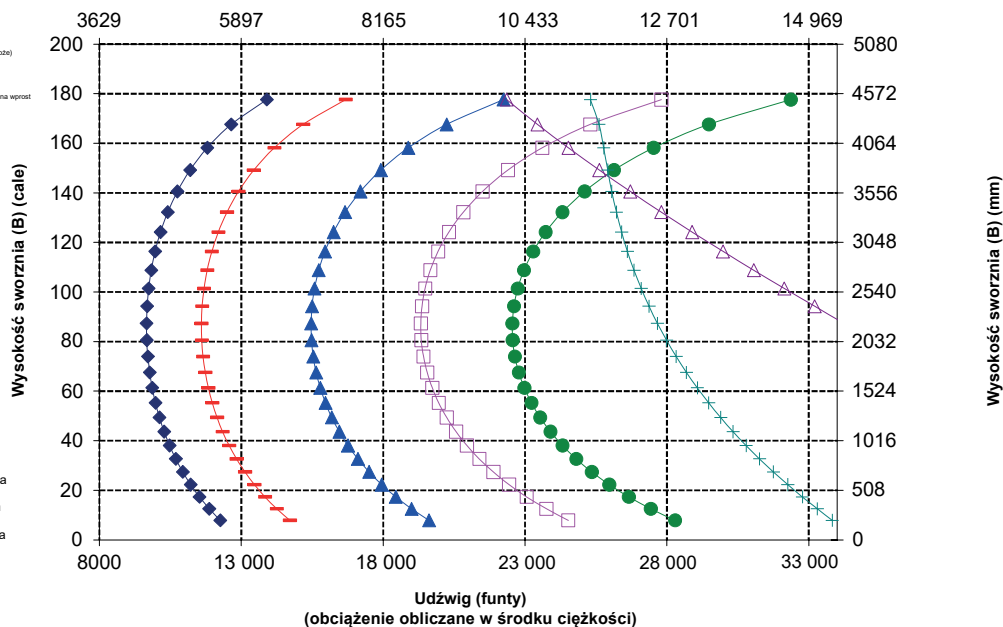

**UWAGA:** podane statyczne obciążenia destabilizujące i masy eksploatacyjne dotyczą następującej konfiguracji ładowarki: opony Bridgestone VJ LT 3, układ klimatyzacji, układ kontroli jazdy, osłona układu napędowego, maksymalny poziom cieczy eksploatacyjnych, paliwa, cieczy chłodzącej i środków smarnych oraz masa ciała operatora.

Dane techniczne i wartości znamionowe są zgodne z następującymi normami: SAE\* J1197, ISO 14397-1, CEN\*\* EN 474-3.

Znamionowy udźwig roboczy ładowarki wyposażonej w widły paletowe określa norma:

SAE J1197: 50% statycznego obciążenia destabilizującego przy pełnym skręcie lub wydatku granicznym układu hydraulicznego.  
CEN EN 474-3: 60% statycznego obciążenia destabilizującego przy pełnym skręcie na nierównym podłożu lub wydatku granicznym układu hydraulicznego.  
CEN EN 474-3: 80% statycznego obciążenia destabilizującego przy pełnym skręcie na twardym i płaskim podłożu lub wydatku granicznym układu hydraulicznego.

\* SAE – Stowarzyszenie Inżynierów Samochodowych (Society of Automotive Engineers)

\*\* CEN – Europejski Komitet Normalizacyjny (European Committee for Standardization)



**OSTRZEŻENIE:** Nie przekraczać obciążalności ramion. Poszczególne wartości obciążalności są wybite na każdym z ramion.

## Specyfikacje widel

### Specyfikacje widel

1	Długość zęba	mm cale	1830 72.0
2	Środek ciężkości	mm cale	915 36.0
	Statyczne obciążenie destabilizujące przy jeździe na wprost (widły ustawione poziomo)	kg funty	9779 21 554
	Statyczne obciążenie destabilizujące przy skręconym przegubie (widły ustawione poziomo)	kg funty	8373 18 455
	Obciążenie znamionowe (SAE J1197 – 50% FTSTL)	kg funty	4187 9228
	Obciążenie znamionowe (CEN EN 474-3 na nierównym podłożu – 60% FTSTL)	kg funty	5024 11 073
	Obciążenie znamionowe (CEN EN 474-3 na twardym i płaskim podłożu – 80% FTSTL)	kg funty	6699 14 764
3	Maksymalna długość całkowita	mm cale	9923 390.7
4	Zasięg przy widłach ustawionych na poziomie podłoża	mm cale	1699 66.9
5	* Wysokość od poziomu podłoża do dolnej płaszczyzny ramion widel przy minimalnej wysokości podnoszenia i widłach ustawionych płasko	mm cale	-167 -6.6
6	Zasięg przy ramionach ustawionych poziomo i widłach ustawionych płasko	mm cale	2127 83.7
7	Zasięg przy widłach ustawionych na maksymalnej wysokości	mm cale	1072 42.2
8	Wysokość od poziomu podłoża do górnej płaszczyzny ramion widel przy ramionach ładowarki ustawionych poziomo i widłach ustawionych płasko	mm cale	1769 69.6
9	Wysokość od poziomu podłoża do górnej płaszczyzny ramion widel przy ramionach ładowarki na maksymalnej wysokości i widłach ustawionych płasko	mm cale	4209 165.7
10	Wysokość całkowita przy widłach na maksymalnej wysokości (od górnej krawędzi uchwyty do poziomu podłoża)	mm cale	4984 196.2
11	Prześwit przy maks. podniesieniu i opuszczeniu	mm cale	2672 105.2
12	Maks. kąt zrzutu z położenia poziomego	stopnie	44
13	Szerokość całkowita uchwyty	mm cale	2217 87.3
14	Wysokość całkowita uchwyty	mm cale	840 33.1
15	Szerokość zewnętrzna ramion (przy maksymalnym rozsunięciu)	mm cale	2070 81.5
16	Szerokość zewnętrzna ramion (przy minimalnym rozsunięciu)	mm cale	470 18.5
	Szerokość ramienia (jedno ramię)	mm cale	150.0 5.9
	Grubość zębów	mm cale	65.0 2.6
	Pojemność ramienia	kg funty	5246 11 562
	Masa eksploatacyjna	kg funty	20 510 45 204

\* Wartości ujemne wskazują wysokość poniżej poziomu gruntu

**962 HL**  
**Widły paletowe, FUSION**  
 Uchwyt 87 cali    Ramię 72 cale  
 530-1861    530-1869

\* Konstrukcja 14 A  
 \* Równoległy układ zawieszenia osprzętu typu „Z”  
 \* Konfiguracja o zwiększonej wysokości podnoszenia.

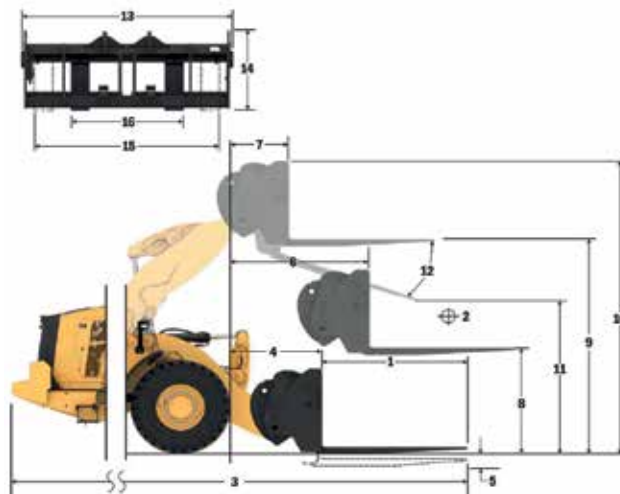

**Udźwig (kg)**  
 (obciążenie obliczane w środku ciężkości)

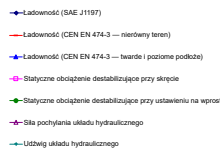

**UWAGA:** podane statyczne obciążenia destabilizujące i masy eksploatacyjne dotyczą następującej konfiguracji ładowarki: opony Bridgestone VLT L3, układ klimatyzacji, układ kontroli jazdy, osłona układu napędowego, maksymalny poziom cieczy eksploatacyjnych, paliwa, cieczy chłodzącej i środków smarnych oraz masa ciała operatora.

Dane techniczne i wartości znamionowe są zgodne z następującymi normami: SAE<sup>\*</sup> J1197, ISO 14397-1, CEN<sup>\*\*</sup> EN 474-3.

Znamionowy udźwig roboczy ładowarki wyposażonej w widły paletowe określa norma: SAE J1197: 50% statycznego obciążenia destabilizującego przy pełnym skręcie lub wydatku granicznym układu hydraulicznego. CEN EN 474-3: 60% statycznego obciążenia destabilizującego przy pełnym skręcie na nierównym podłożu lub wydatku granicznym układu hydraulicznego. CEN EN 474-3: 80% statycznego obciążenia destabilizującego przy pełnym skręcie na twardym płaskim podłożu lub wydatku granicznym układu hydraulicznego.

\* SAE – Stowarzyszenie Inżynierów Samochodowych (Society of Automotive Engineers)

\*\* CEN – Europejski Komitet Normalizacyjny (European Committee for Standardization)

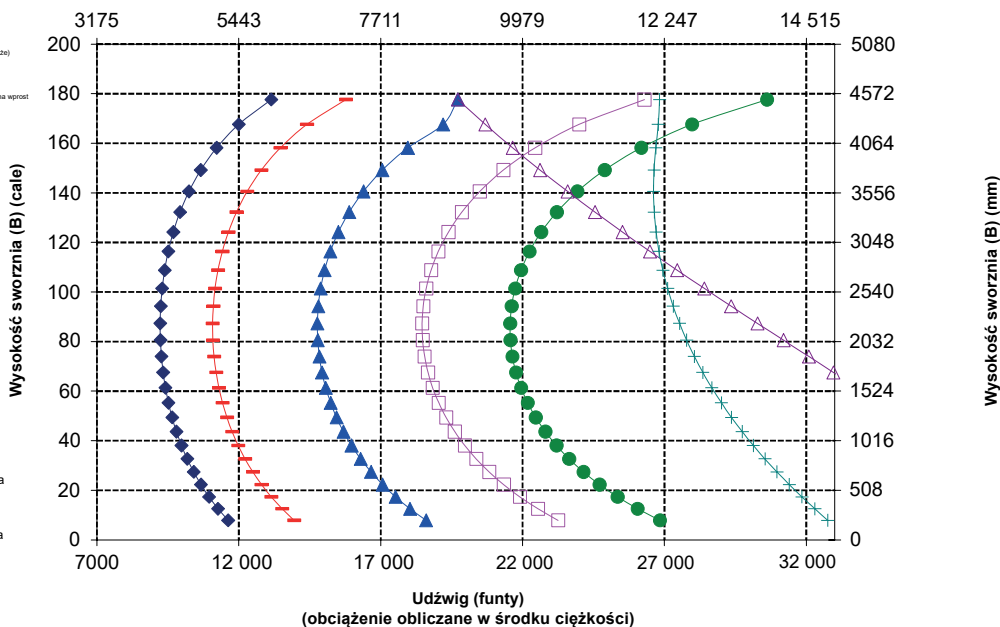

**OSTRZEŻENIE:** Nie przekraczać obciążalności ramion. Poszczególne wartości obciążalności są wybite na każdym z ramion.

# Specyfikacje ładowarki kołowej 962

## Specyfikacje widel

### Specyfikacje widel

1	Długość zęba	mm	1524
		cale	60,0
2	Środek ciężkości	mm	762
		cale	30,0
	Statyczne obciążenie destabilizujące przy jeździe na wprost (widły ustawione poziomo)	kg	9951
		funty	21 931
	Statyczne obciążenie destabilizujące przy skręconym przegubie (widły ustawione poziomo)	kg	8483
		funty	18 697
	Obciążenie znamionowe (SAE J1197 – 50% FTSTL)	kg	4242
		funty	9349
	Obciążenie znamionowe (CEN EN 474-3 na nierównym podłożu – 60% FTSTL)	kg	5090
		funty	11 218
	Obciążenie znamionowe (CEN EN 474-3 na twardym i płaskim podłożu – 80% FTSTL)	kg	6787
		funty	14 958
3	Maksymalna długość całkowita	mm	9577
		cale	377,1
4	Zasięg przy widłach ustawionych na poziomie podłoża	mm	1659
		cale	65,3
5	* Wysokość od poziomu podłoża do dolnej płaszczyzny ramion widel przy minimalnej wysokości podnoszenia i widłach ustawionych płasko	mm	-86
		cale	-3,4
6	Zasięg przy ramionach ustawionych poziomo i widłach ustawionych płasko	mm	2119
		cale	83,4
7	Zasięg przy widłach ustawionych na maksymalnej wysokości	mm	1064
		cale	41,9
8	Wysokość od poziomu podłoża do górnej płaszczyzny ramion widel przy ramionach ładowarki ustawionych poziomo i widłach ustawionych płasko	mm	1874
		cale	73,8
9	Wysokość od poziomu podłoża do górnej płaszczyzny ramion widel przy ramionach ładowarki na maksymalnej wysokości i widłach ustawionych płasko	mm	4315
		cale	169,9
10	Wysokość całkowita przy widłach na maksymalnej wysokości (od górnej krawędzi uchwytu do poziomu podłoża)	mm	5355
		cale	210,8
11	Prześwit przy maks. podniesieniu i opuszczeniu	mm	2823
		cale	111,1
12	Maks. kąt zrzutu z położenia poziomego	stopnie	50
13	Szerokość całkowita uchwytu	mm	2528
		cale	99,5
14	Wysokość całkowita uchwytu	mm	1130
		cale	44,5
15	Szerokość zewnętrzna ramion (przy maksymalnym rozsunięciu)	mm	2178
		cale	85,7
16	Szerokość zewnętrzna ramion (przy minimalnym rozsunięciu)	mm	576
		cale	22,7
	Szerokość ramienia (jedno ramię)	mm	180,0
		cale	7,1
	Grubość zębów	mm	90,0
		cale	3,5
	Pojemność ramienia	kg	17 800
		funty	39 231
	Masa eksploatacyjna	kg	20 838
		funty	45 927

\* Wartości ujemne wskazują wysokość poniżej poziomu gruntu

## 962 HL

Uchwyt 96 cali    Ramię 60 cali  
520-7957    520-7980

\* Konstrukcja 14 A  
\* Równoległy układ zawieszenia osprzętu typu „Z”  
\* Konfiguracja o zwiększonej wysokości podnoszenia.

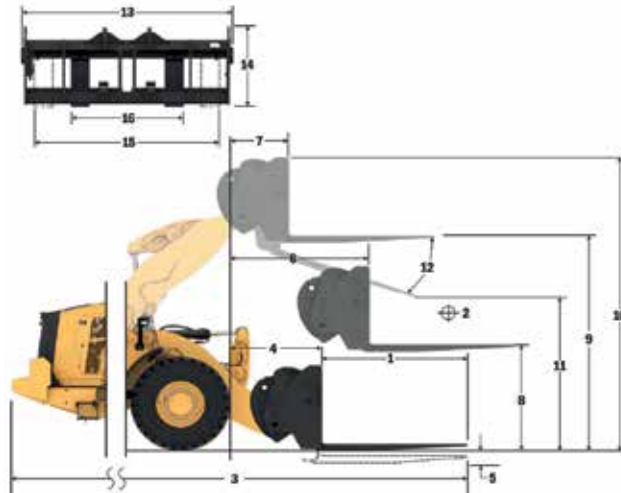

- ◆ Ładowność (SAE J1197)
- ◆ Ładowność (CEN EN 474-3 – nierówny teren)
- ◆ Ładowność (CEN EN 474-3 – twarde i równe podłoże)
- ◆ Statyczne obciążenie destabilizujące przy skręceniu
- ◆ Statyczne obciążenie destabilizujące przy ustawieniu na wprost
- ◆ Siła pochylania układu hydraulicznego
- ◆ Udźwignięcie układu hydraulicznego

**UWAGA:** podane statyczne obciążenia destabilizujące i masy eksploatacyjne dotyczą następującej konfiguracji ładowarki: opony Bridgestone VJT L3, układ klimatyzacji, układ kontroli jazdy, osłona układu napędowego, maksymalny poziom cieczy eksploatacyjnych, paliwa, cieczy chłodzącej i środków smarnych oraz masa ciała operatora.

Dane techniczne i wartości znamionowe są zgodne z następującymi normami: SAE\* J1197, ISO 14397-1, CEN\*\* EN 474-3.

Znamionowy udźwignięcie robocze ładowarki wyposażonej w widły paletowe określa norma:

SAE J1197: 50% statycznego obciążenia destabilizującego przy pełnym skręceniu lub wydatku granicznym układu hydraulicznego.  
CEN EN 474-3: 60% statycznego obciążenia destabilizującego przy pełnym skręceniu na nierównym podłożu lub wydatku granicznym układu hydraulicznego.  
CEN EN 474-3: 80% statycznego obciążenia destabilizującego przy pełnym skręceniu na twardym i płaskim podłożu lub wydatku granicznym układu hydraulicznego.

\* SAE – Stowarzyszenie Inżynierów Samochodowych (Society of Automotive Engineers)

\*\* CEN – Europejski Komitet Normalizacyjny (European Committee for Standardization)

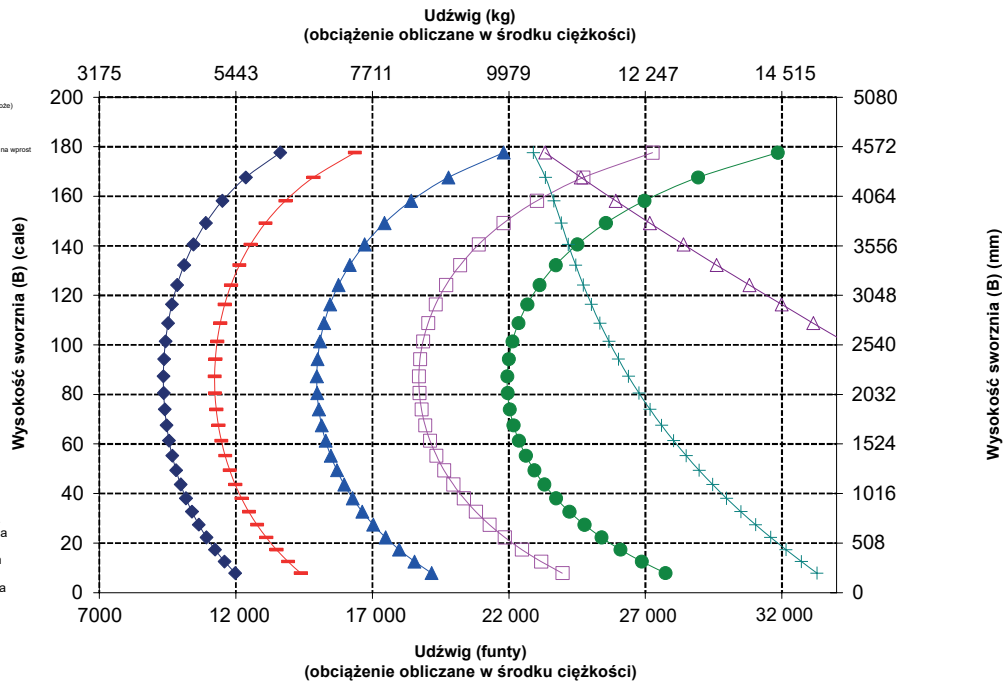

**OSTRZEŻENIE:** Nie przekraczać obciążalności ramion. Poszczególne wartości obciążalności są wybite na każdym z ramion.

## Specyfikacje widel

### Specyfikacje widel

1	Długość zęba	mm	1829
		cale	72.0
2	Środek ciężkości	mm	915
		cale	36.0
	Statyczne obciążenie destabilizujące przy jeździe na wprost (widły ustawione poziomo)	kg	9495
		funty	20 926
	Statyczne obciążenie destabilizujące przy skręconym przegubie (widły ustawione poziomo)	kg	8085
		funty	17 819
	Obciążenie znamionowe (SAE J1197 – 50% FTSTL)	kg	4043
		funty	8910
	Obciążenie znamionowe (CEN EN 474-3 na nierównym podłożu – 60% FTSTL)	kg	4851
		funty	10 692
	Obciążenie znamionowe (CEN EN 474-3 na twardym i płaskim podłożu – 80% FTSTL)	kg	6468
		funty	14 256
3	Maksymalna długość całkowita	mm	9882
		cale	389.1
4	Zasięg przy widłach ustawionych na poziomie podłoża	mm	1659
		cale	65.3
5	* Wysokość od poziomu podłoża do dolnej płaszczyzny ramion widel przy minimalnej wysokości podnoszenia i widłach ustawionych płasko	mm	-86
		cale	-3.4
6	Zasięg przy ramionach ustawionych poziomo i widłach ustawionych płasko	mm	2119
		cale	83.4
7	Zasięg przy widłach ustawionych na maksymalnej wysokości	mm	1064
		cale	41.9
8	Wysokość od poziomu podłoża do górnej płaszczyzny ramion widel przy ramionach ładowarki ustawionych poziomo i widłach ustawionych płasko	mm	1874
		cale	73.8
9	Wysokość od poziomu podłoża do górnej płaszczyzny ramion widel przy ramionach ładowarki na maksymalnej wysokości i widłach ustawionych płasko	mm	4315
		cale	169.9
10	Wysokość całkowita przy widłach na maksymalnej wysokości (od górnej krawędzi uchwyty do poziomu podłoża)	mm	5355
		cale	210.8
11	Prześwit przy maks. podniesieniu i opuszczeniu	mm	2589
		cale	101.9
12	Maks. kąt zrzutu z położenia poziomego	stopnie	50
13	Szerokość całkowita uchwyty	mm	2528
		cale	99.5
14	Wysokość całkowita uchwyty	mm	1130
		cale	44.5
15	Szerokość zewnętrzna ramion (przy maksymalnym rozsunięciu)	mm	2178
		cale	85.7
16	Szerokość zewnętrzna ramion (przy minimalnym rozsunięciu)	mm	576
		cale	22.7
	Szerokość ramienia (jedno ramię)	mm	180.0
		cale	7.1
	Grubość zębów	mm	90.0
		cale	3.5
	Pojemność ramienia	kg	14 800
		funty	32 619
	Masa eksploatacyjna	kg	20 899
		funty	46 061

\* Wartości ujemne wskazują wysokość poniżej poziomu gruntu

## 962 HL

Uchwyt 96 cali    Ramię 72 cale  
Widły budowlane, złącze Fusion    520-7957    520-7979

- \* Konstrukcja 14 A
- \* Równoległy układ zawieszenia osprzętu typu „Z”
- \* Konfiguracja o zwiększonej wysokości podnoszenia.

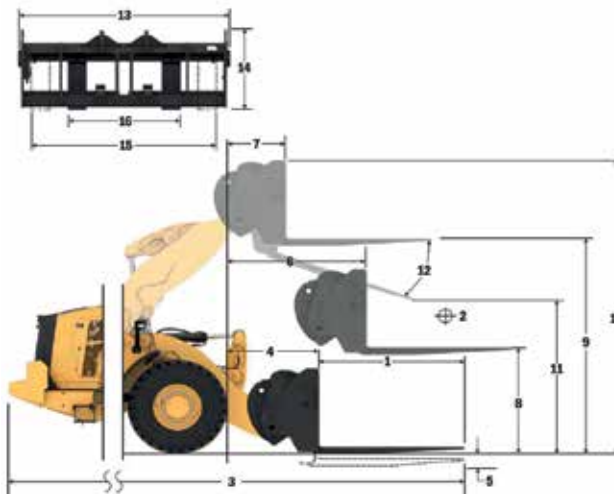

Udźwig (kg)  
(obciążenie obliczane w środku ciężkości)

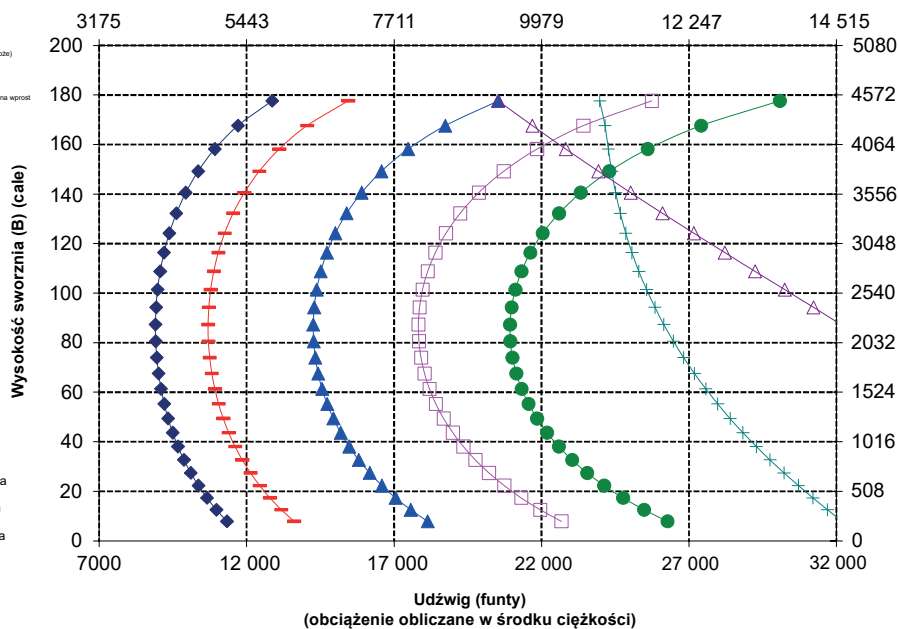

**UWAGA:** podane statyczne obciążenia destabilizujące i masy eksploatacyjne dotyczą następującej konfiguracji ładowarki: opony Bridgestone VJT L3, układ klimatyzacji, układ kontroli jazdy, osłona układu napędowego, maksymalny poziom cieczy eksploatacyjnych, paliwa, cieczy chłodzącej i środków smarnych oraz masa ciała operatora.

Dane techniczne i wartości znamionowe są zgodne z następującymi normami: SAE\* J1197, ISO 14397-1, CEN\*\* EN 474-3.

Znamionowy udźwig roboczy ładowarki wyposażonej w widły paletowe określa norma:

SAE J1197: 50% statycznego obciążenia destabilizującego przy pełnym skręcenie lub wydatku granicznym układu hydraulicznego.  
CEN EN 474-3: 60% statycznego obciążenia destabilizującego przy pełnym skręcenie na nierównym podłożu lub wydatku granicznym układu hydraulicznego.  
CEN EN 474-3: 80% statycznego obciążenia destabilizującego przy pełnym skręcenie na twardym i płaskim podłożu lub wydatku granicznym układu hydraulicznego.

\* SAE – Stowarzyszenie Inżynierów Samochodowych (Society of Automotive Engineers)

\*\* CEN – Europejski Komitet Normalizacyjny (European Committee for Standardization)



**OSTRZEŻENIE:** Nie przekraczać obciążalności ramion. Poszczególne wartości obciążalności są wybite na każdym z ramion.

# Specyfikacje ładowarki kołowej 962

## Specyfikacje widel

### Specyfikacje widel

1	Długość zęba	mm	2134
		cale	84,0
2	Środek ciężkości	mm	1067
		cale	42,0
	Statyczne obciążenie destabilizujące przy jeździe na wprost (widły ustawione poziomo)	kg	9067
		funty	19 984
	Statyczne obciążenie destabilizujące przy skręconym przegubie (widły ustawione poziomo)	kg	7711
		funty	16 994
	Obciążenie znamionowe (SAE J1197 – 50% FTSTL)	kg	3855
		funty	8497
	Obciążenie znamionowe (CEN EN 474-3 na nierównym podłożu – 60% FTSTL)	kg	4626
		funty	10 197
	Obciążenie znamionowe (CEN EN 474-3 na twardym i płaskim podłożu – 80% FTSTL)	kg	6169
		funty	13 595
3	Maksymalna długość całkowita	mm	10 187
		cale	401,1
4	Zasięg przy widłach ustawionych na poziomie podłoża	mm	1659
		cale	65,3
5	* Wysokość od poziomu podłoża do dolnej płaszczyzny ramion widel przy minimalnej wysokości podnoszenia i widłach ustawionych płasko	mm	-86
		cale	-3,4
6	Zasięg przy ramionach ustawionych poziomo i widłach ustawionych płasko	mm	2119
		cale	83,4
7	Zasięg przy widłach ustawionych na maksymalnej wysokości	mm	1064
		cale	41,9
8	Wysokość od poziomu podłoża do górnej płaszczyzny ramion widel przy ramionach ładowarki ustawionych poziomo i widłach ustawionych płasko	mm	1874
		cale	73,8
9	Wysokość od poziomu podłoża do górnej płaszczyzny ramion widel przy ramionach ładowarki na maksymalnej wysokości i widłach ustawionych płasko	mm	4315
		cale	169,9
10	Wysokość całkowita przy widłach na maksymalnej wysokości (od górnej krawędzi uchwyty do poziomu podłoża)	mm	5355
		cale	210,8
11	Prześwit przy maks. podniesieniu i opuszczeniu	mm	2355
		cale	92,7
12	Maks. kąt zrzutu z położenia poziomego	stopnie	50
13	Szerokość całkowita uchwyty	mm	2528
		cale	99,5
14	Wysokość całkowita uchwyty	mm	1130
		cale	44,5
15	Szerokość zewnętrzna ramion (przy maksymalnym rozsunięciu)	mm	2178
		cale	85,7
16	Szerokość zewnętrzna ramion (przy minimalnym rozsunięciu)	mm	576
		cale	22,7
	Szerokość ramienia (jedno ramię)	mm	180,0
		cale	7,1
	Grubość zębów	mm	90,0
		cale	3,5
	Pojemność ramienia	kg	12 700
		funty	27 991
	Masa eksploatacyjna	kg	20 962
		funty	46 200

\* Wartości ujemne wskazują wysokość poniżej poziomu gruntu

## 962 HL

Uchwyt 96 cali    Ramię 84 cale  
520-7957    520-7986

- \* Konstrukcja 14 A
- \* Równoległy układ zawieszenia osprzętu typu „Z”
- \* Konfiguracja o zwiększonej wysokości podnoszenia.

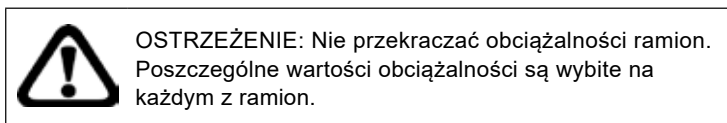
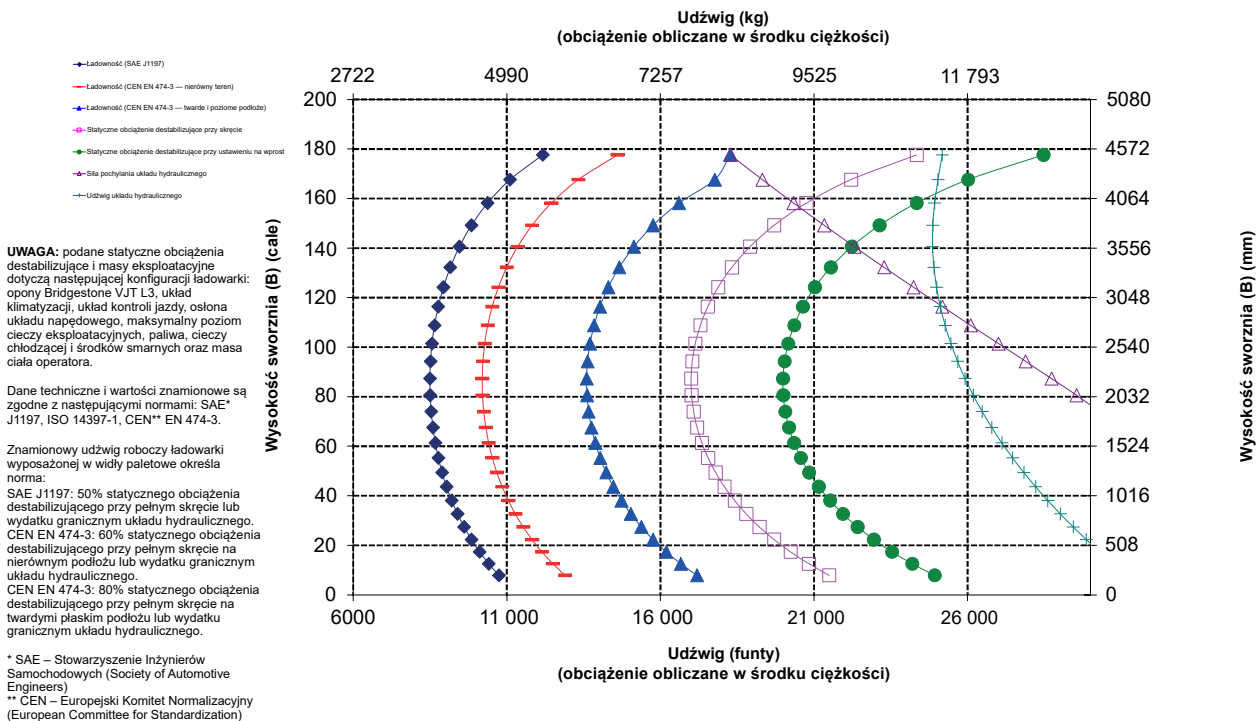
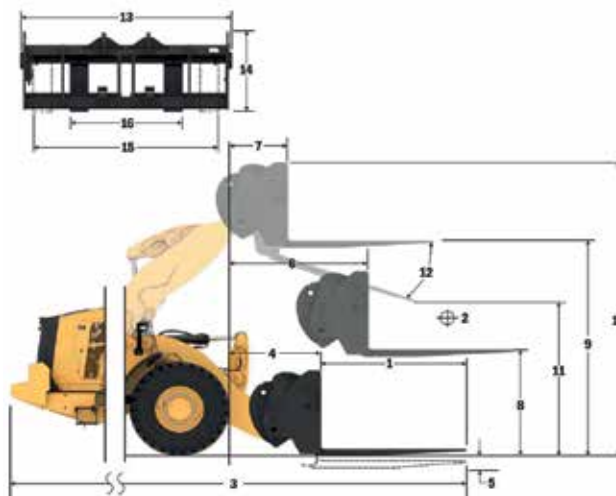

## Specyfikacje widel

### Specyfikacje widel

1	Długość zęba	mm	2438
		cale	96,0
2	Środek ciężkości	mm	1219
		cale	48,0
	Styczne obciążenie destabilizujące przy jeździe na wprost (widły ustawione poziomo)	kg	8668
		funty	19 105
	Styczne obciążenie destabilizujące przy skręconym przegubie (widły ustawione poziomo)	kg	7361
		funty	16 225
	Obciążenie znamionowe (SAE J1197 – 50% FTSTL)	kg	3681
		funty	8112
	Obciążenie znamionowe (CEN EN 474-3 na nierównym podłożu – 60% FTSTL)	kg	4417
		funty	9735
	Obciążenie znamionowe (CEN EN 474-3 na twardym i płaskim podłożu – 80% FTSTL)	kg	5889
		funty	12 980
3	Maksymalna długość całkowita	mm	10 491
		cale	413,0
4	Zasięg przy widłach ustawionych na poziomie podłoża	mm	1659
		cale	65,3
5	* Wysokość od poziomu podłoża do dolnej płaszczyzny ramion widel przy minimalnej wysokości podnoszenia i widłach ustawionych płasko	mm	-86
		cale	-3,4
6	Zasięg przy ramionach ustawionych poziomo i widłach ustawionych płasko	mm	2119
		cale	83,4
7	Zasięg przy widłach ustawionych na maksymalnej wysokości	mm	1064
		cale	41,9
8	Wysokość od poziomu podłoża do górnej płaszczyzny ramion widel przy ramionach ładowarki ustawionych poziomo i widłach ustawionych płasko	mm	1874
		cale	73,8
9	Wysokość od poziomu podłoża do górnej płaszczyzny ramion widel przy ramionach ładowarki na maksymalnej wysokości i widłach ustawionych płasko	mm	4315
		cale	169,9
10	Wysokość całkowita przy widłach na maksymalnej wysokości (od górnej krawędzi uchwyty do poziomu podłoża)	mm	5355
		cale	210,8
11	Prześwit przy maks. podniesieniu i opuszczeniu	mm	2122
		cale	83,5
12	Maks. kąt zrzutu z położenia poziomego	stopnie	50
13	Szerokość całkowita uchwyty	mm	2528
		cale	99,5
14	Wysokość całkowita uchwyty	mm	1130
		cale	44,5
15	Szerokość zewnętrzna ramion (przy maksymalnym rozsunięciu)	mm	2178
		cale	85,7
16	Szerokość zewnętrzna ramion (przy minimalnym rozsunięciu)	mm	576
		cale	22,7
	Szerokość ramienia (jedno ramię)	mm	180,0
		cale	7,1
	Grubość zębów	mm	90,0
		cale	3,5
	Pojemność ramienia	kg	11 300
		funty	24 905
	Masa eksploatacyjna	kg	21 024
		funty	46 337

\* Wartości ujemne wskazują wysokość poniżej poziomu gruntu

## 962 HL

Uchwyt 96 cali    Ramię 96 cali  
Widły budowlane, złącze Fusion    520-7957    520-7981

- \* Konstrukcja 14 A
- \* Równoległy układ zawieszenia osprzętu typu „Z”
- \* Konfiguracja o zwiększonej wysokości podnoszenia.

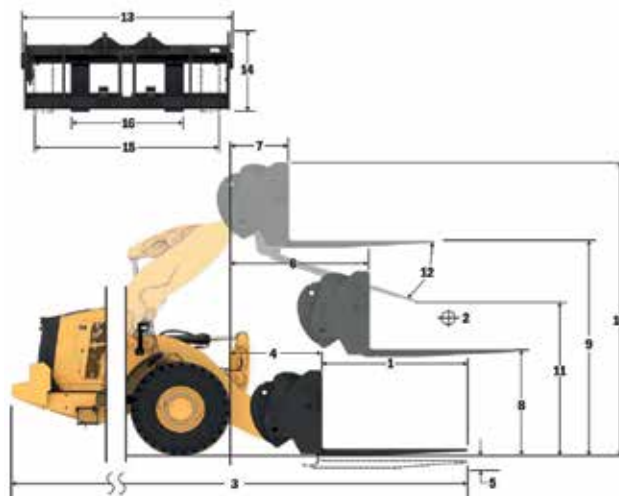

### Udźwig (kg) (obciążenie obliczane w środku ciężkości)

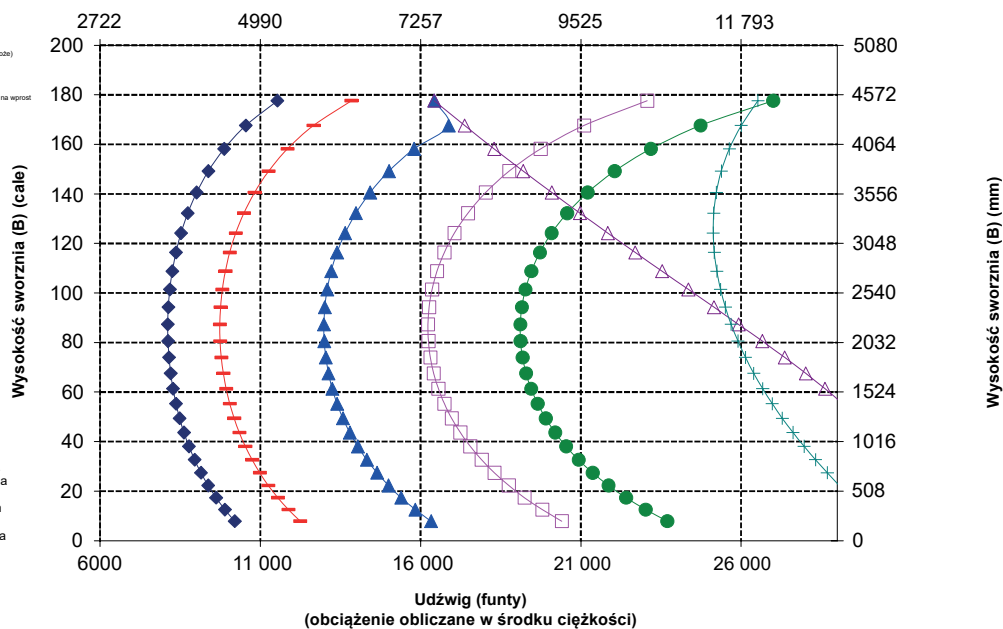

**UWAGA:** podane statyczne obciążenia destabilizujące i masy eksploatacyjne dotyczą następującej konfiguracji ładowarki: opony Bridgestone VJT L3, układ klimatyzacji, układ kontroli jazdy, osłona układu napędowego, maksymalny poziom cieczy eksploatacyjnych, paliwa, cieczy chłodzącej i środków smarnych oraz masa ciała operatora.

Dane techniczne i wartości znamionowe są zgodne z następującymi normami: SAE\* J1197, ISO 14397-1, CEN\*\* EN 474-3.

Znamionowy udźwig roboczy ładowarki wyposażonej w widły paletowe określa norma:

SAE J1197: 50% statycznego obciążenia destabilizującego przy pełnym skręceniu lub wydatku granicznym układu hydraulicznego.  
 CEN EN 474-3: 60% statycznego obciążenia destabilizującego przy pełnym skręceniu na nierównym podłożu lub wydatku granicznym układu hydraulicznego.  
 CEN EN 474-3: 80% statycznego obciążenia destabilizującego przy pełnym skręceniu na twardym i płaskim podłożu lub wydatku granicznym układu hydraulicznego.

\* SAE – Stowarzyszenie Inżynierów Samochodowych (Society of Automotive Engineers)

\*\* CEN – Europejski Komitet Normalizacyjny (European Committee for Standardization)



**OSTRZEŻENIE:** Nie przekraczać obciążalności ramion. Poszczególne wartości obciążalności są wybite na każdym z ramion.

# Specyfikacje ładowarki kołowej 962

## Specyfikacje widel

### Specyfikacje widel

1	Długość zęba	mm	1524
		cale	60,0
2	Środek ciężkości	mm	762
		cale	30,0
	Styczne obciążenie destabilizujące przy jeździe na wprost (widły ustawione poziomo)	kg	9914
		funty	21 851
	Styczne obciążenie destabilizujące przy skręconym przegubie (widły ustawione poziomo)	kg	8447
		funty	18 617
	Obciążenie znamionowe (SAE J1197 – 50% FTSTL)	kg	4223
		funty	9308
	Obciążenie znamionowe (CEN EN 474-3 na nierównym podłożu – 60% FTSTL)	kg	5068
		funty	11 170
	Obciążenie znamionowe (CEN EN 474-3 na twardym i płaskim podłożu – 80% FTSTL)	kg	6758
		funty	14 894
3	Maksymalna długość całkowita	mm	9577
		cale	377,1
4	Zasięg przy widłach ustawionych na poziomie podłoża	mm	1659
		cale	65,3
5	* Wysokość od poziomu podłoża do dolnej płaszczyzny ramion widel przy minimalnej wysokości podnoszenia i widłach ustawionych płasko	mm	-86
		cale	-3,4
6	Zasięg przy ramionach ustawionych poziomo i widłach ustawionych płasko	mm	2119
		cale	83,4
7	Zasięg przy widłach ustawionych na maksymalnej wysokości	mm	1064
		cale	41,9
8	Wysokość od poziomu podłoża do górnej płaszczyzny ramion widel przy ramionach ładowarki ustawionych poziomo i widłach ustawionych płasko	mm	1874
		cale	73,8
9	Wysokość od poziomu podłoża do górnej płaszczyzny ramion widel przy ramionach ładowarki na maksymalnej wysokości i widłach ustawionych płasko	mm	4315
		cale	169,9
10	Wysokość całkowita przy widłach na maksymalnej wysokości (od górnej krawędzi uchwyty do poziomu podłoża)	mm	5355
		cale	210,8
11	Prześwit przy maks. podniesieniu i opuszczeniu	mm	2823
		cale	111,1
12	Maks. kąt zrzutu z położenia poziomego	stopnie	50
13	Szerokość całkowita uchwyty	mm	2833
		cale	111,5
14	Wysokość całkowita uchwyty	mm	1130
		cale	44,5
15	Szerokość zewnętrzna ramion (przy maksymalnym rozsunięciu)	mm	2483
		cale	97,8
16	Szerokość zewnętrzna ramion (przy minimalnym rozsunięciu)	mm	590
		cale	23,2
	Szerokość ramienia (jedno ramię)	mm	180,0
		cale	7,1
	Grubość zębów	mm	90,0
		cale	3,5
	Pojemność ramienia	kg	17 800
		funty	39 231
	Masa eksploatacyjna	kg	20 887
		funty	46 035

\* Wartości ujemne wskazują wysokość poniżej poziomu gruntu

## 962 HL

Uchwyt 108 cali    Ramię 60 cali

Widły budowlane, złącze Fusion    520-7968    520-7980

- \* Konstrukcja 14 A
- \* Równoległy układ zawieszenia osprzętu typu „Z”
- \* Konfiguracja o zwiększonej wysokości podnoszenia.

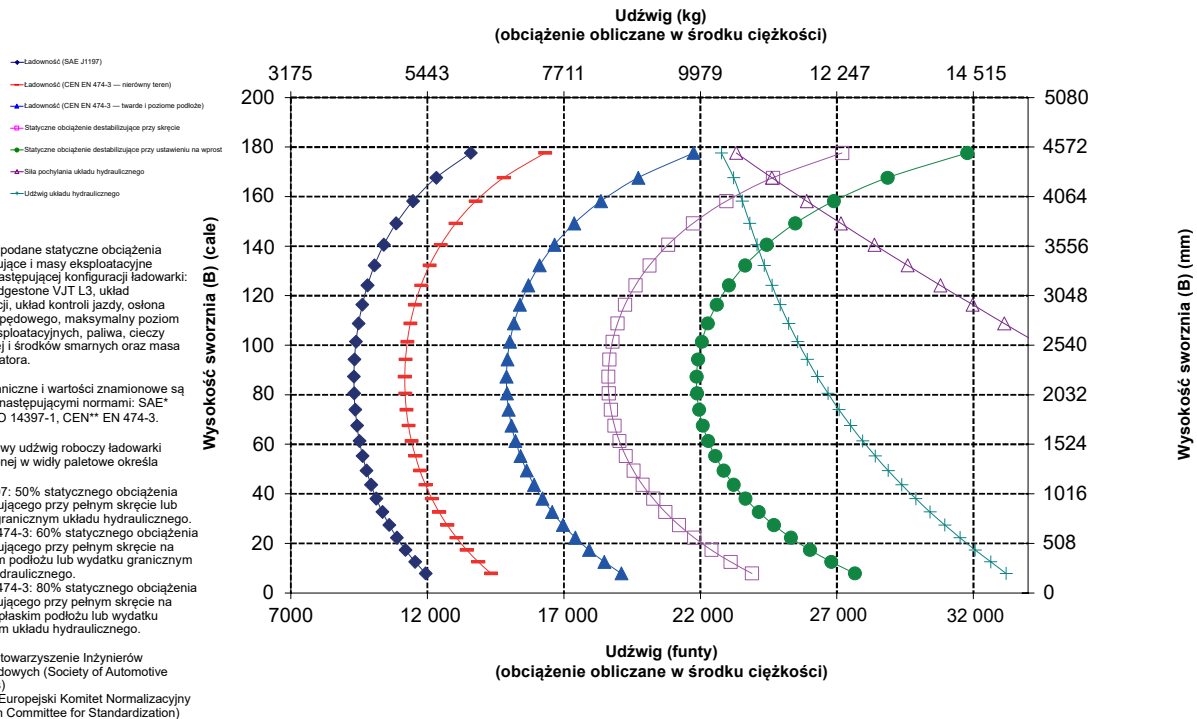
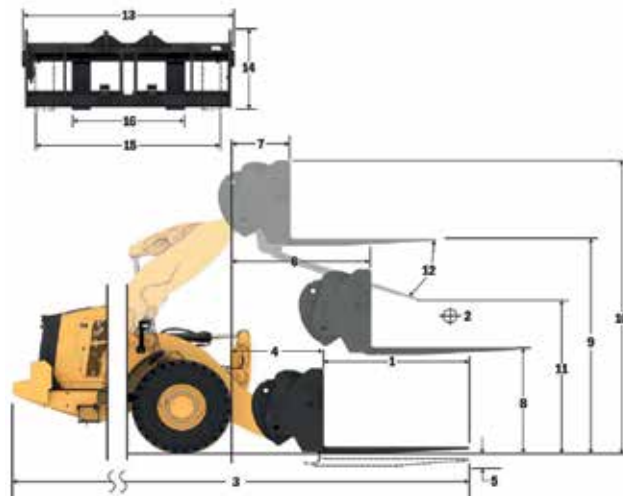

**OSTRZEŻENIE:** Nie przekraczać obciążalności ramion. Poszczególne wartości obciążalności są wybite na każdym z ramion.

## Specyfikacje widel

### Specyfikacje widel

1	Długość zęba	mm	1829
		cale	72,0
2	Środek ciężkości	mm	915
		cale	36,0
	Statyczne obciążenie destabilizujące przy jeździe na wprost (widły ustawione poziomo)	kg	9459
		funty	20 847
	Statyczne obciążenie destabilizujące przy skręconym przegubie (widły ustawione poziomo)	kg	8049
		funty	17 740
	Obciążenie znamionowe (SAE J1197 – 50% FTSTL)	kg	4024
		funty	8870
	Obciążenie znamionowe (CEN EN 474-3 na nierównym podłożu – 60% FTSTL)	kg	4829
		funty	10 644
	Obciążenie znamionowe (CEN EN 474-3 na twardym i płaskim podłożu – 80% FTSTL)	kg	6439
		funty	14 192
3	Maksymalna długość całkowita	mm	9882
		cale	389,1
4	Zasięg przy widłach ustawionych na poziomie podłoża	mm	1659
		cale	65,3
5	* Wysokość od poziomu podłoża do dolnej płaszczyzny ramion widel przy minimalnej wysokości podnoszenia i widłach ustawionych płasko	mm	-86
		cale	-3,4
6	Zasięg przy ramionach ustawionych poziomo i widłach ustawionych płasko	mm	2119
		cale	83,4
7	Zasięg przy widłach ustawionych na maksymalnej wysokości	mm	1064
		cale	41,9
8	Wysokość od poziomu podłoża do górnej płaszczyzny ramion widel przy ramionach ładowarki ustawionych poziomo i widłach ustawionych płasko	mm	1874
		cale	73,8
9	Wysokość od poziomu podłoża do górnej płaszczyzny ramion widel przy ramionach ładowarki na maksymalnej wysokości i widłach ustawionych płasko	mm	4315
		cale	169,9
10	Wysokość całkowita przy widłach na maksymalnej wysokości (od górnej krawędzi uchwyty do poziomu podłoża)	mm	5355
		cale	210,8
11	Prześwit przy maks. podniesieniu i opuszczeniu	mm	2589
		cale	101,9
12	Maks. kąt zrzutu z położenia poziomego	stopnie	50
13	Szerokość całkowita uchwyty	mm	2833
		cale	111,5
14	Wysokość całkowita uchwyty	mm	1130
		cale	44,5
15	Szerokość zewnętrzna ramion (przy maksymalnym rozsunięciu)	mm	2483
		cale	97,8
16	Szerokość zewnętrzna ramion (przy minimalnym rozsunięciu)	mm	590
		cale	23,2
	Szerokość ramienia (jedno ramię)	mm	180,0
		cale	7,1
	Grubość zębów	mm	90,0
		cale	3,5
	Pojemność ramienia	kg	14 800
		funty	32 619
	Masa eksploatacyjna	kg	20 949
		funty	46 172

\* Wartości ujemne wskazują wysokość poniżej poziomu gruntu

## 962 HL

Uchwyt 108 cali    Ramię 72 cale  
Widły budowlane, złącze Fusion    520-7968    520-7979

- \* Konstrukcja 14 A
- \* Równoległy układ zawieszenia osprzętu typu „Z”
- \* Konfiguracja o zwiększonej wysokości podnoszenia.

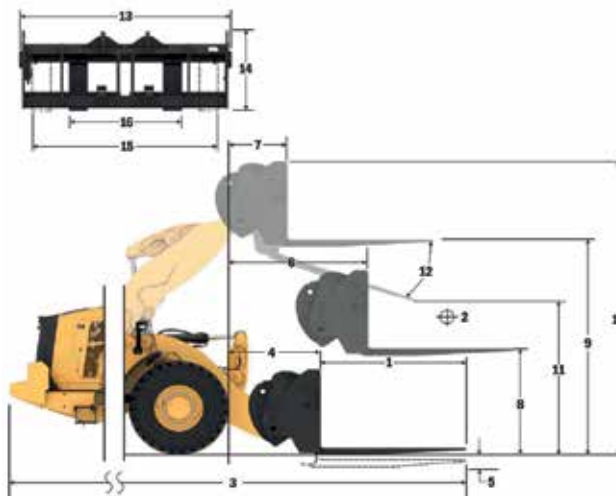

Udźwig (kg)  
(obciążenie obliczane w środku ciężkości)

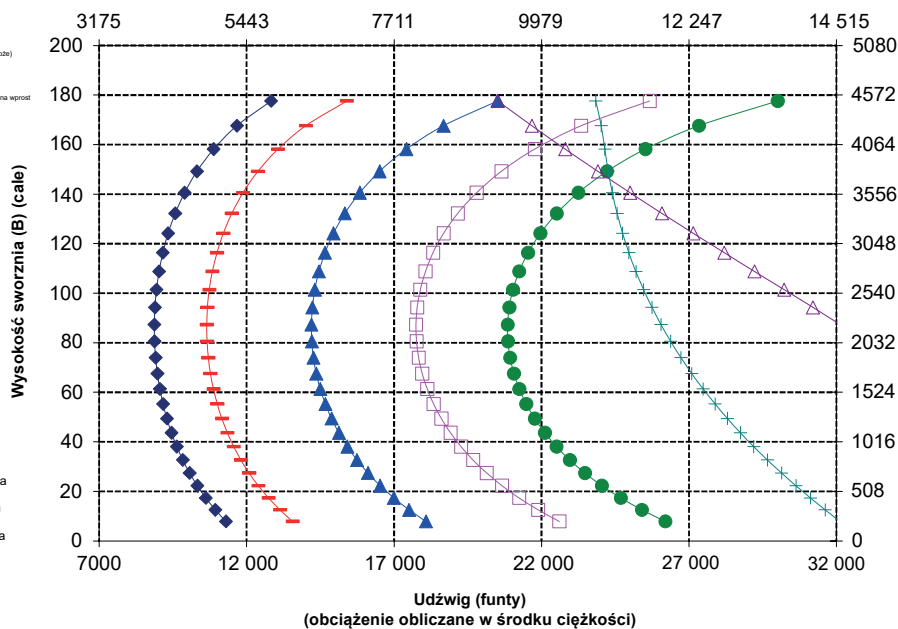

**UWAGA:** podane statyczne obciążenia destabilizujące i masy eksploatacyjne dotyczą następującej konfiguracji ładowarki: opony Bridgestone VJT L3, układ klimatyzacji, układ kontroli jazdy, osłona układu napędowego, maksymalny poziom cieczy eksploatacyjnych, paliwa, cieczy chłodzącej i środków smarnych oraz masa ciała operatora.

Dane techniczne i wartości znamionowe są zgodne z następującymi normami: SAE\* J1197, ISO 14397-1, CEN\*\* EN 474-3.

Znamionowy udźwig roboczy ładowarki wyposażonej w widły paletowe określa norma:

SAE J1197: 50% statycznego obciążenia destabilizującego przy pełnym skręcenie lub wydatku granicznym układu hydraulicznego.  
CEN EN 474-3: 60% statycznego obciążenia destabilizującego przy pełnym skręcenie na nierównym podłożu lub wydatku granicznym układu hydraulicznego.  
CEN EN 474-3: 80% statycznego obciążenia destabilizującego przy pełnym skręcenie na twardym płaskim podłożu lub wydatku granicznym układu hydraulicznego.

\* SAE – Stowarzyszenie Inżynierów Samochodowych (Society of Automotive Engineers)

\*\* CEN – Europejski Komitet Normalizacyjny (European Committee for Standardization)



**OSTRZEŻENIE:** Nie przekraczać obciążalności ramion. Poszczególne wartości obciążalności są wybite na każdym z ramion.

# Specyfikacje ładowarki kołowej 962

## Specyfikacje widel

### Specyfikacje widel

1	Długość zęba	mm	2134
		cale	84,0
2	Środek ciężkości	mm	1067
		cale	42,0
	Stacyjne obciążenie destabilizujące przy jeździe na wprost (widły ustawione poziomo)	kg	9033
		funty	19 909
	Stacyjne obciążenie destabilizujące przy skręconym przegubie (widły ustawione poziomo)	kg	7677
		funty	16 920
	Obciążenie znamionowe (SAE J1197 – 50% FTSTL)	kg	3838
		funty	8460
	Obciążenie znamionowe (CEN EN 474-3 na nierównym podłożu – 60% FTSTL)	kg	4606
		funty	10 152
	Obciążenie znamionowe (CEN EN 474-3 na twardym i płaskim podłożu – 80% FTSTL)	kg	6142
		funty	13 536
3	Maksymalna długość całkowita	mm	10 187
		cale	401,1
4	Zasięg przy widłach ustawionych na poziomie podłoża	mm	1659
		cale	65,3
5	* Wysokość od poziomu podłoża do dolnej płaszczyzny ramion widel przy minimalnej wysokości podnoszenia i widłach ustawionych płasko	mm	-86
		cale	-3,4
6	Zasięg przy ramionach ustawionych poziomo i widłach ustawionych płasko	mm	2119
		cale	83,4
7	Zasięg przy widłach ustawionych na maksymalnej wysokości	mm	1064
		cale	41,9
8	Wysokość od poziomu podłoża do górnej płaszczyzny ramion widel przy ramionach ładowarki ustawionych poziomo i widłach ustawionych płasko	mm	1874
		cale	73,8
9	Wysokość od poziomu podłoża do górnej płaszczyzny ramion widel przy ramionach ładowarki na maksymalnej wysokości i widłach ustawionych płasko	mm	4315
		cale	169,9
10	Wysokość całkowita przy widłach na maksymalnej wysokości (od górnej krawędzi uchwyty do poziomu podłoża)	mm	5355
		cale	210,8
11	Prześwit przy maks. podniesieniu i opuszczeniu	mm	2355
		cale	92,7
12	Maks. kąt zrzutu z położenia poziomego	stopnie	50
13	Szerokość całkowita uchwyty	mm	2833
		cale	111,5
14	Wysokość całkowita uchwyty	mm	1130
		cale	44,5
15	Szerokość zewnętrzna ramion (przy maksymalnym rozsunięciu)	mm	2483
		cale	97,8
16	Szerokość zewnętrzna ramion (przy minimalnym rozsunięciu)	mm	590
		cale	23,2
	Szerokość ramienia (jedno ramię)	mm	180,0
		cale	7,1
	Grubość zębów	mm	90,0
		cale	3,5
	Pojemność ramienia	kg	12 700
		funty	27 991
	Masa eksploatacyjna	kg	21 011
		funty	46 308

\* Wartości ujemne wskazują wysokość poniżej poziomu gruntu

## 962 HL

Uchwyt 108 cali    Ramię 84 cale

Widły budowlane, złącze Fusion    520-7968    520-7986

- \* Konstrukcja 14 A
- \* Równoległy układ zawieszenia osprzętu typu „Z”
- \* Konfiguracja o zwiększonej wysokości podnoszenia.

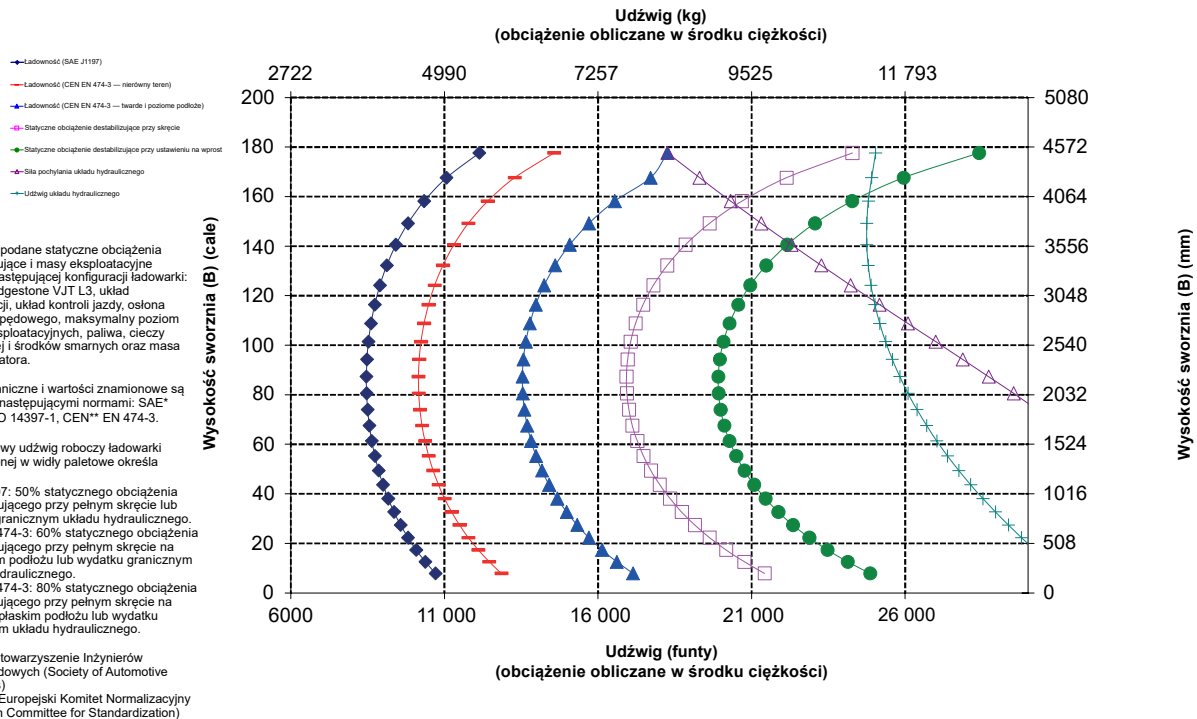
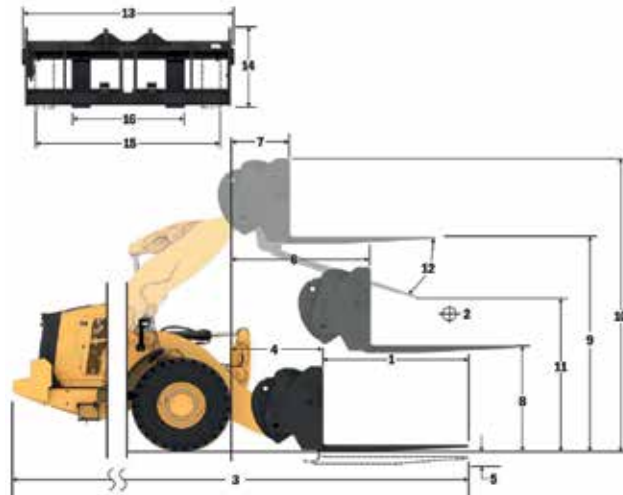

**OSTRZEŻENIE:** Nie przekraczać obciążalności ramion. Poszczególne wartości obciążalności są wybite na każdym z ramion.

## Specyfikacje widel

### Specyfikacje widel

1	Długość zęba	mm	2438
		cale	96,0
2	Środek ciężkości	mm	1219
		cale	48,0
	Statyczne obciążenie destabilizujące przy jeździe na wprost (widły ustawione poziomo)	kg	8635
		funty	19 031
	Statyczne obciążenie destabilizujące przy skręconym przegubie (widły ustawione poziomo)	kg	7328
		funty	16 151
	Obciążenie znamionowe (SAE J1197 – 50% FTSTL)	kg	3664
		funty	8075
	Obciążenie znamionowe (CEN EN 474-3 na nierównym podłożu – 60% FTSTL)	kg	4397
		funty	9691
	Obciążenie znamionowe (CEN EN 474-3 na twardym i płaskim podłożu – 80% FTSTL)	kg	5862
		funty	12 921
3	Maksymalna długość całkowita	mm	10 491
		cale	413,0
4	Zasięg przy widłach ustawionych na poziomie podłoża	mm	1659
		cale	65,3
5	* Wysokość od poziomu podłoża do dolnej płaszczyzny ramion widel przy minimalnej wysokości podnoszenia i widłach ustawionych płasko	mm	-86
		cale	-3,4
6	Zasięg przy ramionach ustawionych poziomo i widłach ustawionych płasko	mm	2119
		cale	83,4
7	Zasięg przy widłach ustawionych na maksymalnej wysokości	mm	1064
		cale	41,9
8	Wysokość od poziomu podłoża do górnej płaszczyzny ramion widel przy ramionach ładowarki ustawionych poziomo i widłach ustawionych płasko	mm	1874
		cale	73,8
9	Wysokość od poziomu podłoża do górnej płaszczyzny ramion widel przy ramionach ładowarki na maksymalnej wysokości i widłach ustawionych płasko	mm	4315
		cale	169,9
10	Wysokość całkowita przy widłach na maksymalnej wysokości (od górnej krawędzi uchwyty do poziomu podłoża)	mm	5355
		cale	210,8
11	Prześwit przy maks. podniesieniu i opuszczeniu	mm	2122
		cale	83,5
12	Maks. kąt zrzutu z położenia poziomego	stopnie	50
13	Szerokość całkowita uchwyty	mm	2833
		cale	111,5
14	Wysokość całkowita uchwyty	mm	1130
		cale	44,5
15	Szerokość zewnętrzna ramion (przy maksymalnym rozsunięciu)	mm	2483
		cale	97,8
16	Szerokość zewnętrzna ramion (przy minimalnym rozsunięciu)	mm	590
		cale	23,2
	Szerokość ramienia (jedno ramię)	mm	180,0
		cale	7,1
	Grubość zębów	mm	90,0
		cale	3,5
	Pojemność ramienia	kg	11 300
		funty	24 905
	Masa eksploatacyjna	kg	21 074
		funty	46 447

\* Wartości ujemne wskazują wysokość poniżej poziomu gruntu

## 962 HL

Uchwyt 108 cali    Ramię 96 cali

Widły budowlane, złącze Fusion    520-7968    520-7981

- \* Konstrukcja 14 A
- \* Równoległy układ zawieszenia osprzętu typu „Z”
- \* Konfiguracja o zwiększonej wysokości podnoszenia.

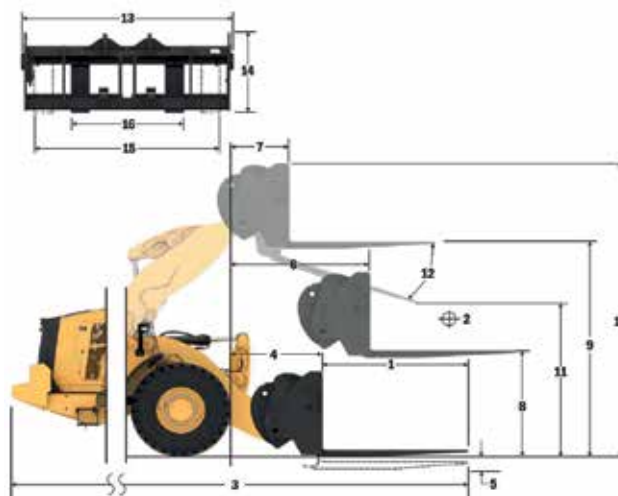

Udźwig (kg)  
(obciążenie obliczane w środku ciężkości)

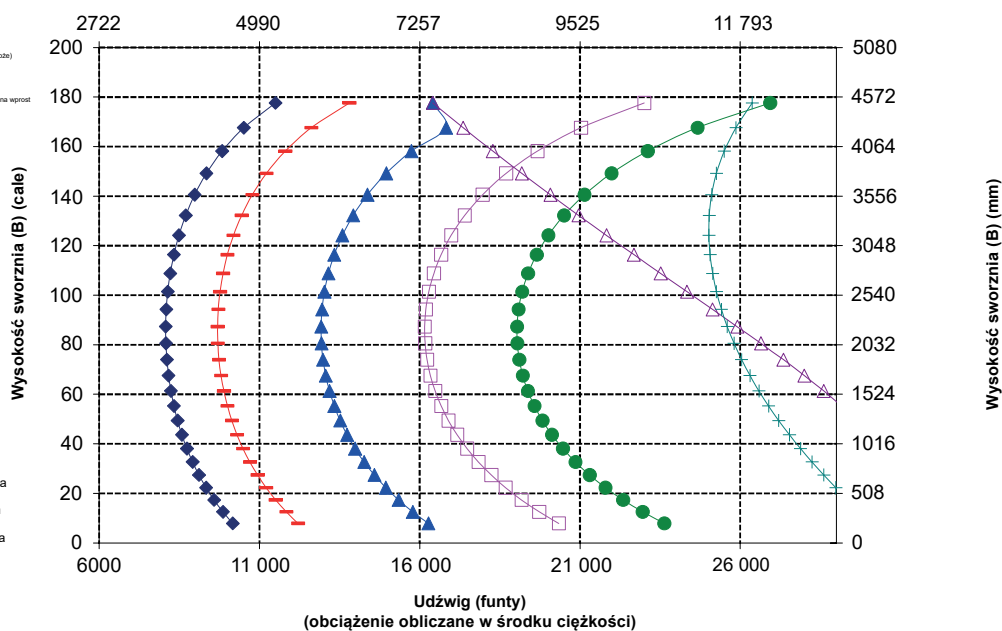

**UWAGA:** podane statyczne obciążenia destabilizujące i masy eksploatacyjne dotyczą następującej konfiguracji ładowarki: opony Bridgestone VJT L3, układ klimatyzacji, układ kontroli jazdy, osłona układu napędowego, maksymalny poziom cieczy eksploatacyjnych, paliwa, cieczy chłodzącej i środków smarnych oraz masa ciała operatora.

Dane techniczne i wartości znamionowe są zgodne z następującymi normami: SAE\* J1197, ISO 14397-1, CEN\*\* EN 474-3.

Znamionowy udźwig roboczy ładowarki wyposażonej w widły paletowe określa norma:

SAE J1197: 50% statycznego obciążenia destabilizującego przy pełnym skręcenie lub wydatku granicznym układu hydraulicznego.  
CEN EN 474-3: 60% statycznego obciążenia destabilizującego przy pełnym skręcenie na nierównym podłożu lub wydatku granicznym układu hydraulicznego.  
CEN EN 474-3: 80% statycznego obciążenia destabilizującego przy pełnym skręcenie na twardym i płaskim podłożu lub wydatku granicznym układu hydraulicznego.

\* SAE – Stowarzyszenie Inżynierów Samochodowych (Society of Automotive Engineers)

\*\* CEN – Europejski Komitet Normalizacyjny (European Committee for Standardization)



**OSTRZEŻENIE:** Nie przekraczać obciążalności ramion. Poszczególne wartości obciążalności są wybite na każdym z ramion.

# Specyfikacje ładowarki kołowej 962

## Specyfikacje ramienia do transportu i przeładunku materiałów

### 962 HL 289-9885 Ramię do transportu i przeładunku materiałów, złącze FUSION 6-pozycyjne

- \* Konstrukcja 14A
- \* Równoległy układ zawieszenia osprzętu typu „Z”
- \* Konfiguracja o zwiększonej wysokości podnoszenia.

#### Dane techniczne wersji MHA

	Wsunięte	Wysunięcie 1	Wysunięcie 2	Wysunięcie 3	Wysunięcie 4	Wysunięte
Maksymalna wysokość podnoszenia - zasięg zaczepu haka (1, 2, 3, 4, 5, 6)	mm 2460 stopy, cale 8'0"	2611 8'6"	2761 9'0"	2912 9'6"	3062 10'0"	3213 10'6"
Maksymalna wysokość podnoszenia - wysokość zaczepu haka (7, 8, 9, 10, 11, 12)	mm 7270 stopy, cale 23'10"	7535 24'8"	7800 25'7"	8065 26'5"	8330 27'3"	8595 28'2"
Poziom - zasięg zaczepu haka (13, 14, 15, 16, 17, 18)	mm 4985 stopy, cale 16'4"	5290 17'4"	5595 18'4"	5900 19'4"	6204 20'4"	6509 21'4"
Poziom - wysokość zaczepu haka (19)	mm 1839 stopy, cale 6'0,3"	1839 6'0,3"	1839 6'0,3"	1839 6'0,3"	1839 6'0,3"	1839 6'0,3"
Minimalna wysokość podnoszenia - zasięg zaczepu haka (20, 21, 22, 23, 24, 25)	mm 2812 stopy, cale 8'2"	2987 9'9"	3161 10'4"	3336 10'11"	3510 11'6"	3685 12'1"
Minimalna wysokość podnoszenia - wysokość zaczepu haka (26, 27, 28, 29, 30, 31)	mm (2641) stopy, cale -8'4"	(2891) -9'6"	(3141) -10'8"	(3391) -11'10"	(3641) -11'10"	(3891) -12'2"
Statyczne obciążenie destabilizujące – jazda na wprost	kg 6611 funty 14 572	6275 13 830	5970 13 158	5693 12 547	5439 11 988	5207 11 476
Statyczne obciążenie destabilizujące przy skręcie	kg 5681 funty 12 522	5391 11 882	5128 11 303	4889 10 776	4671 10 295	4470 9853
Masa eksploatacyjna	kg 20 221 funty 44 567	20 221 44 567	20 221 44 567	20 221 44 567	20 221 44 567	20 221 44 567

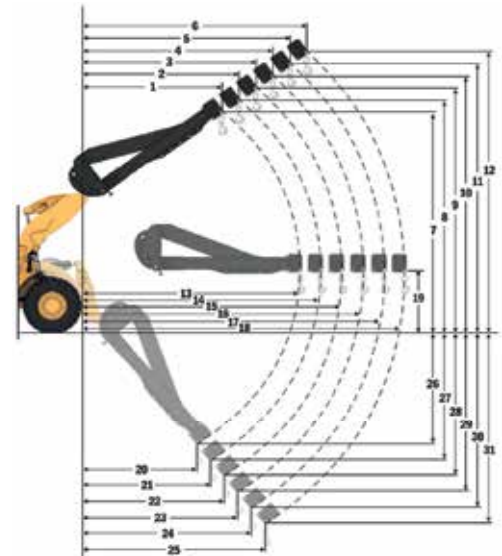

- Wsunięte
- Wysunięcie 1
- Wysunięcie 2
- Wysunięcie 3
- Wysunięcie 4
- Wysunięte

**UWAGA:** podane statyczne obciążenia destabilizujące i masy eksploatacyjne dotyczą następującej konfiguracji ładowarki: opony Bridgestone VJT L3, układ klimatyzacji, układ kontroli jazdy, osłona układu napędowego, maksymalny poziom cieczy eksploatacyjnych, paliwa, cieczy chłodzącej i środków smarnych oraz masa ciała operatora.

Dane techniczne i wartości znamionowe są zgodne z następującymi normami: SAE\* J1197, ISO 14397-1

Znamionowy udźwieg roboczy ładowarki wyposażonej w ramię do transportu i przeładunku materiałów określa norma: SAE J1197: 50% statycznego obciążenia destabilizującego przy pełnym skręcie lub wydatku granicznym układu hydraulicznego.

\*SAE – Stowarzyszenie Inżynierów Samochodowych (Society of Automotive Engineers)

#### Ładowność (kg) (obciążenie obliczone w środku ciężkości)

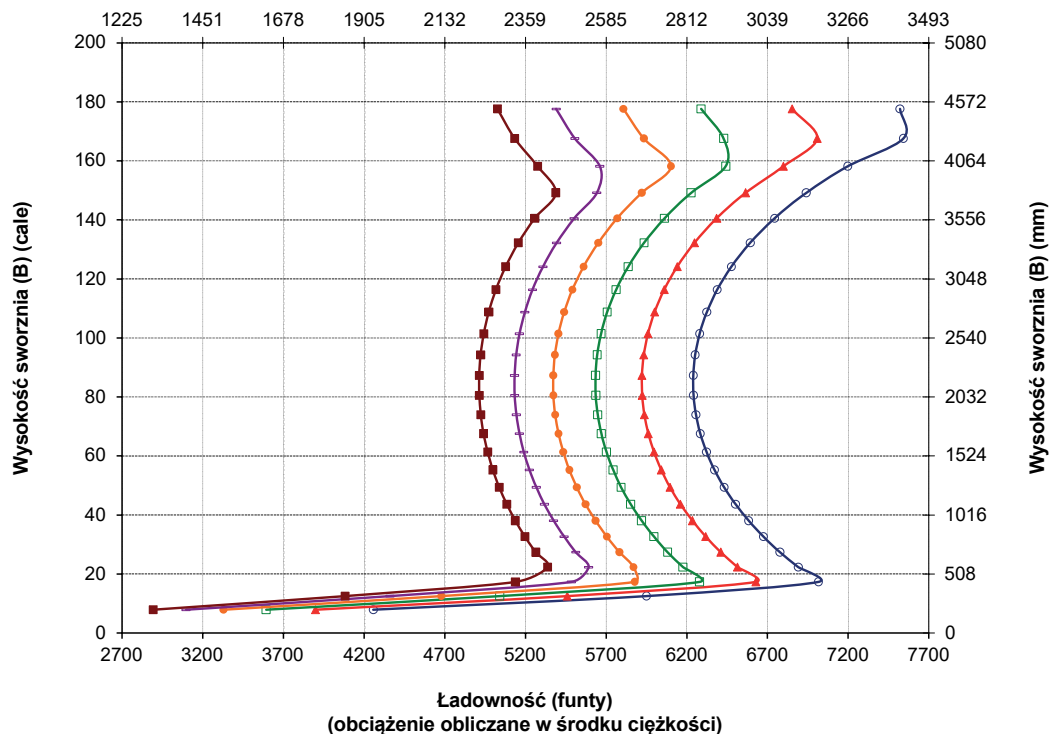

## Specyfikacje widel

### Specyfikacje widel

1	Długość zęba	mm	1524
		cale	60,0
2	Środek ciężkości	mm	762
		cale	30,0
	Statyczne obciążenie destabilizujące przy jeździe na wprost (widły ustawione poziomo)	kg	11 282
		funty	24 865
	Statyczne obciążenie destabilizujące przy skręconym przegubie (widły ustawione poziomo)	kg	9700
		funty	21 379
	Obciążenie znamionowe (SAE J1197 – 50% FTSTL)	kg	4850
		funty	10 690
	Obciążenie znamionowe (CEN EN 474-3 na nierównym podłożu – 60% FTSTL)	kg	5820
		funty	12 828
	Obciążenie znamionowe (CEN EN 474-3 na twardym i płaskim podłożu – 80% FTSTL)	kg	7760
		funty	17 103
3	Maksymalna długość całkowita	mm	9294
		cale	365,9
4	Zasięg przy widłach ustawionych na poziomie podłoża	mm	1376
		cale	54,2
5	* Wysokość od poziomu podłoża do dolnej płaszczyzny ramion widel przy minimalnej wysokości podnoszenia i widłach ustawionych płasko	mm	-161
		cale	-6,4
6	Zasięg przy ramionach ustawionych poziomo i widłach ustawionych płasko	mm	1849
		cale	72,8
7	Zasięg przy widłach ustawionych na maksymalnej wysokości	mm	971
		cale	38,2
8	Wysokość od poziomu podłoża do górnej płaszczyzny ramion widel przy ramionach ładowarki ustawionych poziomo i widłach ustawionych płasko	mm	1769
		cale	69,6
9	Wysokość od poziomu podłoża do górnej płaszczyzny ramion widel przy ramionach ładowarki na maksymalnej wysokości i widłach ustawionych płasko	mm	3920
		cale	154,3
10	Wysokość całkowita przy widłach na maksymalnej wysokości (od górnej krawędzi uchwyty do poziomu podłoża)	mm	4695
		cale	184,9
11	Prześwit przy maks. podniesieniu i opuszczeniu	mm	2556
		cale	100,6
12	Maks. kąt zrzutu z położenia poziomego	stopnie	46
13	Szerokość całkowita uchwyty	mm	2217
		cale	87,3
14	Wysokość całkowita uchwyty	mm	840
		cale	33,1
15	Szerokość zewnętrzna ramion (przy maksymalnym rozsunięciu)	mm	2070
		cale	81,5
16	Szerokość zewnętrzna ramion (przy minimalnym rozsunięciu)	mm	470
		cale	18,5
	Szerokość ramienia (jedno ramię)	mm	150,0
		cale	5,9
	Grubość zębów	mm	65,0
		cale	2,6
	Pojemność ramienia	kg	6300
		funty	13 885
	Masa eksploatacyjna	kg	20 369
		funty	44 892

\* Wartości ujemne wskazują wysokość poniżej poziomu gruntu

## 962 AGG

Uchwyt 87 cali    Ramię 60 cali  
Widły paletowe, FUSION    530-1861    548-3265

- \* Konstrukcja 14 A
- \* Równoległy układ zawieszenia osprzętu typu „Z”
- \* Konfiguracja do przeładunku kruszywa

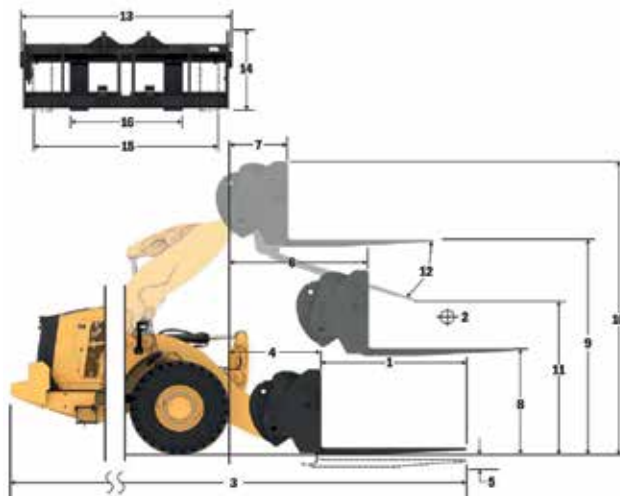

### Udźwig (kg) (obciążenie obliczane w środku ciężkości)

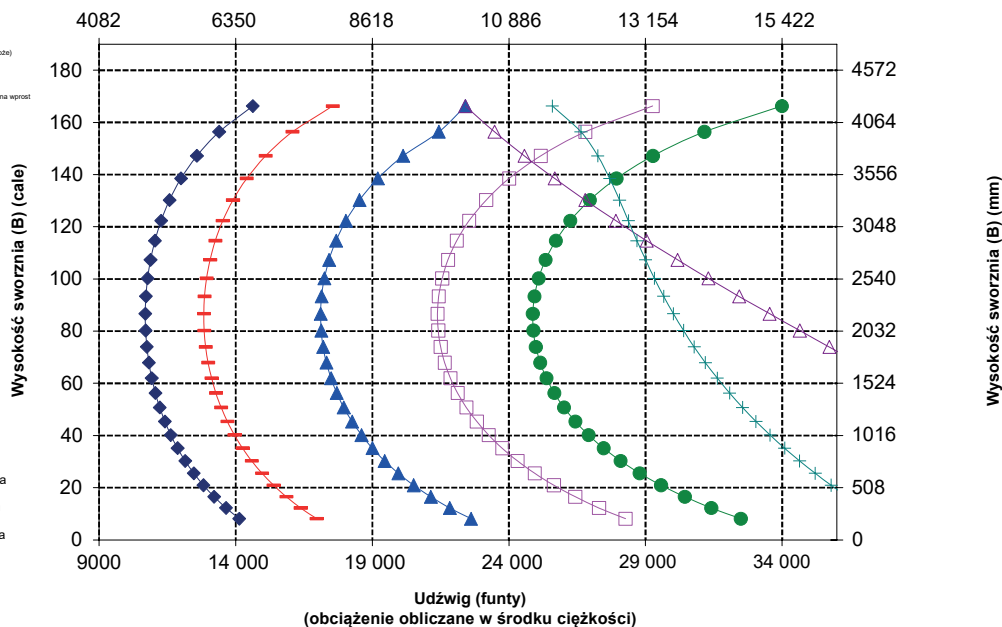

**UWAGA:** podane statyczne obciążenia destabilizujące i masy eksploatacyjne dotyczą następującej konfiguracji ładowarki: opony Bridgestone VJT L3, układ klimatyzacji, układ kontroli jazdy, osłona układu napędowego, maksymalny poziom cieczy eksploatacyjnych, paliwa, cieczy chłodzącej i środków smarnych oraz masa ciała operatora.

Dane techniczne i wartości znamionowe są zgodne z następującymi normami: SAE<sup>\*</sup> J1197, ISO 14397-1, CEN<sup>\*\*</sup> EN 474-3.

Znamionowy udźwig roboczy ładowarki wyposażonej w widły paletowe określa norma: SAE J1197: 50% statycznego obciążenia destabilizującego przy pełnym skręceniu lub wydatku granicznym układu hydraulicznego. CEN EN 474-3: 60% statycznego obciążenia destabilizującego przy pełnym skręceniu na nierównym podłożu lub wydatku granicznym układu hydraulicznego. CEN EN 474-3: 80% statycznego obciążenia destabilizującego przy pełnym skręceniu na twardym i płaskim podłożu lub wydatku granicznym układu hydraulicznego.

\* SAE – Stowarzyszenie Inżynierów Samochodowych (Society of Automotive Engineers)

\*\* CEN – Europejski Komitet Normalizacyjny (European Committee for Standardization)



**OSTRZEŻENIE:** Nie przekraczać obciążalności ramion. Poszczególne wartości obciążalności są wybite na każdym z ramion.

# Specyfikacje ładowarki kołowej 962

## Specyfikacje widel

### Specyfikacje widel

1	Długość zęba	mm cale	1830 72,0
2	Środek ciężkości	mm cale	915 36,0
	Statyczne obciążenie destabilizujące przy jeździe na wprost (widły ustawione poziomo)	kg funty	10 757 23 709
	Statyczne obciążenie destabilizujące przy skręconym przegubie (widły ustawione poziomo)	kg funty	9243 20 372
	Obciążenie znamionowe (SAE J1197 – 50% FTSTL)	kg funty	4621 10 186
	Obciążenie znamionowe (CEN EN 474-3 na nierównym podłożu – 60% FTSTL)	kg funty	5546 12 223
	Obciążenie znamionowe (CEN EN 474-3 na twardym i płaskim podłożu – 80% FTSTL)	kg funty	7394 16 297
3	Maksymalna długość całkowita	mm cale	9600 378,0
4	Zasięg przy widłach ustawionych na poziomie podłoża	mm cale	1376 54,2
5	* Wysokość od poziomu podłoża do dolnej płaszczyzny ramion widel przy minimalnej wysokości podnoszenia i widłach ustawionych płasko	mm cale	-161 -6,4
6	Zasięg przy ramionach ustawionych poziomo i widłach ustawionych płasko	mm cale	1849 72,8
7	Zasięg przy widłach ustawionych na maksymalnej wysokości	mm cale	971 38,2
8	Wysokość od poziomu podłoża do górnej płaszczyzny ramion widel przy ramionach ładowarki ustawionych poziomo i widłach ustawionych płasko	mm cale	1769 69,6
9	Wysokość od poziomu podłoża do górnej płaszczyzny ramion widel przy ramionach ładowarki na maksymalnej wysokości i widłach ustawionych płasko	mm cale	3920 154,3
10	Wysokość całkowita przy widłach na maksymalnej wysokości (od górnej krawędzi uchwyty do poziomu podłoża)	mm cale	4695 184,9
11	Prześwit przy maks. podniesieniu i opuszczeniu	mm cale	2337 92,0
12	Maks. kąt zrzutu z położenia poziomego	stopnie	46
13	Szerokość całkowita uchwyty	mm cale	2217 87,3
14	Wysokość całkowita uchwyty	mm cale	840 33,1
15	Szerokość zewnętrzna ramion (przy maksymalnym rozsunięciu)	mm cale	2070 81,5
16	Szerokość zewnętrzna ramion (przy minimalnym rozsunięciu)	mm cale	470 18,5
	Szerokość ramienia (jedno ramię)	mm cale	150,0 5,9
	Grubość zębów	mm cale	65,0 2,6
	Pojemność ramienia	kg funty	5246 11 562
	Masa eksploatacyjna	kg funty	20 416 44 996

\* Wartości ujemne wskazują wysokość poniżej poziomu gruntu

## 962 AGG

### Widły paletowe, FUSION

Uchwyt 87 cali    Ramię 72 cale  
530-1861    530-1869

- \* Konstrukcja 14 A
- \* Równoległy układ zawieszenia osprzętu typu „Z”
- \* Konfiguracja do przeladunku kruszywa

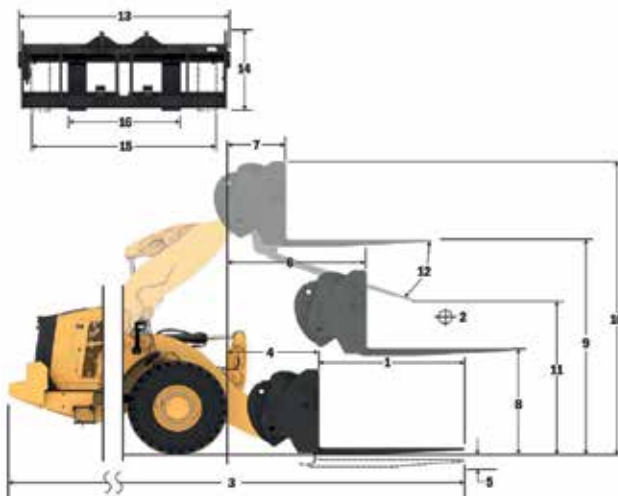

Udźwig (kg)  
(obciążenie obliczane w środku ciężkości)

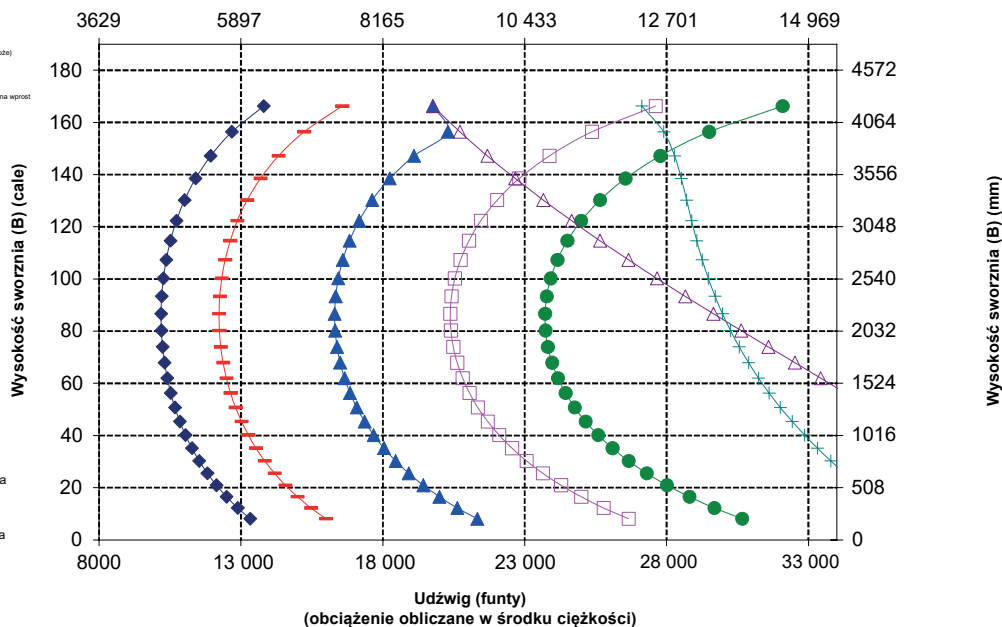

**UWAGA:** podane statyczne obciążenia destabilizujące i masy eksploatacyjne dotyczą następującej konfiguracji ładowarki: opony Bridgestone VJT L3, układ klimatyzacji, układ kontroli jazdy, osłona układu napędowego, maksymalny poziom cieczy eksploatacyjnych, paliwa, cieczy chłodzącej i środków smarnych oraz masa ciała operatora.

Dane techniczne i wartości znamionowe są zgodne z następującymi normami: SAE<sup>\*</sup> J1197, ISO 14397-1, CEN<sup>\*\*</sup> EN 474-3.

Znamionowy udźwig roboczy ładowarki wyposażonej w widły paletowe określa norma: SAE J1197: 50% statycznego obciążenia destabilizującego przy pełnym skręcie lub wydatku granicznym układu hydraulicznego. CEN EN 474-3: 60% statycznego obciążenia destabilizującego przy pełnym skręcie na nierównym podłożu lub wydatku granicznym układu hydraulicznego. CEN EN 474-3: 80% statycznego obciążenia destabilizującego przy pełnym skręcie na twardym płaskim podłożu lub wydatku granicznym układu hydraulicznego.

\* SAE – Stowarzyszenie Inżynierów Samochodowych (Society of Automotive Engineers)

\*\* CEN – Europejski Komitet Normalizacyjny (European Committee for Standardization)



**OSTRZEŻENIE:** Nie przekraczać obciążalności ramion. Poszczególne wartości obciążalności są wybite na każdym z ramion.

## Specyfikacje widel

### Specyfikacje widel

1	Długość zęba	mm	1524
		cale	60,0
2	Środek ciężkości	mm	762
		cale	30,0
	Statyczne obciążenie destabilizujące przy jeździe na wprost (widły ustawione poziomo)	kg	11 013
		funty	24 273
	Statyczne obciążenie destabilizujące przy skręconym przegubie (widły ustawione poziomo)	kg	9427
		funty	20 777
	Obciążenie znamionowe (SAE J1197 – 50% FTSTL)	kg	4714
		funty	10 389
	Obciążenie znamionowe (CEN EN 474-3 na nierównym podłożu – 60% FTSTL)	kg	5656
		funty	12 466
	Obciążenie znamionowe (CEN EN 474-3 na twardym i płaskim podłożu – 80% FTSTL)	kg	7542
		funty	16 622
3	Maksymalna długość całkowita	mm	9251
		cale	364,2
4	Zasięg przy widłach ustawionych na poziomie podłoża	mm	1333
		cale	52,5
5	* Wysokość od poziomu podłoża do dolnej płaszczyzny ramion widel przy minimalnej wysokości podnoszenia i widłach ustawionych płasko	mm	-81
		cale	-3,2
6	Zasięg przy ramionach ustawionych poziomo i widłach ustawionych płasko	mm	1842
		cale	72,5
7	Zasięg przy widłach ustawionych na maksymalnej wysokości	mm	963
		cale	37,9
8	Wysokość od poziomu podłoża do górnej płaszczyzny ramion widel przy ramionach ładowarki ustawionych poziomo i widłach ustawionych płasko	mm	1874
		cale	73,8
9	Wysokość od poziomu podłoża do górnej płaszczyzny ramion widel przy ramionach ładowarki na maksymalnej wysokości i widłach ustawionych płasko	mm	4026
		cale	158,5
10	Wysokość całkowita przy widłach na maksymalnej wysokości (od górnej krawędzi uchwyty do poziomu podłoża)	mm	5066
		cale	199,5
11	Prześwit przy maks. podniesieniu i opuszczeniu	mm	2500
		cale	98,4
12	Maks. kąt zrzutu z położenia poziomego	stopnie	52
13	Szerokość całkowita uchwyty	mm	2528
		cale	99,5
14	Wysokość całkowita uchwyty	mm	1130
		cale	44,5
15	Szerokość zewnętrzna ramion (przy maksymalnym rozsunięciu)	mm	2178
		cale	85,7
16	Szerokość zewnętrzna ramion (przy minimalnym rozsunięciu)	mm	576
		cale	22,7
	Szerokość ramienia (jedno ramię)	mm	180,0
		cale	7,1
	Grubość zębów	mm	90,0
		cale	3,5
	Pojemność ramienia	kg	17 800
		funty	39 231
	Masa eksploatacyjna	kg	20 744
		funty	45 719

\* Wartości ujemne wskazują wysokość poniżej poziomu gruntu

## 962 AGG

Uchwyt 96 cali    Ramię 60 cali  
Widły budowlane, złącze Fusion    520-7957    520-7980

- \* Konstrukcja 14 A
- \* Równoległy układ zawieszenia osprzętu typu „Z”
- \* Konfiguracja do przeladunku kruszywa

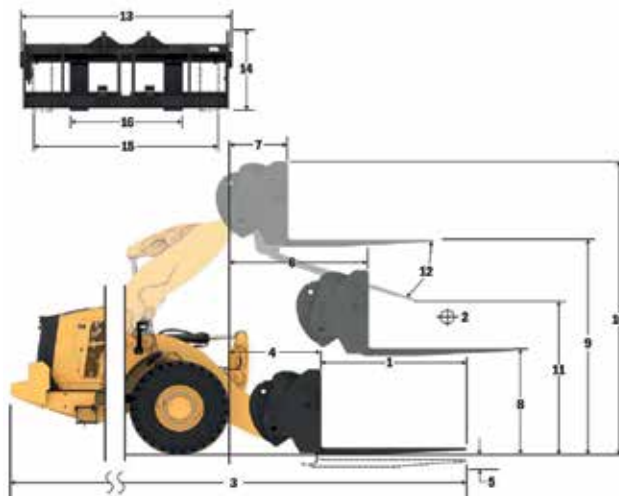

Udźwig (kg)  
(obciążenie obliczane w środku ciężkości)

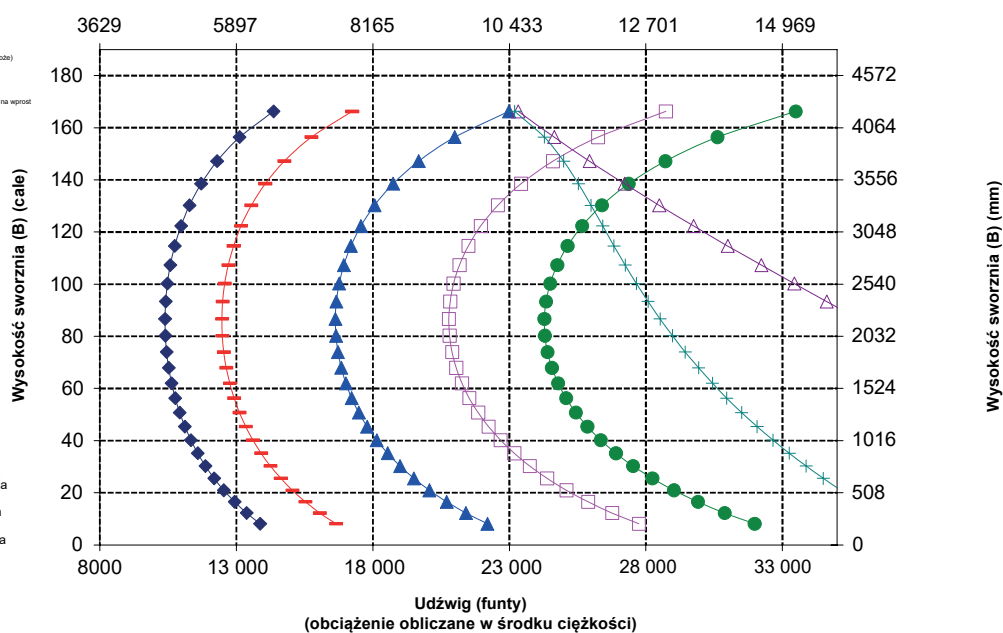

**UWAGA:** podane statyczne obciążenia destabilizujące i masy eksploatacyjne dotyczą następującej konfiguracji ładowarki: opony Bridgestone VJT L3, układ klimatyzacji, układ kontroli jazdy, osłona układu napędowego, maksymalny poziom cieczy eksploatacyjnych, paliwa, cieczy chłodzącej i środków smarnych oraz masa ciała operatora.

Dane techniczne i wartości znamionowe są zgodne z następującymi normami: SAE\* J1197, ISO 14397-1, CEN\*\* EN 474-3.

Znamionowy udźwig roboczy ładowarki wyposażonej w widły paletowe określa norma:

SAE J1197: 50% statycznego obciążenia destabilizującego przy pełnym skręceniu lub wydatku granicznym układu hydraulicznego.  
CEN EN 474-3: 60% statycznego obciążenia destabilizującego przy pełnym skręceniu na nierównym podłożu lub wydatku granicznym układu hydraulicznego.  
CEN EN 474-3: 80% statycznego obciążenia destabilizującego przy pełnym skręceniu na twardym i płaskim podłożu lub wydatku granicznym układu hydraulicznego.

\* SAE – Stowarzyszenie Inżynierów Samochodowych (Society of Automotive Engineers)

\*\* CEN – Europejski Komitet Normalizacyjny (European Committee for Standardization)



**OSTRZEŻENIE:** Nie przekraczać obciążalności ramion. Poszczególne wartości obciążalności są wybite na każdym z ramion.

# Specyfikacje ładowarki kołowej 962

## Specyfikacje widel

### Specyfikacje widel

1	Długość zęba	mm	1829
		cale	72,0
2	Środek ciężkości	mm	915
		cale	36,0
	Styczne obciążenie destabilizujące przy jeździe na wprost (widły ustawione poziomo)	kg	10 483
		funty	23 104
	Styczne obciążenie destabilizujące przy skręconym przegubie (widły ustawione poziomo)	kg	8964
		funty	19 757
	Obciążenie znamionowe (SAE J1197 – 50% FTSTL)	kg	4482
		funty	9878
	Obciążenie znamionowe (CEN EN 474-3 na nierównym podłożu – 60% FTSTL)	kg	5378
		funty	11 854
	Obciążenie znamionowe (CEN EN 474-3 na twardym i płaskim podłożu – 80% FTSTL)	kg	7171
		funty	15 805
3	Maksymalna długość całkowita	mm	9556
		cale	376,2
4	Zasięg przy widłach ustawionych na poziomie podłoża	mm	1333
		cale	52,5
5	* Wysokość od poziomu podłoża do dolnej płaszczyzny ramion widel przy minimalnej wysokości podnoszenia i widłach ustawionych płasko	mm	-81
		cale	-3,2
6	Zasięg przy ramionach ustawionych poziomo i widłach ustawionych płasko	mm	1842
		cale	72,5
7	Zasięg przy widłach ustawionych na maksymalnej wysokości	mm	963
		cale	37,9
8	Wysokość od poziomu podłoża do górnej płaszczyzny ramion widel przy ramionach ładowarki ustawionych poziomo i widłach ustawionych płasko	mm	1874
		cale	73,8
9	Wysokość od poziomu podłoża do górnej płaszczyzny ramion widel przy ramionach ładowarki na maksymalnej wysokości i widłach ustawionych płasko	mm	4026
		cale	158,5
10	Wysokość całkowita przy widłach na maksymalnej wysokości (od górnej krawędzi uchwyty do poziomu podłoża)	mm	5066
		cale	199,5
11	Prześwit przy maks. podniesieniu i opuszczeniu	mm	2259
		cale	88,9
12	Maks. kąt zrzutu z położenia poziomego	stopnie	52
13	Szerokość całkowita uchwyty	mm	2528
		cale	99,5
14	Wysokość całkowita uchwyty	mm	1130
		cale	44,5
15	Szerokość zewnętrzna ramion (przy maksymalnym rozsunięciu)	mm	2178
		cale	85,7
16	Szerokość zewnętrzna ramion (przy minimalnym rozsunięciu)	mm	576
		cale	22,7
	Szerokość ramienia (jedno ramię)	mm	180,0
		cale	7,1
	Grubość zębów	mm	90,0
		cale	3,5
	Pojemność ramienia	kg	14 800
		funty	32 619
	Masa eksploatacyjna	kg	20 805
		funty	45 853

\* Wartości ujemne wskazują wysokość poniżej poziomu gruntu

## 962 AGG

Uchwyt 96 cali    Ramię 72 cale  
Widły budowlane, złącze Fusion    520-7957    520-7979

- \* Konstrukcja 14 A
- \* Równoległy układ zawieszenia osprzętu typu „Z”
- \* Konfiguracja do przeladunku kruszywa

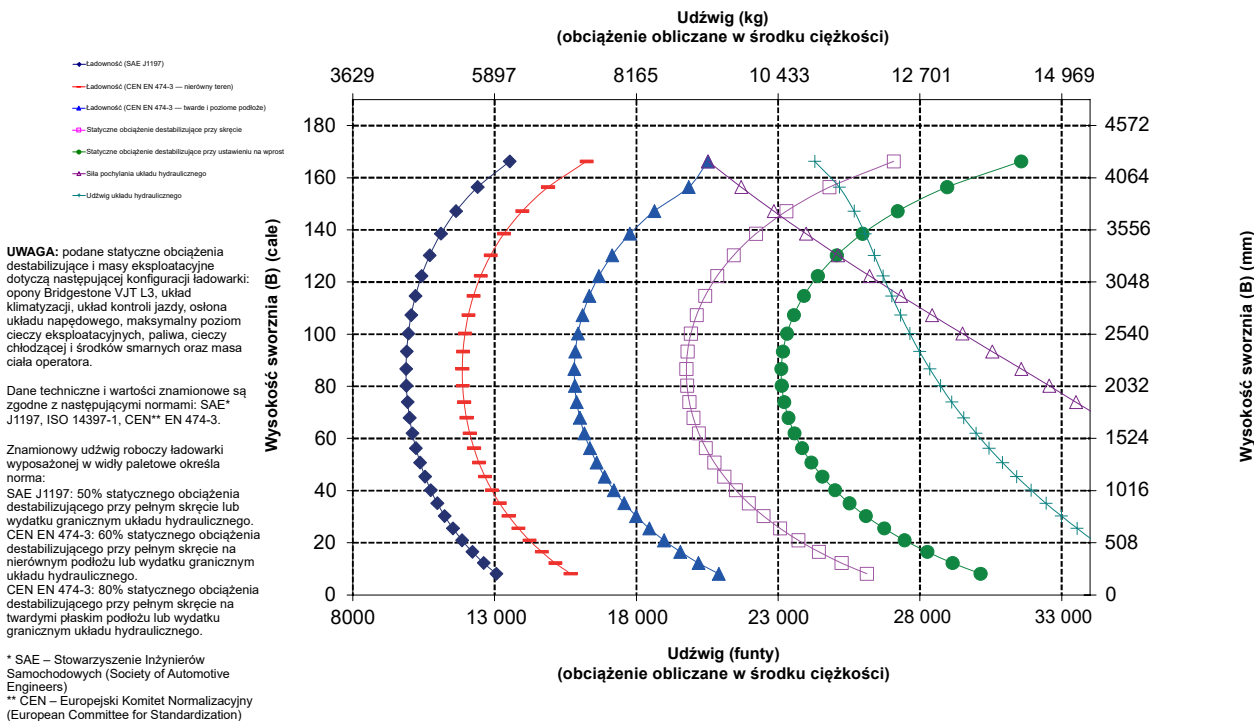
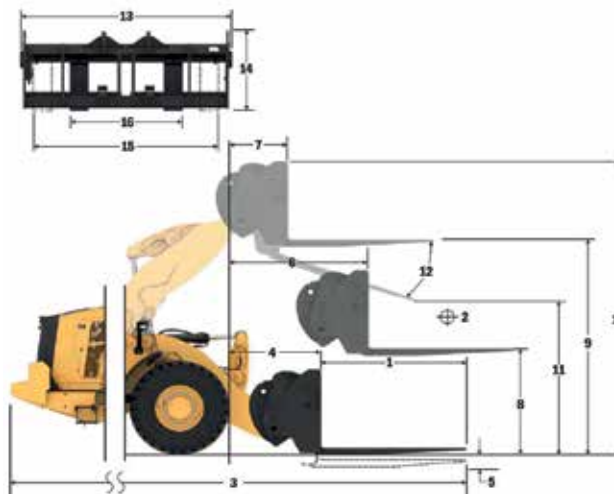

**OSTRZEŻENIE:** Nie przekraczać obciążalności ramion. Poszczególne wartości obciążalności są wybite na każdym z ramion.

## Specyfikacje widel

### Specyfikacje widel

1	Długość zęba	mm	2134
		cale	84,0
2	Środek ciężkości	mm	1067
		cale	42,0
	Styczne obciążenie destabilizujące przy jeździe na wprost (widły ustawione poziomo)	kg	9989
		funty	22 016
	Styczne obciążenie destabilizujące przy skręconym przegubie (widły ustawione poziomo)	kg	8532
		funty	18 804
	Obciążenie znamionowe (SAE J1197 – 50% FTSTL)	kg	4266
		funty	9402
	Obciążenie znamionowe (CEN EN 474-3 na nierównym podłożu – 60% FTSTL)	kg	5119
		funty	11 282
	Obciążenie znamionowe (CEN EN 474-3 na twardym i płaskim podłożu – 80% FTSTL)	kg	6825
		funty	15 043
3	Maksymalna długość całkowita	mm	9861
		cale	389,2
4	Zasięg przy widłach ustawionych na poziomie podłoża	mm	1333
		cale	52,5
5	* Wysokość od poziomu podłoża do dolnej płaszczyzny ramion widel przy minimalnej wysokości podnoszenia i widłach ustawionych płasko	mm	-81
		cale	-3,2
6	Zasięg przy ramionach ustawionych poziomo i widłach ustawionych płasko	mm	1842
		cale	72,5
7	Zasięg przy widłach ustawionych na maksymalnej wysokości	mm	963
		cale	37,9
8	Wysokość od poziomu podłoża do górnej płaszczyzny ramion widel przy ramionach ładowarki ustawionych poziomo i widłach ustawionych płasko	mm	1874
		cale	73,8
9	Wysokość od poziomu podłoża do górnej płaszczyzny ramion widel przy ramionach ładowarki na maksymalnej wysokości i widłach ustawionych płasko	mm	4026
		cale	158,5
10	Wysokość całkowita przy widłach na maksymalnej wysokości (od górnej krawędzi uchwyty do poziomu podłoża)	mm	5066
		cale	199,5
11	Prześwit przy maks. podniesieniu i opuszczeniu	mm	2019
		cale	79,5
12	Maks. kąt zrzutu z położenia poziomego	stopnie	52
13	Szerokość całkowita uchwyty	mm	2528
		cale	99,5
14	Wysokość całkowita uchwyty	mm	1130
		cale	44,5
15	Szerokość zewnętrzna ramion (przy maksymalnym rozsunięciu)	mm	2178
		cale	85,7
16	Szerokość zewnętrzna ramion (przy minimalnym rozsunięciu)	mm	576
		cale	22,7
	Szerokość ramienia (jedno ramię)	mm	180,0
		cale	7,1
	Grubość zębów	mm	90,0
		cale	3,5
	Pojemność ramienia	kg	12 700
		funty	27 991
	Masa eksploatacyjna	kg	20 868
		funty	45 992

\* Wartości ujemne wskazują wysokość poniżej poziomu gruntu

### 962 AGG

Uchwyt 96 cali    Ramię 84 cale

Widły budowlane, złącze Fusion

520-7957

520-7986

- \* Konstrukcja 14 A
- \* Równoległy układ zawieszenia osprzętu typu „Z”
- \* Konfiguracja do przeladunku kruszywa

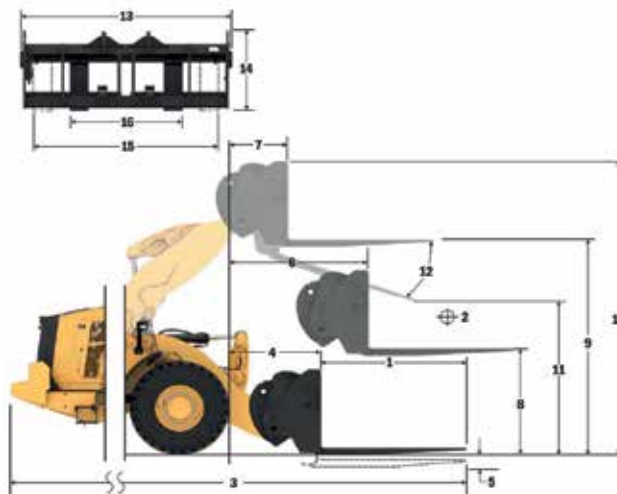

Udźwig (kg)  
(obciążenie obliczane w środku ciężkości)

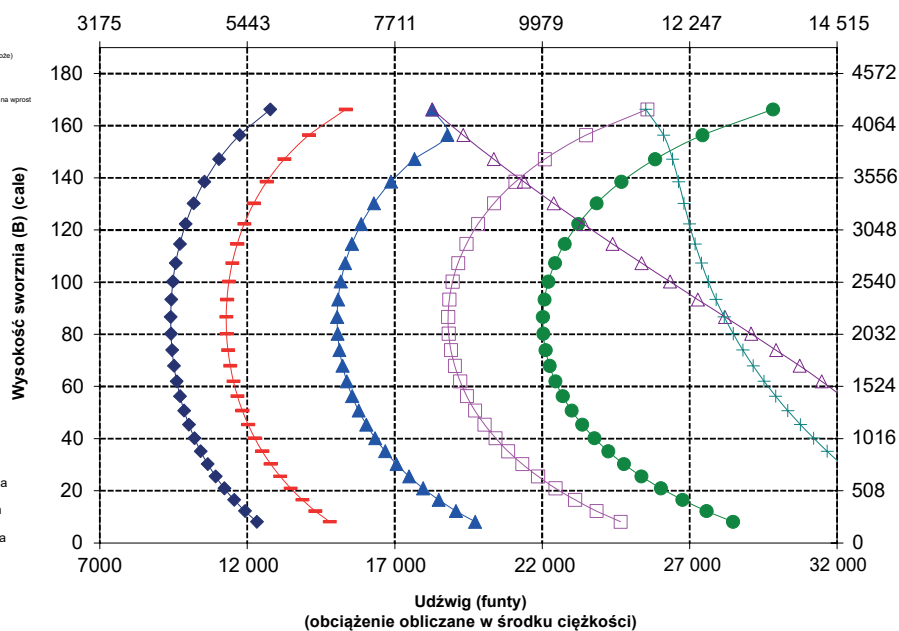

**UWAGA:** podane statyczne obciążenia destabilizujące i masy eksploatacyjne dotyczą następującej konfiguracji ładowarki: opony Bridgestone VJT L3, układ klimatyzacji, układ kontroli jazdy, osłona układu napędowego, maksymalny poziom cieczy eksploatacyjnych, paliwa, cieczy chłodzącej i środków smarnych oraz masa ciała operatora.

Dane techniczne i wartości znamionowe są zgodne z następującymi normami: SAE\* J1197, ISO 14397-1, CEN\*\* EN 474-3.

Znamionowy udźwig roboczy ładowarki wyposażonej w widły paletowe określa norma:

SAE J1197: 50% statycznego obciążenia destabilizującego przy pełnym skręceniu lub wydatku granicznym układu hydraulicznego.  
CEN EN 474-3: 60% statycznego obciążenia destabilizującego przy pełnym skręceniu na nierównym podłożu lub wydatku granicznym układu hydraulicznego.  
CEN EN 474-3: 80% statycznego obciążenia destabilizującego przy pełnym skręceniu na twardym i płaskim podłożu lub wydatku granicznym układu hydraulicznego.

\* SAE – Stowarzyszenie Inżynierów Samochodowych (Society of Automotive Engineers)

\*\* CEN – Europejski Komitet Normalizacyjny (European Committee for Standardization)



**OSTRZEŻENIE:** Nie przekraczać obciążalności ramion. Poszczególne wartości obciążalności są wybite na każdym z ramion.

# Specyfikacje ładowarki kołowej 962

## Specyfikacje widel

### Specyfikacje widel

1	Długość zęba	mm	2438
		cale	96,0
2	Środek ciężkości	mm	1219
		cale	48,0
	Styczne obciążenie destabilizujące przy jeździe na wprost (widły ustawione poziomo)	kg	9531
		funty	21 007
	Styczne obciążenie destabilizujące przy skręconym przegubie (widły ustawione poziomo)	kg	8131
		funty	17 921
	Obciążenie znamionowe (SAE J1197 – 50% FTSTL)	kg	4065
		funty	8960
	Obciążenie znamionowe (CEN EN 474-3 na nierównym podłożu – 60% FTSTL)	kg	4879
		funty	10 752
	Obciążenie znamionowe (CEN EN 474-3 na twardym i płaskim podłożu – 80% FTSTL)	kg	6505
		funty	14 336
3	Maksymalna długość całkowita	mm	10 165
		cale	400,2
4	Zasięg przy widłach ustawionych na poziomie podłoża	mm	1333
		cale	52,5
5	* Wysokość od poziomu podłoża do dolnej płaszczyzny ramion widel przy minimalnej wysokości podnoszenia i widłach ustawionych płasko	mm	-81
		cale	-3,2
6	Zasięg przy ramionach ustawionych poziomo i widłach ustawionych płasko	mm	1842
		cale	72,5
7	Zasięg przy widłach ustawionych na maksymalnej wysokości	mm	963
		cale	37,9
8	Wysokość od poziomu podłoża do górnej płaszczyzny ramion widel przy ramionach ładowarki ustawionych poziomo i widłach ustawionych płasko	mm	1874
		cale	73,8
9	Wysokość od poziomu podłoża do górnej płaszczyzny ramion widel przy ramionach ładowarki na maksymalnej wysokości i widłach ustawionych płasko	mm	4026
		cale	158,5
10	Wysokość całkowita przy widłach na maksymalnej wysokości (od górnej krawędzi uchwytu do poziomu podłoża)	mm	5066
		cale	199,5
11	Prześwit przy maks. podniesieniu i opuszczeniu	mm	1779
		cale	70,0
12	Maks. kąt zrzutu z położenia poziomego	stopnie	52
13	Szerokość całkowita uchwytu	mm	2528
		cale	99,5
14	Wysokość całkowita uchwytu	mm	1130
		cale	44,5
15	Szerokość zewnętrzna ramion (przy maksymalnym rozsunięciu)	mm	2178
		cale	85,7
16	Szerokość zewnętrzna ramion (przy minimalnym rozsunięciu)	mm	576
		cale	22,7
	Szerokość ramienia (jedno ramię)	mm	180,0
		cale	7,1
	Grubość zębów	mm	90,0
		cale	3,5
	Pojemność ramienia	kg	11 300
		funty	24 905
	Masa eksploatacyjna	kg	20 930
		funty	46 129

\* Wartości ujemne wskazują wysokość poniżej poziomu gruntu

## 962 AGG

Uchwyt 96 cali    Ramię 96 cali  
Widły budowlane, złącze Fusion    520-7957    520-7981

- \* Konstrukcja 14 A
- \* Równoległy układ zawieszenia osprzętu typu „Z”
- \* Konfiguracja do przeladunku kruszywa

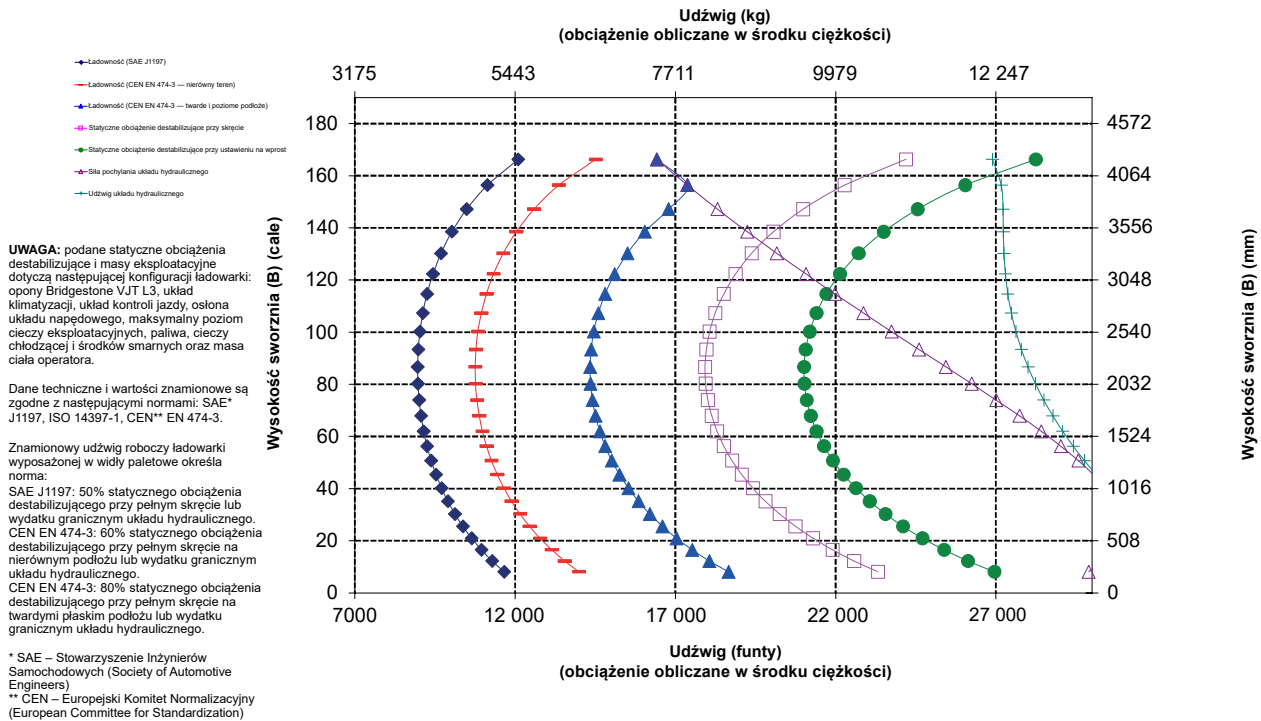
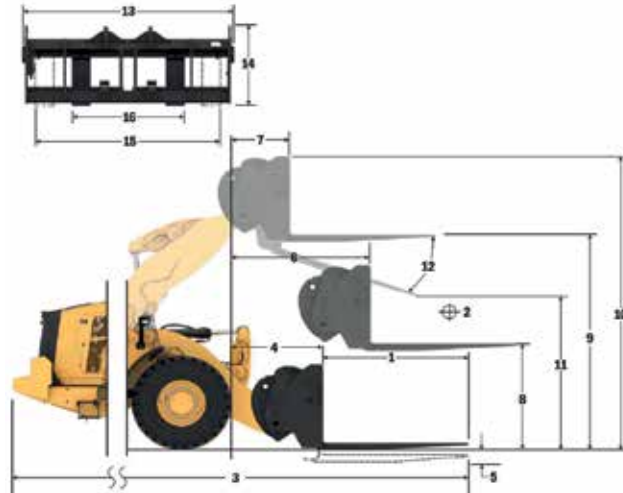

**OSTRZEŻENIE:** Nie przekraczać obciążalności ramion. Poszczególne wartości obciążalności są wybite na każdym z ramion.

## Specyfikacje widel

### Specyfikacje widel

1	Długość zęba	mm	1524
		cale	60,0
2	Środek ciężkości	mm	762
		cale	30,0
	Styczne obciążenie destabilizujące przy jeździe na wprost (widły ustawione poziomo)	kg	10 978
		funty	24 195
	Styczne obciążenie destabilizujące przy skręconym przegubie (widły ustawione poziomo)	kg	9392
		funty	20 699
	Obciążenie znamionowe (SAE J1197 – 50% FTSTL)	kg	4696
		funty	10 350
	Obciążenie znamionowe (CEN EN 474-3 na nierównym podłożu – 60% FTSTL)	kg	5635
		funty	12 420
	Obciążenie znamionowe (CEN EN 474-3 na twardym i płaskim podłożu – 80% FTSTL)	kg	7513
		funty	16 559
3	Maksymalna długość całkowita	mm	9251
		cale	364,2
4	Zasięg przy widłach ustawionych na poziomie podłoża	mm	1333
		cale	52,5
5	* Wysokość od poziomu podłoża do dolnej płaszczyzny ramion widel przy minimalnej wysokości podnoszenia i widłach ustawionych płasko	mm	-81
		cale	-3,2
6	Zasięg przy ramionach ustawionych poziomo i widłach ustawionych płasko	mm	1842
		cale	72,5
7	Zasięg przy widłach ustawionych na maksymalnej wysokości	mm	963
		cale	37,9
8	Wysokość od poziomu podłoża do górnej płaszczyzny ramion widel przy ramionach ładowarki ustawionych poziomo i widłach ustawionych płasko	mm	1874
		cale	73,8
9	Wysokość od poziomu podłoża do górnej płaszczyzny ramion widel przy ramionach ładowarki na maksymalnej wysokości i widłach ustawionych płasko	mm	4026
		cale	158,5
10	Wysokość całkowita przy widłach na maksymalnej wysokości (od górnej krawędzi uchwyty do poziomu podłoża)	mm	5066
		cale	199,5
11	Prześwit przy maks. podniesieniu i opuszczeniu	mm	2500
		cale	98,4
12	Maks. kąt zrzutu z położenia poziomego	stopnie	52
13	Szerokość całkowita uchwyty	mm	2833
		cale	111,5
14	Wysokość całkowita uchwyty	mm	1130
		cale	44,5
15	Szerokość zewnętrzna ramion (przy maksymalnym rozsunięciu)	mm	2483
		cale	97,8
16	Szerokość zewnętrzna ramion (przy minimalnym rozsunięciu)	mm	590
		cale	23,2
	Szerokość ramienia (jedno ramię)	mm	180,0
		cale	7,1
	Grubość zębów	mm	90,0
		cale	3,5
	Pojemność ramienia	kg	17 800
		funty	39 231
	Masa eksploatacyjna	kg	20 793
		funty	45 827

\* Wartości ujemne wskazują wysokość poniżej poziomu gruntu

## 962 AGG

Uchwyt 108 cali    Ramię 60 cali  
Widły budowlane, złącze Fusion    520-7968    520-7980

- \* Konstrukcja 14 A
- \* Równoległy układ zawieszenia osprzętu typu „Z”
- \* Konfiguracja do przeladunku kruszywa

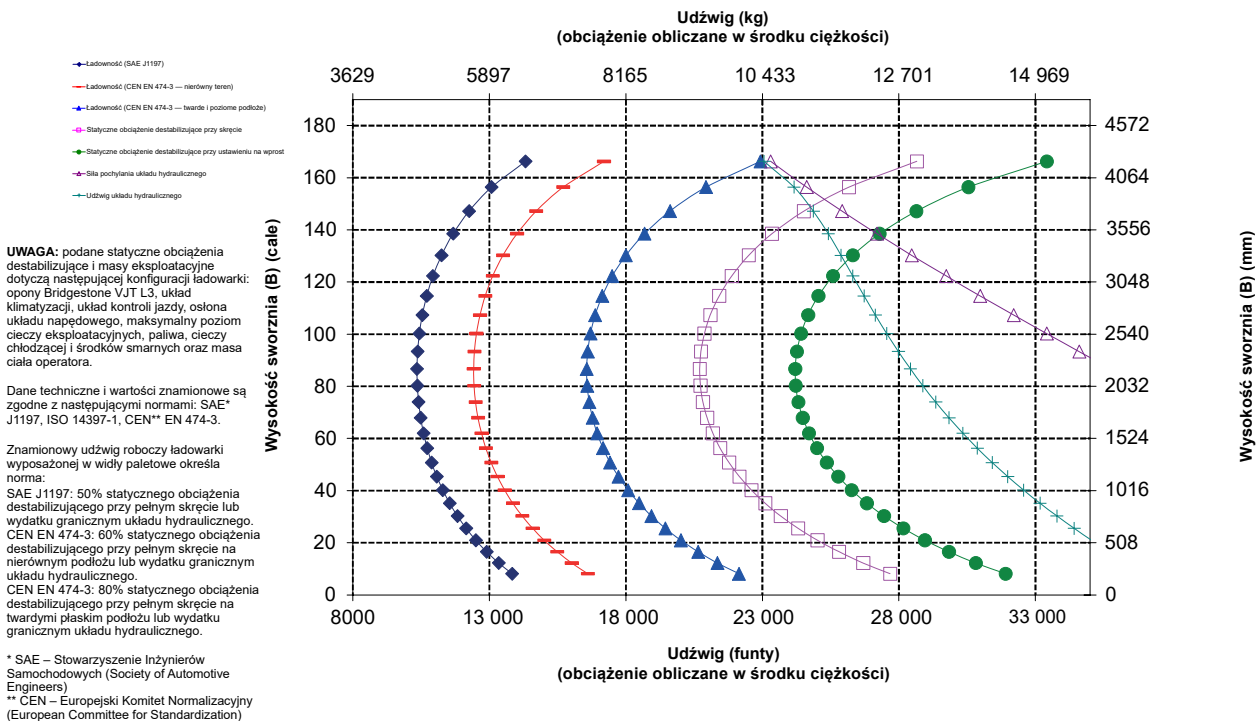
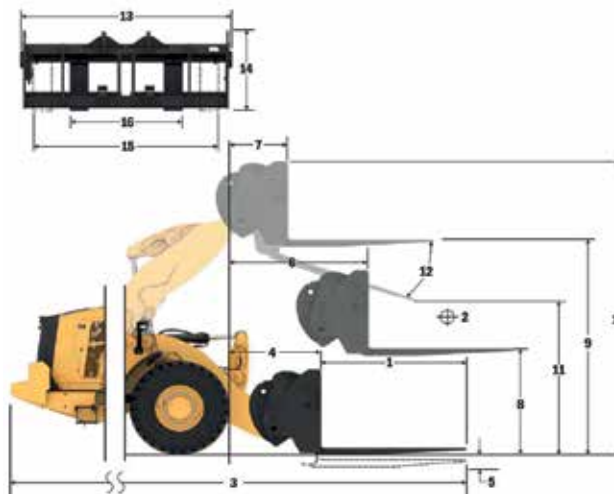

**OSTRZEŻENIE:** Nie przekraczać obciążalności ramion. Poszczególne wartości obciążalności są wybite na każdym z ramion.

# Specyfikacje ładowarki kołowej 962

## Specyfikacje widel

### Specyfikacje widel

1	Długość zęba	mm cale	1829 72,0
2	Środek ciężkości	mm cale	915 36,0
	Styczne obciążenie destabilizujące przy jeździe na wprost (widły ustawione poziomo)	kg funty	10 448 23 027
	Styczne obciążenie destabilizujące przy skręconym przegubie (widły ustawione poziomo)	kg funty	8929 19 679
	Obciążenie znamionowe (SAE J1197 – 50% FTSTL)	kg funty	4464 9840
	Obciążenie znamionowe (CEN EN 474-3 na nierównym podłożu – 60% FTSTL)	kg funty	5357 11 808
	Obciążenie znamionowe (CEN EN 474-3 na twardym i płaskim podłożu – 80% FTSTL)	kg funty	7143 15 744
3	Maksymalna długość całkowita	mm cale	9556 376,2
4	Zasięg przy widłach ustawionych na poziomie podłoża	mm cale	1333 52,5
5	* Wysokość od poziomu podłoża do dolnej płaszczyzny ramion widel przy minimalnej wysokości podnoszenia i widłach ustawionych płasko	mm cale	-81 -3,2
6	Zasięg przy ramionach ustawionych poziomo i widłach ustawionych płasko	mm cale	1842 72,5
7	Zasięg przy widłach ustawionych na maksymalnej wysokości	mm cale	963 37,9
8	Wysokość od poziomu podłoża do górnej płaszczyzny ramion widel przy ramionach ładowarki ustawionych poziomo i widłach ustawionych płasko	mm cale	1874 73,8
9	Wysokość od poziomu podłoża do górnej płaszczyzny ramion widel przy ramionach ładowarki na maksymalnej wysokości i widłach ustawionych płasko	mm cale	4026 158,5
10	Wysokość całkowita przy widłach na maksymalnej wysokości (od górnej krawędzi uchwyty do poziomu podłoża)	mm cale	5066 199,5
11	Prześwit przy maks. podniesieniu i opuszczeniu	mm cale	2259 88,9
12	Maks. kąt zrzutu z położenia poziomego	stopnie	52
13	Szerokość całkowita uchwyty	mm cale	2833 111,5
14	Wysokość całkowita uchwyty	mm cale	1130 44,5
15	Szerokość zewnętrzna ramion (przy maksymalnym rozsunięciu)	mm cale	2483 97,8
16	Szerokość zewnętrzna ramion (przy minimalnym rozsunięciu)	mm cale	590 23,2
	Szerokość ramienia (jedno ramię)	mm cale	180,0 7,1
	Grubość zębów	mm cale	90,0 3,5
	Pojemność ramienia	kg funty	14 800 32 619
	Masa eksploatacyjna	kg funty	20 855 45 963

\* Wartości ujemne wskazują wysokość poniżej poziomu gruntu

## 962 AGG

Uchwyt 108 cali    Ramię 72 cale  
Widły budowlane, złącze Fusion    520-7968    520-7979

- \* Konstrukcja 14 A
- \* Równoległy układ zawieszenia osprzętu typu „Z”
- \* Konfiguracja do przeladunku kruszywa

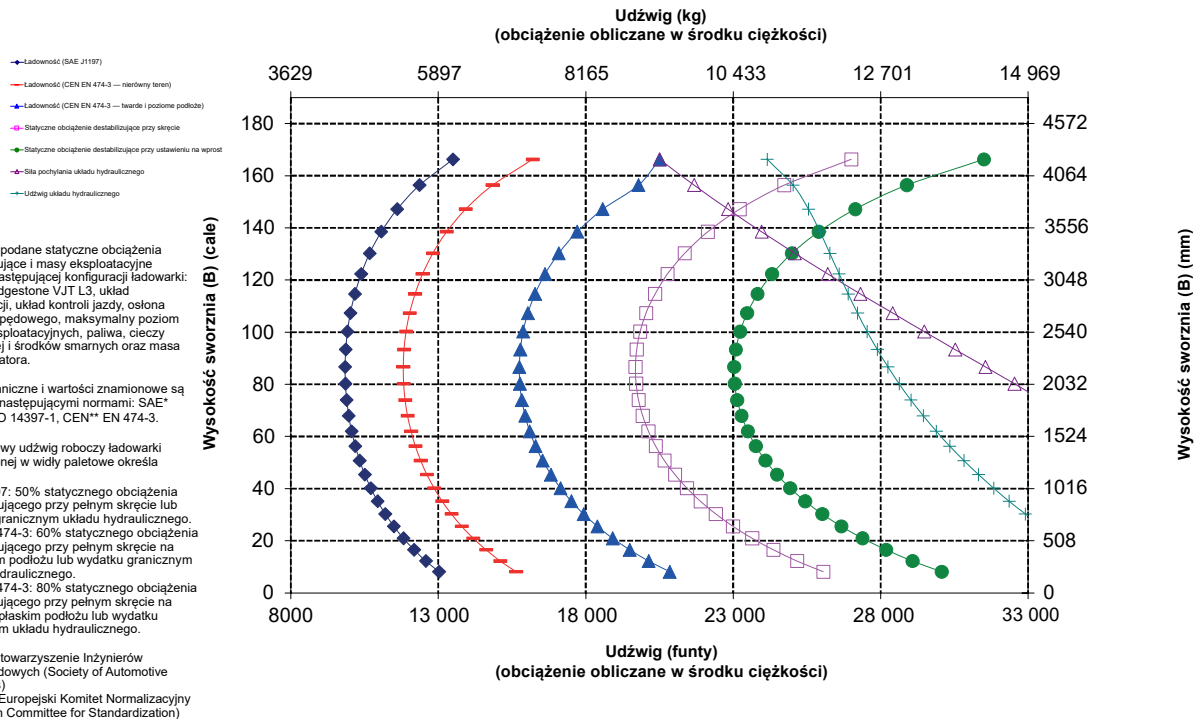
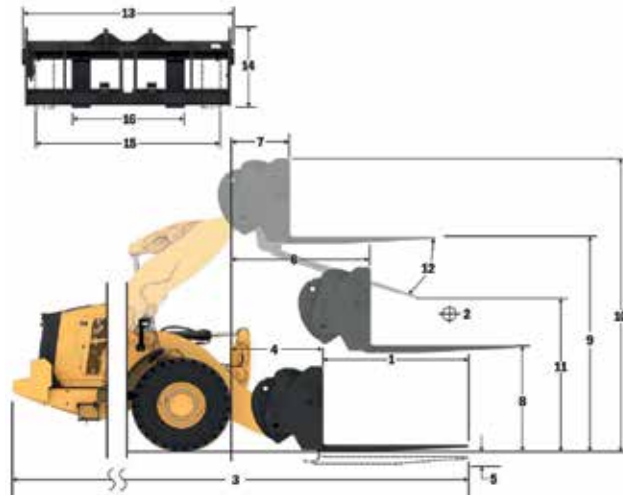

**OSTRZEŻENIE:** Nie przekraczać obciążalności ramion. Poszczególne wartości obciążalności są wybite na każdym z ramion.

# Specyfikacje ładowarki kołowej 962

## Specyfikacje widel

### Specyfikacje widel

1	Długość zęba	mm	2134
		cale	84,0
2	Środek ciężkości	mm	1067
		cale	42,0
	Styczne obciążenie destabilizujące przy jeździe na wprost (widły ustawione poziomo)	kg	9956
		funty	21 944
	Styczne obciążenie destabilizujące przy skręconym przegubie (widły ustawione poziomo)	kg	8499
		funty	18 732
	Obciążenie znamionowe (SAE J1197 – 50% FTSTL)	kg	4250
		funty	9366
	Obciążenie znamionowe (CEN EN 474-3 na nierównym podłożu – 60% FTSTL)	kg	5100
		funty	11 239
	Obciążenie znamionowe (CEN EN 474-3 na twardym i płaskim podłożu – 80% FTSTL)	kg	6799
		funty	14 986
3	Maksymalna długość całkowita	mm	9861
		cale	389,2
4	Zasięg przy widłach ustawionych na poziomie podłoża	mm	1333
		cale	52,5
5	* Wysokość od poziomu podłoża do dolnej płaszczyzny ramion widel przy minimalnej wysokości podnoszenia i widłach ustawionych płasko	mm	-81
		cale	-3,2
6	Zasięg przy ramionach ustawionych poziomo i widłach ustawionych płasko	mm	1842
		cale	72,5
7	Zasięg przy widłach ustawionych na maksymalnej wysokości	mm	963
		cale	37,9
8	Wysokość od poziomu podłoża do górnej płaszczyzny ramion widel przy ramionach ładowarki ustawionych poziomo i widłach ustawionych płasko	mm	1874
		cale	73,8
9	Wysokość od poziomu podłoża do górnej płaszczyzny ramion widel przy ramionach ładowarki na maksymalnej wysokości i widłach ustawionych płasko	mm	4026
		cale	158,5
10	Wysokość całkowita przy widłach na maksymalnej wysokości (od górnej krawędzi uchwyty do poziomu podłoża)	mm	5066
		cale	199,5
11	Prześwit przy maks. podniesieniu i opuszczeniu	mm	2019
		cale	79,5
12	Maks. kąt zrzutu z położenia poziomego	stopnie	52
13	Szerokość całkowita uchwyty	mm	2833
		cale	111,5
14	Wysokość całkowita uchwyty	mm	1130
		cale	44,5
15	Szerokość zewnętrzna ramion (przy maksymalnym rozsunięciu)	mm	2483
		cale	97,8
16	Szerokość zewnętrzna ramion (przy minimalnym rozsunięciu)	mm	590
		cale	23,2
	Szerokość ramienia (jedno ramię)	mm	180,0
		cale	7,1
	Grubość zębów	mm	90,0
		cale	3,5
	Pojemność ramienia	kg	12 700
		funty	27 991
	Masa eksploatacyjna	kg	20 917
		funty	46 100

\* Wartości ujemne wskazują wysokość poniżej poziomu gruntu

## 962 AGG

Uchwyt 108 cali    Ramię 84 cale  
Widły budowlane, złącze Fusion    520-7968    520-7986

- \* Konstrukcja 14 A
- \* Równoległy układ zawieszenia osprzętu typu „Z”
- \* Konfiguracja do przeladunku kruszywa

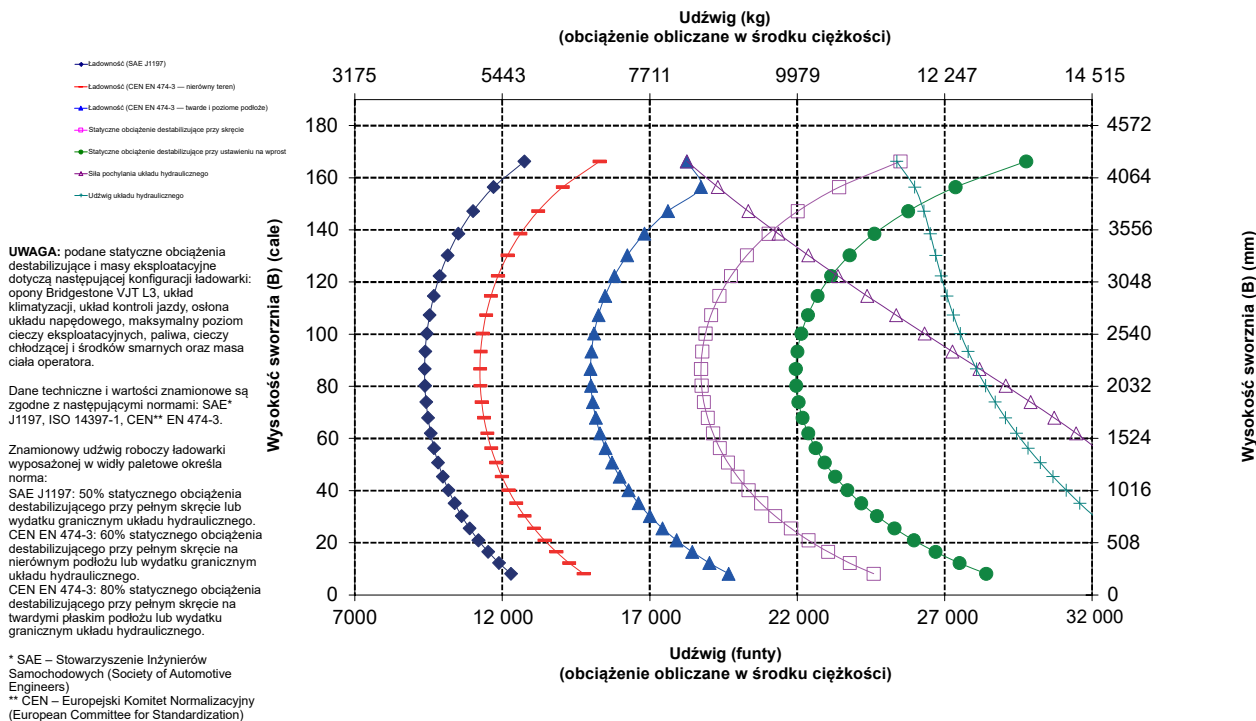
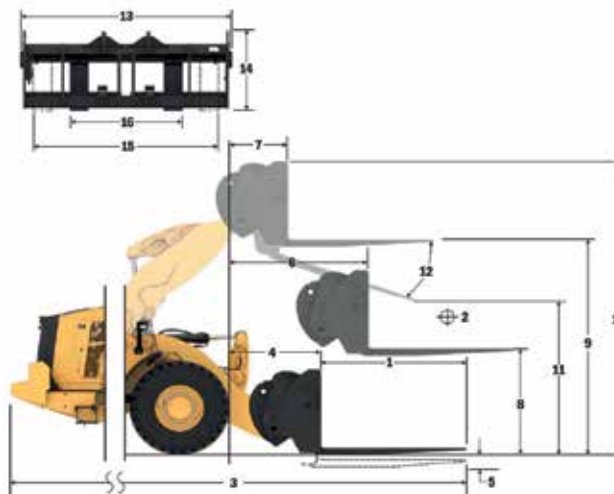

 **OSTRZEŻENIE:** Nie przekraczać obciążalności ramion. Poszczególne wartości obciążalności są wybite na każdym z ramion.

# Specyfikacje ładowarki kołowej 962

## Specyfikacje widel

### Specyfikacje widel

1	Długość zęba	mm	2438
		cale	96,0
2	Środek ciężkości	mm	1219
		cale	48,0
	Statyczne obciążenie destabilizujące przy jeździe na wprost (widły ustawione poziomo)	kg	9499
		funty	20 936
	Statyczne obciążenie destabilizujące przy skręconym przegubie (widły ustawione poziomo)	kg	8099
		funty	17 849
	Obciążenie znamionowe (SAE J1197 – 50% FTSTL)	kg	4049
		funty	8925
	Obciążenie znamionowe (CEN EN 474-3 na nierównym podłożu – 60% FTSTL)	kg	4859
		funty	10 710
	Obciążenie znamionowe (CEN EN 474-3 na twardym i płaskim podłożu – 80% FTSTL)	kg	6479
		funty	14 280
3	Maksymalna długość całkowita	mm	10 165
		cale	400,2
4	Zasięg przy widłach ustawionych na poziomie podłoża	mm	1333
		cale	52,5
5	* Wysokość od poziomu podłoża do dolnej płaszczyzny ramion widel przy minimalnej wysokości podnoszenia i widłach ustawionych płasko	mm	-81
		cale	-3,2
6	Zasięg przy ramionach ustawionych poziomo i widłach ustawionych płasko	mm	1842
		cale	72,5
7	Zasięg przy widłach ustawionych na maksymalnej wysokości	mm	963
		cale	37,9
8	Wysokość od poziomu podłoża do górnej płaszczyzny ramion widel przy ramionach ładowarki ustawionych poziomo i widłach ustawionych płasko	mm	1874
		cale	73,8
9	Wysokość od poziomu podłoża do górnej płaszczyzny ramion widel przy ramionach ładowarki na maksymalnej wysokości i widłach ustawionych płasko	mm	4026
		cale	158,5
10	Wysokość całkowita przy widłach na maksymalnej wysokości (od górnej krawędzi uchwyty do poziomu podłoża)	mm	5066
		cale	199,5
11	Prześwit przy maks. podniesieniu i opuszczeniu	mm	1779
		cale	70,0
12	Maks. kąt zrzutu z położenia poziomego	stopnie	52
13	Szerokość całkowita uchwyty	mm	2833
		cale	111,5
14	Wysokość całkowita uchwyty	mm	1130
		cale	44,5
15	Szerokość zewnętrzna ramion (przy maksymalnym rozsunięciu)	mm	2483
		cale	97,8
16	Szerokość zewnętrzna ramion (przy minimalnym rozsunięciu)	mm	590
		cale	23,2
	Szerokość ramienia (jedno ramię)	mm	180,0
		cale	7,1
	Grubość zębów	mm	90,0
		cale	3,5
	Pojemność ramienia	kg	11 300
		funty	24 905
	Masa eksploatacyjna	kg	20 980
		funty	46 239

\* Wartości ujemne wskazują wysokość poniżej poziomu gruntu

## 962 AGG

Uchwyt 108 cali    Ramię 96 cali  
Widły budowlane, złącze Fusion    520-7968    520-7981

- \* Konstrukcja 14 A
- \* Równoległy układ zawieszenia osprzętu typu „Z”
- \* Konfiguracja do przeladunku kruszywa

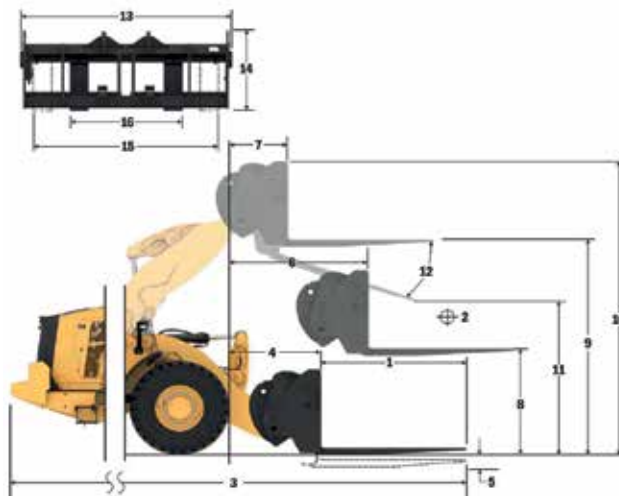

### Udźwig (kg) (obciążenie obliczane w środku ciężkości)

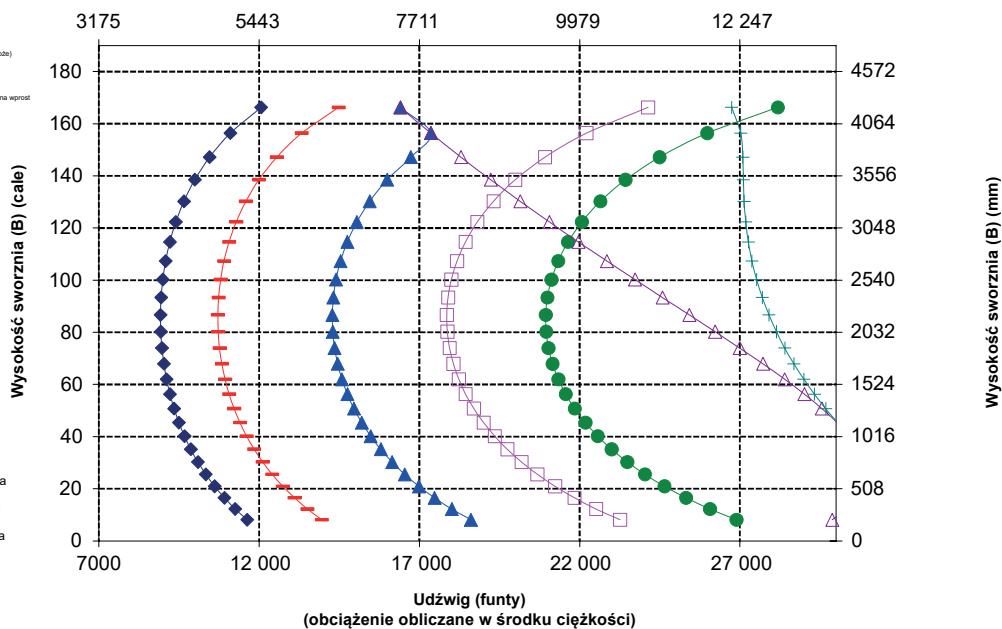

**UWAGA:** podane statyczne obciążenia destabilizujące i masy eksploatacyjne dotyczą następującej konfiguracji ładowarki: opony Bridgestone VJT L3, układ klimatyzacji, układ kontroli jazdy, osłona układu napędowego, maksymalny poziom cieczy eksploatacyjnych, paliwa, cieczy chłodzącej i środków smarnych oraz masa ciała operatora.

Dane techniczne i wartości znamionowe są zgodne z następującymi normami: SAE\* J1197, ISO 14397-1, CEN\*\* EN 474-3.

Znamionowy udźwig roboczy ładowarki wyposażonej w widły paletowe określa norma:

SAE J1197: 50% statycznego obciążenia destabilizującego przy pełnym skręceniu lub wydatku granicznym układu hydraulicznego.  
 CEN EN 474-3: 60% statycznego obciążenia destabilizującego przy pełnym skręceniu na nierównym podłożu lub wydatku granicznym układu hydraulicznego.  
 CEN EN 474-3: 80% statycznego obciążenia destabilizującego przy pełnym skręceniu na twardym i płaskim podłożu lub wydatku granicznym układu hydraulicznego.

\* SAE – Stowarzyszenie Inżynierów Samochodowych (Society of Automotive Engineers)

\*\* CEN – Europejski Komitet Normalizacyjny (European Committee for Standardization)



**OSTRZEŻENIE:** Nie przekraczać obciążalności ramion. Poszczególne wartości obciążalności są wybite na każdym z ramion.

## Specyfikacje ramienia do transportu i przeładunku materiałów

### 962 AGG

289-9885

Ramię do transportu i przeładunku materiałów, złącze FUSION

6-pozycyjne

- \* Konstrukcja 14A
- \* Równoległy układ zawieszenia osprzętu typu „Z”
- \* Konfiguracja do przeładunku kruszywa

#### Dane techniczne wersji MHA

		Wsunięte	Wysunięcie 1	Wysunięcie 2	Wysunięcie 3	Wysunięcie 4	Wysunięte
Maksymalna wysokość podnoszenia - zasięg zaczepu haka (1, 2, 3, 4, 5, 6)	mm	2386	2539	2692	2845	2998	3151
	stopy, cale	7'9"	8'3"	8'9"	9'4"	9'10"	10'4"
Maksymalna wysokość podnoszenia - wysokość zaczepu haka (7, 8, 9, 10, 11, 12)	mm	6963	7226	7490	7754	8017	8281
	stopy, cale	22'10"	23'8"	24'6"	25'5"	26'3"	27'2"
Poziom - zasięg zaczepu haka (13, 14, 15, 16, 17, 18)	mm	4708	5013	5317	5622	5927	6232
	stopy, cale	15'5"	16'5"	17'5"	18'5"	19'5"	20'5"
Poziom - wysokość zaczepu haka (19)	mm	1839	1839	1839	1839	1839	1839
	stopy, cale	6'0,3"	6'0,3"	6'0,3"	6'0,3"	6'0,3"	6'0,3"
Minimalna wysokość podnoszenia - zasięg zaczepu haka (20, 21, 22, 23, 24, 25)	mm	2511	2688	2866	3043	3221	3399
	stopy, cale	8'2"	8'9"	9'4"	9'11"	10'6"	11'1"
Minimalna wysokość podnoszenia - wysokość zaczepu haka (26, 27, 28, 29, 30, 31)	mm	(2614)	(2862)	(3109)	(3357)	(3605)	(3852)
	stopy, cale	-8'5"	-9'7"	-10'9"	-11'11"	-11'2"	-12'4"
Statyczne obciążenie destabilizujące – jazda na wprost	kg	7081	6704	6364	6057	5776	5520
	funty	15 606	14 776	14 027	13 349	12 731	12 167
Statyczne obciążenie destabilizujące przy skręcie	kg	6104	5778	5485	5219	4977	4755
	funty	13 454	12 736	12 088	11 502	10 968	10 480
Masa eksploatacyjna	kg	20 127	20 127	20 127	20 127	20 127	20 127
	funty	44 359	44 359	44 359	44 359	44 359	44 359

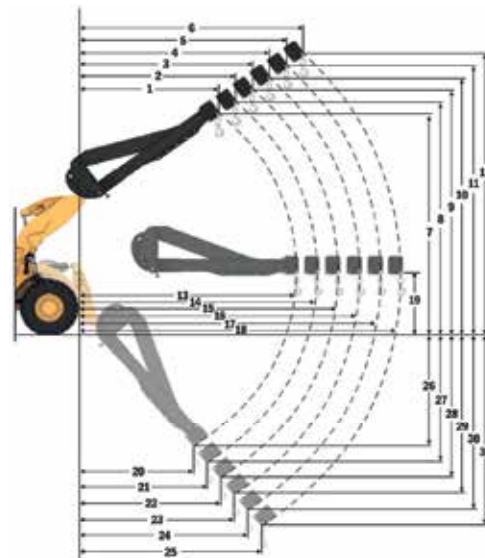

#### Ładowność (kg)

(obciążenie obliczane w środku ciężkości)

← Wsunięte

→ Wysunięcie 1

→ Wysunięcie 2

→ Wysunięcie 3

→ Wysunięcie 4

→ Wysunięte

**UWAGA:** podane statyczne obciążenia destabilizujące i masy eksploatacyjne dotyczą następującej konfiguracji ładowarki: opony Bridgestone VJT L3, układ klimatyzacji, układ kontroli jazdy, osłona układu napędowego, maksymalny poziom cieczy eksploatacyjnych, paliwa, cieczy chłodzącej i środków smarnych oraz masa ciała operatora.

Dane techniczne i wartości znamionowe są zgodne z następującymi normami: SAE\* J1197, ISO 14397-1

Znamionowy udźwieg roboczy ładowarki wyposażonej w ramię do transportu i przeładunku materiałów określa norma: SAE J1197: 50% statycznego obciążenia destabilizującego przy pełnym skręcie lub wydatku granicznym układu hydraulicznego.

\*SAE – Stowarzyszenie Inżynierów Samochodowych (Society of Automotive Engineers)

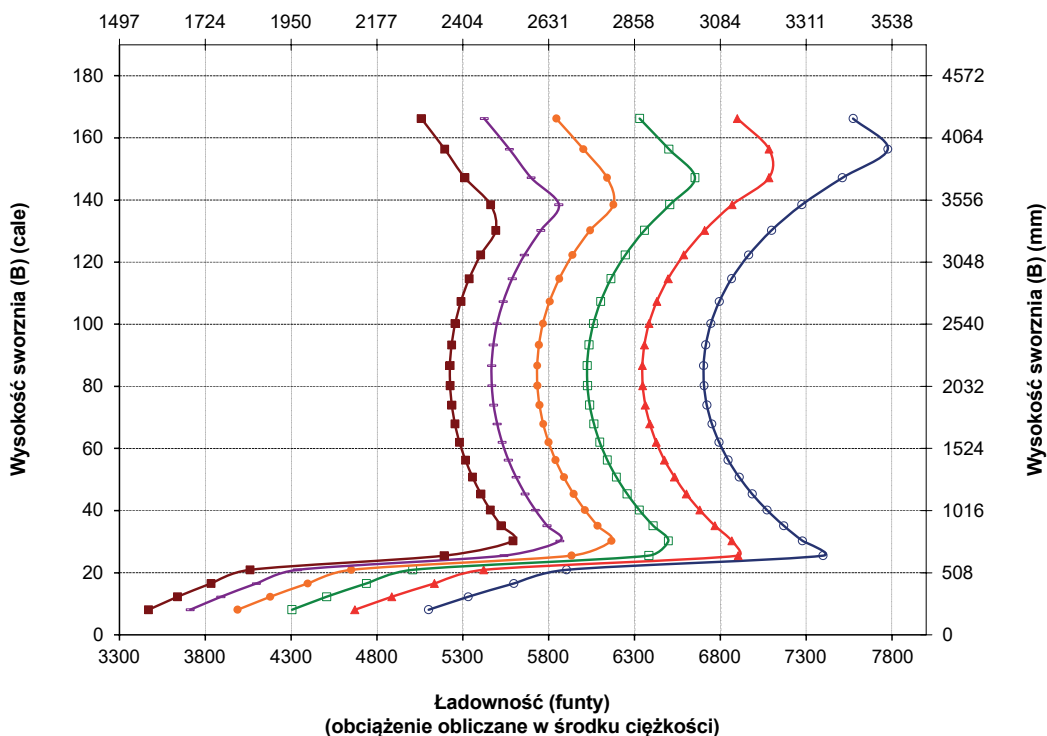

# Specyfikacje ładowarki kołowej 962

## Wyposażenie standardowe i dodatkowe

Wyposażenie standardowe i dodatkowe może ulec zmianie. Szczegółowe informacje można uzyskać u dealera Cat®.

	Standardowe	Opcja		Standardowe	Opcja
<b>UKŁAD NAPĘDOWY</b>			<b>STANOWISKO PRACY OPERATORA</b>		
Silnik Cat® C7.1	✓		Kabina, hermetyczna, wyciszona	✓	
Elektryczna pompa zasilająca układu paliwowego	✓		Układ zdalnego otwierania drzwi**		✓
Separator wody w układzie paliwowym i pomocniczy filtr paliwa	✓		Elektrohydrauliczne sterowanie osprzętem, hamulec postojowy	✓	
Silnik, filtr wstępny powietrza	✓		Podnózek		✓
Turbina, filtr wstępny powietrza		✓	Hydromechaniczny układ kierowniczy z normalną kierownicą	✓	
Chłodnica do bardzo zanieczyszczonych środowisk		✓	Kierowanie, joystick		✓
Wentylator chłodzący, dwukierunkowy		✓	Joystick do sterowania osprzętem roboczym (konfiguracje z 2, 3 lub 4 zaworami)		✓
Osie, automatyczna blokada mechanizmu różnicowego z przodu (LHD)	✓		Radioodbiornik		✓
Osie, automatyczna blokada mechanizmu różnicowego z przodu (HMU)		✓	Przygotowanie do montażu radia CB		✓
Osie, blokada mechanizmu różnicowego z przodu**	✓		Fotel pokryty tkaniną, z zawieszeniem pneumatycznym	✓	
Osie, automatyczne blokady mechanizmów różnicowych z przodu i z tyłu		✓	Fotel, zamsz/tkanina, amort., ogrzew.		✓
Osie, ekologiczne zawory spustowe, przystosowane do zamontowania chłodnic oleju, uszczelnienia na ekstremalne temperatury		✓	Fotel, skóra/tkanina, amort., ogrzew./chłodz.		✓
Osie, chłodnica oleju		✓	Ekran dotykowy	✓	
Przekładnia, wałek pośredni, automatyczna skrzynia biegów Power Shift	✓		Klawiatura, z programowalnymi przyciskami	✓	
Przekładnia hydrokinetyczna ze sprzęgłem blokującym	✓		Lusterka, podgrzewane		✓
Hamulce zasadnicze, hydrauliczne, w pełni zamknięte, mokre, tarczowe, wskaźniki zużycia	✓		Klimatyzacja, nagrzewnica, układ odszraniania (automatyczna regulacja temperatury, intensywność nadmuchu)	✓	
Hamulec postojowy, zacisk na przedniej osi, załączany sprężynowo - zwalniany ciśnieniowo	✓		Oslona przeciwsłoneczna, przednia i tylna, składana	✓	
Odłącznik pedału hamulca z funkcją zwalniania	✓		Szyba, przednia, laminowana		✓
<b>POKŁADOWE TECHNOLOGIE</b>			Szyby, przednie, wzmocnione		✓
Autodig z automatycznym ustawianiem opon	✓		Oslony wszystkich szyb kabiny		✓
Identyfikator operatora i zabezpieczenia maszyny	✓				
Profile zastosowań	✓				
Job Aids	✓				
Pomoc do układu sterowania i eOMM*	✓				
Cat Payload	✓				
Cat Advanced Payload		✓			
Cat Payload z legalizacją***		✓			
Drukarka Cat Payload z funkcją E-ticket <sup>1</sup>		✓			
Funkcja Dyspozytornia ładowarek <sup>1</sup>		✓			
Informacje o najważniejszych cechach	✓				
Widżet przenoszenia łyżki	✓				
Usługi zdalne	✓				

(ciąg dalszy na następnej stronie)

\* Niektóre konfiguracje są dostępne jedynie w określonych regionach.

\*\* Standardowo lub opcjonalnie w zależności o regionu Szczegółowe informacje można uzyskać u dealera.

\*\*\* Dostępne w Europie i Australii. Certyfikaty krajowe są różne. Aby uzyskać dodatkowe informacje, skontaktuj się z dealerm Cat.

<sup>1</sup> Wymagana subskrypcja

## Wyposażenie standardowe i dodatkowe (ciąg dalszy)

Wyposażenie standardowe i dodatkowe może ulec zmianie. Szczegółowe informacje można uzyskać u dealera Cat.

	Standardowe	Opcja		Standardowe	Opcja
<b>UKŁAD ELEKTRYCZNY</b>			<b>BEZPIECZEŃSTWO</b>		
Układ rozruchu i ładowania, 24 V	✓		Układ przypominania o zapięciu pasa bezpieczeństwa	✓	
Rozrusznik elektryczny o podwyższonej wytrzymałości	✓		2-punktowy pas bezpieczeństwa	✓	
Pakiet wspomagania rozruchu w niskich temperaturach, 120 V lub 240 V		✓	4-punktowy pas bezpieczeństwa (zestaw)		✓
Światła: halogenowe, 4 światła robocze, 2 światła do jazdy drogowej z kierunkowskazami, 2 światła oświetlające obszar za maszyną	✓		Kamera tylna	✓	
Światła: LED		✓	Kamera tylna, specjalna		✓
<b>HYDRAULIKA</b>			Lampka kontrolna pasa bezpieczeństwa		✓
Ukł. osp. roboc., wykryw. obciąż., z pompą tłok. o zmien. wydatku	✓		System widoku dookólnego, specjalny		✓
Układ kierowniczy, wykrywający obciążenie, z dedykowaną pompą tłokową o zmiennym wydatku	✓		Platforma do mycia szyb, przednia		✓
Układ kontroli komfortu jazdy, dwa zasobniki ciśnienia**		✓	System ostrzegania przed kolizją		✓
3. i 4. funkcja pomocnicza z układem kontroli komfortu jazdy		✓	System zapobiegania kolizjom		✓
Zawory do pobierania próbek oleju, przewody elastyczne Cat XT™	✓		Błyskowe światła cofania		✓
Sterowanie szybkozłączem		✓	Obrotowe światło ostrzegawcze		✓
<b>UKŁAD ZAWIESZENIA OSPRZĘTU</b>			Awaryjny układ kierowniczy, elektryczny**		✓
Układ równoległego podnoszenia osprzętu typu „Z”	✓		Kliny do kół		✓
Duża wysokość podnoszenia		✓	System zdalnego sterowania Cat® Command		✓
Funkcje powrotu osprzętu do zadanego położenia: podnoszenie i przechyl	✓		<b>KONFIGURACJE SPECJALNE*</b>		
<b>UKŁAD MONITORUJĄCY</b>			Przeciwwaga ładowarki kruszywa		✓
Tablica rozdzielcza z analogowymi wskaźnikami, wyświetlaczem LCD i lampkami ostrzegawczymi	✓		Odpady i przemysł		✓
Podstawowy monitor z dotykowym ekranem (Cat Payload, cztery sekcje, ustawienia maszyny i komunikaty)	✓		Leśnictwo		✓
Układ monitorowania ciśnienia w oponach		✓	Odporność na korozję		✓
Przypomnienia o konserwacji	✓		* Niektóre konfiguracje są dostępne jedynie w określonych regionach.		
<b>WYPOSAŻENIE DODATKOWE</b>			** Standardowo lub opcjonalnie w zależności o regionu Szczegółowe informacje można uzyskać u dealera.		
Automatyczny układ smarowania Cat		✓	*** Dostępne w Europie i Australii. Certyfikaty krajowe są różne. Aby uzyskać dodatkowe informacje, skontaktuj się z dealerm Cat.		
Błotniki, przedłużenia lub do jazdy po drogach		✓	¹ Wymagana subskrypcja		
Oslony: układ napędowy, skrzynia korbowa, szyba w kabinie, siłowniki, tył		✓			
Biodegradowalny olej hydrauliczny		✓			
Układ szybkiej wymiany oleju silnikowego		✓			
Dostęp od tyłu kabiny		✓			
Osprzęt do prac ziemnych z krawędzią tnącą jednorazowego użytku		✓			
Skrzynka narzędziowa		✓			

# Deklaracja środowiskowa 962

Poniższe informacje dotyczą maszyny w momencie jej ostatecznej produkcji, skonfigurowanej do sprzedaży w regionach, o których mowa w niniejszym dokumencie. Treść tej deklaracji jest ważna od daty jej wydania; jednakże treść dotycząca cech i specyfikacji maszyny może ulec zmianie bez powiadomienia. Dodatkowe informacje można znaleźć w Instrukcji obsługi i konserwacji maszyny.

Więcej informacji na temat zrównoważonego rozwoju w działaniu i naszych postępowów można znaleźć na stronie <https://www.caterpillar.com/en/company/sustainability.html>.

## Silnik

- Silnik Cat® C7.1 spełnia wymagania norm emisji EPA Tier 4 Final (USA), Stage V (UE), japońskich norm z 2014 r. lub MAR-1 (Brazylia) i UN ECE R96 Stage IIIA, będące odpowiednikami EPA Tier 3 (USA) i Stage IIIA (UE).
- Silniki Cat spełniające wymogi norm emisji EPA Tier 4 Final (USA), Stage V (UE), Stage V (Korea), China Nonroad Stage IV i normy japońskiej z 2014 r. muszą być zasilane paliwem ULSD (olej napędowy o ultraniskiej zawartości siarki wynoszącej 15 ppm lub mniej), są też przystosowane\* do zasilania mieszaną paliwa ULSD z następującymi paliwami o zmniejszonej emisji dwutlenku węgla\*\*, w stosunku maksymalnym:
  - ✓ 20% paliwa biodiesel FAME (estry metylowych kwasów tłuszczowych, tzw. bioestry)\*\*\*
  - ✓ 100% oleju napędowego ze źródeł odnawialnych, HVO (uwodorniony olej roślinny) i paliwa typu GTL (paliwo syntetyczne uzyskiwane z gazu ziemnego)
- W silnikach Cat spełniających wymogi norm emisji MAR-1 (Brazylia) i UN ECE R96 Stage IIIA, będących odpowiednikiem EPA Tier 3 (USA) oraz Stage IIIA (UE), można\* stosować mieszaną oleju napędowego z następującymi paliwami o zmniejszonej emisji dwutlenku węgla\*\*\*, w stosunku maksymalnym:
  - ✓ 100% paliwa biodiesel FAME (estry metylowych kwasów tłuszczowych, tzw. bioestry)\*\*\*\*
  - ✓ 100% oleju napędowego ze źródeł odnawialnych, HVO (uwodorniony olej roślinny) i paliwa typu GTL (paliwo syntetyczne uzyskiwane z gazu ziemnego)

Skuteczność stosowania zależy od postępowania zgodnie z wytycznymi. Szczegółowe informacje można uzyskać u dealera Cat lub znaleźć w rekomendacjach stosowania płynów w maszynach Caterpillar (SEBU6250).

\* Chociaż silniki Caterpillar są przystosowane do zasilania tymi paliwami alternatywnymi, w niektórych regionach stosowanie tych paliw może być zabronione.

- \*\* Paliwa o niższej intensywności emisji dwutlenku węgla nie powodują znacznego obniżenia emisji gazów cieplarnianych na wylocie rury wydechowej.
- \*\*\* W silnikach bez układów oczyszczania spalin można używać mieszanek o zawartości do 100% paliwa biodiesel (w przypadku stosowania mieszanek o zawartości powyżej 20% paliwa biodiesel należy skontaktować się z dealerem Cat).
- \*\*\*\* W przypadku stosowania mieszanek o zawartości paliwa biodiesel wyższej niż 20% paliwa biodiesel należy skonsultować się z dealerem Cat.

## Układ klimatyzacji

Układ klimatyzacji w maszynie zawiera fluorowany gaz cieplarniany R134a lub R1234yf. Identyfikacja gazu znajduje się na etykiecie lub w instrukcji obsługi.

- Jeśli układ zawiera czynnik chłodniczy R134a (współczynnik ocieplenia globalnego = 1430), znajduje się w nim 1,600 kg (3,5 funta) czynnika chłodniczego, co stanowi 2,288 tony (2,522 tony amer.) ekwiwalentu CO<sub>2</sub>.
- Jeśli układ zawiera czynnik chłodniczy R1234yf (współczynnik ocieplenia globalnego = 0,501), znajduje się w nim 1,389 kg (3,1 funta) czynnika chłodniczego, co stanowi 0,001 tony (0,001 tony amer.) ekwiwalentu CO<sub>2</sub>.

## Farba

- Zgodnie z najlepszą dostępną wiedzą, maksymalne dopuszczalne stężenie następujących metali ciężkich w farbách, mierzone w częściach na milion (PPM), wynosi:
  - Bar < 0,01%
  - Kadm < 0,01%
  - Chrom < 0,01%
  - Ołów < 0,01%

## Emisja hałasu

Poziom ciśnienia akustycznego na stanowisku operatora (ISO 6396:2008)	70 dB(A)
Poziom hałasu na zewnątrz (ISO 6395:2008)	107 dB(A)
Poziom ciśnienia akustycznego na stanowisku operatora (ISO 6396:2008)*	69 dB(A)
Poziom hałasu na zewnątrz (ISO 6395:2008)**	104 dB(A)

\* Dotyczy krajów, które przyjęły Dyrektywę UE lub brytyjskie.

\*\* Dyrektywa Unii Europejskiej 2000/14/WE i brytyjskie przepisy UK Noise Regulation 2001 No. 1701.

## Oleje i płyny

- Fabryka Caterpillar wypełnia maszynę płynami chłodzącymi na bazie glikolu etylenowego. Płyn zapobiegający zamarzaniu/chłodzeniu silników wysokoprężnych Cat (DEAC) i płyn chłodzący Cat o przedłużonej trwałości (ELC) mogą być poddane recyklingowi. Skontaktuj się z dealerem Cat, aby uzyskać więcej informacji.
- Cat Bio HYDO Advanced to biodegradowalny olej hydrauliczny zatwierdzony przez EU Ecolabel.
- Istnieje prawdopodobieństwo obecności dodatkowych płynów. Pełne zalecenia dotyczące płynów i częstotliwości konserwacji znajdują się w Instrukcji obsługi i konserwacji lub w Przewodniku zastosowań i instalacji.

## Funkcje i technologia

- Poniższe cechy i technologie mogą przyczynić się do oszczędności paliwa i/lub redukcji emisji dwutlenku węgla. Maszyna może być wyposażona w inne funkcje. Szczegółowe informacje można uzyskać u dealera Cat.
  - Funkcja Autodig z automatycznym ustawianiem opon pomaga maksymalnie napełniać łyżkę za każdym razem, zapewniając znakomitą wydajność
  - Układy napędowe z 5-stopniową skrzynią biegów oraz przekładnią hydrokinetyczną ze sprzęgłem blokującym zapewniają płynną zmianę przełożeń, dynamiczne przyspieszanie oraz szybkie przemieszczanie się na pochyłościach terenu, tak aby praca odbywała się sprawnie przy jak najniższym zużyciu paliwa.
  - Niezawodne układy paliwowe zwiększają wydajność maszyny i zmniejszają zużycie paliwa, obniżając ogólne koszty utrzymania.
  - Układ automatycznego wyłączania silnika podczas pracy na biegu jałowym znacznie skraca czas pracy na biegu jałowym
  - Wydłużone okresy międzyobsługowe pozwalają zmniejszyć zużycie płynów i filtrów
  - Zdalna aktualizacja i zdalna diagnostyka

## Recykling

- Materiały, z których zbudowana jest maszyna, wyszczególnione są poniżej wraz z przybliżonym udziałem w masie. W zależności od konfiguracji produktu wartości podane w tabeli mogą być inne.

Typ materiału	Udział w masie
Stal	60,43%
Żelazo	19,54%
Metale nieżelazne	1,77%
Metale mieszane	0,57%
Metale mieszane z materiałami niemetalowymi	0,55%
Tworzywa sztuczne	1,15%
Guma	6,34%
Mieszane materiały niemetalowe	0,01%
Płyn	5,00%
Inne	3,34%
Nieklassyfikowane	1,30%
Łącznie	100%

- Im wyższy wskaźnik zdolności do recyklingu maszyny, tym bardziej efektywne zagospodarowanie cennych zasobów naturalnych i wyższa wartość produktu po zakończeniu eksploatacji. Zgodnie z ISO 16714 (Maszyny do robót ziemnych — recykling — terminologia i metoda kalkulacji) wyznacznikiem zdolności maszyny do recyklingu jest udział procentowy masy (ułamek masowy wyrażony procentowo) nowej maszyny, która może potencjalnie zostać poddana recyklingowi lub wykorzystana ponownie.

Składniki wszystkich pozycji listy części są najpierw analizowane na podstawie listy składników określonej w normie ISO 16714 oraz japońskiej normie CEMA (stowarzyszenie producentów maszyn budowlanych). Zdolność do recyklingu pozostałych elementów jest analizowana na podstawie typu materiału.

W zależności od konfiguracji produktu wartości podane w tabeli mogą być inne.

Zdolność do recyklingu – 92%



# 962

## Maszyna do prac na wysypiskach i złomowiskach

**Pakiet do prac na wysypiskach i złomowiskach przygotowany dla ładowarki kołowej Cat 962® zawiera osłony i wzmocnienia niezbędne w stacjach przeładunkowych, punktach recyklingu, na złomowiskach i w miejscach prowadzenia wyburzeń.**

### Sprawdzona niezawodność

- Silnik Cat C7.1 zapewnia wysoką gęstość mocy dzięki połączeniu sprawdzonych układów elektronicznych, paliwowych i pneumatycznych.
- Jest wyposażony w automatyczny układ regeneracji Cat, moduł oczyszczania gazów spalinowych Cat (CEM) z filtrem cząstek stałych silnika wysokoprężnego (DPF) oraz zbiornik i pompę płynu DEF.
- Zaawansowane procesy projektowania i weryfikacji podzespołów pozwoliły osiągnąć bezkonkurencyjną niezawodność i czas pracy bez przestojów.

### Trwałość

- Pakiet do prac na wysypiskach i złomowiskach obejmuje dodatkowe osłony montowane w różnych miejscach maszyny, które zabezpieczają kosztowny sprzęt, zapobiegając dostawianiu się zanieczyszczeń do przedziałów zaworu osprzętu i silnika.
- Dolne stopnie wykonane ze wzmocnionej stalowej linki wytrzymują najcięższe warunki eksploatacji.
- Wzmocnione skrzynia biegów i osie zaprojektowane specjalnie do przeładunku odpadów i złomu.
- Automatyczna skrzynia biegów Power Shift (5F/3R – 5 biegów jazdy do przodu i 3 do tyłu) z wałkiem pośrednim zawiera mocne, trwałe podzespoły.

### Obniż zużycie paliwa i osiągnij wyższą produktywność

- Opcjonalne zawieszenie osprzętu o zwiększonej wysokości podnoszenia umożliwia zrzut z jeszcze większego pułapu.
- Opcjonalny układ hydrauliczny z 3. i 4. zaworem do osprzętu roboczego wymagającego dodatkowych funkcji.
- Opcjonalny wentylator o zmiennym kącie nachylenia łopatek i rdzenie chłodnicy o szerszym rozstawie żeber zapobiegają osadzaniu się zanieczyszczeń na chłodnicach.
- Układy napędowe z pięciostopniową skrzynią biegów oraz przekładnią hydrokinetyczną ze sprzęgłem blokującym zapewniają płynną zmianę przełożeń, dynamiczne przyspieszanie oraz szybkie przemieszczanie się na pochyłościach terenu, tak aby praca odbywała się sprawnie przy jak najniższym zużyciu paliwa.
- Ścisła integracja silnika, układu napędowego i układu hydraulicznego zapewnia bezkonkurencyjne połączenie wydajności pracy z paliwooszczędnością.

### Rozwiązania z zakresu bezpieczeństwa

- Opcjonalna tylna poprawia widoczność z tyłu maszyny, zwiększając bezpieczeństwo i pewność wykonywanych czynności.
- Opcjonalny system widoku dookólnego 360° stopni zapewnia widoczność wokół maszyny, zwiększając orientację sytuacyjną operatora.
- System zapobiegania kolizjom jest wyposażony w zestaw zintegrowanych i inteligentnych czujników, aby ostrzegać przed kolizją podczas jazdy do tyłu, wykrywać ludzi, blokować ruch i inicjować automatyczne hamowanie awaryjne.

- Zdalne sterowanie Cat Command umożliwia operatorom pracę z bezpiecznej odległości.
- Dostęp do kabiny jest bardzo ułatwiony dzięki szerokim drzwiom, opcjonalnej funkcji zdalnego otwierania drzwi oraz bardzo stabilnym stopniom przypominającym schody.
- Przednia szyba od podłogi po sufit i duże lusterka ze zintegrowanymi lusterkami punktowymi zapewniają najlepszą w branży widoczność dookoła maszyny.

### Szybsza i tańsza konserwacja

- Wydłużone okresy wymiany płynów i filtrów przyczyniają się do obniżenia kosztów konserwacji.
- Opcjonalny turbinowy filtr wstępny powietrza dopływającego do silnika poprawia żywotność głównego filtra powietrza.
- Usługa Remote Troubleshoot może ustanowić połączenie między maszyną a działem serwisowym dealera, który pomoże szybciej zdiagnozować problemy i przywrócić pełną funkcjonalność.
- Funkcja zdalnej aktualizacji jest zsynchronizowana z harmonogramem użytkownika, dzięki czemu oprogramowanie maszyny jest zawsze aktualne i pracuje z optymalną wydajnością.
- Jednocześnie odchylna maska silnika zapewnia szybki i łatwy dostęp do komory silnika.
- Opcjonalny zintegrowany układ automatycznego smarowania zwiększa żywotność i trwałość podzespołów.

### Komfortowa praca w całkiem nowej kabinie

- Filtr węglowy powietrza dopływającego do kabiny redukuje nieprzyjemne zapachy w kabinie.
- Opcjonalny aktywny filtr wstępny powietrza filtruje wpływające powietrze i pomaga utrzymać delikatne naciśnięcie w kabinie.
- Nowa generacja łatwo regulowanego amortyzowanego fotela zwiększa komfort pracy operatora. Występuje w trzech klasach jakości wykończenia oraz może być wyposażony w 4-punktowy pas bezpieczeństwa (zestaw).
- Nowa deska rozdzielcza i dotykowe ekrany o wysokiej rozdzielczości są łatwe w obsłudze, intuicyjne i przyjazne użytkownikowi.
- Pakiet wyciszający, uszczelnienia i elastyczne mocowania kabiny minimalizują hałas i drgania, istotnie zwiększając komfort pracy operatora.
- Elektrohydrauliczny układ kierowniczy z joystickiem zamontowanym przy fotelu umożliwia precyzyjne sterowanie i radykalnie zmniejsza zmęczenie ramion, co bardzo podnosi komfort pracy i dodatkowo poprawia dokładność. Standardowe wyposażenie w Ameryce Północnej, opcjonalne we wszystkich innych regionach.
- Hydromechaniczny układ kierowniczy z kierownicą umożliwia precyzyjne sterowanie, co bardzo podnosi komfort pracy i dodatkowo zwiększa dokładność. Standard we wszystkich regionach z wyjątkiem Ameryki Północnej Ograniczona dostępność opcji w Ameryce Północnej, szczegółowe informacje można uzyskać u dealera Cat.

# Specyfikacje maszyny 962 do prac na wysypiskach i złomowiskach

## Cechy maszyny 962 do prac na wysypiskach i złomowiskach

1. Opcjonalna osłona okna chroniąca szybę przed uderzeniami
2. Dodatkowe stalowe osłony chronią skrzynię korbową, układ napędowy, przednią ramę, zaczep, siłownik układu kierowniczego, węzeł serwisowy, kabinę, platformę, pokrywę zaworu osprzętu roboczego i siłownik przechyłu
3. Filtr węglowy powietrza dopływającego do kabiny usuwa nieprzyjemne zapachy
4. Opcjonalny aktywny filtr wstępny kabiny poprawia żywotność filtra kabinowego i pomaga utrzymać delikatne nadciśnienie w kabinie
5. Opcjonalne układy hydrauliczne z 3. i 4. zaworem umożliwiają sterowanie bardzo różnym osprzętem roboczym
6. Szeroka gama osprzętu roboczego Cat do pracy na wysypiskach i złomowiskach

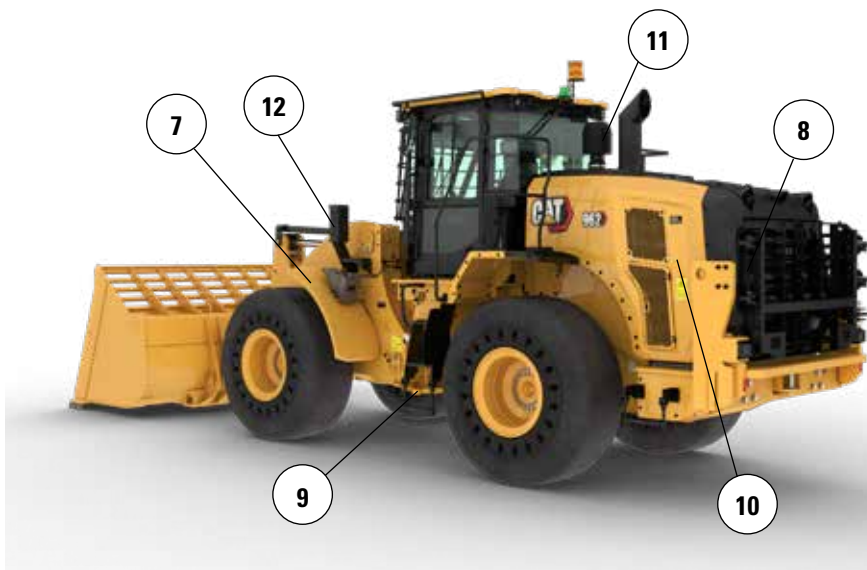
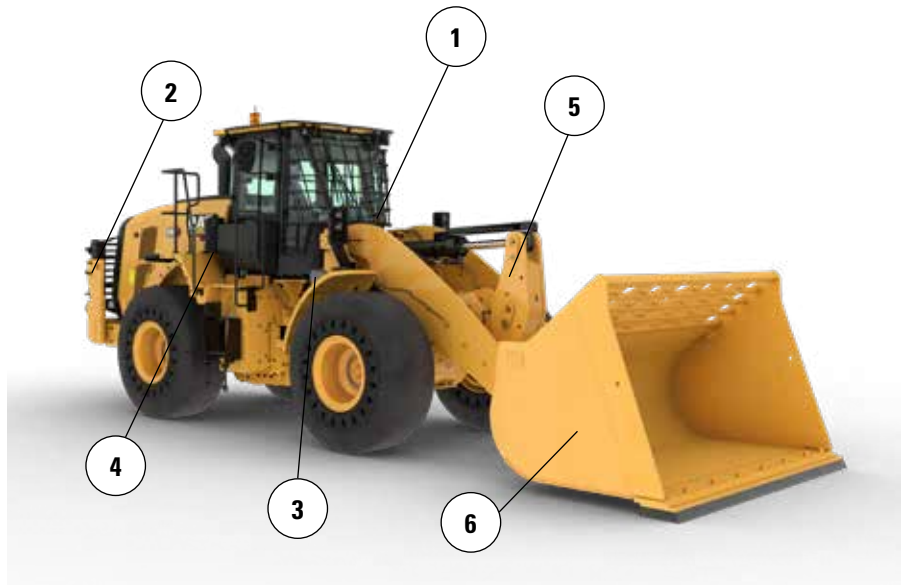

7. Wąskie stalowe przednie błotniki pomagają utrzymać czystość przedniej szyby, a dla jak najlepszej ochrony przed uszkodzeniami nie sięgają zewnętrznych krawędzi opon
8. Opcjonalna tylna osłona chroni tylną kratę i zespół chłodzenia przed uderzeniami
9. Dolne stopnie wykonane ze wzmocnionej stalowej linki wytrzymują najcięższe warunki eksploatacji
10. Opcjonalny wentylator o zmiennym kącie nachylenia łopatek i rdzenie chłodnicy o szerszym rozstawie żeber pomagają dbać o czystość zespołu chłodzenia
11. Opcjonalny turbinowy filtr wstępny powietrza dopływającego do silnika, opcjonalnie z siatką zatrzymującą śmieci, zwiększa trwałość głównego filtra powietrza
12. Przednie światła są chronione osłoną oraz dla większego bezpieczeństwa umieszczone blisko ramy

13. Osłona dolnej części przedniej ramy chroni niewrażliwe elementy układu napędowego oraz zapobiega dostawaniu się śmieci do komory przedniej ramy
14. Osłona układu napędowego chroni skrzynię biegów oraz zapobiega dostawaniu się śmieci do przedziału silnikowego
15. Dolna osłona węzła serwisowego układu hydraulicznego chroni filtr skrzyni biegów oraz zapobiega przenikaniu śmieci do węzła serwisowego
16. Osłony tylnej skrzyni korbowej i platformy zapobiegają dostawaniu się śmieci i odłamków

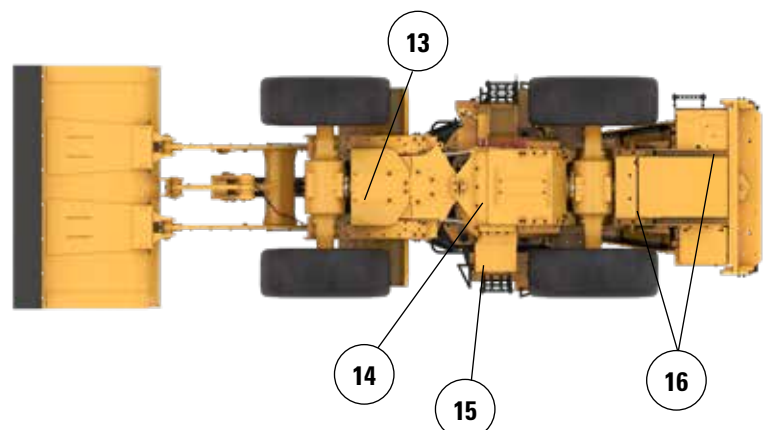

# Specyfikacje maszyny 962 do prac na wysypiskach i złomowiskach

## Opcje opon

Marka opon	BRAWLER	BRAWLER	BRIDGESTONE	MAXAM	MICHELIN
Rozmiar opon	23.5X25	23.5X25	23.5R25	23.5R25	23.5R25
Rodzaj bieżnika opony	Nie dotyczy	Nie dotyczy	L-3	L-3	L-3
Wzór bieżnika	GŁADKI	PRZYCZEPNOŚĆ	VJT	MS302	XHA2
Wytrzymałość obudowy	OPONY LITE	OPONY LITE	*	**	*
Szerokość nad oponami – maksymalna (bez obciążenia)*	2140 mm 7'1"	2140 mm 7'1"	2804 mm 9'3"	2825 mm 9'4"	2823 mm 9'4"
Szerokość nad oponami – maksymalna (z obciążeniem)*	2140 mm 7'1"	2140 mm 7'1"	2825 mm 9'4"	2829 mm 9'4"	2830 mm 9'4"
Zmiana wymiarów pionowych (wartość uśredniona z przodu i z tyłu)		0 mm 0"	-71 mm -2,8"	-54 mm -2,1"	-61 mm -2,4"
Zmiana zasięgu poziomego		0 mm 0"	15 mm 0,6"	1 mm 0"	9 mm 0,4"
Zmiana średnicy skrętu do zewnętrznej krawędzi opon		0 mm 0"	685 mm 27,0"	689 mm 27,1"	690 mm 27,2"
Zmiana średnicy skrętu do wewnętrznej krawędzi opon		0 mm 0"	-685 mm -27,0"	-689 mm -27,1"	-690 mm -27,2"
Zmiana masy eksploatacyjnej (maszyna bez dociążenia)		-144 kg -318 funtów	-3208 kg -7074 funty	-3208 kg -7074 funty	-3364 kg -7418 funtów
Zmiana statycznego obciążenia destabilizującego — przy ustawieniu na wprost		-96 kg -212 funtów	-2037 kg -4492 funty	-2037 kg -4492 funty	-2136 kg -4710 funtów
Zmiana statycznego obciążenia destabilizującego — przy skręconym przegubie		-84 kg -185 funtów	-1780 kg -3926 funtów	-1780 kg -3926 funtów	-1867 kg -4117 funtów
Kąt wychylenia tylnej osi	±8 stopni	±8 stopni	±13 stopni	±13 stopni	±13 stopni
Maksymalny zakres ruchu jednego koła w płaszczyźnie pionowej	298 mm 1'0"	298 mm 1'0"	481 mm 1'7"	481 mm 1'7"	481 mm 1'7"

\*Szerokość w najszerszej części opon z uwzględnieniem zmiany kształtu.

Marka opon	MAXAM	GOODYEAR
Rozmiar opon	750/65R25	23.5R25
Rodzaj bieżnika opony	L-3	L-3
Wzór bieżnika	MS302	GP-3E
Wytrzymałość obudowy	**	**
Szerokość nad oponami – maksymalna (bez obciążenia)*	2971 mm 9'9"	2140 mm 7'1"
Szerokość nad oponami – maksymalna (z obciążeniem)*	3031 mm 10'0"	2140 mm 7'1"
Zmiana wymiarów pionowych (wartość uśredniona z przodu i z tyłu)	-83 mm -3,3"	-173 mm -6,8"
Zmiana zasięgu poziomego	17 mm 0,7"	13 mm 0,5"
Zmiana średnicy skrętu do zewnętrznej krawędzi opon	891 mm 35,1"	0 mm 0"
Zmiana średnicy skrętu do wewnętrznej krawędzi opon	-891 mm -35,1"	0 mm 0"
Zmiana masy eksploatacyjnej (maszyna bez dociążenia)	-2455 kg -5414 funtów	-3272 kg -7215 funtów
Zmiana statycznego obciążenia destabilizującego — przy ustawieniu na wprost	-1559 kg -3438 funtów	-2078 kg -4581 funtów
Zmiana statycznego obciążenia destabilizującego — przy skręconym przegubie	-1363 kg -3005 funtów	-1816 kg -4004 funty
Kąt wychylenia tylnej osi	±8 stopni	±8 stopni
Maksymalny zakres ruchu jednego koła w płaszczyźnie pionowej	298 mm 1'0"	298 mm 1'0"

\*Szerokość w najszerszej części opon z uwzględnieniem zmiany kształtu.

# Specyfikacje maszyny 962 do prac na wysypiskach i złomowiskach

## Specyfikacje robocze — łyżki

Układ zawieszenia osprzętu		Standardowy układ zawieszenia					
Typ łyżki		Ogólnego przeznaczenia – mocowanie sworzniowe					
Typ krawędzi		Przykręcane krawędzie tnące	Zęby i segmenty	Końcówki	Przykręcane krawędzie tnące	Zęby i segmenty	Końcówki
Pojemność — znamionowa	m <sup>3</sup>	3,10	3,10	2,90	3,40	3,40	3,20
	jardy <sup>3</sup>	4,00	4,00	3,75	4,50	4,50	4,25
Pojemność — współczynnik napełnienia 110%	m <sup>3</sup>	3,40	3,40	3,20	3,70	3,70	3,50
	jardy <sup>3</sup>	4,50	4,50	4,25	4,75	4,75	4,50
Szerokość	mm	2927	2994	2994	2927	2994	2994
	stopy/cale	9'7"	9'9"	9'9"	9'7"	9'9"	9'9"
<b>16</b> † Wysokość zrzutu przy maksymalnej wysokości podnoszenia i kącie zrzutu 45°	mm	3146	3028	3028	3089	2970	2970
	stopy/cale	10'3"	9'11"	9'11"	10'1"	9'8"	9'8"
<b>17</b> † Zasięg przy maksymalnej wysokości podnoszenia i kącie zrzutu 45°	mm	1354	1465	1465	1397	1507	1507
	stopy/cale	4'5"	4'9"	4'9"	4'7"	4'11"	4'11"
Zasięg przy ramieniu i łyżce poziomo	mm	2777	2938	2938	2850	3011	3011
	stopy/cale	9'1"	9'7"	9'7"	9'4"	9'10"	9'10"
<b>A</b> † Głębokość kopania	mm	35	35	5	35	35	5
	cale	1,4"	1,4"	0,2"	1,4"	1,4"	0,2"
<b>12</b> † Długość całkowita	mm	8445	8619	8619	8518	8692	8692
	stopy/cale	27'9"	28'4"	28'4"	28'0"	28'7"	28'7"
<b>B</b> † Wysokość całkowita z maksymalnie podniesioną łyżką	mm	5795	5795	5795	5866	5866	5866
	stopy/cale	19'1"	19'1"	19'1"	19'3"	19'3"	19'3"
Promień okręgu wolnej przestrzeni ładowarki przy łyżce w położeniu transportowym	mm	6783	6869	6869	6805	6892	6892
	stopy/cale	22'4"	22'7"	22'7"	22'4"	22'8"	22'8"
Statyczne obciążenie destabilizujące przy jeździe na wprost (bez odkształcenia opon)	kg	15 448	15 308	15 618	15 274	15 132	15/437
	funty	34 059	33 748	34 432	33 675	33 361	34 034
Statyczne obciążenie destabilizujące przy skręconym przegubie (bez odkształcenia opon)	kg	13 485	13 344	13 634	13 319	13 177	13 462
	funty	29 730	29 419	30 058	29 364	29 051	29 679
Siła odspajania (§)	kN	196	195	213	185	184	200
	funty	44 188	43 967	48 064	41 627	41 406	45 080
Masa eksploatacyjna*	kg	23 117	23 225	23 068	23 211	23 319	23 162
	funty	50 965	51 203	50 856	51 170	51 409	51 062

\* Podane statyczne obciążenia destabilizujące i masy eksploatacyjne dotyczą maszyny z oponami litymi Brawler 23.5X25 Smooth, maksymalnym poziomem cieczy eksploatacyjnych, operatorem, filtrem wstępnym kabiny, prefabrykowaną przeciwwagą z tylną osłoną (1460 kg), płaskimi szybami okien z przednią osłoną, pakietem dla przemysłu, układem kontroli komfortu jazdy, standardowym układem rozruchowym, wąskimi błotnikami, turbinowym filtrem wstępnym powietrza dopływającego do silnika, systemem Product Link, mechanizmami różnicowymi o ograniczonym poślizgu, osłoną układu napędowego, standardowym układem kierowniczym, pakietem wyciszającym dla zastosowań przemysłowych oraz wentylatorem o zmiennym kącie nachylenia łopatek.

† Ilustracja połączona z tabelami wymiarów.

(§) Zmierzone 100 mm (4") za końcem krawędzi tnącej ze sworzniem przegubu łyżki jako punktem obrotowym, zgodnie z normą ISO 14397-2:2007.

(z odkształceniem opon) Pełna zgodność z wymogami normy ISO 14397-1 (2007), sekcje od 1 do 6, wymagającej maks. 2% różnicy pomiędzy obliczeniami a wynikami testów. (bez odkształcenia opon) Zgodność z wymogami normy ISO 14397-1:2007 sekcje od 1 do 5.

Dostępne są także inne łyżki, oferta różni się w zależności od regionu. Szczegółowe informacje można uzyskać u dealera Cat.

# Specyfikacje maszyny 962 do prac na wysypiskach i złomowiskach

## Specyfikacje robocze – łyżki (ciąg dalszy)

Układ zawieszenia osprzętu		Standardowy układ zawieszenia					
Typ łyżki		Ogólnego przeznaczenia – mocowanie sworzniowe					
Typ krawędzi		Przykręcane krawędzie tnące	Zęby i segmenty	Końcówki	Przykręcane krawędzie tnące	Zęby i segmenty	Końcówki
Pojemność — znamionowa	m <sup>3</sup>	3,60	3,60	3,40	3,80	3,80	3,60
	jardy <sup>3</sup>	4,75	4,75	4,50	5,00	5,00	4,75
Pojemność — współczynnik napełnienia 110%	m <sup>3</sup>	4,00	4,00	3,70	4,20	4,20	4,00
	jardy <sup>3</sup>	5,25	5,25	4,75	5,50	5,50	5,25
Szerokość	mm	2927	2994	2994	2927	2994	2994
	stopy/cale	9'7"	9'9"	9'9"	9'7"	9'9"	9'9"
<b>16</b> † Wysokość zrzutu przy maksymalnej wysokości podnoszenia i kącie zrzutu 45°	mm	3063	2943	2943	3028	2908	2908
	stopy/cale	10'0"	9'7"	9'7"	9'11"	9'6"	9'6"
<b>17</b> † Zasięg przy maksymalnej wysokości podnoszenia i kącie zrzutu 45°	mm	1419	1528	1528	1448	1557	1557
	stopy/cale	4'7"	5'0"	5'0"	4'9"	5'1"	5'1"
Zasięg przy ramieniu i łyżce poziomo	mm	2885	3046	3046	2931	3092	3092
	stopy/cale	9'5"	9'11"	9'11"	9'7"	10'1"	10'1"
<b>A</b> † Głębokość kopania	mm	35	35	5	35	35	5
	cale	1,4"	1,4"	0,2"	1,4"	1,4"	0,2"
<b>12</b> † Długość całkowita	mm	8553	8727	8727	8599	8773	8773
	stopy/cale	28'1"	28'8"	28'8"	28'3"	28'10"	28'10"
<b>B</b> † Wysokość całkowita z maksymalnie podniesioną łyżką	mm	5900	5900	5900	5947	5947	5947
	stopy/cale	19'5"	19'5"	19'5"	19'7"	19'7"	19'7"
Promień okręgu wolnej przestrzeni ładowarki przy łyżce w położeniu transportowym	mm	6816	6903	6903	6830	6918	6918
	stopy/cale	22'5"	22'8"	22'8"	22'5"	22'9"	22'9"
Statyczne obciążenie destabilizujące przy jeździe na wprost (bez odkształcenia opon)	kg	15 199	15 056	15 357	15 092	14 949	15 245
	funty	33 508	33 193	33 857	33 273	32 957	33 610
Statyczne obciążenie destabilizujące przy skręconym przegubie (bez odkształcenia opon)	kg	13 248	13 105	13 386	13 147	13 003	13 280
	funty	29 207	28 892	29 512	28 985	28 668	29 278
Siła odpajania (§)	kN	180	179	194	173	172	187
	funty	40 500	40 278	43 774	39 095	38 872	42 155
Masa eksploatacyjna*	kg	23 247	23 355	23 198	23 302	23 410	23 253
	funty	51 251	51 489	51 143	51 371	51 610	51 263

\* Podane statyczne obciążenia destabilizujące i masy eksploatacyjne dotyczą maszyny z oponami litymi Brawler 23.5X25 Smooth, maksymalnym poziomem cieczy eksploatacyjnych, operatorem, filtrem wstępnym kabiny, prefabrykowaną przeciwwagą z tylną osłoną (1460 kg), płaskimi szybami okien z przednią osłoną, pakietem dla przemysłu, układem kontroli komfortu jazdy, standardowym układem rozruchowym, wąskimi błotnikami, turbinowym filtrem wstępnym powietrza dopływającego do silnika, systemem Product Link, mechanizmami różnicowymi o ograniczonym poślizgu, osłoną układu napędowego, standardowym układem kierowniczym, pakietem wyciszającym dla zastosowań przemysłowych oraz wentylatorem o zmiennym kącie nachylenia łopatek.

† Ilustracja połączona z tabelami wymiarów.

(§) Zmierzone 100 mm (4") za końcem krawędzi tnącej ze sworzniem przegubu łyżki jako punktem obrotowym, zgodnie z normą ISO 14397-2:2007.

(z odkształceniem opon) Pełna zgodność z wymogami normy ISO 14397-1 (2007), sekcje od 1 do 6, wymagającej maks. 2% różnicy pomiędzy obliczeniami a wynikami testów.

(bez odkształcenia opon) Zgodność z wymogami normy ISO 14397-1:2007 sekcje od 1 do 5.

Dostępne są także inne łyżki, oferta różni się w zależności od regionu. Szczegółowe informacje można uzyskać u dealera Cat.

# Specyfikacje maszyny 962 do prac na wysypiskach i złomowiskach

## Specyfikacje robocze – łyżki (ciąg dalszy)

Układ zawieszenia osprzętu		Standardowy układ zawieszenia					
Typ łyżki		Ogólnego przeznaczenia – mocowanie hakowe – Fusion					
Typ krawędzi		Przykręcane krawędzie tnące	Zęby i segmenty	Końcówki	Przykręcane krawędzie tnące	Zęby i segmenty	Końcówki
Pojemność — znamionowa	m <sup>3</sup>	3,10	3,10	2,90	3,40	3,40	3,20
	jardy <sup>3</sup>	4,00	4,00	3,75	4,50	4,50	4,25
Pojemność — współczynnik napełnienia 110%	m <sup>3</sup>	3,40	3,40	3,20	3,70	3,70	3,50
	jardy <sup>3</sup>	4,50	4,50	4,25	4,75	4,75	4,50
Szerokość	mm	2927	2994	2994	2927	2994	2994
	stopy/cale	9'7"	9'9"	9'9"	9'7"	9'9"	9'9"
16† Wysokość zrzutu przy maksymalnej wysokości podnoszenia i kącie zrzutu 45°	mm	3106	2988	2988	3049	2930	2930
	stopy/cale	10'2"	9'9"	9'9"	10'0"	9'7"	9'7"
17† Zasięg przy maksymalnej wysokości podnoszenia i kącie zrzutu 45°	mm	1399	1510	1510	1442	1552	1552
	stopy/cale	4'7"	4'11"	4'11"	4'8"	5'1"	5'1"
Zasięg przy ramieniu i łyżce poziomo	mm	2837	2998	2998	2910	3071	3071
	stopy/cale	9'3"	9'10"	9'10"	9'6"	10'0"	10'0"
A† Głębokość kopania	mm	35	35	5	35	35	5
	cale	1,4"	1,4"	0,2"	1,4"	1,4"	0,2"
12† Długość całkowita	mm	8505	8679	8679	8578	8752	8752
	stopy/cale	27'11"	28'6"	28'6"	28'2"	28'9"	28'9"
B† Wysokość całkowita z maksymalnie podniesioną łyżką	mm	5828	5828	5828	5900	5900	5900
	stopy/cale	19'2"	19'2"	19'2"	19'5"	19'5"	19'5"
Promień okręgu wolnej przestrzeni ładowarki przy łyżce w położeniu transportowym	mm	6797	6884	6884	6820	6908	6908
	stopy/cale	22'4"	22'8"	22'8"	22'5"	22'8"	22'8"
Styczne obciążenie destabilizujące przy jeździe na wprost (bez odkształcenia opon)	kg	14 822	14 682	15 039	14 680	14 539	14 893
	funty	32 678	32 369	33 156	32 366	32 053	32 834
Styczne obciążenie destabilizujące przy skręconym przegubie (bez odkształcenia opon)	kg	12 889	12 749	13 086	12 755	12 613	12 948
	funty	28 416	28 106	28 849	28 120	27 808	28 546
Siła odspajania (§)	kN	187	186	202	176	175	190
	funty	42 081	41 859	45 605	39 754	39 532	42 911
Masa eksploatacyjna*	kg	23 587	23 695	23 538	23 657	23 765	23 608
	funty	52 000	52 238	51 892	52 154	52 392	52 046

\* Podane statyczne obciążenia destabilizujące i masy eksploatacyjne dotyczą maszyny z oponami litymi Brawler 23.5X25 Smooth, maksymalnym poziomem cieczy eksploatacyjnych, operatorem, filtrem wstępnym kabiny, prefabrykowaną przeciwwagą z tylną osłoną (1460 kg), płaskimi szybami okien z przednią osłoną, pakietem dla przemysłu, układem kontroli komfortu jazdy, standardowym układem rozruchowym, wąskimi błotnikami, turbinowym filtrem wstępnym powietrza dopływającego do silnika, systemem Product Link, mechanizmami różnicowymi o ograniczonym poślizgu, osłoną układu napędowego, standardowym układem kierowniczym, pakietem wyciszającym dla zastosowań przemysłowych oraz wentylatorem o zmiennym kącie nachylenia łopatek.

† Ilustracja połączona z tabelami wymiarów.

(§) Zmierzone 100 mm (4") za końcem krawędzi tnącej ze sworzniem przegubu łyżki jako punktem obrotowym, zgodnie z normą ISO 14397-2:2007.

(z odkształceniem opon) Pełna zgodność z wymogami normy ISO 14397-1 (2007), sekcje od 1 do 6, wymagającej maks. 2% różnicy pomiędzy obliczeniami a wynikami testów.

(bez odkształcenia opon) Zgodność z wymogami normy ISO 14397-1:2007 sekcje od 1 do 5.

Dostępne są także inne łyżki, oferta różni się w zależności od regionu. Szczegółowe informacje można uzyskać u dealera Cat.

# Specyfikacje maszyny 962 do prac na wysypiskach i złomowiskach

## Specyfikacje robocze – łyżki (ciąg dalszy)

Układ zawieszenia osprzętu		Standardowy układ zawieszenia					
Typ łyżki		Ogólnego przeznaczenia – mocowanie hakowe – Fusion					
Typ krawędzi		Przykręcane krawędzie tnące	Zęby i segmenty	Końcówki	Przykręcane krawędzie tnące	Zęby i segmenty	Końcówki
Pojemność — znamionowa	m <sup>3</sup>	3,60	3,60	3,40	3,80	3,80	3,60
	jardy <sup>3</sup>	4,75	4,75	4,50	5,00	5,00	4,75
Pojemność — współczynnik napelnienia 110%	m <sup>3</sup>	4,00	4,00	3,70	4,20	4,20	4,00
	jardy <sup>3</sup>	5,25	5,25	4,75	5,50	5,50	5,25
Szerokość	mm	2927	2994	2994	2927	2994	2994
	stopy/cale	9'7"	9'9"	9'9"	9'7"	9'9"	9'9"
<b>16†</b> Wysokość zrzutu przy maksymalnej wysokości podnoszenia i kącie zrzutu 45°	mm	3023	2903	2903	2988	2868	2868
	stopy/cale	9'11"	9'6"	9'6"	9'9"	9'4"	9'4"
<b>17†</b> Zasięg przy maksymalnej wysokości podnoszenia i kącie zrzutu 45°	mm	1464	1573	1573	1493	1602	1602
	stopy/cale	4'9"	5'1"	5'1"	4'10"	5'3"	5'3"
Zasięg przy ramieniu i łyżce poziomo	mm	2945	3106	3106	2991	3152	3152
	stopy/cale	9'7"	10'2"	10'2"	9'9"	10'4"	10'4"
<b>A†</b> Głębokość kopania	mm	35	35	5	35	35	5
	cale	1,4"	1,4"	0,2"	1,4"	1,4"	0,2"
<b>12†</b> Długość całkowita	mm	8613	8787	8787	8659	8833	8833
	stopy/cale	28'4"	28'10"	28'10"	28'5"	29'0"	29'0"
<b>B†</b> Wysokość całkowita z maksymalnie podniesioną łyżką	mm	5934	5934	5934	5981	5981	5981
	stopy/cale	19'6"	19'6"	19'6"	19'8"	19'8"	19'8"
Promień okręgu wolnej przestrzeni ładowarki przy łyżce w położeniu transportowym	mm	6831	6919	6919	6846	6934	6934
	stopy/cale	22'5"	22'9"	22'9"	22'6"	22'9"	22'9"
Styczne obciążenie destabilizujące przy jeździe na wprost (bez odkształcenia opon)	kg	14 610	14 468	14 821	14 517	14 374	14 726
	funty	32 210	31 896	32 675	32 006	31 690	32 466
Styczne obciążenie destabilizujące przy skręconym przegubie (bez odkształcenia opon)	kg	12 688	12 546	12 880	12 601	12 458	12 791
	funty	27 974	27 660	28 396	27 781	27 465	28 199
Siła odspajania (§)	kN	172	171	185	166	165	179
	funty	38 718	38 496	41 719	37 428	37 205	40 241
Masa eksploatacyjna*	kg	23 691	23 799	23 642	23 736	23 844	23 687
	funty	52 229	52 468	52 121	52 329	52 567	52 221

\* Podane statyczne obciążenia destabilizujące i masy eksploatacyjne dotyczą maszyny z oponami litymi Brawler 23.5X25 Smooth, maksymalnym poziomem cieczy eksploatacyjnych, operatorem, filtrem wstępnym kabiny, prefabrykowaną przeciwwagą z tylną osłoną (1460 kg), płaskimi szybami okien z przednią osłoną, pakietem dla przemysłu, układem kontroli komfortu jazdy, standardowym układem rozruchowym, wąskimi błotnikami, turbinowym filtrem wstępnym powietrza dopływającego do silnika, systemem Product Link, mechanizmami różnicowymi o ograniczonym poślizgu, osłoną układu napędowego, standardowym układem kierowniczym, pakietem wyciszającym dla zastosowań przemysłowych oraz wentylatorem o zmiennym kącie nachylenia łopatek.

† Ilustracja połączona z tabelami wymiarów.

(§) Zmierzone 100 mm (4") za końcem krawędzi tnącej ze sworzniem przegubu łyżki jako punktem obrotowym, zgodnie z normą ISO 14397-2:2007.

(z odkształceniem opon) Pełna zgodność z wymogami normy ISO 14397-1 (2007), sekcje od 1 do 6, wymagającej maks. 2% różnicy pomiędzy obliczeniami a wynikami testów.

(bez odkształcenia opon) Zgodność z wymogami normy ISO 14397-1:2007 sekcje od 1 do 5.

Dostępne są także inne łyżki, oferta różni się w zależności od regionu. Szczegółowe informacje można uzyskać u dealera Cat.

# Specyfikacje maszyny 962 do prac na wysypiskach i złomowiskach

## Specyfikacje robocze – łyżki (ciąg dalszy)

Układ zawieszenia osprzętu		Standardowy układ zawieszenia	
Typ łyżki		Do zrzutu wysokiego – mocowanie hakowe – Fusion	
Typ krawędzi		Przykręcane krawędzie tnące	
Pojemność — znamionowa	m <sup>3</sup>	6,10	
	jardy <sup>3</sup>	8,00	
Pojemność — współczynnik napełnienia 110%	m <sup>3</sup>	6,70	
	jardy <sup>3</sup>	8,75	
Szerokość	mm	2910	
	stopy/cale	9'6"	
<b>16†</b> Wysokość zrzutu przy maksymalnej wysokości podnoszenia i kącie zrzutu 45°	mm	2607	
	stopy/cale	8'6"	
<b>17†</b> Zasięg przy maksymalnej wysokości podnoszenia i kącie zrzutu 45°	mm	1661	
	stopy/cale	5'5"	
Zasięg przy ramieniu i łyżce poziomo	mm	3393	
	stopy/cale	11'1"	
<b>A†</b> Głębokość kopania	mm	102	
	cale	4"	
<b>12†</b> Długość całkowita	mm	9110	
	stopy/cale	29'11"	
<b>B†</b> Wysokość całkowita z maksymalnie podniesioną łyżką	mm	6356	
	stopy/cale	20'11"	
Promień okręgu wolnej przestrzeni ładowarki przy łyżce w położeniu transportowym	mm	6998	
	stopy/cale	23'0"	
Statyczne obciążenie destabilizujące przy jeździe na wprost (bez odkształcenia opon)	kg	12 552	
	funty	27 672	
Statyczne obciążenie destabilizujące przy skręconym przegubie (bez odkształcenia opon)	kg	10 749	
	funty	23 699	
Siła odspajania (§)	kN	125	
	funty	28 176	
Masa eksploatacyjna*	kg	24 727	
	funty	54 512	

\* Podane statyczne obciążenia destabilizujące i masy eksploatacyjne dotyczą maszyny z oponami litymi Brawler 23.5X25 Smooth, maksymalnym poziomem cieczy eksploatacyjnych, operatorem, filtrem wstępnym kabiny, prefabrykowaną przeciwwagą z tylną osłoną (1460 kg), płaskimi szybami okien z przednią osłoną, pakietem dla przemysłu, układem kontroli komfortu jazdy, standardowym układem rozruchowym, wążkami błotnikami, turbinowym filtrem wstępnym powietrza dopływającego do silnika, systemem Product Link, mechanizmami różnicowymi o ograniczonym poślizgu, osłoną układu napędowego, standardowym układem kierowniczym, pakietem wyciszającym dla zastosowań przemysłowych oraz wentylatorem o zmiennym kącie nachylenia łopatek.

† Ilustracja połączona z tabelami wymiarów.

(§) Zmierzone 100 mm (4") za końcem krawędzi tnącej ze sworzniem przegubu łyżki jako punktem obrotowym, zgodnie z normą ISO 14397-2:2007.

(z odkształceniem opon) Pełna zgodność z wymogami normy ISO 14397-1 (2007), sekcje od 1 do 6, wymagającej maks. 2% różnicy pomiędzy obliczeniami a wynikami testów. (bez odkształcenia opon) Zgodność z wymogami normy ISO 14397-1:2007 sekcje od 1 do 5.

Dostępne są także inne łyżki, oferta różni się w zależności od regionu. Szczegółowe informacje można uzyskać u dealera Cat.

# Specyfikacje maszyny 962 do prac na wysypiskach i złomowiskach

## Specyfikacje robocze – łyżki (ciąg dalszy)

Układ zawieszenia osprzętu		Standardowy układ zawieszenia						
Typ łyżki		Do prac na wysypiskach z zaciskiem górnym – mocowanie sworzniowe		Do załadunku i przenoszenia odpadów – mocowanie sworzniowe		Do spychania odpadów – mocowanie sworzniowe		
		Stalowe przykręcane krawędzie tnące	Gumowe krawędzie tnące	Stalowe przykręcane krawędzie tnące	Gumowe krawędzie tnące	Stalowe przykręcane krawędzie tnące	Gumowe krawędzie tnące	
Typ krawędzi	Pojemność — znamionowa	m <sup>3</sup>	4,40	4,40	6,10	6,10	5,40	5,40
		jardy <sup>3</sup>	5,75	5,75	8,00	8,00	7,00	7,00
Pojemność — współczynnik napełnienia 110%		m <sup>3</sup>	4,80	4,80	6,70	6,70	5,90	5,90
		jardy <sup>3</sup>	6,25	6,25	8,75	8,75	7,75	7,75
Szerokość		mm	3059	3059	3059	3059	3059	3032
		stopy/cale	10'0"	10'0"	10'0"	10'0"	10'0"	9'11"
16† Wysokość zrzutu przy maksymalnej wysokości podnoszenia i kącie zrzutu 45°		mm	2518	2421	2736	2639	3003	2905
		stopy/cale	8'3"	7'11"	8'11"	8'7"	9'10"	9'6"
17† Zasięg przy maksymalnej wysokości podnoszenia i kącie zrzutu 45°		mm	1825	1764	1619	1557	1352	1292
		stopy/cale	5'11"	5'9"	5'3"	5'1"	4'5"	4'2"
Zasięg przy ramieniu i łyżce poziomo		mm	3572	3598	3272	3297	2895	2921
		stopy/cale	11'8"	11'9"	10'8"	10'9"	9'5"	9'7"
A† Głębokość kopania		mm	13	13	5	5	40	152
		cale	0,5"	0,5"	0,2"	0,2"	1,6"	6"
12† Długość całkowita		mm	9250	9354	8944	9048	8567	8672
		stopy/cale	30'5"	30'9"	29'5"	29'9"	28'2"	28'6"
B† Wysokość całkowita z maksymalnie podniesioną łyżką		mm	5549	5549	6148	6148	6355	6355
		stopy/cale	18'3"	18'3"	20'3"	20'3"	20'11"	20'11"
Promień okręgu wolnej przestrzeni ładowarki przy łyżce w położeniu transportowym		mm	7378	7433	7000	7052	6876	6919
		stopy/cale	24'3"	24'5"	23'0"	23'2"	22'7"	22'9"
Statyczne obciążenie destabilizujące przy jeździe na wprost (bez odkształcenia opon)		kg	9814	9876	13 944	13 901	14 908	14 865
		funty	21 636	21 773	30 742	30 647	32 868	32 772
Statyczne obciążenie destabilizujące przy skręconym przegubie (bez odkształcenia opon)		kg	8310	8373	12 057	12 014	12 904	12 860
		funty	18 322	18 459	26 581	26 486	28 448	28 352
Siła odspajania (§)		kN	23	31	142	142	176	172
		funty	5215	7033	32 010	32 011	39 604	38 874
Masa eksploatacyjna*		kg	24 964	24 892	23 967	24 005	24 094	24 124
		funty	55 035	54 876	52 837	52 920	53 118	53 184

\* Podane statyczne obciążenia destabilizujące i masy eksploatacyjne dotyczą maszyny z oponami litymi Brawler 23.5X25 Smooth, maksymalnym poziomem cieczy eksploatacyjnych, operatorem, filtrem wstępnym kabiny, prefabrykowaną przeciwwagą z tylną osłoną (1460 kg), płaskimi szybami okien z przednią osłoną, pakietem dla przemysłu, układem kontroli komfortu jazdy, standardowym układem rozruchowym, wążkami błotnikami, turbinowym filtrem wstępnym powietrza dopływającego do silnika, systemem Product Link, mechanizmami różnicowymi o ograniczonym poślizgu, osłoną układu napędowego, standardowym układem kierowniczym, pakietem wyciszającym dla zastosowań przemysłowych oraz wentylatorem o zmiennym kącie nachylenia łopatek.

† Ilustracja połączona z tabelami wymiarów.

(§) Zmierzone 100 mm (4") za końcem krawędzi tnącej ze sworzniem przegubu łyżki jako punktem obrotowym, zgodnie z normą ISO 14397-2:2007.

(z odkształceniem opon) Pełna zgodność z wymogami normy ISO 14397-1 (2007), sekcje od 1 do 6, wymagającej maks. 2% różnicy pomiędzy obliczeniami a wynikami testów. (bez odkształcenia opon) Zgodność z wymogami normy ISO 14397-1:2007 sekcje od 1 do 5.

Dostępne są także inne łyżki, oferta różni się w zależności od regionu. Szczegółowe informacje można uzyskać u dealera Cat.

# Specyfikacje maszyny 962 do prac na wysypiskach i złomowiskach

## Specyfikacje robocze – łyżki (ciąg dalszy)

Układ zawieszenia osprzętu			Układ zawieszenia o zwiększonej wysokości				
Typ łyżki			Ogólnego przeznaczenia – mocowanie sworzniowe				
Typ krawędzi		Przykręcane krawędzie tnące	Zęby i segmenty	Końcówki	Przykręcane krawędzie tnące	Zęby i segmenty	Końcówki
Pojemność — znamionowa	m <sup>3</sup>	3,10	3,10	2,90	3,40	3,40	3,20
	jardy <sup>3</sup>	4,00	4,00	3,75	4,50	4,50	4,25
Pojemność — współczynnik napełnienia 110%	m <sup>3</sup>	3,40	3,40	3,20	3,70	3,70	3,50
	jardy <sup>3</sup>	4,50	4,50	4,25	4,75	4,75	4,50
Szerokość	mm	2927	2994	2994	2927	2994	2994
	stopy/cale	9'7"	9'9"	9'9"	9'7"	9'9"	9'9"
<b>16</b> † Wysokość zrzutu przy maksymalnej wysokości podnoszenia i kącie zrzutu 45°	mm	3434	3316	3316	3378	3258	3258
	stopy/cale	11'3"	10'10"	10'10"	11'0"	10'8"	10'8"
<b>17</b> † Zasięg przy maksymalnej wysokości podnoszenia i kącie zrzutu 45°	mm	1456	1566	1566	1499	1609	1609
	stopy/cale	4'9"	5'1"	5'1"	4'11"	5'3"	5'3"
Zasięg przy ramieniu i łyżce poziomo	mm	3054	3215	3215	3127	3288	3288
	stopy/cale	10'0"	10'6"	10'6"	10'3"	10'9"	10'9"
<b>A</b> † Głębokość kopania	mm	41	41	11	41	41	11
	cale	1,6"	1,6"	0,4"	1,6"	1,6"	0,4"
<b>12</b> † Długość całkowita	mm	8783	8955	8955	8856	9028	9028
	stopy/cale	28'10"	29'5"	29'5"	29'1"	29'8"	29'8"
<b>B</b> † Wysokość całkowita z maksymalnie podniesioną łyżką	mm	6083	6083	6083	6155	6155	6155
	stopy/cale	20'0"	20'0"	20'0"	20'3"	20'3"	20'3"
Promień okręgu wolnej przestrzeni ładowarki przy łyżce w położeniu transportowym	mm	6937	7028	7028	6960	7052	7052
	stopy/cale	22'10"	23'1"	23'1"	22'11"	23'2"	23'2"
Statyczne obciążenie destabilizujące przy jeździe na wprost (bez odkształcenia opon)	kg	13 555	13 417	13 694	13 396	13 257	13 530
	funty	29 883	29 580	30 191	29 534	29 228	29 829
Statyczne obciążenie destabilizujące przy skręconym przegubie (bez odkształcenia opon)	kg	11 789	11 652	11 912	11 637	11 498	11 755
	funty	25 991	25 688	26 262	25 656	25 350	25 915
Siła odspajania (§)	kN	195	194	212	184	183	199
	funty	43 919	43 677	47 749	41 373	41 131	44 783
Masa eksploatacyjna*	kg	23 212	23 320	23 163	23 305	23 413	23 256
	funty	51 173	51 411	51 065	51 379	51 617	51 271

\* Podane statyczne obciążenia destabilizujące i masy eksploatacyjne dotyczą maszyny z oponami litymi Brawler 23.5X25 Smooth, maksymalnym poziomem cieczy eksploatacyjnych, operatorem, filtrem wstępnym kabiny, prefabrykowaną przeciwwagą z tylną osłoną (1460 kg), płaskimi szybami okien z przednią osłoną, pakietem dla przemysłu, układem kontroli komfortu jazdy, standardowym układem rozruchowym, wąskimi błotnikami, turbinowym filtrem wstępnym powietrza dopływającego do silnika, systemem Product Link, mechanizmami różnicowymi o ograniczonym poślizgu, osłoną układu napędowego, standardowym układem kierowniczym, pakietem wyciszającym dla zastosowań przemysłowych oraz wentylatorem o zmiennym kącie nachylenia łopatek.

† Ilustracja połączona z tabelami wymiarów.

(§) Zmierzone 100 mm (4") za końcem krawędzi tnącej ze sworzniem przegubu łyżki jako punktem obrotowym, zgodnie z normą ISO 14397-2:2007.

(z odkształceniem opon) Pełna zgodność z wymogami normy ISO 14397-1 (2007), sekcje od 1 do 6, wymagającej maks. 2% różnicy pomiędzy obliczeniami a wynikami testów. (bez odkształcenia opon) Zgodność z wymogami normy ISO 14397-1:2007 sekcje od 1 do 5.

Dostępne są także inne łyżki, oferta różni się w zależności od regionu. Szczegółowe informacje można uzyskać u dealera Cat.

# Specyfikacje maszyny 962 do prac na wysypiskach i złomowiskach

## Specyfikacje robocze – łyżki (ciąg dalszy)

Układ zawieszenia osprzętu			Układ zawieszenia o zwiększonej wysokości				
Typ łyżki			Ogólnego przeznaczenia – mocowanie sworzniowe				
Typ krawędzi		Przykręcane krawędzie tnące	Zęby i segmenty	Końcówki	Przykręcane krawędzie tnące	Zęby i segmenty	Końcówki
Pojemność — znamionowa	m <sup>3</sup>	3,60	3,60	3,40	3,80	3,80	3,60
	jardy <sup>3</sup>	4,75	4,75	4,50	5,00	5,00	4,75
Pojemność — współczynnik napełnienia 110%	m <sup>3</sup>	4,00	4,00	3,70	4,20	4,20	4,00
	jardy <sup>3</sup>	5,25	5,25	4,75	5,50	5,50	5,25
Szerokość	mm	2927	2994	2994	2927	2994	2994
	stopy/cale	9'7"	9'9"	9'9"	9'7"	9'9"	9'9"
<b>16</b> † Wysokość zrzutu przy maksymalnej wysokości podnoszenia i kącie zrzutu 45°	mm	3351	3232	3232	3317	3197	3197
	stopy/cale	10'11"	10'7"	10'7"	10'10"	10'5"	10'5"
<b>17</b> † Zasięg przy maksymalnej wysokości podnoszenia i kącie zrzutu 45°	mm	1521	1630	1630	1550	1659	1659
	stopy/cale	4'11"	5'4"	5'4"	5'1"	5'5"	5'5"
Zasięg przy ramieniu i łyżce poziomo	mm	3162	3323	3323	3208	3369	3369
	stopy/cale	10'4"	10'10"	10'10"	10'6"	11'0"	11'0"
<b>A</b> † Głębokość kopania	mm	41	41	11	41	41	11
	cale	1,6"	1,6"	0,4"	1,6"	1,6"	0,4"
<b>12</b> † Długość całkowita	mm	8891	9063	9063	8937	9109	9109
	stopy/cale	29'3"	29'9"	29'9"	29'4"	29'11"	29'11"
<b>B</b> † Wysokość całkowita z maksymalnie podniesioną łyżką	mm	6189	6189	6189	6236	6236	6236
	stopy/cale	20'4"	20'4"	20'4"	20'6"	20'6"	20'6"
Promień okręgu wolnej przestrzeni ładowarki przy łyżce w położeniu transportowym	mm	6972	7064	7064	6987	7079	7079
	stopy/cale	22'11"	23'3"	23'3"	23'0"	23'3"	23'3"
Styczne obciążenie destabilizujące przy jeździe na wprost (bez odkształcenia opon)	kg	13 328	13 189	13 458	13 232	13 092	13 357
	funty	29 384	29 077	29 671	29 172	28 863	29 448
Styczne obciążenie destabilizujące przy skręconym przegubie (bez odkształcenia opon)	kg	11 573	11 433	11 687	11 481	11 341	11 590
	funty	25 514	25 207	25 765	25 312	25 003	25 552
Siła odpajania (§)	kN	179	178	193	172	171	186
	funty	40 252	40 010	43 485	38 855	38 613	41 876
Masa eksploatacyjna*	kg	23 342	23 450	23 293	23 396	23 504	23 347
	funty	51 459	51 697	51 351	51 580	51 818	51 472

\* Podane statyczne obciążenia destabilizujące i masy eksploatacyjne dotyczą maszyny z oponami litymi Brawler 23.5X25 Smooth, maksymalnym poziomem cieczy eksploatacyjnych, operatorem, filtrem wstępnym kabiny, prefabrykowaną przeciwwagą z tylną osłoną (1460 kg), płaskimi szybami okien z przednią osłoną, pakietem dla przemysłu, układem kontroli komfortu jazdy, standardowym układem rozruchowym, wąskimi błotnikami, turbinowym filtrem wstępnym powietrza dopływającego do silnika, systemem Product Link, mechanizmami różnicowymi o ograniczonym poślizgu, osłoną układu napędowego, standardowym układem kierowniczym, pakietem wyciszającym dla zastosowań przemysłowych oraz wentylatorem o zmiennym kącie nachylenia łopatek.

† Ilustracja połączona z tabelami wymiarów.

(§) Zmierzone 100 mm (4") za końcem krawędzi tnącej ze sworzniem przegubu łyżki jako punktem obrotowym, zgodnie z normą ISO 14397-2:2007.

(z odkształceniem opon) Pełna zgodność z wymogami normy ISO 14397-1 (2007), sekcje od 1 do 6, wymagającej maks. 2% różnicy pomiędzy obliczeniami a wynikami testów.

(bez odkształcenia opon) Zgodność z wymogami normy ISO 14397-1:2007 sekcje od 1 do 5.

Dostępne są także inne łyżki, oferta różni się w zależności od regionu. Szczegółowe informacje można uzyskać u dealera Cat.

# Specyfikacje maszyny 962 do prac na wysypiskach i złomowiskach

## Specyfikacje robocze – łyżki (ciąg dalszy)

Układ zawieszenia osprzętu			Układ zawieszenia o zwiększonej wysokości				
Typ łyżki			Ogólnego przeznaczenia – mocowanie hakowe – Fusion				
Typ krawędzi		Przykręcane krawędzie tnące	Zęby i segmenty	Końcówki	Przykręcane krawędzie tnące	Zęby i segmenty	Końcówki
Pojemność — znamionowa	m <sup>3</sup>	3,10	3,10	2,90	3,40	3,40	3,20
	jardy <sup>3</sup>	4,00	4,00	3,75	4,50	4,50	4,25
Pojemność — współczynnik napełnienia 110%	m <sup>3</sup>	3,40	3,40	3,20	3,70	3,70	3,50
	jardy <sup>3</sup>	4,50	4,50	4,25	4,75	4,75	4,50
Szerokość	mm	2927	2994	2994	2927	2994	2994
	stopy/cale	9'7"	9'9"	9'9"	9'7"	9'9"	9'9"
<b>16</b> † Wysokość zrzutu przy maksymalnej wysokości podnoszenia i kącie zrzutu 45°	mm	3395	3277	3277	3338	3219	3219
	stopy/cale	11'1"	10'9"	10'9"	10'11"	10'6"	10'6"
<b>17</b> † Zasięg przy maksymalnej wysokości podnoszenia i kącie zrzutu 45°	mm	1501	1612	1612	1544	1654	1654
	stopy/cale	4'11"	5'3"	5'3"	5'0"	5'5"	5'5"
Zasięg przy ramieniu i łyżce poziomo	mm	3114	3275	3275	3187	3348	3348
	stopy/cale	10'2"	10'8"	10'8"	10'5"	10'11"	10'11"
<b>A</b> † Głębokość kopania	mm	41	41	11	41	41	11
	cale	1,6"	1,6"	0,4"	1,6"	1,6"	0,4"
<b>12</b> † Długość całkowita	mm	8843	9015	9015	8916	9088	9088
	stopy/cale	29'1"	29'7"	29'7"	29'4"	29'10"	29'10"
<b>B</b> † Wysokość całkowita z maksymalnie podniesioną łyżką	mm	6116	6116	6116	6188	6188	6188
	stopy/cale	20'1"	20'1"	20'1"	20'4"	20'4"	20'4"
Promień okręgu wolnej przestrzeni ładowarki przy łyżce w położeniu transportowym	mm	6947	7038	7038	6970	7062	7062
	stopy/cale	22'10"	23'2"	23'2"	22'11"	23'3"	23'3"
Statyczne obciążenie destabilizujące przy jeździe na wprost (bez odkształcenia opon)	kg	12 970	12 833	13 153	12 842	12 704	13 022
	funty	28 595	28 293	28 998	28 313	28 008	28 709
Statyczne obciążenie destabilizujące przy skręconym przegubie (bez odkształcenia opon)	kg	11 229	11 092	11 395	11 108	10 969	11 271
	funty	24 756	24 454	25 123	24 489	24 184	24 849
Siła odspajania (§)	kN	186	185	201	175	174	189
	funty	41 824	41 582	45 305	39 510	39 268	42 628
Masa eksploatacyjna*	kg	23 682	23 790	23 633	23 752	23 860	23 703
	funty	52 209	52 447	52 101	52 363	52 601	52 255

\* Podane statyczne obciążenia destabilizujące i masy eksploatacyjne dotyczą maszyny z oponami litymi Brawler 23.5X25 Smooth, maksymalnym poziomem cieczy eksploatacyjnych, operatorem, filtrem wstępnym kabiny, prefabrykowaną przeciwwagą z tylną osłoną (1460 kg), płaskimi szybami okien z przednią osłoną, pakietem dla przemysłu, układem kontroli komfortu jazdy, standardowym układem rozruchowym, wąskimi błotnikami, turbinowym filtrem wstępnym powietrza dopływającego do silnika, systemem Product Link, mechanizmami różnicowymi o ograniczonym poślizgu, osłoną układu napędowego, standardowym układem kierowniczym, pakietem wyciszającym dla zastosowań przemysłowych oraz wentylatorem o zmiennym kącie nachylenia łopatek.

† Ilustracja połączona z tabelami wymiarów.

(§) Zmierzone 100 mm (4") za końcem krawędzi tnącej ze sworzniem przegubu łyżki jako punktem obrotowym, zgodnie z normą ISO 14397-2:2007.

(z odkształceniem opon) Pełna zgodność z wymogami normy ISO 14397-1 (2007), sekcje od 1 do 6, wymagającej maks. 2% różnicy pomiędzy obliczeniami a wynikami testów. (bez odkształcenia opon) Zgodność z wymogami normy ISO 14397-1:2007 sekcje od 1 do 5.

Dostępne są także inne łyżki, oferta różni się w zależności od regionu. Szczegółowe informacje można uzyskać u dealera Cat.

# Specyfikacje maszyny 962 do prac na wysypiskach i złomowiskach

## Specyfikacje robocze – łyżki (ciąg dalszy)

Układ zawieszenia osprzętu		Układ zawieszenia o zwiększonej wysokości					
Typ łyżki		Ogólnego przeznaczenia – mocowanie hakowe – Fusion					
Typ krawędzi		Przykręcane krawędzie tnące	Zęby i segmenty	Końcówki	Przykręcane krawędzie tnące	Zęby i segmenty	Końcówki
Pojemność — znamionowa	m <sup>3</sup>	3,60	3,60	3,40	3,80	3,80	3,60
	jardy <sup>3</sup>	4,75	4,75	4,50	5,00	5,00	4,75
Pojemność — współczynnik napelnienia 110%	m <sup>3</sup>	4,00	4,00	3,70	4,20	4,20	4,00
	jardy <sup>3</sup>	5,25	5,25	4,75	5,50	5,50	5,25
Szerokość	mm	2927	2994	2994	2927	2994	2994
	stopy/cale	9'7"	9'9"	9'9"	9'7"	9'9"	9'9"
<b>16</b> † Wysokość zrzutu przy maksymalnej wysokości podnoszenia i kącie zrzutu 45°	mm	3311	3192	3192	3277	3157	3157
	stopy/cale	10'10"	10'5"	10'5"	10'9"	10'4"	10'4"
<b>17</b> † Zasięg przy maksymalnej wysokości podnoszenia i kącie zrzutu 45°	mm	1566	1675	1675	1595	1703	1703
	stopy/cale	5'1"	5'5"	5'5"	5'2"	5'7"	5'7"
Zasięg przy ramieniu i łyżce poziomo	mm	3222	3383	3383	3268	3429	3429
	stopy/cale	10'6"	11'1"	11'1"	10'8"	11'3"	11'3"
<b>A</b> † Głębokość kopania	mm	41	41	11	41	41	11
	cale	1,6"	1,6"	0,4"	1,6"	1,6"	0,4"
<b>12</b> † Długość całkowita	mm	8951	9123	9123	8997	9169	9169
	stopy/cale	29'5"	30'0"	30'0"	29'7"	30'1"	30'1"
<b>B</b> † Wysokość całkowita z maksymalnie podniesioną łyżką	mm	6222	6222	6222	6270	6270	6270
	stopy/cale	20'5"	20'5"	20'5"	20'7"	20'7"	20'7"
Promień okręgu wolnej przestrzeni ładowarki przy łyżce w położeniu transportowym	mm	6982	7074	7074	6997	7090	7090
	stopy/cale	22'11"	23'3"	23'3"	23'0"	23'4"	23'4"
Styczne obciążenie destabilizujące przy jeździe na wprost (bez odkształcenia opon)	kg	12 779	12 640	12 957	12 696	12 556	12 872
	funty	28 174	27 868	28 566	27 990	27 682	28 379
Styczne obciążenie destabilizujące przy skręconym przegubie (bez odkształcenia opon)	kg	11 048	10 909	11 210	10 969	10 829	11 130
	funty	24 356	24 050	24 714	24 182	23 874	24 537
Siła odspajania (§)	kN	171	170	184	165	164	177
	funty	38 480	38 239	41 443	37 197	36 956	39 974
Masa eksploatacyjna*	kg	23 786	23 894	23 737	23 831	23 939	23 782
	funty	52 438	52 676	52 330	52 537	52 775	52 429

\* Podane statyczne obciążenia destabilizujące i masy eksploatacyjne dotyczą maszyny z oponami litymi Brawler 23.5X25 Smooth, maksymalnym poziomem cieczy eksploatacyjnych, operatorem, filtrem wstępnym kabiny, prefabrykowaną przeciwwagą z tylną osłoną (1460 kg), płaskimi szybami okien z przednią osłoną, pakietem dla przemysłu, układem kontroli komfortu jazdy, standardowym układem rozruchowym, wąskimi błotnikami, turbinowym filtrem wstępnym powietrza dopływającego do silnika, systemem Product Link, mechanizmami różnicowymi o ograniczonym poślizgu, osłoną układu napędowego, standardowym układem kierowniczym, pakietem wyciszającym dla zastosowań przemysłowych oraz wentylatorem o zmiennym kącie nachylenia łopatek.

† Ilustracja połączona z tabelami wymiarów.

(§) Zmierzone 100 mm (4") za końcem krawędzi tnącej ze sworzniem przegubu łyżki jako punktem obrotowym, zgodnie z normą ISO 14397-2:2007.

(z odkształceniem opon) Pełna zgodność z wymogami normy ISO 14397-1 (2007), sekcje od 1 do 6, wymagającej maks. 2% różnicy pomiędzy obliczeniami a wynikami testów.

(bez odkształcenia opon) Zgodność z wymogami normy ISO 14397-1:2007 sekcje od 1 do 5.

Dostępne są także inne łyżki, oferta różni się w zależności od regionu. Szczegółowe informacje można uzyskać u dealera Cat.

# Specyfikacje maszyny 962 do prac na wysypiskach i złomowiskach

## Specyfikacje robocze – łyżki (ciąg dalszy)

Układ zawieszenia osprzętu		Układ zawieszenia o zwiększonej wysokości	
Typ łyżki		Do zrzutu wysokiego – mocowanie hakowe – Fusion	
Typ krawędzi		Przykręcane krawędzie tnące	
Pojemność — znamionowa	m <sup>3</sup>	6,10	
	jardy <sup>3</sup>	8,00	
Pojemność — współczynnik napełnienia 110%	m <sup>3</sup>	6,70	
	jardy <sup>3</sup>	8,75	
Szerokość	mm	2910	
	stopy/cale	9'6"	
<b>16†</b> Wysokość zrzutu przy maksymalnej wysokości podnoszenia i kącie zrzutu 45°	mm	2895	
	stopy/cale	9'6"	
<b>17†</b> Zasięg przy maksymalnej wysokości podnoszenia i kącie zrzutu 45°	mm	1763	
	stopy/cale	5'9"	
Zasięg przy ramieniu i łyżce poziomo	mm	3671	
	stopy/cale	12'0"	
<b>A†</b> Głębokość kopania	mm	108	
	cale	4,2"	
<b>12†</b> Długość całkowita	mm	9442	
	stopy/cale	31'0"	
<b>B†</b> Wysokość całkowita z maksymalnie podniesioną łyżką	mm	6645	
	stopy/cale	21'10"	
Promień okręgu wolnej przestrzeni ładowarki przy łyżce w położeniu transportowym	mm	7168	
	stopy/cale	23'7"	
Statyczne obciążenie destabilizujące przy jeździe na wprost (bez odkształcenia opon)	kg	10 920	
	funty	24 076	
Statyczne obciążenie destabilizujące przy skręconym przegubie (bez odkształcenia opon)	kg	9286	
	funty	20 473	
Siła odspajania (§)	kN	124	
	funty	27 942	
Masa eksploatacyjna*	kg	24 821	
	funty	54 720	

\* Podane statyczne obciążenia destabilizujące i masy eksploatacyjne dotyczą maszyny z oponami litymi Brawler 23.5X25 Smooth, maksymalnym poziomem cieczy eksploatacyjnych, operatorem, filtrem wstępnym kabiny, prefabrykowaną przeciwwagą z tylną osłoną (1460 kg), płaskimi szybami okien z przednią osłoną, pakietem dla przemysłu, układem kontroli komfortu jazdy, standardowym układem rozruchowym, wąskimi błotnikami, turbinowym filtrem wstępnym powietrza dopływającego do silnika, systemem Product Link, mechanizmami różnicowymi o ograniczonym poślizgu, osłoną układu napędowego, standardowym układem kierowniczym, pakietem wyciszającym dla zastosowań przemysłowych oraz wentylatorem o zmiennym kącie nachylenia łopatek.

† Ilustracja połączona z tabelami wymiarów.

(§) Zmierzone 100 mm (4") za końcem krawędzi tnącej ze sworzniem przegubu łyżki jako punktem obrotowym, zgodnie z normą ISO 14397-2:2007.

(z odkształceniem opon) Pełna zgodność z wymogami normy ISO 14397-1 (2007), sekcje od 1 do 6, wymagającej maks. 2% różnicy pomiędzy obliczeniami a wynikami testów. (bez odkształcenia opon) Zgodność z wymogami normy ISO 14397-1:2007 sekcje od 1 do 5.

Dostępne są także inne łyżki, oferta różni się w zależności od regionu. Szczegółowe informacje można uzyskać u dealera Cat.

# Specyfikacje maszyny 962 do prac na wysypiskach i złomowiskach

## Specyfikacje robocze – łyżki (ciąg dalszy)

Układ zawieszenia osprzętu		Układ zawieszenia o zwiększonej wysokości						
Typ łyżki		Do prac na wysypiskach z zaciskiem górnym – mocowanie sworzniowe		Do załadunku i przenoszenia odpadów – mocowanie sworzniowe		Do spychania odpadów – mocowanie sworzniowe		
		Stalowe przykręcane krawędzie tnące	Gumowe krawędzie tnące	Stalowe przykręcane krawędzie tnące	Gumowe krawędzie tnące	Stalowe przykręcane krawędzie tnące	Gumowe krawędzie tnące	
Typ krawędzi	Pojemność — znamionowa	m <sup>3</sup>	4,40	4,40	6,10	6,10	5,40	5,40
		jardy <sup>3</sup>	5,75	5,75	8,00	8,00	7,00	7,00
Pojemność — współczynnik napełnienia 110%		m <sup>3</sup>	4,80	4,80	6,70	6,70	5,90	5,90
		jardy <sup>3</sup>	6,25	6,25	8,75	8,75	7,75	7,75
Szerokość		mm	3059	3059	3059	3059	3059	3032
		stopy/cale	10'0"	10'0"	10'0"	10'0"	10'0"	9'11"
16† Wysokość zrzutu przy maksymalnej wysokości podnoszenia i kącie zrzutu 45°		mm	2807	2709	3025	2928	3291	3193
		stopy/cale	9'2"	8'10"	9'11"	9'7"	10'9"	10'5"
17† Zasięg przy maksymalnej wysokości podnoszenia i kącie zrzutu 45°		mm	1927	1866	1720	1659	1454	1393
		stopy/cale	6'3"	6'1"	5'7"	5'5"	4'9"	4'6"
Zasięg przy ramieniu i łyżce poziomo		mm	3849	3875	3549	3574	3172	3198
		stopy/cale	12'7"	12'8"	11'7"	11'8"	10'4"	10'5"
A† Głębokość kopania		mm	19	19	11	11	46	158
		cale	0,7"	0,7"	0,4"	0,4"	1,8"	6,2"
12† Długość całkowita		mm	9586	9681	9281	9376	8904	9000
		stopy/cale	31'6"	31'10"	30'6"	30'10"	29'3"	29'7"
B† Wysokość całkowita z maksymalnie podniesioną łyżką		mm	5838	5838	6437	6437	6644	6644
		stopy/cale	19'2"	19'2"	21'2"	21'2"	21'10"	21'10"
Promień okręgu wolnej przestrzeni ładowarki przy łyżce w położeniu transportowym		mm	7572	7622	7162	7236	7026	7087
		stopy/cale	24'11"	25'1"	23'6"	23'9"	23'1"	23'3"
Statyczne obciążenie destabilizujące przy jeździe na wprost (bez odkształcenia opon)		kg	8627	8690	12 181	12 139	12 935	12 893
		funty	19 020	19 159	26 856	26 763	28 518	28 425
Statyczne obciążenie destabilizujące przy skręconym przegubie (bez odkształcenia opon)		kg	7243	7306	10 478	10 435	11 136	11 094
		funty	15 969	16 107	23 100	23 006	24 552	24 458
Siła odspajania (§)		kN	32	39	141	141	175	171
		funty	7242	8834	31 801	31 716	39 352	38 523
Masa eksploatacyjna*		kg	25 058	24 986	24 061	24 099	24 189	24 219
		funty	55 243	55 084	53 045	53 129	53 326	53 392

\* Podane statyczne obciążenia destabilizujące i masy eksploatacyjne dotyczą maszyny z oponami litymi Brawler 23.5X25 Smooth, maksymalnym poziomem cieczy eksploatacyjnych, operatorem, filtrem wstępnym kabiny, prefabrykowaną przeciwwagą z tylną osłoną (1460 kg), płaskimi szybami okien z przednią osłoną, pakietem dla przemysłu, układem kontroli komfortu jazdy, standardowym układem rozruchowym, wążkami błotnikami, turbinowym filtrem wstępnym powietrza dopływającego do silnika, systemem Product Link, mechanizmami różnicowymi o ograniczonym poślizgu, osłoną układu napędowego, standardowym układem kierowniczym, pakietem wyciszającym dla zastosowań przemysłowych oraz wentylatorem o zmiennym kącie nachylenia łopatek.

† Ilustracja połączona z tabelami wymiarów.

(§) Zmierzone 100 mm (4") za końcem krawędzi tnącej ze sworzniem przegubu łyżki jako punktem obrotowym, zgodnie z normą ISO 14397-2:2007.

(z odkształceniem opon) Pełna zgodność z wymogami normy ISO 14397-1 (2007), sekcje od 1 do 6, wymagającej maks. 2% różnicy pomiędzy obliczeniami a wynikami testów. (bez odkształcenia opon) Zgodność z wymogami normy ISO 14397-1:2007 sekcje od 1 do 5.

Dostępne są także inne łyżki, oferta różni się w zależności od regionu. Szczegółowe informacje można uzyskać u dealera Cat.



# 962

## Maszyna do prac leśnych

**Pakiet do prac leśnych przygotowany dla ładowarki kołowej Cat® 962 zapewnia dodatkową sprawność, wydajność i bezpieczeństwo pracy wymagane w lesie i tartaku.**

### Sprawdzona niezawodność

- Silnik Cat C7.1 zapewnia wysoką gęstość mocy dzięki połączeniu sprawdzonych układów elektronicznych, paliwowych i pneumatycznych.
- Jest wyposażony w automatyczny układ regeneracji Cat, moduł oczyszczania gazów spalinowych Cat (CEM) z filtrem cząstek stałych silnika wysokoprężnego (DPF) oraz zbiornik i pompę płynu DEF.
- Ma elektryczną pompę zasilającą układ paliwowy, separator wody w układzie paliwowym oraz pomocniczy filtr paliwa.
- Zaawansowane procesy projektowania i weryfikacji podzespołów pozwoliły osiągnąć bezkonkurencyjną niezawodność i czas pracy bez przestoju.

### Trwałość

- Wzmocnione osie są zaprojektowane do pracy w bardzo trudnych warunkach.
- Automatyczna skrzynia biegów Power Shift (5F/3R – 5 biegów jazdy do przodu i 3 do tyłu) z wałkiem pośrednim zawiera mocne, trwałe podzespoły.

### Obniż zużycie paliwa i osiągnij wyższą produktywność

- Pakiet do prac leśnych zawiera dodatkową przeciwwagę, większe siłowniki przechyłu i większe siłowniki podnoszenia.
- Opcjonalny wentylator o zmiennym kącie nachylenia łopatek i rdzenie chłodnic o szerszym rozstawie żeber minimalizują ryzyko przegrzania oraz redukują przestoje na czyszczenie chłodnicy podczas użytkowania w silnie zanieczyszczonych miejscach.
- Opcjonalny dodatkowy układ hydrauliczny z 3. i 4. zaworem umożliwia sterowanie osprzętem roboczym wymagającym dodatkowych funkcji.
- Układy napędowe z pięciostopniową skrzynią biegów oraz przekładnią hydrokinetyczną ze sprzęgłem blokującym zapewniają płynną zmianę przełożeń, dynamiczne przyspieszanie oraz szybkie przemieszczanie się na pochyłościach terenu, tak aby praca odbywała się sprawnie przy jak najniższym zużyciu paliwa.
- Funkcje zmiany przełożeń jednym sprzęgłem i podtrzymania blokady w trakcie zmiany przełożeń pozwalają dynamicznie przyspieszać oraz szybciej jechać na pochyłościach.
- Ścisła integracja silnika, układu napędowego i układu hydraulicznego zapewnia bezkonkurencyjne połączenie wydajności pracy z paliwooszczędnością.

### Rozwiązania z zakresu bezpieczeństwa

- Opcjonalna tylna poprawia widoczność z tyłu maszyny, zwiększając bezpieczeństwo i pewność wykonywanych czynności.
- Opcjonalny system widoku dookólnego 360° stopni zapewnia widoczność wokół maszyny, zwiększając orientację sytuacyjną operatora.
- System zapobiegania kolizjom jest wyposażony w zestaw zintegrowanych i inteligentnych czujników, aby ostrzegać przed kolizją podczas jazdy do tyłu, wykrywać ludzi, blokować ruch i inicjując automatyczne hamowanie awaryjne.

- Zdalne sterowanie Cat Command umożliwia operatorom pracę z bezpiecznej odległości.
- Dostęp do kabiny jest bardzo ułatwiony dzięki szerokim drzwiom, opcjonalnej funkcji zdalnego otwierania drzwi oraz bardzo stabilnym stopniom przypominającym schody.
- Przednia szyba od podłogi po sufit i duże lusterka ze zintegrowanymi lusterkami punktowymi zapewniają najlepszą w branży widoczność dookoła maszyny.

### Szybsza i tańsza konserwacja

- Wydłużone okresy wymiany płynów i filtrów przyczyniają się do obniżenia kosztów konserwacji.
- Opcjonalny turbinowy filtr wstępny powietrza dopływającego do silnika poprawia żywotność głównego filtra powietrza.
- Usługa Remote Troubleshoot może ustanowić połączenie między maszyną a działem serwisowym dealera, który pomoże szybciej zdiagnozować problemy i przywrócić pełną funkcjonalność.
- Funkcja zdalnej aktualizacji jest zsynchronizowana z harmonogramem użytkownika, dzięki czemu oprogramowanie maszyny jest zawsze aktualne i pracuje z optymalną wydajnością.
- Aplikacja Cat pomaga zarządzać lokalizacją floty, godzinami pracy i harmonogramami konserwacji; informuje ona też o konieczności przeprowadzenia konserwacji i pozwala zamawiać usługi u lokalnego dealera Cat.
- Jednocześnieowa odchylana maska silnika zapewnia szybki i łatwy dostęp do komory silnika.
- Opcjonalny zintegrowany układ automatycznego smarowania zwiększa żywotność i trwałość podzespołów.

### Komfortowa praca w całkiem nowej kabinie

- Opcjonalny aktywny filtr wstępny kabiny filtruje wpływające powietrze i pomaga utrzymać delikatne nadciśnienie w kabinie.
- Nowa generacja łatwo regulowanego amortyzowanego fotela zwiększa komfort pracy operatora. Występuje w trzech klasach jakości wykończenia oraz może być wyposażony w 4-punktowy pas bezpieczeństwa.
- Nowa deska rozdzielcza i dotykowe ekrany o wysokiej rozdzielczości są łatwe w obsłudze, intuicyjne i przyjazne użytkownikowi.
- Pakiet wyciszający, uszczelnienia i elastyczne mocowania kabiny minimalizują hałas i drgania, istotnie zwiększając komfort pracy operatora.
- Elektrohydrauliczny układ kierowniczy z joystickiem zamontowanym przy fotelu umożliwia precyzyjne sterowanie i radykalnie zmniejsza zmęczenie ramion, co bardzo podnosi komfort pracy i dodatkowo poprawia dokładność. Standardowe wyposażenie w Ameryce Północnej, opcjonalne we wszystkich innych regionach.
- Hydromechaniczny układ kierowniczy z kierownicą umożliwia precyzyjne sterowanie, co bardzo podnosi komfort pracy i dodatkowo zwiększa dokładność. Standard we wszystkich regionach z wyjątkiem Ameryki Północnej. Ograniczona dostępność opcji w Ameryce Północnej, szczegółowe informacje można uzyskać u dealera Cat.

## Cechy maszyny 962 do prac leśnych

1. Większy siłownik przechyłu i większe siłowniki podnoszenia w celu lepszego kontrolowania obciążenia podczas używania widel
2. Cięższa przeciwwaga pozwala na większe obciążenia destabilizujące podczas pracy w tartakach
3. Opcjonalna osłona okna chroniąca szybę przed uderzeniami
4. Opcjonalny układ hydrauliczny z funkcjami 3. i 4. umożliwia sterowanie bardziej skomplikowanym sprzętem roboczym, takim jak widły tartaczne czy widły do załadunku dłużyc
5. Szeroka gama sprzętu roboczego do tartaków

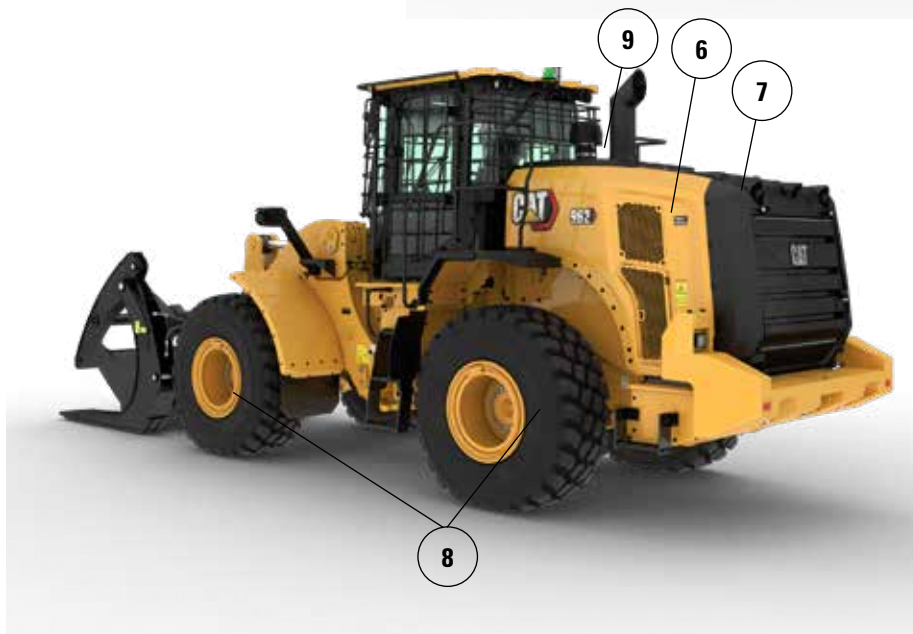
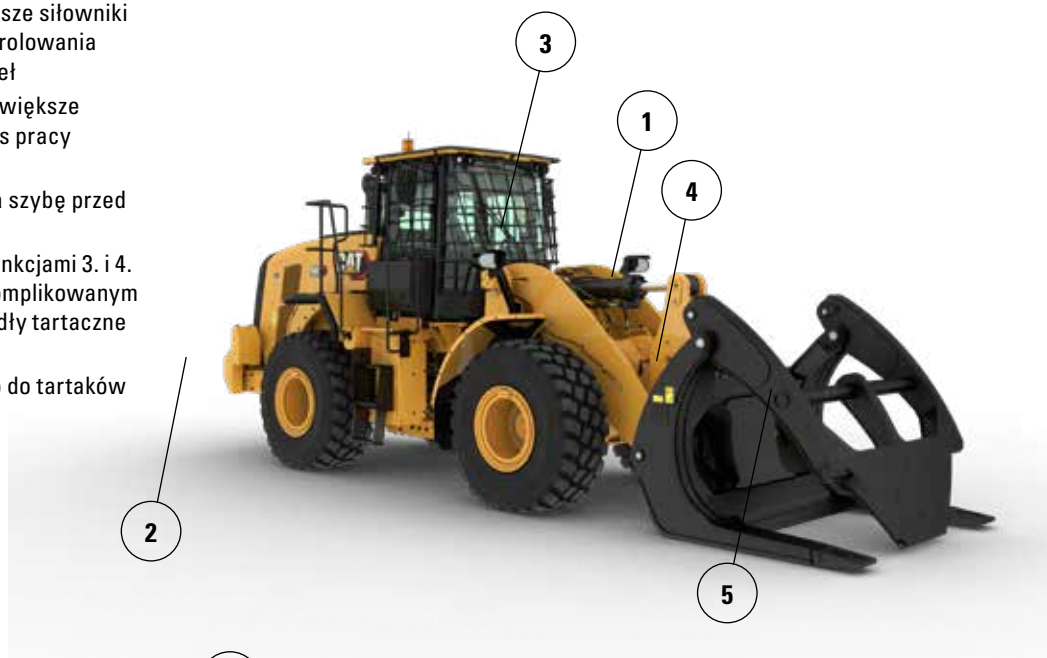

6. Opcjonalny wentylator o zmiennym kącie nachylenia łopatek pomaga utrzymać czystość tylnej kraty i rdzeni chłodzących podczas pracy w mocno zanieczyszczonych miejscach
7. Opcjonalne rdzenie chłodzące o szerszym rozstawie żeber są mniej narażone na zatkanie
8. Opcjonalna chłodnica oleju osi obniża temperaturę osi w pracach wymagających intensywnego hamowania
9. Opcjonalne filtry wstępne silnika i kabiny do pracy w mocno zanieczyszczonych miejscach

# Specyfikacje maszyny 962 do prac leśnych

## Opcje opon

Marka opon	BRIDGESTONE	MICHELIN	MICHELIN	BRIDGESTONE	MAXAM
Rozmiar opon	23.5R25	23.5R25	750/65R25	750/65R25	23.5R25
Rodzaj bieżnika opony	L-3	L-3	L-3	L-3	L-3
Wzór bieżnika	VJT	XHA2	XLD	VTS	MS302
Wytrzymałość obudowy	*	*	*	*	**
Szerokość nad oponami – maksymalna (bez obciążenia)*	2804 mm 9'3"	2823 mm 9'4"	2942 mm 9'8"	2935 mm 9'8"	2825 mm 9'4"
Szerokość nad oponami – maksymalna (z obciążeniem)*	2825 mm 9'4"	2830 mm 9'4"	2961 mm 9'9"	2953 mm 9'9"	2829 mm 9'4"
Zmiana wymiarów pionowych (wartość uśredniona z przodu i z tyłu)		10 mm 0,4"	15 mm 0,6"	20 mm 0,8"	14 mm 0,6"
Zmiana zasięgu poziomego		-6 mm -0,2"	5 mm 0,2"	-4 mm -0,2"	-15 mm -0,6"
Zmiana średnicy skrętu do zewnętrznej krawędzi opon		4 mm 0,2"	135 mm 5,3"	128 mm 5"	4 mm 0,1"
Zmiana średnicy skrętu do wewnętrznej krawędzi opon		-4 mm -0,2"	135 mm -5,3"	-128 mm -5"	-4 mm -0,1"
Zmiana masy eksploatacyjnej (maszyna bez dociążenia)		-156 kg -344 funty	633 kg 1395 funtów	737 kg 1625 funtów	0 kg 0 funtów
Zmiana statycznego obciążenia destabilizującego — przy ustawieniu na wprost		-99 kg -218 funtów	-402 kg 886 funtów	468 kg 1032 funty	0 kg 0 funtów
Zmiana statycznego obciążenia destabilizującego — przy skręconym przegubie		-87 kg -191 funtów	351 kg 774 funty	409 kg 902 funty	0 kg 0 funtów
Kąt wychylenia tylnej osi	±13 stopni	±13 stopni	±8 stopni	±8 stopni	±13 stopni
Maksymalny zakres ruchu jednego koła w płaszczyźnie pionowej	481 mm 1'7"	481 mm 1'7"	298 mm 1'0"	298 mm 1'0"	481 mm 1'7"

\*Szerokość w najszerszej części opon z uwzględnieniem zmiany kształtu.

Marka opon	MAXAM	GOODYEAR
Rozmiar opon	750/65R25	23.5R25
Rodzaj bieżnika opony	L-3	L-3
Wzór bieżnika	MS302	GP-3E
Wytrzymałość obudowy	**	**
Szerokość nad oponami – maksymalna (bez obciążenia)*	2921 mm 9'7"	2140 mm 7'1"
Szerokość nad oponami – maksymalna (z obciążeniem)*	2948 mm 9'9"	2140 mm 7'1"
Zmiana wymiarów pionowych (wartość uśredniona z przodu i z tyłu)	20 mm 0,8"	25 mm 1,0"
Zmiana zasięgu poziomego	2 mm 0,1"	-3 mm -0,1"
Zmiana średnicy skrętu do zewnętrznej krawędzi opon	-123 mm 4,8"	-685 mm -27"
Zmiana średnicy skrętu do wewnętrznej krawędzi opon	-123 mm -4,8"	685 mm 27"
Zmiana masy eksploatacyjnej (maszyna bez dociążenia)	752 kg 1658 funtów	-64 kg -141 funtów
Zmiana statycznego obciążenia destabilizującego — przy ustawieniu na wprost	478 kg 1053 funty	-41 kg -90 funtów
Zmiana statycznego obciążenia destabilizującego — przy skręconym przegubie	417 kg 920 funtów	-36 kg -78 funtów
Kąt wychylenia tylnej osi	±8 stopni	±13 stopni
Maksymalny zakres ruchu jednego koła w płaszczyźnie pionowej	298 mm 1'0"	481 mm 1'7"

\*Szerokość w najszerszej części opon z uwzględnieniem zmiany kształtu.

# Specyfikacje maszyny 962 do prac leśnych

## Specyfikacje robocze — łyżki

Układ zawieszenia osprzętu		Układ zawieszenia do prac leśnych		
Typ łyżki		Do zrzutu wysokiego – mocowanie sworzniowe		
Typ krawędzi		Przykręcane krawędzie tnące	Przykręcane krawędzie tnące	Przykręcane krawędzie tnące
Pojemność — znamionowa	m <sup>3</sup>	6,10	7,60	9,20
	jardy <sup>3</sup>	8,00	10,00	12,00
Pojemność — współczynnik napełnienia 110%	m <sup>3</sup>	6,70	8,40	10,10
	jardy <sup>3</sup>	8,75	11,00	13,25
Szerokość	mm	3037	3350	3350
	stopy/cale	9'11"	10'11"	10'11"
16† Wysokość zrzutu przy maksymalnej wysokości podnoszenia i kącie zrzutu 45°	mm	2538	2467	2326
	stopy/cale	8'3"	8'1"	7'7"
17† Zasięg przy maksymalnej wysokości podnoszenia i kącie zrzutu 45°	mm	1771	1842	1983
	stopy/cale	5'9"	6'0"	6'6"
Zasięg przy ramieniu i łyżce poziomo	mm	3476	3576	3776
	stopy/cale	11'4"	11'8"	12'4"
A† Głębokość kopania	mm	73	73	73
	cale	2,9"	2,9"	2,9"
12† Długość całkowita	mm	9316	9416	9616
	stopy/cale	30'7"	30'11"	31'7"
B† Wysokość całkowita z maksymalnie podniesioną łyżką	mm	6176	6262	6463
	stopy/cale	20'4"	20'7"	21'3"
Promień okręgu wolnej przestrzeni ładowarki przy łyżce w położeniu transportowym	mm	7052	7221	7289
	stopy/cale	23'2"	23'9"	23'11"
Styczne obciążenie destabilizujące przy jeździe na wprost (z odkształceniem opon)	kg	12 776	12 445	12 088
	funty	28 168	27 437	26 649
Styczne obciążenie destabilizujące przy jeździe na wprost (bez odkształcenia opon)	kg	13 602	13 271	12 917
	funty	29 987	29 257	28 477
Styczne obciążenie destabilizujące przy skręconym przegubie (z odkształceniem opon)	kg	10 743	10 425	10 090
	funty	23 686	22 984	22 244
Styczne obciążenie destabilizujące przy skręconym przegubie (bez odkształcenia opon)	kg	11 587	11 269	10 938
	funty	25 546	24 845	24 115
Siła odspajania (§)	kN	144	135	121
	funty	32 439	30 424	27 226
Masa eksploatacyjna*	kg	21 945	22 174	22 347
	funty	48 380	48 885	49 266

\* Podane statyczne obciążenie destabilizujące i masy eksploatacyjne dotyczą maszyny z oponami radialnymi Bridgestone 23.5R25 VJT L3, wszystkimi płynami eksploatacyjnymi, operatorem, chłodnicą oleju osi, przeciwwagą do maszyn leśnych, układem kontroli komfortu jazdy, układem wspomagania rozruchu w niskich temperaturach, błotnikami do jazdy po drogach publicznych, systemem Product Link, ręcznym włączaniem/wyłączaniem blokady mechanizmu różnicowego osi (przód i tył), pakietem do prac leśnych, osłoną układu napędowego, awaryjnym układem kierowniczym i pakietem wyciszającym.

† Ilustracja połączona z tabelami wymiarów.

(§) Zmierzone 100 mm (4") za końcem krawędzi tnącej ze sworzniem przegubu łyżki jako punktem obrotowym, zgodnie z normą ISO 14397-2:2007.

(z odkształceniem opon) Pełna zgodność z wymogami normy ISO 14397-1 (2007), sekcje od 1 do 6, wymagającej maks. 2% różnicy pomiędzy obliczeniami a wynikami testów.

(bez odkształcenia opon) Zgodność z wymogami normy ISO 14397-1:2007 sekcje od 1 do 5.

Dostępne są także inne łyżki, oferta różni się w zależności od regionu. Szczegółowe informacje można uzyskać u dealera Cat.

# Specyfikacje maszyny 962 do prac leśnych

## Specyfikacje robocze – łyżki (ciąg dalszy)

Układ zawieszenia osprzętu		Układ zawieszenia do prac leśnych		
Typ łyżki		Do zrzutu wysokiego – mocowanie hakowe – Fusion		
Typ krawędzi		Przykręcane krawędzie tnące	Przykręcane krawędzie tnące	Przykręcane krawędzie tnące
Pojemność — znamionowa	m <sup>3</sup>	6,10	7,60	9,20
	jardy <sup>3</sup>	8,00	10,00	12,00
Pojemność — współczynnik napełnienia 110%	m <sup>3</sup>	6,70	8,40	10,10
	jardy <sup>3</sup>	8,75	11,00	13,25
Szerokość	mm	3037	3350	3350
	stopy/cale	9'11"	10'11"	10'11"
16† Wysokość zrzutu przy maksymalnej wysokości podnoszenia i kącie zrzutu 45°	mm	2493	2421	2280
	stopy/cale	8'2"	7'11"	7'5"
17† Zasięg przy maksymalnej wysokości podnoszenia i kącie zrzutu 45°	mm	1816	1888	2029
	stopy/cale	5'11"	6'2"	6'7"
Zasięg przy ramieniu i łyżce poziomo	mm	3540	3641	3841
	stopy/cale	11'7"	11'11"	12'7"
A† Głębokość kopania	mm	103	73	73
	cale	4"	2,9"	2,9"
12† Długość całkowita	mm	9380	9481	9681
	stopy/cale	30'10"	31'2"	31'10"
B† Wysokość całkowita z maksymalnie podniesioną łyżką	mm	6237	6303	6504
	stopy/cale	20'6"	20'9"	21'5"
Promień okręgu wolnej przestrzeni ładowarki przy łyżce w położeniu transportowym	mm	7073	7243	7312
	stopy/cale	23'3"	23'10"	24'0"
Statyczne obciążenie destabilizujące przy jeździe na wprost (z odkształceniem opon)	kg	11 650	11 781	11 433
	funty	25 685	25 972	25 206
Statyczne obciążenie destabilizujące przy jeździe na wprost (bez odkształcenia opon)	kg	12 402	12 590	12 245
	funty	27 343	27 756	26 997
Statyczne obciążenie destabilizujące przy skręconym przegubie (z odkształceniem opon)	kg	9724	9791	9465
	funty	21 437	21 585	20 868
Statyczne obciążenie destabilizujące przy skręconym przegubie (bez odkształcenia opon)	kg	10 497	10 619	10 297
	funty	23 142	23 412	22 701
Siła odspajania (§)	kN	131	129	116
	funty	29 561	29 209	26 201
Masa eksploatacyjna*	kg	22 522	22 741	22 913
	funty	49 652	50 135	50 514

\* Podane statyczne obciążenie destabilizujące i masy eksploatacyjne dotyczą maszyny z oponami radialnymi Bridgestone 23.5R25 VJT L3, wszystkimi płynami eksploatacyjnymi, operatorem, chłodnicą oleju osi, przeciwwagą do maszyn leśnych, układem kontroli komfortu jazdy, układem wspomagania rozruchu w niskich temperaturach, błotnikami do jazdy po drogach publicznych, systemem Product Link, ręcznym włączaniem/wyłączaniem blokady mechanizmu różnicowego osi (przód i tył), pakietem do prac leśnych, osłoną układu napędowego, awaryjnym układem kierowniczym i pakietem wyciszającym.

† Ilustracja połączona z tabelami wymiarów.

(§) Zmierzone 100 mm (4") za końcem krawędzi tnącej ze sworzniem przegubu łyżki jako punktem obrotowym, zgodnie z normą ISO 14397-2:2007.

(z odkształceniem opon) Pełna zgodność z wymogami normy ISO 14397-1 (2007), sekcje od 1 do 6, wymagającej maks. 2% różnicy pomiędzy obliczeniami a wynikami testów.

(bez odkształcenia opon) Zgodność z wymogami normy ISO 14397-1:2007 sekcje od 1 do 5.

Dostępne są także inne łyżki, oferta różni się w zależności od regionu. Szczegółowe informacje można uzyskać u dealera Cat.

# Specyfikacje maszyny 962 do prac leśnych

## Specyfikacje robocze – łyżki (ciąg dalszy)

Układ zawieszenia osprzętu		Układ zawieszenia do prac leśnych		
Typ łyżki		Do zrzutu wysokiego – mocowanie hakowe – Fusion – VCE małe		
Typ krawędzi		Przykręcane krawędzie tnące	Przykręcane krawędzie tnące	Przykręcane krawędzie tnące
Pojemność — znamionowa	m <sup>3</sup>	6,10	7,60	9,20
	jardy <sup>3</sup>	8,00	10,00	12,00
Pojemność — współczynnik napełnienia 110%	m <sup>3</sup>	6,70	8,40	10,10
	jardy <sup>3</sup>	8,75	11,00	13,25
Szerokość	mm	3037	3350	3350
	stopy/cale	9'11"	10'11"	10'11"
16† Wysokość zrzutu przy maksymalnej wysokości podnoszenia i kącie zrzutu 45°	mm	2481	2411	2269
	stopy/cale	8'1"	7'10"	7'5"
17† Zasięg przy maksymalnej wysokości podnoszenia i kącie zrzutu 45°	mm	1827	1898	2040
	stopy/cale	5'11"	6'2"	6'8"
Zasięg przy ramieniu i łyżce poziomo	mm	3556	3656	3856
	stopy/cale	11'8"	11'11"	12'7"
A† Głębokość kopania	mm	73	73	73
	cale	2,9"	2,9"	2,9"
12† Długość całkowita	mm	9396	9496	9696
	stopy/cale	30'10"	31'2"	31'10"
B† Wysokość całkowita z maksymalnie podniesioną łyżką	mm	6222	6310	6511
	stopy/cale	20'5"	20'9"	21'5"
Promień okręgu wolnej przestrzeni ładowarki przy łyżce w położeniu transportowym	mm	7077	7248	7319
	stopy/cale	23'3"	23'10"	24'1"
Styczne obciążenie destabilizujące przy jeździe na wprost (z odkształceniem opon)	kg	12 207	11 879	11 532
	funty	26 913	26 190	25 424
Styczne obciążenie destabilizujące przy jeździe na wprost (bez odkształcenia opon)	kg	13 013	12 685	12 340
	funty	28 689	27 966	27 206
Styczne obciążenie destabilizujące przy skręconym przegubie (z odkształceniem opon)	kg	10 212	9897	9570
	funty	22 513	21 819	21 099
Styczne obciążenie destabilizujące przy skręconym przegubie (bez odkształcenia opon)	kg	11 036	10 721	10 399
	funty	24 332	23 637	22 926
Siła odspajania (§)	kN	137	128	115
	funty	30 806	28 929	25 961
Masa eksploatacyjna*	kg	22 290	22 520	22 693
	funty	49 141	49 648	50 029

\* Podane statyczne obciążenie destabilizujące i masy eksploatacyjne dotyczą maszyny z oponami radialnymi Bridgestone 23.5R25 VJT L3, wszystkimi płynami eksploatacyjnymi, operatorem, chłodnicą oleju osi, przeciwwagą do maszyn leśnych, układem kontroli komfortu jazdy, układem wspomagania rozruchu w niskich temperaturach, błotnikami do jazdy po drogach publicznych, systemem Product Link, ręcznym włączaniem/wyłączaniem blokady mechanizmu różnicowego osi (przód i tył), pakietem do prac leśnych, osłoną układu napędowego, awaryjnym układem kierowniczym i pakietem wyciszającym.

† Ilustracja połączona z tabelami wymiarów.

(§) Zmierzone 100 mm (4") za końcem krawędzi tnącej ze sworzniem przegubu łyżki jako punktem obrotowym, zgodnie z normą ISO 14397-2:2007.

(z odkształceniem opon) Pełna zgodność z wymogami normy ISO 14397-1 (2007), sekcje od 1 do 6, wymagającej maks. 2% różnicy pomiędzy obliczeniami a wynikami testów.

(bez odkształcenia opon) Zgodność z wymogami normy ISO 14397-1:2007 sekcje od 1 do 5.

Dostępne są także inne łyżki, oferta różni się w zależności od regionu. Szczegółowe informacje można uzyskać u dealera Cat.

# Specyfikacje maszyny 962 do prac leśnych

## Specyfikacje robocze – łyżki (ciąg dalszy)

Układ zawieszenia osprzętu			Układ zawieszenia do prac leśnych			
Typ łyżki		Płaskie dno – mocowanie sworzniowe	Do wiórów drzewnych – mocowanie sworzniowe		Do wiórów drzewnych – mocowanie hakowe – Fusion	
Typ krawędzi		Przykręcane krawędzie tnące	Przykręcane krawędzie tnące	Przykręcane krawędzie tnące	Przykręcane krawędzie tnące	Przykręcane krawędzie tnące
Pojemność — znamionowa	m <sup>3</sup>	6,10	9,20	9,90	9,20	9,90
	jardy <sup>3</sup>	8,00	12,00	13,00	12,00	13,00
Pojemność — współczynnik napełnienia 110%	m <sup>3</sup>	6,70	10,10	10,90	10,10	10,90
	jardy <sup>3</sup>	8,75	13,25	14,25	13,25	14,25
Szerokość	mm	3357	3330	3330	3330	3330
	stopy/cale	11'0"	10'11"	10'11"	10'11"	10'11"
16† Wysokość zrzutu przy maksymalnej wysokości podnoszenia i kącie zrzutu 45°	mm	2105	2450	2375	2357	2353
	stopy/cale	6'10"	8'0"	7'9"	7'8"	7'8"
17† Zasięg przy maksymalnej wysokości podnoszenia i kącie zrzutu 45°	mm	2069	1866	1941	1959	1963
	stopy/cale	6'9"	6'1"	6'4"	6'5"	6'5"
Zasięg przy ramieniu i łyżce poziomo	mm	3993	3605	3711	3737	3743
	stopy/cale	13'1"	11'9"	12'2"	12'3"	12'3"
A† Głębokość kopania	mm	199	98	98	98	98
	cale	7,8"	3,8"	3,8"	3,8"	3,8"
12† Długość całkowita	mm	9898	9442	9548	9574	9580
	stopy/cale	32'6"	31'0"	31'4"	31'5"	31'6"
B† Wysokość całkowita z maksymalnie podniesioną łyżką	mm	5761	6454	6546	6512	6563
	stopy/cale	18'11"	21'3"	21'6"	21'5"	21'7"
Promień okręgu wolnej przestrzeni ładowarki przy łyżce w położeniu transportowym	mm	7520	7220	7256	7266	7268
	stopy/cale	24'9"	23'9"	23'10"	23'11"	23'11"
Statyczne obciążenie destabilizujące przy jeździe na wprost (z odkształceniem opon)	kg	9502	13 203	13 127	11 861	11 911
	funty	20 949	29 108	28 940	26 150	26 260
Statyczne obciążenie destabilizujące przy jeździe na wprost (bez odkształcenia opon)	kg	10 103	14 055	13 988	12 612	12 670
	funty	22 274	30 986	30 840	27 805	27 934
Statyczne obciążenie destabilizujące przy skręconym przegubie (z odkształceniem opon)	kg	7736	11 171	11 088	9962	10 006
	funty	17 055	24 629	24 446	21 963	22 060
Statyczne obciążenie destabilizujące przy skręconym przegubie (bez odkształcenia opon)	kg	8362	12 041	11 968	10 734	10 787
	funty	18 436	26 546	26 384	23 665	23 781
Siła odspajania (§)	kN	98	129	122	120	120
	funty	22 235	29 083	27 471	27 171	27 022
Masa eksploatacyjna*	kg	23 548	21 447	21 539	22 082	22 043
	funty	51 914	47 282	47 485	48 682	48 596

\* Podane statyczne obciążenie destabilizujące i masy eksploatacyjne dotyczą maszyny z oponami radialnymi Bridgestone 23.5R25 VJT L3, wszystkimi płynami eksploatacyjnymi, operatorem, chłodnicą oleju osi, przeciwwagą do maszyn leśnych, układem kontroli komfortu jazdy, układem wspomagania rozruchu w niskich temperaturach, błotnikami do jazdy po drogach publicznych, systemem Product Link, ręcznym włączaniem/wyłączaniem blokady mechanizmu różnicowego osi (przód i tył), pakietem do prac leśnych, osłoną układu napędowego, awaryjnym układem kierowniczym i pakietem wyciszającym.

† Ilustracja połączona z tabelami wymiarów.

(§) Zmierzone 100 mm (4") za końcem krawędzi tnącej ze sworzniem przegubu łyżki jako punktem obrotowym, zgodnie z normą ISO 14397-2:2007.

(z odkształceniem opon) Pełna zgodność z wymogami normy ISO 14397-1 (2007), sekcje od 1 do 6, wymagającej maks. 2% różnicy pomiędzy obliczeniami a wynikami testów. (bez odkształcenia opon) Zgodność z wymogami normy ISO 14397-1:2007 sekcje od 1 do 5.

Dostępne są także inne łyżki, oferta różni się w zależności od regionu. Szczegółowe informacje można uzyskać u dealera Cat.

# Specyfikacje maszyny 962 do prac leśnych

## Specyfikacje widel

### Specyfikacje widel

1	Długość ramienia	mm	1609
		cale	63,3
2	Szerokość widel	mm	2324
		cale	91,5
	Powierzchnia części końcowej	m <sup>2</sup>	1,26
		stopy <sup>2</sup>	14
3	Wysokość wewnętrzna (dotyczy tylko zacisku z podwójnym wierzchem)	mm	0
		cale	0
4	Prześwit min. (dotyczy tylko widel tartacznych)	mm	427
		cale	17
	Masa eksploatacyjna	kg	21 601
		funty	47 621
5	Odległość wewnętrzna końcówek ramion	mm	1780
		cale	70
	Statyczne obciążenie destabilizujące przy skręcie Widły ustawione poziomo	kg	9970
		funty	21 980,3
	Statyczne obciążenie destabilizujące przy jeździe na wprost Widły ustawione poziomo	kg	11 788
		funty	25 987,9
6	Maksymalna wysokość widel (przy otwartym zacisku, jeśli dotyczy)	mm	2843
		cale	111,9
7	Prześwit przy maksymalnej wysokości podnoszenia, zrzut 45 stopni (jeśli maks. kąt zrzutu <= 45)	mm	2817
		cale	110,9
8	Prześwit przy widłach ustawionych poziomo na maks. wysokości podnoszenia	mm	3949
		cale	155,5
9	Zasięg przy maksymalnej wysokości podnoszenia, zrzut 45 stopni (jeśli maks. kąt zrzutu <= 45)	mm	1544
		cale	60,8
10	Zasięg przy ramieniu podnoszenia ustawionym poziomo i widłach ustawionych poziomo	mm	3118
		cale	122,8
11	* Wysokość od poziomu podłoża do dolnej płaszczyzny osprzętu przy minimalnej wysokości podnoszenia i osprzęcie ustawionym płasko	mm	-68
		cale	-2,7
12	Szerokość nad ramionami	mm	2286
		cale	90,0
13	Zasięg z poziomu podłoża	mm	2538
		cale	100
14	Maks. prześwit między ramieniem a zaciskiem	mm	2709
		cale	106,7
15	Wysokość całkowita przy widłach na maksymalnej wysokości podnoszenia i otwartym zacisku	mm	6792
		cale	267,4
16	Długość całkowita Od końca ramienia do tyłu maszyny	mm	8932
		cale	351,7
17	Prześwit przy maks. wysokości podnoszenia i maks. szybkości zrzutu (jeżeli <= 45)	mm	2804
		cale	110,4
18	Prześwit przy ramionach podnoszenia i widłach ustawionych poziomo	mm	1797,2
		cale	70,8
19	Zasięg przy maks. wysokości podnoszenia i widłach ustawionych poziomo	mm	2239,5
		cale	88,2
20	Maks. kąt zrzutu z położenia poziomego	stopnie	46
		rad	0,8

\* Wartości ujemne wskazują wysokość poniżej poziomu gruntu

## 962 LOG

Widły tartaczne, mocowanie sworzniowe

Ramię 63 cale

374-7148

- \* Konstrukcja 14 A
- \* Równoległy układ zawieszenia osprzętu typu „Z”
- \* Konfiguracja do maszyn leśnych

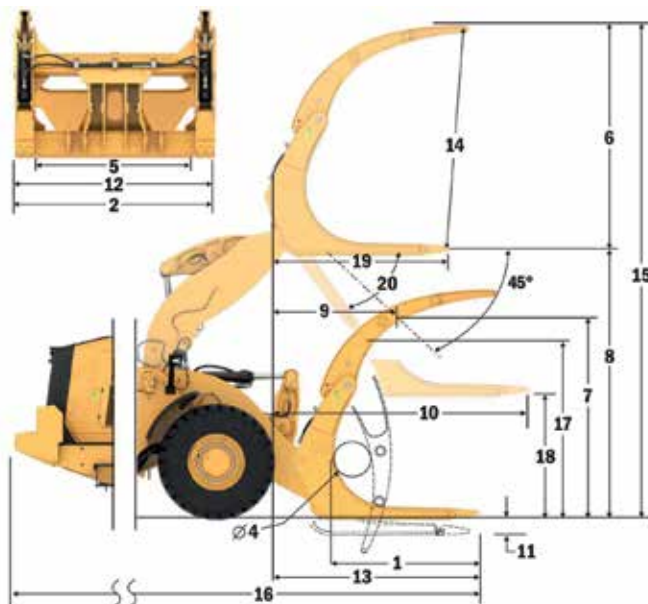

- ◆ Ładowność (SAE J1197)
- Ładowność (CEN EN 474-3 — nierówny teren)
- ◆ Ładowność (CEN EN 474-3 — twarde i równe podłoże)
- ◆ Statyczne obciążenie destabilizujące przy skręcie
- ◆ Statyczne obciążenie destabilizujące przy ustawieniu na wprost
- ◆ Siła podchylenia układu hydraulicznego
- ◆ Udźwig układu hydraulicznego

**UWAGA:** podane statyczne obciążenia destabilizujące i masy eksploatacyjne dotyczą następującej konfiguracji ładowarki: opony Bridgestone VJT L3, układ klimatyzacji, układ kontroli komfortu jazdy, osłona układu napędowego, maksymalny poziom cieczy eksploatacyjnych, paliwa, cieczy chłodzącej i środków smarnych oraz masa ciała operatora.

Dane techniczne i wartości znamionowe są zgodne z następującymi normami: SAE\* J1197, ISO 14397-1, CEN\*\* EN 474-3.

Znamionowy udźwig roboczy ładowarki wyposażonej w widły paletowe określa norma: SAE J1197: 50% statycznego obciążenia destabilizującego przy pełnym skręcie lub wydatku granicznym układu hydraulicznego. CEN EN 474-3: 60% statycznego obciążenia destabilizującego przy pełnym skręcie na nierównym podłożu lub wydatku granicznym układu hydraulicznego. CEN EN 474-3: 80% statycznego obciążenia destabilizującego przy pełnym skręcie na twardym i płaskim podłożu lub wydatku granicznym układu hydraulicznego.

\* SAE – Stowarzyszenie Inżynierów Samochodowych (Society of Automotive Engineers)

\*\* CEN – Europejski Komitet Normalizacyjny (European Committee for Standardization)

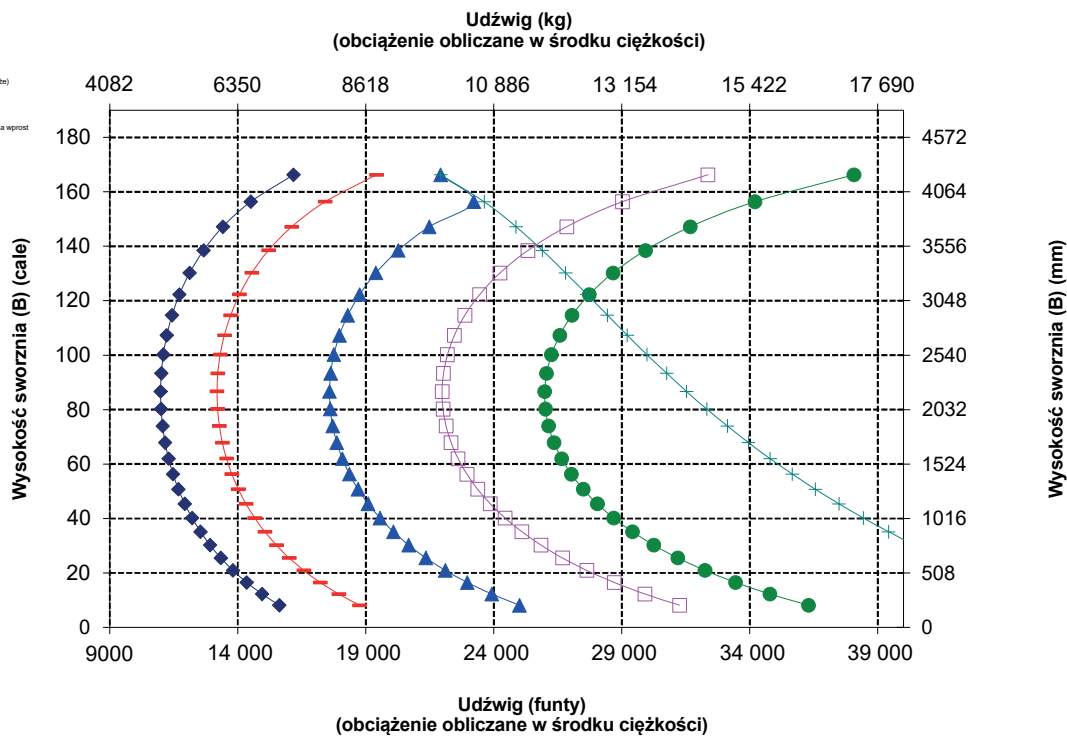

# Specyfikacje maszyny 962 do prac leśnych

## Specyfikacje widel

### Specyfikacje widel

1	Długość ramienia	mm	1609
		cale	63,3
2	Szerokość widel	mm	2324
		cale	91,5
	Powierzchnia części końcowej	m <sup>2</sup>	1,26
		stopy <sup>2</sup>	14
3	Wysokość wewnętrzna (dotyczy tylko zacisku z podwójnym wierzchem)	mm	0
		cale	0
4	Prześwit min. (dotyczy tylko widel tartacznych)	mm	427
		cale	17
	Masa eksploatacyjna	kg	22 273
		funty	49 102
5	Odległość wewnętrzna końcówek ramion	mm	1780
		cale	70
	Statyczne obciążenie destabilizujące przy skręcie Widły ustawione poziomo	kg	8947
		funty	19 724,4
	Statyczne obciążenie destabilizujące przy jeździe na wprost Widły ustawione poziomo	kg	10 685
		funty	23 557,3
6	Maksymalna wysokość widel (przy otwartym zacisku, jeśli dotyczy)	mm	2843
		cale	111,9
7	Prześwit przy maksymalnej wysokości podnoszenia, zrzut 45 stopni (jeśli maks. kąt zrzutu <= 45)	mm	2730
		cale	107,5
8	Prześwit przy widłach ustawionych poziomo na maks. wysokości podnoszenia	mm	3963
		cale	156,0
9	Zasięg przy maksymalnej wysokości podnoszenia, zrzut 45 stopni (jeśli maks. kąt zrzutu <= 45)	mm	1650
		cale	65,0
10	Zasięg przy ramieniu podnoszenia ustawionym poziomo i widłach ustawionych poziomo	mm	3255
		cale	128,2
11	* Wysokość od poziomu podłoża do dolnej płaszczyzny osprzętu przy minimalnej wysokości podnoszenia i osprzęcie ustawionym płasko	mm	-54
		cale	-2,1
12	Szerokość nad ramionami	mm	2286
		cale	90,0
13	Zasięg z poziomu podłoża	mm	2665
		cale	105
14	Maks. prześwit między ramieniem a zaciskiem	mm	2709
		cale	106,7
15	Wysokość całkowita przy widłach na maksymalnej wysokości podnoszenia i otwartym zacisku	mm	6806
		cale	267,9
16	Długość całkowita Od końca ramienia do tyłu maszyny	mm	9059
		cale	356,7
17	Prześwit przy maks. wysokości podnoszenia i maks. szybkości zrzutu (jeżeli <= 45)	mm	2456
		cale	96,7
18	Prześwit przy ramionach podnoszenia i widłach ustawionych poziomo	mm	1810,9
		cale	71,3
19	Zasięg przy maks. wysokości podnoszenia i widłach ustawionych poziomo	mm	2376,6
		cale	93,6
20	Maks. kąt zrzutu z położenia poziomego	stopnie	63
		rad	1,1

\* Wartości ujemne wskazują wysokość poniżej poziomu gruntu

## 962 LOG

### Widły tartaczne, złącze FUSION

Ramię 63 cale

383-3523

- \* Konstrukcja 14 A
- \* Równoległy układ zawieszenia osprzętu typu „Z”
- \* Konfiguracja do maszyn leśnych

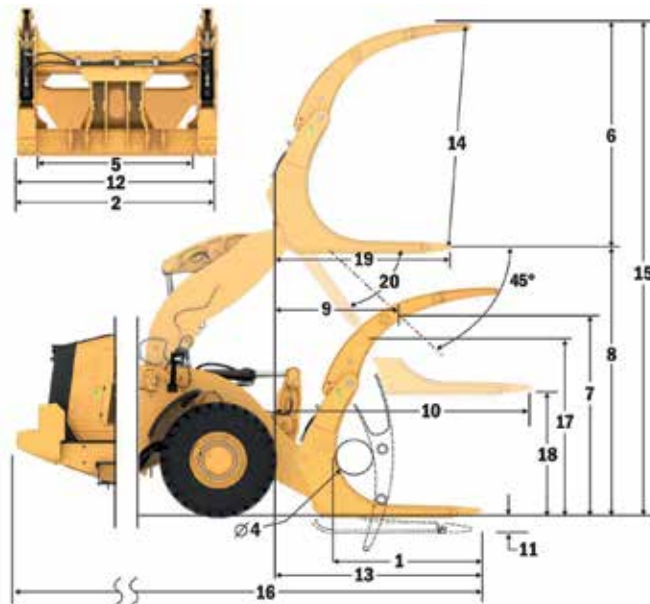

- Ładowność (SAE J1197)
- Ładowność (CEN EN 474-3 — nierówny teren)
- Ładowność (CEN EN 474-3 — twarde i równe podłoże)
- Statyczne obciążenie destabilizujące przy skręcie
- Statyczne obciążenie destabilizujące przy ustawieniu na wprost
- Siła podchylenia układu hydraulicznego
- Udźwig układu hydraulicznego

**UWAGA:** podane statyczne obciążenia destabilizujące i masy eksploatacyjne dotyczą następującej konfiguracji ładowności: opony Bridgestone VJT L3, układ klimatyzacji, układ kontroli komfortu jazdy, osłona układu napędowego, maksymalny poziom cieczy eksploatacyjnych, paliwa, cieczy chłodzącej i środków smarnych oraz masa ciała operatora.

Dane techniczne i wartości znamionowe są zgodne z następującymi normami: SAE\* J1197, ISO 14397-1, CEN\*\* EN 474-3.

Znamionowy udźwig roboczy ładowności wyposażonej w widły paletowe określa norma:

SAE J1197: 50% statycznego obciążenia destabilizującego przy pełnym skręcie lub wydatku granicznym układu hydraulicznego.

CEN EN 474-3: 60% statycznego obciążenia destabilizującego przy pełnym skręcie na nierównym podłożu lub wydatku granicznym układu hydraulicznego.

CEN EN 474-3: 80% statycznego obciążenia destabilizującego przy pełnym skręcie na twardym i płaskim podłożu lub wydatku granicznym układu hydraulicznego.

\* SAE – Stowarzyszenie Inżynierów Samochodowych (Society of Automotive Engineers)

\*\* CEN – Europejski Komitet Normalizacyjny (European Committee for Standardization)

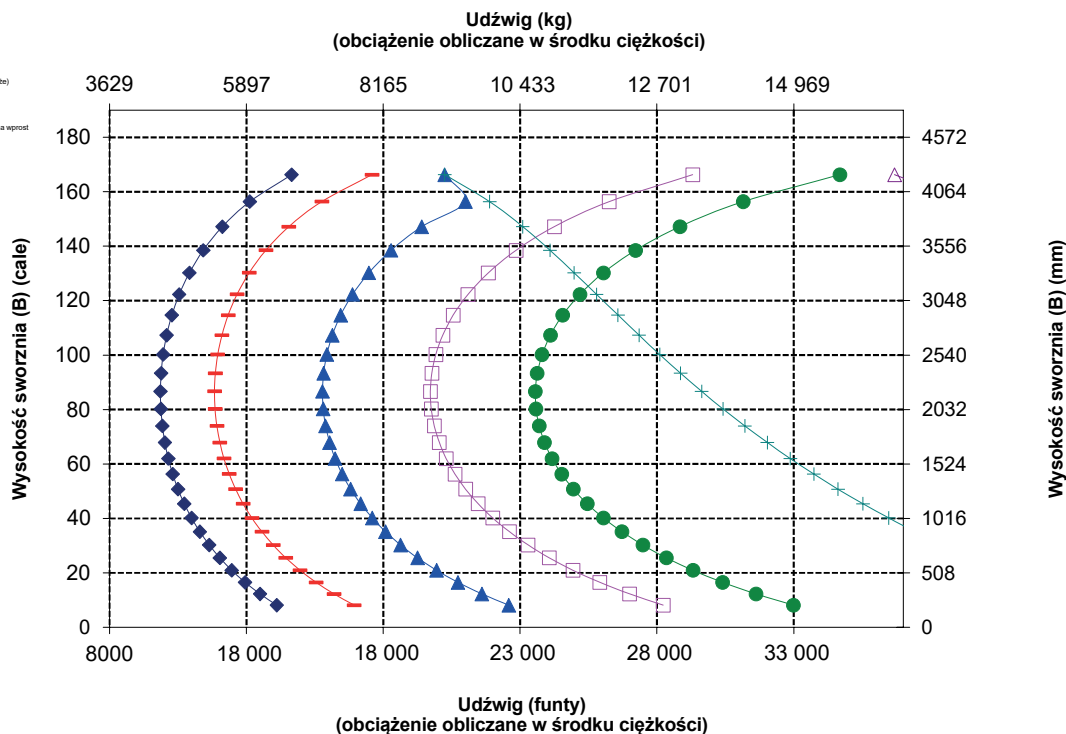

# Specyfikacje maszyny 962 do prac leśnych

## Specyfikacje widel

### Specyfikacje widel

1	Długość ramienia	mm	1677
		cale	66,0
2	Szerokość widel	mm	2236
		cale	88,0
	Powierzchnia części końcowej	m <sup>2</sup>	1,39
		stopy <sup>2</sup>	15
3	Wysokość wewnętrzna (dotyczy tylko zacisku z podwójnym wierzchem)	mm	0
		cale	0
4	Prześwit min. (dotyczy tylko widel tartacznych)	mm	330
		cale	13
	Masa eksploatacyjna	kg	21 541
		funty	47 489
5	Odległość wewnętrzna końcówek ramion	mm	1904
		cale	75
	Statyczne obciążenie destabilizujące przy skręcie Widły ustawione poziomo	kg	8974
		funty	19 783,3
	Statyczne obciążenie destabilizujące przy jeździe na wprost Widły ustawione poziomo	kg	10 600
		funty	23 367,9
6	Maksymalna wysokość widel (przy otwartym zacisku, jeśli dotyczy)	mm	3148
		cale	123,9
7	Prześwit przy maksymalnej wysokości podnoszenia, zrzut 45 stopni (jeśli maks. kąt zrzutu <= 45)	mm	2535
		cale	99,8
8	Prześwit przy widłach ustawionych poziomo na maks. wysokości podnoszenia	mm	3923
		cale	154,4
9	Zasięg przy maksymalnej wysokości podnoszenia, zrzut 45 stopni (jeśli maks. kąt zrzutu <= 45)	mm	1789
		cale	70,4
10	Zasięg przy ramieniu podnoszenia ustawionym poziomo i widłach ustawionych poziomo	mm	3492
		cale	137,5
11	* Wysokość od poziomu podłoża do dolnej płaszczyzny osprzętu przy minimalnej wysokości podnoszenia i osprzęcie ustawionym płasko	mm	-94
		cale	-3,7
12	Szerokość nad ramionami	mm	2184
		cale	86,0
13	Zasięg z poziomu podłoża	mm	2930
		cale	115
14	Maks. prześwit między ramieniem a zaciskiem	mm	2914
		cale	114,7
15	Wysokość całkowita przy widłach na maksymalnej wysokości podnoszenia i otwartym zacisku	mm	7071
		cale	278,4
16	Długość całkowita Od końca ramienia do tyłu maszyny	mm	9324
		cale	367,1
17	Prześwit przy maks. wysokości podnoszenia i maks. szybkości zrzutu (jeżeli <= 45)	mm	2357
		cale	92,8
18	Prześwit przy ramionach podnoszenia i widłach ustawionych poziomo	mm	1770,9
		cale	69,7
19	Zasięg przy maks. wysokości podnoszenia i widłach ustawionych poziomo	mm	2612,9
		cale	102,9
20	Maks. kąt zrzutu z położenia poziomego	stopnie	54
		rad	0,9

\* Wartości ujemne wskazują wysokość poniżej poziomu gruntu

## 962 LOG

Widły tartaczne do bali, złącze FUSION

Ramię 66 cali

442-4392

- \* Konstrukcja 14 A
- \* Równoległy układ zawieszenia osprzętu typu „Z”
- \* Konfiguracja do maszyn leśnych

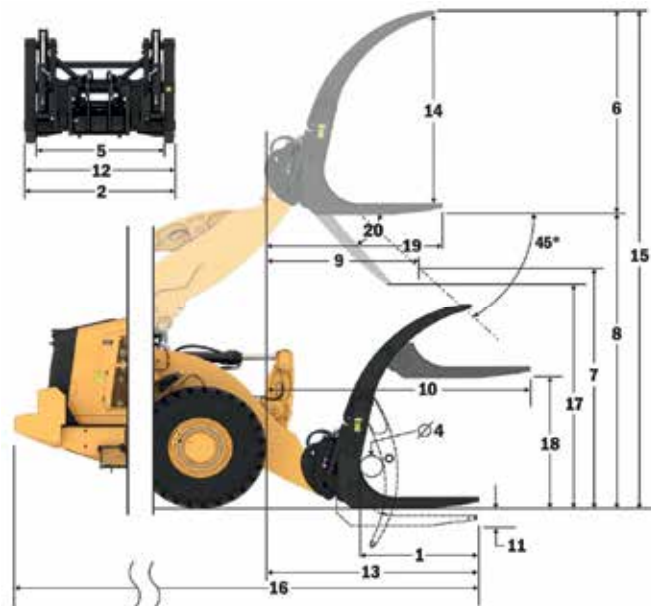

Udźwig (kg)  
(obciążenie obliczane w środku ciężkości)

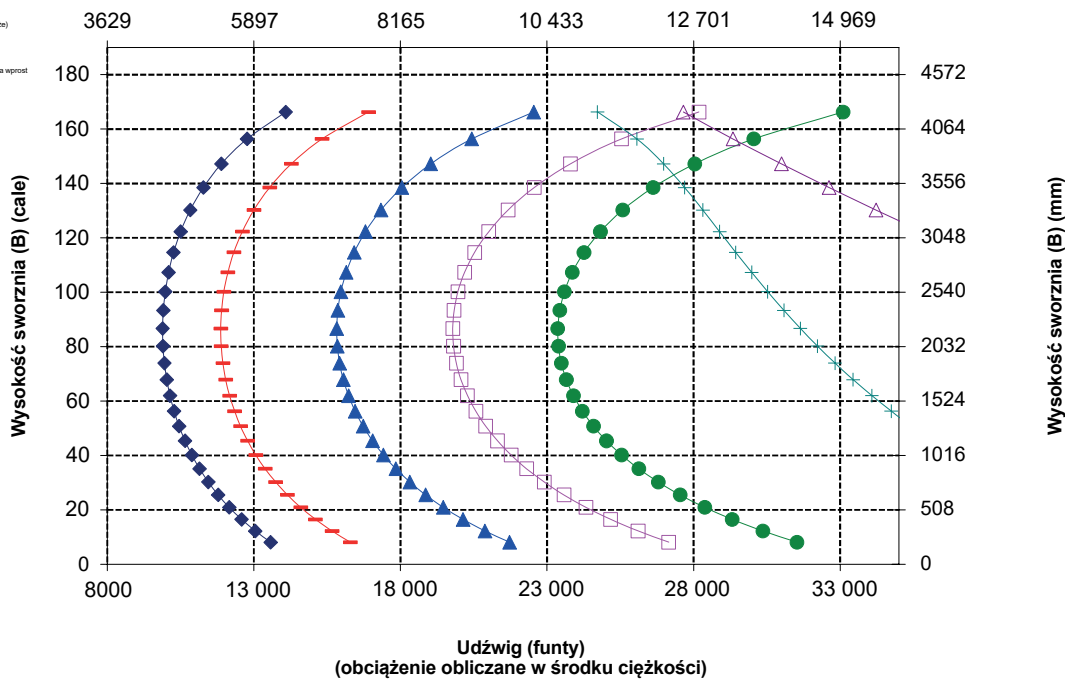

**UWAGA:** podane statyczne obciążenia destabilizujące i masy eksploatacyjne dotyczą następującej konfiguracji ładowarki:  
opony Bridgestone VJT L3, układ klimatyzacji, układ kontroli komfortu jazdy, osłona układu napędowego, maksymalny poziom cieczy eksploatacyjnych, paliwa, cieczy chłodzącej i środków smarnych oraz masa ciała operatora.

Dane techniczne i wartości znamionowe są zgodne z następującymi normami: SAE\* J1197, ISO 14397-1, CEN\*\* EN 474-3.

Znamionowy udźwig roboczy ładowarki wyposażonej w widły paletowe określa norma:  
SAE J1197: 50% statycznego obciążenia destabilizującego przy pełnym skręcie lub wydatku granicznym układu hydraulicznego.  
CEN EN 474-3: 60% statycznego obciążenia destabilizującego przy pełnym skręcie na nierównym podłożu lub wydatku granicznym układu hydraulicznego.  
CEN EN 474-3: 80% statycznego obciążenia destabilizującego przy pełnym skręcie na twardym i płaskim podłożu lub wydatku granicznym układu hydraulicznego.

\* SAE – Stowarzyszenie Inżynierów Samochodowych (Society of Automotive Engineers)

\*\* CEN – Europejski Komitet Normalizacyjny (European Committee for Standardization)

# Specyfikacje maszyny 962 do prac leśnych

## Specyfikacje widel

### Specyfikacje widel

1	Długość ramienia	mm	1677
		cale	66,0
2	Szerokość widel	mm	2236
		cale	88,0
	Powierzchnia części końcowej	m <sup>2</sup>	1,39
		stopy <sup>2</sup>	15
3	Wysokość wewnętrzna (dotyczy tylko zacisku z podwójnym wierzchem)	mm	0
		cale	0
4	Prześwit min. (dotyczy tylko widel tartacznych)	mm	330
		cale	13
	Masa eksploatacyjna	kg	20 980
		funty	46 252
5	Odległość wewnętrzna końcówek ramion	mm	1904
		cale	75
	Statyczne obciążenie destabilizujące przy skręcie Widły ustawione poziomo	kg	9666
		funty	21 309,6
	Statyczne obciążenie destabilizujące przy jeździe na wprost Widły ustawione poziomo	kg	11 338
		funty	24 994,9
6	Maksymalna wysokość widel (przy otwartym zacisku, jeśli dotyczy)	mm	3144
		cale	123,9
7	Prześwit przy maksymalnej wysokości podnoszenia, zrzut 45 stopni (jeśli maks. kąt zrzutu <= 45)	mm	2550
		cale	100,4
8	Prześwit przy widłach ustawionych poziomo na maks. wysokości podnoszenia	mm	3847
		cale	151,5
9	Zasięg przy maksymalnej wysokości podnoszenia, zrzut 45 stopni (jeśli maks. kąt zrzutu <= 45)	mm	1667
		cale	65,6
10	Zasięg przy ramieniu podnoszenia ustawionym poziomo i widłach ustawionych poziomo	mm	3394
		cale	133,6
11	* Wysokość od poziomu podłoża do dolnej płaszczyzny osprzętu przy minimalnej wysokości podnoszenia i osprzęcie ustawionym płasko	mm	-170
		cale	-6,7
12	Szerokość nad ramionami	mm	2184
		cale	86,0
13	Zasięg z poziomu podłoża	mm	2885
		cale	114
14	Maks. prześwit między ramieniem a zaciskiem	mm	2914
		cale	114,7
15	Wysokość całkowita przy widłach na maksymalnej wysokości podnoszenia i otwartym zacisku	mm	6990
		cale	275,2
16	Długość całkowita Od końca ramienia do tyłu maszyny	mm	9279
		cale	365,3
17	Prześwit przy maks. wysokości podnoszenia i maks. szybkości zrzutu (jeżeli <= 45)	mm	2535
		cale	99,8
18	Prześwit przy ramionach podnoszenia i widłach ustawionych poziomo	mm	1695,0
		cale	66,7
19	Zasięg przy maks. wysokości podnoszenia i widłach ustawionych poziomo	mm	2515,4
		cale	99,0
20	Maks. kąt zrzutu z położenia poziomego	stopnie	46
		rad	0,8

\* Wartości ujemne wskazują wysokość poniżej poziomu gruntu

## 962 LOG

Ramię 66 cali

Widły tartaczne do bali, mocowanie sworzniowe

445-2466

- \* Konstrukcja 14 A
- \* Równoległy układ zawieszenia osprzętu typu „Z”
- \* Konfiguracja do maszyn leśnych

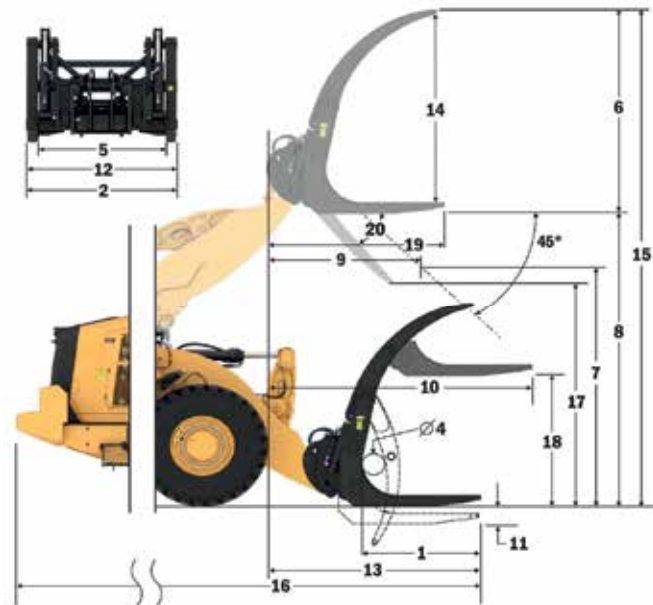

- ◆ Ładowność (SAE J1197)
- Ładowność (CEN EN 474-3 — nierówny teren)
- ◆ Ładowność (CEN EN 474-3 — twarde i równe podłoże)
- ◆ Statyczne obciążenie destabilizujące przy skręcie
- ◆ Statyczne obciążenie destabilizujące przy ustawieniu na wprost
- ◆ Siła podchylenia układu hydraulicznego
- ◆ Udział układu hydraulicznego

**UWAGA:** podane statyczne obciążenia destabilizujące i masy eksploatacyjne dotyczą następującej konfiguracji ładowności:

opony Bridgestone VJT L3, układ klimatyzacji, układ kontroli komfortu jazdy, osłona układu napędowego, maksymalny poziom cieczy eksploatacyjnych, paliwa, cieczy chłodzącej i środków smarnych oraz masa ciała operatora.

Dane techniczne i wartości znamionowe są zgodne z następującymi normami: SAE\* J1197, ISO 14397-1, CEN\*\* EN 474-3.

Znamionowy udźwieg roboczy ładowności wyposażonej w widły paletowe określa norma:

SAE J1197: 50% statycznego obciążenia destabilizującego przy pełnym skręcie lub wydatku granicznym układu hydraulicznego.

CEN EN 474-3: 60% statycznego obciążenia destabilizującego przy pełnym skręcie na nierównym podłożu lub wydatku granicznym układu hydraulicznego.

CEN EN 474-3: 80% statycznego obciążenia destabilizującego przy pełnym skręcie na twardym i płaskim podłożu lub wydatku granicznym układu hydraulicznego.

\* SAE – Stowarzyszenie Inżynierów Samochodowych (Society of Automotive Engineers)

\*\* CEN – Europejski Komitet Normalizacyjny (European Committee for Standardization)

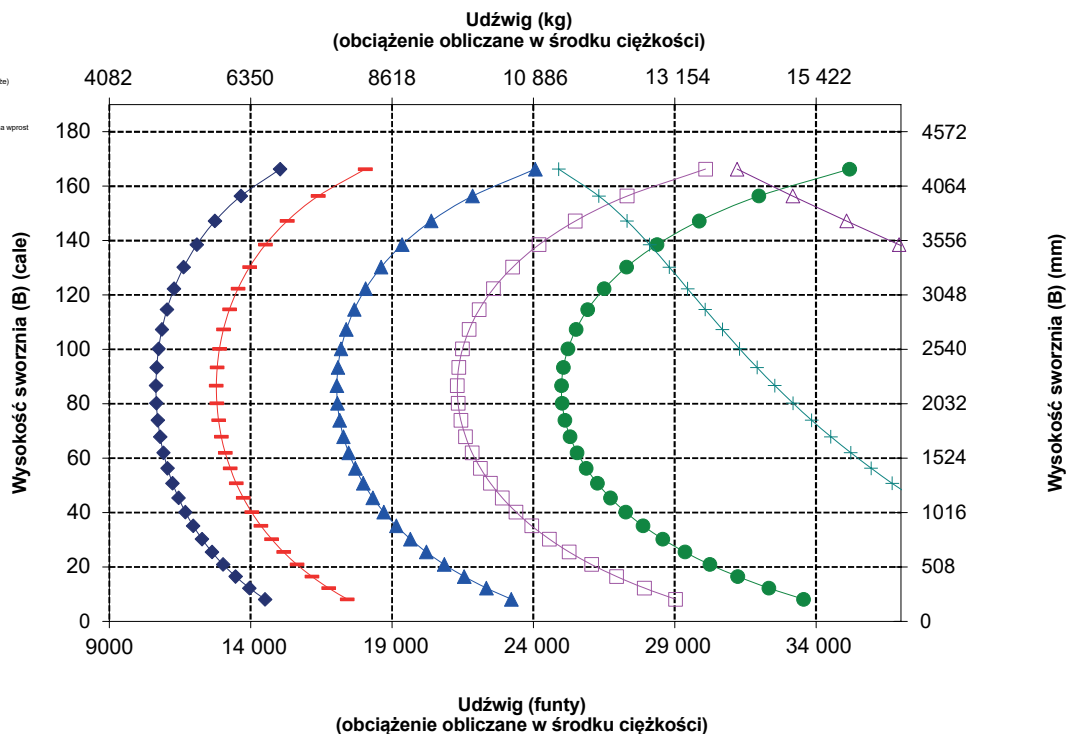

# Specyfikacje maszyny 962 do prac leśnych

## Specyfikacje widel

### Specyfikacje widel

1	Długość ramienia	mm	1609
		cale	63,3
2	Szerokość widel	mm	2332
		cale	91,8
	Powierzchnia części końcowej	m <sup>2</sup>	1,9
		stopy <sup>2</sup>	20
3	Wysokość wewnętrzna (dotyczy tylko zacisku z podwójnym wierzchem)	mm	1381
		cale	54
4	Prześwit min. (dotyczy tylko widel tartacznych)	mm	NIE DOTYCZY
		cale	DOTYCZY
		DOTYCZY	
	Masa eksploatacyjna	kg	21 413
		funt	47 206
5	Odległość wewnętrzna końcówek ramion	mm	1776
		cale	70
	Stacyjne obciążenie destabilizujące przy skręce Widły ustawione poziomo	kg	9652
		funt	21 279,2
	Stacyjne obciążenie destabilizujące przy jeździe na wprost Widły ustawione poziomo	kg	11 373
		funt	25 073,4
6	Maksymalna wysokość widel (przy otwartym zacisku, jeśli dotyczy)	mm	2944
		cale	115,9
7	Prześwit przy maksymalnej wysokości podnoszenia, zrzut 45 stopni (jeśli maks. kąt zrzutu <= 45)	mm	2816
		cale	110,9
8	Prześwit przy widłach ustawionych poziomo na maks. wysokości podnoszenia	mm	3950
		cale	155,5
9	Zasięg przy maksymalnej wysokości podnoszenia, zrzut 45 stopni (jeśli maks. kąt zrzutu <= 45)	mm	1545
		cale	60,8
10	Zasięg przy ramieniu podnoszenia ustawionym poziomo i widłach ustawionych poziomo	mm	3120
		cale	122,8
11	* Wysokość od poziomu podłoża do dolnej płaszczyzny osprzętu przy minimalnej wysokości podnoszenia i osprzęcie ustawionym płasko	mm	-67
		cale	-2,6
12	Szerokość nad ramionami	mm	2298
		cale	90,5
13	Zasięg z poziomu podłoża	mm	2540
		cale	100
14	Maks. prześwit między ramieniem a zaciskiem	mm	2542
		cale	100,1
15	Wysokość całkowita przy widłach na maksymalnej wysokości podnoszenia i otwartym zacisku	mm	6893
		cale	271,4
16	Długość całkowita Od końca ramienia do tyłu maszyny	mm	8934
		cale	351,7
17	Prześwit przy maks. wysokości podnoszenia i maks. szybkości zrzutu (jeżeli <= 45)	mm	2803
		cale	110,4
18	Prześwit przy ramionach podnoszenia i widłach ustawionych poziomo	mm	1797,7
		cale	70,8
19	Zasięg przy maks. wysokości podnoszenia i widłach ustawionych poziomo	mm	2241,2
		cale	88,2
20	Maks. kąt zrzutu z położenia poziomego	stopnie	46
		rad	0,8

\* Wartości ujemne wskazują wysokość poniżej poziomu gruntu

## 962 LOG

Ramię 63 cale

Widły do załadunku dłuźyc, mocowanie sworzniowe 379-5408

- \* Konstrukcja 14 A
- \* Równoległy układ zawieszenia osprzętu typu „Z”
- \* Konfiguracja do maszyn leśnych

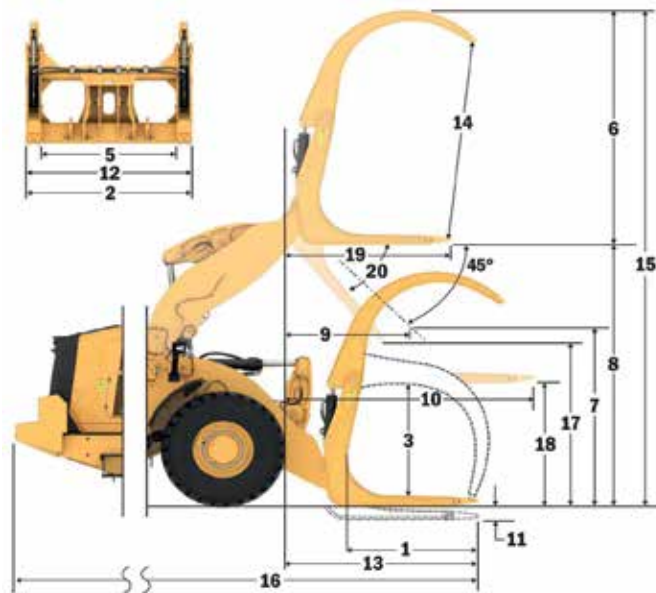

- ◆ Ładowność (SAE J1197)
- ◆ Ładowność (CEN EN 474-3 — nierówny teren)
- ◆ Ładowność (CEN EN 474-3 — twarde i poziome podłoże)
- ◆ Stacyjne obciążenie destabilizujące przy skręce
- ◆ Stacyjne obciążenie destabilizujące przy ustawieniu na wprost
- ◆ Siła podchylenia układu hydraulicznego
- ◆ Udźwig układu hydraulicznego

**UWAGA:** podane statyczne obciążenia destabilizujące i masy eksploatacyjne dotyczą następującej konfiguracji ładowarki: opony Bridgestone VJT L3, układ klimatyzacji, układ kontroli komfortu jazdy, osłona układu napędowego, maksymalny poziom cieczy eksploatacyjnych, paliwa, cieczy chłodzącej i środków smarnych oraz masa ciała operatora.

Dane techniczne i wartości znamionowe są zgodne z następującymi normami: SAE\* J1197, ISO 14397-1, CEN\*\* EN 474-3.

Znamionowy udźwig roboczy ładowarki wyposażonej w widły paletowe określa norma: SAE J1197: 50% statycznego obciążenia destabilizującego przy pełnym skręce lub wydatku granicznym układu hydraulicznego. CEN EN 474-3: 60% statycznego obciążenia destabilizującego przy pełnym skręce na nierównym podłożu lub wydatku granicznym układu hydraulicznego. CEN EN 474-3: 80% statycznego obciążenia destabilizującego przy pełnym skręce na twardym i płaskim podłożu lub wydatku granicznym układu hydraulicznego.

\* SAE – Stowarzyszenie Inżynierów Samochodowych (Society of Automotive Engineers)

\*\* CEN – Europejski Komitet Normalizacyjny (European Committee for Standardization)

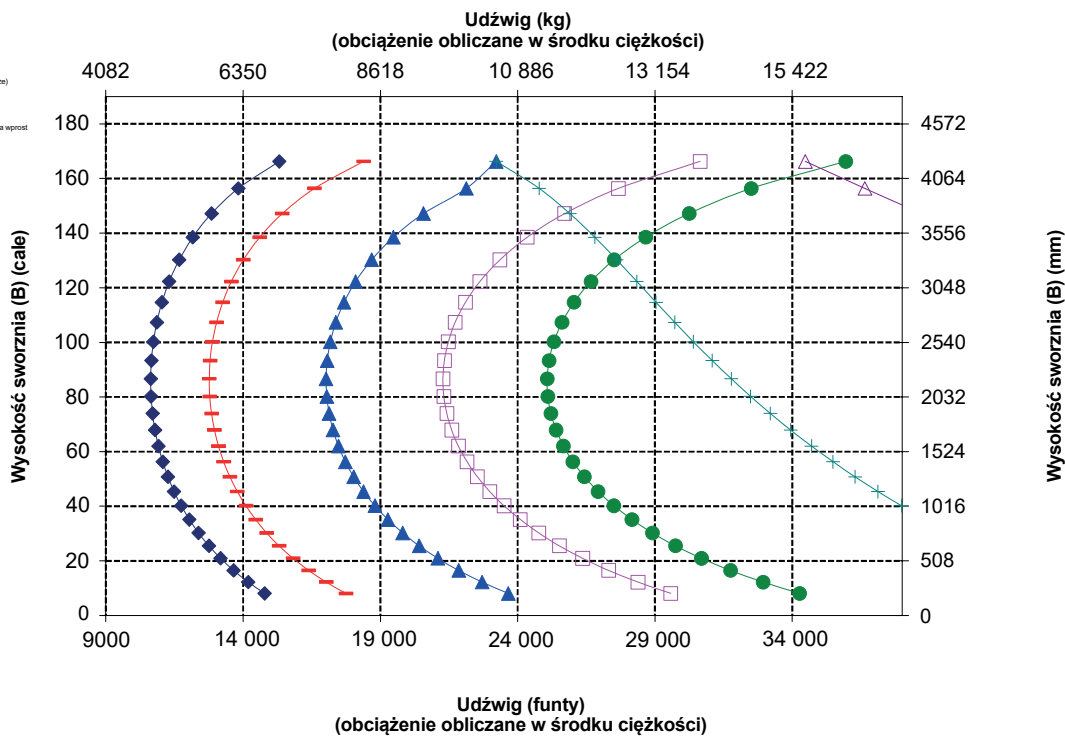

# Specyfikacje maszyny 962 do prac leśnych

## Specyfikacje widel

### Specyfikacje widel

1	Długość ramienia	mm	917
		cale	36,1
2	Szerokość widel	mm	1855
		cale	73,0
	Powierzchnia części końcowej	m <sup>2</sup>	2,5
		stopy <sup>2</sup>	27
3	Wysokość wewnętrzna (dotyczy tylko zacisku z podwójnym wierzchem)	mm	0
		cale	0
4	Prześwit min. (dotyczy tylko widel tartacznych)	mm	1450
		cale	57
	Masa eksploatacyjna	kg	21 651
		funty	47 731
5	Odległość wewnętrzna końcówek ramion	mm	1314
		cale	52
	Styczne obciążenie destabilizujące przy skręce Widły ustawione poziomo	kg	8977
		funty	19 791,2
	Styczne obciążenie destabilizujące przy jeździe na wprost Widły ustawione poziomo	kg	10 618
		funty	23 407,8
6	Maksymalna wysokość widel (przy otwartym zacisku, jeśli dotyczy)	mm	3433
		cale	135,1
7	Prześwit przy maksymalnej wysokości podnoszenia, zrzut 45 stopni (jeśli maks. kąt zrzutu <= 45)	mm	3211
		cale	126,4
8	Prześwit przy widłach ustawionych poziomo na maks. wysokości podnoszenia	mm	3862
		cale	152,1
9	Zasięg przy maksymalnej wysokości podnoszenia, zrzut 45 stopni (jeśli maks. kąt zrzutu <= 45)	mm	1027
		cale	40,4
10	Zasięg przy ramieniu podnoszenia ustawionym poziomo i widłach ustawionych poziomo	mm	2474
		cale	97,4
11	* Wysokość od poziomu podłoża do dolnej płaszczyzny osprzętu przy minimalnej wysokości podnoszenia i osprzęcie ustawionym płasko	mm	-155
		cale	-6,1
12	Szerokość nad ramionami	mm	1850
		cale	72,8
13	Zasięg z poziomu podłoża	mm	1954
		cale	77
14	Maks. prześwit między ramieniem a zaciskiem	mm	3123
		cale	123,0
15	Wysokość całkowita przy widłach na maksymalnej wysokości podnoszenia i otwartym zacisku	mm	7295
		cale	287,2
16	Długość całkowita Od końca ramienia do tyłu maszyny	mm	8348
		cale	328,7
17	Prześwit przy maks. wysokości podnoszenia i maks. szybkości zrzutu (jeżeli <= 45)	mm	3131
		cale	123,3
18	Prześwit przy ramionach podnoszenia i widłach ustawionych poziomo	mm	1710,3
		cale	67,3
19	Zasięg przy maks. wysokości podnoszenia i widłach ustawionych poziomo	mm	1595,2
		cale	62,8
20	Maks. kąt zrzutu z położenia poziomego	stopnie	57
		rad	1,0

\* Wartości ujemne wskazują wysokość poniżej poziomu gruntu

## 962 LOG

### Widły z chwytakiem, złącze FUSION

Ramię 36 cali

352-7339

- \* Konstrukcja 14 A
- \* Równoległy układ zawieszenia osprzętu typu „Z”
- \* Konfiguracja do maszyn leśnych

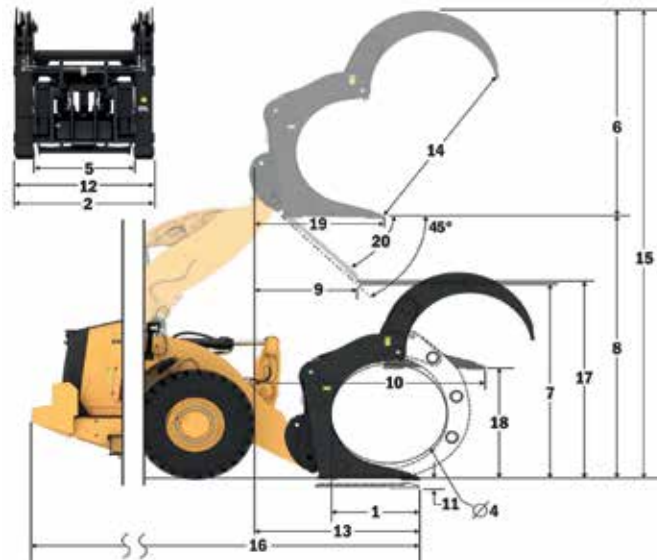

### Udźwig (kg) (obciążenie obliczane w środku ciężkości)

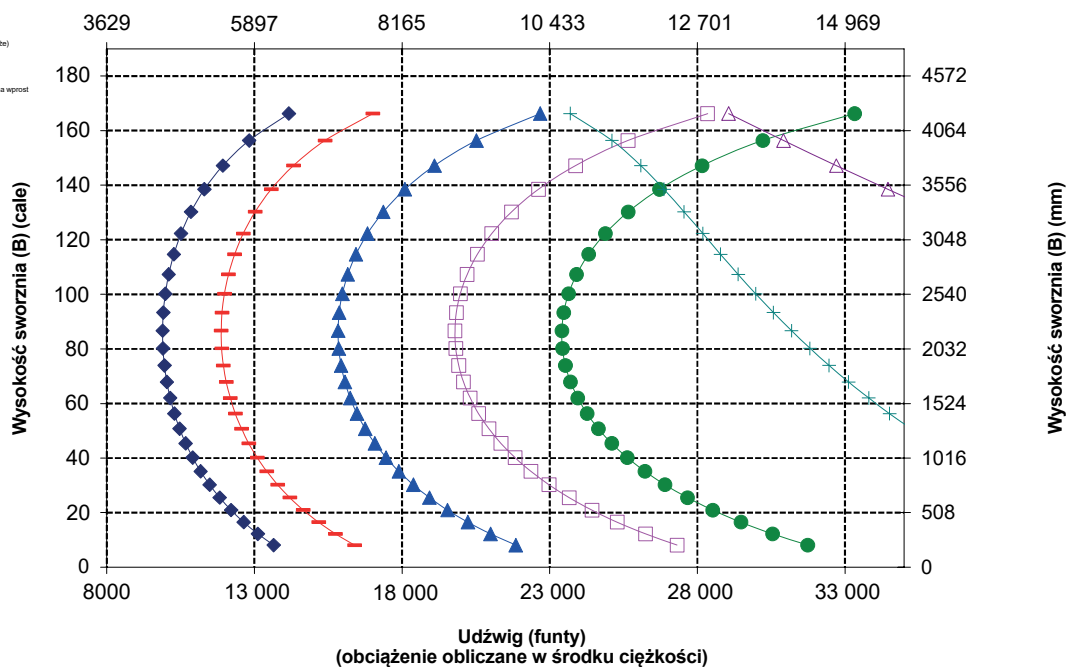

**UWAGA:** podane statyczne obciążenia destabilizujące i masy eksploatacyjne dotyczą następującej konfiguracji ładowni:  
opony Bridgestone VJT L3, układ klimatyzacji, układ kontroli komfortu jazdy, osłona układu napędowego, maksymalny poziom cieczy eksploatacyjnych, paliwa, cieczy chłodzącej i środków smarnych oraz masa ciała operatora.

Dane techniczne i wartości znamionowe są zgodne z następującymi normami: SAE\* J1197, ISO 14397-1, CEN\*\* EN 474-3.

Znamionowy udźwig roboczy ładowni wyposażonej w widły paletowe określa norma:  
SAE J1197: 50% statycznego obciążenia destabilizującego przy pełnym skręce lub wydatku granicznym układu hydraulicznego.  
CEN EN 474-3: 60% statycznego obciążenia destabilizującego przy pełnym skręce na nierównym podłożu lub wydatku granicznym układu hydraulicznego.  
CEN EN 474-3: 80% statycznego obciążenia destabilizującego przy pełnym skręce na twardym i płaskim podłożu lub wydatku granicznym układu hydraulicznego.

\* SAE – Stowarzyszenie Inżynierów Samochodowych (Society of Automotive Engineers)

\*\* CEN – Europejski Komitet Normalizacyjny (European Committee for Standardization)

# Specyfikacje maszyny 962 do prac leśnych

## Specyfikacje widel

### Specyfikacje widel

1	Długość ramienia	mm	1220
		cale	48,0
2	Szerokość widel	mm	1855
		cale	73,0
	Powierzchnia części końcowej	m <sup>2</sup>	2,63
		stopy <sup>2</sup>	28
3	Wysokość wewnętrzna (dotyczy tylko zacisku z podwójnym wierzchem)	mm	0
		cale	0
4	Prześwit min. (dotyczy tylko widel tartacznych)	mm	1448
		cale	57
	Masa eksploatacyjna	kg	21 812
		funty	48 086
5	Odległość wewnętrzna końcówek ramion	mm	1314
		cale	52
	Statyczne obciążenie destabilizujące przy skręce Widły ustawione poziomo	kg	8720
		funty	19 223,1
	Statyczne obciążenie destabilizujące przy jeździe na wprost Widły ustawione poziomo	kg	10 344
		funty	22 805,2
6	Maksymalna wysokość widel (przy otwartym zacisku, jeśli dotyczy)	mm	3356
		cale	132,1
7	Prześwit przy maksymalnej wysokości podnoszenia, zrzut 45 stopni (jeśli maks. kąt zrzutu <= 45)	mm	3029
		cale	119,3
8	Prześwit przy widłach ustawionych poziomo na maks. wysokości podnoszenia	mm	3935
		cale	154,9
9	Zasięg przy maksymalnej wysokości podnoszenia, zrzut 45 stopni (jeśli maks. kąt zrzutu <= 45)	mm	1312
		cale	51,6
10	Zasięg przy ramieniu podnoszenia ustawionym poziomo i widłach ustawionych poziomo	mm	2804
		cale	110,4
11	* Wysokość od poziomu podłoża do dolnej płaszczyzny osprzętu przy minimalnej wysokości podnoszenia i osprzęcie ustawionym płasko	mm	-82
		cale	-3,2
12	Szerokość nad ramionami	mm	1850
		cale	72,8
13	Zasięg z poziomu podłoża	mm	2234
		cale	88
14	Maks. prześwit między ramieniem a zaciskiem	mm	3027
		cale	119,2
15	Wysokość całkowita przy widłach na maksymalnej wysokości podnoszenia i otwartym zacisku	mm	7291
		cale	287,1
16	Długość całkowita Od końca ramienia do tyłu maszyny	mm	8628
		cale	339,7
17	Prześwit przy maks. wysokości podnoszenia i maks. szybkości zrzutu (jeżeli <= 45)	mm	2896
		cale	114,0
18	Prześwit przy ramionach podnoszenia i widłach ustawionych poziomo	mm	1783,0
		cale	70,2
19	Zasięg przy maks. wysokości podnoszenia i widłach ustawionych poziomo	mm	1925,5
		cale	75,8
20	Maks. kąt zrzutu z położenia poziomego	stopnie	57
		rad	1,0

\* Wartości ujemne wskazują wysokość poniżej poziomu gruntu

## 962 LOG

Widły z chwytakiem, złącze FUSION

Ramię 48 cali

442-9358

- \* Konstrukcja 14 A
- \* Równoległy układ zawieszenia osprzętu typu „Z”
- \* Konfiguracja do maszyn leśnych

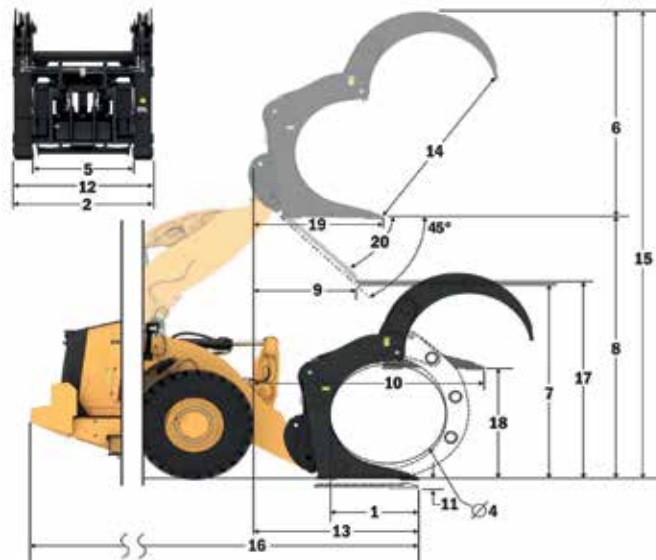

### Udźwig (kg) (obciążenie obliczane w środku ciężkości)

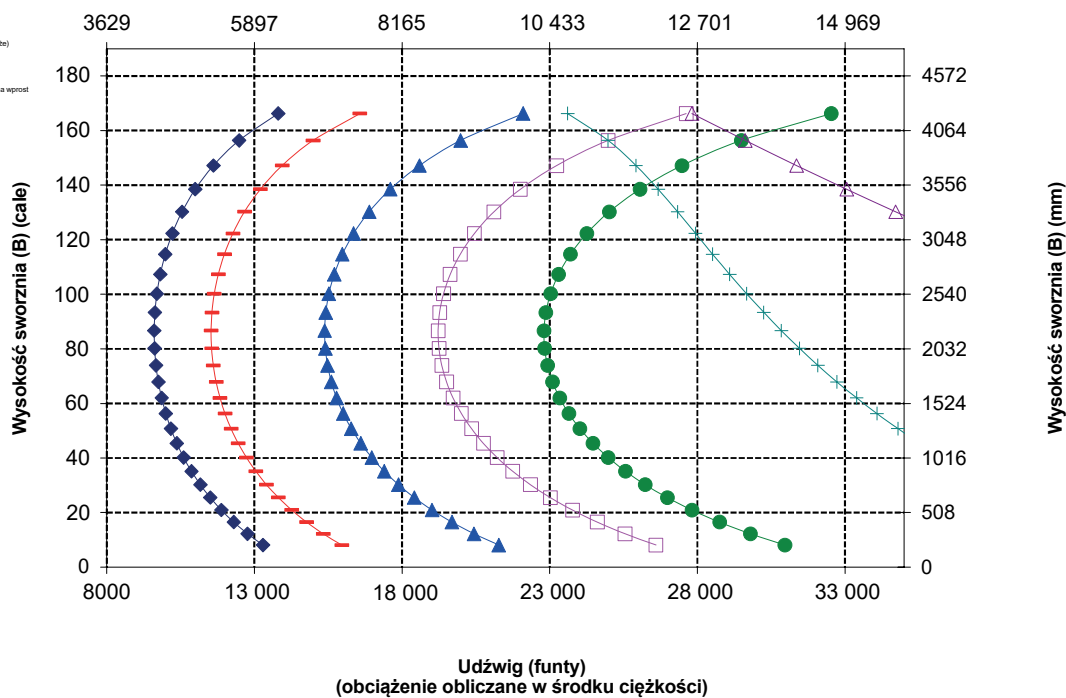

**UWAGA:** podane statyczne obciążenia destabilizujące i masy eksploatacyjne dotyczą następującej konfiguracji ładowarki: opony Bridgestone VJT L3, układ klimatyzacji, układ kontroli komfortu jazdy, osłona układu napędowego, maksymalny poziom cieczy eksploatacyjnych, paliwa, cieczy chłodzącej i środków smarnych oraz masa ciała operatora.

Dane techniczne i wartości znamionowe są zgodne z następującymi normami: SAE\* J1197, ISO 14397-1, CEN\*\* EN 474-3.

Znamionowy udźwig roboczy ładowarki wyposażonej w widły paletowe określa norma: SAE J1197: 50% statycznego obciążenia destabilizującego przy pełnym skręce lub wydatku granicznym układu hydraulicznego. CEN EN 474-3: 60% statycznego obciążenia destabilizującego przy pełnym skręce na nierównym podłożu lub wydatku granicznym układu hydraulicznego. CEN EN 474-3: 80% statycznego obciążenia destabilizującego przy pełnym skręce na twardym i płaskim podłożu lub wydatku granicznym układu hydraulicznego.

\* SAE – Stowarzyszenie Inżynierów Samochodowych (Society of Automotive Engineers)

\*\* CEN – Europejski Komitet Normalizacyjny (European Committee for Standardization)

Udźwig (funty)  
(obciążenie obliczane w środku ciężkości)

# Specyfikacje maszyny 962 do prac leśnych

## Specyfikacje widel

### Specyfikacje widel

1	Długość zęba	mm	1219
		cale	48,0
2	Środek ciężkości	mm	610
		cale	24,0
	Statyczne obciążenie destabilizujące przy jeździe na wprost (widły ustawione poziomo)	kg	12 368
		funty	27 260
	Statyczne obciążenie destabilizujące przy skręconym przegubie (widły ustawione poziomo)	kg	10 675
		funty	23 529
	Obciążenie znamionowe (SAE J1197 – 50% FTSTL)	kg	5338
		funty	11 764
	Obciążenie znamionowe (CEN EN 474-3 na nierównym podłożu – 60% FTSTL)	kg	6405
		funty	14 117
	Obciążenie znamionowe (CEN EN 474-3 na twardym i płaskim podłożu – 80% FTSTL)	kg	8540
		funty	18 823
3	Maksymalna długość całkowita	mm	8855
		cale	348,6
4	Zasięg przy widłach ustawionych na poziomie podłoża	mm	1242
		cale	48,9
5	* Wysokość od poziomu podłoża do dolnej płaszczyzny ramion widel przy minimalnej wysokości podnoszenia i widłach ustawionych płasko	mm	-84
		cale	-3,3
6	Zasięg przy ramionach ustawionych poziomo i widłach ustawionych płasko	mm	1765
		cale	69,5
7	Zasięg przy widłach ustawionych na maksymalnej wysokości	mm	696
		cale	34,9
8	Wysokość od poziomu podłoża do górnej płaszczyzny ramion widel przy ramionach ładowarki ustawionych poziomo i widłach ustawionych płasko	mm	1846
		cale	72,7
9	Wysokość od poziomu podłoża do górnej płaszczyzny ramion widel przy ramionach ładowarki na maksymalnej wysokości i widłach ustawionych płasko	mm	3997
		cale	157,4
10	Wysokość całkowita przy widłach na maksymalnej wysokości (od górnej krawędzi uchwytu do poziomu podłoża)	mm	5533
		cale	217,8
11	Prześwit przy maks. podniesieniu i opuszczeniu	mm	2888
		cale	113,7
12	Maks. kąt zrzutu z położenia poziomego	stopnie	46
13	Szerokość całkowita uchwytu	mm	2470
		cale	97,3
14	Wysokość całkowita uchwytu	mm	1601
		cale	63,0
15	Szerokość zewnętrzna ramion (przy maksymalnym rozsunięciu)	mm	2366
		cale	93,1
16	Szerokość zewnętrzna ramion (przy minimalnym rozsunięciu)	mm	1002
		cale	39,4
	Szerokość ramienia (jedno ramie)	mm	180,0
		cale	7,1
	Grubość zębów	mm	65,0
		cale	2,6
	Pojemność ramienia	kg	10 500
		funty	23 142
	Masa eksploatacyjna	kg	20 077
		funty	44 249

\* Wartości ujemne wskazują wysokość poniżej poziomu gruntu

## 962 LOG

Widły do kłód i tarcicy, bez zacisku górnego, mocowanie sworzniowe

Ramię 48 cali  
379-2323

- \* Konstrukcja 14 A
- \* Równoległy układ zawieszenia osprzętu typu „Z”
- \* Konfiguracja do maszyn leśnych

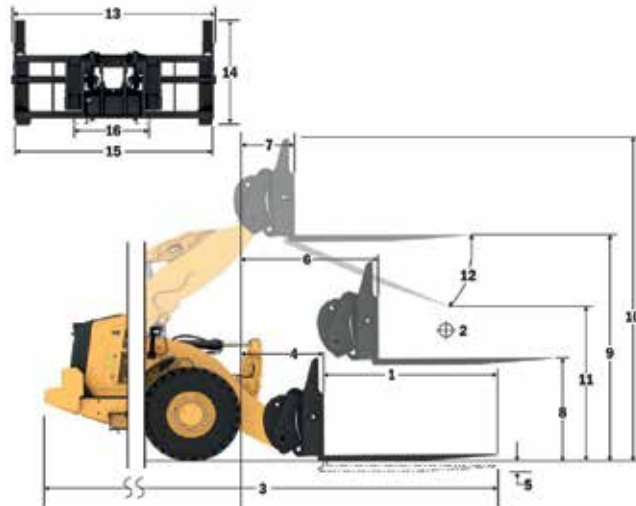

Udźwig (kg)  
(obciążenie obliczane w środku ciężkości)

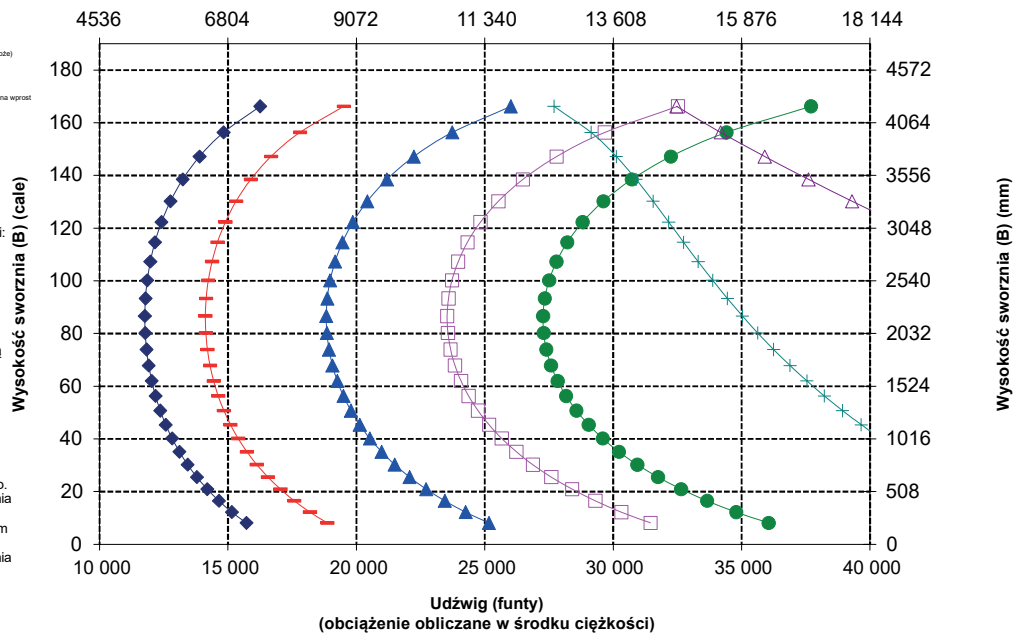

**UWAGA:** podane statyczne obciążenia destabilizujące i masy eksploatacyjne dotyczą następującej konfiguracji ładowarki: opony Bridgestone VJT L3, układ klimatyzacji, układ kontroli jazdy, osłona układu napędowego, maksymalny poziom cieczy eksploatacyjnych, paliwa, cieczy chłodzącej i środków smarnych oraz masa ciała operatora.

Dane techniczne i wartości znamionowe są zgodne z następującymi normami: SAE\* J1197, ISO 14397-1, CEN\*\* EN 474-3.

Znamionowy udźwig roboczy ładowarki wyposażonej w widły paletowe określa norma: SAE J1197: 50% statycznego obciążenia destabilizującego przy pełnym skręceniu lub wydatku granicznym układu hydraulicznego. CEN EN 474-3: 60% statycznego obciążenia destabilizującego przy pełnym skręceniu na nierównym podłożu lub wydatku granicznym układu hydraulicznego. CEN EN 474-3: 80% statycznego obciążenia destabilizującego przy pełnym skręceniu na twardym i płaskim podłożu lub wydatku granicznym układu hydraulicznego.

\* SAE – Stowarzyszenie Inżynierów Samochodowych (Society of Automotive Engineers)

\*\* CEN – Europejski Komitet Normalizacyjny (European Committee for Standardization)



**OSTRZEŻENIE:** Nie przekraczać obciążalności ramion. Poszczególne wartości obciążalności są wybite na każdym z ramion.



# Specyfikacje maszyny 962 do prac leśnych

## Specyfikacje widel

### Specyfikacje widel

1	Długość zęba	mm	1524
		cale	60.0
2	Środek ciężkości	mm	762
		cale	30.0
	Stacyjne obciążenie destabilizujące przy jeździe na wprost (widły ustawione poziomo)	kg	11 544
		funty	25 443
	Stacyjne obciążenie destabilizujące przy skręconym przegubie (widły ustawione poziomo)	kg	9940
		funty	21 907
	Obciążenie znamionowe (SAE J1197 – 50% FTSTL)	kg	4970
		funty	10 954
	Obciążenie znamionowe (CEN EN 474-3 na nierównym podłożu – 60% FTSTL)	kg	5964
		funty	13 144
	Obciążenie znamionowe (CEN EN 474-3 na twardym i płaskim podłożu – 80% FTSTL)	kg	7952
		funty	17 526
3	Maksymalna długość całkowita	mm	9201
		cale	362.3
4	Zasięg przy widłach ustawionych na poziomie podłoża	mm	1283
		cale	50.5
5	* Wysokość od poziomu podłoża do dolnej płaszczyzny ramion widel przy minimalnej wysokości podnoszenia i widłach ustawionych płasko	mm	-84
		cale	-3.3
6	Zasięg przy ramionach ustawionych poziomo i widłach ustawionych płasko	mm	1790
		cale	70.5
7	Zasięg przy widłach ustawionych na maksymalnej wysokości	mm	911
		cale	35.9
8	Wysokość od poziomu podłoża do górnej płaszczyzny ramion widel przy ramionach ładowarki ustawionych poziomo i widłach ustawionych płasko	mm	1871
		cale	73.6
9	Wysokość od poziomu podłoża do górnej płaszczyzny ramion widel przy ramionach ładowarki na maksymalnej wysokości i widłach ustawionych płasko	mm	4022
		cale	158.4
10	Wysokość całkowita przy widłach na maksymalnej wysokości (od górnej krawędzi uchwytu do poziomu podłoża)	mm	5533
		cale	217.8
11	Prześwit przy maks. podniesieniu i opuszczeniu	mm	2652
		cale	104.4
12	Maks. kąt zrzutu z położenia poziomego	stopnie	46
13	Szerokość całkowita uchwytu	mm	2470
		cale	97.3
14	Wysokość całkowita uchwytu	mm	1601
		cale	63.0
15	Szerokość zewnętrzna ramion (przy maksymalnym rozsunięciu)	mm	2366
		cale	93.1
16	Szerokość zewnętrzna ramion (przy minimalnym rozsunięciu)	mm	1002
		cale	39.4
	Szerokość ramienia (jedno ramię)	mm	180.0
		cale	7.1
	Grubość zębów	mm	90.0
		cale	3.5
	Pojemność ramienia	kg	15 906
		funty	35 057
	Masa eksploatacyjna	kg	20 278
		funty	44 692

\* Wartości ujemne wskazują wysokość poniżej poziomu gruntu

## 962 LOG

Widły do kłód i tarcicy, bez zacisku górnego, mocowanie sworzniowe

Ramię 60 cali  
379-2340

\* Konstrukcja 14 A

\* Równoległy układ zawieszenia osprzętu typu „Z”

\* Konfiguracja do maszyn leśnych

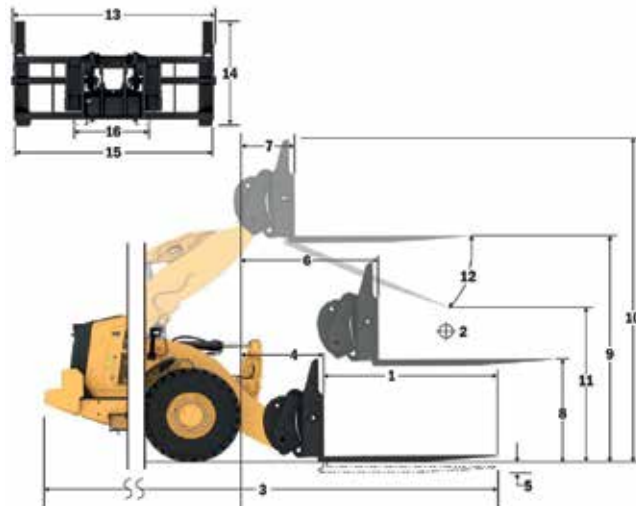

Udźwig (kg)  
(obciążenie obliczone w środku ciężkości)

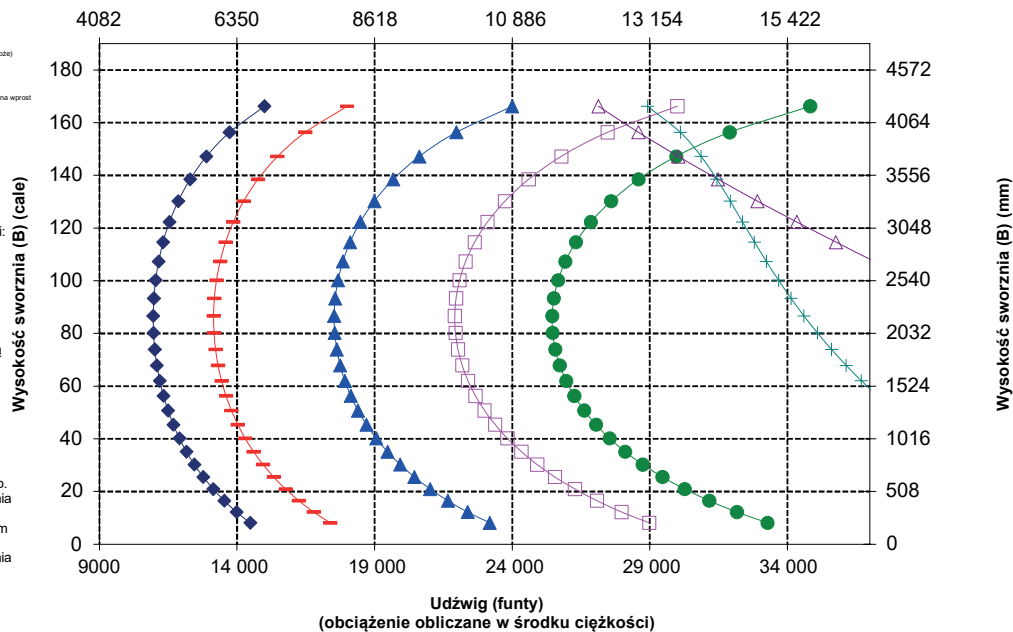

**OSTRZEŻENIE:** Nie przekraczać obciążalności ramion. Poszczególne wartości obciążalności są wybite na każdym z ramion.

## Specyfikacje widel

### Specyfikacje widel

1	Długość zęba	mm	1524
		cale	60,0
2	Środek ciężkości	mm	762
		cale	30,0
	Styczne obciążenie destabilizujące przy jeździe na wprost (widły ustawione poziomo)	kg	10 895
		funty	24 013
	Styczne obciążenie destabilizujące przy skręconym przegubie (widły ustawione poziomo)	kg	9334
		funty	20 572
	Obciążenie znamionowe (SAE J1197 – 50% FTSTL)	kg	4667
		funty	10 286
	Obciążenie znamionowe (CEN EN 474-3 na nierównym podłożu – 60% FTSTL)	kg	5600
		funty	12 343
	Obciążenie znamionowe (CEN EN 474-3 na twardym i płaskim podłożu – 80% FTSTL)	kg	7467
		funty	16 458
3	Maksymalna długość całkowita	mm	9294
		cale	365,9
4	Zasięg przy widłach ustawionych na poziomie podłoża	mm	1376
		cale	54,2
5	* Wysokość od poziomu podłoża do dolnej płaszczyzny ramion widel przy minimalnej wysokości podnoszenia i widłach ustawionych płasko	mm	-83
		cale	-3,3
6	Zasięg przy ramionach ustawionych poziomo i widłach ustawionych płasko	mm	1884
		cale	74,2
7	Zasięg przy widłach ustawionych na maksymalnej wysokości	mm	1005
		cale	39,6
8	Wysokość od poziomu podłoża do górnej płaszczyzny ramion widel przy ramionach ładowarki ustawionych poziomo i widłach ustawionych płasko	mm	1872
		cale	73,7
9	Wysokość od poziomu podłoża do górnej płaszczyzny ramion widel przy ramionach ładowarki na maksymalnej wysokości i widłach ustawionych płasko	mm	4024
		cale	158,4
10	Wysokość całkowita przy widłach na maksymalnej wysokości (od górnej krawędzi uchwytu do poziomu podłoża)	mm	5535
		cale	217,9
11	Prześwit przy maks. podniesieniu i opuszczeniu	mm	2505
		cale	98,6
12	Maks. kąt zrzutu z położenia poziomego	stopnie	50
13	Szerokość całkowita uchwytu	mm	2176
		cale	85,7
14	Wysokość całkowita uchwytu	mm	1601
		cale	63,0
15	Szerokość zewnętrzna ramion (przy maksymalnym rozsunięciu)	mm	2084
		cale	82,0
16	Szerokość zewnętrzna ramion (przy minimalnym rozsunięciu)	mm	1002
		cale	39,4
	Szerokość ramienia (jedno ramię)	mm	190,0
		cale	7,1
	Grubość zębów	mm	90,0
		cale	3,5
	Pojemność ramienia	kg	15 906
		funty	35 057
	Masa eksploatacyjna	kg	20 761
		funty	45 756

\* Wartości ujemne wskazują wysokość poniżej poziomu gruntu

## 962 LOG

Widły do kłód i tarcicy, bez zacisku górnego, złącze FUSION

Ramię 60 cali  
435-4634

\* Konstrukcja 14 A

\* Równoległy układ zawieszenia osprzętu typu „Z”

\* Konfiguracja do maszyn leśnych

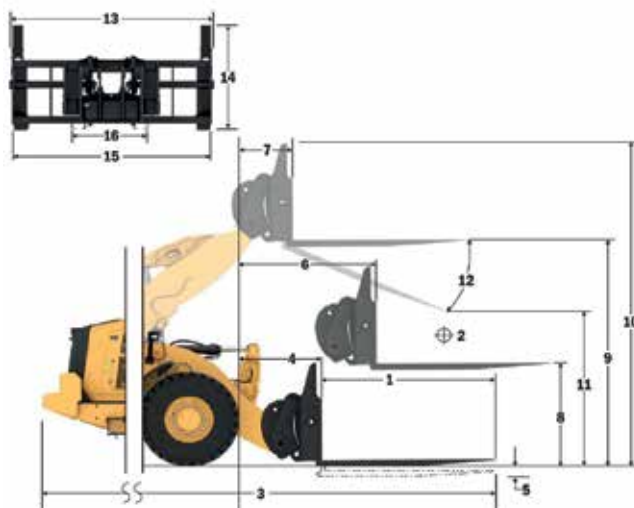

Udźwig (kg)  
(obciążenie obliczone w środku ciężkości)

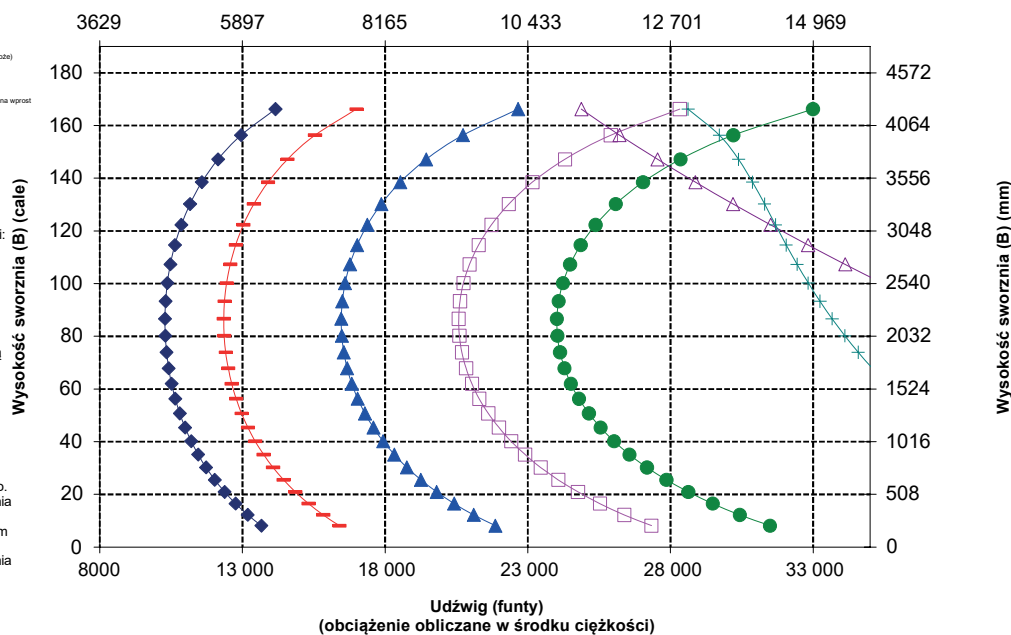

**UWAGA:** podane statyczne obciążenia destabilizujące i masy eksploatacyjne dotyczą następującej konfiguracji ładowarki: opony Bridgestone VJT L3, układ klimatyzacji, układ kontroli jazdy, osłona układu napędowego, maksymalny poziom cieczy eksploatacyjnych, paliwa, cieczy chłodzącej i środków smarnych oraz masa ciała operatora.

Dane techniczne i wartości znamionowe są zgodne z następującymi normami: SAE\* J1197, ISO 14397-1, CEN\*\* EN 474-3.

Znamionowy udźwig roboczy ładowarki wyposażonej w widły paletowe określa norma:  
SAE J1197: 50% statycznego obciążenia destabilizującego przy pełnym skrócie lub wydatku granicznym układu hydraulicznego.  
CEN EN 474-3: 60% statycznego obciążenia destabilizującego przy pełnym skrócie na nierównym podłożu lub wydatku granicznym układu hydraulicznego.  
CEN EN 474-3: 80% statycznego obciążenia destabilizującego przy pełnym skrócie na twardym i płaskim podłożu lub wydatku granicznym układu hydraulicznego.

\* SAE – Stowarzyszenie Inżynierów Samochodowych (Society of Automotive Engineers)

\*\* CEN – Europejski Komitet Normalizacyjny (European Committee for Standardization)



**OSTRZEŻENIE:** Nie przekraczać obciążalności ramion. Poszczególne wartości obciążalności są wybite na każdym z ramion.

# Specyfikacje maszyny 962 do prac leśnych

## Specyfikacje widel

### Specyfikacje widel

1	Długość zęba	mm	1524
		cale	60,0
2	Środek ciężkości	mm	762
		cale	30,0
	Stacyjne obciążenie destabilizujące przy jeździe na wprost (widły ustawione poziomo)	kg	10 735
		funty	23 659
	Stacyjne obciążenie destabilizujące przy skręconym przegubie (widły ustawione poziomo)	kg	9194
		funty	20 263
	Obciążenie znamionowe (SAE J1197 – 50% FTSTL)	kg	4597
		funty	10 132
	Obciążenie znamionowe (CEN EN 474-3 na nierównym podłożu – 60% FTSTL)	kg	5516
		funty	12 158
	Obciążenie znamionowe (CEN EN 474-3 na twardym i płaskim podłożu – 80% FTSTL)	kg	7355
		funty	16 211
3	Maksymalna długość całkowita	mm	9309
		cale	366,5
4	Zasięg przy widłach ustawionych na poziomie podłoża	mm	1391
		cale	54,8
5	* Wysokość od poziomu podłoża do dolnej płaszczyzny ramion widel przy minimalnej wysokości podnoszenia i widłach ustawionych płasko	mm	-72
		cale	-2,8
6	Zasięg przy ramionach ustawionych poziomo i widłach ustawionych płasko	mm	1924
		cale	75,7
7	Zasięg przy widłach ustawionych na maksymalnej wysokości	mm	1045
		cale	41,2
8	Wysokość od poziomu podłoża do górnej płaszczyzny ramion widel przy ramionach ładowarki ustawionych poziomo i widłach ustawionych płasko	mm	1857
		cale	73,1
9	Wysokość od poziomu podłoża do górnej płaszczyzny ramion widel przy ramionach ładowarki na maksymalnej wysokości i widłach ustawionych płasko	mm	4009
		cale	157,8
10	Wysokość całkowita przy widłach na maksymalnej wysokości (od górnej krawędzi uchwytu do poziomu podłoża)	mm	5523
		cale	217,5
11	Prześwit przy maks. podniesieniu i opuszczeniu	mm	2611
		cale	102,8
12	Maks. kąt zrzutu z położenia poziomego	stopnie	44
13	Szerokość całkowita uchwytu	mm	2537
		cale	99,9
14	Wysokość całkowita uchwytu	mm	1578
		cale	62,1
15	Szerokość zewnętrzna ramion (przy maksymalnym rozsunięciu)	mm	2339
		cale	92,1
16	Szerokość zewnętrzna ramion (przy minimalnym rozsunięciu)	mm	742
		cale	29,2
	Szerokość ramienia (jedno ramię)	mm	203,2
		cale	8,0
	Grubość zębów	mm	63,5
		cale	2,5
	Pojemność ramienia	kg	7170
		funty	15 803
	Masa eksploatacyjna	kg	20 780
		funty	45 798

\* Wartości ujemne wskazują wysokość poniżej poziomu gruntu

## 962 LOG Widły do kłód i tarcicy, zacisk górny, złącze FUSION

Ramię 60 cali  
416-4599

- \* Konstrukcja 14 A
- \* Równoległy układ zawieszenia osprzętu typu „Z”
- \* Konfiguracja do maszyn leśnych

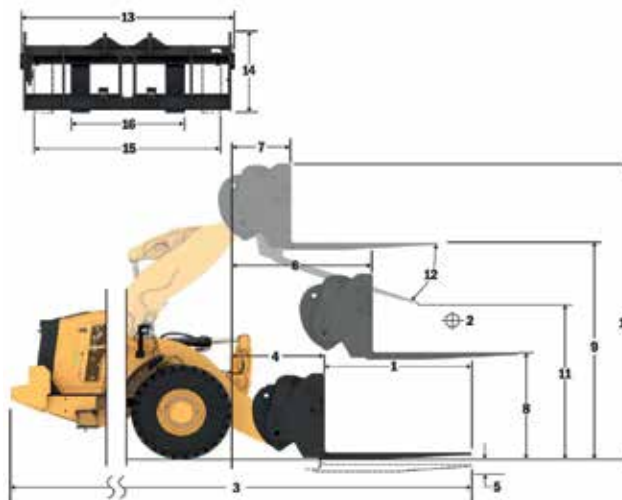

Udźwig (kg)  
(obciążenie obliczone w środku ciężkości)

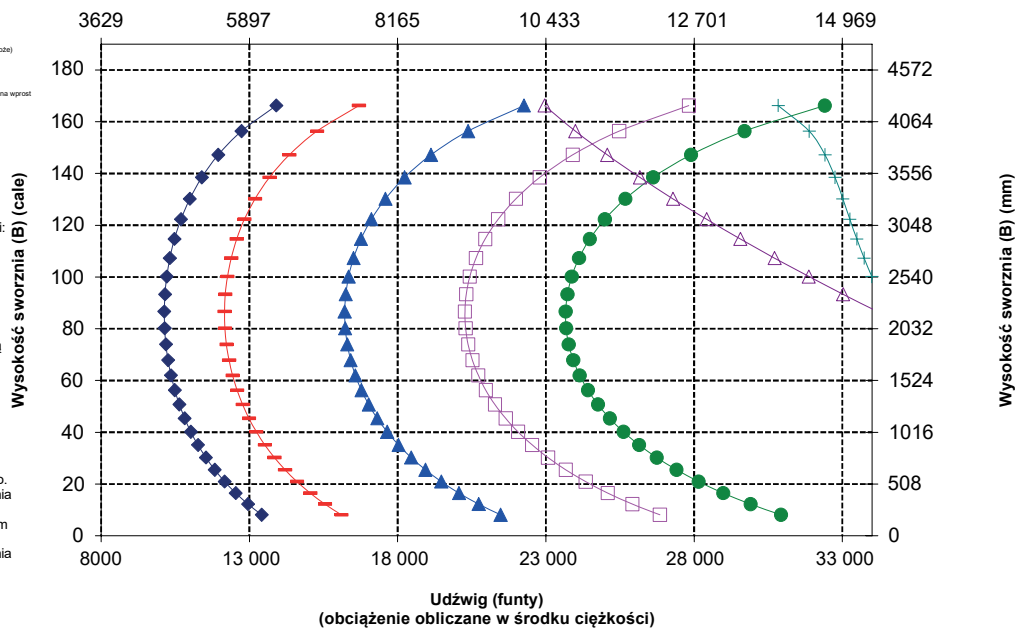

**UWAGA:** podane statyczne obciążenia destabilizujące i masy eksploatacyjne dotyczą następującej konfiguracji ładowarki: opony Bridgestone VJT L3, układ klimatyzacji, układ kontroli jazdy, osłona układu napędowego, maksymalny poziom cieczy eksploatacyjnych, paliwa, cieczy chłodzącej i środków smarnych oraz masa ciała operatora.

Dane techniczne i wartości znamionowe są zgodne z następującymi normami: SAE\* J1197, ISO 14397-1, CEN\*\* EN 474-3.

Znamionowy udźwig roboczy ładowarki wyposażonej w widły paletowe określa norma:  
SAE J1197: 50% statycznego obciążenia destabilizującego przy pełnym skręcie lub wydatku granicznym układu hydraulicznego.  
CEN EN 474-3: 60% statycznego obciążenia destabilizującego przy pełnym skręcie na nierównym podłożu lub wydatku granicznym układu hydraulicznego.  
CEN EN 474-3: 80% statycznego obciążenia destabilizującego przy pełnym skręcie na twardym i płaskim podłożu lub wydatku granicznym układu hydraulicznego.

\* SAE – Stowarzyszenie Inżynierów Samochodowych (Society of Automotive Engineers)

\*\* CEN – Europejski Komitet Normalizacyjny (European Committee for Standardization)



**OSTRZEŻENIE:** Nie przekraczać obciążalności ramion. Poszczególne wartości obciążalności są wybite na każdym z ramion.

## Specyfikacje widel

### Specyfikacje widel

1	Długość zęba	mm	1829
		cale	72.0
2	Środek ciężkości	mm	915
		cale	36.0
	Styczne obciążenie destabilizujące przy jeździe na wprost (widły ustawione poziomo)	kg	10 380
		funty	22 877
	Styczne obciążenie destabilizujące przy skręconym przegubie (widły ustawione poziomo)	kg	8881
		funty	19 574
	Obciążenie znamionowe (SAE J1197 – 50% FTSTL)	kg	4441
		funty	9787
	Obciążenie znamionowe (CEN EN 474-3 na nierównym podłożu – 60% FTSTL)	kg	5329
		funty	11 745
	Obciążenie znamionowe (CEN EN 474-3 na twardym i płaskim podłożu – 80% FTSTL)	kg	7105
		funty	15 659
3	Maksymalna długość całkowita	mm	9599
		cale	377.9
4	Zasięg przy widłach ustawionych na poziomie podłoża	mm	1376
		cale	54.2
5	* Wysokość od poziomu podłoża do dolnej płaszczyzny ramion widel przy minimalnej wysokości podnoszenia i widłach ustawionych płasko	mm	-83
		cale	-3.3
6	Zasięg przy ramionach ustawionych poziomo i widłach ustawionych płasko	mm	1884
		cale	74.2
7	Zasięg przy widłach ustawionych na maksymalnej wysokości	mm	1005
		cale	39.6
8	Wysokość od poziomu podłoża do górnej płaszczyzny ramion widel przy ramionach ładowarki ustawionych poziomo i widłach ustawionych płasko	mm	1872
		cale	73.7
9	Wysokość od poziomu podłoża do górnej płaszczyzny ramion widel przy ramionach ładowarki na maksymalnej wysokości i widłach ustawionych płasko	mm	4024
		cale	158.4
10	Wysokość całkowita przy widłach na maksymalnej wysokości (od górnej krawędzi uchwytu do poziomu podłoża)	mm	5537
		cale	218.0
11	Prześwit przy maks. podniesieniu i opuszczeniu	mm	2272
		cale	89.5
12	Maks. kąt zrzutu z położenia poziomego	stopnie	50
13	Szerokość całkowita uchwytu	mm	2470
		cale	97.3
14	Wysokość całkowita uchwytu	mm	1603
		cale	63.1
15	Szerokość zewnętrzna ramion (przy maksymalnym rozsunięciu)	mm	2366
		cale	93.1
16	Szerokość zewnętrzna ramion (przy minimalnym rozsunięciu)	mm	1002
		cale	39.4
	Szerokość ramienia (jedno ramię)	mm	1800
		cale	71.1
	Grubość zębów	mm	90.0
		cale	3.5
	Pojemność ramienia	kg	12 600
		funty	27 770
	Masa eksploatacyjna	kg	20 843
		funty	45 937

\* Wartości ujemne wskazują wysokość poniżej poziomu gruntu

## 962 LOG

Widły do kłód i tarcicy, bez zacisku górnego, złącze FUSION

Ramię 72 cali  
379-2199

- \* Konstrukcja 14 A
- \* Równoległy układ zawieszenia osprzętu typu „Z”
- \* Konfiguracja do maszyn leśnych

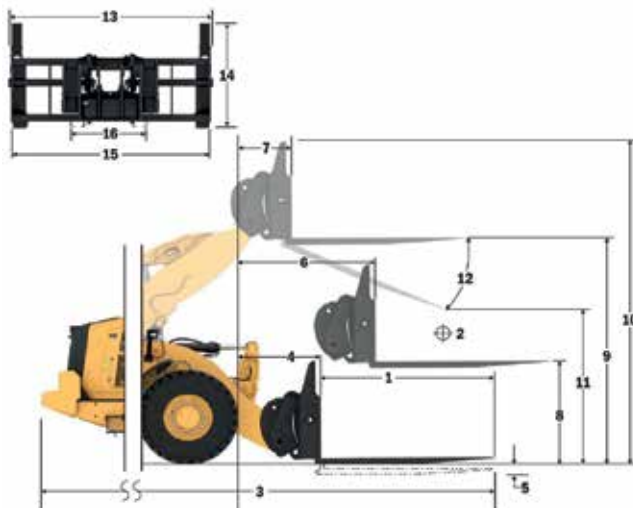

Udźwig (kg)  
(obciążenie obliczane w środku ciężkości)

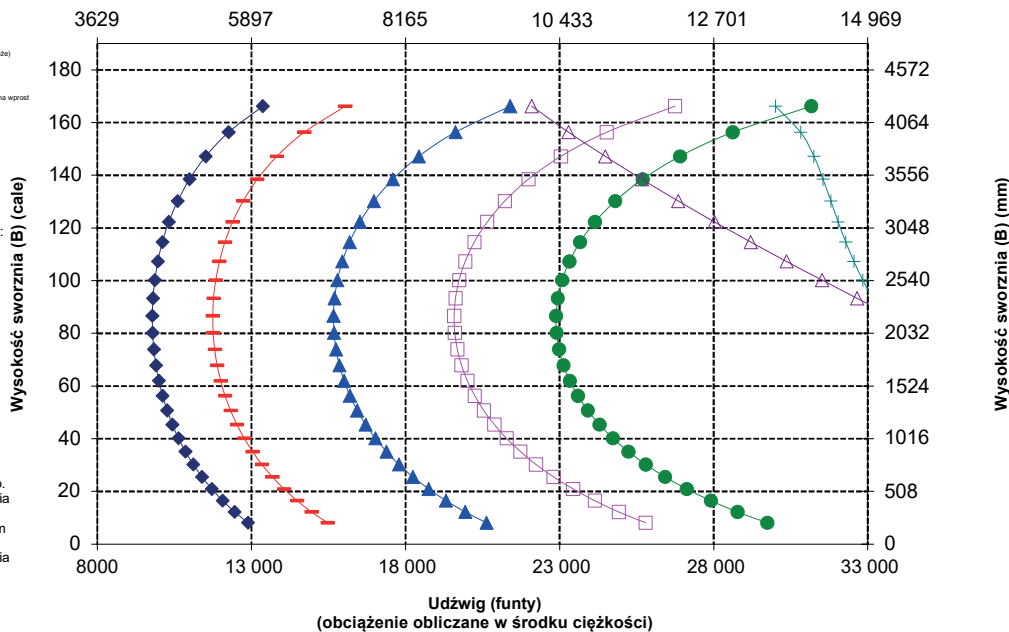

**UWAGA:** podane statyczne obciążenia destabilizujące i masy eksploatacyjne dotyczą następującej konfiguracji ładowarki: opony Bridgestone VJT L3, układ klimatyzacji, układ kontroli jazdy, osłona układu napędowego, maksymalny poziom cieczy eksploatacyjnych, paliwa, cieczy chłodzącej i środków smarnych oraz masa ciała operatora.

Dane techniczne i wartości znamionowe są zgodne z następującymi normami: SAE\* J1197, ISO 14397-1, CEN\*\* EN 474-3.

Znamionowy udźwig roboczy ładowarki wyposażonej w widły paletowe określa norma: SAE J1197: 50% statycznego obciążenia destabilizującego przy pełnym skręcie lub wydatku granicznym układu hydraulicznego. CEN EN 474-3: 60% statycznego obciążenia destabilizującego przy pełnym skręcie na nierównym podłożu lub wydatku granicznym układu hydraulicznego. CEN EN 474-3: 80% statycznego obciążenia destabilizującego przy pełnym skręcie na twardym i płaskim podłożu lub wydatku granicznym układu hydraulicznego.

\* SAE – Stowarzyszenie Inżynierów Samochodowych (Society of Automotive Engineers)

\*\* CEN – Europejski Komitet Normalizacyjny (European Committee for Standardization)



**OSTRZEŻENIE:** Nie przekraczać obciążalności ramion. Poszczególne wartości obciążalności są wybite na każdym z ramion.

# Specyfikacje maszyny 962 do prac leśnych

## Specyfikacje widel

### Specyfikacje widel

1	Długość zęba	mm	1829
		cale	72.0
2	Środek ciężkości	mm	915
		cale	36.0
	Stacyjne obciążenie destabilizujące przy jeździe na wprost (widły ustawione poziomo)	kg	10 374
		funty	22 865
	Stacyjne obciążenie destabilizujące przy skręconym przegubie (widły ustawione poziomo)	kg	8878
		funty	19 568
	Obciążenie znamionowe (SAE J1197 – 50% FTSTL)	kg	4439
		funty	9784
	Obciążenie znamionowe (CEN EN 474-3 na nierównym podłożu – 60% FTSTL)	kg	5327
		funty	11 741
	Obciążenie znamionowe (CEN EN 474-3 na twardym i płaskim podłożu – 80% FTSTL)	kg	7103
		funty	15 654
3	Maksymalna długość całkowita	mm	9599
		cale	377.9
4	Zasięg przy widłach ustawionych na poziomie podłoża	mm	1376
		cale	54.2
5	* Wysokość od poziomu podłoża do dolnej płaszczyzny ramion widel przy minimalnej wysokości podnoszenia i widłach ustawionych płasko	mm	-83
		cale	-3.3
6	Zasięg przy ramionach ustawionych poziomo i widłach ustawionych płasko	mm	1884
		cale	74.2
7	Zasięg przy widłach ustawionych na maksymalnej wysokości	mm	1005
		cale	39.6
8	Wysokość od poziomu podłoża do górnej płaszczyzny ramion widel przy ramionach ładowarki ustawionych poziomo i widłach ustawionych płasko	mm	1872
		cale	73.7
9	Wysokość od poziomu podłoża do górnej płaszczyzny ramion widel przy ramionach ładowarki na maksymalnej wysokości i widłach ustawionych płasko	mm	4024
		cale	158.4
10	Wysokość całkowita przy widłach na maksymalnej wysokości (od górnej krawędzi uchwytu do poziomu podłoża)	mm	5535
		cale	217.9
11	Prześwit przy maks. podniesieniu i opuszczeniu	mm	2272
		cale	89.5
12	Maks. kąt zrzutu z położenia poziomego	stopnie	50
13	Szerokość całkowita uchwytu	mm	2176
		cale	85.7
14	Wysokość całkowita uchwytu	mm	1601
		cale	63.0
15	Szerokość zewnętrzna ramion (przy maksymalnym rozsunięciu)	mm	2084
		cale	82.0
16	Szerokość zewnętrzna ramion (przy minimalnym rozsunięciu)	mm	1002
		cale	39.4
	Szerokość ramienia (jedno ramię)	mm	1800
		cale	71.1
	Grubość zębów	mm	90.0
		cale	3.5
	Pojemność ramienia	kg	12 600
		funty	27 770
	Masa eksploatacyjna	kg	20 823
		funty	45 893

\* Wartości ujemne wskazują wysokość poniżej poziomu gruntu

## 962 LOG

Widły do kłód i tarcicy, bez zacisku górnego, złącze FUSION

Ramię 72 cale  
435-4684

\* Konstrukcja 14 A

\* Równoległy układ zawieszenia osprzętu typu „Z”

\* Konfiguracja do maszyn leśnych

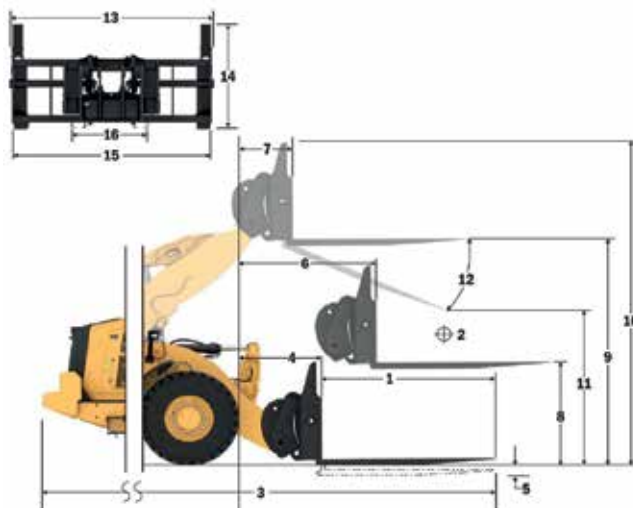

Udźwig (kg)  
(obciążenie obliczone w środku ciężkości)

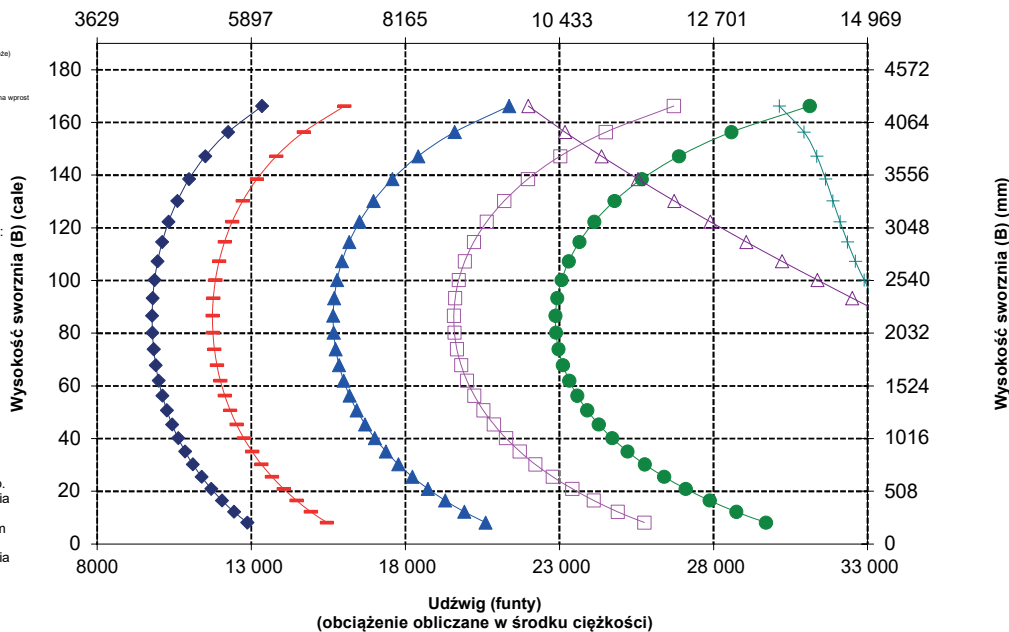

**UWAGA:** podane statyczne obciążenia destabilizujące i masy eksploatacyjne dotyczą następującej konfiguracji ładowarki: opony Bridgestone VJT L3, układ klimatyzacji, układ kontroli jazdy, osłona układu napędowego, maksymalny poziom cieczy eksploatacyjnych, paliwa, cieczy chłodzącej i środków smarnych oraz masa ciała operatora.

Dane techniczne i wartości znamionowe są zgodne z następującymi normami: SAE\* J1197, ISO 14397-1, CEN\*\* EN 474-3.

Znamionowy udźwig roboczy ładowarki wyposażonej w widły paletowe określa norma: SAE J1197: 50% statycznego obciążenia destabilizującego przy pełnym skrócie lub wydatku granicznym układu hydraulicznego. CEN EN 474-3: 60% statycznego obciążenia destabilizującego przy pełnym skrócie na nierównym podłożu lub wydatku granicznym układu hydraulicznego. CEN EN 474-3: 80% statycznego obciążenia destabilizującego przy pełnym skrócie na twardym i płaskim podłożu lub wydatku granicznym układu hydraulicznego.

\* SAE – Stowarzyszenie Inżynierów Samochodowych (Society of Automotive Engineers)

\*\* CEN – Europejski Komitet Normalizacyjny (European Committee for Standardization)



**OSTRZEŻENIE:** Nie przekraczać obciążalności ramion. Poszczególne wartości obciążalności są wybite na każdym z ramion.

## Specyfikacje widel

### Specyfikacje widel

1	Długość zęba	mm	2438
		cale	96,0
2	Środek ciężkości	mm	1219
		cale	48,0
	Styczne obciążenie destabilizujące przy jeździe na wprost (widły ustawione poziomo)	kg	9440
		funty	20 806
	Styczne obciążenie destabilizujące przy skręconym przegubie (widły ustawione poziomo)	kg	8058
		funty	17 759
	Obciążenie znamionowe (SAE J1197 – 50% FTSTL)	kg	4029
		funty	8880
	Obciążenie znamionowe (CEN EN 474-3 na nierównym podłożu – 60% FTSTL)	kg	4835
		funty	10 656
	Obciążenie znamionowe (CEN EN 474-3 na twardym i płaskim podłożu – 80% FTSTL)	kg	6446
		funty	14 208
3	Maksymalna długość całkowita	mm	10 208
		cale	401,9
4	Zasięg przy widłach ustawionych na poziomie podłoża	mm	1376
		cale	54,2
5	* Wysokość od poziomu podłoża do dolnej płaszczyzny ramion widel przy minimalnej wysokości podnoszenia i widłach ustawionych płasko	mm	-83
		cale	-3,3
6	Zasięg przy ramionach ustawionych poziomo i widłach ustawionych płasko	mm	1884
		cale	74,2
7	Zasięg przy widłach ustawionych na maksymalnej wysokości	mm	1005
		cale	39,6
8	Wysokość od poziomu podłoża do górnej płaszczyzny ramion widel przy ramionach ładowarki ustawionych poziomo i widłach ustawionych płasko	mm	1872
		cale	73,7
9	Wysokość od poziomu podłoża do górnej płaszczyzny ramion widel przy ramionach ładowarki na maksymalnej wysokości i widłach ustawionych płasko	mm	4024
		cale	158,4
10	Wysokość całkowita przy widłach na maksymalnej wysokości (od górnej krawędzi uchwytu do poziomu podłoża)	mm	5537
		cale	218,0
11	Prześwit przy maks. podniesieniu i opuszczeniu	mm	1806
		cale	71,1
12	Maks. kąt zrzutu z położenia poziomego	stopnie	50
13	Szerokość całkowita uchwytu	mm	2470
		cale	97,3
14	Wysokość całkowita uchwytu	mm	1603
		cale	63,1
15	Szerokość zewnętrzna ramion (przy maksymalnym rozsunięciu)	mm	2366
		cale	93,1
16	Szerokość zewnętrzna ramion (przy minimalnym rozsunięciu)	mm	1002
		cale	39,4
	Szerokość ramienia (jedno ramię)	mm	1900
		cale	71,1
	Grubość zębów	mm	90,0
		cale	3,5
	Pojemność ramienia	kg	10 100
		funty	22 260
	Masa eksploatacyjna	kg	20 971
		funty	46 219

\* Wartości ujemne wskazują wysokość poniżej poziomu gruntu

## 962 LOG

Widły do kłód i tarcicy, bez zacisku górnego, złącze FUSION

Ramię 96 cale  
379-2321

\* Konstrukcja 14 A

\* Równoległy układ zawieszenia osprzętu typu „Z”

\* Konfiguracja do maszyn leśnych

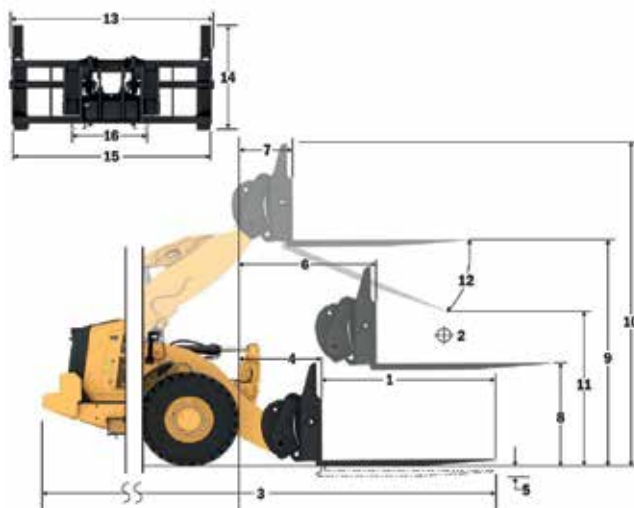

Udźwig (kg)  
(obciążenie obliczane w środku ciężkości)

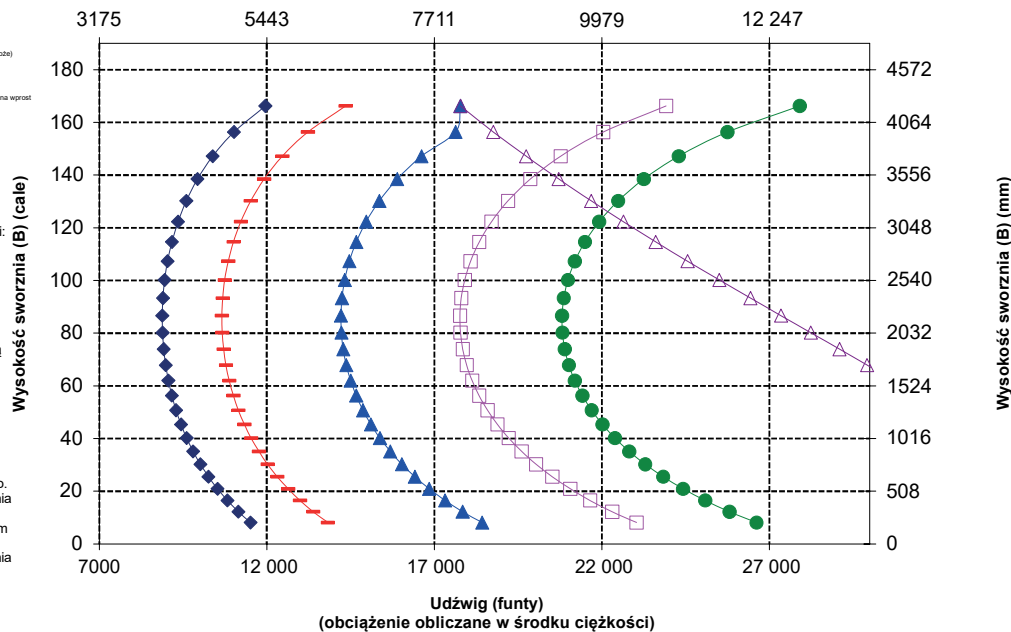

**UWAGA:** podane statyczne obciążenia destabilizujące i masy eksploatacyjne dotyczą następującej konfiguracji ładowarki: opony Bridgestone VJT L3, układ klimatyzacji, układ kontroli jazdy, osłona układu napędowego, maksymalny poziom cieczy eksploatacyjnych, paliwa, cieczy chłodzącej i środków smarnych oraz masa ciała operatora.

Dane techniczne i wartości znamionowe są zgodne z następującymi normami: SAE\* J1197, ISO 14397-1, CEN\*\* EN 474-3.

Znamionowy udźwig roboczy ładowarki wyposażonej w widły paletowe określa norma: SAE J1197: 50% statycznego obciążenia destabilizującego przy pełnym skręcenie lub wydatku granicznym układu hydraulicznego. CEN EN 474-3: 60% statycznego obciążenia destabilizującego przy pełnym skręcenie na nierównym podłożu lub wydatku granicznym układu hydraulicznego. CEN EN 474-3: 80% statycznego obciążenia destabilizującego przy pełnym skręcenie na twardym i płaskim podłożu lub wydatku granicznym układu hydraulicznego.

\* SAE – Stowarzyszenie Inżynierów Samochodowych (Society of Automotive Engineers)

\*\* CEN – Europejski Komitet Normalizacyjny (European Committee for Standardization)



**OSTRZEŻENIE:** Nie przekraczać obciążalności ramion. Poszczególne wartości obciążalności są wybite na każdym z ramion.

# Specyfikacje maszyny 962 do prac leśnych

## Specyfikacje widel

### Specyfikacje widel

1	Długość zęba	mm	2438
		cale	96.0
2	Środek ciężkości	mm	1219
		cale	48.0
	Styczne obciążenie destabilizujące przy jeździe na wprost (widły ustawione poziomo)	kg	9978
		funty	21 992
	Styczne obciążenie destabilizujące przy skręconym przegubie (widły ustawione poziomo)	kg	8565
		funty	18 877
	Obciążenie znamionowe (SAE J1197 – 50% FTSTL)	kg	4282
		funty	9438
	Obciążenie znamionowe (CEN EN 474-3 na nierównym podłożu – 60% FTSTL)	kg	5139
		funty	11 326
	Obciążenie znamionowe (CEN EN 474-3 na twardym i płaskim podłożu – 80% FTSTL)	kg	6852
		funty	15 101
3	Maksymalna długość całkowita	mm	10 116
		cale	398.2
4	Zasięg przy widłach ustawionych na poziomie podłoża	mm	1284
		cale	50.5
5	* Wysokość od poziomu podłoża do dolnej płaszczyzny ramion widel przy minimalnej wysokości podnoszenia i widłach ustawionych płasko	mm	-84
		cale	-3.3
6	Zasięg przy ramionach ustawionych poziomo i widłach ustawionych płasko	mm	1790
		cale	70.5
7	Zasięg przy widłach ustawionych na maksymalnej wysokości	mm	911
		cale	35.9
8	Wysokość od poziomu podłoża do górnej płaszczyzny ramion widel przy ramionach ładowarki ustawionych poziomo i widłach ustawionych płasko	mm	1871
		cale	73.6
9	Wysokość od poziomu podłoża do górnej płaszczyzny ramion widel przy ramionach ładowarki na maksymalnej wysokości i widłach ustawionych płasko	mm	4022
		cale	158.4
10	Wysokość całkowita przy widłach na maksymalnej wysokości (od górnej krawędzi uchwytu do poziomu podłoża)	mm	5533
		cale	217.8
11	Prześwit przy maks. podniesieniu i opuszczeniu	mm	1997
		cale	78.6
12	Maks. kąt zrzutu z położenia poziomego	stopnie	46
13	Szerokość całkowita uchwytu	mm	2470
		cale	97.3
14	Wysokość całkowita uchwytu	mm	1601
		cale	63.0
15	Szerokość zewnętrzna ramion (przy maksymalnym rozsunięciu)	mm	2366
		cale	93.1
16	Szerokość zewnętrzna ramion (przy minimalnym rozsunięciu)	mm	1002
		cale	39.4
	Szerokość ramienia (jedno ramię)	mm	180.0
		cale	7.1
	Grubość zębów	mm	90.0
		cale	3.5
	Pojemność ramienia	kg	10 100
		funty	22 260
	Masa eksploatacyjna	kg	20 468
		funty	45 111

\* Wartości ujemne wskazują wysokość poniżej poziomu gruntu

## 962 LOG

Widły do kłód i tarcicy, bez zacisku górnego, mocowanie sworzniowe

Ramię 96 cali  
379-2346

- \* Konstrukcja 14 A
- \* Równoległy układ zawieszenia osprzętu typu „Z”
- \* Konfiguracja do maszyn leśnych

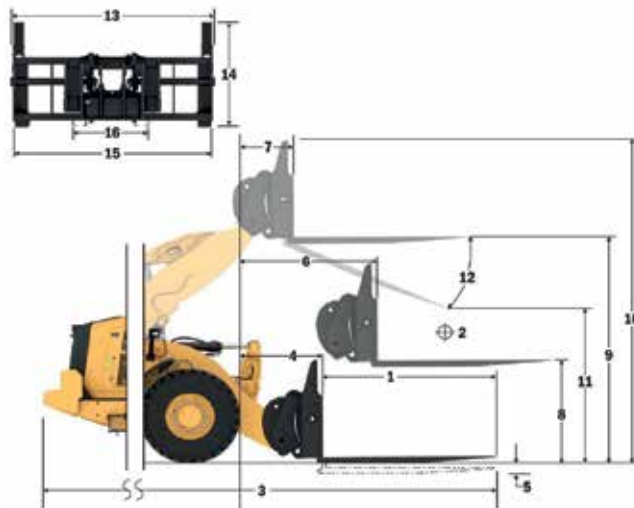

Udźwig (kg)  
(obciążenie obliczane w środku ciężkości)

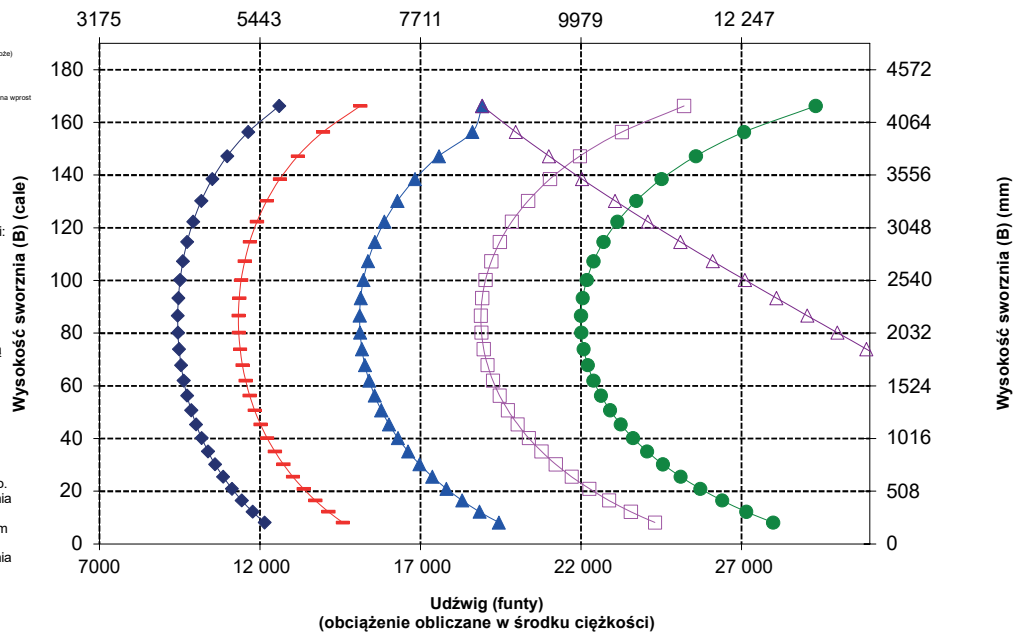

**UWAGA:** podane statyczne obciążenia destabilizujące i masy eksploatacyjne dotyczą następującej konfiguracji ładowarki: opony Bridgestone VJT L3, układ klimatyzacji, układ kontroli jazdy, osłona układu napędowego, maksymalny poziom cieczy eksploatacyjnych, paliwa, cieczy chłodzącej i środków smarnych oraz masa ciała operatora.

Dane techniczne i wartości znamionowe są zgodne z następującymi normami: SAE\* J1197, ISO 14397-1, CEN\*\* EN 474-3.

Znamionowy udźwig roboczy ładowarki wyposażonej w widły paletowe określa norma: SAE J1197: 50% statycznego obciążenia destabilizującego przy pełnym skręcie lub wydatku granicznym układu hydraulicznego. CEN EN 474-3: 60% statycznego obciążenia destabilizującego przy pełnym skręcie na nierównym podłożu lub wydatku granicznym układu hydraulicznego. CEN EN 474-3: 80% statycznego obciążenia destabilizującego przy pełnym skręcie na twardym i płaskim podłożu lub wydatku granicznym układu hydraulicznego.

\* SAE – Stowarzyszenie Inżynierów Samochodowych (Society of Automotive Engineers)

\*\* CEN – Europejski Komitet Normalizacyjny (European Committee for Standardization)



**OSTRZEŻENIE:** Nie przekraczać obciążalności ramion. Poszczególne wartości obciążalności są wybite na każdym z ramion.

## Specyfikacje widel

### Specyfikacje widel

1	Długość zęba	mm	2438
		cale	96,0
2	Środek ciężkości	mm	1219
		cale	48,0
	Styczne obciążenie destabilizujące przy jeździe na wprost (widły ustawione poziomo)	kg	9436
		funty	20 797
	Styczne obciążenie destabilizujące przy skręconym przegubie (widły ustawione poziomo)	kg	8056
		funty	17 756
	Obciążenie znamionowe (SAE J1197 – 50% FTSTL)	kg	4028
		funty	8878
	Obciążenie znamionowe (CEN EN 474-3 na nierównym podłożu – 60% FTSTL)	kg	4834
		funty	10 653
	Obciążenie znamionowe (CEN EN 474-3 na twardym i płaskim podłożu – 80% FTSTL)	kg	6445
		funty	14 205
		mm	10 208
		cale	401,9
3	Maksymalna długość całkowita	mm	1376
		cale	54,2
4	Zasięg przy widłach ustawionych na poziomie podłoża	mm	-83
		cale	-3,3
5	* Wysokość od poziomu podłoża do dolnej płaszczyzny ramion widel przy minimalnej wysokości podnoszenia i widłach ustawionych płasko	mm	1884
		cale	74,2
6	Zasięg przy ramionach ustawionych poziomo i widłach ustawionych płasko	mm	1005
		cale	39,6
7	Zasięg przy widłach ustawionych na maksymalnej wysokości	mm	1872
		cale	73,7
8	Wysokość od poziomu podłoża do górnej płaszczyzny ramion widel przy ramionach ładowarki ustawionych poziomo i widłach ustawionych płasko	mm	4024
		cale	158,4
9	Wysokość od poziomu podłoża do górnej płaszczyzny ramion widel przy ramionach ładowarki na maksymalnej wysokości i widłach ustawionych płasko	mm	5535
		cale	217,9
10	Wysokość całkowita przy widłach na maksymalnej wysokości (od górnej krawędzi uchwytu do poziomu podłoża)	mm	1806
		cale	71,1
11	Prześwit przy maks. podniesieniu i opuszczeniu	stopnie	50
12	Maks. kąt zrzutu z położenia poziomego	mm	2176
		cale	85,7
13	Szerokość całkowita uchwytu	mm	1601
		cale	63,0
14	Wysokość całkowita uchwytu	mm	2084
		cale	82,0
15	Szerokość zewnętrzna ramion (przy maksymalnym rozsunięciu)	mm	1002
		cale	39,4
16	Szerokość zewnętrzna ramion (przy minimalnym rozsunięciu)	mm	190,0
		cale	7,1
	Szerokość ramienia (jedno ramię)	mm	90,0
		cale	3,5
	Grubość zębów	kg	10 100
		funty	22 260
	Pojemność ramienia	kg	20 951
		funty	46 175
	Masa eksploatacyjna		

\* Wartości ujemne wskazują wysokość poniżej poziomu gruntu

## 962 LOG

Ramię 96 cali

Widły do kłód i tarcicy, złącze FUSION

435-4686

- \* Konstrukcja 14 A
- \* Równoległy układ zawieszenia osprzętu typu „Z”
- \* Konfiguracja do maszyn leśnych

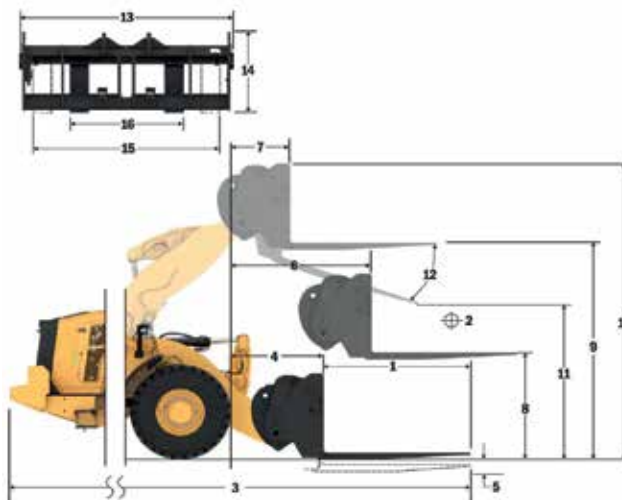

Udźwig (kg)  
(obciążenie obliczane w środku ciężkości)

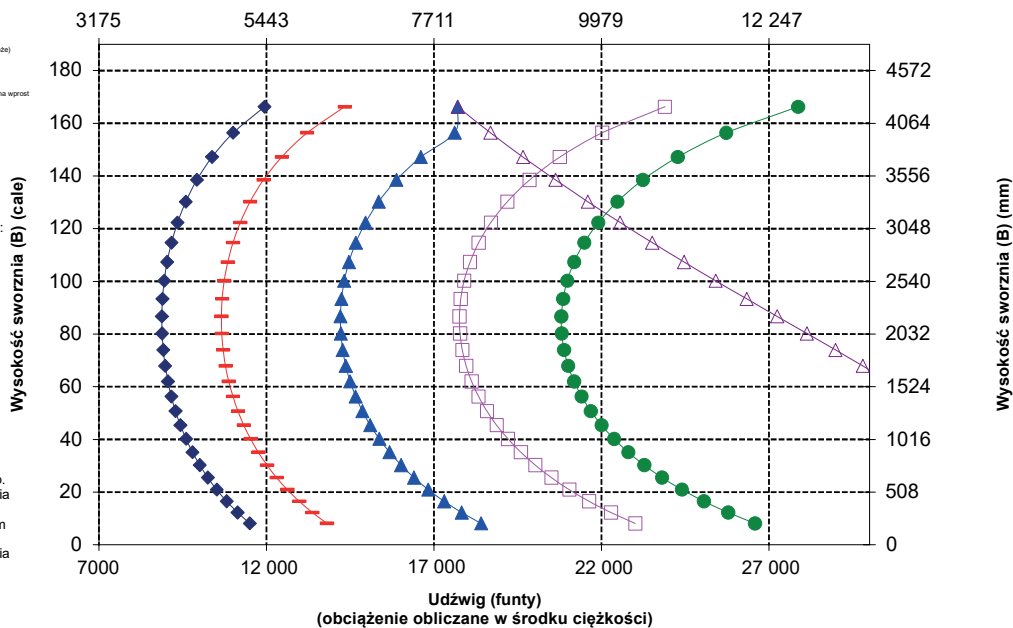

**UWAGA:** podane statyczne obciążenia destabilizujące i masy eksploatacyjne dotyczą następującej konfiguracji ładowarki: opony Bridgestone VJT L3, układ klimatyzacji, układ kontroli jazdy, osłona układu napędowego, maksymalny poziom cieczy eksploatacyjnych, paliwa, cieczy chłodzącej i środków smarnych oraz masa ciała operatora.

Dane techniczne i wartości znamionowe są zgodne z następującymi normami: SAE\* J1197, ISO 14397-1, CEN\*\* EN 474-3.

Znamionowy udźwig roboczy ładowarki wyposażonej w widły paletowe określa norma:  
SAE J1197: 50% statycznego obciążenia destabilizującego przy pełnym skrócie lub wydatku granicznym układu hydraulicznego.  
CEN EN 474-3: 60% statycznego obciążenia destabilizującego przy pełnym skrócie na nierównym podłożu lub wydatku granicznym układu hydraulicznego.  
CEN EN 474-3: 80% statycznego obciążenia destabilizującego przy pełnym skrócie na twardym i płaskim podłożu lub wydatku granicznym układu hydraulicznego.

\* SAE – Stowarzyszenie Inżynierów Samochodowych (Society of Automotive Engineers)

\*\* CEN – Europejski Komitet Normalizacyjny (European Committee for Standardization)



**OSTRZEŻENIE:** Nie przekraczać obciążalności ramion. Poszczególne wartości obciążalności są wybite na każdym z ramion.

# Specyfikacje maszyny 962 do prac leśnych

## Specyfikacje widel

### Specyfikacje widel

1	Długość zęba	mm	2438
		cale	96.0
2	Środek ciężkości	mm	1219
		cale	48.0
	Stacyjne obciążenie destabilizujące przy jeździe na wprost (widły ustawione poziomo)	kg	9333
		funty	20 570
	Stacyjne obciążenie destabilizujące przy skręconym przegubie (widły ustawione poziomo)	kg	7962
		funty	17 549
	Obciążenie znamionowe (SAE J1197 – 50% FTSTL)	kg	3981
		funty	8774
	Obciążenie znamionowe (CEN EN 474-3 na nierównym podłożu – 60% FTSTL)	kg	4777
		funty	10 529
	Obciążenie znamionowe (CEN EN 474-3 na twardym i płaskim podłożu – 80% FTSTL)	kg	6370
		funty	14 039
3	Maksymalna długość całkowita	mm	10 241
		cale	403.2
4	Zasięg przy widłach ustawionych na poziomie podłoża	mm	1408
		cale	55.4
5	* Wysokość od poziomu podłoża do dolnej płaszczyzny ramion widel przy minimalnej wysokości podnoszenia i widłach ustawionych płasko	mm	-91
		cale	-3.6
6	Zasięg przy ramionach ustawionych poziomo i widłach ustawionych płasko	mm	1910
		cale	75.2
7	Zasięg przy widłach ustawionych na maksymalnej wysokości	mm	1032
		cale	40.6
8	Wysokość od poziomu podłoża do górnej płaszczyzny ramion widel przy ramionach ładowarki ustawionych poziomo i widłach ustawionych płasko	mm	1864
		cale	73.4
9	Wysokość od poziomu podłoża do górnej płaszczyzny ramion widel przy ramionach ładowarki na maksymalnej wysokości i widłach ustawionych płasko	mm	4016
		cale	158.1
10	Wysokość całkowita przy widłach na maksymalnej wysokości (od górnej krawędzi uchwyty do poziomu podłoża)	mm	5450
		cale	214.6
11	Prześwit przy maks. podniesieniu i opuszczeniu	mm	1975
		cale	77.8
12	Maks. kąt zrzutu z położenia poziomego	stopnie	44
13	Szerokość całkowita uchwyty	mm	2812
		cale	110.7
14	Wysokość całkowita uchwyty	mm	1524
		cale	60.0
15	Szerokość zewnętrzna ramion (przy maksymalnym rozsunięciu)	mm	2697
		cale	106.2
16	Szerokość zewnętrzna ramion (przy minimalnym rozsunięciu)	mm	1002
		cale	39.4
	Szerokość ramienia (jedno ramię)	mm	180.0
		cale	7.1
	Grubość zębów	mm	90.0
		cale	3.5
	Pojemność ramienia	kg	10 100
		funty	22 260
	Masa eksploatacyjna	kg	21 002
		funty	46 288

\* Wartości ujemne wskazują wysokość poniżej poziomu gruntu

## 962 LOG

Widły do kłód i tarcicy, bez zacisku górnego, złącze FUSION

Ramię 96 cali  
464-3422

- \* Konstrukcja 14 A
- \* Równoległy układ zawieszenia osprzętu typu „Z”
- \* Konfiguracja do maszyn leśnych

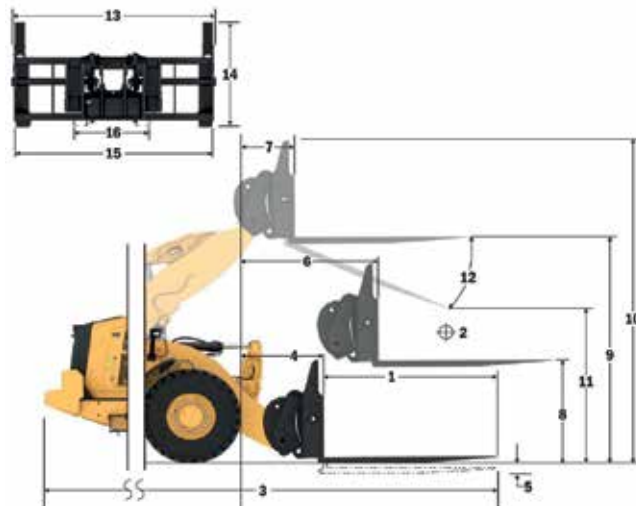

Udźwig (kg)  
(obciążenie obliczane w środku ciężkości)

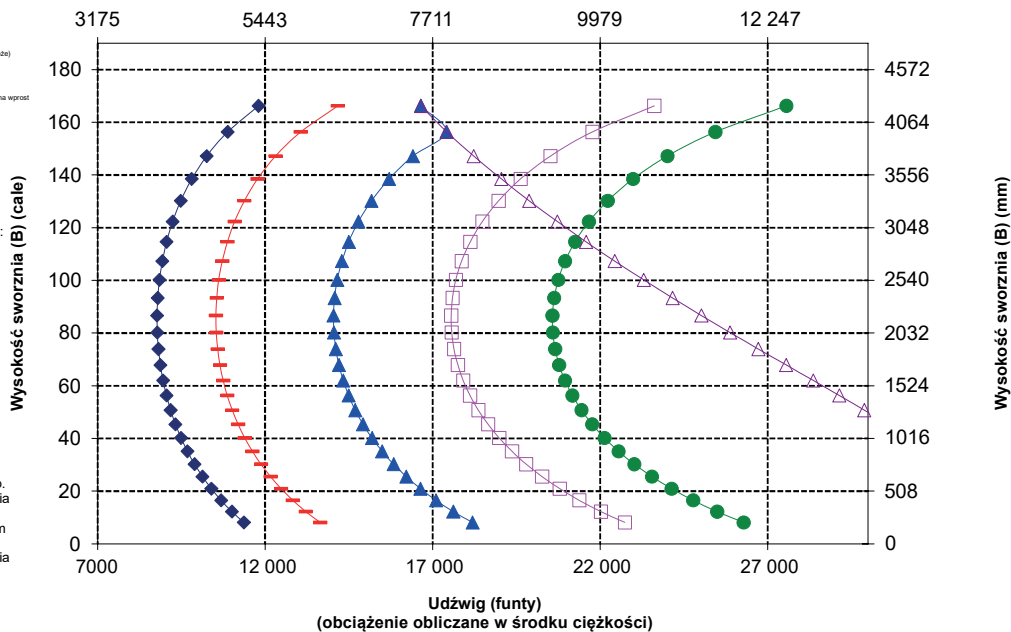

**UWAGA:** podane statyczne obciążenia destabilizujące i masy eksploatacyjne dotyczą następującej konfiguracji ładowarki: opony Bridgestone VJT L3, układ klimatyzacji, układ kontroli jazdy, osłona układu napędowego, maksymalny poziom cieczy eksploatacyjnych, paliwa, cieczy chłodzącej i środków smarnych oraz masa ciała operatora.

Dane techniczne i wartości znamionowe są zgodne z następującymi normami: SAE\* J1197, ISO 14397-1, CEN\*\* EN 474-3.

Znamionowy udźwig roboczy ładowarki wyposażonej w widły paletowe określa norma:  
SAE J1197: 50% statycznego obciążenia destabilizującego przy pełnym skręcie lub wydatku granicznym układu hydraulicznego.  
CEN EN 474-3: 60% statycznego obciążenia destabilizującego przy pełnym skręcie na nierównym podłożu lub wydatku granicznym układu hydraulicznego.  
CEN EN 474-3: 80% statycznego obciążenia destabilizującego przy pełnym skręcie na twardym i płaskim podłożu lub wydatku granicznym układu hydraulicznego.

\* SAE – Stowarzyszenie Inżynierów Samochodowych (Society of Automotive Engineers)

\*\* CEN – Europejski Komitet Normalizacyjny (European Committee for Standardization)



**OSTRZEŻENIE:** Nie przekraczać obciążalności ramion. Poszczególne wartości obciążalności są wybite na każdym z ramion.

## Specyfikacje widel

### Specyfikacje widel

1	Długość ramienia	mm	1219
		cale	48,0
2	Szerokość widel	mm	1893
		cale	74,5
	Powierzchnia części końcowej	m <sup>2</sup>	1,45
		stopy <sup>2</sup>	16
3	Wysokość wewnętrzna (dotyczy tylko zacisku z podwojnym wierzchem)	mm	0
		cale	0
4	Prześwit min. (dotyczy tylko widel tartacznych)	mm	325
		cale	13
	Masa eksploatacyjna	kg	21 514
		funty	47 429
5	Odległość wewnętrzna końcówek ramion	mm	1409
		cale	55
	Statyczne obciążenie destabilizujące przy skręcie	kg	8921
	Widły ustawione poziomo	funty	19 666,6
	Statyczne obciążenie destabilizujące przy jeździe na wprost	kg	10 528
	Widły ustawione poziomo	funty	23 209,3
6	Maksymalna wysokość widel (przy otwartym zacisku, jeśli dotyczy)	mm	2932
		cale	115,4
7	Prześwit przy maksymalnej wysokości podnoszenia, zrzut 45 stopni (jeśli maks. kąt zrzutu <= 45)	mm	2723
		cale	107,2
8	Prześwit przy widłach ustawionych poziomo na maks. wysokości podnoszenia	mm	3919
		cale	154,3
9	Zasięg przy maksymalnej wysokości podnoszenia, zrzut 45 stopni (jeśli maks. kąt zrzutu <= 45)	mm	1597
		cale	62,9
10	Zasięg przy ramieniu podnoszenia ustawionym poziomo i widłach ustawionych poziomo	mm	3222
		cale	126,9
11	* Wysokość od poziomu podłoża do dolnej płaszczyzny osprzętu przy minimalnej wysokości podnoszenia i osprzęcie ustawionym płasko	mm	-97
		cale	-3,8
12	Szerokość nad ramionami	mm	1769
		cale	69,6
13	Zasięg z poziomu podłoża	mm	2715
		cale	107
14	Maks. prześwit między ramieniem a zaciskiem	mm	2635
		cale	103,7
15	Wysokość całkowita przy widłach na maksymalnej wysokości podnoszenia i otwartym zacisku	mm	6851
		cale	269,7
16	Długość całkowita (od końca ramienia do tyłu maszyny)	mm	9109
		cale	358,6
17	Prześwit przy maks. wysokości podnoszenia i maks. szybkości zrzutu (jeżeli <= 45)	mm	2538
		cale	99,9
18	Prześwit przy ramionach podnoszenia i widłach ustawionych poziomo	mm	1767,6
		cale	69,6
19	Zasięg przy maks. wysokości podnoszenia i widłach ustawionych poziomo	mm	2343,7
		cale	92,3
20	Maks. kąt zrzutu z położenia poziomego	stopnie	57
		rad	1,0
	Pojemność ramienia	kg	14 100
		funty	31 076

\* Wartości ujemne wskazują wysokość poniżej poziomu gruntu

## 962 LOG

Ramię 48 cali

Widły do kłód i tarcicy, zacisk górny, złącze FUSION 380-8227

- \* Konstrukcja 14 A
- \* Równoległy układ zawieszenia osprzętu typu „Z”
- \* Konfiguracja do maszyn leśnych

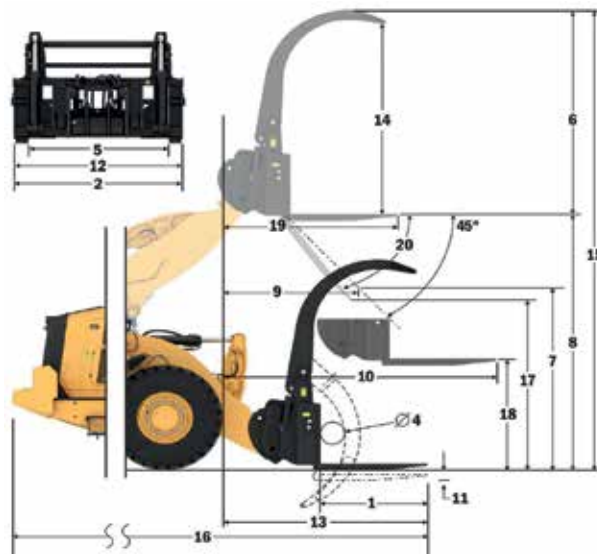

Udźwig (kg)  
(obciążenie obliczane w środku ciężkości)

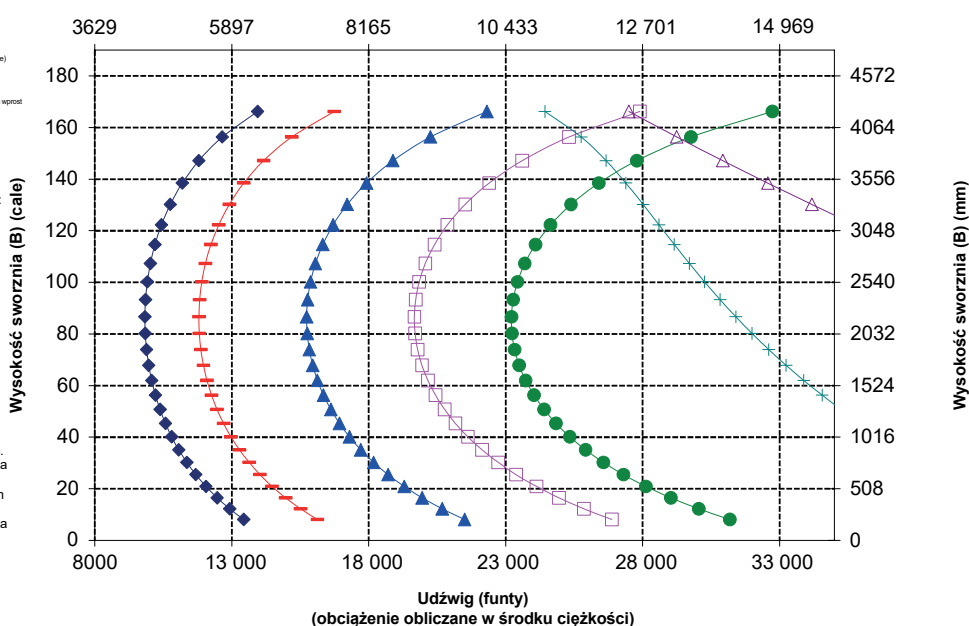

**UWAGA:** podane statyczne obciążenia destabilizujące i masy eksploatacyjne dotyczą następującej konfiguracji ładowarki: opony Bridgestone VJT L3, układ klimatyzacji, układ kontroli komfortu jazdy, osłona układu napędowego, maksymalny poziom cieczy eksploatacyjnych, paliwa, cieczy chłodzącej i środków smarnych oraz masa ciała operatora.

Dane techniczne i wartości znamionowe są zgodne z następującymi normami: SAE\* J1197, ISO 14397-1, CEN\*\* EN 474-3.

Znamionowy udźwig roboczy ładowarki wyposażonej w widły paletowe określa norma: SAE J1197: 50% statycznego obciążenia destabilizującego przy pełnym skręcie lub wydatku granicznym układu hydraulicznego. CEN EN 474-3: 60% statycznego obciążenia destabilizującego przy pełnym skręcie na nierównym podłożu lub wydatku granicznym układu hydraulicznego. CEN EN 474-3: 80% statycznego obciążenia destabilizującego przy pełnym skręcie na twardym i płaskim podłożu lub wydatku granicznym układu hydraulicznego.

\* SAE – Stowarzyszenie Inżynierów Samochodowych (Society of Automotive Engineers)

\*\* CEN – Europejski Komitet Normalizacyjny (European Committee for Standardization)



**OSTRZEŻENIE:** Nie przekraczać obciążalności ramion. Poszczególne wartości obciążalności są wybite na boku każdego ramienia.

# Specyfikacje maszyny 962 do prac leśnych

## Specyfikacje widel

### Specyfikacje widel

1	Długość zęba	mm	1524
		cale	60,0
2	Środek ciężkości	mm	762
		cale	30,0
	Stacyjne obciążenie destabilizujące przy jeździe na wprost (widły ustawione poziomo)	kg	11 262
		funty	24 821
	Stacyjne obciążenie destabilizujące przy skręconym przegubie (widły ustawione poziomo)	kg	9686
		funty	21 347
	Obciążenie znamionowe (SAE J1197 – 50% FTSTL)	kg	4843
		funty	10 673
	Obciążenie znamionowe (CEN EN 474-3 na nierównym podłożu – 60% FTSTL)	kg	5811
		funty	12 808
	Obciążenie znamionowe (CEN EN 474-3 na twardym i płaskim podłożu – 80% FTSTL)	kg	7748
		funty	17 078
3	Maksymalna długość całkowita	mm	9294
		cale	365,9
4	Zasięg przy widłach ustawionych na poziomie podłoża	mm	1376
		cale	54,2
5	* Wysokość od poziomu podłoża do dolnej płaszczyzny ramion widel przy minimalnej wysokości podnoszenia i widłach ustawionych płasko	mm	-161
		cale	-6,4
6	Zasięg przy ramionach ustawionych poziomo i widłach ustawionych płasko	mm	1849
		cale	72,8
7	Zasięg przy widłach ustawionych na maksymalnej wysokości	mm	971
		cale	38,2
8	Wysokość od poziomu podłoża do górnej płaszczyzny ramion widel przy ramionach ładowarki ustawionych poziomo i widłach ustawionych płasko	mm	1769
		cale	69,6
9	Wysokość od poziomu podłoża do górnej płaszczyzny ramion widel przy ramionach ładowarki na maksymalnej wysokości i widłach ustawionych płasko	mm	3920
		cale	154,3
10	Wysokość całkowita przy widłach na maksymalnej wysokości (od górnej krawędzi uchwytu do poziomu podłoża)	mm	4695
		cale	184,9
11	Prześwit przy maks. podniesieniu i opuszczeniu	mm	2556
		cale	100,6
12	Maks. kąt zrzutu z położenia poziomego	stopnie	46
13	Szerokość całkowita uchwytu	mm	2217
		cale	87,3
14	Wysokość całkowita uchwytu	mm	840
		cale	33,1
15	Szerokość zewnętrzna ramion (przy maksymalnym rozsunięciu)	mm	2070
		cale	81,5
16	Szerokość zewnętrzna ramion (przy minimalnym rozsunięciu)	mm	470
		cale	18,5
	Szerokość ramienia (jedno ramie)	mm	150,0
		cale	5,9
	Grubość zębów	mm	65,0
		cale	2,6
	Pojemność ramienia	kg	6300
		funty	13 885
	Masa eksploatacyjna	kg	20 456
		funty	45 084

\* Wartości ujemne wskazują wysokość poniżej poziomu gruntu

## 962 LOG

### Widły paletowe, FUSION

Uchwyt 87 cali    Ramię 60 cali  
530-1861    548-3265

- \* Konstrukcja 14 A
- \* Równoległy układ zawieszenia osprzętu typu „Z”
- \* Konfiguracja do maszyn leśnych

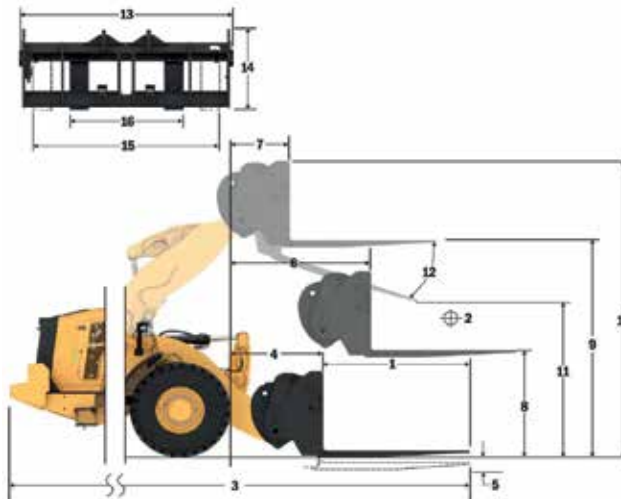

Udźwig (kg)  
(obciążenie obliczone w środku ciężkości)

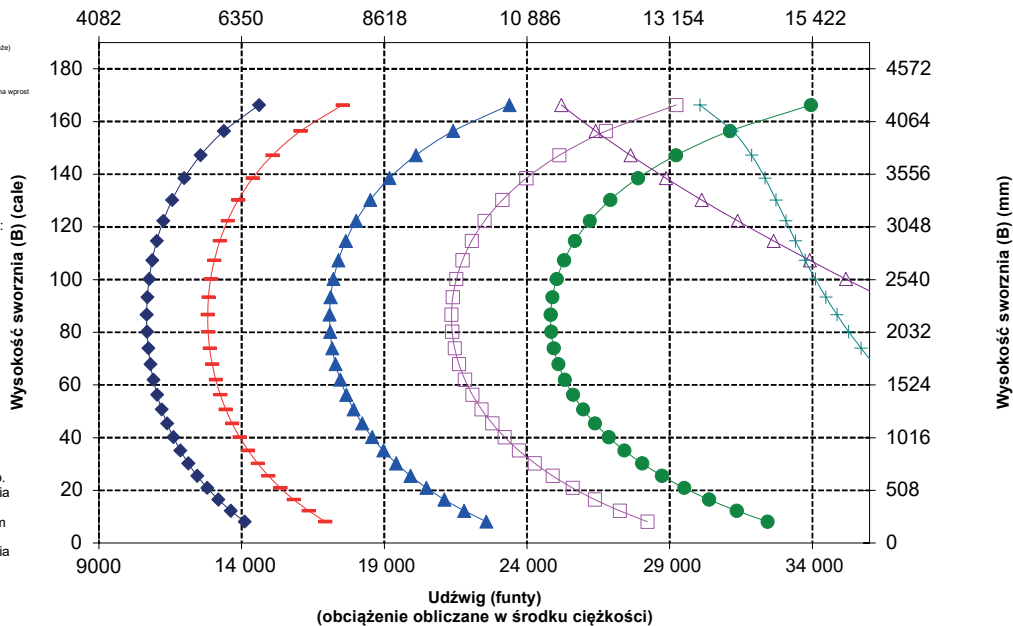

**UWAGA:** podane statyczne obciążenia destabilizujące i masy eksploatacyjne dotyczą następującej konfiguracji ładowarki: opony Bridgestone VJT L3, układ klimatyzacji, układ kontroli jazdy, osłona układu napędowego, maksymalny poziom cieczy eksploatacyjnych, paliwa, cieczy chłodzącej i środków smarnych oraz masa ciała operatora.

Dane techniczne i wartości znamionowe są zgodne z następującymi normami: SAE\* J1197, ISO 14397-1, CEN\*\* EN 474-3.

Znamionowy udźwig roboczy ładowarki wyposażonej w widły paletowe określa norma: SAE J1197: 50% statycznego obciążenia destabilizującego przy pełnym skręcie lub wydatku granicznym układu hydraulicznego. CEN EN 474-3: 60% statycznego obciążenia destabilizującego przy pełnym skręcie na nierównym podłożu lub wydatku granicznym układu hydraulicznego. CEN EN 474-3: 80% statycznego obciążenia destabilizującego przy pełnym skręcie na twardym i płaskim podłożu lub wydatku granicznym układu hydraulicznego.

\* SAE – Stowarzyszenie Inżynierów Samochodowych (Society of Automotive Engineers)

\*\* CEN – Europejski Komitet Normalizacyjny (European Committee for Standardization)



**OSTRZEŻENIE:** Nie przekraczać obciążalności ramion. Poszczególne wartości obciążalności są wybite na każdym z ramion.

## Specyfikacje widel

### Specyfikacje widel

1	Długość zęba	mm	1830
		cale	72.0
2	Środek ciężkości	mm	915
		cale	36.0
	Styczne obciążenie destabilizujące przy jeździe na wprost (widły ustawione poziomo)	kg	10 738
		funt	23 667
	Styczne obciążenie destabilizujące przy skręconym przegubie (widły ustawione poziomo)	kg	9229
		funt	20 341
	Obciążenie znamionowe (SAE J1197 – 50% FTSTL)	kg	4614
		funt	10 170
	Obciążenie znamionowe (CEN EN 474-3 na nierównym podłożu – 60% FTSTL)	kg	5537
		funt	12 204
	Obciążenie znamionowe (CEN EN 474-3 na twardym i płaskim podłożu – 80% FTSTL)	kg	7383
		funt	16 272
3	Maksymalna długość całkowita	mm	9600
		cale	378.0
4	Zasięg przy widłach ustawionych na poziomie podłoża	mm	1376
		cale	54.2
5	* Wysokość od poziomu podłoża do dolnej płaszczyzny ramion widel przy minimalnej wysokości podnoszenia i widłach ustawionych płasko	mm	-161
		cale	-6.4
6	Zasięg przy ramionach ustawionych poziomo i widłach ustawionych płasko	mm	1849
		cale	72.8
7	Zasięg przy widłach ustawionych na maksymalnej wysokości	mm	971
		cale	38.2
8	Wysokość od poziomu podłoża do górnej płaszczyzny ramion widel przy ramionach ładowniczych ustawionych poziomo i widłach ustawionych płasko	mm	1769
		cale	69.6
9	Wysokość od poziomu podłoża do górnej płaszczyzny ramion widel przy ramionach ładowniczych na maksymalnej wysokości i widłach ustawionych płasko	mm	3920
		cale	154.3
10	Wysokość całkowita przy widłach na maksymalnej wysokości (od górnej krawędzi uchwytu do poziomu podłoża)	mm	4695
		cale	184.9
11	Prześwit przy maks. podniesieniu i opuszczeniu	mm	2337
		cale	92.0
12	Maks. kąt zrzutu z położenia poziomego	stopnie	46
13	Szerokość całkowita uchwytu	mm	2217
		cale	87.3
14	Wysokość całkowita uchwytu	mm	840
		cale	33.1
15	Szerokość zewnętrzna ramion (przy maksymalnym rozsunięciu)	mm	2070
		cale	81.5
16	Szerokość zewnętrzna ramion (przy minimalnym rozsunięciu)	mm	470
		cale	18.5
	Szerokość ramienia (jedno ramię)	mm	150.0
		cale	5.9
	Grubość zębów	mm	65.0
		cale	2.6
	Pojemność ramienia	kg	5246
		funt	11 562
	Masa eksploatacyjna	kg	20 503
		funt	45 188

\* Wartości ujemne wskazują wysokość poniżej poziomu gruntu

### 962 LOG

Uchwyt 87 cali Ramię 72 cale

Widły paletowe, FUSION

530-1861

530-1869

- \* Konstrukcja 14 A
- \* Równoległy układ zawieszenia osprzętu typu „Z”
- \* Konfiguracja do maszyn leśnych

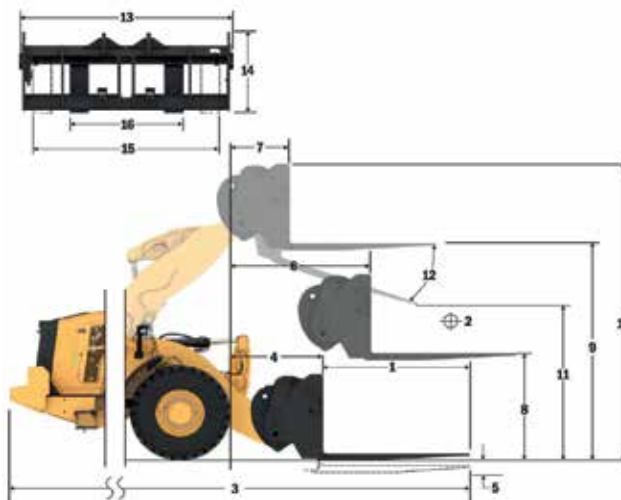

Udźwig (kg)  
(obciążenie obliczone w środku ciężkości)

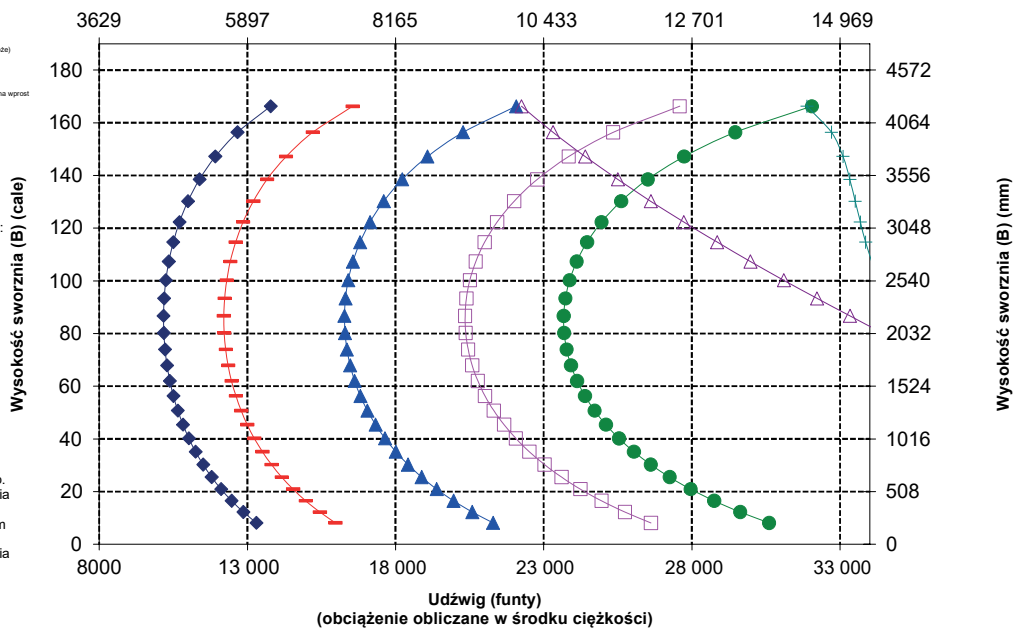

**UWAGA:** podane statyczne obciążenia destabilizujące i masy eksploatacyjne dotyczą następującej konfiguracji ładowniki: opony Bridgestone VJT L3, układ klimatyzacji, układ kontroli jazdy, osłona układu napędowego, maksymalny poziom cieczy eksploatacyjnych, paliwa, cieczy chłodzącej i środków smarnych oraz masa ciała operatora.

Dane techniczne i wartości znamionowe są zgodne z następującymi normami: SAE\* J1197, ISO 14397-1, CEN\*\* EN 474-3.

Znamionowy udźwig roboczy ładowniki wyposażonej w widły paletowe określa norma: SAE J1197: 50% statycznego obciążenia destabilizującego przy pełnym skłonie lub wydatku granicznym układu hydraulicznego. CEN EN 474-3: 60% statycznego obciążenia destabilizującego przy pełnym skłonie na nierównym podłożu lub wydatku granicznym układu hydraulicznego. CEN EN 474-3: 80% statycznego obciążenia destabilizującego przy pełnym skłonie na twardym i płaskim podłożu lub wydatku granicznym układu hydraulicznego.

\* SAE – Stowarzyszenie Inżynierów Samochodowych (Society of Automotive Engineers)

\*\* CEN – Europejski Komitet Normalizacyjny (European Committee for Standardization)



**OSTRZEŻENIE:** Nie przekraczać obciążalności ramion. Poszczególne wartości obciążalności są wybite na każdym z ramion.

# Specyfikacje maszyny 962 do prac leśnych

## Specyfikacje widel

### Specyfikacje widel

1	Długość zęba	mm	1219
		cale	48.0
2	Środek ciężkości	mm	610
		cale	24.0
	Stacyjne obciążenie destabilizujące przy jeździe na wprost (widły ustawione poziomo)	kg	11 569
		funty	25 499
	Stacyjne obciążenie destabilizujące przy skręconym przegubie (widły ustawione poziomo)	kg	9916
		funty	21 855
	Obciążenie znamionowe (SAE J1197 – 50% FTSTL)	kg	4958
		funty	10 927
	Obciążenie znamionowe (CEN EN 474-3 na nierównym podłożu – 60% FTSTL)	kg	5950
		funty	13 113
	Obciążenie znamionowe (CEN EN 474-3 na twardym i płaskim podłożu – 80% FTSTL)	kg	7933
		funty	17 484
3	Maksymalna długość całkowita	mm	8946
		cale	352.2
4	Zasięg przy widłach ustawionych na poziomie podłoża	mm	1332
		cale	52.5
5	* Wysokość od poziomu podłoża do dolnej płaszczyzny ramion widel przy minimalnej wysokości podnoszenia i widłach ustawionych płasko	mm	-81
		cale	-3.2
6	Zasięg przy ramionach ustawionych poziomo i widłach ustawionych płasko	mm	1841
		cale	72.5
7	Zasięg przy widłach ustawionych na maksymalnej wysokości	mm	963
		cale	37.9
8	Wysokość od poziomu podłoża do górnej płaszczyzny ramion widel przy ramionach ładowarki ustawionych poziomo i widłach ustawionych płasko	mm	1874
		cale	73.8
9	Wysokość od poziomu podłoża do górnej płaszczyzny ramion widel przy ramionach ładowarki na maksymalnej wysokości i widłach ustawionych płasko	mm	4026
		cale	158.5
10	Wysokość całkowita przy widłach na maksymalnej wysokości (od górnej krawędzi uchwytu do poziomu podłoża)	mm	5066
		cale	199.5
11	Prześwit przy maks. podniesieniu i opuszczeniu	mm	2740
		cale	107.9
12	Maks. kąt zrzutu z położenia poziomego	stopnie	52
13	Szerokość całkowita uchwytu	mm	2528
		cale	99.5
14	Wysokość całkowita uchwytu	mm	1130
		cale	44.5
15	Szerokość zewnętrzna ramion (przy maksymalnym rozsunięciu)	mm	2178
		cale	85.7
16	Szerokość zewnętrzna ramion (przy minimalnym rozsunięciu)	mm	576
		cale	22.7
	Szerokość ramienia (jedno ramię)	mm	160.0
		cale	6.3
	Grubość zębów	mm	90.0
		cale	3.5
	Pojemność ramienia	kg	22 200
		funty	48 929
	Masa eksploatacyjna	kg	20 765
		funty	45 765

\* Wartości ujemne wskazują wysokość poniżej poziomu gruntu

## 962 LOG

Uchwyt 96 cali    Ramię 48 cali  
Widły paletowe, FUSION    520-7957    520-7985

- \* Konstrukcja 14 A
- \* Równoległy układ zawieszenia osprzętu typu „Z”
- \* Konfiguracja do maszyn leśnych

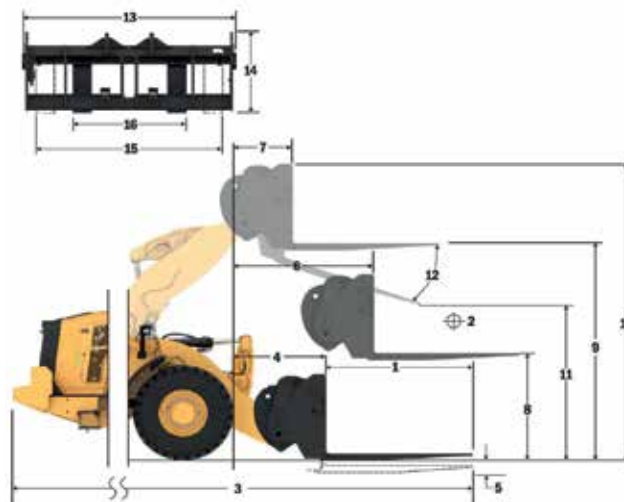

Udźwig (kg)  
(obciążenie obliczone w środku ciężkości)

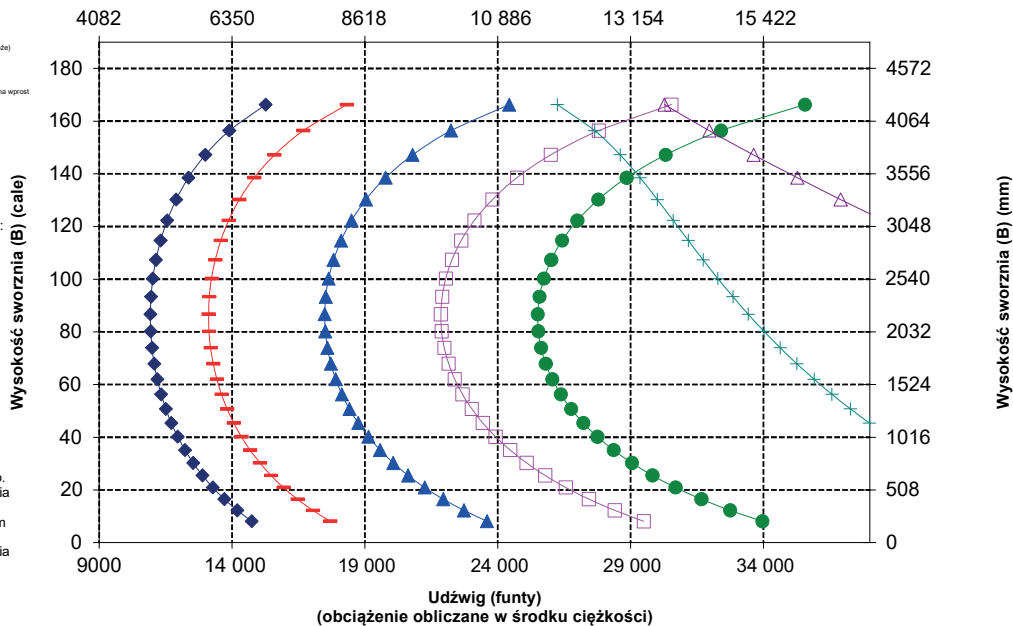

**UWAGA:** podane statyczne obciążenia destabilizujące i masy eksploatacyjne dotyczą następującej konfiguracji ładowarki: opony Bridgestone VJT L3, układ klimatyzacji, układ kontroli jazdy, osłona układu napędowego, maksymalny poziom cieczy eksploatacyjnych, paliwa, cieczy chłodzącej i środków smarnych oraz masa ciała operatora.

Dane techniczne i wartości znamionowe są zgodne z następującymi normami: SAE J1197, ISO 14397-1, CEN\*\* EN 474-3.

Znamionowy udźwig roboczy ładowarki wyposażonej w widły paletowe określa norma: SAE J1197: 50% statycznego obciążenia destabilizującego przy pełnym skręcie lub wydatku granicznym układu hydraulicznego. CEN EN 474-3: 60% statycznego obciążenia destabilizującego przy pełnym skręcie na nierównym podłożu lub wydatku granicznym układu hydraulicznego. CEN EN 474-3: 80% statycznego obciążenia destabilizującego przy pełnym skręcie na twardym i płaskim podłożu lub wydatku granicznym układu hydraulicznego.

\* SAE – Stowarzyszenie Inżynierów Samochodowych (Society of Automotive Engineers)

\*\* CEN – Europejski Komitet Normalizacyjny (European Committee for Standardization)



**OSTRZEŻENIE:** Nie przekraczać obciążalności ramion. Poszczególne wartości obciążalności są wybite na każdym z ramion.





## Specyfikacje widel

### Specyfikacje widel

1	Długość zęba	mm	2134
		cale	84.0
2	Środek ciężkości	mm	1067
		cale	42.0
	Styczne obciążenie destabilizujące przy jeździe na wprost (widły ustawione poziomo)	kg	9970
		funty	21 975
	Styczne obciążenie destabilizujące przy skręconym przegubie (widły ustawione poziomo)	kg	8518
		funty	18 774
	Obciążenie znamionowe (SAE J1197 – 50% FTSTL)	kg	4259
		funty	9387
	Obciążenie znamionowe (CEN EN 474-3 na nierównym podłożu – 60% FTSTL)	kg	5111
		funty	11 265
	Obciążenie znamionowe (CEN EN 474-3 na twardym i płaskim podłożu – 80% FTSTL)	kg	6815
		funty	15 019
3	Maksymalna długość całkowita	mm	9861
		cale	388.2
4	Zasięg przy widłach ustawionych na poziomie podłoża	mm	1333
		cale	52.5
5	* Wysokość od poziomu podłoża do dolnej płaszczyzny ramion widel przy minimalnej wysokości podnoszenia i widłach ustawionych płasko	mm	-81
		cale	-3.2
6	Zasięg przy ramionach ustawionych poziomo i widłach ustawionych płasko	mm	1842
		cale	72.5
7	Zasięg przy widłach ustawionych na maksymalnej wysokości	mm	963
		cale	37.9
8	Wysokość od poziomu podłoża do górnej płaszczyzny ramion widel przy ramionach ładowarki ustawionych poziomo i widłach ustawionych płasko	mm	1874
		cale	73.8
9	Wysokość od poziomu podłoża do górnej płaszczyzny ramion widel przy ramionach ładowarki na maksymalnej wysokości i widłach ustawionych płasko	mm	4026
		cale	158.5
10	Wysokość całkowita przy widłach na maksymalnej wysokości (od górnej krawędzi uchwytu do poziomu podłoża)	mm	5066
		cale	199.5
11	Prześwit przy maks. podniesieniu i opuszczeniu	mm	2019
		cale	79.5
12	Maks. kąt zrzutu z położenia poziomego	stopnie	52
13	Szerokość całkowita uchwytu	mm	2528
		cale	99.5
14	Wysokość całkowita uchwytu	mm	1130
		cale	44.5
15	Szerokość zewnętrzna ramion (przy maksymalnym rozsunięciu)	mm	2178
		cale	85.7
16	Szerokość zewnętrzna ramion (przy minimalnym rozsunięciu)	mm	576
		cale	22.7
	Szerokość ramienia (jedno ramię)	mm	190.0
		cale	7.1
	Grubość zębów	mm	90.0
		cale	3.5
	Pojemność ramienia	kg	12 700
		funty	27 991
	Masa eksploatacyjna	kg	20 955
		funty	46 184

\* Wartości ujemne wskazują wysokość poniżej poziomu gruntu

## 962 LOG

Uchwyt 96 cali    Ramię 84 cale  
Widły paletowe, FUSION    520-7957    520-7986

- \* Konstrukcja 14 A
- \* Równoległy układ zawieszenia osprzętu typu „Z”
- \* Konfiguracja do maszyn leśnych

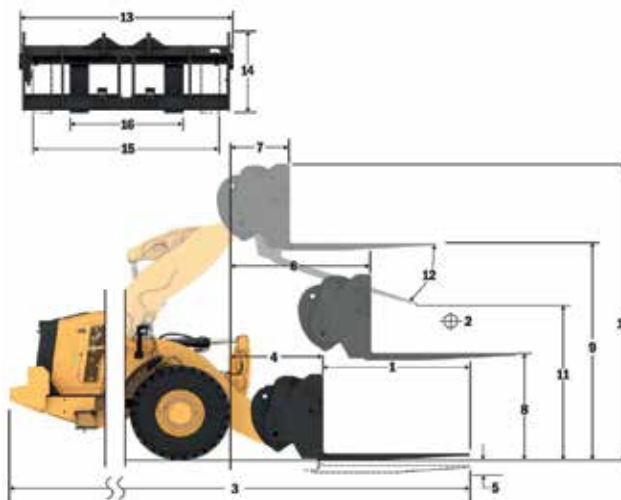

### Udźwig (kg) (obciążenie obliczone w środku ciężkości)

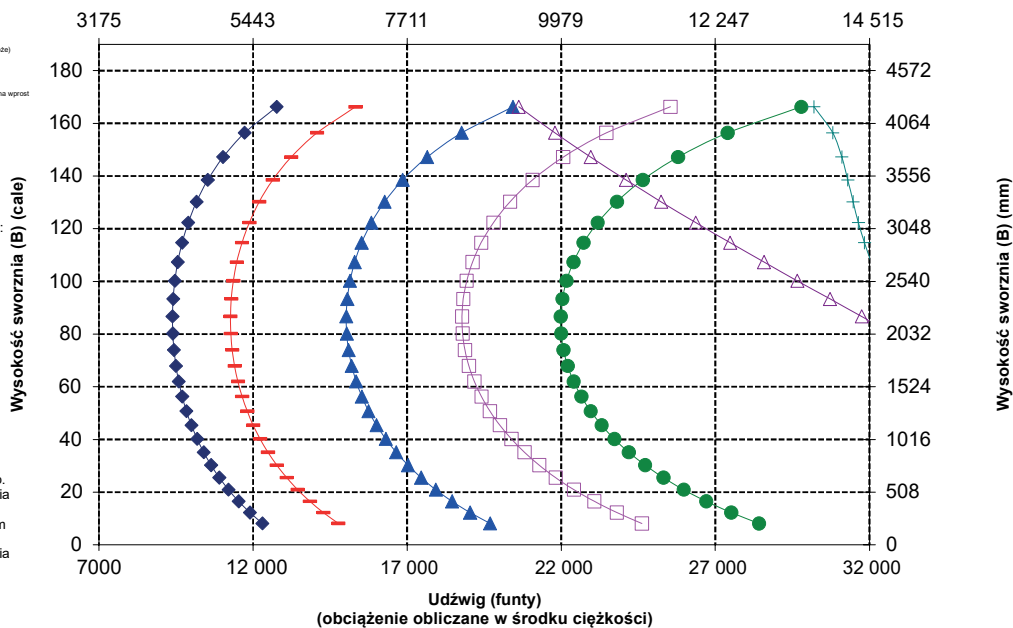

**UWAGA:** podane statyczne obciążenia destabilizujące i masy eksploatacyjne dotyczą następującej konfiguracji ładowarki: opony Bridgestone VJT L3, układ klimatyzacji, układ kontroli jazdy, osłona układu napędowego, maksymalny poziom cieczy eksploatacyjnych, paliwa, cieczy chłodzącej i środków smarnych oraz masa ciała operatora.

Dane techniczne i wartości znamionowe są zgodne z następującymi normami: SAE\* J1197, ISO 14397-1, CEN\*\* EN 474-3.

Znamionowy udźwig roboczy ładowarki wyposażonej w widły paletowe określa norma:  
SAE J1197: 50% statycznego obciążenia destabilizującego przy pełnym skręcie lub wydatku granicznym układu hydraulicznego.  
CEN EN 474-3: 60% statycznego obciążenia destabilizującego przy pełnym skręcie na nierównym podłożu lub wydatku granicznym układu hydraulicznego.  
CEN EN 474-3: 80% statycznego obciążenia destabilizującego przy pełnym skręcie na twardym i płaskim podłożu lub wydatku granicznym układu hydraulicznego.

\* SAE – Stowarzyszenie Inżynierów Samochodowych (Society of Automotive Engineers)

\*\* CEN – Europejski Komitet Normalizacyjny (European Committee for Standardization)



**OSTRZEŻENIE:** Nie przekraczać obciążalności ramion. Poszczególne wartości obciążalności są wybite na każdym z ramion.

# Specyfikacje maszyny 962 do prac leśnych

## Specyfikacje widel

### Specyfikacje widel

1	Długość zęba	mm	2438
		cale	96,0
2	Środek ciężkości	mm	1219
		cale	48,0
	Stacyjne obciążenie destabilizujące przy jeździe na wprost (widły ustawione poziomo)	kg	9513
		funty	20 968
	Stacyjne obciążenie destabilizujące przy skręconym przegubie (widły ustawione poziomo)	kg	8118
		funty	17 892
	Obciążenie znamionowe (SAE J1197 – 50% FTSTL)	kg	4059
		funty	8946
	Obciążenie znamionowe (CEN EN 474-3 na nierównym podłożu – 60% FTSTL)	kg	4871
		funty	10 735
	Obciążenie znamionowe (CEN EN 474-3 na twardym i płaskim podłożu – 80% FTSTL)	kg	6494
		funty	14 314
		mm	10 165
		cale	400,2
3	Maksymalna długość całkowita	mm	1333
		cale	52,5
4	Zasięg przy widłach ustawionych na poziomie podłoża	mm	-81
		cale	-3,2
5	* Wysokość od poziomu podłoża do dolnej płaszczyzny ramion widel przy minimalnej wysokości podnoszenia i widłach ustawionych płasko	mm	1842
		cale	72,5
6	Zasięg przy ramionach ustawionych poziomo i widłach ustawionych płasko	mm	963
		cale	37,9
7	Zasięg przy widłach ustawionych na maksymalnej wysokości	mm	1874
		cale	73,8
8	Wysokość od poziomu podłoża do górnej płaszczyzny ramion widel przy ramionach ładowarki ustawionych poziomo i widłach ustawionych płasko	mm	4026
		cale	158,5
9	Wysokość od poziomu podłoża do górnej płaszczyzny ramion widel przy ramionach ładowarki na maksymalnej wysokości i widłach ustawionych płasko	mm	5066
		cale	199,5
10	Wysokość całkowita przy widłach na maksymalnej wysokości (od górnej krawędzi uchwytu do poziomu podłoża)	mm	1779
		cale	70,0
11	Prześwit przy maks. podniesieniu i opuszczeniu	stopnie	52
12	Maks. kąt zrzutu z położenia poziomego	mm	2528
		cale	99,5
13	Szerokość całkowita uchwytu	mm	1130
		cale	44,5
14	Wysokość całkowita uchwytu	mm	2178
		cale	85,7
15	Szerokość zewnętrzna ramion (przy maksymalnym rozsunięciu)	mm	576
		cale	22,7
16	Szerokość zewnętrzna ramion (przy minimalnym rozsunięciu)	mm	190,0
		cale	7,1
	Szerokość ramienia (jedno ramię)	mm	90,0
		cale	3,5
	Grubość zębów	kg	11 300
		funty	24 905
	Pojemność ramienia	kg	21 017
		funty	46 321
	Masa eksploatacyjna		

\* Wartości ujemne wskazują wysokość poniżej poziomu gruntu

## 962 LOG

### Widły paletowe, FUSION

Uchwyt 96 cali    Ramię 96 cali  
520-7957    520-7981

- \* Konstrukcja 14 A
- \* Równoległy układ zawieszenia osprzętu typu „Z”
- \* Konfiguracja do maszyn leśnych

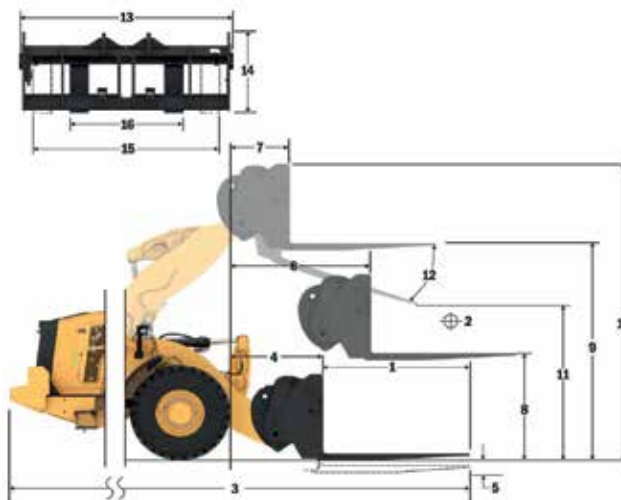

### Udźwig (kg) (obciążenie obliczane w środku ciężkości)

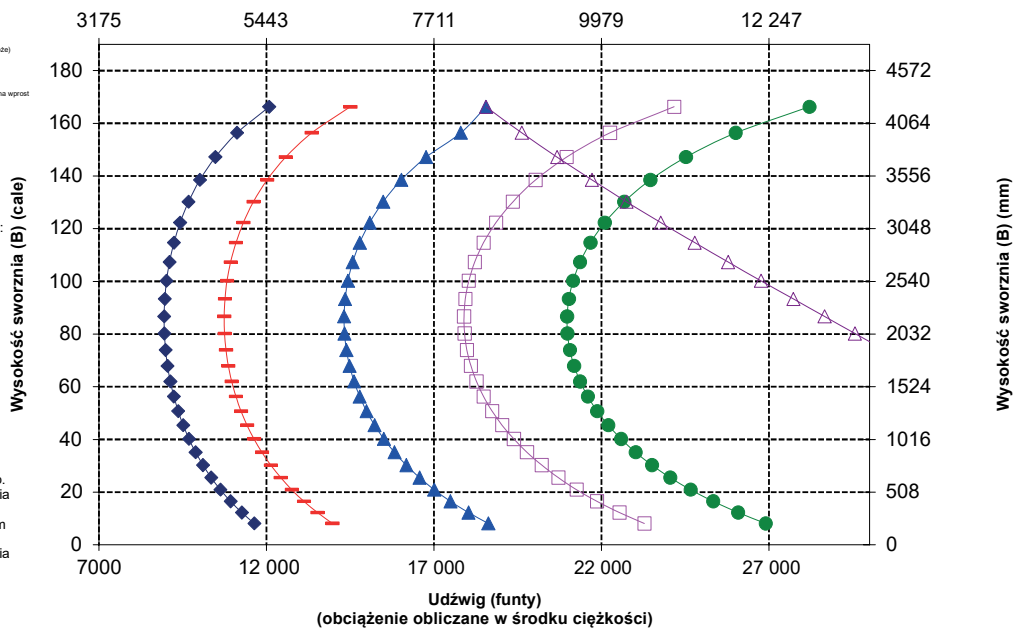

**UWAGA:** podane statyczne obciążenia destabilizujące i masy eksploatacyjne dotyczą następującej konfiguracji ładowarki: opony Bridgestone VJT L3, układ klimatyzacji, układ kontroli jazdy, osłona układu napędowego, maksymalny poziom cieczy eksploatacyjnych, paliwa, cieczy chłodzącej i środków smarnych oraz masa ciała operatora.

Dane techniczne i wartości znamionowe są zgodne z następującymi normami: SAE\* J1197, ISO 14397-1, CEN\*\* EN 474-3.

Znamionowy udźwig roboczy ładowarki wyposażonej w widły paletowe określa norma: SAE J1197: 50% statycznego obciążenia destabilizującego przy pełnym skrócie lub wydatku granicznym układu hydraulicznego. CEN EN 474-3: 60% statycznego obciążenia destabilizującego przy pełnym skrócie na nierównym podłożu lub wydatku granicznym układu hydraulicznego. CEN EN 474-3: 80% statycznego obciążenia destabilizującego przy pełnym skrócie na twardym i płaskim podłożu lub wydatku granicznym układu hydraulicznego.

\* SAE – Stowarzyszenie Inżynierów Samochodowych (Society of Automotive Engineers)

\*\* CEN – Europejski Komitet Normalizacyjny (European Committee for Standardization)



**OSTRZEŻENIE:** Nie przekraczać obciążalności ramion. Poszczególne wartości obciążalności są wybite na każdym z ramion.

## Specyfikacje widel

### Specyfikacje widel

1	Długość zęba	mm	1219
		cale	48.0
2	Środek ciężkości	mm	610
		cale	24.0
	Styczne obciążenie destabilizujące przy jeździe na wprost (widły ustawione poziomo)	kg	11 528
		funty	25 409
	Styczne obciążenie destabilizujące przy skręconym przegubie (widły ustawione poziomo)	kg	9675
		funty	21 765
	Obciążenie znamionowe (SAE J1197 – 50% FTSTL)	kg	4938
		funty	10 882
	Obciążenie znamionowe (CEN EN 474-3 na nierównym podłożu – 60% FTSTL)	kg	5925
		funty	13 059
	Obciążenie znamionowe (CEN EN 474-3 na twardym i płaskim podłożu – 80% FTSTL)	kg	7900
		funty	17 412
3	Maksymalna długość całkowita	mm	8946
		cale	352.2
4	Zasięg przy widłach ustawionych na poziomie podłoża	mm	1332
		cale	52.5
5	* Wysokość od poziomu podłoża do dolnej płaszczyzny ramion widel przy minimalnej wysokości podnoszenia i widłach ustawionych płasko	mm	-81
		cale	-3.2
6	Zasięg przy ramionach ustawionych poziomo i widłach ustawionych płasko	mm	1841
		cale	72.5
7	Zasięg przy widłach ustawionych na maksymalnej wysokości	mm	963
		cale	37.9
8	Wysokość od poziomu podłoża do górnej płaszczyzny ramion widel przy ramionach ładowarki ustawionych poziomo i widłach ustawionych płasko	mm	1874
		cale	73.8
9	Wysokość od poziomu podłoża do górnej płaszczyzny ramion widel przy ramionach ładowarki na maksymalnej wysokości i widłach ustawionych płasko	mm	4026
		cale	158.5
10	Wysokość całkowita przy widłach na maksymalnej wysokości (od górnej krawędzi uchwyty do poziomu podłoża)	mm	5066
		cale	199.5
11	Prześwit przy maks. podniesieniu i opuszczeniu	mm	2740
		cale	107.9
12	Maks. kąt zrzutu z położenia poziomego	stopnie	52
13	Szerokość całkowita uchwytu	mm	2833
		cale	111.5
14	Wysokość całkowita uchwytu	mm	1130
		cale	44.5
15	Szerokość zewnętrzna ramion (przy maksymalnym rozsunięciu)	mm	2493
		cale	98.1
16	Szerokość zewnętrzna ramion (przy minimalnym rozsunięciu)	mm	590
		cale	23.2
	Szerokość ramienia (jedno ramie)	mm	190.0
		cale	7.1
	Grubość zębów	mm	90.0
		cale	3.5
	Pojemność ramienia	kg	22 200
		funty	48 929
	Masa eksploatacyjna	kg	20 818
		funty	45 882

\* Wartości ujemne wskazują wysokość poniżej poziomu gruntu

## 962 LOG

Uchwyt 108 cali    Ramię 48 cali  
Widły paletowe, FUSION    520-7968    520-7985

- \* Konstrukcja 14 A
- \* Równoległy układ zawieszenia osprzętu typu „Z”
- \* Konfiguracja do maszyn leśnych

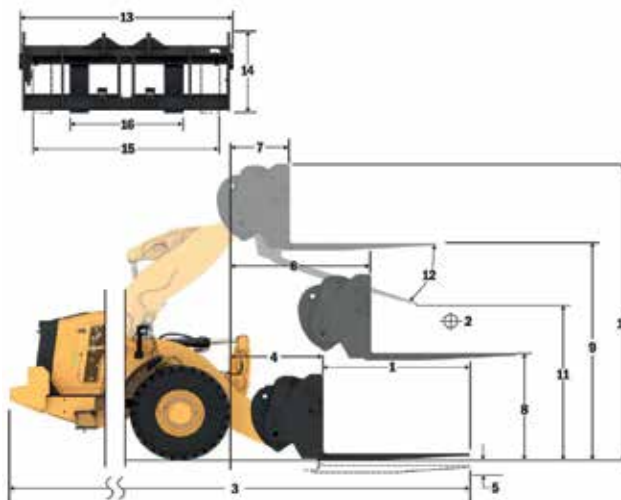

### Udźwig (kg) (obciążenie obliczone w środku ciężkości)

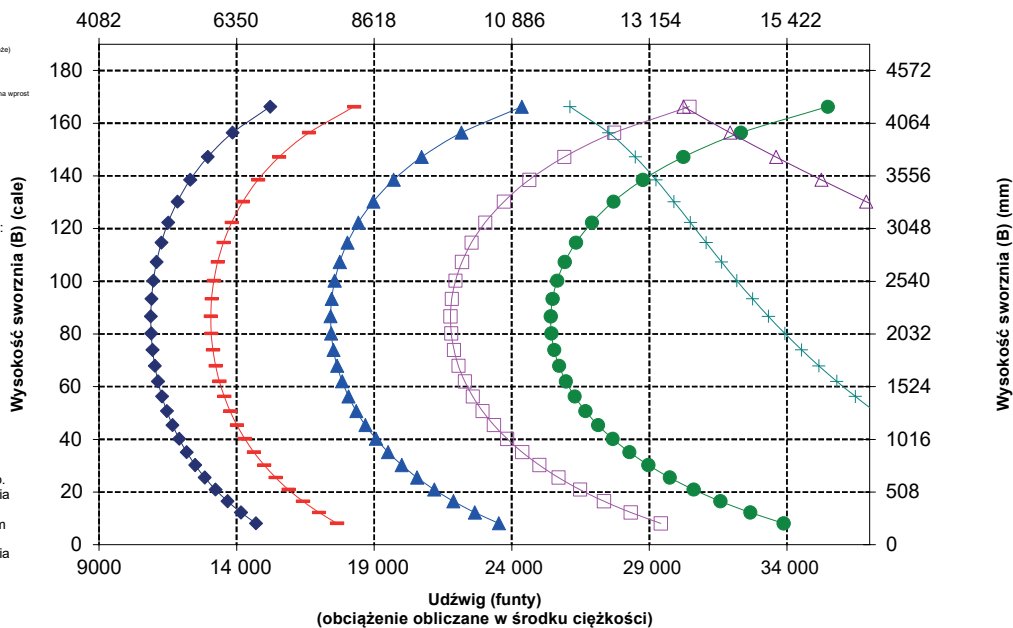

**UWAGA:** podane statyczne obciążenia destabilizujące i masy eksploatacyjne dotyczą następującej konfiguracji ładowarki: opony Bridgestone VJT L3, układ klimatyzacji, układ kontroli jazdy, osłona układu napędowego, maksymalny poziom cieczy eksploatacyjnych, paliwa, cieczy chłodzącej i środków smarnych oraz masa ciała operatora.

Dane techniczne i wartości znamionowe są zgodne z następującymi normami: SAE\* J1197, ISO 14397-1, CEN\*\* EN 474-3.

Znamionowy udźwig roboczy ładowarki wyposażonej w widły paletowe określa norma: SAE J1197: 50% statycznego obciążenia destabilizującego przy pełnym skręcie lub wydatku granicznym układu hydraulicznego. CEN EN 474-3: 60% statycznego obciążenia destabilizującego przy pełnym skręcie na nierównym podłożu lub wydatku granicznym układu hydraulicznego. CEN EN 474-3: 80% statycznego obciążenia destabilizującego przy pełnym skręcie na twardym i płaskim podłożu lub wydatku granicznym układu hydraulicznego.

\* SAE – Stowarzyszenie Inżynierów Samochodowych (Society of Automotive Engineers)

\*\* CEN – Europejski Komitet Normalizacyjny (European Committee for Standardization)



**OSTRZEŻENIE:** Nie przekraczać obciążalności ramion. Poszczególne wartości obciążalności są wybite na każdym z ramion.

# Specyfikacje maszyny 962 do prac leśnych

## Specyfikacje widel

### Specyfikacje widel

1	Długość zęba	mm	1524
		cale	60.0
2	Środek ciężkości	mm	762
		cale	30.0
	Stacyjne obciążenie destabilizujące przy jeździe na wprost (widły ustawione poziomo)	kg	10 958
		funty	24 151
	Stacyjne obciążenie destabilizujące przy skręconym przegubie (widły ustawione poziomo)	kg	9377
		funty	20 667
	Obciążenie znamionowe (SAE J1197 – 50% FTSTL)	kg	4689
		funty	10 333
	Obciążenie znamionowe (CEN EN 474-3 na nierównym podłożu – 60% FTSTL)	kg	5626
		funty	12 400
	Obciążenie znamionowe (CEN EN 474-3 na twardym i płaskim podłożu – 80% FTSTL)	kg	7502
		funty	16 534
3	Maksymalna długość całkowita	mm	9251
		cale	364.2
4	Zasięg przy widłach ustawionych na poziomie podłoża	mm	1333
		cale	52.5
5	* Wysokość od poziomu podłoża do dolnej płaszczyzny ramion widel przy minimalnej wysokości podnoszenia i widłach ustawionych płasko	mm	-81
		cale	-3.2
6	Zasięg przy ramionach ustawionych poziomo i widłach ustawionych płasko	mm	1842
		cale	72.5
7	Zasięg przy widłach ustawionych na maksymalnej wysokości	mm	963
		cale	37.9
8	Wysokość od poziomu podłoża do górnej płaszczyzny ramion widel przy ramionach ładowarki ustawionych poziomo i widłach ustawionych płasko	mm	1874
		cale	73.8
9	Wysokość od poziomu podłoża do górnej płaszczyzny ramion widel przy ramionach ładowarki na maksymalnej wysokości i widłach ustawionych płasko	mm	4026
		cale	158.5
10	Wysokość całkowita przy widłach na maksymalnej wysokości (od górnej krawędzi uchwyty do poziomu podłoża)	mm	5066
		cale	199.5
11	Prześwit przy maks. podniesieniu i opuszczeniu	mm	2500
		cale	98.4
12	Maks. kąt zrzutu z położenia poziomego	stopnie	52
13	Szerokość całkowita uchwytu	mm	2833
		cale	111.5
14	Wysokość całkowita uchwytu	mm	1130
		cale	44.5
15	Szerokość zewnętrzna ramion (przy maksymalnym rozsunięciu)	mm	2483
		cale	97.8
16	Szerokość zewnętrzna ramion (przy minimalnym rozsunięciu)	mm	590
		cale	23.2
	Szerokość ramienia (jedno ramię)	mm	190.0
		cale	7.1
	Grubość zębów	mm	90.0
		cale	3.5
	Pojemność ramienia	kg	17 800
		funty	39 231
	Masa eksploatacyjna	kg	20 880
		funty	46 019

\* Wartości ujemne wskazują wysokość poniżej poziomu gruntu

## 962 LOG

Uchwyt 108 cali    Ramię 60 cali  
Widły paletowe, FUSION    520-7968    520-7980

- \* Konstrukcja 14 A
- \* Równoległy układ zawieszenia osprzętu typu „Z”
- \* Konfiguracja do maszyn leśnych

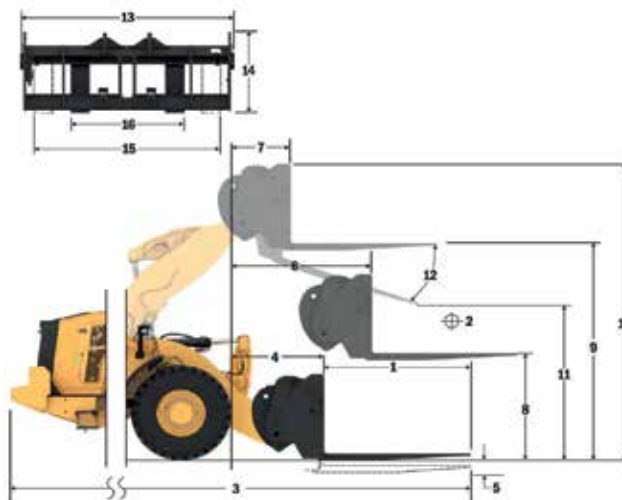

### Udźwig (kg) (obciążenie obliczone w środku ciężkości)

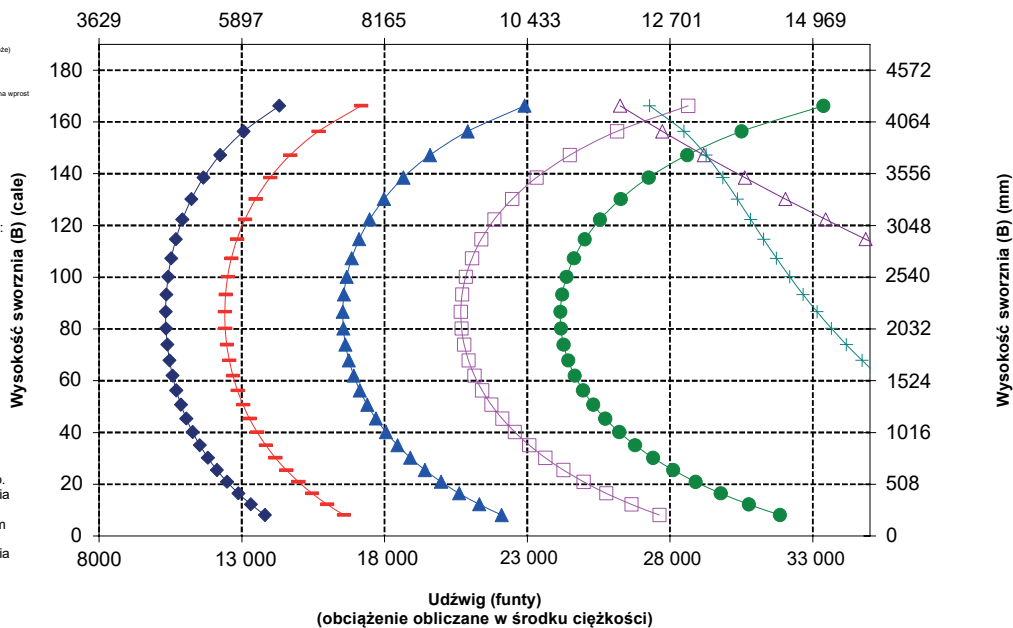

**UWAGA:** podane statyczne obciążenia destabilizujące i masy eksploatacyjne dotyczą następującej konfiguracji ładowarki: opony Bridgestone VJT L3, układ klimatyzacji, układ kontroli jazdy, osłona układu napędowego, maksymalny poziom cieczy eksploatacyjnych, paliwa, cieczy chłodzącej i środków smarnych oraz masa ciała operatora.

Dane techniczne i wartości znamionowe są zgodne z następującymi normami: SAE\* J1197, ISO 14397-1, CEN\*\* EN 474-3.

Znamionowy udźwig roboczy ładowarki wyposażonej w widły paletowe określa norma: SAE J1197: 50% statycznego obciążenia destabilizującego przy pełnym skrócie lub wydatku granicznym układu hydraulicznego. CEN EN 474-3: 60% statycznego obciążenia destabilizującego przy pełnym skrócie na nierównym podłożu lub wydatku granicznym układu hydraulicznego. CEN EN 474-3: 80% statycznego obciążenia destabilizującego przy pełnym skrócie na twardym i płaskim podłożu lub wydatku granicznym układu hydraulicznego.

\* SAE – Stowarzyszenie Inżynierów Samochodowych (Society of Automotive Engineers)

\*\* CEN – Europejski Komitet Normalizacyjny (European Committee for Standardization)



**OSTRZEŻENIE:** Nie przekraczać obciążalności ramion. Poszczególne wartości obciążalności są wybite na każdym z ramion.

## Specyfikacje widel

### Specyfikacje widel

1	Długość zęba	mm	1829
		cale	72.0
2	Środek ciężkości	mm	915
		cale	36.0
	Styczne obciążenie destabilizujące przy jeździe na wprost (widły ustawione poziomo)	kg	10 429
		funt	22 985
	Styczne obciążenie destabilizujące przy skręconym przegubie (widły ustawione poziomo)	kg	8915
		funt	19 648
	Obciążenie znamionowe (SAE J1197 – 50% FTSTL)	kg	4457
		funt	9824
	Obciążenie znamionowe (CEN EN 474-3 na nierównym podłożu – 60% FTSTL)	kg	5349
		funt	11 789
	Obciążenie znamionowe (CEN EN 474-3 na twardym i płaskim podłożu – 80% FTSTL)	kg	7132
		funt	15 719
3	Maksymalna długość całkowita	mm	9556
		cale	376.2
4	Zasięg przy widłach ustawionych na poziomie podłoża	mm	1333
		cale	52.5
5	* Wysokość od poziomu podłoża do dolnej płaszczyzny ramion widel przy minimalnej wysokości podnoszenia i widłach ustawionych płasko	mm	-81
		cale	-3.2
6	Zasięg przy ramionach ustawionych poziomo i widłach ustawionych płasko	mm	1842
		cale	72.5
7	Zasięg przy widłach ustawionych na maksymalnej wysokości	mm	963
		cale	37.9
8	Wysokość od poziomu podłoża do górnej płaszczyzny ramion widel przy ramionach ładowniczych ustawionych poziomo i widłach ustawionych płasko	mm	1874
		cale	73.8
9	Wysokość od poziomu podłoża do górnej płaszczyzny ramion widel przy ramionach ładowniczych na maksymalnej wysokości i widłach ustawionych płasko	mm	4026
		cale	158.5
10	Wysokość całkowita przy widłach na maksymalnej wysokości (od górnej krawędzi uchwyty do poziomu podłoża)	mm	5066
		cale	199.5
11	Prześwit przy maks. podniesieniu i opuszczeniu	mm	2259
		cale	88.9
12	Maks. kąt zrzutu z położenia poziomego	stopnie	52
13	Szerokość całkowita uchwytu	mm	2833
		cale	111.5
14	Wysokość całkowita uchwytu	mm	1130
		cale	44.5
15	Szerokość zewnętrzna ramion (przy maksymalnym rozsunięciu)	mm	2483
		cale	97.8
16	Szerokość zewnętrzna ramion (przy minimalnym rozsunięciu)	mm	590
		cale	23.2
	Szerokość ramienia (jedno ramię)	mm	190.0
		cale	7.1
	Grubość zębów	mm	90.0
		cale	3.5
	Pojemność ramienia	kg	14 800
		funt	32 619
	Masa eksploatacyjna	kg	20 942
		funt	46 155

\* Wartości ujemne wskazują wysokość poniżej poziomu gruntu

## 962 LOG

Uchwyt 108 cali    Ramię 72 cale  
Widły paletowe, FUSION    520-7968    520-7979

- \* Konstrukcja 14 A
- \* Równoległy układ zawieszenia osprzętu typu „Z”
- \* Konfiguracja do maszyn leśnych

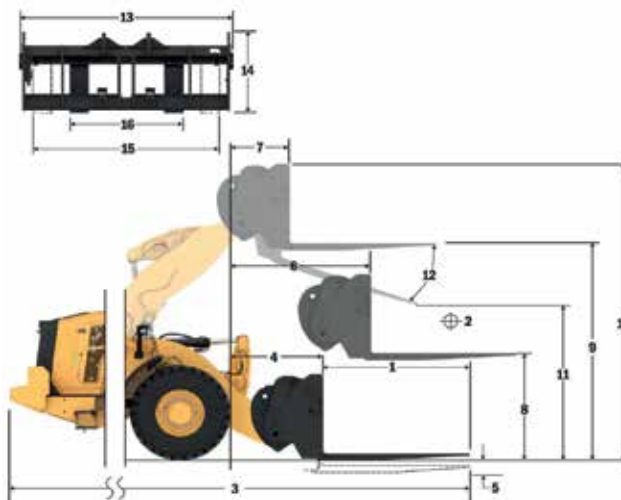

Udźwig (kg)  
(obciążenie obliczone w środku ciężkości)

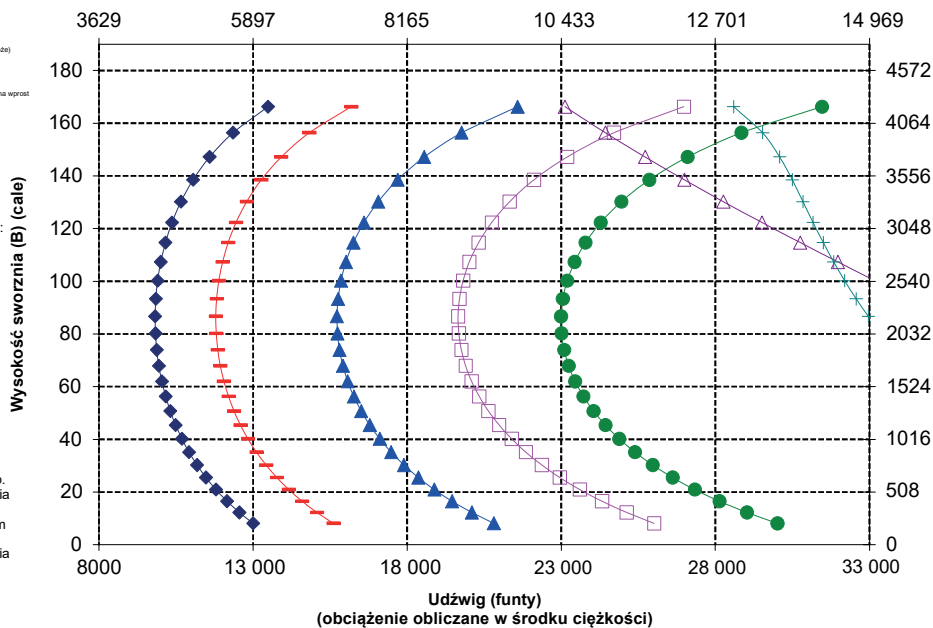

**UWAGA:** podane statyczne obciążenia destabilizujące i masy eksploatacyjne dotyczą następującej konfiguracji ładownicy: opony Bridgestone VJT L3, układ klimatyzacji, układ kontroli jazdy, osłona układu napędowego, maksymalny poziom cieczy eksploatacyjnych, paliwa, cieczy chłodzącej i środków smarnych oraz masa ciała operatora.

Dane techniczne i wartości znamionowe są zgodne z następującymi normami: SAE\* J1197, ISO 14397-1, CEN\*\* EN 474-3.

Znamionowy udźwig roboczy ładownicy wyposażonej w widły paletowe określa norma: SAE J1197: 50% statycznego obciążenia destabilizującego przy pełnym skręcie lub wydatku granicznym układu hydraulicznego. CEN EN 474-3: 60% statycznego obciążenia destabilizującego przy pełnym skręcie na nierównym podłożu lub wydatku granicznym układu hydraulicznego. CEN EN 474-3: 80% statycznego obciążenia destabilizującego przy pełnym skręcie na twardym i płaskim podłożu lub wydatku granicznym układu hydraulicznego.

\* SAE – Stowarzyszenie Inżynierów Samochodowych (Society of Automotive Engineers)

\*\* CEN – Europejski Komitet Normalizacyjny (European Committee for Standardization)



**OSTRZEŻENIE:** Nie przekraczać obciążalności ramion. Poszczególne wartości obciążalności są wybite na każdym z ramion.

# Specyfikacje maszyny 962 do prac leśnych

## Specyfikacje widel

### Specyfikacje widel

1	Długość zęba	mm	2134
		cale	84.0
2	Środek ciężkości	mm	1067
		cale	42.0
	Stacyjne obciążenie destabilizujące przy jeździe na wprost (widły ustawione poziomo)	kg	9938
		funty	21 903
	Stacyjne obciążenie destabilizujące przy skręconym przegubie (widły ustawione poziomo)	kg	8486
		funty	18 702
	Obciążenie znamionowe (SAE J1197 – 50% FTSTL)	kg	4243
		funty	9351
	Obciążenie znamionowe (CEN EN 474-3 na nierównym podłożu – 60% FTSTL)	kg	5091
		funty	11 221
	Obciążenie znamionowe (CEN EN 474-3 na twardym i płaskim podłożu – 80% FTSTL)	kg	6789
		funty	14 962
3	Maksymalna długość całkowita	mm	9861
		cale	388.2
4	Zasięg przy widłach ustawionych na poziomie podłoża	mm	1333
		cale	52.5
5	* Wysokość od poziomu podłoża do dolnej płaszczyzny ramion widel przy minimalnej wysokości podnoszenia i widłach ustawionych płasko	mm	-81
		cale	-3.2
6	Zasięg przy ramionach ustawionych poziomo i widłach ustawionych płasko	mm	1842
		cale	72.5
7	Zasięg przy widłach ustawionych na maksymalnej wysokości	mm	963
		cale	37.9
8	Wysokość od poziomu podłoża do górnej płaszczyzny ramion widel przy ramionach ładowniki ustawionych poziomo i widłach ustawionych płasko	mm	1874
		cale	73.8
9	Wysokość od poziomu podłoża do górnej płaszczyzny ramion widel przy ramionach ładowniki na maksymalnej wysokości i widłach ustawionych płasko	mm	4026
		cale	158.5
10	Wysokość całkowita przy widłach na maksymalnej wysokości (od górnej krawędzi uchwyty do poziomu podłoża)	mm	5066
		cale	199.5
11	Prześwit przy maks. podniesieniu i opuszczeniu	mm	2019
		cale	79.5
12	Maks. kąt zrzutu z położenia poziomego	stopnie	52
13	Szerokość całkowita uchwyty	mm	2833
		cale	111.5
14	Wysokość całkowita uchwyty	mm	1130
		cale	44.5
15	Szerokość zewnętrzna ramion (przy maksymalnym rozsunięciu)	mm	2483
		cale	97.8
16	Szerokość zewnętrzna ramion (przy minimalnym rozsunięciu)	mm	590
		cale	23.2
	Szerokość ramienia (jedno ramię)	mm	190.0
		cale	7.1
	Grubość zębów	mm	90.0
		cale	3.5
	Pojemność ramienia	kg	12 700
		funty	27 991
	Masa eksploatacyjna	kg	21 004
		funty	46 292

\* Wartości ujemne wskazują wysokość poniżej poziomu gruntu

## 962 LOG

### Widły paletowe, FUSION

Uchwyt 108 cali Ramię 84 cale

520-7968

520-7986

- \* Konstrukcja 14 A
- \* Równoległy układ zawieszenia osprzętu typu „Z”
- \* Konfiguracja do maszyn leśnych

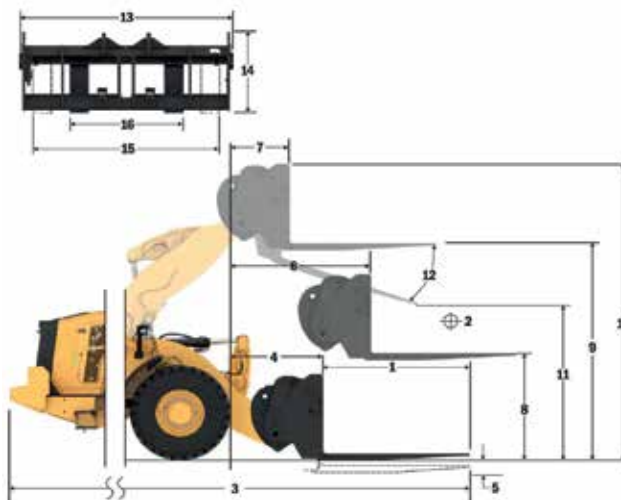

Udźwig (kg)  
(obciążenie obliczone w środku ciężkości)

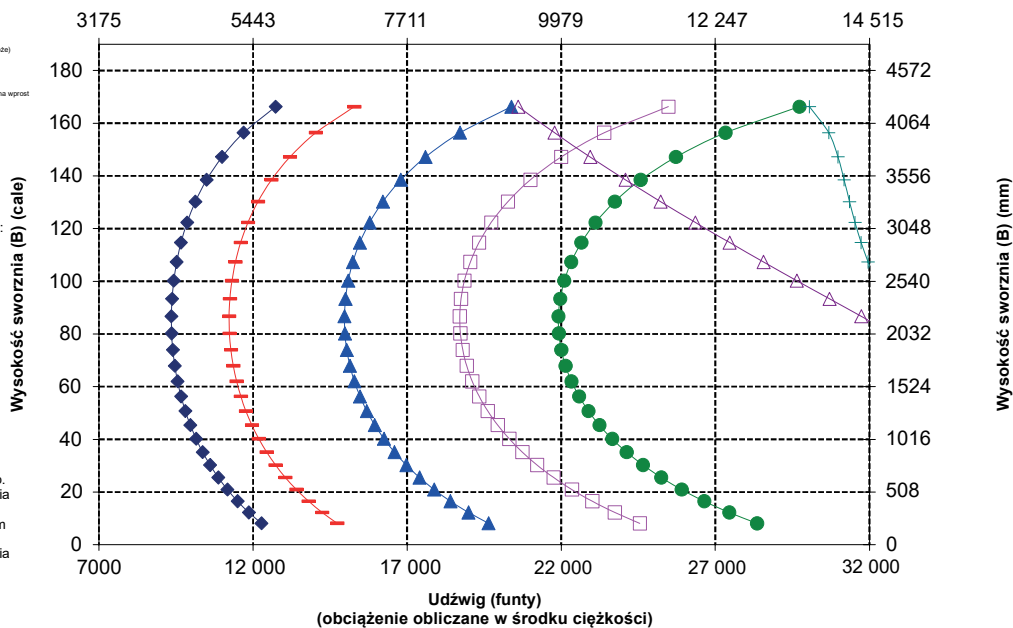

**UWAGA:** podane statyczne obciążenia destabilizujące i masy eksploatacyjne dotyczą następującej konfiguracji ładowniki: opony Bridgestone VJT L3, układ klimatyzacji, układ kontroli jazdy, osłona układu napędowego, maksymalny poziom cieczy eksploatacyjnych, paliwa, cieczy chłodzącej i środków smarnych oraz masa ciała operatora.

Dane techniczne i wartości znamionowe są zgodne z następującymi normami: SAE\* J1197, ISO 14397-1, CEN\*\* EN 474-3.

Znamionowy udźwig roboczy ładowniki wyposażonej w widły paletowe określa norma: SAE J1197: 50% statycznego obciążenia destabilizującego przy pełnym skręceniu lub wydatku granicznym układu hydraulicznego. CEN EN 474-3: 60% statycznego obciążenia destabilizującego przy pełnym skręceniu na nierównym podłożu lub wydatku granicznym układu hydraulicznego. CEN EN 474-3: 80% statycznego obciążenia destabilizującego przy pełnym skręceniu na twardym i płaskim podłożu lub wydatku granicznym układu hydraulicznego.

\* SAE – Stowarzyszenie Inżynierów Samochodowych (Society of Automotive Engineers)

\*\* CEN – Europejski Komitet Normalizacyjny (European Committee for Standardization)



**OSTRZEŻENIE:** Nie przekraczać obciążalności ramion. Poszczególne wartości obciążalności są wybite na każdym z ramion.

## Specyfikacje widel

### Specyfikacje widel

1	Długość zęba	mm	2438
		cale	96.0
2	Środek ciężkości	mm	1219
		cale	48.0
	Stacyjne obciążenie destabilizujące przy jeździe na wprost (widły ustawione poziomo)	kg	9481
		funty	20 897
	Stacyjne obciążenie destabilizujące przy skręconym przegubie (widły ustawione poziomo)	kg	8086
		funty	17 821
	Obciążenie znamionowe (SAE J1197 – 50% FTSTL)	kg	4043
		funty	8910
	Obciążenie znamionowe (CEN EN 474-3 na nierównym podłożu – 60% FTSTL)	kg	4851
		funty	10 693
	Obciążenie znamionowe (CEN EN 474-3 na twardym i płaskim podłożu – 80% FTSTL)	kg	6469
		funty	14 257
3	Maksymalna długość całkowita	mm	10 165
		cale	400.2
4	Zasięg przy widłach ustawionych na poziomie podłoża	mm	1333
		cale	52.5
5	* Wysokość od poziomu podłoża do dolnej płaszczyzny ramion widel przy minimalnej wysokości podnoszenia i widłach ustawionych płasko	mm	-81
		cale	-3.2
6	Zasięg przy ramionach ustawionych poziomo i widłach ustawionych płasko	mm	1842
		cale	72.5
7	Zasięg przy widłach ustawionych na maksymalnej wysokości	mm	963
		cale	37.9
8	Wysokość od poziomu podłoża do górnej płaszczyzny ramion widel przy ramionach ładowniczych ustawionych poziomo i widłach ustawionych płasko	mm	1874
		cale	73.8
9	Wysokość od poziomu podłoża do górnej płaszczyzny ramion widel przy ramionach ładowniczych na maksymalnej wysokości i widłach ustawionych płasko	mm	4026
		cale	158.5
10	Wysokość całkowita przy widłach na maksymalnej wysokości (od górnej krawędzi uchwyty do poziomu podłoża)	mm	5066
		cale	199.5
11	Prześwit przy maks. podniesieniu i opuszczeniu	mm	1779
		cale	70.0
12	Maks. kąt zrzutu z położenia poziomego	stopnie	52
13	Szerokość całkowita uchwyty	mm	2833
		cale	111.5
14	Wysokość całkowita uchwyty	mm	1130
		cale	44.5
15	Szerokość zewnętrzna ramion (przy maksymalnym rozsunięciu)	mm	2483
		cale	97.8
16	Szerokość zewnętrzna ramion (przy minimalnym rozsunięciu)	mm	590
		cale	23.2
	Szerokość ramienia (jedno ramię)	mm	190.0
		cale	7.1
	Grubość zębów	mm	90.0
		cale	3.5
	Pojemność ramienia	kg	11 300
		funty	24 905
	Masa eksploatacyjna	kg	21 067
		funty	46 431

\* Wartości ujemne wskazują wysokość poniżej poziomu gruntu

## 962 LOG

Uchwyt 108 cali Ramię 96 cale  
Widły paletowe, FUSION 520-7968 520-7981

- \* Konstrukcja 14 A
- \* Równoległy układ zawieszenia osprzętu typu „Z”
- \* Konfiguracja do maszyn leśnych

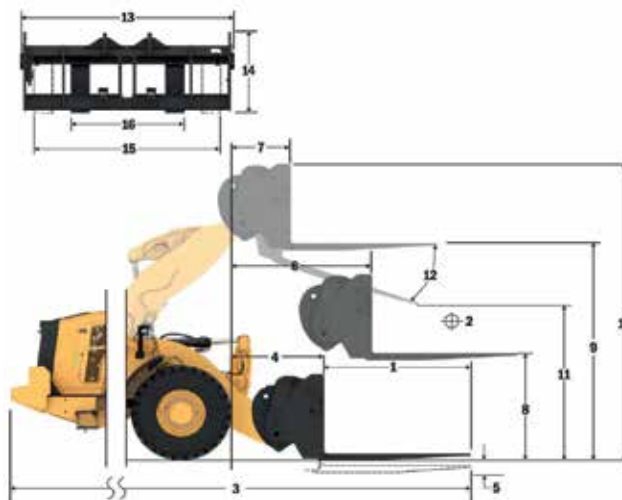

### Udźwig (kg) (obciążenie obliczane w środku ciężkości)

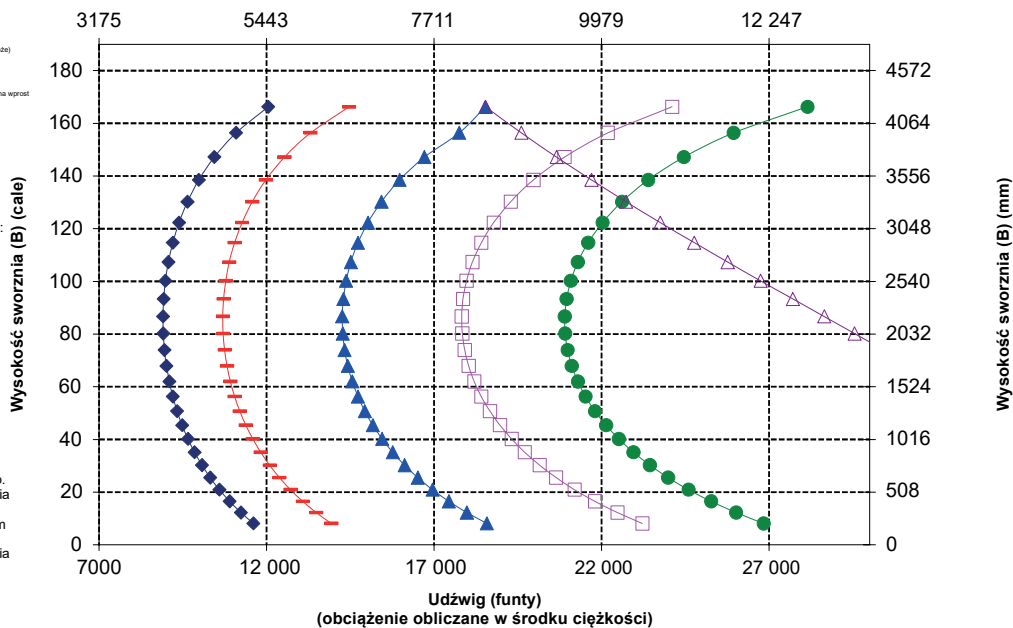

**UWAGA:** podane statyczne obciążenia destabilizujące i masy eksploatacyjne dotyczą następującej konfiguracji ładownicy: opony Bridgestone VJT L3, układ klimatyzacji, układ kontroli jazdy, osłona układu napędowego, maksymalny poziom cieczy eksploatacyjnych, paliwa, cieczy chłodzącej i środków smarnych oraz masa ciała operatora.

Dane techniczne i wartości znamionowe są zgodne z następującymi normami: SAE\* J1197, ISO 14397-1, CEN\*\* EN 474-3.

Znamionowy udźwig roboczy ładownicy wyposażonej w widły paletowe określa norma:  
SAE J1197: 50% statycznego obciążenia destabilizującego przy pełnym skrócie lub wydatku granicznym układu hydraulicznego.  
CEN EN 474-3: 60% statycznego obciążenia destabilizującego przy pełnym skrócie na nierównym podłożu lub wydatku granicznym układu hydraulicznego.  
CEN EN 474-3: 80% statycznego obciążenia destabilizującego przy pełnym skrócie na twardym i płaskim podłożu lub wydatku granicznym układu hydraulicznego.

\* SAE – Stowarzyszenie Inżynierów Samochodowych (Society of Automotive Engineers)

\*\* CEN – Europejski Komitet Normalizacyjny (European Committee for Standardization)



**OSTRZEŻENIE:** Nie przekraczać obciążalności ramion. Poszczególne wartości obciążalności są wybite na każdym z ramion.

# Specyfikacje maszyny 962 do prac leśnych

## Specyfikacje widel

### Specyfikacje widel

1	Długość zęba	mm	2438
		cale	96,0
2	Środek ciężkości	mm	1219
		cale	48,0
	Stacyjne obciążenie destabilizujące przy jeździe na wprost (widły ustawione poziomo)	kg	9184
		funty	20 242
	Stacyjne obciążenie destabilizujące przy skręconym przegubie (widły ustawione poziomo)	kg	7824
		funty	17 244
	Obciążenie znamionowe (SAE J1197 – 50% FTSTL)	kg	3912
		funty	8622
	Obciążenie znamionowe (CEN EN 474-3 na nierównym podłożu – 60% FTSTL)	kg	4694
		funty	10 346
	Obciążenie znamionowe (CEN EN 474-3 na twardym i płaskim podłożu – 80% FTSTL)	kg	6259
		funty	13 795
3	Maksymalna długość całkowita	mm	10 271
		cale	404,4
4	Zasięg przy widłach ustawionych na poziomie podłoża	mm	1439
		cale	56,7
5	* Wysokość od poziomu podłoża do dolnej płaszczyzny ramion widel przy minimalnej wysokości podnoszenia i widłach ustawionych płasko	mm	-91
		cale	-3,6
6	Zasięg przy ramionach ustawionych poziomo i widłach ustawionych płasko	mm	1941
		cale	76,4
7	Zasięg przy widłach ustawionych na maksymalnej wysokości	mm	1062
		cale	41,8
8	Wysokość od poziomu podłoża do górnej płaszczyzny ramion widel przy ramionach ładowniki ustawionych poziomo i widłach ustawionych płasko	mm	1864
		cale	73,4
9	Wysokość od poziomu podłoża do górnej płaszczyzny ramion widel przy ramionach ładowniki na maksymalnej wysokości i widłach ustawionych płasko	mm	4016
		cale	158,1
10	Wysokość całkowita przy widłach na maksymalnej wysokości (od górnej krawędzi uchwyty do poziomu podłoża)	mm	5084
		cale	200,1
11	Prześwit przy maks. podniesieniu i opuszczeniu	mm	1705
		cale	67,1
12	Maks. kąt zrzutu z położenia poziomego	stopnie	52
13	Szerokość całkowita uchwytu	mm	2542
		cale	100,1
14	Wysokość całkowita uchwytu	mm	1158
		cale	45,6
15	Szerokość zewnętrzna ramion (przy maksymalnym rozsunięciu)	mm	2312
		cale	91,0
16	Szerokość zewnętrzna ramion (przy minimalnym rozsunięciu)	mm	896
		cale	35,3
	Szerokość ramienia (jedno ramię)	mm	190,0
		cale	7,1
	Grubość zębów	mm	90,0
		cale	3,5
	Pojemność ramienia	kg	10 100
		funty	22 260
	Masa eksploatacyjna	kg	21 116
		funty	46 539

\* Wartości ujemne wskazują wysokość poniżej poziomu gruntu

## 962 LOG

Ramię 96 cali

Paletowe — regulacja hydrauliczna, złącze FUSION

468-2852

- \* Konstrukcja 14 A
- \* Równoległy układ zawieszenia osprzętu typu „Z”
- \* Konfiguracja do maszyn leśnych

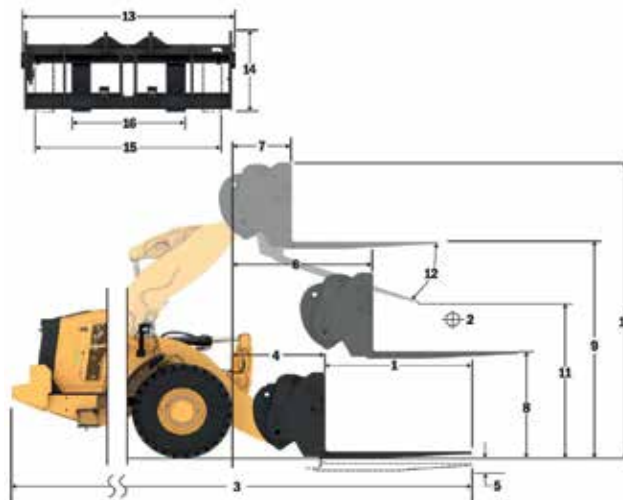

## Specyfikacje konfiguracji do transportu i przeładunku materiałów

### 962 LOG 289-9885 Ramię do transportu i przeładunku materiałów, złącze FUSION 6-pozycyjne

- \* Konstrukcja 14 A
- \* Równoległy układ zawieszenia osprzętu typu „Z”
- \* Konfiguracja do maszyn leśnych

#### Dane techniczne wersji MHA

	Wsunięte	Wysunięcie 1	Wysunięcie 2	Wysunięcie 3	Wysunięcie 4	Wysunięte	
Maksymalna wysokość podnoszenia - zasięg zaczepu haka (1, 2, 3, 4, 5, 6)	mm stopy, cale	2386 7'9"	2539 8'3"	2692 8'9"	2845 9'4"	2998 9'10"	3151 10'4"
Maksymalna wysokość podnoszenia - wysokość zaczepu haka (7, 8, 9, 10, 11, 12)	mm stopy, cale	6963 22'10"	7226 23'8"	7490 24'6"	7754 25'5"	8017 26'3"	8281 27'2"
Poziom - zasięg zaczepu haka (13, 14, 15, 16, 17, 18)	mm stopy, cale	4708 15'5"	5013 16'5"	5317 17'5"	5622 18'5"	5927 19'5"	6232 20'5"
Poziom - wysokość zaczepu haka (19)	mm stopy, cale	1839 6'0,3"	1839 6'0,3"	1839 6'0,3"	1839 6'0,3"	1839 6'0,3"	1839 6'0,3"
Minimalna wysokość podnoszenia - zasięg zaczepu haka (20, 21, 22, 23, 24, 25)	mm stopy, cale	2511 8'2"	2688 8'9"	2866 9'4"	3043 9'11"	3221 10'6"	3399 11'1"
Minimalna wysokość podnoszenia - wysokość zaczepu haka (26, 27, 28, 29, 30, 31)	mm stopy, cale	(2614) -8'5"	(2862) -9'7"	(3109) -10'9"	(3357) -11'11"	(3605) -11'2"	(3852) -12'4"
Statyczne obciążenie destabilizujące – jazda na wprost	kg funty	7068 15 578	6692 14 748	6353 14 001	6045 13 324	5766 12 708	5510 12 144
Statyczne obciążenie destabilizujące przy skręcie	kg funty	6095 13 432	5769 12 715	5476 12 069	5210 11 484	4969 10 951	4747 10 463
Masa eksploatacyjna	kg funty	20 214 44 551	20 214 44 551	20 214 44 551	20 214 44 551	20 214 44 551	20 214 44 551

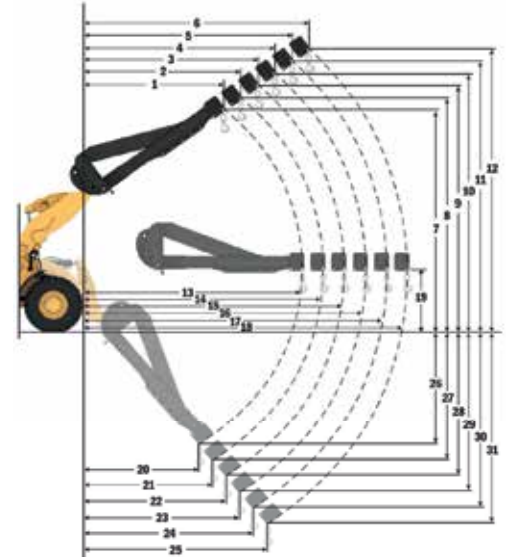

- ◄ Wsunięte
- Wysunięcie 1
- ◄ Wysunięcie 2
- Wysunięcie 3
- ◄ Wysunięcie 4
- Wysunięte

**UWAGA:** podane statyczne obciążenia destabilizujące i masy eksploatacyjne dotyczą następującej konfiguracji ładowarki: opony Bridgestone VJT L3, układ klimatyzacji, układ kontroli jazdy, osłona układu napędowego, maksymalny poziom cieczy eksploatacyjnych, paliwa, cieczy chłodzącej i środków smarnych oraz masa ciała operatora.

Dane techniczne i wartości znamionowe są zgodne z następującymi normami: SAE\* J1197, ISO 14397-1

Znamionowy udźwieg roboczy ładowarki wyposażonej w ramię do transportu i przeładunku materiałów określa norma: SAE J1197: 50% statycznego obciążenia destabilizującego przy pełnym skręcie lub wydatku granicznym układu hydraulicznego.

\* SAE – Stowarzyszenie Inżynierów Samochodowych (Society of Automotive Engineers)

#### Ładowność (kg) (obciążenie obliczane w środku ciężkości)

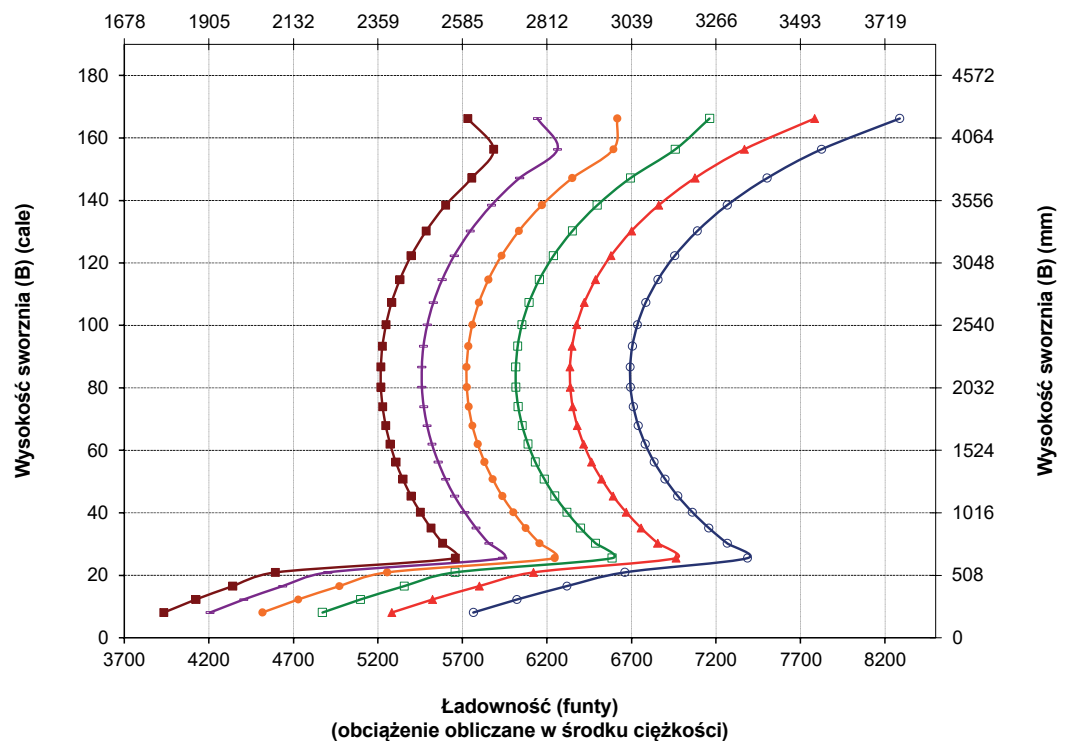



# 962

## Maszyna odporna na korozję

**Pakiet zwiększający odporność na korozję przygotowany dla ładowarki kołowej Cat® 962 realnie podwyższa odporność maszyny na warunki otoczenia. Wyjątkowe zabezpieczenie nakładane już w fabryce lepiej chroni wszystkie podzespoły maszyny narażone na kontakt ze żrącymi substancjami. Poprawia on niezawodność i trwałość w środowiskach sprzyjających korozji, takich jak zakłady produkujące nawozy sztuczne, zakłady chemiczne, zakłady produkcji rolnej, porty morskie itd.**

### Sprawdzona niezawodność

- Silnik Cat C7.1 zapewnia wysoką gęstość mocy dzięki połączeniu sprawdzonych układów elektronicznych, paliwowych i pneumatycznych.
- Jest wyposażony w automatyczny układ regeneracji Cat, moduł oczyszczania gazów spalinowych Cat (CEM) z filtrem cząstek stałych silnika wysokoprężnego (DPF) oraz zbiornik i pompę płynu DEF.
- Zaawansowane procesy projektowania i weryfikacji podzespołów pozwoliły osiągnąć bezkonkurencyjną niezawodność i czas pracy bez przestojów.

### Trwałość

- Pakiet odporności na korozję zawiera silikonowe zabezpieczenie wszystkich końcówek elektrycznych: alternatora, rozrusznika silnika, przewodu uziemiającego silnika i przewodów akumulatora, co wydłuża żywotność tych podzespołów.
- Odkryte złącza elektryczne są osłonięte rurkami termokurczliwymi.
- Zastosowano trwalszy, wzmocniony bezszczotkowy alternator.
- Opcjonalna farba ochronna ma dwukrotnie grubszą warstwę niż standardowe lakierowanie. Najpierw nakłada się dodatkowe warstwy podkładowe, a na wierzch poliuretanową warstwę wierzchnią.

### Obniż zużycie paliwa i osiągnij wyższą produktywność

- Układy napędowe z pięciostopniową skrzynią biegów oraz przekładnią hydrokinetyczną ze sprzęgłem blokującym zapewniają płynną zmianę przełożeń, dynamiczne przyspieszanie oraz szybkie przemieszczanie się na pochyłościach terenu, tak aby praca odbywała się sprawnie przy jak najniższym zużyciu paliwa.
- Funkcje zmiany przełożeń jednym sprzęgłem i podtrzymania blokady w trakcie zmiany przełożeń pozwalają dynamiczniej przyspieszać oraz szybciej jechać na pochyłościach.
- Ścisła integracja silnika, układu napędowego i układu hydraulicznego zapewnia bezkonkurencyjne połączenie wydajności pracy z paliwooszczędnością.

### Rozwiązania z zakresu bezpieczeństwa

- Opcjonalna tylna poprawia widoczność z tyłu maszyny, zwiększając bezpieczeństwo i pewność wykonywanych czynności.
- Opcjonalny system widoku dookólnego 360°stopni zapewnia widoczność wokół maszyny, zwiększając orientację sytuacyjną operatora.

- System zapobiegania kolizjom jest wyposażony w zestaw zintegrowanych i inteligentnych czujników, aby ostrzegać przed kolizją podczas jazdy do tyłu, wykrywać ludzi, blokować ruch i inicjować automatyczne hamowanie awaryjne.
- Zdalne sterowanie Cat Command umożliwia operatorom pracę z bezpiecznej odległości.
- Dostęp do kabiny jest bardzo ułatwiony dzięki szerokim drzwiom, opcjonalnej funkcji zdalnego otwierania drzwi oraz bardzo stabilnym stopniom przypominającym schody.
- Przednia szyba od podłogi po sufit i duże lusterka ze zintegrowanymi lusterkami punktowymi zapewniają najlepszą w branży widoczność dookoła maszyny.

### Szybsza i tańsza konserwacja

- Wydłużone okresy wymiany płynów i filtrów przyczyniają się do obniżenia kosztów konserwacji.
- Usługa Remote Troubleshoot może ustanowić połączenie między maszyną a działem serwisowym dealera, który pomoże szybciej zdiagnozować problemy i przywrócić pełną funkcjonalność.
- Funkcja zdalnej aktualizacji jest zsynchronizowana z harmonogramem użytkownika, dzięki czemu oprogramowanie maszyny jest zawsze aktualne i pracuje z optymalną wydajnością.
- Jednocześnie odchylana maska silnika zapewnia szybki i łatwy dostęp do komory silnika.
- Opcjonalny zintegrowany układ automatycznego smarowania zwiększa żywotność i trwałość podzespołów.

### Komfortowa praca w całkiem nowej kabinie

- Opcjonalny aktywny filtr wstępny kabiny filtruje wpływające powietrze i pomaga utrzymać delikatne nadciśnienie w kabinie.
- Nowa deska rozdzielcza i dotykowe ekrany o wysokiej rozdzielczości są łatwe w obsłudze, intuicyjne i przyjazne użytkownikowi.
- Pakiet wyciszający, uszczelnienia i elastyczne mocowania kabiny minimalizują hałas i drgania, istotnie zwiększając komfort pracy operatora.
- Elektrohdrauliczny układ kierowniczy z joystickiem zamontowanym przy fotelu umożliwia precyzyjne sterowanie i radykalnie zmniejsza zmęczenie ramion, co bardzo podnosi komfort pracy i dodatkowo poprawia dokładność. Standardowe wyposażenie w Ameryce Północnej, opcjonalne we wszystkich innych regionach.
- Hydromechaniczny układ kierowniczy z kierownicą umożliwia precyzyjne sterowanie, co bardzo podnosi komfort pracy i dodatkowo zwiększa dokładność. Standard we wszystkich regionach z wyjątkiem Ameryki Północnej. Ograniczona dostępność opcji w Ameryce Północnej, szczegółowe informacje można uzyskać u dealera Cat.

# Specyfikacje maszyny 962 odpornej na korozję

## Cechy maszyny 962 odpornej na korozję

1. Wszystkie końcówki elektryczne zabezpieczone silikonem
2. Odkryte złącza elektryczne zabezpieczone rurkami termokurczliwymi
3. Paroszczelne szafki Zerust w przedziałach z podzespołami elektrycznymi
4. Punkty smarowania na sworznich odchyłania maski
5. Opcjonalny zespół chłodzenia odporny na korozję: rdzenie chłodzące z powłoką galwaniczną, wzmocniony zatrzask i smarowane zawiasy
6. Opcjonalne zabezpieczenie układu hydraulicznego zawierające uszczelniając silikonowy oraz termokurczliwe rurki na złączach

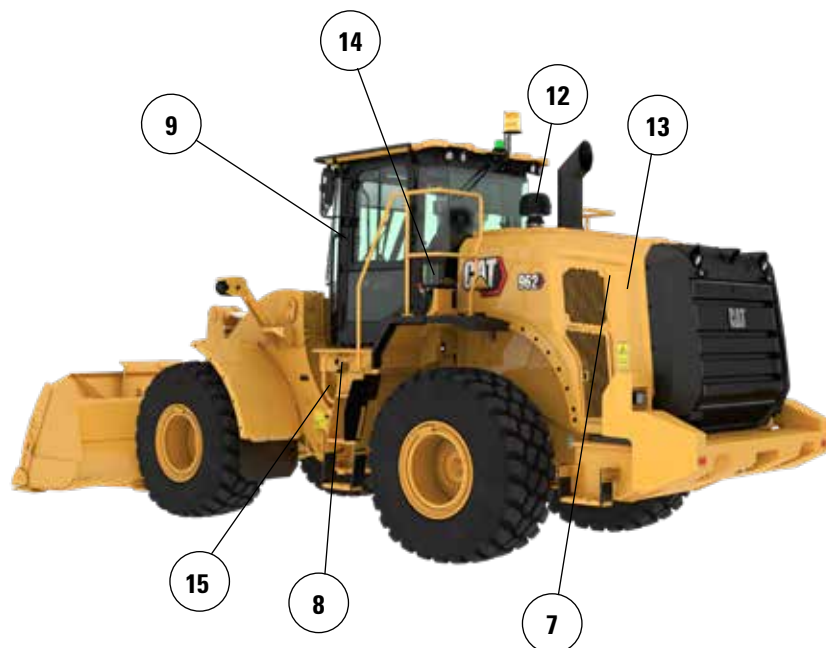

7. Wzmocniony alternator bezszczotkowy
8. Hermetyczny odłącznik
9. Punkty smarowania w zawiasach drzwi kabiny
10. Wielowarstwowe malowanie. Najpierw nakłada się dodatkowe warstwy podkładowe, a na wierzch poliuretanową warstwę wierzchnią.
11. Podzespoły w komorze silnika są zabezpieczone pokostem
12. Opcjonalny turbinowy filtr wstępny
13. Opcjonalny wentylator o regulowanym kącie nachylenia łopatek
14. Opcjonalny układ automatycznego smarowania
15. Pokrywka wlewu oleju do skrzyni biegów zabezpieczona antykorozyjnie



オフロード法2014年  
基準適合



Więcej informacji o produktach Cat, usługach oferowanych przez dealerów oraz rozwiązaniach branżowych można znaleźć w Internecie pod adresem [www.cat.com](http://www.cat.com).

Materiały i dane techniczne mogą ulec zmianie bez powiadomienia. Maszyny przedstawione na zdjęciach mogą mieć zamontowane wyposażenie dodatkowe. W celu uzyskania informacji o dostępnych opcjach wyposażenia należy skontaktować się z dealerem Cat.

© 2025 Caterpillar. Wszelkie prawa zastrzeżone. CAT, CATERPILLAR, LET'S DO THE WORK, odpowiadające im znaki towarowe, VisionLink, żółty kolor „Caterpillar Corporate Yellow” oraz elementy graficzne „Power Edge” i Cat „Modern Hex”, jak również wizerunek firmy i produktów użytych w niniejszej publikacji są zarejestrowanymi znakami towarowymi firmy Caterpillar i nie mogą być wykorzystywane bez zezwolenia.

AXXQ4426-00 (11-2025)  
Numer konstrukcji: 14C  
(N Am, Europe, Türkiye,  
Japan, Korea,  
Chile, Colombia)

