



# Cat<sup>®</sup> 310

## MINIKOPARKA HYDRAULICZNA

### CECHY:

Minikoparka Cat<sup>®</sup> 310 zapewnia maksymalną moc i wydajność przy minimalnych wymiarach, co ułatwia pracę w szerokim zakresie zastosowań.

### KOMFORT PRZEZ CAŁY DZIEŃ

- W hermetycznej kabinie utrzymane jest nadciśnienie, ponadto jest wyposażona w ulepszony układ klimatyzacji, regulowane podpórki nadgarstków i fotel amortyzowany w celu zapewnienia komfortu pracy przez cały dzień.

### ŁATWOŚĆ STEROWANIA

- Elementy sterujące są łatwe w obsłudze, a monitor nowej generacji zapewnia dostosowanie do preferencji operatora maszyny i wyświetla czytelne informacje o maszynie.

### TRYB JAZDY STICK STEER

- Poruszanie się po placu budowy jeszcze bardziej ułatwia opcja Cat Stick Steer. Umożliwia łatwe przełączanie z tradycyjnych elementów sterowania jazdą (dźwigni i pedałów) na sterowanie joystickiem za pomocą jednego przycisku. Uzyskujesz korzyści w postaci mniejszego wysiłku i lepszego sterowania.

### DUŻA WYDAJNOŚĆ W MINIATUROWEJ KONSTRUKCJI

- Zwiększona wydajność podnoszenia, obrotu, jazdy i pracy wielozadaniowej usprawnia wykonywanie zadań. Kopanie w kierunku lemiesza i funkcje ruchu swobodnego lemiesza ułatwiają czyszczenie.

### BEZPIECZEŃSTWO W MIEJSCU PRACY

- Twoje bezpieczeństwo ma dla nas najwyższy priorytet. Minikoparka Cat została zaprojektowana tak, aby zapewnić operatorowi bezpieczeństwo pracy. Kamera cofania, oświetlenie robocze kabiny i fluorescencyjny zwijany pas bezpieczeństwa z opcjonalnym układem przypominania o zapięciu pasa to tylko niektóre z funkcji bezpieczeństwa wbudowanych w maszynę.

### PROSTA OBSŁUGA TO KRÓTSZY CZAS PRZESTOJÓW

- Konserwacja minikoparki Cat jest szybka i łatwa. Czynności obsługowe ułatwiają rutynowe punkty kontrolne umieszczone na poziomie podłoża oraz pogrupowane punkty obsługowe i solidne panele serwisowe.

### NIŻSZE KOSZTY EKSPLOATACJI

- Minikoparka Cat, wyposażona w takie funkcje, jak automatyczne załączanie biegu jałowego, automatyczne wyłączanie silnika i efektywny układ hydrauliczny z pompą o zmiennej wydajności, została zaprojektowana z myślą o redukcji kosztów eksploatacji.

### BEZKONKURENCYJNE WSPARCIE TECHNICZNE DEALERÓW

- Dealer firmy Caterpillar służy pomocą w osiągnięciu celów biznesowych. Dealer Cat oferuje pomoc w pełnym zakresie — od dostarczania rozwiązań sprzętowych, przez szkolenia operatorów, po zaspokajanie potrzeb serwisowych i nie tylko.

## TECHNOLOGIA CAT

### SYSTEM EASE OF USE DO MINIKOPAREK CAT

System Ease of Use pomaga operatorom kontrolować maszynę, aby ułatwić pracę, zwiększyć dokładność oraz podwyższyć ogólną wydajność w miejscu pracy. System Ease of Use jest dostępny jako fabrycznie zamontowany w minikoparce lub jako zestaw modernizacyjny.

W zależności od potrzeb operatorzy mogą wybrać jeden z dwóch pakietów oprogramowania: Indicate lub E-Fence.

#### INDICATE

Ease of Use Indicate to system klasy podstawowej, który zapewnia wizualne i dźwiękowe wskazania położenia łyżki względem docelowego profilu, aby umożliwić wybieranie i wypełnianie zgodnie z dokładnymi specyfikacjami bez przekraczania linii nachylenia już za pierwszym razem.

- Jest idealny przy kopaniu pod stopy fundamentowe, szamba, fundamenty, a także przy profilowaniu terenu i innych zastosowaniach, gdy miejsce pracy jest poziome.
- Zintegrowany z maszyną system pomiaru głębokości względem wybranego poziomu odniesienia
- Operatorzy mogą określić docelowe nachylenie względem podwozia maszyny lub względem siły grawitacji.
- Operator może zaprogramować profil płaski lub nachylony.
- Nie obejmuje funkcji automatycznego regulowania położenia ramienia, wysięgnika lub łyżki. Do korzystania z funkcji automatycznych jest wymagany system Cat Grade.
- Zawiera funkcję Swing Assist, idealną do załadunku ciężarówek i kopania rowów, oraz funkcję Bucket Assist, idealną do profilowania nasypów, poziomowania, precyzyjnego profilowania i kopania rowów.

#### E-FENCE

System Ease of Use E-Fence automatycznie ogranicza ruch maszyny do granic ustawionych przez operatora (sufit, podłoga, ściana i obrót), aby zapobiegać kolizjom z konstrukcjami znajdującymi się nad, pod lub przed maszyną albo z jej lewej lub prawej strony.

- Jest idealny do prac w pobliżu miejsc o dużym natężeniu ruchu, do chronienia konstrukcji w miejscu pracy, a także do zapobiegania uszkodzeniu kabli światłowodowych lub innych instalacji podziemnych.
- Ogranicza zakres ruchów wysięgnika, ramienia, łyżki i nadwozia, aby nie przekraczać skonfigurowanych granic.
- Zawiera funkcję Swing Assist, idealną do załadunku ciężarówek i kopania rowów, oraz funkcję Bucket Assist, idealną do profilowania nasypów, poziomowania, precyzyjnego profilowania i kopania rowów.

### CAT GRADE

Cat Grade jest dostępny jako system automatyki instalowany niefabrycznie. Jest łatwy do opanowania i łatwy w obsłudze. System Cat Grade z funkcjami Advanced 2D i 3D daje możliwość tworzenia złożonych projektów, zarządzania nimi i realizowania ich z dokładnością gwarantującą, że operacja kopania i wypełniania zostaną wykonane zgodnie z precyzyjnymi specyfikacjami. System Cat Grade obniża koszty, podwyższa dokładność, zwiększa wydajność operatora i podwyższa bezpieczeństwo.

#### SYSTEM GRADE Z FUNKCJĄ ADVANCED 2D

System Cat Grade z funkcją Advanced 2D umożliwia operatorowi ustawianie parametrów kopania i wyrównywania, w tym spadku poprzecznego i spadku głównego w miejscu pracy. System Grade z funkcją Advanced 2D umożliwia ponadto łatwe wprowadzanie, edytowanie oraz pracę według podstawowych planów dwuwymiarowych terenu bezpośrednio z fotela operatora.

- Jest to idealne rozwiązanie do wykonywania szalunków na budowach komercyjnych, rowów, komercyjnych instalacji oczyszczania ścieków i podobnych zastosowań.
- Dostarcza w czasie rzeczywistym informacji o położeniu łyżki, a operator może wybierać różne kąty widzenia.

#### SYSTEM GRADE Z FUNKCJĄ 3D

System Cat Grade z funkcją 3D do koparek zapewnia jeszcze więcej możliwości projektowania, a ponadto jest wyposażony w odbiorniki systemu globalnej nawigacji satelitarnej GNSS i źródło danych korekcyjnych, zapewniając pozycjonowanie trójwymiarowe w technologii pomiarów Real-Time Kinematic (RTK), które pozwala na wykonywanie skomplikowanych płaszczyzn, zboczy, profili i krzywizn.

- System informuje operatora o pozycji łyżki w odniesieniu do danych z wczytanych plików projektów 3D lub map otoczenia roboczego.
- Wpiera koordynację pracy większej liczby maszyn, jednocześnie zachowując precyzyjne parametry wykopów w całym obszarze roboczym.

Dostępność może różnić się w zależności od regionu. Aby omówić najlepsze opcje technologiczne do danego zastosowania, skontaktuj się z dealerm Cat.

## Specyfikacje

### Silnik

Model silnika	Cat® C2.8 Turbo	
<b>Moc użyteczna</b>		
ISO 9249, 80/1269/EWG	51,2 kW	69,0 hp
<b>Moc silnika</b>		
ISO 14396	55,4 kW	74,3 hp
Średnica cylindra	90 mm	3,5 cala
Skok tłoka	110 mm	4,3 cala
Pojemność skokowa	2,8 l	171 cali <sup>3</sup>

- Spełnia wymogi norm emisji EPA Tier 4 Final (USA)/Stage V (UE).
- Moc podawana jest mierzona według normy obowiązującej w czasie produkcji.
- Podana moc użyteczna jest mocą zmierzoną na kole zamachowym silnika pracującego ze znamionową prędkością 2 200 obr./min oraz wyposażonego w fabryczne wentylator, układ dolotowy powietrza, układ wydechowy i alternator, przy minimalnym obciążeniu alternatora.

### Masy

Minimalna masa eksploatacyjna z kabiną*	9 536 kg	21 026 funtów
Maksymalna masa eksploatacyjna z kabiną**	10 367 kg	22 859 funtów

\*Masa minimalna w konfiguracji ze stalowymi gąsienicami, bez przeciwwagi, z operatorem, pełnym zbiornikiem paliwa, ramieniem długim, lemieszem, bez łyżki.

\*\*Masa maksymalna w konfiguracji ze stalowymi gąsienicami z podkładkami gumowymi, przeciwwagą (500 kg/1 103 funty), operatorem, pełnym zbiornikiem paliwa, ramieniem długim, lemieszem, bez łyżki.

### Wzrost masy względem konfiguracji minimalnej

Przeciwwaga	250 kg	551 funtów
Przeciwwaga	500 kg	1 103 funty
Stalowe gąsienice z poduszkami	330 kg	728 funty

### Układ jezdny

Prędkość jazdy — zakres wysoki	4,7 km/h	2,9 mili/h
Prędkość jazdy — zakres niski	2,6 km/h	1,6 mili/h
Maksymalna siła przyczepności — duża prędkość	33 kN	7 419 funtów
Maksymalna siła przyczepności — mała prędkość	84,8 kN	19 064 funty
Nacisk na podłoże — masa minimalna	37,2 kPa	5,4 psi
Nacisk na podłoże — masa maksymalna	40,2 kPa	5,8 psi
Zdolność pokonywania wzniesień (maks.)	30 stopni	

### Objętości płynów eksploatacyjnych

Układ chłodzenia	10,0 l	2,6 gal
Układ oleju silnikowego	8,8 l	2,3 gal
Zbiornik paliwa	145 l	38 gal
Zbiornik oleju hydraulicznego	53 l	14 gal
Układ hydrauliczny	140 l	37 gal

### Układ hydrauliczny

Układ hydrauliczny wykrywający obciążenie z pompą tłokową o zmiennym wydatku		
Wydatek pompy przy 2 400 obr./min	233 l/min	62 gal/min
Ciśnienie robocze — osprzęt	285 bar	4 134 psi
Ciśnienie robocze — układ jezdny	285 bar	4 134 psi
Ciśnienie robocze — mechanizm obrotu	230 bar	3 336 psi
Maksymalnie w obwodzie hydrauliki dodatkowej — podstawowy		
wydatek pompy*	131 l/min	35 gal/min
ciśnienie tłoczenia pompy*	285 bar	4 134 psi
Maksymalnie w obwodzie hydrauliki dodatkowej — pomocniczy		
wydatek pompy*	33 l/min	9 gal/min
ciśnienie tłoczenia pompy*	285 bar	4 134 psi
Siła kopania — ramię	49,2 kN	11 060 funtów
Siła kopania — łyżka	77,7 kN	17 459 funtów

\*Wartości wydatku i ciśnienia się nie łączą. Pod obciążeniem wraz ze wzrostem wydatku spada ciśnienie.

### Mechanizm obrotu

Prędkość obracania maszyny	10,0 obr./min
----------------------------	---------------

### Lemiesz

Szerokość (standardowa)	2 470 mm	97,2 cala
Szerokość (zwiększona)	2 640 mm	103,9 cala
Wysokość	431 mm	17,0 cala

### Certyfikat — kabina

Konstrukcja chroniąca przed skutkami przewrócenia się maszyny (ROPS)	ISO 12117-2:2008
Górna osłona	ISO 10262:1998 (Level I)

# Minikoparka hydrauliczna 310

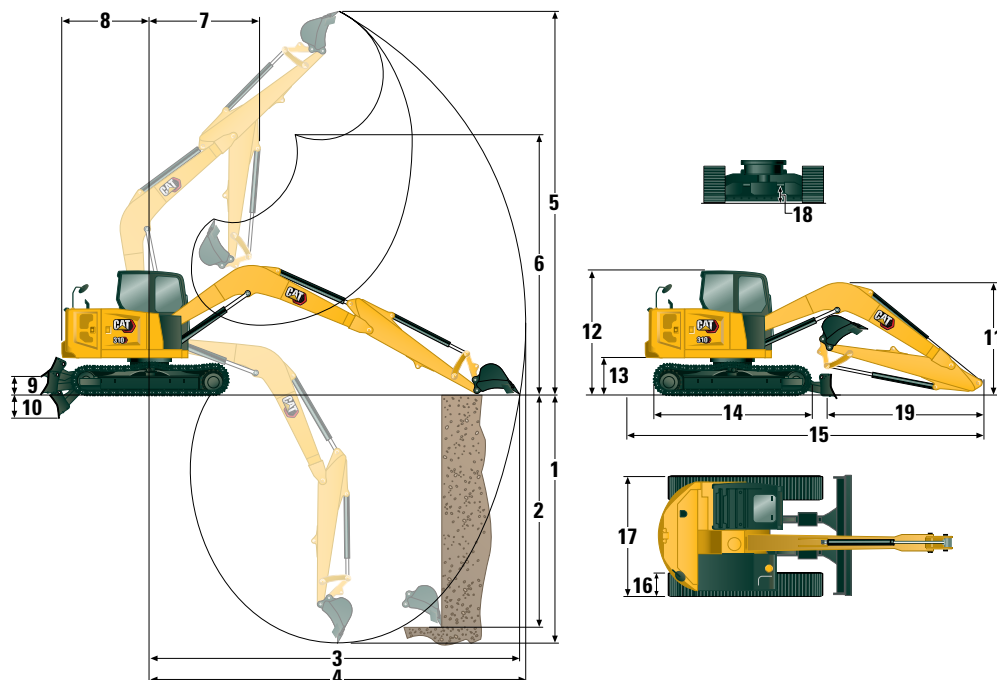

## Wymiary

1	Głębokość kopania	5 211 mm	205,2 cala
2	Ściana pionowa	4 385 mm	172,6 cala
3	Maksymalny zasięg na poziomie podłoża	7 570 mm	298,0 cali
4	Zasięg maksymalny	7 695 mm	303,0 cale
5	Maksymalna wysokość kopania	7 970 mm	313,8 cala
6	Maksymalna wysokość zrzutu	5 829 mm	229,5 cala
7	Zasięg wysięgnika	2 116 mm	83,3 cala
8	Obrót rufy		
	z przeciwwagą (250 kg/551 funtów)	1 933 mm	76,1 cala
	z przeciwwagą (500 kg/1 103 funty)	1 974 mm	77,7 cala
	bez przeciwwagi	1 800 mm	70,9 cala
9	Maksymalna wysokość lemiesza	421 mm	16,6 cala
10	Maksymalna głębokość lemiesza	478 mm	18,8 cala
11	Wysokość wysięgnika w położeniu transportowym		
	Transport wysięgnika – bez narzędzi*	2 550 mm	100,4 cala
	Wysięgnik w trakcie pracy – z narzędziami**	2 700 mm	106,3 cala
12	Wysokość kabiny	2 541 mm	100,0 cali
13	Wysokość łożyska mechanizmu obrotu	735 mm	28,9 cala
14	Całkowita długość podwozia	3 200 mm	126,0 cali
15	Całkowita długość transportowa		
	z przeciwwagą (250 kg/551 funtów)	6 983 mm	274,9 cala
	z przeciwwagą (500 kg/1 103 funty)	7 024 mm	276,5 cala
	bez przeciwwagi	6 850 mm	269,7 cala
16	Szerokość pasa/płyty gąsienicy	450 mm	17,7 cala
17	Całkowity rozstaw gąsienic	2 470 mm	97,2 cala
18	Prześwit	356 mm	14,0 cali
19	Długość ramienia	2 500 mm	98,4 cala

\* Wysokość wysięgnika, gdy ramię jest zamocowanie sworzniami w położeniu transportowym (jeżeli takie istnieje) bez towarzyszącego osprzętu.

\*\* Wysokość wysięgnika, gdy ramię jest zamocowanie sworzniami w położeniu roboczym z towarzyszącym osprzętem.

## Udźwig — konfiguracja minimalna<sup>1</sup>

Wysokość punktu podnoszenia			Promień podnoszenia 3 m (9,8 stopy)			Promień podnoszenia 4,5 m (14,8 stopy)			Promień podnoszenia (maks.)			
			Nad przodem		Nad bokiem	Nad przodem		Nad bokiem	Nad przodem		Nad bokiem	m (ft)
			Lemiesz opuszczony	Lemiesz podniesiony		Lemiesz opuszczony	Lemiesz podniesiony		Lemiesz opuszczony	Lemiesz podniesiony		
4,5 m (14,8 stopy)	Ramię długie	kg (funty)				2 677* (5 903*)	2 677* (5 903*)	2 677* (5 903*)	1 527* (3 367*)	1 527* (3 367*)	1 527* (3 367*)	5,81 (19,1)
3 m (9,8 stopy)	Ramię długie	kg (funty)	3 998* (8 816*)	3 998* (8 816*)	3 998* (8 816*)	2 989* (6 591*)	2 989* (6 591*)	2 438 (5 376)	1 514* (3 338*)	1 514* (3 338*)	1 514* (3 338*)	6,39 (21)
1,5 m (4,9 stopy)	Ramię długie	kg (funty)	5 147* (11 349*)	5 147* (11 349*)	4 192 (9 243)	3 381* (7 455*)	2 796 (6 165)	2 261 (4 986)	1 601* (3 530*)	1 601* (3 530*)	1 248 (2 752)	6,59 (21,6)
0 m (0 stóp)	Ramię długie	kg (funty)	5 431* (11 975*)	5 431* (11 975*)	3 876 (8 547)	3 548* (7 823*)	2 643 (5 828)	2 118 (4 670)	1 812* (3 995*)	1 545 (3 407)	1 258 (2 774)	6,43 (21,1)

<sup>1</sup>Masa minimalna uwzględnia stalowe gąsienice, brak przeciwwagi, operatora, pełny zbiornik paliwa, ramię długie, lemiesz i brak łyżki.

## Udźwig — konfiguracja maksymalna<sup>2</sup>

Wysokość punktu podnoszenia			Promień podnoszenia 3 m (9,8 stopy)			Promień podnoszenia 4,5 m (14,8 stopy)			Promień podnoszenia (maks.)			
			Nad przodem		Nad bokiem	Nad przodem		Nad bokiem	Nad przodem		Nad bokiem	m (ft)
			Lemiesz opuszczony	Lemiesz podniesiony		Lemiesz opuszczony	Lemiesz podniesiony		Lemiesz opuszczony	Lemiesz podniesiony		
4,5 m (14,8 stopy)	Ramię długie	kg (funty)				2 677* (5 903*)	2 677* (5 903*)	2 677* (5 903*)	1 527* (3 367*)	1 527* (3 367*)	1 527* (3 367*)	5,81 (19,1)
3 m (9,8 stopy)	Ramię długie	kg (funty)	3 998* (8 816*)	3 998* (8 816*)	3 998* (8 816*)	2 989* (6 591*)	2 989* (6 591*)	2 989* (6 591*)	1 514* (3 338*)	1 514* (3 338*)	1 514* (3 338*)	6,39 (21)
1,5 m (4,9 stopy)	Ramię długie	kg (funty)	5 147* (11 349*)	5 147* (11 349*)	5 147* (11 349*)	3 381* (7 455*)	3 381* (7 455*)	2 652 (5 848)	1 601* (3 530*)	1 601* (3 530*)	1 601* (3 530*)	6,59 (21,6)
0 m (0 stóp)	Ramię długie	kg (funty)	5 431* (11 975*)	5 431* (11 975*)	4 571 (10 079)	3 548* (7 823*)	3 548* (7 823*)	2 510 (5 535)	1 812* (3 995*)	1 812* (3 995*)	1 508 (3 325)	6,43 (21,1)

<sup>2</sup>Masa maksymalna uwzględnia stalowe gąsienice z podkładkami gumowymi, przeciwwagę (500 kg/1 103 funty), operatora, pełny zbiornik paliwa, ramię długie, lemiesz i brak łyżki.

\* Powyższe wartości są zgodne z normą ISO 10567:2007 dla koparek hydraulicznych i nie przekraczają 87% udźwigu układu hydraulicznego ani 75% obciążenia destabilizującego.

Tabela ta nie uwzględnia masy łyżki koparki. Wartości udźwigu dotyczą ramienia długiego.

# Deklaracja środowiskowa 310

Poniższe informacje dotyczą maszyny w momencie jej ostatecznej produkcji, skonfigurowanej do sprzedaży w regionach, o których mowa w niniejszym dokumencie. Treść tej deklaracji jest ważna od daty jej publikacji; jednakże treść dotycząca cech i specyfikacji maszyny może ulec zmianie bez powiadomienia. Dodatkowe informacje można znaleźć w Instrukcji obsługi i konserwacji maszyny.

Więcej informacji na temat zrównoważonego rozwoju w działaniu i naszych postępów można znaleźć na stronie <https://www.caterpillar.com/en/company/sustainability>.

## Silnik

- Silnik Cat® C2.8 z turbosprężarką spełnia wymogi norm emisji EPA Tier 4 Final (USA) i Stage V (UE).
- W silnikach wysokoprężnych Cat należy stosować paliwo typu ULSD (olej napędowy o ultraniskiej zawartości siarki wynoszącej 15 ppm lub mniej) lub mieszankę paliwa ULSD z następującymi paliwami o zmniejszonej emisji dwutlenku węgla\*\*, w stosunku maksymalnym:
  - ✓ 20% paliwa biodiesla FAME (estry metylowych kwasów tłuszczowych, tzw. bioestry)\*
  - ✓ 100% oleju napędowego ze źródeł odnawialnych, HVO (uwodorniony olej roślinny) i paliwa typu GTL (paliwo syntetyczne uzyskiwane z gazu ziemnego)

Informacje o prawidłowym stosowaniu można znaleźć w wytycznych. Szczegółowe informacje można uzyskać od dealera Cat oraz znaleźć w publikacji „Zalecane ciecze eksploatacyjne do maszyn Caterpillar” (SEBU6250).

\* W silnikach bez układów oczyszczania spalin można używać mieszanek o zawartości do 100% paliwa biodiesla (w przypadku stosowania mieszanek o zawartości powyżej 20% biodiesla należy skontaktować się z dealerm Cat).

\*\* W porównaniu z paliwami tradycyjnymi paliwa o zmniejszonej emisji dwutlenku węgla nie powodują znacznego obniżenia emisji gazów cieplarnianych na wylocie rury wydechowej.

## Układ klimatyzacji

- Układ klimatyzacji w maszynie zawiera fluorowany gaz cieplarniany R134a (potencjał tworzenia efektu cieplarnianego — 1430). Układ zawiera 1,0 kg (2,20 funta) czynnika chłodniczego, co stanowi odpowiednik 1 430 tony metrycznej (1 576 tony) amier CO<sub>2</sub>.

## Powłoka malarska

- Zgodnie z najlepszą dostępną wiedzą, maksymalne dopuszczalne stężenie następujących metali ciężkich w farbách, mierzone w częściach na milion (PPM), wynosi:
  - Bar < 0,01%
  - Kadm < 0,01%
  - Chrom < 0,01%
  - Ołów < 0,01%

## Poziom hałasu

Ciśnienie akustyczne na stanowisku operatora: 72 dB(A) (ISO 6396:2008)\*

Poziom hałasu na zewnątrz\*\* 99 dB(A) (ISO 6395:2008)

\* Deklarowane dynamiczne poziomy ciśnienia akustycznego na stanowisku operatora zmierzone według wytycznych normy ISO 6396:2008. Pomiar przeprowadzono przy zamkniętych drzwiach i oknach kabiny.

\*\* Poziom hałasu na zewnątrz maszyny dla konfiguracji ze znakiem CE, zmierzony według wytycznych dyrektywy 2000/14/WE.

## Oleje i płyny

- Fabryka Caterpillar wypełnia maszynę płynami chłodzącymi na bazie glikolu etylenowego. Płyn zapobiegający zamarzaniu/chłodzeniu silników wysokoprężnych Cat (DEAC) i płyn chłodzący Cat o przedłużonej trwałości (ELC) mogą być poddane recyklingowi. Skontaktuj się z dealerm Cat, aby uzyskać więcej informacji.
- Cat Bio HYDO Advanced to biodegradowalny olej hydrauliczny zatwierdzony przez EU Ecolabel.
- Istnieje prawdopodobieństwo obecności dodatkowych płynów. Pełne zalecenia dotyczące płynów i częstotliwości konserwacji znajdują się w Instrukcji obsługi i konserwacji lub w Przewodniku zastosowań i instalacji.

## Funkcje i technologia

- Poniższe cechy i technologie mogą przyczynić się do oszczędności paliwa i/lub redukcji emisji dwutlenku węgla. Maszyna może być wyposażona w inne funkcje. Szczegółowe informacje można uzyskać u dealera Cat.
  - Zaawansowane układy hydrauliczne równoważą moc i wydajność
  - Funkcja moc na żądane zapewnia stałą efektywność oraz moc, gdy jest on potrzebna oraz działa bez udziału operatora.
  - Automatyczne wyłączanie silnika
  - Wydłużone okresy międzyobsługowe pozwalają zmniejszyć zużycie płynów i filtrów
  - Zdalna aktualizacja i zdalna diagnostyka (o ile na wyposażeniu)
  - Funkcje ułatwiające użytkowanie minikoparki hydraulicznej zwiększają wydajność operatora i minimalizują zużycie paliwa (o ile na wyposażeniu)
  - System Cat Grade z zaawansowanymi funkcjami 2D i 3D zwiększa wydajność operatora i minimalizuje zużycie paliwa (o ile na wyposażeniu)

## Recykling

- Materiały, z których zbudowana jest maszyna, wyszczególnione są poniżej wraz z przybliżonym udziałem w masie. W zależności od konfiguracji produktu wartości podane w tabeli mogą być inne.

Typ materiału	Udział w masie
Stal	65,52%
Żelazo	21,19%
Guma	3,50%
Metale mieszane	2,20%
Inne	1,89%
Metale nieżelazne	1,81%
Tworzywa sztuczne	1,55%
Płyn	1,47%
Metale mieszane z materiałami niemetalowymi	0,85%
Mieszane materiały niemetalowe	0,01%
Nieklasfikowane	0,00%
Łącznie	100,00%

- Im wyższy wskaźnik zdolności do recyklingu maszyny, tym bardziej efektywne zagospodarowanie cennych zasobów naturalnych i wyższa wartość produktu po zakończeniu eksploatacji. Zgodnie z ISO 16714 (Maszyny do robót ziemnych – recykling – terminologia i metoda kalkulacji) wyznacznikiem zdolności maszyny do recyklingu jest udział procentowy masy (ułamek masowy wyrażony procentowo) nowej maszyny, która może potencjalnie zostać poddana recyklingowi lub wykorzystana ponownie.

Składniki wszystkich pozycji listy części są najpierw analizowane na podstawie listy składników określonej w normie ISO 16714 oraz japońskiej normie CEMA (stowarzyszenie producentów maszyn budowlanych). Zdolność do recyklingu pozostałych elementów jest analizowana na podstawie typu materiału.

W zależności od konfiguracji produktu wartości podane w tabeli mogą być inne.

Zdolność do recyklingu – 96%

Dane zamieszczone powyżej są oparte na konfiguracji produktu przewidzianej dla poszczególnych grup produktów.

## Wyposażenie standardowe i dodatkowe

Wyposażenie standardowe i dodatkowe może ulec zmianie. Szczegółowe informacje można uzyskać u dealera Cat.

	Standardowe	Opcja		Standardowe	Opcja
<b>SILNIK</b>			<b>STANOWISKO PRACY OPERATORA (ciąg dalszy)</b>		
Silnik wysokoprężny Cat C2.8 z turbosprężarką (spełnia wymogi norm EPA Tier 4 Final (USA)/Stage V (UE)) – elektroniczne sterowanie silnikiem, turbosprężarka, układ oczyszczania spalin z filtrem cząstek stałych (DPF) zachowującym sprawność w całym okresie eksploatacji maszyny i katalizatorem utleniania do silników wysokoprężnych (DOC)	✓		Diody LED oświetlające wnętrze	✓	
Automatyczne załączanie biegu jałowego	✓		Schówek na literaturę fachową	✓	
Automatyczne wyłączanie silnika	✓		Występy montażowe do górnej i przedniej osłony	✓	
Automatyczny hamulec mechanizmu obrotu	✓		Gniazdo zasilania 12 V	✓	
Dwa wybierane automatycznie przełożenia do jazdy	✓		Radioodtwarzacz — Bluetooth, AUX, mikrofon, USB (tylko ładowanie)	✓	
Separator wody ze wskaźnikiem	✓		Okno dachowe	✓	
Uszczelnienie promieniowe — filtr powietrza z podwójnym wkładem	✓		Sygnal dźwiękowy/ostrzegawczy	✓	
Ciecz chłodząca o wydłużonej trwałości, ochrona do -37°C (-37°F)	✓		Kabina i światła robocze na wysięgniku (po lewej stronie)	✓	
<b>HYDRAULIKA</b>			Przestrzeń użytkowa na telefon komórkowy	✓	
Elektronicznie sterowana pompa tłokowa o zmiennym wydatku	✓		Osłona przeciwdeszczowa		✓
Układ hydrauliczny z wykrywaniem obciążenia/podziałem wydatku	✓		Kolorowy monitor LCD nowej generacji (IP66)	✓	
Moc na żądanie	✓		– Interfejs w postaci pokręta wyboru		
Monitorowanie temperatury oleju hydraulicznego	✓		– Wskaźniki poziomu paliwa i temperatury cieczy chłodzącej		
Certyfikowany akumulator	✓		– Konserwacja i monitorowanie maszyny		
Olej hydrauliczny HYDO™ Advanced	✓		– Regulacja wydajności i układów maszyny		
Trzecia pomocnicza		✓	– Numeryczny kod bezpieczeństwa		
<b>STANOWISKO PRACY OPERATORA</b>			– Obsługa wielu języków		
TOPS — ISO 12117:1997	✓		– Przygotowane do montażu kamery (IP68 i IP69K)		
Konstrukcja ROPS zgodna z normą ISO 12117-2:2008	✓		– Licznik godzin z przełącznikiem aktywacji		
Tryb Stick Steer	✓		Zaawansowany monitor nowej generacji (poniżej wymieniono elementy towarzyszące zaawansowanemu monitorowi nowej generacji)		✓
Tempomat przejazdowy	✓		– Ekran dotykowy		
Zmienny schemat działania dźwigni sterujących	✓		– Układ kontroli nachylenia		
Regulowane podpórki nadgarstków	✓		– Możliwość obsługi kamery zapewniającej obraz w jakości HD (IP68 i IP69K)		
Formowane podnóżki	✓		– Numeryczny kod bezpieczeństwa		
Zdejmowana, zmywalna mata podłogowa	✓		<b>TECHNOLOGIE (dostępność zależy od regionu)</b>		
Pedały i dźwignie sterowania jazdą	✓		Łatwość użycia		✓
Kluczyk Cat z opcją kodu dostępu	✓		Łatwość użycia, funkcja E-Fence		✓
System uruchamiania przyciskiem z użyciem pilota z kluczykiem Bluetooth®		✓	Cat Grade z funkcją Advanced 2D		✓
Układ HVAC z automatyczną regulacją temperatury	✓		Cat Grade z funkcją 3D		✓
Elementy sterujące blokadą układu hydraulicznego	✓		System Product Link™ Basic	✓	
Zintegrowana dolna szyba przednia	✓		Product Link Elite (obowiązują przepisy)		✓
Schówek górny na szybę w przednich drzwiach	✓		<i>(ciąg dalszy na następnej stronie)</i>		
Szyba tylna z wyjściem awaryjnym	✓				
Lusterka na kabinie (w zależności od regionu)	✓				
Fotel amortyzowany z tapicerką tekstylną i wysokim oparciem	✓				
Podgrzewany fotel z zawieszaniem pneumatycznym		✓			
Zwijany pas bezpieczeństwa (75 mm (3 cale))	✓				
System przypominania o zapięciu pasów bezpieczeństwa		✓			
Wieszak na ubranie	✓				
Uchwyt na napoje	✓				

# Minikoparka hydrauliczna 310

## Wyposażenie standardowe i dodatkowe (ciąg dalszy)

Wyposażenie standardowe i dodatkowe może ulec zmianie. Szczegółowe informacje można uzyskać u dealera Cat.

	Standard (Standardowy)	Opcja		Standard (Standardowy)	Opcja
<b>PODWOZIE</b>			<b>UKŁAD ELEKTRYCZNY</b>		
Smarowane ogniwa gaśnic	✓		Układ elektryczny 12 V	✓	
Ucha do mocowania na ramie gaśnicy	✓		Alternator 90 A	✓	
Lemiesz prosty spycharki	✓		Akumulator bezobsługowy, 900 CCA	✓	
Szeroki lemesz spycharki		✓	Odłącznik akumulatora z blokadą/ sygnalizowaniem blokady	✓	
Ruch swobodny lemieszka	✓		Wyłącznik zapłonu	✓	
Przykręcana, odwracalna krawędź ochronna	✓		Alarm jazdy	✓	
Gaśnice stalowe (szerokość 450 mm / 17,7 cala)		✓	Tyłne i boczne kamery	✓	
Szerokie gaśnice stalowe (600 mm / 23,6 cala)		✓	Obrotowe światło ostrzegawcze		✓
Stalowe gaśnice z gumowymi poduszkami		✓	<b>OSŁONY</b>		
Prowadnice gaśnic		✓	Konstrukcja ROPS zgodna z normą ISO 12117-2:2008	✓	
<b>WYSIĘGNIK, RAMIE I PODNOŚNIKI</b>			Górna osłona zgodna z normą ISO 10262:1998 (Level I)	✓	
Wysięgnik jednoelementowy (4 300 mm/169,3 cala)	✓		Górna osłona zgodna z normą ISO 10262:1998 (Level II)		✓
Ramię długie (2 500 mm/98,4 cala)	✓		Przednia osłona (z siatką) zgodna z normą ISO 10262:1998 (Level I)		✓
Możliwość montażu układu przedsięwzięcia – mocowanie sworzniowe/ręczne złącze osprzętu/ hydrauliczne złącze osprzętu do narzędzi Cat (tylko na wybranych rynkach)	✓		Przednia osłona (wzmocniona) zgodna z normą ISO 10262:1998 (Level II)		✓
Przygotowanie do zamontowania chwytaków (Thumb Ready) (wyłącznie na wybranych rynkach)	✓		<b>INNE</b>		
Osprzęt, w tym łyżki, świdry ziemne i młoty hydrauliczne		✓	Przeciwwaga (250 kg/551 funtów)		✓
Dodatkowe przewody układu hydrauliki dodatkowej		✓	Przeciwwaga (500 kg/1 103 funty)		✓
Zawór sterujący opuszczaniem wysięgnika (wyposażenie standardowe w Europie)		✓	Zewnętrzne drzwiczki dostępne z zamkami	✓	
Zawór sterujący opuszczaniem ramienia (wyposażenie standardowe w Europie)		✓	Zamykany korek wlewu paliwa	✓	
Certyfikowane ucho do podnoszenia		✓	Gniazdo obrotowego światła ostrzegawczego	✓	
			Odblaski tylne	✓	
			Nagrzewnica płaszcza wodnego		✓
			Pompa tankowania paliwa		✓

Więcej informacji o produktach Cat, usługach oferowanych przez dealerów oraz rozwiązaniach branżowych można znaleźć w Internecie pod adresem [www.cat.com](http://www.cat.com).

© 2025 Caterpillar  
Wszelkie prawa zastrzeżone

Materiały i dane techniczne mogą ulec zmianie bez powiadomienia. Maszyny przedstawione na zdjęciach mogą mieć zamontowane wyposażenie dodatkowe. Aby uzyskać informacje o dostępnym wyposażeniu dodatkowym, skontaktuj się z dealerm Cat.

CAT, CATERPILLAR, LET'S DO THE WORK odpowiadające im znaki towarowe i żółty kolor „Caterpillar Corporate Yellow” oraz elementy graficzne „Power Edge” i Cat „Modern Hex”, jak również wizerunek firmy i produktów użytych w niniejszej publikacji są zarejestrowanymi znakami towarowymi firmy Caterpillar i nie można ich wykorzystywać bez zezwolenia.

AXHQ8490-02 (03-2025)  
Zastępuje AXHQ8490-01  
Numer konstrukcji: 08A  
(North America, Chile, Europe,  
Turkey, ANZP, South Korea)

