

PM620 | PM622

PERFILADORAS DE PAVIMENTO EN FRÍO



Tier 4 final de la EPA de EE.UU., Stage V de la Unión Europea, Stage V de Corea

Potencia bruta (SAE J1995) 474 kW (636 hp)

Potencia del motor (ISO 14396) 469 kW (629 hp)

Ancho de fresado

PM620 2.010 mm (79,1")

PM622 2.235 mm (88,0")

Consulte las especificaciones técnicas para obtener información detallada sobre las emisiones del motor.



PM620 y PM622

PERFILADORAS DE PAVIMENTO EN FRÍO

Las Perfiladoras de Pavimento en Frío **PM620 Y PM622** están equipadas para ofrecer un rendimiento y una producción eficientes con la precisión de fresado que necesita para mantener el nivel de competitividad. Con dos anchos de fresado y varias opciones disponibles para lograr una mayor versatilidad, puede personalizar su máquina para que se adapte a diferentes aplicaciones. Ya sea que trabaje en la textura de una carretera o en el fresado de la pista de un aeropuerto, existe una configuración disponible que cumplirá con los requisitos de su aplicación.



RENDIMIENTO EFICIENTE

Los sistemas integrados de la máquina, el control de tracción y un rotor del System K combinados con la potencia del motor Cat® C18 ayudan a maximizar la productividad y eficiencia.

FÁCIL OPERACIÓN

Los controles, las pantallas táctiles y el sistema de pendiente e inclinación están diseñados para ser simples e intuitivos. Cuatro teclados de 18 funciones a nivel del suelo ofrecen a los operadores un acceso a numerosas funciones de la máquina.

DISEÑO AVANZADO

Las características exclusivas de la máquina combinadas con sistemas Cat comprobados ayudan a que los equipos operen de manera más efectiva.

ÚLTIMAS ACTUALIZACIONES



No todas las características están disponibles en todas las regiones. Consulte con su distribuidor Cat local la disponibilidad de ofertas específicas en su región. Número de fabricación: 02C

COMODIDAD DEL OPERADOR

- + Ajustes laterales y rotativos de la consola del operador (opcional)
- + Pantallas telescópicas de la consola central para poner las pantallas táctiles al alcance de la mano y plegarlas para un almacenamiento seguro y cómodo
- + Posabrazos y posacaderas acolchados
- + Alfombrillas antifatiga
- + Cómodo acceso a la plataforma con pasamanos continuos y puertas de fácil apertura
- + Controles delanteros a nivel del suelo empotrados que ayudan a mejorar las líneas de visión del operador hacia las cadenas delanteras
- + Opciones de asiento y almacenamiento

OPERACIÓN

- + Arado antidesbaste plano rediseñado para una mejor operación y un menor desgaste*
- + Mejoramiento del sellado antideslizante-transportador para contener más material*
- + Pantallas de control a nivel del suelo con un sólido sistema de montaje que se desmontan rápidamente para su almacenamiento sin necesidad de desconectar los mazos de cables
- + Barras de luces LED de nivel de agua de alta visibilidad (incluidas en el paquete de iluminación mejorada)
- + Asas grandes del múltiple de rociado de agua que facilitan el control

ADMINISTRACIÓN DE EQUIPOS

- + Remote Flash permite que las actualizaciones de software se realicen según le convenga y según su programación
- + Pruebas de diagnóstico remotas de solución de problemas que ayudan a reducir el tiempo de servicio

* Número de fabricación de PM620 y PM622 02C en comparación con el número de fabricación de PM620 y PM622 02B.

DISEÑADA PARA HACER EL TRABAJO

Un motor eficiente en el consumo de combustible y un sistema del transportador eficaz diseñados para proporcionar la potencia y el rendimiento necesarios para cumplir con las demandas del rectificado de pavimento hora tras hora.

POTENCIA CON CONSUMO EFICIENTE DEL COMBUSTIBLE

El tamaño del motor Cat C18 está diseñado para equilibrar el consumo de combustible y la potencia a fin de cumplir con los objetivos de producción.

La gestión del régimen de velocidad en vacío del motor ayuda a maximizar la eficiencia del combustible elevando el régimen del motor a una velocidad en vacío intermedia para completar tareas específicas y volviendo a la velocidad en vacío bajo al terminar. Un ventilador de enfriamiento con velocidad variable funciona en la velocidad más baja posible para lograr un enfriamiento óptimo.

Las características de control de carga automático y las múltiples opciones de velocidad del rotor ayudan a maximizar la producción a una velocidad más baja del motor para lograr un fresado con consumo eficiente del combustible.

REMOCIÓN EFICIENTE DEL MATERIAL

Los transportadores de gran capacidad con una abertura amplia y una correa sin costuras retiran eficazmente el material fresado. La velocidad de la correa se puede ajustar para que coincida con el tipo de material y la tasa de producción. La función incorporada de "impulso" proporciona un aumento temporal en la velocidad de la correa para expulsar el material más rápido y más lejos. La correa retrocede para obtener una limpieza rápida y el transportador de carga se pliega hidráulicamente para lograr un simple mantenimiento y transporte. Las cubiertas laterales son fáciles de abrir y proporcionan un acceso rápido para inspeccionar y limpiar los rodillos.





ÓPTIMA

TRACCIÓN Y MANIOBRABILIDAD

CADENAS INSPIRADAS EN UN LEGADO

El sistema confiable del tren de rodaje de cadenas de las perfiladoras de pavimento en frío de la serie PM600 aprovecha los diseños probados de los tractores topadores Cat. La excelente geometría de las cadenas está diseñada para proporcionar un alto esfuerzo de tracción y una mejor distribución de la carga al fresar cortes profundos o materiales duros.

SISTEMA DE PROPULSIÓN AVANZADO

Un robusto sistema de propulsión de bomba doble con control automático de tracción impulsa las cadenas en un patrón cruzado para mantener una producción constante en casi cualquier aplicación. El control automático de carga monitorea la demanda de la máquina y ajusta las velocidades de fresado para impedir la sobrecarga y mantener al mismo tiempo la tasa de producción.

DISEÑO PARA LA MOVILIDAD

Los cuatro modos de dirección con un sistema de alineación que se ajusta automáticamente están diseñados para brindar una máxima precisión de dirección y giros suaves, lo cual se ve mejorado por la extensa área de contacto con el suelo de cada cadena.

PATRONES DE FRESADO UNIFORMES

MÁS SIMPLE

Los controles de velocidad automatizados permiten a los operadores mantener y lograr fácilmente un patrón de fresado que cumpla con las especificaciones visuales o medidas en una amplia variedad de aplicaciones.



GUARDE LA VELOCIDAD DE FRESADO Y REUTILICE EL AJUSTE

Mantener la velocidad de fresado es clave para conseguir un patrón de corte uniforme. Una vez seleccionada una velocidad de rotor y establecido un patrón, el uso del botón de Control de crucero almacena rápidamente la velocidad de propulsión y puede volver reiteradamente a esa misma velocidad a lo largo del día. Esto resulta especialmente útil cuando se termina un corte y se vuelve a empezar en una posición diferente.



TÓMESE UN DESCANSO

La modalidad de Espera/Reanudación pone en pausa las funciones principales de la máquina y reduce la velocidad del motor para conservar el combustible durante los intercambios de camiones. Cuando esté listo para reanudar el fresado, basta presionar el mismo botón para que la máquina vuelva a la producción a la misma velocidad que antes a fin de mantener el mismo patrón de corte.

CONTROL DE VELOCIDAD CON SOLO PRESIONAR UN BOTÓN

Elija la velocidad del rotor y de fresado para conseguir el patrón deseado.



Mantenga presionado el botón **Control de crucero** durante dos segundos para guardar la velocidad de fresado.



Durante los cambios de camión, presione el botón **Esperar/Reanudar** para poner la máquina en pausa.



Presione nuevamente el botón **Esperar/Reanudar** para continuar con el fresado a la misma velocidad.



Para cada nuevo corte, presione el botón **Control de crucero** para volver a la velocidad de fresado guardada.



TECNOLOGÍA INTEGRADA

DONDE LA PRECISIÓN SE UNE A LA PRODUCTIVIDAD



AUMENTE LA PRECISIÓN CON FUNCIONES AUTOMATIZADAS

Elimine las suposiciones y logre cortes precisos y repetibles con las funciones automatizadas de la tecnología integrada Cat Sistema Grade and Slope. Las pantallas de la máquina permiten un fácil acceso para ajustar la elevación, la configuración de la pendiente y los sensores a través de la interfaz de pantalla táctil altamente intuitiva. Los operadores de la máquina y el personal en el terreno pueden controlar fácilmente y por completo los ajustes de pendiente desde cualquiera de las pantallas disponibles.



CAPACIDAD DE CORTE POR PENETRACIÓN

Ajuste la velocidad a la que el rotor se introduce en el corte para lograr un óptimo control de la máquina. Guarde los ajustes para reducir el tiempo de configuración en el próximo trabajo.



SALTO DE OBSTÁCULOS

Elimine fácilmente los obstáculos en la trayectoria de corte mediante la función de salto de obstáculos, accesible tanto desde la estación del operador como desde los controles a nivel del suelo.



TRANSICIÓN DE CORTE AUTOMATIZADA

Configure y automatice las transiciones de nivel y pendiente para realizar cortes iniciales y finales cónicos en un tramo específico. De esta manera, se elimina la necesidad de realizar ajustes manuales de las pendientes objetivo de control.

3D CAPACIDAD DE FRESADO 3D

Las perfiladoras de pavimento en frío Cat se pueden mejorar con la capacidad de fresado 3D completo para cumplir con las especificaciones del trabajo (se requiere hardware adicional).

COMODIDAD

DURANTE TODO EL DÍA



El área de trabajo puede configurarse según las preferencias del operador y la posición de trabajo. Las pantallas táctiles proporcionan acceso al grupo de medidores, la información de operación, las imágenes de la cámara remota, los controles de la máquina y los datos de diagnóstico.

COMODIDAD DEL OPERADOR

La estación de trabajo está diseñada para ofrecer comodidad durante todo el día con consolas ajustables, reposabrazos acolchados grandes, reposapiernas y tapetes antifatiga optativos. Dos consolas permiten la operación desde cualquiera de los lados de la máquina y las pantallas telescópicas de la consola central ponen las pantallas táctiles completamente al alcance para una manipulación cómoda. La estación del operador se puede equipar con asientos de pedestal que se adaptan y salen del camino cuando no se están usando, o asientos con suspensión para mayor comodidad. Los compartimentos de almacenamiento grandes, herméticos y con cerradura mantienen los elementos protegidos.

MENOS POLVO

Los sistemas de extracción de polvo y barras de rociado están diseñados para maximizar la eliminación de polvo en el área de trabajo. Esto permite mantener el aire más limpio para los operadores y en el entorno.

TECHO ELÉCTRICO

COMODIDAD SIN PROBLEMAS

Los obstáculos superiores son un desafío en prácticamente todos los sitios de trabajo de fresado. Es por ello que las perfiladoras de pavimento en frío PM620 y PM622 se ofrecen con un techo eléctrico que se pliega hacia adelante. Este se guarda y despliega rápidamente durante la operación con solo presionar un botón.

El diseño de un solo poste maximiza la visibilidad cuando se levanta e incluye extensiones laterales opcionales que son fáciles de desplegar para ofrecer una protección adicional contra las condiciones externas. La iluminación LED en el techo alumbró la estación del operador. Es posible instalar parabrisas opcionales para mayor comodidad del operador.

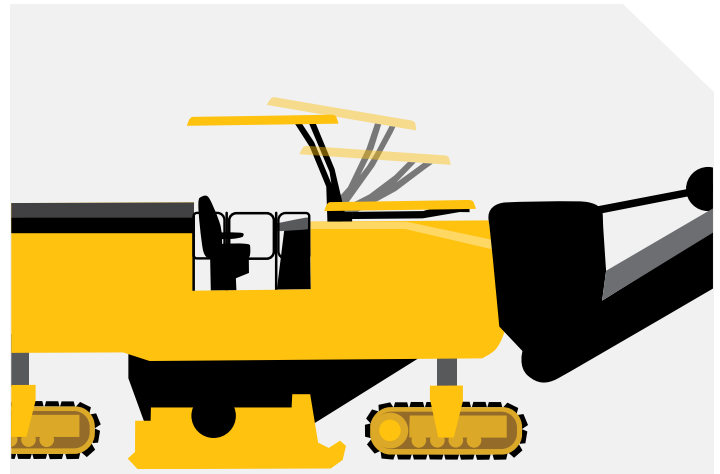

LEVANTE O BAJE EL TECHO
SOBRE LA MARCHA SIN
INTERRUMPIR LA PRODUCCIÓN



10 SEGUNDOS
O MENOS



CONTROLES SIMPLES

FÁCILES DE APRENDER A USAR. FÁCILES DE OPERAR.

Ya sea en la estación del operador o en el suelo, acceda a tecnología integrada y a sistemas automatizados mediante controles fáciles de usar. Cuatro teclados de 16 botones a nivel del suelo ofrecen a los operadores un acceso conveniente a varias funciones de la máquina. Todos los controles del operador están retroiluminados para poder trabajar en entornos con poca luz.

CONTROLES DEL OPERADOR

Los controles en las consolas dobles del operador se agrupan por función y están identificados con íconos de teclado intuitivos. Los controles de las patas están convenientemente ubicados para un acceso simple. Las palancas universales se usan para ajustar la propulsión, la dirección y las funciones del transportador.

PANTALLAS TÁCTILES

Las pantallas táctiles son muy intuitivas y proporcionan acceso al grupo de medidores, la información de operación, pendientes e inclinaciones, las imágenes de la cámara remota, los controles de la máquina y los datos de diagnóstico.

Las pantallas a nivel del suelo tienen un sistema de montaje sólido que se desmonta rápidamente para reubicación y almacenamiento sin tener que desconectar los mazos de cables.



CONTROLES FRONTALES A NIVEL DEL SUELO

Los teclados frontales empotrados incluyen controles para el transportador, las placas laterales, las placas antideslizantes, el lavado a alta presión, el rociador de agua, el patín interno, la bomba de llenado de combustible, la bocina y la parada de emergencia.

CONTROLES TRASEROS A NIVEL DEL SUELO

Los teclados traseros incluyen controles para la altura de las patas, el rociador de agua, las placas laterales, la vertedera, la puerta trasera, la dirección trasera, la bocina y la parada de emergencia.



VISIBILIDAD MEJORADA

PODER VER Y SER VISTO

ILUMINACIÓN PARA EL ÁREA DE TRABAJO

Las áreas de trabajo alrededor de la máquina se iluminan para permitir visibilidad y operación nocturnas gracias a las luces de trabajo LED de amplia dispersión. Las pantallas táctiles cambian automáticamente al modo nocturno cuando se activan las luces de trabajo. Cambie al paquete de luces LED mejorado, que incluye luces adicionales para las áreas de trabajo, indicadores luminosos del nivel de agua y luces de trabajo adicionales para el servicio del rotor.

CÁMARAS REMOTAS

Los sistemas de cámaras ofrecen mayor visibilidad y lo ayudan a abordar condiciones en constante cambio. La cámara de visión trasera estándar mejora la visibilidad detrás de la máquina, lo que lo ayuda a trabajar de forma segura y con confianza. Las cámaras multivisión optativas refuerzan la visibilidad del operador hacia la caja del camión para la carga y hacia la trayectoria de corte frente a la cámara. Todas las cámaras se pueden visualizar en la pantalla táctil principal en la estación del operador.



SISTEMA DE CORTE CONFIABLE Y RESISTENTE

El robusto sistema de corte está diseñado para soportar algunas de las aplicaciones más exigentes. Además, está construido para durar con acero pesado y aleaciones reforzadas resistentes a la abrasión.

DURABILIDAD INTEGRADA

Diseñado para maximizar la transferencia de torsión, el sistema de mando del rotor incluye una tensión automática de la correa con embrague seco de servicio pesado y dos correas de alta resistencia (cinco nervaduras) para impulsar el rotor. La cámara de corte reforzada está diseñada para brindar una resistencia adicional contra la abrasión.



MENOR DESGASTE Y NECESIDAD DE MANTENIMIENTO

Los patines de desgaste de acero endurecido emperrados se extienden por toda la longitud de las placas laterales y el conjunto antideslizante incluye una zapata de patines interiores y una zapata de desgaste que reducen el desgaste y la necesidad de mantenimiento. Los portaherramientas para rotores del System K, bloques base y paletas reversibles se construyen con aleación de acero de alta resistencia que soporta la abrasión y tiene una larga duración.



CONTROL PRECISO

Las vertederas y las placas laterales y antideslizantes controladas hidráulicamente se pueden ajustar fácilmente y bloquear en su lugar. Al mismo tiempo, las placas laterales utilizan cilindros de detección de posición para funcionar como patín de nivelación en el control de pendiente. La vertedera aplica una presión descendente que puede ajustarse para contener el material y minimizar la necesidad de barrido. Los indicadores visibles desde el nivel del suelo y la estación del operador hacen que sea fácil identificar la posición del rotor a diferentes profundidades de corte.



ROTORES SYSTEM K DE CAT

Los Rotores System K de Cat están diseñados con precisión a fin de producir un patrón de corte uniforme, retirar material de manera eficiente de la cámara de corte y permitir un servicio sencillo. Diseñados a partir de una aleación de acero de alta resistencia que soporta la abrasión para una mayor vida útil, los componentes toleran las demandas de las aplicaciones de alta potencia. Hay disponible una variedad de separaciones de brocas para adaptarse a las necesidades de su aplicación.

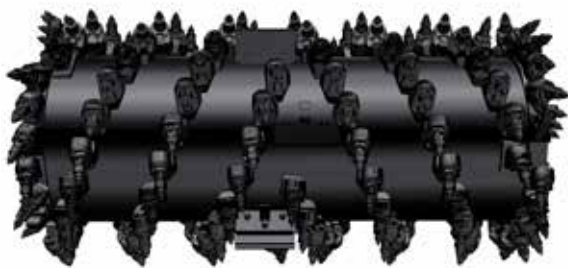

MÚLTIPLES FORMAS DE EXTRAER LAS BROCAS



PORTAHERRAMIENTAS CÓNICO DE DOBLE RETENCIÓN



PALETAS REVERSIBLES



FÁCIL EXTRACCIÓN DE LAS BROCAS

Los rotores del System K se diseñaron para que cambiar las brocas sea más fácil y rápido. Las brocas se pueden extraer a través del orificio de acceso radial, las puntas de cincel o el bloque, según le resulte más fácil.

PORTAHERRAMIENTAS SIN SUJETADORES

Los portaherramientas están asegurados al rotor sin pasadores de retención, pernos o tornillos de ajuste. Esto acelera el reemplazo y elimina la necesidad de usar tornillería.

BROCAS DE DIAMANTE

Para aplicaciones bituminosas sin obstáculos, como carreteras interestatales o autopistas, las brocas de diamante Cat son una excelente opción. Diseñadas para mantener el filo y durar significativamente más que las brocas de carburo, ayudan a mejorar la productividad, la eficiencia del combustible y los costos de operación.

LAS BROCAS DE DIAMANTE CONSERVAN SU FILO MÁS TIEMPO QUE LAS BROCAS DE CARBURO

Los resultados se basan en datos de encuestas a clientes de usuarios de perfiladoras de pavimento en frío de Norteamérica que usan brocas de diamante. Comparación entre las brocas de diamante y las brocas de carburo Cat 540. Los áridos locales y la técnica de operación afectan el promedio de vida útil y el tonelaje exacto.



TECNOLOGÍA PARA MEDIR, SUPERVISAR Y GESTIONAR

VISIONLINK™ PRODUCTIVITY

Aunque todos los sitios de trabajo se dedican a la producción, la productividad sigue siendo un reto para muchos. Una baja productividad conlleva bajos ingresos y tiene un impacto directo en la rentabilidad. VisionLink™ Productivity lo ayuda a medir, supervisar y gestionar sus activos para maximizar la productividad, dentro y fuera del sitio de trabajo.

Comprender cómo se usa su máquina cada día puede ayudarle a identificar áreas de mejora y estimar de manera más precisa los trabajos futuros. La información práctica, como el tiempo que se pasa esperando camiones, cortes o movimientos por el lugar de trabajo, al igual que las distancias de corte, los detalles de consumo de combustible, la ubicación y el mapeo de ciclos se transmite a la plataforma web para que los usuarios puedan acceder a ella desde cualquier parte, desde una tableta, dispositivo móvil o de escritorio.

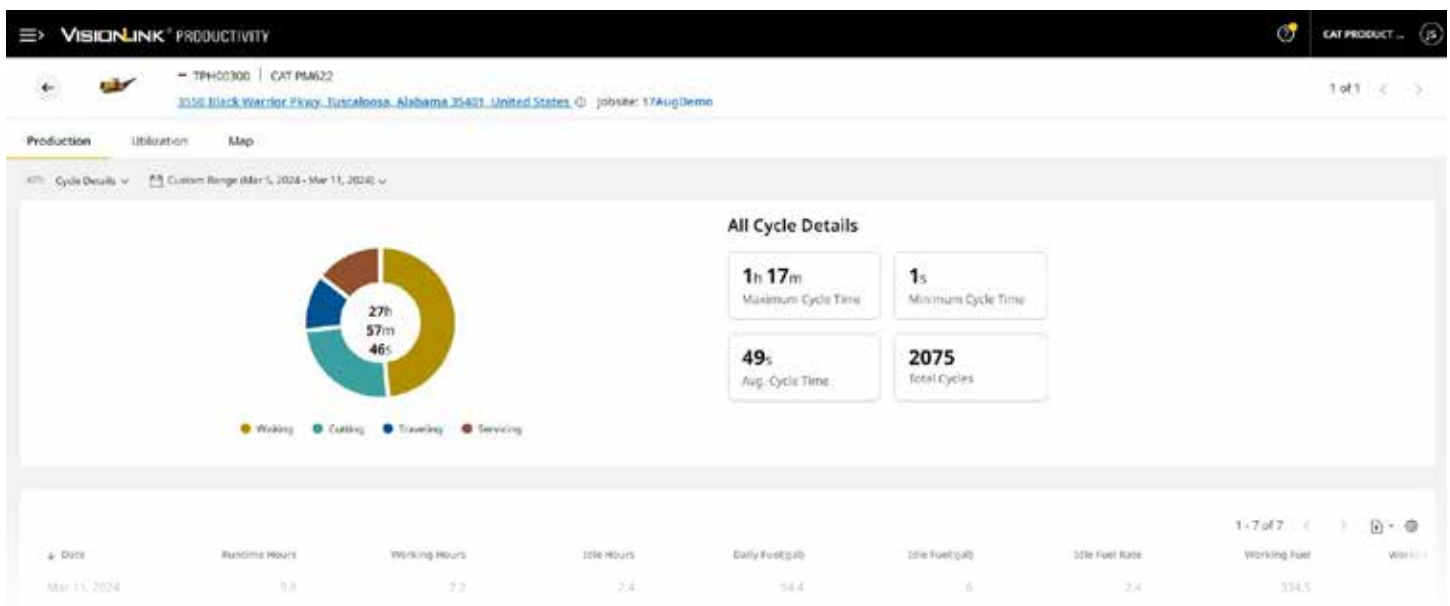

REVISE LOS DETALLES DEL CICLO DE CORTE PARA MEDIR Y MEJORAR LA EFICIENCIA



EXPLORE LOS TIEMPOS DE ESPERA E IDENTIFIQUE LAS OPORTUNIDADES PARA ELIMINAR DESPERDICIOS



Datos de muestra solo para fines ilustrativos. Cat Payload para determinar la cantidad de material fresado no está disponible para las perfiladoras de pavimento en frío.



CAPACIDAD DE SERVICIO

INCORPORADA AL DISEÑO

Realizar el servicio y el mantenimiento regularmente es clave para mantener sus máquinas funcionando en niveles óptimos. Las perfiladoras de pavimento en frío PM620 y PM622 se diseñaron para ofrecer intervalos de mantenimiento prolongados, con grandes puertas de servicio y un capó eléctrico que permiten acceder al compartimento del motor. Los componentes de la cadena no requieren mantenimiento de rutina y los piones de la cadena son fáciles de reemplazar. Cuando sea el momento de reemplazar los componentes de alto desgaste, su distribuidor Cat podrá ofrecerle los kits de reparación, la disponibilidad de piezas conveniente y las opciones de servicio para la máquina y el motor.

AHORRO DE TIEMPO

Características que hacen que el servicio sea rápido y fácil.

Los controles a nivel del suelo y un dispositivo de giro del rotor de accionamiento hidráulico con pendiente opcional simplifican la extracción y el reemplazo de la broca.

Los sistemas de lavado a alta y baja presión se conectan al tanque de agua a bordo para facilitar la limpieza.

Durante el mantenimiento y el servicio, el sistema de mando del accesorio permite la operación de ciertas funciones de la máquina sin que sea necesario que el motor esté encendido.

LA TECNOLOGÍA DE ADMINISTRACIÓN DE EQUIPOS CAT ELIMINA LAS SUPOSICIONES AL ADMINISTRAR LOS EQUIPOS

Gracias a la tecnología telemática de administración de equipos Cat, se puede eliminar la complejidad de la administración de los sitios de trabajo mediante la recopilación de datos generados por los equipos, los materiales y las personas, que se presentan en formatos personalizables.



VISIONLINK™

VisionLink elimina las conjeturas a la hora de gestionar toda su flota, independientemente de su tamaño o del fabricante de los equipos*. Revise los datos de los equipos desde su computadora de escritorio o dispositivo móvil para maximizar el tiempo de disponibilidad y optimizar el uso de los activos. Gracias a los paneles interactivos, VisionLink permite a los responsables de operaciones de todos los tamaños tomar decisiones informadas para reducir los costos, simplificar el mantenimiento y mejorar la seguridad en el sitio de trabajo. Con diferentes opciones de niveles de suscripción, su distribuidor Cat puede ayudarlo a determinar qué necesita para conectar su flota y administrar su negocio.

- + Monitoreo de flota las 24 horas, los 7 días de la semana
- + Gestión de flotas mixtas
- + Optimización de la utilización de la flota
- + Seguimiento de los activos por ubicación
- + Visualización del estado de los activos
- + Revisión de informes de inspección
- + Asignación de tareas de mantenimiento
- + Minimización el tiempo de inactividad
- + Solicitud de servicio y pedido de piezas
- + Descarga de los informes de los resúmenes

** La disponibilidad del campo de datos puede variar según el fabricante del equipo.*



SERVICIOS REMOTOS**

La **solución remota de problemas** permite que su distribuidor Cat ejecute pruebas de diagnóstico remotas en la máquina conectada a fin de detectar posibles problemas mientras la máquina está en funcionamiento. La solución remota de problemas ayuda a garantizar que cuando el técnico llega al sitio, cuenta con las piezas y las herramientas correctas la primera vez. Esto elimina la necesidad de visitas adicionales de modo que se ahorra tiempo y dinero.

Remote Flash le permite actualizar el software a bordo sin la presencia de un técnico. Así podrá realizar las actualizaciones del software cuando sea conveniente para usted, lo que aumentará su eficiencia operativa general.

*** Debe encontrarse dentro del área de cobertura celular.*



CAT INSPECT

Cat Inspect es una aplicación móvil que le permite realizar con facilidad verificaciones digitales de mantenimiento preventivo, inspecciones y recorridos diarios. La aplicación incluye listas de verificación de mantenimiento preventivo (PM, Preventive Maintenance) específicas para las máquinas a fin de seguir los intervalos de servicio según lo recomendado en el Manual de Operación y Mantenimiento. Las inspecciones se pueden integrar con facilidad con otros sistemas de datos Cat, como VisionLink, para que pueda seguir de cerca su flota.

Caterpillar lanza al mercado productos, servicios y tecnologías en cada región con intervalos de tiempo diferentes. Consulte con su distribuidor Cat local para conocer la disponibilidad de tecnologías y las especificaciones.

ESPECIFICACIONES TÉCNICAS

TREN DE FUERZA

Modelo de motor	Cat® C18
cilindros	6
Normas de emisiones	Tier 4 final de la EPA de EE.UU. Stage V de la UE, Stage V de Corea
Potencia bruta a 1.900 rpm: SAE J1995	474 kW 636 hp
Potencia del motor a 1.900 rpm: ISO 14396	469 kW 629 hp
Número de fabricación	02C
Velocidad máxima de fresado	100 m/min 328 pie/min
Velocidad máxima de desplazamiento	6 km/h 3,7 mph

• La potencia anunciada se prueba según el estándar especificado vigente en el momento de la fabricación.

SISTEMA DE CORTE

Ancho de fresado	
PM620	2.010 mm 79,1"
PM622	2.235 mm 88,0"
Número de brocas (espaciado de 15 mm)	
PM620	170
PM622	185
Profundidad máxima de corte	330 mm 13,0"
Velocidades del rotor	100/109/118 rpm
Radio mínimo del corte izquierdo	2,00 m 6,56'
Radio mínimo del corte derecho	
PM620	2,00 m 6,56'
PM622	1,80 m 5,91'

PESOS

Peso en orden de trabajo	
PM620	31.559 kg 69.575 lb
PM622	32.035 kg 70.626 lb
Peso de transporte	
PM620	30.330 kg 66.865 lb
PM622	30.806 kg 67.916 lb

Los pesos que se indican son aproximados e incluyen:

- El peso en orden de trabajo incluye la máquina base con un operador de 75 kg (165 lb), todo el equipo estándar, patín interior, sistema de eliminación de polvo, rotor de 15 mm, asientos con pedestal, alfombrillas, dos pantallas a nivel del suelo, carga de agua al 50 %, carga de combustible al 50 % y fluidos de operación completos.
- El peso de transporte incluye la máquina base, todo el equipo estándar, patín interior, sistema de eliminación de polvo, rotor de 15 mm, asientos con pedestal, alfombrillas, dos pantallas a nivel del suelo, tanque de agua vacío y tanque de combustible y otros fluidos de operación completos.

CAPACIDADES DE LLENADO DE SERVICIO

Tanque de combustible	1.108 L 292,7 gal EE.UU.
Tanque de fluido de escape diésel (DEF)	47 L 12,4 gal EE.UU.
Sistema de enfriamiento	85 L 22,5 gal EE.UU.
Aceite de motor	65 L 17,2 gal EE.UU.
Aceite hidráulico	113 L 29,9 gal EE.UU.
Tanque de agua	3.400 L 898,2 gal EE.UU.

DIMENSIONES EN OPERACIÓN

A Longitud total (transportador levantado)	14,52 m 47,64'
B Ancho máximo de la máquina	3,11 m 10,20'
B' Ancho mínimo de la máquina	
PM620	2,48 m 8,14'
PM622	2,71 m 8,89'
C Altura máxima (transportador levantado)	5,23 m 17,16'
D Altura hasta el techo	4,05 m 13,29'
E Altura (techo bajado)	3,00 m 9,84'
F Espacio libre máximo del camión	4,86 m 15,94'
G Longitud del transportador	8,38 m 27,49'
H Rotación del transportador	±60° desde el centro

DIMENSIONES DE ENVÍO

I Longitud de transporte	12,43 m 40,78'
B' Ancho de transporte	
PM620	2,48 m 8,14'
PM622	2,71 m 8,89'
E Altura de transporte (techo bajo)	3,00 m 9,84'
J Longitud (cadena a cadena)	6,69 m 21,95'
K Longitud de la máquina (cadena trasera a delantera)	7,32 m 24,02'
L Longitud de la máquina base	8,33 m 27,33'

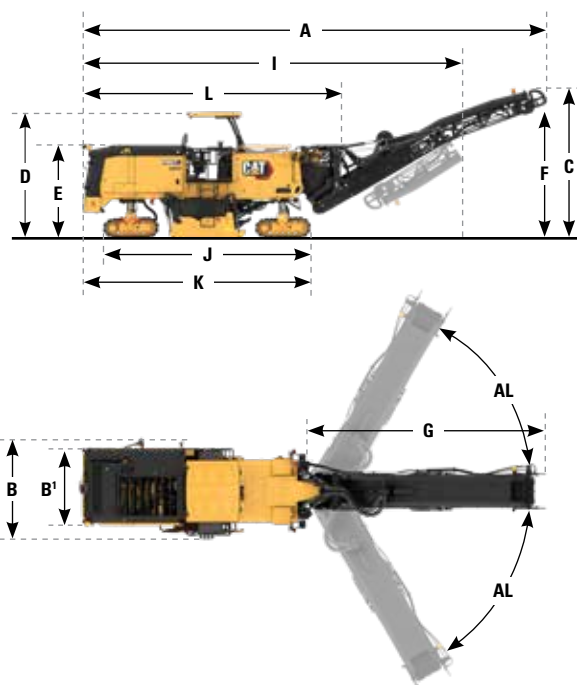

EQUIPO ESTÁNDAR Y OPTATIVO

Las características y el equipo estándar y optativo pueden variar según la región. Consulte con su distribuidor Cat local la disponibilidad de ofertas específicas en su zona.

ENTORNO DEL OPERADOR	ESTÁNDAR	OPTATIVO
Tomacorriente de 12 voltios	●	
Techo de plegado hidráulico con luces LED y extensiones laterales	●	
Teclados de control de desplazamiento	●	
Pantalla táctil LCD de alta resolución única	●	
Dos pantallas táctiles LCD de alta resolución		○
Consolas del operador dobles con ajuste vertical	●	
Consolas del operador dobles con ajuste vertical, lateral y de rotación		○
Alfombrillas antifatiga		○
Asientos de pedestal ajustables		○
Asientos ajustables con suspensión		○
Caja de almacenamiento de 109x45x33 cm (43x18x13") con cerradura		○
Parabrisas (delantero y trasero)		○

TECNOLOGÍA CAT	ESTÁNDAR	OPTATIVO
Remote Flash	●	
Remote Troubleshoot	●	
Cat Grade and Slope	●	
Telemática VisionLink™	●	
VisionLink Productivity		○
Patín interior		○
Sensor de control de grado sónico único		○
Sistema de promedio sónico para control de pendientes		○
Pantalla táctil LCD de alta resolución (para los controles de pendiente a nivel del suelo)		○

TRANSPORTADOR	ESTÁNDAR	OPTATIVO
Tensor de grasa (transportador primario)	●	
Transportador de plegado hidráulico	●	
Función de refuerzo de velocidad del transportador	●	
Sistema de extracción de polvo		○
Barras de rociado adicionales (control de polvo)		○
Válvula de liberación del transportador		○

SISTEMA DEL ROTOR	ESTÁNDAR	OPTATIVO
Corte por penetración automático	●	
Característica de transferencia automática de pendientes e inclinaciones	●	
Salto de obstáculos	●	
Tres velocidades de corte	●	
Herramienta de remoción de broca neumática	●	
Extractor del portaherramientas	●	
Dispositivo de giro del rotor motorizado	●	
Control colgante para dispositivo de giro del rotor		○
Rotor System K: abrasivo (25 mm)		○
Rotor del System K: abrasivo (18 mm)		○
Rotor System K: estándar (15 mm)		○
Rotor del System K fino (10 mm) (solo PM622)		○
Rotor del System K: fino (8 mm)		○
Rotor System K: micro (6 mm)		○
Rotor System H: micro (6 x 2 mm)		○
Brocas Cat Diamond		○
Bandejas de brocas para el cucharón		○

TREN DE FUERZA	ESTÁNDAR	OPTATIVO
Administración de la velocidad en vacío del motor	●	
Sistema de enfriamiento de alta capacidad	●	
Control de carga automático	●	
Certificación CE		○

(continuación)

EQUIPO ESTÁNDAR Y OPTATIVO

Las características y el equipo estándar y optativo pueden variar según la región. Consulte con su distribuidor Cat local la disponibilidad de ofertas específicas en su zona.

SISTEMA HIDRÁULICO	ESTÁNDAR	OPTATIVO
Dos circuitos de propulsión hidráulica independientes	●	
Control de tracción	●	
Aceite hidráulico biodegradable Cat Bio HYDO™ Advanced		○
Aceite hidráulico de alta temperatura ambiente		○

SERVICIO Y MANTENIMIENTO	ESTÁNDAR	OPTATIVO
Orificios de análisis programado de aceite (S•O•SSM)	●	
Capó eléctrico	●	
Varillas de medición del aceite del motor al nivel de la plataforma	●	
Sistema de rociado de agua de la cámara del rotor	●	
Compresor de aire	●	
Sistema de mando auxiliar	●	
Tanque de agua a bordo de 3.400 L (898 gal EE.UU.)	●	
Válvula de llenado de agua lateral	●	
Lavado a alta presión	●	
Lavado a baja presión		○
Bomba de transferencia del tanque de agua		○
Bomba de transferencia de combustible		○
Tanque de combustible de llenado rápido		○

PROTECCIÓN Y SEGURIDAD	ESTÁNDAR	OPTATIVO
Plataforma con pasamanos	●	
Bocina de señalización/advertencia	●	
Iluminación de trabajo LED de amplia dispersión	●	
Cámara de visión trasera	●	
Cámaras multivisión (transportador frontal, 2 soportes magnéticos)		○
Paquete de iluminación LED mejorado (perímetro, servicio del rotor y nivel de agua)		○
Luz de trabajo LED magnética		○
Baliza de advertencia (montaje fijo o magnético)		○
Luces de señalización del camión		○

Para obtener información más completa sobre los productos Cat, los servicios del distribuidor y las soluciones del sector, visite nuestro sitio web www.cat.com.

© 2025 Caterpillar. Todos los derechos reservados.

Los materiales y las especificaciones están sujetos a cambios sin previo aviso. Las máquinas que se muestran en las fotografías pueden incluir equipos adicionales. Consulte con su distribuidor Cat para conocer las opciones disponibles.

CAT, CATERPILLAR, LET'S DO THE WORK, sus respectivos logotipos, el color "Caterpillar Corporate Yellow", la imagen comercial de "Power Edge" y Cat "Modern Hex", así como la identidad corporativa y de producto utilizadas en la presente, son marcas registradas de Caterpillar y no pueden utilizarse sin autorización. VisionLink es una marca registrada de Caterpillar Inc., registrada en los Estados Unidos y en otros países.

www.cat.com www.caterpillar.com

QSHQ3232-01 (12-2025)
Número de fabricación: 02C
(N Am, Chile, Colombia, Europe,
South Korea, Taiwan, Türkiye)

