



Pelle hydraulique sur pneus

M314

Caractéristiques techniques

Les configurations et les fonctionnalités peuvent varier en fonction de la région. Veuillez contacter votre concessionnaire Cat® pour connaître les disponibilités dans votre région.

Table des matières

Spécifications	2
Moteur	2
Transmission	2
Contenances pour l'entretien	2
Mécanisme d'orientation	2
Train de roulement	2
Poids en ordre de marche	2
Poids des composants principaux	3
Circuit hydraulique	3
Lame de refoulement	4
Niveaux de vibrations	4
Normes	4
Performances acoustiques	4
Circuit de climatisation	4
Dimensions	5
Dimensions du train de roulement	7
Plages de fonctionnement	8
Spécifications et compatibilité des godets :	
Amérique du Nord	11
Europe	12
Australie et Nouvelle-Zélande	18
Corée du Sud	20
Équipement de série et options	61
Kits et accessoires installés par le concessionnaire	64
Options de cabine de la M314	65
Déclaration environnementale de la M314	66
Guide des équipements :	
Amérique du Nord	22
Europe	26
Australie et Nouvelle-Zélande	43
Corée du Sud	46
Capacités de levage :	
Flèche à angle variable (5 028 mm), bras 2 200 mm	47
Flèche à angle variable (5 028 mm), bras 2 500 mm	49
Flèche à angle variable (5 028 mm), bras industriel 2 900 mm	51
Flèche monobloc (4 650 mm), bras 2 200 mm	53
Flèche monobloc (4 650 mm), bras 2 500 mm	55
Flèche monobloc (4 650 mm), bras industriel 2 900 mm	57
Flèche monobloc (4 400 mm), bras 2 200 mm	59
Flèche monobloc (4 400 mm), bras 2 500 mm	60

Spécifications de la pelle hydraulique sur pneus M314

Moteur

Modèle de moteur	C3.6 Cat®	
Puissance du moteur		
ISO 14396	100 kW	134 hp
ISO 14396 (unités métriques)	136 hp (PS)	
Puissance nette		
ISO 9249	95 kW	127 hp
ISO 9249 (unités métriques)	129 hp (PS)	
Alésage	98 mm	3,9 in
Course	120 mm	5 in
Cylindrée	3,6 l	221 in ³
Compatibilité avec le biodiesel	Jusqu'à B20 ⁽¹⁾	
Nombre de cylindres	4	

- Est conforme aux normes sur les émissions EPA Tier 4 Final pour les États-Unis, Stage V pour l'UE et Stage V pour la Corée.
- La puissance annoncée est testée conformément à la norme indiquée et en vigueur au moment de la fabrication.
- La puissance nette annoncée est la puissance disponible au volant lorsque le moteur est équipé d'un ventilateur, d'un filtre à air, du module de post-traitement des gaz d'échappement CEM (Clean Emission Module), de l'alternateur et du ventilateur de refroidissement fonctionnant à un régime intermédiaire.
- Régime nominal : 2000 tr/min.

⁽¹⁾ Les moteurs diesel Cat doivent utiliser des carburants ULSD (carburants diesel à très faible teneur en soufre contenant 15 ppm de soufre au maximum) ou des carburants ULSD mélangés avec les carburants à émissions réduites de carbone** suivants jusqu'à :
 ✓ 20 % biodiesel EMAG (ester méthylique d'acide gras)*
 ✓ 100 % diesel renouvelable, huile végétale hydrotraitée et carburants GTL (gaz à liquide)

Référez-vous aux directives pour une application réussie. Veuillez contacter votre concessionnaire Cat ou référez-vous à la publication spéciale SEBU6250 Caterpillar Machine Fluids Recommendations (Recommandations relatives aux liquides des équipements Caterpillar).

*Les moteurs sans dispositifs de post-traitement peuvent utiliser des mélanges plus élevés, contenant jusqu'à 100 % de biodiesel. (Pour l'utilisation de mélanges supérieurs à 20 % de biodiesel, consultez votre concessionnaire Cat).

**Au niveau du tuyau d'échappement, les émissions de gaz à effet de serre des carburants à faible intensité de carbone réduites sont essentiellement les mêmes que celles des carburants traditionnels

Transmission

Marche avant/arrière		
1re vitesse	9 km/h	5,6 mph
2e vitesse	37 km/h	23 mph
Vitesse d'approche lente		
1re vitesse	5 km/h	3,1 mph
2e vitesse	15 km/h	9,3 mph
Effort de traction à la barre d'attelage	73 kN	16 411 lbf
Pente maximale franchissable (15 000 kg/33 070 lb)	52,5 %	

Contenances pour l'entretien

Réservoir de carburant (capacité totale)	295 l	77,9 US gal
Réservoir de liquide d'échappement diesel (DEF)	20 l	5,3 US gal
Circuit de refroidissement	20 l	5,3 US gal
Huile moteur	9 l	2,4 US gal
Réservoir hydraulique	90 l	23,8 US gal
Circuit hydraulique (réservoir compris)	220 l	58,1 US gal
Carter de l'essieu arrière (différentiel)	11,2 l	3 US gal
Essieu directeur avant (différentiel)	9 l	2,4 US gal
Réducteur (chacun)	2,4 l	0,6 US gal
Transmission Powershift	2,5 l	0,7 US gal

Mécanisme d'orientation

Vitesse d'orientation maximale*	9,1 tr.min	
Couple d'orientation maximal	41,3 kN·m	30 461 lbf·ft

*Pour les machines portant le label CE, la valeur par défaut peut être inférieure.

Train de roulement

Garde au sol	335 mm	1'1"
Angle de braquage maximal	35°	
Angle d'oscillation de l'essieu	8'5"	
Rayon de braquage minimal		
Extérieur des pneus	6 250 mm	20'6"
Extérieur du pneu (aile en plastique)	7 450 mm	24'5"
Extrémité de la flèche à géométrie variable (VA)	7 000 mm	23'0"
Extrémité de la flèche monobloc 4 650 mm (15'3")	8 000 mm	26'3"
Extrémité de la flèche monobloc Boom 4 400 mm (14'5")	6 700 mm	22'0"

Poids en ordre de marche*

Minimum	14 600 kg	32 190 lb
Maximum	18 000 kg	39 680 lb

Configurations types

Flèche à angle variable**		
Lame arrière uniquement	15 250 kg	33 620 lb
Lame arrière/Support de godet avant	15 550 kg	34 280 lb
Stabilisateur arrière/Lame avant	16 200 kg	35 710 lb
Stabilisateurs avant et arrière	16 500 kg	36 380 lb
Flèche monobloc**		
Lame arrière uniquement	14 800 kg	32 630 lb
Lame arrière/Support de godet avant	15 100 kg	33 290 lb
Stabilisateur arrière/Lame avant	15 750 kg	34 720 lb
Stabilisateurs avant et arrière	16 050 kg	35 380 lb

*Le poids en ordre de marche comprend le plein de carburant, le conducteur, un godet de 500 kg (1 102 lb) et des pneus tandem. Le poids varie en fonction de la configuration de la machine.

**Les configurations types comprennent un bras de 2 200 mm (7'3") et un e attache rapide de 210 kg (463 lb).

Spécifications de la pelle hydraulique sur pneus M314

Poids des composants principaux

Flèches (y compris flèche à géométrie variable, axes et canalisations hydrauliques standard)		
Flèche à géométrie variable de 5 028 mm (16'6")	1 860 kg	4 100 lb
Flèche monobloc 4 650 mm (15'3")	1 410 kg	3 110 lb
Flèche monobloc 4 400 mm (14'5") ¹	1 400 kg	3 090 lb
Bras (y compris vérin, timonerie de godet, axes et canalisations hydrauliques standard)		
Bras de 2 200 mm (7'3")	630 kg	1 390 lb
Bras de 2 500 mm (8'2")	620 kg	1 370 lb
Bras de manutention spécial (sans timonerie de godet) 2 900 mm (9'6")	380 kg	840 lb
Contrepoids	3 300 kg	7 280 lb
Train de roulement (y compris essieux, pneus standard et marches)		
Lame arrière	4 100 kg	9 040 lb
Lame arrière/Support de godet avant	4 400 kg	9 700 lb
Lame arrière/Stabilisateur avant	5 050 kg	11 130 lb
Lame arrière (parallèle)	4 500 kg	9 921 lb
Lame arrière parallèle avec remorque	4 565 kg	10 064 lb
Stabilisateur arrière/Lame avant	5 050 kg	11 130 lb
Stabilisateur arrière/Stabilisateur avant	5 350 kg	11 790 lb
Godets (sans timonerie)		
Godet CW à usage général 1 200 mm (47"), 0,76 m ³ (0,99 yd ³), Advansys™	510 kg	1 120 lb
Godet à claveter GD 1 200 mm (47"), 0,76 m ³ (0,99 yd ³), Advansys	500 kg	1 100 lb
Attaches rapides		
CW20	210 kg	460 lb
Accouplement par axes	190 kg	420 lb

Circuit hydraulique

Pression maximale – Circuit d'équipement		
Normal	35 000 kPa	5 076 psi
Levage de charges lourdes	37 000 kPa	5 366 psi
Circuit de translation	35 000 kPa	5 076 psi
Pression maximale – Circuit auxiliaire		
Haute pression	35 000 kPa	5 076 psi
Moyenne pression	17 000 kPa	2 466 psi
Mécanisme d'orientation	35 500 kPa	5 149 psi
Débit maximal		
Équipements	270 l/min	71,3 US gal/min
Circuit de translation	200 l/min	52,8 US gal/min
Circuit auxiliaire		
Haute pression	250 l/min	66,0 US gal/min
Moyenne pression	62 l/min	16,4 US gal/min
Mécanisme d'orientation	83 l/min	21,9 US gal/min
Cylindres		
Vérin de flèche (angle variable) – Alésage	105 mm	4"
Vérin de flèche (angle variable) – Course	906 mm	3'0"
Vérin VAB – Alésage	130 mm	5"
Vérin VAB – Course	753 mm	2'6"
Vérin de flèche (monobloc) – Alésage	105 mm	4"
Vérin de flèche (monobloc) – Course	932 mm	3'1"
Vérin de bras - Alésage	110 mm	4"
Vérin de bras - Course	1 147 mm	3'9"
Vérin de godet - Alésage	95 mm	4"
Vérin de godet - Course	939 mm	3'1"

¹Corée du Sud uniquement

Spécifications de la pelle hydraulique sur pneus M314

Lame de refoulement

Type de lame	À carcasse radiale	
Largeur	2 540 mm	8'4"
Hauteur de roulement de la lame	540 mm	1'9"
Hauteur totale de la lame	580 mm	1'11"
Profondeur maximum d'abaissement depuis le sol	120 mm	5"
Hauteur de levage maximale au-dessus du sol	475 mm	1'7"

Niveaux de vibrations

Vibrations maximales transmises aux mains et aux bras (ISO 5349-2001)	<2,5 m/s ²	<8,2
Vibrations maximales transmises à l'ensemble du corps (ISO/TR 25398:2006)	<0,5 m/s ²	<1,6
Facteur de transmissibilité du siège (ISO 7096:2020 - classe spectrale EM6)	<0,7	

Normes

Freins	ISO 3450:2011
Cadre de protection en cas de retournement (ROPS) pour cabine	ISO 12117-2:2008
Protection du conducteur (OPG) (protections supérieures/avant en option)	ISO 10262:1998 Niveau II
Cabine/niveaux sonores	Conforme aux normes répertoriées ci-dessous

Performances acoustiques

ISO 6396:2008 (interne) – 70 dB(A)

ISO 6395:2008 (externe) – 100 dB(A)

- Niveau sonore à l'extérieur – Le niveau de puissance acoustique indiqué représente la valeur garantie suivant la directive 2000/14/CE amendée par la directive 2005/88/CE, mesuré conformément aux procédures et aux conditions d'essai spécifiées par la norme ISO 6395:2008 pour une machine dûment équipée. Les mesures ont été effectuées à 70 % de la vitesse maximale des ventilateurs de refroidissement du moteur.
- Niveau sonore à l'intérieur – Le niveau de pression acoustique est mesuré conformément aux procédures et aux conditions d'essai spécifiées par la norme ISO 6396:2008 pour une cabine proposée par Caterpillar correctement installée et entretenue, et testée avec les portes et les vitres fermées. Les mesures ont été effectuées à 70 % de la vitesse maximale des ventilateurs de refroidissement du moteur.
- Le port de protections auditives peut s'avérer nécessaire lorsque le conducteur travaille dans une cabine et un poste de conduite ouverts (qui ne sont pas correctement entretenus ou dont les portes/vitres sont ouvertes) pendant des périodes prolongées ou dans un environnement bruyant.
- Certification Blue Angel

Circuit de climatisation

Le circuit de climatisation de cette machine contient du gaz réfrigérant fluoré à effet de serre R134a (potentiel de réchauffement climatique = 1 430). Le système contient 0,8 kg de réfrigérant, avec un équivalent CO₂ de 1 144 tonnes métriques.

Spécifications de la pelle hydraulique sur pneus M314

Dimensions

Toutes les dimensions sont approximatives. Les valeurs sont pour des pneumatiques doubles (10,00-20).

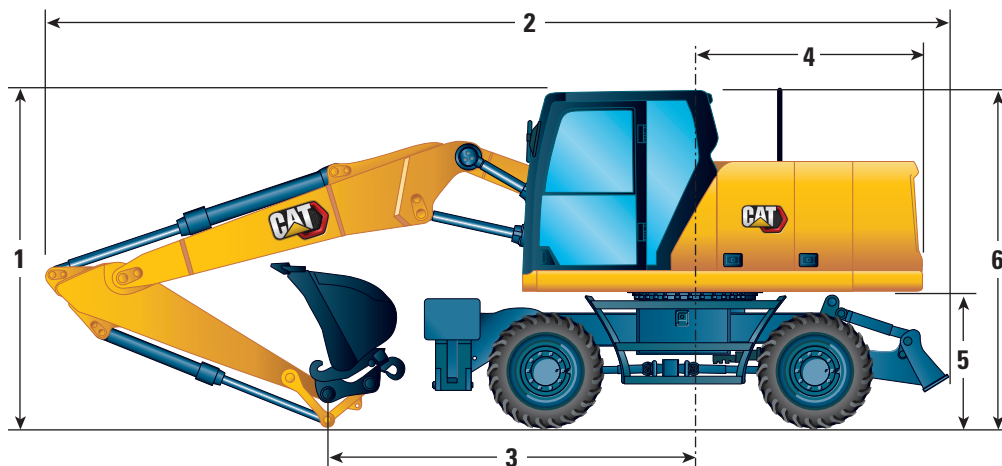

Options de flèche	Flèche à angle variable 5 028 mm (16'6")			
	Options de bras	Timonerie de godet 2 200 mm (7'3")	Timonerie de godet 2 500 mm (8'2")	Spécial de manutention* 2 900 mm (9'6")
1 Hauteur d'expédition avec protection du conducteur (OPG) et mains courantes abaissées (au niveau du point le plus élevé entre la flèche et la cabine)		3 315 mm (10'11")	3 315 mm (10'11")	3 315 mm (10'11")
Hauteur de livraison sans cadre OPG		2 990 mm (9'10")	3 080 mm (10'1")	3 280 mm (10'9")
2 Longueur d'expédition		8 210 mm (26'11")	8 210 mm (26'11")	8 190 mm (26'10")
3 Point d'appui		3 450 mm (11'4")	3 280 mm (10'9")	3 545 mm (11'8")
4 Rayon d'encombrement arrière		2 150 mm (7'1")	2 150 mm (7'1")	2 150 mm (7'1")
5 Garde au sol du contrepoids		1 260 mm (4'2")	1 260 mm (4'2")	1 260 mm (4'2")
6 Hauteur de la cabine				
Sans OPG, mains courantes abaissées		3 153 mm (10'4")	3 153 mm (10'4")	3 153 mm (10'4")
Avec OPG		3 315 mm (10'11")	3 315 mm (10'11")	3 315 mm (10'11")
Largeur hors tout de la machine				
Largeur avec stabilisateurs au sol		3 680 mm (12'1")	3 680 mm (12'1")	3 680 mm (12'1")
Largeur avec stabilisateurs vers le haut		2 540 mm (8'4")	2 540 mm (8'4")	2 540 mm (8'4")
Largeur avec lame		2 540 mm (8'4")	2 540 mm (8'4")	2 540 mm (8'4")
7 Largeur avec stabilisateurs complètement abaissés		3 645 mm (12'0")	3 645 mm (12'0")	3 645 mm (12'0")
8 Largeur de la tourelle		2 480 mm (8'2")	2 480 mm (8'2")	2 480 mm (8'2")
Position de déplacement sur la route				
9 Distance entre le volant et la timonerie en position de déplacements sur la route		2 630 mm (8'8")	2 600 mm (8'6")	—
10 Hauteur en position de route		3 980 mm (13'1")	3 980 mm (13'1")	—

* Sans timonerie de godet.

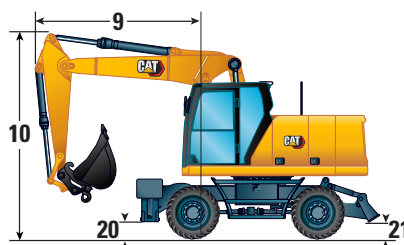
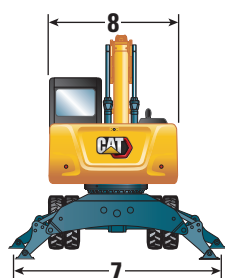

Spécifications de la pelle hydraulique sur pneus M314

Dimensions

Toutes les dimensions sont approximatives. Les valeurs sont pour des pneumatiques doubles (10,00-20).

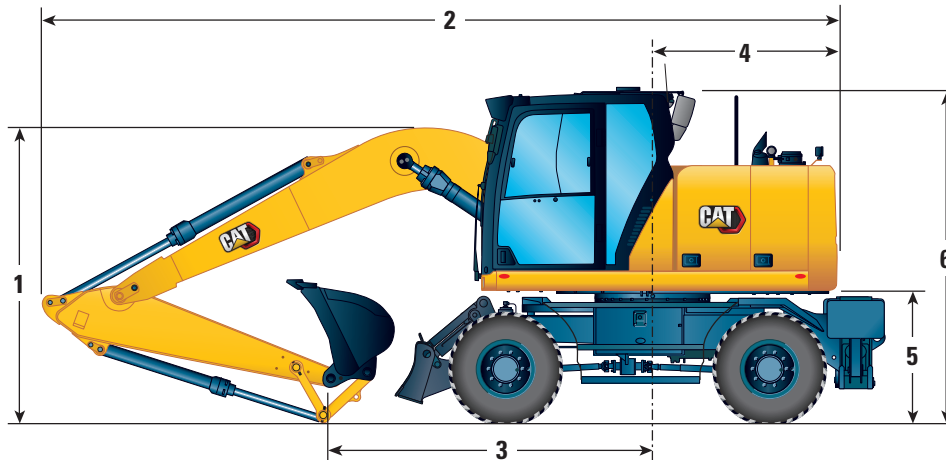

Options de flèche	Flèche monobloc 4 650 mm (15'3")			Flèche monobloc 4 400 (14'5")	
	Options de bras		Spécial de manutention*	Timonerie de godet	
	Timonerie de godet 2 200 mm (7'3")	Timonerie de godet 2 500 mm (8'2")	2 900 mm (9'6")	2 200 mm (7'3")	2 500 mm (8'2")
1 Hauteur d'expédition avec protection du conducteur (OPG) et mains courantes abaissées (au niveau du point le plus élevé entre la flèche et la cabine)	3 315 mm (10'11")	3 315 mm (10'11")	3 315 mm (10'11")	3 315 mm (10'11")	3 315 mm (10'11")
Hauteur de livraison sans cadre OPG	2 850 mm (9'4")	2 930 mm (9'7")	3 060 mm (10'0")	2 730 mm (8'11")	2 800 mm (9'2")
2 Longueur d'expédition	7 770 mm (25'6")	7 800 mm (25'7")	7 890 mm (25'11")	7 470 mm (24'6")	7 500 mm (24'7")
3 Point d'appui	2 800 mm (9'2")	2 590 mm (8'6")	2 870 mm (9'5")	2 420 mm (7'11")	2 180 mm (7'2")
4 Rayon d'encombrement arrière	2 150 mm (7'1")	2 150 mm (7'1")	2 150 mm (7'1")	2 150 mm (7'1")	2 150 mm (7'1")
5 Garde au sol du contrepois	1 260 mm (4'2")	1 260 mm (4'2")	1 260 mm (4'2")	1 260 mm (4'2")	1 260 mm (4'2")
6 Hauteur de la cabine					
Sans OPG, mains courantes abaissées	3 153 mm (10'4")	3 153 mm (10'4")	3 153 mm (10'4")	3 153 mm (10'4")	3 153 mm (10'4")
Avec OPG	3 315 mm (10'11")	3 315 mm (10'11")	3 315 mm (10'11")	3 315 mm (10'11")	3 315 mm (10'11")
Largeur hors tout de la machine					
Largeur avec stabilisateurs au sol	3 680 mm (12'1")	3 680 mm (12'1")	3 680 mm (12'1")	3 680 mm (12'1")	3 680 mm (12'1")
Largeur avec stabilisateurs vers le haut	2 540 mm (8'4")	2 540 mm (8'4")	2 540 mm (8'4")	2 540 mm (8'4")	2 540 mm (8'4")
Largeur avec lame	2 540 mm (8'4")	2 540 mm (8'4")	2 540 mm (8'4")	2 540 mm (8'4")	2 540 mm (8'4")
7 Largeur avec stabilisateurs complètement abaissés	3 645 mm (12'0")	3 645 mm (12'0")	3 645 mm (12'0")	3 645 mm (12'0")	3 645 mm (12'0")
8 Largeur de la tourelle	2 480 mm (8'2")	2 480 mm (8'2")	2 480 mm (8'2")	2 480 mm (8'2")	2 480 mm (8'2")

* Sans timonerie de godet.

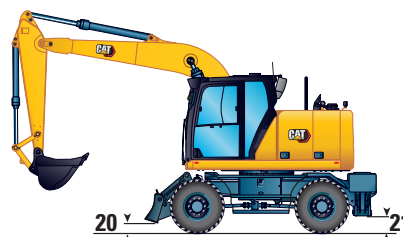

Spécifications de la pelle hydraulique sur pneus M314

Dimensions du train de roulement

Toutes les dimensions sont approximatives. Les valeurs sont pour des pneumatiques doubles (10,00-20).

Train de roulement	Lame arrière/ stabilisateur avant		Stabilisateur arrière/ Lame avant	Stabilisateur arrière/ Stabilisateur avant	Lame arrière/ Support de godet avant ¹
	Lame arrière				
11 Longueur du train de roulement hors tout	4 310 mm (14'2")	4 920 mm (16'2")	4 920 mm (16'2")	4 755 mm (15'7")	4 545 mm (14'11")
12 Empattement	2 500 mm (8'2")	2 500 mm (8'2")	2 500 mm (8'2")	2 500 mm (8'2")	2 800 mm (9'2")
13 Balancement vers l'essieu arrière	1 100 mm (3'7")	1 100 mm (3'7")	1 100 mm (3'7")	1 100 mm (3'7")	1 100 mm (3'7")
14 Balancement vers l'essieu avant	1 400 mm (4'7")	1 400 mm (4'7")	1 400 mm (4'7")	1 400 mm (4'7")	1 700 mm (5'7")
15 De l'essieu arrière au stabilisateur arrière (milieu)	—	—	830 mm (2'9")	830 mm (2'9")	—
16 De l'essieu avant au stabilisateur avant (milieu)	—	875 mm (2'10")	—	875 mm (2'10")	—
17 De l'essieu arrière à la lame (extrémité)	1 270 mm (4'2")	1 270 mm (4'2")	—	—	1 270 mm (4'2")
Distance lame-essieu avant (extrémité)	—	—	1 270 mm (4'2")	—	—
18 Profondeur maximale des stabilisateurs	—	110 mm (4")	110 mm (4")	110 mm (4")	—
19 Largeur de la lame	2 540 mm (8'4")	2 540 mm (8'4")	2 540 mm (8'4")	—	2 540 mm (8'4")
Profondeur maximale de la lame	120 mm (5")	120 mm (5")	120 mm (5")	—	120 mm (5")
Garde au sol					
20 Dégagement avec stabilisateurs	—	335 mm (1'1")	335 mm (1'1")	335 mm (1'1")	335 mm (1'1")
21 Hauteur de déversement de lame	475 mm (1'7")	475 mm (1'7")	475 mm (1'7")	475 mm (1'7")	475 mm (1'7")
22 Garde au sol de l'essieu	360 mm (1'2")	360 mm (1'2")	360 mm (1'2")	360 mm (1'2")	360 mm (1'2")

¹Corée du Sud uniquement

*Hauteur maximale des pneus avec stabilisateur totalement abaissé

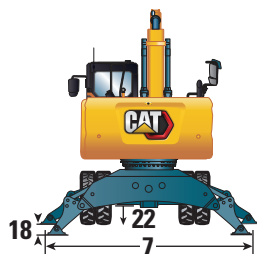

Train de roulement avec lame uniquement

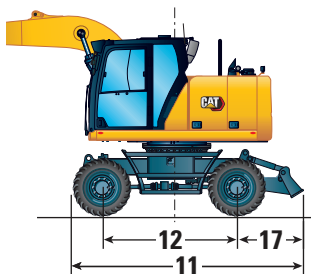

Train de roulement avec deux jeux de stabilisateurs

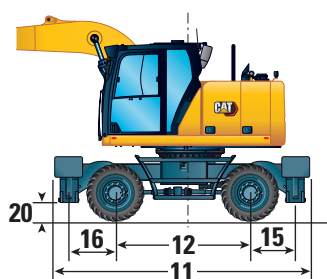

Train de roulement avec un jeu de stabilisateurs et une lame

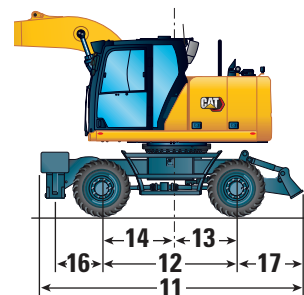

Spécifications de la pelle hydraulique sur pneus M314

Plages de fonctionnement

Toutes les dimensions sont approximatives. Les valeurs sont pour des pneumatiques doubles (10,00-20).

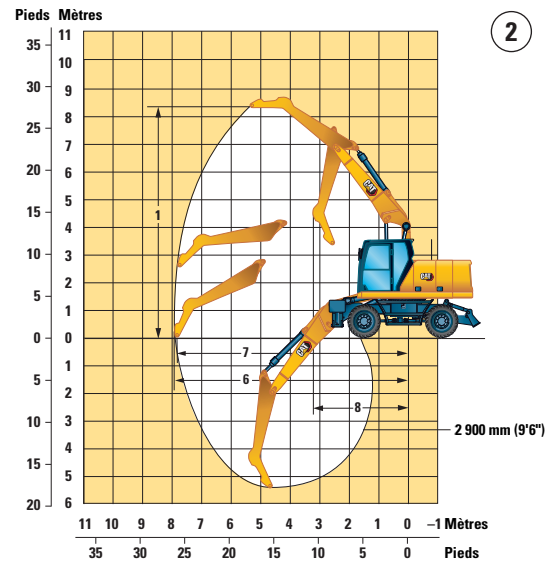
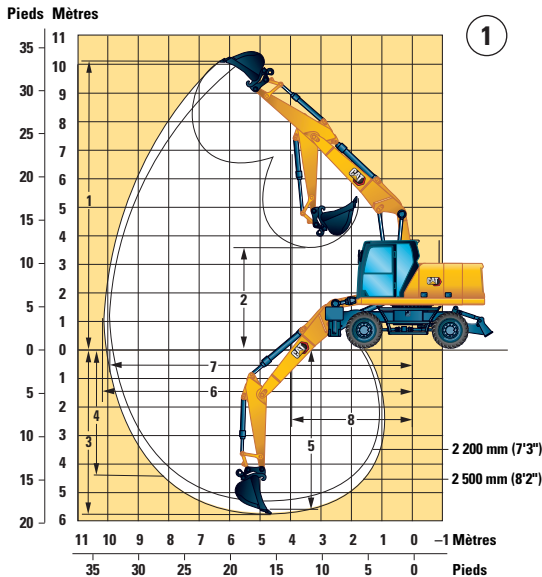

Option de flèche

Flèche à angle variable 5 028 mm (16'6")

Options de bras	Flèche à angle variable 5 028 mm (16'6")		
	①	②	③
	Timonerie de godet 2 200 mm (7'3")	Timonerie de godet 2 500 mm (8'2")	Spécial de manutention 2 900 mm (9'6")
1 Hauteur d'excavation	9 780 mm (32'1")	10 020 mm (32'10")	8 530 mm (28'0")
2 Hauteur de vidage	7 010 mm (23'0")	7 240 mm (23'9")	—
3 Profondeur d'excavation	5 290 mm (17'4")	5 580 mm (18'4")	4 510 mm (14'9")
4 Profondeur d'excavation en paroi verticale	4 250 mm (13'11")	4 580 mm (15'0")	—
5 Profondeur de 2,5 m (8'2") en curage droit	5 170 mm (17'0")	5 480 mm (18'0")	—
6 Normal	8 830 mm (29'0")	9 120 mm (29'11")	7 920 mm (26'0")
7 Portée au niveau du sol	8 650 mm (28'5")	8 940 mm (29'4")	7 720 mm (25'4")
8 Rayon minimum de la timonerie avant	2 600 mm (8'6")	2 700 mm (8'10")	3 450 mm (11'4")
Forces de godet (ISO)	105 kN (23 605 lbf)	105 kN (23 605 lbf)	—
Forces de bras (ISO)	71 kN (15 961 lbf)	65 kN (14 613 lbf)	—
Type de godet	Usage courant	Usage courant	—
Capacité du godet	0,76 m ³ (0,99 yd ³)	0,76 m ³ (0,99 yd ³)	—
Rayon aux pointes du godet (à claveter)	1 224 mm (4'0")	1 224 mm (4'0")	—
Rayon aux pointes du godet (QC)	1 387 mm (4'7")	1 387 mm (4'7")	—

Les valeurs de plage sont pour des pneumatiques doubles (10,00-20).

Un bras à partie avant inclinée n'est pas équipé d'une timonerie de godet et les dimensions de la plage de travail se réfèrent à l'axe du nez du bras.

Les plages sont calculées avec un godet GD (CW-S) et une attache rapide CW-20S-D.4.N avec un rayon aux pointes de 1 387 mm (4'7").

Les valeurs de force sont calculées avec le système de levage pour lourdes charges activé, un godet GC (à claveter) et un rayon aux pointes de 1 224 mm (4'0").

Spécifications de la pelle hydraulique sur pneus M314

Plages de fonctionnement

Toutes les dimensions sont approximatives. Les valeurs sont pour des pneumatiques doubles (10,00-20).

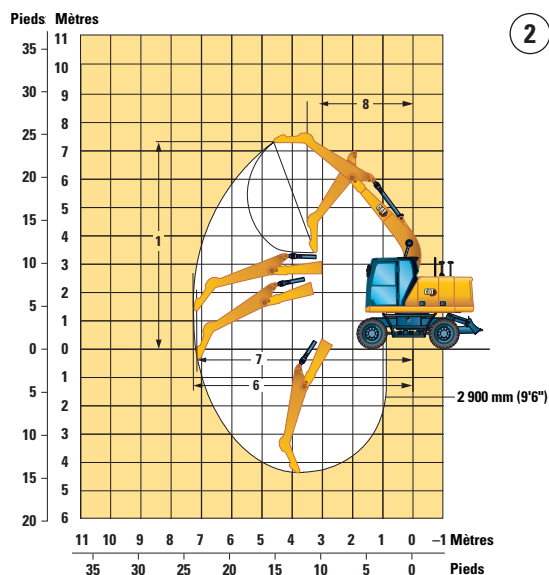
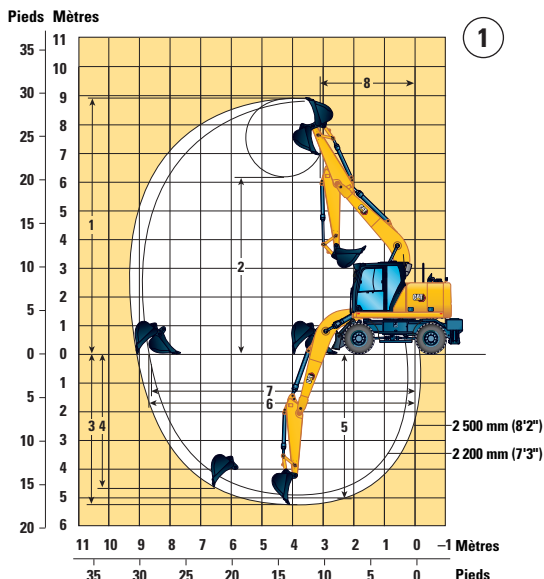

Option de flèche

Flèche monobloc 4 650 mm (14'5")

Options de bras	1		2
	Timonerie de godet 2 200 mm (7'3")	Timonerie de godet 2 500 mm (8'2")	Spécial de manutention 2 900 mm (9'6")
1 Hauteur d'excavation	8 760 mm (28'9")	8 940 mm (29'4")	7 320 mm (24'0")
2 Hauteur de vidage	6 030 mm (19'9")	6 210 mm (20'4")	—
3 Profondeur d'excavation	4 950 mm (16'3")	5 250 mm (17'3")	—
4 Profondeur d'excavation en paroi verticale	4 290 mm (14'1")	4 650 mm (15'3")	—
5 Profondeur de 2,5 m (8'2") en curage droit	4 730 mm (15'6")	5 050 mm (16'7")	—
6 Normal	8 380 mm (27'6")	8 660 mm (28'5")	7 410 mm (24'4")
7 Portée au niveau du sol	8 190 mm (26'10")	8 470 mm (27'9")	7 200 mm (23'7")
8 Rayon minimum de la timonerie avant	2 710 mm (8'11")	2 670 mm (8'9")	3 560 mm (11'8")
Forces de godet (ISO)	105 kN (23 605 lbf)	105 kN (23 605 lbf)	—
Forces de bras (ISO)	71 kN (15 961 lbf)	65 kN (14 613 lbf)	—
Type de godet	Usage courant	Usage courant	—
Capacité du godet	0,76 m ³ (0,99 yd ³)	0,76 m ³ (0,99 yd ³)	—
Rayon aux pointes du godet (à claveter)	1 224 mm (4'0")	1 224 mm (4'0")	—
Rayon aux pointes du godet (QC)	1 387 mm (4'7")	1 387 mm (4'7")	—

Les valeurs de plage sont pour des pneumatiques doubles (10,00-20).

Un bras à partie avant inclinée n'est pas équipé d'une timonerie de godet et les dimensions de la plage de travail se réfèrent à l'axe du nez du bras.

Les plages sont calculées avec un godet GD (CW-S) et une attache rapide CW-20S-D.4.N avec un rayon aux pointes de 1 387 mm (4'7").

Les valeurs de force sont calculées avec le système de levage pour lourdes charges activé, un godet GC (à claveter) et un rayon aux pointes de 1 224 mm (4'0").

Spécifications de la pelle hydraulique sur pneus M314

Plages de fonctionnement

Toutes les dimensions sont approximatives. Les valeurs sont pour des pneumatiques doubles (10,00-20).

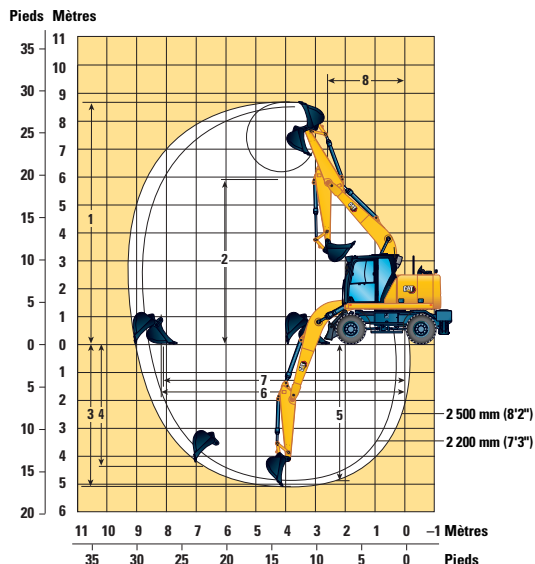

Option de flèche

Flèche monobloc
4 400 mm (14'5")¹

Options de bras

Timonerie de godet 2 200 mm (7'3")

Timonerie de godet 2 500 mm (8'2")

1 Hauteur d'excavation	8 430 mm (27'8")	8 610 mm (28'3")
2 Hauteur de vidage	5 720 mm (18'9")	5 900 mm (19'4")
3 Profondeur d'excavation	4 780 mm (15'8")	5 090 mm (16'8")
4 Profondeur d'excavation en paroi verticale	3 980 mm (13'1")	4 340 mm (14'3")
5 Profondeur de 2,5 m (8'2") en curage droit	4 560 mm (15'0")	4 880 mm (16'0")
6 Normal	8 100 mm (26'7")	8 380 mm (27'6")
7 Portée au niveau du sol	7 900 mm (25'11")	8 190 mm (26'10")
8 Rayon minimum de la timonerie avant	2 610 mm (8'7")	2 570 mm (8'5")
Forces de godet (ISO)	105 kN (23 605 lbf)	105 mm (23 605 lbf)
Forces de bras (ISO)	71 kN (15 961 lbf)	65 kN (14 613 lbf)
Type de godet	Usage courant	Usage courant
Capacité du godet	0,76 m ³ (0,99 yd ³)	0,76 m ³ (0,99 yd ³)
Rayon aux pointes du godet (à claveter)	1 224 mm (4'0")	1 224 mm (4'0")
Rayon aux pointes du godet (QC)	1 387 mm (4'7")	1 387 mm (4'7")

¹Corée du Sud uniquement

Les valeurs de plage sont pour des pneumatiques doubles (10,00-20).

Un bras à partie avant inclinée n'est pas équipé d'une timonerie de godet et les dimensions de la plage de travail se réfèrent à l'axe du nez du bras.

Les plages sont calculées avec un godet GD (CW-S) et une attache rapide CW-20S-D.4.N avec un rayon aux pointes de 1 387 mm (4'7").

Les valeurs de force sont calculées avec le système de levage pour lourdes charges activé, un godet GC (à claveter) et un rayon aux pointes de 1 224 mm (4'0").

Spécifications de la pelle hydraulique sur pneus M314

Spécifications et compatibilité des godets – Amérique du Nord

Contactez votre concessionnaire Cat pour toute demande de godet spécial.

	Timonerie	Largeur		Capacité		Poids		Remplissage	Contreponds de 3 300 kg (7 280 lb)										
		mm	in	m ³	yd ³	kg	lb		Flèche à angle variable										
									Bras de 2 200 mm (7'3")				Bras de 2 500 mm (8'2")						
									Travail libre sur roues	Lame de refoulement arrière abaissée	Lame avant et stabilisateur arrière abaissés	Quatre stabilisateurs abaissés	Travail libre sur roues	Lame de refoulement arrière abaissée	Lame avant et stabilisateur arrière abaissés	Quatre stabilisateurs abaissés			
À claveter (pas d'attache rapide)																			
Usage normal (GD)	312	450	18	0,20	0,27	278	614	100	●	●	●	●	●	●	●	●	●	●	
	312	600	24	0,31	0,40	320	706	100	●	●	●	●	●	●	●	●	●		
	312	750	30	0,41	0,54	369	815	100	●	●	●	●	●	●	●	●	●		
	312	900	36	0,53	0,69	425	936	100	⊙	●	●	●	⊙	●	●	●	●		
	312	1 050	42	0,65	0,84	468	1 031	100	⊖	⊙	●	●	⊖	⊙	●	●	●		
Usage normal (GD) - Pointe large	312	1 200	48	0,76	1,00	508	1 119	100	○	⊖	●	●	○	⊖	●	●	●		
	312	450	18	0,27	0,36	317	700	100	●	●	●	●	●	●	●	●	●		
	312	600	24	0,41	0,53	372	821	100	●	●	●	●	●	●	●	●	●		
Usage très intensif (SD)	312	900	36	0,71	0,92	478	1 053	100	○	⊙	●	●	○	⊖	●	●	●		
	312	1 050	42	0,86	1,13	530	1 168	100	◇	○	●	●	◇	○	●	●	●		
	312	600	24	0,31	0,40	374	825	90	●	●	●	●	●	●	●	●	●		
Curage de fossés (DC)	312	750	30	0,41	0,54	434	957	90	●	●	●	●	●	●	●	●	●		
	312	900	36	0,53	0,69	495	1 091	90	●	●	●	●	⊙	●	●	●	●		
	312	1 050	42	0,65	0,84	541	1 192	90	⊖	⊙	●	●	⊖	⊙	●	●	●		
Curage de fossés inclinable (DCT)	312	1 200	48	0,57	0,74	388	855	100	⊙	●	●	●	⊙	●	●	●	●		
	312	1 500	60	0,74	0,97	455	1 003	100	○	⊖	●	●	○	⊖	●	●	●		
Curage de fossés inclinable (DCT)	312	1 200	48	0,48	0,63	563	1 240	100	⊙	●	●	●	⊙	●	●	●	●		
	312	1 500	60	0,57	0,75	646	1 424	100	⊖	⊙	●	●	○	⊖	●	●	●		
Charge maximale à claveter (charge utile + godet)									kg	1 468	1 696	2 826	3 465	1 396	1 612	2 679	3 280		
									lb	3 237	3 740	6 230	7 638	3 077	3 554	5 906	7 230		
Avec attache à accouplement par axes Cat																			
Usage normal (GD)	312	450	18	0,20	0,27	278	614	100	●	●	●	●	●	●	●	●	●		
	312	600	24	0,31	0,40	320	706	100	●	●	●	●	●	●	●	●	●		
	312	750	30	0,41	0,54	369	815	100	●	●	●	●	●	●	●	●	●		
	312	900	36	0,53	0,69	425	936	100	⊙	●	●	●	⊙	●	●	●	●		
	312	1 050	42	0,65	0,84	468	1 031	100	⊖	⊙	●	●	⊖	⊙	●	●	●		
Usage normal (GD) - Pointe large	312	1 200	48	0,76	1,00	508	1 119	100	○	⊖	●	●	○	⊖	●	●	●		
	312	450	18	0,27	0,36	317	700	100	●	●	●	●	●	●	●	●	●		
	312	600	24	0,41	0,53	372	821	100	●	●	●	●	●	●	●	●	●		
Usage très intensif (SD)	312	750	30	0,55	0,72	425	936	100	⊙	●	●	●	⊙	●	●	●	●		
	312	900	36	0,71	0,92	478	1 053	100	○	⊙	●	●	○	⊖	●	●	●		
	312	1 050	42	0,86	1,13	530	1 168	100	◇	○	●	●	◇	○	●	●	●		
Curage de fossés (DC)	312	600	24	0,31	0,40	374	825	90	●	●	●	●	●	●	●	●	●		
	312	750	30	0,41	0,54	434	957	90	●	●	●	●	●	●	●	●	●		
	312	900	36	0,53	0,69	495	1 091	90	●	●	●	●	⊙	●	●	●	●		
Curage de fossés (DC)	312	1 050	42	0,65	0,84	541	1 192	90	⊖	⊙	●	●	⊖	⊙	●	●	●		
	312	1 200	48	0,57	0,74	388	855	100	⊙	●	●	●	⊙	●	●	●	●		
Curage de fossés inclinable (DCT)	312	1 500	60	0,74	0,97	455	1 003	100	○	⊖	●	●	○	⊖	●	●	●		
	312	1 200	48	0,48	0,63	563	1 240	100	⊙	●	●	●	⊙	●	●	●	●		
Curage de fossés inclinable (DCT)	312	1 500	60	0,57	0,75	646	1 424	100	⊖	⊙	●	●	○	⊖	●	●	●		
	312	1 500	60	0,57	0,75	646	1 424	100	⊖	⊙	●	●	○	⊖	●	●	●		
Charge maximale avec attache (charge utile + godet)									kg	1 268	1 497	2 626	3 265	1 196	1 412	2 479	3 080		
									lb	2 796	3 299	5 790	7 198	2 637	3 113	5 466	6 790		

Masse volumique maximale du matériau :

- 2 100 kg/m³ (3 500 lb/yd³)
- ⊙ 1 800 kg/m³ (3 000 lb/yd³)
- ⊖ 1 500 kg/m³ (2 500 lb/yd³)
- 1 200 kg/m³ (2 000 lb/yd³)
- ◇ 900 kg/m³ (1 500 lb/yd³)
- X Non recommandé

Les charges ci-dessus sont conformes à la norme EN474-5:2006 + A3:2013 relative aux pelles hydrauliques : elles ne dépassent pas 87 % de la capacité de levage hydraulique ou 75 % de la charge limite d'équilibre, avec la timonerie avant complètement sortie au niveau du sol et le godet redressé.

La contenance est conforme à la norme ISO 7451:2007.

Caterpillar recommande d'utiliser des outils de travail appropriés pour que nos clients puissent tirer le meilleur de nos produits. L'utilisation d'outils de travail, y compris les godets, non conformes aux recommandations ou aux spécifications de Caterpillar en matière de poids, de dimensions, de débit, de pression, etc., peut entraîner des performances non optimales, y compris mais sans y être limité, des baisses de production, de stabilité, de fiabilité et de longévité des composants. Toute utilisation incorrecte d'un outil de travail entraînant une oscillation, un effet de levier, la torsion ou le blocage des charges lourdes est susceptible de réduire la durée de vie de la flèche et du bras.

Spécifications de la pelle hydraulique sur pneus M314

Spécifications et compatibilité des godets – Europe

Contactez votre concessionnaire Cat pour toute demande de godet spécial.

	Timonerie	Largeur		Capacité		Poids		Remplissage	Contreponds de 3 300 kg (7 280 lb)											
		mm	in	m³	yd³	kg	lb		%	Flèche à angle variable										
										Bras de 2 200 mm (7'3")				Bras de 2 500 mm (8'2")						
										Travail libre sur roues	Lame de refoulement arrière abaissée	Lame avant et stabilisateur arrière abaissés	Quatre stabilisateurs abaissés	Travail libre sur roues	Lame de refoulement arrière abaissée	Lame avant et stabilisateur arrière abaissés	Quatre stabilisateurs abaissés			
À claveter (pas d'attache rapide)																				
Tous-usages (UD)	312	600	24	0,31	0,40	327	722	100	●	●	●	●	●	●	●	●	●	●	●	●
	312	1 200	48	0,76	1,00	515	1 134	100	○	⊖	●	●	○	⊖	●	●	●	●	●	●
Usage normal (GD)	312	600	24	0,31	0,40	317	699	100	●	●	●	●	●	●	●	●	●	●	●	●
	312	1 000	39	0,60	0,78	439	969	100	⊙	●	●	●	●	⊖	⊙	●	●	●	●	●
	312	1 100	43	0,68	0,89	474	1 046	100	⊖	⊙	●	●	●	○	⊖	●	●	●	●	●
Usage normal (GD) (aucun dispositif de réglage)	312	450	18	0,20	0,26	267	589	100	●	●	●	●	●	●	●	●	●	●	●	●
	312	500	20	0,24	0,31	287	633	100	●	●	●	●	●	●	●	●	●	●	●	●
	312	750	30	0,41	0,54	358	790	100	●	●	●	●	●	●	●	●	●	●	●	●
	312	900	36	0,53	0,69	426	939	100	⊙	●	●	●	●	⊙	●	●	●	●	●	●
	312	1 050	42	0,65	0,84	479	1 055	100	⊖	⊙	●	●	●	○	⊙	●	●	●	●	●
	312	1 200	48	0,76	1,00	519	1 143	100	○	⊖	●	●	●	○	⊖	●	●	●	●	●
Usage intensif (HD)	312	450	18	0,20	0,27	289	637	100	●	●	●	●	●	●	●	●	●	●	●	●
	312	1 200	48	0,76	0,99	533	1 174	100	○	⊖	●	●	●	◇	○	●	●	●	●	●
Usage très intensif (SD)	312	900	36	0,53	0,69	475	1 047	90	●	●	●	●	●	⊙	●	●	●	●	●	●
Curage de fossés (DC)	312	1 800	72	0,68	0,89	540	1 191	100	○	⊖	●	●	●	○	⊖	●	●	●	●	●
	312	1 800	71	0,57	0,74	421	928	100	⊙	●	●	●	●	⊙	●	●	●	●	●	●
Curage de fossés inclinable (DCT)	312	1 800	72	0,60	0,78	724	1 597	100	○	⊖	●	●	●	◇	⊖	●	●	●	●	●
Charge maximale à claveter (charge utile + godet)									kg	1 468	1 696	2 826	3 465	1 396	1 612	2 679	3 280			
									lb	3 237	3 740	6 230	7 638	3 077	3 554	5 906	7 230			
Avec attache à accouplement par axes Cat																				
Tous-usages (UD)	312	600	24	0,31	0,40	327	722	100	●	●	●	●	●	●	●	●	●	●	●	●
	312	1 200	48	0,76	1,00	515	1 134	100	○	⊖	●	●	○	⊖	●	●	●	●	●	●
Usage normal (GD)	312	600	24	0,31	0,40	317	699	100	●	●	●	●	●	●	●	●	●	●	●	●
	312	1 000	39	0,60	0,78	439	969	100	⊙	●	●	●	●	⊖	⊙	●	●	●	●	●
	312	1 100	43	0,68	0,89	474	1 046	100	⊖	⊙	●	●	●	○	⊖	●	●	●	●	●
Usage normal (GD) (aucun dispositif de réglage)	312	450	18	0,20	0,26	267	589	100	●	●	●	●	●	●	●	●	●	●	●	●
	312	500	20	0,24	0,31	287	633	100	●	●	●	●	●	●	●	●	●	●	●	●
	312	750	30	0,41	0,54	358	790	100	●	●	●	●	●	●	●	●	●	●	●	●
	312	900	36	0,53	0,69	426	939	100	⊙	●	●	●	●	⊙	●	●	●	●	●	●
	312	1 050	42	0,65	0,84	479	1 055	100	⊖	⊙	●	●	●	○	⊙	●	●	●	●	●
	312	1 200	48	0,76	1,00	519	1 143	100	○	⊖	●	●	●	○	⊖	●	●	●	●	●
Usage intensif (HD)	312	450	18	0,20	0,27	289	637	100	●	●	●	●	●	●	●	●	●	●	●	●
	312	1 200	48	0,76	0,99	533	1 174	100	○	⊖	●	●	●	◇	○	●	●	●	●	●
Usage très intensif (SD)	312	900	36	0,53	0,69	475	1 047	90	●	●	●	●	●	⊙	●	●	●	●	●	●
Curage de fossés (DC)	312	1 800	72	0,68	0,89	540	1 191	100	○	⊖	●	●	●	○	⊖	●	●	●	●	●
	312	1 800	71	0,57	0,74	421	928	100	⊙	●	●	●	●	⊙	●	●	●	●	●	●
Charge maximale avec attache (charge utile + godet)									kg	1 268	1 497	2 626	3 265	1 196	1 412	2 479	3 080			
									lb	2 796	3 299	5 790	7 198	2 637	3 113	5 466	6 790			

Masse volumique maximale du matériau :

- 2 100 kg/m³ (3 500 lb/yd³)
- ⊙ 1 800 kg/m³ (3 000 lb/yd³)
- ⊖ 1 500 kg/m³ (2 500 lb/yd³)
- 1 200 kg/m³ (2 000 lb/yd³)
- ◇ 900 kg/m³ (1 500 lb/yd³)

Les charges ci-dessus sont conformes à la norme EN474-5:2006 + A3:2013 relative aux pelles hydrauliques : elles ne dépassent pas 87 % de la capacité de levage hydraulique ou 75 % de la charge limite d'équilibre, avec la timonerie avant complètement sortie au niveau du sol et le godet redressé.

La contenance est conforme à la norme ISO 7451:2007.

Caterpillar recommande d'utiliser des outils de travail appropriés pour que nos clients puissent tirer le meilleur de nos produits. L'utilisation d'outils de travail, y compris les godets, non conformes aux recommandations ou aux spécifications de Caterpillar en matière de poids, de dimensions, de débit, de pression, etc., peut entraîner des performances non optimales, y compris mais sans y être limité, des baisses de production, de stabilité, de fiabilité et de longévité des composants. Toute utilisation incorrecte d'un outil de travail entraînant une oscillation, un effet de levier, la torsion ou le blocage des charges lourdes est susceptible de réduire la durée de vie de la flèche et du bras.

(suite à la page suivante)

Spécifications de la pelle hydraulique sur pneus M314

Spécifications et compatibilité des godets – Europe (suite)

Contactez votre concessionnaire Cat pour toute demande de godet spécial.

	Timonerie	Largeur		Capacité		Poids		Remplissage	Contreponds de 3 300 kg (7 280 lb)										
		mm	in	m³	yd³	kg	lb		%	Flèche à angle variable									
										Bras de 2 200 mm (7'3")				Bras de 2 500 mm (8'2")					
										Travail libre sur roues	Lame de refoulement arrière abaissée	Lame avant et stabilisateur arrière abaissés	Quatre stabilisateurs abaissés	Travail libre sur roues	Lame de refoulement arrière abaissée	Lame avant et stabilisateur arrière abaissés	Quatre stabilisateurs abaissés		
Avec attache CW20																			
Usage normal (GD)	CW20	600	24	0,31	0,40	344	758	100	●	●	●	●	●	●	●	●	●	●	●
	CW20	900	36	0,53	0,69	426	940	100	⊖	●	●	●	●	⊖	⊙	●	●	●	
	CW20	1 100	43	0,68	0,89	487	1 073	100	○	⊖	●	●	●	◇	○	●	●	●	
Usage intensif (HD)	CW20	1 200	48	0,76	1,00	526	1 159	100	◇	○	●	●	●	◇	○	●	●	●	
	Normal – lame de nivellement (GD-LE, General Duty - Leveling Edge)	CW20	690	27	0,40	0,52	410	904	100	●	●	●	●	●	⊙	●	●	●	
Curage de fossés (DC)	CW20	790	31	0,47	0,61	452	997	100	⊙	●	●	●	●	⊖	●	●	●	●	
	CW20	996	39	0,63	0,83	515	1 135	100	○	⊖	●	●	●	◇	○	●	●	●	
	CW20	1 184	47	0,80	1,05	601	1 324	100	X	◇	●	●	●	X	◇	●	●	●	
Curage de fossés (DC)	CW20	1 800	72	0,68	0,89	516	1 138	100	◇	⊖	●	●	●	◇	○	●	●	●	
	CW20	1 800	72	0,90	1,18	554	1 221	100	X	◇	●	●	●	X	◇	●	●	●	
Charge maximale avec attache (charge utile + godet)									kg	1 263	1 491	2 621	3 260	1 191	1 407	2 474	3 075		
									lb	2 785	3 288	5 778	7 186	2 626	3 102	5 454	6 778		
Avec attache CW20S																			
Usage normal (GD)	CW20S	450	18	0,20	0,26	302	666	100	●	●	●	●	●	●	●	●	●	●	
	CW20S	500	20	0,24	0,31	311	686	100	●	●	●	●	●	●	●	●	●	●	
	CW20S	600	24	0,31	0,40	330	728	100	●	●	●	●	●	●	●	●	●	●	
	CW20S	750	30	0,41	0,54	377	832	100	●	●	●	●	●	●	●	●	●	●	
	CW20S	900	36	0,53	0,69	426	940	100	⊖	●	●	●	●	⊖	⊙	●	●	●	
	CW20S	1 000	39	0,60	0,78	451	995	100	○	⊙	●	●	●	○	⊖	●	●	●	
	CW20S	1 100	43	0,68	0,89	487	1 073	100	○	⊖	●	●	●	◇	○	●	●	●	
Usage intensif (HD)	CW20S	1 200	48	0,76	1,00	516	1 137	100	◇	○	●	●	●	◇	○	●	●	●	
	CW20S	500	20	0,24	0,31	321	708	100	●	●	●	●	●	●	●	●	●	●	
Curage de fossés (DC)	CW20S	1 200	48	0,76	1,00	526	1 160	100	◇	○	●	●	●	◇	○	●	●	●	
	CW20S	1 800	72	0,68	0,89	457	1 008	100	○	⊖	●	●	●	◇	⊖	●	●	●	
Curage de fossés inclinable (DCT)	CW20S	1 800	72	0,60	0,78	732	1 614	100	◇	○	●	●	●	X	○	●	●	●	
Charge maximale avec attache (charge utile + godet)									kg	1 285	1 513	2 643	3 282	1 213	1 429	2 496	3 097		
									lb	2 833	3 336	5 827	7 235	2 674	3 150	5 503	6 827		
Attache à claveter, TRS10 CW20																			
Nivellement – Usage normal	312	1 600	63	0,76	0,99	571	1 259	100	X	X	●	●	X	X	●	●	●	●	
Charge maximale à claveter (charge utile + godet)									kg	923	1 151	2 281	2 920	851	1 067	2 134	2 735		
									lb	2 035	2 538	5 029	6 437	1 876	2 352	4 704	6 029		

Masse volumique maximale du matériau :

- 2 100 kg/m³ (3 500 lb/yd³)
- ⊙ 1 800 kg/m³ (3 000 lb/yd³)
- ⊖ 1 500 kg/m³ (2 500 lb/yd³)
- 1 200 kg/m³ (2 000 lb/yd³)
- ◇ 900 kg/m³ (1 500 lb/yd³)
- X Non recommandé

Les charges ci-dessus sont conformes à la norme EN474-5:2006 + A3:2013 relative aux pelles hydrauliques : elles ne dépassent pas 87 % de la capacité de levage hydraulique ou 75 % de la charge limite d'équilibre, avec la timonerie avant complètement sortie au niveau du sol et le godet redressé.

La contenance est conforme à la norme ISO 7451:2007.

Caterpillar recommande d'utiliser des outils de travail appropriés pour que nos clients puissent tirer le meilleur de nos produits. L'utilisation d'outils de travail, y compris les godets, non conformes aux recommandations ou aux spécifications de Caterpillar en matière de poids, de dimensions, de débit, de pression, etc., peut entraîner des performances non optimales, y compris mais sans y être limité, des baisses de production, de stabilité, de fiabilité et de longévité des composants. Toute utilisation incorrecte d'un outil de travail entraînant une oscillation, un effet de levier, la torsion ou le blocage des charges lourdes est susceptible de réduire la durée de vie de la flèche et du bras.

(suite à la page suivante)

Spécifications de la pelle hydraulique sur pneus M314

Spécifications et compatibilité des godets – Europe (suite)

Contactez votre concessionnaire Cat pour toute demande de godet spécial.

	Timonerie	Largeur		Capacité		Poids		Remplissage	Contreponds de 3 300 kg (7 280 lb)															
		mm	in	m ³	yd ³	kg	lb		%	Flèche à angle variable														
										Bras de 2 200 mm (7'3")				Bras de 2 500 mm (8'2")										
										Travail libre sur roues	Lame de refoulement arrière abaissée	Lame avant et stabilisateur arrière abaissés	Quatre stabilisateurs abaissés	Travail libre sur roues	Lame de refoulement arrière abaissée	Lame avant et stabilisateur arrière abaissés	Quatre stabilisateurs abaissés							
Attache à claveter, TRS10 CW20S																								
Nivellement – Usage normal	312	1 500	59	0,65	0,85	528	1 164	100	X	◇	●	●	X	X	●	●								
Creusement de tranchées – Normal	312	540	21	0,37	0,48	336	740	100	⊖	●	●	●	○	⊙	●	●								
Charge maximale à claveter (charge utile + godet)								kg	912	1 140	2 270	2 909	840	1 056	2 123	2 724								
								lb	2 011	2 514	5 004	6 413	1 852	2 328	4 680	6 004								
Attache à claveter, TRS10 S60																								
Nivellement – Extra-robuste	312	1 500	59	0,52	0,68	511	1 127	100	◇	⊖	●	●	◇	○	●	●								
	312	1 500	59	0,65	0,85	535	1 179	100	X	◇	●	●	X	◇	●	●								
	312	1 600	63	0,75	0,98	576	1 270	100	X	◇	●	●	X	X	●	●								
Creusement de tranchées – Extra-robuste	312	540	21	0,33	0,43	320	706	100	●	●	●	●	⊙	●	●	●								
Charge maximale à claveter (charge utile + godet)								kg	1 041	1 269	2 399	3 038	969	1 185	2 252	2 853								
								lb	2 295	2 798	5 289	6 697	2 136	2 612	4 965	6 289								
Avec CW20S, TRS10 CW20S																								
Nivellement – Extra-robuste	312	1 500	59	0,65	0,85	528	1 164	100	X	X	●	●	X	X	●	●								
Creusement de tranchées – Extra-robuste	312	540	21	0,37	0,48	336	740	100	◇	⊖	●	●	X	⊖	●	●								
Charge maximale avec attache (charge utile + godet)								kg	719	947	2 077	2 716	647	863	1 930	2 531								
								lb	1 585	2 089	4 579	5 987	1 426	1 903	4 255	5 579								
Avec S60, TRS10 S60																								
Nivellement – Extra-robuste	312	1 500	59	0,52	0,68	511	1 127	100	X	○	●	●	X	◇	●	●								
	312	1 500	59	0,65	0,85	535	1 179	100	X	◇	●	●	X	X	●	●								
	312	1 600	63	0,75	0,98	576	1 270	100	X	X	●	●	X	X	●	●								
Creusement de tranchées – Extra-robuste	312	540	21	0,33	0,43	320	706	100	⊖	●	●	●	⊖	●	●	●								
Charge maximale avec attache (charge utile + godet)								kg	881	1 109	2 239	2 878	809	1 025	2 092	2 693								
								lb	1 942	2 446	4 936	6 344	1 783	2 260	4 612	5 936								

Masse volumique maximale du matériau :

- 2 100 kg/m³ (3 500 lb/yd³)
- ⊙ 1 800 kg/m³ (3 000 lb/yd³)
- ⊖ 1 500 kg/m³ (2 500 lb/yd³)
- 1 200 kg/m³ (2 000 lb/yd³)
- ◇ 900 kg/m³ (1 500 lb/yd³)
- X Non recommandé

Les charges ci-dessus sont conformes à la norme EN474-5:2006 + A3:2013 relative aux pelles hydrauliques : elles ne dépassent pas 87 % de la capacité de levage hydraulique ou 75 % de la charge limite d'équilibre, avec la timonerie avant complètement sortie au niveau du sol et le godet redressé.

La contenance est conforme à la norme ISO 7451:2007.

Caterpillar recommande d'utiliser des outils de travail appropriés pour que nos clients puissent tirer le meilleur de nos produits. L'utilisation d'outils de travail, y compris les godets, non conformes aux recommandations ou aux spécifications de Caterpillar en matière de poids, de dimensions, de débit, de pression, etc., peut entraîner des performances non optimales, y compris mais sans y être limité, des baisses de production, de stabilité, de fiabilité et de longévité des composants. Toute utilisation incorrecte d'un outil de travail entraînant une oscillation, un effet de levier, la torsion ou le blocage des charges lourdes est susceptible de réduire la durée de vie de la flèche et du bras.

(suite à la page suivante)

Spécifications de la pelle hydraulique sur pneus M314

Spécifications et compatibilité des godets – Europe (suite)

Contactez votre concessionnaire Cat pour toute demande de godet spécial.

	Timonerie	Largeur		Capacité		Poids		Remplissage	Contrepoids de 3 300 kg (7 280 lb)												
		mm	in	m³	yd³	kg	lb		%	Flèche monobloc 4 650 mm (15'3")											
										Bras de 2 200 mm (7'3")				Bras de 2 500 mm (8'2")							
										Travail libre sur roues	Lame de refoulement arrière abaissée	Lame avant et stabilisateur arrière abaissés	Quatre stabilisateurs abaissés	Travail libre sur roues	Lame de refoulement arrière abaissée	Lame avant et stabilisateur arrière abaissés	Quatre stabilisateurs abaissés				
À claveter (pas d'attache rapide)																					
Tous-usages (UD)	312	600	24	0,31	0,40	327	722	100	●	●	●	●	●	●	●	●	●	●	●	●	
	312	1 200	48	0,76	1,00	515	1 134	100	⊖	⊕	●	●	⊖	⊕	●	●	●	●	●	●	
Usage normal (GD)	312	600	24	0,31	0,40	317	699	100	●	●	●	●	●	●	●	●	●	●	●	●	
	312	1 000	39	0,60	0,78	439	969	100	●	●	●	●	●	●	●	●	●	●	●	●	
	312	1 100	43	0,68	0,89	474	1 046	100	⊕	●	●	●	●	⊕	●	●	●	●	●	●	
	312	450	18	0,20	0,26	267	589	100	●	●	●	●	●	●	●	●	●	●	●	●	
	312	500	20	0,24	0,31	287	633	100	●	●	●	●	●	●	●	●	●	●	●	●	
	312	750	30	0,41	0,54	358	790	100	●	●	●	●	●	●	●	●	●	●	●	●	●
	312	900	36	0,53	0,69	426	939	100	●	●	●	●	●	●	●	●	●	●	●	●	●
	312	1 050	42	0,65	0,84	479	1 055	100	⊕	●	●	●	●	⊕	●	●	●	●	●	●	●
	312	1 200	48	0,76	1,00	519	1 143	100	⊖	⊕	●	●	●	⊖	⊕	●	●	●	●	●	●
Usage intensif (HD)	312	450	18	0,20	0,27	289	637	100	●	●	●	●	●	●	●	●	●	●	●	●	
	312	1 200	1 071	0,76	0,99	533	1 174	100	⊖	⊕	●	●	●	⊖	⊕	●	●	●	●	●	
Usage très intensif (SD)	312	900	36	0,53	0,69	475	1 047	90	●	●	●	●	●	●	●	●	●	●	●	●	
Curage de fossés (DC)	312	1 800	72	0,68	0,89	540	1 191	100	⊕	●	●	●	●	⊖	⊕	●	●	●	●	●	
	312	1 800	71	0,57	0,74	421	928	100	●	●	●	●	●	●	●	●	●	●	●	●	
Curage de fossés inclinable (DCT)	312	1 800	72	0,60	0,78	724	1 597	100	⊖	●	●	●	●	⊖	⊕	●	●	●	●	●	
									kg	1 747	1 993	3 226	3 931	1 657	1 889	3 048	3 707				
									lb	3 851	4 393	7 113	8 666	3 653	4 165	6 721	8 172				
Avec attache à accouplement par axes Cat																					
Tous-usages (UD)	312	600	24	0,31	0,40	327	722	100	●	●	●	●	●	●	●	●	●	●	●	●	
	312	1 200	48	0,76	1,00	515	1 134	100	⊖	⊕	●	●	⊖	⊕	●	●	●	●	●	●	
Usage normal (GD)	312	600	24	0,31	0,40	317	699	100	●	●	●	●	●	●	●	●	●	●	●	●	
	312	1 000	39	0,60	0,78	439	969	100	●	●	●	●	●	●	●	●	●	●	●	●	
	312	1 100	43	0,68	0,89	474	1 046	100	⊕	●	●	●	●	⊕	●	●	●	●	●	●	
Usage normal (GD) – ANZ	312	450	18	0,20	0,26	267	589	100	●	●	●	●	●	●	●	●	●	●	●	●	
	312	500	20	0,24	0,31	287	633	100	●	●	●	●	●	●	●	●	●	●	●	●	
	312	750	30	0,41	0,54	358	790	100	●	●	●	●	●	●	●	●	●	●	●	●	
	312	900	36	0,53	0,69	426	939	100	●	●	●	●	●	●	●	●	●	●	●	●	
	312	1 050	42	0,65	0,84	479	1 055	100	⊕	●	●	●	●	⊕	●	●	●	●	●	●	
Usage intensif (HD)	312	1 200	48	0,76	1,00	519	1 143	100	⊖	⊕	●	●	●	⊖	⊕	●	●	●	●	●	
	312	450	18	0,20	0,27	289	637	100	●	●	●	●	●	●	●	●	●	●	●	●	
	312	1 200	1 071	0,76	0,99	533	1 174	100	⊖	⊕	●	●	●	⊖	⊕	●	●	●	●	●	
Usage très intensif (SD)	312	900	36	0,53	0,69	475	1 047	90	●	●	●	●	●	●	●	●	●	●	●	●	
Curage de fossés (DC)	312	1 800	72	0,68	0,89	540	1 191	100	⊕	●	●	●	●	⊖	⊕	●	●	●	●	●	
	312	1 800	71	0,57	0,74	421	928	100	●	●	●	●	●	●	●	●	●	●	●	●	
									kg	1 547	1 793	3 027	3 731	1 457	1 689	2 849	3 507				
									lb	3 411	3 953	6 673	8 225	3 213	3 724	6 280	7 732				

Les charges ci-dessus sont conformes à la norme EN474-5:2006 + A3:2013 relative aux pelles hydrauliques : elles ne dépassent pas 87 % de la capacité de levage hydraulique ou 75 % de la charge limite d'équilibre, avec la timonerie avant complètement sortie au niveau du sol et le godet redressé.

La contenance est conforme à la norme ISO 7451:2007.

Masse volumique maximale du matériau :

- 2 100 kg/m³ (3 500 lb/yd³)
- ⊕ 1 800 kg/m³ (3 000 lb/yd³)
- ⊖ 1 500 kg/m³ (2 500 lb/yd³)

Caterpillar recommande d'utiliser des outils de travail appropriés pour que nos clients puissent tirer le meilleur de nos produits. L'utilisation d'outils de travail, y compris les godets, non conformes aux recommandations ou aux spécifications de Caterpillar en matière de poids, de dimensions, de débit, de pression, etc., peut entraîner des performances non optimales, y compris mais sans y être limité, des baisses de production, de stabilité, de fiabilité et de longévité des composants. Toute utilisation incorrecte d'un outil de travail entraînant une oscillation, un effet de levier, la torsion ou le blocage des charges lourdes est susceptible de réduire la durée de vie de la flèche et du bras.

(suite à la page suivante)

Spécifications de la pelle hydraulique sur pneus M314

Spécifications et compatibilité des godets – Europe (suite)

Contactez votre concessionnaire Cat pour toute demande de godet spécial.

	Timonerie	Largeur		Capacité		Poids		Remplissage %	Contreponds de 3 300 kg (7 280 lb)										
		Flèche monobloc 4 650 mm (15'3")							Bras de 2 200 mm (7'3")				Bras de 2 500 mm (8'2")						
		mm	in	m³	yd³	kg	lb		Travail libre sur roues	Lame de refoulement arrière abaissée	Lame avant et stabilisateur arrière abaissés	Quatre stabilisateurs abaissés	Travail libre sur roues	Lame de refoulement arrière abaissée	Lame avant et stabilisateur arrière abaissés	Quatre stabilisateurs abaissés			
Avec attache CW20																			
Usage normal (GD)	CW20	600	24	0,31	0,40	344	758	100	●	●	●	●	●	●	●	●	●	●	
	CW20	900	36	0,53	0,69	426	940	100	●	●	●	●	⊙	●	●	●	●		
	CW20	1 100	43	0,68	0,89	487	1 073	100	⊖	⊙	●	●	⊙	●	●	●	●		
Usage intensif (HD)	CW20	1 200	48	0,76	1,00	526	1 159	100	○	⊖	●	●	○	⊖	●	●	●		
Normal – lame de nivellement (GD-LE, General Duty - Leveling Edge)	CW20	690	27	0,40	0,52	410	904	100	●	●	●	●	●	●	●	●	●		
	CW20	790	31	0,47	0,61	452	997	100	●	●	●	●	●	●	●	●	●		
	CW20	996	39	0,63	0,83	515	1 135	100	⊖	●	●	●	⊖	⊙	●	●	●		
	CW20	1 184	47	0,80	1,05	601	1 324	100	○	⊖	●	●	◇	○	●	●	●		
Curage de fossés (DC)	CW20	1 800	72	0,68	0,89	516	1 138	100	⊖	⊙	●	●	○	⊙	●	●	●		
	CW20	1 800	72	0,90	1,18	554	1 221	100	◇	○	●	●	◇	○	●	●	●		
Charge maximale avec attache (charge utile + godet)								kg	1 542	1 788	3 021	3 726	1 452	1 684	2 843	3 502			
								lb	3 399	3 942	6 661	8 214	3 201	3 713	6 269	7 720			
Avec attache CW20S																			
Usage normal (GD)	CW20S	450	18	0,20	0,26	302	666	100	●	●	●	●	●	●	●	●	●		
	CW20S	500	20	0,24	0,31	311	686	100	●	●	●	●	●	●	●	●	●		
	CW20S	600	24	0,31	0,40	330	728	100	●	●	●	●	●	●	●	●	●		
	CW20S	750	30	0,41	0,54	377	832	100	●	●	●	●	●	●	●	●	●		
	CW20S	900	36	0,53	0,69	426	940	100	●	●	●	●	⊙	●	●	●	●		
	CW20S	1 000	39	0,60	0,78	451	995	100	⊙	●	●	●	⊖	●	●	●	●		
	CW20S	1 100	43	0,68	0,89	487	1 073	100	⊖	⊙	●	●	⊖	⊙	●	●	●		
Usage intensif (HD)	CW20S	1 200	48	0,76	1,00	516	1 137	100	○	⊖	●	●	○	⊖	●	●	●		
	CW20S	500	20	0,24	0,31	321	708	100	●	●	●	●	●	●	●	●	●		
Curage de fossés (DC)	CW20S	1 200	48	0,76	1,00	526	1 160	100	○	⊖	●	●	○	⊖	●	●	●		
	CW20S	1 800	72	0,68	0,89	457	1 008	100	⊖	⊙	●	●	⊖	⊙	●	●	●		
Curage de fossés inclinable (DCT)	CW20S	2 000	78	1,00	1,31	531	1 171	100	◇	○	●	●	◇	○	●	●	●		
	CW20S	1 800	72	0,60	0,78	732	1 614	100	○	⊙	●	●	○	⊖	●	●	●		
Charge maximale avec attache (charge utile + godet)								kg	1 564	1 810	3 043	3 748	1 474	1 706	2 865	3 524			
								lb	3 448	3 990	6 710	8 262	3 250	3 761	6 317	7 769			
Attache à claveter, TRS10 CW20																			
Nivellement – Usage normal	312	1 600	63	0,76	0,99	571	1 259	100	X	○	●	●	X	◇	●	●	●		
Charge maximale à claveter (charge utile + godet)								kg	1 202	1 448	2 681	3 386	1 112	1 344	2 503	3 162			
								lb	2 650	3 192	5 912	7 464	2 452	2 963	5 519	6 971			

Masse volumique maximale du matériau :

- 2 100 kg/m³ (3 500 lb/yd³)
- ⊙ 1 800 kg/m³ (3 000 lb/yd³)
- ⊖ 1 500 kg/m³ (2 500 lb/yd³)
- 1 200 kg/m³ (2 000 lb/yd³)
- ◇ 900 kg/m³ (1 500 lb/yd³)
- X Non recommandé

Les charges ci-dessus sont conformes à la norme EN474-5:2006 + A3:2013 relative aux pelles hydrauliques : elles ne dépassent pas 87 % de la capacité de levage hydraulique ou 75 % de la charge limite d'équilibre, avec la timonerie avant complètement sortie au niveau du sol et le godet redressé.

La contenance est conforme à la norme ISO 7451:2007.

Caterpillar recommande d'utiliser des outils de travail appropriés pour que nos clients puissent tirer le meilleur de nos produits. L'utilisation d'outils de travail, y compris les godets, non conformes aux recommandations ou aux spécifications de Caterpillar en matière de poids, de dimensions, de débit, de pression, etc., peut entraîner des performances non optimales, y compris mais sans y être limité, des baisses de production, de stabilité, de fiabilité et de longévité des composants. Toute utilisation incorrecte d'un outil de travail entraînant une oscillation, un effet de levier, la torsion ou le blocage des charges lourdes est susceptible de réduire la durée de vie de la flèche et du bras.

(suite à la page suivante)

Spécifications de la pelle hydraulique sur pneus M314

Spécifications et compatibilité des godets – Europe (suite)

Contactez votre concessionnaire Cat pour toute demande de godet spécial.

	Timonerie	Largeur		Capacité		Poids		Remplissage	Contrepoids de 3 300 kg (7 280 lb)																
										Flèche monobloc 4 650 mm (15'3")															
										Bras de 2 200 mm (7'3")				Bras de 2 500 mm (8'2")											
		mm	in	m ³	yd ³	kg	lb		%	Travail libre sur roues	Lame de refoulement arrière abaissée	Lame avant et stabilisateur arrière abaissés	Quatre stabilisateurs abaissés	Travail libre sur roues	Lame de refoulement arrière abaissée	Lame avant et stabilisateur arrière abaissés	Quatre stabilisateurs abaissés								
Attache à claveter, TRS10 CW20S																									
Nivellement – Usage normal	312	1 500	59	0,65	0,85	528	1 164	100	◇	○	●	●	◇	○	●	●									
Creusement de tranchées – Normal	312	540	21	0,37	0,48	336	740	100	●	●	●	●	●	●	●	●									
								kg	1 191	1 437	2 670	3 375	1 101	1 333	2 492	3 151									
								lb	2 625	3 168	5 887	7 440	2 428	2 939	5 495	6 946									
Attache à claveter, TRS10 S60																									
Nivellement – Extra-robuste	312	1 500	59	0,52	0,68	511	1 127	100	⊖	●	●	●	○	⊕	●	●									
	312	1 500	59	0,65	0,85	535	1 179	100	○	⊖	●	●	◇	⊖	●	●									
	312	1 600	63	0,75	0,98	576	1 270	100	◇	○	●	●	◇	○	●	●									
Creusement de tranchées – Extra-robuste	312	540	21	0,33	0,43	320	706	100	●	●	●	●	●	●	●	●									
																	kg	1 320	1 566	2 799	3 504	1 230	1 462	2 621	3 280
																	lb	2 910	3 452	6 172	7 724	2 712	3 223	5 779	7 231
Avec CW20S, TRS10 CW20S																									
Nivellement – Extra-robuste	312	1 500	59	0,65	0,85	528	1 164	100	X	◇	●	●	X	◇	●	●									
Creusement de tranchées – Extra-robuste	312	540	21	0,37	0,48	336	740	100	⊕	●	●	●	⊖	●	●										
								kg	998	1 244	2 477	3 182	908	1 140	2 299	2 958									
								lb	2 200	2 742	5 462	7 014	2 002	2 513	5 069	6 521									
Avec S60, TRS10 S60																									
Nivellement – Extra-robuste	312	1 500	59	0,52	0,68	511	1 127	100	○	⊕	●	●	◇	⊖	●	●									
	312	1 500	59	0,65	0,85	535	1 179	100	◇	○	●	●	X	○	●	●									
	312	1 600	63	0,75	0,98	576	1 270	100	X	◇	●	●	X	◇	●	●									
Creusement de tranchées – Extra-robuste	312	540	21	0,33	0,43	320	706	100	●	●	●	●	●	●	●	●									
																	kg	1 160	1 406	2 639	3 344	1 070	1 302	2 461	3 120
																	lb	2 557	3 099	5 819	7 371	2 359	2 871	5 427	6 878

Masse volumique maximale du matériau :

- 2 100 kg/m³ (3 500 lb/yd³)
- ⊕ 1 800 kg/m³ (3 000 lb/yd³)
- ⊖ 1 500 kg/m³ (2 500 lb/yd³)
- 1 200 kg/m³ (2 000 lb/yd³)
- ◇ 900 kg/m³ (1 500 lb/yd³)
- X Non recommandé

Les charges ci-dessus sont conformes à la norme EN474-5:2006 + A3:2013 relative aux pelles hydrauliques : elles ne dépassent pas 87 % de la capacité de levage hydraulique ou 75 % de la charge limite d'équilibre, avec la timonerie avant complètement sortie au niveau du sol et le godet redressé.

La contenance est conforme à la norme ISO 7451:2007.

Caterpillar recommande d'utiliser des outils de travail appropriés pour que nos clients puissent tirer le meilleur de nos produits. L'utilisation d'outils de travail, y compris les godets, non conformes aux recommandations ou aux spécifications de Caterpillar en matière de poids, de dimensions, de débit, de pression, etc., peut entraîner des performances non optimales, y compris mais sans y être limité, des baisses de production, de stabilité, de fiabilité et de longévité des composants. Toute utilisation incorrecte d'un outil de travail entraînant une oscillation, un effet de levier, la torsion ou le blocage des charges lourdes est susceptible de réduire la durée de vie de la flèche et du bras.

Spécifications de la pelle hydraulique sur pneus M314

Spécifications et compatibilité des godets – Australie et Nouvelle-Zélande

Contactez votre concessionnaire Cat pour toute demande de godet spécial.

	Timonerie	Largeur		Capacité		Poids		Remplissage	Contreponds de 3 300 kg (7 280 lb)								
		mm	in	m ³	yd ³	kg	lb		%	Flèche à angle variable							
										Bras de 2 200 mm (7'3")				Bras de 2 500 mm (8'2")			
										Travail libre sur roues	Lame de refoulement arrière abaissée	Lame avant et stabilisateur arrière abaissés	Quatre stabilisateurs abaissés	Travail libre sur roues	Lame de refoulement arrière abaissée	Lame avant et stabilisateur arrière abaissés	Quatre stabilisateurs abaissés
À claveter (pas d'attache rapide)																	
Usage normal (GD) (aucun dispositif de réglage)	312	450	18	0,20	0,26	267	589	100	●	●	●	●	●	●	●	●	●
	312	500	20	0,24	0,31	287	633	100	●	●	●	●	●	●	●	●	●
	312	600	24	0,31	0,40	310	684	100	●	●	●	●	●	●	●	●	●
	312	750	30	0,41	0,54	358	790	100	●	●	●	●	●	●	●	●	●
	312	750	30	0,41	0,54	413	911	100	●	●	●	●	●	●	●	●	●
	312	900	36	0,53	0,69	426	939	100	⊙	●	●	●	⊙	●	●	●	●
	312	900	36	0,53	0,69	454	1 001	100	⊙	●	●	●	⊙	●	●	●	●
	312	1 050	42	0,65	0,84	479	1 055	100	⊖	⊙	●	●	○	⊙	●	●	●
Curage de fossés inclinable (DCT)	312	1 500	60	0,74	0,98	704	1 553	100	◇	○	●	●	◇	○	●	●	●
	312	1 800	72	0,90	1,18	784	1 728	100	X	◇	●	●	X	◇	●	●	●
Charge maximale à claveter (charge utile + godet)								kg	1 468	1 696	2 826	3 465	1 396	1 612	2 679	3 280	
								lb	3 237	3 740	6 230	7 638	3 077	3 554	5 906	7 230	
Avec attache à accouplement par axes Cat																	
Usage normal (GD) (aucun dispositif de réglage)	312	450	18	0,20	0,26	267	589	100	●	●	●	●	●	●	●	●	●
	312	500	20	0,24	0,31	287	633	100	●	●	●	●	●	●	●	●	●
	312	600	24	0,31	0,40	310	684	100	●	●	●	●	●	●	●	●	●
	312	750	30	0,41	0,54	358	790	100	●	●	●	●	●	●	●	●	●
	312	750	30	0,41	0,54	413	911	100	●	●	●	●	●	●	●	●	●
	312	900	36	0,53	0,69	426	939	100	⊙	●	●	●	⊙	●	●	●	●
	312	900	36	0,53	0,69	454	1 001	100	⊙	●	●	●	⊙	●	●	●	●
	312	1 050	42	0,65	0,84	479	1 055	100	⊖	⊙	●	●	○	⊙	●	●	●
Curage de fossés inclinable (DCT)	312	1 500	60	0,74	0,98	704	1 553	100	◇	○	●	●	◇	○	●	●	●
	312	1 800	72	0,90	1,18	784	1 728	100	X	◇	●	●	X	◇	●	●	●
Charge maximale avec attache (charge utile + godet)								kg	1 268	1 497	2 626	3 265	1 196	1 412	2 479	3 080	
								lb	2 796	3 299	5 790	7 198	2 637	3 113	5 466	6 790	

Masse volumique maximale du matériau :

- 2 100 kg/m³ (3 500 lb/yd³)
- ⊙ 1 800 kg/m³ (3 000 lb/yd³)
- ⊖ 1 500 kg/m³ (2 500 lb/yd³)
- 1 200 kg/m³ (2 000 lb/yd³)
- ◇ 900 kg/m³ (1 500 lb/yd³)
- X Non recommandé

Les charges ci-dessus sont conformes à la norme EN474-5:2006 + A3:2013 relative aux pelles hydrauliques : elles ne dépassent pas 87 % de la capacité de levage hydraulique ou 75 % de la charge limite d'équilibre, avec la timonerie avant complètement sortie au niveau du sol et le godet redressé.

La contenance est conforme à la norme ISO 7451:2007.

Caterpillar recommande d'utiliser des outils de travail appropriés pour que nos clients puissent tirer le meilleur de nos produits. L'utilisation d'outils de travail, y compris les godets, non conformes aux recommandations ou aux spécifications de Caterpillar en matière de poids, de dimensions, de débit, de pression, etc., peut entraîner des performances non optimales, y compris mais sans y être limité, des baisses de production, de stabilité, de fiabilité et de longévité des composants. Toute utilisation incorrecte d'un outil de travail entraînant une oscillation, un effet de levier, la torsion ou le blocage des charges lourdes est susceptible de réduire la durée de vie de la flèche et du bras.

(suite à la page suivante)

Spécifications de la pelle hydraulique sur pneus M314

Spécifications et compatibilité du godet : Australie et Nouvelle-Zélande (suite)

Contactez votre concessionnaire Cat pour toute demande de godet spécial.

	Timonerie	Largeur		Capacité		Poids		Remplissage %	Contrepoids de 3 300 kg (7 280 lb)										
		mm	in	m ³	yd ³	kg	lb		Flèche monobloc 4 650 mm (15'3")										
									Bras de 2 200 mm (7'3")				Bras de 2 500 mm (8'2")						
									Travail libre sur roues	Lame de refoulement arrière abaissée	Lame avant et stabilisateur arrière abaissés	Quatre stabilisateurs abaissés	Travail libre sur roues	Lame de refoulement arrière abaissée	Lame avant et stabilisateur arrière abaissés	Quatre stabilisateurs abaissés			
À claveter (pas d'attache rapide)																			
Usage normal (GD) – ANZ	312	450	18	0,20	0,26	267	589	100	●	●	●	●	●	●	●	●	●	●	
	312	500	20	0,24	0,31	287	633	100	●	●	●	●	●	●	●	●	●		
	312	600	24	0,31	0,40	310	684	100	●	●	●	●	●	●	●	●	●		
	312	750	30	0,41	0,54	358	790	100	●	●	●	●	●	●	●	●	●		
	312	750	30	0,41	0,54	413	911	100	●	●	●	●	●	●	●	●	●		
	312	900	36	0,53	0,69	426	939	100	●	●	●	●	●	●	●	●	●		
	312	900	36	0,53	0,69	454	1 001	100	●	●	●	●	●	●	●	●	●		
	312	1 050	42	0,65	0,84	479	1 055	100	⊙	●	●	●	⊙	●	●	●	●		
Curage de fossés inclinable (DCT)	312	1 500	60	0,74	0,98	704	1 553	100	○	⊙	●	●	○	⊖	●	●	●		
	312	1 800	72	0,90	1,18	784	1 728	100	◇	○	●	●	◇	○	●	●	●		
Charge maximale à claveter (charge utile + godet)									kg	1 747	1 993	3 226	3 931	1 657	1 889	3 048	3 707		
									lb	3 851	4 393	7 113	8 666	3 653	4 165	6 721	8 172		
Avec attache à accouplement par axes Cat																			
Usage normal (GD) – ANZ	312	450	18	0,20	0,26	267	589	100	●	●	●	●	●	●	●	●	●		
	312	500	20	0,24	0,31	287	633	100	●	●	●	●	●	●	●	●	●		
	312	600	24	0,31	0,40	310	684	100	●	●	●	●	●	●	●	●	●		
	312	750	30	0,41	0,54	358	790	100	●	●	●	●	●	●	●	●	●		
	312	750	30	0,41	0,54	413	911	100	●	●	●	●	●	●	●	●	●		
	312	900	36	0,53	0,69	426	939	100	●	●	●	●	●	●	●	●	●		
	312	900	36	0,53	0,69	454	1 001	100	●	●	●	●	●	●	●	●	●		
	312	1 050	42	0,65	0,84	479	1 055	100	⊙	●	●	●	⊙	●	●	●	●		
Curage de fossés inclinable (DCT)	312	1 500	60	0,74	0,98	704	1 553	100	○	⊙	●	●	○	⊖	●	●	●		
	312	1 800	72	0,90	1,18	784	1 728	100	◇	○	●	●	◇	○	●	●	●		
Charge maximale avec attache (charge utile + godet)									kg	1 547	1 793	3 027	3 731	1 457	1 689	2 849	3 507		
									lb	3 411	3 953	6 673	8 225	3 213	3 724	6 280	7 732		

Masse volumique maximale du matériau :

- 2 100 kg/m³ (3 500 lb/yd³)
- ⊙ 1 800 kg/m³ (3 000 lb/yd³)
- ⊖ 1 500 kg/m³ (2 500 lb/yd³)
- 1 200 kg/m³ (2 000 lb/yd³)
- ◇ 900 kg/m³ (1 500 lb/yd³)

Les charges ci-dessus sont conformes à la norme EN474-5:2006 + A3:2013 relative aux pelles hydrauliques : elles ne dépassent pas 87 % de la capacité de levage hydraulique ou 75 % de la charge limite d'équilibre, avec la timonerie avant complètement sortie au niveau du sol et le godet redressé.

La contenance est conforme à la norme ISO 7451:2007.

Caterpillar recommande d'utiliser des outils de travail appropriés pour que nos clients puissent tirer le meilleur de nos produits. L'utilisation d'outils de travail, y compris les godets, non conformes aux recommandations ou aux spécifications de Caterpillar en matière de poids, de dimensions, de débit, de pression, etc., peut entraîner des performances non optimales, y compris mais sans y être limité, des baisses de production, de stabilité, de fiabilité et de longévité des composants. Toute utilisation incorrecte d'un outil de travail entraînant une oscillation, un effet de levier, la torsion ou le blocage des charges lourdes est susceptible de réduire la durée de vie de la flèche et du bras.

Spécifications de la pelle hydraulique sur pneus M314

Spécifications et compatibilité des godets – Corée du Sud

Contactez votre concessionnaire Cat pour toute demande de godet spécial.

	Timonerie	Largeur		Capacité		Poids		Remplis- sage	Contrepoids de 3 300 kg (7 280 lb)										
									Flèche à angle variable										
									Bras de 2 200 mm (7'3")				Bras de 2 500 mm (8'2")						
									Travail libre sur roues	Lame de refoulement arrière abaissée	Lame avant et stabilisateur arrière abaissés	Quatre stabilisateurs abaissés	Travail libre sur roues	Lame de refoulement arrière abaissée	Lame avant et stabilisateur arrière abaissés	Quatre stabilisateurs abaissés			
mm	in	m ³	yd ³	kg	lb	%													
À claveter (pas d'attache rapide)																			
Usage normal (GD)	312	450	18	0,20	0,27	278	614	100	●	●	●	●	●	●	●	●	●	●	●
	312	600	24	0,31	0,40	317	699	100	●	●	●	●	●	●	●	●	●	●	●
	312	1 000	39	0,60	0,78	439	969	100	⊙	●	●	●	⊖	⊙	●	●	●	●	
	312	1 200	48	0,76	1,00	504	1 110	100	○	⊖	●	●	○	⊖	●	●	●	●	
Usage très intensif (SD)	312	1 050	42	0,65	0,85	554	1 221	90	⊖	⊙	●	●	⊖	⊙	●	●	●	●	
Charge maximale à claveter (charge utile + godet)								kg	1 468	1 696	2 826	3 465	1 396	1 612	2 679	3 280			
								lb	3 237	3 740	6 230	7 638	3 077	3 554	5 906	7 230			
Avec attache à accouplement par axes Cat																			
Usage normal (GD)	312	450	18	0,20	0,27	278	614	100	●	●	●	●	●	●	●	●	●	●	●
	312	600	24	0,31	0,40	317	699	100	●	●	●	●	●	●	●	●	●	●	●
	312	1 000	39	0,60	0,78	439	969	100	⊙	●	●	●	⊖	⊙	●	●	●	●	
	312	1 200	48	0,76	1,00	504	1 110	100	○	⊖	●	●	○	⊖	●	●	●	●	
Usage très intensif (SD)	312	1 050	42	0,65	0,85	554	1 221	100	○	⊙	●	●	○	⊖	●	●	●	●	
Charge maximale avec attache (charge utile + godet)								kg	1 268	1 497	2 626	3 265	1 196	1 412	2 479	3 080			
								lb	2 796	3 299	5 790	7 198	2 637	3 113	5 466	6 790			

Les charges ci-dessus sont conformes à la norme EN474-5:2006 + A3:2013 relative aux pelles hydrauliques : elles ne dépassent pas 87 % de la capacité de levage hydraulique ou 75 % de la charge limite d'équilibre, avec la timonerie avant complètement sortie au niveau du sol et le godet redressé.

La contenance est conforme à la norme ISO 7451:2007.

Caterpillar recommande d'utiliser des outils de travail appropriés pour que nos clients puissent tirer le meilleur de nos produits. L'utilisation d'outils de travail, y compris les godets, non conformes aux recommandations ou aux spécifications de Caterpillar en matière de poids, de dimensions, de débit, de pression, etc., peut entraîner des performances non optimales, y compris mais sans y être limité, des baisses de production, de stabilité, de fiabilité et de longévité des composants. Toute utilisation incorrecte d'un outil de travail entraînant une oscillation, un effet de levier, la torsion ou le blocage des charges lourdes est susceptible de réduire la durée de vie de la flèche et du bras.

Masse volumique maximale du matériau :

- 2 100 kg/m³ (3 500 lb/yd³)
- ⊙ 1 800 kg/m³ (3 000 lb/yd³)
- ⊖ 1 500 kg/m³ (2 500 lb/yd³)
- 1 200 kg/m³ (2 000 lb/yd³)

(suite à la page suivante)

Spécifications de la pelle hydraulique sur pneus M314

Compatibilité et spécifications des godets – Corée du Sud (suite)

Contactez votre concessionnaire Cat pour toute demande de godet spécial.

	Timonerie	Largeur		Capacité		Poids		Remplissage	Contrepoids de 3 300 kg (7 280 lb)									
		Flèche monobloc 4 400 mm (14'5")							Bras de 2 200 mm (7'3")				Bras de 2 500 mm (8'2")					
		mm	in	m ³	yd ³	kg	lb		Travail libre sur roues	Lame de refoulement arrière abaissée	Lame avant et stabilisateur arrière abaissés	Quatre stabilisateurs abaissés	Travail libre sur roues	Lame de refoulement arrière abaissée	Lame avant et stabilisateur arrière abaissés	Quatre stabilisateurs abaissés		
À claveter (pas d'attache rapide)																		
Usage normal (GD)	312	450	18	0,20	0,27	278	614	100	●	●	●	●	●	●	●	●	●	●
	312	600	24	0,31	0,40	317	699	100	●	●	●	●	●	●	●	●	●	●
	312	1 000	39	0,60	0,78	439	969	100	●	●	●	●	●	●	●	●	●	●
	312	1 200	48	0,76	1,00	504	1 110	100	⊙	●	●	●	⊖	⊙	●	●	●	●
Usage très intensif (SD) – CCL	312	1 050	42	0,65	0,85	554	1 221	90	●	●	●	●	●	●	●	●	●	●
Charge maximale à claveter (charge utile + godet)									kg	1 856	2 113	3 414	4 162	1 757	1 998	3 216	3 913	
									lb	4 091	4 658	7 526	9 176	3 873	4 406	7 091	8 628	
Avec attache à accouplement par axes Cat																		
Usage normal (GD)	312	450	18	0,20	0,27	278	614	100	●	●	●	●	●	●	●	●	●	●
	312	600	24	0,31	0,40	317	699	100	●	●	●	●	●	●	●	●	●	●
	312	1 000	39	0,60	0,78	439	969	100	●	●	●	●	●	●	●	●	●	●
	312	1 200	48	0,76	1,00	504	1 110	100	⊙	●	●	●	⊖	⊙	●	●	●	●
Usage très intensif (SD) – CCL	312	1 050	42	0,65	0,85	554	1 221	100	●	●	●	●	⊙	●	●	●	●	●
Charge maximale avec attache (charge utile + godet)									kg	1 656	1 913	3 214	3 963	1 557	1 799	3 017	3 714	
									lb	3 651	4 218	7 086	8 736	3 432	3 965	6 651	8 187	

Les charges ci-dessus sont conformes à la norme EN474-5:2006 + A3:2013 relative aux pelles hydrauliques : elles ne dépassent pas 87 % de la capacité de levage hydraulique ou 75 % de la charge limite d'équilibre, avec la timonerie avant complètement sortie au niveau du sol et le godet redressé.

La contenance est conforme à la norme ISO 7451:2007.

Masse volumique maximale du matériau :

● 2 100 kg/m³ (3 500 lb/yd³)

⊙ 1 800 kg/m³ (3 000 lb/yd³)

⊖ 1 500 kg/m³ (2 500 lb/yd³)

Caterpillar recommande d'utiliser des outils de travail appropriés pour que nos clients puissent tirer le meilleur de nos produits. L'utilisation d'outils de travail, y compris les godets, non conformes aux recommandations ou aux spécifications de Caterpillar en matière de poids, de dimensions, de débit, de pression, etc., peut entraîner des performances non optimales, y compris mais sans y être limité, des baisses de production, de stabilité, de fiabilité et de longévité des composants. Toute utilisation incorrecte d'un outil de travail entraînant une oscillation, un effet de levier, la torsion ou le blocage des charges lourdes est susceptible de réduire la durée de vie de la flèche et du bras.

Spécifications de la pelle hydraulique sur pneus M314

Guide des accessoires – Amérique du Nord

Tous les accessoires ne sont pas disponibles dans toutes les régions. Contactez votre concessionnaire Cat pour connaître les configurations disponibles dans votre région.

Compatible
 * Plage de travail vers l'avant uniquement
 Non compatible
 1 800 kg/m³ (3 000 lb/yd³)
 1 200 kg/m³ (2 000 lb/yd³)

ACCESSOIRES À CLAVETER

Train de roulement		Lame avant ; stabilisateurs arrière		Stabilisateurs avant ; lame arrière		Stabilisateurs avant et arrière		Lame arrière	
		3 300 kg (7 280 lb)		3 300 kg (7 280 lb)		3 300 kg (7 280 lb)		3 300 kg (7 280 lb)	
Type de flèche		Angle variable		Angle variable		Angle variable		Angle variable	
Longueur du bras		2,20 m (7'3")	2,50 m (8'2")	2,20 m (7'3")	2,50 m (8'2")	2,20 m (7'3")	2,50 m (8'2")	2,20 m (7'3")	2,50 m (8'2")
Marteaux hydrauliques	GC S H110	✓	✓	✓	✓	✓	✓	✓	✓
	H110 S	✓	✓	✓	✓	✓	✓	✓	✓
	GC S H115	✓	✓	✓	✓	✓	✓	✓	✓
	H115 S	✓	✓	✓	✓	✓	✓	✓	✓
Grappins de démolition et de tri	G314	✓	✓	✓	✓	✓	✓	✓*	✓*
Débroussailleuses-déchiqueteuses	HM2615	✓	✓	✓	✓	✓	✓	✓	✓
	HM3013	✓	✓	✓	✓	✓	✓	✓	✓
Compacteurs (plaque vibrante)	CVP75	✓	✓	✓	✓	✓	✓	✓	✓
Couteaux rotatifs	RC10	✓	✓	✓	✓	✓	✓	✓	✓
Grappins à griffes	GSH420-500	●	●	●	●	●	●		
	GSH420-600	●	●	●	●	●	●		
	GSH520-500	●	●	●	●	●	●		
	GSH520-600	●	○	●	○	●	○		

ACCESSOIRES À ATTACHE À ACCOUPLEMENT PAR AXES CAT

Train de roulement		Lame avant ; stabilisateurs arrière		Stabilisateurs avant ; lame arrière		Stabilisateurs avant et arrière		Lame arrière	
		3 300 kg (7 280 lb)		3 300 kg (7 280 lb)		3 300 kg (7 280 lb)		3 300 kg (7 280 lb)	
Type de flèche		Angle variable		Angle variable		Angle variable		Angle variable	
Longueur du bras		2,20 m (7'3")	2,50 m (8'2")	2,20 m (7'3")	2,50 m (8'2")	2,20 m (7'3")	2,50 m (8'2")	2,20 m (7'3")	2,50 m (8'2")
Marteaux hydrauliques	GC S H110	✓	✓	✓	✓	✓	✓	✓	✓
	H110 S	✓	✓	✓	✓	✓	✓	✓	✓
	GC S H115	✓	✓	✓	✓	✓	✓	✓	✓*
	H115 S	✓	✓	✓	✓	✓	✓	✓	✓
Débroussailleuses-déchiqueteuses	HM2615	✓	✓	✓	✓	✓	✓	✓	✓
	HM3013	✓	✓	✓	✓	✓	✓	✓*	
Compacteurs (plaque vibrante)	CVP75	✓	✓	✓	✓	✓	✓	✓	✓
Couteaux rotatifs	RC10	✓	✓	✓	✓	✓	✓	✓	✓

(suite à la page suivante)

Spécifications de la pelle hydraulique sur pneus M314

Guide des accessoires – Amérique du Nord (suite)

Tous les accessoires ne sont pas disponibles dans toutes les régions. Contactez votre concessionnaire Cat pour connaître les configurations disponibles dans votre région.

Compatible

Non compatible

ACCESSOIRES À ATTACHE SPÉCIFIQUE S60

Train de roulement		Lame avant ; stabilisateurs arrière		Stabilisateurs avant ; lame arrière		Stabilisateurs avant et arrière		Lame arrière	
		3 300 kg (7 280 lb)		3 300 kg (7 280 lb)		3 300 kg (7 280 lb)		3 300 kg (7 280 lb)	
Contrepoids		Angle variable		Angle variable		Angle variable		Angle variable	
Type de flèche		2,20 m (7'3")		2,50 m (8'2")		2,20 m (7'3")		2,50 m (8'2")	
Longueur du bras		2,20 m (7'3")		2,50 m (8'2")		2,20 m (7'3")		2,50 m (8'2")	
Marteaux hydrauliques	GC S H110	✓	✓	✓	✓	✓	✓	✓	✓
	H110 S	✓	✓	✓	✓	✓	✓	✓	✓
	GC S H115	✓	✓	✓	✓	✓	✓	✓	✓
	H115 S	✓	✓	✓	✓	✓	✓	✓	✓
Grappins de démolition et de tri	G314	✓	✓	✓	✓	✓	✓		
Cisailles mobiles pour ferraille et démolition	S3015, tête plate	✓	✓	✓	✓	✓	✓		
Compacteurs (plaque vibrante)	CVP75	✓	✓	✓	✓	✓	✓	✓	✓
Couteaux rotatifs	RC10	✓	✓	✓	✓	✓	✓	✓	✓

ACCESSOIRES À ATTACHE SPÉCIFIQUE HCS60

Train de roulement		Lame avant ; stabilisateurs arrière		Stabilisateurs avant ; lame arrière		Stabilisateurs avant et arrière		Lame arrière	
		3 300 kg (7 280 lb)		3 300 kg (7 280 lb)		3 300 kg (7 280 lb)		3 300 kg (7 280 lb)	
Contrepoids		Angle variable		Angle variable		Angle variable		Angle variable	
Type de flèche		2,20 m (7'3")		2,50 m (8'2")		2,20 m (7'3")		2,50 m (8'2")	
Longueur du bras		2,20 m (7'3")		2,50 m (8'2")		2,20 m (7'3")		2,50 m (8'2")	
Marteaux hydrauliques	H110 S	✓	✓	✓	✓	✓	✓	✓	✓
	H115 S	✓	✓	✓	✓	✓	✓	✓	✓
Grappins de démolition et de tri	G314	✓	✓	✓	✓	✓	✓		
Cisailles mobiles pour ferraille et démolition	S3015, tête plate	✓		✓		✓			
Compacteurs (plaque vibrante)	CVP75	✓	✓	✓	✓	✓	✓	✓	✓
Couteaux rotatifs	RC10	✓	✓	✓	✓	✓	✓	✓	✓

(suite à la page suivante)

Spécifications de la pelle hydraulique sur pneus M314

Guide des accessoires – Amérique du Nord (suite)

Tous les accessoires ne sont pas disponibles dans toutes les régions. Contactez votre concessionnaire Cat pour connaître les configurations disponibles dans votre région.

Compatible

* Plaque de travail vers l'avant uniquement

Non compatible

ACCESSOIRES À ATTACHE SPÉCIFIQUE HCS65

Train de roulement		Lame avant ; stabilisateurs arrière		Stabilisateurs avant ; lame arrière		Stabilisateurs avant et arrière		Lame arrière	
		3 300 kg (7 280 lb)		3 300 kg (7 280 lb)		3 300 kg (7 280 lb)		3 300 kg (7 280 lb)	
Contrepoids		Angle variable		Angle variable		Angle variable		Angle variable	
Type de flèche		2,20 m (7'3")		2,50 m (8'2")		2,20 m (7'3")		2,50 m (8'2")	
Longueur du bras		2,20 m (7'3")		2,50 m (8'2")		2,20 m (7'3")		2,50 m (8'2")	
Marteaux hydrauliques	H110 S	✓	✓	✓	✓	✓	✓	✓	✓
	H115 S	✓	✓	✓	✓	✓	✓	✓	✓
Grappins de démolition et de tri	G314	✓		✓		✓			
Compacteurs (plaque vibrante)	CVP75	✓	✓	✓	✓	✓	✓	✓	✓
Couteaux rotatifs	RC10	✓	✓	✓	✓	✓	✓	✓	✓

ACCESSOIRES TRS10 (DESSUS À CLAVETER / DESSOUS S60)

Certains accessoires nécessitent davantage de débit hydraulique et sont mieux adaptés à une machine dotée de circuits HP2 et d'un rotoculteur avec un pivot à grand débit. Vérifiez la capacité hydraulique de votre machine et du rotoculteur, ainsi que les exigences de votre équipement afin de garantir une bonne compatibilité.

Train de roulement		Lame avant ; stabilisateurs arrière		Stabilisateurs avant ; lame arrière		Stabilisateurs avant et arrière		Lame arrière	
		3 300 kg (7 280 lb)		3 300 kg (7 280 lb)		3 300 kg (7 280 lb)		3 300 kg (7 280 lb)	
Contrepoids		Angle variable		Angle variable		Angle variable		Angle variable	
Type de flèche		2,20 m (7'3")		2,50 m (8'2")		2,20 m (7'3")		2,50 m (8'2")	
Longueur du bras		2,20 m (7'3")		2,50 m (8'2")		2,20 m (7'3")		2,50 m (8'2")	
Marteaux hydrauliques	GC S H110	✓	✓	✓	✓	✓	✓	✓*	✓*
	H110 S	✓	✓	✓	✓	✓	✓	✓	✓*
Compacteurs (plaque vibrante)	CVP75	✓	✓	✓	✓	✓	✓	✓	✓

NOTA : Utilisez des marteaux sur les rotoculteurs pendant moins de 10 % des heures de fonctionnement par an ou 200 heures maximum par an. Référez-vous à votre Guide d'utilisation et d'entretien pour connaître les débits hydrauliques recommandés.

ACCESSOIRES TRS10 (S60 EN HAUT/S60 EN BAS)

Certains accessoires nécessitent davantage de débit hydraulique et sont mieux adaptés à une machine dotée de circuits HP2 et d'un rotoculteur avec un pivot à grand débit. Vérifiez la capacité hydraulique de votre machine et du rotoculteur, ainsi que les exigences de votre équipement afin de garantir une bonne compatibilité.

Train de roulement		Lame avant ; stabilisateurs arrière		Stabilisateurs avant ; lame arrière		Stabilisateurs avant et arrière		Lame arrière	
		3 300 kg (7 280 lb)		3 300 kg (7 280 lb)		3 300 kg (7 280 lb)		3 300 kg (7 280 lb)	
Contrepoids		Angle variable		Angle variable		Angle variable		Angle variable	
Type de flèche		2,20 m (7'3")		2,50 m (8'2")		2,20 m (7'3")		2,50 m (8'2")	
Longueur du bras		2,20 m (7'3")		2,50 m (8'2")		2,20 m (7'3")		2,50 m (8'2")	
Marteaux hydrauliques	GC S H110	✓	✓	✓	✓	✓	✓		
	H110 S	✓	✓	✓	✓	✓	✓		
Compacteurs (plaque vibrante)	CVP75	✓	✓	✓	✓	✓	✓	✓	✓*

NOTA : Utilisez des marteaux sur les rotoculteurs pendant moins de 10 % des heures de fonctionnement par an ou 200 heures maximum par an. Référez-vous à votre Guide d'utilisation et d'entretien pour connaître les débits hydrauliques recommandés.

(suite à la page suivante)

Spécifications de la pelle hydraulique sur pneus M314

Guide des accessoires – Amérique du Nord (suite)

Tous les accessoires ne sont pas disponibles dans toutes les régions. Contactez votre concessionnaire Cat pour connaître les configurations disponibles dans votre région.

Compatible

* Plaque de travail vers l'avant uniquement

Non compatible

ACCESSOIRES TRS10 (CONFIGURATION À CLAVETER EN HAUT/HCS60 EN BAS)

Certains accessoires nécessitent davantage de débit hydraulique et sont mieux adaptés à une machine dotée de circuits HP2 et d'un rotoculteur avec un pivot à grand débit. Vérifiez la capacité hydraulique de votre machine et du rotoculteur, ainsi que les exigences de votre équipement afin de garantir une bonne compatibilité.

Train de roulement		Lame avant ; stabilisateurs arrière		Stabilisateurs avant ; lame arrière		Stabilisateurs avant et arrière		Lame arrière	
		3 300 kg (7 280 lb)		3 300 kg (7 280 lb)		3 300 kg (7 280 lb)		3 300 kg (7 280 lb)	
Type de flèche		Angle variable		Angle variable		Angle variable		Angle variable	
Longueur du bras		2,20 m (7'3")	2,50 m (8'2")	2,20 m (7'3")	2,50 m (8'2")	2,20 m (7'3")	2,50 m (8'2")	2,20 m (7'3")	2,50 m (8'2")
Marteaux hydrauliques	H110 S	✓	✓	✓	✓	✓	✓	✓*	
Compacteurs (plaque vibrante)	CVP75	✓	✓	✓	✓	✓	✓	✓	✓

NOTA : Utilisez des marteaux sur les rotoculteurs pendant moins de 10 % des heures de fonctionnement par an ou 200 heures maximum par an. Référez-vous à votre Guide d'utilisation et d'entretien pour connaître les débits hydrauliques recommandés.

ACCESSOIRES TRS10 (SHCS60 EN HAUT/HCS60 EN BAS)

Certains accessoires nécessitent davantage de débit hydraulique et sont mieux adaptés à une machine dotée de circuits HP2 et d'un rotoculteur avec un pivot à grand débit. Vérifiez la capacité hydraulique de votre machine et du rotoculteur, ainsi que les exigences de votre équipement afin de garantir une bonne compatibilité.

Train de roulement		Lame avant ; stabilisateurs arrière		Stabilisateurs avant ; lame arrière		Stabilisateurs avant et arrière		Lame arrière	
		3 300 kg (7 280 lb)		3 300 kg (7 280 lb)		3 300 kg (7 280 lb)		3 300 kg (7 280 lb)	
Type de flèche		Angle variable		Angle variable		Angle variable		Angle variable	
Longueur du bras		2,20 m (7'3")	2,50 m (8'2")	2,20 m (7'3")	2,50 m (8'2")	2,20 m (7'3")	2,50 m (8'2")	2,20 m (7'3")	
Marteaux hydrauliques	H110 S	✓	✓	✓	✓	✓	✓		
Compacteurs (plaque vibrante)	CVP75	✓	✓	✓	✓	✓	✓		✓*

NOTA : Utilisez des marteaux sur les rotoculteurs pendant moins de 10 % des heures de fonctionnement par an ou 200 heures maximum par an. Référez-vous à votre Guide d'utilisation et d'entretien pour connaître les débits hydrauliques recommandés.

Spécifications de la pelle hydraulique sur pneus M314

Guide des accessoires – Europe

Tous les accessoires ne sont pas disponibles dans toutes les régions. Contactez votre concessionnaire Cat pour connaître les configurations disponibles dans votre région.

Compatible

Non compatible

1 800 kg/m³
(3 000 lb/yd³)

1 200 kg/m³
(2 000 lb/yd³)

600 kg/m³
(1 000 lb/yd³)

ACCESSOIRES À CLAVETER

Train de roulement		Stabilisateurs avant et arrière					
Contrepoids		3 300 kg (7 280 lb)					
Type de flèche		Angle variable			Flèche monobloc 4,65 m (15'3")		
Longueur du bras		2,20 m (7'3")	2,50 m (8'2")	2,90m (9'6")	2,20 m (7'3")	2,50 m (8'2")	2,90m (9'6")
Marteaux hydrauliques	GC S H110	✓	✓		✓	✓	
	H110 S	✓	✓				
	GC S H115	✓	✓		✓	✓	
	H115 S	✓	✓				
Grappins de démolition et de tri	G312 GC	✓	✓		✓	✓	
	G313 GC	✓	✓		✓	✓	
	G314	✓	✓		✓	✓	
Cisailles mobiles pour ferraille et démolition	S3015, tête plate				✓	✓	
Broyeurs	Broyeur secondaire P214				✓	✓	
Compacteurs (plaque vibrante)	CVP75	✓	✓		✓	✓	
Couteaux rotatifs	RC10	✓	✓		✓	✓	
Grappins à griffes	GSH420-500	●	●	●	●	●	●
	GSH420-600	●	●	●	●	●	●
	GSH520-500	●	●	●	●	●	●
	GSH520-600	●	○	●	●	○	●
	GSV420-400	●	●	●	●	●	●
	GSV420-500	●	●	●	●	●	●
	GSV420-600	●	●	●	●	●	●
	GSV520 GC-400	●	●	●	●	●	●
	GSV520 GC-500	●	●	●	●	●	●
	GSV520 GC-600	●	●	●	●	●	●
	GSV520-400	●	●	●	●	●	●
	GSV520-500	●	●	●	●	●	●
	GSV520-600	●	●	●	●	●	●

(suite à la page suivante)

Spécifications de la pelle hydraulique sur pneus M314

Guide des accessoires – Europe (suite)

Tous les accessoires ne sont pas disponibles dans toutes les régions. Contactez votre concessionnaire Cat pour connaître les configurations disponibles dans votre région.

Compatible

Non compatible

1 800 kg/m³
(3 000 lb/yd³)

1 200 kg/m³
(2 000 lb/yd³)

600 kg/m³
(1 000 lb/yd³)

ACCESSOIRES À CLAVETER (suite)

Train de roulement		Lame avant; stabilisateurs arrière					
Contrepoids		3 300 kg (7 280 lb)					
Type de flèche		Angle variable			Flèche monobloc 4,65 m (15'3")		
Longueur du bras		2,20 m (7'3")	2,50 m (8'2")	2,90m (9'6")	2,20 m (7'3")	2,50 m (8'2")	2,90m (9'6")
Marteaux hydrauliques	GC S H110	✓	✓		✓	✓	
	H110 S	✓	✓				
	GC S H115	✓	✓		✓	✓	
	H115 S	✓	✓				
Grappins de démolition et de tri	G312 GC	✓	✓		✓	✓	
	G313 GC	✓	✓		✓	✓	
	G314	✓	✓		✓	✓	
Cisailles mobiles pour ferraille et démolition	S3015, tête plate				✓	✓	
Broyeurs	Broyeur secondaire P214				✓	✓	
Compacteurs (plaque vibrante)	CVP75	✓	✓		✓	✓	
Couteaux rotatifs	RC10	✓	✓		✓	✓	
Grappins à griffes	GSH420-500	●	●	●	●	●	●
	GSH420-600	●	●	●	●	●	●
	GSH420-750	●	○	●	●	○	●
	GSH520-500	●	●	●	●	●	●
	GSH520-600	●	○	●	●	○	●
	GSH520-750	○	○	○	○	○	○
	GSV420-400	●	●	●	●	●	●
	GSV420-500	●	●	●	●	●	●
	GSV420-600	●	●	●	●	●	●
	GSV420-750	●	○	●	●	○	●
	GSV420-1250	◇	◇	◇	◇	◇	◇
	GSV520 GC-400	●	●	●	●	●	●
	GSV520 GC-500	●	●	●	●	●	●
	GSV520 GC-600	●	●	●	●	●	●
	GSV520 GC-750	●	○	○	●	○	●
	GSV520 GC-1250	◇	◇	◇	◇	◇	◇
	GSV520-400	●	●	●	●	●	●
	GSV520-500	●	●	●	●	●	●
	GSV520-600	●	●	●	●	●	●
	GSV520-750	○	○	○	●	○	○
GSV520-1250	◇	◇	◇	◇	◇	◇	

(suite à la page suivante)

Spécifications de la pelle hydraulique sur pneus M314

Guide des accessoires – Europe (suite)

Tous les accessoires ne sont pas disponibles dans toutes les régions. Contactez votre concessionnaire Cat pour connaître les configurations disponibles dans votre région.

Compatible

Non compatible

1 800 kg/m³
(3 000 lb/yd³)

1 200 kg/m³
(2 000 lb/yd³)

600 kg/m³
(1 000 lb/yd³)

ACCESSOIRES À CLAVETER (suite)

Train de roulement		Stabilisateurs avant; lame arrière					
Contrepoids		3 300 kg (7 280 lb)					
Type de flèche		Angle variable			Flèche monobloc 4,65 m (15'3")		
Longueur du bras		2,20 m (7'3")	2,50 m (8'2")	2,90m (9'6")	2,20 m (7'3")	2,50 m (8'2")	2,90m (9'6")
Marteaux hydrauliques	GC S H110	✓	✓		✓	✓	
	H110 S	✓	✓				
	GC S H115	✓	✓		✓	✓	
	H115 S	✓	✓				
Grappins de démolition et de tri	G312 GC	✓	✓		✓	✓	
	G313 GC	✓	✓		✓	✓	
	G314	✓	✓		✓	✓	
Cisailles mobiles pour ferraille et démolition	S3015, tête plate				✓	✓	
Broyeurs	Broyeur secondaire P214				✓	✓	
Compacteurs (plaque vibrante)	CVP75	✓	✓		✓	✓	
Couteaux rotatifs	RC10	✓	✓		✓	✓	
Grappins à griffes	GSH420-500	●	●	●	●	●	●
	GSH420-600	●	●	●	●	●	●
	GSH420-750	○	○	○	●	○	●
	GSH520-500	●	●	●	●	●	●
	GSH520-600	●	○	●	●	○	●
	GSH520-750	○	○	○	○	○	○
	GSV420-400	●	●	●	●	●	●
	GSV420-500	●	●	●	●	●	●
	GSV420-600	●	●	●	●	●	●
	GSV420-750	●	○	●	●	○	●
	GSV420-1250	◇	◇	◇	◇	◇	◇
	GSV520 GC-400	●	●	●	●	●	●
	GSV520 GC-500	●	●	●	●	●	●
	GSV520 GC-600	●	●	●	●	●	●
	GSV520 GC-750	○	○	○	●	○	●
	GSV520 GC-1250	◇	◇	◇	◇	◇	◇
	GSV520-400	●	●	●	●	●	●
	GSV520-500	●	●	●	●	●	●
	GSV520-600	●	●	●	●	●	●
	GSV520-750	○	○	○	●	○	○
GSV520-1250	◇	◇	◇	◇	◇	◇	

(suite à la page suivante)

Spécifications de la pelle hydraulique sur pneus M314

Guide des accessoires – Europe (suite)

Tous les accessoires ne sont pas disponibles dans toutes les régions. Contactez votre concessionnaire Cat pour connaître les configurations disponibles dans votre région.

Compatible
 * Plage de travail vers l'avant uniquement
 Non compatible
 1 800 kg/m³ (3 000 lb/yd³)
 1 200 kg/m³ (2 000 lb/yd³)

ACCESSOIRES À CLAVETER (suite)

Train de roulement		Lame arrière					
Contrepoids		3 300 kg (7 280 lb)					
Type de flèche		Angle variable			Flèche monobloc 4,65 m (15'3")		
Longueur du bras		2,20 m (7'3")	2,50 m (8'2")	2,90m (9'6")	2,20 m (7'3")	2,50 m (8'2")	2,90m (9'6")
Marteaux hydrauliques	GC S H110	✓	✓		✓	✓	
	H110 S	✓	✓				
	GC S H115	✓	✓		✓	✓	
	H115 S	✓	✓				
Grappins de démolition et de tri	G312 GC	✓	✓		✓	✓	
	G313 GC	✓	✓*		✓	✓	
	G314	✓*	✓*		✓	✓	
Cisailles mobiles pour ferraille et démolition	S3015, tête plate				✓	✓	
Broyeurs	Broyeur secondaire P214				✓	✓*	
Compacteurs (plaque vibrante)	CVP75	✓	✓		✓	✓	
Couteaux rotatifs	RC10	✓	✓		✓	✓	
Grappins à griffes	GSH420-500				○	○	○
	GSH420-600						○
	GSV420-400	○	○	○	●	●	●
	GSV420-500				○	○	○
	GSV420-600				○		○
	GSV520 GC-400	○		○	●	○	●
	GSV520 GC-500				○	○	○
	GSV520-400				○	○	○
	GSV520-500				○		○

(suite à la page suivante)

Spécifications de la pelle hydraulique sur pneus M314

Guide des accessoires – Europe (suite)

Tous les accessoires ne sont pas disponibles dans toutes les régions. Contactez votre concessionnaire Cat pour connaître les configurations disponibles dans votre région.

Compatible

* Plaque de travail vers l'avant uniquement

Non compatible

ACCESSOIRES À ATTACHE À ACCOUPLEMENT PAR AXES CAT

Train de roulement		Lame avant; stabilisateurs arrière				Stabilisateurs avant; lame arrière			
Contrepoids		3 300 kg (7 280 lb)				3 300 kg (7 280 lb)			
Type de flèche		Angle variable		Flèche monobloc 4,65 m (15'3")		Angle variable		Flèche monobloc 4,65 m (15'3")	
Longueur du bras		2,20 m (7'3")	2,50 m (8'2")	2,20 m (7'3")	2,50 m (8'2")	2,20 m (7'3")	2,50 m (8'2")	2,20 m (7'3")	2,50 m (8'2")
Marteaux hydrauliques	GC S H110	✓	✓	✓	✓	✓	✓	✓	✓
	H110 S	✓	✓			✓	✓		
	GC S H115	✓	✓	✓	✓	✓	✓	✓	✓
	H115 S	✓	✓			✓	✓		
Grappins de démolition et de tri	G312 GC	✓	✓	✓	✓	✓	✓	✓	✓
	G313 GC			✓	✓			✓	✓
	G314			✓	✓			✓	✓
Cisailles mobiles pour ferraille et démolition	S3015, tête plate			✓	✓			✓	✓
Broyeurs	Broyeur secondaire P214			✓				✓	
Compacteurs (plaque vibrante)	CVP75	✓	✓	✓	✓	✓	✓	✓	✓
Couteaux rotatifs	RC10	✓	✓	✓	✓	✓	✓	✓	✓

ACCESSOIRES À ATTACHE DE GRAPPIN À CLAVETER CAT (Suite)

Train de roulement		Stabilisateurs avant et arrière				Lame arrière			
Contrepoids		3 300 kg (7 280 lb)				3 300 kg (7 280 lb)			
Type de flèche		Angle variable		Flèche monobloc 4,65 m (15'3")		Angle variable		Flèche monobloc 4,65 m (15'3")	
Longueur du bras		2,20 m (7'3")	2,50 m (8'2")	2,20 m (7'3")	2,50 m (8'2")	2,20 m (7'3")	2,50 m (8'2")	2,20 m (7'3")	2,50 m (8'2")
Marteaux hydrauliques	GC S H110	✓	✓	✓	✓	✓	✓	✓	✓
	H110 S	✓	✓			✓	✓		
	GC S H115	✓	✓	✓	✓	✓	✓*	✓	✓
	H115 S	✓	✓			✓	✓		
Grappins de démolition et de tri	G312 GC	✓	✓	✓	✓	✓*		✓	✓
	G313 GC			✓	✓			✓	✓*
	G314			✓	✓			✓*	
Cisailles mobiles pour ferraille et démolition	S3015, tête plate			✓	✓			✓*	
Broyeurs	Broyeur secondaire P214			✓					
Compacteurs (plaque vibrante)	CVP75	✓	✓	✓	✓	✓	✓	✓	✓
Couteaux rotatifs	RC10	✓	✓	✓	✓	✓	✓	✓	✓

(suite à la page suivante)

Spécifications de la pelle hydraulique sur pneus M314

Guide des accessoires – Europe (suite)

Tous les accessoires ne sont pas disponibles dans toutes les régions. Contactez votre concessionnaire Cat pour connaître les configurations disponibles dans votre région.

Compatible

* Plage de travail vers l'avant uniquement

Non compatible

ACCESSOIRES POUR ATTACHE SPÉCIFIQUE CW-20s

Train de roulement		Lame avant; stabilisateurs arrière				Stabilisateurs avant; lame arrière			
Contrepoids		3 300 kg (7 280 lb)				3 300 kg (7 280 lb)			
Type de flèche		Angle variable		Flèche monobloc 4,65 m (15'3")		Angle variable		Flèche monobloc 4,65 m (15'3")	
		2,20 m (7'3")	2,50 m (8'2")	2,20 m (7'3")	2,50 m (8'2")	2,20 m (7'3")	2,50 m (8'2")	2,20 m (7'3")	2,50 m (8'2")
Longueur du bras									
Marteaux hydrauliques	GC S H110	✓	✓	✓	✓	✓	✓	✓	✓
	H110 S	✓	✓	✓	✓	✓	✓	✓	✓
	GC S H115	✓	✓	✓	✓	✓	✓	✓	✓
	H115 S	✓	✓	✓	✓	✓	✓	✓	✓
Grappins de démolition et de tri	G312 GC	✓	✓	✓	✓	✓	✓	✓	✓
	G313 GC	✓	✓	✓	✓	✓	✓	✓	✓
	G314	✓	✓	✓	✓	✓	✓	✓	✓
Cisailles mobiles pour ferraille et démolition	S3015, tête plate	✓	✓	✓	✓	✓	✓	✓	✓
Broyeurs	Broyeur secondaire P214			✓				✓	
Compacteurs (plaque vibrante)	CVP75	✓	✓	✓	✓	✓	✓	✓	✓
Couteaux rotatifs	RC10	✓	✓	✓	✓	✓	✓	✓	✓

ACCESSOIRES D'ATTELAGE DÉDIÉS AU CW-20s (suite)

Train de roulement		Stabilisateurs avant et arrière				Lame arrière			
Contrepoids		3 300 kg (7 280 lb)				3 300 kg (7 280 lb)			
Type de flèche		Angle variable		Flèche monobloc 4,65 m (15'3")		Angle variable		Flèche monobloc 4,65 m (15'3")	
		2,20 m (7'3")	2,50 m (8'2")	2,20 m (7'3")	2,50 m (8'2")	2,20 m (7'3")	2,50 m (8'2")	2,20 m (7'3")	2,50 m (8'2")
Longueur du bras									
Marteaux hydrauliques	GC S H110	✓	✓	✓	✓	✓	✓	✓	✓
	H110 S	✓	✓	✓	✓	✓	✓	✓	✓
	GC S H115	✓	✓	✓	✓	✓*		✓	✓
	H115 S	✓	✓	✓	✓	✓	✓	✓	✓
Grappins de démolition et de tri	G312 GC	✓	✓	✓	✓	✓	✓*	✓	✓
	G313 GC	✓	✓	✓	✓			✓	✓
	G314	✓	✓	✓	✓			✓	✓*
Cisailles mobiles pour ferraille et démolition	S3015, tête plate	✓	✓	✓	✓			✓	✓*
Broyeurs	Broyeur secondaire P214			✓					
Compacteurs (plaque vibrante)	CVP75	✓	✓	✓	✓	✓	✓	✓	✓
Couteaux rotatifs	RC10	✓	✓	✓	✓	✓	✓	✓	✓

(suite à la page suivante)

Spécifications de la pelle hydraulique sur pneus M314

Guide des accessoires – Europe (suite)

Tous les accessoires ne sont pas disponibles dans toutes les régions. Contactez votre concessionnaire Cat pour connaître les configurations disponibles dans votre région.

Compatible

* Plaque de travail vers l'avant uniquement

Non compatible

ACCESSOIRES À ATTACHE SPÉCIFIQUE CW-20

Train de roulement		Lame avant; stabilisateurs arrière				Stabilisateurs avant; lame arrière			
Contrepoids		3 300 kg (7 280 lb)				3 300 kg (7 280 lb)			
Type de flèche		Angle variable		Flèche monobloc 4,65 m (15'3")		Angle variable		Flèche monobloc 4,65 m (15'3")	
Longueur du bras		2,20 m (7'3")	2,50 m (8'2")	2,20 m (7'3")	2,50 m (8'2")	2,20 m (7'3")	2,50 m (8'2")	2,20 m (7'3")	2,50 m (8'2")
Marteaux hydrauliques	GC S H110	✓	✓	✓	✓	✓	✓	✓	✓
	H110 S	✓	✓	✓	✓	✓	✓	✓	✓
	GC S H115	✓	✓	✓	✓	✓	✓	✓	✓
	H115 S	✓	✓	✓	✓	✓	✓	✓	✓
Grappins de démolition et de tri	G312 GC	✓	✓	✓	✓	✓	✓	✓	✓
	G312 GC CAN fixe	✓	✓	✓	✓	✓	✓	✓	✓
	G313 GC	✓	✓	✓	✓	✓	✓	✓	✓
	G313 GC CAN fixe	✓	✓	✓	✓	✓	✓	✓	✓
	G314	✓	✓	✓	✓	✓	✓	✓	✓
Cisailles mobiles pour ferraille et démolition	S3015, tête plate	✓	✓	✓	✓	✓	✓	✓	✓
Broyeurs	Broyeur secondaire P214			✓				✓	
Compacteurs (plaque vibrante)	CVP75	✓	✓	✓	✓	✓	✓	✓	✓
Couteaux rotatifs	RC10	✓	✓	✓	✓	✓	✓	✓	✓

ACCESSOIRES D'ATTELAGE DÉDIÉS AU CW-20 (Suite)

Train de roulement		Stabilisateurs avant et arrière				Lame arrière			
Contrepoids		3 300 kg (7 280 lb)				3 300 kg (7 280 lb)			
Type de flèche		Angle variable		Flèche monobloc 4,65 m (15'3")		Angle variable		Flèche monobloc 4,65 m (15'3")	
Longueur du bras		2,20 m (7'3")	2,50 m (8'2")	2,20 m (7'3")	2,50 m (8'2")	2,20 m (7'3")	2,50 m (8'2")	2,20 m (7'3")	2,50 m (8'2")
Marteaux hydrauliques	GC S H110	✓	✓	✓	✓	✓	✓	✓	✓
	H110 S	✓	✓	✓	✓	✓	✓	✓	✓
	GC S H115	✓	✓	✓	✓	✓*		✓	✓
	H115 S	✓	✓	✓	✓	✓	✓	✓	✓
Grappins de démolition et de tri	G312 GC	✓	✓	✓	✓	✓*	✓*	✓	✓
	G312 GC CAN fixe	✓	✓	✓	✓	✓	✓*	✓	✓
	G313 GC	✓	✓	✓	✓			✓	✓
	G313 GC CAN fixe	✓	✓	✓	✓	✓*		✓	✓
	G314	✓	✓	✓	✓			✓	✓*
Cisailles mobiles pour ferraille et démolition	S3015, tête plate	✓	✓	✓	✓			✓*	✓*
Broyeurs	Broyeur secondaire P214			✓					
Compacteurs (plaque vibrante)	CVP75	✓	✓	✓	✓	✓	✓	✓	✓
Couteaux rotatifs	RC10	✓	✓	✓	✓	✓	✓	✓	✓

(suite à la page suivante)

Spécifications de la pelle hydraulique sur pneus M314

Guide des accessoires – Europe (suite)

Tous les accessoires ne sont pas disponibles dans toutes les régions. Contactez votre concessionnaire Cat pour connaître les configurations disponibles dans votre région.

Compatible

* Plaque de travail vers l'avant uniquement

Non compatible

ACCESSOIRES À ATTACHE SPÉCIFIQUE HCCW20

Train de roulement		Lame avant; stabilisateurs arrière				Stabilisateurs avant; lame arrière			
Contrepoids		3 300 kg (7 280 lb)				3 300 kg (7 280 lb)			
Type de flèche	Longueur du bras	Angle variable		Flèche monobloc 4,65 m (15'3")		Angle variable		Flèche monobloc 4,65 m (15'3")	
		2,20 m (7'3")	2,50 m (8'2")	2,20 m (7'3")	2,50 m (8'2")	2,20 m (7'3")	2,50 m (8'2")	2,20 m (7'3")	2,50 m (8'2")
Marteaux hydrauliques	GC S H110	✓	✓	✓	✓	✓	✓	✓	✓
	H110 S	✓	✓	✓	✓	✓	✓	✓	✓
	GC S H115			✓	✓			✓	✓
	H115 S	✓	✓	✓	✓	✓	✓	✓	✓
Grappins de démolition et de tri	G312 GC	✓	✓	✓	✓	✓	✓	✓	✓
	G313 GC			✓				✓	
	G314			✓				✓	
Cisailles mobiles pour ferraille et démolition	S3015, tête plate			✓				✓	
Compacteurs (plaque vibrante)	CVP75	✓	✓	✓	✓	✓	✓	✓	✓
Couteaux rotatifs	RC10	✓	✓	✓	✓	✓	✓	✓	✓

ACCESSOIRES À ATTACHE SPÉCIFIQUE HCCW20 (suite)

Train de roulement		Stabilisateurs avant et arrière				Lame arrière			
Contrepoids		3 300 kg (7 280 lb)				3 300 kg (7 280 lb)			
Type de flèche	Longueur du bras	Angle variable		Flèche monobloc 4,65 m (15'3")		Angle variable		Flèche monobloc 4,65 m (15'3")	
		2,20 m (7'3")	2,50 m (8'2")	2,20 m (7'3")	2,50 m (8'2")	2,20 m (7'3")	2,50 m (8'2")	2,20 m (7'3")	2,50 m (8'2")
Marteaux hydrauliques	GC S H110	✓	✓	✓	✓			✓	✓
	H110 S	✓	✓	✓	✓	✓	✓*	✓	✓
	GC S H115			✓	✓				
	H115 S	✓	✓	✓	✓			✓	✓
Grappins de démolition et de tri	G312 GC	✓	✓	✓	✓			✓*	
	G313 GC			✓					
	G314			✓					
Cisailles mobiles pour ferraille et démolition	S3015, tête plate			✓					
Compacteurs (plaque vibrante)	CVP75	✓	✓	✓	✓	✓	✓	✓	✓
Couteaux rotatifs	RC10	✓	✓	✓	✓	✓	✓	✓	✓

(suite à la page suivante)

Spécifications de la pelle hydraulique sur pneus M314

Guide des accessoires – Europe (suite)

Tous les accessoires ne sont pas disponibles dans toutes les régions. Contactez votre concessionnaire Cat pour connaître les configurations disponibles dans votre région.

Compatible

* Plage de travail vers l'avant uniquement

Non compatible

ACCESSOIRES À ATTACHE SPÉCIFIQUE S60

Train de roulement		Lame avant; stabilisateurs arrière				Stabilisateurs avant; lame arrière			
Contrepoids		3 300 kg (7 280 lb)				3 300 kg (7 280 lb)			
Type de flèche		Angle variable		Flèche monobloc 4,65 m (15'3")		Angle variable		Flèche monobloc 4,65 m (15'3")	
Longueur du bras		2,20 m (7'3")	2,50 m (8'2")	2,20 m (7'3")	2,50 m (8'2")	2,20 m (7'3")	2,50 m (8'2")	2,20 m (7'3")	2,50 m (8'2")
Marteaux hydrauliques	GC S H110	✓	✓	✓	✓	✓	✓	✓	✓
	H110 S	✓	✓	✓	✓	✓	✓	✓	✓
	GC S H115	✓	✓	✓	✓	✓	✓	✓	✓
	H115 S	✓	✓	✓	✓	✓	✓	✓	✓
Grappins de démolition et de tri	G312 GC	✓	✓	✓	✓	✓	✓	✓	✓
	G313 GC	✓	✓	✓	✓	✓	✓	✓	✓
	G314	✓	✓	✓	✓	✓	✓	✓	✓
Cisailles mobiles pour ferraille et démolition	S3015, tête plate	✓	✓	✓	✓	✓	✓	✓	✓
Broyeurs	Broyeur secondaire P214			✓				✓	
Compacteurs (plaque vibrante)	CVP75	✓	✓	✓	✓	✓	✓	✓	✓
Couteaux rotatifs	RC10	✓	✓	✓	✓	✓	✓	✓	✓

ACCESSOIRES D'ATTELAGE DÉDIÉS AU S60(Suite)

Train de roulement		Stabilisateurs avant et arrière				Lame arrière			
Contrepoids		3 300 kg (7 280 lb)				3 300 kg (7 280 lb)			
Type de flèche		Angle variable		Flèche monobloc 4,65 m (15'3")		Angle variable		Flèche monobloc 4,65 m (15'3")	
Longueur du bras		2,20 m (7'3")	2,50 m (8'2")	2,20 m (7'3")	2,50 m (8'2")	2,20 m (7'3")	2,50 m (8'2")	2,20 m (7'3")	2,50 m (8'2")
Marteaux hydrauliques	GC S H110	✓	✓	✓	✓	✓	✓	✓	✓
	H110 S	✓	✓	✓	✓	✓	✓	✓	✓
	GC S H115	✓	✓	✓	✓	✓	✓	✓	✓
	H115 S	✓	✓	✓	✓	✓	✓	✓	✓
Grappins de démolition et de tri	G312 GC	✓	✓	✓	✓	✓	✓*	✓	✓
	G313 GC	✓	✓	✓	✓	✓*		✓	✓
	G314	✓	✓	✓	✓			✓	✓*
Cisailles mobiles pour ferraille et démolition	S3015, tête plate	✓	✓	✓	✓			✓	✓*
Broyeurs	Broyeur secondaire P214			✓					
Compacteurs (plaque vibrante)	CVP75	✓	✓	✓	✓	✓	✓	✓	✓
Couteaux rotatifs	RC10	✓	✓	✓	✓	✓	✓	✓	✓

(suite à la page suivante)

Spécifications de la pelle hydraulique sur pneus M314

Guide des accessoires – Europe (suite)

Tous les accessoires ne sont pas disponibles dans toutes les régions. Contactez votre concessionnaire Cat pour connaître les configurations disponibles dans votre région.

Compatible

* Plage de travail vers l'avant uniquement

Non compatible

ACCESSOIRES À ATTACHE HCS60

Train de roulement		Lame avant; stabilisateurs arrière				Stabilisateurs avant; lame arrière			
Contrepoids		3 300 kg (7 280 lb)				3 300 kg (7 280 lb)			
Type de flèche	Longueur du bras	Angle variable		Flèche monobloc 4,65 m (15'3")		Angle variable		Flèche monobloc 4,65 m (15'3")	
		2,20 m (7'3")	2,50 m (8'2")	2,20 m (7'3")	2,50 m (8'2")	2,20 m (7'3")	2,50 m (8'2")	2,20 m (7'3")	2,50 m (8'2")
Marteaux hydrauliques	H110 S	✓	✓	✓	✓	✓	✓	✓	✓
	H115 S	✓	✓	✓	✓	✓	✓	✓	✓
Grappins de démolition et de tri	G312 GC	✓	✓	✓	✓	✓	✓	✓	✓
	G313 GC	✓	✓	✓	✓	✓	✓	✓	✓
	G314	✓	✓	✓	✓	✓	✓	✓	✓
Cisailles mobiles pour ferraille et démolition	S3015, tête plate	✓		✓	✓	✓		✓	✓
Broyeurs	Broyeur secondaire P214			✓				✓	
Compacteurs (plaque vibrante)	CVP75	✓	✓	✓	✓	✓	✓	✓	✓
Couteaux rotatifs	RC10	✓	✓	✓	✓	✓	✓	✓	✓

ACCESSOIRES D'ATTELAGE POUR HCS60(Suite)

Train de roulement		Stabilisateurs avant et arrière				Lame arrière			
Contrepoids		3 300 kg (7 280 lb)				3 300 kg (7 280 lb)			
Type de flèche	Longueur du bras	Angle variable		Flèche monobloc 4,65 m (15'3")		Angle variable		Flèche monobloc 4,65 m (15'3")	
		2,20 m (7'3")	2,50 m (8'2")	2,20 m (7'3")	2,50 m (8'2")	2,20 m (7'3")	2,50 m (8'2")	2,20 m (7'3")	2,50 m (8'2")
Marteaux hydrauliques	H110 S	✓	✓	✓	✓	✓	✓	✓	✓
	H115 S	✓	✓	✓	✓	✓	✓	✓	✓
Grappins de démolition et de tri	G312 GC	✓	✓	✓	✓	✓*		✓	✓
	G313 GC	✓	✓	✓	✓			✓	✓*
	G314	✓	✓	✓	✓			✓*	
Cisailles mobiles pour ferraille et démolition	S3015, tête plate	✓		✓	✓			✓*	
Broyeurs	Broyeur secondaire P214			✓					
Compacteurs (plaque vibrante)	CVP75	✓	✓	✓	✓	✓	✓	✓	✓
Couteaux rotatifs	RC10	✓	✓	✓	✓	✓	✓	✓	✓

(suite à la page suivante)

Spécifications de la pelle hydraulique sur pneus M314

Guide des accessoires – Europe (suite)

Tous les accessoires ne sont pas disponibles dans toutes les régions. Contactez votre concessionnaire Cat pour connaître les configurations disponibles dans votre région.

Compatible

* Plage de travail vers l'avant uniquement

Non compatible

ACCESSOIRES À ATTACHE HCS65

Train de roulement		Lame avant; stabilisateurs arrière				Stabilisateurs avant; lame arrière			
Contrepoids		3 300 kg (7 280 lb)				3 300 kg (7 280 lb)			
Type de flèche	Longueur du bras	Angle variable		Flèche monobloc 4,65 m (15'3")		Angle variable		Flèche monobloc 4,65 m (15'3")	
		2,20 m (7'3")	2,50 m (8'2")	2,20 m (7'3")	2,50 m (8'2")	2,20 m (7'3")	2,50 m (8'2")	2,20 m (7'3")	2,50 m (8'2")
Marteaux hydrauliques	H110 S	✓	✓	✓	✓	✓	✓	✓	✓
	H115 S	✓	✓	✓	✓	✓	✓	✓	✓
Grappins de démolition et de tri	G312 GC	✓	✓	✓	✓	✓	✓	✓	✓
	G313 GC	✓	✓	✓	✓	✓	✓	✓	✓
	G314	✓		✓	✓	✓		✓	✓
Cisailles mobiles pour ferraille et démolition	S3015, tête plate			✓				✓	
Broyeurs	Broyeur secondaire P214			✓				✓	
Compacteurs (plaque vibrante)	CVP75	✓	✓	✓	✓	✓	✓	✓	✓
Couteaux rotatifs	RC10	✓	✓	✓	✓	✓	✓	✓	✓

ACCESSOIRES D'ATTELAGE POUR HCS65(Suite)

Train de roulement		Stabilisateurs avant et arrière				Lame arrière			
Contrepoids		3 300 kg (7 280 lb)				3 300 kg (7 280 lb)			
Type de flèche	Longueur du bras	Angle variable		Flèche monobloc 4,65 m (15'3")		Angle variable		Flèche monobloc 4,65 m (15'3")	
		2,20 m (7'3")	2,50 m (8'2")	2,20 m (7'3")	2,50 m (8'2")	2,20 m (7'3")	2,50 m (8'2")	2,20 m (7'3")	2,50 m (8'2")
Marteaux hydrauliques	H110 S	✓	✓	✓	✓	✓	✓	✓	✓
	H115 S	✓	✓	✓	✓	✓	✓	✓	✓
Grappins de démolition et de tri	G312 GC	✓	✓	✓	✓			✓	✓*
	G313 GC	✓	✓	✓	✓			✓*	
	G314	✓		✓	✓				
Cisailles mobiles pour ferraille et démolition	S3015, tête plate			✓					
Broyeurs	Broyeur secondaire P214			✓					
Compacteurs (plaque vibrante)	CVP75	✓	✓	✓	✓	✓	✓	✓	✓
Couteaux rotatifs	RC10	✓	✓	✓	✓	✓	✓	✓	✓

(suite à la page suivante)

Spécifications de la pelle hydraulique sur pneus M314

Guide des accessoires – Europe (suite)

Tous les accessoires ne sont pas disponibles dans toutes les régions. Contactez votre concessionnaire Cat pour connaître les configurations disponibles dans votre région.

Compatible

* Plage de travail vers l'avant uniquement

Non compatible

ACCESSOIRES TRS10 (HAUT À CLAVETER/BAS CW-20)

Certains accessoires nécessitent davantage de débit hydraulique et sont mieux adaptés à une machine dotée de circuits HP2 et d'un rotoculteur avec un pivot à grand débit. Vérifiez la capacité hydraulique de votre machine et du rotoculteur, ainsi que les exigences de votre équipement afin de garantir une bonne compatibilité.

Train de roulement		Lame avant; stabilisateurs arrière				Stabilisateurs avant; lame arrière			
Contrepoids		3 300 kg (7 280 lb)				3 300 kg (7 280 lb)			
Type de flèche	Longueur du bras	Angle variable		Flèche monobloc 4,65 m (15'3")		Angle variable		Flèche monobloc 4,65 m (15'3")	
		2,20 m (7'3")	2,50 m (8'2")	2,20 m (7'3")	2,50 m (8'2")	2,20 m (7'3")	2,50 m (8'2")	2,20 m (7'3")	2,50 m (8'2")
Marteaux hydrauliques	GC S H110			✓	✓			✓	✓
	H110 S			✓	✓			✓	✓
Grappins de démolition et de tri	G212 GC	✓	✓	✓	✓	✓	✓	✓	✓
	GC G212 CAN fixe	✓	✓	✓	✓	✓	✓	✓	✓
	G213 GC			✓	✓			✓	✓
	GC G213 CAN fixe	✓	✓	✓	✓	✓	✓	✓	✓
Compacteurs (plaque vibrante)	CVP75	✓	✓	✓	✓	✓	✓	✓	✓

NOTA : Utilisez des marteaux sur les rotoculteurs fonctionnant moins de 10 % d'heures de fonctionnement par an ou pendant 200 heures maxi par an. Référez-vous à votre Guide d'utilisation et d'entretien pour connaître les débits hydrauliques recommandés.

ACCESSOIRES TRS10 (HAUT À CLAVETER/BAS CW-20) (suite)

Certains accessoires nécessitent davantage de débit hydraulique et sont mieux adaptés à une machine dotée de circuits HP2 et d'un rotoculteur avec un pivot à grand débit. Vérifiez la capacité hydraulique de votre machine et du rotoculteur, ainsi que les exigences de votre équipement afin de garantir une bonne compatibilité.

Train de roulement		Stabilisateurs avant et arrière				Lame arrière		
Contrepoids		3 300 kg (7 280 lb)				3 300 kg (7 280 lb)		
Type de flèche	Longueur du bras	Angle variable		Flèche monobloc 4,65 m (15'3")		Angle variable	Flèche monobloc 4,65 m (15'3")	
		2,20 m (7'3")	2,50 m (8'2")	2,20 m (7'3")	2,50 m (8'2")	2,20 m (7'3")	2,20 m (7'3")	2,50 m (8'2")
Marteaux hydrauliques	GC S H110			✓	✓		✓*	
	H110 S			✓	✓		✓	✓*
Grappins de démolition et de tri	G212 GC	✓	✓	✓	✓		✓	✓*
	GC G212 CAN fixe	✓	✓	✓	✓		✓	✓
	G213 GC			✓	✓			
	GC G213 CAN fixe	✓	✓	✓	✓		✓*	✓*
Compacteurs (plaque vibrante)	CVP75	✓	✓	✓	✓	✓*	✓	✓

NOTA : Utilisez des marteaux sur les rotoculteurs fonctionnant moins de 10 % d'heures de fonctionnement par an ou pendant 200 heures maxi par an. Référez-vous à votre Guide d'utilisation et d'entretien pour connaître les débits hydrauliques recommandés.

(suite à la page suivante)

Spécifications de la pelle hydraulique sur pneus M314

Guide des accessoires – Europe (suite)

Tous les accessoires ne sont pas disponibles dans toutes les régions. Contactez votre concessionnaire Cat pour connaître les configurations disponibles dans votre région.

Compatible

* Plage de travail vers l'avant uniquement

Non compatible

ACCESSOIRES TRS10 (HAUT CW-20/BAS CW-20s)

Certains accessoires nécessitent davantage de débit hydraulique et sont mieux adaptés à une machine dotée de circuits HP2 et d'un rotoculteur avec un pivot à grand débit. Vérifiez la capacité hydraulique de votre machine et du rotoculteur, ainsi que les exigences de votre équipement afin de garantir une bonne compatibilité.

Train de roulement		Lame avant ; stabilisateurs arrière		Stabilisateurs avant ; lame arrière		Stabilisateurs avant et arrière		Lame arrière
Contrepoids		3 300 kg (7 280 lb)		3 300 kg (7 280 lb)		3 300 kg (7 280 lb)		3 300 kg (7 280 lb)
Type de flèche		Flèche monobloc 4,65 m (15'3")		Flèche monobloc 4,65 m (15'3")		Flèche monobloc 4,65 m (15'3")		Flèche monobloc 4,65 m (15'3")
Longueur du bras		2,20 m (7'3")	2,50 m (8'2")	2,20 m (7'3")	2,50 m (8'2")	2,20 m (7'3")	2,50 m (8'2")	2,20 m (7'3")
Marteaux hydrauliques	H110 S	✓		✓		✓		
Grappins de démolition et de tri	G212 GC	✓		✓		✓		
	GC G212 CAN fixe	✓	✓	✓	✓	✓	✓	
	G213 GC	✓		✓		✓		
	GC G213 CAN fixe	✓		✓		✓		
Compacteurs (plaque vibrante)	CVP75	✓	✓	✓	✓	✓	✓	✓*

NOTA : Utilisez des marteaux sur les rotoculteurs fonctionnant moins de 10 % d'heures de fonctionnement par an ou pendant 200 heures maxi par an. Référez-vous à votre Guide d'utilisation et d'entretien pour connaître les débits hydrauliques recommandés.

ACCESSOIRES TRS10 (CONFIGURATION À CLAVETER EN HAUT/CW-20 EN BAS)

Certains accessoires nécessitent davantage de débit hydraulique et sont mieux adaptés à une machine dotée de circuits HP2 et d'un rotoculteur avec un pivot à grand débit. Vérifiez la capacité hydraulique de votre machine et du rotoculteur, ainsi que les exigences de votre équipement afin de garantir une bonne compatibilité.

Train de roulement		Lame avant; stabilisateurs arrière				Stabilisateurs avant; lame arrière			
Contrepoids		3 300 kg (7 280 lb)				3 300 kg (7 280 lb)			
Type de flèche		Angle variable		Flèche monobloc 4,65 m (15'3")		Angle variable		Flèche monobloc 4,65 m (15'3")	
Longueur du bras		2,20 m (7'3")	2,50 m (8'2")	2,20 m (7'3")	2,50 m (8'2")	2,20 m (7'3")	2,50 m (8'2")	2,20 m (7'3")	2,50 m (8'2")
Marteaux hydrauliques	GC S H110			✓	✓			✓	✓
	H110 S	✓		✓	✓	✓		✓	✓
Grappins de démolition et de tri	G212 GC	✓	✓	✓	✓	✓	✓	✓	✓
	GC G212 CAN fixe	✓	✓	✓	✓	✓	✓	✓	✓
	G213 GC	✓		✓	✓	✓		✓	✓
	GC G213 CAN fixe	✓	✓	✓	✓	✓	✓	✓	✓
Compacteurs (plaque vibrante)	CVP75	✓	✓	✓	✓	✓	✓	✓	✓

NOTA : Utilisez des marteaux sur les rotoculteurs fonctionnant moins de 10 % d'heures de fonctionnement par an ou pendant 200 heures maxi par an. Référez-vous à votre Guide d'utilisation et d'entretien pour connaître les débits hydrauliques recommandés.

(suite à la page suivante)

Spécifications de la pelle hydraulique sur pneus M314

Guide des accessoires – Europe (suite)

Tous les accessoires ne sont pas disponibles dans toutes les régions. Contactez votre concessionnaire Cat pour connaître les configurations disponibles dans votre région.

Compatible

* Plage de travail vers l'avant uniquement

Non compatible

ACCESSOIRES TRS10 (HAUT À CLAVETER/BAS CW-20) (suite)

Certains accessoires nécessitent davantage de débit hydraulique et sont mieux adaptés à une machine dotée de circuits HP2 et d'un rotoculteur avec un pivot à grand débit. Vérifiez la capacité hydraulique de votre machine et du rotoculteur, ainsi que les exigences de votre équipement afin de garantir une bonne compatibilité.

Train de roulement		Stabilisateurs avant et arrière				Lame arrière		
Contrepoids		3 300 kg (7 280 lb)				3 300 kg (7 280 lb)		
Type de flèche		Angle variable		Flèche monobloc 4,65 m (15'3")		Angle variable	Flèche monobloc 4,65 m (15'3")	
Longueur du bras		2,20 m (7'3")	2,50 m (8'2")	2,20 m (7'3")	2,50 m (8'2")	2,20 m (7'3")	2,20 m (7'3")	2,50 m (8'2")
Marteaux hydrauliques	GC S H110			✓	✓		✓*	✓*
	H110 S	✓		✓	✓		✓	✓*
Grappins de démolition et de tri	G212 GC	✓	✓	✓	✓		✓	✓*
	GC G212 CAN fixe	✓	✓	✓	✓	✓*	✓	✓
	G213 GC	✓		✓	✓			
	GC G213 CAN fixe	✓	✓	✓	✓		✓	✓*
Compacteurs (plaque vibrante)	CVP75	✓	✓	✓	✓	✓*	✓	✓

NOTA : Utilisez des marteaux sur les rotoculteurs fonctionnant moins de 10 % d'heures de fonctionnement par an ou pendant 200 heures maxi par an. Référez-vous à votre Guide d'utilisation et d'entretien pour connaître les débits hydrauliques recommandés.

ACCESSOIRES TRS10 (DESSUS À CLAVETER / DESSOUS S60)

Certains accessoires nécessitent davantage de débit hydraulique et sont mieux adaptés à une machine dotée de circuits HP2 et d'un rotoculteur avec un pivot à grand débit. Vérifiez la capacité hydraulique de votre machine et du rotoculteur, ainsi que les exigences de votre équipement afin de garantir une bonne compatibilité.

Train de roulement		Lame avant; stabilisateurs arrière				Stabilisateurs avant; lame arrière			
Contrepoids		3 300 kg (7 280 lb)				3 300 kg (7 280 lb)			
Type de flèche		Angle variable		Flèche monobloc 4,65 m (15'3")		Angle variable		Flèche monobloc 4,65 m (15'3")	
Longueur du bras		2,20 m (7'3")	2,50 m (8'2")	2,20 m (7'3")	2,50 m (8'2")	2,20 m (7'3")	2,50 m (8'2")	2,20 m (7'3")	2,50 m (8'2")
Marteaux hydrauliques	GC S H110	✓	✓	✓	✓	✓	✓	✓	✓
	H110 S	✓	✓			✓	✓		
Grappins de démolition et de tri	G212 GC	✓	✓	✓	✓	✓	✓	✓	✓
	G213 GC	✓	✓	✓	✓	✓	✓	✓	✓
Compacteurs (plaque vibrante)	CVP75	✓	✓	✓	✓	✓	✓	✓	✓

NOTA : Utilisez des marteaux sur les rotoculteurs fonctionnant moins de 10 % d'heures de fonctionnement par an ou pendant 200 heures maxi par an. Référez-vous à votre Guide d'utilisation et d'entretien pour connaître les débits hydrauliques recommandés.

(suite à la page suivante)

Spécifications de la pelle hydraulique sur pneus M314

Guide des accessoires – Europe (suite)

Tous les accessoires ne sont pas disponibles dans toutes les régions. Contactez votre concessionnaire Cat pour connaître les configurations disponibles dans votre région.

Compatible

* Plage de travail vers l'avant uniquement

Non compatible

ACCESSOIRES TRS10 (HAUT À CLAVETER/BAS S60) (suite)

Certains accessoires nécessitent davantage de débit hydraulique et sont mieux adaptés à une machine dotée de circuits HP2 et d'un rotoculteur avec un pivot à grand débit. Vérifiez la capacité hydraulique de votre machine et du rotoculteur, ainsi que les exigences de votre équipement afin de garantir une bonne compatibilité.

Train de roulement		Stabilisateurs avant et arrière				Lame arrière			
Contrepoids		3 300 kg (7 280 lb)				3 300 kg (7 280 lb)			
Type de flèche		Angle variable		Flèche monobloc 4,65 m (15'3")		Angle variable		Flèche monobloc 4,65 m (15'3")	
		2,20 m (7'3")	2,50 m (8'2")	2,20 m (7'3")	2,50 m (8'2")	2,20 m (7'3")	2,50 m (8'2")	2,20 m (7'3")	2,50 m (8'2")
Marteaux hydrauliques	GC S H110	✓	✓	✓	✓	✓*	✓*	✓	✓
	H110 S	✓	✓			✓	✓*		
Grappins de démolition et de tri	G212 GC	✓	✓	✓	✓	✓*		✓	✓
	G213 GC	✓	✓	✓	✓			✓	✓*
Compacteurs (plaque vibrante)	CVP75	✓	✓	✓	✓	✓	✓	✓	✓

NOTA : Utilisez des marteaux sur les rotoculteurs fonctionnant moins de 10 % d'heures de fonctionnement par an ou pendant 200 heures maxi par an. Référez-vous à votre Guide d'utilisation et d'entretien pour connaître les débits hydrauliques recommandés.

ACCESSOIRES TRS10 (S60 EN HAUT/S60 EN BAS)

Certains accessoires nécessitent davantage de débit hydraulique et sont mieux adaptés à une machine dotée de circuits HP2 et d'un rotoculteur avec un pivot à grand débit. Vérifiez la capacité hydraulique de votre machine et du rotoculteur, ainsi que les exigences de votre équipement afin de garantir une bonne compatibilité.

Train de roulement		Lame avant; stabilisateurs arrière				Stabilisateurs avant; lame arrière			
Contrepoids		3 300 kg (7 280 lb)				3 300 kg (7 280 lb)			
Type de flèche		Angle variable		Flèche monobloc 4,65 m (15'3")		Angle variable		Flèche monobloc 4,65 m (15'3")	
		2,20 m (7'3")	2,50 m (8'2")	2,20 m (7'3")	2,50 m (8'2")	2,20 m (7'3")	2,50 m (8'2")	2,20 m (7'3")	2,50 m (8'2")
Marteaux hydrauliques	GC S H110	✓	✓	✓	✓	✓	✓	✓	✓
	H110 S	✓	✓	✓	✓	✓	✓	✓	✓
Grappins de démolition et de tri	G212 GC	✓	✓	✓	✓	✓	✓	✓	✓
	G213 GC	✓		✓	✓	✓		✓	✓
Compacteurs (plaque vibrante)	CVP75	✓	✓	✓	✓	✓	✓	✓	✓

NOTA : Utilisez des marteaux sur les rotoculteurs fonctionnant moins de 10 % d'heures de fonctionnement par an ou pendant 200 heures maxi par an. Référez-vous à votre Guide d'utilisation et d'entretien pour connaître les débits hydrauliques recommandés.

(suite à la page suivante)

Spécifications de la pelle hydraulique sur pneus M314

Guide des accessoires – Europe (suite)

Tous les accessoires ne sont pas disponibles dans toutes les régions. Contactez votre concessionnaire Cat pour connaître les configurations disponibles dans votre région.

Compatible

* Plage de travail vers l'avant uniquement

Non compatible

ACCESSOIRES TRS10 (HAUT S60/BAS S60) (suite)

Certains accessoires nécessitent davantage de débit hydraulique et sont mieux adaptés à une machine dotée de circuits HP2 et d'un rotoculteur avec un pivot à grand débit. Vérifiez la capacité hydraulique de votre machine et du rotoculteur, ainsi que les exigences de votre équipement afin de garantir une bonne compatibilité.

Train de roulement		Stabilisateurs avant et arrière				Lame arrière			
Contrepoids		3 300 kg (7 280 lb)				3 300 kg (7 280 lb)			
Type de flèche		Angle variable		Flèche monobloc 4,65 m (15'3")		Angle variable		Flèche monobloc 4,65 m (15'3")	
		2,20 m (7'3")	2,50 m (8'2")	2,20 m (7'3")	2,50 m (8'2")	2,20 m (7'3")	2,50 m (8'2")	2,20 m (7'3")	2,50 m (8'2")
Marteaux hydrauliques	GC S H110	✓	✓	✓	✓			✓	✓*
	H110 S	✓	✓	✓	✓			✓	✓
Grappins de démolition et de tri	G212 GC	✓	✓	✓	✓			✓	✓*
	G213 GC	✓		✓	✓				
Compacteurs (plaque vibrante) CVP75		✓	✓	✓	✓	✓	✓*	✓	✓

NOTA : Utilisez des marteaux sur les rotoculteurs fonctionnant moins de 10 % d'heures de fonctionnement par an ou pendant 200 heures maxi par an. Référez-vous à votre Guide d'utilisation et d'entretien pour connaître les débits hydrauliques recommandés.

ACCESSOIRES TRS10 (CONFIGURATION À CLAVETER EN HAUT/HCS60 EN BAS)

Certains accessoires nécessitent davantage de débit hydraulique et sont mieux adaptés à une machine dotée de circuits HP2 et d'un rotoculteur avec un pivot à grand débit. Vérifiez la capacité hydraulique de votre machine et du rotoculteur, ainsi que les exigences de votre équipement afin de garantir une bonne compatibilité.

Train de roulement		Lame avant; stabilisateurs arrière				Stabilisateurs avant; lame arrière			
Contrepoids		3 300 kg (7 280 lb)				3 300 kg (7 280 lb)			
Type de flèche		Angle variable		Flèche monobloc 4,65 m (15'3")		Angle variable		Flèche monobloc 4,65 m (15'3")	
		2,20 m (7'3")	2,50 m (8'2")	2,20 m (7'3")	2,50 m (8'2")	2,20 m (7'3")	2,50 m (8'2")	2,20 m (7'3")	2,50 m (8'2")
Marteaux hydrauliques	H110 S	✓	✓	✓	✓	✓	✓	✓	✓
Compacteurs (plaque vibrante) CVP75		✓	✓	✓	✓	✓	✓	✓	✓

NOTA : Utilisez des marteaux sur les rotoculteurs fonctionnant moins de 10 % d'heures de fonctionnement par an ou pendant 200 heures maxi par an. Référez-vous à votre Guide d'utilisation et d'entretien pour connaître les débits hydrauliques recommandés.

ACCESSOIRES TRS10 (HAUT À CLAVETER/BAS HCS60) (suite)

Certains accessoires nécessitent davantage de débit hydraulique et sont mieux adaptés à une machine dotée de circuits HP2 et d'un rotoculteur avec un pivot à grand débit. Vérifiez la capacité hydraulique de votre machine et du rotoculteur, ainsi que les exigences de votre équipement afin de garantir une bonne compatibilité.

Train de roulement		Stabilisateurs avant et arrière				Lame arrière			
Contrepoids		3 300 kg (7 280 lb)				3 300 kg (7 280 lb)			
Type de flèche		Angle variable		Flèche monobloc 4,65 m (15'3")		Angle variable		Flèche monobloc 4,65 m (15'3")	
		2,20 m (7'3")	2,50 m (8'2")	2,20 m (7'3")	2,50 m (8'2")	2,20 m (7'3")	2,50 m (8'2")	2,20 m (7'3")	2,50 m (8'2")
Marteaux hydrauliques	H110 S	✓	✓	✓	✓	✓*		✓	✓
Compacteurs (plaque vibrante) CVP75		✓	✓	✓	✓	✓	✓	✓	✓

NOTA : Utilisez des marteaux sur les rotoculteurs fonctionnant moins de 10 % d'heures de fonctionnement par an ou pendant 200 heures maxi par an. Référez-vous à votre Guide d'utilisation et d'entretien pour connaître les débits hydrauliques recommandés.

(suite à la page suivante)

Spécifications de la pelle hydraulique sur pneus M314

Guide des accessoires – Europe (suite)

Tous les accessoires ne sont pas disponibles dans toutes les régions. Contactez votre concessionnaire Cat pour connaître les configurations disponibles dans votre région.

Compatible

* Plage de travail vers l'avant uniquement

Non compatible

ACCESSOIRES TRS10 (SHCS60 EN HAUT/HCS60 EN BAS)

Certains accessoires nécessitent davantage de débit hydraulique et sont mieux adaptés à une machine dotée de circuits HP2 et d'un rotoculteur avec un pivot à grand débit. Vérifiez la capacité hydraulique de votre machine et du rotoculteur, ainsi que les exigences de votre équipement afin de garantir une bonne compatibilité.

Train de roulement		Lame avant; stabilisateurs arrière				Stabilisateurs avant; lame arrière			
Contrepoids		3 300 kg (7 280 lb)				3 300 kg (7 280 lb)			
Type de flèche		Angle variable		Flèche monobloc 4,65 m (15'3")		Angle variable		Flèche monobloc 4,65 m (15'3")	
		2,20 m (7'3")	2,50 m (8'2")	2,20 m (7'3")	2,50 m (8'2")	2,20 m (7'3")	2,50 m (8'2")	2,20 m (7'3")	2,50 m (8'2")
Longueur du bras									
Marteaux hydrauliques	H110 S	✓	✓	✓	✓	✓	✓	✓	✓
Compacteurs (plaque vibrante)	CVP75	✓	✓	✓	✓	✓	✓	✓	✓

NOTA : Utilisez des marteaux sur les rotoculteurs fonctionnant moins de 10 % d'heures de fonctionnement par an ou pendant 200 heures maxi par an. Référez-vous à votre Guide d'utilisation et d'entretien pour connaître les débits hydrauliques recommandés.

ACCESSOIRES TRS10 (HAUT HCS60/BAS HCS60) (suite)

Certains accessoires nécessitent davantage de débit hydraulique et sont mieux adaptés à une machine dotée de circuits HP2 et d'un rotoculteur avec un pivot à grand débit. Vérifiez la capacité hydraulique de votre machine et du rotoculteur, ainsi que les exigences de votre équipement afin de garantir une bonne compatibilité.

Train de roulement		Stabilisateurs avant et arrière				Lame arrière		
Contrepoids		3 300 kg (7 280 lb)				3 300 kg (7 280 lb)		
Type de flèche		Angle variable		Flèche monobloc 4,65 m (15'3")		Angle variable	Flèche monobloc 4,65 m (15'3")	
		2,20 m (7'3")	2,50 m (8'2")	2,20 m (7'3")	2,50 m (8'2")	2,20 m (7'3")	2,20 m (7'3")	2,50 m (8'2")
Longueur du bras								
Marteaux hydrauliques	H110 S	✓	✓	✓	✓		✓*	✓*
Compacteurs (plaque vibrante)	CVP75	✓	✓	✓	✓	✓*	✓	✓

NOTA : Utilisez des marteaux sur les rotoculteurs fonctionnant moins de 10 % d'heures de fonctionnement par an ou pendant 200 heures maxi par an. Référez-vous à votre Guide d'utilisation et d'entretien pour connaître les débits hydrauliques recommandés.

Spécifications de la pelle hydraulique sur pneus M314

Guide des accessoires – Australie et Nouvelle-Zélande

Tous les accessoires ne sont pas disponibles dans toutes les régions. Contactez votre concessionnaire Cat pour connaître les configurations disponibles dans votre région.

Compatible

* Plage de travail vers l'avant uniquement

Non compatible

ACCESSOIRES À CLAVETER

Train de roulement		Lame avant; stabilisateurs arrière				Stabilisateurs avant; lame arrière			
Contrepoids		3 300 kg (7 280 lb)				3 300 kg (7 280 lb)			
Type de flèche	Longueur du bras	Angle variable		Flèche monobloc 4,65 m (15'3")		Angle variable		Flèche monobloc 4,65 m (15'3")	
		2,20 m (7'3")	2,50 m (8'2")	2,20 m (7'3")	2,50 m (8'2")	2,20 m (7'3")	2,50 m (8'2")	2,20 m (7'3")	2,50 m (8'2")
Marteaux hydrauliques	H110 GC	✓	✓	✓	✓	✓	✓	✓	✓
	GC S H110	✓	✓	✓	✓	✓	✓	✓	✓
	H110 S	✓	✓			✓	✓		
	H115 GC	✓	✓	✓	✓	✓	✓	✓	✓
	GC S H115	✓	✓	✓	✓	✓	✓	✓	✓
	H115 S	✓	✓			✓	✓		
Grappins de démolition et de tri	G314	✓	✓	✓	✓	✓	✓	✓	✓
Cisailles mobiles pour ferraille et démolition	S3015, tête plate			✓	✓			✓	✓
Débroussailleuses-déchiqueteuses	HM2615	✓	✓	✓	✓	✓	✓	✓	✓
	HM3013	✓	✓	✓	✓	✓	✓	✓	✓
Compacteurs (plaque vibrante)	CVP75	✓	✓	✓	✓	✓	✓	✓	✓
Couteaux rotatifs	RC10	✓	✓	✓	✓	✓	✓	✓	✓

ACCESSOIRES À CLAVETER (suite)

Train de roulement		Stabilisateurs avant et arrière				Lame arrière			
Contrepoids		3 300 kg (7 280 lb)				3 300 kg (7 280 lb)			
Type de flèche	Longueur du bras	Angle variable		Flèche monobloc 4,65 m (15'3")		Angle variable		Flèche monobloc 4,65 m (15'3")	
		2,20 m (7'3")	2,50 m (8'2")	2,20 m (7'3")	2,50 m (8'2")	2,20 m (7'3")	2,50 m (8'2")	2,20 m (7'3")	2,50 m (8'2")
Marteaux hydrauliques	H110 GC	✓	✓	✓	✓	✓	✓	✓	✓
	GC S H110	✓	✓	✓	✓	✓	✓	✓	✓
	H110 S	✓	✓			✓	✓		
	H115 GC	✓	✓	✓	✓	✓	✓	✓	✓
	GC S H115	✓	✓	✓	✓	✓	✓	✓	✓
	H115 S	✓	✓			✓	✓		
Grappins de démolition et de tri	G314	✓	✓	✓	✓	✓*	✓*	✓	✓
Cisailles mobiles pour ferraille et démolition	S3015, tête plate			✓	✓			✓	✓
Débroussailleuses-déchiqueteuses	HM2615	✓	✓	✓	✓	✓	✓	✓	✓
	HM3013	✓	✓	✓	✓	✓	✓	✓	✓
Compacteurs (plaque vibrante)	CVP75	✓	✓	✓	✓	✓	✓	✓	✓
Couteaux rotatifs	RC10	✓	✓	✓	✓	✓	✓	✓	✓

(suite à la page suivante)

Spécifications de la pelle hydraulique sur pneus M314

Guide des accessoires – Australie et Nouvelle-Zélande (suite)

Tous les accessoires ne sont pas disponibles dans toutes les régions. Contactez votre concessionnaire Cat pour connaître les configurations disponibles dans votre région.

Compatible

* Plage de travail vers l'avant uniquement

Non compatible

ACCESSOIRES À ATTACHE À ACCOUPLEMENT PAR AXES CAT

Train de roulement		Lame avant; stabilisateurs arrière				Stabilisateurs avant; lame arrière			
Contrepoids		3 300 kg (7 280 lb)				3 300 kg (7 280 lb)			
Type de flèche		Angle variable		Flèche monobloc 4,65 m (15'3")		Angle variable		Flèche monobloc 4,65 m (15'3")	
Longueur du bras		2,20 m (7'3")	2,50 m (8'2")	2,20 m (7'3")	2,50 m (8'2")	2,20 m (7'3")	2,50 m (8'2")	2,20 m (7'3")	2,50 m (8'2")
Marteaux hydrauliques	H110 GC	✓	✓	✓	✓	✓	✓	✓	✓
	GC S H110	✓	✓	✓	✓	✓	✓	✓	✓
	H110 S	✓	✓			✓	✓		
	H115 GC	✓	✓	✓	✓	✓	✓	✓	✓
	GC S H115	✓	✓	✓	✓	✓	✓	✓	✓
	H115 S	✓	✓			✓	✓		
Grappins de démolition et de tri	G314			✓	✓			✓	✓
Cisailles mobiles pour ferraille et démolition	S3015, tête plate			✓	✓			✓	✓
Débroussailleuses-déchiqueteuses	HM2516	✓	✓	✓	✓	✓	✓	✓	✓
	HM3013	✓	✓	✓	✓	✓	✓	✓	✓
Compacteurs (plaque vibrante)	CVP75	✓	✓	✓	✓	✓	✓	✓	✓
Couteaux rotatifs	RC10	✓	✓	✓	✓	✓	✓	✓	✓

ACCESSOIRES À ATTACHE DE GRAPPIN À CLAVETER CAT (Suite)

Train de roulement		Stabilisateurs avant et arrière				Lame arrière			
Contrepoids		3 300 kg (7 280 lb)				3 300 kg (7 280 lb)			
Type de flèche		Angle variable		Flèche monobloc 4,65 m (15'3")		Angle variable		Flèche monobloc 4,65 m (15'3")	
Longueur du bras		2,20 m (7'3")	2,50 m (8'2")	2,20 m (7'3")	2,50 m (8'2")	2,20 m (7'3")	2,50 m (8'2")	2,20 m (7'3")	2,50 m (8'2")
Marteaux hydrauliques	H110 GC	✓	✓	✓	✓	✓	✓	✓	✓
	GC S H110	✓	✓	✓	✓	✓	✓	✓	✓
	H110 S	✓	✓			✓	✓		
	H115 GC	✓	✓	✓	✓	✓*		✓	✓
	GC S H115	✓	✓	✓	✓	✓	✓*	✓	✓
	H115 S	✓	✓			✓	✓		
Grappins de démolition et de tri	G314			✓	✓			✓*	
Cisailles mobiles pour ferraille et démolition	S3015, tête plate			✓	✓			✓*	
Débroussailleuses-déchiqueteuses	HM2516	✓	✓	✓	✓	✓	✓	✓	✓
	HM3013	✓	✓	✓	✓	✓*		✓	✓
Compacteurs (plaque vibrante)	CVP75	✓	✓	✓	✓	✓	✓	✓	✓
Couteaux rotatifs	RC10	✓	✓	✓	✓	✓	✓	✓	✓

(suite à la page suivante)

Spécifications de la pelle hydraulique sur pneus M314

Guide des accessoires – Australie et Nouvelle-Zélande (suite)

Tous les accessoires ne sont pas disponibles dans toutes les régions. Contactez votre concessionnaire Cat pour connaître les configurations disponibles dans votre région.

Compatible

* Plage de travail vers l'avant uniquement

Non compatible

ACCESSOIRES TRS10 (DESSUS À CLAVETER / DESSOUS S60)

Certains accessoires nécessitent davantage de débit hydraulique et sont mieux adaptés à une machine dotée de circuits HP2 et d'un rotoculteur avec un pivot à grand débit. Vérifiez la capacité hydraulique de votre machine et du rotoculteur, ainsi que les exigences de votre équipement afin de garantir une bonne compatibilité.

Train de roulement		Lame avant; stabilisateurs arrière				Stabilisateurs avant; lame arrière			
Contrepoids		3 300 kg (7 280 lb)				3 300 kg (7 280 lb)			
Type de flèche		Angle variable		Flèche monobloc 4,65 m (15'3")		Angle variable		Flèche monobloc 4,65 m (15'3")	
		2,20 m (7'3")	2,50 m (8'2")	2,20 m (7'3")	2,50 m (8'2")	2,20 m (7'3")	2,50 m (8'2")	2,20 m (7'3")	2,50 m (8'2")
Longueur du bras									
Marteaux hydrauliques	GC S H110	✓	✓	✓	✓	✓	✓	✓	✓
	H110 S	✓	✓			✓	✓		
Compacteurs (plaque vibrante)	CVP75	✓	✓	✓	✓	✓	✓	✓	✓

NOTA : Utilisez des marteaux sur les rotoculteurs fonctionnant moins de 10 % d'heures de fonctionnement par an ou pendant 200 heures maxi par an. Référez-vous à votre Guide d'utilisation et d'entretien pour connaître les débits hydrauliques recommandés.

ACCESSOIRES TRS10 (HAUT À CLAVETER/BAS S60) (suite)

Certains accessoires nécessitent davantage de débit hydraulique et sont mieux adaptés à une machine dotée de circuits HP2 et d'un rotoculteur avec un pivot à grand débit. Vérifiez la capacité hydraulique de votre machine et du rotoculteur, ainsi que les exigences de votre équipement afin de garantir une bonne compatibilité.

Train de roulement		Stabilisateurs avant et arrière				Lame arrière			
Contrepoids		3 300 kg (7 280 lb)				3 300 kg (7 280 lb)			
Type de flèche		Angle variable		Flèche monobloc 4,65 m (15'3")		Angle variable		Flèche monobloc 4,65 m (15'3")	
		2,20 m (7'3")	2,50 m (8'2")	2,20 m (7'3")	2,50 m (8'2")	2,20 m (7'3")	2,50 m (8'2")	2,20 m (7'3")	2,50 m (8'2")
Longueur du bras									
Marteaux hydrauliques	GC S H110	✓	✓	✓	✓	✓*	✓*	✓	✓
	H110 S	✓	✓			✓	✓*		
Compacteurs (plaque vibrante)	CVP75	✓	✓	✓	✓	✓	✓	✓	✓

NOTA : Utilisez des marteaux sur les rotoculteurs fonctionnant moins de 10 % d'heures de fonctionnement par an ou pendant 200 heures maxi par an. Référez-vous à votre Guide d'utilisation et d'entretien pour connaître les débits hydrauliques recommandés.

Spécifications de la pelle hydraulique sur pneus M314

Guide des accessoires – Corée du Sud

Tous les accessoires ne sont pas disponibles dans toutes les régions. Contactez votre concessionnaire Cat pour connaître les configurations disponibles dans votre région.

Compatible

ACCESSOIRES À CLAVETER

Train de roulement		Lame avant; stabilisateurs arrière				Stabilisateurs avant; lame arrière			
Contrepoids		3 300 kg (7 280 lb)				3 300 kg (7 280 lb)			
Type de flèche	Longueur du bras	Angle variable		Flèche monobloc 4,65 m (15'3")		Angle variable		Flèche monobloc 4,65 m (15'3")	
		2,20 m (7'3")	2,50 m (8'2")	2,20 m (7'3")	2,50 m (8'2")	2,20 m (7'3")	2,50 m (8'2")	2,20 m (7'3")	2,50 m (8'2")
Marteaux hydrauliques	H110 GC	✓	✓	✓	✓	✓	✓	✓	✓
	GC S H110	✓	✓	✓	✓	✓	✓	✓	✓
	H115 GC	✓	✓	✓	✓	✓	✓	✓	✓
	GC S H115	✓	✓	✓	✓	✓	✓	✓	✓
Couteaux rotatifs	RC10	✓	✓	✓	✓	✓	✓	✓	✓

ACCESSOIRES À CLAVETER (suite)

Train de roulement		Stabilisateurs avant et arrière				Lame arrière			
Contrepoids		3 300 kg (7 280 lb)				3 300 kg (7 280 lb)			
Type de flèche	Longueur du bras	Angle variable		Flèche monobloc 4,65 m (15'3")		Angle variable		Flèche monobloc 4,65 m (15'3")	
		2,20 m (7'3")	2,50 m (8'2")	2,20 m (7'3")	2,50 m (8'2")	2,20 m (7'3")	2,50 m (8'2")	2,20 m (7'3")	2,50 m (8'2")
Marteaux hydrauliques	H110 GC	✓	✓	✓	✓	✓	✓	✓	✓
	GC S H110	✓	✓	✓	✓	✓	✓	✓	✓
	H115 GC	✓	✓	✓	✓	✓	✓	✓	✓
	GC S H115	✓	✓	✓	✓	✓	✓	✓	✓
Couteaux rotatifs	RC10	✓	✓	✓	✓	✓	✓	✓	✓

Spécifications de la pelle hydraulique sur pneus M314

Capacités de levage – Flèche à angle variable (5 028 mm), Bras 2 200 mm

Toutes les valeurs sont en kg, outil de travail : aucun, vérin de godet et timonerie de godet montés, contrepoids : 3 300 kg, système de levage pour lourdes charges activé.

Configuration du train de roulement	3 000 mm			4 500 mm			6 000 mm			Hauteur au point de chargement			mm
7 500 mm Train de roulement : avant vide - lame de refoulement arrière – libre sur roues Train de roulement : avant vide - lame de refoulement arrière – stabilisée Train de roulement : lame de refoulement arrière – stabilisateur arrière – stabilisée Train de roulement : stabilisateur avant - stabilisateur arrière – stabilisée				*3 800	*3 800	3 650				*3 700	*3 700	3 600	4 510
				*3 800	*3 800	*3 800				*3 700	*3 700	*3 700	
				*3 800	*3 800	*3 800				*3 700	*3 700	*3 700	
				*3 800	*3 800	*3 800				*3 700	*3 700	*3 700	
6 000 mm Train de roulement : avant vide - lame de refoulement arrière – libre sur roues Train de roulement : avant vide - lame de refoulement arrière – stabilisée Train de roulement : lame de refoulement arrière – stabilisateur arrière – stabilisée Train de roulement : stabilisateur avant - stabilisateur arrière – stabilisée				*4 750	4 100	3 750	*3 300	2 500	2 250	*3 100	2 450	2 250	6 040
				*4 750	*4 750	4 150	*3 300	*3 300	2 550	*3 100	*3 100	2 500	
				*4 750	*4 750	*4 750	*3 300	*3 300	*3 300	*3 100	*3 100	*3 100	
				*4 750	*4 750	*4 750	*3 300	*3 300	*3 300	*3 100	*3 100	*3 100	
4 500 mm Train de roulement : avant vide - lame de refoulement arrière – libre sur roues Train de roulement : avant vide - lame de refoulement arrière – stabilisée Train de roulement : lame de refoulement arrière – stabilisateur arrière – stabilisée Train de roulement : stabilisateur avant - stabilisateur arrière – stabilisée				*5 200	3 950	3 550	3 600	2 500	2 250	2 850	1 950	1 750	6 890
				*5 200	*5 200	4 000	3 600	*4 300	*4 300	2 850	*2 850	*2 850	
				*5 200	*5 200	*5 200	*4 300	*4 300	3 900	*2 850	*2 850	*2 850	
				*5 200	*5 200	*5 200	*4 300	*4 300	*4 300	*2 850	*2 850	*2 850	
3 000 mm Train de roulement : avant vide - lame de refoulement arrière – libre sur roues Train de roulement : avant vide - lame de refoulement arrière – stabilisée Train de roulement : lame de refoulement arrière – stabilisateur arrière – stabilisée Train de roulement : stabilisateur avant - stabilisateur arrière – stabilisée				5 400	3 600	3 250	3 500	2 350	2 150	2 550	1 700	1 550	7 340
				5 400	*6 000	3 700	3 500	*4 550	2 400	2 550	*2 850	1 750	
				*6 000	*6 000	5 850	*4 550	*4 550	3 750	*2 850	*2 850	2 750	
				*6 000	*6 000	*6 000	*4 550	*4 550	4 550	*2 850	*2 850	*2 850	
1 500 mm Train de roulement : avant vide - lame de refoulement arrière – libre sur roues Train de roulement : avant vide - lame de refoulement arrière – stabilisée Train de roulement : lame de refoulement arrière – stabilisateur arrière – stabilisée Train de roulement : stabilisateur avant - stabilisateur arrière – stabilisée				5 100	3 350	3 000	3 350	2 250	2 000	2 450	1 650	1 450	7 450
				5 100	*6 550	3 400	3 350	*4 750	2 300	2 450	*3 000	1 650	
				*6 550	*6 550	5 550	*4 750	*4 750	3 650	*3 000	*3 000	2 650	
				*6 550	*6 550	*6 550	*4 750	*4 750	4 400	*3 000	*3 000	*3 000	
0 mm Train de roulement : avant vide - lame de refoulement arrière – libre sur roues Train de roulement : avant vide - lame de refoulement arrière – stabilisée Train de roulement : lame de refoulement arrière – stabilisateur arrière – stabilisée Train de roulement : stabilisateur avant - stabilisateur arrière – stabilisée				4 950	3 200	2 850	3 250	2 150	1 950	2 550	1 650	1 500	7 230
				4 950	*6 350	3 250	3 250	*4 650	2 200	2 500	*3 300	1 700	
				*6 350	*6 350	5 400	*4 650	*4 650	3 550	*3 300	*3 300	2 750	
				*6 350	*6 350	*6 350	*4 650	*4 650	4 300	*3 300	*3 300	*3 300	
-1 500 mm Train de roulement : avant vide - lame de refoulement arrière – libre sur roues Train de roulement : avant vide - lame de refoulement arrière – stabilisée Train de roulement : lame de refoulement arrière – stabilisateur arrière – stabilisée Train de roulement : stabilisateur avant - stabilisateur arrière – stabilisée	*6 850	5 950	5 200	4 950	3 150	2 850	3 250	2 150	1 950	2 850	1 900	1 700	6 670
	*6 850	*6 850	6 050	4 900	*5 500	3 250	3 250	*3 950	2 200	2 800	*3 150	1 900	
	*6 850	*6 850	*6 850	*5 500	*5 500	5 350	*3 950	*3 950	3 550	*3 150	*3 150	3 050	
	*6 850	*6 850	*6 850	*5 500	*5 500	*5 500	*3 950	*3 950	*3 950	*3 150	*3 150	*3 150	

*Limitation par la capacité hydraulique et non par la charge limite d'équilibre.

L'essieu oscillant doit être verrouillé. Le poids de tous les accessoires de levage doit être soustrait des capacités de levage. Capacités de levage calculées et estimées selon ISO 10567:2007. Les charges nominales ne dépassent pas 87% de la capacité de levage hydraulique ou 75% de la charge limite d'équilibre. Fonction levage de charges lourdes ACTIVÉE. Les capacités de levage sont établies pour une machine positionnée sur une surface ferme et uniforme. Le point de chargement est l'axe longitudinal de la goupille de montage du pivot de godet sur le bras. La capacité de levage est calculée pour une machine équipée d'un vérin de flèche à angle variable complètement extrait. L'utilisation d'un point d'attache d'un outil de travail pour manipuler/lever des objets peut affecter les performances de levage de la machine.

Référez-vous systématiquement au Guide d'utilisation et d'entretien adéquat pour obtenir des informations sur un produit spécifique.

Spécifications de la pelle hydraulique sur pneus M314

Capacités de levage - Flèche à angle variable (16'6"), Bras 7'3"

Toutes les valeurs sont en lb, outil de travail : aucun, vérin de godet et timonerie de godet montés, contrepoids : 7 280 lb, système de levage pour lourdes charges activé.

Configuration du train de roulement	10 ft			15 ft			20 ft			Hauteur au point de chargement			ft	
25 ft Train de roulement : avant vide - lame de refoulement arrière – libre sur roues Train de roulement : avant vide - lame de refoulement arrière – stabilisée Train de roulement : lame de refoulement arrière – stabilisateur arrière – stabilisée Train de roulement : stabilisateur avant - stabilisateur arrière – stabilisée													*8 400 *8 400 *8 400 *8 400	14,24
20 ft Train de roulement : avant vide - lame de refoulement arrière – libre sur roues Train de roulement : avant vide - lame de refoulement arrière – stabilisée Train de roulement : lame de refoulement arrière – stabilisateur arrière – stabilisée Train de roulement : stabilisateur avant - stabilisateur arrière – stabilisée				*10 400 *10 400 *10 400 *10 400	8 800 *10 400 *10 400 *10 400	8 000 9 000 *10 400 *10 400							*6 800 *6 800 *6 800 *6 800	19,55
15 ft Train de roulement : avant vide - lame de refoulement arrière – libre sur roues Train de roulement : avant vide - lame de refoulement arrière – stabilisée Train de roulement : lame de refoulement arrière – stabilisateur arrière – stabilisée Train de roulement : stabilisateur avant - stabilisateur arrière – stabilisée				*11 300 *11 300 *11 300 *11 300	8 500 *11 300 *11 300 *11 300	7 700 8 600 *11 300 *11 300	7 800 7 800 *9 400 *9 400	5 300 *9 400 *9 400 *9 400	4 900 5 400 8 400 *9 400				*6 300 *6 300 *6 300 *6 300	22,51
10 ft Train de roulement : avant vide - lame de refoulement arrière – libre sur roues Train de roulement : avant vide - lame de refoulement arrière – stabilisée Train de roulement : lame de refoulement arrière – stabilisateur arrière – stabilisée Train de roulement : stabilisateur avant - stabilisateur arrière – stabilisée				*11 700 *13 000 *13 000 *13 000	7 800 *13 000 *13 000 *13 000	7 100 8 000 12 700 *13 000	7 500 7 500 *9 900 *9 900	5 100 *9 900 *9 900 *9 900	4 600 5 200 8 100 9 800	4 600 5 600 *6 300 *6 300	5 600 5 600 *6 300 *6 300	3 800 3 900 6 100 *6 300	24,05	
5 ft Train de roulement : avant vide - lame de refoulement arrière – libre sur roues Train de roulement : avant vide - lame de refoulement arrière – stabilisée Train de roulement : lame de refoulement arrière – stabilisateur arrière – stabilisée Train de roulement : stabilisateur avant - stabilisateur arrière – stabilisée				*11 000 *14 100 *14 100 *14 100	7 200 *14 100 *14 100 *14 100	6 500 7 300 12 000 *14 100	7 200 7 200 *10 300 *10 300	4 800 *10 300 *10 300 *10 300	4 400 4 900 7 800 9 500	5 400 5 400 *6 600 *6 600	5 400 *6 600 *6 600 *6 600	3 600 3 700 5 800 *6 600	24,44	
0 ft Train de roulement : avant vide - lame de refoulement arrière – libre sur roues Train de roulement : avant vide - lame de refoulement arrière – stabilisée Train de roulement : lame de refoulement arrière – stabilisateur arrière – stabilisée Train de roulement : stabilisateur avant - stabilisateur arrière – stabilisée				*10 700 *10 600 *13 800 *13 800	6 900 *13 800 *13 800 *13 800	6 100 7 000 11 600 *13 800	7 000 7 000 *10 000 *10 000	4 600 *10 000 *10 000 *10 000	4 200 4 800 7 600 9 300	5 600 5 500 *7 300 *7 300	5 600 *7 300 *7 300 *7 300	3 700 3 800 6 000 *7 300	23,72	
-5 ft Train de roulement : avant vide - lame de refoulement arrière – libre sur roues Train de roulement : avant vide - lame de refoulement arrière – stabilisée Train de roulement : lame de refoulement arrière – stabilisateur arrière – stabilisée Train de roulement : stabilisateur avant - stabilisateur arrière – stabilisée	*15 400 *15 400 *15 400 *15 400	12 800 *15 400 *15 400 *15 400	11 200 13 000 *15 400 *15 400	10 600 10 600 *11 900 *11 900	6 800 *11 900 *11 900 *11 900	6 100 7 000 11 600 *11 900	7 000 7 000 *8 500 *8 500	4 600 *8 500 *8 500 *8 500	4 200 4 700 7 600 9 500	6 300 6 200 *6 900 *6 900	4 200 6 200 *6 900 *6 900	3 700 4 300 6 800 *6 900	21,85	

*Limitation par la capacité hydraulique et non par la charge limite d'équilibre.

L'essieu oscillant doit être verrouillé. Le poids de tous les accessoires de levage doit être soustrait des capacités de levage. Capacités de levage calculées et estimées selon ISO 10567:2007. Les charges nominales ne dépassent pas 87% de la capacité de levage hydraulique ou 75% de la charge limite d'équilibre. Fonction levage de charges lourdes ACTIVÉE. Les capacités de levage sont établies pour une machine positionnée sur une surface ferme et uniforme. Le point de chargement est l'axe longitudinal de la goupille de montage du pivot de godet sur le bras. La capacité de levage est calculée pour une machine équipée d'un vérin de flèche à angle variable complètement extrait. L'utilisation d'un point d'attache d'un outil de travail pour manipuler/lever des objets peut affecter les performances de levage de la machine.

Référez-vous systématiquement au Guide d'utilisation et d'entretien adéquat pour obtenir des informations sur un produit spécifique.

Spécifications de la pelle hydraulique sur pneus M314

Capacités de levage – Flèche à angle variable (5 028 mm), Bras 2 500 mm

Toutes les valeurs sont en kg, outil de travail : aucun, vérin de godet et timonerie de godet montés, contrepoids : 3 300 kg, système de levage pour lourdes charges activé.

Configuration du train de roulement	3 000 mm			4 500 mm			6 000 mm			7 500 mm			mm			
	Charge à portée maximale (nez du bras/axe du godet)	Chargement par l'avant	Chargement par l'arrière	Chargement par l'avant	Chargement par l'arrière	Chargement par le côté	Chargement par l'avant	Chargement par l'arrière	Chargement par le côté	Chargement par l'avant	Chargement par l'arrière	Chargement par le côté	Chargement par l'avant	Chargement par l'arrière	Chargement par le côté	
7 500 mm	Train de roulement : avant vide - lame de refoulement arrière – libre sur roues			*4 100	*4 100	3 750							*3 100	*3 100	*3 100	4 990
	Train de roulement : avant vide - lame de refoulement arrière – stabilisée			*4 100	*4 100	*4 100							*3 100	*3 100	*3 100	
	Train de roulement : lame de refoulement arrière – stabilisateur arrière – stabilisée			*4 100	*4 100	*4 100							*3 100	*3 100	*3 100	
	Train de roulement : stabilisateur avant - stabilisateur arrière – stabilisée			*4 100	*4 100	*4 100							*3 100	*3 100	*3 100	
6 000 mm	Train de roulement : avant vide - lame de refoulement arrière – libre sur roues			*4 150	*4 150	3 800	*3 700	2 550	2 350				*2 650	2 300	2 100	6 390
	Train de roulement : avant vide - lame de refoulement arrière – stabilisée			*4 150	*4 150	*4 150	3 700	*3 700	2 600				*2 650	*2 650	2 300	
	Train de roulement : lame de refoulement arrière – stabilisateur arrière – stabilisée			*4 150	*4 150	*4 150	*3 700	*3 700	*3 700				*2 650	*2 650	*2 650	
	Train de roulement : stabilisateur avant - stabilisateur arrière – stabilisée			*4 150	*4 150	*4 150	*3 700	*3 700	*3 700				*2 650	*2 650	*2 650	
4 500 mm	Train de roulement : avant vide - lame de refoulement arrière – libre sur roues			*4 750	4 000	3 650	3 650	2 550	2 300				*2 500	1 850	1 650	7 200
	Train de roulement : avant vide - lame de refoulement arrière – stabilisée			*4 750	*4 750	4 050	3 650	*4 200	2 600				*2 500	*2 500	1 850	
	Train de roulement : lame de refoulement arrière – stabilisateur arrière – stabilisée			*4 750	*4 750	*4 750	*4 200	*4 200	3 950				*2 500	*2 500	*2 500	
	Train de roulement : stabilisateur avant - stabilisateur arrière – stabilisée			*4 750	*4 750	*4 750	*4 200	*4 200	*4 200				*2 500	*2 500	*2 500	
3 000 mm	Train de roulement : avant vide - lame de refoulement arrière – libre sur roues			5 500	3 700	3 350	3 550	2 400	2 200	2 500	1 700	1 500	2 450	1 650	1 500	7 630
	Train de roulement : avant vide - lame de refoulement arrière – stabilisée			5 500	*5 850	3 750	3 500	*4 500	2 450	2 500	*3 200	1 700	2 400	*2 450	1 650	
	Train de roulement : lame de refoulement arrière – stabilisateur arrière – stabilisée			*5 850	*5 850	*5 850	*4 500	*4 500	3 800	*3 200	*3 200	2 700	*2 450	*2 450	*2 450	
	Train de roulement : stabilisateur avant - stabilisateur arrière – stabilisée			*5 850	*5 850	*5 850	*4 500	*4 500	*4 500	*3 200	*3 200	*3 200	*2 450	*2 450	*2 450	
1 500 mm	Train de roulement : avant vide - lame de refoulement arrière – libre sur roues			5 150	3 400	3 050	3 400	2 250	2 050	2 450	1 650	1 500	2 350	1 550	1 400	7 730
	Train de roulement : avant vide - lame de refoulement arrière – stabilisée			5 150	*6 500	3 450	3 400	*4 750	2 300	2 450	*3 700	1 650	2 300	*2 550	1 600	
	Train de roulement : lame de refoulement arrière – stabilisateur arrière – stabilisée			*6 500	*6 500	5 600	*4 750	*4 750	3 650	*3 700	*3 700	2 650	*2 550	*2 550	2 500	
	Train de roulement : stabilisateur avant - stabilisateur arrière – stabilisée			*6 500	*6 500	*6 500	*4 750	*4 750	4 450	*3 700	*3 700	3 200	*2 550	*2 550	*2 550	
0 mm	Train de roulement : avant vide - lame de refoulement arrière – libre sur roues			5 000	3 250	2 900	3 300	2 150	1 950	2 400	1 600	1 450	2 400	1 600	1 450	7 530
	Train de roulement : avant vide - lame de refoulement arrière – stabilisée			4 950	*6 500	3 300	3 300	*4 700	2 250	2 400	*3 100	1 650	2 400	*2 850	1 650	
	Train de roulement : lame de refoulement arrière – stabilisateur arrière – stabilisée			*6 500	*6 500	5 450	*4 700	*4 700	3 550	*3 100	*3 100	2 600	*2 850	*2 850	2 600	
	Train de roulement : stabilisateur avant - stabilisateur arrière – stabilisée			*6 500	*6 500	*6 500	*4 700	*4 700	4 350	*3 100	*3 100	*3 100	*2 850	*2 850	*2 850	
-1 500 mm	Train de roulement : avant vide - lame de refoulement arrière – libre sur roues	*6 450	5 950	5 200	4 950	3 200	2 850	3 250	2 150	1 950			2 650	1 750	1 600	6 990
	Train de roulement : avant vide - lame de refoulement arrière – stabilisée	*6 450	*6 450	6 050	4 900	*5 750	3 250	3 250	*4 200	2 200			2 650	*3 100	1 800	
	Train de roulement : lame de refoulement arrière – stabilisateur arrière – stabilisée	*6 450	*6 450	*6 450	*5 750	*5 750	5 400	*4 200	*4 200	3 550			*3 100	*3 100	2 900	
	Train de roulement : stabilisateur avant - stabilisateur arrière – stabilisée	*6 450	*6 450	*6 450	*5 750	*5 750	*5 750	*4 200	*4 200	*4 200			*3 100	*3 100	*3 100	
-3 000 mm	Train de roulement : avant vide - lame de refoulement arrière – libre sur roues				*4 200	3 250	2 900									
	Train de roulement : avant vide - lame de refoulement arrière – stabilisée				*4 200	*4 200	3 300									
	Train de roulement : lame de refoulement arrière – stabilisateur arrière – stabilisée				*4 200	*4 200	*4 200									
	Train de roulement : stabilisateur avant - stabilisateur arrière – stabilisée				*4 200	*4 200	*4 200									

*Limitation par la capacité hydraulique et non par la charge limite d'équilibre.

L'essieu oscillant doit être verrouillé. Le poids de tous les accessoires de levage doit être soustrait des capacités de levage. Capacités de levage calculées et estimées selon ISO 10567:2007. Les charges nominales ne dépassent pas 87% de la capacité de levage hydraulique ou 75% de la charge limite d'équilibre. Fonction levage de charges lourdes ACTIVÉE. Les capacités de levage sont établies pour une machine positionnée sur une surface ferme et uniforme. Le point de chargement est l'axe longitudinal de la goupille de montage du pivot de godet sur le bras. La capacité de levage est calculée pour une machine équipée d'un vérin de flèche à angle variable complètement extrait. L'utilisation d'un point d'attache d'un outil de travail pour manipuler/lever des objets peut affecter les performances de levage de la machine.

Référez-vous systématiquement au Guide d'utilisation et d'entretien adéquat pour obtenir des informations sur un produit spécifique.

Spécifications de la pelle hydraulique sur pneus M314

Capacités de levage - Flèche à angle variable (16'6"), Bras 8'2"

Toutes les valeurs sont en lb, outil de travail : aucun, vérin de godet et timonerie de godet montés, contrepoids : 7 280 lb, système de levage pour lourdes charges activé.

Configuration du train de roulement	10 ft			15 ft			20 ft			25 ft			Hauteur au point de chargement			ft	
	Charge à portée maximale (nez du bras/axe du godet)	Chargement par l'avant	Chargement par l'arrière	Charge à portée maximale (nez du bras/axe du godet)	Chargement par l'avant	Chargement par l'arrière	Charge à portée maximale (nez du bras/axe du godet)	Chargement par l'avant	Chargement par l'arrière	Charge à portée maximale (nez du bras/axe du godet)	Chargement par l'avant	Chargement par l'arrière	Charge à portée maximale (nez du bras/axe du godet)	Chargement par l'avant	Chargement par l'arrière		
25 ft	Train de roulement : avant vide - lame de refoulement arrière – libre sur roues				*8 500	*8 500	8 000							*7 000	*7 000	*7 000	15,85
	Train de roulement : avant vide - lame de refoulement arrière – stabilisée				*8 500	*8 500	*8 500							*7 000	*7 000	*7 000	
	Train de roulement : lame de refoulement arrière – stabilisateur arrière – stabilisée				*8 500	*8 500	*8 500							*7 000	*7 000	*7 000	
	Train de roulement : stabilisateur avant - stabilisateur arrière – stabilisée				*8 500	*8 500	*8 500							*7 000	*7 000	*7 000	
20 ft	Train de roulement : avant vide - lame de refoulement arrière – libre sur roues				*9 200	9 000	8 200	*7 500	5 500	5 000				*5 900	5 100	4 700	20,73
	Train de roulement : avant vide - lame de refoulement arrière – stabilisée				*9 200	*9 200	9 100	*7 500	*7 500	5 600				*5 900	*5 900	5 200	
	Train de roulement : lame de refoulement arrière – stabilisateur arrière – stabilisée				*9 200	*9 200	*9 200	*7 500	*7 500	*7 500				*5 900	*5 900	*5 900	
	Train de roulement : stabilisateur avant - stabilisateur arrière – stabilisée				*9 200	*9 200	*9 200	*7 500	*7 500	*7 500				*5 900	*5 900	*5 900	
15 ft	Train de roulement : avant vide - lame de refoulement arrière – libre sur roues				*10 400	8 600	7 800	7 900	5 400	5 000				*5,500	4 100	3 700	23,52
	Train de roulement : avant vide - lame de refoulement arrière – stabilisée				*10 400	*10 400	8 800	7 900	*9 100	5 500				*5,500	*5,500	4 200	
	Train de roulement : lame de refoulement arrière – stabilisateur arrière – stabilisée				*10 400	*10 400	*10 400	*9 100	*9 100	8 500				*5,500	*5,500	*5,500	
	Train de roulement : stabilisateur avant - stabilisateur arrière – stabilisée				*10 400	*10 400	*10 400	*9 100	*9 100	*9 100				*5,500	*5,500	*5,500	
10 ft	Train de roulement : avant vide - lame de refoulement arrière – libre sur roues				11 900	8 000	7 200	7 600	5 200	4 700	5 400	3 600	3 300	5 400	3 600	3 300	25,00
	Train de roulement : avant vide - lame de refoulement arrière – stabilisée				11 800	*12 600	8 100	7 600	*9 700	5 300	5 300	*5 400	3 700	5 300	*5 400	3 700	
	Train de roulement : lame de refoulement arrière – stabilisateur arrière – stabilisée				*12 600	*12 600	*12 600	*9 700	*9 700	8 200	*5 400	*5 400	*5 400	*5 400	*5 400	*5 400	
	Train de roulement : stabilisateur avant - stabilisateur arrière – stabilisée				*12 600	*12 600	*12 600	*9 700	*9 700	*9 700	*5 400	*5 400	*5 400	*5 400	*5 400	*5 400	
5 ft	Train de roulement : avant vide - lame de refoulement arrière – libre sur roues				11 100	7 300	6 600	7 300	4 900	4 400	5 300	3 500	3 200	5 100	3 400	3 100	25,36
	Train de roulement : avant vide - lame de refoulement arrière – stabilisée				11 100	*14 000	7 500	7 300	*10 300	5 000	5 200	*7 300	3 600	5 100	*5 700	3 500	
	Train de roulement : lame de refoulement arrière – stabilisateur arrière – stabilisée				*14 000	*14 000	12 100	*10 300	*10 300	7 900	*7 300	*7 300	5 700	*5 700	*5 700	5 600	
	Train de roulement : stabilisateur avant - stabilisateur arrière – stabilisée				*14 000	*14 000	*14 000	*10 300	*10 300	9 600	*7 300	*7 300	6 900	*5 700	*5 700	*5 700	
0 ft	Train de roulement : avant vide - lame de refoulement arrière – libre sur roues				10 700	7 000	6 200	7 100	4 700	4 200				5 300	3 500	3 200	24,70
	Train de roulement : avant vide - lame de refoulement arrière – stabilisée				10 700	*14 000	7 100	7 100	*10 200	4 800				5 300	*6 200	3 600	
	Train de roulement : lame de refoulement arrière – stabilisateur arrière – stabilisée				*14 000	*14 000	11 700	*10 200	*10 200	7 700				*6 200	*6 200	5 700	
	Train de roulement : stabilisateur avant - stabilisateur arrière – stabilisée				*14 000	*14 000	*14 000	*10 200	*10 200	9 300				*6 200	*6 200	*6 200	
-5 ft	Train de roulement : avant vide - lame de refoulement arrière – libre sur roues	*14 800	12 800	11 100	10 600	6 900	6 100	7 000	4 600	4 200				5 900	3 900	3 500	22,90
	Train de roulement : avant vide - lame de refoulement arrière – stabilisée	*14 800	*14 800	13 000	10 600	*12 500	7 000	7 000	*9 000	4 700				5 900	*6 800	4 000	
	Train de roulement : lame de refoulement arrière – stabilisateur arrière – stabilisée	*14 800	*14 800	*14 800	*12 500	*12 500	11 600	*9 000	*9 000	7 600				*6 800	*6 800	6 400	
	Train de roulement : stabilisateur avant - stabilisateur arrière – stabilisée	*14 800	*14 800	*14 800	*12 500	*12 500	*12 500	*9 000	*9 000	*9 000				*6 800	*6 800	*6 800	
-10 ft	Train de roulement : avant vide - lame de refoulement arrière – libre sur roues				*9 000	7 000	6 300										
	Train de roulement : avant vide - lame de refoulement arrière – stabilisée				*9 000	*9 000	7 200										
	Train de roulement : lame de refoulement arrière – stabilisateur arrière – stabilisée				*9 000	*9 000	*9 000										
	Train de roulement : stabilisateur avant - stabilisateur arrière – stabilisée				*9 000	*9 000	*9 000										

*Limitation par la capacité hydraulique et non par la charge limite d'équilibre.

L'essieu oscillant doit être verrouillé. Le poids de tous les accessoires de levage doit être soustrait des capacités de levage. Capacités de levage calculées et estimées selon ISO 10567:2007. Les charges nominales ne dépassent pas 87% de la capacité de levage hydraulique ou 75% de la charge limite d'équilibre. Fonction levage de charges lourdes ACTIVÉE. Les capacités de levage sont établies pour une machine positionnée sur une surface ferme et uniforme. Le point de chargement est l'axe longitudinal de la goupille de montage du pivot de godet sur le bras. La capacité de levage est calculée pour une machine équipée d'un vérin de flèche à angle variable complètement extrait. L'utilisation d'un point d'attache d'un outil de travail pour manipuler/lever des objets peut affecter les performances de levage de la machine.

Référez-vous systématiquement au Guide d'utilisation et d'entretien adéquat pour obtenir des informations sur un produit spécifique.

Spécifications de la pelle hydraulique sur pneus M314

Capacités de levage – Flèche à angle variable (5 028 mm), bras industriel 2 900 mm

Toutes les valeurs sont en kg, outil de travail : aucun, vérin de godet et timonerie de godet montés, contrepoids : 3 300 kg, système de levage pour lourdes charges activé.

Configuration du train de roulement	3 000 mm			4 500 mm			6 000 mm			7 500 mm			mm			
																mm
7 500 mm	Train de roulement : avant vide - lame de refoulement arrière – libre sur roues															5 280
	Train de roulement : avant vide - lame de refoulement arrière – stabilisée															
	Train de roulement : lame de refoulement arrière – stabilisateur arrière – stabilisée															
	Train de roulement : stabilisateur avant - stabilisateur arrière – stabilisée															
6 000 mm	Train de roulement : avant vide - lame de refoulement arrière – libre sur roues															6 620
	Train de roulement : avant vide - lame de refoulement arrière – stabilisée															
	Train de roulement : lame de refoulement arrière – stabilisateur arrière – stabilisée															
	Train de roulement : stabilisateur avant - stabilisateur arrière – stabilisée															
4 500 mm	Train de roulement : avant vide - lame de refoulement arrière – libre sur roues															7 410
	Train de roulement : avant vide - lame de refoulement arrière – stabilisée															
	Train de roulement : lame de refoulement arrière – stabilisateur arrière – stabilisée															
	Train de roulement : stabilisateur avant - stabilisateur arrière – stabilisée															
3 000 mm	Train de roulement : avant vide - lame de refoulement arrière – libre sur roues															7 820
	Train de roulement : avant vide - lame de refoulement arrière – stabilisée															
	Train de roulement : lame de refoulement arrière – stabilisateur arrière – stabilisée															
	Train de roulement : stabilisateur avant - stabilisateur arrière – stabilisée															
1 500 mm	Train de roulement : avant vide - lame de refoulement arrière – libre sur roues															7 920
	Train de roulement : avant vide - lame de refoulement arrière – stabilisée															
	Train de roulement : lame de refoulement arrière – stabilisateur arrière – stabilisée															
	Train de roulement : stabilisateur avant - stabilisateur arrière – stabilisée															
0 mm	Train de roulement : avant vide - lame de refoulement arrière – libre sur roues															7 720
	Train de roulement : avant vide - lame de refoulement arrière – stabilisée															
	Train de roulement : lame de refoulement arrière – stabilisateur arrière – stabilisée															
	Train de roulement : stabilisateur avant - stabilisateur arrière – stabilisée															
-1 500 mm	Train de roulement : avant vide - lame de refoulement arrière – libre sur roues															7 200
	Train de roulement : avant vide - lame de refoulement arrière – stabilisée															
	Train de roulement : lame de refoulement arrière – stabilisateur arrière – stabilisée															
	Train de roulement : stabilisateur avant - stabilisateur arrière – stabilisée															
-3 000 mm	Train de roulement : avant vide - lame de refoulement arrière – libre sur roues															6 260
	Train de roulement : avant vide - lame de refoulement arrière – stabilisée															
	Train de roulement : lame de refoulement arrière – stabilisateur arrière – stabilisée															
	Train de roulement : stabilisateur avant - stabilisateur arrière – stabilisée															

*Limitation par la capacité hydraulique et non par la charge limite d'équilibre.

L'essieu oscillant doit être verrouillé. Le poids de tous les accessoires de levage doit être soustrait des capacités de levage. Capacités de levage calculées et estimées selon ISO 10567:2007. Les charges nominales ne dépassent pas 87% de la capacité de levage hydraulique ou 75% de la charge limite d'équilibre. Fonction levage de charges lourdes ACTIVÉE. Les capacités de levage sont établies pour une machine positionnée sur une surface ferme et uniforme. Le point de chargement est l'axe longitudinal de la goupille de montage du pivot de godet sur le bras. La capacité de levage est calculée pour une machine équipée d'un vérin de flèche à angle variable complètement extrait. L'utilisation d'un point d'attache d'un outil de travail pour manipuler/lever des objets peut affecter les performances de levage de la machine.

Référez-vous systématiquement au Guide d'utilisation et d'entretien adéquat pour obtenir des informations sur un produit spécifique.

Spécifications de la pelle hydraulique sur pneus M314

Capacités de levage - Flèche à angle variable (16'6"), Bras industriel 9'6"

Toutes les valeurs sont en lb, outil de travail : aucun, vérin de godet et timonerie de godet montés, contrepoids : 7 280 lb, système de levage pour lourdes charges activé.

Configuration du train de roulement	10 ft			15 ft			20 ft			25 ft			ft				
																ft	
25 ft	Train de roulement : avant vide - lame de refoulement arrière – libre sur roues			*9 200	*9 200	8 700							*7 800	7 800	7 200	16,86	
	Train de roulement : avant vide - lame de refoulement arrière – stabilisée			*9 200	*9 200	*9 200							*7 800	*7 800	*7 800		
	Train de roulement : lame de refoulement arrière – stabilisateur arrière – stabilisée			*9 200	*9 200	*9 200							*7 800	*7 800	*7 800		
	Train de roulement : stabilisateur avant - stabilisateur arrière – stabilisée			*9 200	*9 200	*9 200							*7 800	*7 800	*7 800		
20 ft	Train de roulement : avant vide - lame de refoulement arrière – libre sur roues			*9 200	*9 200	8 700	8 500	6 000	5 600				*7 000	5 300	4 900	21,49	
	Train de roulement : avant vide - lame de refoulement arrière – stabilisée			*9 200	*9 200	*9 200	8 500	*8 500	6 100				*7 000	*7 000	5 400		
	Train de roulement : lame de refoulement arrière – stabilisateur arrière – stabilisée			*9 200	*9 200	*9 200	*8 500	*8 500	*8 500				*7 000	*7 000	*7 000		
	Train de roulement : stabilisateur avant - stabilisateur arrière – stabilisée			*9 200	*9 200	*9 200	*8 500	*8 500	*8 500				*7 000	*7 000	*7 000		
15 ft	Train de roulement : avant vide - lame de refoulement arrière – libre sur roues			*10 100	9 200	8 400	8 400	5 900	5 500				6 200	4 400	4 000	24,21	
	Train de roulement : avant vide - lame de refoulement arrière – stabilisée			*10 100	*10 100	9 300	8 400	*9 200	6 000				6 200	*6 800	4 500		
	Train de roulement : lame de refoulement arrière – stabilisateur arrière – stabilisée			*10 100	*10 100	*10 100	*9 200	*9 200	9 000				*6 800	*6 800	6 700		
	Train de roulement : stabilisateur avant - stabilisateur arrière – stabilisée			*10 100	*10 100	*10 100	*9 200	*9 200	*9 200				*6 800	*6 800	*6 800		
10 ft	Train de roulement : avant vide - lame de refoulement arrière – libre sur roues			12 500	8 600	7 800	8 100	5 700	5 200	5 900	4 100	3 800	5 600	3 900	3 600	25,62	
	Train de roulement : avant vide - lame de refoulement arrière – stabilisée			12 400	*12 600	8 700	8 100	*10 000	5 800	5 800	*8 200	4 200	5 600	*7 000	4 000		
	Train de roulement : lame de refoulement arrière – stabilisateur arrière – stabilisée			*12 600	*12 600	*12 600	*10 000	*10 000	8 700	*8 200	*8 200	6 300	*7 000	*7 000	6 000		
	Train de roulement : stabilisateur avant - stabilisateur arrière – stabilisée			*12 600	*12 600	*12 600	*10 000	*10 000	*10 000	*8 200	*8 200	7 400	*7 000	*7 000	*7 000		
5 ft	Train de roulement : avant vide - lame de refoulement arrière – libre sur roues			11 800	8 000	7 200	7 800	5 400	4 900	5 700	4 000	3 600	5 400	3 700	3 400	25,98	
	Train de roulement : avant vide - lame de refoulement arrière – stabilisée			11 700	*14 300	8 100	7 800	*10 600	5 500	5 700	8 500	4 100	5 400	*7 500	3 800		
	Train de roulement : lame de refoulement arrière – stabilisateur arrière – stabilisée			*14 300	*14 300	12 800	*10 600	*10 600	8 400	*8 500	*8 500	6 100	*7 500	*7 500	5 800		
	Train de roulement : stabilisateur avant - stabilisateur arrière – stabilisée			*14 300	*14 300	*14 300	*10 600	*10 600	10 100	*8 500	*8 500	7 300	*7 500	*7 500	6 900		
0 ft	Train de roulement : avant vide - lame de refoulement arrière – libre sur roues			11 300	7 500	6 800	7 600	5 200	4 700	5 600	3 900	3 500	5 500	3 800	3 500	25,33	
	Train de roulement : avant vide - lame de refoulement arrière – stabilisée			11 300	*14 800	7 700	7 600	*10 800	5 300	5 600	*8 200	4 000	5 500	*8 000	3 900		
	Train de roulement : lame de refoulement arrière – stabilisateur arrière – stabilisée			*14 800	*14 800	12 300	*10 800	*10 800	8 200	*8 200	*8 200	6 000	*8 000	*8 000	5 900		
	Train de roulement : stabilisateur avant - stabilisateur arrière – stabilisée			*14 800	*14 800	*14 800	*10 800	*10 800	9 800	*8 200	*8 200	7 200	*8 000	*8 000	7 100		
-5 ft	Train de roulement : avant vide - lame de refoulement arrière – libre sur roues			*16 700	13 400	11 700	11 200	7 400	6 700	7 500	5 100	4 600		6 000	4 100	3 800	23,59
	Train de roulement : avant vide - lame de refoulement arrière – stabilisée			*16 700	*16 700	13 600	11 100	*13 600	7 500	7 400	*10 000	5 200		6 000	*7 700	4 200	
	Train de roulement : lame de refoulement arrière – stabilisateur arrière – stabilisée			*16 700	*16 700	*16 700	*13 600	*13 600	12 100	*10 000	*10 000	8 100		*7 700	*7 700	6 500	
	Train de roulement : stabilisateur avant - stabilisateur arrière – stabilisée			*16 700	*16 700	*16 700	*13 600	*13 600	*13 600	*10 000	*10 000	9 700		*7 700	*7 700	*7 700	
-10 ft	Train de roulement : avant vide - lame de refoulement arrière – libre sur roues			*10 700	7 500	6 700	*7 300	5 100	4 700				*7 000	5 000	4 600	20,41	
	Train de roulement : avant vide - lame de refoulement arrière – stabilisée			*10 700	*10 700	7 600	*7 300	*7 300	5 300				*7 000	*7 000	5 100		
	Train de roulement : lame de refoulement arrière – stabilisateur arrière – stabilisée			*10 700	*10 700	*10 700	*7 300	*7 300	*7 300				*7 000	*7 000	*7 000		
	Train de roulement : stabilisateur avant - stabilisateur arrière – stabilisée			*10 700	*10 700	*10 700	*7 300	*7 300	*7 300				*7 000	*7 000	*7 000		

*Limitation par la capacité hydraulique et non par la charge limite d'équilibre.

L'essieu oscillant doit être verrouillé. Le poids de tous les accessoires de levage doit être soustrait des capacités de levage. Capacités de levage calculées et estimées selon ISO 10567:2007. Les charges nominales ne dépassent pas 87% de la capacité de levage hydraulique ou 75% de la charge limite d'équilibre. Fonction levage de charges lourdes ACTIVÉE. Les capacités de levage sont établies pour une machine positionnée sur une surface ferme et uniforme. Le point de chargement est l'axe longitudinal de la goupille de montage du pivot de godet sur le bras. La capacité de levage est calculée pour une machine équipée d'un vérin de flèche à angle variable complètement extrait. L'utilisation d'un point d'attache d'un outil de travail pour manipuler/lever des objets peut affecter les performances de levage de la machine.

Référez-vous systématiquement au Guide d'utilisation et d'entretien adéquat pour obtenir des informations sur un produit spécifique.

Spécifications de la pelle hydraulique sur pneus M314

Capacités de levage – Flèche monobloc (4 650 mm), Bras 2 200 mm

Toutes les valeurs sont en kg, outil de travail : aucun, vérin de godet et timonerie de godet montés, contrepoids : 3 300 kg, système de levage pour lourdes charges activé.

Configuration du train de roulement	3 000 mm			4 500 mm			6 000 mm			mm			
													mm
6 000 mm Train de roulement : avant vide - lame de refoulement arrière – libre sur roues Train de roulement : avant vide - lame de refoulement arrière – stabilisée Train de roulement : lame de refoulement arrière – stabilisateur arrière – stabilisée Train de roulement : stabilisateur avant - stabilisateur arrière – stabilisée				*4 700	4 100	3 750				*3 000	2 950	2 700	5 460
4 500 mm Train de roulement : avant vide - lame de refoulement arrière – libre sur roues Train de roulement : avant vide - lame de refoulement arrière – stabilisée Train de roulement : lame de refoulement arrière – stabilisateur arrière – stabilisée Train de roulement : stabilisateur avant - stabilisateur arrière – stabilisée				*5 200	4 000	3 650	3 650	2 500	2 300	*2 800	2 250	2 050	6 400
3 000 mm Train de roulement : avant vide - lame de refoulement arrière – libre sur roues Train de roulement : avant vide - lame de refoulement arrière – stabilisée Train de roulement : lame de refoulement arrière – stabilisateur arrière – stabilisée Train de roulement : stabilisateur avant - stabilisateur arrière – stabilisée				5 500	3 750	3 400	3 550	2 450	2 200	*2 800	1 950	1 800	6 870
1 500 mm Train de roulement : avant vide - lame de refoulement arrière – libre sur roues Train de roulement : avant vide - lame de refoulement arrière – stabilisée Train de roulement : lame de refoulement arrière – stabilisateur arrière – stabilisée Train de roulement : stabilisateur avant - stabilisateur arrière – stabilisée				5 250	3 500	3 150	3 450	2 300	2 100	2 750	1 850	1 700	6 990
0 mm Train de roulement : avant vide - lame de refoulement arrière – libre sur roues Train de roulement : avant vide - lame de refoulement arrière – stabilisée Train de roulement : lame de refoulement arrière – stabilisateur arrière – stabilisée Train de roulement : stabilisateur avant - stabilisateur arrière – stabilisée	*5 300	*5 300	*5 300	5 050	3 350	3 000	3 350	2 250	2 050	2 850	1 900	1 750	6 760
-1 500 mm Train de roulement : avant vide - lame de refoulement arrière – libre sur roues Train de roulement : avant vide - lame de refoulement arrière – stabilisée Train de roulement : lame de refoulement arrière – stabilisateur arrière – stabilisée Train de roulement : stabilisateur avant - stabilisateur arrière – stabilisée	*7 900	6 150	5 350	5 050	3 300	2 950	3 350	2 250	2 050	3 250	2 150	1 950	6 150
-3 000 mm Train de roulement : avant vide - lame de refoulement arrière – libre sur roues Train de roulement : avant vide - lame de refoulement arrière – stabilisée Train de roulement : lame de refoulement arrière – stabilisateur arrière – stabilisée Train de roulement : stabilisateur avant - stabilisateur arrière – stabilisée	*5 100	*5 100	*5 100	*3 700	3 400	3 050				*2 900	*2 900	2 650	5 010

*Limitation par la capacité hydraulique et non par la charge limite d'équilibre.

L'essieu oscillant doit être verrouillé. Le poids de tous les accessoires de levage doit être soustrait des capacités de levage. Capacités de levage calculées et estimées selon ISO 10567:2007. Les charges nominales ne dépassent pas 87% de la capacité de levage hydraulique ou 75% de la charge limite d'équilibre. Fonction levage de charges lourdes ACTIVÉE. Les capacités de levage sont établies pour une machine positionnée sur une surface ferme et uniforme. Le point de chargement est l'axe longitudinal de la goulotte de montage du pivot de godet sur le bras. L'utilisation d'un point d'attache d'un outil de travail pour manipuler/lever des objets peut affecter les performances de levage de la machine.

Référez-vous systématiquement au Guide d'utilisation et d'entretien adéquat pour obtenir des informations sur un produit spécifique.

Spécifications de la pelle hydraulique sur pneus M314

Capacités de levage – Flèche monobloc (15'3"), Bras 7'3"

Toutes les valeurs sont en lb, outil de travail : aucun, vérin de godet et timonerie de godet montés, contrepoids : 7 280 lb, système de levage pour lourdes charges activé.

Configuration du train de roulement	10 ft			15 ft			20 ft			Hauteur au point de chargement			ft
	Charge à portée maximale (nez du bras/axe du godet)	Chargement par l'avant	Chargement par l'arrière	Chargement par le côté	Chargement par l'avant	Chargement par l'arrière	Chargement par le côté	Chargement par l'avant	Chargement par l'arrière	Chargement par le côté	Chargement par l'avant	Chargement par l'arrière	
20 ft Train de roulement : avant vide - lame de refoulement arrière – libre sur roues Train de roulement : avant vide - lame de refoulement arrière – stabilisée Train de roulement : lame de refoulement arrière – stabilisateur arrière – stabilisée Train de roulement : stabilisateur avant - stabilisateur arrière – stabilisée				*10 200	8 800	8 000				*6 700	6 700	6 100	17,62
				*10 200	*10 200	8 900				*6 700	*6 700	*6 700	
				*10 200	*10 200	*10 200				*6 700	*6 700	*6 700	
				*10 200	*10 200	*10 200				*6 700	*6 700	*6 700	
15 ft Train de roulement : avant vide - lame de refoulement arrière – libre sur roues Train de roulement : avant vide - lame de refoulement arrière – stabilisée Train de roulement : lame de refoulement arrière – stabilisateur arrière – stabilisée Train de roulement : stabilisateur avant - stabilisateur arrière – stabilisée				*11 300	8 600	7 800	7 800	5 400	4 900	*6 200	5 000	4 600	20,87
				*11 300	*11 300	8 700	7 800	*8 700	5 500	*6 200	*6 200	5 100	
				*11 300	*11 300	*11 300	*8 700	*8 700	8 400	*6 200	*6 200	*6 200	
				*11 300	*11 300	*11 300	*8 700	*8 700	*8 700	*6 200	*6 200	*6 200	
10 ft Train de roulement : avant vide - lame de refoulement arrière – libre sur roues Train de roulement : avant vide - lame de refoulement arrière – stabilisée Train de roulement : lame de refoulement arrière – stabilisateur arrière – stabilisée Train de roulement : stabilisateur avant - stabilisateur arrière – stabilisée				11 900	8 100	7 300	7 600	5 200	4 800	*6 200	4 300	3 900	22,54
				11 800	*13 000	8 200	7 600	*10 200	5 300	*6 200	*6 200	4 400	
				*13 000	*13 000	12 800	*10 200	*10 200	8 200	*6 200	*6 200	*6 200	
				*13 000	*13 000	*13 000	*10 200	*10 200	9 900	*6 200	*6 200	*6 200	
5 ft Train de roulement : avant vide - lame de refoulement arrière – libre sur roues Train de roulement : avant vide - lame de refoulement arrière – stabilisée Train de roulement : lame de refoulement arrière – stabilisateur arrière – stabilisée Train de roulement : stabilisateur avant - stabilisateur arrière – stabilisée				11 300	7 500	6 800	7 400	5 000	4 600	6 000	4 100	3 700	22,93
				11 200	*14 400	7 700	7 400	*10 600	5 100	6 000	*6 600	4 200	
				*14 400	*14 400	12 200	*10 600	*10 600	8 000	*6 600	*6 600	6 500	
				*14 400	*14 400	*14 400	*10 600	*10 600	9 600	*6 600	*6 600	*6 600	
0 ft Train de roulement : avant vide - lame de refoulement arrière – libre sur roues Train de roulement : avant vide - lame de refoulement arrière – stabilisée Train de roulement : lame de refoulement arrière – stabilisateur arrière – stabilisée Train de roulement : stabilisateur avant - stabilisateur arrière – stabilisée	*12 200	*12 200	11 500	10 900	7 200	6 500	7 200	4 800	4 400	6 200	4 200	3 800	22,18
	*12 200	*12 200	*12 200	10 900	*14 400	7 300	7 200	*10 300	5 000	6 200	*7 600	4 300	
	*12 200	*12 200	*12 200	*14 400	*14 400	11 900	*10 300	*10 300	7 800	*7 600	*7 600	6 700	
	*12 200	*12 200	*12 200	*14 400	*14 400	*14 400	*10 300	*10 300	9 400	*7 600	*7 600	*7 600	
-5 ft Train de roulement : avant vide - lame de refoulement arrière – libre sur roues Train de roulement : avant vide - lame de refoulement arrière – stabilisée Train de roulement : lame de refoulement arrière – stabilisateur arrière – stabilisée Train de roulement : stabilisateur avant - stabilisateur arrière – stabilisée	*17 200	13 200	11 500	10 800	7 100	6 400	7 200	4 800	4 400	7 100	4 800	4 400	20,14
	*17 200	*17 200	13 300	10 800	*12 400	7 300	7 200	*8 200	4 900	7 100	*8 100	4 900	
	*17 200	*17 200	*17 200	*12 400	*12 400	11 800	*8 200	*8 200	7 800	*8 100	*8 100	7 700	
	*17 200	*17 200	*17 200	*12 400	*12 400	*12 400	*8 200	*8 200	*8 200	*8 100	*8 100	*8 100	
-10 ft Train de roulement : avant vide - lame de refoulement arrière – libre sur roues Train de roulement : avant vide - lame de refoulement arrière – stabilisée Train de roulement : lame de refoulement arrière – stabilisateur arrière – stabilisée Train de roulement : stabilisateur avant - stabilisateur arrière – stabilisée	*10 900	*10 900	*10 900	*7 700	7 300	6 600				*6 300	*6 300	6 000	16,27
	*10 900	*10 900	*10 900	*7 700	*7 700	7 500				*6 300	*6 300	*6 300	
	*10 900	*10 900	*10 900	*7 700	*7 700	*7 700				*6 300	*6 300	*6 300	
	*10 900	*10 900	*10 900	*7 700	*7 700	*7 700				*6 300	*6 300	*6 300	

*Limitation par la capacité hydraulique et non par la charge limite d'équilibre.

L'essieu oscillant doit être verrouillé. Le poids de tous les accessoires de levage doit être soustrait des capacités de levage. Capacités de levage calculées et estimées selon ISO 10567:2007. Les charges nominales ne dépassent pas 87% de la capacité de levage hydraulique ou 75% de la charge limite d'équilibre. Fonction levage de charges lourdes ACTIVÉE. Les capacités de levage sont établies pour une machine positionnée sur une surface ferme et uniforme. Le point de chargement est l'axe longitudinal de la gouille de montage du pivot de godet sur le bras. L'utilisation d'un point d'attache d'un outil de travail pour manipuler/lever des objets peut affecter les performances de levage de la machine.

Référez-vous systématiquement au Guide d'utilisation et d'entretien adéquat pour obtenir des informations sur un produit spécifique.

Spécifications de la pelle hydraulique sur pneus M314

Capacités de levage – Flèche monobloc (4 650 mm), Bras 2 200 mm

Toutes les valeurs sont en kg, outil de travail : aucun, vérin de godet et timonerie de godet montés, contrepoids : 3 300 kg, système de levage pour lourdes charges activé.

Configuration du train de roulement	3 000 mm			4 500 mm			6 000 mm			Hauteur au point de chargement			mm
7 500 mm Train de roulement : avant vide - lame de refoulement arrière – libre sur roues Train de roulement : avant vide - lame de refoulement arrière – stabilisée Train de roulement : lame de refoulement arrière – stabilisateur arrière – stabilisée Train de roulement : stabilisateur avant - stabilisateur arrière – stabilisée										*3 100	*3 100	*3 100	4 210
6 000 mm Train de roulement : avant vide - lame de refoulement arrière – libre sur roues Train de roulement : avant vide - lame de refoulement arrière – stabilisée Train de roulement : lame de refoulement arrière – stabilisateur arrière – stabilisée Train de roulement : stabilisateur avant - stabilisateur arrière – stabilisée										*2 600	*2 600	2 450	5 820
4 500 mm Train de roulement : avant vide - lame de refoulement arrière – libre sur roues Train de roulement : avant vide - lame de refoulement arrière – stabilisée Train de roulement : lame de refoulement arrière – stabilisateur arrière – stabilisée Train de roulement : stabilisateur avant - stabilisateur arrière – stabilisée				*4 750	4 050	3 700	3 700	2 550	2 350	*2 450	2 100	1 950	6 700
3 000 mm Train de roulement : avant vide - lame de refoulement arrière – libre sur roues Train de roulement : avant vide - lame de refoulement arrière – stabilisée Train de roulement : lame de refoulement arrière – stabilisateur arrière – stabilisée Train de roulement : stabilisateur avant - stabilisateur arrière – stabilisée	*8 800	7 100	6 300	5 600	3 800	3 450	3 600	2 450	2 250	*2 450	1 850	1 700	7 160
1 500 mm Train de roulement : avant vide - lame de refoulement arrière – libre sur roues Train de roulement : avant vide - lame de refoulement arrière – stabilisée Train de roulement : lame de refoulement arrière – stabilisateur arrière – stabilisée Train de roulement : stabilisateur avant - stabilisateur arrière – stabilisée				5 300	3 550	3 200	3 450	2 350	2 150	*2 600	1 750	1 600	7 270
0 mm Train de roulement : avant vide - lame de refoulement arrière – libre sur roues Train de roulement : avant vide - lame de refoulement arrière – stabilisée Train de roulement : lame de refoulement arrière – stabilisateur arrière – stabilisée Train de roulement : stabilisateur avant - stabilisateur arrière – stabilisée	*5 550	*5 550	5 350	5 100	3 350	3 050	3 350	2 250	2 050	2 700	1 800	1 650	7 050
-1 500 mm Train de roulement : avant vide - lame de refoulement arrière – libre sur roues Train de roulement : avant vide - lame de refoulement arrière – stabilisée Train de roulement : lame de refoulement arrière – stabilisateur arrière – stabilisée Train de roulement : stabilisateur avant - stabilisateur arrière – stabilisée	*8 550	6 150	5 350	5 050	3 300	3 000	3 350	2 250	2 050	3 000	2 050	1 850	6 470
-3 000 mm Train de roulement : avant vide - lame de refoulement arrière – libre sur roues Train de roulement : avant vide - lame de refoulement arrière – stabilisée Train de roulement : lame de refoulement arrière – stabilisateur arrière – stabilisée Train de roulement : stabilisateur avant - stabilisateur arrière – stabilisée	*5 900	*5 900	5 500	*4 250	3 350	3 050				*3 050	2 650	2 400	5 400

*Limitation par la capacité hydraulique et non par la charge limite d'équilibre.

L'essieu oscillant doit être verrouillé. Le poids de tous les accessoires de levage doit être soustrait des capacités de levage. Capacités de levage calculées et estimées selon ISO 10567:2007. Les charges nominales ne dépassent pas 87% de la capacité de levage hydraulique ou 75% de la charge limite d'équilibre. Fonction levage de charges lourdes ACTIVÉE. Les capacités de levage sont établies pour une machine positionnée sur une surface ferme et uniforme. Le point de chargement est l'axe longitudinal de la goupille de montage du pivot de godet sur le bras. L'utilisation d'un point d'attache d'un outil de travail pour manipuler/lever des objets peut affecter les performances de levage de la machine.

Référez-vous systématiquement au Guide d'utilisation et d'entretien adéquat pour obtenir des informations sur un produit spécifique.

Spécifications de la pelle hydraulique sur pneus M314

Capacités de levage – Flèche monobloc (15'3"), Bras 8'2"

Toutes les valeurs sont en lb, outil de travail : aucun, vérin de godet et timonerie de godet montés, contrepoids : 7 280 lb, système de levage pour lourdes charges activé.

Configuration du train de roulement	10 ft			15 ft			20 ft			Hauteur au point de chargement			ft	
	Charge à portée maximale (nez du bras/axe de godet)	Chargement par l'avant	Chargement par l'arrière	Chargement par l'avant	Chargement par l'arrière	Chargement par le côté	Chargement par l'avant	Chargement par l'arrière	Chargement par le côté	Chargement par l'avant	Chargement par l'arrière	Chargement par le côté		
20 ft	Train de roulement : avant vide - lame de refoulement arrière – libre sur roues									*5 700	*5 700	5 600	18,83	
	Train de roulement : avant vide - lame de refoulement arrière – stabilisée									*5 700	*5 700	*5 700		
	Train de roulement : lame de refoulement arrière – stabilisateur arrière – stabilisée									*5 700	*5 700	*5 700		
	Train de roulement : stabilisateur avant - stabilisateur arrière – stabilisée									*5 700	*5 700	*5 700		
15 ft	Train de roulement : avant vide - lame de refoulement arrière – libre sur roues			*10 300	8 700	8 000	7 900	5 500	5 000	*5 400	4 700	4 300	21,88	
	Train de roulement : avant vide - lame de refoulement arrière – stabilisée			*10 300	*10 300	8 900	7 900	*8 700	5 600	*5 400	*5 400	4 800		
	Train de roulement : lame de refoulement arrière – stabilisateur arrière – stabilisée			*10 300	*10 300	*10 300	*8 700	*8 700	8 500	*5 400	*5 400	*5 400		
	Train de roulement : stabilisateur avant - stabilisateur arrière – stabilisée			*10 300	*10 300	*10 300	*8 700	*8 700	*8 700	*5 400	*5 400	*5 400		
10 ft	Train de roulement : avant vide - lame de refoulement arrière – libre sur roues	*18 900	15 400	15 400	12 000	8 200	7 500	7 700	5 300	4 900	*5 400	4 100	3 700	23,46
	Train de roulement : avant vide - lame de refoulement arrière – stabilisée	*18 900	*18 900	15 500	12 000	*12 600	8 400	7 700	*10 000	5 400	*5 400	*5 400	4 200	
	Train de roulement : lame de refoulement arrière – stabilisateur arrière – stabilisée	*18 900	*18 900	*18 900	*12 600	*12 600	*12 600	*10 000	*10 000	8 300	*5 400	*5 400	*5 400	
	Train de roulement : stabilisateur avant - stabilisateur arrière – stabilisée	*18 900	*18 900	*18 900	*12 600	*12 600	*12 600	*10 000	*10 000	9 900	*5 400	*5 400	*5 400	
5 ft	Train de roulement : avant vide - lame de refoulement arrière – libre sur roues	*11 100	*11 100	*11 100	11 400	7 600	6 900	7 500	5 100	4 600	*5 700	3 900	3 500	23,85
	Train de roulement : avant vide - lame de refoulement arrière – stabilisée	*11 100	*11 100	*11 100	11 400	*14 300	7 800	7 400	*10 500	5 200	*5 700	*5 700	4 000	
	Train de roulement : lame de refoulement arrière – stabilisateur arrière – stabilisée	*11 100	*11 100	*11 100	*14 300	*14 300	12 400	*10 500	*10 500	8 000	*5 700	*5 700	*5 700	
	Train de roulement : stabilisateur avant - stabilisateur arrière – stabilisée	*11 100	*11 100	*11 100	*14 300	*14 300	*14 300	*10 500	*10 500	9 700	*5 700	*5 700	*5 700	
0 ft	Train de roulement : avant vide - lame de refoulement arrière – libre sur roues	*12 800	*12 800	11 600	11 000	7 300	6 500	7 300	4 900	4 400	5 900	4 000	3 600	23,13
	Train de roulement : avant vide - lame de refoulement arrière – stabilisée	*12 800	*12 800	*12 800	11 000	*14 500	7 400	7 200	*10 500	5 000	5 900	*6 500	4 100	
	Train de roulement : lame de refoulement arrière – stabilisateur arrière – stabilisée	*12 800	*12 800	*12 800	*14 500	*14 500	11 900	*10 500	*10 500	7 800	*6 500	*6 500	6 400	
	Train de roulement : stabilisateur avant - stabilisateur arrière – stabilisée	*12 800	*12 800	*12 800	*14 500	*14 500	*14 500	*10 500	*10 500	9 500	*6 500	*6 500	*6 500	
-5 ft	Train de roulement : avant vide - lame de refoulement arrière – libre sur roues	*18 600	13 200	11 600	10 900	7 100	6 400	7 200	4 800	4 400	6 700	4 500	4 100	21,19
	Train de roulement : avant vide - lame de refoulement arrière – stabilisée	*18 600	*18 600	13 400	10 800	*13 000	7 300	7 200	*9 000	4 900	6 600	*7 900	4 600	
	Train de roulement : lame de refoulement arrière – stabilisateur arrière – stabilisée	*18 600	*18 600	*18 600	*13 000	*13 000	11 800	*9 000	*9 000	7 800	*7 900	*7 900	7 200	
	Train de roulement : stabilisateur avant - stabilisateur arrière – stabilisée	*18 600	*18 600	*18 600	*13 000	*13 000	*13 000	*9 000	*9 000	*9 000	*7 900	*7 900	*7 900	
-10 ft	Train de roulement : avant vide - lame de refoulement arrière – libre sur roues	*12 700	*12 700	11 800	*9 000	7 300	6 600				*6 600	5 900	5 300	17,59
	Train de roulement : avant vide - lame de refoulement arrière – stabilisée	*12 700	*12 700	*12 700	*9 000	*9 000	7 400				*6 600	*6 600	6 000	
	Train de roulement : lame de refoulement arrière – stabilisateur arrière – stabilisée	*12 700	*12 700	*12 700	*9 000	*9 000	*9 000				*6 600	*6 600	*6 600	
	Train de roulement : stabilisateur avant - stabilisateur arrière – stabilisée	*12 700	*12 700	*12 700	*9 000	*9 000	*9 000				*6 600	*6 600	*6 600	

*Limitation par la capacité hydraulique et non par la charge limite d'équilibre.

L'essieu oscillant doit être verrouillé. Le poids de tous les accessoires de levage doit être soustrait des capacités de levage. Capacités de levage calculées et estimées selon ISO 10567:2007. Les charges nominales ne dépassent pas 87% de la capacité de levage hydraulique ou 75% de la charge limite d'équilibre. Fonction levage de charges lourdes ACTIVÉE. Les capacités de levage sont établies pour une machine positionnée sur une surface ferme et uniforme. Le point de chargement est l'axe longitudinal de la goupille de montage du pivot de godet sur le bras. L'utilisation d'un point d'attache d'un outil de travail pour manipuler/lever des objets peut affecter les performances de levage de la machine.

Référez-vous systématiquement au Guide d'utilisation et d'entretien adéquat pour obtenir des informations sur un produit spécifique.

Spécifications de la pelle hydraulique sur pneus M314

Capacités de levage – Flèche monobloc (4 650 mm), bras industriel 2 900 mm

Toutes les valeurs sont en kg, outil de travail : aucun, vérin de godet et timonerie de godet montés, contrepoids : 3 300 kg, système de levage pour lourdes charges activé.

Configuration du train de roulement	3 000 mm			4 500 mm			6 000 mm			Hauteur au point de chargement			mm
6 000 mm Train de roulement : avant vide - lame de refoulement arrière – libre sur roues Train de roulement : avant vide - lame de refoulement arrière – stabilisée Train de roulement : lame de refoulement arrière – stabilisateur arrière – stabilisée Train de roulement : stabilisateur avant - stabilisateur arrière – stabilisée										*3 150	2 800	2 600	6 000
										*3 150	*3 150	2 850	
										*3 150	*3 150	*3 150	
										*3 150	*3 150	*3 150	
4 500 mm Train de roulement : avant vide - lame de refoulement arrière – libre sur roues Train de roulement : avant vide - lame de refoulement arrière – stabilisée Train de roulement : lame de refoulement arrière – stabilisateur arrière – stabilisée Train de roulement : stabilisateur avant - stabilisateur arrière – stabilisée							3 900	2 800	2 550	*3 100	2 250	2 100	6 860
							3 900	*4 300	2 850	*3 100	*3 100	2 300	
							*4 300	*4 300	4 200	*3 100	*3 100	*3 100	
							*4 300	*4 300	*4 300	*3 100	*3 100	*3 100	
3 000 mm Train de roulement : avant vide - lame de refoulement arrière – libre sur roues Train de roulement : avant vide - lame de refoulement arrière – stabilisée Train de roulement : lame de refoulement arrière – stabilisateur arrière – stabilisée Train de roulement : stabilisateur avant - stabilisateur arrière – stabilisée	*8 250	7 550	6 750	*5 750	4 050	3 700	3 800	2 700	2 500	2 850	2 000	1 850	7 310
	*8 250	*8 250	7 650	*5 750	*5 750	4 150	3 800	*4 650	2 750	2 850	*3 200	2 050	
	*8 250	*8 250	*8 250	*5 750	*5 750	*5 750	*4 650	*4 650	4 100	*3 200	*3 200	3 050	
	*8 250	*8 250	*8 250	*5 750	*5 750	*5 750	*4 650	*4 650	*4 650	*3 200	*3 200	*3 200	
1 500 mm Train de roulement : avant vide - lame de refoulement arrière – libre sur roues Train de roulement : avant vide - lame de refoulement arrière – stabilisée Train de roulement : lame de refoulement arrière – stabilisateur arrière – stabilisée Train de roulement : stabilisateur avant - stabilisateur arrière – stabilisée				5 600	3 800	3 450	3 700	2 550	2 350	2 750	1 900	1 750	7 420
				5 550	*6 650	3 900	3 650	*5 000	2 650	2 700	*3 450	1 950	
				*6 650	*6 650	6 000	*5 000	*5 000	3 950	*3 450	*3 450	2 950	
				*6 650	*6 650	*6 650	*5 000	*5 000	4 700	*3 450	*3 450	3 450	
0 mm Train de roulement : avant vide - lame de refoulement arrière – libre sur roues Train de roulement : avant vide - lame de refoulement arrière – stabilisée Train de roulement : lame de refoulement arrière – stabilisateur arrière – stabilisée Train de roulement : stabilisateur avant - stabilisateur arrière – stabilisée	*7 300	6 450	5 700	5 350	3 650	3 300	3 600	2 500	2 250	2 800	1 950	1 800	7 200
	*7 300	*7 300	6 550	5 350	*7 000	3 700	3 550	*5 100	2 550	2 800	*4 000	2 000	
	*7 300	*7 300	*7 300	*7 000	*7 000	5 800	*5 100	*5 100	3 850	*4 000	*4 000	3 000	
	*7 300	*7 300	*7 300	*7 000	*7 000	*7 000	*5 100	*5 100	4 600	*4 000	*4 000	3 550	
-1 500 mm Train de roulement : avant vide - lame de refoulement arrière – libre sur roues Train de roulement : avant vide - lame de refoulement arrière – stabilisée Train de roulement : lame de refoulement arrière – stabilisateur arrière – stabilisée Train de roulement : stabilisateur avant - stabilisateur arrière – stabilisée	*9 550	6 400	5 650	5 300	3 550	3 200	3 550	2 450	2 250	3 100	2 150	1 950	6 630
	*9 550	*9 550	6 500	5 250	*6 550	3 600	3 500	*4 700	2 500	3 100	*4 050	2 200	
	*9 550	*9 550	*9 550	*6 550	*6 550	5 700	*4 700	*4 700	3 800	*4 050	*4 050	3 300	
	*9 550	*9 550	*9 550	*6 550	*6 550	*6 550	*4 700	*4 700	4 550	*4 050	*4 050	3 950	
-3 000 mm Train de roulement : avant vide - lame de refoulement arrière – libre sur roues Train de roulement : avant vide - lame de refoulement arrière – stabilisée Train de roulement : lame de refoulement arrière – stabilisateur arrière – stabilisée Train de roulement : stabilisateur avant - stabilisateur arrière – stabilisée	*7 200	6 500	5 700	*5 150	3 550	3 250				*3 800	2 700	2 450	5 600
	*7 200	*7 200	6 550	*5 150	*5 150	3 650				*3 800	*3 800	2 750	
	*7 200	*7 200	*7 200	*5 150	*5 150	*5 150				*3 800	*3 800	*3 800	
	*7 200	*7 200	*7 200	*5 150	*5 150	*5 150				*3 800	*3 800	*3 800	

*Limitation par la capacité hydraulique et non par la charge limite d'équilibre.

L'essieu oscillant doit être verrouillé. Le poids de tous les accessoires de levage doit être soustrait des capacités de levage. Capacités de levage calculées et estimées selon ISO 10567:2007. Les charges nominales ne dépassent pas 87% de la capacité de levage hydraulique ou 75% de la charge limite d'équilibre. Fonction levage de charges lourdes ACTIVÉE. Les capacités de levage sont établies pour une machine positionnée sur une surface ferme et uniforme. Le point de chargement est l'axe longitudinal de la goupille de montage du pivot de godet sur le bras. L'utilisation d'un point d'attache d'un outil de travail pour manipuler/lever des objets peut affecter les performances de levage de la machine.

Référez-vous systématiquement au Guide d'utilisation et d'entretien adéquat pour obtenir des informations sur un produit spécifique.

Spécifications de la pelle hydraulique sur pneus M314

Capacités de levage – Flèche monobloc (15'3"), Bras industriel 9'6"

Toutes les valeurs sont en lb, outil de travail : aucun, vérin de godet et timonerie de godet montés, contrepoids : 7 280 lb, système de levage pour lourdes charges activé.

Configuration du train de roulement	Charge à portée maximale (nez du bras/axe du godet)			Chargement par l'avant			Chargement par l'arrière			Chargement par le côté			Hauteur au point de chargement	
	10 ft	15 ft	20 ft	10 ft	15 ft	20 ft	10 ft	15 ft	20 ft	10 ft	15 ft	20 ft	ft	
20 ft	Train de roulement : avant vide - lame de refoulement arrière – libre sur roues									*7 000	6 300	5 800	19,42	
	Train de roulement : avant vide - lame de refoulement arrière – stabilisée									*7 000	*7 000	6 400		
	Train de roulement : lame de refoulement arrière – stabilisateur arrière – stabilisée									*7 000	*7 000	*7 000		
	Train de roulement : stabilisateur avant - stabilisateur arrière – stabilisée									*7 000	*7 000	*7 000		
15 ft	Train de roulement : avant vide - lame de refoulement arrière – libre sur roues						8 400	6 000	5 500	*6 800	5 000	4 600	22,41	
	Train de roulement : avant vide - lame de refoulement arrière – stabilisée						8 400	*9 300	6 100	*6 800	*6 800	5 100		
	Train de roulement : lame de refoulement arrière – stabilisateur arrière – stabilisée						*9 300	*9 300	9 000	*6 800	*6 800	*6 800		
	Train de roulement : stabilisateur avant - stabilisateur arrière – stabilisée						*9 300	*9 300	*9 300	*6 800	*6 800	*6 800		
10 ft	Train de roulement : avant vide - lame de refoulement arrière – libre sur roues	*17 700	16 300	14 500	*12 400	8 800	8 000	8 200	5 800	5 300	6 300	4 400	4 100	23,95
	Train de roulement : avant vide - lame de refoulement arrière – stabilisée	*17 700	*17 700	16 500	*12 400	*12 400	8 900	8 200	*10 100	5 900	6 300	*7 000	4 500	
	Train de roulement : lame de refoulement arrière – stabilisateur arrière – stabilisée	*17 700	*17 700	*17 700	*12 400	*12 400	*12 400	*10 100	*10 100	8 800	*7 000	*7 000	6 700	
	Train de roulement : stabilisateur avant - stabilisateur arrière – stabilisée	*17 700	*17 700	*17 700	*12 400	*12 400	*12 400	*10 100	*10 100	*10 100	*7 000	*7 000	*7 000	
5 ft	Train de roulement : avant vide - lame de refoulement arrière – libre sur roues				12 000	8 200	7 500	7 900	5 600	5 100	6 000	4 200	3 900	24,34
	Train de roulement : avant vide - lame de refoulement arrière – stabilisée				12 000	*14 400	8 400	7 900	*10 900	5 700	6 000	*7 600	4 300	
	Train de roulement : lame de refoulement arrière – stabilisateur arrière – stabilisée				*14 400	*14 400	13 000	*10 900	*10 900	8 500	*7 600	*7 600	6 500	
	Train de roulement : stabilisateur avant - stabilisateur arrière – stabilisée				*14 400	*14 400	*14 400	*10 900	*10 900	10 200	*7 600	*7 600	*7 600	
0 ft	Train de roulement : avant vide - lame de refoulement arrière – libre sur roues	*16 700	13 900	12 300	11 600	7 800	7 100	7 700	5 400	4 900	6 200	4 300	4 000	23,62
	Train de roulement : avant vide - lame de refoulement arrière – stabilisée	*16 700	*16 700	14 100	11 500	*15 200	8 000	7 700	*11 100	5 500	6 100	*8 900	4 400	
	Train de roulement : lame de refoulement arrière – stabilisateur arrière – stabilisée	*16 700	*16 700	*16 700	*15 200	*15 200	12 500	*11 100	*11 100	8 300	*8 900	*8 900	6 600	
	Train de roulement : stabilisateur avant - stabilisateur arrière – stabilisée	*16 700	*16 700	*16 700	*15 200	*15 200	*15 200	*11 100	*11 100	9 900	*8 900	*8 900	7 900	
-5 ft	Train de roulement : avant vide - lame de refoulement arrière – libre sur roues	*20 700	13 800	12 200	11 400	7 600	6 900	7 600	5 300	4 800	6 800	4 700	4 300	21,72
	Train de roulement : avant vide - lame de refoulement arrière – stabilisée	*20 700	*20 700	14 000	11 300	*14 200	7 800	7 600	*10 200	5 400	6 800	*8 900	4 800	
	Train de roulement : lame de refoulement arrière – stabilisateur arrière – stabilisée	*20 700	*20 700	*20 700	*14 200	*14 200	12 300	*10 200	*10 200	8 200	*8 900	*8 900	7 300	
	Train de roulement : stabilisateur avant - stabilisateur arrière – stabilisée	*20 700	*20 700	*20 700	*14 200	*14 200	*14 200	*10 200	*10 200	9 800	*8 900	*8 900	8 800	
-10 ft	Train de roulement : avant vide - lame de refoulement arrière – libre sur roues	*15 500	13 900	12 300	*11 000	7 700	7 000				*8 300	6 000	5 500	18,24
	Train de roulement : avant vide - lame de refoulement arrière – stabilisée	*15 500	*15 500	14 100	*11 000	*11 000	7 800				*8 300	*8 300	6 100	
	Train de roulement : lame de refoulement arrière – stabilisateur arrière – stabilisée	*15 500	*15 500	*15 500	*11 000	*11 000	*11 000				*8 300	*8 300	*8 300	
	Train de roulement : stabilisateur avant - stabilisateur arrière – stabilisée	*15 500	*15 500	*15 500	*11 000	*11 000	*11 000				*8 300	*8 300	*8 300	

*Limitation par la capacité hydraulique et non par la charge limite d'équilibre.

L'essieu oscillant doit être verrouillé. Le poids de tous les accessoires de levage doit être soustrait des capacités de levage. Capacités de levage calculées et estimées selon ISO 10567:2007. Les charges nominales ne dépassent pas 87% de la capacité de levage hydraulique ou 75% de la charge limite d'équilibre. Fonction levage de charges lourdes ACTIVÉE. Les capacités de levage sont établies pour une machine positionnée sur une surface ferme et uniforme. Le point de chargement est l'axe longitudinal de la goupille de montage du pivot de godet sur le bras. L'utilisation d'un point d'attache d'un outil de travail pour manipuler/lever des objets peut affecter les performances de levage de la machine.

Référez-vous systématiquement au Guide d'utilisation et d'entretien adéquat pour obtenir des informations sur un produit spécifique.

Spécifications de la pelle hydraulique sur pneus M314

Capacités de levage – Flèche monobloc (4 400 mm), bras 2 200 mm

Toutes les valeurs sont en kg, outil de travail : aucun, vérin de godet et timonerie de godet montés, contrepoids : 3 300 kg, système de levage pour lourdes charges activé.

Configuration du train de roulement	3 000 mm			4 500 mm			6 000 mm			mm			
													mm
6 000 mm Train de roulement : avant vide - lame de refoulement arrière – libre sur roues Train de roulement : support de godet avant - lame de refoulement arrière – stabilisée				*4 400	4 200	3 750				*3 000	*3 000	*3 000	5 090
4 500 mm Train de roulement : avant vide - lame de refoulement arrière – libre sur roues Train de roulement : support de godet avant - lame de refoulement arrière – stabilisée				*5 250	4 150	3 700	*3 250	2 600	2 300	*2 800	*2 550	*2 250	6 090
3 000 mm Train de roulement : avant vide - lame de refoulement arrière – libre sur roues Train de roulement : support de godet avant - lame de refoulement arrière – stabilisée	*9 000	7 300	6 350	*6 000	3 900	3 450	4 500	2 550	2 250	*2 850	*2 200	1 950	6 590
1 500 mm Train de roulement : avant vide - lame de refoulement arrière – libre sur roues Train de roulement : support de godet avant - lame de refoulement arrière – stabilisée	*5 750	*5 750	5 650	*6 700	3 650	3 250	4 400	2 450	2 150	*3 050	*2 050	1 850	6 710
0 mm Train de roulement : avant vide - lame de refoulement arrière – libre sur roues Train de roulement : support de godet avant - lame de refoulement arrière – stabilisée	*7 200	6 400	5 500	*6 700	3 500	3 100	4 350	2 350	2 100	*3 500	*2 150	1 900	6 470
-1 500 mm Train de roulement : avant vide - lame de refoulement arrière – libre sur roues Train de roulement : support de godet avant - lame de refoulement arrière – stabilisée	*8 200	6 450	5 500	*5 800	3 500	3 050				*3 900	2 450	2 150	5 830
-3 000 mm Train de roulement : avant vide - lame de refoulement arrière – libre sur roues Train de roulement : support de godet avant - lame de refoulement arrière – stabilisée	*5 000	*5 000	*5 000	*3 250	*3 250	3 150				*3 050	*3 050	*3 050	4 600

*Limitation par la capacité hydraulique et non par la charge limite d'équilibre.

L'essieu oscillant doit être verrouillé. Le poids de tous les accessoires de levage doit être soustrait des capacités de levage. Capacités de levage calculées et estimées selon ISO 10567:2007. Les charges nominales ne dépassent pas 87% de la capacité de levage hydraulique ou 75% de la charge limite d'équilibre. Fonction levage de charges lourdes ACTIVÉE. Les capacités de levage sont établies pour une machine positionnée sur une surface ferme et uniforme. Le point de chargement est l'axe longitudinal de la goupille de montage du pivot de godet sur le bras. L'utilisation d'un point d'attache d'un outil de travail pour manipuler/lever des objets peut affecter les performances de levage de la machine.

Référez-vous systématiquement au Guide d'utilisation et d'entretien adéquat pour obtenir des informations sur un produit spécifique.

Capacités de levage – Flèche monobloc (14'5"), Bras 7'3"

Toutes les valeurs sont en lb, outil de travail : aucun, vérin de godet et timonerie de godet montés, contrepoids : 7 280 lb, système de levage pour lourdes charges activé.

Configuration du train de roulement	10 ft			15 ft			20 ft			ft			
													ft
20 ft Train de roulement : avant vide - lame de refoulement arrière – libre sur roues Train de roulement : support de godet avant - lame de refoulement arrière – stabilisée				*9 300	9 000	8 100				*6 700	*6 700	*6 700	16,40
15 ft Train de roulement : avant vide - lame de refoulement arrière – libre sur roues Train de roulement : support de godet avant - lame de refoulement arrière – stabilisée				*11 400	8 900	7 900				*6 200	5 600	5 000	19,85
10 ft Train de roulement : avant vide - lame de refoulement arrière – libre sur roues Train de roulement : support de godet avant - lame de refoulement arrière – stabilisée	*19 300	15 800	13 700	*13 000	8 500	7 500	9 700	5 500	4 900	*6 200	4 800	4 300	21,59
5 ft Train de roulement : avant vide - lame de refoulement arrière – libre sur roues Train de roulement : support de godet avant - lame de refoulement arrière – stabilisée	*14 000	*14 000	12 200	*14 500	7 900	7 000	9 500	5 300	4 700	*6 700	4 600	4 000	22,01
0 ft Train de roulement : avant vide - lame de refoulement arrière – libre sur roues Train de roulement : support de godet avant - lame de refoulement arrière – stabilisée	*16 600	13 800	11 800	*14 500	7 600	6 700	9 300	5 100	4 500	*7 800	4 700	4 200	21,23
-5 ft Train de roulement : avant vide - lame de refoulement arrière – libre sur roues Train de roulement : support de godet avant - lame de refoulement arrière – stabilisée	*17 800	13 800	11 800	*12 500	7 500	6 600				*8 600	5 400	4 800	19,09
-10 ft Train de roulement : avant vide - lame de refoulement arrière – libre sur roues Train de roulement : support de godet avant - lame de refoulement arrière – stabilisée	*10 600	*10 600	*10 600							*6 600	*6 600	*6 600	14,93

*Limitation par la capacité hydraulique et non par la charge limite d'équilibre.

L'essieu oscillant doit être verrouillé. Le poids de tous les accessoires de levage doit être soustrait des capacités de levage. Capacités de levage calculées et estimées selon ISO 10567:2007. Les charges nominales ne dépassent pas 87% de la capacité de levage hydraulique ou 75% de la charge limite d'équilibre. Fonction levage de charges lourdes ACTIVÉE. Les capacités de levage sont établies pour une machine positionnée sur une surface ferme et uniforme. Le point de chargement est l'axe longitudinal de la goupille de montage du pivot de godet sur le bras. L'utilisation d'un point d'attache d'un outil de travail pour manipuler/lever des objets peut affecter les performances de levage de la machine.

Référez-vous systématiquement au Guide d'utilisation et d'entretien adéquat pour obtenir des informations sur un produit spécifique.

Spécifications de la pelle hydraulique sur pneus M314

Capacités de levage – Flèche monobloc (4 400 mm), bras 2 500 mm

Toutes les valeurs sont en kg, outil de travail : aucun, vérin de godet et timonerie de godet montés, contrepoids : 3 300 kg, système de levage pour lourdes charges activé.

Configuration du train de roulement	3 000 mm			4 500 mm			6 000 mm			mm				
													mm	
6 000 mm	Train de roulement : avant vide - lame de refoulement arrière – libre sur roues			*4 050	*4 050	3 850				*2 600	*2 600	*2 600	5 450	
	Train de roulement : support de godet avant - lame de refoulement arrière – stabilisée			*4 050	*4 050	*4 050				*2 600	*2 600	*2 600		
4 500 mm	Train de roulement : avant vide - lame de refoulement arrière – libre sur roues			*4 650	4 200	3 750	*3 600	2 650	2 350	*2 450	2 350	2 100	6 400	
	Train de roulement : support de godet avant - lame de refoulement arrière – stabilisée			*4 650	*4 650	4 200	*3 600	*3 600	2 650	*2 450	*2 450	2 400		
3 000 mm	Train de roulement : avant vide - lame de refoulement arrière – libre sur roues		*8 450	7 500	6 500	*5 800	4 000	3 550	4 550	2 550	2 300	*2 450	2 050	1 850
	Train de roulement : support de godet avant - lame de refoulement arrière – stabilisée		*8 450	*8 450	7 500	*5 800	*5 800	4 000	4 550	*4 650	2 600	*2 450	*2 450	2 100
1 500 mm	Train de roulement : avant vide - lame de refoulement arrière – libre sur roues		*7 650	6 750	5 800	*6 600	3 750	3 300	4 450	2 450	2 200	*2 600	1 950	1 750
	Train de roulement : support de godet avant - lame de refoulement arrière – stabilisée		*7 650	*7 650	6 750	*6 600	*6 600	3 750	4 400	*4 900	2 500	*2 600	*2 600	2 000
0 mm	Train de roulement : avant vide - lame de refoulement arrière – libre sur roues		*7 400	6 450	5 550	*6 800	3 550	3 100	4 350	2 400	2 100	*3 000	2 000	1 800
	Train de roulement : support de godet avant - lame de refoulement arrière – stabilisée		*7 400	*7 400	6 500	*6 800	*6 800	3 550	4 350	*4 850	2 400	*3 000	*3 000	2 050
-1 500 mm	Train de roulement : avant vide - lame de refoulement arrière – libre sur roues		*8 850	6 450	5 500	*6 050	3 500	3 050	*4 100	2 350	2 100	*3 800	2 300	2 050
	Train de roulement : support de godet avant - lame de refoulement arrière – stabilisée		*8 850	*8 850	6 450	*6 050	*6 050	3 500	*4 100	*4 100	2 400	*3 800	*3 800	2 300
-3 000 mm	Train de roulement : avant vide - lame de refoulement arrière – libre sur roues		*5 900	*5 900	5 650	*4 050	3 550	3 150				*3 250	3 100	2 700
	Train de roulement : support de godet avant - lame de refoulement arrière – stabilisée		*5 900	*5 900	5 900	*4 050	*4 050	3 550				*3 250	*3 250	3 100

*Limitation par la capacité hydraulique et non par la charge limite d'équilibre.

L'essieu oscillant doit être verrouillé. Le poids de tous les accessoires de levage doit être soustrait des capacités de levage. Capacités de levage calculées et estimées selon ISO 10567:2007. Les charges nominales ne dépassent pas 87% de la capacité de levage hydraulique ou 75% de la charge limite d'équilibre. Fonction levage de charges lourdes ACTIVÉE. Les capacités de levage sont établies pour une machine positionnée sur une surface ferme et uniforme. Le point de chargement est l'axe longitudinal de la goupille de montage du pivot de godet sur le bras. L'utilisation d'un point d'attache d'un outil de travail pour manipuler/lever des objets peut affecter les performances de levage de la machine.

Référez-vous systématiquement au Guide d'utilisation et d'entretien adéquat pour obtenir des informations sur un produit spécifique.

Capacités de levage – Flèche monobloc (14'5"), Bras 8'2"

Toutes les valeurs sont en lb, outil de travail : aucun, vérin de godet et timonerie de godet montés, contrepoids : 7 280 lb, système de levage pour lourdes charges activé.

Configuration du train de roulement	10 ft			15 ft			20 ft			ft				
													ft	
20 ft	Train de roulement : avant vide - lame de refoulement arrière – libre sur roues			*8 800	*8 800	8 200				*5 800	*5 800	*5 800	17,62	
	Train de roulement : support de godet avant - lame de refoulement arrière – stabilisée			*8 800	*8 800	*8 800				*5 800	*5 800	*5 800		
15 ft	Train de roulement : avant vide - lame de refoulement arrière – libre sur roues			*10 100	9 100	8 100	*7 400	5 700	5 100	*5 400	5 300	4 700	20,87	
	Train de roulement : support de godet avant - lame de refoulement arrière – stabilisée			*10 100	*10 100	9 100	*7 400	*7 400	5 700	*5 400	*5 400	5 300		
10 ft	Train de roulement : avant vide - lame de refoulement arrière – libre sur roues		*18 100	16 200	14 100	*12 500	8 600	7 600	9 800	5 500	4 900	*5 400	4 600	4 100
	Train de roulement : support de godet avant - lame de refoulement arrière – stabilisée		*18 100	*18 100	16 200	*12 500	*12 500	8 600	9 800	*10 100	5 600	*5 400	*5 400	4 600
5 ft	Train de roulement : avant vide - lame de refoulement arrière – libre sur roues		*18 600	14 500	12 500	*14 300	8 000	7 100	9 600	5 300	4 700	*5 800	4 300	3 900
	Train de roulement : support de godet avant - lame de refoulement arrière – stabilisée		*18 600	*18 600	14 600	*14 300	*14 300	8 100	9 500	*10 700	5 300	*5 800	*5 800	4 400
0 ft	Train de roulement : avant vide - lame de refoulement arrière – libre sur roues		*17 100	13 900	11 900	14 600	7 700	6 700	9 400	5 100	4 600	*6 600	4 500	3 900
	Train de roulement : support de godet avant - lame de refoulement arrière – stabilisée		*17 100	*17 100	13 900	14 600	*14 700	7 700	9 300	*10 500	5 200	*6 600	*6 600	4 500
-5 ft	Train de roulement : avant vide - lame de refoulement arrière – libre sur roues		*19 100	13 800	11 900	*13 100	7 500	6 600	*8 600	5 100	4 500	*8 400	5 100	4 500
	Train de roulement : support de godet avant - lame de refoulement arrière – stabilisée		*19 100	*19 100	13 900	*13 100	*13 100	7 600	*8 600	*8 600	5 100	*8 400	*8 400	5 100
-10 ft	Train de roulement : avant vide - lame de refoulement arrière – libre sur roues		*12 600	*12 600	12 100	*8 500	7 700	6 800				*7 000	6 900	6 100
	Train de roulement : support de godet avant - lame de refoulement arrière – stabilisée		*12 600	*12 600	*12 600	*8 500	*8 500	7 700				*7 000	*7 000	6 900

*Limitation par la capacité hydraulique et non par la charge limite d'équilibre.

L'essieu oscillant doit être verrouillé. Le poids de tous les accessoires de levage doit être soustrait des capacités de levage. Capacités de levage calculées et estimées selon ISO 10567:2007. Les charges nominales ne dépassent pas 87% de la capacité de levage hydraulique ou 75% de la charge limite d'équilibre. Fonction levage de charges lourdes ACTIVÉE. Les capacités de levage sont établies pour une machine positionnée sur une surface ferme et uniforme. Le point de chargement est l'axe longitudinal de la goupille de montage du pivot de godet sur le bras. L'utilisation d'un point d'attache d'un outil de travail pour manipuler/lever des objets peut affecter les performances de levage de la machine.

Référez-vous systématiquement au Guide d'utilisation et d'entretien adéquat pour obtenir des informations sur un produit spécifique.

Équipement de série et options

L'équipement de série et les options peuvent varier. Pour de plus amples informations, veuillez consulter votre concessionnaire Cat.

	De série	En option		De série	En option
FLÈCHE, BRAS ET TIMONERIE			CIRCUIT HYDRAULIQUE		
Flèche monobloc 4 650 mm (15'3") ⁽⁴⁾		✓	Soupapes de sécurité flèche, bras et godet	✓	
Flèche monobloc 4 400 mm (14'5") ⁽¹⁾		✓	Clapets antiretour d'abaissement de bras/flèche		✓
Flèche à géométrie variable 5 028 mm (16'6")		✓	Clapets antiretour du vérin de godet		✓
Bras de 2 200 mm (7'3")		✓	Avertissement de surcharge	✓	
Bras de 2 500 mm (8,2")		✓	Soupape de commande principale électronique	✓	
Bras de manutention spécial 2 900 mm (9'6") sans timonerie de godet ⁽²⁾		✓	Préchauffage automatique de l'huile hydraulique	✓	
Timonerie de godet, gamme 312 avec œillette de levage		✓	Filtre hydraulique principal de type élément	✓	
Timonerie de godet, gamme 312 sans œillette de levage ⁽²⁾		✓	Manipulateurs à curseur unique		✓
CIRCUIT ÉLECTRIQUE			Manipulateurs à deux curseurs		✓
Projecteurs à diode sur la flèche et la cabine	✓		Commande d'outil avancée (deux pompes, débit haute pression uni/bidirectionnel)		✓
Projecteurs à diode sur châssis (côté gauche, côté droit) et contrepoids		✓	Second circuit auxiliaire haute pression (débit haute pression uni/bidirectionnel)		✓
Projecteurs de travail à diodes à délai de temporisation programmable	✓		Circuit auxiliaire à moyenne pression (débit à moyenne pression uni/bidirectionnel)		✓
Phares et clignotants, avant et arrière	✓		Mode levage de charges lourdes	✓	
Batteries sans entretien	✓		Circuit d'attache rapide pour attache à accouplement par axes et attache CW Cat		✓
Sectionneur électrique centralisé	✓		SmartBoom™		✓
Pompe de ravitaillement électrique		✓	Commande antitangage		✓
MOTEUR			Support de rotateur inclinable (TRS) Cat		✓
Le moteur diesel C3.6 Single Turbo Cat® est conforme aux normes américaine Tier 4 Final, européenne Stage V et coréenne Stage V sur les émissions.	✓		Direction à manipulateur		✓
Sélecteur du mode de puissance	✓		Pompe d'orientation spécifique séparée	✓	
Régime de ralenti par simple pression avec commande automatique du régime moteur	✓		Frein de tourelle automatique	✓	
Coupure automatique de ralenti du moteur	✓		Huile hydraulique biodégradable Cat BIO HYDO™ Advanced		✓
Capacité de refroidissement pour température élevée, 52 °C (125 °F)	✓		Niveau d'agressivité hydraulique réglable	✓	
Fonctionnalité de démarrage à froid à -18°C (0°F)	✓		Sélecteur de grille de commande électronique	✓	
Filtre à air en deux parties avec préfiltre intégré	✓				
Pompe électrique d'amorçage de carburant	✓				
Ventilateur entraîné par le moteur avec ventilateur à vitesse variable contrôlé par température du liquide	✓				
Compatibilité avec biodiesel jusqu'à B20	✓				

⁽¹⁾Disponible en Corée du Sud uniquement.

⁽²⁾Disponible en Europe uniquement.

⁽⁴⁾Disponible en Europe, en Australie et en Nouvelle-Zélande uniquement.

Équipement de série et options de la M314

Équipement de série et options (suite)

L'équipement de série et les options peuvent varier. Pour de plus amples informations, veuillez consulter votre concessionnaire Cat.

	De série	En option		De série	En option
SÉCURITÉ ET PROTECTION			TECHNOLOGIE		
Caméras de vision arrière et côté droit	✓		Gestion des accessoires Cat		
Visibilité à 360°		✓	– VisionLink®	✓ ⁵	
Rétroviseurs 'grand angle'	✓		– VisionLink Productivity		✓ ⁶
Avertisseur de translation		✓	– Mise à jour à distance	✓	
Signal/klaxon d'avertissement	✓		– Dépistage des pannes à distance	✓	
Gyrophare sur cabine et châssis		✓	Cat Grade :		
Système de suivi des actifs Cat		✓	– Cat Grade 2D		✓
Levier de neutralisation (verrouillage) de l'ensemble des commandes	✓		– Cat Grade avec 2D et Option de prééquipement (ARO)		✓
Contacteur d'arrêt moteur secondaire dans la cabine accessible au niveau du sol	✓		– Capteur laser		✓
Sectionneur verrouillable	✓		– Compatible Cat Grade 3D		✓
Récepteur Bluetooth®	✓		– Connectivité Cat Grade		✓ ⁶
Tôle antidérapante et boulons à tête fraisée sur plate-forme d'entretien	✓		Cat Assist		
Éclairage d'inspection		✓	– Grade Assist		✓
Barrière électronique 2D		✓	Cat Payload :		
Protection de la cabine		✓	– Pesée à la volée		✓
ENTRETIEN ET MAINTENANCE			– Informations de charge utile/cycle		✓
Orifices de prélèvement périodique d'échantillons d'huile (S·O·S SM)	✓		Autre :		
Système de lubrification automatique pour circuit d'équipement et de pivotement		✓	Intégration du rotoculteur Cat (TRS)		✓
Système intégré de gestion de la santé des véhicules	✓		⁵ Fournit des données de base en télématique pour gérer la santé, les informations d'entretien et la surveillance des conditions. D'autres plans sont disponibles pour des rapports de données plus complets. Pour de plus amples informations, veuillez consulter votre concessionnaire Cat.		
			⁶ Abonnement VisionLink requis. Pour de plus amples informations, veuillez consulter votre concessionnaire Cat.		

Équipement de série et options (suite)

L'équipement de série et les options peuvent varier. Pour de plus amples informations, veuillez consulter votre concessionnaire Cat.

	De série	En option		De série	En option
TRAIN DE ROULEMENT ET STRUCTURES			TRAIN DE ROULEMENT ET STRUCTURES (suite)		
Traction intégrale	✓		Train de roulement à lame arrière (radiale)		✓ ⁽²⁾
Blocage automatique du frein/de l'essieu	✓		Lame arrière (radiale) avec train de roulement à support de godet ⁽¹⁾		✓ ⁽¹⁾
Vitesse d'approche lente	✓		Lame arrière (radiale)/train de roulement stabilisateur avant		✓
Blocage électronique de tourelle et de translation	✓		Marches de train de roulement et garde-boues de type plastique pour pneus avant et arrière pour train de roulement à empatement 2,55 m (8'4")		✓
Essieux extra-robustes, système de freinage à disque et moteur de translation sophistiqués, puissance de freinage réglable	✓		Marches de train de roulement pour train de roulement à empatement 2,55 m (8'4")		✓
Essieu avant oscillant verrouillable avec point de graissage à distance	✓		Train de roulement stabilisateur arrière/lame avant (radiale)		✓
9,00-20 14 PR, pneus tandem		✓ ⁽¹⁾	Train de roulement stabilisateur arrière/stabilisateur avant ⁽³⁾		✓
Pneus tandem 10,00-20 16 PR		✓	Garde-boue, avant et arrière (synthétique)		✓ ⁽³⁾
Pneus tandem, en caoutchouc à bandage plein, 10,00-20		✓	Garde-boue en acier (avant et arrière)		✓ ⁽¹⁾
Pneumatiques jumelés 300-80-22,5, pneu sans entretoise		✓ ⁽²⁾	Support de retenue de translation pour grappine/demi-coquille		✓ ⁽²⁾
Marches avec boîte à outils dans le train de roulement (gauche et droite)	✓		Contrepoids de 3 300 kg (7275 lb)	✓	
Arbre de transmission en deux parties	✓				
Transmission hydrostatique à deux vitesses	✓				

⁽¹⁾ Disponible en Corée du Sud uniquement.

⁽²⁾ Disponible en Europe uniquement.

⁽³⁾ Non disponible en Corée du Sud.

⁽⁴⁾ Disponible en Europe, en Australie et en Nouvelle-Zélande uniquement.

Kits et accessoires installés par le concessionnaire

Les accessoires peuvent varier. Pour de plus amples informations, veuillez consulter votre concessionnaire Cat.

CABINE

- Ceinture de sécurité à enrouleur de 75 mm (3")

SÉCURITÉ ET PROTECTION

- Porte-clés Bluetooth

PROTECTIONS

- Protection du conducteur (non compatible avec le cache de feu sur cabine et la protection contre la pluie)
- Protection à mailles sur toute la surface avant (non compatible avec projecteur de cabine avec couvercle, pare-pluie)

	Deluxe	Premium
Cabine ROPS insonorisée	●	●
Siège chauffant à suspension pneumatique réglable	●	X
Siège à chauffage et refroidissement avec suspension pneumatique à réglage semi-automatique	X	●
Console réglable en hauteur, infinie sans outil	●	●
Moniteur à écran tactile LCD haute résolution 254 mm (10")	●	●
Rétroviseur mécanique	●	X
Rétroviseurs réchauffants et réglables électriques	X	●
Climatiseur automatique à deux niveaux	●	●
Molette et touches de raccourci pour la commande du moniteur	●	●
Commande du moteur à bouton-poussoir sans clé	●	●
Ceinture de sécurité orange de 51 mm (2 in)	●	●
Avertissement de ceinture de sécurité non bouclée	●	●
Radio intégrée Bluetooth (avec port USB, port aux et microphone)	●	●
Relais auxiliaire	○	○
2 sorties 12 V CC	●	●
Stockage de documents	●	●
Porte-gobelet et porte-bouteille	●	●
Vitre avant en deux parties, ouvrable (verre feuilleté)	●	○
Pare-brise fixe d'une seule pièce (classification P5A)	X	○
Essuie-glace parallèle avec lave-glace	●	●
Toit plein-ciel en verre fixe	●	●
Plafonnier à diodes	●	●
Éclairage au plancher	●	●
Pare-soleil arrière à rouleau	X	●
Sortie de secours par vitre arrière	●	●
Tapis de sol lavable	●	●
Prééquipement pour gyrophare	●	●
« Prééquipement » pour OPG	●	●
Compatible Protections antivandalisme	●	●
Deux éclairages de cabine à diodes	●	●
Protection antipluie	●	●

- De série
- En option
- X Non disponible

Déclaration environnementale de la M314

Les informations suivantes s'appliquent à la machine à l'étape de fabrication finale telle que configurée pour la vente dans les régions couvertes dans ce document. Le contenu de cette déclaration n'est valide qu'au moment de sa publication; toutefois, le contenu relatif aux fonctions et caractéristiques de la machine peut être modifié sans préavis. Pour de plus amples informations, veuillez consulter le manuel d'utilisation et d'entretien de la machine. Pour plus d'informations sur la durabilité en action et notre progression, visitez la page <https://www.caterpillar.com/en/company/sustainability>.

Moteur

- Le moteur C3.6 Cat® est conforme aux normes sur les émissions Tier 4 Final de l'EPA pour les États-Unis, Stage V pour l'Union européenne et Stage V pour la Corée.
- Les moteurs diesel Cat doivent utiliser du carburant diesel à très faible teneur en soufre (15 ppm de soufre ou moins) ou du carburant diesel à très faible teneur en soufre mélangé aux carburants** à plus faible intensité de carbone suivants, jusqu'à :

- ✓ 20 % biodiesel EMAG (ester méthylique d'acide gras)*
- ✓ 100 % diesel renouvelable, huile végétale hydrotraitée et carburants GTL (gaz à liquide)

Référez-vous aux directives pour une application réussie. Veuillez contacter votre concessionnaire Cat ou référez-vous à la publication spéciale SEBU6250 Caterpillar Machine Fluids Recommendations (Recommandations relatives aux liquides des équipements Caterpillar).

**Les moteurs sans dispositifs de post-traitement peuvent utiliser des mélanges plus élevés, contenant jusqu'à 100 % de biodiesel. (Pour l'utilisation de mélanges supérieurs à 20 % de biodiesel, consultez votre concessionnaire Cat).*

***Au niveau du tuyau d'échappement, les émissions de gaz à effet de serre des carburants à faible intensité de carbone réduites sont essentiellement les mêmes que celles des carburants traditionnels*

Circuit de climatisation

- Le système de climatisation de cette machine contient le gaz réfrigérant fluoré à effet de serre R134a (potentiel de réchauffement climatique: 1430). Le circuit contient 0,8 kg (2,2lb) de réfrigérant, soit un équivalent de CO₂ de 1,144 tonne métrique (1,261 tonne US).

Peinture

- Selon les meilleures connaissances disponibles, la concentration maximale admissible, mesurée en parties par million (PPM), des métaux lourds suivants dans la peinture sont :

 - Barium < 0,01 %
 - Cadmium < 0,01 %
 - Chrome < 0,01 %
 - Plomb < 0,01 %

Performances acoustiques

ISO 6396:2008 (interne) – 70 dB(A)

ISO 6395:2008 (externe) – 100 dB(A)

- Niveau sonore à l'extérieur – Le niveau de puissance acoustique indiqué représente la valeur garantie suivant la directive 2000/14/CE amendée par la directive 2005/88/CE, mesuré conformément aux procédures et aux conditions d'essai spécifiées par la norme ISO 6395:2008 pour une machine dûment équipée. Les mesures ont été effectuées à 70% de la vitesse maximale du ventilateur de refroidissement du moteur.
- Niveau sonore à l'intérieur – Le niveau de pression acoustique est mesuré conformément aux procédures et aux conditions d'essai spécifiées par la norme ISO 6396:2008 pour une cabine proposée par Caterpillar correctement installée et entretenue, et testée avec les portes et les vitres fermées. Les mesures ont été effectuées à 70% de la vitesse maximale du ventilateur de refroidissement du moteur.
- Le port de protections auditives peut s'avérer nécessaire lorsque le conducteur travaille dans une cabine et un poste de conduite ouverts (qui ne sont pas correctement entretenus ou dont les portes/vitres sont ouvertes) pendant des périodes prolongées ou dans un environnement bruyant.
- Certifié Blue Angel.

Huiles et fluides

- L'usine Caterpillar fait le plein de liquides de refroidissement à base d'éthylène glycol. L'antigel/liquide de refroidissement pour moteur diesel Cat (DEAC) et le liquide de refroidissement longue durée Cat (ELC) peuvent être recyclés. Pour de plus amples informations, veuillez consulter votre concessionnaire Cat.
- Cat Bio HYDO Advanced est une huile hydraulique biodégradable approuvée par le label écologique de l'UE.
- La présence d'autres liquides est probable; consultez le Guide d'utilisation et d'entretien ou le Guide de montage et d'application pour connaître tous les liquides conseillés et les intervalles d'entretien requis.

Caractéristiques et technologie

- Les caractéristiques et la technologie suivantes peuvent contribuer aux économies de carburant et/ou à la réduction du carbone. Les fonctions peuvent varier. Pour de plus amples informations, veuillez consulter votre concessionnaire Cat.
 - Des circuits hydrauliques avancés permettent d'équilibrer la puissance et l'efficacité
 - Le tout nouveau filtre à huile hydraulique offre une plus longue durée de vie avec un intervalle de remplacement de 3 000 heures
 - Le mode Éco permet la consommation réduite de carburant pour les applications légères
 - Régime de ralenti par simple pression avec commande automatique du régime moteur
 - Améliorez la productivité et renforcez l'efficacité opérationnelle grâce aux technologies Cat disponibles en option
 - Mises à jour flash à distance et Dépistage des pannes à distance

Recyclage

- Les matériaux inclus dans les machines sont classés comme suit, accompagnés d'un pourcentage de poids approximatif. En raison des variations de configurations produit, les valeurs suivantes du tableau peuvent varier.

Type de matériau	Pourcentage pondéral
Acier	75,40%
Fer	8,62%
Métal non ferreux	3,19%
Métal mixte	0,71 %
Métal mixte et non métal	1,36 %
Plastique	1,57 %
Caoutchouc	1,47 %
Mixe non métallique	0,02 %
Liquide	2,35 %
Autre	0,30 %
Non classifié	5,01%
Total	100 %

- Une machine présentant un taux de recyclabilité plus élevé garantira une utilisation plus efficace des précieuses ressources naturelles et améliorera la valeur de fin de vie du produit. Conformément à la norme ISO 16714:2008 (Engins de terrassement – Recyclabilité et récupérabilité – Terminologie et méthode de calcul), le taux de recyclabilité se définit comme le pourcentage en masse (fraction en pourcentage de la masse) de la nouvelle machine potentiellement capable d'être recyclé, et/ou réutilisé.

Tous les éléments de la nomenclature sont d'abord évalués selon le type de composant, sur la base d'une liste de composants définie par les normes ISO 16714:2008 et CEMA (Construction Equipment Manufacturers Association) du Japon. Les pièces restantes sont ensuite évaluées pour leur recyclabilité en fonction du type de matériau.

En raison des variations de configurations produit, la valeur suivante du tableau peut varier.

Recyclabilité – 91 %

Pour plus d'informations sur les produits Cat, les services proposés par les concessionnaires et les solutions par secteur d'activité, veuillez consulter le site www.cat.com

© 2025 Caterpillar
Tous droits réservés

Documents et spécifications susceptibles de modifications sans préavis. Les machines représentées sur les photos peuvent comporter des accessoires supplémentaires. Pour connaître les options disponibles, veuillez vous adresser à votre concessionnaire Cat.

CAT, CATERPILLAR, LET'S DO THE WORK, leurs logos respectifs, la couleur « Caterpillar Corporate Yellow », les habillages commerciaux « PowerEdge » et « Modern Hex » Cat, ainsi que l'identité visuelle de l'entreprise et des produits qui figurent dans le présent document, sont des marques déposées de Caterpillar qui ne peuvent pas être utilisées sans autorisation. VisionLink est une marque déposée de Caterpillar Inc., enregistrée aux États-Unis et dans d'autres pays.

AFXQ4134-01 (02-2025)
Remplace AFXQ4134-00
Numéro de version : 07E
(Aus-NZ, Europe,
N Am, S Korea)

