

# 352

## 液压挖掘机



净功率 - ISO 9249  
工作重量  
最大挖掘深度

330 kW (443 hp)  
50600 kg (111600 lb)  
7270 mm (23.9 ft)

**CAT**<sup>®</sup>



# 352

提高标准

Cat® 352 为您提供高液压动力和耐用性，可通过大型作业机具进行任何大型作业，获得出色的有效负载能力。9.8 mt (21605 lb) 的配重使挖掘机在使用大型作业机具时更加稳定和高效。延长且同步的维护间隔和低油耗有助于在不牺牲生产力的情况下降低成本。352 挖掘机采用 C13B 发动机，符合中国非道路国四排放标准。这台挖掘机的设计、制造以及提供的独特支持，有助于您快速提高作业效率。



## 经验证的出色性能

坚固的 C13B 发动机、可靠的液压系统、9.8 mt (21605 lb) 的配重以及较大的作业机具负载量，助力您获得高生产效益。

## 设备在手，自信拥有

延长且同步的维护间隔与低油耗相结合，可帮助您在牺牲正常运行时间的情况下降低成本。

## 最大生产力

辅助液压选件使您能够使用各种 Cat 作业机具——大型液压锤可以在采石场、拆除应用和道路应用中进行强有力的作业，大型铲斗可以快速移动物料，仅需少量来回次数即可完成作业。



## 简化机器设置

- 只需指尖轻触即可浏览用户友好的图标，最新的以操作员为本的用户界面 (UI) 可最大限度延长正常运行时间，让工作人员可以立即开始工作，告别迟延。操作员可快速设置机器并轻松获取信息，从重新排序作业机具清单，到视需新建作业机具组合等，不一而足。
- 该界面可使操作员保持准确性并充分利用每一秒的轮班时间。系统已增加将连接器和作业机具输入系统的功能，通过大幅缩短标定时间，可以高效地设置作业机具组合。此外，它还实现了在更换 Cat 作业机具时，无需再次测量的效果，从而只需一个人就可以检查铲斗的磨损状况并进行相应调整。

## Cat Grade 3D Ready

- Cat Grade 3D Ready 选项包含了 Grade with 3D 系统所需的所有硬件，这些硬件已在出厂时安装和测试。此选项为想要在首次购买后添加 Grade with 3D 的客户提供了更简便的升级途径。如需激活，请联系您的 Cat 代理商购买所需的 3D 软件许可证。许可证可以远程安装或手动加载到机器上。

## Cat Payload 和 Advanced Payload

- Cat Payload 可让操作员随时随地称重，帮助他们控制负载目标，避免超载、欠载或错载物料。Advanced Payload 是一种系统升级，可提供更多特性和功能，包括自定义标签、每日总量和电子票据。

\* 仅提供机载数据。并非所有地区均提供所有功能。  
请咨询您本地的 Cat® 代理商，以了解您当地供应的具体配置。  
版本号：08D



# 强大性能



- 最高可在海拔 4500 m (14764 ft) 处工作而不会降额。
- 可根据作业类型选择挖掘机的三种工作模式之一：动力 (Power)、智能 (Smart) 和节能 (Eco)。
- 智能模式可自动调节动力，以实现最高燃油效率，从而减少回转等任务的动力和增加挖掘动力。
- 强大的回转扭矩可轻松应对动量变化、不平坦的地形和持续的高强度冲击，帮助操作员提高工作效率和精准度。
- 您知道挡板有助于增大挖掘机的强度重量比吗？这就是 Caterpillar 在高应力区域（例如动臂、斗杆和机架）中集成挡板的原因。此外，在不显著增加重量的情况下加固机器，也有助于确保在最恶劣工况下仍能保持长期可靠的性能。
- 油缸杆通过额外的耐磨环加固，有助于减少漏油。车身带有厚挡板，可确保长久的使用寿命。粗重的履带连杆采用大型螺栓接头，有助于保持螺栓的牢固性。重负荷动臂具有大轴径以帮助防止弯曲和漏油，同时增加 352 的承载能力，这可以确保更可靠的生产。
- 履带销和衬套之间密封的润滑脂可降低行驶噪音并防止碎屑进入，从而延长底盘系统的使用寿命。
- 中央履带导向护罩有助于在斜坡上行驶和作业时对齐挖掘机履带。
- 倾斜的履带架可防止泥土和碎屑堆积，有助于降低履带损坏的风险。
- 辅助液压选项允许您充分利用多种多样的 Cat 作业机具。
- 增强重负荷起重模式可增大系统压力，帮助您轻松拾取和放置重型材料。
- 自动预热功能可在低温下加速液压油的升温，并有助于延长部件的使用寿命。
- 气温变化亦无碍于工作。这款挖掘机具备在最高 52°C (125°F) 温度条件下工作的环境作业能力以及在最低 -18°C (-0.4°F) 温度条件下启动的标准冷启动能力。
- 发动机符合中国非道路国四排放标准，配备的后处理系统无需操作员干预或停机。



# 提高效率和生产力

- Remote Troubleshoot 是一款移动应用程序, 让您的 Cat 代理商远程对所连接的机器执行诊断测试, 以帮助确保快速解决问题并减少停机时间。
- Remote Flash 是一款移动应用程序, 让您在技术人员不在场的情况下更新机载软件。它让您可以在方便的时候启动软件更新, 提高整体运行效率。
- Cat Operator Coaching 让所有操作员的效率和生产力都能提升到新的水平, 不论其经验水平如何。借助触手可及的提示和数据, 操作员可以追踪工地的日常工作, 提高生产力。有两种指导提示:
  - 操作效率提示: 通过确定可以提高技能和效率的领域 (例如挖掘技术和空闲时间), 帮助操作员保持领先地位。
  - 机器运行状况提示: 有些操作效率低下, 会对机器及其部件造成不必要的磨损。遵循机器运行状况提示可以帮助延长机器的使用寿命, 改进挖掘技术, 减少燃油浪费。





# 操作直观且便捷



- 352 使用无钥匙按钮发动机启动。这通过使用操作员 ID 代码来限制和跟踪机器访问以增加机器的安全性。可通过选配的 Bluetooth 蓝牙遥控钥匙手动输入代码。
- 大多数机器设置都可以通过高分辨率触摸屏显示器进行控制。它提供多种语言，而且从座椅上很容易触及 - 无需扭曲或转动身躯。
- 轻触操纵手柄按钮，使操作更轻松。可通过显示器定制操纵手柄功能。可以根据操作员的偏好设置操纵手柄模式和响应。\*
- 所有偏好都与操作员 ID 一起保存，并在登录时恢复。
- 使用 Cat Stick Steer 更轻松地移动挖掘机。按下按钮并用一只手便可实现行进和转向，而无需双手或双脚操作操纵杆或踏板。
- 您还可以添加一个辅助继电器以打开或关闭 CB 收音机、信号灯或其他作业机具，这样您就不必把手从操纵手柄上移开。
- Operator Coaching 是一种驾驶室内系统，可识别机会，帮助操作员提高生产力并防止不必要的机器磨损。
- 您是否对于某项功能或如何维护挖掘机有疑问？在触摸屏显示器上可随时查看操作员手册。
- 扫描显示器内的二维码，查看全套操作方法视频，了解机器和技术功能。

并非所有地区均提供所有功能。请咨询您本地的 Cat 代理商，以了解您当地供应的具体配置



# 极致的操作舒适性



- 挖掘机的工作场地通常崎岖不平且充满挑战。因此，352 驾驶室必须尽可能帮助保护操作员免受工作疲劳、压力、声音和温度影响。
- 舒适的体验和高操作效率可帮助操作员在整个班次中保持高效和警觉。标配座椅宽敞且可调节，适合几乎所有体型的操作员。
- 上倾左侧控制台方便进出座椅。
- 驾驶室是静音和密封的。
- 高级粘性减振支架可减少驾驶室振动
- 所有控制功能均位于操作员前方，让控制挖掘机变得更舒适。
- 触摸屏显示器有助于轻松获取关键信息和设置。快捷键操作简便，其中两个键用于娱乐、供暖和空调控制。您还可以通过一个快捷键设置应用程序和功能。
- 标配的自动气候控制功能确保您在整个轮班期间都能享受舒适的温度。
- 便利功能包括 Bluetooth® 蓝牙集成收音机、USB 充电和电话连接口、12V 直流电源插座和 AUX 端口。
- 杯架和瓶架触手可及，驾驶室内的储物空间布局合理，十分便捷。
- 驾驶室的座椅下面和后面、舱顶和控制台里有充足的驾驶室内存储空间，可用于放置您的装备。

并非所有地区均提供所有功能。请咨询您本地的 Cat 代理商，以了解您当地供应的具体配置



# 维修保养 简单且经济



- 352 延长和同步了维修保养时间间隔并减小了液压油容量，可帮助您节省时间和成本。
- 此挖掘机具有内置自动润滑预留安装点；可用的自动润滑改装套件提供了额外的硬件来安装润滑脂泵和线路防护装置 - 所有这些都有助于使润滑工作更安全、更清洁且顺畅。
- 通过主动维护服务提醒提高生产力。集成车辆健康管理系统向操作员提示分步维护服务指导以及所需零件，因此您不会经历意外停机时间。
- 从驾驶室内显示器可追踪挖掘机的滤清器寿命和维护间隔。
- 燃油和发动机机油滤清器可从上层平台检修，并在 1000 小时同步更换。
- 最新的液压油滤清器提供高质量的滤清性能，并配备防泄油阀，可在更换滤清器时保持机油清洁，延长的 3000 小时更换时间间隔带来了效率和便利。
- 具有延长采样间隔的计划油样分析 (S-O-S<sup>SM</sup>) 采样口位于地面，简化维护并允许快速、轻松地进行油液取样以供分析。
- 使用 Cat 原装机油和滤清器并进行常规 S-O-S 监控可延长当前维修保养时间间隔，确保更长的正常运行时间。
- 高效率液压风扇具备可编程自动逆向功能，可避免核心累积污垢，无须操作员亲自进行清洁。
- 带预滤器的高级进气滤清器具有高容尘量。
- 最新的发动机空气滤清器带有集成的预滤器，使用寿命比径向密封空气滤清器更长。



- 防滚翻保护结构 (ROPS) 驾驶室符合行业标准, 可在发生滚翻时保护操作员。
- 操作员 ID 确保您的挖掘机安全无虞。要启用按钮启动功能, 请使用显示器上的 PIN 码或选配的 Bluetooth 蓝牙遥控钥匙。
- 锯齿状台阶、防滑踏板和扶手有助于避免滑倒和绊倒 - 这些是造成工伤的主要原因。
- 使用高级的 360° 照明套件查看机器周围的一切。底盘、驾驶室、动臂、侧面和后部的 1800 流明灯为操作员和地勤人员照亮工地。
- 可增加选配的检修照明, 覆盖发动机、泵、电池和冷却室, 从而使维修工作更便捷。
- 考虑为您的设备添加 Cat Command。远程控制系统使您远离潜在危险。非视距套件具有 Wi-Fi 收音机、摄像头和麦克风, 可以在任何地方工作。
- 后置摄像头是标配。升级至 360° Visibility 系统, 让您对挖掘机四周的物体和人员一览无遗。
- 由于采用了紧凑的驾驶室立柱、面积大的车窗和扁平的发动机盖设计, 无论是沟渠内侧、每个回转方向还是操作员后部, 操作员均可获得出色的视野。
- 新增一个回转警报器, 可以在从沟渠转向材料堆放区时提醒其他人员。
- 可从地面操作的发动机停机开关, 能截断发动机的燃油供应并关闭机器。
- 右侧维修平台设计, 可方便、安全、快捷地到达上层维修平台; 维修平台台阶采用锯齿状台阶和防滑冲孔板, 以防止滑倒。扶手符合 ISO 2867 要求。





# 可持续性

- 352 符合中国非道路国四排放标准。
- Cat 柴油发动机必须使用 ULSD (硫含量不超过 15 ppm 的超低硫柴油) 或与以下低碳强度燃油\* 混合的 ULSD, 低碳强度燃油占比的上限如下所示: 20% 生物柴油 FAME (脂肪酸甲酯) \* 或 100% 可再生柴油、HVO (加氢处理植物油) 和 GTL (气转液) 燃油。请参阅指南以便成功应用。有关详细信息, 请咨询您的 Cat 代理商或《Caterpillar Machine Fluids Recommendations (Caterpillar 机器油液推荐)》(SEBU6250)。
- 对操作员进行投资是很有价值的。熟练的操作员可以最大限度地提高生产效率, 避免代价高昂的停机时间并维护工地安全, 而这些都有助于提高燃油效率并减少温室气体排放, 从而提升您的利润。
- 发动机速度自动控制功能可让发动机在机器不工作时自动进入怠速模式, 从而帮助减少不必要的燃油消耗和温室气体排放。
- 一触式怠速功能可在机器空载时降低发动机转速, 并在需要时恢复到正常工作转速, 从而帮助操作员节省燃料, 减少温室气体排放。
- 发动机怠速关闭定时器支持在预设的怠速时限后关闭机器, 从而减少燃油消耗、温室气体排放和不必要的怠速时间。
- Remote Flash 可最大限度地减少停机时间和维护时间, 同时确保您的机器以最高效率运行。机器更新提醒由 Cat 代理商通过线上方式发送, 无需代理商技术人员亲临工地即可部署更新。
- Remote Troubleshoot 允许 Cat 代理商在运行时对机器进行线上测试, 从而帮助减少维护时间, 确保机器持续以最高的效率运行。一旦发现问题, 技术人员可以第一时间修复, 节省时间和成本。
- 延长维护时间间隔不仅可以减少停机时间, 还可以减少机器使用寿命内更换的油液量和滤清器数。
- Cat 计划油样分析 (S·O·S) 服务有助于发现过度磨损、油液污染或其他可能缩短部件使用寿命的潜在问题。在许多情况下, 您可以通过油液监测来延长机油和冷却液的更换间隔。有关详细信息, 请咨询 Cat 代理商或查阅机器的操作和保养手册。

\* 低碳强度燃油的尾气温室气体排放量与传统燃油基本相同。





# 岂止机器

助您取得业务成功

当您购买 Cat 设备时，您得到的不仅仅是机器。您还将获得世界级代理商网络的支持，该网络由各种灵活的解决方案、技术、工具等提供支持。



## 价值宝

Cat 代理商提供的价值宝 (CVA) 计划，有助于提高工作效率，免除后顾之忧。CVA 简化了机器所有权和维护工作，让客户畅享专业代理商的支持和安全保障，同时通过有效的设备健康管理免除后顾之忧。

## CAT 原装零件

Cat 原装零件提供最高水平的可靠性和生产力。直接从您的 Cat 代理商处订购，或访问 [parts.cat.com](http://parts.cat.com) 在线购买。

## 维修选项

广泛的维修选项，确保您始终能选择切合您的需求、预算和时间表的解决方案。所有维修服务都由专业的 Cat 技术人员执行。您将获得合理的维修建议、及时、准确的报价和服务，让您的机器快速恢复运转。

## 财务服务

您可以依靠 Cat Financial 财务服务为您的企业提供最佳的财务和延长保护解决方案。30 多年来，我们通过卓越的财务服务帮助我们的客户取得成功。



推土机



滑移装载机



物料搬运机



挖掘机



轮式装载机



履带式装载机



# 提高您的生产力和利润 使用 CAT 作业机具

您可通过使用各种 Cat 作业机具来轻松扩展机器性能。每个 Cat 作业机具的设计都适合 Cat 挖掘机的重量和马力，以提高性能、安全性和稳定性。

作业机具可能有所不同。请咨询您的 Cat 代理商了解详情。

### 铲斗

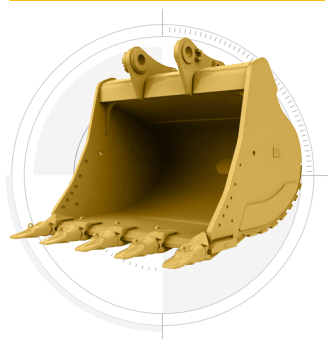

### 抓斗



### 液压锤



### 多用途处理机



### 快速连接器

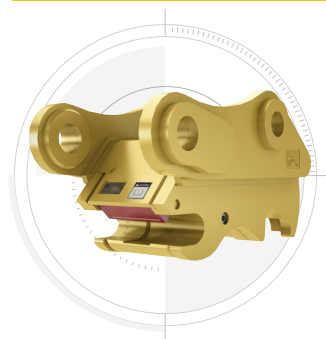

### 副粉碎机



### 液压剪



### 橘瓣式抓斗





## 发动机

净功率 - ISO 9249	330 kW	443 hp
净功率 - ISO 9249 (DIN)	449 hp (公制)	
发动机型号	Cat C13B	
发动机功率 - ISO 14396	332 kW	445 hp
发动机功率 - ISO 14396 (DIN)	451 hp (公制)	
缸径	130 mm	5 in
冲程	157 mm	6 in
排量	12.5 L	763 in <sup>3</sup>
最高可使用	B20 <sup>1</sup> 级的生物柴油	
排放标准	符合中国非道路国四排放标准。	

标称净功率是发动机配备风扇、进气系统、排气系统和交流发电机，且发动机转速为 2000 rpm 时测得的飞轮端功率。标称功率是按照制造时有效的指定标准进行测试所得。

<sup>1</sup> Cat 柴油发动机必须使用 ULSD (硫含量不超过 15 ppm 的超低硫柴油) 或与以下低碳强度燃油\*\* 混合的 ULSD，低碳强度燃油占比的上限如下所示：20% 生物柴油 FAME (脂肪酸甲酯) \* 或 100% 可再生柴油、HVO (加氢处理植物油) 和 GTL (气转液) 燃油。请参阅指南以便成功应用。有关详细信息，请咨询您的 Cat 代理商或《Caterpillar Machine Fluids Recommendations (Caterpillar 机器油液推荐)》(SEBU6250)。

\*没有后处理装置的发动机可以使用更高的混合燃油，最高可达 100% 的生物柴油 (要使用高于 20% 生物柴油的混合燃油，请咨询您的 Cat 代理商)。

\*\* 低碳强度燃油的尾气温室气体排放量与传统燃油基本相同。

## 液压系统

主系统 - 最大流量	779 L/min (206 gal/min)	
最大压力 - 设备	35000 kPa	5076 psi
最大压力 - 设备 - 提升模式	38000 kPa	5511 psi
最大压力 - 行驶	35000 kPa	5076 psi
最大压力 - 回转	26000 kPa	3771 psi

## 回转机制

回转速度	8.3 r/min	
最大回转扭矩	189 kN·m	139000 ft·lbf

## 重量

工作重量	50600 kg	111600 lb
------	----------	-----------

## 燃油加注容量

燃油箱容量	715 L	188.9 gal
冷却系统	52 L	13.7 gal
发动机机油	40 L	10.6 gal
回转驱动器	10.5 L	2.8 gal
终传动 - 每个	9.5 L	2.5 gal
液压系统 - 含油箱	550 L	145.3 gal
液压油箱	217 L	57.3 gal
柴油机尾气处理液 (DEF) 罐	80 L	21.1 gal

## 尺寸

动臂	大容量型伸展动臂 6.55 m (21'6")	
斗杆	大容量型斗杆 M3.0 m (9'10")	
铲斗	SD 3.21 m <sup>3</sup> (4.2 yd <sup>3</sup> )	
装运高度 - 驾驶室顶部	3230 mm	10.7 ft
扶手高度	3370 mm	11.1 ft
运输长度	11580 mm	38 ft
机尾回转半径	3760 mm	12.3 ft
配重离地高度	1280 mm	4.2 ft
离地间隙	475 mm	1.6 ft
履带长度	5370 mm	17.6 ft
履带至支重轮中心长度	4360 mm	14.3 ft
履带轨距	2740 mm	9 ft
运输宽度	3530 mm	11.6 ft

## 工作范围和力度

动臂	大容量型伸展动臂 6.55 m (21'6")	
斗杆	大容量型斗杆 M3.0 m (9'10")	
铲斗	SD 3.21 m <sup>3</sup> (4.2 yd <sup>3</sup> )	
最大挖掘深度	7270 mm	23.9 ft
地面最大伸展距离	11240 mm	36.9 ft
最大切割高度	10290 mm	33.8 ft
最大装载高度	6780 mm	22.2 ft
最小装载高度	2610 mm	8.6 ft
2440 mm (8 ft) 水平底部的最大切割深度	6440 mm	21.2 ft
最大垂直壁挖掘深度	4540 mm	14.9 ft
铲斗挖掘力 - ISO	293 kN	65900 lbf
斗杆挖掘力 - ISO	212 kN	47700 lbf

## 空调系统

这款机器的空调系统含有氟化温室气体制冷剂 R134a (全球升温潜能值 = 1430)。该系统含有 1.00 kg 的制冷剂，其二氧化碳当量为 1.430 公吨。



# 标配设备与选配设备

注：标配设备和选配设备可能发生变化。请咨询您的 Cat 代理商了解详情。

	标配	选配		标配	选配
<b>底盘和结构</b>			<b>电气系统</b>		
牵引环位于底座	✓		1000 CCA 免维护蓄电池	✓	
旋转护罩	✓		中央电气断开开关	✓	
HD 底部护罩	✓		LED 灯	✓	
HD 行驶马达护罩	✓		<b>维修与保养</b>		
润滑脂润滑履带	✓		发动机机油和燃油滤清器分组位置	✓	
HD 回转架	✓		S-O-S 端口	✓	
HD 回转轴承	✓		<b>液压系统</b>		
HD 支重轮		✓	动臂和斗杆再生回路	✓	
600 mm (24") 双抓地齿履带板		✓	电子主控阀	✓	
750 mm (30") 三抓地齿履带板		✓	自动液压油预热	✓	
<b>动臂和斗杆</b>			自动回转驻车制动器	✓	
6.9 m (22'8") HD 伸展动臂		✓	高性能液压回油滤清器	✓	
6.55 m (21'6") HD 大容量型动臂		✓	双速行驶	✓	
3.35 m (11'0") HD 伸展斗杆		✓	组合双向辅助回路		✓
3.0 m (9'10") HD 大容量型伸展斗杆		✓	<b>安全保障</b>		
2.9 m (9'6") HD 伸展斗杆		✓	Caterpillar 一键保障系统	✓	
2.5 m (8'2") HD 大容量型斗杆		✓	可锁外置工具/存储箱	✓	
<b>CAT 技术</b>			可锁门、燃油和液压油箱	✓	
Remote Flash	✓		可锁燃油排放室	✓	
Remote Troubleshoot	✓		维修平台设有防滑板和埋头螺丝	✓	
<b>驾驶室</b>			可锁断电开关	✓	
高分辨率触摸屏显示器	✓		集成车辆健康管理系统	✓	
操作员防护罩		✓	检修照明		✓
自动两级空调	✓				
无钥匙一键按压启动发动机控制	✓				
空气升降座椅	✓				
带 USB/辅助端口的 Bluetooth 蓝牙收音机	✓				
24V 直流电源插孔	✓				
饮料架	✓				
可开启两件式前窗	✓				
LED 顶灯	✓				
卷帘式前太阳挡	✓				
<b>发动机</b>					
三种可选模式：动力 (Power)、智能 (Smart) 和节能 (Eco)	✓				
发动机速度自动控制	✓				
最高 4500 m (14760 ft) 的海拔高度作业能力，发动机功率会降额	✓				
52° C (126° F) 高温环境冷却能力	✓				
-18° C (0° F) 冷启动能力	✓				
双滤芯空气滤清器，带有集成预滤器	✓				
遥控关闭	✓				
冷启动发动机加热器		✓			
液压逆向风扇		✓			
-32° C (-25° F) 冷启动能力		✓			







如需了解关于 Cat 产品、代理商服务及行业解决方案的更多完整信息，请访问我们的网站：[www.cat.com](http://www.cat.com)。

© 2024 Caterpillar。版权所有。

VisionLink 是 Caterpillar Inc. 在美国和其他国家注册的商标。

材料和规格如有变更，恕不另行通知。图片中所示机型可能包含附加设备。请咨询您本地的 Cat 代理商，以了解可提供的配置选项。

CAT、CATERPILLAR、LET'S DO THE WORK 及其相应徽标、SmartBoom、S•O•S、Product Link、“Caterpillar Corporate Yellow”、“Power Edge”与 Cat “Modern Hex” 商业外观，以及本文档中使用的企业和产品标识均为 Caterpillar 公司的商标，未经许可，不得使用。  
[www.cat.com](http://www.cat.com) [www.caterpillar.com](http://www.caterpillar.com)

ACXQ4340-00 (11-2024)  
版本号：08D  
(中国)

