



Pelle hydraulique

GC 313

Caractéristiques techniques

Les configurations et les fonctionnalités peuvent varier en fonction de la région. Veuillez contacter votre concessionnaire Cat® pour connaître les disponibilités dans votre région.

Table des matières

Spécifications	2
Moteur	2
Mécanisme d'orientation	2
Poids	2
Chaînes	2
Entraînement	2
Circuit de climatisation	2
Circuit hydraulique	2
Contenances pour l'entretien	2
Normes	2
Performances acoustiques	2
Poids en ordre de marche et pressions au sol	3
Poids des composants principaux	4
Dimensions	5
Plages de travail et forces	6
Plages de fonctionnement de la lame	7
Capacités de levage de la flèche normale	8
Capacités de levage de la flèche normale – lame relevée	14
Spécifications et compatibilité des godets	20
Guide des équipements	22
Caractéristiques des pinces	24
Équipement de série et en option	25
Kits et accessoires installés par le concessionnaire	27
Déclaration environnementale de la GC 313	28

Spécifications de la pelle hydraulique 313 GC

Moteur

Modèle de moteur	C3.6 Cat®	
Puissance nette		
ISO 9249	54,3 kW	73 hp
ISO 9249 (DIN)	74 hp (unité métrique)	
Puissance du moteur		
ISO 14396	55,4 kW	74 hp
ISO 14396 (DIN)	75 hp (unité métrique)	
Alésage	98 mm	4 in
Course	120 mm	5 in
Cylindrée	3,6 l	220 in ³
Compatibilité avec le biodiesel	Jusqu'à B20 ⁽¹⁾	

- Conforme aux normes sur les émissions Tier 4 Final de l'EPA pour les États-Unis, Stage V pour l'Union européenne et 2 014 pour le Japon.
- Aucun détarage du moteur n'est requis jusqu'à 3 000 m (9 840 ft) d'altitude.
- La puissance annoncée est testée conformément à la norme indiquée et en vigueur au moment de la fabrication.
- La puissance nette annoncée désigne la puissance disponible au volant lorsque le moteur est équipé d'un ventilateur, d'un système d'admission d'air, d'un circuit d'échappement et d'un alternateur.
- Régime moteur à 2 400 tr/min.

⁽¹⁾ Les moteurs diesel Cat doivent utiliser des carburants ULSD (carburants diesel à très faible teneur en soufre contenant 15 ppm de soufre au maximum) ou des carburants ULSD mélangés avec les carburants à émissions réduites de carbone** suivants jusqu'à :
 ✓ 20 % de biodiesel EMAG (ester méthylique d'acide gras)*
 ✓ diesel 100 % renouvelable, huile végétale hydrogénée et carburants GTL (gaz liquéfié)

Référez-vous aux directives pour une application réussie. Veuillez contacter votre concessionnaire Cat ou référez-vous à la publication spéciale SEBU6250 Caterpillar Machine Fluids Recommendations (Recommandations relatives aux liquides des équipements Caterpillar).

* Les moteurs sans dispositif de post-traitement peuvent utiliser des mélanges plus élevés, contenant jusqu'à 100 % de biodiesel. (Pour l'utilisation de mélanges supérieurs à 20 % de biodiesel, consultez votre concessionnaire Cat).

** Les émissions de gaz à effet de serre au tuyau d'échappement issues des carburants à émissions de carbone réduites sont essentiellement les mêmes que celles des carburants traditionnels.

Mécanisme d'orientation

Vitesse d'orientation	11,5 tr/min	
Couple d'orientation maximal	35 kNm	25 888 lbf-ft

Poids

Poids en ordre de marche	13 800 kg	30 400 lb
--------------------------	-----------	-----------

- Train de roulement long, flèche normale, bras R3.0 (9'10"), godet usage courant 0,53 m³ (0,69 yd³), patins à triple arête 700 mm (28") et contrepoids 2 470 kg (5 445 lb).

Chaîne

Largeur des patins en option	700 mm	28 in
Largeur des patins en option	600 mm	24 in
Largeur des patins en option	500 mm	20 in
Nombre de patins (de chaque côté)	46	
Nombre de galets inférieurs (de chaque côté)	7	
Nombre de galets supérieurs (de chaque côté)	1	

Entraînement

Performances en pente	35 °/70 %	
Vitesse de translation maximale	5,4 km/h	3,4 mph
Effort de traction à la barre d'attelage maximal	117 kN	26 303 lbf

Circuit de climatisation

Le circuit de climatisation de cette machine contient du gaz réfrigérant fluoré à effet de serre R134a (potentiel de réchauffement climatique = 1 430). Le système contient 0,85 kg de réfrigérant, soit un équivalent CO₂ de 1,216 tonne métrique.

Circuit hydraulique

Circuit principal : Débit maximal : Équipement	247 l/min	65 US gal/min
Pression maximale équipement normal	35 000 kPa	5 075 psi
Pression maximale : translation	35 000 kPa	5 075 psi
Pression maximale : orientation	26 000 kPa	3 770 psi
Vérin de flèche : Alésage	105 mm	4 in
Vérin de flèche : Course	1 026 mm	40 in
Vérin de bras : Alésage	115 mm	5 in
Vérin de bras : Course	1 147 mm	45 in
Vérin de godet : Alésage	95 mm	4 in
Vérin de godet : Course	939 mm	37 in

Contenances pour l'entretien

Contenance du réservoir de carburant	258 l	68,2 US gal
Circuit de refroidissement	15 l	4,0 US gal
Huile moteur	8 l	2,1 US gal
Réducteur (chacun)	3 l	0,8 US gal
Circuit hydraulique (réservoir compris)	85 l	22,5 US gal
Réservoir hydraulique	70 l	18,5 US gal

Normes

Freins	ISO 10265:2008
Cabine/Cadre de protection en cas de retournement (ROPS)	ISO 12117-2:2008
Cabine	ISO 10262:1998 niveau I
Protections conducteur (OPG) (en option)	ISO 10262:1998 Niveau II

Performances acoustiques

ISO 6395:2008 (externe)	99 dB(A)
ISO 6396:2008 (à l'intérieur de la cabine)	68 dB(A)

- Le port de protections auditives peut s'avérer nécessaire lorsque le conducteur travaille dans un poste de conduite ouvert (qui n'est pas correctement entretenu ou dont les portes/vitres sont ouvertes) pendant de longues périodes ou dans un environnement bruyant.

Spécifications de la pelle hydraulique 313 GC

Poids en ordre de marche et pressions au sol

Configuration de la machine de base	Patins à triple arête 500 mm (20")		Patin à triple arête de 500 mm (20") avec tampon en caoutchouc		Patins de chaîne en caoutchouc 500 mm (20")	
	Poids	Pression au sol	Poids	Pression au sol	Poids	Pression au sol
	kg (lb)	kPa (psi)	kg (lb)	kPa (psi)	kg (lb)	kPa (psi)
Châssis de base avec galets inférieurs et galets supérieurs						
Contrepoids de 2 470 kg (5 445 lb) et machine de base à train de roulement long						
Flèche normale + bras R3.0 (9'10") + Godet usage courant 0,53 m ³ (0,69 yd ³)	13 300 (29 300)	39,7 (5,8)	13 700 (30 200)	40,9 (5,9)	13 400 (29 500)	40,0 (5,8)
Flèche normale + Bras R3.0 (9'10") + Godet usage courant de 0,53 m ³ (0,69 yd ³) + Lame	14 000 (30 900)	41,7 (6,1)	14 400 (31 700)	42,9 (6,2)	14 200 (31 300)	42,3 (6,1)

Tous les poids en ordre de marche comprennent un réservoir de carburant à 90 % et le poids d'un conducteur de 75 kg (165 lb).

Configuration de la machine de base	Patins à triple arête de 600 mm (24")		Patins de chaîne en caoutchouc de 600 mm (24")		Patins à triple arête de 700 mm (28")	
	Poids	Pression au sol	Poids	Pression au sol	Poids	Pression au sol
	kg (lb)	kPa (psi)	kg (lb)	kPa (psi)	kg (lb)	kPa (psi)
Châssis de base avec galets inférieurs et galets supérieurs						
Contrepoids de 2 470 kg (5 445 lb) et machine de base à train de roulement long						
Flèche normale + bras R3.0 (9'10") + Godet usage courant 0,53 m ³ (0,69 yd ³)	13 600 (30 000)	33,8 (4,9)	13 700 (30 200)	34,0 (4,9)	13 800 (30 400)	29,4 (4,3)
Flèche normale + Bras R3.0 (9'10") + Godet usage courant de 0,53 m ³ (0,69 yd ³) + Lame	14 300 (31 500)	35,5 (5,2)	14 500 (32 000)	36,0 (5,2)	14 600 (32 200)	31,1 (4,5)

Tous les poids en ordre de marche comprennent un réservoir de carburant à 90 % et le poids d'un conducteur de 75 kg (165 lb).

Spécifications de la pelle hydraulique 313 GC

Poids des composants principaux

	kg	lb
Poids de base de la machine : avec châssis de tourelle, train de roulement, contrepoids, bras, godet, vérins de flèche, vérin de bras, vérins de godet, chaînes, lame, sans réservoir de carburant à 90 %, conducteur		
Avec train de roulement long	9 080	20 000
Avec train de roulement long (compatible avec les lames)	9 390	20 700
Patins :		
Patins de chaîne à triple arête de 500 mm (20")	1 540	3 390
Patins de chaîne à triple arête de 500 mm (20") avec patin en caoutchouc	1 950	4 310
Patins de chaîne en caoutchouc 500 mm (20")	1 670	3 680
Patins de chaîne à triple arête de 600 mm (24")	1 810	4 000
Patins de chaîne en caoutchouc de 600 mm (24")	1 970	4 340
Patins à triple arête 700 mm (28") avec marches supplémentaires	2 020	4 440
Deux vérins de flèche	240	530
Poids de 90 % du réservoir de carburant et conducteur de 75 kg (165 lb)	270	600
Lames (sans canalisations, vérins ou modifications du châssis) :		
Lame de 2 500 mm (8'2") pour une utilisation avec des patins de chaîne de 500 mm (20")	440	960
Lame de 2 600 mm (8'6") pour une utilisation avec des patins de chaîne de 600 mm (24")	490	1 080
Lame de 2 700 mm (8'10") pour une utilisation avec des patins de chaîne de 700 mm (28")	500	1 110
Contrepoids :		
Contrepoids de 2 470 kg (5 445 lb)	2 470	5 450
Châssis pivotant	1 240	2 730
Trains de roulement :		
Châssis de base avec galets inférieurs d'usage courant et un galet porteur	2 620	5 770
Châssis de base avec galets inférieurs d'usage courant et un galet porteur (compatible lame)	2 900	6 400
Flèche (avec canalisations, axes, vérin de bras) :		
Flèche normale 4,65 m (15'3")	1 030	2 270
Bras (avec canalisations, axes, vérin de godet, timonerie de godet) :		
Bras normal R2.8 (9'2")	650	1 420
Bras avec prééquipement pour pince 2,8 m (9'2")	720	1 590
Bras normal R3.0 (9'10")	650	1 440
Godets (sans timonerie, avec pointes et couteaux latéraux) :		
Godet pour usage courant 0,53 m ³ (0,69 yd ³)	440	970
Godet à usage très intensif de 0,53 m ³ (0,69 yd ³)	500	1 100
Godet pour usage courant de 0,65 m ³ (0,85 yd ³)	470	1 030
Godet à usage très intensif de 0,65 m ³ (0,85 yd ³)	540	1 200
Godet GD de 0,76 m ³ (0,99 yd ³)	510	1 120
Deux axes de godet	20	50
Attache rapide :		
Attache rapide à accouplement par axe	210	470

Spécifications de la pelle hydraulique 313 GC

Dimensions

Toutes les dimensions sont approximatives et peuvent varier en fonction de la sélection du godet.

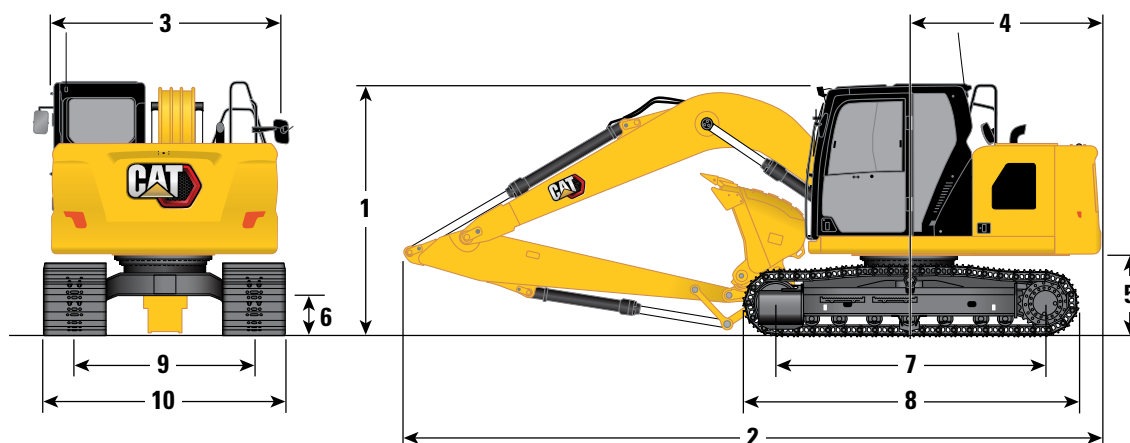

Option de flèche

Flèche normale
4,65 m (15'3")

Options de bras

Bras normal/avec
prééquipement de pince
R2.8 (9'2")

Bras normaux
R3.0 (9'10")

	Bras normal/avec prééquipement de pince R2.8 (9'2")		Bras normaux R3.0 (9'10")	
1 Hauteur de la machine :*				
Hauteur depuis la partie supérieure de la cabine	2 810 mm	9'3"	2 810 mm	9'3"
Sommet de la hauteur OPG	2 960 mm	9'8"	2 960 mm	9'8"
Hauteur des mains courantes	2 810 mm	9'3"	2 810 mm	9'3"
Avec la flèche/le godet installés (avec les canalisations du vérin du godet)	3 080 mm	10'1"	3 200 mm	10'6"
Avec la flèche/le bras installés (avec les canalisations des vérins de bras)	2 910 mm	9'6"	3 010 mm	9'9"
Avec la flèche installée (avec les canalisations des vérins de bras)	2 340 mm	7'7"	2 340 mm	7'7"
2 Longueur de la machine (sans lame) :				
Avec la flèche/le godet installés (avec les canalisations du vérin du godet)	7 720 mm	25'3"	7 690 mm	25'2"
Avec la flèche/le bras installés (avec les canalisations des vérins de bras)	7 750 mm	25'4"	7 740 mm	25'3"
Avec la flèche installée (avec les canalisations des vérins de bras)	6 830 mm	22'4"	6 830 mm	22'4"
Longueur de la machine (avec lame et arrière de la lame) :				
Avec la flèche/le godet installés (avec les canalisations du vérin du godet)	8 000 mm	26'3"	7 970 mm	26'2"
Avec la flèche/le bras installés (avec les canalisations des vérins de bras)	8 030 mm	26'4"	8 020 mm	26'3"
Avec la flèche installée (avec les canalisations des vérins de bras)	7 110 mm	23'3"	7 110 mm	23'3"
3 Largeur de la tourelle	2 480 mm	8'2"	2 480 mm	8'2"
4 Rayon d'encombrement arrière – Contrepoids de 2 470 kg (5 445 lb)	2 190 mm	7'2"	2 190 mm	7'2"
5 Garde au sol du contrepoids	916 mm	3'0"	916 mm	3'0"
6 Garde au sol	446 mm	1'6"	446 mm	1'6"
7 Longueur jusqu'au centre des galets	3 040 mm	10'0"	3 040 mm	10'0"
8 Longueur des chaînes	3 750 mm	12'4"	3 750 mm	12'4"
9 Voie des chaînes	1 990 mm	6'6"	1 990 mm	6'6"
10 Largeur des chenilles/du train de roulement :				
Patins de 500 mm (20")	2 490 mm	8'2"	2 490 mm	8'2"
Patins de 600 mm (24")	2 590 mm	8'6"	2 590 mm	8'6"
Patins de 700 mm (28") (avec marchepieds)	2 690 mm	8'10"	2 690 mm	8'10"
Type de godet	Usage courant		Usage courant	
Capacité du godet	0,65 m ³	0,85 yd ³	0,53 m ³	0,69 yd ³
Rayon aux pointes du godet	1 240 mm	4'1"	1 240 mm	4'1"

*Pour les modèles avec patins de chaîne en caoutchouc ou patin en caoutchouc 40 mm (1.6") aux dimensions de la hauteur de la machine.

Spécifications de la pelle hydraulique 313 GC

Plages de travail et forces

Toutes les dimensions sont approximatives et peuvent varier en fonction de la sélection du godet.

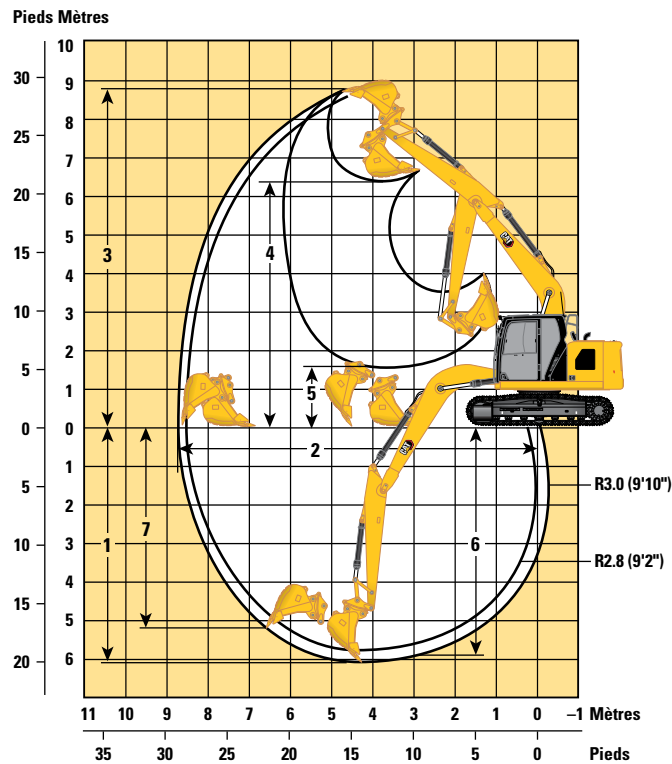

Option de flèche

Flèche normale
4,65 m (15'3")

Options de bras

Bras normal/avec prééquipement de pince

Bras normaux

R2.8 (9'2")

R3.0 (9'10")

	Bras normal/avec prééquipement de pince		Bras normaux	
	R2.8 (9'2")		R3.0 (9'10")	
1 Profondeur d'excavation maximale	5 840 mm	19'2"	6 040 mm	19'10"
2 Portée maximale au niveau du sol	8 470 mm	27'9"	8 660 mm	28'5"
3 Hauteur de coupe maximale	8 710 mm	28'7"	8 830 mm	29'0"
4 Hauteur de chargement maximale	6 300 mm	20'8"	6 420 mm	21'1"
5 Hauteur de chargement minimale	1 800 mm	5'11"	1 600 mm	5'3"
6 Profondeur de coupe maximale pour fond plat de 2 440 mm (8'0")	5 650 mm	18'6"	5 860 mm	19'3"
7 Profondeur d'excavation maximale en paroi verticale	5 000 mm	16'5"	5 190 mm	17'0"
Rayon minimal de l'équipement de travail	2 540 mm	8'4"	2 570 mm	8'5"
Force d'excavation du godet (ISO)	98,67 kN	22 180 lbf	98,67 kN	22 180 lbf
Force d'excavation du bras (ISO)	62,34 kN	14 010 lbf	59,29 kN	13 330 lbf
Type de godet	Usage courant		Usage courant	
Capacité du godet	0,65 m ³	0,85 yd ³	0,53 m ³	0,69 yd ³
Rayon aux pointes du godet	1 240 mm	4'1"	1 240 mm	4'1"

Spécifications de la pelle hydraulique 313 GC

Plages de fonctionnement de la lame

Toutes les dimensions sont approximatives et peuvent varier en fonction de la sélection du godet.

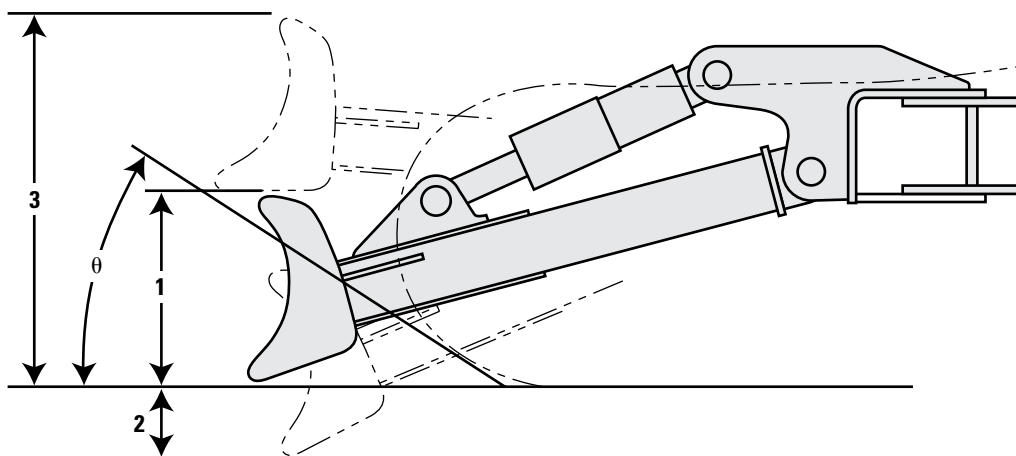







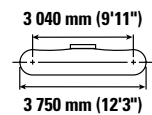
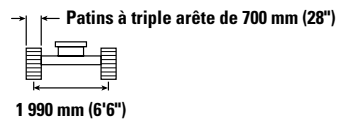
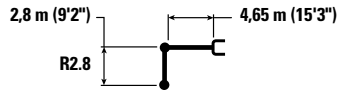



Options de lame	2 500 mm (8'2")		2 600 mm (8'6")		2 700 mm (8'10")	
	1 Hauteur de lame	616 mm	2'0"	616 mm	2'0"	616 mm
2 Profondeur maximum d'abaissement depuis le sol	550 mm	1'10"	550 mm	1'10"	550 mm	1'10"
3 Hauteur de levage maximum au-dessus du sol	1 018 mm	3'4"	1 018 mm	3'4"	1 018 mm	3'4"
θ Angle d'approche	26°		26°		26°	

Spécifications de la pelle hydraulique 313 GC









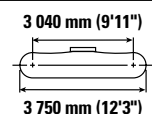
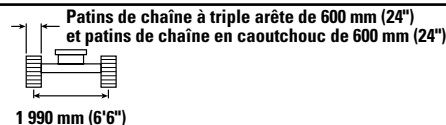
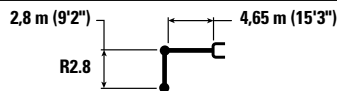

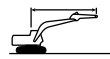
Capacités de levage de la flèche normale – Contrepoids : 2 470 kg (5 445 lb) – sans godet



		1,5 m/5,0 ft		3,0 m/10,0 ft		4,5 m/15,0 ft		6,0 m/20,0 ft				m ft/in
												
7,5 m 25,0 ft	kg lb									*2 900	*2 900	4,16
6,0 m 20,0 ft	kg lb									*2 400 *5 250	*2 400 *5 250	5,79 18'8"
4,5 m 15,0 ft	kg lb					*3 500 *7 650	*3 500 *7 650	*3 500 *7 550	2 550 5 400	*2 250 *4 900	2 100 4 600	6,71 21'10"
3,0 m 10,0 ft	kg lb			*5 750 *12 350	*5 750 *12 350	*4 350 *9 450	3 800 8 150	3 750 8 100	2 450 5 250	*2 250 *4 900	1 800 4 000	7,21 23'7"
1,5 m 5,0 ft	kg lb			*8 550 *18 400	6 400 13 750	*5 450 *11 750	3 550 7 600	3 650 7 800	2 350 5 000	*2 350 *5 150	1 700 3 750	7,36 24'1"
0 m 0 ft	kg lb			*6 950 *16 050	6 000 12 850	5 450 11 700	3 350 7 150	3 550 7 600	2 250 4 800	*2 600 *5 750	1 750 3 800	7,20 23'7"
-1,5 m -5,0 ft	kg lb	*4 500 *10 100	*4 500 *10 100	*9 450 *21 000	5 900 12 650	5 350 11 450	3 250 6 950	3 500 7 500	2 200 4 700	3 000 6 600	1 900 4 150	6,71 21'11"
-3,0 m -10,0 ft	kg lb	*8 000 *18 000	*8 000 *18 000	*8 600 *18 500	5 950 12 800	5 350 11 500	3 250 7 000			3 700 8 250	2 350 5 150	5,78 18'9"
-4,5 m -15,0 ft	kg lb			*5 900	*5 900					*4 050 *10 050	3 850 9 900	4,13 12'1"

Capacités de levage de la flèche normale – Contrepoids : 2 470 kg (5 445 lb) – sans godet



		1,5 m/5,0 ft		3,0 m/10,0 ft		4,5 m/15,0 ft		6,0 m/20,0 ft				m ft/in
												
7,5 m 25,0 ft	kg lb									*2 900	*2 900	4,16
6,0 m 20,0 ft	kg lb									*2 400 *5 250	*2 400 *5 250	5,79 18'8"
4,5 m 15,0 ft	kg lb					*3 500 *7 650	*3 500 *7 650	*3 500 *7 550	2 500 5 350	*2 250 *4 900	2 050 4 550	6,71 21'10"
3,0 m 10,0 ft	kg lb			*5 750 *12 350	*5 750 *12 350	*4 350 *9 450	3 750 8 050	3 700 8 000	2 400 5 200	*2 250 *4 900	1 800 3 950	7,21 23'7"
1,5 m 5,0 ft	kg lb			*8 550 *18 400	6 300 13 550	*5 450 *11 750	3 500 7 500	3 600 7 700	2 300 4 950	*2 350 *5 150	1 700 3 700	7,36 24'1"
0 m 0 ft	kg lb			*6 950 *16 050	5 900 12 650	5 350 11 550	3 300 7 050	3 500 7 500	2 200 4 700	*2 600 *5 750	1 700 3 750	7,20 23'7"
-1,5 m -5,0 ft	kg lb	*4 500 *10 100	*4 500 *10 100	*9 450 *21 000	5 800 12 450	5 250 11 300	3 200 6 850	3 450 7 350	2 150 4 600	2 950 6 500	1 850 4 100	6,71 21'11"
-3,0 m -10,0 ft	kg lb	*8 000 *18 000	*8 000 *18 000	*8 600 *18 500	5 900 12 600	5 300 11 350	3 200 6 900			3 650 8 150	2 300 5 100	5,78 18'9"
-4,5 m -15,0 ft	kg lb			*5 900	*5 900					*4 050 *10 050	3 800 9 800	4,13 12'1"



ISO 10567:2007



* Indique que la charge est limitée par la capacité de levage hydraulique plutôt que par la charge limite d'équilibre. Les capacités de levage ci-dessus sont conformes à la norme ISO 10567:2007 relative à la capacité de levage des pelles hydrauliques. Elles ne dépassent pas 87 % de la capacité de levage hydraulique ou 75 % de la charge limite d'équilibre. Le poids de tous les accessoires de levage doit être soustrait des capacités de levage indiquées ci-dessus. Les capacités de levage sont établies pour une machine positionnée sur une surface ferme et uniforme. L'utilisation d'un point d'attache d'un outil de travail pour manipuler/lever des objets peut affecter les performances de levage de la machine.

La capacité de levage varie de ± 5 % pour tous les patins de chaîne disponibles.

Référez-vous systématiquement au Guide d'utilisation et d'entretien adéquat pour obtenir des informations sur un produit spécifique.

Spécifications de la pelle hydraulique 313 GC

Capacités de levage de la flèche normale – Contrepoids : 2 470 kg (5 445 lb) – sans godet

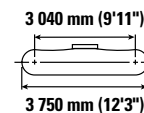
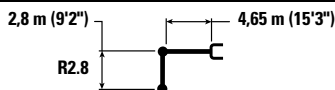

Diagram	1,5 m/5,0 ft		3,0 m/10,0 ft		4,5 m/15,0 ft		6,0 m/20,0 ft		Diagram		m ft/in	
	Diagram	Diagram	Diagram	Diagram	Diagram	Diagram	Diagram	Diagram	Diagram	Diagram		
7,5 m 25,0 ft	kg lb								*2 900	*2 900	4,16	
6,0 m 20,0 ft	kg lb								*2 400 *5 250	*2 400 *5 250	5,79 18'8"	
4,5 m 15,0 ft	kg lb					*3 500 *7 650	*3 500 *7 650	*3 500 *7 550	2 450 5 250	*2 250 *4 900	2 000 4 450	6,71 21'10"
3,0 m 10,0 ft	kg lb			*5 750 *12 350	*5 750 *12 350	*4 350 *9 450	3 700 7 950	3 650 7 850	2 350 5 100	*2 250 *4 900	1 750 3 850	7,21 23'7"
1,5 m 5,0 ft	kg lb			*8 550 *18 400	6 200 13 300	*5 450 *11 750	3 400 7 350	3 550 7 550	2 250 4 850	*2 350 *5 150	1 650 3 600	7,36 24'1"
0 m 0 ft	kg lb			*6 950 *16 050	5 800 12 400	5 250 11 300	3 200 6 900	3 400 7 350	2 150 4 650	*2 600 *5 750	1 650 3 650	7,20 23'7"
-1,5 m -5,0 ft	kg lb	*4 500 *10 100	*4 500 *10 100	*9 450 *21 000	5 700 12 200	5 150 11 050	3 100 6 700	3 350 7 200	2 100 4 550	2 900 6 350	1 850 4 000	6,71 21'11"
-3,0 m -10,0 ft	kg lb	*8 000 *18 000	*8 000 *18 000	*8 600 *18 500	5 750 12 350	5 200 11 100	3 150 6 750			3 600 7 950	2 250 5 000	5,78 18'9"
-4,5 m -15,0 ft	kg lb			*5 900 *5 900						*4 050 *10 050	3 750 9 600	4,13 12'1"

Capacités de levage de la flèche normale – Contrepoids : 2 470 kg (5 445 lb) – sans godet

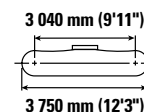
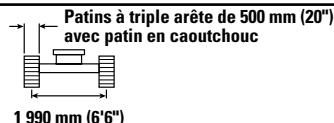
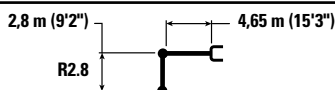

Diagram	1,5 m/5,0 ft		3,0 m/10,0 ft		4,5 m/15,0 ft		6,0 m/20,0 ft		Diagram		m ft/in	
	Diagram	Diagram	Diagram	Diagram	Diagram	Diagram	Diagram	Diagram	Diagram	Diagram		
7,5 m 25,0 ft	kg lb									*2 900	*2 900	4,16
6,0 m 20,0 ft	kg lb									*2 400 *5 250	*2 400 *5 250	5,79 18'8"
4,5 m 15,0 ft	kg lb					*3 500 *7 650	*3 500 *7 650	*3 500 *7 550	2 500 5 400	*2 250 *4 900	2 100 4 600	6,71 21'10"
3,0 m 10,0 ft	kg lb			*5 750 *12 350	*5 750 *12 350	*4 350 *9 450	3 800 8 150	3 750 8 050	2 450 5 200	*2 250 *4 900	1 800 4 000	7,21 23'7"
1,5 m 5,0 ft	kg lb			*8 550 *18 400	6 350 13 650	*5 450 *11 750	3 500 7 550	3 650 7 800	2 300 5 000	*2 350 *5 150	1 700 3 750	7,36 24'1"
0 m 0 ft	kg lb			*6 950 *16 050	5 950 12 750	5 450 11 650	3 300 7 100	3 500 7 550	2 250 4 750	*2 600 *5 750	1 700 3 750	7,20 23'7"
-1,5 m -5,0 ft	kg lb	*4 500 *10 100	*4 500 *10 100	*9 450 *21 000	5 850 12 600	5 300 11 400	3 200 6 900	3 450 7 450	2 200 4 650	3 000 6 550	1 900 4 150	6,71 21'11"
-3,0 m -10,0 ft	kg lb	*8 000 *18 000	*8 000 *18 000	*8 600 *18 500	5 950 12 750	5 350 11 450	3 250 6 950			3 700 8 200	2 350 5 150	5,78 18'9"
-4,5 m -15,0 ft	kg lb			*5 900 *5 900						*4 050 *10 050	3 850 9 900	4,13 12'1"



ISO 10567:2007



* Indique que la charge est limitée par la capacité de levage hydraulique plutôt que par la charge limite d'équilibre. Les capacités de levage ci-dessus sont conformes à la norme ISO 10567:2007 relative à la capacité de levage des pelles hydrauliques. Elles ne dépassent pas 87 % de la capacité de levage hydraulique ou 75 % de la charge limite d'équilibre. Le poids de tous les accessoires de levage doit être soustrait des capacités de levage indiquées ci-dessus. Les capacités de levage sont établies pour une machine positionnée sur une surface ferme et uniforme. L'utilisation d'un point d'attache d'un outil de travail pour manipuler/lever des objets peut affecter les performances de levage de la machine.









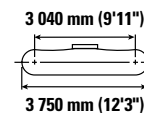
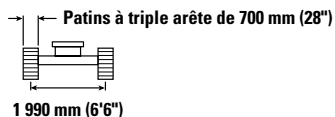
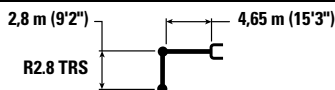

La capacité de levage varie de $\pm 5\%$ pour tous les patins de chaîne disponibles.

Référez-vous systématiquement au Guide d'utilisation et d'entretien adéquat pour obtenir des informations sur un produit spécifique.

Spécifications de la pelle hydraulique 313 GC









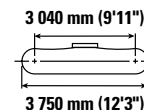
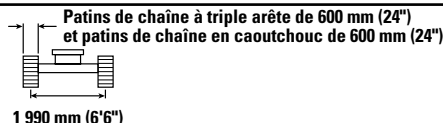
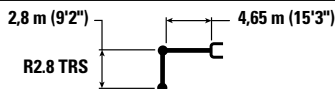

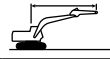
Capacités de levage de la flèche normale – Contrepoids : 2 470 kg (5 445 lb) – sans godet



		1,5 m/5,0 ft		3,0 m/10,0 ft		4,5 m/15,0 ft		6,0 m/20,0 ft				m ft/in
												
7,5 m 25,0 ft	kg lb									*2 850	*2 850	4,16
6,0 m 20,0 ft	kg lb									*2 350 *5 200	*2 350 *5 200	5,79 18'8"
4,5 m 15,0 ft	kg lb					*3 500 *7 550	*3 500 *7 550	*3 450 *7 500	2 550 5 400	*2 200 *4 850	2 100 4 600	6,71 21'10"
3,0 m 10,0 ft	kg lb			*5 700 *12 200	*5 700 *12 200	*4 300 *9 350	3 800 8 200	*3 750 8 100	2 450 5 250	*2 200 *4 850	1 800 4 000	7,21 23'7"
1,5 m 5,0 ft	kg lb			*8 500 *18 250	6 400 13 800	*5 400 *11 600	3 550 7 600	3 650 7 850	2 350 5 000	*2 350 *5 100	1 700 3 750	7,36 24'1"
0 m 0 ft	kg lb			*6 900 *16 000	6 000 12 850	5 450 11 700	3 350 7 150	3 550 7 600	2 250 4 750	*2 600 *5 650	1 700 3 750	7,20 23'7"
-1,5 m -5,0 ft	kg lb	*4 500 *10 050	*4 500 *10 050	*9 400 *20 850	5 900 12 650	5 350 11 500	3 250 6 950	3 500 7 500	2 200 4 650	3 000 6 550	1 900 4 150	6,71 21'11"
-3,0 m -10,0 ft	kg lb	*7 950 *17 950	*7 950 *17 950	*8 500 *18 350	6 000 12 850	5 400 11 550	3 250 7 000			3 700 8 250	2 350 5 150	5,78 18'9"
-4,5 m -15,0 ft	kg lb			*5 850 *5 850						*4 000 *9 900	3 900 *9 900	4,13 12'1"

Capacités de levage de la flèche normale – Contrepoids : 2 470 kg (5 445 lb) – sans godet



		1,5 m/5,0 ft		3,0 m/10,0 ft		4,5 m/15,0 ft		6,0 m/20,0 ft				m ft/in
												
7,5 m 25,0 ft	kg lb									*2 850	*2 850	4,16
6,0 m 20,0 ft	kg lb									*2 350 *5 200	*2 350 *5 200	5,79 18'8"
4,5 m 15,0 ft	kg lb					*3 500 *7 550	*3 500 *7 550	*3 450 *7 500	2 500 5 350	*2 200 *4 850	2 050 4 550	6,71 21'10"
3,0 m 10,0 ft	kg lb			*5 700 *12 200	*5 700 *12 200	*4 300 *9 350	3 750 8 100	3 750 8 000	2 400 5 150	*2 200 *4 850	1 800 3 900	7,21 23'7"
1,5 m 5,0 ft	kg lb			*8 500 *18 250	6 350 13 600	*5 400 *11 600	3 500 7 500	3 600 7 700	2 300 4 900	*2 350 *5 100	1 700 3 650	7,36 24'1"
0 m 0 ft	kg lb			*6 900 *16 000	5 900 12 700	5 400 11 550	3 300 7 050	3 500 7 500	2 200 4 700	*2 600 *5 650	1 700 3 700	7,20 23'7"
-1,5 m -5,0 ft	kg lb	*4 500 *10 050	*4 500 *10 050	*9 400 *20 850	5 800 12 500	5 300 11 300	3 200 6 850	3 450 7 350	2 150 4 600	2 950 6 450	1 850 4 050	6,71 21'11"
-3,0 m -10,0 ft	kg lb	*7 950 *17 950	*7 950 *17 950	*8 500 *18 350	5 900 12 650	5 300 11 400	3 200 6 900			3 650 8 150	2 300 5 100	5,78 18'9"
-4,5 m -15,0 ft	kg lb			*5 850 *5 850						*4 000 *9 900	3 850 9 850	4,13 12'1"



ISO 10567:2007



* Indique que la charge est limitée par la capacité de levage hydraulique plutôt que par la charge limite d'équilibre. Les capacités de levage ci-dessus sont conformes à la norme ISO 10567:2007 relative à la capacité de levage des pelles hydrauliques. Elles ne dépassent pas 87 % de la capacité de levage hydraulique ou 75 % de la charge limite d'équilibre. Le poids de tous les accessoires de levage doit être soustrait des capacités de levage indiquées ci-dessus. Les capacités de levage sont établies pour une machine positionnée sur une surface ferme et uniforme. L'utilisation d'un point d'attache d'un outil de travail pour manipuler/lever des objets peut affecter les performances de levage de la machine.









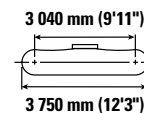
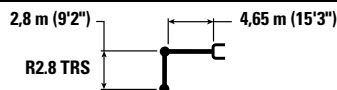

La capacité de levage varie de $\pm 5\%$ pour tous les patins de chaîne disponibles.

Référez-vous systématiquement au Guide d'utilisation et d'entretien adéquat pour obtenir des informations sur un produit spécifique.

Spécifications de la pelle hydraulique 313 GC









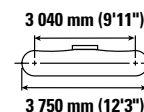
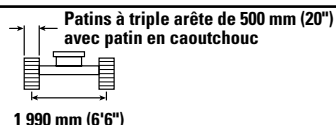
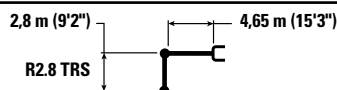

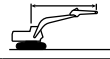
Capacités de levage de la flèche normale – Contrepoids : 2 470 kg (5 445 lb) – sans godet



		1,5 m/5,0 ft		3,0 m/10,0 ft		4,5 m/15,0 ft		6,0 m/20,0 ft				m ft/in
												
7,5 m 25,0 ft	kg lb									*2 850	*2 850	4,16
6,0 m 20,0 ft	kg lb									*2 350 *5 200	*2 350 *5 200	5,79 18'8"
4,5 m 15,0 ft	kg lb					*3 500 *7 550	*3 500 *7 550	*3 450 *7 500	2 450 5 250	*2 200 *4 850	2 000 4 450	6,71 21'10"
3,0 m 10,0 ft	kg lb			*5 700 *12 200	*5 700 *12 200	*4 300 *9 350	3 700 7 950	3 650 7 850	2 350 5 100	*2 200 *4 850	1 750 3 850	7,21 23'7"
1,5 m 5,0 ft	kg lb			*8 500 *18 250	6 200 13 350	*5 400 *11 600	3 450 7 350	3 550 7 550	2 250 4 850	*2 350 *5 100	1 650 3 600	7,36 24'1"
0 m 0 ft	kg lb			*6 900 *16 000	5 800 12 450	5 300 11 350	3 200 6 900	3 400 7 350	2 150 4 600	*2 600 *5 650	1 650 3 650	7,20 23'7"
-1,5 m -5,0 ft	kg lb	*4 500 *10 050	*4 500 *10 050	*9 400 *20 850	5 700 12 250	5 150 11 100	3 100 6 700	3 350 7 200	2 100 4 500	2 900 6 350	1 800 4 000	6,71 21'11"
-3,0 m -10,0 ft	kg lb	*7 950 *17 950	*7 950 *17 950	*8 500 *18 350	5 800 12 400	5 200 11 150	3 150 6 750			3 600 8 000	2 250 5 000	5,78 18'9"
-4,5 m -15,0 ft	kg lb			*5 850 *5 850						*4 000 *9 900	3 750 9 650	4,13 12'1"

Capacités de levage de la flèche normale – Contrepoids : 2 470 kg (5 445 lb) – sans godet



		1,5 m/5,0 ft		3,0 m/10,0 ft		4,5 m/15,0 ft		6,0 m/20,0 ft				m ft/in
												
7,5 m 25,0 ft	kg lb									*2 850	*2 850	4,16
6,0 m 20,0 ft	kg lb									*2 350 *5 200	*2 350 *5 200	5,79 18'8"
4,5 m 15,0 ft	kg lb					*3 500 *7 550	*3 500 *7 550	*3 450 *7 500	2 500 5 400	*2 200 *4 850	2 050 4 600	6,71 21'10"
3,0 m 10,0 ft	kg lb			*5 700 *12 200	*5 700 *12 200	*4 300 *9 350	3 800 8 150	*3 750 8 100	2 450 5 200	*2 200 *4 850	1 800 3 950	7,21 23'7"
1,5 m 5,0 ft	kg lb			*8 500 *18 250	6 400 13 750	*5 400 *11 600	3 500 7 550	3 650 7 800	2 300 4 950	*2 350 *5 100	1 700 3 700	7,36 24'1"
0 m 0 ft	kg lb			*6 900 *16 000	5 950 12 800	5 450 11 700	3 300 7 100	3 500 7 550	2 200 4 750	*2 600 *5 650	1 700 3 750	7,20 23'7"
-1,5 m -5,0 ft	kg lb	*4 500 *10 050	*4 500 *10 050	*9 400 *20 850	5 900 12 600	5 350 11 450	3 200 6 900	3 450 7 450	2 150 4 650	2 950 6 550	1 900 4 100	6,71 21'11"
-3,0 m -10,0 ft	kg lb	*7 950 *17 950	*7 950 *17 950	*8 500 *18 350	5 950 12 800	5 350 11 500	3 250 6 950			3 700 8 250	2 300 5 150	5,78 18'9"
-4,5 m -15,0 ft	kg lb			*5 850 *5 850						*4 000 *9 900	3 850 9 900	4,13 12'1"



ISO 10567:2007



* Indique que la charge est limitée par la capacité de levage hydraulique plutôt que par la charge limite d'équilibre. Les capacités de levage ci-dessus sont conformes à la norme ISO 10567:2007 relative à la capacité de levage des pelles hydrauliques. Elles ne dépassent pas 87 % de la capacité de levage hydraulique ou 75 % de la charge limite d'équilibre. Le poids de tous les accessoires de levage doit être soustrait des capacités de levage indiquées ci-dessus. Les capacités de levage sont établies pour une machine positionnée sur une surface ferme et uniforme. L'utilisation d'un point d'attache d'un outil de travail pour manipuler/lever des objets peut affecter les performances de levage de la machine.

La capacité de levage varie de ± 5 % pour tous les patins de chaîne disponibles.

Référez-vous systématiquement au Guide d'utilisation et d'entretien adéquat pour obtenir des informations sur un produit spécifique.

Spécifications de la pelle hydraulique 313 GC

Capacités de levage de la flèche normale – Contrepoids : 2 470 kg (5 445 lb) – sans godet

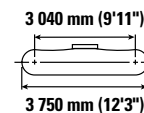
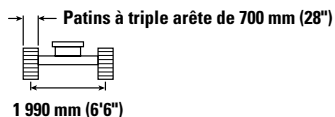
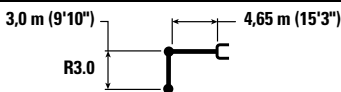

		1,5 m/5,0 ft		3,0 m/10,0 ft		4,5 m/15,0 ft		6,0 m/20,0 ft		7,5 m/25,0 ft		m ft/in		
7,5 m 25,0 ft	kg lb											*2 600 *5 850	*2 600 *5 850	4,49 14'1"
6,0 m 20,0 ft	kg lb							*2 250	*2 250			*2 200 *4 850	*2 200 *4 850	6,03 19'6"
4,5 m 15,0 ft	kg lb							*3 350 *7 300	2 550 5 450			*2 050 *4 500	2 000 4 400	6,92 22'6"
3,0 m 10,0 ft	kg lb			*5 350 *11 450	*5 350 *11 450	*4 200 *9 050	3 850 8 250	*3 700 *8 000	2 450 5 300			*2 050 *4 500	1 750 3 850	7,40 24'2"
1,5 m 5,0 ft	kg lb			*8 200 *17 650	6 450 13 900	*5 300 *11 400	3 550 7 650	3 650 7 850	2 350 5 050	*2 400	1 650	*2 150 *4 750	1 650 3 600	7,55 24'9"
0 m 0 ft	kg lb			*7 250 *16 750	6 000 12 900	5 450 11 750	3 350 7 150	3 550 7 600	2 250 4 800			*2 400 *5 250	1 650 3 650	7,40 24'3"
-1,5 m -5,0 ft	kg lb	*4 350 *9 700	*4 350 *9 700	*9 200 *21 000	5 900 12 600	5 350 11 450	3 250 6 950	3 500 7 450	2 200 4 700			*2 850 *6 250	1 800 3 950	6,91 22'7"
-3,0 m -10,0 ft	kg lb	*7 450 *16 800	*7 450 *16 800	*8 800 *19 050	5 950 12 750	5 350 11 450	3 250 6 950	3 500	2 200			3 500 7 750	2 200 4 850	6,02 19'7"
-4,5 m -15,0 ft	kg lb			*6 400 *13 550	6 150 13 250							*4 000 *8 800	3 400 7 750	4,48 14'4"

Capacités de levage de la flèche normale – Contrepoids : 2 470 kg (5 445 lb) – sans godet

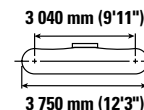
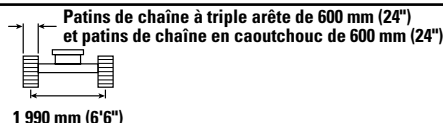
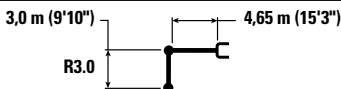

		1,5 m/5,0 ft		3,0 m/10,0 ft		4,5 m/15,0 ft		6,0 m/20,0 ft		7,5 m/25,0 ft		m ft/in		
7,5 m 25,0 ft	kg lb											*2 600 *5 850	*2 600 *5 850	4,49 14'1"
6,0 m 20,0 ft	kg lb							*2 250	*2 250			*2 200 *4 850	*2 200 *4 850	6,03 19'6"
4,5 m 15,0 ft	kg lb							*3 350 *7 300	2 500 5 400			*2 050 *4 500	1 950 4 350	6,92 22'6"
3,0 m 10,0 ft	kg lb			*5 350 *11 450	*5 350 *11 450	*4 200 *9 050	3 800 8 150	*3 700 *8 000	2 450 5 200			*2 050 *4 500	1 700 3 800	7,40 24'2"
1,5 m 5,0 ft	kg lb			*8 200 *17 650	6 400 13 750	*5 300 *11 400	3 500 7 550	3 600 7 750	2 300 4 950	*2 400	1 650	*2 150 *4 750	1 650 3 550	7,55 24'9"
0 m 0 ft	kg lb			*7 250 *16 750	5 900 12 700	5 400 11 550	3 300 7 050	3 500 7 500	2 200 4 750			*2 400 *5 250	1 650 3 600	7,40 24'3"
-1,5 m -5,0 ft	kg lb	*4 350 *9 700	*4 350 *9 700	*9 200 *21 000	5 800 12 450	5 250 11 300	3 200 6 850	3 450 7 350	2 150 4 600			2 800 6 200	1 800 3 900	6,91 22'7"
-3,0 m -10,0 ft	kg lb	*7 450 *16 800	*7 450 *16 800	*8 800 *19 050	5 850 12 550	5 250 11 300	3 200 6 850	3 450	2 200			3 450 7 650	2 150 4 800	6,02 19'7"
-4,5 m -15,0 ft	kg lb			*6 400 *13 550	6 050 13 050							*4 000 *8 800	3 350 7 650	4,48 14'4"



ISO 10567:2007



* Indique que la charge est limitée par la capacité de levage hydraulique plutôt que par la charge limite d'équilibre. Les capacités de levage ci-dessus sont conformes à la norme ISO 10567:2007 relative à la capacité de levage des pelles hydrauliques. Elles ne dépassent pas 87 % de la capacité de levage hydraulique ou 75 % de la charge limite d'équilibre. Le poids de tous les accessoires de levage doit être soustrait des capacités de levage indiquées ci-dessus. Les capacités de levage sont établies pour une machine positionnée sur une surface ferme et uniforme. L'utilisation d'un point d'attache d'un outil de travail pour manipuler/lever des objets peut affecter les performances de levage de la machine.

La capacité de levage varie de ±5 % pour tous les patins de chaîne disponibles.

Référez-vous systématiquement au Guide d'utilisation et d'entretien adéquat pour obtenir des informations sur un produit spécifique.

Spécifications de la pelle hydraulique 313 GC

Capacités de levage de la flèche normale – Contrepoids : 2 470 kg (5 445 lb) – sans godet

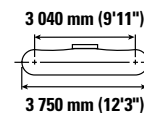
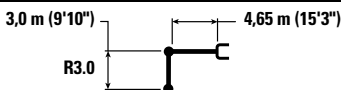

		1,5 m/5,0 ft		3,0 m/10,0 ft		4,5 m/15,0 ft		6,0 m/20,0 ft		7,5 m/25,0 ft		m ft/in		
7,5 m 25,0 ft	kg lb											*2 600 *5 850	*2 600 *5 850	4,49 14'1"
6,0 m 20,0 ft	kg lb							*2 250	*2 250			*2 200 *4 850	*2 200 *4 850	6,03 19'6"
4,5 m 15,0 ft	kg lb							*3 350 *7 300	2 500 5 300			*2 050 *4 500	1 950 4 250	6,92 22'6"
3,0 m 10,0 ft	kg lb			*5 350 *11 450	*5 350 *11 450	*4 200 *9 050	3 700 8 000	3 650 7 850	2 400 5 100			*2 050 *4 500	1 700 3 700	7,40 24'2"
1,5 m 5,0 ft	kg lb			*8 200 *17 650	6 250 13 500	*5 300 *11 400	3 450 7 400	3 550 7 600	2 250 4 850	*2 400	1 600	*2 150 *4 750	1 600 3 500	7,55 24'9"
0 m 0 ft	kg lb			*7 250 *16 750	5 800 12 450	5 300 11 350	3 250 6 950	3 400 7 350	2 150 4 650			*2 400 *5 250	1 600 3 500	7,40 24'3"
-1,5 m -5,0 ft	kg lb	*4 350 *9 700	*4 350 *9 700	*9 200 *21 000	5 700 12 200	5 150 11 050	3 100 6 700	3 350 7 200	2 100 4 500			2 750 6 050	1 750 3 850	6,91 22'7"
-3,0 m -10,0 ft	kg lb	*7 450 *16 800	*7 450 *16 800	*8 800 *19 050	5 750 12 300	5 150 11 100	3 100 6 700	3 400	2 150			3 350 7 500	2 100 4 700	6,02 19'7"
-4,5 m -15,0 ft	kg lb			*6 400 *13 550	5 950 12 800							*4 000 *8 800	3 300 7 500	4,48 14'4"

Capacités de levage de la flèche normale – Contrepoids : 2 470 kg (5 445 lb) – sans godet

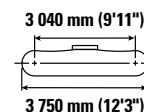
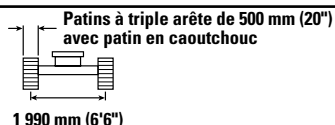
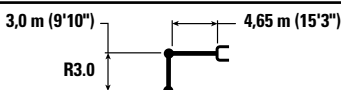

		1,5 m/5,0 ft		3,0 m/10,0 ft		4,5 m/15,0 ft		6,0 m/20,0 ft		7,5 m/25,0 ft		m ft/in		
7,5 m 25,0 ft	kg lb											*2 600 *5 850	*2 600 *5 850	4,49 14'1"
6,0 m 20,0 ft	kg lb							*2 250	*2 250			*2 200 *4 850	*2 200 *4 850	6,03 19'6"
4,5 m 15,0 ft	kg lb							*3 350 *7 300	2 550 5 450			*2 050 *4 500	2 000 4 400	6,92 22'6"
3,0 m 10,0 ft	kg lb			*5 350 *11 450	*5 350 *11 450	*4 200 *9 050	3 800 8 200	*3 700 *8 000	2 450 5 250			*2 050 *4 500	1 750 3 800	7,40 24'2"
1,5 m 5,0 ft	kg lb			*8 200 *17 650	6 450 13 850	*5 300 *11 400	3 550 7 600	3 650 7 800	2 350 5 000	*2 400	1 650	*2 150 *4 750	1 650 3 600	7,55 24'9"
0 m 0 ft	kg lb			*7 250 *16 750	6 000 12 850	5 450 11 700	3 300 7 150	3 550 7 550	2 250 4 800			*2 400 *5 250	1 650 3 600	7,40 24'3"
-1,5 m -5,0 ft	kg lb	*4 350 *9 700	*4 350 *9 700	*9 200 *21 000	5 850 12 550	5 300 11 400	3 200 6 900	3 450 7 450	2 150 4 650			*2 850 *6 250	1 800 3 950	6,91 22'7"
-3,0 m -10,0 ft	kg lb	*7 450 *16 800	*7 450 *16 800	*8 800 *19 050	5 900 12 700	5 300 11 400	3 200 6 900	3 500	2 200			3 500 7 700	2 200 4 850	6,02 19'7"
-4,5 m -15,0 ft	kg lb			*6 400 *13 550	6 150 13 200							*4 000 *8 800	3 400 7 750	4,48 14'4"



ISO 10567:2007



* Indique que la charge est limitée par la capacité de levage hydraulique plutôt que par la charge limite d'équilibre. Les capacités de levage ci-dessus sont conformes à la norme ISO 10567:2007 relative à la capacité de levage des pelles hydrauliques. Elles ne dépassent pas 87 % de la capacité de levage hydraulique ou 75 % de la charge limite d'équilibre. Le poids de tous les accessoires de levage doit être soustrait des capacités de levage indiquées ci-dessus. Les capacités de levage sont établies pour une machine positionnée sur une surface ferme et uniforme. L'utilisation d'un point d'attache d'un outil de travail pour manipuler/lever des objets peut affecter les performances de levage de la machine.

La capacité de levage varie de $\pm 5\%$ pour tous les patins de chaîne disponibles.

Référez-vous systématiquement au Guide d'utilisation et d'entretien adéquat pour obtenir des informations sur un produit spécifique.

Spécifications de la pelle hydraulique 313 GC

Capacités de levage de la flèche normale – Contrepoids : 2 470 kg (5 445 lb) – sans godet – lame relevée

Lame de 2 700 mm (8'10")

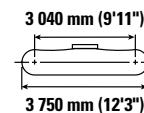
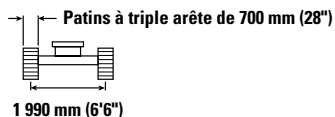
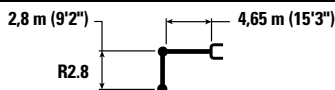

Diagram	1,5 m/5,0 ft		3,0 m/10,0 ft		4,5 m/15,0 ft		6,0 m/20,0 ft		Diagram		m ft/in	
	kg lb	kg lb	kg lb	kg lb	kg lb	kg lb	kg lb	kg lb	kg lb	kg lb		
7,5 m 25,0 ft										*2 900	*2 900	4,16
6,0 m 20,0 ft										*2 400 *5 250	*2 400 *5 250	5,79 18'8"
4,5 m 15,0 ft					*3 500 *7 650	*3 500 *7 650	*3 500 *7 550	2 650 5 700		*2 250 *4 900	2 200 4 850	6,71 21'10"
3,0 m 10,0 ft			*5 750 *12 350	*5 750 *12 350	*4 350 *9 450	4 000 8 550	3 750 8 050	2 600 5 500		*2 250 *4 900	1 900 4 200	7,21 23'7"
1,5 m 5,0 ft			*8 550 *18 400	6 700 14 400	*5 450 *11 750	3 700 8 000	3 650 7 800	2 450 5 300		*2 350 *5 150	1 800 3 950	7,36 24'1"
0 m 0 ft			*6 950 *16 050	6 300 13 500	5 400 11 650	3 500 7 550	3 500 7 550	2 350 5 050		*2 600 *5 750	1 850 4 000	7,20 23'7"
-1,5 m -5,0 ft		*4 500 *10 100	*4 500 *10 100	*9 450 *21 000	6 200 13 350	5 300 11 400	3 400 7 350	3 450 7 450	2 300 4 950	2 950 6 550	2 000 4 400	6,71 21'11"
-3,0 m -10,0 ft		*8 000 *18 000	*8 000 *18 000	*8 600 *18 500	6 300 13 500	5 350 11 450	3 450 7 400			3 700 8 200	2 450 5 450	5,78 18'9"
-4,5 m -15,0 ft				*5 900 *5 900						*4 050 *10 050	*4 050 *10 050	4,13 12'1"

Capacités de levage de la flèche normale – Contrepoids : 2 470 kg (5 445 lb) – sans godet – lame relevée

Lame de 2 600 mm (8'6")

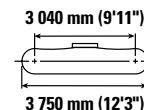
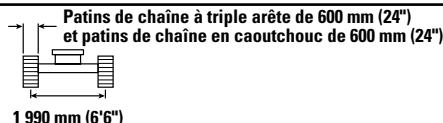
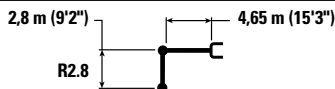

Diagram	1,5 m/5,0 ft		3,0 m/10,0 ft		4,5 m/15,0 ft		6,0 m/20,0 ft		Diagram		m ft/in	
	kg lb	kg lb	kg lb	kg lb	kg lb	kg lb	kg lb	kg lb	kg lb	kg lb		
7,5 m 25,0 ft										*2 900	*2 900	4,16
6,0 m 20,0 ft										*2 400 *5 250	*2 400 *5 250	5,79 18'8"
4,5 m 15,0 ft					*3 500 *7 650	*3 500 *7 650	*3 500 *7 550	2 600 5 600		*2 250 *4 900	2 150 4 800	6,71 21'10"
3,0 m 10,0 ft			*5 750 *12 350	*5 750 *12 350	*4 350 *9 450	3 950 8 450	3 700 7 950	2 550 5 450		*2 250 *4 900	1 900 4 150	7,21 23'7"
1,5 m 5,0 ft			*8 550 *18 400	6 600 14 250	*5 450 *11 750	3 650 7 900	3 600 7 700	2 450 5 200		*2 350 *5 150	1 800 3 900	7,36 24'1"
0 m 0 ft			*6 950 *16 050	6 200 13 350	5 350 11 450	3 450 7 450	3 450 7 450	2 350 5 000		*2 600 *5 750	1 800 3 950	7,20 23'7"
-1,5 m -5,0 ft		*4 500 *10 100	*4 500 *10 100	*9 450 *21 000	6 150 13 150	5 250 11 250	3 350 7 250	3 400 7 350	2 300 4 900	2 950 6 450	1 950 4 350	6,71 21'11"
-3,0 m -10,0 ft		*8 000 *18 000	*8 000 *18 000	*8 600 *18 500	6 200 13 300	5 250 11 300	3 400 7 250			3 650 8 100	2 450 5 400	5,78 18'9"
-4,5 m -15,0 ft				*5 900 *5 900						*4 050 *10 050	4 000 *10 050	4,13 12'1"



ISO 10567:2007



* Indique que la charge est limitée par la capacité de levage hydraulique plutôt que par la charge limite d'équilibre. Les capacités de levage ci-dessus sont conformes à la norme ISO 10567:2007 relative à la capacité de levage des pelles hydrauliques. Elles ne dépassent pas 87 % de la capacité de levage hydraulique ou 75 % de la charge limite d'équilibre. Le poids de tous les accessoires de levage doit être soustrait des capacités de levage indiquées ci-dessus. Les capacités de levage sont établies pour une machine positionnée sur une surface ferme et uniforme. L'utilisation d'un point d'attache d'un outil de travail pour manipuler/lever des objets peut affecter les performances de levage de la machine.

La capacité de levage varie de ±5 % pour tous les patins de chaîne disponibles.

Référez-vous systématiquement au Guide d'utilisation et d'entretien adéquat pour obtenir des informations sur un produit spécifique.

Spécifications de la pelle hydraulique 313 GC

Capacités de levage de la flèche normale – Contrepoids : 2 470 kg (5 445 lb) – sans godet – lame relevée

Lame de 2 500 mm (8'2")

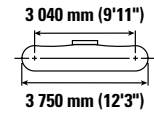
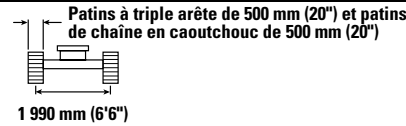
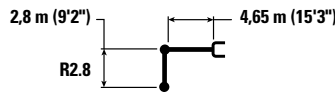

Diagram	1,5 m/5,0 ft		3,0 m/10,0 ft		4,5 m/15,0 ft		6,0 m/20,0 ft		Diagram		m ft/in	
7,5 m 25,0 ft	kg lb								*2 900	*2 900	4,16	
6,0 m 20,0 ft	kg lb								*2 400 *5 250	*2 400 *5 250	5,79 18'8"	
4,5 m 15,0 ft	kg lb					*3 500 *7 650	*3 500 *7 650	*3 500 5 500	2 550 *4 900	2 100 4 700	6,71 21'10"	
3,0 m 10,0 ft	kg lb		*5 750 *12 350	*5 750 *12 350	*4 350 *9 450	3 850 8 300	3 650 7 800	2 500 5 350	*2 250 *4 900	1 850 4 050	7,21 23'7"	
1,5 m 5,0 ft	kg lb		*8 550 *18 400	6 500 13 950	*5 450 *11 750	3 600 7 700	3 500 7 550	2 350 5 100	*2 350 *5 150	1 750 3 800	7,36 24'1"	
0 m 0 ft	kg lb		*6 950 *16 050	6 100 13 050	5 250 11 250	3 400 7 250	3 400 7 300	2 250 4 900	*2 600 *5 750	1 750 3 850	7,20 23'7"	
-1,5 m -5,0 ft	kg lb	*4 500 *10 100	*4 500 *10 100	*9 450 *21 000	6 000 12 850	5 150 11 050	3 300 7 050	3 350 7 200	2 250 4 800	2 850 6 300	1 950 4 250	6,71 21'11"
-3,0 m -10,0 ft	kg lb	*8 000 *18 000	*8 000 *18 000	*8 600 *18 500	6 050 13 000	5 150 11 100	3 300 7 100		3 600 7 950	2 400 5 250	5,78 18'9"	
-4,5 m -15,0 ft	kg lb			*5 900 *5 900					*4 050 *10 050	3 950 *10 050	4,13 12'1"	

Capacités de levage de la flèche normale – Contrepoids : 2 470 kg (5 445 lb) – sans godet – lame relevée

Lame de 2 500 mm (8'2")

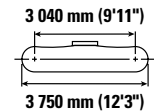
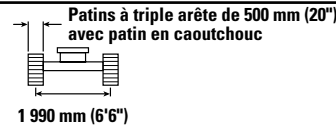
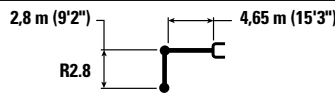

Diagram	1,5 m/5,0 ft		3,0 m/10,0 ft		4,5 m/15,0 ft		6,0 m/20,0 ft		Diagram		m ft/in	
7,5 m 25,0 ft	kg lb								*2 900	*2 900	4,16	
6,0 m 20,0 ft	kg lb								*2 400 *5 250	*2 400 *5 250	5,79 18'8"	
4,5 m 15,0 ft	kg lb					*3 500 *7 650	*3 500 *7 650	*3 500 5 650	2 650 *4 900	2 200 4 800	6,71 21'10"	
3,0 m 10,0 ft	kg lb		*5 750 *12 350	*5 750 *12 350	*4 350 *9 450	3 950 8 500	3 750 8 050	2 550 5 500	*2 250 *4 900	1 900 4 200	7,21 23'7"	
1,5 m 5,0 ft	kg lb		*8 550 *18 400	6 650 14 300	*5 450 *11 750	3 700 7 900	3 600 7 750	2 450 5 250	*2 350 *5 150	1 800 3 950	7,36 24'1"	
0 m 0 ft	kg lb		*6 950 *16 050	6 250 13 400	5 400 11 600	3 500 7 450	3 500 7 550	2 350 5 000	*2 600 *5 750	1 800 4 000	7,20 23'7"	
-1,5 m -5,0 ft	kg lb	*4 500 *10 100	*4 500 *10 100	*9 450 *21 000	6 150 13 200	5 300 11 350	3 400 7 250	3 450 7 400	2 300 4 900	2 950 6 500	2 000 4 350	6,71 21'11"
-3,0 m -10,0 ft	kg lb	*8 000 *18 000	*8 000 *18 000	*8 600 *18 500	6 250 13 400	5 300 11 400	3 400 7 300		3 700 8 200	2 450 5 400	5,78 18'9"	
-4,5 m -15,0 ft	kg lb			*5 900 *5 900					*4 050 *10 050	4 050 *10 050	4,13 12'1"	



ISO 10567:2007



* Indique que la charge est limitée par la capacité de levage hydraulique plutôt que par la charge limite d'équilibre. Les capacités de levage ci-dessus sont conformes à la norme ISO 10567:2007 relative à la capacité de levage des pelles hydrauliques. Elles ne dépassent pas 87 % de la capacité de levage hydraulique ou 75 % de la charge limite d'équilibre. Le poids de tous les accessoires de levage doit être soustrait des capacités de levage indiquées ci-dessus. Les capacités de levage sont établies pour une machine positionnée sur une surface ferme et uniforme. L'utilisation d'un point d'attache d'un outil de travail pour manipuler/lever des objets peut affecter les performances de levage de la machine.

La capacité de levage varie de ±5 % pour tous les patins de chaîne disponibles.

Référez-vous systématiquement au Guide d'utilisation et d'entretien adéquat pour obtenir des informations sur un produit spécifique.

Spécifications de la pelle hydraulique 313 GC

Capacités de levage de la flèche normale – Contrepoids : 2 470 kg (5 445 lb) – sans godet – lame relevée

Lame de 2 700 mm (8'10")

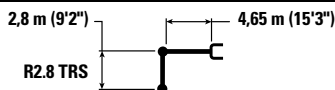

R2.8 TRS

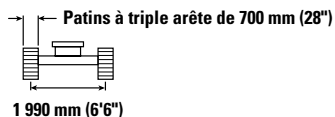

1 990 mm (6'6")

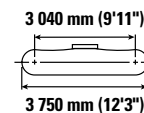

3 040 mm (9'11")

3 750 mm (12'3")

Diagram	1,5 m/5,0 ft		3,0 m/10,0 ft		4,5 m/15,0 ft		6,0 m/20,0 ft		Diagram		m ft/in	
	kg lb	kg lb	kg lb	kg lb	kg lb	kg lb	kg lb	kg lb	kg lb	kg lb		
7,5 m 25,0 ft										*2 850	*2 850	4,16
6,0 m 20,0 ft										*2 350 *5 200	*2 350 *5 200	5,79 18'8"
4,5 m 15,0 ft					*3 500 *7 550	*3 500 *7 550	*3 450 *7 500	2 650 5 700		*2 200 *4 850	2 200 4 850	6,71 21'10"
3,0 m 10,0 ft			*5 700 *12 200	*5 700 *12 200	*4 300 *9 350	4 000 8 600	*3 750 8 050	2 600 5 500		*2 200 *4 850	1 900 4 200	7,21 23'7"
1,5 m 5,0 ft			*8 500 *18 250	*6 750 14 500	*5 400 *11 600	3 700 8 000	3 650 7 800	2 450 5 250		*2 350 *5 100	1 800 3 950	7,36 24'1"
0 m 0 ft			*6 900 *16 000	6 300 13 550	5 450 11 650	3 500 7 550	3 500 7 550	2 350 5 050		*2 600 *5 650	1 800 4 000	7,20 23'7"
-1,5 m -5,0 ft		*4 500 *10 050	*4 500 *10 050	*9 400 *20 850	6 250 13 350	5 350 11 450	3 400 7 350	3 450 7 450	2 300 4 950	2 950 6 550	2 000 4 400	6,71 21'11"
-3,0 m -10,0 ft		*7 950 *17 950	*7 950 *17 950	*8 500 *18 350	6 300 13 550	5 350 11 500	3 450 7 400			3 700 8 250	2 450 5 450	5,78 18'9"
-4,5 m -15,0 ft				*5 850 *5 850						*4 000 *9 900	*4 000 *9 900	4,13 12'1"

Capacités de levage de la flèche normale – Contrepoids : 2 470 kg (5 445 lb) – sans godet – lame relevée

Lame de 2 600 mm (8'6")

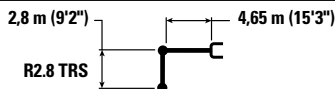

R2.8 TRS

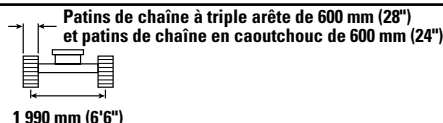

1 990 mm (6'6")

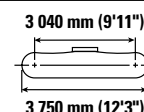

3 040 mm (9'11")

3 750 mm (12'3")

Diagram	1,5 m/5,0 ft		3,0 m/10,0 ft		4,5 m/15,0 ft		6,0 m/20,0 ft		Diagram		m ft/in	
	kg lb	kg lb	kg lb	kg lb	kg lb	kg lb	kg lb	kg lb	kg lb	kg lb		
7,5 m 25,0 ft										*2 850	*2 850	4,16
6,0 m 20,0 ft										*2 350 *5 200	*2 350 *5 200	5,79 18'8"
4,5 m 15,0 ft					*3 500 *7 550	*3 500 *7 550	*3 450 *7 500	2 650 5 600		*2 200 *4 850	2 150 4 800	6,71 21'10"
3,0 m 10,0 ft			*5 700 *12 200	*5 700 *12 200	*4 300 *9 350	3 950 8 500	3 700 7 950	2 550 5 450		*2 200 *4 850	1 900 4 150	7,21 23'7"
1,5 m 5,0 ft			*8 500 *18 250	6 650 14 300	*5 400 *11 600	3 650 7 900	3 600 7 700	2 400 5 200		*2 350 *5 100	1 800 3 900	7,36 24'1"
0 m 0 ft			*6 900 *16 000	6 250 13 350	5 350 11 500	3 450 7 450	3 450 7 450	2 300 4 950		*2 600 *5 650	1 800 3 950	7,20 23'7"
-1,5 m -5,0 ft		*4 500 *10 050	*4 500 *10 050	*9 400 *20 850	6 150 13 150	5 250 11 250	3 350 7 200	3 400 7 350	2 250 4 850	2 950 6 450	1 950 4 300	6,71 21'11"
-3,0 m -10,0 ft		*7 950 *17 950	*7 950 *17 950	*8 500 *18 350	6 200 13 350	5 300 11 350	3 400 7 250			3 650 8 100	2 450 5 400	5,78 18'9"
-4,5 m -15,0 ft				*5 850 *5 850						*4 000 *9 900	*4 000 *9 900	4,13 12'1"



ISO 10567:2007



* Indique que la charge est limitée par la capacité de levage hydraulique plutôt que par la charge limite d'équilibre. Les capacités de levage ci-dessus sont conformes à la norme ISO 10567:2007 relative à la capacité de levage des pelles hydrauliques. Elles ne dépassent pas 87 % de la capacité de levage hydraulique ou 75 % de la charge limite d'équilibre. Le poids de tous les accessoires de levage doit être soustrait des capacités de levage indiquées ci-dessus. Les capacités de levage sont établies pour une machine positionnée sur une surface ferme et uniforme. L'utilisation d'un point d'attache d'un outil de travail pour manipuler/lever des objets peut affecter les performances de levage de la machine.

La capacité de levage varie de ± 5 % pour tous les patins de chaîne disponibles.

Référez-vous systématiquement au Guide d'utilisation et d'entretien adéquat pour obtenir des informations sur un produit spécifique.

Spécifications de la pelle hydraulique 313 GC

Capacités de levage de la flèche normale – Contrepoids : 2 470 kg (5 445 lb) – sans godet – lame relevée

Lame de 2 500 mm (8'2")

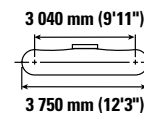
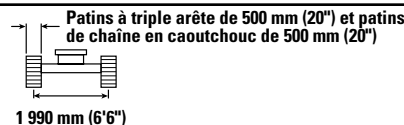
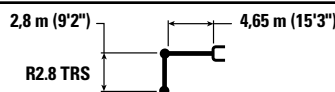

Diagram	1,5 m/5,0 ft		3,0 m/10,0 ft		4,5 m/15,0 ft		6,0 m/20,0 ft		Diagram		m ft/in	
	kg lb	kg lb	kg lb	kg lb	kg lb	kg lb	kg lb	kg lb	kg lb	kg lb		
7,5 m 25,0 ft										*2 850	*2 850	4,16
6,0 m 20,0 ft										*2 350 *5 200	*2 350 *5 200	5,79 18'8"
4,5 m 15,0 ft					*3 500 *7 550	*3 500 *7 550	*3 450 *7 500	2 550 5 500		*2 200 *4 850	2 100 4 700	6,71 21'10"
3,0 m 10,0 ft			*5 700 *12 200	*5 700 *12 200	*4 300 *9 350	3 850 8 300	3 650 7 800	2 500 5 350		*2 200 *4 850	1 850 4 050	7,21 23'7"
1,5 m 5,0 ft			*8 500 *18 250	6 500 14 000	*5 400 *11 600	3 600 7 750	3 500 7 550	2 350 5 100		*2 350 *5 100	1 750 3 800	7,36 24'1"
0 m 0 ft			*6 900 *16 000	6 100 13 050	5 250 11 300	3 400 7 250	3 400 7 300	2 250 4 850		*2 600 *5 650	1 750 3 850	7,20 23'7"
-1,5 m -5,0 ft	*4 500 *10 050	*4 500 *10 050	*9 400 *20 850	6 000 12 900	5 150 11 050	3 300 7 050	3 350 7 200	2 200 4 750		2 850 6 300	1 900 4 200	6,71 21'11"
-3,0 m -10,0 ft	*7 950 *17 950	*7 950 *17 950	*8 500 *18 350	6 100 13 050	5 200 11 100	3 300 7 100				3 600 7 950	2 350 5 250	5,78 18'9"
-4,5 m -15,0 ft			*5 850 *5 850							*4 000 *9 900	3 950 *9 900	4,13 12'1"

Capacités de levage de la flèche normale – Contrepoids : 2 470 kg (5 445 lb) – sans godet – lame relevée

Lame de 2 500 mm (8'2")

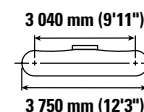
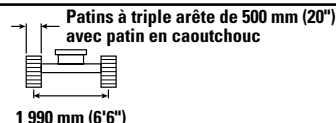
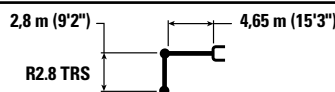

Diagram	1,5 m/5,0 ft		3,0 m/10,0 ft		4,5 m/15,0 ft		6,0 m/20,0 ft		Diagram		m ft/in	
	kg lb	kg lb	kg lb	kg lb	kg lb	kg lb	kg lb	kg lb	kg lb	kg lb		
7,5 m 25,0 ft										*2 850	*2 850	4,16
6,0 m 20,0 ft										*2 350 *5 200	*2 350 *5 200	5,79 18'8"
4,5 m 15,0 ft					*3 500 *7 550	*3 500 *7 550	*3 450 *7 500	2 650 5 650		*2 200 *4 850	2 150 4 800	6,71 21'10"
3,0 m 10,0 ft			*5 700 *12 200	*5 700 *12 200	*4 300 *9 350	3 950 8 550	*3 750 8 050	2 550 5 450		*2 200 *4 850	1 900 4 150	7,21 23'7"
1,5 m 5,0 ft			*8 500 *18 250	6 700 14 350	*5 400 *11 600	3 700 7 950	3 650 7 800	2 450 5 200		*2 350 *5 100	1 800 3 900	7,36 24'1"
0 m 0 ft			*6 900 *16 000	6 250 13 450	5 400 11 650	3 500 7 450	3 500 7 550	2 350 5 000		*2 600 *5 650	1 800 3 950	7,20 23'7"
-1,5 m -5,0 ft	*4 500 *10 050	*4 500 *10 050	*9 400 *20 850	6 200 13 250	5 300 11 400	3 400 7 250	3 450 7 450	2 300 4 900		2 950 6 500	2 000 4 350	6,71 21'11"
-3,0 m -10,0 ft	*7 950 *17 950	*7 950 *17 950	*8 500 *18 350	6 250 13 400	5 350 11 450	3 400 7 300				3 700 8 200	2 450 5 400	5,78 18'9"
-4,5 m -15,0 ft			*5 850 *5 850							*4 000 *9 900	*4 000 *9 900	4,13 12'1"



ISO 10567:2007



* Indique que la charge est limitée par la capacité de levage hydraulique plutôt que par la charge limite d'équilibre. Les capacités de levage ci-dessus sont conformes à la norme ISO 10567:2007 relative à la capacité de levage des pelles hydrauliques. Elles ne dépassent pas 87 % de la capacité de levage hydraulique ou 75 % de la charge limite d'équilibre. Le poids de tous les accessoires de levage doit être soustrait des capacités de levage indiquées ci-dessus. Les capacités de levage sont établies pour une machine positionnée sur une surface ferme et uniforme. L'utilisation d'un point d'attache d'un outil de travail pour manipuler/lever des objets peut affecter les performances de levage de la machine.

La capacité de levage varie de ± 5 % pour tous les patins de chaîne disponibles.

Référez-vous systématiquement au Guide d'utilisation et d'entretien adéquat pour obtenir des informations sur un produit spécifique.

Spécifications de la pelle hydraulique 313 GC

Capacités de levage de la flèche normale – Contrepoids : 2 470 kg (5 445 lb) – sans godet – lame relevée

Lame 2 700 mm (8'8")

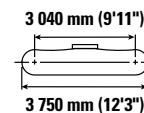
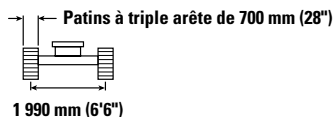
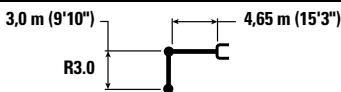

		1,5 m/5,0 ft		3,0 m/10,0 ft		4,5 m/15,0 ft		6,0 m/20,0 ft		7,5 m/25,0 ft				
														m ft/in
7,5 m 25,0 ft	kg lb											*2 600 *5 850	*2 600 *5 850	4,49 14'1"
6,0 m 20,0 ft	kg lb							*2 250	*2 250			*2 200 *4 850	*2 200 *4 850	6,03 19'6"
4,5 m 15,0 ft	kg lb							*3 350 *7 300	2 700 5 750			*2 050 *4 500	*2 050 *4 500	6,92 22'6"
3,0 m 10,0 ft	kg lb			*5 350 *11 450	*5 350 *11 450	*4 200 *9 050	4 000 8 650	*3 700 *8 000	2 600 5 550			*2 050 *4 500	1 850 4 050	7,40 24'2"
1,5 m 5,0 ft	kg lb			*8 200 *17 650	6 800 14 600	*5 300 *11 400	3 750 8 050	3 650 7 800	2 450 5 300	*2 400	1 750	*2 150 *4 750	1 750 3 850	7,55 24'9"
0 m 0 ft	kg lb			*7 250 *16 750	6 350 13 600	5 450 11 650	3 500 7 550	3 500 7 550	2 350 5 050			*2 400 *5 250	1 750 3 850	7,40 24'3"
-1,5 m -5,0 ft	kg lb	*4 350 *9 700	*4 350 *9 700	*9 200 *21 000	6 200 13 300	5 300 11 400	3 400 7 350	3 450 7 450	2 300 4 950			*2 850 *6 250	1 900 4 200	6,91 22'7"
-3,0 m -10,0 ft	kg lb	*7 450 *16 800	*7 450 *16 800	*8 800 *19 050	6 250 13 450	5 300 11 400	3 400 7 350	3 500	2 350			3 500 7 700	2 350 5 150	6,02 19'7"
-4,5 m -15,0 ft	kg lb			*6 400 *13 550	*6 400 *13 550							*4 000 *8 800	3 600 8 200	4,48 14'4"

Capacités de levage de la flèche normale – Contrepoids : 2 470 kg (5 445 lb) – sans godet – lame relevée

Lame de 2 600 mm (8'6")

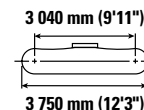
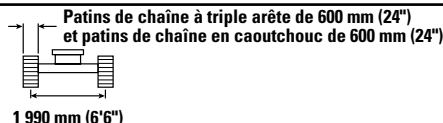
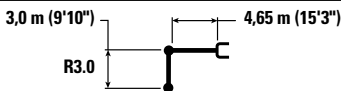

		1,5 m/5,0 ft		3,0 m/10,0 ft		4,5 m/15,0 ft		6,0 m/20,0 ft		7,5 m/25,0 ft				
														m ft/in
7,5 m 25,0 ft	kg lb											*2 600 *5 850	*2 600 *5 850	4,49 14'1"
6,0 m 20,0 ft	kg lb							*2 250	*2 250			*2 200 *4 850	*2 200 *4 850	6,03 19'6"
4,5 m 15,0 ft	kg lb							*3 350 *7 300	2 650 5 650			*2 050 *4 500	*2 050 *4 500	6,92 22'6"
3,0 m 10,0 ft	kg lb			*5 350 *11 450	*5 350 *11 450	*4 200 *9 050	3 950 8 500	*3 700 *8 000	2 550 5 500			*2 050 *4 500	1 800 4 000	7,40 24'2"
1,5 m 5,0 ft	kg lb			*8 200 *17 650	6 700 14 400	*5 300 *11 400	3 700 7 950	3 600 7 700	2 450 5 250	*2 400	1 750	*2 150 *4 750	1 700 3 750	7,55 24'9"
0 m 0 ft	kg lb			*7 250 *16 750	6 250 13 400	5 350 11 500	3 450 7 450	3 450 7 450	2 350 5 000			*2 400 *5 250	1 750 3 800	7,40 24'3"
-1,5 m -5,0 ft	kg lb	*4 350 *9 700	*4 350 *9 700	*9 200 *21 000	6 100 13 100	5 250 11 250	3 350 7 200	3 400 7 300	2 250 4 900			2 800 6 150	1 900 4 150	6,91 22'7"
-3,0 m -10,0 ft	kg lb	*7 450 *16 800	*7 450 *16 800	*8 800 *19 050	6 150 13 250	5 250 11 250	3 350 7 250	3 450	2 300			3 450 7 600	2 300 5 050	6,02 19'7"
-4,5 m -15,0 ft	kg lb			*6 400 *13 550	*6 400 *13 550							*4 000 *8 800	3 550 8 100	4,48 14'4"



ISO 10567:2007



* Indique que la charge est limitée par la capacité de levage hydraulique plutôt que par la charge limite d'équilibre. Les capacités de levage ci-dessus sont conformes à la norme ISO 10567:2007 relative à la capacité de levage des pelles hydrauliques. Elles ne dépassent pas 87 % de la capacité de levage hydraulique ou 75 % de la charge limite d'équilibre. Le poids de tous les accessoires de levage doit être soustrait des capacités de levage indiquées ci-dessus. Les capacités de levage sont établies pour une machine positionnée sur une surface ferme et uniforme. L'utilisation d'un point d'attache d'un outil de travail pour manipuler/lever des objets peut affecter les performances de levage de la machine.

La capacité de levage varie de ±5 % pour tous les patins de chaîne disponibles.

Référez-vous systématiquement au Guide d'utilisation et d'entretien adéquat pour obtenir des informations sur un produit spécifique.

Spécifications de la pelle hydraulique 313 GC

Capacités de levage de la flèche normale – Contrepoids : 2 470 kg (5 445 lb) – sans godet – lame relevée

Lame de 2 500 mm (8'2")

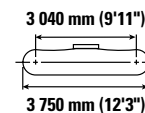
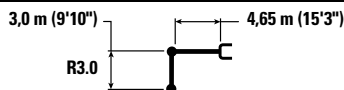

Diagram	1,5 m/5,0 ft		3,0 m/10,0 ft		4,5 m/15,0 ft		6,0 m/20,0 ft		7,5 m/25,0 ft		Diagram		m ft/in	
	kg lb	kg lb	kg lb	kg lb	kg lb	kg lb	kg lb	kg lb	kg lb	kg lb	kg lb	kg lb		
7,5 m 25,0 ft												*2 600 *5 850	*2 600 *5 850	4,49 14'1"
6,0 m 20,0 ft							*2 250	*2 250				*2 200 *4 850	*2 200 *4 850	6,03 19'6"
4,5 m 15,0 ft							*3 350 *7 300	2 600 5 550				*2 050 *4 500	*2 050 4 500	6,92 22'6"
3,0 m 10,0 ft			*5 350 *11 450	*5 350 *11 450	*4 200 *9 050	3 900 8 350	3 650 7 850	2 500 5 350				*2 050 *4 500	1 800 3 900	7,40 24'2"
1,5 m 5,0 ft			*8 200 *17 650	6 550 14 150	*5 300 *11 400	3 600 7 750	3 550 7 550	2 400 5 100	*2 400	1 700		*2 150 *4 750	1 700 3 700	7,55 24'9"
0 m 0 ft			*7 250 *16 750	6 100 13 100	5 250 11 300	3 400 7 300	3 400 7 300	2 300 4 900				*2 400 *5 250	1 700 3 700	7,40 24'3"
-1,5 m -5,0 ft		*4 350 *9 700	*4 350 *9 700	*9 200 *21 000	6 000 12 850	5 150 11 050	3 300 7 050	3 350 7 200	2 200 4 750			2 750 6 050	1 850 4 050	6,91 22'7"
-3,0 m -10,0 ft		*7 450 *16 800	*7 450 *16 800	*8 800 *19 050	6 050 12 950	5 150 11 050	3 300 7 050	3 350	2 250			3 350 7 450	2 250 4 950	6,02 19'7"
-4,5 m -15,0 ft				*6 400 *13 550	6 250 13 450							*4 000 *8 800	3 450 7 900	4,48 14'4"

Capacités de levage de la flèche normale – Contrepoids : 2 470 kg (5 445 lb) – sans godet – lame relevée

Lame de 2 500 mm (8'2")

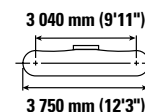
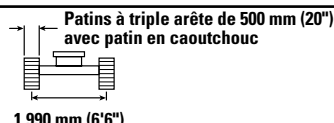
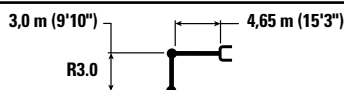

Diagram	1,5 m/5,0 ft		3,0 m/10,0 ft		4,5 m/15,0 ft		6,0 m/20,0 ft		7,5 m/25,0 ft		Diagram		m ft/in	
	kg lb	kg lb	kg lb	kg lb	kg lb	kg lb	kg lb	kg lb	kg lb	kg lb	kg lb	kg lb		
7,5 m 25,0 ft												*2 600 *5 850	*2 600 *5 850	4,49 14'1"
6,0 m 20,0 ft							*2 250	*2 250				*2 200 *4 850	*2 200 *4 850	6,03 19'6"
4,5 m 15,0 ft							*3 350 *7 300	2 650 5 700				*2 050 *4 500	*2 050 *4 500	6,92 22'6"
3,0 m 10,0 ft			*5 350 *11 450	*5 350 *11 450	*4 200 *9 050	4 000 8 550	*3 700 *8 000	2 550 5 500				*2 050 *4 500	1 850 4 000	7,40 24'2"
1,5 m 5,0 ft			*8 200 *17 650	6 750 14 500	*5 300 *11 400	3 700 8 000	3 650 7 800	2 450 5 250	*2 400	1 750		*2 150 *4 750	1 750 3 800	7,55 24'9"
0 m 0 ft			*7 250 *16 750	6 300 13 450	5 400 11 650	3 500 7 500	3 500 7 550	2 350 5 050				*2 400 *5 250	1 750 3 800	7,40 24'3"
-1,5 m -5,0 ft		*4 350 *9 700	*4 350 *9 700	*9 200 *21 000	6 150 13 200	5 300 11 350	3 400 7 250	3 450 7 400	2 300 4 900			*2 850 *6 250	1 900 4 150	6,91 22'7"
-3,0 m -10,0 ft		*7 450 *16 800	*7 450 *16 800	*8 800 *19 050	6 200 13 300	5 300 11 400	3 400 7 300	3 500	2 300			3 450 7 700	2 300 5 100	6,02 19'7"
-4,5 m -15,0 ft				*6 400 *13 550	*6 400 *13 550							*4 000 *8 800	3 550 8 100	4,48 14'4"



ISO 10567:2007



* Indique que la charge est limitée par la capacité de levage hydraulique plutôt que par la charge limite d'équilibre. Les capacités de levage ci-dessus sont conformes à la norme ISO 10567:2007 relative à la capacité de levage des pelles hydrauliques. Elles ne dépassent pas 87 % de la capacité de levage hydraulique ou 75 % de la charge limite d'équilibre. Le poids de tous les accessoires de levage doit être soustrait des capacités de levage indiquées ci-dessus. Les capacités de levage sont établies pour une machine positionnée sur une surface ferme et uniforme. L'utilisation d'un point d'attache d'un outil de travail pour manipuler/lever des objets peut affecter les performances de levage de la machine.

La capacité de levage varie de $\pm 5\%$ pour tous les patins de chaîne disponibles.

Référez-vous systématiquement au Guide d'utilisation et d'entretien adéquat pour obtenir des informations sur un produit spécifique.

Spécifications de la pelle hydraulique 313 GC

Compatibilité et spécifications du godet

									Contrepoids de 2 470 kg (5 445 lb)		
		mm	in	m ³	yd ³	kg	lb	%	Flèche normale		
									R2.8 (9'2")	R2.8 TR (9'2")	R3.0 (9'10")
À claveter (pas d'attache rapide)											
Usage normal	312	450	18	0,20	0,27	268	591	100	●	●	●
	312	600	24	0,31	0,40	320	706	100	●	●	●
	312	750	30	0,41	0,54	369	814	100	●	●	●
	312	900	36	0,53	0,69	420	927	100	●	●	●
	312	1 050	42	0,65	0,84	468	1 031	100	⊙	⊙	⊙
Usage général – Pointe large	312	450	18	0,27	0,36	317	700	100	●	●	●
	312	600	24	0,41	0,53	372	821	100	●	●	●
	312	750	30	0,55	0,72	425	936	101	●	●	●
	312	900	36	0,71	0,92	478	1 053	100	⊙	⊙	⊖
	312	1 050	42	0,86	1,13	530	1 168	100	○	○	○
Usage très intensif	312	600	24	0,31	0,40	372	820	90	●	●	●
	312	750	30	0,41	0,54	433	954	90	●	●	●
	312	900	36	0,53	0,69	495	1 090	90	●	●	●
	314	1 050	42	0,65	0,84	540	1 190	90	●	●	⊙
Nettoyage	312	1 500	60	1,02	1,33	630	1 389	100	◇	◇	◇
Curage de fossés	312	1 200	48	0,57	0,74	388	855	100	●	●	●
	312	1 500	60	0,74	0,97	455	1 003	100	⊖	⊖	⊖
Curage de fossés-Inclinaison	312	1 200	48	0,48	0,63	563	1 240	100	●	●	●
	312	1 500	60	0,57	0,75	646	1 424	100	⊙	⊙	⊙
Charge maximale à claveter (charge utile + godet)								kg	1 710	1 680	1 640
								lb	3 774	3 704	3 612

Les charges ci-dessus sont conformes à la norme EN474-5:2006 + A3:2013 relative aux pelles hydrauliques : elles ne dépassent pas 87 % de la capacité de levage hydraulique ou 75 % de la charge limite d'équilibre, avec la timonerie avant complètement sortie au niveau du sol et le godet redressé.

La contenance est conforme à la norme ISO 7451:2007.

Poids du godet avec pointes normales.

Masse volumique maximale du matériau :

- 2 100 kg/m³ (3 500 lb/yd³)
- ⊙ 1 800 kg/m³ (3 000 lb/yd³)
- ⊖ 1 500 kg/m³ (2 500 lb/yd³)
- 1 200 kg/m³ (2 000 lb/yd³)
- ◇ 900 kg/m³ (1 500 lb/yd³)

Caterpillar recommande d'utiliser des outils de travail appropriés pour que nos clients puissent tirer le meilleur de nos produits. L'utilisation d'outils de travail, y compris les godets, non conformes aux recommandations ou aux spécifications de Caterpillar en matière de poids, de dimensions, de débit, de pression, etc., peut entraîner des performances non optimales, y compris mais sans y être limité, des baisses de production, de stabilité, de fiabilité et de longévité des composants. Toute utilisation incorrecte d'un outil de travail entraînant une oscillation, un effet de levier, la torsion ou le blocage des charges lourdes est susceptible de réduire la durée de vie de la flèche et du bras.

(suite à la page suivante)

Spécifications de la pelle hydraulique 313 GC

Spécifications et compatibilité des godets (suite)

									Contrepoids de 2 470 kg (5 445 lb)		
		mm	in	m ³	yd ³	kg	lb	%	Flèche normale		
									R2.8 (9'2")	R2.8 TR (9'2")	R3.0 (9'10")
Avec attache à accouplement par axes Cat											
Usage normal	312	450	18	0,20	0,27	268	591	100	●	●	●
	312	600	24	0,31	0,40	320	706	100	●	●	●
	312	750	30	0,41	0,54	369	814	100	●	●	●
	312	900	36	0,53	0,69	420	927	100	●	●	⊙
	312	1 050	42	0,65	0,84	468	1 031	100	⊖	⊖	⊖
	312	1 200	48	0,76	1,00	508	1 119	100	○	○	○
Usage général – Pointe large	312	450	18	0,27	0,36	317	700	100	●	●	●
	312	600	24	0,41	0,53	372	821	100	●	●	●
	312	750	30	0,55	0,72	425	936	101	⊙	⊙	⊙
	312	900	36	0,71	0,92	478	1 053	100	⊖	⊖	○
	312	1 050	42	0,86	1,13	530	1 168	100	○	○	◇
	312	1 200	48	1,02	1,33	582	1 283	100	◇	◇	X
Usage très intensif	312	600	24	0,31	0,40	372	820	90	●	●	●
	312	750	30	0,41	0,54	433	954	90	●	●	●
	312	900	36	0,53	0,69	495	1 090	90	●	●	⊙
	312	1 050	42	0,65	0,84	540	1 190	90	⊖	⊖	⊖
Nettoyer	312	1 500	60	1,02	1,33	630	1 389	100	◇	◇	X
Curage de fossés	312	1 200	48	0,57	0,74	388	855	100	⊙	⊙	⊙
	312	1 500	60	0,74	0,97	455	1 003	100	⊖	⊖	○
Curage de fossés-Inclinaison	312	1 200	48	0,48	0,63	563	1 240	100	⊙	⊙	⊙
	312	1 500	60	0,57	0,75	646	1 424	100	⊖	⊖	○
Charge maximale avec attache (charge utile + godet)								kg	1 512	1 482	1 439
								lb	3 334	3 267	3 172

Les charges ci-dessus sont conformes à la norme EN474-5:2006 + A3:2013 relative aux pelles hydrauliques : elles ne dépassent pas 87 % de la capacité de levage hydraulique ou 75 % de la charge limite d'équilibre, avec la timonerie avant complètement sortie au niveau du sol et le godet redressé.

La contenance est conforme à la norme ISO 7451:2007.

Poids du godet avec pointes normales.

Masse volumique maximale du matériau :

- 2 100 kg/m³ (3 500 lb/yd³)
- ⊙ 1 800 kg/m³ (3 000 lb/yd³)
- ⊖ 1 500 kg/m³ (2 500 lb/yd³)
- 1 200 kg/m³ (2 000 lb/yd³)
- ◇ 900 kg/m³ (1 500 lb/yd³)
- X Non recommandé

Caterpillar recommande d'utiliser des outils de travail appropriés pour que nos clients puissent tirer le meilleur de nos produits. L'utilisation d'outils de travail, y compris les godets, non conformes aux recommandations ou aux spécifications de Caterpillar en matière de poids, de dimensions, de débit, de pression, etc., peut entraîner des performances non optimales, y compris mais sans y être limité, des baisses de production, de stabilité, de fiabilité et de longévité des composants. Toute utilisation incorrecte d'un outil de travail entraînant une oscillation, un effet de levier, la torsion ou le blocage des charges lourdes est susceptible de réduire la durée de vie de la flèche et du bras.

Spécifications de la pelle hydraulique 313 GC

Guide des accessoires

Tous les accessoires ne sont pas disponibles dans toutes les régions. Contactez votre concessionnaire Cat pour connaître les configurations disponibles dans votre région.

Compatible

* Plage de travail vers l'avant uniquement

Non compatible

ACCESSOIRES À CLAVETER

Contrepoids		2 470 kg (5 445 lb)	
Type de flèche		Normal	
Longueur du bras		2,80 m (9'2")	3,00 m (9'10")
Marteaux hydrauliques	H110 GC	✓	✓
	GC S H110	✓	✓
	H110 S	✓	✓
	H115 GC	✓	✓
	GC S H115	✓	✓
	H115 S	✓	✓
Grappins de démolition et de tri	G314	✓*	
Cisailles mobiles pour ferraille et démolition	S3015, tête plate	✓*	
Compacteurs (plaque vibrante)	CVP75	✓	✓
Couteaux rotatifs	RC10	✓	✓

ACCESSOIRES À ATTACHE À ACCOUPLEMENT PAR AXES CAT

Contrepoids		2 470 kg (5 445 lb)	
Type de flèche		Normal	
Longueur du bras		2,80 m (9'2")	3,00 m (9'10")
Marteaux hydrauliques	H110 GC	✓	✓
	GC S H110	✓	✓
	H110 S	✓	✓
	H115 GC	✓*	
	GC S H115	✓*	✓*
	H115 S	✓	✓
Compacteurs (plaque vibrante)	CVP75	✓	✓
Couteaux rotatifs	RC10	✓	✓

ACCESSOIRES À ATTACHE SPÉCIFIQUE S60

Contrepoids		2 470 kg (5 445 lb)	
Type de flèche		Normal	
Longueur du bras		2,80 m (9'2")	3,00 m (9'10")
Marteaux hydrauliques	H110 GC	✓	✓
	GC S H110	✓	✓
	H110 S	✓	✓
	H115 GC	✓*	✓*
	GC S H115	✓	✓
	H115 S	✓	✓
Compacteurs (plaque vibrante)	CVP75	✓	✓

(suite à la page suivante)

Spécifications de la pelle hydraulique 313 GC

Guide des accessoires (suite)

Tous les équipements ne sont pas disponibles dans toutes les régions. Contactez votre concessionnaire Cat pour connaître les configurations disponibles dans votre région.

Compatible

ACCESSOIRES À ATTACHE SPÉCIFIQUE HCS60

Contrepoids		2 470 kg (5 445 lb)	
Type de flèche		Normal	
Longueur du bras		2,80 m (9'2")	3,00 m (9'10")
Marteaux hydrauliques	H110 S	✓	✓
	H115 S	✓	✓
Compacteurs (plaque vibrante)	CVP75	✓	✓
Couteaux rotatifs	RC10	✓	✓

ACCESSOIRES À ATTACHE SPÉCIFIQUE HCS65

Contrepoids		2 470 kg (5 445 lb)	
Type de flèche		Normal	
Longueur du bras		2,80 m (9'2")	3,00 m (9'10")
Marteaux hydrauliques	H110 S	✓	✓
	H115 S	✓	✓
Compacteurs (plaque vibrante)	CVP75	✓	✓
Couteaux rotatifs	RC10	✓	✓

ACCESSOIRES MONTÉS SUR FLÈCHE

Contrepoids		2 470 kg (5 445 lb)
Type de flèche		Normal
Cisailles mobiles pour ferraille et démolition	S3025 à tête plate	✓

Spécifications de la pelle hydraulique 313 GC

Caractéristiques des pinces

Compatible

Non compatible

	Nombre de dents	Largeur		Pro Plus		Pro		Maillon rigide		Tous-usages	
		mm	in	À claveter	Accouplement par axes Cat	À claveter	Accouplement par axes Cat	À claveter	Accouplement par axes Cat	À claveter	Accouplement par axes Cat
Type de godet											
Usage normal	3	450	18					✓	✓	✓	✓
	4	600	24		✓		✓	✓	✓	✓	✓
	5	750	30	✓	✓	✓	✓	✓	✓	✓	✓
	6	900	36	✓	✓	✓	✓	✓	✓	✓	✓
	7	1 050	42	✓	✓	✓	✓	✓	✓	✓	✓
	7	1 200	48	✓	✓	✓	✓	✓	✓	✓	✓
Usage général – Pointe large	4	450	18					✓	✓	✓	✓
	5	600	24					✓	✓	✓	✓
	7	900	36					✓	✓	✓	✓
	8	1 074	42					✓	✓	✓	✓
	9	1 226	48					✓	✓	✓	✓
Usage très intensif	3	600	24		✓		✓	✓	✓	✓	✓
	4	750	30	✓	✓	✓	✓	✓	✓	✓	✓
	5	900	36	✓	✓	✓	✓	✓	✓	✓	✓
	5	1 050	42	✓	✓	✓	✓	✓	✓	✓	✓

Équipement de série et en option de la 313 GC

Équipement de série et options

L'équipement de série et les options peuvent varier. Pour de plus amples informations, veuillez consulter votre concessionnaire Cat.

	De série	En option		De série	En option
FLÈCHES, BRAS ET TIMONERIES			TECHNOLOGIE CAT		
Flèche normale 4,65 m (15'3")	✓		Gestion des accessoires Cat		
Bras normal de 2,8 m (9 ft 2 in)		✓	– VisionLink®	✓ ¹	
Bras avec prééquipement de pince 2,8 m (9ft 2in)		✓	– VisionLink Productivity		✓ ²
Bras normal de 3,0 m (9'10")		✓	– Mise à jour à distance	✓	
Timonerie de godet, sans œilleton de levage	✓		CIRCUIT ÉLECTRIQUE		
CABINE			Batterie sans entretien	✓	
ROPS	✓		Sectionneur électrique centralisé	✓	
Protections du conducteur (OPG)		✓	Projecteur sur châssis à diodes, projecteurs sur flèche côté gauche, projecteurs de la cabine	✓	
Moniteur à écran tactile LCD haute résolution 203 mm (8")	✓		Éclairage de flèche à diodes côté droit		✓
Climatiseur automatique à deux niveaux	✓		Projecteurs de travail à diodes à délai de temporisation programmable	✓	
Molette et touches de raccourci pour la commande du moniteur	✓		Projecteurs sur 360°		✓
Commande du moteur à bouton-poussoir sans clé	✓		MOTEUR		
Console réglable en hauteur, trois marches avec outil	✓		Moteur diesel avec turbocompresseur simple C3.6 Cat®	✓	
Console gauche fixe	✓		Deux modes sélectionnables : Puissance et Smart	✓	
Siège à suspension pneumatique	✓		Commande automatique du régime moteur	✓	
Ceinture de sécurité de 51 mm (2")	✓		Coupure automatique du moteur	✓	
Radio Bluetooth® avec ports USB/Aux	✓		Capacité de refroidissement à température ambiante élevée de 52 °C (125 °F) avec détarage	✓	
Prises 12 Vcc	✓		Fonctionnalité de démarrage à froid à -18 °C (0 °F)	✓	
Stockage de documents	✓		Pompe électrique d'amorçage de carburant	✓	
Porte-gobelet	✓		Ventilateur à vitesse variable	✓	
Porte-gobelet	✓		Système de filtration du carburant unique	✓	
Vitre avant en deux parties, ouvrable	✓		Filtre à air en deux parties avec préfiltre intégré	✓	
Sortie de secours par vitre arrière	✓				
Essuie-glace radial avec lave-glace	✓				
Trappe de toit plein-ciel en polycarbonate, ouvrant	✓				
Plafonnier à diodes	✓				
Pare-soleil avant à rouleau	✓				
Pare-soleil arrière à rouleau		✓			
Tapis de sol lavable	✓				
Prééquipement pour gyrophare	✓				

(suite à la page suivante)

¹Fournit des données de base en télématique pour gérer la santé, les informations d'entretien et la surveillance des conditions. D'autres plans sont disponibles pour des rapports de données plus complets. Pour de plus amples informations, veuillez consulter votre concessionnaire Cat.

²Abonnement VisionLink requis. Pour de plus amples informations, veuillez consulter votre concessionnaire Cat.

Équipement de série et en option de la 313 GC

Équipement de série et options (suite)

L'équipement de série et les options peuvent varier. Pour de plus amples informations, veuillez consulter votre concessionnaire Cat.

	De série	En option		De série	En option
CIRCUIT HYDRAULIQUE			ENTRETIEN ET MAINTENANCE		
Circuits de régénération de bras et de flèche	✓		Emplacement groupé pour l'huile moteur et les filtres à carburant	✓	
Préchauffage automatique de l'huile hydraulique	✓		Entrée latérale pour plate-forme d'entretien	✓	
Translation automatique à deux vitesses	✓		Jauge baïonnette au niveau du sol pour l'huile moteur	✓	
Soupape de commande principale électrique	✓		Sectionneur verrouillable	✓	
Valve de maintien de charge du bras et de la flèche	✓		Orifices de prélèvement périodique d'échantillons d'huile (S O S SM)	✓	
Réducteur d'orientation avec fonction de commande d'orientation fine	✓		Système intégré de gestion de la santé des véhicules	✓	
Clapets antiretour d'abaissement de flèche et de bras		✓	TRAIN DE ROULEMENT ET STRUCTURES		
Canalisation moyenne pression		✓	Maillon de chaîne lubrifiée par graisse	✓	
Canalisation haute pression		✓	Patins de chaîne à triple arête de 500 mm (20") avec patin en caoutchouc		✓
Canalisation à attache rapide		✓	Patins de chaîne en caoutchouc de 500 mm (20")		✓
SÉCURITÉ ET PROTECTION			Patins de chaîne à triple arête de 500 mm (20")		✓
Caméras de vision arrière et côté droit	✓		Patins de chaîne à triple arête de 600 mm (24")		✓
Verrouillage hydraulique et levier de commande	✓		Patins de chaîne en caoutchouc de 600 mm (24")		✓
Contacteur d'arrêt moteur au niveau du sol	✓		Patins de chaîne à triple arête de 700 mm (28")		✓
Tôle antidérapante et vis à tête fraisée sur la plate-forme d'entretien	✓		Lame de 2 500 mm (8'2")		✓
Klaxon d'avertissement/de signalisation	✓		Lame de 2 600 mm (8'6")		✓
Alarme d'orientation		✓	Lame de 2 700 mm (8'10")		✓
Éclairage d'inspection		✓	Contrepoids de 2 470 kg (5 445 lb)	✓	
Arrêt automatique du marteau	✓		Guides-protecteurs de chaîne centraux	✓	
			Blindages inférieurs	✓	
			Protections du moteur de translation	✓	
			Protection de pivot		✓
			Points d'arrimage sur le châssis de base	✓	

Kits et accessoires installés par le concessionnaire

Les accessoires peuvent varier. Pour de plus amples informations, veuillez consulter votre concessionnaire Cat.

CABINE

- Essuie-glace inférieur radial
- Pédale électrique à gauche et à droite (bidirectionnelle) pour la commande d'outil
- Kit de fenêtre arrière à double sortie
- Pare-pluie et projecteur de cabine avec couvercle
- Pare-brise avant en verre feuilleté (verre P5A, réglementation européenne en matière de démolition)
- Porte-clés (à utiliser avec un récepteur Bluetooth)

PROTECTIONS

- Protections du conducteur (OPG) (non compatibles avec le cache des feux de cabine et le pare-pluie)
- Protection à mailles sur toute la surface avant (non compatible avec projecteur de cabine avec couvercle, pare-pluie)
- Protection à mailles sur la moitié inférieure avant
- Protection complète anti-vandalisme

SÉCURITÉ ET PROTECTION

- Ceinture de sécurité à enrouleur de 76 mm (3")
- Récepteur Bluetooth

Déclaration environnementale de la GC 313

Les informations suivantes s'appliquent à la machine à l'étape de fabrication finale telle que configurée pour la vente dans les régions couvertes dans ce document. Le contenu de cette déclaration n'est valide qu'au moment de sa publication; toutefois, le contenu relatif aux fonctions et caractéristiques de la machine peut être modifié sans préavis. Pour toute information complémentaire, veuillez consulter le guide d'utilisation et d'entretien de la machine.

Pour plus d'informations sur la durabilité en action et notre progression, visitez la page <https://www.caterpillar.com/en/company/sustainability>.

Moteur

- Le moteur C3.6 Cat® est conforme à la norme américaine EPA Tier 4 Final, la norme européenne Stage V et la norme japonaise 2014 sur les émissions.
- Les moteurs diesel Cat doivent utiliser du carburant ULSD (diesel à très faible teneur en soufre contenant 15 ppm de soufre ou moins) ou du ULSD mélangé aux carburants à faible intensité de carbone** suivants, jusqu'à :
 - ✓ 20 % de biodiesel EMAG (ester méthylique d'acide gras)*
 - ✓ diesel 100 % renouvelable, huile végétale hydrogénée et carburants GTL (gaz liquéfié)

Référez-vous aux directives pour une application réussie. Veuillez contacter votre concessionnaire Cat ou référez-vous à la publication spéciale SEBU6250 Caterpillar Machine Fluids Recommendations (Recommandations relatives aux liquides des équipements Caterpillar).

*Les moteurs sans dispositif de post-traitement peuvent utiliser des mélanges plus élevés, contenant jusqu'à 100 % de biodiesel. (Pour l'utilisation de mélanges supérieurs à 20 % de biodiesel, consultez votre concessionnaire Cat).

**Les émissions de gaz à effet de serre au tuyau d'échappement issues des carburants à émissions de carbone réduites sont essentiellement les mêmes que celles des carburants traditionnels.

Circuit de climatisation

- Le circuit de climatisation de cette machine contient du gaz réfrigérant fluoré à effet de serre R134a (potentiel de réchauffement climatique = 1,430). Le circuit contient 0,85 kg (1,9 lb) de réfrigérant, soit un équivalent CO₂ de 1,216 tonne métrique (1 340 tonne US).

Peinture

- Selon les meilleures connaissances existantes, la concentration maximale admise, mesurée en ppm, des métaux lourds suivants dans la peinture est comme suit :
 - Barium < 0,01 %
 - Cadmium < 0,01 %
 - Chrome < 0,01 %
 - Plomb < 0,01 %

Performances acoustiques

ISO 6395:2008 (externe) 99 dB(A)

ISO 6396:2008 (à l'intérieur de la cabine) 68 dB(A)

- Le port de protections auditives peut s'avérer nécessaire lorsque le conducteur travaille dans un poste de conduite ouvert (qui n'est pas correctement entretenu ou dont les portes/vitres sont ouvertes) pendant de longues périodes ou dans un environnement bruyant.

Huiles et fluides

- L'usine Caterpillar effectue un remplissage de liquides de refroidissement à base d'éthylène glycol. L'antigel/liquide de refroidissement pour moteur diesel Cat (DEAC) et le liquide de refroidissement longue durée Cat (ELC) peuvent être recyclés. Pour de plus amples informations, veuillez consulter votre concessionnaire Cat.
- L'huile Cat Bio HYDO™ Advanced est une huile hydraulique biodégradable portant le label écologique UE.
- La présence d'autres liquides est probable; consultez le Guide d'utilisation et d'entretien ou le Guide de montage et d'application pour connaître tous les liquides conseillés et les intervalles d'entretien requis.

Caractéristiques et technologie

- Les fonctionnalités et technologies suivantes peuvent permettre de réaliser des économies de carburant et contribuer à la réduction des émissions. Les fonctions peuvent varier. Pour de plus amples informations, veuillez consulter votre concessionnaire Cat.
 - Des circuits hydrauliques avancés permettent d'équilibrer la puissance et l'efficacité
 - Le mode Smart adapte automatiquement la puissance de la machine en fonction des conditions d'excavation
 - Le mode Éco permet la consommation réduite de carburant pour les applications légères
 - Régime de ralenti par simple pression avec commande automatique du régime moteur
 - Gagnez en efficacité opérationnelle grâce aux technologies Cat équipées de série réduisant la fatigue du conducteur ainsi que vos coûts d'exploitation
 - Les intervalles d'entretien prolongés aident à diminuer les coûts d'entretien
 - Mises à jour flash à distance et Dépistage des pannes à distance

Recyclage

- Les matériaux intégrés aux machines sont classifiés comme suit avec un pourcentage pondéral approximatif. En raison des variations de configurations produit, les valeurs suivantes du tableau peuvent varier.

Type de matériau	Pourcentage pondéral
Acier	82,77 %
Fer	4,18 %
Métal non ferreux	1,88 %
Métal mixte	0,30 %
Métal mixte et non métal	2,50 %
Plastique	0,16 %
Caoutchouc	3,30 %
Mixte non métallique	0,85 %
Fluide	2,47 %
Autre	1,59 %
Non classifié	0,00 %
Total	100 %

- Une machine avec un taux de recyclabilité plus élevé garantira un usage plus efficace des ressources naturelles précieuses et elle renforcera la valeur de fin de vie du produit. Conformément à la norme ISO 16714:2008 (Engins de terrassement – Recyclabilité et récupérabilité – Terminologie et méthode de calcul), le taux de recyclabilité se définit comme le pourcentage en masse (fraction en pourcentage de la masse) de la nouvelle machine potentiellement capable d'être recyclé, et/ou réutilisé.

Tous les éléments de la nomenclature sont d'abord évalués selon le type de composant, sur la base d'une liste de composants définie par les normes ISO 16714:2008 et CEMA (Construction Equipment Manufacturers Association) du Japon. Les pièces restantes sont ensuite évaluées pour leur recyclabilité en fonction du type de matériau.

En raison des variations de configurations produit, la valeur suivante du tableau peut varier.

Recyclabilité : 95 %

Pour plus d'informations sur les produits Cat, les services proposés par les concessionnaires et les solutions par secteur d'activité, veuillez consulter le site www.cat.com

© 2024 Caterpillar
Tous droits réservés

Documents et spécifications susceptibles de modifications sans préavis. Les machines représentées sur les photos peuvent comporter des accessoires supplémentaires. Pour connaître les options disponibles, veuillez vous adresser à votre concessionnaire Cat.

CAT, CATERPILLAR, LET'S DO THE WORK, leurs logos respectifs, « Caterpillar Corporate Yellow », l'empreinte de commerce « Power Edge » et Cat « Modern Hex » ainsi que les identités d'entreprise et de produit utilisés ici, sont des marques commerciales de Caterpillar et ne peuvent pas être utilisées sans autorisation. VisionLink est une marque commerciale de Caterpillar Inc. déposée aux États-Unis et dans d'autres pays.

AFXQ4092-00 (11-2024)
Numéro de version : 07H
(N Am)

