



355

液压挖掘机

技术规格

配置和功能因地区而异。请咨询 **Cat®** 代理商以了解您所在地区的供货情况。

目录

技术规格	2
发动机	2
回转机械装置	2
重量	2
履带	2
驱动装置	2
液压系统	2
维修保养加注容量	3
标准	3
噪声性能	3
空调	3
工作重量和对地压力	4
主要部件重量	5
尺寸	6
工作范围和作用力	10
铲斗技术规格和兼容性	12
工装产品指南	13
标准和选装设备	14
355 环境声明	15

发动机

发动机型号	Cat® C13B	
净功率 – ISO 9249	330 kW	443 hp
发动机功率 – ISO 14396	332 kW	445 hp
缸径	130 mm	5 in
冲程	157 mm	6 in
排量	12.5 L	763 in ³
生物柴油性能	最高可使用 B20 等级 ⁽¹⁾	

- 符合中国国四非道路排放标准。
- 建议最高使用海拔为 4500 m (14760 ft)，且发动机功率在 2600 m (8530 ft) 以上会发生减额。
- 标称功率按照制造时生效的指定标准进行测试。
- 标称净功率是指发动机配备风扇、进气系统、排气系统和交流发电机时在飞轮处提供的功率。
- 发动机转速为 1700 rpm。

⁽¹⁾ Cat 柴油发动机需要使用 ULSD (Ultra-Low Sulfur Diesel, 超低硫柴油燃料, 含硫量不超过 15 ppm) 或 ULSD 与以下低碳强度燃油 ** 的混合物:

- ✓ 最高为 20% 的生物柴油 FAME (Fatty Acid Methyl Ester, 脂肪酸甲酯) *
- ✓ 最高为 100% 的可再生柴油、HVO (Hydrotreated Vegetable Oil, 加氢植物油) 和 GTL (Gas-to-liquid, 天然气合成油) 燃料

有关成功应用, 请参阅指南。有关详细信息, 请咨询您的 Cat 代理商或参阅“Caterpillar 机器油液建议”(SEBU6250)。

* 无后处理设备的发动机可以使用高达 100% 的混合生物柴油 (如需使用高于 20% 的混合生物柴油, 请咨询您的 Cat 代理商)。

** 低碳强度燃料的尾气温室气体排放量与传统燃料基本相同。

回转机械装置

回转速度	8.3 rpm	
最大回转扭矩	189 kN·m	139000 lbf·ft

重量

工作重量	51500 kg	113500 lb
------	----------	-----------

- 固定轨距 (FG, Fixed Gauge) 加长型底盘系统、大斗量动臂、超重负荷型 (SD, Severe Duty) M2.5UB (8'2") 斗杆、SD 3.21 m³ (4.20 yd³) 铲斗、600 mm (24") 双抓地齿履带板和 10.05 mt (22156 lb) 配重。

工作重量	54000 kg	119000 lb
------	----------	-----------

- 宽可变轨距 (W-VG, Wide Variable Gauge) 底盘系统、大斗量动臂、SD M3.0UB (9'10") 斗杆、重负荷型 (HD, Heavy Duty) 4.5 m³ (5.89 yd³) 铲斗、600 mm (24") 双抓地齿履带板, 以及 9300 kg (20500 lb) 配重。

履带

标准履带板宽度	600 mm	24 in
选装的履带板宽度	750 mm	30 in
履带板数量 (每侧)	52	
履带支重轮数量 (每侧)	9	
托链轮数量 (每侧)	2 – 固定轨距 3 – 宽可变轨距	

驱动装置

最大爬坡能力	35°/70%	
最高行驶速度	4.5 km/h	2.8 mph
最大牵引力	351 kN	78908 lbf

液压系统

主系统 – 最大流量 – 机具	779 L/min (389 × 2 个泵)	206 gal/min (103 × 2 个泵)
最大压力 – 设备 – 机具	35000 kPa	5076 psi
最大压力 – 设备 – 提升模式	38000 kPa	5511 psi
最大压力 – 行驶	35000 kPa	5076 psi
最大压力 – 回转	26000 kPa	3771 psi
动臂油缸 – 缸径	170 mm	7 in
动臂油缸 – 冲程	1524 mm	60 in
斗杆油缸 – 缸径	190 mm	7 in
斗杆油缸 – 冲程	1758 mm	69 in
TB 铲斗油缸 – 缸径	160 mm	6 in
TB 铲斗油缸 – 冲程	1356 mm	53 in
UB 铲斗油缸 – 缸径	170 mm	7 in
UB 铲斗油缸 – 冲程	1396 mm	55 in

维修保养加注容量

燃油箱容量	715 L	188.9 gal
冷却系统	52 L	13.7 gal
发动机机油 (带滤清器)	40 L	10.6 gal
回转驱动	10.5 L	2.8 gal
终传动 (每个)	9.5 L	2.5 gal
液压系统 (包括油箱)	550 L	145.3 gal
液压油箱 (含吸入管)	217 L	57.3 gal
柴油机尾气处理液 (DEF) 箱	80 L	21.1 gal

标准

制动器	ISO 10265:2008
驾驶室/操作员保护罩 (OPG) (可选)	ISO 10262:1998 II 级
驾驶室/防滚翻保护结构 (ROPS)	ISO 12117-2: 2008

噪声性能

GB/T 25614-2010 外部	108 dB (A)
--------------------	------------

GB/T 25614-2010 内部	73 dB (A)
--------------------	-----------

- 在操作台和驾驶室敞开 (没有正确保养或门窗打开时) 的情况下长时间工作, 或在嘈杂的环境中工作时, 可能需要听力保护装置。

空调

该机器上的空调系统包含氟化温室气体制冷剂 R134a (全球增温潜势 = 1430)。该系统含有 1.0 kg (2.2 lb) 的制冷剂, 其 CO₂ 当量为 1.430 公吨 (1.576 短吨)。

工作重量和对地压力

基础机器配置	600 mm (24") 双抓地齿履带板		750 mm (30") 三抓地齿履带板		750 mm (30") 双抓地齿履带板 – 仅限 FG	
	重量	对地压力	重量	对地压力	重量	对地压力
	kg (lb)	kPa (psi)	kg (lb)	kPa (psi)	kg (lb)	kPa (psi)
带有适用于 FG 加长型底盘系统的单法兰履带支重轮和托链轮的底架						
10050 kg (22156 lb) 配重 + FG 加长型底盘系统基础机器						
伸展动臂 + SD R2.9 m (9'6") TB 斗杆 + 3.0 m ³ (3.92 yd ³) SD 铲斗	51000 (112500)	88.3 (12.8)	51700 (113900)	71.7 (10.4)	51800 (114200)	71.8 (10.4)
大斗量动臂 + SD M3.0 m (9'10") UB 斗杆 + 3.21 m ³ (4.20 yd ³) SD 铲斗	51700 (113900)	89.5 (13.0)	52300 (115300)	72.6 (10.5)	52500 (115700)	72.7 (10.5)
大斗量动臂 + SD M2.5 m (8'2") UB 斗杆 +3.21 m ³ (4.20 yd ³) SD 铲斗	51500 (113400)	89.1 (12.9)	52100 (114900)	72.3 (10.5)	52200 (115200)	72.4 (10.5)
带有适用于宽 VG 加长型底盘系统的单法兰履带支重轮和托链轮的底架						
9300 kg (20500 lb) 配重 + 宽 VG 加长型底盘系统基础机器						
伸展动臂 + SD R2.9 m (9'6") TB 斗杆 + 3.0 m ³ (3.92 yd ³) SD 铲斗	53100 (117200)	92.4 (13.4)	53800 (118600)	74.9 (10.9)		
大斗量动臂 + SD M3.0 m (9'10") UB 斗杆 + 4.50 m ³ (5.89 yd ³) HD 铲斗	54000 (119000)	93.8 (13.6)	54600 (120400)	76.1 (11.0)		
大斗量动臂 + SD M2.5 m (8'2") UB 斗杆 + 4.50 m ³ (5.89 yd ³) HD 铲斗	53800 (118500)	93.4 (13.6)	54400 (119900)	75.8 (11.0)		

所有工作重量包括 90% 燃油箱和体重为 75 kg (165 lb) 的操作员。

主要部件重量

	kg	lb
基础机器重量:		
配备 10050 kg (22156 lb) 配重、标准回转机架、包含适用于固定轨距 (FG) 加长型底盘系统的单法兰 (SF, Single Flange) 履带支重轮和托链轮的底架	34090	75160
9300 kg (20500 lb) 配重、标准回转机架、包含适用于宽可变轨距 (W-VG) 加长型底盘系统的 SF 履带支重轮和托链轮的底架	36220	79850
履带板:		
600 mm (24") 宽, 双抓地齿履带板, 适用于固定轨距加长型底盘系统, 宽可变轨距	5400	11900
750 mm (30") 宽, 三抓地齿履带板, 适用于固定轨距加长型底盘系统, 宽可变轨距	6040	13320
750 mm (30") 宽, 双抓地齿履带板, 仅限于固定轨距加长型底盘系统	6190	13650
两个动臂油缸	920	2020
90% 燃油箱和体重为 75 kg (165 lb) 的操作员的重量	630	1380
配重:		
9300 kg (20500 lb) 配重	9300	20500
10050 kg (22156 lb) 配重	10500	22160
回转机架:		
标准回转机架	4310	9500
重负荷型回转机架宽可变轨距底盘系统	4490	9900
重负荷型回转机架, 适用于加长型固定轨距底盘系统	4480	9880
固定轨距和宽可变轨距加长型底盘系统:		
带有适用于 FG 加长型底盘系统的 SF 履带支重轮和托链轮的底架	11150	24370
带有适用于宽 VG 加长型底盘系统的 SF 履带支重轮和托链轮的底架	13890	30610
动臂 (包括管路、销、斗杆油缸):		
伸展动臂 6.9 m (22'8") SD	5280	11640
大斗量动臂 6.55 m (21'6") SD	5350	11800
斗杆 (包括管路、销、铲斗油缸、铲斗连杆):		
伸展斗杆 R2.9TB (9'6") SD	2660	5850
大斗量斗杆 M3.0UB (9'10") SD	3010	6640
大斗量斗杆 M2.5UB (8'2") SD	2800	6170
铲斗 (不含连杆):		
用于 TB 的 3.0 m ³ (3.92 yd ³) SD	2960	6530
用于 UB 的 3.21 m ³ (4.20 yd ³) SD	3190	7033
用于 UB 的 3.40 m ³ (4.45 yd ³) SD	3290	7240
用于 UB 的 4.50 m ³ (5.89 yd ³) HD	3360	7400

尺寸

所有尺寸都是近似值，可能会因所选铲斗的不同而异。

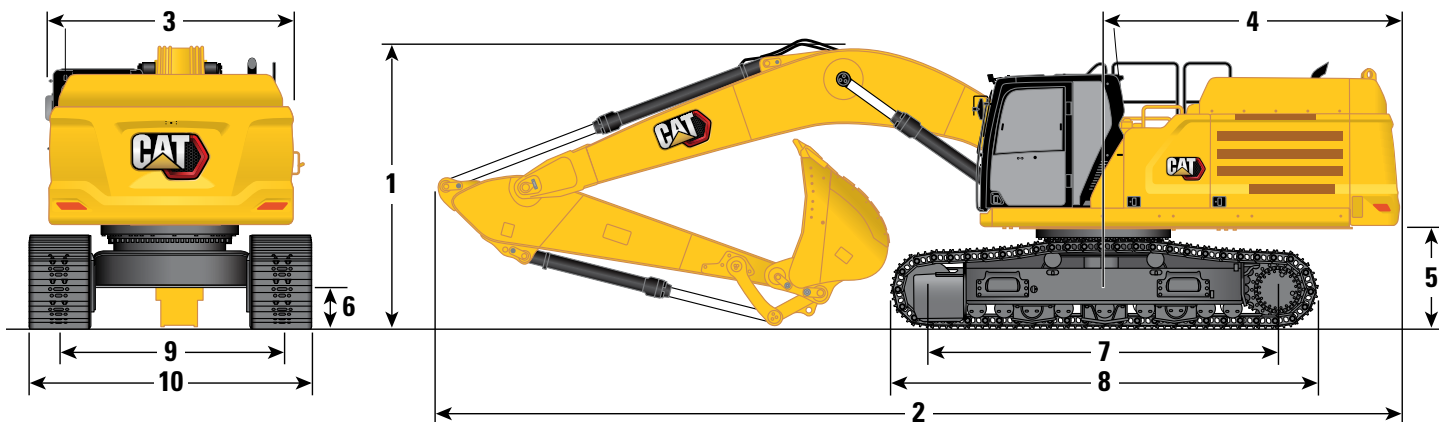

动臂选件	伸展动臂 6.9 m (22'8")			
斗杆选件	伸展斗杆 R2.9TB (9'6")			
底盘系统选件	固定轨距		宽可变轨距	
1 机器高度：				
驾驶室高度	3230 mm	10'7"	3400 mm	11'2"
OPG 高度	3370 mm	11'1"	3510 mm	11'6"
扶手高度	3370 mm	11'1"	3540 mm	11'7"
在安装动臂/斗杆/铲斗的情况下	3680 mm	12'1"	3720 mm	12'2"
在安装动臂/斗杆的情况下	3500 mm	11'6"	3570 mm	11'9"
在安装动臂的情况下	3100 mm	10'2"	3200 mm	10'6"
在安装动臂/斗杆/铲斗的情况下 (含辅助管路)	3680 mm	12'1"	—	—
在安装动臂/斗杆的情况下 (含辅助管路)	3520 mm	11'7"	—	—
在安装动臂的情况下 (含辅助管路)	3130 mm	10'3"	—	—
2 机器长度：				
在安装动臂/斗杆/铲斗的情况下	11890 mm	39'0"	11870 mm	38'11"
在安装动臂/斗杆的情况下	11850 mm	38'11"	11810 mm	38'9"
在安装动臂的情况下	10640 mm	34'11"	10600 mm	34'9"
在安装动臂/斗杆/铲斗的情况下 (含辅助管路)	11890 mm	39'0"	—	—
在安装动臂/斗杆的情况下 (含辅助管路)	11850 mm	38'11"	—	—
在安装动臂的情况下 (含辅助管路)	10640 mm	34'11"	—	—
3 上机架宽度 (无走道)	3020 mm	9'11"	3020 mm	9'11"
4 机尾回转半径	3760 mm	12'4"	3760 mm	12'4"
5 配重间隙 (不含履带板吊耳)	1280 mm	4'2"	1440 mm	4'9"
6 离地间隙 (不含履带板吊耳)	475 mm	1'7"	710 mm	2'4"

(接下一页)

尺寸 (续)

所有尺寸都是近似值，可能会因所选铲斗的不同而异。

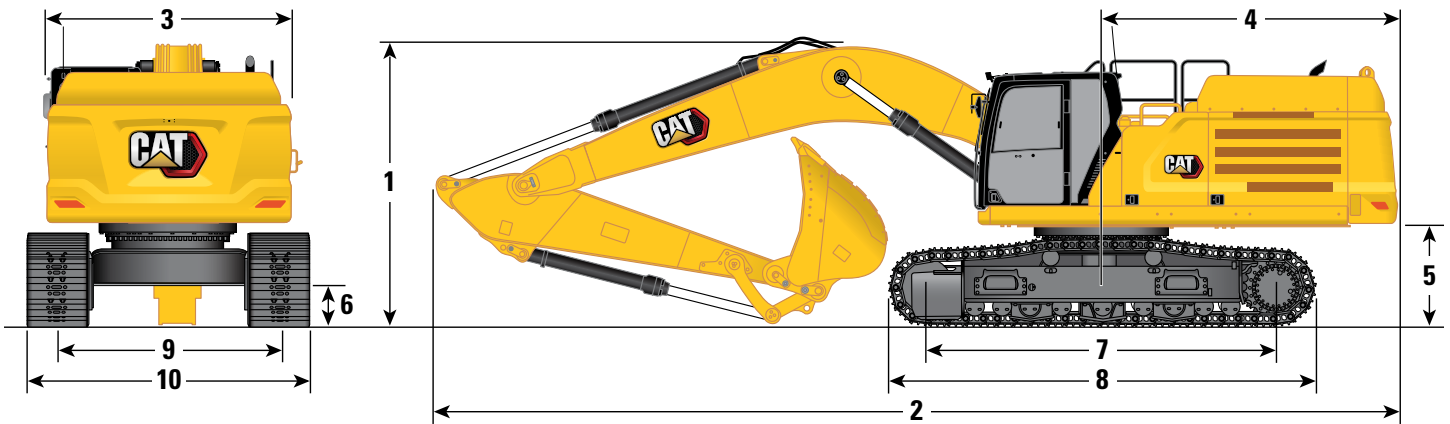

动臂选件	伸展动臂 6.9 m (22'8")			
斗杆选件	伸展斗杆 R2.9TB (9'6")			
底盘系统选件	固定轨距		宽可变轨距	
7 支重轮中心间距	4360 mm	14'4"	4340 mm	14'3"
8 履带长度，带三抓地齿履带板	5370 mm	17'7"	5350 mm	17'7"
9 履带轨距：				
缩回（宽 VG 底盘系统）	—	—	2750 mm	9'0"
伸展（加长型底盘系统）	2740 mm	9'0"	—	—
伸展（宽 VG 底盘系统）	—	—	3250 mm	10'8"
10 底盘系统宽度（带登梯）— FG 底盘系统：				
600 mm (24") 履带板	3530 mm	11'7"	—	—
750 mm (30") 履带板	3530 mm	11'7"	—	—
底盘系统宽度（带登梯）— 宽 VG 底盘系统— 缩回：				
600 mm (24") 履带板	—	—	3540 mm	11'7"
750 mm (30") 履带板	—	—	3540 mm	11'7"
底盘系统宽度（带登梯）— 宽 VG 底盘系统— 伸展：				
600 mm (24") 履带板	—	—	4040 mm	13'3"
750 mm (30") 履带板	—	—	4040 mm	13'3"
铲斗类型	SD		SD	
铲斗容量	3.0 m ³	3.92 yd ³	3.0 m ³	3.92 yd ³
铲斗齿尖半径	1917 mm	6'3"	1917 mm	6'3"

(接下一页)

尺寸 (续)

所有尺寸都是近似值，可能会因所选铲斗的不同而异。

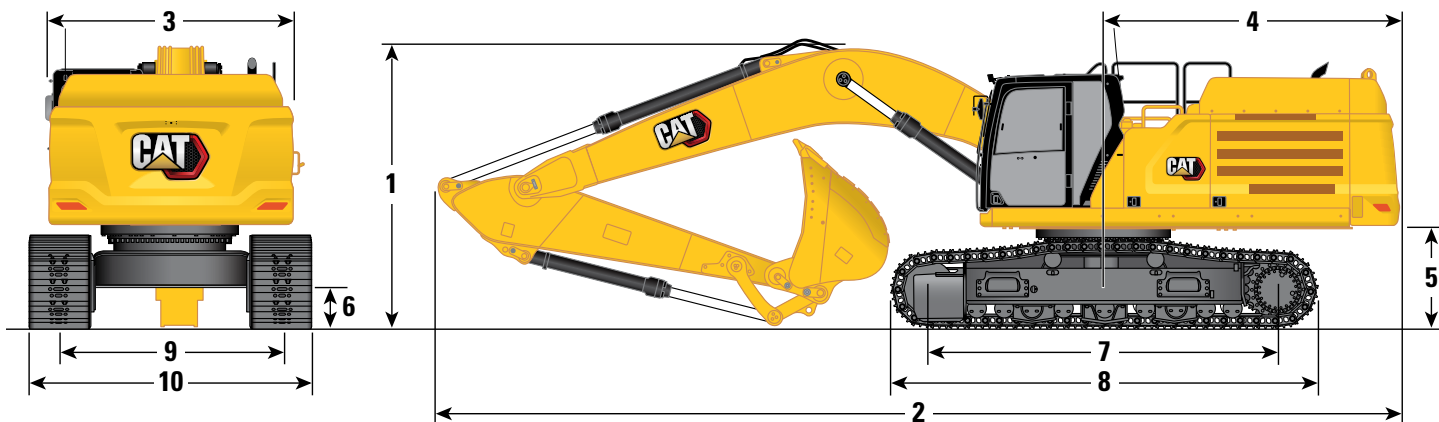

动臂选件

大斗量动臂 6.55 m (21'6")

斗杆选件

大斗量斗杆

底盘系统选件	M3.0UB (9'10")				M2.5UB (8'2")			
	固定轨距		宽可变轨距		固定轨距		宽可变轨距	
1 机器高度:								
驾驶室高度	3230 mm	10'7"	3400 mm	11'2"	3230 mm	10'7"	3400 mm	11'2"
OPG 高度	3370 mm	11'1"	3510 mm	11'6"	3370 mm	11'1"	3510 mm	11'6"
扶手高度	3370 mm	11'1"	3540 mm	11'7"	3370 mm	11'1"	3540 mm	11'7"
在安装动臂/斗杆/铲斗的情况下	4040 mm	13'3"	4320 mm	14'2"	4000 mm	13'1"	4070 mm	13'4"
在安装动臂/斗杆的情况下	3820 mm	12'6"	3870 mm	12'8"	3780 mm	12'5"	3840 mm	12'7"
在安装动臂的情况下	3180 mm	10'5"	3250 mm	10'8"	3180 mm	10'5"	3250 mm	10'8"
在安装动臂/斗杆/铲斗的情况下 (含辅助管路)	4040 mm	13'3"	4320 mm	14'2"	4000 mm	13'1"	4070 mm	13'4"
在安装动臂/斗杆的情况下 (含辅助管路)	3780 mm	12'5"	3870 mm	12'8"	3780 mm	12'5"	3840 mm	12'7"
在安装动臂的情况下 (含辅助管路)	3200 mm	10'6"	3290 mm	10'8"	3200 mm	10'6"	3290 mm	10'8"
2 机器长度:								
在安装动臂/斗杆/铲斗的情况下	11580 mm	38'0"	11630 mm	38'2"	11660 mm	38'3"	11650 mm	38'3"
在安装动臂/斗杆的情况下	11530 mm	37'10"	11490 mm	37'8"	11590 mm	38'0"	11550 mm	37'11"
在安装动臂的情况下	10280 mm	33'9"	10230 mm	33'7"	10280 mm	33'9"	10230 mm	33'7"
在安装动臂/斗杆/铲斗的情况下 (含辅助管路)	11580 mm	38'0"	11630 mm	38'2"	11660 mm	38'3"	11650 mm	38'3"
在安装动臂/斗杆的情况下 (含辅助管路)	11530 mm	37'10"	11490 mm	37'8"	11590 mm	38'0"	11550 mm	37'11"
在安装动臂的情况下 (含辅助管路)	10280 mm	33'9"	10230 mm	33'7"	10280 mm	33'9"	10230 mm	33'7"
3 上机架宽度 (无走道)	3020 mm	9'11"	3020 mm	9'11"	3020 mm	9'11"	3020 mm	9'11"
4 机尾回转半径	3760 mm	12'4"	3760 mm	12'4"	3760 mm	12'4"	3760 mm	12'4"
5 配重间隙 (不含履带板吊耳)	1280 mm	4'2"	1440 mm	4'9"	1280 mm	4'2"	1440 mm	4'9"
6 离地间隙 (不含履带板吊耳)	475 mm	1'7"	710 mm	2'4"	475 mm	1'7"	710 mm	2'4"

(接下一页)

尺寸 (续)

所有尺寸都是近似值，可能会因所选铲斗的不同而异。

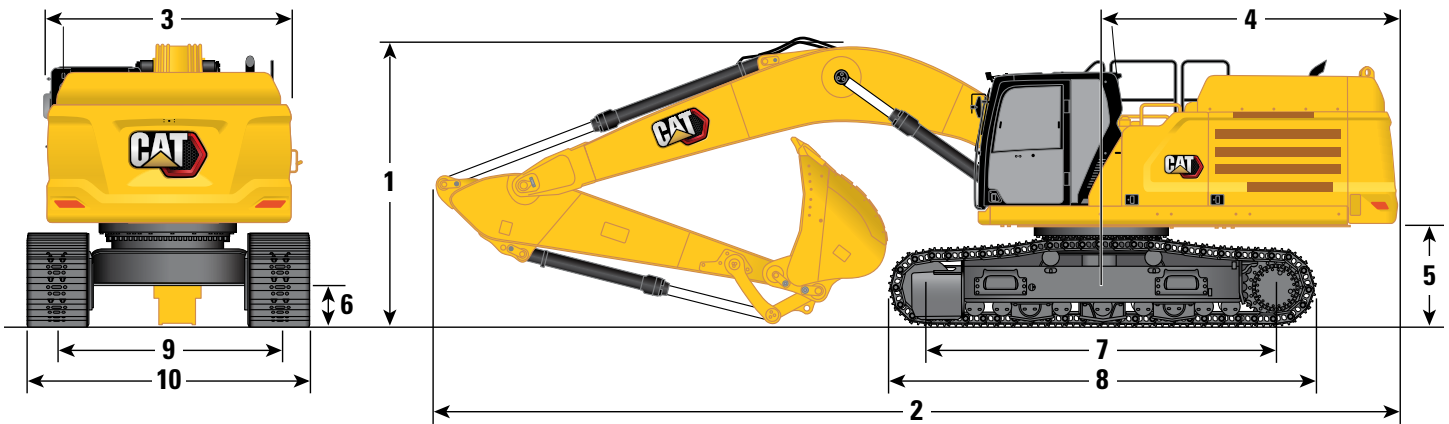

动臂选件

大斗量动臂 **6.55 m (21'6")**

斗杆选件

大斗量斗杆

底盘系统选件	M3.0UB (9'10")				M2.5UB (8'2")			
	固定轨距		宽可变轨距		固定轨距		宽可变轨距	
7 支重轮中心间距	4360 mm	14'4"	4340 mm	14'3"	4360 mm	14'4"	4340 mm	14'3"
8 履带长度，带三抓地齿履带板	5370 mm	17'7"	5350 mm	17'7"	5370 mm	17'7"	5350 mm	17'7"
9 履带轨距：								
缩回（宽 VG 底盘系统）	—	—	2750 mm	9'0"	—	—	2750 mm	9'0"
伸展（加长型底盘系统）	2740 mm	9'0"	—	—	2740 mm	9'0"	—	—
伸展（宽 VG 底盘系统）	—	—	3250 mm	10'8"	—	—	3250 mm	10'8"
10 底盘系统宽度（带登梯）— FG 底盘系统：								
600 mm (24") 履带板	3530 mm	11'7"	—	—	3530 mm	11'7"	—	—
750 mm (30") 履带板	3530 mm	11'7"	—	—	3530 mm	11'7"	—	—
底盘系统宽度（带登梯）— 宽 VG 底盘系统 — 缩回：								
600 mm (24") 履带板	—	—	3540 mm	11'7"	—	—	3540 mm	11'7"
750 mm (30") 履带板	—	—	3540 mm	11'7"	—	—	3540 mm	11'7"
底盘系统宽度（带登梯）— 宽 VG 底盘系统 — 伸展：								
600 mm (24") 履带板	—	—	4040 mm	13'3"	—	—	4040 mm	13'3"
750 mm (30") 履带板	—	—	4040 mm	13'3"	—	—	4040 mm	13'3"
铲斗类型	SD		HD		SD		HD	
铲斗容量	3.21 m ³	4.20 yd ³	4.50 m ³	5.89 yd ³	3.21 m ³	4.20 yd ³	4.50 m ³	5.89 yd ³
铲斗齿尖半径	2086 mm	6'10"	2257 mm	7'5"	2086 mm	6'10"	2257 mm	7'5"

工作范围和作用力

所有尺寸都是近似值，可能会因所选铲斗的不同而异。

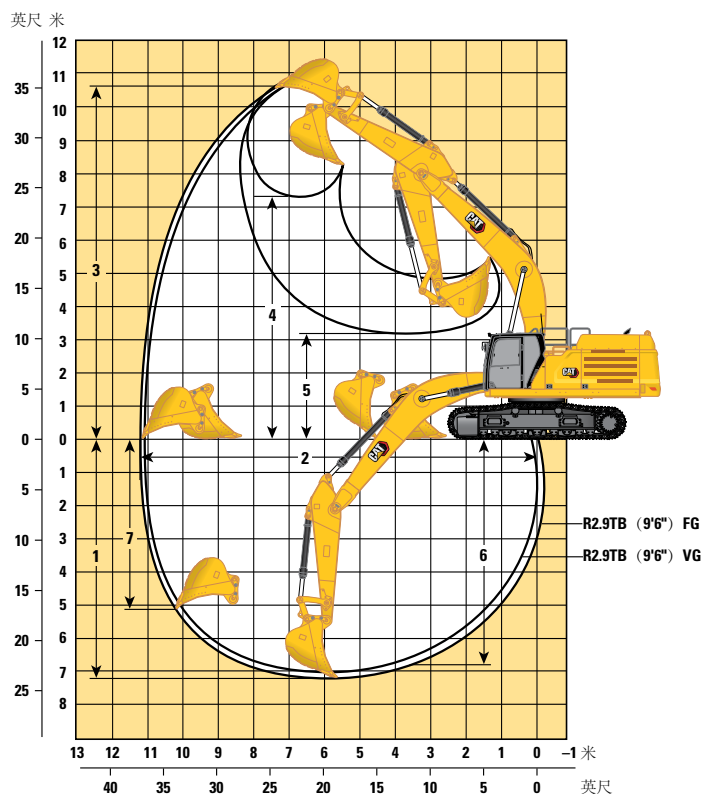

动臂选件	伸展动臂 6.9 m (22'8")			
斗杆选件	伸展斗杆 R2.9TB (9'6")			
底盘系统选件	固定轨距		宽可变轨距	
1 最大挖掘深度	7240 mm	23'9"	7080 mm	23'3"
2 平地最大伸出距离	11340 mm	37'2"	11310 mm	37'1"
3 最大挖方高度	10560 mm	34'8"	10720 mm	35'2"
4 最大装载高度	7220 mm	23'8"	7380 mm	24'3"
5 最小装载高度	3170 mm	10'5"	3330 mm	10'11"
6 2440 mm (8'0") 平底的 ¹ 最大挖方深度	7080 mm	23'3"	6920 mm	22'8"
7 最大垂直壁挖掘深度	5050 mm	16'7"	4890 mm	16'1"
铲斗挖掘力 (ISO)	266 kN	59800 lbf	266 kN	59800 lbf
斗杆挖掘力 (ISO)	220 kN	49500 lbf	220 kN	49500 lbf
铲斗类型	SD		SD	
铲斗容量	3.0 m ³	3.92 yd ³	3.0 m ³	3.92 yd ³
铲斗齿尖半径	1917 mm	6'3"	1917 mm	6'3"

(接下一页)

工作范围和作用力 (续)

所有尺寸都是近似值，可能会因所选铲斗的不同而异。

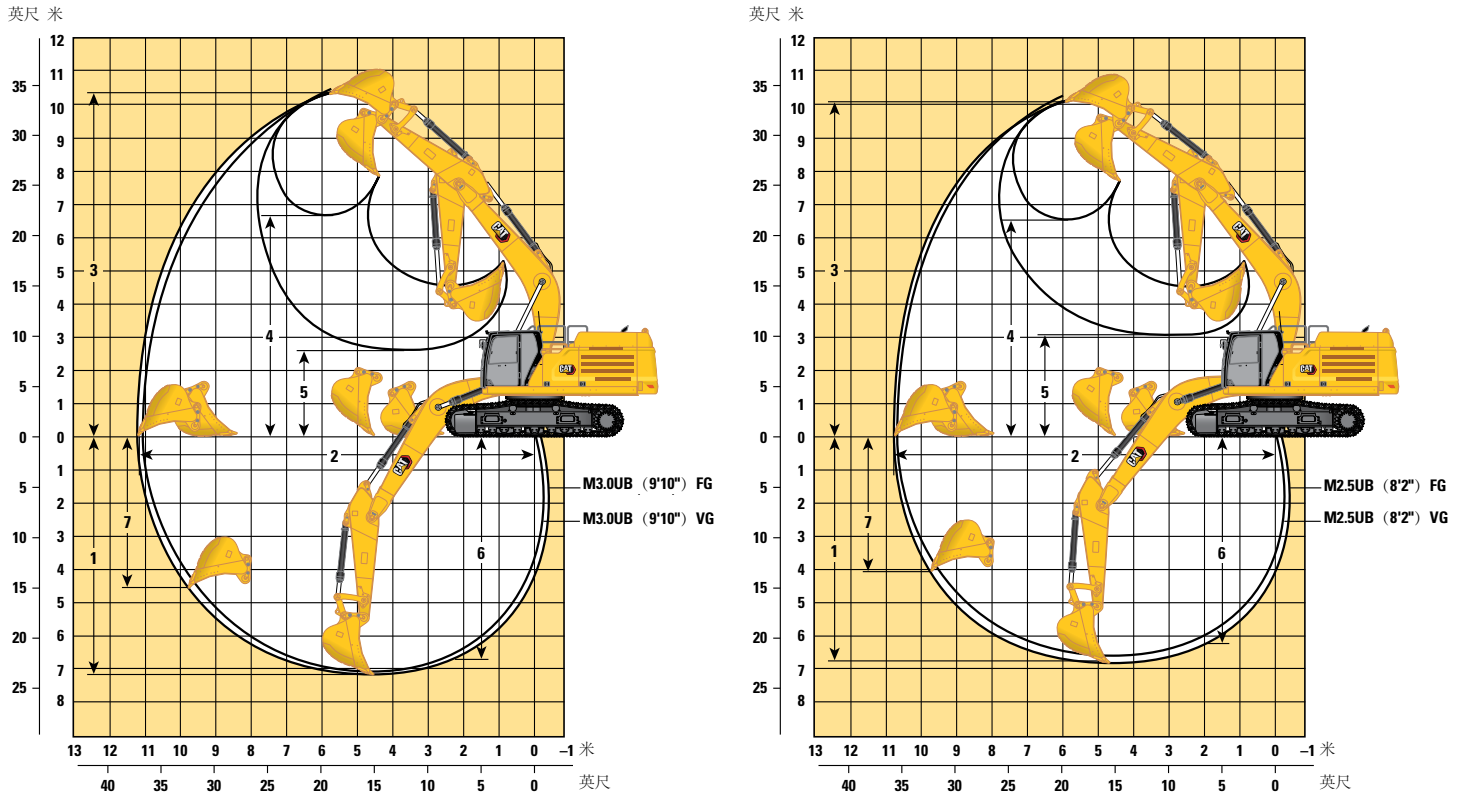

动臂选件

大斗量动臂 6.55 m (21'6")

斗杆选件

大斗量斗杆

底盘系统选件	M3.0UB (9'10")				M2.5UB (8'2")			
	固定轨距		宽可变轨距		固定轨距		宽可变轨距	
1 最大挖掘深度	7270 mm	23'10"	7270 mm	23'10"	6770 mm	22'3"	6770 mm	22'3"
2 平地最大伸出距离	11240 mm	36'11"	11370 mm	37'4"	10770 mm	35'4"	10910 mm	35'10"
3 最大挖方高度	10290 mm	33'9"	10590 mm	34'9"	10090 mm	33'1"	10400 mm	34'1"
4 最大装载高度	6780 mm	22'3"	6780 mm	22'3"	6580 mm	21'7"	6580 mm	21'7"
5 最小装载高度	2610 mm	8'7"	2610 mm	8'7"	3110 mm	10'2"	3110 mm	10'2"
6 2440 mm (8'0") 平底的 最大挖方深度	7120 mm	23'4"	7130 mm	23'5"	6610 mm	21'8"	6610 mm	21'8"
7 最大垂直壁挖掘深度	4540 mm	14'11"	4530 mm	14'10"	4110 mm	13'6"	4100 mm	13'5"
铲斗挖掘力 (ISO)	293 kN	65900 lbf	269 kN	60500 lbf	293 kN	65900 lbf	269 kN	60500 lbf
斗杆挖掘力 (ISO)	212 kN	47700 lbf	205 kN	46100 lbf	240 kN	54000 lbf	231 kN	51900 lbf
铲斗类型	SD		HD		SD		HD	
铲斗容量	3.21 m ³	4.20 yd ³	4.50 m ³	5.89 yd ³	3.21 m ³	4.20 yd ³	4.50 m ³	5.89 yd ³
铲斗齿尖半径	2086 mm	6'10"	2257 mm	7'5"	2086 mm	6'10"	2257 mm	7'5"

铲斗技术规格和兼容性

	连杆	宽度		容量		重量		填充	加长型固定轨距			加长型宽可变轨距			
		mm	in	m ³	yd ³	kg	lb		%	10.05 mt (22156 lb)			9.3 mt (20500 lb)		
										伸展 6.9 m (22'6") SD	大斗量 6.55 m (21'5") SD		伸展 6.9 m (22'6") SD	大斗量 6.55 m (21'5") SD	
									伸展 2.9 m (9'5") SD	大斗量 2.5 m (8'2") SD	大斗量 3.0 m (9'8") SD	伸展 2.9 m (9'5") SD	大斗量 2.5 m (8'2") SD	大斗量 3.0 m (9'8") SD	
销接式 (无快速连接器)															
超重负荷型	TB	1900	75	2.80	3.66	2748	6057	90	⊙				●		
	TB	2050	81	3.00	3.92	2754	6071	90	⊖				●		
	TB	2000	79	3.00	3.92	3027	6673	90	⊖				●		
重负荷型	UB	2050	81	3.60	4.71	2958	6520	100		⊖	○		●		⊙
	UB	2000	79	4.00	5.23	3049	6721	100		○	◇		⊙		⊖
	UB	2100	83	4.50	5.90	3199	7052	100					⊖		○
超重负荷型极限作业	UB	1650	65	2.70	3.53	3029	6678	90		●	⊙		●		●
超重负荷型	UB	1850	73	3.21	4.20	2929	6456	90		⊙	⊖		●		●
	UB	1950	77	3.40	4.45	3272	7213	90		⊖	○		●		⊙
	UB	1950	77	3.40	4.45	3243	7149	90		⊖	○		●		⊙
	UB	1950	77	3.43	4.48	3027	6673	90		⊖	○		●		●
	UB	2100	83	3.80	4.97	3151	6946	90		⊖	○		●		⊙
	UB	2000	79	4.00	5.23	3296	7266	90					⊙		⊖
	UB	2100	83	3.80	4.97	3470	7650	90		○	◇		⊙		⊖
	UB	2100	83	3.80	4.97	3436	7575	90		○	◇		●		⊙
								90					⊙		⊖
使用销接式连接时的最大负载 (有效负载 + 铲斗)									kg	7260	8130	7330	8990	10270	9300
									lb	16006	17924	16160	19820	22641	20503
带抓销式快速连接器															
超重负荷型	TB	1900	75	2.80	3.66	2748	6057	90	○				●		
	TB	2050	81	3.00	3.92	2754	6071	90	○				⊙		
	TB	2000	79	3.00	3.92	3027	6673	90	○				⊙		
带有连接器时的最大负载 (有效负载 + 铲斗)									kg	6235	7105	6305	7965	9245	8275
									lb	13746	15664	13901	17560	20382	18244
带 CW 连接器															
重负荷型	UB	2050	81	3.60	4.71	2958	6520	100		○	◇		⊙		⊖
	UB	2000	79	4.00	5.23	3049	6721	100		◇	◇		⊖		○
	UB	2100	83	4.50	5.90	3199	7052	100					○		○
超重负荷型极限作业	UB	1650	65	2.70	3.53	3029	6678	90		⊙	⊖		●		●
超重负荷型	UB	1750	69	3.00	3.92	3068	6763	90							
	UB	1850	73	3.21	4.20	2929	6456	90		⊖	○		●		⊙
	UB	1950	77	3.40	4.45	3272	7213	90		○	◇		●		⊙
	UB	1950	77	3.40	4.45	3243	7149	90		○	◇		●		⊙
	UB	1950	77	3.43	4.48	3027	6673	90		○	○		●		⊙
	UB	2100	83	3.80	4.97	3151	6946	90		○	◇		⊙		⊖
	UB	2000	79	4.00	5.23	3296	7266	90					⊙		⊖
	UB	2100	83	3.80	4.97	3470	7650	90		◇	◇		⊙		⊖
UB	2100	83	3.80	4.97	3436	7575	90		○	◇		⊙		⊖	
UB	2000	79	4.00	5.23	3531	7784	90					⊖		○	
带有连接器时的最大负载 (有效负载 + 铲斗)									kg	6481	7351	6551	8211	9491	8521
									lb	14288	16206	14443	18102	20924	18786

物料最大密度:

- 2100 kg/m³ (3500 lb/yd³)
- ⊙ 1800 kg/m³ (3000 lb/yd³)
- 1500 kg/m³ (2500 lb/yd³)
- 1200 kg/m³ (2000 lb/yd³)
- ◇ 900 kg/m³ (1500 lb/yd³)

上述负载符合液压挖掘机标准 EN474-5:2006 + A3:2013, 当前连杆在地面完全伸展且铲斗卷起时, 这些负载不超过液压提升能力的 87% 或倾翻能力的 75%。

容量基于 ISO 7451:2007。

铲斗重量 (包括一般负荷型齿尖)。

Caterpillar 建议使用适当的工装机具, 以便客户获取最大产品价值。如果使用的工装机具 (包括铲斗) 在重量、尺寸、流量、压力等方面超出 Caterpillar 的建议或技术规格, 则可能会导致无法达到最佳性能, 包括但不限于产量、稳定性、可靠性和部件耐用性的降低。在清扫、掘起、扭曲和/或抓取重负载时, 工装机具使用不当会导致动臂和斗杆的使用寿命缩短。

工装产品指南

并非所有地区均提供所有工装。请咨询您的 **Cat** 代理商，以了解您当地供应的配置。

匹配

* 仅限前部工作范围

不匹配

销接式工装

底盘系统	加长			加长型宽可变轨距		
	10.05 mt (22156 lb)			9.3 mt (20500 lb)		
配重	10.05 mt (22156 lb)			9.3 mt (20500 lb)		
动臂类型	伸展	大斗量		伸展 SD	大斗量 SD	
斗杆长度	2.90 m SD (9'6")	2.50 m SD (8'2")	3.00 m SD (9'10")	2.90 m SD (9'6")	2.50 m SD (8'2")	3.00 m SD (9'10")
液压锤	H180 GC	✓	✓	✓	✓	✓
	H180 GC S	✓	✓	✓	✓	✓
	H190 S	✓	✓	✓	✓	✓
	H210 侧装式		✓*			✓

以下信息适用于在本文件涵盖的地区配置销售的最终制造时的机器。本声明的内容自发布之日起生效。但与机器功能和技术规格相关的内容如有变更，恕不另行通知。有关其他信息，请参阅机器的操作和保养手册。

如要详细了解可持续性发展和我们的当前进展情况，请访问 <https://www.caterpillar.com/en/company/sustainability>。

发动机

- 355 符合中国非道路国四排放标准。
- Cat 柴油发动机必须使用 ULSD（超低硫柴油，即硫含量不超过 15 ppm）或 ULSD 与以下低碳强度燃油 ** 的混合物：
 - ✓ 最高为 20% 的生物柴油 FAME（脂肪酸甲酯）*
 - ✓ 最高为 100% 的可再生柴油、HVO（加氢植物油）和 GTL（天然气合成油）燃料

有关成功应用，请参阅指南。有关详细信息，请咨询您的 Cat 代理商或参阅“Caterpillar 机器油液建议”（SEBU6250）。

* 无后处理设备的发动机可以使用高达 100% 的混合生物柴油（如需使用高于 20% 的混合生物柴油，请咨询您的 Cat 代理商）。

** 低碳强度燃料的尾气温室气体排放量与传统燃料基本相同。

空调系统

- 该机器上的空调系统包含氟化温室气体制冷剂 R134a（全球增温潜势 = 1430）。该系统含有 1.00 kg 制冷剂，其 CO₂ 当量为 1.430 公吨。

喷漆

- 根据现有的最佳了解，喷漆中下列重金属的最大允许浓度（以百万分率（PPM，parts per million）计）为：
 - 钡 < 0.01%
 - 镉 < 0.01%
 - 铬 < 0.01%
 - 铅 < 0.01%

噪声性能

GB/T 25614-2010 外部 108 dB (A)

GB/T 25614-2010 内部 73 dB (A)

- 在操作台和驾驶室敞开（没有正确保养或门/窗打开时）的情况下长时间工作，或在嘈杂的环境中工作时，可能需要听力保护装置。

机油和油液

- Caterpillar 工厂使用乙烯乙二醇冷却液。Cat 柴油发动机防冻剂/冷却液（DEAC，Diesel Engine Antifreeze/Coolant）和 Cat 长效冷却液（ELC，Extended Life Coolant）可回收利用。请联系当地 Cat 代理商以获取更多信息。
- Cat Bio HYDO™ Advanced 是一种经欧盟生态标签认证的生物降解液压油。
- 可能存在其他油液，请参阅操作和保养手册或应用和安装指南，了解完整的油液建议和保养间隔。

功能和技术

- 以下功能和技术可能有助于节省燃油和/或减少碳排放。功能可能有所不同。有关详细信息，请咨询您的 Cat 代理商。
 - 高级液压系统可实现功率与效率的平衡
 - 智能模式自动将机器功率与挖掘需求相匹配
 - 省油模式可尽可能减少轻负荷应用中的油耗
 - 延长的维修间隔有助于降低保养成本

有关 Cat 产品、代理商服务和行业解决方案的更多信息，请访问我们的网站：www.cat.com

ACXQ4055-00 (11-2024)
版本号: 08D
(China)

© 2024 Caterpillar
保留所有权利

材料和技术规格如有变更，恕不另行通知。图中所示的机器可能包括附加设备。请咨询 Cat 代理商，了解可用的选件。

CAT、CATERPILLAR、LET'S DO THE WORK 及其相应的徽标、“Caterpillar Corporate Yellow”、“Power Edge”和 Cat “Modern Hex” 商业外观以及此处所使用的公司及产品标识是 Caterpillar 的商标，未经许可，不得使用。

