



374

Hydraulikbagger

Technische Daten

Konfigurationen und Funktionen können je nach Region unterschiedlich sein. Bitte wenden Sie sich bezüglich der Verfügbarkeit in Ihrer Region an Ihren Cat®-Händler.

Inhaltsverzeichnis

Technische Daten	2
Motor	2
Schwenkwerk	2
Gewichte	2
Kette	2
Antrieb	2
Klimaanlagensystem	2
Hydrauliksystem	2
Füllmengen	2
Normen	3
Geräuschpegel	3
Einsatzgewichte und Bodendrücke	3
Gewicht der Hauptbauteile	4
Abmessungen	5
Arbeitsbereiche und -kräfte	7
Traglasten mit Standardausleger	8
Traglasten mit Massenaushubausleger	11
Löffel – technische Daten und Kompatibilität	17
Leitfaden für typische Ladespielabstimmung	18
Anbaugeräte-Zuordnung	19
Standard- und Sonderausrüstung	21
Vom Händler montierte Kits und Anbaugeräte	23
Fahrerkabinenausführungen	24
Umwelterklärung zum Modell 374	25

Hydraulikbagger 374 – technische Daten

Motor

Motormodell	Cat® C15	
Nettoleistung – ISO 9249	361 kW	484 hp
Motorleistung – ISO 14396	362 kW	485 hp
Bohrung	137 mm	5,39"
Hub	171 mm	6,73"
Hubraum	15,2 l	928 in ³

Geeignet für Biodiesel Bis zu B20⁽¹⁾

- Erfüllt die Emissionsnormen EPA Tier 4 Final (USA), Stufe V (EU), Korea Stufe V und Japan 2014.
- Empfohlen für den Einsatz bis zu einer Höhenlage von 4500 m (14.760') mit Motordrosselung über 3000 m (9840').
- Die angegebene Leistung wird gemäß der jeweils gültigen Norm zum Zeitpunkt der Fertigung gemessen.
- Die angegebene Nettoleistung wurde am Schwungrad gemessen. Bei der Messung war der Motor mit Lüfter, Lufteinlasssystem, Abgassystem und Drehstromgenerator ausgestattet.
- Motordrehzahl bei 1700/min.

⁽¹⁾Cat-Dieselmotoren müssen mit Dieselkraftstoff mit extrem niedrigem Schwefelgehalt (ULSD, Ultra Low Sulfur Diesel) mit höchstens 15 ppm Schwefel oder einer Mischung aus ULSD und folgenden Kraftstoffen mit geringerem Schwefelgehalt** betrieben werden (Maximalangaben folgen):

- ✓ 20 % Biodiesel FAME (Fatty Acid Methyl Ester, Fettsäure-Methylester)*
- ✓ 100 % "Renewable Diesel", HVO (Hydrotreated Vegetable Oil, hydriertes Pflanzenöl) und GTL-Kraftstoffe (Gas-to-Liquid, Kraftstoff aus Erdgas)

Siehe Anleitung zur Gewährleistung einer erfolgreichen Anwendung. Wenden Sie sich an Ihren Cat-Händler oder lesen Sie "Caterpillar Machine Fluids Recommendations" (SEBU6250), um weitere Informationen zu erhalten.

**Motoren ohne Ausstattung zur Nachbehandlung können höhere Beimischungen verwenden, d. h. bis zu 100 % Biodiesel (wenden Sie sich bei Verwendung von Beimischungen mit mehr als 20 % Biodiesel an Ihren Cat-Händler).*

***Die Treibhausgase in den Auspuffemissionen von Kraftstoffen mit geringeren Schadstoffemissionen entsprechen quasi denen traditioneller Kraftstoffe.*

Schwenkwerk

Schwenkgeschwindigkeit*	6,34 U/min	
Max. Schwenkmoment	247 kN·m	182.200 lbf·ft

* Bei Maschinen mit CE-Kennzeichnung kann der Standardwert geringer eingestellt sein.

Gewichte

Einsatzgewicht	74.700 kg	164.700 lb
----------------	-----------	------------

- Langes Laufwerk mit Spurverstellung, Massenaushubausleger, Stiel M2.57WB (8'5"), XD-Löffel 4,4 m³ (5,75 yd³), HD-Zweistegbodenplatten 650 mm (26") und Standard-Kontergewicht.

Kette

Optionale Bodenplattenbreite	650 mm	26"
Optionale Bodenplattenbreite	750 mm	30"
Optionale Bodenplattenbreite	900 mm	35"
Anzahl der Bodenplatten (je Seite)	47	
Anzahl der Laufrollen (je Seite)	8	
Anzahl der Tragrollen (je Seite)	3	

Antrieb

Max. Steigfähigkeit	35°/70 %	
Höchstgeschwindigkeit	4,1 km/h	2,5 mph
Max. Zugkraft	491 kN	110.359 lbf

Klimaanlagensystem

Die Klimaanlage dieser Maschine enthält das fluoridierte Treibhausgas-kältemittel R134a ("Global Warming"-Potenzial = 1430). In der Anlage befindet sich 1,00 kg Kältemittel, was einer CO₂-Produktion von 1,430 Tonnen entspricht.

Hydrauliksystem

Hauptsystem – max. Volumenstrom – Arbeitshydraulik	896 l/min (× 2 Pumpen)	237 Gall./min (× 2 Pumpen)
Schwenksystem – max. Volumenstrom	247 l/min	65 Gall./min
Höchstdruck – Ausrüstung – Arbeitshydraulik	37.000 kPa	5366 psi
Höchstdruck – Ausrüstung – Hubmodus	38.000 kPa	5511 psi
Höchstdruck – Fahren	35.000 kPa	5076 psi
Höchstdruck – Schwenken	35.000 kPa	5076 psi
Auslegerzylinder – Bohrung	190 mm	7"
Auslegerzylinder – Hub	1792 mm	71"
Stielzylinder – Bohrung	210 mm	8"
Stielzylinder – Hub	2118 mm	83"
VB-Löffelzylinder – Bohrung	190 mm	7"
VB-Löffelzylinder – Hub	1433 mm	56"
WB-Löffelzylinder – Bohrung	200 mm	8"
WB-Löffelzylinder – Hub	1457 mm	57"

Füllmengen

Kraftstofftankinhalt	920 l	243 Gall.
Kühlsystem	71 l	19 Gall.
Motoröl (mit Filter)	62 l	16 Gall.
Schwenkantrieb	20 l	5 Gall.
Seitenantrieb (jeweils)	32 l	9 Gall.
Hydrauliksystem (einschließlich Tank)	620 l	164 Gall.
Hydrauliktank (inkl. Saugleitung)	326 l	86 Gall.
DEF-Tank (Diesel Exhaust Fluid, Abgasreinigungsflüssigkeit)	80 l	21 Gall.

Hydraulikbagger 374 – technische Daten

Normen

Bremsen	ISO 10265:2008
Fahrerkabine/Bedienerschutzeinrichtung (optional)	ISO 10262:1998 Level II
Fahrerkabine/Überrollschutzaufbau (ROPS, Rollover Protective Structure)	ISO 12117-2: 2008

Geräuschpegel

ISO 6395:2008 (außen)	108 dB(A)
ISO 6396:2008 (in der Fahrerkabine)	73 dB(A)

- Bei längerem Betrieb der Maschine ohne Fahrerkabine, mit nicht ordnungsgemäß gewarteter Fahrerkabine oder mit geöffneten Türen/Fenstern bzw. in lauter Umgebung ist möglicherweise ein Gehörschutz erforderlich.

Einsatzgewichte und Bodendrücke

	HD-Zweistegbodenplatten 650 mm (26")		HD-Zweistegbodenplatten 750 mm (30")		HD-Zweistegbodenplatten 900 mm (35")	
	Gewicht kg (lb)	Bodendruck kPa (psi)	Gewicht kg (lb)	Bodendruck kPa (psi)	Gewicht kg (lb)	Bodendruck kPa (psi)
Konfigurationen der Grundmaschine						
Grundrahmen mit Laufrollen und Tragrollen						
Standard-Kontergewicht und langes Laufwerk mit Spurverstellung						
Standardausleger + Stiel R3.6VB (11'10") + SD-Löffel 3,3 m ³ (4,32 yd ³)	71.700 (158.200)	115 (17)	72.400 (159.700)	100 (14)	73.400 (161.900)	83 (12)
Massenaushubausleger + Stiel M3.0WB (9'10") + XD-Löffel 4,4 m ³ (5,75 yd ³)	75.000 (165.300)	120 (17)	75.600 (166.700)	104 (15)	76.600 (169.000)	87 (13)
Massenaushubausleger + Stiel M2.57WB (8'5") + XD-Löffel 4,4 m ³ (5,75 yd ³)	74.700 (164.700)	120 (17)	75.400 (166.100)	104 (15)	76.400 (168.400)	86 (13)
Abnehmbares Kontergewicht und langes Laufwerk mit Spurverstellung						
Standardausleger + Stiel R3.6VB (11'10") + SD-Löffel 3,3 m ³ (4,32 yd ³)	71.800 (158.300)	115 (17)	72.500 (159.800)	101 (15)	73.500 (162.000)	85 (12)
Massenaushubausleger + Stiel M3.0WB (9'10") + XD 4,4 m ³ (5,75 yd ³)	75.000 (165.400)	120 (17)	75.700 (166.900)	105 (15)	76.700 (169.100)	89 (13)
Massenaushubausleger + Stiel M2.57WB (8'5") + XD 4,4 m ³ (5,75 yd ³)	74.800 (164.800)	120 (17)	75.400 (166.300)	105 (15)	76.400 (168.500)	89 (13)

Alle Einsatzgewichte einschließlich 90 % vollem Kraftstofftank und 75 kg (165 lb) schwerem Fahrer.

Hydraulikbagger 374 – technische Daten

Gewicht der Hauptbauteile

	kg	lb
Basismaschinengewicht umfasst Oberwagen, Laufwerk, Kontergewicht, Auslegerzylinder, jedoch nicht Ausleger, Stiel, Löffel, Stielzylinder, Löffelzylinder, Ketten, ohne Kraftstoff 612 kg (1349 lb), Fahrer 75 kg (165 lb), mit Hydrauliköl 184 kg (406 lb), Abgasreinigungsflüssigkeit 49 kg (108 lb)		
Mit Standard-Kontergewicht, Schwenkrahmen und Grundrahmen	48.030	105.880
Mit abnehmbarem Kontergewicht, Schwenkrahmen und Grundrahmen	48.090	106.020
Bodenplatten:		
HD-Zweistegbodenplatten 650 mm (26")	8220	18.110
HD-Zweistegbodenplatten 750 mm (30")	8890	19.600
HD-Zweistegbodenplatten 900 mm (35")	9900	21.840
Zwei Auslegerzylinder	2790	6160
Gewicht eines zu 90 % gefüllten Kraftstofftanks und 75 kg (165 lb) schweren Fahrers	860	1880
Kontergewichte:		
Standard-Kontergewicht	11.240	24.770
Kontergewicht mit Ausbaugerät	11.300	24.910
Schwenkrahmen:		
Standard-Schwenkrahmen	6450	14.210
Langes Laufwerk mit Spurverstellung:		
Grundrahmen mit Laufrollen und Tragrollen	18.850	41.560
Ausleger (mit Leitungen, Bolzen, Stielzylinder):		
Standardausleger 7,8 m (25'7")	6960	15.330
Massenaushubausleger 7,0 m (23'0")	7510	16.560
Stiel (mit Leitungen, Bolzen, Löffelzylinder und Löffelumlenkung):		
Standardstiel R3.60VB (11'10")	3760	8280
Massenaushubstiel M3.0WB (9'10")	4400	9710
Massenaushubstiel M2.57WB (8'5")	4130	9110
Löffel (ohne Umlenkung):		
3,30 m ³ (4,32 yd ³) Severe Duty für VB	3940	8680
4,40 m ³ (5,75 yd ³) Extreme Duty für WB	5950	13.110
Schnellwechsler:		
Spezieller CW-Schnellwechsler für VB	1020	2260
Spezieller CW-Schnellwechsler für WB	1080	2370

Hydraulikbagger 374 – technische Daten

Abmessungen

Alle Abmessungen sind ungefähre Angaben und können je nach Auswahl des Löffels variieren.

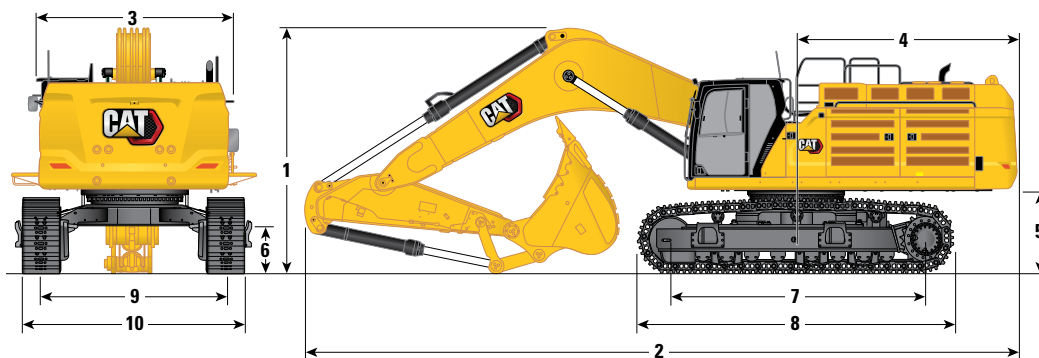

Auslegeroptionen	Standardausleger 7,8 m (25'7")		Massenaushubausleger 7,0 m (23'0")			
	Standardstiel		Massenaushubstiel			
Stieloptionen	R3.60VB (11'10")		M2.57WB (8'5")		M3.0WB (9'10")	
1 Maschinenhöhe:						
Fahrerkabinehöhe	3559 mm	11'8"	3559 mm	11'8"	3559 mm	11'8"
Höhe der Bedienerschutzeinrichtung	3702 mm	12'1"	3702 mm	12'1"	3702 mm	12'1"
Höhe – Handläufe	3982 mm	13'0"	3982 mm	13'0"	3982 mm	13'0"
Mit montiertem Ausleger/Stiel/Löffel	4519 mm	14'9"	4927 mm	16'1"	4902 mm	16'0"
Mit montiertem Ausleger/Stiel	4287 mm	14'0"	4368 mm	14'3"	4463 mm	14'7"
Mit montiertem Ausleger	3896 mm	12'9"	3896 mm	12'9"	3896 mm	12'9"
Mit installiertem Ausleger/Stiel/Löffel (mit Zusatzleitungen)	4555 mm	14'11"	4942 mm	16'2"	4918 mm	16'1"
Mit installiertem Ausleger/Stiel (mit Zusatzleitungen)	4319 mm	14'2"	4403 mm	14'5"	4496 mm	14'9"
Mit installiertem Ausleger (mit Zusatzleitungen)	4033 mm	13'2"	4033 mm	13'2"	4033 mm	13'2"
2 Maschinenlänge:						
Mit montiertem Ausleger/Stiel/Löffel	13.652 mm	44'9"	12.978 mm	42'6"	12.856 mm	42'2"
Mit montiertem Ausleger/Stiel	13.625 mm	44'8"	12.719 mm	41'8"	12.702 mm	41'8"
Mit montiertem Ausleger	11.855 mm	38'10"	11.011 mm	36'1"	11.011 mm	36'1"
Mit installiertem Ausleger/Stiel/Löffel (mit Zusatzleitungen)	13.652 mm	44'9"	12.978 mm	42'6"	12.856 mm	42'2"
Mit installiertem Ausleger/Stiel (mit Zusatzleitungen)	13.625 mm	44'8"	12.719 mm	41'8"	12.702 mm	41'8"
Mit installiertem Ausleger (mit Zusatzleitungen)	11.855 mm	38'10"	11.056 mm	36'3"	11.056 mm	36'3"
3 Oberwagenbreite:						
Ohne Laufstege	3490 mm	11'5"	3490 mm	11'5"	3490 mm	11'5"
Mit Laufstegen	4508 mm	14'9"	4508 mm	14'9"	4508 mm	14'9"
Laufstegbreite	500 mm	1'7"	500 mm	1'7"	500 mm	1'7"
4 Heckschwenkradius	4171 mm	13'8"	4171 mm	13'8"	4171 mm	13'8"
5 Lichte Höhe bis Kontergewicht (ohne Bodenplattensteg)	1494 mm	4'10"	1494 mm	4'10"	1494 mm	4'10"
6 Bodenfreiheit (ohne Bodenplattensteg)	782 mm	2'6"	782 mm	2'6"	782 mm	2'6"

(Fortsetzung nächste Seite)

Hydraulikbagger 374 – technische Daten

Abmessungen (Fortsetzung)

Alle Abmessungen sind ungefähre Angaben und können je nach Auswahl des Löffels variieren.

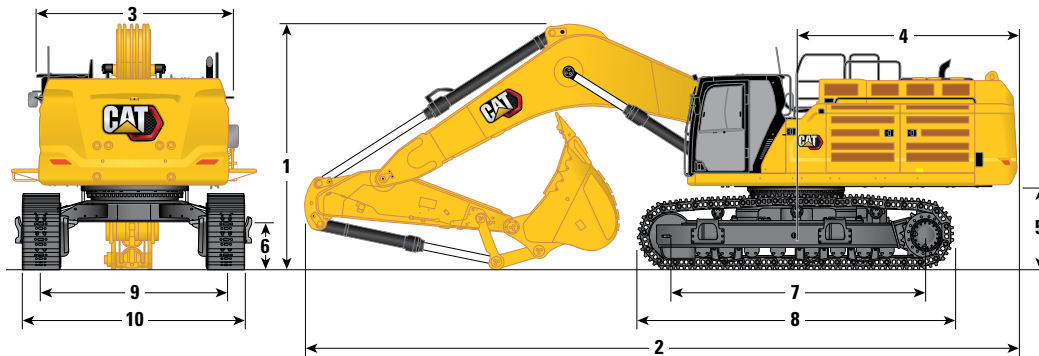

Auslegeroptionen	Standardausleger 7,8 m (25'7")		Massenaushubausleger 7,0 m (23'0")			
	Standardstiel		Massenaushubstiel			
Stieloptionen	R3.60VB (11'10")		M2.57WB (8'5")		M3.0WB (9'10")	
7 Tragende Kettenlänge	4705 mm	15'5"	4705 mm	15'5"	4705 mm	15'5"
8 Kettenlänge mit Zweistegbodenplatten	5873 mm	19'3"	5873 mm	19'3"	5873 mm	19'3"
9 Spurweite:						
Eingefahren mit Zweistegbodenplatten	2750 mm	9'0"	2750 mm	9'0"	2750 mm	9'0"
Ausgefahren mit Zweistegbodenplatten	3410 mm	11'2"	3410 mm	11'2"	3410 mm	11'2"
10 Unterwagenbreite – eingefahren (ohne Stufen):						
Bodenplatten 650 mm (26")	3400 mm	11'1"	3400 mm	11'1"	3400 mm	11'1"
Bodenplatten 750 mm (30")	3500 mm	11'5"	3500 mm	11'5"	3500 mm	11'5"
Bodenplatten 900 mm (35")	3650 mm	11'11"	3650 mm	11'11"	3650 mm	11'11"
Unterwagenbreite – eingefahren (mit Stufen):						
Bodenplatten 650 mm (26")	3678 mm	12'0"	3678 mm	12'0"	3678 mm	12'0"
Bodenplatten 750 mm (30")	3678 mm	12'0"	3678 mm	12'0"	3678 mm	12'0"
Bodenplatten 900 mm (35")	3678 mm	12'0"	3678 mm	12'0"	3678 mm	12'0"
Unterwagenbreite – ausgefahren (ohne Stufen):						
Bodenplatten 650 mm (26")	4060 mm	13'3"	4060 mm	13'3"	4060 mm	13'3"
Bodenplatten 750 mm (30")	4160 mm	13'7"	4160 mm	13'7"	4160 mm	13'7"
Bodenplatten 900 mm (35")	4310 mm	14'1"	4310 mm	14'1"	4310 mm	14'1"
Unterwagenbreite – ausgefahren (mit Stufen):						
Bodenplatten 650 mm (26")	4338 mm	14'2"	4338 mm	14'2"	4338 mm	14'2"
Bodenplatten 750 mm (30")	4338 mm	14'2"	4338 mm	14'2"	4338 mm	14'2"
Bodenplatten 900 mm (35")	4338 mm	14'2"	4338 mm	14'2"	4338 mm	14'2"
Löffeltyp:	SD		XD		XD	
Löffelinhalt	3,30 m ³	4,32 yd ³	4,40 m ³	5,75 yd ³	4,40 m ³	5,75 yd ³
Löffelschwenkradius	2240 mm	7'4"	2310 mm	7'6"	2310 mm	7'6"

Arbeitsbereiche und -kräfte

Alle Abmessungen sind ungefähre Angaben und können je nach Auswahl des Löffels variieren.

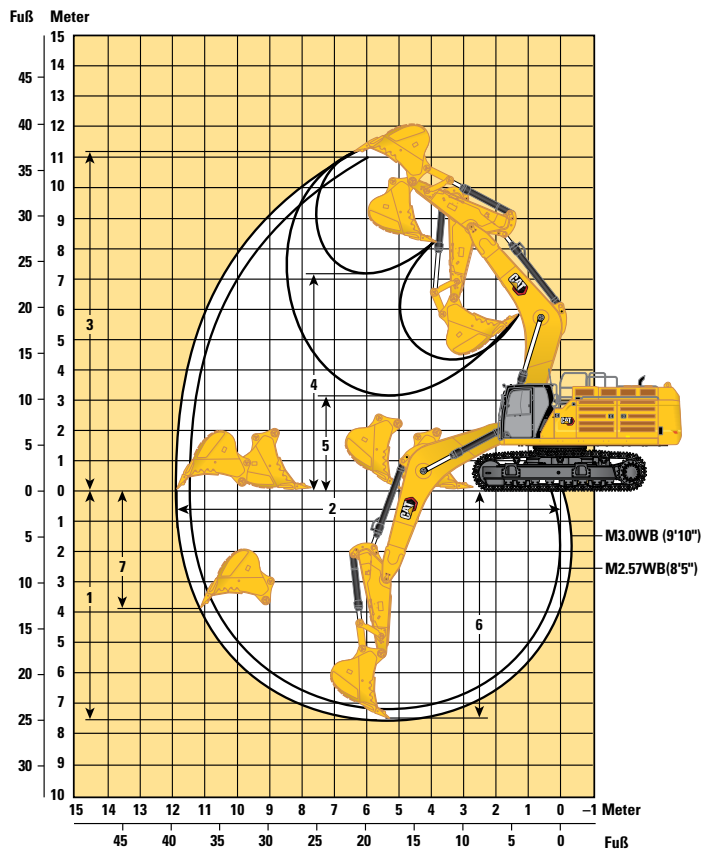
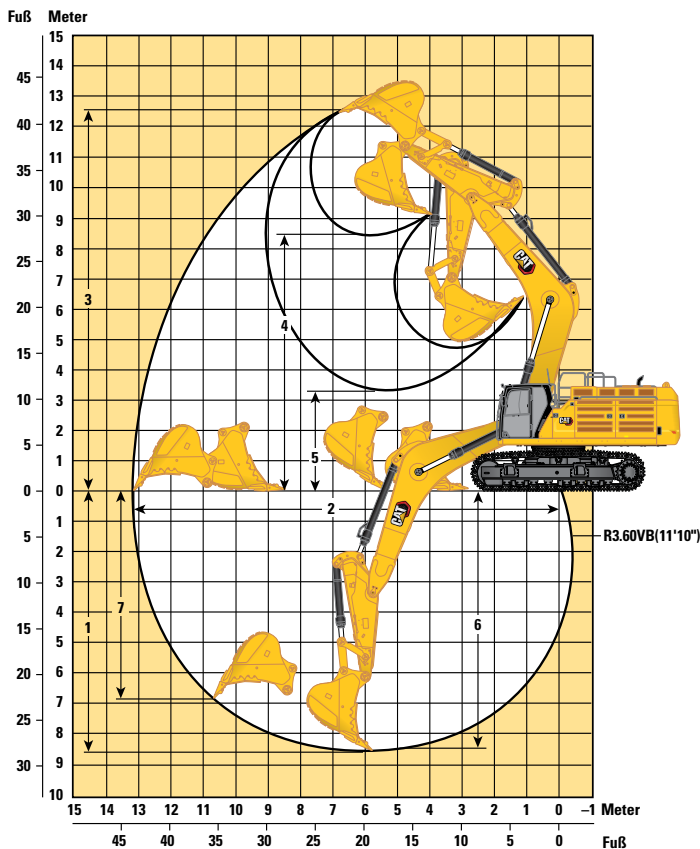

Auslegeroptionen

Standardausleger
7,8 m (25'7")

Massenaushubausleger
7,0 m (23'0")

Stieloptionen

Standardstiel

Massenaushubstiel

R3.60VB (11'10")

M2.57WB (8'5")

M3.0WB (9'10")

1 Maximale Grabtiefe	8570 mm	28'1"	7240 mm	23'9"	7660 mm	25'1"
2 Max. Reichweite auf Standebene	13.160 mm	43'2"	11.460 mm	37'7"	11.860 mm	38'10"
3 Maximale Einstechhöhe	12.550 mm	41'2"	11.000 mm	36'1"	11.170 mm	36'7"
4 Max. Ladehöhe	8430 mm	27'7"	7050 mm	23'1"	7220 mm	23'8"
5 Min. Ladehöhe	3310 mm	10'10"	3470 mm	11'4"	3050 mm	10'0"
6 Max. Grabtiefe bei Sohlenlänge 2440 mm (8'0")	8440 mm	27'8"	7080 mm	23'2"	7520 mm	24'8"
7 Max. Grabtiefe an der Vertikalwand	6910 mm	22'8"	3620 mm	11'10"	3970 mm	13'0"
Losbrechkraft (ISO)	358 kN	80.550 lbf	406 kN	91.230 lbf	406 kN	91.330 lbf
Reißkraft (ISO)	295 kN	66.390 lbf	352 kN	79.130 lbf	322 kN	72.450 lbf
Löffeltyp	SD		XD		XD	
Löffelinhalt	3,30 m ³	4,32 yd ³	4,40 m ³	5,75 yd ³	4,40 m ³	5,75 yd ³
Löffelschwenkradius	2240 mm	7'4"	2310 mm	7'6"	2310 mm	7'6"

Hydraulikbagger 374 – technische Daten

Traglasten mit Standardausleger – Standard-Kontergewicht** – ohne Löffel, Schwerhubbetrieb: ein

Langes Laufwerk mit Spurverstellung

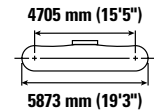
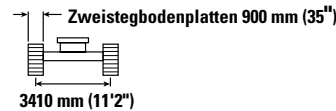
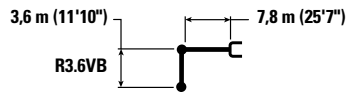

Auslegerhöhe mm /	kg lb	3000 mm/10'0"		4500 mm/15'0"		6000 mm/20'0"		7500 mm/25'0"		9000 mm/30'0"		10.500 mm/35'0"		mm /		
10.500 mm 35'0"														*16.150	*16.150	7760
														*36.000	*36.000	24'10"
9000 mm 30'0"										*15.700	15.250			*15.100	15.050	9070
														*33.400	*33.400	29'4"
7500 mm 25'0"								*16.950	*16.950	*15.750	15.200			*14.650	12.650	9980
								*36.900	*36.900	*34.400	32.600			*32.350	28.250	32'6"
6000 mm 20'0"						*21.500	*21.500	*18.300	*18.300	*16.350	14.850	*15.200	11.450	*14.650	11.250	10.610
						*46.400	*46.400	*39.700	*39.700	*35.600	31.900			*32.250	25.000	34'8"
4500 mm 15'0"						*24.750	*24.750	*20.050	18.900	*17.250	14.350	15.350	11.250	14.250	10.450	10.990
						*53.350	*53.350	*43.350	40.750	*37.500	30.850	33.000	24.200	31.500	23.050	35'11"
3000 mm 10'0"						*27.700	24.850	*21.700	18.000	*18.200	13.850	15.050	11.000	13.750	10.000	11.150
						*59.750	53.600	*46.950	38.850	*39.500	29.800	32.400	23.600	30.250	22.050	36'6"
1500 mm 5'0"						*29.400	23.750	*22.900	17.300	18.600	13.400	14.800	10.750	13.650	9900	11.110
						*63.550	51.200	*49.550	37.300	40.000	28.850	31.850	23.100	30.000	21.750	36'5"
0 mm 0'0"						*29.600	23.200	*23.300	16.850	18.250	13.100	14.650	10.550	13.950	10.100	10.860
				*37.700	*37.700	*64.150	49.950	*50.500	36.300	39.300	28.200	31.500	22.750	30.750	22.250	35'7"
-1500 mm -5'0"				*26.800	*26.800	*28.550	23.050	*22.850	16.650	18.100	12.950			14.850	10.700	10.390
				*61.450	*61.450	*61.950	49.600	*49.450	35.850	39.000	27.900			32.700	23.600	34'0"
-3000 mm -10'0"		*26.350	*26.350	*32.650	*32.650	*26.350	23.200	*21.300	16.700	*17.100	13.000			*15.250	11.900	9660
		*59.550	*59.550	*70.900	*70.900	*57.000	49.900	*45.950	35.950	*36.700	28.050			*33.550	26.300	31'6"
-4500 mm -15'0"		*32.400	*32.400	*27.450	*27.450	*22.550	*22.550	*18.100	17.000					*14.650	14.200	8600
		*70.200	*70.200	*59.250	*59.250	*48.500	*48.500	*38.650	36.700					*32.100	31.600	27'11"
-6000 mm -20'0"						*16.100	*16.100							*12.750	*12.750	7070
						*33.600	*33.600							*27.600	*27.600	22'9"



ISO 10567:2007



* Gibt an, dass die Last durch die hydraulische Traglast und nicht durch die Kipplast beschränkt ist. Die angegebenen Lasten entsprechen der Norm ISO 10567:2007 für die Traglast von Hydraulikbaggern. Sie betragen maximal 87 % der hydraulischen Traglast oder 75 % der Kipplast. Das Gewicht aller zusätzlichen Hubeinrichtungen muss von den oben angegebenen Traglasten abgezogen werden. Die Traglasten gelten für eine auf festem, eben tragendem Grund stehende Maschine. Der Einsatz von Arbeitsgeräte-Anbringungsstellen zum Umschlagen bzw. Heben von Objekten kann die Hubleistung der Maschine beeinflussen.

** Die Traglasten gelten für Standard-Kontergewichte und Kontergewichte mit Ausbaugerät.

Die Traglast ändert sich bei den verschiedenen lieferbaren Bodenplatten um höchstens ±5 %.

Spezifische Produktbeschreibungen sind dem entsprechenden Betriebs- und Wartungshandbuch zu entnehmen.

Hydraulikbagger 374 – technische Daten

Traglasten mit Standardausleger – Standard-Kontergewicht** – ohne Löffel, Schwerhubbetrieb: ein

Langes Laufwerk mit Spurverstellung

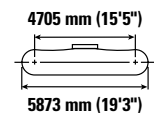
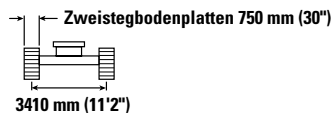
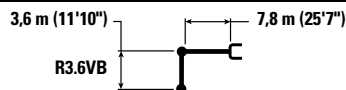

Auslegerhöhe mm /"	Einheit	3000 mm/10'0"		4500 mm/15'0"		6000 mm/20'0"		7500 mm/25'0"		9000 mm/30'0"		10.500 mm/35'0"		mm /"		
		kg lb	kg lb	kg lb	kg lb	kg lb	kg lb	kg lb	kg lb	kg lb	kg lb	kg lb	kg lb	kg lb	kg lb	
10.500 mm 35'0"	kg lb													*16.150 *36.000	*16.150 *36.000	7760 24'10"
9000 mm 30'0"	kg lb									*15.700	15.050			*15.100 *33.400	14.850 *33.400	9070 29'4"
7500 mm 25'0"	kg lb							*16.950 *36.900	*16.950 *36.900	*15.750 *34.400	15.000 32.200			*14.650 *32.350	12.500 27.850	9980 32'6"
6000 mm 20'0"	kg lb					*21.500 *46.400	*21.500 *46.400	*18.300 *39.700	*18.300 *39.700	*16.350 *35.600	14.650 31.450	*15.200	11.300	*14.650 *32.250	11.100 24.650	10.610 34'8"
4500 mm 15'0"	kg lb					*24.750 *53.350	*24.750 *53.350	*20.050 *43.350	18.650 40.200	*17.250 *37.500	14.150 30.450	15.150	11.100	14.050 31.050	10.300 22.750	10.990 35'11"
3000 mm 10'0"	kg lb					*27.700 *59.750	24.500 52.900	*21.700 *46.950	17.750 38.300	*18.200 *39.500	13.650 29.350	14.850 31.950	10.800 23.250	13.550 29.850	9850 21.700	11.150 36'6"
1500 mm 5'0"	kg lb					*29.400 *63.550	23.450 50.450	*22.900 *49.550	17.050 36.750	18.300 39.450	13.200 28.400	14.600 31.400	10.550 22.750	13.450 29.550	9750 21.450	11.110 36'5"
0 mm 0'0"	kg lb					*29.600 *64.150	22.900 49.250	*23.300 *50.500	16.600 35.800	18.000 38.700	12.900 27.750	14.400 31.050	10.400 22.450	13.750 30.300	9950 21.900	10.860 35'7"
-1500 mm -5'0"	kg lb			*26.800 *61.450	*26.800 *61.450	*28.550 *61.950	22.750 48.900	*22.850 *49.450	16.400 35.350	17.850 38.400	12.750 27.450			14.600 32.250	10.550 23.250	10.390 34'0"
-3000 mm -10'0"	kg lb	*26.350 *59.550	*26.350 *59.550	*32.650 *70.900	*32.650 *70.900	*26.350 *57.000	22.850 49.200	*21.300 *45.950	16.450 35.450	*17.100 *36.700	12.800 27.650			*15.250 *33.550	11.700 25.950	9660 31'6"
-4500 mm -15'0"	kg lb	*32.400 *70.200	*32.400 *70.200	*27.450 *59.250	*27.450 *59.250	*22.550 *48.500	*22.550 *48.500	*18.100 *38.650	16.750 36.150					*14.650 *32.100	14.000 31.150	8600 27'11"
-6000 mm -20'0"	kg lb					*16.100 *33.600	*16.100 *33.600							*12.750 *27.600	*12.750 *27.600	7070 22'9"



ISO 10567:2007



* Gibt an, dass die Last durch die hydraulische Traglast und nicht durch die Kipplast beschränkt ist. Die angegebenen Lasten entsprechen der Norm ISO 10567:2007 für die Traglast von Hydraulikbaggern. Sie betragen maximal 87 % der hydraulischen Traglast oder 75 % der Kipplast. Das Gewicht aller zusätzlichen Hubeinrichtungen muss von den oben angegebenen Traglasten abgezogen werden. Die Traglasten gelten für eine auf festem, eben tragendem Grund stehende Maschine. Der Einsatz von Arbeitsgeräte-Anbringungsstellen zum Umschlagen bzw. Heben von Objekten kann die Hubleistung der Maschine beeinflussen.

** Die Traglasten gelten für Standard-Kontergewichte und Kontergewichte mit Ausbaugerät.

Die Traglast ändert sich bei den verschiedenen lieferbaren Bodenplatten um höchstens ±5 %.

Spezifische Produktbeschreibungen sind dem entsprechenden Betriebs- und Wartungshandbuch zu entnehmen.

Hydraulikbagger 374 – technische Daten

Traglasten mit Standardausleger – Standard-Kontergewicht** – ohne Löffel, Schwerhubbetrieb: ein

Langes Laufwerk mit Spurverstellung

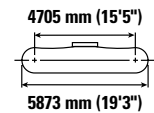
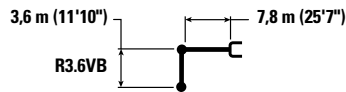

Auslegerhöhe mm /	kg lb	3000 mm/10'0"		4500 mm/15'0"		6000 mm/20'0"		7500 mm/25'0"		9000 mm/30'0"		10.500 mm/35'0"		mm /		
10.500 mm 35'0"	kg lb													*16.150 *36.000	*16.150 *36.000	7760 24'10"
9000 mm 30'0"	kg lb									*15.700	14.950			*15.100 *33.400	14.750 33.100	9070 29'4"
7500 mm 25'0"	kg lb							*16.950 *36.900	*16.950 *36.900	*15.750 *34.400	14.850 31.900			*14.650 *32.350	12.400 27.600	9980 32'6"
6000 mm 20'0"	kg lb					*21.500 *46.400	*21.500 *46.400	*18.300 *39.700	*18.300 *39.700	*16.350 *35.600	14.500 31.200	*15.200	11.200	*14.650 *32.250	11.000 24.400	10.610 34'8"
4500 mm 15'0"	kg lb					*24.750 *53.350	*24.750 *53.350	*20.050 *43.350	18.500 39.850	*17.250 *37.500	14.000 30.150	15.000 32.200	11.000 23.600	13.950 30.750	10.200 22.500	10.990 35'11"
3000 mm 10'0"	kg lb					*27.700 *59.750	24.300 52.400	*21.700 *46.950	17.600 37.950	*18.200 *39.500	13.500 29.100	14.700 31.650	10.700 23.050	13.400 29.550	9750 21.500	11.150 36'6"
1500 mm 5'0"	kg lb					*29.400 *63.550	23.200 50.000	*22.900 *49.550	16.900 36.400	18.150 39.050	13.050 28.150	14.450 31.100	10.450 22.500	13.300 29.250	9650 21.200	11.110 36'5"
0 mm 0'0"	kg lb					*29.600 *64.150	22.650 48.750	*23.300 *50.200	16.450 35.400	17.800 38.350	12.750 27.450	14.250 30.750	10.300 22.200	13.600 30.000	9850 21.650	10.860 35'7"
-1500 mm -5'0"	kg lb					*26.800 *61.450	*26.800 *61.450	*28.550 *61.950	22.500 48.400	*22.850 *49.450	16.250 35.000	17.650 38.000	12.600 27.200	14.450 31.900	10.450 23.000	10.390 34'0"
-3000 mm -10'0"	kg lb	*26.350 *59.550	*26.350 *59.550	*32.650 *70.900	*32.650 *70.900	*26.350 *57.000	22.650 48.700	*21.300 *45.950	16.300 35.100	*17.100 *36.700	12.700 27.350			*15.250 *33.550	11.600 25.650	9660 31'6"
-4500 mm -15'0"	kg lb	*32.400 *70.200	*32.400 *70.200	*27.450 *59.250	*27.450 *59.250	*22.550 *48.500	*22.550 *48.500	*18.100 *38.650	16.600 35.800					*14.650 *32.100	13.850 30.850	8600 27'11"
-6000 mm -20'0"	kg lb					*16.100 *33.600	*16.100 *33.600							*12.750 *27.600	*12.750 *27.600	7070 22'9"



ISO 10567:2007



* Gibt an, dass die Last durch die hydraulische Traglast und nicht durch die Kipplast beschränkt ist. Die angegebenen Lasten entsprechen der Norm ISO 10567:2007 für die Traglast von Hydraulikbaggern. Sie betragen maximal 87 % der hydraulischen Traglast oder 75 % der Kipplast. Das Gewicht aller zusätzlichen Hubeinrichtungen muss von den oben angegebenen Traglasten abgezogen werden. Die Traglasten gelten für eine auf festem, eben tragendem Grund stehende Maschine. Der Einsatz von Arbeitsgeräte-Anbringungsstellen zum Umschlagen bzw. Heben von Objekten kann die Hubleistung der Maschine beeinflussen.

** Die Traglasten gelten für Standard-Kontergewichte und Kontergewichte mit Ausbaugerät.

Die Traglast ändert sich bei den verschiedenen lieferbaren Bodenplatten um höchstens ±5 %.

Spezifische Produktbeschreibungen sind dem entsprechenden Betriebs- und Wartungshandbuch zu entnehmen.

Hydraulikbagger 374 – technische Daten

Traglasten mit Massenaushubausleger – Standard-Kontergewicht** – ohne Löffel, Schwerhubbetrieb: ein

Langes Laufwerk mit Spurverstellung

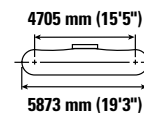
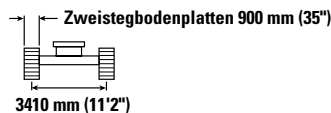
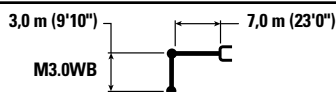

Auslegerhöhe mm /ft	kg lb	3000 mm/10'0"		4500 mm/15'0"		6000 mm/20'0"		7500 mm/25'0"		9000 mm/30'0"		mm /ft		
		Hydraulik	Kipplast	Hydraulik	Kipplast	Hydraulik	Kipplast	Hydraulik	Kipplast	Hydraulik	Kipplast			
9000 mm 30'0"												*15.100 *33.500	*15.100 *33.500	7350 23'7"
7500 mm 25'0"								*17.800 *39.000	*17.800 *39.000			*14.300 *31.550	*14.300 *31.550	8450 27'5"
6000 mm 20'0"						*21.400 *46.300	*21.400 *46.300	*18.650 *40.600	*18.650 *40.600	*17.200 14.350		*14.100 *31.050	13.850 30.800	9180 29'11"
4500 mm 15'0"				*33.250 *71.100	*33.250 *71.100	*24.350 *52.550	*24.350 *52.550	*20.100 *43.550	18.700 40.300	*17.700 *38.550	14.000 30.100	*14.350 *31.550	12.550 27.700	9620 31'6"
3000 mm 10'0"						*27.200 *58.700	24.850 53.600	*21.600 *46.800	17.850 38.450	*18.400 *39.900	13.550 29.200	*15.000 *32.950	11.850 26.150	9810 32'1"
1500 mm 5'0"						*28.950 *62.650	23.700 51.050	*22.700 *49.150	17.150 36.950	18.450 39.650	13.200 28.350	*16.150 *35.550	11.700 25.800	9760 32'0"
0 mm 0'0"				*31.750 *73.600	*31.750 *73.600	*29.250 *63.350	23.150 49.750	*23.000 *49.800	16.700 36.000	18.150 39.100	12.950 27.850	16.900 37.200	12.050 26.550	9480 31'0"
-1500 mm -5'0"		*26.150 *59.100	*26.150 *59.100	*36.050 *78.350	*36.050 *78.350	*28.000 *60.700	23.000 49.450	*22.150 *47.900	16.550 35.700			*17.650 *38.850	13.100 28.900	8930 29'2"
-3000 mm -10'0"		*38.850 *84.650	*38.850 *84.650	*31.650 *68.600	*31.650 *68.600	*25.100 *54.200	23.250 50.000	*19.550 *41.850	16.800 36.200			*17.400 *38.250	15.300 33.900	8060 26'3"
-4500 mm -15'0"				*24.550 *52.550	*24.550 *52.550	*19.250 *40.750	*19.250 *40.750					*16.100 *35.250	*16.100 *35.250	6750 21'10"



ISO 10567:2007



* Gibt an, dass die Last durch die hydraulische Traglast und nicht durch die Kipplast beschränkt ist. Die angegebenen Lasten entsprechen der Norm ISO 10567:2007 für die Traglast von Hydraulikbaggern. Sie betragen maximal 87 % der hydraulischen Traglast oder 75 % der Kipplast. Das Gewicht aller zusätzlichen Hubeinrichtungen muss von den oben angegebenen Traglasten abgezogen werden. Die Traglasten gelten für eine auf festem, eben tragendem Grund stehende Maschine. Der Einsatz von Arbeitsgeräte-Anbringungsstellen zum Umschlagen bzw. Heben von Objekten kann die Hubleistung der Maschine beeinflussen.

** Die Traglasten gelten für Standard-Kontergewichte und Kontergewichte mit Ausbaugerät.

Die Traglast ändert sich bei den verschiedenen lieferbaren Bodenplatten um höchstens ±5 %.



Spezifische Produktbeschreibungen sind dem entsprechenden Betriebs- und Wartungshandbuch zu entnehmen.

Hydraulikbagger 374 – technische Daten

Traglasten mit Massenaushubausleger – Standard-Kontergewicht** – ohne Löffel, Schwerhubbetrieb: ein

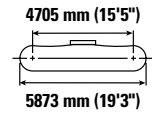
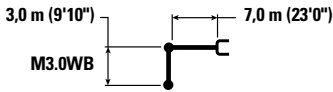
Langes Laufwerk mit Spurverstellung



	3000 mm/10'0"		4500 mm/15'0"		6000 mm/20'0"		7500 mm/25'0"		9000 mm/30'0"				mm /"	
	kg lb	kg lb	kg lb	kg lb	kg lb	kg lb	kg lb	kg lb	kg lb	kg lb	kg lb	kg lb		
9000 mm 30'0"												*15.100 *33.500	*15.100 *33.500	7350 23'7"
7500 mm 25'0"							*17.800 *39.000	*17.800 *39.000				*14.300 *31.550	*14.300 *31.550	8450 27'5"
6000 mm 20'0"					*21.400 *46.300	*21.400 *46.300	*18.650 *40.600	*18.650 *40.600	*17.200	14.150		*14.100 *31.050	13.650 30.350	9180 29'11"
4500 mm 15'0"			*33.250 *71.100	*33.250 *71.100	*24.350 *52.550	*24.350 *52.550	*20.100 *43.550	18.450 39.750	*17.700 *38.550	13.800 29.700		*14.350 *31.550	12.350 27.300	9620 31'6"
3000 mm 10'0"					*27.200 *58.700	24.500 52.850	*21.600 *46.800	17.600 37.950	*18.400 *39.900	13.350 28.750		*15.000 *32.950	11.700 25.750	9810 32'1"
1500 mm 5'0"					*28.950 *62.650	23.350 50.350	*22.700 *49.150	16.900 36.400	18.150 39.050	13.000 27.950		16.100 35.400	11.550 25.400	9760 32'0"
0 mm 0'0"			*31.750 *73.600	*31.750 *73.600	*29.250 *63.350	22.800 49.050	*23.000 *49.800	16.450 35.450	17.900 38.550	12.750 27.450		16.650 36.650	11.900 26.150	9480 31'0"
-1500 mm -5'0"		*26.150 *59.100	*26.150 *59.100	*36.050 *78.350	*36.050 *78.050	*28.000 *60.700	22.650 48.700	*22.150 *47.900	16.300 35.150			*17.650 *38.850	12.900 28.450	8930 29'2"
-3000 mm -10'0"		*38.850 *84.650	*38.850 *84.650	*31.650 *68.600	*31.650 *68.600	*25.100 *54.200	22.900 49.250	*19.550 *41.850	16.550 35.700			*17.400 *38.250	15.050 33.400	8060 26'3"
-4500 mm -15'0"				*24.550 *52.550	*24.550 *52.550	*19.250 *40.750	*19.250 *40.750					*16.100 *35.250	*16.100 *35.250	6750 21'10"



ISO 10567:2007



* Gibt an, dass die Last durch die hydraulische Traglast und nicht durch die Kipplast beschränkt ist. Die angegebenen Lasten entsprechen der Norm ISO 10567:2007 für die Traglast von Hydraulikbaggern. Sie betragen maximal 87 % der hydraulischen Traglast oder 75 % der Kipplast. Das Gewicht aller zusätzlichen Hubeinrichtungen muss von den oben angegebenen Traglasten abgezogen werden. Die Traglasten gelten für eine auf festem, eben tragendem Grund stehende Maschine. Der Einsatz von Arbeitsgeräte-Anbringungsstellen zum Umschlagen bzw. Heben von Objekten kann die Hubleistung der Maschine beeinflussen.

** Die Traglasten gelten für Standard-Kontergewichte und Kontergewichte mit Ausbaugerät.

Die Traglast ändert sich bei den verschiedenen lieferbaren Bodenplatten um höchstens ±5 %.

Spezifische Produktbeschreibungen sind dem entsprechenden Betriebs- und Wartungshandbuch zu entnehmen.

Hydraulikbagger 374 – technische Daten

Traglasten mit Massenaushubausleger – Standard-Kontergewicht** – ohne Löffel, Schwerhubbetrieb: ein

Langes Laufwerk mit Spurverstellung

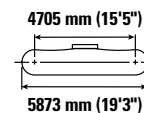
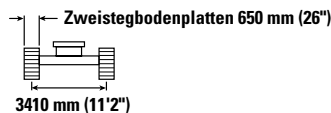
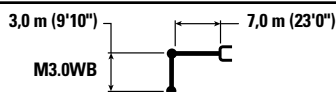

Auslegerhöhe mm /ft	kg lb	3000 mm/10'0"		4500 mm/15'0"		6000 mm/20'0"		7500 mm/25'0"		9000 mm/30'0"		mm /ft		
		ISO 10567:2007	ISO 10567:2007	ISO 10567:2007	ISO 10567:2007	ISO 10567:2007	ISO 10567:2007	ISO 10567:2007	ISO 10567:2007	ISO 10567:2007	ISO 10567:2007			
9000 mm 30'0"												*15.100 *33.500	*15.100 *33.500	7350 23'7"
7500 mm 25'0"								*17.800 *39.000	*17.800 *39.000			*14.300 *31.550	*14.300 *31.550	8450 27'5"
6000 mm 20'0"						*21.400 *46.300	*21.400 *46.300	*18.650 *40.600	*18.650 *40.600	*17.200 14.050		*14.100 *31.050	13.550 30.050	9180 29'11"
4500 mm 15'0"				*33.250 *71.100	*33.250 *71.100	*24.350 *52.550	*24.350 *52.550	*20.100 *43.550	18.300 39.400	*17.700 *38.550	13.700 29.400	*14.350 *31.550	12.250 27.050	9620 31'6"
3000 mm 10'0"						*27.200 *58.700	24.300 52.400	*21.600 *46.800	17.450 37.550	*18.400 *39.550	13.250 28.500	*15.000 *32.950	11.550 25.500	9810 32'1"
1500 mm 5'0"						*28.950 *62.650	23.150 49.850	*22.700 *49.150	16.750 36.050	18.000 38.700	12.850 27.650	15.900 35.050	11.400 25.150	9760 32'0"
0 mm 0'0"				*31.750 *73.600	*31.750 *73.600	*29.250 *63.350	22.550 48.550	*23.000 *49.800	16.300 35.100	17.700 38.150	12.600 27.150	16.450 36.300	11.750 25.900	9480 31'0"
-1500 mm -5'0"		*26.150 *59.100	*26.150 *59.100	*36.050 *78.350	*36.050 *77.300	*28.000 *60.700	22.450 48.250	*22.150 *47.900	16.150 34.800			*17.650 *38.850	12.750 28.150	8930 29'2"
-3000 mm -10'0"		*38.850 *84.650	*38.850 *84.650	*31.650 *68.600	*31.650 *68.600	*25.100 *54.200	22.650 48.800	*19.550 *41.850	16.350 35.350			*17.400 *38.250	14.900 33.050	8060 26'3"
-4500 mm -15'0"				*24.550 *52.550	*24.550 *52.550	*19.250 *40.750	*19.250 *40.750					*16.100 *35.250	*16.100 *35.250	6750 21'10"



ISO 10567:2007



* Gibt an, dass die Last durch die hydraulische Traglast und nicht durch die Kipplast beschränkt ist. Die angegebenen Lasten entsprechen der Norm ISO 10567:2007 für die Traglast von Hydraulikbaggern. Sie betragen maximal 87 % der hydraulischen Traglast oder 75 % der Kipplast. Das Gewicht aller zusätzlichen Hubeinrichtungen muss von den oben angegebenen Traglasten abgezogen werden. Die Traglasten gelten für eine auf festem, eben tragendem Grund stehende Maschine. Der Einsatz von Arbeitsgeräte-Anbringungsstellen zum Umschlagen bzw. Heben von Objekten kann die Hubleistung der Maschine beeinflussen.

** Die Traglasten gelten für Standard-Kontergewichte und Kontergewichte mit Ausbaugerät.

Die Traglast ändert sich bei den verschiedenen lieferbaren Bodenplatten um höchstens ±5 %.

Spezifische Produktbeschreibungen sind dem entsprechenden Betriebs- und Wartungshandbuch zu entnehmen.

Hydraulikbagger 374 – technische Daten

Traglasten mit Massenaushubausleger – Standard-Kontergewicht** – ohne Löffel, Schwerhubbetrieb: ein

Langes Laufwerk mit Spurverstellung

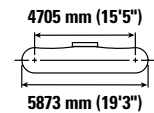
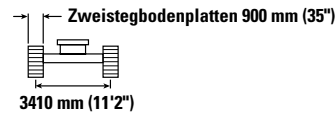
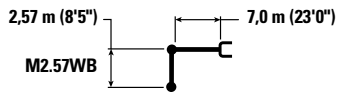

Auslegerhöhe mm /ft	kg lb	3000 mm/10'0"		4500 mm/15'0"		6000 mm/20'0"		7500 mm/25'0"		9000 mm/30'0"		mm /ft		
		Hyd.	Kippl.	Hyd.	Kippl.	Hyd.	Kippl.	Hyd.	Kippl.	Hyd.	Kippl.	Hyd.	Kippl.	
9000 mm 30'0"	kg lb											*18.150 *40.350	*18.150 *40.350	6820 21'10"
7500 mm 25'0"	kg lb							*18.850 *41.450	*18.850 *41.450			*17.100 *37.750	*17.100 *37.750	8000 25'11"
6000 mm 20'0"	kg lb					*22.600 *48.900	*22.600 *48.900	*19.550 *42.600	19.400 41.750			*16.850 *37.100	14.950 33.200	8770 28'7"
4500 mm 15'0"	kg lb					*25.450 *54.950	*25.450 *54.950	*20.900 *45.300	18.650 40.150	*18.400 *40.100	14.000 30.100	*17.150 *37.750	13.450 29.700	9230 30'2"
3000 mm 10'0"	kg lb					*28.100 *60.650	24.700 53.250	*22.250 *48.150	17.850 38.450	18.900 40.650	13.600 29.300	17.600 38.800	12.700 28.000	9430 30'10"
1500 mm 5'0"	kg lb					*29.450 *63.750	23.700 51.050	*23.100 *50.100	17.200 37.100	18.550 39.900	13.300 28.650	17.450 38.450	12.550 27.650	9380 30'9"
0 mm 0'0"	kg lb			*29.500 *69.100	*29.500 *69.100	*29.300 *63.500	23.250 50.050	*23.150 *50.100	16.850 36.300	18.350 40.000	13.150 28.600	18.150 40.000	13.000 28.600	9080 29'9"
-1500 mm -5'0"	kg lb		*60.300 *60.300	*34.600 *75.450	*34.600 *75.450	*27.600 *59.850	23.250 50.000	*21.900 *47.300	16.800 36.200			*18.450 *40.650	14.250 31.400	8500 27'10"
-3000 mm -10'0"	kg lb	*34.200 *74.750	*34.200 *74.750	*29.800 *64.700	*29.800 *64.700	*24.100 *51.950	23.600 50.800	*18.350 40.000	17.200 36.200			*17.950 *39.500	16.950 37.600	7590 24'9"
-4500 mm -15'0"	kg lb			*21.750 *46.400	*21.750 *46.400	*16.700 36.700	*16.700 36.700					*15.900 *34.600	*15.900 *34.600	6170 19'11"



ISO 10567:2007



* Gibt an, dass die Last durch die hydraulische Traglast und nicht durch die Kipplast beschränkt ist. Die angegebenen Lasten entsprechen der Norm ISO 10567:2007 für die Traglast von Hydraulikbaggern. Sie betragen maximal 87 % der hydraulischen Traglast oder 75 % der Kipplast. Das Gewicht aller zusätzlichen Hubeinrichtungen muss von den oben angegebenen Traglasten abgezogen werden. Die Traglasten gelten für eine auf festem, eben tragendem Grund stehende Maschine. Der Einsatz von Arbeitsgeräte-Anbringungsstellen zum Umschlagen bzw. Heben von Objekten kann die Hubleistung der Maschine beeinflussen.

** Die Traglasten gelten für Standard-Kontergewichte und Kontergewichte mit Ausbaugerät.

Die Traglast ändert sich bei den verschiedenen lieferbaren Bodenplatten um höchstens ±5 %.

Spezifische Produktbeschreibungen sind dem entsprechenden Betriebs- und Wartungshandbuch zu entnehmen.

Hydraulikbagger 374 – technische Daten

Traglasten mit Massenaushubausleger – Standard-Kontergewicht** – ohne Löffel, Schwerhubbetrieb: ein

Langes Laufwerk mit Spurverstellung

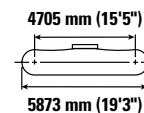
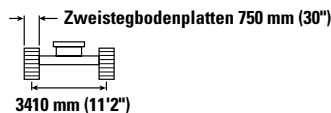
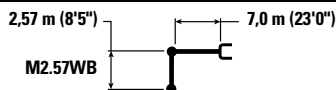

Auslegerhöhe mm /ft	3000 mm/10'0"	4500 mm/15'0"		6000 mm/20'0"		7500 mm/25'0"		9000 mm/30'0"		ISO 10567:2007		mm /ft
		kg lb	kg lb	kg lb	kg lb	kg lb	kg lb	kg lb	kg lb	kg lb	kg lb	
9000 mm 30'0"										*18.150 *40.350	*18.150 *40.350	6820 21'10"
7500 mm 25'0"						*18.850 *41.450	*18.850 *41.450			*17.100 *37.750	*17.100 *37.750	8000 25'11"
6000 mm 20'0"				*22.600 *48.900	*22.600 *48.900	*19.550 *42.600	19.150 41.250			*16.850 *37.100	14.750 32.750	8770 28'7"
4500 mm 15'0"				*25.450 *54.950	*25.450 *54.950	*20.900 *45.300	18.400 39.600	*18.400 *40.100	13.800 29.650	*17.150 *37.750	13.250 29.300	9230 30'2"
3000 mm 10'0"				*28.100 *60.650	24.350 52.500	*22.250 *48.150	17.600 37.900	18.600 40.050	13.450 28.900	17.350 38.250	12.500 27.600	9430 30'10"
1500 mm 5'0"				*29.450 *63.750	23.350 50.350	*23.100 *50.100	16.950 36.550	18.250 39.300	13.100 28.200	17.200 37.900	12.350 27.200	9380 30'9"
0 mm 0'0"			*29.500 *69.100	*29.500 *69.100	*29.300 *63.500	22.950 49.350	*23.150 *50.100	16.600 35.800	18.100 12.950	17.900 39.400	12.800 28.200	9080 29'9"
-1500 mm -5'0"		*60.300 *60.300	*34.600 *75.450	*34.600 *75.450	*27.600 *59.850	22.900 49.300	*21.900 *47.300	16.550 35.700		*18.450 *40.650	14.050 30.950	8500 27'10"
-3000 mm -10'0"		*34.200 *74.750	*29.800 *64.700	*29.800 *64.700	*24.100 *51.950	23.250 50.050	*18.350 16.950			*17.950 *39.500	16.700 37.050	7590 24'9"
-4500 mm -15'0"			*21.750 *46.400	*21.750 *46.400	*16.700 *16.700					*15.900 *34.600	*15.900 *34.600	6170 19'11"



ISO 10567:2007



* Gibt an, dass die Last durch die hydraulische Traglast und nicht durch die Kipplast beschränkt ist. Die angegebenen Lasten entsprechen der Norm ISO 10567:2007 für die Traglast von Hydraulikbaggern. Sie betragen maximal 87 % der hydraulischen Traglast oder 75 % der Kipplast. Das Gewicht aller zusätzlichen Hubeinrichtungen muss von den oben angegebenen Traglasten abgezogen werden. Die Traglasten gelten für eine auf festem, eben tragendem Grund stehende Maschine. Der Einsatz von Arbeitsgeräte-Anbringungsstellen zum Umschlagen bzw. Heben von Objekten kann die Hubleistung der Maschine beeinflussen.

** Die Traglasten gelten für Standard-Kontergewichte und Kontergewichte mit Ausbaugerät.

Die Traglast ändert sich bei den verschiedenen lieferbaren Bodenplatten um höchstens ±5 %.

Spezifische Produktbeschreibungen sind dem entsprechenden Betriebs- und Wartungshandbuch zu entnehmen.

Hydraulikbagger 374 – technische Daten

Traglasten mit Massenaushubausleger – Standard-Kontergewicht** – ohne Löffel, Schwerhubbetrieb: ein

Langes Laufwerk mit Spurverstellung

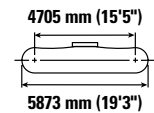
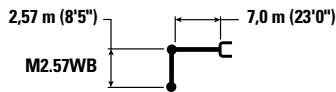

Auslegerhöhe mm /ft	Einbaulage	3000 mm/10'0"		4500 mm/15'0"		6000 mm/20'0"		7500 mm/25'0"		9000 mm/30'0"		mm /ft		
		kg lb	kg lb	kg lb	kg lb	kg lb	kg lb	kg lb	kg lb	kg lb	kg lb	kg lb	kg lb	
9000 mm 30'0"	kg lb											*18.150 *40.350	*18.150 *40.350	6820 21'10"
7500 mm 25'0"	kg lb							*18.850 *41.450	*18.850 *41.450			*17.100 *37.750	*17.100 *37.750	8000 25'11"
6000 mm 20'0"	kg lb					*22.600 *48.900	*22.600 *48.900	*19.550 *42.600	19.000 40.850			*16.850 *37.100	14.600 32.450	8770 28'7"
4500 mm 15'0"	kg lb					*25.450 *54.950	*25.450 *54.950	*20.900 *45.300	18.200 39.250	*18.400 *40.100	13.700 29.400	*17.150 *37.750	13.150 29.000	9230 30'2"
3000 mm 10'0"	kg lb					*28.100 *60.650	24.150 52.050	*22.250 *48.150	17.450 37.550	18.450 39.650	13.300 28.600	17.150 37.850	12.400 27.300	9430 30'10"
1500 mm 5'0"	kg lb					*29.450 *63.750	23.150 49.850	*23.100 *50.100	16.800 36.200	18.100 38.950	12.950 27.950	17.050 37.500	12.250 26.950	9380 30'9"
0 mm 0'0"	kg lb			*29.500 *69.100	*29.500 *69.100	*29.300 *63.500	22.700 48.850	*23.150 *50.100	16.450 35.450	17.900	12.800	17.700 39.000	12.650 27.900	9080 29'9"
-1500 mm -5'0"	kg lb	*60.300	*60.300	*34.600 *75.450	*34.600 *75.450	*27.600 *59.850	22.700 48.800	*21.900 *47.300	16.400 35.350			*18.450 *40.650	13.900 30.650	8500 27'10"
-3000 mm -10'0"	kg lb	*34.200 *74.750	*34.200 *74.750	*29.800 *64.700	*29.800 *64.700	*24.100 *51.950	23.050 49.600	*18.350	16.750			*17.950 *39.500	16.550 36.700	7590 24'9"
-4500 mm -15'0"	kg lb			*21.750 *46.400	*21.750 *46.400	*16.700	*16.700					*15.900 *34.600	*15.900 *34.600	6170 19'11"



ISO 10567:2007



* Gibt an, dass die Last durch die hydraulische Traglast und nicht durch die Kipplast beschränkt ist. Die angegebenen Lasten entsprechen der Norm ISO 10567:2007 für die Traglast von Hydraulikbaggern. Sie betragen maximal 87 % der hydraulischen Traglast oder 75 % der Kipplast. Das Gewicht aller zusätzlichen Hubeinrichtungen muss von den oben angegebenen Traglasten abgezogen werden. Die Traglasten gelten für eine auf festem, eben tragendem Grund stehende Maschine. Der Einsatz von Arbeitsgeräte-Anbringungspunkten zum Umschlagen bzw. Heben von Objekten kann die Hubleistung der Maschine beeinflussen.

** Die Traglasten gelten für Standard-Kontergewichte und Kontergewichte mit Ausbaugerät.

Die Traglast ändert sich bei den verschiedenen lieferbaren Bodenplatten um höchstens ±5 %.

Spezifische Produktbeschreibungen sind dem entsprechenden Betriebs- und Wartungshandbuch zu entnehmen.

Löffel – technische Daten und Kompatibilität*

	Breite		Kapazität		Gewicht		Füllung	Langes Laufwerk mit Spurverstellung					
								Standard-Kontergewicht			Kontergewicht mit Ausbaugerät		
								Standard- ausleger 7,8 m (25'7")	Massenaushub- ausleger 7,0 m (23'0")		Standard- ausleger 7,8 m (25'7")	Massenaushub- ausleger 7,0 m (23'0")	
								R3.6 m (11'10")	M2.57 m (8'5")	M3.0 m (9'10")	R3.6 m (11'10")	M2.57 m (8'5")	M3.0 m (9'10")
Kein Schnellwechsler													
General Duty	2000	79	3,80	4,97	3649	8045	100	⊖			⊖		
Heavy Duty	2000	79	3,80	4,97	3810	8400	100	⊖			⊖		
General Duty	2150	85	5,00	6,54	4164	9180	100		⊙	⊖		⊙	⊙
Heavy Duty	2150	85	5,00	6,54	4340	9569	100		⊙	⊖		⊙	⊖
Schwereinsatz – spatenförmiges Schneidmesser	1950	77	4,10	5,36	4821	10.629	90		●	●		●	●
	2050	81	4,40	5,75	4977	10.973	90		●	⊙		●	⊙
	2150	85	4,60	6,02	5134	11.319	90		●	⊙		●	⊙
	2250	89	5,00	6,54	5291	11.665	90		⊙	⊖		⊙	⊖
Extreme Duty, Spatenform	2050	81	4,40	5,75	5768	12.717	90		●	⊙		●	⊙
	2150	85	4,60	6,02	5955	13.129	90		⊙	⊖		⊙	⊖
	2250	89	5,00	6,54	6139	13.535	90		⊖	⊖		⊙	⊖
Max. Last bei Bolzenbefestigung (Nutzlast plus Löffelgewicht)							kg	10.035	13.795	12.680	10.070	13.845	12.720
							lb	22.123	30.413	27.955	22.201	30.523	28.043
Mit Cat-Schnellwechsler mit Bolzengreifer													
General Duty	2000	79	3,80	4,97	3649	8045	100	○			○		
Heavy Duty	2000	79	3,80	4,97	3810	8400	100	○			○		
Maximale Last mit Schnellwechsler (Nutzlast + Löffel)							kg	8640			8677		
							lb	19.048			19.130		
Mit CW-70													
Schwereinsatz – spatenförmiges Schneidmesser	1950	77	4,00	5,23	4795	10.572	90		●	⊙		●	⊙
	2050	81	4,40	5,75	4950	10.913	90		⊙	⊖		⊙	⊖
Extreme Duty, Spatenform	2050	81	4,40	5,75	5551	12.238	90		⊙	⊖		⊙	⊖
Maximale Last mit Schnellwechsler (Nutzlast + Löffel)							kg		12.517	11.398		12.565	11.443
							lb		27.595	25.128		27.701	25.228

* Zuordnungen gelten für Standard-Kontergewichte und Kontergewichte mit Ausbaugerät.

Die angegebenen Lasten entsprechen der Norm EN474-5:2006 + A3:2013 für Hydraulikbagger und betragen maximal 87 % der hydraulischen Traglast oder 75 % der Kipplast bei auf der Standebene vollständig ausgeführter Arbeitsausrüstung mit eingezogenem Löffel.

Löffelinhalt gemäß ISO 7451:2007.

Löffelgewicht mit GD-Zahnsitzen.

Maximales Materialschüttgewicht:

- 2100 kg/m³ (3500 lb/yd³)
- ⊙ 1800 kg/m³ (3000 lb/yd³)
- ⊖ 1500 kg/m³ (2500 lb/yd³)
- 1200 kg/m³ (2000 lb/yd³)

Caterpillar empfiehlt die Verwendung geeigneter Arbeitsgeräte, um den Kunden die maximale Produktivität unserer Produkte zu gewährleisten. Die Verwendung von Arbeitsgeräten, einschließlich Löffeln, die außerhalb der Empfehlung und Technischen Daten von Caterpillar für Gewicht, Abmessungen, Volumenstrom, Druck usw. liegen, können zu einer nicht optimalen Leistung führen, einschließlich, Produktion, Standsicherheit, Zuverlässigkeit und der Langlebigkeit von Bauteilen. Nicht bestimmungsgemäße Verwendung eines Arbeitsgeräts führt zum Ausbogen, Ausbrechen, Verdrehen und verkürzt die Lebensdauer von Ausleger und Stiel.

Hydraulikbagger 374 – technische Daten

Leitfaden für typische Ladespielabstimmung

Um eine maximale Produktion und Effizienz zu erreichen, empfehlen wir, Lade- und Zugmaschinen aufeinander abzustimmen, um eine optimale Leistung zu erzielen.

Konfiguration*:

Langes Laufwerk mit Spurverstellung, Massenaushubausleger, Stiel M2.57WB (8'5"), XD-Löffel 4,4 m³ (5,75 yd³), HD-Zweistegbodenplatten 650 mm (26") und Standard-Kontergewicht.

Erforderliche Durchgänge zur Befüllung der Lkw bis zur Nennkapazität

Materialart	Materialschüttgewicht	Knickgelenkte Cat-Muldenkipper							Cat Muldenkipper			
		725	730 EJ	730	735	740 GC	740 EJ	745	770G	772G	773E	773G
Erde	1600 kg/m ³ (2700 lb/yd ³)		4	4	4-5	5	5-6	6	5-6	6-7	8	8
Kalkstein	1540 kg/m ³ (2600 lb/yd ³)	4	4-5	4-5	5	6	6	7	6	8		

*Die angegebene Ladespielabstimmung spiegelt die Maschinenkonfiguration, den Füllfaktor und die typische Materialdichte wider. Änderungen der Maschinenkonfiguration, der Füllfaktoren oder der Materialdichte sowie einsatzortspezifische Faktoren können die Empfehlungen für die genaue Ladespielabstimmung für Ihre Anwendung beeinflussen. Weitere Informationen erhalten Sie von Ihrem Cat-Händler.

Anbaugeräte-Zuordnung

In manchen Regionen sind nicht alle Anbaugeräte erhältlich. Weitere Informationen zu den in Ihrer Region verfügbaren Konfigurationen erhalten Sie bei Ihrem Cat-Händler.

Übereinstimmung
 Nur Arbeitsbereich vorn
 Keine Übereinstimmung
 1800 kg/m³ (3000 lb/yd³)
 1200 kg/m³ (2000 lb/yd³)

ANBAUGERÄTE MIT BOLZENBEFESTIGUNG

Laufwerk	Kontergewicht	Langes Laufwerk mit Spurverstellung			Langes Laufwerk mit Spurverstellung		
		Standard			Mit Ausbaugerät		
Auslegerausführung		HD-Standardausleger	Massenaushub	Massenaushub	HD-Standardausleger	Massenaushub	Massenaushub
Stiellänge		3,6 m HD (11'10")	2,57 m (8'5")	3,0 m (9'10")	3,6 m HD (11'10")	2,57 m (8'5")	3,0 m (9'10")
Hydraulikhämmer	H180 S	✓	✓	✓	✓	✓	✓
	H190 S	✓	✓	✓	✓	✓	✓
	H215 S	✓	✓	✓	✓	✓	✓
Universalscheren	MP365 Betonschneidebacken	✓	✓	✓	✓	✓	✓
	MP365 Betonschneidebacken – flache Oberseite				✓		
	MP365 Abbruchbacken	✓	✓	✓	✓	✓	✓
	MP365 Abbruchbacken – flache Oberseite				✓		
	MP365 Scherbacken	✓	✓	✓	✓	✓	✓
	MP365 Pulverisierermaul – flache Oberseite				✓		
	MP365 Scherbacken	✓	✓	✓	✓	✓	✓
Mobile Schrott- und Abbruchscheren	MP365 Scherbacken – flache Oberseite				✓		
	S3070 Flache Oberseite	✓	✓	✓	✓	✓	✓
Pulverisierer	P245 Sekundärbetonpulverisierer	✓			✓		
	P365 Primärpulverisierer	✓	✓	✓	✓	✓	✓
	P365 Primärpulverisierer – flache Oberseite	✓			✓		
Mehrschalengreifer	GSM-60-1250	●	●	●	●	●	●
	GSM-60-1500	●	●	●	●	●	●
	GSM-60-2000	○	○	○	●	○	○
	GSM-60-2500	○	○	○	○	○	○
	GSM-60-3750		○	○		○	○
Zweischalengreifer	CTV40-3500	○	●	●	○	●	●
	CTV40-4000	○	●	○	○	●	○
	CTV40-4500		○	○		○	○
	CTV40-5000		○	○		○	○

ANBAUGERÄTE FÜR CAT-SCHNELLWECHSLER MIT BOLZENGREIFER

Laufwerk	Kontergewicht	Langes Laufwerk mit Spurverstellung	
		Standard	Mit Ausbaugerät
Auslegerausführung		HD-Standardausleger	HD-Standardausleger
Stiellänge		3,6 m HD (11'10")	3,6 m HD (11'10")
Hydraulikhämmer	H180 S	✓	✓
	H190 S	✓	✓
	H215 S	✓*	✓*
Universalscheren	MP365 Betonschneidebacken	✓	✓
	MP365 Betonschneidebacken – flache Oberseite		✓
	MP365 Abbruchbacken	✓	✓
	MP365 Abbruchbacken – flache Oberseite		✓*
	MP365 Scherbacken	✓	✓
	MP365 Pulverisierermaul – flache Oberseite		✓*
	MP365 Scherbacken	✓	✓
Pulverisierer	MP365 Scherbacken – flache Oberseite		✓*
	P245 Sekundärbetonpulverisierer	✓	✓
	P365 Primärpulverisierer	✓	✓

(Fortsetzung nächste Seite)

Hydraulikbagger 374 – technische Daten

Anbaugeräte-Zuordnung (Fortsetzung)

In manchen Regionen sind nicht alle Anbaugeräte erhältlich. Weitere Informationen zu den in Ihrer Region verfügbaren Konfigurationen erhalten Sie bei Ihrem Cat-Händler.

Übereinstimmung

Nur Arbeitsbereich vorn

Keine Übereinstimmung

ANBAUGERÄTE FÜR SPEZIELLEN SCHNELLWECHSLER CW-70

Laufwerk		Langes Laufwerk mit Spurverstellung			Langes Laufwerk mit Spurverstellung		
		Standard			Mit Ausbaugerät		
Kontergewicht		HD-Standard- ausleger	Massen- aushub	Massen- aushub	HD-Standard- ausleger	Massen- aushub	Massen- aushub
Auslegerausführung		3,6 m HD (11'10")	2,57 m (8'5")	3,0 m (9'10")	3,6 m HD (11'10")	2,57 m (8'5")	3,0 m (9'10")
Stiellänge							
Hydraulikhämmer	H180 S	✓	✓	✓	✓	✓	✓
	H190 S	✓	✓	✓	✓	✓	✓
	H215 S	✓*	✓	✓	✓*	✓	✓
Universalscheren	MP365 Betonschneidebacken	✓	✓	✓	✓	✓	✓
	MP365 Betonschneidebacken – flache Oberseite				✓	✓	✓
	MP365 Abbruchbacken	✓	✓	✓	✓	✓	✓
	MP365 Abbruchbacken – flache Oberseite				✓*	✓	✓
	MP365 Betonschneidebacken – flache Oberseite		✓	✓	✓	✓	✓
	MP365 Abbruchbacken – flache Oberseite		✓	✓	✓*	✓	✓
	MP365 Pulverisierermaul – flache Oberseite		✓	✓	✓*	✓	✓
	MP365 Scherbacken – flache Oberseite		✓	✓	✓	✓	✓
Mobile Schrott- und Abbruchscheren	S3070 Flache Oberseite		✓	✓		✓	✓
Pulverisierer	P365 Primärpulverisierer	✓	✓	✓	✓	✓	✓
	P365 Primärpulverisierer – flache Oberseite	✓*	✓	✓	✓*	✓	✓

ANBAUGERÄTE FÜR DEN AUSLEGER

Laufwerk		Langes Laufwerk mit Spurverstellung		Langes Laufwerk mit Spurverstellung	
		Standard		Mit Ausbaugerät	
Kontergewicht		HD-Standard- ausleger	Massenaushub	HD-Standard- ausleger	Massenaushub
Mobile Schrott- und Abbruchscheren	S2090	✓	✓	✓	✓

Standard- und Sonderausrüstung

Die Standard- und Sonderausrüstung kann variieren. Weitere Informationen erhalten Sie bei Ihrem Cat-Händler.

	Standard	Optional		Standard	Optional
AUSLEGER, STIELE UND UMLENKMECHANISMEN			ELEKTRISCHE ANLAGE		
Massenaushubausleger 7,0 m (23'0")		✓	Wartungsfreie Batterien, 1400 CCA, 2 Stück	✓	
Standardausleger 7,8 m (25'7")		✓	Zentraler Haupttrennschalter	✓	
Massenaushubstiel 2,57 m (8'5")		✓	Fahrwerkleuchte	✓	
Massenaushubstiel 3,00 m (9'10")		✓	LED-Scheinwerfer an Ausleger und Fahrerkabine		✓
Standardstiel 3,60 m (11'10")		✓	Beleuchtung im Staufach	✓	
Löffelumlenkung, VB-Baureihe mit Lastöse, Cat Grade		✓	MOTOR		
Löffelumlenkung, VB-Baureihe ohne Lastöse, Cat Grade		✓	Kaltstart-Blockheizung		✓
Löffelumlenkung, WB-Baureihe mit Lastöse, Cat Grade		✓	Drei wählbare Modi: Power, Smart, Eco	✓	
Löffelumlenkung, WB-Baureihe ohne Lastöse, Cat Grade		✓	Motordrehzahlautomatik	✓	
CAT-TECHNOLOGIE			Geeignet für Höhenlagen bis 4500 m (14.764 ft)	✓	
Cat-Maschinenmanagement			Hochleistungskühlsystem bis zu 52 °C (126 °F)	✓	
– VisionLink®	✓ ¹		Kaltstartfähigkeit bis -18 °C (-0 °F)	✓	
– VisionLink® Productivity		✓ ²	Kaltstartfähigkeit bis -32 °C (-25 °F)		✓
– Software-Updates per Fernzugriff	✓		Hydraulischer Umkehrlüfter	✓	
– Fehlersuche per Fernzugriff	✓		Luftfilter mit zwei Einsätzen und integriertem Vorreiniger	✓	
– Erkennung und Nachverfolgung von Arbeitswerkzeugen (PL161)	✓		Kühlsystem in Parallelanordnung (dreifach senkrecht)	✓	
– Fahrer-Coaching		✓ ³	95-A-Drehstromgenerator	✓	
Cat Grade			¹ Stellt wichtige Telematikdaten für das Zustandsmanagement, für Einblicke in die Wartung und für die Zustandsüberwachung bereit. Für umfassendere Datenberichte sind andere Pläne verfügbar. Weitere Informationen erhalten Sie bei Ihrem Cat-Händler. ² VisionLink-Abonnement erforderlich. Weitere Informationen erhalten Sie bei Ihrem Cat-Händler. ³ VisionLink-Abonnement für die Berichterstellung für die Verwaltung erforderlich. Weitere Informationen erhalten Sie bei Ihrem Cat-Händler.		
– Cat Grade mit 2D	✓		<i>(Fortsetzung nächste Seite)</i>		
– Cat Grade mit 2D mit Anbaugerätevorbereitung (Attachment Ready Option– ARO)		✓			
– Laserempfänger		✓			
– Cat Grade mit 3D (globales Navigationssatellitensystem [GNSS] mit einer oder zwei Antennen)		✓			
– Kompatibel mit 3D-Planiersystemen von Trimble, Topcon und Leica	✓				
– Cat Grade 3D Ready		✓			
– Cat-Grade-Vorrüstung		✓ ²			
Cat Assist:					
– Grade Assist	✓				
– Boom Assist	✓				
– Bucket Assist	✓				
– Schwenkunterstützung	✓				
– Hubunterstützung	✓				
Cat Payload:					
– Lastgewichtermittlung im laufenden Betrieb	✓				
– Halbbautomatische Kalibrierung	✓				
– Nutzlast- und Taktinformationen	✓				
– VisionLink Productivity-Berichte für das Büro ²		✓ ²			
Cat Advanced Payload					
– Tageswerte gesamt		✓			
– Benutzerdefinierte Listen		✓			
– Intelligentes Zielgewicht		✓			
– E-Ticket-Integration ²		✓ ²			
Sonstiges:					
Integration des Cat-Schwenkrotators (TRS)		✓			

Standard- und Sonderausrüstung (Fortsetzung)

Die Standard- und Sonderausrüstung kann variieren. Weitere Informationen erhalten Sie bei Ihrem Cat-Händler.

	Standard	Optional		Standard	Optional
HYDRAULIKSYSTEM			SERVICE UND WARTUNG		
SmartBoom™		✓	Integriertes Fahrzeugzustandsverwaltungssystem	✓	
Ausleger- und Stielkreise mit Energieverwertung	✓		Vorrüstung für Schmierautomatik	✓	
Elektronisches Hauptsteuerventil	✓		Gruppierung von Motoröl- und Kraftstofffiltern	✓	
Separater geschlossener Schwenkkreis	✓		Probenzapfventile für planmäßige Öluntersuchung (S·O·S SM)	✓	
Auto Heavy Lift	✓		Für QuickEvac™-Wartung geeignet	✓	
Automatisches Aufwärmen des Hydrauliköls	✓		Elektrische Betankungspumpe mit Abschaltautomatik		✓
Automatische Drehwerk-Feststellbremse	✓		LAUFWERK UND AUFBAU		
Hochleistungs-Rücklaufilter für Hydrauliköl	✓		Langes Laufwerk mit Spurverstellung	✓	
Zwei Fahrstufen	✓		Zugöse am Grundrahmen	✓	
Bio-Hydrauliköl und -filter	✓		Segmentierte, dreiteilige Kettenführungs- und Schutzplatten		✓
Fortschrittliche Arbeitsgerätesteuerung		✓	Zweiteilige Kettenführungs- und Schutzplatten		✓
Mitteldruckzusatzkreis		✓	Drehdurchführungsschutz	✓	
Schnellwechslerkreis		✓	Fettgeschmierte Laufwerkskette	✓	
Hydraulik-Effizienzüberwachung		✓	Standard-Kontergewicht	✓	
SICHERHEIT			Kontergewicht mit Ausbaugerät		✓
Cat Command (Fernsteuerung)		✓	HD-Zweistegbodenplatten 650 mm (26")		✓
Caterpillar-Einschlüssel-Sicherheitsschließsystem	✓		HD-Zweistegbodenplatten 750 mm (30")		✓
2D e-Fence:	✓		HD-Zweistegbodenplatten 900 mm (35")		✓
– e-Ceiling			HD-Unterbodenschutz	✓	
– e-Floor			HD-Fahrmotorabdeckung	✓	
– e-Swing					
– e-Wall					
– e-Cab Avoidance					
Hammer-Abschaltautomatik	✓				
Abschließbares Werkzeug-/Staufach außen	✓				
Abschließbare Tür, Kraftstoff- und Hydrauliktankschlösser	✓				
Abschließbarer Kraftstoffablassraum	✓				
Serviceplattformen mit rutschhemmendem Trittlech	✓				
Verriegelbarer elektrischer Hauptschalter	✓				
Handlauf und Handgriff rechts	✓				
Standardmäßiges Spiegelpaket für bessere Sicht	✓				
Signal-/Warnhorn	✓				
Fahralarm		✓			
Schwenkalarm		✓			
Zusätzlicher Motorabstellschalter auf Bodenebene	✓				
Heck- und Seitenkamera rechts	✓				
Rundumsicht		✓			
Auslegerrohrbruchsicherung		✓			
Stielrohrbruchsicherung		✓			
Laufsteg	✓				
Hochklappbarer Laufsteg		✓			
Inspektionsbeleuchtung		✓			

Vom Händler montierte Kits und Anbaugeräte

374 – vom Händler montierte Kits und Anbaugeräte

FAHRERKABINE

- Unterer Scheibenwischer mit Radialbewegung
- Joystick mit horizontalen Schiebern
- Elektrisches Pedal links/rechts (LH/RH) für Arbeitsgerätesteuerung
- Heckscheiben-Kit mit zwei Ausstiegen
- Frontscheibe aus Verbundglas (P5A-Glas, EU-Abbruchverordnung)

ELEKTRIK

- Premium-LED-Beleuchtung, 1200 Lumen für Fahrwerk, 850 Lumen für Ausleger und Fahrerkabine

ELEKTRIK

- Premium-LED-Umgebungsbeleuchtung, 1800 Lumen

SICHERHEIT

- Bluetooth®-Schlüsselfernbedienung
- Sicherheitsgurt 76 mm (3")
- Cat Command – Fernsteuerungskit

SCHUTZVORRICHTUNGEN

- OPG (Bedienerschutzvorrichtung, nicht kompatibel mit Abdeckung für Fahrerinnenleuchten, Regenabweiser)
- Voller Eingriffschutz vorn (nicht kompatibel mit Abdeckung für Fahrerinnenleuchten, Regenabweiser)
- Schutzgitter über die untere Hälfte vorn
- Umfassender Vandalismusschutz
- Regenabweiser für Frontscheibe plus Abdeckung der Kabinenbeleuchtung

SONSTIGE ANBAUGERÄTE

- GNSS-Antennen

Fahrerkabinausführungen

	Deluxe	Premium
Schallgedämpfte Fahrerkabine mit Visco-Lagern	●	●
Bedienerschutzvorrichtung (OPG)	○	○
Hochauflösender 254-mm-LCD-Touchscreen-Monitor (10")	●	●
Zusätzlicher hochauflösender LCD-Touchscreen-Monitor für Cat Grade 2D und 3D	○	○
Zweistufen-Klimaautomatik	●	●
Dreh-/Auswahlknopf und Direkttasten für Monitorsteuerung	●	●
Schlüssellose Starttasten-Motorsteuerung	●	●
Höhenverstellbare Konsole, stufenlos ohne Werkzeug	●	●
Hochklappbare Seitenkonsole links	●	●
Cat-Joystick-Lenkung	○	○
Hilfsrelais	○	○
Beheizbarer Sitz mit Sitzfederung über Pneumatik	●	X
Sitz mit Sitzheizung und -kühlung und automatisch verstellbarer Sitzfederung	X	●
51 mm (2") breiter, orangefarbener Sicherheitsgurt	●	●
Radio mit Bluetooth-Integration (einschließlich USB-/Aux-Anschluss und Mikrofon)	●	●
2 x 12-V-Gleichstrom-Steckdosen	●	●
Dokumentenaufbewahrung	●	●
Ablagenetz hinten und Lunchbox-Ablagenetz	●	●
Getränke- und Flaschenhalter	●	●
Feste, einteilige Frontscheibe	X	○
Zweiteilige Frontscheibe, öffnend	●	○
Scheibenwischer-/Waschanlage mit Radialbewegung oben	●	X
Parallelgeführte Scheibenwischer mit Waschanlage	X	●
Dachfenster mit Luke aus Polycarbonat, öffnend	●	○
Festes Dachfenster aus Verbundglas	X	○
LED-Deckenleuchte	●	●
Einstiegsbeleuchtung am Boden	●	●
Sonnenrollo vorn	●	●
Sonnenrollo hinten	○	●
Notausstieg (Heckscheibe)	●	●
Waschbare Bodenmatte	●	●
Rundumleuchten-Vorrüstung	●	●

● Standard

○ Optional

X Nicht verfügbar

Die folgenden Angaben gelten für die Maschine zum Zeitpunkt der Endfertigung in der Verkaufsversion, die für die von diesem Dokument abgedeckten Regionen gedacht ist. Der Inhalt dieser Erklärung ist zum Ausgabezeitpunkt gültig. Allerdings können Inhalte, die sich auf Maschinenfunktionen und technische Daten beziehen, ohne Vorankündigung geändert werden. Weitere Informationen sind im Betriebs- und Wartungshandbuch der Maschine zu finden.

Weitere Informationen zu laufenden Nachhaltigkeitsmaßnahmen und deren Fortschritt finden Sie auf unserer dafür eingerichteten Webseite <https://www.caterpillar.com/en/company/sustainability>.

Motor

- Der Cat®-Motor C15 erfüllt die Emissionsnormen EPA Tier 4 Final (USA), EU-Stufe V, Korea-Stufe V und Japan 2014.
- Cat-Dieselmotoren dürfen nur mit extrem schwefelarmem Dieselkraftstoff (ULSD, Ultra Low Sulfur Diesel) mit einem Schwefelgehalt von maximal 15 ppm betrieben werden oder mit einem Gemisch aus ULSD und den folgenden Kraftstoffen mit geringerer Kohlenstoffintensität** bis zu:
 - ✓ 20 % Biodiesel FAME (Fatty Acid Methyl Ester, Fettsäure-Methylester)*
 - ✓ 100 % "Renewable Diesel", HVO (Hydrotreated Vegetable Oil, hydriertes Pflanzenöl) und GTL-Kraftstoffe (Gas-to-Liquid, Kraftstoff aus Erdgas)

Siehe Anleitung zur Gewährleistung einer erfolgreichen Anwendung. Wenden Sie sich an Ihren Cat-Händler oder lesen Sie "Caterpillar Machine Fluids Recommendations" (SEBU6250), um weitere Informationen zu erhalten.

**Motoren ohne Ausstattung zur Nachbehandlung können höhere Beimischungen verwenden, d. h. bis zu 100 % Biodiesel (wenden Sie sich bei Verwendung von Beimischungen mit mehr als 20 % Biodiesel an Ihren Cat-Händler).*

***Die Treibhausgase in den Auspuffemissionen von Kraftstoffen mit geringeren Schadstoffemissionen entsprechen quasi denen traditioneller Kraftstoffe.*

Klimaanlagensystem

- Das Klimaanlagensystem dieser Maschine enthält das fluoridierte Treibhausgas R134a als Kältemittel (Erderwärmungspotenzial = 1430). In der Anlage befindet sich 1,0 kg (2,2 lb) Kältemittel, was einer CO₂-Produktion von 1,430 metrischen Tonnen (1,576 US-Tonnen) entspricht.

Lackierung

- Soweit bekannt enthält der Lack eine höchstzulässige Konzentration der folgenden Schwermetalle (gemessen in ppm):
 - Barium < 0,01 %
 - Cadmium < 0,01 %
 - Chrom < 0,01 %
 - Blei < 0,01 %

Geräuschpegel

ISO 6395:2008 (außen) – 108 dB(A)

ISO 6396:2008 (in der Fahrerkabine) – 73 dB(A)

- Bei längerem Betrieb der Maschine ohne Fahrerkabine, mit nicht ordnungsgemäß gewarteter Fahrerkabine oder mit geöffneten Türen/Fenstern bzw. in lauter Umgebung ist möglicherweise ein Gehörschutz erforderlich.

Öle und Flüssigkeiten

- Caterpillar führt die Werksbefüllung mit Ethylenglykol-Kühlmitteln durch. Cat-Dieselmotoren-Frostschutz-/Kühlmittel (DEAC) und Cat-Langzeitkühlmittel (ELC) sind recyclingfähig. Weitere Informationen erhalten Sie bei Ihrem Cat-Händler.
- Cat Bio HYDO™ Advanced ist ein biologisch abbaubares Hydrauliköl und mit dem EU-Umweltzeichen zertifiziert.
- Vermutlich existieren weitere Flüssigkeiten. Sämtliche Flüssigkeitsempfehlungen und die Wartungsintervalle finden Sie im Betriebs- und Wartungshandbuch oder im Anwendungs- und Einbauleitfaden.

Funktionen und Technologie

- Die folgenden Funktionen und Technologieoptionen können eventuell zur Senkung von Kraftstoffverbrauch bzw. Kohlenstoffemissionen beitragen. Die Funktionen können variieren. Für genaue Informationen wenden Sie sich bitte an Ihren Cat-Händler.
 - Im Smart-Modus wird die Maschinenleistung automatisch an den Bedarf der Grabarbeit angepasst.
 - Im Eco-Modus wird der Kraftstoffverbrauch in leichten Einsätzen minimiert.
 - Die Nutzung von Cat-Technologien kann bei der Steigerung von Betriebseffizienzwerten helfen.
 - Der Hydraulikölfilter bietet eine längere Lebensdauer – durch ein (gegenüber früheren Filter-Designs) um 50 % verlängertes Wechselintervall von 3000 Betriebsstunden.
 - Geringere Kosten dank längerer Wartungsintervalle

Nähere Informationen zu Cat-Produkten, Serviceleistungen der Händler und Industrielösungen finden Sie auf unserer Website www.cat.com

© 2024 Caterpillar
Alle Rechte vorbehalten

Änderungen der Werkstoffe und technischen Daten ohne vorherige Ankündigung vorbehalten. Die auf den Fotos abgebildeten Maschinen können zusätzliche Ausrüstung enthalten. Erkundigen Sie sich bei Ihrem Cat-Händler nach den verfügbaren Optionen.

CAT, CATERPILLAR, LET'S DO THE WORK, die entsprechenden Logos, "Caterpillar Corporate Yellow", die Handelszeichen "Power Edge" und Cat-"Modern Hex" sowie die hierin verwendeten Unternehmens- und Produktidentitäten sind Markenzeichen von Caterpillar Inc. und dürfen nicht ohne Genehmigung verwendet werden. VisionLink ist ein in den USA und anderen Ländern eingetragenes Markenzeichen von Caterpillar Inc.

AGXQ4053-00 (11-2024)
Baunummer: 07H
(Europe)

