



Excavadora Hidráulica 325

Especificaciones técnicas

Las configuraciones y las funciones pueden variar según la región. Consulte a su distribuidor Cat® para conocer la disponibilidad en su zona.

Índice general

Especificaciones	2
Motor	2
Mecanismo de giro	2
Pesos	2
Cadena	2
Transmisión	2
Sistema hidráulico	2
Capacidades de llenado de servicio	2
Normas	3
Niveles de ruido	3
Sistema de aire acondicionado	3
Peso de funcionamiento y presiones sobre el suelo	3
Pesos de los componentes principales	4
Dimensiones	5
Dimensiones de la hoja	6
Fuerzas y radios de acción	7
Capacidades de elevación de la pluma de alcance:	
Contrapeso: 4,9 tm (10.800 lb)	8
Contrapeso: 4,9 tm (10.800 lb)	20
Contrapeso: 8,3 tm (18.300 lb)	23
Capacidades de elevación con pluma de alcance para servicio pesado (HD):	
Contrapeso: 4,9 tm (10.800 lb)	14
Contrapeso: 8,3 tm (18.300 lb)	26
Capacidades de elevación de la pluma de dos piezas ajustable:	
Contrapeso: 4,9 tm (10.800 lb)	29
Contrapeso: 6,7 tm (14.800 lb)	36
Guía de oferta de accesorios	41
Equipos estándar y opcionales	77
Kits y accesorios instalados por el distribuidor	79
Opciones de cabina	80
Declaración medioambiental de la 325	81

Especificaciones de la excavadora hidráulica 325

Motor

Modelo de motor	Cat® C4.4	
Potencia neta		
ISO 9249	128,5 kW	172 hp
ISO 9249 (DIN)	175 hp (sistema métrico)	
Potencia del motor		
ISO 14396	129,4 kW	174 hp
ISO 14396 (DIN)	176 hp (sistema métrico)	
Calibre	105 mm	4 pulg
Carrera	127 mm	5 pulg
Cilindrada	4,4 L	269 pulg ³
Capacidad biodiésel	Hasta B20 ⁽¹⁾	

- Cumple con las normas de emisiones Tier 4 final de la EPA de EE. UU., Stage V de la UE y de Japón 2014.
- Recomendada para su uso hasta 4.500 m de altitud (14.760 pies), con una disminución de la potencia del motor por encima de los 3.000 m (9.840 pies).
- La potencia indicada se prueba de acuerdo con el estándar especificado vigente en el momento de la fabricación.
- La potencia neta indicada es la potencia disponible en el volante cuando el motor está equipado con sistema de admisión de aire, sistema de escape y alternador.
- Velocidad del motor a 2.200 rev/min.

⁽¹⁾ Los motores diésel Cat deben utilizar ULSD (combustible diésel ultrabajo en azufre con 15 ppm de azufre o menos) o ULSD mezclado con los siguientes combustibles de menor intensidad de carbono** hasta:

- ✓ 20 % de biodiésel FAME (éster metílico de ácidos grasos)*
- ✓ 100 % de diésel renovable, HVO (aceite vegetal hidrotratado) y GTL (gas a líquido)

Consulte las directrices para su correcta aplicación. Para obtener más información, consulte a su distribuidor Cat o las "Recomendaciones de fluidos para máquinas de Caterpillar" (SEBU6250).

*Las motores sin dispositivos de postratamiento pueden usar mezclas más altas, hasta un 100 % de biodiésel (para el uso de mezclas superiores al 20 % de biodiésel, consulte a su distribuidor Cat).

** Las emisiones de gases de efecto invernadero en el tubo de escape de los combustibles con menor intensidad de carbono son básicamente las mismas que las de los combustibles tradicionales.

Mecanismo de giro

Velocidad de giro*	11,12 rev/min	
Par de giro máximo	82 kN·m	60.480 lbf·ft

*Para máquinas con marcado CE, el valor por defecto puede ser inferior.

Pesos

Peso de funcionamiento	26.200 kg	57.800 lb
• Tren de rodaje largo, pluma de alcance, balancín R2.9B1 (9,6 pulg), cucharón HD 1,19 m ³ (1,56 yd ³), zapatas de garra triple HD de 600 mm (24 pulg), contrapeso de 4,9 tm (10.800 lb) y hoja.		
Peso de funcionamiento	27.800 kg	61.300 lb
• Tren de rodaje largo, pluma de alcance, balancín HD R2.9B1 (9'6"), cucharón HD 1,19 m ³ (1,56 yd ³), zapatas de garra triple HD de 600 mm (24 pulg), contrapeso de 8,3 tm (18.300 lb).		
Peso de funcionamiento	27.000 kg	59.500 lb
• Pluma de dos piezas ajustable, balancín R2.9 (9'6"), cucharón GD 1,30 m ³ (1,70 yd ³), zapatas de triple garra HD de 600 mm (24 pulg), contrapeso de 6,7 tm (14.800 lb).		

Cadena

Anchura de las zapatas de cadena opcionales	600 mm	24 pulg
Anchura de las zapatas de cadena opcionales	700 mm	28 pulg
Anchura de las zapatas de cadena opcionales	790 mm	31 pulg
Número de zapatas (cada lado)	49	
Número de rodillos de la cadena (cada lado)	8	
Número de rodillos portadores (cada lado)	2	

Transmisión

Subida de pendientes	35°/70 %	
Velocidad de desplazamiento máxima	5,7 km/h	3,5 mph
Máxima fuerza de tracción en la barra de tiro	201 kN	45.232 lbf

Sistema hidráulico

Sistema principal: caudal máximo, implemento	429 L/min	113 gal/min
Presión máxima: equipo - normal	35.000 kPa	5.075 lb/pulg ²
Presión máxima: equipo - modo de elevación pesada/refuerzo de excavación automática	38.000 kPa	5.510 lb/pulg ²
Presión máxima: desplazamiento	35.000 kPa	5.075 lb/pulg ²
Presión máxima: giro	27.900 kPa	3.988 psi
Bomba auxiliar – Caudal máximo (opcional)	51 l/min	13 gal/min
Bomba auxiliar – Presión máxima (opcional)	14.000 kPa	2.031 psi
Bomba auxiliar para hoja – Caudal máximo (opcional)	92 l/min	24 gal/min
Bomba auxiliar para hoja – Presión máxima (opcional)	24.500 kPa	3.553 lb/pulg ²
Cilindro de la pluma: calibre	125 mm	5 pulg
Cilindro de la pluma: carrera	1.410 mm	56 pulg
Cilindro del balancín: calibre	140 mm	6 pulg
Cilindro del balancín: carrera	1.504 mm	59 pulg
Cilindro del cucharón: calibre	120 mm	5 pulg
Cilindro del cucharón: carrera	1.104 mm	43 pulg

Capacidades de llenado de servicio

Capacidad del depósito de combustible	313 L	82,7 gal
Sistema de refrigeración	11,8 L	3,1 gal
Aceite del motor (con filtro)	15 L	4,0 gal
Mando del giro	5,5 L	1,5 gal
Mando final (cada uno)	4,5 L	1,1 gal
Sistema hidráulico (incluido el depósito)	230 L	60,8 gal
Depósito hidráulico (incluido tubo de succión)	111 L	29,3 gal
Depósito de líquido de escape diésel (DEF, Diesel Exhaust Fluid)	26 L	6,9 gal

Especificaciones de la excavadora hidráulica 325

Normas

Frenos	ISO 10265:2008
Cabina/Estructura de protección en caso de vuelcos (ROPS)	ISO 12117-2:2008
Protecciones de cabina/operador (OPG, Operator Protective Guards) (opcional)	ISO 10262:1998 nivel II

Niveles de ruido

ISO 6395:2008 (exterior)	97 dB(A)
ISO 6396:2008 (dentro de la cabina)	70 dB(A)

- Cuando se trabaje mucho tiempo con las puertas o ventanillas de la cabina abiertas en lugares muy ruidosos o si el puesto del operador no se ha mantenido correctamente, el operador de la máquina podría necesitar protección en los oídos.

Sistema de aire acondicionado

El sistema de aire acondicionado de esta máquina contiene el refrigerante con gas fluorado de efecto invernadero R134a (potencial de calentamiento global = 1.430). El sistema contiene 0,8 kg de refrigerante, equivalente a 1.144 toneladas métricas de CO₂.

Pesos de funcionamiento y presiones sobre el suelo

	Zapatillas de garras triples HD de 600 mm (24 pulg)		Zapatillas de garras triples HD de 700 mm (28 pulg)		Zapatillas de garras triples HD de 790 mm (31 pulg)	
	Peso kg (lb)	Presión sobre el suelo kPa (lb/pulg ²)	Peso kg (lb)	Presión sobre el suelo kPa (lb/pulg ²)	Peso kg (lb)	Presión sobre el suelo kPa (lb/pulg ²)
Configuraciones de la máquina básica						
Bastidor inferior con rodillos de cadena y rodillos portadores						
Máquina base con contrapeso de 4,9 tm (10.800 lb) + tren de rodaje largo						
Pluma de alcance + balancín R2.9B1 (9'6") + cucharón HD de 1,19 m ³ (1,56 yd ³) + hoja + líneas AUX	26.200 (57.800)	54,5 (7,9)	26.500 (58.400)	47,2 (6,9)	26.900 (59.300)	42,5 (6,2)
Pluma de dos piezas ajustable + balancín R2.9B1 (9'6") + cucharón HD de 1,19 m ³ (1,56 yd ³) + hoja + líneas AUX para balancín	27.500 (60.600)	57,2 (8,3)	27.900 (61.500)	49,7 (7,2)	28.200 (62.200)	44,5 (6,5)
Máquina base con contrapeso de 6,7 tm (14.800 lb) + tren de rodaje largo						
Pluma de alcance + balancín R2.9B1 (9'6") + líneas AUX de cucharón HD de 1,19 m ³ (1,56 yd ³)	26.200 (57.800)	54,5 (7,9)	26.500 (58.400)	47,2 (6,9)	26.800 (59.100)	42,3 (6,1)
Pluma de dos piezas ajustable + balancín R2.9B1 (9'6") + cucharón GD de 1,30 m ³ (1,70 yd ³) cucharón GD + líneas AUX para balancín	27.000 (59.500)	56,2 (8,1)	27.300 (60.200)	48,7 (7,1)	27.600 (60.800)	43,6 (6,3)
Máquina base con contrapeso de 8,3 tm (18.300 lb) + tren de rodaje largo						
Pluma de alcance + balancín R2.9B1 (9'6") + líneas AUX de cucharón HD de 1,19 m ³ (1,56 yd ³)	27.800 (61.300)	57,8 (8,4)	28.100 (61.900)	50,1 (7,3)	28.400 (62.600)	50,5 (7,3)
Máquina base con contrapeso de 8,3 tm (18.300 lb) + tren de rodaje largo						
Pluma de alcance + balancín R2.9B1 (9'6") + líneas AUX de cucharón HD de 1,19 m ³ (1,56 yd ³)	28.100 (61.900)	58,4 (8,5)	28.400 (62.600)	50,5 (7,3)	28.800 (63.500)	45,5 (6,6)

Todos los pesos de funcionamiento incluyen un depósito de combustible al 90 % de capacidad y un operador de 75 kg (165 lb).

Especificaciones de la excavadora hidráulica 325

Pesos de los componentes principales

	kg	lb
Peso de la máquina base (con el bastidor superior, contrapeso de tren de rodaje largo y dos cilindros de pluma – no incluye la pluma, el balancín, el cucharón, la hoja, el cilindro del balancín, las zapatas de cadena y la hoja, el depósito de combustible ni el operador.		
Con contrapeso de 4,9 tm (10.800 lb) (para uso con pluma de alcance y hoja)	17.490 kg	38.540 lb
Con contrapeso de 4,9 tm (10.800 lb) (para uso con pluma de dos piezas ajustable y hoja)	17.850 kg	39.340 lb
Con contrapeso de 6,7 tm (14.800 lb) (para uso con pluma de alcance)	18.650 kg	41.110 lb
Con contrapeso de 6,7 tm (14.800 lb) (para uso con pluma de dos piezas ajustable)	18.580 kg	40.960 lb
Con contrapeso de 8,23 tm (18.300 lb) (para uso con pluma de alcance)	20.250 kg	44.640 lb
Zapatas de cadena:		
600 mm (24 pulg) de ancho, 12,5 mm (0,49 pulg) de grosor, zapatas de cadena de triple garra HD	3.190	7.040
700 mm (28 pulg) de ancho, 12,5 mm (0,49 pulg) de grosor, zapatas de cadena de triple garra HD	3.520	7.770
790 mm (31") de ancho, 12,5 mm (0,49") de grosor, zapatas de cadena de triple garra HD con extensión de escalón	3.860	8.500
Dos cilindros de la pluma (para pluma de alcance)	420	940
Dos cilindros de la pluma con válvula de control de bajada (para pluma de alcance)	440	960
Dos cilindros de la pluma (para pluma de ángulo variable)	360	790
Peso del depósito de combustible al 90 % de capacidad y un operador de 75 kg (165 lb)	310	690
Hojas (incluidas tuberías, cilindros, modificaciones del bastidor):		
Hoja de 2.980 mm (para uso con contrapeso de 4,9 tm [10.800 lb] y zapatas de cadena de 600 mm [24"])	1.150	2.540
Hoja de 3.170 mm (para utilizar con un contrapeso de 4,9 tm [10.800 lb] y un zapatas de cadena de 700 mm [28"] o 790 mm [31"])	1.190	2.620
Contrapesos:		
Contrapeso de 4,9 tm (10.800 lb)	4.900	10.800
Contrapeso de 6,7 tm (14.800 lb)	6.700	14.800
Contrapeso de 8,3 tm (18.300 lb)	8.300	18.300
Bastidores de giro:		
Bastidor de giro con bastidor de base estándar y rodillos de cadena SD para un contrapeso de 4,9 tm (10.800 lb) – para uso con hoja	7.050	15.530
Bastidor de giro con bastidor de base estándar y rodillos de cadena SD para un contrapeso de 6,7 tm (14.800 lb) – sin hoja	6.960	15.350
Bastidor de giro con bastidor de base estándar y rodillos de cadena SD para un contrapeso de 8,3 tm (18.300 lb) – para uso con hoja	6.960	15.350
Trenes de rodaje:		
Tren de rodaje largo sin hoja	4.560	10.050
Tren de rodaje largo para uso con hoja	5.120	11.290
Plumas (incluye tuberías, bulones y cilindro del balancín):		
Pluma de alcance de 5,7 m (18'8")	1.720	3.790
Pluma de alcance HD 5,7 m (18'8")	1.940	4.280
Alta presión de líneas AUX + Acoplamiento rápido (HP + QC)	130	290
Pluma de dos piezas ajustable (2,7 m [8,10 pulg] base + 3,3 m [10,10 pulg] parte delantera)	2.870	6.320
Balancines (incluye tuberías, bulones, cilindro del cucharón y varillaje del cucharón):		
Balancín de alcance R2.9B1 (9'6")	1.030	2.270
Balancín de alcance HD R2.9B1 (9'6")	1.140	2.520
Tuberías AUX (HP + QC)	60	130
Cucharones (sin varillaje, con puntas y cortadores laterales)		
1,19 m ³ (1,56 yd ³) HD	1.040	*2.290
1,30 m ³ (1,70 yd ³) GD	880	1.940
Acoplamientos rápidos (QC):		
Mecanismo de enganche al bulón QC B sin bulones	430	940
CW QC B sin bulones	250	550

Especificaciones de la excavadora hidráulica 325

Dimensiones

Todas las dimensiones son aproximadas y pueden variar dependiendo de la selección del cucharón.

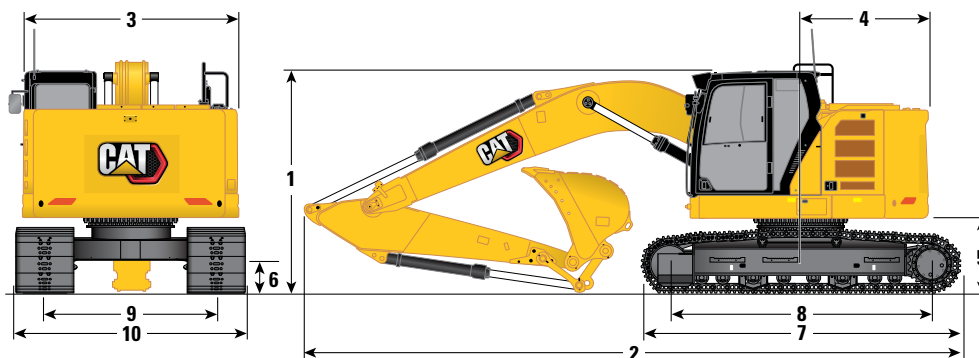

Opciones de pluma

Pluma de alcance
y de alcance HD
5,7 m (18'8")

Pluma de dos piezas ajustable
2,7 m/3,3 m (8,10 pulg/10,10 pulg)

Opción de balancín

Balancines de alcance
y de alcance HD
R2.9B1 (9'6")

Balancín de alcance
R2.9B1 (9'6")

1 Altura de la máquina:

Altura de la cabina	3.080 mm	10'1"	3.080 mm	10'1"
Altura de la parte superior de la antena GNSS (si está instalada)	2.620 mm	8'7"	2.620 mm	8'7"
Altura de OPG	3.220 mm	10'7"	3.220 mm	10'7"
Altura de transporte sin OPG	3.210 mm	10'6"	3.210 mm	10'6"
Altura del pasamanos	3.190 mm	10'5"	3.190 mm	10'5"
Con pluma/balancín/cucharón instalados	3.170 mm	10'5"	3.210 mm	10'6"
Con pluma/balancín instalados	2.990 mm	9'10"	3.040 mm	10'0"
Con pluma instalada	2.600 mm	8'6"	2.600 mm	8'6"
Con pluma/balancín/cucharón instalados (con tuberías auxiliares)	3.200 mm	10'6"	3.209 mm	10'6"
Con pluma/balancín instalados (con tuberías auxiliares)	3.100 mm	10'2"	3.209 mm	10'6"
Con pluma instalada (con tuberías auxiliares)	2.790 mm	9'2"	3.040 mm	10'10"

2 Longitud de la máquina:

Con pluma/balancín/cucharón instalados (con/sin líneas auxiliares)	8.910 mm	29'3"	9.180 mm	30'1"
Con pluma/balancín instalados (con/sin líneas auxiliares)	8.850 mm	29'0"	8.910 mm	29'3"
Con pluma instalada (con/sin líneas auxiliares)	7.780 mm	25'5"	8.060 mm	26'5"
Con hoja instalada (con líneas auxiliares)	9.600 mm	31'6"	9.870 mm	32'5"

3 Anchura del bastidor superior

	2.990 mm	9'10"	2.990 mm	9'10"
--	----------	-------	----------	-------

4 Radio de giro de la cola:

Con contrapeso de 4,9 tm (10.800 lb)	1.780 mm	5'8"	1.780 mm	5'8"
Con contrapeso de 6,7 tm (14.800 lb)	1.810 mm	5'11"	1.810 mm	5'11"
Con contrapeso de 8,3 tm (18.300 lb)	1.810 mm	5'11"	1.810 mm	5'11"

5 Altura libre desde el contrapeso

	1.020 mm	3'4"	1.020 mm	3'4"
--	----------	------	----------	------

6 Altura libre sobre el suelo

	440 mm	1'5"	440 mm	1'5"
--	--------	------	--------	------

7 Longitud de la cadena

	4.460 mm	14'7"	4.460 mm	14'7"
--	----------	-------	----------	-------

8 Distancia entre los centros de los rodillos

	3.650 mm	12'0"	3.650 mm	12'0"
--	----------	-------	----------	-------

9 Ancho de vía

	2.380 mm	7'10"	2.380 mm	7'10"
--	----------	-------	----------	-------

10 Anchura del tren de rodaje:

Zapatas de 600 mm (24")	2.980 mm	9'8"	2.980 mm	9'8"
Zapatas de 700 mm (28")	3.080 mm	10'1"	3.080 mm	10'1"
Zapatas de 790 mm (31")	3.170 mm	10'4"	3.170 mm	10'4"

Tipo de cucharón

GD

GD

Capacidad del cucharón

	1,30 m ³	1,70 yd ³	1,30 m ³	1,70 yd ³
--	---------------------	----------------------	---------------------	----------------------

Radio de la punta del cucharón

	1.700 mm	5'7"	1.700 mm	5'7"
--	----------	------	----------	------

Especificaciones de la excavadora hidráulica 325

Dimensiones de la hoja

Todas las dimensiones son aproximadas.

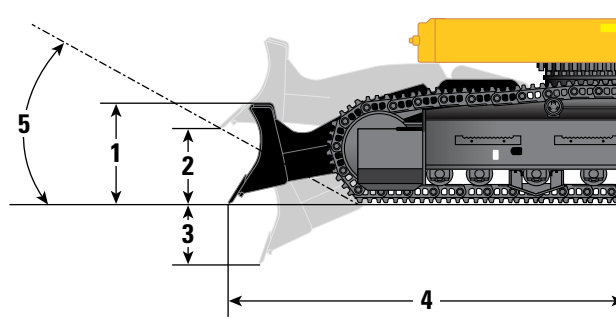

Opciones de hoja	2.980 mm (9'8")		3.170 mm (10'4")	
Ancho recomendado de la zapata de cadena	600 mm (24")		700 mm (28")/790 mm (31")	
1 Altura de hoja vertedera	696 mm	2'3"	696 mm	2'3"
2 Elevación máxima de la cuchilla de la hoja	585 mm	1' 11"	585 mm	1' 11"
3 Profundidad mínima de la cuchilla de la hoja	467 mm	1'6"	467 mm	1'6"
4 Borde de la hoja desde el centro de la máquina	2.930 mm	9'7"	2.930 mm	9'7"
5 Ángulo de rampa	28,8°		28,8°	
Fuerza con la hoja bajada (nivel del suelo)	151,4 kN	34,0 klbf	151,4 kN	34,0 klbf
Fuerza con la hoja bajada (máxima)	170,6 kN	38,4 kLbf	170,6 kN	38,4 kLbf

Especificaciones de la excavadora hidráulica 325

Fuerzas y radios de acción

Todas las dimensiones son aproximadas y pueden variar dependiendo de la selección del cucharón.

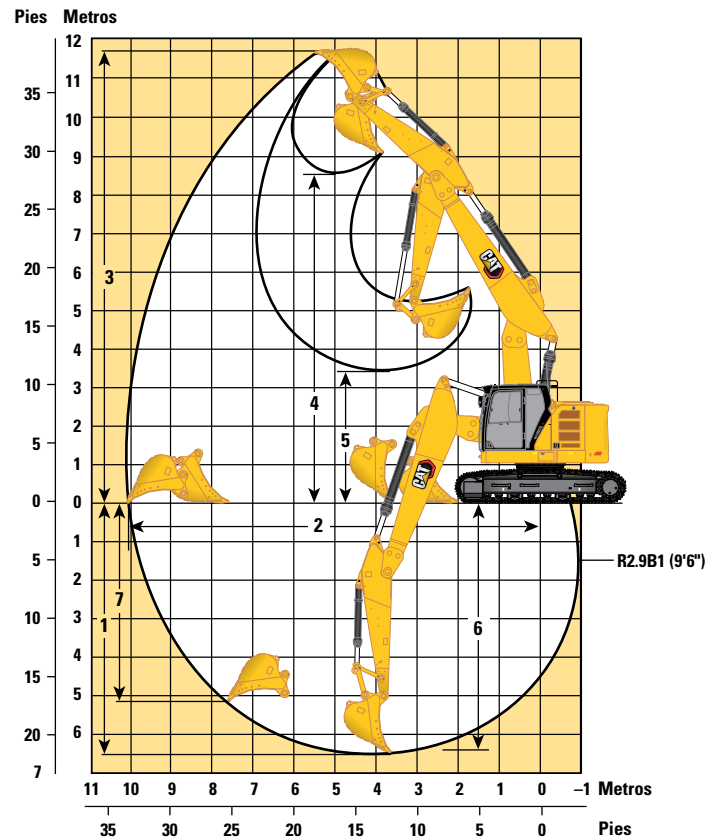
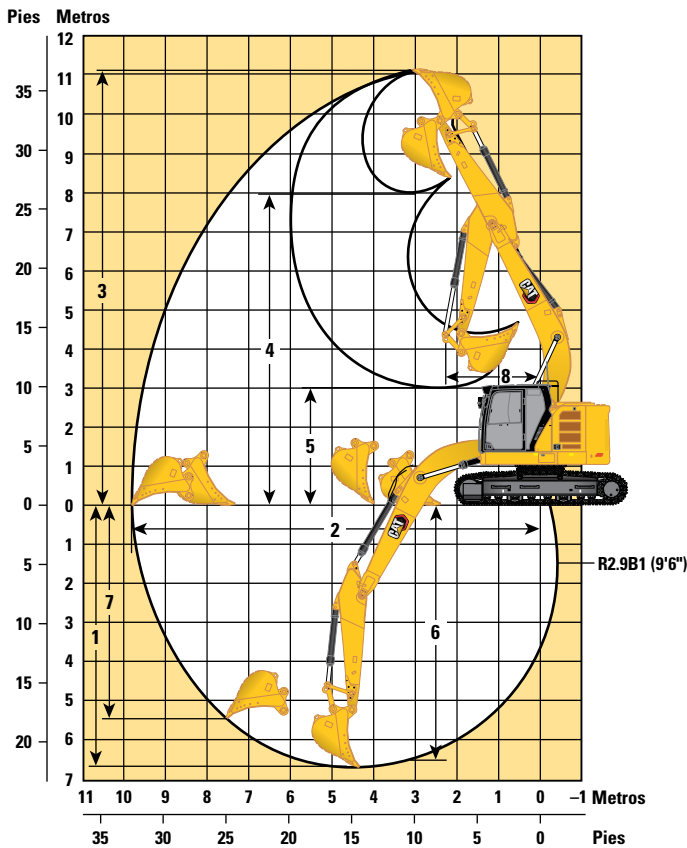

Opciones de pluma

Pluma de alcance
y de alcance HD
5,7 m (18'8")

Pluma de dos piezas ajustable
2,7 m/3,3 m (8,10 pulg/10,10 pulg)

Opción de balancín

Balancines de alcance
y de alcance HD
R2.9B1 (9'6")

Balancín de alcance
R2.9B1 (9'6")



1 Profundidad máxima de excavación	6.700 mm	22'0"	6.520 mm	21'5"
2 Alcance máximo a nivel del suelo	9.670 mm	31'9"	9.780 mm	32'1"
3 Altura máxima de corte	11.890 mm	36'5"	11.680 mm	38'4"
4 Altura máxima de carga	7.970 mm	26'2"	8.540 mm	28'0"
5 Altura mínima de carga	3.010 mm	9'11"	3.420 mm	11' 3"
6 Profundidad máxima de corte para obtener una excavación horizontal de 2.440 mm (8' 0")	6.530 mm	21'5"	6.420 mm	21'1"
7 Profundidad máxima de excavación en un frente vertical	5.470 mm	17'11"	5.150 mm	16'11"
8 Radio mínimo de giro delantero	2.280 mm	7'6"	—	—
Fuerza de excavación del cucharón (ISO)	141 kN	31.588 lbf	150 kN	33.811 lbf
Fuerza de excavación del balancín (ISO)	107 kN	23.980 lbf	108 kN	24.295 lbf
Fuerza de excavación del cucharón (ISO) – Refuerzo de excavación automática	153 kN	34.420 lbf	163 kN	36.610 lbf
Fuerza de excavación del balancín (ISO) – Refuerzo de excavación automática	116 kN	26.120 lbf	117 kN	26.360 lbf
Tipo de cucharón	GD		GD	
Capacidad del cucharón	1,30 m ³	1,70 yd ³	1,30 m ³	1,70 yd ³
Radio de la punta del cucharón	1.698 mm	5'7"	1.698 mm	5'7"

Especificaciones de la excavadora hidráulica 325

Capacidades de elevación de la pluma de alcance – Contrapeso: 4,9 tm (10.800 lb) – sin cucharón, elevación pesada: activada

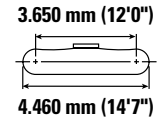
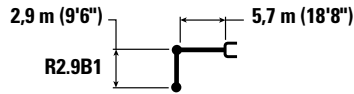
Hoja de 2.980 mm (9'9")



	1.500 mm/5'0"		3.000 mm/10'0"		4.500 mm/15'0"		6.000 mm/20'0"		7.500 mm/25'0"						
	kg	lb	kg	lb	kg	lb	kg	lb	kg	lb	kg	lb	mm pie/pulg		
9.000 mm 30'0"	kg												*5.000 *11.350	*5.000 *11.350	4.500 13'11"
7.500 mm 25'0"	kg				*6.200 *13.650	*6.200 *13.650	*5.350 *10.150	5.350 *10.150					*4.200 *9.350	*4.200 *9.350	6.280 20'2"
6.000 mm 20'0"	kg				*6.650 *14.500	*6.650 *14.500	*6.400 *14.050	5.350 11.450					*3.950 *8.700	3.800 8.500	7.350 23'11"
4.500 mm 15'0"	kg			*10.650 *22.700	*10.650 *22.700	*8.150 *17.600	8.000 17.250	*7.050 *15.300	5.150 11.100	5.450 11.700	3.650 7.800		*3.900 *8.550	3.300 7.250	8.000 26'11"
3.000 mm 10'0"	kg					*10.250 *22.100	7.500 16.100	7.550 16.250	4.900 10.600	5.350 11.500	3.550 7.600		*4.000 *8.800	3.000 6.650	8.330 27'3"
1.500 mm 5'0"	kg					11.550 24.750	7.000 15.100	7.300 15.700	4.700 10.100	5.250 11.250	3.450 7.400		*4.250 *9.350	2.950 6.450	8.390 27'6"
0 mm 0'0"	kg			*7.450 *17.000	*7.450 *17.000	11.250 24.100	6.750 14.500	7.100 15.300	4.550 9.750	5.150 11.050	3.350 7.200		4.550 10.050	3.000 6.600	8.170 26'9"
-1.500 mm -5'0"	kg	*7.750 *17.300	*7.750 *17.300	*12.400 *28.100	*12.400 *27.500	11.150 23.900	6.700 14.350	7.050 15.150	4.500 9.650	5.150 11.050	3.350 7.200		5.000 11.000	3.250 7.200	7.650 25'0"
-3.000 mm -10'0"	kg	*12.900 *28.950	*12.900 *28.950	*15.750 *34.150	13.050 27.950	11.250 24.100	6.750 14.550	7.100 15.300	4.500 9.750				6.000 13.350	3.900 8.600	6.760 22'0"
-4.500 mm -15'0"	kg			*11.800 *25.100	*11.800 *25.100	*8.600 *18.100	7.000 15.050						*6.850 *14.950	5.550 12.550	5.320 17'1"



ISO 10567:2007



*Indica que la carga está limitada por la capacidad hidráulica de elevación en lugar de por la carga de vuelco. Las cargas anteriores cumplen el estándar de capacidad de elevación de excavadoras hidráulicas ISO 10567:2007. No exceden el 87 % de la capacidad hidráulica de elevación o el 75 % de la carga límite de equilibrio. El peso de todos los accesorios de elevación debe restarse de las capacidades de elevación anteriores. Las capacidades de elevación se basan en la posición de la máquina sobre una superficie firme y uniforme. El uso de un punto de enganche del accesorio para manipular/elevar objetos podría afectar al rendimiento de elevación de la máquina.

La capacidad de elevación permanece dentro del ±5 % para todas las zapatas de cadena disponibles.

Consulte siempre el manual de funcionamiento y mantenimiento apropiado para obtener información específica del producto.

Especificaciones de la excavadora hidráulica 325

Capacidades de elevación de la pluma de alcance – Contrapeso: 4,9 tm (10.800 lb) – sin cucharón, elevación pesada: activada

Hoja de 2.980 mm (9'9")



Diagrama de la pluma	1.500 mm/5'0"		3.000 mm/10'0"		4.500 mm/15'0"		6.000 mm/20'0"		7.500 mm/25'0"		Diagrama de la pala				
	kg	lb	kg	lb	kg	lb	kg	lb	kg	lb	kg	lb	mm pie/pulg		
9.000 mm 30'0"	kg												*5.000 *11.350	*5.000 *11.350	4.500 13'11"
7.500 mm 25'0"	kg				*6.200 *13.650	*6.200 *13.650	*5.350 *10.150	*5.350 *10.150					*4.200 *9.350	*4.200 *9.350	6.280 20'2"
6.000 mm 20'0"	kg				*6.650 *14.500	*6.650 *14.500	*6.400 *14.050	5.800 12.450					*3.950 *8.700	*3.950 *8.700	7.350 23'11"
4.500 mm 15'0"	kg			*10.650 *22.700	*10.650 *22.700	*8.150 *17.600	*8.150 *17.600	*7.050 *15.300	5.600 12.100	*6.300 *12.700	4.000 8.500		*3.900 *8.550	3.600 7.900	8.000 26'11"
3.000 mm 10'0"	kg					*10.250 *22.100	8.200 17.700	*8.000 *17.350	5.400 11.550	*6.900 *15.000	3.850 8.300		*4.000 *8.800	3.300 7.250	8.330 27'3"
1.500 mm 5'0"	kg					*12.050 *26.050	7.750 16.650	*8.900 *19.300	5.150 11.050	*7.300 *15.900	3.750 8.100		*4.250 *9.350	3.200 7.050	8.390 27'6"
0 mm 0'0"	kg			*7.450 *17.000	*7.450 *17.000	*12.850 *27.800	7.450 16.050	*9.450 *20.500	5.000 10.700	*7.550 *16.300	3.700 7.900		*4.750 *10.450	3.300 7.200	8.170 26'9"
-1.500 mm -5'0"	kg	*7.750 *17.300	*7.750 *17.300	*12.400 *28.100	*12.400 *28.100	*12.600 *27.350	7.400 15.900	*9.400 *20.350	4.900 10.600	*7.250 *12.700	3.650 7.900		*5.650 *12.400	3.600 7.900	7.650 25'0"
-3.000 mm -10'0"	kg	*12.900 *28.950	*12.900 *28.950	*15.750 *34.150	14.750 31.550	*11.400 *24.600	7.500 16.100	*8.450 *18.150	4.950 10.700				*7.100 *15.650	4.250 9.450	6.760 22'0"
-4.500 mm -15'0"	kg			*11.800 *25.100	*11.800 *25.100	*8.600 *18.100	7.700 16.650						*6.850 *14.950	6.100 13.800	5.320 17'1"



ISO 10567:2007

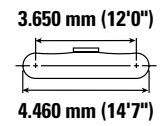
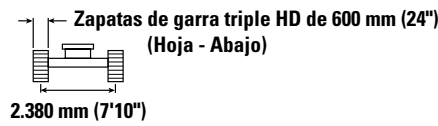
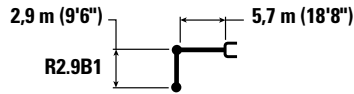

*Indica que la carga está limitada por la capacidad hidráulica de elevación en lugar de por la carga de vuelco. Las cargas anteriores cumplen el estándar de capacidad de elevación de excavadoras hidráulicas ISO 10567:2007. No exceden el 87 % de la capacidad hidráulica de elevación o el 75 % de la carga límite de equilibrio. El peso de todos los accesorios de elevación debe restarse de las capacidades de elevación anteriores. Las capacidades de elevación se basan en la posición de la máquina sobre una superficie firme y uniforme. El uso de un punto de enganche del accesorio para manipular/elevar objetos podría afectar al rendimiento de elevación de la máquina.

La capacidad de elevación permanece dentro del ±5 % para todas las zapatas de cadena disponibles.

Consulte siempre el manual de funcionamiento y mantenimiento apropiado para obtener información específica del producto.

Especificaciones de la excavadora hidráulica 325

Capacidades de elevación de la pluma de alcance – Contrapeso: 4,9 tm (10.800 lb) – sin cucharón, elevación pesada: activada

Hoja de 3.170 mm (10'5")



Diagrama de la pala	1.500 mm/5'0"		3.000 mm/10'0"		4.500 mm/15'0"		6.000 mm/20'0"		7.500 mm/25'0"		Diagrama de la pala			
	kg	lb	kg	lb	kg	lb	kg	lb	kg	lb	kg	lb	mm pie/pulg	
9.000 mm 30'0"											*5.000 *11.350	*5.000 *11.350	4.500 13'11"	
7.500 mm 25'0"					*6.200 *13.650	*6.200 *13.650	*5.350 *10.150	*5.350 *10.150			*4.200 *9.350	*4.200 *9.350	6.280 20'2"	
6.000 mm 20'0"					*6.650 *14.500	*6.650 *14.500	*6.400 *14.050	5.400 11.600			*3.950 *8.700	3.850 8.600	7.350 23'11"	
4.500 mm 15'0"			*10.650 *22.700	*10.650 *22.700	*8.150 *17.500	8.150 17.500	*7.050 *15.300	5.250 11.250	5.550 11.900	3.700 7.950	*3.900 *8.550	3.350 7.350	8.000 26'11"	
3.000 mm 10'0"					*10.250 *22.100	7.600 16.350	7.650 16.450	5.000 10.750	5.450 11.650	3.600 7.750	*4.000 *8.800	3.050 6.750	8.330 27'3"	
1.500 mm 5'0"					11.700 25.100	7.100 15.300	7.400 15.900	4.750 10.250	5.300 11.400	3.500 7.500	*4.250 *9.350	3.000 6.550	8.390 27'6"	
0 mm 0'0"			*7.450 *17.000	*7.450 *17.000	11.400 24.450	6.850 14.750	7.200 15.500	4.600 9.900	5.200 11.200	3.400 7.350	4.650 10.200	3.050 6.700	8.170 26'9"	
-1.500 mm -5'0"	kg lb	*7.750 *17.300	*7.750 *17.300	*12.400 *28.100	*12.400 *27.950	11.300 24.250	6.800 14.600	7.150 15.350	4.550 9.800	5.200 11.200	3.400 7.300	5.050 11.200	3.300 7.300	7.650 25'0"
-3.000 mm -10'0"	kg lb	*12.900 *28.950	*12.900 *28.950	*15.750 *34.150	13.250 28.350	*11.400 24.450	6.850 14.750	7.200 15.500	4.600 9.900			6.100 13.500	3.950 8.750	6.760 22'0"
-4.500 mm -15'0"	kg lb			*11.800 *25.100	*11.800 *25.100	*8.600 *18.100	7.100 15.300					*6.850 *14.950	5.650 12.750	5.320 17'11"



ISO 10567:2007

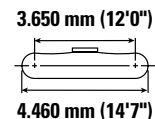
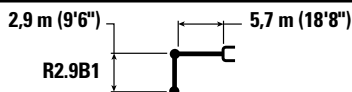

*Indica que la carga está limitada por la capacidad hidráulica de elevación en lugar de por la carga de vuelco. Las cargas anteriores cumplen el estándar de capacidad de elevación de excavadoras hidráulicas ISO 10567:2007. No exceden el 87 % de la capacidad hidráulica de elevación o el 75 % de la carga límite de equilibrio. El peso de todos los accesorios de elevación debe restarse de las capacidades de elevación anteriores. Las capacidades de elevación se basan en la posición de la máquina sobre una superficie firme y uniforme. El uso de un punto de enganche del accesorio para manipular/elevar objetos podría afectar al rendimiento de elevación de la máquina.

La capacidad de elevación permanece dentro del ±5 % para todas las zapatas de cadena disponibles.



Consulte siempre el manual de funcionamiento y mantenimiento apropiado para obtener información específica del producto.

Especificaciones de la excavadora hidráulica 325

Capacidades de elevación de la pluma de alcance – Contrapeso: 4,9 tm (10.800 lb) – sin cucharón, elevación pesada: activada

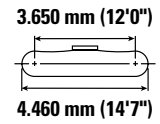
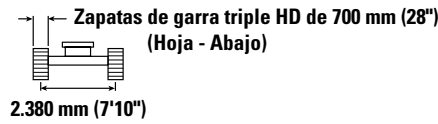
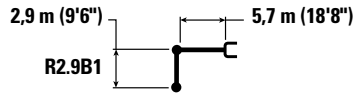
Hoja de 3.170 mm (10'5")



	1.500 mm/5'0"		3.000 mm/10'0"		4.500 mm/15'0"		6.000 mm/20'0"		7.500 mm/25'0"						
	kg	lb	kg	lb	kg	lb	kg	lb	kg	lb	kg	lb	mm pie/pulg		
9.000 mm 30'0"	kg												*5.000 *11.350	*5.000 *11.350	4.500 13'11"
7.500 mm 25'0"	kg				*6.200 *13.650	*6.200 *13.650	*5.350 *10.150	*5.350 *10.150					*4.200 *9.350	*4.200 *9.350	6.280 20'2"
6.000 mm 20'0"	kg				*6.650 *14.500	*6.650 *14.500	*6.400 *14.050	6.100 13.050					*3.950 *8.700	*3.950 *8.700	7.350 23'11"
4.500 mm 15'0"	kg			*10.650 *22.700	*10.650 *22.700	*8.150 *17.600	*8.150 *17.600	*7.050 *15.300	5.900 12.700	*6.300 *12.700	4.200 8.950		*3.900 *8.550	3.750 8.300	8.000 26'11"
3.000 mm 10'0"	kg					*10.250 *22.100	8.650 18.700	*8.000 *17.350	5.650 12.200	*6.900 *15.000	4.100 8.750		*4.000 *8.800	3.500 7.650	8.330 27'3"
1.500 mm 5'0"	kg					*12.050 *26.050	8.200 17.600	*8.900 *19.300	5.450 11.700	*7.300 *15.900	3.950 8.500		*4.250 *9.350	3.400 7.450	8.390 27'6"
0 mm 0'0"	kg			*7.450 *17.000	*7.450 *17.000	*12.850 *27.800	7.900 17.050	*9.450 *20.500	5.250 11.350	*7.550 *16.300	3.900 8.350		*4.750 *10.450	3.450 7.600	8.170 26'9"
-1.500 mm -5'0"	kg	*7.750 *17.300	*7.750 *17.300	*12.400 *28.100	*12.400 *28.100	*12.600 *27.350	7.850 16.850	*9.400 *20.350	5.200 11.200	*7.250 *12.700	3.850 8.350		*5.650 *12.400	3.800 8.300	7.650 25'0"
-3.000 mm -10'0"	kg	*12.900 *28.950	*12.900 *28.950	*15.750 *34.150	*15.750 *33.700	*11.400 *24.600	7.900 17.050	*8.450 *18.150	5.250 11.300				*7.100 *15.650	4.500 10.000	6.760 22'0"
-4.500 mm -15'0"	kg			*11.800 *25.100	*11.800 *25.100	*8.600 *18.100	8.150 17.600						*6.850 *14.950	6.450 14.550	5.320 17'1"



ISO 10567:2007



*Indica que la carga está limitada por la capacidad hidráulica de elevación en lugar de por la carga de vuelco. Las cargas anteriores cumplen el estándar de capacidad de elevación de excavadoras hidráulicas ISO 10567:2007. No exceden el 87 % de la capacidad hidráulica de elevación o el 75 % de la carga límite de equilibrio. El peso de todos los accesorios de elevación debe restarse de las capacidades de elevación anteriores. Las capacidades de elevación se basan en la posición de la máquina sobre una superficie firme y uniforme. El uso de un punto de enganche del accesorio para manipular/elevar objetos podría afectar al rendimiento de elevación de la máquina.

La capacidad de elevación permanece dentro del ±5 % para todas las zapatas de cadena disponibles.

Consulte siempre el manual de funcionamiento y mantenimiento apropiado para obtener información específica del producto.

Especificaciones de la excavadora hidráulica 325

Capacidades de elevación de la pluma de alcance – Contrapeso: 4,9 tm (10.800 lb) – sin cucharón, elevación pesada: activada

Hoja de 3.170 mm (10'5")



Diagrama de la pluma	1.500 mm/5'0"		3.000 mm/10'0"		4.500 mm/15'0"		6.000 mm/20'0"		7.500 mm/25'0"		Diagrama de la pala				
	kg	lb	kg	lb	kg	lb	kg	lb	kg	lb	kg	lb	mm pie/pulg		
9.000 mm 30'0"													*5.000 *11.350	*5.000 *11.350	4.500 13'11"
7.500 mm 25'0"					*6.200 *13.650	*6.200 *13.650	*5.350 *10.150	*5.350 *10.150					*4.200 *9.350	*4.200 *9.350	6.280 20'2"
6.000 mm 20'0"					*6.650 *14.500	*6.650 *14.500	*6.400 *14.050	5.450 11.750					*3.950 *8.700	3.950 *8.700	7.350 23'11"
4.500 mm 15'0"			*10.650 *22.700	*10.650 *22.700	*8.150 *17.600	*8.150 *17.600	*7.050 *15.300	5.300 11.400	5.600 12.050	3.750 8.050			*3.900 *8.550	3.400 7.450	8.000 26'11"
3.000 mm 10'0"					*10.250 *22.100	7.700 16.550	7.750 16.700	5.050 10.900	5.500 11.850	3.650 7.850			*4.000 *8.800	3.100 6.850	8.330 27'3"
1.500 mm 5'0"					11.850 25.450	7.200 15.550	7.500 16.150	4.850 10.400	5.400 11.550	3.550 7.600			*4.250 *9.350	3.000 6.650	8.390 27'6"
0 mm 0'0"			*7.450 *17.000	*7.450 *17.000	11.550 24.800	6.950 14.950	7.350 15.750	4.700 10.050	5.300 11.400	3.450 7.450			4.700 10.350	3.100 6.800	8.170 26'9"
-1.500 mm -5'0"	kg lb	*7.750 *17.300	*7.750 *17.300	*12.400 *28.100	*12.400 *28.100	11.500 24.600	6.900 14.800	7.250 15.600	4.600 9.950	5.300 11.350	3.450 7.450		5.150 11.350	3.350 7.400	7.650 25'0"
-3.000 mm -10'0"	kg lb	*12.900 *28.950	*12.900 *28.950	*15.750 *34.150	13.450 28.750	*11.400 *24.600	6.950 15.000	7.300 15.750	4.650 10.050				6.200 13.750	4.000 8.900	6.760 22'0"
-4.500 mm -15'0"	kg lb			*11.800 *25.100	*11.800 *25.100	*8.600 *18.100	7.200 15.500						*6.850 *14.950	5.750 12.950	5.320 17'11"



ISO 10567:2007

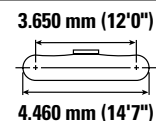
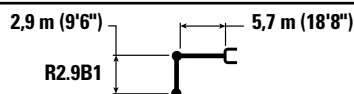

*Indica que la carga está limitada por la capacidad hidráulica de elevación en lugar de por la carga de vuelco. Las cargas anteriores cumplen el estándar de capacidad de elevación de excavadoras hidráulicas ISO 10567:2007. No exceden el 87 % de la capacidad hidráulica de elevación o el 75 % de la carga límite de equilibrio. El peso de todos los accesorios de elevación debe restarse de las capacidades de elevación anteriores. Las capacidades de elevación se basan en la posición de la máquina sobre una superficie firme y uniforme. El uso de un punto de enganche del accesorio para manipular/elevar objetos podría afectar al rendimiento de elevación de la máquina.

La capacidad de elevación permanece dentro del ±5 % para todas las zapatas de cadena disponibles.









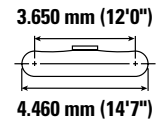
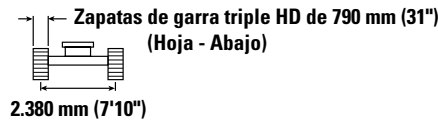
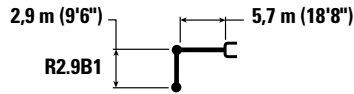





Consulte siempre el manual de funcionamiento y mantenimiento apropiado para obtener información específica del producto.

Especificaciones de la excavadora hidráulica 325

Capacidades de elevación de la pluma de alcance – Contrapeso: 4,9 tm (10.800 lb) – sin cucharón, elevación pesada: activada

Hoja de 3.170 mm (10'5")



	1.500 mm/5'0"		3.000 mm/10'0"		4.500 mm/15'0"		6.000 mm/20'0"		7.500 mm/25'0"						
													mm pie/pulg		
9.000 mm 30'0"	kg lb												*5.000 *11.350	*5.000 *11.350	4.500 13'11"
7.500 mm 25'0"	kg lb				*6.200 *13.650	*6.200 *13.650	*5.350 *10.150	*5.350 *10.150					*4.200 *9.350	*4.200 *9.350	6.280 20'2"
6.000 mm 20'0"	kg lb				*6.650 *14.500	*6.650 *14.500	*6.400 *14.050	6.150 13.200					*3.950 *8.700	*3.950 *8.700	7.350 23'11"
4.500 mm 15'0"	kg lb			*10.650 *22.700	*10.650 *22.700	*8.150 *17.600	*8.150 *17.600	*7.050 *15.300	6.000 12.850	*6.300 *12.700	4.250 9.100		*3.900 *8.550	3.800 8.450	8.000 26'11"
3.000 mm 10'0"	kg lb					*10.250 *22.100	8.800 18.900	*8.000 *17.350	5.750 12.350	*6.900 *15.000	4.150 8.900		*4.000 *8.800	3.550 7.750	8.330 27'3"
1.500 mm 5'0"	kg lb					*12.050 *26.050	8.300 17.850	*8.900 *19.300	5.500 11.850	*7.300 *15.900	4.000 8.650		*4.250 *9.350	3.450 7.550	8.390 27'6"
0 mm 0'0"	kg lb			*7.450 *17.000	*7.450 *17.000	*12.850 *27.800	8.050 17.250	*9.450 *20.500	5.350 11.500	*7.550 *16.300	3.950 8.500		*4.750 *10.450	3.500 7.750	8.170 26'9"
-1.500 mm -5'0"	kg lb	*7.750 *17.300	*7.750 *17.300	*12.400 *28.100	*12.400 *28.100	*12.600 *27.350	7.950 17.100	*9.400 *20.350	5.300 11.350	*7.250 *12.700	3.950 8.450		*5.650 *12.400	3.850 8.450	7.650 25'0"
-3.000 mm -10'0"	kg lb	*12.900 *28.950	*12.900 *28.950	*15.750 *34.150	*15.750 *34.150	*11.400 *24.600	8.050 17.300	*8.450 *18.150	5.350 11.500				*7.100 *15.650	4.550 10.150	6.760 22'0"
-4.500 mm -15'0"	kg lb			*11.800 *25.100	*11.800 *25.100	*8.600 *18.100	8.300 17.850						*6.850 *14.950	6.550 14.750	5.320 17'1"



ISO 10567:2007



*Indica que la carga está limitada por la capacidad hidráulica de elevación en lugar de por la carga de vuelco. Las cargas anteriores cumplen el estándar de capacidad de elevación de excavadoras hidráulicas ISO 10567:2007. No exceden el 87 % de la capacidad hidráulica de elevación o el 75 % de la carga límite de equilibrio. El peso de todos los accesorios de elevación debe restarse de las capacidades de elevación anteriores. Las capacidades de elevación se basan en la posición de la máquina sobre una superficie firme y uniforme. El uso de un punto de enganche del accesorio para manipular/elevar objetos podría afectar al rendimiento de elevación de la máquina.

La capacidad de elevación permanece dentro del ±5 % para todas las zapatas de cadena disponibles.

Consulte siempre el manual de funcionamiento y mantenimiento apropiado para obtener información específica del producto.

Especificaciones de la excavadora hidráulica 325

Capacidades de elevación de la pluma de alcance – Contrapeso: 4,9 tm (10.800 lb) – sin cucharón, elevación pesada: activada

Hoja de 2.980 mm (9'9")

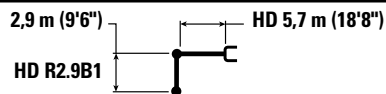

HD 5,7 m (18'8")



Diagrama de la pluma	1.500 mm/5'0"		3.000 mm/10'0"		4.500 mm/15'0"		6.000 mm/20'0"		7.500 mm/25'0"		Diagrama de la pala				
	kg	lb	kg	lb	kg	lb	kg	lb	kg	lb	kg	lb	mm pie/pulg		
9.000 mm 30'0"													*5.000 *11.300	*5.000 *11.300	4.500 13'11"
7.500 mm 25'0"					*6.150 *13.500	*6.150 *13.500	*5.350 *10.100	5.300 *10.100					*4.200 *9.300	*4.200 *9.300	6.280 20'2"
6.000 mm 20'0"					*6.600 *14.350	*6.600 *14.350	*6.300 *13.850	5.300 11.350					*3.900 *8.650	3.750 8.350	7.350 23'11"
4.500 mm 15'0"					*10.600 *22.500	*10.600 *22.500	*8.050 17.200	8.000 17.200	*6.950 *15.100	5.100 10.950	5.400 11.600	3.600 7.650	*3.850 *8.500	3.200 7.100	8.000 26'11"
3.000 mm 10'0"							*10.100 *21.800	7.400 15.900	7.500 16.100	4.850 10.400	5.300 11.350	3.450 7.450	*4.000 *8.750	2.950 6.450	8.330 27'3"
1.500 mm 5'0"							11.400 24.450	6.850 14.750	7.200 15.500	4.600 9.850	5.150 11.050	3.350 7.200	*4.250 *9.300	2.850 6.250	8.390 27'6"
0 mm 0'0"					*7.400 *16.950	*7.400 *16.950	11.050 23.750	6.600 14.150	7.000 15.050	4.400 9.500	5.050 10.850	3.250 7.000	4.500 9.850	2.900 6.350	8.170 26'9"
-1.500 mm -5'0"	kg lb	*7.700 *17.250	*7.700 *17.250	*12.350 *28.050	*12.350 *28.050	11.000 23.550	6.500 14.000	6.950 14.900	4.350 9.350	5.050 10.850	3.250 6.950	4.900 10.800	3.150 6.950	7.650 25'0"	
-3.000 mm -10'0"	kg lb	*12.900 *28.900	*12.900 *28.900	*15.450 *33.500	12.750 27.300	11.100 23.750	6.600 14.150	7.000 15.050	4.400 9.450			5.900 13.100	3.800 8.400	6.760 22'0"	
-4.500 mm -15'0"	kg lb			*11.500 *24.550	*11.500 *24.550	*8.400 *17.700	6.850 14.750					*6.650 *14.600	5.450 12.300	5.320 17'11"	



ISO 10567:2007

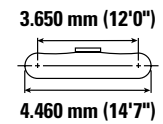
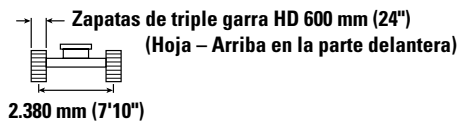

*Indica que la carga está limitada por la capacidad hidráulica de elevación en lugar de por la carga de vuelco. Las cargas anteriores cumplen el estándar de capacidad de elevación de excavadoras hidráulicas ISO 10567:2007. No exceden el 87 % de la capacidad hidráulica de elevación o el 75 % de la carga límite de equilibrio. El peso de todos los accesorios de elevación debe restarse de las capacidades de elevación anteriores. Las capacidades de elevación se basan en la posición de la máquina sobre una superficie firme y uniforme. El uso de un punto de enganche del accesorio para manipular/elevar objetos podría afectar al rendimiento de elevación de la máquina.

La capacidad de elevación permanece dentro del $\pm 5\%$ para todas las zapatas de cadena disponibles.

Consulte siempre el manual de funcionamiento y mantenimiento apropiado para obtener información específica del producto.

Especificaciones de la excavadora hidráulica 325





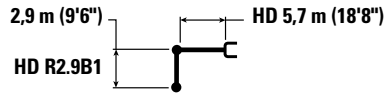



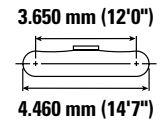
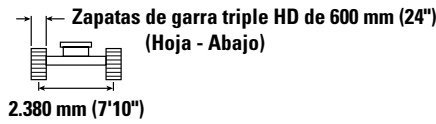





Capacidades de elevación de la pluma de alcance – Contrapeso: 4,9 tm (10.800 lb) – sin cucharón, elevación pesada: activada

Hoja de 2.980 mm (9'9")



HD 5,7 m (18'8")



	1.500 mm/5'0"		3.000 mm/10'0"		4.500 mm/15'0"		6.000 mm/20'0"		7.500 mm/25'0"								
													mm pie/pulg				
9.000 mm 30'0"	kg lb												*5.000 *11.300	*5.000 *11.300	4.500 13'11"		
7.500 mm 25'0"	kg lb					*6.150 *13.500	*6.150 *13.500	*5.350 *10.100	*5.350 *10.100				*4.200 *9.300	*4.200 *9.300	6.280 20'2"		
6.000 mm 20'0"	kg lb					*6.600 *14.350	*6.600 *14.350	*6.300 *13.850	5.750 12.350				*3.900 *8.650	*3.900 *8.650	7.350 23'11"		
4.500 mm 15'0"	kg lb					*8.050 *17.400	*8.050 *17.400	*6.950 *15.100	5.550 11.950	*6.300 *12.650	3.900 8.350		*3.850 *8.500	3.500 7.750	8.000 26'11"		
3.000 mm 10'0"	kg lb					*10.100 *21.800	8.100 17.500	*7.900 *17.050	5.300 11.400	*6.800 *14.750	3.800 8.150		*4.000 *8.750	3.200 7.050	8.330 27'3"		
1.500 mm 5'0"	kg lb					*11.850 *25.650	7.600 16.350	*8.750 *19.000	5.050 10.850	*7.200 *15.600	3.650 7.900		*4.250 *9.300	3.100 6.850	8.390 27'6"		
0 mm 0'0"	kg lb					*7.400 *16.950	*7.400 *16.950	*12.650 *27.350	7.300 15.700	*9.300 *20.150	4.850 10.450		*7.400 *16.000	3.600 7.700	*4.700 *10.400	3.200 7.000	8.170 26'9"
-1.500 mm -5'0"	kg lb	*7.700 *17.250	*7.700 *17.250	*12.350 *28.050	*12.350 *28.050	*12.400 *26.850	7.200 15.500	*9.250 *20.000	4.800 10.300	*7.100 *12.650	3.550 7.650		*5.600 *12.350	3.500 7.650	7.650 25'0"		
-3.000 mm -10'0"	kg lb	*12.900 *28.900	*12.900 *28.900	*15.450 *33.500	14.450 30.900	*11.200 *24.150	7.300 15.700	*8.300 *17.800	4.850 10.450				*6.950 *15.300	4.150 9.200	6.760 22'0"		
-4.500 mm -15'0"	kg lb			*11.500 *24.550	*11.500 *24.550	*8.400 *17.700	7.550 16.300						*6.650 *14.600	6.000 13.550	5.320 17'1"		



ISO 10567:2007



*Indica que la carga está limitada por la capacidad hidráulica de elevación en lugar de por la carga de vuelco. Las cargas anteriores cumplen el estándar de capacidad de elevación de excavadoras hidráulicas ISO 10567:2007. No exceden el 87 % de la capacidad hidráulica de elevación o el 75 % de la carga límite de equilibrio. El peso de todos los accesorios de elevación debe restarse de las capacidades de elevación anteriores. Las capacidades de elevación se basan en la posición de la máquina sobre una superficie firme y uniforme. El uso de un punto de enganche del accesorio para manipular/elevar objetos podría afectar al rendimiento de elevación de la máquina.

La capacidad de elevación permanece dentro del $\pm 5\%$ para todas las zapatas de cadena disponibles.

Consulte siempre el manual de funcionamiento y mantenimiento apropiado para obtener información específica del producto.

Especificaciones de la excavadora hidráulica 325





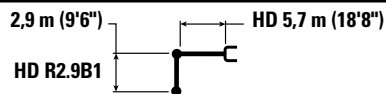



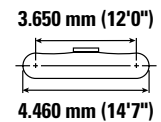
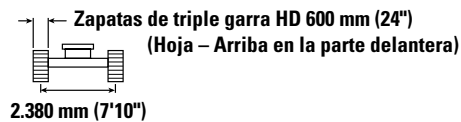





Capacidades de elevación de la pluma de alcance – Contrapeso: 4,9 tm (10.800 lb) – sin cucharón, elevación pesada: activada

Hoja de 3.170 mm (10'5")



HD 5,7 m (18'8")



	1.500 mm/5'0"		3.000 mm/10'0"		4.500 mm/15'0"		6.000 mm/20'0"		7.500 mm/25'0"						
													mm pie/pulg		
9.000 mm 30'0"	kg lb												*5.000 *11.300	*5.000 *11.300	4.500 13'11"
7.500 mm 25'0"	kg lb					*6.150 *13.500	*6.150 *13.500	*5.350 *10.100	*5.350 *10.100				*4.200 *9.300	*4.200 *9.300	6.280 20'2"
6.000 mm 20'0"	kg lb					*6.600 *14.350	*6.600 *14.350	*6.300 *13.850	5.350 11.500				*3.900 *8.650	3.800 8.450	7.350 23'11"
4.500 mm 15'0"	kg lb			*10.600 *22.500	*10.600 *22.500	*8.050 *17.400	*8.050 *17.400	*6.950 *15.100	5.200 11.150	5.500 11.750	3.650 7.800		*3.850 *8.500	3.250 7.200	8.000 26'11"
3.000 mm 10'0"	kg lb					*10.100 *21.800	7.500 16.150	7.600 16.300	4.900 10.600	5.350 11.500	3.500 7.550		*4.000 *8.750	3.000 6.550	8.330 27'3"
1.500 mm 5'0"	kg lb					11.550 24.800	6.950 15.000	7.300 15.700	4.650 10.050	5.200 11.200	3.400 7.300		*4.250 *9.300	2.900 6.350	8.390 27'6"
0 mm 0'0"	kg lb			*7.400 *16.950	*7.400 *16.950	11.250 24.050	6.700 14.400	7.100 15.250	4.500 9.650	5.150 11.000	3.300 7.100		4.550 10.000	2.950 6.500	8.170 26'9"
-1.500 mm -5'0"	kg lb	*7.700 *17.250	*7.700 *17.250	*12.350 *28.050	*12.350 *27.250	11.150 23.850	6.600 14.200	7.050 15.100	4.400 9.500	5.100 11.000	3.300 7.100		5.000 10.950	3.200 7.100	7.650 25'0"
-3.000 mm -10'0"	kg lb	*12.900 *28.900	*12.900 *28.900	*15.450 *33.500	12.950 27.750	*11.200 24.100	6.700 14.400	7.100 15.250	4.450 9.650				6.000 13.300	3.850 8.500	6.760 22'0"
-4.500 mm -15'0"	kg lb			*11.500 *24.550	*11.500 *24.550	*8.400 *17.700	6.950 15.000						*6.650 *14.600	5.550 12.500	5.320 17'1"



ISO 10567:2007



*Indica que la carga está limitada por la capacidad hidráulica de elevación en lugar de por la carga de vuelco. Las cargas anteriores cumplen el estándar de capacidad de elevación de excavadoras hidráulicas ISO 10567:2007. No exceden el 87 % de la capacidad hidráulica de elevación o el 75 % de la carga límite de equilibrio. El peso de todos los accesorios de elevación debe restarse de las capacidades de elevación anteriores. Las capacidades de elevación se basan en la posición de la máquina sobre una superficie firme y uniforme. El uso de un punto de enganche del accesorio para manipular/elevar objetos podría afectar al rendimiento de elevación de la máquina.

La capacidad de elevación permanece dentro del $\pm 5\%$ para todas las zapatas de cadena disponibles.









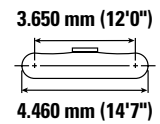
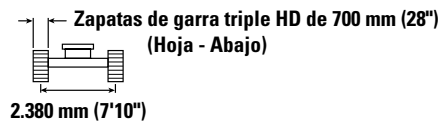
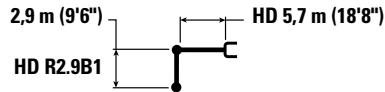





Consulte siempre el manual de funcionamiento y mantenimiento apropiado para obtener información específica del producto.

Especificaciones de la excavadora hidráulica 325

HD Capacidades de elevación de la pluma de alcance – Contrapeso: 4,9 tm (10.800 lb) – sin cucharón, elevación pesada: activada

Hoja de 3.170 mm (10'5")



	1.500 mm/5'0"		3.000 mm/10'0"		4.500 mm/15'0"		6.000 mm/20'0"		7.500 mm/25'0"						
													mm pie/pulg		
9.000 mm 30'0"	kg lb												*5.000 *11.300	*5.000 *11.300	4.500 13'11"
7.500 mm 25'0"	kg lb				*6.150 *13.500	*6.150 *13.500	*5.350 *10.100	*5.350 *10.100					*4.200 *9.300	*4.200 *9.300	6.280 20'2"
6.000 mm 20'0"	kg lb				*6.600 *14.350	*6.600 *14.350	*6.300 *13.850	6.050 12.950					*3.900 *8.650	*3.900 *8.650	7.350 23'11"
4.500 mm 15'0"	kg lb			*10.600 *22.500	*10.600 *22.500	*8.050 *17.400	*8.050 *17.400	*6.950 *15.100	5.850 12.600	*6.300 *12.650	4.100 8.800		*3.850 *8.500	3.700 8.150	8.000 26'11"
3.000 mm 10'0"	kg lb					*10.100 *21.800	8.600 18.500	*7.900 *17.050	5.600 12.000	*6.800 *14.750	4.000 8.600		*4.000 *8.750	3.400 7.450	8.330 27'3"
1.500 mm 5'0"	kg lb					*11.850 *25.650	8.050 17.300	*8.750 *19.000	5.300 11.450	*7.200 *15.600	3.900 8.350		*4.250 *9.300	3.300 7.250	8.390 27'6"
0 mm 0'0"	kg lb			*7.400 *16.950	*7.400 *16.950	*12.650 *27.350	7.750 16.650	*9.300 *20.150	5.150 11.050	*7.400 *16.000	3.800 8.150		*4.700 *10.400	3.350 7.400	8.170 26'9"
-1.500 mm -5'0"	kg lb	*7.700 *17.250	*7.700 *17.250	*12.350 *28.050	*12.350 *28.050	*12.400 *26.850	7.650 16.500	*9.250 *20.000	5.050 10.900	*7.100 *12.650	3.750 8.100		*5.600 *12.350	3.700 8.100	7.650 25'0"
-3.000 mm -10'0"	kg lb	*12.900 *28.900	*12.900 *28.900	*15.450 *33.500	*15.450 *33.100	*11.200 *24.150	7.750 16.650	*8.300 *17.800	5.150 11.050				*6.950 *15.300	4.400 9.750	6.760 22'0"
-4.500 mm -15'0"	kg lb			*11.500 *24.550	*11.500 *24.550	*8.400 *17.700	8.000 17.300						*6.650 *14.600	6.350 14.300	5.320 17'11"



ISO 10567:2007



*Indica que la carga está limitada por la capacidad hidráulica de elevación en lugar de por la carga de vuelco. Las cargas anteriores cumplen el estándar de capacidad de elevación de excavadoras hidráulicas ISO 10567:2007. No exceden el 87 % de la capacidad hidráulica de elevación o el 75 % de la carga límite de equilibrio. El peso de todos los accesorios de elevación debe restarse de las capacidades de elevación anteriores. Las capacidades de elevación se basan en la posición de la máquina sobre una superficie firme y uniforme. El uso de un punto de enganche del accesorio para manipular/elevar objetos podría afectar al rendimiento de elevación de la máquina.

La capacidad de elevación permanece dentro del $\pm 5\%$ para todas las zapatas de cadena disponibles.









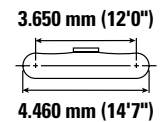
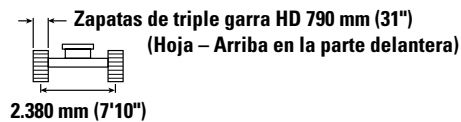
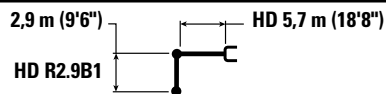





Consulte siempre el manual de funcionamiento y mantenimiento apropiado para obtener información específica del producto.

Especificaciones de la excavadora hidráulica 325

Capacidades de elevación de la pluma de alcance – Contrapeso: 4,9 tm (10.800 lb) – sin cucharón, elevación pesada: activada

Hoja de 3.170 mm (10'5")



	1.500 mm/5'0"		3.000 mm/10'0"		4.500 mm/15'0"		6.000 mm/20'0"		7.500 mm/25'0"						
													mm pie/pulg		
9.000 mm 30'0"	kg lb												*5.000 *11.300	*5.000 *11.300	4.500 13'11"
7.500 mm 25'0"	kg lb				*6.150 *13.500	*6.150 *13.500	*5.350 *10.100	*5.350 *10.100					*4.200 *9.300	*4.200 *9.300	6.280 20'2"
6.000 mm 20'0"	kg lb				*6.600 *14.350	*6.600 *14.350	*6.300 *13.850	5.450 11.650					*3.900 *8.650	3.850 8.600	7.350 23'11"
4.500 mm 15'0"	kg lb			*10.600 *22.500	*10.600 *22.500	*8.050 *17.400	*8.050 *17.400	*6.950 *15.100	5.250 11.250	3.700 7.900	5.550 11.900	3.700 7.900	*3.850 *8.500	3.300 7.300	8.000 26'11"
3.000 mm 10'0"	kg lb					*10.100 *21.800	7.600 16.350	7.700 16.550	5.000 10.700	5.450 11.650	3.550 7.650	3.550 7.650	*4.000 *8.750	3.050 6.650	8.330 27'3"
1.500 mm 5'0"	kg lb					11.750 25.200	7.050 15.200	7.400 15.950	4.750 10.200	5.300 11.400	3.450 7.400	3.450 7.400	*4.250 *9.300	2.950 6.450	8.390 27'6"
0 mm 0'0"	kg lb			*7.400 *16.950	*7.400 *16.950	11.400 24.450	6.800 14.600	7.200 15.500	4.550 9.800	5.200 11.200	3.350 7.250	3.350 7.250	4.600 10.150	3.000 6.600	8.170 26'9"
-1.500 mm -5'0"	kg lb	*7.700 *17.250	*7.700 *17.250	*12.350 *28.050	*12.350 *27.650	11.300 24.250	6.700 14.450	7.150 15.350	4.500 9.650	5.200 11.150	3.350 7.200	3.350 7.200	5.050 11.150	3.250 7.200	7.650 25'0"
-3.000 mm -10'0"	kg lb	*12.900 *28.900	*12.900 *28.900	*15.450 *33.500	13.150 28.150	*11.200 *24.150	6.800 14.600	7.200 15.500	4.550 9.800				6.100 13.500	3.900 8.650	6.760 22'0"
-4.500 mm -15'0"	kg lb			*11.500 *24.550	*11.500 *24.550	*8.400 *17.700	7.050 15.200						*6.650 *14.600	5.600 12.650	5.320 17'1"



ISO 10567:2007



*Indica que la carga está limitada por la capacidad hidráulica de elevación en lugar de por la carga de vuelco. Las cargas anteriores cumplen el estándar de capacidad de elevación de excavadoras hidráulicas ISO 10567:2007. No exceden el 87 % de la capacidad hidráulica de elevación o el 75 % de la carga límite de equilibrio. El peso de todos los accesorios de elevación debe restarse de las capacidades de elevación anteriores. Las capacidades de elevación se basan en la posición de la máquina sobre una superficie firme y uniforme. El uso de un punto de enganche del accesorio para manipular/eleva objetos podría afectar al rendimiento de elevación de la máquina.

La capacidad de elevación permanece dentro del $\pm 5\%$ para todas las zapatas de cadena disponibles.

Consulte siempre el manual de funcionamiento y mantenimiento apropiado para obtener información específica del producto.

Especificaciones de la excavadora hidráulica 325





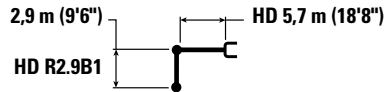



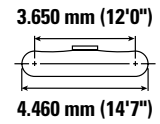
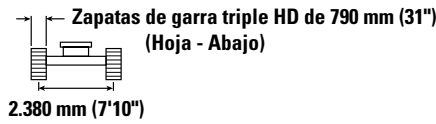





Capacidades de elevación de la pluma de alcance – Contrapeso: 4,9 tm (10.800 lb) – sin cucharón, elevación pesada: activada

Hoja de 3.170 mm (10'5")



HD 5,7 m (18'8")



	1.500 mm/5'0"		3.000 mm/10'0"		4.500 mm/15'0"		6.000 mm/20'0"		7.500 mm/25'0"						
													mm pie/pulg		
9.000 mm 30'0"	kg lb												*5.000 *11.300	*5.000 *11.300	4.500 13'11"
7.500 mm 25'0"	kg lb				*6.150 *13.500	*6.150 *13.500	*5.350 *10.100	*5.350 *10.100					*4.200 *9.300	*4.200 *9.300	6.280 20'2"
6.000 mm 20'0"	kg lb				*6.600 *14.350	*6.600 *14.350	*6.300 *13.850	6.100 13.100					*3.900 *8.650	*3.900 *8.650	7.350 23'11"
4.500 mm 15'0"	kg lb			*10.600 *22.500	*10.600 *22.500	*8.050 *17.400	*8.050 *17.400	*6.950 *15.100	5.950 12.750	*6.300 *12.650	4.150 8.950		*3.850 *8.500	3.750 8.300	8.000 26'11"
3.000 mm 10'0"	kg lb					*10.100 *21.800	8.700 18.700	*7.900 *17.050	5.650 12.200	*6.800 *14.750	4.050 8.700		*4.000 *8.750	3.450 7.600	8.330 27'3"
1.500 mm 5'0"	kg lb					*11.850 *25.650	8.150 17.500	*8.750 *19.000	5.400 11.600	*7.200 *15.600	3.950 8.450		*4.250 *9.300	3.350 7.350	8.390 27'6"
0 mm 0'0"	kg lb			*7.400 *16.950	*7.400 *16.950	*12.650 *27.350	7.850 16.900	*9.300 *20.150	5.200 11.250	*7.400 *16.000	3.850 8.250		*4.700 *10.400	3.450 7.500	8.170 26'9"
-1.500 mm -5'0"	kg lb	*7.700 *17.250	*7.700 *17.250	*12.350 *28.050	*12.350 *28.050	*12.400 *26.850	7.800 16.700	*9.250 *20.000	5.150 11.100	*7.100 *12.650	3.800 8.250		*5.600 *12.350	3.750 8.200	7.650 25'0"
-3.000 mm -10'0"	kg lb	*12.900 *28.900	*12.900 *28.900	*15.450 *33.500	*15.450 *33.500	*11.200 *24.150	7.850 16.900	*8.300 *17.800	5.200 11.200				*6.950 *15.300	4.450 9.900	6.760 22'0"
-4.500 mm -15'0"	kg lb			*11.500 *24.550	*11.500 *24.550	*8.400 *17.700	8.150 17.500						*6.650 *14.600	6.400 14.500	5.320 17'1"



ISO 10567:2007



*Indica que la carga está limitada por la capacidad hidráulica de elevación en lugar de por la carga de vuelco. Las cargas anteriores cumplen el estándar de capacidad de elevación de excavadoras hidráulicas ISO 10567:2007. No exceden el 87 % de la capacidad hidráulica de elevación o el 75 % de la carga límite de equilibrio. El peso de todos los accesorios de elevación debe restarse de las capacidades de elevación anteriores. Las capacidades de elevación se basan en la posición de la máquina sobre una superficie firme y uniforme. El uso de un punto de enganche del accesorio para manipular/elevar objetos podría afectar al rendimiento de elevación de la máquina.

La capacidad de elevación permanece dentro del ±5 % para todas las zapatas de cadena disponibles.

Consulte siempre el manual de funcionamiento y mantenimiento apropiado para obtener información específica del producto.

Especificaciones de la excavadora hidráulica 325

Capacidades de elevación de la pluma de alcance – Contrapeso: 4,9 tm (10.800 lb) – sin cucharón, elevación pesada: activada



Diagrama de la pluma	1.500 mm/5'0"		3.000 mm/10'0"		4.500 mm/15'0"		6.000 mm/20'0"		7.500 mm/25'0"		Diagrama de la excavadora				
	kg	lb	kg	lb	kg	lb	kg	lb	kg	lb	kg	lb	mm pie/pulg		
9.000 mm 30'0"													*5.000 *11.300	*5.000 *11.300	4.500 13'11"
7.500 mm 25'0"					*6.150 *13.600	*6.150 *13.600	*5.350 *10.100	*5.350 *10.100					*4.200 *9.300	*4.200 *9.300	6.280 20'2"
6.000 mm 20'0"					*6.650 *14.500	*6.650 *14.500	*6.400 *14.000	5.700 12.300					*3.900 *8.650	*3.900 *8.650	7.350 23'11"
4.500 mm 15'0"			*10.650 *22.700	*10.650 *22.700	*8.150 *17.600	*8.150 *17.600	*7.050 *15.300	5.550 11.950	6.250 *12.650	3.950 8.450			*3.900 *8.500	3.550 7.850	8.000 26'11"
3.000 mm 10'0"					*10.300 *22.150	8.050 17.400	*8.000 *17.350	5.350 11.450	6.100 13.150	3.850 8.300			*4.000 *8.750	3.300 7.250	8.330 27'3"
1.500 mm 5'0"					*12.100 *26.100	7.600 16.400	8.350 17.950	5.100 11.000	6.000 12.900	3.750 8.050			*4.250 *9.300	3.200 7.000	8.390 27'6"
0 mm 0'0"			*7.400 *16.950	*7.400 *16.950	*12.850 27.650	7.350 15.850	8.200 17.600	4.950 10.650	5.900 12.750	3.650 7.900			*4.750 *10.400	3.300 7.200	8.170 26'9"
-1.500 mm -5'0"	kg lb	*7.750 *17.250	*7.750 *17.250	*12.350 *28.050	*12.350 *28.050	*12.650 *27.400	7.300 15.700	8.100 17.450	4.900 10.500	5.900 *12.700	3.650 7.850		*5.600 *12.350	3.550 7.850	7.650 25'0"
-3.000 mm -10'0"	kg lb	*12.900 *28.900	*12.900 *28.900	*15.800 *34.250	14.200 30.400	*11.400 *24.650	7.350 15.850	8.150 17.550	4.950 10.650				6.900 15.300	4.250 9.400	6.760 22'0"
-4.500 mm -15'0"	kg lb			*11.800 *25.200	*11.800 *25.200	*8.600 *18.150	7.600 16.350						*6.850 *15.000	6.050 13.650	5.320 17'11"



ISO 10567:2007

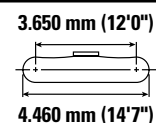
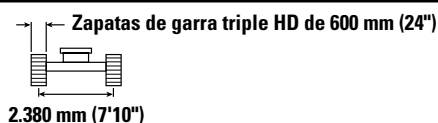
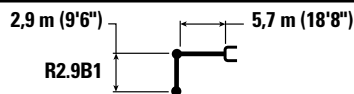

*Indica que la carga está limitada por la capacidad hidráulica de elevación en lugar de por la carga de vuelco. Las cargas anteriores cumplen el estándar de capacidad de elevación de excavadoras hidráulicas ISO 10567:2007. No exceden el 87 % de la capacidad hidráulica de elevación o el 75 % de la carga límite de equilibrio. El peso de todos los accesorios de elevación debe restarse de las capacidades de elevación anteriores. Las capacidades de elevación se basan en la posición de la máquina sobre una superficie firme y uniforme. El uso de un punto de enganche del accesorio para manipular/elevar objetos podría afectar al rendimiento de elevación de la máquina.









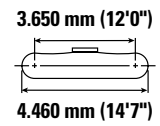
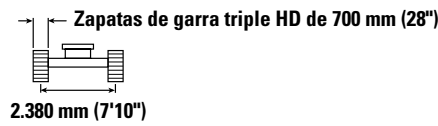
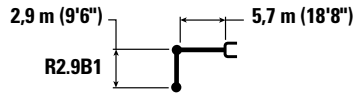





La capacidad de elevación permanece dentro del $\pm 5\%$ para todas las zapatas de cadena disponibles.

Consulte siempre el manual de funcionamiento y mantenimiento apropiado para obtener información específica del producto.

Especificaciones de la excavadora hidráulica 325

Capacidades de elevación de la pluma de alcance – Contrapeso: 4,9 tm (10.800 lb) – sin cucharón, elevación pesada: activada



	1.500 mm/5'0"		3.000 mm/10'0"		4.500 mm/15'0"		6.000 mm/20'0"		7.500 mm/25'0"						
													mm pie/pulg		
9.000 mm 30'0"	kg lb												*5.000 *11.300	*5.000 *11.300	4.500 13'11"
7.500 mm 25'0"	kg lb				*6.150 *13.600	*6.150 *13.600	*5.350 *10.100	*5.350 *10.100					*4.200 *9.300	*4.200 *9.300	6.280 20'2"
6.000 mm 20'0"	kg lb				*6.650 *14.500	*6.650 *14.500	*6.400 *14.000	5.800 12.450					*3.900 *8.650	*3.900 *8.650	7.350 23'11"
4.500 mm 15'0"	kg lb			*10.650 *22.700	*10.650 *22.700	*8.150 *17.600	*8.150 *17.600	*7.050 *15.300	5.600 12.100	*6.300 *12.650	4.000 8.600		*3.900 *8.500	3.600 7.950	8.000 26'11"
3.000 mm 10'0"	kg lb					*10.300 *22.150	8.150 17.600	*8.000 *17.350	5.400 11.600	6.200 13.350	3.900 8.400		*4.000 *8.750	3.350 7.350	8.330 27'3"
1.500 mm 5'0"	kg lb					*12.100 *26.100	7.700 16.600	8.450 18.200	5.150 11.150	6.100 13.100	3.800 8.150		*4.250 *9.300	3.250 7.100	8.390 26'6"
0 mm 0'0"	kg lb			*7.400 *16.950	*7.400 *16.950	*12.850 *27.850	7.450 16.050	8.300 17.800	5.000 10.800	6.000 12.900	3.700 8.000		*4.750 *10.400	3.300 7.300	8.170 26'9"
-1.500 mm -5'0"	kg lb	*7.750 *17.250	*7.750 *17.250	*12.350 *28.050	*12.350 *28.050	*12.650 *27.400	7.400 15.900	8.200 17.650	4.950 10.650	6.000 *12.700	3.700 7.950		*5.600 *12.350	3.600 7.950	7.650 25'0"
-3.000 mm -10'0"	kg lb	*12.900 *28.900	*12.900 *28.900	*15.800 *34.250	14.400 30.800	*11.400 *24.650	7.450 16.050	8.250 17.800	5.000 10.800				7.000 15.500	4.300 9.550	6.760 22'0"
-4.500 mm -15'0"	kg lb			*11.800 *25.200	*11.800 *25.200	*8.600 *18.150	7.700 16.600						*6.850 *15.000	6.100 13.800	5.320 17'11"



ISO 10567:2007



*Indica que la carga está limitada por la capacidad hidráulica de elevación en lugar de por la carga de vuelco. Las cargas anteriores cumplen el estándar de capacidad de elevación de excavadoras hidráulicas ISO 10567:2007. No exceden el 87 % de la capacidad hidráulica de elevación o el 75 % de la carga límite de equilibrio. El peso de todos los accesorios de elevación debe restarse de las capacidades de elevación anteriores. Las capacidades de elevación se basan en la posición de la máquina sobre una superficie firme y uniforme. El uso de un punto de enganche del accesorio para manipular/elevar objetos podría afectar al rendimiento de elevación de la máquina.









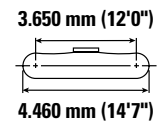
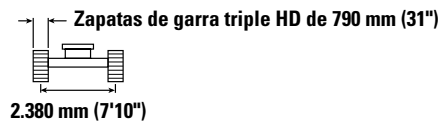
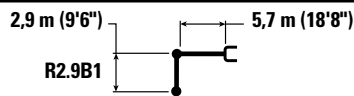





La capacidad de elevación permanece dentro del ±5 % para todas las zapatas de cadena disponibles.

Consulte siempre el manual de funcionamiento y mantenimiento apropiado para obtener información específica del producto.

Especificaciones de la excavadora hidráulica 325

Capacidades de elevación de la pluma de alcance – Contrapeso: 4,9 tm (10.800 lb) – sin cucharón, elevación pesada: activada



	1.500 mm/5'0"		3.000 mm/10'0"		4.500 mm/15'0"		6.000 mm/20'0"		7.500 mm/25'0"						
													mm pie/pulg		
9.000 mm 30'0"	kg lb												*5.000 *11.300	*5.000 *11.300	4.500 13'11"
7.500 mm 25'0"	kg lb				*6.150 *13.600	*6.150 *13.600	*5.350 *10.100	*5.350 *10.100					*4.200 *9.300	*4.200 *9.300	6.280 20'2"
6.000 mm 20'0"	kg lb				*6.650 *14.500	*6.650 *14.500	*6.400 *14.000	5.850 12.550					*3.900 *8.650	*3.900 *8.650	7.350 23'11"
4.500 mm 15'0"	kg lb			*10.650 *22.700	*10.650 *22.700	*8.150 *17.600	*8.150 *17.600	*7.050 *15.300	5.700 12.250	*6.300 *12.650	4.050 8.700		*3.900 *8.500	3.650 8.050	8.000 26'11"
3.000 mm 10'0"	kg lb					*10.300 *22.150	8.250 17.800	*8.000 *17.350	5.450 11.750	6.300 13.500	3.950 8.500		*4.000 *8.750	3.400 7.450	8.330 27'3"
1.500 mm 5'0"	kg lb					*12.100 *26.100	7.800 16.800	8.550 18.450	5.250 11.300	6.150 13.250	3.850 8.250		*4.250 *9.300	3.300 7.200	8.390 27'6"
0 mm 0'0"	kg lb			*7.400 *16.950	*7.400 *16.950	*12.850 *27.850	7.550 16.250	8.400 18.050	5.100 10.950	6.100 13.050	3.750 8.100		*4.750 *10.400	3.350 7.400	8.170 26'9"
-1.500 mm -5'0"	kg lb	*7.750 *17.250	*7.750 *17.250	*12.350 *28.050	*12.350 *28.050	*12.650 *27.400	7.500 16.100	8.350 17.900	5.000 10.800	6.050 *12.700	3.750 8.100		*5.600 *12.350	3.650 8.050	7.650 25'0"
-3.000 mm -10'0"	kg lb	*12.900 *28.900	*12.900 *28.900	*15.800 *34.250	14.550 31.200	*11.400 *24.650	7.550 16.250	8.400 18.050	5.050 10.900				7.100 *15.650	4.350 9.650	6.760 22'0"
-4.500 mm -15'0"	kg lb			*11.800 *25.200	*11.800 *25.200	*8.600 *18.150	7.800 16.800						*6.850 *15.000	6.200 14.000	5.320 17'1"



ISO 10567:2007



*Indica que la carga está limitada por la capacidad hidráulica de elevación en lugar de por la carga de vuelco. Las cargas anteriores cumplen el estándar de capacidad de elevación de excavadoras hidráulicas ISO 10567:2007. No exceden el 87 % de la capacidad hidráulica de elevación o el 75 % de la carga límite de equilibrio. El peso de todos los accesorios de elevación debe restarse de las capacidades de elevación anteriores. Las capacidades de elevación se basan en la posición de la máquina sobre una superficie firme y uniforme. El uso de un punto de enganche del accesorio para manipular/elevar objetos podría afectar al rendimiento de elevación de la máquina.









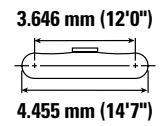
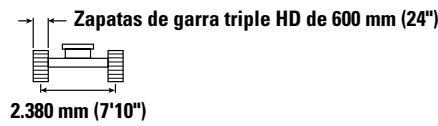
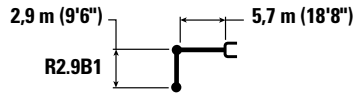





La capacidad de elevación permanece dentro del $\pm 5\%$ para todas las zapatas de cadena disponibles.

Consulte siempre el manual de funcionamiento y mantenimiento apropiado para obtener información específica del producto.

Especificaciones de la excavadora hidráulica 325

Capacidades de elevación de la pluma de alcance – Contrapeso: 8,3 tm (18.300 lb) – sin cucharón, elevación pesada: activada



	1.500 mm/5'0"		3.000 mm/10'0"		4.500 mm/15'0"		6.000 mm/20'0"		7.500 mm/25'0"						
													mm pie/pulg		
9.000 mm 30'0"	kg lb												*5.000 *11.350	*5.000 *11.350	4.500 13'11"
7.500 mm 25'0"	kg lb				*6.200 *13.650	*6.200 *13.650	*5.350 *10.150	*5.350 *10.150					*4.200 *9.350	*4.200 *9.350	6.280 20'2"
6.000 mm 20'0"	kg lb				*6.650 *14.500	*6.650 *14.500	*6.400 *14.050	*6.400 13.800					*3.950 *8.700	*3.950 *8.700	7.350 23'11"
4.500 mm 15'0"	kg lb			*10.650 *22.700	*10.650 *22.700	*8.150 *17.600	*8.150 *17.600	*7.050 *15.300	6.250 13.450	*6.300 *12.700	4.500 9.600		*3.900 *8.550	*3.900 *8.550	8.000 26'11"
3.000 mm 10'0"	kg lb					*10.250 *22.100	9.050 19.550	*8.000 *17.350	6.000 12.950	6.800 14.650	4.350 9.400		*4.000 *8.800	3.750 8.250	8.330 27'3"
1.500 mm 5'0"	kg lb					*12.050 *26.050	8.600 18.500	*8.900 *19.300	5.800 12.450	6.700 14.400	4.250 9.150		*4.250 *9.350	3.650 8.050	8.390 27'6"
0 mm 0'0"	kg lb			*7.450 *17.000	*7.450 *17.000	*12.850 *27.800	8.350 17.950	9.100 19.600	5.650 12.100	6.600 14.200	4.200 9.000		*4.750 *10.450	3.750 8.250	8.170 26'9"
-1.500 mm -5'0"	kg lb	*7.750 *17.300	*7.750 *17.300	*12.400 *28.100	*12.400 *28.100	*12.600 *27.350	8.300 17.800	9.050 19.450	5.550 12.000	6.600 *12.700	4.150 9.000		*5.650 *12.400	4.050 8.950	7.650 25'0"
-3.000 mm -10'0"	kg lb	*12.900 *28.950	*12.900 *28.950	*15.750 *34.150	*15.750 *34.150	*11.400 *24.600	8.350 17.950	*8.450 *18.150	5.600 12.100				*7.100 *15.650	4.850 10.700	6.760 22'0"
-4.500 mm -15'0"	kg lb			*11.800 *25.100	*11.800 *25.100	*8.600 *18.100	*8.600 *18.100						*6.850 *14.950	*6.850 *14.950	5.320 17'1"



ISO 10567:2007



*Indica que la carga está limitada por la capacidad hidráulica de elevación en lugar de por la carga de vuelco. Las cargas anteriores cumplen el estándar de capacidad de elevación de excavadoras hidráulicas ISO 10567:2007. No exceden el 87 % de la capacidad hidráulica de elevación o el 75 % de la carga límite de equilibrio. El peso de todos los accesorios de elevación debe restarse de las capacidades de elevación anteriores. Las capacidades de elevación se basan en la posición de la máquina sobre una superficie firme y uniforme. El uso de un punto de enganche del accesorio para manipular/elevar objetos podría afectar al rendimiento de elevación de la máquina.

La capacidad de elevación permanece dentro del ±5 % para todas las zapatas de cadena disponibles.

Consulte siempre el manual de funcionamiento y mantenimiento apropiado para obtener información específica del producto.

Especificaciones de la excavadora hidráulica 325

Capacidades de elevación de la pluma de alcance – Contrapeso: 8,3 tm (18.300 lb) – sin cucharón, elevación pesada: activada



Diagrama de la pluma	1.500 mm/5'0"		3.000 mm/10'0"		4.500 mm/15'0"		6.000 mm/20'0"		7.500 mm/25'0"		Diagrama de la excavadora				
	kg	lb	kg	lb	kg	lb	kg	lb	kg	lb	kg	lb	mm pie/pulg		
9.000 mm 30'0"													*5.000 *11.350	*5.000 *11.350	4.500 13'11"
7.500 mm 25'0"					*6.200 *13.650	*6.200 *13.650	*5.350 *10.150	*5.350 *10.150					*4.200 *9.350	*4.200 *9.350	6.280 20'2"
6.000 mm 20'0"					*6.650 *14.500	*6.650 *14.500	*6.400 *14.050	*6.400 *13.950					*3.950 *8.700	*3.950 *8.700	7.350 23'11"
4.500 mm 15'0"			*10.650 *22.700	*10.650 *22.700	*8.150 *17.600	*8.150 *17.600	*7.050 *15.300	6.300 13.600	*6.300 *12.700	4.550 9.700			*3.900 *8.550	*3.900 *8.550	8.000 26'11"
3.000 mm 10'0"					*10.250 *22.100	9.150 19.750	*8.000 *17.350	6.100 13.100	6.900 14.800	4.450 9.500			*4.000 *8.800	3.800 8.350	8.330 27'3"
1.500 mm 5'0"					*12.050 *26.050	8.700 18.750	*8.900 *19.300	5.850 12.600	6.750 14.550	4.300 9.300			*4.250 *9.350	3.700 8.100	8.390 27'6"
0 mm 0'0"			*7.450 *17.000	*7.450 *17.000	*12.850 *27.800	8.450 18.150	9.200 19.800	5.700 12.250	6.700 14.400	4.250 9.100			*4.750 *10.450	3.800 8.350	8.170 26'9"
-1.500 mm -5'0"	kg lb	*7.750 *17.300	*7.750 *17.300	*12.400 *28.100	*12.400 *28.100	*12.600 *27.350	8.400 18.000	9.150 19.650	5.650 12.100	6.650 *12.700	4.200 9.100		*5.650 *12.400	4.100 9.100	7.650 25'0"
-3.000 mm -10'0"	kg lb	*12.900 *28.950	*12.900 *28.950	*15.750 *34.150	*15.750 *34.150	*11.400 *24.600	8.450 18.200	*8.450 *18.150	5.700 12.250				*7.100 *15.650	4.900 10.850	6.760 22'0"
-4.500 mm -15'0"	kg lb			*11.800 *25.100	*11.800 *25.100	*8.600 *18.100	*8.600 *18.100						*6.850 *14.950	*6.850 *14.950	5.320 17'11"



ISO 10567:2007

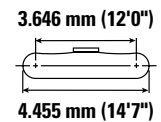
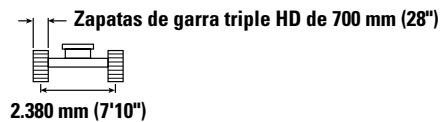
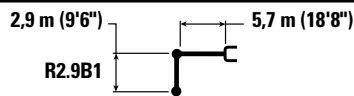

*Indica que la carga está limitada por la capacidad hidráulica de elevación en lugar de por la carga de vuelco. Las cargas anteriores cumplen el estándar de capacidad de elevación de excavadoras hidráulicas ISO 10567:2007. No exceden el 87 % de la capacidad hidráulica de elevación o el 75 % de la carga límite de equilibrio. El peso de todos los accesorios de elevación debe restarse de las capacidades de elevación anteriores. Las capacidades de elevación se basan en la posición de la máquina sobre una superficie firme y uniforme. El uso de un punto de enganche del accesorio para manipular/elevar objetos podría afectar al rendimiento de elevación de la máquina.

La capacidad de elevación permanece dentro del ±5 % para todas las zapatas de cadena disponibles.

Consulte siempre el manual de funcionamiento y mantenimiento apropiado para obtener información específica del producto.

Especificaciones de la excavadora hidráulica 325

Capacidades de elevación de la pluma de alcance – Contrapeso: 8,3 tm (18.300 lb) – sin cucharón, elevación pesada: activada



Diagrama de la pluma	1.500 mm/5'0"		3.000 mm/10'0"		4.500 mm/15'0"		6.000 mm/20'0"		7.500 mm/25'0"		Diagrama de la excavadora				
	kg	lb	kg	lb	kg	lb	kg	lb	kg	lb	kg	lb	mm pie/pulg		
9.000 mm 30'0"													*5.000 *11.350	*5.000 *11.350	4.500 13'11"
7.500 mm 25'0"					*6.200 *13.650	*6.200 *13.650	*5.350 *10.150	*5.350 *10.150					*4.200 *9.350	*4.200 *9.350	6.280 20'2"
6.000 mm 20'0"					*6.650 *14.500	*6.650 *14.500	*6.400 *14.050	*6.400 *14.050					*3.950 *8.700	*3.950 *8.700	7.350 23'11"
4.500 mm 15'0"			*10.650 *22.700	*10.650 *22.700	*8.150 *17.600	*8.150 *17.600	*7.050 *15.300	6.400 13.750	*6.300 *12.700	4.600 9.850			*3.900 *8.550	*3.900 *8.550	8.000 26'11"
3.000 mm 10'0"					*10.250 *22.100	9.250 19.950	*8.000 *17.350	6.150 13.250	*6.900 15.000	4.500 9.600			*4.000 *8.800	3.850 8.450	8.330 27'3"
1.500 mm 5'0"					*12.050 *26.050	8.800 18.950	*8.900 *19.300	5.900 12.750	6.850 14.750	4.350 9.400			*4.250 *9.350	3.750 8.200	8.390 27'6"
0 mm 0'0"			*7.450 *17.000	*7.450 *17.000	*12.850 *27.800	8.550 18.400	9.300 20.050	5.750 12.400	6.750 14.550	4.300 9.200			*4.750 *10.450	3.850 8.450	8.170 26'9"
-1.500 mm -5'0"	kg lb	*7.750 *17.300	*7.750 *17.300	*12.400 *28.100	*12.400 *28.100	*12.600 *27.350	8.450 18.250	9.250 19.900	5.700 12.250	6.750 9.200			*5.650 *12.400	4.150 9.200	7.650 25'0"
-3.000 mm -10'0"	kg lb	*12.900 *28.950	*12.900 *28.950	*15.750 *34.150	*15.750 *34.150	*11.400 *24.600	8.550 18.400	*8.450 *18.150	5.750 12.400				*7.100 *15.650	4.950 10.950	6.760 22'0"
-4.500 mm -15'0"	kg lb			*11.800 *25.100	*11.800 *25.100	*8.600 *18.100	*8.600 *18.100						*6.850 *14.950	*6.850 *14.950	5.320 17'11"



ISO 10567:2007

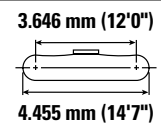
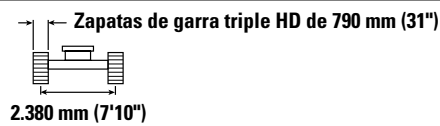
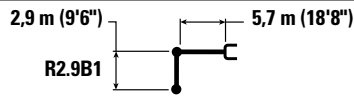

*Indica que la carga está limitada por la capacidad hidráulica de elevación en lugar de por la carga de vuelco. Las cargas anteriores cumplen el estándar de capacidad de elevación de excavadoras hidráulicas ISO 10567:2007. No exceden el 87 % de la capacidad hidráulica de elevación o el 75 % de la carga límite de equilibrio. El peso de todos los accesorios de elevación debe restarse de las capacidades de elevación anteriores. Las capacidades de elevación se basan en la posición de la máquina sobre una superficie firme y uniforme. El uso de un punto de enganche del accesorio para manipular/elevar objetos podría afectar al rendimiento de elevación de la máquina.

La capacidad de elevación permanece dentro del ±5 % para todas las zapatas de cadena disponibles.

Consulte siempre el manual de funcionamiento y mantenimiento apropiado para obtener información específica del producto.

Especificaciones de la excavadora hidráulica 325

Capacidades de elevación de la pluma de alcance – Contrapeso: 8,3 tm (18.300 lb) – sin cucharón, elevación pesada: activada



Diagrama de la pluma	1.500 mm/5'0"		3.000 mm/10'0"		4.500 mm/15'0"		6.000 mm/20'0"		7.500 mm/25'0"		Diagrama de la grapa				
	kg	lb	kg	lb	kg	lb	kg	lb	kg	lb	kg	lb	mm pie/pulg		
9.000 mm 30'0"													*5.000 *11.300	*5.000 *11.300	4.500 13'11"
7.500 mm 25'0"					*6.150 *13.500	*6.150 *13.500	*5.350 *10.100	*5.350 *10.100					*4.200 *9.300	*4.200 *9.300	6.280 20'2"
6.000 mm 20'0"					*6.600 *14.350	*6.600 *14.350	*6.300 *13.850	*6.300 13.700					*3.900 *8.650	*3.900 *8.650	7.350 23'11"
4.500 mm 15'0"					*8.050 *17.400	*8.050 *17.400	*6.950 *15.100	6.200 13.300	*6.300 *12.650	4.400 9.450			*3.850 *8.500	*3.850 *8.500	8.000 26'11"
3.000 mm 10'0"					*10.100 *21.800	8.950 19.350	*7.900 17.050	5.950 12.750	6.750 14.500	4.300 9.250			*4.000 *8.750	3.650 8.050	8.330 27'3"
1.500 mm 5'0"					*11.850 *25.650	8.450 18.200	*8.750 *19.000	5.700 12.200	6.600 14.200	4.150 8.950			*4.250 *9.300	3.550 7.850	8.390 27'6"
0 mm 0'0"					*7.400 *16.950	*7.400 *16.950	*12.650 *27.350	8.150 17.600	9.000 19.350	5.500 11.850	6.500 14.000	4.100 8.800	*4.700 *10.400	3.650 8.000	8.170 26'9"
-1.500 mm -5'0"					*7.700 *17.250	*7.700 *17.250	*12.350 *26.850	8.100 17.400	8.900 19.150	5.450 11.700	6.500 *12.650	4.050 8.750	*5.600 *12.350	3.950 8.750	7.650 25'0"
-3.000 mm -10'0"					*12.900 *28.900	*12.900 *28.900	*15.450 *33.500	*11.200 17.600	8.200 *17.800	5.500 11.800			*6.950 *15.300	4.700 10.450	6.760 22'0"
-4.500 mm -15'0"					*11.500 *24.550	*11.500 *24.550	*8.400 *17.700						*6.650 *14.600	*6.650 *14.600	5.320 17'1"



ISO 10567:2007

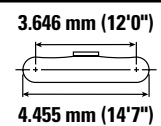
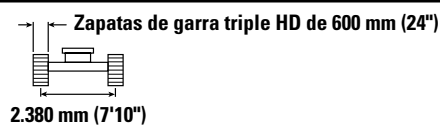
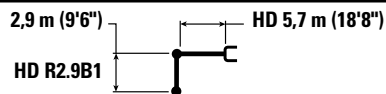

*Indica que la carga está limitada por la capacidad hidráulica de elevación en lugar de por la carga de vuelco. Las cargas anteriores cumplen el estándar de capacidad de elevación de excavadoras hidráulicas ISO 10567:2007. No exceden el 87 % de la capacidad hidráulica de elevación o el 75 % de la carga límite de equilibrio. El peso de todos los accesorios de elevación debe restarse de las capacidades de elevación anteriores. Las capacidades de elevación se basan en la posición de la máquina sobre una superficie firme y uniforme. El uso de un punto de enganche del accesorio para manipular/elevar objetos podría afectar al rendimiento de elevación de la máquina.

La capacidad de elevación permanece dentro del $\pm 5\%$ para todas las zapatas de cadena disponibles.

Consulte siempre el manual de funcionamiento y mantenimiento apropiado para obtener información específica del producto.





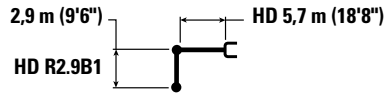



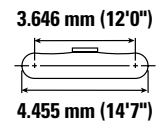
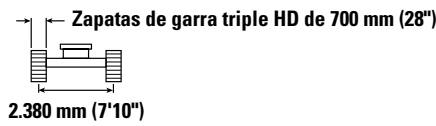





Especificaciones de la excavadora hidráulica 325

Capacidades de elevación de la pluma de alcance – Contrapeso: 8,3 tm (18.300 lb) – sin cucharón, elevación pesada: activada



HD 5,7 m (18'8")



	1.500 mm/5'0"		3.000 mm/10'0"		4.500 mm/15'0"		6.000 mm/20'0"		7.500 mm/25'0"					
													mm pie/pulg	
9.000 mm 30'0"	kg lb											*5.000 *11.300	*5.000 *11.300	4.500 13'11"
7.500 mm 25'0"	kg lb				*6.150 *13.500	*6.150 *13.500	*5.350 *10.100	*5.350 *10.100				*4.200 *9.300	*4.200 *9.300	6.280 20'2"
6.000 mm 20'0"	kg lb				*6.600 *14.350	*6.600 *14.350	*6.300 *13.850	*6.300 *13.850				*3.900 *8.650	*3.900 *8.650	7.350 23'11"
4.500 mm 15'0"	kg lb			*10.600 *22.500	*10.600 *22.500	*8.050 *17.400	*8.050 *17.400	*6.950 *15.100	6.250 13.450	*6.300 *12.650	4.450 9.550	*3.850 *8.500	*3.850 *8.500	8.000 26'11"
3.000 mm 10'0"	kg lb				*10.100 *21.800	9.050 19.550	*7.900 *17.050	6.000 12.900	*6.800 *14.650	4.350 9.350	*4.000 *8.750	3.700 8.150	*3.700 *8.150	8.330 27'3"
1.500 mm 5'0"	kg lb				*11.850 *25.650	8.550 18.400	*8.750 *19.000	5.750 12.350	6.700 *14.400	4.200 9.100	*4.250 *9.300	3.600 7.950	*3.600 *7.950	8.390 27'6"
0 mm 0'0"	kg lb			*7.400 *16.950	*7.400 *16.950	*12.650 *27.350	8.250 17.800	9.100 *19.550	5.550 12.000	6.600 *14.200	4.150 8.900	*4.700 *10.400	3.700 8.100	8.170 26'9"
-1.500 mm -5'0"	kg lb	*7.700 *17.250	*7.700 *17.250	*12.350 *28.050	*12.350 *28.050	*12.400 *26.850	8.200 17.650	9.000 *19.400	5.500 *11.850	6.550 *12.650	4.100 8.850	*5.600 *12.350	4.000 8.850	7.650 25'0"
-3.000 mm -10'0"	kg lb	*12.900 *28.900	*12.900 *28.900	*15.450 *33.500	*15.450 *33.500	*11.200 *24.150	8.250 17.800	*8.300 *17.800	5.550 11.950			*6.950 *15.300	4.800 10.600	6.760 22'0"
-4.500 mm -15'0"	kg lb			*11.500 *24.550	*11.500 *24.550	*8.400 *17.700	*8.400 *17.700					*6.650 *14.600	*6.650 *14.600	5.320 17'1"



ISO 10567:2007



*Indica que la carga está limitada por la capacidad hidráulica de elevación en lugar de por la carga de vuelco. Las cargas anteriores cumplen el estándar de capacidad de elevación de excavadoras hidráulicas ISO 10567:2007. No exceden el 87 % de la capacidad hidráulica de elevación o el 75 % de la carga límite de equilibrio. El peso de todos los accesorios de elevación debe restarse de las capacidades de elevación anteriores. Las capacidades de elevación se basan en la posición de la máquina sobre una superficie firme y uniforme. El uso de un punto de enganche del accesorio para manipular/elevar objetos podría afectar al rendimiento de elevación de la máquina.









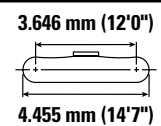
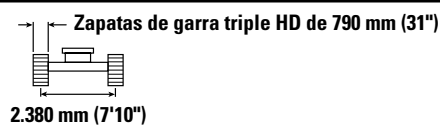
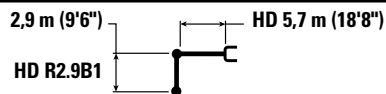





La capacidad de elevación permanece dentro del $\pm 5\%$ para todas las zapatas de cadena disponibles.

Consulte siempre el manual de funcionamiento y mantenimiento apropiado para obtener información específica del producto.

Especificaciones de la excavadora hidráulica 325

Capacidades de elevación de la pluma de alcance – Contrapeso: 8,3 tm (18.300 lb) – sin cucharón, elevación pesada: activada



	1.500 mm/5'0"		3.000 mm/10'0"		4.500 mm/15'0"		6.000 mm/20'0"		7.500 mm/25'0"					
													mm pie/pulg	
9.000 mm 30'0"	kg lb											*5.000 *11.300	*5.000 *11.300	4.500 13'11"
7.500 mm 25'0"	kg lb				*6.150 *13.500	*6.150 *13.500	*5.350 *10.100	*5.350 *10.100				*4.200 *9.300	*4.200 *9.300	6.280 20'2"
6.000 mm 20'0"	kg lb				*6.600 *14.350	*6.600 *14.350	*6.300 *13.850	*6.300 *13.850				*3.900 *8.650	*3.900 *8.650	7.350 23'11"
4.500 mm 15'0"	kg lb			*10.600 *22.500	*10.600 *22.500	*8.050 *17.400	*8.050 *17.400	*6.950 *15.100	6.300 13.600	*6.300 *12.650	4.500 9.650	*3.850 *8.500	*3.850 *8.500	8.000 26'11"
3.000 mm 10'0"	kg lb				*10.100 *21.800	9.150 19.750	*7.900 17.050	6.050 13.050	*6.800 *14.750	4.400 9.450	*4.000 *8.750	3.750 8.250	3.750 8.250	8.330 27'3"
1.500 mm 5'0"	kg lb				*11.850 *25.650	8.650 18.600	*8.750 *19.000	5.800 12.500	6.750 14.550	4.250 9.200	*4.250 *9.300	3.650 8.000	3.650 8.000	8.390 27'6"
0 mm 0'0"	kg lb			*7.400 *16.950	*7.400 *16.950	*12.650 *27.350	8.350 18.000	9.200 19.800	5.650 12.150	6.650 14.350	4.200 9.000	*4.700 *10.400	3.750 8.200	8.170 26'9"
-1.500 mm -5'0"	kg lb	*7.700 *17.250	*7.700 *17.250	*12.350 *28.050	*12.350 *28.050	*12.400 *26.850	8.300 17.850	9.150 19.650	5.550 12.000	6.650 *12.650	4.150 9.000	*5.600 *12.350	4.050 8.950	7.650 25'0"
-3.000 mm -10'0"	kg lb	*12.900 *28.900	*12.900 *28.900	*15.450 *33.500	*15.450 *33.500	*11.200 *24.150	8.350 18.000	*8.300 *17.800	5.600 12.100			*6.950 *15.300	4.850 10.700	6.760 22'0"
-4.500 mm -15'0"	kg lb			*11.500 *24.550	*11.500 *24.550	*8.400 *17.700	*8.400 *17.700					*6.650 *14.600	*6.650 *14.600	5.320 17'1"



ISO 10567:2007



*Indica que la carga está limitada por la capacidad hidráulica de elevación en lugar de por la carga de vuelco. Las cargas anteriores cumplen el estándar de capacidad de elevación de excavadoras hidráulicas ISO 10567:2007. No exceden el 87 % de la capacidad hidráulica de elevación o el 75 % de la carga límite de equilibrio. El peso de todos los accesorios de elevación debe restarse de las capacidades de elevación anteriores. Las capacidades de elevación se basan en la posición de la máquina sobre una superficie firme y uniforme. El uso de un punto de enganche del accesorio para manipular/elevar objetos podría afectar al rendimiento de elevación de la máquina.

La capacidad de elevación permanece dentro del $\pm 5\%$ para todas las zapatas de cadena disponibles.

Consulte siempre el manual de funcionamiento y mantenimiento apropiado para obtener información específica del producto.

Especificaciones de la excavadora hidráulica 325

Capacidades de elevación de la pluma de dos piezas ajustable – Contrapeso: 4,9 tm (10.800 lb) – sin cucharón, elevación pesada: activada

Hoja de 2.980 mm (9'9")



Diagrama de la pluma	3.000 mm/10'0"		4.500 mm/15'0"		6.000 mm/20'0"		7.500 mm/25'0"		Diagrama de la pala		mm pie/pulg
	kg lb	kg lb	kg lb	kg lb	kg lb	kg lb	kg lb	kg lb	kg lb	kg lb	
9.000 mm 30'0"			*6.700 *13.750	*6.700 *13.750					*4.950 *11.200	*4.950 *11.200	5.120 16'11"
7.500 mm 25'0"			*7.000 *15.450	*7.000 *15.450	*6.450 *13.500	5.350 11.400			*4.250 *9.400	*4.250 *9.400	6.740 21'9"
6.000 mm 20'0"			*7.350 *16.150	*7.350 *16.150	*7.050 *15.200	5.300 11.350	*5.250 *9.700	3.600 7.650	*3.950 *8.700	3.350 7.500	7.740 25'2"
4.500 mm 15'0"	*13.800 *29.500	*13.800 *29.500	*9.550 *20.600	7.900 17.050	*7.400 *16.000	5.050 10.800	5.400 11.600	3.500 7.500	*3.850 *8.500	2.900 6.400	8.360 27'4"
3.000 mm 10'0"			*10.700 *23.150	7.150 15.450	7.450 16.000	4.700 10.150	5.250 11.300	3.350 7.200	*3.950 *8.650	2.650 5.850	8.680 28'5"
1.500 mm 5'0"			*11.250 24.100	6.550 14.150	7.100 15.300	4.400 9.500	5.100 10.950	3.200 6.900	4.050 8.900	2.550 5.650	8.730 28'7"
0 mm 0'0"			*10.650 *23.150	6.300 13.500	6.900 14.850	4.200 9.100	5.000 10.700	3.100 6.700	4.150 9.150	2.600 5.750	8.520 27'11"
-1.500 mm -5'0"	*9.900 *22.450	*9.900 *22.450	*9.200 *20.000	6.250 13.400	6.800 14.650	4.150 8.950	4.950 10.650	3.100 6.650	*4.450 *9.750	2.850 6.250	8.020 26'3"
-3.000 mm -10'0"			*6.850 *14.700	6.350 13.650	*5.300 *11.250	4.200 9.100			*3.950 *8.800	3.500 7.750	6.980 22'7"



*Indica que la carga está limitada por la capacidad hidráulica de elevación en lugar de por la carga de vuelco. Las cargas anteriores cumplen el estándar de capacidad de elevación de excavadoras hidráulicas ISO 10567:2007. No exceden el 87 % de la capacidad hidráulica de elevación o el 75 % de la carga límite de equilibrio. El peso de todos los accesorios de elevación debe restarse de las capacidades de elevación anteriores. Las capacidades de elevación se basan en la posición de la máquina sobre una superficie firme y uniforme. El uso de un punto de enganche del accesorio para manipular/elevar objetos podría afectar al rendimiento de elevación de la máquina.

Longitud máxima de VAB.

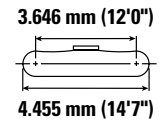
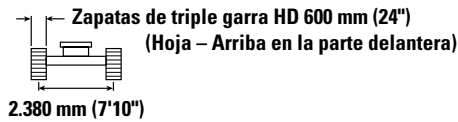
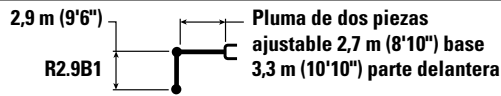
La capacidad de elevación permanece dentro del ±5 % para todas las zapatas de cadena disponibles.









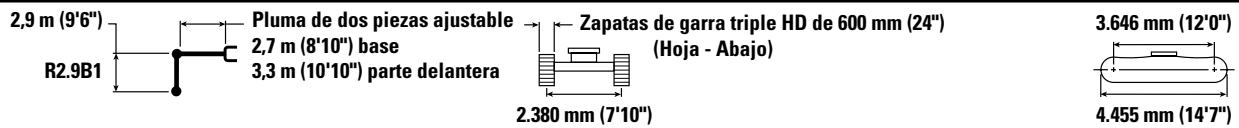



Consulte siempre el manual de funcionamiento y mantenimiento apropiado para obtener información específica del producto.

Especificaciones de la excavadora hidráulica 325

Capacidades de elevación de la pluma de dos piezas ajustable – Contrapeso: 4,9 tm (10.800 lb) – sin cucharón, elevación pesada: activada

Hoja de 2.980 mm (9'9")



	3.000 mm/10'0"		4.500 mm/15'0"		6.000 mm/20'0"		7.500 mm/25'0"				mm pie/pulg	
												
9.000 mm 30'0"	kg		*6.700	*6.700					*4.950	*4.950	5.120	
	lb		*13.750	*13.750					*11.200	*11.200	16'1"	
7.500 mm 25'0"	kg		*7.000	*7.000	*6.450	5.850			*4.250	*4.250	6.740	
	lb		*15.450	*15.450	*13.500	12.450			*9.400	*9.400	21'9"	
6.000 mm 20'0"	kg		*7.350	*7.350	*7.050	5.750	*5.250	3.950	*3.950	3.700	7.740	
	lb		*16.150	*16.150	*15.200	12.350	*9.700	8.350	*8.700	8.200	25'2"	
4.500 mm 15'0"	kg	*13.800	*13.800	*9.550	8.700	*7.400	5.500	*5.900	3.850	*3.850	3.200	8.360
	lb	*29.500	*29.500	*20.600	18.700	*16.000	11.850	*12.700	8.250	*8.500	7.050	27'4"
3.000 mm 10'0"	kg			*10.700	7.900	*8.050	5.200	*6.100	3.700	*3.950	2.950	8.680
	lb			*23.150	17.100	*17.400	11.150	*13.150	7.950	*8.650	6.450	28'5"
1.500 mm 5'0"	kg			*11.250	7.300	*8.300	4.900	*6.400	3.550	*4.150	2.850	8.730
	lb			*24.300	15.750	*17.950	10.500	*13.750	7.650	*9.100	6.250	28'7"
0 mm 0'0"	kg			*10.650	7.000	*8.050	4.700	*6.200	3.450	*4.500	2.900	8.520
	lb			*23.150	15.100	*17.400	10.050	*13.350	7.400	*9.950	6.350	27'11"
-1.500 mm -5'0"	kg	*9.900	*9.900	*9.200	6.950	*7.150	4.600	*5.300	3.450	*4.450	3.150	8.020
	lb	*22.450	*22.450	*20.000	15.000	*15.400	9.950	*11.200	7.350	*9.750	6.950	26'3"
-3.000 mm -10'0"	kg			*6.850	*6.850	*5.300	4.700			*3.950	3.850	6.980
	lb			*14.700	*14.700	*11.250	10.100			*8.800	8.600	22'7"



*Indica que la carga está limitada por la capacidad hidráulica de elevación en lugar de por la carga de vuelco. Las cargas anteriores cumplen el estándar de capacidad de elevación de excavadoras hidráulicas ISO 10567:2007. No exceden el 87 % de la capacidad hidráulica de elevación o el 75 % de la carga límite de equilibrio. El peso de todos los accesorios de elevación debe restarse de las capacidades de elevación anteriores. Las capacidades de elevación se basan en la posición de la máquina sobre una superficie firme y uniforme. El uso de un punto de enganche del accesorio para manipular/elevar objetos podría afectar al rendimiento de elevación de la máquina.

Longitud máxima de VAB.

La capacidad de elevación permanece dentro del ±5 % para todas las zapatas de cadena disponibles.

Consulte siempre el manual de funcionamiento y mantenimiento apropiado para obtener información específica del producto.

Especificaciones de la excavadora hidráulica 325

Capacidades de elevación de la pluma de dos piezas ajustable – Contrapeso: 4,9 tm (10.800 lb) – sin cucharón, elevación pesada: activada

Hoja de 3.170 mm (10'5")

2,9 m (9'6")

R2.9B1

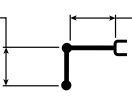

Pluma de dos piezas ajustable
2,7 m (8'10") base
3,3 m (10'10") parte delantera

Zapatas de triple garra HD 600 mm (24")
(Hoja – Arriba en la parte delantera)

2.380 mm (7'10")

3.646 mm (12'0")

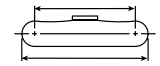

4.455 mm (14'7")

Diagrama de la pluma	3.000 mm/10'0"		4.500 mm/15'0"		6.000 mm/20'0"		7.500 mm/25'0"		Diagrama de la pala		mm pie/pulg
	kg lb	kg lb	kg lb	kg lb	kg lb	kg lb	kg lb	kg lb	kg lb	kg lb	
9.000 mm 30'0"			*6.700 *13.750	*6.700 *13.750					*4.950 *11.200	*4.950 *11.200	5.120 16'11"
7.500 mm 25'0"			*7.000 *15.450	*7.000 *15.450	*6.450 *13.500	5.400 11.600			*4.250 *9.400	*4.250 *9.400	6.740 21'9"
6.000 mm 20'0"			*7.350 *16.150	*7.350 *16.150	*7.050 *15.200	5.350 11.500	*5.250 *9.700	3.650 7.750	*3.950 *8.700	3.450 7.600	7.740 25'2"
4.500 mm 15'0"	*13.800 *29.500	*13.800 *29.500	*9.550 *20.600	8.000 17.250	*7.400 *16.000	5.100 11.000	5.500 11.750	3.550 7.650	*3.850 *8.500	2.950 6.500	8.360 27'4"
3.000 mm 10'0"			*10.700 *23.150	7.250 15.700	7.550 16.250	4.800 10.300	5.350 11.450	3.400 7.350	*3.950 *8.650	2.700 5.950	8.680 28'5"
1.500 mm 5'0"			*11.250 *24.300	6.650 14.400	7.200 15.500	4.500 9.650	5.150 11.100	3.300 7.050	4.100 9.050	2.600 5.750	8.730 28'7"
0 mm 0'0"			*10.650 *23.150	6.400 13.750	7.000 15.050	4.300 9.250	5.050 10.850	3.150 6.800	4.250 9.300	2.650 5.850	8.520 27'11"
-1.500 mm -5'0"	*9.900 *22.450	*9.900 *22.450	*9.200 *20.000	6.350 13.650	6.950 14.900	4.250 9.100	5.050 10.800	3.150 6.800	*4.450 *9.750	2.900 6.400	8.020 26'3"
-3.000 mm -10'0"			*6.850 *14.700	6.450 13.900	*5.300 *11.250	4.300 9.250			*3.950 *8.800	3.550 7.900	6.980 22'7"



*Indica que la carga está limitada por la capacidad hidráulica de elevación en lugar de por la carga de vuelco. Las cargas anteriores cumplen el estándar de capacidad de elevación de excavadoras hidráulicas ISO 10567:2007. No exceden el 87 % de la capacidad hidráulica de elevación o el 75 % de la carga límite de equilibrio. El peso de todos los accesorios de elevación debe restarse de las capacidades de elevación anteriores. Las capacidades de elevación se basan en la posición de la máquina sobre una superficie firme y uniforme. El uso de un punto de enganche del accesorio para manipular/elevar objetos podría afectar al rendimiento de elevación de la máquina.

Longitud máxima de VAB.

La capacidad de elevación permanece dentro del ±5 % para todas las zapatas de cadena disponibles.









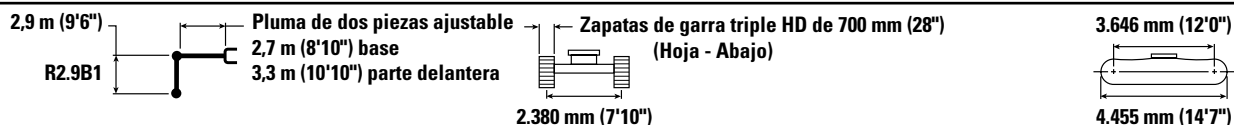



Consulte siempre el manual de funcionamiento y mantenimiento apropiado para obtener información específica del producto.

Especificaciones de la excavadora hidráulica 325

Capacidades de elevación de la pluma de dos piezas ajustable – Contrapeso: 4,9 tm (10.800 lb) – sin cucharón, elevación pesada: activada

Hoja de 3.170 mm (10'5")



	3.000 mm/10'0"		4.500 mm/15'0"		6.000 mm/20'0"		7.500 mm/25'0"				mm pie/pulg	
												
9.000 mm 30'0"	kg lb		*6.700 *13.750	*6.700 *13.750					*4.950 *11.200	*4.950 *11.200	5.120 16'1"	
7.500 mm 25'0"	kg lb		*7.000 *15.450	*7.000 *15.450	*6.450 *13.500	6.150 13.100			*4.250 *9.400	*4.250 *9.400	6.740 21'9"	
6.000 mm 20'0"	kg lb		*7.350 *16.150	*7.350 *16.150	*7.050 *15.200	6.050 13.000	*5.250 *9.700	4.150 8.850	*3.950 *8.700	3.900 8.650	7.740 25'2"	
4.500 mm 15'0"	kg lb	*13.800 *29.500	*13.800 *29.500	*9.550 *20.600	9.150 19.700	*7.400 *16.000	5.800 12.500	*5.900 *12.700	4.050 8.700	*3.850 *8.500	3.350 7.450	8.360 27'4"
3.000 mm 10'0"	kg lb		*10.700 *23.150	8.400 18.100	*8.050 *17.400	5.500 11.800	*6.100 *13.150	3.900 8.400	*3.950 *8.650	3.100 6.850	8.680 28'5"	
1.500 mm 5'0"	kg lb		*11.250 *24.300	7.750 16.750	*8.300 *17.950	5.150 11.150	*6.400 *13.750	3.750 8.100	*4.150 *9.100	3.000 6.600	8.730 28'7"	
0 mm 0'0"	kg lb		*10.650 *23.150	7.500 16.100	*8.050 *17.400	4.950 10.700	*6.200 *13.350	3.650 7.850	*4.500 *9.950	3.100 6.750	8.520 27'11"	
-1.500 mm -5'0"	kg lb	*9.900 *22.450	*9.900 *22.450	*9.200 *20.000	7.450 15.950	*7.150 *15.400	4.900 10.550	*5.300 *11.200	3.650 7.850	*4.450 *9.750	3.350 7.350	8.020 26'3"
-3.000 mm -10'0"	kg lb		*6.850 *14.700	*6.850 *14.700	*5.300 *11.250	4.950 10.700			*3.950 *8.800	*3.950 *8.800	6.980 22'7"	



*Indica que la carga está limitada por la capacidad hidráulica de elevación en lugar de por la carga de vuelco. Las cargas anteriores cumplen el estándar de capacidad de elevación de excavadoras hidráulicas ISO 10567:2007. No exceden el 87 % de la capacidad hidráulica de elevación o el 75 % de la carga límite de equilibrio. El peso de todos los accesorios de elevación debe restarse de las capacidades de elevación anteriores. Las capacidades de elevación se basan en la posición de la máquina sobre una superficie firme y uniforme. El uso de un punto de enganche del accesorio para manipular/elevar objetos podría afectar al rendimiento de elevación de la máquina.

Longitud máxima de VAB.

La capacidad de elevación permanece dentro del ±5 % para todas las zapatas de cadena disponibles.

Consulte siempre el manual de funcionamiento y mantenimiento apropiado para obtener información específica del producto.

Especificaciones de la excavadora hidráulica 325

Capacidades de elevación de la pluma de dos piezas ajustable – Contrapeso: 4,9 tm (10.800 lb) – sin cucharón, elevación pesada: activada

Hoja de 3.170 mm (10'5")



Diagrama de la pluma	3.000 mm/10'0"		4.500 mm/15'0"		6.000 mm/20'0"		7.500 mm/25'0"		Diagrama de la pala		mm pie/pulg
	kg lb	kg lb	kg lb	kg lb	kg lb	kg lb	kg lb	kg lb	kg lb	kg lb	
9.000 mm 30'0"			*6.700 *13.750	*6.700 *13.750					*4.950 *11.200	*4.950 *11.200	5.120 16'11"
7.500 mm 25'0"			*7.000 *15.450	*7.000 *15.450	*6.450 *13.500	5.500 11.750			*4.250 *9.400	*4.250 *9.400	6.740 21'9"
6.000 mm 20'0"			*7.350 *16.150	*7.350 *16.150	*7.050 *15.200	5.400 11.650	*5.250 *9.700	3.700 7.850	*3.950 *8.700	3.450 7.750	7.740 25'2"
4.500 mm 15'0"	*13.800 *29.500	*13.800 *29.500	*9.550 *20.600	8.100 17.450	*7.400 *16.000	5.200 11.150	5.550 11.950	3.600 7.750	*3.850 *8.500	3.000 6.600	8.360 27'4"
3.000 mm 10'0"			*10.700 *23.150	7.350 15.900	7.650 16.500	4.850 10.450	5.400 11.600	3.450 7.450	*3.950 *8.650	2.750 6.050	8.680 28'5"
1.500 mm 5'0"			*11.250 *24.300	6.750 14.600	7.350 15.750	4.550 9.800	5.250 11.250	3.350 7.150	*4.150 *9.100	2.650 5.850	8.730 28'7"
0 mm 0'0"			*10.650 *23.150	6.500 13.950	7.100 15.300	4.350 9.400	5.150 11.050	3.200 6.900	4.300 9.450	2.700 5.950	8.520 27'11"
-1.500 mm -5'0"	*9.900 *22.450	*9.900 *22.450	*9.200 *20.000	6.450 13.850	7.050 15.100	4.300 9.250	5.100 11.000	3.200 6.900	*4.450 *9.750	2.950 6.500	8.020 26'3"
-3.000 mm -10'0"			*6.850 *14.700	6.550 14.100	*5.300 *11.250	4.350 9.400			*3.950 *8.800	3.600 8.050	6.980 22'7"



*Indica que la carga está limitada por la capacidad hidráulica de elevación en lugar de por la carga de vuelco. Las cargas anteriores cumplen el estándar de capacidad de elevación de excavadoras hidráulicas ISO 10567:2007. No exceden el 87 % de la capacidad hidráulica de elevación o el 75 % de la carga límite de equilibrio. El peso de todos los accesorios de elevación debe restarse de las capacidades de elevación anteriores. Las capacidades de elevación se basan en la posición de la máquina sobre una superficie firme y uniforme. El uso de un punto de enganche del accesorio para manipular/elevar objetos podría afectar al rendimiento de elevación de la máquina.

Longitud máxima de VAB.

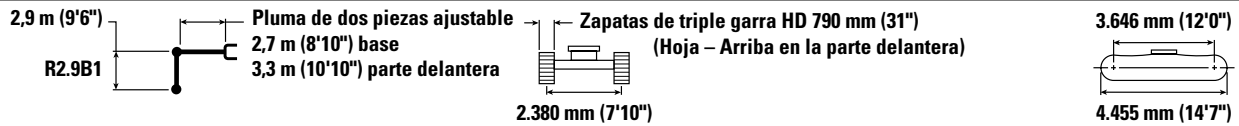
La capacidad de elevación permanece dentro del ±5 % para todas las zapatas de cadena disponibles.









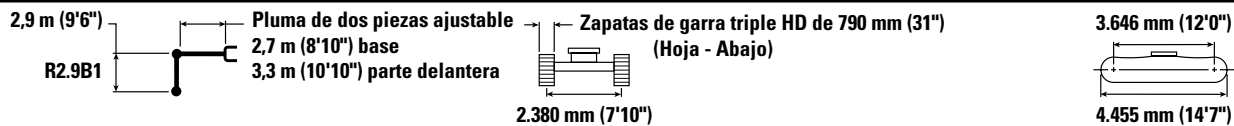



Consulte siempre el manual de funcionamiento y mantenimiento apropiado para obtener información específica del producto.

Especificaciones de la excavadora hidráulica 325

Capacidades de elevación de la pluma de dos piezas ajustable – Contrapeso: 4,9 tm (10.800 lb) – sin cucharón, elevación pesada: activada

Hoja de 3.170 mm (10'5")



	3.000 mm/10'0"		4.500 mm/15'0"		6.000 mm/20'0"		7.500 mm/25'0"				mm pie/pulg	
												
9.000 mm 30'0"	kg lb		*6.700 *13.750	*6.700 *13.750					*4.950 *11.200	*4.950 *11.200	5.120 16'1"	
7.500 mm 25'0"	kg lb		*7.000 *15.450	*7.000 *15.450	*6.450 *13.500	6.200 13.250			*4.250 *9.400	*4.250 *9.400	6.740 21'9"	
6.000 mm 20'0"	kg lb		*7.350 *16.150	*7.350 *16.150	*7.050 *15.200	6.150 13.150	*5.250 *9.700	4.200 8.950	*3.950 *8.700	*3.950 *8.700	7.740 25'2"	
4.500 mm 15'0"	kg lb	*13.800 *29.500	*13.800 *29.500	*9.550 *20.600	9.250 19.950	*7.400 *16.000	*5.900 *12.650	*5.900 *12.700	4.100 8.850	*3.850 *8.500	3.400 7.550	8.360 27'4"
3.000 mm 10'0"	kg lb		*10.700 *23.150	8.500 18.300	*8.050 *17.400	5.550 11.950	*6.100 *13.150	3.950 8.550	*3.950 *8.650	3.150 6.950	8.680 28'5"	
1.500 mm 5'0"	kg lb		*11.250 *24.300	7.900 16.950	*8.300 *17.950	5.250 11.300	*6.400 *13.750	3.800 8.200	*4.150 *9.100	3.050 6.700	8.730 28'7"	
0 mm 0'0"	kg lb		*10.650 *23.150	7.600 16.300	*8.050 *17.400	5.050 10.850	*6.200 *13.350	3.700 8.000	*4.500 *9.950	3.150 6.850	8.520 27'11"	
-1.500 mm -5'0"	kg lb	*9.900 *22.450	*9.900 *22.450	*9.200 *20.000	7.550 16.200	*7.150 *15.400	5.000 10.700	*5.300 *11.200	3.700 7.950	*4.450 *9.750	3.400 7.500	8.020 26'3"
-3.000 mm -10'0"	kg lb			*6.850 *14.700	*6.850 *14.700	*5.300 *11.250	5.050 10.850		*3.950 *8.800	*3.950 *8.800	6.980 22'7"	



*Indica que la carga está limitada por la capacidad hidráulica de elevación en lugar de por la carga de vuelco. Las cargas anteriores cumplen el estándar de capacidad de elevación de excavadoras hidráulicas ISO 10567:2007. No exceden el 87 % de la capacidad hidráulica de elevación o el 75 % de la carga límite de equilibrio. El peso de todos los accesorios de elevación debe restarse de las capacidades de elevación anteriores. Las capacidades de elevación se basan en la posición de la máquina sobre una superficie firme y uniforme. El uso de un punto de enganche del accesorio para manipular/elevar objetos podría afectar al rendimiento de elevación de la máquina.

Longitud máxima de VAB.









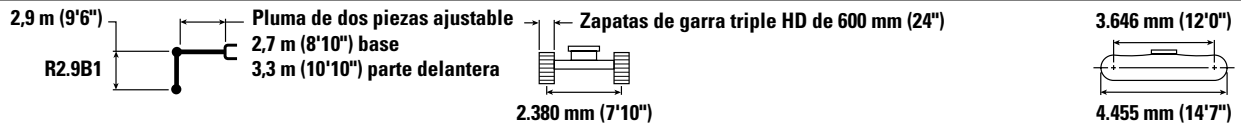



La capacidad de elevación permanece dentro del ± 5 % para todas las zapatas de cadena disponibles.

Consulte siempre el manual de funcionamiento y mantenimiento apropiado para obtener información específica del producto.

Especificaciones de la excavadora hidráulica 325

Capacidades de elevación de la pluma de dos piezas ajustable – Contrapeso: 6,7 tm (14.800 lb) – sin cucharón, elevación pesada: activada



	3.000 mm/10'0"		4.500 mm/15'0"		6.000 mm/20'0"		7.500 mm/25'0"				mm pie/pulg	
												
9.000 mm 30'0"	kg lb		*6.650 *13.700	*6.650 *13.700					*4.950 *11.150	*4.950 *11.150	5.120 16'1"	
7.500 mm 25'0"	kg lb		*7.000 *15.400	*7.000 *15.400	*6.400 *13.450	5.750 12.250			*4.200 *9.350	*4.200 *9.350	6.740 21'9"	
6.000 mm 20'0"	kg lb		*7.350 *16.100	*7.350 *16.100	*7.150 *15.550	5.650 12.200	*5.250 *9.650	3.900 8.300	*3.950 *8.650	3.650 8.150	7.740 25'2"	
4.500 mm 15'0"	kg lb	*13.750 *29.500	*13.750 *29.500	*9.550 *20.600	8.500 18.300	*7.550 *16.350	5.450 11.700	*6.050 *13.100	3.800 8.150	*3.850 *8.450	3.150 7.000	8.360 27'4"
3.000 mm 10'0"	kg lb		*10.700 *23.150	7.750 16.700	*8.050 *17.400	5.100 11.000	6.000 12.950	3.650 7.900	*3.900 *8.600	2.900 6.400	8.680 28'5"	
1.500 mm 5'0"	kg lb		*11.250 *24.350	7.150 15.450	8.150 17.550	4.800 10.350	5.850 12.600	3.500 7.550	*4.100 *9.050	2.800 6.200	8.730 28'7"	
0 mm 0'0"	kg lb		*10.700 *23.200	6.900 14.800	7.950 17.100	4.650 9.950	5.750 12.350	3.400 7.350	*4.500 *9.900	2.900 6.350	8.520 27'11"	
-1.500 mm -5'0"	kg lb	*10.150 *23.000	*10.150 *23.000	*9.200 *20.000	6.850 14.700	*7.150 *15.400	4.550 9.800	*5.300 *11.200	3.400 7.300	*4.450 *9.750	3.150 6.900	8.020 26'3"
-3.000 mm -10'0"	kg lb			*6.850 *14.700	*6.850 *14.700	*5.300 *11.250	4.650 9.950		*3.950 *8.800	3.800 8.500	6.980 22'7"	



*Indica que la carga está limitada por la capacidad hidráulica de elevación en lugar de por la carga de vuelco. Las cargas anteriores cumplen el estándar de capacidad de elevación de excavadoras hidráulicas ISO 10567:2007. No exceden el 87 % de la capacidad hidráulica de elevación o el 75 % de la carga límite de equilibrio. El peso de todos los accesorios de elevación debe restarse de las capacidades de elevación anteriores. Las capacidades de elevación se basan en la posición de la máquina sobre una superficie firme y uniforme. El uso de un punto de enganche del accesorio para manipular/elevar objetos podría afectar al rendimiento de elevación de la máquina.

Longitud máxima de VAB.

La capacidad de elevación permanece dentro del $\pm 5\%$ para todas las zapatas de cadena disponibles.

Consulte siempre el manual de funcionamiento y mantenimiento apropiado para obtener información específica del producto.

Especificaciones de la excavadora hidráulica 325

Capacidades de elevación de la pluma de dos piezas ajustable – Contrapeso: 6,7 tm (14.800 lb) – sin cucharón, elevación pesada: activada

2,9 m (9'6")

R2.9B1

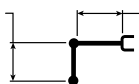

Pluma de dos piezas ajustable 2,7 m (8'10") base 3,3 m (10'10") parte delantera

Zapatas de garra triple HD de 700 mm (28")

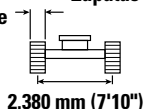

3.646 mm (12'0")



Diagrama de la pluma	3.000 mm/10'0"		4.500 mm/15'0"		6.000 mm/20'0"		7.500 mm/25'0"		Diagrama de la excavadora		mm pie/pulg	
	Diagrama de la pluma	Diagrama de la excavadora	Diagrama de la pluma	Diagrama de la excavadora	Diagrama de la pluma	Diagrama de la excavadora	Diagrama de la pluma	Diagrama de la excavadora	Diagrama de la pluma	Diagrama de la excavadora		
9.000 mm 30'0"	kg		*6.650	*6.650					*4.950	*4.950	5.120	
	lb		*13.700	*13.700					*11.150	*11.150	16'1"	
7.500 mm 25'0"	kg		*7.000	*7.000	*6.400	5.800			*4.200	*4.200	6.740	
	lb		*15.400	*15.400	*13.450	12.400			*9.350	*9.350	21'9"	
6.000 mm 20'0"	kg		*7.350	*7.350	*7.150	5.750	*5.250	3.950	*3.950	3.700	7.740	
	lb		*16.100	*16.100	*15.550	12.300	*9.650	8.400	*8.650	8.250	25'2"	
4.500 mm 15'0"	kg	*13.750	*13.750	*9.550	8.600	*7.550	5.500	*6.050	3.850	*3.850	3.200	8.360
	lb	*29.500	*29.500	*20.600	18.500	*16.350	11.850	*13.100	8.300	*8.450	7.050	27'4"
3.000 mm 10'0"	kg			*10.700	7.850	*8.050	5.200	6.100	3.700	*3.900	2.950	8.680
	lb			*23.150	16.950	*17.400	11.150	13.100	8.000	*8.600	6.500	28'5"
1.500 mm 5'0"	kg			*11.250	7.250	8.150	4.900	5.950	3.550	*4.100	2.850	8.730
	lb			*24.350	15.650	17.550	10.500	12.750	7.700	*9.050	6.300	28'7"
0 mm 0'0"	kg			*10.700	7.000	7.950	4.700	5.850	3.450	*4.500	2.950	8.520
	lb			*23.200	15.050	17.100	10.100	12.550	7.450	*9.900	6.400	27'11"
-1.500 mm -5'0"	kg	*10.150	*10.150	*9.200	6.950	*7.150	4.650	*5.300	3.450	*4.450	3.200	8.020
	lb	*23.000	*23.000	*20.000	14.900	*15.400	9.950	*11.200	7.400	*9.750	7.000	26'3"
-3.000 mm -10'0"	kg			*6.850	*6.850	*5.300	4.700			*3.950	3.850	6.980
	lb			*14.700	*14.700	*11.250	10.100			*8.800	8.650	22'7"



*Indica que la carga está limitada por la capacidad hidráulica de elevación en lugar de por la carga de vuelco. Las cargas anteriores cumplen el estándar de capacidad de elevación de excavadoras hidráulicas ISO 10567:2007. No exceden el 87 % de la capacidad hidráulica de elevación o el 75 % de la carga límite de equilibrio. El peso de todos los accesorios de elevación debe restarse de las capacidades de elevación anteriores. Las capacidades de elevación se basan en la posición de la máquina sobre una superficie firme y uniforme. El uso de un punto de enganche del accesorio para manipular/eleva objetos podría afectar al rendimiento de elevación de la máquina.

Longitud máxima de VAB.

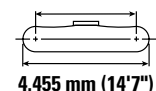
La capacidad de elevación permanece dentro del ±5 % para todas las zapatas de cadena disponibles.

Consulte siempre el manual de funcionamiento y mantenimiento apropiado para obtener información específica del producto.

Especificaciones de la excavadora hidráulica 325

Capacidades de elevación de la pluma de dos piezas ajustable – Contrapeso: 6,7 tm (14.800 lb) – sin cucharón, elevación pesada: activada

2,9 m (9'6")

R2.9B1

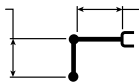

Pluma de dos piezas ajustable 2,7 m (8'10") base 3,3 m (10'10") parte delantera

Zapatas de garra triple HD de 790 mm (31")

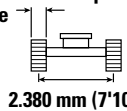

3.646 mm (12'0")



Diagrama de la pluma	3.000 mm/10'0"		4.500 mm/15'0"		6.000 mm/20'0"		7.500 mm/25'0"		Diagrama de la excavadora		mm pie/pulg
	kg	lb	kg	lb	kg	lb	kg	lb	kg	lb	
9.000 mm 30'0"			*6.650	*13.700	*6.650	*13.700			*4.950	*11.150	5.120 16'1"
7.500 mm 25'0"			*7.000	*15.400	*7.000	*15.400	*6.400	5.900	*4.200	*9.350	6.740 21'9"
6.000 mm 20'0"			*7.350	*16.100	*7.350	*16.100	*7.150	5.800	*5.250	*3.950	3.750 12'5"
4.500 mm 15'0"	*13.750	*29.500	*9.550	*20.600	8.700	18.700	*7.550	5.550	*6.050	*3.850	3.250 10'8"
3.000 mm 10'0"			*10.700	*23.150	7.950	17.150	*8.050	5.250	6.200	*3.900	3.000 9'10"
1.500 mm 5'0"			*11.250	*24.350	7.350	15.850	*8.300	4.950	6.000	*4.100	2.900 9'7"
0 mm 0'0"			*10.700	*23.200	7.100	15.250	*8.050	4.750	5.900	*4.500	2.950 9'8"
-1.500 mm -5'0"	*10.150	*23.000	*9.200	*20.000	7.050	15.150	*7.150	4.700	*5.300	*4.450	3.250 10'8"
-3.000 mm -10'0"			*6.850	*14.700	*6.850	*14.700	*5.300	4.750		*3.950	3.950 12'9"



*Indica que la carga está limitada por la capacidad hidráulica de elevación en lugar de por la carga de vuelco. Las cargas anteriores cumplen el estándar de capacidad de elevación de excavadoras hidráulicas ISO 10567:2007. No exceden el 87 % de la capacidad hidráulica de elevación o el 75 % de la carga límite de equilibrio. El peso de todos los accesorios de elevación debe restarse de las capacidades de elevación anteriores. Las capacidades de elevación se basan en la posición de la máquina sobre una superficie firme y uniforme. El uso de un punto de enganche del accesorio para manipular/elevar objetos podría afectar al rendimiento de elevación de la máquina.

Longitud máxima de VAB.

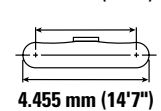
La capacidad de elevación permanece dentro del ±5 % para todas las zapatas de cadena disponibles.

Consulte siempre el manual de funcionamiento y mantenimiento apropiado para obtener información específica del producto.

Especificaciones de la excavadora hidráulica 325

Especificaciones y compatibilidad de cucharones

	Varillaje	Anchura		Capacidad		Peso		Llenado	Contrapeso de 4,9 tm (10.800 lb)				Contrapeso de 6,7 tm (14.800 lb)		Contrapeso de 8,3 tm (18.300 lb)			
		mm	pulg	m³	yd³	kg	lb		%	Con hoja arriba en la parte delantera				Sin hoja		Sin hoja		
										Pluma de alcance	Pluma de alcance HD		Pluma de dos piezas ajustable	Pluma de alcance	Pluma de dos piezas ajustable	Pluma de alcance	Pluma de alcance HD	
											R2.9 (9'6")	R2.9 (9'6")						HD R2.9 (9'6")
Con bulón (sin acoplamiento rápido)																		
Servicio general	B	600	24	0,46	0,61	555	1.223	100	●	●	●	●	●	●	●	●	●	●
	B	750	30	0,64	0,84	626	1.380	100	●	●	●	●	●	●	●	●	●	●
	B	1.300	51	1,30	1,70	835	1.841	100	⊖	⊖	⊖	○	⊙	⊖	●	●	●	●
	B	1.400	55	1,43	1,87	879	1.937	100	X	X	X	X	X	X	X	X	X	X
Servicio general (sin ajuste del cucharón)	B	600	24	0,46	0,60	550	1.212	100	●	●	●	●	●	●	●	●	●	●
	B	750	30	0,64	0,84	621	1.368	100	●	●	●	●	●	●	●	●	●	●
	B	1.000	39	0,93	1,22	717	1.580	100	●	●	●	⊙	●	●	●	●	●	●
	B	1.200	48	1,19	1,56	807	1.778	100	⊙	⊙	⊙	⊖	●	⊙	●	●	●	●
Servicio pesado	B	1.400	55	1,43	1,87	874	1.926	100	X	X	X	X	X	X	X	X	X	X
	B	1.500	60	1,58	2,06	914	2.014	100	X	X	X	X	X	X	X	X	X	X
	B	1.050	42	1,00	1,31	892	1.967	100	●	●	⊙	⊖	●	⊙	●	●	●	●
	B	1.200	48	1,19	1,56	917	2.022	100	⊖	⊖	⊖	○	●	⊖	●	●	●	●
Servicio en condiciones severas	B	1.300	52	1,30	1,70	974	2.148	100	⊖	⊖	⊖	○	⊙	⊖	●	●	●	●
	B	1.050	42	1,00	1,31	948	2.091	90	●	●	●	⊙	●	●	●	●	●	●
Limpieza de canales y ríos	B	1.200	48	1,20	1,57	1.011	2.229	90	⊙	⊙	⊖	⊖	●	⊖	●	●	●	●
Inclinación para la limpieza de canales y ríos	B	2.000	78	1,22	1,60	869	1.916	100	⊖	⊖	⊖	○	●	⊖	●	●	●	●
Carga máxima con bulón (carga útil + cucharón)	kg								2.900	2.940	2.845	2.600	3.285	2.865	3.780	3.830	3.730	
	lb								6.393	6.482	6.272	5.732	7.242	6.316	8.333	8.444	8.223	
Con acoplamiento con mecanismo de enganche al bulón																		
Servicio general	B	600	24	0,46	0,61	555	1.223	100	●	●	●	●	●	●	●	●	●	●
	B	750	30	0,64	0,84	626	1.380	100	●	●	●	●	●	●	●	●	●	●
	B	1.300	51	1,30	1,70	835	1.841	100	○	○	○	◇	⊖	○	⊙	⊙	⊙	⊙
	B	1.400	55	1,43	1,87	879	1.937	100	◇	○	◇	◇	⊖	◇	⊙	⊙	⊙	⊖
Servicio general	B	600	24	0,46	0,60	550	1.212	100	●	●	●	●	●	●	●	●	●	●
	B	750	30	0,64	0,84	621	1.368	100	●	●	●	●	●	●	●	●	●	●
	B	1.000	39	0,93	1,22	717	1.580	100	⊙	⊙	⊙	⊖	●	⊙	●	●	●	
	B	1.200	48	1,19	1,56	807	1.778	100	○	⊖	○	○	⊙	○	●	●	●	●
Servicio pesado	B	1.400	55	1,43	1,87	874	1.926	100	◇	○	◇	◇	⊖	◇	⊙	⊙	⊖	⊖
	B	1.500	60	1,58	2,06	914	2.014	100	◇	◇	◇	X	○	◇	⊖	⊖	⊖	⊖
	B	1.050	42	1,00	1,31	892	1.967	100	⊖	⊖	⊖	○	●	⊖	●	●	●	
	B	1.200	48	1,19	1,56	917	2.022	100	○	○	○	◇	⊖	○	●	●	●	
Servicio en condiciones severas	B	1.300	52	1,30	1,70	974	2.148	100	○	○	◇	◇	⊖	◇	⊙	⊙	⊙	⊙
	B	1.050	42	1,00	1,31	948	2.091	90	⊖	⊙	⊖	○	●	⊖	●	●	●	●
Limpieza de canales y ríos	B	1.200	48	1,20	1,57	1.011	2.229	90	○	○	○	◇	⊙	○	●	●	●	●
Inclinación para la limpieza de canales y ríos	B	2.000	78	1,22	1,60	869	1.916	100	○	○	○	◇	⊖	○	●	●	●	●
Carga máxima con acoplamiento (carga útil + cucharón)	kg								2.478	2.518	2.423	2.178	2.863	2.443	3.358	3.408	3.308	
	lb								5.463	5.552	5.343	4.802	6.313	5.387	7.404	7.514	7.294	

Las cargas anteriores cumplen el estándar de excavadoras hidráulicas EN474-5:2006 + A3:2013. No exceden el 87 % de la capacidad hidráulica de elevación ni el 75 % de la carga de vuelco con el varillaje delantero completamente extendido a nivel del suelo y el cucharón volteado.

Capacidad basada en ISO 7451:2007.

Pesos del cucharón con puntas de uso general.

Densidad máxima de material:

- 2.100 kg/m³ (3.500 lb/yd³)
- ⊙ 1.800 kg/m³ (3.000 lb/yd³)
- ⊖ 1.500 kg/m³ (2.500 lb/yd³)
- 1.200 kg/m³ (2.000 lb/yd³)
- ◇ 900 kg/m³ (1.500 lb/yd³)
- X No recomendado

Caterpillar recomienda el uso de los implementos adecuados para maximizar el valor que reciben los clientes de nuestros productos. El uso de implementos, incluidos los cucharones, que no cumplan las recomendaciones o especificaciones de Caterpillar en cuanto a peso, dimensiones, caudales, presiones, etc., puede dar como resultado un rendimiento inferior al esperado, incluidas, entre otros, reducciones en la producción, la estabilidad y la fiabilidad, así como en la durabilidad de los componentes. El uso inadecuado de un implemento que tenga como resultado el barrido, apalancamiento, torsión o captura de cargas pesadas reducirá la duración de la pluma y el balancín.

(continúa en la página siguiente)

Especificaciones de la excavadora hidráulica 325

Especificaciones y compatibilidad de cucharones (continuación)

	Varillaje	Anchura		Capacidad		Peso		Llenado	Contrapeso de 4,9 tm (10.800 lb)			Contrapeso de 6,7 tm (14.800 lb)		Contrapeso de 8,3 tm (18.300 lb)				
		mm	pulg	m³	yd³	kg	lb		%	Con hoja arriba en la parte delantera			Sin hoja		Sin hoja			
										Pluma de alcance	Pluma de alcance HD		Pluma de dos piezas ajustable	Pluma de alcance	Pluma de dos piezas ajustable	Pluma de alcance	Pluma de alcance HD	
											R2.9 (9'6")	R2.9 (9'6")					HD R2.9 (9'6")	R2.9 (9'6")
Con acoplador CW40																		
Servicio general	B	900	36	0,81	1,06	664	1.463	100	●	●	●	●	●	●	●	●	●	●
	B	1.050	42	1,00	1,31	711	1.567	100	⊙	⊙	⊙	⊖	●	⊙	●	●	●	●
	B	1.200	48	1,19	1,56	781	1.721	100	⊖	⊖	⊖	○	⊙	⊖	●	●	●	●
	B	1.300	51	1,30	1,70	813	1.791	100	○	⊖	○	○	⊙	○	●	●	●	●
Servicio general con cuchilla niveladora	B	650	26	0,70	0,92	567	1.249	100	●	●	●	●	●	●	●	●	●	●
	B	800	31	0,68	0,89	614	1.353	100	●	●	●	●	●	●	●	●	●	●
	B	1.200	47	1,19	1,56	787	1.734	100	⊖	⊖	⊖	○	⊙	⊖	●	●	●	●
	B	1.400	55	1,43	1,87	855	1.884	100	○	○	○	◇	⊖	○	⊙	⊙	⊙	⊙
Servicio pesado	B	600	24	0,46	0,61	618	1.363	100	●	●	●	●	●	●	●	●	●	●
	B	1.200	48	1,19	1,56	886	1.953	100	⊖	⊖	⊖	○	⊙	⊖	●	●	●	●
	B	1.300	52	1,30	1,71	944	2.081	100	X	X	X	X	X	X	X	X	X	X
Limpieza de canales y ríos	B	2.100	83	1,29	1,69	792	1.746	100	⊖	⊖	○	○	⊙	○	●	●	●	●
	B	2.100	83	1,46	1,91	809	1.784	100	○	○	○	◇	⊖	○	⊙	⊙	⊙	⊙
	B	1.800	72	1,50	1,96	775	1.709	100	○	○	○	◇	⊖	○	⊙	⊙	⊙	⊙
	B	1.800	72	1,50	1,96	737	1.624	100	○	○	○	◇	⊖	○	⊙	⊙	⊙	⊙
Inclinación para la limpieza de canales y ríos	B	2.000	79	1,23	1,61	1.161	2.560	100	○	○	○	◇	⊖	○	⊙	⊙	⊙	⊙
Carga máxima con acoplamiento (carga útil + cucharón)									kg	2.650	2.690	2.595	2.350	3.035	2.615	3.530	3.580	3.480
									lb	5.842	5.930	5.721	5.181	6.691	5.765	7.782	7.893	7.672
Con acoplador CW40S																		
Servicio general	B	600	24	0,46	0,61	508	1.119	100	●	●	●	●	●	●	●	●	●	●
	B	750	30	0,64	0,84	592	1.305	100	●	●	●	●	●	●	●	●	●	●
	B	900	36	0,81	1,06	661	1.457	100	●	●	●	●	●	●	●	●	●	●
	B	1.300	51	1,30	1,70	810	1.785	100	⊖	⊖	○	○	⊙	○	●	●	●	●
	B	1.400	55	1,43	1,87	845	1.862	100	○	○	○	◇	⊖	○	⊙	⊙	⊙	⊙
Servicio pesado	B	600	24	0,46	0,61	585	1.289	100	●	●	●	●	●	●	●	●	●	●
	B	1.200	48	1,19	1,56	875	1.928	100	⊖	⊖	⊖	○	⊙	⊖	●	●	●	●
	B	1.300	52	1,30	1,70	931	2.052	100	X	X	X	X	X	X	X	X	X	X
Limpieza de canales y ríos	B	2.000	78	1,22	1,60	815	1.797	100	⊖	⊖	⊖	○	⊙	⊖	●	●	●	●
	B	2.200	87	1,36	1,78	880	1.940	100	○	○	○	◇	⊖	○	⊙	●	●	⊙
Inclinación para la limpieza de canales y ríos	B	2.000	79	1,23	1,61	1.142	2.518	100	○	○	○	◇	⊖	○	⊙	●	●	⊙
Carga máxima con acoplamiento (carga útil + cucharón)									kg	2.669	2.709	2.614	2.369	3.054	2.634	3.549	3.599	3.499
									lb	5.884	5.972	5.763	5.223	6.733	5.807	7.824	7.934	7.714

Las cargas anteriores cumplen el estándar de excavadoras hidráulicas EN474-5:2006 + A3:2013. No exceden el 87 % de la capacidad hidráulica de elevación ni el 75 % de la carga de vuelco con el varillaje delantero completamente extendido a nivel del suelo y el cucharón volteado.

Capacidad basada en ISO 7451:2007.

Pesos del cucharón con puntas de uso general.

Densidad máxima de material:

- 2.100 kg/m³ (3.500 lb/yd³)
- ⊙ 1.800 kg/m³ (3.000 lb/yd³)
- ⊖ 1.500 kg/m³ (2.500 lb/yd³)
- 1.200 kg/m³ (2.000 lb/yd³)
- ◇ 900 kg/m³ (1.500 lb/yd³)
- X No recomendado

Caterpillar recomienda el uso de los implementos adecuados para maximizar el valor que reciben los clientes de nuestros productos. El uso de implementos, incluidos los cucharones, que no cumplan las recomendaciones o especificaciones de Caterpillar en cuanto a peso, dimensiones, caudales, presiones, etc., puede dar como resultado un rendimiento inferior al esperado, incluidas, entre otros, reducciones en la producción, la estabilidad y la fiabilidad, así como en la durabilidad de los componentes. El uso inadecuado de un implemento que tenga como resultado el barrido, apalancamiento, torsión o captura de cargas pesadas reducirá la duración de la pluma y el balancín.

(continúa en la página siguiente)

Especificaciones de la excavadora hidráulica 325

Especificaciones y compatibilidad de cucharones (continuación)

	Varillaje	Anchura		Capacidad		Peso		Llenado	Contrapeso de 4,9 tm (10.800 lb)			Contrapeso de 6,7 tm (14.800 lb)		Contrapeso de 8,3 tm (18.300 lb)				
		mm	pulg	m³	yd³	kg	lb		%	Con hoja arriba en la parte delantera			Sin hoja		Sin hoja			
										Pluma de alcance	Pluma de alcance HD		Pluma de dos piezas ajustable	Pluma de alcance	Pluma de dos piezas ajustable	Pluma de alcance	Pluma de alcance HD	
											R2.9 (9'6")	R2.9 (9'6")					HD R2.9 (9'6")	R2.9 (9'6")
CON BULÓN, TRS18 S70																		
Servicio pesado – Nivelación	B	1.600	63	1,00	1,31	691	1.523	100	⊖	⊖	⊖	○	⊙	⊖	●	●	●	
	B	1.800	71	1,10	1,44	758	1.671	100	○	○	○	◇	⊖	○	●	●	●	
Servicio pesado – Excavación	B	1.150	45	0,90	1,18	778	1.715	100	⊖	⊖	⊖	○	●	⊖	●	●	●	
	B	1.250	49	1,10	1,44	850	1.874	100	○	○	○	◇	⊖	○	●	●	●	
Servicio pesado – Creación de zanjas	B	600	24	0,55	0,72	460	1.014	100	●	●	●	●	●	●	●	●	●	
Carga máxima con bulón (carga útil + cucharón)									kg	2.218	2.258	2.163	1.918	2.603	2.183	3.098	3.148	3.048
									lb	4.889	4.978	4.769	4.228	5.739	4.813	6.830	6.940	6.720
Con S70, TRS18 S70																		
Servicio pesado – Nivelación	B	1.600	63	1,00	1,31	691	1.523	100	○	○	○	◇	⊖	○	●	●	●	
	B	1.800	71	1,10	1,44	758	1.671	100	◇	◇	◇	X	⊖	◇	⊙	⊙	⊙	
Servicio pesado – Excavación	B	1.150	45	0,90	1,18	778	1.715	100	○	○	○	◇	⊙	○	●	●	●	
	B	1.250	49	1,10	1,44	850	1.874	100	◇	◇	◇	X	○	◇	⊙	⊙	⊙	
Servicio pesado – Creación de zanjas	B	600	24	0,55	0,72	460	1.014	100	●	●	●	●	●	●	●	●	●	
Carga máxima con bulón (carga útil + cucharón)									kg	1.963	2.003	1.908	1.663	2.348	1.928	2.843	2.893	2.793
									lb	4.327	4.416	4.206	3.666	5.176	4.251	6.268	6.378	6.158
CON BULÓN, TRS18 HCS70/55																		
Servicio pesado – Nivelación	B	1.600	63	1,00	1,31	694	1.530	100	⊖	⊖	○	◇	⊙	○	●	●	●	
	B	1.800	71	1,10	1,44	761	1.678	100	○	○	○	◇	⊖	○	●	●	⊙	
Servicio pesado – Excavación	B	1.150	45	0,90	1,18	774	1.706	100	⊖	⊖	⊖	◇	⊙	⊖	●	●	●	
	B	1.250	49	1,10	1,44	846	1.865	100	○	○	◇	X	⊖	◇	⊙	●	⊙	
Servicio pesado – Creación de zanjas	B	600	24	0,55	0,72	482	1.063	100	●	●	●	●	●	●	●	●	●	
Carga máxima con bulón (carga útil + cucharón)									kg	2.122	2.162	2.067	1.822	2.507	2.087	3.002	3.052	2.952
									lb	4.678	4.766	4.557	4.017	5.527	4.601	6.618	6.729	6.508
HCS70/55, TRS18 HCS70/55																		
Creación de pendientes	B	1.600	63	1,00	1,31	694	1.530	100	◇	◇	◇	X	○	◇	⊙	⊙	⊙	
	B	1.800	71	1,10	1,44	761	1.678	100	◇	◇	X	X	○	X	⊖	⊙	⊖	
Excavación	B	1.150	45	0,90	1,18	774	1.706	100	◇	◇	◇	X	⊖	◇	●	●	⊙	
	B	1.250	49	1,10	1,44	846	1.865	100	X	X	X	X	○	X	⊖	⊖	⊖	
Creación de zanjas	B	600	24	0,55	0,72	482	1.063	100	●	●	●	⊖	●	●	●	●	●	
Carga máxima con bulón (carga útil + cucharón)									kg	1.715	1.755	1.660	1.415	2.100	1.680	2.595	2.645	2.545
									lb	3.780	3.869	3.660	3.120	4.630	3.704	5.721	5.831	5.611

Las cargas anteriores cumplen el estándar de excavadoras hidráulicas EN474-5:2006 + A3:2013. No exceden el 87 % de la capacidad hidráulica de elevación ni el 75 % de la carga de vuelco con el varillaje delantero completamente extendido a nivel del suelo y el cucharón volteado.

Capacidad basada en ISO 7451:2007.

Pesos del cucharón con puntas de uso general.

Densidad máxima de material:

- 2.100 kg/m³ (3.500 lb/yd³)
- ⊙ 1.800 kg/m³ (3.000 lb/yd³)
- ⊖ 1.500 kg/m³ (2.500 lb/yd³)
- 1.200 kg/m³ (2.000 lb/yd³)
- ◇ 900 kg/m³ (1.500 lb/yd³)
- X No recomendado

Caterpillar recomienda el uso de los implementos adecuados para maximizar el valor que reciben los clientes de nuestros productos. El uso de implementos, incluidos los cucharones, que no cumplan las recomendaciones o especificaciones de Caterpillar en cuanto a peso, dimensiones, caudales, presiones, etc., puede dar como resultado un rendimiento inferior al esperado, incluidas, entre otros, reducciones en la producción, la estabilidad y la fiabilidad, así como en la durabilidad de los componentes. El uso inadecuado de un implemento que tenga como resultado el barrido, apalancamiento, torsión o captura de cargas pesadas reducirá la duración de la pluma y el balancín.

Especificaciones de la excavadora hidráulica 325

Guía de oferta de accesorios

No todos los accesorios están disponibles en todas las regiones. Consulte a su distribuidor Cat para conocer las configuraciones disponibles en su región.

Compatible

* Solo radio de acción frontal

† Uso permitido en la máquina inferior al 50 %

No compatible

ACCESORIOS CON BULÓN

Contrapeso		4,9 tm (10.800 lb)				
Hoja		Con hoja arriba en la parte delantera				
Tipo de pluma		Alcance		Alcance HD		VA
Tamaño del balancín		R2.9 (9'6")	HD R2.9 (9'6")	R2.9 (9'6")	HD R2.9 (9'6")	R2.9 (9'6")
Martillos hidráulicos	H120 GC S	✓	✓	✓	✓	✓
	H120 S	✓	✓	✓	✓	✓
	H130 GC S		✓		✓	
	H130 S	✓†	✓	✓†	✓	✓†
Multiprocesadores	MP318 con mandíbulas de corte de hormigón	✓	✓	✓	✓	✓
	MP318 con mandíbulas de demolición	✓	✓	✓	✓	✓
	MP318 con mandíbulas de pulverización	✓	✓	✓	✓	✓*
	MP318 con mandíbulas de corte	✓	✓	✓	✓	✓
	Mandíbulas de corte universales MP318	✓	✓	✓	✓	✓
	MP324 Cortadoras de hormigón					
	MP324 con mandíbulas de demolición					
	Mandíbulas de corte metálico MP324					
	MP324 con mandíbulas de corte de depósitos metálicos					
	MP324 con mandíbulas de corte universales					
Pinzas de demolición y clasificación	G317 GC					✓
	G318	✓	✓	✓	✓	✓
	G318 WH-800	✓	✓	✓	✓	✓
	G318 WH-1100	✓	✓	✓	✓	✓*
	G324					
	G324 WH-1500					
Cizallas móviles de demolición y desguace	S3025 con parte superior plana	✓	✓	✓	✓	
Pulverizadores	Pulverizador secundario P218	✓	✓	✓	✓	✓*
	Pulverizador primario P318	✓	✓	✓	✓	✓*
Compactadores (de placa vibratoria)	CVP110	✓	✓	✓	✓	✓
Cortadoras giratorias	RC20	✓	✓	✓	✓	✓

(continúa en la página siguiente)

Especificaciones de la excavadora hidráulica 325

Guía de ofertas de implementos (continuación)

No todos los accesorios están disponibles en todas las regiones. Consulte a su distribuidor Cat para conocer las configuraciones disponibles en su región.

1.800 kg/m³ (3.000 lb/yd³)

1.200 kg/m³ (2.000 lb/yd³)

600 kg/m³ (1.000 lb/yd³)

No compatible

ACCESORIOS CON BULÓN (continuación)

Contrapeso		4,9 tm (10.800 lb)				
Hoja		Con hoja arriba en la parte delantera				
Tipo de pluma		Alcance		Alcance HD		VA
Tamaño del balancín		R2.9 (9'6")	HD R2.9 (9'6")	R2.9 (9'6")	HD R2.9 (9'6")	R2.9 (9'6")
Pinzas múltiples	GSH420-500	●	●	●	●	●
	GSH420-600	●	●	●	●	●
	GSH420-750	●	●	●	●	○
	GSH425-750	○	○	○	○	○
	GSH425-950	○		○		
	GSH425-1150					
	GSH520-500	●	●	●	●	●
	GSH520-600	●	●	●	●	●
	GSH520-750	●	○	●	○	○
	GSH525-750	○				
	GSH525-950					
	GSH525-1150					
	GSV420-400	●	●	●	●	●
	GSV420-500	●	●	●	●	●
	GSV420-600	●	●	●	●	●
	GSV420-750	●	●	●	●	●
	GSV420-1250	◇	◇	◇	◇	◇
	GSV425-600	●	●	●	●	○
	GSV425-750	○	○	○	○	○
	GSV425-950	○	○	○		
	GSV425-1150					
	GSV425-1550	◇	◇	◇	◇	
	GSV520-400	●	●	●	●	●
	GSV520-500	●	●	●	●	●
	GSV520-600	●	●	●	●	●
	GSV520-750	●	●	●	●	○
	GSV520-1250	◇	◇	◇	◇	◇
	GSV525-600	○	○	○	○	○
	GSV525-750	○	○	○	○	
	GSV525-950					
GSV525-1150						
GSV525-1550						
Cucharones en forma de concha	CTV15-1000	○	○	○	○	○
	CTV15-1200	○				
	CTV15-1500					

(continúa en la página siguiente)

Especificaciones de la excavadora hidráulica 325

Guía de ofertas de implementos (continuación)

No todos los accesorios están disponibles en todas las regiones. Consulte a su distribuidor Cat para conocer las configuraciones disponibles en su región.

Compatible
 * Solo radio de acción frontal
 † Uso permitido en la máquina inferior al 50 %
 No compatible

ACCESORIOS DE ACOPLAMIENTO CON MECANISMO DE ENGANCHE AL BULÓN CAT

Contrapeso		4,9 tm (10.800 lb)				
Hoja		Con hoja arriba en la parte delantera				
Tipo de pluma		Alcance		Alcance HD		VA
Tamaño del balancín		R2.9 (9'6")	HD R2.9 (9'6")	R2.9 (9'6")	HD R2.9 (9'6")	R2.9 (9'6")
Martillos hidráulicos	H120 GC S	✓†	✓	✓†	✓	✓†
	H120 S	✓†	✓	✓†	✓	✓†
	H130 GC S	✓†*				
	H130 S	✓†	✓	✓†	✓	✓†*
Multiprocesadores	MP318 con mandíbulas de corte de hormigón	✓	✓*	✓*	✓*	
	MP318 con mandíbulas de demolición	✓	✓*	✓*	✓*	
	MP318 con mandíbulas de pulverización	✓*				
	MP318 con mandíbulas de corte	✓	✓	✓	✓*	
	Mandíbulas de corte universales MP318	✓*	✓*	✓*	✓*	
Pinzas de demolición y clasificación	G317 GC					✓*
	G318	✓	✓*	✓*	✓*	
	G318 WH-800	✓	✓	✓	✓	
	G318 WH-1100					
Pulverizadores	Pulverizador secundario P218	✓*				
	Pulverizador primario P318	✓*				
Compactadores (de placa vibratoria)	CVP110	✓	✓	✓	✓	✓
Cortadoras giratorias	RC20	✓	✓	✓	✓	✓

(continúa en la página siguiente)

Especificaciones de la excavadora hidráulica 325

Guía de ofertas de implementos (continuación)

No todos los accesorios están disponibles en todas las regiones. Consulte a su distribuidor Cat para conocer las configuraciones disponibles en su región.

Compatible
 * Solo radio de acción frontal
 † Uso permitido en la máquina inferior al 50 %
 No compatible

Accesorios de acoplamiento específico CW-40s

Contrapeso		4,9 tm (10.800 lb)				
Hoja		Con hoja arriba en la parte delantera				
Tipo de pluma		Alcance		Alcance HD		VA
Tamaño del balancín		R2.9 (9'6")	HD R2.9 (9'6")	R2.9 (9'6")	HD R2.9 (9'6")	R2.9 (9'6")
Martillos hidráulicos	H120 GC S	✓†	✓	✓†	✓	✓†
	H120 S	✓†	✓	✓†	✓	✓†
	H130 S	✓†	✓	✓†	✓	✓†
Multiprocesadores	MP318 con mandíbulas de corte de hormigón	✓	✓	✓	✓	✓*
	MP318 con mandíbulas de demolición	✓	✓	✓	✓	✓*
	MP318 con mandíbulas de pulverización	✓	✓*	✓	✓*	
	MP318 con mandíbulas de corte	✓	✓	✓	✓	✓*
	Mandíbulas de corte universales MP318	✓	✓	✓	✓	✓*
Pinzas de demolición y clasificación	G317 GC					✓
	G318	✓	✓	✓	✓	✓*
	G318 WH-800	✓	✓	✓	✓	✓
	G318 WH-1100	✓	✓*	✓	✓*	
Cizallas de demolición y desguace móvil	S3025 con parte superior plana	✓*				
Pulverizadores	Pulverizador secundario P218	✓	✓*	✓	✓*	
	Pulverizador primario P318	✓	✓*	✓	✓*	
Compactadores (de placa vibratoria)	CVP110	✓	✓	✓	✓	✓
Cortadoras giratorias	RC20	✓	✓	✓	✓	✓

(continúa en la página siguiente)

Especificaciones de la excavadora hidráulica 325

Guía de ofertas de implementos (continuación)

No todos los accesorios están disponibles en todas las regiones. Consulte a su distribuidor Cat para conocer las configuraciones disponibles en su región.

Compatible

* Solo radio de acción frontal

† Uso permitido en la máquina inferior al 50 %

No compatible

ACCESORIOS DE ACOPLAMIENTO ESPECÍFICO CW-40

Contrapeso		4,9 tm (10.800 lb)				
Hoja		Con hoja arriba en la parte delantera				
Tipo de pluma		Alcance		Alcance HD		VA
Tamaño del balancín		R2.9 (9'6")	HD R2.9 (9'6")	R2.9 (9'6")	HD R2.9 (9'6")	R2.9 (9'6")
Martillos hidráulicos	H120 GC S	✓†	✓	✓†	✓	✓†
	H120 S	✓†	✓	✓†	✓	✓†
	H130 GC S	✓†*		✓†*		
	H130 S	✓†	✓	✓†	✓	✓†
Multiprocesadores	MP318 con mandíbulas de corte de hormigón	✓	✓	✓	✓	✓*
	MP318 con mandíbulas de demolición	✓	✓	✓	✓	✓*
	MP318 con mandíbulas de pulverización	✓	✓*	✓	✓*	
	MP318 con mandíbulas de corte	✓	✓	✓	✓	✓*
	Mandíbulas de corte universales MP318	✓	✓	✓	✓	✓*
	Mandíbulas de corte metálico MP324					
Pinzas de demolición y clasificación	G317 GC					✓
	G317 GC CAN fijo					✓
	G318	✓	✓	✓	✓	✓*
	G318 GC CAN fijo	✓	✓	✓	✓	✓
	G318 WH-800	✓	✓	✓	✓	✓
	G318 WH-1100	✓	✓*	✓*	✓*	
Cizallas de demolición y desguace móvil	S3025 con parte superior plana	✓*				
Pulverizadores	Pulverizador secundario P218	✓	✓*	✓	✓*	
	Pulverizador primario P318	✓	✓*	✓	✓*	
Compactadores (de placa vibratoria)	CVP110	✓	✓	✓	✓	✓
Cortadoras giratorias	RC20	✓	✓	✓	✓	✓

(continúa en la página siguiente)

Especificaciones de la excavadora hidráulica 325

Guía de ofertas de implementos (continuación)

No todos los accesorios están disponibles en todas las regiones. Consulte a su distribuidor Cat para conocer las configuraciones disponibles en su región.

Compatible

* Solo radio de acción frontal

† Uso permitido en la máquina inferior al 50 %

No compatible

ACCESORIOS DE ACOPLAMIENTO ESPECÍFICO HCCW40

Contrapeso		4,9 tm (10.800 lb)				
Hoja		Con hoja arriba en la parte delantera				
Tipo de pluma		Alcance		Alcance HD		VA
Tamaño del balancín		R2.9 (9'6")	HD R2.9 (9'6")	R2.9 (9'6")	HD R2.9 (9'6")	R2.9 (9'6")
Martillos hidráulicos	H120 GC S	✓†	✓	✓†	✓	✓†*
	H120 S	✓†	✓	✓†	✓	✓†
	H130 GC S					
	H130 S	✓†	✓	✓†	✓	✓†*
Multiprocesadores	MP318 con mandíbulas de corte de hormigón	✓*	✓*	✓*	✓*	
	MP318 con mandíbulas de demolición	✓*	✓*	✓*	✓*	
	MP318 con mandíbulas de pulverización					
	MP318 con mandíbulas de corte	✓	✓*	✓	✓*	
	Mandíbulas de corte universales MP318	✓*	✓*	✓*		
Pinzas de demolición y clasificación	G317 GC	✓	✓	✓	✓	✓*
	G318	✓*	✓*	✓*	✓*	
	G318 WH-800	✓	✓*	✓	✓*	
	G318 WH-1100					
Pulverizadores	Pulverizador secundario P218					
	Pulverizador primario P318					
Compactadores (de placa vibratoria)	CVP110	✓	✓	✓	✓	✓
Cortadoras giratorias	RC20	✓	✓	✓	✓	✓

(continúa en la página siguiente)

Especificaciones de la excavadora hidráulica 325

Guía de ofertas de implementos (continuación)

No todos los accesorios están disponibles en todas las regiones. Consulte a su distribuidor Cat para conocer las configuraciones disponibles en su región.

Compatible

* Solo radio de acción frontal

† Uso permitido en la máquina inferior al 50 %

No compatible

ACCESORIOS DE ACOPLAMIENTO ESPECÍFICO S70

Contrapeso		4,9 tm (10.800 lb)				
Hoja		Con hoja arriba en la parte delantera				
Tipo de pluma		Alcance		Alcance HD		VA
Tamaño del balancín		R2.9 (9'6")	HD R2.9 (9'6")	R2.9 (9'6")	HD R2.9 (9'6")	R2.9 (9'6")
Martillos hidráulicos	H120 GC S	✓†	✓	✓†	✓	✓†
	H120 S	✓†	✓	✓†	✓	✓†
	H130 S	✓†	✓	✓†	✓	✓†
Multiprocesadores	MP318 con mandíbulas de corte de hormigón	✓	✓	✓	✓	
	MP318 con mandíbulas de demolición	✓	✓	✓	✓	
	MP318 con mandíbulas de pulverización	✓*	✓*	✓*	✓*	
	MP318 con mandíbulas de corte	✓	✓	✓	✓	✓*
	Mandíbulas de corte universales MP318	✓*	✓	✓	✓	
Pinzas de demolición y clasificación	G317 GC	✓	✓	✓	✓	✓
	G318	✓	✓	✓	✓	
	G318 WH-800	✓	✓	✓	✓	✓*
	G318 WH-1100	✓*		✓*		
Pulverizadores	Pulverizador secundario P218	✓	✓*	✓*	✓*	
	Pulverizador primario P318	✓*	✓*	✓*	✓*	
Compactadores (de placa vibratoria)	CVP110	✓	✓	✓	✓	✓
Cortadoras giratorias	RC20	✓	✓	✓	✓	✓

(continúa en la página siguiente)

Especificaciones de la excavadora hidráulica 325

Guía de ofertas de implementos (continuación)

No todos los accesorios están disponibles en todas las regiones. Consulte a su distribuidor Cat para conocer las configuraciones disponibles en su región.

Compatible

* Solo radio de acción frontal

† Uso permitido en la máquina inferior al 50 %

No compatible

ACCESORIOS DE ACOPLAMIENTO HCS70

Contrapeso		4,9 tm (10.800 lb)				
Hoja		Con hoja arriba en la parte delantera				
Tipo de pluma		Alcance		Alcance HD		VA
Tamaño del balancín		R2.9 (9'6")	HD R2.9 (9'6")	R2.9 (9'6")	HD R2.9 (9'6")	R2.9 (9'6")
Martillos hidráulicos	H120 S	✓†	✓	✓†	✓	✓†
	H130 S	✓†	✓	✓†	✓	✓†*
Multiprocesadores	MP318 con mandíbulas de corte de hormigón	✓*	✓*	✓*	✓*	
	MP318 con mandíbulas de demolición	✓*	✓*	✓*	✓*	
	MP318 con mandíbulas de corte	✓	✓*	✓	✓*	
	Mandíbulas de corte universales MP318	✓*	✓*	✓*	✓*	
Pinzas de demolición y clasificación	G317 GC	✓	✓	✓	✓	✓*
	G318	✓*	✓*	✓*	✓*	
	G318 WH-800	✓	✓	✓	✓*	
Pulverizadores	Pulverizador secundario P218	✓*				
Compactadores (de placa vibratoria)	CVP110	✓	✓	✓	✓	✓
Cortadoras giratorias	RC20	✓	✓	✓	✓	✓

IMPLEMENTOS DE ACOPLAMIENTO ESPECIAL HCS70

Contrapeso		4,9 tm (10.800 lb)				
Hoja		Con hoja arriba en la parte delantera				
Tipo de pluma		Alcance		Alcance HD		VA
Tamaño del balancín		R2.9 (9'6")	HD R2.9 (9'6")	R2.9 (9'6")	HD R2.9 (9'6")	R2.9 (9'6")
Martillos hidráulicos	H120 S	✓†	✓	✓†	✓	✓†
	H130 S	✓†	✓	✓†	✓	✓†*
Multiprocesadores	MP318 con mandíbulas de corte de hormigón	✓*	✓*	✓*	✓*	
	MP318 con mandíbulas de demolición	✓*	✓*	✓*	✓*	
	MP318 con mandíbulas de corte	✓	✓*	✓*	✓*	
	Mandíbulas de corte universales MP318	✓*		✓*		
Pinzas de demolición y clasificación	G317 GC	✓	✓	✓	✓	✓*
	G318	✓*	✓*	✓*	✓*	
	G318 WH-800	✓	✓*	✓	✓*	
Compactadores (de placa vibratoria)	CVP110	✓	✓	✓	✓	✓
Cortadoras giratorias	RC20	✓	✓	✓	✓	✓

(continúa en la página siguiente)

Especificaciones de la excavadora hidráulica 325

Guía de ofertas de implementos (continuación)

No todos los accesorios están disponibles en todas las regiones. Consulte a su distribuidor Cat para conocer las configuraciones disponibles en su región.

Compatible * Solo radio de acción frontal † Uso permitido en la máquina inferior al 50 % No compatible

IMPLEMENTOS DE TRS18 (PARTE SUPERIOR EMPERNABLE/PARTE INFERIOR CW-30)

Algunos accesorios requieren un mayor caudal hidráulico y se ajustan mejor a una máquina que tenga circuitos HP2 y un rotor basculante con una unión giratoria de caudal alto. Compruebe la capacidad hidráulica de la máquina y del rotor basculante y los requisitos del accesorio para garantizar una combinación adecuada.

Contrapeso

4,9 tm (10.800 lb)

Hoja

Con hoja arriba en la parte delantera

Tipo de pluma	Tamaño del balancín	Alcance		Alcance HD		VA
		R2.9 (9'6")	HD R2.9 (9'6")	R2.9 (9'6")	HD R2.9 (9'6")	R2.9 (9'6")
Martillos hidráulicos	H115 S	✓	✓	✓	✓	✓
	H120 GC S	✓†*	✓*	✓†*	✓*	
	H120 S	✓†	✓	✓†	✓	✓†*
Pinzas de demolición y clasificación	G217 GC	✓	✓	✓	✓	✓*
	G217 GC fixed CAN	✓	✓	✓	✓	✓
Compactadores (de placa vibratoria)	CVP75	✓	✓	✓	✓	✓
	CVP110	✓	✓	✓	✓	✓

NOTA: Utilice martillos en los rotores basculantes menos del 10 % de las horas de trabajo al año o un máximo de 200 horas al año. Consulte el Manual de funcionamiento y mantenimiento para conocer los requisitos de caudal hidráulico recomendados.

IMPLEMENTOS DE TRS18 (PARTE SUPERIOR EMPERNABLE/PARTE INFERIOR CW-30)

Algunos accesorios requieren un mayor caudal hidráulico y se ajustan mejor a una máquina que tenga circuitos HP2 y un rotor basculante con una unión giratoria de caudal alto. Compruebe la capacidad hidráulica de la máquina y del rotor basculante y los requisitos del accesorio para garantizar una combinación adecuada.

Contrapeso

4,9 tm (10.800 lb)

Hoja

Con hoja arriba en la parte delantera

Tipo de pluma	Tamaño del balancín	Alcance		Alcance HD		VA
		R2.9 (9'6")	HD R2.9 (9'6")	R2.9 (9'6")	HD R2.9 (9'6")	R2.9 (9'6")
Martillos hidráulicos	H115 S	✓	✓	✓	✓	✓
	H120 S	✓†*	✓*	✓†*	✓*	
Pinzas de demolición y clasificación	G217 GC	✓*	✓*	✓*	✓*	
	G217 GC fixed CAN	✓	✓	✓	✓*	
Compactadores (de placa vibratoria)	CVP75	✓	✓	✓	✓	✓
	CVP110	✓	✓	✓	✓	✓

NOTA: Utilice martillos en los rotores basculantes menos del 10 % de las horas de trabajo al año o un máximo de 200 horas al año. Consulte el Manual de funcionamiento y mantenimiento para conocer los requisitos de caudal hidráulico recomendados.

(continúa en la página siguiente)

Especificaciones de la excavadora hidráulica 325

Guía de ofertas de implementos (continuación)

No todos los accesorios están disponibles en todas las regiones. Consulte a su distribuidor Cat para conocer las configuraciones disponibles en su región.

Compatible

* Solo radio de acción frontal

† Uso permitido en la máquina inferior al 50 %

No compatible

IMPLEMENTOS DE TRS18 (PARTE SUPERIOR EMPERNABLE/PARTE INFERIOR CW-30)

Algunos accesorios requieren un mayor caudal hidráulico y se ajustan mejor a una máquina que tenga circuitos HP2 y un rotor basculante con una unión giratoria de caudal alto. Compruebe la capacidad hidráulica de la máquina y del rotor basculante y los requisitos del accesorio para garantizar una combinación adecuada.

Contrapeso

4,9 tm (10.800 lb)

Hoja

Con hoja arriba en la parte delantera

Tipo de pluma	Tamaño del balancín	Alcance		Alcance HD		VA
		R2.9 (9'6")	HD R2.9 (9'6")	R2.9 (9'6")	HD R2.9 (9'6")	R2.9 (9'6")
Martillos hidráulicos	H115 S	✓	✓	✓	✓	✓
	H120 GC S	✓†	✓*	✓†*	✓*	
	H120 S	✓†	✓	✓†	✓*	
Pinzas de demolición y clasificación	G217 GC	✓	✓	✓	✓	
	G217 GC fixed CAN	✓	✓	✓	✓	✓*
Compactadores (de placa vibratoria)	CVP75	✓	✓	✓	✓	✓
	CVP110	✓	✓	✓	✓	✓

NOTA: Utilice martillos en los rotores basculantes menos del 10 % de las horas de trabajo al año o un máximo de 200 horas al año. Consulte el Manual de funcionamiento y mantenimiento para conocer los requisitos de caudal hidráulico recomendados.

IMPLEMENTOS DE TRS18 (CW-30 SUPERIOR/CW-30 INFERIOR)

Algunos accesorios requieren un mayor caudal hidráulico y se ajustan mejor a una máquina que tenga circuitos HP2 y un rotor basculante con una unión giratoria de caudal alto. Compruebe la capacidad hidráulica de la máquina y del rotor basculante y los requisitos del accesorio para garantizar una combinación adecuada.

Contrapeso

4,9 tm (10.800 lb)

Hoja

Con hoja arriba en la parte delantera

Tipo de pluma	Tamaño del balancín	Alcance		Alcance HD		VA
		R2.9 (9'6")	HD R2.9 (9'6")	R2.9 (9'6")	HD R2.9 (9'6")	R2.9 (9'6")
Martillos hidráulicos	H115 S	✓	✓	✓	✓	✓*
Pinzas de demolición y clasificación	G217 GC fixed CAN	✓*	✓*	✓*	✓*	
Compactadores (de placa vibratoria)	CVP75	✓	✓	✓	✓	✓
	CVP110	✓	✓	✓	✓	✓

NOTA: Utilice martillos en los rotores basculantes menos del 10 % de las horas de trabajo al año o un máximo de 200 horas al año. Consulte el Manual de funcionamiento y mantenimiento para conocer los requisitos de caudal hidráulico recomendados.

ACCESORIOS DE TRS18 (PARTE SUPERIOR CON BULÓN/PARTE INFERIOR S70)

Algunos accesorios requieren un mayor caudal hidráulico y se ajustan mejor a una máquina que tenga circuitos HP2 y un rotor basculante con una unión giratoria de caudal alto. Compruebe la capacidad hidráulica de la máquina y del rotor basculante y los requisitos del accesorio para garantizar una combinación adecuada.

Contrapeso

4,9 tm (10.800 lb)

Hoja

Con hoja arriba en la parte delantera

Tipo de pluma	Tamaño del balancín	Alcance		Alcance HD		VA
		R2.9 (9'6")	HD R2.9 (9'6")	R2.9 (9'6")	HD R2.9 (9'6")	R2.9 (9'6")
Martillos hidráulicos	H115 S	✓	✓	✓	✓	✓
	H120 GC S	✓†	✓	✓†	✓*	
	H120 S	✓†	✓	✓†	✓	✓†*
Pinzas de demolición y clasificación	G217 GC	✓	✓	✓	✓	✓*
Compactadores (de placa vibratoria)	CVP75	✓	✓	✓	✓	✓
	CVP110	✓	✓	✓	✓	✓

NOTA: Utilice martillos en los rotores basculantes menos del 10 % de las horas de trabajo al año o un máximo de 200 horas al año. Consulte el Manual de funcionamiento y mantenimiento para conocer los requisitos de caudal hidráulico recomendados.

(continúa en la página siguiente)

Especificaciones de la excavadora hidráulica 325

Guía de ofertas de implementos (continuación)

No todos los accesorios están disponibles en todas las regiones. Consulte a su distribuidor Cat para conocer las configuraciones disponibles en su región.

Compatible * Solo radio de acción frontal † Uso permitido en la máquina inferior al 50 % No compatible

ACCESORIOS DE TRS18 (PARTE SUPERIOR S70/PARTE INFERIOR S70)

Algunos accesorios requieren un mayor caudal hidráulico y se ajustan mejor a una máquina que tenga circuitos HP2 y un rotor basculante con una unión giratoria de caudal alto. Compruebe la capacidad hidráulica de la máquina y del rotor basculante y los requisitos del accesorio para garantizar una combinación adecuada.

Contrapeso

4,9 tm (10.800 lb)

Hoja

Con hoja arriba en la parte delantera

Tipo de pluma	Tamaño del balancín	Alcance		Alcance HD		VA
		R2.9 (9'6")	HD R2.9 (9'6")	R2.9 (9'6")	HD R2.9 (9'6")	R2.9 (9'6")
Martillos hidráulicos	H115 S	✓	✓	✓	✓	✓
	H120 S	✓†*	✓*	✓†*		
Pinzas de demolición y clasificación	G217 GC	✓*		✓*		
Compactadores (de placa vibratoria)	CVP75	✓	✓	✓	✓	✓
	CVP110	✓	✓	✓	✓	✓

NOTA: Utilice martillos en los rotores basculantes menos del 10 % de las horas de trabajo al año o un máximo de 200 horas al año. Consulte el Manual de funcionamiento y mantenimiento para conocer los requisitos de caudal hidráulico recomendados.

ACCESORIOS DE TRS18 (PARTE SUPERIOR CON BULÓN/PARTE INFERIOR HCS70)

Algunos accesorios requieren un mayor caudal hidráulico y se ajustan mejor a una máquina que tenga circuitos HP2 y un rotor basculante con una unión giratoria de caudal alto. Compruebe la capacidad hidráulica de la máquina y del rotor basculante y los requisitos del accesorio para garantizar una combinación adecuada.

Contrapeso

4,9 tm (10.800 lb)

Hoja

Con hoja arriba en la parte delantera

Tipo de pluma	Tamaño del balancín	Alcance		Alcance HD		VA
		R2.9 (9'6")	HD R2.9 (9'6")	R2.9 (9'6")	HD R2.9 (9'6")	R2.9 (9'6")
Martillos hidráulicos	H115 S	✓	✓	✓	✓	✓
	H120 S	✓†	✓	✓†	✓	
Compactadores (de placa vibratoria)	CVP75	✓	✓	✓	✓	✓
	CVP110	✓	✓	✓	✓	✓

NOTA: Utilice martillos en los rotores basculantes menos del 10 % de las horas de trabajo al año o un máximo de 200 horas al año. Consulte el Manual de funcionamiento y mantenimiento para conocer los requisitos de caudal hidráulico recomendados.

ACCESORIOS DE TRS18 (PARTE SUPERIOR HCS70/PARTE INFERIOR HCS70)

Algunos accesorios requieren un mayor caudal hidráulico y se ajustan mejor a una máquina que tenga circuitos HP2 y un rotor basculante con una unión giratoria de caudal alto. Compruebe la capacidad hidráulica de la máquina y del rotor basculante y los requisitos del accesorio para garantizar una combinación adecuada.

Contrapeso

4,9 tm (10.800 lb)

Hoja

Con hoja arriba en la parte delantera

Tipo de pluma	Tamaño del balancín	Alcance		Alcance HD		VA
		R2.9 (9'6")	HD R2.9 (9'6")	R2.9 (9'6")	HD R2.9 (9'6")	R2.9 (9'6")
Martillos hidráulicos	H115 S	✓	✓	✓	✓	✓*
Compactadores (de placa vibratoria)	CVP75	✓	✓	✓	✓	✓
	CVP110	✓	✓	✓	✓	✓*

NOTA: Utilice martillos en los rotores basculantes menos del 10 % de las horas de trabajo al año o un máximo de 200 horas al año. Consulte el Manual de funcionamiento y mantenimiento para conocer los requisitos de caudal hidráulico recomendados.

(continúa en la página siguiente)

Especificaciones de la excavadora hidráulica 325

Guía de ofertas de implementos (continuación)

No todos los accesorios están disponibles en todas las regiones. Consulte a su distribuidor Cat para conocer las configuraciones disponibles en su región.

Compatible
 * Solo radio de acción frontal
 † Uso permitido en la máquina inferior al 50 %
 No compatible

ACCESORIOS DE TRS18 (PARTE SUPERIOR CON BULÓN/PARTE INFERIOR HCS70/55)

Algunos accesorios requieren un mayor caudal hidráulico y se ajustan mejor a una máquina que tenga circuitos HP2 y un rotor basculante con una unión giratoria de caudal alto. Compruebe la capacidad hidráulica de la máquina y del rotor basculante y los requisitos del accesorio para garantizar una combinación adecuada.

Contrapeso

4,9 tm (10.800 lb)

Hoja

Con hoja arriba en la parte delantera

Tipo de pluma	Tamaño del balancín	Alcance		Alcance HD		VA
		R2.9 (9'6")	HD R2.9 (9'6")	R2.9 (9'6")	HD R2.9 (9'6")	R2.9 (9'6")
Martillos hidráulicos	H115 S	✓	✓	✓	✓	✓
	H120 S	✓†	✓*	✓†	✓*	
Compactadores (de placa vibratoria)	CVP75	✓	✓	✓	✓	✓
	CVP110	✓	✓	✓	✓	✓

NOTA: Utilice martillos en los rotores basculantes menos del 10 % de las horas de trabajo al año o un máximo de 200 horas al año. Consulte el Manual de funcionamiento y mantenimiento para conocer los requisitos de caudal hidráulico recomendados.

ACCESORIOS DE TRS18 (PARTE SUPERIOR HCS70/55 / PARTE INFERIOR HCS70/55)

Algunos accesorios requieren un mayor caudal hidráulico y se ajustan mejor a una máquina que tenga circuitos HP2 y un rotor basculante con una unión giratoria de caudal alto. Compruebe la capacidad hidráulica de la máquina y del rotor basculante y los requisitos del accesorio para garantizar una combinación adecuada.

Contrapeso

4,9 tm (10.800 lb)

Hoja

Con hoja arriba en la parte delantera

Tipo de pluma	Tamaño del balancín	Alcance		Alcance HD		VA
		R2.9 (9'6")	HD R2.9 (9'6")	R2.9 (9'6")	HD R2.9 (9'6")	R2.9 (9'6")
Martillos hidráulicos	H115 S	✓	✓	✓	✓*	
Compactadores (de placa vibratoria)	CVP75	✓	✓	✓	✓	✓
	CVP110	✓	✓	✓	✓*	

NOTA: Utilice martillos en los rotores basculantes menos del 10 % de las horas de trabajo al año o un máximo de 200 horas al año. Consulte el Manual de funcionamiento y mantenimiento para conocer los requisitos de caudal hidráulico recomendados.

ACCESORIOS DE MONTAJE EN PLUMA

Contrapeso

4,9 tm (10.800 lb)

Hoja

Con hoja arriba en la parte delantera

Tipo de pluma		Alcance	Alcance HD	VA
Cizallas de demolición y desguace móvil	S2050	✓	✓	✓
	S3035 con parte superior plana	✓	✓	✓

Especificaciones de la excavadora hidráulica 325

Guía de ofertas de implementos (continuación)

No todos los accesorios están disponibles en todas las regiones. Consulte a su distribuidor Cat para conocer las configuraciones disponibles en su región.

Compatible

* Solo radio de acción frontal

† Uso permitido en la máquina inferior al 50 %

No compatible

ACCESORIOS CON BULÓN

Contrapeso		6,7 tm (14.800 lb)				
Tipo de pluma		Alcance		Alcance HD		VA
Tamaño del balancín		R2.9 (9'6")	HD R2.9 (9'6")	R2.9 (9'6")	HD R2.9 (9'6")	R2.9 (9'6")
Martillos hidráulicos	H120 GC S	✓	✓	✓	✓	✓
	H120 S	✓	✓	✓	✓	✓
	H130 GC S		✓		✓	
	H130 S	✓†	✓	✓†	✓	✓†
Multiprocesadores	MP318 con mandíbulas de corte de hormigón	✓	✓	✓	✓	✓
	MP318 con mandíbulas de demolición	✓	✓	✓	✓	✓
	MP318 con mandíbulas de pulverización	✓	✓	✓	✓	✓
	MP318 con mandíbulas de corte	✓	✓	✓	✓	✓
	Mandíbulas de corte universales MP318	✓	✓	✓	✓	✓
	MP324 Cortadoras de hormigón	✓*	✓*	✓*	✓*	
	MP324 con mandíbulas de demolición	✓*	✓*	✓*	✓*	
	Mandíbulas de corte metálico MP324	✓	✓	✓	✓*	
	MP324 con mandíbulas de corte de depósitos metálicos	✓*		✓*		
	MP324 con mandíbulas de corte universales	✓*	✓*	✓*		
Pinzas de demolición y clasificación	G317 GC	✓	✓	✓	✓	✓
	G318	✓	✓	✓	✓	✓
	G318 WH-800	✓	✓	✓	✓	✓
	G318 WH-1100	✓	✓	✓	✓	✓
	G324	✓	✓*	✓*	✓*	
	G324 WH-1500	✓*		✓*		
Cizallas de demolición y desguace móvil	S3025 con parte superior plana	✓	✓	✓	✓	✓
Pulverizadores	Pulverizador secundario P218	✓	✓	✓	✓	✓
	Pulverizador primario P318	✓	✓	✓	✓	✓
Compactadores (de placa vibratoria)	CVP110	✓	✓	✓	✓	✓
Cortadoras giratorias	RC20	✓	✓	✓	✓	✓

(continúa en la página siguiente)

Especificaciones de la excavadora hidráulica 325

Guía de ofertas de implementos (continuación)

No todos los accesorios están disponibles en todas las regiones. Consulte a su distribuidor Cat para conocer las configuraciones disponibles en su región.

1.800 kg/m³ (3.000 lb/yd³)

1.200 kg/m³ (2.000 lb/yd³)

600 kg/m³ (1.000 lb/yd³)

No compatible

ACCESORIOS CON BULÓN (continuación)

Contrapeso		6,7 tm (14.800 lb)					
		Alcance		Alcance HD		VA	
Tipo de pluma	Tamaño del balancín	R2.9 (9'6")	HD R2.9 (9'6")	R2.9 (9'6")	HD R2.9 (9'6")	R2.9 (9'6")	
Pinzas múltiples	GSH420-500	●	●	●	●	●	
	GSH420-600	●	●	●	●	●	
	GSH420-750	●	●	●	●	●	
	GSH425-750	●	●	●	●	○	
	GSH425-950	○	○	○	○	○	
	GSH425-1150	○		○			
	GSH520-500	●	●	●	●	●	
	GSH520-600	●	●	●	●	●	
	GSH520-750	●	●	●	●	●	
	GSH525-750	○	○	○	○	○	
	GSH525-950	○		○			
	GSV420-400	●	●	●	●	●	
	GSV420-500	●	●	●	●	●	
	GSV420-600	●	●	●	●	●	
	GSV420-750	●	●	●	●	●	
	GSV420-1250	◇	◇	◇	◇	◇	
	GSV425-600	●	●	●	●	●	
	GSV425-750	●	●	●	●	○	
	GSV425-950	○	○	○	○	○	
	GSV425-1150	○	○	○	○		
	GSV425-1550	◇	◇	◇	◇	◇	
	GSV520-400	●	●	●	●	●	
	GSV520-500	●	●	●	●	●	
	GSV520-600	●	●	●	●	●	
	GSV520-750	●	●	●	●	●	
	GSV520-1250	◇	◇	◇	◇	◇	
	GSV525-600	●	●	●	●	○	
	GSV525-750	○	○	○	○	○	
	GSV525-950	○	○	○	○		
	GSV525-1550	◇	◇	◇	◇	◇	
	Cucharones en forma de concha	CTV15-1000	●	○	●	○	○
		CTV15-1200	○	○	○	○	

(continúa en la página siguiente)

Especificaciones de la excavadora hidráulica 325

Guía de ofertas de implementos (continuación)

No todos los accesorios están disponibles en todas las regiones. Consulte a su distribuidor Cat para conocer las configuraciones disponibles en su región.

Compatible

* Solo radio de acción frontal

† Uso permitido en la máquina inferior al 50 %

No compatible

ACCESORIOS DE ACOPLAMIENTO CON MECANISMO DE ENGANCHE AL BULÓN CAT

Contrapeso		6,7 tm (14.800 lb)				
		Alcance		Alcance HD		VA
Tipo de pluma	Tamaño del balancín	R2.9 (9'6")	HD R2.9 (9'6")	R2.9 (9'6")	HD R2.9 (9'6")	R2.9 (9'6")
Martillos hidráulicos	H120 GC S	✓†	✓	✓†	✓	✓†
	H120 S	✓†	✓	✓†	✓	✓†
	H130 GC S	✓†	✓	✓†	✓	✓†*
	H130 S	✓†	✓	✓†	✓	✓†
Multiprocesadores	MP318 con mandíbulas de corte de hormigón	✓	✓	✓	✓	✓*
	MP318 con mandíbulas de demolición	✓	✓	✓	✓	✓*
	MP318 con mandíbulas de pulverización	✓	✓	✓	✓	
	MP318 con mandíbulas de corte	✓	✓	✓	✓	✓
	Mandíbulas de corte universales MP318	✓	✓	✓	✓	✓*
Pinzas de demolición y clasificación	G317 GC	✓	✓	✓	✓	✓
	G318	✓	✓	✓	✓	✓*
	G318 WH-800	✓	✓	✓	✓	✓
	G318 WH-1100	✓	✓*	✓	✓*	
Pulverizadores	Pulverizador secundario P218	✓	✓	✓	✓	✓*
	Pulverizador primario P318	✓	✓	✓	✓	
Compactadores (de placa vibratoria)	CVP110	✓	✓	✓	✓	✓
Cortadoras giratorias	RC20	✓	✓	✓	✓	✓

(continúa en la página siguiente)

Especificaciones de la excavadora hidráulica 325

Guía de ofertas de implementos (continuación)

No todos los accesorios están disponibles en todas las regiones. Consulte a su distribuidor Cat para conocer las configuraciones disponibles en su región.

Compatible

* Solo radio de acción frontal

Accesorios de acoplamiento específico CW-40s

Contrapeso		6,7 tm (14.800 lb)				
		Alcance		Alcance HD		VA
Tipo de pluma	Tamaño del balancín	R2.9 (9'6")	HD R2.9 (9'6")	R2.9 (9'6")	HD R2.9 (9'6")	R2.9 (9'6")
Martillos hidráulicos	H120 GC S	✓†	✓	✓†	✓	✓†
	H120 S	✓†	✓	✓†	✓	✓†
	H130 S	✓†	✓	✓†	✓	✓†
Multiprocesadores	MP318 con mandíbulas de corte de hormigón	✓	✓	✓	✓	✓
	MP318 con mandíbulas de demolición	✓	✓	✓	✓	✓
	MP318 con mandíbulas de pulverización	✓	✓	✓	✓	✓
	MP318 con mandíbulas de corte	✓	✓	✓	✓	✓
	Mandíbulas de corte universales MP318	✓	✓	✓	✓	✓
Pinzas de demolición y clasificación	G317 GC	✓	✓	✓	✓	✓
	G318	✓	✓	✓	✓	✓
	G318 WH-800	✓	✓	✓	✓	✓
	G318 WH-1100	✓	✓	✓	✓	✓
Cizallas de demolición y desguace móvil	S3025 con parte superior plana	✓	✓	✓	✓	✓*
Pulverizadores	Pulverizador secundario P218	✓	✓	✓	✓	✓
	Pulverizador primario P318	✓	✓	✓	✓	✓
Compactadores (de placa vibratoria)	CVP110	✓	✓	✓	✓	✓
Cortadoras giratorias	RC20	✓	✓	✓	✓	✓

(continúa en la página siguiente)

Especificaciones de la excavadora hidráulica 325

Guía de ofertas de implementos (continuación)

No todos los accesorios están disponibles en todas las regiones. Consulte a su distribuidor Cat para conocer las configuraciones disponibles en su región.

Compatible

* Solo radio de acción frontal

† Uso permitido en la máquina inferior al 50 %

ACCESORIOS DE ACOPLAMIENTO ESPECÍFICO CW-40

Contrapeso		6,7 tm (14.800 lb)				
Tipo de pluma		Alcance		Alcance HD		VA
Tamaño del balancín		R2.9 (9'6")	HD R2.9 (9'6")	R2.9 (9'6")	HD R2.9 (9'6")	R2.9 (9'6")
Martillos hidráulicos	H120 GC S	✓†	✓	✓†	✓	✓†
	H120 S	✓†	✓	✓†	✓	✓†
	H130 GC S	✓†	✓	✓†	✓	✓†*
	H130 S	✓†	✓	✓†	✓	✓†
Multiprocesadores	MP318 con mandíbulas de corte de hormigón	✓	✓	✓	✓	✓
	MP318 con mandíbulas de demolición	✓	✓	✓	✓	✓
	MP318 con mandíbulas de pulverización	✓	✓	✓	✓	✓
	MP318 con mandíbulas de corte	✓	✓	✓	✓	✓
	Mandíbulas de corte universales MP318	✓	✓	✓	✓	✓
	Mandíbulas de corte metálico MP324	✓*		✓*		
Pinzas de demolición y clasificación	G317 GC	✓	✓	✓	✓	✓
	G317 GC CAN fijo	✓	✓	✓	✓	✓
	G318	✓	✓	✓	✓	✓
	G318 GC CAN fijo	✓	✓	✓	✓	✓
	G318 WH-800	✓	✓	✓	✓	✓
	G318 WH-1100	✓	✓	✓	✓	✓*
Cizallas de demolición y desguace móvil	S3025 con parte superior plana	✓	✓	✓	✓	✓*
Pulverizadores	Pulverizador secundario P218	✓	✓	✓	✓	✓
	Pulverizador primario P318	✓	✓	✓	✓	✓
Compactadores (de placa vibratoria)	CVP110	✓	✓	✓	✓	✓
Cortadoras giratorias	RC20	✓	✓	✓	✓	✓

(continúa en la página siguiente)

Especificaciones de la excavadora hidráulica 325

Guía de ofertas de implementos (continuación)

No todos los accesorios están disponibles en todas las regiones. Consulte a su distribuidor Cat para conocer las configuraciones disponibles en su región.

Compatible

* Solo radio de acción frontal

† Uso permitido en la máquina inferior al 50 %

No compatible

ACCESORIOS DE ACOPLAMIENTO ESPECÍFICO HCCW40

Contrapeso		6,7 tm (14.800 lb)				
Tipo de pluma		Alcance		Alcance HD		VA
Tamaño del balancín		R2.9 (9'6")	HD R2.9 (9'6")	R2.9 (9'6")	HD R2.9 (9'6")	R2.9 (9'6")
Martillos hidráulicos	H120 GC S	✓†	✓	✓†	✓	✓†
	H120 S	✓†	✓	✓†	✓	✓†
	H130 GC S	✓†	✓*	✓†*	✓*	
	H130 S	✓†	✓*	✓†*	✓*	✓†
Multiprocesadores	MP318 con mandíbulas de corte de hormigón	✓	✓	✓	✓	✓*
	MP318 con mandíbulas de demolición	✓	✓	✓	✓	✓*
	MP318 con mandíbulas de pulverización	✓	✓	✓	✓*	
	MP318 con mandíbulas de corte	✓	✓	✓	✓	✓
	Mandíbulas de corte universales MP318	✓	✓	✓	✓	✓*
Pinzas de demolición y clasificación	G317 GC	✓	✓	✓	✓	✓
	G318	✓	✓	✓	✓	✓*
	G318 WH-800	✓	✓	✓	✓	✓
	G318 WH-1100	✓	✓*	✓*	✓*	
Pulverizadores	Pulverizador secundario P218	✓	✓	✓	✓	
	Pulverizador primario P318	✓	✓	✓	✓*	
Compactadores (de placa vibratoria)	CVP110	✓	✓	✓	✓	✓
Cortadoras giratorias	RC20	✓	✓	✓	✓	✓

(continúa en la página siguiente)

Especificaciones de la excavadora hidráulica 325

Guía de ofertas de implementos (continuación)

No todos los accesorios están disponibles en todas las regiones. Consulte a su distribuidor Cat para conocer las configuraciones disponibles en su región.

Compatible

* Solo radio de acción frontal

† Uso permitido en la máquina inferior al 50 %

No compatible

ACCESORIOS DE ACOPLAMIENTO ESPECÍFICO S70

Contrapeso		6,7 tm (14.800 lb)				
Tipo de pluma		Alcance		Alcance HD		VA
Tamaño del balancín		R2.9 (9'6")	HD R2.9 (9'6")	R2.9 (9'6")	HD R2.9 (9'6")	R2.9 (9'6")
Martillos hidráulicos	H120 GC S	✓†	✓	✓†	✓	✓†
	H120 S	✓†	✓	✓†	✓	✓†
	H130 S	✓†	✓	✓†	✓	✓†
Multiprocesadores	MP318 con mandíbulas de corte de hormigón	✓	✓	✓	✓	✓
	MP318 con mandíbulas de demolición	✓	✓	✓	✓	✓
	MP318 con mandíbulas de pulverización	✓	✓	✓	✓	✓*
	MP318 con mandíbulas de corte	✓	✓	✓	✓	✓
	Mandíbulas de corte universales MP318	✓	✓	✓	✓	✓
Pinzas de demolición y clasificación	G317 GC	✓	✓	✓	✓	✓
	G318	✓	✓	✓	✓	✓
	G318 WH-800	✓	✓	✓	✓	✓
	G318 WH-1100	✓	✓	✓	✓	✓*
Cizallas de demolición y desguace móvil	S3025 con parte superior plana	✓	✓	✓	✓	✓
Pulverizadores	Pulverizador secundario P218	✓	✓	✓	✓	✓*
	Pulverizador primario P318	✓	✓	✓	✓	✓*
Compactadores (de placa vibratoria)	CVP110	✓	✓	✓	✓	✓
Cortadoras giratorias	RC20	✓	✓	✓	✓	✓

(continúa en la página siguiente)

Especificaciones de la excavadora hidráulica 325

Guía de ofertas de implementos (continuación)

No todos los accesorios están disponibles en todas las regiones. Consulte a su distribuidor Cat para conocer las configuraciones disponibles en su región.

Compatible

* Solo radio de acción frontal

† Uso permitido en la máquina inferior al 50 %

No compatible

ACCESORIOS DE ACOPLAMIENTO HCS70

Contrapeso		6,7 tm (14.800 lb)				
Tipo de pluma		Alcance		Alcance HD		VA
Tamaño del balancín		R2.9 (9'6")	HD R2.9 (9'6")	R2.9 (9'6")	HD R2.9 (9'6")	R2.9 (9'6")
Martillos hidráulicos	H120 S	✓†	✓	✓†	✓	✓†
	H130 S	✓†	✓	✓†	✓	✓†
Multiprocesadores	MP318 con mandíbulas de corte de hormigón	✓	✓	✓	✓	✓*
	MP318 con mandíbulas de demolición	✓	✓	✓	✓	✓*
	MP318 con mandíbulas de pulverización	✓	✓	✓	✓	
	MP318 con mandíbulas de corte	✓	✓	✓	✓	✓
	Mandíbulas de corte universales MP318	✓	✓	✓	✓	✓*
Pinzas de demolición y clasificación	G317 GC	✓	✓	✓	✓	✓
	G318	✓	✓	✓	✓	✓*
	G318 WH-800	✓	✓	✓	✓	✓
	G318 WH-1100	✓	✓*	✓	✓*	
Pulverizadores	Pulverizador secundario P218	✓	✓	✓	✓	✓*
	Pulverizador primario P318	✓	✓	✓	✓	
Compactadores (de placa vibratoria)	CVP110	✓	✓	✓	✓	✓
Cortadoras giratorias	RC20	✓	✓	✓	✓	✓

IMPLEMENTOS DE ACOPLAMIENTO ESPECIAL HCS70

Contrapeso		6,7 tm (14.800 lb)				
Tipo de pluma		Alcance		Alcance HD		VA
Tamaño del balancín		R2.9 (9'6")	HD R2.9 (9'6")	R2.9 (9'6")	HD R2.9 (9'6")	R2.9 (9'6")
Martillos hidráulicos	H120 S	✓†	✓	✓†	✓	✓†
	H130 S	✓†	✓	✓†	✓	✓†
Multiprocesadores	MP318 con mandíbulas de corte de hormigón	✓	✓	✓	✓	✓*
	MP318 con mandíbulas de demolición	✓	✓	✓	✓	✓*
	MP318 con mandíbulas de pulverización	✓	✓	✓	✓*	
	MP318 con mandíbulas de corte	✓	✓	✓	✓	✓
	Mandíbulas de corte universales MP318	✓	✓	✓	✓	✓*
Pinzas de demolición y clasificación	G317 GC	✓	✓	✓	✓	✓
	G318	✓	✓	✓	✓	✓*
	G318 WH-800	✓	✓	✓	✓	✓
	G318 WH-1100	✓*	✓*	✓*	✓*	
Pulverizadores	Pulverizador secundario P218	✓	✓	✓	✓	
	Pulverizador primario P318	✓	✓	✓	✓*	
Compactadores (de placa vibratoria)	CVP110	✓	✓	✓	✓	✓
Cortadoras giratorias	RC20	✓	✓	✓	✓	✓

(continúa en la página siguiente)

Especificaciones de la excavadora hidráulica 325

Guía de ofertas de implementos (continuación)

No todos los accesorios están disponibles en todas las regiones. Consulte a su distribuidor Cat para conocer las configuraciones disponibles en su región.

Compatible

* Solo radio de acción frontal

† Uso permitido en la máquina inferior al 50 %

No compatible

IMPLEMENTOS DE TRS18 (PARTE SUPERIOR EMPERNABLE/PARTE INFERIOR CW-30)

Algunos accesorios requieren un mayor caudal hidráulico y se ajustan mejor a una máquina que tenga circuitos HP2 y un rotor basculante con una unión giratoria de caudal alto. Compruebe la capacidad hidráulica de la máquina y del rotor basculante y los requisitos del accesorio para garantizar una combinación adecuada.

Contrapeso

6,7 tm (14.800 lb)

Tipo de pluma	Longitud del balancín	Alcance		Alcance HD		VA
		R2.9 (9'6")	HD R2.9 (9'6")	R2.9 (9'6")	HD R2.9 (9'6")	R2.9 (9'6")
Martillos hidráulicos	H115 S	✓	✓	✓	✓	✓
	H120 GC S	✓†	✓	✓†	✓	✓†*
	H120 S	✓†	✓	✓†	✓	✓†
Pinzas de demolición y clasificación	G217 GC	✓	✓	✓	✓	✓
	G217 GC fixed CAN	✓	✓	✓	✓	✓
Compactadores (de placa vibratoria)	CVP75	✓	✓	✓	✓	✓
	CVP110	✓	✓	✓	✓	✓

NOTA: Utilice martillos en los rotores basculantes menos del 10 % de las horas de trabajo al año o un máximo de 200 horas al año. Consulte el Manual de funcionamiento y mantenimiento para conocer los requisitos de caudal hidráulico recomendados.

IMPLEMENTOS DE TRS18 (PARTE SUPERIOR EMPERNABLE/PARTE INFERIOR CW-30)

Algunos accesorios requieren un mayor caudal hidráulico y se ajustan mejor a una máquina que tenga circuitos HP2 y un rotor basculante con una unión giratoria de caudal alto. Compruebe la capacidad hidráulica de la máquina y del rotor basculante y los requisitos del accesorio para garantizar una combinación adecuada.

Contrapeso

6,7 tm (14.800 lb)

Tipo de pluma	Longitud del balancín	Alcance		Alcance HD		VA
		R2.9 (9'6")	HD R2.9 (9'6")	R2.9 (9'6")	HD R2.9 (9'6")	R2.9 (9'6")
Martillos hidráulicos	H115 S	✓	✓	✓	✓	✓
	H120 GC S	✓†	✓*	✓†	✓*	
	H120 S	✓†	✓	✓†	✓	✓†*
Pinzas de demolición y clasificación	G217 GC	✓	✓	✓	✓	✓*
	G217 GC fixed CAN	✓	✓	✓	✓	✓
Compactadores (de placa vibratoria)	CVP75	✓	✓	✓	✓	✓
	CVP110	✓	✓	✓	✓	✓

NOTA: Utilice martillos en los rotores basculantes menos del 10 % de las horas de trabajo al año o un máximo de 200 horas al año. Consulte el Manual de funcionamiento y mantenimiento para conocer los requisitos de caudal hidráulico recomendados.

IMPLEMENTOS DE TRS18 (PARTE SUPERIOR EMPERNABLE/PARTE INFERIOR CW-30)

Algunos accesorios requieren un mayor caudal hidráulico y se ajustan mejor a una máquina que tenga circuitos HP2 y un rotor basculante con una unión giratoria de caudal alto. Compruebe la capacidad hidráulica de la máquina y del rotor basculante y los requisitos del accesorio para garantizar una combinación adecuada.

Contrapeso

6,7 tm (14.800 lb)

Tipo de pluma	Longitud del balancín	Alcance		Alcance HD		VA
		R2.9 (9'6")	HD R2.9 (9'6")	R2.9 (9'6")	HD R2.9 (9'6")	R2.9 (9'6")
Martillos hidráulicos	H115 S	✓	✓	✓	✓	✓
	H120 GC S	✓†	✓	✓†	✓	✓†*
	H120 S	✓†	✓	✓†	✓	✓†
Pinzas de demolición y clasificación	G217 GC	✓	✓	✓	✓	✓
	G217 GC fixed CAN	✓	✓	✓	✓	✓
Compactadores (de placa vibratoria)	CVP75	✓	✓	✓	✓	✓
	CVP110	✓	✓	✓	✓	✓

NOTA: Utilice martillos en los rotores basculantes menos del 10 % de las horas de trabajo al año o un máximo de 200 horas al año. Consulte el Manual de funcionamiento y mantenimiento para conocer los requisitos de caudal hidráulico recomendados.

(continúa en la página siguiente)

Especificaciones de la excavadora hidráulica 325

Guía de ofertas de implementos (continuación)

No todos los accesorios están disponibles en todas las regiones. Consulte a su distribuidor Cat para conocer las configuraciones disponibles en su región.

Compatible

* Solo radio de acción frontal

† Uso permitido en la máquina inferior al 50 %

No compatible

IMPLEMENTOS DE TRS18 (CW-30 SUPERIOR/CW-30 INFERIOR)

Algunos accesorios requieren un mayor caudal hidráulico y se ajustan mejor a una máquina que tenga circuitos HP2 y un rotor basculante con una unión giratoria de caudal alto. Compruebe la capacidad hidráulica de la máquina y del rotor basculante y los requisitos del accesorio para garantizar una combinación adecuada.

Contrapeso

6,7 tm (14.800 lb)

Tipo de pluma	Longitud del balancín	Alcance		Alcance HD		VA
		R2.9 (9'6")	HD R2.9 (9'6")	R2.9 (9'6")	HD R2.9 (9'6")	R2.9 (9'6")
Martillos hidráulicos	H115 S	✓	✓	✓	✓	✓
	H120 GC S	✓†	✓*	✓†*	✓*	
	H120 S	✓†	✓	✓†	✓	
Pinzas de demolición y clasificación	G217 GC	✓	✓	✓	✓	
	G217 GC fixed CAN	✓	✓	✓	✓	✓*
Compactadores (de placa vibratoria)	CVP75	✓	✓	✓	✓	✓
	CVP110	✓	✓	✓	✓	✓

NOTA: Utilice martillos en los rotores basculantes menos del 10 % de las horas de trabajo al año o un máximo de 200 horas al año. Consulte el Manual de funcionamiento y mantenimiento para conocer los requisitos de caudal hidráulico recomendados.

ACCESORIOS DE TRS18 (PARTE SUPERIOR CON BULÓN/PARTE INFERIOR S70)

Algunos accesorios requieren un mayor caudal hidráulico y se ajustan mejor a una máquina que tenga circuitos HP2 y un rotor basculante con una unión giratoria de caudal alto. Compruebe la capacidad hidráulica de la máquina y del rotor basculante y los requisitos del accesorio para garantizar una combinación adecuada.

Contrapeso

6,7 tm (14.800 lb)

Tipo de pluma	Longitud del balancín	Alcance		Alcance HD		VA
		R2.9 (9'6")	HD R2.9 (9'6")	R2.9 (9'6")	HD R2.9 (9'6")	R2.9 (9'6")
Martillos hidráulicos	H115 S	✓	✓	✓	✓	✓
	H120 GC S	✓†	✓	✓†	✓	✓†
	H120 S	✓†	✓	✓†	✓	✓†
Pinzas de demolición y clasificación	G217 GC	✓	✓	✓	✓	✓
Compactadores (de placa vibratoria)	CVP75	✓	✓	✓	✓	✓
	CVP110	✓	✓	✓	✓	✓

NOTA: Utilice martillos en los rotores basculantes menos del 10 % de las horas de trabajo al año o un máximo de 200 horas al año. Consulte el Manual de funcionamiento y mantenimiento para conocer los requisitos de caudal hidráulico recomendados.

ACCESORIOS DE TRS18 (PARTE SUPERIOR S70/PARTE INFERIOR S70)

Algunos accesorios requieren un mayor caudal hidráulico y se ajustan mejor a una máquina que tenga circuitos HP2 y un rotor basculante con una unión giratoria de caudal alto. Compruebe la capacidad hidráulica de la máquina y del rotor basculante y los requisitos del accesorio para garantizar una combinación adecuada.

Contrapeso

6,7 tm (14.800 lb)

Tipo de pluma	Longitud del balancín	Alcance		Alcance HD		VA
		R2.9 (9'6")	HD R2.9 (9'6")	R2.9 (9'6")	HD R2.9 (9'6")	R2.9 (9'6")
Martillos hidráulicos	H115 S	✓	✓	✓	✓	✓
	H120 GC S	✓†	✓	✓†	✓*	
	H120 S	✓†	✓	✓†	✓	✓†*
Pinzas de demolición y clasificación	G217 GC	✓	✓	✓	✓	✓*
Compactadores (de placa vibratoria)	CVP75	✓	✓	✓	✓	✓
	CVP110	✓	✓	✓	✓	✓

NOTA: Utilice martillos en los rotores basculantes menos del 10 % de las horas de trabajo al año o un máximo de 200 horas al año. Consulte el Manual de funcionamiento y mantenimiento para conocer los requisitos de caudal hidráulico recomendados.

(continúa en la página siguiente)

Especificaciones de la excavadora hidráulica 325

Guía de ofertas de implementos (continuación)

No todos los accesorios están disponibles en todas las regiones. Consulte a su distribuidor Cat para conocer las configuraciones disponibles en su región.

Compatible

* Solo radio de acción frontal

† Uso permitido en la máquina inferior al 50 %

No compatible

ACCESORIOS DE TRS18 (PARTE SUPERIOR CON BULÓN/PARTE INFERIOR HCS70)

Algunos accesorios requieren un mayor caudal hidráulico y se ajustan mejor a una máquina que tenga circuitos HP2 y un rotor basculante con una unión giratoria de caudal alto. Compruebe la capacidad hidráulica de la máquina y del rotor basculante y los requisitos del accesorio para garantizar una combinación adecuada.

Contrapeso

6,7 tm (14.800 lb)

Tipo de pluma	Longitud del balancín	Alcance		Alcance HD		VA
		R2.9 (9'6")	HD R2.9 (9'6")	R2.9 (9'6")	HD R2.9 (9'6")	R2.9 (9'6")
Martillos hidráulicos	H115 S	✓	✓	✓	✓	✓
	H120 S	✓†	✓	✓†	✓	✓†
Compactadores (de placa vibratoria)	CVP75	✓	✓	✓	✓	✓
	CVP110	✓	✓	✓	✓	✓

NOTA: Utilice martillos en los rotores basculantes menos del 10 % de las horas de trabajo al año o un máximo de 200 horas al año. Consulte el Manual de funcionamiento y mantenimiento para conocer los requisitos de caudal hidráulico recomendados.

ACCESORIOS DE TRS18 (PARTE SUPERIOR HCS70/PARTE INFERIOR HCS70)

Algunos accesorios requieren un mayor caudal hidráulico y se ajustan mejor a una máquina que tenga circuitos HP2 y un rotor basculante con una unión giratoria de caudal alto. Compruebe la capacidad hidráulica de la máquina y del rotor basculante y los requisitos del accesorio para garantizar una combinación adecuada.

Contrapeso

6,7 tm (14.800 lb)

Tipo de pluma	Longitud del balancín	Alcance		Alcance HD		VA
		R2.9 (9'6")	HD R2.9 (9'6")	R2.9 (9'6")	HD R2.9 (9'6")	R2.9 (9'6")
Martillos hidráulicos	H115 S	✓	✓	✓	✓	✓
	H120 S	✓†	✓*	✓†	✓*	
Compactadores (de placa vibratoria)	CVP75	✓	✓	✓	✓	✓
	CVP110	✓	✓	✓	✓	✓

NOTA: Utilice martillos en los rotores basculantes menos del 10 % de las horas de trabajo al año o un máximo de 200 horas al año. Consulte el Manual de funcionamiento y mantenimiento para conocer los requisitos de caudal hidráulico recomendados.

ACCESORIOS DE TRS18 (PARTE SUPERIOR CON BULÓN/PARTE INFERIOR HCS70/55)

Algunos accesorios requieren un mayor caudal hidráulico y se ajustan mejor a una máquina que tenga circuitos HP2 y un rotor basculante con una unión giratoria de caudal alto. Compruebe la capacidad hidráulica de la máquina y del rotor basculante y los requisitos del accesorio para garantizar una combinación adecuada.

Contrapeso

6,7 tm (14.800 lb)

Tipo de pluma	Longitud del balancín	Alcance		Alcance HD		VA
		R2.9 (9'6")	HD R2.9 (9'6")	R2.9 (9'6")	HD R2.9 (9'6")	R2.9 (9'6")
Martillos hidráulicos	H115 S	✓	✓	✓	✓	✓
	H120 S	✓†	✓	✓†	✓	✓†
Compactadores (de placa vibratoria)	CVP75	✓	✓	✓	✓	✓
	CVP110	✓	✓	✓	✓	✓

NOTA: Utilice martillos en los rotores basculantes menos del 10 % de las horas de trabajo al año o un máximo de 200 horas al año. Consulte el Manual de funcionamiento y mantenimiento para conocer los requisitos de caudal hidráulico recomendados.

(continúa en la página siguiente)

Especificaciones de la excavadora hidráulica 325

Guía de ofertas de implementos (continuación)

No todos los accesorios están disponibles en todas las regiones. Consulte a su distribuidor Cat para conocer las configuraciones disponibles en su región.

Compatible

ACCESORIOS DE TRS18 (PARTE SUPERIOR HCS70/55 / PARTE INFERIOR HCS70/55)

Algunos accesorios requieren un mayor caudal hidráulico y se ajustan mejor a una máquina que tenga circuitos HP2 y un rotor basculante con una unión giratoria de caudal alto. Compruebe la capacidad hidráulica de la máquina y del rotor basculante y los requisitos del accesorio para garantizar una combinación adecuada.

Contrapeso

6,7 tm (14.800 lb)

Tipo de pluma	Longitud del balancín	Alcance		Alcance HD		VA
		R2.9 (9'6")	HD R2.9 (9'6")	R2.9 (9'6")	HD R2.9 (9'6")	R2.9 (9'6")
Martillos hidráulicos	H115 S	✓	✓	✓	✓	✓
Compactadores (de placa vibratoria)	CVP75	✓	✓	✓	✓	✓
	CVP110	✓	✓	✓	✓	✓

NOTA: Utilice martillos en los rotores basculantes menos del 10 % de las horas de trabajo al año o un máximo de 200 horas al año. Consulte el Manual de funcionamiento y mantenimiento para conocer los requisitos de caudal hidráulico recomendados.

ACCESORIOS DE MONTAJE EN PLUMA

Contrapeso

6,7 tm (14.800 lb)

Tipo de pluma		VA
Cizallas de demolición y desguace móvil	S2050	✓
	S3035 con parte superior plana	✓

Especificaciones de la excavadora hidráulica 325

Guía de ofertas de implementos (continuación)

No todos los accesorios están disponibles en todas las regiones. Consulte a su distribuidor Cat para conocer las configuraciones disponibles en su región.

Compatible

Uso permitido en la máquina inferior al 50 %

No compatible

ACCESORIOS CON BULÓN

Contrapeso		8,3 tm (18.300 lb)				
Tipo de pluma		Alcance		Alcance HD		VA
Tamaño del balancín		R2.9 (9'6")	HD R2.9 (9'6")	R2.9 (9'6")	HD R2.9 (9'6")	R2.9 (9'6")
Martillos hidráulicos	H120 GC S	✓	✓	✓	✓	✓
	H120 S	✓	✓	✓	✓	✓
	H130 GC S		✓		✓	
	H130 S	✓†	✓	✓†	✓	✓†
Multiprocesadores	MP318 con mandíbulas de corte de hormigón	✓	✓	✓	✓	✓
	MP318 con mandíbulas de demolición	✓	✓	✓	✓	✓
	MP318 con mandíbulas de pulverización	✓	✓	✓	✓	✓
	MP318 con mandíbulas de corte	✓	✓	✓	✓	✓
	Mandíbulas de corte universales MP318	✓	✓	✓	✓	✓
	MP324 Cortadoras de hormigón	✓	✓	✓	✓	✓
	MP324 con mandíbulas de demolición	✓	✓	✓	✓	✓
	Mandíbulas de corte metálico MP324	✓	✓	✓	✓	✓
	MP324 con mandíbulas de corte de depósitos metálicos	✓		✓		✓
	MP324 con mandíbulas de corte universales	✓	✓	✓	✓	✓
Pinzas de demolición y clasificación	G317 GC	✓			✓	
	G318	✓	✓	✓	✓	✓
	G318 WH-800	✓	✓	✓	✓	✓
	G318 WH-1100	✓	✓	✓	✓	✓
	G324	✓	✓	✓	✓	✓
	G324 WH-1500	✓	✓	✓	✓	✓
Cizallas de demolición y desguace móvil	S3025 con parte superior plana	✓	✓	✓	✓	✓
Pulverizadores	Pulverizador secundario P218	✓	✓	✓	✓	✓
	Pulverizador primario P318	✓	✓	✓	✓	✓
Compactadores (de placa vibratoria)	CVP110	✓	✓	✓	✓	✓
Cortadoras giratorias	RC20	✓	✓	✓	✓	✓

(continúa en la página siguiente)

Especificaciones de la excavadora hidráulica 325

Guía de ofertas de implementos (continuación)

No todos los accesorios están disponibles en todas las regiones. Consulte a su distribuidor Cat para conocer las configuraciones disponibles en su región.

● 1.800 kg/m³ (3.000 lb/yd³)

○ 1.200 kg/m³ (2.000 lb/yd³)

◇ 600 kg/m³ (1.000 lb/yd³)

□ No compatible

ACCESORIOS CON BULÓN (continuación)

Contrapeso		8,3 tm (18.300 lb)				
		Alcance		Alcance HD		VA
Tipo de pluma	Tamaño del balancín	R2.9 (9'6")	HD R2.9 (9'6")	R2.9 (9'6")	HD R2.9 (9'6")	R2.9 (9'6")
Pinzas múltiples	GSH420-500	●	●	●	●	●
	GSH420-600	●	●	●	●	●
	GSH420-750	●	●	●	●	●
	GSH425-750	●	●	●	●	●
	GSH425-950	●	●	●	●	○
	GSH425-1150	○	○	○	○	○
	GSH520-500	●	●	●	●	●
	GSH520-600	●	●	●	●	●
	GSH520-750	●	●	●	●	●
	GSH525-750	●	●	●	●	●
	GSH525-950	○	○	○	○	○
	GSH525-1150	○	○	○	○	
	GSV420-400	●	●	●	●	●
	GSV420-500	●	●	●	●	●
	GSV420-600	●	●	●	●	●
	GSV420-750	●	●	●	●	●
	GSV420-1250	◇	◇	◇	◇	◇
	GSV425-600	●	●	●	●	●
	GSV425-750	●	●	●	●	●
	GSV425-950	●	●	●	●	○
	GSV425-1150	○	○	○	○	○
	GSV425-1550	◇	◇	◇	◇	◇
	GSV520-400	●	●	●	●	●
	GSV520-500	●	●	●	●	●
	GSV520-600	●	●	●	●	●
	GSV520-750	●	●	●	●	●
	GSV520-1250	◇	◇	◇	◇	◇
	GSV525-600	●	●	●	●	●
	GSV525-750	●	●	●	●	●
	GSV525-950	●	○	○	○	○
	GSV525-1150	○	○	○	○	
	GSV525-1550	◇	◇	◇	◇	◇
Cucharones en forma de concha	CTV15-1000	●	●	●	●	●
	CTV15-1200	●	○	●	○	○
	CTV15-1500	○	○	○	○	

(continúa en la página siguiente)

Especificaciones de la excavadora hidráulica 325

Guía de ofertas de implementos (continuación)

No todos los accesorios están disponibles en todas las regiones. Consulte a su distribuidor Cat para conocer las configuraciones disponibles en su región.

Compatible

† Uso permitido en la máquina inferior al 50 %

ACCESORIOS DE ACOPLAMIENTO CON MECANISMO DE ENGANCHE AL BULÓN CAT

Contrapeso		8,3 tm (18.300 lb)				
		Alcance		Alcance HD		VA
Tipo de pluma	Tamaño del balancín	R2.9 (9'6")	HD R2.9 (9'6")	R2.9 (9'6")	HD R2.9 (9'6")	R2.9 (9'6")
Martillos hidráulicos	H120 GC S	✓†	✓	✓†	✓	✓†
	H120 S	✓†	✓	✓†	✓	✓†
	H130 GC S	✓†	✓	✓†	✓	✓†
	H130 S	✓†	✓	✓†	✓	✓†
Multiprocesadores	MP318 con mandíbulas de corte de hormigón	✓	✓	✓	✓	✓
	MP318 con mandíbulas de demolición	✓	✓	✓	✓	✓
	MP318 con mandíbulas de pulverización	✓	✓	✓	✓	✓
	MP318 con mandíbulas de corte	✓	✓	✓	✓	✓
	Mandíbulas de corte universales MP318	✓	✓	✓	✓	✓
Pinzas de demolición y clasificación	G317 GC	✓			✓	
	G318	✓	✓	✓	✓	✓
	G318 WH-800	✓	✓	✓	✓	✓
	G318 WH-1100	✓	✓	✓	✓	✓
Pulverizadores	Pulverizador secundario P218	✓	✓	✓	✓	✓
	Pulverizador primario P318	✓	✓	✓	✓	✓
Compactadores (de placa vibratoria)	CVP110	✓	✓	✓	✓	✓
Cortadoras giratorias	RC20	✓	✓	✓	✓	✓

(continúa en la página siguiente)

Especificaciones de la excavadora hidráulica 325

Guía de ofertas de implementos (continuación)

No todos los accesorios están disponibles en todas las regiones. Consulte a su distribuidor Cat para conocer las configuraciones disponibles en su región.

Compatible

Uso permitido en la máquina inferior al 50 %

No compatible

Accesorios de acoplamiento específico CW-40s

Contrapeso		8,3 tm (18.300 lb)				
Tipo de pluma		Alcance		Alcance HD		VA
Tamaño del balancín		R2.9 (9'6")	HD R2.9 (9'6")	R2.9 (9'6")	HD R2.9 (9'6")	R2.9 (9'6")
Martillos hidráulicos	H120 GC S	✓†	✓	✓†	✓	✓†
	H120 S	✓†	✓	✓†	✓	✓†
	H130 S	✓†	✓	✓†	✓	✓†
Multiprocesadores	MP318 con mandíbulas de corte de hormigón	✓	✓	✓	✓	✓
	MP318 con mandíbulas de demolición	✓	✓	✓	✓	✓
	MP318 con mandíbulas de pulverización	✓	✓	✓	✓	✓
	MP318 con mandíbulas de corte	✓	✓	✓	✓	✓
	Mandíbulas de corte universales MP318	✓	✓	✓	✓	✓
Pinzas de demolición y clasificación	G317 GC	✓			✓	
	G318	✓	✓	✓	✓	✓
	G318 WH-800	✓	✓	✓	✓	✓
	G318 WH-1100	✓	✓	✓	✓	✓
Cizallas de demolición y desguace móvil	S3025 con parte superior plana	✓	✓	✓	✓	
Pulverizadores	Pulverizador secundario P218	✓	✓	✓	✓	✓
	Pulverizador primario P318	✓	✓	✓	✓	✓
Compactadores (de placa vibratoria)	CVP110	✓	✓	✓	✓	✓
Cortadoras giratorias	RC20	✓	✓	✓	✓	✓

(continúa en la página siguiente)

Especificaciones de la excavadora hidráulica 325

Guía de ofertas de implementos (continuación)

No todos los accesorios están disponibles en todas las regiones. Consulte a su distribuidor Cat para conocer las configuraciones disponibles en su región.

Compatible

Uso permitido en la máquina inferior al 50 %

No compatible

ACCESORIOS DE ACOPLAMIENTO ESPECÍFICO CW-40

Contrapeso		8,3 tm (18.300 lb)				
		Alcance		Alcance HD		VA
Tipo de pluma	Tamaño del balancín	R2.9 (9'6")	HD R2.9 (9'6")	R2.9 (9'6")	HD R2.9 (9'6")	R2.9 (9'6")
Martillos hidráulicos	H120 GC S	✓†	✓	✓†	✓	✓†
	H120 S	✓†	✓	✓†	✓	✓†
	H130 GC S	✓†	✓	✓†	✓	
	H130 S	✓†	✓	✓†	✓	✓†
Multiprocesadores	MP318 con mandíbulas de corte de hormigón	✓	✓	✓	✓	✓
	MP318 con mandíbulas de demolición	✓	✓	✓	✓	✓
	MP318 con mandíbulas de pulverización	✓	✓	✓	✓	✓
	MP318 con mandíbulas de corte	✓	✓	✓	✓	✓
	Mandíbulas de corte universales MP318	✓	✓	✓	✓	✓
	Mandíbulas de corte metálico MP324	✓		✓		
Pinzas de demolición y clasificación	G317 GC	✓			✓	
	G317 GC CAN fijo	✓			✓	
	G318	✓	✓	✓	✓	✓
	G318 GC CAN fijo	✓	✓	✓	✓	✓
	G318 WH-800	✓	✓	✓	✓	✓
	G318 WH-1100	✓	✓	✓	✓	✓
Cizallas de demolición y desguace móvil	S3025 con parte superior plana	✓	✓	✓	✓	
Pulverizadores	Pulverizador secundario P218	✓	✓	✓	✓	✓
	Pulverizador primario P318	✓	✓	✓	✓	✓
Compactadores (de placa vibratoria)	CVP110	✓	✓	✓	✓	✓
Cortadoras giratorias	RC20	✓	✓	✓	✓	✓

(continúa en la página siguiente)

Especificaciones de la excavadora hidráulica 325

Guía de ofertas de implementos (continuación)

No todos los accesorios están disponibles en todas las regiones. Consulte a su distribuidor Cat para conocer las configuraciones disponibles en su región.

Compatible

† Uso permitido en la máquina inferior al 50 %

ACCESORIOS DE ACOPLAMIENTO ESPECÍFICO HCCW40

Contrapeso		8,3 tm (18.300 lb)				
Tipo de pluma		Alcance		Alcance HD		VA
Tamaño del balancín		R2.9 (9'6")	HD R2.9 (9'6")	R2.9 (9'6")	HD R2.9 (9'6")	R2.9 (9'6")
Martillos hidráulicos	H120 GC S	✓†	✓	✓†	✓	✓†
	H120 S	✓†	✓	✓†	✓	✓†
	H130 GC S	✓†	✓	✓†	✓	✓†
	H130 S	✓†	✓	✓†	✓	✓†
Multiprocesadores	MP318 con mandíbulas de corte de hormigón	✓	✓	✓	✓	✓
	MP318 con mandíbulas de demolición	✓	✓	✓	✓	✓
	MP318 con mandíbulas de pulverización	✓	✓	✓	✓	✓
	MP318 con mandíbulas de corte	✓	✓	✓	✓	✓
	Mandíbulas de corte universales MP318	✓	✓	✓	✓	✓
Pinzas de demolición y clasificación	G317 GC	✓	✓	✓	✓	✓
	G318	✓	✓	✓	✓	✓
	G318 WH-800	✓	✓	✓	✓	✓
	G318 WH-1100	✓	✓	✓	✓	✓
Pulverizadores	Pulverizador secundario P218	✓	✓	✓	✓	✓
	Pulverizador primario P318	✓	✓	✓	✓	✓
Compactadores (de placa vibratoria)	CVP110	✓	✓	✓	✓	✓
Cortadoras giratorias	RC20	✓	✓	✓	✓	✓

(continúa en la página siguiente)

Especificaciones de la excavadora hidráulica 325

Guía de ofertas de implementos (continuación)

No todos los accesorios están disponibles en todas las regiones. Consulte a su distribuidor Cat para conocer las configuraciones disponibles en su región.

Compatible

Uso permitido en la máquina inferior al 50 %

No compatible

ACCESORIOS DE ACOPLAMIENTO ESPECÍFICO S70

Contrapeso		8,3 tm (18.300 lb)				
Tipo de pluma		Alcance		Alcance HD		VA
Tamaño del balancín		R2.9 (9'6")	HD R2.9 (9'6")	R2.9 (9'6")	HD R2.9 (9'6")	R2.9 (9'6")
Martillos hidráulicos	H120 GC S	✓†	✓	✓†	✓	✓†
	H120 S	✓†	✓	✓†	✓	✓†
	H130 S	✓†	✓	✓†	✓	✓†
Multiprocesadores	MP318 con mandíbulas de corte de hormigón	✓	✓	✓	✓	✓
	MP318 con mandíbulas de demolición	✓	✓	✓	✓	✓
	MP318 con mandíbulas de pulverización	✓	✓	✓	✓	✓
	MP318 con mandíbulas de corte	✓	✓	✓	✓	✓
	Mandíbulas de corte universales MP318	✓	✓	✓	✓	✓
Pinzas de demolición y clasificación	G317 GC	✓	✓	✓	✓	✓
	G318	✓	✓	✓	✓	✓
	G318 WH-800	✓	✓	✓	✓	✓
	G318 WH-1100	✓	✓	✓	✓	✓
Cizallas de demolición y desguace móvil	S3025 con parte superior plana	✓	✓	✓	✓	
Pulverizadores	Pulverizador secundario P218	✓	✓	✓	✓	✓
	Pulverizador primario P318	✓	✓	✓	✓	✓
Compactadores (de placa vibratoria)	CVP110	✓	✓	✓	✓	✓
Cortadoras giratorias	RC20	✓	✓	✓	✓	✓

(continúa en la página siguiente)

Especificaciones de la excavadora hidráulica 325

Guía de ofertas de implementos (continuación)

No todos los accesorios están disponibles en todas las regiones. Consulte a su distribuidor Cat para conocer las configuraciones disponibles en su región.

Compatible

† Uso permitido en la máquina inferior al 50 %

ACCESORIOS DE ACOPLAMIENTO HCS70

Contrapeso		8,3 tm (18.300 lb)				
Tipo de pluma		Alcance		Alcance HD		VA
Tamaño del balancín		R2.9 (9'6")	HD R2.9 (9'6")	R2.9 (9'6")	HD R2.9 (9'6")	R2.9 (9'6")
Martillos hidráulicos	H120 S	✓†	✓	✓†	✓	✓†
	H130 S	✓†	✓	✓†	✓	✓†
Multiprocesadores	MP318 con mandíbulas de corte de hormigón	✓	✓	✓	✓	✓
	MP318 con mandíbulas de demolición	✓	✓	✓	✓	✓
	MP318 con mandíbulas de pulverización	✓	✓	✓	✓	✓
	MP318 con mandíbulas de corte	✓	✓	✓	✓	✓
	Mandíbulas de corte universales MP318	✓	✓	✓	✓	✓
Pinzas de demolición y clasificación	G317 GC	✓	✓	✓	✓	✓
	G318	✓	✓	✓	✓	✓
	G318 WH-800	✓	✓	✓	✓	✓
	G318 WH-1100	✓	✓	✓	✓	✓
Pulverizadores	Pulverizador secundario P218	✓	✓	✓	✓	✓
	Pulverizador primario P318	✓	✓	✓	✓	✓
Compactadores (de placa vibratoria)	CVP110	✓	✓	✓	✓	✓
Cortadoras giratorias	RC20	✓	✓	✓	✓	✓

ACCESORIOS DE ACOPLAMIENTO ESPECÍFICO HCS70/55

Contrapeso		8,3 tm (18.300 lb)				
Tipo de pluma		Alcance		Alcance HD		VA
Tamaño del balancín		R2.9 (9'6")	HD R2.9 (9'6")	R2.9 (9'6")	HD R2.9 (9'6")	R2.9 (9'6")
Martillos hidráulicos	H120 S	✓†	✓	✓†	✓	✓†
	H130 S	✓†	✓	✓†	✓	✓†
Multiprocesadores	MP318 con mandíbulas de corte de hormigón	✓	✓	✓	✓	✓
	MP318 con mandíbulas de demolición	✓	✓	✓	✓	✓
	MP318 con mandíbulas de pulverización	✓	✓	✓	✓	✓
	MP318 con mandíbulas de corte	✓	✓	✓	✓	✓
	Mandíbulas de corte universales MP318	✓	✓	✓	✓	✓
Pinzas de demolición y clasificación	G317 GC	✓	✓	✓	✓	✓
	G318	✓	✓	✓	✓	✓
	G318 WH-800	✓	✓	✓	✓	✓
	G318 WH-1100	✓	✓	✓	✓	✓
Pulverizadores	Pulverizador secundario P218	✓	✓	✓	✓	✓
	Pulverizador primario P318	✓	✓	✓	✓	✓
Compactadores (de placa vibratoria)	CVP110	✓	✓	✓	✓	✓
Cortadoras giratorias	RC20	✓	✓	✓	✓	✓

(continúa en la página siguiente)

Especificaciones de la excavadora hidráulica 325

Guía de ofertas de implementos (continuación)

No todos los accesorios están disponibles en todas las regiones. Consulte a su distribuidor Cat para conocer las configuraciones disponibles en su región.

Compatible

† Uso permitido en la máquina inferior al 50 %

No compatible

IMPLEMENTOS DE TRS18 (PARTE SUPERIOR EMPERNABLE/PARTE INFERIOR CW-30)

Algunos accesorios requieren un mayor caudal hidráulico y se ajustan mejor a una máquina que tenga circuitos HP2 y un rotor basculante con una unión giratoria de caudal alto. Compruebe la capacidad hidráulica de la máquina y del rotor basculante y los requisitos del accesorio para garantizar una combinación adecuada.

Contrapeso

8,3 tm (18.300 lb)

Tipo de pluma		Alcance		Alcance HD		VA
		R2.9 (9'6")	HD R2.9 (9'6")	R2.9 (9'6")	HD R2.9 (9'6")	R2.9 (9'6")
Martillos hidráulicos	H115 S	✓	✓	✓	✓	✓
	H120 GC S	✓†	✓	✓†	✓	
	H120 S	✓†	✓	✓†	✓	✓†
Pinzas de demolición y clasificación	G217 GC	✓	✓	✓	✓	✓
	G217 GC fixed CAN	✓	✓	✓	✓	✓
Compactadores (de placa vibratoria)	CVP75	✓	✓	✓	✓	✓
	CVP110	✓	✓	✓	✓	✓

NOTA: Utilice martillos en los rotores basculantes menos del 10 % de las horas de trabajo al año o un máximo de 200 horas al año. Consulte el Manual de funcionamiento y mantenimiento para conocer los requisitos de caudal hidráulico recomendados.

IMPLEMENTOS DE TRS18 (PARTE SUPERIOR EMPERNABLE/PARTE INFERIOR CW-30)

Algunos accesorios requieren un mayor caudal hidráulico y se ajustan mejor a una máquina que tenga circuitos HP2 y un rotor basculante con una unión giratoria de caudal alto. Compruebe la capacidad hidráulica de la máquina y del rotor basculante y los requisitos del accesorio para garantizar una combinación adecuada.

Contrapeso

8,3 tm (18.300 lb)

Tipo de pluma		Alcance		Alcance HD		VA
		R2.9 (9'6")	HD R2.9 (9'6")	R2.9 (9'6")	HD R2.9 (9'6")	R2.9 (9'6")
Martillos hidráulicos	H115 S	✓	✓	✓	✓	✓
	H120 GC S	✓†	✓	✓†	✓	✓†
	H120 S	✓†	✓	✓†	✓	✓†
Pinzas de demolición y clasificación	G217 GC	✓	✓	✓	✓	✓
	G217 GC fixed CAN	✓	✓	✓	✓	✓
Compactadores (de placa vibratoria)	CVP75	✓	✓	✓	✓	✓
	CVP110	✓	✓	✓	✓	✓

NOTA: Utilice martillos en los rotores basculantes menos del 10 % de las horas de trabajo al año o un máximo de 200 horas al año. Consulte el Manual de funcionamiento y mantenimiento para conocer los requisitos de caudal hidráulico recomendados.

(continúa en la página siguiente)

Especificaciones de la excavadora hidráulica 325

Guía de ofertas de implementos (continuación)

No todos los accesorios están disponibles en todas las regiones. Consulte a su distribuidor Cat para conocer las configuraciones disponibles en su región.

Compatible

† Uso permitido en la máquina inferior al 50 %

IMPLEMENTOS DE TRS18 (PARTE SUPERIOR EMPERNABLE/PARTE INFERIOR CW-30)

Algunos accesorios requieren un mayor caudal hidráulico y se ajustan mejor a una máquina que tenga circuitos HP2 y un rotor basculante con una unión giratoria de caudal alto. Compruebe la capacidad hidráulica de la máquina y del rotor basculante y los requisitos del accesorio para garantizar una combinación adecuada.

Contrapeso

8,3 tm (18.300 lb)

Tipo de pluma	Tamaño del balancín	Alcance		Alcance HD		VA
		R2.9 (9'6")	HD R2.9 (9'6")	R2.9 (9'6")	HD R2.9 (9'6")	R2.9 (9'6")
Martillos hidráulicos	H115 S	✓	✓	✓	✓	✓
	H120 GC S	✓†	✓	✓†	✓	✓†
	H120 S	✓†	✓	✓†	✓	✓†
Pinzas de demolición y clasificación	G217 GC	✓	✓	✓	✓	✓
	G217 GC fixed CAN	✓	✓	✓	✓	✓
Compactadores (de placa vibratoria)	CVP75	✓	✓	✓	✓	✓
	CVP110	✓	✓	✓	✓	✓

NOTA: Utilice martillos en los rotores basculantes menos del 10 % de las horas de trabajo al año o un máximo de 200 horas al año. Consulte el Manual de funcionamiento y mantenimiento para conocer los requisitos de caudal hidráulico recomendados.

IMPLEMENTOS DE TRS18 (CW-30 SUPERIOR/CW-30 INFERIOR)

Algunos accesorios requieren un mayor caudal hidráulico y se ajustan mejor a una máquina que tenga circuitos HP2 y un rotor basculante con una unión giratoria de caudal alto. Compruebe la capacidad hidráulica de la máquina y del rotor basculante y los requisitos del accesorio para garantizar una combinación adecuada.

Contrapeso

8,3 tm (18.300 lb)

Tipo de pluma	Tamaño del balancín	Alcance		Alcance HD		VA
		R2.9 (9'6")	HD R2.9 (9'6")	R2.9 (9'6")	HD R2.9 (9'6")	R2.9 (9'6")
Martillos hidráulicos	H115 S	✓	✓	✓	✓	✓
	H120 GC S	✓†	✓	✓†	✓	✓†
	H120 S	✓†	✓	✓†	✓	✓†
Pinzas de demolición y clasificación	G217 GC	✓	✓	✓	✓	✓
	G217 GC fixed CAN	✓	✓	✓	✓	✓
Compactadores (de placa vibratoria)	CVP75	✓	✓	✓	✓	✓
	CVP110	✓	✓	✓	✓	✓

NOTA: Utilice martillos en los rotores basculantes menos del 10 % de las horas de trabajo al año o un máximo de 200 horas al año. Consulte el Manual de funcionamiento y mantenimiento para conocer los requisitos de caudal hidráulico recomendados.

ACCESORIOS DE TRS18 (PARTE SUPERIOR CON BULÓN/PARTE INFERIOR S70)

Algunos accesorios requieren un mayor caudal hidráulico y se ajustan mejor a una máquina que tenga circuitos HP2 y un rotor basculante con una unión giratoria de caudal alto. Compruebe la capacidad hidráulica de la máquina y del rotor basculante y los requisitos del accesorio para garantizar una combinación adecuada.

Contrapeso

8,3 tm (18.300 lb)

Tipo de pluma	Tamaño del balancín	Alcance		Alcance HD		VA
		R2.9 (9'6")	HD R2.9 (9'6")	R2.9 (9'6")	HD R2.9 (9'6")	R2.9 (9'6")
Martillos hidráulicos	H115 S	✓	✓	✓	✓	✓
	H120 GC S	✓†	✓	✓†	✓	✓†
	H120 S	✓†	✓	✓†	✓	✓†
Pinzas de demolición y clasificación	G217 GC	✓	✓	✓	✓	✓
Compactadores (de placa vibratoria)	CVP75	✓	✓	✓	✓	✓
	CVP110	✓	✓	✓	✓	✓

NOTA: Utilice martillos en los rotores basculantes menos del 10 % de las horas de trabajo al año o un máximo de 200 horas al año. Consulte el Manual de funcionamiento y mantenimiento para conocer los requisitos de caudal hidráulico recomendados.

(continúa en la página siguiente)

Especificaciones de la excavadora hidráulica 325

Guía de ofertas de implementos (continuación)

No todos los accesorios están disponibles en todas las regiones. Consulte a su distribuidor Cat para conocer las configuraciones disponibles en su región.

Compatible

† Uso permitido en la máquina inferior al 50 %

No compatible

ACCESORIOS DE TRS18 (PARTE SUPERIOR S70/PARTE INFERIOR S70)

Algunos accesorios requieren un mayor caudal hidráulico y se ajustan mejor a una máquina que tenga circuitos HP2 y un rotor basculante con una unión giratoria de caudal alto. Compruebe la capacidad hidráulica de la máquina y del rotor basculante y los requisitos del accesorio para garantizar una combinación adecuada.

Contrapeso

8,3 tm (18.300 lb)

Tipo de pluma	Tamaño del balancín	Alcance		Alcance HD		VA
		R2.9 (9'6")	HD R2.9 (9'6")	R2.9 (9'6")	HD R2.9 (9'6")	R2.9 (9'6")
Martillos hidráulicos	H115 S	✓	✓	✓	✓	✓
	H120 GC S	✓†	✓	✓†	✓	✓†
	H120 S	✓†	✓	✓†	✓	✓†
Pinzas de demolición y clasificación	G217 GC	✓	✓	✓	✓	✓
Compactadores (de placa vibratoria)	CVP75	✓	✓	✓	✓	✓
	CVP110	✓	✓	✓	✓	✓

NOTA: Utilice martillos en los rotores basculantes menos del 10 % de las horas de trabajo al año o un máximo de 200 horas al año. Consulte el Manual de funcionamiento y mantenimiento para conocer los requisitos de caudal hidráulico recomendados.

ACCESORIOS DE TRS18 (PARTE SUPERIOR CON BULÓN/PARTE INFERIOR HCS70)

Algunos accesorios requieren un mayor caudal hidráulico y se ajustan mejor a una máquina que tenga circuitos HP2 y un rotor basculante con una unión giratoria de caudal alto. Compruebe la capacidad hidráulica de la máquina y del rotor basculante y los requisitos del accesorio para garantizar una combinación adecuada.

Contrapeso

8,3 tm (18.300 lb)

Tipo de pluma	Tamaño del balancín	Alcance		Alcance HD		VA
		R2.9 (9'6")	HD R2.9 (9'6")	R2.9 (9'6")	HD R2.9 (9'6")	R2.9 (9'6")
Martillos hidráulicos	H115 S	✓	✓	✓	✓	✓
	H120 S	✓†	✓	✓†	✓	✓†
Compactadores (de placa vibratoria)	CVP75	✓	✓	✓	✓	✓
	CVP110	✓	✓	✓	✓	✓

NOTA: Utilice martillos en los rotores basculantes menos del 10 % de las horas de trabajo al año o un máximo de 200 horas al año. Consulte el Manual de funcionamiento y mantenimiento para conocer los requisitos de caudal hidráulico recomendados.

ACCESORIOS DE TRS18 (PARTE SUPERIOR HCS70/PARTE INFERIOR HCS70)

Algunos accesorios requieren un mayor caudal hidráulico y se ajustan mejor a una máquina que tenga circuitos HP2 y un rotor basculante con una unión giratoria de caudal alto. Compruebe la capacidad hidráulica de la máquina y del rotor basculante y los requisitos del accesorio para garantizar una combinación adecuada.

Contrapeso

8,3 tm (18.300 lb)

Tipo de pluma	Tamaño del balancín	Alcance		Alcance HD		VA
		R2.9 (9'6")	HD R2.9 (9'6")	R2.9 (9'6")	HD R2.9 (9'6")	R2.9 (9'6")
Martillos hidráulicos	H115 S	✓	✓	✓	✓	✓
	H120 S	✓†	✓	✓†	✓	✓†
Compactadores (de placa vibratoria)	CVP75	✓	✓	✓	✓	✓
	CVP110	✓	✓	✓	✓	✓

NOTA: Utilice martillos en los rotores basculantes menos del 10 % de las horas de trabajo al año o un máximo de 200 horas al año. Consulte el Manual de funcionamiento y mantenimiento para conocer los requisitos de caudal hidráulico recomendados.

(continúa en la página siguiente)

Especificaciones de la excavadora hidráulica 325

Guía de ofertas de implementos (continuación)

No todos los accesorios están disponibles en todas las regiones. Consulte a su distribuidor Cat para conocer las configuraciones disponibles en su región.

Compatible

† Uso permitido en la máquina inferior al 50 %

ACCESORIOS DE TRS18 (PARTE SUPERIOR CON BULÓN/PARTE INFERIOR HCS70/55)

Algunos accesorios requieren un mayor caudal hidráulico y se ajustan mejor a una máquina que tenga circuitos HP2 y un rotor basculante con una unión giratoria de caudal alto. Compruebe la capacidad hidráulica de la máquina y del rotor basculante y los requisitos del accesorio para garantizar una combinación adecuada.

Contrapeso

8,3 tm (18.300 lb)

Tipo de pluma	Tamaño del balancín	Alcance		Alcance HD		VA
		R2.9 (9'6")	HD R2.9 (9'6")	R2.9 (9'6")	HD R2.9 (9'6")	R2.9 (9'6")
Martillos hidráulicos	H115 S	✓	✓	✓	✓	✓
	H120 S	✓†	✓	✓†	✓	✓†
Compactadores (de placa vibratoria)	CVP75	✓	✓	✓	✓	✓
	CVP110	✓	✓	✓	✓	✓

NOTA: Utilice martillos en los rotores basculantes menos del 10 % de las horas de trabajo al año o un máximo de 200 horas al año. Consulte el Manual de funcionamiento y mantenimiento para conocer los requisitos de caudal hidráulico recomendados.

ACCESORIOS DE TRS18 (PARTE SUPERIOR HCS70/55 / PARTE INFERIOR HCS70/55)

Algunos accesorios requieren un mayor caudal hidráulico y se ajustan mejor a una máquina que tenga circuitos HP2 y un rotor basculante con una unión giratoria de caudal alto. Compruebe la capacidad hidráulica de la máquina y del rotor basculante y los requisitos del accesorio para garantizar una combinación adecuada.

Contrapeso

8,3 tm (18.300 lb)

Tipo de pluma	Tamaño del balancín	Alcance		Alcance HD		VA
		R2.9 (9'6")	HD R2.9 (9'6")	R2.9 (9'6")	HD R2.9 (9'6")	R2.9 (9'6")
Martillos hidráulicos	H115 S	✓	✓	✓	✓	✓
Compactadores (de placa vibratoria)	CVP75	✓	✓	✓	✓	✓
	CVP110	✓	✓	✓	✓	✓

NOTA: Utilice martillos en los rotores basculantes menos del 10 % de las horas de trabajo al año o un máximo de 200 horas al año. Consulte el Manual de funcionamiento y mantenimiento para conocer los requisitos de caudal hidráulico recomendados.

ACCESORIOS DE MONTAJE EN PLUMA

Contrapeso

8,3 tm (18.300 lb)

Tipo de pluma		Alcance	Alcance HD	VA
Cizallas de demolición y desguace móvil	S2050	✓	✓	✓
	S3035 con parte superior plana	✓	✓	✓

Equipos estándar y opcionales

Los equipos estándar y opcionales pueden variar. Consulte a su distribuidor Cat para obtener más información.

	Estándar	Opcional		Estándar	Opcional
PLUMAS, BALANCINES Y VARILLAJES			SISTEMA ELÉCTRICO		
Pluma de alcance de 5,7 m (18'8")		✓	Luz de chasis LED, luces de pluma izquierda/derecha y luces de cabina de tipo LED, 1.800 lúmenes	✓	
Pluma de alcance de 5,7 m (18' 8")		✓	Interruptor de desconexión eléctrica centralizada	✓	
Pluma de dos piezas ajustable 2,7 m (8'10") base + 3,3 m (10'10") parte delantera		✓	Luces de trabajo con retardo de tiempo de apagado programable	✓	
Balancín de alcance de 2,9 m (9'6")		✓	Paquete de iluminación envolvente Premium		✓
Balancín de alcance de 2,9 m (9'6")		✓			
Varillaje de cucharón, tipo B1 con argolla de elevación, Cat Grade	✓		MOTOR		
TECNOLOGÍA CAT			Motor Cat® C4.4 con turboalimentador simple	✓	
Gestión de equipos Cat:			Tres modos de potencia seleccionables: Potencia, Smart, ECO	✓	
– VisionLink®	✓ ¹		Potencia especificada hasta los 4.500 m (14 760 pies) de altitud	✓	
– VisionLink® Productivity		✓ ²	Capacidad de refrigeración en altas temperaturas ambiente de hasta 50 °C (122 °F) sin reducción de potencia	✓	
– Remote Flash	✓		Capacidad de arranque en frío hasta –18 °C (0 °F)	✓	
– Remote Troubleshoot	✓		Capacidad de arranque en frío hasta –32 °C (–25 °F)		✓
– Reconocimiento y seguimiento de implementos (PL161)	✓		Filtro de aire de doble elemento sellado con antefiltro integrado	✓	
– Orientación para el operador		✓ ³	Bomba eléctrica de cebado de combustible	✓	
Cat Grade:			Ventiladores de refrigeración eléctricos reversibles	✓	
– Cat GRADE con 2D	✓		Sistema de filtrado de combustible de dos etapas con separador de agua e indicador	✓	
– Cat Grade con 2D con preinstalación para accesorios (ARO)		✓			
– Receptor láser		✓			
– Cat Grade con 3D (GNSS simple o doble)		✓			
– Compatible con sistemas de nivelación 3D de Trimble, Topcon y Leica.	✓				
– Preinstalación de Cat Grade 3D		✓			
– Conectividad Cat Grade		✓ ²			
Cat Assist:					
– Grade Assist	✓				
– Asistente de pluma	✓				
– Asistente de cucharón	✓				
– Asistente de giro	✓				
– Asistencia a la elevación	✓ ⁴				
Cat Payload:					
– Pesaje sobre la marcha	✓				
– Calibración semiautomática	✓				
– Información de carga útil/ciclo	✓				
– Informes administrativos de VisionLink Productivity		✓ ²			
Cat Advanced Payload:					
– Totales diarios		✓			
– Listas personalizadas		✓			
– Peso objetivo inteligente		✓			
– Integración de E-tickets		✓ ²			
Otros:					
Integración del sistema rotador inclinable (TRS) de Cat		✓			

¹Proporciona datos telemáticos básicos para gestionar el estado, las perspectivas de mantenimiento y la supervisión del estado. Otros planes disponibles para una notificación de datos más completa. Consulte a su distribuidor Cat para obtener más información.

²Se requiere suscripción a VisionLink. Consulte a su distribuidor Cat para obtener más información.

³Se requiere una suscripción a VisionLink para los informes administrativos. Consulte a su distribuidor Cat para obtener más información.

⁴No disponible para pluma VA.

Equipo estándar y opcional

Equipos estándar y opcionales (continuación)

Los equipos estándar y opcionales pueden variar. Consulte a su distribuidor Cat para obtener más información.

	Estándar	Opcional		Estándar	Opcional
SISTEMA HIDRÁULICO			TREN DE RODAJE Y ESTRUCTURAS		
Válvula de control principal eléctrica	✓		Armazón de la base con rodillos de cadena SD y rodillos portadores estándar		✓
Refuerzo de excavación automática ⁵	✓		Armazón de la base con rodillos de cadena SD y rodillos portadores estándar para uso con hoja		✓
Elevación automática de cargas pesadas	✓		Cadenas lubricadas con grasa	✓	
Circuitos de regeneración de pluma y balancín	✓		Protecciones de guía de cadena segmentadas	✓	
Calentamiento automático	✓		Protectores inferior de servicio pesado	✓	
Desplazamiento de dos velocidades automático	✓		Protectores del motor de desplazamiento de servicio pesado	✓	
Válvula de reducción de corrimiento del balancín y la pluma	✓		Corona de giro		✓
Bomba principal electrónica en tándem	✓		Contrapeso de 4,9 tm (10.800 lb)		✓
Filtro hidráulico principal de tipo de elemento	✓		Contrapeso de 6,7 tm (14.800 lb) ⁶		✓
Tubería de aspiración de bomba para presión media u hoja	✓		Contrapeso de 8,3 mt (18.300 lb) ⁶		✓
SmartBoom™		✓	Zapatas de cadena HD de garra triple de 600 mm (24")		✓
Control de eficiencia hidráulica		✓	Zapatas de cadena HD de garra triple de 700 mm (28")		✓
SEGURIDAD			Zapatas de cadena de garra triple HD de 790 mm (31")		✓
Cat Command (control remoto)		✓	Hoja de 2.980 mm (9'9")		✓
2D E-Fence: – E-ceiling	✓		Hoja de 3.170 mm (10'5")		✓
– E-floor (límite inferior)			Puntos de amarre en el bastidor base	✓	
– E-swing (límite de giro)					
– E-wall (límite frontal)					
– E-cab avoidance					
Parada automática del martillo	✓				
Las cámaras de visión trasera y lateral derecha	✓				
Visibilidad de 360°		✓			
Pasamanos y asidero en el lado derecho	✓				
Plataforma de servicio con placa antideslizante y pernos avellanados	✓				
Palanca de bloqueo hidráulico	✓				
Alarma de giro		✓			
Interruptor secundario de parada del motor accesible a nivel del suelo en la cabina	✓				
Interruptor de desconexión bloqueable	✓				
Señal/bocina de advertencia	✓				
Iluminación de inspección		✓			
SERVICIO Y MANTENIMIENTO					
Orificios de análisis programado de aceite (S·O·S SM)	✓				
Ubicación agrupada para los filtros de aceite del motor y combustible	✓				
2.ª varilla de medición a nivel del suelo para el aceite del motor	✓				
Sistema de gestión del estado del vehículo integrado	✓				

⁵Requiere válvula de elevación pesada; no disponible para pluma VA

⁶No compatible con hoja

Kits y accesorios instalados por el distribuidor

Los accesorios pueden variar. Consulte a su distribuidor Cat para obtener más información.

CABINA

- Protector de lluvia y cubierta para luces de cabina
- Parabrisas delantero P5A de cristal laminado
- Pedal eléctrico izquierdo y derecho para control de la herramienta
- Kit reposabrazos
- Asiento con capacidad para cinturón de seguridad de 4 puntos
- Kit de ventana trasera de doble salida
- Cinturón de seguridad retráctil de 75 mm (3")
- Relé auxiliar

PROTECCIONES

- Protecciones del operador
- Malla de protección frontal completa
- Malla de protección media frontal
- Protección total contra vandalismo

MANTENIMIENTO

- Kit de manguito de polvo

SEGURIDAD Y PROTECCIÓN

- Cat Detect – Detección de personas
- Cat Command – Kit de control remoto
- Indicador del cinturón de seguridad
- Llavero Bluetooth®

OTROS ACCESORIOS

- Kit de parada retardada del motor
- Kit de boca eléctrica

Opciones de cabina de 325

Opciones de cabina

	Deluxe	Premium (parabrisas de 2 piezas)	Premium (parabrisas de 1 pieza)
ROPS	●	●	●
OPG	○	○	○
Monitor de pantalla táctil LCD de alta resolución de 254 mm (10")	●	●	●
Aire acondicionado de dos niveles automático	●	●	●
Dial de pulsación breve y teclas de método abreviado para controlar el monitor	●	●	●
Control de arranque del motor por pulsación sin llave	●	●	●
Consola ajustable en altura	●	●	●
Consola lateral izquierda basculante	●	●	●
Asiento calefactado con suspensión neumática	●	X	X
Asiento calefactado y ventilado con suspensión neumática	X	●	●
Cinturón de seguridad de 51 mm (2")	●	●	●
Radio DAB/DAB+ con Bluetooth (incluye puertos USB/Auxiliares)	●	●	●
Salidas de 12 V CC	●	●	●
Almacenamiento de documentos	●	●	●
Compartimentos de almacenamiento superior y trasero con redes	●	●	●
Soporte para bebidas	●	●	●
Soporte para vasos	●	●	●
Ventana delantera de dos piezas con apertura	●	●	○
Parabrisas delantero de una pieza	X	○	●
Salida de emergencia en la ventanilla trasera	●	●	●
Limpiaparabrisas radial con lavaparabrisas	●	X	X
Limpiaparabrisas paralelo	X	●	●
Trampilla de claraboya en policarbonato con apertura	●	●	X
Techo de cristal laminado	X	X	●
Luces interiores LED del techo e inferiores	●	●	●
Luz de bienvenida del suelo	●	●	●
Cortina parasol del techo	●	●	●
Parasol delantero enrollable	●	●	●
Parasol trasero enrollable	○	●	●
Alfombrilla lavable	●	●	●
Preinstalación de baliza	●	●	●
Dirección con palanca tipo joystick Cat	○	○	○
Relé auxiliar	○	○	○

● Estándar

○ Opcional

X No disponible

Declaración medioambiental de la 325

La siguiente información se aplica a la máquina en el momento de la fabricación final tal y como está configurada para su venta en las regiones contempladas en este documento. El contenido de esta declaración es válido a partir de la fecha de emisión; sin embargo, el contenido relacionado con las características y especificaciones de la máquina está sujeto a cambios sin previo aviso. Para obtener más información, consulte el Manual de funcionamiento y mantenimiento de la máquina.

Para obtener más información sobre la sostenibilidad en acción y nuestro progreso, visite <https://www.caterpillar.com/en/company/sustainability>.

Motor

- El motor Cat® C4.4 cumple los estándares de emisiones Tier 4 Final de la EPA de EE. UU., Stage V de la UE y Japón 2014.
- Los motores diésel Cat deben utilizar ULSD (combustible diésel con contenido muy bajo en azufre con 15 ppm de azufre o menos) o ULSD mezclado con los siguientes combustibles con menor intensidad de carbono** hasta:
 - ✓ 20 % de biodiésel FAME (éster metílico de ácidos grasos)*
 - ✓ 100 % de diésel renovable, HVO (aceite vegetal hidrotratado) y GTL (gas a líquido)

Consulte las directrices para su correcta aplicación. Para obtener más información, consulte a su distribuidor Cat o las “Recomendaciones de fluidos para máquinas de Caterpillar” (SEBU6250).

**Los motores sin dispositivos de postratamiento pueden usar mezclas más altas, hasta un 100 % de biodiésel (para el uso de mezclas superiores al 20 % de biodiésel, consulte a su distribuidor Cat).*

***Las emisiones de gases de efecto invernadero en el tubo de escape de los combustibles con menor intensidad de carbono son básicamente las mismas que las de los combustibles tradicionales.*

Sistema de aire acondicionado

- El sistema de aire acondicionado de esta máquina contiene el refrigerante con gas fluorado de efecto invernadero R134a (potencial de calentamiento global = 1.430). El sistema contiene 0,8 kg (1,8 lb) de refrigerante, equivalente a 1.144 toneladas métricas (1.261 toneladas) de CO₂.

Pintura

- Según los mejores conocimientos disponibles, la concentración máxima permitida, medida en partes por millón (PPM), de los siguientes metales pesados en la pintura es:
 - Bario < 0,01 %
 - Cadmio < 0,01 %
 - Cromo < 0,01 %
 - Plomo < 0,01 %

Niveles de ruido

ISO 6395:2008 (exterior) – 97 dB(A)

ISO 6396:2008 (dentro de la cabina) 70 dB(A)

- Cuando se trabaje mucho tiempo con las puertas o ventanillas de la cabina abiertas en lugares muy ruidosos o si el puesto del operador no se ha mantenido correctamente, el operador de la máquina podría necesitar protección en los oídos.

Aceites y fluidos

- La fábrica de Caterpillar rellena con refrigerantes de etilenglicol. El refrigerante/anticongelante para motor diésel (DEAC, Diesel Engine Antifreeze/Coolant) Cat y el refrigerante de larga duración (ELC, Extended Life Coolant) Cat pueden reciclarse. Consulte a su distribuidor Cat para obtener más información.
- Cat BIO HYDO™ Advanced es un aceite hidráulico biodegradable que cuenta con la aprobación Ecolabel de la UE.
- Es posible que haya otros fluidos. Consulte el Manual de funcionamiento y mantenimiento o la Guía de aplicación e instalación para obtener recomendaciones sobre los fluidos y conocer los intervalos de mantenimiento.

Características y tecnologías

- Las siguientes características y tecnologías pueden contribuir a un ahorro de combustible o a una reducción de las emisiones de carbono. Las características pueden variar. Consulte a su distribuidor Cat para obtener más información.
 - Los sistemas hidráulicos avanzados equilibran la potencia y la eficiencia
 - El modo inteligente adapta la potencia de la máquina a las necesidades de excavación de forma automática
 - El modo eco minimiza el consumo de combustible para aplicaciones ligeras
 - La utilización de tecnologías Cat puede ayudar a aumentar la eficiencia operativa
 - El filtro de aceite hidráulico más reciente proporciona una mayor vida útil con un intervalo de sustitución de 3.000 horas, un 50 % más que los diseños de filtros anteriores

Reciclaje

- A continuación, se indican los materiales incluidos en las máquinas con el porcentaje de peso aproximado. Debido a las variaciones de las configuraciones del producto, los valores que se muestran en la tabla podrían variar

Tipo de material	Porcentaje de peso
Acero	82,67 %
Hierro	5,61 %
Metal no ferroso	2,68 %
Metal mixto	1,28 %
Metal mixto y no metal	1,07 %
Plástico	1,35 %
Caucho	0,08 %
No metálico mixto	0,23 %
Fluido	3,33 %
Otro	1,70 %
Sin categorizar	0,00 %
Total	100 %

- Una máquina con un mayor índice de reciclabilidad garantizará un uso más eficiente de los valiosos recursos naturales y aumentará el valor del producto al final de su vida útil. Según la norma ISO 16714:2008 (Maquinaria de movimiento de tierras – Reciclabilidad y recuperabilidad – Terminología y método de cálculo), el índice de reciclabilidad se define como el porcentaje en masa (fracción de masa en porcentaje) de la máquina nueva potencialmente reciclable, reutilizable o ambas cosas.

Todas las piezas de la lista de materiales se evalúan primero por tipo de componente basándose en una lista de componentes definida por las normas ISO 16714:2008 y de la CEMA (Asociación de Fabricantes de Maquinaria de Construcción) de Japón. La reciclabilidad del resto de las piezas se evaluará en función del tipo de material.

Debido a las variaciones de las configuraciones de los productos, los siguientes valores de la tabla pueden variar.

Reciclabilidad – 98 %

Si desea obtener más información sobre los productos Cat, los servicios de nuestros distribuidores y las soluciones que ofrecemos para el sector, visite nuestro sitio web www.cat.com

ASX93989-00 (09-2024)
Número de versión: 07H
(Europe)

© 2024 Caterpillar

Reservados todos los derechos

Materiales y especificaciones sujetos a cambios sin previo aviso. Las máquinas que se muestran en este catálogo pueden incluir equipos opcionales. Consulte a su distribuidor Cat para conocer las opciones disponibles.

CAT, CATERPILLAR, LET'S DO THE WORK, sus respectivos logotipos, el color "Caterpillar Corporate Yellow" y la imagen comercial de "Power Edge" y de Cat "Modern Hex" así como la identidad corporativa y de producto utilizada en el presente documento, son marcas registradas de Caterpillar y no pueden utilizarse sin autorización. VisionLink es una marca comercial de Caterpillar Inc, registrada en Estados Unidos y en otros países.

