



Pelle hydraulique

# 325

## Caractéristiques techniques

Les configurations et les fonctionnalités peuvent varier en fonction de la région. Veuillez contacter votre concessionnaire Cat® pour connaître les disponibilités dans votre région.

### Table des matières

<b>Spécifications</b> .....	<b>2</b>
Moteur .....	2
Mécanisme d'orientation .....	2
Poids .....	2
Chaîne .....	2
Entraînement .....	2
Circuit hydraulique .....	2
Contenances pour l'entretien .....	2
Normes .....	3
Performances acoustiques .....	3
Circuit de climatisation .....	3
Poids en ordre de marche et pressions au sol .....	3
Poids des composants principaux .....	4
Dimensions .....	5
Dimensions de la lame .....	6
Plages de travail et forces .....	7
Capacités de levage de la flèche normale :	
Contrepoids : 4,9 mt (10 800 lb) .....	8
Contrepoids : 6,7 mt (14 800 lb) .....	20
Contrepoids : 8,3 mt (18 300 lb) .....	23
Capacités de levage de la flèche normale extra-robuste :	
Contrepoids : 4,9 mt (10 800 lb) .....	14
Contrepoids : 8,3 mt (18 300 lb) .....	26
Capacités de levage de la flèche à angle variable :	
Contrepoids : 4,9 mt (10 800 lb) .....	29
Contrepoids : 6,7 mt (14 800 lb) .....	36
Guide des accessoires .....	41
<b>Équipement de série et options</b> .....	<b>77</b>
<b>Kits et équipements installés par le concessionnaire</b> .....	<b>79</b>
<b>Options de cabine</b> .....	<b>80</b>
<b>Déclaration environnementale de la 325</b> .....	<b>81</b>

# Spécifications de la pelle hydraulique 325

## Moteur

Modèle de moteur	C4.4 Cat®	
Puissance nette		
ISO 9249	128,5 kW	172 hp
ISO 9249 (DIN)	175 hp (unité métrique)	
Puissance du moteur		
ISO 14396	129,4 kW	174 hp
ISO 14396 (DIN)	176 hp (unité métrique)	
Alésage	105 mm	4 in
Course	127 mm	5 in
Cylindrée	4,4 l	269 in <sup>3</sup>
Compatibilité avec le biodiesel	Jusqu'à B20 <sup>(1)</sup>	

- Conforme aux normes américaine EPA Tier 4 Final, européenne Stage V et japonaise 2014 sur les émissions.
- Recommandé pour une utilisation jusqu'à 4 500 m (14 760 ft) d'altitude avec détarage de la puissance moteur au-dessus de 3 000 m (9 840 ft).
- La puissance annoncée est testée selon les normes spécifiques en vigueur au moment de la fabrication.
- La puissance nette annoncée désigne la puissance disponible au volant lorsque le moteur est équipé d'un ventilateur, d'un circuit d'admission d'air, d'un circuit d'échappement et d'un alternateur.
- Régime moteur à 2 200 tr/min.

<sup>(1)</sup> Les moteurs diesel Cat ne doivent utiliser que des carburants diesel à teneur en soufre ultra faible (ULSD) contenant 15 ppm de soufre au maximum ou mélangés avec des carburants suivants à émissions réduites de carbone jusqu'à\*\* :

- ✓ 20 % biodiesel EMAG (ester méthylique d'acide gras)\*
- ✓ 100 % diesel renouvelable, huile végétale hydrotraitée et carburants GTL (gaz à liquide)

Référez-vous aux directives pour une application réussie. Veuillez contacter votre concessionnaire Cat ou référez-vous à la publication spéciale SEBU6250 Caterpillar Machine Fluids Recommendations (Recommandations relatives aux liquides des équipements Caterpillar).

\* Les moteurs sans dispositif de post-traitement peuvent utiliser des mélanges plus élevés, contenant jusqu'à 100 % de biodiesel. (Pour l'utilisation de mélanges supérieurs à 20 % de biodiesel, consultez votre concessionnaire Cat.)

\*\* Les émissions de gaz à effet de serre au tuyau d'échappement issues des carburants à émissions de carbone réduites sont essentiellement les mêmes que celles des carburants traditionnels.

## Mécanisme d'orientation

Vitesse d'orientation*	11,12 tr/min	
Couple d'orientation maximal	82 kNm	60 480 lbf-ft

\* Pour les machines portant le label CE, la valeur par défaut peut être inférieure.

## Poids

Poids en ordre de marche	26 200 kg	57 800 lb
--------------------------	-----------	-----------

- Train de roulement long et large, Flèche normale extra-robuste, Bras R2.9B1 (9'6"), godet extra-robuste de 1,19 m<sup>3</sup> (1,56 yd<sup>3</sup>), patins à triple arête extra-robustes de 600 mm (24"), contrepoids et lame de 4,9 mt (10 800 lb).

Poids en ordre de marche	27 800 kg	61 300 lb
--------------------------	-----------	-----------

- Train de roulement long, flèche normale, bras extra-robuste R2.9B1 (9'6"), godet extra-robuste de 1,19 m<sup>3</sup> (1,56 yd<sup>3</sup>), patins à arête triple extra-robustes de 600 mm (24"), contrepoids de 8,3 mt (18 300 lb).

Poids en ordre de marche	27 000 kg	59 500 lb
--------------------------	-----------	-----------

- Flèche à angle variable, bras R2.9 (9'6"), godet usage courant de 1,30 m<sup>3</sup> (1,70 yd<sup>3</sup>), patins à arête triple extra-robustes de 600 mm (24"), contrepoids de 6,7 mt (14 800 lb).

## Chaîne

Largeur des patins en option	600 mm	24 in
Largeur des patins en option	700 mm	28 in
Largeur des patins en option	790 mm	31 in
Nombre de patins (de chaque côté)	49	
Nombre de galets inférieurs (de chaque côté)	8	
Nombre de galets supérieurs (de chaque côté)	2	

## Entraînement

Performances en pente	35 °/70 %	
Vitesse de translation maximale	5,7 km/h	3,5 mph
Effort de traction à la barre d'attelage maximal	201 kN	45 232 lbf

## Circuit hydraulique

Circuit principal - Débit maximal - Équipement	429 l/min	113 US gal/min
Pression maximale : équipement normal	35 000 kPa	5 075 psi
Pression maximale – Équipement – Mode lavage de charges lourdes/Auto Dig Boost	38 000 kPa	5 510 psi
Pression maximale : translation	35 000 kPa	5 075 psi
Pression maximale : orientation	27 500 kPa	3 988 psi
Pompe auxiliaire – Débit maximal (en option)	51 l/min	13 US gal/min
Pompe auxiliaire – Pression maximale (en option)	14 000 kPa	2 031 psi
Pompe auxiliaire pour lame (en option) – Débit maximal (en option)	92 l/min	24 US gal/min
Pompe auxiliaire pour lame – Débit maximal (en option)	24 500 kPa	3 553 psi
Vérin de flèche - Alésage	125 mm	5 in
Vérin de flèche - Course	1 410 mm	56 in
Vérin de bras - Alésage	140 mm	6 in
Vérin de bras - Course	1 504 mm	59 in
Vérin de godet - Alésage	120 mm	5 in
Vérin de godet - Course	1 104 mm	43 in

## Contenances pour l'entretien

Contenance du réservoir de carburant	313 l	82,7 US gal
Circuit de refroidissement	11,8 l	3,1 US gal
Huile moteur (avec filtre)	15 l	4,0 US gal
Réducteur d'orientation	5,5 l	1,5 US gal
Réducteur (chacun)	4,5 l	1,1 US gal
Circuit hydraulique (réservoir compris)	230 l	60,8 US gal
Réservoir hydraulique (tuyau d'aspiration compris)	111 l	29,3 US gal
Réservoir de liquide d'échappement diesel (DEF)	26 l	6,9 US gal

# Spécifications de la pelle hydraulique 325

## Normes

Freins	ISO 10265:2008
Cabine/Cadre de protection en cas de retournement (ROPS)	ISO 12117-2:2008
Protections de cabine/conducteur (OPG) (en option)	ISO 10262:1998 Niveau II

## Performances acoustiques

ISO 6395:2008 (externe)	97 dB(A)
ISO 6396:2008 (à l'intérieur de la cabine)	70 dB(A)

- Le port de protections auditives peut s'avérer nécessaire lorsque le conducteur travaille dans un poste de conduite ouvert (qui n'est pas correctement entretenu ou dont les portes/vitres sont ouvertes) pendant de longues périodes ou dans un environnement bruyant.

## Circuit de climatisation

Le circuit de climatisation de cette machine contient du gaz réfrigérant fluoré à effet de serre R134a (potentiel de réchauffement climatique = 1 430). Le système contient 0,8 kg de réfrigérant, avec un équivalent CO<sub>2</sub> de 1 144 tonne métrique.

## Poids en ordre de marche et pressions au sol

	Patins à arête triple extra-robustes de 600 mm (24 in)		Patins à arête triple extra-robustes de 700 mm (28 in)		Patins à arête triple extra-robustes de 790 mm (31 in)	
	Poids	Pression au sol	Poids	Pression au sol	Poids	Pression au sol
	kg (lb)	kPa (psi)	kg (lb)	kPa (psi)	kg (lb)	kPa (psi)
<b>Configuration de la machine de base</b>						
<b>Châssis de base avec galets inférieurs et galets supérieurs</b>						
<b>Contrepoids de 4,9 mt (10 800 lb) + machine de base à train de roulement long</b>						
Flèche normale + Bras R2.9B1 (9'6") + Godet extra-robuste de 1,19 m <sup>3</sup> (1,56 yd <sup>3</sup> ) + Lame + Lignes AUX	26 200 (57 800)	54,5 (7,9)	26 500 (58 400)	47,2 (6,9)	26 900 (59 300)	42,5 (6,2)
Flèche à angle variable + Bras R2.9B1 (9'6") + Godet extra-robuste de 1,19 m <sup>3</sup> (1,56 yd <sup>3</sup> ) + Lame + Lignes AUX pour bras	27 500 (60 600)	57,2 (8,3)	27 900 (61 500)	49,7 (7,2)	28 200 (62 200)	44,5 (6,5)
<b>Contrepoids de 6,7 mt (14 800 lb) + machine de base à train de roulement long</b>						
Flèche normale + Bras R2.9B1 (9'6") + Godet extra-robuste de 1,19 m <sup>3</sup> (1,56 yd <sup>3</sup> ) Lignes AUX	26 200 (57 800)	54,5 (7,9)	26 500 (58 400)	47,2 (6,9)	26 800 (59 100)	42,3 (6,1)
Flèche à angle variable + Bras R2.9B1 (9'6") + Godet usage courant de 1,30 m <sup>3</sup> (1,70 yd <sup>3</sup> ) + Lignes AUX pour bras	27 000 (59 500)	56,2 (8,1)	27 300 (60 200)	48,7 (7,1)	27 600 (60 800)	43,6 (6,3)
<b>Contrepoids de 8,3 mt (18 300 lb) + machine de base à train de roulement long</b>						
Flèche normale + Bras R2.9B1 (9'6") + Godet extra-robuste de 1,19 m <sup>3</sup> (1,56 yd <sup>3</sup> ) Lignes AUX	27 800 (61 300)	57,8 (8,4)	28 100 (61 900)	50,1 (7,3)	28 400 (62 600)	50,6 (7,3)
<b>Contrepoids de 8,3 mt (18 300 lb) + machine de base à train de roulement long</b>						
Flèche normale extra-robuste + Bras extra-robuste R2.9B (9'6") + Godet extra-robuste de 1,19 m <sup>3</sup> (1,56 yd <sup>3</sup> ) + Lignes AUX	28 100 (61 900)	58,4 (8,5)	28 400 (62 600)	50,6 (7,3)	28 800 (63 500)	45,5 (6,6)

Tous les poids en ordre de marche comprennent un réservoir de carburant à 90 % et le poids d'un conducteur de 75 kg (165 lb).

# Spécifications de la pelle hydraulique 325

## Poids des composants principaux

	kg	lb
Poids de base de la machine (avec tourelle, train de roulement, contrepoids, vérins de flèche - ne comprend pas la flèche, le bras, le godet, le vérin de bras, le vérin de godet, les chaînes, le carburant, le conducteur)		
Avec contrepoids de 4,9 mt (10 800 lb) (à utiliser avec la flèche normale et la lame)	17 490 kg	38 540 lb
Avec contrepoids de 4,9 mt (10 800 lb) (pour utilisation avec la flèche et la lame à angle variable)	17 850 kg	39 340 lb
Avec contrepoids de 6,7 mt (14 800 lb) (à utiliser avec la flèche normale)	18 650 kg	41 110 lb
Avec contrepoids de 6,7 mt (14 800 lb) (à utiliser avec la flèche à angle variable)	18 580 kg	40 960 lb
Avec contrepoids de 8,3 mt (18 300 lb) (à utiliser avec la flèche normale)	20 250 kg	44 640 lb
Patins :		
Patins à arête triple HD, largeur 600 mm (24"), épaisseur 12,5 mm (0,49"), HD	3 190	7 040
Patins à arête triple HD, largeur 700 mm (24"), épaisseur 12,5 mm (0,49"), HD	3 520	7 770
Patins de chaîne à triple arête extra-robustes de 790 mm (31") de largeur, 12,5 mm (0,49") d'épaisseur, avec rallonge de marchepied	3 860	8 500
Deux vérins de flèche (pour flèche normale)	420	940
Deux vérins de flèche avec soupape de commande d'abaissement (pour flèche normale)	440	960
Deux vérins de flèche (pour flèche à angle variable)	360	790
Poids de 90 % du réservoir de carburant et conducteur de 75 kg (165 lb)	310	690
Lames (y compris conduites, vérins, modifications du châssis) :		
Largeur de 2 980 mm (9'9"), convient pour une utilisation avec un contrepoids de 4,9 mt (10 800 lb) et des patins de chaîne de 600 mm (24") de largeur.	1 150	2 540
Lame de 3 170 mm (10'5") (convient pour une utilisation avec un contrepoids de 4,9 mt [10 800 lb] et des patins de chaîne de 700 mm [28"] ou 790 mm [31"])	1 190	2 620
Contrepoids :		
Contrepoids de 4,9 mt (10 800 lb)	4 900	10 800
Contrepoids de 6,7 mt (14 800 lb)	6 700	14 800
Contrepoids de 8,3 mt (18 300 lb)	8 300	18 300
Châssis pivotants :		
Châssis pivotant avec châssis de base standard et galets inférieurs pour contrepoids de 4,9 mt (10 800 lb) – avec lame	7 050	15 530
Châssis pivotant avec châssis de base standard et galets inférieurs pour contrepoids de 6,7 mt (14 800 lb) – avec lame	6 960	15 350
Châssis pivotant avec châssis de base standard et galets inférieurs pour contrepoids de 8,3 mt (18 300 lb) – sans lame	6 960	15 350
Trains de roulement :		
Train de roulement long sans lame	4 560	10 050
Train de roulement long avec lame	5 120	11 290
Flèches (avec canalisations, axes, vérin de bras) :		
Flèche normale 5,7 m (18'8")	1 720	3 790
Flèche normale extra-robuste 5,7 m (18'8")	1 940	4 280
Lignes AUX haute pression + attache rapide (HP + QC)	130	290
Flèche VA2,7 m (8'10") - Pied 3,3 m (10'10") - Avant	2 870	6 320
Bras (avec canalisations, axes, vérin de godet, timonerie de godet) :		
Bras normal R2.9B1 (9'6")	1 030	2 270
Bras normal extra-robuste R2.9B1 (9 ft 6 in)	1 140	2 520
Lignes AUX (HP + QC)	60	130
Godets (sans timonerie, avec pointes et couteaux latéraux) :		
1,19 m <sup>3</sup> (1,56 yd <sup>3</sup> ) HD	1 040	2 290
1,30 m <sup>3</sup> (1,70 yd <sup>3</sup> ) GD	880	1 940
Attaches rapides (QC) :		
accouplement par axes (QC B sans clavetage)	430	940
CW QC B sans clavetage	250	550

# Spécifications de la pelle hydraulique 325

## Dimensions

Toutes les dimensions sont approximatives et peuvent varier en fonction de la sélection du godet.

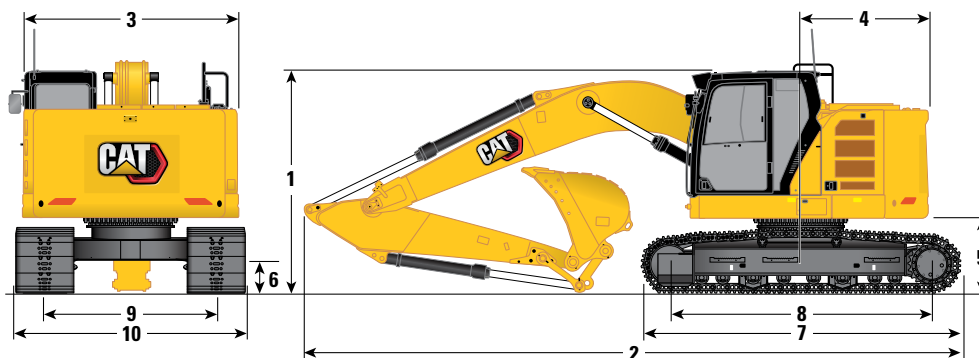

### Options de flèche

Flèche normale et flèche normale extra-robuste  
5,7 m (18'8")

Flèche à angle variable  
2,7 m/3,3 m (8'10"/10'10")

### Option de bras

Bras normal et bras normal extra-robuste  
R2.9B1 (9'6")

Bras normaux  
R2.9B1 (9'6")

#### 1 Hauteur de la machine :

	Flèche normale et flèche normale extra-robuste 5,7 m (18'8")	Flèche à angle variable 2,7 m/3,3 m (8'10"/10'10")
Hauteur de la cabine	3 080 mm	3 080 mm
Hauteur du sommet de l'antenne GNSS (si installée)	2 620 mm	2 620 mm
Hauteur OPG	3 220 mm	3 220 mm
Hauteur de livraison sans cadre OPG	3 210 mm	3 210 mm
Hauteur des mains courantes	3 190 mm	3 190 mm
Avec flèche/bras/godet monté(e)	3 170 mm	3 210 mm
Avec flèche/bras monté(e)	2 990 mm	3 040 mm
Avec flèche montée	2 600 mm	2 600 mm
Avec flèche/bras/godet montés (avec canalisations auxiliaires)	3 200 mm	3 209 mm
Avec flèche/bras montés (avec canalisations auxiliaires)	3 100 mm	3 209 mm
Avec flèche montée (avec canalisations auxiliaires)	2 790 mm	3 040 mm

#### 2 Longueur de la machine :

	Flèche normale et flèche normale extra-robuste 5,7 m (18'8")	Flèche à angle variable 2,7 m/3,3 m (8'10"/10'10")
Avec flèche/bras/godet montés (avec/sans canalisations auxiliaires)	8 910 mm	9 180 mm
Avec flèche/bras montés (avec/sans canalisations auxiliaires)	8 850 mm	8 910 mm
Avec flèche montée (avec/sans canalisations auxiliaires)	7 780 mm	8 060 mm
Avec lame montée (avec canalisations auxiliaires)	9 600 mm	9 870 mm

#### 3 Largeur de la tourelle

	Flèche normale et flèche normale extra-robuste 5,7 m (18'8")	Flèche à angle variable 2,7 m/3,3 m (8'10"/10'10")
	2 990 mm	2 990 mm

#### 4 Rayon d'encombrement arrière

	Flèche normale et flèche normale extra-robuste 5,7 m (18'8")	Flèche à angle variable 2,7 m/3,3 m (8'10"/10'10")
Avec contrepoids de 4,9 mt (10 800 lb)	1 780 mm	1 780 mm
Avec contrepoids de 6,7 mt (14 800 lb)	1 810 mm	1 810 mm
Avec contrepoids de 8,3 mt (18 300 lb)	1 810 mm	1 810 mm

#### 5 Garde au sol du contrepoids

	Flèche normale et flèche normale extra-robuste 5,7 m (18'8")	Flèche à angle variable 2,7 m/3,3 m (8'10"/10'10")
	1 020 mm	1 020 mm

#### 6 Garde au sol

	Flèche normale et flèche normale extra-robuste 5,7 m (18'8")	Flèche à angle variable 2,7 m/3,3 m (8'10"/10'10")
	440 mm	440 mm

#### 7 Longueur des chaînes

	Flèche normale et flèche normale extra-robuste 5,7 m (18'8")	Flèche à angle variable 2,7 m/3,3 m (8'10"/10'10")
	4 460 mm	4 460 mm

#### 8 Longueur jusqu'au centre des galets

	Flèche normale et flèche normale extra-robuste 5,7 m (18'8")	Flèche à angle variable 2,7 m/3,3 m (8'10"/10'10")
	3 650 mm	3 650 mm

#### 9 Voie des chaînes

	Flèche normale et flèche normale extra-robuste 5,7 m (18'8")	Flèche à angle variable 2,7 m/3,3 m (8'10"/10'10")
	2 380 mm	2 380 mm

#### 10 Largeur du train de roulement :

	Flèche normale et flèche normale extra-robuste 5,7 m (18'8")	Flèche à angle variable 2,7 m/3,3 m (8'10"/10'10")
Patins de 600 mm (24")	2 980 mm	2 980 mm
Patins de 700 mm (28")	3 080 mm	3 080 mm
Patins de 790 mm (31")	3 170 mm	3 170 mm

#### Type de godet

Usage courant

Usage courant

#### Capacité du godet

1,30 m<sup>3</sup> 1,70 yd<sup>3</sup>

1,30 m<sup>3</sup> 1,70 yd<sup>3</sup>

#### Rayon aux pointes du godet

1 700 mm 5'7"

1 700 mm 5'7"

# Spécifications de la pelle hydraulique 325

## Dimensions de la lame

Toutes les dimensions sont approximatives.

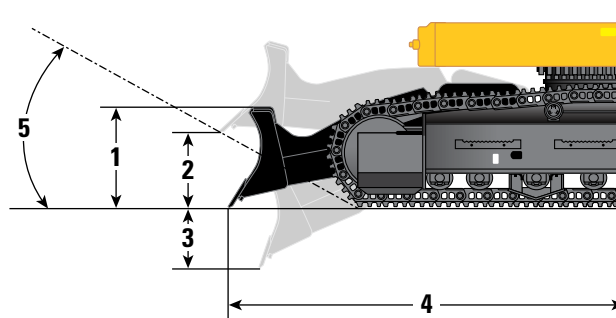

Options de lame	2 980 mm (9'8")		3 170 mm (10'4")	
<b>Largeur recommandée des patins de chaîne</b>	<b>600 mm (24")</b>		<b>700 mm (28")/790 mm (31")</b>	
<b>1</b> Hauteur du bouclier	696 mm	2'3"	696 mm	2'3"
<b>2</b> Montée maximale de la lame de coupe	585 mm	1'11"	585 mm	1'11"
<b>3</b> Profondeur minimale de la lame de coupe	467 mm	1'6"	467 mm	1'6"
<b>4</b> Distance de la lame par rapport au centre de la machine	2 930 mm	9'7"	2 930 mm	9'7"
<b>5</b> Angle d'incidence	28,8°		28,8°	
Force lame abaissée (au niveau du sol)	151,4 kN	34,0 klbf	151,4 kN	34,0 klbf
Force lame abaissée (max)	170,6 kN	38,4 kLbf	170,6 kN	38,4 kLbf

# Spécifications de la pelle hydraulique 325

## Plages de travail et forces

Toutes les dimensions sont approximatives et peuvent varier en fonction de la sélection du godet.

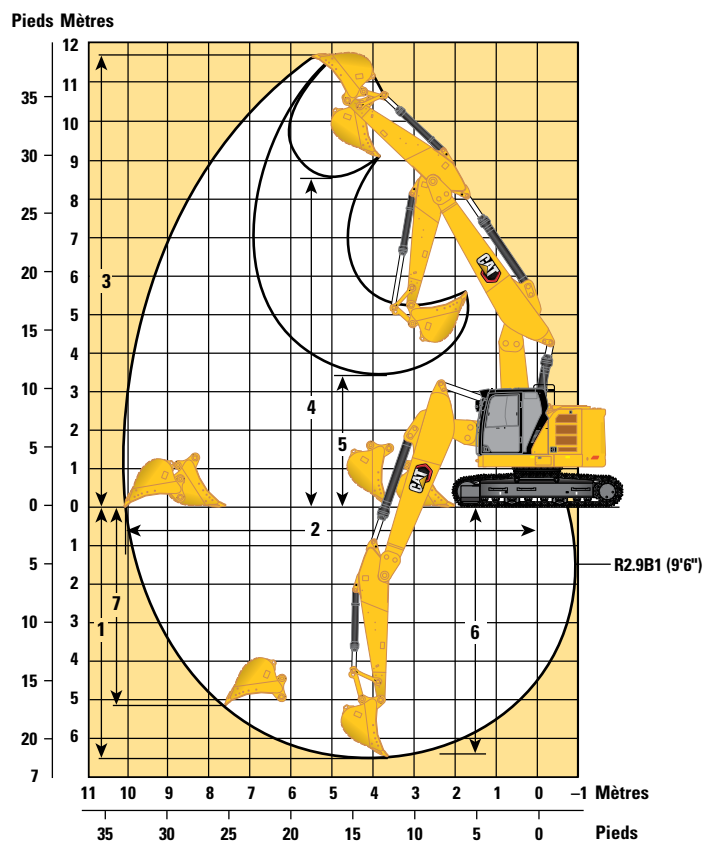
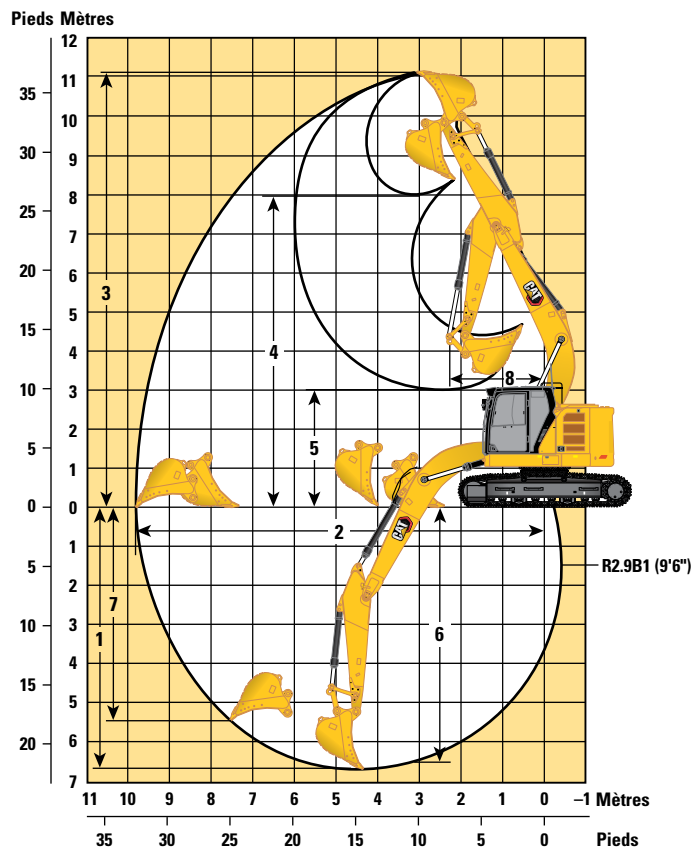

### Options de flèche

Flèche normale et flèche normale extra-robuste  
5,7 m (18'8")

Flèche à angle variable  
2,7 m/3,3 m (8'10"/10'10")

### Option de bras

Bras normal et bras normal extra-robuste  
R2.9B1 (9'6")

Bras normaux  
R2.9B1 (9'6")









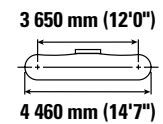
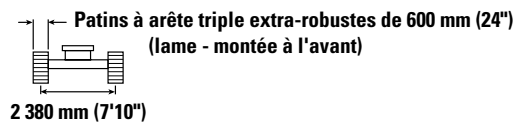
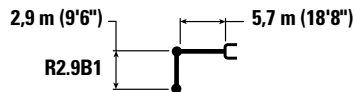



<b>1</b> Profondeur d'excavation maximale	6 700 mm	22'0"	6 520 mm	21'5"
<b>2</b> Portée maximale au niveau du sol	9 670 mm	31'9"	9 780 mm	32'1"
<b>3</b> Hauteur de coupe maximale	11 990 mm	36'5"	11 680 mm	38'4"
<b>4</b> Hauteur de chargement maximale	7 970 mm	26'2"	8 540 mm	28'0"
<b>5</b> Hauteur de chargement minimale	3 010 mm	9'11"	3 420 mm	11'3"
<b>6</b> Profondeur de coupe maximale pour fond plat de 2 440 mm (8'0")	6 530 mm	21'5"	6 420 mm	21'1"
<b>7</b> Profondeur d'excavation maximale en paroi verticale	5 470 mm	17'11"	5 150 mm	16'11"
<b>8</b> Rayon d'encombrement minimum avant	2 280 mm	7'6"	—	—
Force d'excavation du godet (ISO)	141 kN	31 588 lbf	150 kN	33 811 lbf
Force d'excavation du bras (ISO)	107 kN	23 980 lbf	108 kN	24 295 lbf
Force d'excavation du godet (ISO) – Auto dig boost	153 kN	34 420 lbf	163 kN	36 610 lbf
Force d'excavation du bras (ISO) – Auto Dig Boost	116 kN	26 120 lbf	117 kN	26 360 lbf
Type de godet	Usage courant		Usage courant	
Capacité du godet	1,30 m <sup>3</sup>	1,70 yd <sup>3</sup>	1,30 m <sup>3</sup>	1,70 yd <sup>3</sup>
Rayon aux pointes du godet	1 698 mm	5'7"	1 698 mm	5'7"

# Spécifications de la pelle hydraulique 325

Capacités de levage de la flèche normale - Contrepoids : 4,9 mt (10 800 lb) - sans godet, levage lourd : Activé

Lame de 2 980 mm (9'9")



		1 500 mm/5'0"		3 000 mm/10'0"		4 500 mm/15'0"		6 000 mm/20'0"		7 500 mm/25'0"				mm ft/in	
															
9 000 mm 30'0"	kg lb												*5 000 *11 350	*5 000 *11 350	4 500 13'11"
7 500 mm 25'0"	kg lb					*6 200 *13 650	*6 200 *13 650	*5 350 *10 150	5 350 *10 150				*4 200 *9 350	*4 200 *9 350	6 280 20'2"
6 000 mm 20'0"	kg lb					*6 650 *14 500	*6 650 *14 500	*6 400 *14 050	5 350 11 450				*3 950 *8 700	3 800 8 500	7 350 23'11"
4 500 mm 15'0"	kg lb			*10 650 *22 700	*10 650 *22 700	*8 150 *17 600	8 000 17 250	*7 050 *15 300	5 150 11 100	5 450 11 700	3 650 7 800		*3 900 *8 550	3 300 7 250	8 000 26'1"
3 000 mm 10'0"	kg lb					*10 250 *22 100	7 500 16 100	7 550 16 250	4 900 10 600	5 350 11 500	3 550 7 600		*4 000 *8 800	3 000 6 650	8 330 27'3"
1 500 mm 5'0"	kg lb					11 550 24 750	7 000 15 100	7 300 15 700	4 700 10 100	5 250 11 250	3 450 7 400		*4 250 *9 350	2 950 6 450	8 390 27'6"
0 mm 0'0"	kg lb			*7 450 *17 000	*7 450 *17 000	11 250 24 100	6 750 14 500	7 100 15 300	4 550 9 750	5 150 11 050	3 350 7 200		4 550 10 050	3 000 6 600	8 170 26'9"
-1 500 mm -5'0"	kg lb	*7 750 *17 300	*7 750 *17 300	*12 400 *28 100	*12 400 *27 500	11 150 23 900	6 700 14 350	7 050 15 150	4 500 9 650	5 150 11 050	3 350 7 200		5 000 11 000	3 250 7 200	7 650 25'0"
-3 000 mm -10'0"	kg lb	*12 900 *28 950	*12 900 *28 950	*15 750 *34 150	13 050 27 950	11 250 24 100	6 750 14 550	7 100 15 300	4 500 9 750				6 000 13 350	3 900 8 600	6 760 22'0"
-4 500 mm -15'0"	kg lb			*11 800 *25 100	*11 800 *25 100	*8 600 *18 100	7 000 15 050						*6 850 *14 950	5 550 12 550	5 320 17'1"



ISO 10567:2007



\*Indique que la charge est limitée par la capacité de levage hydraulique plutôt que par la charge limite d'équilibre. Les capacités de levage ci-dessus sont conformes à la norme ISO 10567:2007 relative à la capacité de levage des pelles hydrauliques. Elles ne dépassent pas 87 % de la capacité de levage hydraulique ou 75 % de la charge limite d'équilibre. Le poids de tous les accessoires de levage doit être soustrait des capacités de levage indiquées ci-dessus. Les capacités de levage sont établies pour une machine positionnée sur une surface ferme et uniforme. L'utilisation d'un point d'attache d'un outil de travail pour manipuler/lever des objets peut affecter les performances de levage de la machine.

La capacité de levage varie de ±5 % pour tous les patins de chaîne disponibles.

Référez-vous systématiquement au Guide d'utilisation et d'entretien adéquat pour obtenir des informations sur un produit spécifique.



# Spécifications de la pelle hydraulique 325





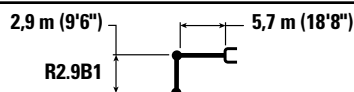



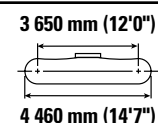
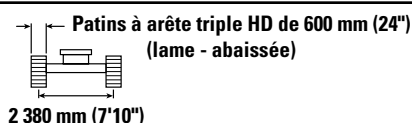



Capacités de levage de la flèche normale - Contrepoids : 4,9 mt (10 800 lb) - sans godet, levage lourd : Activé

Lame de 2 980 mm (9'9")



R2.9B1



		1 500 mm/5'0"		3 000 mm/10'0"		4 500 mm/15'0"		6 000 mm/20'0"		7 500 mm/25'0"				
													mm ft/in	
9 000 mm 30'0"	kg lb											*5 000 *11 350	*5 000 *11 350	4 500 13'11"
7 500 mm 25'0"	kg lb					*6 200 *13 650	*6 200 *13 650	*5 350 *10 150	*5 350 *10 150			*4 200 *9 350	*4 200 *9 350	6 280 20'2"
6 000 mm 20'0"	kg lb					*6 650 *14 500	*6 650 *14 500	*6 400 *14 050	5 800 12 450			*3 950 *8 700	*3 950 *8 700	7 350 23'11"
4 500 mm 15'0"	kg lb			*10 650 *22 700	*10 650 *22 700	*8 150 *17 600	*8 150 *17 600	*7 050 *15 300	5 600 12 100	*6 300 *12 700	4 000 8 500	*3 900 *8 550	*3 600 *7 900	8 000 26'1"
3 000 mm 10'0"	kg lb					*10 250 *22 100	8 200 17 700	*8 000 *17 350	5 400 11 550	*6 900 *15 000	3 850 8 300	*4 000 *8 800	3 300 *7 250	8 330 27'3"
1 500 mm 5'0"	kg lb					*12 050 *26 050	7 750 16 650	*8 900 *19 300	5 150 11 050	*7 300 *15 900	3 750 8 100	*4 250 *9 350	3 200 *7 050	8 390 27'6"
0 mm 0'0"	kg lb			*7 450 *17 000	*7 450 *17 000	*12 850 *27 800	7 450 16 050	*9 450 *20 500	5 000 10 700	*7 550 *16 300	3 700 7 900	*4 750 *10 450	3 300 *7 200	8 170 26'9"
-1 500 mm -5'0"	kg lb	*7 750 *17 300	*7 750 *17 300	*12 400 *28 100	*12 400 *28 100	*12 600 *27 350	7 400 15 900	*9 400 *20 350	4 900 10 600	*7 250 *12 700	3 650 7 900	*5 650 *12 400	3 600 *7 900	7 650 25'0"
-3 000 mm -10'0"	kg lb	*12 900 *28 950	*12 900 *28 950	*15 750 *34 150	14 750 31 550	*11 400 *24 600	7 500 16 100	*8 450 *18 150	4 950 10 700			*7 100 *15 650	4 250 9 450	6 760 22'0"
-4 500 mm -15'0"	kg lb			*11 800 *25 100	*11 800 *25 100	*8 600 *18 100	7 700 16 650					*6 850 *14 950	6 100 13 800	5 320 17'1"



ISO 10567:2007



\*Indique que la charge est limitée par la capacité de levage hydraulique plutôt que par la charge limite d'équilibre. Les capacités de levage ci-dessus sont conformes à la norme ISO 10567:2007 relative à la capacité de levage des pelles hydrauliques. Elles ne dépassent pas 87 % de la capacité de levage hydraulique ou 75 % de la charge limite d'équilibre. Le poids de tous les accessoires de levage doit être soustrait des capacités de levage indiquées ci-dessus. Les capacités de levage sont établies pour une machine positionnée sur une surface ferme et uniforme. L'utilisation d'un point d'attache d'un outil de travail pour manipuler/lever des objets peut affecter les performances de levage de la machine.

La capacité de levage varie de ±5 % pour tous les patins de chaîne disponibles.









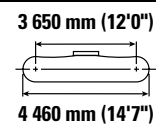
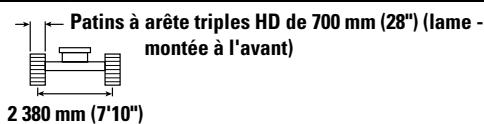
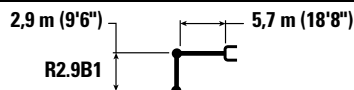



Référez-vous systématiquement au Guide d'utilisation et d'entretien adéquat pour obtenir des informations sur un produit spécifique.

# Spécifications de la pelle hydraulique 325

Capacités de levage de la flèche normale - Contrepoids : 4,9 mt (10 800 lb) - sans godet, levage lourd : Activé

Lame de 3 170 mm (10'5")



		1 500 mm/5'0"		3 000 mm/10'0"		4 500 mm/15'0"		6 000 mm/20'0"		7 500 mm/25'0"		 mm ft/in			
															
9 000 mm 30'0"	kg lb												*5 000 *11 350	*5 000 *11 350	4 500 13'11"
7 500 mm 25'0"	kg lb					*6 200 *13 650	*6 200 *13 650	*5 350 *10 150	*5 350 *10 150				*4 200 *9 350	*4 200 *9 350	6 280 20'2"
6 000 mm 20'0"	kg lb					*6 650 *14 500	*6 650 *14 500	*6 400 *14 050	5 400 11 600				*3 950 *8 700	3 850 8 600	7 350 23'11"
4 500 mm 15'0"	kg lb			*10 650 *22 700	*10 650 *22 700	*8 150 *17 600	8 150 17 500	*7 050 *15 300	5 250 11 250	5 550 11 900	3 700 7 950		*3 900 *8 550	3 350 7 350	8 000 26'1"
3 000 mm 10'0"	kg lb					*10 250 *22 100	7 600 16 350	7 650 16 450	5 000 10 750	5 450 11 650	3 600 7 750		*4 000 *8 800	3 050 6 750	8 330 27'3"
1 500 mm 5'0"	kg lb					11 700 25 100	7 100 15 300	7 400 15 900	4 750 10 250	5 300 11 400	3 500 7 500		*4 250 *9 350	3 000 6 550	8 390 27'6"
0 mm 0'0"	kg lb			*7 450 *17 000	*7 450 *17 000	11 400 24 450	6 850 14 750	7 200 15 500	4 600 9 900	5 200 11 200	3 400 7 350		4 650 10 200	3 050 6 700	8 170 26'9"
-1 500 mm -5'0"	kg lb	*7 750 *17 300	*7 750 *17 300	*12 400 *28 100	*12 400 *27 950	11 300 24 250	6 800 14 600	7 150 15 350	4 550 9 800	5 200 11 200	3 400 7 300		5 050 11 200	3 300 7 300	7 650 25'0"
-3 000 mm -10'0"	kg lb	*12 900 *28 950	*12 900 *28 950	*15 750 *34 150	13 250 28 350	*11 400 24 450	6 850 14 750	7 200 15 500	4 600 9 900				6 100 13 500	3 950 8 750	6 760 22'0"
-4 500 mm -15'0"	kg lb			*11 800 *25 100	*11 800 *25 100	*8 600 *18 100	7 100 15 300						*6 850 *14 950	5 650 12 750	5 320 17'1"



ISO 10567:2007



\*Indique que la charge est limitée par la capacité de levage hydraulique plutôt que par la charge limite d'équilibre. Les capacités de levage ci-dessus sont conformes à la norme ISO 10567:2007 relative à la capacité de levage des pelles hydrauliques. Elles ne dépassent pas 87 % de la capacité de levage hydraulique ou 75 % de la charge limite d'équilibre. Le poids de tous les accessoires de levage doit être soustrait des capacités de levage indiquées ci-dessus. Les capacités de levage sont établies pour une machine positionnée sur une surface ferme et uniforme. L'utilisation d'un point d'attache d'un outil de travail pour manipuler/lever des objets peut affecter les performances de levage de la machine.

La capacité de levage varie de ±5 % pour tous les patins de chaîne disponibles.









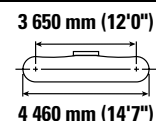
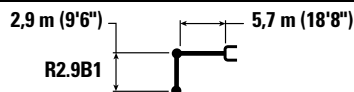



Référez-vous systématiquement au Guide d'utilisation et d'entretien adéquat pour obtenir des informations sur un produit spécifique.

# Spécifications de la pelle hydraulique 325

Capacités de levage de la flèche normale - Contrepoids : 4,9 mt (10 800 lb) - sans godet, levage lourd : Activé

Lame de 3 170 mm (10'5")



		1 500 mm/5'0"		3 000 mm/10'0"		4 500 mm/15'0"		6 000 mm/20'0"		7 500 mm/25'0"					
														mm ft/in	
9 000 mm 30'0"	kg lb												*5 000 *11 350	*5 000 *11 350	4 500 13'11"
7 500 mm 25'0"	kg lb					*6 200 *13 650	*6 200 *13 650	*5 350 *10 150	*5 350 *10 150				*4 200 *9 350	*4 200 *9 350	6 280 20'2"
6 000 mm 20'0"	kg lb					*6 650 *14 500	*6 650 *14 500	*6 400 *14 050	6 100 13 050				*3 950 *8 700	*3 950 *8 700	7 350 23'11"
4 500 mm 15'0"	kg lb			*10 650 *22 700	*10 650 *22 700	*8 150 *17 600	*8 150 *17 600	*7 050 *15 300	5 900 12 700	*6 300 *12 700	4 200 8 950	*3 900 *8 550	3 750 8 300	8 000 26'1"	
3 000 mm 10'0"	kg lb					*10 250 *22 100	8 650 18 700	*8 000 *17 350	5 650 12 200	*6 900 *15 000	4 100 8 750	*4 000 *8 800	3 500 7 650	8 330 27'3"	
1 500 mm 5'0"	kg lb					*12 050 *26 050	8 200 17 600	*8 900 *19 300	5 450 11 700	*7 300 *15 900	3 950 8 500	*4 250 *9 350	3 400 7 450	8 390 27'6"	
0 mm 0'0"	kg lb			*7 450 *17 000	*7 450 *17 000	*12 850 *27 800	7 900 17 050	*9 450 *20 500	5 250 11 350	*7 550 *16 300	3 900 8 350	*4 750 *10 450	3 450 7 600	8 170 26'9"	
-1 500 mm -5'0"	kg lb	*7 750 *17 300	*7 750 *17 300	*12 400 *28 100	*12 400 *28 100	*12 600 *27 350	7 850 16 850	*9 400 *20 350	5 200 11 200	*7 250 *12 700	3 850 8 350	*5 650 *12 400	3 800 8 300	7 650 25'0"	
-3 000 mm -10'0"	kg lb	*12 900 *28 950	*12 900 *28 950	*15 750 *34 150	*15 750 *33 700	*11 400 *24 600	7 900 17 050	*8 450 *18 150	5 250 11 300			*7 100 *15 650	4 500 10 000	6 760 22'0"	
-4 500 mm -15'0"	kg lb			*11 800 *25 100	*11 800 *25 100	*8 600 *18 100	8 150 17 600					*6 850 *14 950	6 450 14 550	5 320 17'1"	



ISO 10567:2007



\*Indique que la charge est limitée par la capacité de levage hydraulique plutôt que par la charge limite d'équilibre. Les capacités de levage ci-dessus sont conformes à la norme ISO 10567:2007 relative à la capacité de levage des pelles hydrauliques. Elles ne dépassent pas 87 % de la capacité de levage hydraulique ou 75 % de la charge limite d'équilibre. Le poids de tous les accessoires de levage doit être soustrait des capacités de levage indiquées ci-dessus. Les capacités de levage sont établies pour une machine positionnée sur une surface ferme et uniforme. L'utilisation d'un point d'attache d'un outil de travail pour manipuler/lever des objets peut affecter les performances de levage de la machine.

La capacité de levage varie de ±5 % pour tous les patins de chaîne disponibles.

Référez-vous systématiquement au Guide d'utilisation et d'entretien adéquat pour obtenir des informations sur un produit spécifique.

# Spécifications de la pelle hydraulique 325

Capacités de levage de la flèche normale - Contrepoids : 4,9 mt (10 800 lb) - sans godet, levage lourd : Activé

Lame de 3 170 mm (10'5")

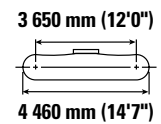
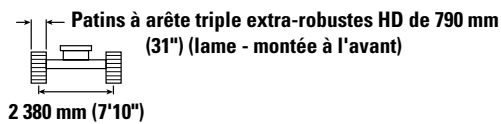
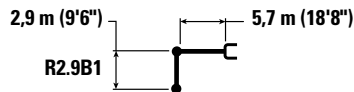

		1 500 mm/5'0"		3 000 mm/10'0"		4 500 mm/15'0"		6 000 mm/20'0"		7 500 mm/25'0"		mm ft/in		
9 000 mm 30'0"	kg lb											*5 000 *11 350	*5 000 *11 350	4 500 13'11"
7 500 mm 25'0"	kg lb					*6 200 *13 650	*6 200 *13 650	*5 350 *10 150	*5 350 *10 150			*4 200 *9 350	*4 200 *9 350	6 280 20'2"
6 000 mm 20'0"	kg lb					*6 650 *14 500	*6 650 *14 500	*6 400 *14 050	5 450 11 750			*3 950 *8 700	3 950 *8 700	7 350 23'11"
4 500 mm 15'0"	kg lb			*10 650 *22 700	*10 650 *22 700	*8 150 *17 600	*8 150 *17 600	*7 050 *15 300	5 300 11 400	5 600 12 050	3 750 8 050	*3 900 *8 550	3 400 7 450	8 000 26'1"
3 000 mm 10'0"	kg lb					*10 250 *22 100	7 700 16 550	7 750 16 700	5 050 10 900	5 500 11 850	3 650 7 850	*4 000 *8 800	3 100 6 850	8 330 27'3"
1 500 mm 5'0"	kg lb					11 850 25 450	7 200 15 550	7 500 16 150	4 850 10 400	5 400 11 550	3 550 7 600	*4 250 *9 350	3 000 6 650	8 390 27'6"
0 mm 0'0"	kg lb			*7 450 *17 000	*7 450 *17 000	11 550 24 800	6 950 14 950	7 350 15 750	4 700 10 050	5 300 11 400	3 450 7 450	4 700 10 350	3 100 6 800	8 170 26'9"
-1 500 mm -5'0"	kg lb	*7 750 *17 300	*7 750 *17 300	*12 400 *28 100	*12 400 *28 100	11 500 24 600	6 900 14 800	7 250 15 600	4 600 9 950	5 300 11 350	3 450 7 450	5 150 11 350	3 350 7 400	7 650 25'0"
-3 000 mm -10'0"	kg lb	*12 900 *28 950	*12 900 *28 950	*15 750 *34 150	13 450 28 750	*11 400 *24 600	6 950 15 000	7 300 15 750	4 650 10 050			6 200 13 750	4 000 8 900	6 760 22'0"
-4 500 mm -15'0"	kg lb			*11 800 *25 100	*11 800 *25 100	*8 600 *18 100	7 200 15 500					*6 850 *14 950	5 750 12 950	5 320 17'1"



ISO 10567:2007



\*Indique que la charge est limitée par la capacité de levage hydraulique plutôt que par la charge limite d'équilibre. Les capacités de levage ci-dessus sont conformes à la norme ISO 10567:2007 relative à la capacité de levage des pelles hydrauliques. Elles ne dépassent pas 87 % de la capacité de levage hydraulique ou 75 % de la charge limite d'équilibre. Le poids de tous les accessoires de levage doit être soustrait des capacités de levage indiquées ci-dessus. Les capacités de levage sont établies pour une machine positionnée sur une surface ferme et uniforme. L'utilisation d'un point d'attache d'un outil de travail pour manipuler/lever des objets peut affecter les performances de levage de la machine.

La capacité de levage varie de ±5 % pour tous les patins de chaîne disponibles.

Référez-vous systématiquement au Guide d'utilisation et d'entretien adéquat pour obtenir des informations sur un produit spécifique.

# Spécifications de la pelle hydraulique 325

Capacités de levage de la flèche normale - Contrepoids : 4,9 mt (10 800 lb) - sans godet, levage lourd : Activé

Lame de 3 170 mm (10'5")

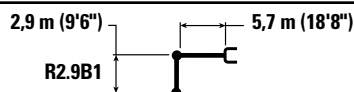



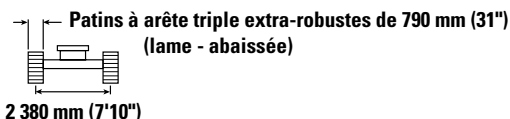



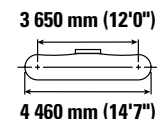





R2.9B1



2 380 mm (7'10")



4 460 mm (14'7")

		1 500 mm/5'0"		3 000 mm/10'0"		4 500 mm/15'0"		6 000 mm/20'0"		7 500 mm/25'0"					
														mm ft/in	
9 000 mm 30'0"	kg lb												*5 000 *11 350	*5 000 *11 350	4 500 13'11"
7 500 mm 25'0"	kg lb					*6 200 *13 650	*6 200 *13 650	*5 350 *10 150	*5 350 *10 150				*4 200 *9 350	*4 200 *9 350	6 280 20'2"
6 000 mm 20'0"	kg lb					*6 650 *14 500	*6 650 *14 500	*6 400 *14 050	6 150 13 200				*3 950 *8 700	*3 950 *8 700	7 350 23'11"
4 500 mm 15'0"	kg lb			*10 650 *22 700	*10 650 *22 700	*8 150 *17 600	*8 150 *17 600	*7 050 *15 300	6 000 12 850	*6 300 *12 700	4 250 9 100		*3 900 *8 550	3 800 8 450	8 000 26'1"
3 000 mm 10'0"	kg lb					*10 250 *22 100	8 800 18 900	*8 000 *17 350	5 750 12 350	*6 900 *15 000	4 150 8 900		*4 000 *8 800	3 550 7 750	8 330 27'3"
1 500 mm 5'0"	kg lb					*12 050 *26 050	8 300 17 850	*8 900 *19 300	5 500 11 850	*7 300 *15 900	4 000 8 650		*4 250 *9 350	3 450 7 550	8 390 27'6"
0 mm 0'0"	kg lb			*7 450 *17 000	*7 450 *17 000	*12 850 *27 800	8 050 17 250	*9 450 *20 500	5 350 11 500	*7 550 *16 300	3 950 8 500		*4 750 *10 450	3 500 7 750	8 170 26'9"
-1 500 mm -5'0"	kg lb	*7 750 *17 300	*7 750 *17 300	*12 400 *28 100	*12 400 *28 100	*12 600 *27 350	7 950 17 100	*9 400 *20 350	5 300 11 350	*7 250 *12 700	3 950 8 450		*5 650 *12 400	3 850 8 450	7 650 25'0"
-3 000 mm -10'0"	kg lb	*12 900 *28 950	*12 900 *28 950	*15 750 *34 150	*15 750 *34 150	*11 400 *24 600	8 050 17 300	*8 450 *18 150	5 350 11 500				*7 100 *15 650	4 550 10 150	6 760 22'0"
-4 500 mm -15'0"	kg lb			*11 800 *25 100	*11 800 *25 100	*8 600 *18 100	8 300 17 850						*6 850 *14 950	6 550 14 750	5 320 17'1"



ISO 10567:2007



\*Indique que la charge est limitée par la capacité de levage hydraulique plutôt que par la charge limite d'équilibre. Les capacités de levage ci-dessus sont conformes à la norme ISO 10567:2007 relative à la capacité de levage des pelles hydrauliques. Elles ne dépassent pas 87 % de la capacité de levage hydraulique ou 75 % de la charge limite d'équilibre. Le poids de tous les accessoires de levage doit être soustrait des capacités de levage indiquées ci-dessus. Les capacités de levage sont établies pour une machine positionnée sur une surface ferme et uniforme. L'utilisation d'un point d'attache d'un outil de travail pour manipuler/lever des objets peut affecter les performances de levage de la machine.

La capacité de levage varie de ±5 % pour tous les patins de chaîne disponibles.

Référez-vous systématiquement au Guide d'utilisation et d'entretien adéquat pour obtenir des informations sur un produit spécifique.

# Spécifications de la pelle hydraulique 325





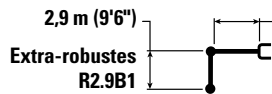



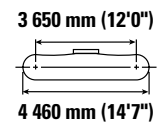
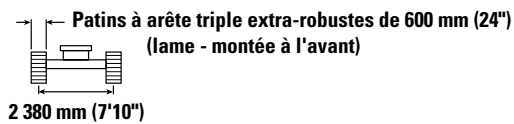



Capacités de levage de la flèche normale extra-robuste - Contrepoids : 4,9 mt (10 800 lb) - sans godet, levage lourd : Activé

Lame de 2 980 mm (9'9")



Extra-robuste 5,7 m (18'8")



		1 500 mm/5'0"		3 000 mm/10'0"		4 500 mm/15'0"		6 000 mm/20'0"		7 500 mm/25'0"		 mm ft/in			
															
9 000 mm 30'0"	kg lb												*5 000 *11 300	*5 000 *11 300	4 500 13'11"
7 500 mm 25'0"	kg lb					*6 150 *13 500	*6 150 *13 500	*5 350 *10 100	5 300 *10 100				*4 200 *9 300	*4 200 *9 300	6 280 20'2"
6 000 mm 20'0"	kg lb					*6 600 *14 350	*6 600 *14 350	*6 300 *13 850	5 300 11 350				*3 900 *8 650	3 750 8 350	7 350 23'11"
4 500 mm 15'0"	kg lb			*10 600 *22 500	*10 600 *22 500	*8 050 *17 400	8 000 17 200	*6 950 *15 100	5 100 10 950	5 400 11 600	3 600 7 650		*3 850 *8 500	3 200 7 100	8 000 26'1"
3 000 mm 10'0"	kg lb					*10 100 *21 800	7 400 15 900	7 500 16 100	4 850 10 400	5 300 11 350	3 450 7 450		*4 000 *8 750	2 950 6 450	8 330 27'3"
1 500 mm 5'0"	kg lb					11 400 24 450	6 850 14 750	7 200 15 500	4 600 9 850	5 150 11 050	3 350 7 200		*4 250 *9 300	2 850 6 250	8 390 27'6"
0 mm 0'0"	kg lb			*7 400 *16 950	*7 400 *16 950	11 050 23 750	6 600 14 150	7 000 15 050	4 400 9 500	5 050 10 850	3 250 7 000		4 500 9 850	2 900 6 350	8 170 26'9"
-1 500 mm -5'0"	kg lb	*7 700 *17 250	*7 700 *17 250	*12 350 *28 050	*12 350 *26 800	11 000 23 550	6 500 14 000	6 950 14 900	4 350 9 350	5 050 10 850	3 250 6 950		4 900 10 800	3 150 6 950	7 650 25'0"
-3 000 mm -10'0"	kg lb	*12 900 *28 900	*12 900 *28 900	*15 450 *33 500	12 750 27 300	11 100 23 750	6 600 14 150	7 000 15 050	4 400 9 450				5 900 13 100	3 800 8 400	6 760 22'0"
-4 500 mm -15'0"	kg lb			*11 500 *24 550	*11 500 *24 550	*8 400 *17 700	6 850 14 750						*6 650 *14 600	5 450 12 300	5 320 17'1"



ISO 10567:2007



\*Indique que la charge est limitée par la capacité de levage hydraulique plutôt que par la charge limite d'équilibre. Les capacités de levage ci-dessus sont conformes à la norme ISO 10567:2007 relative à la capacité de levage des pelles hydrauliques. Elles ne dépassent pas 87 % de la capacité de levage hydraulique ou 75 % de la charge limite d'équilibre. Le poids de tous les accessoires de levage doit être soustrait des capacités de levage indiquées ci-dessus. Les capacités de levage sont établies pour une machine positionnée sur une surface ferme et uniforme. L'utilisation d'un point d'attache d'un outil de travail pour manipuler/lever des objets peut affecter les performances de levage de la machine.

La capacité de levage varie de ±5 % pour tous les patins de chaîne disponibles.

Référez-vous systématiquement au Guide d'utilisation et d'entretien adéquat pour obtenir des informations sur un produit spécifique.

# Spécifications de la pelle hydraulique 325

Capacités de levage de la flèche normale extra-robuste - Contrepoids : 4,9 mt (10 800 lb) - sans godet, levage lourd : Activé

Lame de 2 980 mm (9'9")

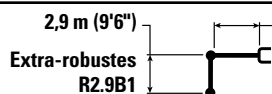

Extra-robuste 5,7 m (18'8")

Patins à arête triple HD de 600 mm (24")  
(lame - abaissée)

2 380 mm (7'10")

3 650 mm (12'0")



4 460 mm (14'7")

		1 500 mm/5'0"		3 000 mm/10'0"		4 500 mm/15'0"		6 000 mm/20'0"		7 500 mm/25'0"		mm ft/in		
9 000 mm 30'0"	kg lb											*5 000 *11 300	*5 000 *11 300	4 500 13'11"
7 500 mm 25'0"	kg lb					*6 150 *13 500	*6 150 *13 500	*5 350 *10 100	*5 350 *10 100			*4 200 *9 300	*4 200 *9 300	6 280 20'2"
6 000 mm 20'0"	kg lb					*6 600 *14 350	*6 600 *14 350	*6 300 *13 850	5 750 12 350			*3 900 *8 650	*3 900 *8 650	7 350 23'11"
4 500 mm 15'0"	kg lb			*10 600 *22 500	*10 600 *22 500	*8 050 *17 400	*8 050 *17 400	*6 950 *15 100	5 550 11 950	*6 300 *12 650	3 900 8 350	*3 850 *8 500	3 500 7 750	8 000 26'1"
3 000 mm 10'0"	kg lb					*10 100 *21 800	8 100 17 500	*7 900 *17 050	5 300 11 400	*6 800 *14 750	3 800 8 150	*4 000 *8 750	3 200 7 050	8 330 27'3"
1 500 mm 5'0"	kg lb					*11 850 *25 650	7 600 16 350	*8 750 *19 000	5 050 10 850	*7 200 *15 600	3 650 7 900	*4 250 *9 300	3 100 6 850	8 390 27'6"
0 mm 0'0"	kg lb			*7 400 *16 950	*7 400 *16 950	*12 650 *27 350	7 300 15 700	*9 300 *20 150	4 850 10 450	*7 400 *16 000	3 600 7 700	*4 700 *10 400	3 200 7 000	8 170 26'9"
-1 500 mm -5'0"	kg lb	*7 700 *17 250	*7 700 *17 250	*12 350 *28 050	*12 350 *28 050	*12 400 *26 850	7 200 15 500	*9 250 *20 000	4 800 10 300	*7 100 *12 650	3 550 7 650	*5 600 *12 350	3 500 7 650	7 650 25'0"
-3 000 mm -10'0"	kg lb	*12 900 *28 900	*12 900 *28 900	*15 450 *33 500	14 450 30 900	*11 200 *24 150	7 300 15 700	*8 300 *17 800	4 850 10 450			*6 950 *15 300	4 150 9 200	6 760 22'0"
-4 500 mm -15'0"	kg lb			*11 500 *24 550	*11 500 *24 550	*8 400 *17 700	7 550 16 300					*6 650 *14 600	6 000 13 550	5 320 17'1"



ISO 10567:2007



\*Indique que la charge est limitée par la capacité de levage hydraulique plutôt que par la charge limite d'équilibre. Les capacités de levage ci-dessus sont conformes à la norme ISO 10567:2007 relative à la capacité de levage des pelles hydrauliques. Elles ne dépassent pas 87 % de la capacité de levage hydraulique ou 75 % de la charge limite d'équilibre. Le poids de tous les accessoires de levage doit être soustrait des capacités de levage indiquées ci-dessus. Les capacités de levage sont établies pour une machine positionnée sur une surface ferme et uniforme. L'utilisation d'un point d'attache d'un outil de travail pour manipuler/lever des objets peut affecter les performances de levage de la machine.

La capacité de levage varie de ±5 % pour tous les patins de chaîne disponibles.

Référez-vous systématiquement au Guide d'utilisation et d'entretien adéquat pour obtenir des informations sur un produit spécifique.

# Spécifications de la pelle hydraulique 325

Capacités de levage de la flèche normale extra-robuste - Contrepoids : 4,9 mt (10 800 lb) - sans godet, levage lourd : Activé

Lame de 3 170 mm (10'5")

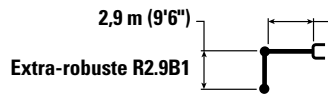

2,9 m (9'6")

Extra-robuste 5,7 m (18'8")

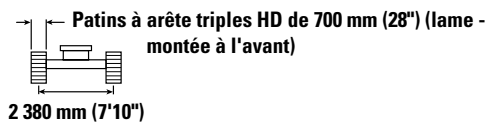

2 380 mm (7'10")

Patins à arête triples HD de 700 mm (28") (lame - montée à l'avant)

3 650 mm (12'0")

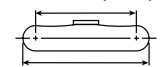

4 460 mm (14'7")

		1 500 mm/5'0"		3 000 mm/10'0"		4 500 mm/15'0"		6 000 mm/20'0"		7 500 mm/25'0"		mm ft/in		
9 000 mm 30'0"	kg lb											*5 000 *11 300	*5 000 *11 300	4 500 13'11"
7 500 mm 25'0"	kg lb					*6 150 *13 500	*6 150 *13 500	*5 350 *10 100	*5 350 *10 100			*4 200 *9 300	*4 200 *9 300	6 280 20'2"
6 000 mm 20'0"	kg lb					*6 600 *14 350	*6 600 *14 350	*6 300 *13 850	5 350 11 500			*3 900 *8 650	3 800 8 450	7 350 23'11"
4 500 mm 15'0"	kg lb			*10 600 *22 500	*10 600 *22 500	*8 050 *17 400	*8 050 *17 400	*6 950 *15 100	5 200 11 150	5 500 11 750	3 650 7 800	*3 850 *8 500	3 250 7 200	8 000 26'1"
3 000 mm 10'0"	kg lb					*10 100 *21 800	7 500 16 150	7 600 16 300	4 900 10 600	5 350 11 500	3 500 7 550	*4 000 *8 750	3 000 6 550	8 330 27'3"
1 500 mm 5'0"	kg lb					11 550 24 800	6 950 15 000	7 300 15 700	4 650 10 050	5 200 11 200	3 400 7 300	*4 250 *9 300	2 900 6 350	8 390 27'6"
0 mm 0'0"	kg lb			*7 400 *16 950	*7 400 *16 950	11 250 24 050	6 700 14 400	7 100 15 250	4 500 9 650	5 150 11 000	3 300 7 100	4 550 10 000	2 950 6 500	8 170 26'9"
-1 500 mm -5'0"	kg lb	*7 700 *17 250	*7 700 *17 250	*12 350 *28 050	*12 350 *27 250	11 150 23 850	6 600 14 200	7 050 15 100	4 400 9 500	5 100 11 000	3 300 7 100	5 000 10 950	3 200 7 100	7 650 25'0"
-3 000 mm -10'0"	kg lb	*12 900 *28 900	*12 900 *28 900	*15 450 *33 500	12 950 27 750	*11 200 24 100	6 700 14 400	7 100 15 250	4 450 9 650			6 000 13 300	3 850 8 500	6 760 22'0"
-4 500 mm -15'0"	kg lb			*11 500 *24 550	*11 500 *24 550	*8 400 *17 700	6 950 15 000					*6 650 *14 600	5 550 12 500	5 320 17'1"



ISO 10567:2007



\*Indique que la charge est limitée par la capacité de levage hydraulique plutôt que par la charge limite d'équilibre. Les capacités de levage ci-dessus sont conformes à la norme ISO 10567:2007 relative à la capacité de levage des pelles hydrauliques. Elles ne dépassent pas 87 % de la capacité de levage hydraulique ou 75 % de la charge limite d'équilibre. Le poids de tous les accessoires de levage doit être soustrait des capacités de levage indiquées ci-dessus. Les capacités de levage sont établies pour une machine positionnée sur une surface ferme et uniforme. L'utilisation d'un point d'attache d'un outil de travail pour manipuler/lever des objets peut affecter les performances de levage de la machine.

La capacité de levage varie de ±5 % pour tous les patins de chaîne disponibles.

Référez-vous systématiquement au Guide d'utilisation et d'entretien adéquat pour obtenir des informations sur un produit spécifique.



# Spécifications de la pelle hydraulique 325

Usage intensif Capacités de levage de la flèche normale - Contrepoids : 4,9 mt (10 800 lb) - sans godet, levage lourd : Activé

Lame de 3 170 mm (10'5")

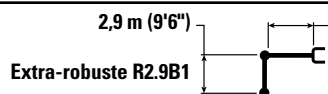

Extra-robuste 5,7 m (18'8")

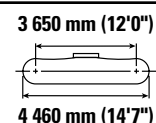

		1 500 mm/5'0"		3 000 mm/10'0"		4 500 mm/15'0"		6 000 mm/20'0"		7 500 mm/25'0"		mm ft/in		
9 000 mm 30'0"	kg lb											*5 000 *11 300	*5 000 *11 300	4 500 13'11"
7 500 mm 25'0"	kg lb					*6 150 *13 500	*6 150 *13 500	*5 350 *10 100	*5 350 *10 100			*4 200 *9 300	*4 200 *9 300	6 280 20'2"
6 000 mm 20'0"	kg lb					*6 600 *14 350	*6 600 *14 350	*6 300 *13 850	6 050 12 950			*3 900 *8 650	*3 900 *8 650	7 350 23'11"
4 500 mm 15'0"	kg lb			*10 600 *22 500	*10 600 *22 500	*8 050 *17 400	*8 050 *17 400	*6 950 *15 100	5 850 12 600	*6 300 *12 650	4 100 8 800	*3 850 *8 500	3 700 8 150	8 000 26'1"
3 000 mm 10'0"	kg lb					*10 100 *21 800	8 600 18 500	*7 900 *17 050	5 600 12 000	*6 800 *14 750	4 000 8 600	*4 000 *8 750	3 400 7 450	8 330 27'3"
1 500 mm 5'0"	kg lb					*11 850 *25 650	8 050 17 300	*8 750 *19 000	5 300 11 450	*7 200 *15 600	3 900 8 350	*4 250 *9 300	3 300 7 250	8 390 27'6"
0 mm 0'0"	kg lb			*7 400 *16 950	*7 400 *16 950	*12 650 *27 350	7 750 16 650	*9 300 *20 150	5 150 11 050	*7 400 *16 000	3 800 8 150	*4 700 *10 400	3 350 7 400	8 170 26'9"
-1 500 mm -5'0"	kg lb	*7 700 *17 250	*7 700 *17 250	*12 350 *28 050	*12 350 *28 050	*12 400 *26 850	7 650 16 500	*9 250 *20 000	5 050 10 900	*7 100 *12 650	3 750 8 100	*5 600 *12 350	3 700 8 100	7 650 25'0"
-3 000 mm -10'0"	kg lb	*12 900 *28 900	*12 900 *28 900	*15 450 *33 500	*15 450 *33 100	*11 200 *24 150	7 750 16 650	*8 300 *17 800	5 150 11 050			*6 950 *15 300	4 400 9 750	6 760 22'0"
-4 500 mm -15'0"	kg lb			*11 500 *24 550	*11 500 *24 550	*8 400 *17 700	8 000 17 300					*6 650 *14 600	6 350 14 300	5 320 17'1"



ISO 10567:2007



\*Indique que la charge est limitée par la capacité de levage hydraulique plutôt que par la charge limite d'équilibre. Les capacités de levage ci-dessus sont conformes à la norme ISO 10567:2007 relative à la capacité de levage des pelles hydrauliques. Elles ne dépassent pas 87 % de la capacité de levage hydraulique ou 75 % de la charge limite d'équilibre. Le poids de tous les accessoires de levage doit être soustrait des capacités de levage indiquées ci-dessus. Les capacités de levage sont établies pour une machine positionnée sur une surface ferme et uniforme. L'utilisation d'un point d'attache d'un outil de travail pour manipuler/lever des objets peut affecter les performances de levage de la machine.

La capacité de levage varie de ±5 % pour tous les patins de chaîne disponibles.

Référez-vous systématiquement au Guide d'utilisation et d'entretien adéquat pour obtenir des informations sur un produit spécifique.

# Spécifications de la pelle hydraulique 325

Capacités de levage de la flèche normale extra-robuste - Contrepoids : 4,9 mt (10 800 lb) - sans godet, levage lourd : Activé

Lame de 3 170 mm (10'5")

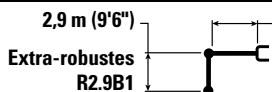

Extra-robuste 5,7 m (18'8")







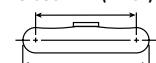





Patins à arête triple extra-robustes HD de 790 mm (31")  
(lame - montée à l'avant)

2 380 mm (7'10")

3 650 mm (12'0")



4 460 mm (14'7")

		1 500 mm/5'0"		3 000 mm/10'0"		4 500 mm/15'0"		6 000 mm/20'0"		7 500 mm/25'0"				mm ft/in	
															
9 000 mm 30'0"	kg lb												*5 000 *11 300	*5 000 *11 300	4 500 13'11"
7 500 mm 25'0"	kg lb					*6 150 *13 500	*6 150 *13 500	*5 350 *10 100	*5 350 *10 100				*4 200 *9 300	*4 200 *9 300	6 280 20'2"
6 000 mm 20'0"	kg lb					*6 600 *14 350	*6 600 *14 350	*6 300 *13 850	5 450 11 650				*3 900 *8 650	3 850 8 600	7 350 23'11"
4 500 mm 15'0"	kg lb			*10 600 *22 500	*10 600 *22 500	*8 050 *17 400	*8 050 *17 400	*6 950 *15 100	5 250 11 250	5 550 11 900	3 700 7 900		*3 850 *8 500	3 300 7 300	8 000 26'1"
3 000 mm 10'0"	kg lb					*10 100 *21 800	7 600 16 350	7 700 16 550	5 000 10 700	5 450 11 650	3 550 7 650		*4 000 *8 750	3 050 6 650	8 330 27'3"
1 500 mm 5'0"	kg lb					11 750 25 200	7 050 15 200	7 400 15 950	4 750 10 200	5 300 11 400	3 450 7 400		*4 250 *9 300	2 950 6 450	8 390 27'6"
0 mm 0'0"	kg lb			*7 400 *16 950	*7 400 *16 950	11 400 24 450	6 800 14 600	7 200 15 500	4 550 9 800	5 200 11 200	3 350 7 250		4 600 10 150	3 000 6 600	8 170 26'9"
-1 500 mm -5'0"	kg lb	*7 700 *17 250	*7 700 *17 250	*12 350 *28 050	*12 350 *27 650	11 300 24 250	6 700 14 450	7 150 15 350	4 500 9 650	5 200 11 150	3 350 7 200		5 050 11 150	3 250 7 200	7 650 25'0"
-3 000 mm -10'0"	kg lb	*12 900 *28 900	*12 900 *28 900	*15 450 *33 500	13 150 28 150	*11 200 *24 150	6 800 14 600	7 200 15 500	4 550 9 800				6 100 13 500	3 900 8 650	6 760 22'0"
-4 500 mm -15'0"	kg lb			*11 500 *24 550	*11 500 *24 550	*8 400 *17 700	7 050 15 200						*6 650 *14 600	5 600 12 650	5 320 17'1"



ISO 10567:2007



\*Indique que la charge est limitée par la capacité de levage hydraulique plutôt que par la charge limite d'équilibre. Les capacités de levage ci-dessus sont conformes à la norme ISO 10567:2007 relative à la capacité de levage des pelles hydrauliques. Elles ne dépassent pas 87 % de la capacité de levage hydraulique ou 75 % de la charge limite d'équilibre. Le poids de tous les accessoires de levage doit être soustrait des capacités de levage indiquées ci-dessus. Les capacités de levage sont établies pour une machine positionnée sur une surface ferme et uniforme. L'utilisation d'un point d'attache d'un outil de travail pour manipuler/lever des objets peut affecter les performances de levage de la machine.

La capacité de levage varie de ±5 % pour tous les patins de chaîne disponibles.

Référez-vous systématiquement au Guide d'utilisation et d'entretien adéquat pour obtenir des informations sur un produit spécifique.

# Spécifications de la pelle hydraulique 325

Capacités de levage de la flèche normale extra-robuste - Contrepoids : 4,9 mt (10 800 lb) - sans godet, levage lourd : Activé

Lame de 3 170 mm (10'5")

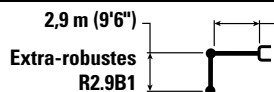

Extra-robuste 5,7 m (18'8")

Patins à arête triple extra-robustes de 790 mm (31")  
(lame - abaissée)

2 380 mm (7'10")

3 650 mm (12'0")



4 460 mm (14'7")

		1 500 mm/5'0"		3 000 mm/10'0"		4 500 mm/15'0"		6 000 mm/20'0"		7 500 mm/25'0"		mm ft/in		
9 000 mm 30'0"	kg lb											*5 000 *11 300	*5 000 *11 300	4 500 13'11"
7 500 mm 25'0"	kg lb					*6 150 *13 500	*6 150 *13 500	*5 350 *10 100	*5 350 *10 100			*4 200 *9 300	*4 200 *9 300	6 280 20'2"
6 000 mm 20'0"	kg lb					*6 600 *14 350	*6 600 *14 350	*6 300 *13 850	6 100 13 100			*3 900 *8 650	*3 900 *8 650	7 350 23'11"
4 500 mm 15'0"	kg lb			*10 600 *22 500	*10 600 *22 500	*8 050 *17 400	*8 050 *17 400	*6 950 *15 100	5 950 12 750	*6 300 *12 650	4 150 8 950	*3 850 *8 500	3 750 8 300	8 000 26'1"
3 000 mm 10'0"	kg lb					*10 100 *21 800	8 700 18 700	*7 900 *17 050	5 650 12 200	*6 800 *14 750	4 050 8 700	*4 000 *8 750	3 450 7 600	8 330 27'3"
1 500 mm 5'0"	kg lb					*11 850 *25 650	8 150 17 550	*8 750 *19 000	5 400 11 600	*7 200 *15 600	3 950 8 450	*4 250 *9 300	3 350 7 350	8 390 27'6"
0 mm 0'0"	kg lb			*7 400 *16 950	*7 400 *16 950	*12 650 *27 350	7 850 16 900	*9 300 *20 150	5 200 11 250	*7 400 *16 000	3 850 8 250	*4 700 *10 400	3 450 7 500	8 170 26'9"
-1 500 mm -5'0"	kg lb	*7 700 *17 250	*7 700 *17 250	*12 350 *28 050	*12 350 *28 050	*12 400 *26 850	7 800 16 700	*9 250 *20 000	5 150 11 100	*7 100 *12 650	3 800 8 250	*5 600 *12 350	3 750 8 200	7 650 25'0"
-3 000 mm -10'0"	kg lb	*12 900 *28 900	*12 900 *28 900	*15 450 *33 500	*15 450 *33 500	*11 200 *24 150	7 850 16 900	*8 300 *17 800	5 200 11 200			*6 950 *15 300	4 450 9 900	6 760 22'0"
-4 500 mm -15'0"	kg lb			*11 500 *24 550	*11 500 *24 550	*8 400 *17 700	8 150 17 500					*6 650 *14 600	6 400 14 500	5 320 17'1"



ISO 10567:2007



\*Indique que la charge est limitée par la capacité de levage hydraulique plutôt que par la charge limite d'équilibre. Les capacités de levage ci-dessus sont conformes à la norme ISO 10567:2007 relative à la capacité de levage des pelles hydrauliques. Elles ne dépassent pas 87 % de la capacité de levage hydraulique ou 75 % de la charge limite d'équilibre. Le poids de tous les accessoires de levage doit être soustrait des capacités de levage indiquées ci-dessus. Les capacités de levage sont établies pour une machine positionnée sur une surface ferme et uniforme. L'utilisation d'un point d'attache d'un outil de travail pour manipuler/lever des objets peut affecter les performances de levage de la machine.









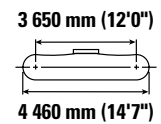
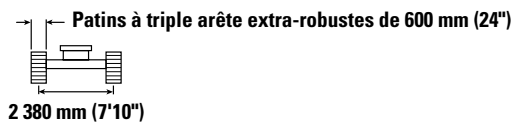
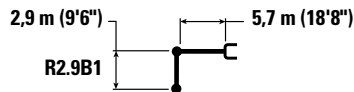



La capacité de levage varie de ±5 % pour tous les patins de chaîne disponibles.

Référez-vous systématiquement au Guide d'utilisation et d'entretien adéquat pour obtenir des informations sur un produit spécifique.

# Spécifications de la pelle hydraulique 325

Capacités de levage de la flèche normale - Contrepoids : 6,7 mt (14 800 lb) - sans godet, levage lourd : activé



		1 500 mm/5'0"		3 000 mm/10'0"		4 500 mm/15'0"		6 000 mm/20'0"		7 500 mm/25'0"				mm ft/in
														
9 000 mm 30'0"	kg lb											*5 000 *11 300	*5 000 *11 300	4 500 13'11"
7 500 mm 25'0"	kg lb					*6 150 *13 600	*6 150 *13 600	*5 350 *10 100	*5 350 *10 100			*4 200 *9 300	*4 200 *9 300	6 280 20'2"
6 000 mm 20'0"	kg lb					*6 650 *14 500	*6 650 *14 500	*6 400 *14 000	5 700 12 300			*3 900 *8 650	*3 900 *8 650	7 350 23'11"
4 500 mm 15'0"	kg lb			*10 650 *22 700	*10 650 *22 700	*8 150 *17 600	*8 150 *17 600	*7 050 *15 300	5 550 11 950	6 250 *12 650	3 950 8 450	*3 900 *8 500	3 550 7 850	8 000 26'1"
3 000 mm 10'0"	kg lb					*10 300 *22 150	8 050 17 400	*8 000 *17 350	5 350 11 450	6 100 13 150	3 850 8 300	*4 000 *8 750	3 300 7 250	8 330 27'3"
1 500 mm 5'0"	kg lb					*12 100 *26 100	7 600 16 400	8 350 17 950	5 100 11 000	6 000 12 900	3 750 8 050	*4 250 *9 300	3 200 7 000	8 390 27'6"
0 mm 0'0"	kg lb			*7 400 *16 950	*7 400 *16 950	*12 850 27 650	7 350 15 850	8 200 17 600	4 950 10 650	5 900 12 750	3 650 7 900	*4 750 *10 400	3 300 7 200	8 170 26'9"
-1 500 mm -5'0"	kg lb	*7 750 *17 250	*7 750 *17 250	*12 350 *28 050	*12 350 *28 050	*12 650 *27 400	7 300 15 700	8 100 17 450	4 900 10 500	5 900 *12 700	3 650 7 850	*5 600 *12 350	3 550 7 850	7 650 25'0"
-3 000 mm -10'0"	kg lb	*12 900 *28 900	*12 900 *28 900	*15 800 *34 250	14 200 30 400	*11 400 *24 650	7 350 15 850	8 150 17 550	4 950 10 650			6 900 15 300	4 250 9 400	6 760 22'0"
-4 500 mm -15'0"	kg lb			*11 800 *25 200	*11 800 *25 200	*8 600 *18 150	7 600 16 350					*6 850 *15 000	6 050 13 650	5 320 17'1"



ISO 10567:2007



\*Indique que la charge est limitée par la capacité de levage hydraulique plutôt que par la charge limite d'équilibre. Les capacités de levage ci-dessus sont conformes à la norme ISO 10567:2007 relative à la capacité de levage des pelles hydrauliques. Elles ne dépassent pas 87 % de la capacité de levage hydraulique ou 75 % de la charge limite d'équilibre. Le poids de tous les accessoires de levage doit être soustrait des capacités de levage indiquées ci-dessus. Les capacités de levage sont établies pour une machine positionnée sur une surface ferme et uniforme. L'utilisation d'un point d'attache d'un outil de travail pour manipuler/lever des objets peut affecter les performances de levage de la machine.

La capacité de levage varie de ±5 % pour tous les patins de chaîne disponibles.

Référez-vous systématiquement au Guide d'utilisation et d'entretien adéquat pour obtenir des informations sur un produit spécifique.

# Spécifications de la pelle hydraulique 325

Capacités de levage de la flèche normale - Contrepoids : 6,7 mt (14 800 lb) - sans godet, levage lourd : activé

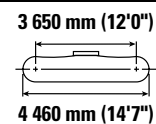
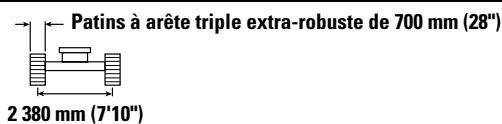
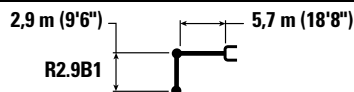

		1 500 mm/5'0"		3 000 mm/10'0"		4 500 mm/15'0"		6 000 mm/20'0"		7 500 mm/25'0"		mm ft/in		
9 000 mm 30'0"	kg lb											*5 000 *11 300	*5 000 *11 300	4 500 13'11"
7 500 mm 25'0"	kg lb					*6 150 *13 600	*6 150 *13 600	*5 350 *10 100	*5 350 *10 100			*4 200 *9 300	*4 200 *9 300	6 280 20'2"
6 000 mm 20'0"	kg lb					*6 650 *14 500	*6 650 *14 500	*6 400 *14 000	5 800 12 450			*3 900 *8 650	*3 900 *8 650	7 350 23'11"
4 500 mm 15'0"	kg lb			*10 650 *22 700	*10 650 *22 700	*8 150 *17 600	*8 150 *17 600	*7 050 *15 300	5 600 12 100	*6 300 *12 650	4 000 8 600	*3 900 *8 500	3 600 7 950	8 000 26'1"
3 000 mm 10'0"	kg lb					*10 300 *22 150	8 150 17 600	*8 000 *17 350	5 400 11 600	6 200 13 350	3 900 8 400	*4 000 *8 750	3 350 7 350	8 330 27'3"
1 500 mm 5'0"	kg lb					*12 100 *26 100	7 700 16 600	8 450 18 200	5 150 11 150	6 100 13 100	3 800 8 150	*4 250 *9 300	3 250 7 100	8 390 27'6"
0 mm 0'0"	kg lb			*7 400 *16 950	*7 400 *16 950	*12 850 *27 850	7 450 16 050	8 300 17 800	5 000 10 800	6 000 12 900	3 700 8 000	*4 750 *10 400	3 300 7 300	8 170 26'9"
-1 500 mm -5'0"	kg lb	*7 750 *17 250	*7 750 *17 250	*12 350 *28 050	*12 350 *28 050	*12 650 *27 400	7 400 15 900	8 200 17 650	4 950 10 650	6 000 *12 700	3 700 7 950	*5 600 *12 350	3 600 7 950	7 650 25'0"
-3 000 mm -10'0"	kg lb	*12 900 *28 900	*12 900 *28 900	*15 800 *34 250	14 400 30 800	*11 400 *24 650	7 450 16 050	8 250 17 800	5 000 10 800			7 000 15 500	4 300 9 550	6 760 22'0"
-4 500 mm -15'0"	kg lb			*11 800 *25 200	*11 800 *25 200	*8 600 *18 150	7 700 16 600					*6 850 *15 000	6 100 13 800	5 320 17'1"



ISO 10567:2007



\*Indique que la charge est limitée par la capacité de levage hydraulique plutôt que par la charge limite d'équilibre. Les capacités de levage ci-dessus sont conformes à la norme ISO 10567:2007 relative à la capacité de levage des pelles hydrauliques. Elles ne dépassent pas 87 % de la capacité de levage hydraulique ou 75 % de la charge limite d'équilibre. Le poids de tous les accessoires de levage doit être soustrait des capacités de levage indiquées ci-dessus. Les capacités de levage sont établies pour une machine positionnée sur une surface ferme et uniforme. L'utilisation d'un point d'attache d'un outil de travail pour manipuler/lever des objets peut affecter les performances de levage de la machine.

La capacité de levage varie de ±5 % pour tous les patins de chaîne disponibles.

Référez-vous systématiquement au Guide d'utilisation et d'entretien adéquat pour obtenir des informations sur un produit spécifique.

# Spécifications de la pelle hydraulique 325

Capacités de levage de la flèche normale - Contrepoids : 6,7 mt (14 800 lb) - sans godet, levage lourd : activé

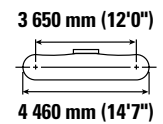
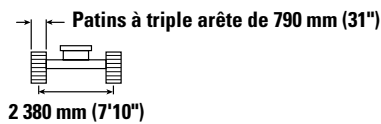
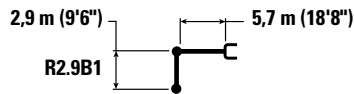

		1 500 mm/5'0"		3 000 mm/10'0"		4 500 mm/15'0"		6 000 mm/20'0"		7 500 mm/25'0"		mm ft/in		
9 000 mm 30'0"	kg lb											*5 000 *11 300	*5 000 *11 300	4 500 13'11"
7 500 mm 25'0"	kg lb					*6 150 *13 600	*6 150 *13 600	*5 350 *10 100	*5 350 *10 100			*4 200 *9 300	*4 200 *9 300	6 280 20'2"
6 000 mm 20'0"	kg lb					*6 650 *14 500	*6 650 *14 500	*6 400 *14 000	5 850 12 550			*3 900 *8 650	*3 900 *8 650	7 350 23'11"
4 500 mm 15'0"	kg lb			*10 650 *22 700	*10 650 *22 700	*8 150 *17 600	*8 150 *17 600	*7 050 *15 300	5 700 12 250	*6 300 *12 650	4 050 8 700	*3 900 *8 500	3 650 8 050	8 000 26'1"
3 000 mm 10'0"	kg lb					*10 300 *22 150	8 250 17 800	*8 000 *17 350	5 450 11 750	6 300 13 500	3 950 8 500	*4 000 *8 750	3 400 7 450	8 330 27'3"
1 500 mm 5'0"	kg lb					*12 100 *26 100	7 800 16 800	8 550 18 450	5 250 11 300	6 150 13 250	3 850 8 250	*4 250 *9 300	3 300 7 200	8 390 27'6"
0 mm 0'0"	kg lb			*7 400 *16 950	*7 400 *16 950	*12 850 *27 850	7 550 16 250	8 400 18 050	5 100 10 950	6 100 13 050	3 750 8 100	*4 750 *10 400	3 350 7 400	8 170 26'9"
-1 500 mm -5'0"	kg lb	*7 750 *17 250	*7 750 *17 250	*12 350 *28 050	*12 350 *28 050	*12 650 *27 400	7 500 16 100	8 350 17 900	5 000 10 800	6 050 *12 700	3 750 8 100	*5 600 *12 350	3 650 8 050	7 650 25'0"
-3 000 mm -10'0"	kg lb	*12 900 *28 900	*12 900 *28 900	*15 800 *34 250	14 550 31 200	*11 400 *24 650	7 550 16 250	8 400 18 050	5 050 10 900			7 100 *15 650	4 350 9 650	6 760 22'0"
-4 500 mm -15'0"	kg lb			*11 800 *25 200	*11 800 *25 200	*8 600 *18 150	7 800 16 800					*6 850 *15 000	6 200 14 000	5 320 17'1"



ISO 10567:2007



\*Indique que la charge est limitée par la capacité de levage hydraulique plutôt que par la charge limite d'équilibre. Les capacités de levage ci-dessus sont conformes à la norme ISO 10567:2007 relative à la capacité de levage des pelles hydrauliques. Elles ne dépassent pas 87 % de la capacité de levage hydraulique ou 75 % de la charge limite d'équilibre. Le poids de tous les accessoires de levage doit être soustrait des capacités de levage indiquées ci-dessus. Les capacités de levage sont établies pour une machine positionnée sur une surface ferme et uniforme. L'utilisation d'un point d'attache d'un outil de travail pour manipuler/lever des objets peut affecter les performances de levage de la machine.

La capacité de levage varie de ±5 % pour tous les patins de chaîne disponibles.

Référez-vous systématiquement au Guide d'utilisation et d'entretien adéquat pour obtenir des informations sur un produit spécifique.

# Spécifications de la pelle hydraulique 325

Capacités de levage de la flèche normale - Contrepoids : 8,3 mt (18 300 lb) - sans godet, levage lourd : activé

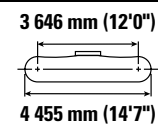
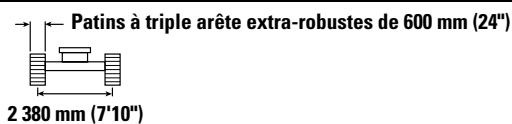
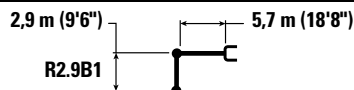

		1 500 mm/5'0"		3 000 mm/10'0"		4 500 mm/15'0"		6 000 mm/20'0"		7 500 mm/25'0"		mm ft/in		
9 000 mm 30'0"	kg lb											*5 000 *11 350	*5 000 *11 350	4 500 13'11"
7 500 mm 25'0"	kg lb					*6 200 *13 650	*6 200 *13 650	*5 350 *10 150	*5 350 *10 150			*4 200 *9 350	*4 200 *9 350	6 280 20'2"
6 000 mm 20'0"	kg lb					*6 650 *14 500	*6 650 *14 500	*6 400 *14 050	*6 400 *13 800			*3 950 *8 700	*3 950 *8 700	7 350 23'11"
4 500 mm 15'0"	kg lb			*10 650 *22 700	*10 650 *22 700	*8 150 *17 600	*8 150 *17 600	*7 050 *15 300	6 250 13 450	*6 300 *12 700	4 500 9 600	*3 900 *8 550	*3 900 *8 550	8 000 26'1"
3 000 mm 10'0"	kg lb					*10 250 *22 100	9 050 19 550	*8 000 *17 350	6 000 12 950	6 800 14 650	4 350 9 400	*4 000 *8 800	3 750 8 250	8 330 27'3"
1 500 mm 5'0"	kg lb					*12 050 *26 050	8 600 18 500	*8 900 *19 300	5 800 12 450	6 700 14 400	4 250 9 150	*4 250 *9 350	3 650 8 050	8 390 27'6"
0 mm 0'0"	kg lb			*7 450 *17 000	*7 450 *17 000	*12 850 *27 800	8 350 17 950	9 100 19 600	5 650 12 100	6 600 14 200	4 200 9 000	*4 750 *10 450	3 750 8 250	8 170 26'9"
-1 500 mm -5'0"	kg lb	*7 750 *17 300	*7 750 *17 300	*12 400 *28 100	*12 400 *28 100	*12 600 *27 350	8 300 17 800	9 050 19 450	5 550 12 000	6 600 *12 700	4 150 9 000	*5 650 *12 400	4 050 8 950	7 650 25'0"
-3 000 mm -10'0"	kg lb	*12 900 *28 950	*12 900 *28 950	*15 750 *34 150	*15 750 *34 150	*11 400 *24 600	8 350 17 950	*8 450 *18 150	5 600 12 100			*7 100 *15 650	4 850 10 700	6 760 22'0"
-4 500 mm -15'0"	kg lb			*11 800 *25 100	*11 800 *25 100	*8 600 *18 100	*8 600 *18 100					*6 850 *14 950	*6 850 *14 950	5 320 17'1"



ISO 10567:2007



\*Indique que la charge est limitée par la capacité de levage hydraulique plutôt que par la charge limite d'équilibre. Les capacités de levage ci-dessus sont conformes à la norme ISO 10567:2007 relative à la capacité de levage des pelles hydrauliques. Elles ne dépassent pas 87 % de la capacité de levage hydraulique ou 75 % de la charge limite d'équilibre. Le poids de tous les accessoires de levage doit être soustrait des capacités de levage indiquées ci-dessus. Les capacités de levage sont établies pour une machine positionnée sur une surface ferme et uniforme. L'utilisation d'un point d'attache d'un outil de travail pour manipuler/lever des objets peut affecter les performances de levage de la machine.

La capacité de levage varie de ±5 % pour tous les patins de chaîne disponibles.

Référez-vous systématiquement au Guide d'utilisation et d'entretien adéquat pour obtenir des informations sur un produit spécifique.





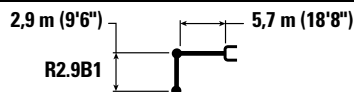



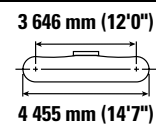



# Spécifications de la pelle hydraulique 325

Capacités de levage de la flèche normale - Contrepoids : 8,3 mt (18 300 lb) - sans godet, levage lourd : activé



R2.9B1



		1 500 mm/5'0"		3 000 mm/10'0"		4 500 mm/15'0"		6 000 mm/20'0"		7 500 mm/25'0"		 mm ft/in		
														
9 000 mm 30'0"	kg lb											*5 000 *11 350	*5 000 *11 350	4 500 13'11"
7 500 mm 25'0"	kg lb					*6 200 *13 650	*6 200 *13 650	*5 350 *10 150	*5 350 *10 150			*4 200 *9 350	*4 200 *9 350	6 280 20'2"
6 000 mm 20'0"	kg lb					*6 650 *14 500	*6 650 *14 500	*6 400 *14 050	*6 400 *13 950			*3 950 *8 700	*3 950 *8 700	7 350 23'11"
4 500 mm 15'0"	kg lb			*10 650 *22 700	*10 650 *22 700	*8 150 *17 600	*8 150 *17 600	*7 050 *15 300	6 300 13 600	*6 300 *12 700	4 550 9 700	*3 900 *8 550	*3 900 *8 550	8 000 26'1"
3 000 mm 10'0"	kg lb					*10 250 *22 100	9 150 19 750	*8 000 *17 350	6 100 13 100	6 900 14 800	4 450 9 500	*4 000 *8 800	3 800 8 350	8 330 27'3"
1 500 mm 5'0"	kg lb					*12 050 *26 050	8 700 18 750	*8 900 *19 300	5 850 12 600	6 750 14 550	4 300 9 300	*4 250 *9 350	3 700 8 100	8 390 27'6"
0 mm 0'0"	kg lb			*7 450 *17 000	*7 450 *17 000	*12 850 *27 800	8 450 18 150	9 200 19 800	5 700 12 250	6 700 14 400	4 250 9 100	*4 750 *10 450	3 800 8 350	8 170 26'9"
-1 500 mm -5'0"	kg lb	*7 750 *17 300	*7 750 *17 300	*12 400 *28 100	*12 400 *28 100	*12 600 *27 350	8 400 18 000	9 150 19 650	5 650 12 100	6 650 *12 700	4 200 9 100	*5 650 *12 400	4 100 9 100	7 650 25'0"
-3 000 mm -10'0"	kg lb	*12 900 *28 950	*12 900 *28 950	*15 750 *34 150	*15 750 *34 150	*11 400 *24 600	8 450 18 200	*8 450 *18 150	5 700 12 250			*7 100 *15 650	4 900 10 850	6 760 22'0"
-4 500 mm -15'0"	kg lb			*11 800 *25 100	*11 800 *25 100	*8 600 *18 100	*8 600 *18 100					*6 850 *14 950	*6 850 *14 950	5 320 17'1"



ISO 10567:2007



\*Indique que la charge est limitée par la capacité de levage hydraulique plutôt que par la charge limite d'équilibre. Les capacités de levage ci-dessus sont conformes à la norme ISO 10567:2007 relative à la capacité de levage des pelles hydrauliques. Elles ne dépassent pas 87 % de la capacité de levage hydraulique ou 75 % de la charge limite d'équilibre. Le poids de tous les accessoires de levage doit être soustrait des capacités de levage indiquées ci-dessus. Les capacités de levage sont établies pour une machine positionnée sur une surface ferme et uniforme. L'utilisation d'un point d'attache d'un outil de travail pour manipuler/lever des objets peut affecter les performances de levage de la machine.

La capacité de levage varie de ±5 % pour tous les patins de chaîne disponibles.









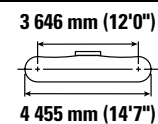
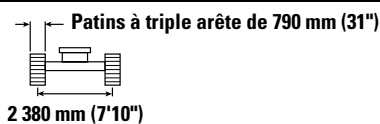
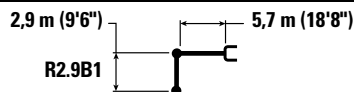



Référez-vous systématiquement au Guide d'utilisation et d'entretien adéquat pour obtenir des informations sur un produit spécifique.



# Spécifications de la pelle hydraulique 325

Capacités de levage de la flèche normale - Contrepoids : 8,3 mt (18 300 lb) - sans godet, levage lourd : activé



		1 500 mm/5'0"		3 000 mm/10'0"		4 500 mm/15'0"		6 000 mm/20'0"		7 500 mm/25'0"		 mm ft/in		
														
9 000 mm 30'0"	kg lb											*5 000 *11 350	*5 000 *11 350	4 500 13'11"
7 500 mm 25'0"	kg lb					*6 200 *13 650	*6 200 *13 650	*5 350 *10 150	*5 350 *10 150			*4 200 *9 350	*4 200 *9 350	6 280 20'2"
6 000 mm 20'0"	kg lb					*6 650 *14 500	*6 650 *14 500	*6 400 *14 050	*6 400 *14 050			*3 950 *8 700	*3 950 *8 700	7 350 23'11"
4 500 mm 15'0"	kg lb			*10 650 *22 700	*10 650 *22 700	*8 150 *17 600	*8 150 *17 600	*7 050 *15 300	6 400 13 750	*6 300 *12 700	4 600 9 850	*3 900 *8 550	*3 900 *8 550	8 000 26'1"
3 000 mm 10'0"	kg lb					*10 250 *22 100	9 250 19 950	*8 000 *17 350	6 150 13 250	*6 900 *15 000	4 500 9 600	*4 000 *8 800	3 850 8 450	8 330 27'3"
1 500 mm 5'0"	kg lb					*12 050 *26 050	8 800 18 950	*8 900 *19 300	5 900 12 750	6 850 14 750	4 350 9 400	*4 250 *9 350	3 750 8 200	8 390 27'6"
0 mm 0'0"	kg lb			*7 450 *17 000	*7 450 *17 000	*12 850 *27 800	8 550 18 400	9 300 20 050	5 750 12 400	6 750 14 550	4 300 9 200	*4 750 *10 450	3 850 8 450	8 170 26'9"
-1 500 mm -5'0"	kg lb	*7 750 *17 300	*7 750 *17 300	*12 400 *28 100	*12 400 *28 100	*12 600 *27 350	8 450 18 250	9 250 19 900	5 700 12 250	6 750 *12 700	4 250 9 200	*5 650 *12 400	4 150 9 200	7 650 25'0"
-3 000 mm -10'0"	kg lb	*12 900 *28 950	*12 900 *28 950	*15 750 *34 150	*15 750 *34 150	*11 400 *24 600	8 550 18 400	*8 450 *18 150	5 750 12 400			*7 100 *15 650	4 950 10 950	6 760 22'0"
-4 500 mm -15'0"	kg lb			*11 800 *25 100	*11 800 *25 100	*8 600 *18 100	*8 600 *18 100					*6 850 *14 950	*6 850 *14 950	5 320 17'1"



ISO 10567:2007



\*Indique que la charge est limitée par la capacité de levage hydraulique plutôt que par la charge limite d'équilibre. Les capacités de levage ci-dessus sont conformes à la norme ISO 10567:2007 relative à la capacité de levage des pelles hydrauliques. Elles ne dépassent pas 87 % de la capacité de levage hydraulique ou 75 % de la charge limite d'équilibre. Le poids de tous les accessoires de levage doit être soustrait des capacités de levage indiquées ci-dessus. Les capacités de levage sont établies pour une machine positionnée sur une surface ferme et uniforme. L'utilisation d'un point d'attache d'un outil de travail pour manipuler/lever des objets peut affecter les performances de levage de la machine.

La capacité de levage varie de ±5 % pour tous les patins de chaîne disponibles.

Référez-vous systématiquement au Guide d'utilisation et d'entretien adéquat pour obtenir des informations sur un produit spécifique.





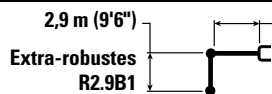



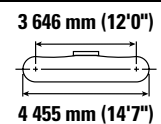
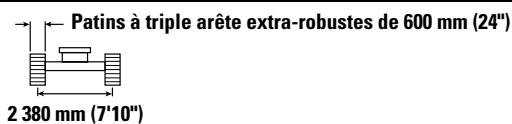



# Spécifications de la pelle hydraulique 325

Capacités de levage de la flèche normale extra-robuste - Contrepoids : 8,3 mt (18 300 lb) - sans godet, levage lourd : activé



Extra-robuste 5,7 m (18'8")



		1 500 mm/5'0"		3 000 mm/10'0"		4 500 mm/15'0"		6 000 mm/20'0"		7 500 mm/25'0"		 mm ft/in		
														
9 000 mm 30'0"	kg lb											*5 000 *11 300	*5 000 *11 300	4 500 13'11"
7 500 mm 25'0"	kg lb					*6 150 *13 500	*6 150 *13 500	*5 350 *10 100	*5 350 *10 100			*4 200 *9 300	*4 200 *9 300	6 280 20'2"
6 000 mm 20'0"	kg lb					*6 600 *14 350	*6 600 *14 350	*6 300 *13 850	*6 300 *13 700			*3 900 *8 650	*3 900 *8 650	7 350 23'11"
4 500 mm 15'0"	kg lb			*10 600 *22 500	*10 600 *22 500	*8 050 *17 400	*8 050 *17 400	*6 950 *15 100	6 200 13 300	*6 300 *12 650	4 400 9 450	*3 850 *8 500	*3 850 *8 500	8 000 26'1"
3 000 mm 10'0"	kg lb					*10 100 *21 800	8 950 19 350	*7 900 *17 050	5 950 12 750	6 750 14 500	4 300 9 250	*4 000 *8 750	3 650 8 050	8 330 27'3"
1 500 mm 5'0"	kg lb					*11 850 *25 650	8 450 18 200	*8 750 *19 000	5 700 12 200	6 600 14 200	4 150 8 950	*4 250 *9 300	3 550 7 850	8 390 27'6"
0 mm 0'0"	kg lb			*7 400 *16 950	*7 400 *16 950	*12 650 *27 350	8 150 17 600	9 000 19 350	5 500 11 850	6 500 14 000	4 100 8 800	*4 700 *10 400	3 650 8 000	8 170 26'9"
-1 500 mm -5'0"	kg lb	*7 700 *17 250	*7 700 *17 250	*12 350 *28 050	*12 350 *28 050	*12 400 *26 850	8 100 17 400	8 900 19 150	5 450 11 700	6 500 *12 650	4 050 8 750	*5 600 *12 350	3 950 8 750	7 650 25'0"
-3 000 mm -10'0"	kg lb	*12 900 *28 900	*12 900 *28 900	*15 450 *33 500	*15 450 *33 500	*11 200 *24 150	8 200 17 600	*8 300 *17 800	5 500 11 800			*6 950 *15 300	4 700 10 450	6 760 22'0"
-4 500 mm -15'0"	kg lb			*11 500 *24 550	*11 500 *24 550	*8 400 *17 700	*8 400 *17 700					*6 650 *14 600	*6 650 *14 600	5 320 17'1"



ISO 10567:2007



\*Indique que la charge est limitée par la capacité de levage hydraulique plutôt que par la charge limite d'équilibre. Les capacités de levage ci-dessus sont conformes à la norme ISO 10567:2007 relative à la capacité de levage des pelles hydrauliques. Elles ne dépassent pas 87 % de la capacité de levage hydraulique ou 75 % de la charge limite d'équilibre. Le poids de tous les accessoires de levage doit être soustrait des capacités de levage indiquées ci-dessus. Les capacités de levage sont établies pour une machine positionnée sur une surface ferme et uniforme. L'utilisation d'un point d'attache d'un outil de travail pour manipuler/lever des objets peut affecter les performances de levage de la machine.

La capacité de levage varie de ±5 % pour tous les patins de chaîne disponibles.

Référez-vous systématiquement au Guide d'utilisation et d'entretien adéquat pour obtenir des informations sur un produit spécifique.





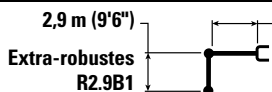



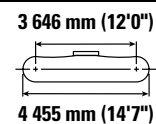
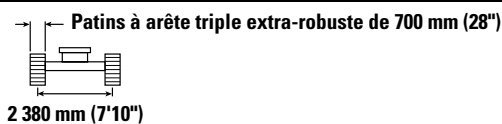



# Spécifications de la pelle hydraulique 325

Capacités de levage de la flèche normale extra-robuste - Contrepoids : 8,3 mt (18 300 lb) - sans godet, levage lourd : activé



Extra-robuste 5,7 m (18'8")



		1 500 mm/5'0"		3 000 mm/10'0"		4 500 mm/15'0"		6 000 mm/20'0"		7 500 mm/25'0"		 mm ft/in		
														
9 000 mm 30'0"	kg lb											*5 000 *11 300	*5 000 *11 300	4 500 13'11"
7 500 mm 25'0"	kg lb					*6 150 *13 500	*6 150 *13 500	*5 350 *10 100	*5 350 *10 100			*4 200 *9 300	*4 200 *9 300	6 280 20'2"
6 000 mm 20'0"	kg lb					*6 600 *14 350	*6 600 *14 350	*6 300 *13 850	*6 300 *13 850			*3 900 *8 650	*3 900 *8 650	7 350 23'11"
4 500 mm 15'0"	kg lb			*10 600 *22 500	*10 600 *22 500	*8 050 *17 400	*8 050 *17 400	*6 950 *15 100	6 250 13 450	*6 300 *12 650	4 450 9 550	*3 850 *8 500	*3 850 *8 500	8 000 26'1"
3 000 mm 10'0"	kg lb					*10 100 *21 800	9 050 19 550	*7 900 *17 050	6 000 12 900	*6 800 *14 650	4 350 9 350	*4 000 *8 750	3 700 8 150	8 330 27'3"
1 500 mm 5'0"	kg lb					*11 850 *25 650	8 550 18 400	*8 750 *19 000	5 750 12 350	6 700 14 400	4 200 9 100	*4 250 *9 300	3 600 7 950	8 390 27'6"
0 mm 0'0"	kg lb			*7 400 *16 950	*7 400 *16 950	*12 650 *27 350	8 250 17 800	9 100 19 550	5 550 12 000	6 600 14 200	4 150 8 900	*4 700 *10 400	3 700 8 100	8 170 26'9"
-1 500 mm -5'0"	kg lb	*7 700 *17 250	*7 700 *17 250	*12 350 *28 050	*12 350 *28 050	*12 400 *26 850	8 200 17 650	9 000 19 400	5 500 11 850	6 550 *12 650	4 100 8 850	*5 600 *12 350	4 000 8 850	7 650 25'0"
-3 000 mm -10'0"	kg lb	*12 900 *28 900	*12 900 *28 900	*15 450 *33 500	*15 450 *33 500	*11 200 *24 150	8 250 17 800	*8 300 *17 800	5 550 11 950			*6 950 *15 300	4 800 10 600	6 760 22'0"
-4 500 mm -15'0"	kg lb			*11 500 *24 550	*11 500 *24 550	*8 400 *17 700	*8 400 *17 700					*6 650 *14 600	*6 650 *14 600	5 320 17'1"



ISO 10567:2007



\*Indique que la charge est limitée par la capacité de levage hydraulique plutôt que par la charge limite d'équilibre. Les capacités de levage ci-dessus sont conformes à la norme ISO 10567:2007 relative à la capacité de levage des pelles hydrauliques. Elles ne dépassent pas 87 % de la capacité de levage hydraulique ou 75 % de la charge limite d'équilibre. Le poids de tous les accessoires de levage doit être soustrait des capacités de levage indiquées ci-dessus. Les capacités de levage sont établies pour une machine positionnée sur une surface ferme et uniforme. L'utilisation d'un point d'attache d'un outil de travail pour manipuler/lever des objets peut affecter les performances de levage de la machine.

La capacité de levage varie de ±5 % pour tous les patins de chaîne disponibles.

Référez-vous systématiquement au Guide d'utilisation et d'entretien adéquat pour obtenir des informations sur un produit spécifique.

# Spécifications de la pelle hydraulique 325

Capacités de levage de la flèche normale extra-robuste - Contrepoids : 8,3 mt (18 300 lb) - sans godet, levage lourd : activé

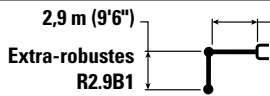

Extra-robuste 5,7 m (18'8")



Diagramme de la pelle	1 500 mm/5'0"		3 000 mm/10'0"		4 500 mm/15'0"		6 000 mm/20'0"		7 500 mm/25'0"		Diagramme de la pelle					
	kg	lb	kg	lb	kg	lb	kg	lb	kg	lb	kg	lb	mm	ft/in		
9 000 mm 30'0"													*5 000 *11 300	*5 000 *11 300	4 500 13'11"	
7 500 mm 25'0"					*6 150 *13 500	*6 150 *13 500	*5 350 *10 100	*5 350 *10 100					*4 200 *9 300	*4 200 *9 300	6 280 20'2"	
6 000 mm 20'0"					*6 600 *14 350	*6 600 *14 350	*6 300 *13 850	*6 300 *13 850					*3 900 *8 650	*3 900 *8 650	7 350 23'11"	
4 500 mm 15'0"					*8 050 *17 400	*8 050 *17 400	*6 950 *15 100	6 300 13 600	*6 300 *12 650	4 500 9 650			*3 850 *8 500	*3 850 *8 500	8 000 26'11"	
3 000 mm 10'0"					*10 100 *21 800	9 150 19 750	*7 900 *17 050	6 050 13 050	*6 800 *14 750	4 400 9 450			*4 000 *8 750	3 750 8 250	8 330 27'3"	
1 500 mm 5'0"					*11 850 *25 650	8 650 18 600	*8 750 *19 000	5 800 12 500	6 750 14 550	4 250 9 200			*4 250 *9 300	3 650 8 000	8 390 27'6"	
0 mm 0'0"					*7 400 *16 950	*7 400 *16 950	*12 650 *27 350	8 350 18 000	9 200 19 800	5 650 12 150	6 650 14 350	4 200 9 000	*4 700 *10 400	3 750 8 200	8 170 26'9"	
-1 500 mm -5'0"					*7 700 *17 250	*7 700 *17 250	*12 350 *26 050	8 300 17 850	9 150 19 650	5 550 12 000	6 650 *12 650	4 150 9 000	*5 600 *12 350	4 050 8 950	7 650 25'0"	
-3 000 mm -10'0"					*12 900 *28 900	*12 900 *28 900	*15 450 *33 500	*15 450 *33 500	*11 200 *24 150	8 350 18 000	*8 300 *17 800	5 600 12 100		*6 950 *15 300	4 850 10 700	6 760 22'0"
-4 500 mm -15'0"					*11 500 *24 550	*11 500 *24 550	*8 400 *17 700	*8 400 *17 700						*6 650 *14 600	*6 650 *14 600	5 320 17'11"



ISO 10567:2007

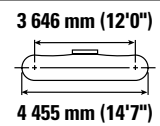
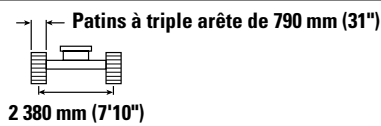

\*Indique que la charge est limitée par la capacité de levage hydraulique plutôt que par la charge limite d'équilibre. Les capacités de levage ci-dessus sont conformes à la norme ISO 10567:2007 relative à la capacité de levage des pelles hydrauliques. Elles ne dépassent pas 87 % de la capacité de levage hydraulique ou 75 % de la charge limite d'équilibre. Le poids de tous les accessoires de levage doit être soustrait des capacités de levage indiquées ci-dessus. Les capacités de levage sont établies pour une machine positionnée sur une surface ferme et uniforme. L'utilisation d'un point d'attache d'un outil de travail pour manipuler/lever des objets peut affecter les performances de levage de la machine.

La capacité de levage varie de  $\pm 5\%$  pour tous les patins de chaîne disponibles.

Référez-vous systématiquement au Guide d'utilisation et d'entretien adéquat pour obtenir des informations sur un produit spécifique.

# Spécifications de la pelle hydraulique 325

**Capacités de levage de la flèche à angle variable – Contrepoids : 4,9 mt (10 800 lb) – sans godet – Système de levage de charges lourdes : activé**

Lame de 2 980 mm (9'9")



Diagramme	3 000 mm/10'0"		4 500 mm/15'0"		6 000 mm/20'0"		7 500 mm/25'0"		Diagramme		mm ft/in
	kg lb	kg lb	kg lb	kg lb	kg lb	kg lb	kg lb	kg lb	kg lb	kg lb	
9 000 mm 30'0"			*6 700 *13 750	*6 700 *13 750					*4 950 *11 200	*4 950 *11 200	5 120 16'11"
7 500 mm 25'0"			*7 000 *15 450	*7 000 *15 450	*6 450 *13 500	5 350 11 400			*4 250 *9 400	*4 250 *9 400	6 740 21'9"
6 000 mm 20'0"			*7 350 *16 150	*7 350 *16 150	*7 050 *15 200	5 300 11 350	*5 250 *9 700	3 600 7 650	*3 950 *8 700	3 350 7 500	7 740 25'2"
4 500 mm 15'0"	*13 800 *29 500	*13 800 *29 500	*9 550 *20 600	7 900 17 050	*7 400 *16 000	5 050 10 800	5 400 11 600	3 500 7 500	*3 850 *8 500	2 900 6 400	8 360 27'4"
3 000 mm 10'0"			*10 700 *23 150	7 150 15 450	7 450 16 000	4 700 10 150	5 250 11 300	3 350 7 200	*3 950 *8 650	2 650 5 850	8 680 28'5"
1 500 mm 5'0"			*11 250 24 100	6 550 14 150	7 100 15 300	4 400 9 500	5 100 10 950	3 200 6 900	4 050 8 900	2 550 5 650	8 730 28'7"
0 mm 0'0"			*10 650 *23 150	6 300 13 500	6 900 14 850	4 200 9 100	5 000 10 700	3 100 6 700	4 150 9 150	2 600 5 750	8 520 27'11"
-1 500 mm -5'0"	*9 900 *22 450	*9 900 *22 450	*9 200 *20 000	6 250 13 400	6 800 14 650	4 150 8 950	4 950 10 650	3 100 6 650	*4 450 *9 750	2 850 6 250	8 020 26'3"
-3 000 mm -10'0"			*6 850 *14 700	6 350 13 650	*5 300 *11 250	4 200 9 100			*3 950 *8 800	3 500 7 750	6 980 22'7"



\*Indique que la charge est limitée par la capacité de levage hydraulique plutôt que par la charge limite d'équilibre. Les capacités de levage ci-dessus sont conformes à la norme ISO 10567:2007 relative à la capacité de levage des pelles hydrauliques. Elles ne dépassent pas 87 % de la capacité de levage hydraulique ou 75 % de la charge limite d'équilibre. Le poids de tous les accessoires de levage doit être soustrait des capacités de levage indiquées ci-dessus. Les capacités de levage sont établies pour une machine positionnée sur une surface ferme et uniforme. L'utilisation d'un point d'attache d'un outil de travail pour manipuler/lever des objets peut affecter les performances de levage de la machine.

Longueur maximale du VAB.

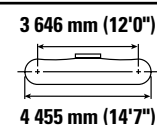
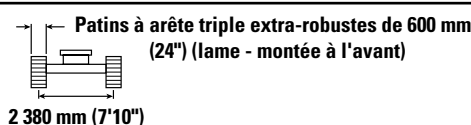
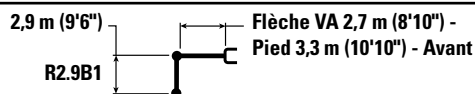
La capacité de levage varie de ±5 % pour tous les patins de chaîne disponibles.

Référez-vous systématiquement au Guide d'utilisation et d'entretien adéquat pour obtenir des informations sur un produit spécifique.

# Spécifications de la pelle hydraulique 325

**Capacités de levage de la flèche à angle variable – Contrepoids : 4,9 mt (10 800 lb) – sans godet – Système de levage de charges lourdes : activé**

Lame de 2 980 mm (9'9")

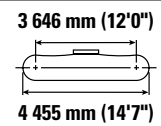
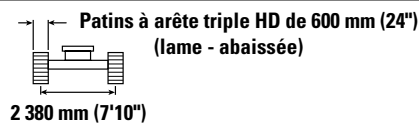
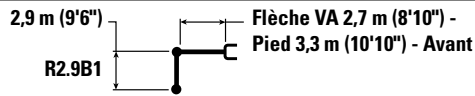

Diagram	3 000 mm/10'0"		4 500 mm/15'0"		6 000 mm/20'0"		7 500 mm/25'0"		Diagram		mm ft/in
	kg lb	kg lb	kg lb	kg lb	kg lb	kg lb	kg lb	kg lb	kg lb	kg lb	
9 000 mm 30'0"			*6 700 *13 750	*6 700 *13 750					*4 950 *11 200	*4 950 *11 200	5 120 16'11"
7 500 mm 25'0"			*7 000 *15 450	*7 000 *15 450	*6 450 *13 500	5 850 12 450			*4 250 *9 400	*4 250 *9 400	6 740 21'9"
6 000 mm 20'0"			*7 350 *16 150	*7 350 *16 150	*7 050 *15 200	5 750 12 350	*5 250 *9 700	3 950 8 350	*3 950 *8 700	3 700 8 200	7 740 25'2"
4 500 mm 15'0"	*13 800 *29 500	*13 800 *29 500	*9 550 *20 600	8 700 18 700	*7 400 *16 000	5 500 11 850	*5 900 *12 700	3 850 8 250	*3 850 *8 500	3 200 7 050	8 360 27'4"
3 000 mm 10'0"			*10 700 *23 150	7 900 17 100	*8 050 *17 400	5 200 11 150	*6 100 *13 150	3 700 7 950	*3 950 *8 650	2 950 6 450	8 680 28'5"
1 500 mm 5'0"			*11 250 *24 300	7 300 15 750	*8 300 *17 950	4 900 10 500	*6 400 *13 750	3 550 7 650	*4 150 *9 100	2 850 6 250	8 730 28'7"
0 mm 0'0"			*10 650 *23 150	7 000 15 100	*8 050 *17 400	4 700 10 050	*6 200 *13 350	3 450 7 400	*4 500 *9 950	2 900 6 350	8 520 27'11"
-1 500 mm -5'0"	*9 900 *22 450	*9 900 *22 450	*9 200 *20 000	6 950 15 000	*7 150 *15 400	4 600 9 950	*5 300 *11 200	3 450 7 350	*4 450 *9 750	3 150 6 950	8 020 26'3"
-3 000 mm -10'0"			*6 850 *14 700	*6 850 *14 700	*5 300 *11 250	4 700 10 100			*3 950 *8 800	3 850 8 600	6 980 22'7"



\*Indique que la charge est limitée par la capacité de levage hydraulique plutôt que par la charge limite d'équilibre. Les capacités de levage ci-dessus sont conformes à la norme ISO 10567:2007 relative à la capacité de levage des pelles hydrauliques. Elles ne dépassent pas 87 % de la capacité de levage hydraulique ou 75 % de la charge limite d'équilibre. Le poids de tous les accessoires de levage doit être soustrait des capacités de levage indiquées ci-dessus. Les capacités de levage sont établies pour une machine positionnée sur une surface ferme et uniforme. L'utilisation d'un point d'attache d'un outil de travail pour manipuler/lever des objets peut affecter les performances de levage de la machine.

Longueur maximale du VAB.

La capacité de levage varie de ±5 % pour tous les patins de chaîne disponibles.

Référez-vous systématiquement au Guide d'utilisation et d'entretien adéquat pour obtenir des informations sur un produit spécifique.

# Spécifications de la pelle hydraulique 325

Capacités de levage de la flèche à angle variable – Contrepoids : 4,9 mt (10 800 lb) – sans godet – Système de levage de charges lourdes : activé

Lame de 3 170 mm (10'5")

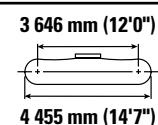
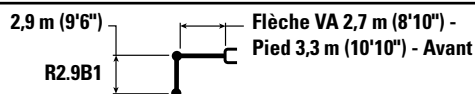

Diagram	3 000 mm/10'0"		4 500 mm/15'0"		6 000 mm/20'0"		7 500 mm/25'0"		Diagram		mm ft/in
	kg lb	kg lb	kg lb	kg lb	kg lb	kg lb	kg lb	kg lb	kg lb	kg lb	
9 000 mm 30'0"			*6 700 *13 750	*6 700 *13 750					*4 950 *11 200	*4 950 *11 200	5 120 16'1"
7 500 mm 25'0"			*7 000 *15 450	*7 000 *15 450	*6 450 *13 500	5 400 11 600			*4 250 *9 400	*4 250 *9 400	6 740 21'9"
6 000 mm 20'0"			*7 350 *16 150	*7 350 *16 150	*7 050 *15 200	5 350 11 500	*5 250 *9 700	3 650 7 750	*3 950 *8 700	3 450 7 600	7 740 25'2"
4 500 mm 15'0"	*13 800 *29 500	*13 800 *29 500	*9 550 *20 600	8 000 17 250	*7 400 *16 000	5 100 11 000	5 500 11 750	3 550 7 650	*3 850 *8 500	2 950 6 500	8 360 27'4"
3 000 mm 10'0"			*10 700 *23 150	7 250 15 700	7 550 16 250	4 800 10 300	5 350 11 450	3 400 7 350	*3 950 *8 650	2 700 5 950	8 680 28'5"
1 500 mm 5'0"			*11 250 *24 300	6 650 14 400	7 200 15 500	4 500 9 650	5 150 11 100	3 300 7 050	4 100 9 050	2 600 5 750	8 730 28'7"
0 mm 0'0"			*10 650 *23 150	6 400 13 750	7 000 15 050	4 300 9 250	5 050 10 850	3 150 6 800	4 250 9 300	2 650 5 850	8 520 27'11"
-1 500 mm -5'0"	*9 900 *22 450	*9 900 *22 450	*9 200 *20 000	6 350 13 650	6 950 14 900	4 250 9 100	5 050 10 800	3 150 6 800	*4 450 *9 750	2 900 6 400	8 020 26'3"
-3 000 mm -10'0"			*6 850 *14 700	6 450 13 900	*5 300 *11 250	4 300 9 250			*3 950 *8 800	3 550 7 900	6 980 22'7"



\*Indique que la charge est limitée par la capacité de levage hydraulique plutôt que par la charge limite d'équilibre. Les capacités de levage ci-dessus sont conformes à la norme ISO 10567:2007 relative à la capacité de levage des pelles hydrauliques. Elles ne dépassent pas 87 % de la capacité de levage hydraulique ou 75 % de la charge limite d'équilibre. Le poids de tous les accessoires de levage doit être soustrait des capacités de levage indiquées ci-dessus. Les capacités de levage sont établies pour une machine positionnée sur une surface ferme et uniforme. L'utilisation d'un point d'attache d'un outil de travail pour manipuler/lever des objets peut affecter les performances de levage de la machine.

Longueur maximale du VAB.

La capacité de levage varie de ±5 % pour tous les patins de chaîne disponibles.









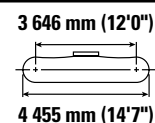
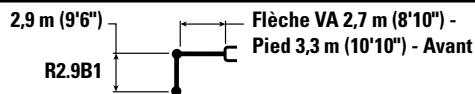

Référez-vous systématiquement au Guide d'utilisation et d'entretien adéquat pour obtenir des informations sur un produit spécifique.

# Spécifications de la pelle hydraulique 325

Capacités de levage de la flèche à angle variable – Contrepoids : 4,9 mt (10 800 lb) – sans godet – Système de levage de charges lourdes : activé

Lame de 3 170 mm (10'5")



		3 000 mm/10'0"		4 500 mm/15'0"		6 000 mm/20'0"		7 500 mm/25'0"				
												mm ft/in
9 000 mm 30'0"	kg lb			*6 700 *13 750	*6 700 *13 750					*4 950 *11 200	*4 950 *11 200	5 120 16'1"
7 500 mm 25'0"	kg lb			*7 000 *15 450	*7 000 *15 450	*6 450 *13 500	6 150 13 100			*4 250 *9 400	*4 250 *9 400	6 740 21'9"
6 000 mm 20'0"	kg lb			*7 350 *16 150	*7 350 *16 150	*7 050 *15 200	6 050 13 000	*5 250 *9 700	4 150 8 850	*3 950 *8 700	3 900 8 650	7 740 25'2"
4 500 mm 15'0"	kg lb	*13 800 *29 500	*13 800 *29 500	*9 550 *20 600	9 150 19 700	*7 400 *16 000	5 800 12 500	*5 900 *12 700	4 050 8 700	*3 850 *8 500	3 350 7 450	8 360 27'4"
3 000 mm 10'0"	kg lb			*10 700 *23 150	8 400 18 100	*8 050 *17 400	5 500 11 800	*6 100 *13 150	3 900 8 400	*3 950 *8 650	3 100 6 850	8 680 28'5"
1 500 mm 5'0"	kg lb			*11 250 *24 300	7 750 16 750	*8 300 *17 950	5 150 11 150	*6 400 *13 750	3 750 8 100	*4 150 *9 100	3 000 6 600	8 730 28'7"
0 mm 0'0"	kg lb			*10 650 *23 150	7 500 16 100	*8 050 *17 400	4 950 10 700	*6 200 *13 350	3 650 7 850	*4 500 *9 950	3 100 6 750	8 520 27'11"
-1 500 mm -5'0"	kg lb	*9 900 *22 450	*9 900 *22 450	*9 200 *20 000	7 450 15 950	*7 150 *15 400	4 900 10 550	*5 300 *11 200	3 650 7 850	*4 450 *9 750	3 350 7 350	8 020 26'3"
-3 000 mm -10'0"	kg lb			*6 850 *14 700	*6 850 *14 700	*5 300 *11 250	4 950 10 700			*3 950 *8 800	*3 950 *8 800	6 980 22'7"



\*Indique que la charge est limitée par la capacité de levage hydraulique plutôt que par la charge limite d'équilibre. Les capacités de levage ci-dessus sont conformes à la norme ISO 10567:2007 relative à la capacité de levage des pelles hydrauliques. Elles ne dépassent pas 87 % de la capacité de levage hydraulique ou 75 % de la charge limite d'équilibre. Le poids de tous les accessoires de levage doit être soustrait des capacités de levage indiquées ci-dessus. Les capacités de levage sont établies pour une machine positionnée sur une surface ferme et uniforme. L'utilisation d'un point d'attache d'un outil de travail pour manipuler/lever des objets peut affecter les performances de levage de la machine.

Longueur maximale du VAB.

La capacité de levage varie de ±5 % pour tous les patins de chaîne disponibles.

Référez-vous systématiquement au Guide d'utilisation et d'entretien adéquat pour obtenir des informations sur un produit spécifique.



# Spécifications de la pelle hydraulique 325

Capacités de levage de la flèche à angle variable – Contrepoids : 4,9 mt (10 800 lb) – sans godet – Système de levage de charges lourdes : activé

Lame de 3 170 mm (10'5")

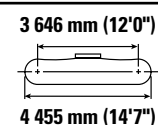
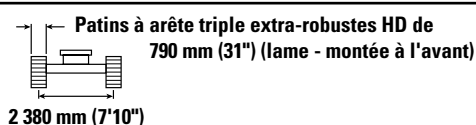
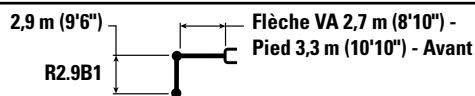

Diagram	3 000 mm/10'0"		4 500 mm/15'0"		6 000 mm/20'0"		7 500 mm/25'0"		Diagram		mm ft/in
	kg lb	kg lb	kg lb	kg lb	kg lb	kg lb	kg lb	kg lb	kg lb	kg lb	
9 000 mm 30'0"			*6 700 *13 750	*6 700 *13 750					*4 950 *11 200	*4 950 *11 200	5 120 16'11"
7 500 mm 25'0"			*7 000 *15 450	*7 000 *15 450	*6 450 *13 500	5 500 11 750			*4 250 *9 400	*4 250 *9 400	6 740 21'9"
6 000 mm 20'0"			*7 350 *16 150	*7 350 *16 150	*7 050 *15 200	5 400 11 650	*5 250 *9 700	3 700 7 850	*3 950 *8 700	3 450 7 750	7 740 25'2"
4 500 mm 15'0"	*13 800 *29 500	*13 800 *29 500	*9 550 *20 600	8 100 17 450	*7 400 *16 000	5 200 11 150	5 550 11 950	3 600 7 750	*3 850 *8 500	3 000 6 600	8 360 27'4"
3 000 mm 10'0"			*10 700 *23 150	7 350 15 900	7 650 16 500	4 850 10 450	5 400 11 600	3 450 7 450	*3 950 *8 650	2 750 6 050	8 680 28'5"
1 500 mm 5'0"			*11 250 *24 300	6 750 14 600	7 350 15 750	4 550 9 800	5 250 11 250	3 350 7 150	*4 150 *9 100	2 650 5 850	8 730 28'7"
0 mm 0'0"			*10 650 *23 150	6 500 13 950	7 100 15 300	4 350 9 400	5 150 11 050	3 200 6 900	4 300 9 450	2 700 5 950	8 520 27'11"
-1 500 mm -5'0"	*9 900 *22 450	*9 900 *22 450	*9 200 *20 000	6 450 13 850	7 050 15 100	4 300 9 250	5 100 11 000	3 200 6 900	*4 450 *9 750	2 950 6 500	8 020 26'3"
-3 000 mm -10'0"			*6 850 *14 700	6 550 14 100	*5 300 *11 250	4 350 9 400			*3 950 *8 800	3 600 8 050	6 980 22'7"



\*Indique que la charge est limitée par la capacité de levage hydraulique plutôt que par la charge limite d'équilibre. Les capacités de levage ci-dessus sont conformes à la norme ISO 10567:2007 relative à la capacité de levage des pelles hydrauliques. Elles ne dépassent pas 87 % de la capacité de levage hydraulique ou 75 % de la charge limite d'équilibre. Le poids de tous les accessoires de levage doit être soustrait des capacités de levage indiquées ci-dessus. Les capacités de levage sont établies pour une machine positionnée sur une surface ferme et uniforme. L'utilisation d'un point d'attache d'un outil de travail pour manipuler/lever des objets peut affecter les performances de levage de la machine.

Longueur maximale du VAB.

La capacité de levage varie de ±5 % pour tous les patins de chaîne disponibles.

Référez-vous systématiquement au Guide d'utilisation et d'entretien adéquat pour obtenir des informations sur un produit spécifique.

# Spécifications de la pelle hydraulique 325

Capacités de levage de la flèche à angle variable – Contrepoids : 4,9 mt (10 800 lb) – sans godet – Système de levage de charges lourdes : activé

Lame de 3 170 mm (10'5")

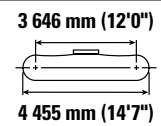
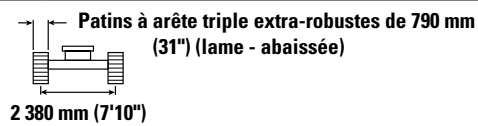
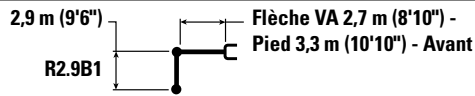

Diagram	3 000 mm/10'0"		4 500 mm/15'0"		6 000 mm/20'0"		7 500 mm/25'0"		Diagram		mm ft/in
	kg lb	kg lb	kg lb	kg lb	kg lb	kg lb	kg lb	kg lb	kg lb	kg lb	
9 000 mm 30'0"			*6 700 *13 750	*6 700 *13 750					*4 950 *11 200	*4 950 *11 200	5 120 16'1"
7 500 mm 25'0"			*7 000 *15 450	*7 000 *15 450	*6 450 *13 500	6 200 13 250			*4 250 *9 400	*4 250 *9 400	6 740 21'9"
6 000 mm 20'0"			*7 350 *16 150	*7 350 *16 150	*7 050 *15 200	6 150 13 150	*5 250 *9 700	4 200 8 950	*3 950 *8 700	*3 950 *8 700	7 740 25'2"
4 500 mm 15'0"	*13 800 *29 500	*13 800 *29 500	*9 550 *20 600	9 250 19 950	*7 400 *16 000	*5 900 12 650	*5 900 *12 700	4 100 8 850	*3 850 *8 500	3 400 7 550	8 360 27'4"
3 000 mm 10'0"			*10 700 *23 150	8 500 18 300	*8 050 *17 400	5 550 11 950	*6 100 *13 150	3 950 8 550	*3 950 *8 650	3 150 6 950	8 680 28'5"
1 500 mm 5'0"			*11 250 *24 300	7 900 16 950	*8 300 *17 950	5 250 11 300	*6 400 *13 750	3 800 8 200	*4 150 *9 100	3 050 6 700	8 730 28'7"
0 mm 0'0"			*10 650 *23 150	7 600 16 300	*8 050 *17 400	5 050 10 850	*6 200 *13 350	3 700 8 000	*4 500 *9 950	3 150 6 850	8 520 27'11"
-1 500 mm -5'0"	*9 900 *22 450	*9 900 *22 450	*9 200 *20 000	7 550 16 200	*7 150 *15 400	5 000 10 700	*5 300 *11 200	3 700 7 950	*4 450 *9 750	3 400 7 500	8 020 26'3"
-3 000 mm -10'0"			*6 850 *14 700	*6 850 *14 700	*5 300 *11 250	5 050 10 850			*3 950 *8 800	*3 950 *8 800	6 980 22'7"



\*Indique que la charge est limitée par la capacité de levage hydraulique plutôt que par la charge limite d'équilibre. Les capacités de levage ci-dessus sont conformes à la norme ISO 10567:2007 relative à la capacité de levage des pelles hydrauliques. Elles ne dépassent pas 87 % de la capacité de levage hydraulique ou 75 % de la charge limite d'équilibre. Le poids de tous les accessoires de levage doit être soustrait des capacités de levage indiquées ci-dessus. Les capacités de levage sont établies pour une machine positionnée sur une surface ferme et uniforme. L'utilisation d'un point d'attache d'un outil de travail pour manipuler/lever des objets peut affecter les performances de levage de la machine.

Longueur maximale du VAB.









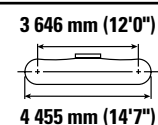
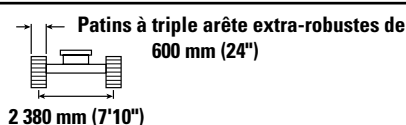
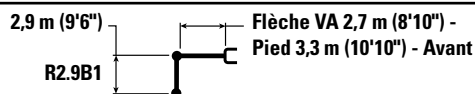



La capacité de levage varie de ±5 % pour tous les patins de chaîne disponibles.

Référez-vous systématiquement au Guide d'utilisation et d'entretien adéquat pour obtenir des informations sur un produit spécifique.

# Spécifications de la pelle hydraulique 325

Capacités de levage de la flèche normale – Contrepoids : 6,7 mt (14 800 lb) – sans godet – Système de levage de charges lourdes : activé



	3 000 mm/10'0"		4 500 mm/15'0"		6 000 mm/20'0"		7 500 mm/25'0"				mm ft/in	
												
9 000 mm 30'0"	kg lb		*6 650 *13 700	*6 650 *13 700					*4 950 *11 150	*4 950 *11 150	5 120 16'1"	
7 500 mm 25'0"	kg lb		*7 000 *15 400	*7 000 *15 400	*6 400 *13 450	5 750 12 250			*4 200 *9 350	*4 200 *9 350	6 740 21'9"	
6 000 mm 20'0"	kg lb		*7 350 *16 100	*7 350 *16 100	*7 150 *15 550	5 650 12 200	*5 250 *9 650	3 900 8 300	*3 950 *8 650	3 650 8 150	7 740 25'2"	
4 500 mm 15'0"	kg lb	*13 750 *29 500	*13 750 *29 500	*9 550 *20 600	8 500 18 300	*7 550 *16 350	5 450 11 700	*6 050 *13 100	3 800 8 150	*3 850 *8 450	3 150 7 000	8 360 27'4"
3 000 mm 10'0"	kg lb		*10 700 *23 150	7 750 16 700	*8 050 *17 400	5 100 11 000	6 000 12 950	3 650 7 900	*3 900 *8 600	2 900 6 400	8 680 28'5"	
1 500 mm 5'0"	kg lb		*11 250 *24 350	7 150 15 450	8 150 17 550	4 800 10 350	5 850 12 600	3 500 7 550	*4 100 *9 050	2 800 6 200	8 730 28'7"	
0 mm 0'0"	kg lb		*10 700 *23 200	6 900 14 800	7 950 17 100	4 650 9 950	5 750 12 350	3 400 7 350	*4 500 *9 900	2 900 6 350	8 520 27'11"	
-1 500 mm -5'0"	kg lb	*10 150 *23 000	*10 150 *23 000	*9 200 *20 000	6 850 14 700	*7 150 *15 400	4 550 9 800	*5 300 *11 200	3 400 7 300	*4 450 *9 750	3 150 6 900	8 020 26'3"
-3 000 mm -10'0"	kg lb			*6 850 *14 700	*6 850 *14 700	*5 300 *11 250	4 650 9 950		*3 950 *8 800	3 800 8 500	6 980 22'7"	



\*Indique que la charge est limitée par la capacité de levage hydraulique plutôt que par la charge limite d'équilibre. Les capacités de levage ci-dessus sont conformes à la norme ISO 10567:2007 relative à la capacité de levage des pelles hydrauliques. Elles ne dépassent pas 87 % de la capacité de levage hydraulique ou 75 % de la charge limite d'équilibre. Le poids de tous les accessoires de levage doit être soustrait des capacités de levage indiquées ci-dessus. Les capacités de levage sont établies pour une machine positionnée sur une surface ferme et uniforme. L'utilisation d'un point d'attache d'un outil de travail pour manipuler/lever des objets peut affecter les performances de levage de la machine.

Longueur maximale du VAB.

La capacité de levage varie de ±5 % pour tous les patins de chaîne disponibles.

Référez-vous systématiquement au Guide d'utilisation et d'entretien adéquat pour obtenir des informations sur un produit spécifique.

# Spécifications de la pelle hydraulique 325

Capacités de levage de la flèche normale – Contrepoids : 6,7 mt (14 800 lb) – sans godet – Système de levage de charges lourdes : activé

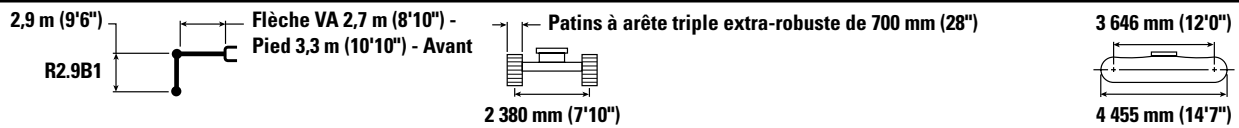

	3 000 mm/10'0"		4 500 mm/15'0"		6 000 mm/20'0"		7 500 mm/25'0"				mm ft/in
9 000 mm 30'0"	kg		*6 650	*6 650					*4 950	*4 950	5 120
	lb		<b>*13 700</b>	<b>*13 700</b>					<b>*11 150</b>	<b>*11 150</b>	<b>16'1"</b>
7 500 mm 25'0"	kg		*7 000	*7 000	*6 400	5 800			*4 200	*4 200	6 740
	lb		<b>*15 400</b>	<b>*15 400</b>	<b>*13 450</b>	<b>12 400</b>			<b>*9 350</b>	<b>*9 350</b>	<b>21'9"</b>
6 000 mm 20'0"	kg		*7 350	*7 350	*7 150	5 750	*5 250	3 950	*3 950	3 700	7 740
	lb		<b>*16 100</b>	<b>*16 100</b>	<b>*15 550</b>	<b>12 300</b>	<b>*9 650</b>	<b>8 400</b>	<b>*8 650</b>	<b>8 250</b>	<b>25'2"</b>
4 500 mm 15'0"	kg	*13 750	*9 550	8 600	*7 550	5 500	*6 050	3 850	*3 850	3 200	8 360
	lb	<b>*29 500</b>	<b>*20 600</b>	<b>18 500</b>	<b>*16 350</b>	<b>11 850</b>	<b>*13 100</b>	<b>8 300</b>	<b>*8 450</b>	<b>7 050</b>	<b>27'4"</b>
3 000 mm 10'0"	kg		*10 700	7 850	*8 050	5 200	6 100	3 700	*3 900	2 950	8 680
	lb		<b>*23 150</b>	<b>16 950</b>	<b>*17 400</b>	<b>11 150</b>	<b>13 100</b>	<b>8 000</b>	<b>*8 600</b>	<b>6 500</b>	<b>28'5"</b>
1 500 mm 5'0"	kg		*11 250	7 250	8 150	4 900	5 950	3 550	*4 100	2 850	8 730
	lb		<b>*24 350</b>	<b>15 650</b>	<b>17 550</b>	<b>10 500</b>	<b>12 750</b>	<b>7 700</b>	<b>*9 050</b>	<b>6 300</b>	<b>28'7"</b>
0 mm 0'0"	kg		*10 700	7 000	7 950	4 700	5 850	3 450	*4 500	2 950	8 520
	lb		<b>*23 200</b>	<b>15 050</b>	<b>17 100</b>	<b>10 100</b>	<b>12 550</b>	<b>7 450</b>	<b>*9 900</b>	<b>6 400</b>	<b>27'11"</b>
-1 500 mm -5'0"	kg	*10 150	*9 200	6 950	*7 150	4 650	*5 300	3 450	*4 450	3 200	8 020
	lb	<b>*23 000</b>	<b>*20 000</b>	<b>14 900</b>	<b>*15 400</b>	<b>9 950</b>	<b>*11 200</b>	<b>7 400</b>	<b>*9 750</b>	<b>7 000</b>	<b>26'3"</b>
-3 000 mm -10'0"	kg		*6 850	*6 850	*5 300	4 700			*3 950	3 850	6 980
	lb		<b>*14 700</b>	<b>*14 700</b>	<b>*11 250</b>	<b>10 100</b>			<b>*8 800</b>	<b>8 650</b>	<b>22'7"</b>



\*Indique que la charge est limitée par la capacité de levage hydraulique plutôt que par la charge limite d'équilibre. Les capacités de levage ci-dessus sont conformes à la norme ISO 10567:2007 relative à la capacité de levage des pelles hydrauliques. Elles ne dépassent pas 87 % de la capacité de levage hydraulique ou 75 % de la charge limite d'équilibre. Le poids de tous les accessoires de levage doit être soustrait des capacités de levage indiquées ci-dessus. Les capacités de levage sont établies pour une machine positionnée sur une surface ferme et uniforme. L'utilisation d'un point d'attache d'un outil de travail pour manipuler/lever des objets peut affecter les performances de levage de la machine.

Longueur maximale du VAB.









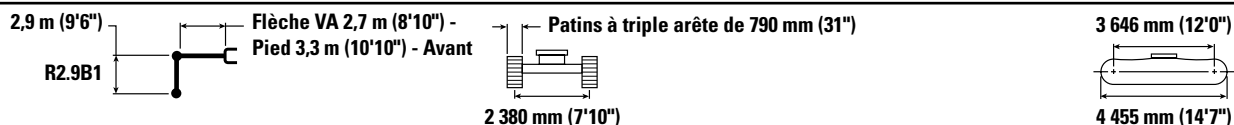



La capacité de levage varie de ±5 % pour tous les patins de chaîne disponibles.

Référez-vous systématiquement au Guide d'utilisation et d'entretien adéquat pour obtenir des informations sur un produit spécifique.

# Spécifications de la pelle hydraulique 325

Capacités de levage de la flèche normale – Contrepoids : 6,7 mt (14 800 lb) – sans godet – Système de levage de charges lourdes : activé



	3 000 mm/10'0"		4 500 mm/15'0"		6 000 mm/20'0"		7 500 mm/25'0"				mm ft/in	
												
9 000 mm 30'0"	kg lb		*6 650 *13 700	*6 650 *13 700					*4 950 *11 150	*4 950 *11 150	5 120 16'11"	
7 500 mm 25'0"	kg lb		*7 000 *15 400	*7 000 *15 400	*6 400 *13 450	5 900 12 550			*4 200 *9 350	*4 200 *9 350	6 740 21'9"	
6 000 mm 20'0"	kg lb		*7 350 *16 100	*7 350 *16 100	*7 150 *15 550	5 800 12 450	*5 250 *9 650	4 000 8 500	*3 950 *8 650	3 750 8 350	7 740 25'2"	
4 500 mm 15'0"	kg lb	*13 750 *29 500	*13 750 *29 500	*9 550 *20 600	8 700 18 700	*7 550 *16 350	5 550 11 950	*6 050 *13 100	3 900 8 400	*3 850 *8 450	3 250 7 150	8 360 27'4"
3 000 mm 10'0"	kg lb		*10 700 *23 150	7 950 17 150	*8 050 *17 400	5 250 11 300	6 200 13 300	3 750 8 100	*3 900 *8 600	3 000 6 600	8 680 28'5"	
1 500 mm 5'0"	kg lb		*11 250 *24 350	7 350 15 850	*8 300 *17 950	4 950 10 650	6 000 12 950	3 600 7 800	*4 100 *9 050	2 900 6 400	8 730 28'7"	
0 mm 0'0"	kg lb		*10 700 *23 200	7 100 15 250	*8 050 *17 400	4 750 10 250	5 900 12 700	3 500 7 550	*4 500 *9 900	2 950 6 500	8 520 27'11"	
-1 500 mm -5'0"	kg lb	*10 150 *23 000	*10 150 *23 000	*9 200 *20 000	7 050 15 150	*7 150 *15 400	4 700 10 100	*5 300 *11 200	3 500 7 550	*4 450 *9 750	3 250 7 100	8 020 26'3"
-3 000 mm -10'0"	kg lb			*6 850 *14 700	*6 850 *14 700	*5 300 *11 250	4 750 10 250		*3 950 *8 800	3 950 8 750	6 980 22'7"	



\*Indique que la charge est limitée par la capacité de levage hydraulique plutôt que par la charge limite d'équilibre. Les capacités de levage ci-dessus sont conformes à la norme ISO 10567:2007 relative à la capacité de levage des pelles hydrauliques. Elles ne dépassent pas 87 % de la capacité de levage hydraulique ou 75 % de la charge limite d'équilibre. Le poids de tous les accessoires de levage doit être soustrait des capacités de levage indiquées ci-dessus. Les capacités de levage sont établies pour une machine positionnée sur une surface ferme et uniforme. L'utilisation d'un point d'attache d'un outil de travail pour manipuler/lever des objets peut affecter les performances de levage de la machine.

Longueur maximale du VAB.

La capacité de levage varie de ±5 % pour tous les patins de chaîne disponibles.

Référez-vous systématiquement au Guide d'utilisation et d'entretien adéquat pour obtenir des informations sur un produit spécifique.

# Spécifications de la pelle hydraulique 325

## Compatibilité et spécifications du godet

	Timonerie	Largeur		Capacité		Poids		Remplissage	Contrepoids de 4,9 mt (10 800 lb)			Contrepoids de 6,7 mt (14 800 lb)		Contrepoids de 8,3 mt (18 300 lb)							
		mm	in	m³	yd³	kg	lb		%	Avec lame relevée à l'avant			Sans lame		Sans lame						
										Flèche normale	Flèche normale extra-robuste		Flèche à angle variable	Flèche normale	Flèche à angle variable	Flèche normale	Flèche à angle variable	Flèche normale	Flèche à angle variable	Flèche normale	Flèche à angle variable
											R2.9 (9'6")	R2.9 (9'6")									
<b>À claveter (pas d'attache rapide)</b>																					
Usage normal	B	600	24	0,46	0,61	555	1 223	100	●	●	●	●	●	●	●	●	●				
	B	750	30	0,64	0,84	626	1 380	100	●	●	●	●	●	●	●	●	●				
	B	1 300	51	1,30	1,70	835	1 841	100	⊖	⊖	⊖	⊖	⊖	⊖	⊖	⊖	⊖				
	B	1 400	55	1,43	1,87	879	1 937	100	X	X	X	X	X	X	X	X	X				
Usage normal (Pas d'ajusteur de godet)	B	600	24	0,46	0,60	550	1 212	100	●	●	●	●	●	●	●	●	●				
	B	750	30	0,64	0,84	621	1 368	100	●	●	●	●	●	●	●	●	●				
	B	1 000	39	0,93	1,22	717	1 580	100	●	●	●	⊖	●	●	●	●	●				
	B	1 200	48	1,19	1,56	807	1 778	100	⊖	⊖	⊖	⊖	●	⊖	●	●	●				
	B	1 400	55	1,43	1,87	874	1 926	100	X	X	X	X	X	X	X	X	X				
Usage intensif	B	1 050	42	1,00	1,31	892	1 967	100	●	●	⊖	⊖	●	⊖	●	●	●				
	B	1 200	48	1,19	1,56	917	2 022	100	⊖	⊖	⊖	⊖	●	⊖	●	●	●				
	B	1 300	52	1,30	1,70	974	2 148	100	⊖	⊖	⊖	⊖	⊖	⊖	●	●	●				
Usage très intensif	B	1 050	42	1,00	1,31	948	2 091	90	●	●	●	⊖	●	●	●	●	●				
	B	1 200	48	1,20	1,57	1 011	2 229	90	⊖	⊖	⊖	⊖	●	⊖	●	●	●				
Curage de fossés	B	2 000	78	1,22	1,60	869	1 916	100	⊖	⊖	⊖	⊖	●	⊖	●	●	●				
Curage de fossés-Inclinaison	B	2 000	79	1,23	1,61	1 096	2 417	100	⊖	⊖	⊖	⊖	⊖	⊖	●	●	●				
Charge maximale, à claveter (charge utile + godet)									kg	2 900	2 940	2 845	2 600	3 285	2 865	3 780	3 830	3 730			
									lb	6 393	6 482	6 272	5 732	7 242	6 316	8 333	8 444	8 223			
<b>Avec attache à accouplement par axes</b>																					
Usage normal	B	600	24	0,46	0,61	555	1 223	100	●	●	●	●	●	●	●	●	●				
	B	750	30	0,64	0,84	626	1 380	100	●	●	●	●	●	●	●	●	●				
	B	1 300	51	1,30	1,70	835	1 841	100	○	○	○	◇	⊖	○	⊖	⊖	⊖				
	B	1 400	55	1,43	1,87	879	1 937	100	◇	○	◇	◇	⊖	◇	⊖	⊖	⊖				
Usage normal	B	600	24	0,46	0,60	550	1 212	100	●	●	●	●	●	●	●	●	●				
	B	750	30	0,64	0,84	621	1 368	100	●	●	●	●	●	●	●	●	●				
	B	1 000	39	0,93	1,22	717	1 580	100	⊖	⊖	⊖	⊖	●	⊖	●	●					
	B	1 200	48	1,19	1,56	807	1 778	100	○	⊖	○	○	⊖	○	●	●	●				
	B	1 400	55	1,43	1,87	874	1 926	100	◇	○	◇	◇	⊖	◇	⊖	⊖	⊖				
Usage intensif	B	1 050	42	1,00	1,31	892	1 967	100	⊖	⊖	⊖	○	●	⊖	●	●	●				
	B	1 200	48	1,19	1,56	917	2 022	100	○	○	○	◇	⊖	○	●	●	●				
	B	1 300	52	1,30	1,70	974	2 148	100	○	○	◇	◇	⊖	◇	⊖	⊖	⊖				
Usage très intensif	B	1 050	42	1,00	1,31	948	2 091	90	⊖	⊖	⊖	○	●	⊖	●	●	●				
	B	1 200	48	1,20	1,57	1 011	2 229	90	○	○	○	◇	⊖	○	●	●	●				
Curage de fossés	B	2 000	78	1,22	1,60	869	1 916	100	○	○	○	◇	⊖	○	●	●	●				
Curage de fossés-Inclinaison	B	2 000	79	1,23	1,61	1 096	2 417	100	◇	○	◇	◇	⊖	◇	⊖	⊖	⊖				
Charge maximale avec attache (charge utile + godet)									kg	2 478	2 518	2 423	2 178	2 863	2 443	3 358	3 408	3 308			
									lb	5 463	5 552	5 343	4 802	6 313	5 387	7 404	7 514	7 294			

Les charges ci-dessus sont conformes à la norme EN474-5:2006 + A3:2013 relative aux pelles hydrauliques : elles ne dépassent pas 87 % de la capacité de levage hydraulique ou 75 % de la charge limite d'équilibre, avec la timonerie avant complètement sortie au niveau du sol et le godet redressé.

La contenance est conforme à la norme ISO 7451:2007.

Poids du godet avec pointes normales.

### Masse volumique maximale du matériau :

- 2 100 kg/m³ (3 500 lb/yd³)
- ⊖ 1 800 kg/m³ (3 000 lb/yd³)
- ⊖ 1 500 kg/m³ (2 500 lb/yd³)
- 1 200 kg/m³ (2 000 lb/yd³)
- ◇ 900 kg/m³ (1 500 lb/yd³)
- X Non recommandé

Caterpillar recommande d'utiliser des outils de travail appropriés pour que nos clients puissent tirer le meilleur de nos produits. L'utilisation d'outils de travail, y compris les godets, non conformes aux recommandations ou aux spécifications de Caterpillar en matière de poids, de dimensions, de débit, de pression, etc., peut entraîner des performances non optimales, y compris mais sans y être limité, des baisses de production, de stabilité, de fiabilité et de longévité des composants. Toute utilisation incorrecte d'un outil de travail entraînant une oscillation, un effet de levier, la torsion ou le blocage des charges lourdes est susceptible de réduire la durée de vie de la flèche et du bras.

(suite à la page suivante)

# Spécifications de la pelle hydraulique 325

## Spécifications et compatibilité des godets (suite)

	Timonerie	Largeur		Capacité		Poids		Remplissage	Contreponds de 4,9 mt (10 800 lb)			Contreponds de 6,7 mt (14 800 lb)		Contreponds de 8,3 mt (18 300 lb)				
		mm	in	m <sup>3</sup>	yd <sup>3</sup>	kg	lb		%	Avec lame relevée à l'avant			Sans lame		Sans lame			
										Flèche normale	Flèche normale extra-robuste		Flèche à angle variable	Flèche normale	Flèche à angle variable	Flèche normale	Flèche à angle variable	
											R2.9 (9'6")	R2.9 (9'6")						Extra-robuste R2.9 (9'6") TRS
<b>Avec attache CW40</b>																		
Usage normal	B	900	36	0,81	1,06	664	1 463	100	●	●	●	●	●	●	●	●	●	
	B	1 050	42	1,00	1,31	711	1 567	100	⊙	⊙	⊙	⊖	●	⊙	●	●	●	
	B	1 200	48	1,19	1,56	781	1 721	100	⊖	⊖	⊖	○	⊙	⊖	●	●	●	
	B	1 300	51	1,30	1,70	813	1 791	100	○	⊖	○	○	⊙	○	●	●	●	
Usage normal avec lame de nivellement	B	650	26	0,70	0,92	567	1 249	100	●	●	●	●	●	●	●	●	●	
	B	800	31	0,68	0,89	614	1 353	100	●	●	●	●	●	●	●	●	●	
	B	1 200	47	1,19	1,56	787	1 734	100	⊖	⊖	⊖	○	⊙	⊖	●	●	●	
	B	1 400	55	1,43	1,87	855	1 884	100	○	○	○	◇	⊖	○	⊙	⊙	⊙	
Usage intensif	B	1 500	60	1,58	2,06	895	1 972	100	◇	◇	◇	◇	○	◇	⊖	⊖	⊖	
	B	600	24	0,46	0,61	618	1 363	100	●	●	●	●	●	●	●	●	●	
	B	1 200	48	1,19	1,56	886	1 953	100	⊖	⊖	⊖	○	⊙	⊖	●	●	●	
Curage de fossés	B	1 300	52	1,30	1,71	944	2 081	100	X	X	X	X	X	X	X	X	X	
	B	2 100	83	1,29	1,69	792	1 746	100	⊖	⊖	○	○	⊙	○	●	●	●	
	B	2 100	83	1,46	1,91	809	1 784	100	○	○	○	◇	⊖	○	⊙	⊙	⊙	
	B	1 800	72	1,50	1,96	775	1 709	100	○	○	○	◇	⊖	○	⊙	⊙	⊙	
	B	1 800	72	1,50	1,96	737	1 624	100	○	○	○	◇	⊖	○	⊙	⊙	⊙	
Curage de fossés-Inclinaison	B	2 100	83	1,76	2,31	864	1 905	100	◇	◇	◇	X	○	◇	⊖	⊖	⊖	
	B	2 000	79	1,23	1,61	1 161	2 560	100	○	○	○	◇	⊖	○	⊙	⊙	⊙	
Charge maximale avec attache (charge utile + godet)									kg	2 650	2 690	2 595	2 350	3 035	2 615	3 530	3 580	3 480
									lb	5 842	5 930	5 721	5 181	6 691	5 765	7 782	7 893	7 672
<b>Avec attache CW40S</b>																		
Usage normal	B	600	24	0,46	0,61	508	1 119	100	●	●	●	●	●	●	●	●	●	
	B	750	30	0,64	0,84	592	1 305	100	●	●	●	●	●	●	●	●	●	
	B	900	36	0,81	1,06	661	1 457	100	●	●	●	●	●	●	●	●	●	
	B	1 300	51	1,30	1,70	810	1 785	100	⊖	⊖	○	○	⊙	○	●	●	●	
	B	1 400	55	1,43	1,87	845	1 862	100	○	○	○	◇	⊖	○	⊙	⊙	⊙	
Usage intensif	B	600	24	0,46	0,61	585	1 289	100	●	●	●	●	●	●	●	●	●	
	B	1 200	48	1,19	1,56	875	1 928	100	⊖	⊖	⊖	○	⊙	⊖	●	●	●	
	B	1 300	52	1,30	1,70	931	2 052	100	X	X	X	X	X	X	X	X	X	
Curage de fossés	B	2 000	78	1,22	1,60	815	1 797	100	⊖	⊖	⊖	○	⊙	⊖	●	●	●	
	B	2 200	87	1,36	1,78	880	1 940	100	○	○	○	◇	⊖	○	⊙	●	⊙	
Curage de fossés-Inclinaison	B	2 000	79	1,23	1,61	1 142	2 518	100	○	○	○	◇	⊖	○	⊙	●	⊙	
Charge maximale avec attache (charge utile + godet)									kg	2 669	2 709	2 614	2 369	3 054	2 634	3 549	3 599	3 499
									lb	5 884	5 972	5 763	5 223	6 733	5 807	7 824	7 934	7 714

Les charges ci-dessus sont conformes à la norme EN474-5:2006 + A3:2013 relative aux pelles hydrauliques : elles ne dépassent pas 87 % de la capacité de levage hydraulique ou 75 % de la charge limite d'équilibre, avec la timonerie avant complètement sortie au niveau du sol et le godet redressé.

La contenance est conforme à la norme ISO 7451:2007.

Poids du godet avec pointes normales.

### Masse volumique maximale du matériau :

- 2 100 kg/m<sup>3</sup> (3 500 lb/yd<sup>3</sup>)
- ⊙ 1 800 kg/m<sup>3</sup> (3 000 lb/yd<sup>3</sup>)
- ⊖ 1 500 kg/m<sup>3</sup> (2 500 lb/yd<sup>3</sup>)
- 1 200 kg/m<sup>3</sup> (2 000 lb/yd<sup>3</sup>)
- ◇ 900 kg/m<sup>3</sup> (1 500 lb/yd<sup>3</sup>)
- X Non recommandé

Caterpillar recommande d'utiliser des outils de travail appropriés pour que nos clients puissent tirer le meilleur de nos produits. L'utilisation d'outils de travail, y compris les godets, non conformes aux recommandations ou aux spécifications de Caterpillar en matière de poids, de dimensions, de débit, de pression, etc., peut entraîner des performances non optimales, y compris mais sans y être limité, des baisses de production, de stabilité, de fiabilité et de longévité des composants. Toute utilisation incorrecte d'un outil de travail entraînant une oscillation, un effet de levier, la torsion ou le blocage des charges lourdes est susceptible de réduire la durée de vie de la flèche et du bras.

(suite à la page suivante)

# Spécifications de la pelle hydraulique 325

## Spécifications et compatibilité des godets (suite)

	Timonerie	Largeur		Capacité		Poids		Remplissage	Contreponds de 4,9 mt (10 800 lb)			Contreponds de 6,7 mt (14 800 lb)			Contreponds de 8,3 mt (18 300 lb)						
		mm	in	m <sup>3</sup>	yd <sup>3</sup>	kg	lb		%	Avec lame relevée à l'avant			Sans lame			Sans lame					
										Flèche normale	Flèche normale extra-robuste		Flèche à angle variable	Flèche normale	Flèche à angle variable	Flèche normale	Flèche à angle variable	Flèche normale	Flèche à angle variable	Flèche normale	Flèche à angle variable
											R2.9 (9'6")	R2.9 (9'6")									
<b>À CLAVETER, TRS18 S70</b>																					
Extra-robuste – Pour nivellement	B	1 600	63	1,00	1,31	691	1 523	100	⊖	⊖	⊖	○	⊙	⊖	●	●	●				
	B	1 800	71	1,10	1,44	758	1 671	100	○	○	○	◇	⊖	○	●	●	●				
Extra-robuste - Excavation	B	1 150	45	0,90	1,18	778	1 715	100	⊖	⊖	⊖	○	●	⊖	●	●	●				
	B	1 250	49	1,10	1,44	850	1 874	100	○	○	○	◇	⊖	○	●	●	●				
Extra-robuste pour creusement de tranchées	B	600	24	0,55	0,72	460	1 014	100	●	●	●	●	●	●	●	●	●				
	Charge maximale, à claveter (charge utile + godet)								kg	2 218	2 258	2 163	1 918	2 603	2 183	3 098	3 148	3 048			
								lb	4 889	4 978	4 769	4 228	5 739	4 813	6 830	6 940	6 720				
<b>Avec S70, TRS18 S70</b>																					
Extra-robuste pour nivellement	B	1 600	63	1,00	1,31	691	1 523	100	○	○	○	◇	⊖	○	●	●	●				
	B	1 800	71	1,10	1,44	758	1 671	100	◇	◇	◇	X	⊖	◇	⊙	⊙	⊙				
Extra-robuste - Excavation	B	1 150	45	0,90	1,18	778	1 715	100	○	○	○	◇	⊙	○	●	●	●				
	B	1 250	49	1,10	1,44	850	1 874	100	◇	◇	◇	X	○	◇	⊙	⊙	⊙				
Extra-robuste pour creusement de tranchées	B	600	24	0,55	0,72	460	1 014	100	●	●	●	●	●	●	●	●	●				
	Charge maximale, à claveter (charge utile + godet)								kg	1 963	2 003	1 908	1 663	2 348	1 928	2 843	2 893	2 793			
								lb	4 327	4 416	4 206	3 666	5 176	4 251	6 268	6 378	6 158				
<b>À CLAVETER, TRS18 HCS70/55</b>																					
Extra-robuste pour nivellement	B	1 600	63	1,00	1,31	694	1 530	100	⊖	⊖	○	◇	⊙	○	●	●	●				
	B	1 800	71	1,10	1,44	761	1 678	100	○	○	○	◇	⊖	○	●	●	⊙				
Extra-robuste - Excavation	B	1 150	45	0,90	1,18	774	1 706	100	⊖	⊖	⊖	◇	⊙	⊖	●	●	●				
	B	1 250	49	1,10	1,44	846	1 865	100	○	○	◇	X	⊖	◇	⊙	●	⊙				
Extra-robuste pour creusement de tranchées	B	600	24	0,55	0,72	482	1 063	100	●	●	●	●	●	●	●	●	●				
	Charge maximale, à claveter (charge utile + godet)								kg	2 122	2 162	2 067	1 822	2 507	2 087	3 002	3 052	2 952			
								lb	4 678	4 766	4 557	4 017	5 527	4 601	6 618	6 729	6 508				
<b>HCS70/55, TRS18 HCS70/55</b>																					
Nivellement	B	1 600	63	1,00	1,31	694	1 530	100	◇	◇	◇	X	○	◇	⊙	⊙	⊙				
	B	1 800	71	1,10	1,44	761	1 678	100	◇	◇	X	X	○	X	⊖	⊙	⊖				
Excavation	B	1 150	45	0,90	1,18	774	1 706	100	◇	◇	◇	X	⊖	◇	●	●	⊙				
	B	1 250	49	1,10	1,44	846	1 865	100	X	X	X	X	○	X	⊖	⊖	⊖				
Creusement de tranchées	B	600	24	0,55	0,72	482	1 063	100	●	●	●	⊖	●	●	●	●	●				
	Charge maximale, à claveter (charge utile + godet)								kg	1 715	1 755	1 660	1 415	2 100	1 680	2 595	2 645	2 545			
								lb	3 780	3 869	3 660	3 120	4 630	3 704	5 721	5 831	5 611				

Les charges ci-dessus sont conformes à la norme EN474-5:2006 + A3:2013 relative aux pelles hydrauliques : elles ne dépassent pas 87 % de la capacité de levage hydraulique ou 75 % de la charge limite d'équilibre, avec la timonerie avant complètement sortie au niveau du sol et le godet redressé.

La contenance est conforme à la norme ISO 7451:2007.

Poids du godet avec pointes normales.

### Masse volumique maximale du matériau :

- 2 100 kg/m<sup>3</sup> (3 500 lb/yd<sup>3</sup>)
- ⊙ 1 800 kg/m<sup>3</sup> (3 000 lb/yd<sup>3</sup>)
- ⊖ 1 500 kg/m<sup>3</sup> (2 500 lb/yd<sup>3</sup>)
- 1 200 kg/m<sup>3</sup> (2 000 lb/yd<sup>3</sup>)
- ◇ 900 kg/m<sup>3</sup> (1 500 lb/yd<sup>3</sup>)
- X Non recommandé

Caterpillar recommande d'utiliser des outils de travail appropriés pour que nos clients puissent tirer le meilleur de nos produits. L'utilisation d'outils de travail, y compris les godets, non conformes aux recommandations ou aux spécifications de Caterpillar en matière de poids, de dimensions, de débit, de pression, etc., peut entraîner des performances non optimales, y compris mais sans y être limité, des baisses de production, de stabilité, de fiabilité et de longévité des composants. Toute utilisation incorrecte d'un outil de travail entraînant une oscillation, un effet de levier, la torsion ou le blocage des charges lourdes est susceptible de réduire la durée de vie de la flèche et du bras.



# Spécifications de la pelle hydraulique 325

## Guide des accessoires

Tous les équipements ne sont pas disponibles dans toutes les régions. Contactez votre concessionnaire Cat pour connaître les configurations disponibles dans votre région.

Compatible
  \* Plage de travail vers l'avant uniquement
  † Utilisation autorisée sur machine inférieure à 50 %
  Non compatible

### ÉQUIPEMENTS À CLAVETER

Contrepoids		4,9 mt (10 800 lb)				
Lame		Avec lame relevée à l'avant				
Type de flèche		Normal		Normale extra-robuste		À géométrie variable
Taille du bras		R2.9 (9'6")	Extra-robuste R2.9 (9'6") TRS	R2.9 (9'6")	Extra-robuste R2.9 (9'6") TRS	R2.9 (9'6")
Marteaux hydrauliques	GC S H120	✓	✓	✓	✓	✓
	H120 S	✓	✓	✓	✓	✓
	GC S H130		✓		✓	
	H130 S	✓†	✓	✓†	✓	✓†
Cisailles universelles	Mâchoire de coupe pour béton MP318	✓	✓	✓	✓	✓
	Mâchoire de démolition MP318	✓	✓	✓	✓	✓
	Mâchoire de broyage MP318	✓	✓	✓	✓	✓*
	Mâchoire de coupe MP318	✓	✓	✓	✓	✓
	Mâchoire universelle MP318	✓	✓	✓	✓	✓
	Couteaux pour béton MP324					
	Mâchoire de démolition MP324					
	Mâchoire de coupe MP324					
Grappins de démolition et de triage	Mâchoire de coupe du réservoir MP324					
	Mâchoire universelle MP324					
	G317 GC					✓
	G318	✓	✓	✓	✓	✓
	G318 WH-800	✓	✓	✓	✓	✓
	G318 WH-1100	✓	✓	✓	✓	✓*
Cisailles mobiles pour le traitement de la ferraille et les applications de démolition	G324					
	G324 WH-1500					
Broyeurs	S3025 à tête plate	✓	✓	✓	✓	
	Broyeur secondaire P218	✓	✓	✓	✓	✓*
Compacteurs (plaque vibrante)	Broyeur primaire P318	✓	✓	✓	✓	✓*
	CVP110	✓	✓	✓	✓	✓
Couteaux rotatifs	RC20	✓	✓	✓	✓	✓

(suite à la page suivante)

# Spécifications de la pelle hydraulique 325

## Guide des accessoires (suite)

Tous les équipements ne sont pas disponibles dans toutes les régions. Contactez votre concessionnaire Cat pour connaître les configurations disponibles dans votre région.

1 800 kg/m<sup>3</sup> (3 000 lb/yd<sup>3</sup>)

1 200 kg/m<sup>3</sup> (2 000 lb/yd<sup>3</sup>)

600 kg/m<sup>3</sup> (1 000 lb/yd<sup>3</sup>)

Non compatible

## ÉQUIPEMENTS À CLAVETER (suite)

Contrepoids		4,9 mt (10 800 lb)				
Lame		Avec lame relevée à l'avant				
Type de flèche		Normal		Normale extra-robuste		À géométrie variable
Taille du bras		R2.9 (9'6")	Extra-robuste R2.9 (9'6") TRS	R2.9 (9'6")	Extra-robuste R2.9 (9'6") TRS	R2.9 (9'6")
Grappins à griffes	GSH420-500	●	●	●	●	●
	GSH420-600	●	●	●	●	●
	GSH420-750	●	●	●	●	○
	GSH425-750	○	○	○	○	○
	GSH425-950	○		○		
	GSH425-1150					
	GSH520-500	●	●	●	●	●
	GSH520-600	●	●	●	●	●
	GSH520-750	●	○	●	○	○
	GSH525-750	○				
	GSH525-950					
	GSH525-1150					
	GSV420-400	●	●	●	●	●
	GSV420-500	●	●	●	●	●
	GSV420-600	●	●	●	●	●
	GSV420-750	●	●	●	●	●
	GSV420-1250	◇	◇	◇	◇	◇
	GSV425-600	●	●	●	●	○
	GSV425-750	○	○	○	○	○
	GSV425-950	○	○	○		
	GSV425-1150					
	GSV425-1550	◇	◇	◇	◇	
	GSV520-400	●	●	●	●	●
	GSV520-500	●	●	●	●	●
	GSV520-600	●	●	●	●	●
	GSV520-750	●	●	●	●	○
	GSV520-1250	◇	◇	◇	◇	◇
	GSV525-600	○	○	○	○	○
	GSV525-750	○	○	○	○	
	GSV525-950					
GSV525-1150						
GSV525-1550						
Grappins en demi-coquille	CTV15-1000	○	○	○	○	○
	CTV15-1200	○				
	CTV15-1500					

(suite à la page suivante)

# Spécifications de la pelle hydraulique 325

## Guide des accessoires (suite)

Tous les équipements ne sont pas disponibles dans toutes les régions. Contactez votre concessionnaire Cat pour connaître les configurations disponibles dans votre région.

Compatible
  \* Plage de travail vers l'avant uniquement
  † Utilisation autorisée sur machine inférieure à 50 %
  Non compatible

### ACCESSOIRES À ATTACHE À ACCOUPLEMENT PAR AXES CAT

Contrepoids		4,9 mt (10 800 lb)				
Lame		Avec lame relevée à l'avant				
Type de flèche	Taille du bras	Normal		Normale extra-robuste		À géométrie variable
		R2.9 (9'6")	Extra-robuste R2.9 (9'6") TRS	R2.9 (9'6")	Extra-robuste R2.9 (9'6") TRS	R2.9 (9'6")
Marteaux hydrauliques	GC S H120	✓†	✓	✓†	✓	✓†
	H120 S	✓†	✓	✓†	✓	✓†
	GC S H130	✓†*				
	H130 S	✓†	✓	✓†	✓	✓†*
Cisailles universelles	Mâchoire de coupe pour béton MP318	✓	✓*	✓*	✓*	
	Mâchoire de démolition MP318	✓	✓*	✓*	✓*	
	Mâchoire de broyage MP318	✓*				
	Mâchoire de coupe MP318	✓	✓	✓	✓*	
	Mâchoire universelle MP318	✓*	✓*	✓*	✓*	
Grappins de démolition et de triage	G317 GC					✓*
	G318	✓	✓*	✓*	✓*	
	G318 WH-800	✓	✓	✓	✓	
	G318 WH-1100					
Broyeurs	Broyeur secondaire P218	✓*				
	Broyeur primaire P318	✓*				
Compacteurs (plaque vibrante)	CVP110	✓	✓	✓	✓	✓
Couteaux rotatifs	RC20	✓	✓	✓	✓	✓

(suite à la page suivante)

# Spécifications de la pelle hydraulique 325

## Guide des accessoires (suite)

Tous les équipements ne sont pas disponibles dans toutes les régions. Contactez votre concessionnaire Cat pour connaître les configurations disponibles dans votre région.

Compatible
  \* Plage de travail vers l'avant uniquement
  † Utilisation autorisée sur machine inférieure à 50 %
  Non compatible

### ACCESSOIRES POUR ATTACHE SPÉCIFIQUE CW-40s

Contrepoids		4,9 mt (10 800 lb)				
Lame		Avec lame relevée à l'avant				
Type de flèche		Normal		Normale extra-robuste		À géométrie variable
Taille du bras		R2.9 (9'6")	Extra-robuste R2.9 (9'6") TRS	R2.9 (9'6")	Extra-robuste R2.9 (9'6") TRS	R2.9 (9'6")
Marteaux hydrauliques	GC S H120	✓†	✓	✓†	✓	✓†
	H120 S	✓†	✓	✓†	✓	✓†
	H130 S	✓†	✓	✓†	✓	✓†
Cisailles universelles	Mâchoire de coupe pour béton MP318	✓	✓	✓	✓	✓*
	Mâchoire de démolition MP318	✓	✓	✓	✓	✓*
	Mâchoire de broyage MP318	✓	✓*	✓	✓*	
	Mâchoire de coupe MP318	✓	✓	✓	✓	✓*
	Mâchoire universelle MP318	✓	✓	✓	✓	✓*
Grappins de démolition et de tri	G317 GC					✓
	G318	✓	✓	✓	✓	✓*
	G318 WH-800	✓	✓	✓	✓	✓
	G318 WH-1100	✓	✓*	✓	✓*	
Cisailles mobiles pour ferraille et démolition	S3025 à tête plate	✓*				
Broyeurs	Broyeur secondaire P218	✓	✓*	✓	✓*	
	Broyeur primaire P318	✓	✓*	✓	✓*	
Compacteurs (plaque vibrante)	CVP110	✓	✓	✓	✓	✓
Couteaux rotatifs	RC20	✓	✓	✓	✓	✓

(suite à la page suivante)

# Spécifications de la pelle hydraulique 325

## Guide des accessoires (suite)

Tous les équipements ne sont pas disponibles dans toutes les régions. Contactez votre concessionnaire Cat pour connaître les configurations disponibles dans votre région.

Compatible
  \* Plage de travail vers l'avant uniquement
  † Utilisation autorisée sur machine inférieure à 50 %
  Non compatible

### ACCESSOIRES À ATTACHE SPÉCIFIQUE CW-40

Contrepoids		4,9 mt (10 800 lb)				
Lame		Avec lame relevée à l'avant				
Type de flèche		Normal		Normale extra-robuste		À géométrie variable
Taille du bras		R2.9 (9'6")	Extra-robuste R2.9 (9'6") TRS	R2.9 (9'6")	Extra-robuste R2.9 (9'6") TRS	R2.9 (9'6")
Marteaux hydrauliques	GC S H120	✓†	✓	✓†	✓	✓†
	H120 S	✓†	✓	✓†	✓	✓†
	GC S H130	✓†*		✓†*		
	H130 S	✓†	✓	✓†	✓	✓†
Cisailles universelles	Mâchoire de coupe pour béton MP318	✓	✓	✓	✓	✓*
	Mâchoire de démolition MP318	✓	✓	✓	✓	✓*
	Mâchoire de broyage MP318	✓	✓*	✓	✓*	
	Mâchoire de coupe MP318	✓	✓	✓	✓	✓*
	Mâchoire universelle MP318	✓	✓	✓	✓	✓*
	Mâchoire de coupe MP324					
Grappins de démolition et de tri	G317 GC					✓
	G317 GC CAN fixe					✓
	G318	✓	✓	✓	✓	✓*
	G318 CAN fixe	✓	✓	✓	✓	✓
	G318 WH-800	✓	✓	✓	✓	✓
	G318 WH-1100	✓	✓*	✓*	✓*	
Cisailles mobiles pour ferraille et démolition	S3025 à tête plate	✓*				
Broyeurs	Broyeur secondaire P218	✓	✓*	✓	✓*	
	Broyeur primaire P318	✓	✓*	✓	✓*	
Compacteurs (plaque vibrante)	CVP110	✓	✓	✓	✓	✓
Couteaux rotatifs	RC20	✓	✓	✓	✓	✓

(suite à la page suivante)

# Spécifications de la pelle hydraulique 325

## Guide des accessoires (suite)

Tous les équipements ne sont pas disponibles dans toutes les régions. Contactez votre concessionnaire Cat pour connaître les configurations disponibles dans votre région.

Compatible
  \* Plage de travail vers l'avant uniquement
  † Utilisation autorisée sur machine inférieure à 50 %
  Non compatible

### ACCESSOIRES À ATTACHE SPÉCIFIQUE HCCW40

Contrepoids		4,9 mt (10 800 lb)				
Lame		Avec lame relevée à l'avant				
Type de flèche		Normal		Normale extra-robuste		À géométrie variable
Taille du bras		R2.9 (9'6")	Extra-robuste R2.9 (9'6") TRS	R2.9 (9'6")	Extra-robuste R2.9 (9'6") TRS	R2.9 (9'6")
Marteaux hydrauliques	GC S H120	✓†	✓	✓†	✓	✓†*
	H120 S	✓†	✓	✓†	✓	✓†
	GC S H130					
	H130 S	✓†	✓	✓†	✓	✓†*
Cisailles universelles	Mâchoire de coupe pour béton MP318	✓*	✓*	✓*	✓*	
	Mâchoire de démolition MP318	✓*	✓*	✓*	✓*	
	Mâchoire de broyage MP318					
	Mâchoire de coupe MP318	✓	✓*	✓	✓*	
	Mâchoire universelle MP318	✓*	✓*	✓*		
Grappins de démolition et de tri	G317 GC	✓	✓	✓	✓	✓*
	G318	✓*	✓*	✓*	✓*	
	G318 WH-800	✓	✓*	✓	✓*	
	G318 WH-1100					
Broyeurs	Broyeur secondaire P218					
	Broyeur primaire P318					
Compacteurs (plaque vibrante)	CVP110	✓	✓	✓	✓	✓
Couteaux rotatifs	RC20	✓	✓	✓	✓	✓

(suite à la page suivante)

# Spécifications de la pelle hydraulique 325

## Guide des accessoires (suite)

Tous les équipements ne sont pas disponibles dans toutes les régions. Contactez votre concessionnaire Cat pour connaître les configurations disponibles dans votre région.

Compatible
  \* Plage de travail vers l'avant uniquement
  † Utilisation autorisée sur machine inférieure à 50 %
  Non compatible

### ACCESSOIRES À ATTACHE SPÉCIFIQUE S70

Contrepoids		4,9 mt (10 800 lb)				
Lame		Avec lame relevée à l'avant				
Type de flèche		Normal		Normale extra-robuste		À géométrie variable
Taille du bras		R2.9 (9'6")	Extra-robuste R2.9 (9'6") TRS	R2.9 (9'6")	Extra-robuste R2.9 (9'6") TRS	R2.9 (9'6")
Marteaux hydrauliques	GC S H120	✓†	✓	✓†	✓	✓†
	H120 S	✓†	✓	✓†	✓	✓†
	H130 S	✓†	✓	✓†	✓	✓†
Cisailles universelles	Mâchoire de coupe pour béton MP318	✓	✓	✓	✓	
	Mâchoire de démolition MP318	✓	✓	✓	✓	
	Mâchoire de broyage MP318	✓*	✓*	✓*	✓*	
	Mâchoire de coupe MP318	✓	✓	✓	✓	✓*
	Mâchoire universelle MP318	✓*	✓	✓	✓	
Grappins de démolition et de tri	G317 GC	✓	✓	✓	✓	✓
	G318	✓	✓	✓	✓	
	G318 WH-800	✓	✓	✓	✓	✓*
	G318 WH-1100	✓*		✓*		
Broyeurs	Broyeur secondaire P218	✓	✓*	✓*	✓*	
	Broyeur primaire P318	✓*	✓*	✓*	✓*	
Compacteurs (plaque vibrante)	CVP110	✓	✓	✓	✓	✓
Couteaux rotatifs	RC20	✓	✓	✓	✓	✓

(suite à la page suivante)

# Spécifications de la pelle hydraulique 325

## Guide des accessoires (suite)

Tous les équipements ne sont pas disponibles dans toutes les régions. Contactez votre concessionnaire Cat pour connaître les configurations disponibles dans votre région.

Compatible
  \* Plage de travail vers l'avant uniquement
  † Utilisation autorisée sur machine inférieure à 50 %
  Non compatible

### ATTACHES D'ÉQUIPEMENT HCS70

		4,9 mt (10 800 lb)				
		Avec lame relevée à l'avant				
Type de flèche		Normal		Normale extra-robuste		À géométrie variable
Taille du bras		R2.9 (9'6")	Extra-robuste R2.9 (9'6") TRS	R2.9 (9'6")	Extra-robuste R2.9 (9'6") TRS	R2.9 (9'6")
Marteaux hydrauliques	H120 S	✓†	✓	✓†	✓	✓†
	H130 S	✓†	✓	✓†	✓	✓†*
Cisailles universelles	Mâchoire de coupe pour béton MP318	✓*	✓*	✓*	✓*	
	Mâchoire de démolition MP318	✓*	✓*	✓*	✓*	
	Mâchoire de coupe MP318	✓	✓*	✓	✓*	
	Mâchoire universelle MP318	✓*	✓*	✓*	✓*	
Grappins de démolition et de tri	G317 GC	✓	✓	✓	✓	✓*
	G318	✓*	✓*	✓*	✓*	
	G318 WH-800	✓	✓	✓	✓*	
Broyeurs	Broyeur secondaire P218	✓*				
Compacteurs (plaque vibrante)	CVP110	✓	✓	✓	✓	✓
Couteaux rotatifs	RC20	✓	✓	✓	✓	✓

### ACCESSOIRES HCS70/55

		4,9 mt (10 800 lb)				
		Avec lame relevée à l'avant				
Type de flèche		Normal		Normale extra-robuste		À géométrie variable
Taille du bras		R2.9 (9'6")	Extra-robuste R2.9 (9'6") TRS	R2.9 (9'6")	Extra-robuste R2.9 (9'6") TRS	R2.9 (9'6")
Marteaux hydrauliques	H120 S	✓†	✓	✓†	✓	✓†
	H130 S	✓†	✓	✓†	✓	✓†*
Cisailles universelles	Mâchoire de coupe pour béton MP318	✓*	✓*	✓*	✓*	
	Mâchoire de démolition MP318	✓*	✓*	✓*	✓*	
	Mâchoire de coupe MP318	✓	✓*	✓*	✓*	
	Mâchoire universelle MP318	✓*		✓*		
Grappins de démolition et de tri	G317 GC	✓	✓	✓	✓	✓*
	G318	✓*	✓*	✓*	✓*	
	G318 WH-800	✓	✓*	✓	✓*	
Compacteurs (plaque vibrante)	CVP110	✓	✓	✓	✓	✓
Couteaux rotatifs	RC20	✓	✓	✓	✓	✓

(suite à la page suivante)



# Spécifications de la pelle hydraulique 325

## Guide des accessoires (suite)

Tous les équipements ne sont pas disponibles dans toutes les régions. Contactez votre concessionnaire Cat pour connaître les configurations disponibles dans votre région.

Compatible     \* Plage de travail vers l'avant uniquement     † Utilisation autorisée sur machine inférieure à 50 %     Non compatible

### ACCESSOIRES TRS18 (HAUT ET BAS À CLAVETER POUR LES CW-30)

Certains accessoires nécessitent davantage de débit hydraulique et sont mieux adaptés à une machine dotée de circuits HP2 et d'un rotoculteur avec un pivot à grand débit. Vérifiez la capacité hydraulique de votre machine et du rotoculteur, ainsi que les exigences de votre équipement afin de garantir une bonne compatibilité.

#### Contrepoids

4,9 mt (10 800 lb)

#### Lame

Avec lame relevée à l'avant

Type de flèche		Normal		Normale extra-robuste		À géométrie variable
		R2.9 (9'6")	Extra-robuste R2.9 (9'6") TRS	R2.9 (9'6")	Extra-robuste R2.9 (9'6") TRS	
Marteaux hydrauliques	H115 S	✓	✓	✓	✓	✓
	GC S H120	✓†*	✓*	✓†*	✓*	
	H120 S	✓†	✓	✓†	✓	✓†*
Grappins de démolition et de tri	G217 GC	✓	✓	✓	✓	✓*
	G217 GC CAN fixe	✓	✓	✓	✓	✓
Compacteurs (plaque vibrante)	CVP75	✓	✓	✓	✓	✓
	CVP110	✓	✓	✓	✓	✓

**NOTA :** Utilisez des marteaux sur les rotoculteurs pendant moins de 10 % des heures de fonctionnement par an ou 200heures maximum par an. Référez-vous à votre Guide d'utilisation et d'entretien pour connaître les débits hydrauliques recommandés.

### ACCESSOIRES TRS18 (CW-30S SUPÉRIEUR/CW-30S INFÉRIEUR)

Certains accessoires nécessitent davantage de débit hydraulique et sont mieux adaptés à une machine dotée de circuits HP2 et d'un rotoculteur avec un pivot à grand débit. Vérifiez la capacité hydraulique de votre machine et du rotoculteur, ainsi que les exigences de votre équipement afin de garantir une bonne compatibilité.

#### Contrepoids

4,9 mt (10 800 lb)

#### Lame

Avec lame relevée à l'avant

Type de flèche		Normal		Normale extra-robuste		À géométrie variable
		R2.9 (9'6")	Extra-robuste R2.9 (9'6") TRS	R2.9 (9'6")	Extra-robuste R2.9 (9'6") TRS	
Marteaux hydrauliques	H115 S	✓	✓	✓	✓	✓
	H120 S	✓†*	✓*	✓†*	✓*	
Grappins de démolition et de tri	G217 GC	✓*	✓*	✓*	✓*	
	G217 GC CAN fixe	✓	✓	✓	✓*	
Compacteurs (plaque vibrante)	CVP75	✓	✓	✓	✓	✓
	CVP110	✓	✓	✓	✓	✓

**NOTA :** Utilisez des marteaux sur les rotoculteurs pendant moins de 10 % des heures de fonctionnement par an ou 200heures maximum par an. Référez-vous à votre Guide d'utilisation et d'entretien pour connaître les débits hydrauliques recommandés.

(suite à la page suivante)

# Spécifications de la pelle hydraulique 325

## Guide des accessoires (suite)

Tous les équipements ne sont pas disponibles dans toutes les régions. Contactez votre concessionnaire Cat pour connaître les configurations disponibles dans votre région.

Compatible  \* Plage de travail vers l'avant uniquement  † Utilisation autorisée sur machine inférieure à 50 %  Non compatible

### ÉQUIPEMENTS TRS18 (HAUT ET BAS À CLAVETER POUR LES CW-30)

Certains accessoires nécessitent davantage de débit hydraulique et sont mieux adaptés à une machine dotée de circuits HP2 et d'un rotoculteur avec un pivot à grand débit. Vérifiez la capacité hydraulique de votre machine et du rotoculteur, ainsi que les exigences de votre équipement afin de garantir une bonne compatibilité.

#### Contrepoids

4,9 mt (10 800 lb)

Lame		Avec lame relevée à l'avant				
Type de flèche		Normal		Normale extra-robuste		À géométrie variable
Taille du bras		R2.9 (9'6")	Extra-robuste R2.9 (9'6") TRS	R2.9 (9'6")	Extra-robuste R2.9 (9'6") TRS	R2.9 (9'6")
Marteaux hydrauliques	H115 S	✓	✓	✓	✓	✓
	GC S H120	✓†	✓*	✓†*	✓*	
	H120 S	✓†	✓	✓†	✓*	
Grappins de démolition et de tri	G217 GC	✓	✓	✓	✓	
	G217 GC CAN fixe	✓	✓	✓	✓	✓*
Compacteurs (plaque vibrante)	CVP75	✓	✓	✓	✓	✓
	CVP110	✓	✓	✓	✓	✓

**NOTA :** Utilisez des marteaux sur les rotoculteurs pendant moins de 10 % des heures de fonctionnement par an ou 200heures maximum par an. Référez-vous à votre Guide d'utilisation et d'entretien pour connaître les débits hydrauliques recommandés.

### ÉQUIPEMENTS TRS18 (CW-30 SUPÉRIEUR/CW-30 INFÉRIEUR)

Certains accessoires nécessitent davantage de débit hydraulique et sont mieux adaptés à une machine dotée de circuits HP2 et d'un rotoculteur avec un pivot à grand débit. Vérifiez la capacité hydraulique de votre machine et du rotoculteur, ainsi que les exigences de votre équipement afin de garantir une bonne compatibilité.

#### Contrepoids

4,9 mt (10 800 lb)

Lame		Avec lame relevée à l'avant				
Type de flèche		Normal		Normale extra-robuste		À géométrie variable
Taille du bras		R2.9 (9'6")	Extra-robuste R2.9 (9'6") TRS	R2.9 (9'6")	Extra-robuste R2.9 (9'6") TRS	R2.9 (9'6")
Marteaux hydrauliques	H115 S	✓	✓	✓	✓	✓*
Grappins de démolition et de tri	G217 GC CAN fixe	✓*	✓*	✓*	✓*	
Compacteurs (plaque vibrante)	CVP75	✓	✓	✓	✓	✓
	CVP110	✓	✓	✓	✓	✓

**NOTA :** Utilisez des marteaux sur les rotoculteurs pendant moins de 10 % des heures de fonctionnement par an ou 200heures maximum par an. Référez-vous à votre Guide d'utilisation et d'entretien pour connaître les débits hydrauliques recommandés.

### ÉQUIPEMENTS TRS18 (DESSUS À CLAVETER / DESSOUS S70)

Certains accessoires nécessitent davantage de débit hydraulique et sont mieux adaptés à une machine dotée de circuits HP2 et d'un rotoculteur avec un pivot à grand débit. Vérifiez la capacité hydraulique de votre machine et du rotoculteur, ainsi que les exigences de votre équipement afin de garantir une bonne compatibilité.

#### Contrepoids

4,9 mt (10 800 lb)

Lame		Avec lame relevée à l'avant				
Type de flèche		Normal		Normale extra-robuste		À géométrie variable
Taille du bras		R2.9 (9'6")	Extra-robuste R2.9 (9'6") TRS	R2.9 (9'6")	Extra-robuste R2.9 (9'6") TRS	R2.9 (9'6")
Marteaux hydrauliques	H115 S	✓	✓	✓	✓	✓
	GC S H120	✓†	✓	✓†	✓*	
	H120 S	✓†	✓	✓†	✓	✓†*
Grappins de démolition et de tri	G217 GC	✓	✓	✓	✓	✓*
Compacteurs (plaque vibrante)	CVP75	✓	✓	✓	✓	✓
	CVP110	✓	✓	✓	✓	✓

**NOTA :** Utilisez des marteaux sur les rotoculteurs pendant moins de 10 % des heures de fonctionnement par an ou 200heures maximum par an. Référez-vous à votre Guide d'utilisation et d'entretien pour connaître les débits hydrauliques recommandés.

(suite à la page suivante)

# Spécifications de la pelle hydraulique 325

## Guide des accessoires (suite)

Tous les équipements ne sont pas disponibles dans toutes les régions. Contactez votre concessionnaire Cat pour connaître les configurations disponibles dans votre région.

Compatible  \* Plage de travail vers l'avant uniquement  † Utilisation autorisée sur machine inférieure à 50 %  Non compatible

### EQUIPEMENTS TRS18 (S70 SUPÉRIEUR/S70 INFÉRIEUR)

Certains accessoires nécessitent davantage de débit hydraulique et sont mieux adaptés à une machine dotée de circuits HP2 et d'un rotoculteur avec un pivot à grand débit. Vérifiez la capacité hydraulique de votre machine et du rotoculteur, ainsi que les exigences de votre équipement afin de garantir une bonne compatibilité.

#### Contrepoids

4,9 mt (10 800 lb)

#### Lame

Avec lame relevée à l'avant

Type de flèche		Normal		Normale extra-robuste		À géométrie variable
		R2.9 (9'6")	Extra-robuste R2.9 (9'6") TRS	R2.9 (9'6")	Extra-robuste R2.9 (9'6") TRS	R2.9 (9'6")
Marteaux hydrauliques	H115 S	✓	✓	✓	✓	✓
	H120 S	✓†*	✓*	✓†*		
Grappins de démolition et de tri	G217 GC	✓*		✓*		
Compacteurs (plaque vibrante)	CVP75	✓	✓	✓	✓	✓
	CVP110	✓	✓	✓	✓	✓

**NOTA :** Utilisez des marteaux sur les rotoculteurs pendant moins de 10 % des heures de fonctionnement par an ou 200heures maximum par an. Référez-vous à votre Guide d'utilisation et d'entretien pour connaître les débits hydrauliques recommandés.

### EQUIPEMENTS TRS18 (À CLAVETER EN HAUT/ HCS70 INFÉRIEUR)

Certains accessoires nécessitent davantage de débit hydraulique et sont mieux adaptés à une machine dotée de circuits HP2 et d'un rotoculteur avec un pivot à grand débit. Vérifiez la capacité hydraulique de votre machine et du rotoculteur, ainsi que les exigences de votre équipement afin de garantir une bonne compatibilité.

#### Contrepoids

4,9 mt (10 800 lb)

#### Lame

Avec lame relevée à l'avant

Type de flèche		Normal		Normale extra-robuste		À géométrie variable
		R2.9 (9'6")	Extra-robuste R2.9 (9'6") TRS	R2.9 (9'6")	Extra-robuste R2.9 (9'6") TRS	R2.9 (9'6")
Marteaux hydrauliques	H115 S	✓	✓	✓	✓	✓
	H120 S	✓†	✓	✓†	✓	
Compacteurs (plaque vibrante)	CVP75	✓	✓	✓	✓	✓
	CVP110	✓	✓	✓	✓	✓

**NOTA :** Utilisez des marteaux sur les rotoculteurs pendant moins de 10 % des heures de fonctionnement par an ou 200heures maximum par an. Référez-vous à votre Guide d'utilisation et d'entretien pour connaître les débits hydrauliques recommandés.

### EQUIPEMENTS TRS18 (HCS70 SUPÉRIEUR/HCS70 INFÉRIEUR)

Certains accessoires nécessitent davantage de débit hydraulique et sont mieux adaptés à une machine dotée de circuits HP2 et d'un rotoculteur avec un pivot à grand débit. Vérifiez la capacité hydraulique de votre machine et du rotoculteur, ainsi que les exigences de votre équipement afin de garantir une bonne compatibilité.

#### Contrepoids

4,9 mt (10 800 lb)

#### Lame

Avec lame relevée à l'avant

Type de flèche		Normal		Normale extra-robuste		À géométrie variable
		R2.9 (9'6")	Extra-robuste R2.9 (9'6") TRS	R2.9 (9'6")	Extra-robuste R2.9 (9'6") TRS	R2.9 (9'6")
Marteaux hydrauliques	H115 S	✓	✓	✓	✓	✓*
Compacteurs (plaque vibrante)	CVP75	✓	✓	✓	✓	✓
	CVP110	✓	✓	✓	✓	✓*

**NOTA :** Utilisez des marteaux sur les rotoculteurs pendant moins de 10 % des heures de fonctionnement par an ou 200heures maximum par an. Référez-vous à votre Guide d'utilisation et d'entretien pour connaître les débits hydrauliques recommandés.

(suite à la page suivante)

# Spécifications de la pelle hydraulique 325

## Guide des accessoires (suite)

Tous les équipements ne sont pas disponibles dans toutes les régions. Contactez votre concessionnaire Cat pour connaître les configurations disponibles dans votre région.

Compatible     \* Plage de travail vers l'avant uniquement     † Utilisation autorisée sur machine inférieure à 50 %     Non compatible

### ÉQUIPEMENTS TRS18 (À CLAVETER EN HAUT/HCS70/55 INFÉRIEUR)

Certains accessoires nécessitent davantage de débit hydraulique et sont mieux adaptés à une machine dotée de circuits HP2 et d'un rotoculteur avec un pivot à grand débit. Vérifiez la capacité hydraulique de votre machine et du rotoculteur, ainsi que les exigences de votre équipement afin de garantir une bonne compatibilité.

#### Contrepoids

4,9 mt (10 800 lb)

#### Lame

Avec lame relevée à l'avant

#### Type de flèche

Type de flèche		Normal		Normale extra-robuste		À géométrie variable
		R2.9 (9'6")	Extra-robuste R2.9 (9'6") TRS	R2.9 (9'6")	Extra-robuste R2.9 (9'6") TRS	R2.9 (9'6")
Marteaux hydrauliques	H115 S	✓	✓	✓	✓	✓
	H120 S	✓†	✓*	✓†	✓*	
Compacteurs (plaque vibrante)	CVP75	✓	✓	✓	✓	✓
	CVP110	✓	✓	✓	✓	✓

**NOTA :** Utilisez des marteaux sur les rotoculteurs pendant moins de 10 % des heures de fonctionnement par an ou 200heures maximum par an. Référez-vous à votre Guide d'utilisation et d'entretien pour connaître les débits hydrauliques recommandés.

### ÉQUIPEMENTS TRS18 (HCS70/55 SUPÉRIEUR/HCS70/55 INFÉRIEUR)

Certains accessoires nécessitent davantage de débit hydraulique et sont mieux adaptés à une machine dotée de circuits HP2 et d'un rotoculteur avec un pivot à grand débit. Vérifiez la capacité hydraulique de votre machine et du rotoculteur, ainsi que les exigences de votre équipement afin de garantir une bonne compatibilité.

#### Contrepoids

4,9 mt (10 800 lb)

#### Lame

Avec lame relevée à l'avant

#### Type de flèche

Type de flèche		Normal		Normale extra-robuste		À géométrie variable
		R2.9 (9'6")	Extra-robuste R2.9 (9'6") TRS	R2.9 (9'6")	Extra-robuste R2.9 (9'6") TRS	R2.9 (9'6")
Marteaux hydrauliques	H115 S	✓	✓	✓	✓*	
Compacteurs (plaque vibrante)	CVP75	✓	✓	✓	✓	✓
	CVP110	✓	✓	✓	✓*	

**NOTA :** Utilisez des marteaux sur les rotoculteurs pendant moins de 10 % des heures de fonctionnement par an ou 200heures maximum par an. Référez-vous à votre Guide d'utilisation et d'entretien pour connaître les débits hydrauliques recommandés.

### ACCESSOIRES MONTÉS SUR FLÈCHE

#### Contrepoids

4,9 mt (10 800 lb)

#### Lame

Avec lame relevée à l'avant

#### Type de flèche

Type de flèche		Normal	Normale extra-robuste	À géométrie variable
		Cisailles mobiles pour ferraille et démolition	S2050	✓
	S3035 à tête plate	✓	✓	✓

# Spécifications de la pelle hydraulique 325

## Guide des accessoires (suite)

Tous les équipements ne sont pas disponibles dans toutes les régions. Contactez votre concessionnaire Cat pour connaître les configurations disponibles dans votre région.

Compatible
  \* Plage de travail vers l'avant uniquement
  † Utilisation autorisée sur machine inférieure à 50 %
  Non compatible

### ÉQUIPEMENTS À CLAVETER

Contrepoids		6,7 mt (14 800 lb)				
Type de flèche		Normal		Normale extra-robuste		À géométrie variable
Taille du bras		R2.9 (9'6")	Extra-robuste R2.9 (9'6") TRS	R2.9 (9'6")	Extra-robuste R2.9 (9'6") TRS	R2.9 (9'6")
Marteaux hydrauliques	GC S H120	✓	✓	✓	✓	✓
	H120 S	✓	✓	✓	✓	✓
	GC S H130		✓		✓	
	H130 S	✓†	✓	✓†	✓	✓†
Cisailles universelles	Mâchoire de coupe pour béton MP318	✓	✓	✓	✓	✓
	Mâchoire de démolition MP318	✓	✓	✓	✓	✓
	Mâchoire de broyage MP318	✓	✓	✓	✓	✓
	Mâchoire de coupe MP318	✓	✓	✓	✓	✓
	Mâchoire universelle MP318	✓	✓	✓	✓	✓
	Couteaux pour béton MP324	✓*	✓*	✓*	✓*	
	Mâchoire de démolition MP324	✓*	✓*	✓*	✓*	
	Mâchoire de coupe MP324	✓	✓	✓	✓*	
	Mâchoire de coupe du réservoir MP324	✓*		✓*		
Mâchoire universelle MP324	✓*	✓*	✓*			
Grappins de démolition et de tri	G317 GC	✓	✓	✓	✓	✓
	G318	✓	✓	✓	✓	✓
	G318 WH-800	✓	✓	✓	✓	✓
	G318 WH-1100	✓	✓	✓	✓	✓
	G324	✓	✓*	✓*	✓*	
	G324 WH-1500	✓*		✓*		
Cisailles mobiles pour ferraille et démolition	S3025 à tête plate	✓	✓	✓	✓	✓
Broyeurs	Broyeur secondaire P218	✓	✓	✓	✓	✓
	Broyeur primaire P318	✓	✓	✓	✓	✓
Compacteurs (plaque vibrante)	CVP110	✓	✓	✓	✓	✓
Couteaux rotatifs	RC20	✓	✓	✓	✓	✓

(suite à la page suivante)

# Spécifications de la pelle hydraulique 325

## Guide des accessoires (suite)

Tous les équipements ne sont pas disponibles dans toutes les régions. Contactez votre concessionnaire Cat pour connaître les configurations disponibles dans votre région.

● 1 800 kg/m<sup>3</sup> (3 000 lb/yd<sup>3</sup>)

○ 1 200 kg/m<sup>3</sup> (2 000 lb/yd<sup>3</sup>)

◇ 600 kg/m<sup>3</sup> (1 000 lb/yd<sup>3</sup>)

□ Non compatible

## ÉQUIPEMENTS À CLAVETER (suite)

Contrepoids		6,7 mt (14 800 lb)					
Type de flèche		Normal		Normale extra-robuste		À géométrie variable	
Taille du bras		R2.9 (9'6")	Extra-robuste R2.9 (9'6") TRS	R2.9 (9'6")	Extra-robuste R2.9 (9'6") TRS	R2.9 (9'6")	
Grappins à griffes	GSH420-500	●	●	●	●	●	
	GSH420-600	●	●	●	●	●	
	GSH420-750	●	●	●	●	●	
	GSH425-750	●	●	●	●	○	
	GSH425-950	○	○	○	○	○	
	GSH425-1150	○		○			
	GSH520-500	●	●	●	●	●	
	GSH520-600	●	●	●	●	●	
	GSH520-750	●	●	●	●	●	
	GSH525-750	○	○	○	○	○	
	GSH525-950	○		○			
	GSV420-400	●	●	●	●	●	
	GSV420-500	●	●	●	●	●	
	GSV420-600	●	●	●	●	●	
	GSV420-750	●	●	●	●	●	
	GSV420-1250	◇	◇	◇	◇	◇	
	GSV425-600	●	●	●	●	●	
	GSV425-750	●	●	●	●	○	
	GSV425-950	○	○	○	○	○	
	GSV425-1150	○	○	○	○		
	GSV425-1550	◇	◇	◇	◇	◇	
	GSV520-400	●	●	●	●	●	
	GSV520-500	●	●	●	●	●	
	GSV520-600	●	●	●	●	●	
	GSV520-750	●	●	●	●	●	
	GSV520-1250	◇	◇	◇	◇	◇	
	GSV525-600	●	●	●	●	○	
	GSV525-750	○	○	○	○	○	
	GSV525-950	○	○	○	○		
	GSV525-1550	◇	◇	◇	◇	◇	
	Grappins en demi-coquille	CTV15-1000	●	○	●	○	○
		CTV15-1200	○	○	○	○	

(suite à la page suivante)

# Spécifications de la pelle hydraulique 325

## Guide des accessoires (suite)

Tous les équipements ne sont pas disponibles dans toutes les régions. Contactez votre concessionnaire Cat pour connaître les configurations disponibles dans votre région.

Compatible
  \* Plage de travail vers l'avant uniquement
  † Utilisation autorisée sur machine inférieure à 50 %
  Non compatible

### ACCESSOIRES À ATTACHE À ACCOUPLEMENT PAR AXES CAT

		6,7 mt (14 800 lb)				
Contrepoids						
Type de flèche		Normal		Normale extra-robuste		À géométrie variable
Taille du bras		R2.9 (9'6")	Extra-robuste R2.9 (9'6") TRS	R2.9 (9'6")	Extra-robuste R2.9 (9'6") TRS	R2.9 (9'6")
Marteaux hydrauliques	GC S H120	✓†	✓	✓†	✓	✓†
	H120 S	✓†	✓	✓†	✓	✓†
	GC S H130	✓†	✓	✓†	✓	✓†*
	H130 S	✓†	✓	✓†	✓	✓†
Cisailles universelles	Mâchoire de coupe pour béton MP318	✓	✓	✓	✓	✓*
	Mâchoire de démolition MP318	✓	✓	✓	✓	✓*
	Mâchoire de broyage MP318	✓	✓	✓	✓	
	Mâchoire de coupe MP318	✓	✓	✓	✓	✓
	Mâchoire universelle MP318	✓	✓	✓	✓	✓*
Grappins de démolition et de tri	G317 GC	✓	✓	✓	✓	✓
	G318	✓	✓	✓	✓	✓*
	G318 WH-800	✓	✓	✓	✓	✓
	G318 WH-1100	✓	✓*	✓	✓*	
Broyeurs	Broyeur secondaire P218	✓	✓	✓	✓	✓*
	Broyeur primaire P318	✓	✓	✓	✓	
Compacteurs (plaque vibrante)	CVP110	✓	✓	✓	✓	✓
Couteaux rotatifs	RC20	✓	✓	✓	✓	✓

(suite à la page suivante)

# Spécifications de la pelle hydraulique 325

## Guide des accessoires (suite)

Tous les équipements ne sont pas disponibles dans toutes les régions. Contactez votre concessionnaire Cat pour connaître les configurations disponibles dans votre région.

Compatible

\* Plaque de travail vers l'avant uniquement

### ÉQUIPEMENTS POUR ATTACHE SPÉCIFIQUE CW-40s

Contrepoids		6,7 mt (14 800 lb)				
Type de flèche		Normal		Normale extra-robuste		À géométrie variable
Taille du bras		R2 9 (9'6")	Extra-robuste R2.9 (9'6") TRS	R2 9 (9'6")	Extra-robuste R2.9 (9'6") TRS	R2 9 (9'6")
Marteaux hydrauliques	GC S H120	✓†	✓	✓†	✓	✓†
	H120 S	✓†	✓	✓†	✓	✓†
	H130 S	✓†	✓	✓†	✓	✓†
Cisailles universelles	Mâchoire de coupe pour béton MP318	✓	✓	✓	✓	✓
	Mâchoire de démolition MP318	✓	✓	✓	✓	✓
	Mâchoire de broyage MP318	✓	✓	✓	✓	✓
	Mâchoire de coupe MP318	✓	✓	✓	✓	✓
	Mâchoire universelle MP318	✓	✓	✓	✓	✓
Grappins de démolition et de tri	G317 GC	✓	✓	✓	✓	✓
	G318	✓	✓	✓	✓	✓
	G318 WH-800	✓	✓	✓	✓	✓
	G318 WH-1100	✓	✓	✓	✓	✓
Cisailles mobiles pour ferraille et démolition	S3025 à tête plate	✓	✓	✓	✓	✓*
Broyeurs	Broyeur secondaire P218	✓	✓	✓	✓	✓
	Broyeur primaire P318	✓	✓	✓	✓	✓
Compacteurs (plaque vibrante)	CVP110	✓	✓	✓	✓	✓
Couteaux rotatifs	RC20	✓	✓	✓	✓	✓

(suite à la page suivante)



# Spécifications de la pelle hydraulique 325

## Guide des accessoires (suite)

Tous les équipements ne sont pas disponibles dans toutes les régions. Contactez votre concessionnaire Cat pour connaître les configurations disponibles dans votre région.

Compatible
  \* Plage de travail vers l'avant uniquement
  † Utilisation autorisée sur machine inférieure à 50 %

### ACCESSOIRES À ATTACHE SPÉCIFIQUE CW-40

		6,7 mt (14 800 lb)				
Contrepoids						
Type de flèche		Normal		Normale extra-robuste		À géométrie variable
Taille du bras		R2 9 (9'6")	Extra-robuste R2.9 (9'6") TRS	R2 9 (9'6")	Extra-robuste R2.9 (9'6") TRS	R2 9 (9'6")
Marteaux hydrauliques	GC S H120	✓†	✓	✓†	✓	✓†
	H120 S	✓†	✓	✓†	✓	✓†
	GC S H130	✓†	✓	✓†	✓	✓†*
	H130 S	✓†	✓	✓†	✓	✓†
Cisailles universelles	Mâchoire de coupe pour béton MP318	✓	✓	✓	✓	✓
	Mâchoire de démolition MP318	✓	✓	✓	✓	✓
	Mâchoire de broyage MP318	✓	✓	✓	✓	✓
	Mâchoire de coupe MP318	✓	✓	✓	✓	✓
	Mâchoire universelle MP318	✓	✓	✓	✓	✓
	Mâchoire de coupe MP324	✓*		✓*		
Grappins de démolition et de tri	G317 GC	✓	✓	✓	✓	✓
	G317 GC CAN fixe	✓	✓	✓	✓	✓
	G318	✓	✓	✓	✓	✓
	G318 CAN fixe	✓	✓	✓	✓	✓
	G318 WH-800	✓	✓	✓	✓	✓
	G318 WH-1100	✓	✓	✓	✓	✓*
Cisailles mobiles pour ferraille et démolition	S3025 à tête plate	✓	✓	✓	✓	✓*
Broyeurs	Broyeur secondaire P218	✓	✓	✓	✓	✓
	Broyeur primaire P318	✓	✓	✓	✓	✓
Compacteurs (plaque vibrante)	CVP110	✓	✓	✓	✓	✓
Couteaux rotatifs	RC20	✓	✓	✓	✓	✓

(suite à la page suivante)

# Spécifications de la pelle hydraulique 325

## Guide des accessoires (suite)

Tous les équipements ne sont pas disponibles dans toutes les régions. Contactez votre concessionnaire Cat pour connaître les configurations disponibles dans votre région.

Compatible
  \* Plage de travail vers l'avant uniquement
  † Utilisation autorisée sur machine inférieure à 50 %
  Non compatible

### ÉQUIPEMENTS À ATTACHE SPÉCIFIQUE HCCW40

Contrepoids		6,7 mt (14 800 lb)				
Type de flèche		Normal		Normale extra-robuste		À géométrie variable
Taille du bras		R2.9 (9'6")	Extra-robuste R2.9 (9'6") TRS	R2.9 (9'6")	Extra-robuste R2.9 (9'6") TRS	R2.9 (9'6")
Marteaux hydrauliques	GC S H120	✓†	✓	✓†	✓	✓†
	H120 S	✓†	✓	✓†	✓	✓†
	GC S H130	✓†	✓*	✓†*	✓*	
	H130 S	✓†	✓*	✓†*	✓*	✓†
Cisailles universelles	Mâchoire de coupe pour béton MP318	✓	✓	✓	✓	✓*
	Mâchoire de démolition MP318	✓	✓	✓	✓	✓*
	Mâchoire de broyage MP318	✓	✓	✓	✓*	
	Mâchoire de coupe MP318	✓	✓	✓	✓	✓
	Mâchoire universelle MP318	✓	✓	✓	✓	✓*
Grappins de démolition et de tri	G317 GC	✓	✓	✓	✓	✓
	G318	✓	✓	✓	✓	✓*
	G318 WH-800	✓	✓	✓	✓	✓
	G318 WH-1100	✓	✓*	✓*	✓*	
Broyeurs	Broyeur secondaire P218	✓	✓	✓	✓	
	Broyeur primaire P318	✓	✓	✓	✓*	
Compacteurs (plaque vibrante)	CVP110	✓	✓	✓	✓	✓
Couteaux rotatifs	RC20	✓	✓	✓	✓	✓

(suite à la page suivante)

# Spécifications de la pelle hydraulique 325

## Guide des accessoires (suite)

Tous les équipements ne sont pas disponibles dans toutes les régions. Contactez votre concessionnaire Cat pour connaître les configurations disponibles dans votre région.

Compatible
  \* Plage de travail vers l'avant uniquement
  † Utilisation autorisée sur machine inférieure à 50 %
  Non compatible

### ACCESSOIRES À ATTACHE SPÉCIFIQUE S70

Contrepoids		6,7 mt (14 800 lb)				
Type de flèche		Normal		Normale extra-robuste		À géométrie variable
Taille du bras		R2.9 (9'6")	Extra-robuste R2.9 (9'6") TRS	R2.9 (9'6")	Extra-robuste R2.9 (9'6") TRS	R2.9 (9'6")
Marteaux hydrauliques	GC S H120	✓†	✓	✓†	✓	✓†
	H120 S	✓†	✓	✓†	✓	✓†
	H130 S	✓†	✓	✓†	✓	✓†
Cisailles universelles	Mâchoire de coupe pour béton MP318	✓	✓	✓	✓	✓
	Mâchoire de démolition MP318	✓	✓	✓	✓	✓
	Mâchoire de broyage MP318	✓	✓	✓	✓	✓*
	Mâchoire de coupe MP318	✓	✓	✓	✓	✓
	Mâchoire universelle MP318	✓	✓	✓	✓	✓
Grappins de démolition et de tri	G317 GC	✓	✓	✓	✓	✓
	G318	✓	✓	✓	✓	✓
	G318 WH-800	✓	✓	✓	✓	✓
	G318 WH-1100	✓	✓	✓	✓	✓*
Cisailles mobiles pour ferraille et démolition	S3025 à tête plate	✓	✓	✓	✓	
Broyeurs	Broyeur secondaire P218	✓	✓	✓	✓	✓*
	Broyeur primaire P318	✓	✓	✓	✓	✓*
Compacteurs (plaque vibrante)	CVP110	✓	✓	✓	✓	✓
Couteaux rotatifs	RC20	✓	✓	✓	✓	✓

(suite à la page suivante)

# Spécifications de la pelle hydraulique 325

## Guide des accessoires (suite)

Tous les équipements ne sont pas disponibles dans toutes les régions. Contactez votre concessionnaire Cat pour connaître les configurations disponibles dans votre région.

Compatible
  \* Plage de travail vers l'avant uniquement
  † Utilisation autorisée sur machine inférieure à 50 %
  Non compatible

### ATTACHES D'ÉQUIPEMENT HCS70

Contrepoids		6,7 mt (14 800 lb)				
Type de flèche		Normal		Normale extra-robuste		À géométrie variable
Taille du bras		R2.9 (9'6")	Extra-robuste R2.9 (9'6") TRS	R2.9 (9'6")	Extra-robuste R2.9 (9'6") TRS	R2.9 (9'6")
Marteaux hydrauliques	H120 S	✓†	✓	✓†	✓	✓†
	H130 S	✓†	✓	✓†	✓	✓†
Cisailles universelles	Mâchoire de coupe pour béton MP318	✓	✓	✓	✓	✓*
	Mâchoire de démolition MP318	✓	✓	✓	✓	✓*
	Mâchoire de broyage MP318	✓	✓	✓	✓	
	Mâchoire de coupe MP318	✓	✓	✓	✓	✓
	Mâchoire universelle MP318	✓	✓	✓	✓	✓*
Grappins de démolition et de tri	G317 GC	✓	✓	✓	✓	✓
	G318	✓	✓	✓	✓	✓*
	G318 WH-800	✓	✓	✓	✓	✓
	G318 WH-1100	✓	✓*	✓	✓*	
Broyeurs	Broyeur secondaire P218	✓	✓	✓	✓	✓*
	Broyeur primaire P318	✓	✓	✓	✓	
Compacteurs (plaque vibrante)	CVP110	✓	✓	✓	✓	✓
Couteaux rotatifs	RC20	✓	✓	✓	✓	✓

### ÉQUIPEMENTS HCS70/55

Contrepoids		6,7 mt (14 800 lb)				
Type de flèche		Normal		Normale extra-robuste		À géométrie variable
Taille du bras		R2.9 (9'6")	Extra-robuste R2.9 (9'6") TRS	R2.9 (9'6")	Extra-robuste R2.9 (9'6") TRS	R2.9 (9'6")
Marteaux hydrauliques	H120 S	✓†	✓	✓†	✓	✓†
	H130 S	✓†	✓	✓†	✓	✓†
Cisailles universelles	Mâchoire de coupe pour béton MP318	✓	✓	✓	✓	✓*
	Mâchoire de démolition MP318	✓	✓	✓	✓	✓*
	Mâchoire de broyage MP318	✓	✓	✓	✓*	
	Mâchoire de coupe MP318	✓	✓	✓	✓	✓
	Mâchoire universelle MP318	✓	✓	✓	✓	✓*
Grappins de démolition et de tri	G317 GC	✓	✓	✓	✓	✓
	G318	✓	✓	✓	✓	✓*
	G318 WH-800	✓	✓	✓	✓	✓
	G318 WH-1100	✓*	✓*	✓*	✓*	
Broyeurs	Broyeur secondaire P218	✓	✓	✓	✓	
	Broyeur primaire P318	✓	✓	✓	✓*	
Compacteurs (plaque vibrante)	CVP110	✓	✓	✓	✓	✓
Couteaux rotatifs	RC20	✓	✓	✓	✓	✓

(suite à la page suivante)

# Spécifications de la pelle hydraulique 325

## Guide des accessoires (suite)

Tous les équipements ne sont pas disponibles dans toutes les régions. Contactez votre concessionnaire Cat pour connaître les configurations disponibles dans votre région.

Compatible  \* Plage de travail vers l'avant uniquement  † Utilisation autorisée sur machine inférieure à 50 %  Non compatible

### ÉQUIPEMENTS TRS18 (HAUT ET BAS À CLAVETER POUR LES CW-30)

Certains accessoires nécessitent davantage de débit hydraulique et sont mieux adaptés à une machine dotée de circuits HP2 et d'un rotoculteur avec un pivot à grand débit. Vérifiez la capacité hydraulique de votre machine et du rotoculteur, ainsi que les exigences de votre équipement afin de garantir une bonne compatibilité.

Contrepoids

6,7 mt (14 800 lb)

Type de flèche	Longueur du bras	Normal		Normale extra-robuste		À géométrie variable
		R2.9 (9'6")	Extra-robuste R2.9 (9'6") TRS	R2.9 (9'6")	Extra-robuste R2.9 (9'6") TRS	R2.9 (9'6")
Marteaux hydrauliques	H115 S	✓	✓	✓	✓	✓
	GC S H120	✓†	✓	✓†	✓	✓†*
	H120 S	✓†	✓	✓†	✓	✓†
Grappins de démolition et de tri	G217 GC	✓	✓	✓	✓	✓
	G217 GC CAN fixe	✓	✓	✓	✓	✓
Compacteurs (plaque vibrante)	CVP75	✓	✓	✓	✓	✓
	CVP110	✓	✓	✓	✓	✓

**NOTA :** Utilisez des marteaux sur les rotoculteurs pendant moins de 10 % des heures de fonctionnement par an ou 200heures maximum par an. Référez-vous à votre Guide d'utilisation et d'entretien pour connaître les débits hydrauliques recommandés.

### ÉQUIPEMENTS TRS18 (CW-30S SUPÉRIEUR/CW-30S INFÉRIEUR)

Certains accessoires nécessitent davantage de débit hydraulique et sont mieux adaptés à une machine dotée de circuits HP2 et d'un rotoculteur avec un pivot à grand débit. Vérifiez la capacité hydraulique de votre machine et du rotoculteur, ainsi que les exigences de votre équipement afin de garantir une bonne compatibilité.

Contrepoids

6,7 mt (14 800 lb)

Type de flèche	Longueur du bras	Normal		Normale extra-robuste		À géométrie variable
		R2.9 (9'6")	Extra-robuste R2.9 (9'6") TRS	R2.9 (9'6")	Extra-robuste R2.9 (9'6") TRS	R2.9 (9'6")
Marteaux hydrauliques	H115 S	✓	✓	✓	✓	✓
	GC S H120	✓†	✓*	✓†	✓*	
	H120 S	✓†	✓	✓†	✓	✓†*
Grappins de démolition et de tri	G217 GC	✓	✓	✓	✓	✓*
	G217 GC CAN fixe	✓	✓	✓	✓	✓
Compacteurs (plaque vibrante)	CVP75	✓	✓	✓	✓	✓
	CVP110	✓	✓	✓	✓	✓

**NOTA :** Utilisez des marteaux sur les rotoculteurs pendant moins de 10 % des heures de fonctionnement par an ou 200heures maximum par an. Référez-vous à votre Guide d'utilisation et d'entretien pour connaître les débits hydrauliques recommandés.

### ÉQUIPEMENTS TRS18 (HAUT ET BAS À CLAVETER POUR LES CW-30)

Certains accessoires nécessitent davantage de débit hydraulique et sont mieux adaptés à une machine dotée de circuits HP2 et d'un rotoculteur avec un pivot à grand débit. Vérifiez la capacité hydraulique de votre machine et du rotoculteur, ainsi que les exigences de votre équipement afin de garantir une bonne compatibilité.

Contrepoids

6,7 mt (14 800 lb)

Type de flèche	Longueur du bras	Normal		Normale extra-robuste		À géométrie variable
		R2.9 (9'6")	Extra-robuste R2.9 (9'6") TRS	R2.9 (9'6")	Extra-robuste R2.9 (9'6") TRS	R2.9 (9'6")
Marteaux hydrauliques	H115 S	✓	✓	✓	✓	✓
	GC S H120	✓†	✓	✓†	✓	✓†*
	H120 S	✓†	✓	✓†	✓	✓†
Grappins de démolition et de tri	G217 GC	✓	✓	✓	✓	✓
	G217 GC CAN fixe	✓	✓	✓	✓	✓
Compacteurs (plaque vibrante)	CVP75	✓	✓	✓	✓	✓
	CVP110	✓	✓	✓	✓	✓

**NOTA :** Utilisez des marteaux sur les rotoculteurs pendant moins de 10 % des heures de fonctionnement par an ou 200heures maximum par an. Référez-vous à votre Guide d'utilisation et d'entretien pour connaître les débits hydrauliques recommandés.

(suite à la page suivante)

# Spécifications de la pelle hydraulique 325

## Guide des accessoires (suite)

Tous les équipements ne sont pas disponibles dans toutes les régions. Contactez votre concessionnaire Cat pour connaître les configurations disponibles dans votre région.

Compatible     \* Plage de travail vers l'avant uniquement     † Utilisation autorisée sur machine inférieure à 50 %     Non compatible

### ÉQUIPEMENTS TRS18 (CW-30 SUPÉRIEUR/CW-30 INFÉRIEUR)

Certains accessoires nécessitent davantage de débit hydraulique et sont mieux adaptés à une machine dotée de circuits HP2 et d'un rotoculteur avec un pivot à grand débit. Vérifiez la capacité hydraulique de votre machine et du rotoculteur, ainsi que les exigences de votre équipement afin de garantir une bonne compatibilité.

**Contrepoids** 6,7 mt (14 800 lb)

Type de flèche		Normal		Normale extra-robuste		À géométrie variable
		R2.9 (9'6")	Extra-robuste R2.9 (9'6") TRS	R2.9 (9'6")	Extra-robuste R2.9 (9'6") TRS	R2.9 (9'6")
Marteaux hydrauliques	H115 S	✓	✓	✓	✓	✓
	GC S H120	✓†	✓*	✓†*	✓*	
	H120 S	✓†	✓	✓†	✓	
Grappins de démolition et de tri	G217 GC	✓	✓	✓	✓	
	G217 GC CAN fixe	✓	✓	✓	✓	✓*
Compacteurs (plaque vibrante)	CVP75	✓	✓	✓	✓	✓
	CVP110	✓	✓	✓	✓	✓

**NOTA :** Utilisez des marteaux sur les rotoculteurs pendant moins de 10 % des heures de fonctionnement par an ou 200heures maximum par an. Référez-vous à votre Guide d'utilisation et d'entretien pour connaître les débits hydrauliques recommandés.

### ÉQUIPEMENTS TRS18 (DESSUS À CLAVETER / DESSOUS S70)

Certains accessoires nécessitent davantage de débit hydraulique et sont mieux adaptés à une machine dotée de circuits HP2 et d'un rotoculteur avec un pivot à grand débit. Vérifiez la capacité hydraulique de votre machine et du rotoculteur, ainsi que les exigences de votre équipement afin de garantir une bonne compatibilité.

**Contrepoids** 6,7 mt (14 800 lb)

Type de flèche		Normal		Normale extra-robuste		À géométrie variable
		R2.9 (9'6")	Extra-robuste R2.9 (9'6") TRS	R2.9 (9'6")	Extra-robuste R2.9 (9'6") TRS	R2.9 (9'6")
Marteaux hydrauliques	H115 S	✓	✓	✓	✓	✓
	GC S H120	✓†	✓	✓†	✓	✓†
	H120 S	✓†	✓	✓†	✓	✓†
Grappins de démolition et de tri	G217 GC	✓	✓	✓	✓	✓
Compacteurs (plaque vibrante)	CVP75	✓	✓	✓	✓	✓
	CVP110	✓	✓	✓	✓	✓

**NOTA :** Utilisez des marteaux sur les rotoculteurs pendant moins de 10 % des heures de fonctionnement par an ou 200heures maximum par an. Référez-vous à votre Guide d'utilisation et d'entretien pour connaître les débits hydrauliques recommandés.

### ÉQUIPEMENTS TRS18 (S70 SUPÉRIEUR/S70 INFÉRIEUR)

Certains accessoires nécessitent davantage de débit hydraulique et sont mieux adaptés à une machine dotée de circuits HP2 et d'un rotoculteur avec un pivot à grand débit. Vérifiez la capacité hydraulique de votre machine et du rotoculteur, ainsi que les exigences de votre équipement afin de garantir une bonne compatibilité.

**Contrepoids** 6,7 mt (14 800 lb)

Type de flèche		Normal		Normale extra-robuste		À géométrie variable
		R2.9 (9'6")	Extra-robuste R2.9 (9'6") TRS	R2.9 (9'6")	Extra-robuste R2.9 (9'6") TRS	R2.9 (9'6")
Marteaux hydrauliques	H115 S	✓	✓	✓	✓	✓
	GC S H120	✓†	✓	✓†	✓*	
	H120 S	✓†	✓	✓†	✓	✓†*
Grappins de démolition et de tri	G217 GC	✓	✓	✓	✓	✓*
Compacteurs (plaque vibrante)	CVP75	✓	✓	✓	✓	✓
	CVP110	✓	✓	✓	✓	✓

**NOTA :** Utilisez des marteaux sur les rotoculteurs pendant moins de 10 % des heures de fonctionnement par an ou 200heures maximum par an. Référez-vous à votre Guide d'utilisation et d'entretien pour connaître les débits hydrauliques recommandés.

(suite à la page suivante)

# Spécifications de la pelle hydraulique 325

## Guide des accessoires (suite)

Tous les équipements ne sont pas disponibles dans toutes les régions. Contactez votre concessionnaire Cat pour connaître les configurations disponibles dans votre région.

Compatible  \* Plage de travail vers l'avant uniquement  † Utilisation autorisée sur machine inférieure à 50 %  Non compatible

### ÉQUIPEMENTS TRS18 (À CLAVETER EN HAUT/ HCS70 INFÉRIEUR)

Certains accessoires nécessitent davantage de débit hydraulique et sont mieux adaptés à une machine dotée de circuits HP2 et d'un rotoculteur avec un pivot à grand débit. Vérifiez la capacité hydraulique de votre machine et du rotoculteur, ainsi que les exigences de votre équipement afin de garantir une bonne compatibilité.

#### Contrepoids

6,7 mt (14 800 lb)

Type de flèche		Normal		Normale extra-robuste		À géométrie variable
		R2.9 (9'6")	Extra-robuste R2.9 (9'6") TRS	R2.9 (9'6")	Extra-robuste R2.9 (9'6") TRS	R2.9 (9'6")
Longueur du bras						
Marteaux hydrauliques	H115 S	✓	✓	✓	✓	✓
	H120 S	✓†	✓	✓†	✓	✓†
Compacteurs (plaque vibrante)	CVP75	✓	✓	✓	✓	✓
	CVP110	✓	✓	✓	✓	✓

**NOTA :** Utilisez des marteaux sur les rotoculteurs pendant moins de 10 % des heures de fonctionnement par an ou 200heures maximum par an. Référez-vous à votre Guide d'utilisation et d'entretien pour connaître les débits hydrauliques recommandés.

### ÉQUIPEMENTS TRS18 (HCS70 SUPÉRIEUR/HCS70 INFÉRIEUR)

Certains accessoires nécessitent davantage de débit hydraulique et sont mieux adaptés à une machine dotée de circuits HP2 et d'un rotoculteur avec un pivot à grand débit. Vérifiez la capacité hydraulique de votre machine et du rotoculteur, ainsi que les exigences de votre équipement afin de garantir une bonne compatibilité.

#### Contrepoids

6,7 mt (14 800 lb)

Type de flèche		Normal		Normale extra-robuste		À géométrie variable
		R2.9 (9'6")	Extra-robuste R2.9 (9'6") TRS	R2.9 (9'6")	Extra-robuste R2.9 (9'6") TRS	R2.9 (9'6")
Longueur du bras						
Marteaux hydrauliques	H115 S	✓	✓	✓	✓	✓
	H120 S	✓†	✓*	✓†	✓*	
Compacteurs (plaque vibrante)	CVP75	✓	✓	✓	✓	✓
	CVP110	✓	✓	✓	✓	✓

**NOTA :** Utilisez des marteaux sur les rotoculteurs pendant moins de 10 % des heures de fonctionnement par an ou 200heures maximum par an. Référez-vous à votre Guide d'utilisation et d'entretien pour connaître les débits hydrauliques recommandés.

### ÉQUIPEMENTS TRS18 (À CLAVETER EN HAUT/HCS70/55 INFÉRIEUR)

Certains accessoires nécessitent davantage de débit hydraulique et sont mieux adaptés à une machine dotée de circuits HP2 et d'un rotoculteur avec un pivot à grand débit. Vérifiez la capacité hydraulique de votre machine et du rotoculteur, ainsi que les exigences de votre équipement afin de garantir une bonne compatibilité.

#### Contrepoids

6,7 mt (14 800 lb)

Type de flèche		Normal		Normale extra-robuste		À géométrie variable
		R2.9 (9'6")	Extra-robuste R2.9 (9'6") TRS	R2.9 (9'6")	Extra-robuste R2.9 (9'6") TRS	R2.9 (9'6")
Longueur du bras						
Marteaux hydrauliques	H115 S	✓	✓	✓	✓	✓
	H120 S	✓†	✓	✓†	✓	✓†
Compacteurs (plaque vibrante)	CVP75	✓	✓	✓	✓	✓
	CVP110	✓	✓	✓	✓	✓

**NOTA :** Utilisez des marteaux sur les rotoculteurs pendant moins de 10 % des heures de fonctionnement par an ou 200heures maximum par an. Référez-vous à votre Guide d'utilisation et d'entretien pour connaître les débits hydrauliques recommandés.

(suite à la page suivante)

# Spécifications de la pelle hydraulique 325

## Guide des accessoires (suite)

Tous les équipements ne sont pas disponibles dans toutes les régions. Contactez votre concessionnaire Cat pour connaître les configurations disponibles dans votre région.

Compatible

### ÉQUIPEMENTS TRS18 (HCS70/55 SUPÉRIEUR/HCS70/55 INFÉRIEUR)

Certains accessoires nécessitent davantage de débit hydraulique et sont mieux adaptés à une machine dotée de circuits HP2 et d'un rotoculteur avec un pivot à grand débit. Vérifiez la capacité hydraulique de votre machine et du rotoculteur, ainsi que les exigences de votre équipement afin de garantir une bonne compatibilité.

#### Contrepoids

6,7 mt (14 800 lb)

Type de flèche		Normale extra-robuste				À géométrie variable
		Normal		Extra-robuste		
Longueur du bras		R2.9 (9'6")	Extra-robuste R2.9 (9'6") TRS	R2.9 (9'6")	Extra-robuste R2.9 (9'6") TRS	R2.9 (9'6")
Marteaux hydrauliques	H115 S	✓	✓	✓	✓	✓
Compacteurs (plaque vibrante)	CVP75	✓	✓	✓	✓	✓
	CVP110	✓	✓	✓	✓	✓

**NOTA :** Utilisez des marteaux sur les rotoculteurs pendant moins de 10 % des heures de fonctionnement par an ou 200heures maximum par an. Référez-vous à votre Guide d'utilisation et d'entretien pour connaître les débits hydrauliques recommandés.

### ACCESSOIRES MONTÉS SUR FLÈCHE

#### Contrepoids

6,7 mt (14 800 lb)

#### Type de flèche

À géométrie variable

Cisailles mobiles pour ferraille et démolition	S2050	✓
	S3035 à tête plate	✓



# Spécifications de la pelle hydraulique 325

## Guide des accessoires (suite)

Tous les équipements ne sont pas disponibles dans toutes les régions. Contactez votre concessionnaire Cat pour connaître les configurations disponibles dans votre région.

Compatible

† Utilisation autorisée sur machine inférieure à 50 %

Non compatible

### ÉQUIPEMENTS À CLAVETER

Contrepoids		8,3 mt (18 300 lb)				
Type de flèche		Normal		Normale extra-robuste		À géométrie variable
Taille du bras		R2.9 (9'6")	Extra-robuste R2.9 (9'6") TRS	R2.9 (9'6")	Extra-robuste R2.9 (9'6") TRS	R2.9 (9'6")
Marteaux hydrauliques	GC S H120	✓	✓	✓	✓	✓
	H120 S	✓	✓	✓	✓	✓
	GC S H130		✓		✓	
	H130 S	✓†	✓	✓†	✓	✓†
Cisailles universelles	Mâchoire de coupe pour béton MP318	✓	✓	✓	✓	✓
	Mâchoire de démolition MP318	✓	✓	✓	✓	✓
	Mâchoire de broyage MP318	✓	✓	✓	✓	✓
	Mâchoire de coupe MP318	✓	✓	✓	✓	✓
	Mâchoire universelle MP318	✓	✓	✓	✓	✓
	Couteaux pour béton MP324	✓	✓	✓	✓	✓
	Mâchoire de démolition MP324	✓	✓	✓	✓	✓
	Mâchoire de coupe MP324	✓	✓	✓	✓	✓
	Mâchoire de coupe du réservoir MP324	✓		✓		✓
	Mâchoire universelle MP324	✓	✓	✓	✓	✓
Grappins de démolition et de tri	G317 GC	✓			✓	
	G318	✓	✓	✓	✓	✓
	G318 WH-800	✓	✓	✓	✓	✓
	G318 WH-1100	✓	✓	✓	✓	✓
	G324	✓	✓	✓	✓	✓
	G324 WH-1500	✓	✓	✓	✓	
Cisailles mobiles pour ferraille et démolition	S3025 à tête plate	✓	✓	✓	✓	✓
Broyeurs	Broyeur secondaire P218	✓	✓	✓	✓	✓
	Broyeur primaire P318	✓	✓	✓	✓	✓
Compacteurs (plaque vibrante)	CVP110	✓	✓	✓	✓	✓
Couteaux rotatifs	RC20	✓	✓	✓	✓	✓

(suite à la page suivante)

# Spécifications de la pelle hydraulique 325

## Guide des accessoires (suite)

Tous les équipements ne sont pas disponibles dans toutes les régions. Contactez votre concessionnaire Cat pour connaître les configurations disponibles dans votre région.

● 1 800 kg/m<sup>3</sup> (3 000 lb/yd<sup>3</sup>)

○ 1 200 kg/m<sup>3</sup> (2 000 lb/yd<sup>3</sup>)

◇ 600 kg/m<sup>3</sup> (1 000 lb/yd<sup>3</sup>)

□ Non compatible

## ÉQUIPEMENTS À CLAVETER (suite)

Contrepoids		8,3 mt (18 300 lb)				
Type de flèche		Normal		Normale extra-robuste		À géométrie variable
Taille du bras		R2.9 (9'6")	Extra-robuste R2.9 (9'6") TRS	R2.9 (9'6")	Extra-robuste R2.9 (9'6") TRS	R2.9 (9'6")
Grappins à griffes	GSH420-500	●	●	●	●	●
	GSH420-600	●	●	●	●	●
	GSH420-750	●	●	●	●	●
	GSH425-750	●	●	●	●	●
	GSH425-950	●	●	●	●	○
	GSH425-1150	○	○	○	○	○
	GSH520-500	●	●	●	●	●
	GSH520-600	●	●	●	●	●
	GSH520-750	●	●	●	●	●
	GSH525-750	●	●	●	●	●
	GSH525-950	○	○	○	○	○
	GSH525-1150	○	○	○	○	
	GSV420-400	●	●	●	●	●
	GSV420-500	●	●	●	●	●
	GSV420-600	●	●	●	●	●
	GSV420-750	●	●	●	●	●
	GSV420-1250	◇	◇	◇	◇	◇
	GSV425-600	●	●	●	●	●
	GSV425-750	●	●	●	●	●
	GSV425-950	●	●	●	●	○
	GSV425-1150	○	○	○	○	○
	GSV425-1550	◇	◇	◇	◇	◇
	GSV520-400	●	●	●	●	●
	GSV520-500	●	●	●	●	●
	GSV520-600	●	●	●	●	●
	GSV520-750	●	●	●	●	●
	GSV520-1250	◇	◇	◇	◇	◇
	GSV525-600	●	●	●	●	●
	GSV525-750	●	●	●	●	●
	GSV525-950	●	○	○	○	○
	GSV525-1150	○	○	○	○	
	GSV525-1550	◇	◇	◇	◇	◇
Grappins en demi-coquille	CTV15-1000	●	●	●	●	●
	CTV15-1200	●	○	●	○	○
	CTV15-1500	○	○	○	○	

(suite à la page suivante)

# Spécifications de la pelle hydraulique 325

## Guide des accessoires (suite)

Tous les équipements ne sont pas disponibles dans toutes les régions. Contactez votre concessionnaire Cat pour connaître les configurations disponibles dans votre région.

Compatible

† Utilisation autorisée sur machine inférieure à 50 %

### ACCESSOIRES À ATTACHE À ACCOUPLEMENT PAR AXES CAT

Contrepoids		8,3 mt (18 300 lb)				
Type de flèche		Normal		Normale extra-robuste		À géométrie variable
Taille du bras		R2.9 (9'6")	Extra-robuste R2.9 (9'6") TRS	R2.9 (9'6")	Extra-robuste R2.9 (9'6") TRS	R2.9 (9'6")
Marteaux hydrauliques	GC S H120	✓†	✓	✓†	✓	✓†
	H120 S	✓†	✓	✓†	✓	✓†
	GC S H130	✓†	✓	✓†	✓	✓†
	H130 S	✓†	✓	✓†	✓	✓†
Cisailles universelles	Mâchoire de coupe pour béton MP318	✓	✓	✓	✓	✓
	Mâchoire de démolition MP318	✓	✓	✓	✓	✓
	Mâchoire de broyage MP318	✓	✓	✓	✓	✓
	Mâchoire de coupe MP318	✓	✓	✓	✓	✓
	Mâchoire universelle MP318	✓	✓	✓	✓	✓
Grappins de démolition et de tri	G317 GC	✓			✓	
	G318	✓	✓	✓	✓	✓
	G318 WH-800	✓	✓	✓	✓	✓
	G318 WH-1100	✓	✓	✓	✓	✓
Broyeurs	Broyeur secondaire P218	✓	✓	✓	✓	✓
	Broyeur primaire P318	✓	✓	✓	✓	✓
Compacteurs (plaque vibrante)	CVP110	✓	✓	✓	✓	✓
Couteaux rotatifs	RC20	✓	✓	✓	✓	✓

(suite à la page suivante)

# Spécifications de la pelle hydraulique 325

## Guide des accessoires (suite)

Tous les équipements ne sont pas disponibles dans toutes les régions. Contactez votre concessionnaire Cat pour connaître les configurations disponibles dans votre région.

Compatible

Utilisation autorisée sur machine inférieure à 50 %

Non compatible

### ÉQUIPEMENTS POUR ATTACHE SPÉCIFIQUE CW-40s

Contrepoids		8,3 mt (18 300 lb)				
Type de flèche		Normal		Normale extra-robuste		À géométrie variable
Taille du bras		R2.9 (9'6")	Extra-robuste R2.9 (9'6") TRS	R2.9 (9'6")	Extra-robuste R2.9 (9'6") TRS	R2.9 (9'6")
Marteaux hydrauliques	GC S H120	✓†	✓	✓†	✓	✓†
	H120 S	✓†	✓	✓†	✓	✓†
	H130 S	✓†	✓	✓†	✓	✓†
Cisailles universelles	Mâchoire de coupe pour béton MP318	✓	✓	✓	✓	✓
	Mâchoire de démolition MP318	✓	✓	✓	✓	✓
	Mâchoire de broyage MP318	✓	✓	✓	✓	✓
	Mâchoire de coupe MP318	✓	✓	✓	✓	✓
	Mâchoire universelle MP318	✓	✓	✓	✓	✓
Grappins de démolition et de tri	G317 GC	✓			✓	
	G318	✓	✓	✓	✓	✓
	G318 WH-800	✓	✓	✓	✓	✓
	G318 WH-1100	✓	✓	✓	✓	✓
Cisailles mobiles pour ferraille et démolition	S3025 à tête plate	✓	✓	✓	✓	
Broyeurs	Broyeur secondaire P218	✓	✓	✓	✓	✓
	Broyeur primaire P318	✓	✓	✓	✓	✓
Compacteurs (plaque vibrante)	CVP110	✓	✓	✓	✓	✓
Couteaux rotatifs	RC20	✓	✓	✓	✓	✓

(suite à la page suivante)

# Spécifications de la pelle hydraulique 325

## Guide des accessoires (suite)

Tous les équipements ne sont pas disponibles dans toutes les régions. Contactez votre concessionnaire Cat pour connaître les configurations disponibles dans votre région.

Compatible

† Utilisation autorisée sur machine inférieure à 50 %

Non compatible

### ACCESSOIRES À ATTACHE SPÉCIFIQUE CW-40

Contrepoids		8,3 mt (18 300 lb)				
Type de flèche		Normal		Normale extra-robuste		À géométrie variable
Taille du bras		R2.9 (9'6")	Extra-robuste R2.9 (9'6") TRS	R2.9 (9'6")	Extra-robuste R2.9 (9'6") TRS	R2.9 (9'6")
Marteaux hydrauliques	GC S H120	✓†	✓	✓†	✓	✓†
	H120 S	✓†	✓	✓†	✓	✓†
	GC S H130	✓†	✓	✓†	✓	
	H130 S	✓†	✓	✓†	✓	✓†
Cisailles universelles	Mâchoire de coupe pour béton MP318	✓	✓	✓	✓	✓
	Mâchoire de démolition MP318	✓	✓	✓	✓	✓
	Mâchoire de broyage MP318	✓	✓	✓	✓	✓
	Mâchoire de coupe MP318	✓	✓	✓	✓	✓
	Mâchoire universelle MP318	✓	✓	✓	✓	✓
	Mâchoire de coupe MP324	✓		✓		
Grappins de démolition et de tri	G317 GC	✓			✓	
	G317 GC CAN fixe	✓			✓	
	G318	✓	✓	✓	✓	✓
	G318 CAN fixe	✓	✓	✓	✓	✓
	G318 WH-800	✓	✓	✓	✓	✓
	G318 WH-1100	✓	✓	✓	✓	✓
Cisailles mobiles pour ferraille et démolition	S3025 à tête plate	✓	✓	✓	✓	
Broyeurs	Broyeur secondaire P218	✓	✓	✓	✓	✓
	Broyeur primaire P318	✓	✓	✓	✓	✓
Compacteurs (plaque vibrante)	CVP110	✓	✓	✓	✓	✓
Couteaux rotatifs	RC20	✓	✓	✓	✓	✓

(suite à la page suivante)

# Spécifications de la pelle hydraulique 325

## Guide des accessoires (suite)

Tous les équipements ne sont pas disponibles dans toutes les régions. Contactez votre concessionnaire Cat pour connaître les configurations disponibles dans votre région.

Compatible

† Utilisation autorisée sur machine inférieure à 50 %

### ÉQUIPEMENTS À ATTACHE SPÉCIFIQUE HCCW40

Contrepoids		8,3 mt (18 300 lb)				
Type de flèche		Normal		Normale extra-robuste		À géométrie variable
Taille du bras		R2.9 (9'6")	Extra-robuste R2.9 (9'6") TRS	R2.9 (9'6")	Extra-robuste R2.9 (9'6") TRS	R2.9 (9'6")
Marteaux hydrauliques	GC S H120	✓†	✓	✓†	✓	✓†
	H120 S	✓†	✓	✓†	✓	✓†
	GC S H130	✓†	✓	✓†	✓	✓†
	H130 S	✓†	✓	✓†	✓	✓†
Cisailles universelles	Mâchoire de coupe pour béton MP318	✓	✓	✓	✓	✓
	Mâchoire de démolition MP318	✓	✓	✓	✓	✓
	Mâchoire de broyage MP318	✓	✓	✓	✓	✓
	Mâchoire de coupe MP318	✓	✓	✓	✓	✓
	Mâchoire universelle MP318	✓	✓	✓	✓	✓
Grappins de démolition et de tri	G317 GC	✓	✓	✓	✓	✓
	G318	✓	✓	✓	✓	✓
	G318 WH-800	✓	✓	✓	✓	✓
	G318 WH-1100	✓	✓	✓	✓	✓
Broyeurs	Broyeur secondaire P218	✓	✓	✓	✓	✓
	Broyeur primaire P318	✓	✓	✓	✓	✓
Compacteurs (plaque vibrante)	CVP110	✓	✓	✓	✓	✓
Couteaux rotatifs	RC20	✓	✓	✓	✓	✓

(suite à la page suivante)

# Spécifications de la pelle hydraulique 325

## Guide des accessoires (suite)

Tous les équipements ne sont pas disponibles dans toutes les régions. Contactez votre concessionnaire Cat pour connaître les configurations disponibles dans votre région.

Compatible

Utilisation autorisée sur machine inférieure à 50 %

Non compatible

### ACCESSOIRES À ATTACHE SPÉCIFIQUE S70

Contrepoids		8,3 mt (18 300 lb)				
Type de flèche		Normal		Normale extra-robuste		À géométrie variable
Taille du bras		R2.9 (9'6")	Extra-robuste R2.9 (9'6") TRS	R2.9 (9'6")	Extra-robuste R2.9 (9'6") TRS	R2.9 (9'6")
Marteaux hydrauliques	GC S H120	✓†	✓	✓†	✓	✓†
	H120 S	✓†	✓	✓†	✓	✓†
	H130 S	✓†	✓	✓†	✓	✓†
Cisailles universelles	Mâchoire de coupe pour béton MP318	✓	✓	✓	✓	✓
	Mâchoire de démolition MP318	✓	✓	✓	✓	✓
	Mâchoire de broyage MP318	✓	✓	✓	✓	✓
	Mâchoire de coupe MP318	✓	✓	✓	✓	✓
	Mâchoire universelle MP318	✓	✓	✓	✓	✓
Grappins de démolition et de tri	G317 GC	✓	✓	✓	✓	✓
	G318	✓	✓	✓	✓	✓
	G318 WH-800	✓	✓	✓	✓	✓
	G318 WH-1100	✓	✓	✓	✓	✓
Cisailles mobiles pour ferraille et démolition	S3025 à tête plate	✓	✓	✓	✓	
Broyeurs	Broyeur secondaire P218	✓	✓	✓	✓	✓
	Broyeur primaire P318	✓	✓	✓	✓	✓
Compacteurs (plaque vibrante)	CVP110	✓	✓	✓	✓	✓
Couteaux rotatifs	RC20	✓	✓	✓	✓	✓

(suite à la page suivante)

# Spécifications de la pelle hydraulique 325

## Guide des accessoires (suite)

Tous les équipements ne sont pas disponibles dans toutes les régions. Contactez votre concessionnaire Cat pour connaître les configurations disponibles dans votre région.

Compatible

† Utilisation autorisée sur machine inférieure à 50 %

### ATTACHES D'ÉQUIPEMENT HCS70

Contrepoids		8,3 mt (18 300 lb)				
Type de flèche		Normal		Normale extra-robuste		À géométrie variable
Taille du bras		R2.9 (9'6")	Extra-robuste R2.9 (9'6") TRS	R2.9 (9'6")	Extra-robuste R2.9 (9'6") TRS	R2.9 (9'6")
Marteaux hydrauliques	H120 S	✓†	✓	✓†	✓	✓†
	H130 S	✓†	✓	✓†	✓	✓†
Cisailles universelles	Mâchoire de coupe pour béton MP318	✓	✓	✓	✓	✓
	Mâchoire de démolition MP318	✓	✓	✓	✓	✓
	Mâchoire de broyage MP318	✓	✓	✓	✓	✓
	Mâchoire de coupe MP318	✓	✓	✓	✓	✓
	Mâchoire universelle MP318	✓	✓	✓	✓	✓
Grappins de démolition et de tri	G317 GC	✓	✓	✓	✓	✓
	G318	✓	✓	✓	✓	✓
	G318 WH-800	✓	✓	✓	✓	✓
	G318 WH-1100	✓	✓	✓	✓	✓
Broyeurs	Broyeur secondaire P218	✓	✓	✓	✓	✓
	Broyeur primaire P318	✓	✓	✓	✓	✓
Compacteurs (plaque vibrante)	CVP110	✓	✓	✓	✓	✓
Couteaux rotatifs	RC20	✓	✓	✓	✓	✓

### ÉQUIPEMENTS POUR ATTACHE SPÉCIFIQUE HCS70/55

Contrepoids		8,3 mt (18 300 lb)				
Type de flèche		Normal		Normale extra-robuste		À géométrie variable
Taille du bras		R2.9 (9'6")	Extra-robuste R2.9 (9'6") TRS	R2.9 (9'6")	Extra-robuste R2.9 (9'6") TRS	R2.9 (9'6")
Marteaux hydrauliques	H120 S	✓†	✓	✓†	✓	✓†
	H130 S	✓†	✓	✓†	✓	✓†
Cisailles universelles	Mâchoire de coupe pour béton MP318	✓	✓	✓	✓	✓
	Mâchoire de démolition MP318	✓	✓	✓	✓	✓
	Mâchoire de broyage MP318	✓	✓	✓	✓	✓
	Mâchoire de coupe MP318	✓	✓	✓	✓	✓
	Mâchoire universelle MP318	✓	✓	✓	✓	✓
Grappins de démolition et de tri	G317 GC	✓	✓	✓	✓	✓
	G318	✓	✓	✓	✓	✓
	G318 WH-800	✓	✓	✓	✓	✓
	G318 WH-1100	✓	✓	✓	✓	✓
Broyeurs	Broyeur secondaire P218	✓	✓	✓	✓	✓
	Broyeur primaire P318	✓	✓	✓	✓	✓
Compacteurs (plaque vibrante)	CVP110	✓	✓	✓	✓	✓
Couteaux rotatifs	RC20	✓	✓	✓	✓	✓

(suite à la page suivante)



# Spécifications de la pelle hydraulique 325

## Guide des accessoires (suite)

Tous les équipements ne sont pas disponibles dans toutes les régions. Contactez votre concessionnaire Cat pour connaître les configurations disponibles dans votre région.

Compatible

† Utilisation autorisée sur machine inférieure à 50 %

Non compatible

### ÉQUIPEMENTS TRS18 (HAUT ET BAS À CLAVETER POUR LES CW-30)

Certains accessoires nécessitent davantage de débit hydraulique et sont mieux adaptés à une machine dotée de circuits HP2 et d'un rotoculteur avec un pivot à grand débit. Vérifiez la capacité hydraulique de votre machine et du rotoculteur, ainsi que les exigences de votre équipement afin de garantir une bonne compatibilité.

#### Contrepoids

8,3 mt (18 300 lb)

Type de flèche	Taille du bras	Normal		Normale extra-robuste		À géométrie variable
		R2.9 (9'6")	Extra-robuste R2.9 (9'6") TRS	R2.9 (9'6")	Extra-robuste R2.9 (9'6") TRS	
Marteaux hydrauliques	H115 S	✓	✓	✓	✓	✓
	GC S H120	✓†	✓	✓†	✓	✓
	H120 S	✓†	✓	✓†	✓	✓†
Grappins de démolition et de tri	G217 GC	✓	✓	✓	✓	✓
	G217 GC CAN fixe	✓	✓	✓	✓	✓
Compacteurs (plaque vibrante)	CVP75	✓	✓	✓	✓	✓
	CVP110	✓	✓	✓	✓	✓

**NOTA :** Utilisez des marteaux sur les rotoculteurs pendant moins de 10 % des heures de fonctionnement par an ou 200heures maximum par an. Référez-vous à votre Guide d'utilisation et d'entretien pour connaître les débits hydrauliques recommandés.

### ÉQUIPEMENTS TRS18 (CW-30S SUPÉRIEUR/CW-30S INFÉRIEUR)

Certains accessoires nécessitent davantage de débit hydraulique et sont mieux adaptés à une machine dotée de circuits HP2 et d'un rotoculteur avec un pivot à grand débit. Vérifiez la capacité hydraulique de votre machine et du rotoculteur, ainsi que les exigences de votre équipement afin de garantir une bonne compatibilité.

#### Contrepoids

8,3 mt (18 300 lb)

Type de flèche	Taille du bras	Normal		Normale extra-robuste		À géométrie variable
		R2.9 (9'6")	Extra-robuste R2.9 (9'6") TRS	R2.9 (9'6")	Extra-robuste R2.9 (9'6") TRS	
Marteaux hydrauliques	H115 S	✓	✓	✓	✓	✓
	GC S H120	✓†	✓	✓†	✓	✓†
	H120 S	✓†	✓	✓†	✓	✓†
Grappins de démolition et de tri	G217 GC	✓	✓	✓	✓	✓
	G217 GC CAN fixe	✓	✓	✓	✓	✓
Compacteurs (plaque vibrante)	CVP75	✓	✓	✓	✓	✓
	CVP110	✓	✓	✓	✓	✓

**NOTA :** Utilisez des marteaux sur les rotoculteurs pendant moins de 10 % des heures de fonctionnement par an ou 200heures maximum par an. Référez-vous à votre Guide d'utilisation et d'entretien pour connaître les débits hydrauliques recommandés.

(suite à la page suivante)

# Spécifications de la pelle hydraulique 325

## Guide des accessoires (suite)

Tous les équipements ne sont pas disponibles dans toutes les régions. Contactez votre concessionnaire Cat pour connaître les configurations disponibles dans votre région.

Compatible

† Utilisation autorisée sur machine inférieure à 50 %

### ÉQUIPEMENTS TRS18 (HAUT ET BAS À CLAVETER POUR LES CW-30)

Certains accessoires nécessitent davantage de débit hydraulique et sont mieux adaptés à une machine dotée de circuits HP2 et d'un rotoculteur avec un pivot à grand débit. Vérifiez la capacité hydraulique de votre machine et du rotoculteur, ainsi que les exigences de votre équipement afin de garantir une bonne compatibilité.

**Contrepoids** 8,3 mt (18 300 lb)

Type de flèche		Normal		Normale extra-robuste		À géométrie variable
		R2.9 (9'6")	Extra-robuste R2.9 (9'6") TRS	R2.9 (9'6")	Extra-robuste R2.9 (9'6") TRS	
Marteaux hydrauliques	H115 S	✓	✓	✓	✓	✓
	GC S H120	✓†	✓	✓†	✓	✓†
	H120 S	✓†	✓	✓†	✓	✓†
Grappins de démolition et de tri	G217 GC	✓	✓	✓	✓	✓
	G217 GC CAN fixe	✓	✓	✓	✓	✓
Compacteurs (plaque vibrante)	CVP75	✓	✓	✓	✓	✓
	CVP110	✓	✓	✓	✓	✓

**NOTA :** Utilisez des marteaux sur les rotoculteurs pendant moins de 10 % des heures de fonctionnement par an ou 200heures maximum par an. Référez-vous à votre Guide d'utilisation et d'entretien pour connaître les débits hydrauliques recommandés.

### ÉQUIPEMENTS TRS18 (CW-30 SUPÉRIEUR/CW-30 INFÉRIEUR)

Certains accessoires nécessitent davantage de débit hydraulique et sont mieux adaptés à une machine dotée de circuits HP2 et d'un rotoculteur avec un pivot à grand débit. Vérifiez la capacité hydraulique de votre machine et du rotoculteur, ainsi que les exigences de votre équipement afin de garantir une bonne compatibilité.

**Contrepoids** 8,3 mt (18 300 lb)

Type de flèche		Normal		Normale extra-robuste		À géométrie variable
		R2.9 (9'6")	Extra-robuste R2.9 (9'6") TRS	R2.9 (9'6")	Extra-robuste R2.9 (9'6") TRS	
Marteaux hydrauliques	H115 S	✓	✓	✓	✓	✓
	GC S H120	✓†	✓	✓†	✓	✓†
	H120 S	✓†	✓	✓†	✓	✓†
Grappins de démolition et de tri	G217 GC	✓	✓	✓	✓	✓
	G217 GC CAN fixe	✓	✓	✓	✓	✓
Compacteurs (plaque vibrante)	CVP75	✓	✓	✓	✓	✓
	CVP110	✓	✓	✓	✓	✓

**NOTA :** Utilisez des marteaux sur les rotoculteurs pendant moins de 10 % des heures de fonctionnement par an ou 200heures maximum par an. Référez-vous à votre Guide d'utilisation et d'entretien pour connaître les débits hydrauliques recommandés.

### ÉQUIPEMENTS TRS18 (DESSUS À CLAVETER / DESSOUS S70)

Certains accessoires nécessitent davantage de débit hydraulique et sont mieux adaptés à une machine dotée de circuits HP2 et d'un rotoculteur avec un pivot à grand débit. Vérifiez la capacité hydraulique de votre machine et du rotoculteur, ainsi que les exigences de votre équipement afin de garantir une bonne compatibilité.

**Contrepoids** 8,3 mt (18 300 lb)

Type de flèche		Normal		Normale extra-robuste		À géométrie variable
		R2.9 (9'6")	Extra-robuste R2.9 (9'6") TRS	R2.9 (9'6")	Extra-robuste R2.9 (9'6") TRS	
Marteaux hydrauliques	H115 S	✓	✓	✓	✓	✓
	GC S H120	✓†	✓	✓†	✓	✓†
	H120 S	✓†	✓	✓†	✓	✓†
Grappins de démolition et de tri	G217 GC	✓	✓	✓	✓	✓
Compacteurs (plaque vibrante)	CVP75	✓	✓	✓	✓	✓
	CVP110	✓	✓	✓	✓	✓

**NOTA :** Utilisez des marteaux sur les rotoculteurs pendant moins de 10 % des heures de fonctionnement par an ou 200heures maximum par an. Référez-vous à votre Guide d'utilisation et d'entretien pour connaître les débits hydrauliques recommandés.

(suite à la page suivante)

# Spécifications de la pelle hydraulique 325

## Guide des accessoires (suite)

Tous les équipements ne sont pas disponibles dans toutes les régions. Contactez votre concessionnaire Cat pour connaître les configurations disponibles dans votre région.

Compatible

† Utilisation autorisée sur machine inférieure à 50 %

Non compatible

### EQUIPEMENTS TRS18 (S70 SUPÉRIEUR/S70 INFÉRIEUR)

Certains accessoires nécessitent davantage de débit hydraulique et sont mieux adaptés à une machine dotée de circuits HP2 et d'un rotoculteur avec un pivot à grand débit. Vérifiez la capacité hydraulique de votre machine et du rotoculteur, ainsi que les exigences de votre équipement afin de garantir une bonne compatibilité.

**Contrepoids** 8,3 mt (18 300 lb)

Type de flèche	Taille du bras	Normal		Normale extra-robuste		À géométrie variable
		R2.9 (9'6")	Extra-robuste R2.9 (9'6") TRS	R2.9 (9'6")	Extra-robuste R2.9 (9'6") TRS	R2.9 (9'6")
Marteaux hydrauliques	H115 S	✓	✓	✓	✓	✓
	GC S H120	✓†	✓	✓†	✓	✓†
	H120 S	✓†	✓	✓†	✓	✓†
Grappins de démolition et de tri	G217 GC	✓	✓	✓	✓	✓
Compacteurs (plaque vibrante)	CVP75	✓	✓	✓	✓	✓
	CVP110	✓	✓	✓	✓	✓

**NOTA** : Utilisez des marteaux sur les rotoculteurs pendant moins de 10 % des heures de fonctionnement par an ou 200heures maximum par an. Référez-vous à votre Guide d'utilisation et d'entretien pour connaître les débits hydrauliques recommandés.

### EQUIPEMENTS TRS18 (À CLAVETER EN HAUT/ HCS70 INFÉRIEUR)

Certains accessoires nécessitent davantage de débit hydraulique et sont mieux adaptés à une machine dotée de circuits HP2 et d'un rotoculteur avec un pivot à grand débit. Vérifiez la capacité hydraulique de votre machine et du rotoculteur, ainsi que les exigences de votre équipement afin de garantir une bonne compatibilité.

**Contrepoids** 8,3 mt (18 300 lb)

Type de flèche	Taille du bras	Normal		Normale extra-robuste		À géométrie variable
		R2.9 (9'6")	Extra-robuste R2.9 (9'6") TRS	R2.9 (9'6")	Extra-robuste R2.9 (9'6") TRS	R2.9 (9'6")
Marteaux hydrauliques	H115 S	✓	✓	✓	✓	✓
	H120 S	✓†	✓	✓†	✓	✓†
Compacteurs (plaque vibrante)	CVP75	✓	✓	✓	✓	✓
	CVP110	✓	✓	✓	✓	✓

**NOTA** : Utilisez des marteaux sur les rotoculteurs pendant moins de 10 % des heures de fonctionnement par an ou 200heures maximum par an. Référez-vous à votre Guide d'utilisation et d'entretien pour connaître les débits hydrauliques recommandés.

### EQUIPEMENTS TRS18 (HCS70 SUPÉRIEUR/HCS70 INFÉRIEUR)

Certains accessoires nécessitent davantage de débit hydraulique et sont mieux adaptés à une machine dotée de circuits HP2 et d'un rotoculteur avec un pivot à grand débit. Vérifiez la capacité hydraulique de votre machine et du rotoculteur, ainsi que les exigences de votre équipement afin de garantir une bonne compatibilité.

**Contrepoids** 8,3 mt (18 300 lb)

Type de flèche	Taille du bras	Normal		Normale extra-robuste		À géométrie variable
		R2.9 (9'6")	Extra-robuste R2.9 (9'6") TRS	R2.9 (9'6")	Extra-robuste R2.9 (9'6") TRS	R2.9 (9'6")
Marteaux hydrauliques	H115 S	✓	✓	✓	✓	✓
	H120 S	✓†	✓	✓†	✓	✓†
Compacteurs (plaque vibrante)	CVP75	✓	✓	✓	✓	✓
	CVP110	✓	✓	✓	✓	✓

**NOTA** : Utilisez des marteaux sur les rotoculteurs pendant moins de 10 % des heures de fonctionnement par an ou 200heures maximum par an. Référez-vous à votre Guide d'utilisation et d'entretien pour connaître les débits hydrauliques recommandés.

(suite à la page suivante)

# Spécifications de la pelle hydraulique 325

## Guide des accessoires (suite)

Tous les équipements ne sont pas disponibles dans toutes les régions. Contactez votre concessionnaire Cat pour connaître les configurations disponibles dans votre région.

Compatible

† Utilisation autorisée sur machine inférieure à 50 %

### ÉQUIPEMENTS TRS18 (À CLAVETER EN HAUT/HCS70/55 INFÉRIEUR)

Certains accessoires nécessitent davantage de débit hydraulique et sont mieux adaptés à une machine dotée de circuits HP2 et d'un rotoculteur avec un pivot à grand débit. Vérifiez la capacité hydraulique de votre machine et du rotoculteur, ainsi que les exigences de votre équipement afin de garantir une bonne compatibilité.

#### Contrepoids

8,3 mt (18 300 lb)

Type de flèche		Normal		Normale extra-robuste		À géométrie variable
		R2.9 (9'6")	Extra-robuste R2.9 (9'6") TRS	R2.9 (9'6")	Extra-robuste R2.9 (9'6") TRS	
Marteaux hydrauliques	H115 S	✓	✓	✓	✓	✓
	H120 S	✓†	✓	✓†	✓	✓†
Compacteurs (plaque vibrante)	CVP75	✓	✓	✓	✓	✓
	CVP110	✓	✓	✓	✓	✓

**NOTA :** Utilisez des marteaux sur les rotoculteurs pendant moins de 10 % des heures de fonctionnement par an ou 200heures maximum par an. Référez-vous à votre Guide d'utilisation et d'entretien pour connaître les débits hydrauliques recommandés.

### ÉQUIPEMENTS TRS18 (HCS70/55 SUPÉRIEUR/HCS70/55 INFÉRIEUR)

Certains accessoires nécessitent davantage de débit hydraulique et sont mieux adaptés à une machine dotée de circuits HP2 et d'un rotoculteur avec un pivot à grand débit. Vérifiez la capacité hydraulique de votre machine et du rotoculteur, ainsi que les exigences de votre équipement afin de garantir une bonne compatibilité.

#### Contrepoids

8,3 mt (18 300 lb)

Type de flèche		Normal		Normale extra-robuste		À géométrie variable
		R2.9 (9'6")	Extra-robuste R2.9 (9'6") TRS	R2.9 (9'6")	Extra-robuste R2.9 (9'6") TRS	
Marteaux hydrauliques	H115 S	✓	✓	✓	✓	✓
Compacteurs (plaque vibrante)	CVP75	✓	✓	✓	✓	✓
	CVP110	✓	✓	✓	✓	✓

**NOTA :** Utilisez des marteaux sur les rotoculteurs pendant moins de 10 % des heures de fonctionnement par an ou 200heures maximum par an. Référez-vous à votre Guide d'utilisation et d'entretien pour connaître les débits hydrauliques recommandés.

### ACCESSOIRES MONTÉS SUR FLÈCHE

#### Contrepoids

8,3 mt (18 300 lb)

Type de flèche		Normal	Normale extra-robuste	À géométrie variable
		Cisailles mobiles pour ferraille et démolition	S2050	✓
	S3035 à tête plate	✓	✓	✓

## Équipement de série et options

L'équipement de série et les options peuvent varier. Pour de plus amples informations, veuillez consulter votre concessionnaire Cat.

	De série	En option		De série	En option
<b>FLÈCHES, BRAS ET TIMONERIES</b>			<b>CIRCUIT ÉLECTRIQUE</b>		
Flèche normale de 5,7 m (18'8")		✓	Projecteur sur châssis à diode, projecteurs sur flèche côté gauche/côté droit, projecteurs de la cabine : 1 800 lumens	✓	
Flèche normale extra-robuste de 5,7 m (18'8")		✓	Sectionneur électrique centralisé	✓	
Pied de 2,7 m (8'10") + flèche avant à angle variable de 3,3 m (10'10")		✓	Projecteurs de travail à délai de temporisation programmable	✓	
Bras normal de 2,9 m (9'6")		✓	Pack d'éclairage environnement, projecteurs haut de gamme		✓
Bras normal extra-robuste de 2,9 m (9'6")		✓	<b>MOTEUR</b>		
Timonerie de godet, type B1 avec anneau de levage, Cat GRADE	✓		Moteur diesel avec turbocompresseur simple C4.4 Cat®	✓	
<b>TECHNOLOGIE CAT</b>			Trois modes sélectionnables : Puissance, Smart, Eco	✓	
Gestion des équipements Cat			Fonctionnement jusqu'à 4 500 m (14 760 ft) d'altitude	✓	
– VisionLink®	✓ <sup>1</sup>		Capacité de refroidissement à température ambiante élevée de 50 °C (122 °F) sans détarage	✓	
– VisionLink Productivity		✓ <sup>2</sup>	Fonctionnalité de démarrage à froid à -18 °C (0 °F)	✓	
– Mise à jour à distance	✓		Capacité de démarrage à froid à -32 °C (-25 °F)		✓
– Dépistage des pannes à distance	✓		Filtre à air à deux éléments étanches avec préfiltre intégré	✓	
– Reconnaissance et suivi de l'outil de travail (PL161)	✓		Pompe électrique d'amorçage de carburant	✓	
– Encadrement du conducteur		✓ <sup>3</sup>	Ventilateurs de refroidissement électriques réversibles	✓	
Cat Grade :			Système de filtration de carburant à deux étages avec séparateur d'eau et indicateur	✓	
– Cat Grade 2D	✓		<sup>1</sup> Fournit des données de base en télématique pour gérer la santé, les informations d'entretien et la surveillance des conditions. D'autres plans sont disponibles pour des rapports de données plus complets. Pour de plus amples informations, veuillez consulter votre concessionnaire Cat. <sup>2</sup> Abonnement VisionLink requis. Pour de plus amples informations, veuillez consulter votre concessionnaire Cat. <sup>3</sup> Abonnement VisionLink requis pour la génération de rapport back-office. Pour de plus amples informations, veuillez consulter votre concessionnaire Cat. <sup>4</sup> Non disponible pour flèche à angle variable.		
– Cat Grade avec 2D et Option de prééquipement (ARO)		✓			
– Capteur laser		✓			
– Cat Grade avec 3D (antenne simple ou double GNSS)		✓			
– Compatible avec les systèmes de nivellement 3D de Trimble, Topcon et Leica	✓				
– Compatible Cat Grade 3D		✓			
– Connectivité Cat Grade		✓ <sup>2</sup>			
Cat Assist :					
– Grade Assist	✓				
– Boom Assist	✓				
– Bucket Assist	✓				
– Swing Assist	✓				
– Aide au levage	✓ <sup>4</sup>				
Cat Payload :					
– Pesée à la volée	✓				
– Étalonnage semi-automatique	✓				
– Informations de charge utile/cycle	✓				
– Génération de rapports back-office VisionLink Productivity		✓ <sup>2</sup>			
Cat Advanced Payload :					
– Totaux quotidiens	✓				
– Listes personnalisées	✓				
– Poids cible intelligent	✓				
– Intégration e-ticket	✓ <sup>2</sup>				
Autre :					
Intégration du rotateur Cat (TRS)		✓			

# Équipement standard et options de la 325

## Équipement de série et options (suite)

L'équipement de série et les options peuvent varier. Pour de plus amples informations, veuillez consulter votre concessionnaire Cat.

	De série	En option		De série	En option
<b>CIRCUIT HYDRAULIQUE</b>			<b>TRAIN DE ROULEMENT ET STRUCTURES</b>		
Soupape de commande principale électrique	✓		Châssis de base avec galets inférieurs standard et galets supérieurs extra-robustes		✓
Auto dig boost <sup>5</sup>	✓		Châssis de base avec galets inférieurs standard et galets porteurs standard pour utilisation avec lame		✓
Levage pour charges lourdes automatique	✓		Chaîne lubrifiée par graisse	✓	
Circuits de régénération de bras et de flèche	✓		Protections de guide de la chaîne segmentée	✓	
Préchauffage automatique	✓		Blindage inférieur extra-robustes	✓	
Translation automatique à deux vitesses	✓		Protections du moteur de translation extra-robustes	✓	
Valve de maintien de charge du bras et de la flèche	✓		Protection de pivot		✓
Pompe principale électronique de type tandem	✓		Contrepoids de 4,9 mt (10 800 lb)		✓
Filtre hydraulique principal de type élément	✓		Contrepoids de 6,7 mt (14 800 lb) <sup>6</sup>		✓
Canalisation d'aspiration de pompe pour moyenne pression ou lame	✓		Contrepoids de 8,3 mt (18 300 lb) <sup>6</sup>		✓
SmartBoom™		✓	Patins de chaîne à triple arête extra-robustes de 600 mm (24 in)		✓
Surveillance du rendement hydraulique		✓	Patins de chaîne à triple arête extra-robuste de 700 mm (28")		✓
<b>SÉCURITÉ ET PROTECTION</b>			Patins de chaîne à triple arête extra-robustes de 790 mm (31")		✓
Cat Command (commande à distance)		✓	Lame de 2 980 mm (9'9")		✓
2D Barrière électronique :	✓		Lame de 3 170 mm (10'5")		✓
– Limite électronique			Points d'arrimage sur le châssis de base	✓	
– Limite électronique inférieure					
– Orientation électronique					
– Paroi électronique					
– Barrière électronique de protection de la cabine					
Arrêt automatique du marteau	✓				
Caméras de vision arrière et côté droit	✓				
Visibilité à 360°		✓			
Main courante et poignée côté droit	✓				
Tôle antidérapante et vis à tête fraisée sur la plate-forme d'entretien	✓				
Verrouillage hydraulique et levier de commande	✓				
Alarme d'orientation		✓			
Contacteur d'arrêt moteur secondaire dans la cabine accessible au niveau du sol	✓				
Sectionneur verrouillable	✓				
Klaxon d'avertissement/de signalisation	✓				
Éclairage d'inspection		✓			
<b>ENTRETIEN ET MAINTENANCE</b>					
Orifices de prélèvement périodique d'échantillons d'huile (S O S <sup>SM</sup> )	✓				
Emplacement groupé pour l'huile moteur et les filtres à carburant	✓				
Deuxième jauge baïonnette au niveau du sol pour l'huile moteur	✓				
Système intégré de gestion de la santé des véhicules	✓				

<sup>5</sup>Nécessite une vanne de levage lourde ; non disponible pour la flèche à angle variable.

<sup>6</sup>Non compatible avec la lame

## Kits et équipements installés par le concessionnaire

Les équipements peuvent varier. Pour de plus amples informations, veuillez consulter votre concessionnaire Cat.

### CABINE

- Pare-pluie et projecteur de cabine avec couvercle
- Pare-brise en verre laminé P5A
- Pédale électrique gauche/droite pour la commande d'outil
- Kit d'accoudoir
- Siège avec fonctionnalité de ceinture de sécurité à 4 points
- Kit de fenêtre arrière à double sortie
- Ceinture de sécurité à enrouleur de 75mm (3")
- Relais auxiliaire

### PROTECTIONS

- Protections de conducteur
- Protection à mailles sur toute la surface avant
- Protection à mailles sur la moitié de la surface avant
- Protection complète anti-vandalisme

### ENTRETIEN

- Kit de tuyaux anti-poussière

### SÉCURITÉ ET PROTECTION

- Cat Detect – Détection de personnes
- Cat Command – Kit de commande à distance
- Indicateur de ceinture de sécurité
- Porte-clés Bluetooth®

### AUTRES ÉQUIPEMENTS

- Kit d'arrêt différé du moteur
- Kit de grappin motorisé

# Options de cabine 325

## Options de cabine

	Deluxe	Premium (pare-brise en 2 parties)	Premium (pare-brise monobloc)
ROPS	●	●	●
OPG	○	○	○
Moniteur à écran tactile LCD haute résolution 254 mm (10")	●	●	●
Climatiseur automatique à deux niveaux	●	●	●
Molette et touches de raccourci pour la commande du moniteur	●	●	●
Commande du moteur à bouton-poussoir sans clé	●	●	●
Console réglable en hauteur	●	●	●
Console gauche à basculement vers le haut	●	●	●
Siège à suspension pneumatique chauffant	●	X	X
Siège chauffant et ventilé à suspension pneumatique	X	●	●
Ceinture de sécurité de 51 mm (2")	●	●	●
Radio DAB/DAB+ avec Bluetooth (y compris ports USB/auxiliaire)	●	●	●
Prises 12 Vcc	●	●	●
Stockage de documents	●	●	●
Rangement en hauteur et rangement arrière avec filets	●	●	●
Porte-gobelet	●	●	●
Porte-gobelet	●	●	●
Vitre avant en deux parties, ouvrable	●	●	○
Pare-brise avant monobloc	X	○	●
Sortie de secours par vitre arrière	●	●	●
Essuie-glace radial avec lave-glace	●	X	X
Essuie-glace en parallèle	X	●	●
Trappe de toit plein-ciel en polycarbonate, ouvrant	●	●	X
Verre de toit feuilleté	X	X	●
Plafonnier et éclairage intérieur à diode	●	●	●
Éclairage d'accueil au sol	●	●	●
Pare-soleil de toit	●	●	●
Pare-soleil avant à rouleau	●	●	●
Pare-soleil arrière à rouleau	○	●	●
Tapis de sol lavable	●	●	●
Prééquipement pour gyrophare	●	●	●
Direction de bras Cat	○	○	○
Relais auxiliaire	○	○	○

● Standard

○ En option

X Non disponible



Les informations suivantes s'appliquent à la machine à l'étape de fabrication finale telle que configurée pour la vente dans les régions couvertes dans ce document. Le contenu de cette déclaration n'est valide qu'au moment de sa publication; toutefois, le contenu relatif aux fonctions et caractéristiques de la machine peut être modifié sans préavis. Pour toute information complémentaire, veuillez consulter le guide d'utilisation et d'entretien de la machine.

Pour plus d'informations sur la durabilité en action et notre progression, visitez la page <https://www.caterpillar.com/en/company/sustainability>.

## Moteur

- Le Moteur C4.4 Cat® est conforme aux normes sur les émissions de l'EPA Tier 4 Final pour les États-Unis, Stage V pour l'Union européenne et 2014 pour le Japon.
- Les moteurs diesel Cat doivent utiliser du carburant diesel à très faible teneur en soufre (15 ppm de soufre ou moins) ou du carburant diesel à très faible teneur en soufre mélangé aux carburants\*\* à plus faible intensité de carbone suivants, jusqu'au :
  - ✓ 20 % biodiesel EMAG (ester méthylique d'acide gras)\*
  - ✓ 100 % diesel renouvelable, huile végétale hydrotraitée et carburants GTL (gaz à liquide)

Référez-vous aux directives pour une application réussie. Veuillez contacter votre concessionnaire Cat ou référez-vous à la publication spéciale SEBU6250 Caterpillar Machine Fluids Recommendations (Recommandations relatives aux liquides des équipements Caterpillar).

\*Les moteurs sans dispositif de post-traitement peuvent utiliser des mélanges plus élevés, contenant jusqu'à 100 % de biodiesel. (Pour l'utilisation de mélanges supérieurs à 20 % de biodiesel, consultez votre concessionnaire Cat.)

\*\*Les émissions de gaz à effet de serre au tuyau d'échappement issues des carburants à émissions de carbone réduites sont essentiellement les mêmes que celles des carburants traditionnels.

## Circuit de climatisation

- Le circuit de climatisation de cette machine contient du gaz réfrigérant fluoré à effet de serre R134a (potentiel de réchauffement climatique = 1 430). Le système contient 0,8 kg (1,8 lb) de réfrigérant, avec un équivalent CO<sub>2</sub> de 1 144 tonnes métriques (1 261 US t).

## Peinture

- Selon les meilleures connaissances existantes, la concentration maximale admise, mesurée en ppm, des métaux lourds suivants dans la peinture est comme suit :
  - Barium < 0,01 %
  - Cadmium < 0,01 %
  - Chrome < 0,01 %
  - Plomb < 0,01 %

## Performances acoustiques

ISO 6395:2008 (à l'extérieur) 97 dB(A)

ISO 6396:2008 (intérieur de la cabine) 70 dB(A)

- Le port de protections auditives peut s'avérer nécessaire lorsque le conducteur travaille dans un poste de conduite ouvert (qui n'est pas correctement entretenu ou dont les portes/vitres sont ouvertes) pendant de longues périodes ou dans un environnement bruyant.

## Huiles et fluides

- L'usine Caterpillar effectue un remplissage de liquides de refroidissement à base d'éthylène glycol. L'antigel/liquide de refroidissement pour moteur diesel Cat (DEAC) et le liquide de refroidissement longue durée Cat (ELC) peuvent être recyclés. Pour de plus amples informations, veuillez consulter votre concessionnaire Cat.
- L'huile Cat Bio HYDO™ Advanced est une huile hydraulique biodégradable portant le label écologique UE.
- La présence d'autres liquides est probable; consultez le Guide d'utilisation et d'entretien ou le Guide de montage et d'application pour connaître tous les liquides conseillés et les intervalles d'entretien requis.

## Caractéristiques et technologie

- Les fonctions et technologies suivantes peuvent permettre de réaliser des économies de carburant et contribuer à la réduction des émissions. Les fonctions peuvent varier. Pour de plus amples informations, veuillez consulter votre concessionnaire Cat.
  - Des circuits hydrauliques avancés permettent d'équilibrer la puissance et l'efficacité
  - Le mode Smart adapte automatiquement la puissance de la machine en fonction des conditions d'excavation
  - Le mode Éco permet de réduire la consommation de carburant pour les applications légères
  - L'utilisation des technologies Cat peut aider à optimiser l'efficacité en matière d'exploitation
  - Le tout nouveau filtre à huile hydraulique offre une plus longue durée de vie avec un intervalle de remplacement de 3 000 heures

## Recyclage

- Les matériaux intégrés aux machines sont classifiés comme suit avec un pourcentage pondéral approximatif. En raison des variations de configurations produit, les valeurs suivantes du tableau peuvent varier.

Type de matériau	Pourcentage pondéral
Acier	82,67 %
Fer	5,61 %
Métal non ferreux	2,68 %
Métal mixte	1,28 %
Métal mixte et non métal	1,07 %
Plastique	1,35 %
Caoutchouc	0,08 %
Mixte non métallique	0,23 %
Fluide	3,33 %
Autres	1,70 %
Non classifié	0,00 %
Total	100 %

- Une machine avec un taux de recyclabilité plus élevé garantira un usage plus efficace des ressources naturelles précieuses et elle renforcera la valeur de fin de vie du produit. Conformément à la norme ISO 16714:2008 (Engins de terrassement – Recyclabilité et récupérabilité – Terminologie et méthode de calcul), le taux de recyclabilité se définit comme le pourcentage en masse (fraction en pourcentage de la masse) de la nouvelle machine potentiellement capable d'être recyclé, et/ou réutilisé.

Tous les éléments de la nomenclature sont d'abord évalués selon le type de composant, sur la base d'une liste de composants définie par les normes ISO 16714:2008 et CEMA (Construction Equipment Manufacturers Association) du Japon. Les pièces restantes sont ensuite évaluées pour leur recyclabilité en fonction du type de matériau.

En raison des variations de configurations produit, la valeur suivante du tableau peut varier.

Recyclabilité – 98 %

Pour plus d'informations sur les produits Cat, les services proposés par les concessionnaires et les solutions par secteur d'activité, veuillez consulter le site [www.cat.com](http://www.cat.com)

AFXQ3989-00 (09-2024)  
Numéro de version : 07H  
(Europe)

© 2024 Caterpillar  
Tous droits réservés

Documents et spécifications susceptibles de modifications sans préavis. Les machines représentées sur les photos peuvent comporter des équipements supplémentaires. Pour connaître les options disponibles, veuillez vous adresser à votre concessionnaire Cat.

CAT, CATERPILLAR, LET'S DO THE WORK, leurs logos respectifs, « Caterpillar Corporate Yellow », l'empreinte de commerce « Power Edge » et Cat « Modern Hex » ainsi que les identités d'entreprise et de produit utilisés sont des marques commerciales de Caterpillar et ne peuvent pas être utilisées sans autorisation. VisionLink est une marque commerciale de Caterpillar Inc., déposée aux États-Unis et dans d'autres pays.

