



323

Hydraulikbagger

Technische Daten

Konfigurationen und Funktionen können je nach Region unterschiedlich sein. Bitte wenden Sie sich bezüglich der Verfügbarkeit in Ihrer Region an Ihren Cat®-Händler.

Inhaltsverzeichnis

Hydraulikbagger 323

Technische Daten	2	Hubvermögen mit HD-Standardausleger:	
Motor	2	Kontergewicht: 5,4 t (11.900 lb)	17
Klimaanlagensystem	2	Hubvermögen mit Verstellausleger:	
Schwenkwerk	2	Kontergewicht: 4,2 t (9300 lb)	21
Gewichte	2	Kontergewicht: 5,4 t (11.900 lb)	29
Kette	2	Hubvermögen mit SLR-Ausleger:	
Antrieb	2	Kontergewicht: 5,4 t (11.900 lb)	37
Hydrauliksystem	2	Löffel – technische Daten und Kompatibilität	45
Füllmengen	2	Anbaugeräte-Zuordnung	49
Geräuschpegel	3	Standard- und Sonderausrüstung	63
Normen	3	Vom Händler montierte Sätze und Anbaugeräte	65
Einsatzgewichte und Bodendrucke	3	Fahrerkabinnenvarianten	66
Gewicht der Hauptbauteile	4	323 Umwelterklärung	67
Abmessungen	5		
Arbeitsbereiche	7		
Hubvermögen mit Standardausleger:			
Kontergewicht: 4,2 Tonnen (9300 lb)	9		
Kontergewicht: 5,4 t (11.900 lb)	13		

Schmaler Hydraulikbagger mit hoher Zugvorrichtung 323 – Spezialkonfiguration

Wesentliche Merkmale und Vorteile	68	Gewicht der Hauptbauteile	71
Technische Daten	69	Abmessungen – schmales Laufwerk	72
Motor	69	Arbeitsbereiche – schmales Laufwerk	74
Klimaanlagensystem	69	Hubvermögen mit Standardausleger:	
Schwenkwerk	69	Kontergewicht: 4,55 t (10.000 lb)	76
Gewichte	69	Hubvermögen mit Verstellausleger:	
Kette	69	Kontergewicht: 4,55 t (10.000 lb)	78
Antrieb	69	Löffel – technische Daten und Kompatibilität	82
Hydrauliksystem	69	Anbaugeräteleitfaden	86
Füllmengen	70	Standard- und Sonderausrüstung	108
Geräuschpegel	70	Vom Händler montierte Sätze und Anbaugeräte	110
Normen	70	Fahrerkabinnenvarianten	111
Einsatzgewichte und Bodendrucke	71		

Hydraulikbagger 323 – Technische Daten

Motor

Motormodell	Cat® C7.1	
Nennleistung		
ISO 9249	128,5 kW	172 hp
ISO 9249 (DIN)	175 hp (metrische Einheit)	
Motorleistung		
ISO 14396	129,4 kW	174 hp
ISO 14396 (DIN)	176 hp (metrische Einheit)	
Bohrung	105 mm	4"
Hub	135 mm	5"
Hubraum	7,01 l	428 in ³
Geeignet für Biodiesel	Bis zu B20 ⁽¹⁾	

- Erfüllt die Emissionsnormen gemäß EPA Tier 4 Final (USA), Stufe V (EU) und Japan 2014.
- Empfohlen für den Einsatz bis zu einer Höhenlage von 4500 m (14.760') mit Motordrosselung über 3000 m (9840').
- Die angegebene Leistung wird gemäß der jeweils gültigen Norm zum Zeitpunkt der Fertigung gemessen.
- Die angegebene Nettoleistung wurde am Schwungrad gemessen. Bei der Messung war der Motor mit Lüfter, Lufteinlasssystem, Abgassystem und Drehstromgenerator ausgestattet.
- Motordrehzahl bei 2200/min.

⁽¹⁾Cat-Dieselmotoren müssen mit Dieselkraftstoff mit extrem niedrigem Schwefelgehalt (ULSD, Ultra Low Sulfur Diesel) mit höchstens 15 ppm Schwefel oder einer Mischung aus ULSD und folgenden Kraftstoffen mit geringerem Schwefelgehalt** betrieben werden (Maximalangaben folgen):

- ✓ 20 % Biodiesel FAME (Fettsäure-Methylester)*
- ✓ 100 % "Renewable Diesel", HVO (Hydrogenated Vegetable Oil, hydriertes Pflanzenöl) und GTL-Kraftstoffe (Gas-to-Liquid, Kraftstoff aus Erdgas)

Siehe Anleitung zur Gewährleistung einer erfolgreichen Anwendung. Weitere Informationen erhalten Sie von Ihrem Cat-Händler oder im Handbuch "Caterpillar Machine Fluids Recommendations" (SEBU6250).

**Motoren ohne Ausstattung zur Nachbehandlung können höhere Beimischungen verwenden, d. h. bis zu 100 % Biodiesel (wenden Sie sich bei Verwendung von Beimischungen mit mehr als 20 % Biodiesel an Ihren Cat-Händler).*

***Die Treibhausgase in den Auspuffemissionen von Kraftstoffen mit geringeren Schadstoffemissionen entsprechen quasi denen traditioneller Kraftstoffe.*

Klimaanlagensystem

Das Klimaanlagensystem dieser Maschine enthält das fluorierte Treibhausgas R134a als Kältemittel (Erderwärmungspotenzial = 1430). In der Anlage befinden sich 0,85 kg Kältemittel, was einer CO₂-Produktion von 1,216 Tonnen entspricht.

Schwenkwerk

Schwenkgeschwindigkeit*	11,25 U/min	
Max. Schwenkmoment	82 kN·m	60.300 lbf·ft

* Bei Maschinen mit CE-Kennzeichnung kann der Standardwert geringer eingestellt sein.

Gewichte

Einsatzgewicht	24.300 kg	53.600 lb
----------------	-----------	-----------

- Langes Laufwerk, Standardausleger, Standardstiel R2.9 (9'6"), Heavy-Duty-Löffel 1,38 m³ (1,81 yd³) und HD-Dreistegbodenplatten 600 mm (24") und Kontergewicht 5,4 Tonnen (11.900 lb).

Kette

Optionale Bodenplattenbreite	600 mm	24"
	700 mm	28"
	790 mm	31"
	900 mm	35"
Anzahl der Bodenplatten (je Seite)	49	
Anzahl der Laufrollen (je Seite)	8	
Anzahl der Tragrollen (je Seite)	2	

Antrieb

Steigfähigkeit	35°/70 %	
Höchstgeschwindigkeit	5,7 km/h	3,5 mph
Max. Zugkraft – langes Laufwerk	203 kN	45.614 lbf

Hydrauliksystem

Hauptsystem – max. Volumenstrom – Arbeitshydraulik	429 l/min (214,5 × 2 Pumpen)	113 Gall./min (56,5 × 2 Pumpen)
Höchstdruck – Ausrüstung – Normalbetrieb	35.000 kPa	5075 psi
Höchstdruck – Ausrüstung – Schwerlasthubmodus/automatische Grabverstärkung	38.000 kPa	5510 psi
Höchstdruck – Fahren	35.000 kPa	5076 psi
Höchstdruck – Schwenken	27.500 kPa	3998 psi
Auslegerzylinder – Bohrung	120 mm	4,7"
Auslegerzylinder – Hub	1260 mm	49,6"
Auslegerzylinder – Bohrung – Schwerlasthub*	125 mm	5"
Auslegerzylinder – Hub – Schwerlasthub*	1260 mm	50"
Stielzylinder – Bohrung	140 mm	5,5"
Stielzylinder – Hub	1504 mm	59,2"
Löffelzylinder – Bohrung	120 mm	4,7"
Löffelzylinder – Hub	1104 mm	43,5"

* Nur für die Verwendung mit einem Kontergewicht von 5,4 t (11.900 lb).

Füllmengen

Kraftstofftankinhalt	345 l	86,6 US-Gall.
Kühlsystem	25 l	6,6 US-Gall.
Motoröl	25 l	6,6 US-Gall.
Schwenkantrieb	6 l	1,6 US-Gall.
Seitenantrieb (jeweils)	5 l	1,3 US-Gall.
Hydrauliksystem (einschließlich Tank)	234 l	61,8 US-Gall.
Hydrauliktank	115 l	30,4 US-Gall.
DEF-Tank (Diesel Exhaust Fluid, Abgasreinigungsflüssigkeit)	41 l	10,8 US-Gall.

Hydraulikbagger 323 – Technische Daten

Geräuschpegel

ISO 6395:2008 (außen) 100 dB(A)

ISO 6396:2008 (in der Fahrerkabine) 70 dB(A)

- Bei längerem Betrieb der Maschine ohne Fahrerkabine, mit nicht ordnungsgemäß gewarteter Fahrerkabine oder mit geöffneten Türen/Fenstern bzw. in lauter Umgebung ist möglicherweise ein Gehörschutz erforderlich.

Normen

Bremsen ISO 10265:2008

Fahrerkabine/
Überrollschutzaufbau (ROPS,
Rollover Protective Structure)

Bedienerschutzeinrichtung (optional) ISO 10262:1998 Level II

Einsatzgewichte und Bodendruck

Konfigurationen der Grundmaschine	HD-Dreistegbodenplatten 600 mm (24")		HD-Dreistegbodenplatten 700 mm (28")		HD-Dreistegbodenplatten, 790 mm (31")		HD-Dreistegbodenplatten, 900 mm (35")	
	Gewicht kg (lb)	Bodendruck kPa (psi)	Gewicht kg (lb)	Bodendruck kPa (psi)	Gewicht kg (lb)	Bodendruck kPa (psi)	Gewicht kg (lb)	Bodendruck kPa (psi)
Grundrahmen mit Laufrollen und Tragrollen								
Basismaschine mit Kontergewicht 5,4 Tonnen (11.900 lb) + langem Laufwerk								
Standardausleger + Stiel	24.300	50,5	24.700	44,0	25.000	39,5	25.400	35,2
R2.9 (9'6") + HD-Löffel 1,38 m ³ (1,81 yd ³)	(53.600)	(7,3)	(54.500)	(6,4)	(55.100)	(5,7)	(56.000)	(5,1)

Alle Einsatzgewichte einschließlich 90 % vollem Kraftstofftank und 75 kg (165 lb) schwerem Fahrer.

Hydraulikbagger 323 – technische Daten

Gewicht der Hauptbauteile

	kg	lb
Basismaschine (mit einem Kontergewicht von 5,4 t (11.900 lb), HD-Schwenkrahmen, HD-Grundrahmen mit SD-Laufrollen und Standardtragrollen für langes Laufwerk ohne Auslegerzylinder – ohne 90 % Kraftstoff und einen 75 kg (165 lb) schweren Fahrer).	16.700	36.800
Basismaschine (mit 4,2 Tonnen [9300 lb] Kontergewicht, Semi-HD-Schwenkrahmen, Standard-Grundrahmen mit HD-Laufrollen und Standard-Tragrollen für langes Laufwerk ohne Auslegerzylinder – jedoch ohne 90 % Kraftstoff und einen 75 kg [165 lb] schweren Fahrer).	14.800	32.600
Bodenplatten:		
HD-Dreistegbodenplatte, 600 mm (24") breit, 12,5 mm (0,49") stark	3080	6800
HD-Dreistegbodenplatte, 700 mm (28") breit, 12,5 mm (0,49") stark	3490	7700
HD-Dreistegbodenplatte, 790 mm (31") breit, 12,5 mm (0,49") stark, mit Stufenverlängerung	3800	8400
HD-Dreistegbodenplatten, 900 mm (35") breit, 12,5 mm (0,49") stark, mit Stufenverlängerung	4180	9200
Auslegerzylinder	340	750
Gewicht eines zu 90 % gefüllten Kraftstofftanks und 75 kg (165 lb) schweren Fahrers	310	680
Gegengewichte:		
Kontergewicht 4,2 t (9300 lb)	4200	9300
Kontergewicht: 5,4 Tonnen (11.900 lb)	5400	11.900
Schwenkrahmen:		
Semi-HD-Schwenkrahmen	1910	4210
HD-Schwenkrahmen	2090	4600
Unterwagen:		
Standard-Grundrahmen mit HD-Laufrollen und Standard-Tragrollen	4420	9700
HD-Grundrahmen mit SD-Laufrollen und Standard-Tragrollen	4470	9900
Ausleger (mit Leitungen, Bolzen, Stielzylinder):		
Standardausleger 5,7 m (18'8")	1710	3800
HD-Standardausleger 5,7 m (18'8")	2010	4400
Verstellausleger, Grundausleger 2,8 m (9'2") + Vorausleger 3,3 m (10'10")	3050	6700
SLR-Ausleger 8,85 m (29'0")	2170	4800
Stiel (mit Leitungen, Bolzen, Löffelzylinder und Löffelumlenkung):		
Standardstiel R2.9B1 (9'6")	1080	2400
HD-Standardstiel R2.9B1 (9'6")	1210	2700
Standardstiel R2.5B1 (8'2")	1020	2200
HD-Standardstiel R2.5B1 (8'2")	1180	2600
SLR-Stiel 6.28A (20'7")	1340	3000
Löffel (ohne Umlenkung):		
1,38 m ³ (1,81 yd ³) HD	1040	2300
0,57 m ³ (0,75 yd ³) Grabenräumung (Ditch Cleaning, DC)	390	900
0,53 m ³ (0,69 yd ³) General Duty (GD)	410	900
Schnellwechsler:		
Universal	230	500
Bolzengreifer	390	850

Hydraulikbagger 323 – technische Daten

Abmessungen

Alle Abmessungen sind ungefähre Angaben und können je nach Auswahl des Löffels variieren.

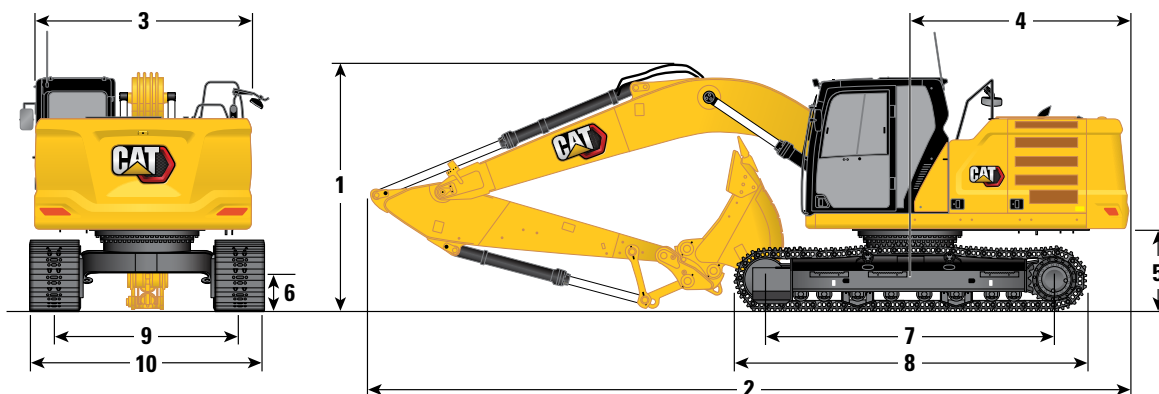

Auslegeroptionen

**Standardausleger und
HD-Standardausleger
5,7 m (18'8")**

**Verstellausleger
Grundausleger 2,8 m (9'2")/
Vorausleger 3,3 m (10'10")**

Stieloptionen

**Standardstiel und HD-Standardstiel
R2.9B1 (9'6") R2.5B1 (8'2")**

**Standardstiele
R2.9B1 (9'6") R2.5B1 (8'2")**

1 Maschinenhöhe:

Höhe – Oberkante Fahrerkabine	2960 mm	9'9"	2960 mm	9'9"	2960 mm	9'9"	2960 mm	9'9"
Höchster Punkt GNSS-Antenne (falls installiert)	3000 mm	9'10"	3000 mm	9'10"	3000 mm	9'10"	3000 mm	9'10"
Oberer Rand der Höhe der Bedienschutzvorrichtung	3100 mm	10'2"	3100 mm	10'2"	3100 mm	10'2"	3100 mm	10'2"
Handlaufhöhe	2950 mm	9'8"	2950 mm	9'8"	2950 mm	9'8"	2950 mm	9'8"
Mit montiertem Ausleger/Stiel/Löffel	3160 mm	10'4"	3160 mm	10'4"	3000 mm	9'10"	2910 mm	9'6"
Mit montiertem Ausleger/Stiel	2910 mm	9'7"	2910 mm	9'7"	2790 mm	9'1"	2700 mm	8'10"
Mit montiertem Ausleger	2480 mm	8'2"	2480 mm	8'2"	2310 mm	7'6"	2310 mm	7'6"

2 Maschinenlänge:

Mit montiertem Ausleger/Stiel/Löffel	9530 mm	31'3"	9530 mm	31'3"	9770 mm	32'0"	9800 mm	32'1"
Mit montiertem Ausleger/Stiel	9500 mm	31'2"	9500 mm	31'2"	9780 mm	32'1"	9780 mm	32'1"
Mit montiertem Ausleger	8450 mm	27'9"	8450 mm	27'9"	8710 mm	28'6"	8710 mm	28'6"

3 Oberwagenbreite

2780 mm	9'1"	2780 mm	9'1"	2780 mm	9'1"	2780 mm	9'1"
---------	------	---------	------	---------	------	---------	------

4 Heckschwenkradius

2830 mm	9'3"	2830 mm	9'3"	2830 mm	9'3"	2830 mm	9'3"
---------	------	---------	------	---------	------	---------	------

5 Lichte Höhe bis Kontergewicht

1050 mm	3'5"	1050 mm	3'5"	1050 mm	3'5"	1050 mm	3'5"
---------	------	---------	------	---------	------	---------	------

6 Bodenfreiheit

470 mm	1'7"	470 mm	1'7"	470 mm	1'7"	470 mm	1'7"
--------	------	--------	------	--------	------	--------	------

7 Tragende Kettenlänge

3650 mm	12'0"	3650 mm	12'0"	3650 mm	12'0"	3650 mm	12'0"
---------	-------	---------	-------	---------	-------	---------	-------

8 Kettenlänge

4450 mm	14'7"	4450 mm	14'7"	4450 mm	14'7"	4450 mm	14'7"
---------	-------	---------	-------	---------	-------	---------	-------

9 Spurweite

2380 mm	7'9"	2380 mm	7'9"	2380 mm	7'9"	2380 mm	7'9"
---------	------	---------	------	---------	------	---------	------

10 Laufwerkbreite:

600 mm (24") Bodenplatten	2980 mm	9'9"	2980 mm	9'9"	2980 mm	9'9"	2980 mm	9'9"
700 mm (28") Bodenplatten	3080 mm	10'1"	3080 mm	10'1"	3080 mm	10'1"	3080 mm	10'1"
Bodenplatten 790 mm (31")	3170 mm	10'4"	3170 mm	10'4"	3170 mm	10'4"	3170 mm	10'4"
Bodenplatten 900 mm (35")	3280 mm	10'9"	3280 mm	10'9"	3280 mm	10'9"	3280 mm	10'9"

Schaufeltyp

GD

GD

GD

GD

Schaufelinhalt

1,30 m³ 1,70 yd³

1,30 m³ 1,70 yd³

1,30 m³ 1,70 yd³

1,30 m³ 1,70 yd³

Löffelschwenkradius

1580 mm

5'2"

1580 mm

5'2"

1580 mm

5'2"

1580 mm

5'2"

Hydraulikbagger 323 – technische Daten

Abmessungen

Alle Abmessungen sind ungefähre Angaben und können je nach Auswahl des Löffels variieren.

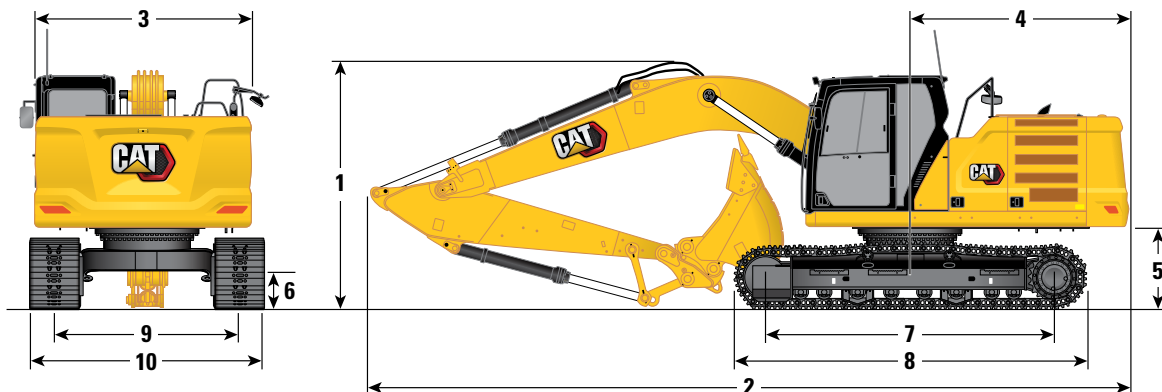

Auslegeroption

SLR-Ausleger
8,85 m (29'0")

Stieloptionen

6.28A (20'7") **SLR-Stiel** **6.28A (20'7")**

	6.28A (20'7")	SLR-Stiel	6.28A (20'7")	
1 Maschinenhöhe:				
Höhe – Oberkante Fahrerkabine	2960 mm	9'9"	2960 mm	9'9"
Höhe der Spitze der GNSS-Antenne (falls montiert)	3000 mm	9'10"	3000 mm	9'10"
Oberer Rand der Höhe der Bedienschutzvorrichtung	3100 mm	10'2"	3100 mm	10'2"
Handlaufhöhe	2950 mm	9'8"	2950 mm	9'8"
Mit montiertem Ausleger/Stiel/Löffel	3190 mm	10'6"	3190 mm	10'6"
Mit montiertem Ausleger/Stiel	3070 mm	10'1"	3070 mm	10'1"
Mit montiertem Ausleger	2650 mm	8'8"	2650 mm	8'8"
2 Maschinenlänge:				
Mit montiertem Ausleger/Stiel/Löffel	12.750 mm	41'9"	12.750 mm	41'9"
Mit montiertem Ausleger/Stiel	12.760 mm	41'9"	12.760 mm	41'9"
Mit montiertem Ausleger	8920 mm	29'3"	8920 mm	29'3"
3 Oberwagenbreite	2780 mm	9'1"	2780 mm	9'1"
4 Heckschwenkradius	2830 mm	9'3"	2830 mm	9'3"
5 Lichte Höhe bis Kontergewicht	1050 mm	3'5"	1050 mm	3'5"
6 Bodenfreiheit	470 mm	1'7"	470 mm	1'7"
7 Tragende Kettenlänge	3650 mm	12'0"	3650 mm	12'0"
8 Kettenlänge	4450 mm	14'7"	4450 mm	14'7"
9 Spurweite	2380 mm	7'9"	2380 mm	7'9"
10 Laufwerkbreite:				
600 mm (24") Bodenplatten	2980 mm	9'9"	2980 mm	9'9"
700 mm (28") Bodenplatten	3080 mm	10'1"	3080 mm	10'1"
Bodenplatten 790 mm (31")	3170 mm	10'4"	3170 mm	10'4"
Bodenplatten 900 mm (35")	3280 mm	10'9"	3280 mm	10'9"
Schaufeltyp		DC		GD
Schaufelinhalt	0,57 m ³	0,75 yd ³	0,53 m ³	0,69 yd ³
Löffelschwenkradius	1070 mm	3'6"	1230 mm	4'0"

Hydraulikbagger 323 – technische Daten

Arbeitsbereiche

Alle Abmessungen sind ungefähre Angaben und können je nach Auswahl des Löffels variieren.

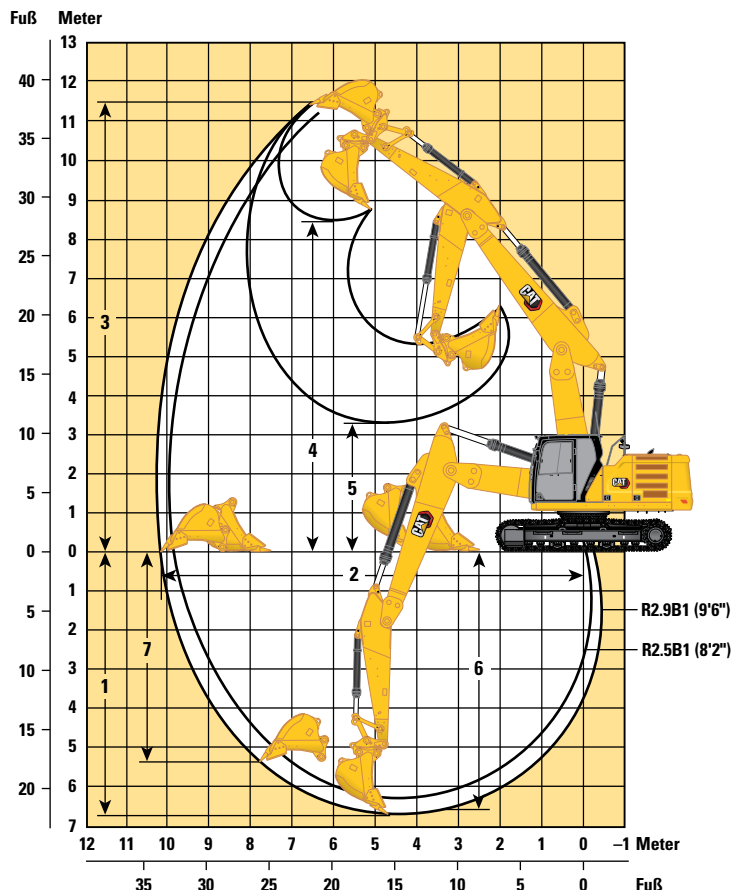
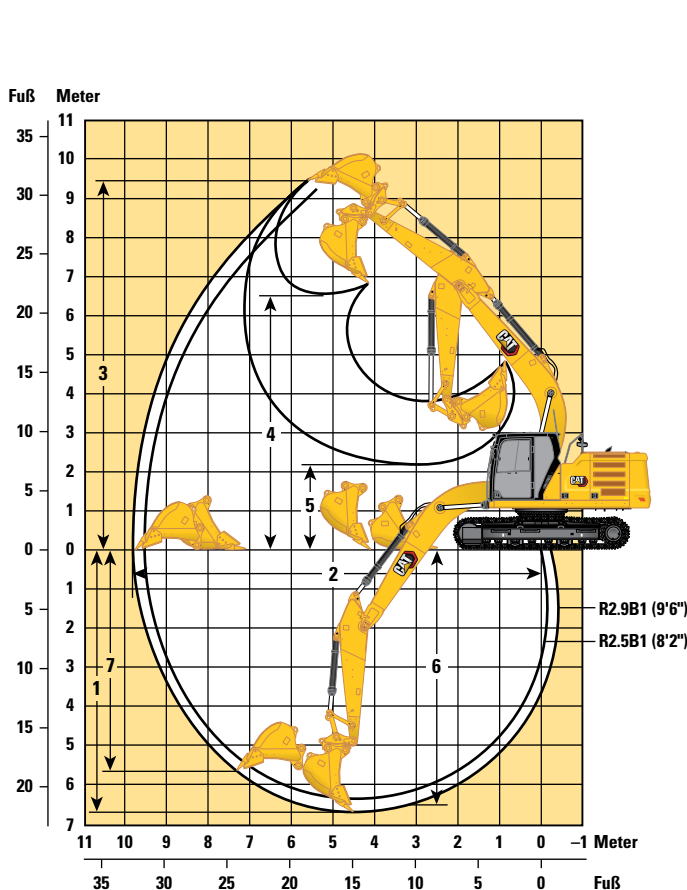

Auslegeroptionen

Standardausleger und HD-Standardausleger 5,7 m (18'8")

Verstellausleger Grundausleger 2,8 m (9'2")/ Vorausleger 3,3 m (10'10")

Stieloptionen

Standardstiel und HD-Standardstiel R2.9B1 (9'6") R2.5B1 (8'2")

Standardstiele R2.9B1 (9'6") R2.5B1 (8'2")

	Standardstiel und HD-Standardstiel R2.9B1 (9'6") R2.5B1 (8'2")		Standardstiele R2.9B1 (9'6") R2.5B1 (8'2")	
1 Maximale Grabtiefe	6730 mm	22'0"	6310 mm	20'8"
2 Max. Reichweite auf Standebene	9870 mm	32'4"	9470 mm	31'0"
3 Maximale Einstechhöhe	9450 mm	31'1"	9250 mm	30'4"
4 Max. Ladehöhe	6480 mm	21'3"	6280 mm	20'7"
5 Min. Ladehöhe	2160 mm	7'1"	2580 mm	8'5"
6 Max. Grabtiefe bei Sohlenlänge 2440 mm (8'0")	6560 mm	21'6"	6120 mm	20'0"
7 Max. Grabtiefe an der Vertikalwand	5740 mm	18'10"	5340 mm	17'6"
Losbrechkraft (ISO)	140 kN	34.308 lbf	140 kN	34.308 lbf
Reißkraft (ISO)	107 kN	26.094 lbf	118 kN	28.912 lbf
Losbrechkraft (ISO) – automatische Grabverstärkung	152 kN	37.248 lbf	152 kN	37.248 lbf
Reißkraft (ISO) – automatische Grabverstärkung	116 kN	28.331 lbf	128 kN	31.390 lbf
Schaufeltyp	GD		GD	
Schaufelinhalt	1,30 m ³	1,70 yd ³	1,30 m ³	1,70 yd ³
Löffelschwenkradius	1580 mm	5'2"	1580 mm	5'2"

Hydraulikbagger 323 – technische Daten

Arbeitsbereiche

Alle Abmessungen sind ungefähre Angaben und können je nach Auswahl des Löffels variieren.

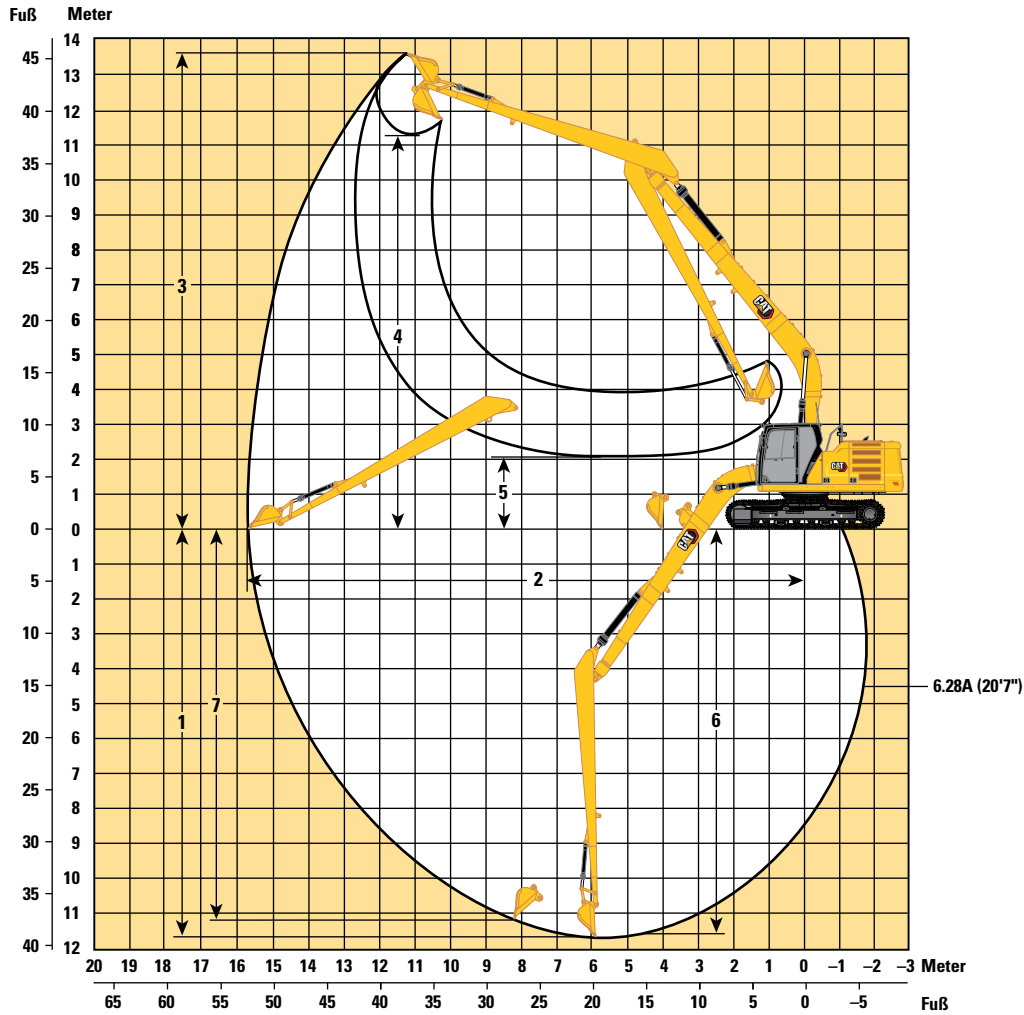

Auslegeroption

SLR-Ausleger
8,85 m (29'0")

Stieloptionen

SLR-Stiel
6.28A (20'7")

1 Maximale Grabtiefe	11.540 mm	37'10"
2 Max. Reichweite auf Standebene	15.570 mm	51'1"
3 Maximale Einsteckhöhe	13.540 mm	44'5"
4 Max. Ladehöhe	11.440 mm	37'6"
5 Min. Ladehöhe	2240 mm	7'4"
6 Max. Grabtiefe bei Sohlenlänge 2440 mm (8'0")	11.440 mm	37'6"
7 Max. Grabtiefe an der Vertikalwand	11.020 mm	36'1"
Losbrechkraft (ISO)	62 kN	13.841 lbf
Reißkraft (ISO)	49 kN	10.966 lbf
Schaufeltyp	DC	
Schaufelinhalt	0,57 m ³	0,75 yd ³
Löffelschwenkradius	1070 mm	3'6"

Hydraulikbagger 323 – technische Daten

Hubvermögen mit Standardausleger – Kontergewicht: 4,2 Tonnen (9300 lb) – ohne Löffel, Schwerlast-Hubbetrieb: ein

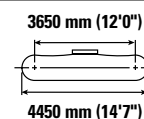
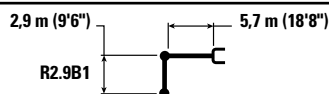

Auslegerhöhe	Einheit	1500 mm/60"		3000 mm/120"		4500 mm/180"		6000 mm/240"		7500 mm/300"		mm		
		Kipplast	Traglast	Kipplast	Traglast	Kipplast	Traglast	Kipplast	Traglast	Kipplast	Traglast			
7500 mm 300"	kg lb							*4950	*4950			*4300 *9550	6150 240	
6000 mm 240"	kg lb							*5450 *11.950	*5450 *11.950			*4000 *8800	7290 290	
4500 mm 180"	kg lb							*6000 *13.000	5450 11.700	*5650 *12.350	3850 8250	*3900 *8600	3500 7700	7990 320
3000 mm 120"	kg lb					*8700 *18.750	7900 17.000	*6850 *14.900	5200 11.200	5750 12.400	3750 8050	*4000 *8800	3200 7000	8360 330
1500 mm 60"	kg lb					*10.550 *22.800	7400 15.950	*7800 *16.900	4950 10.700	5650 12.150	3650 7850	*4250 *9350	3100 6750	8450 340
0 mm 0"	kg lb			*6600 *15.200	*6600 *15.200	*11.600 *25.050	7100 15.300	7650 16.500	4800 10.350	5550 11.950	3550 7650	*4700 *10.350	3150 6900	8260 330
-1500 mm -60"	kg lb	*7100 *15.800	*7100 *15.800	*11.400 *25.900	*11.400 *25.900	*11.700 *25.350	7050 15.150	7600 16.300	4750 10.150	5500 11.900	3550 7600	5250 11.600	3400 7450	7780 310
-3000 mm -120"	kg lb	*12.100 *27.150	*12.100 *27.150	*15.500 *33.600	13.700 29.300	*10.950 *23.700	7100 15.300	7650 16.400	4750 10.250			6200 13.750	3950 8750	6950 280
-4500 mm -180"	kg lb			*12.400 *26.550	*12.400 *26.550	*8950 *19.000	7300 15.750					*6750 *14.850	5450 12.200	5600 220

Hubvermögen mit Standardausleger – Kontergewicht: 4,2 Tonnen (9300 lb) – ohne Löffel, Schwerlast-Hubbetrieb: ein

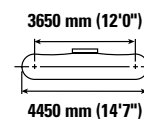
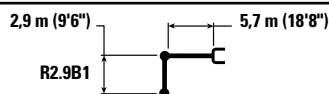

Auslegerhöhe	Einheit	1500 mm/60"		3000 mm/120"		4500 mm/180"		6000 mm/240"		7500 mm/300"		mm		
		Kipplast	Traglast	Kipplast	Traglast	Kipplast	Traglast	Kipplast	Traglast	Kipplast	Traglast			
7500 mm 300"	kg lb							*4950	*4950			*4300 *9550	6150 240	
6000 mm 240"	kg lb							*5450 *11.950	*5450 *11.950			*4000 *8800	7290 290	
4500 mm 180"	kg lb							*6000 *13.000	5500 11.900	*5650 *12.350	3900 8400	*3900 *8600	3550 7800	7990 320
3000 mm 120"	kg lb					*8700 *18.750	8000 17.300	*6850 *14.900	5300 11.400	5850 12.600	3800 8200	*4000 *8800	3250 7150	8360 330
1500 mm 60"	kg lb					*10.550 *22.800	7500 16.200	*7800 *16.900	5050 10.850	5750 12.350	3700 7950	*4250 *9350	3150 6900	8450 340
0 mm 0"	kg lb			*6600 *15.200	*6600 *15.200	*11.600 *25.050	7250 15.600	7800 16.800	4900 10.500	5650 12.150	3600 7800	*4700 *10.350	3200 7000	8260 330
-1500 mm -60"	kg lb	*7100 *15.800	*7100 *15.800	*11.400 *25.900	*11.400 *25.900	*11.700 *25.350	7150 15.400	7700 16.600	4800 10.350	5600 12.100	3600 7750	5350 11.800	3450 7550	7780 310
-3000 mm -120"	kg lb	*12.100 *27.150	*12.100 *27.150	*15.500 *33.600	13.900 29.800	*10.950 *23.700	7250 15.550	7750 16.700	4850 10.450			6300 14.000	4050 8900	6950 280
-4500 mm -180"	kg lb			*12.400 *26.550	*12.400 *26.550	*8950 *19.000	7450 16.050					*6750 *14.850	5500 12.400	5600 220



ISO 10567:2007



*Die Last wird nicht durch die Kipplast, sondern durch die hydraulische Traglast begrenzt. Die angegebenen Lasten entsprechen der Norm ISO 10567:2007 für die Traglast von Hydraulikbaggern. Sie betragen maximal 87 % der hydraulischen Traglast oder 75 % der Kipplast. Das Gewicht aller zusätzlichen Hubeinrichtungen muss von den oben angegebenen Traglasten abgezogen werden. Die Traglasten gelten für eine auf festem, eben tragendem Grund stehende Maschine. Der Einsatz von Arbeitsgeräte-Anbringungsstellen zum Umschlagen bzw. Heben von Objekten kann die Hubleistung der Maschine beeinflussen.

Die Traglast ändert sich bei den verschiedenen lieferbaren Bodenplatten um höchstens ±5 %.

Spezifische Produktbeschreibungen sind dem entsprechenden Betriebs- und Wartungshandbuch zu entnehmen.

Hydraulikbagger 323 – technische Daten

Hubvermögen mit Standardausleger – Kontergewicht: 4,2 Tonnen (9300 lb) – ohne Löffel, Schwerlast-Hubbetrieb: ein

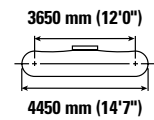
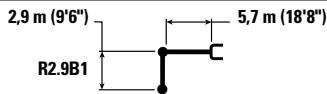

	1500 mm/60"		3000 mm/120"		4500 mm/180"		6000 mm/240"		7500 mm/300"				mm "	
7500 mm 300"	kg lb						*4950 *4950				*4300 *9550	*4300 *9550	6150 240	
6000 mm 240"	kg lb						*5450 *11.950	*5450 *11.950			*4000 *8800	*4000 *8800	7290 290	
4500 mm 180"	kg lb						*6000 *13.000	5600 12.000	*5650 *12.350	3950 8500	*3900 *8600	3600 7900	7990 320	
3000 mm 120"	kg lb				*8700 *18.750	8100 17.500	*6850 *14.900	5350 11.500	5950 12.750	3850 8300	*4000 *8800	3300 7250	8360 330	
1500 mm 60"	kg lb				*10.550 *22.800	7600 16.400	*7800 *16.900	5100 11.000	5800 12.500	3750 8050	*4250 *9350	3200 6950	8450 340	
0 mm 0"	kg lb			*6600 *15.200	*6600 *15.200	*11.600 *25.050	7350 15.800	7900 17.000	4950 10.650	5700 12.300	3650 7900	*4700 *10.350	3250 7100	8260 330
-1500 mm -60"	kg lb	*7100 *15.800	*7100 *15.800	*11.400 *25.900	*11.400 *25.900	*11.700 *25.350	7250 15.600	7800 16.800	4850 10.500	5700 12.250	3650 7850	5450 11.950	3500 7650	7780 310
-3000 mm -120"	kg lb	*12.100 *27.150	*12.100 *27.150	*15.500 *33.600	14.100 30.150	*10.950 *23.700	7300 15.750	7850 16.900	4900 10.550			6400 14.200	4100 9050	6950 280
-4500 mm -180"	kg lb			*12.400 *26.550	*12.400 *26.550	*8950 *19.000	7550 16.250					*6750 *14.850	5600 12.600	5600 220

Hubvermögen mit Standardausleger – Kontergewicht: 4,2 Tonnen (9300 lb) – ohne Löffel, Schwerlast-Hubbetrieb: ein

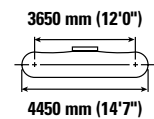
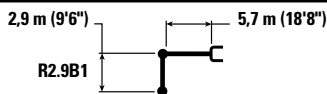

	1500 mm/60"		3000 mm/120"		4500 mm/180"		6000 mm/240"		7500 mm/300"				mm "	
7500 mm 300"	kg lb						*4950 *4950				*4300 *9550	*4300 *9550	6150 240	
6000 mm 240"	kg lb						*5450 *11.950	*5450 *11.950			*4000 *8800	*4000 *8800	7290 290	
4500 mm 180"	kg lb						*6000 *13.000	5650 12.150	*5650 *12.350	4000 8650	*3900 *8600	3650 8050	7990 320	
3000 mm 120"	kg lb				*8700 *18.750	8200 17.700	*6850 *14.900	5400 11.700	*6000 12.950	3950 8450	*4000 *8800	3350 7350	8360 330	
1500 mm 60"	kg lb				*10.550 *22.800	7700 16.650	*7800 *16.900	5200 11.150	5900 12.700	3800 8200	*4250 *9350	3250 7100	8450 340	
0 mm 0"	kg lb			*6600 *15.200	*6600 *15.200	*11.600 *25.050	7450 16.000	8050 17.250	5000 10.800	5800 12.500	3750 8000	*4700 *10.350	3300 7200	8260 330
-1500 mm -60"	kg lb	*7100 *15.800	*7100 *15.800	*11.400 *25.900	*11.400 *25.900	*11.700 *25.350	7350 15.850	7950 17.100	4950 10.650	5800 12.450	3700 7950	*5500 *12.150	3550 7800	7780 310
-3000 mm -120"	kg lb	*12.100 *27.150	*12.100 *27.150	*15.500 *33.600	14.300 30.600	*10.950 *23.700	7450 16.000	8000 17.200	5000 10.750			6500 14.400	4150 9150	6950 280
-4500 mm -180"	kg lb			*12.400 *26.550	*12.400 *26.550	*8950 *19.000	7650 16.450					*6750 *14.850	5650 12.750	5600 220



ISO 10567:2007



*Die Last wird nicht durch die Kipplast, sondern durch die hydraulische Traglast begrenzt. Die angegebenen Lasten entsprechen der Norm ISO 10567:2007 für die Traglast von Hydraulikbaggern. Sie betragen maximal 87 % der hydraulischen Traglast oder 75 % der Kipplast. Das Gewicht aller zusätzlichen Hubeinrichtungen muss von den oben angegebenen Traglasten abgezogen werden. Die Traglasten gelten für eine auf festem, eben tragendem Grund stehende Maschine. Der Einsatz von Arbeitsgeräte-Anbringungsstellen zum Umschlagen bzw. Heben von Objekten kann die Hubleistung der Maschine beeinflussen.









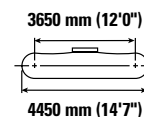
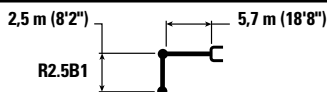



Die Traglast ändert sich bei den verschiedenen lieferbaren Bodenplatten um höchstens ±5 %.

Spezifische Produktbeschreibungen sind dem entsprechenden Betriebs- und Wartungshandbuch zu entnehmen.

Hydraulikbagger 323 – technische Daten









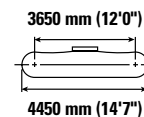
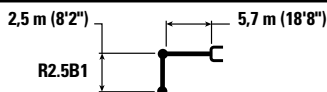



Hubvermögen mit Standardausleger – Kontergewicht: 4,2 Tonnen (9300 lb) – ohne Löffel, Schwerlast-Hubbetrieb: ein



	3000 mm/120"		4500 mm/180"		6000 mm/240"		7500 mm/300"				mm "	
												
7500 mm 300"	kg lb									*5150 *11.500	*5150 *11.500	5600 220
6000 mm 240"	kg lb					*5900 *12.900	5500 11.800			*4750 *10.500	4450 9950	6830 270
4500 mm 180"	kg lb			*7400 *15.950	*7400 *15.950	*6350 *13.850	5350 11.550	*5250	3800	*4650 *10.250	3750 8250	7570 300
3000 mm 120"	kg lb			*9300 *20.000	7750 16.700	*7200 *15.600	5150 11.050	5750 12.300	3700 8000	*4750 *10.450	3400 7500	7960 320
1500 mm 60"	kg lb			*11.000 *23.700	7300 15.700	7800 16.800	4900 10.600	5600 12.100	3600 7800	5050 11.150	3300 7200	8050 320
0 mm 0"	kg lb			*11.700 *25.350	7100 15.250	7650 16.450	4800 10.300	5550 11.950	3550 7650	5200 11.450	3350 7350	7860 310
-1500 mm -60"	kg lb	*12.000 *27.300	*12.000 *27.300	*11.600 *25.100	7050 15.150	7600 16.350	4750 10.200			5700 12.600	3650 8050	7350 290
-3000 mm -120"	kg lb	*14.550 *31.500	13.800 29.550	*10.550 *22.800	7150 15.400	7700 16.550	4800 10.350			6900 15.350	4400 9700	6470 260
-4500 mm -180"	kg lb			*7900 *16.550	7450 16.050					*6850 *15.000	6450 14.650	4980 200

Hubvermögen mit Standardausleger – Kontergewicht: 4,2 Tonnen (9300 lb) – ohne Löffel, Schwerlast-Hubbetrieb: ein



	3000 mm/120"		4500 mm/180"		6000 mm/240"		7500 mm/300"				mm "	
												
7500 mm 300"	kg lb									*5150 *11.500	*5150 *11.500	5600 220
6000 mm 240"	kg lb					*5900 *12.900	5600 12.000			*4750 *10.500	4550 10.100	6830 270
4500 mm 180"	kg lb			*7400 *15.950	*7400 *15.950	*6350 *13.850	5450 11.700	*5250	3850	*4650 *10.250	3800 8400	7570 300
3000 mm 120"	kg lb			*9300 *20.000	7850 16.950	*7200 *15.600	5200 11.250	5850 12.500	3800 8100	*4750 *10.450	3450 7600	7960 320
1500 mm 60"	kg lb			*11.000 *23.700	7400 16.000	7950 17.100	5000 10.800	5700 12.300	3700 7900	*5100 *11.150	3350 7350	8050 320
0 mm 0"	kg lb			*11.700 *25.350	7200 15.500	7800 16.750	4850 10.450	5650 12.150	3600 7800	5300 11.650	3400 7500	7860 310
-1500 mm -60"	kg lb	*12.000 *27.300	*12.000 *27.300	*11.600 *25.100	7200 15.450	7750 16.600	4800 10.350			5800 12.800	3700 8200	7350 290
-3000 mm -120"	kg lb	*14.550 *31.500	14.050 30.050	*10.550 *22.800	7300 15.650	*7800 *16.700	4900 10.550			*7000 *15.400	4450 9900	6470 260
-4500 mm -180"	kg lb			*7900 *16.550	7550 16.300					*6850 *15.000	6550 14.900	4980 200



ISO 10567:2007



*Die Last wird nicht durch die Kipplast, sondern durch die hydraulische Traglast begrenzt. Die angegebenen Lasten entsprechen der Norm ISO 10567:2007 für die Traglast von Hydraulikbaggern. Sie betragen maximal 87 % der hydraulischen Traglast oder 75 % der Kipplast. Das Gewicht aller zusätzlichen Hubeinrichtungen muss von den oben angegebenen Traglasten abgezogen werden. Die Traglasten gelten für eine auf festem, eben tragendem Grund stehende Maschine. Der Einsatz von Arbeitsgeräte-Anbringungsstellen zum Umschlagen bzw. Heben von Objekten kann die Hubleistung der Maschine beeinflussen.

Die Traglast ändert sich bei den verschiedenen lieferbaren Bodenplatten um höchstens ±5 %.

Spezifische Produktbeschreibungen sind dem entsprechenden Betriebs- und Wartungshandbuch zu entnehmen.

Hydraulikbagger 323 – technische Daten

Hubvermögen mit Standardausleger – Kontergewicht: 4,2 Tonnen (9300 lb) – ohne Löffel, Schwerlast-Hubbetrieb: ein

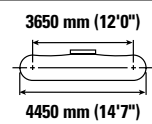
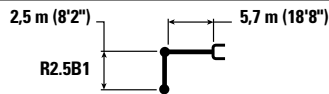

Auslegerhöhe mm "	kg lb	3000 mm/120"		4500 mm/180"		6000 mm/240"		7500 mm/300"		Bagger		mm "
7500 mm 300"	kg lb									*5150 *11.500	*5150 *11.500	5600 220
6000 mm 240"	kg lb					*5900 *12.900	5650 12.150			*4750 *10.500	4600 10.250	6830 270
4500 mm 180"	kg lb			*7400 *15.950	*7400 *15.950	*6350 *13.850	5500 11.850	*5250	3900	*4650 *10.250	3850 8500	7570 300
3000 mm 120"	kg lb			*9300 *20.000	7950 17.150	*7200 *15.600	5300 11.400	5900 12.700	3850 8250	*4750 *10.450	3500 7700	7960 320
1500 mm 60"	kg lb			*11.000 *23.700	7500 16.200	*8050 17.300	5050 10.900	5800 12.450	3750 8050	*5100 *11.150	3400 7450	8050 320
0 mm 0"	kg lb			*11.700 *25.350	7300 15.700	7900 16.950	4900 10.600	5700 12.300	3650 7900	5350 11.800	3450 7600	7860 310
-1500 mm -60"	kg lb	*12.000 *27.300	*12.000 *27.300	*11.600 *25.100	7250 15.850	7850 16.850	4900 10.500			5900 12.950	3750 8300	7350 290
-3000 mm -120"	kg lb	*14.550 *31.500	14.200 30.450	*10.550 *22.800	7350 15.850	*7800 *16.700	4950 10.700			*7000 *15.400	4500 10.000	6470 260
-4500 mm -180"	kg lb			*7900 *16.550	7650 16.500					*6850 *15.000	6650 *15.000	4980 200

Hubvermögen mit Standardausleger – Kontergewicht: 4,2 Tonnen (9300 lb) – ohne Löffel, Schwerlast-Hubbetrieb: ein

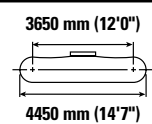
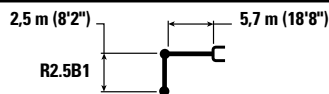

Auslegerhöhe mm "	kg lb	3000 mm/120"		4500 mm/180"		6000 mm/240"		7500 mm/300"		Bagger		mm "
7500 mm 300"	kg lb									*5150 *11.500	*5150 *11.500	5600 220
6000 mm 240"	kg lb					*5900 *12.900	5750 12.300			*4750 *10.500	4650 10.350	6830 270
4500 mm 180"	kg lb			*7400 *15.950	*7400 *15.950	*6350 *13.850	5600 12.000	*5250	3950	*4650 *10.250	3900 8650	7570 300
3000 mm 120"	kg lb			*9300 *20.000	8050 17.400	*7200 *15.600	5350 11.550	6000 12.850	3900 8350	*4750 *10.450	3550 7850	7960 320
1500 mm 60"	kg lb			*11.000 *23.700	7600 16.400	*8050 *17.400	5150 11.050	5900 12.650	3800 8150	*5100 *11.150	3450 7550	8050 320
0 mm 0"	kg lb			*11.700 *25.350	7400 15.950	8000 17.200	5000 10.750	5800 12.500	3700 8000	5450 12.000	3500 7700	7860 310
-1500 mm -60"	kg lb	*12.000 *27.300	*12.000 *27.300	*11.600 *25.100	7400 15.850	7950 17.100	4950 10.650			6000 13.200	3800 8400	7350 290
-3000 mm -120"	kg lb	*14.550 *31.500	14.400 30.850	*10.550 *22.800	7500 16.100	*7800 *16.700	5050 10.850			*7000 *15.400	4600 10.150	6470 260
-4500 mm -180"	kg lb			*7900 *16.550	7750 *16.550					*6850 *15.000	6750 *15.000	4980 200



ISO 10567:2007



*Die Last wird nicht durch die Kipplast, sondern durch die hydraulische Traglast begrenzt. Die angegebenen Lasten entsprechen der Norm ISO 10567:2007 für die Traglast von Hydraulikbaggern. Sie betragen maximal 87 % der hydraulischen Traglast oder 75 % der Kipplast. Das Gewicht aller zusätzlichen Hubeinrichtungen muss von den oben angegebenen Traglasten abgezogen werden. Die Traglasten gelten für eine auf festem, eben tragendem Grund stehende Maschine. Der Einsatz von Arbeitsgeräte-Anbringungsstellen zum Umschlagen bzw. Heben von Objekten kann die Hubleistung der Maschine beeinflussen.

Die Traglast ändert sich bei den verschiedenen lieferbaren Bodenplatten um höchstens ±5 %.

Spezifische Produktbeschreibungen sind dem entsprechenden Betriebs- und Wartungshandbuch zu entnehmen.

Hydraulikbagger 323 – technische Daten

Hubvermögen mit Standardausleger – Kontergewicht: 5,4 Tonnen (11.900 lb) – ohne Löffel, Schwerlast-Hubbetrieb: ein

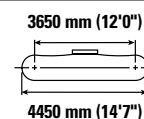
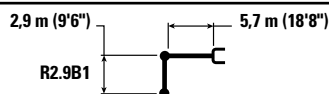

Auslegerhöhe mm "	Einheit	1500 mm/60"		3000 mm/120"		4500 mm/180"		6000 mm/240"		7500 mm/300"		mm "		
		kg lb	kg lb	kg lb	kg lb	kg lb	kg lb	kg lb	kg lb	kg lb	kg lb			
7500 mm 300"	kg lb							*4950 *11.950	*4950 *11.950			*4300 *9550	*4300 *9550	6150 240
6000 mm 240"	kg lb							*5450 *11.950	*5450 *11.950			*4000 *8800	*4000 *8800	7290 290
4500 mm 180"	kg lb							*6000 *13.000	*6000 *13.000	*5650 *12.350	4500 9650	*3900 *8600	*3900 *8600	7990 320
3000 mm 120"	kg lb					*8700 *18.750	*8700 *18.750	*6850 *14.900	6050 13.000	*6000 *13.100	4400 9450	*4000 *8800	3750 8250	8360 330
1500 mm 60"	kg lb					*10.550 *22.800	8600 18.550	*7800 *16.900	5800 12.500	6450 13.900	4250 9200	*4250 *9350	3650 7950	8450 340
0 mm 0"	kg lb			*6600 *15.200	*6600 *15.200	*11.600 *25.050	8350 17.500	*8450 *18.350	5650 12.100	6350 13.700	4200 9000	*4700 *10.350	3700 8100	8260 330
-1500 mm -60"	kg lb	*7100 *15.800	*7100 *15.800	*11.400 *25.900	*11.400 *25.900	*11.700 *25.350	8250 17.750	*8650 *18.700	5550 11.950	6350 13.650	4150 8950	*5500 *12.150	4000 8750	7780 310
-3000 mm -120"	kg lb	*12.100 *27.150	*12.100 *27.150	*15.500 *33.600	*15.500 *33.600	*10.950 *23.700	8300 17.900	*8150 *17.550	5600 12.050			*6700 *14.750	4650 10.300	6950 280
-4500 mm -180"	kg lb			*12.400 *26.550	*12.400 *26.550	*8950 *19.000	8550 18.400					*6750 *14.850	6350 14.250	5600 220

Hubvermögen mit Standardausleger – Kontergewicht: 5,4 Tonnen (11.900 lb) – ohne Löffel, Schwerlast-Hubbetrieb: ein

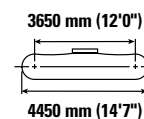
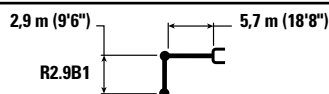

Auslegerhöhe mm "	Einheit	1500 mm/60"		3000 mm/120"		4500 mm/180"		6000 mm/240"		7500 mm/300"		mm "		
		kg lb	kg lb	kg lb	kg lb	kg lb	kg lb	kg lb	kg lb	kg lb	kg lb			
7500 mm 300"	kg lb							*4950 *11.950	*4950 *11.950			*4300 *9550	*4300 *9550	6150 240
6000 mm 240"	kg lb							*5450 *11.950	*5450 *11.950			*4000 *8800	*4000 *8800	7290 290
4500 mm 180"	kg lb							*6000 *13.000	*6000 *13.000	*5650 *12.350	4550 9750	*3900 *8600	*3900 *8600	7990 320
3000 mm 120"	kg lb					*8700 *18.750	*8700 *18.750	*6850 *14.900	6100 13.150	*6000 *13.100	4450 9550	*4000 *8800	3800 8350	8360 330
1500 mm 60"	kg lb					*10.550 *22.800	8750 18.800	*7800 *16.900	5900 12.650	*6450 *14.050	4350 9350	*4250 *9350	3700 8100	8450 340
0 mm 0"	kg lb			*6600 *15.200	*6600 *15.200	*11.600 *25.050	8450 18.200	*8450 *18.350	5700 12.300	6450 13.900	4250 9150	*4700 *10.350	3750 8250	8260 330
-1500 mm -60"	kg lb	*7100 *15.800	*7100 *15.800	*11.400 *25.900	*11.400 *25.900	*11.700 *25.350	8400 18.050	*8650 *18.750	5650 12.150	6450 13.850	4250 9100	*5500 *12.150	4050 8900	7780 310
-3000 mm -120"	kg lb	*12.100 *27.150	*12.100 *27.150	*15.500 *33.600	*15.500 *33.600	*10.950 *23.700	8450 18.150	*8150 *17.550	5650 12.250			*6700 *14.750	4700 10.450	6950 280
-4500 mm -180"	kg lb			*12.400 *26.550	*12.400 *26.550	*8950 *19.000	8650 18.650					*6750 *14.850	6450 14.450	5600 220



ISO 10567:2007



*Die Last wird nicht durch die Kipplast, sondern durch die hydraulische Traglast begrenzt. Die angegebenen Lasten entsprechen der Norm ISO 10567:2007 für die Traglast von Hydraulikbaggern. Sie betragen maximal 87 % der hydraulischen Traglast oder 75 % der Kipplast. Das Gewicht aller zusätzlichen Hubeinrichtungen muss von den oben angegebenen Traglasten abgezogen werden. Die Traglasten gelten für eine auf festem, eben tragendem Grund stehende Maschine. Der Einsatz von Arbeitsgeräte-Anbringungsstellen zum Umschlagen bzw. Heben von Objekten kann die Hubleistung der Maschine beeinflussen.

Die Traglast ändert sich bei den verschiedenen lieferbaren Bodenplatten um höchstens ±5 %.

Spezifische Produktbeschreibungen sind dem entsprechenden Betriebs- und Wartungshandbuch zu entnehmen.

Hydraulikbagger 323 – technische Daten

Hubvermögen mit Standardausleger – Kontergewicht: 5,4 Tonnen (11.900 lb) – ohne Löffel, Schwerlast-Hubbetrieb: ein

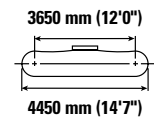
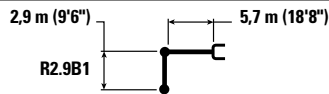

	1500 mm/60"		3000 mm/120"		4500 mm/180"		6000 mm/240"		7500 mm/300"				mm "	
7500 mm 300"	kg lb						*4950	*4950			*4300 *9550	*4300 *9550	6150 240	
6000 mm 240"	kg lb						*5450 *11.950	*5450 *11.950			*4000 *8800	*4000 *8800	7290 290	
4500 mm 180"	kg lb						*6000 *13.000	*6000 *13.000	*5650 *12.350	4600 9850	*3900 *8600	*3900 *8600	7990 320	
3000 mm 120"	kg lb				*8700 *18.750	*8700 *18.750	*6850 *14.900	6200 13.300	*6000 *13.100	4500 9650	*4000 *8800	3850 8450	8360 330	
1500 mm 60"	kg lb				*10.550 *22.800	8800 19.000	*7800 *16.900	5950 12.800	*6450 *14.050	4400 9450	*4250 *9350	3700 8200	8450 340	
0 mm 0"	kg lb			*6600 *15.200	*6600 *15.200	*11.600 *25.050	8550 18.650	*8450 *18.350	5750 12.450	6550 14.250	4300 9250	*4700 *10.350	3800 8350	8260 330
-1500 mm -60"	kg lb	*7100 *15.800	*7100 *15.800	*11.400 *25.900	*11.400 *25.900	*11.700 *25.350	8450 18.200	*8650 *18.750	5700 12.300	6500 14.000	4250 9200	*5500 *12.150	4100 9000	7780 310
-3000 mm -120"	kg lb	*12.100 *27.150	*12.100 *27.150	*15.500 *33.600	*15.500 *33.600	*10.950 *23.700	8550 18.350	*8150 *17.550	5750 12.350			*6700 *14.750	4750 10.550	6950 280
-4500 mm -180"	kg lb			*12.400 *26.550	*12.400 *26.550	*8950 *19.000	8750 18.850					*6750 *14.850	6500 14.600	5600 220

Hubvermögen mit Standardausleger – Kontergewicht: 5,4 Tonnen (11.900 lb) – ohne Löffel, Schwerlast-Hubbetrieb: ein

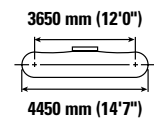
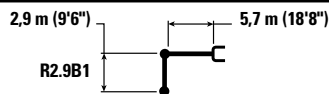

	1500 mm/60"		3000 mm/120"		4500 mm/180"		6000 mm/240"		7500 mm/300"				mm "	
7500 mm 300"	kg lb						*4950	*4950			*4300 *9550	*4300 *9550	6150 240	
6000 mm 240"	kg lb						*5450 *11.950	*5450 *11.950			*4000 *8800	*4000 *8800	7290 290	
4500 mm 180"	kg lb						*6000 *13.000	*6000 *13.000	*5650 *12.350	4650 10.000	*3900 *8600	*3900 *8600	7990 320	
3000 mm 120"	kg lb				*8700 *18.750	*8700 *18.750	*6850 *14.900	6250 13.450	*6000 *13.100	4550 9800	*4000 *8800	3900 8550	8360 330	
1500 mm 60"	kg lb				*10.550 *22.800	8950 19.250	*7800 *16.900	6000 12.950	*6450 *14.050	4450 9550	*4250 *9350	3750 8300	8450 340	
0 mm 0"	kg lb			*6600 *15.200	*6600 *15.200	*11.600 *25.050	8650 18.650	*8450 *18.350	5850 12.600	6600 14.250	4350 9400	*4700 *10.350	3850 8450	8260 330
-1500 mm -60"	kg lb	*7100 *15.800	*7100 *15.800	*11.400 *25.900	*11.400 *25.900	*11.700 *25.350	8600 18.450	*8650 *18.750	5800 12.450	6600 14.200	4350 9350	*5500 *12.150	4150 9100	7780 310
-3000 mm -120"	kg lb	*12.100 *27.150	*12.100 *27.150	*15.500 *33.600	*15.500 *33.600	*10.950 *23.700	8650 18.600	*8150 *17.550	5800 12.550			*6700 *14.750	4850 10.700	6950 280
-4500 mm -180"	kg lb			*12.400 *26.550	*12.400 *26.550	*8950 *19.000	8850 19.000					*6750 *14.850	6600 14.800	5600 220



ISO 10567:2007



*Die Last wird nicht durch die Kipplast, sondern durch die hydraulische Traglast begrenzt. Die angegebenen Lasten entsprechen der Norm ISO 10567:2007 für die Traglast von Hydraulikbaggern. Sie betragen maximal 87 % der hydraulischen Traglast oder 75 % der Kipplast. Das Gewicht aller zusätzlichen Hubeinrichtungen muss von den oben angegebenen Traglasten abgezogen werden. Die Traglasten gelten für eine auf festem, eben tragendem Grund stehende Maschine. Der Einsatz von Arbeitsgeräte-Anbringungsstellen zum Umschlagen bzw. Heben von Objekten kann die Hubleistung der Maschine beeinflussen.









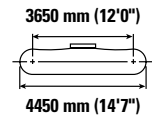
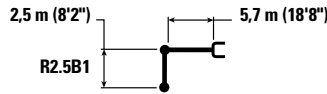

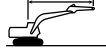
Die Traglast ändert sich bei den verschiedenen lieferbaren Bodenplatten um höchstens ±5 %.

Spezifische Produktbeschreibungen sind dem entsprechenden Betriebs- und Wartungshandbuch zu entnehmen.

Hydraulikbagger 323 – technische Daten









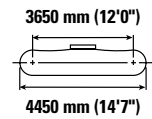
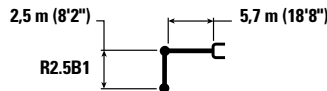

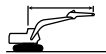
Hubvermögen mit Standardausleger – Kontergewicht: 5,4 Tonnen (11.900 lb) – ohne Löffel, Schwerlast-Hubbetrieb: ein



	3000 mm/120"		4500 mm/180"		6000 mm/240"		7500 mm/300"				mm "	
												
7500 mm 300"	kg lb									*5150 *11.500	*5150 *11.500	5600 220
6000 mm 240"	kg lb					*5900 *12.900	*5900 *12.900			*4750 *10.500	*4750 *10.500	6830 270
4500 mm 180"	kg lb			*7400 *15.950	*7400 *15.950	*6350 *13.850	6200 13.350	*5250	4450	*4650 *10.250	4350 9650	7570 300
3000 mm 120"	kg lb			*9300 *20.000	8950 19.350	*7200 *15.600	5950 12.850	*6250 *13.650	4350 9350	*4750 *10.450	4000 8800	7960 320
1500 mm 60"	kg lb			*11.000 *23.700	8500 18.350	*8050 *17.400	5750 12.400	6450 13.800	4250 9150	*5100 *11.150	3850 8500	8050 320
0 mm 0"	kg lb			*11.700 *25.350	8300 17.850	*8600 *18.600	5600 12.100	6350 13.700	4200 9000	*5700 *12.500	3950 8650	7860 310
-1500 mm -60"	kg lb	*12.000 *27.300	*12.000 *27.300	*11.600 *25.100	8250 17.800	*8600 *18.650	5550 12.000			6550 14.400	4300 9450	7350 290
-3000 mm -120"	kg lb	*14.550 *31.500	*14.550 *31.500	*10.550 *22.800	8350 18.000	*7800 *16.700	5650 12.150			*7000 *15.400	5150 11.400	6470 260
-4500 mm -180"	kg lb			*7900 *16.550	*7900 *16.550					*6850 *15.000	*6850 *15.000	4980 200

Hubvermögen mit Standardausleger – Kontergewicht: 5,4 Tonnen (11.900 lb) – ohne Löffel, Schwerlast-Hubbetrieb: ein



	3000 mm/120"		4500 mm/180"		6000 mm/240"		7500 mm/300"				mm "	
												
7500 mm 300"	kg lb									*5150 *11.500	*5150 *11.500	5600 220
6000 mm 240"	kg lb					*5900 *12.900	*5900 *12.900			*4750 *10.500	*4750 *10.500	6830 270
4500 mm 180"	kg lb			*7400 *15.950	*7400 *15.950	*6350 *13.850	6250 13.500	*5250	4500	*4650 *10.250	4400 9800	7570 300
3000 mm 120"	kg lb			*9300 *20.000	9050 19.550	*7200 *15.600	6050 13.000	*6250 *13.650	4400 9450	*4750 *10.450	4050 8900	7960 320
1500 mm 60"	kg lb			*11.000 *23.700	8600 18.550	*8050 *17.400	5800 12.550	6500 14.000	4300 9250	*5100 *11.150	3900 8600	8050 320
0 mm 0"	kg lb			*11.700 *25.350	8400 18.100	*8600 *18.600	5700 12.250	6450 13.850	4250 9150	*5700 *12.500	4000 8800	7860 310
-1500 mm -60"	kg lb	*12.000 *27.300	*12.000 *27.300	*11.600 *25.100	8400 18.000	*8600 *18.650	5650 12.150			6650 14.600	4350 9600	7350 290
-3000 mm -120"	kg lb	*14.550 *31.500	*14.550 *31.500	*10.550 *22.800	8500 18.250	*7800 *16.700	5700 12.300			*7000 *15.400	5200 11.550	6470 260
-4500 mm -180"	kg lb			*7900 *16.550	*7900 *16.550					*6850 *15.000	*6850 *15.000	4980 200



ISO 10567:2007



*Die Last wird nicht durch die Kipplast, sondern durch die hydraulische Traglast begrenzt. Die angegebenen Lasten entsprechen der Norm ISO 10567:2007 für die Traglast von Hydraulikbaggern. Sie betragen maximal 87 % der hydraulischen Traglast oder 75 % der Kipplast. Das Gewicht aller zusätzlichen Hubeinrichtungen muss von den oben angegebenen Traglasten abgezogen werden. Die Traglasten gelten für eine auf festem, eben tragendem Grund stehende Maschine. Der Einsatz von Arbeitsgeräte-Anbringungsstellen zum Umschlagen bzw. Heben von Objekten kann die Hubleistung der Maschine beeinflussen.

Die Traglast ändert sich bei den verschiedenen lieferbaren Bodenplatten um höchstens ±5 %.

Spezifische Produktbeschreibungen sind dem entsprechenden Betriebs- und Wartungshandbuch zu entnehmen.

Hydraulikbagger 323 – technische Daten

Hubvermögen mit Standardausleger – Kontergewicht: 5,4 Tonnen (11.900 lb) – ohne Löffel, Schwerlast-Hubbetrieb: ein

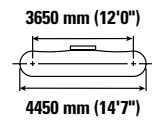
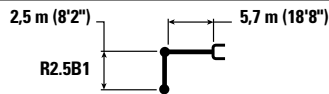

Auslegerlänge Hubhöhe	Einheit	3000 mm/120"		4500 mm/180"		6000 mm/240"		7500 mm/300"		Standardausleger		mm "
		Kipplast	Traglast	Kipplast	Traglast	Kipplast	Traglast	Kipplast	Traglast	Kipplast	Traglast	
7500 mm 300"	kg lb									*5150 *11.500	*5150 *11.500	5600 220
6000 mm 240"	kg lb					*5900 *12.900	*5900 *12.900			*4750 *10.500	*4750 *10.500	6830 270
4500 mm 180"	kg lb			*7400 *15.950	*7400 *15.950	*6350 *13.850	6350 13.600	*5250	4550	*4650 *10.250	4450 9900	7570 300
3000 mm 120"	kg lb			*9300 *20.000	9150 19.750	*7200 *15.600	6100 13.150	*6250 *13.650	4450 9550	*4750 *10.450	4100 9000	7960 320
1500 mm 60"	kg lb			*11.000 *23.700	8700 18.750	*8050 *17.400	5900 12.700	6600 14.200	4350 9350	*5100 *11.150	3950 8700	8050 320
0 mm 0"	kg lb			*11.700 *25.350	8500 18.300	*8600 *18.600	5750 12.350	6500 14.050	4300 9250	*5700 *12.500	4050 8900	7860 310
-1500 mm -60"	kg lb	*12.000 *27.300	*12.000 *27.300	*11.600 *25.100	8450 18.200	*8600 *18.650	5700 12.300			6700 14.800	4400 9700	7350 290
-3000 mm -120"	kg lb	*14.550 *31.500	*14.550 *31.500	*10.550 *22.800	8550 18.450	*7800 *16.700	5750 12.450			*7000 *15.400	5250 11.700	6470 260
-4500 mm -180"	kg lb			*7900 *16.550	*7900 *16.550					*6850 *15.000	*6850 *15.000	4980 200

Hubvermögen mit Standardausleger – Kontergewicht: 5,4 Tonnen (11.900 lb) – ohne Löffel, Schwerlast-Hubbetrieb: ein

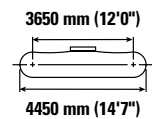
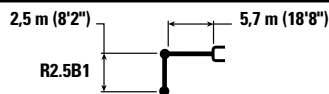

Auslegerlänge Hubhöhe	Einheit	3000 mm/120"		4500 mm/180"		6000 mm/240"		7500 mm/300"		Standardausleger		mm "
		Kipplast	Traglast	Kipplast	Traglast	Kipplast	Traglast	Kipplast	Traglast	Kipplast	Traglast	
7500 mm 300"	kg lb									*5150 *11.500	*5150 *11.500	5600 220
6000 mm 240"	kg lb					*5900 *12.900	*5900 *12.900			*4750 *10.500	*4750 *10.500	6830 270
4500 mm 180"	kg lb			*7400 *15.950	*7400 *15.950	*6350 *13.850	*6350 13.800	*5250	4600	*4650 *10.250	4500 10.000	7570 300
3000 mm 120"	kg lb			*9300 *20.000	9250 20.000	*7200 *15.600	6200 13.300	*6250 *13.650	4500 9700	*4750 *10.450	4150 9100	7960 320
1500 mm 60"	kg lb			*11.000 *23.700	8800 19.000	*8050 *17.400	5950 12.850	*6650 14.350	4400 9500	*5100 *11.150	4000 8800	8050 320
0 mm 0"	kg lb			*11.700 *25.350	8600 18.550	*8600 *18.600	5800 12.550	6600 14.200	4350 9350	*5700 *12.500	4100 9000	7860 310
-1500 mm -60"	kg lb	*12.000 *27.300	*12.000 *27.300	*11.600 *25.100	8600 18.450	*8600 *18.650	5800 12.450			*6800 *14.950	4450 9850	7350 290
-3000 mm -120"	kg lb	*14.550 *31.500	*14.550 *31.500	*10.550 *22.800	8700 18.700	*7800 *16.700	5850 12.600			*7000 *15.400	5350 11.850	6470 260
-4500 mm -180"	kg lb			*7900 *16.550	*7900 *16.550					*6850 *15.000	*6850 *15.000	4980 200



ISO 10567:2007



*Die Last wird nicht durch die Kipplast, sondern durch die hydraulische Traglast begrenzt. Die angegebenen Lasten entsprechen der Norm ISO 10567:2007 für die Traglast von Hydraulikbaggern. Sie betragen maximal 87 % der hydraulischen Traglast oder 75 % der Kipplast. Das Gewicht aller zusätzlichen Hubeinrichtungen muss von den oben angegebenen Traglasten abgezogen werden. Die Traglasten gelten für eine auf festem, eben tragendem Grund stehende Maschine. Der Einsatz von Arbeitsgeräte-Anbringungsstellen zum Umschlagen bzw. Heben von Objekten kann die Hubleistung der Maschine beeinflussen.

Die Traglast ändert sich bei den verschiedenen lieferbaren Bodenplatten um höchstens ±5 %.

Spezifische Produktbeschreibungen sind dem entsprechenden Betriebs- und Wartungshandbuch zu entnehmen.

Hydraulikbagger 323 – technische Daten

Hubvermögen mit HD-Standardausleger – Kontergewicht: 5,4 Tonnen (11.900 lb) – ohne Löffel, Schwerlast-Hubbetrieb: ein

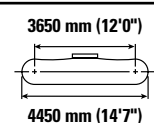
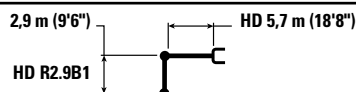

Hubhöhe mm "	kg lb	1500 mm/60"		3000 mm/120"		4500 mm/180"		6000 mm/240"		7500 mm/300"		mm "		
7500 mm 300"	kg lb							*4900	*4900			*4250 *9400	*4250 *9400	6150 240
6000 mm 240"	kg lb							*5300 *11.650	*5300 *11.650			*3900 *8650	*3900 *8650	7290 290
4500 mm 180"	kg lb							*5850 *12.700	*5850 *12.700	*5500 *12.000	4400 9400	*3850 *8450	*3850 *8450	7990 320
3000 mm 120"	kg lb					*8550 *18.350	*8550 *18.350	*6700 *14.500	5950 12.800	*5850 *12.700	4300 9200	*3950 *8650	3650 8000	8360 330
1500 mm 60"	kg lb					*10.350 *22.250	8450 18.200	*7600 *16.450	5650 12.200	*6300 *13.650	4150 8950	*4150 *9150	3500 7700	8450 340
0 mm 0"	kg lb			*6550 *15.050	*6550 *15.050	*11.300 *24.450	8150 17.500	*8250 *17.850	5500 11.800	6250 13.450	4050 8750	*4600 *10.150	3550 7850	8260 330
-1500 mm -60"	kg lb	*7000 *15.650	*7000 *15.650	*11.350 *25.750	*11.350 *25.750	*11.400 *24.700	8050 17.300	*8450 *18.250	5400 11.600	6200 13.400	4000 8650	*5400 *11.950	3850 8450	7780 310
-3000 mm -120"	kg lb	*12.050 *27.000	*12.050 *27.000	*15.150 *32.750	*15.150 *32.750	*10.700 *23.050	8100 17.450	*7900 *17.050	5450 11.700			*6500 *14.250	4500 10.000	6950 280
-4500 mm -180"	kg lb			*12.050 *25.750	*12.050 *25.750	*8650 *18.400	8350 17.950					*6550 *14.350	6200 13.900	5600 220

Hubvermögen mit HD-Standardausleger – Kontergewicht: 5,4 Tonnen (11.900 lb) – ohne Löffel, Schwerlast-Hubbetrieb: ein

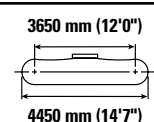
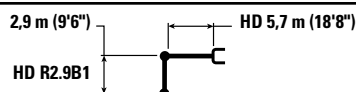

Hubhöhe mm "	kg lb	1500 mm/60"		3000 mm/120"		4500 mm/180"		6000 mm/240"		7500 mm/300"		mm "		
7500 mm 300"	kg lb							*4900	*4900			*4250 *9400	*4250 *9400	6150 240
6000 mm 240"	kg lb							*5300 *11.650	*5300 *11.650			*3900 *8650	*3900 *8650	7290 290
4500 mm 180"	kg lb							*5850 *12.700	*5850 *12.700	*5500 *12.000	4450 9550	*3850 *8450	*3850 *8450	7990 320
3000 mm 120"	kg lb					*8550 *18.350	*8550 *18.350	*6700 *14.500	6000 12.950	*5850 *12.700	4350 9300	*3950 *8650	3700 8100	8360 330
1500 mm 60"	kg lb					*10.350 *22.250	8550 18.450	*7600 *16.450	5750 12.350	*6300 *13.650	4200 9050	*4150 *9150	3550 7800	8450 340
0 mm 0"	kg lb			*6550 *15.050	*6550 *15.050	*11.300 *24.450	8250 17.750	*8250 *17.850	5550 11.950	6350 13.650	4100 8850	*4600 *10.150	3600 7950	8260 330
-1500 mm -60"	kg lb	*7000 *15.650	*7000 *15.650	*11.350 *25.750	*11.350 *25.750	*11.400 *24.700	8150 17.550	*8450 *18.250	5450 11.750	6300 13.550	4100 8800	*5400 *11.950	3900 8600	7780 310
-3000 mm -120"	kg lb	*12.050 *27.000	*12.050 *27.000	*15.150 *32.750	*15.150 *32.750	*10.700 *23.050	8200 17.700	*7900 *17.050	5500 11.850			*6500 *14.250	4550 10.100	6950 280
-4500 mm -180"	kg lb			*12.050 *25.750	*12.050 *25.750	*8650 *18.400	8450 18.200					*6550 *14.350	6250 14.100	5600 220



ISO 10567:2007



*Die Last wird nicht durch die Kipplast, sondern durch die hydraulische Traglast begrenzt. Die angegebenen Lasten entsprechen der Norm ISO 10567:2007 für die Traglast von Hydraulikbaggern. Sie betragen maximal 87 % der hydraulischen Traglast oder 75 % der Kipplast. Das Gewicht aller zusätzlichen Hubeinrichtungen muss von den oben angegebenen Traglasten abgezogen werden. Die Traglasten gelten für eine auf festem, eben tragendem Grund stehende Maschine. Der Einsatz von Arbeitsgeräte-Anbringungsstellen zum Umschlagen bzw. Heben von Objekten kann die Hubleistung der Maschine beeinflussen.

Die Traglast ändert sich bei den verschiedenen lieferbaren Bodenplatten um höchstens ±5 %.

Spezifische Produktbeschreibungen sind dem entsprechenden Betriebs- und Wartungshandbuch zu entnehmen.

Hydraulikbagger 323 – technische Daten

Hubvermögen mit HD-Standardausleger – Kontergewicht: 5,4 Tonnen (11.900 lb) – ohne Löffel, Schwerlast-Hubbetrieb: ein

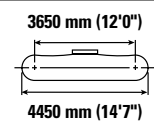
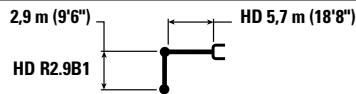

Hubhöhe mm "	kg lb	1500 mm/60"		3000 mm/120"		4500 mm/180"		6000 mm/240"		7500 mm/300"		mm "		
7500 mm 300"								*4900	*4900			*4250 *9400	*4250 *9400	6150 240
6000 mm 240"								*5300 *11.650	*5300 *11.650			*3900 *8650	*3900 *8650	7290 290
4500 mm 180"								*5850 *12.700	*5850 *12.700	*5500 *12.000	4500 9650	*3850 *8450	*3850 *8450	7990 320
3000 mm 120"						*8550 *18.350	*8550 *18.350	*6700 *14.500	6050 13.100	*5850 *12.700	4400 9450	*3950 *8650	3700 8200	8360 330
1500 mm 60"						*10.350 *22.250	8650 18.650	*7600 *16.450	5800 12.500	*6300 *13.650	4250 9150	*4150 *9150	3600 7900	8450 340
0 mm 0"				*6550 *15.050	*6550 *15.050	*11.300 *24.450	8350 17.950	*8250 *17.850	5600 12.100	6400 13.800	4150 8950	*4600 *10.150	3650 8050	8260 330
-1500 mm -60"		*7000 *15.650	*7000 *15.650	*11.350 *25.750	*11.350 *25.750	*11.400 *24.700	8250 17.750	*8450 *18.250	5550 11.900	6400 13.750	4150 8900	*5400 *11.950	3950 8700	7780 310
-3000 mm -120"		*12.050 *27.000	*12.050 *27.000	*15.150 *32.750	*15.150 *32.750	*10.700 *23.050	8300 17.900	*7900 *17.050	5550 12.000			*6500 *14.250	4600 10.250	6950 280
-4500 mm -180"				*12.050 *25.750	*12.050 *25.750	*8650 *18.400	8550 18.400					*6550 *14.350	6350 14.250	5600 220

Hubvermögen mit HD-Standardausleger – Kontergewicht: 5,4 Tonnen (11.900 lb) – ohne Löffel, Schwerlast-Hubbetrieb: ein

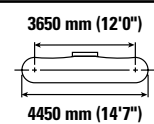
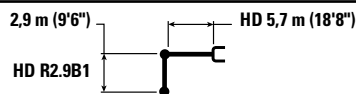

Hubhöhe mm "	kg lb	1500 mm/60"		3000 mm/120"		4500 mm/180"		6000 mm/240"		7500 mm/300"		mm "		
7500 mm 300"								*4900	*4900			*4250 *9400	*4250 *9400	6150 240
6000 mm 240"								*5300 *11.650	*5300 *11.650			*3900 *8650	*3900 *8650	7290 290
4500 mm 180"								*5850 *12.700	*5850 *12.700	*5500 *12.000	4550 9750	*3850 *8450	*3850 *8450	7990 320
3000 mm 120"						*8550 *18.350	*8550 *18.350	*6700 *14.500	6150 13.250	*5850 *12.700	4450 9550	*3950 *8650	3750 8300	8360 330
1500 mm 60"						*10.350 *22.250	8750 18.900	*7600 *16.450	5900 12.650	*6300 *13.650	4300 9300	*4150 *9150	3650 8000	8450 340
0 mm 0"				*6550 *15.050	*6550 *15.050	*11.300 *24.450	8450 18.200	*8250 *17.850	5700 12.250	6500 14.000	4200 9050	*4600 *10.150	3700 8150	8260 330
-1500 mm -60"		*7000 *15.650	*7000 *15.650	*11.350 *25.750	*11.350 *25.750	*11.400 *24.700	8350 18.000	*8450 *18.250	5600 12.050	6450 13.900	4200 9000	*5400 *11.950	4000 8800	7780 310
-3000 mm -120"		*12.050 *27.000	*12.050 *27.000	*15.150 *32.750	*15.150 *32.750	*10.700 *23.050	8400 18.100	*7900 *17.050	5650 12.150			*6500 *14.250	4700 10.350	6950 280
-4500 mm -180"				*12.050 *25.750	*12.050 *25.750	*8650 *18.400	8650 18.400					*6550 *14.350	6400 *14.350	5600 220



ISO 10567:2007



*Die Last wird nicht durch die Kipplast, sondern durch die hydraulische Traglast begrenzt. Die angegebenen Lasten entsprechen der Norm ISO 10567:2007 für die Traglast von Hydraulikbaggern. Sie betragen maximal 87 % der hydraulischen Traglast oder 75 % der Kipplast. Das Gewicht aller zusätzlichen Hubeinrichtungen muss von den oben angegebenen Traglasten abgezogen werden. Die Traglasten gelten für eine auf festem, eben tragendem Grund stehende Maschine. Der Einsatz von Arbeitsgeräte-Anbringungsstellen zum Umschlagen bzw. Heben von Objekten kann die Hubleistung der Maschine beeinflussen.

Die Traglast ändert sich bei den verschiedenen lieferbaren Bodenplatten um höchstens ±5 %.

Spezifische Produktbeschreibungen sind dem entsprechenden Betriebs- und Wartungshandbuch zu entnehmen.

Hydraulikbagger 323 – technische Daten

Hubvermögen mit HD-Standardausleger – Kontergewicht: 5,4 Tonnen (11.900 lb) – ohne Löffel, Schwerlast-Hubbetrieb: ein

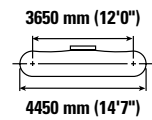
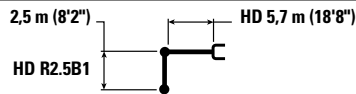

Hubhöhe mm "	Einheit	3000 mm/120"		4500 mm/180"		6000 mm/240"		7500 mm/300"		Hubweite		mm "
		HD	HD	HD	HD	HD	HD	HD	HD	HD	HD	
7500 mm 300"	kg lb									*5100 *11.350	*5100 *11.350	5600 220
6000 mm 240"	kg lb					*5750 *12.600	*5750 *12.600			*4700 *10.350	*4700 *10.350	6830 270
4500 mm 180"	kg lb			*7250 *15.600	*7250 *15.600	*6200 *13.500	6100 13.150	*5150	4350	*4600 *10.100	4250 9450	7570 300
3000 mm 120"	kg lb			*9100 *19.600	8850 19.100	*7000 *15.200	5850 12.650	*6100 *13.250	4250 9100	*4700 *10.350	3900 8550	7960 320
1500 mm 60"	kg lb			*10.750 *23.150	8350 18.000	*7850 *16.950	5600 12.100	6350 13.600	4150 8900	*5000 *11.000	3750 8200	8050 320
0 mm 0"	kg lb			*11.450 *24.750	8100 17.450	*8350 *18.100	5450 11.750	6250 13.450	4050 8700	*5600 *12.350	3800 8400	7860 310
-1500 mm -60"	kg lb	*11.950 *27.150	*11.950 *27.150	*11.300 *24.450	8050 17.350	*8400 *18.150	5400 11.650			6400 14.150	4150 9150	7350 290
-3000 mm -120"	kg lb	*14.150 *30.650	*14.150 *30.650	*10.250 *22.200	8150 17.550	*7600 *16.200	5500 11.800			*6800 *14.900	5000 11.100	6470 260
-4500 mm -180"	kg lb			*7650 *16.000	*7650 *16.000					*6600 *14.500	*6600 *14.500	4980 200

Hubvermögen mit HD-Standardausleger – Kontergewicht: 5,4 Tonnen (11.900 lb) – ohne Löffel, Schwerlast-Hubbetrieb: ein

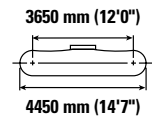
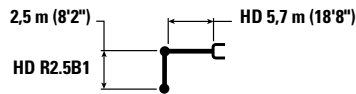

Hubhöhe mm "	Einheit	3000 mm/120"		4500 mm/180"		6000 mm/240"		7500 mm/300"		Hubweite		mm "
		HD	HD	HD	HD	HD	HD	HD	HD	HD	HD	
7500 mm 300"	kg lb									*5100 *11.350	*5100 *11.350	5600 220
6000 mm 240"	kg lb					*5750 *12.600	*5750 *12.600			*4700 *10.350	*4700 *10.350	6830 270
4500 mm 180"	kg lb			*7250 *15.600	*7250 *15.600	*6200 *13.500	6200 13.350	*5150	4400	*4600 *10.100	4300 9550	7570 300
3000 mm 120"	kg lb			*9100 *19.600	8950 19.350	*7000 *15.200	5950 12.800	*6100 *13.250	4300 9250	*4700 *10.350	3950 8650	7960 320
1500 mm 60"	kg lb			*10.750 *23.150	8450 18.200	*7850 *16.950	5700 12.250	6400 13.800	4200 9000	*5000 *11.000	3800 8350	8050 320
0 mm 0"	kg lb			*11.450 *24.750	8200 17.650	*8350 *18.100	5550 11.900	6350 13.650	4100 8850	*5600 *12.350	3850 8500	7860 310
-1500 mm -60"	kg lb	*11.950 *27.150	*11.950 *27.150	*11.300 *24.450	8150 17.550	*8400 *18.150	5500 11.800			6500 14.350	4200 9300	7350 290
-3000 mm -120"	kg lb	*14.150 *30.650	*14.150 *30.650	*10.250 *22.200	8250 17.800	*7600 *16.200	5550 12.000			*6800 *14.900	5050 11.250	6470 260
-4500 mm -180"	kg lb			*7650 *16.000	*7650 *16.000					*6600 *14.500	*6600 *14.500	4980 200



ISO 10567:2007



*Die Last wird nicht durch die Kipplast, sondern durch die hydraulische Traglast begrenzt. Die angegebenen Lasten entsprechen der Norm ISO 10567:2007 für die Traglast von Hydraulikbaggern. Sie betragen maximal 87 % der hydraulischen Traglast oder 75 % der Kipplast. Das Gewicht aller zusätzlichen Hubeinrichtungen muss von den oben angegebenen Traglasten abgezogen werden. Die Traglasten gelten für eine auf festem, eben tragendem Grund stehende Maschine. Der Einsatz von Arbeitsgeräte-Anbringungsstellen zum Umschlagen bzw. Heben von Objekten kann die Hubleistung der Maschine beeinflussen.

Die Traglast ändert sich bei den verschiedenen lieferbaren Bodenplatten um höchstens ±5 %.

Spezifische Produktbeschreibungen sind dem entsprechenden Betriebs- und Wartungshandbuch zu entnehmen.

Hydraulikbagger 323 – technische Daten

Hubvermögen mit HD-Standardausleger – Kontergewicht: 5,4 Tonnen (11.900 lb) – ohne Löffel, Schwerlast-Hubbetrieb: ein

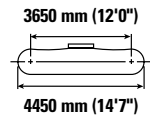
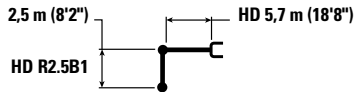

Hubhöhe mm "	kg lb	3000 mm/120"		4500 mm/180"		6000 mm/240"		7500 mm/300"		Hubweite		mm "
		HD	HD	HD	HD	HD	HD	HD	HD	HD	HD	
7500 mm 300"	kg lb									*5100 *11.350	*5100 *11.350	5600 220
6000 mm 240"	kg lb					*5750 *12.600	*5750 *12.600			*4700 *10.350	*4700 *10.350	6830 270
4500 mm 180"	kg lb			*7250 *15.600	*7250 *15.600	*6200 *13.500	*6200 13.450	*5150	4450	*4600 *10.100	4350 9650	7570 300
3000 mm 120"	kg lb			*9100 *19.600	9050 19.550	*7000 *15.200	6000 12.950	*6100 *13.250	4350 9350	*4700 *10.350	3950 8750	7960 320
1500 mm 60"	kg lb			*10.750 *23.150	8550 18.400	*7850 *16.950	5750 12.400	*6450 13.950	4250 9100	*5000 *11.000	3850 8400	8050 320
0 mm 0"	kg lb			*11.450 *24.750	8300 17.850	*8350 *18.100	5600 12.050	6400 13.800	4150 8950	*5600 *12.350	3900 8600	7860 310
-1500 mm -60"	kg lb	*11.950 *27.150	*11.950 *27.150	*11.300 *24.450	8250 17.750	*8400 *18.150	5550 11.950			*6600 *14.500	4250 9400	7350 290
-3000 mm -120"	kg lb	*14.150 *30.650	*14.150 *30.650	*10.250 *22.200	8350 18.000	*7600 *16.200	5600 12.100			*6800 *14.900	5100 11.350	6470 260
-4500 mm -180"	kg lb			*7650 *16.000	*7650 *16.000					*6600 *14.500	*6600 *14.500	4980 200

Hubvermögen mit HD-Standardausleger – Kontergewicht: 5,4 Tonnen (11.900 lb) – ohne Löffel, Schwerlast-Hubbetrieb: ein

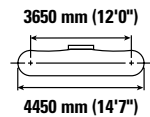
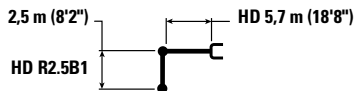

Hubhöhe mm "	kg lb	3000 mm/120"		4500 mm/180"		6000 mm/240"		7500 mm/300"		Hubweite		mm "
		HD	HD	HD	HD	HD	HD	HD	HD	HD	HD	
7500 mm 300"	kg lb									*5100 *11.350	*5100 *11.350	5600 220
6000 mm 240"	kg lb					*5750 *12.600	*5750 *12.600			*4700 *10.350	*4700 *10.350	6830 270
4500 mm 180"	kg lb			*7250 *15.600	*7250 *15.600	*6200 *13.500	*6200 *13.500	*5150	4500	*4600 *10.100	4450 9800	7570 300
3000 mm 120"	kg lb			*9100 *19.600	*9100 *19.600	*7000 *15.200	6100 13.100	*6100 *13.250	4400 9450	*4700 *10.350	4050 8850	7960 320
1500 mm 60"	kg lb			*10.750 *23.150	8650 18.650	*7850 *16.950	5850 12.550	*6450 *14.000	4300 9250	*5000 *11.000	3900 8550	8050 320
0 mm 0"	kg lb			*11.450 *24.750	8400 18.100	*8350 *18.100	5650 12.200	6500 14.000	4200 9050	*5600 *12.350	3950 8700	7860 310
-1500 mm -60"	kg lb	*11.950 *27.150	*11.950 *27.150	*11.300 *24.450	8350 18.000	*8400 *18.150	5600 12.100			*6600 *14.500	4300 9500	7350 290
-3000 mm -120"	kg lb	*14.150 *30.650	*14.150 *30.650	*10.250 *22.200	8450 18.250	*7600 *16.200	5700 12.300			*6800 *14.900	5200 11.500	6470 260
-4500 mm -180"	kg lb			*7650 *16.000	*7650 *16.000					*6600 *14.500	*6600 *14.500	4980 200



ISO 10567:2007



*Die Last wird nicht durch die Kipplast, sondern durch die hydraulische Traglast begrenzt. Die angegebenen Lasten entsprechen der Norm ISO 10567:2007 für die Traglast von Hydraulikbaggern. Sie betragen maximal 87 % der hydraulischen Traglast oder 75 % der Kipplast. Das Gewicht aller zusätzlichen Hubeinrichtungen muss von den oben angegebenen Traglasten abgezogen werden. Die Traglasten gelten für eine auf festem, eben tragendem Grund stehende Maschine. Der Einsatz von Arbeitsgeräte-Anbringungsstellen zum Umschlagen bzw. Heben von Objekten kann die Hubleistung der Maschine beeinflussen.

Die Traglast ändert sich bei den verschiedenen lieferbaren Bodenplatten um höchstens ±5 %.

Spezifische Produktbeschreibungen sind dem entsprechenden Betriebs- und Wartungshandbuch zu entnehmen.

Hydraulikbagger 323 – technische Daten













Hubvermögen mit Verstellausleger – Kontergewicht: 4,2 t (9300 lb) – ohne Schaufel, Schwerlasthubbetrieb: ein

2,9 m (9'6")
R2.9B1

Verstellausleger,
Grundausleger 2,8 m (9'2"),
Vorausleger 3,3 m (10'10")

HD-Dreistegbodenplatten 600 mm (24")
2380 mm (7'9")

3650 mm (12'0")
4450 mm (14'7")

	3000 mm/120"		4500 mm/180"		6000 mm/240"		7500 mm/300"				mm "	
												
9000 mm 360"	kg lb		*6400 *12.450	*6400 *12.450					*5150 *11.650	*5150 *11.650	4880 190	
7500 mm 300"	kg lb		*7050 *15.550	*7050 *15.550	*6300 *13.050	5650 12.100			*4300 *9600	*4300 *9600	6620 260	
6000 mm 240"	kg lb		*7250 *15.950	*7250 *15.950	*7200 *15.650	5600 12.050	*5050 *8950	3850 8150	*4000 *8800	3650 8150	7690 300	
4500 mm 180"	kg lb	*13.100 *25.650	*13.100 *25.650	*9500 *20.550	8450 18.200	*7550 *16.400	5400 11.600	5900 12.650	3750 8100	*3900 *8600	3100 6900	8350 330
3000 mm 120"	kg lb		*10.700 *23.100	7700 16.600	*8050 *17.400	5050 10.900	5750 12.350	3650 7800	*3950 *8650	2850 6250	8710 350	
1500 mm 60"	kg lb		*11.300 *24.450	7050 15.200	7750 16.700	4750 10.200	5550 11.950	3450 7450	*4150 *9100	2750 6050	8790 350	
0 mm 0"	kg lb		*10.800 *23.400	6750 14.450	7550 16.200	4550 9750	5450 11.700	3350 7200	4500 9850	2800 6100	8610 340	
-1500 mm -60"	kg lb	*9250 *21.000	*9250 *21.000	*9350 *20.300	6650 14.300	*7250 *15.650	4450 9600	5400 *11.550	3300 7150	*4450 *9750	3000 6600	8160 320
-3000 mm -120"	kg lb		*7050 *15.150	6750 14.550	*5550 *11.800	4500 9700			*3700 *8250	3550 7850	7300 290	



ISO 10567:2007



*Die Last wird nicht durch die Kipplast, sondern durch die hydraulische Traglast begrenzt. Die angegebenen Lasten entsprechen der Norm ISO 10567:2007 für die Traglast von Hydraulikbaggern. Sie betragen maximal 87 % der hydraulischen Traglast oder 75 % der Kipplast. Das Gewicht aller zusätzlichen Hubeinrichtungen muss von den oben angegebenen Traglasten abgezogen werden. Die Traglasten gelten für eine auf festem, eben tragendem Grund stehende Maschine. Der Einsatz von Arbeitsgeräte-Anbringungsstellen zum Umschlagen bzw. Heben von Objekten kann die Hubleistung der Maschine beeinflussen.

Max. Länge des Verstellauslegers.

Die Traglast ändert sich bei den verschiedenen lieferbaren Bodenplatten um höchstens ±5 %.

Spezifische Produktbeschreibungen sind dem entsprechenden Betriebs- und Wartungshandbuch zu entnehmen.

Hydraulikbagger 323 – technische Daten

Hubvermögen mit Verstellausleger – Kontergewicht: 4,2 t (9300 lb) – ohne Schaufel, Schwerlasthubbetrieb: ein

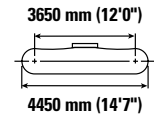
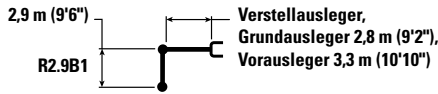

Hubhöhe mm "	kg lb	3000 mm/120"		4500 mm/180"		6000 mm/240"		7500 mm/300"		Hubweite		mm "
9000 mm 360"				*6400 *12.450	*6400 *12.450					*5150 *11.650	*5150 *11.650	4880 190
7500 mm 300"				*7050 *15.550	*7050 *15.550	*6300 *13.050	5750 12.250			*4300 *9600	*4300 *9600	6620 260
6000 mm 240"				*7250 *15.950	*7250 *15.950	*7200 *15.650	5700 12.250	*5050 *8950	3900 8300	*4000 *8800	3700 8250	7690 300
4500 mm 180"		*13.100 *25.650	*13.100 *25.650	*9500 *20.550	8550 18.450	*7550 *16.400	5450 11.750	6000 12.850	3850 8200	*3900 *8600	3200 7000	8350 330
3000 mm 120"				*10.700 *23.100	7800 16.850	*8050 *17.400	5150 11.100	5850 12.550	3700 7900	*3950 *8650	2900 6400	8710 350
1500 mm 60"				*11.300 *24.450	7150 15.450	7900 17.000	4850 10.400	5650 12.200	3550 7600	*4150 *9100	2800 6150	8790 350
0 mm 0"				*10.800 *23.400	6850 14.750	7650 16.500	4600 9950	5550 11.900	3400 7350	*4500 *9850	2850 6250	8610 340
-1500 mm -60"		*9250 *21.000	*9250 *21.000	*9350 *20.300	6800 14.600	*7250 *15.650	4550 9750	*5450 *11.550	3400 7300	*4450 *9750	3050 6750	8160 320
-3000 mm -120"				*7050 *15.150	6900 14.800	*5550 *11.800	4600 9900			*3700 *8250	3600 8000	7300 290



ISO 10567:2007



*Die Last wird nicht durch die Kipplast, sondern durch die hydraulische Traglast begrenzt. Die angegebenen Lasten entsprechen der Norm ISO 10567:2007 für die Traglast von Hydraulikbaggern. Sie betragen maximal 87 % der hydraulischen Traglast oder 75 % der Kipplast. Das Gewicht aller zusätzlichen Hubeinrichtungen muss von den oben angegebenen Traglasten abgezogen werden. Die Traglasten gelten für eine auf festem, eben tragendem Grund stehende Maschine. Der Einsatz von Arbeitsgeräte-Anbringungsstellen zum Umschlagen bzw. Heben von Objekten kann die Hubleistung der Maschine beeinflussen.

Max. Länge des Verstellauslegers.

Die Traglast ändert sich bei den verschiedenen lieferbaren Bodenplatten um höchstens ±5 %.

Spezifische Produktbeschreibungen sind dem entsprechenden Betriebs- und Wartungshandbuch zu entnehmen.

Hydraulikbagger 323 – technische Daten

Hubvermögen mit Verstellausleger – Kontergewicht: 4,2 t (9300 lb) – ohne Schaufel, Schwerlasthubbetrieb: ein

2,9 m (9'6")
R2.9B1

Verstellausleger,
Grundausleger 2,8 m (9'2"),
Vorausleger 3,3 m (10'10")

HD-Dreistegbodenplatten 790 mm (31")
2380 mm (7'9")

3650 mm (12'0")
4450 mm (14'7")

Hubhöhe mm "	Einheit	3000 mm/120"		4500 mm/180"		6000 mm/240"		7500 mm/300"		Hubweite		mm "
		ISO	ISO	ISO	ISO	ISO	ISO	ISO	ISO	ISO	ISO	
9000 mm 360"	kg lb			*6400 *12.450	*6400 *12.450					*5150 *11.650	*5150 *11.650	4880 190
7500 mm 300"	kg lb			*7050 *15.550	*7050 *15.550	*6300 *13.050	5800 12.400			*4300 *9600	*4300 *9600	6620 260
6000 mm 240"	kg lb			*7250 *15.950	*7250 *15.950	*7200 *15.650	5750 12.350	*5050 *8950	3950 8400	*4000 *8800	3750 8350	7690 300
4500 mm 180"	kg lb	*13.100 *25.650	*13.100 *25.650	*9500 *20.550	8650 18.650	*7550 *16.400	5550 11.900	6050 13.000	3900 8300	*3900 *8600	3200 7100	8350 330
3000 mm 120"	kg lb			*10.700 *23.100	7900 17.050	*8050 *17.400	5200 11.200	5900 12.700	3750 8000	*3950 *8650	2950 6450	8710 350
1500 mm 60"	kg lb			*11.300 *24.450	7250 15.650	8000 17.200	4900 10.550	5750 12.350	3600 7700	*4150 *9100	2850 6250	8790 350
0 mm 0"	kg lb			*10.800 *23.400	6950 14.900	7750 16.700	4700 10.050	5600 12.100	3450 7450	*4500 *9850	2900 6300	8610 340
-1500 mm -60"	kg lb	*9250 *21.000	*9250 *21.000	*9350 *20.300	6850 14.750	*7250 *15.650	4600 9900	*5450 *11.550	3450 7400	4450 *9750	3100 6800	8160 320
-3000 mm -120"	kg lb			*7050 *15.150	6950 15.000	*5550 *11.800	4650 10.000			*3700 *8250	3650 8100	7300 290



ISO 10567:2007



*Die Last wird nicht durch die Kipplast, sondern durch die hydraulische Traglast begrenzt. Die angegebenen Lasten entsprechen der Norm ISO 10567:2007 für die Traglast von Hydraulikbaggern. Sie betragen maximal 87 % der hydraulischen Traglast oder 75 % der Kipplast. Das Gewicht aller zusätzlichen Hubeinrichtungen muss von den oben angegebenen Traglasten abgezogen werden. Die Traglasten gelten für eine auf festem, eben tragendem Grund stehende Maschine. Der Einsatz von Arbeitsgeräte-Anbringungsstellen zum Umschlagen bzw. Heben von Objekten kann die Hubleistung der Maschine beeinflussen.

Max. Länge des Verstellauslegers.

Die Traglast ändert sich bei den verschiedenen lieferbaren Bodenplatten um höchstens ±5 %.

Spezifische Produktbeschreibungen sind dem entsprechenden Betriebs- und Wartungshandbuch zu entnehmen.

Hydraulikbagger 323 – technische Daten

Hubvermögen mit Verstellausleger – Kontergewicht: 4,2 t (9300 lb) – ohne Schaufel, Schwerlasthubbetrieb: ein

2,9 m (9'6")
R2.9B1

Verstellausleger,
Grundausleger 2,8 m (9'2"),
Vorausleger 3,3 m (10'10")

HD-Dreistegbodenplatten 900 mm (34")
2380 mm (7'9")

3650 mm (12'0")
4450 mm (14'7")

Hubhöhe mm "	kg lb	3000 mm/120"		4500 mm/180"		6000 mm/240"		7500 mm/300"		Hubweite mm "		
9000 mm 360"				*6400 *12.450	*6400 *12.450					*5150 *11.650	*5150 *11.650	4880 190
7500 mm 300"				*7050 *15.550	*7050 *15.550	*6300 *13.050	5900 12.550			*4300 *9600	*4300 *9600	6620 260
6000 mm 240"				*7250 *15.950	*7250 *15.950	*7200 *15.650	5850 12.550	*5050 *8950	4000 8500	*4000 *8800	3800 8500	7690 300
4500 mm 180"		*13.100 *25.650	*13.100 *25.650	*9500 *20.550	8750 18.900	*7550 *16.400	5600 12.050	*6100 *13.200	3950 8450	*3900 *8600	3250 7200	8350 330
3000 mm 120"				*10.700 *23.100	8000 17.300	*8050 *17.400	5300 11.350	6000 12.900	3800 8150	*3950 *8650	3000 6600	8710 350
1500 mm 60"				*11.300 *24.450	7350 15.850	8100 17.450	4950 10.700	5850 12.550	3650 7800	*4150 *9100	2900 6350	8790 350
0 mm 0"				*10.800 *23.400	7050 15.150	7900 16.950	4750 10.250	5700 12.250	3500 7550	*4500 *9850	2950 6450	8610 340
-1500 mm -60"		*9250 *21.000	*9250 *21.000	*9350 *20.300	7000 15.000	*7250 *15.650	4650 10.050	*5450 *11.550	3500 7500	*4450 *9750	3150 6950	8160 320
-3000 mm -120"				*7050 *15.150	*7050 *15.150	*5550 *11.800	4700 10.200			*3700 *8250	3700 8200	7300 290



ISO 10567:2007



*Die Last wird nicht durch die Kipplast, sondern durch die hydraulische Traglast begrenzt. Die angegebenen Lasten entsprechen der Norm ISO 10567:2007 für die Traglast von Hydraulikbaggern. Sie betragen maximal 87 % der hydraulischen Traglast oder 75 % der Kipplast. Das Gewicht aller zusätzlichen Hubeinrichtungen muss von den oben angegebenen Traglasten abgezogen werden. Die Traglasten gelten für eine auf festem, eben tragendem Grund stehende Maschine. Der Einsatz von Arbeitsgeräte-Anbringungsstellen zum Umschlagen bzw. Heben von Objekten kann die Hubleistung der Maschine beeinflussen.

Max. Länge des Verstellauslegers.

Die Traglast ändert sich bei den verschiedenen lieferbaren Bodenplatten um höchstens ±5 %.

Spezifische Produktbeschreibungen sind dem entsprechenden Betriebs- und Wartungshandbuch zu entnehmen.

Hydraulikbagger 323 – technische Daten













Hubvermögen mit Verstellausleger – Kontergewicht: 4,2 t (9300 lb) – ohne Schaufel, Schwerlasthubbetrieb: ein

2,5 m (8'2")
R2.5B1

Verstellausleger,
Grundausleger 2,8 m (9'2"),
Vorausleger 3,3 m (10'10")

HD-Dreistegbodenplatten 600 mm (24")
2380 mm (7'9")

3650 mm (12'0")
4450 mm (14'7")

	3000 mm/120"		4500 mm/180"		6000 mm/240"		7500 mm/300"				mm "	
												
9000 mm 360"	kg lb									*6500 *14.800	*6500 *14.800	4110 150
7500 mm 300"	kg lb			*8300 *18.250	*8300 *18.250	*5700 5500				*5200 *11.550	*5200 *11.550	6080 240
6000 mm 240"	kg lb			*8900 *19.400	8800 18.950	*7450 *16.250	5500 11.850			*4750 *10.550	4000 8900	7230 290
4500 mm 180"	kg lb	*14.650 *31.400	*14.650 *31.400	*9950 *21.450	8250 17.800	*7800 *16.900	5300 11.400	5850 12.500	3700 7950	*4650 *10.200	3350 7450	7930 310
3000 mm 120"	kg lb			*11.000 *23.750	7500 16.200	8050 17.300	5000 10.750	5700 12.250	3600 7700	*4700 *10.350	3050 6700	8300 330
1500 mm 60"	kg lb			*11.300 *24.450	6950 14.950	7700 16.600	4700 10.150	5550 11.950	3450 7400	4700 10.350	2950 6450	8390 330
0 mm 0"	kg lb			*10.400 *22.650	6700 14.450	7500 16.150	4550 9750	5450 11.700	3350 7250	4800 10.600	3000 6550	8210 330
-1500 mm -60"	kg lb			*8700 *18.950	6700 14.400	*6900 *14.900	4500 9650	*4950 *10.350	3350 7250	*4550 *9950	3250 7150	7720 310
-3000 mm -120"	kg lb					*4850 *10.200	4600 9850			*4300 *9750	4200 9550	6410 250



ISO 10567:2007



*Die Last wird nicht durch die Kipplast, sondern durch die hydraulische Traglast begrenzt. Die angegebenen Lasten entsprechen der Norm ISO 10567:2007 für die Traglast von Hydraulikbaggern. Sie betragen maximal 87 % der hydraulischen Traglast oder 75 % der Kipplast. Das Gewicht aller zusätzlichen Hubeinrichtungen muss von den oben angegebenen Traglasten abgezogen werden. Die Traglasten gelten für eine auf festem, eben tragendem Grund stehende Maschine. Der Einsatz von Arbeitsgeräte-Anbringungsstellen zum Umschlagen bzw. Heben von Objekten kann die Hubleistung der Maschine beeinflussen.

Max. Länge des Verstellauslegers.

Die Traglast ändert sich bei den verschiedenen lieferbaren Bodenplatten um höchstens ±5 %.

Spezifische Produktbeschreibungen sind dem entsprechenden Betriebs- und Wartungshandbuch zu entnehmen.

Hydraulikbagger 323 – technische Daten

Hubvermögen mit Verstellausleger – Kontergewicht: 4,2 t (9300 lb) – ohne Schaufel, Schwerlasthubbetrieb: ein

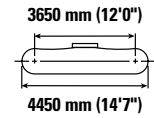
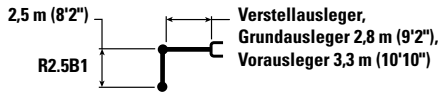

Hubhöhe mm "	Einheit	3000 mm/120"		4500 mm/180"		6000 mm/240"		7500 mm/300"				mm "
		Kipplast	Hydraulische Traglast	Kipplast	Hydraulische Traglast	Kipplast	Hydraulische Traglast	Kipplast	Hydraulische Traglast	Kipplast	Hydraulische Traglast	
9000 mm 360"	kg lb									*6500 *14.800	*6500 *14.800	4110 150
7500 mm 300"	kg lb			*8300 *18.250	*8300 *18.250	*5700 5600				*5200 *11.550	*5200 *11.550	6080 240
6000 mm 240"	kg lb			*8900 *19.400	*8900 19.200	*7450 *16.250	5600 12.000			*4750 *10.550	4050 9050	7230 290
4500 mm 180"	kg lb	*14.650 *31.400	*14.650 *31.400	*9950 *21.450	8400 18.050	*7800 *16.900	5400 11.600	5950 12.700	3750 8100	*4650 *10.200	3450 7550	7930 310
3000 mm 120"	kg lb			*11.000 *23.750	7650 16.450	8150 17.600	5050 10.900	5800 12.450	3650 7850	*4700 *10.350	3100 6850	8300 330
1500 mm 60"	kg lb			*11.300 *24.450	7050 15.200	7850 16.900	4800 10.300	5650 12.150	3500 7550	4800 10.550	3000 6550	8390 330
0 mm 0"	kg lb			*10.400 *22.650	6850 14.700	7650 16.450	4600 9950	5550 11.950	3450 7350	4900 10.800	3050 6700	8210 330
-1500 mm -60"	kg lb			*8700 *18.950	6850 14.700	*6900 *14.900	4550 9850	*4950 *10.350	3450 7400	*4550 *9950	3300 7300	7720 310
-3000 mm -120"	kg lb					*4850 *10.200	4650 10.050			*4300 *9750	4300 9700	6410 250



ISO 10567:2007



*Die Last wird nicht durch die Kipplast, sondern durch die hydraulische Traglast begrenzt. Die angegebenen Lasten entsprechen der Norm ISO 10567:2007 für die Traglast von Hydraulikbaggern. Sie betragen maximal 87 % der hydraulischen Traglast oder 75 % der Kipplast. Das Gewicht aller zusätzlichen Hubeinrichtungen muss von den oben angegebenen Traglasten abgezogen werden. Die Traglasten gelten für eine auf festem, eben tragendem Grund stehende Maschine. Der Einsatz von Arbeitsgeräte-Anbringungsstellen zum Umschlagen bzw. Heben von Objekten kann die Hubleistung der Maschine beeinflussen.

Max. Länge des Verstellauslegers.

Die Traglast ändert sich bei den verschiedenen lieferbaren Bodenplatten um höchstens ±5 %.

Spezifische Produktbeschreibungen sind dem entsprechenden Betriebs- und Wartungshandbuch zu entnehmen.

Hydraulikbagger 323 – technische Daten









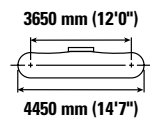

Hubvermögen mit Verstellausleger – Kontergewicht: 4,2 t (9300 lb) – ohne Schaufel, Schwerlasthubbetrieb: ein

2,5 m (8'2")
R2.5B1



Verstellausleger,
Grundausleger 2,8 m (9'2"),
Vorausleger 3,3 m (10'10")



Hubhöhe mm "	kg lb	3000 mm/120"		4500 mm/180"		6000 mm/240"		7500 mm/300"		 mm "		
												
9000 mm 360"										*6500 *14.800	*6500 *14.800	4110 150
7500 mm 300"				*8300 *18.250	*8300 *18.250	*5700 5650				*5200 *11.550	*5200 *11.550	6080 240
6000 mm 240"				*8900 *19.400	*8900 *19.400	*7450 5650				*4750 *10.550	4100 9150	7230 290
4500 mm 180"		*14.650 *31.400	*14.650 *31.400	*9950 *21.450	8450 18.250	*7800 *16.900	5450 11.700	6000 12.850	3800 8200	*4650 *10.200	3450 7650	7930 310
3000 mm 120"				*11.000 *23.750	7700 16.650	*8200 *17.750	5150 11.050	5850 12.600	3700 7950	*4700 *10.350	3150 6950	8300 330
1500 mm 60"				*11.300 *24.450	7150 15.400	7950 17.100	4850 10.450	5700 12.300	3550 7650	4850 10.650	3050 6650	8390 330
0 mm 0"				*10.400 *22.650	6900 14.900	7750 16.650	4650 10.050	5600 12.100	3450 7450	4950 10.950	3100 6800	8210 330
-1500 mm -60"				*8700 *18.950	6900 14.850	*6900 *14.900	4650 9950	*4950 *10.350	3450 7500	*4550 *9950	3350 7400	7720 310
-3000 mm -120"						*4850 *10.200	4700 10.150			*4300 *9750	*4300 *9750	6410 250



ISO 10567:2007



*Die Last wird nicht durch die Kipplast, sondern durch die hydraulische Traglast begrenzt. Die angegebenen Lasten entsprechen der Norm ISO 10567:2007 für die Traglast von Hydraulikbaggern. Sie betragen maximal 87 % der hydraulischen Traglast oder 75 % der Kipplast. Das Gewicht aller zusätzlichen Hubeinrichtungen muss von den oben angegebenen Traglasten abgezogen werden. Die Traglasten gelten für eine auf festem, eben tragendem Grund stehende Maschine. Der Einsatz von Arbeitsgeräte-Anbringungsstellen zum Umschlagen bzw. Heben von Objekten kann die Hubleistung der Maschine beeinflussen.

Max. Länge des Verstellauslegers.

Die Traglast ändert sich bei den verschiedenen lieferbaren Bodenplatten um höchstens ±5 %.

Spezifische Produktbeschreibungen sind dem entsprechenden Betriebs- und Wartungshandbuch zu entnehmen.

Hydraulikbagger 323 – technische Daten

Hubvermögen mit Verstellausleger – Kontergewicht: 4,2 t (9300 lb) – ohne Schaufel, Schwerlasthubbetrieb: ein

2,5 m (8'2")
R2.5B1

Verstellausleger,
Grundausleger 2,8 m (9'2"),
Vorausleger 3,3 m (10'10")

HD-Dreistegbodenplatten, 900 U+00A0mm (35")
2380 mm (7'9")

3650 mm (12'0")
4450 mm (14'7")

Hubhöhe mm "	Einheit	3000 mm/120"		4500 mm/180"		6000 mm/240"		7500 mm/300"		Hubvermögen		mm "
		kg lb	kg lb	kg lb	kg lb	kg lb	kg lb	kg lb	kg lb	kg lb	kg lb	
9000 mm 360"	kg lb									*6500 *14.800	*6500 *14.800	4110 150
7500 mm 300"	kg lb			*8300 *18.250	*8300 *18.250	*5700 *12.300	*5700 *12.300			*5200 *11.550	*5200 *11.550	6080 240
6000 mm 240"	kg lb			*8900 *19.400	*8900 *19.400	*7450 *16.250	5750 12.300			*4750 *10.550	4150 9300	7230 290
4500 mm 180"	kg lb	*14.650 *31.400	*14.650 *31.400	*9950 *21.450	8600 18.500	*7800 *16.900	5500 11.850	6100 13.050	3900 8300	*4650 *10.200	3500 7800	7930 310
3000 mm 120"	kg lb			*11.000 *23.750	7850 16.900	*8200 *17.750	5200 11.200	5950 12.800	3750 8050	*4700 *10.350	3200 7050	8300 330
1500 mm 60"	kg lb			*11.300 *24.450	7250 15.650	8050 17.350	4900 10.600	5800 12.500	3600 7800	4950 10.850	3100 6750	8390 330
0 mm 0"	kg lb			*10.400 *22.650	7050 15.100	7850 16.900	4750 10.200	5700 12.300	3550 7600	5050 11.100	3150 6900	8210 330
-1500 mm -60"	kg lb			*8700 *18.950	7000 15.100	*6900 *14.900	4700 10.100	*4950 *10.350	3550 7600	*4550 *9950	3400 7500	7720 310
-3000 mm -120"	kg lb					*4850 *10.200	4800 *10.200			*4300 *9750	*4300 *9750	6410 250



ISO 10567:2007



*Die Last wird nicht durch die Kipplast, sondern durch die hydraulische Traglast begrenzt. Die angegebenen Lasten entsprechen der Norm ISO 10567:2007 für die Traglast von Hydraulikbaggern. Sie betragen maximal 87 % der hydraulischen Traglast oder 75 % der Kipplast. Das Gewicht aller zusätzlichen Hubeinrichtungen muss von den oben angegebenen Traglasten abgezogen werden. Die Traglasten gelten für eine auf festem, eben tragendem Grund stehende Maschine. Der Einsatz von Arbeitsgeräte-Anbringungsstellen zum Umschlagen bzw. Heben von Objekten kann die Hubleistung der Maschine beeinflussen.

Max. Länge des Verstellauslegers.

Die Traglast ändert sich bei den verschiedenen lieferbaren Bodenplatten um höchstens ±5 %.

Spezifische Produktbeschreibungen sind dem entsprechenden Betriebs- und Wartungshandbuch zu entnehmen.

Hydraulikbagger 323 – technische Daten

Hubvermögen mit Verstellausleger – Kontergewicht: 5,4 Tonnen (11.900 lb) – ohne Löffel, Schwerlast-Hubbetrieb: ein

2,9 m (9'6")

R2.9B1

Verstellausleger,
Grundausleger 2,8 m (9'2"),
Vorausleger 3,3 m (10'10")

HD-Dreistegbodenplatten 600 mm (24")

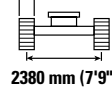

2380 mm (7'9")

3650 mm (12'0")

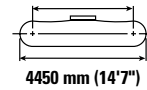

4450 mm (14'7")

 9000 mm 360" kg lb	3000 mm/120"		4500 mm/180"		6000 mm/240"		7500 mm/300"		 mm "			
	 kg lb	 kg lb	 kg lb	 kg lb	 kg lb	 kg lb	 kg lb	 kg lb	 kg lb	 kg lb	mm "	
			*6400 *12.450	*6400 *12.450					*5150 *11.650	*5150 *11.650	4880 190	
			*7050 *15.550	*7050 *15.550	*6300 *13.050	*6300 *13.050			*4300 *9600	*4300 *9600	6620 260	
			*7250 *15.950	*7250 *15.950	*7200 *15.650	6400 13.700	*5050 *8950	4400 *8950	*4000 *8800	*4000 *8800	7690 300	
		*13.100 *25.650	*13.100 *25.650	*9500 *20.550	*9500 *20.550	*7550 *16.400	6150 13.250	*6100 *13.250	4350 9350	*3900 *8600	3650 8050	8350 330
				*10.700 *23.100	8800 19.000	*8050 *17.400	5850 12.550	*6350 *13.700	4200 9050	*3950 *8650	3350 7350	8710 350
				*11.300 *24.450	8150 17.600	*8300 *18.000	5500 11.850	6300 13.550	4050 8700	*4150 *9100	3250 7100	8790 350
				*10.800 *23.400	7850 16.900	*8100 *17.550	5300 11.400	6200 13.300	3950 8450	*4500 *9850	3300 7200	8610 340
		*9250 *21.000	*9250 *21.000	*9350 *20.300	7800 16.750	*7250 *15.650	5200 11.250	*5450 *11.550	3900 8400	*4450 *9750	3550 7750	8160 320
				*7050 *15.150	*7050 *15.150	*5550 *11.800	5250 11.350			*3700 *8250	*3700 *8250	7300 290



ISO 10567:2007



* Die Last wird nicht durch die Kipplast, sondern durch die hydraulische Traglast begrenzt. Die angegebenen Lasten entsprechen der Norm ISO 10567:2007 für die Traglast von Hydraulikbaggern. Sie betragen maximal 87 % der hydraulischen Traglast oder 75 % der Kipplast. Das Gewicht aller zusätzlichen Hubeinrichtungen muss von den oben angegebenen Traglasten abgezogen werden. Die Traglasten gelten für eine auf festem, eben tragendem Grund stehende Maschine. Der Einsatz von Arbeitsgeräte-Anbringungsstellen zum Umschlagen bzw. Heben von Objekten kann die Hubleistung der Maschine beeinflussen.

Max. Länge des Verstellauslegers.

Die Traglast ändert sich bei den verschiedenen lieferbaren Bodenplatten um höchstens ±5 %.

Spezifische Produktbeschreibungen sind dem entsprechenden Betriebs- und Wartungshandbuch zu entnehmen.

Hydraulikbagger 323 – technische Daten

Hubvermögen mit Verstellausleger – Kontergewicht: 5,4 Tonnen (11.900 lb) – ohne Löffel, Schwerlast-Hubbetrieb: ein

2,9 m (9'6")

R2.9B1

Verstellausleger,
Grundausleger 2,8 m (9'2"),
Vorausleger 3,3 m (10'10")

HD-Dreistegbodenplatten 700 mm (28")

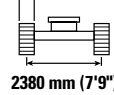

2380 mm (7'9")

3650 mm (12'0")

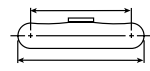

4450 mm (14'7")

Hubhöhe mm "	kg lb	3000 mm/120"		4500 mm/180"		6000 mm/240"		7500 mm/300"		Hublänge mm "		
												mm "
9000 mm 360"	kg lb			*6400 *12.450	*6400 *12.450					*5150 *11.650	*5150 *11.650	4880 190
7500 mm 300"	kg lb			*7050 *15.550	*7050 *15.550	*6300 *13.050	*6300 *13.050			*4300 *9600	*4300 *9600	6620 260
6000 mm 240"	kg lb			*7250 *15.950	*7250 *15.950	*7200 *15.650	6450 13.900	*5050 *8950	4450 *8950	*4000 *8800	*4000 *8800	7690 300
4500 mm 180"	kg lb	*13.100 *25.650	*13.100 *25.650	*9500 *20.550	*9500 *20.550	*7550 *16.400	6250 13.400	*6100 *13.250	4400 9450	*3900 *8600	3700 8150	8350 330
3000 mm 120"	kg lb			*10.700 *23.100	8950 19.250	*8050 *17.400	5900 12.750	*6350 *13.700	4250 9150	*3950 *8650	3400 7450	8710 350
1500 mm 60"	kg lb			*11.300 *24.450	8300 17.850	*8300 *18.000	5600 12.050	6400 13.800	4100 8850	*4150 *9100	3300 7200	8790 350
0 mm 0"	kg lb			*10.800 *23.400	7950 17.150	*8100 *17.550	5400 11.600	*6250 *13.500	4000 8600	*4500 *9850	3350 7300	8610 340
-1500 mm -60"	kg lb	*9250 *21.000	*9250 *21.000	*9350 *20.300	7900 17.000	*7250 *15.650	5300 11.400	*5450 *11.550	3950 8550	*4450 *9750	3600 7900	8160 320
-3000 mm -120"	kg lb			*7050 *15.150	*7050 *15.150	*5550 *11.800	5350 11.550			*3700 *8250	*3700 *8250	7300 290



ISO 10567:2007



*Die Last wird nicht durch die Kipplast, sondern durch die hydraulische Traglast begrenzt. Die angegebenen Lasten entsprechen der Norm ISO 10567:2007 für die Traglast von Hydraulikbaggern. Sie betragen maximal 87 % der hydraulischen Traglast oder 75 % der Kipplast. Das Gewicht aller zusätzlichen Hubeinrichtungen muss von den oben angegebenen Traglasten abgezogen werden. Die Traglasten gelten für eine auf festem, eben tragendem Grund stehende Maschine. Der Einsatz von Arbeitsgeräte-Anbringungsstellen zum Umschlagen bzw. Heben von Objekten kann die Hubleistung der Maschine beeinflussen.

Max. Länge des Verstellauslegers.

Die Traglast ändert sich bei den verschiedenen lieferbaren Bodenplatten um höchstens ±5 %.

Spezifische Produktbeschreibungen sind dem entsprechenden Betriebs- und Wartungshandbuch zu entnehmen.

Hydraulikbagger 323 – technische Daten

Hubvermögen mit Verstellausleger – Kontergewicht: 5,4 Tonnen (11.900 lb) – ohne Löffel, Schwerlast-Hubbetrieb: ein

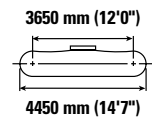
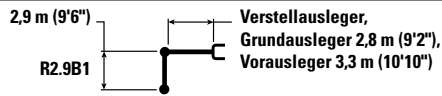

Hubhöhe mm "	kg lb	3000 mm/120"		4500 mm/180"		6000 mm/240"		7500 mm/300"		Hublänge		mm "
9000 mm 360"	kg lb			*6400 *12.450	*6400 *12.450					*5150 *11.650	*5150 *11.650	4880 190
7500 mm 300"	kg lb			*7050 *15.550	*7050 *15.550	*6300 *13.050	*6300 *13.050			*4300 *9600	*4300 *9600	6620 260
6000 mm 240"	kg lb			*7250 *15.950	*7250 *15.950	*7200 *15.650	6550 14.000	*5050 *8950	4500 *8950	*4000 *8800	*4000 *8800	7690 300
4500 mm 180"	kg lb	*13.100 *25.650	*13.100 *25.650	*9500 *20.550	*9500 *20.550	*7550 *16.400	6300 13.550	*6100 *13.250	4450 9550	*3900 *8600	3750 8250	8350 330
3000 mm 120"	kg lb			*10.700 *23.100	9000 19.450	*8050 *17.400	5950 12.850	*6350 *13.700	4300 9250	*3950 *8650	3450 7550	8710 350
1500 mm 60"	kg lb			*11.300 *24.450	8350 18.050	*8300 *18.000	5650 12.200	6500 13950	4150 8950	*4150 *9100	3300 7300	8790 350
0 mm 0"	kg lb			*10.800 *23.400	8050 17.350	*8100 *17.550	5450 11.700	*6250 *13.500	4050 8700	*4500 *9850	3350 7400	8610 340
-1500 mm -60"	kg lb	*9250 *21.000	*9250 *21.000	*9350 *20.300	8000 17.200	*7250 *15.650	5350 11.550	*5450 *11.550	4000 8650	*4450 *9750	3600 7950	8160 320
-3000 mm -120"	kg lb			*7050 *15.150	*7050 *15.150	*5550 *11.800	5400 11.650			*3700 *8250	*3700 *8250	7300 290



ISO 10567:2007



* Die Last wird nicht durch die Kipplast, sondern durch die hydraulische Traglast begrenzt. Die angegebenen Lasten entsprechen der Norm ISO 10567:2007 für die Traglast von Hydraulikbaggern. Sie betragen maximal 87 % der hydraulischen Traglast oder 75 % der Kipplast. Das Gewicht aller zusätzlichen Hubeinrichtungen muss von den oben angegebenen Traglasten abgezogen werden. Die Traglasten gelten für eine auf festem, eben tragendem Grund stehende Maschine. Der Einsatz von Arbeitsgeräte-Anbringungsstellen zum Umschlagen bzw. Heben von Objekten kann die Hubleistung der Maschine beeinflussen.

Max. Länge des Verstellauslegers.

Die Traglast ändert sich bei den verschiedenen lieferbaren Bodenplatten um höchstens ±5 %.

Spezifische Produktbeschreibungen sind dem entsprechenden Betriebs- und Wartungshandbuch zu entnehmen.

Hydraulikbagger 323 – technische Daten

Hubvermögen mit Verstellausleger – Kontergewicht: 5,4 Tonnen (11.900 lb) – ohne Löffel, Schwerlast-Hubbetrieb: ein

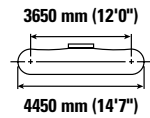
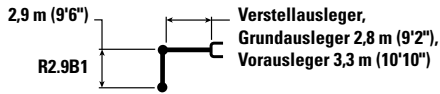

Hubhöhe mm "	kg lb	3000 mm/120"		4500 mm/180"		6000 mm/240"		7500 mm/300"		Hublänge		mm "
9000 mm 360"	kg lb			*6400 *12.450	*6400 *12.450					*5150 *11.650	*5150 *11.650	4880 190
7500 mm 300"	kg lb			*7050 *15.550	*7050 *15.550	*6300 *13.050	*6300 *13.050			*4300 *9600	*4300 *9600	6620 260
6000 mm 240"	kg lb			*7250 *15.950	*7250 *15.950	*7200 *15.650	6600 14.200	*5050 *8950	4550 *8950	*4000 *8800	*4000 *8800	7690 300
4500 mm 180"	kg lb	*13.100 *25.650	*13.100 *25.650	*9500 *20.550	*9500 *20.550	*7550 *16.400	6350 13.700	*6100 *13.250	4500 9700	*3900 *8600	3800 8350	8350 330
3000 mm 120"	kg lb			*10.700 *23.100	9150 19.700	*8050 *17.400	6050 13.000	*6350 *13.700	4350 9400	*3950 *8650	3500 7650	8710 350
1500 mm 60"	kg lb			*11.300 *24.450	8500 18.300	*8300 *18.000	5750 12.350	*6550 *14.100	4200 9050	*4150 *9100	3350 7400	8790 350
0 mm 0"	kg lb			*10.800 *23.400	8150 17.550	*8100 *17.550	5500 11.900	*6250 *13.500	4100 8850	*4500 *9850	3400 7500	8610 340
-1500 mm -60"	kg lb	*9250 *21.000	*9250 *21.000	*9350 *20.300	8100 17.400	*7250 *15.650	5450 11.700	*5450 *11.550	4050 8750	*4450 *9750	3650 8100	8160 320
-3000 mm -120"	kg lb			*7050 *15.150	*7050 *15.150	*5550 *11.800	5500 *11.800			*3700 *8250	*3700 *8250	7300 290



ISO 10567:2007



*Die Last wird nicht durch die Kipplast, sondern durch die hydraulische Traglast begrenzt. Die angegebenen Lasten entsprechen der Norm ISO 10567:2007 für die Traglast von Hydraulikbaggern. Sie betragen maximal 87 % der hydraulischen Traglast oder 75 % der Kipplast. Das Gewicht aller zusätzlichen Hubeinrichtungen muss von den oben angegebenen Traglasten abgezogen werden. Die Traglasten gelten für eine auf festem, eben tragendem Grund stehende Maschine. Der Einsatz von Arbeitsgeräte-Anbringungsstellen zum Umschlagen bzw. Heben von Objekten kann die Hubleistung der Maschine beeinflussen.

Max. Länge des Verstellauslegers.

Die Traglast ändert sich bei den verschiedenen lieferbaren Bodenplatten um höchstens ±5 %.

Spezifische Produktbeschreibungen sind dem entsprechenden Betriebs- und Wartungshandbuch zu entnehmen.

Hydraulikbagger 323 – technische Daten

Hubvermögen mit Verstellausleger – Kontergewicht: 5,4 Tonnen (11.900 lb) – ohne Löffel, Schwerlast-Hubbetrieb: ein

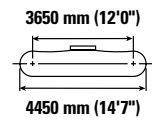
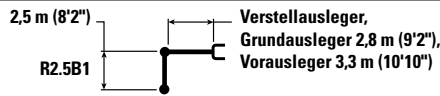

Hubhöhe mm "	kg lb	3000 mm/120"		4500 mm/180"		6000 mm/240"		7500 mm/300"		3650 mm/12'0"		mm "
9000 mm 360"	kg lb									*6500 *14.800	*6500 *14.800	4110 150
7500 mm 300"	kg lb			*8300 *18.250	*8300 *18.250	*5700 *12.500	*5700 *12.500			*5200 *11.550	*5200 *11.550	6080 240
6000 mm 240"	kg lb			*8900 *19.400	*8900 *19.400	*7450 *16.250	6300 13.500			*4750 *10.550	4600 10.250	7230 290
4500 mm 180"	kg lb	*14.650 *31.400	*14.650 *31.400	*9950 *21.450	9350 20.200	*7800 *16.900	6050 13.050	*6300 *13.650	4300 9200	*4650 *10.200	3900 8650	7930 310
3000 mm 120"	kg lb			*11.000 *23.750	8650 18.600	*8200 *17.750	5750 12.400	6450 13.850	4150 8950	*4700 *10.350	3550 7850	8300 330
1500 mm 60"	kg lb			*11.300 *24.450	8050 17.350	*8350 *18.050	5450 11.800	6300 13.500	4050 8650	*4950 *10.850	3450 7550	8390 330
0 mm 0"	kg lb			*10.400 *22.650	7850 16.850	*7950 *17.250	5300 11.400	*6100 *13.100	3950 8500	*5150 *11.350	3500 7700	8210 330
-1500 mm -60"	kg lb			*8700 *18.950	7800 16.800	*6900 *14.900	5250 11.300	*4950 *10.350	3950 8500	*4550 *9950	3800 8400	7720 310
-3000 mm -120"	kg lb					*4850 *10.200	*4850 *10.200			*4300 *9750	*4300 *9750	6410 250



ISO 10567:2007



* Die Last wird nicht durch die Kipplast, sondern durch die hydraulische Traglast begrenzt. Die angegebenen Lasten entsprechen der Norm ISO 10567:2007 für die Traglast von Hydraulikbaggern. Sie betragen maximal 87 % der hydraulischen Traglast oder 75 % der Kipplast. Das Gewicht aller zusätzlichen Hubeinrichtungen muss von den oben angegebenen Traglasten abgezogen werden. Die Traglasten gelten für eine auf festem, eben tragendem Grund stehende Maschine. Der Einsatz von Arbeitsgeräte-Anbringungsstellen zum Umschlagen bzw. Heben von Objekten kann die Hubleistung der Maschine beeinflussen.

Max. Länge des Verstellauslegers.

Die Traglast ändert sich bei den verschiedenen lieferbaren Bodenplatten um höchstens ± 5 %.

Spezifische Produktbeschreibungen sind dem entsprechenden Betriebs- und Wartungshandbuch zu entnehmen.

Hydraulikbagger 323 – technische Daten

Hubvermögen mit Verstellausleger – Kontergewicht: 5,4 Tonnen (11.900 lb) – ohne Löffel, Schwerlast-Hubbetrieb: ein

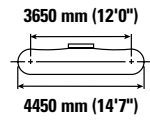
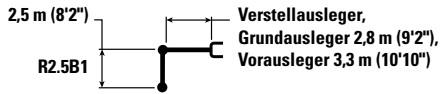

Hubhöhe mm "	kg lb	3000 mm/120"		4500 mm/180"		6000 mm/240"		7500 mm/300"		Hublänge mm "		
												mm "
9000 mm 360"	kg lb									*6500 *14.800	*6500 *14.800	4110 150
7500 mm 300"	kg lb			*8300 *18.250	*8300 *18.250	*5700	*5700			*5200 *11.550	*5200 *11.550	6080 240
6000 mm 240"	kg lb			*8900 *19.400	*8900 *19.400	*7450 *16.250	6350 13.650			*4750 *10.550	4650 10.400	7230 290
4500 mm 180"	kg lb	*14.650 *31.400	*14.650 *31.400	*9950 *21.450	9500 20.500	*7800 *16.900	6150 13.250	*6300 *13.650	4350 9350	*4650 *10.200	3950 8750	7930 310
3000 mm 120"	kg lb			*11.000 *23.750	8750 18.900	*8200 *17.750	5850 12.550	*6500 14.050	4250 9100	*4700 *10.350	3600 7950	8300 330
1500 mm 60"	kg lb			*11.300 *24.450	8150 17.600	*8350 *18.050	5550 11.950	6400 13.750	4100 8800	*4950 *10.850	3500 7700	8390 330
0 mm 0"	kg lb			*10.400 *22.650	7950 17.100	*7950 *17.250	5400 11.550	*6100 *13.100	4000 8600	*5150 *11.350	3550 7850	8210 330
-1500 mm -60"	kg lb			*8700 *18.950	7950 17.100	*6900 *14.900	5350 11.500	*4950 *10.350	4000 8650	*4550 *9950	3900 8550	7720 310
-3000 mm -120"	kg lb					*4850 *10.200	*4850 *10.200			*4300 *9750	*4300 *9750	6410 250



ISO 10567:2007



* Die Last wird nicht durch die Kipplast, sondern durch die hydraulische Traglast begrenzt. Die angegebenen Lasten entsprechen der Norm ISO 10567:2007 für die Traglast von Hydraulikbaggern. Sie betragen maximal 87 % der hydraulischen Traglast oder 75 % der Kipplast. Das Gewicht aller zusätzlichen Hubeinrichtungen muss von den oben angegebenen Traglasten abgezogen werden. Die Traglasten gelten für eine auf festem, eben tragendem Grund stehende Maschine. Der Einsatz von Arbeitsgeräte-Anbringungsstellen zum Umschlagen bzw. Heben von Objekten kann die Hubleistung der Maschine beeinflussen.

Max. Länge des Verstellauslegers.

Die Traglast ändert sich bei den verschiedenen lieferbaren Bodenplatten um höchstens ±5 %.

Spezifische Produktbeschreibungen sind dem entsprechenden Betriebs- und Wartungshandbuch zu entnehmen.

Hydraulikbagger 323 – technische Daten

Hubvermögen mit Verstellausleger – Kontergewicht: 5,4 Tonnen (11.900 lb) – ohne Löffel, Schwerlast-Hubbetrieb: ein

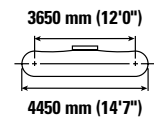
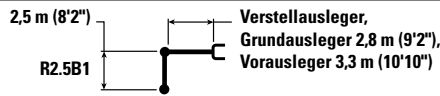

Hubhöhe mm "	kg lb	3000 mm/120"		4500 mm/180"		6000 mm/240"		7500 mm/300"		3650 mm (12'0") 4450 mm (14'7")		mm "
9000 mm 360"	kg lb									*6500 *14.800	*6500 *14.800	4110 150
7500 mm 300"	kg lb			*8300 *18.250	*8300 *18.250	*5700	*5700			*5200 *11.550	*5200 *11.550	6080 240
6000 mm 240"	kg lb			*8900 *19.400	*8900 *19.400	*7450 *16.250	6400 13.800			*4750 *10.550	4700 10.500	7230 290
4500 mm 180"	kg lb	*14.650 *31.400	*14.650 *31.400	*9950 *21.450	9600 20.650	*7800 *16.900	6200 13.350	*6300 *13.650	4400 9450	*4650 *10.200	4000 8850	7930 310
3000 mm 120"	kg lb			*11.000 *23.750	8850 19.050	*8200 *17.750	5900 12.700	*6500 *14.050	4300 9200	*4700 *10.350	3650 8050	8300 330
1500 mm 60"	kg lb			*11.300 *24.450	8250 17.800	*8350 *18.050	5600 12.100	6450 13.900	4150 8900	*4950 *10.850	3550 7800	8390 330
0 mm 0"	kg lb			*10.400 *22.650	8050 17.300	*7950 *17.250	5450 11.700	*6100 *13.100	4050 8700	*5150 *11.350	3600 7950	8210 330
-1500 mm -60"	kg lb			*8700 *18.950	8050 17.250	*6900 *14.900	5400 11.600	*4950 *10.350	4050 8750	*4550 *9950	3900 8650	7720 310
-3000 mm -120"	kg lb					*4850 *10.200	*4850 *10.200			*4300 *9750	*4300 *9750	6410 250



ISO 10567:2007



* Die Last wird nicht durch die Kipplast, sondern durch die hydraulische Traglast begrenzt. Die angegebenen Lasten entsprechen der Norm ISO 10567:2007 für die Traglast von Hydraulikbaggern. Sie betragen maximal 87 % der hydraulischen Traglast oder 75 % der Kipplast. Das Gewicht aller zusätzlichen Hubeinrichtungen muss von den oben angegebenen Traglasten abgezogen werden. Die Traglasten gelten für eine auf festem, eben tragendem Grund stehende Maschine. Der Einsatz von Arbeitsgeräte-Anbringungsstellen zum Umschlagen bzw. Heben von Objekten kann die Hubleistung der Maschine beeinflussen.

Max. Länge des Verstellauslegers.

Die Traglast ändert sich bei den verschiedenen lieferbaren Bodenplatten um höchstens ± 5 %.

Spezifische Produktbeschreibungen sind dem entsprechenden Betriebs- und Wartungshandbuch zu entnehmen.

Hydraulikbagger 323 – technische Daten

Hubvermögen mit Verstellausleger – Kontergewicht: 5,4 Tonnen (11.900 lb) – ohne Löffel, Schwerlast-Hubbetrieb: ein

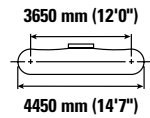
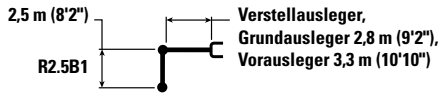

Hubhöhe mm "	Einheit	3000 mm/120"		4500 mm/180"		6000 mm/240"		7500 mm/300"		3650 mm/12'0"		mm "
		Kipplast	Hydraulische Traglast	Kipplast	Hydraulische Traglast	Kipplast	Hydraulische Traglast	Kipplast	Hydraulische Traglast	Kipplast	Hydraulische Traglast	
9000 mm 360"	kg lb									*6500 *14.800	*6500 *14.800	4110 150
7500 mm 300"	kg lb			*8300 *18.250	*8300 *18.250	*5700	*5700			*5200 *11.550	*5200 *11.550	6080 240
6000 mm 240"	kg lb			*8900 *19.400	*8900 *19.400	*7450 *16.250	6500 13.950			*4750 *10.550	*4750 *10.550	7230 290
4500 mm 180"	kg lb	*14.650 *31.400	*14.650 *31.400	*9950 *21.450	9700 20.900	*7800 *16.900	6300 13.500	*6300 *13.650	4450 9550	*4650 *10.200	4050 9000	7930 310
3000 mm 120"	kg lb			*11.000 *23.750	8950 19.300	*8200 *17.750	5950 12.850	*6500 *14.050	4350 9300	*4700 *10.350	3700 8150	8300 330
1500 mm 60"	kg lb			*11.300 *24.450	8350 18.050	*8350 *18.050	5700 12.250	*6550 *14.100	4200 9050	*4950 *10.850	3600 7900	8390 330
0 mm 0"	kg lb			*10.400 *22.650	8150 17.550	*7950 *17.250	5500 11.850	*6100 *13.100	4100 8850	*5150 *11.350	3650 8050	8210 330
-1500 mm -60"	kg lb			*8700 *18.950	8150 17.500	*6900 *14.900	5450 11.750	*4950 *10.350	4100 8850	*4550 *9950	3950 8750	7720 310
-3000 mm -120"	kg lb					*4850 *10.200	*4850 *10.200			*4300 *9750	*4300 *9750	6410 250



ISO 10567:2007



* Die Last wird nicht durch die Kipplast, sondern durch die hydraulische Traglast begrenzt. Die angegebenen Lasten entsprechen der Norm ISO 10567:2007 für die Traglast von Hydraulikbaggern. Sie betragen maximal 87 % der hydraulischen Traglast oder 75 % der Kipplast. Das Gewicht aller zusätzlichen Hubeinrichtungen muss von den oben angegebenen Traglasten abgezogen werden. Die Traglasten gelten für eine auf festem, eben tragendem Grund stehende Maschine. Der Einsatz von Arbeitsgeräte-Anbringungsstellen zum Umschlagen bzw. Heben von Objekten kann die Hubleistung der Maschine beeinflussen.

Max. Länge des Verstellauslegers.

Die Traglast ändert sich bei den verschiedenen lieferbaren Bodenplatten um höchstens ±5 %.

Spezifische Produktbeschreibungen sind dem entsprechenden Betriebs- und Wartungshandbuch zu entnehmen.

Hydraulikbagger 323 – technische Daten

Hubvermögen mit SLR-Ausleger – Kontergewicht: 5,4 Tonnen (11.900 lb) – ohne Löffel

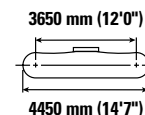
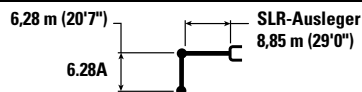

Hubhöhe mm "	kg lb	1500 mm/60"		3000 mm/120"		4500 mm/180"		6000 mm/240"		7500 mm/300"		mm "		
12.000 mm 480"	kg lb											*1450 *3200	*1450 *3200	10.350 400
10.500 mm 420"	kg lb											*1350 *2950	*1350 *2950	11.660 460
9000 mm 360"	kg lb											*1300 *2850	*1300 *2850	12.660 500
7500 mm 300"	kg lb											*1250 *2800	*1250 *2800	13.410 530
6000 mm 240"	kg lb											1250 *2750	1250 *2750	13.970 550
4500 mm 180"	kg lb											*1300 *2800	*1300 *2800	14.340 570
3000 mm 120"	kg lb			*4700 *11.800	*4700 *11.800	*6050 *12.900	*6050 *12.900	*4450 *9550	*4450 *9550	*3600 *7800	*3600 *7800	*1300 *2900	*1300 *2900	14.550 580
1500 mm 60"	kg lb					6750 *15.950	6750 *15.950	5250 *11.300	5100 *11.000	4100 *8850	3800 *8150	1400 *3000	1350 *2900	14.600 580
0 mm 0"	kg lb			*2000 *4550	*2000 *4550	*4650 *10.700	*4650 *10.700	*5900 *12.700	4650 *10.000	*4550 *9800	3500 *7500	*1450 *3200	1300 *2900	14.490 570
-1500 mm -60"	kg lb	*2100 *4600	*2100 *4600	*2700 *6050	*2700 *6050	*4650 *10.500	*4650 *10.500	*6250 *13.550	4350 *9400	*4850 *10.450	3300 *7050	*1550 *3450	1350 *2900	14.230 560
-3000 mm -120"	kg lb	*2850 *6350	*2850 *6350	*3500 *7850	*3500 *7850	*5200 *11.700	*5200 *11.700	*6400 *13.900	4250 *9100	5000 *10.800	3150 *6800	*1750 *3800	1400 *3050	13.790 550
-4500 mm -180"	kg lb	*3650 *8150	*3650 *8150	*4400 *9900	*4400 *9900	*6050 *13.700	*6050 *13.650	*6400 *13.800	4200 *9050	*5050 *10.850	3100 *6700	*1950 *4300	1500 *3250	13.170 520
-6000 mm -240"	kg lb	*4550 *10.100	*4550 *10.100	*5400 *12.150	*5400 *12.150	*7200 *16.300	6450 *13.900	*6150 *13.250	4250 *9150	*4900 *10.550	3100 *6700	*2300 *5100	1650 *3650	12.340 490
-7500 mm -300"	kg lb	*5500 *12.250	*5500 *12.250	*6550 *14.800	*6550 *14.800	*7300 *15.650	6650 *14.300	*5650 *12.150	4350 *9400	*4550 *9750	3200 *6900	*2700 *5950	1900 *4250	11.240 440
-9000 mm -360"	kg lb			*7950 *17.450	*7950 *17.450	*6150 *13.100	*6150 *13.100	*4850 *10.350	4550 *9800	*3900 *8300	3350 *7200	*2700 *5900	2400 *5400	9800 380



ISO 10567:2007



* Die Last wird nicht durch die Kipplast, sondern durch die hydraulische Traglast begrenzt. Die angegebenen Lasten entsprechen der Norm ISO 10567:2007 für die Traglast von Hydraulikbaggern. Sie betragen maximal 87 % der hydraulischen Traglast oder 75 % der Kipplast. Das Gewicht aller zusätzlichen Hubeinrichtungen muss von den oben angegebenen Traglasten abgezogen werden. Die Traglasten gelten für eine auf festem, eben tragendem Grund stehende Maschine. Der Einsatz von Arbeitsgeräte-Anbringungspunkten zum Umschlagen bzw. Heben von Objekten kann die Hubleistung der Maschine beeinflussen.

Die Traglast ändert sich bei den verschiedenen lieferbaren Bodenplatten um höchstens ±5 %.









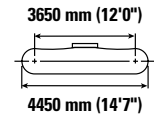
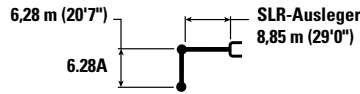





Spezifische Produktbeschreibungen sind dem entsprechenden Betriebs- und Wartungshandbuch zu entnehmen.

(Forts. nächste Seite)

Hydraulikbagger 323 – technische Daten

Hubvermögen mit SLR-Ausleger – Kontergewicht: 5,4 Tonnen (11.900 lb) – ohne Löffel (Fortsetzung)



 12.000 mm 480" kg lb	9000 mm/360"		10.500 mm/420"		12.000 mm/480"		13.500 mm/540"		 mm "			
	 	 	 	 	 	 	 	 	 	 	mm "	
12.000 mm 480"	kg lb									*1450 *3200	*1450 *3200	10.350 400
10.500 mm 420"	kg lb			*2200 *4850	*2200 *4850					*1350 *2950	*1350 *2950	11.660 460
9000 mm 360"	kg lb			*2200 *4800	*2200 *4800	*2200 *4200	*2200 *4200			*1300 *2850	*1300 *2850	12.660 500
7500 mm 300"	kg lb			*2250 *4900	*2250 *4900	*2200 *4850	2200 4700			*1250 *2800	*1250 *2800	13.410 530
6000 mm 240"	kg lb			2400 *5200	2400 *5200	2300 *5000	2150 4600	2100 *3700	1700 3600	1250 *2750	1250 *2750	13.970 550
4500 mm 180"	kg lb	*2800 *6050	*2800 *6050	*2550 *5550	*2550 *5550	*2400 *5200	2100 4450	*2300 *5000	1650 3500	*1300 *2800	*1300 *2800	14.340 570
3000 mm 120"	kg lb	*3100 *6750	*3100 *6750	*2800 *6000	2500 5300	*2550 *5500	2000 4250	*2400 *5150	1600 3400	*1300 *2900	*1300 *2900	14.550 580
1500 mm 60"	kg lb	3450 *7400	2950 6300	3000 *6450	2350 5000	2700 *5800	1900 4050	2450 *5350	1550 3300	1400 *3000	1350 2900	14.600 580
0 mm 0"	kg lb	*3700 *8050	2750 5900	*3200 *6900	2200 4700	*2800 *6100	1800 3850	2450 5250	1500 3150	*1450 *3200	1300 2900	14.490 570
-1500 mm -60"	kg lb	*3950 *8550	2600 5550	*3350 *7250	2100 4500	2850 6100	1750 3700	2400 5150	1450 3100	*1550 *3450	1350 2900	14.230 560
-3000 mm -120"	kg lb	*4100 *8850	2500 5350	3350 7200	2050 4350	2800 6000	1700 3600	2400 *4200	1450 3050	*1750 *3800	1400 3050	13.790 550
-4500 mm -180"	kg lb	4100 8800	2450 5250	3300 7150	2000 4250	2800 6000	1650 3600			*1950 *4300	1500 3250	13.170 520
-6000 mm -240"	kg lb	*4000 *8650	2450 5250	3350 7150	2000 4300	*2800 *5900	1700 3650			*2300 *5100	1650 3650	12.340 490
-7500 mm -300"	kg lb	*3750 *7950	2500 5400	*3050 *6450	2050 4450					*2700 *5950	1900 4250	11.240 440
-9000 mm -360"	kg lb	*3150 *6500	2650 5750							*2700 *5900	2400 5400	9800 380



ISO 10567:2007



* Die Last wird nicht durch die Kipplast, sondern durch die hydraulische Traglast begrenzt. Die angegebenen Lasten entsprechen der Norm ISO 10567:2007 für die Traglast von Hydraulikbaggern. Sie betragen maximal 87 % der hydraulischen Traglast oder 75 % der Kipplast. Das Gewicht aller zusätzlichen Hubeinrichtungen muss von den oben angegebenen Traglasten abgezogen werden. Die Traglasten gelten für eine auf festem, eben tragendem Grund stehende Maschine. Der Einsatz von Arbeitsgeräte-Anbringungsstellen zum Umschlagen bzw. Heben von Objekten kann die Hubleistung der Maschine beeinflussen.

Die Traglast ändert sich bei den verschiedenen lieferbaren Bodenplatten um höchstens ±5 %.

Spezifische Produktbeschreibungen sind dem entsprechenden Betriebs- und Wartungshandbuch zu entnehmen.

Hydraulikbagger 323 – technische Daten

Hubvermögen mit SLR-Ausleger – Kontergewicht: 5,4 Tonnen (11.900 lb) – ohne Löffel

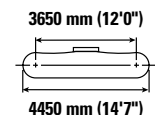
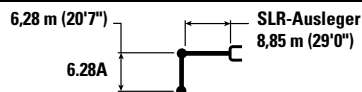

Hubhöhe mm "	kg lb	1500 mm/60"		3000 mm/120"		4500 mm/180"		6000 mm/240"		7500 mm/300"		mm "		
12.000 mm 480"	kg lb											*1450 *3200	*1450 *3200	10.350 400
10.500 mm 420"	kg lb											*1350 *2950	*1350 *2950	11.660 460
9000 mm 360"	kg lb											*1300 *2850	*1300 *2850	12.660 500
7500 mm 300"	kg lb											*1250 *2800	*1250 *2800	13.410 530
6000 mm 240"	kg lb											*1250 *2750	*1250 *2750	13.970 550
4500 mm 180"	kg lb											*1300 *2800	*1300 *2800	14.340 570
3000 mm 120"	kg lb			*4700 *11.800	*4700 *11.800	*6050 *12.900	*6050 *12.900	*4450 *9550	*4450 *9550	*3600 *7800	*3600 *7800	*1300 *2900	*1300 *2900	14.550 580
1500 mm 60"	kg lb					*6750 *15.950	*6750 *15.950	*5250 *11.300	5200 11.200	*4100 *8850	3850 8300	*1400 *3000	1350 3000	14.600 580
0 mm 0"	kg lb			*2000 *4550	*2000 *4550	*4650 *10.700	*4650 *10.700	*5900 *12.700	4750 10.200	*4550 *9800	3550 7650	*1450 *3200	1350 2950	14.490 570
-1500 mm -60"	kg lb	*2100 *4600	*2100 *4600	*2700 *6050	*2700 *6050	*4650 *10.500	*4650 *10.500	*6250 *13.550	4450 9600	*4850 *10.450	3350 7200	*1550 *3450	1350 3000	14.230 560
-3000 mm -120"	kg lb	*2850 *6350	*2850 *6350	*3500 *7850	*3500 *7850	*5200 *11.700	*5200 *11.700	*6400 *13.900	4300 9300	*5000 *10.800	3250 6950	*1750 *3800	1400 3100	13.790 550
-4500 mm -180"	kg lb	*3650 *8150	*3650 *8150	*4400 *9900	*4400 *9900	*6050 *13.700	*6050 *13.700	*6400 *13.800	4300 9200	*5050 *10.850	3150 6800	*1950 *4300	1500 3350	13.170 520
-6000 mm -240"	kg lb	*4550 *10.100	*4550 *10.100	*5400 *12.150	*5400 *12.150	*7200 *16.300	6600 14.150	*6150 *13.250	4350 9300	*4900 *10.550	3200 6850	*2300 *5100	1700 3700	12.340 490
-7500 mm -300"	kg lb	*5500 *12.250	*5500 *12.250	*6550 *14.800	*6550 *14.800	*7300 *15.650	6750 14.600	*5650 *12.150	4450 9550	*4550 *9750	3250 7000	*2700 *5950	1.950 4350	11.240 440
-9000 mm -360"	kg lb			*7950 *17.450	*7950 *17.450	*6150 *13.100	*6150 *13.100	*4850 *10.350	4600 10.000	*3900 *8300	3400 7350	*2700 *5900	2450 5500	9800 380



ISO 10567:2007



*Die Last wird nicht durch die Kipplast, sondern durch die hydraulische Traglast begrenzt. Die angegebenen Lasten entsprechen der Norm ISO 10567:2007 für die Traglast von Hydraulikbaggern. Sie betragen maximal 87 % der hydraulischen Traglast oder 75 % der Kipplast. Das Gewicht aller zusätzlichen Hubeinrichtungen muss von den oben angegebenen Traglasten abgezogen werden. Die Traglasten gelten für eine auf festem, eben tragendem Grund stehende Maschine. Der Einsatz von Arbeitsgeräte-Anbringungsstellen zum Umschlagen bzw. Heben von Objekten kann die Hubleistung der Maschine beeinflussen.

Die Traglast ändert sich bei den verschiedenen lieferbaren Bodenplatten um höchstens ±5 %.









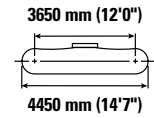
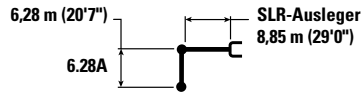



Spezifische Produktbeschreibungen sind dem entsprechenden Betriebs- und Wartungshandbuch zu entnehmen.

(Forts. nächste Seite)

Hydraulikbagger 323 – technische Daten

Hubvermögen mit SLR-Ausleger – Kontergewicht: 5,4 Tonnen (11.900 lb) – ohne Löffel (Fortsetzung)



 12.000 mm 480" kg lb	9000 mm/360"		10.500 mm/420"		12.000 mm/480"		13.500 mm/540"		 mm "		
											
12.000 mm 480"									*1450 *3200	*1450 *3200	10.350 400
10.500 mm 420"			*2200 *4850	*2200 *4850					*1350 *2950	*1350 *2950	11.660 460
9000 mm 360"			*2200 *4800	*2200 *4800	*2200 *4200	*2200 *4200			*1300 *2850	*1300 *2850	12.660 500
7500 mm 300"			*2250 *4900	*2250 *4900	*2200 *4850	*2200 4800			*1250 *2800	*1250 *2800	13.410 530
6000 mm 240"			*2400 *5200	*2400 *5200	*2300 *5000	2200 4700	2100 *3700	1750 3650	*1250 *2750	*1250 *2750	13.970 550
4500 mm 180"	*2800 *6050	*2800 *6050	*2550 *5550	*2550 *5550	*2400 *5200	2100 4500	*2300 *5000	1700 3600	*1300 *2800	*1300 *2800	14.340 570
3000 mm 120"	*3100 *6750	*3100 *6750	*2800 *6000	2500 5400	*2550 *5500	2000 4300	*2400 *5150	1650 3450	*1300 *2900	*1300 *2900	14.550 580
1500 mm 60"	*3450 *7400	3000 6400	*3000 *6450	2400 5100	*2700 *5800	1.950 4100	*2450 *5350	1600 3350	*1400 *3000	1350 3000	14.600 580
0 mm 0"	*3700 *8050	2800 6000	*3200 *6900	2250 4800	*2800 *6100	1850 3950	2500 5350	1500 3250	*1450 *3200	1350 2950	14.490 570
-1500 mm -60"	*3950 *8550	2650 5650	*3350 *7250	2150 4600	2900 6250	1750 3800	2450 5250	1500 3150	*1550 *3450	1350 3000	14.230 560
-3000 mm -120"	*4100 *8850	2550 5450	3400 7350	2050 4450	2850 6150	1700 3700	2450 *4200	1450 3150	*1750 *3800	1400 3100	13.790 550
-4500 mm -180"	*4100 *8900	2500 5350	3400 7300	2050 4350	2850 6100	1700 3650			*1950 *4300	1500 3350	13.170 520
-6000 mm -240"	*4000 *8650	2500 5400	*3350 *7200	2050 4400	*2800 *5900	1750 3750			*2300 *5100	1700 3700	12.340 490
-7500 mm -300"	*3750 *7950	2550 5500	*3050 *6450	2100 4550					*2700 *5950	1.950 4350	11.240 440
-9000 mm -360"	*3150 *6500	2700 5850							*2700 *5900	2450 5500	9800 380



ISO 10567:2007



* Die Last wird nicht durch die Kipplast, sondern durch die hydraulische Traglast begrenzt. Die angegebenen Lasten entsprechen der Norm ISO 10567:2007 für die Traglast von Hydraulikbaggern. Sie betragen maximal 87 % der hydraulischen Traglast oder 75 % der Kipplast. Das Gewicht aller zusätzlichen Hubeinrichtungen muss von den oben angegebenen Traglasten abgezogen werden. Die Traglasten gelten für eine auf festem, eben tragendem Grund stehende Maschine. Der Einsatz von Arbeitsgeräte-Anbringungspunkten zum Umschlagen bzw. Heben von Objekten kann die Hubleistung der Maschine beeinflussen.

Die Traglast ändert sich bei den verschiedenen lieferbaren Bodenplatten um höchstens ±5 %.

Spezifische Produktbeschreibungen sind dem entsprechenden Betriebs- und Wartungshandbuch zu entnehmen.

Hydraulikbagger 323 – technische Daten

Hubvermögen mit SLR-Ausleger – Kontergewicht: 5,4 Tonnen (11.900 lb) – ohne Löffel

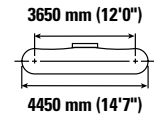
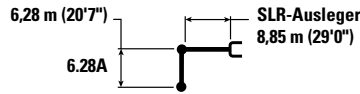

Hubhöhe mm "	Einheit	1500 mm/60"		3000 mm/120"		4500 mm/180"		6000 mm/240"		7500 mm/300"		Hubweite mm "		
		kg lb	kg lb	kg lb	kg lb	kg lb	kg lb	kg lb	kg lb	kg lb	kg lb	kg lb	kg lb	mm "
12.000 mm 480"	kg lb											*1450 *3200	*1450 *3200	10.350 400
10.500 mm 420"	kg lb											*1350 *2950	*1350 *2950	11.660 460
9000 mm 360"	kg lb											*1300 *2850	*1300 *2850	12.660 500
7500 mm 300"	kg lb											*1250 *2800	*1250 *2800	13.410 530
6000 mm 240"	kg lb											*1250 *2750	*1250 *2750	13.970 550
4500 mm 180"	kg lb											*1300 *2800	*1300 *2800	14.340 570
3000 mm 120"	kg lb			*4700 *11.800	*4700 *11.800	*6050 *12.900	*6050 *12.900	*4450 *9550	*4450 *9550	*3600 *7800	*3600 *7800	*1300 *2900	*1300 *2900	14.550 580
1500 mm 60"	kg lb					*6750 *15.950	*6750 *15.950	*5250 *11.300	5250 11.300	*4100 *8850	3900 8400	*1400 *3000	*1400 *3000	14.600 580
0 mm 0"	kg lb			*2000 *4550	*2000 *4550	*4650 *10.700	*4650 *10.700	*5900 *12.700	4800 10.350	*4550 *9800	3600 7750	*1450 *3200	1350 3000	14.490 570
-1500 mm -60"	kg lb	*2100 *4600	*2100 *4600	*2700 *6050	*2700 *6050	*4650 *10.500	*4650 *10.500	*6250 *13.550	4500 9700	*4850 *10.450	3400 7300	*1550 *3450	1400 3050	14.230 560
-3000 mm -120"	kg lb	*2850 *6350	*2850 *6350	*3500 *7850	*3500 *7850	*5200 *11.700	*5200 *11.700	*6400 *13.900	4400 9400	*5000 *10.800	3250 7050	*1750 *3800	1450 3150	13.790 550
-4500 mm -180"	kg lb	*3650 *8150	*3650 *8150	*4400 *9900	*4400 *9900	*6050 *13.700	*6050 *13.700	*6400 *13.800	4350 9350	*5050 *10.850	3200 6900	*1950 *4300	1550 3400	13.170 520
-6000 mm -240"	kg lb	*4550 *10.100	*4550 *10.100	*5400 *12.150	*5400 *12.150	*7200 *16.300	6650 14.350	*6150 *13.250	4400 9450	*4900 *10.550	3250 6950	*2300 *5100	1700 3750	12.340 490
-7500 mm -300"	kg lb	*5500 *12.250	*5500 *12.250	*6550 *14.800	*6550 *14.800	*7300 *15.650	6850 14.750	*5650 *12.150	4500 9700	*4550 *9750	3300 7100	*2700 *5950	2000 4400	11.240 440
-9000 mm -360"	kg lb			*7950 *17.450	*7950 *17.450	*6150 *13.100	*6150 *13.100	*4850 *10.350	4700 10.100	*3900 *8300	3450 7450	*2700 *5900	2500 5600	9800 380



ISO 10567:2007



* Die Last wird nicht durch die Kipplast, sondern durch die hydraulische Traglast begrenzt. Die angegebenen Lasten entsprechen der Norm ISO 10567:2007 für die Traglast von Hydraulikbaggern. Sie betragen maximal 87 % der hydraulischen Traglast oder 75 % der Kipplast. Das Gewicht aller zusätzlichen Hubeinrichtungen muss von den oben angegebenen Traglasten abgezogen werden. Die Traglasten gelten für eine auf festem, eben tragendem Grund stehende Maschine. Der Einsatz von Arbeitsgeräte-Anbringungspunkten zum Umschlagen bzw. Heben von Objekten kann die Hubleistung der Maschine beeinflussen.

Die Traglast ändert sich bei den verschiedenen lieferbaren Bodenplatten um höchstens ±5 %.

Spezifische Produktbeschreibungen sind dem entsprechenden Betriebs- und Wartungshandbuch zu entnehmen.

(Forts. nächste Seite)

Hydraulikbagger 323 – technische Daten

Hubvermögen mit SLR-Ausleger – Kontergewicht: 5,4 Tonnen (11.900 lb) – ohne Löffel (Fortsetzung)

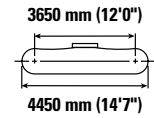
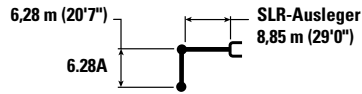

Hubhöhe mm "	kg lb	9000 mm/360"		10.500 mm/420"		12.000 mm/480"		13.500 mm/540"		Hubvermögen mit SLR-Ausleger		mm "
12.000 mm 480"	kg lb									*1450 *3200	*1450 *3200	10.350 400
10.500 mm 420"	kg lb			*2200 *4850	*2200 *4850					*1350 *2950	*1350 *2950	11.660 460
9000 mm 360"	kg lb			*2200 *4800	*2200 *4800	*2200 *4200	*2200 *4200			*1300 *2850	*1300 *2850	12.660 500
7500 mm 300"	kg lb			*2250 *4900	*2250 *4900	*2200 *4850	*2200 4850			*1250 *2800	*1250 *2800	13.410 530
6000 mm 240"	kg lb			*2400 *5200	*2400 *5200	*2300 *5000	2200 4750	*2100 *3700	1750 *3700	*1250 *2750	*1250 *2750	13.970 550
4500 mm 180"	kg lb	*2800 *6050	*2800 *6050	*2550 *5550	*2550 *5550	*2400 *5200	2150 4550	*2300 *5000	1700 3650	*1300 *2800	*1300 *2800	14.340 570
3000 mm 120"	kg lb	*3100 *6750	*3100 *6750	*2800 *6000	2550 5450	*2550 *5500	2050 4350	*2400 *5150	1650 3500	*1300 *2900	*1300 *2900	14.550 580
1500 mm 60"	kg lb	*3450 *7400	3000 6500	*3000 *6450	2400 5150	*2700 *5800	1.950 4150	*2450 *5350	1600 3400	*1400 *3000	*1400 *3000	14.600 580
0 mm 0"	kg lb	*3700 *8050	2850 6050	*3200 *6900	2300 4900	*2800 *6100	1850 4000	2550 5450	1550 3300	*1450 *3200	1350 3000	14.490 570
-1500 mm -60"	kg lb	*3950 *8550	2700 5750	*3350 *7250	2150 4650	*2950 6300	1800 3850	2500 5350	1500 3200	*1550 *3450	1400 3050	14.230 560
-3000 mm -120"	kg lb	*4100 *8850	2600 5550	*3450 *7450	2100 4500	2900 6200	1750 3750	2450 *4200	1500 3150	*1750 *3800	1450 3150	13.790 550
-4500 mm -180"	kg lb	*4100 *8900	2550 5450	*3450 7400	2050 4450	2900 6200	1750 3700			*1950 *4300	1550 3400	13.170 520
-6000 mm -240"	kg lb	*4000 *8650	2550 5450	*3350 *7200	2100 4450	*2800 *5900	1750 3800			*2300 *5100	1700 3750	12.340 490
-7500 mm -300"	kg lb	*3750 *7950	2600 5600	*3050 *6450	2150 4650					*2700 *5950	2000 4400	11.240 440
-9000 mm -360"	kg lb	*3150 *6500	2750 5900							*2700 *5900	2500 5600	9800 380



ISO 10567:2007



* Die Last wird nicht durch die Kipplast, sondern durch die hydraulische Traglast begrenzt. Die angegebenen Lasten entsprechen der Norm ISO 10567:2007 für die Traglast von Hydraulikbaggern. Sie betragen maximal 87 % der hydraulischen Traglast oder 75 % der Kipplast. Das Gewicht aller zusätzlichen Hubeinrichtungen muss von den oben angegebenen Traglasten abgezogen werden. Die Traglasten gelten für eine auf festem, eben tragendem Grund stehende Maschine. Der Einsatz von Arbeitsgeräte-Anbringungsstellen zum Umschlagen bzw. Heben von Objekten kann die Hubleistung der Maschine beeinflussen.

Die Traglast ändert sich bei den verschiedenen lieferbaren Bodenplatten um höchstens ±5 %.

Spezifische Produktbeschreibungen sind dem entsprechenden Betriebs- und Wartungshandbuch zu entnehmen.

Hydraulikbagger 323 – technische Daten

Hubvermögen mit SLR-Ausleger – Kontergewicht: 5,4 Tonnen (11.900 lb) – ohne Löffel

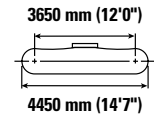
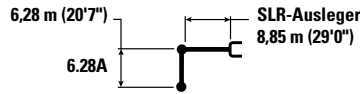

Hubhöhe mm "	Einheit	1500 mm/60"		3000 mm/120"		4500 mm/180"		6000 mm/240"		7500 mm/300"		Hubvermögen mm "		
		kg lb	kg lb	kg lb	kg lb	kg lb	kg lb	kg lb	kg lb	kg lb	kg lb	kg lb	kg lb	
12.000 mm 480"	kg lb											*1450 *3200	*1450 *3200	10.350 400
10.500 mm 420"	kg lb											*1350 *2950	*1350 *2950	11.660 460
9000 mm 360"	kg lb											*1300 *2850	*1300 *2850	12.660 500
7500 mm 300"	kg lb											*1250 *2800	*1250 *2800	13.410 530
6000 mm 240"	kg lb											*1250 *2750	*1250 *2750	13.970 550
4500 mm 180"	kg lb											*1300 *2800	*1300 *2800	14.340 570
3000 mm 120"	kg lb			*4700 *11.800	*4700 *11.800	*6050 *12.900	*6050 *12.900	*4450 *9550	*4450 *9550	*3600 *7800	*3600 *7800	*1300 *2900	*1300 *2900	14.550 580
1500 mm 60"	kg lb					*6750 *15.950	*6750 *15.950	*5250 *11.300	*5250 *11.300	*4100 *8850	3950 8500	*1400 *3000	*1400 *3000	14.600 580
0 mm 0"	kg lb			*2000 *4550	*2000 *4550	*4650 *10.700	*4650 *10.700	*5900 *12.700	4850 10.500	*4550 *9800	3650 7900	*1450 *3200	1400 3050	14.490 570
-1500 mm -60"	kg lb	*2100 *4600	*2100 *4600	*2700 *6050	*2700 *6050	*4650 *10.500	*4650 *10.500	*6250 *13.550	4600 9900	*4850 *10.450	3450 7400	*1550 *3450	1400 3100	14.230 560
-3000 mm -120"	kg lb	*2850 *6350	*2850 *6350	*3500 *7850	*3500 *7850	*5200 *11.700	*5200 *11.700	*6400 *13.900	4450 9600	*5000 *10.800	3350 7150	*1750 *3800	1450 3200	13.790 550
-4500 mm -180"	kg lb	*3650 *8150	*3650 *8150	*4400 *9900	*4400 *9900	*6050 *13.700	*6050 *13.700	*6400 *13.800	4400 9500	*5050 *10.850	3300 7050	*1950 *4300	1550 3450	13.170 520
-6000 mm -240"	kg lb	*4550 *10.100	*4550 *10.100	*5400 *12.150	*5400 *12.150	*7200 *16.300	6800 14.600	*6150 *13.250	4450 9600	*4900 *10.550	3300 7050	*2300 *5100	1750 3850	12.340 490
-7500 mm -300"	kg lb	*5500 *12.250	*5500 *12.250	*6550 *14.800	*6550 *14.800	*7300 *15.650	6950 15.000	*5650 *12.150	4550 9850	*4550 *9750	3350 7250	*2700 *5950	2000 4500	11.240 440
-9000 mm -360"	kg lb			*7950 *17.450	*7950 *17.450	*6150 *13.100	*6150 *13.100	*4850 *10.350	4750 10.250	*3900 *8300	3500 7550	*2700 *5900	2500 5650	9800 380



ISO 10567:2007



* Die Last wird nicht durch die Kipplast, sondern durch die hydraulische Traglast begrenzt. Die angegebenen Lasten entsprechen der Norm ISO 10567:2007 für die Traglast von Hydraulikbaggern. Sie betragen maximal 87 % der hydraulischen Traglast oder 75 % der Kipplast. Das Gewicht aller zusätzlichen Hubeinrichtungen muss von den oben angegebenen Traglasten abgezogen werden. Die Traglasten gelten für eine auf festem, eben tragendem Grund stehende Maschine. Der Einsatz von Arbeitsgeräte-Anbringungsstellen zum Umschlagen bzw. Heben von Objekten kann die Hubleistung der Maschine beeinflussen.

Die Traglast ändert sich bei den verschiedenen lieferbaren Bodenplatten um höchstens ±5 %.









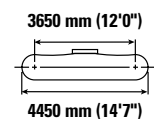
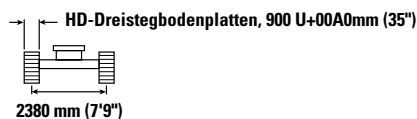
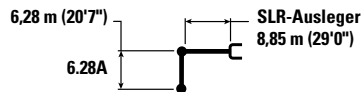



Spezifische Produktbeschreibungen sind dem entsprechenden Betriebs- und Wartungshandbuch zu entnehmen.

(Forts. nächste Seite)

Hydraulikbagger 323 – technische Daten

Hubvermögen mit SLR-Ausleger – Kontergewicht: 5,4 Tonnen (11.900 lb) – ohne Löffel (Fortsetzung)



	9000 mm/360"		10.500 mm/420"		12.000 mm/480"		13.500 mm/540"				mm "	
												
12.000 mm 480"	kg lb									*1450 *3200	*1450 *3200	10.350 400
10.500 mm 420"	kg lb			*2200 *4850	*2200 *4850					*1350 *2950	*1350 *2950	11.660 460
9000 mm 360"	kg lb			*2200 *4800	*2200 *4800	*2200 *4200	*2200 *4200			*1300 *2850	*1300 *2850	12.660 500
7500 mm 300"	kg lb			*2250 *4900	*2250 *4900	*2200 *4850	*2200 *4850			*1250 *2800	*1250 *2800	13.410 530
6000 mm 240"	kg lb			*2400 *5200	*2400 *5200	*2300 *5000	2250 4800	*2100 *3700	1800 *3700	*1250 *2750	*1250 *2750	13.970 550
4500 mm 180"	kg lb	*2800 *6050	*2800 *6050	*2550 *5550	*2550 *5550	*2400 *5200	2150 4650	*2300 *5000	1750 3700	*1300 *2800	*1300 *2800	14.340 570
3000 mm 120"	kg lb	*3100 *6750	*3100 *6750	*2800 *6000	2600 5550	*2550 *5500	2100 4450	*2400 *5150	1700 3600	*1300 *2900	*1300 *2900	14.550 580
1500 mm 60"	kg lb	*3450 *7400	3050 6600	*3000 *6450	2450 5250	*2700 *5800	2000 4250	*2450 *5350	1650 3450	*1400 *3000	*1400 *3000	14.600 580
0 mm 0"	kg lb	*3700 *8050	2850 6150	*3200 *6900	2300 4950	*2800 *6100	1900 4050	*2550 *5500	1550 3350	*1450 *3200	1400 3050	14.490 570
-1500 mm -60"	kg lb	*3950 *8550	2700 5850	*3350 *7250	2200 4750	*2950 *6300	1850 3900	2550 5450	1550 3250	*1550 *3450	1400 3100	14.230 560
-3000 mm -120"	kg lb	*4100 *8850	2650 5650	*3450 *7450	2150 4600	2950 6300	1800 3800	2500 *4200	1500 3250	*1750 *3800	1450 3200	13.790 550
-4500 mm -180"	kg lb	*4100 *8900	2600 5550	*3450 *7450	2100 4500	2950 6300	1750 3800			*1950 *4300	1550 3450	13.170 520
-6000 mm -240"	kg lb	*4000 *8650	2600 5550	*3350 *7200	2100 4550	*2800 *5900	1800 3850			*2300 *5100	1750 3850	12.340 490
-7500 mm -300"	kg lb	*3750 *7950	2650 5700	*3050 *6450	2200 4700					*2700 *5950	2000 4500	11.240 440
-9000 mm -360"	kg lb	*3150 *6500	2750 6000							*2700 *5900	2500 5650	9800 380



ISO 10567:2007



*Die Last wird nicht durch die Kipplast, sondern durch die hydraulische Traglast begrenzt. Die angegebenen Lasten entsprechen der Norm ISO 10567:2007 für die Traglast von Hydraulikbaggern. Sie betragen maximal 87 % der hydraulischen Traglast oder 75 % der Kipplast. Das Gewicht aller zusätzlichen Hubeinrichtungen muss von den oben angegebenen Traglasten abgezogen werden. Die Traglasten gelten für eine auf festem, eben tragendem Grund stehende Maschine. Der Einsatz von Arbeitsgeräte-Anbringungsstellen zum Umschlagen bzw. Heben von Objekten kann die Hubleistung der Maschine beeinflussen.

Die Traglast ändert sich bei den verschiedenen lieferbaren Bodenplatten um höchstens ±5 %.

Spezifische Produktbeschreibungen sind dem entsprechenden Betriebs- und Wartungshandbuch zu entnehmen.

Löffel – technische Daten und Kompatibilität

	Umlenkung	L-Unterwagen																		SLR
		Breite		Kapazität		Gewicht		Füllung	Kontergewicht 4,2 t (9300 lb)				Kontergewicht 5,4 Tonnen (11.900 lb)							
									Standardausleger		Verstellausleger		Standardausleger		HD-Standardausleger		Verstellausleger			
		mm	"	m³	yd.³	kg	lb	%	R2.5 (8'2")	R2.9 (9'6")	R2.5 (8'2")	R2.9 (9'6")	R2.5 (8'2")	R2.9 (9'6")	HD R2.5 (8'2")	HD R2.9 (9'6")	R2.5 (8'2")	R2.9 (9'6")		
Bolzenbefestigung (kein Schnellwechsler)																				
General Duty	B	600	24	0,46	0,61	555	1223	100	●	●	●	●	●	●	●	●	●	●	●	
	B	750	30	0,64	0,84	626	1380	100	●	●	●	●	●	●	●	●	●	●	●	
	B	1200	48	1,19	1,56	812	1789	100	●	●	⊙	⊖	●	●	●	●	●	●	●	
	B	1300	51	1,30	1,70	835	1841	100	⊙	⊙	⊖	⊖	●	●	●	●	⊙	⊙		
	B	1400	55	1,43	1,87	879	1937	100	X	X	X	X	X	X	●	⊙	⊙	⊖		
	B	600	24	0,46	0,60	550	1212	100	●	●	●	●	●	●	●	●	●	●	●	
	B	750	30	0,64	0,84	621	1368	100	●	●	●	●	●	●	●	●	●	●	●	
	B	1000	39	0,93	1,22	717	1580	100	●	●	●	●	●	●	●	●	●	●	●	
	B	1200	48	1,19	1,56	807	1778	100	●	●	⊙	⊖	●	●	●	●	●	●	●	
	B	1400	55	1,43	1,87	874	1926	100	X	X	X	X	X	X	●	⊙	⊙	⊖		
Heavy Duty	B	1050	42	1,00	1,31	892	1967	100	●	●	●	⊙	●	●	●	●	●	●	●	
	B	1200	48	1,19	1,56	917	2022	100	●	⊙	⊖	⊖	●	●	●	●	●	●	⊙	
	B	1300	52	1,30	1,70	974	2148	100	⊙	⊖	⊖	○	●	●	●	⊙	⊙	⊙		
Severe Duty	B	1050	42	1,00	1,31	948	2091	90	●	●	●	⊙	●	●	●	●	●	●		
Schwereinsatz – spatenförmiges Schneidmesser	B	1200	48	1,20	1,57	1011	2229	90	●	●	⊙	⊖	●	●	●	●	●	●		
Grabenräumlöffel	B	2000	78	1,22	1,60	869	1916	100	●	⊙	⊖	⊖	●	●	●	●	●	⊙		
Schwenkbare Grabenräumlöffel	B	2000	79	1,23	1,61	1096	2417	100	⊙	⊙	⊖	○	●	●	●	⊙	⊙	⊙		
General Duty	312, A	900	36	0,53	0,69	403	888	100											○	
Grabenräumlöffel	312, A	1200	48	0,57	0,74	386	851	100											○	
Max. Last bei Bolzenbefestigung (Nutzlast plus Löffelgewicht)									kg	3330	3100	2790	2.600	3980	3710	3810	3545	3425	3210	1140
									lb	7341	6834	6151	5732	8774	8179	8400	7815	7551	7077	2513

Die angegebenen Lasten entsprechen der Norm EN474-5:2006 + A3:2013 für Hydraulikbagger und betragen maximal 87 % der hydraulischen Traglast oder 75 % der Kipplast bei auf der Standebene vollständig ausgefahrener Arbeitsausrüstung mit eingezogenem Löffel.

Löffelinhalt gemäß ISO 7451:2007.

Löffelgewicht mit GD-Zahnspitzen.

Maximales Materialschüttgewicht:

- 2100 kg/m³ (3500 lb/yd³)
- ⊙ 1800 kg/m³ (3000 lb/yd³)
- ⊖ 1500 kg/m³ (2500 lb/yd³)
- 1200 kg/m³ (2000 lb/yd³)
- X Nicht empfohlen

Caterpillar empfiehlt die Verwendung geeigneter Arbeitsgeräte, um den Kunden die maximale Produktivität unserer Produkte zu gewährleisten. Die Verwendung von Arbeitsgeräten, einschließlich Löffeln, die außerhalb der Empfehlung und Technischen Daten von Caterpillar für Gewicht, Abmessungen, Volumenstrom, Druck usw. liegen, können zu einer nicht optimalen Leistung führen, einschließlich, Produktion, Standsicherheit, Zuverlässigkeit und der Langlebigkeit von Bauteilen. Nicht bestimmungsgemäße Verwendung eines Arbeitsgeräts führt zum Ausbogen, Ausbrechen, Verdrehen und verkürzt die Lebensdauer von Ausleger und Stiel.

(Forts. nächste Seite)

Hydraulikbagger 323 – technische Daten

Löffel – technische Daten und Kompatibilität (Fortsetzung)

	Umlenkung	L-Unterwagen																	
		Breite		Kapazität		Gewicht		Füllung	Kontergewicht 4,2 t (9300 lb)				Kontergewicht 5,4 Tonnen (11.900 lb)						
									Standardausleger		Verstellausleger		Standardausleger		HD-Standardausleger		Verstellausleger		
		mm	"	m ³	yd. ³	kg	lb	%	R2.5 (8'2")	R2.9 (9'6")	R2.5 (8'2")	R2.9 (9'6")	R2.5 (8'2")	R2.9 (9'6")	HD R2.5 (8'2")	HD R2.9 (9'6")	R2.5 (8'2")	R2.9 (9'6")	
Mit Cat-Schnellwechsler mit Bolzengreifer																			
General Duty	B	600	24	0,46	0,61	555	1223	100	●	●	●	●	●	●	●	●	●	●	
	B	750	30	0,64	0,84	626	1380	100	●	●	●	●	●	●	●	●	●	●	
	B	1200	48	1,19	1,56	812	1789	100	⊙	⊖	○	○	●	●	●	⊙	⊙	⊖	
	B	1300	51	1,30	1,70	835	1841	100	⊖	⊖	○	◇	●	⊙	⊙	⊙	⊖	⊖	
	B	1400	55	1,43	1,87	879	1937	100	⊖	○	◇	◇	⊙	⊙	⊙	⊖	⊖	○	
	B	600	24	0,46	0,60	550	1212	100	●	●	●	●	●	●	●	●	●	●	●
	B	750	30	0,64	0,84	621	1368	100	●	●	●	●	●	●	●	●	●	●	●
	B	1000	39	0,93	1,22	717	1580	100	●	●	⊙	⊖	●	●	●	●	●	●	●
	B	1200	48	1,19	1,56	807	1778	100	⊙	⊖	○	○	●	●	●	⊙	⊙	⊖	
	B	1400	55	1,43	1,87	874	1926	100	⊖	○	◇	◇	⊙	⊙	⊙	⊖	⊖	○	
	B	1500	60	1,58	2,06	914	2014	100	○	○	◇	◇	⊙	⊖	⊖	○	○	○	
Heavy Duty	B	1050	42	1,00	1,31	892	1967	100	●	⊙	⊖	○	●	●	●	●	●	⊙	
	B	1200	48	1,19	1,56	917	2022	100	⊙	⊖	○	◇	●	●	●	⊙	⊙	⊖	
	B	1300	52	1,30	1,70	974	2148	100	⊖	○	○	◇	●	⊙	⊙	⊖	⊖	○	
Severe Duty	B	1050	42	1,00	1,31	948	2091	90	●	●	⊖	⊖	●	●	●	●	●	●	
Schwereinsatz – spatenförmiges Schneidmesser	B	1200	48	1,20	1,57	1011	2229	90	⊙	⊖	○	○	●	●	●	⊙	⊙	⊖	
Grabenräumlöffel	B	2000	78	1,22	1,60	869	1916	100	⊙	⊖	○	○	●	●	●	⊙	⊙	⊖	
Schwenkbare Grabenräumlöffel	B	2000	79	1,23	1,61	1096	2417	100	⊖	○	◇	◇	●	⊙	⊙	⊖	⊖	○	
Maximale Last mit Schnellwechsler (Nutzlast + Löffel)								kg	3016	2779	2470	2273	3677	3401	3388	3123	3007	2789	
								lb	6649	6127	5446	5011	8107	7498	7470	6886	6630	6149	

Die angegebenen Lasten entsprechen der Norm EN474-5:2006 + A3:2013 für Hydraulikbagger und betragen maximal 87 % der hydraulischen Traglast oder 75 % der Kipplast bei auf der Standebene vollständig ausgefahrener Arbeitsausrüstung mit eingezogenem Löffel.

Löffelinhalt gemäß ISO 7451:2007.

Löffelgewicht mit GD-Zahnspitzen.

Maximales Materialschüttgewicht:

- 2100 kg/m³ (3500 lb/yd³)
- ⊙ 1800 kg/m³ (3000 lb/yd³)
- ⊖ 1500 kg/m³ (2500 lb/yd³)
- 1200 kg/m³ (2000 lb/yd³)
- ◇ 900 kg/m³ (1500 lb/yd³)

Caterpillar empfiehlt die Verwendung geeigneter Arbeitsgeräte, um den Kunden die maximale Produktivität unserer Produkte zu gewährleisten. Die Verwendung von Arbeitsgeräten, einschließlich Löffeln, die außerhalb der Empfehlung und Technischen Daten von Caterpillar für Gewicht, Abmessungen, Volumenstrom, Druck usw. liegen, können zu einer nicht optimalen Leistung führen, einschließlich, Produktion, Standsicherheit, Zuverlässigkeit und der Langlebigkeit von Bauteilen. Nicht bestimmungsgemäße Verwendung eines Arbeitsgeräts führt zum Ausbogen, Ausbrechen, Verdrehen und verkürzt die Lebensdauer von Ausleger und Stiel.

(Forts. nächste Seite)

Löffel – technische Daten und Kompatibilität (Fortsetzung)

Umlenkung	Breite		Kapazität		Gewicht		Füllung	L-Unterwagen											
								Kontergewicht 4,2 t (9300 lb)					Kontergewicht 5,4 Tonnen (11.900 lb)						
								Standardausleger		Verstellausleger			Standardausleger		HD-Standardausleger		Verstellausleger		
								R2.5 (8'2")	R2.9 (9'6")	R2.5 (8'2")	R2.9 (9'6")	R2.5 (8'2")	R2.9 (9'6")	HD R2.5 (8'2")	HD R2.9 (9'6")	R2.5 (8'2")	R2.9 (9'6")		
Mit Schnellwechsler CW-40																			
General Duty	B	900	36	0,81	1,06	664	1463	100	●	●	●	●	●	●	●	●	●	●	●
	B	1050	42	1,00	1,31	711	1567	100	●	●	⊙	⊙	●	●	●	●	●	●	●
	B	1200	48	1,19	1,56	781	1721	100	●	⊙	⊖	○	●	●	●	●	●	●	⊙
	B	1300	51	1,30	1,70	813	1791	100	⊙	⊖	○	○	●	●	●	⊙	⊙	⊙	⊖
Heavy Duty	B	600	24	0,46	0,61	618	1363	100	●	●	●	●	●	●	●	●	●	●	●
	B	1200	48	1,19	1,56	886	1953	100	⊙	⊙	⊖	○	●	●	●	●	●	⊙	⊙
	B	1300	52	1,30	1,71	944	2081	100	X	X	X	X	X	X	●	⊙	⊙	⊙	⊖
Grabenräumlöffel	B	2100	83	1,29	1,69	792	1746	100	⊙	⊖	⊖	○	●	●	●	⊙	⊙	⊙	⊖
	B	2100	83	1,46	1,91	809	1784	100	⊖	⊖	○	◇	●	⊙	⊙	⊖	⊖	⊖	⊖
	B	1800	72	1,50	1,96	775	1709	100	⊖	⊖	○	◇	●	⊙	⊙	⊖	⊖	⊖	⊖
	B	1800	72	1,50	1,96	737	1624	100	⊖	⊖	○	◇	●	⊙	⊙	⊖	⊖	⊖	⊖
	B	2100	83	1,76	2,31	864	1905	100	○	○	◇	◇	⊖	⊖	⊖	○	○	○	○
Schwenkbare Grabenräumlöffel	B	2000	79	1,23	1,61	1161	2560	100	⊖	⊖	○	◇	●	⊙	⊙	⊙	⊙	⊖	⊖
	Maximale Last mit Schnellwechsler (Nutzlast + Löffel)							kg	3188	2951	2642	2445	3849	3573	3560	3295	3179	2961	
							lb	7028	6506	5825	5390	8486	7877	7848	7264	7008	6528		
Mit Schnellwechsler CW-40s																			
General Duty	B	600	24	0,46	0,61	508	1119	100	●	●	●	●	●	●	●	●	●	●	●
	B	750	30	0,64	0,84	592	1305	100	●	●	●	●	●	●	●	●	●	●	●
	B	900	36	0,81	1,06	661	1457	100	●	●	●	●	●	●	●	●	●	●	●
	B	1300	51	1,30	1,70	810	1785	100	⊙	⊖	○	○	●	●	●	⊙	⊙	⊙	⊖
	B	1400	55	1,43	1,87	845	1862	100	⊖	○	○	◇	●	⊙	⊙	⊙	⊙	⊖	⊖
Heavy Duty	B	600	24	0,46	0,61	585	1289	100	●	●	●	●	●	●	●	●	●	●	●
	B	1200	48	1,19	1,56	875	1928	100	⊙	⊖	○	○	●	●	●	●	⊙	⊙	
	B	1300	52	1,30	1,70	931	2052	100	X	X	X	X	X	X	●	⊙	⊙	⊙	
Grabenräumlöffel	B	2000	78	1,22	1,60	815	1797	100	⊙	⊖	⊖	○	●	●	●	●	⊙	⊙	
	B	2200	87	1,36	1,78	880	1940	100	⊖	⊖	○	◇	●	⊙	⊙	⊙	⊙	⊖	
Schwenkbare Grabenräumlöffel	B	2000	79	1,23	1,61	1142	2518	100	⊖	○	○	◇	●	⊙	⊙	⊙	⊙	⊖	
Maximale Last mit Schnellwechsler (Nutzlast + Löffel)							kg	3099	2869	2559	2369	3749	3479	3579	3314	3194	2979		
							lb	6832	6325	5642	5223	8265	7670	7890	7306	7042	6568		

Die angegebenen Lasten entsprechen der Norm EN474-5:2006 + A3:2013 für Hydraulikbagger und betragen maximal 87 % der hydraulischen Traglast oder 75 % der Kipplast bei auf der Standebene vollständig ausgefahrener Arbeitsausrüstung mit eingezogenem Löffel.

Löffelinhalt gemäß ISO 7451:2007.

Löffelgewicht mit GD-Zahnsitzen.

Maximales Materialschüttgewicht:

- 2100 kg/m³ (3500 lb/yd³)
- ⊙ 1800 kg/m³ (3000 lb/yd³)
- ⊖ 1500 kg/m³ (2500 lb/yd³)
- 1200 kg/m³ (2000 lb/yd³)
- ◇ 900 kg/m³ (1500 lb/yd³)
- X Nicht empfohlen

Caterpillar empfiehlt die Verwendung geeigneter Arbeitsgeräte, um den Kunden die maximale Produktivität unserer Produkte zu gewährleisten. Die Verwendung von Arbeitsgeräten, einschließlich Löffeln, die außerhalb der Empfehlung und Technischen Daten von Caterpillar für Gewicht, Abmessungen, Volumenstrom, Druck usw. liegen, können zu einer nicht optimalen Leistung führen, einschließlich, Produktion, Standsicherheit, Zuverlässigkeit und der Langlebigkeit von Bauteilen. Nicht bestimmungsgemäße Verwendung eines Arbeitsgeräts führt zum Ausbogen, Ausbrechen, Verdrehen und verkürzt die Lebensdauer von Ausleger und Stiel.

(Forts. nächste Seite)

Hydraulikbagger 323 – technische Daten

Löffel – technische Daten und Kompatibilität (Fortsetzung)

Umlenkung	Breite		Kapazität		Gewicht		Füllung	L-Unterwagen												
								Kontergewicht 4,2 t (9300 lb)					Kontergewicht 5,4 Tonnen (11.900 lb)							
								Standardausleger		Verstellausleger			Standardausleger		HD-Standardausleger		Verstellausleger			
								R2.5 (8'2")	R2.9 (9'6")	R2.5 (8'2")	R2.9 (9'6")	R2.5 (8'2")	R2.9 (9'6")	HD R2.5 (8'2")	HD R2.9 (9'6")	R2.5 (8'2")	R2.9 (9'6")			
Bolzenbefestigung, TRS18 S70																				
HD – Planieren	B	1600	63	1,00	1,31	691	1523	100	☉	☉	☉	☉	●	●	●	●	●	●	●	●
	B	1800	71	1,10	1,44	758	1671	100	☉	☉	☉	☉	●	●	●	●	●	●	●	●
HD – Graben	B	1150	45	0,90	1,18	778	1715	100	●	☉	☉	☉	●	●	●	●	●	●	●	●
	B	1250	49	1,10	1,44	850	1874	100	☉	☉	☉	☉	●	●	●	●	●	●	●	●
Heavy-Duty – Grabenaushub	B	600	24	0,55	0,72	460	1014	100	●	●	●	●	●	●	●	●	●	●	●	●
Max. Last bei Bolzenbefestigung (Nutzlast plus Löffelgewicht)								kg	2756	2519	2210	2013	3417	3141	3128	2863	2747	2529		
								lb	6076	5553	4872	4437	7533	6925	6896	6312	6056	5575		
Mit S70, TRS18 S70																				
HD – Planieren	B	1600	63	1,00	1,31	691	1523	100	☉	☉	☉	☉	●	●	●	●	●	●	●	●
	B	1800	71	1,10	1,44	758	1671	100	☉	☉	☉	☉	●	●	●	●	●	●	●	●
HD – Graben	B	1150	45	0,90	1,18	778	1715	100	☉	☉	☉	☉	●	●	●	●	●	●	●	●
	B	1250	49	1,10	1,44	850	1874	100	☉	☉	☉	☉	●	●	●	●	●	●	●	●
Heavy-Duty – Grabenaushub	B	600	24	0,55	0,72	460	1014	100	●	●	●	●	●	●	●	●	●	●	●	●
Max. Last bei Bolzenbefestigung (Nutzlast plus Löffelgewicht)								kg	2501	2264	1955	1758	3162	2886	2873	2608	2492	2274		
								lb	5513	4991	4310	3875	6971	6362	6334	5750	5494	5013		
Bolzenbefestigung, TRS18 HCS70/55																				
HD – Planieren	B	1600	63	1,00	1,31	694	1530	100	☉	☉	☉	☉	●	●	●	●	●	●	●	●
	B	1800	71	1,10	1,44	761	1678	100	☉	☉	☉	☉	●	●	●	●	●	●	●	●
HD – Graben	B	1150	45	0,90	1,18	774	1706	100	☉	☉	☉	☉	●	●	●	●	●	●	●	●
	B	1250	49	1,10	1,44	846	1865	100	☉	☉	☉	☉	●	●	●	●	●	●	●	●
Heavy-Duty – Grabenaushub	B	600	24	0,55	0,72	482	1063	100	●	●	●	●	●	●	●	●	●	●	●	●
Max. Last bei Bolzenbefestigung (Nutzlast plus Löffelgewicht)								kg	2660	2423	2114	1917	3321	3045	3032	2767	2651	2433		
								lb	5864	5342	4661	4226	7322	6713	6684	6100	5844	5364		
HCS70/55, TRS18 HCS70/55																				
HD – Planieren	B	1600	63	1,00	1,31	694	1530	100	☉	☉	☉	☉	●	●	●	●	●	●	●	●
	B	1800	71	1,10	1,44	761	1678	100	☉	☉	☉	☉	●	●	●	●	●	●	●	●
HD – Graben	B	1150	45	0,90	1,18	774	1706	100	☉	☉	☉	☉	●	●	●	●	●	●	●	●
	B	1250	49	1,10	1,44	846	1865	100	☉	☉	☉	☉	●	●	●	●	●	●	●	●
Heavy-Duty – Grabenaushub	B	600	24	0,55	0,72	482	1063	100	●	●	●	●	●	●	●	●	●	●	●	●
Max. Last bei Bolzenbefestigung (Nutzlast plus Löffelgewicht)								kg	2253	2016	1707	1510	2914	2638	2625	2360	2244	2026		
								lb	4967	4445	3764	3329	6424	5816	5787	5203	4947	4467		

Die angegebenen Lasten entsprechen der Norm EN474-5:2006 + A3:2013 für Hydraulikbagger und betragen maximal 87 % der hydraulischen Traglast oder 75 % der Klipplast bei auf der Standebene vollständig ausgefahrter Arbeitsausrüstung mit eingezogenem Löffel.

Löffelinhalt gemäß ISO 7451:2007.

Löffelgewicht mit GD-Zahnspitzen.

Maximales Materialschüttgewicht:

- 2100 kg/m³ (3500 lb/yd³)
- ☉ 1800 kg/m³ (3000 lb/yd³)
- ☉ 1500 kg/m³ (2500 lb/yd³)
- 1200 kg/m³ (2000 lb/yd³)
- ◇ 900 kg/m³ (1500 lb/yd³)
- X Nicht empfohlen

Caterpillar empfiehlt die Verwendung geeigneter Arbeitsgeräte, um den Kunden die maximale Produktivität unserer Produkte zu gewährleisten. Die Verwendung von Arbeitsgeräten, einschließlich Löffeln, die außerhalb der Empfehlung und Technischen Daten von Caterpillar für Gewicht, Abmessungen, Volumenstrom, Druck usw. liegen, können zu einer nicht optimalen Leistung führen, einschließlich, Produktion, Standsicherheit, Zuverlässigkeit und der Langlebigkeit von Bauteilen. Nicht bestimmungsgemäße Verwendung eines Arbeitsgeräts führt zum Ausbogen, Ausbrechen, Verdrehen und verkürzt die Lebensdauer von Ausleger und Stiel.

Anbaugeräteleitfaden

In manchen Regionen sind nicht alle Anbaugeräte erhältlich. Weitere Informationen zu den in Ihrer Region verfügbaren Konfigurationen erhalten Sie bei Ihrem Cat-Händler.

Übereinstimmung
 * Nur Arbeitsbereich vorn
 † Zulässige Nutzung an der Maschine unter 50 %
 Keine Übereinstimmung

ANBAUGERÄTE MIT BOLZENBEFESTIGUNG

Laufwerk		Lang										
		4,2 t (9300 lb)					5,4 Tonnen (11.900 lb)					
Kontergewicht		Standard		VA			Standard		HD-Reichweite		VA	
Auslegerausführung		Standard		VA			Standard		HD-Reichweite		VA	
Stiellänge		R2.5	R2.9	R2.5	R2.9	R2.5	R2.9	HD	HD	R2.5	R2.9	
		(8'2")	(9'6")	(8'2")	(9'6")	(8'2")	(9'6")	(8'2")	(9'6")	(8'2")	(9'6")	
Hydraulikhämmer	H115 GC S	✓	✓	✓	✓	✓	✓	✓	✓	✓	✓	
	H120 GC S	✓	✓	✓	✓	✓	✓	✓	✓	✓	✓	
	H120 S	✓	✓	✓	✓	✓	✓	✓	✓	✓	✓	
	H130 GC S	✓†	✓†	✓†	✓†	✓†	✓†	✓	✓	✓†	✓†	
	H130 S	✓	✓†	✓	✓†	✓	✓†	✓	✓	✓	✓†	
Universalscheren	MP318 Kombibacken	✓	✓	✓	✓	✓	✓	✓	✓	✓	✓	
	MP318 Abbruchbacken	✓	✓	✓	✓	✓	✓	✓	✓	✓	✓	
	MP318 Pulverisierbacken	✓	✓	✓	✓	✓	✓	✓	✓	✓	✓	
	MP318-Scherbacke	✓	✓	✓	✓	✓	✓	✓	✓	✓	✓	
	MP318 Universalbacken	✓	✓	✓	✓	✓	✓	✓	✓	✓	✓	
	MP324 Kombibacken	✓	✓			✓	✓	✓	✓	✓	✓	
	MP324 Abbruchbacken	✓	✓			✓	✓	✓	✓	✓	✓	
	MP324 Pulverisierbacken	✓				✓		✓				
	MP324-Scherenbacke	✓	✓	✓*		✓	✓	✓	✓	✓	✓	
	MP324 Stahlblechbacken	✓	✓*			✓	✓	✓	✓	✓	✓*	
MP324 Universalbacken	✓	✓*			✓	✓	✓	✓	✓	✓*		
Abbruch-Sortiergreifer	G317 GC	✓	✓	✓	✓	✓	✓	✓	✓	✓	✓	
	G318	✓	✓	✓	✓	✓	✓	✓	✓	✓	✓	
	G318 WH-800	✓	✓	✓	✓	✓	✓	✓	✓	✓	✓	
	G318 WH-1100	✓	✓	✓	✓	✓	✓	✓	✓	✓	✓	
	G324	✓	✓*			✓	✓	✓	✓	✓	✓	
	G324 WH-1500	✓	✓*			✓	✓	✓	✓			
	G324 WH-1800					✓		✓				
Mobile Schrott- und Abbruchscheren	S3025 Flache Oberseite	✓	✓	✓	✓*	✓	✓	✓	✓	✓	✓	
Pulverisierer	P218 Sekundärbetonpulverisierer	✓	✓	✓	✓	✓	✓	✓	✓	✓	✓	
	P224 Sekundärbetonpulverisierer	✓				✓		✓		✓		
	P318 Primärpulverisierer	✓	✓	✓	✓	✓	✓	✓	✓	✓	✓	
	P324 Primärpulverisierer	✓	✓*			✓	✓	✓		✓		
Verdichterplatten	CVP110	✓	✓	✓	✓	✓	✓	✓	✓	✓	✓	
Rotationsfräsen	RC20	✓	✓	✓	✓	✓	✓	✓	✓	✓	✓	

(Forts. nächste Seite)

Hydraulikbagger 323 – technische Daten

Anbaugeräte-Zuordnung (Fortsetzung)

In manchen Regionen sind nicht alle Anbaugeräte erhältlich. Weitere Informationen zu den in Ihrer Region verfügbaren Konfigurationen erhalten Sie bei Ihrem Cat-Händler.

Keine Übereinstimmung

1800 kg/m³ (3000 lb/yd³)

1200 kg/m³ (2000 lb/yd³)

600 kg/m³ (1000 lb/yd³)

ANBAUGERÄTE MIT BOLZENBEFESTIGUNG (Fortsetzung)

Laufwerk		Lang									
		4,2 t (9300 lb)					5,4 Tonnen (11.900 lb)				
Kontergewicht		Standard		VA		Standard		HD-Reichweite		VA	
Auslegerausführung		Standard		VA		Standard		HD-Reichweite		VA	
Stiellänge		R2.5 (8'2")	R2.9 (9'6")	R2.5 (8'2")	R2.9 (9'6")	R2.5 (8'2")	R2.9 (9'6")	HD R2.5 (8'2")	HD R2.9 (9'6")	R2.5 (8'2")	R2.9 (9'6")
Mehrschalengreifer	GSH420-500	●	●	●	●	●	●	●	●	●	●
	GSH420-600	●	●	●	●	●	●	●	●	●	●
	GSH420-750	●	●	●	●	●	●	●	●	●	●
	GSH425-750	●	●	○	○	●	●	●	●	●	●
	GSH425-950	○	○	○		●	●	●	●	●	○
	GSH425-1150	○				●	○	○	○	○	○
	GSH520-500	●	●	●	●	●	●	●	●	●	●
	GSH520-600	●	●	●	●	●	●	●	●	●	●
	GSH520-750	●	●	●	○	●	●	●	●	●	●
	GSH525-750	○	○			●	●	●	●	●	○
	GSH525-950	○				●	○	○	○	○	○
	GSH525-1150					○	○	○	○	○	
	GSV420-400	●	●	●	●	●	●	●	●	●	●
	GSV420-500	●	●	●	●	●	●	●	●	●	●
	GSV420-600	●	●	●	●	●	●	●	●	●	●
	GSV420-750	○	○	○	○	○	○	○	○	○	○
	GSV420-1250	◇	◇	◇	◇	◇	◇	◇	◇	◇	◇
	GSV425-600	●	●	●	●	●	●	●	●	●	●
	GSV425-750	●	●	○	○	●	●	●	●	●	●
	GSV425-950	○	○	○		●	●	●	●	●	○
	GSV425-1150	○				●	○	○	○	○	○
	GSV425-1550	◇	◇	◇		◇	◇	◇	◇	◇	◇
	GSV520-400	●	●	●	●	●	●	●	●	●	●
	GSV520-500	●	●	●	●	●	●	●	●	●	●
	GSV520-600	●	●	●	●	●	●	●	●	●	●
	GSV520-750	●	●	●	○	●	●	●	●	●	●
	GSV520-1250	◇	◇	◇	◇	◇	◇	◇	◇	◇	◇
	GSV525-600	●	●	○	○	●	●	●	●	●	●
	GSV525-750	●	○	○		●	●	●	●	●	●
	GSV525-950	○	○			●	○	●	○	○	○
GSV525-1150					○	○	○	○	○		
GSV525-1550	◇	◇			◇	◇	◇	◇	◇	◇	
Zweischalengreifer	CTV15-1000	●	○	○	○	●	●	●	●	●	●
	CTV15-1200	○	○			●	●	●	○	○	○
	CTV15-1500					○	○	○	○	○	
	CTV15-1700					○	○	○			

(Forts. nächste Seite)

Anbaugeräte-Zuordnung (Fortsetzung)

In manchen Regionen sind nicht alle Anbaugeräte erhältlich. Weitere Informationen zu den in Ihrer Region verfügbaren Konfigurationen erhalten Sie bei Ihrem Cat-Händler.

Übereinstimmung
 * Nur Arbeitsbereich vorn
 † Zulässige Nutzung an der Maschine unter 50 %
 Keine Übereinstimmung

ANBAUGERÄTE FÜR CAT-SCHNELLWECHSLER MIT BOLZENGREIFER

Laufwerk		Lang											
		4,2 t (9300 lb)					5,4 Tonnen (11.900 lb)						
Kontergewicht		Standard		VA			Standard		HD-Reichweite		VA		
Auslegerausführung		Standard		VA			Standard		HD-Reichweite		VA		
Stiellänge		R2.5 (8'2")	R2.9 (9'6")	R2.5 (8'2")	R2.9 (9'6")	R2.5 (8'2")	R2.9 (9'6")	R2.5 (8'2")	R2.9 (9'6")	HD R2.5 (8'2")	HD R2.9 (9'6")	R2.5 (8'2")	R2.9 (9'6")
Hydraulikhämmer	H115 GC S	✓	✓	✓	✓	✓	✓	✓	✓	✓	✓	✓	✓
	H120 GC S	✓†	✓†	✓†	✓†	✓†	✓†	✓	✓	✓	✓	✓†	✓†
	H120 S	✓†	✓†	✓†	✓†	✓†	✓†	✓	✓	✓	✓	✓†	✓†
	H130 GC S	✓†	✓†	✓†*		✓†	✓†	✓	✓	✓	✓	✓†	✓†
	H130 S	✓†	✓†	✓†	✓†	✓†	✓†	✓	✓	✓	✓	✓†	✓†
Universalscheren	MP318 Kombibacken	✓	✓	✓	✓*	✓	✓	✓	✓	✓	✓	✓	✓
	MP318 Abbruchbacken	✓	✓	✓	✓*	✓	✓	✓	✓	✓	✓	✓	✓
	MP318 Pulverisierbacken	✓	✓	✓*		✓	✓	✓	✓	✓	✓	✓	✓
	MP318-Scherbacke	✓	✓	✓	✓*	✓	✓	✓	✓	✓	✓	✓	✓
	MP318 Universalbacken	✓	✓	✓*	✓*	✓	✓	✓	✓	✓	✓	✓	✓
	MP324 Kombibacken					✓		✓					
	MP324 Abbruchbacken					✓		✓					
Abbruch-Sortiergreifer	MP324-Scherenbacke	✓*				✓		✓					
	G317 GC	✓	✓	✓	✓	✓	✓	✓	✓	✓	✓	✓	✓
	G318	✓	✓	✓	✓*	✓	✓	✓	✓	✓	✓	✓	✓
	G318 WH-800	✓	✓	✓	✓*	✓	✓	✓	✓	✓	✓	✓	✓
	G318 WH-1100	✓	✓			✓	✓	✓	✓	✓	✓	✓	✓
Mobile Schrott- und Abbruchscheren	G324					✓		✓					
	S3025 Flache Oberseite	✓	✓*			✓	✓	✓					
Pulverisierer	P218												
	Sekundärbetonpulverisierer	✓	✓	✓*		✓	✓	✓	✓	✓	✓	✓	✓
Verdichterplatten	P318 Primärpulverisierer	✓	✓	✓*		✓	✓	✓	✓	✓	✓	✓	✓
	CVP110	✓	✓	✓	✓	✓	✓	✓	✓	✓	✓	✓	✓
Rotationsfräsen	RC20	✓	✓	✓	✓	✓	✓	✓	✓	✓	✓	✓	✓

(Forts. nächste Seite)

Hydraulikbagger 323 – technische Daten

Anbaugeräte-Zuordnung (Fortsetzung)

In manchen Regionen sind nicht alle Anbaugeräte erhältlich. Weitere Informationen zu den in Ihrer Region verfügbaren Konfigurationen erhalten Sie bei Ihrem Cat-Händler.

Übereinstimmung
 * Nur Arbeitsbereich vorn
 † Zulässige Nutzung an der Maschine unter 50 %
 Keine Übereinstimmung

SPEZIELLE SCHNELLWECHSELANBAUGERÄTE CW-40s

Laufwerk		Lang									
		4,2 t (9300 lb)				5,4 Tonnen (11.900 lb)					
Kontergewicht		Standard		VA		Standard		HD-Reichweite		VA	
Auslegerausführung		Standard		VA		Standard		HD-Reichweite		VA	
Stiellänge		R2.5 (8'2")	R2.9 (9'6")	R2.5 (8'2")	R2.9 (9'6")	R2.5 (8'2")	R2.9 (9'6")	HD R2.5 (8'2")	HD R2.9 (9'6")	R2.5 (8'2")	R2.9 (9'6")
Hydraulikhämmer	H115 GC S	✓	✓	✓	✓	✓	✓	✓	✓	✓	✓
	H120 GC S	✓†	✓†	✓†	✓†	✓†	✓†	✓	✓	✓†	✓†
	H120 S	✓†	✓†	✓†	✓†	✓†	✓†	✓	✓	✓†	✓†
	H130 S	✓†	✓†	✓†	✓†	✓†	✓†	✓	✓	✓†	✓†
Universalscheren	MP318 Kombibacken	✓	✓	✓	✓	✓	✓	✓	✓	✓	✓
	MP318 Abbruchbacken	✓	✓	✓	✓	✓	✓	✓	✓	✓	✓
	MP318 Pulverisierbacken	✓	✓	✓	✓*	✓	✓	✓	✓	✓	✓
	MP318-Scherbacke	✓	✓	✓	✓	✓	✓	✓	✓	✓	✓
	MP318 Universalbacken	✓	✓	✓	✓	✓	✓	✓	✓	✓	✓
	MP324 Kombibacken	✓*				✓		✓		✓	
	MP324 Abbruchbacken	✓*				✓		✓		✓*	
	MP324 Pulverisierbacken					✓		✓		✓*	
	MP324-Scherenbacke	✓	✓*			✓	✓	✓		✓	✓*
	MP324 Stahlblechbacken	✓*				✓		✓		✓*	
MP324 Universalbacken	✓*				✓		✓		✓*		
Abbruch-Sortiergreifer	G317 GC	✓	✓	✓	✓	✓	✓	✓	✓	✓	✓
	G318	✓	✓	✓	✓	✓	✓	✓	✓	✓	✓
	G318 WH-800	✓	✓	✓	✓	✓	✓	✓	✓	✓	✓
	G318 WH-1100	✓	✓	✓	✓*	✓	✓	✓	✓	✓	✓
	G324	✓*				✓		✓			
	G324 WH-1500					✓		✓			
Mobile Schrott- und Abbruchscheren	S3025 Flache Oberseite	✓	✓	✓*		✓	✓	✓	✓	✓	✓
Pulverisierer	P218 Sekundärbetonpulverisierer	✓	✓	✓	✓*	✓	✓	✓	✓	✓	✓
	P224 Sekundärbetonpulverisierer					✓				✓*	
	P318 Primärpulverisierer	✓	✓	✓	✓*	✓	✓	✓	✓	✓	✓
	P324 Primärpulverisierer					✓		✓		✓*	
Verdichterplatten	CVP110	✓	✓	✓	✓	✓	✓	✓	✓	✓	✓
Rotationsfräsen	RC20	✓	✓	✓	✓	✓	✓	✓	✓	✓	✓

(Forts. nächste Seite)

Anbaugeräte-Zuordnung (Fortsetzung)

In manchen Regionen sind nicht alle Anbaugeräte erhältlich. Weitere Informationen zu den in Ihrer Region verfügbaren Konfigurationen erhalten Sie bei Ihrem Cat-Händler.

Übereinstimmung * Nur Arbeitsbereich vorn † Zulässige Nutzung an der Maschine unter 50 % Keine Übereinstimmung

ANBAUGERÄTE FÜR SPEZIELLEN SCHNELLWECHSLER CW-40

Laufwerk		Lang									
		4,2 t (9300 lb)					5,4 Tonnen (11.900 lb)				
Kontergewicht		Standard		VA			Standard		HD-Reichweite		VA
Auslegerausführung		Standard		VA			Standard		HD-Reichweite		VA
Stiellänge		R2.5 (8'2")		R2.9 (9'6")			R2.5 (8'2")		R2.9 (9'6")		VA
		R2.5 (8'2")		R2.9 (9'6")			R2.5 (8'2")		R2.9 (9'6")		VA
Hydraulikhämmer	H115 GC S	✓	✓	✓	✓	✓	✓	✓	✓	✓	✓
	H120 GC S	✓†	✓†	✓†	✓†	✓†	✓†	✓	✓	✓†	✓†
	H120 S	✓†	✓†	✓†	✓†	✓†	✓†	✓	✓	✓†	✓†
	H130 GC S	✓†	✓†	✓†*		✓†	✓†	✓	✓	✓†	✓†
	H130 S	✓†	✓†	✓†	✓†	✓†	✓†	✓	✓	✓†	✓†
Universalscheren	MP318 Kombibacken	✓	✓	✓	✓	✓	✓	✓	✓	✓	✓
	MP318 Abbruchbacken	✓	✓	✓	✓	✓	✓	✓	✓	✓	✓
	MP318 Pulverisierbacken	✓	✓	✓	✓*	✓	✓	✓	✓	✓	✓
	MP318-Scherbacke	✓	✓	✓	✓	✓	✓	✓	✓	✓	✓
	MP318 Universalbacken	✓	✓	✓	✓	✓	✓	✓	✓	✓	✓
	MP324 Kombibacken	✓*				✓		✓		✓	
	MP324 Abbruchbacken	✓*				✓		✓		✓*	
	MP324 Pulverisierbacken					✓		✓		✓*	
	MP324-Scherenbacke	✓	✓*			✓	✓	✓		✓	✓*
	MP324 Stahlblechbacken	✓*				✓		✓		✓*	
MP324 Universalbacken	✓*				✓		✓		✓*		
Abbruch-Sortiergreifer	G317 GC	✓	✓	✓	✓	✓	✓	✓	✓	✓	✓
	G317 GC festes CAN	✓	✓	✓	✓	✓	✓	✓	✓	✓	✓
	G318	✓	✓	✓	✓	✓	✓	✓	✓	✓	✓
	G318 festes CAN	✓	✓	✓	✓	✓	✓	✓	✓	✓	✓
	G318 WH-800	✓	✓	✓	✓	✓	✓	✓	✓	✓	✓
	G318 WH-1100	✓	✓	✓	✓*	✓	✓	✓	✓	✓	✓
	G324	✓*				✓		✓		✓	
	G324 WH-1500					✓		✓			
Mobile Schrott- und Abbruchscheren	S3025 Flache Oberseite	✓	✓	✓*		✓	✓	✓	✓	✓	✓
Pulverisierer	P218 Sekundärbetonpulverisierer	✓	✓	✓	✓*	✓	✓	✓	✓	✓	✓
	P224 Sekundärbetonpulverisierer					✓		✓		✓*	
	P318 Primärpulverisierer	✓	✓	✓	✓*	✓	✓	✓	✓	✓	✓
	P324 Primärpulverisierer					✓		✓		✓*	
Verdichterplatten	CVP110	✓	✓	✓	✓	✓	✓	✓	✓	✓	✓
Rotationsfräsen	RC20	✓	✓	✓	✓	✓	✓	✓	✓	✓	✓

(Forts. nächste Seite)

Hydraulikbagger 323 – technische Daten

Anbaugeräte-Zuordnung (Fortsetzung)

In manchen Regionen sind nicht alle Anbaugeräte erhältlich. Weitere Informationen zu den in Ihrer Region verfügbaren Konfigurationen erhalten Sie bei Ihrem Cat-Händler.

Übereinstimmung
 * Nur Arbeitsbereich vorn
 † Zulässige Nutzung an der Maschine unter 50 %
 Keine Übereinstimmung

SPEZIELLER SCHNELLWECHSLER HCCW40 – ANBAUGERÄTE

Laufwerk		Lang									
		4,2 t (9300 lb)					5,4 Tonnen (11.900 lb)				
Kontergewicht		Standard		VA		Standard		HD-Reichweite		VA	
Auslegerausführung		Standard		VA		Standard		HD-Reichweite		VA	
Stiellänge		R2.5 (8'2")	R2.9 (9'6")	R2.5 (8'2")	R2.9 (9'6")	R2.5 (8'2")	R2.9 (9'6")	HD R2.5 (8'2")	HD R2.9 (9'6")	R2.5 (8'2")	R2.9 (9'6")
Hydraulikhämmer	H115 GC S	✓	✓	✓	✓	✓	✓	✓	✓	✓	✓
	H120 GC S	✓†	✓†	✓†	✓†	✓†	✓†	✓	✓	✓†	✓†
	H120 S	✓†	✓†	✓†	✓†	✓†	✓†	✓	✓	✓†	✓†
	H130 GC S	✓†	✓†			✓†	✓†	✓	✓	✓†	✓†
	H130 S	✓†	✓†	✓†	✓†	✓†	✓†	✓	✓	✓†	✓†
Universalscheren	MP318 Kombibacken	✓	✓	✓	✓*	✓	✓	✓	✓	✓	✓
	MP318 Abbruchbacken	✓	✓	✓	✓*	✓	✓	✓	✓	✓	✓
	MP318 Pulverisierbacken	✓	✓	✓*		✓	✓	✓	✓	✓	✓
	MP318-Scherbacke	✓	✓	✓	✓*	✓	✓	✓	✓	✓	✓
	MP318 Universalbacken	✓	✓	✓*		✓	✓	✓	✓	✓	✓
	MP324 Kombibacken					✓		✓			
	MP324 Abbruchbacken					✓		✓			
	MP324-Scherenbacke	✓*				✓		✓		✓*	
Abbruch-Sortiergreifer	G317 GC	✓	✓	✓	✓	✓	✓	✓	✓	✓	✓
	G318	✓	✓	✓	✓*	✓	✓	✓	✓	✓	✓
	G318 WH-800	✓	✓	✓	✓*	✓	✓	✓	✓	✓	✓
	G318 WH-1100	✓	✓			✓	✓	✓	✓	✓	✓
	G324					✓		✓			
Mobile Schrott- und Abbruchscheren	S3025 Flache Oberseite	✓				✓		✓		✓	
Pulverisierer	P218 Sekundärbetonpulverisierer	✓	✓	✓*		✓	✓	✓	✓	✓	✓
	P318 Primärpulverisierer	✓	✓	✓*		✓	✓	✓	✓	✓	✓
Verdichterplatten	CVP110	✓	✓	✓	✓	✓	✓	✓	✓	✓	✓
Rotationsfräsen	RC20	✓	✓	✓	✓	✓	✓	✓	✓	✓	✓

(Forts. nächste Seite)

Hydraulikbagger 323 – technische Daten

Anbaugeräte-Zuordnung (Fortsetzung)

In manchen Regionen sind nicht alle Anbaugeräte erhältlich. Weitere Informationen zu den in Ihrer Region verfügbaren Konfigurationen erhalten Sie bei Ihrem Cat-Händler.

Übereinstimmung
 * Nur Arbeitsbereich vorn
 † Zulässige Nutzung an der Maschine unter 50 %
 Keine Übereinstimmung

ANBAUGERÄTE FÜR SPEZIELLEN SCHNELLWECHSLER S-70

Laufwerk		Lang									
		4,2 t (9300 lb)					5,4 Tonnen (11.900 lb)				
Kontergewicht		Standard		VA		Standard		HD-Reichweite		VA	
Auslegerausführung		Standard		VA		Standard		HD-Reichweite		VA	
Stiellänge		R2.5 (8'2")	R2.9 (9'6")	R2.5 (8'2")	R2.9 (9'6")	R2.5 (8'2")	R2.9 (9'6")	HD R2.5 (8'2")	HD R2.9 (9'6")	R2.5 (8'2")	R2.9 (9'6")
Hydraulikhämmer	H115 GC S	✓	✓	✓	✓	✓	✓	✓	✓	✓	✓
	H120 GC S	✓†	✓†	✓†	✓†	✓†	✓†	✓	✓	✓†	✓†
	H120 S	✓†	✓†	✓†	✓†	✓†	✓†	✓	✓	✓†	✓†
	H130 S	✓†	✓†	✓†	✓†	✓†	✓†	✓	✓	✓†	✓†
Universalscheren	MP318 Kombibacken	✓	✓	✓	✓	✓	✓	✓	✓	✓	✓
	MP318 Abbruchbacken	✓	✓	✓	✓	✓	✓	✓	✓	✓	✓
	MP318 Pulverisierbacken	✓	✓	✓	✓*	✓	✓	✓	✓	✓	✓
	MP318-Scherbacke	✓	✓	✓	✓	✓	✓	✓	✓	✓	✓
	MP318 Universalbacken	✓	✓	✓	✓*	✓	✓	✓	✓	✓	✓
	MP324 Kombibacken	✓*				✓		✓			
	MP324 Abbruchbacken	✓*				✓		✓		✓*	
	MP324 Pulverisierbacken					✓					
	MP324-Scherenbacke	✓				✓		✓		✓	
	MP324 Stahlblechbacken					✓		✓			
Abbruch-Sortiergreifer	MP324 Universalbacken	✓*				✓		✓			
	G317 GC	✓	✓	✓	✓	✓	✓	✓	✓	✓	✓
	G318	✓	✓	✓	✓	✓	✓	✓	✓	✓	✓
	G318 WH-800	✓	✓	✓	✓	✓	✓	✓	✓	✓	✓
	G318 WH-1100	✓	✓	✓*		✓	✓	✓	✓	✓	✓
	G324	✓*				✓		✓			
Mobile Schrott- und Abbruchscheren	G324 WH-1500					✓		✓			
	S3025 Flache Oberseite	✓	✓	✓*		✓	✓	✓	✓	✓	✓
Pulverisierer	P218 Sekundärbetonpulverisierer	✓	✓	✓	✓*	✓	✓	✓	✓	✓	✓
	P318 Primärpulverisierer	✓	✓	✓	✓*	✓	✓	✓	✓	✓	✓
	P324 Primärpulverisierer					✓		✓			
Verdichterplatten	CVP110	✓	✓	✓	✓	✓	✓	✓	✓	✓	✓
Rotationsfräsen	RC20	✓	✓	✓	✓	✓	✓	✓	✓	✓	✓

(Forts. nächste Seite)

Hydraulikbagger 323 – technische Daten

Anbaugeräte-Zuordnung (Fortsetzung)

In manchen Regionen sind nicht alle Anbaugeräte erhältlich. Weitere Informationen zu den in Ihrer Region verfügbaren Konfigurationen erhalten Sie bei Ihrem Cat-Händler.

Übereinstimmung
 * Nur Arbeitsbereich vorn
 † Zulässige Nutzung an der Maschine unter 50 %
 Keine Übereinstimmung

ANBAUGERÄTE FÜR SCHNELLWECHSLER HCS70

Laufwerk		Lang									
		4,2 t (9300 lb)				5,4 Tonnen (11.900 lb)					
Kontergewicht		Standard		VA		Standard		HD-Reichweite		VA	
Auslegerausführung		Standard		VA		Standard		HD-Reichweite		VA	
Stiellänge		R2.5 (8'2")	R2.9 (9'6")	R2.5 (8'2")	R2.9 (9'6")	R2.5 (8'2")	R2.9 (9'6")	HD R2.5 (8'2")	HD R2.9 (9'6")	R2.5 (8'2")	R2.9 (9'6")
Hydraulikhämmer	H120 S	✓†	✓†	✓†	✓†	✓†	✓†	✓	✓	✓†	✓†
	H130 S	✓†	✓†	✓†	✓†	✓†	✓†	✓	✓	✓†	✓†
Universalscheren	MP318 Kombibacken	✓	✓	✓	✓*	✓	✓	✓	✓	✓	✓
	MP318 Abbruchbacken	✓	✓	✓	✓*	✓	✓	✓	✓	✓	✓
	MP318 Pulverisierbacken	✓	✓	✓*		✓	✓	✓	✓	✓	✓
	MP318-Scherbacke	✓	✓	✓	✓*	✓	✓	✓	✓	✓	✓
	MP318 Universalbacken	✓	✓	✓*	✓*	✓	✓	✓	✓	✓	✓
	MP324 Kombibacken					✓		✓			
	MP324 Abbruchbacken					✓		✓			
	MP324-Scherenbacke	✓*				✓		✓			
Abbruch-Sortiergreifer	G317 GC	✓	✓	✓	✓	✓	✓	✓	✓	✓	✓
	G318	✓	✓	✓	✓*	✓	✓	✓	✓	✓	✓
	G318 WH-800	✓	✓	✓	✓*	✓	✓	✓	✓	✓	✓
	G318 WH-1100	✓	✓			✓	✓	✓	✓	✓	✓
	G324					✓		✓			
Mobile Schrott- und Abbruchscheren	S3025 Flache Oberseite	✓				✓	✓	✓		✓	
Pulverisierer	P218 Sekundärbetonpulverisierer	✓	✓	✓*		✓	✓	✓	✓	✓	✓
	P318 Primärpulverisierer	✓	✓	✓*		✓	✓	✓	✓	✓	✓
Verdichterplatten	CVP110	✓	✓	✓	✓	✓	✓	✓	✓	✓	✓
Rotationsfräsen	RC20	✓	✓	✓	✓	✓	✓	✓	✓	✓	✓

(Forts. nächste Seite)

Anbaugeräte-Zuordnung (Fortsetzung)

In manchen Regionen sind nicht alle Anbaugeräte erhältlich. Weitere Informationen zu den in Ihrer Region verfügbaren Konfigurationen erhalten Sie bei Ihrem Cat-Händler.

Übereinstimmung
 * Nur Arbeitsbereich vorn
 † Zulässige Nutzung an der Maschine unter 50 %
 Keine Übereinstimmung

ANBAUGERÄTE FÜR SCHNELLWECHSLER HCS70/55

Laufwerk		Lang									
		4,2 t (9300 lb)				5,4 Tonnen (11.900 lb)					
Kontergewicht		Standard		VA		Standard		HD-Reichweite		VA	
Auslegerausführung		Standard		VA		Standard		HD-Reichweite		VA	
Stiellänge		R2.5	R2.9	R2.5	R2.9	R2.5	R2.9	HD	HD	R2.5	R2.9
		(8'2")	(9'6")	(8'2")	(9'6")	(8'2")	(9'6")	(8'2")	(9'6")	(8'2")	(9'6")
Hydraulikhämmer	H120 S	✓†	✓†	✓†	✓†	✓†	✓†	✓	✓	✓†	✓†
	H130 S	✓†	✓†	✓†	✓†	✓†	✓†	✓	✓	✓†	✓†
Universalscheren	MP318 Kombibacken	✓	✓	✓*		✓	✓	✓	✓	✓	✓
	MP318 Abbruchbacken	✓	✓	✓*		✓	✓	✓	✓	✓	✓
	MP318 Pulverisierbacken	✓	✓	✓*		✓	✓	✓	✓	✓	✓
	MP318-Scherbacke	✓	✓	✓	✓*	✓	✓	✓	✓	✓	✓
	MP318 Universalbacken	✓	✓	✓*		✓	✓	✓	✓	✓	✓
	MP324 Kombibacken					✓		✓			
	MP324 Abbruchbacken					✓					
Abbruch-Sortiergreifer	G317 GC	✓	✓	✓	✓	✓	✓	✓	✓	✓	✓
	G318	✓	✓	✓*		✓	✓	✓	✓	✓	✓
	G318 WH-800	✓	✓	✓	✓*	✓	✓	✓	✓	✓	✓
	G318 WH-1100	✓	✓			✓	✓	✓	✓	✓	✓
	G324					✓		✓			
Mobile Schrott- und Abbruchscheren	S3025 Flache Oberseite	✓				✓		✓		✓	
Pulverisierer	P218 Sekundärbetonpulverisierer	✓	✓	✓*		✓	✓	✓	✓	✓	✓
	P318 Primärpulverisierer	✓	✓	✓*		✓	✓	✓	✓	✓	✓
Verdichterplatten	CVP110	✓	✓	✓	✓	✓	✓	✓	✓	✓	✓
Rotationsfräsen	RC20	✓	✓	✓	✓	✓	✓	✓	✓	✓	✓

(Forts. nächste Seite)

Hydraulikbagger 323 – technische Daten

Anbaugeräte-Zuordnung (Fortsetzung)

In manchen Regionen sind nicht alle Anbaugeräte erhältlich. Weitere Informationen zu den in Ihrer Region verfügbaren Konfigurationen erhalten Sie bei Ihrem Cat-Händler.

Übereinstimmung
 * Nur Arbeitsbereich vorn
 † Zulässige Nutzung an der Maschine unter 50 %
 Keine Übereinstimmung

ANBAUGERÄTE FÜR TRS18 (BOLZENBEFESTIGUNG OBEN/CW-30s UNTEN)

Manche Anbaugeräte erfordern einen größeren Hydraulikstrom und eignen sich am besten für Maschinen mit HP2-Stromkreisen und einem Schwenkrotator mit einer Hochvolumen-Drehdurchführung. Prüfen Sie die hydraulischen Funktionen Ihrer Maschine und Ihres Schwenkrotators sowie die Anforderungen Ihres Anbaugeräts, um so eine Übereinstimmung zu gewährleisten.

Laufwerk		Lang										
		4,2 t (9300 lb)				5,4 Tonnen (11.900 lb)						
Kontergewicht		Standard		VA		Standard		HD-Reichweite		VA		
Auslegerausführung		R2.5 (8'2")	R2.9 (9'6")	R2.5 (8'2")	R2.9 (9'6")	R2.5 (8'2")	R2.9 (9'6")	HD R2.5 (8'2")	HD R2.9 (9'6")	R2.5 (8'2")	R2.9 (9'6")	
Stiellänge	Hydraulikhämmer	H115 GC S	✓	✓	✓	✓	✓	✓	✓	✓	✓	
		H115 S	✓	✓	✓	✓	✓	✓	✓	✓	✓	
		H120 GC S	✓†	✓†	✓†	✓†*	✓†	✓†	✓	✓	✓†	✓†
		H120 S	✓†	✓†	✓†	✓†	✓†	✓†	✓	✓	✓†	✓†
Abbruch-Sortiergreifer		G217 GC	✓	✓	✓	✓	✓	✓	✓	✓	✓	
		G217 GC festes CAN	✓	✓	✓	✓	✓	✓	✓	✓	✓	
Verdichterplatten		CVP75	✓	✓	✓	✓	✓	✓	✓	✓	✓	
		CVP110	✓	✓	✓	✓	✓	✓	✓	✓	✓	

ANMERKUNG: Verwenden Sie Hämmer an Schwenkrotatoren weniger als 10 % der jährlichen Betriebsstunden oder höchstens 200 Betriebsstunden im Jahr. Empfehlungen zu den Anforderungen an den Hydraulikstrom finden Sie im Betriebs- und Wartungshandbuch Ihrer Maschine.

ANBAUGERÄTE FÜR TRS18 (CW-30s OBEN/CW-30s UNTEN)

Manche Anbaugeräte erfordern einen größeren Hydraulikstrom und eignen sich am besten für Maschinen mit HP2-Stromkreisen und einem Schwenkrotator mit einer Hochvolumen-Drehdurchführung. Prüfen Sie die hydraulischen Funktionen Ihrer Maschine und Ihres Schwenkrotators sowie die Anforderungen Ihres Anbaugeräts, um so eine Übereinstimmung zu gewährleisten.

Laufwerk		Lang										
		4,2 t (9300 lb)				5,4 Tonnen (11.900 lb)						
Kontergewicht		Standard		VA		Standard		HD-Reichweite		VA		
Auslegerausführung		R2.5 (8'2")	R2.9 (9'6")	R2.5 (8'2")	R2.9 (9'6")	R2.5 (8'2")	R2.9 (9'6")	HD R2.5 (8'2")	HD R2.9 (9'6")	R2.5 (8'2")	R2.9 (9'6")	
Stiellänge	Hydraulikhämmer	H115 GC S	✓	✓	✓	✓	✓	✓	✓	✓	✓	
		H115 S	✓	✓	✓	✓	✓	✓	✓	✓	✓	
		H120 GC S	✓†	✓†			✓†	✓†	✓	✓	✓†	✓†
		H120 S	✓†	✓†	✓†*		✓†	✓†	✓	✓	✓†	✓†
Abbruch-Sortiergreifer		G217 GC	✓	✓	✓*		✓	✓	✓	✓	✓	
		G217 GC festes CAN	✓	✓	✓	✓*	✓	✓	✓	✓	✓	
Verdichterplatten		CVP75	✓	✓	✓	✓	✓	✓	✓	✓	✓	
		CVP110	✓	✓	✓	✓	✓	✓	✓	✓	✓	

ANMERKUNG: Verwenden Sie Hämmer an Schwenkrotatoren weniger als 10 % der jährlichen Betriebsstunden oder höchstens 200 Betriebsstunden im Jahr. Empfehlungen zu den Anforderungen an den Hydraulikstrom finden Sie im Betriebs- und Wartungshandbuch Ihrer Maschine.

(Forts. nächste Seite)

Anbaugeräte-Zuordnung (Fortsetzung)

In manchen Regionen sind nicht alle Anbaugeräte erhältlich. Weitere Informationen zu den in Ihrer Region verfügbaren Konfigurationen erhalten Sie bei Ihrem Cat-Händler.

Übereinstimmung * Nur Arbeitsbereich vorn † Zulässige Nutzung an der Maschine unter 50 % Keine Übereinstimmung

ANBAUGERÄTE FÜR TRS18 (BOLZENBEFESTIGUNG OBEN/CW-30 UNTEN)

Manche Anbaugeräte erfordern einen größeren Hydraulikstrom und eignen sich am besten für Maschinen mit HP2-Stromkreisen und einem Schwenkrotator mit einer Hochvolumen-Drehdurchführung. Prüfen Sie die hydraulischen Funktionen Ihrer Maschine und Ihres Schwenkrotators sowie die Anforderungen Ihres Anbaugeräts, um so eine Übereinstimmung zu gewährleisten.

Laufwerk		Lang									
		4,2 t (9300 lb)					5,4 Tonnen (11.900 lb)				
Kontergewicht		Standard		VA			Standard		HD-Reichweite		VA
Auslegerausführung		Standard		VA			Standard		HD		VA
Stiellänge		R2.5 (8'2")	R2.9 (9'6")	R2.5 (8'2")	R2.9 (9'6")	R2.5 (8'2")	R2.9 (9'6")	R2.5 (8'2")	R2.9 (9'6")	R2.5 (8'2")	R2.9 (9'6")
Hydraulikhämmer	H115 GC S	✓	✓	✓	✓	✓	✓	✓	✓	✓	✓
	H115 S	✓	✓	✓	✓	✓	✓	✓	✓	✓	✓
	H120 GC S	✓†	✓†	✓†	✓†*	✓†	✓†	✓	✓	✓†	✓†
	H120 S	✓†	✓†	✓†	✓†*	✓†	✓†	✓	✓	✓†	✓†
Abbruch-Sortiergreifer	G217 GC	✓	✓	✓	✓*	✓	✓	✓	✓	✓	✓
	G217 GC festes CAN	✓	✓	✓	✓	✓	✓	✓	✓	✓	✓
Verdichterplatten	CVP75	✓	✓	✓	✓	✓	✓	✓	✓	✓	✓
	CVP110	✓	✓	✓	✓	✓	✓	✓	✓	✓	✓

ANMERKUNG: Verwenden Sie Hämmer an Schwenkrotatoren weniger als 10 % der jährlichen Betriebsstunden oder höchstens 200 Betriebsstunden im Jahr. Empfehlungen zu den Anforderungen an den Hydraulikstrom finden Sie im Betriebs- und Wartungshandbuch Ihrer Maschine.

ANBAUGERÄTE FÜR TRS18 (CW-30 OBEN/CW-30 UNTEN)

Manche Anbaugeräte erfordern einen größeren Hydraulikstrom und eignen sich am besten für Maschinen mit HP2-Stromkreisen und einem Schwenkrotator mit einer Hochvolumen-Drehdurchführung. Prüfen Sie die hydraulischen Funktionen Ihrer Maschine und Ihres Schwenkrotators sowie die Anforderungen Ihres Anbaugeräts, um so eine Übereinstimmung zu gewährleisten.

Laufwerk		Lang									
		4,2 t (9300 lb)					5,4 Tonnen (11.900 lb)				
Kontergewicht		Standard		VA			Standard		HD-Reichweite		VA
Auslegerausführung		Standard		VA			Standard		HD		VA
Stiellänge		R2.5 (8'2")	R2.9 (9'6")	R2.5 (8'2")	R2.9 (9'6")	R2.5 (8'2")	R2.9 (9'6")	R2.5 (8'2")	R2.9 (9'6")	R2.5 (8'2")	R2.9 (9'6")
Hydraulikhämmer	H115 GC S	✓	✓	✓	✓	✓	✓	✓	✓	✓	✓
	H115 S	✓	✓	✓	✓	✓	✓	✓	✓	✓	✓
	H120 GC S	✓†	✓†			✓†	✓†	✓	✓	✓†	✓†
	H120 S	✓†	✓†	✓†*		✓†	✓†	✓	✓	✓†	✓†
Abbruch-Sortiergreifer	G217 GC	✓	✓	✓*		✓	✓	✓	✓	✓	✓
	G217 GC festes CAN	✓	✓	✓	✓*	✓	✓	✓	✓	✓	✓
Verdichterplatten	CVP75	✓	✓	✓	✓	✓	✓	✓	✓	✓	✓
	CVP110	✓	✓	✓	✓	✓	✓	✓	✓	✓	✓

ANMERKUNG: Verwenden Sie Hämmer an Schwenkrotatoren weniger als 10 % der jährlichen Betriebsstunden oder höchstens 200 Betriebsstunden im Jahr. Empfehlungen zu den Anforderungen an den Hydraulikstrom finden Sie im Betriebs- und Wartungshandbuch Ihrer Maschine.

(Forts. nächste Seite)

Hydraulikbagger 323 – technische Daten

Anbaugeräte-Zuordnung (Fortsetzung)

In manchen Regionen sind nicht alle Anbaugeräte erhältlich. Weitere Informationen zu den in Ihrer Region verfügbaren Konfigurationen erhalten Sie bei Ihrem Cat-Händler.

Übereinstimmung
 * Nur Arbeitsbereich vorn
 † Zulässige Nutzung an der Maschine unter 50 %
 Keine Übereinstimmung

ANBAUGERÄTE FÜR TRS18 (BOLZENBEFESTIGUNG OBEN/S70 UNTEN)

Manche Anbaugeräte erfordern einen größeren Hydraulikstrom und eignen sich am besten für Maschinen mit HP2-Stromkreisen und einem Schwenkrotator mit einer Hochvolumen-Drehdurchführung. Prüfen Sie die hydraulischen Funktionen Ihrer Maschine und Ihres Schwenkrotators sowie die Anforderungen Ihres Anbaugeräts, um so eine Übereinstimmung zu gewährleisten.

Laufwerk		Lang									
		4,2 t (9300 lb)				5,4 Tonnen (11.900 lb)					
Kontergewicht		Standard		VA		Standard		HD-Reichweite		VA	
Auslegerausführung		Standard		VA		Standard		HD-Reichweite		VA	
Stiellänge		R2.5 (8'2")	R2.9 (9'6")	R2.5 (8'2")	R2.9 (9'6")	R2.5 (8'2")	R2.9 (9'6")	HD R2.5 (8'2")	HD R2.9 (9'6")	R2.5 (8'2")	R2.9 (9'6")
Hydraulikhämmer	H115 GC S	✓	✓	✓	✓	✓	✓	✓	✓	✓	✓
	H115 S	✓	✓	✓	✓	✓	✓	✓	✓	✓	✓
	H120 GC S	✓†	✓†	✓†	✓†*	✓†	✓†	✓	✓	✓†	✓†
	H120 S	✓†	✓†	✓†	✓†	✓†	✓†	✓	✓	✓†	✓†
Abbruch-Sortiergreifer	G217 GC	✓	✓	✓	✓	✓	✓	✓	✓	✓	✓
Verdichterplatten	CVP75	✓	✓	✓	✓	✓	✓	✓	✓	✓	✓
	CVP110	✓	✓	✓	✓	✓	✓	✓	✓	✓	✓

ANMERKUNG: Verwenden Sie Hämmer an Schwenkrotatoren weniger als 10 % der jährlichen Betriebsstunden oder höchstens 200 Betriebsstunden im Jahr. Empfehlungen zu den Anforderungen an den Hydraulikstrom finden Sie im Betriebs- und Wartungshandbuch Ihrer Maschine.

ANBAUGERÄTE FÜR TRS18 (S70 OBEN/S70 UNTEN)

Manche Anbaugeräte erfordern einen größeren Hydraulikstrom und eignen sich am besten für Maschinen mit HP2-Stromkreisen und einem Schwenkrotator mit einer Hochvolumen-Drehdurchführung. Prüfen Sie die hydraulischen Funktionen Ihrer Maschine und Ihres Schwenkrotators sowie die Anforderungen Ihres Anbaugeräts, um so eine Übereinstimmung zu gewährleisten.

Laufwerk		Lang									
		4,2 t (9300 lb)				5,4 Tonnen (11.900 lb)					
Kontergewicht		Standard		VA		Standard		HD-Reichweite		VA	
Auslegerausführung		Standard		VA		Standard		HD-Reichweite		VA	
Stiellänge		R2.5 (8'2")	R2.9 (9'6")	R2.5 (8'2")	R2.9 (9'6")	R2.5 (8'2")	R2.9 (9'6")	HD R2.5 (8'2")	HD R2.9 (9'6")	R2.5 (8'2")	R2.9 (9'6")
Hydraulikhämmer	H115 GC S	✓	✓	✓	✓	✓	✓	✓	✓	✓	✓
	H115 S	✓	✓	✓	✓	✓	✓	✓	✓	✓	✓
	H120 GC S	✓†	✓†	✓†*		✓†	✓†	✓	✓	✓†	✓†
	H120 S	✓†	✓†	✓†*		✓†	✓†	✓	✓	✓†	✓†
Abbruch-Sortiergreifer	G217 GC	✓	✓	✓*		✓	✓	✓	✓	✓	✓
Verdichter (Verdichterplatten)	CVP75	✓	✓	✓	✓	✓	✓	✓	✓	✓	✓
	CVP110	✓	✓	✓	✓	✓	✓	✓	✓	✓	✓

ANMERKUNG: Verwenden Sie Hämmer an Schwenkrotatoren weniger als 10 % der jährlichen Betriebsstunden oder höchstens 200 Betriebsstunden im Jahr. Empfehlungen zu den Anforderungen an den Hydraulikstrom finden Sie im Betriebs- und Wartungshandbuch Ihrer Maschine.

(Forts. nächste Seite)

Anbaugeräte-Zuordnung (Fortsetzung)

In manchen Regionen sind nicht alle Anbaugeräte erhältlich. Weitere Informationen zu den in Ihrer Region verfügbaren Konfigurationen erhalten Sie bei Ihrem Cat-Händler.

Übereinstimmung * Nur Arbeitsbereich vorn † Zulässige Nutzung an der Maschine unter 50 % Keine Übereinstimmung

ANBAUGERÄTE FÜR TRS18 (BOLZENBEFESTIGUNG OBEN/HCS70 UNTEN)

Manche Anbaugeräte erfordern einen größeren Hydraulikstrom und eignen sich am besten für Maschinen mit HP2-Stromkreisen und einem Schwenkrotator mit einer Hochvolumen-Drehdurchführung. Prüfen Sie die hydraulischen Funktionen Ihrer Maschine und Ihres Schwenkrotators sowie die Anforderungen Ihres Anbaugeräts, um so eine Übereinstimmung zu gewährleisten.

Laufwerk		Lang									
		4,2 t (9300 lb)					5,4 Tonnen (11.900 lb)				
Kontergewicht		Standard		VA			Standard		HD-Reichweite		VA
Auslegerausführung		R2.5 (8'2")	R2.9 (9'6")	R2.5 (8'2")	R2.9 (9'6")	R2.5 (8'2")	R2.9 (9'6")	HD R2.5 (8'2")	HD R2.9 (9'6")	R2.5 (8'2")	R2.9 (9'6")
Hydraulikhämmer	H115 S	✓	✓	✓	✓	✓	✓	✓	✓	✓	✓
	H120 S	✓†	✓†	✓†	✓†	✓†	✓†	✓	✓	✓†	✓†
Verdichterplatten	CVP75	✓	✓	✓	✓	✓	✓	✓	✓	✓	✓
	CVP110	✓	✓	✓	✓	✓	✓	✓	✓	✓	✓

ANMERKUNG: Verwenden Sie Hämmer an Schwenkrotatoren weniger als 10 % der jährlichen Betriebsstunden oder höchstens 200 Betriebsstunden im Jahr. Empfehlungen zu den Anforderungen an den Hydraulikstrom finden Sie im Betriebs- und Wartungshandbuch Ihrer Maschine.

ANBAUGERÄTE FÜR TRS18 (HCS70 OBEN/HCS70 UNTEN)

Manche Anbaugeräte erfordern einen größeren Hydraulikstrom und eignen sich am besten für Maschinen mit HP2-Stromkreisen und einem Schwenkrotator mit einer Hochvolumen-Drehdurchführung. Prüfen Sie die hydraulischen Funktionen Ihrer Maschine und Ihres Schwenkrotators sowie die Anforderungen Ihres Anbaugeräts, um so eine Übereinstimmung zu gewährleisten.

Laufwerk		Lang									
		4,2 t (9300 lb)					5,4 Tonnen (11.900 lb)				
Kontergewicht		Standard		VA			Standard		HD-Reichweite		VA
Auslegerausführung		R2.5 (8'2")	R2.9 (9'6")	R2.5 (8'2")	R2.9 (9'6")	R2.5 (8'2")	R2.9 (9'6")	HD R2.5 (8'2")	HD R2.9 (9'6")	R2.5 (8'2")	R2.9 (9'6")
Hydraulikhämmer	H115 S	✓	✓	✓	✓	✓	✓	✓	✓	✓	✓
	H120 S	✓†	✓†			✓†	✓†	✓	✓	✓†	✓†
Verdichterplatten	CVP75	✓	✓	✓	✓	✓	✓	✓	✓	✓	✓
	CVP110	✓	✓	✓	✓	✓	✓	✓	✓	✓	✓

ANMERKUNG: Verwenden Sie Hämmer an Schwenkrotatoren weniger als 10 % der jährlichen Betriebsstunden oder höchstens 200 Betriebsstunden im Jahr. Empfehlungen zu den Anforderungen an den Hydraulikstrom finden Sie im Betriebs- und Wartungshandbuch Ihrer Maschine.

ANBAUGERÄTE FÜR TRS18 (BOLZENBEFESTIGUNG OBEN/HCS70/55 UNTEN)

Manche Anbaugeräte erfordern einen größeren Hydraulikstrom und eignen sich am besten für Maschinen mit HP2-Stromkreisen und einem Schwenkrotator mit einer Hochvolumen-Drehdurchführung. Prüfen Sie die hydraulischen Funktionen Ihrer Maschine und Ihres Schwenkrotators sowie die Anforderungen Ihres Anbaugeräts, um so eine Übereinstimmung zu gewährleisten.

Laufwerk		Lang									
		4,2 t (9300 lb)					5,4 Tonnen (11.900 lb)				
Kontergewicht		Standard		VA			Standard		HD-Reichweite		VA
Auslegerausführung		R2.5 (8'2")	R2.9 (9'6")	R2.5 (8'2")	R2.9 (9'6")	R2.5 (8'2")	R2.9 (9'6")	HD R2.5 (8'2")	HD R2.9 (9'6")	R2.5 (8'2")	R2.9 (9'6")
Hydraulikhämmer	H115 S	✓	✓	✓	✓	✓	✓	✓	✓	✓	✓
	H120 S	✓†	✓†	✓†	✓†*	✓†	✓†	✓	✓	✓†	✓†
Verdichterplatten	CVP75	✓	✓	✓	✓	✓	✓	✓	✓	✓	✓
	CVP110	✓	✓	✓	✓	✓	✓	✓	✓	✓	✓

ANMERKUNG: Verwenden Sie Hämmer an Schwenkrotatoren weniger als 10 % der jährlichen Betriebsstunden oder höchstens 200 Betriebsstunden im Jahr. Empfehlungen zu den Anforderungen an den Hydraulikstrom finden Sie im Betriebs- und Wartungshandbuch Ihrer Maschine.

(Forts. nächste Seite)

Hydraulikbagger 323 – technische Daten

Anbaugeräte-Zuordnung (Fortsetzung)

In manchen Regionen sind nicht alle Anbaugeräte erhältlich. Weitere Informationen zu den in Ihrer Region verfügbaren Konfigurationen erhalten Sie bei Ihrem Cat-Händler.

Übereinstimmung
 * Nur Arbeitsbereich vorn
 † Zulässige Nutzung an der Maschine unter 50 %
 Keine Übereinstimmung

ANBAUGERÄTE FÜR TRS18 (HCS70/55 OBEN/HCS70/55 UNTEN)

Manche Anbaugeräte erfordern einen größeren Hydraulikstrom und eignen sich am besten für Maschinen mit HP2-Stromkreisen und einem Schwenkrotator mit einer Hochvolumen-Drehdurchführung. Prüfen Sie die hydraulischen Funktionen Ihrer Maschine und Ihres Schwenkrotators sowie die Anforderungen Ihres Anbaugeräts, um so eine Übereinstimmung zu gewährleisten.

Laufwerk		Lang									
		4,2 t (9300 lb)				5,4 Tonnen (11.900 lb)					
Kontergewicht		Standard		VA		Standard		HD-Reichweite		VA	
Auslegerausführung		Standard		VA		Standard		HD-Reichweite		VA	
Stiellänge		R2.5	R2.9	R2.5	R2.9	R2.5	R2.9	HD	HD	R2.5	R2.9
		(8'2")	(9'6")	(8'2")	(9'6")	(8'2")	(9'6")	(8'2")	(9'6")	(8'2")	(9'6")
Hydraulikhämmer	H115 S	✓	✓	✓	✓*	✓	✓	✓	✓	✓	✓
	H120 S	✓†	✓†*			✓†	✓†	✓		✓†	✓†*
Verdichterplatten	CVP75	✓	✓	✓	✓	✓	✓	✓	✓	✓	✓
	CVP110	✓	✓	✓	✓*	✓	✓	✓	✓	✓	✓

ANMERKUNG: Verwenden Sie Hämmer an Schwenkrotatoren weniger als 10 % der jährlichen Betriebsstunden oder höchstens 200 Betriebsstunden im Jahr. Empfehlungen zu den Anforderungen an den Hydraulikstrom finden Sie im Betriebs- und Wartungshandbuch Ihrer Maschine.

ANBAUGERÄTE FÜR DEN AUSLEGER

Laufwerk		Lang									
		4,2 t (9300 lb)			5,4 Tonnen (11.900 lb)						
Kontergewicht		Standard		VA		Standard		HD-Reichweite		VA	
Auslegerausführung		Standard		VA		Standard		HD-Reichweite		VA	
Mobile Schrott- und Abbruchscheren	S2050		✓			✓		✓		✓	
	S3035 Flache Oberseite		✓		✓	✓		✓		✓	

Standard- und Sonderausrüstung

Die Standard- und Sonderausrüstung kann variieren. Weitere Informationen erhalten Sie bei Ihrem Cat-Händler.

	Standard	Optional		Standard	Optional
MOTOR			LAUFWERK UND AUFBAU		
Cat®-Dieselmotor C7.1 mit Einzelturbolader	✓		HD-Dreistegbodenplatten 600 mm (24")		✓
Drei wählbare Leistungsstufen	✓		HD-Dreistegbodenplatten 700 mm (28")		✓
Motordrehzahlautomatik	✓		HD-Dreistegbodenplatten 790 mm (31")		✓
Motorleerlaufabschaltautomatik	✓		HD-Dreistegbodenplatten 900 mm (35")		✓
Betrieb bis zu einer Höhe von 3000 m (9840') über NN ohne Drosselung der Motorleistung.	✓		Zurrösen am Grundrahmen	✓	
Hochleistungskühlsystem bis 46 °C (115 °F)	✓		Segmentierter Laufrollenschutz	✓	
Hochleistungskühlsystem bis 52 °C (125 °F)		✓	Kettenführungs- und -schutzplatten über gesamte Länge		✓
Kaltstartfähigkeit bis -18°C (0 °F)	✓		HD-Unterbodenschutz	✓	
Kaltstartfähigkeit bis -32 °C (-25 °F)		✓	Drehdurchführungsschutz	✓	
Luftfilter mit zwei Einsätzen und integriertem Vorreiniger	✓		HD-Fahrmotorabdeckung	✓	
Elektrische Kraftstoffentlüftungspumpe	✓		Fettgeschmierte Laufwerksketten	✓	
Elektrische Automatiklüfter mit Umkehrfunktion	✓		4200 kg (9300 lb) Kontergewicht		✓
HYDRAULIKSYSTEM			5400 kg (11.900 lb) Kontergewicht	✓	
Ausleger- und Stiel-Regenerierungskreise	✓		AUSLEGER, STIELE UND UMLENKUNGEN		
Ausleger-/Stielrohrbruchsicherung	✓		Standardausleger 5,7 m (18'8")		✓
SmartBoom™		✓	HD-Standardausleger 5,7 m (18'8")		✓
Elektronisches Hauptsteuerventil	✓		Verstellausleger, Grundausleger 2,7 m (8'10") + Vorausleger 3,3 m (10'10")		✓
Automatisches Aufwärmen der Hydraulik	✓		SLR-Ausleger 8,85 m (29'0")		✓
Turbo-Füllautomatik	✓ ¹		Standardstiel, 2,9 m (9'6")		✓
Auto Heavy Lift	✓ ²		HD-Standardstiel 2,9 m (9'6")		✓
Automatische Zweistufen-Fahrfunktion	✓		Standardstiel 2,5 m (8'2")		✓
Ausleger- und Stiel-Antidriftventil	✓		HD-Standardstiel 2,5 m (8'2")		✓
Element-Haupthydraulikfilter	✓		SLR-Stiel 6,28 m (20'7")		✓
Schieber-Joysticks	✓		Löffelumlenkung, Baureihe B1 mit Huböse		✓
Hydraulik-Effizienzüberwachung		✓	Löffelumlenkung, Baureihe A ohne Huböse		✓
Tandemelektronikhauptpumpe	✓		ELEKTRISCHE ANLAGE		
Mitteldruckzusatzkreis		✓	Wartungsfreie Batterien 1000 CCA (×2)	✓	
Schnellwechsler-Hydraulikkreis für Cat-Bolzengreifer und speziellen CW-Schnellwechsler	✓		Wartungsfreie Batterien 1000 CCA (×4)		✓
			Zentraler Haupttrennschalter	✓	
			Programmierbare LED-Arbeitsscheinwerfer mit Ausschaltverzögerung	✓	
			LED-Fahrwerkleuchte, Auslegerleuchten links/rechts, Kabinenbeleuchtung	✓	
			LED-Unterwagenleuchte, Auslegerleuchten links und rechts, Fahrerkabinenleuchten mit Abdeckung und Regenabweiser – für Verwendung mit Rundumsicht		✓
			Zusatzbeleuchtungspaket	✓	

¹ Erfordert Schwerlast-Hubventil; nicht verfügbar für SLR-Ausleger oder VA-Ausleger.

² Erfordert Schwerlast-Hubventil; nicht verfügbar für SLR-Ausleger.

(Forts. nächste Seite)

Standard- und Sonderausrüstung (Fortsetzung)

Die Standard- und Sonderausrüstung kann variieren. Weitere Informationen erhalten Sie bei Ihrem Cat-Händler.

	Standard	Optional		Standard	Optional
CAT-TECHNOLOGIE			SERVICE UND WARTUNG		
Cat-Maschinenmanagement			Probenzapfventile für planmäßige Öluntersuchung (S·O·S SM)	✓	
– VisionLink®	✓ ³		Für QuickEvac™-Wartung geeignet		✓
– VisionLink® Productivity		✓ ⁴	Gruppierung von Motoröl- und Kraftstofffiltern	✓	
– Software-Updates per Fernzugriff	✓		Vom Boden aus zugänglicher zweiter Messstab für Motoröl	✓	
– Fehlersuche per Fernzugriff	✓		Elektrische Betankungspumpe mit Abschaltautomatik	✓	
– Erkennung und Nachverfolgung von Arbeitswerkzeugen (PL161)	✓		Kühlerblende		✓
– Fahrer-Coaching		✓ ⁵	Integriertes Fahrzeugzustandsverwaltungssystem	✓	
Cat Grade			SICHERHEIT		
– Cat Grade mit 2D	✓ ⁶		Cat Command (Fernsteuerung)		✓
– Cat Grade mit 2D mit Anbaugerätevorbereitung (Attachment Ready Option– ARO)		✓	2D E-Fence: ⁶	✓	
– Laserempfänger		✓	– e-Ceiling (Höhenbegrenzung)		
– Cat Grade mit 3D (Einzel- oder Doppel-GNSS)		✓	– e-Floor		
– Kompatibel mit 3D-Planiersystemen von Trimble, Topcon und Leica	✓		– e-Swing		
– Cat Grade 3D Ready		✓	– e-Wall		
– Cat-Grade-Vorrüstung		✓ ⁴	– e-Cab Avoidance		
Cat Assist: ⁶			Hammer-Abschaltautomatik	✓	
– Grade Assist	✓		Heck- und Seitenkamera rechts	✓	
– Boom Assist	✓		Fahrerkabinenspiegel für rechten Kettenrand	✓	
– Bucket Assist	✓		Rundumsicht		✓
– Schwenkunterstützung	✓		Sperrhebel für alle Funktionen	✓	
– Hubunterstützung	✓ ⁷		Rutschhemmende Trittbleche und versenkte Schrauben auf Wartungsplattform	✓	
Cat Payload: ⁶			Verriegelbarer elektrischer Hauptschalter	✓	
– Lastgewichtermittlung im laufenden Betrieb	✓		Schwenkalarm		✓
– Halbbautomatische Kalibrierung	✓		Vom Boden aus zugänglicher zusätzlicher Motorabstellschalter in der Fahrerkabine	✓	
– Nutzlast- und Taktinformationen	✓		Handlauf und Handgriff rechts	✓	
– Berichterstellung für die Verwaltung mit VisionLink Productivity		✓ ⁴	Inspektionsbeleuchtung		✓
Cat Advanced Payload					
– Tageswerte gesamt		✓			
– Benutzerdefinierte Listen		✓			
– Intelligentes Zielgewicht		✓			
– E-Ticket-Integration		✓ ⁴			
Sonstiges:					
Integration des Cat-Schwenkrotators (TRS)		✓			

³Stellt wichtige Telematikdaten für das Zustandsmanagement, für Einblicke in die Wartung und für die Zustandsüberwachung bereit. Für umfassendere Datenberichte sind weitere Pakete verfügbar. Weitere Informationen erhalten Sie bei Ihrem Cat-Händler.

⁴VisionLink-Abonnement erforderlich. Weitere Informationen erhalten Sie bei Ihrem Cat-Händler.

⁵VisionLink-Abonnement für die Berichterstellung für die Verwaltung erforderlich. Weitere Informationen erhalten Sie bei Ihrem Cat-Händler.

⁶Optional bei Maschinen mit SLR-Ausleger und -Stiel.

⁷Nicht verfügbar für VA-Ausleger.

Vom Händler montierte Sätze und Anbaugeräte

Anbaugeräte können unterschiedlich sein. Weitere Informationen erhalten Sie bei Ihrem Cat-Händler.

FAHRERKABINE

- Unterer Scheibenwischer mit Radialbewegung
- Regenabweiser plus Abdeckung für Fahrerinnenleuchten
- P5A-Verbundsicherheitsglas-Frontscheibe
- Linkes/rechtes elektrisches Pedal für Arbeitsgerätesteuerung
- Armlehnen-Kit
- Sitz mit Vierpunktgurtfunktion
- Heckscheiben-Kit mit zwei Ausstiegen
- Werkzeugkasten
- Hilfsrelais

ELEKTRIK

- Premium-Umgebungsarbeitsscheinwerfer

SCHUTZVORRICHTUNGEN

- Drehdurchführungsschutz
- Seitlicher Gummistoßfängerschutz
- Bedienerschutzvorrichtungen
- Schutzgitter über die ganze Vorderseite
- Maschenschutz halb vorne

WARTUNG

- Fremdstartverkabelung
- Kanalvorrüstungskit

SICHERHEIT

- Cat Detect–Personenerkennung
- Cat Command – Fernsteuerungskit
- Sicherheitsgurtwarnleuchte
- Bluetooth®-Empfänger
- Bluetooth-Schlüsselfernbedienung

SONSTIGE ANBAUGERÄTE

- Kit für verzögerte Motorabschaltung
- Obere Antennenabdeckung
- Abnehmbarer Antennenmast
- Power-Greiferkit

Fahrerkabinenvarianten für das Modell 323

Fahrerkabinenausführungen

	Deluxe	Premium (zweiteilige Windschutzscheibe)	Premium (einteilige Windschutzscheibe)
ROPS	●	●	●
OPG	○	○	○
Hochauflösender 254-mm-LCD-Touchscreen-Monitor (10")	●	●	●
Zweistufen-Klimaautomatik	●	●	●
Dreh-/Auswahlknopf und Direkttasten für Monitorsteuerung	●	●	●
Schlüssellose Starttasten-Motorsteuerung	●	●	●
Höhenverstellbare Konsole	●	●	●
Hochklappbare Seitenkonsole links	●	●	●
Beheizbarer, luftgefederter Sitz	●	X	X
Beheizbarer, belüfteter und luftgefederter Sitz	X	●	●
Sicherheitsgurt, 51 mm (2")	●	●	●
DAB/DAB+ Radio mit Bluetooth (mit USB/AUX-Anschlüssen)	●	●	●
12-V-DC-Steckdosen	●	●	●
Dokumentenaufbewahrung	●	●	●
Stauraum unter dem Dach und hinten, mit Netzen	●	●	●
Getränkehalter	●	●	●
Getränkehalter	●	●	●
Zweiteilige Frontscheibe, öffnend	●	●	○
Einteilige Frontscheibe	X	○	●
Notausstieg (Heckscheibe)	●	●	●
Radialscheibenwischer mit Waschanlage	●	X	X
Parallelgeführte Scheibenwischer	X	●	●
Dachfenster mit Luke aus Polycarbonat, öffnend	●	●	X
Verbundglas im Dachbereich	X	X	●
LED-Deckenleuchte	●	●	●
Einstiegsbeleuchtung am Boden	●	●	●
Sonnenrollo für Dachfenster	●	●	●
Sonnenrollo vorn	●	●	●
Sonnenrollo hinten	○	●	●
Waschbare Bodenmatte	●	●	●
Rundumleuchten-Vorrüstung	●	●	●
Cat-Joystick-Lenkung	○	○	○

- Standard
- Optional
- X Nicht verfügbar

Die folgenden Angaben gelten für die Maschine zum Zeitpunkt der Endfertigung in der Verkaufsversion, die für die von diesem Dokument abgedeckten Regionen gedacht ist. Der Inhalt dieser Erklärung ist zum Ausgabezeitpunkt gültig. Allerdings können Inhalte, die sich auf Maschinenfunktionen und technische Daten beziehen, ohne Vorankündigung geändert werden. Weitere Informationen sind im Betriebs- und Wartungshandbuch der Maschine zu finden.

Weitere Informationen zu laufenden Nachhaltigkeitsmaßnahmen und unserem Fortschritt in diesem Bereich finden Sie unter <https://www.caterpillar.com/de/company/sustainability>.

Motor

- Der Cat®-Motor C7.1 erfüllt die Emissionsnormen EPA Tier 4 Final (USA), Stufe V (EU) und 2014 (Japan).
- Cat-Dieselmotoren dürfen nur mit extrem schwefelarmem Dieselmotoren (ULSD, Ultra Low Sulfur Diesel) mit einem Schwefelgehalt von maximal 15 ppm betrieben werden oder mit einem Gemisch aus ULSD und den folgenden Kraftstoffen mit geringeren Schadstoffemissionen** bis zu:
 - ✓ 20 % Biodiesel FAME (Fettsäure-Methylester)*
 - ✓ 100 % "Renewable Diesel", HVO (Hydrogenated Vegetable Oil, hydriertes Pflanzenöl) und GTL-Kraftstoffe (Gas-to-Liquid, Kraftstoff aus Erdgas)

Siehe Anleitung zur Gewährleistung einer erfolgreichen Anwendung. Weitere Informationen erhalten Sie von Ihrem Cat-Händler oder im Handbuch "Caterpillar Machine Fluids Recommendations" (SEBU6250).

**Motoren ohne Ausstattung zur Nachbehandlung können höhere Beimischungen verwenden, d. h. bis zu 100 % Biodiesel (wenden Sie sich bei Verwendung von Beimischungen mit mehr als 20 % Biodiesel an Ihren Cat-Händler).*

*** Die Treibhausgase in den Auspuffemissionen von Kraftstoffen mit geringeren Schadstoffemissionen entsprechen quasi denen traditioneller Kraftstoffe.*

Klimaanlagensystem

- Das Klimaanlagensystem dieser Maschine enthält das fluoridierte Treibhausgas R134a als Kältemittel (Erderwärmungspotenzial = 1430). In der Anlage befinden sich 0,85 kg (1,9 lb) Kältemittel, was einer CO₂-Produktion von 1,216 metrischen Tonnen (1,340 Tonnen) entspricht.

Lackierung

- Soweit bekannt enthält der Lack eine höchstzulässige Konzentration der folgenden Schwermetalle (gemessen in ppm):
 - Barium < 0,01 %
 - Cadmium < 0,01 %
 - Chrom < 0,01 %
 - Blei < 0,01 %

Geräuschpegel

ISO 6395:2008 (außen) – 100 dB(A)

ISO 6396:2008 (in der Fahrerkabine) – 70 dB(A)

- Bei längerem Betrieb der Maschine ohne Fahrerkabine, mit nicht ordnungsgemäß gewarteter Fahrerkabine oder mit geöffneten Türen/Fenstern bzw. in lauter Umgebung ist möglicherweise ein Gehörschutz erforderlich.

Öle und Flüssigkeiten

- Caterpillar führt die Werksbefüllung mit Ethylenglykol-Kühlmitteln durch. Cat-Dieselmotoren-Frostschutz-/Kühlmittel (DEAC) und Cat-Langzeitkühlmittel (ELC) sind recyclingfähig. Weitere Informationen erhalten Sie bei Ihrem Cat-Händler.
- Cat Bio HYDO™ Advanced ist ein biologisch abbaubares Hydrauliköl und mit dem EU-Umweltzeichen zertifiziert.
- Vermutlich existieren weitere Flüssigkeiten. Sämtliche Flüssigkeitsempfehlungen und die Wartungsintervalle finden Sie im Betriebs- und Wartungshandbuch oder im Anwendungs- und Einbauleitfaden.

Funktionen und Technologie

- Die folgenden Funktionen und Technologieoptionen können eventuell zur Senkung von Kraftstoffverbrauch bzw. Kohlenstoffemissionen beitragen. Die Funktionen können variieren. Für genaue Informationen wenden Sie sich bitte an Ihren Cat-Händler.
 - Moderne Hydrauliksysteme stimmen Leistung und Effizienz aufeinander ab.
 - Im Smart-Modus wird die Maschinenleistung automatisch an den Bedarf der Grabarbeit angepasst.
 - Im ECO-Modus wird der Kraftstoffverbrauch bei leichten Einsätzen minimiert
 - Die Nutzung von Cat-Technologien kann bei der Steigerung von Betriebseffizienzwerten helfen
 - Geringere Wartungskosten dank längerer Serviceintervallen
 - Der neueste Hydraulikölfilter bietet eine längere Lebensdauer – durch ein verlängertes Wechselintervall von 3000 Betriebsstunden

Recycling

- Die in den Maschinen enthaltenen Materialien gliedern sich wie folgt auf und werden mit ihren ungefähren Gewichtsanteilen angegeben. Aufgrund unterschiedlicher Produktkonfigurationen können die genauen Werte von den Tabellenangaben abweichen.

Materialart	Gewichtsanteil
Stahl	84,28 %
Eisen	4,95 %
Nichteisenmetall	2,37 %
Mischmetall	1,45 %
Mischmetall und Nichtmetall	0,94 %
Kunststoff	1,19 %
Gummi	0,17 %
Gemischte Nichtmetalle	0,21 %
Flüssigkeit	2,94 %
Andere	1,50 %
Nicht kategorisiert	0,00 %
Summe	100 %

- Eine Maschine mit einem höheren Anteil recyclingfähiger Materialien schont wertvolle natürliche Ressourcen und steigert den Maschinenwert am Ende der Nutzungsdauer. Gemäß ISO 16714:2008 (Erdbaumaschinen – Recyclingfähigkeit und Werterhaltung – Terminologie und Kalkulationsmethoden) ist die Rate der Recyclingfähigkeit der Anteil der Masse (Massenanteil in Prozent) der neuen Maschine, der potenziell recycelt, wiederverwendet oder beides werden kann.

Alle Teile in der Stückliste werden zuerst nach dem Komponententyp bewertet (basierend auf der Komponentenliste gemäß ISO 16714:2008 und Japan CEMA (Construction Equipment Manufacturers Association)). Die verbleibenden Teile werden weiterhin auf Recyclingfähigkeit je nach Materialart bewertet.

Aufgrund unterschiedlicher Produktkonfigurationen kann der genaue Wert von der Tabellenangabe abweichen.

Recyclingfähigkeit: 98 %



323

Schmale Hydraulikbagger mit hoher Zugvorrichtung

Der Cat® 323 Schmal Bagger verfügt über eine Transportbreite von weniger als 2,55 m (8'4"). Die Variante mit hoher Zugvorrichtung ist für Berggegenden konzipiert, die beim Befahren von starken Steigungen eine geringe Breite und zusätzliche Traktion erforderlich machen. Beide sorgen für erstklassige Leistung mit benutzerfreundlicher Technologie ab Werk, die die Betriebseffizienz steigern kann.

Hochleistung

- Die Optionen des VA-Auslegers erweitern Ihren Arbeitsbereich.
- Ein hohes Schwenkmoment erleichtert die Arbeit an Hanglagen.
- Der Smart-Modus passt die Motor- und Hydraulikleistung automatisch an die Grabbedingungen an.
- Lassen Sie sich nicht durch die Temperatur von der Arbeit abhalten. Die standardmäßige Leistungsfähigkeit bei hohen Umgebungstemperaturen liegt bei bis zu 52 °C (125 °F) mit Drosselung und die Kaltstartfähigkeit bei bis zu -18 °C (0 °F). Ein optionales Kaltstartpaket für -32 °C (-25 °F) ist verfügbar.

Cat-Technologie

- Mit den serienmäßigen Cat-Technologien steigern Sie die Betriebseffizienz.
- Das standardmäßige 2D Grade und Grade Assist unterstützen Sie dabei, Ihre Tiefen- und Gefälleziele zu erreichen und das mit wenig Aufwand.
- Das optionale 2D mit ARO oder 3D ermöglicht es Ihnen, Konstruktionen einfach zu erstellen und zu bearbeiten.
- Das standardmäßige Payload hilft Ihnen, Ihre Produktion in Echtzeit zu sehen.
- Die Kombination von Payload und VisionLink® ermöglicht die ferngesteuerte Verwaltung Ihrer Produktionsziele, jetzt mit Download-Möglichkeit auf einen USB-Stick.

Fahrerkabine

- Die Deluxe-Fahrerkabine verfügt über einen beheizten, anpassbar luftgefederten Sitz.
- Die Premium-Fahrerkabine verfügt über einen automatisch einstellbaren Sitz, der beheizt und gekühlt ist.
- Die hochklappbare Konsole erleichtert den Ein- und Ausstieg.
- Hochentwickelte Viskolager tragen dazu bei, dass die Vibrationen in der Fahrerkabine reduziert werden.
- Mit den Standard USB-Anschlüssen und der Bluetooth®-Technologie können Sie persönliche Geräte anschließen und mit Freisprecheinrichtung telefonieren.

Einfach zu bedienen

- Alle Bedienelemente sind so positioniert, dass Verbiegen und Drehen reduziert werden.
- Starten Sie den Motor per Drucktaste; nutzen Sie die Bluetooth-Schlüsselfernbedienung, die Smartphone-App oder die eindeutige Fahrererkennungsfunktion.
- Die Präferenzen können mit Bediener-ID eingestellt und gespeichert werden.
- Der Touchscreen-Monitor und die Dreh-/Auswahl-Steuerung erleichtern das Navigieren durch die Menüs.
- Sie wissen nicht genau, wie eine Funktion arbeitet oder wie der Bagger gewartet werden muss? Das Bedienungshandbuch steht Ihnen auf Knopfdruck jederzeit am Touchscreen-Monitor zur Verfügung.

Weniger Wartung

- Dank verlängerten und besser synchronisierten Serviceintervallen können Sie mit geringeren Wartungskosten rechnen.
- Wechseln Sie alle Kraftstofffilter nach 1000 synchronisierten Stunden.
- Beim Lufteinlassfilter mit Vorreiniger können Sie mit einer Lebensdauer von bis zu 1000 Betriebsstunden rechnen.
- Alle routinemäßigen Wartungsarbeiten lassen sich vom Boden aus erledigen.
- Das Nachbehandlungssystem des Motors benötigt keine Wartung.
- Die hoch effizienten Lüfter laufen nur bei Bedarf; Sie können Intervalle programmieren, damit die Lüfter automatisch rückwärts laufen, um die Kerne frei von Schmutz zu halten, ohne die Arbeit unterbrechen zu müssen.

Noch größere Sicherheit

- 2D E-Fence beschränkt den Betrieb des Baggers auf die vom Fahrer eingestellten Grenzen.
- Die Hubunterstützung Lift Assist teilt Ihnen mit, ob sich die Last innerhalb des sicheren Arbeitsbereichs des Baggers befindet.
- Heck- und Seitenkamera rechts sind ebenfalls standardmäßig verbaut.
- Das Design der rechten Wartungsplattform sorgt für einen einfachen, sicheren und schnellen Zugang zur oberen Wartungsplattform. Ihre Stufen verfügen über eine Anti-Rutsch-Lochplatte, um Stürzen vorzubeugen.
- Die Ausleger- und Stielrohrbruchsicherungen verhindern einen Gegenstrom, sodass Ihre Arbeitsausrüstung sicher an Ort und Stelle bleibt, falls das Hydrauliksystem unerwartet einen Leistungsverlust erleidet.

Schmaler Hydraulikbagger 323 mit hoher Zugvorrichtung – Technische Daten

Motor

Motormodell	Cat® C4.4	
Nettoleistung (ISO 9249)	129 kW	172 hp
Motorleistung (ISO 14396)	129 kW	174 hp
Bohrung	105 mm	4"
Hub	127 mm	5"
Hubraum	4,40 l	269 in ³
Geeignet für Biodiesel	Bis zu B20 ⁽¹⁾	

- Erfüllt die Emissionsnormen gemäß EPA Tier 4 Final (USA), Stufe V (EU) und Japan 2014.
- Empfohlen für den Einsatz bis zu einer Höhenlage von 4500 m (14.760') mit Motordrosselung über 3000 m (9840').
- Die angegebene Leistung wird gemäß der jeweils gültigen Norm zum Zeitpunkt der Fertigung gemessen.
- Die angegebene Nettoleistung wurde am Schwungrad gemessen. Bei der Messung war der Motor mit Lüfter, Lufteinlasssystem, Abgassystem und Drehstromgenerator ausgestattet.
- Motordrehzahl bei 2200/min.

⁽¹⁾Cat-Dieselmotoren müssen mit Dieselkraftstoff mit extrem niedrigem Schwefelgehalt (ULSD, Ultra Low Sulfur Diesel) mit höchstens 15 ppm Schwefel oder einer Mischung aus ULSD und folgenden Kraftstoffen mit geringerem Schwefelgehalt** betrieben werden (Maximalangaben folgen):

- ✓ 20 % Biodiesel FAME (Fatty Acid Methyl Ester, Fettsäure-Methylester)*
- ✓ 100 % "Renewable Diesel", HVO (Hydrogenated Vegetable Oil, hydriertes Pflanzenöl) und GTL-Kraftstoffe (Gas-to-Liquid, Kraftstoff aus Erdgas)

Beachten Sie die Richtlinien zur erfolgreichen Anwendung. Wenden Sie sich an Ihren Cat-Händler oder lesen Sie "Caterpillar Machine Fluids Recommendations" (SEBU6250), um weitere Informationen zu erhalten.

**Motoren ohne Ausstattung zur Nachbehandlung können höhere Beimischungen verwenden, d. h. bis zu 100 % Biodiesel (wenden Sie sich bei Verwendung von Beimischungen mit mehr als 20 % Biodiesel an Ihren Cat-Händler).*

*** Die Treibhausgase in den Auspuffemissionen von Kraftstoffen mit geringeren Schadstoffemissionen entsprechen quasi denen traditioneller Kraftstoffe.*

Klimaanlagensystem

Das Klimaanlagensystem dieser Maschine enthält das fluoridierte Treibhausgas R134a als Kältemittel (Erderwärmungspotenzial = 1430). In der Anlage befinden sich 0,85 kg Kältemittel, was einer CO₂-Produktion von 1,216 Tonnen entspricht.

Schwenkwerk

Schwenkgeschwindigkeit*	11,12/min	
Max. Schwenkmoment	82 kN·m	60.360 lbf·ft

* Bei Maschinen mit CE-Kennzeichnung kann der Standardwert geringer eingestellt sein.

Gewichte

Einsatzgewicht	23.000 kg	50.700 lb
----------------	-----------	-----------

- Langes Laufwerk, Standardausleger, R2.9 (9'6"), GD-Löffel 1,43 m³ (1,87 yd.³), Schaufel, Dreistegbodenplatte 500 mm (20") und Kontergewicht 4,55 t (10.000 lb) bei der schmalen Konfiguration.

Kette

Schmal

Breite der Bodenplatten	500 mm	20"
Anzahl der Bodenplatten (je Seite)	49	
Anzahl der Laufrollen (je Seite)	8	
Anzahl der Tragrollen (je Seite)	2	

Hohe Zugvorrichtung

Breite der Bodenplatten	550 mm	22"
Anzahl der Bodenplatten (je Seite)	45	
Anzahl der Laufrollen (je Seite)	7	
Anzahl der Tragrollen (je Seite)	2	

Antrieb

Steigfähigkeit	35°/70 %	
----------------	----------	--

Schmal

Höchstgeschwindigkeit	5,7 km/h	3,5 mph
Max. Zugkraft	205 kN	46.086 lbf

Hohe Zugvorrichtung

Höchstgeschwindigkeit	4,5 km/h	2,8 mph
Max. Zugkraft	251 kN	56.427 lbf

Hydrauliksystem

Hauptsystem – max. Volumenstrom – Arbeitshydraulik	429 l/min (214,5 × 2 Pumpen)	113 Gall./min (56,5 × 2 Pumpen)
Höchstdruck – Ausrüstung – Arbeitshydraulik	35.000 kPa	5075 psi
Höchstdruck – Ausrüstung – Schwerlasthubmodus/automatische Grabverstärkung	38.000 kPa	5510 psi
Höchstdruck – Fahren	35.000 kPa	5076 psi
Höchstdruck – Schwenken	27.500 kPa	3998 psi
Auslegerzylinder – Bohrung	120 mm	5"
Auslegerzylinder – Hub	1260 mm	50"
Stielzylinder – Bohrung	140 mm	6"
Stielzylinder – Hub	1504 mm	59"
Löffelzylinder – Bohrung	120 mm	5"
Löffelzylinder – Hub	1104 mm	43"

Schmaler Hydraulikbagger 323 mit hoher Zugvorrichtung – Technische Daten

Füllmengen

Kraftstofftankinhalt	267 l	70,5 US-Gall.
Kühlsystem	12,5 l	3,3 US-Gall.
Motoröl (mit Filter)	15 l	4,0 US-Gall.
Schwenkantrieb	5,5 l	1,5 US-Gall.
Seitenantrieb (jeweils)	4,5 l	1,2 US-Gall.
Hydrauliksystem (einschließlich Tank)	218 l	57,6 US-Gall.
Hydrauliktank (einschließlich Saugleitung)	115 l	30,4 US-Gall.
DEF-Tank	26 l	6,9 US-Gall.

Geräuschpegel

ISO 6395:2008 (außen) 99 dB(A)

ISO 6396:2008 (in der Fahrerkabine) 70 dB(A)

- Bei längerem Betrieb der Maschine ohne Fahrerkabine, mit nicht ordnungsgemäß gewarteter Fahrerkabine oder mit geöffneten Türen/Fenstern bzw. in lauter Umgebung ist möglicherweise ein Gehörschutz erforderlich.

Normen

Bremsen ISO 10265:2008

Fahrerkabine/Überrollschutz (ROPS, Rollover Protective Structure) ISO 12117-2:2008

Fahrerkabine/Bedienerschutzvorrichtung (optional) ISO 10262:1998 Level II

Schmaler Hydraulikbagger 323 mit hoher Zugvorrichtung – Technische Daten

Einsatzgewichte und Bodendruck

Konfigurationen der Grundmaschine	Dreistegbodenplatten 500 mm (20")		Zweistegbodenplatten 550 mm (22")	
	Gewicht kg	Bodendruck lb	Gewicht kg	Bodendruck lb
Grundrahmen mit Laufrollen und Tragrollen				
Basismaschine mit einem Kontergewicht von 4,55 t (10.000 lb) und einem schmalen Laufwerk				
Standardausleger + Stiel 2,9 m (9'6") + GD-Löffel 1,43 m ³ (1,87 yd ³)	23.000	50.700	57,4	8,3
Verstellausleger + Stiel 2,5 m (8'2") + GD-Löffel 1,43 m ³ (1,87 yd ³)	23.800	52.500	59,4	8,6
Basismaschine mit einem Kontergewicht von 4,55 t (10.000 lb) und einem Laufwerk mit hoher Zugvorrichtung				
Standardausleger + Stiel 2,9 m (9'6") + GD-Löffel 1,43 m ³ (1,87 yd ³)			24.200	53.500
Verstellausleger + Stiel 2,5 m (8'2") + GD-Löffel 1,43 m ³ (1,87 yd ³)			25.000	55.100

Alle Einsatzgewichte einschließlich 90 % vollem Kraftstofftank und 75 kg (165 lb) schwerem Fahrer.

Gewicht der Hauptbauteile

	kg	lb
Grundmaschine (mit einem Kontergewicht von 4,55 t (10.000 lb) für ein schmales Laufwerk, mit Auslegerzylindern – ohne 90 % Kraftstoff und einen 75 kg (165 lb) schweren Fahrer)	15.960	35.200
Grundmaschine (mit einem Kontergewicht von 4,55 t (10.000 lb) für ein Laufwerk mit hoher Zugvorrichtung, mit Auslegerzylindern – ohne 90 % Kraftstoff und einen 75 kg (165 lb) schweren Fahrer)	16.630	36.640
Bodenplatten:		
Dreistegbodenplatten, 500 mm (20") breit, 12,5 mm (0,49") stark für das schmale Laufwerk	2840	6200
Dreistegbodenplatten, 550 mm (22") breit, 14,5 mm (0,57") stark, für Laufwerk mit hoher Zugvorrichtung	3370	7400
Zwei Auslegerzylinder	360	800
Gewicht eines zu 90 % gefüllten Kraftstofftanks und 75 kg (165 lb) schweren Fahrers	280	600
Kontergewicht:		
Kontergewicht 4,55 t	4550	10.000
Ausleger (mit Leitungen, Bolzen, Stielzylinder):		
Standardausleger 5,7 m (18'8")	1850	4100
Verstellausleger (Grundausleger 2,7 m (8'10") und Vorausleger 3,3 m (10'10"))	2790	6100
Stiel (mit Leitungen, Bolzen, Löffelzylinder und Löffelumlenkung):		
Standardstiel R2.9B1 (9'6")	1110	2400
Standardstiel R2.5B1 (8'2")	1060	2300
Löffel (ohne Umlenkung, mit Zahnsitzen und Seitenschneiden):		
1,43 m ³ (1,87 yd ³) GD	920	2000
1,30 m ³ (1,70 yd ³) GD	840	1800
Schnellwechsler (Quick Couplers, QC):		
Schnellwechsler B mit Bolzengreifer, ohne Bolzen	430	900
Spezieller CW-Schnellwechsler QC B, ohne Bolzen	250	600
Universal	230	500
Bolzengreifer	390	850

Eine vollständige Liste der möglichen Löffel finden Sie auf den Seiten 66–68.

Schmaler Hydraulikbagger 323 mit hoher Zugvorrichtung

Technische Daten

Abmessungen – Schmales Laufwerk

Alle Abmessungen sind ungefähre Angaben und können je nach Auswahl des Löffels variieren.

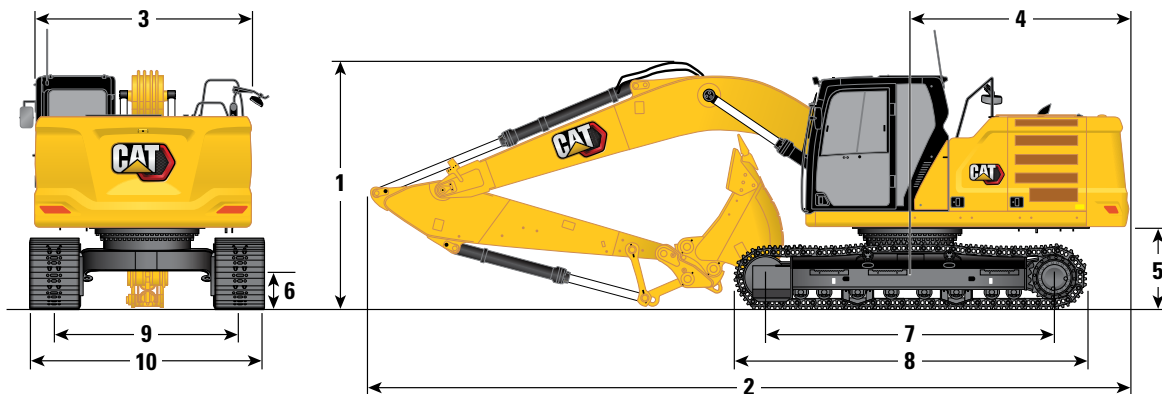

Auslegeroptionen

Standardausleger
5,7 m (18'8")

Verstellausleger
Grundausleger 2,7 m (8'10")/
Vorausleger 3,3 m (10'10")

Stieloptionen

Standardstiele
R2.9B1 (9'6") R2.5B1 (8'2")

Standardstiele
R2.9B1 (9'6") R2.5B1 (8'2")

	Standardstiele R2.9B1 (9'6")		Standardstiele R2.5B1 (8'2")		Standardstiele R2.9B1 (9'6")		Standardstiele R2.5B1 (8'2")	
1 Maschinenhöhe:								
Höhe – Oberkante Fahrerkabine	2975 mm	9'9"	2975 mm	9'9"	2975 mm	9'9"	2975 mm	9'9"
Oberer Rand der Höhe der Bedienschutzvorrichtung	3118 mm	10'3"	3118 mm	10'3"	3118 mm	10'3"	3118 mm	10'3"
Handlaufhöhe	2969 mm	9'9"	2969 mm	9'9"	2969 mm	9'9"	2969 mm	9'9"
Mit montiertem Ausleger/Stiel/Löffel	3063 mm	10'1"	3099 mm	10'2"	3015 mm	9'11"	2920 mm	9'7"
Mit montiertem Ausleger/Stiel	2936 mm	9'8"	2850 mm	9'4"	2954 mm	9'8"	2833 mm	9'4"
Mit montiertem Ausleger	2400 mm	7'10"	2400 mm	7'10"	2322 mm	7'7"	2322 mm	7'7"
2 Maschinenlänge:								
Mit montiertem Ausleger/Stiel/Löffel	9554 mm	31'4"	9570 mm	31'5"	9807 mm	32'2"	9841 mm	32'3"
Mit montiertem Ausleger/Stiel	9534 mm	31'3"	9521 mm	31'3"	9807 mm	32'2"	9846 mm	32'4"
Mit montiertem Ausleger	8490 mm	27'10"	8490 mm	27'10"	8765 mm	28'9"	8765 mm	28'9"
3 Oberwagenbreite	2542 mm	8'4"	2542 mm	8'4"	2542 mm	8'4"	2542 mm	8'4"
4 Heckschwenkradius	2822 mm	9'3"	2822 mm	9'3"	2822 mm	9'3"	2822 mm	9'3"
5 Lichte Höhe bis Kontergewicht ohne Bodenplattensteg	1036 mm	3'5"	1036 mm	3'5"	1036 mm	3'5"	1036 mm	3'5"
6 Bodenfreiheit ohne Bodenplattensteg	437 mm	1'5"	437 mm	1'5"	437 mm	1'5"	437 mm	1'5"
7 Tragende Kettenlänge	3646 mm	12'0"	3646 mm	12'0"	3646 mm	12'0"	3646 mm	12'0"
8 Kettenlänge	4455 mm	14'7"	4455 mm	14'7"	4455 mm	14'7"	4455 mm	14'7"
9 Spurweite	1995 mm	6'7"	1995 mm	6'7"	1995 mm	6'7"	1995 mm	6'7"
10 Laufwerkbreite:								
Bodenplatten 500 mm (20")	2495 mm	8'2"	2495 mm	8'2"	2495 mm	8'2"	2495 mm	8'2"
Schaufeltyp	GD		GD		GD		GD	
Schaufelinhalt	1,43 m ³	1,87 yd ³	1,43 m ³	1,87 yd ³	1,43 m ³	1,87 yd ³	1,43 m ³	1,87 yd ³
Löffelschwenkradius	1574 mm	5'2"	1574 mm	5'2"	1574 mm	5'2"	1574 mm	5'2"

Schmaler Hydraulikbagger 323 mit hoher Zugvorrichtung – Technische Daten

Abmessungen – Laufwerk mit hoher Zugvorrichtung

Alle Abmessungen sind ungefähre Angaben und können je nach Auswahl des Löffels variieren.

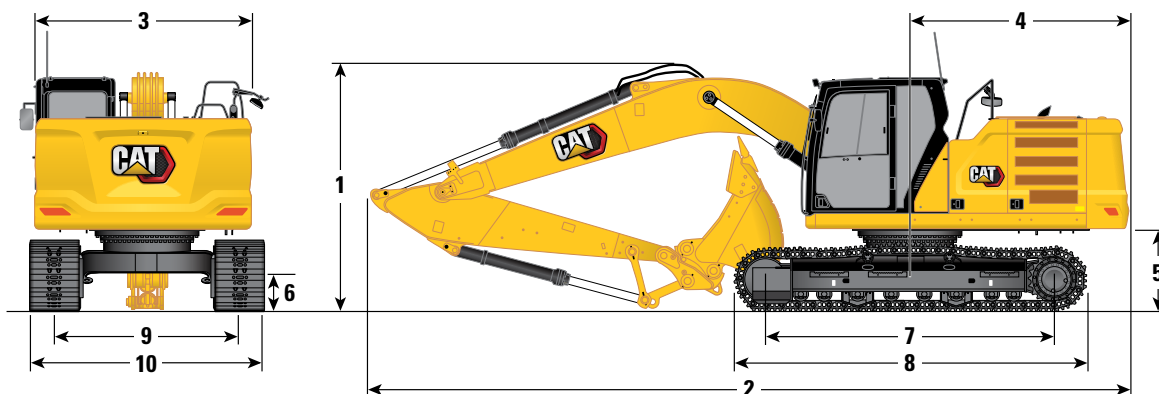

Auslegeroptionen

Standardausleger
5,7 m (18'8")

Verstellausleger
Grundausleger 2,7 m (8'10")/
Vorausleger 3,3 m (10'10")

Stieloptionen

Standardstiele
R2.9B1 (9'6") R2.5B1 (8'2")

Standardstiele
R2.9B1 (9'6") R2.5B1 (8'2")

1 Maschinenhöhe:

	Standardstiele R2.9B1 (9'6")		Standardstiele R2.5B1 (8'2")		Standardstiele R2.9B1 (9'6")		Standardstiele R2.5B1 (8'2")	
Höhe – Oberkante Fahrerkabine	3050 mm	10'0"	3050 mm	10'0"	3050 mm	10'0"	3050 mm	10'0"
Oberer Rand der Höhe der Bedienschutzvorrichtung	3190 mm	10'6"	3190 mm	10'6"	3190 mm	10'6"	3190 mm	10'6"
Handlaufhöhe	3040 mm	10'0"	3040 mm	10'0"	3040 mm	10'0"	3040 mm	10'0"
Mit montiertem Ausleger/Stiel/Löffel	3060 mm	10'0"	3120 mm	10'3"	3090 mm	10'2"	3000 mm	9'10"
Mit montiertem Ausleger/Stiel	2950 mm	9'8"	2870 mm	9'5"	2980 mm	9'9"	2870 mm	9'5"
Mit montiertem Ausleger	2450 mm	8'0"	2450 mm	8'0"	2370 mm	7'9"	2370 mm	7'9"

2 Maschinenlänge:

Mit montiertem Ausleger/Stiel/Löffel	9550 mm	31'4"	9570 mm	31'5"	9820 mm	32'2"	9840 mm	32'3"
Mit montiertem Ausleger/Stiel	9520 mm	31'3"	9500 mm	31'2"	9820 mm	32'3"	9830 mm	32'3"
Mit montiertem Ausleger	8470 mm	27'9"	8470 mm	27'9"	8740 mm	28'8"	8740 mm	28'8"

3 Oberwagenbreite

	2540 mm	8'4"	2540 mm	8'4"	2540 mm	8'4"	2540 mm	8'4"
--	---------	------	---------	------	---------	------	---------	------

4 Heckschwenkradius

	2820 mm	9'3"	2820 mm	9'3"	2820 mm	9'3"	2820 mm	9'3"
--	---------	------	---------	------	---------	------	---------	------

5 Lichte Höhe bis Kontergewicht ohne Bodenplattensteg

	1110 mm	3'8"	1110 mm	3'8"	1110 mm	3'8"	1110 mm	3'8"
--	---------	------	---------	------	---------	------	---------	------

6 Bodenfreiheit ohne Bodenplattensteg

	480 mm	1'7"	480 mm	1'7"	480 mm	1'7"	480 mm	1'7"
--	--------	------	--------	------	--------	------	--------	------

7 Tragende Kettenlänge

	3490 mm	11'5"	3490 mm	11'5"	3490 mm	11'5"	3490 mm	11'5"
--	---------	-------	---------	-------	---------	-------	---------	-------

8 Kettenlänge

	4360 mm	14'4"	4360 mm	14'4"	4360 mm	14'4"	4360 mm	14'4"
--	---------	-------	---------	-------	---------	-------	---------	-------

9 Spurweite

	1900 mm	6'3"	1900 mm	6'3"	1900 mm	6'3"	1900 mm	6'3"
--	---------	------	---------	------	---------	------	---------	------

10 Laufwerkbreite:

Bodenplatten 550 mm (22")	2500 mm	8'2"	2500 mm	8'2"	2500 mm	8'2"	2500 mm	8'2"
---------------------------	---------	------	---------	------	---------	------	---------	------

Schaufeltyp

GD

Schaufelinhalt	1,43 m ³	1,87 yd ³	1,43 m ³	1,87 yd ³	1,43 m ³	1,87 yd ³	1,43 m ³	1,87 yd ³
Löffelschwenkradius	1574 mm	5'2"	1574 mm	5'2"	1574 mm	5'2"	1574 mm	5'2"

Schmaler Hydraulikbagger 323 mit hoher Zugvorrichtung

Technische Daten

Arbeitsbereiche – Schmales Laufwerk

Alle Abmessungen sind ungefähre Angaben und können je nach Auswahl des Löffels variieren.

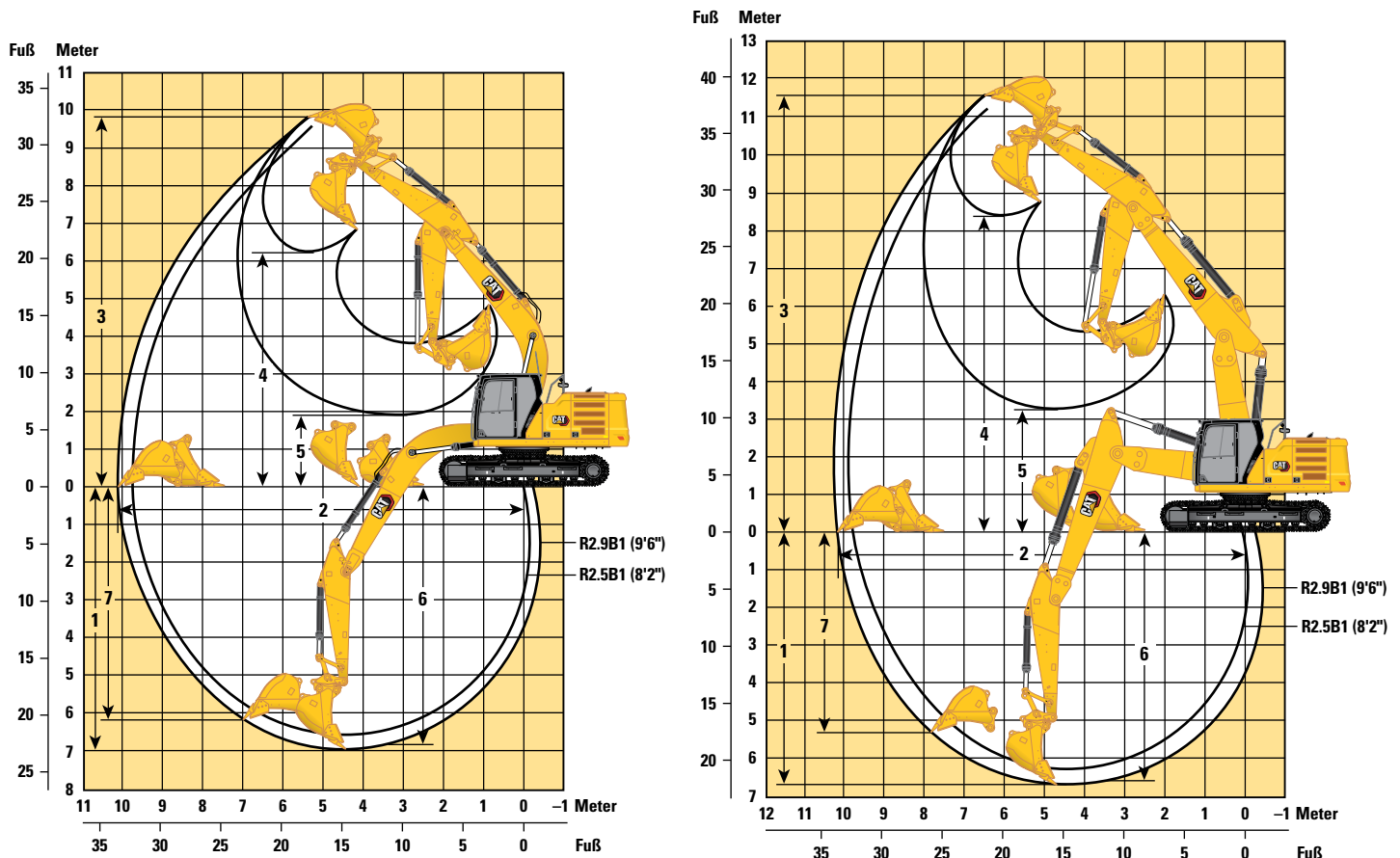

Auslegeroptionen

Standardausleger 5,7 m (18'8")

Verstellausleger Grundausleger 2,7 m (8'10")/ Vorausleger 3,3 m (10'10")

Stielloptionen

Standardstiele

Standardstiele

	R2.9B1 (9'6")		R2.5B1 (8'2")		R2.9B1 (9'6")		R2.5B1 (8'2")	
	Meter	Fuß	Meter	Fuß	Meter	Fuß	Meter	Fuß
1 Maximale Grabtiefe	7000 mm	23'0"	6580 mm	21'7"	6700 mm	22'0"	6290 mm	20'8"
2 Max. Reichweite auf Standebene	10.140 mm	33'3"	9740 mm	31'11"	10.220 mm	33'6"	9810 mm	32'2"
3 Maximale Einsteckhöhe	9810 mm	32'2"	9600 mm	31'6"	11.540 mm	37'10"	11.200 mm	36'9"
4 Max. Ladehöhe	6220 mm	20'5"	6010 mm	19'9"	8390 mm	27'6"	8050 mm	26'5"
5 Min. Ladehöhe	1900 mm	6'3"	2320 mm	7'7"	3250 mm	10'8"	3650 mm	12'0"
6 Max. Grabtiefe bei Sohlenlänge 2440 mm (8'0")	6840 mm	22'5"	6400 mm	21'0"	6600 mm	21'8"	6180 mm	20'3"
7 Max. Grabtiefe an der Vertikalwand	6190 mm	20'4"	5780 mm	19'0"	5330 mm	17'6"	4930 mm	16'2"
Losbrechkraft (ISO)*	141 kN	31.590 lbf	141 kN	31.590 lbf	141 kN	31.590 lbf	141 kN	31.590 lbf
Reißkraft (ISO)*	107 kN	23.987 lbf	118 kN	26.492 lbf	107 kN	23.983 lbf	118 kN	26.577 lbf
Schaufeltyp	GD		GD		GD		GD	
Schaufelinhalt	1,43 m ³	1,87 yd ³	1,43 m ³	1,87 yd ³	1,43 m ³	1,87 yd ³	1,43 m ³	1,87 yd ³
Löffelschwenkradius	1574 mm	5'2"	1574 mm	5'2"	1574 mm	5'2"	1574 mm	5'2"

* 8,5 % Druck durch automatische Grabverstärkung nicht eingerechnet.

Schmaler Hydraulikbagger 323 mit hoher Zugvorrichtung – Technische Daten

Arbeitsbereiche – Laufwerk mit hoher Zugvorrichtung

Alle Abmessungen sind ungefähre Angaben und können je nach Auswahl des Löffels variieren.

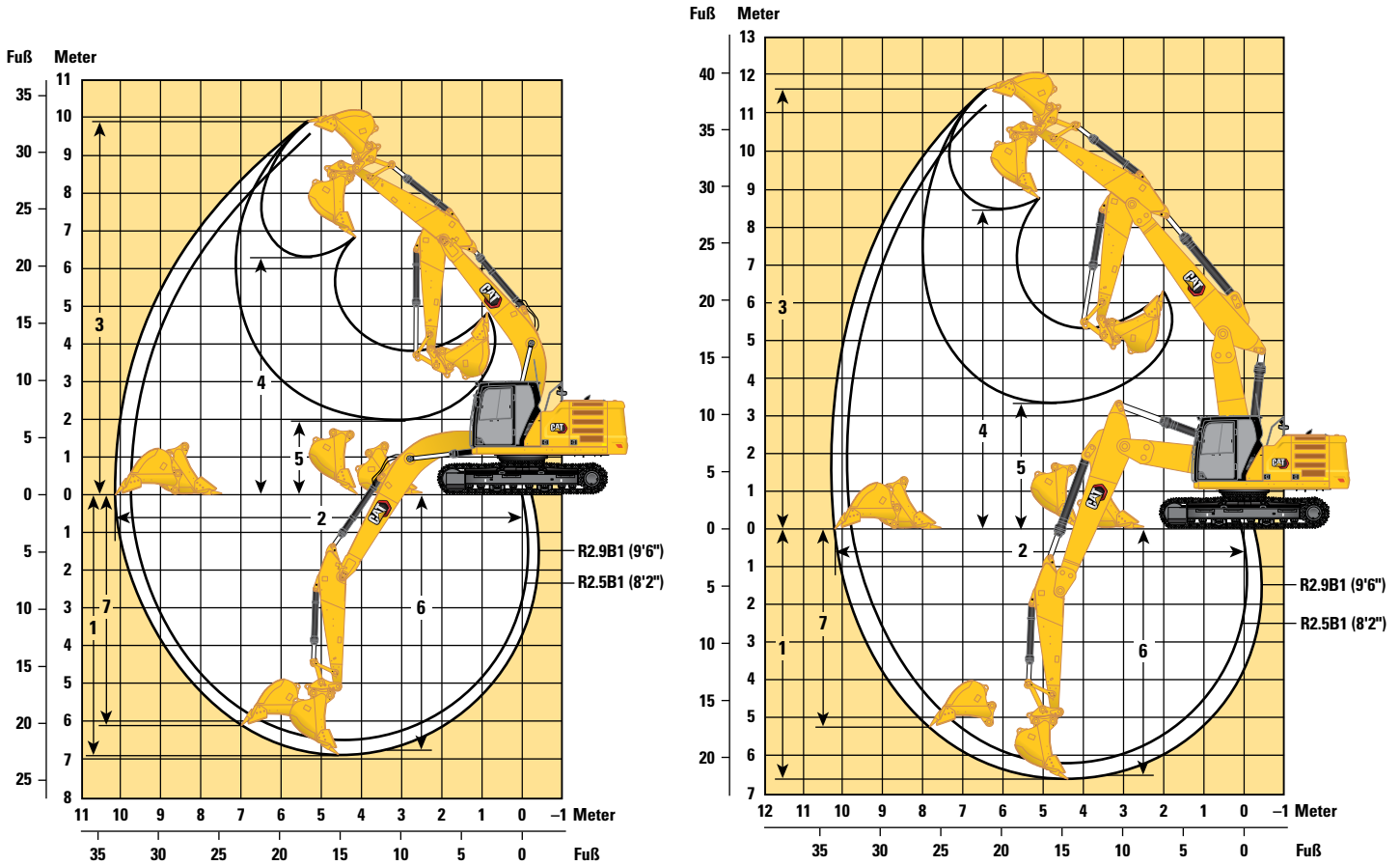

Auslegeroptionen

Standardausleger 5,7 m (18'8")

Verstellausleger Grundausleger 2,7 m (8'10")/ Vorausleger 3,3 m (10'10")

Stieloptionen

Standardstiele

Standardstiele

	Standardausleger 5,7 m (18'8")				Verstellausleger Grundausleger 2,7 m (8'10")/ Vorausleger 3,3 m (10'10")			
	Standardstiele R2.9B1 (9'6")		Standardstiele R2.5B1 (8'2")		Standardstiele R2.9B1 (9'6")		Standardstiele R2.5B1 (8'2")	
1 Maximale Grabtiefe	6930 mm	22'9"	6510 mm	21'4"	6630 mm	21'9"	6210 mm	20'4"
2 Max. Reichweite auf Standebene	10.130 mm	33'3"	9730 mm	31'11"	10.210 mm	33'6"	9800 mm	32'2"
3 Maximale Einstechhöhe	9880 mm	32'5"	9680 mm	31'9"	11.610 mm	38'1"	11.270 mm	37'0"
4 Max. Ladehöhe	6290 mm	20'8"	6090 mm	20'0"	8460 mm	27'9"	8120 mm	26'8"
5 Min. Ladehöhe	1970 mm	6'6"	2390 mm	7'10"	3330 mm	10'11"	3720 mm	12'2"
6 Max. Grabtiefe bei Sohlenlänge 2440 mm (8'0")	6770 mm	22'3"	6330 mm	20'9"	6530 mm	21'5"	6110 mm	20'1"
7 Max. Grabtiefe an der Vertikalwand	6120 mm	20'1"	5710 mm	18'9"	5260 mm	17'3"	4860 mm	15'11"
Losbrechkraft (ISO)*	141 kN	31.590 lbf	141 kN	31.590 lbf	141 kN	31.590 lbf	141 kN	31.590 lbf
Reißkraft (ISO)*	107 kN	23.987 lbf	118 kN	26.492 lbf	107 kN	23.983 lbf	118 kN	26.577 lbf
Schaufeltyp	GD		GD		GD		GD	
Schaufelinhalt	1,43 m ³	1,87 yd ³	1,43 m ³	1,87 yd ³	1,43 m ³	1,87 yd ³	1,43 m ³	1,87 yd ³
Löffelschwenkradius	1574 mm	5'2"	1574 mm	5'2"	1574 mm	5'2"	1574 mm	5'2"

* 8,5 % Druck durch automatische Grabverstärkung nicht eingerechnet.

Schmaler Hydraulikbagger 323 mit hoher Zugvorrichtung

Technische Daten

Hubvermögen mit Standardausleger – Kontergewicht: 4,55 t (10.000 lb) – ohne Schaufel, Schwerlasthubbetrieb: ein

Schmales Laufwerk

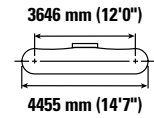
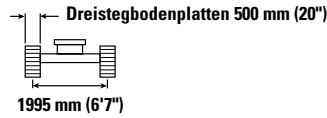
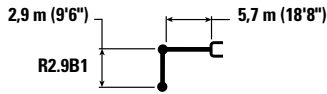

Auslegerhöhe mm "	1500 mm/60"		3000 mm/120"		4500 mm/180"		6000 mm/240"		7500 mm/300"		Hubvermögen		mm "	
	kg lb	kg lb	kg lb	kg lb	kg lb	kg lb	kg lb	kg lb	kg lb	kg lb	kg lb	kg lb		
7500 mm 300"							*4950	*4950			*4300	*4300	6150 240	
6000 mm 240"							*5450	5050			*3950	3700	7290 290	
4500 mm 180"							*6000	4900	*5650	3500	*3900	3150	7990 320	
3000 mm 120"					*8750	7000	*6900	4700	*6000	3400	*4000	2900	8360 330	
1500 mm 60"					*10.600	6550	*7800	4450	5950	3300	*4250	2800	8450 340	
0 mm 0"			*6800	*6800	*11.600	6250	8100	4300	5850	3200	*4650	2800	8260 330	
-1500 mm -60"	kg lb	*7250 *16.200	*7250 *16.200	*11.700 *26.550	11.350 24.350	*11.750 *25.400	6200 13.350	8000 17.200	4200 9100	5800 12.550	3200 6850	*5500 *12.100	3050 6700	7780 310
-3000 mm -120"	kg lb	*12.400 *27.850	*12.400 *27.850	*15.550 *33.700	11.500 24.700	*11.000 *23.750	6250 13.450	8050 17.300	4250 9150			6550 14.500	3550 7850	6950 280
-4500 mm -180"	kg lb			*12.450 *26.600	11.850 25.450	*8950 *19.050	6450 13.900					*6750 *14.850	4850 10.900	5600 220

Hubvermögen mit Standardausleger – Kontergewicht: 4,55 t (10.000 lb) – ohne Schaufel, Schwerlasthubbetrieb: ein

Schmales Laufwerk

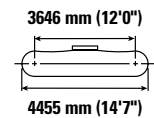
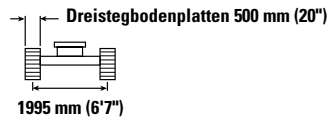
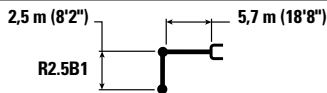

Auslegerhöhe mm "	3000 mm/120"		4500 mm/180"		6000 mm/240"		7500 mm/300"		Hubvermögen		mm "
	kg lb	kg lb	kg lb	kg lb	kg lb	kg lb	kg lb	kg lb	kg lb	kg lb	
7500 mm 300"									*5150	*5150	5600 220
6000 mm 240"					*5900	5000			*4750	4050	6830 270
4500 mm 180"			*7400	7400	*6400	4850	*5250	3450	*4650	3400	7570 300
3000 mm 120"			*9350	6900	*7250	4650	6050	3400	*4750	3100	7960 320
1500 mm 60"			*11.050	6450	*8100	4450	5950	3300	*5050	3000	8050 320
0 mm 0"			*11.800	6250	8100	4300	5850	3200	5500	3050	7860 310
-1500 mm -60"	kg lb	*12.300 *28.050	11.500 24.600	*11.650 *25.200	6250 13.400	8050 17.250	4250 9150		6050 13.300	3300 7250	7350 290
-3000 mm -120"	kg lb	*14.600 *31.650	11.650 25.050	*10.600 *22.900	6300 13.600	*7850 *16.800	4300 9300		*7000 *15.450	3950 8750	6470 260
-4500 mm -180"	kg lb			*7950 *16.650	6550 14.200				*6900 *15.050	5750 13.000	4980 200



ISO 10567:2007



*Die Last wird nicht durch die Kipplast, sondern durch die hydraulische Traglast begrenzt. Die angegebenen Lasten entsprechen der Norm ISO 10567:2007 für die Traglast von Hydraulikbaggern. Sie betragen maximal 87 % der hydraulischen Traglast oder 75 % der Kipplast. Das Gewicht aller zusätzlichen Hubeinrichtungen muss von den oben angegebenen Traglasten abgezogen werden. Die Traglasten gelten für eine auf festem, eben tragendem Grund stehende Maschine. Der Einsatz von Arbeitsgeräte-Anbringungsstellen zum Umschlagen bzw. Heben von Objekten kann die Hubleistung der Maschine beeinflussen.

Die Traglast ändert sich bei den verschiedenen lieferbaren Bodenplatten um höchstens ±5 %.

Spezifische Produktbeschreibungen sind dem entsprechenden Betriebs- und Wartungshandbuch zu entnehmen.

Schmaler Hydraulikbagger 323 mit hoher Zugvorrichtung – Technische Daten

Hubvermögen mit Standardausleger – Kontergewicht: 4,55 t (10.000 lb) – ohne Schaufel, Schwerlasthubbetrieb: ein Laufwerk mit hoher Zugvorrichtung

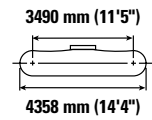
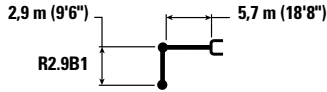

Auslegerhöhe	1500 mm/60"		3000 mm/120"		4500 mm/180"		6000 mm/240"		7500 mm/300"		Hubhöhe		mm "
	kg lb	kg lb	kg lb	kg lb	kg lb	kg lb	kg lb	kg lb	kg lb	kg lb	kg lb	mm "	
7500 mm 300"							*5200 *9500	5100 *9500			*4250 *9450	*4250 *9450	6220 240
6000 mm 240"							*5450 *11.950	5100 10.900			*3950 *8750	3700 8200	7330 290
4500 mm 180"							*6050 *13.100	4950 10.600	*5650 *12.400	3500 7550	*3900 *8550	3150 7000	8010 320
3000 mm 120"					*8850 *19.050	7000 15.100	*6950 *15.000	4700 10.150	6000 12.900	3450 7350	*4000 *8750	2900 6400	8370 330
1500 mm 60"					*10.650 *23.000	6550 14.100	*7850 *17.000	4500 9650	5900 12.650	3300 7150	*4250 *9300	2800 6200	8440 340
0 mm 0"			*7000 *16.050	*7000 *16.050	*11.650 *25.200	6300 13.600	7950 17.100	4350 9300	5800 12.450	3250 6950	*4700 *10.350	2850 6300	8240 330
-1500 mm -60"	*7500 *16.750	*7500 *16.750	*12.000 *27.200	11.350 24.300	*11.700 *25.350	6250 13.400	7900 16.950	4250 9200	5750 12.400	3200 6950	5500 12.150	3100 6800	7750 310
-3000 mm -120"	*12.700 *28.500	*12.700 *28.500	*15.450 *33.450	11.500 24.700	*10.900 *23.600	6300 13.550	7900 17.050	4300 9250			6550 14.500	3650 8050	6900 270
-4500 mm -180"			*12.200 *26.100	11.800 25.400	*8800 *18.650	6500 14.000					*6750 *14.850	5000 11.250	5510 220

Hubvermögen mit Standardausleger – Kontergewicht: 4,55 t (10.000 lb) – ohne Schaufel, Schwerlasthubbetrieb: ein Laufwerk mit hoher Zugvorrichtung

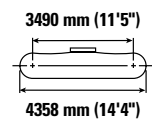
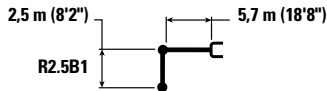

Auslegerhöhe	3000 mm/120"		4500 mm/180"		6000 mm/240"		7500 mm/300"		Hubhöhe		mm "
	kg lb	kg lb	kg lb	kg lb	kg lb	kg lb	kg lb	kg lb	kg lb	kg lb	
7500 mm 300"									*5150 *11.400	*5150 *11.400	5670 220
6000 mm 240"					*5900 *13.000	5000 10.750			*4750 *10.450	4050 9000	6880 270
4500 mm 180"			*7500 *16.200	7400 15.950	*6400 *13.950	4900 10.500	*5450	3500	*4650 *10.200	3400 7550	7600 300
3000 mm 120"			*9450 *20.300	6900 14.900	*7300 *15.750	4650 10.050	6000 12.850	3400 7300	*4750 *10.450	3100 6850	7970 320
1500 mm 60"			*11.100 *23.950	6500 14.000	8100 17.450	4450 9600	5850 12.650	3300 7150	*5100 *11.200	3000 6600	8050 320
0 mm 0"			*11.800 *25.500	6300 13.550	7950 17.100	4350 9350	5800 12.500	3250 7000	5450 12.000	3100 6750	7840 310
-1500 mm -60"	*12.700 *28.850	11.450 24.600	*11.600 *25.150	6250 13.500	7900 17.000	4300 9250			6000 13.250	3350 7400	7320 290
-3000 mm -120"	*14.500 *31.350	11.650 25.000	*10.500 *22.700	6350 13.700	*7750 *16.600	4350 9400			*7000 *15.450	4050 8950	6410 250
-4500 mm -180"			*7700 *16.100	6600 14.300					*6850 *15.200	5950 13.650	4890 190



ISO 10567:2007



*Die Last wird nicht durch die Kipplast, sondern durch die hydraulische Traglast begrenzt. Die angegebenen Lasten entsprechen der Norm ISO 10567:2007 für die Traglast von Hydraulikbaggern. Sie betragen maximal 87 % der hydraulischen Traglast oder 75 % der Kipplast. Das Gewicht aller zusätzlichen Hubeinrichtungen muss von den oben angegebenen Traglasten abgezogen werden. Die Traglasten gelten für eine auf festem, eben tragendem Grund stehende Maschine. Der Einsatz von Arbeitsgeräte-Anbringungsstellen zum Umschlagen bzw. Heben von Objekten kann die Hubleistung der Maschine beeinflussen.

Die Traglast ändert sich bei den verschiedenen lieferbaren Bodenplatten um höchstens ±5 %.

Spezifische Produktbeschreibungen sind dem entsprechenden Betriebs- und Wartungshandbuch zu entnehmen.

Schmaler Hydraulikbagger 323 mit hoher Zugvorrichtung

Technische Daten

Hubvermögen mit Verstellausleger – Kontergewicht: 4,55 t (10.000 lb) – ohne Schaufel, Schwerlasthubbetrieb: ein
Schmales Laufwerk

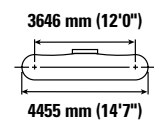
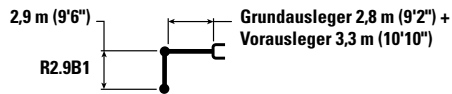

Auslegerhöhe mm "	kg lb	3000 mm/120"		4500 mm/180"		6000 mm/240"		7500 mm/300"		3646 mm/12'0"		mm "
		kg lb	kg lb	kg lb	kg lb	kg lb	kg lb	kg lb	kg lb	kg lb	kg lb	
9000 mm 360"				*6400 *12.500	*6400 *12.500					*5150 *11.600	*5150 *11.600	4900 180
7500 mm 300"				*7050 *15.500	*7050 *15.500	*6300 *13.050	5050 10.750			*4300 *9500	4200 9450	6630 260
6000 mm 240"				*7250 *15.850	*7250 *15.850	*7150 *15.600	5000 10.700	*5050 *8950	3400 7250	*3950 *8750	3250 7200	7690 300
4500 mm 180"		*13.250 *25.800	*13.250 *25.800	*9500 *20.550	7350 15.900	*7550 *16.350	4750 10.250	*6100 *13.150	3350 7150	*3850 *8500	2750 6100	8350 330
3000 mm 120"				*10.700 *23.150	6650 14.400	*8050 *17.400	4450 9600	6000 12.850	3200 6850	*3900 *8600	2500 5550	8710 350
1500 mm 60"				*11.300 *24.500	6100 13.100	8100 17.450	4150 8950	5800 12.500	3050 6550	*4100 *9000	2400 5300	8790 350
0 mm 0"				*10.800 *23.450	5800 12.500	7900 16.950	3950 8550	5700 12.250	2950 6350	*4450 *9800	2450 5400	8610 340
-1500 mm -60"		*9250 *21.050	*9250 *21.050	*9350 *20.300	5750 12.350	*7250 *15.650	3900 8400	*5450 *11.550	2900 6300	*4450 *9750	2650 5800	8150 320
-3000 mm -120"				*7050 *15.150	5850 12.550	*6550 *11.750	3950 8500			*3750 *8300	3100 6900	7290 280



ISO 10567:2007



*Die Last wird nicht durch die Kipplast, sondern durch die hydraulische Traglast begrenzt. Die angegebenen Lasten entsprechen der Norm ISO 10567:2007 für die Traglast von Hydraulikbaggern. Sie betragen maximal 87 % der hydraulischen Traglast oder 75 % der Kipplast. Das Gewicht aller zusätzlichen Hubeinrichtungen muss von den oben angegebenen Traglasten abgezogen werden. Die Traglasten gelten für eine auf festem, eben tragendem Grund stehende Maschine. Der Einsatz von Arbeitsgeräte-Anbringungsstellen zum Umschlagen bzw. Heben von Objekten kann die Hubleistung der Maschine beeinflussen.

Max. Länge des Verstellauslegers.

Die Traglast ändert sich bei den verschiedenen lieferbaren Bodenplatten um höchstens ±5 %.

Spezifische Produktbeschreibungen sind dem entsprechenden Betriebs- und Wartungshandbuch zu entnehmen.

Schmaler Hydraulikbagger 323 mit hoher Zugvorrichtung – Technische Daten

Hubvermögen mit Verstellausleger – Kontergewicht: 4,55 t (10.000 lb) – ohne Schaufel, Schwerlasthubbetrieb: ein Schmales Laufwerk

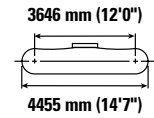
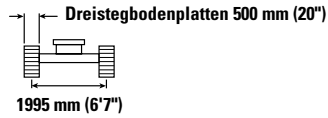
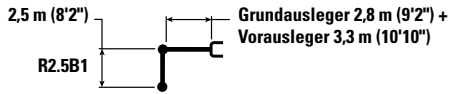

Hubhöhe mm "	kg lb	3000 mm/120"		4500 mm/180"		6000 mm/240"		7500 mm/300"		Hubweite		mm "
		ISO 10567:2007	ISO 10567:2007	ISO 10567:2007	ISO 10567:2007	ISO 10567:2007	ISO 10567:2007	ISO 10567:2007	ISO 10567:2007	ISO 10567:2007	ISO 10567:2007	
9000 mm 360"	kg lb									*6450 *14.700	*6450 *14.700	4130 150
7500 mm 300"	kg lb			*8300 *18.200	7900 17.000	*5750 *16.250	4900 10.500			*5200 *11.500	4750 10.800	6080 240
6000 mm 240"	kg lb	*8000	*8000	*8850 *19.350	7750 16.650	*7450 *16.250	4900 10.500			*4750 *10.500	3550 7900	7230 290
4500 mm 180"	kg lb	*14.700 *31.450	13.400 29.000	*9950 *21.450	7200 15.550	*7800 *16.900	4700 10.100	6100 13.050	3300 7050	*4600 *10.150	3000 6600	7930 310
3000 mm 120"	kg lb			*11.050 *23.800	6550 14.100	*8200 *17.750	4400 9500	5950 12.800	3200 6850	*4700 *10.300	2700 5950	8300 330
1500 mm 60"	kg lb			*11.300 *24.550	6000 12.950	8100 17.350	4150 8900	5800 12.500	3050 6550	*4950 *10.800	2600 5700	8390 330
0 mm 0"	kg lb			*10.450 *22.750	5800 12.500	7900 16.950	4000 8550	5700 12.300	2950 6400	5050 11.100	2650 5800	8200 320
-1500 mm -60"	kg lb			*8750 *19.050	5800 12.500	*6950 *14.950	3950 8500	*4950 *10.400	3000 6400	*4550 *10.000	2900 6350	7720 310
-3000 mm -120"	kg lb					*4850 *10.250	4050 8700			*4350 *9850	3750 8450	6380 250



ISO 10567:2007



*Die Last wird nicht durch die Kipplast, sondern durch die hydraulische Traglast begrenzt. Die angegebenen Lasten entsprechen der Norm ISO 10567:2007 für die Traglast von Hydraulikbaggern. Sie betragen maximal 87 % der hydraulischen Traglast oder 75 % der Kipplast. Das Gewicht aller zusätzlichen Hubeinrichtungen muss von den oben angegebenen Traglasten abgezogen werden. Die Traglasten gelten für eine auf festem, eben tragendem Grund stehende Maschine. Der Einsatz von Arbeitsgeräte-Anbringungsstellen zum Umschlagen bzw. Heben von Objekten kann die Hubleistung der Maschine beeinflussen.

Max. Länge des Verstellauslegers.

Die Traglast ändert sich bei den verschiedenen lieferbaren Bodenplatten um höchstens ±5 %.









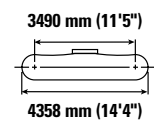
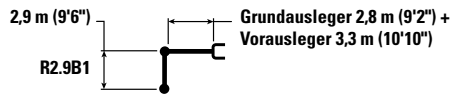

Spezifische Produktbeschreibungen sind dem entsprechenden Betriebs- und Wartungshandbuch zu entnehmen.

Schmaler Hydraulikbagger 323 mit hoher Zugvorrichtung

Technische Daten

Hubvermögen mit Verstellausleger – Kontergewicht: 4,55 t (10.000 lb) – ohne Schaufel, Schwerlasthubbetrieb: ein Laufwerk mit hoher Zugvorrichtung



Auslegerlänge mm "	Einheit	3000 mm/120"		4500 mm/180"		6000 mm/240"		7500 mm/300"				mm "
												
9000 mm 360"	kg lb			*6600 *13.250	*6600 *13.250					*5050 *11.450	*5050 *11.450	5010 190
7500 mm 300"	kg lb			*7000 *15.500	*7000 *15.500	*6400 *13.350	5050 10.800			*4250 *9450	4150 9400	6690 260
6000 mm 240"	kg lb			*7250 *15.950	*7250 *15.950	*7200 *15.600	5000 10.750	*5250 *9550	3450 7300	*3950 *8750	3250 7200	7730 310
4500 mm 180"	kg lb	*13.750 *28.750	13.750 *28.750	*9550 *20.650	7350 15.850	*7600 *16.400	4800 10.300	6050 13.000	3350 7200	*3850 *8500	2800 6150	8380 330
3000 mm 120"	kg lb			*10.750 *23.250	6650 14.400	*8050 *17.450	4450 9650	5900 12.700	3250 6950	*3900 *8600	2550 5600	8720 350
1500 mm 60"	kg lb			*11.300 *24.500	6100 13.150	7950 17.100	4200 9000	5750 12.350	3100 6600	*4100 *9050	2450 5400	8790 350
0 mm 0"	kg lb			*10.750 *23.350	5800 12.550	7750 16.650	4000 8600	5600 12.100	3000 6400	*4500 *9850	2500 5450	8600 340
-1500 mm -60"	kg lb	*9500 *21.650	*9500 *21.650	*9300 *20.100	5750 12.400	*7200 *15.550	3950 8450	*5350 *11.400	2950 6350	*4400 *9650	2700 5900	8120 320
-3000 mm -120"	kg lb			*6900 *14.850	5850 12.650	*5400 *11.500	4000 8600			*3800 *8450	3200 7150	7180 280



ISO 10567:2007



*Die Last wird nicht durch die Kipplast, sondern durch die hydraulische Traglast begrenzt. Die angegebenen Lasten entsprechen der Norm ISO 10567:2007 für die Traglast von Hydraulikbaggern. Sie betragen maximal 87 % der hydraulischen Traglast oder 75 % der Kipplast. Das Gewicht aller zusätzlichen Hubeinrichtungen muss von den oben angegebenen Traglasten abgezogen werden. Die Traglasten gelten für eine auf festem, eben tragendem Grund stehende Maschine. Der Einsatz von Arbeitsgeräte-Anbringungsstellen zum Umschlagen bzw. Heben von Objekten kann die Hubleistung der Maschine beeinflussen.

Der VA-Zylinder ist flexibel.

Die Traglast ändert sich bei den verschiedenen lieferbaren Bodenplatten um höchstens ±5 %.

Spezifische Produktbeschreibungen sind dem entsprechenden Betriebs- und Wartungshandbuch zu entnehmen.

Schmaler Hydraulikbagger 323 mit hoher Zugvorrichtung – Technische Daten

Hubvermögen mit Verstellausleger – Kontergewicht: 4,55 t (10.000 lb) – ohne Schaufel, Schwerlasthubbetrieb: ein Laufwerk mit hoher Zugvorrichtung

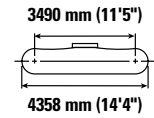
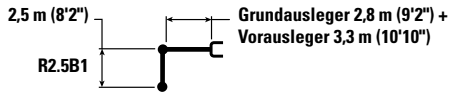

Hubhöhe mm "	kg lb	3000 mm/120"		4500 mm/180"		6000 mm/240"		7500 mm/300"		Hubvermögen		mm "
9000 mm 360"	kg lb									*6350 *14.400	*6350 *14.400	4260 160
7500 mm 300"	kg lb			*8300 *18.200	7950 17.000	*6100 *16.250	4900 10.550			*5150 *11.450	4700 *10.650	6160 240
6000 mm 240"	kg lb	*8100 *17.650	*8100 *17.650	*8950 *19.500	7700 16.650	*7450 *16.250	4900 10.550			*4750 *10.450	3550 7900	7270 290
4500 mm 180"	kg lb	*31.850	28.600	*10.000 *21.600	7200 15.550	*7800 *16.950	4700 10.150	6000 12.900	3350 7100	*4600 *10.150	3000 6650	7960 320
3000 mm 120"	kg lb			*11.050 *23.900	6500 14.100	*8200 *17.700	4400 9550	5900 12.650	3200 6900	*4700 *10.300	2750 6000	8310 330
1500 mm 60"	kg lb			*11.300 *24.500	6000 13.000	7950 17.050	4150 8950	5750 12.350	3100 6600	4900 10.750	2650 5800	8390 330
0 mm 0"	kg lb			*10.400 *22.600	5850 12.550	7750 16.650	4000 8650	5650 12.150	3000 6450	5000 11.050	2700 5900	8190 330
-1500 mm -60"	kg lb			*8650 *18.800	5850 12.550	*6850 *14.800	3950 8550	*4900 *10.150	3000 6500	*4500 *9900	2950 6450	7690 310
-3000 mm -120"	kg lb					*4700 *10.150	4050			*4550 *10.600	3950 9300	6120 230



ISO 10567:2007



*Die Last wird nicht durch die Kipplast, sondern durch die hydraulische Traglast begrenzt. Die angegebenen Lasten entsprechen der Norm ISO 10567:2007 für die Traglast von Hydraulikbaggern. Sie betragen maximal 87 % der hydraulischen Traglast oder 75 % der Kipplast. Das Gewicht aller zusätzlichen Hubeinrichtungen muss von den oben angegebenen Traglasten abgezogen werden. Die Traglasten gelten für eine auf festem, eben tragendem Grund stehende Maschine. Der Einsatz von Arbeitsgeräte-Anbringungsstellen zum Umschlagen bzw. Heben von Objekten kann die Hubleistung der Maschine beeinflussen.

Der VA-Zylinder ist flexibel.

Die Traglast ändert sich bei den verschiedenen lieferbaren Bodenplatten um höchstens ±5 %.

Spezifische Produktbeschreibungen sind dem entsprechenden Betriebs- und Wartungshandbuch zu entnehmen.

Schmaler Hydraulikbagger 323 mit hoher Zugvorrichtung

Technische Daten

Löffel – technische Daten und Kompatibilität

	Umlenkung	Breite		Kapazität		Gewicht		Füllung	LN-Laufwerk				Laufwerk mit hoher Zugvorrichtung				
		mm	"	m ³	yd. ³	kg	lb		%	Kontergewicht 4,55 t (10.000 lb)							
										Standardausleger		Verstellausleger		Standardausleger		Verstellausleger	
										R2.5 (8'2")	R2.9 (9'6")	R2.5 (8'2")	R2.9 (9'6")	R2.5 (8'2")	R2.9 (9'6")	R2.5 (8'2")	R2.9 (9'6")
Bolzenbefestigung (kein Schnellwechsler)																	
General Duty	B	600	24	0,46	0,61	555	1223	100	●	●	●	●	●	●	●	●	●
	B	750	30	0,64	0,84	626	1380	100	●	●	●	●	●	●	●	●	●
	B	1300	51	1,30	1,70	835	1841	100	⊖	⊖	○	◇	⊖	⊖	○	◇	
	B	600	24	0,46	0,60	550	1212	100	●	●	●	●	●	●	●	●	●
	B	750	30	0,64	0,84	621	1368	100	●	●	●	●	●	●	●	●	●
	B	1000	39	0,93	1,22	717	1580	100	●	●	⊙	⊖	●	●	⊙	⊖	
	B	1200	48	1,19	1,56	807	1778	100	⊙	⊖	○	○	⊙	⊖	○	○	
Heavy Duty	B	1050	42	1,00	1,31	892	1967	100	●	⊙	⊖	○	●	⊙	⊖	○	
	B	1200	48	1,19	1,56	917	2022	100	⊙	⊖	○	◇	⊙	⊖	○	○	
	B	1300	52	1,30	1,70	974	2148	100	⊖	○	◇	◇	⊖	○	○	◇	
Severe Duty	B	1050	42	1,00	1,31	948	2091	90	●	⊙	⊖	○	●	●	⊖	⊖	
	B	1200	48	1,20	1,57	1011	2229	90	⊙	⊖	○	◇	⊙	⊖	○	○	
Grabenräumlöffel	B	2000	78	1,22	1,60	869	1916	100	⊙	⊖	○	◇	⊙	⊖	○	○	
Schwenkbare Grabenräumlöffel	B	2000	79	1,23	1,61	1096	2417	100	⊖	○	◇	◇	⊖	○	◇	◇	
Max. Last bei Bolzenbefestigung (Nutzlast plus Löffelgewicht)									kg	2960	2730	2415	2225	3035	2800	2485	2290
									lb	6526	6019	5324	4905	6691	6173	5478	5049

Die angegebenen Lasten entsprechen der Norm EN474-5:2006 + A3:2013 für Hydraulikbagger und betragen maximal 87 % der hydraulischen Traglast oder 75 % der Kipplast bei auf der Standebene vollständig ausgeführter Arbeitsausrüstung mit eingezogenem Löffel.

Löffelinhalt gemäß ISO 7451:2007.

Löffelgewicht mit GD-Zahnsitzen.

Maximales Materialschüttgewicht:

- 2100 kg/m³ (3500 lb/yd³)
- ⊙ 1800 kg/m³ (3000 lb/yd³)
- ⊖ 1500 kg/m³ (2500 lb/yd³)
- 1200 kg/m³ (2000 lb/yd³)
- ◇ 900 kg/m³ (1500 lb/yd³)
- X Nicht empfohlen

Caterpillar empfiehlt die Verwendung geeigneter Arbeitsgeräte, um den Kunden die maximale Produktivität unserer Produkte zu gewährleisten. Die Verwendung von Arbeitsgeräten, einschließlich Löffeln, die außerhalb der Empfehlung und Technischen Daten von Caterpillar für Gewicht, Abmessungen, Volumenstrom, Druck usw. liegen, können zu einer nicht optimalen Leistung führen, einschließlich, Produktion, Standsicherheit, Zuverlässigkeit und der Langlebigkeit von Bauteilen. Nicht bestimmungsgemäße Verwendung eines Arbeitsgeräts führt zum Ausbogen, Ausbrechen, Verdrehen und verkürzt die Lebensdauer von Ausleger und Stiel.

(Forts. nächste Seite)

Schmaler Hydraulikbagger 323 mit hoher Zugvorrichtung – Technische Daten

Löffel – technische Daten und Kompatibilität (Fortsetzung)

	Umlenkung	Breite		Kapazität		Gewicht		Füllung	LN-Laufwerk				Laufwerk mit hoher Zugvorrichtung				
		mm	"	m ³	yd. ³	kg	lb		%	Kontergewicht 4,55 t (10.000 lb)							
										Standardausleger		Verstellausleger		Standardausleger		Verstellausleger	
										R2.5 (8'2")	R2.9 (9'6")	R2.5 (8'2")	R2.9 (9'6")	R2.5 (8'2")	R2.9 (9'6")	R2.5 (8'2")	R2.9 (9'6")
Mit Cat-Schnellwechsler mit Bolzengreifer																	
General Duty	B	600	24	0,46	0,61	555	1223	100	●	●	●	●	●	●	●	●	
	B	750	30	0,64	0,84	626	1380	100	●	●	●	⊙	●	●	●	⊙	
	B	1300	51	1,30	1,70	835	1841	100	○	◇	◇	X	○	○	◇	X	
	B	1400	55	1,43	1,87	879	1937	100	○	◇	X	X	○	◇	X	X	
	B	600	24	0,46	0,60	550	1212	100	●	●	●	●	●	●	●	●	
	B	750	30	0,64	0,84	621	1368	100	●	●	●	⊙	●	●	●	⊙	
	B	1000	39	0,93	1,22	717	1580	100	⊙	⊙	○	○	●	⊙	⊖	○	
	B	1200	48	1,19	1,56	807	1778	100	⊖	○	◇	X	⊖	○	◇	◇	
	B	1400	55	1,43	1,87	874	1926	100	○	◇	X	X	○	◇	X	X	
B	1500	60	1,58	2,06	914	2014	100	◇	◇	X	X	◇	◇	X	X		
Heavy Duty	B	1050	42	1,00	1,31	892	1967	100	⊖	○	◇	◇	⊙	⊖	○	◇	
	B	1200	48	1,19	1,56	917	2022	100	○	○	◇	X	○	○	◇	X	
	B	1300	52	1,30	1,70	974	2148	100	○	◇	X	X	○	◇	X	X	
Severe Duty	B	1050	42	1,00	1,31	948	2091	90	⊙	⊖	○	◇	⊙	⊖	○	◇	
	B	1200	48	1,20	1,57	1011	2229	90	○	○	◇	X	⊖	○	◇	X	
Grabenräumlöffel	B	2000	78	1,22	1,60	869	1916	100	○	○	◇	X	⊖	○	◇	X	
Schwenkbare Grabenräumlöffel	B	2000	79	1,23	1,61	1096	2417	100	○	◇	X	X	○	◇	X	X	
Maximale Last mit Schnellwechsler (Nutzlast + Löffel)									kg	2538	2308	1993	1803	2613	2378	2063	1868
									lb	5596	5089	4395	3976	5761	5243	4549	4119

Die angegebenen Lasten entsprechen der Norm EN474-5:2006 + A3:2013 für Hydraulikbagger und betragen maximal 87 % der hydraulischen Traglast oder 75 % der Kipplast bei auf der Standebene vollständig ausgefahrener Arbeitsausrüstung mit eingezogenem Löffel.

Löffelinhalt gemäß ISO 74512007.

Löffelgewicht mit GD-Zahnsitzen.

Maximales Materialschüttgewicht:

- 2100 kg/m³ (3500 lb/yd³)
- ⊙ 1800 kg/m³ (3000 lb/yd³)
- ⊖ 1500 kg/m³ (2500 lb/yd³)
- 1200 kg/m³ (2000 lb/yd³)
- ◇ 900 kg/m³ (1500 lb/yd³)
- X Nicht empfohlen

Caterpillar empfiehlt die Verwendung geeigneter Arbeitsgeräte, um den Kunden die maximale Produktivität unserer Produkte zu gewährleisten. Die Verwendung von Arbeitsgeräten, einschließlich Löffeln, die außerhalb der Empfehlung und Technischen Daten von Caterpillar für Gewicht, Abmessungen, Volumenstrom, Druck usw. liegen, können zu einer nicht optimalen Leistung führen, einschließlich, Produktion, Standsicherheit, Zuverlässigkeit und der Langlebigkeit von Bauteilen. Nicht bestimmungsgemäße Verwendung eines Arbeitsgeräts führt zum Ausbogen, Ausbrechen, Verdrehen und verkürzt die Lebensdauer von Ausleger und Stiel.

(Forts. nächste Seite)

Schmaler Hydraulikbagger 323 mit hoher Zugvorrichtung

Technische Daten

Löffel – technische Daten und Kompatibilität (Fortsetzung)

	Umlenkung	Breite		Kapazität		Gewicht		Füllung	LN-Laufwerk				Laufwerk mit hoher Zugvorrichtung				
		mm	"	m ³	yd. ³	kg	lb		%	Kontergewicht 4,55 t (10.000 lb)							
										Standardausleger		Verstellausleger		Standardausleger		Verstellausleger	
										R2.5 (8'2")	R2.9 (9'6")	R2.5 (8'2")	R2.9 (9'6")	R2.5 (8'2")	R2.9 (9'6")	R2.5 (8'2")	R2.9 (9'6")
Mit Schnellwechsler CW-40																	
General Duty	B	900	36	0,81	1,06	664	1463	100	●	●	⊙	⊖	●	●	⊙	⊖	
	B	1050	42	1,00	1,31	711	1567	100	●	⊙	⊖	○	●	⊙	⊖	○	
	B	1200	48	1,19	1,56	781	1721	100	⊖	⊖	○	◇	⊖	⊖	○	◇	
	B	1300	51	1,30	1,70	813	1791	100	⊖	○	◇	◇	⊖	○	◇	◇	
	B	1400	55	1,43	1,87	863	1903	100	○	◇	◇	X	○	○	◇	X	
GD mit Vorsteckmesser	B	650	26	0,70	0,92	567	1249	100	●	●	●	●	●	●	●	●	
	B	800	31	0,68	0,89	614	1353	100	●	●	●	●	●	●	●	●	
	B	1200	47	1,19	1,56	787	1734	100	⊖	○	○	◇	⊖	⊖	○	◇	
	B	1400	55	1,43	1,87	855	1884	100	○	◇	◇	X	○	○	◇	X	
	B	1500	60	1,58	2,06	895	1972	100	○	◇	X	X	○	◇	X	X	
Heavy Duty	B	600	24	0,46	0,61	618	1363	100	●	●	●	●	●	●	●	●	
	B	1200	48	1,19	1,56	886	1953	100	⊖	○	◇	◇	⊖	○	◇	◇	
Grabenräumlöffel	B	2100	83	1,29	1,69	792	1746	100	⊖	○	◇	◇	⊖	○	◇	◇	
	B	2100	83	1,46	1,91	809	1784	100	○	○	◇	X	○	○	◇	X	
	B	1800	72	1,50	1,96	775	1709	100	○	◇	◇	X	○	○	◇	X	
	B	1800	72	1,50	1,96	737	1624	100	○	○	◇	X	○	○	◇	◇	
	B	2100	83	1,76	2,31	864	1905	100	◇	◇	X	X	◇	◇	X	X	
Schwenkbare Grabenräumlöffel	B	2000	79	1,23	1,61	1161	2560	100	○	◇	X	X	○	◇	◇	X	
Maximale Last mit Schnellwechsler (Nutzlast + Löffel)									kg	2710	2480	2165	1975	2785	2550	2235	2040
									lb	5975	5467	4773	4354	6140	5622	4927	4497
Mit Schnellwechsler CW-40S																	
General Duty	B	600	24	0,46	0,61	508	1119	100	●	●	●	●	●	●	●	●	
	B	750	30	0,64	0,84	592	1305	100	●	●	●	●	●	●	●	●	
	B	900	36	0,81	1,06	661	1457	100	●	●	⊙	⊖	●	●	⊙	⊙	
	B	1300	51	1,30	1,70	810	1785	100	⊖	○	◇	◇	⊖	○	◇	◇	
	B	1400	55	1,43	1,87	845	1862	100	○	○	◇	X	○	○	◇	X	
Heavy Duty	B	600	24	0,46	0,61	585	1289	100	●	●	●	●	●	●	●	●	
	B	1200	48	1,19	1,56	875	1928	100	⊖	○	◇	◇	⊖	⊖	○	◇	
Grabenräumlöffel	B	2000	78	1,22	1,60	815	1797	100	⊖	○	◇	◇	⊖	⊖	○	◇	
	B	2200	87	1,36	1,78	880	1940	100	○	○	◇	X	○	○	◇	◇	
Schwenkbare Grabenräumlöffel	B	2000	79	1,23	1,61	1142	2518	100	○	◇	X	X	○	○	◇	X	
Maximale Last mit Schnellwechsler (Nutzlast + Löffel)									kg	2728	2502	2186	1996	2807	2577	2256	2063
									lb	6014	5516	4819	4401	6188	5681	4973	4548

Die angegebenen Lasten entsprechen der Norm EN474-5:2006 + A3:2013 für Hydraulikbagger und betragen maximal 87 % der hydraulischen Traglast oder 75 % der Kipplast bei auf der Standebene vollständig ausgefahrter Arbeitsausrüstung mit eingezogenem Löffel.

Löffelinhalt gemäß ISO 7451:2007.

Löffelgewicht mit GD-Zahnspitzen.

Maximales Materialschüttgewicht:

● 2100 kg/m³ (3500 lb/yd³)

⊙ 1800 kg/m³ (3000 lb/yd³)

⊖ 1500 kg/m³ (2500 lb/yd³)

○ 1200 kg/m³ (2000 lb/yd³)

◇ 900 kg/m³ (1500 lb/yd³)

X Nicht empfohlen

Caterpillar empfiehlt die Verwendung geeigneter Arbeitsgeräte, um den Kunden die maximale Produktivität unserer Produkte zu gewährleisten. Die Verwendung von Arbeitsgeräten, einschließlich Löffeln, die außerhalb der Empfehlung und Technischen Daten von Caterpillar für Gewicht, Abmessungen, Volumenstrom, Druck usw. liegen, können zu einer nicht optimalen Leistung führen, einschließlich, Produktion, Standsicherheit, Zuverlässigkeit und der Langlebigkeit von Bauteilen. Nicht bestimmungsgemäße Verwendung eines Arbeitsgeräts führt zum Ausbogen, Ausbrechen, Verdrehen und verkürzt die Lebensdauer von Ausleger und Stiel.

Schmaler Hydraulikbagger 323 mit hoher Zugvorrichtung – Technische Daten

Löffel – technische Daten und Kompatibilität (Fortsetzung)

	Umlenkung	Breite		Kapazität		Gewicht		Füllung	LN-Laufwerk				Laufwerk mit hoher Zugvorrichtung				
		mm	"	m³	yd.³	kg	lb		%	Kontergewicht 4,55 t (10.000 lb)							
										Standardausleger		Verstellausleger		Standardausleger		Verstellausleger	
										R2.5 (8'2")	R2.9 (9'6")	R2.5 (8'2")	R2.9 (9'6")	R2.5 (8'2")	R2.9 (9'6")	R2.5 (8'2")	R2.9 (9'6")
Bolzenbefestigung, TRS18 S70																	
Heavy-Duty – Planieren	B	1600	63	1,00	1,31	691	1523	100	⊖	○	◇	X	⊖	⊖	◇	◇	
	B	1800	71	1,10	1,44	758	1671	100	○	○	◇	X	⊖	○	◇	X	
Heavy-Duty – Graben	B	1150	45	0,90	1,18	778	1715	100	⊖	○	◇	X	⊙	⊖	○	◇	
	B	1250	49	1,10	1,44	850	1874	100	○	◇	X	X	○	○	◇	X	
Heavy-Duty – Grabenaushub	B	600	24	0,55	0,72	460	1014	100	●	●	●	⊙	●	●	●	●	
Max. Last bei Bolzenbefestigung (Nutzlast plus Löffelgewicht)									kg	2277	2051	1735	1545	2356	2126	1805	1612
									lb	5020	4521	3825	3407	5194	4687	3979	3554
Mit S70, TRS18 S70																	
Heavy-Duty – Planieren	B	1600	63	1,00	1,31	691	1523	100	○	◇	X	X	○	○	◇	X	
	B	1800	71	1,10	1,44	758	1671	100	○	◇	X	X	○	◇	X	X	
Heavy-Duty – Graben	B	1150	45	0,90	1,18	778	1715	100	○	◇	X	X	⊖	○	◇	X	
	B	1250	49	1,10	1,44	850	1874	100	◇	◇	X	X	◇	◇	X	X	
Heavy-Duty – Grabenaushub	B	600	24	0,55	0,72	460	1014	100	●	●	⊙	⊖	●	●	⊙	⊖	
Max. Last bei Bolzenbefestigung (Nutzlast plus Löffelgewicht)									kg	2022	1796	1480	1290	2101	1871	1550	1357
									lb	4458	3959	3263	2844	4632	4125	3417	2992
Bolzenbefestigung, TRS18 HCS70/55																	
Heavy-Duty – Planieren	B	1600	63	1,00	1,31	694	1530	100	⊖	○	◇	X	⊖	○	◇	X	
	B	1800	71	1,10	1,44	761	1678	100	○	◇	X	X	○	○	◇	X	
Heavy-Duty – Graben	B	1150	45	0,90	1,18	774	1706	100	⊖	○	◇	X	⊖	○	◇	X	
	B	1250	49	1,10	1,44	846	1865	100	○	◇	X	X	○	◇	X	X	
Heavy-Duty – Grabenaushub	B	600	24	0,55	0,72	482	1063	100	●	●	●	⊙	●	●	●	⊙	
Max. Last bei Bolzenbefestigung (Nutzlast plus Löffelgewicht)									kg	2181	1955	1639	1449	2260	2030	1709	1516
									lb	4809	4310	3613	3195	4982	4475	3767	3342
HCS70/55, TRS18 HCS70/55																	
Heavy-Duty – Planieren	B	1600	63	1,00	1,31	694	1530	100	◇	X	X	X	○	◇	X	X	
	B	1800	71	1,10	1,44	761	1678	100	◇	X	X	X	◇	X	X	X	
Heavy-Duty – Graben	B	1150	45	0,90	1,18	774	1706	100	◇	◇	X	X	○	◇	X	X	
	B	1250	49	1,10	1,44	846	1865	100	X	X	X	X	◇	X	X	X	
Heavy-Duty – Grabenaushub	B	600	24	0,55	0,72	482	1063	100	●	⊙	○	◇	●	●	⊖	◇	
Max. Last bei Bolzenbefestigung (Nutzlast plus Löffelgewicht)									kg	1774	1548	1232	1042	1853	1623	1302	1109
									lb	3911	3412	2716	2298	4085	3578	2870	2445

Die angegebenen Lasten entsprechen der Norm EN474-5:2006 + A3:2013 für Hydraulikbagger und betragen maximal 87 % der hydraulischen Traglast oder 75 % der Kipplast bei auf der Standebene vollständig ausgefahrener Arbeitsausrüstung mit eingezogenem Löffel.

Löffelinhalt gemäß ISO 7451:2007.

Löffelgewicht mit GD-Zahnspitzen.

Maximales Materialschüttgewicht:

- 2100 kg/m³ (3500 lb/yd³)
- ⊙ 1800 kg/m³ (3000 lb/yd³)
- ⊖ 1500 kg/m³ (2500 lb/yd³)
- 1200 kg/m³ (2000 lb/yd³)
- ◇ 900 kg/m³ (1500 lb/yd³)
- X Nicht empfohlen

Caterpillar empfiehlt die Verwendung geeigneter Arbeitsgeräte, um den Kunden die maximale Produktivität unserer Produkte zu gewährleisten. Die Verwendung von Arbeitsgeräten, einschließlich Löffeln, die außerhalb der Empfehlung und Technischen Daten von Caterpillar für Gewicht, Abmessungen, Volumenstrom, Druck usw. liegen, können zu einer nicht optimalen Leistung führen, einschließlich, Produktion, Standsicherheit, Zuverlässigkeit und der Langlebigkeit von Bauteilen. Nicht bestimmungsgemäße Verwendung eines Arbeitsgeräts führt zum Ausbogen, Ausbrechen, Verdrehen und verkürzt die Lebensdauer von Ausleger und Stiel.

Schmaler Hydraulikbagger 323 mit hoher Zugvorrichtung

Technische Daten

Anbaugeräteleitfaden

In manchen Regionen sind nicht alle Anbaugeräte erhältlich. Weitere Informationen zu den in Ihrer Region verfügbaren Konfigurationen erhalten Sie bei Ihrem Cat-Händler.

Übereinstimmung
 * Nur Arbeitsbereich vorn
 † Zulässige Nutzung an der Maschine unter 50 %
 Keine Übereinstimmung

ANBAUGERÄTE MIT BOLZENBEFESTIGUNG

Laufwerk		LN			
Kontergewicht		4,55 t (10.000 lb)			
Auslegerausführung		Standard		VA	
Stiellänge		R2.5 (8'2")	R2.9 (9'6")	R2.5 (8'2")	R2.9 (9'6")
Hydraulikhämmer	H115 GC S	✓	✓	✓	✓
	H120 GC S	✓	✓	✓	✓
	H120 S	✓	✓	✓	✓
	H130 GC S	✓†		✓†	
	H130 S	✓	✓†	✓	✓†
Universalscheren	MP318 Kombibacken	✓	✓	✓	✓
	MP318 Abbruchbacken	✓	✓	✓	✓
	MP318 Pulverisierbacken	✓	✓	✓	✓*
	MP318-Scherbacke	✓	✓	✓	✓
	MP318 Universalbacken	✓	✓	✓	✓
	MP324-Scherenbacke	✓*			
Abbruch- und Sortiergreifer	G317 GC	✓	✓	✓	✓
	G318	✓	✓	✓	✓
	G318 WH-800	✓	✓	✓	✓
	G318 WH-1100	✓	✓	✓*	
Mobile Schrott- und Abbruchscheren	S3025 Flache Oberseite	✓	✓	✓*	
Pulverisierer	P218	✓	✓	✓	✓*
	Sekundärbetonpulverisierer				
	P318 Primärpulverisierer	✓	✓	✓	✓*
Verdichterplatten	CVP110	✓	✓	✓	✓
Rotationsfräsen	RC20	✓	✓	✓	✓

(Forts. nächste Seite)

Schmaler Hydraulikbagger 323 mit hoher Zugvorrichtung – Technische Daten

Anbaugeräte-Zuordnung (Fortsetzung)

In manchen Regionen sind nicht alle Anbaugeräte erhältlich. Weitere Informationen zu den in Ihrer Region verfügbaren Konfigurationen erhalten Sie bei Ihrem Cat-Händler.

Keine Übereinstimmung
 1800 kg/m³ (3000 lb/yd³)
 1200 kg/m³ (2000 lb/yd³)
 600 kg/m³ (1000 lb/yd³)

BOLZENBEFESTIGUNG (Fortsetzung)

Laufwerk		LN			
		4,55 t (10.000 lb)			
Kontergewicht		Standard		VA	
Auslegerausführung		R2.5 (8'2")	R2.9 (9'6")	R2.5 (8'2")	R2.9 (9'6")
Stiellänge					
Mehrschalengreifer	GSH420-500	●	●	●	●
	GSH420-600	●	●	●	●
	GSH420-750	●	●	●	○
	GSH425-750	○	○	○	
	GSH425-950	○			
	GSH520-500	●	●	●	●
	GSH520-600	●	●	●	○
	GSH520-750	●	○	○	○
	GSH525-750	○			
	GSV420-400	●	●	●	●
	GSV420-500	●	●	●	●
	GSV420-600	●	●	●	●
	GSV420-750	○	○	○	●
	GSV420-1250	◇	◇	◇	◇
	GSV425-600	●	●	○	○
	GSV420-750	●	●	●	○
	GSV425-750	●	○	○	
	GSV425-950	○			
	GSV425-1550	◇	◇		
	GSV520-400	●	●	●	●
	GSV520-500	●	●	●	●
	GSV520-600	●	●	●	●
	GSV520-750	●	●	○	○
	GSV520-1250	◇	◇	◇	◇
	GSV525-600	●	○	○	
	GSV525-750	○	○		
	GSV525-1550				
Zweischalengreifer	CTV15-1000	○	○	○	
	CTV15-1200	○			

(Forts. nächste Seite)

Schmaler Hydraulikbagger 323 mit hoher Zugvorrichtung

Technische Daten

Anbaugeräte-Zuordnung (Forts.)

In manchen Regionen sind nicht alle Anbaugeräte erhältlich. Weitere Informationen zu den in Ihrer Region verfügbaren Konfigurationen erhalten Sie bei Ihrem Cat-Händler.

Übereinstimmung
 * Nur Arbeitsbereich vorn
 † Zulässige Nutzung an der Maschine unter 50 %
 Keine Übereinstimmung

BOLZENBEFESTIGUNG (Fortsetzung)

Laufwerk		Hohe Zugvorrichtung			
		4,55 t (10.000 lb)			
Kontergewicht		Standard		VA	
Auslegerausführung		R2.5 (8'2")	R2.9 (9'6")	R2.5 (8'2")	R2.9 (9'6")
Stiellänge					
Hydraulikhämmer	H115 GC S	✓	✓	✓	✓
	H120 GC S	✓	✓	✓	✓
	H120 S	✓	✓	✓	✓
	H130 GC S	✓†		✓†	
	H130 S	✓	✓†	✓	✓†
Universalscheren	MP318 Kombibacken	✓	✓	✓	✓
	MP318 Abbruchbacken	✓	✓	✓	✓
	MP318 Pulverisierbacken	✓	✓	✓	✓*
	MP318-Scherbacke	✓	✓	✓	✓
	MP318 Universalbacken	✓	✓	✓	✓
	MP324-Scherenbacke	✓*			
Abbruch- und Sortiergreifer	G317 GC	✓	✓	✓	✓
	G318	✓	✓	✓	✓
	G318 WH-800	✓	✓	✓	✓
	G318 WH-1100	✓	✓	✓*	
	G324	✓*			
Mobile Schrott- und Abbruchscheren	S3025 Flache Oberseite	✓	✓	✓*	
Pulverisierer	P218	✓	✓	✓	✓*
	Sekundärbetonpulverisierer				
	P318 Primärpulverisierer	✓	✓	✓	✓*
Verdichterplatten	CVP110	✓	✓	✓	✓
Rotationsfräsen	RC20	✓	✓	✓	✓

(Forts. nächste Seite)

Schmaler Hydraulikbagger 323 mit hoher Zugvorrichtung – Technische Daten

Anbaugeräte-Zuordnung (Forts.)

In manchen Regionen sind nicht alle Anbaugeräte erhältlich. Weitere Informationen zu den in Ihrer Region verfügbaren Konfigurationen erhalten Sie bei Ihrem Cat-Händler.

Keine Übereinstimmung
 1800 kg/m³ (3000 lb/yd³)
 1200 kg/m³ (2000 lb/yd³)
 600 kg/m³ (1000 lb/yd³)

BOLZENBEFESTIGUNG (Fortsetzung)

Laufwerk		Hohe Zugvorrichtung				
		4,5 t (10.000 lb)				
Kontergewicht		Standard		VA		
Auslegerausführung						
Stiellänge		R2.5 (8'2")	R2.9 (9'6")	R2.5 (8'2")	R2.9 (9'6")	
Mehrschalengreifer	GSH420-500	●	●	●	●	
	GSH420-600	●	●	●	●	
	GSH420-750	●	●	●	○	
	GSH425-750	●	○	○		
	GSH425-950	○				
	GSH520-500	●	●	●	●	
	GSH520-600	●	●	●	○	
	GSH520-750	●	○	○	○	
	GSH525-750	○				
	GSV420-400	●	●	●	●	
	GSV420-500	●	●	●	●	
	GSV420-600	●	●	●	●	
	GSV420-750	●	●	●	○	
	GSV420-1250	◇	◇	◇	◇	
	GSV425-600	●	●	●	○	
	GSV425-750	●	○	○	○	
	GSV425-950	○	○			
	GSV425-1550	◇	◇			
	GSV520-400	●	●	●	●	
	GSV520-500	●	●	●	●	
	GSV520-600	●	●	●	●	
	GSV520-750	●	●	○	○	
	GSV520-1250	◇	◇	◇	◇	
	GSV525-600	●	○	○		
	GSV525-750	○	○			
	GSV525-1550	◇				
	Zweischalengreifer	CTV15-1000	○	○	○	
		CTV15-1200	○			

(Forts. nächste Seite)

Schmaler Hydraulikbagger 323 mit hoher Zugvorrichtung

Technische Daten

Anbaugeräte-Zuordnung (Forts.)

In manchen Regionen sind nicht alle Anbaugeräte erhältlich. Weitere Informationen zu den in Ihrer Region verfügbaren Konfigurationen erhalten Sie bei Ihrem Cat-Händler.

Übereinstimmung
 * Nur Arbeitsbereich vorn
 † Zulässige Nutzung an der Maschine unter 50 %
 Keine Übereinstimmung

ANBAUGERÄTE FÜR CAT-SCHNELLWECHSLER MIT BOLZENGREIFER

Laufwerk		LN			
Kontergewicht		4,5 t (10.000 lb)			
Auslegerausführung		Standard		VA	
Stiellänge		R2.5 (8'2")	R2.9 (9'6")	R2.5 (8'2")	R2.9 (9'6")
Hydraulikhämmer	H115 GC S	✓	✓	✓	✓
	H120 GC S	✓†	✓†	✓†	✓†
	H120 S	✓†	✓†	✓†	✓†
	H130 GC S	✓†*			
	H130 S	✓†	✓†	✓†	✓†*
Universalscheren	MP318 Kombibacken	✓	✓*		
	MP318 Abbruchbacken	✓	✓*		
	MP318 Pulverisierbacken	✓*			
	MP318-Scherbacke	✓	✓	✓*	
	MP318 Universalbacken	✓	✓*		
Abbruch- und Sortiergreifer	G317 GC	✓	✓	✓	✓*
	G318	✓	✓*		
	G318 WH-800	✓	✓	✓*	
	G318 WH-1100	✓*			
	G324				
Pulverisierer	P218 Sekundärbetonpulverisierer	✓*			
	P318 Primärpulverisierer	✓*			
Verdichterplatten	CVP110	✓	✓	✓	✓
Rotationsfräsen	RC20	✓	✓	✓	✓

ANBAUGERÄTE FÜR CAT-SCHNELLWECHSLER MIT BOLZENGREIFER (Fortsetzung)

Laufwerk		Hohe Zugvorrichtung			
Kontergewicht		4,5 t (10.000 lb)			
Auslegerausführung		Standard		VA	
Stiellänge		R2.5 (8'2")	R2.9 (9'6")	R2.5 (8'2")	R2.9 (9'6")
Hydraulikhämmer	H115 GC S	✓	✓	✓	✓
	H120 GC S	✓†	✓†	✓†	✓†
	H120 S	✓†	✓†	✓†	✓†
	H130 GC S	✓†*			
	H130 S	✓†	✓†	✓†	✓†*
Universalscheren	MP318 Kombibacken	✓	✓*		
	MP318 Abbruchbacken	✓	✓*		
	MP318 Pulverisierbacken	✓*			
	MP318-Scherbacke	✓	✓	✓*	
	MP318 Universalbacken	✓	✓*		
Abbruch- und Sortiergreifer	G317 GC	✓	✓	✓	✓*
	G318	✓	✓*		
	G318 WH-800	✓	✓	✓*	
	G318 WH-1100	✓*			
	G324				
Pulverisierer	P218 Sekundärbetonpulverisierer	✓*			
	P318 Primärpulverisierer	✓*			
Verdichterplatten	CVP110	✓	✓	✓	✓
Rotationsfräsen	RC20	✓	✓	✓	✓

(Forts. nächste Seite)

Schmaler Hydraulikbagger 323 mit hoher Zugvorrichtung – Technische Daten

Anbaugeräte-Zuordnung (Forts.)

In manchen Regionen sind nicht alle Anbaugeräte erhältlich. Weitere Informationen zu den in Ihrer Region verfügbaren Konfigurationen erhalten Sie bei Ihrem Cat-Händler.

Übereinstimmung
 * Nur Arbeitsbereich vorn
 † Zulässige Nutzung an der Maschine unter 50 %
 Keine Übereinstimmung

ANBAUGERÄTE FÜR SPEZIELLEN SCHNELLWECHSLER CW-40S

Laufwerk		LN			
Kontergewicht		4,5 t (10.000 lb)			
Auslegerausführung		Standard		VA	
Stiellänge		R2.5 (8'2")	R2.9 (9'6")	R2.5 (8'2")	R2.9 (9'6")
Hydraulikhämmer	H115 GC S	✓	✓	✓	✓
	H120 GC S	✓†	✓†	✓†	✓†
	H120 S	✓†	✓†	✓†	✓†
	H130 S	✓†	✓†	✓†	✓†
Universalscheren	MP318 Kombibacken	✓	✓	✓*	
	MP318 Abbruchbacken	✓	✓	✓*	
	MP318 Pulverisierbacken	✓	✓*		
	MP318-Scherbacke	✓	✓	✓	✓*
	MP318 Universalbacken	✓	✓	✓*	
Abbruch- und Sortiergreifer	G317 GC	✓	✓	✓	✓
	G318	✓	✓	✓	✓*
	G318 WH-800	✓	✓	✓	✓*
	G318 WH-1100	✓	✓*		
Mobile Schrott- und Abbruchscheren	S3025 Flache Oberseite	✓*			
Pulverisierer	P218 Sekundärbetonpulverisierer	✓	✓*		
	P318 Primärpulverisierer	✓	✓*		
Verdichterplatten	CVP110	✓	✓	✓	✓
Rotationsfräsen	RC20	✓	✓	✓	✓

SPEZIELLER SCHNELLWECHSLER CW-40S – ANBAUGERÄTE (Fortsetzung)

Laufwerk		Hohe Zugvorrichtung			
Kontergewicht		4,5 t (10.000 lb)			
Auslegerausführung		Standard		VA	
Stiellänge		R2.5 (8'2")	R2.9 (9'6")	R2.5 (8'2")	R2.9 (9'6")
Hydraulikhämmer	H115 GC S	✓	✓	✓	✓
	H120 GC S	✓†	✓†	✓†	✓†
	H120 S	✓†	✓†	✓†	✓†
	H130 S	✓†	✓†	✓†	✓†
Universalscheren	MP318 Kombibacken	✓	✓	✓*	
	MP318 Abbruchbacken	✓	✓	✓*	
	MP318 Pulverisierbacken	✓	✓*		
	MP318-Scherbacke	✓	✓	✓	✓*
	MP318 Universalbacken	✓	✓	✓*	
Abbruch- und Sortiergreifer	G317 GC	✓	✓	✓	✓
	G318	✓	✓	✓	✓*
	G318 WH-800	✓	✓	✓	✓
	G318 WH-1100	✓	✓		
Mobile Schrott- und Abbruchscheren	S3025 Flache Oberseite	✓*			
Pulverisierer	P218 Sekundärbetonpulverisierer	✓	✓	✓*	
	P318 Primärpulverisierer	✓	✓		
Verdichterplatten	CVP110	✓	✓	✓	✓
Rotationsfräsen	RC20	✓	✓	✓	✓

(Forts. nächste Seite)

Schmaler Hydraulikbagger 323 mit hoher Zugvorrichtung

Technische Daten

Anbaugeräte-Zuordnung (Forts.)

In manchen Regionen sind nicht alle Anbaugeräte erhältlich. Weitere Informationen zu den in Ihrer Region verfügbaren Konfigurationen erhalten Sie bei Ihrem Cat-Händler.

Übereinstimmung
 * Nur Arbeitsbereich vorn
 † Zulässige Nutzung an der Maschine unter 50 %
 Keine Übereinstimmung

SPEZIELLE CW-40-SCHNELLWECHSELANBAUGERÄTE

Laufwerk		LN			
Kontergewicht		4,5 t (10.000 lb)			
Auslegerausführung		Standard		VA	
Stiellänge		R2.5 (8'2")	R2.9 (9'6")	R2.5 (8'2")	R2.9 (9'6")
Hydraulikhämmer	H115 GC S	✓	✓	✓	✓
	H120 GC S	✓†	✓†	✓†	✓†
	H120 S	✓†	✓†	✓†	✓†
	H130 GC S	✓†*			
	H130 S	✓†	✓†	✓†	✓†*
Universalscheren	MP318 Kombibacken	✓	✓	✓*	
	MP318 Abbruchbacken	✓	✓	✓*	
	MP318 Pulverisierbacken	✓	✓*		
	MP318-Scherbacke	✓	✓	✓	✓*
	MP318 Universalbacken	✓	✓	✓*	
Abbruch- und Sortiergreifer	G317 GC	✓	✓	✓	✓
	G317 GC festes CAN	✓	✓	✓	✓
	G318	✓	✓	✓	✓*
	G318 festes CAN	✓	✓	✓	✓*
	G318 WH-800	✓	✓	✓	✓*
	G318 WH-1100	✓	✓*		
Mobile Schrott- und Abbruchscheren	S3025 Flache Oberseite	✓*			
Pulverisierer	P218 Sekundärbetonpulverisierer	✓	✓*		
	P318 Primärpulverisierer	✓	✓*		
Verdichterplatten	CVP110	✓	✓	✓	✓
Rotationsfräsen	RC20	✓	✓	✓	✓

SPEZIELLER SCHNELLWECHSLER CW-40 – ANBAUGERÄTE (Fortsetzung)

Laufwerk		Hohe Zugvorrichtung			
Kontergewicht		4,5 t (10.000 lb)			
Auslegerausführung		Standard		VA	
Stiellänge		R2.5 (8'2")	R2.9 (9'6")	R2.5 (8'2")	R2.9 (9'6")
Hydraulikhämmer	H115 GC S	✓	✓	✓	✓
	H120 GC S	✓†	✓†	✓†	✓†
	H120 S	✓†	✓†	✓†	✓†
	H130 GC S	✓†	✓†*		
	H130 S	✓†	✓†	✓†	✓†*
Universalscheren	MP318 Kombibacken	✓	✓	✓*	
	MP318 Abbruchbacken	✓	✓	✓*	
	MP318 Pulverisierbacken	✓	✓*		
	MP318-Scherbacke	✓	✓	✓	✓*
	MP318 Universalbacken	✓	✓	✓*	
Abbruch- und Sortiergreifer	G317 GC	✓	✓	✓	✓
	G317 GC festes CAN	✓	✓	✓	✓
	G318	✓	✓	✓	✓*
	G318 festes CAN	✓	✓	✓	✓*
	G318 WH-800	✓	✓	✓	✓*
	G318 WH-1100	✓	✓*		
Mobile Schrott- und Abbruchscheren	S3025 Flache Oberseite	✓*			
Pulverisierer	P218 Sekundärbetonpulverisierer	✓	✓	✓*	
	P318 Primärpulverisierer	✓	✓		
Verdichterplatten	CVP110	✓	✓	✓	✓
Rotationsfräsen	RC20	✓	✓	✓	✓

(Forts. nächste Seite)

Schmaler Hydraulikbagger 323 mit hoher Zugvorrichtung – Technische Daten

Anbaugeräte-Zuordnung (Forts.)

In manchen Regionen sind nicht alle Anbaugeräte erhältlich. Weitere Informationen zu den in Ihrer Region verfügbaren Konfigurationen erhalten Sie bei Ihrem Cat-Händler.

Übereinstimmung
 * Nur Arbeitsbereich vorn
 † Zulässige Nutzung an der Maschine unter 50 %
 Keine Übereinstimmung

SPEZIELLER SCHNELLWECHSLER HCCW40 – ANBAUGERÄTE

Laufwerk		LN			
Kontergewicht		4,5 t (10.000 lb)			
Auslegerausführung		Standard		VA	
Stiellänge		R2.5 (8'2")	R2.9 (9'6")	R2.5 (8'2")	R2.9 (9'6")
Hydraulikhämmer	H115 GC S	✓	✓	✓	✓
	H120 GC S	✓†	✓†	✓†	✓†*
	H120 S	✓†	✓†	✓†	✓†
	H130 GC S	✓†	✓†	✓†*	
Universalscheren	MP318 Kombibacken	✓	✓*		
	MP318 Abbruchbacken	✓	✓*		
	MP318 Pulverisierbacken	✓*			
	MP318-Scherbacke	✓	✓*		
	MP318 Universalbacken	✓	✓*		
	MP324 Kombibacken				
	MP324 Abbruchbacken				
	MP324-Scherenbacke				
Abbruch- und Sortiergreifer	G317 GC	✓	✓	✓*	
	G318	✓	✓*		
	G318 WH-800	✓	✓*		
	G318 WH-1100				
	G324				
Mobile Schrott- und Abbruchscheren	S3025 Flache Oberseite				
Pulverisierer	P218	✓*			
	Sekundärbetonpulverisierer				
	P318 Primärpulverisierer	✓*			
Verdichterplatten	CVP110	✓	✓	✓	✓
Rotationsfräsen	RC20	✓	✓	✓	✓

(Forts. nächste Seite)

Schmaler Hydraulikbagger 323 mit hoher Zugvorrichtung

Technische Daten

Anbaugeräte-Zuordnung (Forts.)

In manchen Regionen sind nicht alle Anbaugeräte erhältlich. Weitere Informationen zu den in Ihrer Region verfügbaren Konfigurationen erhalten Sie bei Ihrem Cat-Händler.

Übereinstimmung
 * Nur Arbeitsbereich vorn
 † Zulässige Nutzung an der Maschine unter 50 %
 Keine Übereinstimmung

SPEZIELLER SCHNELLWECHSLER HCCW40 – ANBAUGERÄTE (Fortsetzung)

Laufwerk		Hohe Zugvorrichtung			
		4,5 t (10.000 lb)			
Kontergewicht		Standard		VA	
Auslegerausführung		R2.5 (8'2")	R2.9 (9'6")	R2.5 (8'2")	R2.9 (9'6")
Stiellänge					
Hydraulikhämmer	H115 GC S	✓	✓	✓	✓
	H120 GC S	✓†	✓†	✓†	✓†*
	H120 S	✓†	✓†	✓†	✓†
	H130 GC S	✓†	✓†	✓†*	
Universalscheren	MP318 Kombibacken	✓	✓*		
	MP318 Abbruchbacken	✓	✓*		
	MP318 Pulverisierbacken	✓*			
	MP318-Scherbacke	✓	✓*		
	MP318 Universalbacken	✓	✓*		
	MP324 Kombibacken				
	MP324 Abbruchbacken				
	MP324-Scherenbacke				
Abbruch- und Sortiergreifer	G317 GC	✓	✓	✓*	
	G318	✓	✓*		
	G318 WH-800	✓	✓	✓*	
	G318 WH-1100	✓*			
	G324				
Mobile Schrott- und Abbruchscheren	S3025 Flache Oberseite				
Pulverisierer	P218 Sekundärbetonpulverisierer	✓*			
	P318 Primärpulverisierer	✓*			
Verdichterplatten	CVP110	✓	✓	✓	✓
Rotationsfräsen	RC20	✓	✓	✓	✓

(Forts. nächste Seite)

Schmaler Hydraulikbagger 323 mit hoher Zugvorrichtung – Technische Daten

Anbaugeräte-Zuordnung (Forts.)

In manchen Regionen sind nicht alle Anbaugeräte erhältlich. Weitere Informationen zu den in Ihrer Region verfügbaren Konfigurationen erhalten Sie bei Ihrem Cat-Händler.

Übereinstimmung * Nur Arbeitsbereich vorn † Zulässige Nutzung an der Maschine unter 50 % Keine Übereinstimmung

ANBAUGERÄTE FÜR SPEZIELLEN SCHNELLWECHSLER S70

Laufwerk		LN			
Kontergewicht		4,5 t (10.000 lb)			
Auslegerausführung		Standard		VA	
Stiellänge		R2.5 (8'2")	R2.9 (9'6")	R2.5 (8'2")	R2.9 (9'6")
Hydraulikhämmer	H115 GC S	✓	✓	✓	✓
	H120 GC S	✓†	✓†	✓†	✓†
	H120 S	✓†	✓†	✓†	✓†
	H130 S	✓†	✓†	✓†	✓†*
Universalscheren	MP318 Kombibacken	✓	✓	✓*	
	MP318 Abbruchbacken	✓	✓	✓*	
	MP318 Pulverisierbacken	✓	✓*		
	MP318-Scherbacke	✓	✓	✓*	
	MP318 Universalbacken	✓	✓	✓*	
Abbruch- und Sortiergreifer	G317 GC	✓	✓	✓	✓*
	G318	✓	✓	✓*	
	G318 WH-800	✓	✓	✓*	
	G318 WH-1100	✓*			
Mobile Schrott- und Abbruchscheren	S3025 Flache Oberseite	✓*			
Pulverisierer	P218 Sekundärbetonpulverisierer	✓	✓*		
	P318 Primärpulverisierer	✓	✓*		
Verdichterplatten	CVP110	✓	✓	✓	✓
Rotationsfräsen	RC20	✓	✓	✓	✓

SPEZIELLER SCHNELLWECHSLER S70 – ANBAUGERÄTE (Fortsetzung)

Laufwerk		Hohe Zugvorrichtung			
Kontergewicht		4,5 t (10.000 lb)			
Auslegerausführung		Standard		VA	
Stiellänge		R2.5 (8'2")	R2.9 (9'6")	R2.5 (8'2")	R2.9 (9'6")
Hydraulikhämmer	H115 GC S	✓	✓	✓	✓
	H120 GC S	✓†	✓†	✓†	✓†
	H120 S	✓†	✓†	✓†	✓†
	H130 S	✓†	✓†	✓†	✓†*
Universalscheren	MP318 Kombibacken	✓	✓	✓*	
	MP318 Abbruchbacken	✓	✓	✓*	
	MP318 Pulverisierbacken	✓	✓*		
	MP318-Scherbacke	✓	✓	✓*	
	MP318 Universalbacken	✓	✓	✓*	
Abbruch- und Sortiergreifer	G317 GC	✓	✓	✓	✓
	G318	✓	✓	✓*	
	G318 WH-800	✓	✓	✓	✓*
	G318 WH-1100	✓	✓*		
Mobile Schrott- und Abbruchscheren	S3025 Flache Oberseite	✓*			
Pulverisierer	P218 Sekundärbetonpulverisierer	✓	✓*		
	P318 Primärpulverisierer	✓	✓*		
Verdichterplatten	CVP110	✓	✓	✓	✓
Rotationsfräsen	RC20	✓	✓	✓	✓

(Forts. nächste Seite)

Schmaler Hydraulikbagger 323 mit hoher Zugvorrichtung

Technische Daten

Anbaugeräte-Zuordnung (Forts.)

In manchen Regionen sind nicht alle Anbaugeräte erhältlich. Weitere Informationen zu den in Ihrer Region verfügbaren Konfigurationen erhalten Sie bei Ihrem Cat-Händler.

Übereinstimmung
 * Nur Arbeitsbereich vorn
 † Zulässige Nutzung an der Maschine unter 50 %
 Keine Übereinstimmung

ANBAUGERÄTE FÜR SCHNELLWECHSLER HCS70

Laufwerk		LN			
Kontergewicht		4,5 t (10.000 lb)			
Auslegerausführung		Standard		VA	
Stiellänge		R2.5 (8'2")	R2.9 (9'6")	R2.5 (8'2")	R2.9 (9'6")
Hydraulikhämmer	H120 S	✓†	✓†	✓†	✓†
	H130 S	✓†	✓†	✓†	✓†*
Universalscheren	MP318 Kombibacken	✓	✓*		
	MP318 Abbruchbacken	✓	✓*		
	MP318 Pulverisierbacken	✓*			
	MP318-Scherbacke	✓	✓*		
	MP318 Universalbacken	✓	✓*		
Abbruch- und Sortiergreifer	G317 GC	✓	✓	✓*	
	G318	✓	✓*		
	G318 WH-800	✓	✓	✓*	
	G318 WH-1100	✓*			
Pulverisierer	P218 Sekundärbetonpulverisierer	✓*			
	P318 Primärpulverisierer	✓*			
Verdichterplatten	CVP110	✓	✓	✓	✓
Rotationsfräsen	RC20	✓	✓	✓	✓

ANBAUGERÄTE FÜR SCHNELLWECHSLER HCS70 (Fortsetzung)

Laufwerk		Hohe Zugvorrichtung			
Kontergewicht		4,5 t (10.000 lb)			
Auslegerausführung		Standard		VA	
Stiellänge		R2.5 (8'2")	R2.9 (9'6")	R2.5 (8'2")	R2.9 (9'6")
Hydraulikhämmer	H120 S	✓†	✓†	✓†	✓†
	H130 S	✓†	✓†	✓†	✓†*
Universalscheren	MP318 Kombibacken	✓	✓*		
	MP318 Abbruchbacken	✓	✓*		
	MP318 Pulverisierbacken	✓*			
	MP318-Scherbacke	✓	✓	✓*	
	MP318 Universalbacken	✓	✓*		
Abbruch- und Sortiergreifer	G317 GC	✓	✓	✓	✓*
	G318	✓	✓*		
	G318 WH-800	✓	✓	✓*	
	G318 WH-1100	✓*			
Pulverisierer	P218 Sekundärbetonpulverisierer	✓*			
	P318 Primärpulverisierer	✓*			
Verdichterplatten	CVP110	✓	✓	✓	✓
Rotationsfräsen	RC20	✓	✓	✓	✓

(Forts. nächste Seite)

Schmaler Hydraulikbagger 323 mit hoher Zugvorrichtung – Technische Daten

Anbaugeräte-Zuordnung (Forts.)

In manchen Regionen sind nicht alle Anbaugeräte erhältlich. Weitere Informationen zu den in Ihrer Region verfügbaren Konfigurationen erhalten Sie bei Ihrem Cat-Händler.

Übereinstimmung
 * Nur Arbeitsbereich vorn
 † Zulässige Nutzung an der Maschine unter 50 %
 Keine Übereinstimmung

ANBAUGERÄTE FÜR SCHNELLWECHSLER HCS70/55

Laufwerk		LN			
Kontergewicht		4,5 t (10.000 lb)			
Auslegerausführung		Standard		VA	
Stiellänge		R2.5 (8'2")	R2.9 (9'6")	R2.5 (8'2")	R2.9 (9'6")
Hydraulikhämmer	H120 S	✓†	✓†	✓†	✓†
	H130 S	✓†	✓†	✓†*	
Universalscheren	MP318 Kombibacken	✓	✓*		
	MP318 Abbruchbacken	✓	✓*		
	MP318 Pulverisierbacken	✓*			
	MP318-Scherbacke	✓	✓*		
	MP318 Universalbacken	✓*			
Abbruch- und Sortiergreifer	G317 GC	✓	✓	✓*	
	G318	✓	✓*		
	G318 WH-800	✓	✓*		
Pulverisierer	P218 Sekundärbetonpulverisierer	✓*			
	P318 Primärpulverisierer	✓*			
Verdichterplatten	CVP110	✓	✓	✓	✓
Rotationsfräsen	RC20	✓	✓	✓	✓

ANBAUGERÄTE FÜR SCHNELLWECHSLER HCS70/55 (Fortsetzung)

Laufwerk		Hohe Zugvorrichtung			
Kontergewicht		4,5 t (10.000 lb)			
Auslegerausführung		Standard		VA	
Stiellänge		R2.5 (8'2")	R2.9 (9'6")	R2.5 (8'2")	R2.9 (9'6")
Hydraulikhämmer	H120 S	✓†	✓†	✓†	✓†
	H130 S	✓†	✓†	✓†	✓†*
Universalscheren	MP318 Kombibacken	✓	✓*		
	MP318 Abbruchbacken	✓	✓*		
	MP318 Pulverisierbacken	✓*			
	MP318-Scherbacke	✓	✓*		
	MP318 Universalbacken	✓	✓*		
Abbruch- und Sortiergreifer	G317 GC	✓	✓	✓*	
	G318	✓	✓*		
	G318 WH-800	✓	✓		
Pulverisierer	P218 Sekundärbetonpulverisierer	✓*			
	P318 Primärpulverisierer	✓*			
Verdichterplatten	CVP110	✓	✓	✓	✓
Rotationsfräsen	RC20	✓	✓	✓	✓

(Forts. nächste Seite)

Schmaler Hydraulikbagger 323 mit hoher Zugvorrichtung

Technische Daten

Anbaugeräte-Zuordnung (Forts.)

In manchen Regionen sind nicht alle Anbaugeräte erhältlich. Weitere Informationen zu den in Ihrer Region verfügbaren Konfigurationen erhalten Sie bei Ihrem Cat-Händler.

Übereinstimmung
 * Nur Arbeitsbereich vorn
 † Zulässige Nutzung an der Maschine unter 50 %
 Keine Übereinstimmung

ANBAUGERÄTE FÜR TRS18 (BOLZENBEFESTIGUNG OBEN/CW-30s UNTEN)

Manche Anbaugeräte erfordern einen größeren Hydraulikstrom und eignen sich am besten für Maschinen mit HP2-Stromkreisen und einem Schwenkrotator mit einer Hochvolumen-Drehdurchführung. Prüfen Sie die hydraulischen Funktionen Ihrer Maschine und Ihres Schwenkrotators sowie die Anforderungen Ihres Anbaugeräts, um so eine Übereinstimmung zu gewährleisten.

Laufwerk		LN			
Kontergewicht		4,5 t (10.000 lb)			
Auslegerausführung		Standard		VA	
Stiellänge		R2.5 (8'2")	R2.9 (9'6")	R2.5 (8'2")	R2.9 (9'6")
Hydraulikhämmer	H115 GC S	✓	✓	✓	✓
	H115 S	✓	✓	✓	✓
	H120 GC S	✓†	✓†*		
	H120 S	✓†	✓†	✓†*	
Abbruch- und Sortiergreifer	G217 GC	✓	✓	✓*	
	G217 GC festes CAN	✓	✓	✓	✓*
Verdichterplatten	CVP75	✓	✓	✓	✓
	CVP110	✓	✓	✓	✓

ANMERKUNG: Verwenden Sie Hammer an Schwenkrotatoren weniger als 10 % der jährlichen Betriebsstunden oder höchstens 200 Betriebsstunden im Jahr. Empfehlungen zu den Anforderungen an den Hydraulikstrom finden Sie im Betriebs- und Wartungshandbuch Ihrer Maschine.

ANBAUGERÄTE FÜR TRS18 (BOLZENBEFESTIGUNG OBEN/CW-30s UNTEN) (Fortsetzung)

Manche Anbaugeräte erfordern einen größeren Hydraulikstrom und eignen sich am besten für Maschinen mit HP2-Stromkreisen und einem Schwenkrotator mit einer Hochvolumen-Drehdurchführung. Prüfen Sie die hydraulischen Funktionen Ihrer Maschine und Ihres Schwenkrotators sowie die Anforderungen Ihres Anbaugeräts, um so eine Übereinstimmung zu gewährleisten.

Laufwerk		Hohe Zugvorrichtung			
Kontergewicht		4,5 t (10.000 lb)			
Auslegerausführung		Standard		VA	
Stiellänge		R2.5 (8'2")	R2.9 (9'6")	R2.5 (8'2")	R2.9 (9'6")
Hydraulikhämmer	H115 GC S	✓	✓	✓	✓
	H115 S	✓	✓	✓	✓
	H120 GC S	✓†	✓†*		
	H120 S	✓†	✓†	✓†*	
Abbruch- und Sortiergreifer	G217 GC	✓	✓	✓*	
	G217 GC festes CAN	✓	✓	✓	✓*
Verdichterplatten	CVP75	✓	✓	✓	✓
	CVP110	✓	✓	✓	✓

ANMERKUNG: Verwenden Sie Hammer an Schwenkrotatoren weniger als 10 % der jährlichen Betriebsstunden oder höchstens 200 Betriebsstunden im Jahr. Empfehlungen zu den Anforderungen an den Hydraulikstrom finden Sie im Betriebs- und Wartungshandbuch Ihrer Maschine.

(Forts. nächste Seite)

Schmaler Hydraulikbagger 323 mit hoher Zugvorrichtung – Technische Daten

Anbaugeräte-Zuordnung (Forts.)

In manchen Regionen sind nicht alle Anbaugeräte erhältlich. Weitere Informationen zu den in Ihrer Region verfügbaren Konfigurationen erhalten Sie bei Ihrem Cat-Händler.

Übereinstimmung * Nur Arbeitsbereich vorn † Zulässige Nutzung an der Maschine unter 50 % Keine Übereinstimmung

ANBAUGERÄTE FÜR TRS18 (CW-30s OBEN/CW-30s UNTEN)

Manche Anbaugeräte erfordern einen größeren Hydraulikstrom und eignen sich am besten für Maschinen mit HP2-Stromkreisen und einem Schwenkrotator mit einer Hochvolumen-Drehdurchführung. Prüfen Sie die hydraulischen Funktionen Ihrer Maschine und Ihres Schwenkrotators sowie die Anforderungen Ihres Anbaugeräts, um so eine Übereinstimmung zu gewährleisten.

Laufwerk		LN			
Kontergewicht		4,5 t (10.000 lb)			
Auslegerausführung		Standard		VA	
Stiellänge		R2.5 (8'2")	R2.9 (9'6")	R2.5 (8'2")	R2.9 (9'6")
Hydraulikhämmer	H115 GC S	✓	✓	✓*	
	H115 S	✓	✓	✓	✓
	H120 GC S				
	H120 S	✓†	✓†*		
Abbruch- und Sortiergreifer	G217 GC	✓	✓*		
	G217 GC festes CAN	✓	✓		
Verdichterplatten	CVP75	✓	✓	✓	✓
	CVP110	✓	✓	✓	✓

ANMERKUNG: Verwenden Sie Hammer an Schwenkrotatoren weniger als 10 % der jährlichen Betriebsstunden oder höchstens 200 Betriebsstunden im Jahr. Empfehlungen zu den Anforderungen an den Hydraulikstrom finden Sie im Betriebs- und Wartungshandbuch Ihrer Maschine.

ANBAUGERÄTE FÜR TRS18 (CW-30s OBEN/CW-30s UNTEN) (Fortsetzung)

Manche Anbaugeräte erfordern einen größeren Hydraulikstrom und eignen sich am besten für Maschinen mit HP2-Stromkreisen und einem Schwenkrotator mit einer Hochvolumen-Drehdurchführung. Prüfen Sie die hydraulischen Funktionen Ihrer Maschine und Ihres Schwenkrotators sowie die Anforderungen Ihres Anbaugeräts, um so eine Übereinstimmung zu gewährleisten.

Laufwerk		Hohe Zugvorrichtung			
Kontergewicht		4,5 t (10.000 lb)			
Auslegerausführung		Standard		VA	
Stiellänge		R2.5 (8'2")	R2.9 (9'6")	R2.5 (8'2")	R2.9 (9'6")
Hydraulikhämmer	H115 GC S	✓	✓	✓*	
	H115 S	✓	✓	✓	✓
	H120 GC S	✓†*			
	H120 S	✓†	✓†*		
Abbruch- und Sortiergreifer	G217 GC	✓	✓*		
	G217 GC festes CAN	✓	✓	✓*	
Verdichterplatten	CVP75	✓	✓	✓	✓
	CVP110	✓	✓	✓	✓

ANMERKUNG: Verwenden Sie Hammer an Schwenkrotatoren weniger als 10 % der jährlichen Betriebsstunden oder höchstens 200 Betriebsstunden im Jahr. Empfehlungen zu den Anforderungen an den Hydraulikstrom finden Sie im Betriebs- und Wartungshandbuch Ihrer Maschine.

(Forts. nächste Seite)

Schmaler Hydraulikbagger 323 mit hoher Zugvorrichtung

Technische Daten

Anbaugeräte-Zuordnung (Forts.)

In manchen Regionen sind nicht alle Anbaugeräte erhältlich. Weitere Informationen zu den in Ihrer Region verfügbaren Konfigurationen erhalten Sie bei Ihrem Cat-Händler.

Übereinstimmung
 * Nur Arbeitsbereich vorn
 † Zulässige Nutzung an der Maschine unter 50 %
 Keine Übereinstimmung

ANBAUGERÄTE FÜR TRS18 (BOLZENBEFESTIGUNG OBEN/CW-30 UNTEN)

Manche Anbaugeräte erfordern einen größeren Hydraulikstrom und eignen sich am besten für Maschinen mit HP2-Stromkreisen und einem Schwenkrotator mit einer Hochvolumen-Drehdurchführung. Prüfen Sie die hydraulischen Funktionen Ihrer Maschine und Ihres Schwenkrotators sowie die Anforderungen Ihres Anbaugeräts, um so eine Übereinstimmung zu gewährleisten.

Laufwerk		LN			
Kontergewicht		4,5 t (10.000 lb)			
Auslegerausführung		Standard		VA	
Stiellänge		R2.5 (8'2")	R2.9 (9'6")	R2.5 (8'2")	R2.9 (9'6")
Hydraulikhämmer	H115 GC S	✓	✓	✓	✓
	H115 S	✓	✓	✓	✓
	H120 GC S	✓†	✓†*		
	H120 S	✓†	✓†	✓†*	
Abbruch- und Sortiergreifer	G217 GC	✓	✓	✓*	
	G217 GC festes CAN	✓	✓	✓	✓*
Verdichterplatten	CVP75	✓	✓	✓	✓
	CVP110	✓	✓	✓	✓

ANMERKUNG: Verwenden Sie Hammer an Schwenkrotatoren weniger als 10 % der jährlichen Betriebsstunden oder höchstens 200 Betriebsstunden im Jahr. Empfehlungen zu den Anforderungen an den Hydraulikstrom finden Sie im Betriebs- und Wartungshandbuch Ihrer Maschine.

ANBAUGERÄTE FÜR TRS18 (BOLZENBEFESTIGUNG OBEN/CW-30 UNTEN) (Fortsetzung)

Manche Anbaugeräte erfordern einen größeren Hydraulikstrom und eignen sich am besten für Maschinen mit HP2-Stromkreisen und einem Schwenkrotator mit einer Hochvolumen-Drehdurchführung. Prüfen Sie die hydraulischen Funktionen Ihrer Maschine und Ihres Schwenkrotators sowie die Anforderungen Ihres Anbaugeräts, um so eine Übereinstimmung zu gewährleisten.

Laufwerk		Hohe Zugvorrichtung			
Kontergewicht		4,5 t (10.000 lb)			
Auslegerausführung		Standard		VA	
Stiellänge		R2.5 (8'2")	R2.9 (9'6")	R2.5 (8'2")	R2.9 (9'6")
Hydraulikhämmer	H115 GC S	✓	✓	✓	✓
	H115 S	✓	✓	✓	✓
	H120 GC S	✓†	✓†*		
	H120 S	✓†	✓†	✓†*	
Abbruch- und Sortiergreifer	G217 GC	✓	✓	✓*	
	G217 GC festes CAN	✓	✓	✓	✓*
Verdichterplatten	CVP75	✓	✓	✓	✓
	CVP110	✓	✓	✓	✓

ANMERKUNG: Verwenden Sie Hammer an Schwenkrotatoren weniger als 10 % der jährlichen Betriebsstunden oder höchstens 200 Betriebsstunden im Jahr. Empfehlungen zu den Anforderungen an den Hydraulikstrom finden Sie im Betriebs- und Wartungshandbuch Ihrer Maschine.

(Forts. nächste Seite)

Schmaler Hydraulikbagger 323 mit hoher Zugvorrichtung – Technische Daten

Anbaugeräte-Zuordnung (Forts.)

In manchen Regionen sind nicht alle Anbaugeräte erhältlich. Weitere Informationen zu den in Ihrer Region verfügbaren Konfigurationen erhalten Sie bei Ihrem Cat-Händler.

Übereinstimmung * Nur Arbeitsbereich vorn † Zulässige Nutzung an der Maschine unter 50 % Keine Übereinstimmung

ANBAUGERÄTE FÜR TRS18 (CW-30 OBEN/CW-30 UNTEN)

Manche Anbaugeräte erfordern einen größeren Hydraulikstrom und eignen sich am besten für Maschinen mit HP2-Stromkreisen und einem Schwenkrotator mit einer Hochvolumen-Drehdurchführung. Prüfen Sie die hydraulischen Funktionen Ihrer Maschine und Ihres Schwenkrotators sowie die Anforderungen Ihres Anbaugeräts, um so eine Übereinstimmung zu gewährleisten.

Laufwerk		LN			
Kontergewicht		4,5 t (10.000 lb)			
Auslegerausführung		Standard		VA	
Stiellänge		R2.5 (8'2")	R2.9 (9'6")	R2.5 (8'2")	R2.9 (9'6")
Hydraulikhämmer	H115 GC S	✓	✓	✓*	
	H115 S	✓	✓	✓	✓*
	H120 GC S				
	H120 S	✓†*			
Abbruch- und Sortiergreifer	G217 GC	✓*			
	G217 GC festes CAN	✓	✓*		
Verdichterplatten	CVP75	✓	✓	✓	✓
	CVP110	✓	✓	✓	✓*

ANMERKUNG: Verwenden Sie Hammer an Schwenkrotatoren weniger als 10 % der jährlichen Betriebsstunden oder höchstens 200 Betriebsstunden im Jahr. Empfehlungen zu den Anforderungen an den Hydraulikstrom finden Sie im Betriebs- und Wartungshandbuch Ihrer Maschine.

ANBAUGERÄTE FÜR TRS18 (CW-30 OBEN/CW-30 UNTEN) (Fortsetzung)

Manche Anbaugeräte erfordern einen größeren Hydraulikstrom und eignen sich am besten für Maschinen mit HP2-Stromkreisen und einem Schwenkrotator mit einer Hochvolumen-Drehdurchführung. Prüfen Sie die hydraulischen Funktionen Ihrer Maschine und Ihres Schwenkrotators sowie die Anforderungen Ihres Anbaugeräts, um so eine Übereinstimmung zu gewährleisten.

Laufwerk		Hohe Zugvorrichtung			
Kontergewicht		4,5 t (10.000 lb)			
Auslegerausführung		Standard		VA	
Stiellänge		R2.5 (8'2")	R2.9 (9'6")	R2.5 (8'2")	R2.9 (9'6")
Hydraulikhämmer	H115 GC S	✓	✓	✓*	
	H115 S	✓	✓	✓	✓*
	H120 GC S	✓†*			
	H120 S	✓†*			
Abbruch- und Sortiergreifer	G217 GC	✓*			
	G217 GC festes CAN	✓	✓*		
Verdichterplatten	CVP75	✓	✓	✓	✓
	CVP110	✓	✓	✓	✓*

ANMERKUNG: Verwenden Sie Hammer an Schwenkrotatoren weniger als 10 % der jährlichen Betriebsstunden oder höchstens 200 Betriebsstunden im Jahr. Empfehlungen zu den Anforderungen an den Hydraulikstrom finden Sie im Betriebs- und Wartungshandbuch Ihrer Maschine.

(Forts. nächste Seite)

Schmaler Hydraulikbagger 323 mit hoher Zugvorrichtung

Technische Daten

Anbaugeräte-Zuordnung (Forts.)

In manchen Regionen sind nicht alle Anbaugeräte erhältlich. Weitere Informationen zu den in Ihrer Region verfügbaren Konfigurationen erhalten Sie bei Ihrem Cat-Händler.

Übereinstimmung
 * Nur Arbeitsbereich vorn
 † Zulässige Nutzung an der Maschine unter 50 %
 Keine Übereinstimmung

ANBAUGERÄTE FÜR TRS18 (BOLZENBEFESTIGUNG OBEN/S70 UNTEN)

Manche Anbaugeräte erfordern einen größeren Hydraulikstrom und eignen sich am besten für Maschinen mit HP2-Stromkreisen und einem Schwenkrotator mit einer Hochvolumen-Drehdurchführung. Prüfen Sie die hydraulischen Funktionen Ihrer Maschine und Ihres Schwenkrotators sowie die Anforderungen Ihres Anbaugeräts, um so eine Übereinstimmung zu gewährleisten.

Laufwerk		LN			
Kontergewicht		4,5 t (10.000 lb)			
Auslegerausführung		Standard		VA	
Stiellänge		R2.5 (8'2")	R2.9 (9'6")	R2.5 (8'2")	R2.9 (9'6")
Hydraulikhämmer	H115 GC S	✓	✓	✓	✓
	H115 S	✓	✓	✓	✓
	H120 GC S	✓†	✓†		
	H120 S	✓†	✓†	✓†*	
Abbruch- und Sortiergreifer	G217 GC	✓	✓	✓*	
Verdichterplatten	CVP75	✓	✓	✓	✓
	CVP110	✓	✓	✓	✓

ANMERKUNG: Verwenden Sie Hammer an Schwenkrotatoren weniger als 10 % der jährlichen Betriebsstunden oder höchstens 200 Betriebsstunden im Jahr. Empfehlungen zu den Anforderungen an den Hydraulikstrom finden Sie im Betriebs- und Wartungshandbuch Ihrer Maschine.

ANBAUGERÄTE FÜR TRS18 (BOLZENBEFESTIGUNG OBEN/S70 UNTEN) (Fortsetzung)

Manche Anbaugeräte erfordern einen größeren Hydraulikstrom und eignen sich am besten für Maschinen mit HP2-Stromkreisen und einem Schwenkrotator mit einer Hochvolumen-Drehdurchführung. Prüfen Sie die hydraulischen Funktionen Ihrer Maschine und Ihres Schwenkrotators sowie die Anforderungen Ihres Anbaugeräts, um so eine Übereinstimmung zu gewährleisten.

Laufwerk		Hohe Zugvorrichtung			
Kontergewicht		4,5 t (10.000 lb)			
Auslegerausführung		Standard		VA	
Stiellänge		R2.5 (8'2")	R2.9 (9'6")	R2.5 (8'2")	R2.9 (9'6")
Hydraulikhämmer	H115 GC S	✓	✓	✓	✓
	H115 S	✓	✓	✓	✓
	H120 GC S	✓†	✓†	✓†*	
	H120 S	✓†	✓†	✓†*	✓†*
Abbruch- und Sortiergreifer	G217 GC	✓	✓	✓*	
Verdichterplatten	CVP75	✓	✓	✓	✓
	CVP110	✓	✓	✓	✓

ANMERKUNG: Verwenden Sie Hammer an Schwenkrotatoren weniger als 10 % der jährlichen Betriebsstunden oder höchstens 200 Betriebsstunden im Jahr. Empfehlungen zu den Anforderungen an den Hydraulikstrom finden Sie im Betriebs- und Wartungshandbuch Ihrer Maschine.

(Forts. nächste Seite)

Schmaler Hydraulikbagger 323 mit hoher Zugvorrichtung – Technische Daten

Anbaugeräte-Zuordnung (Forts.)

In manchen Regionen sind nicht alle Anbaugeräte erhältlich. Weitere Informationen zu den in Ihrer Region verfügbaren Konfigurationen erhalten Sie bei Ihrem Cat-Händler.

Übereinstimmung
 * Nur Arbeitsbereich vorn
 † Zulässige Nutzung an der Maschine unter 50 %
 Keine Übereinstimmung

ANBAUGERÄTE FÜR TRS18 (S70 OBEN/S70 UNTEN)

Manche Anbaugeräte erfordern einen größeren Hydraulikstrom und eignen sich am besten für Maschinen mit HP2-Stromkreisen und einem Schwenkrotator mit einer Hochvolumen-Drehdurchführung. Prüfen Sie die hydraulischen Funktionen Ihrer Maschine und Ihres Schwenkrotators sowie die Anforderungen Ihres Anbaugeräts, um so eine Übereinstimmung zu gewährleisten.

Laufwerk		LN			
Kontergewicht		4,5 t (10.000 lb)			
Auslegerausführung		Standard		VA	
Stiellänge		R2.5 (8'2")	R2.9 (9'6")	R2.5 (8'2")	R2.9 (9'6")
Hydraulikhämmer	H115 GC S	✓	✓	✓*	
	H115 S	✓	✓	✓	✓*
	H120 GC S	✓†*			
	H120 S	✓†	✓†*		
Abbruch- und Sortiergreifer	G217 GC	✓*			
Verdichterplatten	CVP75	✓	✓	✓	✓
	CVP110	✓	✓	✓	✓

ANMERKUNG: Verwenden Sie Hammer an Schwenkrotatoren weniger als 10 % der jährlichen Betriebsstunden oder höchstens 200 Betriebsstunden im Jahr. Empfehlungen zu den Anforderungen an den Hydraulikstrom finden Sie im Betriebs- und Wartungshandbuch Ihrer Maschine.

ANBAUGERÄTE FÜR TRS18 (S70 OBEN/S70 UNTEN) (Fortsetzung)

Manche Anbaugeräte erfordern einen größeren Hydraulikstrom und eignen sich am besten für Maschinen mit HP2-Stromkreisen und einem Schwenkrotator mit einer Hochvolumen-Drehdurchführung. Prüfen Sie die hydraulischen Funktionen Ihrer Maschine und Ihres Schwenkrotators sowie die Anforderungen Ihres Anbaugeräts, um so eine Übereinstimmung zu gewährleisten.

Laufwerk		Hohe Zugvorrichtung			
Kontergewicht		4,5 t (10.000 lb)			
Auslegerausführung		Standard		VA	
Stiellänge		R2.5 (8'2")	R2.9 (9'6")	R2.5 (8'2")	R2.9 (9'6")
Hydraulikhämmer	H115 GC S	✓	✓	✓	✓*
	H115 S	✓	✓	✓	✓
	H120 GC S	✓†*			
	H120 S	✓†	✓†*		
Abbruch- und Sortiergreifer	G217 GC	✓*			
Verdichterplatten	CVP75	✓	✓	✓	✓
	CVP110	✓	✓	✓	✓

ANMERKUNG: Verwenden Sie Hammer an Schwenkrotatoren weniger als 10 % der jährlichen Betriebsstunden oder höchstens 200 Betriebsstunden im Jahr. Empfehlungen zu den Anforderungen an den Hydraulikstrom finden Sie im Betriebs- und Wartungshandbuch Ihrer Maschine.

(Forts. nächste Seite)

Schmaler Hydraulikbagger 323 mit hoher Zugvorrichtung

Technische Daten

Anbaugeräte-Zuordnung (Forts.)

In manchen Regionen sind nicht alle Anbaugeräte erhältlich. Weitere Informationen zu den in Ihrer Region verfügbaren Konfigurationen erhalten Sie bei Ihrem Cat-Händler.

Übereinstimmung
 * Nur Arbeitsbereich vorn
 † Zulässige Nutzung an der Maschine unter 50 %
 Keine Übereinstimmung

ANBAUGERÄTE FÜR TRS18 (BOLZENBEFESTIGUNG OBEN/HCS70 UNTEN)

Manche Anbaugeräte erfordern einen größeren Hydraulikstrom und eignen sich am besten für Maschinen mit HP2-Stromkreisen und einem Schwenkrotator mit einer Hochvolumen-Drehdurchführung. Prüfen Sie die hydraulischen Funktionen Ihrer Maschine und Ihres Schwenkrotators sowie die Anforderungen Ihres Anbaugeräts, um so eine Übereinstimmung zu gewährleisten.

Laufwerk		LN			
Kontergewicht		4,5 t (10.000 lb)			
Auslegerausführung		Standard		VA	
Stiellänge		R2.5 (8'2")	R2.9 (9'6")	R2.5 (8'2")	R2.9 (9'6")
Hydraulikhämmer	H115 S	✓	✓	✓	✓
	H120 S	✓†	✓†	✓†*	
Verdichterplatten	CVP75	✓	✓	✓	✓
	CVP110	✓	✓	✓	✓

ANMERKUNG: Verwenden Sie Hammer an Schwenkrotatoren weniger als 10 % der jährlichen Betriebsstunden oder höchstens 200 Betriebsstunden im Jahr. Empfehlungen zu den Anforderungen an den Hydraulikstrom finden Sie im Betriebs- und Wartungshandbuch Ihrer Maschine.

ANBAUGERÄTE FÜR TRS18 (BOLZENBEFESTIGUNG OBEN/HCS70 UNTEN) (Fortsetzung)

Manche Anbaugeräte erfordern einen größeren Hydraulikstrom und eignen sich am besten für Maschinen mit HP2-Stromkreisen und einem Schwenkrotator mit einer Hochvolumen-Drehdurchführung. Prüfen Sie die hydraulischen Funktionen Ihrer Maschine und Ihres Schwenkrotators sowie die Anforderungen Ihres Anbaugeräts, um so eine Übereinstimmung zu gewährleisten.

Laufwerk		Hohe Zugvorrichtung			
Kontergewicht		4,5 t (10.000 lb)			
Auslegerausführung		Standard		VA	
Stiellänge		R2.5 (8'2")	R2.9 (9'6")	R2.5 (8'2")	R2.9 (9'6")
Hydraulikhämmer	H115 S	✓	✓	✓	✓
	H120 S	✓†	✓†	✓†*	
Verdichterplatten	CVP75	✓	✓	✓	✓
	CVP110	✓	✓	✓	✓

ANMERKUNG: Verwenden Sie Hammer an Schwenkrotatoren weniger als 10 % der jährlichen Betriebsstunden oder höchstens 200 Betriebsstunden im Jahr. Empfehlungen zu den Anforderungen an den Hydraulikstrom finden Sie im Betriebs- und Wartungshandbuch Ihrer Maschine.

(Forts. nächste Seite)

Schmaler Hydraulikbagger 323 mit hoher Zugvorrichtung – Technische Daten

Anbaugeräte-Zuordnung (Forts.)

In manchen Regionen sind nicht alle Anbaugeräte erhältlich. Weitere Informationen zu den in Ihrer Region verfügbaren Konfigurationen erhalten Sie bei Ihrem Cat-Händler.

Übereinstimmung * Nur Arbeitsbereich vorn † Zulässige Nutzung an der Maschine unter 50 % Keine Übereinstimmung

ANBAUGERÄTE FÜR TRS18 (HCS70 OBEN/HCS70 UNTEN)

Manche Anbaugeräte erfordern einen größeren Hydraulikstrom und eignen sich am besten für Maschinen mit HP2-Stromkreisen und einem Schwenkrotator mit einer Hochvolumen-Drehdurchführung. Prüfen Sie die hydraulischen Funktionen Ihrer Maschine und Ihres Schwenkrotators sowie die Anforderungen Ihres Anbaugeräts, um so eine Übereinstimmung zu gewährleisten.

Laufwerk		LN			
Kontergewicht		4,5 t (10.000 lb)			
Auslegerausführung		Standard		VA	
Stiellänge		R2.5 (8'2")	R2.9 (9'6")	R2.5 (8'2")	R2.9 (9'6")
Hydraulikhämmer	H115 S	✓	✓	✓*	
	H120 S				
Verdichterplatten	CVP75	✓	✓	✓	✓
	CVP110	✓	✓	✓*	

ANMERKUNG: Verwenden Sie Hammer an Schwenkrotatoren weniger als 10 % der jährlichen Betriebsstunden oder höchstens 200 Betriebsstunden im Jahr. Empfehlungen zu den Anforderungen an den Hydraulikstrom finden Sie im Betriebs- und Wartungshandbuch Ihrer Maschine.

ANBAUGERÄTE FÜR TRS18 (HCS70 OBEN/HCS70 UNTEN) (Fortsetzung)

Manche Anbaugeräte erfordern einen größeren Hydraulikstrom und eignen sich am besten für Maschinen mit HP2-Stromkreisen und einem Schwenkrotator mit einer Hochvolumen-Drehdurchführung. Prüfen Sie die hydraulischen Funktionen Ihrer Maschine und Ihres Schwenkrotators sowie die Anforderungen Ihres Anbaugeräts, um so eine Übereinstimmung zu gewährleisten.

Laufwerk		Hohe Zugvorrichtung			
Kontergewicht		4,5 t (10.000 lb)			
Auslegerausführung		Standard		VA	
Stiellänge		R2.5 (8'2")	R2.9 (9'6")	R2.5 (8'2")	R2.9 (9'6")
Hydraulikhämmer	H115 S	✓	✓	✓*	
	H120 S	✓†*			
Verdichterplatten	CVP75	✓	✓	✓	✓
	CVP110	✓	✓	✓*	

ANMERKUNG: Verwenden Sie Hammer an Schwenkrotatoren weniger als 10 % der jährlichen Betriebsstunden oder höchstens 200 Betriebsstunden im Jahr. Empfehlungen zu den Anforderungen an den Hydraulikstrom finden Sie im Betriebs- und Wartungshandbuch Ihrer Maschine.

(Forts. nächste Seite)

Schmaler Hydraulikbagger 323 mit hoher Zugvorrichtung

Technische Daten

Anbaugeräte-Zuordnung (Forts.)

In manchen Regionen sind nicht alle Anbaugeräte erhältlich. Weitere Informationen zu den in Ihrer Region verfügbaren Konfigurationen erhalten Sie bei Ihrem Cat-Händler.

Übereinstimmung
 * Nur Arbeitsbereich vorn
 † Zulässige Nutzung an der Maschine unter 50 %
 Keine Übereinstimmung

ANBAUGERÄTE FÜR TRS18 (BOLZENBEFESTIGUNG OBEN/HCS70/55 UNTEN)

Manche Anbaugeräte erfordern einen größeren Hydraulikstrom und eignen sich am besten für Maschinen mit HP2-Stromkreisen und einem Schwenkrotator mit einer Hochvolumen-Drehdurchführung. Prüfen Sie die hydraulischen Funktionen Ihrer Maschine und Ihres Schwenkrotators sowie die Anforderungen Ihres Anbaugeräts, um so eine Übereinstimmung zu gewährleisten.

Laufwerk		LN			
Kontergewicht		4,5 t (10.000 lb)			
Auslegerausführung		Standard		VA	
Stiellänge		R2.5 (8'2")	R2.9 (9'6")	R2.5 (8'2")	R2.9 (9'6")
Hydraulikhämmer	H115 S	✓	✓	✓	✓
	H120 S	✓†	✓†*		
Verdichterplatten	CVP75	✓	✓	✓	✓
	CVP110	✓	✓	✓	✓

ANMERKUNG: Verwenden Sie Hammer an Schwenkrotatoren weniger als 10 % der jährlichen Betriebsstunden oder höchstens 200 Betriebsstunden im Jahr. Empfehlungen zu den Anforderungen an den Hydraulikstrom finden Sie im Betriebs- und Wartungshandbuch Ihrer Maschine.

ANBAUGERÄTE FÜR TRS18 (BOLZENBEFESTIGUNG OBEN/HCS70/55 UNTEN) (Fortsetzung)

Manche Anbaugeräte erfordern einen größeren Hydraulikstrom und eignen sich am besten für Maschinen mit HP2-Stromkreisen und einem Schwenkrotator mit einer Hochvolumen-Drehdurchführung. Prüfen Sie die hydraulischen Funktionen Ihrer Maschine und Ihres Schwenkrotators sowie die Anforderungen Ihres Anbaugeräts, um so eine Übereinstimmung zu gewährleisten.

Laufwerk		Hohe Zugvorrichtung			
Kontergewicht		4,5 t (10.000 lb)			
Auslegerausführung		Standard		VA	
Stiellänge		R2.5 (8'2")	R2.9 (9'6")	R2.5 (8'2")	R2.9 (9'6")
Hydraulikhämmer	H115 S	✓	✓	✓	✓
	H120 S	✓†	✓†		
Verdichterplatten	CVP75	✓	✓	✓	✓
	CVP110	✓	✓	✓	✓

ANMERKUNG: Verwenden Sie Hammer an Schwenkrotatoren weniger als 10 % der jährlichen Betriebsstunden oder höchstens 200 Betriebsstunden im Jahr. Empfehlungen zu den Anforderungen an den Hydraulikstrom finden Sie im Betriebs- und Wartungshandbuch Ihrer Maschine.

(Forts. nächste Seite)

Schmaler Hydraulikbagger 323 mit hoher Zugvorrichtung – Technische Daten

Anbaugeräte-Zuordnung (Forts.)

In manchen Regionen sind nicht alle Anbaugeräte erhältlich. Weitere Informationen zu den in Ihrer Region verfügbaren Konfigurationen erhalten Sie bei Ihrem Cat-Händler.

Übereinstimmung

* Nur Arbeitsbereich vorn

Keine Übereinstimmung

ANBAUGERÄTE FÜR TRS18 (HCS70/55 OBEN/HCS70/55 UNTEN)

Manche Anbaugeräte erfordern einen größeren Hydraulikstrom und eignen sich am besten für Maschinen mit HP2-Stromkreisen und einem Schwenkrotator mit einer Hochvolumen-Drehdurchführung. Prüfen Sie die hydraulischen Funktionen Ihrer Maschine und Ihres Schwenkrotators sowie die Anforderungen Ihres Anbaugeräts, um so eine Übereinstimmung zu gewährleisten.

Laufwerk		LN			
Kontergewicht		4,5 t (10.000 lb)			
Auslegerausführung		Standard		VA	
Stiellänge		R2.5 (8'2")	R2.9 (9'6")	R2.5 (8'2")	R2.9 (9'6")
Hydraulikhämmer	H115 S	✓	✓		
	H120 S				
Verdichterplatten	CVP75	✓	✓	✓	✓*
	CVP110	✓	✓	✓*	

ANMERKUNG: Verwenden Sie Hammer an Schwenkrotatoren weniger als 10 % der jährlichen Betriebsstunden oder höchstens 200 Betriebsstunden im Jahr. Empfehlungen zu den Anforderungen an den Hydraulikstrom finden Sie im Betriebs- und Wartungshandbuch Ihrer Maschine.

ANBAUGERÄTE FÜR TRS18 (HCS70/55 OBEN/HCS70/55 UNTEN) (Fortsetzung)

Manche Anbaugeräte erfordern einen größeren Hydraulikstrom und eignen sich am besten für Maschinen mit HP2-Stromkreisen und einem Schwenkrotator mit einer Hochvolumen-Drehdurchführung. Prüfen Sie die hydraulischen Funktionen Ihrer Maschine und Ihres Schwenkrotators sowie die Anforderungen Ihres Anbaugeräts, um so eine Übereinstimmung zu gewährleisten.

Laufwerk		Hohe Zugvorrichtung			
Kontergewicht		4,5 t (10.000 lb)			
Auslegerausführung		Standard		VA	
Stiellänge		R2.5 (8'2")	R2.9 (9'6")	R2.5 (8'2")	R2.9 (9'6")
Hydraulikhämmer	H115 S	✓	✓	✓*	
	H120 S				
Verdichterplatten	CVP75	✓	✓	✓	✓*
	CVP110	✓	✓	✓*	

ANMERKUNG: Verwenden Sie Hammer an Schwenkrotatoren weniger als 10 % der jährlichen Betriebsstunden oder höchstens 200 Betriebsstunden im Jahr. Empfehlungen zu den Anforderungen an den Hydraulikstrom finden Sie im Betriebs- und Wartungshandbuch Ihrer Maschine.

ANBAUGERÄTE FÜR DEN AUSLEGER

Laufwerk		LN		Hohe Zugvorrichtung	
Kontergewicht		4,5 t (10.000 lb)		4,5 t (10.000 lb)	
Auslegerausführung		Standard	VA	Standard	VA
Mobile Schrott- und Abbruchscheren	S2050	✓	✓*	✓	✓*
	S3035 Flache Oberseite	✓	✓	✓	✓

Schmaler Hydraulikbagger 323 mit hoher Zugvorrichtung

Technische Daten

Standard- und Sonderausrüstung

Die Standard- und Sonderausrüstung kann variieren. Weitere Informationen erhalten Sie bei Ihrem Cat-Händler.

	Standard	Optional		Standard	Optional
AUSLEGER, STIELE UND UMLENKUNGEN			ELEKTRISCHE ANLAGE		
Standardausleger 5,7 m (18'8")		✓	Wartungsfreie Batterien 1000 CCA (×2)	✓	
Verstellausleger, Grundausleger 2,7 m (8'10") + Vorausleger 3,3 m (10'10")		✓	Programmierbare LED-Arbeitsscheinwerfer mit Ausschaltverzögerung	✓	
Standardstiel 2,5 m (8'2"), B1-Gestänge		✓	LED-Fahrwerkleuchte, Auslegerleuchten links/rechts, Kabinenbeleuchtung	✓	
Standardstiel 2,9 m (9'6"), B1-Gestänge		✓	Zusatzbeleuchtungspaket		✓
CAT-TECHNOLOGIE			MOTOR		
Cat-Maschinenmanagement			Cat® -Biturbodieselmotor C4.4	✓	
– VisionLink®	✓ ¹		Drei wählbare Stufen	✓	
– VisionLink® Productivity		✓ ²	Motordrehzahlautomatik	✓	
– Software-Updates per Fernzugriff	✓		Motorleerlaufabschaltautomatik	✓	
– Fehlersuche per Fernzugriff	✓		Geeignet für Höhenlagen bis 4500 m (14.760') mit Motordrosselung über 3000 m (9840')	✓	
– Erkennung und Nachverfolgung von Arbeitswerkzeugen (PL161)	✓		Hochleistungskühlsystem bis 52 °C (125 °F), mit Drosselung	✓	
– Fahrer-Coaching		✓ ³	Kaltstartfähigkeit bis -18 °C (-0 °F)	✓	
Cat Grade			Kaltstartfähigkeit bis -32° C (-25° F)		✓
– Cat Grade mit 2D	✓		145-A-Drehstromgenerator	✓	
– Cat Grade mit 2D mit Anbaugerätevorbereitung (Attachment Ready Option– ARO)		✓	Elektrische Kraftstofflüftungspumpe	✓	
– Laserempfänger – optional		✓	Elektrische Umkehrlüfter	✓	
– Cat Grade mit 3D (Einzel- oder Doppel-GNSS)		✓	Zweistufiges Kraftstofffiltersystem mit Wasserabscheider und Anzeige	✓	
– Kompatibel mit 3D-Planiersystemen von Trimble, Topcon und Leica	✓		Abgedichteter Luftfilter mit zwei Einsätzen und integriertem Vorreiniger	✓	
– Cat Grade 3D Ready		✓			
– Cat-Grade-Vorrüstung		✓ ²			
Cat Assist:					
– Grade Assist	✓				
– Boom Assist	✓				
– Bucket Assist	✓				
– Schwenkunterstützung	✓				
– Hubunterstützung	✓ ⁴				
Cat Payload:					
– Lastgewichtermittlung im laufenden Betrieb	✓				
– Halbautomatische Kalibrierung	✓				
– Nutzlast- und Taktinformationen	✓				
– Berichterstellung für die Verwaltung mit VisionLink Productivity		✓ ²			
Cat Advanced Payload					
– Tageswerte gesamt		✓			
– Benutzerdefinierte Listen		✓			
– Intelligentes Zielgewicht		✓			
– E-Ticket-Integration		✓ ²			
Sonstiges:					
Integration des Cat-Schwenkrotators (TRS)		✓			

¹Stellt wichtige Telematikdaten für das Zustandsmanagement, für Einblicke in die Wartung und für die Zustandsüberwachung bereit. Für umfassendere Datenberichte sind weitere Pakete verfügbar. Weitere Informationen erhalten Sie bei Ihrem Cat-Händler.

²VisionLink-Abonnement erforderlich. Weitere Informationen erhalten Sie bei Ihrem Cat-Händler.

³VisionLink-Abonnement für die Berichterstellung für die Verwaltung erforderlich. Weitere Informationen erhalten Sie bei Ihrem Cat-Händler.

⁴Nicht verfügbar für VA-Ausleger.

(Forts. nächste Seite)

Schmaler Hydraulikbagger 323 mit hoher Zugvorrichtung – Technische Daten

Standard- und Sonderausrüstung (Fortsetzung)

Die Standard- und Sonderausrüstung kann variieren. Weitere Informationen erhalten Sie bei Ihrem Cat-Händler.

	Standard	Optional		Standard	Optional
HYDRAULIKSYSTEM			SERVICE UND WARTUNG		
Elektronisches Hauptsteuerventil	✓		Seitlicher Zugang zur Wartungsplattform	✓	
SmartBoom™		✓	Gruppierung von Motoröl- und Kraftstofffiltern	✓	
Automatische Grabverstärkung ⁵	✓		Vom Boden aus zugänglicher 2. Messstab für Motoröl	✓	
Auto Heavy Lift	✓		Probenzapfventile für planmäßige Öluntersuchung (S·O·S, Scheduled Oil Sampling)	✓	
Elektrischer Energieverwertungskreis des Auslegers	✓		Integriertes Fahrzeugzustandsverwaltungssystem	✓	
Energieverwertung im Stielkreis	✓		LAUFWERK UND AUFBAU		
Automatisches Aufwärmen des Hydrauliköls	✓		Zurrösen am Grundrahmen	✓	
Automatische Zweistufen-Fahrfunktion	✓		Segmentierter Laufrollenschutz	✓	
Ausleger- und Stiel-Antidriftventil	✓		Gesamte Länge der Kettenführungs- und -schutzplatte für das schmale Laufwerk		✓
Mitteldruckkreis	✓		HD-Unterbodenschutz	✓	
Schnellwechslerkreis	✓		Drehdurchführungsschutz		✓
Tandemelektronikhauptpumpe	✓		Schmales Laufwerk mit Grundrahmen, Tragrollen und Seitenantrieb	✓	
Element-Haupthydraulikfilter	✓		Laufwerk mit hoher Zugvorrichtung mit Grundrahmen, Tragrollen und Seitenantrieb		✓
SICHERHEIT			Schwenkalarm		✓
2D e-Fence:	✓		Fettgeschmierte Laufwerkskette	✓	
– e-Ceiling (Höhenbegrenzung)			Kontergewicht 4,55 t (10.000 lb)	✓	
– e-Floor			Dreistegbodenplatten 500 mm (20") für das schmale Laufwerk		✓
– e-Swing			Dreistegbodenplatten 550 mm (22") für Laufwerk mit hoher Zugvorrichtung		✓
– e-Wall					
– e-Cab Avoidance					
Hammer-Abschaltautomatik	✓				
Heck- und Seitenkamera rechts	✓				
Rundumsicht		✓			
Fahrerkabinenspiegel für rechten Kettenrand		✓			
Handlauf und Handgriff rechts	✓				
Signal-/Warnhorn	✓				
Schwenkalarm		✓			
Rutschhemmende Trittbleche und versenkte Schrauben auf Wartungsplattform	✓				
Hydrauliksperrhebel neutralisiert alle Bedienelemente	✓				
Verriegelbarer elektrischer Hauptschalter	✓				
Motorabstellschalter auf Bodenebene	✓				

⁵ Erfordert Schwerlast-Hubventil; nicht verfügbar für VA-Ausleger.

Anbaugeräte 323 schmal, hohe Zugvorrichtung

Vom Händler montierte Sätze und Anbaugeräte

Anbaugeräte können unterschiedlich sein. Weitere Informationen erhalten Sie bei Ihrem Cat-Händler.

FAHRERKABINE

- Unterer Scheibenwischer mit Radialbewegung
- Regenabweiser plus Abdeckung für Fahrerinnenleuchten
- P5A-Verbundsicherheitsglas-Frontscheibe
- Linkes/rechtes elektrisches Pedal für Arbeitsgerätesteuerung
- Armlehnen-Kit
- Sitz mit Vierpunktgurtfunktion
- Heckscheiben-Kit mit zwei Ausstiegen
- Werkzeugkasten
- Hilfsrelais

ELEKTRIK

- Premium-Umgebungsarbeitsscheinwerfer

SCHUTZVORRICHTUNGEN

- Drehdurchführungsschutz
- Seitlicher Gummistoßfängerschutz
- Bedienerschutzvorrichtungen
- Schutzgitter über die ganze Vorderseite
- Maschenschutz halb vorne
- Umfassender Vandalismusschutz

WARTUNG

- Fremdstartverkabelung
- Kanalvorrüstungskit

SICHERHEIT

- Cat Command – Fernsteuerungskit
- Sicherheitsgurtwarnleuchte
- Bluetooth-Empfänger
- Bluetooth-Schlüsselfernbedienung

SONSTIGE ANBAUGERÄTE

- Kit für verzögerte Motorabschaltung
- Obere Antennenabdeckung
- Abnehmbarer Antennenmast
- Power-Greiferkit

Fahrerkabineoptionen 323 schmal, hohe Zugvorrichtung

Fahrerkabineausführungen

	Deluxe	Premium (zweiteilige Windschutzscheibe)	Premium (einteilige Windschutzscheibe)
ROPS	●	●	●
OPG	○	○	○
Hochauflösender 254-mm-LCD-Touchscreen-Monitor (10")	●	●	●
Zweistufen-Klimaautomatik	●	●	●
Dreh-/Auswahlknopf und Direkttasten für Monitorsteuerung	●	●	●
Schlüssellose Starttasten-Motorsteuerung	●	●	●
Höhenverstellbare Konsole	●	●	●
Hochklappbare Seitenkonsole links	●	●	●
Beheizbarer, luftgefederter Sitz	●	X	X
Beheizbarer, belüfteter und luftgefederter Sitz	X	●	●
Sicherheitsgurt, 51 mm (2")	●	●	●
DAB/DAB+ Radio mit Bluetooth (mit USB/AUX-Anschlüssen)	●	●	●
12-V-DC-Steckdosen	●	●	●
Dokumentenaufbewahrung	●	●	●
Stauraum unter dem Dach und hinten, mit Netzen	●	●	●
Getränkehalter	●	●	●
Getränkehalter	●	●	●
Zweiteilige Frontscheibe, öffnend	●	●	○
Einteilige Frontscheibe	X	○	●
Notausstieg (Heckscheibe)	●	●	●
Radialscheibenwischer mit Waschanlage	●	X	X
Parallelgeführte Scheibenwischer	X	●	●
Dachfenster mit Luke aus Polycarbonat, öffnend	●	●	X
Verbundglas im Dachbereich	X	X	●
LED-Deckenleuchte	●	●	●
Einstiegsbeleuchtung am Boden	●	●	●
Sonnenrollo für Dachfenster	●	●	●
Sonnenrollo vorn	●	●	●
Sonnenrollo hinten	○	●	●
Waschbare Bodenmatte	●	●	●
Rundumleuchten-Vorrüstung	●	●	●
Cat-Joystick-Lenkung	○	○	○

● Standard

○ Optional

X Nicht verfügbar

Nähere Informationen zu Cat-Produkten, Serviceleistungen der Händler und Industrielösungen finden Sie auf unserer Website www.cat.com.

© 2024 Caterpillar
Alle Rechte vorbehalten

Änderungen der Werkstoffe und technischen Daten ohne vorherige Ankündigung vorbehalten.
Die auf den Fotos abgebildeten Maschinen können zusätzliche Ausrüstung enthalten.
Erkundigen Sie sich bei Ihrem Cat-Händler nach den verfügbaren Optionen.

CAT, CATERPILLAR, LET'S DO THE WORK, die entsprechenden Logos, "Caterpillar Corporate Yellow", die Handelszeichen "Power Edge" und Cat-"Modern Hex" sowie die hierin verwendeten Unternehmens- und Produktidentitäten sind Markenzeichen von Caterpillar Inc. und dürfen nicht ohne Genehmigung verwendet werden. VisionLink ist ein in den USA und anderen Ländern eingetragenes Markenzeichen von Caterpillar Inc.

AGXQ4023-00 (10-2024)
Baunummer: 07H
(Europe)

