



# Truk Tambang Bawah Tanah

# AD30

## Spesifikasi Teknis

Konfigurasi dan fitur mungkin berbeda menurut kawasan. Hubungi dealer Cat® Anda untuk mengetahui ketersediaan di kawasan Anda.

### Daftar Isi

<b>Spesifikasi</b> .....	<b>2</b>
Engine .....	2
Spesifikasi Kerja .....	2
Bobot .....	2
Distribusi Bobot .....	2
Transmisi .....	2
Final Drive .....	2
Hoist Bak .....	2
Kapasitas Bak .....	2
Dimensi Belok .....	3
Kapasitas Isi Ulang Servis .....	3
Ban .....	3
Standar .....	3
Dimensi .....	4
Kemampuan Menanjak/Kecepatan/Rimpull .....	5
<b>Perlengkapan Standar dan Opsional</b> .....	<b>6</b>

# Spesifikasi Truk Tambang Bawah Tanah AD30

## Engine

Model Engine	Cat® C15	
Daya Engine – Engine VR – ISO 14396:2002	299 kW	401 hp
Daya Engine – Engine Setara EPA Tier 3 AS – ISO 14396:2002	299 kW	401 hp
Diameter	137,2 mm	5,4 in
Langkah	171,5 mm	6,8 in
Kapasitas Silinder	15,2 L	928 in <sup>3</sup>

- Peringkat daya berlaku pada kecepatan tetapan 1800 rpm ketika diuji pada kondisi acuan untuk standar yang ditentukan.
- Semua kondisi peringkat daya berdasarkan pada ISO/ TR14396:2002, kondisi standar udara masuk dengan total tekanan barometrik 100 kPa (29,5 in Hg), dengan tekanan uap 1 kPa (0,295 in Hg), dan 25°C (77°F). Kinerja yang diukur menggunakan bahan bakar sesuai spesifikasi EPA dalam 40 CFR Bagian 1065 dan spesifikasi UE dalam Pedoman 97/68/EC dengan kerapatan 0,845-0,850 kg/L pada 15°C (7,05-7,09 lb/gal pada 59°F) dan temperatur saluran masuk bahan bakar 40°C (104°F).
- Penurunan daya engine akan dimulai pada ketinggian 2743 m (8999 ft).
- Tersedia paket Reduksi Ventilasi Opsional.
- Tersedia juga engine opsional dengan emisi setara Tier 3 dan Stage IIIA UE.

## Spesifikasi Kerja

Kapasitas Muatan Nominal	30.000 kg	66.139 lb
Massa Alat Berat Kotor	60.000 kg	132.300 lb

## Bobot

Massa Operasi*	28.870 kg	63.647 lb
Gandar Depan	19.479 kg	42.944 lb
Gandar Belakang	9391 kg	20.704 lb
Massa Operasi + Muatan Tetapan*	60.000 kg	132.277 lb
Gandar Depan	26.513 kg	58.451 lb
Gandar Belakang	33.487 kg	73.826 lb

\*Bobot terhitung.

## Distribusi Bobot

Kosong		
Gandar Depan	67,5%	
Gandar Belakang	32,5%	
Bermuatan		
Gandar Depan	44,2%	
Gandar Belakang	55,8%	

## Transmisi

Maju 1	6,3 km/j	3,9 mpj
Maju 2	11,3 km/j	7 mpj
Maju 3	20,8 km/j	12,9 mpj
Maju 4	36,7 km/j	22,8 mpj
Mundur 1	7,1 km/j	4,4 mpj

- Kecepatan travel maksimum dengan ban standar 26.5 × R25.

## Final Drive

Rasio Diferensial	3,38:1
Rasio Final Drive	4,76:1
Rasio Reduksi Total	16,13:1

- Gandar mengambang sepenuhnya.

## Hoist Bak

Angkat	10,5 Detik
Turun	11,2 Detik
Waktu Siklus Total	21,7 Detik

## Kapasitas Bak

Bak 1	11,3 m <sup>3</sup>	14,8 yd <sup>3</sup>
Bak 2 (Bodi Standar)	14,4 m <sup>3</sup>	18,8 yd <sup>3</sup>
Bak 3	17,5 m <sup>3</sup>	22,9 yd <sup>3</sup>
Bak Lebar	16,8 m <sup>3</sup>	21,9 yd <sup>3</sup>
Bodi Ejektor	15,2 m <sup>3</sup>	19,9 yd <sup>3</sup>
Bodi Ejektor	16,8 m <sup>3</sup>	21,9 yd <sup>3</sup>

- Timbunan SAE 2:1

# Spesifikasi Truk Tambang Bawah Tanah AD30

## Dimensi Belok

Radius Jarak Bebas Sebelah Luar	8571 mm	337,4 in
Radius Jarak Bebas Bagian Dalam	5030 mm	198 in
Osilasi Rangka	10 Derajat	
Sudut Artikulasi	42,5 Derajat	

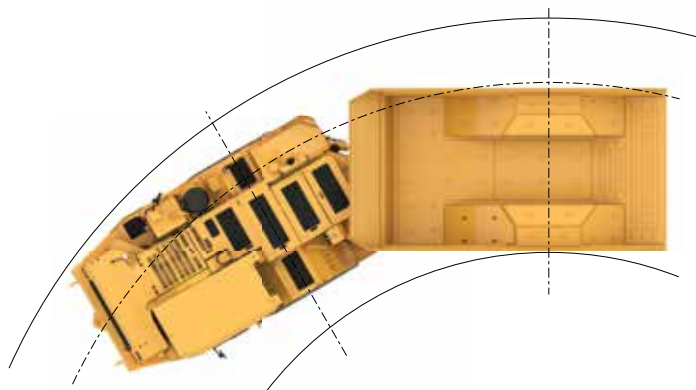

## Kapasitas Isi Ulang Servis

Karter Engine dengan Filter	34 L	9 gal
Transmisi	67 L	18 gal
Tangki Hidraulik	145 L	38 gal
Sistem Pendinginan	74 L	20 gal
Final Drive dan Diferensial Depan	56 L	15 gal
Final Drive dan Diferensial Belakang	56 L	15 gal
Tangki Bahan Bakar	410 L	108 gal

## Ban

Ukuran Ban	26,5 × R25
------------	------------

## Standar

Kabin Bersertifikasi Struktur Pelindung Bahaya Terguling (ROPS, Rollover Protective Structure)/Struktur Pelindung Benda Jatuh (FOPS, Falling Object Protective Structure)

# Spesifikasi Truk Tambang Bawah Tanah AD30

## Dimensi

Semua dimensi merupakan nilai perkiraan.

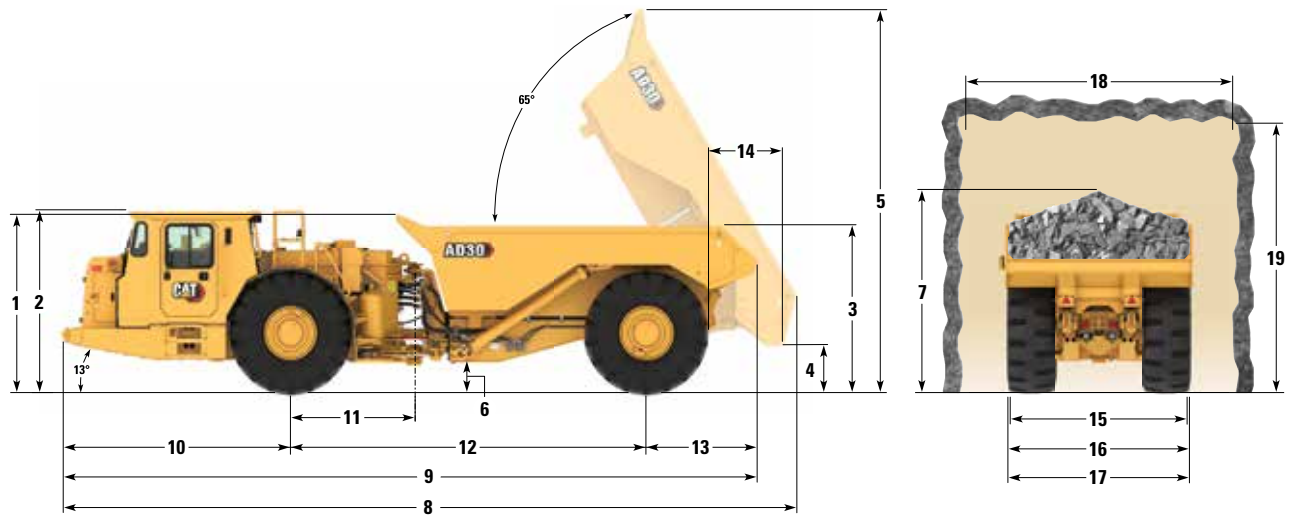

	613-7031		613-7034		613-7036		613-7037		613-7027		613-7029	
	Bak Pembuangan		Bak Pembuangan (std)		Bak Pembuangan		Bak Lebar		Bodi Ejektor		Bodi Ejektor	
Kapasitas Bak	11,3 m <sup>3</sup>	11,8 yd <sup>3</sup>	14,4 m <sup>3</sup>	18,8 yd <sup>3</sup>	17,5 m <sup>3</sup>	22,9 yd <sup>3</sup>	16,8 m <sup>3</sup>	21,9 yd <sup>3</sup>	15,2 m <sup>3</sup>	19,9 yd <sup>3</sup>	16,8 m <sup>3</sup>	21,9 yd <sup>3</sup>
	mm	in	mm	in	mm	in	mm	in	mm	in	mm	in
1 Tinggi – Puncak Bak Kosong	2547	100,3	2547	100,3	2722	107,2	2547	100,3	2934	115,5	2934	115,5
2 Tinggi – Puncak ROPS	2600	102,4	2600	102,4	2600	102,4	2600	102,4	2600	102,4	2600	102,4
3 Tinggi – Pemuatan Bak	2285	90,0	2385	93,9	2560	100,8	2295	90,4	2616	103,0	2791	109,9
4 Tinggi – Jarak Bebas Pembuangan**	594	23,4	558	22,0	547	21,5	270	10,6	703	27,7	703	27,7
5 Tinggi – Puncak Bak Terangkat	5608	220,8	5602	220,6	5838	229,8	5485	216	—	—	—	—
6 Tinggi – Jarak Bebas ke Tanah	400	15,7	400	15,7	400	15,7	400	15,7	400	15,7	400	15,7
7 Tinggi – Puncak Beban (SAE 2:1)	2953	116,3	3051	120,1	3264	128,5	3040	119,7	3284	129,3	3459	136,2
8 Panjang – Panjang Keseluruhan Maksimum	10.697	421,1	10.743	423,0	10.830	426,4	10.830	426,4	10.393	409,2	10.393	409,2
9 Panjang – Keseluruhan Bak Diturunkan	10.118	398,3	10.153	399,7	10.160	400,0	10.455	411,6	10.393	409,2	10.393	409,2
10 Panjang – Gandar Depan ke Bumper Depan	3345	131,7	3345	131,7	3345	131,7	3345	131,7	3345	131,7	3345	131,7
11 Panjang – Gandar Depan ke Hitch	1800	70,9	1800	70,9	1800	70,9	1800	70,9	1800	70,9	1800	70,9
12 Panjang – Jarak Sumbu Roda	5200	204,7	5200	204,7	5200	204,7	5200	204,7	5200	204,7	5200	204,7
13 Panjang – Gandar Belakang ke Ekor	1573	61,9	1608	62,7	1615	63,6	1910	75,2	1848	72,8	1848	72,8
14 Panjang – Roda Belakang ke Bak yang Terangkat	1075	42,3	1061	41,8	1058	41,7	1180	46,5	1848	72,8	1848	72,8
15 Lebar – Keseluruhan Ban	2650	104,3	2650	104,3	2650	104,3	3000	118,1	2650	104,3	2650	104,3
16 Lebar – Alat Berat dengan Bak	2690	105,9	2690	105,9	2840	111,8	3040	119,7	2898	114,1	2898	114,1
17 Lebar – Alat Berat tanpa Bak	2690	105,9	2690	105,9	2690	105,9	2690	105,9	2690	105,9	2690	105,9
18 Lebar Jarak Bebas yang Direkomendasikan*	4000	157,5	4000	157,5	4000	157,5	4000	157,5	4000	157,5	4000	157,5
19 Tinggi Jarak Bebas yang Direkomendasikan* (SAE 2:1)	4000	157,5	4000	157,5	4000	157,5	4000	157,5	4000	157,5	4000	157,5

\*Dimensi jarak bebas hanya untuk acuan.

\*\*Diukur dengan tailgate turun untuk bodi ejektor.

# Spesifikasi Truk Tambang Bawah Tanah AD30

## Kemampuan Menanjak/Kecepatan/Rimpull

Untuk menentukan kinerja kemampuan tanjakan: Bacalah dari bobot kotor dan turun ke persen total resistansi. Total resistansi sama dengan persen kemiringan sebenarnya ditambah resistansi rolling. Sebagai panduan umum, gunakan 2 persen untuk resistansi rolling pada aplikasi bawah tanah atau rujuk ke Buku Pedoman Kinerja (Performance Handbook) Caterpillar. Dari titik total resistansi, bacalah secara horizontal ke kurva dengan gigi tertinggi yang dapat dicapai, lalu turun ke kecepatan maksimum. Rimpull yang dapat digunakan akan bergantung pada traksi yang tersedia dan bobot pada roda penggerak.

- Bobot Kosong Umum di Lapangan
- ..... Bobot Bermuatan

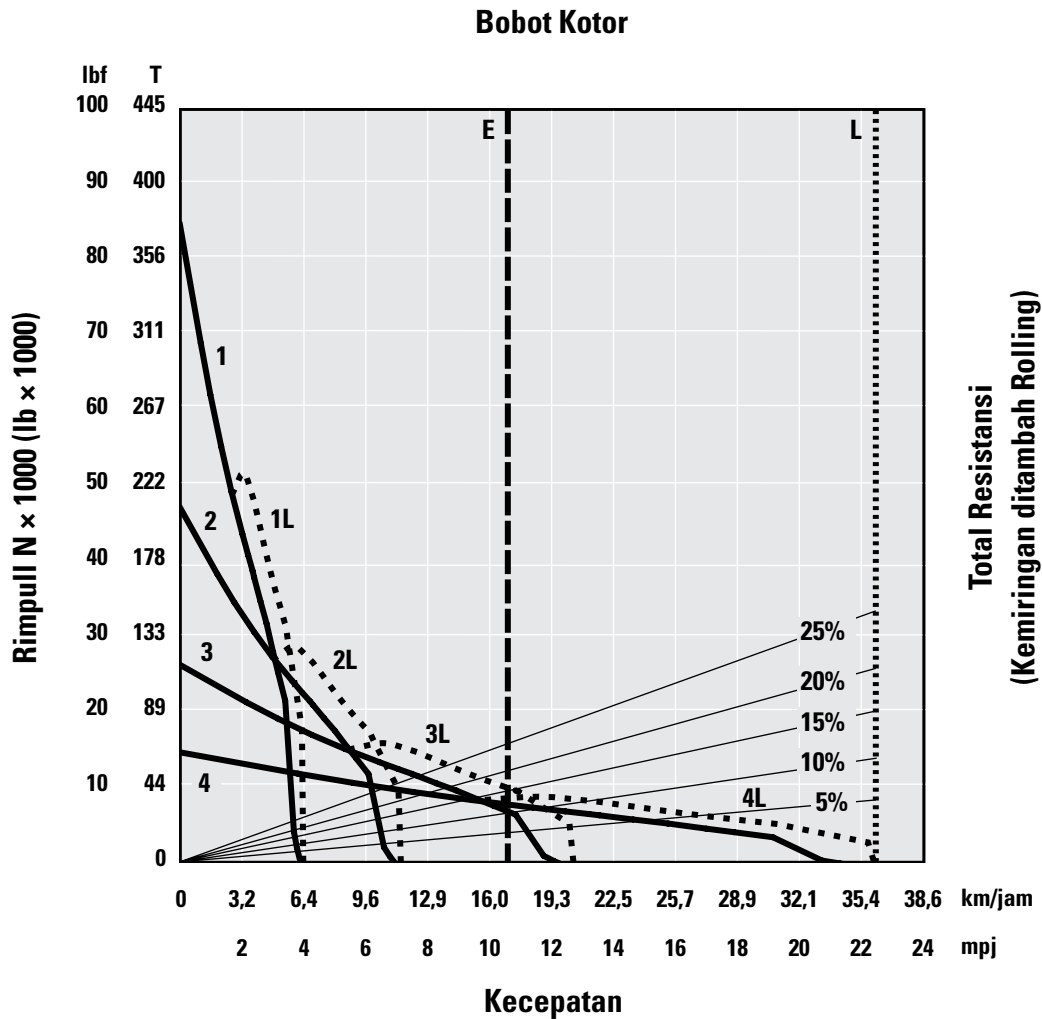

- 1 – Gigi 1
- 2 – Gigi 2
- 3 – Gigi 3
- 4 – Gigi 4

E – 28.870 kg (63.647 lb) Kosong  
 L – Bermuatan 60.000 kg (132.277 lb)

# Perlengkapan Standar dan Opsional AD30

## Perlengkapan Standar dan Opsional

Perlengkapan standar dan opsional bisa bervariasi. Hubungi dealer Cat Anda untuk mengetahui perinciannya.

	Standar	Opsional		Standar	Opsional
<b>POWER TRAIN</b>			<b>KELISTRIKAN</b>		
Gandar, pengaturan			Catu daya 12 V dalam kabin	✓	
– Lebar standar, depan – belakang	✓		Alarm, mundur	✓	
– Bak lebar, depan – belakang		✓	Alternator, 95 amp	✓	
Kontrol retarder rem, otomatis	✓		Sakelar pemutus baterai, permukaan tanah	✓	
Pengukur tekanan rem		✓	Shutdown baterai:		✓
Rem:	✓		– Isolasi di Permukaan Tanah, Sakelar Isolasi di Dalam Kabin		
– Cakram semua roda			– Isolasi dari Permukaan Tanah di Sakelar Shutdown Engine		
– Berpendingin oli			– Isolasi di Permukaan Tanah, Isolasi di Dalam Kabin, Sakelar Shutdown Engine		
– Multicakram (SAFR™)			Pemutus arus, 80 amp	✓	
Pengalihan throttle kontrol	✓		Penyemprotan anti-korosi	✓	
Pompa priming bahan bakar elektrik	✓		Konektor diagnostik	✓	
Engine:	✓		Sakelar pemutus dua kutub di permukaan tanah	✓	
– Engine diesel enam silinder Cat C15			Starter elektrik 24 volt	✓	
– Aftercooler udara ke udara (ATAAC, air to air aftercooler)			Lampu		
Opsi engine:		✓	– Lampu depan dengan sakelar peredup	✓	
– Engine, Reduksi Ventilasi (VR, Ventilation Reduction)			– Lampu depan dengan sakelar peredup, LED		✓
– Setara Tier 3			– Lampu rem dan lampu belakang	✓	
Opsi aftertreatment (untuk digunakan hanya dengan engine VR) filter Diesel Particulate Filter (DPF) (mengalir)		✓	– Lampu mundur, otomatis menyala saat gigi mundur dipilih	✓	
Pelindung kompartemen turbo, saluran buang	✓		– Lampu mundur, otomatis menyala saat gigi mundur dipilih, LED		✓
Sistem Pengisian Cepat:		✓	– Lampu kerja belakang yang dipasang di kabin	✓	
– Cairan Pendingin			– Lampu kerja belakang yang dipasang di kabin, LED		✓
– Oli engine			Baterai rendah perawatan	✓	
– Bahan Bakar (tangki ganda)			Grup soket, start tambahan	✓	
– Oli hidraulik			Sakelar shutdown dari permukaan tanah	✓	
– Oli transmisi			Sistem start dan pengisian listrik	✓	
Penggerak empat roda	✓				
Pemblokiran gigi dengan tray naik yang dapat diprogram	✓				
Pembatasan kecepatan gerak yang dapat diprogram	✓				
Cairan pendingin pemakaian lama	✓				
Rem parkir, empat roda	✓				
Pengoperasian Sakelar Rem Parkir – Tekan untuk Aktifkan/Tarik untuk Aktifkan		✓			
Precleaner, pemasukan udara engine	✓				
Pelepas manual tutup radiator	✓				
Radiator, aliran silang	✓				
Sistem kemudi sekunder	✓				
Transmisi, power shift planetary otomatis (4F/1R)	✓				
Konverter torsi dengan penguncian otomatis	✓				

(bersambung ke halaman berikutnya)

## Perlengkapan Standar dan Opsional (lanjutan)

Perlengkapan standar dan opsional bisa bervariasi. Hubungi dealer Cat Anda untuk mengetahui perinciannya.

	Standar	Opsional		Standar	Opsional
<b>LINGKUNGAN OPERATOR</b>			<b>TEKNOLOGI</b>		
Kabin, bersertifikasi ROPS/FOPS	✓		Sistem Manajemen Informasi Penting (VIMS, Vital Information Management System) Gen 3		✓
Struktur ROPS/FOPS ruang operator terbuka	✓		Muatan:		✓
Ruang operator, ROPS/FOPS tertutup:		✓	– Sistem Pengukuran Muatan Truk (TPMS, Truck Payload Measurement System)		
– AC			<b>BAN, PELEK, DAN RODA</b>		
– Pemberi tekanan kabin dan filter			Ban harus dipilih dari bagian Attachment	✓	
– Lampu plafon			Wajib. Pilih dari opsi di bawah ini:		
– Heater			– Ban, 26,5 × 25 VSNT Bridgestone		
– Ruang siap dipasang radio untuk radio dan speaker			– Ban, 26,5 × 25 VSDL Bridgestone		
– Sun visor			Rim (set berisi empat) – lima unit, tanpa ban dalam	✓	
– Jendela, pintu kabin geser			Nomor identifikasi pelek		✓
Sistem Monitoring Elektronik Caterpillar (CEMS, Caterpillar Electronic Monitoring System), panel instrumen dasbor	✓		Rim cadangan, tanpa ban dalam		✓
Sistem Kehadiran Operator	✓				
Aplikasi Rem Otomatis (ABA, Automatic Brake Application)	✓				
Klakson elektrik	✓				
Meteran:	✓				
– Temperatur cairan pendingin engine					
– Temperatur cairan pendingin transmisi					
– Temperatur oli hidrolik					
– Tingkat bahan bakar					
– Speedometer					
– Takometer					
Lampu indikator:	✓				
– Lampu peringatan untuk pemberitahuan					
– Peringatan posisi bak naik					
– Lampu jauh					
– Peringatan tekanan rem residu					
– Aplikasi retarder					
– Sinyal belok					
Peringatan ketinggian hidrolik rendah	✓				
Kaca spion, pandangan belakang	✓				
Kursi, kursi operator suspensi dengan sabuk pengaman memendek sendiri	✓				
Kursi:		✓			
– Kursi bersuspensi Cat Comfort TLV2, vinil					
– Kursi sambungan T bersuspensi, mekanis					
Pelapis kursi:		✓			
– Sambungan T dan Cat Comfort TLV2					
– Pelapis kursi, pendamping					
Kursi, instruktur/penumpang dengan sabuk pengaman	✓				
Roda kemudi, kemiringan/teleskopik	✓				

(bersambung ke halaman berikutnya)

# Perlengkapan Standar dan Opsional AD30

## Perlengkapan Standar dan Opsional (lanjutan)

Perlengkapan standar dan opsional bisa bervariasi. Hubungi dealer Cat Anda untuk mengetahui perinciannya.

	Standar	Opsional		Standar	Opsional
<b>PERLENGKAPAN STANDAR DAN OPSIONAL LAINNYA</b>			<b>PERLENGKAPAN STANDAR DAN OPSIONAL LAINNYA (lanjutan)</b>		
Adaptor, sampel oli	✓		Tap pematitan manual sistem bahan bakar	✓	
Alarm, tray naik	✓		Bumper karet depan	✓	
Bak pembuangan dan bodi ejektor			Pegangan tangan (akses naik/turun bagian atas dek)	✓	
– Pembuangan, (11,3 m <sup>3</sup> /14,8 yd <sup>3</sup> )		✓	Pegangan Tangan	✓	
– Pembuangan, (14,4 m <sup>3</sup> /18,8 yd <sup>3</sup> )	✓		Hitch, artikulasi dan osilasi	✓	
– Pembuangan, (16,8 m <sup>3</sup> /21,9 yd <sup>3</sup> ) (konfigurasi bak lebar)		✓	Lug pengangkatan, rangka	✓	
– Pembuangan, (17,5 m <sup>3</sup> /22,9 yd <sup>3</sup> )		✓	Sistem pelumasan		
– Ejektor, (15,2 m <sup>3</sup> /19,9 yd <sup>3</sup> )		✓	– Terpusat, bak pembuangan	✓	
– Ejektor, (16,8 m <sup>3</sup> /21,9 yd <sup>3</sup> )		✓	– Otomatis, bak pembuangan atau bodi ejektor		✓
Lapisan bak, benturan, dan/atau keausan		✓	– Terpusat, bodi ejektor		✓
Kamera – berwarna, menghadap belakang		✓	Transfer tambang		✓
Penutup, anti-kejahatan untuk pengiriman		✓	Buku Petunjuk Pengoperasian dan Perawatan – Bahasa Inggris dan bahasa lokal lainnya yang dapat dipilih	✓	
Tutup, radiator, pelepas manual	✓		Pita reflektif		✓
Grup purifier/muffler gas buang katalitik	✓		Port Pengambilan Sampel Oli Terjadwal (S·O·S <sup>SM</sup> ):	✓	
Titik pelumasan terpusat	✓		– Cairan Pendingin		
Fender			– Oli engine		
– Depan, flap belakang	✓		– Oli hidraulik		
– Bak lebar, depan, flap belakang		✓	– Oli transmisi		
Firewall	✓		Peralatan servis		✓
Sistem pemadaman kebakaran:		✓	Pelindung tumpahan, depan, untuk bak	✓	
– Busa, berbasis air			Gril radiator ayun keluar	✓	
Cairan:		✓	Pin derek, depan dan belakang	✓	
– Bahan bakar arktik					
– Cairan pendingin arktik					

Untuk informasi selengkapnya mengenai produk, layanan dealer, dan solusi industri Cat, kunjungi situs web kami di [www.cat.com](http://www.cat.com)

A8XQ3472-01 (11-2024)  
(Global)

© 2024 Caterpillar

Semua hak dilindungi undang-undang

Bahan dan spesifikasi dapat berubah sewaktu-waktu tanpa pemberitahuan sebelumnya. Alat berat yang ditampilkan dalam foto mungkin disertai perlengkapan tambahan. Hubungi dealer Cat Anda untuk mengetahui pilihan yang tersedia.

CAT, CATERPILLAR, LET'S DO THE WORK, logo-logo yang berkaitan, "Caterpillar Corporate Yellow", kemasan dagang "Power Edge" dan Cat "Modern Hex", serta identitas perusahaan dan produk yang digunakan di sini merupakan merek dagang dari Caterpillar dan tidak boleh digunakan tanpa izin.

