



Excavadoras hidráulicas

# 320 GC, GC Estrecha

## Especificaciones técnicas

Las configuraciones y las funciones pueden variar según la región. Consulte a su distribuidor Cat® para conocer la disponibilidad en su zona.

### Índice general

#### Excavadora Hidráulica 320GC

<b>Especificaciones</b> .....	<b>2</b>	Peso de funcionamiento y presiones sobre el suelo .....	3
Motor .....	2	Pesos de los componentes principales .....	3
Mecanismo de giro .....	2	Dimensiones .....	4
Pesos .....	2	Radio de acción .....	5
Cadena .....	2	Capacidades de elevación de la pluma de alcance .....	6
Transmisión .....	2	Especificaciones y compatibilidad de cucharones .....	10
Sistema hidráulico .....	2	Guía de oferta de accesorios .....	14
Capacidades de llenado de servicio .....	2	<b>Equipo estándar y opcional</b> .....	<b>22</b>
Normas .....	2	<b>Kit y accesorios del distribuidor instalados</b> .....	<b>24</b>
Niveles de ruido .....	2	<b>Declaración medioambiental de 320 GC</b> .....	<b>25</b>
Sistema de aire acondicionado .....	2		

#### Configuración especial de la Excavadora Hidráulica 320 GC Estrecha

<b>Características y ventajas principales</b> .....	<b>26</b>	Sistema de aire acondicionado .....	28
<b>Especificaciones</b> .....	<b>27</b>	Peso de funcionamiento y presiones sobre el suelo .....	29
Motor .....	27	Peso de los componentes principales .....	29
Mecanismo de giro .....	27	Dimensiones .....	30
Pesos .....	27	Radio de acción .....	31
Cadenas .....	27	Capacidades de elevación de plumas de alcance .....	32
Transmisión .....	27	Especificaciones y compatibilidad de cucharones .....	33
Normas .....	27	Guía de oferta de accesorios .....	37
Sistema hidráulico .....	27	<b>Equipos estándar y opcionales</b> .....	<b>45</b>
Capacidades de llenado de servicio .....	28	<b>Kit y accesorios del distribuidor instalados</b> .....	<b>47</b>
Niveles de ruido .....	28		

# Especificaciones de la Excavadora Hidráulica 320 GC

## Motor

Modelo de motor	Cat® C4.4	
Potencia neta		
ISO 9249	109 kW	146 hp
ISO 9249 (DIN)	148 hp (sistema métrico)	
Potencia del motor		
ISO 14396	110 kW	148 hp
ISO 14396 (DIN)	150 hp (sistema métrico)	
Calibre	105 mm	4 pulg
Carrera	127 mm	5 pulg
Cilindrada	4,4 L	269 pulg <sup>3</sup>
Capacidad de biodiésel	Hasta B20 <sup>(1)</sup>	

- Cumple las normas de emisiones Tier 4 final de la EPA de EE. UU., Stage V de la UE y de Japón 2014.
- Recomendada para su uso hasta 4.500 m (14.764 pies) de altitud con una disminución de la potencia del motor por encima de los 3.000 m (9.842,5 pies).
- La potencia indicada se prueba de acuerdo con el estándar especificado vigente en el momento de la fabricación.
- La potencia neta indicada es la potencia disponible en el volante cuando el motor está equipado con ventilador, sistema de admisión de aire, sistema de escape y alternador.
- Velocidad del motor a 2.000 rev/min.

<sup>(1)</sup> Los motores diésel Cat deben utilizar ULSD (combustible diésel ultrabajo en azufre con 15 ppm de azufre o menos) o ULSD mezclado con los siguientes combustibles de menor intensidad de carbono hasta:

- ✓ 20 % de biodiésel FAME (éster metílico de ácidos grasos)\*
- ✓ 100 % diésel renovable, HVO (aceite vegetal hidrogenado) y combustibles GTL (gas a líquido)

Consulte las directrices para su correcta aplicación. Para obtener más información, consulte a su distribuidor Cat o las "Recomendaciones de fluidos para máquinas de Caterpillar" (SEBU6250).

\**Los motores sin dispositivos de postratamiento pueden usar mezclas más altas, hasta un 100 % de biodiésel (para el uso de mezclas superiores al 20 % de biodiésel, consulte a su distribuidor Cat).*

\*\**Las emisiones de gases de efecto invernadero en el tubo de escape de los combustibles con menor intensidad de carbonos básicamente las mismas que las de los combustibles tradicionales.*

## Mecanismo de giro

Velocidad de giro*	11,6 rev/min	
Par de giro máximo	74,4 kN·m	54.900 lbf·pie

\*Para máquinas con marcado CE, el valor por defecto puede ser inferior.

## Pesos

Peso de funcionamiento	22.000 kg	48.500 lb
------------------------	-----------	-----------

- Tren de rodaje largo, pluma de alcance, balancín R2.9 (9'6"), cucharón, servicio general de 1,0 m<sup>3</sup> (1,31 yd<sup>3</sup>), zapatas de garra triple de 700 mm (28 pulg) y contrapeso de 4.200 kg (9.300 lb).

## Cadena

Anchura de las zapatas de cadena opcionales	600 mm	24 pulg
Anchura de las zapatas de cadena opcionales	700 mm	28 pulg
Anchura de las zapatas de cadena opcionales	790 mm	31 pulg
Anchura de las zapatas de cadena opcionales	900 mm	35 pulg
Número de zapatas (cada lado)	49	
Número de rodillos de la cadena (cada lado)	8	
Número de rodillos portadores (cada lado)	2	

## Transmisión

Subida de pendientes	35°/70 %	
Velocidad de desplazamiento máxima	5,9 km/h	3,6 mph
Máxima fuerza de tracción en la barra de tiro	200 kN	45.000 lbf

## Sistema hidráulico

Sistema principal – Caudal máximo – Implemento	442 L/min (221 × 2 bombas)	117 gal/min (58,5 × 2 bombas)
Presión máxima: equipo - normal	35.000 kPa	5.075 lb/pulg <sup>2</sup>
Presión máxima: desplazamiento	34.300 kPa	4.974 psi
Presión máxima: giro	25.000 kPa	3.625 psi
Cilindro de la pluma: calibre	120 mm	5 pulg
Cilindro de la pluma: carrera	1.260 mm	50 pulg
Cilindro del balancín: calibre	135 mm	5 pulg
Cilindro del balancín: carrera	1.504 mm	59 pulg
Cilindro del cucharón: calibre	115 mm	5 pulg
Cilindro del cucharón: carrera	1.104 mm	43 pulg

## Capacidades de llenado de servicio

Capacidad del depósito de combustible	345 L	86,6 gal
Sistema de refrigeración	25 L	6,6 gal
Aceite del motor	15 L	4,0 gal
Mando del giro	12 L	3,2 gal
Mando final (cada uno)	4 L	1,1 gal
Sistema hidráulico (incluido el depósito)	234 L	61,8 gal
Depósito hidráulico	115 L	30,4 gal
Depósito de líquido de escape diésel (DEF, Diesel Exhaust Fluid)	39 L	10,3 gal

## Normas

Frenos	ISO 10265:2008
Cabina/Estructura de protección en caso de vuelcos (ROPS)	ISO 12117-2:2008
Protecciones del operador (OPG) (opcional)	ISO 10262:1998 nivel II

## Niveles de ruido

ISO 6395:2008 (exterior)	101 dB(A)
ISO 6396:2008 (dentro de la cabina)	70 dB(A)

- Cuando se trabaje mucho tiempo con las puertas o ventanillas de la cabina abiertas en lugares muy ruidosos o si el puesto del operador no se ha mantenido correctamente, el operador de la máquina podría necesitar protección en los oídos.

## Sistema de aire acondicionado

El sistema de aire acondicionado de esta máquina contiene el refrigerante con gas fluorado de efecto invernadero R134a (potencial de calentamiento global = 1.430). El sistema contiene 0,85 kg (1,9 lb) de refrigerante, que tiene un equivalente de 1.216 toneladas métricas (1.340 toneladas) de CO<sub>2</sub>.

# Especificaciones de la Excavadora Hidráulica 320 GC

## Pesos de funcionamiento y presiones sobre el suelo

Configuraciones de la máquina básica	Zapatas de garra triple de 600 mm (24 pulg)	Zapatas de garra triple de 700 mm (28 pulg)	Zapatas de garra triple de 790 mm (31 pulg)	Zapatas de garra triple de 900 mm (35 pulg)
	Peso	Presión sobre el suelo	Peso	Presión sobre el suelo
	kg (lb)	kPa (lb/pulg <sup>2</sup> )	kg (lb)	kPa (lb/pulg <sup>2</sup> )
<b>Bastidor inferior con rodillos de cadena y rodillos portadores</b>				
<b>Máquina básica con contrapeso de 4,2 tm (9.300 lb) + tren de rodaje largo</b>				
Pluma de alcance + balancín R2.9 (9'6") + cucharón GD de 1,0 m <sup>3</sup> (1,31 yd <sup>3</sup> )	21.600 (47.600)	44,9 (6,5)	22.000 (48.500)	39,2 (5,7)
			22.200 (49.000)	35,1 (5,1)
				22.500 (49.600)
				31,2 (4,5)

Todos los pesos de funcionamiento incluyen un depósito de combustible al 90 % de capacidad y un operador de 75 kg (165 lb).

## Pesos de los componentes principales

	kg	lb
Peso de la máquina básica (con contrapeso de 4,2 tm [9.300 lb], bastidor superior, tren de rodaje largo con rodillos de cadena; no incluye cilindros de pluma, pluma, balancín, cucharón, cilindro de balancín, cilindro de cucharón, cadenas, depósito de combustible al 90 % y operador de 75 kg [165 lb]).	14.800	32.600
Zapatas de cadena:		
Zapatas de cadena de garra triple de 600 mm (24 pulg) de ancho y 8,5 mm (0,33") de grosor	2.600	5.700
Zapatas de cadena de garra triple de 700 mm (28 pulg) de ancho y 10 mm (0,39") de grosor	3.020	6.700
Zapatas de cadena de garra triple de 790 mm (31 pulg) de ancho y 10 mm (0,39") de grosor con extensión de escalón	3.290	7.300
Zapatas de cadena de garra triple de 900 mm (35 pulg) de ancho y 10 mm (0,39") de grosor con extensión de escalón	3.570	7.900
Dos cilindros de la pluma	340	700
Peso del depósito de combustible al 90 % de capacidad y un operador de 75 kg (165 lb)	310	700
Contrapeso:		
Contrapeso de 4,2 tm (9.300 lb)	4.200	9.300
Bastidor de giro:		
Bastidor de giro	1.910	4.200
Tren de rodaje:		
Bastidor inferior estándar con rodillos de cadena de uso pesado (HD) y rodillos portadores estándar para tren de rodaje largo	4.390	9.700
Plumas (incluidas líneas, bulones, cilindro de bastidor):		
Pluma de alcance de 5,7 m (18'8")	1.690	3.700
Balancines (incluye tuberías, bulones, cilindro del cucharón y varillaje del cucharón):		
Balancín de alcance R2.5 (8'2")	1.020	2.200
Balancín de alcance R2.9 (9'6")	1.080	2.400
Cucharón (sin varillaje):		
GD de 1,0 m <sup>3</sup> (1,31 yd <sup>3</sup> )	735	1.600
Acoplamiento rápido (QC):		
QC CW específico	230	500
QC con mecanismo de enganche al bulón	390	900

# Especificaciones de la Excavadora Hidráulica 320 GC

## Dimensiones

Todas las dimensiones son aproximadas y pueden variar dependiendo de la selección del cucharón.

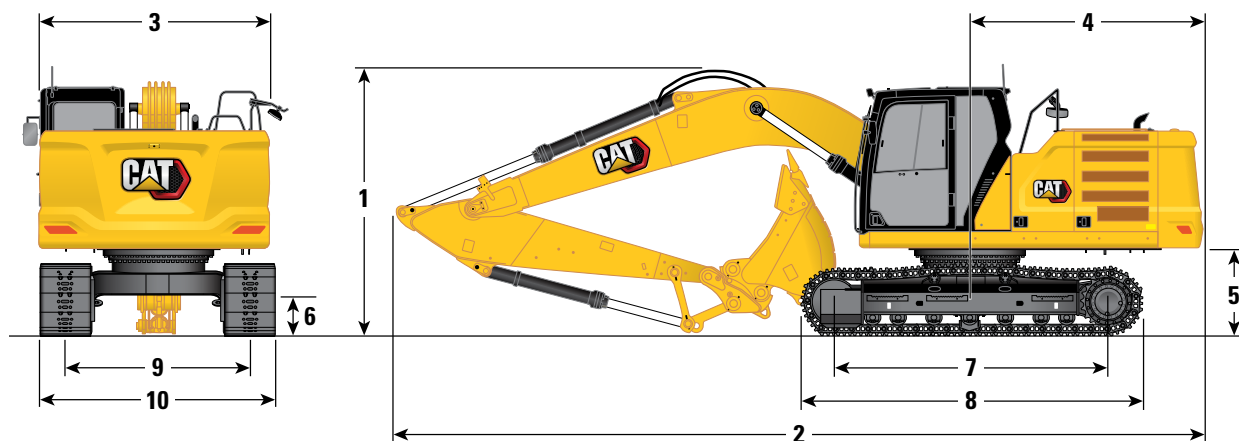

### Opción de pluma

Pluma de alcance  
5,7 m (18'8")

### Opciones de balancín

Balancín de alcance  
R2.9B1 (9'6")

Balancín de alcance  
R2.5B1 (8'2")

#### 1 Altura de la máquina:

Altura de la parte superior de la cabina	2.960 mm	9'8"	2.960 mm	9'8"
Parte superior de altura de OPG	3.100 mm	10'2"	3.100 mm	10'2"
Altura del pasamanos	2.950 mm	9'8"	2.950 mm	9'8"
Con pluma/balancín/cucharón instalados	3.160 mm	10'4"	3.080 mm	10'1"
Con pluma/balancín instalados	2.910 mm	9'6"	2.830 mm	9'3"
Con pluma instalada	2.480 mm	8'1"	2.480 mm	8'1"

#### 2 Longitud de la máquina:

Con pluma/balancín/cucharón instalados	9.530 mm	31'3"	9.530 mm	31'3"
Con pluma/balancín instalados	9.500 mm	31'1"	9.480 mm	31'1"
Con pluma instalada	8.450 mm	27'8"	8.450 mm	27'8"

#### 3 Anchura del bastidor superior

2.780 mm	9'1"	2.780 mm	9'1"
----------	------	----------	------

#### 4 Radio de giro de la cola

2.830 mm	9'3"	2.830 mm	9'3"
----------	------	----------	------

#### 5 Altura libre desde el contrapeso

1.050 mm	3'5"	1.050 mm	3'5"
----------	------	----------	------

#### 6 Altura libre sobre el suelo

470 mm	1'6"	470 mm	1'6"
--------	------	--------	------

#### 7 Distancia entre los centros de los rodillos

3.650 mm	11'11"	3.650 mm	11'11"
----------	--------	----------	--------

#### 8 Longitud de la cadena

4.450 mm	14'7"	4.450 mm	14'7"
----------	-------	----------	-------

#### 9 Ancho de vía

2.380 mm	7'9"	2.380 mm	7'9"
----------	------	----------	------

#### 10 Anchura del tren de rodaje:

Zapatas de 600 mm (24 pulg)	2.980 mm	9'9"	2.980 mm	9'9"
Zapatas de 700 mm (28 pulg)	3.080 mm	10'1"	3.080 mm	10'1"
Zapatas de 790 mm (31 pulg)	3.170 mm	10'4"	3.170 mm	10'4"
Zapatas de 900 mm (35 pulg)	3.280 mm	10'9"	3.280 mm	10'9"

#### Tipo de cucharón

GD

GD

Capacidad del cucharón	1,0 m <sup>3</sup>	1,31 yd <sup>3</sup>	1,0 m <sup>3</sup>	1,31 yd <sup>3</sup>
Radio de la punta del cucharón	1.570 mm	5'1"	1.570 mm	5'1"

# Especificaciones de la Excavadora Hidráulica 320 GC

## Radio de acción

Todas las dimensiones son aproximadas y pueden variar dependiendo de la selección del cucharón.

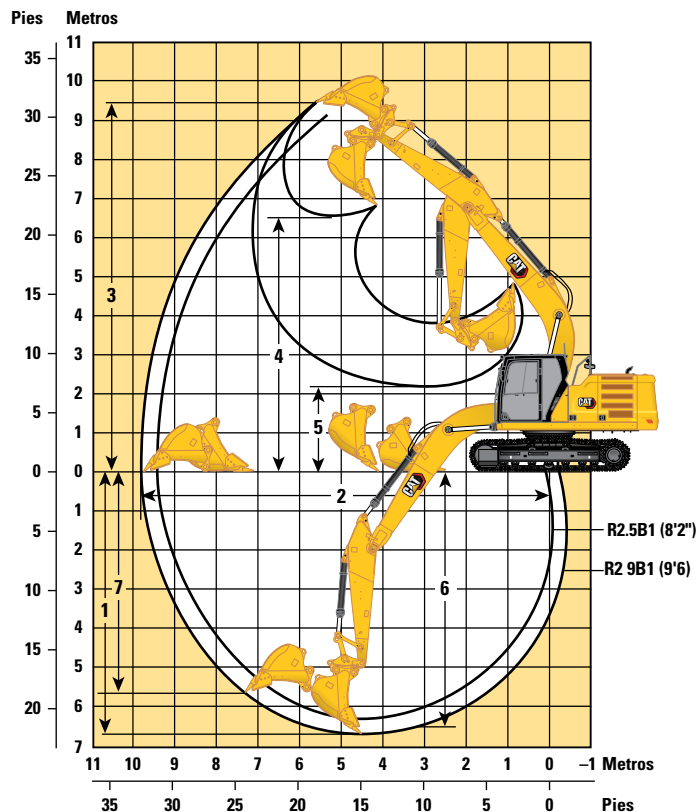

### Opción de pluma

Pluma de alcance  
5,7 m (18'8")

#### Opciones de balancín

Balancín de alcance  
R2.9B1 (9'6")

Balancín de alcance  
R2.5B1 (8'2")

	Balancín de alcance R2.9B1 (9'6")		Balancín de alcance R2.5B1 (8'2")	
<b>1</b> Profundidad máxima de excavación	6.720 mm	22'0"	6.300 mm	20'8"
<b>2</b> Alcance máximo a nivel del suelo	9.860 mm	32'4"	9.470 mm	31'0"
<b>3</b> Altura máxima de corte	9.450 mm	31'0"	9.250 mm	30'4"
<b>4</b> Altura máxima de carga	6.490 mm	21'3"	6.290 mm	20'7"
<b>5</b> Altura mínima de carga	2.170 mm	7'1"	2.590 mm	8'5"
<b>6</b> Profundidad máxima de corte para obtener una excavación horizontal de 2440 mm (8'0")	6.550 mm	21'5"	6.110 mm	20'0"
<b>7</b> Profundidad máxima de excavación en un frente vertical	5.690 mm	18'8"	5.290 mm	17'4"
Fuerza de excavación del cucharón (ISO)	129 kN	28.935 lbf	129 kN	28.935 lbf
Fuerza de excavación del balancín (ISO)	99 kN	22.281 lbf	110 kN	24.688 lbf
Tipo de cucharón	GD		GD	
Capacidad del cucharón	1,0 m <sup>3</sup>	1,31 yd <sup>3</sup>	1,0 m <sup>3</sup>	1,31 yd <sup>3</sup>
Radio de la punta del cucharón	1.570 mm	5'1"	1.570 mm	5'1"

# Especificaciones de la Excavadora Hidráulica 320 GC

## Capacidades de elevación de la pluma de alcance – Contrapeso: 4,2 tm (9.300 lb) – sin cucharón

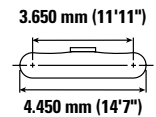
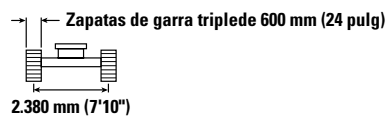
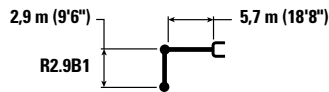

		1.500 mm/60 pulg		3.000 mm/120 pulg		4.500 mm/180 pulg		6.000 mm/240 pulg		7.500 mm/300 pulg		mm pulg		
7.500 mm 300 pulg	kg lb							*4.350	*4.350			*3.750 *8.350	*3.750 *8.350	6.150 240
6.000 mm 240 pulg	kg lb							*4.950 *10.900	*4.950 *10.900			*3.500 *7.650	*3.500 *7.650	7.290 290
4.500 mm 180 pulg	kg lb							*5.450 *11.850	5.300 11.450	*5.150 *10.950	3.800 8.100	*3.400 *7.500	*3.400 *7.500	7.990 320
3.000 mm 120 pulg	kg lb					*7.950 *17.150	7.750 16.700	*6.250 *13.600	5.100 10.950	*5.450 *11.900	3.700 7.900	*3.500 *7.650	3.100 6.850	8.360 330
1.500 mm 60 pulg	kg lb					*9.650 *20.800	7.250 15.650	*7.100 *15.400	4.850 10.500	5.550 11.900	3.550 7.650	*3.700 *8.100	3.000 6.600	8.450 340
0 mm 0 pulg	kg lb			*5.800 *13.250	*5.800 *13.250	*10.600 *22.900	7.000 15.050	7.500 16.150	4.700 10.150	5.450 11.700	3.500 7.500	*4.100 *9.000	3.050 6.750	8.260 330
-1.500 mm -60 pulg	kg lb	*6.150 *13.800	*6.150 *13.800	*10.000 *22.700	*10.000 *22.700	*10.700 *23.150	6.900 14.850	7.450 16.000	4.650 10.000	5.400 11.650	3.450 7.450	*4.800 *10.600	3.300 7.250	7.780 310
-3.000 mm -120 pulg	kg lb	*10.600 *23.800	*10.600 *23.800	*14.150 *30.650	13.450 28.750	*10.000 *21.600	6.950 15.000	*7.450 *15.950	4.650 10.050			*6.100 *13.400	3.850 8.550	6.950 280
-4.500 mm -180 pulg	kg lb			*11.300 *24.200	*11.300 *24.200	*8.150 *17.300	7.150 15.450					*6.150 *13.500	5.300 11.950	5.600 220

## Capacidades de elevación de la pluma de alcance – Contrapeso: 4,2 tm (9.300 lb) – sin cucharón

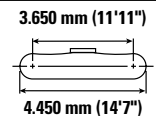
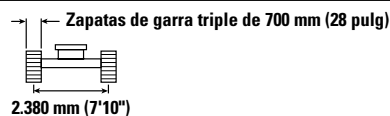
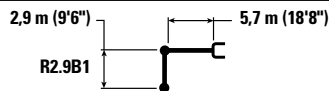

		1.500 mm/60 pulg		3.000 mm/120 pulg		4.500 mm/180 pulg		6.000 mm/240 pulg		7.500 mm/300 pulg		mm pulg		
7.500 mm 300 pulg	kg lb							*4.350	*4.350			*3.750 *8.350	*3.750 *8.350	6.150 240
6.000 mm 240 pulg	kg lb							*4.950 *10.900	*4.950 *10.900			*3.500 *7.650	*3.500 *7.650	7.290 290
4.500 mm 180 pulg	kg lb							*5.450 *11.850	5.350 11.550	*5.150 *10.950	3.800 8.150	*3.400 *7.500	*3.400 *7.500	7.990 320
3.000 mm 120 pulg	kg lb					*7.950 *17.150	7.800 16.850	*6.250 *13.600	5.150 11.050	*5.450 *11.900	3.700 8.000	*3.500 *7.650	3.150 6.950	8.360 330
1.500 mm 60 pulg	kg lb					*9.650 *20.800	7.350 15.800	*7.100 *15.400	4.900 10.600	5.600 12.000	3.600 7.750	*3.700 *8.100	3.050 6.700	8.450 340
0 mm 0 pulg	kg lb			*5.800 *13.250	*5.800 *13.250	*10.600 *22.900	7.050 15.200	7.600 16.300	4.750 10.250	5.500 11.800	3.500 7.550	*4.100 *9.000	3.100 6.800	8.260 330
-1.500 mm -60 pulg	kg lb	*6.150 *13.800	*6.150 *13.800	*10.000 *22.700	*10.000 *22.700	*10.700 *23.150	7.000 15.000	7.500 16.150	4.700 10.050	5.450 11.750	3.500 7.500	*4.800 *10.600	3.350 7.350	7.780 310
-3.000 mm -120 pulg	kg lb	*10.600 *23.800	*10.600 *23.800	*14.150 *30.650	13.550 29.000	*10.000 *21.600	7.050 15.150	*7.450 *15.950	4.700 10.150			*6.100 *13.400	3.900 8.650	6.950 280
-4.500 mm -180 pulg	kg lb			*11.300 *24.200	*11.300 *24.200	*8.150 *17.300	7.250 15.600					*6.150 *13.500	5.350 12.050	5.600 220



ISO 10567:2007



\* Indica que la carga está limitada por la capacidad hidráulica de elevación en lugar de por la carga de vuelco. Las cargas anteriores cumplen el estándar de capacidad de elevación de excavadoras hidráulicas ISO 10567:2007. No exceden el 87 % de la capacidad hidráulica de elevación o el 75 % de la carga límite de equilibrio. El peso de todos los accesorios de elevación debe restarse de las capacidades de elevación anteriores. Las capacidades de elevación se basan en la posición de la máquina sobre una superficie firme y uniforme. El uso de un punto de enganche del accesorio para manipular/elevar objetos podría afectar al rendimiento de elevación de la máquina.

La capacidad de elevación permanece dentro del  $\pm 5$  % para todas las zapatas de cadena disponibles.

Consulte siempre el manual de funcionamiento y mantenimiento apropiado para obtener información específica del producto.

# Especificaciones de la Excavadora Hidráulica 320 GC

## Capacidades de elevación de la pluma de alcance – Contrapeso: 4,2 tm (9.300 lb) – sin cucharón



Diagrama de la pluma	1.500 mm/60 pulg		3.000 mm/120 pulg		4.500 mm/180 pulg		6.000 mm/240 pulg		7.500 mm/300 pulg		Diagrama de la pluma		mm pulg	
	kg lb	kg lb	kg lb	kg lb	kg lb	kg lb	kg lb	kg lb	kg lb	kg lb	kg lb	kg lb		
7.500 mm 300 pulg	kg lb						*4.350 9.580	*4.350 9.580			*3.750 8.350	*3.750 8.350	6.150 240	
6.000 mm 240 pulg	kg lb						*4.950 10.900	*4.950 10.900			*3.500 7.650	*3.500 7.650	7.290 290	
4.500 mm 180 pulg	kg lb						*5.450 11.850	*5.450 11.700	*5.150 10.950	3.850 8.250	*3.400 7.500	*3.400 7.500	7.990 320	
3.000 mm 120 pulg	kg lb					*7.950 17.150	7.900 17.000	*6.250 13.600	5.200 11.200	*5.450 11.900	3.750 8.100	*3.500 7.650	3.200 7.050	8.360 330
1.500 mm 60 pulg	kg lb					*9.650 20.800	7.400 16.000	*7.100 15.400	5.000 10.700	5.650 12.150	3.650 7.850	*3.700 8.100	3.100 6.800	8.450 340
0 mm 0 pulg	kg lb					*10.600 22.900	7.150 15.400	7.700 16.550	4.800 10.350	5.550 11.950	3.550 7.650	*4.100 9.000	3.150 6.900	8.260 330
-1.500 mm -60 pulg	kg lb	*6.150 13.800	*6.150 13.800	*10.000 22.700	*10.000 22.700	*10.700 23.150	7.050 15.200	7.600 16.350	4.750 10.200	5.550 11.900	3.550 7.650	*4.800 10.600	3.400 7.450	7.780 310
-3.000 mm -120 pulg	kg lb	*10.600 23.800	*10.600 23.800	*14.150 30.650	13.700 29.400	*10.000 21.600	7.150 15.350	*7.450 15.950	4.750 10.300			*6.100 13.400	3.950 8.750	6.950 280
-4.500 mm -180 pulg	kg lb			*11.300 24.200	*11.300 24.200	*8.150 17.300	7.300 15.800					*6.150 13.500	5.450 12.200	5.600 220

## Capacidades de elevación de la pluma de alcance – Contrapeso: 4,2 tm (9.300 lb) – sin cucharón



Diagrama de la pluma	1.500 mm/60 pulg		3.000 mm/120 pulg		4.500 mm/180 pulg		6.000 mm/240 pulg		7.500 mm/300 pulg		Diagrama de la pluma		mm pulg	
	kg lb	kg lb	kg lb	kg lb	kg lb	kg lb	kg lb	kg lb	kg lb	kg lb	kg lb	kg lb		
7.500 mm 300 pulg	kg lb						*4.350 9.580	*4.350 9.580			*3.750 8.350	*3.750 8.350	6.150 240	
6.000 mm 240 pulg	kg lb						*4.950 10.900	*4.950 10.900			*3.500 7.650	*3.500 7.650	7.290 290	
4.500 mm 180 pulg	kg lb						*5.450 11.850	*5.450 11.850	*5.150 10.950	4.000 8.550	*3.400 7.500	*3.400 7.500	7.990 320	
3.000 mm 120 pulg	kg lb					*7.950 17.150	*7.950 17.150	*6.250 13.600	5.350 11.550	*5.450 11.900	3.900 8.350	*3.500 7.650	3.300 7.250	8.360 330
1.500 mm 60 pulg	kg lb					*9.650 20.800	7.650 16.500	*7.100 15.400	5.150 11.050	5.850 12.600	3.800 8.100	*3.700 8.100	3.200 7.000	8.450 340
0 mm 0 pulg	kg lb					*10.600 22.900	7.400 15.900	*7.700 16.700	5.000 10.700	5.750 12.400	3.700 7.950	*4.100 9.000	3.250 7.150	8.260 330
-1.500 mm -60 pulg	kg lb	*6.150 13.800	*6.150 13.800	*10.000 22.700	*10.000 22.700	*10.700 23.150	7.300 15.700	7.900 16.950	4.900 10.550	5.750 12.350	3.650 7.900	*4.800 10.600	3.500 7.700	7.780 310
-3.000 mm -120 pulg	kg lb	*10.600 23.800	*10.600 23.800	*14.150 30.650	*14.150 30.350	*10.000 21.600	7.350 15.850	*7.450 15.950	4.950 10.650			*6.100 13.400	4.100 9.050	6.950 280
-4.500 mm -180 pulg	kg lb			*11.300 24.200	*11.300 24.200	*8.150 17.300	7.550 16.300					*6.150 13.500	5.600 12.600	5.600 220

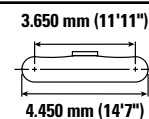
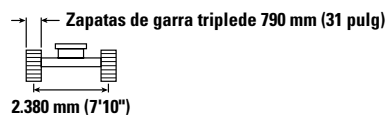
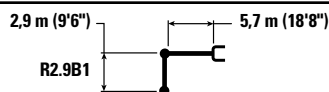

ISO 10567:2007

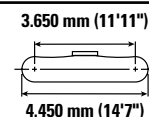
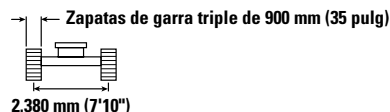
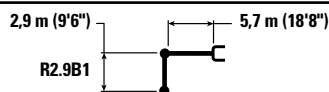

\* Indica que la carga está limitada por la capacidad hidráulica de elevación en lugar de por la carga de vuelco. Las cargas anteriores cumplen el estándar de capacidad de elevación de excavadoras hidráulicas ISO 10567:2007. No exceden el 87 % de la capacidad hidráulica de elevación o el 75 % de la carga límite de equilibrio. El peso de todos los accesorios de elevación debe restarse de las capacidades de elevación anteriores. Las capacidades de elevación se basan en la posición de la máquina sobre una superficie firme y uniforme. El uso de un punto de enganche del accesorio para manipular/eleva objetos podría afectar al rendimiento de elevación de la máquina.

La capacidad de elevación permanece dentro del ±5 % para todas las zapatas de cadena disponibles.

Consulte siempre el manual de funcionamiento y mantenimiento apropiado para obtener información específica del producto.



# Especificaciones de la Excavadora Hidráulica 320 GC

## Capacidades de elevación de la pluma de alcance – Contrapeso: 4,2 tm (9.300 lb) – sin cucharón



Diagrama de la pluma	Unidad	3.000 mm/120 pulg		4.500 mm/180 pulg		6.000 mm/240 pulg		7.500 mm/300 pulg		Diagrama de la pluma		mm pulg
		Diagrama 1	Diagrama 2	Diagrama 1	Diagrama 2	Diagrama 1	Diagrama 2	Diagrama 1	Diagrama 2	Diagrama 1	Diagrama 2	
7.500 mm 300 pulg	kg lb									*4.550 *10.100	*4.550 *10.100	5.600 220
6.000 mm 240 pulg	kg lb					*5.400 *11.800	*5.400 11.600			*4.150 *9.150	*4.150 *9.150	6.830 270
4.500 mm 180 pulg	kg lb			*6.750 *14.600	*6.750 *14.600	*5.800 *12.650	5.250 11.350	*4.600	3.750	*4.050 *8.950	3.700 8.150	7.570 300
3.000 mm 120 pulg	kg lb			*8.500 *18.350	7.600 16.450	*6.600 *14.250	5.050 10.850	5.600 12.050	3.650 7.850	*4.150 *9.150	3.350 7.350	7.960 320
1.500 mm 60 pulg	kg lb			*10.050 *21.700	7.200 15.500	*7.350 *15.900	4.850 10.450	5.500 11.850	3.550 7.650	*4.450 *9.750	3.250 7.100	8.050 320
0 mm 0 pulg	kg lb			*10.750 *23.200	7.000 15.000	7.500 16.150	4.700 10.150	5.450 11.700	3.500 7.500	*4.950 *10.950	3.300 7.250	7.860 310
-1.500 mm -60 pulg	kg lb	*10.550 *23.950	*10.550 *23.950	*10.600 *22.950	6.950 14.950	7.450 16.050	4.650 10.050			5.600 12.350	3.600 7.900	7.350 290
-3.000 mm -120 pulg	kg lb	*13.300 *28.800	*13.300 *28.800	*9.650 *20.800	7.050 15.150	*7.100 *15.250	4.700 10.200			*6.400 *14.050	4.300 9.550	6.470 260
-4.500 mm -180 pulg	kg lb			*7.200 *15.100	*7.200 *15.100					*6.250 *13.650	*6.250 *13.650	4.980 200

## Capacidades de elevación de la pluma de alcance – Contrapeso: 4,2 tm (9.300 lb) – sin cucharón



Diagrama de la pluma	Unidad	3.000 mm/120 pulg		4.500 mm/180 pulg		6.000 mm/240 pulg		7.500 mm/300 pulg		Diagrama de la pluma		mm pulg
		Diagrama 1	Diagrama 2	Diagrama 1	Diagrama 2	Diagrama 1	Diagrama 2	Diagrama 1	Diagrama 2	Diagrama 1	Diagrama 2	
7.500 mm 300 pulg	kg lb									*4.550 *10.100	*4.550 *10.100	5.600 220
6.000 mm 240 pulg	kg lb					*5.400 *11.800	*5.400 11.700			*4.150 *9.150	*4.150 *9.150	6.830 270
4.500 mm 180 pulg	kg lb			*6.750 *14.600	*6.750 *14.600	*5.800 *12.650	5.300 11.450	*4.600	3.750	*4.050 *8.950	3.700 8.200	7.570 300
3.000 mm 120 pulg	kg lb			*8.500 *18.350	7.700 16.550	*6.600 *14.250	5.100 10.950	5.700 12.200	3.700 7.950	*4.150 *9.150	3.400 7.450	7.960 320
1.500 mm 60 pulg	kg lb			*10.050 *21.700	7.250 15.600	*7.350 *15.900	4.900 10.500	5.550 12.000	3.600 7.750	*4.450 *9.750	3.250 7.150	8.050 320
0 mm 0 pulg	kg lb			*10.750 *23.200	7.050 15.150	*7.600 16.300	4.750 10.200	5.500 11.850	3.550 7.600	*4.950 *10.950	3.350 7.300	7.860 310
-1.500 mm -60 pulg	kg lb	*10.550 *23.950	*10.550 *23.950	*10.600 *22.950	7.000 15.100	7.550 16.200	4.700 10.150			5.650 12.450	3.600 8.000	7.350 290
-3.000 mm -120 pulg	kg lb	*13.300 *28.800	*13.300 *28.800	*9.650 *20.800	7.100 15.250	*7.100 *15.250	4.750 10.300			*6.400 *14.050	4.350 9.650	6.470 260
-4.500 mm -180 pulg	kg lb			*7.200 *15.100	*7.200 *15.100					*6.250 *13.650	*6.250 *13.650	4.980 200

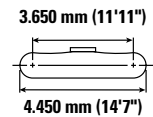
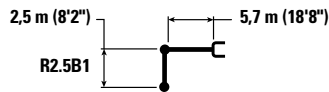

ISO 10567:2007

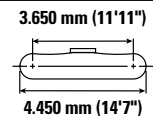
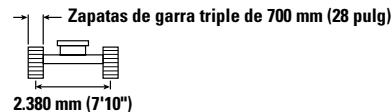
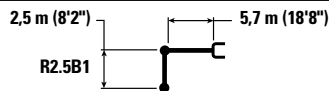

\* Indica que la carga está limitada por la capacidad hidráulica de elevación en lugar de por la carga de vuelco. Las cargas anteriores cumplen el estándar de capacidad de elevación de excavadoras hidráulicas ISO 10567:2007. No exceden el 87 % de la capacidad hidráulica de elevación o el 75 % de la carga límite de equilibrio. El peso de todos los accesorios de elevación debe restarse de las capacidades de elevación anteriores. Las capacidades de elevación se basan en la posición de la máquina sobre una superficie firme y uniforme. El uso de un punto de enganche del accesorio para manipular/elevar objetos podría afectar al rendimiento de elevación de la máquina.

La capacidad de elevación permanece dentro del ±5 % para todas las zapatas de cadena disponibles.

Consulte siempre el manual de funcionamiento y mantenimiento apropiado para obtener información específica del producto.



# Especificaciones de la Excavadora Hidráulica 320 GC

## Capacidades de elevación de la pluma de alcance – Contrapeso: 4,2 tm (9.300 lb) – sin cucharón



Diagrama de la pluma	3.000 mm/120 pulg		4.500 mm/180 pulg		6.000 mm/240 pulg		7.500 mm/300 pulg		Diagrama de la pluma		mm pulg	
7.500 mm 300 pulg	kg lb									*4.550 *10.100	*4.550 *10.100	5.600 220
6.000 mm 240 pulg	kg lb					*5.400 *11.800	*5.400 *11.800			*4.150 *9.150	*4.150 *9.150	6.830 270
4.500 mm 180 pulg	kg lb			*6.750 *14.600	*6.750 *14.600	*5.800 *12.650	5.400 11.550	*4.600	3.800	*4.050 *8.950	3.750 8.300	7.570 300
3.000 mm 120 pulg	kg lb			*8.500 *18.350	7.800 16.750	*6.600 *14.250	5.150 11.100	*5.700 12.350	3.750 8.050	*4.150 *9.150	3.400 7.550	7.960 320
1.500 mm 60 pulg	kg lb			*10.050 *21.700	7.350 15.800	*7.350 *15.900	4.950 10.650	5.650 12.150	3.650 7.850	*4.450 *9.750	3.300 7.250	8.050 320
0 mm 0 pulg	kg lb			*10.750 *23.200	7.150 15.350	7.700 16.500	4.800 10.350	5.550 12.000	3.600 7.700	*4.950 *10.950	3.350 7.400	7.860 310
-1.500 mm -60 pulg	kg lb	*10.550 *23.950	*10.550 *23.950	*10.600 *22.950	7.100 15.300	7.650 16.400	4.750 10.250			5.750 12.650	3.650 8.100	7.350 290
-3.000 mm -120 pulg	kg lb	*13.300 *28.800	*13.300 *28.800	*9.650 *20.800	7.200 15.450	*7.100 *15.250	4.850 10.400			*6.400 *14.050	4.400 9.750	6.470 260
-4.500 mm -180 pulg	kg lb			*7.200 *15.100	*7.200 *15.100					*6.250 *13.650	*6.250 *13.650	4.980 200

## Capacidades de elevación de la pluma de alcance – Contrapeso: 4,2 tm (9.300 lb) – sin cucharón



Diagrama de la pluma	3.000 mm/120 pulg		4.500 mm/180 pulg		6.000 mm/240 pulg		7.500 mm/300 pulg		Diagrama de la pluma		mm pulg	
7.500 mm 300 pulg	kg lb									*4.550 *10.100	*4.550 *10.100	5.600 220
6.000 mm 240 pulg	kg lb					*5.400 *11.800	*5.400 *11.800			*4.150 *9.150	*4.150 *9.150	6.830 270
4.500 mm 180 pulg	kg lb			*6.750 *14.600	*6.750 *14.600	*5.800 *12.650	5.550 11.900	*4.600	3.950	*4.050 *8.950	3.900 8.600	7.570 300
3.000 mm 120 pulg	kg lb			*8.500 *18.350	8.000 17.300	*6.600 *14.250	5.300 11.450	*5.700 *12.450	3.850 8.300	*4.150 *9.150	3.550 7.800	7.960 320
1.500 mm 60 pulg	kg lb			*10.050 *21.700	7.600 16.350	*7.350 *15.900	5.100 11.000	5.850 12.550	3.750 8.100	*4.450 *9.750	3.400 7.500	8.050 320
0 mm 0 pulg	kg lb			*10.750 *23.200	7.400 15.850	*7.850 *17.000	5.000 10.700	5.750 12.400	3.700 7.950	*4.950 *10.950	3.500 7.650	7.860 310
-1.500 mm -60 pulg	kg lb	*10.550 *23.950	*10.550 *23.950	*10.600 *22.950	7.350 15.800	*7.850 17.000	4.950 10.600			5.950 13.100	3.800 8.350	7.350 290
-3.000 mm -120 pulg	kg lb	*13.300 *28.800	*13.300 *28.800	*9.650 *20.800	7.450 16.000	*7.100 *15.250	5.000 10.750			*6.400 *14.050	4.550 10.100	6.470 260
-4.500 mm -180 pulg	kg lb			*7.200 *15.100	*7.200 *15.100					*6.250 *13.650	*6.250 *13.650	4.980 200

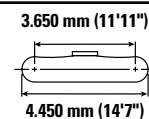
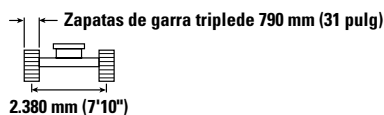
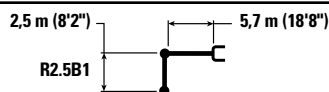

ISO 10567:2007

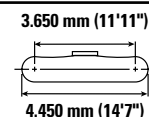
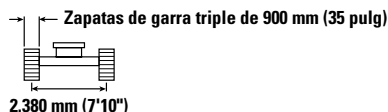
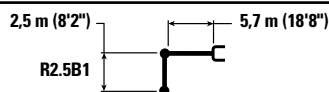

\* Indica que la carga está limitada por la capacidad hidráulica de elevación en lugar de por la carga de vuelco. Las cargas anteriores cumplen el estándar de capacidad de elevación de excavadoras hidráulicas ISO 10567:2007. No exceden el 87 % de la capacidad hidráulica de elevación o el 75 % de la carga límite de equilibrio. El peso de todos los accesorios de elevación debe restarse de las capacidades de elevación anteriores. Las capacidades de elevación se basan en la posición de la máquina sobre una superficie firme y uniforme. El uso de un punto de enganche del accesorio para manipular/eleva objetos podría afectar al rendimiento de elevación de la máquina.

La capacidad de elevación permanece dentro del ±5 % para todas las zapatas de cadena disponibles.

Consulte siempre el manual de funcionamiento y mantenimiento apropiado para obtener información específica del producto.

# Especificaciones de la Excavadora Hidráulica 320 GC

## Especificaciones y compatibilidad de cucharones

	Varillaje	Anchura		Capacidad		Peso		Llenado	Tren de rodaje largo		
		mm	pulg	m <sup>3</sup>	yd <sup>3</sup>	kg	lb		%	Contrapeso de 4,2 tm (9.300 lb)	
										Pluma de alcance	
									R2.5 (8'2")	R2.9 (9'6")	
<b>Con bulón (sin acoplamiento rápido)</b>											
Servicio general	B	600	24	0,46	0,61	555	1.223	100	●	●	
	B	750	30	0,64	0,84	626	1.380	100	●	●	
	B	1.200	48	1,19	1,56	812	1.789	100	●	⊙	
	B	1.300	51	1,30	1,70	835	1.841	100	●	⊙	
	B	1.400	55	1,43	1,87	879	1.937	100	X	X	
	B	600	24	0,46	0,60	550	1.212	100	●	●	
	B	750	30	0,64	0,84	621	1.368	100	●	●	
	B	1.000	39	0,93	1,22	717	1.580	100	●	●	
	B	1.200	48	1,19	1,56	807	1.778	100	●	⊙	
	B	1.400	55	1,43	1,87	874	1.926	100	X	X	
	B	1.500	60	1,58	2,06	914	2.014	100	X	X	
Servicio pesado	B	1.050	42	1,00	1,31	892	1.967	100	●	●	
	B	1.200	48	1,19	1,56	917	2.022	100	●	⊙	
	B	1.300	52	1,30	1,70	974	2.148	100	⊙	⊖	
Servicio en condiciones severas	B	1.050	42	1,00	1,31	948	2.091	90	●	●	
Pala de servicio en condiciones extremas	B	1.200	48	1,20	1,57	1.011	2.229	90	●	●	
Limpieza de canales y ríos	B	2.000	78	1,22	1,60	869	1.916	100	●	⊙	
Inclinación para la limpieza de canales y ríos	B	2.000	79	1,23	1,61	1.096	2.417	100	⊙	⊖	
									kg	3.440	3.180
									lb	7.584	7.011

Las cargas anteriores cumplen el estándar de excavadoras hidráulicas EN474-5:2006+A3:2013. No exceden el 87 % de la capacidad hidráulica de elevación ni el 75 % de la carga de vuelco con el varillaje delantero extendido completamente a nivel del suelo y el cucharón volteado. Capacidad basada en ISO 7451:2007. Pesos del cucharón con puntas de uso general.

### Densidad máxima de material:

- 2.100 kg/m<sup>3</sup> (3.500 lb/yd<sup>3</sup>)
- ⊙ 1.800 kg/m<sup>3</sup> (3.000 lb/yd<sup>3</sup>)
- ⊖ 1.500 kg/m<sup>3</sup> (2.500 lb/yd<sup>3</sup>)
- X No recomendado

Caterpillar recomienda el uso de los implementos adecuados para maximizar el valor que reciben los clientes de nuestros productos. El uso de implementos, incluidos los cucharones, que no cumplan las recomendaciones o especificaciones de Caterpillar en cuanto a peso, dimensiones, caudales, presiones, etc., puede dar como resultado un rendimiento inferior al esperado, incluidas, entre otros, reducciones en la producción, la estabilidad y la fiabilidad, así como en la durabilidad de los componentes. El uso inadecuado de un implemento que tenga como resultado el barrido, apalancamiento, torsión o captura de cargas pesadas reducirá la duración de la pluma y el balancín.

(continúa en la página siguiente)

# Especificaciones de la Excavadora Hidráulica 320 GC

## Especificaciones y compatibilidad de cucharones (continuación)

	Varillaje	Anchura		Capacidad		Peso		Llenado %	Tren de rodaje largo de 4,2 m (9.300 lb) Pluma de alcance	
		mm	pulg	m <sup>3</sup>	yd <sup>3</sup>	kg	lb		R2.5 (8'2")	R2.9 (9'6")
<b>Con acoplamiento con mecanismo de enganche al bulón Cat</b>										
Servicio general	B	600	24	0,46	0,61	555	1.223	100	●	●
	B	750	30	0,64	0,84	626	1.380	100	●	●
	B	1.200	48	1,19	1,56	812	1.789	100	⊙	⊖
	B	1.300	51	1,30	1,70	835	1.841	100	⊖	⊖
	B	1.400	55	1,43	1,87	879	1.937	100	⊖	○
	B	600	24	0,46	0,60	550	1.212	100	●	●
	B	750	30	0,64	0,84	621	1.368	100	●	●
	B	1.000	39	0,93	1,22	717	1.580	100	●	●
	B	1.200	48	1,19	1,56	807	1.778	100	⊙	⊖
	B	1.400	55	1,43	1,87	874	1.926	100	⊖	○
Servicio pesado	B	1.500	60	1,58	2,06	914	2.014	100	○	○
	B	1.050	42	1,00	1,31	892	1.967	100	●	⊙
	B	1.200	48	1,19	1,56	917	2.022	100	⊙	⊖
Servicio en condiciones severas	B	1.300	52	1,30	1,70	974	2.148	100	⊖	○
	B	1.050	42	1,00	1,31	948	2.091	90	●	●
Pala de servicio en condiciones extremas	B	1.200	48	1,20	1,57	1.011	2.229	90	⊙	⊖
Limpieza de canales y ríos	B	2.000	78	1,22	1,60	869	1.916	100	⊙	⊖
Inclinación para la limpieza de canales y ríos	B	2.000	79	1,23	1,61	1.096	2.417	100	⊖	○
Carga máxima con acoplamiento (carga útil + cucharón)								kg	3.019	2.760
								lb	6.657	6.086

Las cargas anteriores cumplen el estándar de excavadoras hidráulicas EN474-5:2006+A3:2013. No exceden el 87 % de la capacidad hidráulica de elevación ni el 75 % de la carga de vuelco con el varillaje delantero extendido completamente a nivel del suelo y el cucharón volteado.

Capacidad basada en ISO 7451:2007.

Pesos del cucharón con puntas de uso general.

### Densidad máxima de material:

- 2.100 kg/m<sup>3</sup> (3.500 lb/yd<sup>3</sup>)
- ⊙ 1.800 kg/m<sup>3</sup> (3.000 lb/yd<sup>3</sup>)
- ⊖ 1.500 kg/m<sup>3</sup> (2.500 lb/yd<sup>3</sup>)
- 1.200 kg/m<sup>3</sup> (2.000 lb/yd<sup>3</sup>)

Caterpillar recomienda el uso de los implementos adecuados para maximizar el valor que reciben los clientes de nuestros productos. El uso de implementos, incluidos los cucharones, que no cumplan las recomendaciones o especificaciones de Caterpillar en cuanto a peso, dimensiones, caudales, presiones, etc., puede dar como resultado un rendimiento inferior al esperado, incluidas, entre otros, reducciones en la producción, la estabilidad y la fiabilidad, así como en la durabilidad de los componentes. El uso inadecuado de un implemento que tenga como resultado el barrido, apalancamiento, torsión o captura de cargas pesadas reducirá la duración de la pluma y el balancín.

(continúa en la página siguiente)

# Especificaciones de la Excavadora Hidráulica 320 GC

## Especificaciones y compatibilidad de cucharones (continuación)

	Varillaje	Anchura		Capacidad		Peso		Llenado	Tren de rodaje largo		
		mm	pulg	m <sup>3</sup>	yd <sup>3</sup>	kg	lb		%	Contrapeso de 4,2 tm (9.300 lb)	
										Pluma de alcance	
									R2.5 (8'2")	R2.9 (9'6")	
<b>Con acoplamiento rápido CW-40</b>											
Servicio general	B	900	36	0,81	1,06	664	1.463	100	●	●	
	B	1.050	42	1,00	1,31	711	1.567	100	●	●	
	B	1.200	48	1,19	1,56	781	1.721	100	●	⊙	
	B	1.300	51	1,30	1,70	813	1.791	100	⊙	⊖	
Servicio pesado	B	600	24	0,46	0,61	618	1.363	100	●	●	
	B	1.200	48	1,19	1,56	886	1.953	100	⊙	⊙	
	B	1.300	52	1,30	1,71	944	2.081	100	X	X	
Limpieza de canales y ríos	B	2.100	83	1,29	1,69	792	1.746	100	⊙	⊖	
	B	2.100	83	1,46	1,91	809	1.784	100	⊖	⊖	
	B	1.800	72	1,50	1,96	775	1.709	100	⊖	⊖	
	B	1.800	72	1,50	1,96	737	1.624	100	⊖	⊖	
	B	2.100	83	1,76	2,31	864	1.905	100	○	○	
Limpieza de canales y ríos: inclinación	B	2.000	79	1,23	1,61	1.161	2.560	100	⊖	⊖	
Carga máxima con acoplamiento (carga útil + cucharón)									kg	3.191	2.932
									lb	7.035	6.464
<b>Con acoplamiento rápido CW-40S</b>											
Servicio general	B	600	24	0,46	0,61	508	1.119	100	●	●	
	B	750	30	0,64	0,84	592	1.305	100	●	●	
	B	900	36	0,81	1,06	661	1.457	100	●	●	
	B	1.300	51	1,30	1,70	810	1.785	100	⊙	⊖	
	B	1.400	55	1,43	1,87	845	1.862	100	⊖	⊖	
Servicio pesado	B	600	24	0,46	0,61	585	1.289	100	●	●	
	B	1.200	48	1,19	1,56	875	1.928	100	⊙	⊙	
	B	1.300	52	1,30	1,70	931	2.052	100	X	X	
Limpieza de canales y ríos	B	2.000	78	1,22	1,60	815	1.797	100	⊙	⊙	
	B	2.200	87	1,36	1,78	880	1.940	100	⊙	⊖	
Limpieza de canales y ríos: inclinación	B	2.000	79	1,23	1,61	1.142	2.518	100	⊖	⊖	
Carga máxima con acoplamiento (carga útil + cucharón)									kg	3.209	2.949
									lb	7.075	6.501

Las cargas anteriores cumplen el estándar de excavadoras hidráulicas EN474-5:2006+A3:2013.

No exceden el 87 % de la capacidad hidráulica de elevación ni el 75 % de la carga de vuelco con el varillaje delantero extendido completamente a nivel del suelo y el cucharón volteado.

Capacidad basada en ISO 7451:2007.

Pesos del cucharón con puntas de uso general.

### Densidad máxima de material:

● 2.100 kg/m<sup>3</sup> (3.500 lb/yd<sup>3</sup>)

⊙ 1.800 kg/m<sup>3</sup> (3.000 lb/yd<sup>3</sup>)

⊖ 1.500 kg/m<sup>3</sup> (2.500 lb/yd<sup>3</sup>)

○ 1.200 kg/m<sup>3</sup> (2.000 lb/yd<sup>3</sup>)

X No recomendado

Caterpillar recomienda el uso de los implementos adecuados para maximizar el valor que reciben los clientes de nuestros productos. El uso de implementos, incluidos los cucharones, que no cumplan las recomendaciones o especificaciones de Caterpillar en cuanto a peso, dimensiones, caudales, presiones, etc., puede dar como resultado un rendimiento inferior al esperado, incluidas, entre otros, reducciones en la producción, la estabilidad y la fiabilidad, así como en la durabilidad de los componentes. El uso inadecuado de un implemento que tenga como resultado el barrido, apalancamiento, torsión o captura de cargas pesadas reducirá la duración de la pluma y el balancín.

# Especificaciones de la Excavadora Hidráulica 320 GC

## Especificaciones y compatibilidad de cucharones (continuación)

	Varillaje	Anchura		Capacidad		Peso		Llenado	Tren de rodaje largo		
		mm	pulg	m <sup>3</sup>	yd <sup>3</sup>	kg	lb		%	Contrapeso de 4,2 tm (9.300 lb)	
										Pluma de alcance	
									R2.5 (8'2")	R2.9 (9'6")	
<b>Con bulón, TRS18 S70</b>											
Servicio pesado creación de pendientes	B	1.600	63	1,00	1,31	691	1.523	100	●	⊙	
	B	1.800	71	1,10	1,44	758	1.671	100	⊙	⊖	
Servicio pesado excavación	B	1.150	45	0,90	1,18	778	1.715	100	●	⊙	
	B	1.250	49	1,10	1,44	850	1.874	100	⊙	⊖	
Servicio pesado creación de zanjas	B	600	24	0,55	0,72	460	1.014	100	●	●	
Carga máxima con bulón (carga útil + cucharón)									kg	2.759	2.500
									lb	6.083	5.512
<b>Con S70, TRS18 S70</b>											
Servicio pesado creación de pendientes	B	1.600	63	1,00	1,31	691	1.523	100	⊙	⊖	
	B	1.800	71	1,10	1,44	758	1.671	100	⊖	○	
Servicio pesado excavación	B	1.150	45	0,90	1,18	778	1.715	100	⊙	⊖	
	B	1.250	49	1,10	1,44	850	1.874	100	⊖	○	
Servicio pesado creación de zanjas	B	600	24	0,55	0,72	460	1.014	100	●	●	
Carga máxima con bulón (carga útil + cucharón)									kg	2.504	2.245
									lb	5.520	4.949
<b>Con bulón, TRS18 HCS70/55</b>											
Servicio pesado creación de pendientes	B	1.600	63	1,00	1,31	694	1.530	100	⊙	⊖	
	B	1.800	71	1,10	1,44	761	1.678	100	⊙	⊖	
Servicio pesado excavación	B	1.150	45	0,90	1,18	774	1.706	100	●	⊙	
	B	1.250	49	1,10	1,44	846	1.865	100	⊖	○	
Servicio pesado creación de zanjas	B	600	24	0,55	0,72	482	1.063	100	●	●	
Carga máxima con bulón (carga útil + cucharón)									kg	2.663	2.404
									lb	5.871	5.300
<b>HCS70/55, TRS18 HCS70/55</b>											
Servicio pesado creación de pendientes	B	1.600	63	1,00	1,31	694	1.530	100	⊖	○	
	B	1.800	71	1,10	1,44	761	1.678	100	○	◇	
Servicio pesado excavación	B	1.150	45	0,90	1,18	774	1.706	100	⊖	○	
	B	1.250	49	1,10	1,44	846	1.865	100	○	◇	
Servicio pesado creación de zanjas	B	600	24	0,55	0,72	482	1.063	100	●	●	
Carga máxima con bulón (carga útil + cucharón)									kg	2.256	1.997
									lb	4.974	4.403

Las cargas anteriores cumplen el estándar de excavadoras hidráulicas EN474-5:2006+A3:2013.

No exceden el 87 % de la capacidad hidráulica de elevación ni el 75 % de la carga de vuelco con el varillaje delantero extendido completamente a nivel del suelo y el cucharón volteado.

Capacidad basada en ISO 7451:2007.

Pesos del cucharón con puntas de uso general.

### Densidad máxima de material:

- 2.100 kg/m<sup>3</sup> (3.500 lb/yd<sup>3</sup>)
- ⊙ 1.800 kg/m<sup>3</sup> (3.000 lb/yd<sup>3</sup>)
- ⊖ 1.500 kg/m<sup>3</sup> (2.500 lb/yd<sup>3</sup>)
- 1.200 kg/m<sup>3</sup> (2.000 lb/yd<sup>3</sup>)
- ◇ 900 kg/m<sup>3</sup> (1.500 lb/yd<sup>3</sup>)

Caterpillar recomienda el uso de los implementos adecuados para maximizar el valor que reciben los clientes de nuestros productos. El uso de implementos, incluidos los cucharones, que no cumplan las recomendaciones o especificaciones de Caterpillar en cuanto a peso, dimensiones, caudales, presiones, etc., puede dar como resultado un rendimiento inferior al esperado, incluidas, entre otros, reducciones en la producción, la estabilidad y la fiabilidad, así como en la durabilidad de los componentes. El uso inadecuado de un implemento que tenga como resultado el barrido, apalancamiento, torsión o captura de cargas pesadas reducirá la duración de la pluma y el balancín.

# Especificaciones de la Excavadora Hidráulica 320 GC

## Guía de oferta de accesorios

No todos los accesorios están disponibles en todas las regiones. Consulte a su distribuidor Cat para conocer las configuraciones disponibles en su región.

Compatible
  † Uso permitido en la máquina inferior al 50 %
  No compatible

### ACCESORIOS CON BULÓN

Tren de rodaje		Largo	
Contrapeso		4,2 tm (9.300 lb)	
Tipo de pluma		Alcance	
Longitud del balancín		R2.5 (8'2")	R2.9 (9'6")
Martillos hidráulicos	H115 GC S	✓	✓
	H115 S	✓	✓
	H120 GC S	✓	✓
	H120 S	✓	✓
	H130 GC S	✓†	
	H130 S	✓	✓†
Multiprocesadores	MP318 con mandíbulas de corte de hormigón	✓	✓
	MP318 con mandíbulas de demolición	✓	✓
	MP318 con mandíbulas de pulverización	✓	✓
	MP318 con mandíbulas de corte	✓	✓
	Mandíbulas de corte universales MP318	✓	✓
Pinzas de demolición y clasificación	G317 GC	✓	✓
	G318	✓	✓
	G318 WH-800	✓	✓
	G318 WH-1100	✓	✓
Cizallas de demolición y desguace móvil	S3025 con parte superior plana	✓	✓
Pulverizadores	Pulverizador secundario P218	✓	✓
	Pulverizador primario P318	✓	✓
Compactadores (de placa vibratoria)	CVP110	✓	✓
Cortadoras giratorias	RC20	✓	✓

(continúa en la página siguiente)

# Especificaciones de la Excavadora Hidráulica 320 GC

## Guía de ofertas de implementos (continuación)

No todos los accesorios están disponibles en todas las regiones. Consulte a su distribuidor Cat para conocer las configuraciones disponibles en su región.

● 1.800 kg/m<sup>3</sup> (3.000 lb/yd<sup>3</sup>)

○ 1.200 kg/m<sup>3</sup> (2.000 lb/yd<sup>3</sup>)

◇ 600 kg/m<sup>3</sup> (1.000 lb/yd<sup>3</sup>)

□ No compatible

## ACCESORIOS CON BULÓN (continuación)

Tren de rodaje		Largo	
Contrapeso		4,2 tm (9.300 lb)	
Tipo de pluma		Alcance	
Longitud del balancín		2,50 m (8'2")	2,92 m (9'7")
Pinzas múltiples	GSH420-500	●	●
	GSH420-600	●	●
	GSH420-750	●	●
	GSH425-750	●	○
	GSH425-950	○	○
	GSH425-1150	○	
	GSH520-500	●	●
	GSH520-600	●	●
	GSH520-750	●	●
	GSH525-750	○	○
	GSH525-950	○	
	GSV420-400	●	●
	GSV420-500	●	●
	GSV420-600	●	●
	GSV420-750	●	●
	GSV420-1250	◇	◇
	GSV425-600	●	●
	GSV425-750	●	○
	GSV425-950	○	○
	GSV425-1150	○	
	GSV425-1550	◇	◇
	GSV520 GC-400	●	●
	GSV520 GC-500	●	●
	GSV520 GC-600	●	●
	GSV520 GC-750	●	●
	GSV520 GC-1250	◇	◇
	GSV520-400	●	●
	GSV520-500	●	●
	GSV520-600	●	●
	GSV520-750	●	●
	GSV520-1250	◇	◇
	GSV525-600	●	●
	GSV525-750	○	○
GSV525-950	○		
GSV525-1550	◇		
Cucharones en forma de concha	CTV15-1000	●	○
	CTV15-1200	○	○

(continúa en la página siguiente)



# Especificaciones de la Excavadora Hidráulica 320 GC

## Guía de oferta de accesorios (continuación)

No todos los accesorios están disponibles en todas las regiones. Consulte a su distribuidor Cat para conocer las configuraciones disponibles en su región.

Compatible     
  \* Solo radio de acción frontal     
  † Uso permitido en la máquina inferior al 50 %     
  No compatible

### ACCESORIOS DE ACOPLAMIENTO CON MECANISMO DE ENGANCHE AL BULÓN CAT

Tren de rodaje		Largo	
Contrapeso		4,2 tm (9.300 lb)	
Tipo de pluma		Alcance	
Longitud del balancín		R2.5 (8'2")	R2.9 (9'6")
Martillos hidráulicos	H115 GC S	✓	✓
	H115 S	✓	✓
	H120 GC S	✓†	✓†
	H120 S	✓†	✓†
	H130 GC S	✓†	✓†
	H130 S	✓†	✓†
Multiprocesadores	MP318 con mandíbulas de corte de hormigón	✓	✓
	MP318 con mandíbulas de demolición	✓	✓
	MP318 con mandíbulas de pulverización	✓	✓
	MP318 con mandíbulas de corte	✓	✓
	Mandíbulas de corte universales MP318	✓	✓
Pinzas de demolición y clasificación	G317 GC	✓	✓
	G318	✓	✓
	G318 WH-800	✓	✓
	G318 WH-1100	✓	✓*
Cizallas de demolición y desguace móvil	S3025 con parte superior plana	✓	
Pulverizadores	Pulverizador secundario P218	✓	✓
	Pulverizador primario P318	✓	✓
Compactadores (de placa vibratoria)	CVP110	✓	✓
Cortadoras giratorias	RC20	✓	✓

(continúa en la página siguiente)

# Especificaciones de la Excavadora Hidráulica 320 GC

## Guía de oferta de accesorios (continuación)

No todos los accesorios están disponibles en todas las regiones. Consulte a su distribuidor Cat para conocer las configuraciones disponibles en su región.

Compatible

† Uso permitido en la máquina inferior al 50 %

### ACCESORIOS DE ACOPLAMIENTO ESPECÍFICO CW-40s

Tren de rodaje		Largo	
Contrapeso		4,2 tm (9.300 lb)	
Tipo de pluma		Alcance	
Longitud del balancín		R2.5 (8'2")	R2.9 (9'6")
Martillos hidráulicos	H115 GC S	✓	✓
	H115 S	✓	✓
	H120 GC S	✓†	✓†
	H120 S	✓†	✓†
	H130 S	✓†	✓†
Multiprocesadores	MP318 con mandíbulas de corte de hormigón	✓	✓
	MP318 con mandíbulas de demolición	✓	✓
	MP318 con mandíbulas de pulverización	✓	✓
	MP318 con mandíbulas de corte	✓	✓
	Mandíbulas de corte universales MP318	✓	✓
Pinzas de demolición y clasificación	G317 GC	✓	✓
	G318	✓	✓
	G318 WH-800	✓	✓
	G318 WH-1100	✓	✓
Cizallas de demolición y desguace móvil	S3025 con parte superior plana	✓	✓
Pulverizadores	Pulverizador secundario P218	✓	✓
	Pulverizador primario P318	✓	✓
Compactadores (de placa vibratoria)	CVP110	✓	✓
Cortadoras giratorias	RC20	✓	✓

(continúa en la página siguiente)

# Especificaciones de la Excavadora Hidráulica 320 GC

## Guía de oferta de accesorios (continuación)

No todos los accesorios están disponibles en todas las regiones. Consulte a su distribuidor Cat para conocer las configuraciones disponibles en su región.

Compatible

† Uso permitido en la máquina inferior al 50 %

### ACCESORIOS DE ACOPLAMIENTO ESPECÍFICO CW-40

Tren de rodaje		Largo	
Contrapeso		4,2 tm (9.300 lb)	
Tipo de pluma		Alcance	
Longitud del balancín		R2.5 (8'2")	R2.9 (9'6")
Martillos hidráulicos	H115 GC S	✓	✓
	H115 S	✓	✓
	H120 GC S	✓†	✓†
	H120 S	✓†	✓†
	H130 GC S	✓†	✓†
	H130 S	✓†	✓†
Multiprocesadores	MP318 con mandíbulas de corte de hormigón	✓	✓
	MP318 con mandíbulas de demolición	✓	✓
	MP318 con mandíbulas de pulverización	✓	✓
	MP318 con mandíbulas de corte	✓	✓
	Mandíbulas de corte universales MP318	✓	✓
Pinzas de demolición y clasificación	G317 GC	✓	✓
	G317 GC CAN fijo	✓	✓
	G318	✓	✓
	G318 GC CAN fijo	✓	✓
	G318 WH-800	✓	✓
	G318 WH-1100	✓	✓
Cizallas de demolición y desguace móvil	S3025 con parte superior plana	✓	✓
Pulverizadores	Pulverizador secundario P218	✓	✓
	Pulverizador primario P318	✓	✓
Compactadores (de placa vibratoria)	CVP110	✓	✓
Cortadoras giratorias	RC20	✓	✓

(continúa en la página siguiente)

# Especificaciones de la Excavadora Hidráulica 320 GC

## Guía de oferta de accesorios (continuación)

No todos los accesorios están disponibles en todas las regiones. Consulte a su distribuidor Cat para conocer las configuraciones disponibles en su región.

Compatible

\* Solo radio de acción frontal

† Uso permitido en la máquina inferior al 50 %

No compatible

### ACCESORIOS DE ACOPLAMIENTO ESPECÍFICO HCCW-40

Tren de rodaje		Largo	
Contrapeso		4,2 tm (9.300 lb)	
Tipo de pluma		Alcance	
Longitud del balancín		R2.5 (8'2")	R2.9 (9'6")
Martillos hidráulicos	H115 GC S	✓	✓
	H115 S	✓	✓
	H120 GC S	✓†	✓†
	H120 S	✓†	✓†
	H130 GC S	✓†	
	H130 S	✓†	✓†
Multiprocesadores	MP318 con mandíbulas de corte de hormigón	✓	✓
	MP318 con mandíbulas de demolición	✓	✓
	MP318 con mandíbulas de pulverización	✓	✓*
	MP318 con mandíbulas de corte	✓	✓
	Mandíbulas de corte universales MP318	✓	✓
Pinzas de demolición y clasificación	G317 GC	✓	✓
	G318	✓	✓
	G318 WH-800	✓	✓
	G318 WH-1100	✓	✓*
Cizallas de demolición y desguace móvil	S3025 con parte superior plana	✓*	
Pulverizadores	Pulverizador secundario P218	✓	✓
	Pulverizador primario P318	✓	✓*
Compactadores (de placa vibratoria)	CVP110	✓	✓
Cortadoras giratorias	RC20	✓	✓

### ACCESORIOS DE ACOPLAMIENTO ESPECÍFICO S70

Tren de rodaje		Largo	
Contrapeso		4,2 tm (9.300 lb)	
Tipo de pluma		Alcance	
Longitud del balancín		R2.5 (8'2")	R2.9 (9'6")
Martillos hidráulicos	H115 GC S	✓	✓
	H115 S	✓	✓
	H120 GC S	✓†	✓†
	H120 S	✓†	✓†
	H130 S	✓†	✓†
Multiprocesadores	MP318 con mandíbulas de corte de hormigón	✓	✓
	MP318 con mandíbulas de demolición	✓	✓
	MP318 con mandíbulas de pulverización	✓	✓
	MP318 con mandíbulas de corte	✓	✓
	Mandíbulas de corte universales MP318	✓	✓
Pinzas de demolición y clasificación	G317 GC	✓	✓
	G318	✓	✓
	G318 WH-800	✓	✓
	G318 WH-1100	✓	✓
Cizallas de demolición y desguace móvil	S3025 con parte superior plana	✓	✓
Pulverizadores	Pulverizador secundario P218	✓	✓
	Pulverizador primario P318	✓	✓
Compactadores (de placa vibratoria)	CVP110	✓	✓
Cortadoras giratorias	RC20	✓	✓

(continúa en la página siguiente)

# Especificaciones de la Excavadora Hidráulica 320 GC

## Guía de oferta de accesorios (continuación)

No todos los accesorios están disponibles en todas las regiones. Consulte a su distribuidor Cat para conocer las configuraciones disponibles en su región.

Compatible

\* Solo radio de acción frontal

† Uso permitido en la máquina inferior al 50 %

No compatible

### ACCESORIOS DE ACOPLAMIENTO HCS70

Tren de rodaje		Largo	
Contrapeso		4,2 tm (9.300 lb)	
Tipo de pluma		Alcance	
Longitud del balancín		R2.5 (8'2")	R2.9 (9'6")
Martillos hidráulicos	H115 S	✓	✓
	H120 S	✓†	✓†
	H130 S	✓†	✓†
Multiprocesadores	MP318 con mandíbulas de corte de hormigón	✓	✓
	MP318 con mandíbulas de demolición	✓	✓
	MP318 con mandíbulas de pulverización	✓	✓
	MP318 con mandíbulas de corte	✓	✓
	Mandíbulas de corte universales MP318	✓	✓
Pinzas de demolición y clasificación	G317 GC	✓	✓
	G318	✓	✓
	G318 WH-800	✓	✓
	G318 WH-1100	✓	✓*
Cizallas de demolición y desguace móvil	S3025 con parte superior plana	✓	
Pulverizadores	Pulverizador secundario P218	✓	✓
	Pulverizador primario P318	✓	✓
Compactadores (de placa vibratoria)	CVP110	✓	✓
Cortadoras giratorias	RC20	✓	✓

(continúa en la página siguiente)

# Especificaciones de la Excavadora Hidráulica 320 GC

## Guía de oferta de accesorios (continuación)

No todos los accesorios están disponibles en todas las regiones. Consulte a su distribuidor Cat para conocer las configuraciones disponibles en su región.

Compatible

\* Solo radio de acción frontal

† Uso permitido en la máquina inferior al 50 %

No compatible

### ACCESORIOS DE ACOPLAMIENTO HCS70/55

Tren de rodaje		Largo	
Contrapeso		4,2 tm (9.300 lb)	
Tipo de pluma		Alcance	
Longitud del balancín		R2.5 (8'2")	R2.9 (9'6")
Martillos hidráulicos	H115 S	✓	✓
	H120 S	✓†	✓†
	H130 S	✓†	✓†
Multiprocesadores	MP318 con mandíbulas de corte de hormigón	✓	✓
	MP318 con mandíbulas de demolición	✓	✓
	MP318 con mandíbulas de pulverización	✓	✓*
	MP318 con mandíbulas de corte	✓	✓
	Mandíbulas de corte universales MP318	✓	✓
Pinzas de demolición y clasificación	G317 GC	✓	✓
	G318	✓	✓
	G318 WH-800	✓	✓
	G318 WH-1100	✓	✓*
Cizallas de demolición y desguace móvil	S3025 con parte superior plana	✓*	
Pulverizadores	Pulverizador secundario P218	✓	✓
	Pulverizador primario P318	✓	✓*
Compactadores (de placa vibratoria)	CVP110	✓	✓
Cortadoras giratorias	RC20	✓	✓

### ACCESORIOS DE MONTAJE EN PLUMA

Tren de rodaje		Largo	
Contrapeso		4,2 tm (9.300 lb)	
Tipo de pluma		Alcance	
Cizallas de demolición y desguace móvil	S2050	✓	
	S3035 con parte superior plana	✓	

# Equipos estándar y opcionales de la 320 GC

## Equipos estándar y opcionales

Los equipos estándar y opcionales pueden variar. Consulte a su distribuidor Cat para obtener más información.

	Estándar	Opcional		Estándar	Opcional
<b>CABINA</b>			<b>MOTOR</b>		
ROPS	✓		Motor Cat® C4.4 con turboalimentador simple	✓	
OPG		✓	Dos modos de potencia seleccionables	✓	
Monitor de pantalla táctil LCD de alta resolución de 203 mm (8")	✓		Control automático del régimen del motor	✓	
Aire acondicionado de dos niveles automático	✓		Parada automática del motor en vacío	✓	
Dial de pulsación breve y teclas de método abreviado para controlar el monitor	✓		Funcionamiento a 3.000 m (9.842,5 pies) por encima del nivel del mar sin disminución de potencia del motor	✓	
Control de arranque del motor por pulsación sin llave	✓		Capacidad de refrigeración para temperatura ambiente elevada a 52 °C (125 °F)	✓	
Consola ajustable en altura, tres pasos con herramienta	✓		Capacidad de arranque en frío a -32° C (-25° F)	✓	
Consola izquierda fija	✓		Filtro de aire de doble elemento con prefiltro integrado	✓	
Asiento con suspensión neumática	✓		Bomba eléctrica de cebado de combustible	✓	
Cinturón de seguridad de 51 mm (2")	✓		Ventiladores de refrigeración eléctricos con función de inversión automática	✓	
Radio Digital Audio Broadcasting (DAB)/DAB+ con Bluetooth® (incluye puertos USB/Aux)	✓		<b>SISTEMA HIDRÁULICO</b>		
Salidas de 12 V CC	✓		Circuitos de regeneración de pluma y balancín	✓	
Almacenamiento de documentos	✓		Válvulas anticaída de pluma/balancín SmartBoom™	✓	✓
Soportes para vasos y botellas	✓		Válvula de control principal electrónica	✓	
Ventana delantera de dos piezas con apertura	✓		Calentamiento automático	✓	
Salida de emergencia en la ventanilla trasera	✓		Desplazamiento de dos velocidades automático	✓	
Limpiaparabrisas radial con lavaparabrisas	✓		Válvula de reducción de corrimiento del balancín y la pluma	✓	
Tragaluz en acero con apertura	✓		Filtro hidráulico principal de tipo de elemento	✓	
Luz de techo LED.	✓		Palancas tipo joystick de control deslizante	✓	
Parasol delantero enrollable	✓		Bomba principal electrónica en tándem	✓	
Parasol trasero enrollable		✓	Control de herramientas avanzado (dos bombas, caudal de alta presión unidireccional/bidireccional)	✓	
Alfombra lavable	✓		Circuito de presión media		✓
Preinstalación de baliza	✓		Circuito de acoplamiento rápido para enganchar al bulón Cat	✓	

(continúa en la página siguiente)



## Equipos estándar y opcionales (continuación)

Los equipos estándar y opcionales pueden variar. Consulte a su distribuidor Cat para obtener más información.

	Estándar	Opcional		Estándar	Opcional
<b>TREN DE RODAJE Y ESTRUCTURAS</b>			<b>TECNOLOGÍA CAT</b>		
Zapatas de cadena de garra triple de 600 mm (24 pulg)		✓	Gestión de equipos Cat:		
Zapatas de cadena de garra triple de 700 mm (28 pulg)		✓	VisionLink®	✓ <sup>1</sup>	
Zapatas de cadena de garra triple de 790 mm (31 pulg)		✓	VisionLink Productivity		✓ <sup>2</sup>
Zapatas de cadena de garra triple de 900 mm (35 pulg)		✓	Remote Flash	✓	
Protecciones de guía de cadena segmentadas	✓		<b>SERVICIO Y MANTENIMIENTO</b>		
Protector inferior	✓		Orificios de análisis programado de aceite (S·O·S <sup>SM</sup> )	✓	
Corona de giro		✓	Ubicación agrupada para los filtros de aceite del motor y combustible	✓	
Protecciones del motor de desplazamiento	✓		Segunda varilla de medición a nivel del suelo para el aceite del motor	✓	
Eslabones de la cadena lubricados con grasa	✓		Entrada lateral a la plataforma de servicio	✓	
Contrapeso de 4,2 tm (9.300 lb)	✓		Bomba de repostaje eléctrica con apagado automático	✓	
Bastidor de giro	✓		Sistema de gestión del estado del vehículo integrado	✓	
Bastidor inferior con rodillos de cadena HD y rodillos portadores estándar	✓		<b>SEGURIDAD Y PROTECCIÓN</b>		
Mando final con motor de desplazamiento con capacidad para aceite biodegradable	✓		Parada automática del martillo	✓	
<b>PLUMA, BALANCINES Y VARILLAJES</b>			Las cámaras de visión trasera y lateral derecha	✓	
Pluma de alcance de 5,7 m (18'8")	✓		Espejo de cabina para el lateral derecho (DER) del borde de la cadena	✓	
Balancín de alcance de 2,9 m (9'6")		✓	Cat PL161 Attachment Locator		✓
Balancín de alcance de 2,5 m (8'2")		✓	Palanca de bloqueo para todos los controles	✓	
Varillaje del cucharón, familia B1 con argolla de elevación		✓	Placa antideslizante y pernos avellanados en la plataforma de servicio	✓	
Varillaje del cucharón, familia B1 sin argolla de elevación		✓	Interruptor de desconexión bloqueable	✓	
<b>SISTEMA ELÉCTRICO</b>			Alarma de giro		✓
Baterías sin mantenimiento de 1.000 CCA (×2)	✓		Interruptor secundario de parada del motor accesible a nivel del suelo	✓	
Interruptor de desconexión eléctrica centralizada	✓		Pasamanos y asidero en el lado derecho	✓	
Luces de trabajo de tipo LED con retardo de tiempo de apagado programable	✓		Protecciones de OPG		✓
Luz de chasis LED, luces de pluma, luces de cabina	✓		Iluminación de inspección		✓

<sup>1</sup>Proporciona datos telemáticos básicos para gestionar el estado, las perspectivas de mantenimiento y la supervisión del estado. Otros planes disponibles para una notificación de datos más completa. Consulte a su distribuidor Cat para obtener más información.

<sup>2</sup>Se requiere suscripción a VisionLink. Consulte a su distribuidor Cat para obtener más información.

## Kit y accesorios instalados por el distribuidor

Los accesorios pueden variar. Consulte a su distribuidor Cat para obtener más información.

### CABINA

- Limpiaparabrisas inferior radial
- Protector de lluvia y cubierta para luces de cabina
- Tragaluz de policarbonato
- Parasol, regulador
- Parabrisas delantero P5A de cristal laminado
- Pedal eléctrico de mano izquierda (LH)/RH para control de la herramienta
- Kit reposabrazos
- Kit de ventana trasera de doble salida
- Cinturón de seguridad retráctil de 75 mm (3")
- Red para fiambresas
- Almacenamiento trasero
- Caja de herramientas

### PROTECCIONES

- Corona de giro
- Protector lateral de goma para el parachoques
- Protecciones del operador
- Malla de protección frontal completa
- Malla de protección media frontal
- Protección total contra vandalismo

### MANTENIMIENTO

- Kit listo para conductos

### SEGURIDAD Y PROTECCIÓN

- Receptor Bluetooth

# Declaración medioambiental de la 320 GC

La siguiente información se aplica a la máquina en el momento de su fabricación final, tal y como está configurada para su venta en las regiones contempladas en este documento. El contenido de esta declaración es válido a partir de la fecha de emisión; sin embargo, el contenido relacionado con las características y especificaciones de la máquina está sujeto a cambios sin previo aviso. Para obtener más información, consulte el Manual de funcionamiento y mantenimiento de la máquina.

Para obtener más información sobre la sostenibilidad en acción y nuestro progreso, visite <https://www.caterpillar.com/en/company/sustainability>.

## Motor

- El motor Cat® C4.4 cumple los estándares de emisiones Tier 4 Final de la EPA de EE. UU., Fase V de la UE y Japón 2014.
- Los motores diésel Cat deben utilizar ULSD (combustible diésel con contenido muy bajo en azufre con 15 ppm de azufre o menos) o ULSD mezclado con los siguientes combustibles con menor intensidad de carbono\*\* hasta:
  - ✓ 20 % de biodiésel FAME (éster metílico de ácidos grasos)\*
  - ✓ 100 % diésel renovable, HVO (aceite vegetal hidrogenado) y combustibles GTL (gas a líquido)

Consulte las directrices para su correcta aplicación. Para obtener más información, consulte a su distribuidor Cat o las “Recomendaciones de fluidos para máquinas de Caterpillar” (SEBU6250).

\**Los motores sin dispositivos de postratamiento pueden usar mezclas más altas, hasta un 100 % de biodiésel (para el uso de mezclas superiores al 20 % de biodiésel, consulte a su distribuidor Cat).*

\*\**Las emisiones de gases de efecto invernadero en el tubo de escape de los combustibles con menor intensidad de carbono son básicamente las mismas que las de los combustibles tradicionales.*

## Sistema de aire acondicionado

- El sistema de aire acondicionado de esta máquina contiene el refrigerante con gas fluorado de efecto invernadero R134a (potencial de calentamiento global = 1.430). El sistema contiene 0,85 kg (1,9 lb) de refrigerante, que tiene un equivalente de 1.216 toneladas métricas (1.340 toneladas) de CO<sub>2</sub>.

## Pintura

- En función de la mejor información disponible, la concentración máxima permitida, medida en partes por millón (ppm), de los siguientes metales pesados en la pintura son:
  - Bario < 0,01 %
  - Cadmio < 0,01 %
  - Cromo < 0,01 %
  - Plomo < 0,01 %

## Niveles de ruido

ISO 6395:2008 (exterior) 101 dB(A)

ISO 6396:2008 (dentro de la cabina) – 70 dB(A)

- Cuando se trabaje mucho tiempo con las puertas o ventanillas de la cabina abiertas en lugares muy ruidosos o si el puesto del operador no se ha mantenido correctamente, el operador de la máquina podría necesitar protección en los oídos.

## Aceites y fluidos

- En las fábricas de Caterpillar se usan refrigerantes de etilenglicol. El refrigerante/anticongelante para motor diésel (DEAC, Diesel Engine Antifreeze/Coolant) Cat y el refrigerante de larga duración (ELC, Extended Life Coolant) Cat pueden reciclarse. Consulte a su distribuidor Cat para obtener más información.
- Cat BIO HYDO™ Advanced es un aceite hidráulico biodegradable que cuenta con la aprobación Ecolabel de la UE.
- Es posible que haya otros fluidos. Consulte el Manual de funcionamiento y mantenimiento o la Guía de aplicación e instalación para obtener recomendaciones sobre los fluidos y conocer los intervalos de mantenimiento.

## Características y tecnologías

- Las siguientes características y tecnologías pueden contribuir al ahorro de combustible o la reducción de carbono. Las características pueden variar. Para obtener más información, consulte a su distribuidor Cat.
  - Los sistemas hidráulicos avanzados equilibran la potencia y la eficiencia
  - El modo inteligente adapta la potencia de la máquina a las necesidades de excavación de forma automática
  - El modo Eco permite reducir el consumo de combustible para aplicaciones ligeras
  - La ampliación de los intervalos de mantenimiento ayuda a reducir los costes de mantenimiento
  - Los ventiladores de refrigeración de alta eficiencia programables solo funcionan en caso necesario
  - El filtro de aceite hidráulico más reciente proporciona una mayor vida útil con un intervalo de sustitución de 3.000 horas, un 50 % más que los diseños de filtros anteriores

## Reciclaje

- Los materiales incluidos en las máquinas se clasifican como se indica a continuación con un porcentaje de peso aproximado. Debido a las variaciones de las configuraciones del producto, los valores que se muestran en la tabla podrían variar

Tipo de material	Porcentaje de peso
Acero	82,67 %
Hierro	5,61 %
Metal no ferroso	2,68 %
Metal mixto	1,28 %
Metal mixto y no metal	1,07 %
Plástico	1,35 %
Revestimiento de caucho	0,08 %
No metálico mixto	0,23 %
Fluido	3,33 %
Otros	1,70 %
Sin categorizar	0,00 %
Total	100 %

- Una máquina con una mayor tasa de reciclabilidad garantizará un uso más eficiente de los valiosos recursos naturales y aumentará el valor del producto al final de su vida útil. Según la norma ISO 16714:2008 (Maquinaria de movimiento de tierras – Reciclabilidad y recuperabilidad – Terminología y método de cálculo), el índice de reciclabilidad se define como el porcentaje en masa (fracción de masa en porcentaje) de la máquina nueva potencialmente reciclable, reutilizable o ambas cosas.

Todas las piezas de la lista de materiales se evalúan primero por tipo de componente basándose en una lista de componentes definida por las normas ISO 16714:2008 y de la CEMA (Asociación de Fabricantes de Maquinaria de Construcción) de Japón. Las piezas restantes se evalúan además para su reciclado en función del tipo de material.

Debido a las variaciones de las configuraciones de los productos, los siguientes valores de la tabla pueden variar.

Reciclabilidad – 97 %



## Excavadora Hidráulica

# 320 GC Estrecha

**La Excavadora Cat 320 GC Estrecha se ha diseñado teniendo en cuenta el transporte. Su tren de rodaje tiene el tamaño adecuado para adaptarse perfectamente a los remolques y a los lugares de trabajo con limitaciones de espacio.**

### Altas prestaciones

- La anchura de 2,54 m (8'3") de la excavadora permite que esta acceda a zonas con limitaciones de espacio a diferencia del modelo con anchura estándar.
- El contrapeso adicional permite a la excavadora elevar material como un modelo de anchura estándar.
- El Motor C4.4 es de bajo consumo de combustible y cumple los estándares de emisiones Stage V de la UE.
- Su capacidad de arranque en frío y de refrigeración en climas cálidos ayuda a permitir su uso durante todo el año.
- El modo Smart adapta automáticamente la potencia del motor y la potencia hidráulica a las condiciones de excavación.
- Realice trabajos diferentes de forma rápida y eficiente con accesorios Cat específicos.

### Manejo sencillo

- Arranque el motor con un pulsador o utilice un llavero Bluetooth, la aplicación para smartphone o el código de acceso de ID de operador.
- Programe el modo de potencia y la respuesta y el patrón de la palanca tipo joystick con el ID de operador; la máquina recordará los ajustes cada vez que vaya a trabajar.
- Navegue rápidamente con el monitor de pantalla táctil estándar de 203 mm (8") de alta resolución o con la ayuda del control del dial de pulsación breve.
- ¿No está seguro de cómo usar una función? Tendrá el manual del operador al alcance de la mano en el monitor de pantalla táctil.

### Trabaje con total comodidad

- El amplio asiento se ajusta a operadores de cualquier complejión.
- Los controles de fácil acceso, todos ellos ubicados delante del operador, evitan que este tenga que girar o retorcerse para acceder a ellos.
- El control automático de climatización estándar mantiene la temperatura adecuada durante todo el turno.
- Los montajes elásticos avanzados reducen las vibraciones en la cabina.
- Entre las características que aportan comodidad se incluyen una radio, un puerto auxiliar para auriculares y un puerto USB para conectar y cargar dispositivos.
- Guarde sus objetos personales en el amplio espacio de almacenamiento, que incluye un soporte para vasos, una ranura para el teléfono móvil y espacio detrás del asiento para guardar una fiambra grande.

### Fácil mantenimiento

- Realice todo el mantenimiento rutinario a nivel del suelo.
- El sistema de aceite hidráulico no requiere ningún mantenimiento durante 3.000 horas.
- Puede esperar que los últimos filtros de admisión de aire con antefiltro duren hasta 1.000 horas.

### Seguridad integrada

- No es necesario subirse encima de la máquina, ya que los puntos de mantenimiento diario se encuentran a nivel del suelo.
- El diseño de la plataforma de servicio por el lado derecho permite acceder fácilmente a la plataforma de servicio superior.
- Los peldaños moleteados y la placa perforada antideslizante evitan resbalones.
- Mantenga protegida su excavadora con el ID de operador; utilice su código PIN para activar el arranque con pulsador.
- Disfrute de una gran visibilidad en las zanjas, en cada dirección de giro y detrás de la máquina gracias a postes de cabina más pequeños y ventanas más grandes.



# Especificaciones de la Excavadora Hidráulica 320 GC Estrecha

## Motor

Modelo de motor	Cat C4.4	
Potencia neta		
ISO 9249	109 kW	146 hp
ISO 9249 (DIN)	148 hp (sistema métrico)	
Potencia del motor		
ISO 14396	110 kW	148 hp
ISO 14396 (DIN)	150 hp (sistema métrico)	
Calibre	105 mm	4 pulg
Carrera	127 mm	5 pulg
Cilindrada	4,40 L	269 pulg <sup>3</sup>
Capacidad de biodiésel	Hasta B20 <sup>(1)</sup>	

- Cumple las normas de emisiones Tier 4 final de la EPA de EE. UU., Stage V de la UE y de Japón 2014.
- No se precisa reducción de potencia del motor por debajo de los 3.000 m (9.842,5 pies) de altitud. (Altitud de 4.500 m [14.764 pies] con reducción de potencia del motor).
- La potencia indicada se prueba de acuerdo con el estándar especificado vigente en el momento de la fabricación.
- La potencia neta indicada es la potencia disponible en el volante cuando el motor está equipado con ventilador, sistema de admisión de aire, sistema de escape y alternador.
- Velocidad del motor a 2.000 rev/min.

<sup>(1)</sup> Los motores diésel Cat deben utilizar ULSD (combustible diésel ultrabajo en azufre con 15 ppm de azufre o menos) o ULSD mezclado con los siguientes combustibles de menor intensidad de carbono hasta:

- ✓ 20 % de biodiésel FAME (éster metílico de ácidos grasos)\*
- ✓ 100 % diésel renovable, HVO (aceite vegetal hidrogenado) y combustibles GTL (gas a líquido)

Consulte las directrices para su correcta aplicación. Para obtener más información, consulte a su distribuidor Cat o las "Recomendaciones de fluidos para máquinas de Caterpillar" (SEBU6250).

*\*Los motores sin dispositivos de postratamiento pueden usar mezclas más altas, hasta un 100 % de biodiésel (para el uso de mezclas superiores al 20 % de biodiésel, consulte a su distribuidor Cat).*

*\*\*Las emisiones de gases de efecto invernadero en el tubo de escape de los combustibles con menor intensidad de carbonoson básicamente las mismas que las de los combustibles tradicionales.*

## Mecanismo de giro

Velocidad de giro*	11,12 rev/min	
Par de giro máximo	74 kN·m	54.435 lbf·pie

\*Para máquinas con marcado CE, el valor por defecto puede ser inferior.

## Pesos

Peso de funcionamiento	22.600 kg	49.800 lb
------------------------	-----------	-----------

- Tren de rodaje estrecho largo, pluma de alcance, balancín R2.5 (8'2"), cucharón GD de 1,3 m<sup>3</sup> (1,70 yd<sup>3</sup>), zapatas de garra triple de 500 mm (20 pulg) y contrapeso de 4,55 tm (10.000 lb).

## Cadena

Anchura de las zapatas de cadena estándar	500 mm	20 pulg
Número de zapatas (cada lado)	49	
Número de rodillos de la cadena (cada lado)	8	
Número de rodillos portadores (cada lado)	2	

## Transmisión

Subida de pendientes	35°/70 %	
Velocidad de desplazamiento máxima	5,9 km/h	3,6 mph
Máxima fuerza de tracción: tren de rodaje largo	205 kN	46.063 lbf

## Normas

Frenos	ISO 10265:2008	
Cab/OPG (opcional)	ISO 10262:1998 nivel II	
Cabina/ROPS	ISO 12117-2:2008	

## Sistema hidráulico

Sistema principal – Caudal máximo – Implemento	442 L/min (221 × 2 bombas)	117 gal/min (58,5 × 2 bombas)
Sistema de giro: caudal máximo	Sin bomba de giro	
Presión máxima: equipo - normal	35.000 kPa	5.075 lb/pulg <sup>2</sup>
Presión máxima: desplazamiento	35.000 kPa	5.075 lb/pulg <sup>2</sup>
Presión máxima: giro	25.000 kPa	3.625 psi
Cilindro de la pluma: calibre	120 mm	5 pulg
Cilindro de la pluma: carrera	1.260 mm	50 pulg
Cilindro del balancín: calibre	140 mm	6 pulg
Cilindro del balancín: carrera	1.504 mm	59 pulg
Cilindro del cucharón: calibre	120 mm	5 pulg
Cilindro del cucharón: carrera	1.104 mm	43 pulg

# Especificaciones de la Excavadora Hidráulica 320 GC Estrecha

## Capacidades de llenado de servicio

Depósito de combustible	267 L	70,5 gal
Sistema de refrigeración	12,5 L	3,3 gal
Aceite del motor	15 L	4,0 gal
Mando del giro	5,5 L	1,5 gal
Mando final (cada uno)	4,5 L	1,2 gal
Sistema hidráulico (incluido el depósito)	218 L	57,6 gal
Depósito hidráulico	115 L	30,4 gal
Depósito de DEF	26 L	6,9 gal

## Niveles de ruido

ISO 6395:2008 (exterior)	103 dB(A)
ISO 6396:2008 (dentro de la cabina)	70 dB(A)

- Cuando se trabaje mucho tiempo con las puertas o ventanillas de la cabina abiertas en lugares muy ruidosos o si el puesto del operador no se ha mantenido correctamente, el operador de la máquina podría necesitar protección en los oídos.

## Sistema de aire acondicionado

El sistema de aire acondicionado de esta máquina contiene el refrigerante con gas fluorado de efecto invernadero R134a (potencial de calentamiento global = 1.430). El sistema contiene 0,9 kg de refrigerante, que tiene un equivalente de 1.287 toneladas métricas de CO<sub>2</sub>.

# Especificaciones de la Excavadora Hidráulica 320 GC Estrecha

## Pesos de funcionamiento y presiones sobre el suelo

Configuraciones de la máquina básica	Zapatas de garra triple de 500 mm (20 pulg)	
	Peso kg (lb)	Presión sobre el suelo kPa (lb/pulg <sup>2</sup> )
<b>Bastidor inferior con rodillos de cadena y rodillos portadores</b>		
<b>Máquina básica con contrapeso de 4,55 tm (10.000 lb) + tren de rodaje estrecho largo</b>		
Pluma de alcance + balancín R2.5 (8'2") + cucharón de 1,30 m <sup>3</sup> (1,70 yd <sup>3</sup> ) + QC sin bulones	22.600 (49.800)	56,4 (8,2)

Todos los pesos de funcionamiento incluyen un depósito de combustible al 90 % de capacidad y un operador de 75 kg (165 lb).

La fórmula de las celdas del peso de la máquina y de la presión sobre el suelo podría utilizarse para el cálculo de la configuración específica cambiando el peso de los componentes principales que se indican a continuación.

## Pesos de los componentes principales

	kg	lb
Peso de la máquina básica (con contrapeso de 4,55 tm [10.000 lb], bastidor superior, tren de rodaje estrecho largo con rodillos de cadena y dos cilindros de pluma; no incluye pluma, balancín, cucharón, cilindro de balancín, cilindro de cucharón, cadenas, depósito de combustible al 90 % y operador de 75 kg [165 lb]).	15.870	35.000
Zapatas de cadena:		
Zapatas de garra triple de 500 mm (20") de ancho y 8,5 mm (0,33") de grosor	2.440	5.400
Dos cilindros de la pluma	360	800
Peso del depósito de combustible al 90 % de capacidad y un operador de 75 kg (165 lb)	280	600
Contrapeso:		
Contrapeso de 4,55 tm (10.000 lb)	4.550	10.000
Plumas (incluidas líneas, bulones, cilindro de bastidor):		
Pluma de alcance de 5,7 m (18'8")	1.830	4.000
Balancines (incluye tuberías, bulones, cilindro del cucharón y varillaje del cucharón):		
Balancín de alcance R2.5B1 (8'2")	1.050	2.300
Balancín de alcance R2.9B1 (9'6")	1.100	2.400
Cucharones (sin varillaje, con puntas y cortadores laterales)		
1,30 m <sup>3</sup> (1,70 yd <sup>3</sup> ) GD	880	1.900
1,30 m <sup>3</sup> (1,70 yd <sup>3</sup> ) GD para CW QC	850	1.900
Acoplamiento rápido:		
QC B con mecanismo de enganche al bulón sin bulones	430	900
QC B CW sin bulones	250	600



# Especificaciones de la Excavadora Hidráulica 320 GC Estrecha

## Dimensiones

Todas las dimensiones son aproximadas y pueden variar dependiendo de la selección del cucharón.

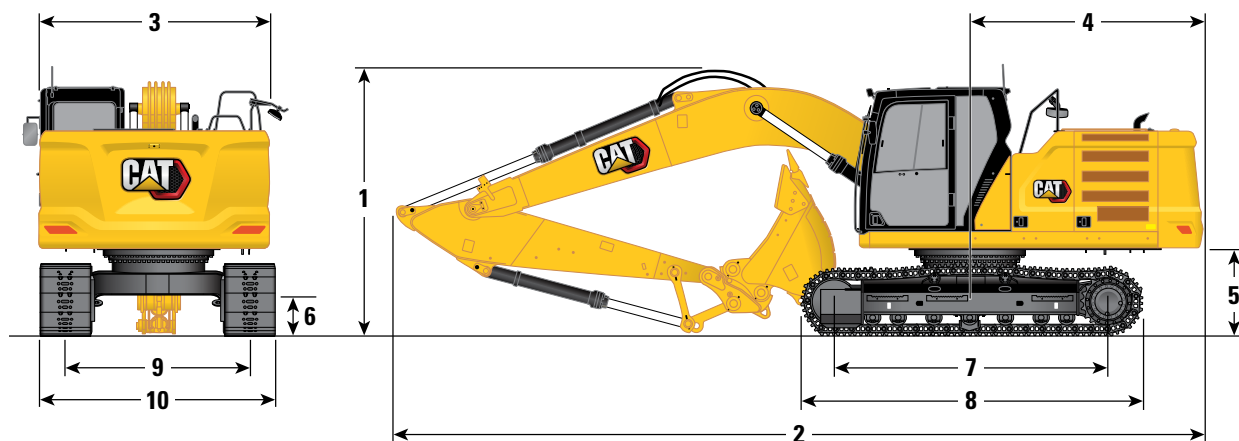

### Opción de pluma

Pluma de alcance  
5,7 m (18'8")

### Opciones de balancín

Balancín de alcance  
R2.5B1 (8'2")

Balancín de alcance  
R2.9B1 (9'6")

### Tipo de tren de rodaje

Largo y estrecho

#### 1 Altura de la máquina:

Altura de la parte superior de la cabina	2.980 mm	9'9"	2.980 mm	9'9"
Parte superior de altura de OPG	3.120 mm	10'3"	3.120 mm	10'3"
Altura del pasamanos	2.970 mm	9'9"	2.970 mm	9'9"
Con pluma/balancín/cucharón instalados	3.100 mm	10'2"	3.060 mm	10'1"
Con pluma/balancín instalados	2.850 mm	9'4"	2.940 mm	9'8"
Con pluma instalada	2.400 mm	7'10"	2.400 mm	7'10"

#### 2 Longitud de la máquina:

Con pluma/balancín/cucharón instalados	9.570 mm	31'5"	9.550 mm	31'4"
Con pluma/balancín instalados	9.520 mm	31'3"	9.530 mm	31'3"
Con pluma instalada	8.490 mm	27'10"	8.490 mm	27'10"

#### 3 Anchura del bastidor superior

2.540 mm	8'4"	2.540 mm	8'4"
----------	------	----------	------

#### 4 Radio de giro de la cola

2.820 mm	9'3"	2.820 mm	9'3"
----------	------	----------	------

#### 5 Altura libre desde el contrapeso\*

1.040 mm	3'5"	1.040 mm	3'5"
----------	------	----------	------

#### 6 Altura libre sobre el suelo

440 mm	1'5"	440 mm	1'5"
--------	------	--------	------

#### 7 Distancia entre los centros de los rodillos

3.650 mm	12'0"	3.650 mm	12'0"
----------	-------	----------	-------

#### 8 Longitud de oruga total

4.460 mm	14'7"	4.460 mm	14'7"
----------	-------	----------	-------

#### 9 Ancho de vía - Extendido

2.000 mm	6'7"	2.000 mm	6'7"
----------	------	----------	------

#### 10 Anchura del tren de rodaje:

Zapatillas de 500 mm (20 pulg)	2.500 mm	8'2"	2.500 mm	8'2"
--------------------------------	----------	------	----------	------

#### Tipo de cucharón

GD

GD

Capacidad del cucharón	1,30 m <sup>3</sup>	1,87 yd <sup>3</sup>	1,30 m <sup>3</sup>	1,87 yd <sup>3</sup>
------------------------	---------------------	----------------------	---------------------	----------------------

Radio de la punta del cucharón	1.570 mm	5'2"	1.570 mm	5'2"
--------------------------------	----------	------	----------	------

\*Si la altura de la garra.

# Especificaciones de la Excavadora Hidráulica 320 GC Estrecha

## Radio de acción

Todas las dimensiones son aproximadas y pueden variar dependiendo de la selección del cucharón.

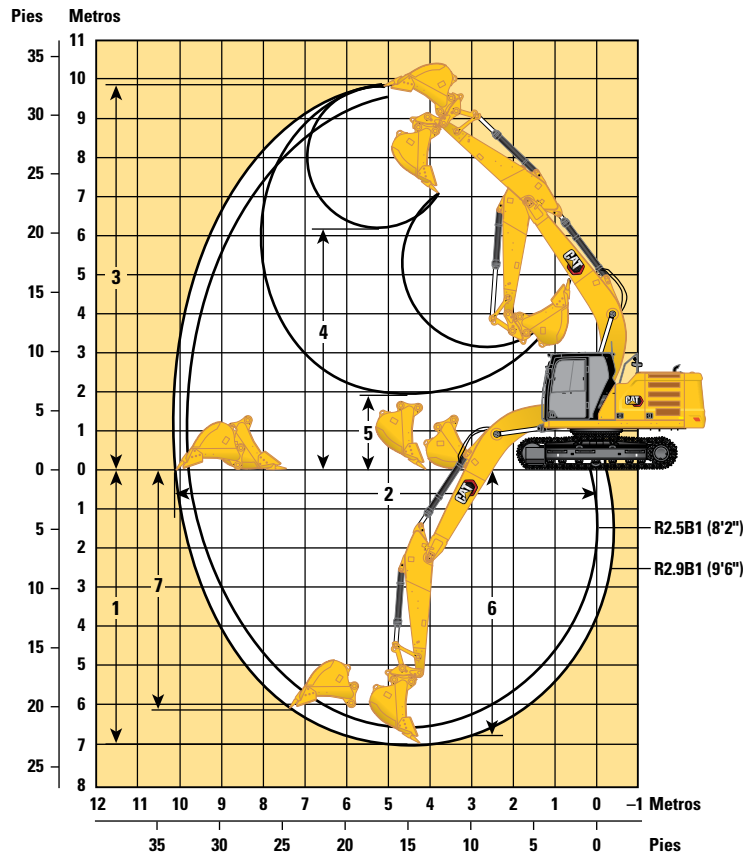

### Opción de pluma

Pluma de alcance  
5,7 m (18'8")

### Opciones de balancín

Balancín de alcance  
R2.5B1 (8'2")

Balancín de alcance  
R2.9B1 (9'6")

### Tipo de tren de rodaje

Largo y estrecho

	Balancín de alcance R2.5B1 (8'2")		Balancín de alcance R2.9B1 (9'6")	
	Largo y estrecho			
<b>1</b> Profundidad máxima de excavación	6.580 mm	21'7"	7.000 mm	23'0"
<b>2</b> Alcance máximo a nivel del suelo	9.740 mm	31'11"	10.140 mm	33'3"
<b>3</b> Altura máxima de corte	9.600 mm	31'6"	9.810 mm	32'2"
<b>4</b> Altura máxima de carga	6.010 mm	19'9"	6.220 mm	20'5"
<b>5</b> Altura mínima de carga	2.320 mm	7'7"	1.900 mm	6'3"
<b>6</b> Profundidad máxima de corte para obtener una excavación horizontal de 2.440 mm (8'0")	6.400 mm	21'0"	6.840 mm	22'5"
<b>7</b> Profundidad máxima de excavación en un frente vertical	5.780 mm	19'0"	6.190 mm	20'4"
Fuerza de excavación del cucharón (ISO)	141 kN	31.586 lbf	141 kN	31.586 lbf
Fuerza de excavación del balancín (ISO)	118 kN	26.492 lbf	107 kN	23.987 lbf
Tipo de cucharón	GD		GD	
Capacidad del cucharón	1,30 m <sup>3</sup>	1,87 yd <sup>3</sup>	1,30 m <sup>3</sup>	1,87 yd <sup>3</sup>
Radio de la punta del cucharón	1.574 mm	5'2"	1.574 mm	5'2"

# Especificaciones de la Excavadora Hidráulica 320 GC Estrecha

## Capacidades de elevación de la pluma de alcance – Contrapeso: 4,55 tm (10.000 lb) – sin cucharón

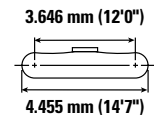
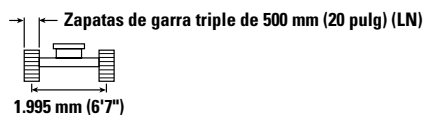
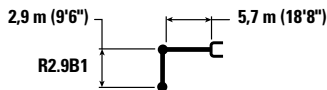

		1.500 mm/5'0"		3.000 mm/10'0"		4.500 mm/15'0"		6.000 mm/20'0"		7.500 mm/25'0"		mm pie/pulg		
7.500 mm 25'0"	kg lb							*4.950	*4.950			*4.250 *9.450	*4.250 *9.450	6.160 19'9"
6.000 mm 20'0"	kg lb							*5.400 *11.800	4.950 10.650			*3.950 *8.700	3.600 8.000	7.290 23'8"
4.500 mm 15'0"	kg lb							*5.900 *12.900	4.800 10.300	*5.550 *12.200	3.400 7.300	*3.850 *8.500	3.050 6.750	7.990 26'1"
3.000 mm 10'0"	kg lb					*8.650 *18.650	6.850 14.750	*6.800 *14.750	4.550 9.800	*5.950 *12.750	3.300 7.050	*3.950 *8.650	2.800 6.150	8.360 27'4"
1.500 mm 5'0"	kg lb					*10.500 *22.600	6.350 13.700	*7.700 *16.700	4.300 9.300	5.800 12.500	3.200 6.850	*4.200 *9.200	2.700 5.900	8.450 27'8"
0 mm 0'0"	kg lb			*6.800 *15.600	*6.800 *15.600	*11.500 *24.850	6.100 13.100	7.900 16.950	4.150 8.950	5.700 12.250	3.100 6.650	*4.650 *10.200	2.700 5.950	8.260 27'0"
-1.500 mm -5'0"	kg lb	*7.250 *16.200	*7.250 *16.200	*11.700 *26.600	11.050 23.650	*11.600 *25.100	6.000 12.900	7.800 16.800	4.100 8.800	5.650 12.200	3.050 6.600	5.400 11.900	2.950 6.450	7.780 25'5"
-3.000 mm -10'0"	kg lb	*12.450 *27.850	*12.450 *27.850	*15.350 *33.250	11.200 24.050	*10.850 *23.400	6.050 13.050	7.850 16.850	4.100 8.850			6.400 14.150	3.450 7.600	6.940 22'7"
-4.500 mm -15'0"	kg lb			*12.200 *26.150	11.550 24.800	*8.800 *18.700	6.250 13.500					*6.650 *14.600	4.700 10.600	5.590 18'0"

## Capacidades de elevación de la pluma de alcance – Contrapeso: 4,55 tm (10.000 lb) – sin cucharón

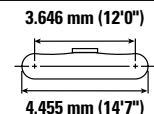
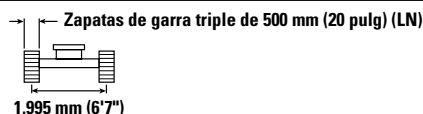
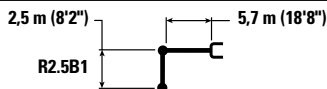

		3.000 mm/10'0"		4.500 mm/15'0"		6.000 mm/20'0"		7.500 mm/25'0"		mm pie/pulg		
7.500 mm 25'0"	kg lb									*5.150 *11.400	*5.150 *11.400	5.610 17'11"
6.000 mm 20'0"	kg lb					*5.850 *12.850	4.900 10.500			*4.700 *10.400	3.950 8.800	6.840 22'2"
4.500 mm 15'0"	kg lb			*7.350 *15.900	7.250 15.650	*6.300 *13.750	4.750 10.200	*5.250	3.350	*4.600 *10.150	3.300 7.300	7.570 24'8"
3.000 mm 10'0"	kg lb			*9.250 *19.950	6.750 14.550	*7.150 *15.500	4.550 9.750	5.900 12.700	3.300 7.050	*4.750 *10.400	3.000 6.600	7.960 26'1"
1.500 mm 5'0"	kg lb			*10.950 *23.600	6.300 13.600	*8.000 *17.300	4.300 9.300	5.800 12.500	3.200 6.850	*5.050 *11.100	2.900 6.300	8.050 26'4"
0 mm 0'0"	kg lb			*11.650 *25.250	6.100 13.100	7.900 17.000	4.150 8.950	5.750 12.300	3.100 6.700	5.350 11.800	2.950 6.450	7.860 25'9"
-1.500 mm -5'0"	kg lb	*12.350 *28.100	11.200 24.000	*11.500 *24.900	6.050 13.050	7.850 16.900	4.100 8.850			5.900 13.000	3.200 7.050	7.350 24' 0"
-3.000 mm -10'0"	kg lb	*14.400 *31.250	11.350 24.400	*10.450 *22.600	6.150 13.250	*7.750 *16.550	4.200 9.050			*6.900 *15.250	3.850 8.500	6.460 21'0"
-4.500 mm -15'0"	kg lb			*7.800 *16.300	6.400 13.850					*6.750 *14.800	5.650 12.750	4.970 15'11"



ISO 10567:2007



\* Indica que la carga está limitada por la capacidad hidráulica de elevación en lugar de por la carga de vuelco. Las cargas anteriores cumplen el estándar de capacidad de elevación de excavadoras hidráulicas ISO 10567:2007. No exceden el 87 % de la capacidad hidráulica de elevación o el 75 % de la carga límite de equilibrio. El peso de todos los accesorios de elevación debe restarse de las capacidades de elevación anteriores. Las capacidades de elevación se basan en la posición de la máquina sobre una superficie firme y uniforme. El uso de un punto de enganche del accesorio para manipular/elevar objetos podría afectar al rendimiento de elevación de la máquina.

La capacidad de elevación permanece dentro del ±5 % para todas las zapatas de cadena disponibles.

Consulte siempre el manual de funcionamiento y mantenimiento apropiado para obtener información específica del producto.

# Especificaciones de la Excavadora Hidráulica 320 GC Estrecha

## Especificaciones y compatibilidad de cucharones

	Varillaje	Anchura		Capacidad		Peso		Llenado %	Tren de rodaje largo y estrecho	
		mm	pulg	m <sup>3</sup>	yd <sup>3</sup>	kg	lb		4,55 tm (10.000 lb)	
									Pluma de alcance	
									R2.5 (8'2")	R2.9 (9'6")
<b>Con bulón (sin acoplamiento)</b>										
Servicio general	B	600	24	0,46	0,61	555	1.223	100	●	●
	B	750	30	0,64	0,84	626	1.380	100	●	●
	B	1.300	51	1,30	1,70	835	1.841	100	⊖	⊖
	B	1.400	55	1,43	1,87	879	1.937	100	○	○
Servicio general	B	600	24	0,46	0,60	550	1.212	100	●	●
	B	750	30	0,64	0,84	621	1.368	100	●	●
	B	1.000	39	0,93	1,22	717	1.580	100	●	●
	B	1.200	48	1,19	1,56	807	1.778	100	⊙	⊖
	B	1.400	55	1,43	1,87	874	1.926	100	○	○
	B	1.500	60	1,58	2,06	914	2.014	100	○	◇
Servicio pesado	B	1.050	42	1,00	1,31	892	1.967	100	●	⊙
	B	1.200	48	1,19	1,56	917	2.022	100	⊖	⊖
	B	1.300	52	1,30	1,70	974	2.148	100	⊖	○
Servicio en condiciones severas	B	1.050	42	1,00	1,31	948	2.091	90	●	⊙
	B	1.200	48	1,20	1,57	1.011	2.229	90	⊙	⊖
Limpieza de canales y ríos	B	2.000	78	1,22	1,60	869	1.916	100	⊖	⊖
Inclinación para la limpieza de canales y ríos	B	2.000	79	1,23	1,61	1.096	2.417	100	⊖	○
								kg	2.900	2.705
								lb	6.393	5.964

Las cargas anteriores cumplen el estándar de excavadoras hidráulicas EN474-5:2006+A3:2013.

No exceden el 87 % de la capacidad hidráulica de elevación ni el 75 % de la carga de vuelco con el varillaje delantero extendido completamente a nivel del suelo y el cucharón volteado.

Capacidad basada en ISO 7451:2007.

Pesos del cucharón con puntas de uso general.

### Densidad máxima de material:

- 2.100 kg/m<sup>3</sup> (3.500 lb/yard<sup>3</sup>)
- ⊙ 1.800 kg/m<sup>3</sup> (3.000 lb/yard<sup>3</sup>)
- ⊖ 1.500 kg/m<sup>3</sup> (2.500 lb/yard<sup>3</sup>)
- 1.200 kg/m<sup>3</sup> (2.000 lb/yard<sup>3</sup>)
- ◇ 900 kg/m<sup>3</sup> (1.500 lb/yard<sup>3</sup>)

Caterpillar recomienda el uso de los implementos adecuados para maximizar el valor que reciben los clientes de nuestros productos. El uso de implementos, incluidos los cucharones, que no cumplan las recomendaciones o especificaciones de Caterpillar en cuanto a peso, dimensiones, caudales, presiones, etc., puede dar como resultado un rendimiento inferior al esperado, incluidas, entre otros, reducciones en la producción, la estabilidad y la fiabilidad, así como en la durabilidad de los componentes. El uso inadecuado de un implemento que tenga como resultado el barrido, apalancamiento, torsión o captura de cargas pesadas reducirá la duración de la pluma y el balancín.

(continúa en la página siguiente)

# Especificaciones de la Excavadora Hidráulica 320 GC Estrecha

## Especificaciones y compatibilidad de cucharones (continuación)

	Varillaje	Anchura		Capacidad		Peso		Llenado	Tren de rodaje largo y estrecho		
		mm	pulg	m <sup>3</sup>	yd <sup>3</sup>	kg	lb		%	4,55 tm (10.000 lb)	
										Pluma de alcance	
									R2.5 (8'2")	R2.9 (9'6")	
<b>Con acoplamiento con mecanismo de enganche al bulón</b>											
Servicio general	B	600	24	0,46	0,61	555	1.223	100	●	●	
	B	750	30	0,64	0,84	626	1.380	100	●	●	
	B	1.300	51	1,30	1,70	835	1.841	100	○	◇	
	B	1.400	55	1,43	1,87	879	1.937	100	◇	◇	
Servicio general	B	600	24	0,46	0,60	550	1.212	100	●	●	
	B	750	30	0,64	0,84	621	1.368	100	●	●	
	B	1.000	39	0,93	1,22	717	1.580	100	⊙	⊖	
	B	1.200	48	1,19	1,56	807	1.778	100	○	○	
	B	1.400	55	1,43	1,87	874	1.926	100	◇	◇	
	B	1.500	60	1,58	2,06	914	2.014	100	◇	◇	
Servicio pesado	B	1.050	42	1,00	1,31	892	1.967	100	⊖	○	
	B	1.200	48	1,19	1,56	917	2.022	100	○	○	
	B	1.300	52	1,30	1,70	974	2.148	100	○	◇	
Servicio en condiciones severas	B	1.050	42	1,00	1,31	948	2.091	90	⊖	⊖	
	B	1.200	48	1,20	1,57	1.011	2.229	90	○	○	
Limpieza de canales y ríos	B	2.000	78	1,22	1,60	869	1.916	100	○	○	
Inclinación para la limpieza de canales y ríos	B	2.000	79	1,23	1,61	1.096	2.417	100	◇	◇	
								kg	2.478	2.283	
								lb	5.464	5.034	

Las cargas anteriores cumplen el estándar de excavadoras hidráulicas EN474-5:2006+A3:2013. No exceden el 87 % de la capacidad hidráulica de elevación ni el 75 % de la carga de vuelco con el varillaje delantero extendido completamente a nivel del suelo y el cucharón volteado. Capacidad basada en ISO 7451:2007. Pesos del cucharón con puntas de uso general.

### Densidad máxima de material:

- 2.100 kg/m<sup>3</sup> (3.500 lb/yd<sup>3</sup>)
- ⊙ 1.800 kg/m<sup>3</sup> (3.000 lb/yd<sup>3</sup>)
- ⊖ 1.500 kg/m<sup>3</sup> (2.500 lb/yd<sup>3</sup>)
- 1.200 kg/m<sup>3</sup> (2.000 lb/yd<sup>3</sup>)
- ◇ 900 kg/m<sup>3</sup> (1.500 lb/yd<sup>3</sup>)

Caterpillar recomienda el uso de los implementos adecuados para maximizar el valor que reciben los clientes de nuestros productos. El uso de implementos, incluidos los cucharones, que no cumplan las recomendaciones o especificaciones de Caterpillar en cuanto a peso, dimensiones, caudales, presiones, etc., puede dar como resultado un rendimiento inferior al esperado, incluidas, entre otros, reducciones en la producción, la estabilidad y la fiabilidad, así como en la durabilidad de los componentes. El uso inadecuado de un implemento que tenga como resultado el barrido, apalancamiento, torsión o captura de cargas pesadas reducirá la duración de la pluma y el balancín.

(continúa en la página siguiente)

# Especificaciones de la Excavadora Hidráulica 320 GC Estrecha

## Especificaciones y compatibilidad de cucharones (continuación)

	Varillaje	Anchura		Capacidad		Peso		Llenado %	Tren de rodaje largo y estrecho		
		mm	pulg	m <sup>3</sup>	yd <sup>3</sup>	kg	lb		4,55 tm (10.000 lb)		
									Pluma de alcance		
									R2.5 (8'2")	R2.9 (9'6")	
<b>Con acoplador CW40</b>											
Servicio general	B	900	36	0,81	1,06	664	1.463	100	●	●	
	B	1.050	42	1,00	1,31	711	1.567	100	⊙	⊙	
	B	1.200	48	1,19	1,56	781	1.721	100	⊖	○	
	B	1.300	51	1,30	1,70	813	1.791	100	○	○	
	B	1.400	55	1,43	1,87	863	1.903	100	○	◇	
Servicio general con cuchilla niveladora	B	650	26	0,70	0,92	567	1.249	100	●	●	
	B	800	31	0,68	0,89	614	1.353	100	●	●	
	B	1.200	47	1,19	1,56	787	1.734	100	⊖	○	
	B	1.400	55	1,43	1,87	855	1.884	100	○	◇	
	B	1.500	60	1,58	2,06	895	1.972	100	◇	◇	
Servicio pesado	B	600	24	0,46	0,61	618	1.363	100	●	●	
	B	1.200	48	1,19	1,56	886	1.953	100	⊖	○	
	B	1.300	52	1,30	1,71	944	2.081	100	○	○	
Limpieza de canales y ríos	B	2.100	83	1,29	1,69	792	1.746	100	⊖	○	
	B	2.100	83	1,46	1,91	809	1.784	100	○	◇	
	B	1.800	72	1,50	1,96	775	1.709	100	○	◇	
	B	1.800	72	1,50	1,96	737	1.624	100	○	○	
	B	2.100	83	1,76	2,31	864	1.905	100	◇	◇	
Inclinación para la limpieza de canales y ríos	B	2.000	79	1,23	1,61	1.161	2.560	100	○	◇	
Carga máxima con acoplamiento (carga útil + cucharón)									kg	2.650	2.455
									lb	5.842	5.412
<b>Con acoplador CW40S</b>											
Servicio general	B	600	24	0,46	0,61	508	1.119	100	●	●	
	B	750	30	0,64	0,84	592	1.305	100	●	●	
	B	900	36	0,81	1,06	661	1.457	100	●	●	
	B	1.300	51	1,30	1,70	810	1.785	100	⊖	○	
	B	1.400	55	1,43	1,87	845	1.862	100	○	○	
Servicio pesado	B	600	24	0,46	0,61	585	1.289	100	●	●	
	B	1.200	48	1,19	1,56	875	1.928	100	⊖	○	
	B	1.300	52	1,30	1,70	931	2.052	100	○	○	
Limpieza de canales y ríos	B	2.000	78	1,22	1,60	815	1.797	100	⊖	○	
	B	2.200	87	1,36	1,78	880	1.940	100	○	○	
Inclinación para la limpieza de canales y ríos	B	2.000	79	1,23	1,61	1.142	2.518	100	○	◇	
Carga máxima con acoplamiento (carga útil + cucharón)									kg	2.672	2.478
									lb	5.890	5.463

Las cargas anteriores cumplen el estándar de excavadoras hidráulicas EN474-5:2006+A3:2013.

No exceden el 87 % de la capacidad hidráulica de elevación ni el 75 % de la carga de vuelco con el varillaje delantero extendido completamente a nivel del suelo y el cucharón volteado.

Capacidad basada en ISO 7451:2007.

Pesos del cucharón con puntas de uso general.

### Densidad máxima de material:

- 2.100 kg/m<sup>3</sup> (3.500 lb/yd<sup>3</sup>)
- ⊙ 1.800 kg/m<sup>3</sup> (3.000 lb/yd<sup>3</sup>)
- ⊖ 1.500 kg/m<sup>3</sup> (2.500 lb/yd<sup>3</sup>)
- 1.200 kg/m<sup>3</sup> (2.000 lb/yd<sup>3</sup>)
- ◇ 900 kg/m<sup>3</sup> (1.500 lb/yd<sup>3</sup>)

Caterpillar recomienda el uso de los implementos adecuados para maximizar el valor que reciben los clientes de nuestros productos. El uso de implementos, incluidos los cucharones, que no cumplan las recomendaciones o especificaciones de Caterpillar en cuanto a peso, dimensiones, caudales, presiones, etc., puede dar como resultado un rendimiento inferior al esperado, incluidas, entre otros, reducciones en la producción, la estabilidad y la fiabilidad, así como en la durabilidad de los componentes. El uso inadecuado de un implemento que tenga como resultado el barrido, apalancamiento, torsión o captura de cargas pesadas reducirá la duración de la pluma y el balancín.

(continúa en la página siguiente)

# Especificaciones de la Excavadora Hidráulica 320 GC Estrecha

## Especificaciones y compatibilidad de cucharones (continuación)

	Varillaje	Anchura		Capacidad		Peso		Llenado %	Tren de rodaje largo y estrecho		
		mm	pulg	m <sup>3</sup>	yd <sup>3</sup>	kg	lb		4,55 tm (10.000 lb)		
									Pluma de alcance		
									R2.5 (8'2")	R2.9 (9'6")	
<b>Con bulón, TRS18 S70</b>											
Creación de pendientes	B	1.600	63	1,00	1,31	691	1.523	100	⊖	○	
	B	1.800	71	1,10	1,44	758	1.671	100	○	○	
Excavación	B	1.150	45	0,90	1,18	778	1.715	100	⊖	○	
	B	1.250	49	1,10	1,44	850	1.874	100	○	◇	
Creación de zanjas	B	600	24	0,55	0,72	460	1.014	100	●	●	
Carga máxima con bulón (carga útil + cucharón)									kg	2.221	2.027
									lb	4.896	4.469
<b>Con S70, TRS18 S70</b>											
Creación de pendientes	B	1.600	63	1,00	1,31	691	1.523	100	○	◇	
	B	1.800	71	1,10	1,44	758	1.671	100	◇	◇	
Excavación	B	1.150	45	0,90	1,18	778	1.715	100	○	◇	
	B	1.250	49	1,10	1,44	850	1.874	100	◇	X	
Creación de zanjas	B	600	24	0,55	0,72	460	1.014	100	●	●	
Carga máxima con bulón (carga útil + cucharón)									kg	1.966	1.772
									lb	4.334	3.906
<b>Con bulón, TRS18 HCS70/55</b>											
Creación de pendientes	B	1.600	63	1,00	1,31	694	1.530	100	⊖	○	
	B	1.800	71	1,10	1,44	761	1.678	100	○	◇	
Excavación	B	1.150	45	0,90	1,18	774	1.706	100	⊖	○	
	B	1.250	49	1,10	1,44	846	1.865	100	○	◇	
Creación de zanjas	B	600	24	0,55	0,72	482	1.063	100	●	●	
Carga máxima con bulón (carga útil + cucharón)									kg	2.125	1.931
									lb	4.684	4.257
<b>HCS70/55, TRS18 HCS70/55</b>											
Creación de pendientes	B	1.600	63	1,00	1,31	694	1.530	100	◇	X	
	B	1.800	71	1,10	1,44	761	1.678	100	◇	X	
Excavación	B	1.150	45	0,90	1,18	774	1.706	100	◇	X	
	B	1.250	49	1,10	1,44	846	1.865	100	X	X	
Creación de zanjas	B	600	24	0,55	0,72	482	1.063	100	●	⊙	
Carga máxima con bulón (carga útil + cucharón)									kg	1.718	1.524
									lb	3.787	3.360

Las cargas anteriores cumplen el estándar de excavadoras hidráulicas EN474-5:2006+A3:2013.

No exceden el 87 % de la capacidad hidráulica de elevación ni el 75 % de la carga de vuelco con el varillaje delantero extendido completamente a nivel del suelo y el cucharón volteado.

Capacidad basada en ISO 7451:2007.

Pesos del cucharón con puntas de uso general.

### Densidad máxima de material:

● 2.100 kg/m<sup>3</sup> (3.500 lb/yd<sup>3</sup>)

⊙ 1.800 kg/m<sup>3</sup> (3.000 lb/yd<sup>3</sup>)

⊖ 1.500 kg/m<sup>3</sup> (2.500 lb/yd<sup>3</sup>)

○ 1.200 kg/m<sup>3</sup> (2.000 lb/yd<sup>3</sup>)

◇ 900 kg/m<sup>3</sup> (1.500 lb/yd<sup>3</sup>)

X No recomendado

Caterpillar recomienda el uso de los implementos adecuados para maximizar el valor que reciben los clientes de nuestros productos. El uso de implementos, incluidos los cucharones, que no cumplan las recomendaciones o especificaciones de Caterpillar en cuanto a peso, dimensiones, caudales, presiones, etc., puede dar como resultado un rendimiento inferior al esperado, incluidas, entre otros, reducciones en la producción, la estabilidad y la fiabilidad, así como en la durabilidad de los componentes. El uso inadecuado de un implemento que tenga como resultado el barrido, apalancamiento, torsión o captura de cargas pesadas reducirá la duración de la pluma y el balancín.



# Especificaciones de la Excavadora Hidráulica 320 GC Estrecha

## Guía de oferta de accesorios

No todos los accesorios están disponibles en todas las regiones. Consulte a su distribuidor Cat para conocer las configuraciones disponibles en su región.

Compatible     
  \* Solo radio de acción frontal     
  † Uso permitido en la máquina inferior al 50 %     
  No compatible

### ACCESORIOS CON BULÓN

Tren de rodaje		Largo y estrecho	
Contrapeso		4,55 tm (10.000 lb)	
Tipo de pluma		Alcance	
Longitud del balancín		R2.5 (8'2")	R2.9 (9'6")
Martillos hidráulicos	H115 GC S	✓	✓
	H115 S	✓	✓
	H120 GC S	✓	✓
	H120 S	✓	✓
	H130 GC S	✓†	
	H130 S	✓	✓†
Multiprocesadores	MP318 con mandíbulas de corte de hormigón	✓	✓
	MP318 con mandíbulas de demolición	✓	✓
	MP318 con mandíbulas de pulverización	✓	✓
	MP318 con mandíbulas de corte	✓	✓
	Mandíbulas de corte universales MP318	✓	✓
Pinzas de demolición y clasificación	G317 GC	✓	✓
	G318	✓	✓
	G318 WH-800	✓	✓
	G318 WH-1100	✓	✓
Cizallas de demolición y desguace móvil	S3025 con parte superior plana	✓	✓*
Pulverizadores	Pulverizador secundario P218	✓	✓
	Pulverizador primario P318	✓	✓
Compactadores (de placa vibratoria)	CVP110	✓	✓
Cortadoras giratorias	RC20	✓	✓

(continúa en la página siguiente)

# Especificaciones de la Excavadora Hidráulica 320 GC Estrecha

## Guía de ofertas de implementos (continuación)

No todos los accesorios están disponibles en todas las regiones. Consulte a su distribuidor Cat para conocer las configuraciones disponibles en su región.

<input checked="" type="checkbox"/> 1.800 kg/m <sup>3</sup> (3.000 lb/yd <sup>3</sup> )	<input type="checkbox"/> 1.200 kg/m <sup>3</sup> (2.000 lb/yd <sup>3</sup> )	<input type="checkbox"/> 600 kg/m <sup>3</sup> (1.000 lb/yd <sup>3</sup> )	<input type="checkbox"/> No compatible
---	--	--	--

## ACCESORIOS CON BULÓN (continuación)

Tren de rodaje		Largo y estrecho	
Contrapeso		4,55 tm (10.000 lb)	
Tipo de pluma		Alcance	
Longitud del balancín		R2.5 (8'2")	R2.9 (9'6")
Pinzas múltiples	GSH420-500	●	●
	GSH420-600	●	●
	GSH420-750	●	●
	GSH425-750	○	○
	GSH425-950	○	
	GSH425-1150		
	GSH520-500	●	●
	GSH520-600	●	●
	GSH520-750	●	○
	GSH525-750	○	
	GSH525-950		
	GSH525-1150		
	GSH525-1550		
	GSV420-400	●	●
	GSV420-500	●	●
	GSV420-600	●	●
	GSV420-750	●	●
	GSV420-1250	◇	◇
	GSV425-600	●	●
	GSV425-750	○	○
	GSV425-950	○	
	GSV425-1150		
	GSV425-1550	◇	
	GSV520 GC-400	●	●
	GSV520 GC-500	●	●
	GSV520 GC-600	●	●
	GSV520 GC-750	●	●
	GSV520 GC-1250		
	GSV520-400	●	●
	GSV520-500	●	●
	GSV520-600	●	●
	GSV520-750	●	●
	GSV520-1250		
	GSV525-600	●	○
	GSV525-750	○	
GSV525-950			
GSV525-1550			
Cucharones en forma de concha	CTV15-1000	○	○
	CTV15-1200	○	

(continúa en la página siguiente)

# Especificaciones de la Excavadora Hidráulica 320 GC Estrecha

## Guía de ofertas de implementos *(continuación)*

No todos los accesorios están disponibles en todas las regiones. Consulte a su distribuidor Cat para conocer las configuraciones disponibles en su región.

Compatible
  \* Solo radio de acción frontal
  † Uso permitido en la máquina inferior al 50 %
  No compatible

### ACCESORIOS DE ACOPLAMIENTO CON MECANISMO DE ENGANCHE AL BULÓN CAT

Tren de rodaje		Largo y estrecho	
		4,55 tm (10.000 lb)	
Contrapeso		Alcance	
Tipo de pluma		R2.5 (8'2")	R2.9 (9'6")
Longitud del balancín			
Martillos hidráulicos	H115 GC S	✓	✓
	H115 S	✓	✓
	H120 GC S	✓†	✓†
	H120 S	✓†	✓†
	H130 GC S	✓*†	
	H130 S	✓†	✓†
Multiprocesadores	MP318 con mandíbulas de corte de hormigón	✓	✓*
	MP318 con mandíbulas de demolición	✓	✓*
	MP318 con mandíbulas de pulverización	✓*	
	MP318 con mandíbulas de corte	✓	✓*
	Mandíbulas de corte universales MP318	✓*	
Pinzas de demolición y clasificación	G317 GC	✓	✓
	G318	✓	✓*
	G318 WH-800	✓	✓*
	G318 WH-1100		
Cizallas de demolición y desguace móvil	S3025 con parte superior plana		
Pulverizadores	Pulverizador secundario P218	✓*	
	Pulverizador primario P318	✓*	
Compactadores (de placa vibratoria)	CVP110	✓	✓
Cortadoras giratorias	RC20	✓	✓

*(continúa en la página siguiente)*

# Especificaciones de la Excavadora Hidráulica 320 GC Estrecha

## Guía de ofertas de implementos (continuación)

No todos los accesorios están disponibles en todas las regiones. Consulte a su distribuidor Cat para conocer las configuraciones disponibles en su región.

Compatible

\* Solo radio de acción frontal

† Uso permitido en la máquina inferior al 50 %

No compatible

### ACCESORIOS DE ACOPLAMIENTO ESPECÍFICO CW-40s

Tren de rodaje		Largo y estrecho	
Contrapeso		4,55 tm (10.000 lb)	
Tipo de pluma		Alcance	
Longitud del balancín		R2.5 (8'2")	R2.9 (9'6")
Martillos hidráulicos	H115 GC S	✓	✓
	H115 S	✓	✓
	H120 GC S	✓†	✓†
	H120 S	✓†	✓†
	H130 S	✓†	✓†
Multiprocesadores	MP318 con mandíbulas de corte de hormigón	✓	✓
	MP318 con mandíbulas de demolición	✓	✓
	MP318 con mandíbulas de pulverización	✓	✓*
	MP318 con mandíbulas de corte	✓	✓
	Mandíbulas de corte universales MP318	✓	✓
Pinzas de demolición y clasificación	G317 GC	✓	✓
	G318	✓	✓
	G318 WH-800	✓	✓
	G318 WH-1100	✓	✓*
Cizallas de demolición y desguace móvil	S3025 con parte superior plana	✓*	
Pulverizadores	Pulverizador secundario P218	✓	✓*
	Pulverizador primario P318	✓	✓*
Compactadores (de placa vibratoria)	CVP110	✓	✓
Cortadoras giratorias	RC20	✓	✓

(continúa en la página siguiente)

# Especificaciones de la Excavadora Hidráulica 320 GC Estrecha

## Guía de ofertas de implementos *(continuación)*

No todos los accesorios están disponibles en todas las regiones. Consulte a su distribuidor Cat para conocer las configuraciones disponibles en su región.

Compatible     
  \* Solo radio de acción frontal     
  † Uso permitido en la máquina inferior al 50 %     
  No compatible

### ACCESORIOS DE ACOPLAMIENTO ESPECÍFICO DE CW-40

Tren de rodaje		Largo y estrecho	
Contrapeso		4,55 tm (10.000 lb)	
Tipo de pluma		Alcance	
Longitud del balancín		R2.5 (8'2")	R2.9 (9'6")
Martillos hidráulicos	H115 GC S	✓	✓
	H115 S	✓	✓
	H120 GC S	✓†	✓†
	H120 S	✓†	✓†
	H130 GC S	✓*†	
	H130 S	✓†	✓†
Multiprocesadores	MP318 con mandíbulas de corte de hormigón	✓	✓
	MP318 con mandíbulas de demolición	✓	✓
	MP318 con mandíbulas de pulverización	✓	✓*
	MP318 con mandíbulas de corte	✓	✓
	Mandíbulas de corte universales MP318	✓	✓
Pinzas de demolición y clasificación	G317 GC	✓	✓
	G317 GC CAN fijo	✓	✓
	G318	✓	✓
	G318 GC CAN fijo	✓	✓
	G318 WH-800	✓	✓
	G318 WH-1100	✓	✓*
Cizallas de demolición y desguace móvil	S3025 con parte superior plana	✓*	
Pulverizadores	Pulverizador secundario P218	✓	✓*
	Pulverizador primario P318	✓	✓*
Compactadores (de placa vibratoria)	CVP110	✓	✓
Cortadoras giratorias	RC20	✓	✓

*(continúa en la página siguiente)*

# Especificaciones de la Excavadora Hidráulica 320 GC Estrecha

## Guía de ofertas de implementos (continuación)

No todos los accesorios están disponibles en todas las regiones. Consulte a su distribuidor Cat para conocer las configuraciones disponibles en su región.

Compatible

\* Solo radio de acción frontal

† Uso permitido en la máquina inferior al 50 %

No compatible

### ACCESORIOS DE ACOPLAMIENTO ESPECÍFICO HCCW-40

Tren de rodaje		Largo y estrecho	
Contrapeso		4,55 tm (10.000 lb)	
Tipo de pluma		Alcance	
Longitud del balancín		R2.5 (8'2")	R2.9 (9'6")
Martillos hidráulicos	H115 GC S	✓	✓
	H115 S	✓	✓
	H120 GC S	✓†	✓†
	H120 S	✓†	✓†
	H130 GC S		
	H130 S	✓†	✓†
Multiprocesadores	MP318 con mandíbulas de corte de hormigón	✓*	
	MP318 con mandíbulas de demolición	✓*	
	MP318 con mandíbulas de pulverización		
	MP318 con mandíbulas de corte	✓	✓*
	Mandíbulas de corte universales MP318	✓*	
Pinzas de demolición y clasificación	G317 GC	✓	✓
	G318	✓*	
	G318 WH-800	✓	✓*
	G318 WH-1100		
Cizallas de demolición y desguace móvil	S3025 con parte superior plana		
Pulverizadores	Pulverizador secundario P218	✓*	
	Pulverizador primario P318		
Compactadores (de placa vibratoria)	CVP110	✓	✓
Cortadoras giratorias	RC20	✓	✓

### ACCESORIOS DE ACOPLAMIENTO ESPECÍFICO DE S70

Tren de rodaje		Largo y estrecho	
Contrapeso		4,55 tm (10.000 lb)	
Tipo de pluma		Alcance	
Longitud del balancín		R2.5 (8'2")	R2.9 (9'6")
Martillos hidráulicos	H115 GC S	✓	✓
	H115 S	✓	✓
	H120 GC S	✓†	✓†
	H120 S	✓†	✓†
	H130 S	✓†	✓†
Multiprocesadores	MP318 con mandíbulas de corte de hormigón	✓	✓*
	MP318 con mandíbulas de demolición	✓	✓*
	MP318 con mandíbulas de pulverización	✓	
	MP318 con mandíbulas de corte	✓	✓
	Mandíbulas de corte universales MP318	✓	✓*
Pinzas de demolición y clasificación	G317 GC	✓	✓
	G318	✓	✓*
	G318 WH-800	✓	✓
	G318 WH-1100	✓*	
Cizallas de demolición y desguace móvil	S3025 con parte superior plana		
Pulverizadores	Pulverizador secundario P218	✓	✓*
	Pulverizador primario P318	✓	
Compactadores (de placa vibratoria)	CVP110	✓	✓
Cortadoras giratorias	RC20	✓	✓

(continúa en la página siguiente)

# Especificaciones de la Excavadora Hidráulica 320 GC Estrecha

## Guía de ofertas de implementos (continuación)

No todos los accesorios están disponibles en todas las regiones. Consulte a su distribuidor Cat para conocer las configuraciones disponibles en su región.

Compatible     
  \* Solo radio de acción frontal     
  † Uso permitido en la máquina inferior al 50 %     
  No compatible

### ACCESORIOS DE ACOPLAMIENTO HCS70

Tren de rodaje		Largo y estrecho	
Contrapeso		4,55 tm (10.000 lb)	
Tipo de pluma		Alcance	
Longitud del balancín		R2.5 (8'2")	R2.9 (9'6")
Martillos hidráulicos	H115 S	✓	✓
	H120 S	✓†	✓†
	H130 S	✓†	✓†
Multiprocesadores	MP318 con mandíbulas de corte de hormigón	✓	
	MP318 con mandíbulas de demolición	✓	
	MP318 con mandíbulas de pulverización	✓*	
	MP318 con mandíbulas de corte	✓	✓*
	Mandíbulas de corte universales MP318	✓	
Pinzas de demolición y clasificación	G317 GC	✓	✓
	G318	✓	
	G318 WH-800	✓	✓*
	G318 WH-1100		
Cizallas de demolición y desguace móvil	S3025 con parte superior plana		
Pulverizadores	Pulverizador secundario P218	✓*	
	Pulverizador primario P318	✓*	
Compactadores (de placa vibratoria)	CVP110	✓	✓
Cortadoras giratorias	RC20	✓	✓

(continúa en la página siguiente)

# Especificaciones de la Excavadora Hidráulica 320 GC Estrecha

## Guía de ofertas de implementos (continuación)

No todos los accesorios están disponibles en todas las regiones. Consulte a su distribuidor Cat para conocer las configuraciones disponibles en su región.

Compatible
  \* Solo radio de acción frontal
  † Uso permitido en la máquina inferior al 50 %
  No compatible

### ACCESORIOS DE ACOPLAMIENTO HCS70/55

Tren de rodaje		Largo y estrecho	
Contrapeso		4,55 tm (10.000 lb)	
Tipo de pluma		Alcance	
Longitud del balancín		R2.5 (8'2")	R2.9 (9'6")
Martillos hidráulicos	H115 S	✓	✓
	H120 S	✓†	✓†
	H130 S	✓†	✓†
Multiprocesadores	MP318 con mandíbulas de corte de hormigón	✓*	
	MP318 con mandíbulas de demolición	✓*	
	MP318 con mandíbulas de pulverización	✓*	
	MP318 con mandíbulas de corte		
	Mandíbulas de corte universales MP318	✓	✓*
Pinzas de demolición y clasificación	G317 GC	✓*	✓
	G318	✓*	
	G318 WH-800	✓	✓*
	G318 WH-1100		
Cizallas de demolición y desguace móvil	S3025 con parte superior plana		
Pulverizadores	Pulverizador secundario P218		
	Pulverizador primario P318		
Compactadores (de placa vibratoria)	CVP110	✓	✓
Cortadoras giratorias	RC20	✓	✓

### ACCESORIOS DE MONTAJE EN PLUMA

Tren de rodaje		Largo y estrecho	
Contrapeso		4,55 tm (10.000 lb)	
Tipo de pluma		Alcance	
Cizallas de demolición y desguace móvil	S2050	✓	
	S3035 con parte superior plana		✓



# Especificaciones de la Excavadora Hidráulica 320 GC Estrecha

## Equipos estándar y opcionales

Los equipos estándar y opcionales pueden variar. Consulte a su distribuidor Cat para obtener más información.

	Estándar	Opcional		Estándar	Opcional
<b>CABINA</b>			<b>MOTOR</b>		
ROPS	✓		Motor Cat C4.4 con turboalimentador simple	✓	
OPG		✓	Dos modos de potencia seleccionables	✓	
Monitor de pantalla táctil LCD de alta resolución de 203 mm (8")	✓		Control automático del régimen del motor	✓	
Aire acondicionado de dos niveles automático	✓		Parada automática del motor en vacío	✓	
Dial de pulsación breve y teclas de método abreviado para controlar el monitor	✓		Funcionamiento a 3.000 m (9.842,5 pies) por encima del nivel del mar sin disminución de potencia del motor	✓	
Control de arranque del motor por pulsación sin llave	✓		Capacidad de refrigeración para temperatura ambiente elevada a 52 °C (125 °F)	✓	
Consola ajustable en altura, tres pasos con herramienta	✓		Capacidad de arranque en frío a -32° C (-25° F)	✓	
Consola izquierda fija	✓		Filtro de aire de doble elemento con antefiltro integrado	✓	
Asiento con suspensión neumática	✓		Bomba eléctrica de cebado de combustible	✓	
Cinturón de seguridad de 51 mm (2")	✓		Ventiladores de refrigeración eléctricos con función de inversión automática	✓	
Radio DAB con Bluetooth (incluye puertos USB/Aux)	✓		<b>SISTEMA HIDRÁULICO</b>		
Salidas de 12 V CC	✓		Circuitos de regeneración de pluma y balancín	✓	
Almacenamiento de documentos	✓		Válvulas anticaída de pluma/balancín SmartBoom™	✓	✓
Soporte para bebidas	✓		Válvula de control principal electrónica	✓	
Soporte para vasos	✓		Calentamiento automático	✓	
Ventana delantera de dos piezas con apertura	✓		Desplazamiento de dos velocidades automático	✓	
Salida de emergencia en la ventanilla trasera	✓		Válvula de reducción de corrimiento del balancín y la pluma	✓	
Limpiaparabrisas radial con lavaparabrisas	✓		Filtro hidráulico principal de tipo de elemento	✓	
Tragaluz en acero con apertura	✓		Palancas tipo joystick de control deslizante	✓	
Luz de techo LED.	✓		Bomba principal electrónica en tándem	✓	
Parasol delantero enrollable	✓		Control de herramientas avanzado	✓	
Parasol trasero enrollable		✓	Circuito de presión media		✓
Alfombrilla lavable	✓		Circuito de acoplamiento rápido para engancharse al bulón Cat y CW específico	✓	
Preinstalación de baliza	✓				

(continúa en la página siguiente)

# Especificaciones de la Excavadora Hidráulica 320 GC Estrecha

## Equipos estándar y opcionales (continuación)

Los equipos estándar y opcionales pueden variar. Consulte a su distribuidor Cat para obtener más información.

	Estándar	Opcional		Estándar	Opcional
<b>TREN DE RODAJE Y ESTRUCTURAS</b>			<b>TECNOLOGÍA CAT</b>		
Zapatas de cadena de garra triple de 500 mm (20 pulg)	✓		Gestión de equipos Cat:		
Protecciones de guía de cadena segmentadas		✓	VisionLink®	✓ <sup>1</sup>	
Protector inferior	✓		VisionLink Productivity		✓ <sup>2</sup>
Corona de giro		✓	Remote Flash	✓	
Protecciones del motor de desplazamiento	✓		<b>SERVICIO Y MANTENIMIENTO</b>		
Eslabones de la cadena lubricados con grasa	✓		Orificios de análisis programado de aceite (S·O·S <sup>SM</sup> )	✓	
Contrapeso de 4,55 tm (10.000 lb)	✓		2.ª varilla de medición a nivel del suelo para el aceite del motor	✓	
Bastidor de giro semi HD		✓	Entrada lateral a la plataforma de servicio	✓	
Bastidor inferior con rodillos de cadena HD y rodillos portadores estándar	✓		Sistema de gestión del estado del vehículo integrado	✓	
Mando final con motor de desplazamiento con capacidad para aceite biodegradable	✓		<b>SEGURIDAD Y PROTECCIÓN</b>		
<b>PLUMA, BALANCINES Y VARILLAJES</b>			Parada automática del martillo	✓	
Pluma de alcance de 5,7 m (18'8")	✓		Las cámaras de visión trasera y lateral derecha		✓
Balancín de alcance de 2,9 m (9'6")		✓	Espejo de cabina para el lateral derecho del borde de la cadena	✓	
Balancín de alcance de 2,5 m (8'2")		✓	Cat PL161 Attachment Locator		✓
Varillaje del cucharón, familia B1 con argolla de elevación		✓	Palanca de bloqueo para todos los controles	✓	
Varillaje del cucharón, familia B1 sin argolla de elevación		✓	Placa antideslizante y pernos avellanados en la plataforma de servicio	✓	
<b>SISTEMA ELÉCTRICO</b>			Interruptor secundario de parada del motor accesible a nivel del suelo	✓	
Baterías sin mantenimiento de 1.000 CCA (×2)	✓		Interruptor de desconexión bloqueable	✓	
Interruptor de desconexión eléctrica centralizada	✓		Alarma de giro		✓
Luces de trabajo de tipo LED con retardo de tiempo de apagado programable	✓		Pasamanos y asidero en el lado derecho	✓	
Luz de chasis LED, luces de pluma, luces de cabina	✓		Protecciones de OPG		✓
			Iluminación de inspección		✓

<sup>1</sup>Proporciona datos telemáticos básicos para gestionar el estado, las perspectivas de mantenimiento y la supervisión del estado. Otros planes disponibles para una notificación de datos más completa. Consulte a su distribuidor Cat para obtener más información.

<sup>2</sup>Se requiere suscripción a VisionLink. Consulte a su distribuidor Cat para obtener más información.

## Kit y accesorios instalados por el distribuidor

Los accesorios pueden variar. Consulte a su distribuidor Cat para obtener más información.

### CABINA

- Limpiaparabrisas inferior radial
- Protector de lluvia y cubierta para luces de cabina
- Tragaluz de policarbonato
- Parasol, regulador
- Parabrisas delantero P5A de cristal laminado
- Pedal eléctrico izquierdo y derecho para control de la herramienta
- Kit reposabrazos
- Kit de ventana trasera de doble salida
- Cinturón de seguridad retráctil de 75 mm (3")
- Red para fiambresas
- Almacenamiento trasero
- Caja de herramientas

### PROTECCIONES

- Corona de giro
- Protector lateral de goma para el parachoques
- Protecciones del operador
- Malla de protección frontal completa
- Malla de protección media frontal
- Protección total contra vandalismo

### MANTENIMIENTO

- Kit listo para conductos

### SEGURIDAD Y PROTECCIÓN

- Receptor Bluetooth

Si desea obtener más información sobre los productos Cat, los servicios de nuestros distribuidores y las soluciones que ofrecemos para el sector, visite nuestro sitio web [www.cat.com](http://www.cat.com)

© 2024 Caterpillar

Reservados todos los derechos

Materiales y especificaciones sujetos a cambios sin previo aviso. Las máquinas que se muestran en este catálogo pueden incluir equipos opcionales. Consulte a su distribuidor Cat para conocer las opciones disponibles.

CAT, CATERPILLAR, LET'S DO THE WORK, sus respectivos logotipos, el color "Caterpillar Corporate Yellow", la imagen comercial de "Power Edge" y de Cat "Modern Hex", así como la identidad corporativa y de producto utilizada en el presente documento, son marcas comerciales de Caterpillar y no pueden utilizarse sin autorización. VisionLink es una marca comercial de Caterpillar Inc., registrada en Estados Unidos y en otros países.

ASX93957-00 (09-2024)  
Número de versión: 07H  
(Europe)

