



320

Hydraulikbagger

Technische Daten

Konfigurationen und Funktionen können je nach Region unterschiedlich sein. Bitte wenden Sie sich bezüglich der Verfügbarkeit in Ihrer Region an Ihren Cat®-Händler.

Inhaltsverzeichnis

Technische Daten	2
Motor	2
Schwenkwerk	2
Gewichte	2
Kette	2
Antrieb	2
Hydrauliksystem	2
Füllmengen	3
Normen	3
Geräuschpegel	3
Klimaanlage	3
Einsatzgewichte und Bodendrücke	3
Gewicht der Hauptbauteile	4
Abmessungen	5
Arbeitsbereiche	7
Hubvermögen Standardausleger	10
Hubvermögen HD-Standardausleger	14
Hubvermögen Verstellausleger	18
Hubvermögen SLR-Ausleger	26
Löffel – technische Daten und Kompatibilität	34
Anbaugeräte-Zuordnung	38
Standard- und Sonderausrüstung	47
Vom Händler montierte Kits und Anbaugeräte	49
Fahrerkabinenvarianten	50
Umwelterklärung zum Modell 320	51

Hydraulikbagger 320 Technische Daten

Motor

Motormodell	Cat® C4.4	
Nennleistung		
ISO 9249	128,5 kW	172 hp
ISO 9249 (DIN)	175 hp (metrische Einheit)	
Motorleistung		
ISO 14396	129,4 kW	174 hp
ISO 14396 (DIN)	176 hp (metrische Einheit)	
Bohrung	105 mm	4"
Hub	127 mm	5"
Hubraum	4,4 l	269 in ³
Geeignet für Biodiesel	Bis zu B20 ⁽¹⁾	

- Erfüllt die Emissionsnormen gemäß EPA Tier 4 Final (USA), Stufe V (EU) und Japan 2014.
- Empfohlen für den Einsatz bis zu einer Höhenlage von 4500 m (14.760') mit Motordrosselung über 3000 m (9840').
- Die angegebene Leistung wird gemäß der jeweils gültigen Norm zum Zeitpunkt der Fertigung gemessen.
- Die angegebene Nettoleistung wurde am Schwungrad gemessen. Bei der Messung war der Motor mit Lüfter, Lufteinlasssystem, Abgassystem und Drehstromgenerator ausgestattet.
- Motordrehzahl bei 2200/min.

⁽¹⁾Cat-Dieselmotoren müssen mit Dieselkraftstoff mit extrem niedrigem Schwefelgehalt (ULSD, Ultra Low Sulfur Diesel) mit höchstens 15 ppm Schwefel oder einer Mischung aus ULSD und folgenden Kraftstoffen mit geringerem Schwefelgehalt** betrieben werden (Maximalangaben folgen):

- ✓ 20 % Biodiesel FAME (Fatty Acid Methyl Ester, Fettsäure-Methylester)*
- ✓ 100 % "Renewable Diesel", HVO (Hydrogenated Vegetable Oil, hydriertes Pflanzenöl) und GTL-Kraftstoffe (Gas-to-Liquid, Kraftstoff aus Erdgas)

Siehe Anleitung zur Gewährleistung einer erfolgreichen Anwendung. Wenden Sie sich an Ihren Cat-Händler oder lesen Sie "Caterpillar Machine Fluids Recommendations" (SEBU6250), um weitere Informationen zu erhalten.

**Motoren ohne Ausstattung zur Nachbehandlung können höhere Beimischungen verwenden, d. h. bis zu 100 % Biodiesel (wenden Sie sich bei Verwendung von Beimischungen mit mehr als 20 % Biodiesel an Ihren Cat-Händler).*

***Die Treibhausgase in den Auspuffemissionen von Kraftstoffen mit geringeren Schadstoffemissionen entsprechen quasi denen traditioneller Kraftstoffe.*

Schwenkwerk

Schwenkgeschwindigkeit*	11,25 U/min	
Max. Schwenkmoment	82 kN·m	60.300 lbf·ft

* Bei Maschinen mit CE-Kennzeichnung kann der Standardwert geringer eingestellt sein.

Gewichte

Einsatzgewicht	21.900 kg	48.300 lb
----------------	-----------	-----------

- Standardausleger, Stiel R2.9 (9'6"), Heavy-Duty-Löffel 1,19 m³ (1,56 yd³), Dreistegbodenplatte 600 mm (24"), Kontergewicht 4,2 t (9300 lb).

Kette

Optionale Bodenplattenbreite	600 mm	24"
	700 mm	28"
	790 mm	31"
	900 mm	35"
Anzahl der Bodenplatten (je Seite)	49	
Anzahl der Laufrollen (je Seite)	8	
Anzahl der Tragrollen (je Seite)	2	

Antrieb

Steigfähigkeit	35°/70 %	
Höchstgeschwindigkeit	5,7 km/h	3,5 mph
Max. Zugkraft – langes Laufwerk	205 kN	45.996 lbf

Hydrauliksystem

Hauptsystem – max. Volumenstrom – Arbeitshydraulik	429 l/min (214,5 × 2 Pumpen)	113 Gall./min (56,5 × 2 Pumpen)
Höchstdruck – Ausrüstung – Normalbetrieb	35.000 kPa	5075 psi
Höchstdruck – Ausrüstung – Schwerlasthubmodus/automatische Grabverstärkung	38.000 kPa	5510 psi
Höchstdruck – Fahren	34.300 kPa	4974 psi
Höchstdruck – Schwenken	27.500 kPa	3998 psi
Auslegerzylinder – Bohrung	120 mm	5"
Auslegerzylinder – Hub	1260 mm	50"
Stielzylinder – Bohrung	140 mm	6"
Stielzylinder – Hub	1504 mm	59"
Löffelzylinder – Bohrung	120 mm	5"
Löffelzylinder – Hub	1104 mm	43"

Hydraulikbagger 320 – technische Daten

Füllmengen

Kraftstofftankinhalt	345 l	86,6 US- Gall.
Kühlsystem	25 l	6,6 US-Gall.
Motoröl	15 l	4,0 US-Gall.
Schwenkantrieb	6 l	1,6 US-Gall.
Seitenantrieb (jeweils)	4 l	1,1 US-Gall.
Hydrauliksystem (einschließlich Tank)	234 l	61,8 US-Gall.
Hydrauliktank	115 l	30,4 US-Gall.
DEF-Tank (Diesel Exhaust Fluid, Abgasreinigungsflüssigkeit)	39 l	10,3 US-Gall.

Normen

Bremsen	ISO 10265:2008
Fahrerkabine/ Überrollschutzaufbau (ROPS, Rollover Protective Structure)	ISO 12117-2:2008
Bedienerschutzeinrichtung (optional)	ISO 10262:1998 Level II

Geräuschpegel

ISO 6395:2008 (außen) 99 dB(A)

ISO 6396:2008 (in der Fahrerkabine) 70 dB(A)

- Bei längerem Betrieb der Maschine ohne Fahrerkabine, mit nicht ordnungsgemäß gewarteter Fahrerkabine oder mit geöffneten Türen/Fenstern bzw. in lauter Umgebung ist möglicherweise ein Gehörschutz erforderlich.

Klimaanlagensystem

Das Klimaanlagensystem dieser Maschine enthält das fluorierte Treibhausgas R134a als Kältemittel (Erderwärmungspotenzial = 1430). In der Anlage befinden sich 0,85 kg Kältemittel, was einer CO₂-Produktion von 1,216 Tonnen entspricht.

Einsatzgewichte und Bodendruck

Konfigurationen der Grundmaschine Grundrahmen mit Laufrollen und Tragrollen	Dreistegbodenplatten 600 mm (24")		Dreistegbodenplatten 700 mm (28")		Dreistegbodenplatten 790 mm (31")		HD-Dreistegbodenplatten, 900 mm (35")	
	Gewicht	Bodendruck	Gewicht	Bodendruck	Gewicht	Bodendruck	Gewicht	Bodendruck
Basismaschine mit Kontergewicht 4,2 t (9300 lb) und langem Laufwerk								
Standardausleger + Stiel R2.9 (9'6")	21.900 kg	45,6 kPa	22.300 kg	39,8 kPa	22.600 kg	35,7 kPa	23.400 kg	32,4 kPa
+ HD-Löffel 1,19 m ³ (1,56 yd ³)	(48.300 lb)	(6,6 psi)	(49.200 lb)	(5,8 psi)	(49.800 lb)	(5,2 psi)	(51.600 lb)	(4,7 psi)

Alle Einsatzgewichte einschließlich 90 % vollem Kraftstofftank und 75 kg (165 lb) schwerem Fahrer.

Hydraulikbagger 320 – technische Daten

Gewicht der Hauptbauteile

	kg	lb
Basismaschine (mit 4,2 Tonnen [9300 lb] Kontergewicht, Semi-HD-Schwenkrahmen, Standard-Grundrahmen mit HD-Laufrollen und Standard-Tragrollen für langes Laufwerk – jedoch ohne Ausleger, Stiel, Löffel, Auslegerzylinder, Stielzylinder, Löffelzylinder, Ketten, 90 % vollen Kraftstofftank und einen 75 kg [165 lb] schweren Fahrer).	14.800	32.600
Basismaschine (mit 4,7 Tonnen [10.400 lb] Kontergewicht, Semi-HD-Schwenkrahmen, Standard-Grundrahmen mit HD-Laufrollen und Standard-Tragrollen für langes Laufwerk – jedoch ohne Ausleger, Stiel, Löffel, Auslegerzylinder, Stielzylinder, Ketten, 90 % vollen Kraftstofftank und einen 75 kg [165 lb] schweren Fahrer).	15.300	33.700
Bodenplatten:		
600 mm (24") breite, 10 mm (0,39") dicke Dreistegbodenplatten	2690	5900
700 mm (28") breite, 10 mm (0,39") dicke Dreistegbodenplatten	3050	6700
Dreistegbodenplatte, 790 mm (31") breit, 10 mm (0,39") stark, mit Stufenverlängerung	3370	7400
HD-Dreistegbodenplatten, 900 mm (35") breit, 12,5 mm (0,49") stark, mit Stufenverlängerung	4180	9200
Zwei Auslegerzylinder	340	750
Gewicht eines zu 90 % gefüllten Kraftstofftanks und 75 kg (165 lb) schweren Fahrers	310	680
Gegengewichte:		
Kontergewicht 4,2 t (9300 lb)	4200	9300
Kontergewicht 4,7 t (10.400 lb)	4700	10.400
Schwenkrahmen:		
Semi-HD-Schwenkrahmen	1910	4210
Laufwerk:		
Standard-Grundrahmen mit HD-Laufrollen und Standard-Tragrollen	4390	9700
Ausleger (mit Leitungen, Bolzen, Stielzylinder):		
Standardausleger 5,7 m (18'8")	1710	3800
HD-Standardausleger 5,7 m (18'8")	2010	4400
Verstellausleger, Grundausleger 2,8 m (9'2") + Vorausleger 3,3 m (10'10")	3050	6700
SLR-Ausleger 8,85 m (29'0")	2170	4800
Stiel (mit Leitungen, Bolzen, Löffelzylinder und Löffelumlenkung):		
Standardstiel R2.5B1 (8'2")	1020	2200
Standardstiel R2.9B1 (9'6")	1080	2400
HD-Standardstiel R2.5B1 (8'2")	1060	2300
HD-Standardstiel R2.9B1 (9'6")	1110	2400
SLR-Stiel 6.28A (20'7")	1340	3000
Löffel (ohne Umlenkung):		
HD 1,19 m ³ (1,56 yd ³)	960	2100
1,19 m ³ (1,56 yd ³) General Duty (GD)	820	1800
0,57 m ³ (0,75 yd ³) Grabenräumung (Ditch Cleaning, DC)	390	850
GD 0,53 m ³ (0,69 yd ³)	410	900
Schnellwechsler (Quick Couplers, QC):		
Spezieller CW-Schnellwechsler	230	500
Bolzengreifer-Schnellwechsler	390	850

Hydraulikbagger 320 – technische Daten

Abmessungen

Alle Abmessungen sind ungefähre Angaben und können je nach Auswahl des Löffels variieren.

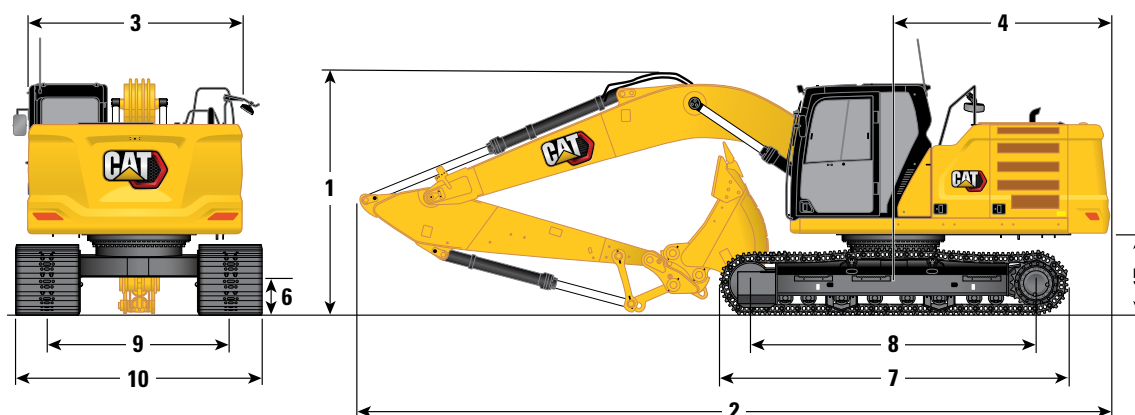

Auslegeroptionen

**Standardausleger
5,7 m (18'8")**

Stieloptionen

Standardstiele

R2.5B1 (8'2")

R2.9B1 (9'6")

1 Maschinenhöhe:

Höhe – Oberkante Fahrerkabine	2960 mm	9'9"	2960 mm	9'9"
Höhe der Spitze der GNSS-Antenne (falls montiert)	3000 mm	9'10"	3000 mm	9'10"
Oberer Rand der Höhe der Bedienschutzvorrichtung	3100 mm	10'2"	3100 mm	10'2"
Handlaufhöhe	2950 mm	9'8"	2950 mm	9'8"
Mit montiertem Ausleger/Stiel/Löffel	3080 mm	10'1"	3160 mm	10'4"
Mit montiertem Ausleger/Stiel	2830 mm	9'3"	2910 mm	9'7"
Mit montiertem Ausleger	2480 mm	8'2"	2480 mm	8'2"

2 Maschinenlänge:

Mit montiertem Ausleger/Stiel/Löffel	9530 mm	31'3"	9530 mm	31'3"
Mit montiertem Ausleger/Stiel	9480 mm	31'2"	9500 mm	31'2"
Mit montiertem Ausleger	8450 mm	27'9"	8450 mm	27'9"

3 Oberwagenbreite

	2780 mm	9'1"	2780 mm	9'1"
--	---------	------	---------	------

4 Heckschwenkradius

	2830 mm	9'3"	2830 mm	9'3"
--	---------	------	---------	------

5 Lichte Höhe bis Kontergewicht

	1050 mm	3'5"	1050 mm	3'5"
--	---------	------	---------	------

6 Bodenfreiheit

	470 mm	1'7"	470 mm	1'7"
--	--------	------	--------	------

7 Kettenlänge

	4450 mm	14'7"	4450 mm	14'7"
--	---------	-------	---------	-------

8 Tragende Kettenlänge

	3650 mm	12'0"	3650 mm	12'0"
--	---------	-------	---------	-------

9 Spurweite

	2380 mm	7'9"	2380 mm	7'9"
--	---------	------	---------	------

10 Laufwerkbreite:

600 mm (24") Bodenplatten	2980 mm	9'9"	2980 mm	9'9"
700 mm (28") Bodenplatten	3080 mm	10'1"	3080 mm	10'1"
Bodenplatten 790 mm (31")	3170 mm	10'4"	3170 mm	10'4"
Bodenplatten 900 mm (35")	3280 mm	10'9"	3280 mm	10'9"

Schaufeltyp

HD

HD

Schaufelinhalt

	1,19 m ³	1,56 yd ³	1,19 m ³	1,56 yd ³
--	---------------------	----------------------	---------------------	----------------------

Löffelschwenkradius

	1570 mm	5'2"	1570 mm	5'2"
--	---------	------	---------	------

Hydraulikbagger 320 – technische Daten

Abmessungen

Alle Abmessungen sind ungefähre Angaben und können je nach Auswahl des Löffels variieren.

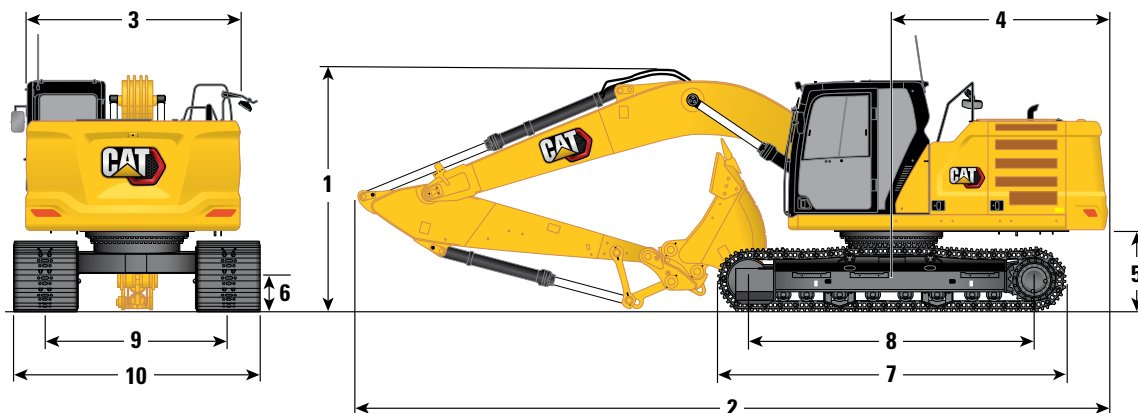

Auslegeroption	Verstellausleger				SLR-Ausleger	
	Grundausleger 2,8 m (9'2")/Vorausleger 3,3 m (10'10")				8,85 m (29'0")	
Stieloptionen	Standardstiele				SLR-Stiel	
	R2.5B1 (8'2")		R2.9B1 (9'6")		6,28A (20'7")	
1 Maschinenhöhe:						
Höhe – Oberkante Fahrerkabine	2960 mm	9'9"	2960 mm	9'9"	2960 mm	9'9"
Höchster Punkt GNSS-Antenne (falls installiert)	3000 mm	9'10"	3000 mm	9'10"	3000 mm	9'10"
Oberer Rand der Höhe der Bedienschutzeinrichtung	3100 mm	10'2"	3100 mm	10'2"	3100 mm	10'2"
Handlaufhöhe	2950 mm	9'8"	2950 mm	9'8"	2950 mm	9'8"
Mit montiertem Ausleger/Stiel/Löffel	2910 mm	9'6"	3000 mm	9'10"	3190 mm	10'6"
Mit montiertem Ausleger/Stiel	2700 mm	8'10"	2790 mm	9'1"	3070 mm	10'1"
Mit montiertem Ausleger	2310 mm	7'6"	2310 mm	7'6"	2650 mm	8'8"
2 Maschinenlänge:						
Mit montiertem Ausleger/Stiel/Löffel	9800 mm	32'1"	9770 mm	32'0"	12.750 mm	41'9"
Mit montiertem Ausleger/Stiel	9780 mm	32'1"	9780 mm	32'1"	12.760 mm	41'9"
Mit montiertem Ausleger	8710 mm	28'6"	8710 mm	28'6"	8920 mm	29'3"
3 Oberwagenbreite	2780 mm	9'1"	2780 mm	9'1"	2780 mm	9'1"
4 Heckschwenkradius	2830 mm	9'3"	2830 mm	9'3"	2830 mm	9'3"
5 Lichte Höhe bis Kontergewicht	1050 mm	3'5"	1050 mm	3'5"	1050 mm	3'5"
6 Bodenfreiheit	470 mm	1'7"	470 mm	1'7"	470 mm	1'7"
7 Kettenlänge	4450 mm	14'7"	4450 mm	14'7"	4450 mm	14'7"
8 Tragende Kettenlänge	3650 mm	12'0"	3650 mm	12'0"	3650 mm	12'0"
9 Spurweite	2380 mm	7'9"	2380 mm	7'9"	2380 mm	7'9"
10 Laufwerkbreite:						
600 mm (24") Bodenplatten	2980 mm	9'9"	2980 mm	9'9"	2980 mm	9'9"
700 mm (28") Bodenplatten	3080 mm	10'1"	3080 mm	10'1"	3080 mm	10'1"
Bodenplatten 790 mm (31")	3170 mm	10'4"	3170 mm	10'4"	3170 mm	10'4"
Bodenplatten 900 mm (35")	3280 mm	10'9"	3280 mm	10'9"	3280 mm	10'9"
Schaufeltyp	HD		HD		DC	
Schaufelinhalt	1,19 m ³	1,56 yd ³	1,19 m ³	1,56 yd ³	0,57 m ³	0,75 yd ³
Löffelschwenkradius	1570 mm	5'2"	1570 mm	5'2"	1070 mm	3'6"

Hydraulikbagger 320 – technische Daten

Arbeitsbereiche

Alle Abmessungen sind ungefähre Angaben und können je nach Auswahl des Löffels variieren.

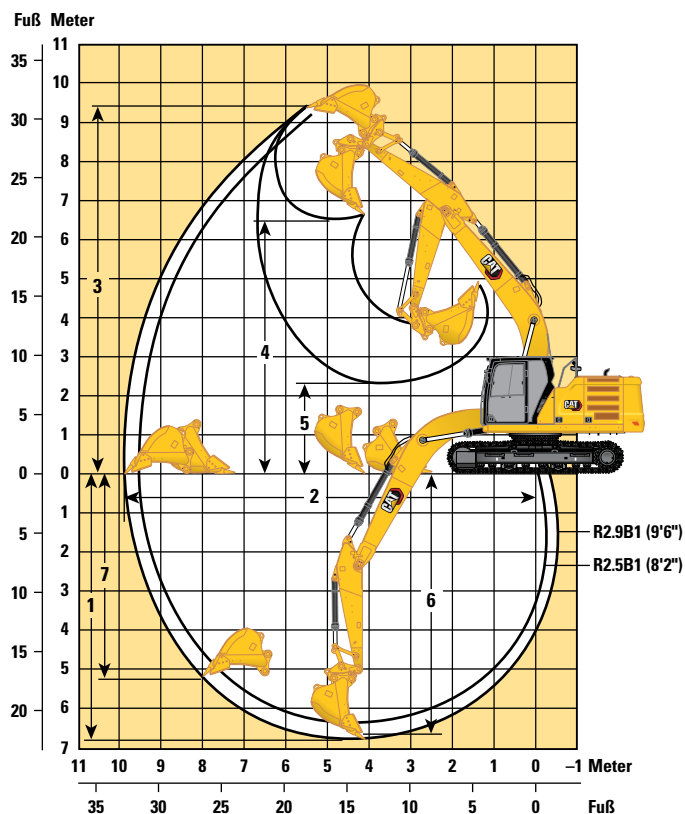

Auslegeroption

**Standardausleger
5,7 m (18'8")**

Stieloptionen

Standardstiele

R2.5B1 (8'2")

R2.9B1 (9'6")

	R2.5B1 (8'2")	Standardstiele	R2.9B1 (9'6")	
1 Maximale Grabtiefe	6300 mm	20'8"	6720 mm	22'1"
2 Max. Reichweite auf Standebene	9470 mm	31'0"	9860 mm	32'4"
3 Maximale Einsteckhöhe	9170 mm	30'1"	9370 mm	30'9"
4 Max. Ladehöhe	6290 mm	20'7"	6490 mm	21'3"
5 Min. Ladehöhe	2590 mm	8'6"	2170 mm	7'1"
6 Maximale Grabtiefe bei Sohlenlänge 2440 mm (8'0")	6110 mm	20'0"	6550 mm	21'6"
7 Grabtiefe an der Vertikalwand	4800 mm	15'9"	5190 mm	17'0"
Losbrechkraft (ISO)	150 kN	33.811 lbf	150 kN	33.811 lbf
Reißkraft (ISO)	118 kN	26.491 lbf	106 kN	23.911 lbf
Losbrechkraft (ISO) – automatische Grabverstärkung	163 kN	36.709 lbf	163 kN	36.709 lbf
Reißkraft (ISO) – automatische Grabverstärkung	128 kN	28.762 lbf	115 kN	25.960 lbf
Schaufeltyp	HD		HD	
Schaufelinhalt	1,19 m ³	1,56 yd ³	1,19 m ³	1,56 yd ³
Löffelschwenkradius	1570 mm	5'2"	1570 mm	5'2"

Hydraulikbagger 320 – technische Daten

Arbeitsbereiche

Alle Abmessungen sind ungefähre Angaben und können je nach Auswahl des Löffels variieren.

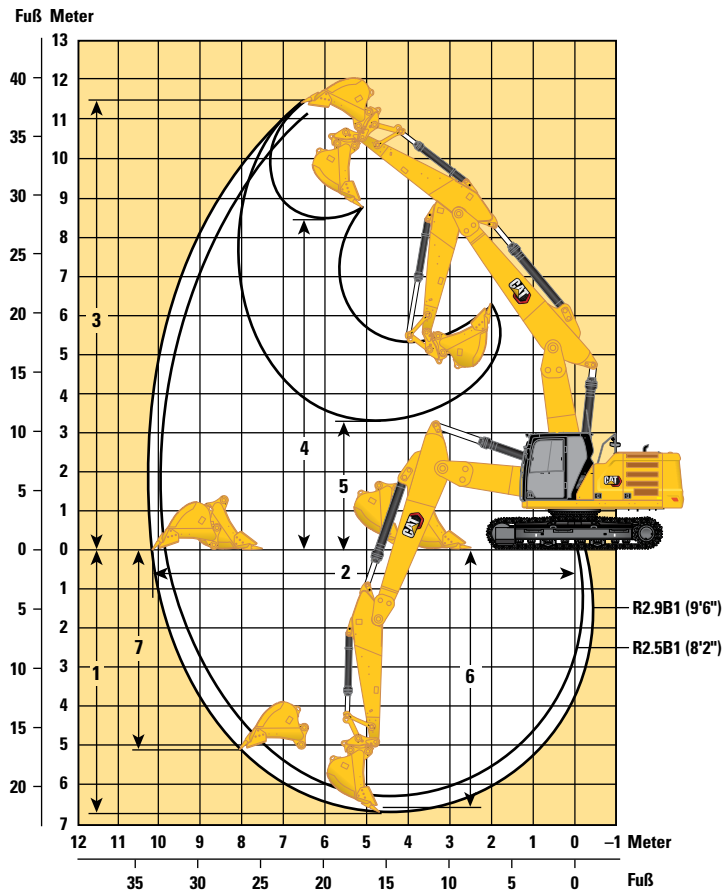

Auslegeroption

Verstellausleger
Grundausleger 2,8 m (9'2")/Vorausleger 3,3 m (10'10")

Stieloptionen

	Standardstiele			
	R2.5B1 (8'2")		R2.9B1 (9'6")	
1 Maximale Grabtiefe	6280 mm	20'7"	6700 mm	21'11"
2 Max. Reichweite auf Standebene	9810 mm	32'2"	10.210 mm	33'6"
3 Maximale Einstechhöhe	11.180 mm	36'8"	11.520 mm	37'9"
4 Max. Ladehöhe	8070 mm	26'5"	8410 mm	27'7"
5 Min. Ladehöhe	3660 mm	12'0"	3260 mm	10'8"
6 Maximale Grabtiefe bei Sohlenlänge 2440 mm (8'0")	6180 mm	20'3"	6600 mm	21'7"
7 Grabtiefe an der Vertikalwand	4680 mm	15'4"	5060 mm	16'7"
Losbrechkraft (ISO)	150 kN	33.811 lbf	150 kN	33.811 lbf
Reißkraft (ISO)	118 kN	26.491 lbf	106 kN	23.911 lbf
Schaufeltyp	HD		HD	
Schaufelinhalt	1,19 m ³	1,56 yd ³	1,19 m ³	1,56 yd ³
Löffelschwenkradius	1570 mm	5'2"	1570 mm	5'2"

Arbeitsbereiche

Alle Abmessungen sind ungefähre Angaben und können je nach Auswahl des Löffels variieren.

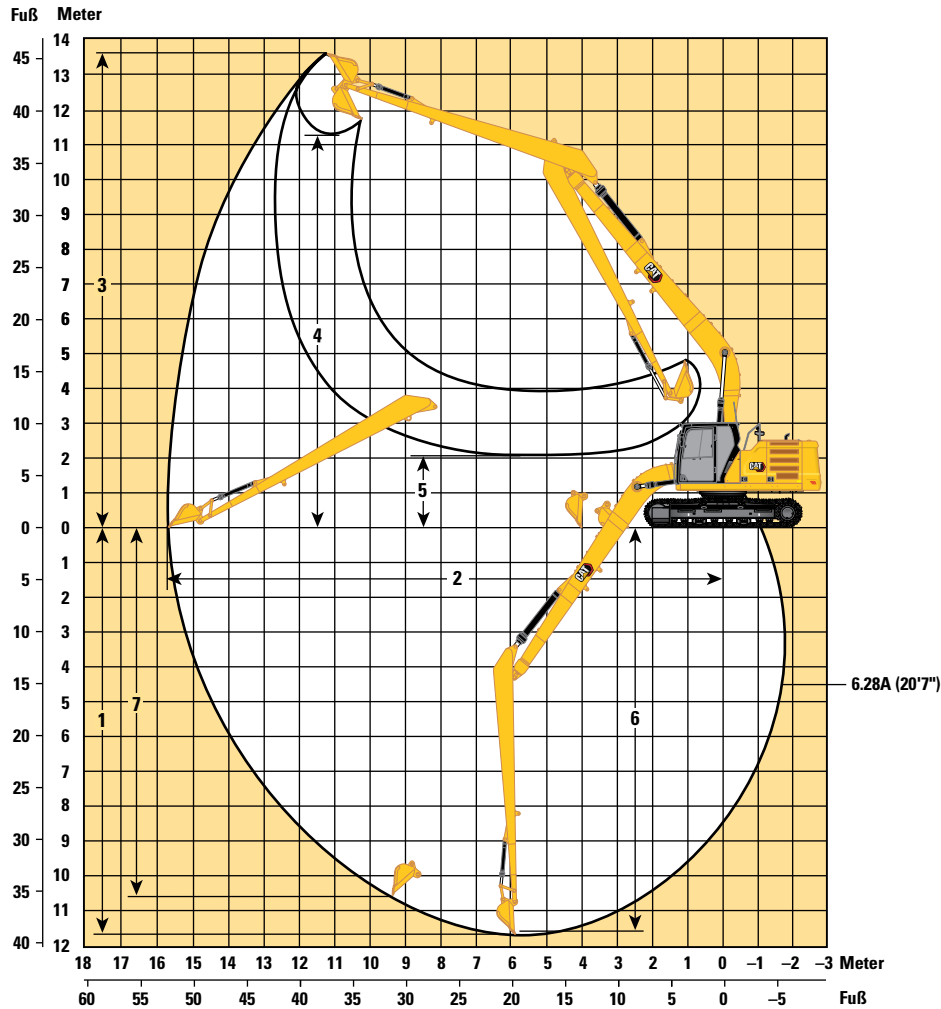

Auslegeroption

SLR-Ausleger
8,85 m (29'0")

Stieloptionen

SLR-Stiel

6.28A (20'7")

6.28A (20'7")

	6.28A (20'7")		SLR-Stiel	
	6.28A (20'7")	37'10"	6.28A (20'7")	38'4"
1 Maximale Grabtiefe	11.540 mm	37'10"	11.690 mm	38'4"
2 Max. Reichweite auf Standebene	15.570 mm	51'1"	15.730 mm	51'7"
3 Maximale Einsteckhöhe	13.540 mm	44'5"	13.610 mm	44'8"
4 Max. Ladehöhe	11.440 mm	37'6"	11.290 mm	37'0"
5 Min. Ladehöhe	2240 mm	7'4"	2080 mm	6'10"
6 Maximale Grabtiefe bei Sohlenlänge 2440 mm (8'0")	11.440 mm	37'6"	11.590 mm	38'0"
7 Grabtiefe an der Vertikalwand	11.020 mm	36'2"	10.560 mm	34'8"
Losbrechkraft (ISO)	62 kN	13.841 lbf	60 kN	13.549 lbf
Reißkraft (ISO)	49 kN	10.966 lbf	49 kN	10.935 lbf
Schaufeltyp	DC		GD	
Schaufelinhalt	0,57 m ³	0,75 yd ³	0,53 m ³	0,69 yd ³
Löffelschwenkradius	1070 mm	3'6"	1230 mm	4'0"

Hydraulikbagger 320 – technische Daten

**Hubvermögen mit Standardausleger – Kontergewicht: 4,2 Tonnen (9300 lb) – ohne Löffel,
Schwerlast-Hubbetrieb: ein**

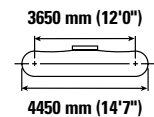
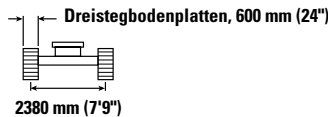
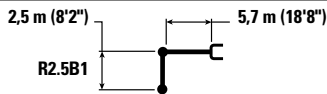

	3000 mm/120"		4500 mm/180"		6000 mm/240"		7500 mm/300"				mm "	
7500 mm 300"	kg lb									*5150 *11.500	*5150 *11.500	5600 220
6000 mm 240"	kg lb				*5900 *12.900	5300 11.400				*4750 *10.500	4300 9600	6830 270
4500 mm 180"	kg lb			*7400 *15.950	*7400 *15.950	*6350 *13.850	5200 11.150	*5250	3650	*4650 *10.250	3600 7950	7570 300
3000 mm 120"	kg lb			*9300 *20.000	7500 16.150	*7200 *15.600	4950 10.650	5550 11.850	3600 7700	*4750 *10.450	3250 7200	7960 320
1500 mm 60"	kg lb			*11.000 *23.700	7050 15.150	7550 16.200	4750 10.200	5400 11.650	3500 7500	4900 10.750	3150 6900	8050 320
0 mm 0"	kg lb			11.600 24.900	6800 14.650	7350 15.850	4600 9900	5350 11.500	3400 7350	5000 11.050	3200 7050	7860 310
-1500 mm -60"	kg lb	*12.000 *27.300	*12.000 *27.300	11.550 24.800	6800 14.600	7350 15.750	4550 9800			5500 12.100	3500 7700	7350 290
-3000 mm -120"	kg lb	*14.550 *31.500	13.300 28.500	*10.550 *22.800	6900 14.800	7400 15.950	4650 10.000			6700 14.800	4200 9350	6470 260
-4500 mm -180"	kg lb			*7900 *16.550	7150 15.450					*6850 *15.000	6250 14.150	4980 200

**Hubvermögen mit Standardausleger – Kontergewicht: 4,2 Tonnen (9300 lb) – ohne Löffel,
Schwerlast-Hubbetrieb: ein**

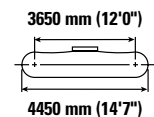
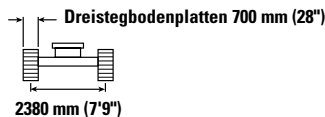
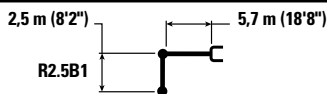

	3000 mm/120"		4500 mm/180"		6000 mm/240"		7500 mm/300"				mm "	
7500 mm 300"	kg lb									*5150 *11.500	*5150 *11.500	5600 220
6000 mm 240"	kg lb					*5900 *12.900	5400 11.600			*4750 *10.500	4350 9750	6830 270
4500 mm 180"	kg lb			*7400 *15.950	*7400 *15.950	*6350 *13.850	5250 11.300	*5250	3700	*4650 *10.250	3650 8100	7570 300
3000 mm 120"	kg lb			*9300 *20.000	7600 16.350	*7200 *15.600	5050 10.850	5600 12.050	3650 7800	*4750 *10.450	3300 7300	7960 320
1500 mm 60"	kg lb			*11.000 *23.700	7150 15.350	7650 16.450	4800 10.350	5500 11.850	3550 7600	4950 10.900	3200 7050	8050 320
0 mm 0"	kg lb			*11.700 25.300	6900 14.900	7500 16.100	4650 10.050	5450 11.700	3450 7450	5100 11.200	3250 7200	7860 310
-1500 mm -60"	kg lb	*12.000 *27.300	*12.000 *27.300	*11.600 *25.100	6900 14.800	7450 16.000	4650 9950			5600 12.300	3550 7850	7350 290
-3000 mm -120"	kg lb	*14.550 *31.500	13.500 28.950	*10.550 *22.800	7000 15.050	7550 16.200	4700 10.150			6800 15.050	4300 9500	6470 260
-4500 mm -180"	kg lb			*7900 *16.550	7250 15.700					*6850 *15.000	6350 14.350	4980 200



ISO 10567:2007



*Die Last wird nicht durch die Kipplast, sondern durch die hydraulische Traglast begrenzt. Die angegebenen Lasten entsprechen der Norm ISO 10567:2007 für die Traglast von Hydraulikbaggern. Sie betragen maximal 87 % der hydraulischen Traglast oder 75 % der Kipplast. Das Gewicht aller zusätzlichen Hubeinrichtungen muss von den oben angegebenen Traglasten abgezogen werden. Die Traglasten gelten für eine auf festem, eben tragendem Grund stehende Maschine. Der Einsatz von Arbeitsgeräte-Anbringungsstellen zum Umschlagen bzw. Heben von Objekten kann die Hulleistung der Maschine beeinflussen.

Die Traglast ändert sich bei den verschiedenen lieferbaren Bodenplatten um höchstens ±5 %.

Spezifische Produktbeschreibungen sind dem entsprechenden Betriebs- und Wartungshandbuch zu entnehmen.

Hydraulikbagger 320 – technische Daten

**Hubvermögen mit Standardausleger – Kontergewicht: 4,2 Tonnen (9300 lb) – ohne Löffel,
Schwerlast-Hubbetrieb: ein**

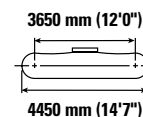
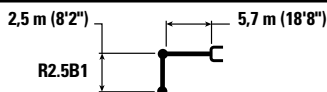

Auslegerhöhe mm "	Einheit	3000 mm/120"		4500 mm/180"		6000 mm/240"		7500 mm/300"		Ausleger mm "		
		Kipplast	Hydraulische Traglast	Kipplast	Hydraulische Traglast	Kipplast	Hydraulische Traglast	Kipplast	Hydraulische Traglast	Kipplast	Hydraulische Traglast	
7500 mm 300"	kg lb									*5150 *11.500	*5150 *11.500	5600 220
6000 mm 240"	kg lb					*5900 *12.900	5450 11.700			*4750 *10.500	4400 9850	6830 270
4500 mm 180"	kg lb			*7400 *15.950	*7400 *15.950	*6350 *13.850	5300 11.450	*5250	3750	*4650 *10.250	3700 8200	7570 300
3000 mm 120"	kg lb			*9300 *20.000	7700 16.550	*7200 *15.600	5100 10.950	5700 12.200	3700 7900	*4750 *10.450	3350 7400	7960 320
1500 mm 60"	kg lb			*11.000 *23.700	7250 15.550	7750 16.700	4850 10.500	5600 12.000	3600 7700	5050 11.050	3250 7150	8050 320
0 mm 0"	kg lb			*11.700 *25.350	7000 15.100	7600 16.350	4750 10.200	5500 11.850	3500 7550	5150 11.350	3300 7300	7860 310
-1500 mm -60"	kg lb	*12.000 *27.300	*12.000 *27.300	*11.600 *25.100	7000 15.000	7550 16.250	4700 10.100			5650 12.500	3600 7950	7350 290
-3000 mm -120"	kg lb	*14.550 *31.500	13.700 29.300	*10.550 *22.800	7100 15.250	7650 16.450	4750 10.250			6900 15.250	4350 9650	6470 260
-4500 mm -180"	kg lb			*7900 *16.550	7350 15.900					*6850 *15.000	6400 14.500	4980 200

**Hubvermögen mit Standardausleger – Kontergewicht: 4,2 Tonnen (9300 lb) – ohne Löffel,
Schwerlast-Hubbetrieb: ein**

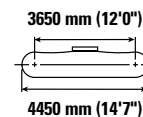
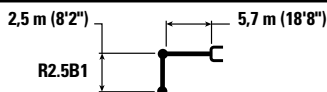

Auslegerhöhe mm "	Einheit	3000 mm/120"		4500 mm/180"		6000 mm/240"		7500 mm/300"		Ausleger mm "		
		Kipplast	Hydraulische Traglast	Kipplast	Hydraulische Traglast	Kipplast	Hydraulische Traglast	Kipplast	Hydraulische Traglast	Kipplast	Hydraulische Traglast	
7500 mm 300"	kg lb									*5150 *11.500	*5150 *11.500	5600 220
6000 mm 240"	kg lb					*5900 *12.900	5600 12.050			*4750 *10.500	4550 10.150	6830 270
4500 mm 180"	kg lb			*7400 *15.950	*7400 *15.950	*6350 *13.850	5500 11.800	*5250	3900	*4650 *10.250	3850 8450	7570 300
3000 mm 120"	kg lb			*9300 *20.000	7900 17.100	*7200 *15.600	5250 11.300	5900 12.650	3800 8200	*4750 *10.450	3500 7650	7960 320
1500 mm 60"	kg lb			*11.000 *23.700	7450 16.100	8000 17.250	5050 10.850	5800 12.400	3700 8000	*5100 *11.150	3350 7400	8050 320
0 mm 0"	kg lb			*11.700 *25.350	7250 15.600	7850 16.900	4900 10.550	5700 12.250	3650 7850	5350 11.750	3450 7550	7860 310
-1500 mm -60"	kg lb	*12.000 *27.300	*12.000 *27.300	*11.600 *25.100	7200 15.550	7800 16.800	4850 10.450			5850 12.950	3750 8250	7350 290
-3000 mm -120"	kg lb	*14.550 *31.500	14.150 30.250	*10.550 *22.800	7300 15.750	*7800 *16.700	4950 10.600			*7000 *15.400	4500 9950	6470 260
-4500 mm -180"	kg lb			*7900 *16.550	7600 16.400					*6850 *15.000	6600 15.000	4980 200



ISO 10567:2007



*Die Last wird nicht durch die Kipplast, sondern durch die hydraulische Traglast begrenzt. Die angegebenen Lasten entsprechen der Norm ISO 10567:2007 für die Traglast von Hydraulikbaggern. Sie betragen maximal 87 % der hydraulischen Traglast oder 75 % der Kipplast. Das Gewicht aller zusätzlichen Hubeinrichtungen muss von den oben angegebenen Traglasten abgezogen werden. Die Traglasten gelten für eine auf festem, eben tragendem Grund stehende Maschine. Der Einsatz von Arbeitsgeräte-Anbringungsstellen zum Umschlagen bzw. Heben von Objekten kann die Hubeleistung der Maschine beeinflussen.

Die Traglast ändert sich bei den verschiedenen lieferbaren Bodenplatten um höchstens ± 5 %.

Spezifische Produktbeschreibungen sind dem entsprechenden Betriebs- und Wartungshandbuch zu entnehmen.

Hydraulikbagger 320 – technische Daten

**Hubvermögen mit Standardausleger – Kontergewicht: 4,2 Tonnen (9300 lb) – ohne Löffel,
Schwerlast-Hubbetrieb: ein**

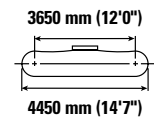
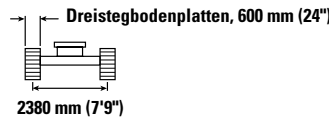
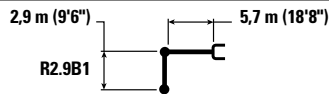

Auslegerhöhe mm "	Einheit	1500 mm/60"		3000 mm/120"		4500 mm/180"		6000 mm/240"		7500 mm/300"		mm "		
		Kipplast	Hydraulische Traglast	Kipplast	Hydraulische Traglast	Kipplast	Hydraulische Traglast	Kipplast	Hydraulische Traglast	Kipplast	Hydraulische Traglast			
7500 mm 300"	kg lb							*4950	*4950			*4300 *9550	*4300 *9550	6150 240
6000 mm 240"	kg lb							*5450 *11.950	5400 11.600			*4000 *8800	3950 8750	7290 290
4500 mm 180"	kg lb							*6000 *13.000	5250 11.300	*5650 12.200	3700 7950	*3900 *8600	3350 7400	7990 320
3000 mm 120"	kg lb					*8700 *18.750	7650 16.450	*6850 *14.900	5000 10.800	5550 11.950	3600 7750	*4000 *8800	3050 6750	8360 330
1500 mm 60"	kg lb					*10.550 *22.800	7150 15.350	7600 16.300	4800 10.300	5450 11.700	3.500 7550	*4250 *9350	2950 6500	8450 340
0 mm 0"	kg lb			*6600 *15.200	*6600 *15.200	*11.600 25.000	6850 14.750	7400 15.900	4600 9950	5350 11.500	3400 7350	4700 10.300	3000 6600	8260 330
-1500 mm -60"	kg lb	*7100 *15.800	*7100 *15.800	*11.400 *25.900	*11.400 *25.900	11.550 24.800	6750 14.550	7300 15.750	4550 9800	5300 11.450	3400 7300	5050 11.150	3250 7150	7780 310
-3000 mm -120"	kg lb	*12.100 *27.150	*12.100 *27.150	*15.500 *33.600	13.200 28.250	*10.950 *23.700	6850 14.700	7350 15.800	4600 9850			6000 13.250	3800 8400	6950 280
-4500 mm -180"	kg lb			*12.400 *26.550	*12.400 *26.550	*8950 *19.000	7050 15.200					*6750 *14.850	5250 11.750	5600 220

**Hubvermögen mit Standardausleger – Kontergewicht: 4,2 Tonnen (9300 lb) – ohne Löffel,
Schwerlast-Hubbetrieb: ein**

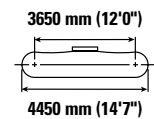
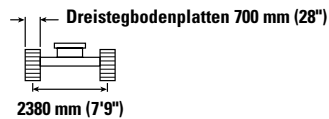
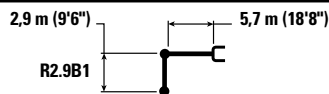

Auslegerhöhe mm "	Einheit	1500 mm/60"		3000 mm/120"		4500 mm/180"		6000 mm/240"		7500 mm/300"		mm "		
		Kipplast	Hydraulische Traglast	Kipplast	Hydraulische Traglast	Kipplast	Hydraulische Traglast	Kipplast	Hydraulische Traglast	Kipplast	Hydraulische Traglast			
7500 mm 300"	kg lb							*4950	*4950			*4300 *9550	*4300 *9550	6150 240
6000 mm 240"	kg lb							*5450 *11.950	*5450 11.750			*4000 *8800	4.000 *8800	7290 290
4500 mm 180"	kg lb							*6000 *13.000	5350 11.450	*5650 *12.350	3750 8100	*3900 *8600	3400 7500	7990 320
3000 mm 120"	kg lb					*8700 *18.750	7750 16.650	*6850 *14.900	5100 10.950	5650 12.150	3700 7900	*4000 *8800	3100 6850	8360 330
1500 mm 60"	kg lb					*10.550 *22.800	7250 15.600	7700 16.550	4850 10.450	5550 11.900	3550 7650	*4250 *9350	3000 6600	8450 340
0 mm 0"	kg lb			*6600 *15.200	*6600 *15.200	*11.600 *25.050	6950 15.000	7500 16.150	4700 10.100	5450 11.700	3500 7450	*4700 *10.350	3050 6700	8260 330
-1500 mm -60"	kg lb	*7100 *15.800	*7100 *15.800	*11.400 *25.900	*11.400 *25.900	*11.700 25.200	6900 14.800	7450 16.000	4600 9950	5400 11.650	3450 7450	5150 11.350	3300 7250	7780 310
-3000 mm -120"	kg lb	*12.100 *27.150	*12.100 *27.150	*15.500 *33.600	13.400 28.650	*10.950 *23.700	6950 14.950	7450 16.100	4650 10.000			6100 13.500	3850 8550	6950 280
-4500 mm -180"	kg lb			*12.400 *26.550	*12.400 *26.550	*8950 *19.000	7150 15.400					*6750 *14.850	5300 11.950	5600 220



ISO 10567:2007



*Die Last wird nicht durch die Kipplast, sondern durch die hydraulische Traglast begrenzt. Die angegebenen Lasten entsprechen der Norm ISO 10567:2007 für die Traglast von Hydraulikbaggern. Sie betragen maximal 87 % der hydraulischen Traglast oder 75 % der Kipplast. Das Gewicht aller zusätzlichen Hubeinrichtungen muss von den oben angegebenen Traglasten abgezogen werden. Die Traglasten gelten für eine auf festem, eben tragendem Grund stehende Maschine. Der Einsatz von Arbeitsgeräte-Anbringungsstellen zum Umschlagen bzw. Heben von Objekten kann die Hubleistung der Maschine beeinflussen.

Die Traglast ändert sich bei den verschiedenen lieferbaren Bodenplatten um höchstens ±5 %.

Spezifische Produktbeschreibungen sind dem entsprechenden Betriebs- und Wartungshandbuch zu entnehmen.

Hydraulikbagger 320 – technische Daten

**Hubvermögen mit Standardausleger – Kontergewicht: 4,2 Tonnen (9300 lb) – ohne Löffel,
Schwerlast-Hubbetrieb: ein**

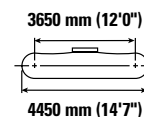
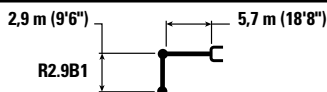

Auslegerhöhe mm "	Einheit	1500 mm/60"		3000 mm/120"		4500 mm/180"		6000 mm/240"		7500 mm/300"		mm "		
		Hyd.	Kippl.	Hyd.	Kippl.	Hyd.	Kippl.	Hyd.	Kippl.	Hyd.	Kippl.			
7500 mm 300"	kg lb							*4950	*4950			*4300 *9550	*4300 *9550	6150 240
6000 mm 240"	kg lb							*5450 *11.950	*5450 11.900			*4000 *8800	*4000 *8800	7290 290
4500 mm 180"	kg lb							*6000 *13.000	5400 11.600	*5650 *12.350	3800 8200	*3900 *8600	3450 7600	7990 320
3000 mm 120"	kg lb					*8700 *18.750	7850 16.850	*6850 *14.900	5150 11.100	5750 12.300	3700 8000	*4000 *8800	3150 6950	8360 330
1500 mm 60"	kg lb					*10.550 *22.800	7350 15.800	*7800 16.800	4900 10.600	5600 12.050	3600 7750	*4250 *9350	3050 6700	8450 340
0 mm 0"	kg lb			*6600 *15.200	*6600 *15.200	*11.600 *25.050	7050 15.200	7600 16.400	4750 10.250	5500 11.850	3500 7600	*4700 *10.350	3100 6800	8260 330
-1500 mm -60"	kg lb	*7100 *15.800	*7100 *15.800	*11.400 *25.900	*11.400 *25.900	*11.700 *25.350	6950 15.000	7550 16.200	4700 10.050	5500 11.800	3500 7550	5250 11.500	3350 7350	7780 310
-3000 mm -120"	kg lb	*12.100 *27.150	*12.100 *27.150	*15.500 *33.600	13.550 29.050	*10.950 *23.700	7050 15.150	7600 16.300	4700 10.150			6150 13.650	3900 8700	6950 280
-4500 mm -180"	kg lb			*12.400 *26.550	*12.400 *26.550	*8950 *19.000	7250 15.600					*6750 *14.850	5400 12.100	5600 220

**Hubvermögen mit Standardausleger – Kontergewicht: 4,2 Tonnen (9300 lb) – ohne Löffel,
Schwerlast-Hubbetrieb: ein**

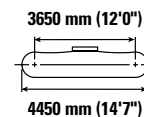
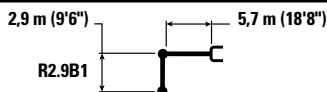

Auslegerhöhe mm "	Einheit	1500 mm/60"		3000 mm/120"		4500 mm/180"		6000 mm/240"		7500 mm/300"		mm "		
		Hyd.	Kippl.	Hyd.	Kippl.	Hyd.	Kippl.	Hyd.	Kippl.	Hyd.	Kippl.			
7500 mm 300"	kg lb							*4950	*4950			*4300 *9550	*4300 *9550	6150 240
6000 mm 240"	kg lb							*5450 *11.950	*5450 *11.950			*4000 *8800	*4000 *8800	7290 290
4500 mm 180"	kg lb							*6000 *13.000	5550 11.950	*5650 *12.350	3950 8450	*3900 *8600	3550 7850	7990 320
3000 mm 120"	kg lb					*8700 *18.750	8050 17.400	*6850 *14.900	5300 11.450	5950 12.750	3850 8250	*4000 *8800	3250 7200	8360 330
1500 mm 60"	kg lb					*10.550 *22.800	7550 16.300	*7800 *16.900	5100 10.950	5800 12.450	3750 8000	*4250 *9350	3150 6950	8450 340
0 mm 0"	kg lb			*6600 *15.200	*6600 *15.200	*11.600 *25.050	7300 15.700	7900 16.950	4900 10.600	5700 12.300	3650 7850	*4700 *10.350	3200 7050	8260 330
-1500 mm -60"	kg lb	*7100 *15.800	*7100 *15.800	*11.400 *25.900	*11.400 *25.900	*11.700 *25.350	7200 15.500	7800 16.750	4850 10.400	5700 12.250	3600 7800	5400 11.900	3450 7600	7780 310
-3000 mm -120"	kg lb	*12.100 *27.150	*12.100 *27.150	*15.500 *33.600	14.000 30.000	*10.950 *23.700	7250 15.650	7850 16.850	4900 10.500			6400 14.150	4050 9000	6950 280
-4500 mm -180"	kg lb			*12.400 *26.550	*12.400 *26.550	*8950 *19.000	7500 16.150					*6750 *14.850	5550 12.500	5600 220



ISO 10567:2007



*Die Last wird nicht durch die Kipplast, sondern durch die hydraulische Traglast begrenzt. Die angegebenen Lasten entsprechen der Norm ISO 10567:2007 für die Traglast von Hydraulikbaggern. Sie betragen maximal 87 % der hydraulischen Traglast oder 75 % der Kipplast. Das Gewicht aller zusätzlichen Hubeinrichtungen muss von den oben angegebenen Traglasten abgezogen werden. Die Traglasten gelten für eine auf festem, eben tragendem Grund stehende Maschine. Der Einsatz von Arbeitsgeräte-Anbringungsstellen zum Umschlagen bzw. Heben von Objekten kann die Hulleistung der Maschine beeinflussen.









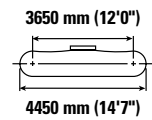
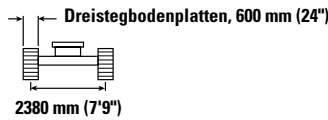
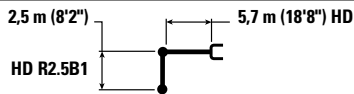

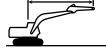
Die Traglast ändert sich bei den verschiedenen lieferbaren Bodenplatten um höchstens ±5 %.

Spezifische Produktbeschreibungen sind dem entsprechenden Betriebs- und Wartungshandbuch zu entnehmen.

Hydraulikbagger 320 – technische Daten









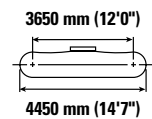
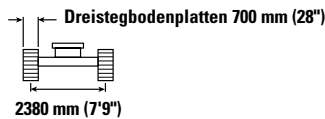
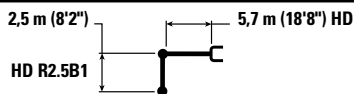

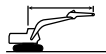
**Hubvermögen mit HD-Standardausleger – Kontergewicht: 4,2 Tonnen (9300 lb) – ohne Löffel,
Schwerlast-Hubbetrieb: ein**



	3000 mm/120"		4500 mm/180"		6000 mm/240"		7500 mm/300"				mm "	
												
7500 mm 300"	kg lb									*5100 *11.350	*5100 *11.350	5600 220
6000 mm 240"	kg lb					*5800 *12.700	5350 11.500			*4700 *10.350	4300 9650	6830 270
4500 mm 180"	kg lb			*7300 *15.750	*7300 *15.750	*6250 *13.600	5200 11.250	*5150	3650	*4600 *10.100	3600 7950	7570 300
3000 mm 120"	kg lb			*9200 *19.750	7550 16.300	*7100 *15.350	5000 10.700	5550 11.950	3600 7700	*4700 *10.350	3250 7200	7960 320
1500 mm 60"	kg lb			*10.850 *23.350	7050 15.250	7600 16.350	4750 10.200	5450 11.700	3450 7450	4900 10.800	3150 6900	8050 320
0 mm 0"	kg lb			*11.550 *25.000	6850 14.700	7450 16.000	4600 9900	5400 11.550	3400 7300	5050 11.100	3200 7000	7860 310
-1500 mm -60"	kg lb	*12.250 *27.900	*12.250 *27.900	*11.400 *24.700	6800 14.600	7400 15.850	4550 9800			5550 12.200	3500 7700	7350 290
-3000 mm -120"	kg lb	*14.300 *31.000	13.400 28.650	*10.400 *22.400	6900 14.850	7450 16.050	4600 9950			6700 14.900	4200 9350	6470 260
-4500 mm -180"	kg lb			*7750 *16.200	7200 15.500					*6700 *14.650	6250 14.150	4980 200

**Hubvermögen mit HD-Standardausleger – Kontergewicht: 4,2 Tonnen (9300 lb) – ohne Löffel,
Schwerlast-Hubbetrieb: ein**



	3000 mm/120"		4500 mm/180"		6000 mm/240"		7500 mm/300"				mm "	
												
7500 mm 300"	kg lb									*5100 *11.350	*5100 *11.350	5600 220
6000 mm 240"	kg lb					*5800 *12.700	5400 11.600			*4700 *10.350	4350 9750	6830 270
4500 mm 180"	kg lb			*7300 *15.750	*7300 *15.750	*6250 *13.600	5250 11.350	*5150	3700	*4600 *10.100	3650 8050	7570 300
3000 mm 120"	kg lb			*9200 *19.750	7600 16.450	*7100 *15.350	5050 10.800	5650 12.100	3600 7750	*4700 *10.350	3300 7250	7960 320
1500 mm 60"	kg lb			*10.850 *23.350	7150 15.350	7700 16.550	4800 10.300	5500 11.850	3500 7550	4950 10.900	3150 6950	8050 320
0 mm 0"	kg lb			*11.550 *25.000	6900 14.850	7500 16.150	4650 10.000	5450 11.700	3450 7400	5100 11.200	3250 7100	7860 310
-1500 mm -60"	kg lb	*12.250 *27.900	*12.250 *27.900	*11.400 *24.700	6850 14.750	7450 16.050	4600 9900			5600 12.300	3550 7750	7350 290
-3000 mm -120"	kg lb	*14.300 *31.000	13.500 28.950	*10.400 *22.400	6950 15.000	7550 16.200	4650 10.050			6800 15.050	4250 9400	6470 260
-4500 mm -180"	kg lb			*7750 *16.200	7250 15.650					*6700 *14.650	6300 14.300	4980 200



ISO 10567:2007



*Die Last wird nicht durch die Kipplast, sondern durch die hydraulische Traglast begrenzt. Die angegebenen Lasten entsprechen der Norm ISO 10567:2007 für die Traglast von Hydraulikbaggern. Sie betragen maximal 87 % der hydraulischen Traglast oder 75 % der Kipplast. Das Gewicht aller zusätzlichen Hubeinrichtungen muss von den oben angegebenen Traglasten abgezogen werden. Die Traglasten gelten für eine auf festem, eben tragendem Grund stehende Maschine. Der Einsatz von Arbeitsgeräte-Anbringungsstellen zum Umschlagen bzw. Heben von Objekten kann die Hubeleistung der Maschine beeinflussen.

Die Traglast ändert sich bei den verschiedenen lieferbaren Bodenplatten um höchstens ±5 %.

Spezifische Produktbeschreibungen sind dem entsprechenden Betriebs- und Wartungshandbuch zu entnehmen.

Hydraulikbagger 320 – technische Daten

**Hubvermögen mit HD-Standardausleger – Kontergewicht: 4,2 Tonnen (9300 lb) – ohne Löffel,
Schwerlast-Hubbetrieb: ein**

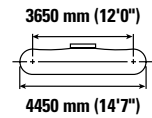
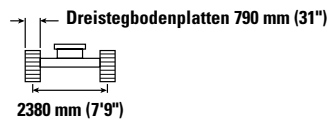
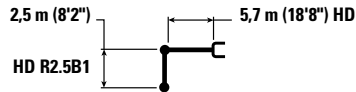

Auslegerhöhe mm "	Einheit	3000 mm/120"		4500 mm/180"		6000 mm/240"		7500 mm/300"		HD R2.5B1		mm "
		Kipplast	Hydraulische Traglast	Kipplast	Hydraulische Traglast	Kipplast	Hydraulische Traglast	Kipplast	Hydraulische Traglast	Kipplast	Hydraulische Traglast	
7500 mm 300"	kg lb									*5100 *11.350	*5100 *11.350	5600 220
6000 mm 240"	kg lb					*5800 *12.700	5500 11.750			*4700 *10.350	4400 9850	6830 270
4500 mm 180"	kg lb			*7300 *15.750	*7300 *15.750	*6250 *13.600	5350 11.450	*5150	3750	*4600 *10.100	3700 8150	7570 300
3000 mm 120"	kg lb			*9200 *19.750	7700 16.650	*7100 *15.350	5100 10.950	5700 12.250	3650 7850	*4700 *10.350	3350 7350	7960 320
1500 mm 60"	kg lb			*10.850 *23.350	7250 15.550	7800 16.750	4850 10.450	5600 12.000	3550 7650	*5000 *11.000	3200 7050	8050 320
0 mm 0"	kg lb			*11.550 *25.000	7000 15.050	7600 16.350	4700 10.100	5500 11.850	3500 7500	5150 11.350	3250 7200	7860 310
-1500 mm -60"	kg lb	*12.250 *27.900	*12.250 *27.900	*11.400 *24.700	6950 14.950	7550 16.250	4650 10.000			5650 12.500	3550 7850	7350 290
-3000 mm -120"	kg lb	*14.300 *31.000	13.700 29.300	*10.400 *22.400	7050 15.200	7650 *16.400	4750 10.200			*6850 *15.100	4300 9550	6470 260
-4500 mm -180"	kg lb			*7750 *16.200	7350 15.850					*6700 *14.650	6400 14.450	4980 200

**Hubvermögen mit HD-Standardausleger – Kontergewicht: 4,2 Tonnen (9300 lb) – ohne Löffel,
Schwerlast-Hubbetrieb: ein**

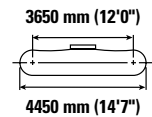
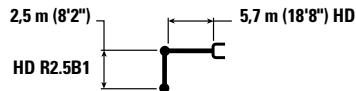

Auslegerhöhe mm "	Einheit	3000 mm/120"		4500 mm/180"		6000 mm/240"		7500 mm/300"		HD R2.5B1		mm "
		Kipplast	Hydraulische Traglast	Kipplast	Hydraulische Traglast	Kipplast	Hydraulische Traglast	Kipplast	Hydraulische Traglast	Kipplast	Hydraulische Traglast	
7500 mm 300"	kg lb									*5100 *11.350	*5100 *11.350	5600 220
6000 mm 240"	kg lb					*5800 *12.700	5650 12.100			*4700 *10.350	4550 10.150	6830 270
4500 mm 180"	kg lb			*7300 *15.750	*7300 *15.750	*6250 *13.600	5500 11.800	*5150	3850	*4600 *10.100	3800 8400	7570 300
3000 mm 120"	kg lb			*9200 *19.750	7950 17.150	*7100 *15.350	5250 11.300	5900 12.650	3800 8100	*4700 *10.350	3450 7600	7960 320
1500 mm 60"	kg lb			*10.850 *23.350	7450 16.100	*7900 *17.150	5000 10.800	5800 12.450	3700 7900	*5000 *11.000	3300 7300	8050 320
0 mm 0"	kg lb			*11.550 *25.000	7250 15.550	7900 16.950	4850 10.450	5700 12.250	3600 7750	5350 11.750	3400 7450	7860 310
-1500 mm -60"	kg lb	*12.250 *27.900	*12.250 *27.900	*11.400 *24.700	7200 15.500	7800 16.800	4800 10.350			5850 12.900	3700 8150	7350 290
-3000 mm -120"	kg lb	*14.300 *31.000	14.150 30.250	*10.400 *22.400	7300 15.700	*7650 *16.400	4900 10.550			*6850 *15.100	4450 9850	6470 260
-4500 mm -180"	kg lb			*7750 *16.200	7600 *16.200					*6700 *14.650	6600 *14.650	4980 200



ISO 10567:2007



*Die Last wird nicht durch die Kipplast, sondern durch die hydraulische Traglast begrenzt. Die angegebenen Lasten entsprechen der Norm ISO 10567:2007 für die Traglast von Hydraulikbaggern. Sie betragen maximal 87 % der hydraulischen Traglast oder 75 % der Kipplast. Das Gewicht aller zusätzlichen Hubeinrichtungen muss von den oben angegebenen Traglasten abgezogen werden. Die Traglasten gelten für eine auf festem, eben tragendem Grund stehende Maschine. Der Einsatz von Arbeitsgeräte-Anbringungspunkten zum Umschlagen bzw. Heben von Objekten kann die Hubleistung der Maschine beeinflussen.

Die Traglast ändert sich bei den verschiedenen lieferbaren Bodenplatten um höchstens ± 5 %.

Spezifische Produktbeschreibungen sind dem entsprechenden Betriebs- und Wartungshandbuch zu entnehmen.

Hydraulikbagger 320 – technische Daten

**Hubvermögen mit HD-Standardausleger – Kontergewicht: 4,2 Tonnen (9300 lb) – ohne Löffel,
Schwerlast-Hubbetrieb: ein**

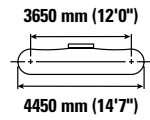
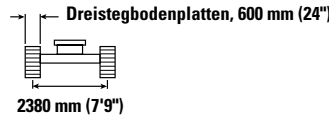
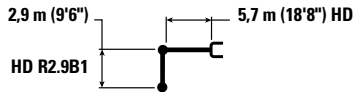

Auslegerhöhe mm "	kg lb	1500 mm/60"		3000 mm/120"		4500 mm/180"		6000 mm/240"		7500 mm/300"		mm "		
7500 mm 300"	kg lb							*4900 *11.750	*4900 11.750			*4250 *9400	*4250 *9400	6150 240
6000 mm 240"	kg lb							*5350 *11.750	*5350 11.750			*3900 *8650	*3900 *8650	7290 290
4500 mm 180"	kg lb							*5900 *12.800	5300 11.400	*5550 *12.150	3750 8000	*3850 *8450	3350 7400	7990 320
3000 mm 120"	kg lb					*8600 *18.550	7700 16.600	*6750 *14.650	5050 10.850	5600 12.050	3600 7750	*3950 *8650	3050 6700	8360 330
1500 mm 60"	kg lb					*10.450 *22.500	7200 15.450	7650 16.500	4800 10.350	5500 11.800	3500 7500	*4150 *9150	2950 6450	8450 340
0 mm 0"	kg lb			*6750 *15.500	*6750 *15.500	*11.450 *24.750	6900 14.800	7450 16.050	4600 9950	5400 11.550	3400 7300	*4600 *10.150	3000 6550	8260 330
-1500 mm -60"	kg lb	*7200 *16.100	*7200 *16.100	*11.650 *26.450	*11.650 *26.450	*11.550 *25.000	6800 14.600	7400 15.850	4550 9750	5350 11.500	3400 7250	5100 11.200	3200 7100	7780 310
-3000 mm -120"	kg lb	*12.350 *27.750	*12.350 *27.750	*15.300 *33.150	13.300 28.450	*10.800 *23.350	6850 14.750	7400 15.950	4550 9850			6000 13.350	3800 8400	6950 280
-4500 mm -180"	kg lb			*12.200 *26.100	*12.200 *26.100	*8750 *18.650	7050 15.250					*6600 *14.550	5250 11.800	5600 220

**Hubvermögen mit HD-Standardausleger – Kontergewicht: 4,2 Tonnen (9300 lb) – ohne Löffel,
Schwerlast-Hubbetrieb: ein**

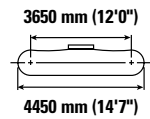
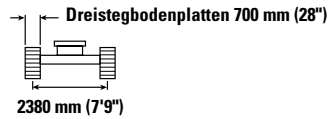
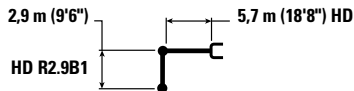

Auslegerhöhe mm "	kg lb	1500 mm/60"		3000 mm/120"		4500 mm/180"		6000 mm/240"		7500 mm/300"		mm "		
7500 mm 300"	kg lb							*4900 *11.750	*4900 11.750			*4250 *9400	*4250 *9400	6150 240
6000 mm 240"	kg lb							*5350 *11.750	*5350 11.750			*3900 *8650	*3900 *8650	7290 290
4500 mm 180"	kg lb							*5900 *12.800	*5350 11.500	*5550 *12.150	3750 8050	*3850 *8450	3400 7450	7990 320
3000 mm 120"	kg lb					*8600 *18.550	7800 16.750	*6750 *14.650	5100 10.950	5650 12.200	3650 7850	*3950 *8650	3100 6800	8360 330
1500 mm 60"	kg lb					*10.450 *22.500	7250 15.600	*7700 *16.650	4850 10.450	5550 11.900	3550 7600	*4150 *9150	2950 6500	8450 340
0 mm 0"	kg lb			*6750 *15.500	*6750 *15.500	*11.450 *24.750	6950 14.950	7550 16.200	4650 10.050	5450 11.700	3450 7400	*4600 *10.150	3000 6600	8260 330
-1500 mm -60"	kg lb	*7200 *16.100	*7200 *16.100	*11.650 *26.450	*11.650 *26.450	*11.550 *25.000	6850 14.750	7450 16.000	4600 9850	5400 11.650	3400 7350	5150 11.350	3250 7150	7780 310
-3000 mm -120"	kg lb	*12.350 *27.750	*12.350 *27.750	*15.300 *33.150	13.400 28.700	*10.800 *23.350	6900 14.900	7500 16.100	4600 9950			6100 13.500	3850 8450	6950 280
-4500 mm -180"	kg lb			*12.200 *26.100	*12.200 *26.100	*8750 *18.650	7150 15.400					*6600 *14.550	5300 11.900	5600 220



ISO 10567:2007



*Die Last wird nicht durch die Kipplast, sondern durch die hydraulische Traglast begrenzt. Die angegebenen Lasten entsprechen der Norm ISO 10567:2007 für die Traglast von Hydraulikbaggern. Sie betragen maximal 87 % der hydraulischen Traglast oder 75 % der Kipplast. Das Gewicht aller zusätzlichen Hubeinrichtungen muss von den oben angegebenen Traglasten abgezogen werden. Die Traglasten gelten für eine auf festem, eben tragendem Grund stehende Maschine. Der Einsatz von Arbeitsgeräte-Anbringungsstellen zum Umschlagen bzw. Heben von Objekten kann die Hulleistung der Maschine beeinflussen.

Die Traglast ändert sich bei den verschiedenen lieferbaren Bodenplatten um höchstens ± 5 %.

Spezifische Produktbeschreibungen sind dem entsprechenden Betriebs- und Wartungshandbuch zu entnehmen.

Hydraulikbagger 320 – technische Daten

**Hubvermögen mit HD-Standardausleger – Kontergewicht: 4,2 Tonnen (9300 lb) – ohne Löffel,
Schwerlast-Hubbetrieb: ein**

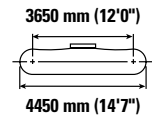
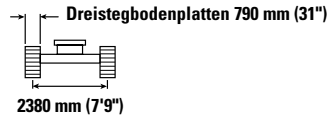
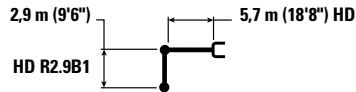

Hubhöhe mm "	Einheit	1500 mm/60"		3000 mm/120"		4500 mm/180"		6000 mm/240"		7500 mm/300"		mm "		
		HD	HD	HD	HD	HD	HD	HD	HD	HD	HD			
7500 mm 300"	kg lb							*4900	*4900			*4250 *9400	6150 240	
6000 mm 240"	kg lb							*5350 *11.750	*5350 *11.750			*3900 *8650	7290 290	
4500 mm 180"	kg lb							*5900 *12.800	5400 11.650	*5550 *12.150	3800 8150	*3850 *8450	3450 7550	7990 320
3000 mm 120"	kg lb					*8600 *18.550	7850 16.950	*6750 *14.650	5150 11.100	5750 12.350	3700 7950	*3950 *8650	3150 6900	8360 330
1500 mm 60"	kg lb					*10.450 *22.500	7350 15.800	*7700 *16.650	4900 10.550	5600 12.050	3600 7700	*4150 *9150	3000 6600	8450 340
0 mm 0"	kg lb			*6750 *15.500	*6750 *15.500	*11.450 *24.750	7050 15.150	7650 16.450	4750 10.150	5500 11.850	3500 7500	*4600 *10.150	3050 6700	8260 330
-1500 mm -60"	kg lb	*7200 *16.100	*7200 *16.100	*11.650 *26.450	*11.650 *26.450	*11.550 *25.000	6950 14.950	7550 16.250	4650 10.000	5500 11.800	3450 7450	5200 11.500	3300 7250	7780 310
-3000 mm -120"	kg lb	*12.350 *27.750	*12.350 *27.750	*15.300 *33.150	13.550 29.050	*10.800 *23.350	7000 15.100	7600 16.300	4700 10.100			6150 13.650	3900 8600	6950 280
-4500 mm -180"	kg lb			*12.200 *26.100	*12.200 *26.100	*8750 *18.650	7250 15.600					*6600 *14.550	5350 12.050	5600 220

**Hubvermögen mit HD-Standardausleger – Kontergewicht: 4,2 Tonnen (9300 lb) – ohne Löffel,
Schwerlast-Hubbetrieb: ein**

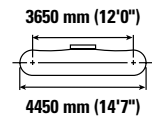
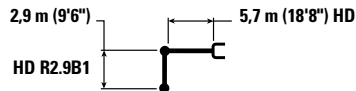

Hubhöhe mm "	Einheit	1500 mm/60"		3000 mm/120"		4500 mm/180"		6000 mm/240"		7500 mm/300"		mm "		
		HD	HD	HD	HD	HD	HD	HD	HD	HD	HD			
7500 mm 300"	kg lb							*4900	*4900			*4200 *9350	6150 240	
6000 mm 240"	kg lb							*5350 *11.700	*5350 *11.700			*3900 *8600	7290 290	
4500 mm 180"	kg lb							*5850 *12.750	5550 11.950	*5500 *12.050	3900 8350	*3850 *8400	3500 7750	7990 320
3000 mm 120"	kg lb					*8550 *18.450	8100 17.400	*6750 *14.600	5300 11.400	*5850 *12.700	3800 8150	*3900 *8600	3200 7050	8360 330
1500 mm 60"	kg lb					*10.400 *22.400	7550 16.250	*7650 *16.550	5050 10.850	5800 12.450	3700 7900	*4150 *9150	3100 6800	8450 340
0 mm 0"	kg lb			*6700 *15.450	*6700 *15.450	*11.400 *24.600	7250 15.550	7850 16.900	4850 10.450	5700 12.200	3600 7700	*4600 *10.150	3150 6900	8260 330
-1500 mm -60"	kg lb	*7200 *16.050	*7200 *16.050	*11.650 *26.450	*11.650 *26.450	*11.500 *24.900	7150 15.350	7800 16.750	4750 10.250	5650 12.150	3550 7650	5350 11.850	3400 7450	7780 310
-3000 mm -120"	kg lb	*12.350 *27.700	*12.350 *27.700	*15.250 *33.000	13.950 29.850	*10.750 *23.200	7200 15.500	7800 16.800	4800 10.350			6350 14.100	4000 8800	6950 280
-4500 mm -180"	kg lb			*12.150 *26.000	*12.150 *26.000	*8700 *18.550	7450 16.000					*6600 *14.450	5500 12.350	5600 220



ISO 10567:2007



*Die Last wird nicht durch die Kipplast, sondern durch die hydraulische Traglast begrenzt. Die angegebenen Lasten entsprechen der Norm ISO 10567:2007 für die Traglast von Hydraulikbaggern. Sie betragen maximal 87 % der hydraulischen Traglast oder 75 % der Kipplast. Das Gewicht aller zusätzlichen Hubeinrichtungen muss von den oben angegebenen Traglasten abgezogen werden. Die Traglasten gelten für eine auf festem, eben tragendem Grund stehende Maschine. Der Einsatz von Arbeitsgeräte-Anbringungsstellen zum Umschlagen bzw. Heben von Objekten kann die Hubleistung der Maschine beeinflussen.

Die Traglast ändert sich bei den verschiedenen lieferbaren Bodenplatten um höchstens ± 5 %.

Spezifische Produktbeschreibungen sind dem entsprechenden Betriebs- und Wartungshandbuch zu entnehmen.

Hydraulikbagger 320 – technische Daten

Hubvermögen mit Verstellausleger – Kontergewicht: 4,2 t (9300 lb) – ohne Löffel, Schwerlast-Hubbetrieb: ein

2,5 m (8'2")
R2.5B1

Verstellausleger,
Grundausleger 2,8 m (9'2"),
Vorausleger 3,3 m (10'10")

Dreistegbodenplatten, 600 mm (24")
2380 mm (7'9")

3650 mm (12'0")
4450 mm (14'7")

Hubhöhe mm "	Einheit	3000 mm/120"		4500 mm/180"		6000 mm/240"		7500 mm/300"		Hubweite		mm "
		Kipplast	Hydraulische Traglast	Kipplast	Hydraulische Traglast	Kipplast	Hydraulische Traglast	Kipplast	Hydraulische Traglast	3650 mm (12'0")	4450 mm (14'7")	
9000 mm 360"	kg lb									*6500 *14.800	*6500 *14.800	4110 150
7500 mm 300"	kg lb			*8300 *18.250	*8300 *18.250	*5700 5300				*5200 *11.550	5200 *11.550	6080 240
6000 mm 240"	kg lb			*8900 *19.400	8550 18.400	*7450 *16.250	5350 11.450			*4750 *10.550	3850 8600	7230 290
4500 mm 180"	kg lb	*14.650 *31.400	*14.650 *31.400	*9950 *21.450	8000 17.250	*7800 *16.900	5150 11.050	5650 12.100	3600 7650	*4650 *10.200	3250 7150	7930 310
3000 mm 120"	kg lb			*11.000 *23.750	7250 15.650	7800 16.750	4800 10.350	5500 11.850	3450 7400	4700 10.350	2950 6450	8300 330
1500 mm 60"	kg lb			*11.300 *24.450	6700 14.400	7450 16.050	4550 9750	5350 11.500	3300 7150	4550 10.000	2800 6200	8390 330
0 mm 0"	kg lb			*10.400 *22.650	6450 13.900	7250 15.600	4350 9350	5250 11.300	3250 6950	4650 10.200	2900 6300	8210 330
-1500 mm -60"	kg lb			*8700 *18.950	6450 13.850	*6900 *14.900	4300 9300	*4950 *10.350	3250 6950	*4550 *9950	3150 6900	7720 310
-3000 mm -120"	kg lb					*4850 *10.200	4400 9500			*4300 *9750	4050 9150	6410 250



*Die Last wird nicht durch die Kipplast, sondern durch die hydraulische Traglast begrenzt. Die angegebenen Lasten entsprechen der Norm ISO 10567:2007 für die Traglast von Hydraulikbaggern. Sie betragen maximal 87 % der hydraulischen Traglast oder 75 % der Kipplast. Das Gewicht aller zusätzlichen Hubeinrichtungen muss von den oben angegebenen Traglasten abgezogen werden. Die Traglasten gelten für eine auf festem, eben tragendem Grund stehende Maschine. Der Einsatz von Arbeitsgeräte-Anbringungspunkten zum Umschlagen bzw. Heben von Objekten kann die Hubleistung der Maschine beeinflussen.

Max. Länge des Verstellauslegers.

Die Traglast ändert sich bei den verschiedenen lieferbaren Bodenplatten um höchstens ±5 %.

Spezifische Produktbeschreibungen sind dem entsprechenden Betriebs- und Wartungshandbuch zu entnehmen.

Hydraulikbagger 320 – technische Daten

Hubvermögen mit Verstellausleger – Kontergewicht: 4,2 t (9300 lb) – ohne Löffel, Schwerlast-Hubbetrieb: ein

2,5 m (8'2")
R2.5B1

Verstellausleger,
Grundausleger 2,8 m (9'2"),
Vorausleger 3,3 m (10'10")

Dreistegbodenplatten 700 mm (28")
2380 mm (7'9")

3650 mm (12'0")
4450 mm (14'7")

Hubhöhe mm "	Einheit	3000 mm/120"		4500 mm/180"		6000 mm/240"		7500 mm/300"		Hubvermögen		mm "
		Kipplast	Traglast	Kipplast	Traglast	Kipplast	Traglast	Kipplast	Traglast	Kipplast	Traglast	
9000 mm 360"	kg lb									*6500 *14.800	*6500 *14.800	4110 150
7500 mm 300"	kg lb			*8300 *18.250	*8300 *18.250	*5700 5350				*5200 *11.550	*5200 *11.550	6080 240
6000 mm 240"	kg lb			*8900 *19.400	8650 18.550	*7450 *16.250	5400 11.550			*4750 *10.550	3900 8700	7230 290
4500 mm 180"	kg lb	*14.650 *31.400	*14.650 *31.400	*9950 *21.450	8050 17.400	*7800 *16.900	5150 11.100	5700 12.200	3600 7750	*4650 *10.200	3300 7250	7930 310
3000 mm 120"	kg lb			*11.000 *23.750	7300 15.800	7850 16.900	4850 10.450	5550 11.950	3500 7500	*4700 *10.350	2950 6550	8300 330
1500 mm 60"	kg lb			*11.300 *24.450	6750 14.550	7550 16.200	4600 9850	5400 11.650	3350 7200	4600 10.100	2850 6250	8390 330
0 mm 0"	kg lb			*10.400 *22.650	6500 14.050	7350 15.750	4400 9450	5300 11.450	3250 7050	4700 10.350	2900 6400	8210 330
-1500 mm -60"	kg lb			*8700 *18.950	6500 14.000	*6900 *14.900	4350 9350	*4950 *10.350	3250 7050	*4550 *9950	3150 6950	7720 310
-3000 mm -120"	kg lb					*4850 *10.200	4450 9600			*4300 *9750	4100 9250	6410 250



*Die Last wird nicht durch die Kipplast, sondern durch die hydraulische Traglast begrenzt. Die angegebenen Lasten entsprechen der Norm ISO 10567:2007 für die Traglast von Hydraulikbaggern. Sie betragen maximal 87 % der hydraulischen Traglast oder 75 % der Kipplast. Das Gewicht aller zusätzlichen Hubeinrichtungen muss von den oben angegebenen Traglasten abgezogen werden. Die Traglasten gelten für eine auf festem, eben tragendem Grund stehende Maschine. Der Einsatz von Arbeitsgeräte-Anbringungspunkten zum Umschlagen bzw. Heben von Objekten kann die Hubleistung der Maschine beeinflussen.

Max. Länge des Verstellauslegers.

Die Traglast ändert sich bei den verschiedenen lieferbaren Bodenplatten um höchstens ±5 %.

Spezifische Produktbeschreibungen sind dem entsprechenden Betriebs- und Wartungshandbuch zu entnehmen.

Hydraulikbagger 320 – technische Daten

Hubvermögen mit Verstellausleger – Kontergewicht: 4,2 t (9300 lb) – ohne Löffel, Schwerlast-Hubbetrieb: ein

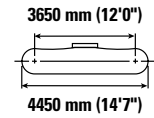
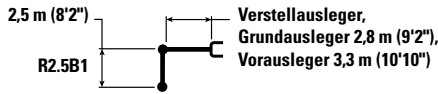

Hubhöhe mm "	Einheit	3000 mm/120"		4500 mm/180"		6000 mm/240"		7500 mm/300"				mm "
		Kipplast	Hydraulische Traglast	Kipplast	Hydraulische Traglast	Kipplast	Hydraulische Traglast	Kipplast	Hydraulische Traglast	Kipplast	Hydraulische Traglast	
9000 mm 360"	kg lb									*6500 *14.800	*6500 *14.800	4110 150
7500 mm 300"	kg lb			*8300 *18.250	*8300 *18.250	*5700 5450	5450			*5200 *11.550	*5200 *11.550	6080 240
6000 mm 240"	kg lb			*8900 *19.400	8700 18.750	*7450 *16.250	5450 11.700			*4750 *10.550	3950 8800	7230 290
4500 mm 180"	kg lb	*14.650 *31.400	*14.650 *31.400	*9950 *21.450	8150 17.600	*7800 *16.900	5250 11.250	5750 12.350	3650 7850	*4650 *10.200	3300 7350	7930 310
3000 mm 120"	kg lb			*11.000 *23.750	7400 16.000	7950 17.100	4950 10.600	5650 12.100	3550 7600	*4700 *10.350	3000 6600	8300 330
1500 mm 60"	kg lb			*11.300 *24.450	6850 14.750	7650 16.400	4650 10.000	5500 11.800	3400 7300	4650 10.250	2900 6350	8390 330
0 mm 0"	kg lb			*10.400 *22.650	6600 14.250	7450 16.000	4450 9600	5400 11.600	3300 7150	4750 10.500	2950 6500	8210 330
-1500 mm -60"	kg lb			*8700 *18.950	6600 14.200	*6900 *14.900	4400 9500	*4950 *10.350	3300 7150	*4550 *9950	3200 7050	7720 310
-3000 mm -120"	kg lb					*4850 *10.200	4500 9750			*4300 *9750	4150 9400	6410 250



*Die Last wird nicht durch die Kipplast, sondern durch die hydraulische Traglast begrenzt. Die angegebenen Lasten entsprechen der Norm ISO 10567:2007 für die Traglast von Hydraulikbaggern. Sie betragen maximal 87 % der hydraulischen Traglast oder 75 % der Kipplast. Das Gewicht aller zusätzlichen Hubeinrichtungen muss von den oben angegebenen Traglasten abgezogen werden. Die Traglasten gelten für eine auf festem, eben tragendem Grund stehende Maschine. Der Einsatz von Arbeitsgeräte-Anbringungspunkten zum Umschlagen bzw. Heben von Objekten kann die Hubleistung der Maschine beeinflussen.

Max. Länge des Verstellauslegers.









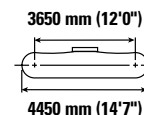
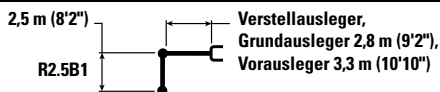

Die Traglast ändert sich bei den verschiedenen lieferbaren Bodenplatten um höchstens ±5 %.

Spezifische Produktbeschreibungen sind dem entsprechenden Betriebs- und Wartungshandbuch zu entnehmen.

Hydraulikbagger 320 – technische Daten

Hubvermögen mit Verstellausleger – Kontergewicht: 4,2 t (9300 lb) – ohne Löffel, Schwerlast-Hubbetrieb: ein



Hubhöhe mm "	Einheit	3000 mm/120"		4500 mm/180"		6000 mm/240"		7500 mm/300"		 mm "		
												
9000 mm 360"	kg lb									*6500 *14.800	*6500 *14.800	4110 150
7500 mm 300"	kg lb			*8300 *18.250	*8300 *18.250	*5700 5600				*5200 *11.550	*5200 *11.550	6080 240
6000 mm 240"	kg lb			*8900 *19.400	*8900 19.250	*7450 *16.250	5600 12.050			*4750 *10.550	4100 9100	7230 290
4500 mm 180"	kg lb	*14.650 *31.400	*14.650 *31.400	*9950 *21.450	8400 18.100	*7800 *16.900	5400 11.600	5950 12.800	3800 8100	*4650 *10.200	3450 7600	7930 310
3000 mm 120"	kg lb			*11.000 *23.750	7650 16.500	*8200 17.700	5100 10.950	5850 12.550	3650 7850	*4700 *10.350	3100 6850	8300 330
1500 mm 60"	kg lb			*11.300 *24.450	7100 15.250	7900 17.000	4800 10.350	5700 12.200	3550 7600	4800 10.600	3000 6600	8390 330
0 mm 0"	kg lb			*10.400 *22.650	6850 14.750	7700 16.550	4650 9950	5600 12.000	3450 7400	4950 10.850	3050 6700	8210 330
-1500 mm -60"	kg lb			*8700 *18.950	6850 14.700	*6900 *14.900	4600 9850	*4950 *10.350	3450 7400	*4550 *9950	3350 7300	7720 310
-3000 mm -120"	kg lb					*4850 *10.200	4650 10.100			*4300 *9750	4300 9750	6410 250



*Die Last wird nicht durch die Kipplast, sondern durch die hydraulische Traglast begrenzt. Die angegebenen Lasten entsprechen der Norm ISO 10567:2007 für die Traglast von Hydraulikbaggern. Sie betragen maximal 87 % der hydraulischen Traglast oder 75 % der Kipplast. Das Gewicht aller zusätzlichen Hubeinrichtungen muss von den oben angegebenen Traglasten abgezogen werden. Die Traglasten gelten für eine auf festem, eben tragendem Grund stehende Maschine. Der Einsatz von Arbeitsgeräte-Anbringungspunkten zum Umschlagen bzw. Heben von Objekten kann die Hubleistung der Maschine beeinflussen.

Max. Länge des Verstellauslegers.

Die Traglast ändert sich bei den verschiedenen lieferbaren Bodenplatten um höchstens ±5 %.

Spezifische Produktbeschreibungen sind dem entsprechenden Betriebs- und Wartungshandbuch zu entnehmen.

Hydraulikbagger 320 – technische Daten

Hubvermögen mit Verstellausleger – Kontergewicht: 4,2 t (9300 lb) – ohne Löffel, Schwerlast-Hubbetrieb: ein

2,9 m (9'6")
R2.9B1

Verstellausleger,
Grundausleger 2,8 m (9'2"),
Vorausleger 3,3 m (10'10")

Dreistegbodenplatten, 600 mm (24")
2380 mm (7'9")

3650 mm (12'0")
4450 mm (14'7")

Hubhöhe mm "	Einheit	3000 mm/120"		4500 mm/180"		6000 mm/240"		7500 mm/300"		Hubvermögen		mm "
		Kipplast	Hydraulische Traglast	Kipplast	Hydraulische Traglast	Kipplast	Hydraulische Traglast	Kipplast	Hydraulische Traglast	Kipplast	Hydraulische Traglast	
9000 mm 360"	kg lb			*6400 *12.450	*6400 *12.450					*5150 *11.650	*5150 *11.650	4880 190
7500 mm 300"	kg lb			*7050 *15.550	*7050 *15.550	*6300 *13.050	5500 11.700			*4300 *9600	*4300 *9600	6620 260
6000 mm 240"	kg lb			*7250 *15.950	*7250 *15.950	*7200 *15.650	5450 11.700	*5050 *8950	3700 7850	*4000 *8800	3550 7850	7690 300
4500 mm 180"	kg lb	*13.100 *25.650	*13.100 *25.650	*9500 *20.550	8200 17.650	*7550 *16.400	5200 11.200	5700 12.250	3650 7800	*3900 *8600	3000 6650	8350 330
3000 mm 120"	kg lb			*10.700 *23.100	7450 16.050	7850 16.900	4900 10.550	5550 11.900	3500 7500	*3950 *8650	2750 6050	8710 350
1500 mm 60"	kg lb			*11.300 *24.450	6800 14.650	7500 16.150	4600 9850	5400 11.550	3350 7150	*4150 *9100	2650 5800	8790 350
0 mm 0"	kg lb			*10.800 *23.400	6450 13.900	7250 15.650	4350 9400	5250 11.300	3250 6950	4350 9500	2700 5850	8610 340
-1500 mm -60"	kg lb	*9250 *21.000	*9250 *21.000	*9350 *20.300	6400 13.750	7200 15.450	4.300 9200	5200 11.250	3200 6850	*4450 *9750	2900 6350	8160 320
-3000 mm -120"	kg lb			*7050 *15.150	6.500 14.000	*5550 *11.800	4350 9350			*3700 *8250	3400 7550	7300 280



*Die Last wird nicht durch die Kipplast, sondern durch die hydraulische Traglast begrenzt. Die angegebenen Lasten entsprechen der Norm ISO 10567:2007 für die Traglast von Hydraulikbaggern. Sie betragen maximal 87 % der hydraulischen Traglast oder 75 % der Kipplast. Das Gewicht aller zusätzlichen Hubeinrichtungen muss von den oben angegebenen Traglasten abgezogen werden. Die Traglasten gelten für eine auf festem, eben tragendem Grund stehende Maschine. Der Einsatz von Arbeitsgeräte-Anbringungsstellen zum Umschlagen bzw. Heben von Objekten kann die Hubleistung der Maschine beeinflussen.

Max. Länge des Verstellauslegers.

Die Traglast ändert sich bei den verschiedenen lieferbaren Bodenplatten um höchstens ±5 %.

Spezifische Produktbeschreibungen sind dem entsprechenden Betriebs- und Wartungshandbuch zu entnehmen.

Hydraulikbagger 320 – technische Daten

Hubvermögen mit Verstellausleger – Kontergewicht: 4,2 t (9300 lb) – ohne Löffel, Schwerlast-Hubbetrieb: ein

2,9 m (9'6")
R2.9B1



Verstellausleger,
Grundausleger 2,8 m (9'2"),
Vorausleger 3,3 m (10'10")

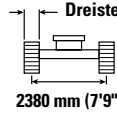





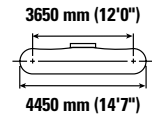





Dreistegbodenplatten 700 mm (28")

2380 mm (7'9")



3650 mm (12'0")

4450 mm (14'7")

		3000 mm/120"		4500 mm/180"		6000 mm/240"		7500 mm/300"				mm "
												
9000 mm 360"	kg lb			*6400 *12.450	*6400 *12.450					*5150 *11.650	*5150 *11.650	4880 190
7500 mm 300"	kg lb			*7050 *15.550	*7050 *15.550	*6300 *13.050	5550 11.800			*4300 *9600	*4300 *9600	6620 260
6000 mm 240"	kg lb			*7250 *15.950	*7250 *15.950	*7200 *15.650	5500 11.800	*5050 *8950	3750 7950	*4000 *8800	3550 7900	7690 300
4500 mm 180"	kg lb	*13.100 *25.650	*13.100 *25.650	*9500 *20.550	8250 17.800	*7550 *16.400	5250 11.300	5750 12.350	3650 7850	*3900 *8600	3050 6700	8350 330
3000 mm 120"	kg lb			*10.700 *23.100	7500 16.200	7950 17.100	4950 10.600	5600 12.050	3550 7550	*3950 *8650	2750 6100	8710 350
1500 mm 60"	kg lb			*11.300 *24.450	6850 14.800	7600 16.300	4600 9950	5450 11.700	3400 7250	*4150 *9100	2650 5850	8790 350
0 mm 0"	kg lb			*10.800 *23.400	6550 14.050	7350 15.800	4400 9500	5300 11.400	3.250 7000	4400 9600	2700 5950	8610 340
-1500 mm -60"	kg lb	*9250 *21.000	*9250 *21.000	*9350 *20.300	6450 13.900	7250 15.600	4350 9300	5250 11.350	3250 6950	*4450 *9750	2900 6400	8160 320
-3000 mm -120"	kg lb			*7050 *15.150	6550 14.150	*5550 *11.800	4400 9450			*3700 *8250	3450 7600	7300 280



*Die Last wird nicht durch die Kipplast, sondern durch die hydraulische Traglast begrenzt. Die angegebenen Lasten entsprechen der Norm ISO 10567:2007 für die Traglast von Hydraulikbaggern. Sie betragen maximal 87 % der hydraulischen Traglast oder 75 % der Kipplast. Das Gewicht aller zusätzlichen Hubeinrichtungen muss von den oben angegebenen Traglasten abgezogen werden. Die Traglasten gelten für eine auf festem, eben tragendem Grund stehende Maschine. Der Einsatz von Arbeitsgeräte-Anbringungsstellen zum Umschlagen bzw. Heben von Objekten kann die Hubleistung der Maschine beeinflussen.

Max. Länge des Verstellauslegers.

Die Traglast ändert sich bei den verschiedenen lieferbaren Bodenplatten um höchstens ±5 %.

Spezifische Produktbeschreibungen sind dem entsprechenden Betriebs- und Wartungshandbuch zu entnehmen.

Hydraulikbagger 320 – technische Daten

Hubvermögen mit Verstellausleger – Kontergewicht: 4,2 t (9300 lb) – ohne Löffel, Schwerlast-Hubbetrieb: ein

2,9 m (9'6")
R2.9B1

Verstellausleger,
Grundausleger 2,8 m (9'2"),
Vorausleger 3,3 m (10'10")

Dreistegbodenplatten 790 mm (31")
2380 mm (7'9")

3650 mm (12'0")
4450 mm (14'7")

Hubhöhe mm "	kg lb	3000 mm/120"		4500 mm/180"		6000 mm/240"		7500 mm/300"		Hublänge		mm "
9000 mm 360"				*6400 *12.450	*6400 *12.450					*5150 *11.650	*5150 *11.650	4880 190
7500 mm 300"				*7050 *15.550	*7050 *15.550	*6300 *13.050	5600 11.950			*4300 *9600	*4300 *9600	6620 260
6000 mm 240"				*7250 *15.950	*7250 *15.950	*7200 *15.650	5550 11.900	*5050 *8950	3800 8050	*4000 *8800	3600 8000	7690 300
4500 mm 180"		*13.100 *25.650	*13.100 *25.650	*9500 *20.550	8350 18.000	*7550 *16.400	5300 11.450	5850 12.500	3700 7950	*3900 *8600	3100 6800	8350 330
3000 mm 120"				*10.700 *23.100	7600 16.400	*8050 *17.300	5000 10.750	5700 12.200	3600 7700	*3950 *8650	2800 6200	8710 350
1500 mm 60"				*11.300 *24.450	6950 15.000	7700 16.550	4700 10.100	5500 11.850	3400 7350	*4150 *9100	2700 5950	8790 350
0 mm 0"				*10.800 *23.400	6650 14.250	7450 16.000	4450 9650	5400 11.600	3300 7100	4450 9750	2750 6050	8610 340
-1500 mm -60"		*9250 *21.000	*9250 *21.000	*9350 *20.300	6550 14.100	*7250 *15.650	4400 9450	5350 11.500	3250 7050	*4450 *9750	2950 6500	8160 320
-3000 mm -120"				*7050 *15.150	6650 14.350	*5550 *11.800	4450 9550			*3700 *8250	3500 7750	7300 280



*Die Last wird nicht durch die Kipplast, sondern durch die hydraulische Traglast begrenzt. Die angegebenen Lasten entsprechen der Norm ISO 10567:2007 für die Traglast von Hydraulikbaggern. Sie betragen maximal 87 % der hydraulischen Traglast oder 75 % der Kipplast. Das Gewicht aller zusätzlichen Hubeinrichtungen muss von den oben angegebenen Traglasten abgezogen werden. Die Traglasten gelten für eine auf festem, eben tragendem Grund stehende Maschine. Der Einsatz von Arbeitsgeräte-Anbringungspunkten zum Umschlagen bzw. Heben von Objekten kann die Hubleistung der Maschine beeinflussen.

Max. Länge des Verstellauslegers.

Die Traglast ändert sich bei den verschiedenen lieferbaren Bodenplatten um höchstens ±5 %.

Spezifische Produktbeschreibungen sind dem entsprechenden Betriebs- und Wartungshandbuch zu entnehmen.

Hydraulikbagger 320 – technische Daten

Hubvermögen mit Verstellausleger – Kontergewicht: 4,2 t (9300 lb) – ohne Löffel, Schwerlast-Hubbetrieb: ein

2,9 m (9'6")
R2.9B1



Verstellausleger,
Grundausleger 2,8 m (9'2"),
Vorausleger 3,3 m (10'10")

HD-Dreistegbodenplatten, 900 mm (35")

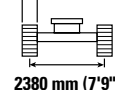

2380 mm (7'9")

3650 mm (12'0")



4450 mm (14'7")

Hubhöhe mm "	kg lb	3000 mm/120"		4500 mm/180"		6000 mm/240"		7500 mm/300"		Hublänge		mm "
9000 mm 360"				*6400 *12.450	*6400 *12.450					*5150 *11.650	*5150 *11.650	4880 190
7500 mm 300"				*7050 *15.550	*7050 *15.550	*6300 *13.050	5750 12.300			*4300 *9600	*4300 *9600	6620 260
6000 mm 240"				*7250 *15.950	*7250 *15.950	*7200 *15.650	5700 12.250	*5050 *8950	3900 8300	*4000 *8800	3750 8300	7690 300
4500 mm 180"		*13.100 *25.650	*13.100 *25.650	*9500 *20.550	8600 18.500	*7550 *16.400	5500 11.800	6050 12.950	3850 8250	*3900 *8600	3200 7050	8350 330
3000 mm 120"				*10.700 *23.100	7850 16.900	*8050 *17.400	5150 11.100	5900 12.600	3700 7950	*3950 *8650	2900 6400	8710 350
1500 mm 60"				*11.300 *24.450	7200 15.500	7950 17.100	4850 10.450	5700 12.250	3550 7600	*4150 *9100	2800 6150	8790 350
0 mm 0"				*10.800 *23.400	6850 14.800	7700 16.600	4650 10.000	5600 12.000	3450 7400	*4500 *9850	2850 6250	8610 340
-1500 mm -60"		*9250 *21.000	*9250 *21.000	*9350 *20.300	6800 14.650	*7250 *15.650	4550 9800	*5450 *11.550	3400 7300	*4450 *9750	3050 6750	8160 320
-3000 mm -120"				*7050 *15.150	6900 14.850	*5550 *11.800	4600 9900			*3700 *8250	3600 8000	7300 280



*Die Last wird nicht durch die Kipplast, sondern durch die hydraulische Traglast begrenzt. Die angegebenen Lasten entsprechen der Norm ISO 10567:2007 für die Traglast von Hydraulikbaggern. Sie betragen maximal 87 % der hydraulischen Traglast oder 75 % der Kipplast. Das Gewicht aller zusätzlichen Hubeinrichtungen muss von den oben angegebenen Traglasten abgezogen werden. Die Traglasten gelten für eine auf festem, eben tragendem Grund stehende Maschine. Der Einsatz von Arbeitsgeräte-Anbringungspunkten zum Umschlagen bzw. Heben von Objekten kann die Hubleistung der Maschine beeinflussen.

Max. Länge des Verstellauslegers.

Die Traglast ändert sich bei den verschiedenen lieferbaren Bodenplatten um höchstens ±5 %.

Spezifische Produktbeschreibungen sind dem entsprechenden Betriebs- und Wartungshandbuch zu entnehmen.

Hydraulikbagger 320 – technische Daten

Hubvermögen mit SLR-Ausleger – Kontergewicht: 4,7 t (10.400 lb) – ohne Löffel, Schwerlast-Hubbetrieb: ein

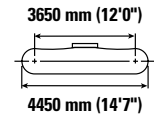
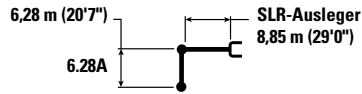

Hubhöhe mm "	kg lb	1500 mm/60"		3000 mm/120"		4500 mm/180"		6000 mm/240"		7500 mm/300"		mm "		
12.000 mm 480"	kg lb											*1450 *3200	*1450 *3200	10.350 400
10.500 mm 420"	kg lb											*1350 *2950	*1350 *2950	11.660 460
9000 mm 360"	kg lb											*1300 *2850	*1300 *2850	12.660 500
7500 mm 300"	kg lb											*1250 *2800	*1250 *2800	13.410 530
6000 mm 240"	kg lb											*1250 *2750	*1250 *2750	13.970 550
4500 mm 180"	kg lb											*1300 *2800	1200 2650	14.340 570
3000 mm 120"	kg lb			*4700 *11.800	*4700 *11.800	*6050 *12.900	*6050 *12.900	*4450 *9550	*4450 *9550	*3600 *7800	3600 7750	*1300 *2900	1150 2450	14.550 580
1500 mm 60"	kg lb					*6750 *15.950	6350 13.750	*5250 *11.300	4400 9500	*4100 *8850	3250 7000	*1400 *3000	1100 2350	14.600 580
0 mm 0"	kg lb			*2000 *4550	*2000 *4550	*4650 *10.700	*4650 *10.700	*5900 *12.700	3950 8500	*4550 *9800	2950 6350	*1450 *3200	1050 2350	14.490 570
-1500 mm -60"	kg lb	*2100 *4600	*2100 *4600	*2700 *6050	*2700 *6050	*4650 *10.500	*4650 *10.500	*6250 *13.550	3650 7900	4750 10.150	2750 5900	*1550 *3450	1100 2350	14.230 560
-3000 mm -120"	kg lb	*2850 *6350	*2850 *6.350	*3500 *7850	*3500 *7850	*5200 *11.700	*5200 11.350	6350 13.600	3550 7600	4600 9850	2650 5650	*1750 *3800	1100 2450	13.790 550
-4500 mm -180"	kg lb	*3650 *8150	*3650 *8.150	*4400 *9900	*4400 *9900	*6050 *13.700	5300 11.450	6300 13.500	3500 7500	4550 9750	2600 5550	*1950 *4300	1200 2650	13.170 520
-6000 mm -240"	kg lb	*4550 *10.100	*4550 *10.100	*5400 *12.150	*5400 *12.150	*7200 *16.300	5450 11.700	*6150 *13.250	3550 7600	4550 9800	2600 5550	*2300 *5100	1350 2950	12.340 490
-7500 mm -300"	kg lb	*5500 *12.250	*5500 *12.250	*6550 *14.800	*6550 *14.800	*7300 *15.650	5600 12.100	*5650 *12.150	3650 7850	*4550 *9750	2650 5750	*2700 *5950	1600 3500	11.240 440
-9000 mm -360"	kg lb			*7950 *17.450	*7950 *17.450	*6150 *13.100	5900 12.750	*4850 *10.350	3850 8300	*3900 *8300	2800 6050	*2700 *5900	2000 4550	9800 380



ISO 10567



*Die Last wird nicht durch die Kipplast, sondern durch die hydraulische Traglast begrenzt. Die angegebenen Lasten entsprechen der Norm ISO 10567:2007 für die Traglast von Hydraulikbaggern. Sie betragen maximal 87 % der hydraulischen Traglast oder 75 % der Kipplast. Das Gewicht aller zusätzlichen Hubeinrichtungen muss von den oben angegebenen Traglasten abgezogen werden. Die Traglasten gelten für eine auf festem, eben tragendem Grund stehende Maschine. Der Einsatz von Arbeitsgeräte-Anbringungsstellen zum Umschlagen bzw. Heben von Objekten kann die Hubleistung der Maschine beeinflussen.

Die Traglast ändert sich bei den verschiedenen lieferbaren Bodenplatten um höchstens ±5 %.

Spezifische Produktbeschreibungen sind dem entsprechenden Betriebs- und Wartungshandbuch zu entnehmen.

(Forts. nächste Seite)

Hydraulikbagger 320 – technische Daten

**Hubvermögen mit SLR-Ausleger – Kontergewicht: 4,7 t (10.400 lb) – ohne Löffel, Schwerlast-Hubbetrieb:
ein (Fortsetzung)**

6,28 m (20'7")

6.28A

SLR-Ausleger
8,85 m (29'0")

Dreistegbodenplatten, 600 mm (24")

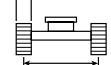

2380 mm (7'9")

3650 mm (12'0")



4450 mm (14'7")

	9000 mm/360"		10.500 mm/420"		12.000 mm/480"		13.500 mm/540"				mm "	
12.000 mm 480"	kg lb									*1450 *3200	*1450 *3200	10.350 400
10.500 mm 420"	kg lb			*2200 *4850	*2200 *4850					*1350 *2950	*1350 *2950	11.660 460
9000 mm 360"	kg lb			*2200 *4800	*2200 *4800	*2200 *4200	1900 4050			*1300 *2850	*1300 *2850	12.660 500
7500 mm 300"	kg lb			*2250 *4900	*2250 *4900	*2200 *4850	1900 4050			*1250 *2800	*1250 *2800	13.410 530
6000 mm 240"	kg lb			*2400 *5200	*2400 5100	*2300 *5000	1850 3950	*2100 *3700	1450 3000	*1250 *2750	*1250 *2750	13.970 550
4500 mm 180"	kg lb	*2800 *6050	*2800 *6050	*2550 *5550	2250 4850	*2400 *5200	1750 3750	2300 4850	1400 2950	*1300 *2800	1200 2650	14.340 570
3000 mm 120"	kg lb	*3100 *6750	2750 5850	*2800 *6000	2100 4550	*2550 *5500	1700 3550	2250 4750	1350 2800	*1300 *2900	1150 2450	14.550 580
1500 mm 60"	kg lb	*3450 *7400	2500 5350	*3000 *6450	2000 4200	2600 5600	1600 3350	2150 4600	1250 2700	*1400 *3000	1100 2350	14.600 580
0 mm 0"	kg lb	*3700 *8050	2.300 4950	3100 6600	1850 3950	2550 5400	1500 3200	2100 4500	1200 2600	*1450 *3200	1050 2350	14.490 570
-1500 mm -60"	kg lb	3700 7900	2150 4650	2950 6350	1750 3700	2450 5250	1400 3050	2050 4400	1200 2500	*1550 *3450	1100 2350	14.230 560
-3000 mm -120"	kg lb	3550 7700	2050 4400	2900 6200	1650 3550	2400 5150	1400 2950	2050 *4200	1150 2450	*1750 *3800	1100 2450	13.790 550
-4500 mm -180"	kg lb	3500 7550	2000 4300	2850 6150	1650 3500	2400 5150	1350 2900			*1950 *4300	1200 2650	13.170 520
-6000 mm -240"	kg lb	3550 7600	2000 4350	2850 6150	1650 3550	2400 5200	1400 3000			*2300 *5100	1350 2950	12.340 490
-7500 mm -300"	kg lb	3600 7750	2100 4500	2950 6350	1700 3700					*2700 *5950	1600 3500	11.240 440
-9000 mm -360"	kg lb	*3150 *6500	2200 4800							*2700 *5900	2000 4550	9800 380



ISO 10567:2007



*Die Last wird nicht durch die Kipplast, sondern durch die hydraulische Traglast begrenzt. Die angegebenen Lasten entsprechen der Norm ISO 10567:2007 für die Traglast von Hydraulikbaggern. Sie betragen maximal 87 % der hydraulischen Traglast oder 75 % der Kipplast. Das Gewicht aller zusätzlichen Hubeinrichtungen muss von den oben angegebenen Traglasten abgezogen werden. Die Traglasten gelten für eine auf festem, eben tragendem Grund stehende Maschine. Der Einsatz von Arbeitsgeräte-Anbringungsstellen zum Umschlagen bzw. Heben von Objekten kann die Hubleistung der Maschine beeinflussen.

Die Traglast ändert sich bei den verschiedenen lieferbaren Bodenplatten um höchstens ±5 %.

Spezifische Produktbeschreibungen sind dem entsprechenden Betriebs- und Wartungshandbuch zu entnehmen.

Hydraulikbagger 320 – technische Daten

Hubvermögen mit SLR-Ausleger – Kontergewicht: 4,7 t (10.400 lb) – ohne Löffel, Schwerlast-Hubbetrieb: ein

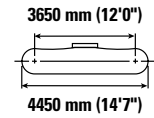
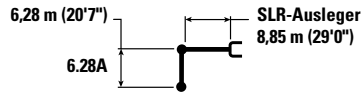

Hubhöhe mm "	kg lb	1500 mm/60"		3000 mm/120"		4500 mm/180"		6000 mm/240"		7500 mm/300"		mm "		
12.000 mm 480"	kg lb											*1450 *3200	*1450 *3200	10.350 400
10.500 mm 420"	kg lb											*1350 *2950	*1350 *2950	11.660 460
9000 mm 360"	kg lb											*1300 *2850	*1300 *2850	12.660 500
7500 mm 300"	kg lb											*1250 *2800	*1250 *2800	13.410 530
6000 mm 240"	kg lb											*1250 *2750	1250 *2750	13.970 550
4500 mm 180"	kg lb											*1300 *2800	1200 2650	14.340 570
3000 mm 120"	kg lb			*4700 *11.800	*4700 *11.800	*6050 *12.900	*6050 *12.900	*4450 *9550	*4450 *9550	*3600 *7800	*3600 *7800	*1300 *2900	1150 2500	14.550 580
1500 mm 60"	kg lb					*6750 *15.950	6450 13.900	*5250 *11.300	4450 9600	*4100 *8850	3300 7100	*1400 *3000	1100 2400	14.600 580
0 mm 0"	kg lb			*2000 *4550	*2000 *4550	*4650 *10.700	*4650 *10.700	*5900 *12.700	4000 8600	*4550 *9800	3000 6450	*1450 *3200	1100 2350	14.490 570
-1500 mm -60"	kg lb	*2100 *4600	*2100 *4600	*2700 *6050	*2700 *6050	*4650 *10.500	*4650 *10.500	*6250 *13.550	3700 8000	4800 10.300	2800 6000	*1550 *3450	1100 2400	14.230 560
-3000 mm -120"	kg lb	*2850 *6350	*2850 *6350	*3500 *7850	*3500 *7850	*5200 *11.700	*5200 11.500	6400 13.750	3600 7700	4650 10.000	2650 5700	*1750 *3800	1150 2500	13.790 550
-4500 mm -180"	kg lb	*3650 *8150	*3650 *8150	*4400 *9900	*4400 *9900	*6050 *13.700	5400 11.550	6350 13.650	3550 7600	4600 9850	2600 5600	*1950 *4300	1250 2700	13.170 520
-6000 mm -240"	kg lb	*4550 *10.100	*4550 *10.100	*5400 *12.150	*5400 *12.150	*7200 *16.300	5500 11.800	*6150 *13.250	3600 7700	4600 9900	2600 5650	*2300 *5100	1350 3000	12.340 490
-7500 mm -300"	kg lb	*5500 *12.250	*5500 *12.250	*6550 *14.800	*6550 *14.800	*7300 *15.650	5700 12.250	*5650 *12.150	3700 7950	*4550 *9750	2700 5800	*2700 *5950	1600 3550	11.240 440
-9000 mm -360"	kg lb			*7950 *17.450	*7950 *17.450	*6150 *13.100	5950 12.900	*4850 *10.350	3900 8400	*3900 *8300	2850 6150	*2700 *5900	2050 4600	9800 380



ISO 10567:2007



*Die Last wird nicht durch die Kipplast, sondern durch die hydraulische Traglast begrenzt. Die angegebenen Lasten entsprechen der Norm ISO 10567:2007 für die Traglast von Hydraulikbaggern. Sie betragen maximal 87 % der hydraulischen Traglast oder 75 % der Kipplast. Das Gewicht aller zusätzlichen Hubeinrichtungen muss von den oben angegebenen Traglasten abgezogen werden. Die Traglasten gelten für eine auf festem, eben tragendem Grund stehende Maschine. Der Einsatz von Arbeitsgeräte-Anbringungsstellen zum Umschlagen bzw. Heben von Objekten kann die Hubleistung der Maschine beeinflussen.

Die Traglast ändert sich bei den verschiedenen lieferbaren Bodenplatten um höchstens ±5 %.









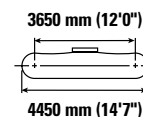
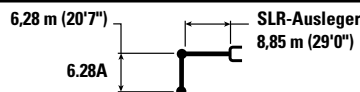

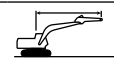
Spezifische Produktbeschreibungen sind dem entsprechenden Betriebs- und Wartungshandbuch zu entnehmen.

(Forts. nächste Seite)

Hydraulikbagger 320 – technische Daten

Hubvermögen mit SLR-Ausleger – Kontergewicht: 4,7 t (10.400 lb) – ohne Löffel, Schwerlast-Hubbetrieb:
ein (Fortsetzung)



Hubhöhe mm "	kg lb	9000 mm/360"		10.500 mm/420"		12.000 mm/480"		13.500 mm/540"		 mm "		
												
12.000 mm 480"	kg lb									*1450 *3200	*1450 *3200	10.350 400
10.500 mm 420"	kg lb			*2200 *4850	*2200 *4850					*1350 *2950	*1350 *2950	11.660 460
9000 mm 360"	kg lb			*2200 *4800	*2200 *4800	*2200 *4200	1950 4100			*1300 *2850	*1300 *2850	12.660 500
7500 mm 300"	kg lb			*2250 *4900	*2250 *4900	*2200 *4850	1900 4100			*1250 *2800	*1250 *2800	13.410 530
6000 mm 240"	kg lb			*2400 *5200	*2400 5150	*2300 *5000	1850 3950	*2100 *3700	1450 3050	*1250 *2750	1250 *2750	13.970 550
4500 mm 180"	kg lb	*2800 *6050	*2800 *6050	*2550 *5550	2300 4900	*2400 *5200	1800 3800	*2300 4900	1400 2950	*1300 *2800	1200 2650	14.340 570
3000 mm 120"	kg lb	*3100 *6750	2.750 5900	*2800 *6000	2150 4600	*2550 *5500	1700 3600	2250 4800	1350 2850	*1300 *2900	1150 2500	14.550 580
1500 mm 60"	kg lb	*3450 *7400	2550 5450	*3000 *6450	2000 4250	2650 5650	1600 3400	2200 4700	1300 2750	*1400 *3000	1100 2400	14.600 580
0 mm 0"	kg lb	*3700 *8050	2350 5000	3100 6700	1850 4000	2550 5450	1500 3200	2150 4550	1250 2600	*1450 *3200	1100 2350	14.490 570
-1500 mm -60"	kg lb	3700 8000	2200 4700	3000 6450	1750 3750	2500 5300	1450 3050	2100 4450	1200 2550	*1550 *3450	1100 2400	14.230 560
-3000 mm -120"	kg lb	3600 7750	2100 4500	2950 6300	1700 3600	2450 5200	1400 3000	2050 *4200	1200 2500	*1750 *3800	1150 2500	13.790 550
-4500 mm -180"	kg lb	3550 7650	2050 4400	2900 6200	1650 3550	2400 5200	1400 2950			*1950 *4300	1250 2700	13.170 520
-6000 mm -240"	kg lb	3550 7700	2.050 4400	2900 6250	1650 3600	2450 5300	1400 3050			*2300 *5100	1350 3000	12.340 490
-7500 mm -300"	kg lb	3650 7850	2100 4550	2950 6400	1750 3750					*2700 *5950	1600 3550	11.240 440
-9000 mm -360"	kg lb	*3150 *6500	2250 4850							*2700 *5900	2050 4600	9800 380



ISO 10567:2007



*Die Last wird nicht durch die Kipplast, sondern durch die hydraulische Traglast begrenzt. Die angegebenen Lasten entsprechen der Norm ISO 10567:2007 für die Traglast von Hydraulikbaggern. Sie betragen maximal 87 % der hydraulischen Traglast oder 75 % der Kipplast. Das Gewicht aller zusätzlichen Hubeinrichtungen muss von den oben angegebenen Traglasten abgezogen werden. Die Traglasten gelten für eine auf festem, eben tragendem Grund stehende Maschine. Der Einsatz von Arbeitsgeräte-Anbringungsstellen zum Umschlagen bzw. Heben von Objekten kann die Hubleistung der Maschine beeinflussen.

Die Traglast ändert sich bei den verschiedenen lieferbaren Bodenplatten um höchstens ±5 %.

Spezifische Produktbeschreibungen sind dem entsprechenden Betriebs- und Wartungshandbuch zu entnehmen.

Hydraulikbagger 320 – technische Daten

Hubvermögen mit SLR-Ausleger – Kontergewicht: 4,7 t (10.400 lb) – ohne Löffel, Schwerlast-Hubbetrieb: ein

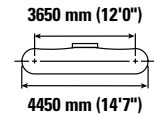
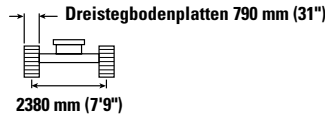
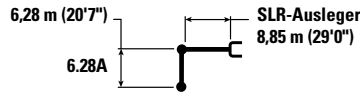

Hubhöhe mm "	Einheit	1500 mm/60"		3000 mm/120"		4500 mm/180"		6000 mm/240"		7500 mm/300"		Hubhöhe		mm "
		kg lb	kg lb	kg lb	kg lb	kg lb	kg lb	kg lb	kg lb	kg lb	kg lb	kg lb	kg lb	
12.000 mm 480"	kg lb											*1450 *3200	*1450 *3200	10.350 400
10.500 mm 420"	kg lb											1350 *2950	1350 *2950	11.660 460
9000 mm 360"	kg lb											*1300 *2850	*1300 *2850	12.660 500
7500 mm 300"	kg lb											*1250 *2800	*1250 *2800	13.410 530
6000 mm 240"	kg lb											*1250 *2750	*1250 *2750	13.970 550
4500 mm 180"	kg lb											*1300 *2800	1250 2700	14.340 570
3000 mm 120"	kg lb			*4700 *11.800	*4700 *11.800	*6050 *12.900	*6050 *12.900	*4450 *9550	*4450 *9550	*3600 *7800	*3600 *7800	*1300 *2900	1150 2550	14.550 580
1500 mm 60"	kg lb					*6750 *15.950	6500 14.100	*5250 *11.300	4500 9700	*4100 *8850	3350 7200	*1400 *3000	1150 2450	14.600 580
0 mm 0"	kg lb			*2000 *4550	*2000 *4550	*4650 *10.700	*4650 *10.700	*5900 *12.700	4050 8750	*4550 *9800	3.050 6550	*1450 *3200	1100 2400	14.490 570
-1500 mm -60"	kg lb	*2100 *4600	*2100 *4600	*2700 *6050	*2700 *6050	*4650 *10.500	*4650 *10.500	*6250 *13.550	3800 8150	*4850 10.450	2850 6100	*1550 *3450	1100 2450	14.230 560
-3000 mm -120"	kg lb	*2850 *6350	*2850 *6350	*3500 *7850	*3500 *7850	*5200 *11.700	*5200 11.700	*6400 *13.900	3650 7850	4750 10.150	2700 5800	*1750 *3800	1150 2550	13.790 550
-4500 mm -180"	kg lb	*3650 *8150	*3650 *8150	*4400 *9900	*4400 *9900	*6050 *13.700	5500 11.750	*6400 *13.800	3600 7750	4650 10.050	2650 5700	*1950 *4300	1250 2750	13.170 520
-6000 mm -240"	kg lb	*4550 *10.100	*4550 *10.100	*5400 *12.150	*5400 *12.150	*7200 *16.300	5600 12.000	*6150 *13.250	3650 7850	4700 10.050	2650 5750	*2300 *5100	1400 3050	12.340 490
-7500 mm -300"	kg lb	*5500 *12.250	*5500 *12.250	*6550 *14.800	*6550 *14.800	*7300 *15.650	5800 12.450	*5650 *12.150	3750 8100	*4550 *9750	2750 5900	*2700 *5950	1650 3650	11.240 440
-9000 mm -360"	kg lb			*7950 *17.450	*7950 *17.450	*6150 *13.100	6050 *13.100	*4850 *10.350	3950 8500	*3900 *8300	2900 6250	*2700 *5900	2050 4650	9800 380



ISO 10567:2007



*Die Last wird nicht durch die Kipplast, sondern durch die hydraulische Traglast begrenzt. Die angegebenen Lasten entsprechen der Norm ISO 10567:2007 für die Traglast von Hydraulikbaggern. Sie betragen maximal 87 % der hydraulischen Traglast oder 75 % der Kipplast. Das Gewicht aller zusätzlichen Hubeinrichtungen muss von den oben angegebenen Traglasten abgezogen werden. Die Traglasten gelten für eine auf festem, eben tragendem Grund stehende Maschine. Der Einsatz von Arbeitsgeräte-Anbringungsstellen zum Umschlagen bzw. Heben von Objekten kann die Hubleistung der Maschine beeinflussen.

Die Traglast ändert sich bei den verschiedenen lieferbaren Bodenplatten um höchstens ±5 %.

Spezifische Produktbeschreibungen sind dem entsprechenden Betriebs- und Wartungshandbuch zu entnehmen.

(Forts. nächste Seite)

Hydraulikbagger 320 – technische Daten

Hubvermögen mit SLR-Ausleger – Kontergewicht: 4,7 t (10.400 lb) – ohne Löffel, Schwerlast-Hubbetrieb:
ein (Fortsetzung)

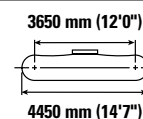
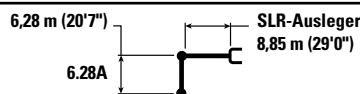

Hubhöhe mm "	Einheit	9000 mm/360"		10.500 mm/420"		12.000 mm/480"		13.500 mm/540"		ISO 10567:2007		mm "
		kg lb	kg lb	kg lb	kg lb	kg lb	kg lb	kg lb	kg lb	kg lb	kg lb	
12.000 mm 480"	kg lb									*1450 *3200	*1450 *3200	10.350 400
10.500 mm 420"	kg lb			*2200 *4850	*2200 *4850					1350 *2950	1350 *2950	11.660 460
9000 mm 360"	kg lb			*2200 *4800	*2200 *4800	*2200 *4200	1950 4150			*1300 *2850	*1300 *2850	12.660 500
7500 mm 300"	kg lb			*2250 *4900	*2250 *4900	*2200 *4850	1950 4150			*1250 *2800	*1250 *2800	13.410 530
6000 mm 240"	kg lb			*2400 *5200	*2400 *5200	*2300 *5000	1900 4050	*2100 *3700	1450 3100	*1250 *2750	*1250 *2750	13.970 550
4500 mm 180"	kg lb	*2800 *6050	*2800 *6050	*2550 *5550	2300 4950	*2400 *5200	1800 3850	*2300 5000	1450 3000	*1300 *2800	1250 2700	14.340 570
3000 mm 120"	kg lb	*3100 *6750	2800 6000	*2800 *6000	2200 4650	*2550 *5500	1700 3650	2300 4900	1350 2900	*1300 *2900	1150 2550	14.550 580
1500 mm 60"	kg lb	*3450 *7400	2550 5500	*3000 *6450	2050 4350	*2700 5750	1650 3450	2250 4750	1300 2800	*1400 *3000	1150 2450	14.600 580
0 mm 0"	kg lb	*3700 *8050	2400 5100	3150 6800	1900 4050	2.600 5550	1550 3300	2150 4650	1250 2650	*1450 *3200	1100 2400	14.490 570
-1500 mm -60"	kg lb	3800 8150	2250 4750	3050 6550	1800 3850	2500 5400	1450 3150	2150 4550	1200 2600	*1550 *3450	1100 2450	14.230 560
-3000 mm -120"	kg lb	3700 7900	2150 4550	3000 6400	1700 3700	2500 5300	1400 3050	2100 *4200	1200 2550	*1750 *3800	1150 2550	13.790 550
-4500 mm -180"	kg lb	3650 7800	2100 4450	2950 6300	1700 3600	2450 5300	1400 3000			*1950 *4300	1250 2750	13.170 520
-6000 mm -240"	kg lb	3650 7800	2100 4500	2950 6350	1700 3650	2500 5350	1450 3100			*2300 *5100	1400 3050	12.340 490
-7500 mm -300"	kg lb	3700 7950	2150 4600	3000 *6450	1750 3800					*2700 *5950	1650 3650	11.240 440
-9000 mm -360"	kg lb	*3150 *6500	2300 4950							*2700 *5900	2050 4650	9800 380



ISO 10567:2007



*Die Last wird nicht durch die Kipplast, sondern durch die hydraulische Traglast begrenzt. Die angegebenen Lasten entsprechen der Norm ISO 10567:2007 für die Traglast von Hydraulikbaggern. Sie betragen maximal 87 % der hydraulischen Traglast oder 75 % der Kipplast. Das Gewicht aller zusätzlichen Hubeinrichtungen muss von den oben angegebenen Traglasten abgezogen werden. Die Traglasten gelten für eine auf festem, eben tragendem Grund stehende Maschine. Der Einsatz von Arbeitsgeräte-Anbringungsstellen zum Umschlagen bzw. Heben von Objekten kann die Hubleistung der Maschine beeinflussen.









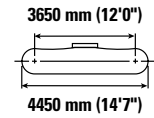
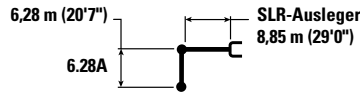





Die Traglast ändert sich bei den verschiedenen lieferbaren Bodenplatten um höchstens ±5 %.

Spezifische Produktbeschreibungen sind dem entsprechenden Betriebs- und Wartungshandbuch zu entnehmen.

Hydraulikbagger 320 – technische Daten

Hubvermögen mit SLR-Ausleger – Kontergewicht: 4,7 t (10.400 lb) – ohne Löffel, Schwerlast-Hubbetrieb: ein



	1500 mm/60"		3000 mm/120"		4500 mm/180"		6000 mm/240"		7500 mm/300"				mm "	
														
12.000 mm 480"	kg lb											*1450 *3200	*1450 *3200	10.350 400
10.500 mm 420"	kg lb											*1350 *2950	*1350 *2950	11.660 460
9000 mm 360"	kg lb											*1300 *2850	*1300 *2850	12.660 500
7500 mm 300"	kg lb											*1250 *2800	*1250 *2800	13.410 530
6000 mm 240"	kg lb											*1250 *2750	*1250 *2750	13.970 550
4500 mm 180"	kg lb											*1300 *2800	*1300 *2800	14.340 570
3000 mm 120"	kg lb			*4700 *11.800	*4700 *11.800	*6050 *12.900	*6050 *12.900	*4450 *9550	*4450 *9550	*3600 *7800	*3600 *7800	*1300 *2900	1250 2700	14.550 580
1500 mm 60"	kg lb					*6750 *15.950	*6750 *14600	*5250 *11.300	4650 10.050	*4100 *8850	3450 7450	*1400 *3000	1200 2600	14.600 580
0 mm 0"	kg lb			*2000 *4550	*2000 *4550	*4650 *10.700	*4650 *10.700	*5900 *12.700	4200 9100	*4550 *9800	3150 6800	*1450 *3200	1150 2550	14.490 570
-1500 mm -60"	kg lb	*2100 *4600	*2100 *4600	*2700 *6050	*2700 *6050	*4650 *10.500	*4650 *10.500	*6250 *13.550	3950 8500	*4850 *10.450	2950 6350	*1550 *3450	1200 2550	14.230 560
-3000 mm -120"	kg lb	*2850 *6350	*2850 *6350	*3500 *7850	*3500 *7850	*5200 *11.700	*5200 *11.700	*6400 *13.900	3800 8200	4900 10.600	2850 6100	*1750 *3800	1250 2700	13.790 550
-4500 mm -180"	kg lb	*3650 *8150	*3650 *8150	*4400 *9900	*4400 *9900	*6050 *13.700	5700 12.300	*6400 *13.800	3750 8100	4850 10.450	2800 6000	*1950 *4300	1300 2900	13.170 520
-6000 mm -240"	kg lb	*4550 *10.100	*4550 *10.100	*5400 *12.150	*5400 *12.150	*7200 *16.300	5850 12.550	*6150 *13.250	3800 8200	4900 10.500	2800 6000	*2300 *5100	1450 3250	12.340 490
-7500 mm -300"	kg lb	*5500 *12.250	*5500 *12.250	*6550 *14.800	*6550 *14.800	*7300 *15.650	6000 12.950	*5650 *12.150	3.900 8450	*4550 *9750	2850 6200	*2700 *5950	1700 3800	11.240 440
-9000 mm -360"	kg lb			*7950 *17.450	*7950 *17.450	*6150 *13.100	*6150 *13.100	*4850 *10.350	4100 8850	*3900 *8300	3000 6500	*2700 *5900	2150 4850	9800 380



ISO 10567:2007



*Die Last wird nicht durch die Kipplast, sondern durch die hydraulische Traglast begrenzt. Die angegebenen Lasten entsprechen der Norm ISO 10567:2007 für die Traglast von Hydraulikbaggern. Sie betragen maximal 87 % der hydraulischen Traglast oder 75 % der Kipplast. Das Gewicht aller zusätzlichen Hubeinrichtungen muss von den oben angegebenen Traglasten abgezogen werden. Die Traglasten gelten für eine auf festem, eben tragendem Grund stehende Maschine. Der Einsatz von Arbeitsgeräte-Anbringungsstellen zum Umschlagen bzw. Heben von Objekten kann die Hubleistung der Maschine beeinflussen.

Die Traglast ändert sich bei den verschiedenen lieferbaren Bodenplatten um höchstens ±5 %.









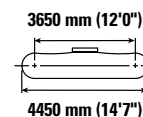
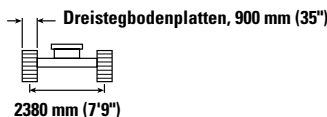
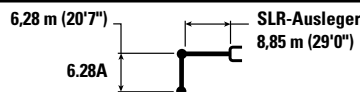

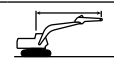

Spezifische Produktbeschreibungen sind dem entsprechenden Betriebs- und Wartungshandbuch zu entnehmen.

(Forts. nächste Seite)

Hydraulikbagger 320 – technische Daten

Hubvermögen mit SLR-Ausleger – Kontergewicht: 4,7 t (10.400 lb) – ohne Löffel, Schwerlast-Hubbetrieb: ein
(Fortsetzung)



Hubhöhe mm "	Einheit	9000 mm/360"		10.500 mm/420"		12.000 mm/480"		13.500 mm/540"		 mm "		
		 kg lb	 kg lb	 kg lb	 kg lb	 kg lb	 kg lb	 kg lb	 kg lb	 kg lb	 kg lb	 kg lb
12.000 mm 480"	kg lb									*1450 *3200	*1450 *3200	10.350 400
10.500 mm 420"	kg lb			*2200 *4850	*2200 *4850					*1350 *2950	*1350 *2950	11.660 460
9000 mm 360"	kg lb			*2200 *4800	*2200 *4800	*2200 *4200	2050 *4200			*1300 *2850	*1300 *2850	12.660 500
7500 mm 300"	kg lb			*2250 *4900	*2250 *4900	*2200 *4850	2000 4300			*1250 *2800	*1250 *2800	13.410 530
6000 mm 240"	kg lb			*2400 *5200	*2400 *5200	*2300 *5000	1950 4200	*2100 *3700	1550 3250	*1250 *2750	*1250 *2750	13.970 550
4500 mm 180"	kg lb	*2800 *6050	*2800 6050	*2550 *5550	2400 5150	*2400 *5200	1900 4000	*2300 *5000	1500 3150	*1300 *2800	*1300 *2800	14.340 570
3000 mm 120"	kg lb	*3100 *6750	2900 6200	*2800 *6000	2250 4850	*2550 *5500	1800 3800	*2400 *5100	1450 3050	*1300 *2900	1250 2700	14.550 580
1500 mm 60"	kg lb	*3450 *7400	2650 5750	*3000 *6450	2100 4500	*2700 *5800	1700 3600	2300 4950	1400 2900	*1400 *3000	1200 2600	14.600 580
0 mm 0"	kg lb	*3700 *8050	2500 5300	*3200 *6900	2000 4250	2700 5800	1600 3450	2250 4850	1300 2800	*1450 *3200	1150 2550	14.490 570
-1500 mm -60"	kg lb	3950 8450	2350 5000	3200 6850	1900 4000	2650 5650	1550 3300	2200 4750	1300 2750	*1550 *3450	1200 2550	14.230 560
-3000 mm -120"	kg lb	3850 8250	2250 4800	3100 6650	1800 3850	2.600 5550	1500 3200	2200 *4200	1250 2700	*1750 *3800	1250 2700	13.790 550
-4500 mm -180"	kg lb	3800 8150	2200 4700	3050 6600	1750 3800	2550 5500	1500 3150			*1950 *4300	1300 2900	13.170 520
-6000 mm -240"	kg lb	3800 8150	2200 4700	3100 6650	1800 3850	2600 5600	1500 3250			*2300 *5100	1450 3250	12.340 490
-7500 mm -300"	kg lb	*3750 *7950	2250 4850	*3050 *6450	1850 4000					*2700 *5950	1700 3800	11.240 440
-9000 mm -360"	kg lb	*3150 *6500	2400 5150							*2700 *5900	2150 4850	9800 380



ISO 10567:2007



*Die Last wird nicht durch die Kipplast, sondern durch die hydraulische Traglast begrenzt. Die angegebenen Lasten entsprechen der Norm ISO 10567:2007 für die Traglast von Hydraulikbaggern. Sie betragen maximal 87 % der hydraulischen Traglast oder 75 % der Kipplast. Das Gewicht aller zusätzlichen Hubeinrichtungen muss von den oben angegebenen Traglasten abgezogen werden. Die Traglasten gelten für eine auf festem, eben tragendem Grund stehende Maschine. Der Einsatz von Arbeitsgeräte-Anbringungsstellen zum Umschlagen bzw. Heben von Objekten kann die Hubleistung der Maschine beeinflussen.

Die Traglast ändert sich bei den verschiedenen lieferbaren Bodenplatten um höchstens ±5 %.

Spezifische Produktbeschreibungen sind dem entsprechenden Betriebs- und Wartungshandbuch zu entnehmen.

Hydraulikbagger 320 – technische Daten

Löffel – technische Daten und Kompatibilität

	Umlenkung	Breite		Kapazität		Gewicht		Füllung	Kontergewicht 4,2 t (9300 lb)						Kontergewicht 4,7 t (10.400 lb)	
		mm	in	m³	yd.³	kg	lb		Standardausleger		HD-Standardausleger		Verstellausleger		SLR-Ausleger	
									R2.5 (8'2")	R2.9 (9'6")	HD R2.5 (8'2")	HD R2.9 (9'6")	R2.5 (8'2")	R2.9 (9'6")		6.28A (20'7")
Bolzenbefestigung (kein Schnellwechsler)																
General Duty	B	600	24	0,46	0,61	555	1223	100	●	●	●	●	●	●		
	B	750	30	0,64	0,84	626	1380	100	●	●	●	●	●	●		
	B	1200	48	1,19	1,56	812	1789	100	●	⊙	⊙	⊙	⊖	⊖		
	B	1300	51	1,30	1,70	835	1841	100	⊙	⊖	⊙	⊖	⊖	○		
	B	1400	55	1,43	1,87	879	1937	100	X	X	⊖	⊖	X	X		
	B	600	24	0,46	0,60	550	1212	100	●	●	●	●	●	●		
	B	750	30	0,64	0,84	621	1368	100	●	●	●	●	●	●		
	B	1000	39	0,93	1,22	717	1580	100	●	●	●	●	●	⊙		
	B	1200	48	1,19	1,56	807	1778	100	●	⊙	⊙	⊙	⊖	⊖		
	B	1400	55	1,43	1,87	874	1926	100	X	X	⊖	⊖	X	X		
B	1500	60	1,58	2,06	914	2014	100	X	X	○	○	X	X			
Heavy Duty	B	1050	42	1,00	1,31	892	1967	100	●	●	●	●	⊙	⊖		
	B	1200	48	1,19	1,56	917	2022	100	⊙	⊙	⊙	⊖	⊖	○		
	B	1300	52	1,30	1,70	974	2148	100	⊙	⊖	⊖	⊖	○	○		
Severe Duty	B	1050	42	1,00	1,31	948	2091	90	●	●	●	●	●	⊙		
Schwereinsatz – spatenförmiges Schneidmesser	B	1200	48	1,20	1,57	1011	2229	90	●	⊙	⊙	⊙	⊖	⊖		
Grabenräumlöffel	B	2000	78	1,22	1,60	869	1916	100	⊙	⊙	⊙	⊖	⊖	○		
Schwenkbare Grabenräumlöffel	B	2000	79	1,23	1,61	1096	2417	100	⊙	⊖	⊖	⊖	○	○		
General Duty	312, A	900	36	0,53	0,69	403	888	100							◇	
Grabenräumlöffel	312, A	1200	48	0,57	0,74	386	851	100							◇	
Max. Last bei Bolzenbefestigung (Nutzlast plus Löffelgewicht)									kg	3235	3010	3135	2925	2705	2520	800
									lb	7132	6636	6911	6449	5964	5556	1764

Die obigen Lasten entsprechen der Hydraulikbaggernorm EN474-5:2006 + A3:2013. Sie überschreiten nicht 87 % der hydraulischen Hubkapazität oder 75 % der Kippkapazität bei voll ausgefahrenem Frontgestänge an der Bodenlinie mit eingeroltem Löffel.

Löffelinhalt gemäß ISO 7451:2007.

Löffelgewicht mit GD-Zahnspitzen.

Maximales Materialschüttgewicht:

- 2100 kg/m³ (3500 lb/yd³)
- ⊙ 1800 kg/m³ (3000 lb/yd³)
- ⊖ 1500 kg/m³ (2500 lb/yd³)
- 1200 kg/m³ (2000 lb/yd³)
- ◇ 900 kg/m³ (1500 lb/yd³)
- X Nicht empfohlen

Caterpillar empfiehlt die Verwendung geeigneter Arbeitsgeräte, um den Kunden die maximale Produktivität unserer Produkte zu gewährleisten. Die Verwendung von Arbeitsgeräten, einschließlich Löffeln, die außerhalb der Empfehlung und Technischen Daten von Caterpillar für Gewicht, Abmessungen, Volumenstrom, Druck usw. liegen, können zu einer nicht optimalen Leistung führen, einschließlich, Produktion, Standsicherheit, Zuverlässigkeit und der Langlebigkeit von Bauteilen. Nicht bestimmungsgemäße Verwendung eines Arbeitsgeräts führt zum Ausbogen, Ausbrechen, Verdrehen und verkürzt die Lebensdauer von Ausleger und Stiel.

(Forts. nächste Seite)

Löffel – technische Daten und Kompatibilität (Fortsetzung)

	Umlenkung	Breite		Kapazität		Gewicht		Füllung	Kontergewicht 4,2 t (9300 lb)					
		mm	in	m ³	yd. ³	kg	lb		Standardausleger		HD-Standardausleger		Verstellausleger	
									R2.5 (8'2")	R2.9 (9'6")	HD R2.5 (8'2")	HD R2.9 (9'6")	R2.5 (8'2")	R2.9 (9'6")
Mit Cat-Schnellwechsler mit Bolzengreifer														
General Duty	B	600	24	0,46	0,61	555	1223	100	●	●	●	●	●	●
	B	750	30	0,64	0,84	626	1380	100	●	●	●	●	●	●
	B	1200	48	1,19	1,56	812	1789	100	⊙	⊖	⊖	○	○	◇
	B	1300	51	1,30	1,70	835	1841	100	⊖	○	⊖	○	○	◇
	B	1400	55	1,43	1,87	879	1937	100	○	○	○	◇	◇	◇
	B	600	24	0,46	0,60	550	1212	100	●	●	●	●	●	●
	B	750	30	0,64	0,84	621	1368	100	●	●	●	●	●	●
	B	1000	39	0,93	1,22	717	1580	100	●	●	●	⊙	⊙	⊖
	B	1200	48	1,19	1,56	807	1778	100	⊙	⊖	⊖	○	○	◇
	B	1400	55	1,43	1,87	874	1926	100	○	○	○	○	◇	◇
B	1500	60	1,58	2,06	914	2014	100	○	◇	○	◇	◇	X	
Heavy Duty	B	1050	42	1,00	1,31	892	1967	100	⊙	⊙	⊙	⊖	⊖	○
	B	1200	48	1,19	1,56	917	2022	100	⊖	⊖	⊖	○	○	◇
	B	1300	52	1,30	1,70	974	2148	100	⊖	○	○	○	◇	◇
Severe Duty	B	1050	42	1,00	1,31	948	2091	90	●	⊙	⊙	⊙	⊖	○
Schwereinsatz – spatenförmiges Schneidmesser	B	1200	48	1,20	1,57	1011	2229	90	⊙	⊖	⊖	○	○	◇
Grabenräumlöffel	B	2000	78	1,22	1,60	869	1916	100	⊖	⊖	⊖	○	○	◇
Schwenkbare Grabenräumlöffel	B	2000	79	1,23	1,61	1096	2417	100	⊖	○	○	○	◇	X
Maximale Last mit Schnellwechsler (Nutzlast + Löffel)								kg	2863	2636	(2715)	2503	2328	2139
								lb	6311	5811	5986	5519	5132	4716

Die obigen Lasten entsprechen der Hydraulikbaggernorm EN474-5:2006 + A3:2013. Sie überschreiten nicht 87 % der hydraulischen Hubkapazität oder 75 % der Kippkapazität bei voll ausgefahrenem Frontgestänge an der Bodenlinie mit eingerolltem Löffel.

Löffelinhalt gemäß ISO 7451:2007.

Löffelgewicht mit GD-Zahnspitzen.

Maximales Materialschüttgewicht:

- 2100 kg/m³ (3500 lb/yd³)
- ⊙ 1800 kg/m³ (3000 lb/yd³)
- ⊖ 1500 kg/m³ (2500 lb/yd³)
- 1200 kg/m³ (2000 lb/yd³)
- ◇ 900 kg/m³ (1500 lb/yd³)
- X Nicht empfohlen

Caterpillar empfiehlt die Verwendung geeigneter Arbeitsgeräte, um den Kunden die maximale Produktivität unserer Produkte zu gewährleisten. Die Verwendung von Arbeitsgeräten, einschließlich Löffeln, die außerhalb der Empfehlung und Technischen Daten von Caterpillar für Gewicht, Abmessungen, Volumenstrom, Druck usw. liegen, können zu einer nicht optimalen Leistung führen, einschließlich, Produktion, Standsicherheit, Zuverlässigkeit und der Langlebigkeit von Bauteilen. Nicht bestimmungsgemäße Verwendung eines Arbeitsgeräts führt zum Ausbogen, Ausbrechen, Verdrehen und verkürzt die Lebensdauer von Ausleger und Stiel.

(Forts. nächste Seite)

Hydraulikbagger 320 – technische Daten

Löffel – technische Daten und Kompatibilität (Fortsetzung)

	Umlenkung	Breite		Kapazität		Gewicht		Füllung	Kontergewicht 4,2 t (9300 lb)					
		mm	in	m ³	yd. ³	kg	lb		Standardausleger		HD-Standardausleger		Verstellausleger	
									R2.5 (8'2")	R2.9 (9'6")	HD R2.5 (8'2")	HD R2.9 (9'6")	R2.5 (8'2")	R2.9 (9'6")
Mit Schnellwechsler CW-40														
General Duty	B	900	36	0,81	1,06	664	1463	100	●	●	●	●	●	●
	B	1050	42	1,00	1,31	711	1567	100	●	●	●	⊙	⊙	⊖
	B	1200	48	1,19	1,56	781	1721	100	⊙	⊖	⊙	⊖	⊖	○
	B	1300	51	1,30	1,70	813	1791	100	⊖	⊖	⊖	⊖	○	○
Heavy Duty	B	600	24	0,46	0,61	618	1363	100	●	●	●	●	●	●
	B	1200	48	1,19	1,56	886	1953	100	⊙	⊖	⊖	⊖	○	○
	B	1300	52	1,30	1,71	944	2081	100	X	X	⊖	○	X	X
Grabenräumlöffel	B	2100	83	1,29	1,69	792	1746	100	⊙	⊖	⊖	⊖	○	○
	B	2100	83	1,46	1,91	809	1784	100	⊖	○	○	○	○	◇
	B	1800	72	1,50	1,96	775	1709	100	⊖	○	○	○	○	◇
	B	1800	72	1,50	1,96	737	1624	100	⊖	○	⊖	○	○	◇
	B	2100	83	1,76	2,31	864	1905	100	○	◇	○		◇	X
Schwenkbare Grabenräumlöffel	B	2000	79	1,23	1,61	1161	2560	100	⊖	○	○	○	◇	◇
Maximale Last mit Schnellwechsler (Nutzlast + Löffel)								kg	3034	2808	2887	2675	2499	2311
								lb	6690	6190	6365	5897	5510	5094
Mit Schnellwechsler CW-40s														
General Duty	B	600	24	0,46	0,61	508	1119	100	●	●	●	●	●	●
	B	750	30	0,64	0,84	592	1305	100	●	●	●	●	●	●
	B	900	36	0,81	1,06	661	1457	100	●	●	●	●	●	●
	B	1300	51	1,30	1,70	810	1785	100	⊖	⊖	⊖	⊖	○	◇
	B	1400	55	1,43	1,87	845	1862	100	⊖	○	⊖	○	○	◇
Heavy Duty	B	600	24	0,46	0,61	585	1289	100	●	●	●	●	●	●
	B	1200	48	1,19	1,56	875	1928	100	⊙	⊖	⊖	⊖	○	○
	B	1300	52	1,30	1,70	931	2052	100	X	X	⊖	○	X	X
Grabenräumlöffel	B	2000	78	1,22	1,60	815	1797	100	⊙	⊖	⊙	⊖	○	○
	B	2200	87	1,36	1,78	880	1940	100	⊖	○	⊖	○	○	◇
Schwenkbare Grabenräumlöffel	B	2000	79	1,23	1,61	1142	2518	100	⊖	○	⊖	○	◇	◇
Maximale Last mit Schnellwechsler (Nutzlast + Löffel)								kg	3004	2779	2906	2694	2474	2289
								lb	6623	6127	6407	5939	5454	5046

Die obigen Lasten entsprechen der Hydraulikbaggernorm EN474-5:2006 + A3:2013. Sie überschreiten nicht 87 % der hydraulischen Hubkapazität oder 75 % der Kippkapazität bei voll ausgefahrenem Frontgestänge an der Bodenlinie mit eingerolltem Löffel.

Löffelinhalt gemäß ISO 7451:2007.

Löffelgewicht mit GD-Zahnspitzen.

Maximales Materialschüttgewicht:

- 2100 kg/m³ (3500 lb/yd³)
- ⊙ 1800 kg/m³ (3000 lb/yd³)
- ⊖ 1500 kg/m³ (2500 lb/yd³)
- 1200 kg/m³ (2000 lb/yd³)
- ◇ 900 kg/m³ (1500 lb/yd³)
- X Nicht empfohlen

Caterpillar empfiehlt die Verwendung geeigneter Arbeitsgeräte, um den Kunden die maximale Produktivität unserer Produkte zu gewährleisten. Die Verwendung von Arbeitsgeräten, einschließlich Löffeln, die außerhalb der Empfehlung und Technischen Daten von Caterpillar für Gewicht, Abmessungen, Volumenstrom, Druck usw. liegen, können zu einer nicht optimalen Leistung führen, einschließlich, Produktion, Standsicherheit, Zuverlässigkeit und der Langlebigkeit von Bauteilen. Nicht bestimmungsgemäße Verwendung eines Arbeitsgeräts führt zum Ausbogen, Ausbrechen, Verdrehen und verkürzt die Lebensdauer von Ausleger und Stiel.

Löffel – technische Daten und Kompatibilität (Fortsetzung)

	Umlenkung	Breite		Kapazität		Gewicht		Füllung	Kontergewicht 4,2 t (9300 lb)					
		mm	in	m³	yd.³	kg	lb		Standardausleger		HD-Standardausleger		Verstellausleger	
									R2.5 (8'2")	R2.9 (9'6")	HD R2.5 (8'2")	HD R2.9 (9'6")	R2.5 (8'2")	R2.9 (9'6")
Bolzenbefestigung, TRS18 S70														
Heavy-Duty-Planieren	B	1600	63	1,00	1,31	691	1523	100	☉	☉	☉	☉	○	○
	B	1800	71	1,10	1,44	758	1671	100	☉	☉	☉	☉	○	◇
Heavy-Duty-Graben	B	1150	45	0,90	1,18	778	1715	100	☉	☉	☉	☉	○	○
	B	1250	49	1,10	1,44	850	1874	100	☉	○	☉	○	◇	◇
Heavy-Duty-Grabenaushub	B	600	24	0,55	0,72	460	1014	100	●	●	●	●	●	●
Max. Last bei Bolzenbefestigung (Nutzlast plus Löffelgewicht)								kg	2602	2376	2455	2243	2067	1879
								lb	5737	5237	5412	4945	4558	4142
Mit S70, TRS18 S70														
Heavy-Duty-Planieren	B	1600	63	1,00	1,31	691	1523	100	☉	○	☉	○	◇	◇
	B	1800	71	1,10	1,44	758	1671	100	○	○	○	◇	◇	X
Heavy-Duty-Graben	B	1150	45	0,90	1,18	778	1715	100	☉	☉	☉	○	◇	◇
	B	1250	49	1,10	1,44	850	1874	100	○	◇	○	◇	X	X
Heavy-Duty-Grabenaushub	B	600	24	0,55	0,72	460	1014	100	●	●	●	●	●	●
Max. Last bei Bolzenbefestigung (Nutzlast plus Löffelgewicht)								kg	2347	2121	2.200	1988	1812	1624
								lb	5175	4675	4850	4383	3995	3580
Bolzenbefestigung, TRS18 HCS70/55														
Heavy-Duty-Planieren	B	1600	63	1,00	1,31	694	1530	100	☉	☉	☉	☉	○	◇
	B	1800	71	1,10	1,44	761	1678	100	☉	○	☉	○	◇	◇
Heavy-Duty-Graben	B	600	24	0,55	0,72	482	1063	100	☉	☉	☉	☉	○	◇
	B	1150	45	0,90	1,18	774	1706	100	☉	○	○	○	◇	X
Heavy-Duty-Grabenaushub	B	1250	49	1,10	1,44	846	1865	100	●	●	●	●	●	●
Max. Last bei Bolzenbefestigung (Nutzlast plus Löffelgewicht)								kg	2506	2.280	2359	2147	1971	1783
								lb	5526	5026	5201	4733	4346	3930
HCS70/55, TRS18 HCS70/55														
Heavy-Duty-Planieren	B	1600	63	1,00	1,31	694	1530	100	○	◇	○	◇	X	X
	B	1800	71	1,10	1,44	761	1678	100	○	◇	◇	◇	X	X
Heavy-Duty-Graben	B	600	24	0,55	0,72	482	1063	100	○	○	○	◇	X	X
	B	1150	45	0,90	1,18	774	1706	100	◇	◇	◇	X	X	X
Heavy-Duty-Grabenaushub	B	1250	49	1,10	1,44	846	1865	100	●	●	●	●	☉	☉
Max. Last bei Bolzenbefestigung (Nutzlast plus Löffelgewicht)								kg	2099	1873	1952	1740	1564	1376
								lb	4628	4128	4303	3836	3449	3033

Die obigen Lasten entsprechen der Hydraulikbaggernorm EN474-5:2006 + A3:2013. Sie überschreiten nicht 87 % der hydraulischen Hubkapazität oder 75 % der Kippkapazität bei voll ausgefahrenem Frontgestänge an der Bodenlinie mit eingerolltem Löffel.

Löffelinhalt gemäß ISO 7451:2007.

Löffelgewicht mit GD-Zahnspitzen.

Maximales Materialschüttgewicht:

- 2100 kg/m³ (3500 lb/yd³)
- ☉ 1800 kg/m³ (3000 lb/yd³)
- ☉ 1500 kg/m³ (2500 lb/yd³)
- 1200 kg/m³ (2000 lb/yd³)
- ◇ 900 kg/m³ (1500 lb/yd³)
- X Nicht empfohlen

Caterpillar empfiehlt die Verwendung geeigneter Arbeitsgeräte, um den Kunden die maximale Produktivität unserer Produkte zu gewährleisten. Die Verwendung von Arbeitsgeräten, einschließlich Löffeln, die außerhalb der Empfehlung und Technischen Daten von Caterpillar für Gewicht, Abmessungen, Volumenstrom, Druck usw. liegen, können zu einer nicht optimalen Leistung führen, einschließlich, Produktion, Standsicherheit, Zuverlässigkeit und der Langlebigkeit von Bauteilen. Nicht bestimmungsgemäße Verwendung eines Arbeitsgeräts führt zum Ausbogen, Ausbrechen, Verdrehen und verkürzt die Lebensdauer von Ausleger und Stiel.

Hydraulikbagger 320 – technische Daten

Anbaugeräte-Zuordnung

In manchen Regionen sind nicht alle Anbaugeräte erhältlich. Weitere Informationen zu den in Ihrer Region verfügbaren Konfigurationen erhalten Sie bei Ihrem Cat-Händler.

Übereinstimmung
 * Nur Arbeitsbereich vorn
 † Zulässige Nutzung an der Maschine unter 50 %
 Keine Übereinstimmung

ANBAUGERÄTE MIT BOLZENBEFESTIGUNG

Kontergewicht		4,2 t (9300 lb)					
		Standard		HD-Reichweite		VA	
Auslegerausführung		R2.5 (8'2")	R2.9 (9'6")	HD R2.5 (8'2")	HD R2.9 (9'6")	R2.5 (8'2")	R2.9 (9'6")
Stiellänge							
Hydraulikhämmer	H115 GC S	✓	✓	✓	✓	✓	✓
	H115 S	✓	✓	✓	✓	✓	✓
	H120 GC S	✓	✓	✓	✓	✓	✓
	H120 S	✓	✓	✓	✓	✓	✓
	H130 GC S	✓†		✓	✓	✓†	
	H130 S	✓	✓†	✓	✓	✓	✓†
Universalscheren	MP318 Kombibacken	✓	✓	✓	✓	✓	✓
	MP318 Abbruchbacken	✓	✓	✓	✓	✓	✓
	MP318 Pulverisierbacken	✓	✓	✓	✓	✓	✓
	MP318 Scherbacke	✓	✓	✓	✓	✓	✓
	MP318 Universalbacken	✓	✓	✓	✓	✓	✓
Abbruch- und Sortiergreifer	G317 GC	✓	✓	✓	✓	✓	✓
	G318	✓	✓	✓	✓	✓	✓
	G318 WH-800	✓	✓	✓	✓	✓	✓
	G318 WH-1100	✓	✓	✓	✓	✓	✓*
Mobile Schrott- und Abbruchscheren	S3025 Flache Oberseite	✓	✓	✓	✓	✓*	
Pulverisierer	P218 Sekundärbetonpulverisierer	✓	✓	✓	✓	✓	✓
	P318 Primärpulverisierer	✓	✓	✓	✓	✓	✓
Verdichterplatten	CVP110	✓	✓	✓	✓	✓	✓
Rotationsfräsen	RC20	✓	✓	✓	✓	✓	✓

(Forts. nächste Seite)

Hydraulikbagger 320 – technische Daten

Anbaugeräte-Zuordnung (Fortsetzung)

In manchen Regionen sind nicht alle Anbaugeräte erhältlich. Weitere Informationen zu den in Ihrer Region verfügbaren Konfigurationen erhalten Sie bei Ihrem Cat-Händler.

1800 kg/m³ (3000 lb/yd³)

1200 kg/m³ (2000 lb/yd³)

600 kg/m³ (1000 lb/yd³)

Keine Übereinstimmung

BOLZENBEFESTIGUNG (Fortsetzung)

Kontergewicht		4,2 t (9300 lb)					
		Standard		HD-Reichweite		VA	
Auslegerausführung		R2.5 (8'2")	R2.9 (9'6")	HD R2.5 (8'2")	HD R2.9 (9'6")	R2.5 (8'2")	R2.9 (9'6")
Stiellänge							
Mehrschalengreifer	GSH420-500	●	●	●	●	●	●
	GSH420-600	●	●	●	●	●	●
	GSH420-750	●	●	●	●	●	○
	GSH425-750	●	○	●	○	○	○
	GSH425-950	○	○	○	○		
	GSH425-1150	○		○	◇		
	GSH520-500	●	●	●	●	●	●
	GSH520-600	●	●	●	●	●	●
	GSH520-750	●	●	●	●	○	○
	GSH525-750	○	○	○	○		
	GSH525-950			○	◇		
	GSH525-1150			◇	◇		
	GSV420-400	●	●	●	●	●	●
	GSV420-500	●	●	●	●	●	●
	GSV420-600	●	●	●	●	●	●
	GSV420-750	●	●	●	●	●	●
	GSV420-1250	◇	◇	◇	◇	◇	◇
	GSV425-600	●	●	●	●	●	○
	GSV425-750	●	○	●	○	○	○
	GSV425-950	○	○	○	○		
	GSV425-1150	○		○	◇		
	GSV425-1550	◇	◇	◇	◇	◇	
	GSV520 GC-400	●	●	●	●	●	●
	GSV520 GC-500	●	●	●	●	●	●
	GSV520 GC-600	●	●	●	●	●	●
	GSV520 GC-750	●	●	●	●	●	○
	GSV520 GC-1250	◇	◇	◇	◇	◇	◇
	GSV520-400	●	●	●	●	●	●
	GSV520-500	●	●	●	●	●	●
	GSV520-600	●	●	●	●	●	●
	GSV520-750	●	●	●	●	●	○
	GSV520-1250	◇	◇	◇	◇	◇	◇
	GSV525-600	●	●	●	●	○	○
GSV525-750	○	○	○	○			
GSV525-950	○		○	◇			
GSV525-1150			◇	◇			
GSV525-1550	◇		◇				
Zweischalengreifer	CTV15-1000	○	○	●	○	○	○
	CTV15-1200	○	○	○	○		

(Forts. nächste Seite)

Hydraulikbagger 320 – technische Daten

Anbaugeräte-Zuordnung (Fortsetzung)

In manchen Regionen sind nicht alle Anbaugeräte erhältlich. Weitere Informationen zu den in Ihrer Region verfügbaren Konfigurationen erhalten Sie bei Ihrem Cat-Händler.

Übereinstimmung
 * Nur Arbeitsbereich vorn
 † Zulässige Nutzung an der Maschine unter 50 %
 Keine Übereinstimmung

ANBAUGERÄTE FÜR CAT-SCHNELLWECHSLER MIT BOLZENGREIFER

Kontergewicht		4,2 t (9300 lb)					
		Standard		HD-Reichweite		VA	
Auslegerausführung		R2.5 (8'2")	R2.9 (9'6")	HD R2.5 (8'2")	HD R2.9 (9'6")	R2.5 (8'2")	R2.9 (9'6")
Stiellänge							
Hydraulikhämmer	H115 GC S	✓	✓	✓	✓	✓	✓
	H115 S	✓	✓	✓	✓	✓	✓
	H120 GC S	✓†	✓†	✓	✓	✓†	✓†
	H120 S	✓†	✓†	✓	✓	✓†	✓†
	H130 GC S	✓†	✓†	✓	✓*		
	H130 S	✓†	✓†	✓	✓	✓†	✓†
Universalscheren	MP318 Kombibacken	✓	✓	✓	✓	✓*	
	MP318 Abbruchbacken	✓	✓	✓	✓	✓*	
	MP318 Pulverisierbacken	✓	✓*	✓	✓*		
	MP318 Scherbacke	✓	✓	✓	✓	✓*	
	MP318 Universalbacken	✓	✓	✓	✓	✓*	
Abbruch- und Sortiergreifer	G317 GC	✓	✓	✓	✓	✓	✓
	G318	✓	✓	✓	✓	✓*	
	G318 WH-800	✓	✓	✓	✓	✓	✓*
	G318 WH-1100	✓	✓*	✓			
Mobile Schrott- und Abbruchscheren	S3025 Flache Oberseite	✓	✓*	✓			
Pulverisierer	P218 Sekundärbetonpulverisierer	✓	✓	✓	✓*		
	P318 Primärpulverisierer	✓	✓	✓	✓*		
Verdichterplatten	CVP110	✓	✓	✓	✓	✓	✓
Rotationsfräsen	RC20	✓	✓	✓	✓	✓	✓

SPEZIELLE CW-40s-SCHNELLWECHSELANBAUGERÄTE

Kontergewicht		4,2 t (9300 lb)					
		Standard		HD-Reichweite		VA	
Auslegerausführung		R2.5 (8'2")	R2.9 (9'6")	HD R2.5 (8'2")	HD R2.9 (9'6")	R2.5 (8'2")	R2.9 (9'6")
Stiellänge							
Hydraulikhämmer	H115 GC S	✓	✓	✓	✓	✓	✓
	H115 S	✓	✓	✓	✓	✓	✓
	H120 GC S	✓†	✓†	✓	✓	✓†	✓†
	H120 S	✓†	✓†	✓	✓	✓†	✓†
	H130 S	✓†	✓†	✓	✓	✓†	✓†
Universalscheren	MP318 Kombibacken	✓	✓	✓	✓	✓	✓*
	MP318 Abbruchbacken	✓	✓	✓	✓	✓	✓*
	MP318 Pulverisierbacken	✓	✓	✓	✓	✓*	
	MP318 Scherbacke	✓	✓	✓	✓	✓	✓
	MP318 Universalbacken	✓	✓	✓	✓	✓	✓*
Abbruch- und Sortiergreifer	G317 GC	✓	✓	✓	✓	✓	✓
	G318	✓	✓	✓	✓	✓	✓
	G318 WH-800	✓	✓	✓	✓	✓	✓
	G318 WH-1100	✓	✓	✓	✓	✓*	
Mobile Abbruchschrottscheren	S3025 Flache Oberseite	✓	✓	✓	✓*		
Pulverisierer	P218 Sekundärbetonpulverisierer	✓	✓	✓	✓	✓*	
	P318 Primärpulverisierer	✓	✓	✓	✓	✓*	
Verdichterplatten	CVP110	✓	✓	✓	✓	✓	✓
Rotationsfräsen	RC20	✓	✓	✓	✓	✓	✓

(Forts. nächste Seite)

Anbaugeräte-Zuordnung (Fortsetzung)

In manchen Regionen sind nicht alle Anbaugeräte erhältlich. Weitere Informationen zu den in Ihrer Region verfügbaren Konfigurationen erhalten Sie bei Ihrem Cat-Händler.

Übereinstimmung
 * Nur Arbeitsbereich vorn
 † Zulässige Nutzung an der Maschine unter 50 %
 Keine Übereinstimmung

SPEZIELLE CW-40-SCHNELLWECHSELANBAUGERÄTE

Kontergewicht		4,2 t (9300 lb)					
		Standard		HD-Reichweite		VA	
Auslegerausführung		R2.5 (8'2")	R2.9 (9'6")	HD R2.5 (8'2")	HD R2.9 (9'6")	R2.5 (8'2")	R2.9 (9'6")
Stiellänge							
Hydraulikhämmer	H115 GC S	✓	✓	✓	✓	✓	✓
	H115 S	✓	✓	✓	✓	✓	✓
	H120 GC S	✓†	✓†	✓	✓	✓†	✓†
	H120 S	✓†	✓†	✓	✓	✓†	✓†
	H130 GC S	✓†	✓†	✓	✓		
	H130 S	✓†	✓†	✓	✓	✓†	✓†
Universalscheren	MP318 Kombibacken	✓	✓	✓	✓	✓	✓*
	MP318 Abbruchbacken	✓	✓	✓	✓	✓	✓*
	MP318 Pulverisierbacken	✓	✓	✓	✓	✓*	
	MP318 Scherbacke	✓	✓	✓	✓	✓	✓
	MP318 Universalbacken	✓	✓	✓	✓	✓	✓*
Abbruch- und Sortiergreifer	G317 GC	✓	✓	✓	✓	✓	✓
	G317 GC festes CAN	✓	✓	✓	✓	✓	✓
	G318	✓	✓	✓	✓	✓	✓
	G318 festes CAN	✓	✓	✓	✓	✓	✓
	G318 WH-800	✓	✓	✓	✓	✓	✓
	G318 WH-1100	✓	✓	✓	✓	✓*	
Mobile Schrott- und Abbruchscheren	S3025 Flache Oberseite	✓	✓	✓	✓*		
Pulverisierer	P218 Sekundärbetonpulverisierer	✓	✓	✓	✓	✓*	
	P318 Primärpulverisierer	✓	✓	✓	✓	✓*	
Verdichterplatten	CVP110	✓	✓	✓	✓	✓	✓
Rotationsfräsen	RC20	✓	✓	✓	✓	✓	✓

SPEZIELLER SCHNELLWECHSLER HCCW40 – ANBAUGERÄTE

Kontergewicht		4,2 t (9300 lb)					
		Standard		HD-Reichweite		VA	
Auslegerausführung		R2.5 (8'2")	R2.9 (9'6")	HD R2.5 (8'2")	HD R2.9 (9'6")	R2.5 (8'2")	R2.9 (9'6")
Stiellänge							
Hydraulikhämmer	H115 GC S	✓	✓	✓	✓	✓	✓
	H115 S	✓	✓	✓	✓	✓	✓
	H120 GC S	✓†	✓†	✓	✓	✓†	✓†
	H120 S	✓†	✓†	✓	✓	✓†	✓†
	H130 GC S	✓†	✓†*	✓	✓*		
	H130 S	✓†	✓†	✓	✓	✓†	✓†*
Universalscheren	MP318 Kombibacken	✓	✓	✓	✓	✓*	
	MP318 Abbruchbacken	✓	✓	✓	✓	✓*	
	MP318 Pulverisierbacken	✓	✓*	✓	✓*		
	MP318 Scherbacke	✓	✓	✓	✓	✓*	
	MP318 Universalbacken	✓	✓	✓	✓*		
Abbruch- und Sortiergreifer	G317 GC	✓	✓	✓	✓	✓	✓*
	G318	✓	✓	✓	✓	✓*	
	G318 WH-800	✓	✓	✓	✓	✓*	
	G318 WH-1100	✓	✓*	✓*			
Mobile Abbruchschrottscheren	S3025 Flache Oberseite	✓*		✓*			
Pulverisierer	P218 Sekundärbetonpulverisierer	✓	✓	✓	✓*		
	P318 Primärpulverisierer	✓	✓*	✓	✓*		
Verdichterplatten	CVP110	✓	✓	✓	✓	✓	✓
Rotationsfräsen	RC20	✓	✓	✓	✓	✓	✓

(Forts. nächste Seite)

Hydraulikbagger 320 – technische Daten

Anbaugeräte-Zuordnung (Fortsetzung)

In manchen Regionen sind nicht alle Anbaugeräte erhältlich. Weitere Informationen zu den in Ihrer Region verfügbaren Konfigurationen erhalten Sie bei Ihrem Cat-Händler.

Übereinstimmung
 * Nur Arbeitsbereich vorn
 † Zulässige Nutzung an der Maschine unter 50 %
 Keine Übereinstimmung

ANBAUGERÄTE FÜR SPEZIELLEN SCHNELLWECHSLER S70

Kontergewicht		4,2 t (9300 lb)					
		Standard		HD-Reichweite		VA	
Auslegerausführung		R2.5 (8'2")	R2.9 (9'6")	HD R2.5 (8'2")	HD R2.9 (9'6")	R2.5 (8'2")	R2.9 (9'6")
Stiellänge							
Hydraulikhämmer	H115 GC S	✓	✓	✓	✓	✓	✓
	H115 S	✓	✓	✓	✓	✓	✓
	H120 GC S	✓†	✓†	✓	✓	✓†	✓†
	H120 S	✓†	✓†	✓	✓	✓†	✓†
	H130 S	✓†	✓†	✓	✓	✓†	✓†
Universalscheren	MP318 Kombibacken	✓	✓	✓	✓	✓	✓*
	MP318 Abbruchbacken	✓	✓	✓	✓	✓	✓*
	MP318 Pulverisierbacken	✓	✓	✓	✓	✓*	
	MP318 Scherbacke	✓	✓	✓	✓	✓	✓*
	MP318 Universalbacken	✓	✓	✓	✓	✓	✓*
Abbruch- und Sortiergreifer	G317 GC	✓	✓	✓	✓	✓	✓
	G318	✓	✓	✓	✓	✓	✓*
	G318 WH-800	✓	✓	✓	✓	✓	✓*
	G318 WH-1100	✓	✓	✓	✓*		
Mobile Schrott- und Abbruchscheren	S3025 Flache Oberseite	✓	✓*	✓	✓*		
Pulverisierer	P218 Sekundärbetonpulverisierer	✓	✓	✓	✓	✓*	
	P318 Primärpulverisierer	✓	✓	✓	✓	✓*	
Verdichterplatten	CVP110	✓	✓	✓	✓	✓	✓
Rotationsfräsen	RC20	✓	✓	✓	✓	✓	✓

ANBAUGERÄTE FÜR SCHNELLWECHSLER HCS70

Kontergewicht		4,2 t (9300 lb)					
		Standard		HD-Reichweite		VA	
Auslegerausführung		R2.5 (8'2")	R2.9 (9'6")	HD R2.5 (8'2")	HD R2.9 (9'6")	R2.5 (8'2")	R2.9 (9'6")
Stiellänge							
Hydraulikhämmer	H115 S	✓	✓	✓	✓	✓	✓
	H120 S	✓†	✓†	✓	✓	✓†	✓†
	H130 S	✓†	✓†	✓	✓	✓†	✓†
Universalscheren	MP318 Kombibacken	✓	✓	✓	✓	✓*	
	MP318 Abbruchbacken	✓	✓	✓	✓	✓*	
	MP318 Pulverisierbacken	✓	✓	✓	✓*		
	MP318 Scherbacke	✓	✓	✓	✓	✓*	
	MP318 Universalbacken	✓	✓	✓	✓	✓*	
Abbruch- und Sortiergreifer	G317 GC	✓	✓	✓	✓	✓	✓*
	G318	✓	✓	✓	✓	✓*	
	G318 WH-800	✓	✓	✓	✓	✓*	
	G318 WH-1100	✓	✓*	✓*			
Mobile Schrott- und Abbruchscheren	S3025 Flache Oberseite	✓		✓*			
Pulverisierer	P218 Sekundärbetonpulverisierer	✓	✓	✓	✓*		
	P318 Primärpulverisierer	✓	✓	✓	✓*		
Verdichterplatten	CVP110	✓	✓	✓	✓	✓	✓
Rotationsfräsen	RC20	✓	✓	✓	✓	✓	✓

(Forts. nächste Seite)

Anbaugeräte-Zuordnung (Fortsetzung)

In manchen Regionen sind nicht alle Anbaugeräte erhältlich. Weitere Informationen zu den in Ihrer Region verfügbaren Konfigurationen erhalten Sie bei Ihrem Cat-Händler.

Übereinstimmung
 * Nur Arbeitsbereich vorn
 † Zulässige Nutzung an der Maschine unter 50 %
 Keine Übereinstimmung

ANBAUGERÄTE FÜR SCHNELLWECHSLER HCS70/55

Kontergewicht		4,2 t (9300 lb)					
Auslegerausführung		Standard		HD-Reichweite		VA	
Stiellänge		R2.5 (8'2")	R2.9 (9'6")	HD R2.5 (8'2")	HD R2.9 (9'6")	R2.5 (8'2")	R2.9 (9'6")
Hydraulikhämmer	H115 S	✓	✓	✓	✓	✓	✓
	H120 S	✓†	✓†	✓	✓	✓†	✓†
	H130 S	✓†	✓†	✓	✓	✓†	✓†*
Universalscheren	MP318 Kombibacken	✓	✓	✓	✓	✓*	
	MP318 Abbruchbacken	✓	✓	✓	✓	✓*	
	MP318 Pulverisierbacken	✓	✓*	✓	✓*		
	MP318 Scherbacke	✓	✓	✓	✓	✓*	
	MP318 Universalbacken	✓	✓	✓	✓*		
Abbruch- und Sortiergreifer	G317 GC	✓	✓	✓	✓	✓	✓*
	G318	✓	✓	✓	✓	✓*	
	G318 WH-800	✓	✓	✓	✓	✓*	
	G318 WH-1100	✓	✓*	✓*			
Mobile Schrott- und Abbruchscheren	S3025 Flache Oberseite	✓*		✓*			
Pulverisierer	P218	✓	✓*	✓	✓*		
	Sekundärbetonpulverisierer						
	P318 Primärpulverisierer	✓	✓*	✓	✓*		
Verdichterplatten	CVP110	✓	✓	✓*	✓*	✓	✓
Rotationsfräsen	RC20	✓	✓	✓*	✓*	✓	✓

ANBAUGERÄTE FÜR TRS18 (BOLZENBEFESTIGUNG OBEN/CW-30S UNTEN)

Manche Anbaugeräte erfordern einen größeren Hydraulikstrom und eignen sich am besten für Maschinen mit HP2-Stromkreisen und einem Schwenkrotator mit einer Hochvolumen-Drehdurchführung. Prüfen Sie die hydraulischen Funktionen Ihrer Maschine und Ihres Schwenkrotators sowie die Anforderungen Ihres Anbaugeräts, um so eine Übereinstimmung zu gewährleisten.

Kontergewicht		4,2 t (9300 lb)					
Auslegerausführung		Standard		HD-Reichweite		VA	
Stiellänge		R2.5 (8'2")	R2.9 (9'6")	HD R2.5 (8'2")	HD R2.9 (9'6")	R2.5 (8'2")	R2.9 (9'6")
Hydraulikhämmer	H115 GC S	✓	✓	✓	✓	✓	✓
	H115 S	✓	✓	✓	✓	✓	✓
	H120 GC S	✓†	✓†	✓	✓	✓†*	
	H120 S	✓†	✓†	✓	✓	✓†	✓†*
Abbruch- und Sortiergreifer	G217 GC	✓	✓	✓	✓	✓	✓*
	G217 GC festes CAN	✓	✓	✓	✓	✓	✓
Verdichterplatten	CVP75	✓	✓	✓	✓	✓	✓
	CVP110	✓	✓	✓	✓	✓	✓

ANMERKUNG: Verwenden Sie Hammer an Schwenkrotatoren weniger als 10 % der jährlichen Betriebsstunden oder höchstens 200 Betriebsstunden im Jahr. Empfehlungen zu den Anforderungen an den Hydraulikstrom finden Sie im Betriebs- und Wartungshandbuch Ihrer Maschine.

(Forts. nächste Seite)

Hydraulikbagger 320 – technische Daten

Anbaugeräte-Zuordnung (Fortsetzung)

In manchen Regionen sind nicht alle Anbaugeräte erhältlich. Weitere Informationen zu den in Ihrer Region verfügbaren Konfigurationen erhalten Sie bei Ihrem Cat-Händler.

Übereinstimmung * Nur Arbeitsbereich vorn † Zulässige Nutzung an der Maschine unter 50 % Keine Übereinstimmung

ANBAUGERÄTE FÜR TRS18 (CW-30S OBEN/CW-30S UNTEN)

Manche Anbaugeräte erfordern einen größeren Hydraulikstrom und eignen sich am besten für Maschinen mit HP2-Stromkreisen und einem Schwenkrotator mit einer Hochvolumen-Drehdurchführung. Prüfen Sie die hydraulischen Funktionen Ihrer Maschine und Ihres Schwenkrotators sowie die Anforderungen Ihres Anbaugeräts, um so eine Übereinstimmung zu gewährleisten.

Kontergewicht

Auslegerausführung		4,2 t (9300 lb)					
		Standard		HD-Reichweite		VA	
		R2.5 (8'2")	R2.9 (9'6")	HD R2.5 (8'2")	HD R2.9 (9'6")	R2.5 (8'2")	R2.9 (9'6")
Stiellänge	Hydraulikhämmer						
	H115 GC S	✓	✓	✓	✓	✓	✓*
	H115 S	✓	✓	✓	✓	✓	✓
	H120 GC S	✓†	✓†*	✓	✓*		
Abbruch- und Sortiergreifer	H120 S	✓†	✓†	✓	✓*	✓†*	
	G217 GC	✓	✓	✓	✓	✓*	
	G217 GC festes CAN	✓	✓	✓	✓	✓*	
Verdichterplatten	CVP75	✓	✓	✓	✓	✓	✓
	CVP110	✓	✓	✓	✓	✓	✓

ANMERKUNG: Verwenden Sie Hammer an Schwenkrotatoren weniger als 10 % der jährlichen Betriebsstunden oder höchstens 200 Betriebsstunden im Jahr. Empfehlungen zu den Anforderungen an den Hydraulikstrom finden Sie im Betriebs- und Wartungshandbuch Ihrer Maschine.

ANBAUGERÄTE FÜR TRS18 (BOLZENBEFESTIGUNG OBEN/CW-30 UNTEN)

Manche Anbaugeräte erfordern einen größeren Hydraulikstrom und eignen sich am besten für Maschinen mit HP2-Stromkreisen und einem Schwenkrotator mit einer Hochvolumen-Drehdurchführung. Prüfen Sie die hydraulischen Funktionen Ihrer Maschine und Ihres Schwenkrotators sowie die Anforderungen Ihres Anbaugeräts, um so eine Übereinstimmung zu gewährleisten.

Kontergewicht

Auslegerausführung		4,2 t (9300 lb)					
		Standard		HD-Reichweite		VA	
		R2.5 (8'2")	R2.9 (9'6")	HD R2.5 (8'2")	HD R2.9 (9'6")	R2.5 (8'2")	R2.9 (9'6")
Stiellänge	Hydraulikhämmer						
	H115 GC S	✓	✓	✓	✓	✓	✓
	H115 S	✓	✓	✓	✓	✓	✓
	H120 GC S	✓†	✓†	✓	✓	✓†*	
Abbruch- und Sortiergreifer	H120 S	✓†	✓†	✓	✓	✓†	✓†*
	G217 GC	✓	✓	✓	✓	✓*	
	G217 GC festes CAN	✓	✓	✓	✓	✓	✓
Verdichterplatten	CVP75	✓	✓	✓	✓	✓	✓
	CVP110	✓	✓	✓	✓	✓	✓

ANMERKUNG: Verwenden Sie Hammer an Schwenkrotatoren weniger als 10 % der jährlichen Betriebsstunden oder höchstens 200 Betriebsstunden im Jahr. Empfehlungen zu den Anforderungen an den Hydraulikstrom finden Sie im Betriebs- und Wartungshandbuch Ihrer Maschine.

ANBAUGERÄTE FÜR TRS18 (CW-30 OBEN/CW-30 UNTEN)

Manche Anbaugeräte erfordern einen größeren Hydraulikstrom und eignen sich am besten für Maschinen mit HP2-Stromkreisen und einem Schwenkrotator mit einer Hochvolumen-Drehdurchführung. Prüfen Sie die hydraulischen Funktionen Ihrer Maschine und Ihres Schwenkrotators sowie die Anforderungen Ihres Anbaugeräts, um so eine Übereinstimmung zu gewährleisten.

Kontergewicht

Auslegerausführung		4,2 t (9300 lb)					
		Standard		HD-Reichweite		VA	
		R2.5 (8'2")	R2.9 (9'6")	HD R2.5 (8'2")	HD R2.9 (9'6")	R2.5 (8'2")	R2.9 (9'6")
Stiellänge	Hydraulikhämmer						
	H115 GC S	✓	✓	✓	✓	✓	✓*
	H115 S	✓	✓	✓	✓	✓	✓
	H120 GC S	✓†	✓†*	✓	✓*		
Abbruch- und Sortiergreifer	H120 S	✓†	✓†*	✓	✓*		
	G217 GC	✓	✓	✓	✓*		
	G217 GC festes CAN	✓	✓	✓	✓	✓*	
Verdichterplatten	CVP75	✓	✓	✓	✓	✓	✓
	CVP110	✓	✓	✓	✓	✓	✓

ANMERKUNG: Verwenden Sie Hammer an Schwenkrotatoren weniger als 10 % der jährlichen Betriebsstunden oder höchstens 200 Betriebsstunden im Jahr. Empfehlungen zu den Anforderungen an den Hydraulikstrom finden Sie im Betriebs- und Wartungshandbuch Ihrer Maschine.

(Forts. nächste Seite)

Anbaugeräte-Zuordnung (Fortsetzung)

In manchen Regionen sind nicht alle Anbaugeräte erhältlich. Weitere Informationen zu den in Ihrer Region verfügbaren Konfigurationen erhalten Sie bei Ihrem Cat-Händler.

Übereinstimmung
 * Nur Arbeitsbereich vorn
 † Zulässige Nutzung an der Maschine unter 50 %
 Keine Übereinstimmung

ANBAUGERÄTE FÜR TRS18 (BOLZENBEFESTIGUNG OBEN/S70 UNTEN)

Manche Anbaugeräte erfordern einen größeren Hydraulikstrom und eignen sich am besten für Maschinen mit HP2-Stromkreisen und einem Schwenkrotator mit einer Hochvolumen-Drehdurchführung. Prüfen Sie die hydraulischen Funktionen Ihrer Maschine und Ihres Schwenkrotators sowie die Anforderungen Ihres Anbaugeräts, um so eine Übereinstimmung zu gewährleisten.

Kontergewicht

Auslegerausführung		4,2 t (9300 lb)					
		Standard		HD-Reichweite		VA	
Stiellänge		R2.5 (8'2")	R2.9 (9'6")	HD R2.5 (8'2")	HD R2.9 (9'6")	R2.5 (8'2")	R2.9 (9'6")
Hydraulikhämmer	H115 GC S	✓	✓	✓	✓	✓	✓
	H115 S	✓	✓	✓	✓	✓	✓
	H120 GC S	✓†	✓†	✓	✓	✓†*	
	H120 S	✓†	✓†	✓	✓	✓†	✓†*
Abbruch- und Sortiergreifer	G217 GC	✓	✓	✓	✓	✓	✓*
	Verdichterplatten	CVP75	✓	✓	✓	✓	✓
	CVP110	✓	✓	✓	✓	✓	✓

ANMERKUNG: Verwenden Sie Hammer an Schwenkrotatoren weniger als 10 % der jährlichen Betriebsstunden oder höchstens 200 Betriebsstunden im Jahr. Empfehlungen zu den Anforderungen an den Hydraulikstrom finden Sie im Betriebs- und Wartungshandbuch Ihrer Maschine.

ANBAUGERÄTE FÜR TRS18 (S70 OBEN/S70 UNTEN)

Manche Anbaugeräte erfordern einen größeren Hydraulikstrom und eignen sich am besten für Maschinen mit HP2-Stromkreisen und einem Schwenkrotator mit einer Hochvolumen-Drehdurchführung. Prüfen Sie die hydraulischen Funktionen Ihrer Maschine und Ihres Schwenkrotators sowie die Anforderungen Ihres Anbaugeräts, um so eine Übereinstimmung zu gewährleisten.

Kontergewicht

Auslegerausführung		4,2 t (9300 lb)					
		Standard		HD-Reichweite		VA	
Stiellänge		R2.5 (8'2")	R2.9 (9'6")	HD R2.5 (8'2")	HD R2.9 (9'6")	R2.5 (8'2")	R2.9 (9'6")
Hydraulikhämmer	H115 GC S	✓	✓	✓	✓	✓	✓*
	H115 S	✓	✓	✓	✓	✓	✓
	H120 GC S	✓†	✓†*	✓	✓*		
	H120 S	✓†	✓†	✓	✓*		
Abbruch- und Sortiergreifer	G217 GC	✓	✓	✓	✓*		
	Verdichterplatten	CVP75	✓	✓	✓	✓	✓
	CVP110	✓	✓	✓	✓	✓	✓

ANMERKUNG: Verwenden Sie Hammer an Schwenkrotatoren weniger als 10 % der jährlichen Betriebsstunden oder höchstens 200 Betriebsstunden im Jahr. Empfehlungen zu den Anforderungen an den Hydraulikstrom finden Sie im Betriebs- und Wartungshandbuch Ihrer Maschine.

ANBAUGERÄTE FÜR TRS18 (BOLZENBEFESTIGUNG OBEN/HCS70 UNTEN)

Manche Anbaugeräte erfordern einen größeren Hydraulikstrom und eignen sich am besten für Maschinen mit HP2-Stromkreisen und einem Schwenkrotator mit einer Hochvolumen-Drehdurchführung. Prüfen Sie die hydraulischen Funktionen Ihrer Maschine und Ihres Schwenkrotators sowie die Anforderungen Ihres Anbaugeräts, um so eine Übereinstimmung zu gewährleisten.

Kontergewicht

Auslegerausführung		4,2 t (9300 lb)					
		Standard		HD-Reichweite		VA	
Stiellänge		R2.5 (8'2")	R2.9 (9'6")	HD R2.5 (8'2")	HD R2.9 (9'6")	R2.5 (8'2")	R2.9 (9'6")
Hydraulikhämmer	H115 S	✓	✓	✓	✓	✓	✓
	H120 S	✓†	✓†	✓	✓	✓†	✓†*
Verdichterplatten	CVP75	✓	✓	✓	✓	✓	✓
	CVP110	✓	✓	✓	✓	✓	✓

ANMERKUNG: Verwenden Sie Hammer an Schwenkrotatoren weniger als 10 % der jährlichen Betriebsstunden oder höchstens 200 Betriebsstunden im Jahr. Empfehlungen zu den Anforderungen an den Hydraulikstrom finden Sie im Betriebs- und Wartungshandbuch Ihrer Maschine.

(Forts. nächste Seite)

Hydraulikbagger 320 – technische Daten

Anbaugeräte-Zuordnung (Fortsetzung)

In manchen Regionen sind nicht alle Anbaugeräte erhältlich. Weitere Informationen zu den in Ihrer Region verfügbaren Konfigurationen erhalten Sie bei Ihrem Cat-Händler.

Übereinstimmung * Nur Arbeitsbereich vorn † Zulässige Nutzung an der Maschine unter 50 % Keine Übereinstimmung

ANBAUGERÄTE FÜR TRS18 (HCS70 OBEN/HCS70 UNTEN)

Manche Anbaugeräte erfordern einen größeren Hydraulikstrom und eignen sich am besten für Maschinen mit HP2-Stromkreisen und einem Schwenkrotator mit einer Hochvolumen-Drehdurchführung. Prüfen Sie die hydraulischen Funktionen Ihrer Maschine und Ihres Schwenkrotators sowie die Anforderungen Ihres Anbaugeräts, um so eine Übereinstimmung zu gewährleisten.

Kontergewicht		4,2 t (9300 lb)						
		Standard		HD-Reichweite		VA		
Auslegerausführung		R2.5 (8'2")	R2.9 (9'6")	HD R2.5 (8'2")	HD R2.9 (9'6")	R2.5 (8'2")	R2.9 (9'6")	
Stiellänge	Hydraulikhämmer	H115 S	✓	✓	✓	✓	✓	✓*
		H120 S	✓†	✓†*	✓*			
Verdichterplatten		CVP75	✓	✓	✓	✓	✓	✓
		CVP110	✓	✓	✓	✓	✓	✓*

ANMERKUNG: Verwenden Sie Hammer an Schwenkrotatoren weniger als 10 % der jährlichen Betriebsstunden oder höchstens 200 Betriebsstunden im Jahr. Empfehlungen zu den Anforderungen an den Hydraulikstrom finden Sie im Betriebs- und Wartungshandbuch Ihrer Maschine.

ANBAUGERÄTE FÜR TRS18 (BOLZENBEFESTIGUNG OBEN/HCS70/55 UNTEN)

Manche Anbaugeräte erfordern einen größeren Hydraulikstrom und eignen sich am besten für Maschinen mit HP2-Stromkreisen und einem Schwenkrotator mit einer Hochvolumen-Drehdurchführung. Prüfen Sie die hydraulischen Funktionen Ihrer Maschine und Ihres Schwenkrotators sowie die Anforderungen Ihres Anbaugeräts, um so eine Übereinstimmung zu gewährleisten.

Kontergewicht		4,2 t (9300 lb)						
		Standard		HD-Reichweite		VA		
Auslegerausführung		R2.5 (8'2")	R2.9 (9'6")	HD R2.5 (8'2")	HD R2.9 (9'6")	R2.5 (8'2")	R2.9 (9'6")	
Stiellänge	Hydraulikhämmer	H115 S	✓	✓	✓	✓	✓	✓
		H120 S	✓†	✓†	✓	✓	✓†*	
Verdichterplatten		CVP75	✓	✓	✓	✓	✓	✓
		CVP110	✓	✓	✓	✓	✓	✓

ANMERKUNG: Verwenden Sie Hammer an Schwenkrotatoren weniger als 10 % der jährlichen Betriebsstunden oder höchstens 200 Betriebsstunden im Jahr. Empfehlungen zu den Anforderungen an den Hydraulikstrom finden Sie im Betriebs- und Wartungshandbuch Ihrer Maschine.

ANBAUGERÄTE FÜR TRS18 (HCS70/55 OBEN/HCS70/55 UNTEN)

Manche Anbaugeräte erfordern einen größeren Hydraulikstrom und eignen sich am besten für Maschinen mit HP2-Stromkreisen und einem Schwenkrotator mit einer Hochvolumen-Drehdurchführung. Prüfen Sie die hydraulischen Funktionen Ihrer Maschine und Ihres Schwenkrotators sowie die Anforderungen Ihres Anbaugeräts, um so eine Übereinstimmung zu gewährleisten.

Kontergewicht		4,2 t (9300 lb)					
		Standard		HD-Reichweite		VA	
Auslegerausführung		R2.5 (8'2")	R2.9 (9'6")	HD R2.5 (8'2")	HD R2.9 (9'6")	R2.5 (8'2")	R2.9 (9'6")
Stiellänge	Hydraulikhämmer	H115 S	✓	✓	✓	✓	✓*
		H120 S	✓†*		✓*		
Verdichterplatten		CVP75	✓	✓	✓	✓	✓
		CVP110	✓	✓	✓	✓	✓*

ANMERKUNG: Verwenden Sie Hammer an Schwenkrotatoren weniger als 10 % der jährlichen Betriebsstunden oder höchstens 200 Betriebsstunden im Jahr. Empfehlungen zu den Anforderungen an den Hydraulikstrom finden Sie im Betriebs- und Wartungshandbuch Ihrer Maschine.

AM AUSLEGER MONTIERTE ANBAUGERÄTE

Kontergewicht		4,2 t (9300 lb)				
		Standard		HD-Reichweite		VA
Mobile Schrott- und Abbruchscheren	S2050	✓		✓		
	S3035 Flache Oberseite	✓		✓		✓

Standard- und Sonderausrüstung

Die Standard- und Sonderausrüstung kann variieren. Weitere Informationen erhalten Sie bei Ihrem Cat-Händler.

	Standard	Optional		Standard	Optional
AUSLEGER, STIELE UND UMLENKMECHANISMUS			ELEKTRISCHE ANLAGE		
Standardausleger 5,7 m (18'8")		✓	Wartungsfreie Batterien 1000 CCA (×2)	✓	
HD-Standardausleger, 5,7 m (18'8")		✓	Zentraler Haupttrennschalter	✓	
Grundausrüstung 2,8 m (9'2") + Vorausleger 3,3 m (10'10"), Verstellausleger		✓	Programmierbare LED- Arbeitsscheinwerfer mit Ausschaltverzögerung	✓	
SLR-Ausleger 8,85 m (29'0")		✓	LED-Fahrwerkleuchte, Auslegerleuchten links/rechts	✓	
Standardstiel 2,5 m (8'2")		✓	Paket Premium-Umgebungsbeleuchtung		✓
Standardstiel, 2,9 m (9'6")		✓	MOTOR		
HD-Standardstiel 2,5 m (8'2")		✓	Cat®-Biturbo-Dieselmotor C4.4	✓	
HD-Standardstiel 2,9 m (9'6")		✓	Drei wählbare Leistungsmodi: Power, Smart, Eco	✓	
SLR-Stiel 6,28 m (20'7")		✓	Motordrehzahlautomatik	✓	
Löffelumlenkung, Baureihe B1 mit Huböse		✓	Automatische Motor-Leerlaufabstellung	✓	
Löffelumlenkung, Baureihe A ohne Huböse		✓	Betrieb bis zu einer Höhe von 3000 m (9840') über NN ohne Drosselung der Motorleistung.	✓	
CAT-TECHNOLOGIE			Hochleistungskühlsystem bis 52 °C (125 °F)	✓	
Cat-Maschinenmanagement			Kaltstartfähigkeit bis -32° C (-25° F)	✓	
– VisionLink®	✓ ¹		Luftfilter mit zwei Einsätzen und integriertem Vorreiniger	✓	
– VisionLink® Productivity		✓ ²	Elektrische Kraftstoffentlüftungspumpe	✓	
– Software-Updates per Fernzugriff	✓		Elektrische Lüfter mit automatischer Umkehrfunktion	✓	
– Fehlersuche per Fernzugriff	✓				
– Erkennung und Nachverfolgung von Arbeitswerkzeugen (PL161)	✓				
– Fahrer-Coaching		✓ ³			
Cat Grade					
– Cat Grade mit 2D	✓ ⁴				
– Cat Grade mit 2D mit Anbaugeräteoption (ARO)		✓			
– Laserempfänger		✓			
– Cat Grade mit 3D (Einzel- oder Doppel-GNSS)		✓			
– Kompatibel mit 3D-Planiersystemen von Trimble, Topcon und Leica	✓				
– Cat Grade 3D-Vorrüstung		✓			
– Cat-Grade-Vorrüstung		✓ ²			
Cat Assist: ⁴					
– Grade Assist		✓			
– Boom Assist		✓			
– Bucket Assist		✓			
– Schwenkunterstützung		✓			
– Hubunterstützung		✓ ⁵			
Cat Payload: ⁴					
– Lastgewichtermittlung im laufenden Betrieb	✓				
– Halbautomatische Kalibrierung	✓				
– Nutzlast- und Taktinformationen	✓				
– Berichterstellung für die Verwaltung mit VisionLink Productivity		✓ ²			
Cat Advanced Payload					
– Tageswerte gesamt		✓			
– Benutzerdefinierte Listen		✓			
– Intelligentes Zielgewicht		✓			
– E-Ticket-Integration		✓ ²			
Sonstiges:					
Integration des Cat-Schwenkrotators (TRS)		✓			

¹Stellt wichtige Telematikdaten für das Zustandsmanagement, für Einblicke in die Wartung und für die Zustandsüberwachung bereit. Für umfassendere Datenberichte sind weitere Pakete verfügbar. Weitere Informationen erhalten Sie bei Ihrem Cat-Händler.

²VisionLink-Abonnement erforderlich. Weitere Informationen erhalten Sie bei Ihrem Cat-Händler.

³VisionLink-Abonnement für die Berichterstellung für die Verwaltung erforderlich. Weitere Informationen erhalten Sie bei Ihrem Cat-Händler.

⁴Optional bei Maschinen mit SLR-Ausleger und -Stiel.

⁵Nicht verfügbar für VA-Ausleger.

(Forts. nächste Seite)

Standard- und Sonderausrüstung 320

Standard- und Sonderausrüstung (Fortsetzung)

Die Standard- und Sonderausrüstung kann variieren. Weitere Informationen erhalten Sie bei Ihrem Cat-Händler.

	Standard	Optional		Standard	Optional
HYDRAULIKSYSTEM			SERVICE UND WARTUNG		
Ausleger- und Stiel-Regenerierungskreise	✓		Probenzapfventile für planmäßige Öluntersuchung (S·O·S SM)	✓	
Elektronisches Hauptsteuerventil	✓		Für QuickEvac TM -Wartung geeignet		✓
Turbo-Füllautomatik	✓ ⁶		Gruppierung von Motoröl- und Kraftstofffiltern	✓	
Auto Heavy Lift	✓ ⁷		Vom Boden aus zugänglicher zweiter Messstab für Motoröl	✓	
Warmlaufautomatik	✓		Kühlerblende		✓
Automatische Fahrfunktion mit zwei Gängen	✓		Integriertes Fahrzeugzustandsverwaltungssystem	✓	
Ausleger- und Stiel-Antidriftventil	✓		LAUFWERK UND AUFBAU		
Element-Haupt hydraulikfilter	✓		Dreistegbodenplatten 600 mm (24")		✓
Schieber-Joysticks	✓		Dreistegbodenplatten, 700 mm (28")		✓
Tandemelektronikhauptpumpe	✓		Dreistegbodenplatten 790 mm (31")		✓
Mitteldruckzusatzkreis		✓	HD-Dreistegbodenplatten 900 mm (35")		✓
Hydraulik-Effizienzüberwachung		✓	Zurrösen am Grundrahmen	✓	
Fortschrittliche Arbeitsgerätesteuerung		✓	Segmentierter Laufrollenschutz	✓	
Schnellwechsler-Hydraulikkreis für Cat-Bolzen greifer		✓	Kettenführungs- und -schutzplatten über gesamte Länge		✓
SmartBoom TM		✓	Bodenschutzplatten	✓	
SICHERHEIT			HD-Unterbodenschutz		✓
Cat Command (Fernsteuerung)		✓	Drehdurchführungsschutz	✓	
2D e-Fence:	✓ ⁴		Fahrmotorschutz	✓	
– e-Ceiling (Höhenbegrenzung)			HD-Fahrmotorabdeckung		✓
– e-Floor			Fettgeschmierte Laufwerksketten	✓	
– e-Swing			Kontergewicht 4,2 t (9300 lb)		✓
– e-Wall			Kontergewicht 4,7 t (10.400 lb) für SLR		✓
– e-Cab Avoidance			Semi-HD-Schwenkrahmen	✓	
Hammer-Abschaltautomatik	✓		Standard-Grundrahmen mit HD-Laufrollen und Standard-Tragrollen	✓	
Heck- und Seitenkamera rechts	✓		Seitenantriebe und Fahrmotoren kompatibel mit Bioöl	✓	
Rundumsicht		✓			
Sperrhebel für alle Funktionen	✓				
Rutschhemmende Trittleche und versenkte Schrauben auf Wartungsplattform	✓				
Vom Boden aus zugänglicher zusätzlicher Motorabstellschalter in der Fahrerkabine	✓				
Verriegelbarer elektrischer Hauptschalter	✓				
Schwenkalarm		✓			
Handlauf und Handgriff rechts	✓				
Inspektionsbeleuchtung		✓			

⁴Optional bei Maschinen mit SLR-Ausleger und -Stiel.

⁶Erfordert Schwerlast-Hubventil; nicht verfügbar für SLR-Ausleger oder VA-Ausleger.

⁷Nicht verfügbar für SLR-Ausleger.

Vom Händler montierte Kits und Anbaugeräte

Anbaugeräte können unterschiedlich sein. Weitere Informationen erhalten Sie bei Ihrem Cat-Händler.

FAHRERKABINE

- Unterer Scheibenwischer mit Radialbewegung
- Regenabweiser plus Abdeckung für Fahrerinnenleuchten
- P5A-Verbundsicherheitsglas-Frontscheibe
- Linkes/rechtes elektrisches Pedal für Arbeitsgerätesteuerung
- Armlehnen-Kit
- Sitz mit Vierpunktgurtfunktion
- Heckscheiben-Kit mit zwei Ausstiegen
- Sicherheitsgurt 75 mm (3")
- Hilfsrelais

ELEKTRIK

- Premium-Umgebungsarbeitsscheinwerfer

SCHUTZVORRICHTUNGEN

- Drehdurchführungsschutz
- Seitlicher Gummistoßfängerschutz
- Bedienschutzeinrichtungen
- Schutzgitter über die ganze Vorderseite
- Maschenschutz halb vorne
- Umfassender Vandalismusschutz

WARTUNG

- Fremdstartverkabelung
- Kanalvorrichtungskit

SICHERHEIT

- Cat Detect – Personenerkennung
- Cat Command – Fernsteuerungskit
- Sicherheitsgurtwarnleuchte
- Bluetooth®-Empfänger
- Bluetooth®-Schlüsselfernbedienung

SONSTIGE ANBAUGERÄTE

- Kit für verzögerte Motorabschaltung
- Obere Antennenabdeckung
- Abnehmbarer Antennenmast
- Power-Greiferkit
- Fettpressenhalterung

Fahrerkabinenvarianten für das Modell 320

Fahrerkabinenausführungen

	Deluxe	Premium (zweiteilige Windschutzscheibe)	Premium (einteilige Windschutzscheibe)
ROPS	●	●	●
OPG	○	○	○
Hochauflösender 254-mm-LCD-Touchscreen-Monitor (10")	●	●	●
Zweistufen-Klimaanlage	●	●	●
Dreh-/Auswahlknopf und Direkttasten für Monitorsteuerung	●	●	●
Schlüssellose Starttasten-Motorsteuerung	●	●	●
Höhenverstellbare Konsole	●	●	●
Hochklappbare Seitenkonsole links	●	●	●
Beheizbarer, luftgefederter Sitz	●	X	X
Beheizbarer, belüfteter und luftgefederter Sitz	X	●	●
Sicherheitsgurt, 51 mm (2")	●	●	●
DAB/DAB+ Radio mit Bluetooth (mit USB/AUX-Anschlüssen)	●	●	●
12-V-DC-Steckdosen	●	●	●
Dokumentenaufbewahrung	●	●	●
Stauraum unter dem Dach und hinten, mit Netzen	●	●	●
Getränkehalter	●	●	●
Getränkehalter	●	●	●
Zweiteilige Frontscheibe, öffnend	●	●	○
Einteilige Frontscheibe	X	○	●
Notausstieg (Heckscheibe)	●	●	●
Radialscheibenwischer mit Waschanlage	●	X	X
Parallelgeführte Scheibenwischer	X	●	●
Dachfenster mit Luke aus Polycarbonat, öffnend	●	●	X
Verbundglas im Dachbereich	X	X	●
LED-Deckenleuchte	●	●	●
Einstiegsbeleuchtung am Boden	●	●	●
Sonnenrollo für Dachfenster	●	●	●
Sonnenrollo vorn	●	●	●
Sonnenrollo hinten	○	●	●
Waschbare Bodenmatte	●	●	●
Rundumleuchten-Vorrüstung	●	●	●
Cat-Joystick-Lenkung	○	○	○

- Standard
- Optional
- X Nicht verfügbar

Die folgenden Angaben gelten für die Maschine zum Zeitpunkt der Endfertigung in der Verkaufsversion, die für die von diesem Dokument abgedeckten Regionen gedacht ist. Der Inhalt dieser Erklärung ist zum Ausgabezeitpunkt gültig. Allerdings können Inhalte, die sich auf Maschinenfunktionen und technische Daten beziehen, ohne Vorankündigung geändert werden. Weitere Informationen sind im Betriebs- und Wartungshandbuch der Maschine zu finden.

Weitere Informationen zu laufenden Nachhaltigkeitsmaßnahmen und deren Fortschritt finden Sie auf unserer dafür eingerichteten Webseite <https://www.caterpillar.com/en/company/sustainability>.

Motor

- Der Cat®-Motor C4.4 erfüllt die Emissionsnormen gemäß EPA Tier 4 Final (USA), Stufe V (EU) und Japan 2014.
- Cat-Dieselmotoren dürfen nur mit extrem schwefelarmem Dieselmotorkraftstoff (ULSD, Ultra Low Sulfur Diesel) mit einem Schwefelgehalt von maximal 15 ppm betrieben werden oder mit einem Gemisch aus ULSD und den folgenden Kraftstoffen mit geringeren Schadstoffemissionen** bis zu:
 - ✓ 20 % Biodiesel FAME (Fettsäure-Methylester)*
 - ✓ 100 % erneuerbarer Diesel, hydriertes Pflanzenöl (HVO) und GTL-Kraftstoffe (Gasverflüssigung)

Siehe Anleitung zur Gewährleistung einer erfolgreichen Anwendung. Wenden Sie sich an Ihren Cat-Händler oder lesen Sie "Caterpillar Machine Fluids Recommendations" (SEBU6250), um weitere Informationen zu erhalten.

**Motoren ohne Ausstattung zur Nachbehandlung können höhere Beimischungen verwenden, d. h. bis zu 100 % Biodiesel (wenden Sie sich bei Verwendung von Beimischungen mit mehr als 20 % Biodiesel an Ihren Cat-Händler).*

***Die Treibhausgase in den Auspuffemissionen von Kraftstoffen mit geringeren Schadstoffemissionen entsprechen quasi denen traditioneller Kraftstoffe.*

Klimaanlagensystem

- Das Klimaanlagensystem dieser Maschine enthält das fluorierte Treibhausgas R134a als Kältemittel (Erderwärmungspotenzial = 1430). In der Anlage befinden sich 0,85 kg (1,9 lb) Kältemittel, was einer CO₂-Produktion von 1,216 Tonnen (1,340 US-Tonnen) entspricht.

Lackierung

- Soweit bekannt enthält der Lack eine höchstzulässige Konzentration der folgenden Schwermetalle (gemessen in ppm):
 - Barium < 0,01 %
 - Cadmium < 0,01 %
 - Chrom < 0,01 %
 - Blei < 0,01 %

Geräuschpegel

ISO 6395:2008 (außen) – 99 dB(A)

ISO 6396:2008 (in der Fahrerkabine) – 70 dB(A)

- Bei längerem Betrieb der Maschine ohne Fahrerkabine, mit nicht ordnungsgemäß gewarteter Fahrerkabine oder mit geöffneten Türen/Fenstern bzw. in lauter Umgebung ist möglicherweise ein Gehörschutz erforderlich.

Öle und Flüssigkeiten

- Caterpillar führt die Werksbefüllung mit Ethylenglykol-Kühlmitteln durch. Cat-Dieselmotoren-Frostschutz-/Kühlmittel (DEAC) und Cat-Langzeitkühlmittel (ELC) sind recyclingfähig. Weitere Informationen erhalten Sie bei Ihrem Cat-Händler.
- Cat Bio HYDO™ Advanced ist ein biologisch abbaubares Hydrauliköl und mit dem EU-Umweltzeichen zertifiziert.
- Vermutlich existieren weitere Flüssigkeiten. Sämtliche Flüssigkeitsempfehlungen und die Wartungsintervalle finden Sie im Betriebs- und Wartungshandbuch oder im Anwendungs- und Einbauleitfaden.

Funktionen und Technologie

- Die folgenden Funktionen und Technologieoptionen können eventuell zur Senkung von Kraftstoffverbrauch bzw. Kohlenstoffemissionen beitragen. Die Funktionen können variieren. Für genaue Informationen wenden Sie sich bitte an Ihren Cat-Händler.
 - Moderne Hydrauliksysteme stimmen Leistung und Effizienz aufeinander ab.
 - Im Smart-Modus wird die Maschinenleistung automatisch an den Bedarf der Grabarbeit angepasst.
 - Im ECO-Modus wird der Kraftstoffverbrauch bei leichten Einsätzen minimiert
 - Die Nutzung von Cat-Technologien kann bei der Steigerung von Betriebseffizienzwerten helfen
 - Geringere Wartungskosten dank längerer Serviceintervallen
 - Der neueste Hydraulikölfilter bietet eine längere Lebensdauer – durch ein verlängertes Wechselintervall von 3000 Betriebsstunden

Recycling

- Die in den Maschinen enthaltenen Materialien gliedern sich wie folgt auf und werden mit ihren ungefähren Gewichtsanteilen angegeben. Aufgrund unterschiedlicher Produktkonfigurationen können die genauen Werte von den Tabellenangaben abweichen.

Materialart	Gewichtsanteil
Stahl	82,98 %
Eisen	5,36 %
Nichteisenmetall	2,57 %
Mischmetall	1,57 %
Mischmetall und Nichtmetall	1,02 %
Kunststoff	1,29 %
Gummi	0,19 %
Gemischte Nichtmetalle	0,22 %
Flüssigkeit	3,18 %
Andere	1,62 %
Nicht kategorisiert	0,00 %
Summe	100 %

- Eine Maschine mit einem höheren Anteil recyclingfähiger Materialien schont wertvolle natürliche Ressourcen und steigert den Maschinenwert am Ende der Nutzungsdauer. Gemäß ISO 16714:2008 (Erdbaumaschinen – Recyclingfähigkeit und Werterhaltung – Terminologie und Kalkulationsmethoden) ist die Rate der Recyclingfähigkeit der Anteil der Masse (Massenanteil in Prozent) der neuen Maschine, der potenziell recycelt, wiederverwendet oder beides werden kann.

Alle Teile in der Stückliste werden zuerst nach dem Komponententyp bewertet (basierend auf der Komponentenliste gemäß ISO 16714:2008 und Japan CEMA (Construction Equipment Manufacturers Association)). Die verbleibenden Teile werden weiterhin auf Recyclingfähigkeit je nach Materialart bewertet.

Aufgrund unterschiedlicher Produktkonfigurationen kann der genaue Wert von der Tabellenangabe abweichen.

Recyclingfähigkeit – 97 %

Nähere Informationen zu Cat-Produkten, Serviceleistungen der Händler und Industrielösungen finden Sie auf unserer Website www.cat.com.

© 2024 Caterpillar

Alle Rechte vorbehalten

Änderungen der Werkstoffe und technischen Daten ohne vorherige Ankündigung vorbehalten.

Die auf den Fotos abgebildeten Maschinen können zusätzliche Ausrüstung enthalten.

Erkundigen Sie sich bei Ihrem Cat-Händler nach den verfügbaren Optionen.

CAT, CATERPILLAR, LET'S DO THE WORK, die entsprechenden Logos, "Caterpillar Corporate Yellow", die Handelszeichen "Power Edge" und Cat-"Modern Hex" sowie die hierin verwendeten Unternehmens- und Produktidentitäten sind Markenzeichen von Caterpillar Inc. und dürfen nicht ohne Genehmigung verwendet werden. VisionLink ist ein in den USA und anderen Ländern eingetragenes Markenzeichen von Caterpillar Inc.

AGXQ3757-00 (09-2024)
Build Number: 07H
(Europe)

