



# Молоты Cat® GC

H110 GC, H120 GC, H130 GC,  
H140 GC, H160 GC, H180 GC

## Технические характеристики

Не все оборудование поставляется во все регионы. Подробнее о доступных конфигурациях можно узнать у своего дилера Cat®.

### Содержание

Характеристики .....	2
Характеристики гидравлической системы .....	3
Размеры .....	4
Характеристики молота .....	5
Совместимость с машинами .....	6

# Технические характеристики молотов GC

## Характеристики

### Крепление сверху

Модель	Заводской номер	Номер по каталогу	Рычажный механизм	Рекомендуемая масса базовой машины				Эксплуатационная масса	
				Минимум		Максимум		Минимум	
				тонны	фунты	тонны	фунты	кг	фунты
H110 GC	04A	636-9932	312, 316	10	22 046	18	39 680	917	2022
H120 GC	04A	636-9991	B, CB	18	39 683	30	66 140	2004	4418
H130 GC	04A	641-3262	CB	28	61 729	35	77 161	2831	6242
H140 GC	04A	641-3748	CB, DB	30	66 138	40	88 184	3502	7721
H160 GC	04A	641-4062	DB, TB	35	77 161	40	88 184	3985	8786
H180 GC	04A	640-2609	DB, TB, UB	40	88 184	55	121 253	4799	10 581

### Крепление сбоку

Модель	Заводской номер	Номер по каталогу	Рычажный механизм	Рекомендуемая масса базовой машины				Эксплуатационная масса	
				Минимум		Максимум		Минимум	
				тонны	фунты	тонны	фунты	кг	фунты
H110 GC	04A	637-2384	312	10	22 046	18	39 680	801	1766
H110 GC	04A	637-2563	316	10	22 046	18	39 680	801	1766
H120 GC	04A	637-2612	B	18	39 683	30	66 140	1827	4028
H120 GC	04A	638-3290	CB	18	39 683	30	66 140	1827	4028
H130 GC	04A	643-5553	CB	28	61 729	35	77 161	2499	5509
H140 GC	04A	643-5554	CB	30	66 138	40	88 184	3169	6986
H140 GC	04A	643-5555	DB	30	66 138	40	88 184	3169	6986
H160 GC	04A	643-5556	DB	35	77 161	40	88 184	3744	8254
H160 GC	04A	643-5557	TB	35	77 161	40	88 184	3985	8785
H180 GC	04A	643-5558	DB	40	88 184	55	121 253	4656	10 264
H180 GC	04A	643-5559	TB	40	88 184	55	121 253	4656	10 264
H180 GC	04A	643-5560	UB	40	88 184	55	121 253	4656	10 264

## Характеристики гидравлической системы

### Крепление сверху

Модель	Заводской номер	Номер по каталогу	Ударов в минуту		Номинальный расход				Рабочее давление			
			Минимум	Максимум	Минимум		Максимум		Минимум		Максимум	
					л/мин	галл/мин	л/мин	галл/мин	кПа	фунт на кв. дюйм	кПа	фунт на кв. дюйм
H110 GC	04A	636-9932	350	700	80	21	100	26	14 700	2132	16 600	2408
H120 GC	04A	636-9991	350	550	120	32	180	48	15 700	2277	17 700	2567
H130 GC	04A	641-3262	300	450	180	48	240	63	15 700	2277	17 700	2567
H140 GC	04A	641-3748	250	380	200	53	250	66	15 700	2277	18 600	2698
H160 GC	04A	641-4062	200	350	200	53	260	69	15 700	2277	18 600	2698
H180 GC	04A	640-2609	200	250	220	58	270	71	19 600	2843	23 500	3408

### Крепление сбоку

Модель	Заводской номер	Номер по каталогу	Ударов в минуту		Номинальный расход				Рабочее давление			
			Минимум	Максимум	Минимум		Максимум		Минимум		Максимум	
					л/мин	галл/мин	л/мин	галл/мин	кПа	фунт на кв. дюйм	кПа	фунт на кв. дюйм
H110 GC	04A	637-2384	350	700	80	21	100	26	14 700	2132	16 600	2408
H110 GC	04A	637-2563	350	700	80	21	100	26	14 700	2132	16 600	2408
H120 GC	04A	637-2612	350	550	120	32	180	48	15 700	2277	17 700	2567
H120 GC	04A	638-3290	350	550	120	32	180	48	15 700	2277	17 700	2567
H130 GC	04A	643-5553	300	450	180	48	240	63	15 700	2277	17 700	2567
H140 GC	04A	643-5554	250	380	200	53	250	66	15 700	2277	18 600	2698
H140 GC	04A	643-5555	250	380	200	53	250	66	15 700	2277	18 600	2698
H160 GC	04A	643-5556	200	350	200	53	260	69	15 700	2277	18 600	2698
H160 GC	04A	643-5557	200	350	200	53	260	69	15 700	2277	18 600	2698
H180 GC	04A	643-5558	200	250	220	58	270	71	19 600	2843	23 500	3408
H180 GC	04A	643-5559	200	250	220	58	270	71	19 600	2843	23 500	3408
H180 GC	04A	643-5560	200	250	220	58	270	71	19 600	2843	23 500	3408

# Технические характеристики молотов GC

## Размеры

### GC, крепление сверху

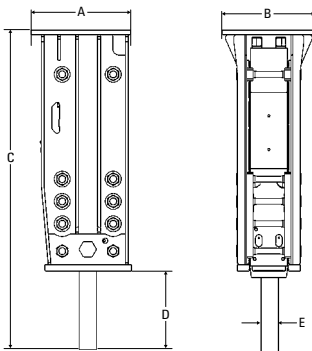

Модель	Заводской номер	Номер по каталогу	(A) Ширина		(B) Ширина		(C) Высота		(D) Работа инструмента		(E) Диаметр инструмента	
			мм	дюймы	мм	дюймы	мм	дюймы	мм	дюймы	мм	дюймы
H110 GC	04A	636-9932	585	23,0	540	21,3	1992	78,4	561	22,1	110	4,3
H120 GC	04A	636-9991	645	25,4	540	21,3	2475	97,4	742	29,2	140	5,5
H130 GC	04A	641-3262	780	30,7	730	28,7	2698	106,2	803	31,6	155	6,1
H140 GC	04A	641-3748	815	32,1	730	28,7	2985	117,5	846	33,3	165	6,5
H160 GC	04A	641-4062	815	32,1	730	28,7	3177	125,1	882	34,7	175	6,9
H180 GC	04A	640-2609	815	32,1	730	28,7	3294	129,7	857	33,7	185	7,3

### GC, крепление сбоку

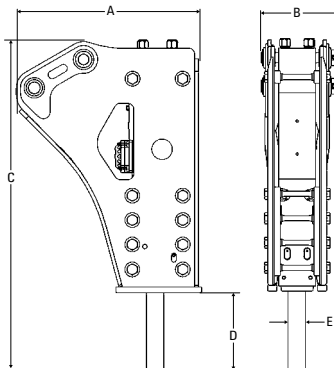

Модель	Заводской номер	Номер по каталогу	(A) Ширина		(B) Ширина		(C) Высота		(D) Работа инструмента		(E) Диаметр инструмента	
			мм	дюймы	мм	дюймы	мм	дюймы	мм	дюймы	мм	дюймы
H110 GC	04A	637-2384	1022	40,2	465	18,3	1974	77,7	561	22,1	110	4,3
H110 GC	04A	637-2563	1022	40,2	465	18,3	1974	77,7	561	22,1	110	4,3
H120 GC	04A	637-2612	1328	52,3	615	24,2	2404	94,6	742	29,2	140	5,5
H120 GC	04A	638-3290	1328	52,3	615	24,2	2404	94,6	742	29,2	140	5,5
H130 GC	04A	643-5553	1403	55,2	675	26,6	2687	105,8	803	31,6	155	6,1
H140 GC	04A	643-5554	1510	59,5	675	26,6	2914	114,7	846	33,3	165	6,5
H140 GC	04A	643-5555	1510	59,5	675	26,6	2914	114,7	846	33,3	165	6,5
H160 GC	04A	643-5556	1600	63,0	675	26,6	3105	122,2	882	34,7	175	6,9
H160 GC	04A	643-5557	1676	66,0	805	31,7	3179	125,2	882	34,7	175	6,9
H180 GC	04A	643-5558	1631	64,2	675	26,6	3209	126,3	857	33,7	185	7,3
H180 GC	04A	643-5559	1745	68,7	805	31,7	3261	128,4	857	33,7	185	7,3
H180 GC	04A	643-5560	1745	68,7	805	31,7	3261	128,4	857	33,7	185	7,3

## Характеристики молота

Модель молота	Номер молота по каталогу	Семейство инструмента	Подсемейство инструмента	Номер по каталогу	Общая длина		Рабочая длина		Диаметр, сверху		Диаметр, снизу		Масса	
					мм	дюймы	мм	дюймы	мм	дюймы	мм	дюймы	кг	фунты
H110 GC	04A	Стандарт	Тупоконечные	613-9282	1055	41,5	561	22,1	100	3,9	100	3,9	60	132
H110 GC	04A	Стандарт	Долотообразные	613-9285	1055	41,5	561	22,1	100	3,9	100	3,9	57	126
H110 GC	04A	Стандарт	Пикообразные	613-9284	1055	41,5	561	22,1	100	3,9	100	3,9	55	121
H110 GC	04A	Стандарт	Пирамидальные	614-4231	1055	41,5	561	22,1	100	3,9	100	3,9	56	123
H120 GC	04A	Стандарт	Тупоконечные	614-4229	1300	51,0	742	29	140	5,5	140	5,5	144	317
H120 GC	04A	Стандарт	Долотообразные	614-4228	1300	51,0	742	29	140	5,5	140	5,5	138	304
H120 GC	04A	Стандарт	Долотообразные (кованый наконечник)	638-2321	1400	51,0	742	29	140	5,5	140	5,5	134	295
H120 GC	04A	Стандарт	Пикообразные	614-4227	1300	51,0	742	29	140	5,5	140	5,5	138	304
H120 GC	04A	Стандарт	Пирамидальные	614-4226	1300	51,0	742	29	140	5,5	140	5,5	135	298
H130 GC	04A	Стандарт	Пирамидальные	619-6215	1500	59,1	803	31,6	155	6,1	155	6,1	178	392
H130 GC	04A	Стандарт	Тупоконечные	619-6218	1500	59,1	803	31,6	155	6,1	155	6,1	207	456
H130 GC	04A	Стандарт	Пикообразные	619-6216	1500	59,1	803	31,6	155	6,1	155	6,1	191	421
H130 GC	04A	Стандарт	Долотообразные	619-6217	1500	59,1	803	31,6	155	6,1	155	6,1	198	437
H130 GC	04A	Стандарт	Долотообразные (кованый наконечник)	647-4983	1600	63,0	903	35,6	155	6,1	155	6,1	207	456
H140 GC	04A	Стандарт	Пирамидальные	627-4610	1500	59,1	846	33,3	165	6,5	165	6,5	210	463
H140 GC	04A	Стандарт	Тупоконечные	627-4614	1500	59,1	846	33,3	165	6,5	165	6,5	220	485
H140 GC	04A	Стандарт	Пикообразные	627-4611	1500	59,1	846	33,3	165	6,5	165	6,5	210	463
H140 GC	04A	Стандарт	Долотообразные	627-4612	1500	59,1	846	33,3	165	6,5	165	6,5	210	463
H140 GC	04A	Стандарт	Долотообразные (кованый наконечник)	647-4984	1600	63,0	946	37,2	165	6,5	165	6,5	205	452
H160 GC	04A	Стандарт	Пикообразные	627-4616	1600	63,0	882	34,7	175	6,9	175	6,9	240	529
H160 GC	04A	Стандарт	Пирамидальные	628-5414	1600	63,0	882	34,7	175	6,9	175	6,9	250	551
H160 GC	04A	Стандарт	Пикообразные	627-4617	1600	63,0	882	34,7	175	6,9	175	6,9	240	529
H160 GC	04A	Стандарт	Долотообразные	627-4618	1600	63,0	882	34,7	175	6,9	175	6,9	250	551
H160 GC	04A	Стандарт	Тупоконечные	627-4619	1600	63,0	882	34,7	175	6,9	175	6,9	260	573
H160 GC	04A	Стандарт	Долотообразные (кованый наконечник)	647-4985	1700	66,9	982	38,7	175	6,9	175	6,9	240	529
H180 GC	04A	Стандарт	Пикообразные	625-0786	1600	63,0	857	33,7	185	7,3	185	7,3	267	589
H180 GC	04A	Стандарт	Пирамидальные	625-0787	1600	63,0	857	33,7	185	7,3	185	7,3	267	589
H180 GC	04A	Стандарт	Пикообразные	625-0788	1600	63,0	857	33,7	185	7,3	185	7,3	267	589
H180 GC	04A	Стандарт	Долотообразные	625-0789	1600	63,0	857	33,7	185	7,3	185	7,3	267	589
H180 GC	04A	Стандарт	Тупоконечные	625-0790	1600	63,0	857	33,7	185	7,3	185	7,3	267	589
H180 GC	04A	Стандарт	Долотообразные (кованый наконечник)	647-4986	1700	66,9	957	37,7	185	7,3	185	7,3	270	595

# Технические характеристики молотов GC

## Совместимость с машинами

Для выбора конкретной конфигурации см. технические характеристики машины. Обратитесь к дилеру Cat для получения информации о доступных конфигурациях.

Совместимо
  Несовместимо
  \* Требуется два насоса от машины

Крепление		Вверху					
Модель		H110 GC	H120 GC	H130 GC	H140 GC	H160 GC	H180 GC
Заводской номер		04A	04A	04A	04A	04A	04A
<b>ГУСЕНИЧНЫЕ ЭКСКАВАТОРЫ</b>							
Модель	Заводской номер						
313 GC	05	✓					
313 GC	07	✓					
313		✓					
313LGP		✓					
315 GC		✓					
315		✓					
316 GC		✓					
317	07	✓					
317	07D	✓					
320 GX			✓				
320 GC			✓				
320			✓				
323 GX			✓				
323 GC			✓				
323			✓				
325			✓				
326	07C		✓				
326	07D		✓				
330 GC				✓			
330	07			✓	✓		
333	07			✓	✓		
336 GC	07					✓	
336	07				✓	✓	
336	08				✓	✓	
340					✓	✓	✓*
345 GC						✓	✓
350							✓
352	07						✓
352	08						✓
<b>КОЛЕСНЫЕ ЭКСКАВАТОРЫ</b>							
Модель	Заводской номер						
M315 GC		✓					
M315	05	✓					
M317		✓					
M318	05	✓					
M318	07	✓					
M320	05		✓				
M320	07		✓				

# Технические характеристики молотов GC

## Совместимость с машинами

Для выбора конкретной конфигурации см. технические характеристики машины. Обратитесь к дилеру Cat для получения информации о доступных конфигурациях.

Совместимо
  Несовместимо
  \* Требуется два насоса от машины

Крепление		В поперечном направлении					
Модель		H110 GC	H120 GC	H130 GC	H140 GC	H160 GC	H180 GC
Заводской номер		04A	04A	04A	04A	04A	04A
<b>ГУСЕНИЧНЫЕ ЭКСКАВАТОРЫ</b>							
Модель	Заводской номер						
313 GC	05	✓					
313 GC	07	✓					
313		✓					
313LGP		✓					
315 GC		✓					
315		✓					
316 GC		✓					
317	07	✓					
317	07D	✓					
318 GC		✓					
320 GX			✓				
320 GC			✓				
320			✓				
323 GX			✓				
323 GC			✓				
323			✓				
325			✓				
326	07C		✓				
326	07D		✓				
330 GC				✓			
330	07			✓	✓		
333	07				✓	✓	
336 GC	07				✓	✓	
336	07				✓	✓	
336	08				✓	✓	
340					✓	✓	✓*
340 (UHD)	08				✓	✓	✓
345 GC						✓	✓
349	07						✓
350							✓
352							✓
<b>КОЛЕСНЫЕ ЭКСКАВАТОРЫ</b>							
Модель	Заводской номер						
M315 GC		✓					
M315	05	✓					
M317		✓					
M318	05	✓					
M318	07	✓					

Подробную информацию о продукции Cat, услугах дилеров и отраслевых решениях см. на веб-сайте [www.cat.com](http://www.cat.com).

© Caterpillar, 2024

Все права защищены.

Материалы и технические характеристики могут быть изменены без предварительного уведомления. На фотографиях могут быть представлены машины, оснащенные дополнительным оборудованием. Информацию об оборудовании, устанавливаемом по заказу, вы можете получить у своего дилера Cat.

Надписи CAT, CATERPILLAR, LET'S DO THE WORK, соответствующие логотипы, "Caterpillar Corporate Yellow", маркировки техники "Power Edge" и Cat "Modern Hex", а также идентификационные данные компании и ее продукции, используемые в этом документе, являются товарными знаками Caterpillar и не могут использоваться без разрешения.

ARXQ3924-00 (08.2024)  
(Afr-ME, Aus-NZ, Eurasia, India,  
Japan, S Am, SE Asia)

