



Cat® GC 液压锤

H110 GC、H120 GC、H130 GC、
H140 GC、H160 GC、H180 GC

技术规格

并非所有地区均提供所有工装。请咨询您的 **Cat®** 代理商，了解您当地供应的具体配置。

目录

技术规格.....	2
液压技术规格.....	3
尺寸.....	4
液压锤钎杆技术规格.....	5
机器匹配.....	6

技术规格

直锤

型号	版本号	零件号	连杆	推荐的承载重量				工作重量	
				最小		最大		最小	
				吨	lbs	吨	lbs	kg	lbs
H110 GC	04A	636-9932	312、316	10	22046	18	39680	917	2022
H120 GC	04A	636-9991	B、CB	18	39683	30	66140	2004	4418
H130 GC	04A	641-3262	CB	28	61729	35	77161	2831	6242
H140 GC	04A	641-3748	CB、DB	30	66138	40	88184	3502	7721
H160 GC	04A	641-4062	DB、TB	35	77161	40	88184	3985	8786
H180 GC	04A	640-2609	DB、TB、UB	40	88184	55	121253	4799	10581

三角锤

型号	版本号	零件号	连杆	推荐的承载重量				工作重量	
				最小		最大		最小	
				吨	lbs	吨	lbs	kg	lbs
H110 GC	04A	637-2384	312	10	22046	18	39680	801	1766
H110 GC	04A	637-2563	316	10	22046	18	39680	801	1766
H120 GC	04A	637-2612	B	18	39683	30	66140	1827	4028
H120 GC	04A	638-3290	CB	18	39683	30	66140	1827	4028
H130 GC	04A	643-5553	CB	28	61729	35	77161	2499	5509
H140 GC	04A	643-5554	CB	30	66138	40	88184	3169	6986
H140 GC	04A	643-5555	DB	30	66138	40	88184	3169	6986
H160 GC	04A	643-5556	DB	35	77161	40	88184	3744	8254
H160 GC	04A	643-5557	TB	35	77161	40	88184	3985	8785
H180 GC	04A	643-5558	DB	40	88184	55	121253	4656	10264
H180 GC	04A	643-5559	TB	40	88184	55	121253	4656	10264
H180 GC	04A	643-5560	UB	40	88184	55	121253	4656	10264

液压技术规格

直锤

型号	版本号	零件号	每分钟打击次数		额定流量				工作压力			
			最小	最大	最小		最大		最小		最大	
					lpm	gpm	lpm	gpm	kPa	psi	kPa	psi
H110 GC	04A	636-9932	350	700	80	21	100	26	14700	2132	16600	2408
H120 GC	04A	636-9991	350	550	120	32	180	48	15700	2277	17700	2567
H130 GC	04A	641-3262	300	450	180	48	240	63	15700	2277	17700	2567
H140 GC	04A	641-3748	250	380	200	53	250	66	15700	2277	18600	2698
H160 GC	04A	641-4062	200	350	200	53	260	69	15700	2277	18600	2698
H180 GC	04A	640-2609	200	250	220	58	270	71	19600	2843	23500	3408

三角锤

型号	版本号	零件号	每分钟打击次数		额定流量				工作压力			
			最小	最大	最小		最大		最小		最大	
					lpm	gpm	lpm	gpm	kPa	psi	kPa	psi
H110 GC	04A	637-2384	350	700	80	21	100	26	14700	2132	16600	2408
H110 GC	04A	637-2563	350	700	80	21	100	26	14700	2132	16600	2408
H120 GC	04A	637-2612	350	550	120	32	180	48	15700	2277	17700	2567
H120 GC	04A	638-3290	350	550	120	32	180	48	15700	2277	17700	2567
H130 GC	04A	643-5553	300	450	180	48	240	63	15700	2277	17700	2567
H140 GC	04A	643-5554	250	380	200	53	250	66	15700	2277	18600	2698
H140 GC	04A	643-5555	250	380	200	53	250	66	15700	2277	18600	2698
H160 GC	04A	643-5556	200	350	200	53	260	69	15700	2277	18600	2698
H160 GC	04A	643-5557	200	350	200	53	260	69	15700	2277	18600	2698
H180 GC	04A	643-5558	200	250	220	58	270	71	19600	2843	23500	3408
H180 GC	04A	643-5559	200	250	220	58	270	71	19600	2843	23500	3408
H180 GC	04A	643-5560	200	250	220	58	270	71	19600	2843	23500	3408

尺寸

GC 直锤

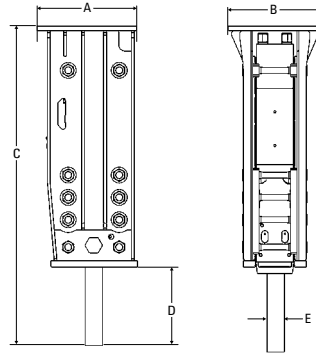

型号	版本号	零件号	(A) 宽度		(B) 宽度		(C) 高度		(D) 工装机具		(E) 工具直径	
			mm	in	mm	in	mm	in	mm	in	mm	in
H110 GC	04A	636-9932	585	23.0	540	21.3	1992	78.4	561	22.1	110	4.3
H120 GC	04A	636-9991	645	25.4	540	21.3	2475	97.4	742	29.2	140	5.5
H130 GC	04A	641-3262	780	30.7	730	28.7	2698	106.2	803	31.6	155	6.1
H140 GC	04A	641-3748	815	32.1	730	28.7	2985	117.5	846	33.3	165	6.5
H160 GC	04A	641-4062	815	32.1	730	28.7	3177	125.1	882	34.7	175	6.9
H180 GC	04A	640-2609	815	32.1	730	28.7	3294	129.7	857	33.7	185	7.3

GC 三角锤

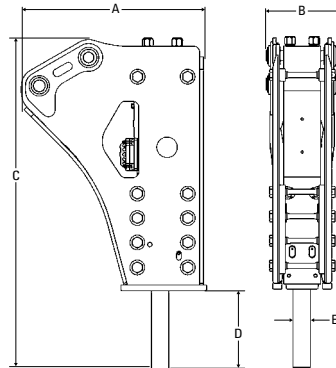

型号	版本号	零件号	(A) 宽度		(B) 宽度		(C) 高度		(D) 工装机具		(E) 工具直径	
			mm	in	mm	in	mm	in	mm	in	mm	in
H110 GC	04A	637-2384	1022	40.2	465	18.3	1974	77.7	561	22.1	110	4.3
H110 GC	04A	637-2563	1022	40.2	465	18.3	1974	77.7	561	22.1	110	4.3
H120 GC	04A	637-2612	1328	52.3	615	24.2	2404	94.6	742	29.2	140	5.5
H120 GC	04A	638-3290	1328	52.3	615	24.2	2404	94.6	742	29.2	140	5.5
H130 GC	04A	643-5553	1403	55.2	675	26.6	2687	105.8	803	31.6	155	6.1
H140 GC	04A	643-5554	1510	59.5	675	26.6	2914	114.7	846	33.3	165	6.5
H140 GC	04A	643-5555	1510	59.5	675	26.6	2914	114.7	846	33.3	165	6.5
H160 GC	04A	643-5556	1600	63.0	675	26.6	3105	122.2	882	34.7	175	6.9
H160 GC	04A	643-5557	1676	66.0	805	31.7	3179	125.2	882	34.7	175	6.9
H180 GC	04A	643-5558	1631	64.2	675	26.6	3209	126.3	857	33.7	185	7.3
H180 GC	04A	643-5559	1745	68.7	805	31.7	3261	128.4	857	33.7	185	7.3
H180 GC	04A	643-5560	1745	68.7	805	31.7	3261	128.4	857	33.7	185	7.3

液压锤钎杆技术规格

液压锤 型号	液压锤版 本号	钎杆系列	钎杆子系列	零件号	总长度		可使用长度		顶部直径		底部直径		重量	
					mm	in	mm	in	mm	in	mm	in	kg	lb
H110 GC	04A	标准	平头钎杆	613-9282	1055	41.5	561	22.1	100	3.9	100	3.9	60	132
H110 GC	04A	标准	扁凿端	613-9285	1055	41.5	561	22.1	100	3.9	100	3.9	57	126
H110 GC	04A	标准	菱形钎杆	613-9284	1055	41.5	561	22.1	100	3.9	100	3.9	55	121
H110 GC	04A	标准	锥形	614-4231	1055	41.5	561	22.1	100	3.9	100	3.9	56	123
H120 GC	04A	标准	平头钎杆	614-4229	1300	51.0	742	29.0	140	5.5	140	5.5	144	317
H120 GC	04A	标准	扁凿端	614-4228	1300	51.0	742	29.0	140	5.5	140	5.5	138	304
H120 GC	04A	标准	扁凿端 (锻造齿尖)	638-2321	1400	51.0	742	29.0	140	5.5	140	5.5	134	295
H120 GC	04A	标准	菱形钎杆	614-4227	1300	51.0	742	29.0	140	5.5	140	5.5	138	304
H120 GC	04A	标准	锥形	614-4226	1300	51.0	742	29.0	140	5.5	140	5.5	135	298
H130 GC	04A	标准	锥形	619-6215	1500	59.1	803	31.6	155	6.1	155	6.1	178	392
H130 GC	04A	标准	平头钎杆	619-6218	1500	59.1	803	31.6	155	6.1	155	6.1	207	456
H130 GC	04A	标准	菱形钎杆	619-6216	1500	59.1	803	31.6	155	6.1	155	6.1	191	421
H130 GC	04A	标准	扁凿端	619-6217	1500	59.1	803	31.6	155	6.1	155	6.1	198	437
H130 GC	04A	标准	扁凿端 (锻造齿尖)	647-4983	1600	63.0	903	35.6	155	6.1	155	6.1	207	456
H140 GC	04A	标准	锥形	627-4610	1500	59.1	846	33.3	165	6.5	165	6.5	210	463
H140 GC	04A	标准	平头钎杆	627-4614	1500	59.1	846	33.3	165	6.5	165	6.5	220	485
H140 GC	04A	标准	菱形钎杆	627-4611	1500	59.1	846	33.3	165	6.5	165	6.5	210	463
H140 GC	04A	标准	扁凿端	627-4612	1500	59.1	846	33.3	165	6.5	165	6.5	210	463
H140 GC	04A	标准	扁凿端 (锻造齿尖)	647-4984	1600	63.0	946	37.2	165	6.5	165	6.5	205	452
H160 GC	04A	标准	菱形钎杆	627-4616	1600	63.0	882	34.7	175	6.9	175	6.9	240	529
H160 GC	04A	标准	锥形	628-5414	1600	63.0	882	34.7	175	6.9	175	6.9	250	551
H160 GC	04A	标准	菱形钎杆	627-4617	1600	63.0	882	34.7	175	6.9	175	6.9	240	529
H160 GC	04A	标准	扁凿端	627-4618	1600	63.0	882	34.7	175	6.9	175	6.9	250	551
H160 GC	04A	标准	平头钎杆	627-4619	1600	63.0	882	34.7	175	6.9	175	6.9	260	573
H160 GC	04A	标准	扁凿端 (锻造齿尖)	647-4985	1700	66.9	982	38.7	175	6.9	175	6.9	240	529
H180 GC	04A	标准	菱形钎杆	625-0786	1600	63.0	857	33.7	185	7.3	185	7.3	267	589
H180 GC	04A	标准	锥形	625-0787	1600	63.0	857	33.7	185	7.3	185	7.3	267	589
H180 GC	04A	标准	菱形钎杆	625-0788	1600	63.0	857	33.7	185	7.3	185	7.3	267	589
H180 GC	04A	标准	扁凿端	625-0789	1600	63.0	857	33.7	185	7.3	185	7.3	267	589
H180 GC	04A	标准	平头钎杆	625-0790	1600	63.0	857	33.7	185	7.3	185	7.3	267	589
H180 GC	04A	标准	扁凿端 (锻造齿尖)	647-4986	1700	66.9	957	37.7	185	7.3	185	7.3	270	595

GC 液压锤技术规格

机器匹配

请参考机器技术规格，了解与特定配置的匹配情况。请咨询您的 Cat 代理商，以了解您所在地区供应的配置。

匹配 不匹配 * 需要机器提供双泵流量

安装		顶部					
型号		H110 GC	H120 GC	H130 GC	H140 GC	H160 GC	H180 GC
版本号		04A	04A	04A	04A	04A	04A
履带式挖掘机							
型号	版本号						
313 GC	05	✓					
313 GC	07	✓					
313		✓					
313LGP		✓					
315 GC		✓					
315		✓					
316 GC		✓					
317	07	✓					
317	07D	✓					
320 GX			✓				
320 GC			✓				
320			✓				
323 GX			✓				
323 GC			✓				
323			✓				
325			✓				
326	07C		✓				
326	07D		✓				
330 GC				✓			
330	07			✓	✓		
333	07			✓	✓		
336 GC	07					✓	
336	07				✓	✓	
336	08				✓	✓	
340					✓	✓	✓*
345 GC						✓	✓
350							✓
352	07						✓
352	08						✓
轮式挖掘机							
型号	版本号						
M315 GC		✓					
M315	05	✓					
M317		✓					
M318	05	✓					
M318	07	✓					
M320	05		✓				
M320	07		✓				

机器匹配

请参考机器技术规格，了解与特定配置的匹配情况。请咨询您的 Cat 代理商，以了解您所在地区供应的配置。

匹配 不匹配 * 需要机器提供双泵流量

安装		侧面					
型号		H110 GC	H120 GC	H130 GC	H140 GC	H160 GC	H180 GC
版本号		04A	04A	04A	04A	04A	04A
履带式挖掘机							
型号	版本号						
313 GC	05	✓					
313 GC	07	✓					
313		✓					
313LGP		✓					
315 GC		✓					
315		✓					
316 GC		✓					
317	07	✓					
317	07D	✓					
318 GC		✓					
320 GX			✓				
320 GC			✓				
320			✓				
323 GX			✓				
323 GC			✓				
323			✓				
325			✓				
326	07C		✓				
326	07D		✓				
330 GC				✓			
330	07			✓	✓		
333	07				✓	✓	
336 GC	07				✓	✓	
336	07				✓	✓	
336	08				✓	✓	
340					✓	✓	✓*
340 (UHD)	08				✓	✓	✓
345 GC						✓	✓
349	07						✓
350							✓
352							✓
轮式挖掘机							
型号	版本号						
M315 GC		✓					
M315	05	✓					
M317		✓					
M318	05	✓					
M318	07	✓					

有关 Cat 产品、代理商服务和行业解决方案的更多信息，请访问我们的网站：www.cat.com。

© 2024 Caterpillar

保留所有权利

材料和技术规格如有变更，恕不另行通知。图中所示的机器可能包括附加设备。请咨询 Cat 代理商，了解可用的选件。

CAT、CATERPILLAR、LET'S DO THE WORK 及其相应的徽标、“Caterpillar Corporate Yellow”、“Power Edge”和 Cat“Modern Hex”商业外观以及此处所使用的企业和产品标识是 Caterpillar 的商标，未经许可，不得使用。

ACXQ3924-00 (08-2024)
(Afr-ME, Aus-NZ, Eurasia, India,
Japan, S Am, SE Asia)

