



Betjenings- og vedligeholdelsehåndbog

*Originale instruktioner
Denne vejledning skal til enhver tid opbevares sammen
med maskinen.*

Modellerne TH357D, TH408D, TH3510D

PVC 1911, 2005, 2011

**31211406
SYBU9975-02**

*October 7, 2020 - Rev C
Danish - Operation and Maintenance Manual*

CE

AUS

REVISIONSLISTE

11. november 2019 - A - Original udgave af manual.

26. maj, 2020 - B - Revideret forsiden og side 9-7.

7. oktober 2020 - C - Revideret forsiden og siderne 2-6, 7-2, 7-34 & 7-35.

Læs dette først

Denne håndbog er et meget vigtigt værktøj! Den skal til enhver tid opbevares sammen med maskinen.

Hensigten med denne håndbog er at oplyse ejere, brugere, operatører, udlejere og lejere om de forholdsregler og betjeningsmetoder, der er nødvendige for, at maskinen kan bruges på en sikker og korrekt måde til det tiltænkte formål.

Dette er en materialehåndteringsmaskine, der bruges til at løfte og transportere materialer.

På grund af konstante produktforbedringer, forbeholder producenten sig rettigheden til at foretage specifikationsændringer uden varsel. Kontakt din lokale Caterpillar-forhandler for opdaterede oplysninger.

Kontakt den lokale Caterpillar-forhandler for oplysninger om garanti, produktregistrering og anden maskinrelateret dokumentation.

Operatørens kvalifikationer

Maskinens operatør må ikke betjene maskinen, før denne håndbog er gennemlæst, oplæring er udført, og betjening af maskinen er gennemført under opsyn af en erfaren og kvalificeret operatør. Til betjening i USA kræves oplæring ifølge OSHA 1910.178.

Operatører af dette udstyr skal være i besiddelse af et gyldigt kørekort, være ved godt helbred både fysisk og psykisk, have normale reflekser og reaktionstid, samt have et godt syn, god afstandsbedømmelse og normal hørelse. Operatøren må ikke anvende medikamenter, der kan påvirke hans arbejdsevner, eller være under indflydelse af alkohol eller andre rusmidler under arbejdet.

Operatøren skal derudover læse, forstå og efterkomme instruktionerne i det følgende materiale leveret med produktet:

- Denne betjenings- og vedligeholdelseshåndbog
- Teleskoplæsserens sikkerhedsmanual (kun ANSI)
- Alle oplysende mærkater og plader
- Alle andre leverede udstyrsinstruktioner

Operatøren skal ligeledes læse, forstå og efterkomme alle gældende arbejdsgiver-, industri- og lovmæssige regler, standarder og regulativer.

Modifikationer

Modifikationer af maskinen kan påvirke overholdelse af industristandarder og/eller statslige regulativer. Enhver ændring skal godkendes af producenten.

Dette produkt skal være i overensstemmelse med alle sikkerhedsrelaterede meddelelser. Ret henvendelse til den lokale Caterpillar forhandler og få information om de sikkerhedsrelaterede meddelelser, der kan være udgivet vedrørende dette produkt.

Andre publikationer

Servicemanual UENR8627 (31211396)

Reservedelskatalog

TH357D	M0078697
TH408D	M0078646
TH3510D	M0067952

Bemærk: De følgende standarder kan være anvendt i denne håndbog:

ANSI er kompatibel med ANSI/ITSDF B56.6

AUS er kompatibel med AS 1418.19

CE er kompatibel med 2006/42/EC

EAC er kompatibel med TR CU 010/2011

Se maskinens serienummer for at finde den passende standard.

Læs dette først

Denne side efterlades blank

INDHOLDSFORTEGNELSE

Revisionsliste

Læs dette først

Operatørens kvalifikationer	b
Modifikationer.....	b
Andre publikationer.....	c

Indholdsfortegnelse

Afsnit 1 - Almindelig sikkerhedspraksis

1.1 Fareklassificeringssystem	1-1
Sikkerhedsadvarselssystem og sikkerhedsbetegnelser.....	1-1
1.2 Generelle forholdsregler.....	1-1
1.3 Arbejdssikkerhed.....	1-2
Elektriske farer.....	1-2
Fare for at vælte.....	1-4
Fare under kørsel	1-7
Fare for at tabe lasten.....	1-8
Løft af mandskab	1-9
Fare ved kørsel på skrænter	1-10
Fare for at komme i klemme eller blive knust	1-11
Fare for at falde af	1-13
Kemiske farer	1-14
Farer ved batterier.....	1-15

Afsnit 2 - Før-start og inspektion

2.1 Forberedelse, inspektion og vedligeholdelse.....	2-1
2.2 Før-start eftersyn og inspektion.....	2-2
2.3 Sikkerhedsmærkater	2-4
2.4 Rundgangsinspektion	2-10
2.5 Opvarmnings- og funktionstjek.....	2-13
Opvarmningstjek.....	2-13
Funktionstjek.....	2-13
2.6 Førerkabine.....	2-14
2.7 Førerkabinens vinduer (hvis monteret).....	2-15
Kabinedørens rude.....	2-15
Bagrude	2-16
2.8 Motorhjelm.....	2-17

Afsnit 3 - Styreenheder og indikatorer

3.1	Generelt.....	3-1
3.2	Styreenheder	3-2
	Instrumentpanel	3-4
	LCD-display	3-8
	Instrumentpanelets venstre styrepanel:	3-10
	Instrumentpanelets højre styrepanel.....	3-11
	Kontrolpanel til landbrug (hvis monteret)	3-14
	Tænding.....	3-16
	Parkeringsbremse.....	3-17
	Parkeringsprocedure.....	3-17
	Gearstang (hvis udstyret hermed).....	3-18
	Kontrolgreb til tilbehør (hvis udstyret hermed)	3-20
	Kontakt til reverserbar ventilator (hvis monteret)	3-21
	Indikator for belastningsstabilitet (LSI).....	3-22
	Ratstammestyring	3-24
	Joystick	3-26
3.3	Tyverisikringsfunktion (hvis aktiveret)	3-33
	Indtastning i instrumentpanelet.....	3-33
	Indtastning i multifunktionsdisplayet.....	3-33
3.4	Styreindstillinger	3-34
	Manuel ændring af styretilretningsindstilling	3-34
	Ændring af firehjulsassisteret styretilretningsindstilling	3-35
3.5	Førersæde	3-36
	Førers tilstedeværelse.....	3-36
	Justeringer	3-37
	Sikkerhedssele	3-40
3.6	Bomindikatorer	3-41
	Bomudskydning.....	3-41
	Bomvinkel (hvis monteret).....	3-41
3.7	Baksystemer (hvis monteret)	3-42
	Baksensorsystem	3-42
	Bakkamera (hvis monteret).....	3-42
3.8	Multifunktionsdisplay (hvis monteret).....	3-43
	Generelle oplysninger.....	3-43
	Multifunktionsdisplay og knapper	3-44
	Startskærmen.....	3-46
	Main Menu (hovedmenuen).....	3-49
	Betjening og vedligeholdelse	3-58
	Fejlfinding	3-76

Afsnit 4 - Betjening

4.1	Motor	4-1
	Start motoren	4-1
	Start i ekstremt koldt vejr (hvis monteret)	4-2
	Start med batterikabler	4-3
	Normal betjening af motor	4-4
	Procedure for nedlukning	4-5
4.2	Betjening med en ikke-ophængt last	4-6
	Løft lasten på sikker måde	4-6
	Opsamling af en last	4-6
	Transport af last	4-7
	Nivelleringsprocedure	4-7
	Placering af last	4-8
	Aflevering af last	4-8
4.3	Betjening med en ophængt last	4-9
	Løft lasten på sikker måde	4-9
	Opsamling af ophængt last	4-9
	Transport af en ophængt last	4-10
	Nivelleringsprocedure	4-10
	Placering af en ophængt last	4-11
	Aflevering af ophængt last	4-11
4.4	Vejkørsel (CE)	4-12
4.5	Læsning og sikring til transport	4-13
	Fastspænding	4-13
	Løftning	4-14

Afsnit 5 - Redskaber og ophæng

5.1	Godkendte redskaber.....	5-1
5.2	Ikke-godkendte redskaber.....	5-1
5.3	Redskaber leveret af JLG	5-2
5.4	Teleskoplæsser-/redskabs-/gaffelkapacitet.....	5-4
5.5	Brug af kapacitetsskema.....	5-5
	Placeringer af kapacitetsindikatorer	5-5
	Eksempel på kapacitetsskema (CE)	5-6
	Eksempel på kapacitetsskema (AUS).....	5-7
	Eksempel.....	5-9
5.6	Installation af redskab	5-10
	Kobling	5-10
	JD kobling	5-13
	Manitou -kobling	5-15
	JCB -kobling.....	5-17
	Hydraulikdrevet redskab.....	5-19
5.7	Justering/bevægelse af gaflerne	5-20
5.8	Betjening af redskab	5-21
	Stol med gafler	5-22
	Gaffelpositioneringsstol.....	5-23
	Sidevipningsstol og gaffelrotatorstol	5-25
	Flytbar stol	5-27
	Gaffelforlænger	5-29
	Grabbe	5-31
	Dobbelte ballegafler.....	5-33
	Balleklo	5-35
	Skovl.....	5-37
	Universalskovl.....	5-39
	Grabbeskovl.....	5-41
	Gødningsgrabbe.....	5-43
	Møggreb	5-45
	Fejemaskine.....	5-47
	Bor	5-49
	Betonspandsblander	5-51
	Udligger	5-53
	Koblingsmonteret krog	5-55
	Gaffelmonteret krog.....	5-57
	Affaldstragt – gaffelmonteret	5-59

5.9	Ophæng og trailerbremsere	5-61
	Opsamlingsophæng	5-62
	Fastgjort ophæng	5-63
	Ophæng m/pind – CUNA C (Italien).....	5-64
	Ophæng m/pind – CUNA D2 (Italien).....	5-65
	Manuelt EEC-ophæng m/pind	5-66
	EEC automatisk ophæng.....	5-67
	Piton-ramme og EEC automatisk ophæng.....	5-68
	Hydraulisk ophæng.....	5-69
	Hydraulik til bagerste redskaber	5-70
	Trailerbremsere	5-71

Afsnit 6 - Nødprocedurer

6.1	Bugsering af havareret maskine	6-1
	Flytning over korte afstande.....	6-1
	Flytning over længere afstande	6-1
6.2	Sænkning af bommen i nødstilfælde.....	6-2
6.3	Førerkabinsens nødudgang	6-3
	Bagrude i førerkabinen	6-3
	Bagrude uden for førerkabinen (hvis monteret)	6-4
	Højre siderude (landbrug)	6-4

Afsnit 7 - Smøring og vedligeholdelse

7.1	Indledning.....	7-1
	Beklædning og sikkerhedsudstyr.....	7-1
7.2	Generelle instruktioner om vedligeholdelse.....	7-2
7.3	Service- og vedligeholdelsesskemaer.....	7-3
	Vedligeholdelsesskema for 10 og første 50 timer.....	7-3
	Vedligeholdelsesskema for 50, første 250 og 250 timer.....	7-4
	Vedligeholdelsesskema for 500, 750 og 1.000 timer	7-5
	Vedligeholdelsesskema for 1.500, 2.000 og 3.000 timer	7-6
	Vedligeholdelsesskema for 6.000 og 12.000 timer.....	7-7
7.4	Smøreskemaer.....	7-8

Indholdsfortegnelse

7.5	Instruktioner om vedligeholdelse udført af operatør	7-10
	Komponenter til vedligeholdelse af motoren	7-10
	Brændstofsysteem	7-14
	Emissionssystem (SN TD600150 til nuværende, SN TH900150 til nuværende, SN TH200150 til nuværende, SN T7F00150 til nuværende):	7-16
	Motorolie	7-17
	Luftindtag	7-18
	Dæk	7-20
	Hydraulikolie	7-22
	Transmissionsolie	7-24
	Bremsevæske	7-26
	Motorens kølesystem	7-27
	Sprinklersystem (hvis udstyret hermed)	7-28
	Førerkabinens luftfiltre (hvis udstyret hermed)	7-30
	Indikatorsystem for belastningsstabilitet	7-32
	Bomprop (hvis monteret)	7-34
	Løfte maskinen	7-36

Afsnit 8 - Andre eftersyn

8.1	Generelt	8-1
8.2	Baksensorsystem (hvis monteret)	8-1

Afsnit 9 - Specifikationer

9.1	Produktspecifikationer	9-1
	Væsker	9-1
	Kapaciteter	9-5
	Dæk	9-7
	Ydelse	9-8
	Dimensioner	9-9
	Deklaration om vibration	9-11
	Støjniveau (CE)	9-12
	Maskinens bugseringskapacitet	9-13

Indeks

Registrering af inspektion, vedligeholdelse og reparation

AFSNIT 1 - ALMINDELIG SIKKERHEDSPRAKSIS

1.1 FAREKLASSIFICERINGSSYSTEM

Sikkerhedsadvarselssystem og sikkerhedsbetegnelser



FARE indikerer en umiddelbart farlig situation som, hvis den ikke afværges, vil medføre alvorlig personskade eller dødsfald.



ADVARSEL indikerer en potentielt farlig situation som, hvis den ikke afværges, kan medføre alvorlig personskade eller dødsfald.



FORSIGTIG indikerer en potentielt farlig situation som, hvis den ikke afværges, kan medføre mindre eller moderat personskade.

1.2 GENERELLE FORHOLDSREGLER



Du skal læse og sætte dig grundigt ind i denne vejledning, inden du betjener maskinen. Overholdes de heri nævnte sikkerhedsforanstaltninger ikke, kan det resultere i skade på udstyr, ejendomsskade, personskade eller dødsulykker.

- Hydrauliske cylindre er udsat for varmeudvidelse og -krympning. Det kan resultere i ændringer af bommens og/eller redskabets position, mens maskinen står stille. Faktorer, der påvirker varmebevægelse, kan omfatte den tidsperiode, hvor maskinen står stille, hydraulikoliens temperatur, den omgivende lufttemperatur og bommens og/eller redskabets position.
- Brugeren skal tage alle forholdsregler for at undgå farer på arbejdsstedet, inden maskinen tages i brug og under brug.
- Nogle overflader og komponenter kan blive varme under drift. Undgå at røre ved varme dele. Lad overflader og komponenter køle af, før håndtering.

Afsnit 1- Almindelig sikkerhedspraksis

1.3 ARBEJDSIKKERHED

Bemærk: Producenten har ingen direkte kontrol over maskinens anvendelse og funktion. Derfor er de sikkerhedsanliggender, der er beskrevet i denne vejledning, ikke fuldt udtømmende. Brugeren og operatøren er ansvarlige for at overholde god sikkerhedspraksis.

Elektriske farer

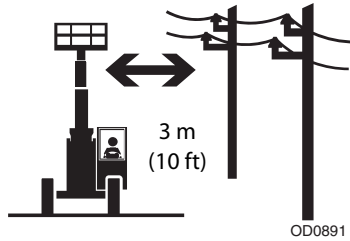

- Denne maskine er ikke isoleret og yder ingen beskyttelse mod kontakt med eller nærhed til elektricitet.
- Kontrollér altid, om der er strømførende ledninger, inden bommen hæves.
- Hold sikker afstand til elledninger, udstyr eller strømførende (fritlagte eller isolerede) dele iht. MAD (mindste tilnærmsafstand).

Spændingsområde (fase til fase)	Mindste tilnærmsafstand (MAD)
0 til 50 kV	3 m (10 ft)
Over 50 kV til 200 kV	5 m (15 ft)
Over 200 kV til 350 kV	6 m (20 ft)
Over 350 kV til 500 kV	8 m (25 ft)
Over 500 kV til 750 kV	11 m (35 ft)
Over 750 kV til 1000 kV	14 m (45 ft)

Bemærk: Dette krav gælder til hver en tid, undtagen hvor de af arbejdsgiveren eller myndighederne fastsatte love og regulativer er strengere.

- Giv plads til maskinens bevægelser og til svaj i elledningerne.
- Hold en afstand på mindst 3 m (10 ft) mellem alle maskinens dele, mandskab, værktøj, udstyr og strømførende ledninger eller anordninger, der leder op til 50.000 volt. Yderligere 30 cm (1 ft) er påkrævet for hver 30.000 volt eller dele deraf.

Afsnit 1- Almindelig sikkerhedspraksis

- Mindste tilnærmelsesafstand kan reduceres, hvis der installeres isolerende barrierer til at forhindre kontakt, og barriererne har kapacitet til spændingen i den pågældende leder. Sådanne barrierer må ikke være del af (eller fastgjort til) maskinen. Mindste tilnærmelsesafstand skal reduceres efter den isolerende barrieres effektive kapacitet. Dette skal bestemmes af en kvalificeret person iht. krav fra arbejdsgiver samt iht. gældende regulativ vedr. arbejde i nærheden af strømførende udstyr.



FARE

Maskine og mandskab må ikke manøvreres ind i det forbudte område. Gå ud fra, at alle elektriske dele og ledninger er strømførende, medmindre andet er kendt.

- Det anbefales ikke at bruge maskinen, når det lyner. For at undgå skader, hvis det lyner under drift, skal bommen sænkes, og maskinen skal slukkes et sikkert sted.

Afsnit 1 - Almindelig sikkerhedspraksis

Fare for at vælte

Generelt

- Se det pågældende kapacitetsskema angående yderligere belastningskrav.

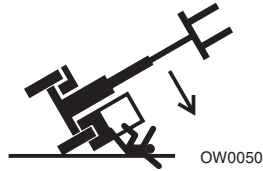

- Brug aldrig et redskab uden at have det af producenten af udstyret korrekte godkendte kapacitetsskema installeret på teleskoplæsseren.
- Forstå, hvordan kapacitetsskemaerne, der sidder i førerkabinen, skal anvendes.
- Den nominelle løftekapacitet må **IKKE** overskrides.
- Vær sikker på, at jordforholdene kan bære maskinen.
- Vær opmærksom på vindforholdene. Vinden kan få lasten til at svinge og forårsage farlige bevægelser til siden.

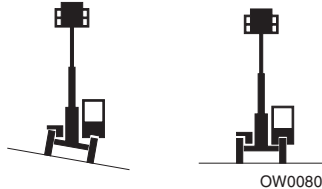
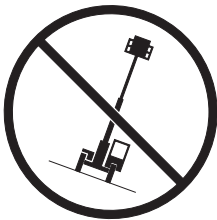

- Bommen må **IKKE** hæves, medmindre rammen er i niveau (0 grader), undtagen hvis andet er noteret i kapacitetsskemaet.

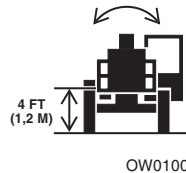
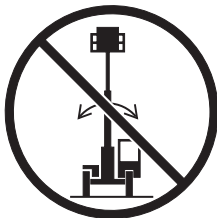

- Maskinen må **IKKE** nivelleres med bommen/redskabet over 1,2 m (4 ft).
(AUS - Maskinen må **IKKE** nivelleres med belastningen mere end 300 mm (11.8 in) over jorden).

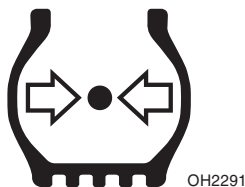

- **OPRETHOLD altid de korrekte dæktryk.** Maskinen kan vælte, hvis der ikke opretholdes korrekte dæktryk.
- Se producentens specifikationer angående korrekte oppumpningsforhold og trykbehov for dæk med ballast.



- Benyt altid sikkerhedssele.
- Hold altid hele kroppen inklusive hoved, arme, hænder og ben inde i førerkabinen.



Hvis teleskoplæsseren begynder at vælte:

- **LAD VÆRE MED AT HOPPE UD**
- **HOLD FAST og BLIV PÅ MASKINEN**
- **BEHOLD SIKKERHEDSSELEN PÅ**
- **HOLD GODT FAST**
- **LÆN DIG VÆK FRA FALDEPUNKTET**

Afsnit 1- Almindelig sikkerhedspraksis

Ikke-ophængt last

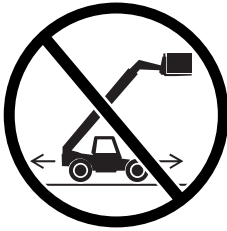

OD0901

- Kør **ALDRIG** med en hævet bom.

Ophængt last

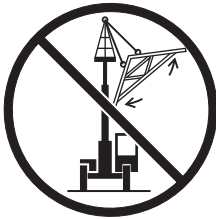

OW0150

- Fastgør ophængt last for at forhindre bevægelse.
- Vægten af alle rigninger (slynger osv.) skal inkluderes som en del af lasten.
- Forsøg **ALDRIG** at bruge teleskoplæsserens rammenivellering til at kompensere for en svingende last.
- Hold den tungeste del af lasten nærmest til redskabet.
- Lasten må aldrig trækkes, løft den lodret op.

Ved kørsel med en ophængt last:

- Foretag start, kørsel, drejning og standsning langsomt for at undgå, at lasten begynder at svinge.
- Bommen må **IKKE** skydes ud.
- Løft **ALDRIG** lasten mere end 300 mm (11.8 in) over jorden, eller bommen mere end 45 grader.
- Hastigheden må **IKKE** overskride gåhastighed.

Fare under kørsel

2-hjuls forhjulstyring

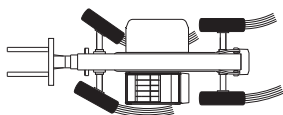

4-hjuls cirkelstyring

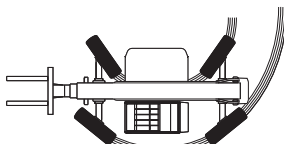

4-hjuls sidelænsstyring

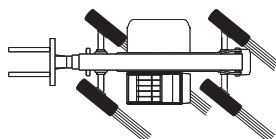

OAL2030

- Styringskarakteristikkerne er forskellige i hver styreindstilling. Identificér styreindstillingerne på den anvendte teleskoplæsser.
- Styreindstillingerne må **IKKE** ændres under kørslen. Styreindstillingerne skal ændres, mens teleskoplæsseren står stille.
- Bekræft visuelt den korrekte hjulretning efter hver ændring af styreindstillingen.
- Vær sikker på, at der er tilstrækkelig plads til både bagendesving og forgaffelsving.
- Vær opmærksom på andet mandskab, maskineri og andre køretøjer på området. Brug en medhjælper, hvis der IKKE er tydeligt udsyn.
- Se efter, at vejen er klar, og brug hornet, inden maskinen sættes i bevægelse.
- Træk bommen ind, og hold bommen/redskabet så lavt som muligt under kørslen, mens der opretholdes klart udsyn i spejlene og maksimalt udsyn med kørselsruten.
- Se altid i kørselsretningen.
- Kontrollér altid bommens frigang omhyggeligt, inden der køres under overhængende forhindringer. Placér redskabet/lasten så det/den er fri af forhindringerne.
- Brug kun forhjulstyring (hvis der kan vælges styreindstilling) til kørsel med høj hastighed.
- Teleskoplæssere, der er udstyret med massive eller skumfyldte dæk, må ikke anvendes i sammenhænge, der kræver længerevarende kørsel på vej eller kørsel over lange afstande. Hvis længerevarende kørsel på vej eller kørsel over lange afstande ikke kan undgås, anbefales det at bruge teleskoplæssere, der ikke er udstyret med massive eller skumfyldte dæk.

Fare for at tabe lasten



OW0130

- Hæng aldrig lasten fra gaflerne eller andre dele af stolens svejsekonstruktion. Brug kun godkendte løftepunkter.
- Der må **IKKE** brændes eller bores huller i gaflerne.
- Gaflerne skal være centrerede under lasten og sat så langt fra hinanden som muligt.

Løft af mandskab

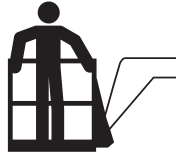

OW0171

- **BRUG KUN** en godkendt mandskabsplatform med det korrekte kapacitetsskema fremvist i førerkabinen til løft af mandskab.



OD0921

- Maskinen må **ALDRIG** køres fra førerkabinen, når der er mandskab på platformen.

Afsnit 1- Almindelig sikkerhedspraksis

Fare ved kørsel på skrænter

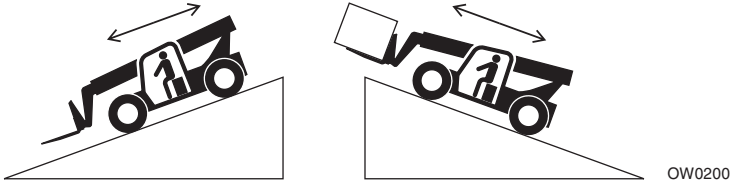

Kørsel på skrænter skal foretages på denne måde for at bibeholde tilstrækkelig trækraft og bremsevne:

- Kør med gafflerne, så de peger ned ad bakke, når der køres uden last.
- Kør med gafflerne, så de peger op ad bakke, når der køres med last.
- Se det pågældende kapacitetsskema angående yderligere kørselskrav.
- Skift til et lavere gear, og brug driftsbremsen efter behov til at opretholde en langsom hastighed og dermed undgå, at motoren og transmissionen kører med for høj hastighed ned ad skrænter. **Der må ALDRIG skiftes til neutral og køres i frigear ned ad bakke.**
- Undgå for stejle skrænter eller ustabile underlag. Kør **IKKE** under *nogen* omstændigheder på tværs af alt for stejle skrænter, da maskinen kan vælte.
- Undgå vendinger på skrænter. Du må aldrig aktivere "krybehastighed" eller skifte til "neutral", mens der køres ned ad bakke.
- Parkér **ALDRIG** på en skrænt.

Fare for at komme i klemme eller blive knust

Hold afstand fra punkter og fra roterende dele på teleskoplæsseren, hvor du kan komme i klemme.

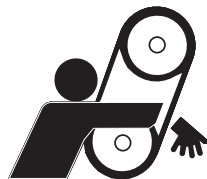
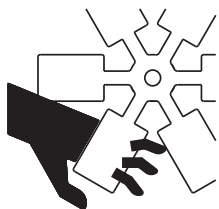

OW0210

- Hold afstand fra dele i bevægelse, mens motoren er i gang.



OW0220

- Hold afstand fra styrende hjul og ramme eller andre dele.



OW0230

- Gå ikke ind under bommen.



OW0240

- Hold afstand fra bommens huller.



OW0250

- Hold arme og hænder væk fra redskabets tippecylinder.



OW0260

- Hold hænder og fingre væk fra stolen og gaflerne.

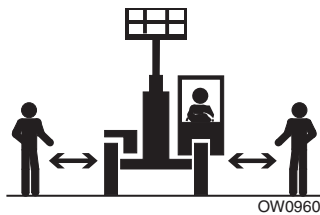

OW0960

- Hold andre folk på afstand under arbejdet.

Fare for at falde af

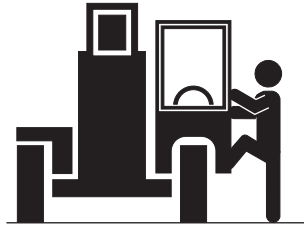

OW0280

- Brug de dertil indrettede gelændere og trin til indstigningen. Oprethold altid trevejskontakt ved ind- og udstigning. Tag aldrig fat i styregrebene eller rattet ved ind- eller udstigning.
- Stå **IKKE** af maskinen, før afbrydelsesproceduren på side 4-5 er udført.



OW0290

- Der må **IKKE** køres med passagerer. Passagererne kan falde af maskinen, hvilket igen kan medføre dødsfald eller alvorlig tilskadekomst.

Kemiske farer

Udstødningsgasser

- Maskinen må **ALDRIG** betjenes på et lukket område uden god ventilation.
- **BETJEN IKKE** maskinen i farlige omgivelser medmindre den er godkendt til det. Gnister fra det elektriske system og fra motorens udstødning kan forårsage en eksplosion.

Brandfarligt brændstof



OW0300

- Brændstoftanken må **IKKE** fyldes, og brændstofssystemet må ikke efterses i nærheden af åben ild, gnister og tændte cigaretter eller lignende. Brændstoffet er brandfarligt og kan forårsage brand og/eller eksplosion.

Hydraulikvæske



OW0950

- Der må **IKKE** gøres forsøg på at reparere eller stramme hydraulikslanger og fittings, mens motoren er i gang, eller når hydrauliksystemet er under tryk.
- Stop motoren og udløs trykket. Væsken i hydrauliksystemet er under tryk stort nok til, at væsken kan gennemtrænge huden.
- **BRUG IKKE** din hånd for at tjekke for utætheder. Brug et stykke pap eller papir til at søge efter utætheder. Benyt handsker til at beskytte hænderne mod væskesprøjt.

Farer ved batterier

- Afbryd altid batterierne ved eftersyn af elektriske komponenter, eller hvis der skal svejdes på maskinen.
- Det er ikke tilladt at ryge, have åben ild eller gnister i nærheden af batteriet, når det oplader eller ved eftersyn.
- Pas på, at værktøj eller andre metalobjekter ikke kortslutter batteripolerne.
- Bær altid hånd-, øjen- og ansigtsbeskyttelse under eftersyn. Pas på, at batterisyren ikke kommer i berøring med hud eller beklædning.



FORSIGTIG

Batterivæske er kraftigt ætsende. Undgå til enhver tid berøring med hud og beklædning. Skyl omgående det berørte område med rent vand og opsøg en læge.

- Batterierne må kun oplades i et område med god ventilation.

Denne side efterlades blank

AFSNIT 2 - FØR-START OG INSPEKTION

2.1 FORBEREDELSE, INSPEKTION OG VEDLIGEHOLDELSE

Den følgende tabel viser de nødvendige periodiske maskineftersyn og vedligeholdelser. Tjek lokale bestemmelser for at se, om der er flere krav til teleskoplæssere. Inspektions- og vedligeholdelsesintervallerne skal forkortes om nødvendigt, hvis maskinen bruges under hårde og vanskelige forhold, hvis maskinen bruges hyppigere, eller hvis maskinen er udsat for en hård behandling.

Inspektion og vedligeholdelse				
Type	Hypighed	Hovedansvar	Kvalifikationer	Reference
Inspektion før start	Når hvert skift begynder, eller når operatøren udskiftes.	Bruger eller operatør	Bruger eller operatør	Betjenings- og vedligeholdelses håndbog
Inspektion før levering (se bemærkning)	Før levering ved hvert salg, hver lease eller udlejning.	Ejer, forhandler eller bruger	Uddannet mekaniker	Servicehåndbog og relevant inspektionsformular
Forebyggende vedligeholdelse	I intervaller som angivet i servicehåndbogen og/eller vedligeholdelsesskemaerne, der opbevares på maskinen.	Ejer, forhandler eller bruger	Uddannet mekaniker	Servicehåndbog og vedligeholdelsesskemaer

Bemærk: Der er inspektionsformularer til rådighed.

Afsnit 2- Før-start og inspektion

2.2 FØR-START EFTERSYN OG INSPEKTION

Bemærk: Udfør al nødvendig vedligeholdelse, inden maskinen tages i brug.



ADVARSEL

FARE FOR AT FALDE AF. Udvis største forsigtighed ved eftersyn af dele, der er uden for normal armlængde. Brug en godkendt stige.

Før-start eftersyn og inspektion ved begyndelsen af hvert arbejdsdskift eller når der skiftes operatør, skal omfatte følgende:

1. **Renlighed** – Undersøg alle overflader for lækage (olie, brændstof eller batterivæske) eller fremmedlegemer. Rapportér alle lækager til vedligeholdelsesmandskabet.
2. **Konstruktion** – Se maskinen efter for buler, skader, revner i svejsninger eller grundmetal og andre defekter.

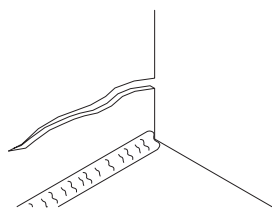

REVNER I GRUNDMETAL

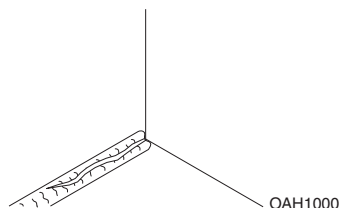

REVNER I SVEJSNINGER

3. **Sikkerhedsmærkater** – Kontrollér, at alle sikkerhedsmærkater kan læses og sidder på plads. Rengør eller udskift efter behov. Se side 2-4 for detaljer.
4. **Betjenings- og sikkerhedshåndbøger** – Betjenings- og vedligeholdelseshåndbogen og AEM-sikkerhedshåndbogen (kun ANSI) findes i førerkabinens holder til håndbøger.
5. **Rundgangsinspektion** – Se side 2-10 for flere detaljer.
6. **Væskenniveauer** – Kontrollér væskerne, herunder brændstof, AdBlue (DEF), hydraulikolie, motorolie og kølevæske. Se Afsnit 7- Smøring og vedligeholdelse og Afsnit 9- Specifikationer, når der skal påfyldes væsker, for at fastslå den korrekte type og de rette intervaller. Tør smuds og fedt væk fra indgangene, inden påfyldningsdæksler eller påfyldningsstudse tages af. Hvis der kommer smuds ind i disse porte, kan det kraftigt reducere komponentens holdbarhed.
7. **Redskaber/tilbehør** – Sørg for, at de korrekte kapacitetsskemaer findes på teleskoplæsseren. Se i betjenings- og vedligeholdelseshåndbogen, hvis den findes, for hvert redskab eller tilbehør, der er installeret, angående specifikke instruktioner om inspektion, betjening og vedligeholdelse.

- 8. Funktionstjek** – Når rundgangsinspektionen er fuldført, skal der udføres et opvarmnings- og funktionstjek (se side 2-13) af alle systemer på et område, hvor der ikke er forhindringer hverken oppefra eller på jordplan. Se Afsnit 3- Styreenheder og indikatorer for mere specifikke instruktioner om betjening.



ADVARSEL

Hvis teleskoplæsseren ikke fungerer, som den skal, skal maskinen standses omgående, bom og redskab skal sænkes til jorden, og motoren skal stoppes. Find årsagen, og afhjælp den, inden arbejdet fortsættes.

Afsnit 2- Før-start og inspektion

2.3 SIKKERHEDSMÆRKATER

Sørg for, at alle mærkater med **FARE**, **ADVARSEL**, **FORSIGTIG** og anvisninger samt korrekte kapacitetsskemaer er læselige og sidder, hvor de skal. Rengør og udskift efter behov.

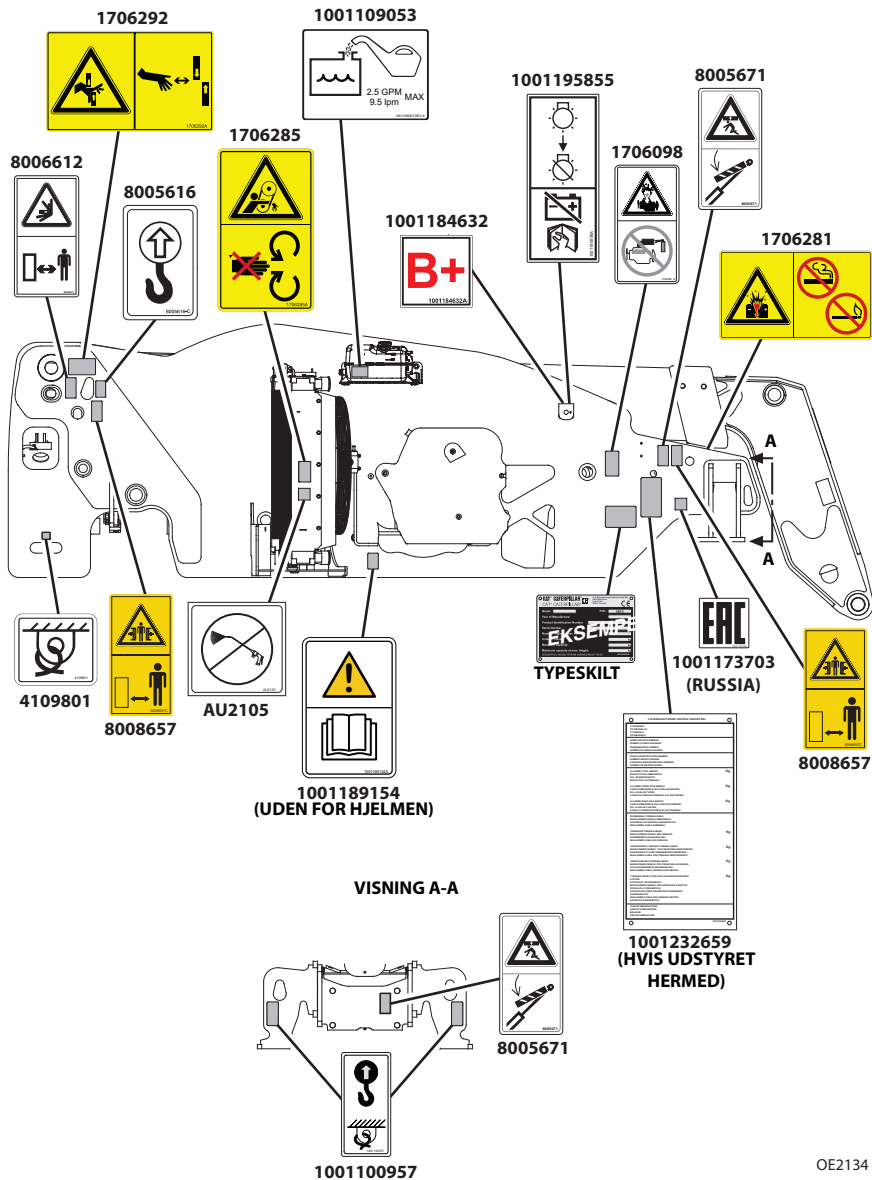

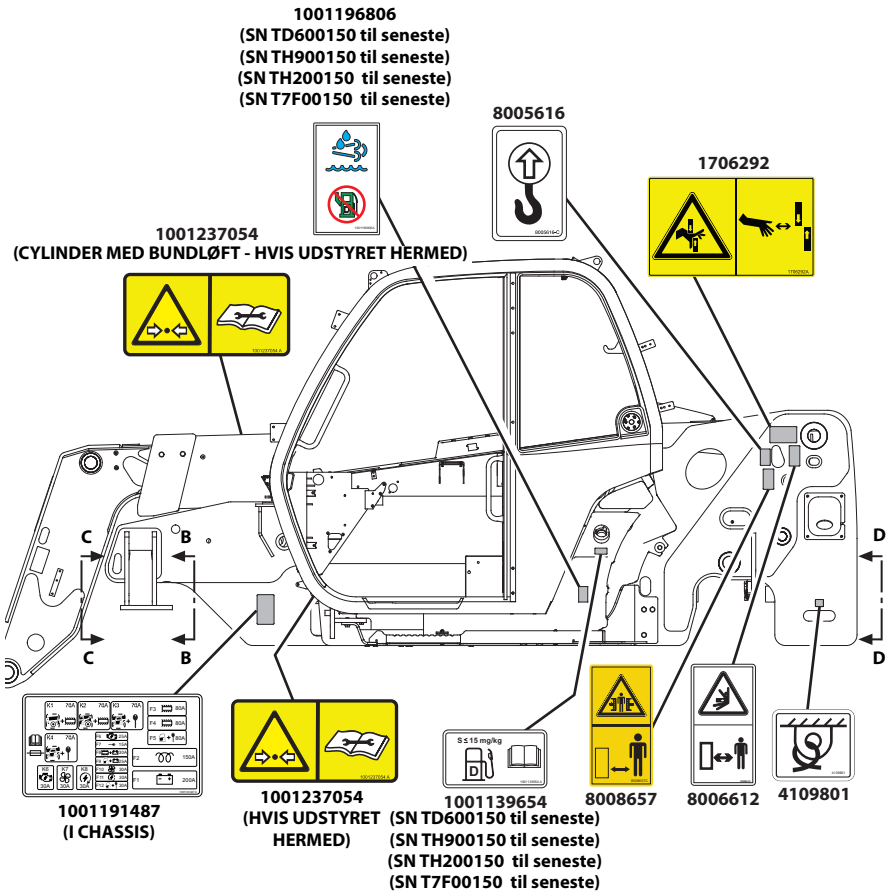

VISNING B-B

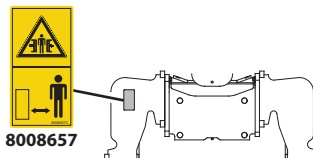

OE2144

Afsnit 2- Før-start og inspektion

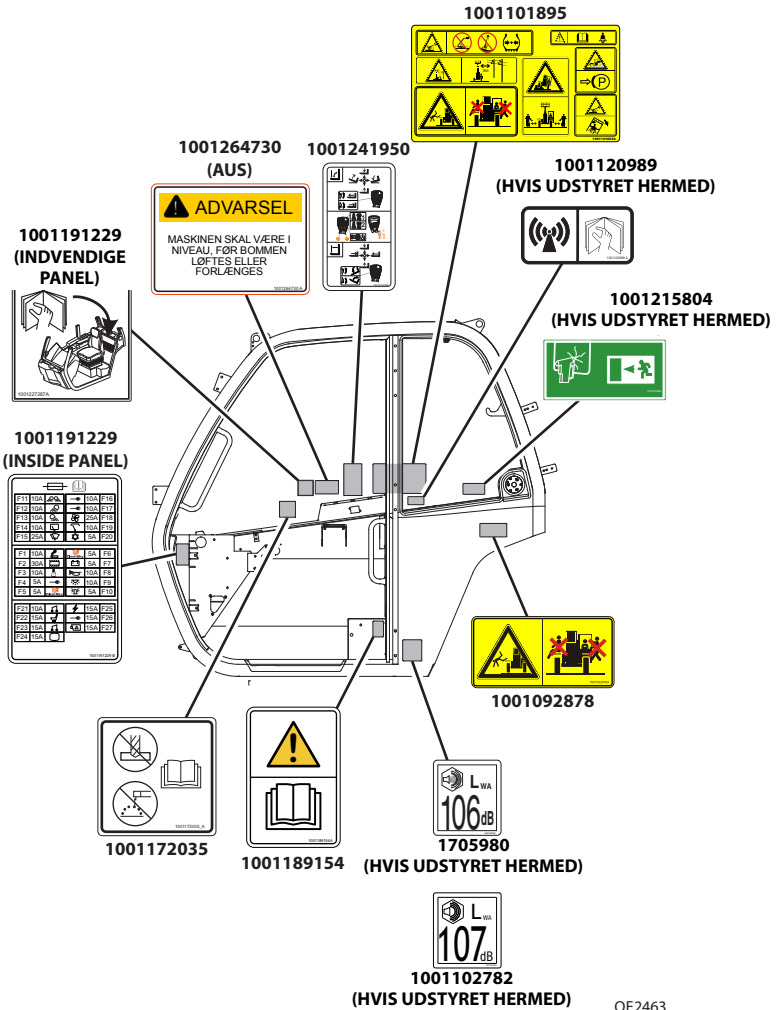

OE2463

Afsnit 2- Før-start og inspektion

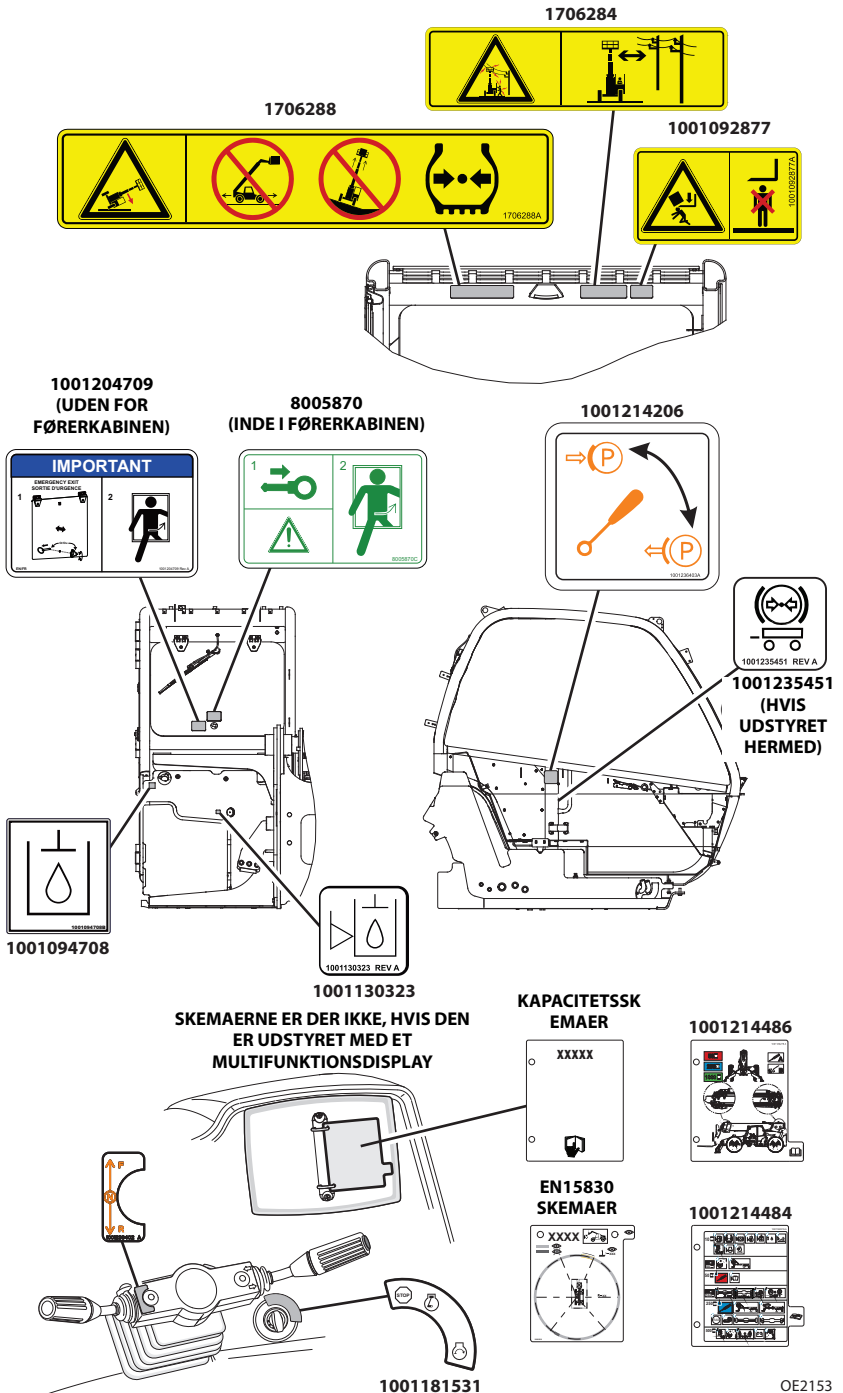

Afsnit 2- Før-start og inspektion

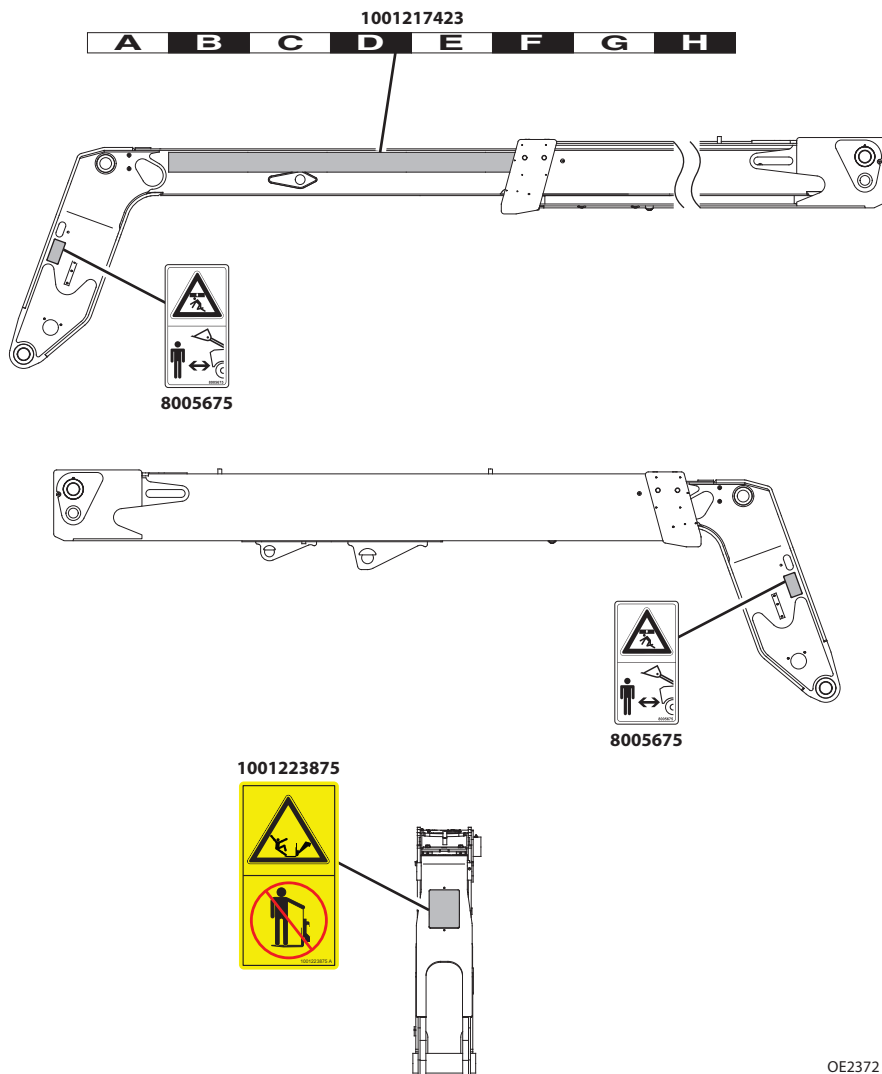

VIEW C-C

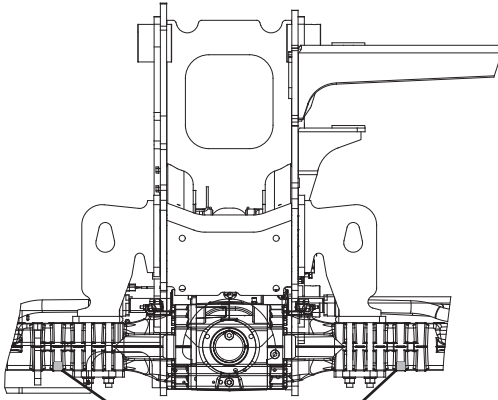

1001230296 REV A

1001230296

VISNING D-D

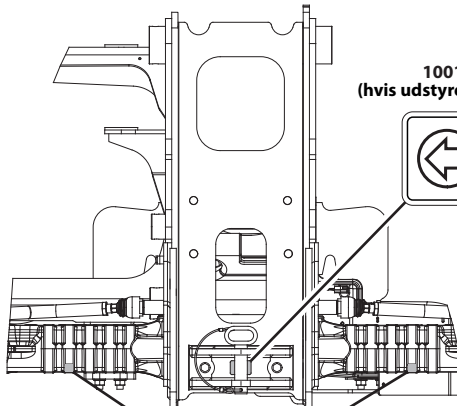

1001241674
(hvis udstyret med ophæng)

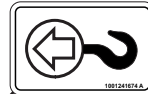

1001230296 REV A

1001230296

OE2801

2.4 RUNDGANGSINSPEKTION

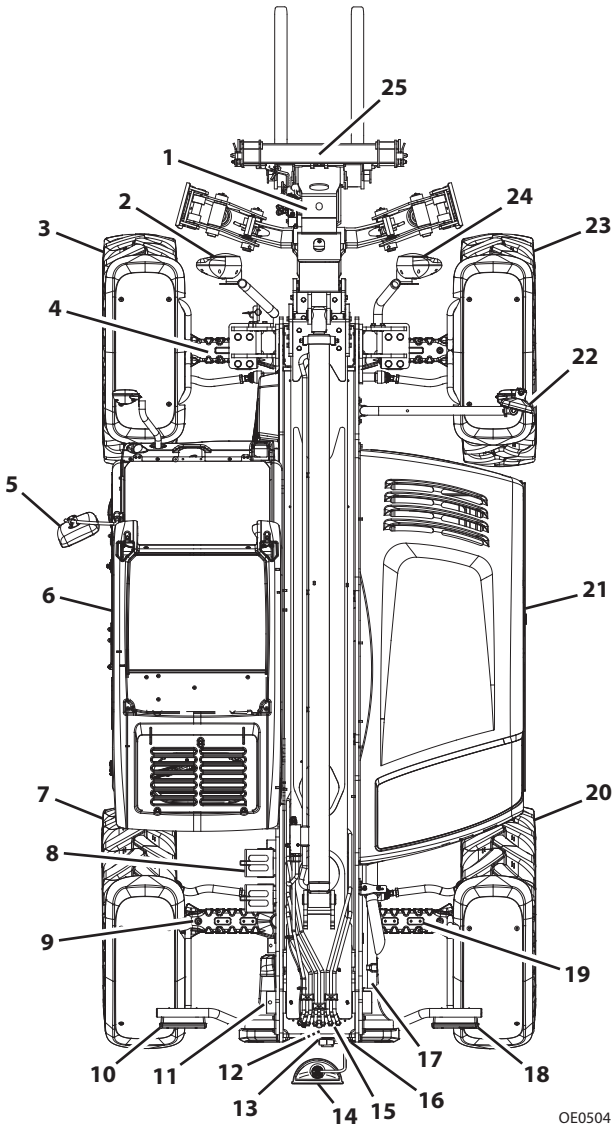

OE0504

Begynd rundgangsinspektionen ved del nr. 1, som beskrevet nedenfor. Fortsæt til højre (mod uret som set ovenfra) og efterse hver del i rækkefølge.

INSPEKTIONSBERMÆRKNING: Udover de andre nævnte kriterier skal du være sikker på, at der ikke er løse eller manglende dele på nogen komponenter, at de alle er forsvarligt fastgjorte og ikke har synlige utætheder eller for stor slitage. Efterse alle strukturelle led, inklusive redskab, for revner, for stor korrosion eller andre skader.

1. **Bomafsnit og lift, tipping, udskydning/indtrækning, kompensationscylindre** –
 - Kontrollér, om der er fedt på slidpuderne foran, øverst, på siden og bagpå.
 - Kontrollér, at drejetapperne sidder fast, hydraulikslangerne er ubeskadigede, og at der ingen utætheder er.
2. **Forlygter (hvis udstyret hermed)** – Rene og ubeskadigede.
3. **Hjul/dækmontager** – Forsvarligt oppumpet og fastgjort, ingen løse eller manglende hjulmøtrikker. Se efter slidbaneslitage, opskæringer, rifter og andre defekter.
4. **Foraksel** – Styrecylindre ubeskadigede, ingen utætheder, drejetappe sidder fast; hydraulikslanger er ubeskadigede, ingen utætheder.
5. **Spejl** – Rent og ubeskadiget.
6. **Førerkabine og elektricitet** –
 - Generelt udseende; ingen synlige skader.
 - Rammenivelleringsindikator(er) og rudeglas ubeskadigede og rene.
 - Målere, kontakter, joystick, fodkontrolenheder og horn virker.
 - Se efter skader på sikkerhedsselen. Udskift selen, hvis den er flosset, beskåret, eller spænderne er beskadigede eller monteringsbeslaget er løst.
7. **Hjul/dækmontager** – Forsvarligt oppumpet og fastgjort, ingen løse eller manglende hjulmøtrikker. Se efter slidbaneslitage, opskæringer, rifter og andre defekter.
8. **Stopklods (hvis udstyret hermed)** – Se inspektionsbemærkning.
9. **Bagaksel** – Styrecylindre ubeskadigede, ingen utætheder, drejetappe sidder fast; hydraulikslanger er ubeskadigede, ingen utætheder.
10. **Baglygter (hvis monteret)** – Rene og ubeskadigede. Se "Vejkørsel (CE)" på side 4-12.
11. **Bomvinkelsensor** – Se inspektionsbemærkning.
12. **Hovedstyreventil** – Se inspektionsbemærkning.
13. **Bakkamera (hvis udstyret hermed)** – Se inspektionsbemærkning.
14. **Spejl (hvis udstyret hermed)** – Rent og ubeskadiget.
15. **Bomindtrækningssensor** – Se inspektionsbemærkning.
16. **Baksensor (hvis udstyret hermed)** – Se inspektionsbemærkning.
17. **Bomafstiver (hvis udstyret hermed)** – Se inspektionsbemærkning.
18. **Baglygter (hvis monteret)** – Rene og ubeskadigede. Se "Vejkørsel (CE)" på side 4-12.
19. **LSI sensor** – Se inspektionsbemærkning.
20. **Hjul/dækmontager** – Forsvarligt oppumpet og fastgjort, ingen løse eller manglende hjulmøtrikker. Se efter slidbaneslitage, opskæringer, rifter og andre defekter.

Afsnit 2- Før-start og inspektion

21. Motorrum –

- Drivremme; efterse tilstand, og udskift efter behov.
- Motorbeslag - Se inspektionsbemærkning.
- Effektfordelingsplade – Ingen beskadigelse af eller korrosion på forbindelser eller ledninger.
- Motorhjelman er rigtigt fastlåst.

22. Spejle – Rene og ubeskadigede.

23. Hjul/dækmontager – Forsvarligt oppumpet og fastgjort, ingen løse eller manglende hjulmøtrikker. Se efter slidbaneslitage, opskæringer, rifter og andre defekter.

24. Forlygter (hvis monteret) – Rene og ubeskadigede.

25. Redskab – Installeret korrekt, se Se "*Installation af redskab*" på side 5-10.

2.5 OPVARMNINGS- OG FUNKTIONSTJEK

Opvarmningstjek

Under opvarmningsperioden, kontrollér:

1. Varmeapparat, aircondition og vinduesviskere (hvis udstyret hermed).
2. Tjek alle lygtesystemer (hvis udstyret hermed) for korrekt funktion.
3. Justér spejle for at få bedst muligt udsyn.



ADVARSEL

FARE FOR SNITNING/KNUSNING/FORBRÆNDING. Hold hjelmen lukket, mens motoren kører, undtagen ved tjek af transmissionsolieniveauet.

Funktionstjek

Når motoren er varm, skal der udføres et funktionstjek:

1. DriftsbremSENS og parkeringsbremSENS funktion.
2. Fremad- og bakkørslen.
3. Hvert gear.
4. Styringen i begge retninger med motoren ved lav tomgang (styring fra lås til lås opnås ikke). Tjek i hver styreindstilling.
5. Horn og bak-alarm. Skal kunne høres i førerkabinen, mens motoren er i gang.
6. Alle joystickfunktioner skal fungere nemt og korrekt.
7. Udfør alle yderligere tjek, som anvist i Afsnit 8.

Afsnit 2- Før-start og inspektion

2.6 FØRERKABINE

Teleskoplæsseren er udstyret med en lukket ROPS/FOPS (førerværn) førerkabine.

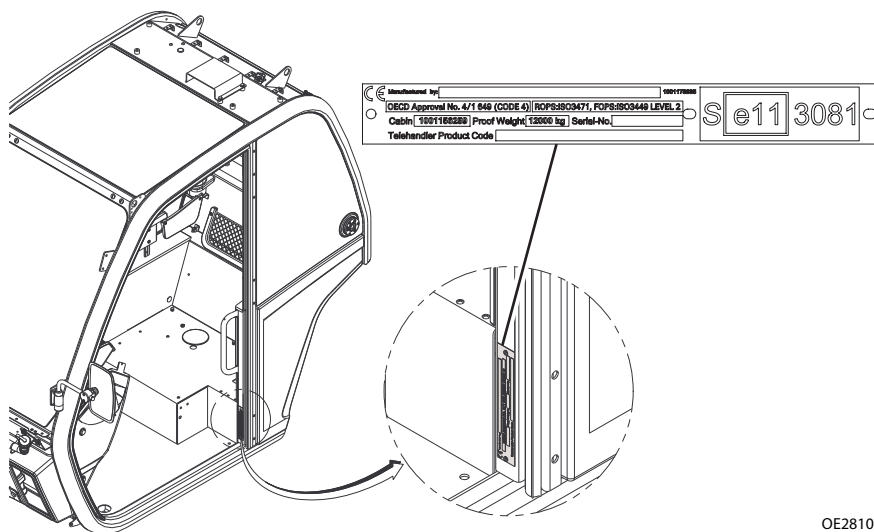

OE2810



ADVARSEL

Betjen aldrig teleskoplæsseren medmindre, at tagværn, førerkabinens struktur og højre sideglas eller skærmen er i god stand. Enhver ændring til maskinen skal godkendes af producenten for at sikre, at ROPS-/FOPS -certificeringerne overholdes i denne kabines/maskines konfiguration. Hvis tagværnet eller førerkabinens struktur er beskadiget, kan **FØRERKABINEN IKKE REPARERES**. Den skal **UDSKIFTES**.



ADVARSEL

Bor, skær og/eller svejs aldrig i førerkabinen. Enhver ændring til maskinen skal godkendes af producenten for at sikre overholdes af maskines konfiguration. Hvis der bores, skæres og/eller svejses i denne førerkabine, uden der foreligger en godkendelse, skal førerkabinen **UDSKIFTES**.

2.7 FØRERKABINENS VINDUER (HVIS MONTERET)

Hold alle ruder rene og utildækkede.

Kabinedørens rude

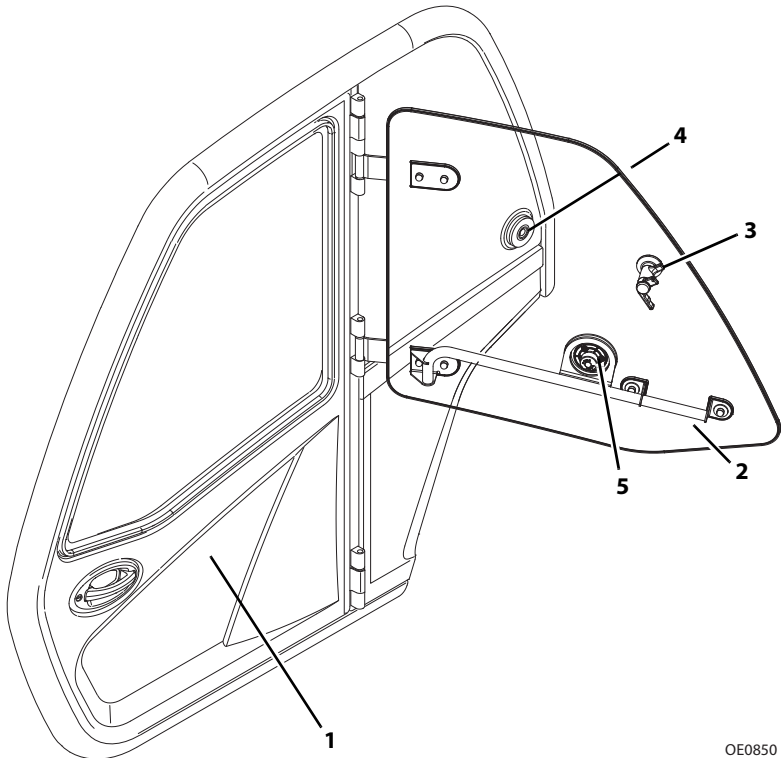

OE0850

- Ruden i kabinedøren (2) skal enten være åben og fastgjort eller lukket under arbejdet.
- Luk kabinedørens rude op med grebet (3) og sæt den fast i hængslet (4).
- Tryk på (4) i førerkabinen eller (5) uden for førerkabinen for at tage hængslet af.

BEMÆRK

UDSTYRSBESKADIGELSE. Kabinedøren (1) skal være lukket under arbejdet. Hvis det ikke sker, er der risiko for beskadigelse af maskinen.

Afsnit 2- Før-start og inspektion

Bagrude

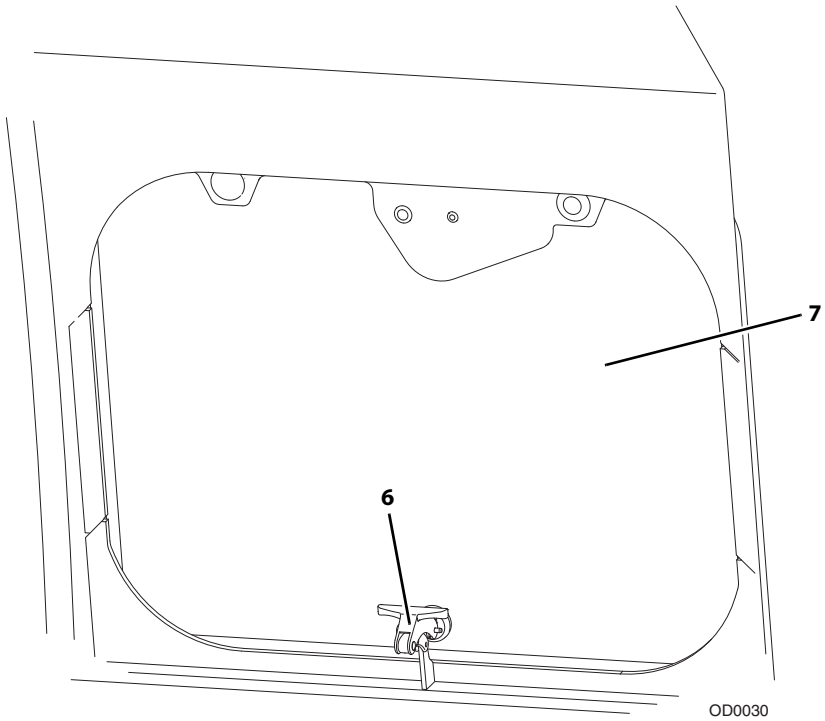

- Løft grebet (6), og skub for at åben bagruden (7)
- Løft grebet og træk ruden til for at lukke den.

2.8 MOTORHJELMEN

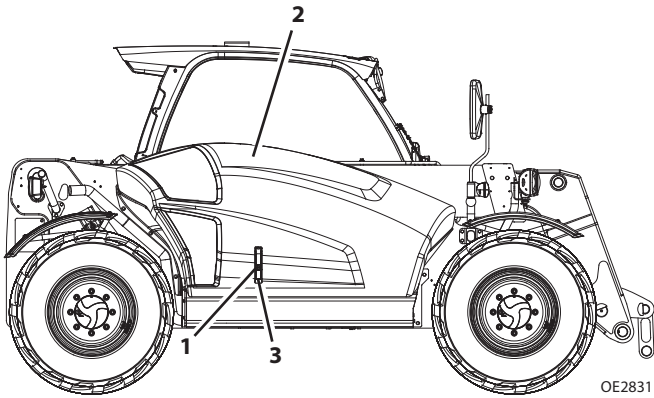

- Motorhjelmene skal være lukke under drift.
- Indsæt nøglen i nøglecylinderet (1) for at låse motorhjelmene op (2). Løft låsen (3) og åben motorhjelmene.
- Skub motorhjelmene i og sikre, at den er låst Lås motorhjelmene ved at sætte nøglen i nøglecylinderet.

Denne side efterlades blank

AFSNIT 3 - STYREENHEDER OG INDIKATORER

3.1 GENERELT

Dette afsnit giver de nødvendige oplysninger til forståelse af styrefunktionerne.

Afsnit 3- Styreenheder og indikatorer

3.2 STYREENHEDER

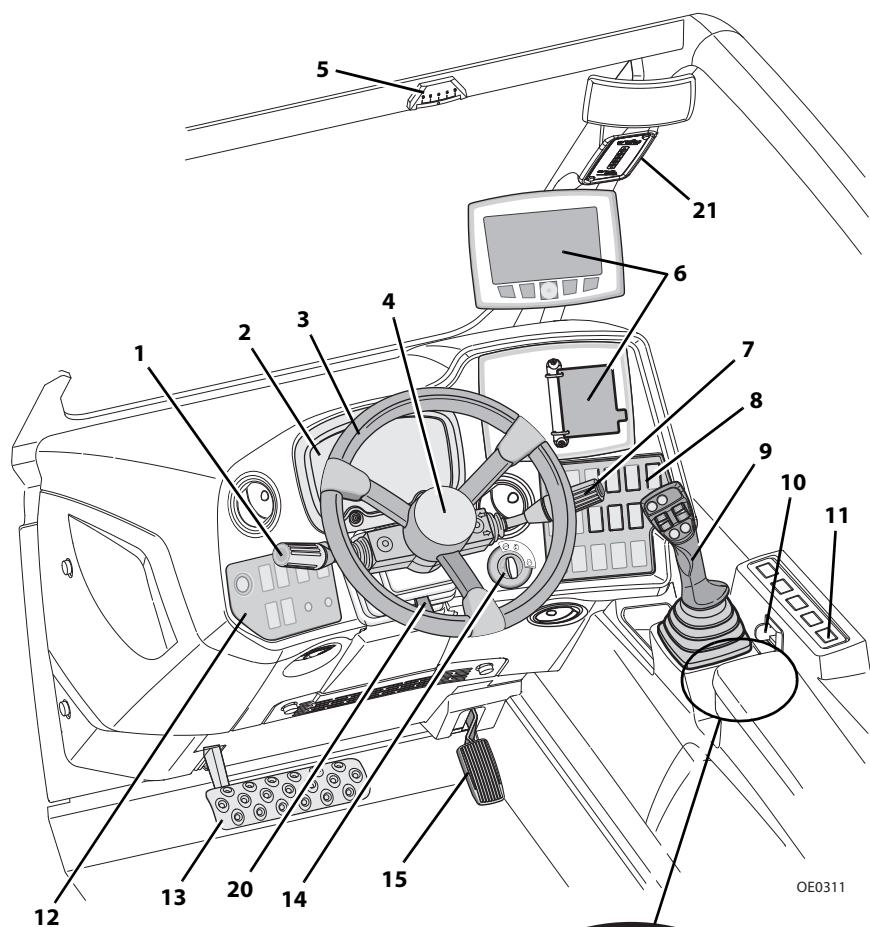

OE0311

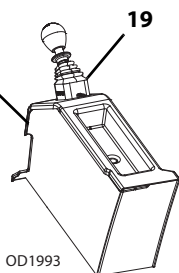
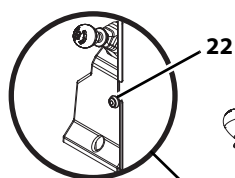

OD1993

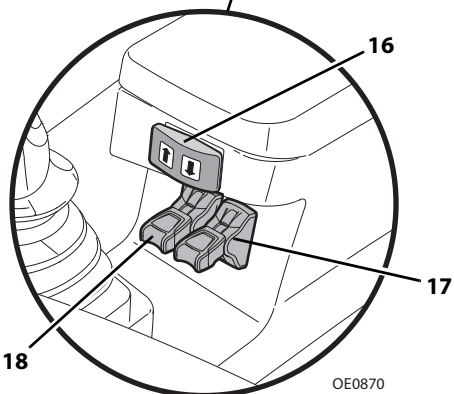

OE0870

1. **Gearstang (hvis monteret):** Se side 3-18.
2. **Instrumentpanel:** Se side 3-4.
3. **Rat:** Ved at dreje rattet til venstre eller til højre styres maskinen i den tilsvarende retning. Der findes tre styreindstillinger. Se "Styreindstillinger" på side 3-34.
4. **Horn:** Tryk for at signalere med hornet.
5. **Chassisnivelleringsindikator:** Giver operatøren mulighed for at afgøre teleskoplæsserens venstre til højre niveauforhold.
6. **Diagrammer/skærm:**
 - a. Kapacitets- og vedligeholdelseskemaer (hvis udstyret hermed): Se Afsnit 5- Redskaber og ophæng eller Afsnit 7- Smøring og vedligeholdelse.
 - b. Multifunktionsdisplay (hvis monteret): Se side 3-29.
7. **Kontrolgreb til tilbehør (hvis monteret):** Se side 3-20.
8. **Instrumentpanelets højre styrepanel:** Se side 3-11.
9. **Joystick:** Se side 3-22.
10. **Håndtag til justerbart armlæn (landbrug):** Aktivér håndtaget for at slå armlænets positionslås fra.
11. **Kontrolpanel (landbrug):** Se side 3-13.
12. **Instrumentpanelets venstre styrepanel:** Se side 3-10.
13. **Driftsbremsepedal:** Jo mere bremsen nedtrykkes, jo langsommere bliver kørehastigheden.
14. **Tændingsnøgle:** Nøgleaktiveret. Se side 3-4.
15. **Gaspedal:** Et tryk på gaspedalen øger motorens og hydraulikkens hastighed.
16. **Op/ned-kontakt til ophæng (hvis monteret):** Styrer det hydrauliske ophængs position. Tryk og hold den højre side af kontakten inde for at løfte ophænget. Tryk og hold den venstre side af kontakten inde for at sænke ophænget.
17. **Kontakt til redskabshydraulik 1 bagtil (hvis monteret):** Styrer redskabshydraulikken bagtil.
18. **Kontakt til redskabshydraulik 2 bagtil (hvis monteret):** Styrer redskabshydraulikken bagtil.
19. **Parkeringsbremse:** Se side 3-17.
20. **Ratstammejustering:** Se side 3-24.
21. **LSI-indikator:** Se side 3-22.
22. **Landbrugstrailerens bremseknap (hvis den findes):** Øjeblikkelig knap til at udløse trailerparkeringsbremsen, når den trykkes ned.

Afsnit 3- Styreenheder og indikatorer

Instrumentpanel

Instrumentpanelerne bruger forskellige farver til at gøre operatørens opmærksom på forskellige driftsmæssige situationer, der kan opstå.

- Når en indikator lyser RØDT (undtagen parkeringsbremsen), eller hvis en måler går i en rød zone, skal maskinen omgående standses, bommen og redskabet skal sænkes til jorden, og motoren skal stoppes. Find årsagen, og afhjælp den, inden arbejdet fortsættes.
- Når en indikator lyser GULT, er det tegn på, at der er en unormal driftstilstand. Hvis det ikke udbedres, kan maskinens drift blive afbrudt, eller den kan blive beskadiget.
- Når en indikator lyser GRØNT eller BLÅT, eller hvis en måler befinder sig i den grønne zone, vises der vigtige informationer om sikker drift.

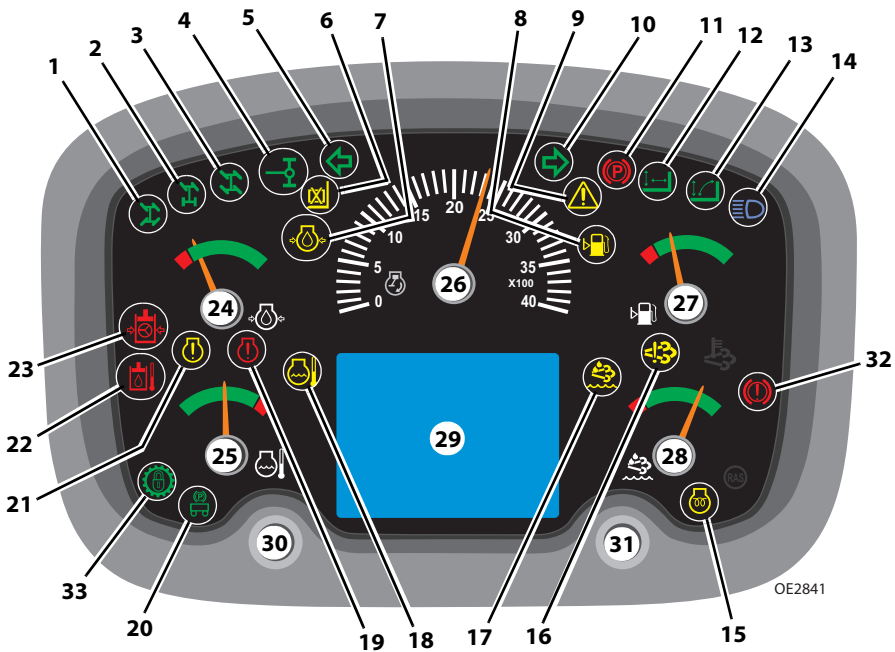

BEMÆRK

UDSTYRSBESKADIGELSE. Når en rød indikator tænder (undtagen parkeringsbremse), skal maskinen omgående standses, bommen og redskabet skal sænkes til jorden, og motoren skal stoppes. Find årsagen, og afhjælp den, inden arbejdet fortsættes.

1. **4-hjuls cirkelstyring:** Lyser, når alle styrende hjul er aktive. Se side 3-34.
2. **2-hjuls forhjulsstyring:** Lyser, når to styrende hjul er aktive. Se side 3-34.
3. **4-hjuls sidelænsstyring:** Lyser, når sidelænsstyring er aktiv. Se side 3-34.

4. **Centrering af bagaksel:** Lyser, når bagakslen er rettet ind (centreret).
5. **Venstredrejning (hvis monteret):** Lyser og blinker, når venstre blinklys eller katastrofeblink er aktivt.
6. **LSI passiv modus:** Lyser, når LSI passiv modus er aktiv. Se side 3-22.
7. **Lavt motorolietryk:** Lyser, når olietrykket er lavt.
8. **Lavt brændstofniveau:** Lyser, når brændstofniveauet er lavt.
9. **Systemproblem:** Lyser, når der er kritiske maskin- og motorfejl.
10. **Højredrejning (hvis monteret):** Lyser og blinker, når højre blinklys eller katastrofeblink er aktivt.
11. **Parkeringsbremse:** Lyser, når parkeringsbremsen er aktiveret. Se side 3-17.
12. **Liftmodus:** Lyser, når joystickets hæve/sænkemønster er aktivt. Se side 3-10.
13. **Læssermodus:** Lyser, når læssers joystickmønster er aktivt. Se side 3-10.
14. **Fjernlys (hvis monteret):** Lyser, når fjernlyset er tændt.
15. **Motors forvarmer:** Lyser, når tændingsnøglen er i position 1. Indikatoren slukkes, når starttemperaturen er nået.
16. **Emissionssystem (SN TD600150 til nuværende, SN TH900150 til nuværende, SN TH200150 til nuværende, SN T7F00150 til nuværende):** Lyser når der er et problem med emissionssystemet.
17. **Lavt DEF-niveau (Diesel Emission Fluid) (SN TD600150 til nuværende, SN TH900150 til nuværende, SN TH200150 til nuværende, SN T7F00150 til nuværende):** Lyser, når niveauet for Adblue (DEF) er lavt.
18. **Høj motortemperatur:** Lyser, når motortemperaturen er høj.
19. **Kritisk motorfejl:** Lyser, når der er opstået en kritisk motorfejl.
20. **Trailers parkeringsbremse:** Lyser, når trailerens parkeringsbremse er aktiveret.
21. **Advarsel om motorfejl:** Lyser, når motorens drift er uden for det normale område.
22. **Høj temperatur for hydraulikolie:** Lyser, når hydraulikoliens temperatur er høj.
23. **Lavt styretryk:** Lyser, når styretrykket er lavt.
24. **Måler til motorolietryk:** Viser motorolietrykket.
25. **Måler til motorkølevæsketemperaturen:** Viser motorkølevæsketemperaturen.
26. **Motorhastighed:** Angiver motoromdrejningstal pr. minut (o/min.). Når den maksimale motorhastighed overskrides, lyder der en alarm for overhastighed, der vises en fejlkode på LCD-skærmen, og maskinhastighed blinker. Se "LCD-display" på side 3-8.

BEMÆRK

UDSTYRSBESKADIGELSE. Bruges maskinen med alarmerne for overhastighed, kan det føre til beskadigelse af motor eller transmission.

- 27. Måler til brændstofniveau:** Viser brændstofniveauet.
- 28. Niveaumåler til DEF (Diesel Emission Fluid) (SN TD600150 til nuværende, SN TH900150 til nuværende, SN TH200150 til nuværende, SN T7F00150 til nuværende):** Viser væskniveauet.
- 29. LCD-display:** Se side 3-8.
- 30. Venstre regulatorknap:** Tryk for at reducere displayets lysstyrke. Øger tallene i tyverisikringsfunktionen. Se side 3-33.
- 31. Højre regulatorknap:** Tryk for at øge displayets lysstyrke. Bekræfter tallene i tyverisikringsfunktionen. Se side 3-33.
- 32. Fejl i driftsbremse:** Lyser, når olien eller trykket på driftsbremsen er lav.
- 33. Koblingslås (hvis monteret):** Lyser, når koblingslåsfunktionen er tilkoblet. Se side 3-14.

Denne side efterlades blank

Afsnit 3- Styreenheder og indikatorer

LCD-display

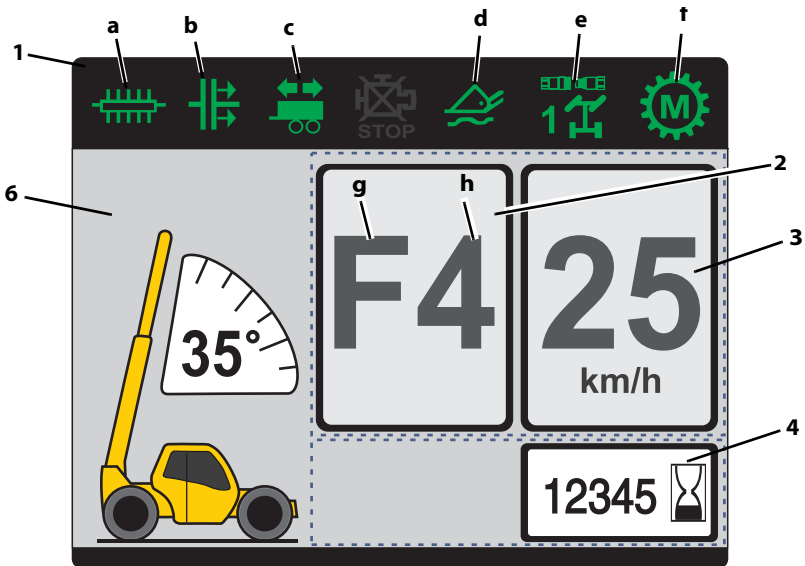

OE0432

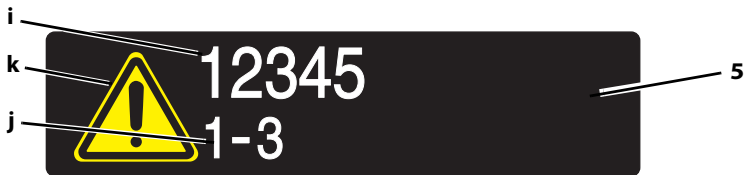

OD1480

VISNING MED AKTIV FEJLFINDING

1. Indikatorer: Indikatoren vises, når den er aktiv.

- Kontinuerlig redskabshydraulik – lyser, når kontinuerlig redskabshydraulik er aktiv.
- Transmission frakoblet – lyser, når funktionen Transmission frakoblet er aktiv. Se side 3-13.
- Anhænger drejer – Lyser, når anhængerens afviserblink er aktiveret.
- Bommens flydefunktion – Lyser, når bommens flydefunktion er aktiv. Se side 3-22.
- Valg af redskabshydraulik – Lyser, når redskabshydraulikken er aktiveret. Indikatoren viser 1 eller 2 afhængigt af operatørens valg. Se side 3-31.
- Transmissionsmodus – Lyser for at vise enten automatisk eller manuel modus. Se side 3-14.

2. **Kørselsretning og gear:** Viser de aktuelle kørselsforhold.

- g. Retning: Fremad (F), Neutral (N) eller Bak (R).
- h. Gear: Første (1), andet (2), tredje (3), fjerde (4), femte (5) eller sjette (6).

3. **Hastighed (hvis monteret):** Viser maskinens hastighed km/t (mph). Når den højeste kørehastighed er overskredet, blinker hastighedsfeltet, og der kan høres en summer.

4. **Driftstimer:** Viser teleskoplæsserens samlede antal driftstimer. Viser, når tændingen er i positionen TIL, og der ikke er nogen fejlkoder.

5. **Aktiv fejlfinding:** Viser ikon og den pågældende fejlkode. Viser cykler gennem hver aktiv advarsel eller fejlkode, hvis der er flere til stede. Se servicehåndbogen angående information.

- i. Fejlkode – Viser den pågældende fejlkode.
- j. Numerisk kodeindikator – Viser numrene på motorens aktuelle fejlkoder.



TRANSMISSIONSOLIETEMP
ERATUR



INDIKATOR FOR
LUFTFILTERRESTRIKTION

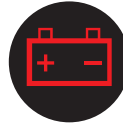

INDIKATOR FOR LAV
BATTERISPÆNDING



INDIKATOR FOR
SYSTEMPROBLEM



INDIKATOR FOR
VEDLIGEHOVELSE NØDVENDIG



OD0302

INDIKATOR FOR
HYDRAULIKFILTERRESTRIKTION

k. Symbol for fejlkode – Viser fejlkodesymboler.

Indikator for transmissionsolietemperaturen – Lyser, når transmissionstemperaturen er høj.

Indikator for luftfilterrestriktion – Lyser, når luftfilteret skal efterses.

Indikator for lav batterispænding – Lyser, når batteriet har lav spænding, eller ladesystemet ikke fungerer korrekt.

Indikator for systemproblemer – Lyser, når der er kritiske maskin- og motorfejl.

Indikator for vedligeholdelse nødvendig – Lyser, når vedligeholdelse er påkrævet.

Indikator for hydraulikfilterrestriktion – Lyser, når hydraulikfilteret kræver eftersyn.

6. **Bomvinkel:** Viser bommens vinkel.

Afsnit 3- Styreenheder og indikatorer

Instrumentpanelets venstre styrepanel:

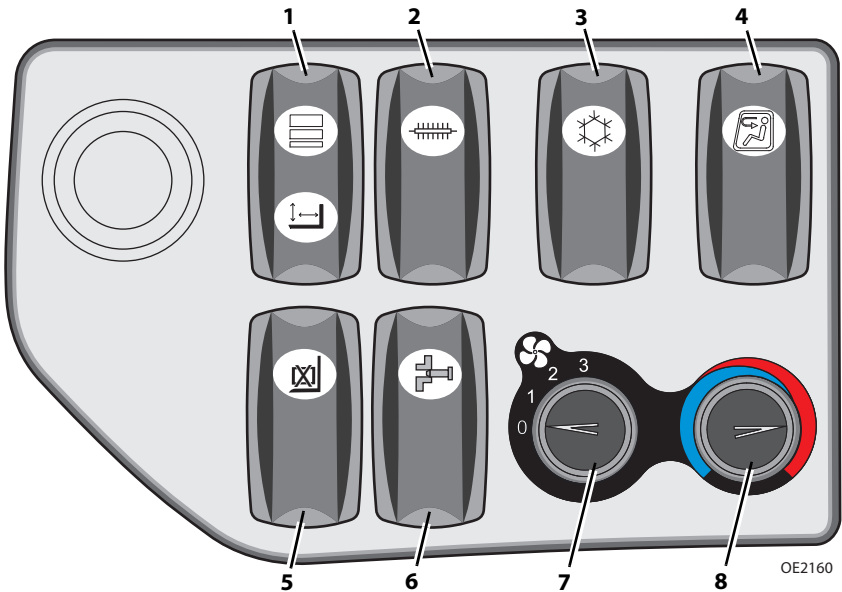

- 1. Kontakt til at hæve/sænke (hvis monteret):** Aktiverer joystickets hæve/sænkemønster. Se side 3-26. Tryk øverst på kontakten for at aktivere læsserens joystickmønster. Tryk nederst på kontakten for at liftens læsserens joystickmønster. Lås øverst på kontakten holder kontakten i sin nuværende position. Tryk, og skub bunden af låsen ned for at låse op. Slip låsekontakten i den valgte position.
- 2. Kontakt til kontinuerlig redskabshydraulikfunktion (hvis monteret):** Tryk for kontinuerlig funktion af hydraulikdrevne redskaber. For at aktivere skal du trykke og holde nede, samtidig med at du holder rullekontakten for redskabsfunktion for at skifte til den ønskede kommando og hastighed på joysticket. Slip begge kontakter for at aktivere kontinuerlig funktion af redskabet. For at deaktivere skal du trykke på kontakten for kontinuerlig redskabshydraulik igen. Se godkendte redskaber og styreinstruktioner i Afsnit 5- Redskaber og ophæng.
- 3. Kontakt til aircondition (hvis monteret):** Tænd/sluk-kontakt.
- 4. Kontakt til HVAC-recirkulation (hvis monteret):** Tænd/sluk-kontakt. Tryk for at slå den til og recirkulere luft inde i førerkabinen. Når den er slået fra, cirkulerer der luft udefra i førerkabinen.
- 5. LSI-tilsidesættelse:** Deaktiverer den automatiske funktionsudkobling et øjeblik. Tryk og hold den op til 30 sekunder, mens joysticken bruges til at deaktivere den automatiske funktionsudkobling et øjeblik.
- 6. Koblingskontakt (hvis monteret):** Bruges sammen med joysticken til hydraulisk at låse eller låse op for et redskab med en bomvinkel under 20°. Se side 5-12 for detaljer.
- 7. HVAC-ventilatorhastighed (hvis monteret):** Justerbar drejekontakt.
- 8. Kontakt til HVAC-temperaturkontrol (hvis monteret):** Justerbar drejekontakt.

Instrumentpanelets højre styrepanel

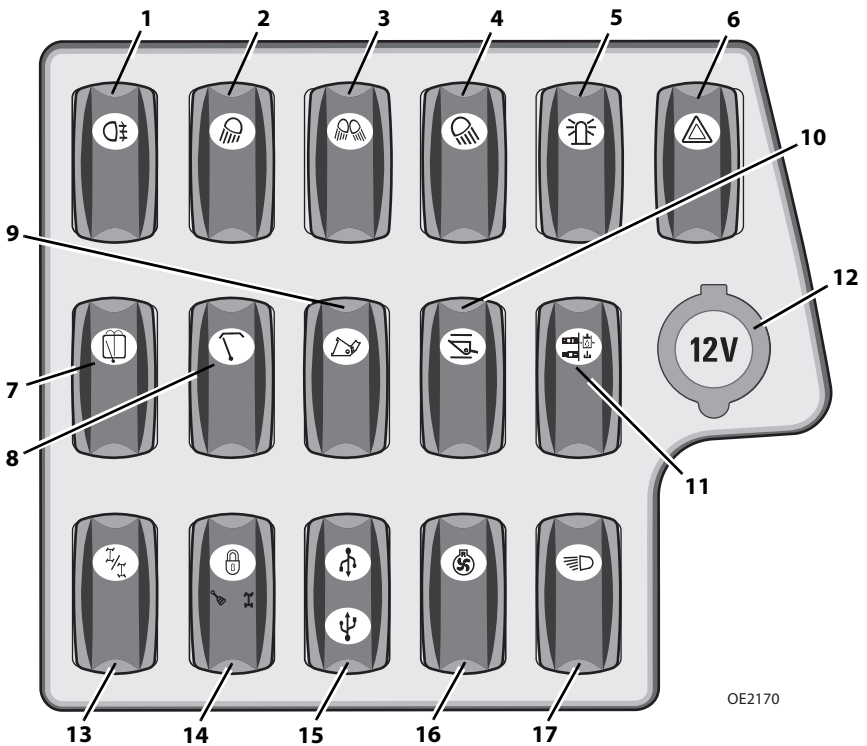

OE2170

- 1. Kontakt til tågelygter (hvis udstyret hermed):** Tænd/sluk-kontakt.
- 2. Kontakt til arbejdslygter foran (hvis monteret):** Tænd/sluk-kontakt.
- 3. Kontakt til arbejdslygter på bom (hvis monteret):** Tænd/sluk-kontakt.
- 4. Kontakt til arbejdslygter bagtil (hvis monteret):** Tænd/sluk-kontakt.
- 5. Kontakt til rotorlys (hvis udstyret hermed):** Tænd/sluk-kontakt.
- 6. Kontakt til katastrofeblink (hvis monteret):** Tænd/sluk-kontakt.
- 7. Kontakt til bageste visker (hvis monteret):** Tænd/sluk-kontakt.
- 8. Kontakt til visker på tag (hvis udstyret hermed):** Tænd/sluk-kontakt.
- 9. Kontakt til skovlindstilling:** Tænd/sluk-kontakt. Øger reaktionen på bommens funktioner.
- 10. Kontakt til bommens kørselskontrol (hvis monteret):** Tænd/sluk-kontakt. Når den er slået til, og der køres med en hastighed på 5 km/t (3 mph) eller hurtigere, forbedrer systemet bomkontrollen ved ujævnt terræn. Tryk på kontakten igen for at slå bommens kørselskontrol fra igen.

Afsnit 3- Styreenheder og indikatorer

- 11. Dekompressionskontakt til redskaber (CE) (hvis monteret):** Tryk for at lette trykket i redskabers hydrauliske kredsløb. Se side 5-13.
- 12. Strømutag (hvis monteret):** 12 V stik.
- 13. Kontakt til styringsvælger:** Tre positioner: cirkel-, forhjuls- og sidelænsstyring. Se side 3-34.
- 14. Vejkørsel (hvis monteret):** Kontakt til joysticklås. Se side 4-12.
- 15. USB-port (hvis monteret):** UBS-porte under en beskyttende flap.
- 16. Kontakt til reverserventilator (hvis monteret):** Kontakt med tre positioner. Se side 3-21.
- 17. Kontakt til hovedlys og kørellys:** Tre positioner: Fra, Aktiv, Til. Kontakten skal være i enten positionen Aktiv eller Til, før kørelyset fungerer. Før maskinen slukkes, skal det sikres, at kontakten er i positionen Fra.

Denne side efterlades blank

Afsnit 3- Styreenheder og indikatorer

Kontrolpanel til landbrug (hvis monteret)

HYDROSTATISK TRANSMISSION

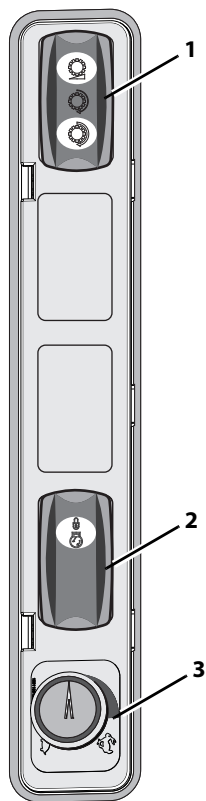

OE2360

POWERSHIFT-TRANSMISSION

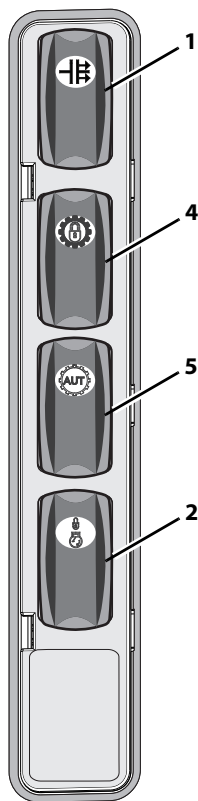

OE2181

1. Kontakt til kørselsmodus (hvis hydrostatisk transmission er monteret): Tre positioner: Proportional, standard og dynamisk kørselsmodus. Justerer hydrostatisk transmissionsydelse baseret på den valgte kørselsmodus.

- Proportional: Køretøjets kørehastighed er begrænset, uafhængig af motorens o/min., mellem 0 % og 100 %, baseret på positionen af kontakten til proportional motorhastighed (3).
- Standard: Køretøjets køresystem bruger progressive rampinghastigheder, der giver jævne accelerations- og decelerationshastigheder.
- Dynamisk: Køretøjets køresystem bruger aggressive rampinghastigheder, der giver de mest reaktive accelerations- og decelerationshastigheder.

Kontakt til frakobling af transmission (hvis monteret med powershift-transmission):

Tænd/sluk-kontakt. Tryk på kontakten, når driftsbremserne bruges, for at aktivere funktionen til frakobling af transmissionen, og frakobl transmissionen. Tryk på kontakten, når driftsbremserne bruges, for at aktivere funktionen til frakobling af transmissionen, og kobl transmissionen til.

- 2. Kontakt til indstilling af motorhastighed (hvis monteret):** Tænd/sluk-kontakt. Når operatøren har opnået den ønskede motorhastighed (o/min.) med gaspedalen, skal kontakten trykkes på og slippes for at indstille motorhastigheden. Tryk på driftsbremserne for at slå den indstillede motorhastighed fra.
- 3. Kontakt til proportional motorhastighed (hvis monteret):** Justerbar drejekontakt. Used when Travel Mode Switch (1) is in Proportional Travel modus. Øger eller sænker motorens hastighed.
- 4. Kontakt til koblingslås (hvis monteret):** Tænd/sluk-kontakt. Giver bedre brændstoføkonomi og anhængerbugseringsfunktion.
- 5. Automatisk/manuel gearkontakt (hvis udstyret med koblingslås):** Tænd/sluk-kontakt. Tryk for at tillade automatisk gearskifte i de øverste fire gear for at lette maskinførerens arbejde, når der køres ved høje hastigheder.

Tænding

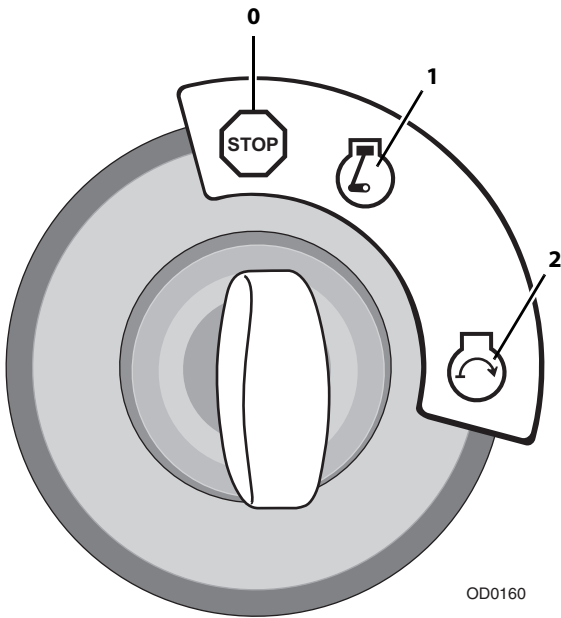

- Position **0** – Motoren er fra, ingen spænding.
- Position **1** – Der er strøm til alle elektriske funktioner. Vent med at starte motoren, indtil forvarmerindikatoren på instrumentpanelet slukker.
- Position **1** – Motoren kører.
- Position **2** – Motoren starter. Hvis motoren ikke starter, skal nøglen drejes til position 0 og tilbage til position 2 for at genaktivere starteren.

Parkeringsbremse

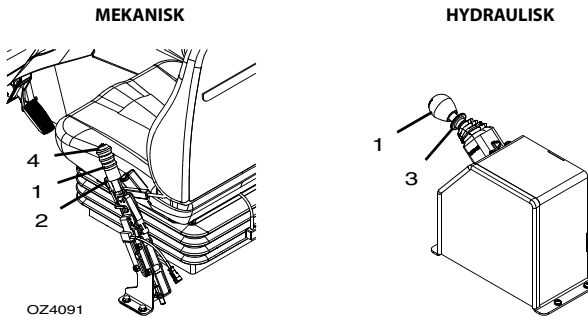

Parkeringsbremsegrebet (1) styrer anvendelsen og udløsningen af parkeringsbremsen.

- Træk grebet tilbage for at aktivere parkeringsbremsen.
- **MEKANISK** – Klem på udløseren (2), og skub grebet fremad for at udløse parkeringsbremsen.
HYDRAULISK – Løft låseringen (3), og skub grebet fremad for at udløse parkeringsbremsen.
- **MEKANISK** – Parkeringsbremsen kan justeres med knappen (4). Drej den med uret for at øge parkeringsbremsens styrke. Drej den mod uret for at mindske parkeringsbremsens styrke.



ADVARSEL

FARE FOR AT MASKINEN RULLER. I tilfælde af motorsvigt skal driftsbremsen nedtrykkes kontinuerligt, mens parkeringsbremsen aktiveres til positionen TIL.



ADVARSEL

FARE FOR AT MASKINEN RULLER. Flyt altid parkeringsbremsekontakten til positionen TIL, sænk bommen til jorden, og stop motoren, inden førerkabinen forlades.



ADVARSEL

FARE FOR KNUSNING. Når motoren slukkes, aktiveres parkeringsbremsen. Hvis parkeringsbremsen aktiveres, eller motoren slukkes under kørslen, vil det stoppe maskinen med et ryk, og dette kan medføre, at lasten tabes. Hver af disse funktioner kan bruges i nødsituationer.

Parkeringsprocedure

1. Brug driftsbremsen til at standse teleskoplæsseren på et passende parkeringsområde.
2. Følg "Procedure for nedlukning" på side 4-5.

Afsnit 3- Styreenheder og indikatorer

Gearstang (hvis udstyret hermed)

Bemærk: Gearstangen prioriteres højere end transmissionskontrollfunktionerne på joysticken.

Valg af kørselsretning

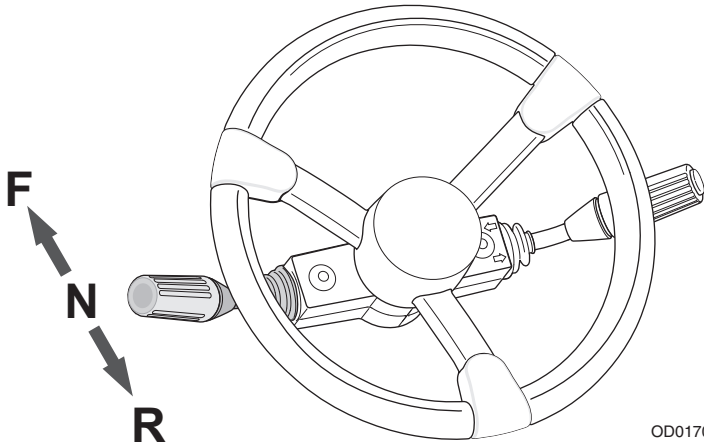

Gearstangen aktiverer kørsel fremad eller baglæns.

- Skub gearstangen fremad til kørsel fremad, og træk den bagud til bakkørsel. Flyt stangen til den midterste position, der er frigear.
- Der kan vælges fremad eller baglæns kørsel fra et hvilket som helst gear.
- Mens der køres baglæns vil bak-alarmen automatisk lyde.
- Kør baglæns og drej kun ved langsomme hastigheder.
- Medmindre kontakten til frakobling af transmissionen er aktiveret, må motorens hastighed ikke øges med gearstangen i fremad eller baglæns position, og driftsbremsen trykkes ned i et forsøg på at få en hurtigere hydraulisk ydelse. Det kan medføre uventede maskinbevægelser.



ADVARSEL

FARE FOR AT VÆLTE/ BLIVE KNUST. Bring teleskoplæsseren til et fuldstændigt stop, inden der skiftes med gearstangen. En pludselig ændring af kørselsretningen kan nedsætte stabiliteten og/eller medføre, at lasten flytter sig eller falder af.

Valg af gear (hvis monteret)

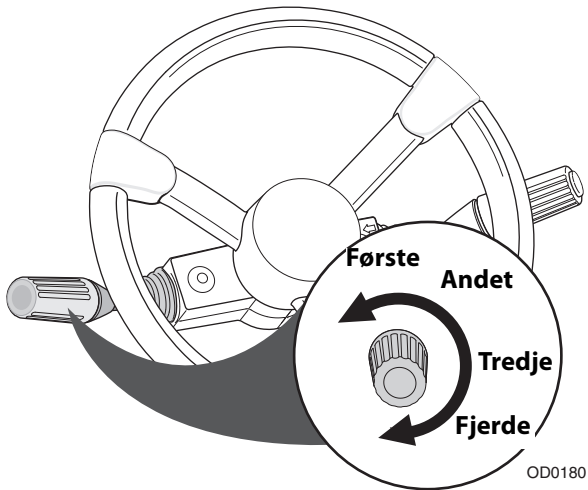

Valg af gear er placeret på gearstangens drejgreb.

- Vælg gear ved at dreje på grebet.
- Transmissionen er udstyret med seks fremadgående gear og tre bakgear eller fire fremadgående gear og tre bakgear
- Vælg det korrekte gear til den opgave, der skal løses. **Brug et lavere gear, når der transporteres en last.** Brug kun et højere gear, når der køres uden last over længere afstande.
- Sæt farten ned, inden der skiftes gear. **Skift aldrig ned i mere end et gear ad gangen.**

Afsnit 3- Styreenheder og indikatorer

Kontrolgreb til tilbehør (hvis udstyret hermed)

Afviserblink og forlygter med nær-/fjernlys

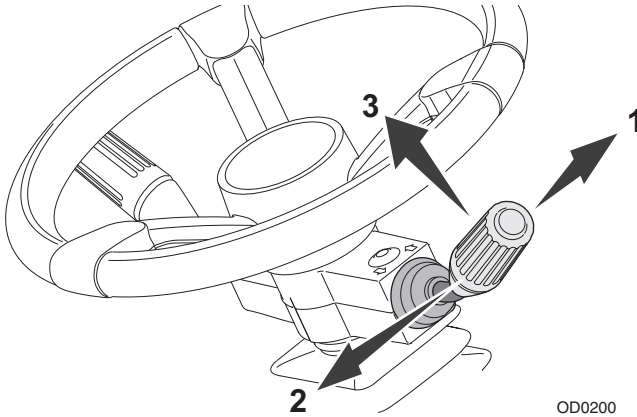

- Skub kontrolgrebet til tilbehør frem (1) for at aktivere venstre afviserblink.
- Træk grebet bagud (2) for at aktivere højre afviserblink.
- Grebet skal returneres manuelt til midterstillingen for at deaktivere hvert af blinkene. Grebet vil ikke returnere automatisk efter en drejning.
- Træk grebet op (3) for at skifte mellem nær- og fjernlys.

Forreste vinduesvisker

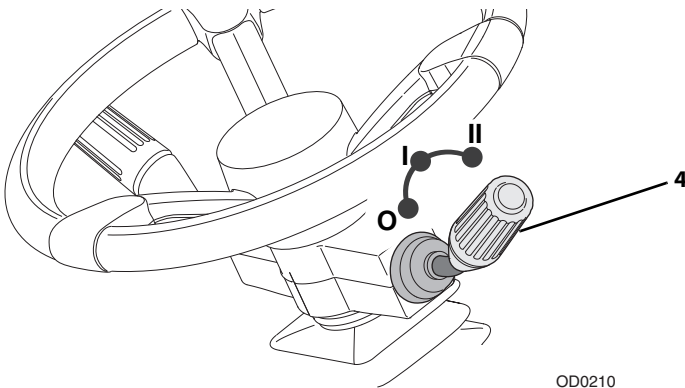

- Drej håndtaget (4) for at aktivere forrudeviskeren.
○ - Fra, I - Kontinuerlig eller II - Hurtig.
- Tryk håndtaget (4) mod ratstammen for at aktivere sprinklervæsken til forruden.

Kontakt til reverserbar ventilator (hvis monteret)

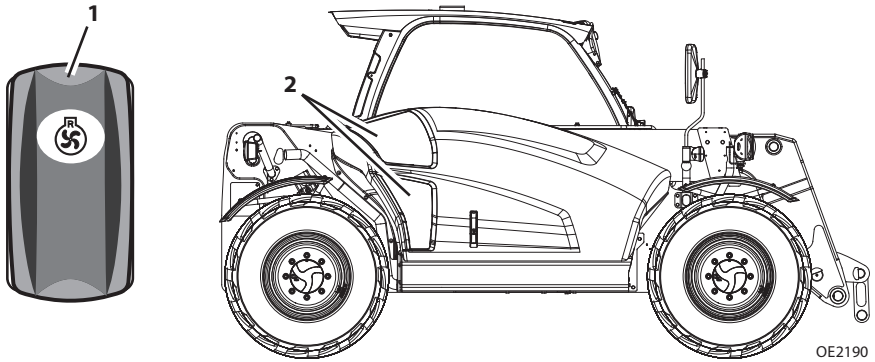

Den reverserbare ventilator sætter operatøren i stand til at fjerne affald fra motorafdækningsgitteret (2). Der er to driftstilstande til rådighed ved enhver motorhastighed.

1. **Timet** – Ventilatoren vil køre baglæns automatisk ved forudbestemte intervaller.
 - a. Ventilatoren vil køre baglæns hver 20. minut i 2 sekunder.
 - b. Intervallet og varigheden kan justeres med analysatoren.
2. **Manuel** – Operatøren kan trykke og holde nede på den forreste del af kontakten (1) for at vende ventilatorrotationen.

Bemærk: Det anbefales at betjene den reverserbare ventilator, før motordækslet åbnes for at fjerne snavs.



ADVARSEL

FARE FOR AT VÆLTE. LSI tager kun de længdegående stabilitetsbegrænsninger i betragtning. Overhold alle betjeningsparametre. Hvis teleskoplæsserens betjeningsparametre ikke overholdes, kan udstyret tage skade og/eller det kan vælte.

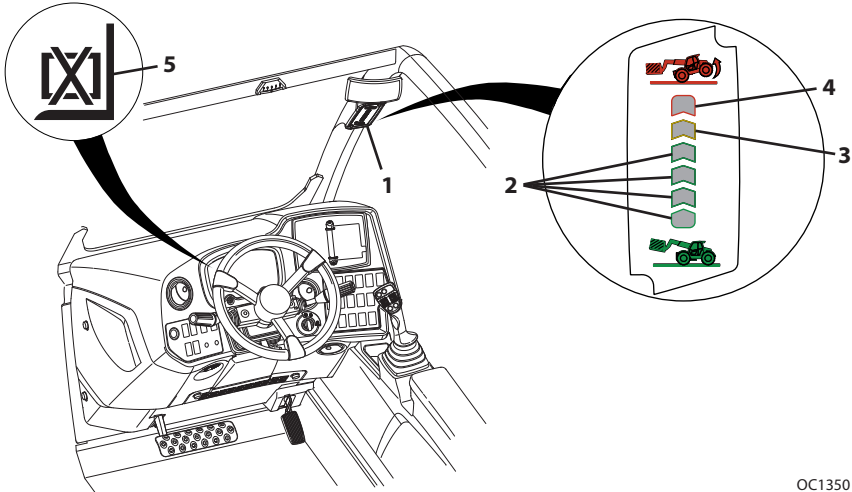

OC1350

LSI (1) sørger for visuel og hørbar indikation af stabilitetsbegrænsninger forover, når maskinen står stille på et fast, jævnt underlag.

- Når maskinen nærmer sig stabilitetsbegrænsningerne forover, tænder lysdioderne trinvis med grønt (2), derefter orange (3) og til sidst rødt (4).
- Hvis den røde lysdiode tændes, lyder advarselsbrummen også.

LSI har to modi:

Aktiv-modus

- Når teleskoplæsseren når til begrænsningen for fremover-stabiliteten, og den røde lysdiode (4) tænder, aktiveres den automatiske funktionsudkobling. Alle bomfunktioner er deaktiveret med undtagelse af bomindtrækning og bomlift (CE) og bomindtrækning, bomlift og bomsækning (AUS). Træk bommen ind for at genaktivere funktionerne.

Bemærk: Når funktionerne er udkoblet, kan LSI-tilsidesættelseskontakten bruges til midlertidigt at aktivere dem igen. Se "Instrumentpanelets venstre styrepanel:" på side 3-10.

- I visse tilfælde kan LSI-systemet sinke eller stoppe bomfunktionerne, såfremt der arbejdes for tæt på begrænsningerne for fremover-stabiliteten.

Passiv-modus

- Den gule LED (5) på instrumentpanelet lyser, når et af følgende sker:

CE

- Bommen er trukket helt ind.
- Parkeringsbremsen er ikke aktiveret, og transmissionen er i fremad eller bak.

AUS

- Bommen er trukket helt ind.
- Bommens vinkel er under 10 grader.
- Når maskinen nærmer sig stabilitetsbegrænsningen forover, indikeres det både visuelt og hørbart, og den automatiske funktionsudkobling og/eller fartnedsættelse deaktiveres.
- Kør i overensstemmelse med de krav, der er stillet i Afsnit 1- Almindelig sikkerhedspraksis.
- Vær sikker på at akslerne ikke er drejet hele vejen i en af retningerne, når en last skal placeres.



ADVARSEL

FARE FOR AT VÆLTE. Hvis den grønne, orange og røde lysdiode blinker og advarselsbrummen lyder, skal bommen omgående trækkes ind og sænkes. Find årsagen, og afhjælp den, inden arbejdet fortsættes.

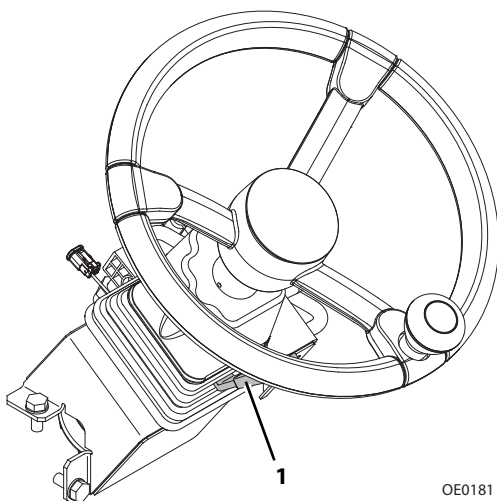

- Følg "Procedure for nedlukning" på side 4-5.
- Træk og hold i grebet (1) for at låse op.
- Placér ratstammen i den ønskede stilling.
- Slip håndtaget for at låse den på plads igen.



ADVARSEL

FARE FOR AT VÆLTE/ BLIVE KNUST. Bring teleskoplæsseren til et fuldstændigt stop, og afbryd motoren, inden ratstammen justeres. En pludselig ændring af kørselsretningen kan nedsætte stabiliteten og/eller medføre, at lasten flytter sig eller falder af.

Denne side efterlades blank

Afsnit 3- Styreenheder og indikatorer

Joystick

Joystickens hæve/sænkemønster

Kontrollér, om symbolet for joystickens hæve/sænkefunktion er aktivt på displayet.

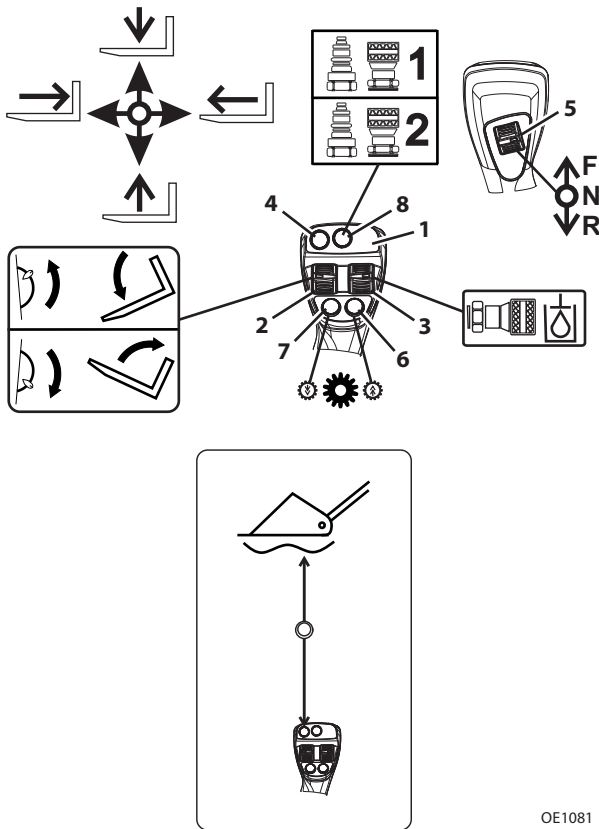

OE1081

Joysticken (1) kontrollerer bommen, redskabet, redskabshydraulikken og gearfunktionerne.

Bomfunktioner

- Flyt joysticken bagud for at hæve bommen, flyt den forud for at sænke bommen, flyt joysticken til højre for at skyde bommen ud, flyt den til venstre for at trække bommen ind.
- Bomfunktionernes hastighed afhænger af joystickens vanding i den tilsvarende retning. Øget motorhastighed vil også øge funktionshastigheden.
- Man kan udføre to bomfunktioner samtidig ved at føre joysticken diagonalt ud mellem to stillinger. Flyt for eksempel joysticken fremad og til venstre for at sænke og trække bommen ind på samme tid.



ADVARSEL

FARE FOR AT VÆLTE/ BLIVE KNUST. Hurtig, stødvis betjening af kontrolfunktionerne vil give hurtig, stødvis bevægelse af lasten. Sådanne bevægelser kan forskybe lasten, eller den kan falde ned eller være skyld i, at maskinen vælter.

Funktionen redskabstipning

Redskabstipningen kontrolleres med rullekontakten (2).

- Skub rullekontakten op for at tippe redskabet ned, og skub rullekontakten ned for at tippe redskabet op.

Redskabshydraulikfunktioner (hvis udstyret hermed)

Rullekontakten til redskabshydraulikken (3) styrer redskabsfunktioner, der skal have hydraulikforsyning for at fungere. Se godkendte redskaber og styreinstruktioner i Afsnit 5- Redskaber og ophæng.

Den ønskede redskabshydraulikfunktion kan vælges med kontakten til redskabshydraulikfunktionen (8). Tryk på knappen for at skifte mellem funktionerne.

Bomflydefunktioner (hvis monteret)

Joystick-knappen (4) kontrollerer bommens flydefunktion. Bommens flydefunktion giver fri bombevægelse (hæve/sænke), mens redskabet følger jordens konturer.

- Tryk på knappen, og hold den inde, når bommen er trukket ind og sænket. Flyt joystickpositionen frem for at aktivere bommens flydefunktion. Knappen og joystickpositionen skal holdes, for at bommens flydefunktion kan bevares.
- Slip knappen for at deaktivere bommens flydefunktion, og flyt joystickpositionen til neutral.

Afsnit 3- Styreenheder og indikatorer

Gearstang (hvis udstyret hermed)

Bemærk: Gearstangen (se side 3-18) prioriteres højere end transmissionskontrollfunktionerne på joystickken.

Gearstangens rullekontakt (5) aktiverer kørslen fremad eller baglæns.

- Skub rullekontakten op for at køre fremad, og skub den ned for at køre baglæns. Flyt rullekontakten til den midterste position, der er frigear.
- Der kan vælges fremad eller baglæns kørsel fra et hvilket som helst gear.
- Mens der køres baglæns vil bak-alarmerne automatisk lyde.
- Kør med lave hastigheder, når du drejer eller kører baglæns.



ADVARSEL

FARE FOR AT VÆLTE/ BLIVE KNUST. Bring teleskoplæsseren til et fuldstændigt stop, inden der skiftes gear. En pludselig ændring af kørselsretningen kan nedsætte stabiliteten og/eller medføre, at lasten flytter sig eller falder af.

Gearvalg styres af knapperne (6 & 7).

- Tryk på opskiftningsknappen (6) for at vælge et højere gear, og tryk på nedskiftningsknappen (7) for at vælge et lavere gear.
- Transmissionen er udstyret med seks fremadgående gear og tre bakgear eller fire fremadgående gear og tre bakgear. Standardgear ved start er tredje gear.
- Vælg det gear, der passer til det arbejde, der udføres. Brug et lavere gear, når en last skal transporteres. Brug kun et højere gear, når der køres uden last over længere afstande.
- Sæt farten ned, inden der skiftes gear. Skift aldrig ned i mere end et gear ad gangen.

Denne side efterlades blank

Afsnit 3- Styreenheder og indikatorer

Joystickens læssermønster

Kontrollér, om symbolet for joystickens læssermønster er aktivt på displayet.

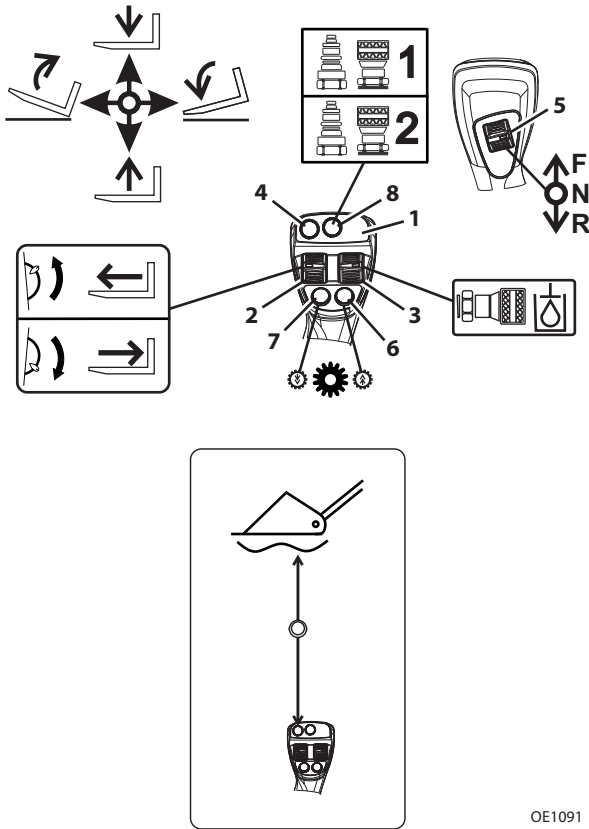

OE1091

Joysticken (1) kontrollerer bommen, redskabet, redskabshydraulikken og gearfunktionerne.

Bomfunktioner

- Man hæver bommen ved at føre joysticken bagud, og man sænker bommen ved at føre joysticken fremad.
- Bomfunktionernes hastighed afhænger af joystickens vandring i den tilsvarende retning. Øget motorhastighed vil også øge funktionshastigheden.
- Man kan udføre to bomfunktioner samtidig ved at føre joysticken diagonalt ud mellem to stillinger. Flyt for eksempel joysticken fremad og til venstre for at sænke og trække bommen ind på samme tid.



ADVARSEL

FARE FOR AT VÆLTE/ BLIVE KNUST. Hurtig, stødvis betjening af kontrolfunktionerne vil give hurtig, stødvis bevægelse af lasten. Sådanne bevægelser kan forskubbe lasten, eller den kan falde ned eller være skyld i, at maskinen vælter.

Funktionen redskabstipning

Redskabstipningen kontrolleres med joysticken.

- Flyt joysticken til højre for at tippe redskabet ned; flyt joysticken til venstre for at tippe redskabet op.

Redskabshydraulikfunktioner (hvis udstyret hermed)

Rullekontakten til redskabshydraulikken (3) styrer redskabsfunktioner, der skal have hydraulikforsyning for at fungere. Se godkendte redskaber og styreinstruktioner i Afsnit 5- Redskaber og ophæng.

Den ønskede redskabshydraulikfunktion kan vælges med kontakten til redskabshydraulikfunktionen (8). Tryk på knappen for at skifte mellem funktionerne.

Bomflydefunktioner (hvis monteret)

Joystick-knappen (4) kontrollerer bommens flydefunktion. Bommens flydefunktion giver fri bombevægelse (hæve/sænke), mens redskabet følger jordens konturer.

- Tryk på knappen, og hold den inde, når bommen er trukket ind og sænket. Flyt joysticken frem for at aktivere bommens flydefunktion. Knappen og joystickpositionen skal holdes, for at bommens flydefunktion kan bevares.
- Slip knappen for at deaktivere bommens flydefunktion, og flyt joysticken til neutral.

Afsnit 3- Styreenheder og indikatorer

Gearstang (hvis udstyret hermed)

Bemærk: Gearstangen (se side 3-18) prioriteres højere end transmissionskontrollfunktionerne på joystickken.

Gearstangens rullekontakt (5) aktiverer kørslen fremad eller baglæns.

- Skub rullekontakten op for at køre fremad, og skub den ned for at køre baglæns. Flyt rullekontakten til den midterste position, der er frigear.
- Der kan vælges fremad eller baglæns kørsel fra et hvilket som helst gear.
- Mens der køres baglæns vil bak-alarmerne automatisk lyde.
- Kør med lave hastigheder, når du drejer eller kører baglæns.



ADVARSEL

FARE FOR AT VÆLTE/ BLIVE KNUST. Bring teleskoplæsseren til et fuldstændigt stop, inden der skiftes gear. En pludselig ændring af kørselsretningen kan nedsætte stabiliteten og/eller medføre, at lasten flytter sig eller falder af.

Gearvalg styres af knapperne (6 & 7).

- Tryk på opskiftningsknappen (6) for at vælge et højere gear, og tryk på nedskiftningsknappen (7) for at vælge et lavere gear.
- Transmissionen er udstyret med seks fremadgående gear og tre bakgear eller fire fremadgående gear og tre bakgear. Standardgear ved start er tredje gear.
- Vælg det gear, der passer til det arbejde, der udføres. Brug et lavere gear, når en last skal transporteres. Brug kun et højere gear, når der køres uden last over længere afstande.
- Sæt farten ned, inden der skiftes gear. Skift aldrig ned i mere end et gear ad gangen.

3.3 TYVERISIKRINGSFUNKTION (HVIS AKTIVERET)

Maskiner, der er udstyret med tyverisikringsfunktion, kræver indtastning af en numerisk kode inden betjening for at forhindre uautoriseret anvendelse. Hvis der er installeret et multifunktionsdisplay, vil der kun være adgang til tyverisikringsfunktionen fra det.

Bemærk: Hvis tyverisikringsfunktionen er aktiv, og den aktuelle kode ikke kendes, kan den ses eller ændres af maskinens ejer (der kræves password til niveau 2). Se servicehåndbogen angående information.

Indtastning i instrumentpanelet

Koden kan indtastes ved at følge instruktionerne på instrumentpanelets display.

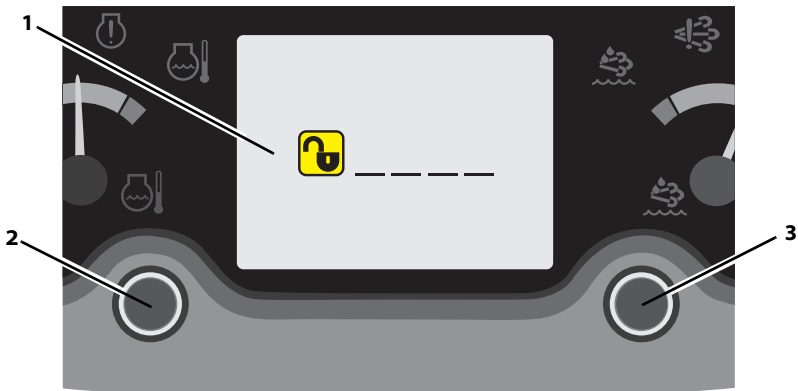

OD1240

1. Drej tændingsnøglen til position 1. Hvis tyverisikringen er aktiv, vil displayet (1) bede føreren om en numerisk kode.
2. Brug den venstre knap (2) til at vælge det første ciffer. Tryk på knappen for at få et højere ciffer. Tallet bliver højere fra 0 til 9, hvorefter det starter forfra igen ved 0.
3. Tryk på den højre knap (3) for at bekræfte det viste ciffer og flytte til det næste ciffer.
4. Fortsæt, indtil koden er fuldført.
5. Hvis der indtastes en forkert kode, beder displayskærmen føreren om den numeriske kode igen.
6. Er koden indtastet korrekt, kan den normale start fortsætte.

Indtastning i multifunktionsdisplayet

Hvis maskinen er udstyret med et multifunktionsdisplay, skal du gå til side 3-58 for at få oplysninger om tyverisikringsfunktionen.

Afsnit 3- Styreenheder og indikatorer

3.4 STYREINDSTILLINGER

Operatøren har tre styreindstillinger til rådighed.

2-hjuls forhjulsstyring

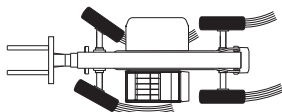

OAL2030

4-hjuls cirkelstyring

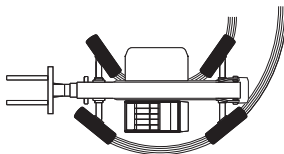

4-hjuls sidelænsstyring

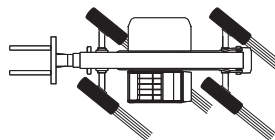

Bemærk: 2-hjuls forhjulsstyring skal bruges til kørsel på offentlig vej.

Manuel ændring af styretilretningsindstilling

Bemærk: Styreindstillingen vil skifte omgående efter valget.

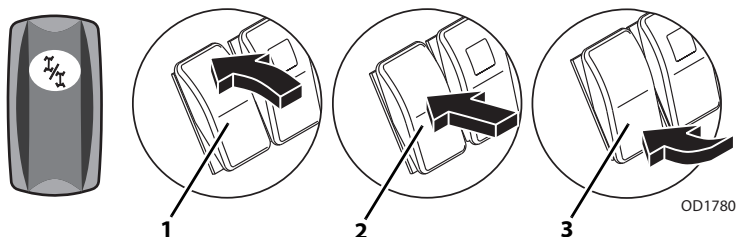

1. Stands maskinen med driftsbremsen. Hvis forhjulsstyring (2) er aktiv, og baghjulene er rettet ind, fortsæt direkte til trin 4.

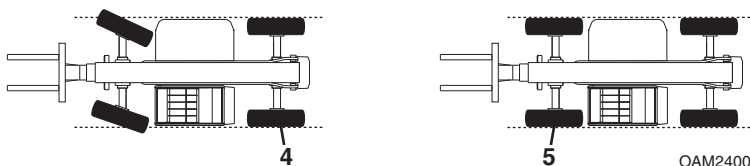

2. Med aktiv cirkelstyring (1) eller sidelænsstyring (3), skal rattet drejes, indtil det venstre baghjul (4) er rettet ind med siden af maskinen.
3. Vælg forhjulsstyring (2).
4. Drej rattet, indtil det venstre forhjul (5) er rettet ind med siden af maskinen.
5. Hjulene står nu lige. Vælg den foretrukne indstilling.

Ændring af firehjulsassisteret styretilretningsindstilling

1. Stands maskinen med driftsbremsen.

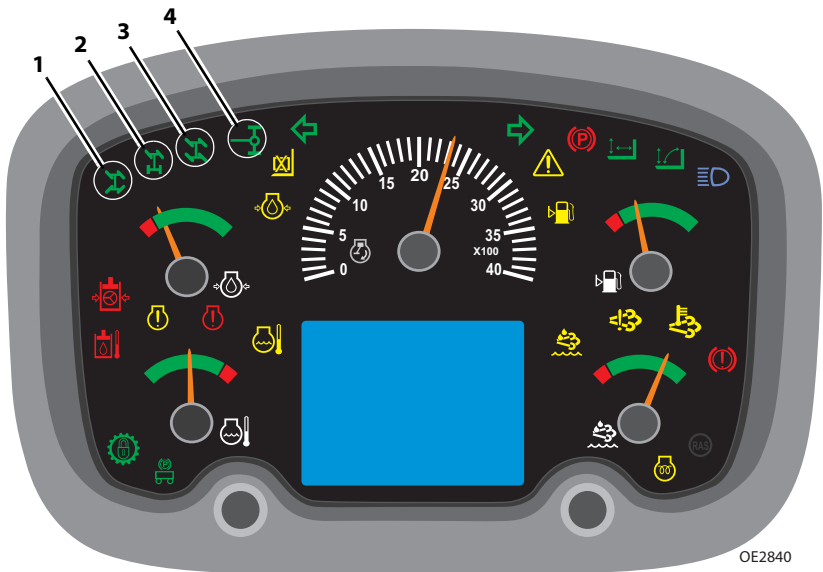
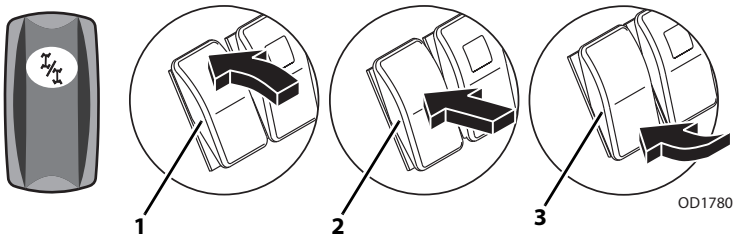

2. Vælg den foretrukne indstilling: cirkelstyring (1), forhjulsstyring (2) eller sidelænsstyring (3).

Bemærk: Den valgte styreindstillings LED blinker, indtil ændringen er fuldført. Når styretilretningen er fuldført, vil styreindstillingens LED lyse konstant.

3. Drej rattet langsomt, indtil baghjulene er centrerede (4). Dette trin springes over, hvis der skiftes fra forhjulsstyring, og baghjulene allerede er centrerede.
4. Drej rattet langsomt, indtil forhjulene er centrerede. Dette trin springes over, hvis der skiftes til forhjulsstyring.
5. Hjulene er nu rettet ind, og styreindstillingen er fuldført.

Bemærk: Undgå at dreje rattet, når maskinen er slukket. Hvis hjulene ikke er justeret korrekt, kan manuel justering være påkrævet. Se side 3-34.

3.5 FØRERSÆDE

Førers tilstedeværelse

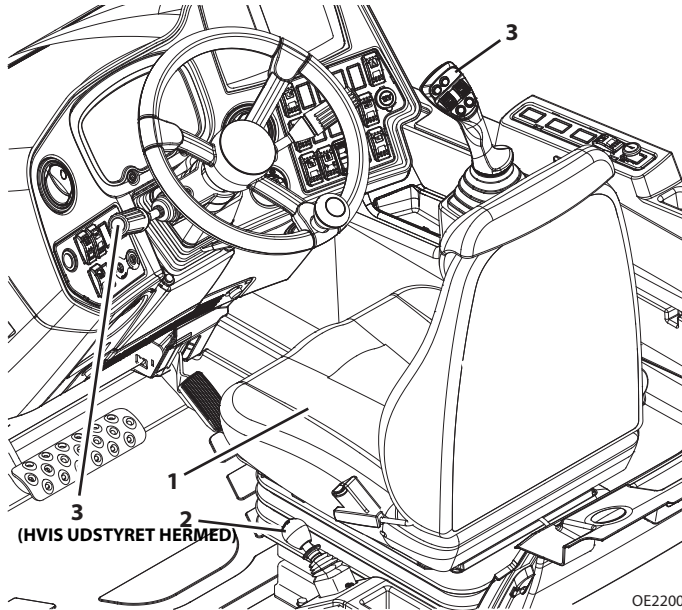

Førersædet (1) er udstyret med et system, der registrerer, om føreren er til stede. Motoren kan ikke startes, og de hydrauliske funktioner kan ikke bruges, hvis føreren ikke er til stede. Hvis systemet registrerer et tryktab under drift, vil et af følgende ske efter en pause på to sekunder:

1. Når parkeringsbremsen (2) er aktiveret, og transmissionen er i frigear (3):
 - De hydrauliske styreenheder er deaktiverede. (Kontinuerlig hjælpefunktion tilladt)
 - Når føreren sætter sig ned igen, kan de hydrauliske styreenheder bruges igen.
2. Når parkeringsbremsen (2) er udløst, og transmissionen er i frigear (3):
 - De hydrauliske styreenheder er deaktiverede, og hornet hylér konstant. (Kontinuerlig hjælpefunktion tilladt)
 - Når føreren sætter sig ned igen, kan de hydrauliske styreenheder bruges igen, og hornet stopper med at hylé.
3. Når parkeringsbremsen (2) er udløst, og transmissionen er i fremad eller bak (3):
 - De hydrauliske styreenheder er deaktiverede, hornet hylér konstant, og transmissionen skifter til frigear.
 - Når føreren sætter sig ned igen, kan de hydrauliske styreenheder bruges igen, og hornet stopper med at hylé. Flyt transmissionen til frigear for at lade systemet nulstilles, inden du igen skifter til forlæns eller baglæns kørsel.

Justeringer

Justér sædet til en komfortabel stilling, inden motoren startes.

Mekanisk affjedret sæde

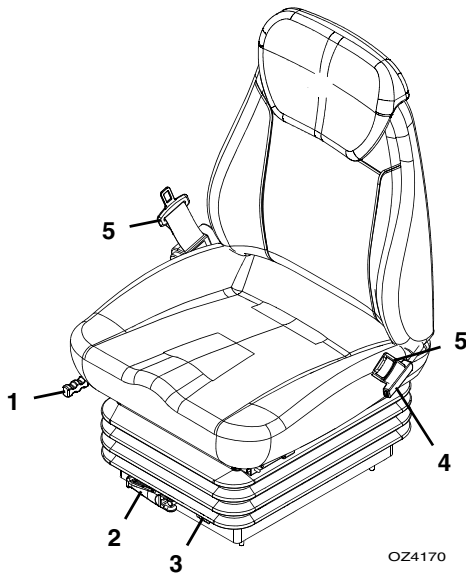

1. **Frem/tilbage:** Brug håndtaget til at flytte sædet frem og tilbage.
2. **Affjedring:** Brug håndtaget til at justere affjedringen til den rigtige vægtindstilling.
3. **Vægt:** Viser den aktuelle vægtindstilling.
4. **Ryglæn:** Brug grebet til at justere ryglænets vinkel.
5. **Sikkerhedssele:** Brug altid sikkerhedssele under arbejdet. Der kan efter ønske leveres en sikkerhedssele på 76 mm (3 in).

Afsnit 3- Styreenheder og indikatorer

Luftaffjedret sæde

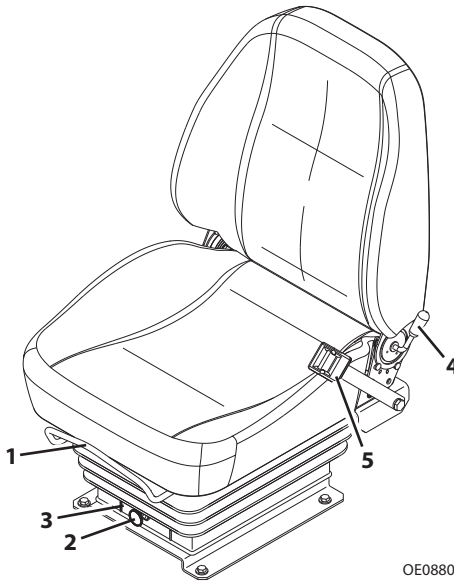

OE0880

1. **Frem/tilbage:** Brug håndtaget til at flytte sædet frem og tilbage.
2. **Affjedring:** Brug håndtaget til at justere affjedringen til den rigtige vægtindstilling.
3. **Vægt:** Viser den aktuelle vægtindstilling.
4. **Ryglæn:** Brug grebet til at justere ryglænets vinkel.
5. **Sikkerhedssele:** Brug altid sikkerhedssele under arbejdet. Der kan efter ønske leveres en sikkerhedssele på 76 mm (3 in).

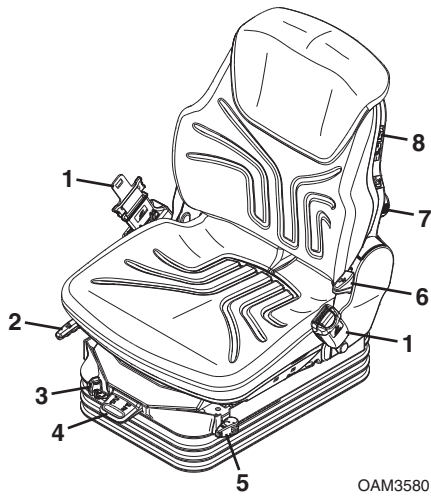

- 1. Sikkerhedssele:** Brug altid sikkerhedssele under arbejdet. Der kan efter ønske leveres en sikkerhedssele på 76 mm (3 in).
- 2. Frem/tilbage:** Brug håndtaget til at flytte sædet frem og tilbage.
- 3. Absorber:** Brug håndtaget til at indstille sædet til hårdt eller blødt.
- 4. Affjedring:** Brug håndtaget til at justere affjedringen til de rigtige vægt- og højdeindstillinger.
- 5. Frem/tilbage-isolator:** Brug håndtaget til at aktivere før/efter-isolator.
- 6. Ryglæn:** Brug grebet til at justere ryglænets vinkel.
- 7. Lændestøtte:** Brug knappen til at indstille højden og kurven på ryglænet.
- 8. Varmeapparat:** Brug kontakten til at aktivere sædevarmeren.

Sikkerhedssele



Fastgør sikkerhedssele således:

1. Tag fat i begge ender af selen, og kontrollér, at selen ikke er snoet eller krydset.
2. Sid med ret ryg og stik den udtagelige ende af selen ind i stikket (spændet) på selen.
3. Placér selens spænde så lavt på kroppen som muligt og træk den udtagelige ende af selen væk fra spændet, indtil selen er strammet til over skødet.
4. Udløs selelåsen ved at trykke på den røde knap på spændet, og træk selen ud af spændet.

3.6 BOMINDIKATORER

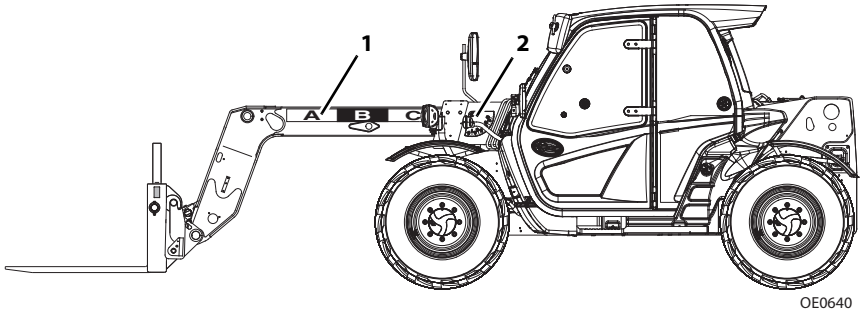

Bomudskydning

- Bomudskydningsindikatorerne (1) sidder på venstre side af bommen. Bomudskydning skal styres efter disse indikatorer iht. kapacitetsskemaet (se "Brug af kapacitetsskema" på side 5-5).

Bomvinkel (hvis monteret)

- Bomvinkelindikatoren (2) sidder på venstre side af bommen. Brug denne indikator til at afgøre bommens vinkel, når kapacitetsskemaet bruges (se "Brug af kapacitetsskema" på side 5-5).

3.7 BAKSYSTEMER (HVIS MONTERET)



ADVARSEL

FARE FOR KNUSNING. Det kan medføre dødsfald, alvorlige personskader eller skader på ejendom og udstyr, hvis der køres ind i personer eller genstande. Kontrollér altid spejlene og området bag køretøjet, før og mens du bakker. Baksystemer er kun ment som en hjælp.

Baksensorsystem

Baksensorsystemet giver lyd fra sig for at indikere, at der er objekter bag ved enheden, når den er i bakgear.

- Alarmen giver lyd fra sig for at indikere, at maskinen er i bakgear.

Bemærk: Baksensorsystemet detekterer objekter, der er større end 232,25 cm² (36 in²), og det er aktiveret, når maskinen bevæger sig baglæns.

- Der lyder ingen alarm, når der ikke er objekter i detektionszonen.
- Der lyder en pulserende alarm, når et objekt befinder sig i baksystemets detektionszone. Alarmen stiger i frekvens, efterhånden som objektet kommer nærmere.
- Hvis en alarm lyder med en frekvens på otte pr. sekund (8 Hz), er der et objekt indenfor 0,9 m (3 ft). Tryk på bremsen for at stoppe med at bakke. Gennemgå "Procedure for nedlukning" på side 4-5. Kontrollér og ryd området bag maskinen for objekter, før maskinen bakkes igen.

Bakkamera (hvis monteret)

Hvis maskinen er udstyret med et multifunktionsdisplay, skal du gå til side 3-63 for at få oplysninger om bakkameraet.

3.8 MULTIFUNKTIONSDISPLAY (HVIS MONTERET)

Generelle oplysninger

Dette afsnit indeholder de nødvendige oplysninger, der er behov for, for at forstå multifunktionsdisplayet.

Start af multifunktionsdisplayet

Multifunktionsdisplayet bliver aktivt, når tændingen er i position 1.



OAP0320

Når multifunktionsdisplayet tændes, vises maskinens brandlogo (1) kort efterfulgt af startskærmen.

Bemærk: Hvis tyverisikringen er aktiv, vil displayet bede operatøren om en numerisk kode. Læs på side 3-58 om proceduren.

Afsnit 3- Styreenheder og indikatorer

Multifunktionsdisplay og knapper

Bemærk: Aktiver parkeringsbremsen for at få adgang til knapperne i Valg af redskab og hovedmenuen.

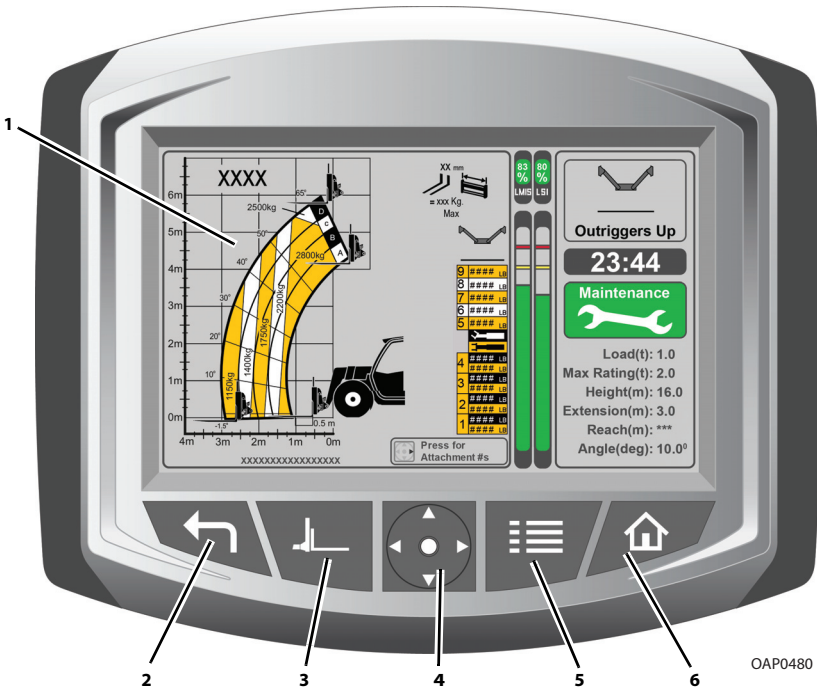

OAP0480

1. Vis: Displayet viser følgende afhængigt af det valgte.

- Tyverisikring. Se side 3-58.
- Startskærm. Se side 3-46.
- Bakkamera (hvis monteret). Se side 3-63.
- Advanced diagnostics (avanceret fejlfinding). Se side 3-50.
- Vedligeholdelseskemaer. Se side 3-64.
- Smøreskemaer. Se side 3-66.
- Udsynsskemaer. Se side 3-74.
- Skærmen Personalities (egenskaber): Menuen Personalities viser forskellige elektronisk kontrollerede parametre, som driver de hydrauliske funktioner, der er relateret til støtteben, rammenivellering, bomløft, udskydning/indtrækning og hjælperedskaber. Læs i servicehåndbogen for at få flere oplysninger om personalities (egenskaber).
- Operator tools (operatørens værktøjer). Se side 3-55.
- Skærmen Calibrations (kalibreringer) Se side 3-56.

- 2. Knappen Forrige skærm:** Knappen Forrige skærm sender skærmen tilbage til den forrige menu eller skærm. Skærmen ændres ikke, hvis startskærmen er vist.
- 3. Knappen Valg af redskab:** Knappen Valg af redskab gør operatøren i stand til at vælge et bestemt redskab for at få vist det relevante kapacitetsskema. Se side 3-59.
- 4. Navigeringsknappen:** Navigeringsknappen har fire pileknapper, så man kan navigere op, ned, til venstre eller højre. Operatøren bekræfter det valgte med den midterste knap.
- 5. Knappen til hovedmenuen:** Knappen til hovedmenuen viser hovedmenuen. Operatøren kan navigere i menuen ved at bruge navigeringsknappen. Se side 3-49.
- 6. Knappen til startskærmen:** Trykkes der på knappen til startskærmen, vises startskærmen. Skærmen ændres ikke, hvis startskærmen er vist.

Afsnit 3- Styreenheder og indikatorer

Startskærmen

Startskærmen vises ved opstart, eller når der trykkes på knappen til startskærmen.

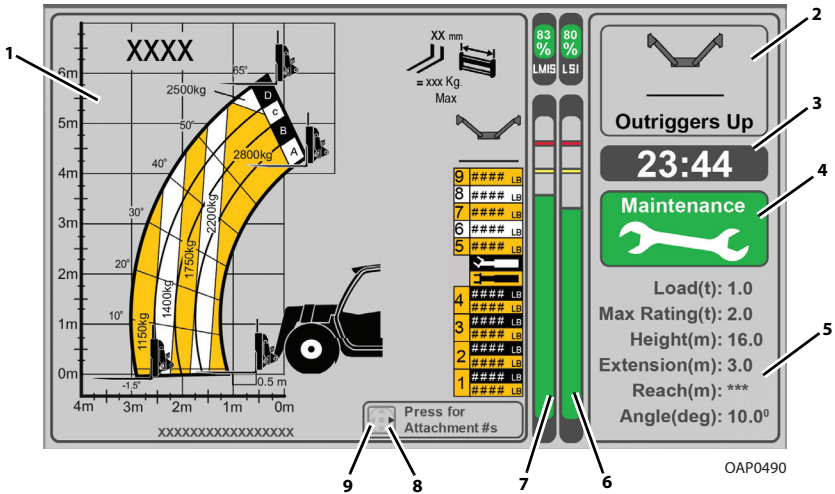

- 1. Kapacitetsskema:** Det, som kapacitetsskemaet viser, afhænger af det valgte redskab, og (hvis monteret) den valgte position for støttebenene. Se side 3-59 for at få oplysninger om valg af kapacitetsskema og side 5-5 om at bruge kapacitetsskemaet.

Bemærk: Hvis visningen ikke indeholder kapacitetsskemaerne, henvises der til fejlfinding i servicehåndbogen.

- 2. Støttebenenes position (hvis monteret):** Støttebenenes position viser støttebenenes aktuelle position. Det relevante kapacitetsskema vil blive vist baseret på støttebenenes position. Hvis maskinen ikke er udstyret med tryk- og nærhedssensorer, vælges det pågældende kapacitetsskema manuelt baseret på støttebenenes position. Se side 3-61.

Bemærk: Hvis maskinen ikke er udstyret med støttebenene, er feltet for støttebenenes position tomt.

- 3. Real-Time Clock (Realtidsur) (RTC):** Realtidsuret viser klokkeslættet i 12- eller 24-timers format.
- 4. Vedligeholdelsesstatus:** Symbolet for vedligeholdelsesstatus (maintenance) viser den aktuelle status for vedligeholdelse og giver operatøren besked, hvis en vedligeholdelsesaktivitet er påkrævet. Se side 3-53.

- Grøn: Ingen planlagt vedligeholdelse påkrævet:
- Gul: Planlagt vedligeholdelse påkrævet. Se side 3-64.

Bemærk: Brandets logo vises, når vedligeholdelsesstatus ikke er aktiveret.

- 5. Løfteinformation (hvis LMIS er monteret):** Løfteinformation viser oplysninger om last- og bomposition.
- Last: Viser den anslåede last i ton eller 1000 pund. Lasten omfatter objektet, der løftes, og alle rigninger (slynger osv.).
 - Maksimal kapacitet/nominel kapacitet: Viser den nominelle kapacitet i metriske ton eller pund.
 - Højde: Viser bommens højde i meter eller fod.
 - Længde: Viser bommens længde i meter eller fod.
 - Radius/rækkevidde: Viser bommens rækkevidde fra dækkene foran i meter eller fod.
 - Vinkel: Viser bomvinklen i grader.
- 6. Søjlediagram for indikator for belastningsstabilitet (LSI) (hvis LMIS er monteret):** Indikatorsystemet for belastningsstabilitet med søjlediagram viser begrænsningerne for fremover-stabiliteten, når maskinen står stille på et fast, jævnt underlag. Se "*Indikator for belastningsstabilitet (LSI)*" på side 3-22.
- Grøn: LSI-søjlediagrammet er grønt, når begrænsningerne for fremover-stabiliteten er mindre end 90 %.
 - Gul: LSI-søjlediagrammet er gult, når begrænsningerne for fremover-stabiliteten er mellem 90 % og 99 %.
 - Rød: LSI-søjlediagrammet er rødt, når begrænsningerne for fremover-stabiliteten er over 100 %.
- 7. Søjlediagram til indikatorsystem til belastningsstyring (LMIS) (hvis monteret):** Søjlediagram til indikatorsystem til belastningsstyring viser den anslåede lastprocent til den nominelle kapacitet.
- Grøn: Søjlediagrammet LMIS er grønt, når lasten er mindre end den nominelle kapacitet.
 - Gul: Søjlediagrammet LMIS er gult, når lasten nærmer sig den nominelle kapacitet.
 - Rød: Søjlediagrammet LMIS er rødt, når den automatiske udkoblingsfunktion aktiveres. Visse funktioner er deaktiveret (dvs. bomlift, udskydning, osv.). Træk bommen ind for at genaktivere funktionerne.

Afsnit 3- Styreenheder og indikatorer

8. **Redskabernes delnumre:** Tryk på højre navigeringsknap for at få vist listen med redskabernes delnumre fra OEM. Delnumrene vises i 3 sekunder, og derefter vises startskærmen.



OAP0500

- **Additional Operating Information (yderligere driftsoplysninger) (AUS)** Tryk på den venstre navigeringsknap for at få vist oplysninger om kørsel, løft og specifikationer for sikker brug.



OAP0400

Main Menu (hovedmenuen)

Tryk på knappen Main Menu (hovedmenu) for at gå ind i hovedmenuen.

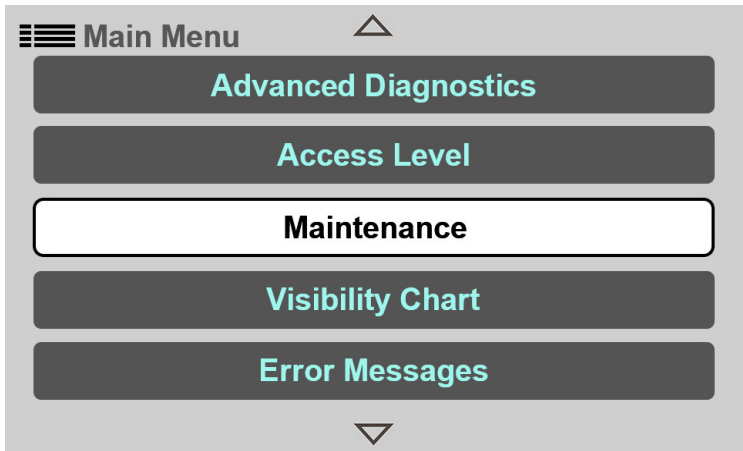

OAP0410

Bemærk: Rul op eller ned for at se alle elementer.

Maintenance (vedligeholdelse)

Menuen Maintenance (vedligeholdelse) viser vedligeholdelsesintervallerne og smøringskrav, så teleskoplæsseren kan vedligeholdes ordentligt.

Maintenance Intervals (vedligeholdelsesintervaller): Vedligeholdelsesintervaller giver operatøren mulighed for at se alle de specifikke vedligeholdelsesopgaver, der skal udføres, når motoren har kørt et bestemt antal intervaller eller flere af disse intervaller. Se side 3-64.

Lubrication (smøring): Operatøren kan se smøringskemaer under Lubrication. Se side 3-66.

Access Level (adgangsniveau)

Skærmen Access Level viser det aktuelle adgangsniveau. Den indtastede kode er bestemmende for adgangsniveauet.

- Operator (Niveau 3) (Fører) – Kodeord ikke nødvendigt.
- Kunde (Niveau 2) – Servicehåndbogen.
- Service (Niveau 1) – Kun til producentens servicerepræsentant.

Afsnit 3- Styreenheder og indikatorer

Advanced Diagnostics (avanceret fejlfinding)

Operatøren kan få vist informationer om fejlfinding i fejlfindingsmenuen.

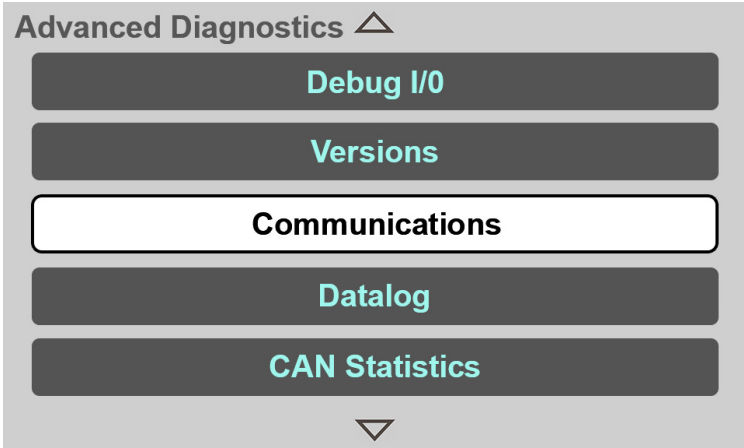

OAP0060

Communications (kommunikation): Kommunikationskærmen viser status for alle CAN-moduler i kontrolsystemet. Statussen for det relevante modul vil have en rød farve, hvis der er tab af CAN. Hvis kommunikationen er god, vil den relevante modulstatus være grøn.

Versions (versioner): Skærmen Versions viser versionsoplysninger til softwaren og hardwaren samt løbende data til kontrolmoduler i maskinen.

Debug I/O (fejlfinding – input/output): Skærmen Debug I/O viser status for alle input/output og tildelte maskinfunktionsnavne til førerkabinens kontrolmodul, kontrolmodulet forrest på chassiset og kontrolmodulet bagerst på chassiset.

Engine (motor): Skærmen Engine viser parametre, der har med motoren at gøre.

Joystick: Skærmen Joystick viser de parametre, der er relateret til joysticket.

Transmission: Skærmen Transmission viser de parametre, der er relateret til kørslen eller transmissionen.

Hydraulics (hydraulik): Skærmen Hydraulics viser de parametre, der er relateret til støtteben, rammenivellering og funktioner i førerkabinen.

Load Stability Indicator (indikator for belastningsstabilitet): Skærmen Load Stability Indicator viser parametre, der er relateret til indikatoren for belastningsstabilitet.

Calibration Data (kalibreringsdata): Skærmen Calibration Data viser kalibreringsværdier for alle kalibrerede sensorer i kontrolsystemet.

System: Skærmen System viser parametre, der er relateret til kontrolsystemet.

Drive/Steer (kørsel/styre): Skærmen Drive/Steer viser parametre, der er relateret til styresystemet.

Lights (lygter): Skærmen Lights viser parametre, der har med lygterne at gøre.

Boom Ride and Float (bommens kørselskontrol og bom med flydefunktion): Skærmen Boom Ride and Float viser parametre, der er relateret til bommens kørselskontrol og bom med flydefunktion.

CAN Statistics (CAN-statistik): Skærmen CAN Statistics viser parametre for system-bus og fejlkode-bus.

Afsnit 3- Styreenheder og indikatorer

Display Settings (displayets indstillinger)

Operatøren kan med menuen Display Settings indstille RTC (realtidsuret) og skærmens lysstyrke (Brightness Settings). Operatøren kan også se sprogindstillingerne, symbolet for vedligeholdelsesstatus (enable/disable (aktivere/deaktivere)) og revisionsnummeret på biblioteksfiler.

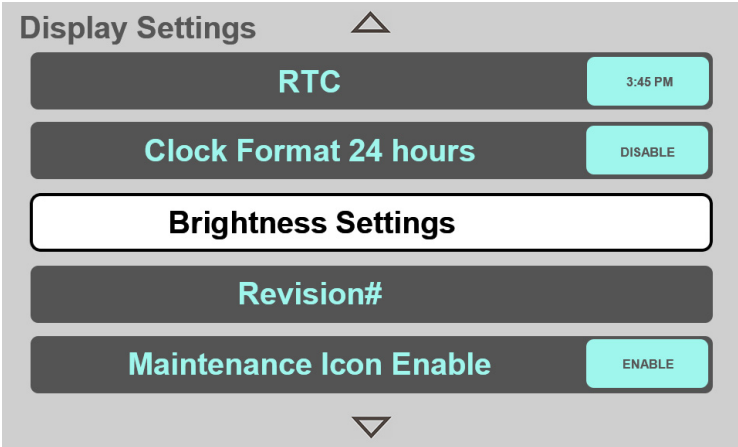

OAP0070

Brightness Settings (indstillinger til lysstyrke): Operatøren kan justere skærmens lysstyrke i menuen Brightness Settings. Den har følgende funktioner, der kan bruges til justering af skærmens lysstyrke.

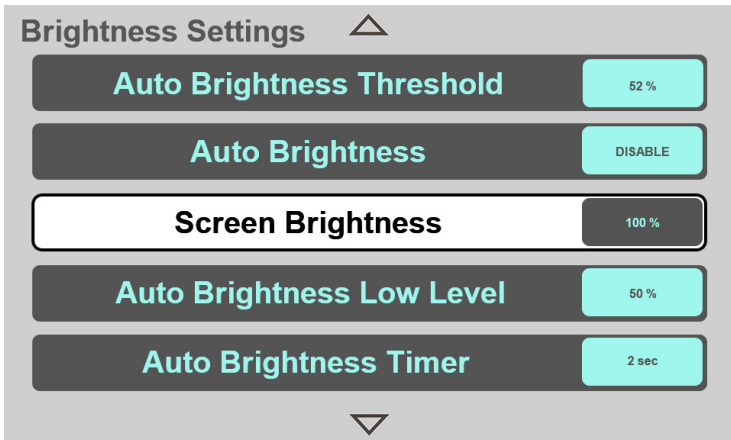

OAP0080

- Screen Brightness (skærmens lysstyrke):** Skærmens lysstyrke lader operatøren justere skærmens lysstyrke (0-100 % i 1 % intervaller).
- Auto Brightness (automatisk lysstyrke):** Med denne skærm kan operatøren vælge, om den automatiske lysstyrkefunktion skal aktiveres eller deaktiveres.

- c. **Auto Brightness Threshold (grænseværdi for automatisk lysstyrke):** Med en grænseværdi for automatisk lysstyrke kan operatøren justere værdien for grænseværdien for automatisk lysstyrke, når automatisk lysstyrke er aktiveret. Displayet vil ud fra det omgivende lysniveau og grænseværdien for automatisk lysstyrke indstille skærmen til Auto Brightness Low Level.
- d. **Auto Brightness Timer (timer for automatisk lysstyrke):** Operatøren kan ved hjælp af timeren for automatisk lysstyrke angive, hvor lang tid det skal tage at skifte til en passende lysstyrke, når automatisk lysstyrke er aktiveret.
- e. **Auto Brightness Low Level (laveste niveau for automatisk lysstyrke):** Operatøren kan angive det foretrukne laveste lysstyrkeniveau (i %), når automatisk lysstyrke er aktiveret, med funktionen Auto Brightness Low Level.

Clock Format 24 Hours (24-timers ur): Operatøren kan på skærmen angive realtidsuret i 12 eller 24 timers format.

Real-Time Clock (Realtidsur) (RTC): På skærmen Real-Time Clock (RTC) kan operatøren indstille timer, minutter, dag, måned og år ved at bruge navigeringsknapperne.

Language (sprog): På skærmen til indstilling af sprog kan operatøren få vist det aktuelt valgte sprog. Læs i servicehåndbogen om, hvordan man ændrer det aktuelle sprog.

Maintenance Icon Enable (symbolet for vedligeholdelse aktiveret): På skærmen Maintenance Icon Enable kan operatøren indstille vedligeholdelsesstatusen til aktiv eller inaktiv på startskærmen.

Revision# (revisionsnumre): Skærmen Revision# viser revisionsnumrene for alle biblioteker (herunder superbiblioteket) og applikationen.

Konkurrentkobling: Skærmen Konkurrentkobling gør maskinføreren i stand til at se eller skjule koblinger fra konkurrenter i menuen Valg af redskab, når der monteres en kobling fra en konkurrent.

Afsnit 3- Styreenheder og indikatorer

Machine Set-Up (maskinkonfiguration)

Menuen for maskinkonfigurationen viser maskinens konfigurationen (brand, model, motor, transmission osv.).

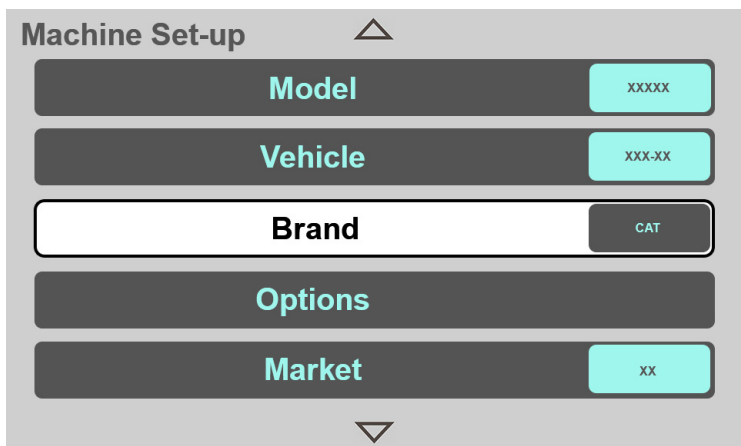

The screenshot shows a 'Machine Set-up' menu with five rows. Each row has a label on the left and a value on the right. The 'Brand' row is highlighted with a white background. The values are: Model (XXXXX), Vehicle (XXX-XX), Brand (CAT), Options, and Market (XX). There are up and down arrow icons at the top and bottom of the menu.

Field	Value
Model	XXXXX
Vehicle	XXX-XX
Brand	CAT
Options	
Market	XX

OAP0510

Brand: Maskinens brandnavn vises under Brand.

Vehicle (køretøj): Her vises køretøjstypen ud fra bomkonfiguration og markedspræferencer.

Model: Her vises maskinens model.

Options (indstillinger): Skærmen for indstillinger viser maskinens konfigurationsdetaljer for transmission, motorkontrol, hjælpefunktioner og alle andre kontroller.

Market (marked): Under Market vises gældende standarder for overholdelse.

Operator Tools (operatørens værktøjer)

Operatøren kan i menuen Operator tools angive forskellige maskinindstillinger.

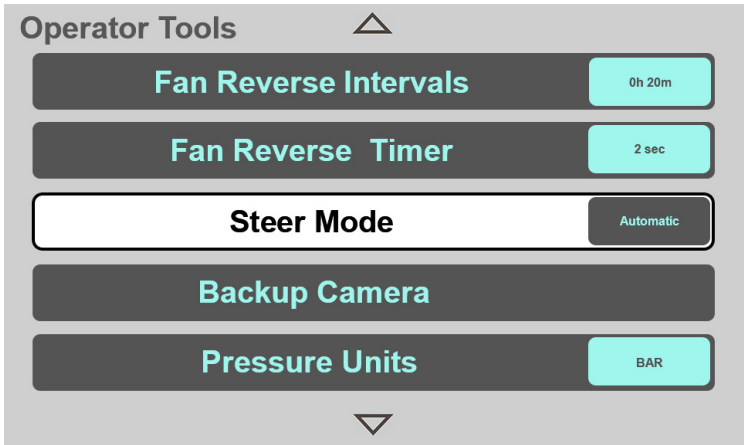

OAP0430

Steer Mode (styreindstilling): Operatøren kan under Steer Mode vælge den ønskede styreindstilling.

- Indstilling til manuel styring
- Indstilling til automatisk styring

Fan Reverse Timer (timer til at ventilatoren kører baglæns) (hvis monteret):

Operatøren kan med denne timer indstille, hvor lang tid der skal gå, før ventilatoren skal køre den anden vej.

Fan Reverse Interval (interval for ventilators retningsændring) (hvis monteret):

Operatøren kan her indstille intervallet mellem to retningsændringer.

Default Gear (standardgear): Operatøren kan med standardgearet angive et standard transmissionsgear, når motoren startes.

Elevated Idle (forhøjet tomgang): Operatøren kan under forhøjet tomgang angive den forhøjede tomgang.

Vehicle Speed Units (enheder for køretøjets hastighed): Operatøren kan under Vehicle Speed Units angive enheder for køretøjets hastighed i km/t eller mph.

Temperature Units (temperaturenheder): Operatøren kan under Temperature Units angive enheder for temperatur i Celsius (C) eller Fahrenheit (F).

Pressure Units (tryk enheder): Operatøren kan under Pressure Units angive enheder for tryk i BAR eller PSI.

Backup Camera (bakkamera) (hvis monteret): Operatøren kan med bakkameraet midlertidigt se området bag ved teleskoplæsseren på startskærmen.

Tire Selection (valg af dæk): Her kan operatøren vælge de relevante dæk.

Afsnit 3- Styreenheder og indikatorer

Calibrations (kalibreringer)

Kalibreringsmenuen gør operatøren i stand til at lave funktionstjek på forskellige af maskinens styreenheder.

- Test af parkeringsbremsen. Se side 3-70.
- Læs i servicehåndbogen for at få flere oplysninger om kalibrering.

Error Messages (Fault Codes) (fejlmeddelelser (fejlkoder))

Operatøren kan på skærmen Error Messages se op til 25 nyligt registrerede fejlkoder (DTC'er)/fejlmeddelelser-fejlkode 1 (DM1) med en tekstbeskrivelse. Fejlkode er vist i den rækkefølge, de registreres. Aktive fejlkoder er vist med et stjernesymbol. Læs i servicehåndbogen for at få flere oplysninger om fejlkoder.

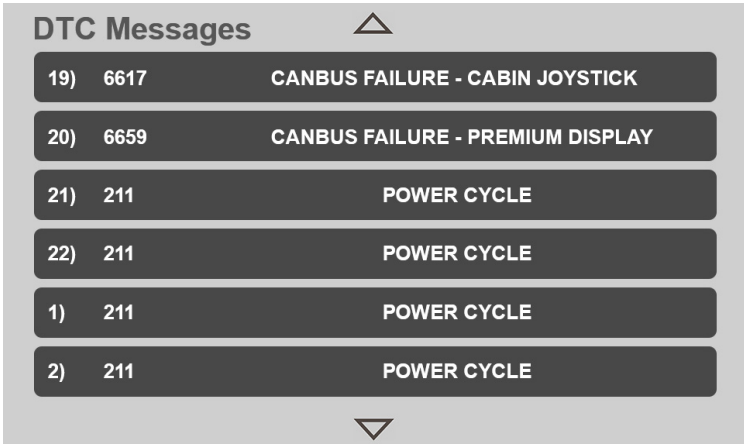

The screenshot shows a screen titled "DTC Messages" with an upward-pointing triangle at the top and a downward-pointing triangle at the bottom. The screen displays a list of six fault codes, each in a dark grey bar with white text. The codes are as follows:

Code	Code	Description
19)	6617	CANBUS FAILURE - CABIN JOYSTICK
20)	6659	CANBUS FAILURE - PREMIUM DISPLAY
21)	211	POWER CYCLE
22)	211	POWER CYCLE
1)	211	POWER CYCLE
2)	211	POWER CYCLE

OAP0110

DTC Messages (fejlmeddelelser): Fejlmeddelelser af typen DTC viser alle fejlkoder, der er relateret til maskinen. DTC-meddelelserne består af et 3 til 5 cifret nummer og en tilhørende meddelelse.

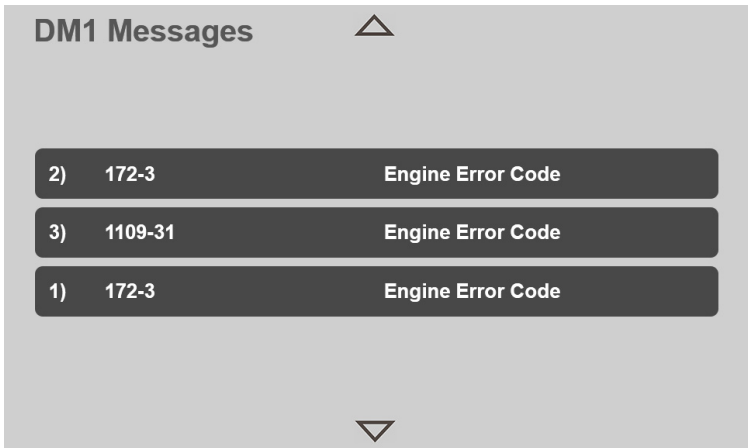

OAP0120

DM1 Messages (DM1-meddelelser): DM1-meddelelser viser alle fejlkoder, der er relateret til motoren. DM1-meddelelser består af et SPN-nummer og en indikator for fejlkode-komponent (FMI).

Visibility Chart (udsynsskema)

Operatøren kan med udsynsskemaet se relevante udsynsskemer. Se side 3-74.

Afsnit 3- Styreenheder og indikatorer

Betjening og vedligeholdelse

Tyverisikringsfunktion

Maskiner, der er udstyret med tyverisikringsfunktion, kræver indtastning af en numerisk kode inden betjening for at forhindre uautoriseret anvendelse. Hvis der er installeret et multifunktionsdisplay, vil der kun være adgang til tyverisikringsfunktionen fra det.

Bemærk: Hvis tyverisikringsfunktionen er aktiv, og den aktuelle kode ikke kendes, kan den ses eller ændres af maskinens ejer. Se Servicehåndbogen.

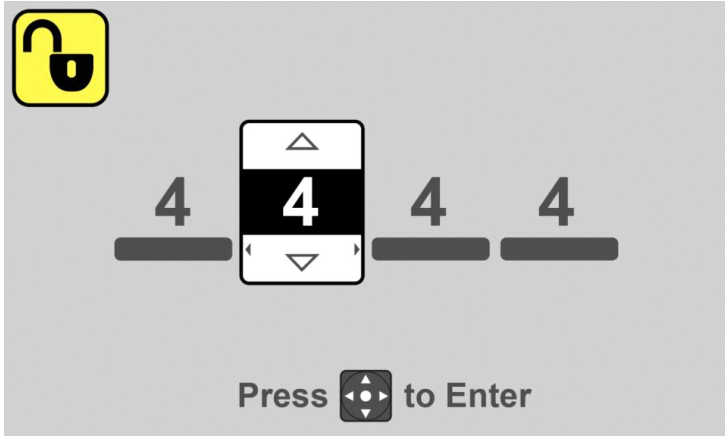

OD1920

1. Drej tændingsnøglen til position 1. Hvis tyverisikringen er aktiv, vil displayet bede operatøren om en numerisk kode.
2. Tryk på pil ned eller pil op på navigeringsknappen for at vælge det første ciffer.
3. Tryk på den højre pil på navigeringsknappen for at fortsætte til det næste ciffer.
4. Fortsæt, indtil koden er fuldført. Tryk midt på navigeringsknappen for at bekræfte koden.
5. Hvis der indtastes en forkert kode, beder displayskærmen føreren om den numeriske kode igen.
6. Er koden indtastet korrekt, kan den normale start fortsætte.

Valg af kapacitetsskema

Startskærmen viser det relevante kapacitetsskema ud fra det valgte redskab, og hvis de er monteret - de valgte støttebens position.

A. Attachment Selection (valg af redskab)

Knappen Valg af redskab gør operatøren i stand til at vælge et bestemt redskab for at få vist det relevante kapacitetsskema.

1. Tryk på knappen Attachment Selection for at få adgang til redskabstyperne.

Bemærk: Konkurrentkoblingstypen er kun synlig, når den er aktiveret. Se "Display Settings (displayets indstillinger)" på side 3-52.

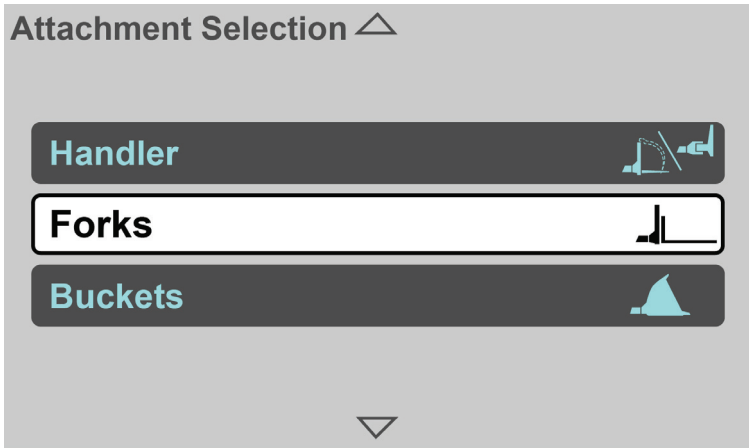

OAP0130

2. Vælg redskabstypen.

Bemærk: Rul op eller ned for at se alle elementer.

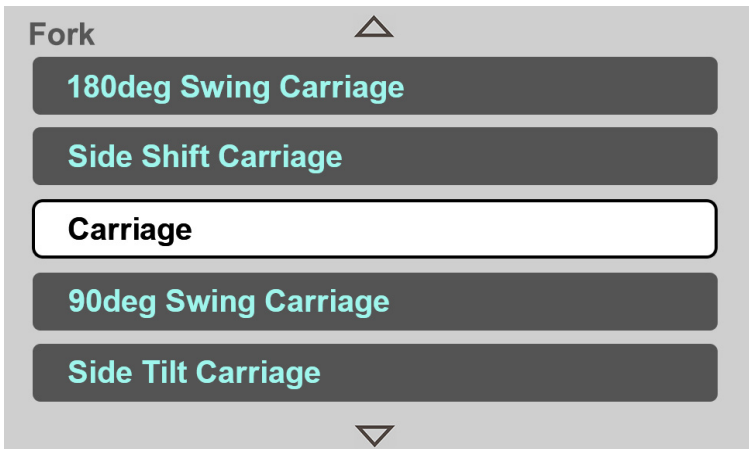

OAP0140

Afsnit 3- Styreenheder og indikatorer

3. Vælg det redskab, der skal bruges.

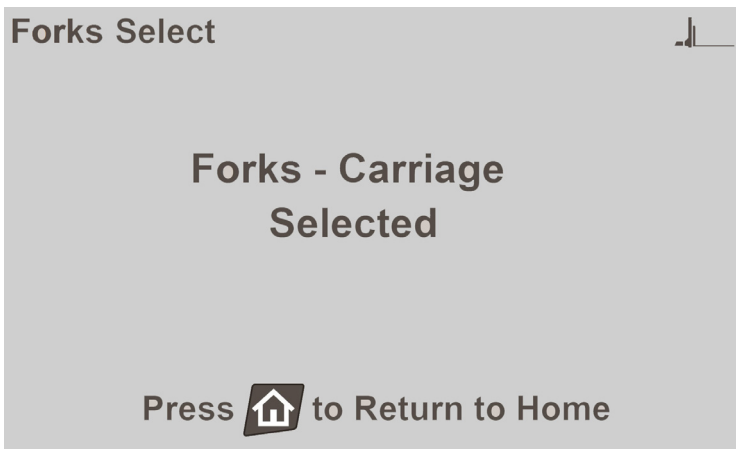

OAP0150

4. En meddelelseskærm vises for at bekræfte valget. Tryk på knappen Home Screen (startskærm) for at gå til startskærmen, og kapacitetsskemaet for det valgte redskab vil være vist.

B. Outriggers Position Selection (valg af støttebens position) (hvis monteret)

Hvis maskinen er udstyret med støtteben, viser skærmen et kapacitetsskema baseret på støttebenenes position. Se side 5-5 for at læse om, hvor kapacitetsskemaet bruges.

Manuel:

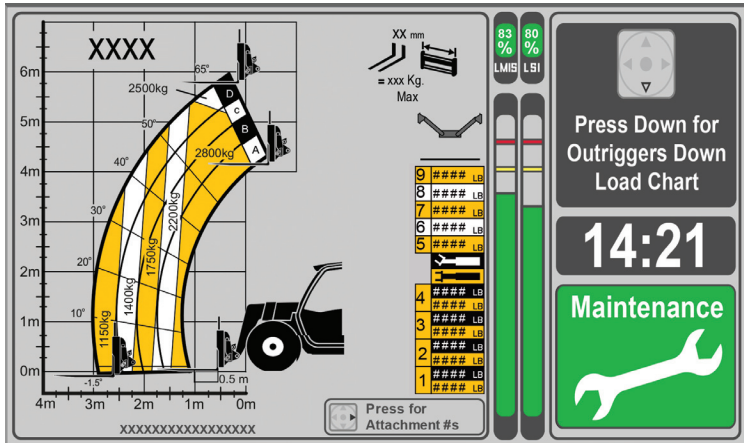

OAP0570

Hvis maskinen ikke er udstyret med tryk- og nærhedssensorer til detektering af status for støttebenenes position, skal operatøren vælge det relevante kapacitetsskema manuelt.

Bemærk: Det standard kapacitetsskema er for støtteben, der er oppe.

1. Tryk pil ned på navigeringsknappen for at få vist kapacitetsskemaet for støtteben, der er nede.
2. Tryk på pil op på navigeringsknappen for at få vist kapacitetsskemaet for støtteben, der er oppe.

Afsnit 3- Styreenheder og indikatorer

Semi-automatic (halvautomatisk):

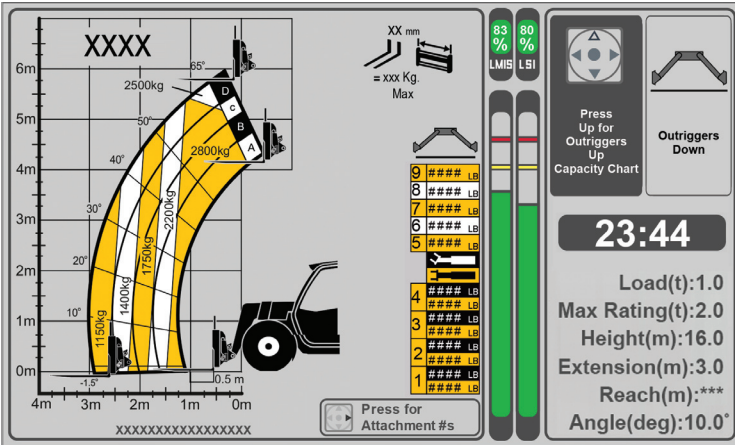

OAP0590

Hvis maskinen kun er udstyret med tryksensor, viser displayet status for støttebenene, og operatøren skal bekræfte støttebenenes status med navigeringsknappen.

Automatic (automatisk):

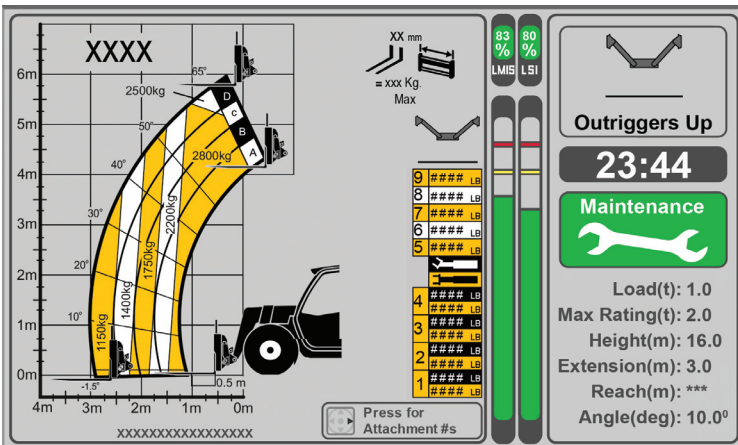

OAP0490

Tryk- og nærhedssensorerne detekterer status for støttebenenes position automatisk og viser det tilsvarende kapacitetsskema på startskærmen.

Bakkamera (hvis monteret)



ADVARSEL

FARE FOR KNUSNING. Det kan medføre dødsfald, alvorlige personskader eller skader på ejendom og udstyr, hvis der køres ind i personer eller genstande. Kontrollér altid spejlene og området bag køretøjet, før og mens du bakker. Baksystemer er kun ment som en hjælp.

Bakkameraet giver et ekstra udsyn af området direkte bag teleskoplæsseren. Det vises på multifunktionsdisplayets startskærm, når teleskoplæsseren kører, og maskinen er i bakgear, og når bakkameraet er indstillet til at være der under maskinens konfiguration. Displayet vender automatisk tilbage til den standard startskærm, når der skiftes gear væk fra bakgearet.

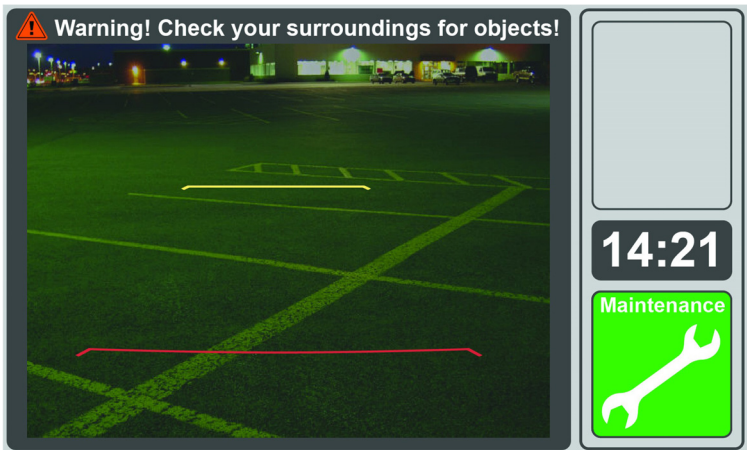

OAP0160

Skærmen viser grafisk afstande til objekter bag teleskoplæsseren.

- **Rød streg:** Ca. 1,52 m (5 ft).
- **Gul streg:** Ca. 4,57 m (15 ft).

BEMÆRK

FUNKTIONSFEJL I UDSYRET. Hold altid kameralinsen ren. Kameraet fungerer ikke normalt ved ekstremt høje eller lave temperaturer.

Afsnit 3- Styreenheder og indikatorer

Skærmen Maintenance Schedule (vedligeholdelsesskema)

I vedligeholdelsesskemaerne identificeres de vedligeholdelsesopgaver, der er obligatoriske, når driftstimerne når op på det fastsatte interval.

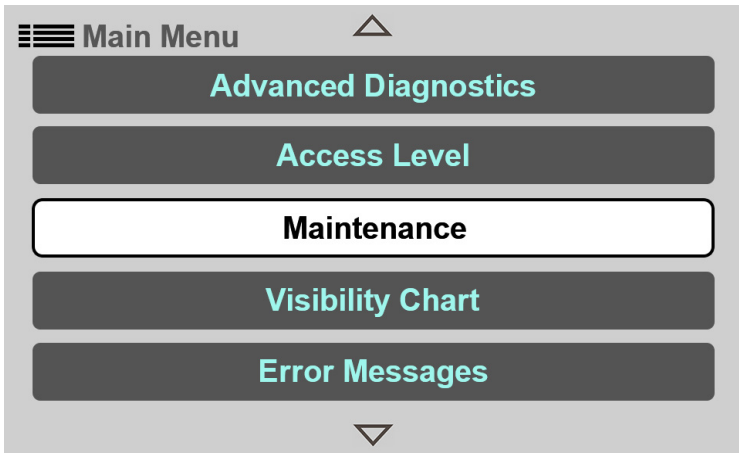

OAP0410

1. Tryk på knappen Main Menu (hovedmenu), og vælg Maintenance (vedligeholdelse).

Bemærk: Rul op eller ned for at se alle elementer.

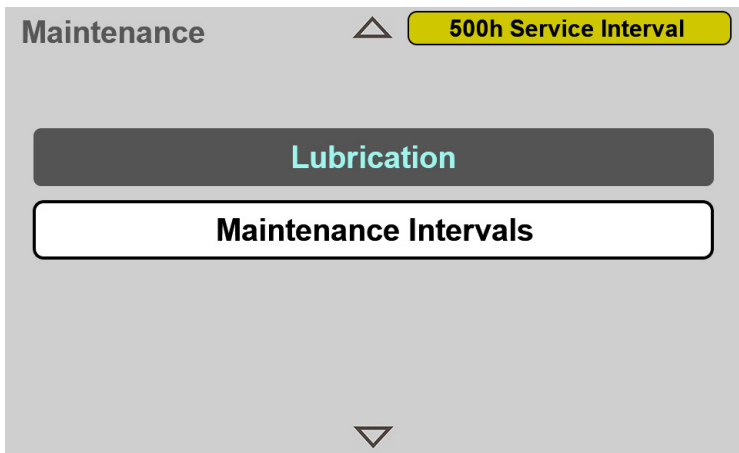

OAP0170

2. Vælg Maintenance Intervals (vedligeholdelsesintervaller).

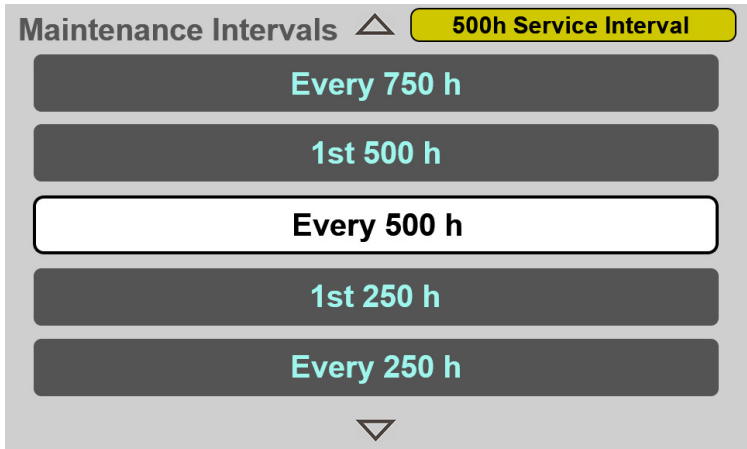

OAP0180

3. Vælg det ønskede vedligeholdelsesinterval for at få vist vedligeholdesskemaet. Se Afsnit 7- Smøring og vedligeholdelse for at få flere oplysninger.

Bemærk: Skærmen viser det aktuelle vedligeholdelsesinterval i øverste højre hjørne, når det fastsatte antal driftstimer er nået.

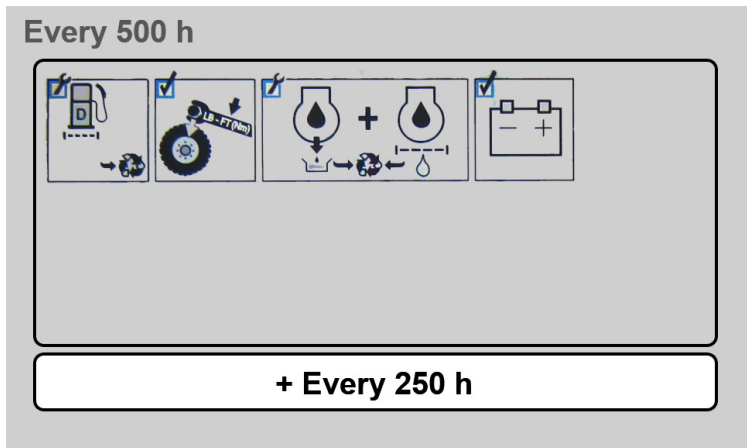

OAP0190

4. Tryk midt på navigeringsknappen for at få vist efterfølgende vedligeholdesskemaer, indtil skærmen med vedligeholdelsesintervaller vises.

Afsnit 3- Styreenheder og indikatorer

Skærmen Lubrication Schedule (smøringsskema)

Smøringsskemaer viser de smøringsopgaver, der er obligatoriske, når driftstimerne er nået op på et fastsat interval.

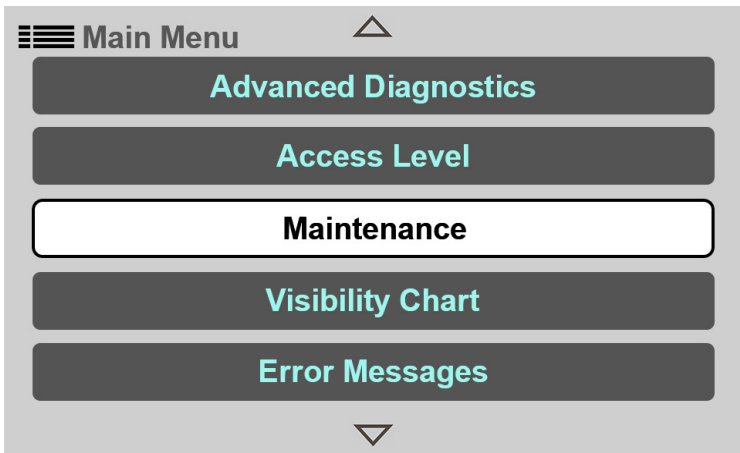

OAP0410

1. Tryk på knappen Main Menu (hovedmenu), og vælg Maintenance (vedligeholdelse).

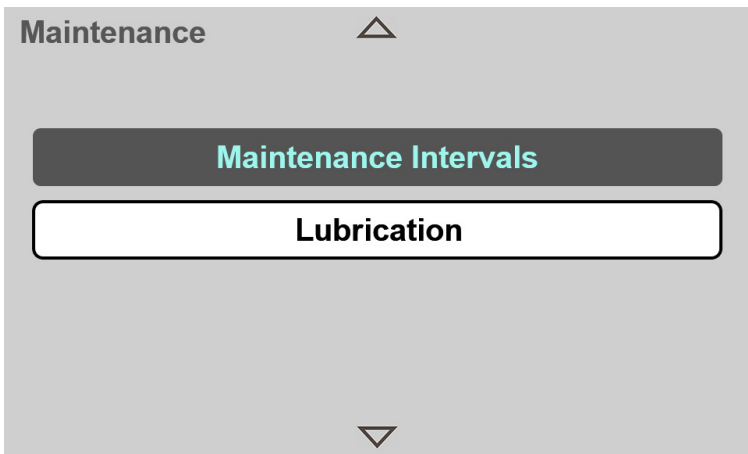

OAP0200

2. Vælg Lubrication (smøring) for at få vist smøringsskemaet.

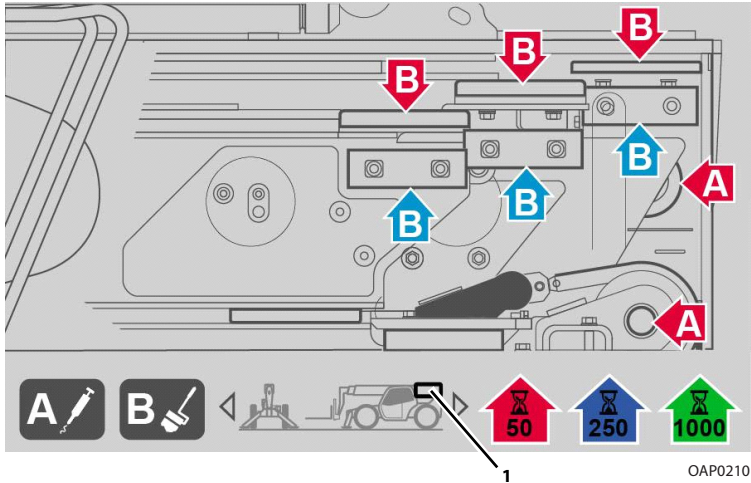

3. Brug venstre/højre pilen på navigeringsknappen for at få vist smøringspunkterne forskellige steder. Se Afsnit 7- Smøring og vedligeholdelse for at få flere oplysninger.

Bemærk: Rektanglen (1) viser det område på maskinen, som er vist på skærmen herover.

Afsnit 3- Styreenheder og indikatorer

Indstilling af realtidsur (RTC)

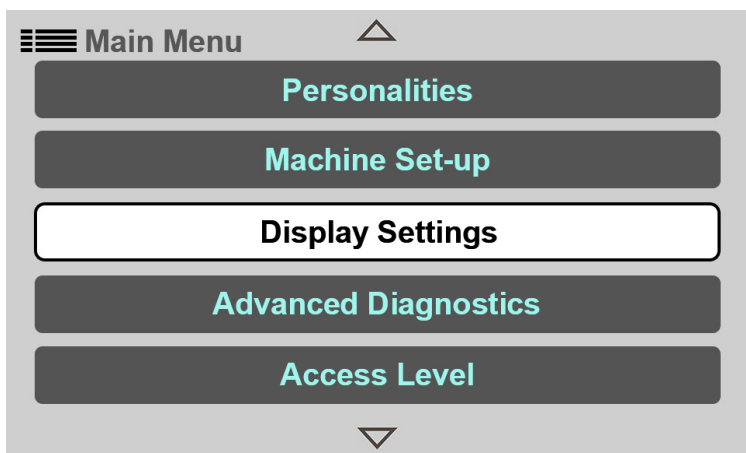

OAP0220

1. Tryk på knappen Main Menu (hovedmenu), og vælg Display Settings (indstillinger for display).

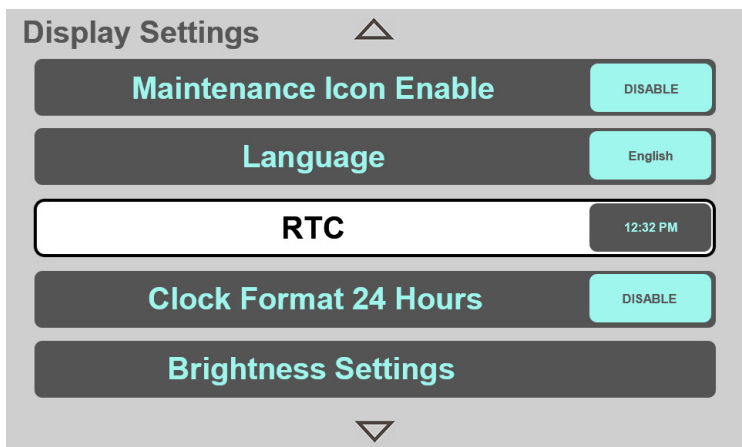

OAP0230

2. Vælg RTC for at indstille dato og klokkeslæt.

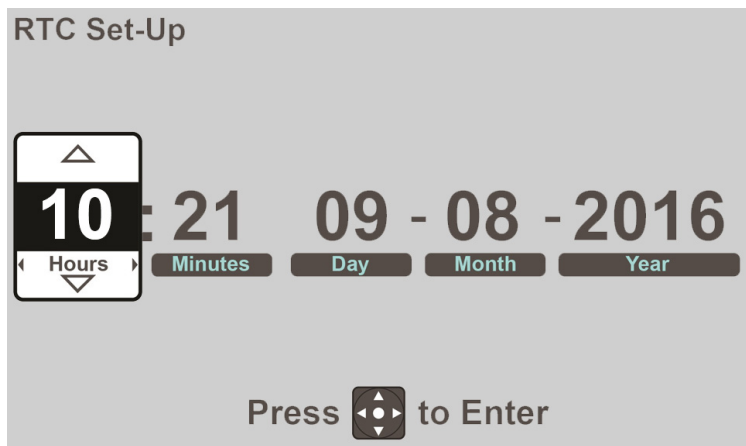

OAP0440

3. Tryk på pil op eller ned på navigeringsknappen for at vælge det første ciffer.
4. Tryk på den højre pil på navigeringsknappen for at fortsætte til det næste ciffer.
5. Fortsæt, til du er færdig. Tryk midt på navigeringsknappen for at bekræfte.

Afsnit 3- Styreenheder og indikatorer

Park Brake Test (test af parkeringsbremse)

Testen af parkeringsbremsen giver operatøren mulighed for at tjekke parkeringsbremsens funktion.

Bemærk: Hvert trin i kalibreringsproceduren skal være afsluttet inden for 60 sekunder. Hvis ikke, mislykkes kalibreringen, og det vil være nødvendigt at starte kalibreringsprocessen igen.



ADVARSEL

FARE FOR KNUSNING. Det kan medføre dødsfald, alvorlige personskader eller skader på ejendom og udstyr, hvis der køres ind i personer eller genstande. Tjek altid spejle og området omkring maskinen, før der foretages en test. Tryk på bremsen, hvis maskinen flytter sig.

1. Brug parkeringsbremsen, og start motoren for at udføre testen.

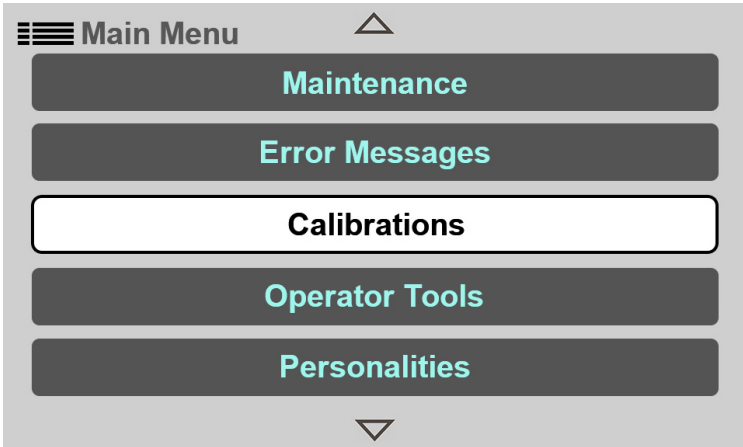

OAP0250

2. Tryk på knappen Main Menu (hovedmenu), og vælg Calibrations (kalibreringer).

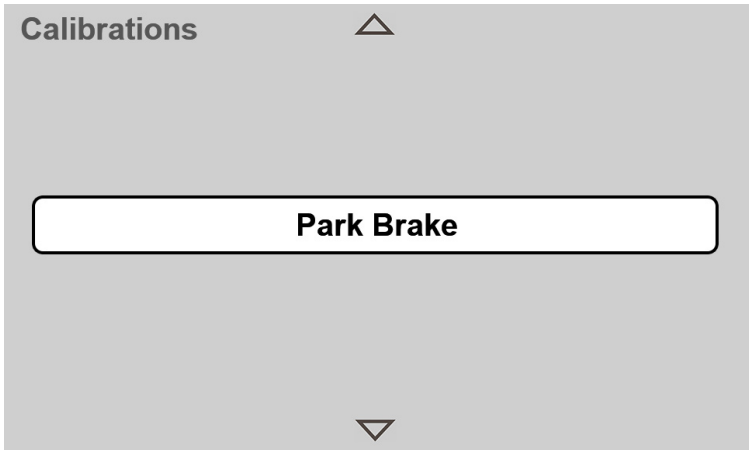

OAP0260

3. Vælg Park Brake (parkeringsbremse).

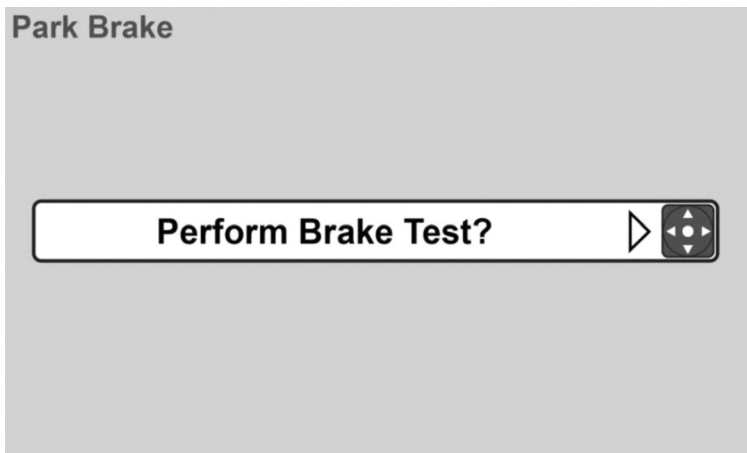

OAP0270

4. Tryk midt på navigeringsknappen for at bekræfte "Perform Brake Test?" (udfør bremsetest).

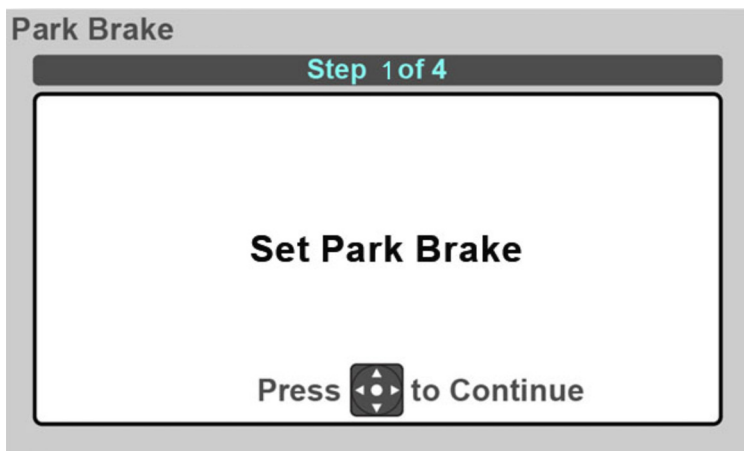

OAP0280

5. Kontrollér, om parkeringsbremsen er aktiveret. Tryk midt på navigeringsknappen for at bekræfte.

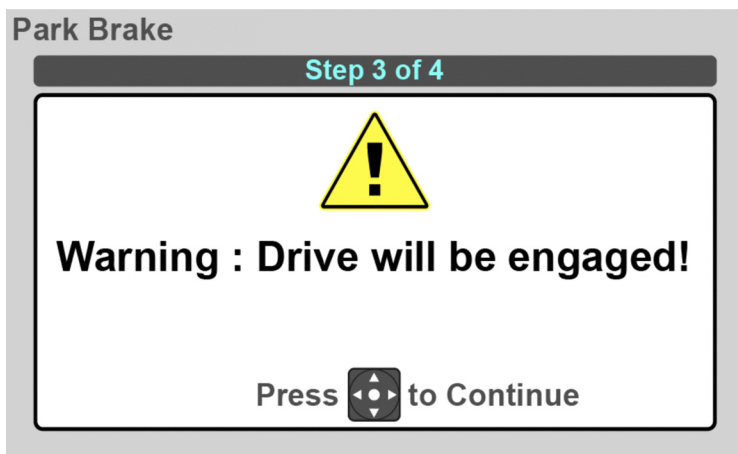

OAP0290

6. Displayet viser advarslen "Warning: Drive will be engaged" (Advarsel: kørsel aktiveres). Sæt maskinen i andet gear. Tryk midt på navigeringsknappen for at fortsætte.

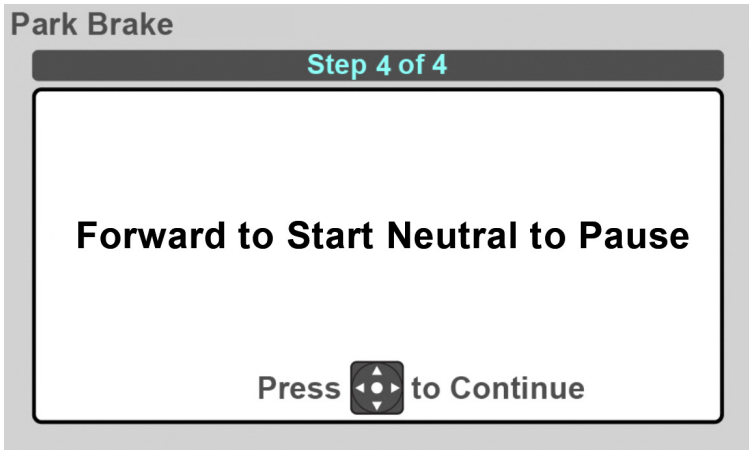

OAP0300

7. Sæt gearet i fremad (F).
8. Sæt gearet i neutral (N). Tryk midt på navigeringsknappen for at fortsætte.
9. Hvis det lykkes, vises "Park Brake Test Complete" (test af parkeringsbremse fuldført). Tryk på midten af navigeringsknappen for at bekræfte, og vend tilbage til navigeringsmenuen.
Hvis det mislykkes, vises "Park Brake Test Failed" (test af parkeringsbremse mislykkedes). Tryk på midten af navigeringsknappen for at bekræfte, og vend tilbage til kalibreringsmenuen for at gentage testen. Hvis det mislykkes igen, skal maskinen tages ud af brug og repareres, før den kan sættes i drift igen.

Afsnit 3- Styreenheder og indikatorer

Skærmen Visibility Chart (udsynsskema)

Skærmen for udsynsskema gør operatøren i stand til at se de udsynsskemaer, der kan bruges.



ADVARSEL

FARE FOR KNUSNING. Det kan medføre dødsfald, alvorlige personskader eller skader på ejendom og udstyr, hvis der køres ind i personer eller genstande. Tjek altid spejle og området omkring maskinen, før den flyttes.

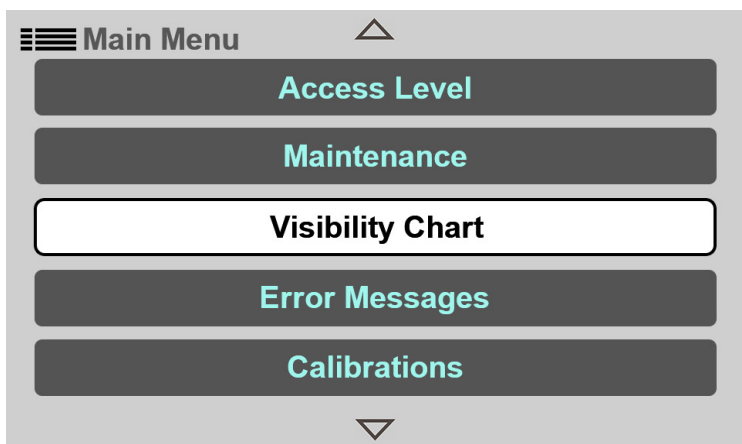

OAP0450

1. Tryk på knappen Main Menu (hovedmenu), og vælg Visibility Chart (udsynsskema).

Bemærk: Rul op eller ned for at se alle elementer.

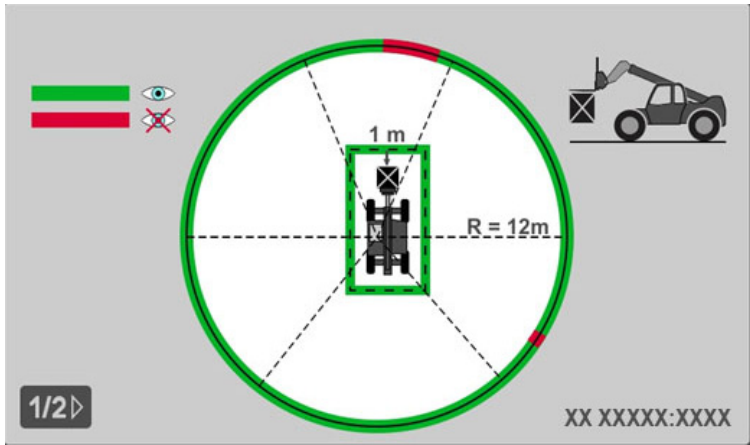

2. Skærmen vil vise det standard udsynsskema med hængende last.

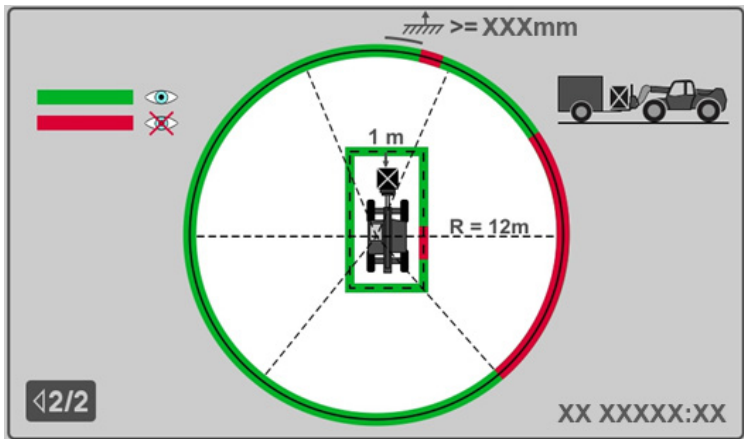

3. Tryk på den højre pil på navigeringsknappen for at få vist udsynsskemaet uden hængende last.

Fejlfinding

Skærmen Communication Error (kommunikationsfejl)



OAP0310

Skærmen for kommunikationsfejl vises, hvis der er en kommunikationsfejl. Vent et øjeblik, og genstart maskinen. Hvis kommunikationsfejlen fortsat vises, henvises der til servicehåndbogen for at få flere oplysninger.

AFSNIT 4 - BETJENING

4.1 MOTOR

Bemærk: Se yderligere oplysninger i motorens betjenings- og vedligeholdeshåndbog.

Start motoren

Denne maskine kan bruges under normale forhold i temperaturer fra -18 °C til 48 °C (0 °F til 118 °F). Spørg Telehandler Product Group om brug uden for dette omfang eller under usædvanlige forhold.

Hvis den er udstyret til ekstremt koldt vejr som -40 °C til -20 °C (-40 °F til 0 °F), skal du gå til side 4-2 for at læse om startproceduren.

1. Slå den elektriske hovedkontakt til.
2. Kontrollér, at alle styreenheder er i "Neutral", og at alle elektriske komponenter (lygter, varmeapparat osv.) er slukket. Aktivér parkeringsbremsen.
3. Drej tændingsnøglen til position 1, og vent på, at motorforvarmerindikatoren på instrumentpanelet slukkes.
4. Drej tændingsnøglen til position 2 for at aktivere start af motoren. Slip nøglen så snart motoren starter. Hvis motoren ikke starter inden for 20 sekunder, så slip nøglen og lad den startende motor køle af i et par minutter, inden der forsøges igen.

Bemærk: Hvis motoren ikke starter efter tre forsøg, skal du dreje nøglen til positionen OFF og lade startermotoren køle af i 30 minutter, inden du forsøger igen.

5. Observér indikatorerne, når motoren er kommet i gang. Hvis indikatorerne er tændt i mere end fem sekunder, skal motoren stoppes og årsagen undersøges, inden motoren startes igen.
6. Varm motoren op ved ca. 1/2 gas.

Bemærk: Motoren vil ikke starte, medmindre transmissionen er i frigeare, og parkeringsbremsen er aktiveret.



ADVARSEL

FARE FOR UVENTEDE BEVÆGELSER. Sørg altid for, at transmissionen er i frigeare, og driftsbremsen er aktiveret, inden parkeringsbremsen udløses. Udløsning af parkeringsbremsen i enten fremad- eller bakstilling kan få maskinen til at bevæge sig med et ryk.



ADVARSEL

MOTOREKSPLOSION. Der må ikke sprøjtes æter ind i luftindtaget ved start i koldt vejr.

Afsnit 4- Betjening

Start i ekstremt koldt vejr (hvis monteret)

Hvis maskinen er udstyret til forhold med ekstremt koldt vejr, kan den bruges ved temperaturer på -40 °C til -20 °C (-40 °F to 0 °F).

1. Maskinen skal være udstyret med varmekomponenter og væsker, der er beregnet til ekstremt koldt vejr. Se under Afsnit 9- Specifikationer for at få flere oplysninger om væsker.
2. Find de to gule forlængerledninger, der er opbevaret bag sædet i førerkabinen.
3. Forbind hydrauliktankens varmer til en forlængerledning og batteriet og motorvarmererne til den anden forlængerledning. Forbind hver forlængerledning til hvert sit strømudtag med mindst 15 ampere hver.
4. Lad varmekomponenterne køre i mindst 12 timer, før maskinen skal køre.
5. Følg startproceduren på side 4-1, og lad motoren køre i tomgang i 20 minutter.
6. Kør alle funktionerne igennem i fem minutter, så den varme hydrauliske væske kan cirkulere.
7. Udfør "Procedure for nedlukning" på side 4-5.
8. Fjern strømkablerne, og opbevar dem på deres pladser.
9. Maskinen er klar til brug.

Start med batterikabler



OW0530

Hvis det er nødvendigt at bruge startkabler (jumpstart), gøres det på følgende måde:

- Køretøjerne må aldrig røre ved hinanden.
- Vær sikker på, at booster køretøjets motor er i gang.

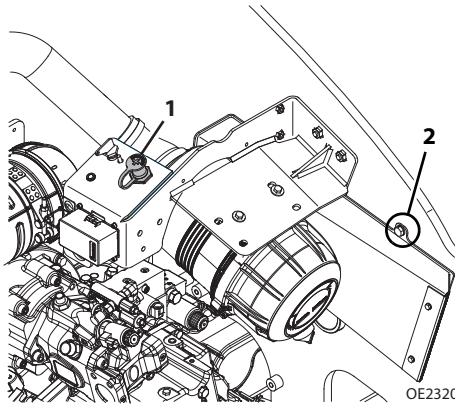

- Den fjerneste batteripol sidder på højre side af motorrummet ved start med kabel.
- Slut det positive (+) startkabel til den positive (+) pol (1) på det afladene batteri.
- Slut den modsatte ende af det positive (+) startkabel til den positive (+) pol på startbatteriet.
- Slut det negative (-) startkabel til den negative (-) pol på startbatteriet.
- Slut den modsatte ende af det negative (-) startkabel til bolten på maskinen (2).
- Følg de almindelige startprocedurer.
- Tag kablerne af i modsat rækkefølge, når maskinen er kommet i gang.



ADVARSEL

FARE FOR BATTERIEKSPLOSION. Et frosset batteri må aldrig startes med kabler eller oplades, da det kan eksplodere. Hold gnister, åben ild, tændte cigaretter og lignende væk fra batteriet. Blyakkumulatorer genererer eksplosive gasser, når de oplades. Brug sikkerhedsbriller.

Afsnit 4- Betjening

Normal betjening af motor

- Hold hele tiden øje med instrumentpanelet og displayet for at sikre, at alle systemer fungerer, som de skal.
- **Vær opmærksom på usædvanlige lyde eller vibrationer.** Hvis der opstår unormale tilstande, skal maskinen parkeres på et sikkert sted, og nedlukningsprocedurerne skal udføres. Giv den overordnede eller vedligeholdelsespersonalet meddelelse om tilstanden.
- **Undgå tomgang i længere tid.** Sluk for motoren, hvis den ikke bruges.
- Hvis det er nødvendigt at lade den gå i tomgang i længere tid (med parkeringsbremsen på og alle styreenheder i neutral), kan motorens tomgang øges.
 - Kørelsene er tændt.
 - Der er tændt for airconditionlægget.
 - Den omgivende temperatur er under -17 °C (-1 °F).
- Når en maskine bruges i store højder over vandoverfladen, kan maskinens ydeevne blive formindsket på grund af den tyndere luft. Når maskinen betjenes ved høje temperaturer, kan maskinens ydeevne falde, og motorens kølevæsketemperatur kan stige. Kontakt din lokale Caterpillar-forhandler for drift under ubnormale forhold.

Procedure for nedlukning

Når teleskoplæsseren skal parkeres, skal det ske på jævn, lige grund og væk fra andet udstyr og/eller trafikerede områder.

1. Aktivér parkeringsbremsen.
2. Skift gearstangen til "Neutral".
3. Sænk gaflerne eller redskabet til jorden.
4. Kør motoren ved lav tomgang i 3-5 minutter. **Motoren må IKKE overkøres.**
5. Sluk for motoren, og fjern tændingsnøglen.
6. Forlad teleskoplæsseren på den rigtige måde.

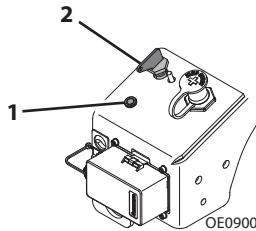

7. Når maskinen slukkes, lyser indikatoren for rensning (1), indtil AdBlue (DEF) skylles igennem systemet. Drej ikke nøglen (2) til Fra, mens indikatoren lyser.
8. Sluk for den elektriske hovedkontakt.
9. Blokér hjulene (om nødvendigt).

4.2 BETJENING MED EN IKKE-OPHÆNGT LAST

Løft lasten på sikker måde

- Du skal kende vægten og lastcentret for hver last, du løfter. Hvis du er usikker på vægten og lastcentret, skal du tjekke med din overordnede eller med leverandøren af materialet.



ADVARSEL

FARE FOR AT VÆLTE. Hvis teleskoplæsserens løftekapacitet overskrides, kan udstyret tage skade, og/eller det kan vælte.

- Kend teleskoplæsserens nominelle belastningskapaciteter (se Afsnit 5) for at finde betjeningsområdet, hvor en last med sikkerhed kan løftes, transporteres og placeres.

Opsamling af en last

- Læg mærke til terrænet. Justér kørehastigheden og nedsæt lastens størrelse, hvis forholdene byder det.
- Undgå at løfte lasten i dobbeltlag.
- Vær sikker på at lasten er fri af nærliggende forhindringer.
- Justér gaffernes afstand, så de griber pallen eller lasten med maksimal bredde. Se "*Justering/bevægelse af gafferne*" på side 5-20.
- Kør langsomt og helt lige op til lasten med gaffelenderne lige og i niveau. Forsøg **ALDRIG** at løfte lasten med kun én gaffel.
- Brug **ALDRIG** teleskoplæsseren uden at have et korrekt og tydeligt kapacitetsskema i førerkabinen for den teleskoplæsser/redskabskombination, der anvendes.

Transport af last



- Når lasten er løftet og hviler mod bagsiden, tippes lasten tilbage så den kan transporteres. Kør i overensstemmelse med de krav, der er stillet i Afsnit 1- Almindelig sikkerhedspraksis og Afsnit 5- Redskaber og ophæng.

Nivelleringsprocedure

1. Stil maskinen på det bedst egnede sted for løftning og placering af lasten.
2. Aktivér parkeringsbremsen, og flyt transmissionen til FRIGEAR.
3. Hold øje med niveauindikatoren(-erne) for at afgøre, om maskinen skal nivelleres inden løft af lasten.
4. Anbring maskinen i niveau.

Husk disse vigtige ting:

- Løft aldrig bommen/redskabet mere end 1,2 m (4 ft) over jorden, medmindre teleskoplæsseren står i niveau.
(AUS – Løft aldrig gaflerne mere end 300 mm (11.8 in) over jorden, medmindre teleskoplæsseren står i niveau).
- Kombinationen af rammenivellering og belastning kan få teleskoplæsseren til at vælte.

Afsnit 4- Betjening

Placering af last

Inden lasten placeres, skal det sikres, at:

- Afleveringsstedet med sikkerhed kan holde lastens vægt.
- Afleveringsstedet er i niveau, for til bag og side til side.
- Brug kapacitetsskemaet til at fastslå et sikkert bomudskydningsomfang. Se *“Brug af kapacitetsskema”* på side 5-5.
- Afstem gaflerne med det niveau, hvor lasten skal placeres, og skyd bommen langsomt ud, indtil lasten er lige over området, hvor den skal placeres.
- Sænk bommen, indtil lasten hviler i position, og gaflerne er frie til at blive trukket ind.

Aflevering af last

Når lasten er placeret sikkert på afleveringsstedet, forsættes på denne måde:

1. Når vægten fra lasten er taget af gaflerne, kan bommen trækkes ind.
2. Sænk stolen.
3. Teleskoplæsseren kan nu køres væk fra afleveringsstedet og fortsætte arbejdet.

4.3 BETJENING MED EN OPHÆNGT LAST

Løft lasten på sikker måde

- Du skal kende vægten og lastcentret for hver last, du løfter. Hvis du er usikker på vægten og lastcentret, skal du tjekke med din overordnede eller med leverandøren af materialet.



ADVARSEL

FARE FOR AT VÆLTE. Hvis teleskoplæsserens løftekapacitet overskrides, kan udstyret tage skade, og/eller det kan vælte.

- Kend teleskoplæsserens nominelle belastningskapaciteter (se Afsnit 5) for at finde betjeningsområdet, hvor en last med sikkerhed kan løftes, transporteres og placeres.

Opsamling af ophængt last

- Læg mærke til terrænet. Justér kørehastigheden og nedsæt lastens størrelse, hvis forholdene byder det.
- Undgå at løfte lasten i dobbeltlag.
- Vær sikker på at lasten er fri af nærliggende forhindringer.
- Brug **ALDRIG** teleskoplæsseren uden at have et korrekt og tydeligt kapacitetsskema i førerkabinen for den teleskoplæsser/redskabskombination, der anvendes.
- Brug kun godkendte løfteanordninger normeret til løftning af lasten.
- Find lastens korrekte løftepunkter, og tag både tyngdepunktet og lastens stabilitet i betragtning.
- Sørg altid for at fastgøre lasten korrekt for at begrænse dens bevægelse.
- Se de korrekte løftevejledninger i "Brug af kapacitetsskema" på side 5-5 og det relevante kapacitetsskema, som befinder sig i førerkabinen.

Afsnit 4- Betjening

Transport af en ophængt last

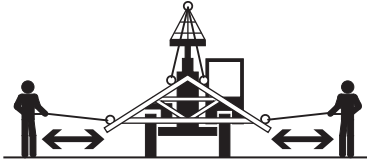

OZ3160

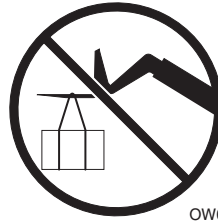

OW0130

- Kør i overensstemmelse med de krav, der er stillet i Afsnit 1- Almindelig sikkerhedspraksis og Afsnit 5- Redskaber og ophæng.
- Se i det relevante kapacitetsskema i førerkabinen for at finde yderligere krav.

Husk disse vigtige ting:

- Vær sikker på, at bommen er trukket helt ind.
- Løft aldrig lasten mere end 300 mm (11.8 in) over jorden eller bommen mere end 45°.
- Kombinationen af rammenivellering og belastning kan få teleskoplæsseren til at vælte.
- Styremandskabet og operatøren skal kommunikere hele tiden (verbalt eller med håndsignaler), og de skal til hver en tid kunne ses af operatøren.
- Der må aldrig være personer mellem den ophængte last og teleskoplæsseren.
- Lasten må kun transporteres ved gåhastighed på 1,4 m/sek. (0.9 mph) eller derunder.

Nivelleringsprocedure

1. Stil maskinen på det bedst egnede sted for løftning og placering af lasten.
2. Aktivér parkeringsbremsen, og flyt transmissionen til FRIGEAR.
3. Hold øje med niveauindikatoren(-erne) for at afgøre, om maskinen skal nivelleres inden løft af lasten.
4. Anbring maskinen i niveau.

Placering af en ophængt last

Inden lasten placeres, skal det sikres, at:

- Afleveringsstedet med sikkerhed kan holde lastens vægt.
- Afleveringsstedet er i niveau, for til bag og side til side.
- Brug kapacitetsskemaet til at fastslå et sikkert bomudskydningsomfang. Se *“Brug af kapacitetsskema”* på side 5-5.
- Afstem lasten med det niveau, hvor lasten skal placeres, og skyd bommen langsomt ud, indtil lasten er lige over området, hvor den skal placeres.
- Sørg for, at styremandskabet og operatøren kommunikerer hele tiden (verbalt eller med håndsignaler), mens lasten placeres.

Aflevering af ophængt last

- Der må aldrig være personer mellem den ophængte last og teleskoplæsseren.
- Når lasten er på bestemmelsesstedet, skal teleskoplæsseren stoppes fuldstændigt, og parkeringsbremsen skal aktiveres, inden løfte- og fastgøringsanordningerne løsnes.

Afsnit 4- Betjening

4.4 VEJKØRSEL (CE)

1. Forberedelse
 - a. Fjern lasten fra redskabet.
 - b. Fjern alle større mængder snavs fra maskinen.
 - c. Efterse lygter og spejle og justér dem efter behov.

Bemærk: Sørg for at overholde alle lokale og nationale trafikregler.

2. Sænk bommen. Den nederste del af redskabet skal være ca. 30 cm (12 in) over jorden.
3. Tip redskabet helt tilbage.
4. Placér den beskyttende skærm over den forreste skovlkant: Fjern eller flyt stolens gafler mod maskinen, og fastgør dem til stolen.

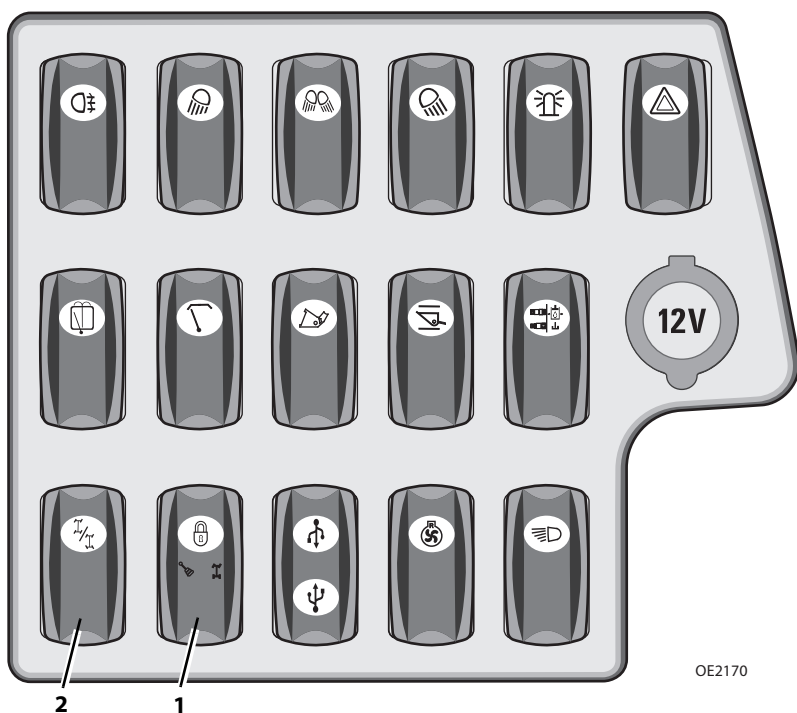

5. Tryk knappen (1) ned for at deaktivere joystickfunktionen og frakoble alle joystickkontrollerede funktioner.
6. Skifter styreindstillingen til forhjulsstyring (2). Se "Styreindstillinger" på side 3-34 for detaljer.
7. Maskinen er nu klar til vejkørsel.

4.5 LÆSNING OG SIKRING TIL TRANSPORT

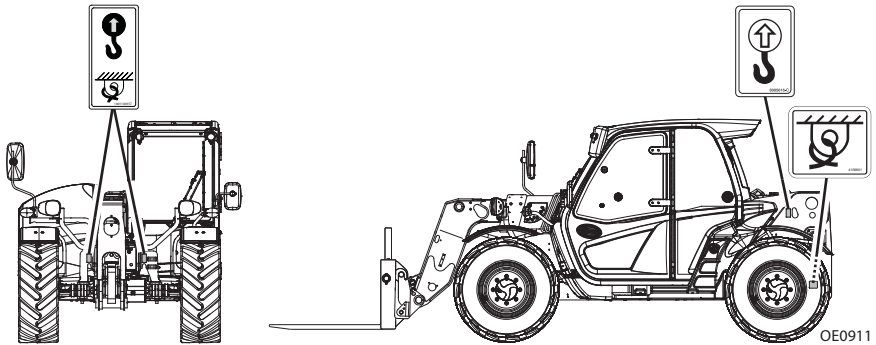

Fastspænding

1. Nivellér teleskoplæsseren inden læsning.
2. Brug en medhjælper til udsyn, og læs teleskoplæsseren med bommen så lavt som muligt.
3. Efter pålæsningen aktiveres parkeringsbremsen og bommen sænkes, indtil bommen eller redskabet hviler på dækket. Flyt alle styreenheder til "Neutral", sluk for motoren og fjern tændingsnøglen.
4. Fastgør maskinen til dækket ved at stikke kæderne gennem de dertil indrettede fastgøringspunkter, som vist på billedet.
5. Bommens forende må ikke fastgøres.

Bemærk: Brugeren påtager sig det fulde ansvar for at vælge den korrekte metode til transport og de korrekte fastgøringsanordninger og for at sikre, at det anvendte udstyr kan bære vægten af køretøjet, der transporteres, samt at alle producentens instruktioner og advarsler, arbejdsgiverens regulativer og sikkerhedsregler, transportministeriets og/eller andre lokale og nationale love og regler overholdes.



ADVARSEL

FARE FOR AT TELESKOPLÆSSEREN KAN SKRIDE. Sørg for, at der ikke er mudder, sne og is på dækket, ramperne og teleskoplæsserens hjul, inden teleskoplæsseren pålæsses for transport. Hvis dette ikke gøres, kan teleskoplæsseren glide.

Afsnit 4- Betjening

Løftning

- Når maskinen skal løftes, er det meget vigtigt at løfteanordningen og udstyret kun er fastgjort på de dertil indrettede løftepunkter. Hvis maskinen ikke har løftekrege, så kontakt din lokale Caterpillar-forhandler for flere oplysninger.
- Justér løfteanordningen og udstyret for at sikre, at maskinen er i niveau, når den løftes. Maskinen skal være i niveau under hele løftningen.
- Sørg for, at løfteanordningen og udstyret har tilstrækkelig kapacitet og egner sig til formålet. Se Afsnit 9- Specifikationer angående maskinens vægt eller vejning af maskinen.
- Fjern alle løse genstande fra maskinen inden løftning.
- Løft maskinen med jævne bevægelser. Sæt maskinen forsigtigt ned. Undgå hurtige eller pludselige bevægelser, der kan lægge chokbelastninger på maskine og/eller løfteanordninger.

AFSNIT 5 - REDSKABER OG OPHÆNG

5.1 GODKENDETE REDSKABER

Afgør om et redskab er godkendt til brug på den specifikke teleskoplæsser ved at udføre følgende inden installation.

- Redskabets type, vægt, dimensioner og belastningscenter skal svare til eller være mindre end de viste data på kapacitetsskemaet, som findes i førerkabinen.
- Modellen på kapacitetsskemaet skal passe til den model af teleskoplæsseren, der anvendes.
- Hydraulikdrevne redskaber må kun anvendes på maskiner, der er udstyret med hjælpehydraulik.
- Hydraulikdrevne redskaber, der har brug for hjælpestrøm, må kun anvendes på maskiner, der er udstyret med hjælpehydraulik og -strøm.

Hvis et af de ovennævnte forhold ikke imødekommes, må redskabet ikke anvendes. Teleskoplæsseren er muligvis ikke udstyret med det korrekte kapacitetsskema, eller redskabet er muligvis ikke godkendt til den anvendte teleskoplæsser. Ret henvendelse til den lokale forhandler af Caterpillar for at få nærmere oplysninger.

5.2 IKKE-GODKENDETE REDSKABER

Brug aldrig ikke-godkendte redskaber af følgende årsager:

- Område- og kapacitetsbegrænsninger for "vil passe", hjemmelavede, ændrede eller andre ikke-godkendte redskaber kan ikke fastlægges.
- En overudstrakt eller overbelastet teleskoplæsser kan vælte med kort eller intet varsel og blive skyld i tilskadekomst eller dødsfald af både operatør og/eller folk, der arbejder i nærheden.
- Evnen af et ikke-godkendt redskab til at præstere dets påtænkte funktion på sikker vis kan ikke garanteres.



ADVARSEL

Brug kun godkendte redskaber. Redskaber, der ikke er godkendte til anvendelse med teleskoplæsseren, kan forårsage maskinskade eller ulykker.

Afsnit 5- Redskaber og ophæng

5.3 REDSKABER LEVERET AF JLG

Redskab	Delnummer	TH357D		TH408D		TH3510D	
		CE	AUS	CE	AUS	CE	AUS
Stol, 1225 mm (48 in)	326-2013	X	X	X	X	X	X
Stol, 1524 mm (60 in)	474-0135	X	X	X	X	X	X
Stol, 1829 mm (72 in)	474-0136	X	X	X	X	X	X
Stol, John Deere	513-7381	X		X		X	
Stol, Manitou	487-0690	X		X		X	
Stol, JCB	346-2975	X		X		X	
Gaffelpositionsstol 1270 mm (50 in)	479-0237	X	X	X	X	X	X
Gaffelrotatorstol 990 mm (39 in)	515-1158						X
Gaffelrotatorstol 1270 mm (50 in)	456-0454	X	X	X	X	X	X
Sidevipningsstol 1200 mm (47.2 in)	231-3229	X	X	X	X	X	X
Sidevipningsstol 1829 mm (72 in)	227-5748	X	X	X	X	X	X
Flytbar stol 1200 mm (47.2 in)	222-6210	X	X	X	X	X	X
Stol, FEM	486-0527	X	X	X	X	X	X
Gaffel, palle 50x100x1200 mm (2x4x47.2 in)	326-1997	X		X		X	
Gaffel, palle 50x120x1250 mm (2x4.7x49.2 in)	364-5356	X		X		X	
Gaffel, palle 60x100x1200 mm (2.4x4x47.2 in)	326-1998	X	X	X	X	X	X
Gaffel, palle 50x100x1070 mm (2x4x42.1 in)	463-1675	X		X		X	
Gaffel, palle 50x100x1525 mm (2x4x60 in)	252-1456	X		X		X	
Gaffel, palle 60x100x1524 mm (2,4x4x60 in)	559-1414	X		X	X	X	X
Gaffel, blok 50x50x1220 mm (2x2x48 in)	485-7240	X	X	X	X	X	X
Gaffel, trælast 40x150x1540 mm (1.6x5.9x60 in)	497-6985	X	X	X	X	X	X
Gaffel, trælast 45x150x1540 mm (1.75x6x60 in)	525-9244	X	X	X	X	X	X
Gaffelforlængelse 50x100 mm (2x4 in)	485-7238	X		X		X	

Afsnit 5- Redskaber og ophæng

Redskab	Delnummer	TH357D		TH408D		TH3510D	
		CE	AUS	CE	AUS	CE	AUS
Gaffelforlængelse 60 x 100 mm (2.4 x 4 in)	491-1372		X		X		X
Grabbe	486-0526	X	X	X	X	X	X
Dobbelte ballegafler, 1225 mm (48 in)	517-6817	X	X	X	X	X	X
Balleklo	483-9533	X	X	X	X	X	X
Skovl, almindelig anvendelse 2450 mm-1,0 m ³ (96.5 in-1.3 yd ³)	456-0498	X	X	X	X	X	X
Skovl, almindelige anvendelse 2438 mm-1,5 m ³ (96.0 in-2.0 yd ³)	456-0507	X	X	X	X	X	X
Skovl med tænder 1,0 m ³ (1.3 yd ³)	474-2537	X	X	X	X	X	X
Skovl, let materiale 2,0 m ³ (2.6 yd ³)	220-4759	X	X	X	X	X	X
Skovl, let materiale 2,5 m ³ (3.3 yd ³)	220-4760	X	X	X	X	X	X
Skovl, let materiale 3,0 m ³ (3.9 yd ³)	220-4761	X	X	X	X	X	X
Skovl, universal 1,0 m ³ (1,3 yd ³)	486-0141	X	X	X	X	X	X
Betonspandsblander, 500 l	474-2534	X	X	X	X	X	X
Skovl, grabbe til flere formål 0,8 m ³ (1.0 yd ³)	509-4664	X	X	X	X	X	X
Skovl, gødningsgrabbe 1,55 m ³ (2.0 yd ³)	509-4663	X		X		X	
Møggreb, 2400 mm (94 in)	509-4662	X	X	X	X	X	X
Fejemaskine	486-0528	X	X	X	X	X	X
Bor	491-9892	X	X	X	X	X	X
Udligger, 2,1 m (6.9 ft)	479-0239	X	X	X	X	X	X
Udligger, 3,7 m (12.1 ft)	474-0144	X	X	X	X	X	X
Udligger, 4,0 m (13.1 ft)	456-0473	X	X	X	X	X	X
Justérbar udligger 2,0-4,0 m (6.6-13.1 ft)	229-9714	X		X		X	
Udligger m/spil 1 m (3.3 ft)	491-9893	X		X		X	
Udligger m/spil 3,7 m (12.1 ft)	474-0147	X		X		X	
Koblingsmonteret krog	456-0465	X	X	X	X	X	X
Gaffelmonteret krog	309-9182	X		X		X	
Affaldstragt, gaffelmonteret	560-2573	X	X	X	X	X	X

5.4 TELESKOPLÆSSER-/REDSKABS-/GAFFELKAPACITET

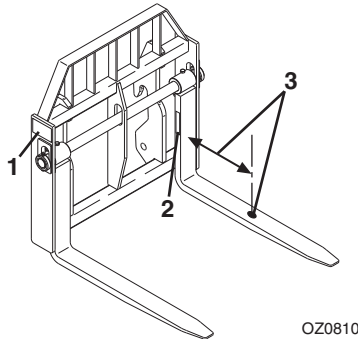

OZ0810

Inden redskabet installeres, skal det bekræftes, at det er godkendt, og at teleskoplæsseren er udstyret med det korrekte kapacitetsskema. Se *“Godkendte redskaber”* på side 5-1.

Brug den **mindste** af de følgende kapaciteter til at afgøre teleskoplæsserens og redskabets maksimale kapacitet:

- Kapaciteten er stemplet på redskabets identifikationsplade (1).
- Gaflernes kapaciteter og lastcentre er stemplet på siden af hver gaffel (2) (hvis udstyret hermed). Denne klassificering specificerer den maksimale belastningskapacitet, som den individuelle gaffel med sikkerhed kan bære ved det maksimale lastcenter (3). Den samlede redskabskapacitet multipliceres med det antal gaffler, der er på redskabet (hvis udstyret hermed), op til den maksimale redskabskapacitet.
- Maksimal kapacitet som indikeret på det korrekte kapacitetsskema. Se *“Godkendte redskaber”* på side 5-1.
- Når teleskoplæsserens belastningsklassificering varierer fra gaflernes eller redskabets kapacitet, bliver den lavere værdi den totale belastningskapacitet.

Brug det korrekte kapacitetsskema til at afgøre den maksimale kapacitet ved forskellige maskinkonfigurationer. Løftning og placering af en last kan nødvendiggøre brugen af mere end et kapacitetsskema baseret på maskinens konfiguration.

Udover blokgafler skal alle gafler anvendes som par, blokgafler anvendes som matchende sæt.



ADVARSEL

Anvend aldrig tilbehør uden en passende kapacitetsdiagram på teleskoplæsseren, der er godkendt af producenten.

5.5 BRUG AF KAPACITETSSKEMA

Operatøren skal først afgøre og/eller have det følgende for at kunne benytte kapacitetsskemaet (se side 5-6):

1. Et godkendt redskab. Se "Godkendte redskaber" på side 5-1.
2. Det/de korrekte kapacitetsskema(er).
3. Vægten på den last der skal løftes.
4. Oplysninger om lastens afleveringssted:
 - a. HØJDEN på det sted hvor lasten skal placeres.
 - b. AFSTANDEN fra teleskoplæsserens forhjul til hvor lasten skal placeres.
5. Find linjen for højden på kapacitetsskemaet, og følg den over til afstanden.
6. Tallet i belastningszonen, hvor de to krydser hinanden, er den maksimale kapacitet for denne løftning. Hvis de to krydser i en deling mellem zoner, skal det mindste tal bruges.

Tallet i belastningszonen skal være lig med eller højere end vægten på den last, der skal løftes. Fastslå belastningszonens grænser på kapacitetsskemaet, og bliv inden for disse grænser.

Placeringer af kapacitetsindikatorer

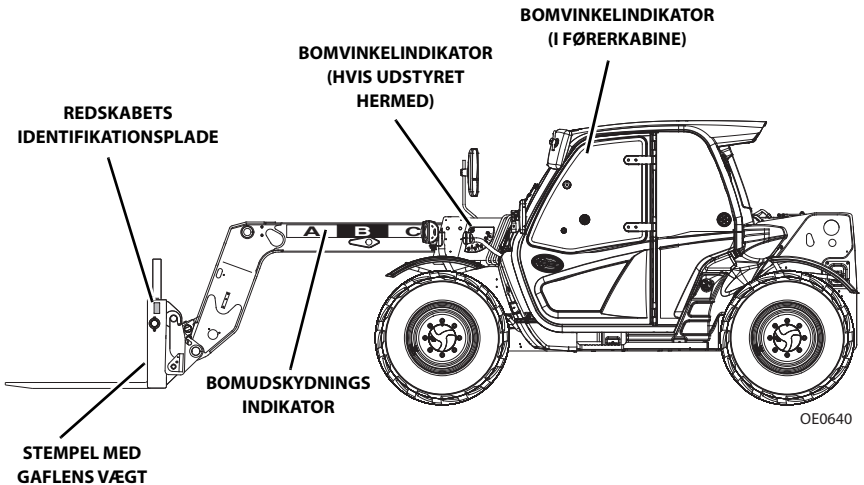

Afsnit 5- Redskaber og ophæng

Eksempel på kapacitetsskema (CE)

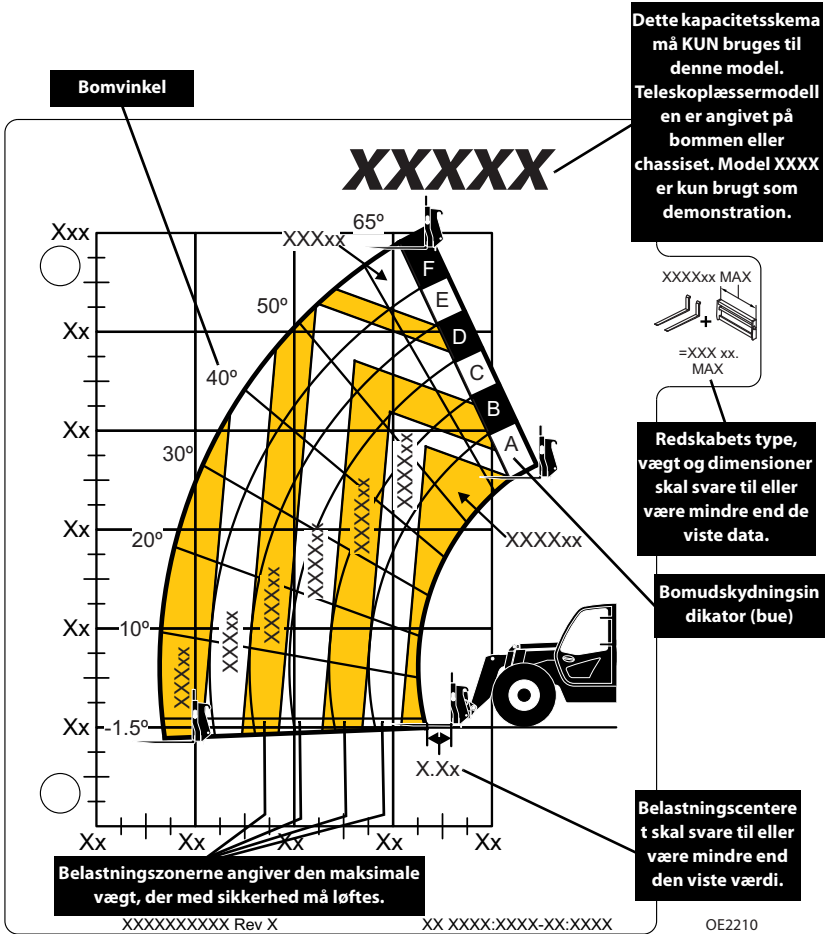

Bemærk: Dette er *kun* et eksempel på et kapacitetsskema! Dette skema må **IKKE** anvendes. Brug skemaet, der er placeret i førerkabinen.



ADVARSEL

FARE FOR AT VÆLTE. Alle belastninger, der er vist på kapacitetsskemaet, er baseret på, at maskinen står på fast grund med rammen i niveau (se side 4-7 eller 4-10), har gafflerne placeret lige på stollen, har lasten centreret på gafflerne, har den rigtige størrelse dæk med de korrekte dæktryk, og at teleskoplæsseren er i god driftstilstand.

Eksempel på kapacitetsskema (AUS)

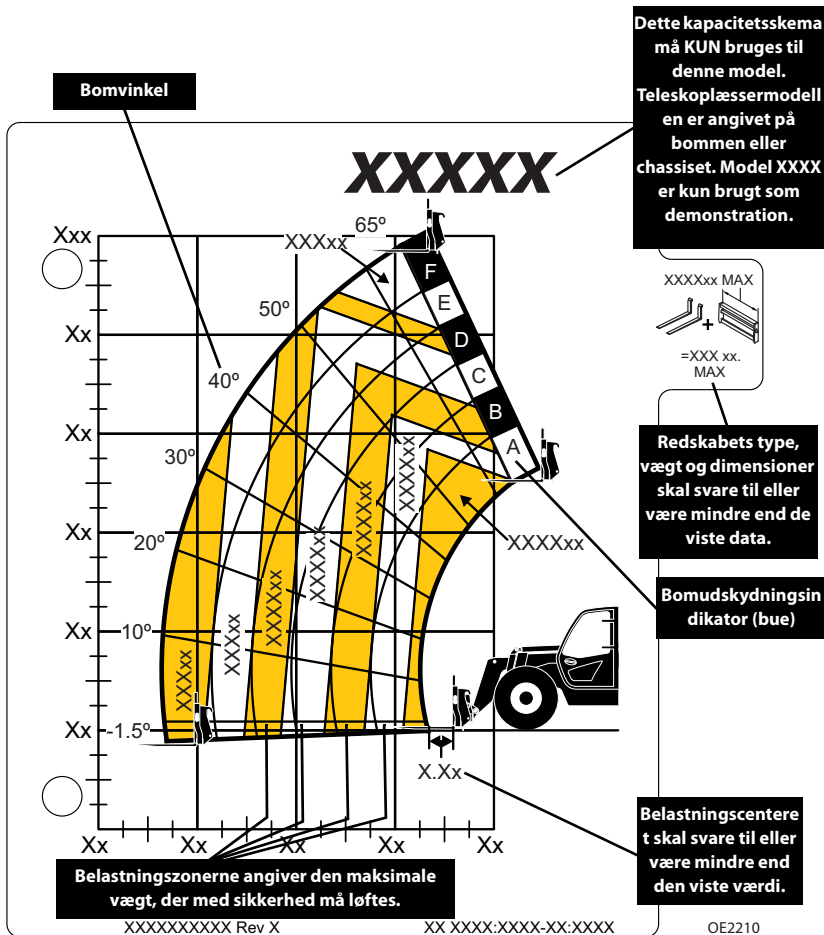

Bemærk: Dette er *kun* et eksempel på et kapacitetsskema! Dette skema må **IKKE** anvendes. Brug skemaet, der er placeret i førerkabinen.



ADVARSEL

FARE FOR AT VÆLTE. Alle belastninger, der er vist på kapacitetsskemaet, er baseret på, at maskinen står på fast grund med rammen i niveau (se side 4-7 eller 4-10), har gafflerne placeret lige på stolen, har lasten centreret på gafflerne, har den rigtige størrelse dæk med de korrekte dæktryk, og at teleskoplæsseren er i god driftstilstand.

Afsnit 5- Redskaber og ophæng

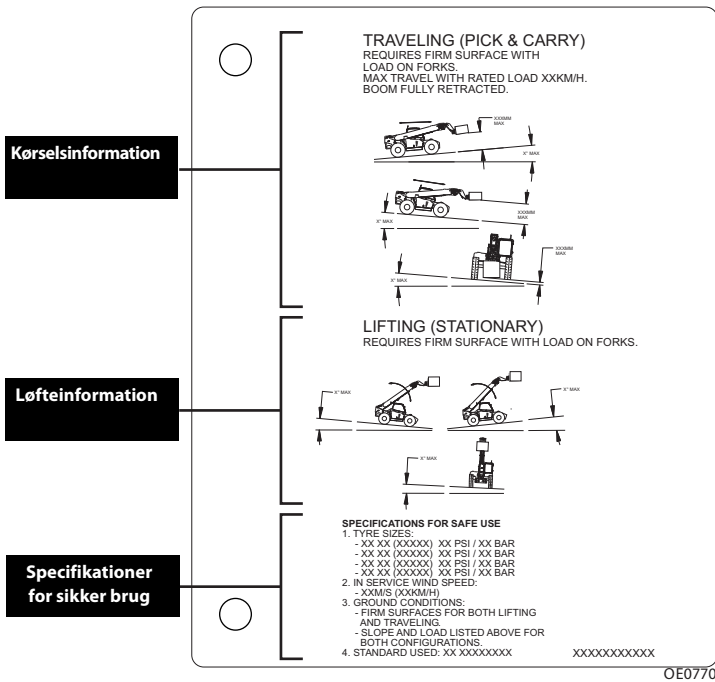

Bemærk: Dette er **kun** et eksempel på et kapacitetsskema! Dette skema må **IKKE** anvendes. Brug skemaet, der er placeret i førerkabinen.

Eksempel

En entreprenør ejer en model xxxx teleskoplæsser med en gaffelstol. Entreprenøren ved, at dette redskab må bruges med denne model, da:

- Redskabets art, vægt, dimensioner og belastningscenter svarer til redskabets data på kapacitetsskemaet.
- Kapacitetsskemaet er tydeligt markeret for model xxxx og svarer til den maskinkonfiguration, der anvendes.

Nedenfor er eksempler med forskellige forhold entreprenøren kan møde, og om lasten må løftes eller ej.

	Lastens vægt	Afstand	Højde	OK at løfte den
1	1250 kg (2755 lb)	4,0 m (13.1 ft)	3,5 m (11.5 ft)	Ja
2	750 kg (1653 lb)	6,0 m (19.7 ft)	9,0 m (29.5 ft)	NEJ
3	2500 kg (5512 lb)	2,0 m (6.6 ft)	6,5 m (21.3 ft)	Ja
4	3000 kg (6614 lb)	1,5 m (4.9 ft)	10,5 m (34.4 ft)	NEJ

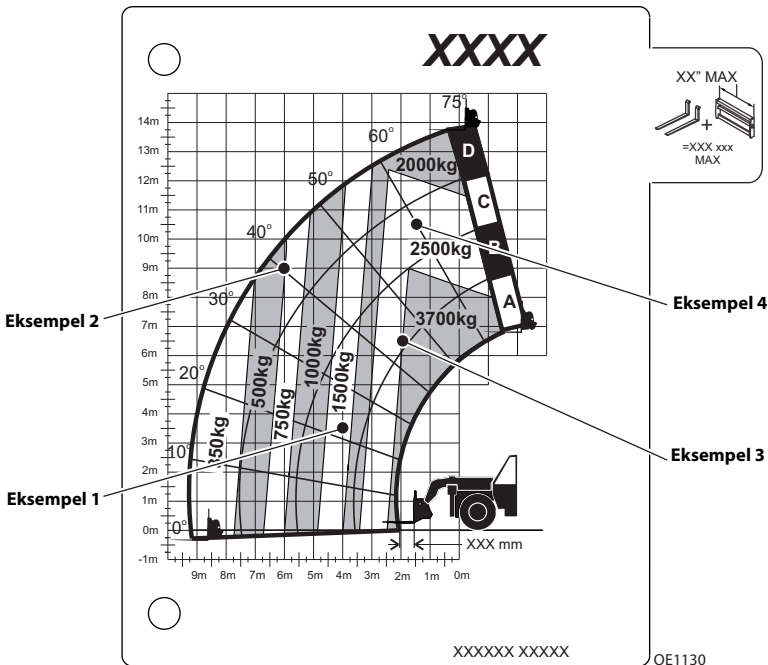

Bemærk: Dette er **kun** et eksempel på et kapacitetsskema! Dette skema må **IKKE** anvendes. Brug skemaet, der er placeret i førerkabinen.

5.6 INSTALLATION AF REDSKAB

Kobling

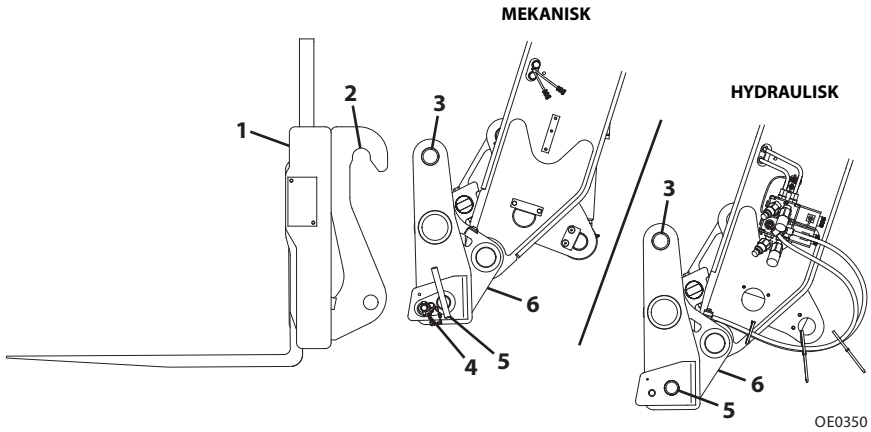

1. **Redskab**
2. **Hak til redskabets fastholdertap**
3. **Fastholdertap**
4. **Holdestift** (mekanisk kobling)
5. **Låsestift**
6. **Kobling** (redskabets tipningsstyring i førerkabinen, se side 3-26)



ADVARSEL

FARE FOR KNUSNING. Vær altid sikker på, at stolen eller redskabet er sat rigtigt på bommen og fastgjort med låsestift og holdestift. Sørg for korrekt installation, da stolen/redskabet/lasten ellers kan løsne sig.

Mekanisk kobling

Denne installationsprocedure er beregnet til enkeltmandsbetjening. Inden førerkabinen forlades, udføres "Procedure for nedlukning" side 4-5.

1. Vip koblingen fremad for at give frigang.
Kontrollér at låsestiften og holdestiften er ude.

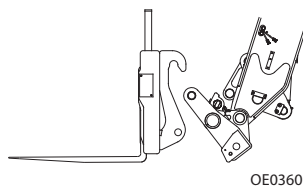

2. Ligestil fastholdertappen med hakket i redskabet.
Løft bommen en smule, for at fastholdertappen kan komme ind i hakket.

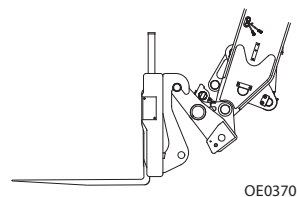

3. Vip koblingen tilbage for aktivere redskabet.

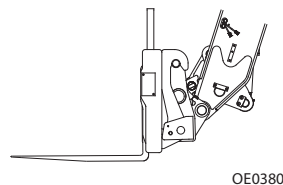

4. Sæt låsestiften i, og fastgør den med holdestiften.

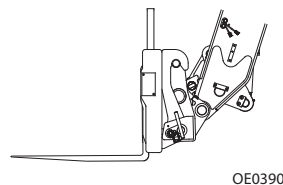

5. Hvis redskabet er udstyret hermed, skal du tilslutte hjælpehydraulikslangerne. Se "JD kobling" på side 5-13.

Afsnit 5- Redskaber og ophæng

Hydraulisk kobling

Denne installationsprocedure er beregnet til enkeltmandsbetjening.

1. Vip koblingen fremad for at give frigang.
Kontrollér, at låsestiften er frakoblet.

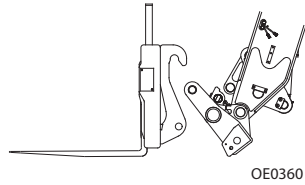

2. Ligestil fastholdertappen med hakket i redskabet.
Løft bommen en smule, for at fastholdertappen kan komme ind i hakket.

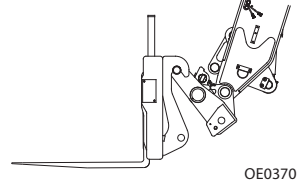

3. Vip koblingen tilbage for aktivere redskabet.

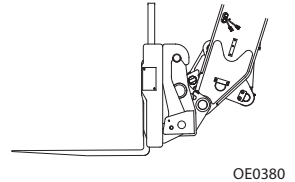

4. Tryk på kontakten, og hold den inde (1) på venstre kontrolpanel. Tryk samtidig rullekontakten (2) op for at aktivere låsestiften. Tryk rullekontakten (2) ned for at deaktivere låsestiften.

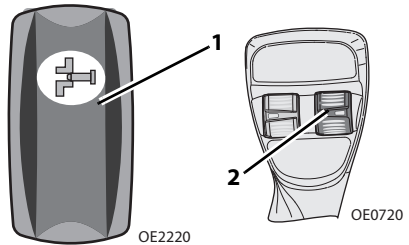

5. Løft bommen til øjenhøjde, og verificer visuelt, at låsestiften stikker ud gennem hullet. Hvis stiften ikke stikker ud gennem hullet, placeres redskabet på jorden, og gå tilbage til trin 2.

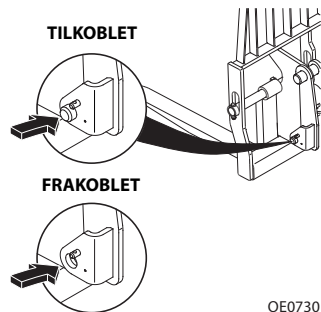

6. Hvis redskabet er udstyret hermed, skal du tilslutte hjælpehydraulikslangerne. Se "JD kobling" på side 5-13.

JD kobling

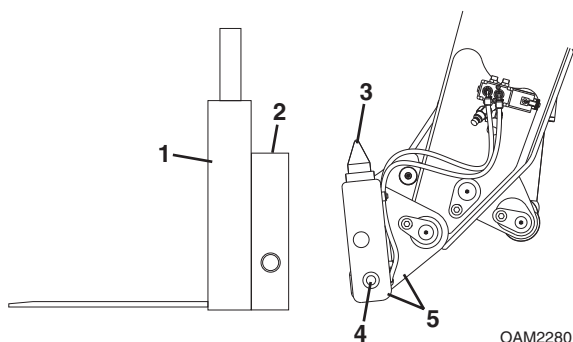

1. Redskab
2. Redskabets åbning
3. Koblingspunkt
4. Låsestift
5. **JD-kobling** (redskabets tipningsstyring i førerkabinen, se side 3-26)



ADVARSEL

FARE FOR KNUSNING. Vær altid sikker på, at stolen eller redskabet er sat rigtigt på bommen og fastgjort med låsestift. Sørg for korrekt installation, da stolen/redskabet/lasten ellers kan løsne sig.

Afsnit 5- Redskaber og ophæng

Denne installationsprocedure er beregnet til enkeltmandsbetjening.

1. Vip koblingen fremad for at give frigang. Kontrollér, at låsestiften er frakoblet.

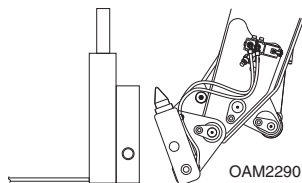

2. Ligetil koblingspunktet med åbningen i redskabet. Løft bommen en smule for at koblingspunktet kan komme ind i åbningen.

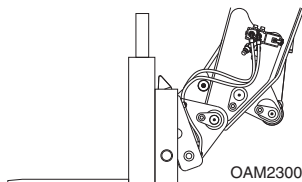

3. Vip koblingen tilbage for aktivere redskabet.

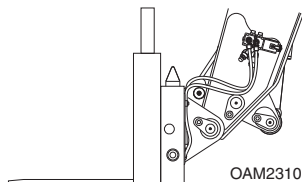

4. Tryk på kontakten, og hold den inde (1) på venstre kontrolpanel. Tryk samtidig rullekontakten (2) op for at aktivere låsestiften. Tryk rullekontakten (2) ned for at deaktivere låsestiften.

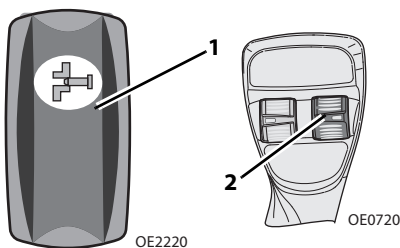

5. Løft bommen til øjenhøjde, og tjek visuelt, at låsestiften stikker ud gennem hullet. Placér redskabet på jorden, og gå tilbage til trin 2, hvis stiften ikke stikker ud gennem redskabshullet.
6. Hvis redskabet er udstyret hermed, skal du tilslutte hjælpehydraulikslangerne. Se "Hydraulikdrevet redskab" på side 5-19.

Manitou -kobling

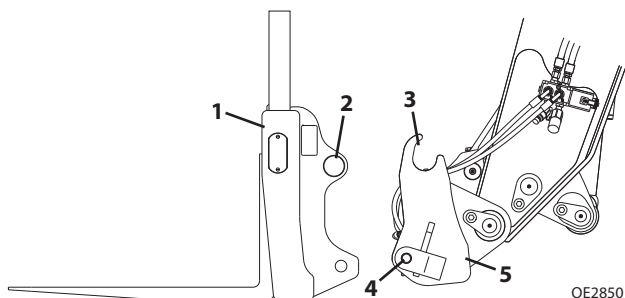

1. **Redskab**
2. **Fastholdertap**
3. **Hak til redskabets fastholdertap**
4. **Låsestift**
5. **Manitou-kobling** (redskabets tipningsstyring i førerkabinen, se side 3-26)



ADVARSEL

FARE FOR KNUSNING. Vær altid sikker på, at stolen eller redskabet er sat rigtigt på bommen og fastgjort med låsestift. Sørg for korrekt installation, da stolen/redskabet/lasten ellers kan løsne sig.

Afsnit 5- Redskaber og ophæng

Denne installationsprocedure er beregnet til enkeltmandsbetjening.

1. Vip koblingen fremad for at give frigang. Kontrollér, at låsestiften er frakoblet.

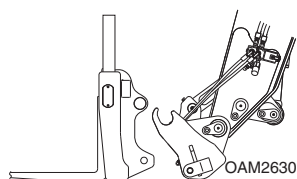

2. Ligetil fastholdertappen med redskabets tap. Løft bommen en smule, for at fastholdertappen kan komme ind i hakket.

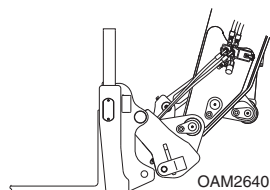

3. Vip koblingen tilbage for aktivere redskabet.

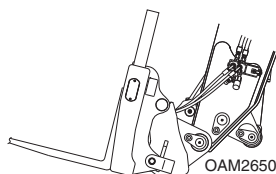

4. Tryk på kontakten, og hold den inde (1) på venstre kontrolpanel. Tryk samtidig rullekontakten (2) op for at aktivere låsestiften Tryk rullekontakten (2) ned for at deaktivere låsestiften.

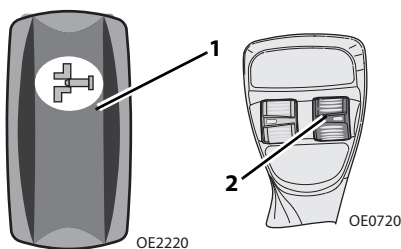

5. Løft bommen til øjenhøjde, og tjek visuelt, at låsestiften stikker ud gennem hullet. Placér redskabet på jorden, og gå tilbage til trin 2, hvis stiften ikke stikker ud gennem redskabshullet.
6. Hvis redskabet er udstyret hermed, skal du tilslutte hjælpehydraulikslangerne. Se "Hydraulikdrevet redskab" på side 5-19.

JCB -kobling

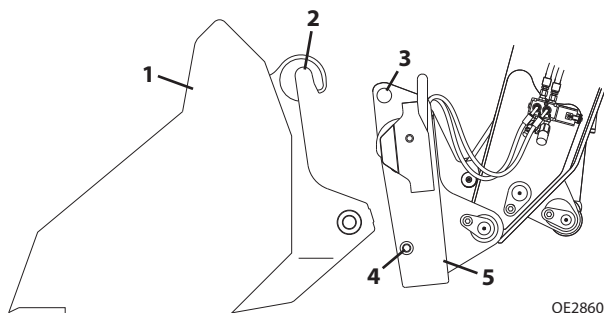

1. Redskab
2. Hak til redskabets fastholdertap
3. Fastholdertap
4. Låsestift
5. JCB-kobling (redskabets tipningsstyring i førerkabinen, se side 3-26)



ADVARSEL

FARE FOR KNUSNING. Vær altid sikker på, at stolen eller redskabet er sat rigtigt på bommen og fastgjort med låsestift. Sørg for korrekt installation, da stolen/redskabet/lasten ellers kan løsne sig.

Afsnit 5- Redskaber og ophæng

Denne installationsprocedure er beregnet til enkeltmandsbetjening.

1. Vip koblingen fremad for at give frigang. Kontrollér, at låsestiften er frakoblet.

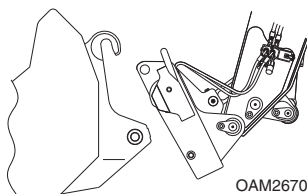

2. Ligetil fastholdertappen med hakket i redskabet. Løft bommen en smule, for at fastholdertappen kan komme ind i hakket.

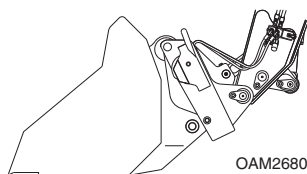

3. Vip koblingen tilbage for aktivere redskabet.

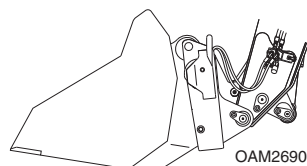

4. Tryk på kontakten, og hold den inde (1) på venstre kontrolpanel. Tryk samtidig rullekontakten (2) op for at aktivere låsestiften Tryk rullekontakten (2) ned for at deaktivere låsestiften.

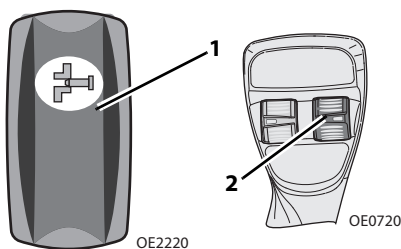

5. Løft bommen til øjenhøjde, og tjek visuelt, at låsestiften stikker ud gennem hullet. Placér redskabet på jorden, og gå tilbage til trin 2, hvis stiften ikke stikker ud gennem redskabshullet.
6. Hvis redskabet er udstyret hermed, skal du tilslutte hjælpehydraulikslangerne. Se "Hydraulikdrevet redskab" på side 5-19.

Hydraulikdrevet redskab

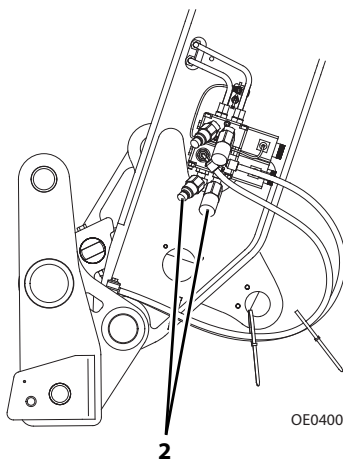
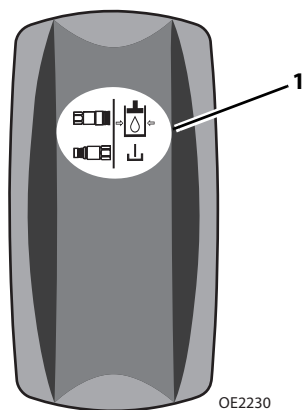

1. Installér redskabet (se side 5-10).
2. Sænk redskabet til jorden.
3. Tryk på dekompressionskontakten til redskaber (1) på højre kontrolpanel, og hold den nede i tre sekunder for at lette trykket ved begge redskabsfittings (2).
4. Udfør "Procedure for nedlukning" på side 4-5.
5. Tilslut redskabets slanger til begge redskabsfittings.

5.7 JUSTERING/BEVÆGELSE AF GAFLERNE

Stolene kan have forskellige steder, hvor gafflerne kan positioneres. Der kan bruges to forskellige metoder til genpositionering afhængig af stolens struktur.

Bemærk: Kom lidt passende smørelse på for at gøre det nemmere for gafflerne eller gaffelstangen at glide.

For at lade gafflerne glide:

1. Kontrollér, at redskabet er installeret korrekt. Se "Installation af redskab" på side 5-10.
2. Løsn gafflens låsebolt, hvis den er udstyret hermed.
3. Løft redskabet ca. 1,5 m (5 ft) og tip stolen fremad indtil gafflens bagende er fri af redskabet.
4. Stå ved siden af stolen. Skub til gafflen nær gaffel-øjet, så gafflen kan glide fremad mod midten af stolen. Træk i gafflen nær gaffel-øjet, så gafflen kan glide fremad mod kanten af stolen. Hold fingrene væk fra åbningen mellem gafflen og stolens struktur for at undgå at få fingrene i klemme.
5. Stram gafflens låsebolt, hvis den er udstyret hermed.

Hvis det er nødvendigt at fjerne gaffelstangen:

1. Hvil gafflerne på jorden.
2. Løsn gafflens låsebolt, hvis den er udstyret hermed.
3. Fjern gaffelstangen.
4. Sæt gafflerne på plads igen.
5. Installér gaffelstangen og dens holdemekanismer igen.
6. Stram gafflens låsebolt, hvis den er udstyret hermed.

5.8 BETJENING AF REDSKAB

- Teleskoplæsserens kapaciteter og områdegrænser ændrer sig afhængig af det anvendte redskab.
- Særskilte instruktioner om redskabet skal gemmes i opbevaringsboksen i førerkabinen sammen med denne Betjenings- og vedligeholdelseshåndbog. En ekstra kopi skal gemmes på redskabet, hvis det er udstyret med en manualholder.

Bemærk: Funktionerne beskrevet i dette afsnit refererer til joystickens hæve/sænkemønstre. Se side 3-30, hvis det er læsserens joystickmønstre, der bruges.

BEMÆRK

UDSTYRSBESKADIGELSE. Visse redskaber kan komme i berøring med fordæk eller maskinstruktur, når bommen trækkes ind, og redskabet drejes. Forkert anvendelse af redskabet kan medføre strukturel skade på redskab eller maskine.

BEMÆRK

UDSTYRSBESKADIGELSE. Undgå at komme i berøring med strukturer eller genstande under løftning af en last. Oprethold et frit område rundt om bomstruktur og last. Opretholdes dette område ikke, kan det medføre strukturel skade på redskab eller maskine.

Afsnit 5- Redskaber og ophæng

Stol med gaffler

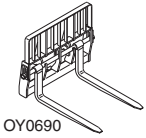

Brug stolredskabets kapacitetsskema

Se "Teleskoplæsser-/redskabs-/gaffelkapacitet" på side 5-4 for at fastslå den maksimale kapacitet.

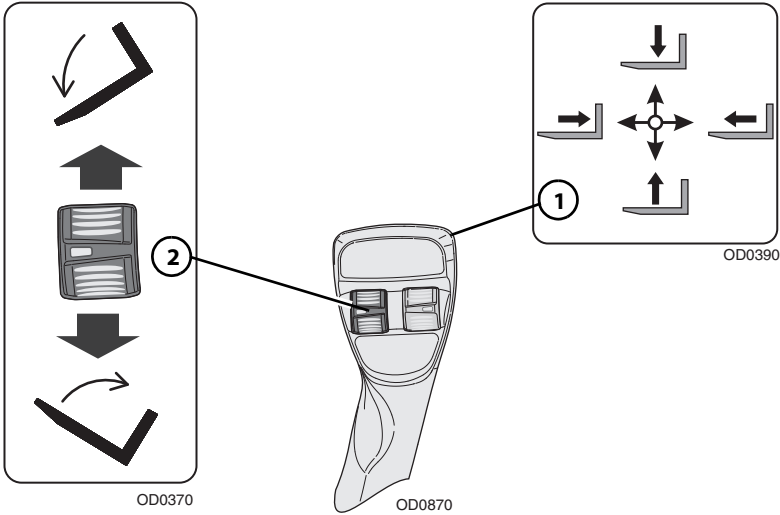

Joysticken (1) kontrollerer bommens bevægelse.

Rullekontakten (2) kontrollerer stolens tipning.

- Tryk rullekontakten ned for at tippe opad.
- Tryk rullekontakten op for at tippe nedad.

Installationsprocedure:

Se "Installation af redskab" på side 5-10.

Sikkerhedsforanstaltninger mod beskadigelse af udstyr:

- Gafflerne må ikke bruges som en greb til at lirke materiale løst. For stor lirkningskraft kan beskadige gafflerne eller maskinens struktur.
- Forsøg aldrig at løfte en last, der på nogen måde er tilsluttet en anden genstand.

Gaffelpositioneringsstol

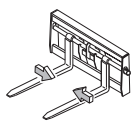

OZ3670

Brug gaffelpositioneringsstolens kapacitetsskema

Se "Teleskoplæsser-/redskabs-/gaffelkapacitet" på side 5-4 for at fastslå den maksimale kapacitet.

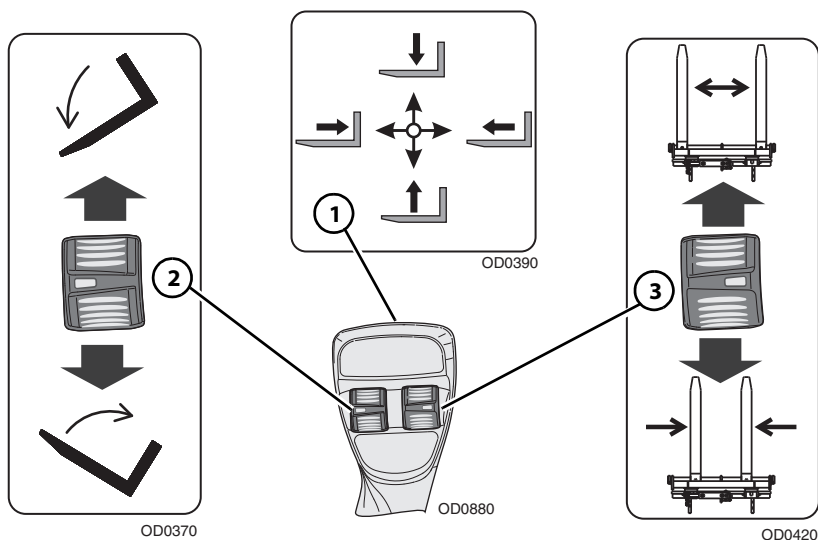

Joysticken (1) kontrollerer bommens bevægelse.

Rullekontakten (2) kontrollerer stolens tipning.

- Tryk rullekontakten ned for at tippe opad.
- Tryk rullekontakten op for at tippe nedad.

Ved gaffelpositionering:

Rullekontakten (3) kontrollerer gafflens position.

- Tryk rullekontakten ned for at flytte gafflen indad.
- Tryk rullekontakten op for at flytte gafflen til udad.

Afsnit 5- Redskaber og ophæng

Installationsprocedure:

- Se "Installation af redskab" på side 5-10.



ADVARSEL

FARE FOR KNUSNING. Drejning må ikke bruges til at skubbe eller trække genstande eller laster. Overholdes det ikke, kan genstanden eller lasten falde ned.

Sikkerhedsforanstaltninger mod beskadigelse af udstyr

- Gaflerne må ikke bruges som en greb til at lirke materiale løst. For stor lirkningskraft kan beskadige gaflerne eller maskinens struktur.
- Forsøg aldrig at løfte en last, der på nogen måde er tilsluttet en anden genstand.

Sidevipningsstol og gaffelrotatorstol

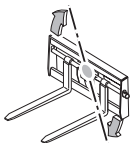

OAL1550

Brug det korrekte kapacitetsskema til sidevipningsstol og gaffelrotatorstol.

Se "Teleskoplæsser-/redskabs-/gaffelkapacitet" på side 5-4 for at fastslå den maksimale kapacitet.

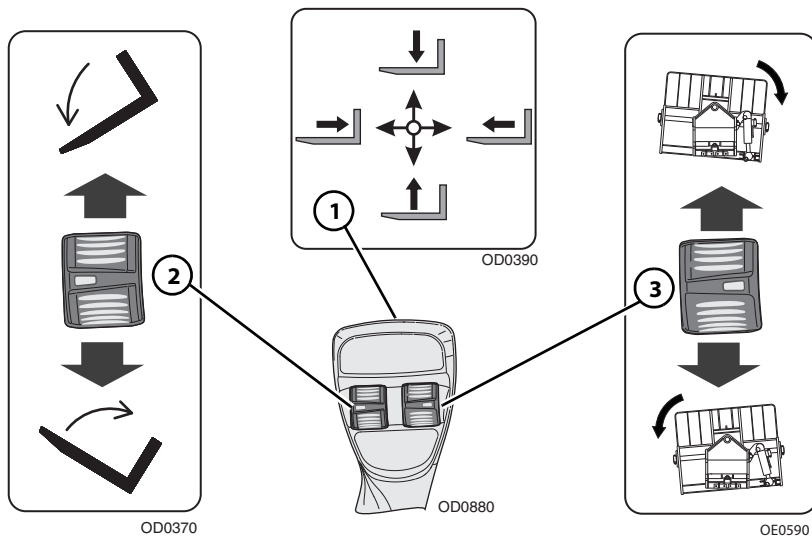

Joysticken (1) kontrollerer bommens bevægelse.

Rullekontakten (2) kontrollerer stolens tipning.

- Tryk rullekontakten ned for at tippe opad.
- Tryk rullekontakten op for at tippe nedad.

At dreje:

Rullekontakten (3) kontrollerer stolens drejning.

- Tryk rullekontakten ned for at dreje til venstre.
- Tryk rullekontakten op for at dreje til højre.

Afsnit 5- Redskaber og ophæng

Installationsprocedure:

- Se "Installation af redskab" på side 5-10.



ADVARSEL

FARE FOR KNUSNING. Drejning må ikke bruges til at skubbe eller trække genstande eller laster. Overholdes det ikke, kan genstanden eller lasten falde ned.

Sikkerhedsforanstaltninger mod beskadigelse af udstyr

- Gaflerne må ikke bruges som en greb til at lirke materiale løst. For stor lirkningskraft kan beskadige gaflerne eller maskinens struktur.
- Forsøg aldrig at løfte en last, der på nogen måde er tilsluttet en anden genstand.

Flytbar stol

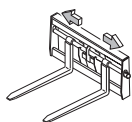

OAL1540

Brug den flytbare stols kapacitetsskema

Se "Teleskoplæsser-/redskabs-/gaffelkapacitet" på side 5-4 for at fastslå den maksimale kapacitet.

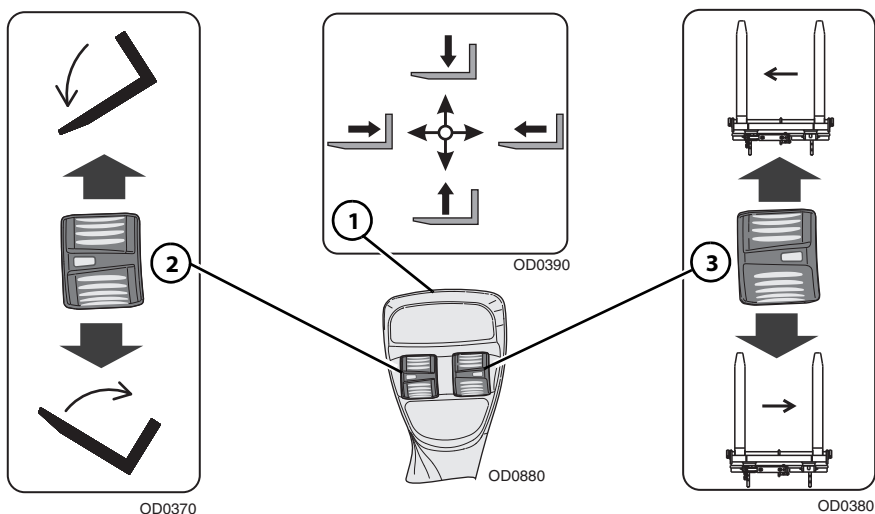

Joysticken (1) kontrollerer bommens bevægelse.

Rullekontakten (2) kontrollerer stolens tipning.

- Tryk rullekontakten ned for at tippe opad.
- Tryk rullekontakten op for at tippe nedad.

For at skifte til siden:

Rullekontakten (3) kontrollerer stolens flytning.

- Tryk rullekontakten ned for at flytte gafflerne til højre.
- Tryk rullekontakten op for at flytte gafflerne til venstre.

Afsnit 5- Redskaber og ophæng

Installationsprocedure:

- Se "Installation af redskab" på side 5-10.



ADVARSEL

FARE FOR KNUSNING. Sideskiftningen må ikke bruges til at skubbe eller trække genstande eller laster. Overholdes det ikke, kan genstanden eller lasten falde ned.

Sikkerhedsforanstaltninger mod beskadigelse af udstyr:

- Gaflerne må ikke bruges som en greb til at lirke materiale løst. For stor lirkningskraft kan beskadige gaflerne eller maskinens struktur.
- Forsøg aldrig at løfte en last, der på nogen måde er tilsluttet en anden genstand.

Gaffelforlænger

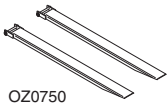

OZ0750

Brug det relevante kapacitetsskema til stolen.

Se "Teleskoplæsser-/redskabs-/gaffelkapacitet" på side 5-4 for at fastslå den maksimale kapacitet. Den maksimale kapacitet for stolen, når den er udstyret med gaffelforlængelser, kan reduceres til kapaciteten indikeret på gaffelforlængelserne. Hvis belastningen overstiger kapaciteten for gaffelforlængeren, skal der rettes henvendelse til den lokale Caterpillar-forhandler for at få gafler og gaffelforlængere med den korrekte belastningsklassificering og længde.

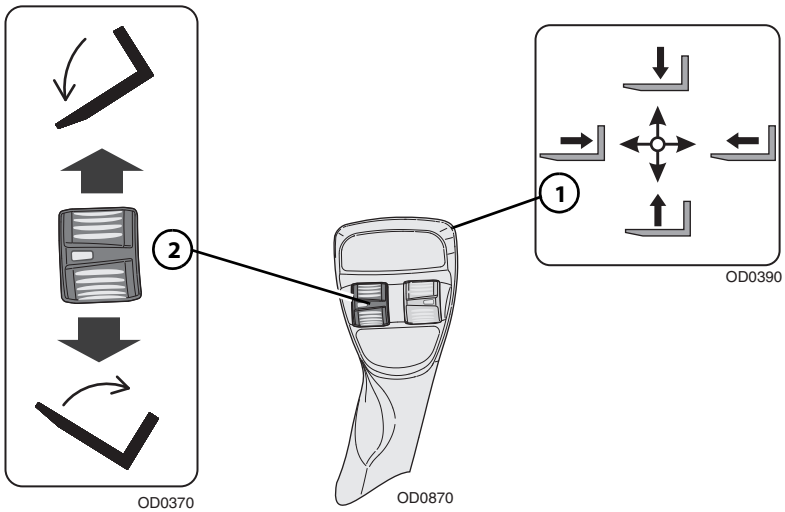

Joysticken (1) kontrollerer bommens bevægelse.

Rullekontakten (2) kontrollerer stolens tipning.

- Tryk rullekontakten ned for at tippe opad.
- Tryk rullekontakten op for at tippe nedad.

Afsnit 5- Redskaber og ophæng

Installationsprocedure:

- Sørg for, at stolen er installeret korrekt. Se "*Installation af redskab*" på side 5-10.
- Vær sikker på, at længde- og krydsafsnit i hovedgaffelarmen er den samme eller mere end hovedgaffelarmens bladlængde, der er stemplet på gaffelforlængelsen.
- Fastgør gaffelforlængerne til gaflerne ved at skyde gaffelforlængerne ind på hovedgaflen og installere holdestiften bag ved gaflens lodrette skaft.

Betjening:

- Den tunge del af læsset skal placeres mod stolens bagside.
- Belastningstyngdepunktet må ikke være foran spidsen af den understøttende gaffel.
- Gaffelforlængerens spids må ikke bruges til at samle et læs op eller til at brække materiale løs.

Grabbe

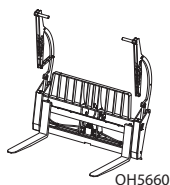

Brug kapacitetsskemaet til grabber.

Se "Teleskoplæsser-/redskabs-/gaffelkapacitet" på side 5-4 for at fastslå den maksimale kapacitet.

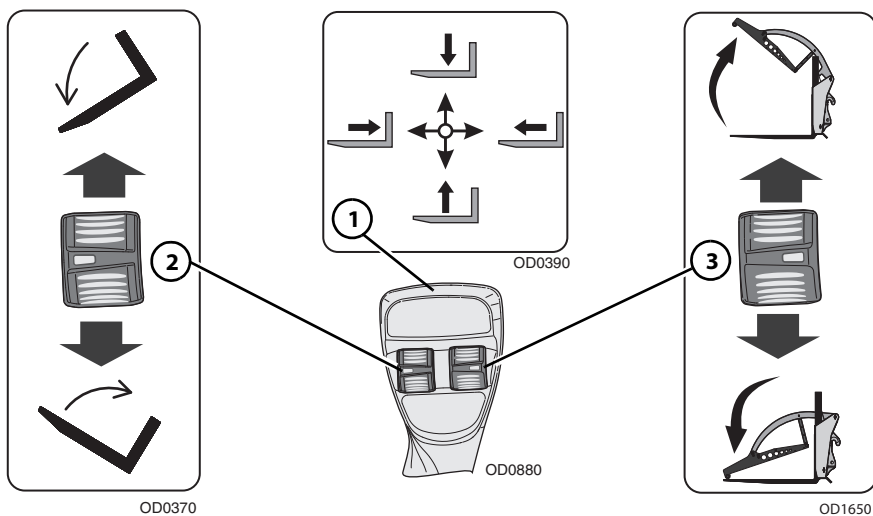

Joysticken (1) kontrollerer bommens bevægelse.

Rullekontakten (2) kontrollerer grabbens tipning.

- Tryk rullekontakten ned for at tippe opad.
- Tryk rullekontakten op for at tippe nedad.

Åbning og lukning af grabben:

Rullekontakten (3) kontrollerer grabbens åbne- og lukkefunktion.

- Tryk rullekontakten ned for at lukke grabben.
- Tryk rullekontakten op for at åbne grabben.

Afsnit 5- Redskaber og ophæng

Installationsprocedure:

- Se "*Installation af redskab*" på side 5-10.

Betjening:

- Løft eller sænk bommen til passende højde, og åbn grabben for at læsse materiale.
- Juster og centrer teleskoplæsseren i forhold til materialet.
- Kør stille og roligt hen til materialet, der skal læsses. Det kan være nødvendigt med bomudskydning for at læsse materialet.
- Anbring lasten midt på gaflerne, vip gaflerne lidt op, så lasten bliver liggende, luk grabben, og bak væk.
- Kør i overensstemmelse med de krav, der er stillet i Afsnit 1- Almindelig sikkerhedspraksis.
- Åbn grabben, og læs materialet af gaflerne.

Sikkerhedsforanstaltninger mod beskadigelse af udstyr

- Bommen skal være trukket helt ind ved alle funktioner undtagen ved løftning eller aflæsning af lasten.
- Gaflerne må ikke bruges som en greb til at lirke materiale løst. For stor lirkningskraft kan beskadige gaflerne eller maskinens struktur.
- Grabben må ikke bruges til at lirke materiale løst. For stor lirkningskraft kan beskadige grabben eller maskinens struktur.
- Forsøg aldrig at læsse materiale, der er hårdt eller frossent. Det kan forvolde stor skade på koblingen eller maskinens struktur.
- Forsøg aldrig at løfte en last, der på nogen måde er tilsluttet en anden genstand.

Dobbelte ballegafler

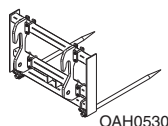

Brug kapacitetsskemaet til dobbelte ballegafler.

Se "Teleskoplæsser-/redskabs-/gaffelkapacitet" på side 5-4 for at fastslå den maksimale kapacitet.

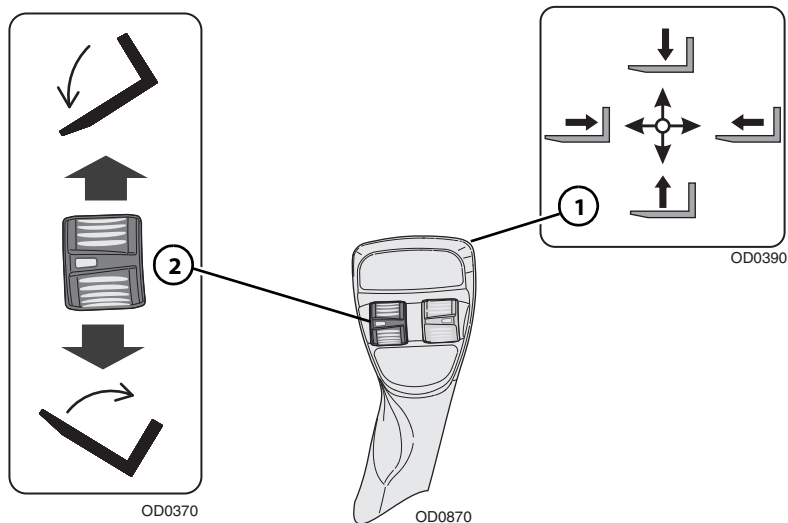

Joysticken (1) kontrollerer bommens bevægelse.

Rullekontakten (2) kontrollerer stolens tipning.

- Tryk rullekontakten ned for at tippe opad.
- Tryk rullekontakten op for at tippe nedad.

Installationsprocedure:

Se "Installation af redskab" på side 5-10.

Sikkerhedsforanstaltninger mod beskadigelse af udstyr:

- Gaflerne må ikke bruges som en greb til at lirke materiale løst. For stor lirkningskraft kan beskadige gaflerne eller maskinens struktur.
- Forsøg aldrig at løfte en last, der på nogen måde er tilsluttet en anden genstand.

Denne side efterlades blank

Balleklo

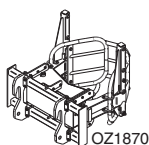

Brug kapacitetsskema for balleklo

Se "Teleskoplæsser-/redskabs-/gaffelkapacitet" på side 5-4 for at fastslå den maksimale kapacitet.

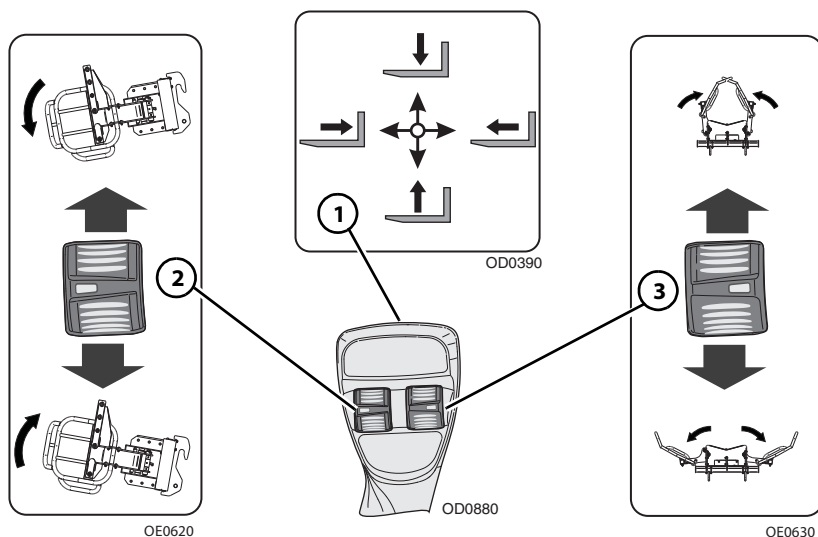

Joysticken (1) kontrollerer bommens bevægelse.

Rullekontakten (2) kontrollerer ballekloens tipning.

- Tryk rullekontakten ned for at tippe opad.
- Tryk rullekontakten op for at tippe nedad.

Åbning og lukning af ballekloen:

Rullekontakten (3) kontrollerer ballekloens åbne- og lukkefunktion.

- Tryk rullekontakten ned for at åbne ballekloen.
- Tryk rullekontakten op for at lukke ballekloen.

Afsnit 5- Redskaber og ophæng

Installationsprocedure:

Se "Installation af redskab" på side 5-10.

Betjening:

- Kør i overensstemmelse med de krav, der er stillet i Afsnit 1- Almindelig sikkerhedspraksis.

Sikkerhedsforanstaltninger mod beskadigelse af udstyr

- Ballekloen må ikke bruges som et greb til at brække materiale løst. For stor lirkningskraft kan beskadige ballekloen eller maskinens struktur.
- Forsøg aldrig at læsse materiale, der er hårdt eller frossent. Det kan forvolde stor skade på koblingen eller maskinens struktur.

Skovl

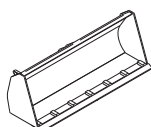

OZ0730

Brug det kapacitetsskema, der er beregnet til skovlen

Se "Teleskoplæsser-/redskabs-/gaffelkapacitet" på side 5-4 for at fastslå den maksimale kapacitet.

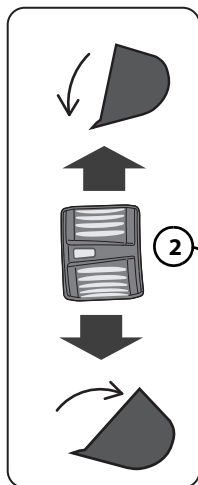

OD0460

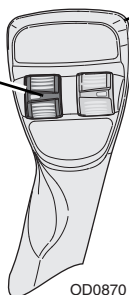

OD0870

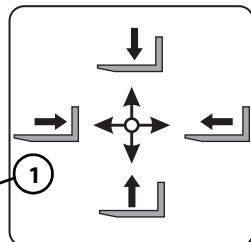

OD0390

Joysticken (1) kontrollerer bommens bevægelse.

Rullekontakten (2) kontrollerer skovlens tipning.

- Tryk rullekontakten ned for at tippe opad.
- Tryk rullekontakten op for at tippe nedad.

Afsnit 5- Redskaber og ophæng

Installationsprocedure:

- Se *"Installation af redskab"* på side 5-10.

Betjening:

- Løft eller sænk bommen til passende højde for at læsse materiale på fra bunken.
- Ligetil teleskoplæsseren med forsiden af bunken, og køр langsomt og jævnt ind i bunken for at fylde skovlen.
- Tip skovlen op langt nok til at holde læsset, og bak væk fra bunken.
- Køр i overensstemmelse med de krav, der er stillet i Afsnit 1- Almindelig sikkerhedspraksis.
- Tip skovlen ned for at hælde læsset af.

Sikkerhedsforanstaltninger mod beskadigelse af udstyr

- Bommen skal være trukket helt ind ved alle skovlfunktioner undtagen løftning eller tømning af lasten.
- Skovlen må ikke læsses fra hjørnerne. Fordel materialet ensartet i spanden. Skovlens kapacitetsskema er kun beregnet for ensartet fordelte læs.
- Skovlen må ikke bruges som et greb til at brække materiale løst. For stor lirkningskraft kan beskadige skovlen eller maskinens struktur.
- Forsøg aldrig at læsse materiale, der er hårdt eller frossent. Det kan forvolde stor skade på koblingen eller maskinens struktur.
- Brug aldrig skovlen til bagfyldning. Det kan forvolde stor skade på koblingen og sammentrækskabler/-kæder.

Universalskovl

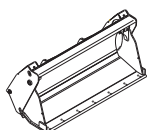

OZ2540

Brug det relevante kapacitetsskema til universalskovlen.

Se "Teleskoplæsser-/redskabs-/gaffelkapacitet" på side 5-4 for at fastslå den maksimale kapacitet.

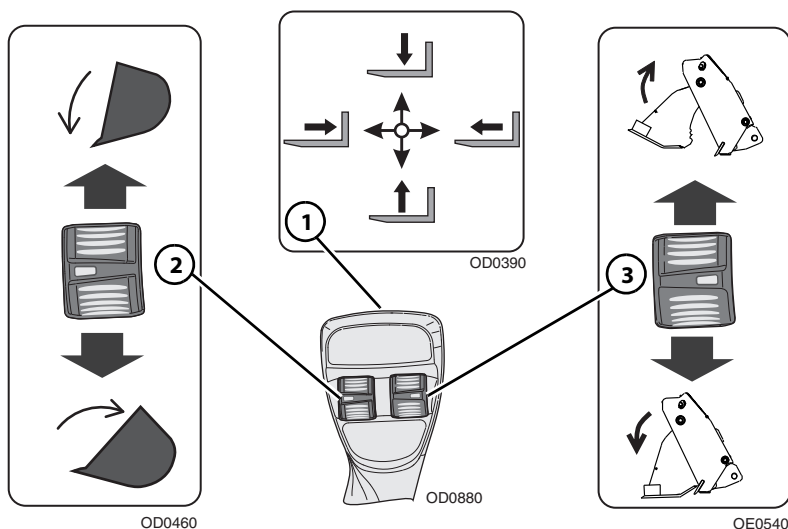

Joysticken (1) kontrollerer bommens bevægelse.

Rullekontakten (2) kontrollerer skovlens tipning.

- Tryk rullekontakten ned for at tippe opad.
- Tryk rullekontakten op for at tippe nedad.

Åbning og lukning af skovlen:

Redskabshydraulikkens rullekontakt (3) styrer åbning og lukning af skovlen.

- Tryk rullekontakten ned for at lukke skovlen.
- Tryk rullekontakten op for at åbne skovlen.

Afsnit 5- Redskaber og ophæng

Installationsprocedure:

- Se *"Installation af redskab"* på side 5-10.

Betjening:

- Løft eller sænk bommen til passende højde, og luk skovlen for at læsse materiale fra bunken.
- Ligetil teleskoplæsseren med forsiden af bunken, og køр langsomt og jævnt ind i bunken for at fylde skovlen.
- Tip skovlen op langt nok til at holde læsset, og bak væk fra bunken.
- Køр i overensstemmelse med de krav, der er stillet i Afsnit 1- Almindelig sikkerhedspraksis.
- Åbn skovlen, eller vip den nedad for at hælde læsset af.

Sikkerhedsforanstaltninger mod beskadigelse af udstyr

- Bommen skal være trukket helt ind ved alle skovlfunktioner undtagen løftning eller tømning af lasten.
- Skovlen må ikke læsses fra hjørnerne. Fordel materialet ensartet i spanden. Skovlens kapacitetsskema er kun beregnet for ensartet fordelte læs.
- Skovlen må ikke bruges som et greb til at brække materiale løst. For stor lirkningskraft kan beskadige skovlen eller maskinens struktur.
- Forsøg aldrig at læsse materiale, der er hårdt eller frossent. Det kan forvolde stor skade på koblingen eller maskinens struktur.
- Brug aldrig skovlen til bagfyldning. Det kan forvolde stor skade på koblingen.

Grabbeskovl

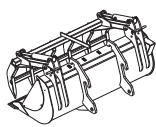

OZ1450

Brug kapacitetsskema til grabbeskovl

Se "Teleskoplæsser-/redskabs-/gaffelkapacitet" på side 5-4 for at fastslå den maksimale kapacitet.

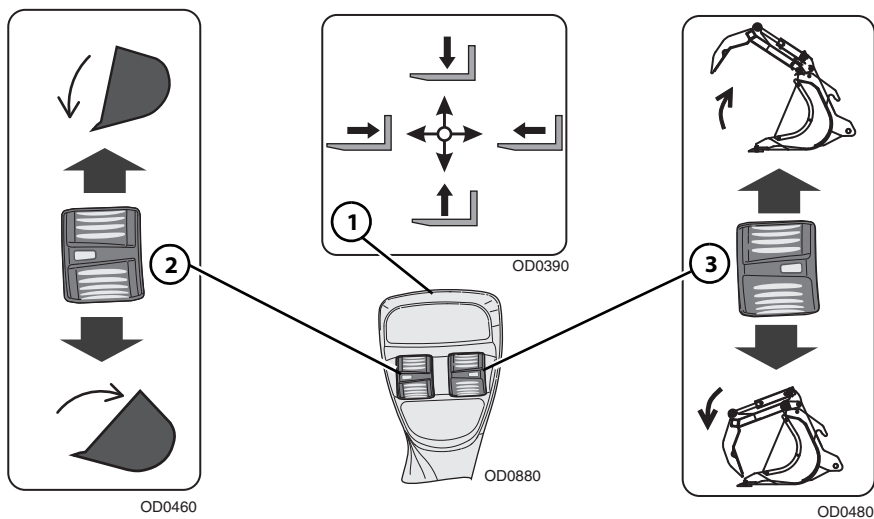

Joysticken (1) kontrollerer bommens bevægelse.

Rullekontakten (2) kontrollerer grabbeskovlens tipning.

- Tryk rullekontakten ned for at tippe opad.
- Tryk rullekontakten op for at tippe nedad.

Åbning og lukning af grabben:

Rullekontakten (3) kontrollerer grabbens åbne- og lukkefunktion.

- Tryk rullekontakten ned for at lukke grabben.
- Tryk rullekontakten op for at åbne grabben.

Afsnit 5- Redskaber og ophæng

Installationsprocedure:

- Se "Installation af redskab" på side 5-10.

Betjening:

- Løft eller sænk bommen til passende højde, og åbn grabben for at læsse materiale på fra bunken.
- Ligestil teleskoplæsseren med forsiden af bunken, og køр langsomt og jævnt ind i bunken for at fylde skovlen.
- Tip skovlen langt nok op til at holde læsset, luk grabben, og bak væk fra bunken.
- Køр i overensstemmelse med de krav, der er stillet i Afsnit 1- Almindelig sikkerhedspraksis.
- Åbn grabben, og tip skovlen ned for at tømme læsset af.

Sikkerhedsforanstaltninger mod beskadigelse af udstyr

- Bommen skal være trukket helt ind ved alle skovlfunktioner undtagen løftning eller tømning af lasten.
- Skovlen må ikke læsses fra hjørnerne. Fordel materialet ensartet i spanden. Skovlens kapacitetsskema er kun beregnet for ensartet fordelte læs.
- Skovlen må ikke bruges som et greb til at brække materiale løst. For stor lirkningskraft kan beskadige skovlen eller maskinens struktur.
- Forsøg aldrig at læsse materiale, der er hårdt eller frossent. Det kan forvolde stor skade på koblingen eller maskinens struktur.
- Brug aldrig skovlen til bagfyldning. Det kan forvolde stor skade på koblingen og sammentrækskabler/-kæder.

Gødningsgrabbe

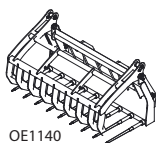

OE1140

Brug kapacitetsskemaet til gødningsgrabben

Se "Teleskoplæsser-/redskabs-/gaffelkapacitet" på side 5-4 for at fastslå den maksimale kapacitet.

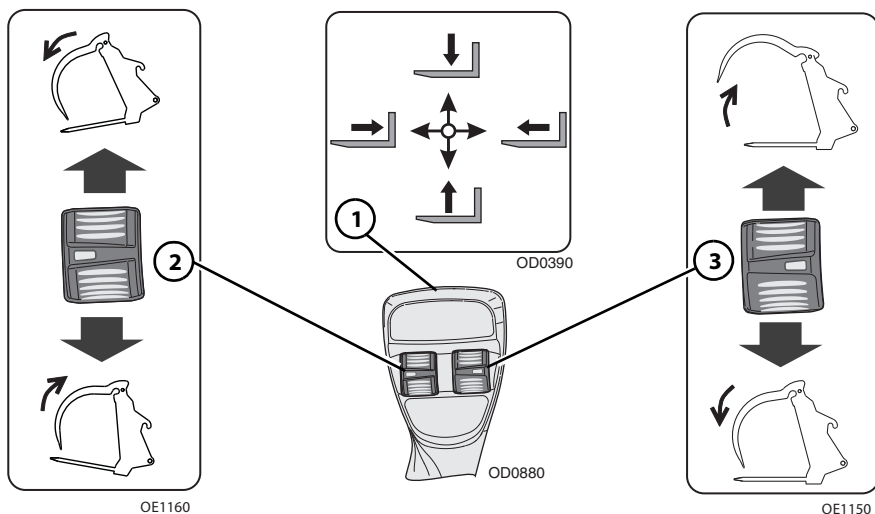

Joysticken (1) kontrollerer bommens bevægelse.

Rullekontakten (2) kontrollerer gødningsgrabbens tipning.

- Tryk rullekontakten ned for at tippe opad.
- Tryk rullekontakten op for at tippe nedad.

Åbning og lukning af gødningsgrabben:

Rullekontakten (3) kontrollerer gødningsgrabbens åbne- og lukkefunktion.

- Tryk rullekontakten ned for at lukke grabben.
- Tryk rullekontakten op for at åbne grabben.

Afsnit 5- Redskaber og ophæng

Installationsprocedure:

- Se *"Installation af redskab"* på side 5-10.

Betjening:

- Løft eller sænk bommen til passende højde, og åbn gødningsgrabben for at læsse materiale på fra bunken.
- Kør teleskoplæsseren hen foran bunken, og kør langsomt og jævnt ind i bunken for at læsse på gødningsgrabben.
- Tip gødningsgrabben langt nok op til at holde læsset, luk gødningsgrabben, og bak væk fra bunken.
- Kør i overensstemmelse med de krav, der er stillet i Afsnit 1- Almindelig sikkerhedspraksis.
- Åbn gødningsgrabben, og tip den ned for at tømme læsset af.

Sikkerhedsforanstaltninger mod beskadigelse af udstyr

- Bommen skal være trukket helt ind ved alle funktioner undtagen løftning eller tømning af lasten.
- Gødningsgrabben må ikke læsses fra hjørnerne. Fordel materialet ensartet på gødningsgrabben. Gødningsgrabbens kapacitetsskemaer er kun beregnet til jævnt fordelte læs.
- Brug ikke gødningsgrabben til at lirke materiale løst. For stor lirkningskraft kan beskadige gødningsgrabben eller maskinens struktur.
- Forsøg aldrig at læsse materiale, der er hårdt eller frossent. Det kan forvolde stor skade på koblingen eller maskinens struktur.
- Brug aldrig gødningsgrabben til "bagfyldning". Det kan forvolde stor skade på koblingen og sammentrækskabler/-kæder.

Møggreb

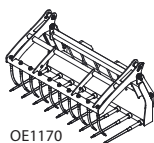

Brug kapacitetsskemaet til møggreben.

Se "Teleskoplæsser-/redskabs-/gaffelkapacitet" på side 5-4 for at fastslå den maksimale kapacitet.

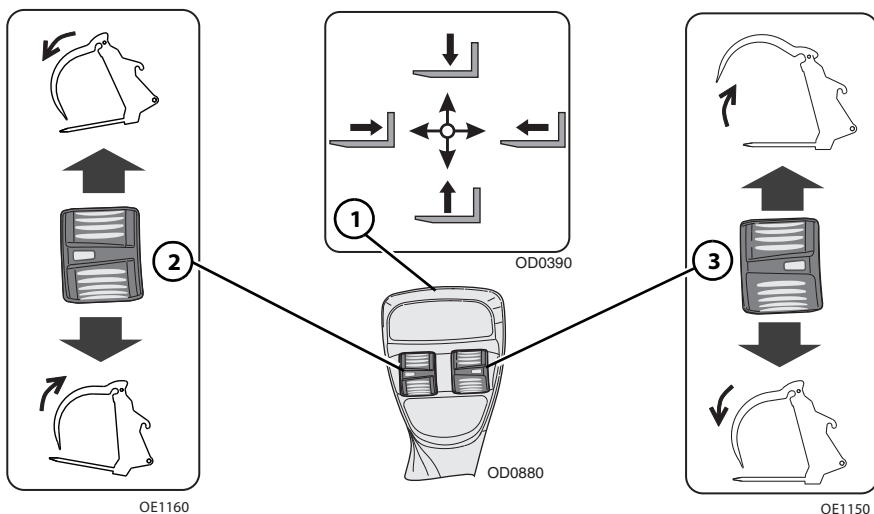

Joysticken (1) kontrollerer bommens bevægelse.

Rullekontakten (2) kontrollerer møggrebens tipning.

- Tryk rullekontakten ned for at tippe opad.
- Tryk rullekontakten op for at tippe nedad.

Åbning og lukning af møggreben:

Rullekontakten (3) kontrollerer møggrebens åbne- og lukkefunktion.

- Tryk rullekontakten ned for at lukke gafflen.
- Tryk rullekontakten op for at åbne gafflen.

Afsnit 5- Redskaber og ophæng

Installationsprocedure:

- Se "Installation af redskab" på side 5-10.

Betjening:

- Løft eller sænk bommen til passende højde, og åbn møggreben for at læsse materiale på fra bunken.
- Kør teleskoplæsseren hen foran bunken, og kør langsomt og jævnt ind i bunken for at læsse på møggreben.
- Tip møggreben langt nok op til at holde læsset, luk greben, og bak væk fra bunken.
- Kør i overensstemmelse med de krav, der er stillet i Afsnit 1- Almindelig sikkerhedspraksis.
- Åbn møggreben, og tip den ned for at tømme læsset af.

Sikkerhedsforanstaltninger mod beskadigelse af udstyr

- Bommen skal være trukket helt ind ved alle funktioner undtagen løftning eller tømning af lasten.
- Møggreben må ikke læsses fra hjørnerne. Fordel materialet ensartet på møggreben. Møggrebens kapacitetsskemaer er kun beregnet til jævnt fordelte læs.
- Brug ikke møggreben til at lirke materiale løst. For stor lirkningskraft kan beskadige møggreben eller maskinens struktur.
- Forsøg aldrig at læsse materiale, der er hårdt eller frossent. Det kan forvolde stor skade på koblingen eller maskinens struktur.
- Brug aldrig greben til "bagfyldning". Det kan forvolde stor skade på koblingen og sammentrækskabler/-kæder.

Fejemaskine

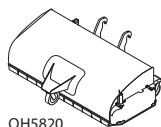

OH5820

Brug fejmaskinens kapacitetsskema.

Se "Teleskoplæsser-/redskabs-/gaffelkapacitet" på side 5-4 for at fastslå den maksimale kapacitet.

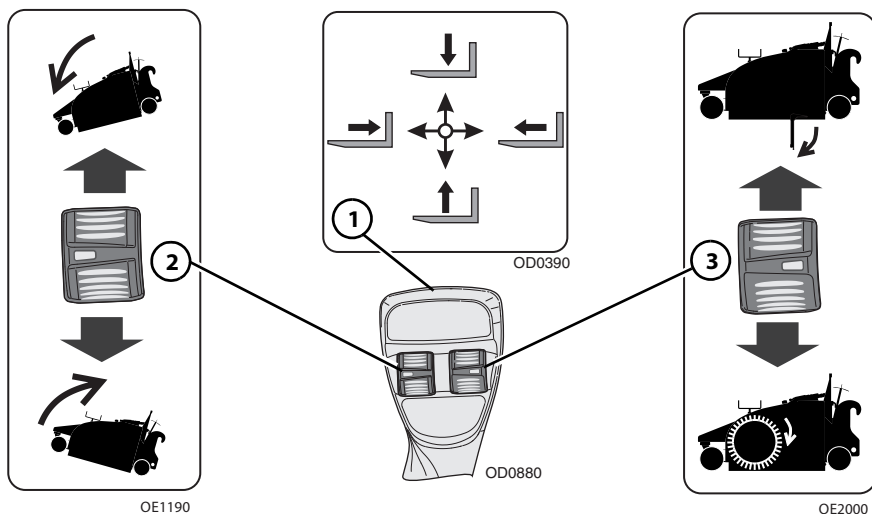

Joysticken (1) kontrollerer bommens bevægelse.

Rullekontakten (2) kontrollerer fejmaskinens tipning.

- Tryk rullekontakten ned for at tippe opad.
- Tryk rullekontakten op for at tippe nedad.

Sådan kontrolleres fejmaskinen:

Rullekontakten (3) kontrollerer fejmaskinen.

- Tryk rullekontakten ned for at lukke beholderen og tilkoble fejmaskinens børster.
- Tryk på rullekontakten op for at åbne beholderen.

Afsnit 5- Redskaber og ophæng

Aktivering/deaktivering af fejmaskinens børsters kontinuerlige funktion:

- Tryk på kontakten for kontinuerlig redskabshydraulik, og hold den inde på instrumentpanelets venstre styrepanel, mens gearet er i neutral.
- Tryk rullekontakten (3) ned for at tilkoble fejmaskinens børster.
- Slip kontakten for kontinuerlig redskabshydraulik og rullekontakten (3) for at aktivere kontinuerlig funktion af fejmaskinens børster.
- Tryk på kontakten for kontinuerlig redskabshydraulik igen for at deaktivere kontinuerlig funktion af fejmaskinens børster.

Installationsprocedure:

- Se "Installation af redskab" på side 5-10.



ADVARSEL

FARE FOR KNUSNING. Fjern store objekter, hvor fejmaskinen skal køre, før den bruges. Hvis ikke, er der risiko, at objekter kan blive kastet ud fra fejmaskinen.

Betjening:

- Anbring fejmaskinen på et plant underlag. Træk bommen helt ind, til alle fejmaskinens tre hjul er i berøring med underlaget.
- Brug fejmaskinens højdemåler og goniometer for at få en flydende midterposition og derved opnå den bedste fejefunktion.
- Brug rullekontakten (3) til at tilkoble fejmaskinens børster.
- Fej en sti, der er mindre end fejmaskinens bredde.
- Kør i overensstemmelse med de krav, der er stillet i Afsnit 1- Almindelig sikkerhedspraksis.
- Når beholderen skal tømmes, skal fejmaskinen løftes over det ønskede udtømningsområde. Sørg for, at den tømmes helt. Brug rullekontakten (3) til at åbne beholderen med, og lad indholdet glide ud. Luk beholderen, når alt indholdet er væk.

Sikkerhedsforanstaltninger mod beskadigelse af udstyr

- Bommen skal være helt trukket ind ved enhver fejning - undtagen når beholderen tømmes.
- Undgå at trykke for meget på børsterne, når der fejes.
- Opbevar ikke fejmaskinen på en måde, hvor vægten hviler på børsterne. Opbevar den på blokke eller opbevaringsstativer.

Bor

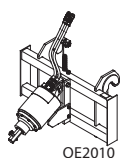

Brug borets kapacitetsskema.

Se "Teleskoplæsser-/redskabs-/gaffelkapacitet" på side 5-4 for at fastslå den maksimale kapacitet.

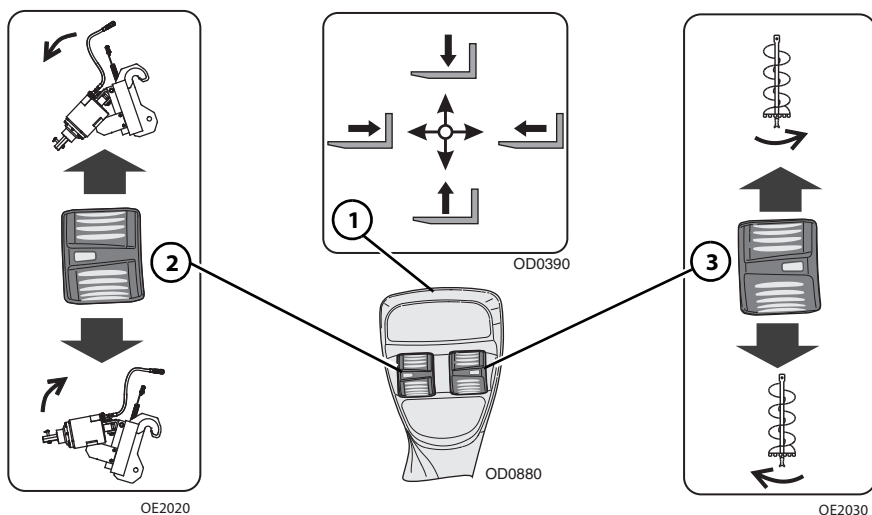

Joysticken (1) kontrollerer bommens bevægelse.

Rullekontakten (2) kontrollerer borets tipning.

- Tryk rullekontakten ned for at tippe opad.
- Tryk rullekontakten op for at tippe nedad.

Sådan styres borehovedet:

Rullekontakten (3) styrer borehovedets rotation.

- Tryk rullekontakten ned for at rotere med uret.
- Tryk rullekontakten op for at rotere mod uret.

Afsnit 5- Redskaber og ophæng

Installationsprocedure:

- Se "Installation af redskab" på side 5-10.

Betjening:

- Kør i overensstemmelse med de krav, der er stillet i Afsnit 1- Almindelig sikkerhedspraksis.
- Tip boret ned, så borehovedet står vinkelret på jorden, og stolen er vandret.
- Sænk boret til jorden, så kun den midterste del gennembryder jorden.
- Betjen rullekontakten (3) for at rotere boret med uret ("borende").
- Slip rullekontakten (3) for at stoppe borets rotation.
- Løft boret ud af hullet for at fjerne boreresterne.

Sikkerhedsforanstaltninger mod beskadigelse af udstyr

- Kør med boret i en sikker position for at undgå ukontrolleret bevægelse.
- Transportér borenheden så lavt og langsomt som praktisk muligt uden hurtige bevægelser fra side til side.
- Start ikke rotation af boret, medmindre borets spids rører ved jorden.

Betonspandsblander

Brug kapacitetsskemaet til betonspandsblanderen.

Se "Teleskoplæsser-/redskabs-/gaffelkapacitet" på side 5-4 for at fastslå den maksimale kapacitet.

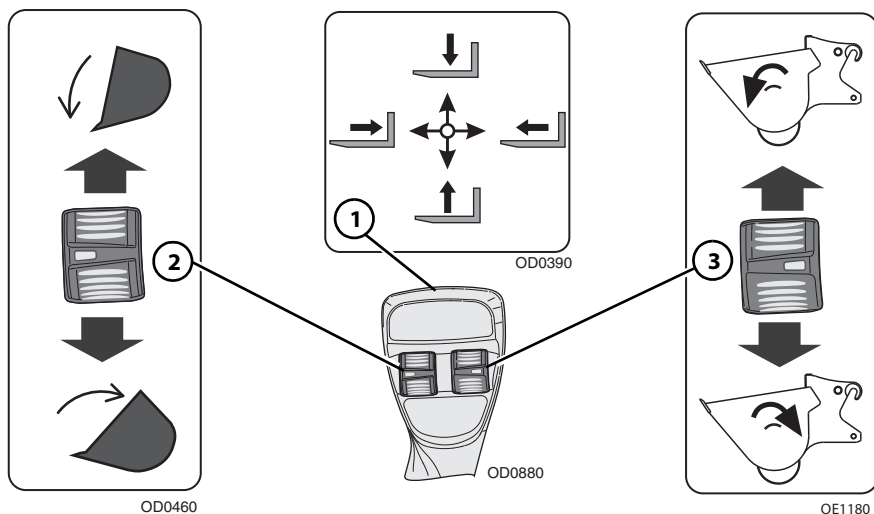
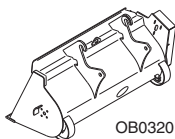

Joysticken (1) kontrollerer bommens bevægelse.

Rullekontakten (2) kontrollerer skovlens tipning.

- Tryk rullekontakten ned for at tippe opad.
- Tryk rullekontakten op for at tippe nedad.

Sådan styres blanderen:

Blanderen styres med rullekontakten (3).

- Tryk rullekontakten ned for at rotere bagud.
- Tryk rullekontakten op for at rotere til fremad.

Afsnit 5- Redskaber og ophæng

Installationsprocedure:

- Se "Installation af redskab" på side 5-10.

Betjening:

- Luk spandens udkast, nivellér spanden, træk bommen helt ind, og sænk den for at fylde materiale i.
- Fordel materialet ensartet i spanden. Skovlens kapacitetsskema er kun beregnet for ensartet fordelte læs.
- Belastningstyngdepunktet vil variere afhængig af mængden i spanden. Arbejd altid i overensstemmelse med kapacitetsskemaet.
- Kør i overensstemmelse med de krav, der er stillet i Afsnit 1- Almindelig sikkerhedspraksis.
- Placér spanden, og luk spandens udkast op for at slippe materialet ud.

Sikkerhedsforanstaltninger mod beskadigelse af udstyr

- Transportér betonspanden så lavt og langsomt som praktisk muligt og uden hurtige bevægelser fra side til side.

Udligger

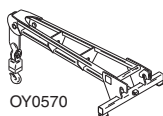

Brug kapacitetsskemaet til udliggeren.

Se "Teleskoplæsser-/redskabs-/gaffelkapacitet" på side 5-4 for at fastslå den maksimale kapacitet.

Hæng lasten i overensstemmelse med de krav, der er stillet i Afsnit 1- Almindelig sikkerhedspraksis.

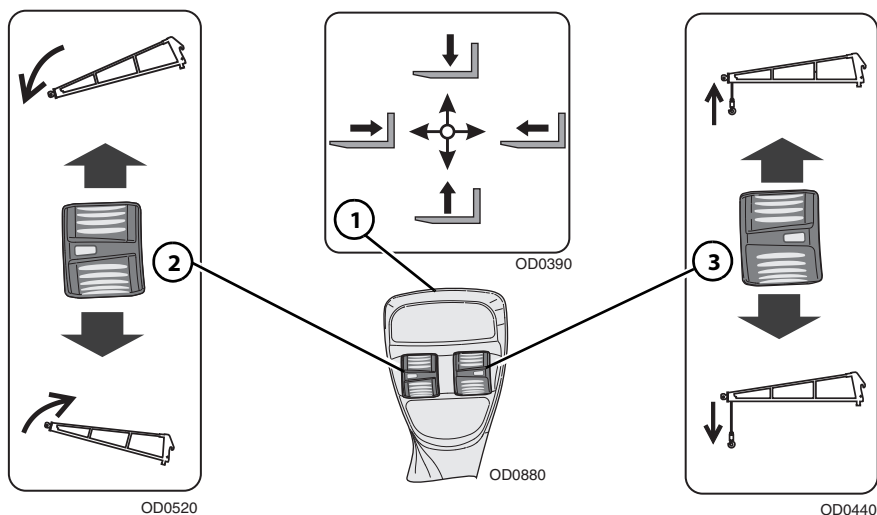

Joysticken (1) kontrollerer bommens bevægelse.

Rullekontakten (2) styrer udliggerens tipning.

- Tryk rullekontakten ned for at tippe opad.
- Tryk rullekontakten op for at tippe nedad.

Styring af spillet (hvis monteret):

Rullekontakten (3) styrer spillet, der er monteret på udliggeren.

- Tryk rullekontakten ned for at sænke kablet.
- Tryk rullekontakten op for at løfte kablet.

Afsnit 5- Redskaber og ophæng

Installationsprocedurer

- Se "Installation af redskab" på side 5-10.



ADVARSEL

FARE FOR KNUSNING. Der skal altid være mindst tre omviklinger af wire på kabeltromlen. Overholdes det ikke, kan genstanden eller lasten falde ned.

Betjening:

- Vægten af rigningen skal inkluderes som en del af den totale last, der skal løftes.

Koblingsmonteret krog

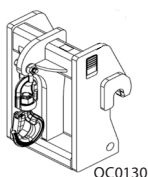

Brug kapacitetsskemaet til den koblingsmonterede krog.

Se "Teleskoplæsser-/redskabs-/gaffelkapacitet" på side 5-4 for at fastslå den maksimale kapacitet.

Hæng lasten i overensstemmelse med de krav, der er stillet i Afsnit 1- Almindelig sikkerhedspraksis.

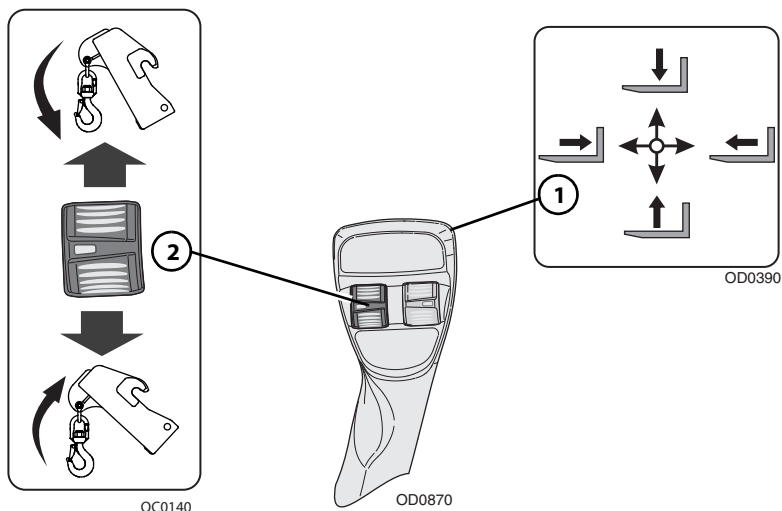

Joysticken (1) kontrollerer bommens bevægelse.

Rullekontakten (2) styrer den koblingsmonterede krogs tipning.

- Tryk rullekontakten ned for at tippe opad.
- Tryk rullekontakten op for at tippe nedad.

Afsnit 5- Redskaber og ophæng

Installationsprocedure:

- Se "*Installation af redskab*" på side 5-10.

Betjening:

- Vægten af rigningen skal inkluderes som en del af den totale last, der skal løftes.

Gaffelmonteret krog

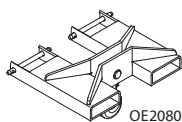

Brug det relevante kapacitetsskema til stolen.

Se "Teleskoplæsser-/redskabs-/gaffelkapacitet" på side 5-4 for at fastslå den maksimale kapacitet.

Hæng lasten i overensstemmelse med de krav, der er stillet i Afsnit 1- Almindelig sikkerhedspraksis.

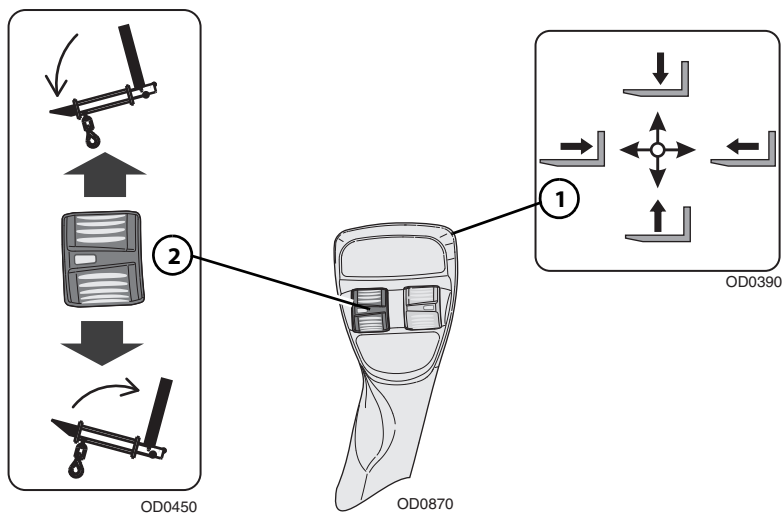

Joysticken (1) kontrollerer bommens bevægelse.

Rullekontakten (2) kontrollerer stolens tipning.

- Tryk rullekontakten ned for at tippe opad.
- Tryk rullekontakten op for at tippe nedad.

Afsnit 5- Redskaber og ophæng

Installationsprocedure:

- Sørg for, at stolen er installeret korrekt. Se "*Installation af redskab*" på side 5-10.
- Fastgør den gaffelmonterede krog til gaflerne ved at skyde gaffelkrogen ind på hovedgaflerne og installere holdestiften bag ved gaflens lodrette skaft.

Betjening:

- Der skal bruges palle- eller trælastgafler med gældende kapacitet. Må ikke anvendes med volumen- eller blokgafler.
- Vægten af den gaffelmonterede krog og rigningen skal inkluderes som en del af den totale last, der skal løftes.
- Må ikke bruges med mastestolstilkobling.
- Brug aldrig den gaffelmonterede krog med redskaber, der kan dreje (fx sidevipnings- og svingstole), uden at deaktivere rotationsegenskaben.

Affaldstragt – gaffelmonteret

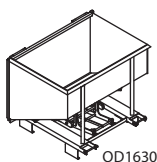

Brug det relevante kapacitetsskema til affaldstragten.

Se "Teleskoplæsser-/redskabs-/gaffelkapacitet" på side 5-4 for at fastslå den maksimale kapacitet.

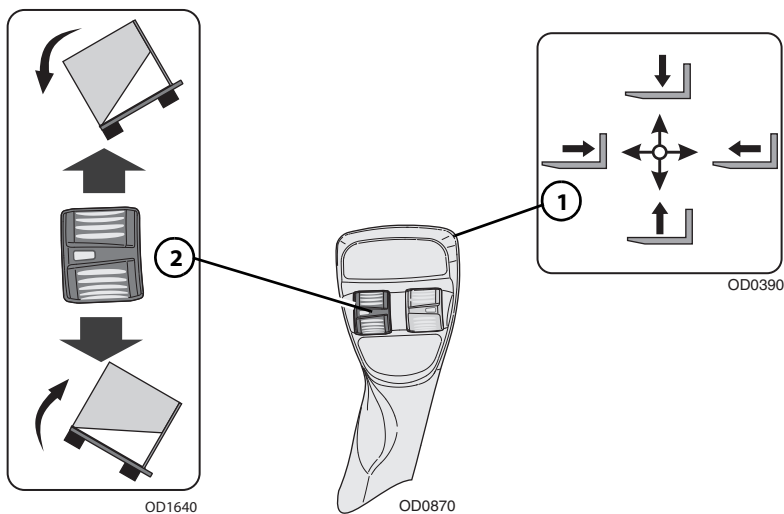

Joysticken (1) kontrollerer bommens bevægelse.

Rullekontakten (2) styrer affaldstragten tipning.

- Tryk rullekontakten ned for at tippe opad.
- Tryk rullekontakten op for at tippe nedad.

Afsnit 5- Redskaber og ophæng

Installationsprocedure:

- Sørg for, at stolen er installeret korrekt. Se "*Installation af redskab*" på side 5-10.
- Fastgør den gaffelmonterede affaldstragt til gaflerne ved at skyde den gaffelmonterede affaldstragt ind på hovedgaflerne og installere holdestiften bag ved gaflens lodrette skaft.

Betjening:

- Løft eller sænk bommen til passende højde for at læsse materiale.
- Kør i overensstemmelse med de krav, der er stillet i Afsnit 1- Almindelig sikkerhedspraksis.
- For at frigøre lågen vippes den gaffelmonterede affaldstragt ned ca. 10 grader, og den nederste kofanger fastgøres til kanten af containeren. Lågen åbner, og indholdet kan glide ud.
- Vip den gaffelmonterede affaldstragt tilbage for at lukke og sikre lågen.
- Må ikke bruges med mastestolstilkobling.
- Brug aldrig den gaffelmonterede affaldstragt med redskaber, der kan dreje (fx sidevipnings- og svingstole), uden at deaktivere rotationsegenskaben/-erne.

Sikkerhedsforanstaltninger mod beskadigelse af udstyr

- Bommen skal være trukket helt ind ved alle den gaffelmonterede affaldstragts funktioner, undtagen løftning eller tømning af lasten.

5.9 OPHÆNG OG TRAILERBREMSE

Maskinerne kan være udstyret med forskellige slags ophæng. Hvis ophænget ikke er monteret, monteres det med de medfølgende dele.

Maksimal bugseringskapacitet skal være teleskoplæsserens eller ophængets kapacitet, alt efter hvad der er mindst. Se side 9-13 for detaljer.

Bemærk: Sørg for, at ophænget er i den nederste position, når der bugseres en trailer. Hastighed og/eller belastning skal eventuelt nedsættes, såfremt der køres på ujævn grund.



ADVARSEL

FARE FOR KNUSNING. Ingen ophold i området mellem maskinen og traileren.

Opsamlingsophæng

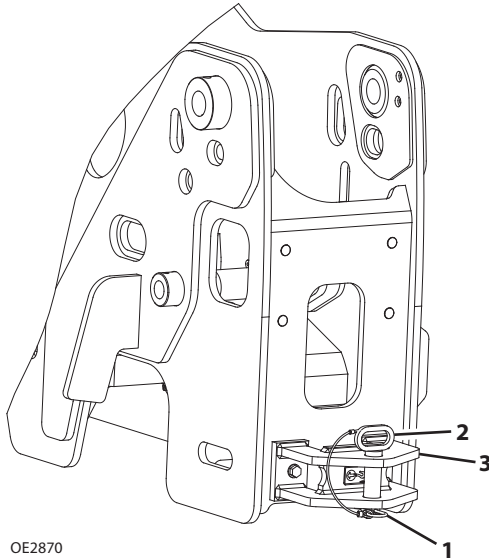

Tilkobling til opsamling:

1. Tag sikkerhedspinden (1) ud, og træk pinden (2) af ophænget (3).
2. Sæt pinden gennem ophænget og opsamlingsanordningen. Hold den på plads med sikkerhedspinden.

Bemærk: Opsamlingsanordninger er ikke beregnet til at bugsere anhængere.

Fastgjort ophæng

Ophængskapaciteter

Maksimal totalvægt af trailer og last12 000 kg (26,450 lb)

Maksimal lodret belastning ved ophængets indgreb.....2500 kg (5500 lb)

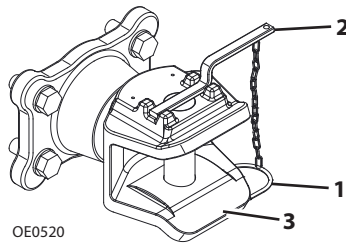

Tilkobling af trailer for bugsering:

1. Tag sikkerhedspinden (1) ud, og træk pinden (2) af ophænget (3).
2. Ret maskinen ind efter trailerens trækøje.
3. Sæt pinden gennem ophænget og trækøjet. Hold den på plads med sikkerhedspinden.

Afsnit 5- Redskaber og ophæng

Ophæng m/pind – CUNA C (Italien)

Ophængskapaciteter

Maksimal totalvægt af trailer og last..... 6000 kg (13,225 lb)

Maksimal lodret belastning ved ophængets indgreb 1500 kg (3305 lb)

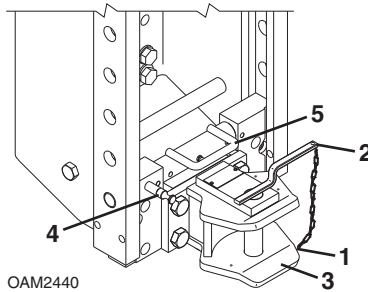

Tilkobling af trailer for bugsering:

1. Tag sikkerhedspinden (1) ud, og træk pinden (2) af ophænget (3).
2. Ret maskinen ind efter trailerens trækøje.
3. Sæt pinden gennem ophænget og trækøjet. Hold den på plads med sikkerhedspinden.
4. Slut trailerens ledningsbundt (hvis udstyret hermed) til trailerstikket.
5. Slut trailerhydraulikken til de bageste redskabsfittings, hvis udstyret hermed.

Justering af ophængets højde:

1. Træk i låsestiften (4), og løft grebet (5) for at udløse låsemekanismen.
2. Flyt ophænget til den foretrukne højde.
3. Sænk grebet. Når låsemekanismen falder på plads, returnerer låsepinden til låst stilling.

Ophæng m/pind – CUNA D2 (Italien)

Ophængskapaciteter

Maksimal totalvægt af trailer og last12 000 kg (26,450 lb)

Maksimal lodret belastning ved ophængets indgreb.....2000 kg (4400 lb)

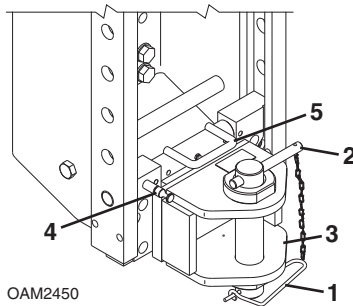

OAM2450

Tilkobling af trailer for bugsering:

1. Tag sikkerhedspinden (1) ud, og træk pinden (2) af ophænget (3).
2. Ret maskinen ind efter trailerens trækøje.
3. Sæt pinden gennem ophænget og trækøjet. Hold den på plads med sikkerhedspinden.
4. Slut trailerens ledningsbundt (hvis udstyret hermed) til trailerstikket.
5. Slut trailerhydraulikken til de bageste redskabsfittings, hvis udstyret hermed.

Justering af ophængets højde:

1. Træk i låsestiften (4), og løft grebet (5) for at udløse låsemekanismen.
2. Flyt ophænget til den foretrukne højde.
3. Sænk grebet. Når låsemekanismen falder på plads, returnerer låsepinden til låst stilling.

Afsnit 5- Redskaber og ophæng

Manuelt EEC-ophæng m/pind

Ophængskapaciteter

Maksimal totalvægt af trailer og last..... 12 000 kg (26,450 lb)

Maksimal lodret belastning ved ophængets indgreb2500 kg (5500 lb)

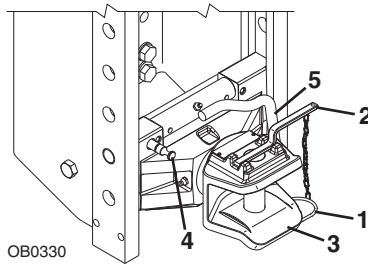

Tilkobling af trailer for bugsering:

1. Tag sikkerhedspinden (1) ud, og træk pinden (2) af ophænget (3).
2. Ret maskinen ind efter trailerens trækøje.
3. Sæt pinden gennem ophænget og trækøjet. Hold den på plads med sikkerhedspinden.
4. Slut trailerens ledningsbundt (hvis udstyret hermed) til trailerstikket.
5. Slut trailerhydraulikken til de bageste redskabsfittings, hvis udstyret hermed.

Justering af ophængets højde:

1. Træk i låsestiften (4), og løft grebet (5) for at udløse låsemekanismen.
2. Flyt ophænget til den foretrukne højde.
3. Sænk grebet. Når låsemekanismen falder på plads, returnerer låsepinden til låst stilling.

EEC automatisk ophæng

Ophængskapaciteter

Maksimal totalvægt af trailer og last12 000 kg (26,450 lb)

Maksimal lodret belastning ved ophængets indgreb.....2500 kg (5500 lb)

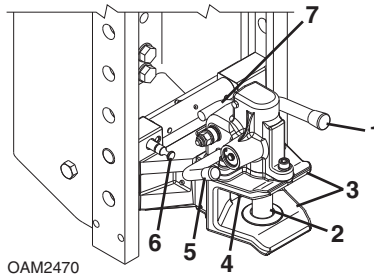

Tilkobling af trailer for bugsering:

1. Drej grebet (1), indtil pinden (2) er trukket helt tilbage.
2. Ret ophængsåbningen (3) ind med trailerens trækøje.
3. Bak maskinen op til traileren.
4. Når trækøjet berører udløseren (4), udløses pinden og grebet.
5. Slut trailerens ledningsbundt (hvis udstyret hermed) til trailerstikket.
6. Slut trailerhydraulikken til de bageste redskabsfittings, hvis udstyret hermed.

Bemærk: Brug grebet (5) til at sænke pinden (2) ned, efter at trailer er taget af.

Justering af ophængets højde:

1. Træk i låsestiften (6), og løft grebet (7) for at udløse låsemekanismen.
2. Flyt ophænget til den foretrukne højde.
3. Sænk grebet. Når låsemekanismen falder på plads, returnerer låsepinden til låst stilling.

Afsnit 5- Redskaber og ophæng

Piton-ramme og EEC automatisk ophæng

Ophængskapaciteter

Maksimal totalvægt af trailer og last..... 12 000 kg (26,450 lb)

Maksimal lodret belastning ved ophængets indgreb2500 kg (5500 lb)

Bemærk: Se side 5-67 for information om automatisk ophæng.

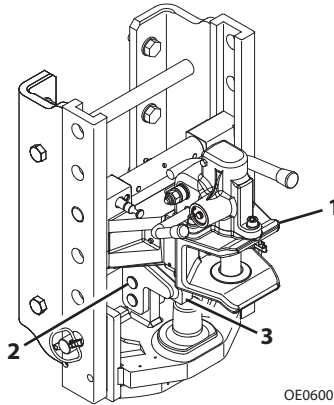

Tilkobling af trailer for bugsering:

1. Løft det automatiske ophæng (1) til højeste stilling.
2. Tag sikkerhedspinden (2) ud, og løft låsehængslet (3).
3. Sæt sikkerhedspinden i, og hold låsehængslet i op-position.
4. Ret maskinen ind efter trailerens trækøje.
5. Tag sikkerhedspinden ud, og sænk låsehængslet. Hold låsehængslet på plads med sikkerhedspinden.
6. Slut trailerens ledningsbundet (hvis udstyret hermed) til trailerstikket.
7. Slut trailerhydraulikken til de bageste redskabsfittings, hvis udstyret hermed.

Hydraulisk ophæng

Ophængskapaciteter

Maksimal totalvægt af trailer og last12 000 kg (26,450 lb)

Maksimal lodret belastning ved ophængets indgreb.....2500 kg (5500 lb)

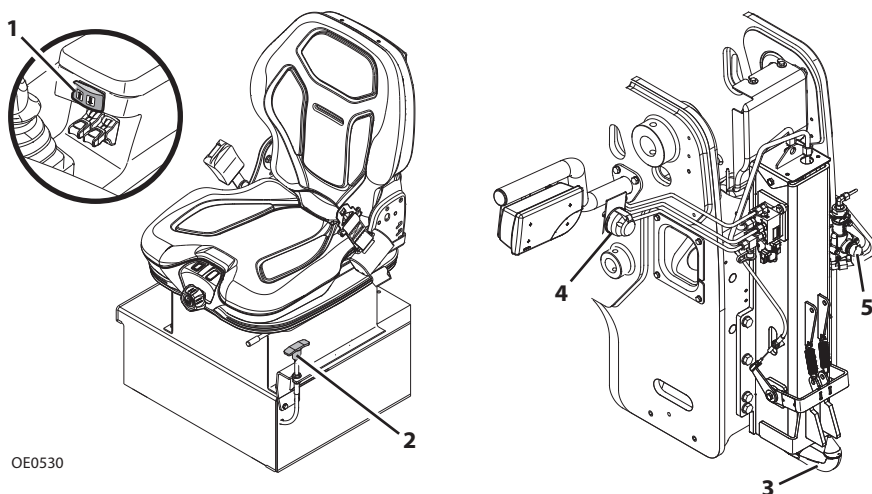

OE0530

Tilkobling af trailer for bugsering:

1. Tryk og hold på højre side af kontakten til det hydrauliske ophæng (1) for at løfte ophængets sikkerhedsstøtter fri af sikkerhedskrogene.
2. Træk i kabeludløseren (2), og hold fast i den for at trække sikkerhedskrogene tilbage. Kablet kan slippes, når støtterne er lavere end sikkerhedskrogene.
3. Tryk og hold på venstre side af kontakten til det hydrauliske ophæng (3) for at sænke ophænget til den nødvendige højde.
4. Bak maskinen, indtil ophænget er under midten af bugseringsøjet.
5. Tryk og hold på højre side af kontakten til det hydrauliske ophæng for at løfte ophænget, indtil sikkerhedskrogene er på plads.
6. Tilslut trailerens ledningsbundt (hvis udstyret hermed) til trailerstikket (4).
7. Tilslut trailerens bremseledning (hvis udstyret hermed) til trailerkoblingen (5). Se side 5-71.

Afsnit 5- Redskaber og ophæng

Hydraulik til bagerste redskaber

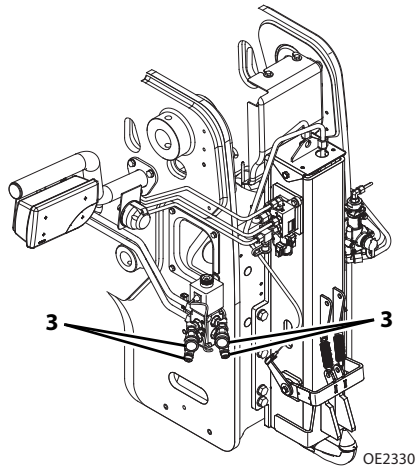
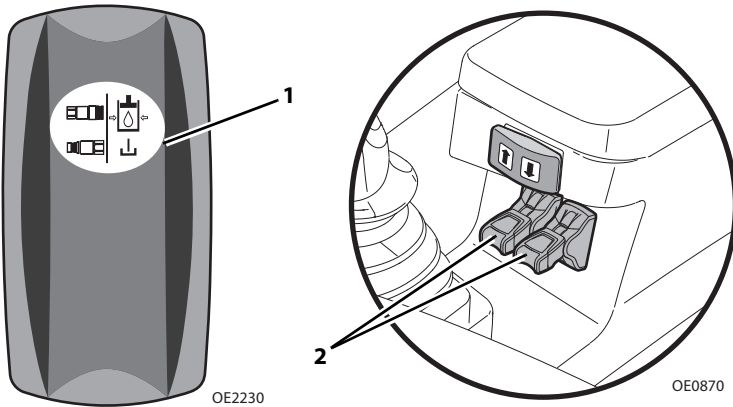

1. Tryk på dekompressionskontakten til redskaber (1) på højre kontrolpanel, og brug dernæst grebene til redskabshydraulikken bagtil (2) til at lette trykket ved de bagerste redskabsfittings (3).
2. Udfør "Procedure for nedlukning" på side 4-5.
3. Slut slangerne til redskabsfittings.

Trailerbremsere

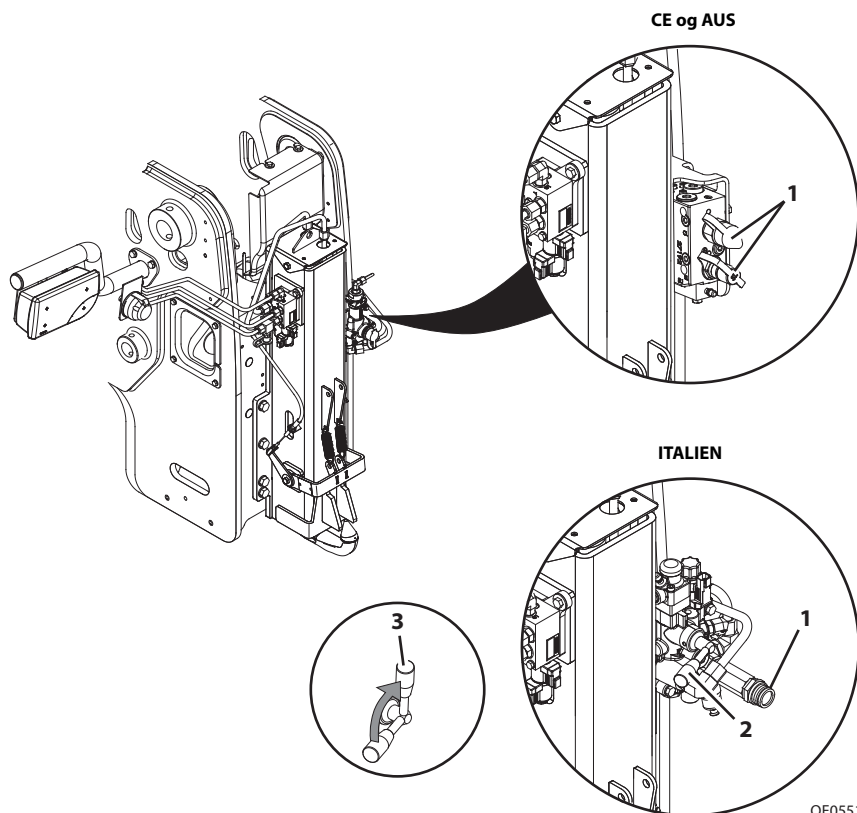

OE0551

Tilslutning af trailerbremsesystem:

CE og AUS

1. Kontroller, at traileren er korrekt forbundet til bugsering.
2. Forbind trailerens bremseledninger til maskinens koblinger (1).

Italien

1. Kontroller, at traileren er korrekt forbundet til bugsering.
2. Håndtag skal være i vandret position (2).
3. Slut trailerbremselinjen til maskinkoblingen (1).
4. Løft håndtaget til lodret position (3).

Denne side efterlades blank

AFSNIT 6 - NØDPROCEDURER

6.1 BUGSERING AF HAVARERET MASKINE

De følgende oplysninger forudsætter, at teleskoplæsseren ikke kan flyttes ved egen kraft.

- Læs alle de følgende oplysninger for at forstå, hvilke muligheder der findes, inden teleskoplæsseren flyttes. Vælg derefter den bedste metode.
- Maskinmonterede opsamlingsanordninger giver hensigtsmæssige muligheder for at fastgøre en bugseringswire, kæde eller trækstang i tilfælde af at teleskoplæsseren kører fast eller brænder sammen.
- Opsamlingsanordninger er ikke beregnet til at bugsere anhængere med på vejen.
- Styresystemet tillader manuel styring, hvis motoren eller hjælpekraftegenskaben svigter, men **styringen vil blive langsom og kræve meget større kraft.**
- Forsøg **ALDRIG** at bugsere en teleskoplæsser, der er læsset, eller hvor bommen/redskabet er løftet mere en 1,2 m (4 ft).

Flytning over korte afstande

- Hvis det kun er nødvendigt at flytte teleskoplæsseren over en kort afstand, mindre end 30 m (100 ft), er det tilladt at bruge et køretøj med tilstrækkelig kapacitet til at bugsere enheden uden forudgående forberedelse.

Flytning over længere afstande

- Se servicehåndbogen angående information.
- Maskinens servicehåndbog skal i til enhver tid og i overensstemmelse med lokale regulativer opbevares i homologerede maskiners førerkabine.

Ret henvendelse til den lokale Caterpillar forhandler og få specifikke instruktioner, hvis ingen af disse metoder kan bruges.

6.2 SÆNKNING AF BOMMEN I NØDSTILFÆLDE

Ved fuldstændigt tab af motorydelse, eller hvis hydraulikpumpen svigter med løftet last, skal man vurdere situationen og afhjælpe problemet alt efter omstændighederne. **Ret henvendelse til den lokale forhandler af Caterpillar og få nærmere oplysninger.**

Afspær teleskoplæsseren på følgende måde:

1. Få al personel væk fra teleskoplæsseren.
2. Aktivér parkeringsbremsen. Sæt transmissionen i "NEUTRAL".
3. Blokér alle fire hjul.
4. Afmærk et stort område under bommen, så der ikke er nogen, der går ind i dette område.
5. Se servicehåndbogen angående information.

6.3 FØRERKABINENS NØDUDGANG

I en nødsituation kan man kravle ud af teleskoplæsserens bagrude eller højre siderude, hvis det ikke er muligt at bruge førerkabinens dør.

Hvis det er muligt, skal bommen sænkes helt, motoren skal slukkes, og tændingsnøglen skal fjernes, før en af følgende procedurer kan bruges til at forlade teleskoplæsseren.

Bagrude i førerkabinen

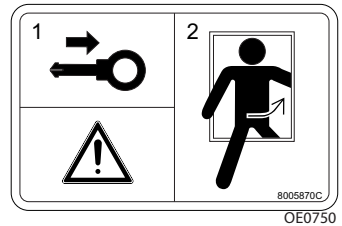
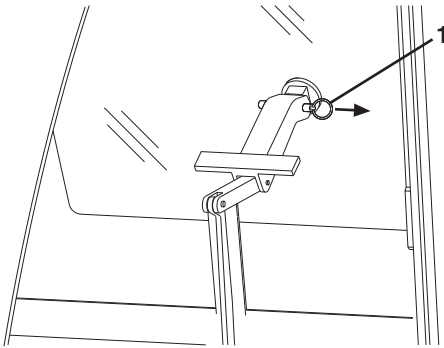

1. Aftag låsestiften (1).
2. Sving ruden op, og forlad teleskoplæsseren.

Afsnit 6- Nødprocedurer

Bagrude uden for førerkabinen (hvis monteret)

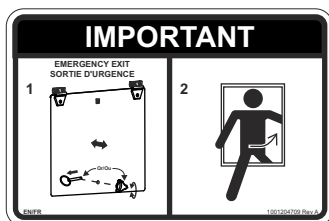
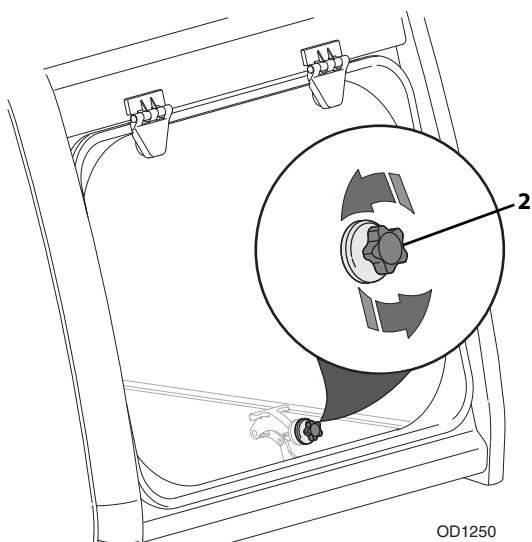

1. Fjern den knap (2), der fastgør ruden.
2. Sving ruden op, og forlad teleskoplæsseren.

Højre siderude (landbrug)

Bemærk: Forlad kun teleskoplæsseren via den højre siderude, hvis det ikke er muligt at bruge førerkabinens dør eller bagruden.

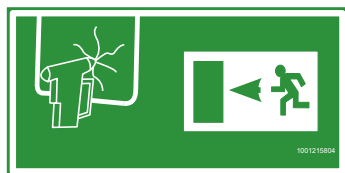
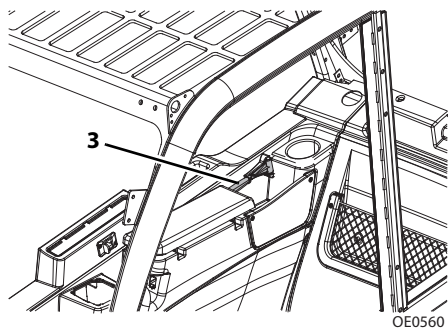

1. Fjern nødhammeren (3), der befinder sig under den højre rude.
2. Brug hammeren til at knuse ruden med, og forlad teleskoplæsseren.

AFSNIT 7 - SMØRING OG VEDLIGEHOLDELSE

7.1 INDLEDNING

Dette afsnit er kun beregnet til at være en hjælp til operatøren til vedligeholdelsesopgaver. Udfør service på produktet i henhold til vedligeholdelsesskemaerne på de følgende sider.

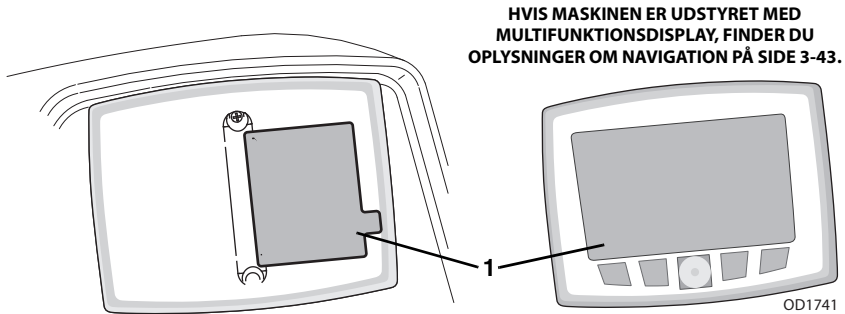

Smørings- og vedligeholdelsesskemaer (1) indeholder instruktioner, som skal følges for at holde dette produkt i god driftsmæssig stand. Betjenings- og vedligeholdeshåndbogen samt servicehåndbogen indeholder mere detaljeret serviceinformation med specifikke instruktioner. Hvis maskinen er udstyret med multifunktionsdisplay, finder du oplysninger om navigation på side 3-43.

Beklædning og sikkerhedsudstyr

- Bær alle beskyttende beklædningsdele og personligt sikkerhedsudstyr, du har fået udleveret, eller som er nødvendigt efter arbejdsforholdene.
- Der må **IKKE** bruges løse beklædningsdele eller smykker, som kan hænge fast i kontrolenheder eller bevægelige dele

7.2 GENERELLE INSTRUKTIONER OM VEDLIGEHOLDELSE

Følg procedure for nedlukning på side 4-5, medmindre andet er forklaret, inden der udføres nogen form for service eller vedligeholdelse på teleskoplæsseren. Sørg for, at teleskoplæsseren er i niveau for at få korrekte væskemålinger.

- Rengør smørefittings, inden der smøres.
- Når teleskoplæsseren er smurt, skal alle funktionerne køres igennem flere gange for at fordele smøremidlerne. Udfør denne vedligeholdelsesprocedure uden at have et redskab installeret.
- Smør et let lag motorolie på alle forbindelsernes drejepunkter.
- De viste intervaller gælder for normal anvendelse og under normale forhold. Justér intervallerne for usædvanlige anvendelser og forhold.
- Efterse alle smøremiddelniveauer mens smøremidlet er koldt med undtagelse af transmissionsvæsken. Brug en tragt med en slange eller et fleksibelt rør til at fylde hydraulikbeholderen med bedste resultat.



ADVARSEL

FARE FOR SNITNING/KNUSNING/FORBRÆNDING. Der må ikke udføres service eller vedligeholdelse på maskinen, mens motoren er i gang undtagen ved tjek af transmissionsvæskenniveauet.









Bemærk: Udskiftning af enhver del på denne maskine med andre end fabriksautorkendte reservedele kan påvirke maskinens ydeevne, holdbarhed eller sikkerhed negativt og ugyldiggøre garantien. **JLG** fraskriver sig ansvar for eventuelle krav eller skader, uanset om det vedrører tingsskade, personskade eller død som følge af brug af uautoriserede reservedele.

7.3 SERVICE- OG VEDLIGEHOLDESSKEMAER

Vedligeholdelsesskema for 10 og første 50 timer

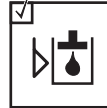
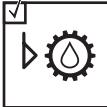
HVER

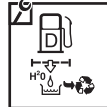
10 

				
Tjek brændstofniveau	Tjek dæktilstand og tryk	Tjek bremsevæskeniveau	Tjek motorolieniveau	Tjek hydraulikolieniveau
				
Tjek transmissionsolieniveau	Tjek luftfilter	Tjek AdBlue-niveau (DEF) <small>(SN TD600150 til nuværende) (SN TH900150 til nuværende) (SN TH200150 til nuværende) (SN T7F00150 til nuværende)</small>	Dræn brændstof/vandudskiller	Tjek motorkølevæskeniiveau
	Yderligere kontroller – Afsnit 8			

Første

50 

Kontroller hjulmøtrikkers moment

OE2242

Afsnit 7- Smøring og vedligeholdelse

Vedligeholdelsesskema for 50, første 250 og 250 timer

HVER

50 



Smøreskema

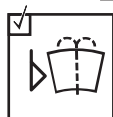

Tjek
sprinklervæske



Tjek
førerkabinens
luftfilter

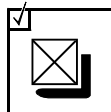

Tjek LSI-system

Første

250 

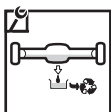

Skift akselolie

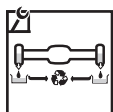

Skift olie i
hjulender

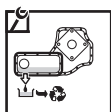

Skift
reduktionsgearkasses
væske

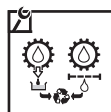

Skift
transmissionsvæske
og filter

HVER

250 



Smøreskema

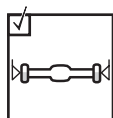

Kontrollér
olieniveau i
hjulender

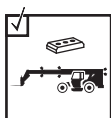

Tjek boms
slidpuder

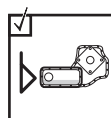

Tjek
reduktionsgearkasses
væskniveau

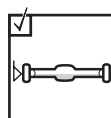

Tjek
akselolieniveau

OE2251

Vedligeholdelsesskema for 500, 750 og 1.000 timer

HVER

500 



Udskift brændstoffiltre

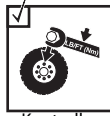

Kontroller hjulmøtrikkers moment

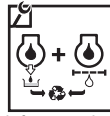

Skift motorolie og filter

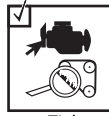

Tjek ventilatorrem



Skift luftfilterelementer

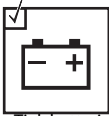

Tjek batteri

HVER

750 



Skift hydraulikbeholders ånderør



Skift hydraulikfiltre

HVER

1000 

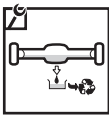

Skift akselolie

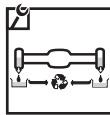

Skift olie i hjulender



Tjek luftindsugningssystem

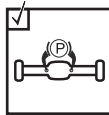

Tjek parkeringsbremse

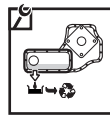

Skift reduktionsgearkasses væske



Skift transmissionsvæske og filter

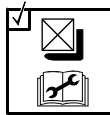

Tjek LSI-kalibrering

OE2261

Afsnit 7- Smøring og vedligeholdelse

Vedligeholdelsesskema for 1.500, 2.000 og 3.000 timer

HVER

1500 

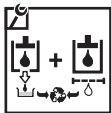

Skift
hydraulikolie
og -filtre



Skift DEF-pumpefilter
(SN TD600150 til nuværende)
(SN TH900150 til nuværende)
(SN TH200150 til nuværende)
(SN T7F00150 til nuværende)



Skift krumtaphu-
sets ventilationsfil-
ter

HVER

2000 



Skift
motorkølevæske



Skift DEF-tankfilter
(SN TD600150 til nuværende)
(SN TH900150 til nuværende)
(SN TH200150 til nuværende)
(SN T7F00150 til nuværende)

HVER

3000 





Skift
ventilatorrem

OE2352

Vedligeholdelsesskema for 6.000 og 12.000 timer

HVER

6000 
eller hvert
3. år



Tilføj motorkø-
levæskeadditiv

EVERY

12000 
eller hvert
6. år



Skift
motorkølevæske;

OE1011

Bemærk: Hvis der vises både time- og årsinterval, skal det interval der vises først, bruges. Se yderligere oplysninger i motorens betjenings- og vedligeholdelseshåndbog.

Afsnit 7- Smøring og vedligeholdelse

7.4 SMØRESKEMAER

HVER

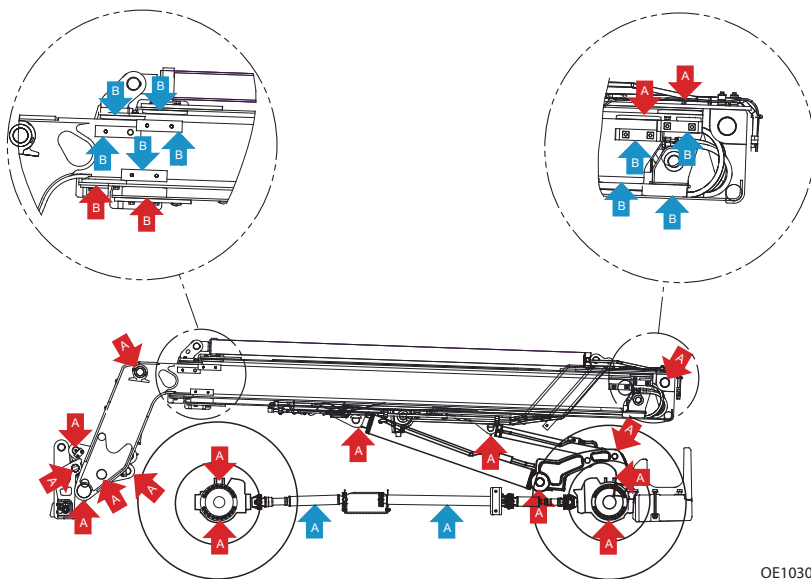

OE1030

Denne side efterlades blank

7.5 INSTRUKTIONER OM VEDLIGEHOVELSE UDFØRT AF OPERATØR

Komponenter til vedligeholdelse af motoren

TH357D - SN TD600150 til nuværende, TH408D - SN TH900150 til nuværende,
TH3510D - SN TH200150 til nuværende, SN T7F00150 til nuværende (3,4 l motor)

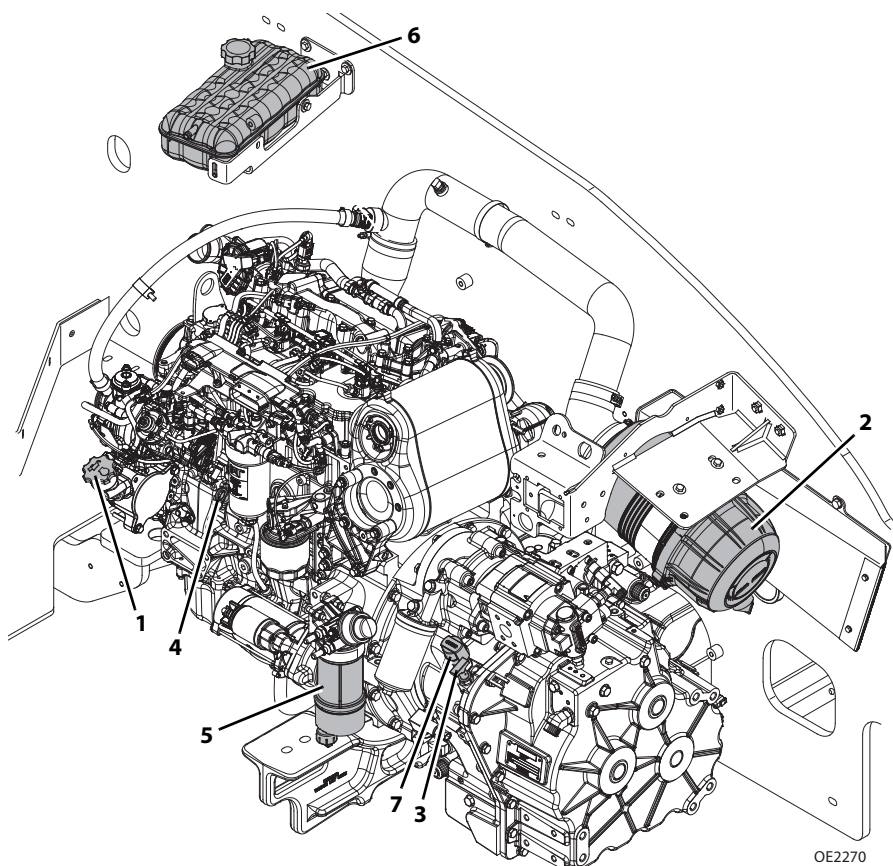

OE2270

1. **Dæksel til motorolie:** Se side 7-17.
2. **Luftfilter:** Se side 7-18.
3. **Oliepind til transmissionsvæske:** Se side 7-24.
4. **Oliepind til motorolie:** Se side 7-17.
5. **Primære brændstoffilter:** Se side 7-15.
6. **Ekspansionsbeholder:** Se side 7-27.
7. **Prop til transmissionsvæske:** Se side 7-24.

Afsnit 7- Smøring og vedligeholdelse

TH357D - SN TD600150 til nuværende, TH408D - SN TH900150 til nuværende,
TH3510D - SN TH200150 til nuværende, SN T7F00150 til nuværende (4,4 l motor)

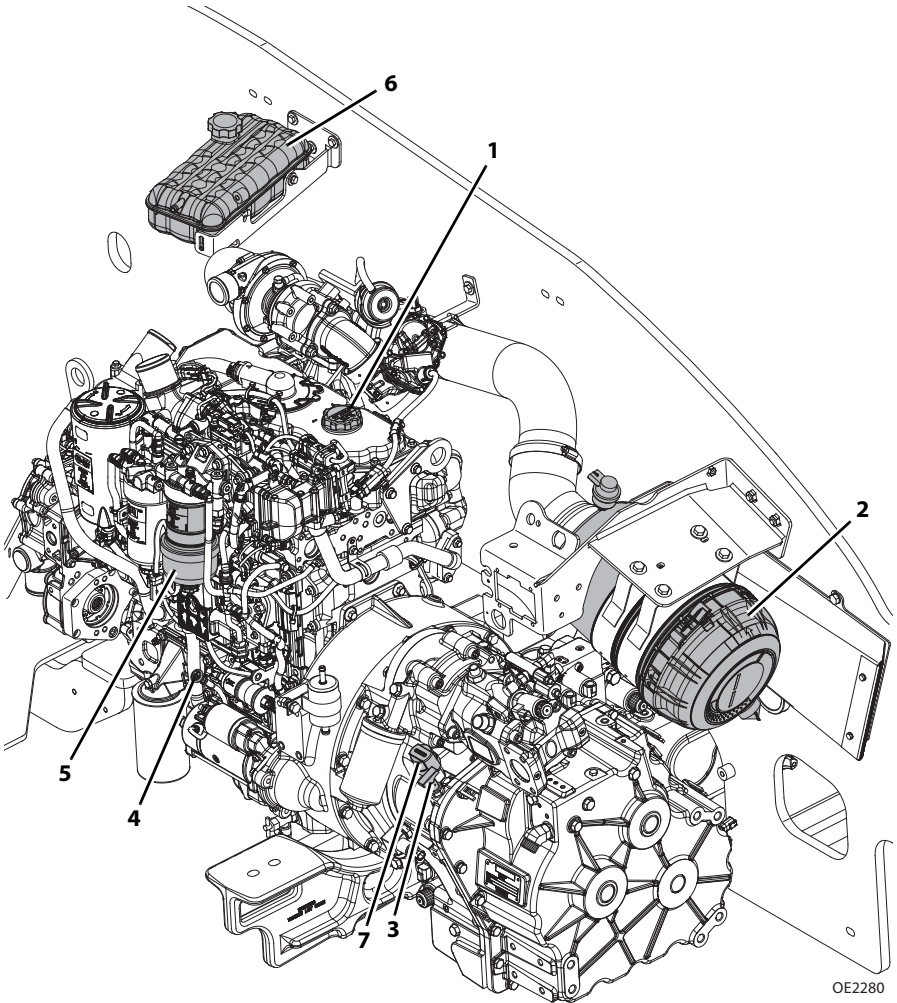

OE2280

- 1. Dæksel til motorolie:** Se side 7-17.
- 2. Luftfilter:** Se side 7-18.
- 3. Oliepind til transmissionsvæske:** Se side 7-24.
- 4. Oliepind til motorolie:** Se side 7-17.
- 5. Primære brændstoffilter:** Se side 7-15.
- 6. Ekspansionsbeholder:** Se side 7-27.
- 7. Prop til transmissionsvæske:** Se side 7-24.

Afsnit 7- Smøring og vedligeholdelse

TH357D - SN TD700150 til nuværende, TH408D - SN TH400150 til nuværende
TH3510D - SN TH300150 til nuværende, SN THZ00150 til nuværende

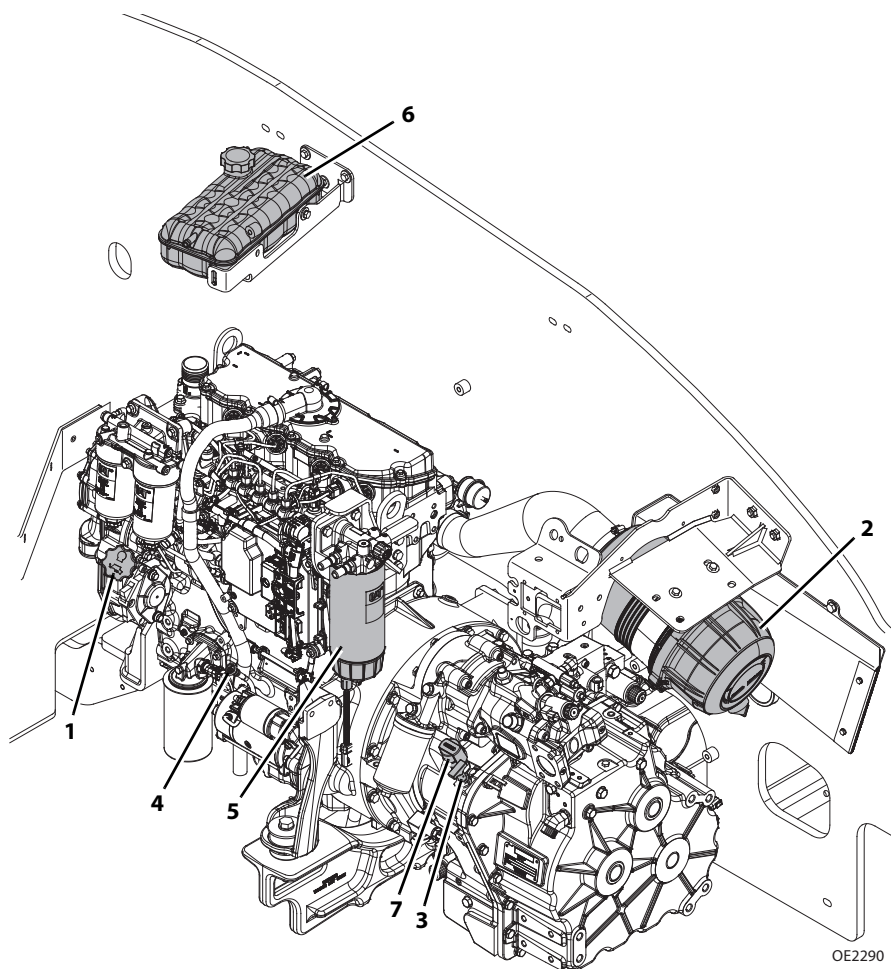

1. **Dæksel til motorolie:** Se side 7-17.
2. **Luftfilter:** Se side 7-18.
3. **Oliepind til transmissionsvæske:** Se side 7-23.
4. **Oliepind til motorolie:** Se side 7-17.
5. **Primære brændstoffilter:** Se side 7-13.
6. **Ekspansionsbeholder:** Se side 7-27.
7. **Prop til transmissionsvæske:** Se side 7-23.

Denne side efterlades blank

Afsnit 7- Smøring og vedligeholdelse

Brændstofsistem

A. Eftersyn af brændstofniveau

10 
OW0970

OW0990

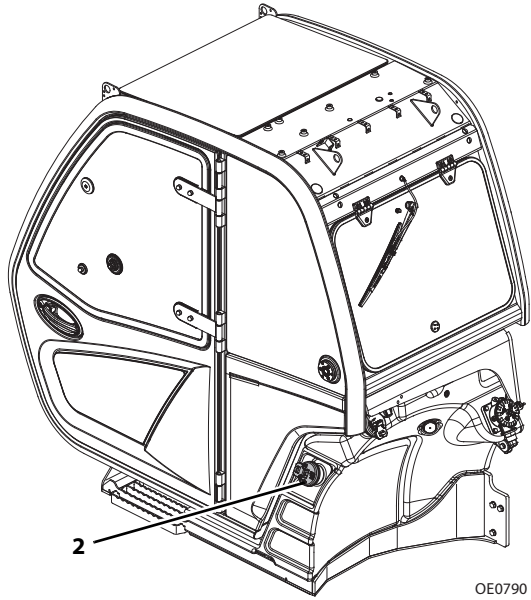
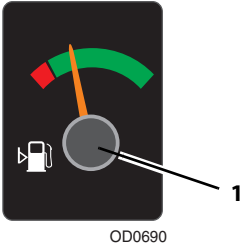

1. Tjek brændstofmåleren (1), der sidder i højre side af instrumentpanelet i førerkabinen.
2. Hvis brændstofniveauet er lavt, skal der fyldes på og udføres en "Procedure for nedlukning" på side 4-5.
3. Drej brændstofdækslet (2) for at tage det af påfyldningsstudslen.
4. Hæld brændstof på efter behov.
5. Sæt brændstofdækslet på igen.

Bemærk: Efterfyld med dieselbrændstof efter hver endt arbejdsdagskift for at minimere kondenseringen.

BEMÆRK

UDSTYRSBESKADIGELSE. Maskinen må ikke løbe tør for brændstof under arbejdet. Se motorens betjenings- og vedligeholdeshåndbog angående detaljer inden eftersyn.

B. Dræn brændstof/vandudskiller

10 
OW0970



TH357D
SN TD600150 TIL NUVÆRENDE
TH408D
SN TH900150 TIL NUVÆRENDE
TH3510D
SN TH200150 TIL NUVÆRENDE
SN T7F00150 TIL NUVÆRENDE
(3,4 l motor)

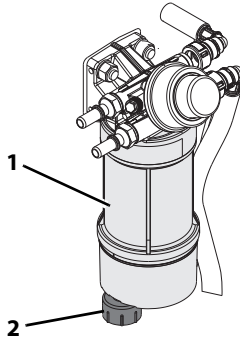

TH357D
SN TD600150 TIL NUVÆRENDE
TH408D
SN TH900150 TIL NUVÆRENDE
TH3510D
SN TH200150 TIL NUVÆRENDE
SN T7F00150 TIL NUVÆRENDE
(4,4 l motor)

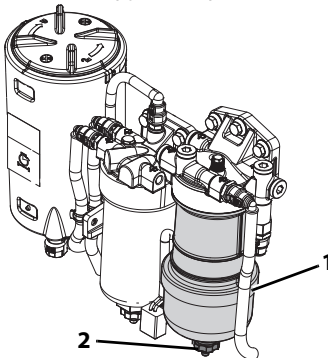

TH357D
SN TD700150 TIL NUVÆRENDE
TH408D
SN TH400150 TIL NUVÆRENDE
TH3510D
SN TH300150 TIL NUVÆRENDE
SN THZ00150 TIL NUVÆRENDE

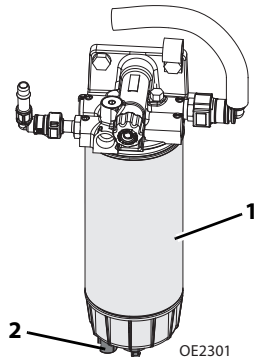

1. Udfør "Procedure for nedlukning" på side 4-5.
2. Luk motorhjelm op.
3. Løsn aftapningsshanen (2) på brændstoffilterets underside (1), og tap vandet af i et glas, indtil det rene brændstof kommer til syne. Stram aftapningsshanen til.
4. Luk motorhjelm, og fastgør den.

Afsnit 7- Smøring og vedligeholdelse

Emissionssystem (SN TD600150 til nuværende, SN TH900150 til nuværende, SN TH200150 til nuværende, SN T7F00150 til nuværende):

A. Tjek DEF-niveau

10 
OW0970



1

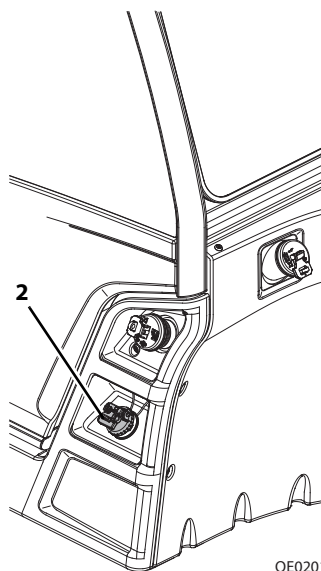

1. Tjek måleren for AdBlue (DEF) (1), der sidder i højre side af instrumentpanelet i førerkabinen.
2. Hvis niveauet for AdBlue (DEF) er lavt, skal du fortsætte til AdBlue-kilden og udføre en "Procedure for nedlukning" på side 4-5.
3. Drej dækslet til AdBlue-tanken (2) for at fjerne dækslet.
4. Tilfør AdBlue (DEF) efter behov.
5. Sæt dækslet på tanken igen.

BEMÆRK

UDSTYRSBESKADIGELSE. Maskinen må ikke løbe tør for AdBlue (DEF) under drift. Se motorens betjenings- og vedligeholdelsehåndbog angående detaljer inden eftersyn.

Motorolie

A. Eftersyn af motorolieniveau

10 
OW0970

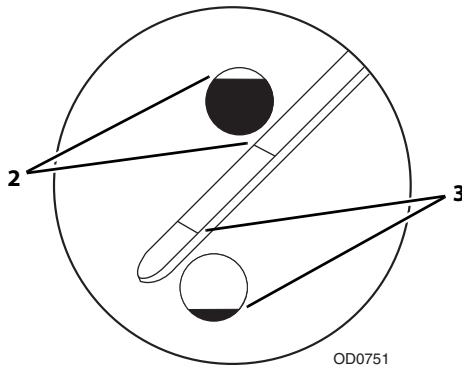

1. Udfør "Procedure for nedlukning" på side 4-5.
2. Luk motorhelmen op.
3. Tag oliepinde ud, og tjek oliemærket. Oliestanden bør ligge mellem fuld-mærket (2) og tilfør-mærket (3) på oliepinde.
4. Sæt oliepinde i igen.
5. Hvis oliestanden er lav, tages oliepåfyldningsdækslet af, og der hældes olie på for at bringe oliestanden op til fuld-mærket.
6. Sæt oliepåfyldningsdækslet på igen.
7. Luk motorhelmen, og fastgør den.

A. Eftersyn af luftfilter

10 
OW0970

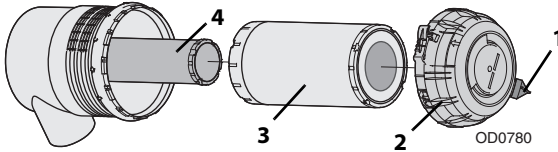

1. Udfør "Procedure for nedlukning" på side 4-5.
2. Luk motorhjelmen op.
3. Fjern støv fra flapventilen (1) ved at klemme på bunden af ventilen, så støvpartiklerne kan falde ud.
4. Luk motorhjelmen, og fastgør den.

BEMÆRK

UDSTYRSBESKADIGELSE. Fjern kun luftfilterdækslet i forbindelse med service. Efterses elementerne for ofte, kan det føre til for tidligt elementsvigt og/eller motorsvigt.

B. Udskiftning af filter

Bemærk: Udskift elementer, når indikatoren for luftfilterrestriktion angiver, at det er tid, eller hvert andet år. Brug det interval, der indtræffer først.

1. Udfør "Procedure for nedlukning" på side 4-5.
2. Luk motorhjelm op.
3. Åbn luftfilterdækslet (2), og tag luftfilteret ud.
4. Fjern det ydre primære element (3). Efterse elementet for skader, og bortskaf det.
5. Rengør det indvendige af luftfilterbeholderen og flapventilen grundigt.
6. Udskift det indre sikkerhedselement (4) efter hver tredje udskiftning af det primære element, eller når det primære element er beskadiget. Hvis det indre sikkerhedselement udskiftes denne gang, så skyd elementet omhyggeligt ud, og erstat det med et nyt element.
7. Skyd det nye primære element over det indre sikkerhedselement, og sørg for, at forseglingskanten er rettet ind med luftfilterets base.
8. Sæt luftfilterdækslet på plads, og lås det i stilling.
9. Luk motorhjelm, og fastgør den.

Bemærk: Elementer bør aldrig blive vasket eller genbrugt. Installér altid nye elementer.

BEMÆRK

UDSTYRSBESKADIGELSE. Primære og sikkerhedselementer skal udskiftes, hvis de anvendes i mere end to år, uanset antallet af driftstimer.

Dæk

A. Eftersyn af dæktryk



1. Udfør "Procedure for nedlukning" på side 4-5.
2. Aftag ventilhætten.
3. Tjek dæktryk.
4. Pump luft i efter behov. Se side 9-7 for dæktryk.
5. Sæt ventilhætten på igen.

B. Dækskade

Så snart der observeres nogen form for snit eller revner, der blotlægger dækside eller lærredslag i slidbanen på luftfyldte dæk, skal maskinen omgående tages ud af drift. Dækket eller dækkene skal skiftes.

Bruges der dæk fyldt med polyuretanskum, skal maskinen omgående tages ud af drift, når følgende observeres. Dækket eller dækkene skal skiftes.

- Et jævnt, lige snit gennem lærredslagene på mere end 7,5 cm (3 in) i alt.
- Rifter eller flænger (ujævne kanter) i lærredslagene, der er mere end 2,5 cm (1 in) i nogen retning.
- Huller, der er mere end 2,5 cm (1 in) i diameter

Hvis et dæk er beskadiget, men skaden holder sig under de ovennævnte kriterier, skal dækket inspiceres hver dag for at sikre, at skaden stadig ligger inden for de tilladelige kriterier.

C. Udskiftning af dæk og hjul

Maskiner, der er udstyret med luftfyldte dæk fra fabrikken, skal anvende luftfyldte udskiftningsdæk. Maskiner, der er udstyret med skumfyldte eller ballastfyldte dæk fra fabrikken, skal anvende skumfyldte eller ballastfyldte udskiftningsdæk.

Det anbefales, at dæk udskiftes med dæk af samme størrelse, mærke og antal lag, som de originale. Se det gældende reservedelskatalog angående ordreinformation. Hvis der ikke bruges godkendte dæk, skal de nye dæk have følgende egenskaber:

- Mindst samme belastningsnormering og størrelse som de originale dæk.
- Mindst samme slidbanebredde som de originale dæk.
- Samme hjuldiameter, bredde og forsætning som de originale dæk.
- Godkendt til anvendelse af dækproducenten (inkl. dæktryk og maksimal dækbelastning).

Afsnit 7- Smøring og vedligeholdelse

Da der forekommer størrelsesvariationer mellem de forskellige dækmærker, skal det ved valg og installation af et nyt dæk sikres, at de to dæk på akslen er ens.

De installerede fælg er konstrueret efter de stabilitetskrav, der passer til sporvidde, dæktryk og belastningskapacitet. Udskiftning til anden størrelse, såsom fælgbredde, midterstykkeplacering, større eller mindre diameter osv., uden skriftlig godkendelse fra fabrikken, kan føre til, at maskinen bliver ustabil.

Når dæk og hjul skal udskiftes, se "Løfte maskinen" på side 7-36.

D. Installation af hjul

Spænd hjulmøtrikkerne efter de første 50 timers drift og efter hver hjulmontering.

Bemærk: Hvis maskinen er udstyret med retningsangivne dækmontager, skal hjul- og dækmontagerne installeres med det retningsangivne slidbanemønsters pile vendt i fremadkørselsretning.

1. Skru først alle møtrikkerne på med hånden, så gevindene ikke bliver ødelagt. Der må HVERKEN bruges smøremiddel på gevindstudse ELLER møtrikker.

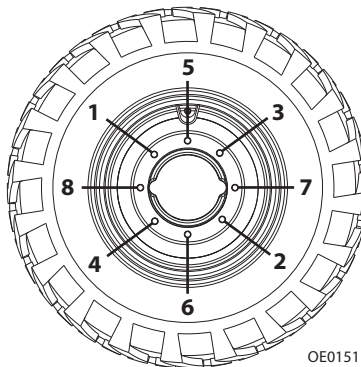

2. Spænd hjulmøtrikkerne i et krydsmønster som vist på billedet. Se side 9-7 for momentværdi.



ADVARSEL

FARE FOR AT VÆLTE. Hjulmøtrikker skal monteres og holdes korrekt tilspændt, så hjulene ikke går løse, og møtrikkerne ikke bliver ødelagt med risiko for, at hjulet går af akslen.

A. Eftersyn af hydraulikolieniveau

10 
OW0970

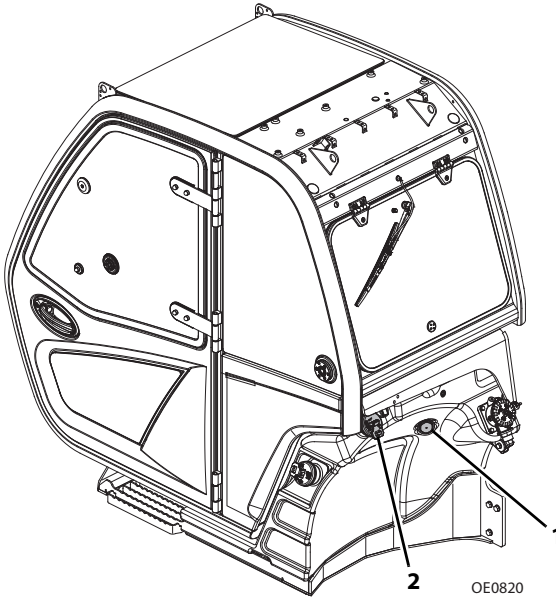

1. Sørg for, at alle cylindre er trukket helt sammen, at støttebenene er helt løftede (hvis monteret), og at maskinen er i niveau.
2. Udfør "Procedure for nedlukning" på side 4-5.
3. Lad hydraulikolien køle af. Tjek væskeniveauet i skueglasset (1). Olieniveauet skal kunne ses i skueglasset.
4. Fjern påfyldningsdækslet (2). Fyld olie på, så olien står op til midten på skueglasset.
5. Sæt hydraulikoliens påfyldningsdæksel på igen.

Denne side efterlades blank

A. Eftersyn af transmissionsolieniveau

10 
OW0970

OW1050

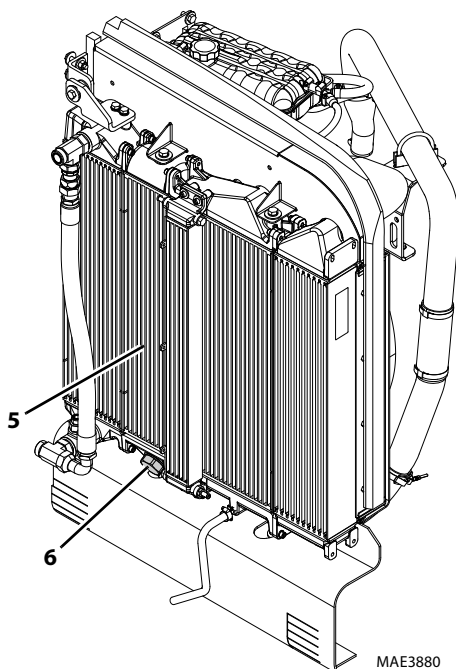
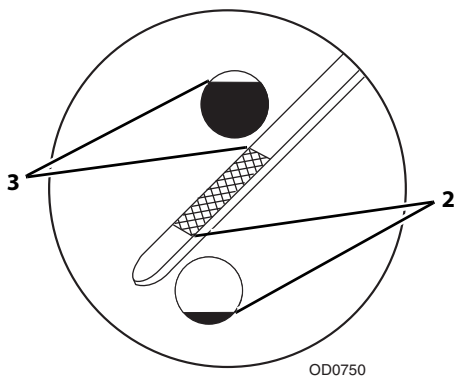
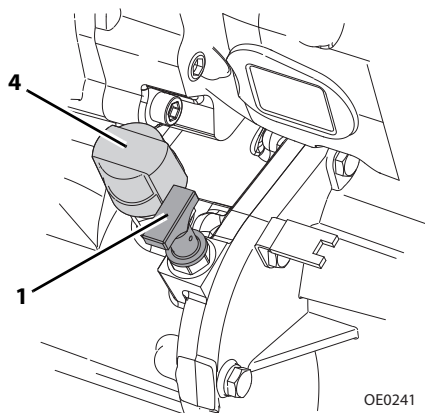

Bemærk: Det endelige transmissionsolieniveau skal altid kontrolleres, når motoren i tomgang, og når transmissionsolien har driftstemperatur (minimum 80 °C/176 °F).

Afsnit 7- Smøring og vedligeholdelse

1. Start maskinen på et fast, plant underlag, nivellér maskinen, træk bommen helt ind, sænk bommen, sæt gearet i (N) NEUTRAL, træk parkeringsbremsen, og lad motoren køre i tomgang.
2. Luk motorhjælmen op.
3. Tag transmissionsoliepinden (1) ud, og tjek olieniveauet. Niveaueet for den kolde olie skal efter 2-3 minutter ligge mellem mærkerne for olieniveau MIN (2) og MAX (3).
4. Hvis olieniveauet er lavt, skal proppen fjernes, (4) og der skal tilføres olie efter behov.
5. Sæt transmissionsoliepinden og proppen i igen.
6. Luk motorhjælmen, og fastgør den.
7. Sørg for, at der ikke er personer eller hindringer foran maskinen.
8. Brug driftsbremsen, og udløs parkeringsbremsen. Sæt gearet i (F) FORWARD (fremad) i 4. gear.
9. Tryk på driftsbremsen, og giv fuld gas, mens maskinen er i gear, i højst 60 sekunder. Gå til trin 12, hvis advarselslyset for transmissionstemperaturen lyser op.
10. Lad motoren køre i tomgang i 30 sekunder.
11. Gentag trin 9 og 10 tre gange mere, eller indtil transmissionstemperaturens advarselslys lyser.
12. Sæt gearet i (N) NEUTRAL, og aktivér parkeringsbremsen. Lad motoren køre i tomgang i 30 sekunder.
13. Luk motorhjælmen op.
14. Tjek, om det øverste af transmissionsoliekøleren (5) er varm for at fastlægge, om bypass-ventilen (6) er lukket, og om olien cirkulerer gennem køleren. Hvis transmissionsoliekølerens øverste beholder ikke er varm, skal trinene 6 til 10 gentages.
15. Tag transmissionsoliepinden (1) ud, og tjek olieniveauet. Olieniveauet skal ligge mellem niveaumærkerne MIN og MAX.
16. Tilfør olie efter behov.
17. Sæt transmissionsoliepinden og proppen i igen.
18. Luk motorhjælmen, og fastgør den.
19. Sluk motoren.

Bremsevæske

A. Eftersyn af bremsevæskenniveau

10 
OW0970

OD1380

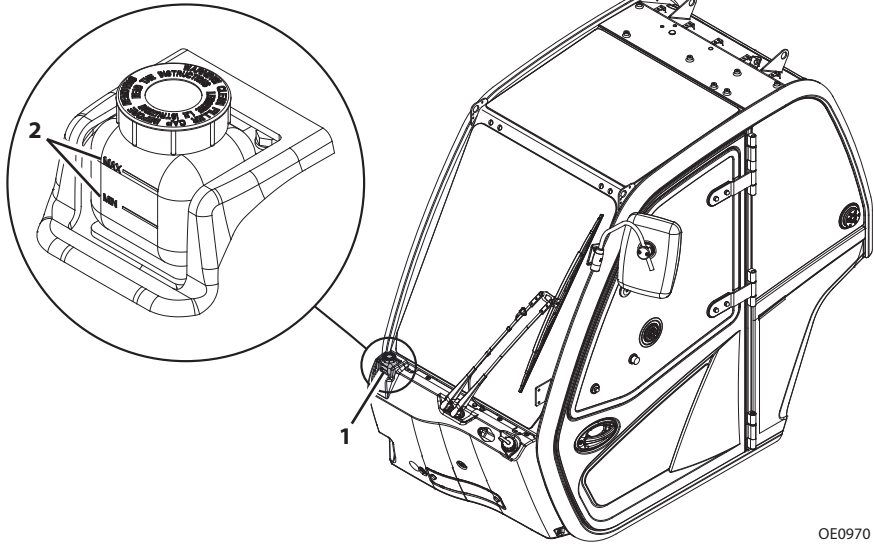

OE0970

1. Udfør "Procedure for nedlukning" på side 4-5.
2. Tjek bremsevæskenniveauet (1). Væsken skal stå mellem mærkerne Min og Max (2) på bremsevæskebeholderen.
3. Hvis væskestanden er lav, skal produktet omgående tages ud af drift. Se servicehåndbogen angående information.

Motorens kølesystem

A. Eftersyn af kølevæskniveau

10 
OW0970

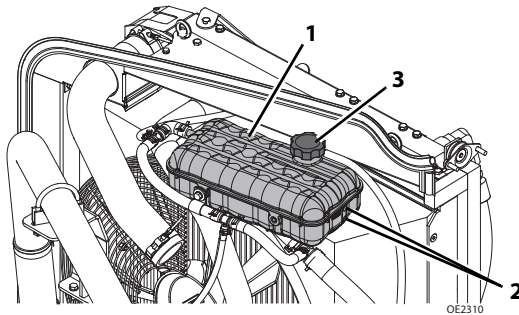

1. Udfør "Procedure for nedlukning" på side 4-5.
2. Luk motorhjelm op.
3. Kontrollér kølevæskniveau i ekspansionsbeholderen (1). Kølevæsken skal stå mellem mærkerne Min og Max (2) på ekspansionsbeholderen.
4. Hvis kølevæsken er lav, skal du lade væsken afkøle.
5. Fjern dækslet på ekspansionsbeholderen (3) langsomt. Tilføj kølevæske efter behov.
6. Sæt dækslet på ekspansionsbeholderen igen.
7. Luk motorhjelm, og fastgør den.

Bemærk: Når kølevæsken påfyldes, må der højst påfyldes 9,5 l/min. (2.5 gal/min.).

A. Eftersyn af sprinklervæskniveau

50 
OW0980

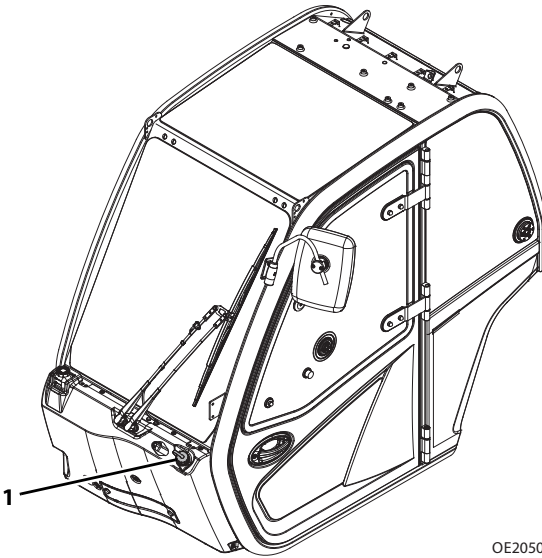

OE2050

1. Udfør "Procedure for nedlukning" på side 4-5.
2. Fjern dækslet (1).
3. Sprinklervæsken skal kunne ses i beholderen.
4. Hvis sprinklervæskniveauet er lavt, skal der fyldes væske på efter behov.
5. Sæt dækslet på igen.

Denne side efterlades blank

Afsnit 7- Smøring og vedligeholdelse

Førerkabinsens luftfiltre (hvis udstyret hermed)

A. Kontrol af førerkabinsens luftfiltre

50 
OW0980

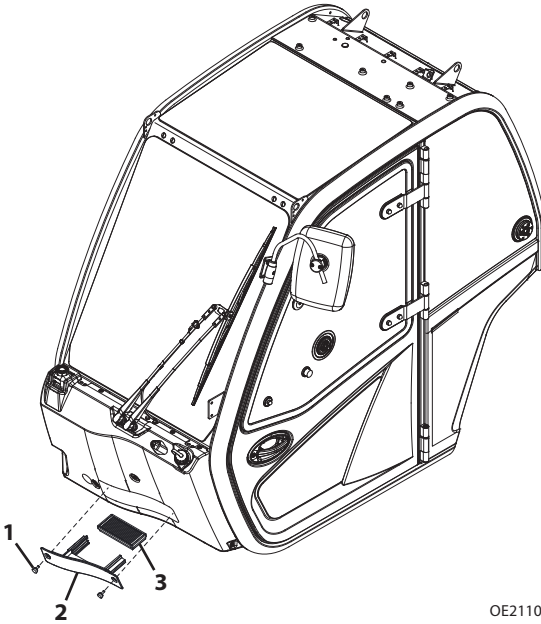

1. Udfør "Procedure for nedlukning" på side 4-5.
2. Fjern de to vingeskruer (1) og panelet (2) fra førerkabinsens forside.
3. Fjern filteret (3), og inspicér.
4. Hvis filteret ikke er beskadiget, skal du rense det og placere det under instrumentpanelet. Hvis det er beskadiget, skal du udskifte filteret.
5. Sæt panelet tilbage på førerkabinsens forside, og fastgør det med vingeskruerne.

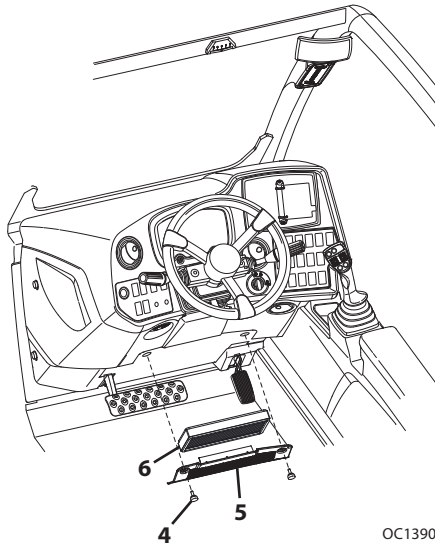

6. Fjern de to vingeskruer (4) og panelet (5) fra undersiden af instrumentpanelet.
7. Fjern førerkabinens luftfilter (6), og inspicér.
8. Hvis filteret ikke er beskadiget, skal du rense det og placere det under instrumentpanelet. Hvis det er beskadiget, skal du udskifte filteret.
9. Sæt panelet på igen, og fastgør det med vingeskruerne.

Indikatorsystem for belastningsstabilitet

A. Kontrol af indikatorsystemet for belastningsstabilitet

50 
OW0980

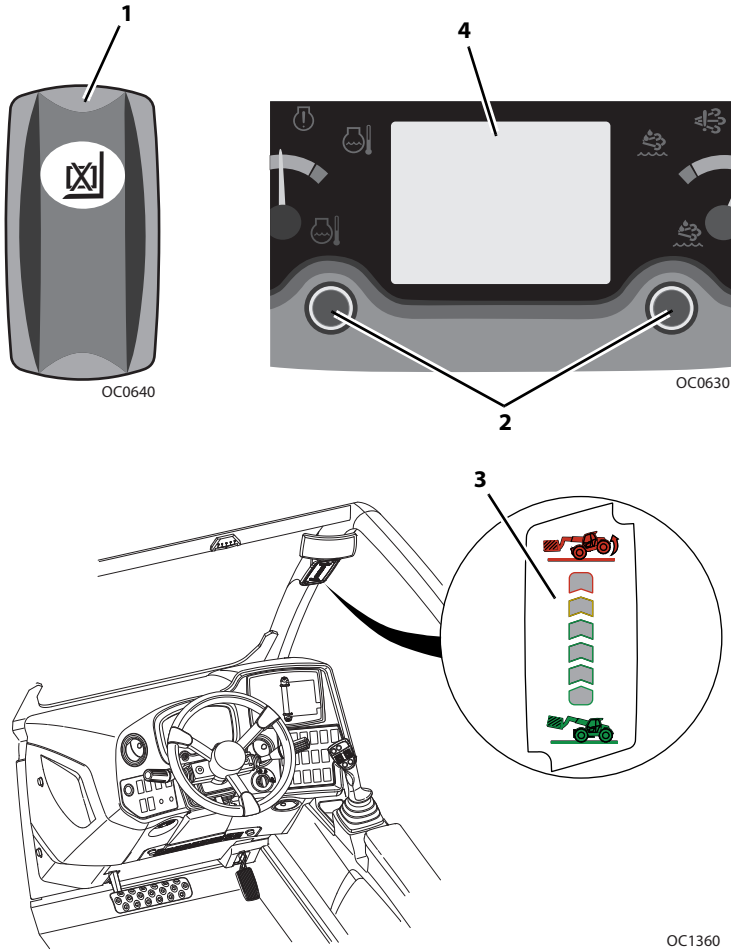

Belastningsstabilitetsindikatoren (LSI) er beregnet til konstant monitorering af teleskoplæsserens fremad-stabilitet. Kontrollér denne funktion ved at gøre følgende:

1. Fjern redskabet, træk bommen helt ind, løft den helt, og sænk støttebenene helt (hvis udstyret hermed).
2. Tryk på LSI-tilsidesættelseskontakten (1) på venstre kontrolpanel og på de to regulatorknapper (2) på instrumentpanelet og hold dem inde.

3. LSI-indikatorens LED'er (**3**) lyser op en efter hinanden, og det gentages, hvis kontrollen er vellykket. LSI-indikatorernes LED'er genoptager den normale funktion, når regulatorknapperne slippes.
4. Hvis kontrollen ikke består, vises en fejlkode på LCD-displayet (**4**), og fejlen skal udbedres, før maskinen kan bruges igen. Gentag kontrollen af systemet, eller genkalibrer maskinen. Læs i servicehåndbogen for at få flere oplysninger om kalibrering af LSI-systemet.

Bomprop (hvis monteret)



ADVARSEL

En hævet bom kan falde, hvis en hydraulisk komponent fjernes. Fjern enhver belastning, træk bommen tilbage, og installer bomprop-rekvisitten eller en egnet støttestander, før du arbejder under en hævet bom.

A. Boom Prop Installation

1. Parker maskinen på et fast, jævnt underlag. Sæt gearet i (N) NEUTRAL, aktivér parkeringsbremsen.
2. Hæv bommen til en vinkel på ca. 20 grader. Stop motoren.
3. Placer **Må ikke idriftsættes**-mærkaten på tændingen og rattet.
4. Før du installerer bomproppen, skal du inspicere proppen for skader. **Må IKKE** anvendes, hvis rekvisitten er beskadiget, eller hvis låsestifterne er beskadiget eller mangler.

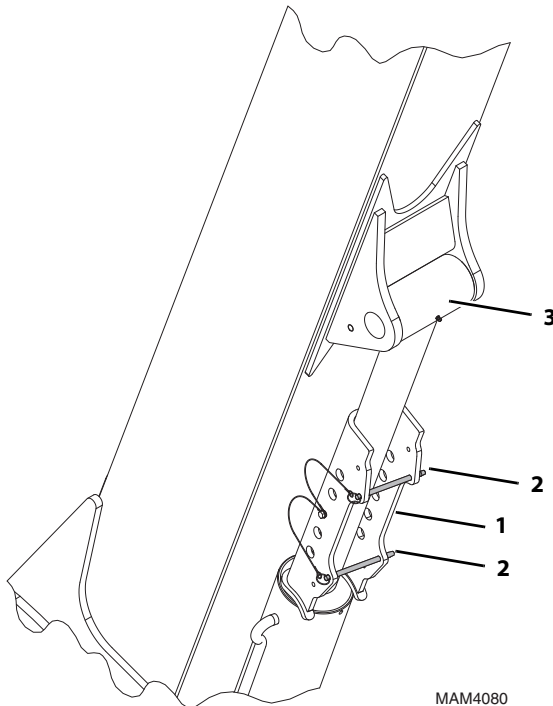

MAM4080

5. Juster bomprop (1) så låsestifterne (2) er på den nederste side af liften/den nederste cylinderstang (3). Monter bomprop (1) på den nederste side af liften/den nederste cylinderstang. Installer låsestifter (2).
6. Start motoren, og sænk langsomt bommen, indtil der er frigang på 6 mm (0.25 in) mellem enden af bomprop og løfte/sænke cylinderstangen slutningen (3).

BEMÆRK

UDSTYRSBESKADIGELSE. Betjen IKKE med bompropitten på plads. Der kan opstå skader på bompropitten og/eller lift/sænkecyklinderen.

7. Sluk **OFF** for motoren.

B. Boom Prop Afmontering

1. Hvis det er nødvendigt, skal du starte maskinen og langsomt hæve bommen, indtil bompropitten er fri for liften/den nederste stangende.
2. Fjern låsestifterne (2) og bomprop (1) fra løftecyklinderen. Returner bomprop prop til den korrekte placering og sikrer.
3. Lavere, luk motoren **OFF**

Løfte maskinen

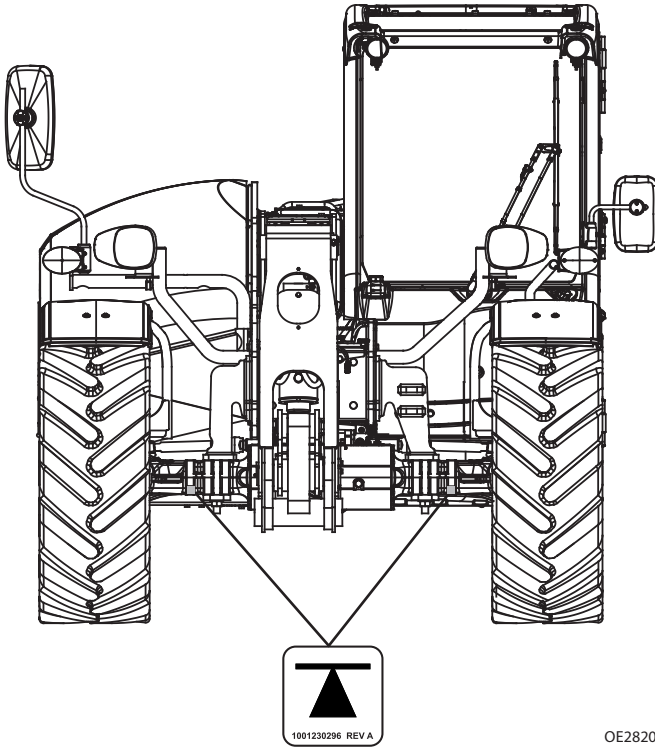

OE2820

Opløftningsmaskine på bestemmelsessteder. Ukorrekt placering kan forårsage maskinelle og menneskelige skader.

1. Maskinen skal være placeret på en fast, plan overflade.
2. Træk håndbremsen og sluk motoren.
3. Placer bremseklodser på begge sider af dækkene bag på maskinen, der ikke skal løftes.
4. Løft maskinen op ved løftepunkterne, som både er på for- og sideakslerne. Brug opklødningsbukke til at støtte maskinen.

AFSNIT 8 - ANDRE EFTERSYN

8.1 GENERELT

Hvis et af de følgende testresultater ikke kan opnås, er det fordi systemet ikke fungerer, som det skal. Maskinen skal tages ud af drift og repareres, inden den benyttes igen.

8.2 BAKSENSORSYSTEM (HVIS MONTERET)

A. Kontrol af baksensorsystemet



Baksensorsystemet giver lyd fra sig for at indikere, at der er objekter bag ved enheden, når den er i bakgear.

1. Fjern alle personer og/eller forhindringer bag maskinen, før kontrollen af baksensorsystemet udføres.
2. Start maskinen, og tryk og hold bremsen nede. Sæt maskinen i bakgear.
3. Kontrollér, at der høres alarmlyde, når systemet starter.

Bemærk: Baksensorsystemet registrerer objekter, der har en størrelse på mere end 232,25 cm² (36 in²), og er funktionsdygtigt, når maskinen bevæger sig baglæns.

Bemærk: Der skal bruges en kegle eller lignende for at teste baksensorsystemet.



ADVARSEL

FARE FOR KNUSNING. Brug ikke en person for at teste baksensorsystemet.

4. Kontrollér processen uden nogen objekter i detektionszonen. Ingen hørbar alarm.
5. Kontrollér processen, når objektet er i en afstand af ca. 2,7 til 4,5 m (9 til 15 ft). Der afgives en hørbar pulserende alarm én gang i sekundet (1 Hz).
6. Kontrollér processen, når objektet er i en afstand af ca. 2,1 til 2,7 m (7 til 9 ft). Der afgives en hørbar pulserende alarm. Der afgives en hørbar pulserende alarm to gange pr. sekund (2 Hz).
7. Kontrollér processen, når objektet er i en afstand af ca. 0,9 til 2,1 m (3 til 7 ft). Der afgives en hørbar pulserende alarm fire gange pr. sekund (4 Hz).
8. Kontrollér processen, når objektet er mindre end 0,9 m (3 ft) fra maskinen. Der afgives en hørbar pulserende alarm otte gange pr. sekund (8 Hz).

Denne side efterlades blank

AFSNIT 9 - SPECIFIKATIONER

9.1 PRODUKTSPECIFIKATIONER

Væsker

SN TD600150 til nuværende, SN TH900150 til nuværende, SN TH200150 til nuværende, SN T7F00150 til nuværende

Rum eller system	Type og klassifikation	Viskositeter	Omgivende temperaturområde			
			°C		°F	
			Min.	Maks.	Min.	Maks.
Motors krumtaphus	CAT DEO ULS API CJ-4	SAE 15W-40	-10	50	14	122
		SAE 10W-30	-20	40	-4	104
		SAE 0W-40	-40	48	-40	118
Transmission og reduktions-gearkasse	CAT TDTO	SAE 50	10	50	50	122
		SAE 30	0	35	32	95
		SAE 10W	-20	35	0	95
		SAE 5W-30	-30	20	-22	68
Akseldifferen-tiale og hjulender	CAT-tandhjulolie (GO)*	SAE 80W-90	-20	48	-4	118
	API GL5 med LS-additi-ver	80W-90 LS	-20	48	-4	118
		85W-90 LS	-20	48	-4	118
		75W-90 LS	-40	48	-40	118
Hydrauliksystem	CAT TDTO CAT Arctic TDTO SYN kommerciel TO-4	SAE 15W-40	-15	50	5	122
		SAE 10W-30	-20	40	-4	104
		SAE 30	10	50	50	122
		SAE 10W	-20	40	-4	104
		SAE 5W-40	-30	40	-22	104
		SAE 5W-30	-30	40	-22	104
		SAE 0W-30	-40	40	-40	104
Fedt til boms slidpuder	Højtryksfedt	NLGI klasse 000	-35	50	-31	122
		Smørefittings	Højtryksfedt	NLGI klasse 2 EP med moly-additiv eller NLGI klasse 3 EP med moly-additiv	-15	50

Afsnit 9- Specifikationer

Rum eller system	Type og klassifikation	Viskositeter	Omgivende temperaturområde			
			°C		°F	
			Min.	Maks.	Min.	Maks.
Motorkølevæske	CAT kølevæskeadditiv (ELC)	50/50 blanding				
Brændstof	EN590 ASTM D975 klasse 2-D ASTM D975 klasse 1-D (maks. B5 biodiesel)	Ultralavt svovlindhold (S ≤ 15 mg/kg)				
Diesel Exhaust Fluid	ISO22241-1	32,5 % urea				
Bremsevæske	Mobil ATF 220	-40	50	-40	122	
Aircondition	Kølemiddel R-134-a	Tetrafluorethan				

*Friktnionsmodifikator (197-0017) kræves til akseldifferentialer. Skal forblendes med akselvæske.

Afsnit 9- Specifikationer

SN TD700150 til nuværende, SN TH400150 til nuværende, SN TH300150 til nuværende, SN THZ00150 til nuværende

Rum eller system	Type og klassifikation	Viskositeter	Omgivende temperatur-område			
			°C		°F	
			Min.	Maks.	Min.	Maks.
Motors krumtaphus	CAT DEO API CI-4	SAE 15W-40	-10	50	14	122
		SAE 10W-30	-20	40	-4	104
		SAE 0W-40	-40	48	-40	118
Transmission og reduktionsgearkasse	CAT TDTO	SAE 50	10	50	50	122
		SAE 30	0	35	32	95
		SAE 10W	-20	35	0	95
		SAE 5W-30	-30	20	-22	68
Akseldifferen-tiale og hjulender	CAT-tandhjulolie (GO)*	SAE 80W-90	-20	48	-4	118
	API GL5 med LS-additiver	80W-90 LS	-20	48	-4	118
		85W-90 LS	-20	48	-4	118
		75W-90 LS	-40	48	-40	118
Hydrauliksystem	CAT TDTO CAT Arctic TDTO SYN kommerciel TO-4	SAE 15W-40	-15	50	5	122
		SAE 10W-30	-20	40	-4	104
		SAE 30	10	50	50	122
		SAE 10W	-20	40	-4	104
		SAE 5W-40	-30	40	-22	104
		SAE 5W-30	-30	40	-22	104
		SAE 0W-30	-40	40	-40	104
		SAE 0W-20	-40	40	-40	104
Fedt til boms slidpuder	Højtryksfedt	NLGI klasse 000	-35	50	-31	122
Smørefittings	Højtryksfedt	NLGI klasse 2 EP med moly-additiv eller NLGI klasse 3 EP med moly-additiv	-15	50	5	122
Motorkølevæske	CAT kølevæskeadditiv (ELC)	50/50 blanding				
Brændstof	EN590 ASTM D975 klasse 2-D ASTM D975 klasse 1-D (maks. B5 biodiesel)	Lavt svovlindhold (S ≤ 500 mg/kg)				

Afsnit 9- Specifikationer

Rum eller system	Type og klassifikation	Viskositeter	Omgivende temperatur- område			
			°C		°F	
			Min.	Maks.	Min.	Maks.
Bremsevæske	Mobil ATF 220		-40	50	-40	122
Aircondition	Kølemiddel R-134-a	Tetrafluorethan				

*Frikationsmodifikator (197-0017) kræves til akseldifferentialer. Skal forblendes med akselvæske.

Kapaciteter

Olie til motorens krumtaphus

Kapacitet med filterskift

3,4 l motor	9,0 l (9.5 qt)
4,4 l motor	8,8 l (9.3 qt)

Brændstoftank

Kapacitet..... 145 l (38 gal)

Tank til AdBlue (DEF)

Kapacitet..... 19 l (5,0 gal)

Kølesystem

Systemkapacitet

3,4 l motor, 83 kW	17,4 l (18.4 qt)
4,4 l motor, 92,6 og 106 kW	22,0 l (23.3 qt)
4,4 l motor, 74,5 kW	20,0 l (21.1 qt)
4,4 l motor, 96,5 kW	18,4 l (19.4 qt)

Hydrauliksystem

Systemkapacitet..... 130 l (34.3 gal)

Beholders kapacitet til fuld-mærke..... 97 l (25.6 gal)

Transmissionssystem

Kapacitet inkl. filterudskift 14 l (14.8 qt)

Reduktionsgearkasse

Kapacitet..... 2,75 l (2.9 qt)

Afsnit 9- Specifikationer

Aksler

Differentialerhusets kapacitet

Foraksel

ved brug af væske med LS-additiver 6,15 l (6.5 qt)

ved brug af væske uden LS-additiver* 5,84 l (6.2 qt)

Bagaksel

ved brug af væske med LS-additiver 7,5 l (7.9 qt)

ved brug af væske uden LS-additiver* 7.125 l (7.5 qt)

**Hvis akselvæsken ikke indeholder LS-additiver, skal der tilføjes friktionsmodifikator. Forblandes før placering i akseldifferentiale. Manglende forblending af væsker kan medføre høj bremsestøj.*

Friktionsmodifikator (om nødvendigt)

Foraksel Må ikke overstige 310 ml (10.5 oz)

Bagaksel Må ikke overstige 375 ml (12.7 oz)

Hjulendes kapacitet 1,61 l (1.7 qt)

Bremsevæske

Kapacitet 0,5 l (0.5 qt)

Klima anlæg (hvis udstyret hermed)

Systemkapacitet 1200 g (2.65 lb)

Dæk

15.5/80-24	4,25 bar (62 psi)
15.5 R25 XHA TL	4,25 bar (62 psi)
460/70 R24 XMCL	4,0 bar (58 psi)
500/70 R24 XMCL	3,0 bar (44 psi)
440/80-24 POWER CL	3,5 bar (51 psi)
400/80-24 POWER CL	4,0 bar (58 psi)
370/75-28	5,25 bar (76 psi)
460/70 R24 BIBLOAD	4,0 bar (58 psi)

Hjelmøtrik

Drejningsmoment.....	460 ±20 Nm (340 ±15 lb-ft)
----------------------	----------------------------

Afsnit 9- Specifikationer

Ydelse

Maksimal liftkapacitet

TH357D	3.500 kg (7716 lb)
TH408D	4.000 kg (8819 lb)
TH3510D	3.500 kg (7716 lb)

Maksimal lifthøjde

TH357D	7.000 mm (23.0 ft)
TH408D	7.610 mm (25.0 ft)
TH3510D	9.800 mm (32.2 ft)

Kapacitet ved maksimal højde

TH357D	2.375 kg (5236 lb)
TH408D	2.150 kg (4740 lb)
TH3510D	870 kg (1918 lb)

Maksimal rækkevidde fremad

TH357D	3.700 mm (12.1 ft)
TH408D	4.276 mm (14.0 ft)
TH3510D	6.600 mm (21.7 ft)

Kapacitet ved maksimal rækkevidde fremad

TH357D	1.375 kg (3031 lb)
TH408D	1.275 kg (2811 lb)
TH3510D	500 kg (1102 lb)

Rækkevidde ved maksimal højde

TH357D	550 mm (1.8 ft)
TH408D	900 mm (3.0 ft)
TH3510D	1.230 mm (4.0 ft)

Redskabshydrauliks kredsløb, maks. flow 100 lpm (26.4 gpm)

Maksimal kørehastighed 40 kph (24.9 mph)

Maksimal kørselsstigning (med bommen i kørselsposition)

Stigningsevne	45 %
Sidehældning	8,75 %

Bemærk: Der henvises til specifikke maskindokumenter og/eller mærkeplader for lokale krav og/eller restriktioner.

Dimensioner

Bemærk: Værdierne afhænger af maskinens konfiguration.

Maksimal samlet højde.....	2.475 mm (97.4 in)
Maksimal samlet bredde.....	2.382 mm (93.8 in)
Maksimal sporvidde	1.988 mm (78.3 in)
Akselafstand	3.165 mm (124.6 in)
Længde ved forhjul	4.433 mm (174.5 in)
Samlet længde (intet redskab)	
TH357D	4.972 mm (195.8 in)
TH408D	5.258 mm (207.0 in)
TH3510D	5.300 mm (208.7 in)
Frigang over jorden	429 mm (16.9 in)
Udvendig venderadius over dæk	3.847 mm (151.5 in)
Udvendig venderadius over gaffler	
TH357D	4.400 mm (173.2 in)
TH408D	4.525 mm (178.2 in)
TH3510D	4.585 mm (180.5 in)
Maksimal driftsvægt (intet redskab)	
TH357D	8.132 kg (17,928 lb)
TH408D	8.712 kg (19,207 lb)
TH3510D	9.287 kg (20,474 lb)

Afsnit 9- Specifikationer

Fordeling af maksimal driftsvægt
(intet redskab, bom vandret og helt udstrakt)

Foraksel

TH357D.....	4.058 kg (8946 lb)
TH408D.....	3.985 kg (8785 lb)
TH3510D	4.273 kg (9420 lb)

Bagaksel

TH357D.....	4.074 kg (8982 lb)
TH408D.....	4.727 kg (10,421 lb)
TH3510D	5.014 kg (11,054 lb)

Maksimalt jordtryk

TH357D

15.5/80-24	10,04 kg/cm ² (142.8 lb/in ²)
15.5 R25 XHA TL.....	7,44 kg/cm ² (105.8 lb/in ²)
460/70 R24 XMCL.....	11,21 kg/cm ² (159.4 lb/in ²)
500/70 R24 XMCL.....	8,58 kg/cm ² (122.0 lb/in ²)
400/80-24 POWER CL	11,46 kg/cm ² (163.0 lb/in ²)
440/80-24 POWER CL	10,11 kg/cm ² (143.8 lb/in ²)
460/70 R24 BIBLOAD	8,74 kg/cm ² (124.3 lb/in ²)

TH408D

15.5/80-24	10,23 kg/cm ² (145.5 lb/in ²)
15.5 R25 XHA TL.....	7,41 kg/cm ² (105.4 lb/in ²)
460/70 R24 XMCL.....	11,48 kg/cm ² (163.3 lb/in ²)
500/70 R24 XMCL.....	8,76 kg/cm ² (124.6 lb/in ²)
400/80-24 POWER CL	11,65 kg/cm ² (165.7 lb/in ²)
440/80-24 POWER CL	10,27 kg/cm ² (146.1 lb/in ²)
460/70 R24 BIBLOAD	8,96 kg/cm ² (127.4 lb/in ²)

TH3510D

15.5/80-24	10,65 kg/cm ² (151.5 lb/in ²)
15.5 R25 XHA TL.....	7,51 kg/cm ² (106.8 lb/in ²)
460/70 R24 XMCL.....	12,00 kg/cm ² (170.7 lb/in ²)
500/70 R24 XMCL.....	9,12 kg/cm ² (129.7 lb/in ²)
400/80-24 POWER CL	12,06 kg/cm ² (171.5 lb/in ²)
440/80-24 POWER CL	10,58 kg/cm ² (150.5 lb/in ²)
460/70 R24 BIBLOAD	9,42 kg/cm ² (134.0 lb/in ²)

Deklaration om vibration

Ifølge direktiv 78/764/EEC og forordning (EU) Nr. 1322/2014, bilag XIV

Sæde*	Vægtet sædevibration ved acceleration (a_{ws})	
	Let fører	Tung fører
503-1691	1,18 m/s ²	1,01 m/s ²
476-7798	1,18 m/s ²	1,01 m/s ²
476-7796	1,18 m/s ²	1,01 m/s ²
476-8930	1,13 m/s ²	1,01 m/s ²
503-1690	1,14 m/s ²	1,06 m/s ²

Iht. standard EN 13059

Sæde*	Gennemsnitlig målt kropsacceleration.
Mekanisk ophæng	0,387 m/s ² (1.3 ft/s ²)
Luftaffjedring	0,298 m/s ² (1.0 ft/s ²)

**Et sæde er vigtigt for at reducere de vibrationer, der overføres til operatøren. Kontakt producenten i tilfælde af, et sæde skal udskiftes.*

Afsnit 9- Specifikationer

Støjniveau (CE)

Bemærk: Efter vedligeholdelse og reparation skal alle paneler og andre lyddæmpende materialer placeres i deres oprindelige tilstande for at undgå en støjforøgelse. Maskinen må ikke modificeres på en sådan måde, at det øger støjafgivelsen

L_{WA} er A-vægtet effektniveau for støjafgivelse

L_{pA} er A-vægtet trykniveau for støjafgivelse

I henhold til Direktiv 2000/14/EF (udendørs støj) & EN 12053 (operatørstøj)

Model	Nettoeffekt:	2000/14/EC	EN 12053
TH357D TH408D TH3510D	≤90,0 kW	106 dB(A) L_{WA}	<80 dB (A) L_{pA}
TH357D TH408D TH3510D	> 90,0 kW	107 dB (A) L_{WA}	<80 dB (A) L_{pA}

Ifølge forordning EU) Nr. 1322/2014, bilag XIII (operatørstøj)

Model	Lukkede ruder	Åbne ruder
TH357D TH408D TH3510D	79,7 dB(A) L_{pA}	78,5 dB(A) L_{pA}

Maskinens bugseringskapacitet

Bemærk: Der henvises til specifikke maskindokumenter og/eller mærkeplader for lokale krav og/eller restriktioner.

Uden bremsning3.000 kg (6614 lb)
 Hydraulisk eller pneumatisk bremsning 12000 kg (26,455 lb)

I henhold til direktiv 2010/52/EU

TH357D, TH408D

Dæk	Maks. masse pr. aksel (kg)		Ophængets last TH357D		Ophængets last TH408D	
	30 km/t	40 km/t	30 km/t	40 km/t	30 km/t	40 km/t
	15.5/80-24	8700	7900	2500	2500	2500
15.5 R25 XHA TL	9000	8200	2500	2500	2500	2500
460/70 R24 XMCL	9000	8100	2500	2500	2500	2500
500/70 R24 XMCL	8000	7800	2500	2500	2500	2500
400/80-24 POWER CL	8200	7900	2500	2500	2500	2500
440/80-24 POWER CL	8700	8100	2500	2500	2500	2500
460/70 R24 BIBLOAD	9000	8100	2500	2500	2500	2500

TH3510D

Dæk	Maks. masse pr. aksel (kg)		EEC Manuelle kroge Ophængets last		Fast højde og hydrauliske kroge Ophængets last	
	30 km/t	40 km/t	30 km/t	40 km/t	30 km/t	40 km/t
	15.5/80-24	8700	7900	2500	2400	2500
15.5 R25 XHA TL	9000	8200	2500	2500	2500	2500
460/70 R24 XMCL	9000	8100	2500	2500	2500	2500
500/70 R24 XMCL	8000	7800	2500	2400	2500	2400
400/80-24 POWER CL	8200	7900	2500	2400	2500	2500
440/80-24 POWER CL	8700	8100	2500	2500	2500	2500
460/70 R24 BIBLOAD	9000	8100	2500	2500	2500	2500

Denne side efterlades blank

A	E
A. Boom Prop Installation 7-34	EEC Automatisk ophæng 5-67
AdBlue-tank (DEF) 9-5	Elektriske farer 1-2
Affaldstragt – gaffelmonteret 5-59	
Aflevering af last 4-8	F
Aflevering af ophængt last 4-11	Fare for at falde af 1-13
Aksler 9-6	Fare for at komme i klemme eller blive knust 1-11
Andre eftersyn 8-1	Fare for at tabe lasten 1-8
	Fare for at vælte 1-4
B	Fare under kørsel 1-7
Bakkamera 3-42, 3-44	Fare ved kørsel på skrænter 1-10
Baksensorsystem 3-42	Fareklassificeringssystem 1-1
Balleklo 5-35	Farer ved batterier 1-15
Betjening af redskab 5-21, 5-61	Fastgjort ophæng 5-63
Betjening med en ikke-ophængt last 3-6, 4-6	Fejemaskine 5-47
Betjening med en ophængt last 4-9	Flytbar stol 5-27
Bomindikator	Førerkabine 2-14
Udskydning 3-41	Førerkabinens luftfiltre 7-30
Vinkel 3-41	Førerkabinens nødudgang 6-3
Bommens kørselskontrol 3-11	Førers tilstedeværelse 3-36
Boom Prop Afmontering 7-35	Førersæde 3-36
Bor 5-49	Justeringer 3-37
Brændstof/vandudskiller 7-15	Før-start eftersyn og inspektion 2-2
Brændstofniveau 7-14	Funktionstjek 2-13
Brændstoftank 9-5	
Bremsevæske 7-26, 9-6	G
Bugsering 6-1	Gaffelforlænger 5-29
Bugseringskapacitet 9-13	Gaffelmonteret krog 5-57
	Gaffelpositioneringsstol 5-23
D	Gaffelrotatorstol 5-25
Dæk 7-20, 9-7	Gearstang
Lufttryk 7-20	Kørselsretning 3-18
Skade 7-20	Valg af gear 3-19
Udskiftning 7-20	Generel vedligeholdelse 7-2
Dimensioner 9-9	Godkendte redskaber 5-1
Dobbelte ballegafler 5-33	Gødningsgrabbe 5-43
	Grabbe 5-31
	Grabbeskovl 5-41

Indeks

H

Hjilmøtrik	9-7
Hydraulik til bagerste redskaber	5-70
Hydraulikdrevet redskab	5-19
Hydraulikolieniveau	7-22
Hydrauliksystem	9-5
Hydraulisk ophæng	5-69

I

Indikator for belastningsstabilitet – LSI	3-22
Installation af redskab	
Hydraulisk kobling	5-12
JCB-kobling	5-17
JD kobling	5-13
Manitou-kobling	5-15
Mekanisk kobling	5-11
Instruktioner om vedligeholdelse udført af operatør	7-10
Instrumentpanel	3-4

J

Joystick	3-26
Hæve-/sænkemønster	3-26
Læssermønster	3-30
Justering/bevægelse af gaflerne	5-20

K

Kapacitet	5-4
Kapacitetsskema	
Eksempel	5-9
Eksempel (AUS)	5-7
Eksempel (CE)	5-6
Kemiske farer	1-14
Koblingsmonteret krog	5-55
Kølesystem	9-5
Kølevæskniveau	7-27
Kontakt til reverserbar ventilator	3-21
Kontrol af LSI-system	7-32
Kontrolgreb til tilbehør	3-20

L

Løft af mandskab	1-9
Løfte maskinen	7-36
Luftfilter	7-18

M

Manuelt EEC-ophæng m/ pind	5-66
Møggreb	5-45, 5-51
Montering af hjul	7-21
Motor	
Normal betjening	4-4
Start	4-1
Start i ekstremt koldt vejr	4-2
Motorhjelm	2-17
Motorolieniveau	7-17

N

Nivelleringsprocedure	4-7, 4-10
Nødprocedurer	6-1

O





Olie til motorens krumtaphus	9-5
Ophæng	5-61
Ophæng m/pind – CUNA C	5-64
Ophæng m/pind – CUNA D2	5-65
Opsamling af en last	4-6
Opsamling af ophængt last	4-9
Opsamlingsophæng	5-62
Opvarmningstjek	2-13

P

Parkeringsbremse	3-17
Parkeringsprocedure	3-17
Piton ophæng	5-68
Placering af en ophængt last	4-11
Placering af last	4-8
Placeringer af kapacitetsindikatorer	5-5
Procedure for nedlukning	4-5

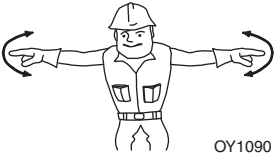
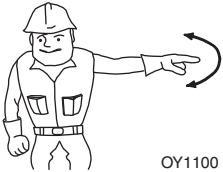
R	
Ratstammejustering	3-24
Redskaber	5-1
JLG leveret	5-2
S	
Sænkning af bommen i nødtilfælde.....	6-2
Service- og vedligeholdelsesskema	
10 timer (TH357D, TH408D, TH351D)	7-3
1000 timer (TH357D, TH408D, TH3510D)	7-5
12000 timer (TH357D, TH408D, TH351D).....	7-7
1500 timer (TH357D, TH408D, TH3510D)	7-6
2000 timer (TH357D, TH408D, TH3510D)	7-6
250 timer (TH357D, TH408D, TH3510D)	7-4
3000 timer (TH357D, TH408D, TH3510D)	7-6
50 timer (TH357D, TH408D, TH3510D)	7-4
500 timer (TH357D, TH408D, TH3510D)	7-5
6000 timer (TH357D, TH408D, TH3510D)	7-7
750 timer (TH357D, TH408D, TH3510D)	7-5
Første 250 timer (TH357D, TH408D, TH3510D)	7-4
Første 50 timer (TH357D, TH408D, TH351D).....	7-3
Sidevipningsstol	5-25
Sikkerhedsbetegnelser	1-1
Sikkerhedspraksis	1-1
Sikkerhedssæle	3-40
Skovl	5-37
Smøreskema	
TH357D, TH408D, TH3510D	7-8
Smøring og vedligeholdelse	7-1
Specifikationer	9-1
Sprinklervæskenniveau	7-28
Start med batterikabler	4-3
Støjniveau	9-12
Stol m/gafler.....	5-22
Styreenheder	3-2
Styretilretningsindstilling	
Firehjulsassisteret	3-35
Manuel	3-34
T	
Tænding.....	3-16
Tjek DEF-niveau	7-16
Trailerbremsere.....	5-61, 5-71
Transmissionsolieniveau	7-24
Transmissionsystem	9-5
Transport	
Fastspænding.....	4-13
Løftning	4-14
Transport af en ophængt last	4-10
Transport af last	4-7
U	
Udligger	5-53
Udskiftning af hjul.....	7-20
Universalskovl.....	5-39
V	
Væsker	9-1
Kapaciteter	9-5
Vibration	9-11
Y	
Ydelse	9-8

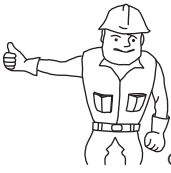
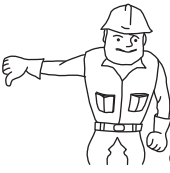
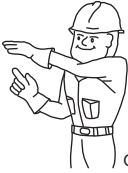
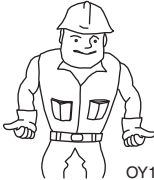
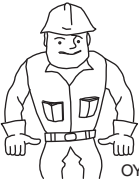
Håndsignaler

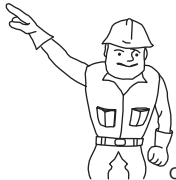
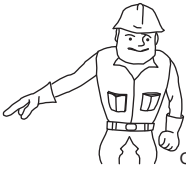
 <p>OY1090</p> <p>NØDSTOP - Hold begge arme strakt lige ud til siden med hænderne åbne og vendt nedad, og bevæg armene frem og tilbage.</p>	 <p>OY1100</p> <p>STOP - Hold én af armene strakt vandret ud til siden med hånden åben og vendt nedad, og bevæg armen frem og tilbage.</p>	 <p>OY1110</p> <p>STOP MOTOR - Giv tegn med tommel- eller pegefinger som en halshugning.</p>
 <p>OY1120</p> <p>LØFT BOM - Stræk den ene arm lige ud til siden med knyttet hånd og tommelfingeren pegende opad.</p>	 <p>OY1130</p> <p>SÆNK BOM - Stræk den ene arm lige ud til siden med knyttet hånd og tommelfingeren pegende nedad.</p>	 <p>OY1140</p> <p>KØR LANGSOMT - Hold den ene hånd stille foran hånden, der giver kørsignal. (Hæv lasten langsomt vises her)</p>
 <p>OY1150</p> <p>UDSKYD BOM - Hold begge hænder knyttede med tommelfingrene pegende udad.</p>	 <p>OY1160</p> <p>TRÆK BOM IND - Hold begge hænder knyttede med tommelfingrene pegende indad.</p>	 <p>OY1170</p> <p>SÅ LANGT IGEN - Løft hænderne med de åbne håndflader indad, og vis den afstand, der er tilbage.</p>
 <p>OY1180</p> <p>VIP GAFLER OP - Hold den ene arm ned langs siden, og stræk den anden arm opad ca. 45 grader.</p>	 <p>OY1190</p> <p>VIP GAFLER NED - Hold den ene arm ned langs siden, og stræk den anden arm nedad ca. 45 grader.</p>	

Særlige signaler – Når der er brug for signaler til andre redskabsfunktioner eller forhold, som ikke er dækket her, skal de aftales på forhånd mellem operatøren og signalpersonen.

CATERPILLAR®