



Priručnik za upotrebu i održavanje

*Izvorne upute
Ovaj priručnik u svakom trenutku čuvajte uz stroj.*

Modeli TH357D, TH408D, TH3510D

PVC 1911, 2005, 2011

**31211409
S9BC9975-02**

*October 7, 2020 - Rev C
Croatian – Operation and Maintenance Manual*

CE

AUS

ZAPISNIK REVIZIJA

11. studenog 2019. - A - Izvorno izdanje priručnika.

26. svibnja 2020. - B - Revidirana je naslovnica te stranice 9-7.

7. listopada 2020. - C - Revidirana je naslovnica te stranice 2-6, 7-2, 7-34 i 7-35.

Obavezno pročitati

Ovaj je priručnik jako važan alat! U svakom ga trenutku čuvajte uz stroj.

Namjena ovog priručnika je da vlasnicima, korisnicima, rukovateljima, najmodavcima i najmoprimcima pruži upozorenja i radne postupke neophodne za siguran i pravilan rad stroja u namijenjene svrhe.

Ovaj stroj je teleskopski manipulator materijalima za podizanje i prijevoz materijala.

Uslijed neprekidnog unaprjeđivanja proizvoda, proizvođač zadržava pravo unošenja određenih izmjena bez prethodnog upozorenja. Za ažurirane informacije kontaktirajte lokalnog zastupnika tvrtke Caterpillar.

Za jamstvo, registriranje proizvoda i ostalu dokumentaciju vezanu uz stroj kontaktirajte lokalnog prodavača tvrtke Caterpillar.

Kvalifikacije rukovatelja

Rukovatelj stroja ne smije upravljati ovim strojem dok ne pročita ovaj priručnik i dok se obuka i rukovanje strojem ne dovrši pod nadzorom iskusnog i kvalificiranog rukovatelja. Upotreba unutar SAD-a zahtjeva obuku prema OSHA 1910.178.

Rukovatelji ove opreme moraju posjedovati valjanu i primjenjivu vozačku dozvolu, moraju biti u dobrom fizičkom i mentalnom stanju, raspolagati normalnim refleksima i vremenima reagiranja, imati dobar vid i percepciju dubine te imati normalan sluh. Tijekom svoje radne smjene rukovatelj ne smije upotrebljavati lijekove koji mogu utjecati na njegove sposobnosti niti smije biti pod utjecajem alkohola ili drugih opijajućih sredstava.

Uz to, rukovatelj mora pročitati, razumjeti i pridržavati se svih uputa sadržanih u sljedećim dokumentima, isporučenim uz stroj:

- ovaj priručnik za upotrebu i održavanje,
- sigurnosni priručnik teleskopskog manipulatora (samo ANSI),
- sve naljepnice i pločice s uputama,
- bilo koje isporučene upute za dodatnu opremu.

Rukovatelj također mora pročitati, razumjeti i pridržavati se svih primjenjivih pravila, normi i propisa poslodavca, industrije i lokalne uprave.

Modifikacije

Modifikacije ovog stroja mogu utjecati na usklađenost s Industrijskim standardima i/ili Državnim propisima. Bilo kakve modifikacije mora odobriti proizvođač.

Ovaj proizvod mora biti usklađen sa svim biltenima vezanim uz sigurnost. Za informacije o biltenima vezanim uz sigurnost koji su možda objavljeni za ovaj proizvod kontaktirajte ili lokalnog zastupnika tvrtke Caterpillar.

Ostale dostupne publikacije

Servisni priručnik.....	UENR8627 (31211396)
Priručnik za dijelove	
TH357D	M0078697
TH408D	M0078646
TH3510D	M0067952

Napomena: U ovom priručniku mogu postojati reference prema sljedećim standardima:

ANSI je usklađen prema ANSI/ITSDF B56.6

AUS je usklađen prema AS 1418.19

CE je usklađen prema 2006/42/EC

EAC je usklađen prema TR CU 010/2011

Pogledajte pločicu sa serijskim brojem stroja kako biste identificirali primjenjivi standard usklađenosti.

Ova je stranica namjerno ostavljena praznom.

SADRŽAJ

Zapisnik revizija

Obavezno pročitati

Kvalifikacije rukovatelja	b
Modifikacije	b
Ostale dostupne publikacije	c

Sadržaj

Odjeljak 1 – Opći sigurnosni postupci

1.1 Sustav klasificiranja opasnosti	1-1
Sustav sigurnosnih upozorenja i sigurnosne signalne riječi	1-1
1.2 Opće sigurnosne mjere	1-1
1.3 Sigurnost tijekom rukovanja	1-2
Opasnost od strujnog udara	1-2
Opasnost od prevrtanja	1-4
Opasnosti u vožnji	1-7
Opasnost od pada tereta	1-8
Podizanje osoblja	1-9
Opasnosti pri vožnji kosinom	1-10
Točke priklještenja i opasnost od prignječenja	1-11
Opasnost od pada	1-13
Opasnost od kemijskih tvari	1-14
Opasnosti od akumulatora	1-15

Odjeljak 2 – Provjera prije upotrebe i pregled

2.1 Priprema, pregled i održavanje	2-1
2.2 Provjera i pregled prije rada	2-2
2.3 Sigurnosne naljepnice	2-4
2.4 Kružni pregled	2-10
2.5 Provjere tijekom zagrijavanja i provjere funkcioniranja	2-13
Provjera tijekom zagrijavanja	2-13
Provjera funkcioniranja	2-13
2.6 Kabina	2-14
2.7 Prozori zatvorene kabine (ako je opremljeno)	2-15
Prozor vrata kabine	2-15
Stražnji prozor	2-16
2.8 Poklopac motora	2-17

Odjeljak 3 – Kontrole i pokazivači

3.1	Općenito.....	3-1
3.2	Kontrole.....	3-2
	Ploča s instrumentima	3-4
	LCD zaslon.....	3-8
	Lijeva upravljačka ploča	3-10
	Desna upravljačka ploča:	3-12
	Upravljačka ploča poljoprivrede (ako je opremljeno).....	3-15
	Paljenje	3-17
	Parkirna kočnica	3-18
	Postupak parkiranja.....	3-19
	Poluga kontrole prijenosa (ako je ugrađena)	3-20
	Poluga kontrole dodatne opreme (ako je opremljeno):.....	3-22
	Prekidač obrtanja smjera ventilatora (ako je opremljeno).....	3-23
	Pokazivač stabilnosti tereta – LSI	3-24
	Prilagođivač upravljačkog stupa.....	3-26
	Palica	3-28
3.3	Funkcija zaštite protiv krađe (ako je omogućeno)	3-35
	Unos putem ploče s instrumentima	3-35
	Unos putem višefunkcijskog zaslona	3-35
3.4	Načini upravljanja	3-36
	Ručna promjena načina poravnjanja kotača	3-36
	Promjena načina poravnjanja kotača s potpomognutim upravljanjem	3-37
3.5	Sjedalo rukovatelja	3-38
	Prisutnost rukovatelja	3-38
	Prilagođavanje	3-39
	Sigurnosni pojas	3-42
3.6	Pokazivači kraka.....	3-43
	Istegnutost kraka	3-43
	Kut kraka (ako je opremljeno)	3-43
3.7	Sustav kretanja unatrag (ako je opremljeno).....	3-44
	Sustav otkrivanja kretanja unatrag	3-44
	Kamera za kretanje unatrag (ako je opremljeno).....	3-44
3.8	Višefunkcijski zaslon (ako je opremljeno)	3-45
	Opće informacije	3-45
	Višefunkcijski zaslon i tipke.....	3-46
	Početni zaslon.....	3-48
	Glavni izbornik.....	3-51
	Upotreba i održavanje	3-60
	Rješavanje problema.....	3-78

Odjeljak 4 – Rad

4.1	Motor	4-1
	Pokretanje motora.....	4-1
	Pokretanje pri krajnje hladnom vremenu (ako je opremljeno)	4-2
	Pokretanje pomoćnim akumulatorom	4-3
	Normalna upotreba motora.....	4-4
	Postupak gašenja.....	4-5
4.2	Rad s nošenim teretom	4-6
	Sigurnost kod podizanja tereta	4-6
	Podizanje tereta	4-6
	Transportiranje tereta	4-7
	Postupak izravnavanja	4-7
	Smještanje tereta	4-8
	Oslobađanje tereta.....	4-8
4.3	Rad s visećim teretom.....	4-9
	Sigurnost kod podizanja tereta	4-9
	Podizanje visećeg tereta	4-9
	Transportiranje visećeg tereta	4-10
	Postupak izravnavanja	4-10
	Smještanje visećeg tereta.....	4-11
	Oslobađanje visećeg tereta.....	4-11
4.4	Upotreba na cesti (CE)	4-12
4.5	Utovar i osiguravanje za transport.....	4-13
	Privezivanje	4-13
	Podizanje	4-14

Odjeljak 5 – Radni priključci i čeljusti

5.1	Odobreni radni priključci	5-1
5.2	Neodobreni radni priključci.....	5-1
5.3	Radni priključci koje isporučuje tvrtka JLG	5-2
5.4	Teleskopski manipulator / Radni priključak / Kapacitet vilice.....	5-5
5.5	Korištenje tablice kapaciteta	5-6
	Smještaj pokazivača kapaciteta.....	5-6
	Primjer tablice kapaciteta (CE)	5-7
	Primjer tablice kapaciteta (AUS).....	5-8
	Primjer	5-10
5.6	Postavljanje radnog priključka	5-11
	Spojnik.....	5-11
	JD spojnica	5-14
	Manitou spojnica	5-16
	JCB spojnica.....	5-18
	Hidraulično upravljani radni priključak.....	5-20
5.7	Prilagođavanje/pomicanje vilica	5-21
5.8	Upotreba radnog priključka	5-22
	Nosač s vilicama	5-23
	Nosač za namještanje vilice	5-24
	Nosač s bočnim naginjanjem i nosač okretne vilice	5-26
	Nosač s bočnim pomicanjem	5-28
	Produžetak vilice.....	5-30
	Hvataljka za cijevi	5-32
	Baler s dvostrukom vilicom.....	5-34
	Kliješta za bale	5-36
	Košara	5-38
	Višenamjenska košara.....	5-40
	Košara za hvatanje	5-42
	Hvataljka za gnojivo	5-44
	Vilica za ostatke	5-46
	Čistilica.....	5-48
	Pužni transporter	5-50
	Košara mješalice betona	5-52
	Rešetkasti krak	5-54
	Kuka na spojnici	5-56
	Kuka ugrađena na vilici	5-58
	Lijevak za otpad – Ugrađen na vilicu.....	5-60

5.9	Kočnice vučnih čeljusti i prikolica.....	5-62
	Čeljust za izvlačenje	5-63
	Fiksna čeljust	5-64
	Vučna čeljust s klinom – CUNA C (Italija).....	5-65
	Vučna čeljust s klinom – CUNA D2 (Italija).....	5-66
	EEC ručna vučna čeljust s klinom	5-67
	EEC automatska vučna čeljust.....	5-68
	Piton okvir i EEC automatska vučna čeljust.....	5-69
	Hidraulična vučna čeljust.....	5-70
	Stražnja pomoćna hidraulika.....	5-71
	Kočnice prikolice.....	5-72

Odjeljak 6 – Postupci u hitnim slučajevima

6.1	Vučna onespособljenog proizvoda	6-1
	Prelazak kraćih udaljenosti.....	6-1
	Prelazak većih udaljenosti	6-1
6.2	Spuštanje kraka u hitnom slučaju	6-2
6.3	Izlazak iz zatvorene kabine u hitnom slučaju	6-3
	Stražnji prozor – Unutar kabine.....	6-3
	Stražnji prozor – Izvan kabine (ako je opremljeno)	6-4
	Prozor s desne strane (poljoprivreda)	6-4

Odjeljak 7 – Podmazivanje i održavanje

7.1	Uvod.....	7-1
	Odjeća i sigurnosna oprema.....	7-1
7.2	Upute za opće održavanje	7-2
7.3	Planovi održavanja i servisiranja.....	7-3
	Plan održavanja za 10 i prvih 5 sati.....	7-3
	Plan održavanja za 50, prvih 250 i 25050 sati	7-4
	Plan održavanja za 500, 750 i 1000 sati.....	7-5
	Plan održavanja za 1500, 2000 i 3000 sati.....	7-6
	Plan održavanja za 6000 i 12000 sati	7-7
7.4	Planovi podmazivanja	7-8

Sadržaj

7.5	Upute za održavanje za rukovatelja	7-10
	Održavanja motora – Komponente	7-10
	Sustav goriva	7-14
	Sustav emisija (ser. br. TD600150 do trenutnog, ser. br. TH900150 do trenutnog, ser. br. TH200150 do trenutnog, ser. br. T7F00150 do trenutnog):.....	7-16
	Motorno ulje.....	7-17
	Sustav usisa zraka	7-18
	Gume.....	7-20
	Hidraulično ulje	7-22
	Ulje za prijenos	7-24
	Tekućine za kočnice.....	7-26
	Rashladni sustav motora.....	7-27
	Sustav za pranje vjetrobranskog stakla (ako je opremljeno).....	7-28
	Filtri zraka kabine (ako su ugrađeni).....	7-30
	Sustav pokazivača stabilnosti tereta	7-32
	Podupirač kraka (ako je opremljeno)	7-34
	Podizanje stroja.....	7-36

Odjeljak 8 – Dodatne provjere

8.1	Općenito.....	8-1
8.2	Sustav otkrivanja kretanja unatrag (ako je opremljeno).....	8-1

Odjeljak 9 – Specifikacije

9.1	Specifikacije proizvoda	9-1
	Tekućine.....	9-1
	Kapaciteti.....	9-5
	Gume.....	9-7
	Performanse	9-8
	Dimenzije.....	9-9
	Izjava o vibracijama	9-11
	Razina emisije buke (CE)	9-12
	Kapacitet vuče stroja	9-13

Kazalo

Zapisnik pregleda, održavanja i popravaka

ODJELJAK 1 – OPĆI SIGURNOSNI POSTUPCI

1.1 SUSTAV KLASIFICIRANJA OPASNOSTI

Sustav sigurnosnih upozorenja i sigurnosne signalne riječi



OPASNOST naznačuje neposrednu rizičnu okolnost koja, ako se ne izbjegne, može rezultirati ozbiljnim ozljedama ili smrću.



UPOZORENJE naznačuje potencijalno rizičnu okolnost koja, ako se ne izbjegne, može rezultirati ozbiljnim ozljedama ili smrću.



OPREZ naznačuje potencijalno rizičnu okolnost koja, ako se ne izbjegne, može rezultirati manjim ili srednjim ozljedama.

1.2 OPĆE SIGURNOSNE MJERE

UPOZORENJE

Prije rukovanja morate pročitati i razumjeti ovaj priručnik. Nepoštivanje sigurnosnih mjera navedenih u ovom priručniku može rezultirati oštećivanjem stroja, imovinskom štetom, osobnim ozljedama ili smrću.

- Hidraulični cilindri podložni su toplinskom širenju i skupljanju. Ovo može rezultirati u promjenama položaja kraka i/ili priključka dok je stroj stacionaran. Čimbenici koji utječu na toplinsko kretanje obuhvaćaju duljinu vremena tijekom kojeg je stroj stacionaran, temperaturu hidrauličnog ulja, temperaturu okolišnog zraka i položaja kraka i priključka.
- Prije i tijekom rada stroja potrebno je poduzimati mjere predostrožnosti kako bi se izbjegle sve opasnosti u području rada.
- Neke površine i komponente stroja mogu postati vruće tijekom rada. Izbjegavajte dodirivanje vrućih dijelova. Pustite da se površine i komponente stroja ohlade prije rukovanja s njima.

Odjeljak 1 – Opći sigurnosni postupci

1.3 SIGURNOST TIJEKOM RUKOVANJA

Napomena: Proizvođač ne raspolaže nikakvom izravnom kontrolom na primjenom i radom stroja. Iz tog razloga, sigurnosna pitanja navedena u ovom priručniku nisu isključiva. Korisnik i rukovatelj odgovorni su za pridržavanje dobrih sigurnosnih praksi.

Opasnost od strujnog udara

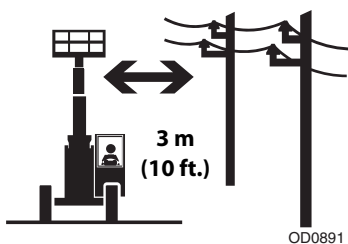
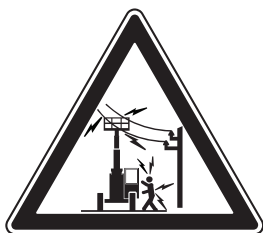

- Ovaj stroj ne raspolaže električnom izolacijom i ne pruža zaštitu od dodira ili tijekom boravaka u blizini električne struje.
- Prije podizanja kraka uvijek provjerite električne vodove.
- Držite se podalje od električnih vodova, aparata ili dijelova pod naponom (golih ili izoliranih) u skladu s Minimalnom udaljenosti približavanja.

Raspon napona (od faze do faze)	Minimalne udaljenosti približavanja (MAD)
0 do 50 kV	3 m (10 ft)
Iznad 50 kV do 200 kV	5 m (15 ft)
Iznad 200 kV do 350 kV	6 m (20 ft)
Iznad 350 kV do 500 kV	8 m (25 ft)
Iznad 500 kV do 750 kV	11 m (35 ft)
Iznad 750 kV do 1000 kV	14 m (45 ft)

Napomena: Ovaj se zahtjev primjenjuje osim kad su poslodavac, lokalni ili državni propisi stroži.

- Uzmite u obzir pomicanje stroja i njihanje električnih vodova.
- Održavajte razmak od najmanje 3 metra (10 ft) između bilo kojeg dijela stroja, osoba i alata na stroju, te opreme stroja od električnih vodova ili opreme pod naponom do 50 000 V. Dodatni razmak od jedne stope potreban je za svakih dodatnih 30 000 V ili manje.

Odjeljak 1– Opći sigurnosni postupci

- Minimalna udaljenost približavanja može se smanjiti ako se ugrade izolirajuće pregrade kako bi se spriječio kontakt, a pregrade imaju nazivni napon voda koji štite. Te pregrade nisu dio stroja (niti su pričvršćene za stroj). Minimalna udaljenost približavanja smanjuje se na udaljenost unutar utvrđenih radnih dimenzija izolirajuće pregrade. Njih utvrđuje kvalificirana osoba u skladu s propisima poslodavca, lokalnim ili državnim propisima za radne prakse u blizini opreme pod naponom.



OPASNOST

Strojem ili osobljem nemojte manevrirati unutar zabranjene zone (MUP). Pretpostavite da su svi električni dijelovi i kabeli pod naponom ako ne znate da je drukčije.

- Ne preporučuje se korištenje stroja tijekom grmljavine. Da biste spriječili ozljede ili oštećivanje stroja ako tijekom rada dođe do grmljavine, spustite krak i ugastite stroj na sigurnom i pouzdanom mjestu.

Odjeljak 1 – Opći sigurnosni postupci

Opasnost od prevrtanja

Općenito

- Za dodatne zahtjeve o teretu pogledajte odgovarajuću tablicu kapaciteta.

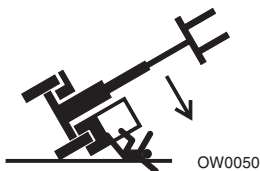

- Na teleskopskom manipulatoru nikad ne upotrebljavajte radni priključak na kojem nije postavljena odgovarajuća tablica kapaciteta odobrena od strane izvornog proizvođača opreme (Original Equipment Manufacturer – OEM).
- Potrebno je razumjeti pravilnu upotrebu tablica kapaciteta koje se nalaze u kabini.
- **NE PREMAŠUJTE** deklarirani kapacitet podizanja.
- Provjerite može li tlo podržati težinu stroja.
- Pazite na uvjete vjetra. Vjetar može uzrokovati ljuľanje tereta i opasna boćna opterećenja.

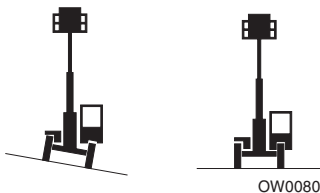
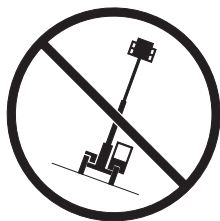

- **NE PODIŹITE** krak ako okvir stroja nije vodoravan (0° nagiba), osim ako nije drukćije navedeno u tablici kapaciteta.

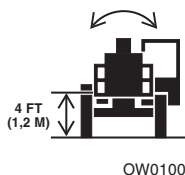
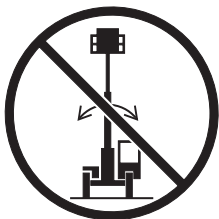

- **NE PORAVNAVAJTE** stroj prema kraku/prikljućku ako je viši od 1,2 m (4 ft).
(AUS - **NE PORAVNAVAJTE** stroj ako je teret više od 300 mm (11.8 in) iznad površine tla).

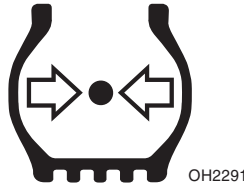

- **ODRŽAVAJTE pravilan tlak u gumama** cijelo vrijeme. Ako se pravilan tlak ne održava, stroj se može prevrnuti.
- Za pravilne zahtjeve odnosa napunjenosti i tlaka na gumama opremljenim balastom pogledajte specifikacije proizvođača.



- Uvijek pričvrstite sigurnosni pojas.
- Glavu, ruke, šake, noge i druge dijelove tijela u svakom trenutku držite unutar kabine rukovatelja.



Ako se teleskopski manipulator započne prevrtati:

- **NE ISKAČITE!**
- **ČVRSTO SE UHVATITE I OSTANITE UZ STROJ!**
- **SIGURNOSNI POJAS DRŽITE PRIČVRŠĆENIM!**
- **ČVRSTO SE PRIDRŽAVAJTE!**
- **NAGNITE SE U STRANU SUPROTNU OD MJESTA UDARA!**

Odjeljak 1 – Opći sigurnosni postupci

Nošeni teret

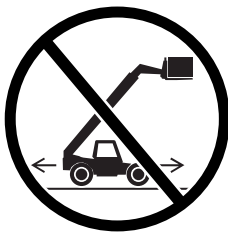

OD0901

- **NE VOZITE** uz podignuti krak.

Viseći teret

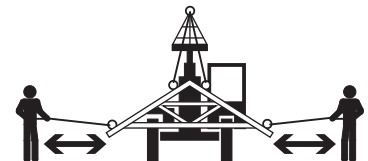
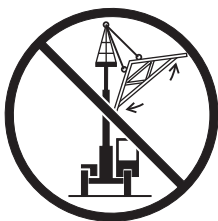

OW0150

- Ograničite slobodno kretanje visećeg tereta.
- Težina svih spona (kabeli itd.) mora se pribrojati težini tereta.
- **NE POKUŠAVAJTE** upotrebljavati izravnavanje okvira teleskopskog manipulatora za kompenziranje njihanja tereta.
- Teži dio tereta održavajte najbližim priključku.
- Teret nikad ne povlačite – podignite ga uspravno.

Kada vozite s visećim teretom:

- Započinjanje kretanja, kretanje, zaokretanje i zaustavljanje izvodite polagano kako biste spriječili njihanje tereta.
- **NEMOJTE** izvlačiti krak.
- **NEMOJTE** podizati teret više od 300 mm (11.8 in) iznad površine tla ili krak ne podižite za više od 45°.
- **NEMOJTE** voziti brzinom većom od brzine hoda.

Opasnosti u vožnji

UPRAVLJANJE S 2 PREDNJA
KOTAČA

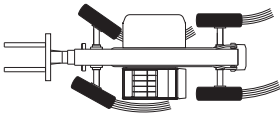

KRUŽNO UPRAVLJANJE S 4
KOTAČA

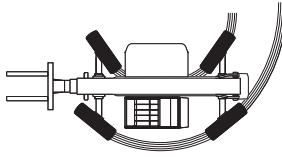

BOČNO UPRAVLJANJE S 4
KOTAČA

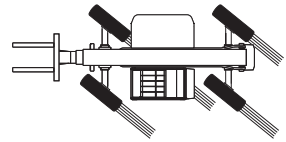

OAL2030

- Karakteristike upravljanja između različitih načina upravljanja. Provjerite postavku načina upravljanja teleskopskog manipulatora kojeg koristite.
- **NEMOJTE** mijenjati načine upravljanja tijekom putovanja. Načini upravljanja se moraju mijenjati dok se teleskopski manipulator ne pomiče.
- Pogledom pregledajte jesu li kotači poravnati nakon svake promjene načina upravljanja.
- Pobrinite se da postoji dovoljno prostora podjednako za stražnji zakretni kraj i prednju zakretnu vilicu.
- Pazite na druge osobe, strojeve i vozila u području i izbjegavajte ih. Ako nemate preglednost, koristite osobu za PROMATRANJE.
- Prije kretanja provjerite je li put slobodan i oglasite se sirenom.
- Tijekom vožnje uvucite krak i krak/priključak održavajte što nižim, pri čemu održavajte vidljivost zrcala i najveću moguću preglednost u smjeru kretanja.
- Uvijek gledajte u smjeru kretanja.
- Prije vožnje ispod nadzemnih prepreka uvijek pažljivo provjerite slobodan prostor oko kraka. Priključak/teret postavite tako da slobodno prođe kraj prepreka.
- Tijekom vožnje uz veću brzinu upotrebljavajte samo upravljanje prednjim kotačima (ako se načini upravljanja mogu odabrati).
- Teleskopski manipulatori opremljeni punim gumama ili gumama ispunjenim pjenom ne smiju se upotrebljavati u primjenama koje zahtijevaju pretjeranu vožnju prometnicama ili produljenu vožnju. U slučaju da primjena zahtjeva pretjeranu vožnju prometnicama ili produljenu vožnju, preporučuje se upotreba teleskopskog manipulatora koji nije opremljen punim gumama ili gumama ispunjenim pjenom.

Opasnost od pada tereta



OW0130

- Teret nikad ne vješajte na vilice ili druge zavarene dijelove nosača. Koristite isključivo odobrene točke za podizanje.
- **NE IZRAĐUJTE** plamenikom ili bušilicom otvore na vilicama.
- Krakovi vilice moraju biti postavljeni ispod sredine tereta i međusobno razmaknuti na najveću moguću udaljenost.

Podizanje osoblja

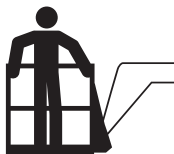

OW0171

- Tijekom podizanja osoblja **UPOTREBLJAVAJTE ISKLJUČIVO** radnu platformu odobrenu od tvrtke JLG, uz odgovarajuću tablicu kapaciteta vidljivo postavljenu u kabini.



OD0921

- **NEVOZITE** strojem iz kabine dok se na platformi nalazi osoblje.

Odjeljak 1 – Opći sigurnosni postupci

Opasnosti pri vožnji kosinom

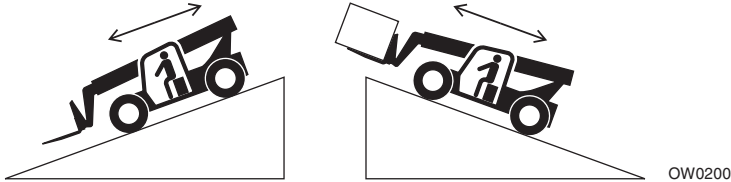

Kako biste održali zadovoljavajuće zahvaćanje tla i mogućnosti kočenja, kosinom vozite na sljedeći način:

- Kada vozite bez tereta, vilica mora biti usmjerena niz kosinu.
- Kada vozite s teretom, vilica mora biti usmjerena uz kosinu.
- Za dodatne zahtjeve o kretanju pogledajte odgovarajuću tablicu kapaciteta.
- Kako biste izbjegli prevelik broj okretaja motora i pogonske grupe tijekom vožnje niz kosinu, prijenos prebacite u niži stupanj i brzinu kretanja prema potrebi održavajte glavnom kočnicom. **Prijenos NE PREBACUJTE u neutralan stupanja i ne krećite se u praznom hodu niz kosinu.**
- Izbjegavajte pretjerano strme kosine ili nestabilne površine. Da biste izbjegli prevrtanje, **NEMOJTE** voziti uzduž kosina pretjeranog nagiba *ni u kojem* slučaju.
- Izbjegavajte zaokretanje na kosini. Tijekom kretanja niz kosinu nikad ne uključujte "pomicanje" i ne prebacujete u "neutralan stupanj".
- **NE PARKIRAJTE** na kosini.

Točke priklještenja i opasnost od prignječnja

Držite se podalje od točaka priklještenja i rotirajućih dijelova na teleskopskom manipulatoru.

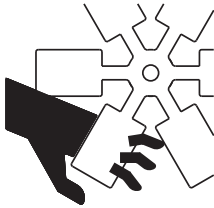

OW0210

- Držite se podalje od pokretnih dijelova dok je motor pokrenut.



OW0220

- Držite se podalje od upravljačkih kotača i okvira ili drugih objekata.



OW0230

- Držite se podalje od područja ispod kraka.



OW0240

- Držite se podalje od otvora kraka.



OW0250

- Ruke i šake držite podalje od nagibnog cilindra radnog priključka.



OW0260

- Šake i prste držite podalje od nosača i vilice.

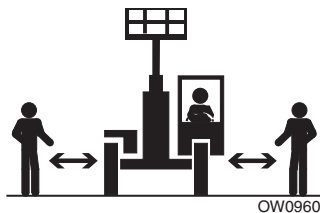

OW0960

- Tijekom rada udaljite druge osobe od stroja.

Opasnost od pada



OW0280

- U stroj ulazite korištenjem pravilnih rukohvata i stepenica. Tijekom ulaska i izlaska uvijek održavajte kontakt u 3 točke. Nikad se ne pridržavajte za kontrolne poluge ili upravljač tijekom ulaska i izlaska iz stroja.
- **NE IZLAZITE** iz stroja dok se ne izvede postupak isključivanja opisan na stranici 4-5.



OW0290

- **NE PREVOZITE** putnike. Putnici mogu pasti sa stroja što može rezultirati smrću ili ozbiljnim ozljedama.

Opasnost od kemijskih tvari

Ispušni plinovi

- **NE UPOTREBLJAVAJTE** stroj u zatvorenom području koje ne raspolaže pravilnim prozračivanjem.
- **NE UPOTREBLJAVAJTE** stroj u opasnim okruženjima, osim ako nije odobren u te svrhe. Iskre iz električnog sustava i ispuh motora mogu izazvati eksploziju.

Zapaljivo gorivo



OW0300

- **NE DOPUNJAVAJTE** spremnik i ne servisirajte sustav goriva u blizini otvorenog plamena, iskri ili materijala koji se dime. Motorno gorivo je zapaljivo i može prouzrokovati vatru i/ili eksploziju.

Hidraulična tekućina



OW0950

- **NE POKUŠAVAJTE** popravljati ili pritezati bilo koje hidraulično crijevo ili spoj dok je motor pokrenut ili dok je hidraulični sustav pod tlakom.
- Zaustavite motor i ispustite zadržani tlak. Tekućina u hidrauličnom sustavu je pod dovoljno velikim tlakom da može probiti kožu.
- **NE PROVJERAVAJTE** rukama u potrazi za curenjem. Curenja potražite pomoću komada kartona ili papira. Koristite rukavice kako biste ruke zaštitili od prskajuće tekućine.

Opasnosti od akumulatora

- Uvijek isključite akumulator kad servisirate električne dijelove ili kad bilo što na stroju varite.
- Tijekom punjenja ili servisiranja u blizini akumulatora nemojte dozvoliti pušenje, otvoren plamen ili iskre.
- Alatima ili drugim metalnim predmetima nemojte dodirivati polove akumulatora.
- Kod servisiranja akumulatora uvijek nosite zaštitu za ruke, oči i lice. Vodite računa da kiselina iz akumulatora ne dođe u dodir s kožom ili odjećom.



Tekućina iz akumulatora je jako korozivna. Cijelo vrijeme izbjegavajte dodir s kožom i odjećom. Sva područja koja dođu u dodir odmah isperite čistom vodom i potražite liječničku pomoć.

- Akumulator puniti samo na dobro prozračenom mjestu.

Ova je stranica namjerno ostavljena praznom.

ODJELJAK 2 – PROVJERA PRIJE UPOTREBE I PREGLED**2.1 PRIPREMA, PREGLED I ODRŽAVANJE**

Sljedeća tablica pokriva potrebne periodičke preglede i održavanja stroja. O dodatnim zahtjevima za teleskopske manipulatore proučite lokalne propise. Učestalost pregleda i održavanja mora se prema potrebi povećavati kada se stroj koristi u grubom ili nepovoljnom okruženju, ako se koristi sve učestalije ili ako se koristi na grub način.

Pregled i održavanje				
Vrsta	Učestalost	Primarna odgovornost	Servisna kvalifikacija	Referenca
Pregled prije rada	Na početku svake radne smjene ili prilikom svake promjene rukovatelja.	Korisnik ili rukovatelj	Korisnik ili rukovatelj	Priručnik za upotrebu i održavanje
Pregled prije isporuke (pogledajte napomenu)	Prije svake isporuke kod prodaje, zakupa ili najma.	Vlasnik, zastupnik ili korisnik	Kvalificirani mehaničar	Servisni priručnik i pripadajući Obrazac za pregled.
Preventivno održavanje	Prema intervalima navedenim u Servisnom priručniku i/ili Tablicama održavanja, smještenim na stroju.	Vlasnik, zastupnik ili korisnik	Kvalificirani mehaničar	Servisni priručnik i Tablice održavanja

Napomena: *Obrasci za pregled su dostupni.*

2.2 PROVJERA I PREGLED PRIJE RADA

Napomena: Prije upotrebe stroja izvedite sve potrebne radnje održavanja.



UPOZORENJE

OPASNOST OD PADA. Budite krajnje pažljivi tijekom provjere stavki koje su izvan vašeg normalnog doseg. Upotrijebite odobrene ljestve.

Provjera prije upotrebe i pregled, koji se izvode na početku svake radne smjene ili pri svakoj promjeni rukovatelja, moraju obuhvaćati sljedeće:

1. **Čistoća** – Provjerite sve površine radi mogućih curenja (ulje, gorivo, akumulatorska tekućina) ili stranih predmeta. Bilo kakva curenja prijavite odgovarajućem servisnom osoblju.
2. **Konstrukcija** – Pregledajte konstrukciju stroja radi mogućih povijanja, oštećenja, napuknuća vara ili zavarenog metala, kao i radi drugih odstupanja.

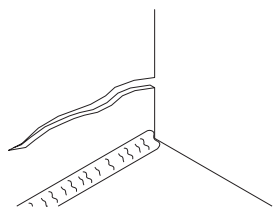

NAPUKNUĆE ZAVARENOG METALA

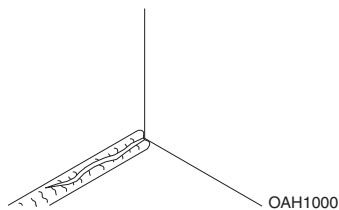

NAPUKNUĆE VARA

OAH1000

3. **Sigurnosne naljepnice** – Provjerite jesu li sve sigurnosne naljepnice čitljive i na svojim mjestima. Prema potrebi očistite ili zamijenite. Za pojedinosti pogledajte stranicu 2-4.
4. **Priručnici za upotrebu i sigurnost** – Priručnik za upotrebu i održavanje i AEM sigurnosni priručnik (samo ANSI) nalaze se u pretincu za priručnike u kabini.
5. **Kružni pregled stroja** – Za pojedinosti pogledajte stranicu 2-10.
6. **Razino sredstvo** – Provjerite tekućine, uključujući gorivo, tekućinu za kočnice, hidraulično ulje, motorno ulje i rashladno sredstvo. Prilikom dopunjavanja tekućine pogledajte Odjeljak 7 – Podmazivanje i održavanje i Odjeljak 9– Specifikacije kako biste odredili pravilnu vrstu i razdoblja. Prije uklanjanja poklopaca ili čepova za dopunjavanje obrišite nečistoću i masnoću s otvora. Ako u ove otvore dospije nečistoća, radni vijek komponente može biti značajno skraćen.
7. **Radni priključci / Dodatna oprema** – Pobrinite se da su na teleskopskom manipulatoru postavljene pravilne tablice kapaciteta. Ako je isporučen, pregledajte priručnike za upotrebu i održavanje svakog pojedinog ugrađenog priključka ili dodatne opreme radi specifičnih uputa o pregledavanju, upotrebi i održavanju.

Odjeljak 2 – Provjera prije upotrebe i pregled

- 8. Provjera funkcioniranja** – Nakon dovršetka kružnog pregleda stroja izvedite provjeru tijekom zagrijavanja i provjeru funkcioniranja svih sustava (pogledajte stranicu 2-13) u području bez prepreka u zraku i na tlu. Za dodatne pojedinosti o upotrebi pogledajte Odjeljak 3– Kontrole i pokazivači.



UPOZORENJE

Ako teleskopski manipulator ne funkcionira pravilno, smjesta zaustavite stroj, donji krak i priključak spustite na tlo i zaustavite motor. Utvrdite uzrok i ispravite ga prije nastavka upotrebe.

Odjeljak 2 – Provjera prije upotrebe i pregled

2.3 SIGURNOSNE NALJEPNICE

Pobrinite se da su sve naljepnice **OPASNOSTI, UPOZORENJA, OPREZA** i uputa, kao i pravilne tablice kapaciteta, čitljive i na svojim mjestima. Prema potrebi očistite i zamijenite.

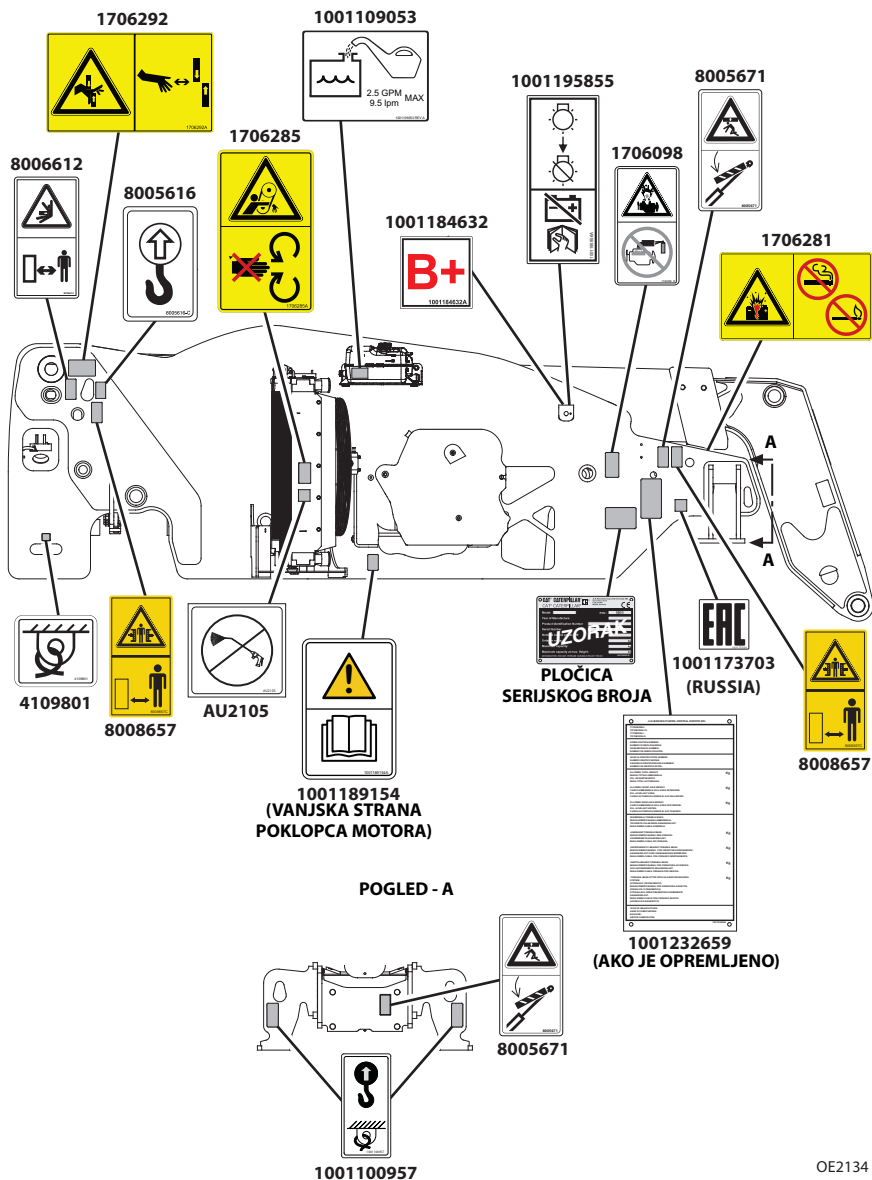

OE2134

Odjeljak 2 – Provjera prije upotrebe i pregled

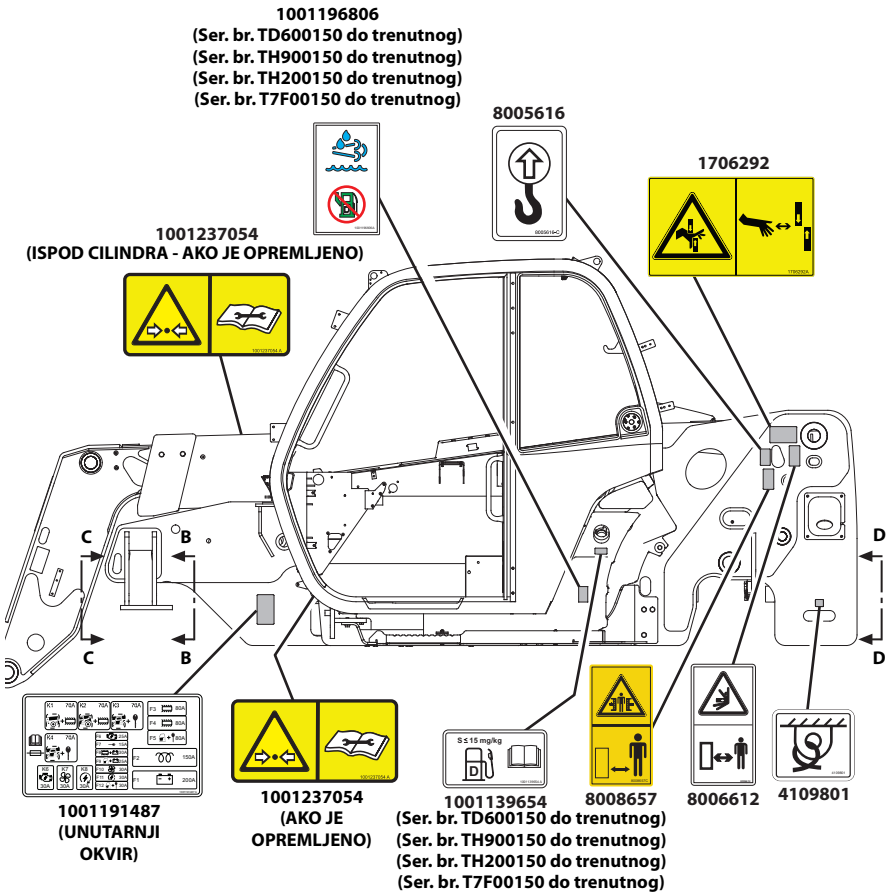

POGLED - B

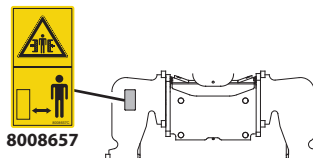

OE2144

Odjeljak 2 – Provjera prije upotrebe i pregled

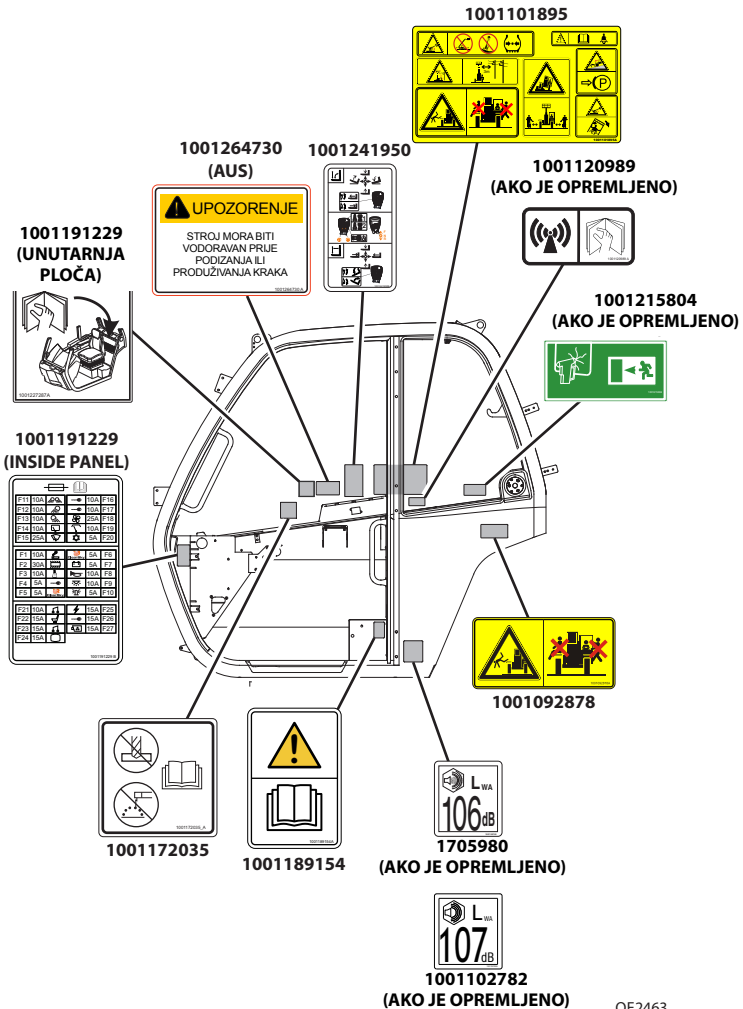

Odjeljak 2 – Provjera prije upotrebe i pregled

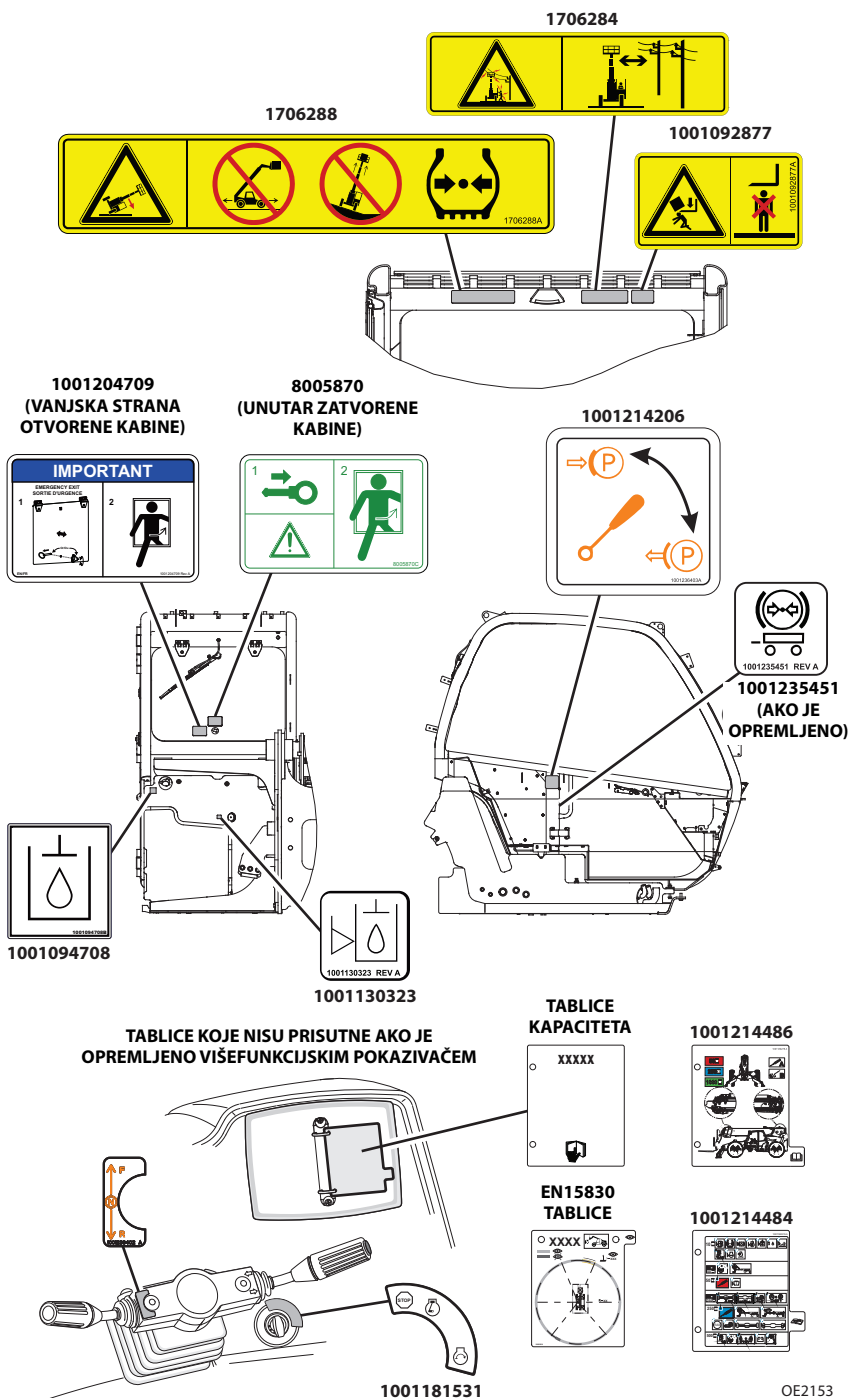

Odjeljak 2 – Provjera prije upotrebe i pregled

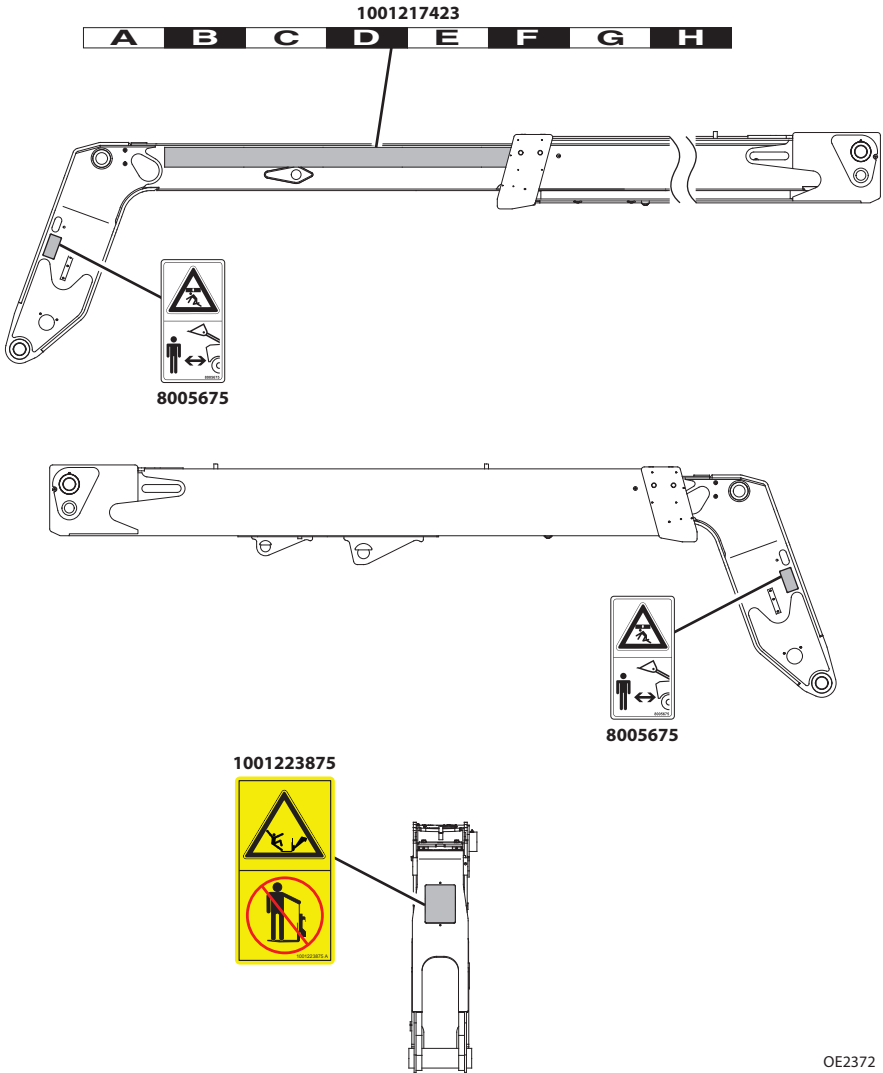

VIEW C-C

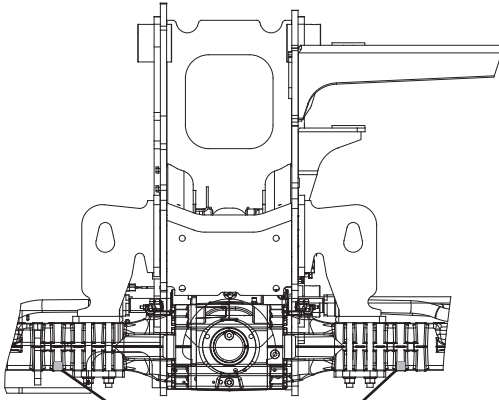

1001230296 REV A

1001230296

POGLED - D

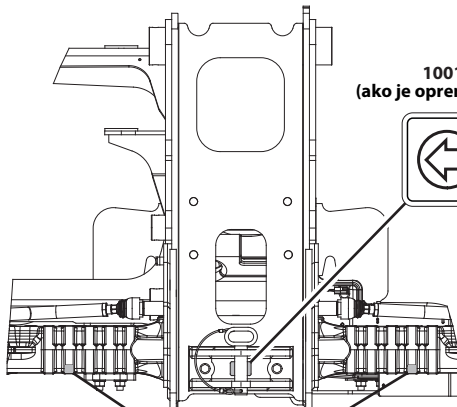

1001241674
(ako je opremljeno s čeljusti)

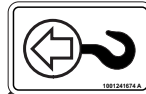

1001230296 REV A

1001230296

OE2801

2.4 KRUŽNI PREGLED

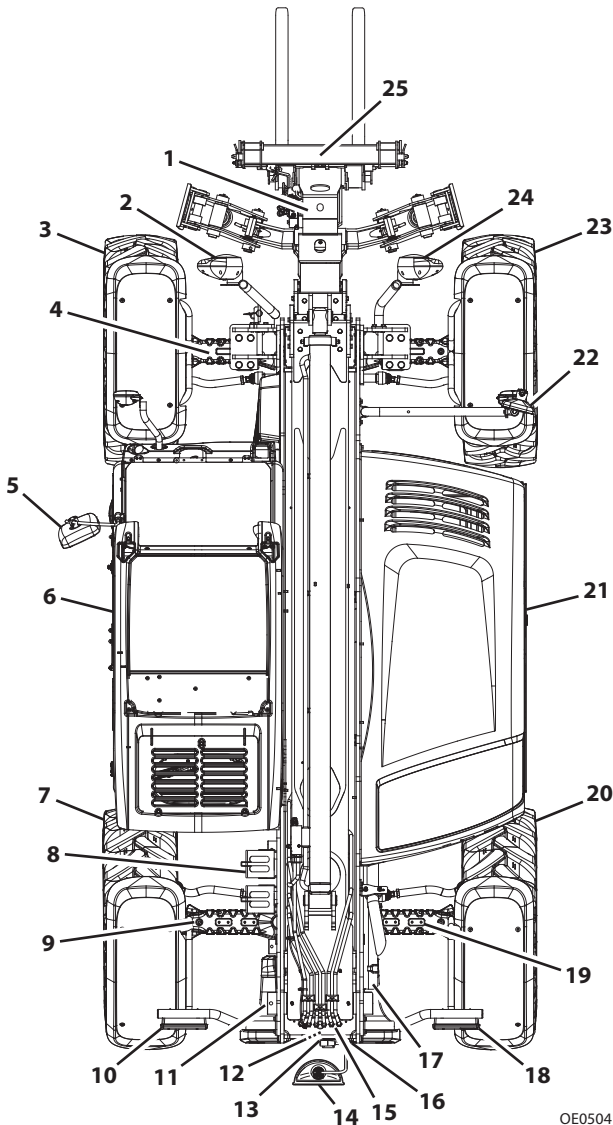

OE0504

Kružni pregled stroja započnite kod stavke 1, kako opisano u daljnjem tekstu. Nastavite udesno (suprotno od smjera kazaljke na satu), provjeravajući redom svaku stavku.

NAPOMENA ZA PREGLED: Pored svih ostalih navedenih kriterija, na svim komponentama provjerite da ne postoje labavi ili nedostajući dijelovi, čvrstu pričvršćenost dijelova, postojanje vidljivih curenja ili pretjeranog habanja. Provjerite sve strukturne elemente, uključivo i priključke, radi mogućih napuknuća, pretjerane korozije i drugih oštećenja.

Odjeljak 2 – Provjera prije upotrebe i pregled

- 1. Dijelovi kraka i cilindri za kompenziranje dizanja, nagiba, izvlačenja/uvlačenja –**
 - Provjerite prednje, bočne i stražnje diskove radi prisutnosti masnoća.
 - Osiguranost klinova osovina. Neoštećenost hidrauličnih crijeva, bez curenja.
- 2. Prednja svjetla (ako je opremljeno) –** Čisto i neoštećeno.
- 3. Sklop kotača/gume –** Pravilan tlak i osiguranost. Bez popuštenih ili nedostajućih zateznih matica. Provjerite radi istrošenosti profila, porezotina, otrgnuća ili drugih odstupanja.
- 4. Prednja osovina –** Neoštećenost upravljačkih cilindara, bez curenja. Osiguranost klinova osovina. Neoštećenost hidrauličnih crijeva, bez curenja.
- 5. Zrcalo –** Čisto i neoštećeno.
- 6. Kabina i električne instalacije –**
 - Opći izgled. Bez vidljivih oštećenja.
 - Pokazivači ravnine okvira i staklo neoštećeni i čisti.
 - Funkcioniranje instrumenata, prekidača, palica, nožnih kontrola i sirene.
 - Provjerite sigurnosni pojas radi oštećenja, zamijenite ako je prerezan ili je tkanje oštećeno, oštećenja kopči ili labave ugradnje.
- 7. Sklop kotača/gume –** Pravilan tlak i osiguranost. Bez popuštenih ili nedostajućih zateznih matica. Provjerite radi istrošenosti profila, porezotina, otrgnuća ili drugih odstupanja.
- 8. Podmetač kotača (ako je opremljeno) –** Pogledajte napomenu o pregledu.
- 9. Stražnja osovina –** Neoštećenost upravljačkih cilindara, bez curenja. Osiguranost klinova osovina. Neoštećenost hidrauličnih crijeva, bez curenja.
- 10. Stražnja svjetla (ako je opremljeno) –** Čisto i neoštećeno. Pogledajte "Upotreba na cesti (CE)" na stranici 4-12.
- 11. Senzor kuta kraka –** Pogledajte napomenu o pregledu.
- 12. Glavni kontrolni ventil –** Pogledajte napomenu o pregledu.
- 13. Kamera za kretanje unatrag (ako je opremljeno) –** Pogledajte napomenu o pregledu.
- 14. Zrcalo (ako je opremljeno) –** Čisto i neoštećeno.
- 15. Senzor uvlačenja kraka –** Pogledajte napomenu o pregledu.
- 16. Senzor kod kretanja unatrag (ako je opremljeno) –** Pogledajte napomenu o pregledu.
- 17. Podupirač kraka (ako je opremljeno) –** Pogledajte napomenu o pregledu.
- 18. Stražnja svjetla (ako je opremljeno) –** Čisto i neoštećeno. Pogledajte "Upotreba na cesti (CE)" na stranici 4-12.
- 19. LSI senzor –** Pogledajte napomenu o pregledu.

Odjeljak 2 – Provjera prije upotrebe i pregled

- 20. Sklop kotača/gume** – Pravilan tlak i osiguranost. Bez popuštenih ili nedostajućih zateznih matica. Provjerite radi istrošenosti profila, porezotina, otrgnuća ili drugih odstupanja.
- 21. Odjeljak motora** -
- Pogonsko remenje, provjerite i prema potrebi zamijenite.
 - Nosači motora – Pogledajte napomenu o pregledu.
 - Razvodna ploča napajanja – Bez oštećenja ili korozije na spojevima ili ožičenju.
 - Poklopac motora pravilno učvršćen.
- 22. Zrcala** – Čista i neoštećena.
- 23. Sklop kotača/gume** – Pravilan tlak i osiguranost. Bez popuštenih ili nedostajućih zateznih matica. Provjerite radi istrošenosti profila, porezotina, otrgnuća ili drugih odstupanja.
- 24. Prednja svjetla (ako je opremljeno)** – Čisto i neoštećeno.
- 25. Radni priključak** – Pravilnost ugradnje, pogledajte Pogledajte "Postavljanje radnog priključka" na stranici 5-11.

2.5 PROVJERE TIJEKOM ZAGRIJAVANJA I PROVJERE FUNKCIONIRANJA

Provjera tijekom zagrijavanja

Tijekom zagrijavanja provjerite:

1. Grijač, klimatizacijski sustav i brisači stakla (ako je opremljeno).
2. Provjerite ispravnost funkcioniranja svih sustava osvjetljenja (ako je opremljeno).
3. Podesite zrcala radi najveće moguće preglednosti.



UPOZORENJE

OPASNOST OD PREREZIVANJA / PRIGNJEČENJA / OPEKLINA. Poklopac motora držite zatvorenim dok je motor pokrenut, osim kada provjeravate razinu ulja u prijenosu.

Provjera funkcioniranja

Kada se motor ugrije, izvedite provjeru funkcioniranja:

1. Funkcioniranje glavne kočnice i parkirne kočnice.
2. Kretanje prema naprijed i unatrag.
3. Svaki stupanj prijenosa.
4. Zakretanje u oba smjera uz motor pri niskom broju okretaja (brave upravljanja neće biti dostignute). Provjerite u svakom načinu upravljanja.
5. Sirena i pomoćni alarm. Mora biti čujan unutar kabine rukovatelja dok je motor pokrenut.
6. Sve funkcije palice – Neometano i ispravno funkcioniranje.
7. Izvedite sve postojeće dodatne provjere opisane u Odjeljak 8.

Odjeljak 2 – Provjera prije upotrebe i pregled

2.6 KABINA

Teleskopski manipulator opremljen je zatvorenom kabinom ROPS/FOPS (Zaštitna struktura protiv prevrtanja u stranu / padajućih predmeta).

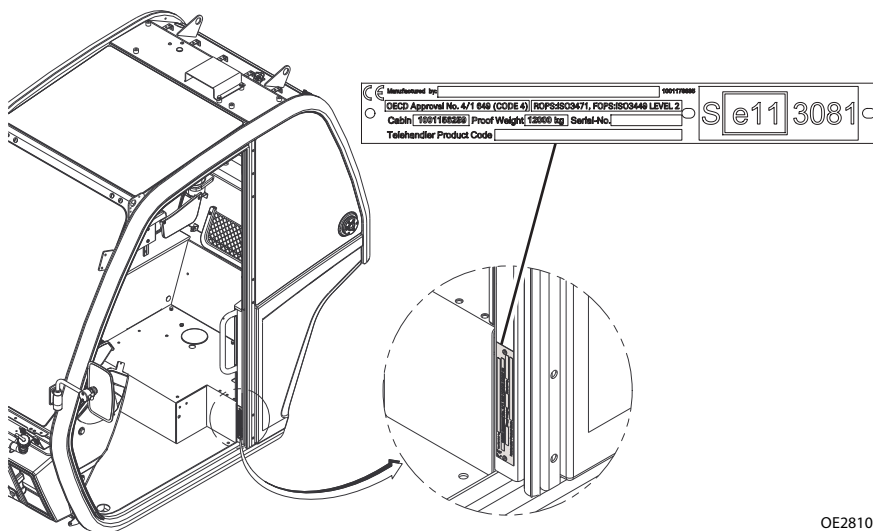

OE2810



UPOZORENJE

Teleskopski manipulator nikad ne upotrebljavajte ako štitnik iznad glave i struktura kabine nisu u dobrom stanju. Bilo kakvo modificiranje ovog stroja mora odobriti proizvođač, kako bi se zajamčila usklađenost s ROPS/FOPS certifikatom ove konfiguracije kabine i stroja. Ako su štitnik iznad glave i struktura kabine oštećeni, **KABINA SE NE MOŽE POPRAVLJATI**. Mora se **ZAMIJENITI**.



UPOZORENJE

Nikad nemojte bušiti, rezati i/ili zavarivati kabinu. Bilo kakvo modificiranje ovog stroja mora odobriti proizvođač, kako bi se zajamčila usklađenost s konfiguracijom stroja. U slučaju neovlaštenog bušenja, rezanja i/ili zavarivanja, kabina se mora **ZAMIJENITI**.

2.7 PROZORI ZATVORENE KABINE (AKO JE OPREMLJENO)

Sve prozore održavajte čistim i preglednim.

Prozor vrata kabine

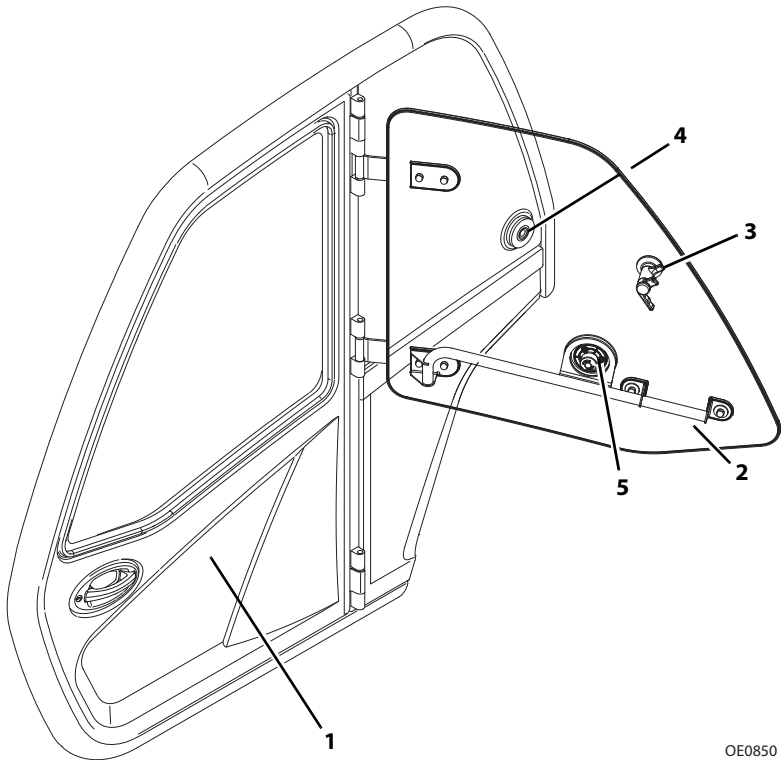

OE0850

- Tijekom rada, prozor vrata kabine (2) mora biti zabavljen u otvorenom položaju ili zatvoren.
- Prozor vrata kabine otvorite polugom (3) i osigurajte ga pomoću brave (4).
- Pritisnite gumb za otvaranje (4) unutar kabine ili (5) izvan kabine da biste odbravili prozor.

NAPOMENA

OŠTEĆIVANJE OPREME. Vrata kabine (1) moraju biti zatvorena tijekom rada. U suprotnom može doći do oštećivanja stroja.

Odjeljak 2 – Provjera prije upotrebe i pregled

Stražnji prozor

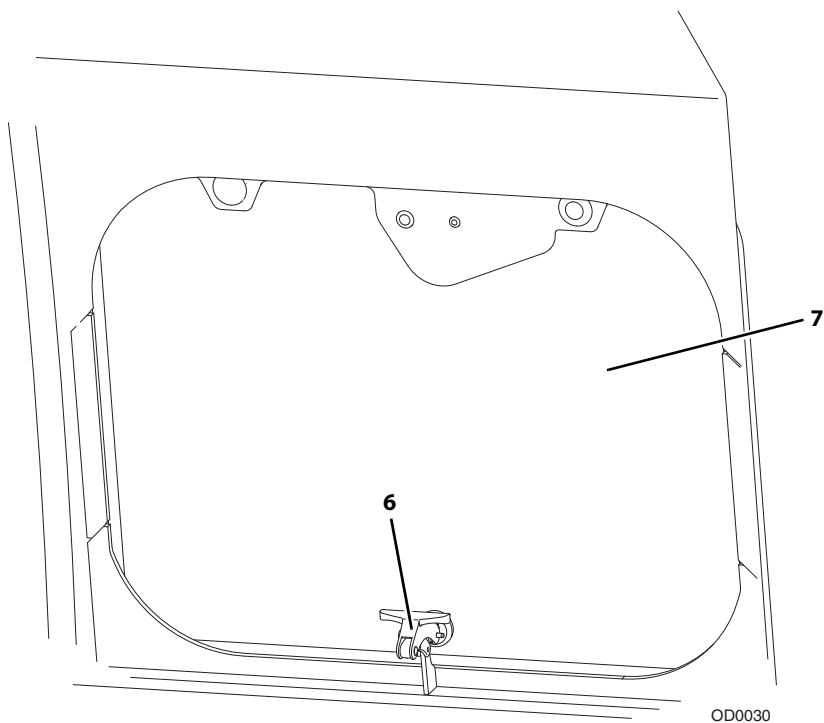

- Podignite polugu (6) i pritisnite je da biste otvorili stražnji prozor (7).
- Za zatvaranje podignite polugu i povucite je.

2.8 POKLOPAC MOTORA

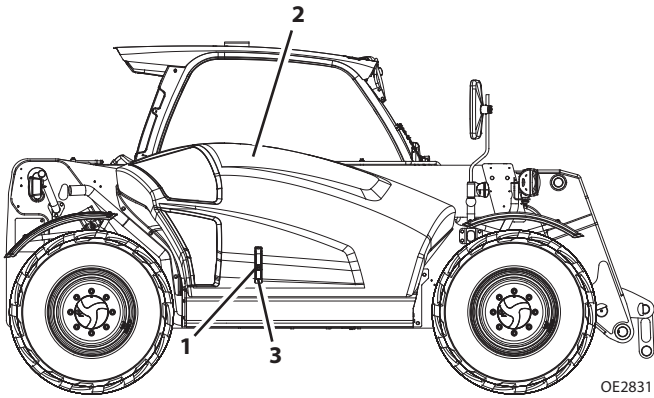

OE2831

- Poklopac motora mora biti zatvoren tijekom upotrebe.
- Umetnite ključ u bravu (1) da biste otključali poklopac (2). Podignite zasun poklopca (3) i podignite poklopac.
- Poklopac pritisnite prema dolje i učvrstite zasun poklopca. Poklopac zaključajte ključem u bravi.

Ova je stranica namjerno ostavljena praznom.

ODJELJAK 3 – KONTROLE I POKAZIVAČI

3.1 OPĆENITO

Ovaj odjeljak pruža važne informacije koje su potrebne za razumijevanje funkcioniranja kontrola.

Odjeljak 3- Kontrole i pokazivači

3.2 KONTROLE

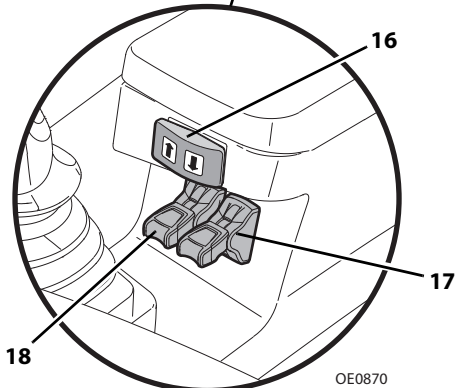
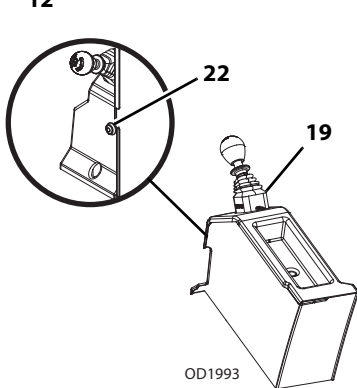
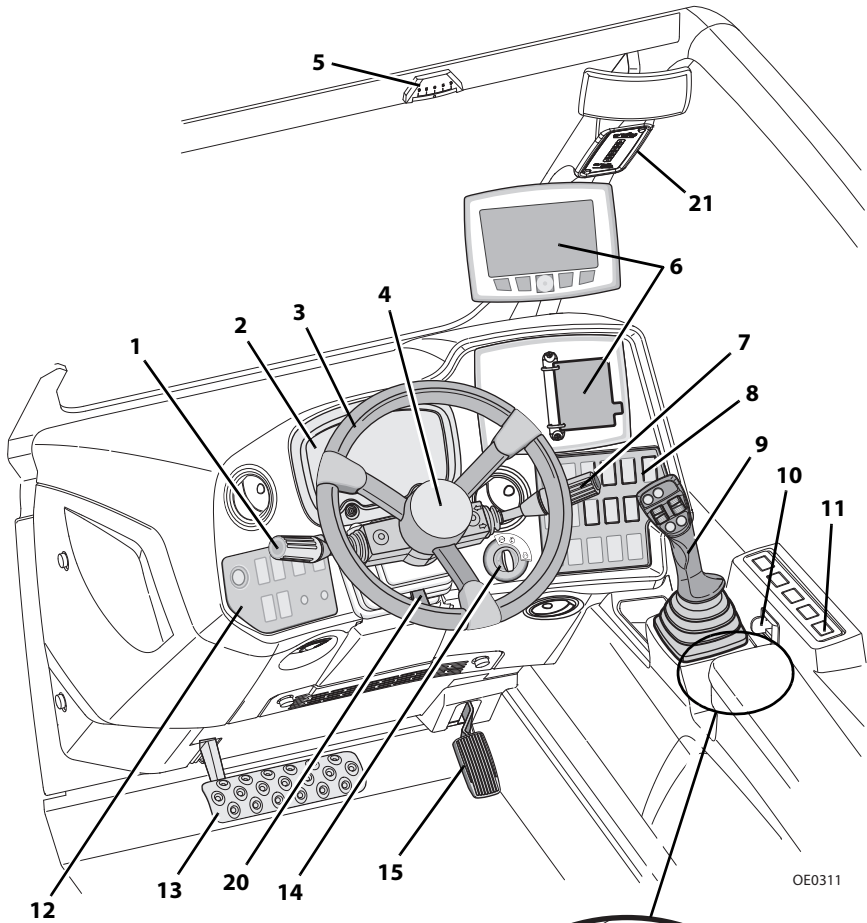

1. **Poluga kontrole dodatne opreme (ako je ugrađena):** Pogledajte stranicu 3-20.
2. **Ploča s instrumentima:** Pogledajte stranicu 3-4.
3. **Upravljač:** Okretanjem upravljača ulijevo ili udesno upravlja se vozilom u odgovarajućem smjeru. Dostupna su tri načina upravljanja. Pogledajte "Načini upravljanja" na stranici 3-36.
4. **Sirena:** Pritisnite za oglašavanje sirene.
5. **Pokazivač ravnine okvira:** Rukovatelju omogućuje određivanje nagnutosti teleskopskog manipulatora ulijevo ili udesno.
6. **Tablice / Zaslon:**
 - a. Tablice kapaciteta i održavanja (ako je opremljeno): Pogledajte Odjeljak 5– Radni priključci i čeljusti ili Odjeljak 7 – Podmazivanje i održavanje.
 - b. Višefunkcijski zaslon (ako je opremljeno): Pogledajte stranicu 3-31.
7. **Poluga kontrole dodatne opreme (ako je opremljeno):** Pogledajte stranicu 3-22.
8. **Desna upravljačka ploča:** Pogledajte stranicu 3-12.
9. **Palica:** Pogledajte stranicu 3-24.
10. **Poluga za prilagođavanje naslona za ruke (poljoprivreda):** Radite polugom da biste oslobodili bravu naslona za ruke.
11. **Upravljačka ploča (ako je opremljeno):** Pogledajte stranicu 3-14.
12. **Lijeva upravljačka ploča:** Pogledajte stranicu 3-10.
13. **Papučica glavne kočnice:** Povećanjem pritiskanja papučice usporava se brzina kretanja.
14. **Prekidač paljenja:** Aktivira se ključem. Pogledajte stranicu 3-4.
15. **Papučica gasa:** Pritisak na papučicu povećava broj okretaja motora i brzinu hidraulike.
16. **Prekidač za podizanje/spuštanje čeljusti (ako je opremljeno):** Kontrolira položaj hidraulične vučne čeljusti. Za podizanje čeljusti pritisnite desni dio prekidača i držite pritisnutim. Za spuštanje čeljusti pritisnite lijevi dio prekidača i držite pritisnutim.
17. **Poluga stražnje pomoćne hidraulike 1 (ako je opremljeno):** Kontrolira stražnju pomoćnu hidrauliku.
18. **Poluga stražnje pomoćne hidraulike 2 (ako je opremljeno):** Kontrolira stražnju pomoćnu hidrauliku.
19. **Parkirna kočnica:** Pogledajte stranicu 3-18.
20. **Prilagođivač upravljačkog stupa:** Pogledajte stranicu 3-26.
21. **LSI pokazivač:** Pogledajte stranicu 3-24.
22. **Prekidač kočnice za poljoprivrednu prikolicu (ako je opremljeno):** Pritisnite prekidač da biste oslobodili parkirnu kočnicu prikolice dok je pritisnut.

Odjeljak 3– Kontrole i pokazivači

Ploča s instrumentima

Ploča s instrumentima koriste različite boje kako bi se rukovatelj upozorilo na različite vrste situacija koje se mogu pojaviti tijekom rada.

- Kada zasvijetli CRVENI pokazivač (osim parkirne kočnice) ili ako pokazivač uđe u crveno područje, smjesta zaustavite stroj, krak i priključak spustite na tlo i zaustavite motor. Utvrdite uzrok i ispravite ga prije nastavka upotrebe.
- Kada zasvijetli ŽUTI pokazivač, prisutno je neuobičajeno radno stanje. Ako se ne ispravi, može nastati prekida rada ili oštećenje stroja.
- Kada zasvijetli ZELENI ili PLAVI pokazivač ili ako pokazivač uđe u zeleno područje, prikazana je važna informacija o sigurnom radu.

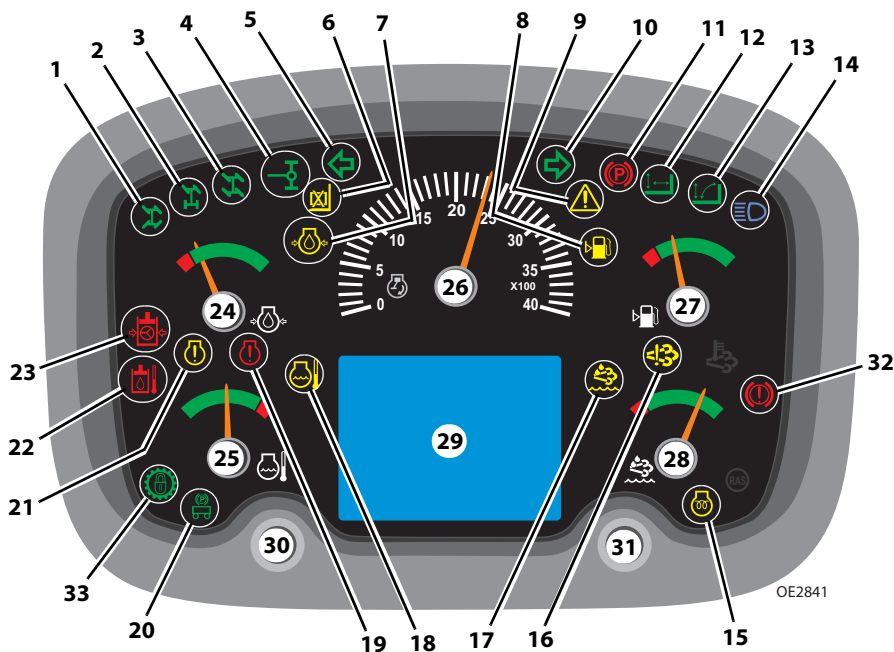

NAPOMENA

OŠTEĆIVANJE OPREME. Ako zasvijetli crveni pokazivač (osim parkirne kočnice), smjesta zaustavite stroj, krak i priključak spustite na tlo i zaustavite motor. Utvrdite uzrok i ispravite ga prije nastavka upotrebe.

1. **Kružno upravljanje s 4 kotača:** Svijetli kada je aktivno upravljanje sa svim kotačima. Pogledajte stranicu 3-36.
2. **Upravljanje s 2 prednja kotača:** Svijetli kada je aktivno upravljanje s dva kotača. Pogledajte stranicu 3-36.

3. **Bočno upravljanje s 4 kotača:** Svijetli kada je aktivno upravljanje za bočno kretanje. Pogledajte stranicu 3-36.
4. **Stražnja osovinu u sredinu:** Svijetli kada je stražnja osovinu poravnata (centrirana).
5. **Skretanje ulijevo (ako je opremljeno):** Uključuje se i trepće kada je aktivan pokazivač skretanja ulijevo ili svjetla upozorenja.
6. **Pasivan način LSI:** Svijetli kada je aktivan pasivan način rada LSI. Pogledajte stranicu 3-24.
7. **Nizak tlak motornog ulja:** Svijetli kada je tlak ulja nizak.
8. **Niska razina goriva:** Svijetli kada je razina goriva niska.
9. **Problem sustava:** Svijetli kada je prisutna ključna neispravnost stroja i motora.
10. **Skretanje udesno (ako je opremljeno):** Uključuje se i trepće kada je aktivan pokazivač skretanja udesno ili svjetla upozorenja.
11. **Parkirna kočnica:** Svijetli kada je parkirna kočnica primijenjena. Pogledajte stranicu 3-18.
12. **Način podizanja:** Svijetli kada je aktivan uzorak podizanja na palici. Pogledajte stranicu 3-10.
13. **Način utovarivača:** Svijetli kada je aktivan uzorak utovarivača na palici. Pogledajte stranicu 3-10.
14. **Pokazivač dugog snopa (ako je opremljeno):** Svijetli kada je aktivan dugi snop glavnih svjetla.
15. **Predgrijavanje motora:** Svijetli kada je kontaktni ključ u položaju 1. Pokazivač se isključuje kada se postigne temperatura pokretanja.
16. **Sustav emisija (ser. br. TD600150 do trenutnog, ser. br. TH900150 do trenutnog, ser. br. TH200150 do trenutnog, ser. br. T7F00150 do trenutnog):** Svijetli kada postoji problem sa sustavom emisija.
17. **Niska razina dizelske ispušne tekućine (DEF) (ser. br. TD600150 do trenutnog, ser. br. TH900150 do trenutnog, ser. br. TH200150 do trenutnog, ser. br. T7F00150 do trenutnog):** Svijetli kada je razina DEF niska.
18. **Visoka temperatura motora:** Svijetli kada je temperatura motora visoka.
19. **Pokazivač neispravnosti motora:** Svijetli kada je prisutna neispravnost motora.
20. **Parkirna kočnica prikolice:** Svijetli kada je aktivirana parkirna kočnica prikolice.
21. **Upozorenja neispravnosti motora:** Svijetli kada motor radi izvan uobičajenog raspona.
22. **Visoka temperatura hidrauličnog ulja:** Svijetli kada je temperatura hidrauličnog ulja visoka.
23. **Nizak tlak upravljanja:** Svijetli kada je tlak upravljanja nizak.
24. **Pokazivač tlaka motornog ulja:** Naznačuje tlak motornog ulja.

Odjeljak 3– Kontrole i pokazivači

- 25. Pokazivač temperature rashladnog sredstva motora:** Naznačuje temperaturu rashladnog sredstva motora.
- 26. Broj okretaja motora:** Naznačuje broj okretaja motora u minuti (okr/min). Kada se premaši najveća brzina, oglasit će se alarm prevelike brzine, na LCD zaslonu prikazat će se kod neispravnosti i brzina stroja će treptati. Pogledajte "LCD zaslon" na stranici 3-8.

NAPOMENA

OŠTEĆIVANJE OPREME. rad strojem uz oglašeni alarm prevelike brzine može rezultirati oštećenjem motora ili pogonske grupe.

- 27. Pokazivač razine goriva:** Naznačuje razinu goriva.
- 28. Dizelska ispušna tekućina (DEF) (ser. br. TD600150 do trenutnog, ser. br. TH900150 do trenutnog, ser. br. TH200150 do trenutnog, ser. br. T7F00150 do trenutnog):** Naznačuje razinu tekućine.
- 29. LCD zaslon:** Pogledajte stranicu 3-8.
- 30. Lijeva tipka za kontrolu:** Pritisnite da biste smanjili svjetlinu zaslona. Povećava znamenke u funkciji zaštite protiv krađe. Pogledajte stranicu 3-35.
- 31. Desna tipka za kontrolu:** Pritisnite da biste povećali svjetlinu zaslona. Potvrđivanje znamenki u funkciji zaštite protiv krađe. Pogledajte stranicu 3-35.
- 32. Neispravnost glavne kočnice:** Uključuje se kada je niska razina ili tlak ulja glavne kočnice.
- 33. Zahvatna spojka (ako je opremljeno):** Svijetli kod aktiviranja značajke zahvatne spojke. Pogledajte stranicu 3-15.

Ova je stranica namjerno ostavljena praznom.

Odjeljak 3– Kontrole i pokazivači

LCD zaslon

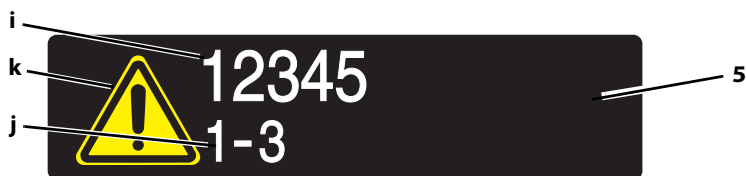
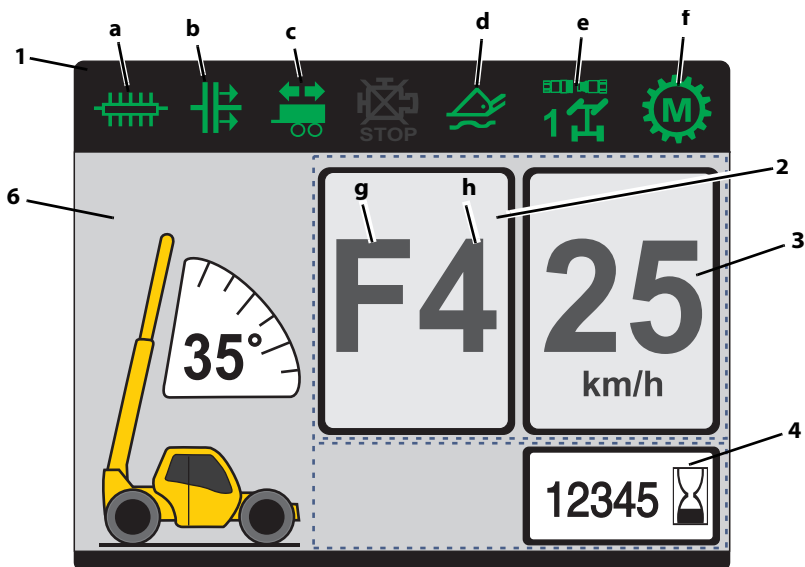

PRIKAZAN JE POGLED AKTIVNE DIJAGNOSTIKE

1. **Pokazivači:** Pokazivači će se prikazati kada je aktivno.

- Besprekidna pomoćna hidraulika – Svijetli kad je aktivna besprekidna pomoćna hidraulika.
- Odvajanje spojke prijenosa – Svijetli kada je omogućena funkcija odvajanja spojke prijenosa. Pogledajte stranicu 3-14.
- Skretanje prikolice – Svijetli kada je aktiviran svjetlosni pokazivač prikolice za skretanje.
- Plivajući krak – Svijetli kada je aktiviran funkcija plivajućeg kraka. Pogledajte stranicu 3-24.
- Odabir pomoćne hidraulike – Svijetli kada je aktivirana pomoćna hidraulika. Pokazivač će prikazivati 1 ili 2, ovisno o odabiru rukovatelja. Pogledajte stranicu 3-33.
- Način prijenosa - Svijetli radi prikazivanje načina Automatski ili Ručno. Pogledajte stranicu 3-15.

2. Smjer vožnje i stupanj prijenosa: Prikazuje trenutne uvjete vožnje.

g. Smjer – Naprijed (F), prazan hod (N) i natrag (R).

h. Stupanj prijenosa – Prvi (1), drugi (2), treći (3), četvrti (4), peti (5) ili šesti (6).

3. Brzina (ako je opremljeno) Prikazuje brzinu kretanja stroja u km/h (mph). Kada se nadmaši najveća dopuštena brzina, pokazivač će treptati i oglasiti će se zujalica.

4. Radni sati: Prikazuje ukupan broj sati rada teleskopskog manipulatora. Prikazuje se kada je paljenje u položaju "ON (UKLJUČENO)" i nema prisutnih kodova neispravnosti.

5. Aktivna dijagnostika: Prikazuje ikonu i pripadajući dijagnostički kod. Zaslone se kreće kroz svako aktivno upozorenje ili dijagnostiku kada postoje više prisutnih. Za pojedinih pogledajte Servisni priručnik.

i. Kod neispravnosti – Prikazuje pripadajući dijagnostički kod.

j. Brojčani pokazivač koda – Prikazuje broj kodova neispravnosti motora koje su prisutne.



TEMPERATURA ULJA
PRIJENOSA



POKAZIVAČ ZAPRJEČENJA
ZRAČNOG FILTRA



POKAZIVAČ
ISPRAŽNENOSTI
AKUMULATORA



POKAZIVAČ PROBLEMA
SUSTAVA



POKAZIVAČ POTREBE ZA
ODRŽAVANJEM



OD0302

POKAZIVAČ ZAPRJEČENJA
HIDRAULIČNOG FILTRA

k. Ikona dijagnostike – Prikazuje dijagnostičke simbole.

Pokazivač temperature ulja prijenosa – Svijetli kada je temperatura prijenosa visoka.

Pokazivač zaprječenja zračnog filtra – Svijetli kada zračni filter zahtjeva održavanje.

Pokazivač ispražnjenosti akumulatora – Svijetli kada je napunjenost akumulatora niska ili ako sustav punjenja akumulatora ne funkcionira pravilno.

Pokazivač problema sustava – Svijetli kada je prisutna ključna neispravnost stroja i motora.

Pokazivač potrebe za održavanjem – Svijetli kada je potrebno održavanje.

Pokazivač zaprječenja hidrauličnog filtra – Svijetli kada je potrebno održavanje hidrauličnog filtra.

6. Kut kraka: Prikazuje kut kraka.

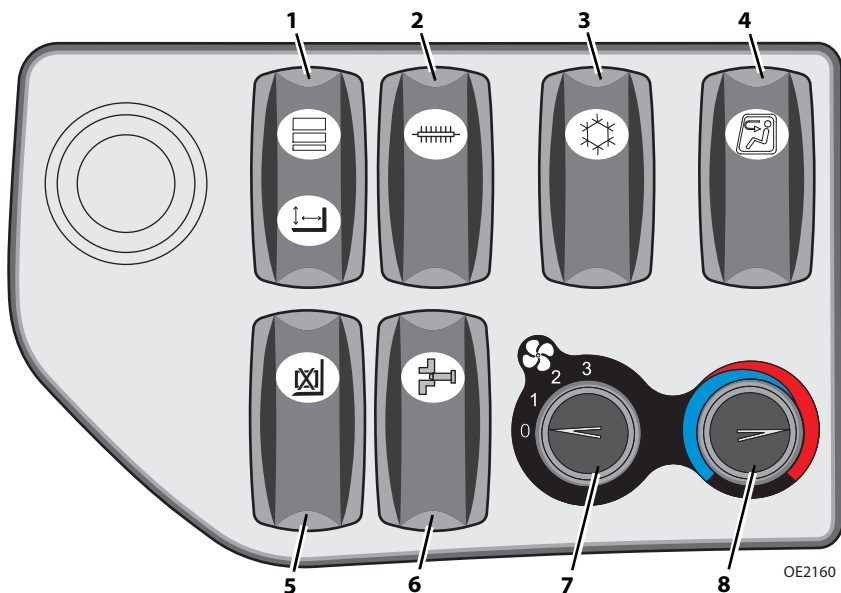

- 1. Prekidač podizanje/utovarivač (ako je opremljeno):** Aktivira raspored palice za podizanje i utovarivač. Pogledajte stranicu 3-28. Pritisnite gornji dio prekidača da biste aktivirali raspored palice za utovarivač. Pritisnite donji dio prekidača da biste aktivirali raspored palice za podizanje. Blokada pri vrhu prekidača zadržava prekidač u trenutnom položaju. Pritisnite i pomaknite donji dio blokade da biste oslobodili. Oslobodite da biste prekidač blokirali u odabranom položaju.
- 2. Prekidač besprekidne pomoćne hidraulike (ako je opremljeno):** Pritisnite za besprekidan rad hidraulički pogonjenih radnih priključaka. Da biste omogućili, pritisnite i držite dok istovremeno pritišćete kotačić pomoćne hidraulike do željene zapovijedi i brzine na palici. Otpustite oba prekidača da biste omogućili kontinuirani rad priključka. Da biste onemogućili, ponovno pritisnite prekidač pomoćne hidraulike. Za odobrene radne priključke i upute o kontrolama pogledajte Odjeljak 5– Radni priključci i čeljusti.
- 3. Prekidač klimatizacijskog sustava (ako je opremljeno):** Prekidač uključivanja/isključivanja.
- 4. Prekidač recirkulaciji HVAC (ako je opremljeno):** Prekidač uključivanja/isključivanja. Pritisnite da biste aktivirali i ponovno cirkulirali zrak unutar kabine. Dok je deaktivirano, cirkulirani zrak dolazi izvan kabine.
- 5. Nadjačavanje LSI:** Privremeno onemogućavanje automatske funkcije prekidanja. Pritisnite i držite do 30 sekundi tijekom upravljanja palicom kako biste privremeno onemogućili automatsku funkciju prekidanja.

- 6. Prekidač spojnice (ako je opremljeno):** Upotrebljava se u kombinaciji s palicom za hidraulično priključivanje i oslobađanje radnog priključka pri kutu kraka do 20°. Za ojednosti pogledajte stranicu 5-13.
- 7. Brzina ventilatora HVAC (ako je opremljeno):** Prilagodljivi rotacijski prekidač.
- 8. Prekidač za kontrolu temperature HVAC (ako je opremljeno):** Prilagodljivi rotacijski prekidač.

Odjeljak 3– Kontrole i pokazivači

Desna upravljačka ploča:

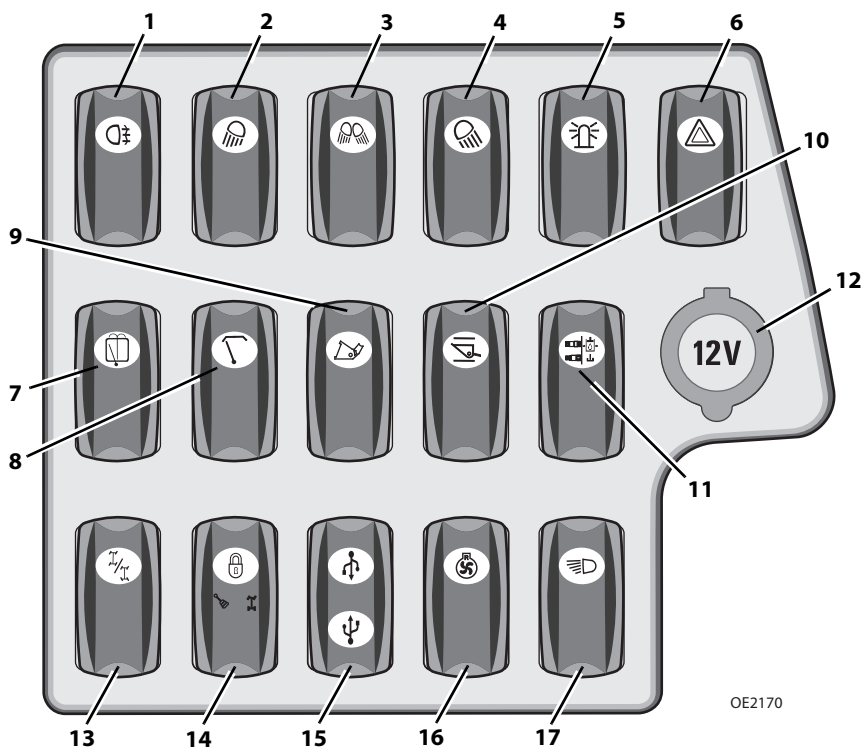

OE2170

- 1. Prekidač svjetla za maglu (ako je opremljeno):** Prekidač uključivanja/isključivanja.
- 2. Prekidač prednjih radnih svjetla (ako je opremljeno):** Prekidač uključivanja/isključivanja.
- 3. Prekidač radnih svjetla kraka (ako je opremljeno):** Prekidač uključivanja/isključivanja.
- 4. Prekidač stražnjih radnih svjetla (ako je opremljeno):** Prekidač uključivanja/isključivanja.
- 5. Prekidač rotirajućeg svjetla (ako je opremljeno):** Prekidač uključivanja/isključivanja.
- 6. Prekidač svjetla upozorenja (ako je opremljeno):** Prekidač uključivanja/isključivanja.
- 7. Prekidač brisača stražnjeg stakla (ako je opremljeno):** Prekidač uključivanja/isključivanja.
- 8. Prekidač brisača krovnog stakla (ako je opremljeno):** Prekidač uključivanja/isključivanja.
- 9. Prekidač načina rada košare:** Prekidač uključivanja/isključivanja. Povećava reagiranje na funkcije kraka.

- 10. Prekidač ublažavanja kretnji kraka tijekom vožnje (ako je opremljeno):** Prekidač uključivanja/isključivanja. Dok je omogućen i tijekom vožnje brzinom od 5 km/h (3 mph) ili većom, sustav služi za poboljšavanje kontrole kraka tijekom vožnje po grubljem tlu. Prekidač ponovo pritisnite kako biste onemogućili kontrolu ublažavanja kretnji kraka.
- 11. Prekidač rasterećivanja pomoćne hidraulike (ako je opremljeno):** Pritisnite da biste rasteretili tlak u krugu pomoćne hidraulike. Pogledajte stranicu 5-14.
- 12. Utičnica napajanja (ako je opremljeno):** Priključnica 12 V.
- 13. Prekidač odabira upravljanja:** Tri položaja: kružno upravljanje, prednje upravljanje i bočno upravljanje. Pogledajte stranicu 3-36.
- 14. Upotreba na cesti (ako je opremljeno):** Prekidač blokade palice. Pogledajte stranicu 4-12.
- 15. USB utičnica (ako je opremljeno):** USB utičnice ispod zaštitnog jezička.
- 16. Prekidač obrtanja smjera ventilatora (ako je opremljeno):** Prekidač s tri položaja. Pogledajte stranicu 3-23.
- 17. Glavni prekidač svjetla i cestovnih svjetla:** Tri položaja: Isključeno, onemogućeno, uključeno. Prekidač mora biti u onemogućenom ili uključenom položaju da bi se koristila radna svjetla. Prije gašenja stroja pobrinite se da je prekidač u isključenom položaju.

Ova je stranica namjerno ostavljena praznom.

Upravljačka ploča poljoprivrede (ako je opremljeno)

HIDROSTATSKI PRIJENOS

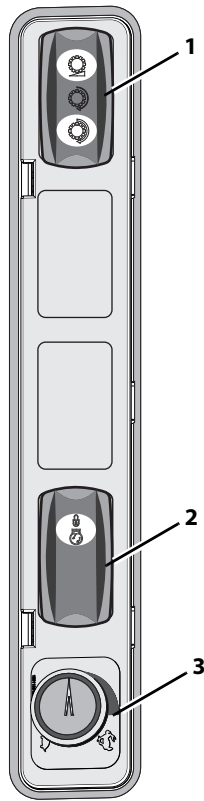

OE2360

PRIJENOS POWERSHIFT

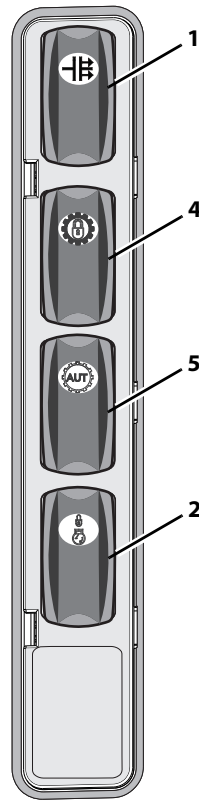

OE2181

1. Prekidač načina vožnje (ako je opremljeno hidrostatskim prijenosom): Tri položaja: Proporcionalno, standardno i dinamički. Prilagođava performanse hidrostatskog prijenosa na osnovu odabranog načina vožnje.

- Proporcionalno: Brzina vozila je ograničena, neovisna o broju okretaja motora, između 0 % i 100 % na osnovu položaja proporcionalnog upravljačkog prekidača brzine (3).
- Standardno: Sustav pogona vozila koristi progresivne promjene brzine, pružajući glatke brzine ubrzanja i usporavanja.
- Dinamički: Sustav pogona vozila koristi agresivne promjene brzine, pružajući brzine ubrzanja i usporavanja s najvećim odazivom.

Odjeljak 3– Kontrole i pokazivači

- Prekidač odvajanje spojke prijenosa (ako je opremljeno prijenosom Powershift):** Prekidač uključivanja/isključivanja. Dok primjenjujete radnu kočnicu, pritisnite prekidač da biste omogućili funkciju odvajanje spojke i deaktivirali prijenos. Dok primjenjujete radnu kočnicu, pritisnite prekidač da biste onemogućili funkciju odvajanje spojke i aktivirali prijenos.
- 2. Prekidač postavljanja brzine motora (ako je opremljeno):** Prekidač uključivanja/isključivanja. Kada rukovatelj upotrebom papučice gasa postigne željenu brzinu motora (okr/min), pritisnite i otpustite da biste postavili brzinu. Pritisnite radnu kočnicu da biste onemogućili postavljenu brzinu motora.
- 3. Prekidač proporcionalnog upravljanja brzinom (ako je opremljeno):** Prilagodljivi rotacijski prekidač. Koristi se kada je prekidač načina vožnje (1) u načinu proporcionalne vožnje. Povećava ili smanjuje brzinu motora.
- 4. Prekidač zahvatne spojke (ako je opremljeno):** Prekidač uključivanja/isključivanja. Pruža bolju ekonomičnost goriva i mogućnost vuče prikolice.
- 5. Prekidač automatske/ručne promjene stupnja (ako je opremljeno zahvatnom spojkom):** Prekidač uključivanja/isključivanja. Pritisnite da biste omogućili automatsko prebacivanje u četiri viša stupnja prijenosa radi olakšavanje rukovatelju tijekom vožnje pri velikim brzinama.

Paljenje

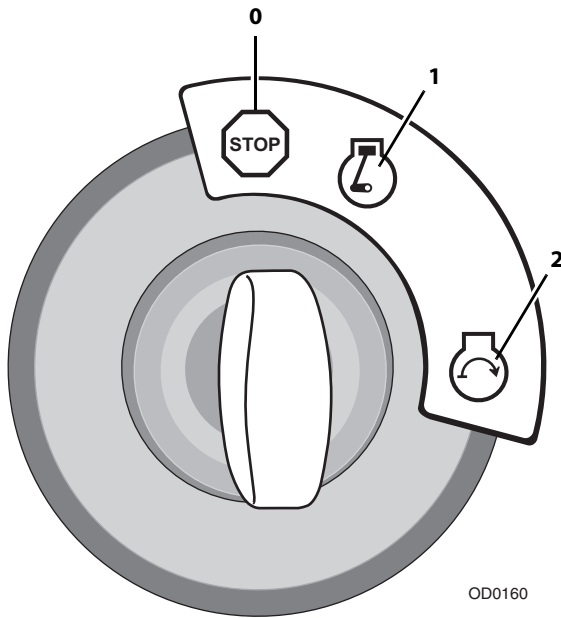

- Položaj **0** – Motor isključen, nikakvo električno napajanje nije dostupno.
- Položaj **1** – Električno napajanje dostupno je za sve električne funkcije. Pričekajte s pokretanjem motora dok se pokazivač predgrijavanja na instrumentalnoj ploči ne isključi.
- Položaj **1** – Rad motora.
- Položaj **2** – Pokretanje motora. Ako se motor ne pokrene, ključ zakrenite u položaj 0 i potom vratite u položaj 2 da biste ponovno aktivirali pokretač.

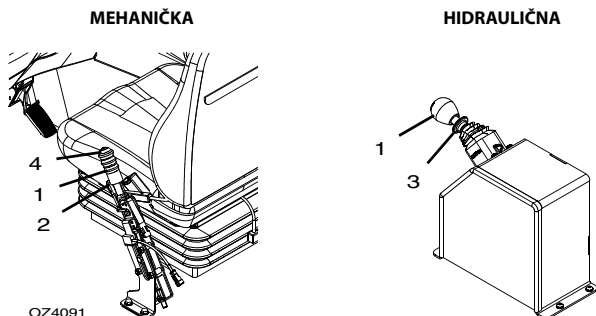

Poluga parkirne kočnice (1) kontrolira primjenu i otpuštanje parkirne kočnice.

- Za primjenjivanje parkirne kočnice polugu povucite prema natrag.
- **MEHANIČKA** – Za otpuštanje parkirne kočnice stisnite blokadu (2) i polugu gurnite prema naprijed.
- **HIDRAULIČNA** – Za otpuštanje parkirne kočnice podignite zadržni prsten (3) i polugu gurnite prema naprijed.
- **MEHANIČKA** – Parkirna kočnica može se prilagoditi pomoću gumba (4). Okrenite u smjeru kazaljki na satu da biste povećali silu parkirne kočnice. Okrenite u smjeru suprotnom od kazaljki na satu da biste smanjili silu parkirne kočnice.



UPOZORENJE

OPASNOST OD SLOBODNOG KRETANJA STROJA. U slučaju neispravnosti motora primijenite konstantni pritisak na papučicu radne kočnice dok aktivirate parkirnu kočnicu u položaju UKLJUČENO.



UPOZORENJE

OPASNOST OD SLOBODNOG KRETANJA STROJA. Prije napuštanja kabine prekidač parkirne kočnice uvijek prebacite u položaj UKLJUČENO, krak spustite na tlo i zaustavite motor.



UPOZORENJE

OPASNOST OD PRIGNJEČENJA. Isključivanje motora aktivira parkirnu kočnicu. Primjenjivanje parkirne kočnice ili isključivanje motora dok je stroj u pokretu prouzrokovat će naglo zaustavljanje stroja i može rezultirati gubitkom tereta. Bilo koje se može upotrijebiti u hitnom slučaju.

Postupak parkiranja

1. Primjenom glavne kočnice, teleskopski manipulator zaustavite u odgovarajućem prostoru za parkiranje.
2. Slijedite "Postupak gašenja" na stranici 4-5.

Odjeljak 3– Kontrole i pokazivači

Poluga kontrole prijenosa (ako je ugrađena)

Napomena: Poluga kontrole prijenosa ima prioritet u odnosu na kontrole prijenosa na palici.

Odabir smjera kretanja

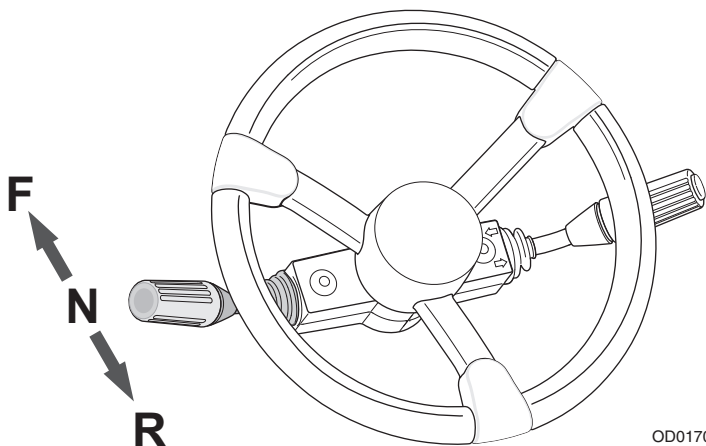

Poluga kontrole prijenosa aktivira kretanje prema naprijed ili unatrag.

- Polugu gurnite naprijed za kretanje prema naprijed, a povucite natrag za kretanja unatrag. Polugu postavite u srednji položaj za neutralni smjer kretanja.
- Kretanje naprijed ili unatrag može se odabrati u bilo kojem stupnju prijenosa.
- Tijekom kretanja unatrag, automatski će se oglasiti alarm kretanja unatrag.
- Vozite unatrag i zaokrećite isključivo pri malom brzinama.
- Osim kada je aktiviran prekidač deblokade spojke, ne povećavajte broj okretaja motora dok je prijenos u stupnju za kretanje naprijed ili unatrag i glavna kočnica pritisnuta, u želji da dobijete brže reakcije hidraulike. Ovo može izazvati neočekivano kretanje stroja.



UPOZORENJE

OPASNOST OD PREVRTANJA PREMA NAPRIJED / PRIGNJEČENJA. Kretanje teleskopskog manipulatora u potpunosti zaustavite prije prebacivanja poluge kontrole prijenosa. Nagla promjena u smjeru kretanja može smanjiti stabilnost tereta i/ili prouzrokovati pomicanje tereta ili njegov pad.

Odabir stupnja prijenosa (ako je opremljeno)

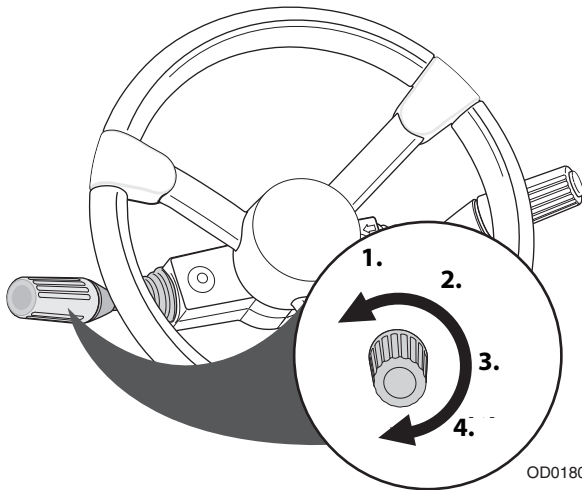

Odabir stupnja prijenosa nalazi se na zakretnoj ručici poluge kontrole prijenosa.

- Za odabir stupnja prijenosa zakrenite ručicu.
- Prijenos je opremljen sa šest stupnjeva za kretanja naprijed i tri stupnja za kretanja unatrag ili četiri stupnja za naprijed i tri stupnja za unatrag.
- Odaberite stupanj prijenosa koji odgovara izvođenim zadacima. **Tijekom prijevoza tereta upotrijebite niži stupanj prijenosa.** Viši stupanj upotrijebite samo tijekom kretanja bez tereta na dulje relacije.
- Usporite prije prebacivanja u niži stupanj. **Ne snižavajte odjednom za više od jednog stupnja.**

Odjeljak 3– Kontrole i pokazivači

Poluga kontrole dodatne opreme (ako je opremljeno):

Pokazivači skretanja i dugog/kratkog snopa glavnog svjetla

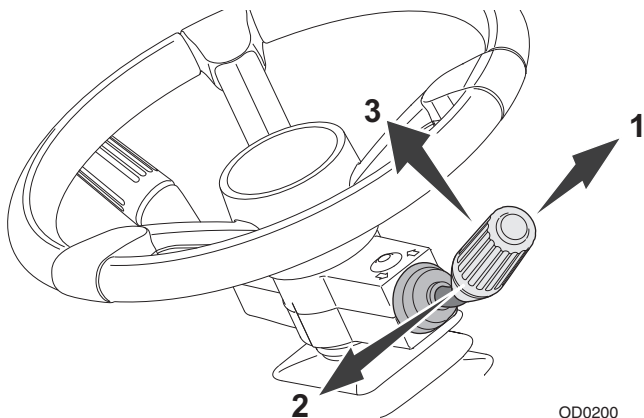

OD0200

- Za uključivanje pokazivača smjera skretanja ulijevo, polugu kontrole dodatne opreme (1) pritisnite prema naprijed.
- Za uključivanje pokazivača smjera skretanja udesno, polugu povucite prema natrag (2).
- Za isključivanje bilo koje pokazivača skretanja potrebno je ručno vratiti polugu u srednji položaj. Poluga se neće automatski vratiti nakon dovršetka skretanja.
- Za prebacivanje između kratkog i dugog snopa glavnog svjetla, polugu povucite prema gore (3).

Brisač vjetrobranskog stakla

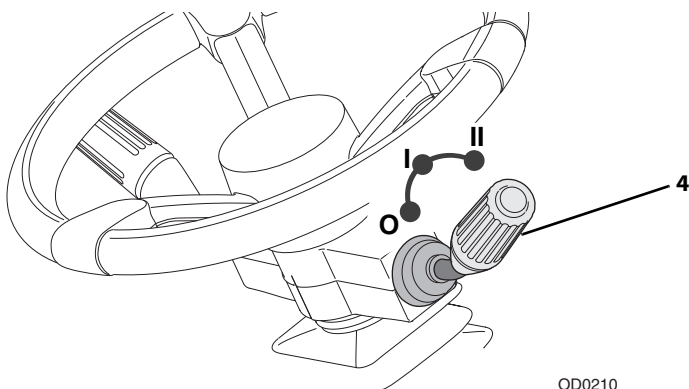

OD0210

- Zakrećite ručicu (4) da biste aktivirali brisač vjetrobranskog stakla.
O – isključeno, I – stalno ili II – brzo.
- Pogurajte ručicu (4) prema stupu da biste aktivirali tekućinu za pranje vjetrobranskog stakla.

Prekidač obrtanja smjera ventilatora (ako je opremljeno)

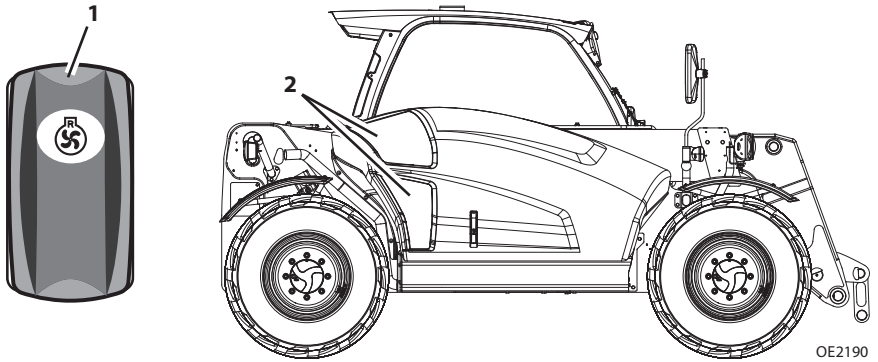

Obrtanje smjera ventilatora omogućuje rukovatelju da očisti otpad iz rešetke poklopca motora (2). Dostupna su dva načina rada pri bilo kojoj brzini motora.

1. **Vremenski** – Obrtanje smjera ventilatora bit će automatsko u unaprijed utvrđenim intervalima.
 - a. Smjer ventilatora obrtat će se svakih 20 minuta na 2 sekundi.
 - b. Interval i trajanje može se prilagoditi korištenjem analizatora.
2. **Ručno** – Rukovatelj može pritisnuti i držati prednji dio prekidača (1) da bi obrnuo smjer ventilatora.

Napomena: Preporučuje se da smjer obrtanja ventilatora pokrenete prije otvaranja poklopca motora kako bi ste uklonili otpad.

! UPOZORENJE

OPASNOST OD PREVRTANJA PREMA NAPRIJED. LSI u obzir uzima samo ograničenja longitudinalne stabilnosti, pratite sve parametre rada. Ako se parametri rada teleskopskog manipulatora ne poštuju, može doći do oštećenja opreme i/ili prevrtanja.

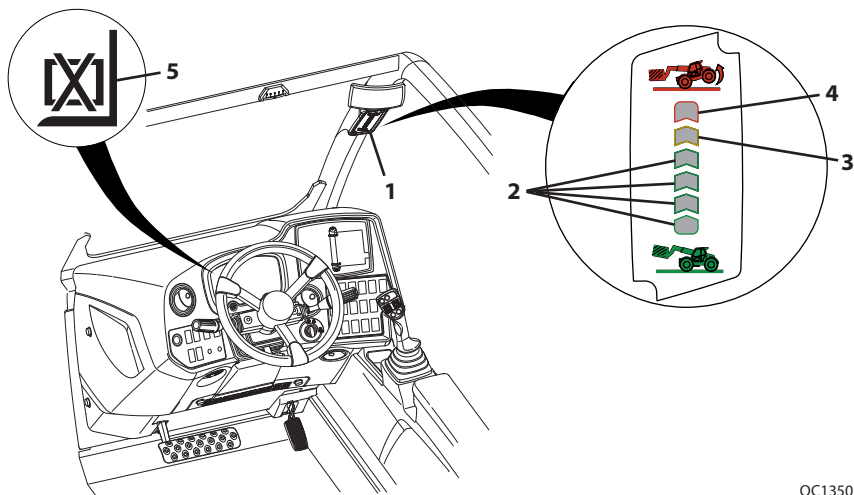

OC1350

LSI (1) osigurava vizualnu i zvučnu naznaku ograničenja prednje stabilnosti kad je stroj statičan na čvrstoj, ravnoj površini.

- Kod približavanja ograničenjima prednje stabilnosti, LED lampice se postupno uključuju, zelena (2), pa žuta (3) i konačno crvena (4).
- Ako svijetli crvena LED lampica, oglašava se i zujalica upozorenja.

LSI ima dva načina rada:

Aktivni način

- Kako teleskopski manipulator dostiže svoja ograničenja prednje stabilnosti, a crvena LED lampica (4) svijetli, aktivira se automatska funkcija prekidanja. Sve funkcije kraka su onemogućene, izuzev za uvlačenje kraka i podizanje kraka (CE), te uvlačenje, podizanje i spuštanje kraka (AUS). Uvucite krak da biste ponovno omogućili ove funkcije.

Napomena: Kada su funkcije prekinute, Prekidač nadjačavanja LSI može se upotrijebiti za njihovo privremeno ponovno omogućivanje.

Pogledajte "Lijeva upravljačka ploča" na stranici 3-10.

- U nekim slučajevima LSI sustav može usporiti ili zaustaviti funkcije kraka, ako se njime upravlja blizu ograničenja prednje stabilnosti.

Pasivni način

- Žuta LED lampica (5) na ploči s instrumentima svijetli kada se pojavi jedna od sljedećih situacija:

CE

- Krak je u potpunosti uvučen.
- Parkirna kočnica nije primijenjena i prijenos je u položaju za kretanje prema naprijed ili unatrag.

AUS

- Krak je u potpunosti uvučen.
 - Kut kraka je manji od 10 stupnjeva.
 - Kad se približavate ograničenjima prednje stabilnosti, osigurano je vizualno i auditivno upozorenje, a automatska funkcija prekidanja i/ili značajka usporavanja se onemogućuju.
- Krećite se u skladu sa zahtjevima postavljenim u Odjeljak 1– Opći sigurnosni postupci.
 - Kada postavljate teret, provjerite da osovine nisu dokraja pomaknute u bilo kojem smjeru.



UPOZORENJE

OPASNOST OD PREVRTANJA PREMA NAPRIJED. Ako zelena, narančasta i crvena LED lampica trepere i oglašava se zujalica upozorenja, odmah uvucite i spustite krak. Utvrdite uzrok i ispravite ga prije nastavka upotrebe.

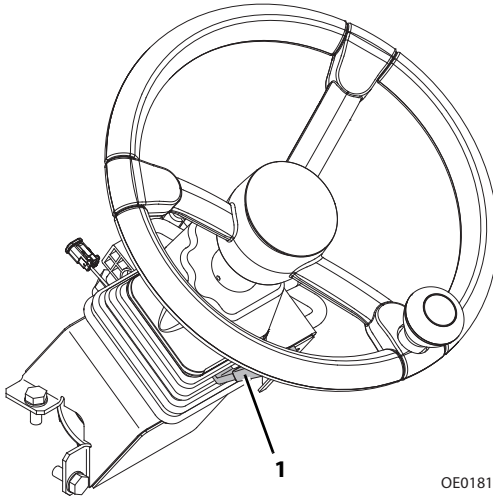

- Slijedite "Postupak gašenja" na stranici 4-5.
- Povucite i držite polugu (1) da biste oslobodili.
- Upravljački stup postavite u željeni položaj.
- Otpustite polugu da bi se blokirala u svom mjestu.



UPOZORENJE

OPASNOST OD PREVRTANJA PREMA NAPRIJED / PRIGNJEČENJA. Kretanje teleskopskog manipulatora u potpunosti zaustavite prije prilagođavanja upravljačkog stupa. Nagla promjena u smjeru kretanja može smanjiti stabilnost tereta i/ili prouzrokovati pomicanje tereta ili njegov pad.

Ova je stranica namjerno ostavljena praznom.

Odjeljak 3– Kontrole i pokazivači

Palica

Raspored palice za podizanje

Provjerite je li na zaslonu aktivirana ikona rasporeda palice za podizanje.

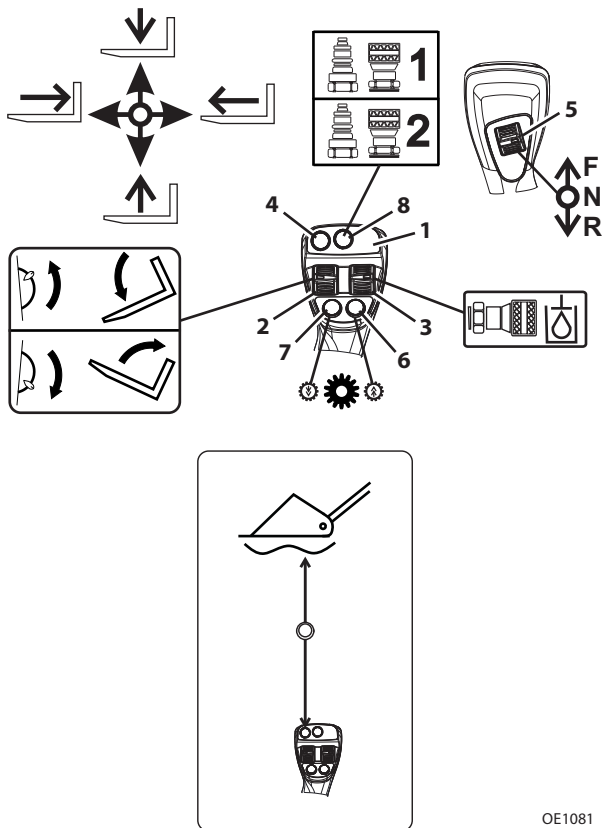

OE1081

Palica (1) kontrolira funkcije krana, radnih priključaka, pomoćne hidraulike i prijenosa.

Funkcije kraka

- Za podizanje kraka palicu pomaknite unatrag, za spužtanje kraka palicu pomaknite prema naprijed, za izvlačenje kraka palicu pomaknite udesno, za uvlačenje kraka palicu pomaknite ulijevo.
- Brzina funkcija kraka ovisi o veličini pomaka palice u odgovarajućem smjeru. Povećavanje broja okretaja motora također će povećati brzinu funkcije.
- Za dvije istovremene funkcije kraka palicu pomaknite između dva polja. Na primjer, pomicanjem palice prema naprijed i ulijevo istovremeno će spuštati i uvlačiti krak.



UPOZORENJE

OPASNOST OD PREVRTANJA PREMA NAPRIJED / PRIGNJEČENJA. Brza i isprekidana primjena kontrola prouzrokovat će brzo i isprekidano kretanje tereta. Takve kretnje mogu prouzrokovati pomicanje ili pad tereta ili prouzrokovati prevrtanje stroja.

Funkcija naginjanja priključka

Nagib radnog priključka kontrolira se kotačićem (2).

- Za naginjanje priključka prema dolje kotačić pritisnite prema gore, a za naginjanje priključka prema gore kotačić pritisnite prema dolje.

Funkcije pomoćne hidraulike (ako je opremljeno)

Kotačić pomoćne hidraulike (3) kontrolira funkcije radnih priključaka koji za svoj rad potražuju dovod hidraulike. Za odobrene radne priključke i upute o kontrolama pogledajte Odjeljak 5– Radni priključci i čeljusti.

Prekidač odabira pomoćne hidraulike (8) omogućuje odabir željene funkcije pomoćne hidraulike. Pritisnite tipku da biste prebacivali između funkcija.

Funkcija plivajućeg kraka (ako je opremljeno)

Tipka na palici (4) kontrolira plivanje kraka. Plivajući krak omogućuje slobodno kretanje kraka (podizanje/spuštanje) dok radni priključak prati oblik tla.

- Dok je krak uvučen i spušten, pritisnite i držite pritisnutom ovu tipku, a zatim palicu pomaknite prema naprijed kako biste aktivirali plivanje kraka. Položaj tipke i palice moraju biti zadržani kako bi se plivanje kraka održalo.
- Za deaktiviranje plivanja kraka otpustite tipku i palicu pomaknite u neutralan položaj.

Odjeljak 3– Kontrole i pokazivači

Kontrola prijenosa (ako je opremljeno)

Napomena: Poluga kontrole prijenosa (pogledajte stranicu 3-20) ima prioritet u odnosu na kontrole prijenosa na palici.

Kotačić prijenosa (5) aktivira kretanje prema naprijed ili unatrag.

- Za vožnju prema naprijed kotačić pritisnite prema gore, a za vožnju unatrag gore kotačić pritisnite prema dolje. Kotačić postavite u srednji položaj za neutralni stupanj.
- Kretanje naprijed ili unatrag može se odabrati u bilo kojem stupnju prijenosa.
- Tijekom kretanja unatrag, automatski će se oglasiti alarm kretanja unatrag.
- Vozite malim brzinama kada izvodite zaokrete ili se krećete unatrag.



UPOZORENJE

OPASNOST OD PREVRTANJA PREMA NAPRIJED / PRIGNJEČENJA. Kretanje teleskopskog manipulatora u potpunosti zaustavite prije prebacivanja prijenosa. Nagla promjena u smjeru kretanja može smanjiti stabilnost tereta i/ili prouzrokovati pomicanje tereta ili njegov pad.

Odabir stupnja prijenosa kontrolira se tipkama (6 i 7).

- Pritisnite tipku za povećavanje (6) da biste odabrali viši stupanj, a tipku za spuštanje (7) da biste odabrali niži stupanj.
- Prijenos je opremljen sa šest stupnjeva za kretanja naprijed i tri stupnja za kretanja unatrag ili četiri stupnja za naprijed i tri stupnja za unatrag. Zadana postavka stupnja prilikom pokretanja je treći stupanj.
- Odaberite stupanj prijenosa koji odgovara izvođenim zadacima. Tijekom prijevoza tereta upotrijebite niži stupanj prijenosa. Viši stupanj upotrijebite samo tijekom kretanja bez tereta na dulje relacije.
- Usporite prije prebacivanja u niži stupanj. Ne snižavajte odjednom za više od jednog stupnja.

Ova je stranica namjerno ostavljena praznom.

Odjeljak 3– Kontrole i pokazivači

Raspored palice za utovarivač

Provjerite je li na zaslonu aktivirana ikona rasporeda palice za utovarivač.

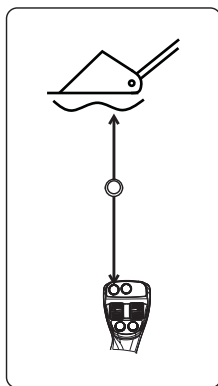
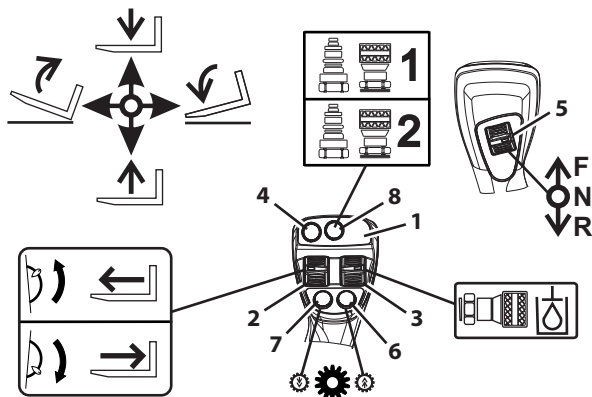

OE1091

Palica (1) kontrolira funkcije kрана, radnih priključaka, pomoćne hidraulike i prijenosa.

Funkcije kraka

- Za podizanje kraka palicu pomaknite unatrag, a za spuštanje kraka palicu pomaknite prema naprijed.
- Brzina funkcija kraka ovisi o veličini pomaka palice u odgovarajućem smjeru. Povećavanje broja okretaja motora također će povećati brzinu funkcije.
- Za dvije istovremene funkcije kraka palicu pomaknite između dva polja. Na primjer, pomicanjem palice prema naprijed i ulijevo istovremeno će spuštati i uvlačiti krak.



UPOZORENJE

OPASNOST OD PREVRTANJA PREMA NAPRIJED / PRIGNJEČENJA. Brza i isprekidana primjena kontrola prouzrokovat će brzo i isprekidano kretanje tereta. Takve kretnje mogu prouzrokovati pomicanje ili pad tereta ili prouzrokovati prevrtanje stroja.

Funkcija naginjanja priključka

Nagib radnog priključka kontrolira se palicom.

- Za naginjanje prema dolje palicu pomaknite udesno, a za naginjanje prema gore palicu pomaknite ulijevo.

Funkcije pomoćne hidraulike (ako je opremljeno)

Kotačić pomoćne hidraulike (3) kontrolira funkcije radnih priključaka koji za svoj rad potražuju dovod hidraulike. Za odobrene radne priključke i upute o kontrolama pogledajte Odjeljak 5– Radni priključci i čeljusti.

Prekidač odabira pomoćne hidraulike (8) omogućuje odabir željene funkcije pomoćne hidraulike. Pritisnite tipku da biste prebacivali između funkcija.

Funkcija plivajućeg kraka (ako je opremljeno)

Tipka na palici (4) kontrolira plivanje kraka. Plivajući krak omogućuje slobodno kretanje kraka (podizanje/spuštanje) dok radni priključak prati oblik tla.

- Dok je krak uvučen i spušten, pritisnite i držite pritisnutom ovu tipku, a zatim palicu pomaknite prema naprijed kako biste aktivirali plivanje kraka. Položaj tipke i palice moraju biti zadržani kako bi se plivanje kraka održalo.
- Za deaktiviranje plivanja kraka otpustite tipku i palicu pomaknite u neutralan položaj.

Odjeljak 3– Kontrole i pokazivači

Kontrola prijenosa (ako je opremljeno)

Napomena: Poluga kontrole prijenosa (pogledajte stranicu 3-20) ima prioritet u odnosu na kontrole prijenosa na palici.

Kotačić prijenosa (5) aktivira kretanje prema naprijed ili unatrag.

- Za vožnju prema naprijed kotačić pritisnite prema gore, a za vožnju unatrag gore kotačić pritisnite prema dolje. Kotačić postavite u srednji položaj za neutralni stupanj.
- Kretanje naprijed ili unatrag može se odabrati u bilo kojem stupnju prijenosa.
- Tijekom kretanja unatrag, automatski će se oglasiti alarm kretanja unatrag.
- Vozite malim brzinama kada izvodite zaokrete ili se krećete unatrag.



UPOZORENJE

OPASNOST OD PREVRTANJA PREMA NAPRIJED / PRIGNJEČENJA. Kretanje teleskopskog manipulatora u potpunosti zaustavite prije prebacivanja prijenosa. Nagla promjena u smjeru kretanja može smanjiti stabilnost tereta i/ili prouzrokovati pomicanje tereta ili njegov pad.

Odabir stupnja prijenosa kontrolira se tipkama (6 i 7).

- Pritisnite tipku za povećavanje (6) da biste odabrali viši stupanj, a tipku za spuštanje (7) da biste odabrali niži stupanj.
- Prijenos je opremljen sa šest stupnjeva za kretanja naprijed i tri stupnja za kretanja unatrag ili četiri stupnja za naprijed i tri stupnja za unatrag. Zadana postavka stupnja prilikom pokretanja je treći stupanj.
- Odaberite stupanj prijenosa koji odgovara izvođenim zadacima. Tijekom prijevoza tereta upotrijebite niži stupanj prijenosa. Viši stupanj upotrijebite samo tijekom kretanja bez tereta na dulje relacije.
- Usporite prije prebacivanja u niži stupanj. Ne snižavajte odjednom za više od jednog stupnja.

3.3 FUNKCIJA ZAŠTITE PROTIV KRAĐE (AKO JE OMOGUĆENO)

Strojevi s aktiviranom značajkom protiv krađe zahtijevaju unos brojčanog koda prije upotrebe, kako bi se spriječila neovlaštena upotreba stroja. Ako je ugrađen višefunkcijski zaslon, značajki protiv krađe pristupa se samo putem tog zaslona.

Napomena: Ako je značajka protiv krađe aktivirana i trenutna pristupni kod nije poznat, nju može pregledati ili izmijeniti vlasnik stroja (mogla bi biti potrebna zaporka razine 2). Za dodatne informacije pogledajte Servisni priručnik.

Unos putem ploče s instrumentima

Unos koda ostvaruje se korištenjem informacija pruženih na zaslonu ploče s instrumentima.

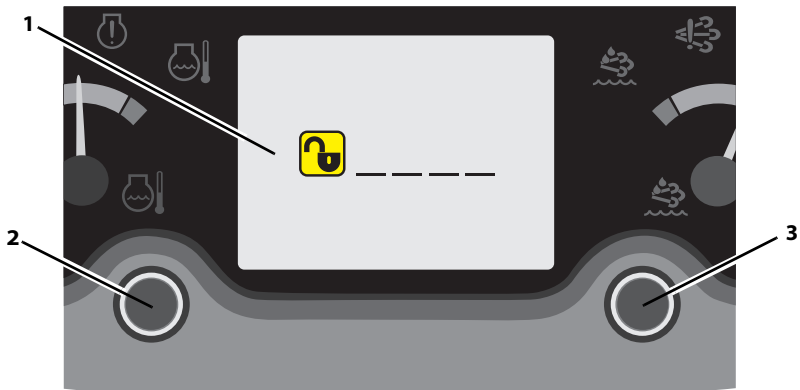

OD1240

1. Kontaktni ključ zakrenite u položaj 1. Ako je aktivirana značajka protiv krađe, zaslon (1) će od rukovatelja zatražiti unos brojčanog koda.
2. Prvu znamenku odaberite pomoću lijeve tipke (2). Pritisnite tipku da biste povećali broj. Brojka će se povećavati od 0 do 9, a zatim vratiti na 0.
3. Pritisnite desnu tipku (3) da biste potvrdili trenutnu znamenku i krenuli na sljedeću znamenku.
4. Nastavite s ovim postupkom dok ne dovršite unos koda.
5. Ako je unesen nepravilan kod, zaslon će od rukovatelja ponovno zatražiti unos koda.
6. Ako je unesen pravilan kod, može se nastaviti s uobičajenim pokretanjem.

Unos putem višefunkcijskog zaslona

Ako je stroj opremljen višefunkcijskim pokazivačem, za informacije o funkciji zaštite protiv krađe pogledajte stranicu 3-60.

Odjeljak 3– Kontrole i pokazivači

3.4 NAČINI UPRAVLJANJA

Rukovatelju su dostupna tri načina upravljanja.

Upravljanje s 2 prednja kotača

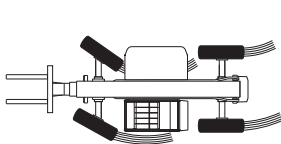

OAL2030

Kružno upravljanje s 4 kotača

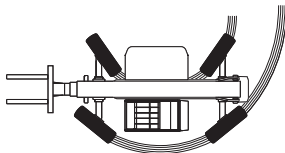

Bočno upravljanje s 4 kotača

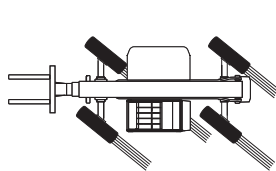

Napomena: Upravljanje s 2 prednja kotača potrebno je za kretanje javnim prometnicama.

Ručna promjena načina poravnanja kotača

Napomena: Način upravljanja promijenit će se odmah nakon odabira.

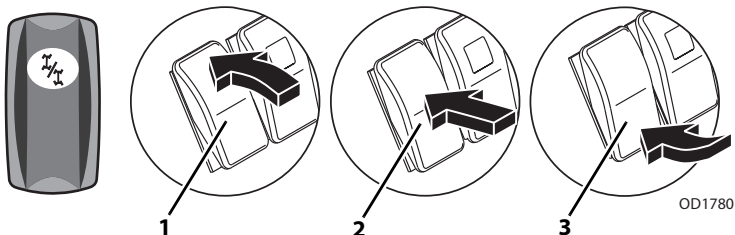

1. Stroj u potpunosti zaustavite pomoću glavne kočnice. Ako je aktivan način prednjeg upravljanja (2) i stražnji kotači su poravnati, krenite na korak 4.

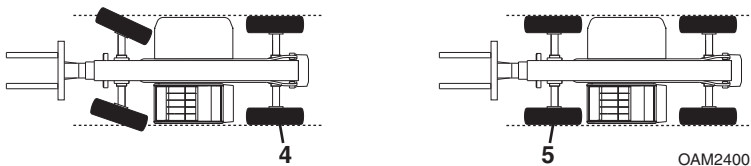

2. Dok je aktivan način kružnog upravljanja (1) ili bočnog upravljanja (3), zaokrećite upravljač dok se stražnji lijevi kotač (4) ne poravna s bočnom stranom stroja.
3. Odaberite način prednjeg upravljanja (2).
4. Zaokrećite upravljač dok se prednji lijevi kotač (5) ne poravna s bočnom stranom stroja.
5. Kotači su sad poravnati. Odaberite željeni način upravljanja.

Promjena načina poravnanja kotača s potpomognutim upravljanjem

1. Stroj u potpunosti zaustavite pomoću glavne kočnice.

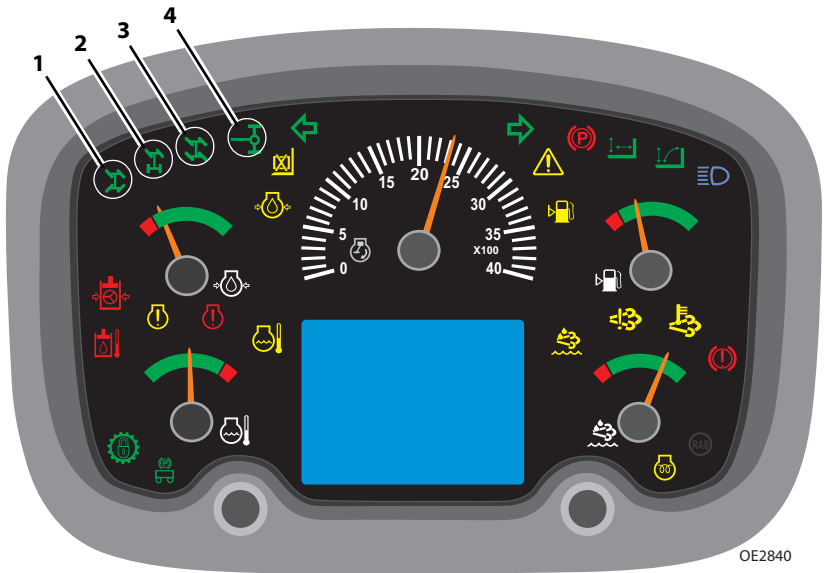
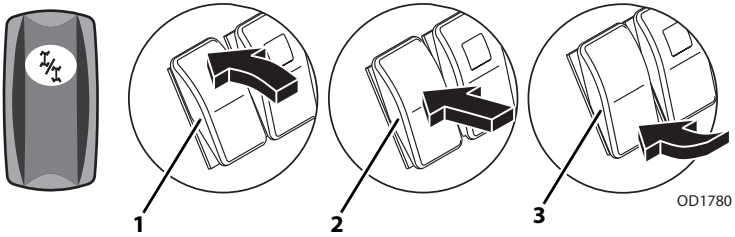

2. Odaberite željeni način upravljanja: kružno upravljanje (1), prednje upravljanje (2) ili bočno upravljanje (3).

Napomena: LED lampica odabranog načina upravljanja treptat će do dovršetka promjene. Kada se poravnanje kotača dovrši, LED lampica načina upravljanja će stalno svijetliti.

3. Polako zakrećite upravljač dok se stražnji kotači ne postave u sredinu (4). Ovaj će se korak preskočiti ako se izvodi promjena iz načina prednjeg upravljanja i stražnji kotači su već poravnati.
4. Polako zakrećite upravljač dok se prednji kotači ne postave u sredinu. Ovaj će se korak preskočiti ako se izvodi promjena u način prednjeg upravljanja.
5. Kotači su sad poravnati i promjena načina upravljanja je dovršena.

Napomena: Izbjegavajte okretati upravljačem dok je stroj ugašen. Ako kotači nisu pravilno poravnati, bit će potrebno ručno prilagođavanje. Pogledajte stranicu 3-36.

3.5 SJEDALO RUKOVATELJA

Prisutnost rukovatelja

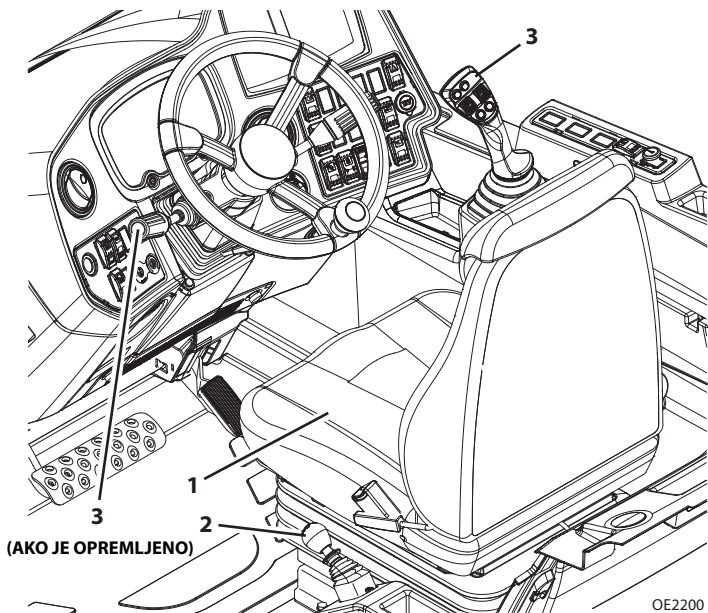

Sjedalo rukovatelja (1) opremljeno je sustavom za otkrivanje prisutnosti rukovatelja. Funkcije pokretanja motora i rada hidraulike zabranjene su ako rukovatelj nije prisutan. Ako sustav otkrije gubitak pritiska tijekom rada, nakon zadržske od dvije sekunde dogodit će se jedno od sljedećeg:

1. Kada je parkirna kočnica primijenjena (2) i prijenos je u neutralnom položaju (3):
 - Kontrole hidraulike su onemogućene. (Funkcija besprekidne pomoćne hidraulike je dopuštena)
 - Nakon povratka u sjedeći položaj omogućavaju su kontrole hidraulike.
2. Kada je parkirna kočnica isključena (2) i prijenos je u neutralnom položaju (3):
 - Kontrole hidraulike su onemogućene i sirena se oglašava neprekidnim zvukom. (Funkcija besprekidne pomoćne hidraulike je dopuštena)
 - Nakon povratka u sjedeći položaj omogućavaju su kontrole hidraulike i sirena se isključuje.
3. Kada je parkirna kočnica isključena (2) i prijenos je u položaju za vožnju naprijed ili unatrag (3):
 - Kontrole hidraulike su onemogućene, sirena se oglašava neprekidnim zvukom i prijenos se prebacuje u neutralni položaj.

- Nakon povratka u sjedeći položaj omogućavaju su kontrole hidraulike i sirena se isključuje. Vratite prijenos u neutralni položaj kako biste sustavu omogućili ponovno postavljanje prije ponovnog uključivanja vožnje prema naprijed ili unatrag.

Prilagođavanja

Prije pokretanja motora prilagodite položaj sjedala.

Sjedište s mehaničkim ovjesom

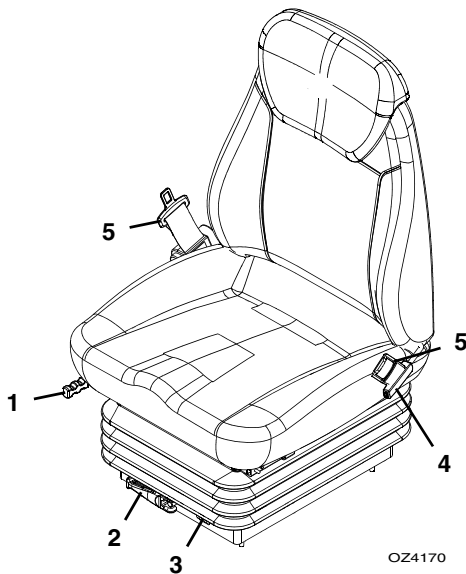

1. **Naprijed / natrag:** Pomoću ručice sjedalo pomaknete naprijed ili natrag.
2. **Ovjes:** Pomoću ručice prilagodite ovjes prema težini rukovatelja.
3. **Težina:** Prikazuje trenutnu postavku težine.
4. **Leđni naslon:** Pomoću poluge prilagodite kut leđnog naslona.
5. **Sigurnosni pojas:** Tijekom rada uvijek pričvrstite sigurnosni pojas. Ako je potrebno, sigurnosni pojas širine 76 mm (3 in) može se naručiti.

Odjeljak 3– Kontrole i pokazivači

Sjedalo s pneumatskim ovjesom

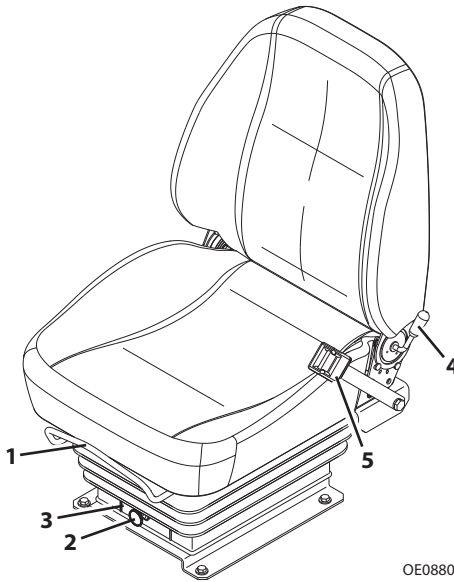

OE0880

1. **Naprijed / natrag:** Pomoću ručice sjedalo pomaknite naprijed ili natrag.
2. **Ovjes:** Pomoću gumba prilagodite ovjes prema težini rukovatelja.
3. **Težina:** Prikazuje trenutnu postavku težine.
4. **Leđni naslon:** Pomoću poluge prilagodite kut leđnog naslona.
5. **Sigurnosni pojas:** Tijekom rada uvijek pričvrstite sigurnosni pojas. Ako je potrebno, sigurnosni pojas širine 76 mm (3 in) može se naručiti.

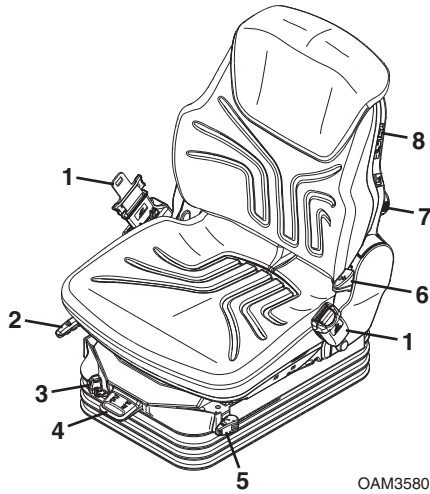

OAM3580

- 1. Sigurnosni pojas:** Tijekom rada uvijek pričvrstite sigurnosni pojas. Ako je potrebno, sigurnosni pojas širine 76 mm (3 in) može se naručiti.
- 2. Naprijed / natrag:** Pomoću ručice sjedalo pomaknite naprijed ili natrag.
- 3. Amortizer:** Pomoću ručice prilagodite meko ili tvrdo amortiziranje sjedala.
- 4. Ovjes:** Pomoću poluge prilagodite ovjes na odgovarajuću postavku visine i težine.
- 5. Ograničivač uzdužnog pomaka:** Pomoću poluge možete aktivirati ograničivač uzdužnog pomaka.
- 6. Leđni naslon:** Pomoću poluge prilagodite kut leđnog naslona.
- 7. Lumbarno:** Pomoću ručice prilagodite visinu i zakrivljenost leđnog jastuka.
- 8. Grijač:** Pomoću prekidača uključite grijač sjedala.

Sigurnosni pojas



Sigurnosni pojas pričvrstite na sljedeći način:

1. Uхватite oba slobodna kraja sigurnosnog pojasa, kako biste provjerili da sklop pojasa nije uvijen ili upetljan.
2. Uz ispravljena leđa prislonjena na leđni naslon, namatajući kraj pojasa s utikačem (muški priključak) priključite u kraj pojasa s utičnicom (kopča).
3. Namještajući sigurnosni pojas što niže na tijelu, namatajući kraj pojasa povucite od kopče dok se ne zategne preko krila.
4. Da biste oslobodili bravu sigurnosnog pojasa, pritisnite crvenu tipku na kopči i izvucite slobodan kraj iz kopče.

3.6 POKAZIVAČI KRAKA

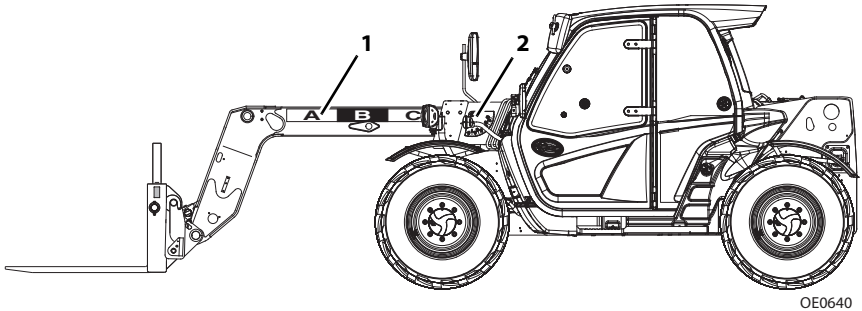

Istegnutost kraka

- Pokazivači istegnutosti kraka (1) nalaze se s lijeve strane kraka. Upotrijebite ove pokazivače kako biste odredili istegnutost kрана tijekom korištenja tablice kapaciteta (pogledajte *“Korištenje tablice kapaciteta”* na stranici 5-6).

Kut kraka (ako je opremljeno)

- Pokazivač kuta kraka (2) nalazi se s lijeve strane kraka. Upotrijebite ovaj pokazivač kako biste odredili kut kraka tijekom korištenja tablice kapaciteta (pogledajte *“Korištenje tablice kapaciteta”* na stranici 5-6).

3.7 SUSTAV KRETANJA UNATRAG (AKO JE OPREMLJENO)



UPOZORENJE

OPASNOST OD PRIGNJEČENJA. Udar tijekom vožnje u osobe ili predmete može uzrokovati smrt, ozbiljne ozljede ili oštećenja imovine i opreme. Uvijek provjerite zrcala i područje iza vozila prije i tijekom vožnje unatrag. Sustavi kretanja unatrag služe samo kao dopuna.

Sustav otkrivanja kretanja unatrag

Sustav otkrivanja kretanja unatrag pruža zvučnu naznaku o predmetima iza uređaja dok ste u stupnju prijenosa prema natrag.

- Oglašava se alarm koji signalizira da je stroja prebačen u stupanj prijenosa za kretanje unatrag.

Napomena: Sustav otkrivanja kretanja unatrag otkriva predmete površine veće od 232,25 cm² (36 in²) i funkcionira samo kada se stroj kreće unatrag.

- Nema alarma kada u zoni otkrivanja nema predmeta.
- Isprekidani zvuk alarma oglašava se kada je predmet u dometu sustava otkrivanja kretanja unatrag. Alarm povećava svoju frekvenciju s približavanjem predmetu.
- Ako se alarm oglasi pri frekvenciji od osam signala u sekundi (8 Hz), otkriven je predmet unutar 0,9 m (3 ft). Zaustavite kretanje stroja unatrag tako da primijenite radnu kočnicu. Izvedite "Postupak gašenja" na stranicu 4-5. Provjerite područje iza stroja i oslobodite ga od predmeta prije nego nastavite s kretanjem unatrag.

Kamera za kretanje unatrag (ako je opremljeno)

Ako je stroj opremljen višefunkcijskim pokazivačem, za informacije o kameri za kretanje unatrag pogledajte stranicu 3-65.

3.8 VIŠEFUNKCIJSKI ZASLON (AKO JE OPREMLJENO)

Opće informacije

Ovaj odjeljak pruža važne informacije koje su potrebne za razumijevanje višefunkcijskog zaslona.

Pokretanje višefunkcijskog zaslona

Višefunkcijski zaslon bit će aktivan kada je paljenje u položaju 1.



OAP0320

Nakon uključivanja višefunkcijskog zaslona, nakratko će se prikazati logotip s brendom stroja (1), a zatim će se prikazati početni zaslon.

Napomena: Ako je aktivirana značajka protiv krađe, zaslon će od rukovatelja zatražiti unos brojanog koda. Za postupak pogledajte stranicu 3-60.

Odjeljak 3– Kontrole i pokazivači

Višefunkcijski zaslon i tipke

Napomena: Primijenite parkirnu kočnicu da biste pristupili tipkama Odabir priključka i Glavni izbornik.

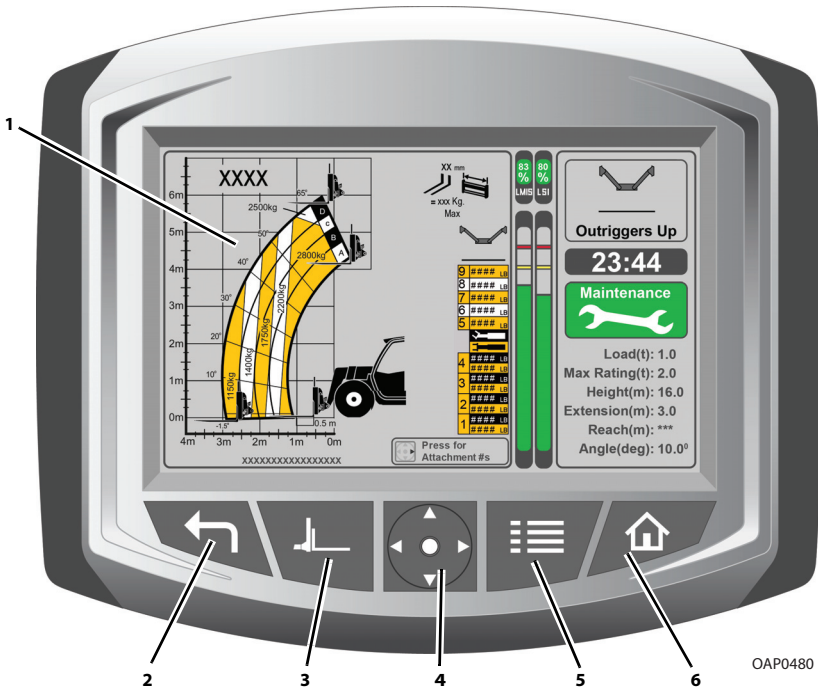

1. Zaslon: Ovisno o odabiru, zaslon prikazuje sljedeće.

- Zaštita protiv krađe. Pogledajte stranicu 3-60.
- Početni zaslon. Pogledajte stranicu 3-48.
- Kamera za kretanje unatrag (ako je opremljeno). Pogledajte stranicu 3-65.
- Napredna dijagnostika. Pogledajte stranicu 3-52.
- Tablice održavanja. Pogledajte stranicu 3-66.
- Tablice podmazivanja. Pogledajte stranicu 3-68.
- Tablice vidljivosti. Pogledajte stranicu 3-76.
- Zaslon Osobnosti: Prikazuje različite električno upravljane parametre koji pogone hidraulične funkcije vezane uz potpornje, poravnanje okvira, podizanje kraka, izvlačenje/uvlačenje i pomoćne hidraulike. Za dodatne informacije o osobnostima pogledajte Servisni priručnik.
- Zaslon Alati rukovatelja. Pogledajte stranicu 3-57.
- Zaslon Baždarenje. Pogledajte stranicu 3-58.

- 2. Tipka za prethodni zaslon:** Vraća prikaz na prethodni izbornik ili zaslon. Prikaz se neće promijeniti ako se već nalazite na početnom zaslonu.
- 3. Tipka za odabir priključka:** Rukovatelju omogućuje odabir određenog priključka radi prikaza pripadajuće tablice kapaciteta. Pogledajte stranicu 3-61.
- 4. Navigacijska tipka:** Sadrži četiri tipke sa strelicama za kretanje prema gore, dolje, lijevo ili desno. Središnja tipka rukovatelju omogućuje potvrđivanje odabira.
- 5. Tipka glavnog izbornika:** Prikazuje glavni izbornik. Rukovatelj se može kretati kroz izbornik upotrebom navigacijskih tipki. Pogledajte stranicu 3-51.
- 6. Tipka za početni zaslon:** Vraća prikaz na početni zaslon. Prikaz se neće promijeniti ako se već nalazite na početnom zaslonu.

Odjeljak 3– Kontrole i pokazivači

Početni zaslon

Početni zaslon prikazuje se kod uspješnog pokretanja ili kada se odabere tipka za početni zaslon.

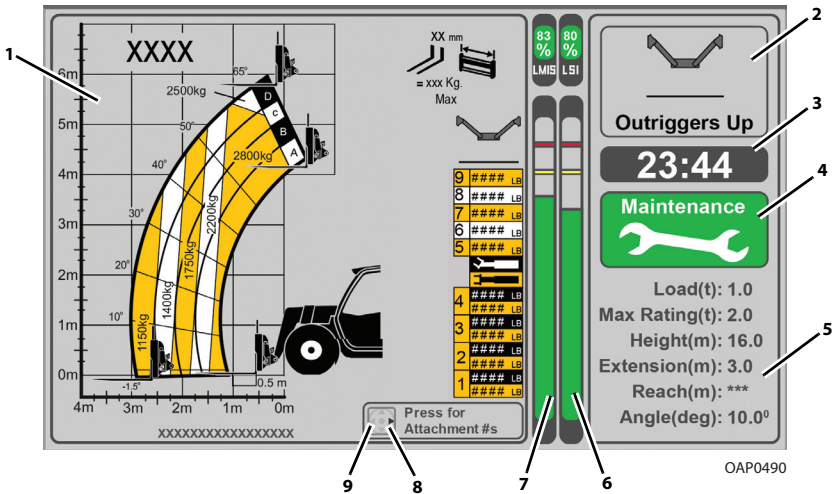

- 1. Tablica kapaciteta:** Tablica kapaciteta prikazana je na osnovu odabranog priključka i, ako je opremljeno, odabranog položaja potpornja. Za odabir tablice kapaciteta pogledajte stranicu 3-61, a za korištenje tablice kapaciteta pogledajte stranicu 5-6.

Napomena: Ako zaslon nema nikakvih tablica kapaciteta, za rješavanja problema pogledajte Servisni priručnik.

- 2. Položaj potpornja (ako je opremljeno):** Položaj potpornja prikazuje trenutni položaj potpornja. Odgovarajuća tablica kapaciteta bit će prikazana na osnovu položaja potpornja. Ako stroj nije opremljen senzorima tlaka i blizine, odgovarajuća tablica kapaciteta bit će ručno odabrana na osnovu položaja potpornja. Pogledajte stranicu 3-63.

Napomena: Ako stroj nije opremljen potpornjima, položaj potpornja bit će prazan.

- 3. Sat aktualnog vremena (RTC):** Sat aktualnog vremena prikazuje vrijeme u 12 ili 24-stanom obliku.
- 4. Stanje održavanja:** Ikona stanja održavanja prikazuje trenutno stanje održavanja i obavještava rukovatelja ako je potrebna bilo kakva aktivnost održavanja. Pogledajte stranicu 3-55.
 - Zeleno: Nikakvo održavanje nije potrebno.
 - Žuto: Potrebno je planirano održavanje. Pogledajte stranicu 3-66.

Napomena: Kada stanje održavanja nije omogućeno, prikazan je logotip brenda.

5. Informacije o podizanju (ako je opremljeno s LMIS): Informacije o podizanju prikazuju informacije o opterećenju i položaju kraka.

- Opterećenje: Prikazuje približno opterećenje u metričkim tonama ili kilo-funtama. Opterećenje obuhvaća predmet koji se podiže i svu opremu (trake itd.).
- Najveći dopušteni kapacitet / nazivni kapacitet: Prikazuje nazivni kapacitet u metričkim tonama ili kilo-funtama.
- Visina: Prikazuje visinu kraka u metrima ili stopama.
- Duljina: Prikazuje duljinu kraka u metrima ili stopama.
- Radijus/doseg: Prikazuje doseg kraka od prednjeg ruba guma u metrima ili stopama.
- Kut: Prikazuje kut kraka u stupnjevima.

6. Grafikon pokazivača stabilnosti tereta (LSI) (ako je opremljeno s LMIS): Grafikon pokazivača sustava stabilnosti tereta prikazuje prednja ograničenja stabilnosti kada je stroj nepokretan na čvrstoj i vodoravnoj površini. Pogledajte *"Pokazivač stabilnosti tereta – LSI"* na stranici 3-24.

- Zeleno: LSI grafikon prikazuje u zelenoj boji kada je ograničenje prednje stabilnosti manje od 90 %.
- Žuto: LSI grafikon prikazuje u žutoj boji kada je ograničenje prednje stabilnosti između 90 % i 99 %.
- Crveno: LSI grafikon prikazuje u crvenoj boji kada je ograničenje prednje stabilnosti veće od 100 %.

7. Grafikon pokazivača sustava za upravljanje teretom (LMIS) (ako je opremljeno): Grafikon pokazivača sustava za upravljanje teretom prikazuje približan postotak opterećenja prema nazivnom kapacitetu.

- Zeleno: LMIS grafikon prikazuje u zelenoj boji kada je opterećenje manje od nazivnog kapaciteta.
- Žuto: LMIS grafikon prikazuje u žutoj boji kada se opterećenje približava nazivnom kapacitetu.
- Crveno: LMIS grafikon prikazuje u crvenoj boji kada se aktivira automatsko prekidanje funkcije. Određene funkcije su onemogućene (npr. podizanje kraka, izvlačenje itd.). Uvucite krak da biste ponovno omogućili funkcije.

Odjeljak 3– Kontrole i pokazivači

- 8. Brojevi dijela priključka:** Pritisnite desnu navigacijsku tipku da biste prikazali popis tvorničkih brojeva OEM isporučenih priključaka. Broj dijela prikazuje se na 3 sekunde, a zatim se prikazuje početni zaslon.

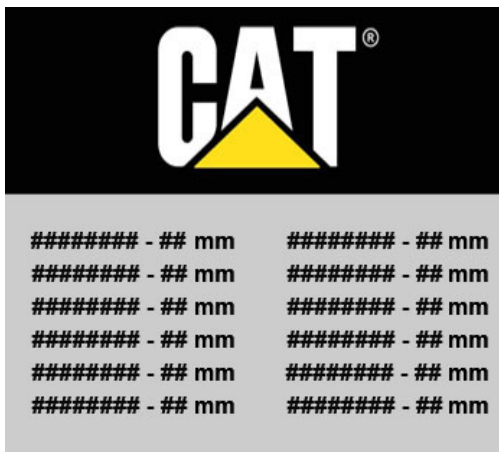

OAP0500

- **Dodatne informacije o radu (AUS):** Pritisnite lijevu navigacijsku tipku da biste prikazali informacije o kretanju, informacije o podizanju i specifikacije o sigurnoj upotrebi.



OAP0400

Glavni izbornik

Pritisnite tipku glavnog izbornika da biste pristupili glavnom izborniku.

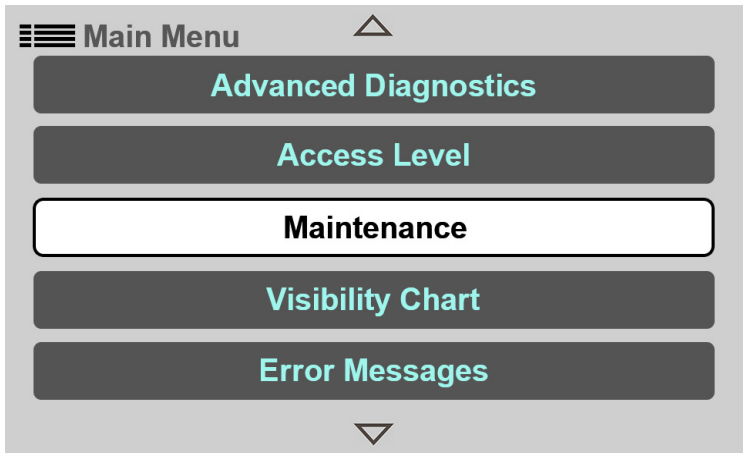

OAP0410

Napomena: Pomičite prema gore ili dolje da biste prikazali sve stavke.

Održavanje

Prikazuje intervale održavanja i zahtjeve podmazivanja radi pravilnog održavanja teleskopskog manipulatora.

Razdoblja održavanja: Rukovatelju omogućuju da pregleda sve pojedinačne zahtjeve održavanja kada radni sati motora dostignu prepoznati interval ili više intervala. Pogledajte stranicu 3-66.

Podmazivanje: Podmazivanje rukovatelju omogućuju pregledavanje tablica podmazivanja. Pogledajte stranicu 3-68.

Razina pristupa

Prikazuje trenutnu razinu pristupa. Unos koda određuje razinu pristupa.

- Operator (Rukovatelj, razina 3) – Nikakav kod nije potreban.
- Customer (Klijent, razina 2) – Pogledajte Servisni priručnik.
- Service (Servis, razina 1) – Samo za servisnog zastupnika proizvođača.

Odjeljak 3– Kontrole i pokazivači

Napredna dijagnostika

Rukovatelju omogućuje da pregleda dijagnostičke informacije.

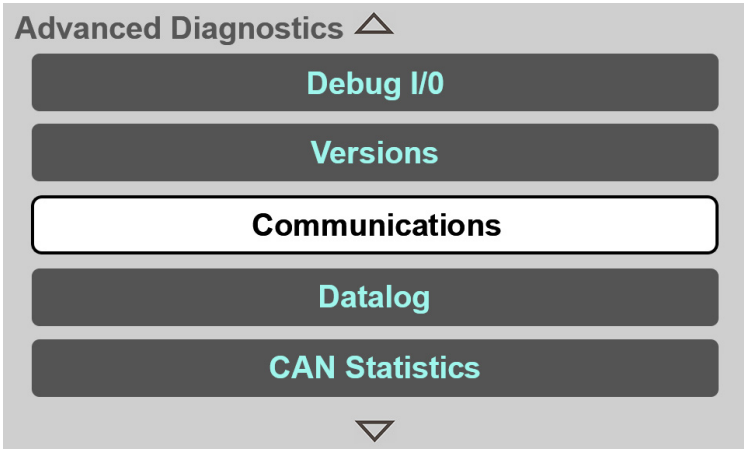

OAP0060

Komunikacije: Prikazuje stanje svih CAN modula u sustavu upravljanja. Stanje odgovarajućeg modula bit će prikazano u CRVENOJ boji ako postoji bilo kakav gubitak CAN. Ako je komunikacija dobra, stanje odgovarajućeg modula bit će prikazano u ZELENOJ boji.

Verzije: Prikazuje verziju softvera, hardvera i konstantne podatke upravljačkih modula stroja.

Ispravljanje pogreški U/I: Prikazuje stanje svih ulaza/izlaza i naziv dodijeljene funkcije stroja za upravljački modul kabine, upravljačke module usmjerene naprijed i upravljačke module usmjeren natrag.

Motor: Prikazuje parametre vezane uz motor.

Palica: Prikazuje parametre vezane uz palicu.

Prijenos: Prikazuje parametre vezane uz pogon ili prijenos.

Hidraulika: Prikazuje parametre vezane uz funkcije potpornja, ravnanja okvira i kabine.

Pokazivač stabilnosti tereta: Prikazuje parametre vezane uz pokazivač stabilnosti tereta.

Podaci baždarenja: Prikazuje vrijednosti baždarenja za sve baždarene senzore u upravljačkom sustavu.

Sustav: Prikazuje parametre vezane uz upravljački sustav.

Vožnja/upravljanje: Prikazuje parametre vezane uz sustav upravljanja.

Svjetla: Prikazuje parametre vezane uz osvjetljenje.

Kretnja i plivanje kraka: Prikazuje parametre vezane uz kretnju i plivanje kraka.

CAN statistike: Prikazuje parametre sabirnice sustava i sabirnice dijagnostike.

Odjeljak 3– Kontrole i pokazivači

Postavke zaslona

Rukovatelju omogućuje postavljanje sata aktualnog vremena (RTC) i svjetline zaslona. Dodatno, rukovatelj može pregledati jezične postavke, ikonu stanja održavanja (omogućeno/onemogućeno) i broj revizije datoteka.

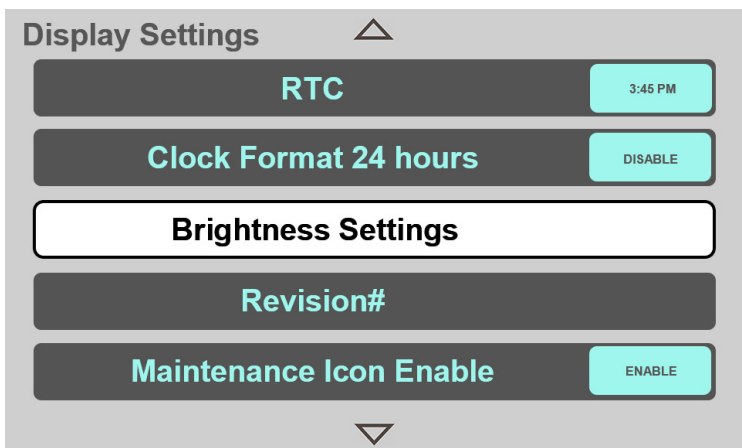

OAP0070

Postavke svjetline: Rukovatelju omogućuje prilagođavanje svjetline zaslona. Sadrži sljedeće značajke za prilagođavanje svjetline zaslona.

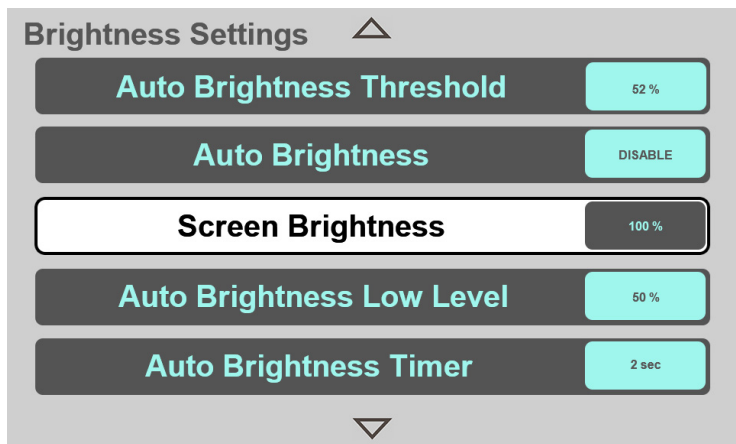

OAP0080

- a. **Svjetlina zaslona:** Svjetlina zaslona rukovatelju omogućuje prilagođavanje svjetline zaslona (0 – 100 % u koracima po 1 %).
- b. **Automatska svjetlina:** Rukovatelju omogućuje postavljanje automatske svjetline na onemogućeni ili omogućeni način.

- c. **Prag automatske svjetline:** Prag automatske svjetline rukovatelju omogućuje prilagođavanje vrijednosti praga automatske svjetline kada je ona omogućena. Ovisno o razini okolišnog osvjetljenja i praga automatske svjetline, zaslon će se postaviti na nisku razinu automatske svjetline ili svjetlinu zaslona.
- d. **Vrijeme automatske svjetline:** Vrijeme automatske svjetline rukovatelju omogućuje prilagođavanje vremena za promjenu na odgovarajuću svjetlinu kada je automatska svjetlina omogućena.
- e. **Niska razina automatske svjetline:** Niska razina automatske svjetline rukovatelju omogućuje postavljanje preferirane najniže razine svjetline (%) kada je automatska svjetlina omogućena.

24-satni oblik sata: Rukovatelju omogućuje postavljanje sata aktualnog vremena u 12 ili 24-stanom obliku.

Sat aktualnog vremena (RTC): Rukovatelju omogućuje postavljanje sati, minuta, dana, mjeseca i godine putem navigacijskih tipki.

Jezik: Rukovatelju omogućuje pregledavanje trenutnog jezika. Za promjenu trenutnog jezika pogledajte Servisni priručnik.

Omogućavanje ikone održavanja: Rukovatelju omogućuje postavljanje stanja održavanja u omogućeni ili onemogućeni način na početnom zaslonu.

Broj revizije: Prikazuje broj revizije svih biblioteka (uključujući glavne biblioteke) i aplikacija.

Konkurentska spojnica: Zaslon konkurentske spojnice rukovatelju omogućuje prikazivanje ili skrivanje priključaka s konkurentskim spojnicama na izborniku s odabirom priključka, kada je ugrađena konkurentska spojnica.

Odjeljak 3– Kontrole i pokazivači

Postavljanje stroja

Prikazuje konfiguraciju stroja (marka, model, motor, prijenos itd.).

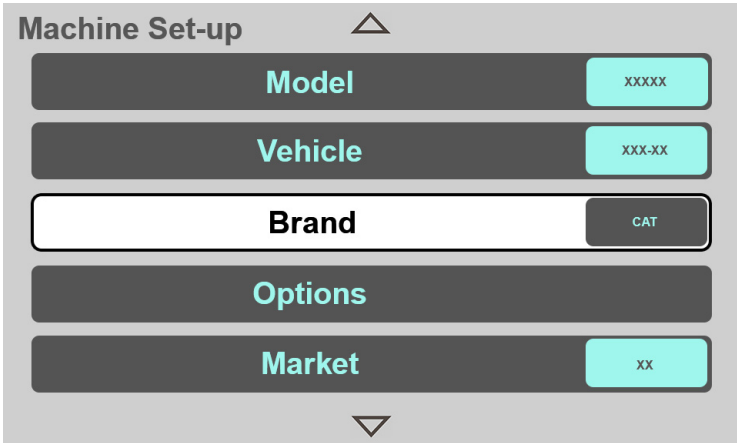

The image shows a 'Machine Set-up' menu with five items, each in a dark grey bar with a light blue button to its right. The items are: 'Model' with 'XXXXX', 'Vehicle' with 'XXX-XX', 'Brand' with 'CAT', 'Options' (no button), and 'Market' with 'XX'. The menu is framed by a light grey border with an upward-pointing triangle at the top and a downward-pointing triangle at the bottom.

Field	Value
Model	XXXXX
Vehicle	XXX-XX
Brand	CAT
Options	
Market	XX

OAP0510

Marka: Prikazuje naziv marke ovog stroja.

Vozilo: Prikazuje vrstu vozila na osnovu konfiguracije kraka i preferencija tržišta.

proizvodnje: Prikazuje model stroja.

Opcije: Pruža pojedinosti konfiguracije stroja za prijenos, upravljanje motorom, pomoćne funkcije i sve ostale kontrole.

Tržište: Prikazuje primjenjivi standard usklađenosti.

Alati rukovatelja

Izbornik koji rukovatelju omogućuje postavljanje različitih postavki stroja.

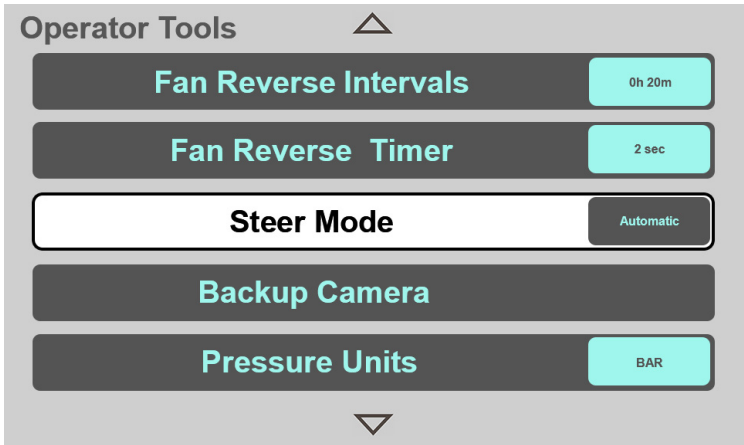

OAP0430

Način upravljanja: Rukovatelju omogućuje odabir željenog načina upravljanja.

- Ručni način upravljanja
- Automatski način upravljanja

Vrijeme obrtanja smjera ventilatora (ako je opremljeno): Rukovatelju omogućuje postavljanje vremena za vrtnju ventilatora u obrnutom smjeru.

Interval obrtanja smjera ventilatora (ako je opremljeno): Rukovatelju omogućuje postavljanje intervala između obrtanja smjera vrtnje ventilatora.

Zadani stupanj: Rukovatelju omogućuje postavljanje zadanog stupnja prijenosa kada se motor pokrene.

Povišeni prazni hod: Rukovatelju omogućuje postavljanje brzine povišenog praznog hoda.

Jedinice brzine vozila: Rukovatelju omogućuje postavljanje mjernih jedinica brzine vozila u KPH (km/h) ili MPH.

Jedinice temperature: Rukovatelju omogućuje postavljanje mjernih jedinica temperature u stupnjeve Celzija (C) ili Fahrenheita (F).

Jedinice tlaka: Rukovatelju omogućuje postavljanje mjernih jedinica tlaka u BAR ili PSI.

Stražnja kamera (ako je opremljeno): Rukovatelju omogućuje da na glavnom zaslonu nakratko pogleda područje iza teleskopskog manipulatora.

Odabir gume: Rukovatelju omogućuje odabir primjenjive gume.

Odjeljak 3– Kontrole i pokazivači

Baždarenja

Rukovatelju omogućuje izvođenje provjera funkcionalnosti za različite kontrole stroja.

- Provjera parkirne kočnice. Pogledajte stranicu 3-72.
- Za dodatne informacije o baždarenjima pogledajte Servisni priručnik.

Poruke pogreški (kodovi neispravnosti)

Rukovatelju omogućuje pregledavanje do 25 posljednje zabilježenih dijagnostičkih kodova neispravnosti (DTC) / kodova neispravnosti dijagnostičkih poruka 1(DM1), zajedno s tekstualnim opisom. Kodovi neispravnosti prikazani su redosljedom kojim su bili zaprimljeni. Aktivni kodovi neispravnosti označeni su zvjezdicom. Za dodatne informacije o kodovima neispravnosti pogledajte Servisni priručnik.

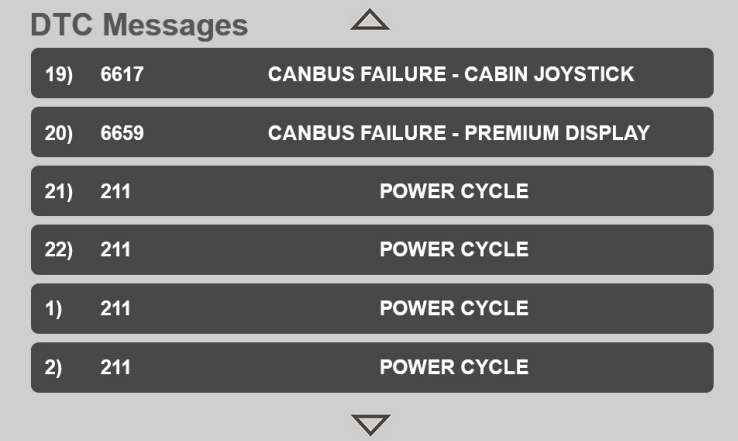

DTC Messages		
19)	6617	CANBUS FAILURE - CABIN JOYSTICK
20)	6659	CANBUS FAILURE - PREMIUM DISPLAY
21)	211	POWER CYCLE
22)	211	POWER CYCLE
1)	211	POWER CYCLE
2)	211	POWER CYCLE

OAP0110

DTC poruke: Prikazuje sve kodove neispravnosti vezane uz stroj. DTC poruka sastoji se od broja s 3 do 5 znamenki i pripadajuće poruke.

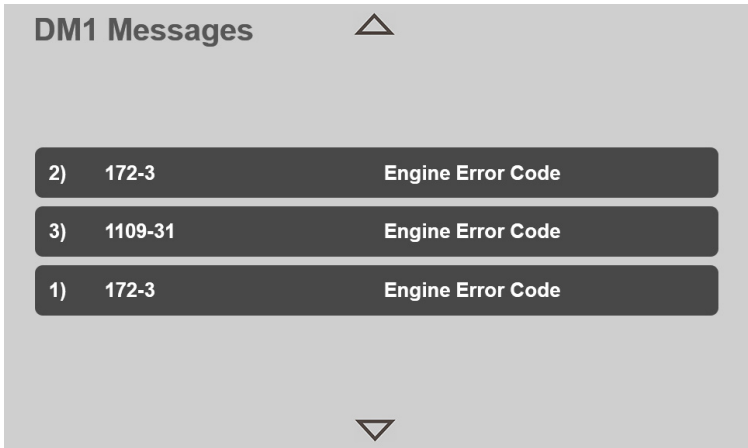

OAP0120

DM1 poruke: DM1 poruke prikazuju sve kodove neispravnosti vezane uz motor. DM1 poruka sastoji se od broja sumnjivog parametra (SPN) i identifikatora načina neispravnosti (FMI).

Tablice vidljivosti

Rukovatelju omogućuje pregledavanje primjenjive tablice vidljivosti. Pogledajte stranicu 3-76.

Odjeljak 3– Kontrole i pokazivači

Upotreba i održavanje

Funkcionalnost protiv krađe

Strojevi s aktiviranom značajkom protiv krađe zahtijevaju unos brojanog koda prije upotrebe, kako bi se spriječila neovlaštena upotreba stroja. Ako je ugrađen višefunkcijski zaslon, značajki protiv krađe pristupa se samo putem tog zaslona.

Napomena: Ako je značajka protiv krađe aktivirana i trenutna pristupni kod nije poznat, nju može pregledati ili izmijeniti vlasnik stroja. Pogledajte Servisni priručnik.

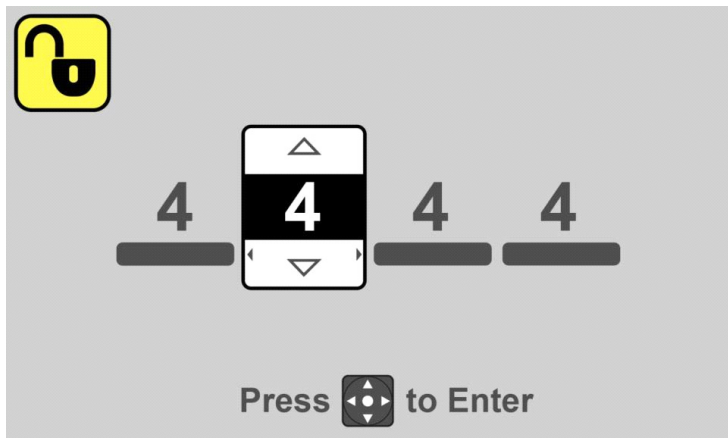

OD1920

1. Kontaktni ključ zakrenite u položaj 1. Ako je aktivirana značajka protiv krađe, zaslon će od rukovatelja zatražiti unos brojanog koda.
2. Pritišćite strelice gore/dolje na navigacijskoj tipki da biste odabrali prvu znamenku.
3. Pritišćite strelice udesno na navigacijskoj tipki da biste se prebacili na sljedeću znamenku.
4. Nastavite s ovim postupkom dok ne dovršite unos koda. Pritisnite sredinu na navigacijskoj tipki da biste potvrdili kod.
5. Ako je unesen nepravilan kod, zaslon će od rukovatelja ponovno zatražiti unos koda.
6. Ako je unesen pravilan kod, može se nastaviti s uobičajenim pokretanjem.

Odabir tablice kapacitete

Početni zaslon prikazuje pravilnu tablicu kapaciteta na osnovu odabranog priključka i, ako je opremljeno, odabranog položaja potpornja.

A. Odabir priključka

Rukovatelju omogućuje odabir određenog priključka radi prikaza pripadajuće tablice kapaciteta.

1. Pritisnite tipku Odabir priključka da biste pristupili vrsta priključaka.

Napomena: Vrste konkurentne spojnice vidljiva je samo kada je omogućena. Pogledajte "Postavke zaslona" na stranici 3-54.

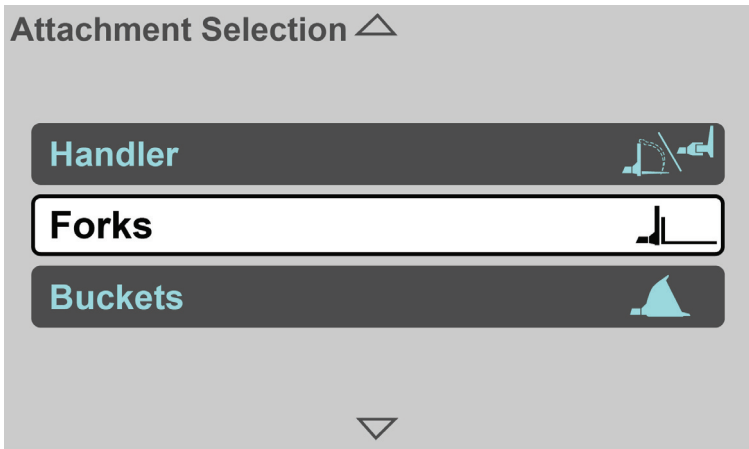

OAP0130

2. Odaberite vrstu priključka.

Napomena: Pomičite prema gore ili dolje da biste prikazali sve stavke.

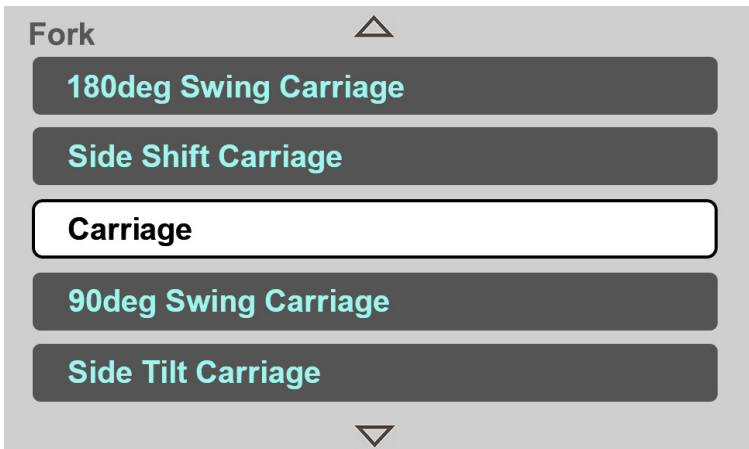

OAP0140

Odjeljak 3– Kontrole i pokazivači

3. Odaberite određeni priključak za korištenje.

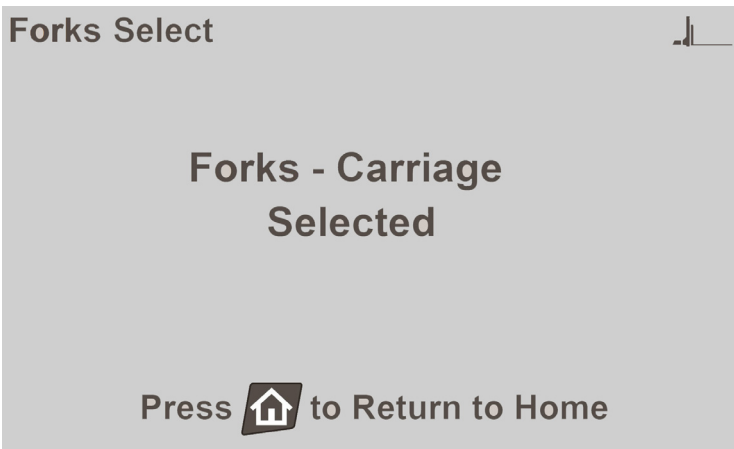

OAP0150

4. Prikazat će se zaslon s porukom za potvrđivanje odabira. Pritisnite tipku početnog zaslona da biste se vratili na početni zaslon i bit će prikazana tablica kapaciteta za odabrani priključak.

B. Odabir položaja potpornja (ako je opremljeno)

Ako je stroj opremljen potpornjima, zaslon će prikazati tablicu kapaciteta na osnovu položaja potpornja. Za upotrebu tablice kapaciteta pogledajte stranicu 5-6.

Ručno:

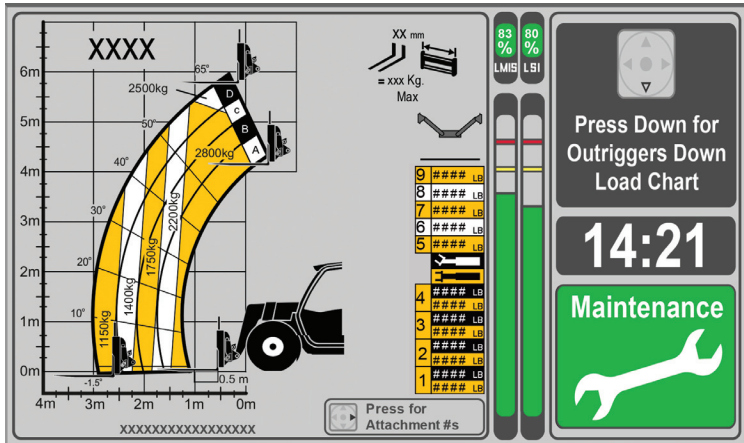

OAP0570

Ako stroj nije opremljen sensorima blizine i tlaka za otkrivanje stanja položaja potpornja, rukovatelj mora ručno odabrati primjenjivu tablicu kapaciteta.

Napomena: Zadana tablica kapaciteta je za podignute potpornje.

1. Pritisnite strelicu prema dolje na navigacijskog tipki da biste prikazali tablicu kapaciteta za spuštene potpornje.
2. Pritisnite strelicu prema gore na navigacijskog tipki da biste prikazali tablicu kapaciteta za podignute potpornje.

Odjeljak 3– Kontrole i pokazivači

Poluautomatski:

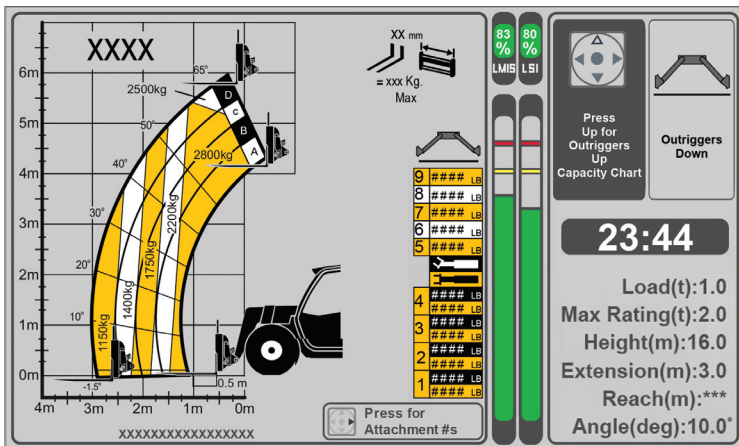

OAP0590

Ako je stroj opremljen samo senzorom tlaka, zaslon će prikazati stanje potporna i rukovatelj mora navigacijskom tipkom potvrditi to stanje.

Automatski:

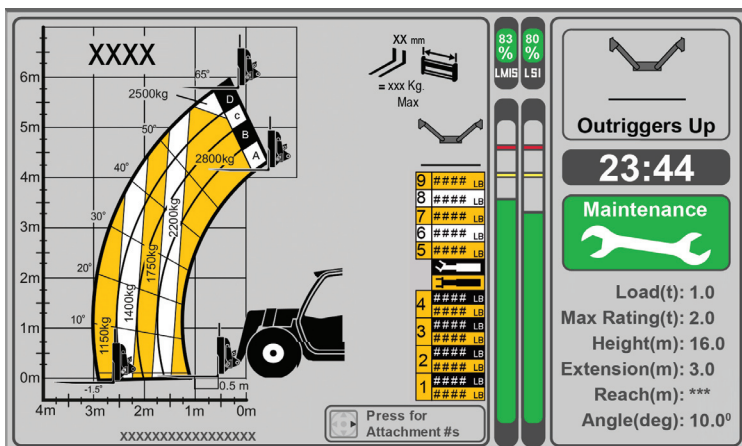

OAP0490

Senzori blizine i tlaka otkrivaju stanje položaja potporna i na početnom zaslonu automatski se prikazuje pripadajuća tablica kapaciteta.

Kamera za kretanje unatrag (ako je opremljeno)



UPOZORENJE

OPASNOST OD PRIGNJEČENJA. Udar tijekom vožnje u osobe ili predmete može uzrokovati smrt, ozbiljne ozljede ili oštećenja imovine i opreme. Uvijek provjerite zrcala i područje iza vozila prije i tijekom vožnje unatrag. Sustavi kretanja unatrag služe samo kao dopuna.

Kamera za kretanje unatrag pruža dodatni pregled područja izravno iza teleskopskog manipulatora. Prikaz se nalazi na početnom zaslonu višefunkcijskog prikaza kada je teleskopski manipulator pokrenut, prijenos je u položaju za unatrag i kamera za kretanje unatrag je konfigurirana kao prisutna u postavkama stroja. Zaslone se automatski vraća na standardni početni zaslon kada se prijenos prebaci iz kretanja unatrag.



OAP0160

Zaslon pruža grafički sloj koji naznačuje približnu udaljenost predmeta iza teleskopskog manipulatora.

- **Crvena linija:** Približno 1,52 m (5 ft).
- **Žuta linija:** Približno 4,57 m (15 ft).

NAPOMENA

NEISPRAVNOST OPREME. Leću kamere održavajte čistom. Kamera možda neće uobičajeno raditi pri krajnje visokim ili niskim temperaturama.

Odjeljak 3– Kontrole i pokazivači

Zaslon Plan održavanja

Plan održavanja identificira zadatke održavanja koji su potrebni kada sati rada dostignu prepoznato razdoblje.

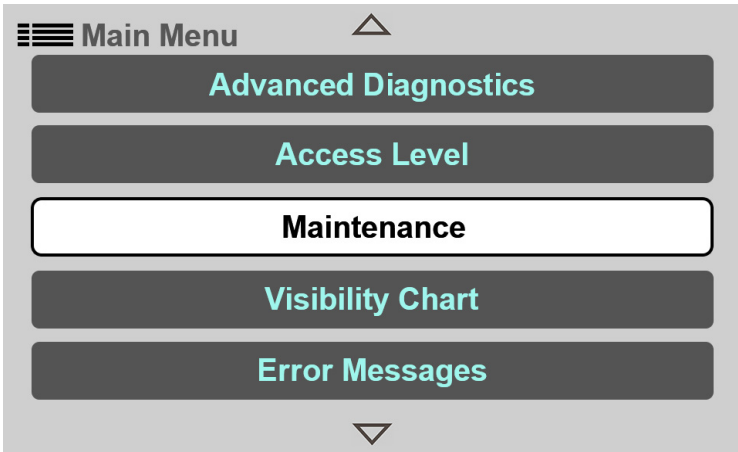

OAP0410

1. Pritisnite tipku Glavni izbornik i odaberite Održavanje.

Napomena: Pomičite prema gore ili dolje da biste prikazali sve stavke.

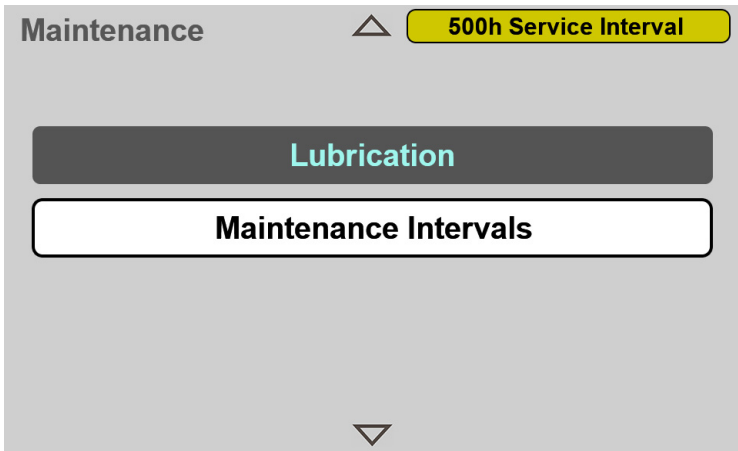

OAP0170

2. Odaberite Razdoblja održavanja.

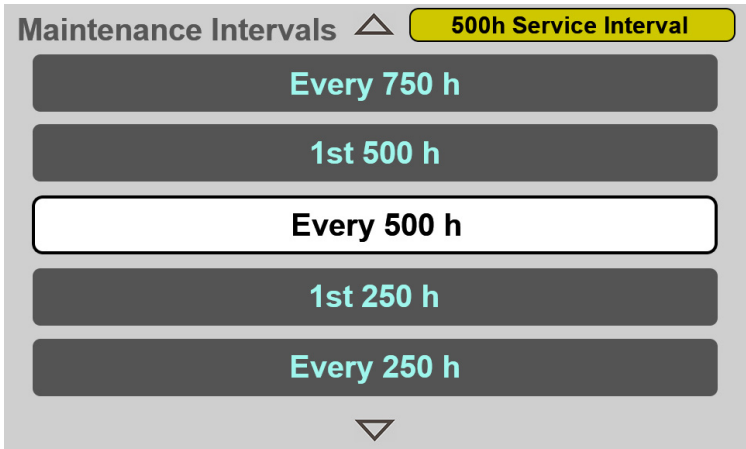

OAP0180

3. Odaberite potrebno razdoblje održavanja da biste pregledali plan održavanja. Za dodatne informacije pogledajte Odjeljak 7 – Podmazivanje i održavanje.

Napomena: Kada se dostignu planirani sati rada, zaslone će u gornjem desnom kutu prikazati trenutno razdoblje održavanja.

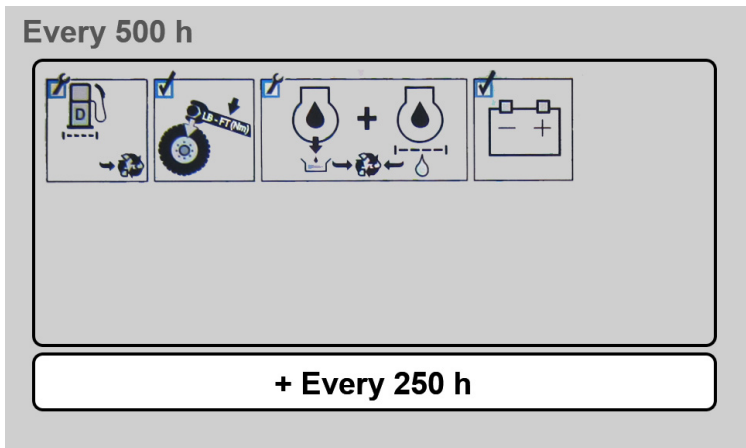

OAP0190

4. Pritisćite sredinu navigacijske tipke da biste prikazali sljedeće planove održavanja, dok se ne prikažu zaslone razdoblja održavanja.

Odjeljak 3– Kontrole i pokazivači

Zaslou Plan podmazivanja

Plan podmazivanja identificira zadatke podmazivanja koji su potrebni kada sati rada dostignu prepoznato razdoblje.

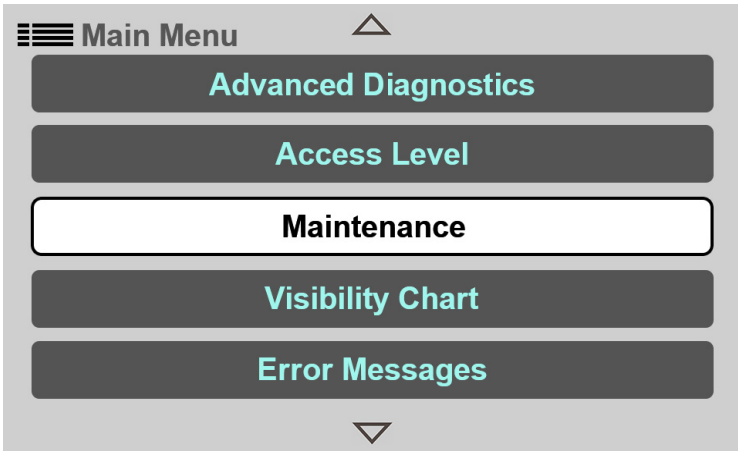

OAP0410

1. Pritisnite tipku Glavni izbornik i odaberite Održavanje.

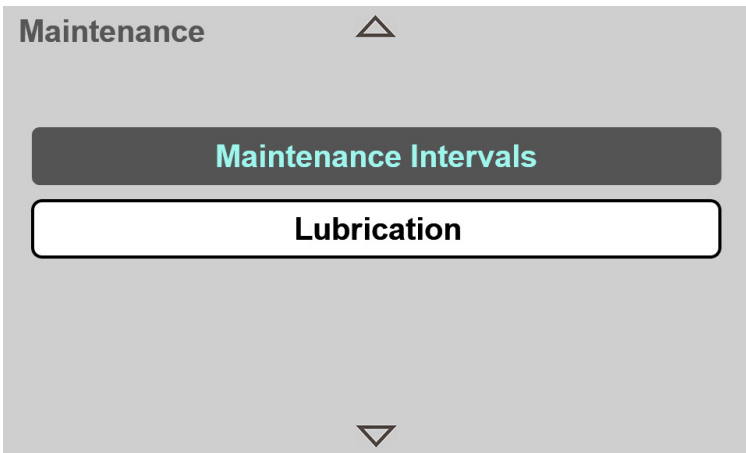

OAP0200

2. Odaberite Podmazivanje da biste prikazali plan podmazivanja.

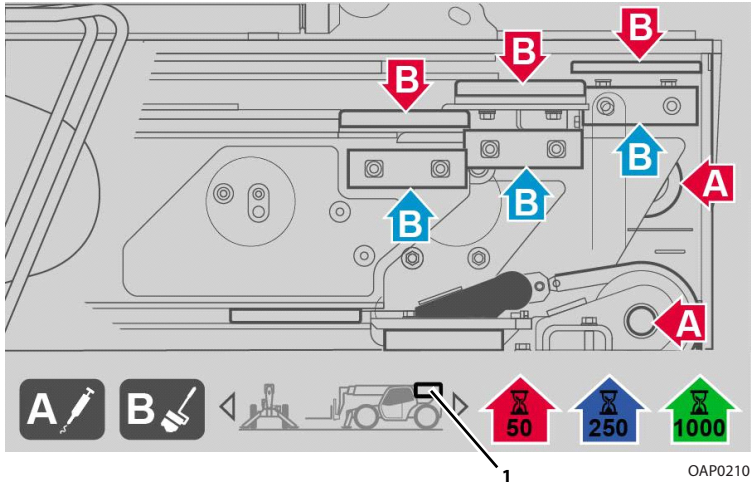

3. Upotrijebite tipke lijevo/desno na navigacijskoj tipki da biste prikazali točke podmazivanja na različitim lokacijama. Za dodatne informacije pogledajte Odjeljak 7 – Podmazivanje i održavanje.

Napomena: Četverokut (1) naznačuje područje stroja koje je prikazano na gornjem zaslону.

Odjeljak 3– Kontrole i pokazivači

Postavljanje sata aktualnog vremena (RTC)

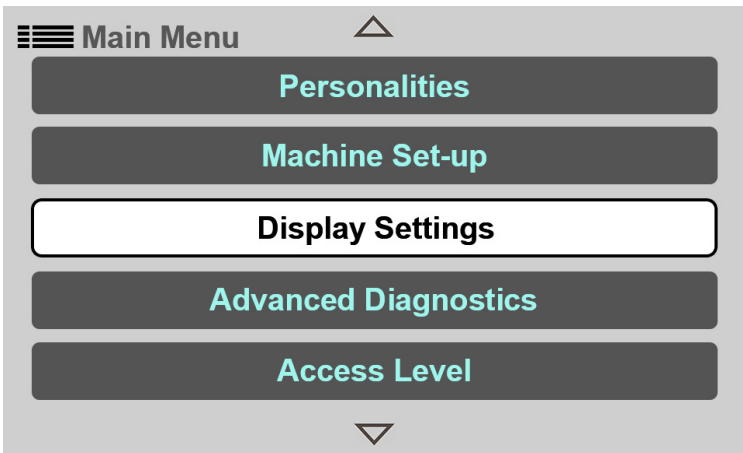

OAP0220

1. Pritisnite tipku Glavni izbornik i odaberite Postavke zaslona.

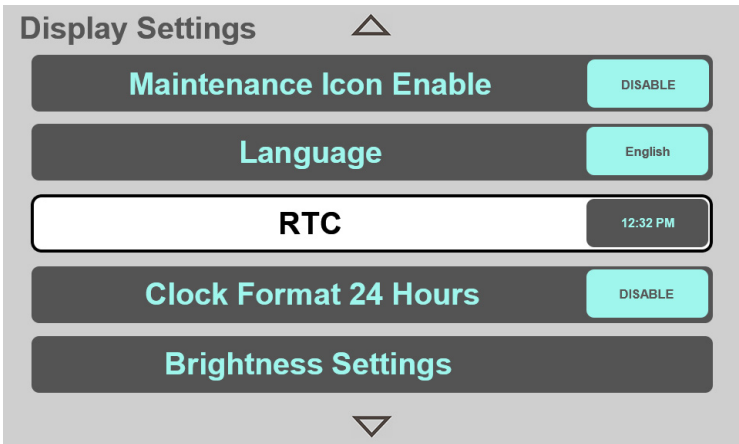

OAP0230

2. Odaberite RTC da biste postavili datum i vrijeme.

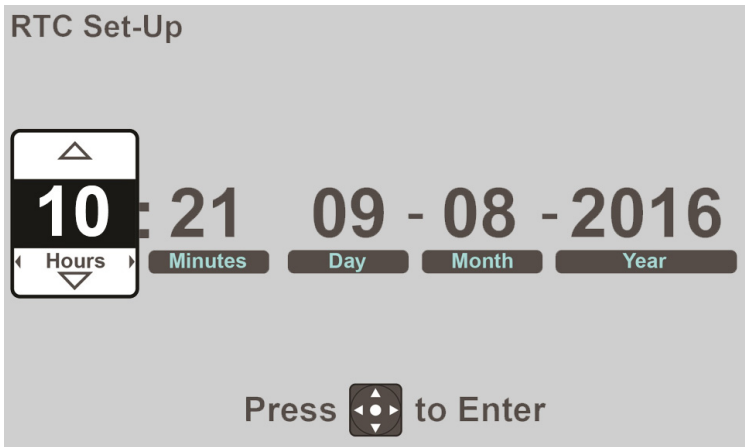

OAP0440

3. Pritišćite strelice gore/dolje na navigacijskoj tipki da biste odabrali prvu znamenku.
4. Pritišćite strelice udesno na navigacijskoj tipki da biste se prebacili na sljedeću znamenku.
5. Nastavite dok ne dovršite postavljanje. Pritisnite sredinu na navigacijskoj tipki da biste potvrdili.

Odjeljak 3– Kontrole i pokazivači

Provjera parkirne kočnice

Provjera parkirne kočnice rukovatelju omogućuje da provjeri funkcioniranje parkirne kočnice.

Napomena: Svaki korak postupka baždarenja mora se dovršiti unutar 60 sekundi.

U suprotnom baždarenje neće uspjeti i postupak baždarenja mora se ponovno pokrenuti.



UPOZORENJE

OPASNOST OD PRIGNJEČENJA. Udar tijekom vožnje u osobe ili predmete može uzrokovati smrt, ozbiljne ozljede ili oštećenja imovine i opreme. Prije izvođenja bilo koje provjere uvijek provjerite zrcala i područje oko stroja. Ako se stroj kreće, primijenite radnu kočnicu.

1. Primijenite kočnicu i pokrenite motor da biste izveli probu.

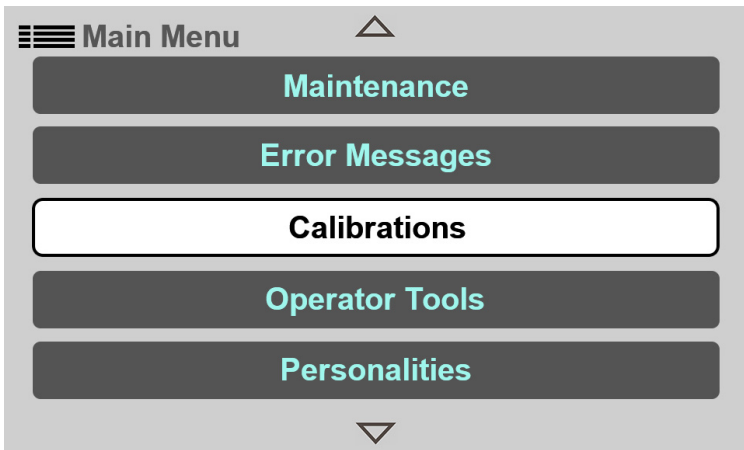

OAP0250

2. Pritisnite tipku Glavni izbornik i odaberite Baždarenja.

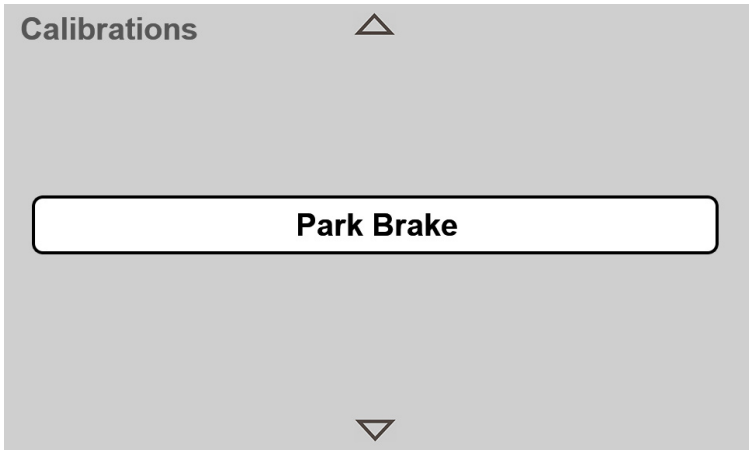

OAP0260

3. Odaberite Parkirna kočnica.

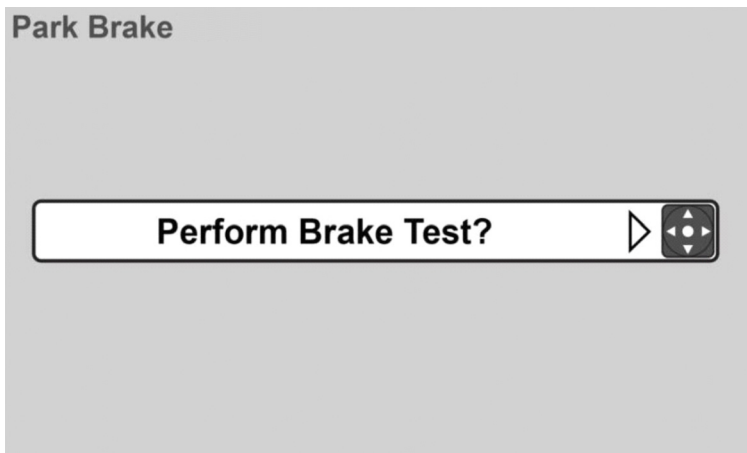

OAP0270

4. Pritisnite sredinu na navigacijskoj tipki da biste potvrdili "Perform Brake Test?" (Izvesti provjeru kočnica?).

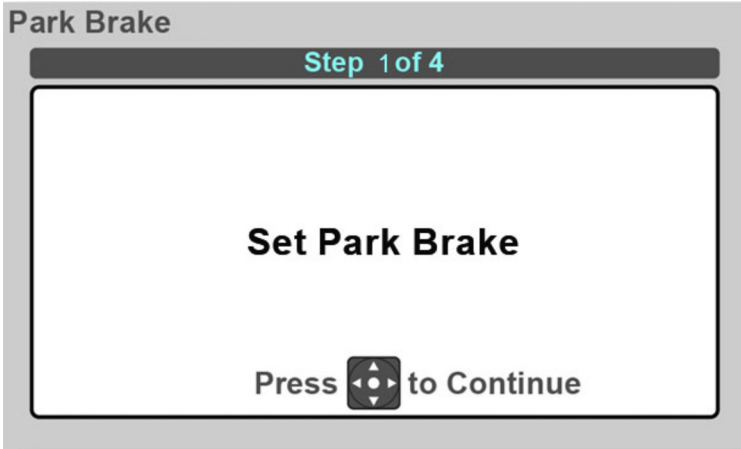

OAP0280

5. Pobrinite se da je parkirna kočnica aktivirana. Pritisnite sredinu na navigacijskoj tipki da biste potvrdili.



OAP0290

6. Zaslom prikazuje poruku "Warning: Drive will be engaged" (Upozorenje: Pogon će se aktivirati). Prijenos postavite u drugi stupanj. Pritisnite sredinu na navigacijskoj tipki da biste nastavili.

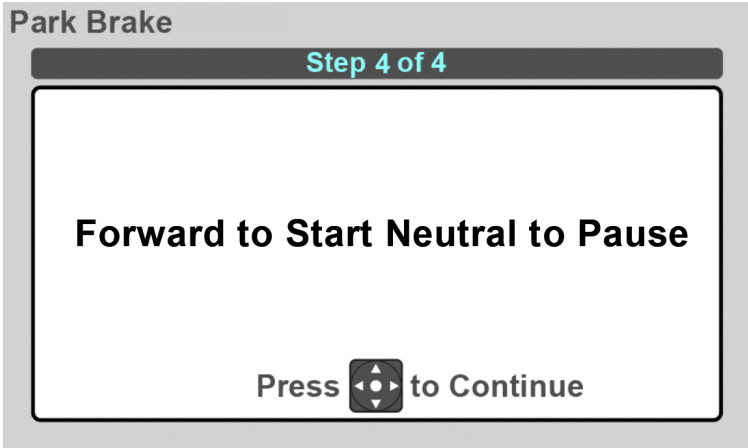

OAP0300

7. Prijenos postavite u položaj za smjer prema naprijed (F).
8. Prijenos postavite u neutralni položaj (N). Pritisnite sredinu na navigacijskoj tipki da biste nastavili.
9. Ako je bilo uspješno, prikazat će se poruka "Park Brake Test Complete" (Provjera parkirne kočnice je uspješna). Pritisnite sredinu na navigacijskoj tipki da biste potvrdili i vratili se na izbornik baždarenja.
Ako nije bilo uspješno, prikazat će se poruka "Park Brake Test Failed" (Provjera parkirne kočnice nije uspjela). Pritisnite sredinu na navigacijskoj tipki da biste potvrdili i vratili se na izbornik baždarenja radi ponavljanja provjere. Ako ponovno ne uspije, stroj treba ukloniti iz upotrebe i popraviti prije nastavka rada.

Odjeljak 3– Kontrole i pokazivači

Zaslon Tablica vidljivosti

Rukovatelju omogućuje pregledavanje primjenjivih tablica vidljivosti.



UPOZORENJE

OPASNOST OD PRIGNJEČENJA. Udar tijekom vožnje u osobe ili predmete može uzrokovati smrt, ozbiljne ozljede ili oštećenja imovine i opreme. Prije kretanja uvijek provjerite zrcala i područje oko stroja.

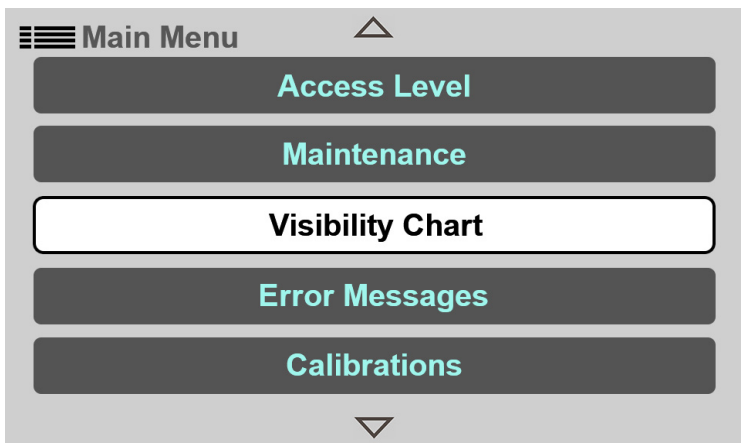

OAP0450

1. Pritisnite tipku Glavni izbornik i odaberite Tablica vidljivosti.

Napomena: Pomičite prema gore ili dolje da biste prikazali sve stavke.

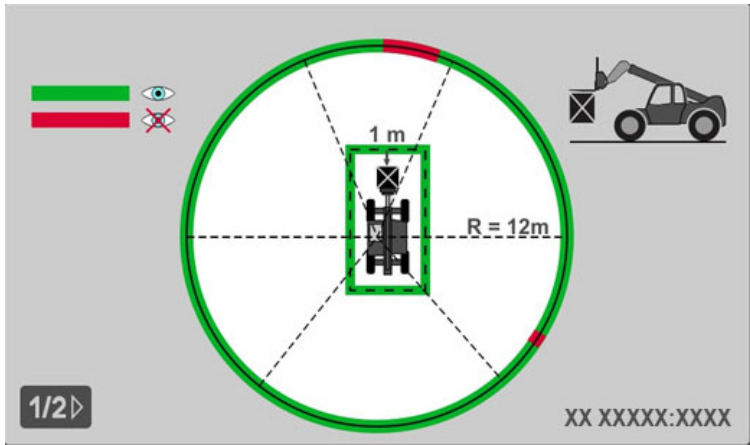

OAP0460

2. Zaslon će prikazati zadanu tablicu vidljivosti s obješenim teretom.

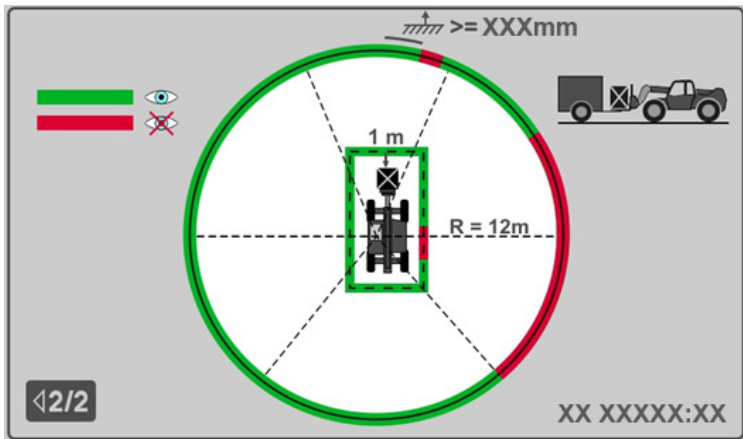

OAP0470

3. Pritisnite desnu tipku na navigacijskoj tipki da biste prikazali tablicu vidljivosti s neobješenim teretom.

Zaslon Pogreška komunikacije



OAP0310

Zaslon Pogreška komunikacije bit će prikazan ako postoji neispravnost komunikacije. Pričekajte nekoliko trenutaka i ponovno pokrenite stroj. Ako se pogreška komunikacije nastavi prikazivati, za dodatne informacije pogledajte Servisni priručnik.

ODJELJAK 4 – RAD

4.1 MOTOR

Napomena: Za dodatne informacije pogledajte Priručnik za upotrebu i održavanje motora.

Pokretanje motora

Ovaj stroj može se upotrebljavati u normalnim uvjetima pri temperaturama od -18 °C do 48 °C (0 °F do 118 °F). Za rad izvan ovih raspona ili u abnormalnim uvjetima potražite savjet tvrtke proizvođača teleskopskog manipulatora.

Ako je opremljeno za krajnje hladno vrijeme, -40°C do -20°C (-40°F do 0°F), za postupak pokretanja pogledajte stranicu 4-2.

1. Uključite glavni električni prekidač.
2. Pobrinite se da su sve kontrole u neutralnom položaju i sve električne komponente (svjetla, grijač itd.) isključene. Primijenite parkirnu kočnicu.
3. Kontaktni ključ zakrenite u položaj 1 i pričekajte dok se ne isključi pokazivač predgrijavanja motora na instrumentalnoj ploči.
4. Kontaktni ključ zakrenite u položaj 2, kako biste uključili pokretač motora. Ključ smjesta otpustite čim se motor pokrene. Ako se motor ne pokrene unutar 20 sekundi, otpustite ključ i na nekoliko minuta dopustite motoru da se ohladi prije nego pokušate ponovno pokretanje.

Napomena: Ako se motor ne pokrene nakon tri pokušaja, ključ okrenite u položaj ISKLJUČENO i motoru elektropokretača dopustite da se ohladi na 30 minuta prije nego pokušate ponovno.

5. Kada se motor pokrene, pratite pokazivače. Ako pokazivači ostanu uključeni dulje od pet sekundi, zaustavite motor i prije ponovnog pokretanja utvrdite uzrok.
6. Ugrijte motor na približno 1/2 gasa.

Napomena: Motor se neće pokrenuti ako prijenos nije u neutralnom položaju i parkirna kočnica nije primijenjena.



UPOZORENJE

OPASNOST OD NEOČEKIVANOG KRETANJA. Uvijek osigurajte da je prijenos u neutralnom položaju i da je glavna kočnica primijenjena prije otpuštanja parkirne kočnice. Otpuštanje parkirne kočnice dok je prijenos u položaju za kretanje prema naprijed ili unatrag može prouzrokovati nagle kretnje stroja.



UPOZORENJE

EKSPLOZIJA MOTORA. Ne prskajte eter u uvodnik zraka za zračno hlađenje.

Pokretanje pri krajnje hladnom vremenu (ako je opremljeno)

Ako je opremljen komponentama za pokretanje pri krajnje hladnom vremenu, stroj može raditi pri temperaturama od $-40\text{ }^{\circ}\text{C}$ do $-20\text{ }^{\circ}\text{C}$ ($-40\text{ }^{\circ}\text{F}$ do $0\text{ }^{\circ}\text{F}$).

1. Stroj mora biti opremljen grijačim komponentama i tekućinama za krajnje hladno vrijeme. Za pojedinosti tekućina pogledajte Odjeljak 9– Specifikacije.
2. Locirajte dva produžna kabela, spremljena iza sjedala u kabini.
3. Priključite grijač hidrauličnog spremnika na jedan produžni kabel, a grijače akumulatora i bloka na drugi produžni kabel. Priključite svaki produžni kabel u odvojeni izvor izmjeničnog električnog napajanja, svaki najmanje snage 15 A.
4. Pustite da grijače komponente rade najmanje 12 sati prije rada stroja.
5. Slijedite postupak pokretanja na stranicu 4-1 i pustite da motor radi u praznom hodu 20 minuta.
6. Kontinuirano radite svim funkcijama kraka 5 minuta da biste cirkulirali zagrijanu hidrauličnu tekućinu.
7. Izvedite “*Postupak gašenja*” na stranici 4-5.
8. Odspojite izvor izmjeničnog električnog napajanja i vratite na mjesta za spremanje.
9. Stroj je spreman za upotrebu.

Pokretanje pomoćnim akumulatorom



OW0530

Ako je potrebno pokretanje pomoćnim akumulatorom, pratite sljedeći postupak:

- Nikad ne dopustite da se vozila dodiruju.
- Provjerite je li pokrenut pomoćni motor vozila.

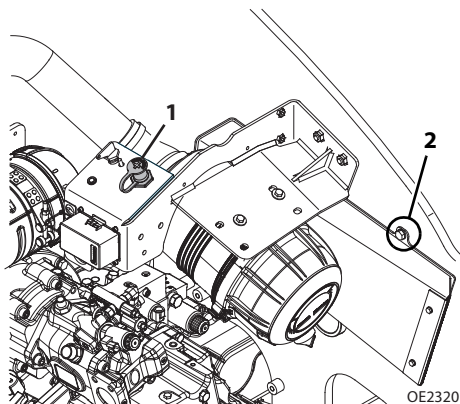

OE2320

- Udaljeni kontakt akumulatora nalazi se s desne strane odjeljka motora za potrebe pomoćnog pokretanja.
- Pozitivan (+) prespojni kabel priključite na pozitivan (+) kontakt (1) ispražnjenog akumulatora.
- Suprotan kraj pozitivnog (+) prespojnog kabela priključite na pozitivan (+) kontakt pomoćnog akumulatora.
- Negativan (-) prespojni kabel priključite na negativan (-) kontakt pomoćnog akumulatora.
- Suprotan kraj negativnog (-) prespojnog kabela priključite na glavu zavrtnja na stroju (2).
- Slijedite standarde postupke pokretanja motora.
- Nakon pokretanja motora, kabele uklonite obrnutim redoslijedom.



UPOZORENJE

OPASNOST OD EKSPLOZIJE AKUMULATORA. Ako je ispražnjeni akumulator smrznut, nikad ne izvodite pokretanje pomoćnim akumulatorom i nikad ga ne dopunjavajte jer može eksplodirati. Iskre, plamen i materijale koji se dime držite podalje od akumulatora. Olovni akumulatori tijekom punjenja proizvode eksplozivne plinove. Koristite zaštitne naočale.

Normalna upotreba motora

- Često pratite prikaze na instrumentalnoj ploči i zaslonu kako biste se uvjerali da svi sustavi pravilno funkcioniraju.
- **Budite na oprezu radi neuobičajenih zvukova ili vibracija.** Kada uočite neuobičajeno stanje, parkirajte stroj na sigurnom mjestu i izvedite postupak isključivanja. Stanje prijavite svom nadzorniku ili osoblju održavanja.
- **Izbjegavajte produljeni rad motora u praznom hodu.** Motor isključite ako se ne koristi.
- Ako je potreban produljeni rad u praznom hodu (primijenjena parkirna kočnica i sve kontrole u neutralnim položajima), broj okretaja motora u praznom hodu mogao bi se povećati.
 - Svjetla za vožnju uključena.
 - Klimatizacijski uređaj uključen.
 - Temperatura hladnjaka je ispod -17 °C (-1 °F).
- Kada stroj upotrebljavate na velikim nadmorskim visinama, može se pojaviti smanjenje u performansama stroja uslijed smanjene gustoće zraka. Kada stroj upotrebljavate pri visokim temperaturama, može se pojaviti smanjenje u performansama stroja i povećanje temperature rashladnog sredstva motora. Za upotrebu u abnormalnim uvjetima potražite savjet lokalnog zastupnika tvrtke Caterpillar.

Postupak gašenja

Tijekom parkiranja teleskopskog manipulatora, parkirajte na sigurno mjesto na ravnoj površini, udaljeno od ostale opreme i/ili prometnica.

1. Primijenite parkirnu kočnicu.
2. Prijenos prebacite u neutralan stupanj.
3. Vilice ili radni priključak spustite na tlo.
4. Neka motor radi pri niskom broju okretaja u praznom hodu 3 do 5 minuta.
NE TURIRAJTE motor.
5. Isključite motor i uklonite kontaktni ključ.
6. Na pravilan način izađite iz kabine teleskopskog manipulatora.

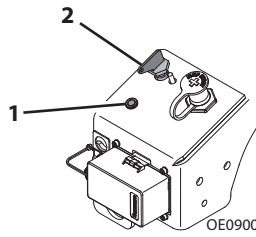

7. Tijekom gašenja motora, pokazivač pročišćavanja (1) bit će uključen dok se DEF pročišćava iz sustava. Nemojte okretati ključ (2) u isključeni položaj dok je pokazivač uključen.
8. Isključite glavni električni prekidač.
9. Stavite podmetače kotača (ako je potrebno).

4.2 RAD S NOŠENIM TERETOM

Sigurnost kod podizanja tereta

- Morate poznavati težinu i težište svakog tereta kojeg podižete. Ako niste sigurni u težinu i težište, obratite se svom nadzorniku ili dobavljaču materijala.



UPOZORENJE

OPASNOST OD PREVRTANJA PREMA NAPRIJED. Nadmašivanjem kapaciteta podizanja teleskopskog manipulatora može se oštetiti oprema i/ili prouzrokovati prevrtanje.

- Upoznajte se s deklariranim kapacitetima tereta za teleskopski manipulator (pogledajte Odjeljak 5) kako biste utvrdili opseg upotrebe unutar kojeg možete sigurno podizati, transportirati i smještati teret.

Podizanje tereta

- Obratite pažnju na uvjete tla. Ako su uvjeti promjenjivi, prilagodite brzinu kretanja i smanjite količinu tereta.
- Izbjegavajte podizanje tereta naslaganih na dvije ili više razina.
- Pobrinite se da teret nije u dodiru s bilo kakvim preprekama.
- Razmak između vilica prilagodite kako bi paletu ili teret zahvatile najvećom širinom. Pogledajte "Prilagođavanje/pomicanje vilica" na stranici 5-21.
- Teretu se približavajte polako i pod pravim kutom, pri čemu su vilice postavljene vodoravno. **NIKAD** ne pokušavajte teret podizati samo jednim krakom vilice.
- **NIKAD** ne upotrebljavajte teleskopski manipulator bez odgovarajuće i čitljive tablice kapaciteta u kabini rukovatelja za kombinaciju manipulatora i priključka koju koristite.

Transportiranje tereta



- Nakon zahvaćanja tereta i njegovog namještanja do stražnjeg naslona, teret nagnite prema natrag, u položaj za kretanje. Krećite se u skladu sa zahtjevima postavljenim u Odjeljak 1– Opći sigurnosni postupci i Odjeljak 5– Radni priključci i čeljusti.

Postupak izravnavanja

1. Stroj namjestite u najbolji položaj za podizanje ili smještanje tereta.
2. Primijenite parkirnu kočnicu i prijenos prebacite u NEUTRALAN stupanj.
3. Pratite pokazivač(e) tereta kako biste odredili je li stroj potrebno izravnati prije podizanja tereta.
4. Stroj premjestite na vodoravnu površinu.

Važne pojedinosti koje treba upamtiti:

- Krak / radni priključak nikad ne podižite na visinu veću od 1,2 m (4 ft) od tla, osim ako teleskopski manipulator nije izravnat.
(AUS – Vilice nikad ne podižite na visinu veću od 300 mm (11.8 in) od tla, osim ako teleskopski manipulator nije izravnat).
- Kombinacija ravnine okvira i tereta može izazvati prevrtanje teleskopskog manipulatora.

Odjeljak 4– Rad

Smještanje tereta

Prije smještanja tereta provjerite sljedeće:

- Mjesto na koje se teret smješta može podržati težinu tereta.
- Mjesto smještanja je vodoravno, od prednjeg do stražnjeg dijela i od jedne do druge strane.
- Za određivanje sigurnog raspona izduživanja kraka upotrijebite tablicu kapaciteta. Pogledajte *“Korištenje tablice kapaciteta”* na stranici 5-6.
- Vilice poravnajte s ravninom na koju se teret smješta, a zatim polako namjestite krak dok teret ne dođe iznad područja na koje se smješta.
- Spuštajte kraka dok se teret ne osloni na mjestu i vilice ne budu slobodne za izvlačenje.

Oslobađanje tereta

Kada se teret sigurno smjesti na mjestu spuštanja, nastavite na sljedeći način:

1. Kada na vilicama nema tereta, krak se može uvući.
2. Spustite potpornje.
3. Teleskopski manipulator sad se može odvesti od mjesta spuštanja tereta i nastaviti svoj rad.

4.3 RAD S VISEĆIM TERETOM

Sigurnost kod podizanja tereta

- Morate poznavati težinu i težište svakog tereta kojeg podižete. Ako niste sigurni u težinu i težište, obratite se svom nadzorniku ili dobavljaču materijala.



UPOZORENJE

OPASNOST OD PREVRTANJA PREMA NAPRIJED. Nadmašivanjem kapaciteta podizanja teleskopskog manipulatora može se oštetiti oprema i/ili prouzrokovati prevrtanje.

- Upoznajte se s deklariranim kapacitetima tereta za teleskopski manipulator (pogledajte Odjeljak 5) kako biste utvrdili opseg upotrebe unutar kojeg možete sigurno podizati, transportirati i smještati teret.

Podizanje visećeg tereta

- Obratite pažnju na uvjete tla. Ako su uvjeti promjenjivi, prilagodite brzinu kretanja i smanjite količinu tereta.
- Izbjegavajte podizanje tereta naslaganih na dvije ili više razina.
- Pobrinite se da teret nije u dodiru s bilo kakvim preprekama.
- **NIKAD** ne upotrebljavajte teleskopski manipulator bez odgovarajuće i čitljive tablice kapaciteta u kabini rukovatelja za kombinaciju manipulatora i priključka koju koristite.
- Upotrebljavajte isključivo uređaje za podizanje koji su deklariranog kapaciteta za podizanje odabranog tereta.
- Ustanovite pravilne točke podizanja tereta, uzimajući u obzir težište i stabilnost tereta.
- Pobrinite se da uvijek pravilno ograničite slobodno kretanje visećeg tereta.
- Za odgovarajuće smjernice o podizanju tereta “Korištenje tablice kapaciteta” na stranici 5-6, pored odgovarajućih tablica kapaciteta u kabini rukovatelja.

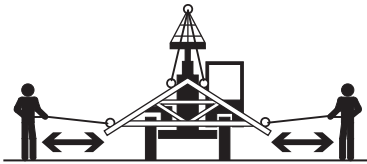

OZ3160



OW0130

- Krećite se u skladu sa zahtjevima postavljenim u Odjeljak 1– Opći sigurnosni postupci i Odjeljak 5– Radni priključci i čeljusti.
- Za dodatne zahtjeve pogledajte odgovarajuću tablicu kapaciteta u kabini rukovatelja.

Važne pojedinosti koje treba upamtiti:

- Pobrinite se da je krak u potpunosti uvučen.
- Teret nikad ne podižite na više od 300 mm (11.8 in) iznad površine tla ili krak ne podižite za više od 45°.
- Kombinacija ravnine okvira i tereta može izazvati prevrtanje teleskopskog manipulatora.
- Vodiči i rukovatelj moraju biti u neprekidnoj komunikaciji (govorom i rukama) i u svakom trenutku moraju imati vizualni kontakt.
- Vodiče nikad ne postavljajte između visećeg tereta i teleskopskog manipulatora.
- Transportirajte isključivo brzinom hoda, 1,4 km/h (0.9 mph), ili sporije.

Postupak izravnavanja

1. Stroj namjestite u najbolji položaj za podizanje ili smještanje tereta.
2. Primijenite parkirnu kočnicu i prijenos prebacite u NEUTRALAN stupanj.
3. Pratite pokazivač(e) tereta kako biste odredili je li stroj potrebno izravnati prije podizanja tereta.
4. Stroj premjestite na vodoravnu površinu.

Smještanje visećeg tereta

Prije smještanja tereta provjerite sljedeće:

- Mjesto na koje se teret smješta može podržati težinu tereta.
- Mjesto smještanja je vodoravno, od prednjeg do stražnjeg dijela i od jedne do druge strane.
- Za određivanje sigurnog raspona izduživanja kraka upotrijebite tablicu kapaciteta. Pogledajte *“Korištenje tablice kapaciteta”* na stranici 5-6.
- Teret poravnajte s ravninom na koju se teret smješta, a zatim polako namjestite krak dok teret ne dođe iznad područja na koje se smješta.
- Pobrinite se da su vodiči i rukovatelj u neprekidnoj komunikaciji (govorom i rukama) tijekom smještanja tereta.

Oslobađanje visećeg tereta

- Vodiče nikad ne postavljajte između visećeg tereta i teleskopskog manipulatora.
- Kada se stigne na odredište tereta, pobrinite se da teleskopski manipulator u potpunosti zaustavite i primijenite parkirnu kočnicu prije odvajanja od uređaja za podizanje i spona.

4.4 UPOTREBA NA CESTI (CE)

1. Priprema
 - a. Uklonite teret s radnog priključka.
 - b. Uklonite bilo kakve veće količine nečistoće sa stroja.
 - c. Provjerite svjetla i zrcala i prema potrebi prilagodite.

Napomena: *Svakako slijedite sve lokalne prometne propise.*

2. Spustite krak. Prednji kraj radnog priključka mora biti približno 30 cm (12 in) iznad tla.
3. Radni priključak u potpunosti nagnite prema natrag.
4. Preko prednjeg ruba košare namjestite zaštitu: uklonite vilice ili ih premjestite prema stroju i osigurajte nosač.

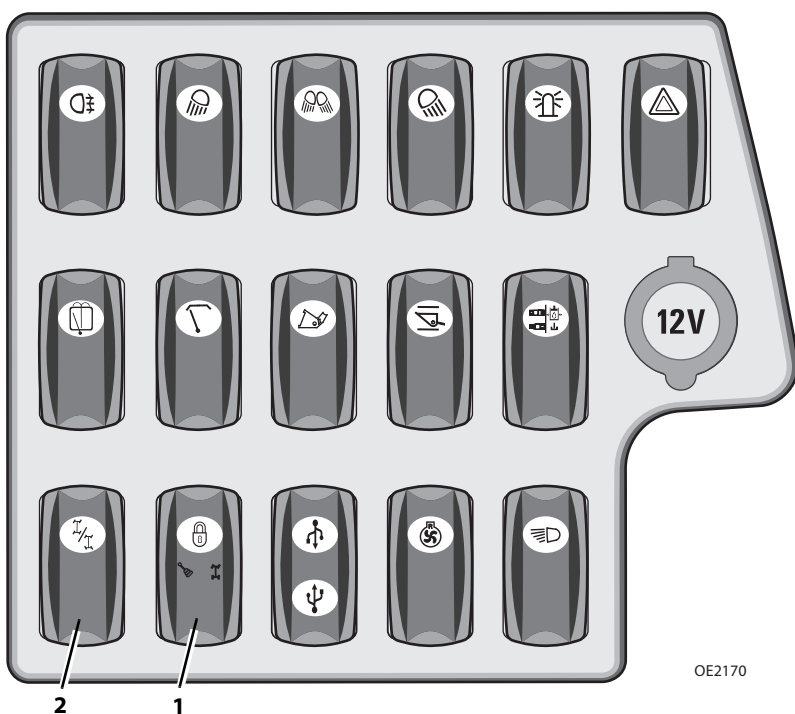

OE2170

5. Deaktivirajte gumb (1) kako biste deaktivirali funkciju palice i onemogućili sve kontrolne funkcije palice.
6. Mijenja način upravljanja u način upravljanja prednjim kotačima (2). Za pojedinosti pogledajte "Načini upravljanja" na stranici 3-36.
7. Stroj je sada spreman za cestovnu upotrebu.

4.5 UTOVAR I OSIGURAVANJE ZA TRANSPORT

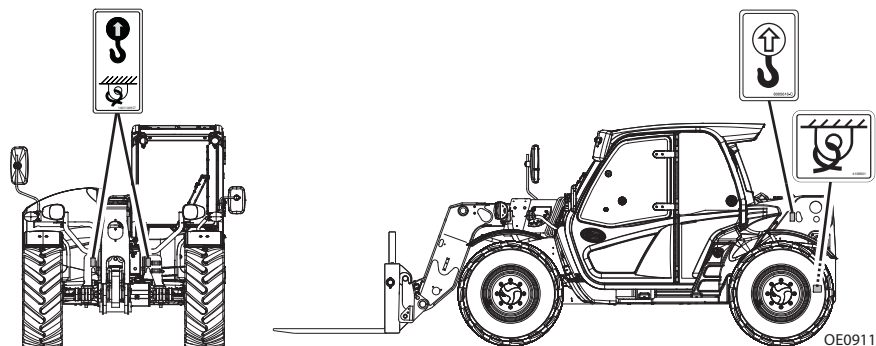

Privezivanje

1. Poravnajte teleskopski manipulator prije utovara.
2. Pomoću promatrača, teleskopski manipulator utovarite uz krak spušten u najniži mogući položaj.
3. Nakon utovara primijenite parkirnu kočnicu i spustite krak dok se krak ili radni priključak ne osloni na površinu. Sve kontrole prebacite u neutralan položaj, isključite motor i uklonite kontaktni ključ.
4. Stroj osigurajte za površinu provlačenjem lanaca kroz predviđene točke za privezivanje, kako je prikazano na ilustraciji.
5. Ne privezujte prednji kraj kraka.

Napomena: Korisnik preuzima svu odgovornost za odabir pravilne metode transportiranja i privezivanja uređaja, pri čemu se mora pobrinuti da je upotrijebljena oprema sposobna podržati težinu transportiranog vozila i da se slijede sve upute i upozorenja proizvođača, propisi i sigurnosna pravila poslodavca, Ministarstva prometa i/ili bilo kojih drugih lokalnih, državnih ili saveznih/županijskih zakona.



UPOZORENJE

OPASNOST OD KLIZANJA TELESKOPSKOG MANIPULATORA. Prije utovara teleskopskog manipulatora za transport, pobrinite se da na radnim površinama, rampama i kotačima teleskopskog manipulatora nema blata, snijega i leda. U protivnom može doći do klizanja teleskopskog manipulatora.

Podizanje

- Kod podizanja stroja izuzetno je važno da se uređaj i oprema za podizanje priključe samo na predviđene točke za podizanje. Ako stroj nije opremljen omčama za podizanje, kontaktirajte lokalnog zastupnika tvrtke Caterpillar radi dodatnih informacija.
- Prilagodite uređaj i opremu za podizanje kako biste osigurali vodoravan položaj stroja tijekom njegovog podizanja. Stroj mora zadržati vodoravan položaj tijekom podizanja.
- Pobrinite se da su uređaj i oprema za podizanje odgovarajućih deklariranih kapaciteta i pogodni za željenu namjenu. Za podatke o težini stroja pogledajte Odjeljak 9– Specifikacije.
- Prije podizanja sa stroja uklonite sve nepričvršćene predmete.
- Stroj podižite polaganom i ujednačenom kretnjom. Stroj nježno spustite. Izbjegavajte brze i nagle kretnje koje mogu izazvati nagla opterećivanja stroja i/ili uređaja za podizanje.

ODJELJAK 5 – RADNI PRIKLJUČCI I ČELJUSTI

5.1 ODOBRENI RADNI PRIKLJUČCI

Kako biste odredili je li radni priključak odobren za upotrebu na određenom teleskopskom manipulatoru koji koristite, prije ugradnje izvedite sljedeće provjere:

- Vrsta, težina, dimenzije i težište radnog priključka moraju biti jednaki ili manji od podataka prikazanih na tablici kapaciteta smještenoj u kabini rukovatelja.
- Model na tablici kapaciteta mora se podudarati s modelom teleskopskog manipulatora kojeg koristite.
- Hidraulično pogonjeni priključci moraju se upotrebljavati isključivo na strojevima koji su opremljeni pomoćnom hidraulikom.
- Hidraulično pogonjeni priključci koji zahtijevaju pomoćnom elektrikom moraju se upotrebljavati isključivo na strojevima koji su opremljeni pomoćnom hidraulikom i elektrikom.

Ako bilo koji od gornjih uvjeta nije zadovoljen, ne upotrebljavajte radni priključak. Teleskopski manipulator možda nije opremljen pravilnom tablicom kapaciteta ili priključak možda nije odobren za model teleskopskog manipulatora koji se koristi. Za dodatne informacije kontaktirajte lokalnog zastupnika tvrtke Caterpillar.

5.2 NEODOBRENI RADNI PRIKLJUČCI

Ne koristite neodobrene priključke iz sljedećih razloga:

- Raspon i ograničenja kapaciteta za priključke koji “mogu odgovarati”, iz kućne izrade, koji su izmijenjeni ili za druge neodobrene priključke, nije moguća utvrditi.
- Previše izdužen ili preopterećen teleskopski manipulator može se prevrnuti uz malo ili nikakvo upozorenje i prouzrokovati ozbiljne ozljede ili smrt rukovatelja i/ili drugih osoba u neposrednoj blizini.
- Mogućnosti neodobrenih priključaka u željenoj funkciji ne mogu se osigurati.



UPOZORENJE

Upotrebljavajte isključivo odobrene radne priključke. Priključci koji nisu odobreni za upotrebu na vašem teleskopskom manipulatoru mogu izazvati oštećenje stroja ili nezgodu.

Odjeljak 5– Radni priključci i čeljusti

5.3 RADNI PRIKLJUČCI KOJE ISPORUČUJE TVRTKA JLG

Radni priključak	Broj dijela	TH357D		TH408D		TH3510D	
		CE	AUS	CE	AUS	CE	AUS
Nosač, 1225 mm (48 in)	326-2013	X	X	X	X	X	X
Nosač, 1524 mm (60 in)	474-0135	X	X	X	X	X	X
Nosač, 1829 mm (72 in)	474-0136	X	X	X	X	X	X
Nosač, John Deere	513-7381	X		X		X	
Nosač, Manitou	487-0690	X		X		X	
Nosač, JCB	346-2975	X		X		X	
Nosač za namještanje vilice 1270 mm (50 in)	479-0237	X	X	X	X	X	X
Nosač za okretanje vilice 990 mm (39 in)	515-1158						X
Nosač za okretanje vilice 1270 mm (50 in)	456-0454	X	X	X	X	X	X
Nosač s bočnim naginjanjem 1200 mm (47.2 in)	231-3229	X	X	X	X	X	X
Nosač s bočnim naginjanjem 1829 mm (72 in)	227-5748	X	X	X	X	X	X
Nosač s bočnim pomicanjem 1200 mm (47.2 in)	222-6210	X	X	X	X	X	X
Nosač, FEM	486-0527	X	X	X	X	X	X
Vilica, paleta 50 x 100 x 1200 mm (2 x 4 x 47.2 in)	326-1997	X		X		X	
Vilica, paleta 50 x 120 x 1250 mm (2 x 4.7 x 49.2 in)	364-5356	X		X		X	
Vilica, paleta 60 x 100 x 1200 mm (2.4 x 4 x 47.2 in)	326-1998	X	X	X	X	X	X
Vilica, paleta 50 x 100 x 1070 mm (2 x 4 x 42.1 in)	463-1675	X		X		X	
Vilica, paleta 50 x 100 x 1525 mm (2 x 4 x 60 in)	252-1456	X		X		X	
Vilica, paleta 60 x 100 x 1524 mm (2.4 x 4 x 60 in)	559-1414	X		X	X	X	X
Vilica, blok 50 x 50 x 1220 mm (2 x 2 x 48 in)	485-7240	X	X	X	X	X	X
Vilica, debla 40 x 150 x 1540 mm (1.6 x 5.9 x 60 in)	497-6985	X	X	X	X	X	X
Vilica, debla 45 x 150 x 1540 mm (1.75 x 6 x 60 in)	525-9244	X	X	X	X	X	X

Odjeljak 5– Radni priključci i čeljusti

Radni priključak	Broj dijela	TH357D		TH408D		TH3510D	
		CE	AUS	CE	AUS	CE	AUS
Produžetak vilice 50 x 100 mm (2 x 4 in)	485-7238	X		X		X	
Produžetak vilice 60 x 100 mm (2.4 x 4 in)	491-1372		X		X		X
Hvataljka za cijevi	486-0526	X	X	X	X	X	X
Bale, dvostruka vilica, 1225 mm (48 in)	517-6817	X	X	X	X	X	X
Kliješta za bale	483-9533	X	X	X	X	X	X
Košara, opće namjene 2450 mm – 1,0 m ³ (96.5 in – 1.3 yd ³)	456-0498	X	X	X	X	X	X
Košara, opće namjene 2438 mm – 1,5 m ³ (96.0 in – 2.0 yd ³)	456-0507	X	X	X	X	X	X
Košara sa zubima 1,0 m ³ (1.3 yd ³)	474-2537	X	X	X	X	X	X
Košara, lagani materijali 2,0 m ³ (2.6 yd ³)	220-4759	X	X	X	X	X	X
Košara, lagani materijali 2,5 m ³ (3.3 yd ³)	220-4760	X	X	X	X	X	X
Košara, lagani materijali 3,0 m ³ (3.9 yd ³)	220-4761	X	X	X	X	X	X
Košara, višenamjenska 1,0 m ³ (1.3 yd ³)	486-0141	X	X	X	X	X	X
Košara mješalice betona, 500 L	474-2534	X	X	X	X	X	X
Hvataljka, višenamjenska 0,8 m ³ (1.0 yd ³)	509-4664	X	X	X	X	X	X
Košara, hvataljka za gnojivo 1,55 m ³ (2.0 yd ³)	509-4663	X		X		X	
Vilica za ostatke, 2400 mm (94 in)	509-4662	X	X	X	X	X	X
Čistilica	486-0528	X	X	X	X	X	X
Pužni transporter	491-9892	X	X	X	X	X	X
Rešetkasti krak, 2,1 m (6.9 ft)	479-0239	X	X	X	X	X	X
Rešetkasti krak, 3,7 m (12.1 ft)	474-0144	X	X	X	X	X	X
Rešetkasti krak, 4,0 m (13.1 ft)	456-0473	X	X	X	X	X	X
Rešetkasti krak, prilagodljivi 2,0 – 4,0 m (6.6 – 13.1 ft)	229-9714	X		X		X	
Rešetkasti krak s vitlom 1 m (3.3 ft)	491-9893	X		X		X	
Rešetkasti krak s vitlom 3,7 m (12.1 ft)	474-0147	X		X		X	

Odjeljak 5– Radni priključci i čeljusti

Radni priključak	Broj dijela	TH357D		TH408D		TH3510D	
		CE	AUS	CE	AUS	CE	AUS
Kuka na spojnici	456-0465	X	X	X	X	X	X
Kuka ugrađena na vilici	309-9182	X		X		X	
Lijevak za otpad, ugrađen na vilicu	560-2573	X	X	X	X	X	X

**5.4 TELESKOPSKI MANIPULATOR / RADNI PRIKLJUČAK /
KAPACITET VILICE**

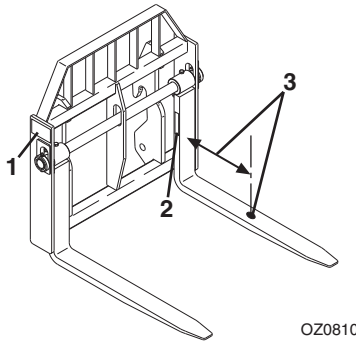

OZ0810

Prije ugradnje radnog priključka provjerite je li odobren i je li teleskopski manipulator opremljen pravilnom tablicom kapaciteta. Pogledajte “Odobreni radni priključci” na stranici 5-1.

Kako biste odredili najveći kapacitet teleskopskog manipulatora i priključka, upotrijebite **najmanji** od sljedećih kapaciteta:

- Kapacitet otisnut na identifikacijskoj pločici priključka (1).
- Kapaciteti i težišta vilica, otisnuti sa strane svake vilice (2) (ako je opremljeno). Ova oznaka specificira najveći kapacitet tereta koji pojedina vilica može sigurno ponijeti pri najvećem težištu tereta (3). Ukupan kapacitet radnog priključka je umnožak s brojem vilica na priključku (ako je opremljeno), ali do najvećeg kapaciteta priključka.
- Najveći kapacitet naznačen je na pravilnoj tablici kapaciteta. Pogledajte “Odobreni radni priključci” na stranici 5-1.
- Kada se oznaka tereta teleskopskog manipulatora razlikuje od kapaciteta vilica ili priključka, niža vrijednost postaje općim kapacitetom tereta.

Za određivanje najvećeg kapaciteta pri različitim konfiguracijama stroja upotrijebite pravilnu tablicu kapaciteta. Podizanje i smještanje tereta može zahtijevati upotrebu više od jedne tablice kapaciteta, ovisno o konfiguraciji stroja.

Osim blok-vilica koje se koriste u podudarnim kompletima, sve vilice moraju se upotrebljavati u podudarnim parovima.



UPOZORENJE

Na teleskopskom manipulatoru nikad ne upotrebljavajte radni priključak na kojem nije postavljena odgovarajuća tablica kapaciteta odobrena od strane proizvođača.

5.5 KORIŠTENJE TABLICE KAPACITETA

Za pravilno korištenje tablice kapaciteta (pogledajte stranicu 5-7), rukovatelj mora prvo odrediti i/ili raspolagati sljedećim:

1. Odobreni radni priključak. Pogledajte "Odobreni radni priključci" na stranici 5-1.
2. Pravilne tablice kapaciteta.
3. Težina tereta koji se podiže.
4. Informacije o smještaju tereta:
 - a. VISINA na koju se teret mora smjestiti.
 - b. UDALJENOST od prednjih kotača teleskopskog manipulatora do mjesta na koji se teret mora smjestiti.
5. Na tablici kapaciteta potražite liniju visine i slijedite je do udaljenosti.
6. Brojka u području tereta gdje se dvije linije susreću je najveći kapacitet za ovo podizanje. Ako se dvije linije susreću u podjeli između područja, potrebno je koristiti manji broj.

Broj u području tereta mora biti jednak ili veći od težine tereta koji je potrebno podizati. Odredite ograničenja područja tereta na tablici kapaciteta i zadržite se unutar ovih ograničenja.

Smještaj pokazivača kapaciteta

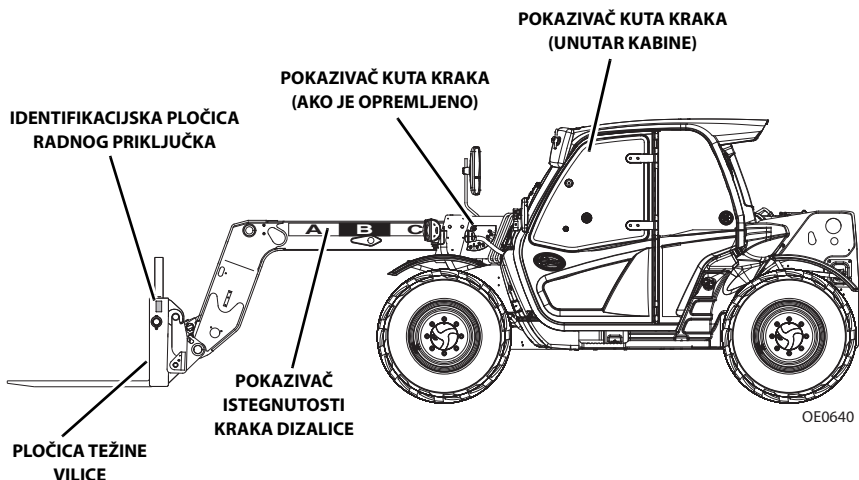

Primjer tablice kapaciteta (CE)

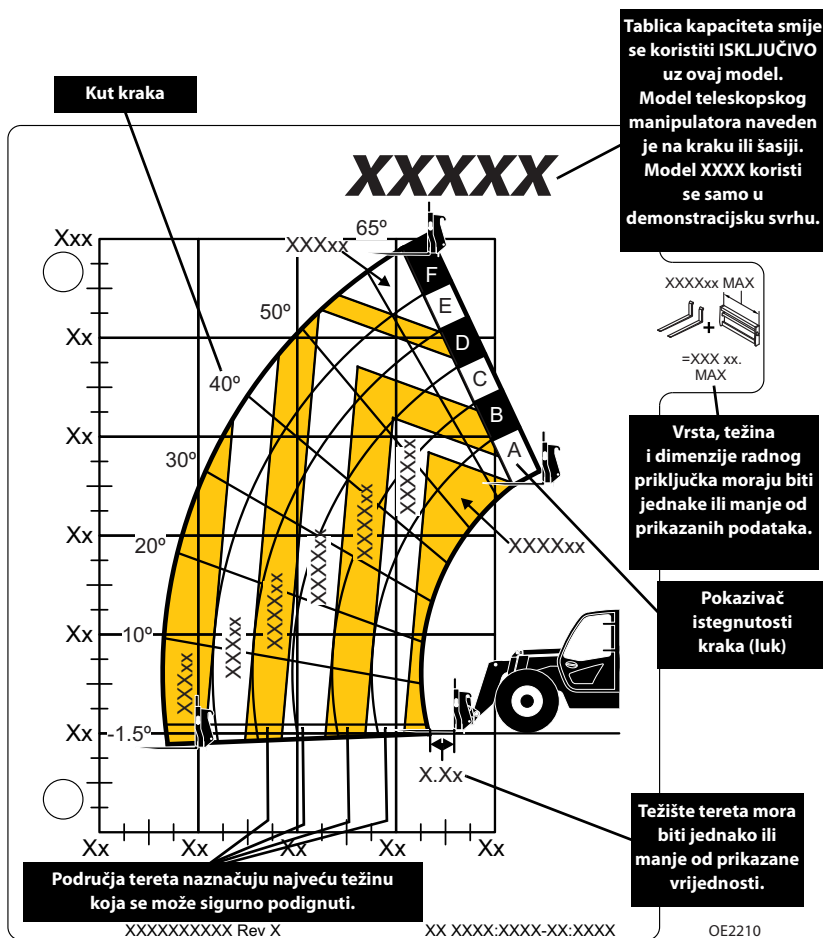

Napomena: Ova tablica kapaciteta služi **isključivo** kao primjer! **NE KORISTITE** ovu tablicu, koristite onu koja se nalazi u kabini rukovatelja.



UPOZORENJE

OPASNOST OD PREVRTANJA PREMA NAPRIJED. Svi tereti na deklariranoj tablici kapaciteta zasnovani su na stroju postavljenom na čvrstom tlu i uz poravnat okvir (pogledajte stranicu 4-7 ili 4-10), uz vilice ravnomjerno postavljene na nosaču, teret postavljen na središte vilica, pravilan tlak u gumama pravilne veličine i uz teleskopski manipulator u dobrom radnom stanju.

Odjeljak 5– Radni priključci i čeljusti

Primjer tablice kapaciteta (AUS)

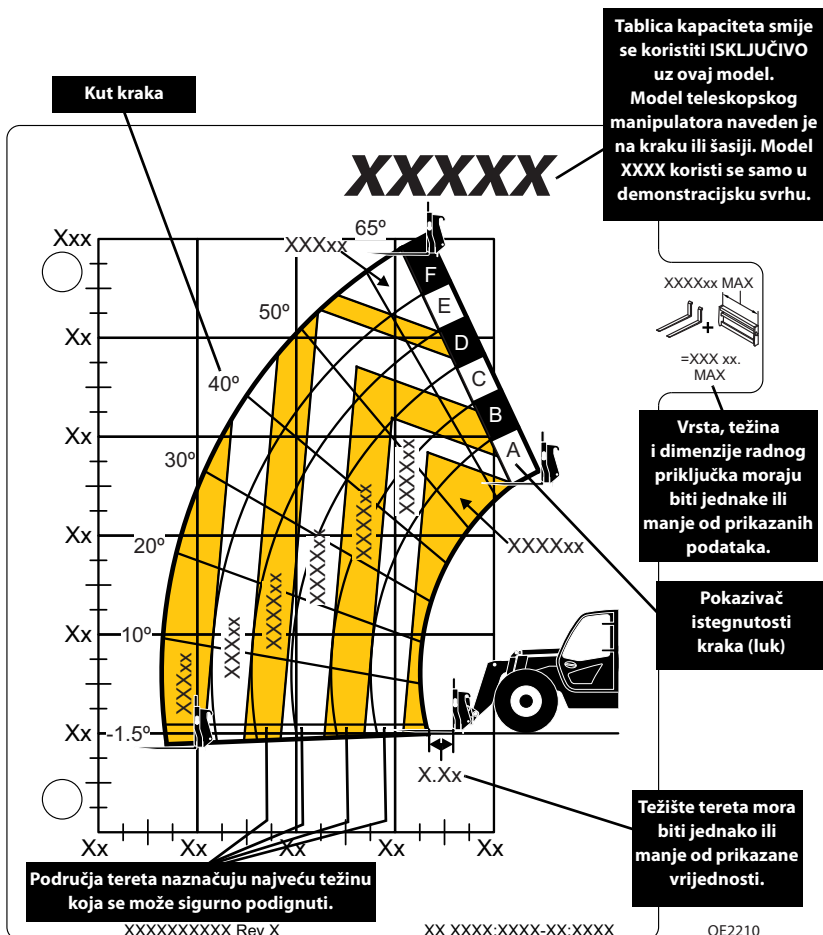

Napomena: Ova tablica kapaciteta služi *isključivo* kao primjer! **NE KORISTITE** ovu tablicu, koristite onu koja se nalazi u kabini rukovatelja.



UPOZORENJE

OPASNOST OD PREVRTANJA PREMA NAPRIJED. Svi tereti na deklariranoj tablici kapaciteta zasnovani su na stroju postavljenom na čvrstom tlu i uz poravnat okvir (pogledajte stranicu 4-7 ili 4-10), uz vilice ravnomjerno postavljene na nosaču, teret postavljen na središte vilica, pravilan tlak u gumama pravilne veličine i uz teleskopski manipulator u dobrom radnom stanju.

Informacije o putovanju

Informacije o podizanju

Specifikacije za sigurno korištenje

TRAVELING (PICK & CARRY)
 REQUIRES FIRM SURFACE WITH LOAD ON FORKS.
 MAX TRAVEL WITH RATED LOAD XXXKM/H.
 BOOM FULLY RETRACTED.

LIFTING (STATIONARY)
 REQUIRES FIRM SURFACE WITH LOAD ON FORKS.

SPECIFICATIONS FOR SAFE USE

- TYRE SIZES:
 - XX XX (XXXXX) XX PSI / XX BAR
 - XX XX (XXXXX) XX PSI / XX BAR
 - XX XX (XXXXX) XX PSI / XX BAR
 - XX XX (XXXXX) XX PSI / XX BAR
- IN SERVICE WIND SPEED:
 - XXXX (XXKM/H)
- GROUND CONDITIONS:
 - FIRM SURFACES FOR BOTH LIFTING AND TRAVELING.
 - SLOPE AND LOAD LISTED ABOVE FOR BOTH CONFIGURATIONS.
- STANDARD USED: XX XXXXXXXX

XXXXXXXXXXXX

0E0770

Napomena: Ova tablica kapaciteta služi **isključivo** kao primjer! **NE KORISTITE** ovu tablicu, koristite onu koja se nalazi u kabini rukovatelja.

Odjeljak 5– Radni priključci i čeljusti

Primjer

Ugovorna tvrtka posjeduje teleskopski manipulator model XXXX s nosačem vilice. Oni znaju da se ovaj radni priključak smije koristiti uz ovaj model jer:

- Dizajn, težina, dimenzije i težište radnog priključka odgovara podacima priključka na tablici kapaciteta.
- Tablica kapaciteta jasno je označena da pripada modelu XXXX i odgovara konfiguraciji stroja koja se koristi.

Niže se nalaze primjeri različitih uvjeta koje ugovorna tvrtka može susresti, te smije li se ili ne smije podizati teret.

	Težina tereta	Udaljenost	Visina	Podizanje dopušteno
1	1250 kg (2755 lb)	4,0m (13.1 ft)	3,5m (11.5 ft)	Da
2	750 kg (1653 lb)	6,0m (19.7 ft)	9,0m (29.5 ft)	NE
3	2500 kg (5512 lb)	2,0m (6.6ft)	6,5m (21.3 ft)	Da
4	6614 lb (3000 kg)	1,5m (4.9 ft)	10,5m (34.4 ft)	NE

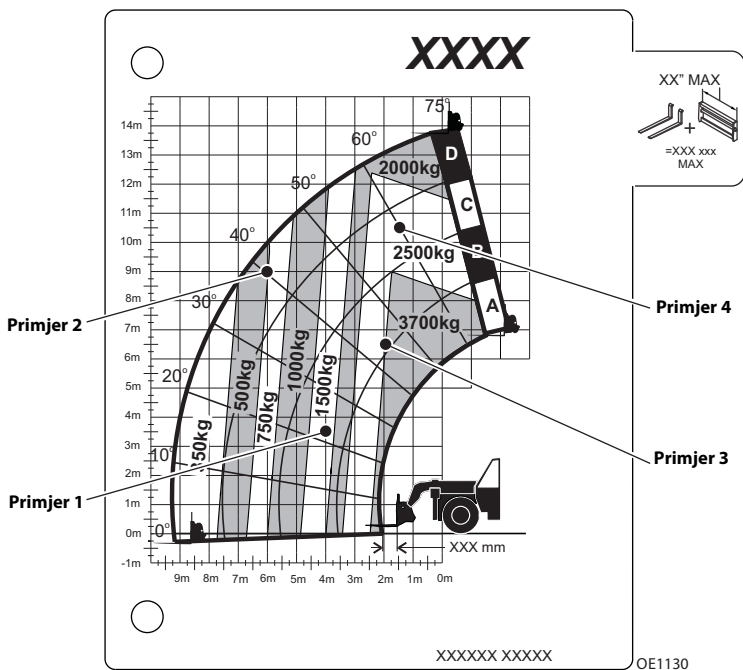

Napomena: Ova tablica kapaciteta služi **isključivo** kao primjer! **NE KORISTITE** ovu tablicu, koristite onu koja se nalazi u kabini rukovatelja.

5.6 POSTAVLJANJE RADNOG PRIKLJUČKA

Spojnik

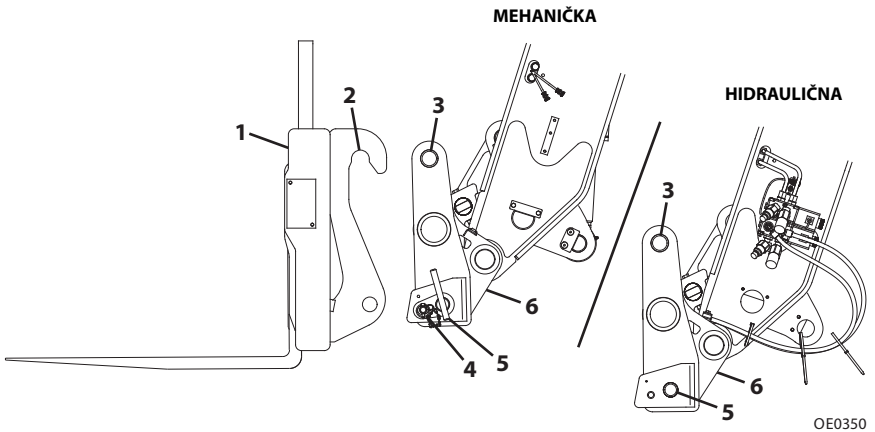

1. **Radni priključak**
2. **Utor klina radnog priključka**
3. **Klin radnog priključka**
4. **Zadržni klin** (mehanička spojnica)
5. **Osiguravajući klin**
6. **Spojnica** (kontrola nagiba priključka u kabini, pogledajte stranicu 3-28)



UPOZORENJE

OPASNOST OD PRIGNJEČENJA. Uvijek se uvjerite da je nosač ili radni priključak pravilno namješten na kraku i osiguran osiguravajućim i zadržnim klinom. Ako se ne osigura pravilno postavljanje, može doći do odvajanja nosača/priključka/tereta.

Odjeljak 5– Radni priključci i čeljusti

Mehanička spojnica

Ovaj način postavljanja dizajniran je za rad s jednom osobom. Prije napuštanja kabine izvedite "Postupak gašenja" stranicu 4-5.

1. Spojnicu nagnite prema naprijed kako biste pružili prostora. Provjerite jesu li osiguravajući klin i zadržni klin u izvučenom položaju.

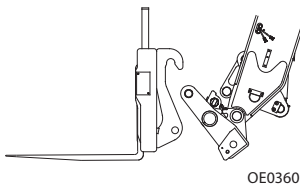

2. Klin radnog priključka poravnajte s utorom na priključku. Krak podignite toliko da klin priključka zahvatite u utor.

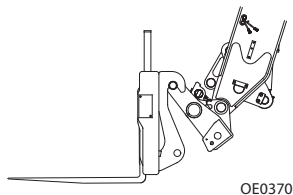

3. Spojnicu nagnite unatrag kako biste zahvatili radni priključak.

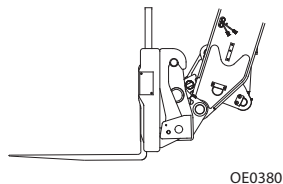

4. Umetnite osiguravajući klin i osigurajte pomoću zadržnog klina.

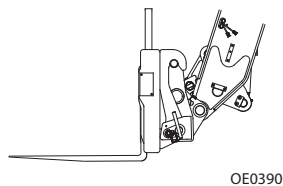

5. Ako je radni priključak odgovarajuće opremljen, priključite hidraulične cijevi. Pogledajte "JD spojnica" na stranici 5-14.

Hidraulička spojnica

Ovaj način postavljanja dizajniran je za rad s jednom osobom.

1. Spojnicu nagnite prema naprijed kako biste pružili prostora. Provjerite je li osiguravajući klin u oslobođenom položaju.

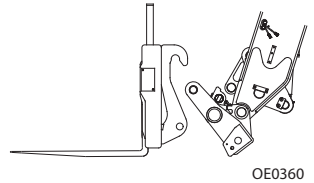

2. Klin radnog priključka poravnajte s utorom na priključku. Krak podignite toliko da klin priključka zahvatite u utor.

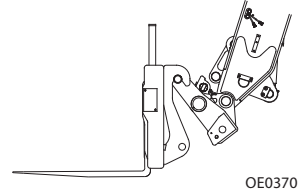

3. Spojnicu nagnite unatrag kako biste zahvatili radni priključak.

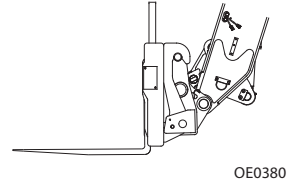

4. Pritisnite i držite prekidač spojnice (1) na lijevoj upravljačkoj ploči. Istovremeno pritisnite kotačić (2) prema gore da biste zahvatili osiguravajući klin. Pritisnite kotačić (2) prema dolje da biste oslobodili osiguravajući klin.

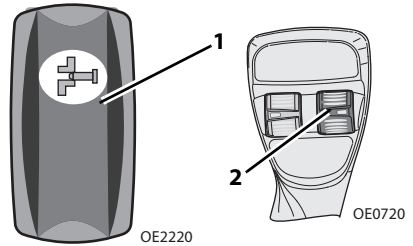

5. Krak podignite do razine očiju i vizualno provjerite je li osiguravajući klin izašao kroz otvor. Ako klin nije izašao kroz otvor, radni priključak smjestite na tlo i vratite se na korak 2.

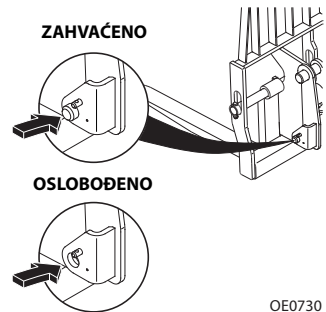

6. Ako je radni priključak odgovarajuće opremljen, priključite hidraulične cijevi. Pogledajte "JD spojnica" na stranici 5-14.

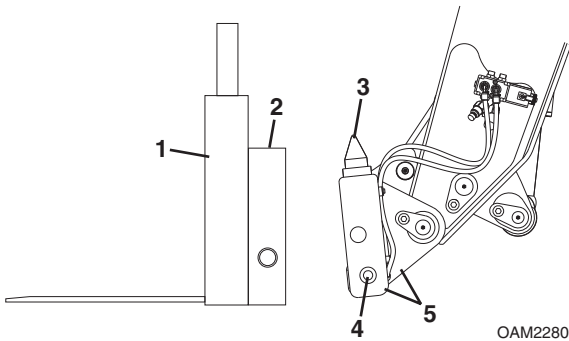

1. **Radni priključak**
2. **Otvor radnog priključka**
3. **Točkasta spojnica**
4. **Osiguravajući klin**
5. **JD spojnica** (kontrola nagiba priključka u kabini, pogledajte stranicu 3-28)



UPOZORENJE

OPASNOST OD PRIGNJEČENJA. Uvijek se uvjerite da je nosač ili radni priključak pravilno namješten na kraku dizalice i osiguran osiguravajućim klinom. Ako se ne osigura pravilno postavljanje, može doći do odvajanja nosača/priključka/tereta.

Odjeljak 5– Radni priključci i čeljusti

Ovaj način postavljanja dizajniran je za rad s jednom osobom.

1. Spojnicu nagnite prema naprijed kako biste pružili prostora. Provjerite je li osiguravajući klin u oslobođenom položaju.

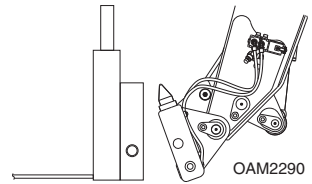

2. Točkastu spojnicu poravnajte s otvorom na priključku. Krak dizalice podignite toliko da točkastu spojnicu zahvatite u otvor.

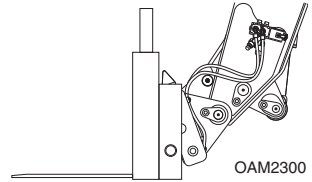

3. Spojnicu nagnite unatrag kako biste zahvatili radni priključak.

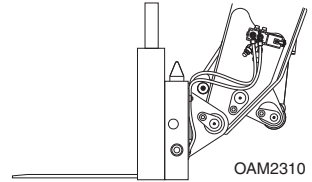

4. Pritisnite i držite prekidač spojnice (1) na lijevoj upravljačkoj ploči. Istovremeno pritisnite kotačić (2) prema gore da biste zahvatili osiguravajući klin. Pritisnite kotačić (2) prema dolje da biste oslobodili osiguravajući klin.

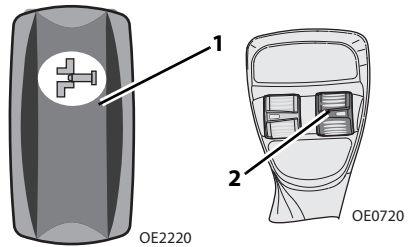

5. Krak dizalice podignite do razine očiju i vizualno provjerite je li osiguravajući klin izašao kroz otvor radnog priključka. Ako klin nije izašao kroz otvor, radni priključak smjestite na tlo i vratite se na korak 2.
6. Ako je radni priključak odgovarajuće opremljen, priključite hidraulične cijevi. Pogledajte "Hidraulično upravljani radni priključak" na stranici 5-20.

Manitou spojnica

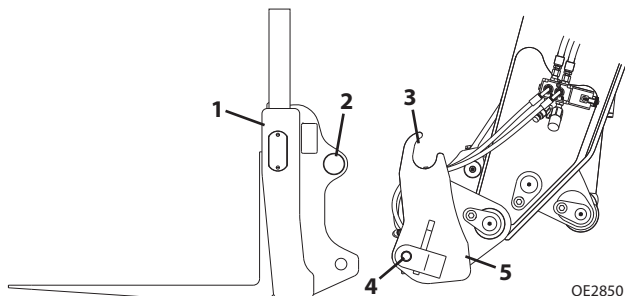

1. **Radni priključak**
2. **Klin radnog priključka**
3. **Utor klina radnog priključka**
4. **Osiguravajući klin**
5. **Manitou spojnica** (kontrola nagiba priključka u kabini, pogledajte stranicu 3-28)



UPOZORENJE

OPASNOST OD PRIGNJEČENJA. Uvijek se uvjerite da je nosač ili radni priključak pravilno namješten na kraku dizalice i osiguran osiguravajućim klinom. Ako se ne osigura pravilno postavljanje, može doći do odvajanja nosača/priključka/tereta.

Odjeljak 5– Radni priključci i čeljusti

Ovaj način postavljanja dizajniran je za rad s jednom osobom.

1. Spojnicu nagnite prema naprijed kako biste pružili prostora. Provjerite je li osiguravajući klin u oslobođenom položaju.

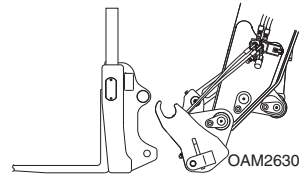

2. Utor klina radnog priključka poravnajte s klinom priključka. Krak podignite toliko da klin priključka zahvatite u utor.

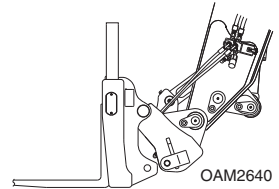

3. Spojnicu nagnite unatrag kako biste zahvatili radni priključak.

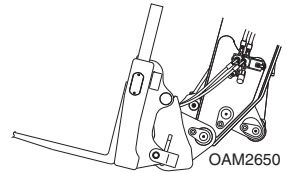

4. Pritisnite i držite prekidač spojnice (1) na lijevoj upravljačkoj ploči. Istovremeno pritisnite kotačić (2) prema gore da biste zahvatili osiguravajući klin. Pritisnite kotačić (2) prema dolje da biste oslobodili osiguravajući klin.

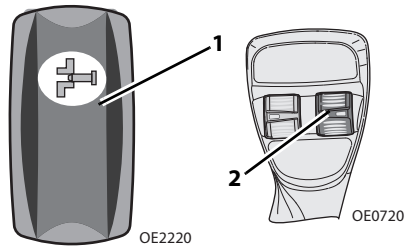

5. Krak dizalice podignite do razine očiju i vizualno provjerite je li osiguravajući klin izašao kroz otvor radnog priključka. Ako klin nije izašao kroz otvor, radni priključak smjestite na tlo i vratite se na korak 2.
6. Ako je radni priključak odgovarajuće opremljen, priključite hidraulične cijevi. Pogledajte "Hidraulično upravljani radni priključak" na stranici 5-20.

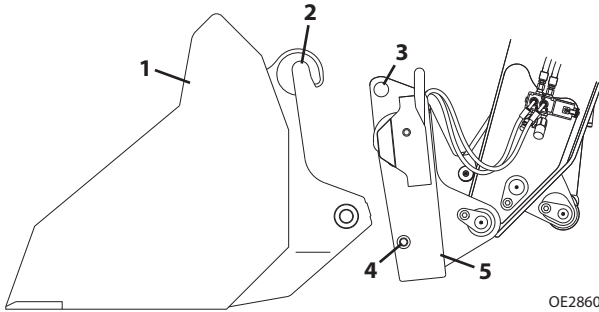

1. **Radni priključak**
2. **Utor klina radnog priključka**
3. **Klin radnog priključka**
4. **Osiguravajući klin**
5. **JCB spojnica** (kontrola nagiba priključka u kabini, pogledajte stranicu 3-28)



UPOZORENJE

OPASNOST OD PRIGNJEČENJA. Uvijek se uvjerite da je nosač ili radni priključak pravilno namješten na kraku dizalice i osiguran osiguravajućim klinom. Ako se ne osigura pravilno postavljanje, može doći do odvajanja nosača/priključka/tereta.

Odjeljak 5– Radni priključci i čeljusti

Ovaj način postavljanja dizajniran je za rad s jednom osobom.

1. Spojnicu nagnite prema naprijed kako biste pružili prostora. Provjerite je li osiguravajući klin u oslobođenom položaju.

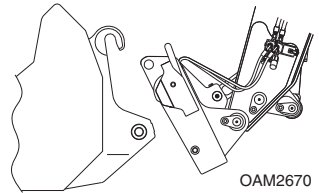

2. Klin radnog priključka poravnajte s utorom na priključku. Krak podignite toliko da klin priključka zahvatite u utor.

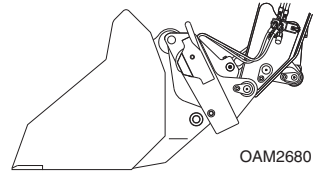

3. Spojnicu nagnite unatrag kako biste zahvatili radni priključak.

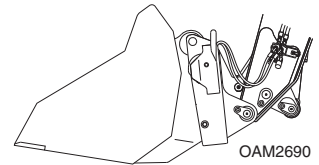

4. Pritisnite i držite prekidač spojnice (1) na lijevoj upravljačkoj ploči. Istovremeno pritisnite kotačić (2) prema gore da biste zahvatili osiguravajući klin. Pritisnite kotačić (2) prema dolje da biste oslobodili osiguravajući klin.

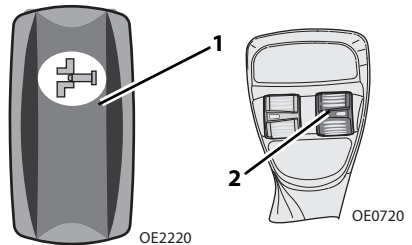

5. Krak dizalice podignite do razine očiju i vizualno provjerite je li osiguravajući klin izašao kroz otvor radnog priključka. Ako klin nije izašao kroz otvor, radni priključak smjestite na tlo i vratite se na korak 2.
6. Ako je radni priključak odgovarajuće opremljen, priključite hidraulične cijevi. Pogledajte "Hidraulično upravljani radni priključak" na stranici 5-20.

Odjeljak 5– Radni priključci i čeljusti

Hidraulično upravljani radni priključak

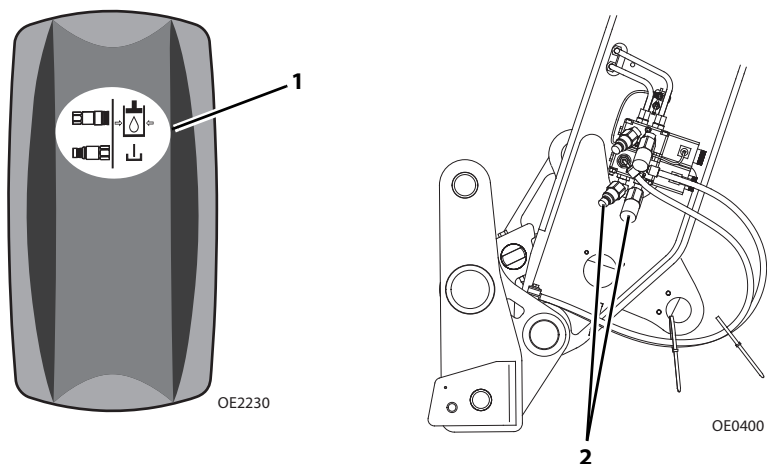

1. Postavite radni priključak (pogledajte stranicu 5-11).
2. Radni priključak spustite na tlo.
3. Pritisnite i držite prekidač za rasterećivanje pomoćne hidraulike (1) na desnoj upravljačkoj ploči na tri sekunde da biste rasteretili tlak na oba pomoćna nastavka (2).
4. Izvedite "Postupak gašenja" na stranici 4-5.
5. Spojite priključna crijeva na oba spoja pomoćne hidraulike.

5.7 PRILAGOĐAVANJE/POMICANJE VILICA

Nosači mogu imati različite lokacije na koje se vilice mogu namjestiti. Za promjenu položaja mogu se upotrijebiti dvije različite metode, ovisno o strukturi nosača.

Napomena: *Nanesite tanak sloj odgovarajućeg sredstva za podmazivanje, kako biste olakšali klizanje vilica ili prečke vilice.*

Klizno pomicanje vilica:

1. Provjerite je li radni priključak pravilno namješten. Pogledajte “Postavljanje radnog priključka” na stranici 5-11.
2. Ako je opremljeno, popustite osiguravajući zavrtanj vilice.
3. Radni priključak podignite na približno 1,5 m (5 ft) od tla i nosač nagnite prema naprijed kako bi se dno vilice oslobodilo iz radnog priključka.
4. Stanite uz stranu nosača. Da biste vilicu pomaknuli prema središtu nosača, vilicu potiskujte u blizini otvora vilice. Da biste vilicu pomaknuli prema završetku nosača, vilicu povlačite u blizini otvora vilice. Da biste izbjegli priklještenja, prste ne postavljajte između vilice i strukture nosača.
5. Ako je opremljeno, pritegnite osiguravajući zavrtanj vilice.

Ako je potrebno ukloniti prečku vilice:

1. Vilice položite na tlo.
2. Ako je opremljeno, popustite osiguravajući zavrtanj vilice.
3. Uklonite prečku vilice.
4. Premjestite vilice.
5. Ponovo namjestite prečku vilice i mehanizme pridržavanja prečke.
6. Ako je opremljeno, pritegnite osiguravajući zavrtanj vilice.

5.8 UPOTREBA RADNOG PRIKLJUČKA

- Kapaciteti i ograničenja raspona za teleskopski manipulator mijenjaju se ovisno o radnom priključku koji se koristi.
- Posebne upute za radne priključke moraju se čuvati u pretincu za priručnike u kabini uz ovaj Priručnik za upotrebu i održavanje. Dodatna kopija mora se čuvati uz radni priključak, ako je opremljen pretincem za priručnike.

Napomena: Radnje opisane u ovom poglavlju odnose se na raspored palice za podizanje. Za raspored palice za utovarivač pogledajte stranicu 3-32.

NAPOMENA

OŠTEĆIVANJE OPREME. Neki radni priključci mogu doći u dodir s prednjim kotačima ili strukturom stroja kada se krak uvlači i radni priključak rotira. Nepravilna upotreba radnog priključka može rezultirati strukturnim oštećenjem priključka ili stroja.

NAPOMENA

OŠTEĆIVANJE OPREME. Pri podizanju tereta izbjegavajte kontakt s bilo kojom konstrukcijom ili predmetom. Održavajte čist prostor oko konstrukcije kraka i tereta. U protivnom može doći do oštećenja konstrukcije priključka ili stroja.

Nosač s vilicama

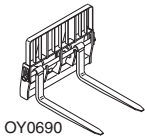

Koristite tablicu kapaciteta radnog priključka na nosaču

Za određivanje najvećeg kapaciteta pogledajte "Teleskopski manipulator / Radni priključak / Kapacitet vilice" na stranici 5-5.

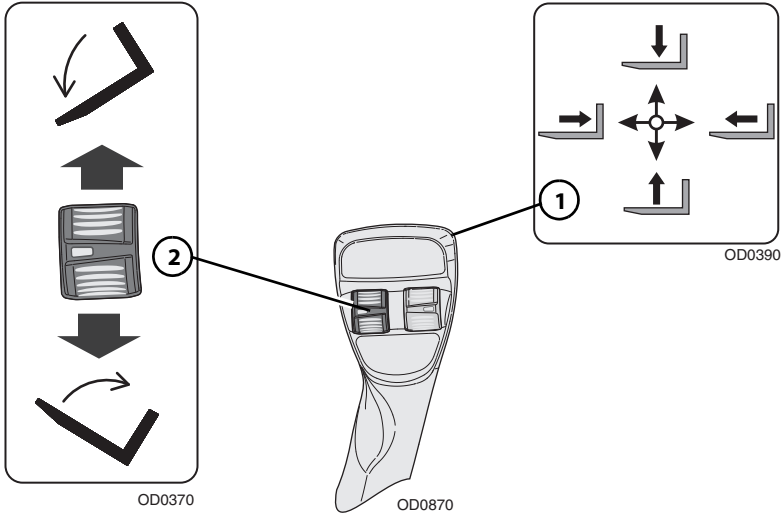

Palica (1) kontrolira kretanje kraka.

Kotačić (2) kontrolira nagib nosača.

- Kotačić pritisnite na dolje za nagnjanje prema gore.
- Kotačić pritisnite na gore za nagnjanje prema dolje.

Postupak postavljanja:

Pogledajte "Postavljanje radnog priključka" na stranici 5-11.

Mjere protiv oštećivanja opreme:

- Ne koristite vilice kao polugu za razdvajanje prodiranjem. Pretjerane sile pri prodiranju mogu oštetiti vilice ili strukturu stroja.
- Nemojte pokušavati podizati terete koji su pričvršćeni ili spojeni na drugi predmet.

Odjeljak 5– Radni priključci i čeljusti

Nosač za namještanje vilice

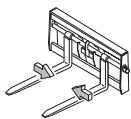

OZ3670

Koristite tablicu kapaciteta za nosač namještanja vilice

Za određivanje najvećeg kapaciteta pogledajte *“Teleskopski manipulator / Radni priključak / Kapacitet vilice”* na stranici 5-5.

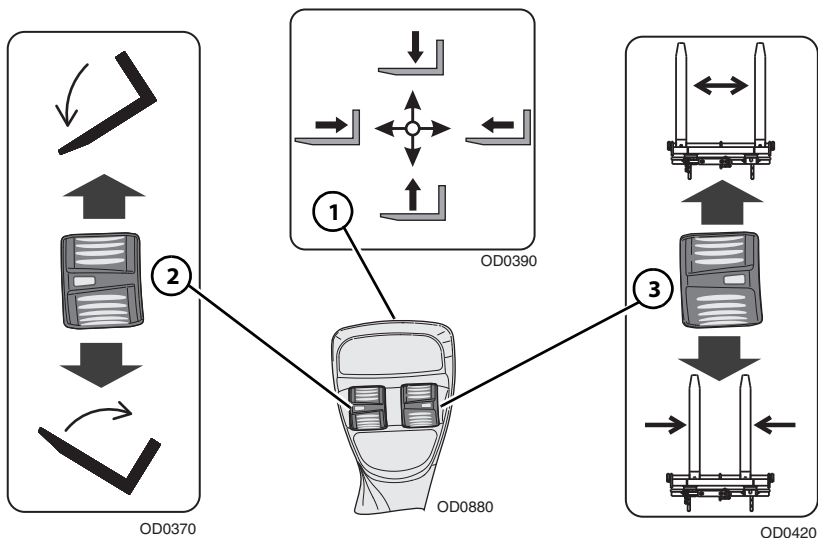

Palica (1) kontrolira kretanje kraka.

Kotačić (2) kontrolira nagib nosača.

- Kotačić pritisnite na dolje za naginjanje prema gore.
- Kotačić pritisnite na gore za naginjanje prema dolje.

Položaj vilice:

Kotačić (3) kontrolira položaj vilice.

- Kotačić pritisnite prema dolje za pomicanje vilice prema unutra.
- Kotačić pritisnite prema gore za pomicanje vilica prema van.

Postupak postavljanja:

- Pogledajte “Postavljanje radnog priključka” na stranici 5-11.



UPOZORENJE

OPASNOST OD PRIGNJEČENJA. Rotiranje ne upotrebljavajte za potiskivanje ili povlačenje predmeta ili tereta. U suprotnom može doći do pada predmeta ili tereta.

Mjere protiv oštećivanja opreme:

- Ne koristite vilice kao polugu za razdvajanje prodiranjem. Pretjerane sile pri prodiranju mogu oštetiti vilice ili strukturu stroja.
- Nemojte pokušavati podizati terete koji su pričvršćeni ili spojeni na drugi predmet.

Odjeljak 5– Radni priključci i čeljusti

Nosač s bočnim naginjanjem i nosač okretne vilice

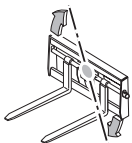

OAL1550

Koristite odgovarajuću tablicu kapaciteta za nosač s bočnim naginjanjem i nosač okretne vilice.

Za određivanje najvećeg kapaciteta pogledajte "Teleskopski manipulator / Radni priključak / Kapacitet vilice" na stranici 5-5.

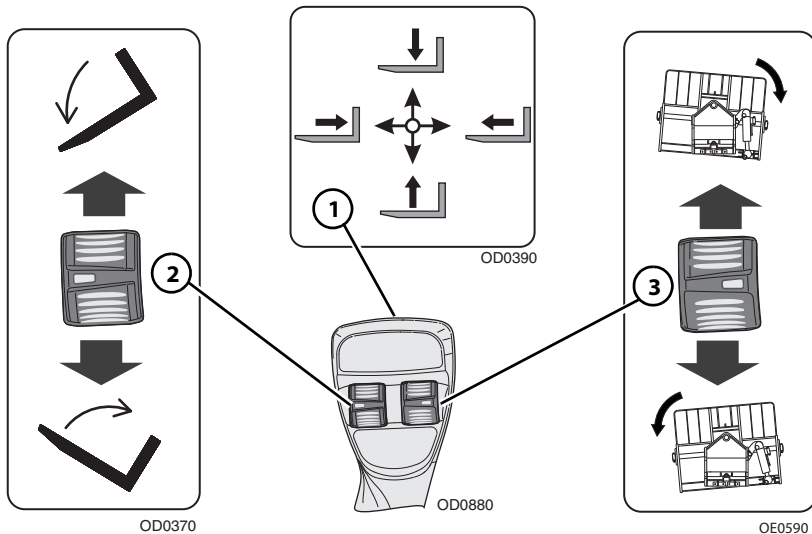

Palica (1) kontrolira kretanje kraka.

Kotačić (2) kontrolira nagib nosača.

- Kotačić pritisnite na dolje za naginjanje prema gore.
- Kotačić pritisnite na gore za naginjanje prema dolje.

Za rotiranje:

Kotačić (3) kontrolira rotiranje nosača.

- Kotačić pritisnite na dolje za rotiranje ulijevo.
- Kotačić pritisnite na gore za rotiranje udesno.

Postupak postavljanja:

- Pogledajte “Postavljanje radnog priključka” na stranici 5-11.



UPOZORENJE

OPASNOST OD PRIGNJEČENJA. Rotiranje ne upotrebljavajte za potiskivanje ili povlačenje predmeta ili tereta. U suprotnom može doći do pada predmeta ili tereta.

Mjere protiv oštećivanja opreme:

- Ne koristite vilice kao polugu za razdvajanje prodiranjem. Pretjerane sile pri prodiranju mogu oštetiti vilice ili strukturu stroja.
- Nemojte pokušavati podizati terete koji su pričvršćeni ili spojeni na drugi predmet.

Odjeljak 5– Radni priključci i čeljusti

Nosač s bočnim pomicanjem

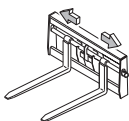

OAL1540

Koristite tablicu kapaciteta nosača s bočnim pomicanjem

Za određivanje najvećeg kapaciteta pogledajte "Teleskopski manipulator / Radni priključak / Kapacitet vilice" na stranici 5-5.

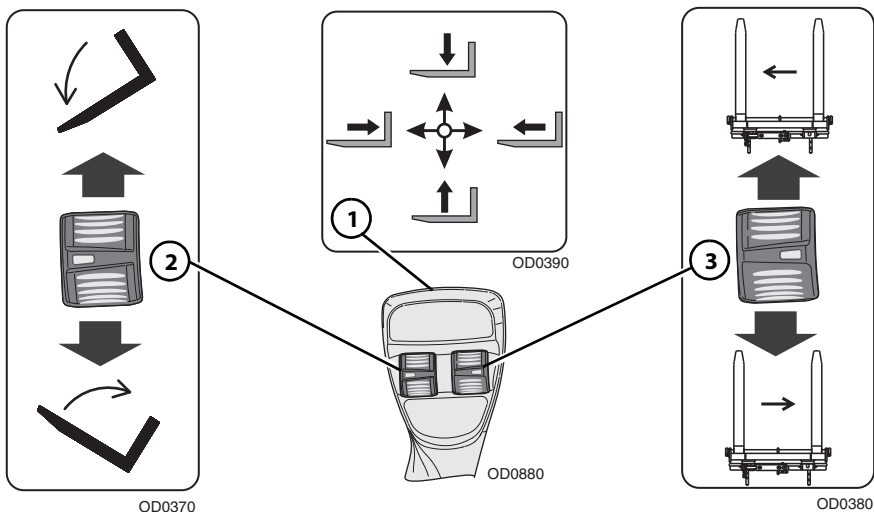

Palica (1) kontrolira kretanje kraka.

Kotačić (2) kontrolira nagib nosača.

- Kotačić pritisnite na dolje za nagnjanje prema gore.
- Kotačić pritisnite na gore za nagnjanje prema dolje.

Izvođenje bočnog pomicanja:

Kotačić (3) kontrolira bočni pomak nosača.

- Kotačić pritisnite prema dolje za pomicanje vilice udesno.
- Kotačić pritisnite prema gore za pomicanje vilica ulijevo.

Postupak postavljanja:

- Pogledajte “Postavljanje radnog priključka” na stranici 5-11.



UPOZORENJE

OPASNOST OD PRIGNJEČENJA. Bočno pomicanje ne upotrebljavajte za potiskivanje ili povlačenje predmeta ili tereta. U suprotnom može doći do pada predmeta ili tereta.

Mjere protiv oštećivanja opreme:

- Ne koristite vilice kao polugu za razdvajanje prodiranjem. Pretjerane sile pri prodiranju mogu oštetiti vilice ili strukturu stroja.
- Nemojte pokušavati podizati terete koji su pričvršćeni ili spojeni na drugi predmet.

Odjeljak 5– Radni priključci i čeljusti

Produžetak vilice

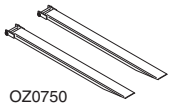

OZ0750

Koristite odgovarajuću tablicu kapaciteta radnog priključka nosača

Za određivanje najvećeg kapaciteta pogledajte *“Teleskopski manipulator / Radni priključak / Kapacitet vilice”* na stranici 5-5. Najveći kapacitet nosača s ugrađenim produžecima vilica može se smanjiti na kapacitet koji je naznačen na produžecima vilica. Ako opterećenje premaši kapacitet produžetka vilice, kontaktirajte lokalnog zastupnika tvrtke Caterpillar radi nabave vilica i/ili produžetaka vilica pravilnog nazivnog opterećenja i duljine.

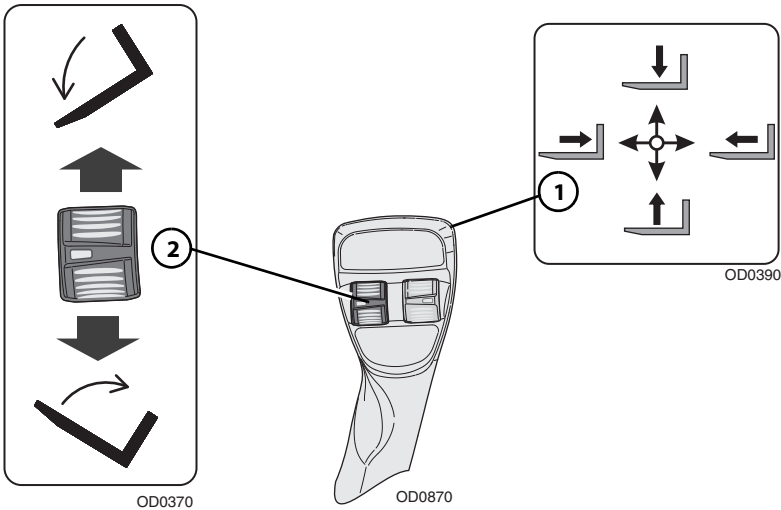

Palica (1) kontrolira kretanje kraka.

Kotačić (2) kontrolira nagib nosača.

- Kotačić pritisnite na dolje za nagnjanje prema gore.
- Kotačić pritisnite na gore za nagnjanje prema dolje.

Postupak postavljanja:

- Provjerite je li nosač pravilno namješten. Pogledajte *“Postavljanje radnog priključka”* na stranici 5-11.
- Pobrinite se da je duljina i presjek glavnog kraka vilice jednak ili veći od duljine noža kraka vilice, koja je utisnuta na produžetku vilice.
- Produžetke vilica osigurajte na vilicama tako da produžetke vilica klizno namjestite na glavne vilice i ugradite zadržni klin iza vertikalnog nastavka vilice.

Primjena:

- Teški dijelovi tereta moraju biti uz stražnji oslonac nosača.
- Nemojte dopustiti da težište tereta bude ispred vrha podupiruće vilice.
- Nemojte vrhovima produžetak vilica podizati teret ili razdvajati materijale.

Odjeljak 5– Radni priključci i čeljusti

Hvataljka za cijevi

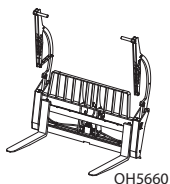

Koristite odgovarajuću tablicu kapaciteta hvataljke za cijevi.

Za određivanje najvećeg kapaciteta pogledajte "Teleskopski manipulator / Radni priključak / Kapacitet vilice" na stranici 5-5.

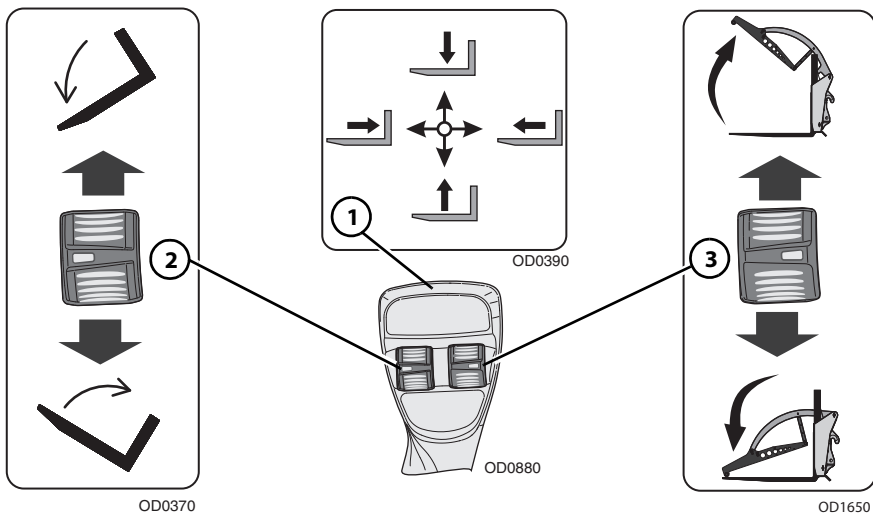

Palica (1) kontrolira kretanje kraka.

Kotačić (2) kontrolira nagib hvataljke za cijevi.

- Kotačić pritisnite na dolje za nagnjanje prema gore.
- Kotačić pritisnite na gore za nagnjanje prema dolje.

Otvaranje/zatvaranje hvataljke za cijevi:

Kotačić (3) kontrolira radnju otvaranja/zatvaranja hvataljke za cijevi.

- Kotačić pritisnite prema dolje da biste zatvorili hvataljku.
- Kotačić pritisnite prema gore da biste otvorili hvataljku.

Postupak postavljanja:

- Pogledajte *“Postavljanje radnog priključka”* na stranici 5-11.

Primjena:

- Krak podignite ili spustite na odgovarajuću visinu i otvorite hvataljku za cijevi da biste utovarili materijala.
- Poravnajte i centrirajte s površinom materijala.
- Vozite polako i ujednačeno prema materijalu za utovar. Za utovar materijala mogao bi biti potreban produžetak kraka.
- Centrirajte teret na vilicama, podignite vilice dovoljno da zadržite teret, zatvorite hvataljku za cijevi i krenite unatrag.
- Krećite se u skladu sa zahtjevima postavljenim u Odjeljak 1 – Opći sigurnosni postupci.
- Otvorite hvataljku za cijevi i istovarite teret s vilica.

Mjere protiv oštećivanja opreme:

- Izuzev za podizanje ili istovar tereta, krak mora biti u potpunosti uvučen za sve operacije.
- Ne koristite vilice kao polugu za razdvajanje prodiranjem. Pretjerane sile pri prodiranju mogu oštetiti vilice ili strukturu stroja.
- Hvataljke za cijevi ne koristite kao polugu za razdvajanje materijala prodiranjem. Pretjerane sile kod prodiranja mogu oštetiti hvataljke za cijevi ili strukturu stroja.
- Nemojte pokušavati utovariti materijal koji je tvrd ili zamrznut. Ovim se može izazvati ozbiljno oštećivanje spojnice ili konstrukcije stroja.
- Nemojte pokušavati podizati terete koji su pričvršćeni ili spojeni na drugi predmet.

Odjeljak 5– Radni priključci i čeljusti

Baler s dvostrukom vilicom

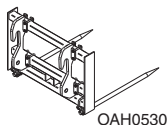

Koristite tablice kapaciteta za baler s dvostrukom vilicom

Za određivanje najvećeg kapaciteta pogledajte "Teleskopski manipulator / Radni priključak / Kapacitet vilice" na stranici 5-5.

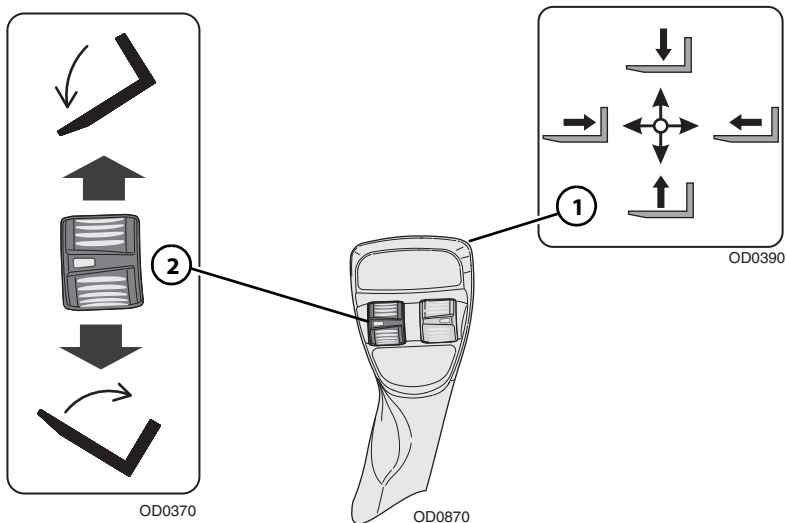

Palica (1) kontrolira kretanje kraka.

Kotačić (2) kontrolira nagib nosača.

- Kotačić pritisnite na dolje za nagnjanje prema gore.
- Kotačić pritisnite na gore za nagnjanje prema dolje.

Postupak postavljanja:

Pogledajte "Postavljanje radnog priključka" na stranici 5-11.

Mjere protiv oštećivanja opreme:

- Ne koristite vilice kao polugu za razdvajanje prodiranjem. Pretjerane sile pri prodiranju mogu oštetiti vilice ili strukturu stroja.
- Nemojte pokušavati podizati terete koji su pričvršćeni ili spojeni na drugi predmet.

Ova je stranica namjerno ostavljena praznom.

Odjeljak 5– Radni priključci i čeljusti

Kliješta za bale

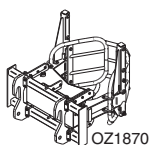

Koristite tablicu kapaciteta kliješta za bale

Za određivanje najvećeg kapaciteta pogledajte *“Teleskopski manipulator / Radni priključak / Kapacitet vilice”* na stranici 5-5.

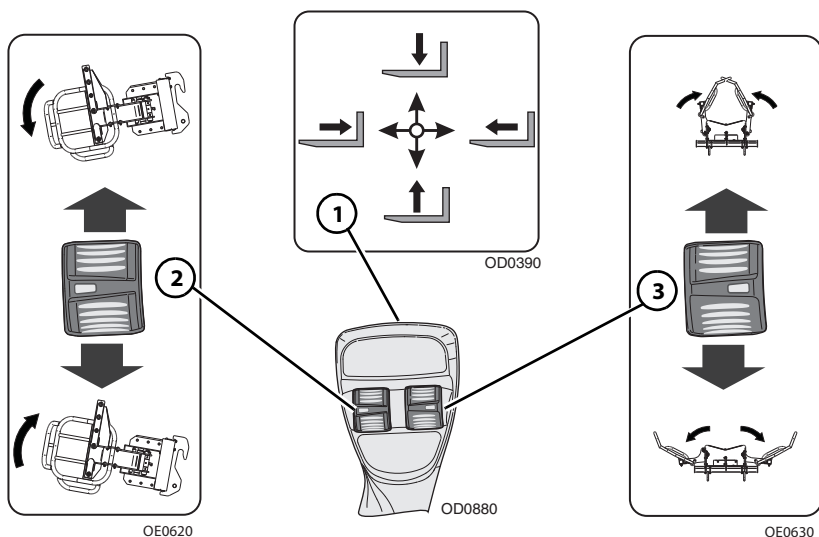

Palica (1) kontrolira kretanje kraka.

Kotačić (2) kontrolira nagib kliješta za bale.

- Kotačić pritisnite na dolje za nagnjanje prema gore.
- Kotačić pritisnite na gore za nagnjanje prema dolje.

Otvaranje/zatvaranje kliješta za bale:

Kotačić (3) kontrolira radnju otvaranja/zatvaranja kliješta za bale.

- Kotačić pritisnite prema dolje da biste otvorili kliješta za bale.
- Kotačić pritisnite prema gore da biste zatvorili kliješta za bale.

Postupak postavljanja:

Pogledajte *“Postavljanje radnog priključka”* na stranici 5-11.

Primjena:

- Krećite se u skladu sa zahtjevima postavljenim u Odjeljak 1– Opći sigurnosni postupci.

Mjere protiv oštećivanje opreme:

- Kliješta za bale ne koristite kao polugu za razdvajanje prodiranjem. Pretjerane sile pri prodiranju mogu oštetiti kliješta za bale ili strukturu stroja.
- Nemojte pokušavati utovariti materijal koji je tvrd ili zamrznut. Ovim se može izazvati ozbiljno oštećivanje spojnice ili konstrukcije stroja.

Odjeljak 5– Radni priključci i čeljusti

Košara

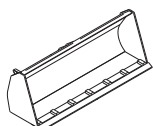

OZ0730

Koristite odgovarajuću tablicu kapaciteta košare

Za određivanje najvećeg kapaciteta pogledajte "Teleskopski manipulator / Radni priključak / Kapacitet vilice" na stranici 5-5.

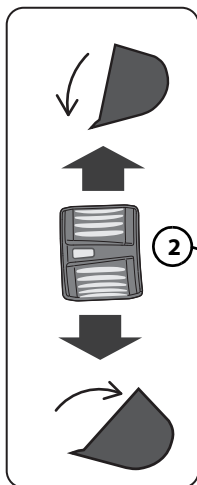

OD0460

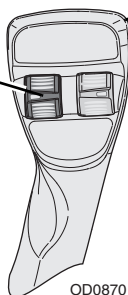

OD0870

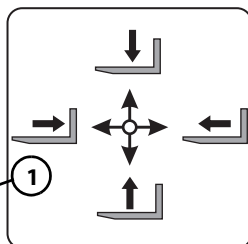

OD0390

Palica (1) kontrolira kretanje kraka.

Kotačić (2) kontrolira nagib košare.

- Kotačić pritisnite na dolje za naginjanje prema gore.
- Kotačić pritisnite na gore za naginjanje prema dolje.

Postupak postavljanja:

- Pogledajte *“Postavljanje radnog priključka”* na stranici 5-11.

Primjena:

- Krak podignite ili spustite na odgovarajuću visinu za utovar materijala iz gomile.
- Teleskopski manipulator poravnajte s čelom gomile i vozite polagano i ravnomjerno u gomilu kako biste napunili košaru.
- Košaru nagnite dovoljno unatrag kako biste zadržali teret i udaljite se od gomile.
- Krećite se u skladu sa zahtjevima postavljenim u Odjeljak 1– Opći sigurnosni postupci.
- Košaru nagnite prema naprijed kako biste istovarili teret.

Mjere protiv oštećivanja opreme:

- Izuzev za podizanje ili istovar tereta, krak mora biti u potpunosti uvučen za sve operacije s košarom.
- Košaru ne punite iz zaokreta. Materijal ravnomjerno rasporedite unutar košare. Tablice kapaciteta za košare izrađene su samo za ravnomjerno raspoređeni teret.
- Ne koristite košaru kao polugu za razdvajanje prodiranjem. Pretjerane sile pri prodiranju mogu oštetiti košaru ili strukturu stroja.
- Nemojte pokušavati utovariti materijal koji je tvrd ili zamrznut. Ovim se može izazvati ozbiljno oštećivanje spojnice ili konstrukcije stroja.
- Košaru nemojte koristiti za tegljenje. Ovim se može izazvati ozbiljno oštećivanje spojnice i opletene užadi / lanaca za uvlačenje.

Odjeljak 5– Radni priključci i čeljusti

Višenamjenska košara

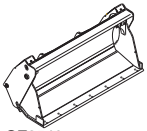

OZ2540

Koristite odgovarajuću tablicu kapaciteta višenamjenske košare

Za određivanje najvećeg kapaciteta pogledajte "Teleskopski manipulator / Radni priključak / Kapacitet vilice" na stranici 5-5.

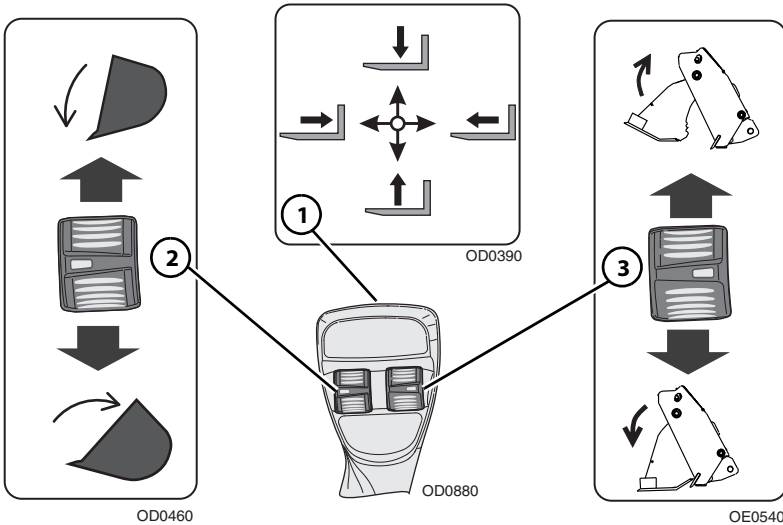

Palica (1) kontrolira kretanje kraka.

Kotačić (2) kontrolira nagib košare.

- Kotačić pritisnite na dolje za nagnjanje prema gore.
- Kotačić pritisnite na gore za nagnjanje prema dolje.

Otvaranje/zatvaranje košare:

Kotačić pomoćne hidraulike radnog priključka (3) kontrolira radnju otvaranja/zatvaranja košare.

- Kotačić pritisnite prema dolje da biste zatvorili košaru.
- Kotačić pritisnite prema gore da biste otvorili košaru.

Postupak postavljanja:

- Pogledajte *“Postavljanje radnog priključka”* na stranici 5-11.

Primjena:

- Krak podignite ili spustite na odgovarajuću visinu i zatvorite košaru za utovar materijala iz gomile.
- Teleskopski manipulator poravnajte s čelom gomile i vozite polagano i ravnomjerno u gomilu kako biste napunili košaru.
- Košaru nagnite dovoljno unatrag kako biste zadržali teret i udaljite se od gomile.
- Krećite se u skladu sa zahtjevima postavljenim u Odjeljak 1– Opći sigurnosni postupci.
- Otvorite košaru ili je nagnite prema dolje kako biste istovarili teret.

Mjere protiv oštećivanja opreme:

- Izuzev za podizanje ili istovar tereta, krak mora biti u potpunosti uvučen za sve operacije s košarom.
- Košaru ne punitite iz zaokreta. Materijal ravnomjerno rasporedite unutar košare. Tablice kapaciteta za košare izrađene su samo za ravnomjerno raspoređeni teret.
- Ne koristite košaru kao polugu za razdvajanje prodiranjem. Pretjerane sile pri prodiranju mogu oštetiti košaru ili strukturu stroja.
- Nemojte pokušavati utovariti materijal koji je tvrd ili zamrznut. Ovim se može izazvati ozbiljno oštećivanje spojnice ili konstrukcije stroja.
- Košaru nemojte koristiti za tegljenje. Ovim se može izazvati ozbiljno oštećivanje spojnice.

Odjeljak 5– Radni priključci i čeljusti

Košara za hvatanje

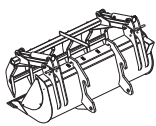

OZ1450

Koristite tablicu kapaciteta košare za hvatanje

Za određivanje najvećeg kapaciteta pogledajte *“Teleskopski manipulator / Radni priključak / Kapacitet vilice”* na stranici 5-5.

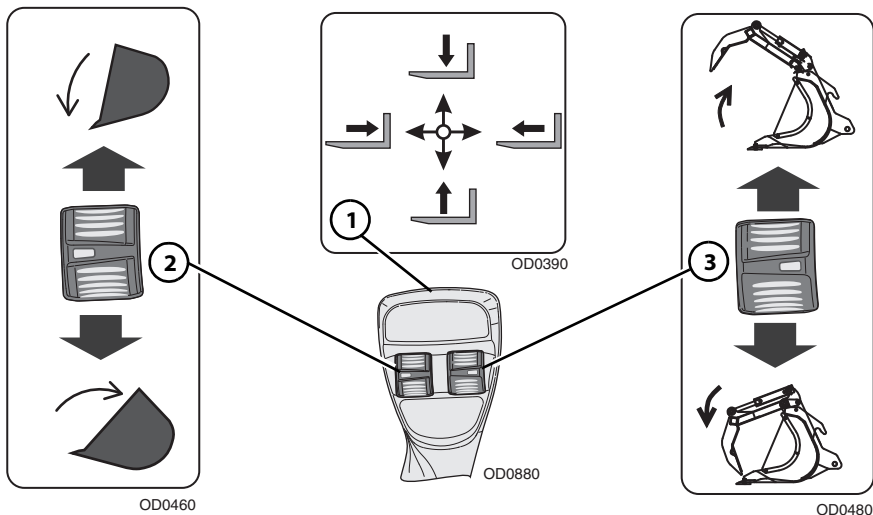

Palica (1) kontrolira kretanje kraka.

Kotačić (2) kontrolira nagib košare za hvatanje.

- Kotačić pritisnite na dolje za nagnjanje prema gore.
- Kotačić pritisnite na gore za nagnjanje prema dolje.

Otvaranje/zatvaranje hvataljke:

Kotačić (3) kontrolira radnju otvaranja/zatvaranja hvataljke.

- Kotačić pritisnite prema dolje da biste zatvorili hvataljku.
- Kotačić pritisnite prema gore da biste otvorili hvataljku.

Postupak postavljanja:

- Pogledajte *“Postavljanje radnog priključka”* na stranici 5-11.

Primjena:

- Krak podignite ili spustite na odgovarajuću visinu i otvorite hvataljku za utovar materijala iz gomile.
- Teleskopski manipulator poravnajte s čelom gomile i vozite polagano i ravnomjerno u gomilu kako biste napunili košaru.
- Košaru nagnite dovoljno unatrag kako biste zadržali teret, zatvorite hvataljku i udaljite se od gomile.
- Krećite se u skladu sa zahtjevima postavljenim u Odjeljak 1– Opći sigurnosni postupci.
- Otvorite hvataljku i košaru nagnite prema naprijed kako biste istovarili teret.

Mjere protiv oštećivanja opreme:

- Izuzev za podizanje ili istovar tereta, krak mora biti u potpunosti uvučen za sve operacije s košarom.
- Košaru ne punite iz zaokreta. Materijal ravnomjerno rasporedite unutar košare. Tablice kapaciteta za košare izrađene su samo za ravnomjerno raspoređeni teret.
- Ne koristite košaru kao polugu za razdvajanje prodiranjem. Pretjerane sile pri prodiranju mogu oštetiti košaru ili strukturu stroja.
- Nemojte pokušavati utovariti materijal koji je tvrd ili zamrznut. Ovim se može izazvati ozbiljno oštećivanje spojnice ili konstrukcije stroja.
- Košaru nemojte koristiti za tegljenje. Ovim se može izazvati ozbiljno oštećivanje spojnice i opletene užadi / lanaca za uvlačenje.

Odjeljak 5– Radni priključci i čeljusti

Hvataljka za gnojivo

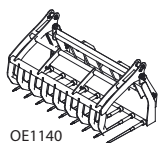

Koristite tablicu kapaciteta hvataljke za gnojivo.

Za određivanje najvećeg kapaciteta pogledajte "Teleskopski manipulator / Radni priključak / Kapacitet vilice" na stranici 5-5.

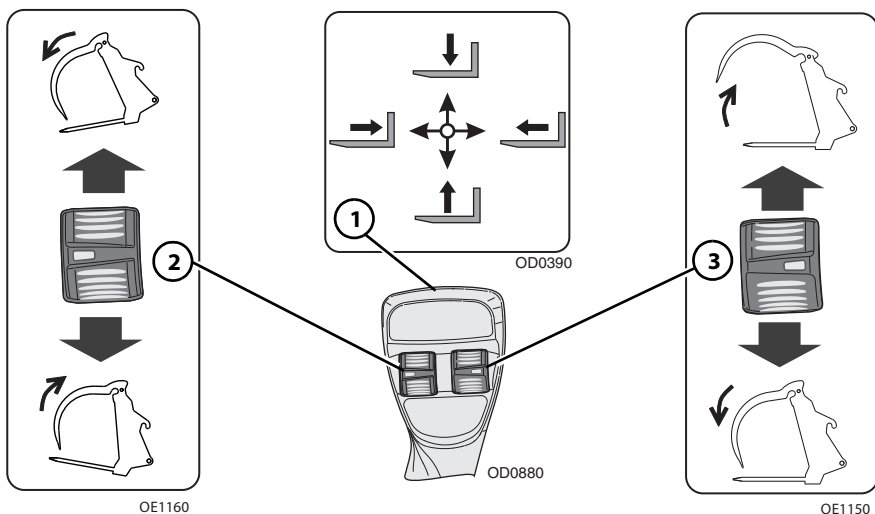

Palica (1) kontrolira kretanje kraka.

Kotačić (2) kontrolira nagib hvataljke za gnojivo.

- Kotačić pritisnite na dolje za nagnjanje prema gore.
- Kotačić pritisnite na gore za nagnjanje prema dolje.

Otvaranje/zatvaranje hvataljke za gnojivo:

Kotačić (3) kontrolira radnju otvaranja/zatvaranja hvataljke za gnojivo.

- Kotačić pritisnite prema dolje da biste zatvorili hvataljku.
- Kotačić pritisnite prema gore da biste otvorili hvataljku.

Postupak postavljanja:

- Pogledajte *“Postavljanje radnog priključka”* na stranici 5-11.

Primjena:

- Krak podignite ili spustite na odgovarajuću visinu i otvorite hvataljku za gnojivo radi utovara materijala iz gomile.
- Teleskopski manipulator poravnajte s ravninom gomile i vozite polagano i ravnomjerno u gomilu da biste napunili hvataljku za gnojivo.
- Hvataljku za gnojivo nagnite dovoljno unatrag kako biste zadržali teret, zatvorite hvataljku i udaljite se od gomile.
- Krećite se u skladu sa zahtjevima postavljenim u Odjeljak 1– Opći sigurnosni postupci.
- Otvorite hvataljku za gnojivo i nagnite je prema naprijed kako biste istovarili teret.

Mjere protiv oštećivanja opreme:

- Izuzev za podizanje ili istovar tereta, krak mora biti u potpunosti uvučen za sve operacije.
- Hvataljku za gnojivo ne puniti iz zaokreta. Materijal ravnomjerno rasporedite unutar hvataljke za gnojivo. Tablice kapaciteta hvataljke za gnojivo izrađene su samo za ravnomjerno raspoređeni teret.
- Hvataljke za gnojivo ne koristite kao polugu za razdvajanje materijala prodiranjem. Pretjerane sile pri prodiranju mogu oštetiti hvataljku za gnojivo ili strukturu stroja.
- Nemojte pokušavati utovariti materijal koji je tvrd ili zamrznut. Ovim se može izazvati ozbiljno oštećivanje spojnice ili konstrukcije stroja.
- Hvataljku za gnojivo nemojte koristiti za tegljenje. Ovim se može izazvati ozbiljno oštećivanje spojnice i opletene užadi / lanaca za uvlačenje.

Odjeljak 5– Radni priključci i čeljusti

Vilica za ostatke



Koristite tablicu kapaciteta vilice za ostatke.

Za određivanje najvećeg kapaciteta pogledajte "Teleskopski manipulator / Radni priključak / Kapacitet vilice" na stranici 5-5.

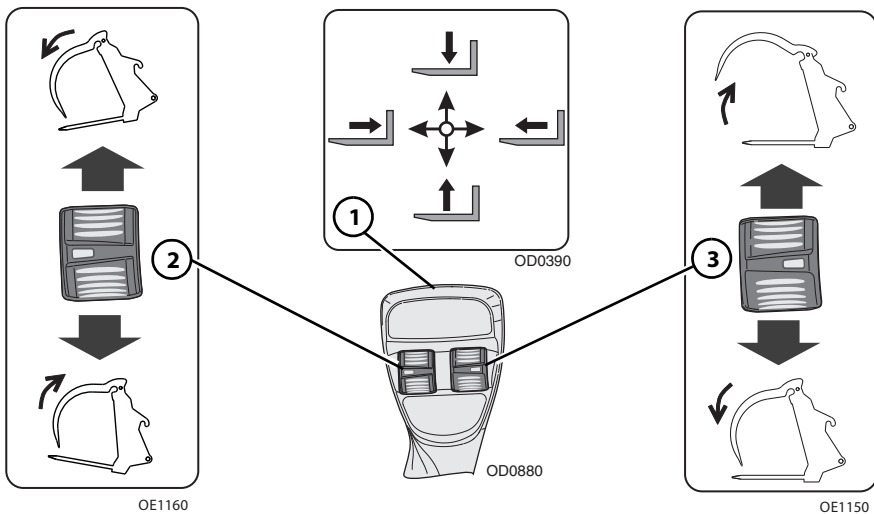

Palica (1) kontrolira kretanje kraka.

Kotačić (2) kontrolira nagib vilice za ostatke.

- Kotačić pritisnite na dolje za nagnjanje prema gore.
- Kotačić pritisnite na gore za nagnjanje prema dolje.

Otvaranje/zatvaranje vilice za ostatke:

Kotačić (3) kontrolira radnju otvaranja/zatvaranja vilice za ostatke.

- Kotačić pritisnite prema dolje da biste zatvorili vilicu za ostatke.
- Kotačić pritisnite prema gore da biste otvorili vilicu za ostatke.

Postupak postavljanja:

- Pogledajte *“Postavljanje radnog priključka”* na stranici 5-11.

Primjena:

- Krak podignite ili spustite na odgovarajuću visinu i otvorite vilicu za ostatke radi utovara materijala iz gomile.
- Teleskopski manipulator poravnajte s ravninom gomile i vozite polagano i ravnomjerno u gomilu da biste napunili vilicu za ostatke.
- Vilicu za ostatke nagnite dovoljno unatrag kako biste zadržali teret, zatvorite vilicu i udaljite se od gomile.
- Krećite se u skladu sa zahtjevima postavljenim u Odjeljak 1– Opći sigurnosni postupci.
- Otvorite vilicu za ostatke i nagnite je prema naprijed kako biste istovarili teret.

Mjere protiv oštećivanja opreme:

- Izuzev za podizanje ili istovar tereta, krak mora biti u potpunosti uvučen za sve operacije.
- Vilicu za ostatke ne punitite iz zaokreta. Materijal ravnomjerno rasporedite između vilica za ostatke. Tablice kapaciteta vilice za ostatke izrađene su samo za ravnomjerno raspoređeni teret.
- Vilicu za ostatke ne koristite kao polugu za razdvajanje prodiranjem. Pretjerane sile pri prodiranju mogu oštetiti vilicu za ostatke ili strukturu stroja.
- Nemojte pokušavati utovariti materijal koji je tvrd ili zamrznut. Ovim se može izazvati ozbiljno oštećivanje spojnice ili konstrukcije stroja.
- Vilicu za ostatke nemojte koristite za tegljenje. Ovim se može izazvati ozbiljno oštećivanje spojnice i opletene užadi / lanaca za uvlačenje.

Odjeljak 5– Radni priključci i čeljusti

Čistilica

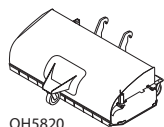

OH5820

Koristite tablice kapaciteta čistilice.

Za određivanje najvećeg kapaciteta pogledajte "Teleskopski manipulator / Radni priključak / Kapacitet vilice" na stranici 5-5.

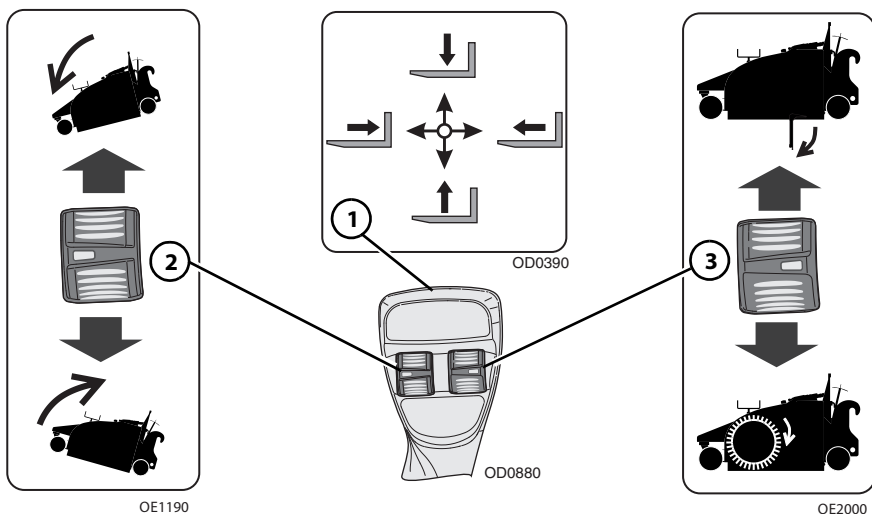

Palica (1) kontrolira kretanje kraka.

Kotačić (2) kontrolira nagib čistilice.

- Kotačić pritisnite na dolje za nagnjanje prema gore.
- Kotačić pritisnite na gore za nagnjanje prema dolje.

Upravljanje čistilicom:

Kotačić (3) kontrolira čistilicu.

- Kotačić pritisnite prema dolje da biste zatvorili lijevak i aktivirali četke čistilice.
- Kotačić pritisnite prema gore da biste otvorili lijevak.

Omogućivanje/onemogućivanje kontinuiranog rada četki čistilice:

- Dok je prijenos u neutralnom položaju, pritisnite i držite prekidač kontinuirane pomoćne hidraulike na lijevoj upravljačkoj ploči.
- Pritisnite kotačić (3) prema dolje da biste aktivirali četke čistilice.
- Otpustite prekidač kontinuirane pomoćne hidraulike i kotačić (3) da biste omogućili kontinuirani rad četki čistilice.
- Da biste onemogućili kontinuirani rad četki čistilice, ponovno pritisnite prekidač kontinuirane pomoćne hidraulike.

Postupak postavljanja:

- Pogledajte "Postavljanje radnog priključka" na stranici 5-11.



UPOZORENJE

OPASNOST OD PRIGNJEČENJA. Prije rada uklonite velike predmete na putu čistilice. U suprotnom može doći do odbacivanja predmeta čistilicom.

Primjena:

- Čistilicu namjestite na vodoravno područje. Potpuno uvucite krak i spuštajte dok sva tri kotača ne dođu u dodir s tlom.
- Korištenjem pokazivača visine i kuta na čistilici ostvarite srednje plivajući položaj da biste dobili najbolji rad čistilice.
- Radite kotačićem (3) da biste aktivirali četke čistilice.
- Čistite putanju koja je uža od čistilice.
- Krećite se u skladu sa zahtjevima postavljenim u Odjeljak 1– Opći sigurnosni postupci.
- Da biste ispraznili lijevak, podignite česticu iznad željenog područja za istovar uz održavanje pravilne udaljenosti. Radite kotačićem (3) da biste otvorili lijevak i omogućili pražnjenje sadržaja. Zatvorite lijevak nakon pražnjenja cjelokupnog sadržaja.

Mjere protiv oštećivanja opreme:

- Izuzev za pražnjenja lijevka, krak mora biti u potpunosti uvučen za sve operacije čistilice.
- Izbjegnite pretjerani pritisak prema dolje na četkama tijekom čišćenja.
- Čistilicu nemojte spremati uz opterećenje na četkama. Namjestite na blokove ili skladišna postolja.

Odjeljak 5– Radni priključci i čeljusti

Pužni transporter

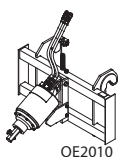

Koristite tablice kapaciteta pužnog transportera.

Za određivanje najvećeg kapaciteta pogledajte "Teleskopski manipulator / Radni priključak / Kapacitet vilice" na stranici 5-5.

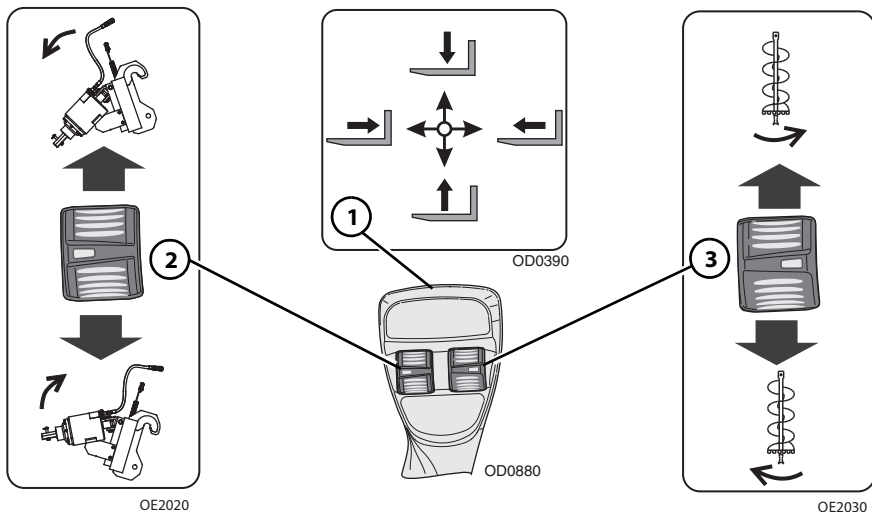

Palica (1) kontrolira kretanje kraka.

Kotačić (2) kontrolira nagib pužnog transportera.

- Kotačić pritisnite na dolje za nagnjanje prema gore.
- Kotačić pritisnite na gore za nagnjanje prema dolje.

Upravljanje pužnim nastavkom:

Kotačić (3) kontrolira rotaciju pužnog transportera.

- Kotačić pritisnite na dolje za rotiranje u smjeru kazaljki na satu.
- Kotačić pritisnite na gore za rotiranje u smjeru suprotnom od kazaljki na satu.

Postupak postavljanja:

- Pogledajte “Postavljanje radnog priključka” na stranici 5-11.

Primjena:

- Krećite se u skladu sa zahtjevima postavljenim u Odjeljak 1– Opći sigurnosni postupci.
- Nagnite pužni transporter prema dolje tako da je pužni nastavak okomit na tlo, a postolja vodoravno.
- Spustite pužni transporter na tlo tako da samo središnja točka prodire tlo.
- Radite kotačićem (3) da biste pužni transporter rotirali u smjeru kazaljki na satu (“kopanje”).
- Otpustite kotačić (3) da biste zaustavili rotaciju pužnog transportera.
- Podignite pužni transporter iz otvora da biste uklonili otpad.

Mjere protiv oštećivanje opreme:

- Vozite s pužnim transporterom u sigurnom transportom položaju da biste spriječili nekontrolirano kretanje.
- Pužni transporter transportirajte što je niže praktično moguće pri maloj brzini, bez naglog bočnog kretanja.
- Nemojte aktivirati rotaciju pužnog transportera ako vrh rezne glave pužnog transportera ne dodiruje tlo.

Odjeljak 5– Radni priključci i čeljusti

Košara mješalice betona

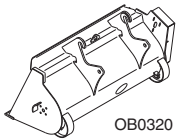

Koristite tablicu kapaciteta mješalice betona

Za određivanje najvećeg kapaciteta pogledajte "Teleskopski manipulator / Radni priključak / Kapacitet vilice" na stranici 5-5.

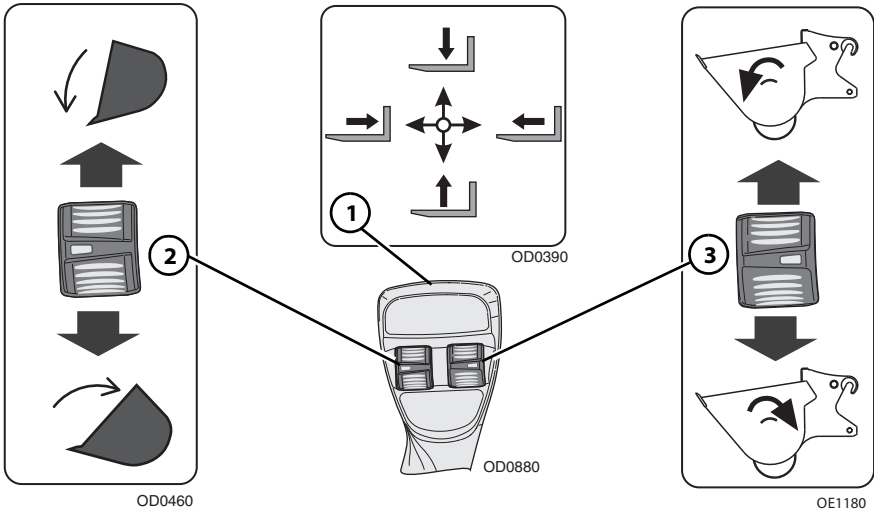

Palica (1) kontrolira kretanje kraka.

Kotačić (2) kontrolira nagib košare.

- Kotačić pritisnite na dolje za nagnjanje prema gore.
- Kotačić pritisnite na gore za nagnjanje prema dolje.

Upravljanje mješalicom betona:

Kotačić (3) kontrolira mješalicu betona.

- Kotačić pritisnite na dolje za rotiranje unatrag
- Kotačić pritisnite na gore za rotiranje prema naprijed.

Postupak postavljanja:

- Pogledajte *“Postavljanje radnog priključka”* na stranici 5-11.

Primjena:

- Zatvorite vrata košare, poravnajte košaru i potpuno uvucite i spustite krak da biste utovarili materijal.
- Materijal ravnomjerno rasporedite unutar košare. Tablice kapaciteta za košare izrađene su samo za ravnomjerno raspoređeni teret.
- Težište tereta varirat će ovisi o količini materijala u košari. Uvijek osigurajte usklađenost s tablicom kapaciteta.
- Krećite se u skladu sa zahtjevima postavljenim u Odjeljak 1– Opći sigurnosni postupci.
- Namjestite košaru i otvorite vrata košare da biste ispustili teret.

Mjere protiv oštećivanja opreme:

- Mješalicu betona transportirajte što je niže praktično moguće pri maloj brzini, bez naglog bočnog kretanja.

Odjeljak 5– Radni priključci i čeljusti

Rešetkasti krak

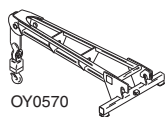

Koristite odgovarajuću tablicu kapaciteta rešetkastog kraka

Za određivanje najvećeg kapaciteta pogledajte "Teleskopski manipulator / Radni priključak / Kapacitet vilice" na stranici 5-5.

Terete podvjesite u skladu sa zahtjevima postavljenim u Odjeljak 1– Opći sigurnosni postupci.

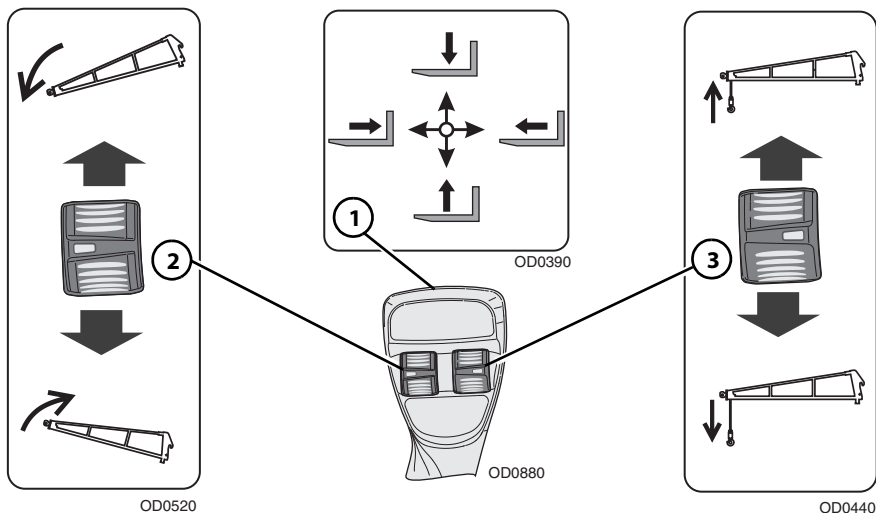

Palica (1) kontrolira kretanje kraka.

Kotačić (2) kontrolira nagib rešetkastog kraka.

- Kotačić pritisnite na dolje za naginjanje prema gore.
- Kotačić pritisnite na gore za naginjanje prema dolje.

Upravljanje vitlom (ako je opremljeno):

Kotačić (3) kontrolira vitlo ugrađeno na rešetkastom kraku.

- Kotačić pritisnite prema dolje da biste spustili kabel.
- Kotačić pritisnite prema gore da biste podignuli kabel.

Postupci postavljanja

- Pogledajte “Postavljanje radnog priključka” na stranici 5-11.



UPOZORENJE

OPASNOST OD PRIGNJEĆENJA. U svakom trenutku održavajte najmanje tri namotaja užeta na bubnju. U suprotnom može doći do pada predmeta ili tereta.

Primjena:

- Težina spona mora se uključiti kao dio ukupnog tereta koji se podiže.

Odjeljak 5– Radni priključci i čeljusti

Kuka na spojnici

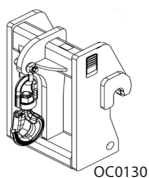

Koristite odgovarajuću tablicu kapaciteta kuke na spojnici

Za određivanje najvećeg kapaciteta pogledajte *“Teleskopski manipulator / Radni priključak / Kapacitet vilice”* na stranici 5-5.

Terete podvjesite u skladu sa zahtjevima postavljenim u Odjeljak 1– Opći sigurnosni postupci.

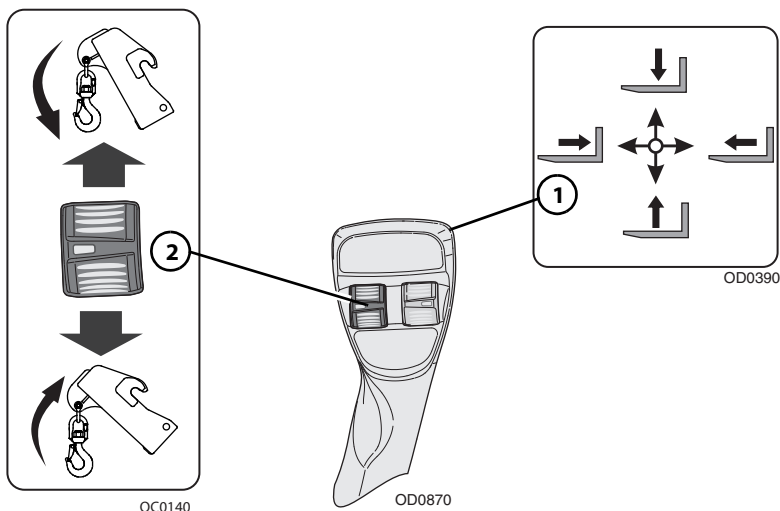

Palica (1) kontrolira kretanje kraka.

Kotačić (2) kontrolira nagib kuke na spojnici.

- Kotačić pritisnite na dolje za nagnjanje prema gore.
- Kotačić pritisnite na gore za nagnjanje prema dolje.

Postupak postavljanja:

- Pogledajte *“Postavljanje radnog priključka”* na stranici 5-11.

Primjena:

- Težina spona mora se uključiti kao dio ukupnog tereta koji se podiže.

Odjeljak 5– Radni priključci i čeljusti

Kuka ugrađena na vilici

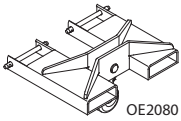

Koristite odgovarajuću tablicu kapaciteta radnog priključka nosača

Za određivanje najvećeg kapaciteta pogledajte *“Teleskopski manipulator / Radni priključak / Kapacitet vilice”* na stranici 5-5.

Terete podvjesite u skladu sa zahtjevima postavljenim u Odjeljak 1– Opći sigurnosni postupci.

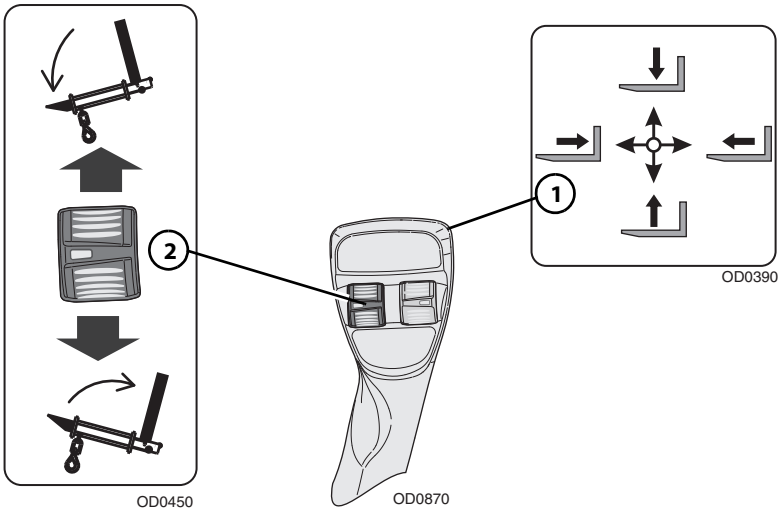

Palica (1) kontrolira kretanje kraka.

Kotačić (2) kontrolira nagib nosača.

- Kotačić pritisnite na dolje za nagnjanje prema gore.
- Kotačić pritisnite na gore za nagnjanje prema dolje.

Postupak postavljanja:

- Provjerite je li nosač pravilno namješten. Pogledajte *“Postavljanje radnog priključka”* na stranici 5-11.
- Kuku za ugradnju na vilici osigurajte na vilicama tako da kuku klizno namjestite na glavne vilice i ugradite zadržni klin iza vertikalnog nastavka vilice.

Primjena:

- Moraju se upotrebljavati vilice za palete ili debla odgovarajućeg razreda opterećenja. Nemojte upotrebljavati s kubikažnim ili blok vilicama.
- Težina kuke ugrađene na vilici i spona mora se obuhvatiti kao dijelom ukupnog tereta koji se podiže.
- Nemojte upotrebljavati uz nosač stupa za dodatnu opremu.
- Nemojte koristiti kuku ugrađenu na vilici s nastavcima koji se mogu rotirati (npr. nosači s bočnim naginjanjem i zakretanjem) bez blokiranja značajki rotiranja.

Odjeljak 5– Radni priključci i čeljusti

Lijevak za otpad – Ugrađen na vilicu

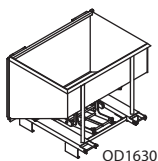

Koristite odgovarajuću tablicu kapaciteta lijevka za otpad

Za određivanje najvećeg kapaciteta pogledajte *“Teleskopski manipulator / Radni priključak / Kapacitet vilice”* na stranici 5-5.

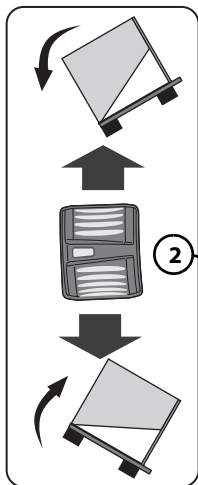

OD1640

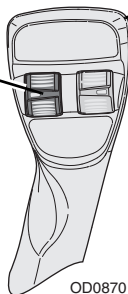

OD0870

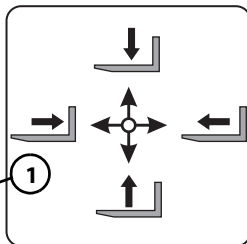

OD0390

Palica (1) kontrolira kretanje kraka.

Kotačić (2) kontrolira nagib lijevka za otpad.

- Kotačić pritisnite na dolje za naginjanje prema gore.
- Kotačić pritisnite na gore za naginjanje prema dolje.

Postupak postavljanja:

- Provjerite je li nosač pravilno namješten. Pogledajte *“Postavljanje radnog priključka”* na stranici 5-11.
- Lijevak za otpad na vilici osigurajte na vilicama tako da lijevak za otpad klizno namjestite na glavne vilice i ugradite zadržni klin iza vertikalnog nastavka vilice.

Primjena:

- Krak podignite ili spustite na odgovarajuću visinu za utovar materijala.
- Krećite se u skladu sa zahtjevima postavljenim u Odjeljak 1– Opći sigurnosni postupci.
- Da biste oslobodili vrata, nagnite lijevak za otpad ugrađen na vilicu približno 10 stupnjeva i aktivirajte donji udarač na rubu kante za otpad. Vrata će se otvoriti kako bi se omogućio izlazak sadržaja.
- Nagnite natrag lijevak za otpad ugrađen na vilicu da biste zatvorili i osigurali vrata.
- Nemojte upotrebljavati uz nosač stupa za dodatnu opremu.
- Nemojte koristiti lijevak za otpad na vilici s nastavcima koji se mogu rotirati (npr. nosači s bočnim naginjanjem) bez blokiranja značajki rotiranja.

Mjere protiv oštećivanja opreme:

- Izuzev za podizanje ili istovar tereta, krak mora biti u potpunosti uvučen za sve operacije s lijevkom za otpad na vilici.

5.9 KOČNICE VUČNIH ČELJUSTI I PRIKOLICA

Strojevi mogu biti opremljeni različitim vrstama vučnih čeljusti. Ako nije već ugrađena, vučnu čeljust osigurajte za stroj pomoću opreme isporučene u kompletu za ugradnju.

Najveći kapacitet vuče bit će manja vrijednost između vrijednosti kapaciteta za teleskopski manipulator i vučne čeljusti. Za pojedinosti pogledajte stranicu 9-13.

Napomena: *Pobrinite se da je vučna čeljust u najnižem položaju tijekom vuče prikolice. Brzinu i/ili teret možda će biti potrebno smanjiti ako se krećete po tlu koji nije ravan.*



UPOZORENJE

OPASNOST OD PRIGNJEČENJA. Ne približavajte se području između stroja i prikolice.

Čeljust za izvlačenje

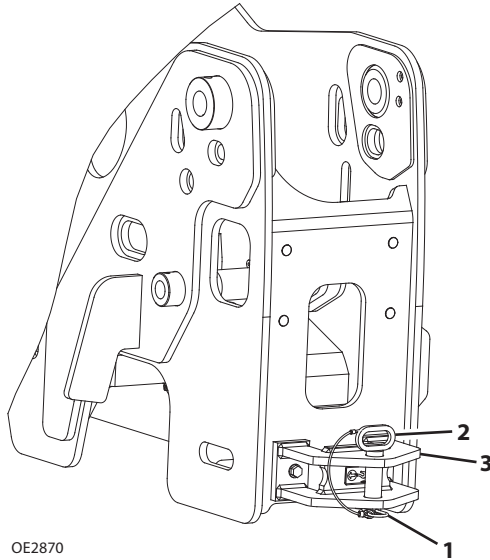

OE2870

Priključivanje za izvlačenje:

1. Uklonite sigurnosni klin (1) i izvucite klin (2) iz vučne čeljusti (3).
2. Postavite klin kroz čeljust i sklop za izvlačenje. Klin osigurajte osiguravajući klinom.

Napomena: Uređaji za izvlačenje nisu namijenjeni vuči prikolica.

Odjeljak 5– Radni priključci i čeljusti

Fiksna čeljust

Kapaciteti vučne čeljusti

Najveća zajednička težina prikolice i tereta..... 12 000 kg (26 450 lb)

Najveće vertikalno opterećenje pri spoju vučne čeljusti.....2500 kg (5500 lb)

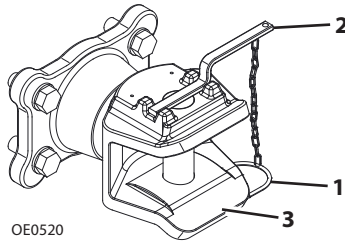

Priključivanje prikolice za vuču:

1. Uklonite sigurnosni klin (1) i izvucite klin (2) iz vučne čeljusti (3).
2. Poravnajte stroj i vučnu ušicu prikolice.
3. Postavite klin između vučne čeljusti i ušice. Klin osigurajte osiguravajući klinom.

Vučna čeljust s klinom – CUNA C (Italija)

Kapaciteti vučne čeljusti

Najveća zajednička težina prikolice i tereta 6000 kg (13 225 lb)

Najveće vertikalno opterećenje pri spoju vučne čeljusti 1500 kg (3305 lb)

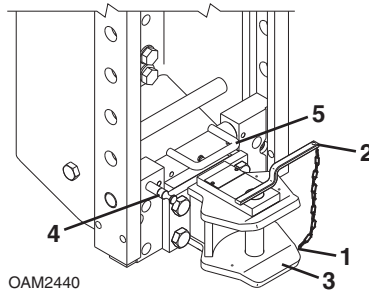

Priključivanje prikolice za vuču:

1. Uklonite sigurnosni klin (1) i izvucite klin (2) iz vučne čeljusti (3).
2. Poravnajte stroj i vučnu ušicu prikolice.
3. Postavite klin između vučne čeljusti i ušice. Klin osigurajte osiguravajući klinom.
4. Ako je ugrađen, kabel prikolice priključite u utičnicu za prikolicu.
5. Ako je opremljeno, hidrauliku prikolice priključite na stražnje pomoćne priključke.

Prilagođavanje visine vučne čeljusti:

1. Izvucite osiguravajući klin (4) i podignite ručicu (5) kako biste oslobodili osiguravajući mehanizam.
2. Vučnu čeljust pomaknite u željeni položaj.
3. Spustite ručicu. Kad osiguravajući mehanizam zahvati, osiguravajući klin vratit će se u zabravljenu položaj.

Odjeljak 5– Radni priključci i čeljusti

Vučna čeljust s klinom – CUNA D2 (Italija)

Kapaciteti vučne čeljusti

Najveća zajednička težina prikolice i tereta..... 12 000 kg (26 450 lb)

Najveće vertikalno opterećenje pri spoju vučne čeljusti.....2000 kg (4400 lb)

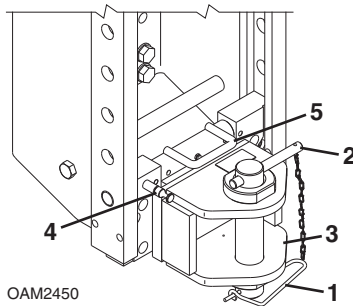

Priključivanje prikolice za vuču:

1. Uklonite sigurnosni klin (1) i izvucite klin (2) iz vučne čeljusti (3).
2. Poravnajte stroj i vučnu ušicu prikolice.
3. Postavite klin između vučne čeljusti i ušice. Klin osigurajte osiguravajući klinom.
4. Ako je ugrađen, kabel prikolice priključite u utičnicu za prikolicu.
5. Ako je opremljeno, hidrauliku prikolice priključite na stražnje pomoćne priključke.

Prilagođavanje visine vučne čeljusti:

1. Izvucite osiguravajući klin (4) i podignite ručicu (5) kako biste oslobodili osiguravajući mehanizam.
2. Vučnu čeljust pomaknite u željeni položaj.
3. Spustite ručicu. Kad osiguravajući mehanizam zahvati, osiguravajući klin vratit će se u zabavljeni položaj.

EEC ručna vučna čeljust s klinom

Kapaciteti vučne čeljusti

Najveća zajednička težina prikolice i tereta12 000 kg (26 450 lb)

Najveće vertikalno opterećenje pri spoju vučne čeljusti2500 kg (5500 lb)

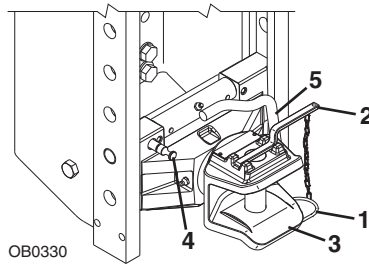

Priljučivanje prikolice za vuču:

1. Uklonite sigurnosni klin (1) i izvucite klin (2) iz vučne čeljusti (3).
2. Poravnajte stroj i vučnu ušicu prikolice.
3. Postavite klin između vučne čeljusti i ušice. Klin osigurajte osiguravajući klinom.
4. Ako je ugrađen, kabel prikolice priključite u utičnicu za prikolicu.
5. Ako je opremljeno, hidrauliku prikolice priključite na stražnje pomoćne priključke.

Prilagođavanje visine vučne čeljusti:

1. Izvucite osiguravajući klin (4) i podignite ručicu (5) kako biste oslobodili osiguravajući mehanizam.
2. Vučnu čeljust pomaknite u željeni položaj.
3. Spustite ručicu. Kad osiguravajući mehanizam zahvati, osiguravajući klin vratit će se u zabravljenu položaj.

Odjeljak 5– Radni priključci i čeljusti

EEC automatska vučna čeljust

Kapaciteti vučne čeljusti

Najveća zajednička težina prikolice i tereta..... 12 000 kg (26 450 lb)

Najveće vertikalno opterećenje pri spoju vučne čeljusti.....2500 kg (5500 lb)

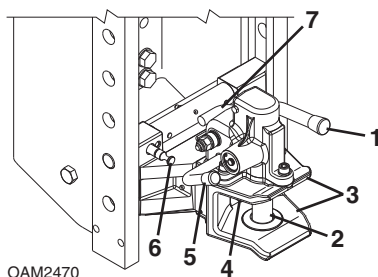

Priključivanje prikolice za vuču:

1. Zakrećite polugu (1) dok se klin (2) u cijelosti ne uvuče.
2. Poravnajte otvor vučne čeljusti (3) i vučnu ušicu prikolice.
3. Stroj kretanjem unatrag približite prikolici.
4. Nakon što ušica za vuču dodirne okidač (4), klin i poluga bit će oslobođeni.
5. Ako je ugrađen, kabel prikolice priključite u utičnicu za prikolicu.
6. Ako je opremljeno, hidrauliku prikolice priključite na stražnje pomoćne priključke.

Napomena: Pomoću poluge (5) spustite klin (2) nakon odvajanja prikolice.

Prilagođavanje visine vučne čeljusti:

1. Izvucite osiguravajući klin (6) i podignite ručicu (7) kako biste oslobodili osiguravajući mehanizam.
2. Vučnu čeljust pomaknite u željeni položaj.
3. Spustite ručicu. Kad osiguravajući mehanizam zahvati, osiguravajući klin vratit će se u završeni položaj.

Piton okvir i EEC automatska vučna čeljust

Kapaciteti vučne čeljusti

Najveća zajednička težina prikolice i tereta12 000 kg (26 450 lb)

Najveće vertikalno opterećenje pri spoju vučne čeljusti2500 kg (5500 lb)

Napomena: Za dodatne informacije o automatskoj vučnoj čeljusti pogledajte stranicu 5-68.

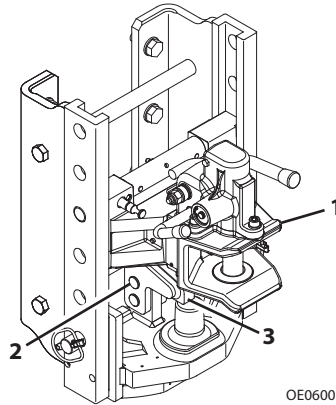

Priključivanje prikolice za vuču:

1. Automatsku vučnu čeljust (1) podignite u najviši položaj.
2. Uklonite sigurnosni klin (2) i podignite osiguravajući zasun (3).
3. Umetnite sigurnosni klin tako da osiguravajući zasun pridržava u gornjem položaju.
4. Poravnajte stroj i vučnu ušicu prikolice.
5. Uklonite sigurnosni klin i spustite osiguravajući zasun. Osiguravajući zasun osigurajte osiguravajući klinom.
6. Ako je ugrađen, kabel prikolice priključite u utičnicu za prikolicu.
7. Ako je opremljeno, hidrauliku prikolice priključite na stražnje pomoćne priključke.

Odjeljak 5– Radni priključci i čeljusti

Hidraulična vučna čeljust

Kapaciteti vučne čeljusti

Najveća zajednička težina prikolice i tereta..... 12 000 kg (26 450 lb)

Najveće vertikalno opterećenje pri spoju vučne čeljusti.....2500 kg (5500 lb)

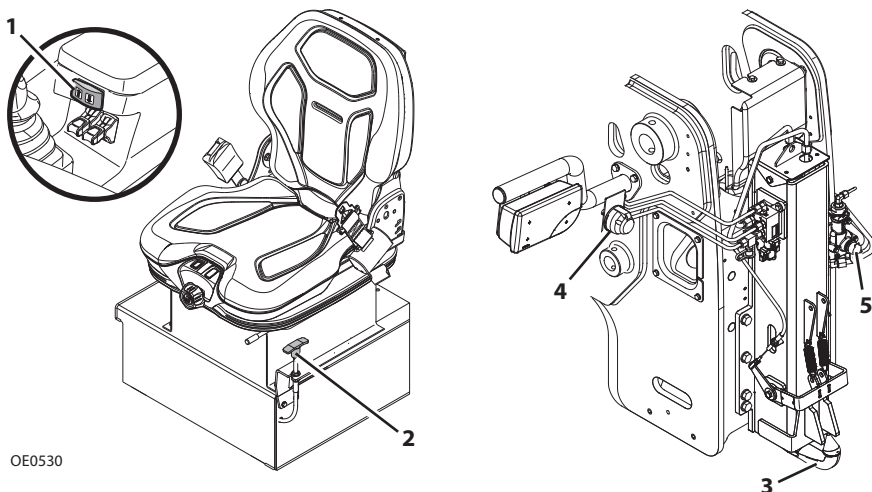

Priključivanje prikolice za vuču:

1. Pritisnite i držite pritisnutim desni dio prekidača hidrauličke vučne čeljusti (1) kako biste sigurnosne točke vučne čeljusti podigli sa sigurnosnih kuka.
2. Povucite i držite oslobađanje opletenog užeta (2) da biste uvukli sigurnosne kuke. Opletena užad može se otpustiti kada su sigurnosne točke niže od sigurnosnih kuka.
3. Pritisnite i držite pritisnutim lijevi dio prekidača hidraulične vučne čeljusti, kako biste hidrauličnu vučnu čeljust (3) spustili na potrebnu visinu.
4. Stroj vozite unatrag dok se vučna čeljust ne smjesti ispod središta vučne ušice.
5. Pritisnite i držite pritisnutim desni dio prekidača hidraulične vučne čeljusti, kako biste vučnu čeljust podizali dok se sigurnosne kuke ne zahvate.
6. Ako je opremljeno, kabelski snop prikolice priključite u utičnicu za prikolicu (4).
7. Ako je ugrađen, liniju kočnice prikolice priključite u spojnicu za prikolicu (5). Pogledajte stranicu 5-72.

Stražnja pomoćna hidraulika

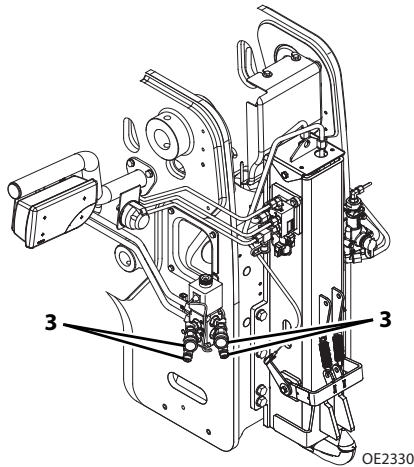
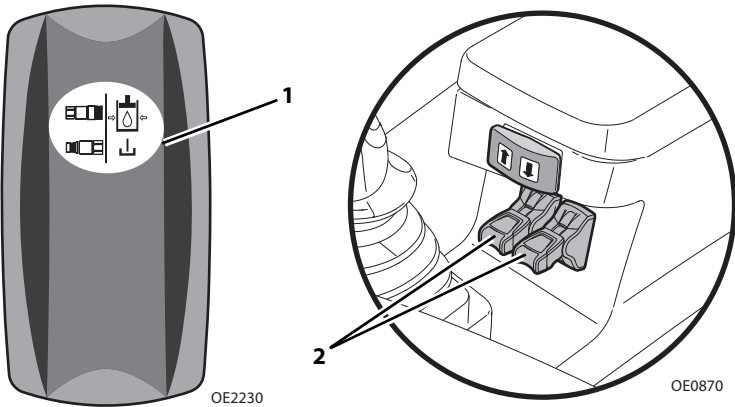

1. Pritisnite i držite prekidač za rasterećivanje pomoćne hidraulike (1) na desnoj upravljačkoj ploči, a zatim radite polugama stražnje pomoćne hidraulike (2) da biste rasteretili tlak na stražnjim pomoćnim nastavcima (3).
2. Izvedite "Postupak gašenja" na stranici 4-5.
3. Spojite crijeva na nastavke pomoćne hidraulike.

Kočnice prikolice

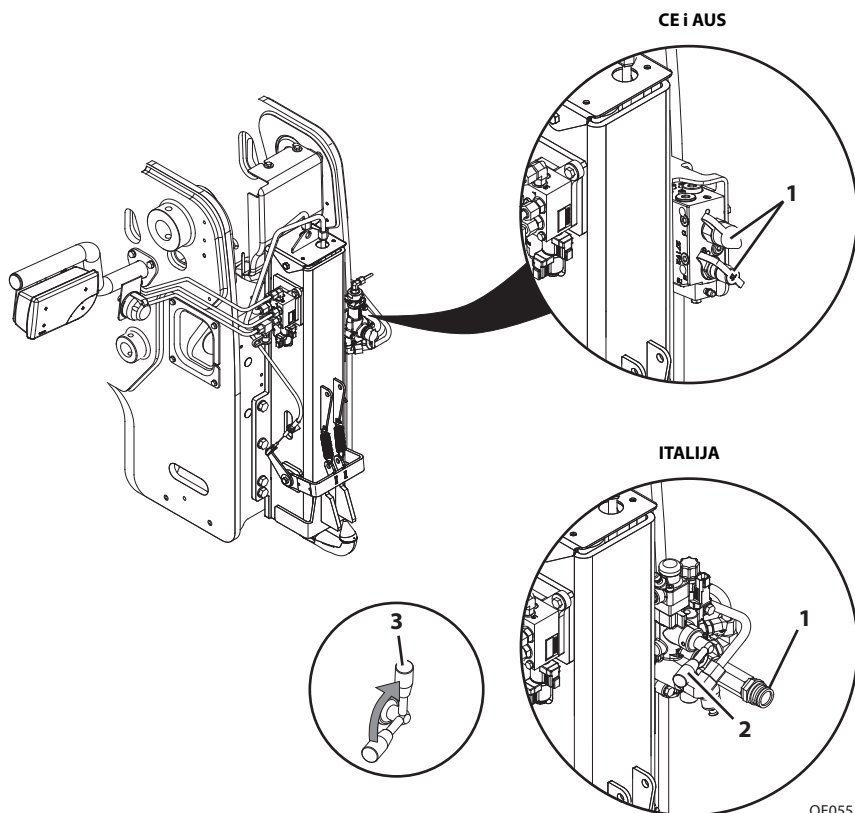

OE0551

Priključivanje kočnog sustava prikolice:

CE i AUS

1. Pobrinite se da je prikolica pravilno priključena za vuču.
2. Linije kočnice prikolice priključite na spojnice stroja (1).

Italija

1. Pobrinite se da je prikolica pravilno priključena za vuču.
2. Poluga mora biti u vodoravnom položaju (2).
3. Liniju kočnice prikolice priključite na spojnicu stroja (1).
4. Podignite polugu u vertikalni položaj (3).

ODJELJAK 6 – POSTUPCI U HITNIM SLUČAJEVIMA

6.1 VUČA ONESPOSOBLJENOG PROIZVODA

Sljedeće informacije podrazumijevaju da se teleskopski manipulator ne može kretati pomoću vlastitog pogona.

- Prije pomicanja teleskopskog manipulatora pročitajte sve sljedeće informacije kako biste razumjeli dostupne opcije. Zatim odaberite odgovarajuću metodu.
- Uređaji za izvlačenje koji su ugrađeni na stroju pogodni su za priključivanje vučnog kabla, lanca ili poluge u slučaju da teleskopski manipulator postane zaglavljen ili onemogućen.
- Uređaji za izvlačenje nisu namijenjeni vući prikolica na prometnicama.
- Sustav upravljanja dopušta ručno upravljanje u slučaju otkaza motora ili servo-upravljanja, međutim **upravljanje će biti sporo i zahtijevat će znatno veće ulaganje snage.**
- **NE** pokušavajte vući teleskopski manipulator koji sadrži teret ili je krak / radni priključak podignut na više od 1,2 m (4 ft) iznad površine tla.

Prelazak kraćih udaljenosti

- Ako je teleskopski manipulator potrebno pomaknuti za kraću udaljenost, manje od 30 m (100 ft), može se dopustiti upotreba vozila dovoljnog kapaciteta za vuču bez prethodnih priprema.

Prelazak većih udaljenosti

- Za dodatne informacije pogledajte Servisni priručnik.
- Ovisno o lokalnim propisima, odgovarajući Servisni priručnik stroja treba u svakom trenutku čuvati u kabini homologiranih strojeva.

Za specifične upute u slučaju da nijedna od ovih metoda nije primjenjiva, kontaktirajte lokalnog zastupnika tvrtke Caterpillar.

6.2 SPUŠTANJE KRAKA U HITNOM SLUČAJU

U slučaju potpunog gubitka snage motora ili neispravnosti hidraulične crpke pri čemu je teret podignut, situaciju je potrebno pravilno procijeniti i postupiti prema pojedinom slučaju. **Za specifične upute kontaktirajte lokalnog zastupnika tvrtke Caterpillar.**

Teleskopski manipulator osigurajte primjenom sljedećih postupaka:

1. Iz područja oko teleskopskog manipulatora uklonite cjelokupno osoblje.
2. Primijenite parkirnu kočnicu. Prijenos postavite u neutralni položaj "NEUTRAL".
3. Pod sva četiri kotača postavite podmetače.
4. Ogradite veliko područje ispod kraka da biste spriječili ulazak osoblja u ovo područje.
5. Za dodatne informacije pogledajte Servisni priručnik.

6.3 IZLAZAK IZ ZATVORENE KABINE U HITNOM SLUČAJU

U hitnom slučaju, ako nije moguće upotrijebiti vrata kabine, za napuštanje teleskopskog manipulatora mogu se upotrijebiti stražnji prozor ili desni prozor.

Ako je moguće, u potpunosti spustite krak, ugastite motor i uklonite kontaktni ključ prije korištenja bilo kojeg sljedećeg postupka za napuštanje teleskopskog manipulatora.

Stražnji prozor – Unutar kabine

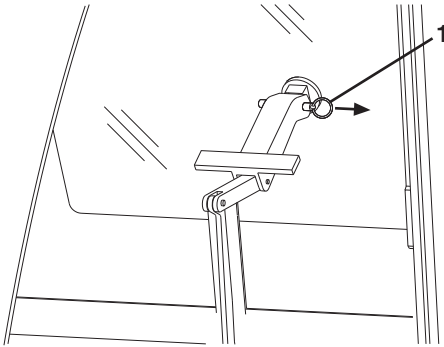

OZ0240

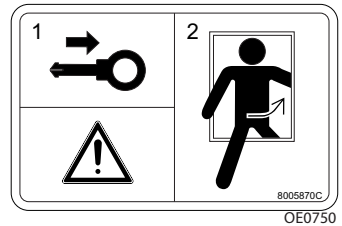

1. Uklonite osiguravajući klin (1).
2. Zakretanjem otvorite prozor i napustite teleskopski manipulator.

Odjeljak 6– Postupci u hitnim slučajevima

Stražnji prozor – Izvan kabine (ako je opremljeno)

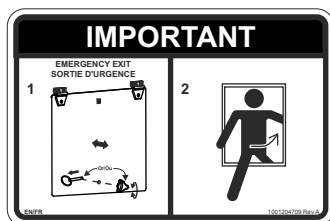
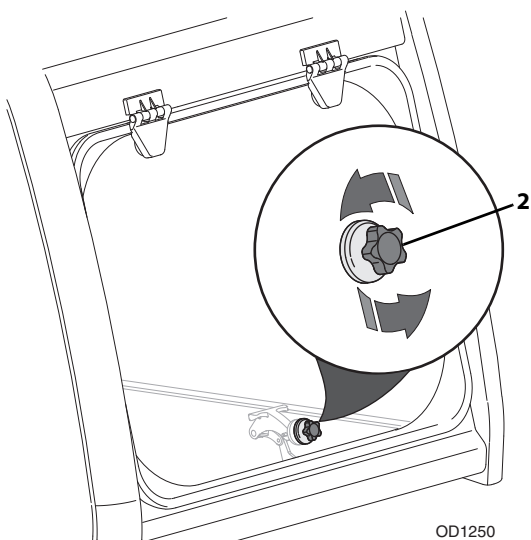

OE0760

1. Uklonite gumb (2) koji osigurava prozor.
2. Zakretanjem otvorite prozor i napustite teleskopski manipulator.

Prozor s desne strane (poljoprivreda)

Napomena: Kroz prozor s desne strane izađite samo ako nije moguće izaći kroz vrata kabine ili kroz stražnji prozor.

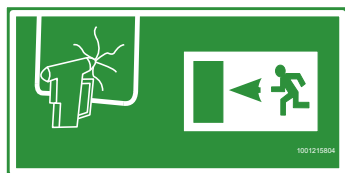
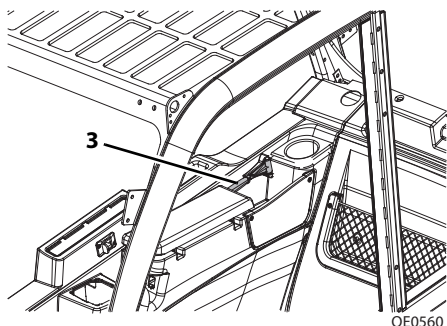

OE2590

1. Uklonite čekić za hitni slučaj (3), smješten ispod prozora s desne strane.
2. Upotrijebite čekić da biste polomili prozor i napustili teleskopski manipulator.

ODJELJAK 7 – PODMAZIVANJE I ODRŽAVANJE

7.1 UVOD

Ovaj je odjeljak predviđen samo kao informativan, radi pružanja pomoći rukovatelju samo kod izvođenja zadataka održavanja. Proizvod servisirajte u skladu s planom održavanja na sljedećim stranicama.

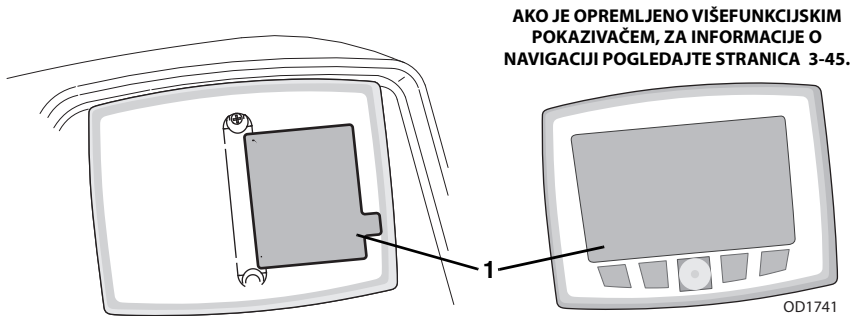

Tablice podmazivanja i održavanja (1) sadrže upute koje se moraju slijediti kako bi se proizvod održao u dobrom radnom stanju. Priručnik za upotrebu i održavanje i Servisni priručnik sadrže detaljnije informacije o servisiranju s konkretnim uputama. Ako je opremljeno višefunkcijskim pokazivačem, za informacije o navigaciji pogledajte stranicu 3-45.

Odjeća i sigurnosna oprema

- Nosite isključivo zaštitnu odjeću i osobnu zaštitnu opremu koja vam je izdana ili potrebna za uvjete rada.
- **NE NOSITE** labavu odjeću ili nakit jer ih kontrole i pokretni dijelovi mogu zahvatiti.

7.2 UPUTE ZA OPĆE ODRŽAVANJE

Prije izvođenja bilo kakvih radova servisiranja ili održavanja na teleskopskom manipulatoru, izvedite postupak isključivanja opisan na stranicu 4-5, osim ako upute ne potražuju drukčije. Pobrinite se da je teleskopski manipulator na vodoravnoj površini radi točnog očitavanja razine tekućina.

- Prije podmazivanja očistite spojeve za podmazivanje.
- Nakon podmazivanja teleskopskog manipulatora nekoliko puta u cijelosti pokrenite sve funkcije kako bi se mazivo proširilo. Ovaj postupak održavanja izvedite bez postavljenog radnog priključka.
- Na sve osovine zglobova nanesite tanak premaz motornog ulja.
- Prikazana razdoblja primjenjiva su za normalnu upotrebu i uvjete. Razdoblja prilagodite u slučaju abnormalne upotrebe ili uvjeta.
- Razine svih maziva provjerite kada je mazivo hladno, izuzev tekućine za prijenos. Radi lakšeg punjenja hidrauličnog spremnika upotrijebite lijevak s crijevom ili fleksibilnu cijev.



UPOZORENJE

OPASNOST OD PREREZIVANJA / PRIGNJEČENJA / OPEKLINA. Nemojte izvoditi servisiranje ili održavanje na stroju dok je motor pokrenut, izuzev kod provjere razine tekućine za prijenos.









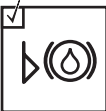

Napomena: Zamjena bilo kojeg dijela na ovom stroju bilo kojim drugim zamjenskim dijelovima koji nisu tvornički odobreni, može negativno utjecati na performanse, trajnost ili sigurnost stroja i poništiti će jamstvo. **JLG** se odriče odgovornosti za bilo kakve zahtjeve ili štete, bilo da se radi o imovinskoj šteti, osobnim ozljedama ili smrti proizašlim iz upotrebe neovlaštenih zamjenskih dijelova.

7.3 PLANOVI ODRŽAVANJA I SERVISIRANJA

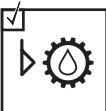
Plan održavanja za 10 i prvih 5 sati

SVAKIH

10 

 Provjerite razinu goriva	 Provjerite stanje guma i tlak zraka u njima	 Provjerite razinu tekućine za kočnice	 Provjerite razinu motornog ulja	 Provjerite razinu hidrauličnog ulja
 Provjerite razinu ulja prijenosa	 Provjerite filtar zraka	 Provjerite razinu DEF (Ser. br TD600150 do trenutnog Ser. br TH900150 do trenutnog Ser. br TH200150 do trenutnog Ser. br T7F00150 do trenutnog)	 Ocijedite separator goriva/vode	 Provjerite razinu rashladnog sredstva motora
 Dodatne provjere - Odjeljak 8				

1.

50 

 Provjerite zatezni moment matice kotača
--

OE2242

Odjeljak 7 – Podmazivanje i održavanje

Plan održavanja za 50, prvih 250 i 25050 sati

SVAKIH

50 



Plan podmazivanja



Provjerite tekućinu za pranje stakla



Provjerite filtar zraka kabine

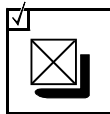

Provjerite sustav LSI

1.

250 

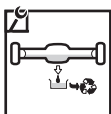

Promijenite ulje osovine

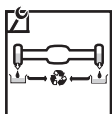

Promijenite ulje glavčine kotača

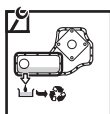

Promijenite tekućinu kućišta prijenosa

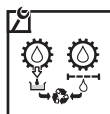

Promijenite tekućinu prijenosa i filtar

SVAKIH

250 



Plan podmazivanja

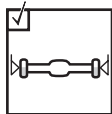

Provjerite razine ulja glavčine kotača

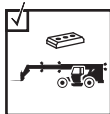

Provjerite podloške kraka

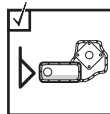

Provjerite razine tekućine kućišta prijenosa

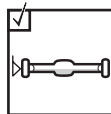

Provjerite razinu ulja osovine

OE2251

Plan održavanja za 500, 750 i 1000 sati

SVAKIH

500 



Promijenite
filtre goriva

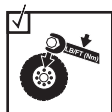

Provjerite zatezni
moment matice
kotača

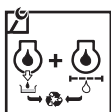

Promijenite
motorno ulje i filtar



Provjerite remen
ventilatora



Promijenite
elemente filtra
za zrak

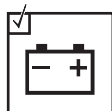

Provjerite
akumulator

SVAKIH

750 



Promijenite
odračnik hidrauličnog
spremnika



Promijenite
hidraulične filtre

SVAKIH

1000 

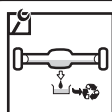

Promijenite
ulje osovine

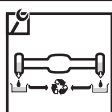

Promijenite ulje
glavčine kotača



Provjerite sustav
usisa zraka

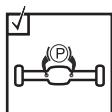

Provjerite parkirnu
kočnicu

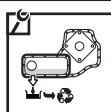

Promijenite
tekućine kućišta
prijenosa

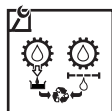

Promijenite
tekućinu
prijenosa i filtar

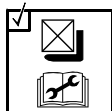

Provjerite LSI
kalibriranje

OE2261

Odjeljak 7 – Podmazivanje i održavanje

Plan održavanja za 1500, 2000 i 3000 sati

SVAKIH

1500 

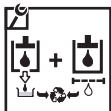

Promijenite
hidrauličnu
tekućinu i filtre



Promijenite filter
crpke DEF

(Ser. br TD600150 do trenutnog
Ser. br TH900150 do trenutnog
Ser. br TH200150 do trenutnog
Ser. br T7F00150 do trenutnog



Promijenite filter
kućišta koljenaste
osovine

SVAKIH

2000 



Promijenite
rashladno
sredstvo motora



Promijenite filter
spremnika DEF

(Ser. br TD600150 do trenutnog
Ser. br TH900150 do trenutnog
Ser. br TH200150 do trenutnog
Ser. br T7F00150 do trenutnog

SVAKIH

3000 



Promijenite
remeni
ventilatora

OE2352

Plan održavanja za 6000 i 12000 sati

SVAKIH

6000 
ili 3 godine



Dodajte
sredstvo za
prodljivanje

SVAKIH

12000 
ili 6 godine



Promijenite
rashladno

OE1011

Napomena: Ako su navedena razdoblja u satima i godinama, primijenite razdoblje koje ranije istekne. Za dodatne informacije pogledajte Priručnik za upotrebu i održavanje motora.

Odjeljak 7 – Podmazivanje i održavanje

7.4 PLANOVI PODMAZIVANJA

SVAKIH

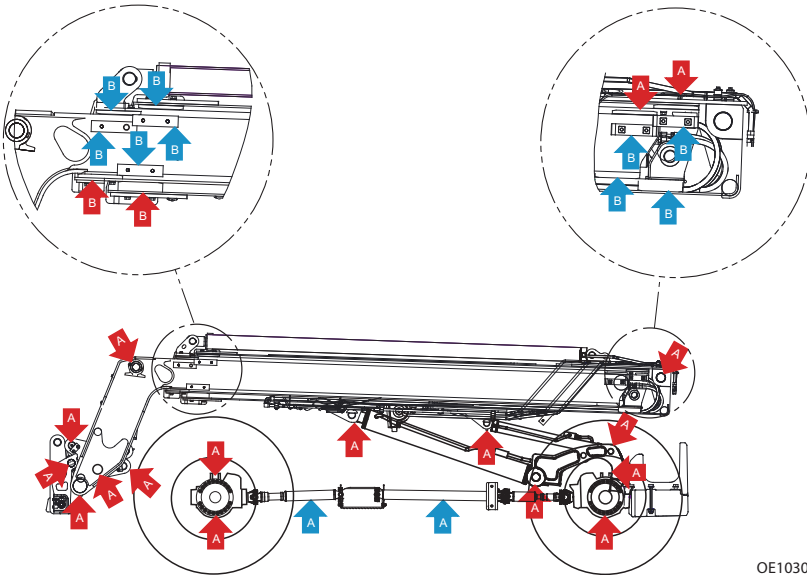

Ova je stranica namjerno ostavljena praznom.

7.5 UPUTE ZA ODRŽAVANJE ZA RUKOVATELJA

Održavanja motora – Komponente

TH357D – Ser. br. TD600150 do trenutnog, TH408D – ser. br. TH900150 do trenutnog, TH3510D – ser. br. TH200150 do trenutnog, ser. br. T7F00150 do trenutnog (3,4 l motor)

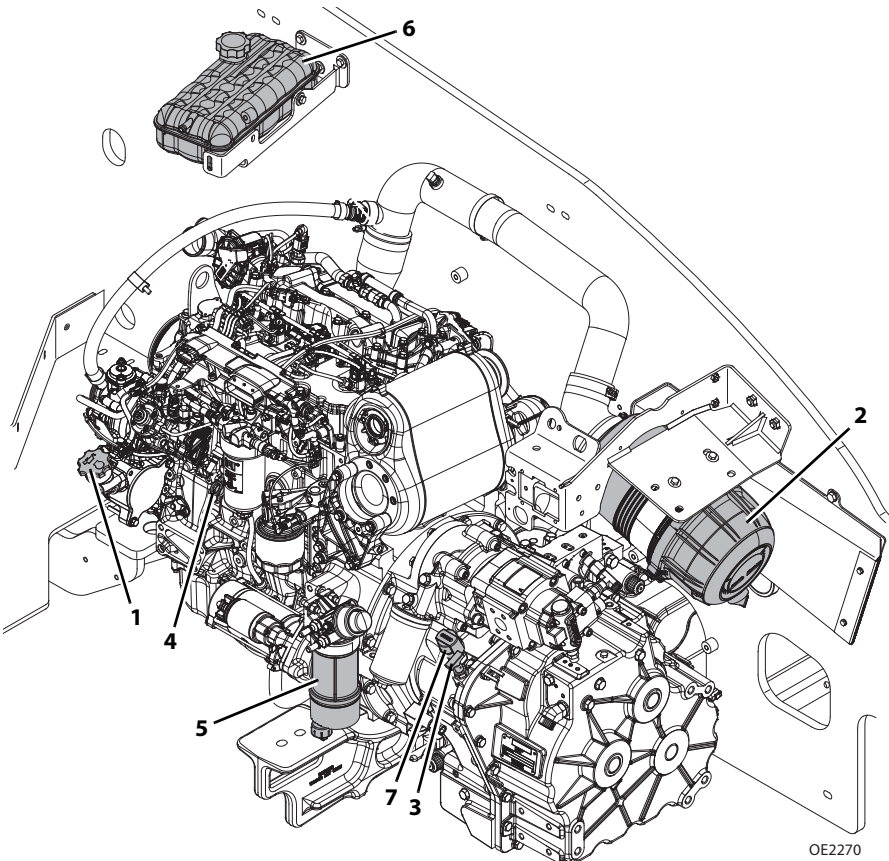

1. **Poklopac motornog ulja:** Pogledajte stranicu 7-17.
2. **Filtar zraka:** Pogledajte stranicu 7-18.
3. **Mjerna šipka ulja prijenosa:** Pogledajte stranicu 7-24.
4. **Mjerna šipka ulja:** Pogledajte stranicu 7-17.
5. **Primarni filter goriva:** Pogledajte stranicu 7-15.
6. **Odušni spremnik:** Pogledajte stranicu 7-27.
7. **Čep ulja prijenosa:** Pogledajte stranicu 7-24.

Odjeljak 7 – Podmazivanje i održavanje

TH357D – ser. br. TD600150 do trenutnog, TH408D – ser. br. TH900150 do trenutnog, TH3510D – ser. br. TH200150 do trenutnog, ser. br. T7F00150 do trenutnog (4,4 l motor)

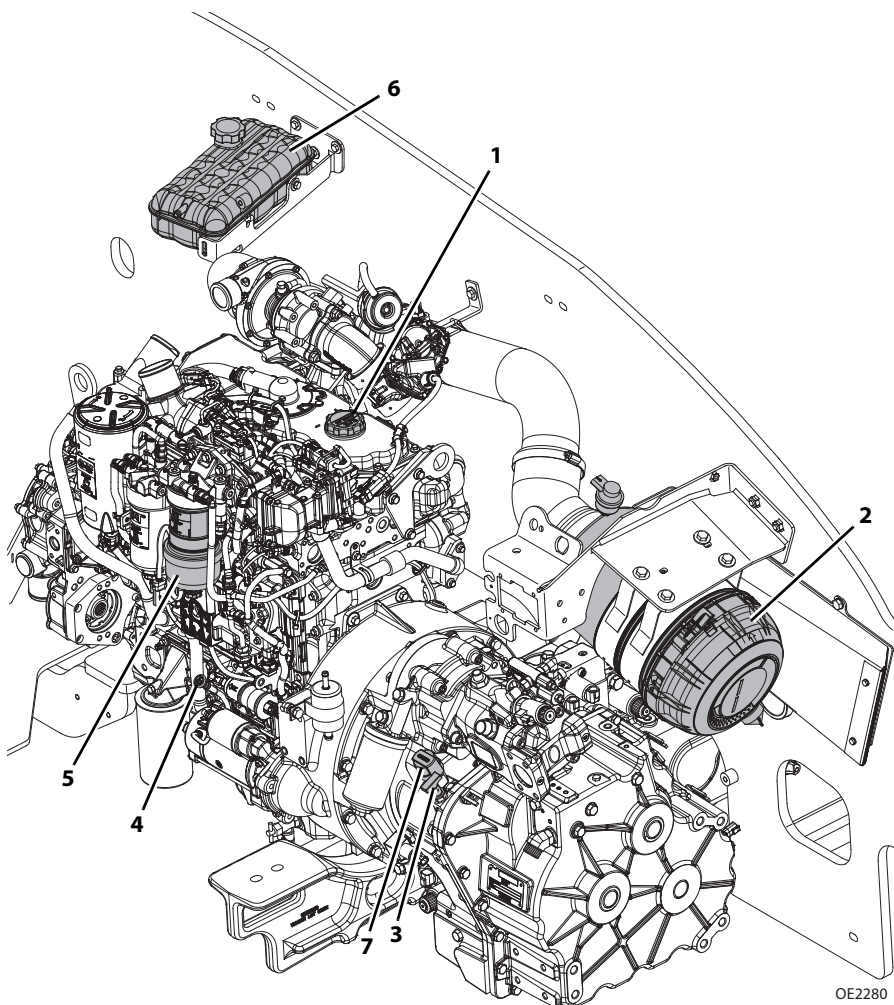

OE2280

- 1. Poklopac motornog ulja:** Pogledajte stranicu 7-17.
- 2. Filtar zraka:** Pogledajte stranicu 7-18.
- 3. Mjerna šipka ulja prijenosa:** Pogledajte stranicu 7-24.
- 4. Mjerna šipka ulja:** Pogledajte stranicu 7-17.
- 5. Primarni filter goriva:** Pogledajte stranicu 7-15.
- 6. Odušni spremnik:** Pogledajte stranicu 7-27.
- 7. Čep ulja prijenosa:** Pogledajte stranicu 7-24.

Odjeljak 7 – Podmazivanje i održavanje

TH357D – ser. br. TD700150 do trenutnog, TH408D – ser. br. TH400150 do trenutnog
TH3510D – ser. br. TH300150 do trenutnog, ser. br. THZ00150 do trenutnog

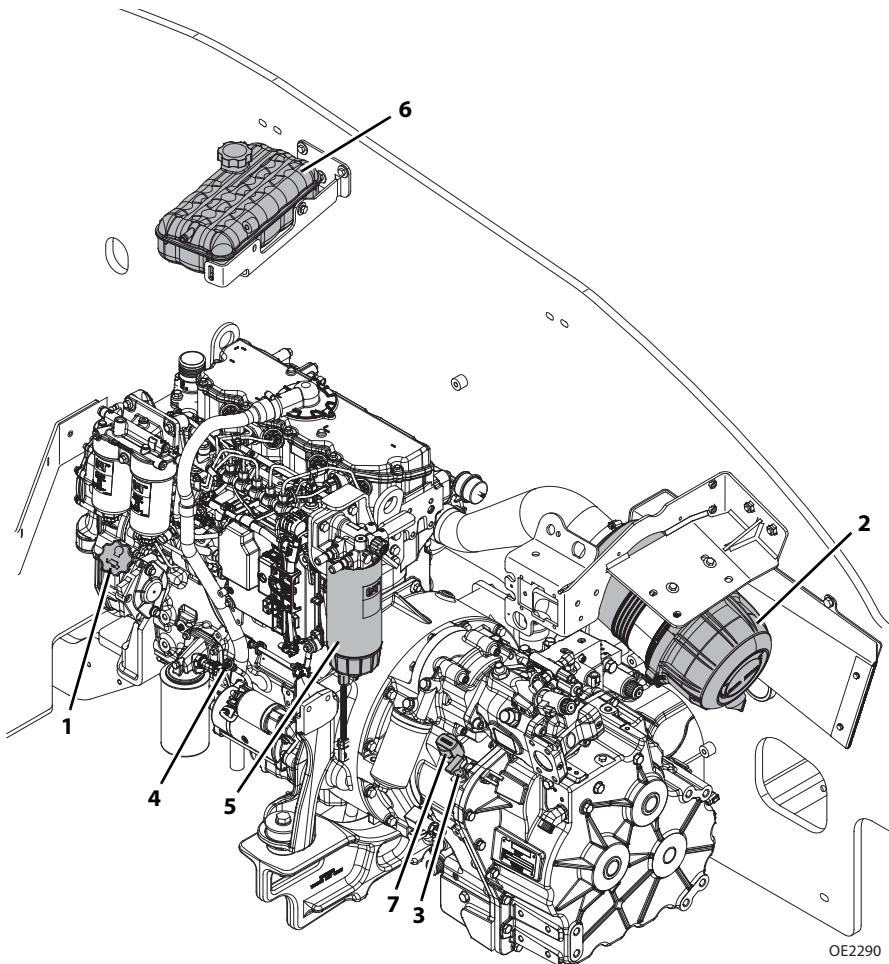

1. **Poklopac motornog ulja:** Pogledajte stranicu 7-17.
2. **Filtar zraka:** Pogledajte stranicu 7-18.
3. **Mjerna šipka ulja prijenosa:** Pogledajte stranicu 7-23.
4. **Mjerna šipka ulja:** Pogledajte stranicu 7-17.
5. **Primarni filter goriva:** Pogledajte stranicu 7-13.
6. **Odušni spremnik:** Pogledajte stranicu 7-27.
7. **Čep ulja prijenosa:** Pogledajte stranicu 7-23.

Ova je stranica namjerno ostavljena praznom.

A. Provjera razine goriva

10 
OW0970

OW0990

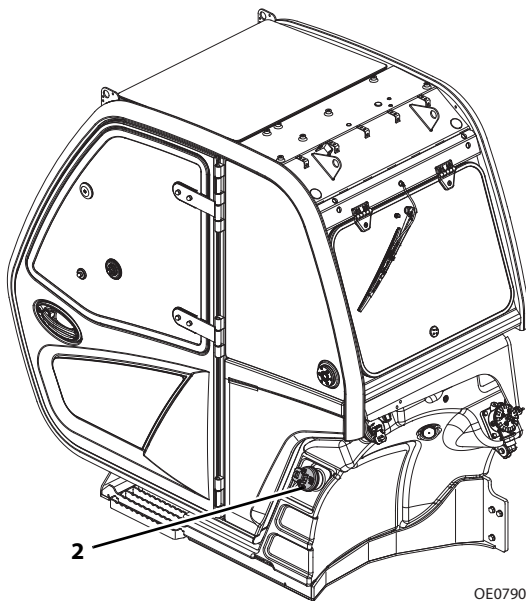
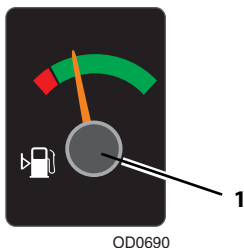

1. Provjerite pokazivač goriva (1), smješten na desnom dijelu ploče s instrumentima u kabini.
2. Ako je razina goriva niska, krenite to skladišta goriva i izvedite "Postupak gašenja" na stranici 4-5.
3. Zaokrenite poklopac spremnika goriva (2) i uklonite ga iz grlića za punjenje.
4. Prema potrebi dopunite gorivom.
5. Poklopac spremnika za gorivo vratite na njegovo mjesto.

Napomena: Dopunite dizelom po završetku svake radne smjene kako biste smanjili kondenziranje vlage.

NAPOMENA

OŠTEĆIVANJE OPREME. Ne dopustite da stroj ostane bez goriva tijekom rada. Za pojediniosti o radnjama prije servisiranja pogledajte Priručnik za upotrebu i održavanje motora.

B. Pražnjenje separatora goriva/vode

10 
OW0970



TH357D
Ser. br. TD600150 do trenutnog
TH408D
Ser. br. TH900150 do trenutnog
TH3510D
Ser. br. TH200150 do trenutnog
Ser. br. T7F00150 do trenutnog
(3,4 l motor)

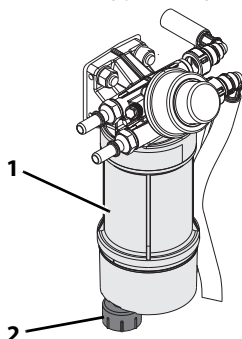

TH357D
Ser. br. TD600150 do trenutnog
TH408D
Ser. br. TH900150 do trenutnog
TH3510D
Ser. br. TH200150 do trenutnog
Ser. br. T7F00150 do trenutnog
(4,4 l motor)

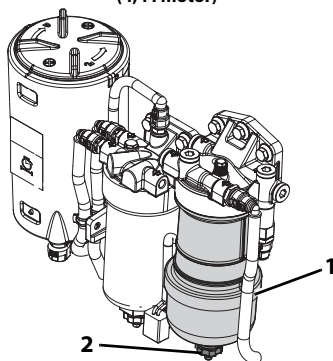

TH357D
Ser. br. TD700150 do trenutnog
TH408D
Ser. br. TH400150 do trenutnog
TH3510D
Ser. br. TH300150 do trenutnog
Ser. br. THZ00150 do trenutnog

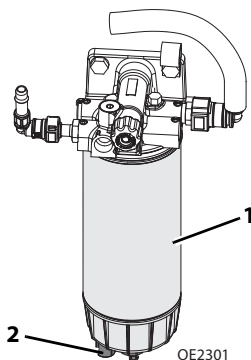

1. Izvedite "Postupak gašenja" na stranici 4-5.
2. Otvorite poklopac motora.
3. Olabavite ispusnu slavinu (2) s donje strane filtra goriva (1) i dopustite da se sva voda ocijedi u čašu, dok ne počne istjecati čisto gorivo. Pritegnite ispusnu slavinu.
4. Zatvorite i osigurajte poklopac motora.

Odjeljak 7 – Podmazivanje i održavanje

Sustav emisija (ser. br. TD600150 do trenutnog, ser. br. TH900150 do trenutnog, ser. br. TH200150 do trenutnog, ser. br. T7F00150 do trenutnog):

A. Provjera razine dizelske ispušne tekućine (DEF)

10 
OW0970



1

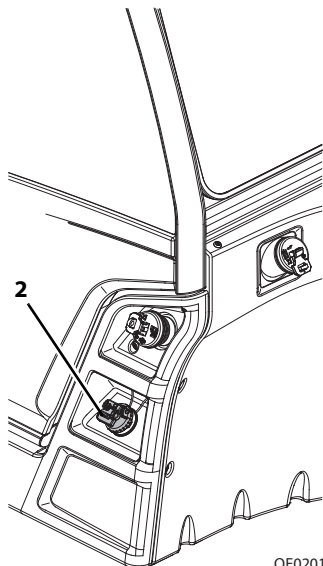

1. Provjerite pokazivač dizelske ispušne tekućine (DEF) (1), smješten na desnom dijelu ploče s instrumentima u kabini.
2. Ako je razina DEF niska, krenite to skladišta DEF i izvedite "Postupak gašenja" na stranici 4-5.
3. Okrenite poklopac spremnika DEF (2) da biste ga uklonili.
4. Prema potrebi dodajte DEF.
5. Vratite poklopac DEF.

NAPOMENA

OŠTEĆIVANJE OPREME. Ne dopustite da stroj ostane bez dizelske ispušne tekućine (DEF) tijekom rada. Za pojedinih prije servisiranja pogledajte Priručnik za upotrebu i održavanje motora.

Motorno ulje

A. Provjera razine motornog ulja

10 
OW0970

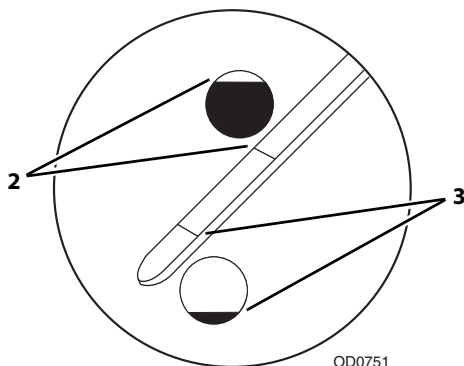

1. Izvedite "Postupak gašenja" na stranici 4-5.
2. Otvorite poklopac motora.
3. Izvadite mjernu šipku i provjerite oznaku ulja. Razina ulja mora biti između oznaka punog (2) i dodavanja (3) na mjernoj šipki.
4. Mjernu šipku vratite na njezino mjesto.
5. Ako je razina ulja niska, uklonite poklopac za punjenje ulja i dopunite ulja do oznake napunjenosti.
6. Poklopac za punjenje ulja vratite na njegovo mjesto.
7. Zatvorite i osigurajte poklopac motora.

A. Provjera filtra zraka

10 
OW0970

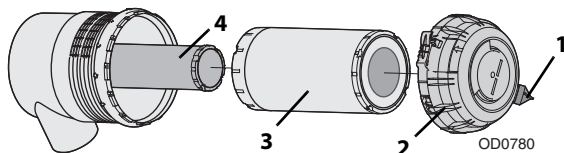

1. Izvedite "Postupak gašenja" na stranici 4-5.
2. Otvorite poklopac motora.
3. Uklonite prašinu iz nepovratnog ventila (1) stiskanjem donjeg dijela ventila, kako biste omogućili da čestice ispadnu van.
4. Zatvorite i osigurajte poklopac motora.

NAPOMENA

OŠTEĆIVANJE OPREME. Pročistač zraka uklanjajte samo radi servisiranja elemenata. Pretjerani pristup za potrebe provjere elementa može dovesti do preuranjene neispravnosti elementa i/ili motora.

B. Promjena filtra

Napomena: Elemente promijenite kada to naznači pokazivač zaprječenja pročištača zraka ili svake dvije godine. Koristite onaj interval koji se pojavi prvi.

1. Izvedite "Postupak gašenja" na stranici 4-5.
2. Otvorite poklopac motora.
3. Oslobodite poklopac pročištača zraka (2) i uklonite ga s pročištača zraka.
4. Uklonite vanjski primarni element (3). Pregledajte element radi oštećenja i odbacite.
5. Temeljito očistite unutrašnjost posude pročištača zraka i nepovratni ventil.
6. Zamijenite unutarnji sigurnosni element (4) prilikom svake treće zamjene primarnog elementa ili ako je pronađeno oštećenje primarnog elementa. Ako u ovom trenutku mijenjate unutarnji sigurnosni element, pažljivo izvucite element i zamijenite ga novim.
7. Novi primarni element navucite preko unutarnjeg sigurnosnog elementa, pazeći da je brtveći rub poravnat s osnovicom filtra za zrak.
8. Poklopac filtra za zrak postavite na njegovo mjesto i završite u njegovom položaju.
9. Zatvorite i osigurajte poklopac motora.

Napomena: Element se ne smije prati ili ponovno upotrebljavati. Uvijek ugradite nove elemente.

NAPOMENA

OŠTEĆIVANJE OPREME. Primarni i sigurnosni elementi moraju se zamijeniti ako se koriste u primjenama dulje od dvije godine, bez obzira na sate rada.

A. Provjera tlaka zraka u gumama



1. Izvedite "Postupak gašenja" na stranici 4-5.
2. Uklonite kapicu ventila.
3. Provjerite tlak u gumama.
4. Dopunite zrak ako je potrebno. Za tlakove u gumama pogledajte stranicu 9-7.
5. Kapicu ventila vratite na njezino mjesto.

B. Oštećenost guma

Kod pneumatskih guma, ako se ustanovi bilo kakva porezotina, pukotina ili trganje, a koja otvara žice bočne ili gazne površine, potrebno je poduzeti mjere da se proizvod smjesta ukloni iz upotrebe. Potrebno je organizirati zamjenu gume ili sklopa gume.

Kod guma ispunjenih poliuretanskom pjenom, ako se ustanovi bilo što od sljedećeg, potrebno je poduzeti mjere da se proizvod smjesta ukloni iz upotrebe. Potrebno je organizirati zamjenu gume ili sklopa gume.

- Pravilan ravnomjeran rez kroz pletivo žice koji je dulji od 7,5 cm (3 in).
- Bilo kakve pukotine ili otrgnuća (istrošenost rubova) u pletivu žice koje je veće od 2,5 cm (1 in) u bilo kom smjeru.
- Bilo kakva rupa čiji je promjer veći od 2,5 cm (1 in).

Ako je guma oštećena, ali unutar gore navedenih kriterija, gumu se mora svakodnevno provjeravati kako bi se osiguralo da oštećenje ne preraste dopuštene kriterije.

C. Zamjena gume i kotača

Strojevi koje je proizvođač opremio pneumatskim gumama moraju koristiti pneumatske zamjene. Strojevi koje je proizvođač opremio gumama ispunjenim pjenom ili balastom moraju koristiti zamjene ispunjene pjenom ili balastom.

Preporučuje se zamjenska guma bude iste veličine, profila i vrste kao i originalno ugrađena. Za informacije o naručivanju pogledajte odgovarajući priručnik dijelova. Ako ne koristite odobrene zamjenske gume, odabrane zamjenske gume moraju imati sljedeće karakteristike:

- klasa kapaciteta tereta jednaka originalu ili veća
- kontaktna širina profila jednaka originalu ili veća
- Promjer, širina i dubina kotača jednaka originalu
- Odobrenje za predviđene primjene od strane proizvođača gume (uključujući tlak i najveće opterećenje)

Odjeljak 7 – Podmazivanje i održavanje

Usljed varijacija u veličinama između proizvođača, prilikom odabira i ugradnje zamjenske gume pobrinite se da su obje gume na istoj osovini istog modela.

Ugrađeni naplatci dizajnirani su prema zahtjevima stabilnosti koji sadržavaju širinu traga, tlak u gumama i kapacitet opterećenja. Promjene u veličinama, kao što su širina naplatka, položaj središta, različit promjer itd., bez pismenih preporuka tvornice mogu rezultirati nesigurnim uvjetima po pitanju stabilnosti.

Kod zamjene guma i kotača pogledajte "Podizanje stroja" na stranici 7-36.

E. Postavljanje kotača

Zatezne matice pritegnite nakon prvih 50 sati, te nakon svakog montiranja kotača.

Napomena: Ako je stroj opremljen gumama usmjerenog kretanja, sklop kotača i gume mora se postaviti tako da su "strelice" profila okrenute u smjeru kretanja stroja prema naprijed.

1. uvijanje svih matica započnite rukom, kako biste izbjegli oštećivanje navoja.
NE KORISTITE maziva na navojima ili maticama.

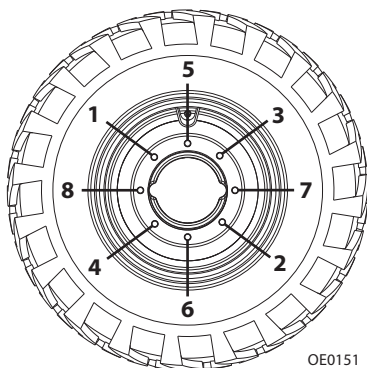

2. Zatezne matice pritegnite prema rasporedu prikazanom na crtežu. Za vrijednosti zatezних momenata pogledajte stranicu 9-7.



UPOZORENJE

OPASNOST OD PREVRTANJA PREMA NAPRIJED. Zatezne matice moraju se postaviti i održavati uz specificirani zatezni moment kako bi se spriječila labavost kotača, lom svornjaka i moguće odvajanje kotača od osovine.

A. Provjera razine hidrauličnog ulja

10 
OW0970

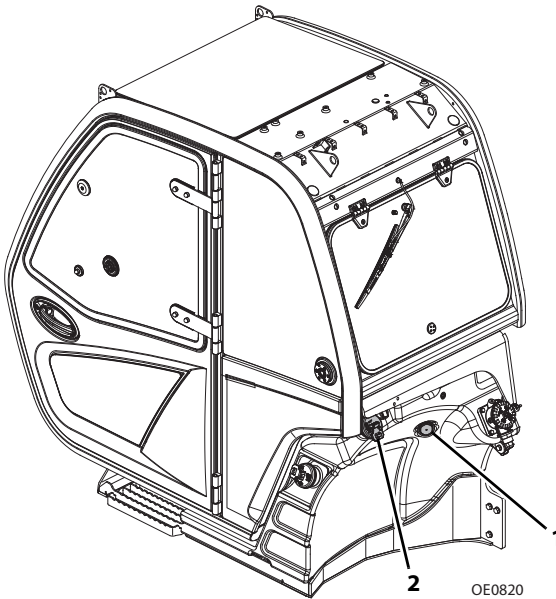
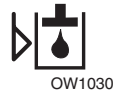

1. Pobrinite se da su svi cilindri potpuno uvučeni, potpornji (ako je opremljeno) potpuno podignuti i stroj vodoravan.
2. Izvedite "Postupak gašenja" na stranici 4-5.
3. Pustite da se hidraulično ulje ohladi. Razinu tekućine provjerite na kontrolnom prozorčiću (1). Razina ulja mora biti vidljiva u kontrolnom prozorčiću.
4. Uklonite poklopac za punjenje (2). Dopunite tekućine kako biste razinu doveli do sredine prozorčića za vizualno nadgledanje.
5. Poklopac za punjenje hidrauličnog ulja vratite na njegovo mjesto.

Ova je stranica namjerno ostavljena praznom.

Odjeljak 7 – Podmazivanje i održavanje

Ulje za prijenos

A. Provjera razine ulja za prijenos

10 
OW0970

OW1050

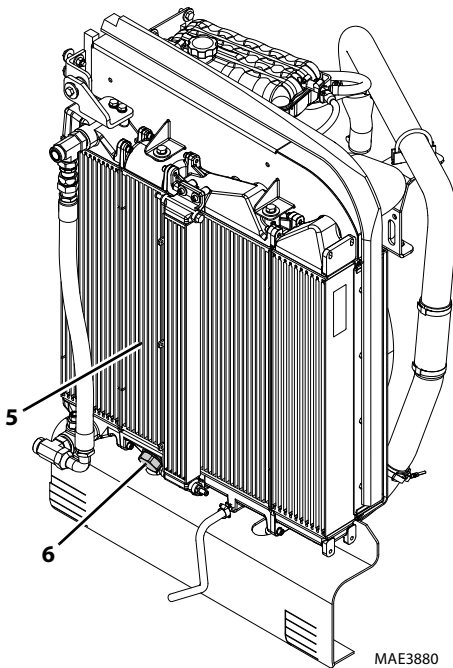
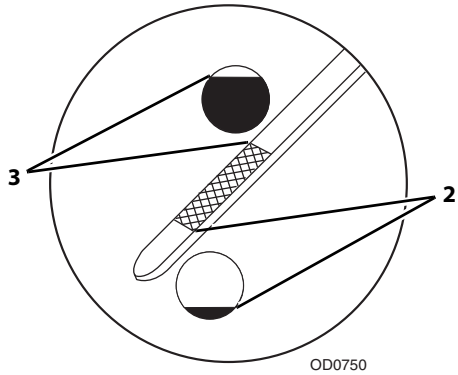
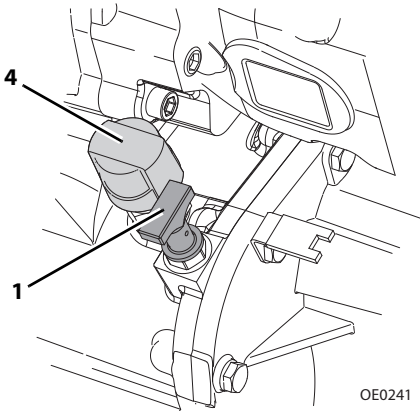

Napomena: Razina ulja završnog prijenosa mora se uvijek provjeriti kada je motor u praznom hodu i ulje prijenosa pri radnoj temperaturi (najmanje 80 °C / 176 °F).

Odjeljak 7 – Podmazivanje i održavanje

1. Stroj pokrenite na čvrstoj i vodoravnoj površini, stroj postavite vodoravno, potpuno uvucite i spustite krak, prijenos postavite u neutralni položaj (N), aktivirajte parkirnu kočnicu i radite motorom u praznom hodu.
2. Otvorite poklopac motora.
3. Izvadite mjernu šipku prijenosa (1) i provjerite razinu ulja. Razina hladnog ulja nakon 2–3 minute praznog hoda mora biti između oznaka razine ulja MIN (Najmanje) (2) i MAX (Najviše) (3).
4. Ako je razina ulja niska, uklonite čep (4) i prema potrebi dopunite uljem.
5. Vratite mjernu šipku i čep prijenosa.
6. Zatvorite i osigurajte poklopac motora.
7. Pobrinite se da s prednje strane stroja nema osoba ili prepreka.
8. Primijenite radnu kočnicu i deaktivirajte parkirnu kočnicu. Prijenos postavite i položaj za naprijed (F) u 4. stupnju.
9. Gušite prijenos radnom kočnicom pri punom gasu najdulje 60 sekundi. Ako se uključi svjetlosno upozorenje temperature prijenosa, krenite na korak 12.
10. Ostavite da motor radi u praznom hodu 30 sekundi.
11. Dodatna ponovite korake 9 i 10 tri puta ili dok se ne uključi svjetlosno upozorenje temperature prijenosa.
12. Prijenos postavite u neutralni položaj (N) i primijenite parkirnu kočnicu. Ostavite da motor radi u praznom hodu 30 sekundi.
13. Otvorite poklopac motora.
14. Provjerite je li ugrijan vrh hladnjaka ulja prijenosa (5), kako biste utvrdili jeli se zatvorio zaobilazni ventil (6) i protječe li ulje kroz hladnjak. Ako vrh hladnjaka ulja prijenosa nije ugrijan, ponovite korake 6 do 10.
15. Izvadite mjernu šipku prijenosa (1) i provjerite razinu ulja. Razina ulja za prijenos mora biti između oznaka razine MIN (Najmanje) i MAX (Najviše).
16. Prema potrebi dopunite uljem.
17. Vratite mjernu šipku i čep prijenosa.
18. Zatvorite i osigurajte poklopac motora.
19. UGASITE motor.

Odjeljak 7 – Podmazivanje i održavanje

Tekućine za kočnice

A. Provjera razine tekućine za kočnice

10 
OW0970

OD1380

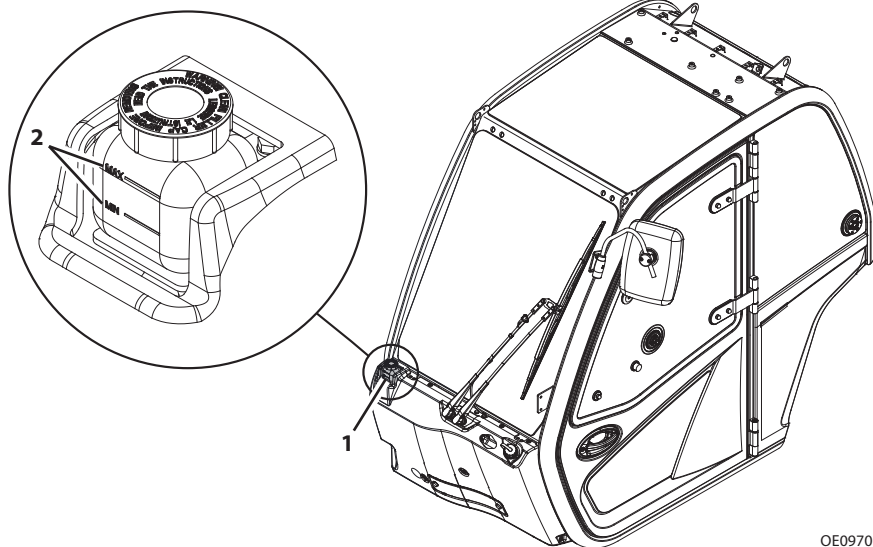

OE0970

1. Izvedite "Postupak gašenja" na stranici 4-5.
2. Provjerite razinu tekućine za kočnice (1). Tekućina mora biti između oznaka MIN (Najmanje) i MAX (Najviše)(2) na spremniku tekućine za kočnice.
3. Ako je razina tekućine niska, stroj stavite izvan upotrebe. Za dodatne informacije pogledajte Servisni priručnik.

Rashladni sustav motora

A. Provjera razine rashladnog sredstva motora

10 
OW0970

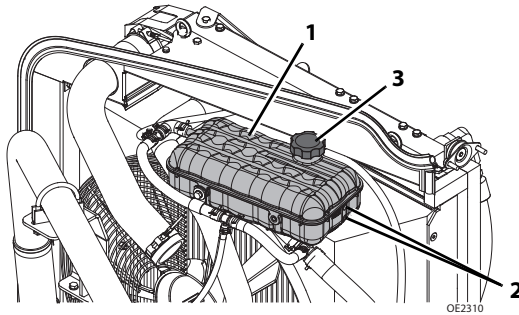

1. Izvedite "Postupak gašenja" na stranici 4-5.
2. Otvorite poklopac motora.
3. Provjerite razinu rashladnog sredstva u prigušnom spremniku (1). Rashladno sredstvo mora biti između oznaka MIN (Najmanje) i MAX (Najviše)(2) na prigušnom spremniku.
4. Ako je razina rashladnog sredstva niska, dodajte rashladnog sredstva.
5. Polako uklonite poklopac prigušnog spremnika (3). Prema potrebi dopunite rashladnog sredstva.
6. Poklopac prigušnog spremnika vratite na njegovo mjesto.
7. Zatvorite i osigurajte poklopac motora.

Napomena: Kada dopunjujete rashladno sredstvo, najveća brzina punjenja je 9,5 litara u minuti (2,5 gal/min).

Odjeljak 7 – Podmazivanje i održavanje

Sustav za pranje vjetrobranskog stakla (ako je opremljeno)

A. Provjera razine tekućine za pranje vjetrobranskog stakla

50
OW0980

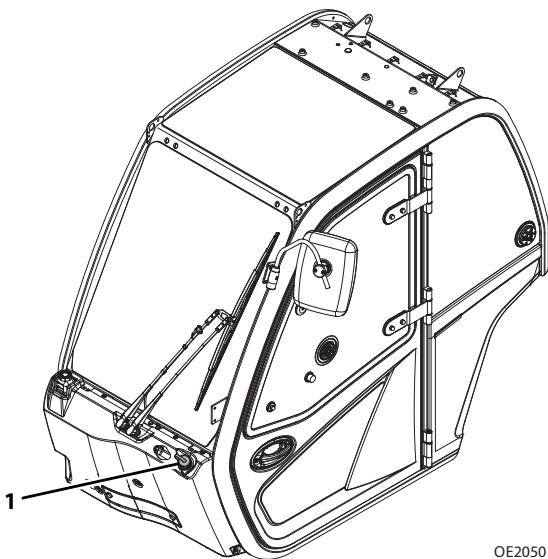

1. Izvedite "Postupak gašenja" na stranici 4-5.
2. Uklonite poklopac spremnika (1).
3. Tekućina za pranje vjetrobranskog stakla mora biti vidljiva u spremniku.
4. Ako je razina tekućine za pranje niska, prema potrebi dopunite tekućine.
5. Vratite poklopac spremnika.

Ova je stranica namjerno ostavljena praznom.

Odjeljak 7 – Podmazivanje i održavanje

Filtri zraka kabine (ako su ugrađeni)

A. Provjera filtera zraka kabine

50 
OW0980

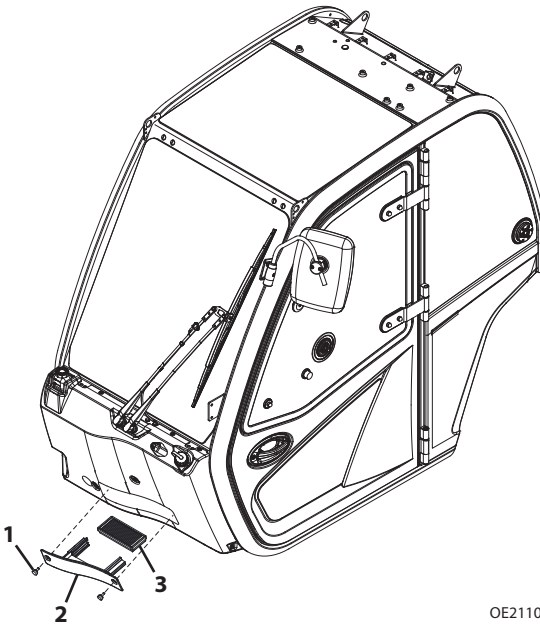

OE2110

1. Izvedite "Postupak gašenja" na stranici 4-5.
2. Uklonite dva zavrtnja (1) i ploču (2) s prednje strane kabine.
3. Uklonite filter (3) i pregledajte ga.
4. Ako filter nije oštećen, očistite ga i vratite ispod instrumentalne ploče. Ako je oštećen, zamijenite filter.
5. Vratite ploču na prednju stranu kabine i učvrstite je zavrtnjima.

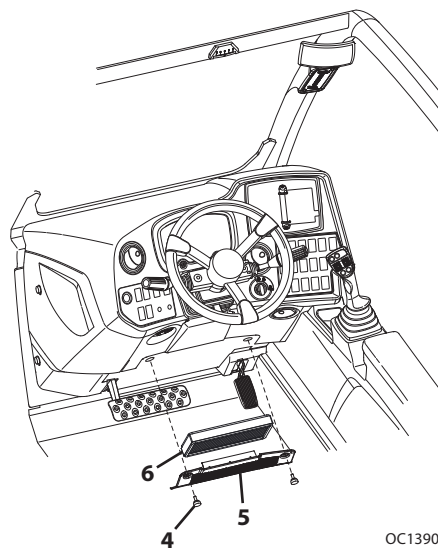

6. Uklonite dva zavrtnja (4) i ploču (5) s donje strane instrumentalne ploče.
7. Uklonite filtar zraka kabine (6) i pregledajte ga.
8. Ako filtar nije oštećen, očistite ga i vratite ispod instrumentalne ploče. Ako je oštećen, zamijenite filtar.
9. Vratite ploču i učvrstite je zavrtnjima.

A. Provjera sustava pokazivača stabilnosti tereta

50 
OW0980

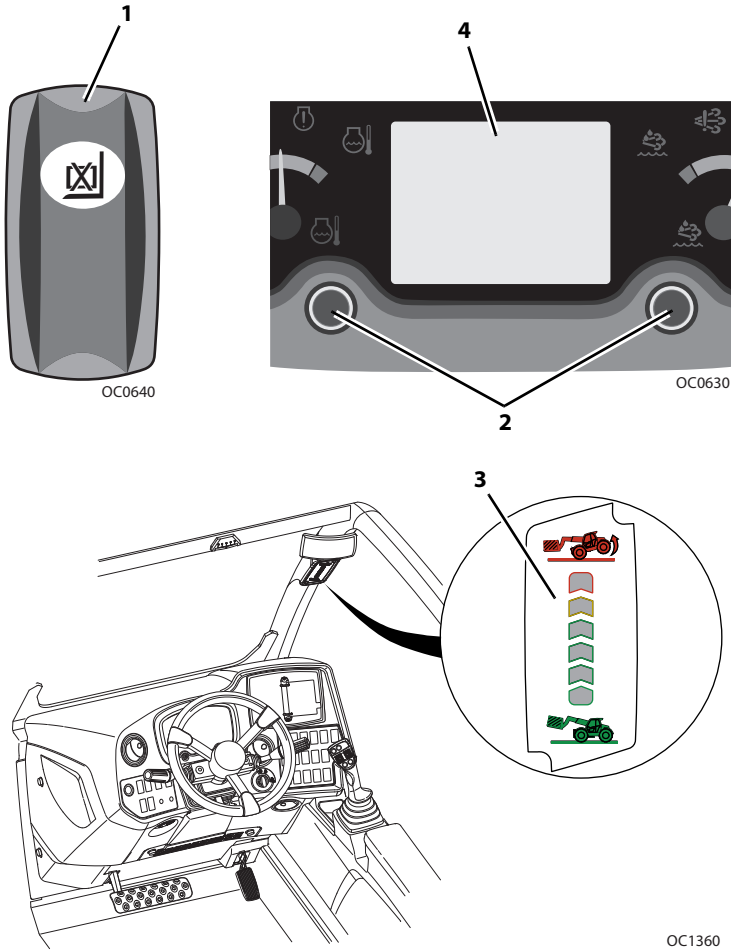

Pokazivač stabilnosti tereta (LSI) namijenjen je neprekidnom nadzoru prednje stabilnosti teleskopskog manipulatora. Za provjeru ove značajke izvedite sljedeće korake:

1. Uklonite radni priključak, potpuno uvucite i potpuno podignite krak, te potpuno spustite potpornje (ako je opremljeno).
2. Pritisnite i držite prekidač nadjačavanja LSI (1) na lijevoj upravljačkoj ploči i dvije upravljačke tipke (2) na ploči s instrumentima.

Odjeljak 7 – Podmazivanje i održavanje

3. Uzastopno će se uključiti LED pokazivači LSI (**3**), a zatim ponoviti ako je provjera bila uspješna. LED pokazivači LSI nastavit će s uobičajenim funkcioniranjem kada se otpuste upravljačke tipke.
4. Ako provjera ne uspije, na LCD zaslonu (**4**) prikazat će se kod neispravnosti koji treba ispraviti prije nastavka upotrebe. Ponovite provjeru sustava ili ponovno baždariate stroj. Za informacije o baždarenju sustava LSI pogledajte Servisni priručnik.



UPOZORENJE

Podignuti krak može pasti ako se ukloni hidraulična komponenta. Uklonite bilo kakav teret, uvucite krak i ugradite podupirač kraka ili odgovarajuće postolje prije rada ispod podignutog kraka.

A. Ugradnja podupirača kraka

1. Parkirajte stroj na čvrstoj i vodoravnoj površini. Prijenos postavite u neutralni položaj (N) i aktivirajte prekidač parkirne kočnice.
2. Podignite krak do kuta od približno 20 stupnjeva. Zaustavite motor.
3. Postavite oznaku "Ne koristiti" na prekidač kontaktnog ključa i na upravljač.
4. Prije ugradnje podupirača kraka, pregledajte podupirač radi mogućih oštećenja. **NEMOJTE** koristiti ako je podupirač oštećen ili ako su osiguravajući klinovi oštećeni ili nedostaju.

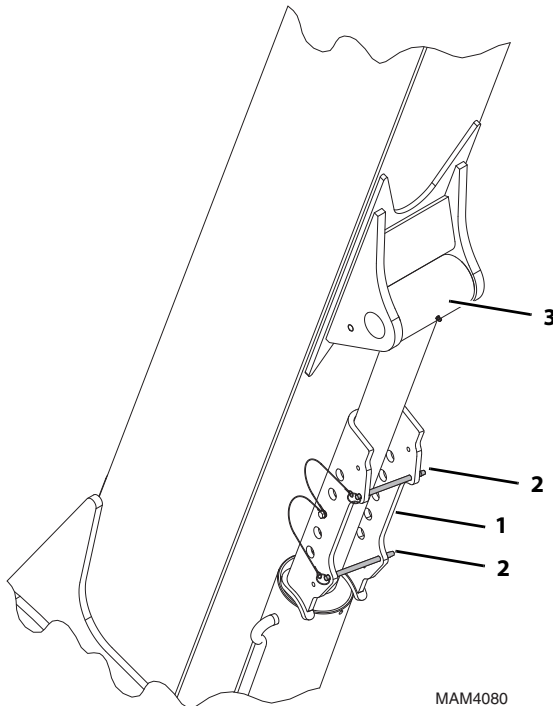

MAM4080

5. Poravnajte podupirač kraka (1) tako da se osiguravajući klinovi (2) nalaze na donjoj strani osovine cilindra za podizanje/spuštanje (3). Ugradite podupirač kraka (1) na cilindar za podizanje/spuštanje. Postavite osiguravajuće klinove (2).
6. Pokrenite motor i POLAKO spuštajte krak dok ne bude slobodnog prostora 6 mm (0.25 in) između kraja podupirača kraka i kraja osovine cilindra za podizanje/spuštanje (3).

NAPOMENA

OŠTEĆIVANJE OPREME. NEMOJTE raditi s postavljenim podupiračem kraka. Može doći do oštećenja podupirača kraka i/ili cilindra za podizanje/spuštanje.

7. **ISKLUČITE** motor.

B. Uklanjanje podupirača kraka

1. Ako je potrebno, pokrenite stroj i polako podižite krak dok se podupirač kraka ne oslobodi sa završetka osovine cilindra za podizanje/spuštanje.
2. Uklonite osiguravajuće klinove (2) i podupirač kraka (1) s cilindra za podizanje. Vratite podupirač kraka na odgovarajuće mjesto i osigurajte ga.
3. Spustite krak i **ISKLUČITE** motor.

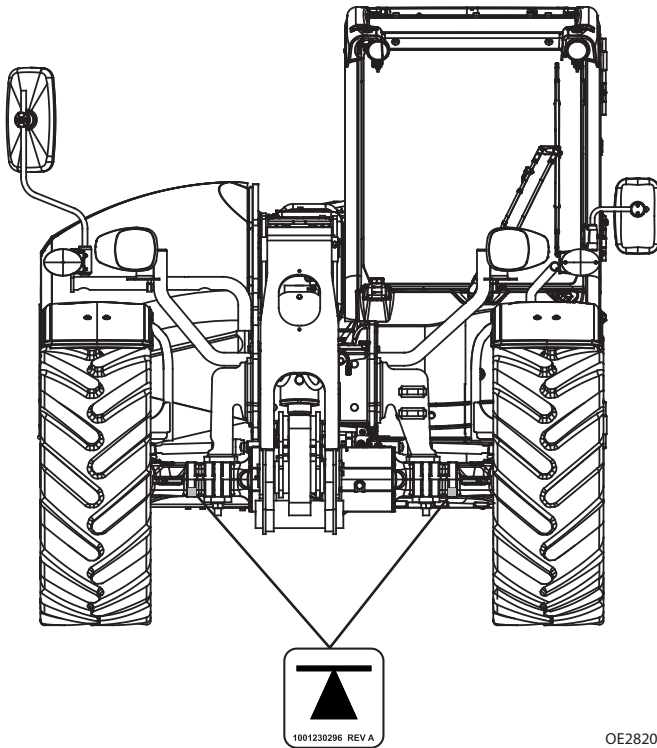

OE2820

Stroj podižite na predviđenim mjestima. Nepravilno namještanje može oštetiti stroja ili uzrokovati ozljede.

1. Pobrinite se da je stroj parkiran na čvrstoj i vodoravnoj površini.
2. Postavite parkirnu kočnicu i isključite motor.
3. Postavite podmetače kotača s obje strane guma na krajevima stroja kojeg ćete podizati.
4. Stroj podižite na predviđenim mjestima za podizanje, koja se nalaze na prednjoj i stražnjoj osovini. Za podupiranje stroja upotrijebite postolja za podizanje.

ODJELJAK 8 – DODATNE PROVJERE

8.1 OPĆENITO

Ako nije moguće postići nijedan od sljedećih ispitnih rezultata, sustav ne funkcionira pravilno i stroj je potrebno povući iz upotrebe i popraviti prije nastavka radova.

8.2 SUSTAV OTKRIVANJA KRETANJA UNATRAG (AKO JE OPREMLJENO)

A. Provjera sustava otkrivanja kretanja unatrag



Sustav otkrivanja kretanja unatrag pruža zvučnu naznaku o predmetima iza uređaja dok ste u stupnju prijenosa prema natrag.

1. Uklonite sve osobe i/ili prepreke iza stroja prije izvođenja provjere sustava otkrivanja kretanja unatrag.
2. Pokrenite stroj te pritisnite i držite kočnicu. Stroj postavite u stupanj za kretanje unatrag.
3. Provjerite oglašavanje alarma prilikom pokretanja sustava.

Napomena: Sustav otkrivanja kretanja unatrag otkriva predmete veličine veće od $232,25 \text{ cm}^2$ (36 in^2) i funkcionira samo kada se stroj kreće unatrag.

Napomena: Za ispitivanje sustava otkrivanja kretanja unatrag može se upotrijebiti građevinski stupić ili sličan predmet.



UPOZORENJE

OPASNOST OD PRIGNJEČENJA. Nemojte sustav otkrivanja kretanja unatrag ispitivati pomoću neke osobe.

4. Provjerite rad u zoni otkrivanja bez prisutnosti predmeta. Nema zvučnog alarma.
5. Provjerite rad kada je predmet udaljen približno 2,7 do 4,5 m (9 do 15 ft). Proizvodi se isprekidani zvuk alarma frekvencije jedan put u sekundi (1 Hz).
6. Provjerite rad kada je predmet udaljen približno 2,1 do 2,7 m (7 do 9 ft). Proizvodi se isprekidani zvuk alarma. Proizvodi se isprekidani zvuk alarma frekvencije dva puta u sekundi (2 Hz).
7. Provjerite rad kada je predmet udaljen približno 0,9 do 2,1 m (3 do 7 ft). Proizvodi se isprekidani zvuk alarma frekvencije četiri puta u sekundi (4 Hz).
8. Provjerite rad kada je predmet udaljen manje od 0,9 m (3 ft) od stroja. Proizvodi se isprekidani zvuk alarma frekvencije osam puta u sekundi (8 Hz).

Ova je stranica namjerno ostavljena praznom.

ODJELJAK 9 – SPECIFIKACIJE

9.1 SPECIFIKACIJE PROIZVODA

Tekućine

Ser. br. TD600150 do trenutnog, ser. br. TH900150 do trenutnog,
ser. br. TH200150 do trenutnog, ser. br. T7F00150 do trenutnog

Odjeljak ili sustav	Vrsta ili klasifikacija	Viskoziteti	Raspon temperature okoliša			
			°C		°F	
			Najm.	Najv.	Najm.	Najv.
Kućište koljenastog vratila	CAT DEO ULS API CI-4	SAE 15W-40	-10	50	14	122
		SAE 10W-30	-20	40	-4	104
		SAE 0W-40	-40	48	-40	118
Prijenos i kućište prijenosa	CAT TDTO	SAE 50	10	50	50	122
		SAE 30	0	35	32	95
		SAE 10W	-20	35	0	95
		SAE 5W-30	-30	20	-22	68
Diferencijal osovine i završeci kotača	CAT ulje za zupčanike (GO)*	SAE 80W-90	-20	48	-4	118
	API GL5 s LS aditivima	80W-90 LS	-20	48	-4	118
		85W-90 LS	-20	48	-4	118
		75W-90 LS	-40	48	-40	118
Hidraulični sustav	CAT TDTO CAT arktičko TDTO SYN komercijalno TO-4	SAE 15W-40	-15	50	5	122
		SAE 10W-30	-20	40	-4	104
		SAE 30	10	50	50	122
		SAE 10W	-20	40	-4	104
		SAE 5W-40	-30	40	-22	104
		SAE 5W-30	-30	40	-22	104
		SAE 0W-30	-40	40	-40	104
Mazivo potrošne podloške kraka	Mazivo za krajnje visoke tlakove	SAE 0W-20	-40	40	-40	104
		NLGI klasa 000	-35	50	-31	122

Odjeljak 9– Specifikacije

Odjeljak ili sustav	Vrsta ili klasifikacija	Viskoziteti	Raspon temperature okoliša			
			°C		°F	
			Najm.	Najv.	Najm.	Najv.
Nastavci mazalica	Mazivo za krajnje visoke tlakove	NLGI razreda 2 EP s dodatkom molidbena ili NLGI razreda 3 EP s dodatkom molidbena	-15	50	5	122
Rashladno sredstvo motora	CAT rashladno sredstvo produljenog trajanja (ELC)	Mješavina 50/50				
Gorivo	EN590 ASTM D975 Grade 2-D ASTM D975 Grade 1-D (najviše B5 biodizel)	Krajnje niska razina sumpora (S ≤ 15 mg/kg)				
Dizelska ispušna tekućina	ISO22241-1	32,5 % ureje				
Tekućine za kočnice	Mobil ATF 220		-40	50	-40	122
Klimatizacijski uređaj	Rashladno sredstvo R-134-a	Tetrafluoroetan				

Frikcijski modifikator (197-0017) potreban je za diferencijale osovine. Mora biti unaprijed pomiješano s tekućinom osovine.

Odjeljak 9– Specifikacije

Ser. br. TD700150 do trenutnog, ser. br. TH400150 do trenutnog
Ser. br. TH300150 do trenutnog, ser. br. THZ00150 do trenutnog

Odjeljak ili sustav	Vrsta ili klasifikacija	Viskoziteti	Raspon temperature okoliša			
			°C		°F	
			Najm.	Najv.	Najm.	Najv.
Kućište koljenastog vratila	CAT DEO API CI-4	SAE 15W-40	-10	50	14	122
		SAE 10W-30	-20	40	-4	104
		SAE 0W-40	-40	48	-40	118
Prijenos i kućište prijenosa	CAT TDTO	SAE 50	10	50	50	122
		SAE 30	0	35	32	95
		SAE 10W	-20	35	0	95
		SAE 5W-30	-30	20	-22	68
		SAE 0W-30	-40	20	-40	68
Diferencijal osovine i završeci kotača	CAT ulje za zupčanike (GO)*	SAE 80W-90	-20	48	-4	118
	API GL5 s LS aditivima	80W-90 LS	-20	48	-4	118
		85W-90 LS	-20	48	-4	118
		75W-90 LS	-40	48	-40	118
Hidraulični sustav	CAT TDTO CAT arktičko TDTO SYN komercijalno TO-4	SAE 15W-40	-15	50	5	122
		SAE 10W-30	-20	40	-4	104
		SAE 30	10	50	50	122
		SAE 10W	-20	40	-4	104
		SAE 5W-40	-30	40	-22	104
		SAE 5W-30	-30	40	-22	104
		SAE 0W-30	-40	40	-40	104
		SAE 0W-20	-40	40	-40	104
Mazivo potrošne podloške kraka	Mazivo za krajnje visoke tlakove	NLGI klasa 000	-35	50	-31	122
Nastavci mazalica	Mazivo za krajnje visoke tlakove	NLGI razreda 2 EP s dodatkom molidbena ili NLGI razreda 3 EP s dodatkom molidbena	-15	50	5	122
Rashladno sredstvo motora	CAT rashladno sredstvo produljenog trajanja (ELC)	Mješavina 50/50				

Odjeljak 9– Specifikacije

Odjeljak ili sustav	Vrsta ili klasifikacija	Viskoziteti	Raspon temperature okoliša			
			°C		°F	
			Najm.	Najv.	Najm.	Najv.
Gorivo	EN590 ASTM D975 Grade 2-D ASTM D975 Grade 1-D (najviše B5 biodizel)	Niska razina sumpora (S ≤ 500 mg/kg)				
Tekućine za kočnice	Mobil ATF 220		-40	50	-40	122
Klimatizacijski uređaj	Rashladno sredstvo R-134-a	Tetrafluoroetan				

Frikcijski modifikator (197-0017) potreban je za diferencijale osovine. Mora biti unaprijed pomiješano s tekućinom osovine.

Kapaciteti

Ulje koljenastog vratila

Kapacitet s izmjenom filtra

3,4 l motor	9,0 l (9.5 qt)
4,4 l motor	8,8 l (9.3 qt)

Spremnik goriva

Kapacitet..... 145 l (38 gal)

Spremnik dizelske ispušne tekućine

Kapacitet..... 19 l (5.0 gal)

Rashladni sustav

Kapacitet sustava

3,4 l motor, 83 kW	17,4 l (18.4 qt)
4,4 l motor, 92,6 i 106 kW	22,0 l (23.3 qt)
4,4 l motor, 74,5 kW	20,0 l (21.1 qt)
4,4 l motor, 96,5 kW	18,4 l (19.4 qt)

Hidraulični sustav

Kapacitet sustava..... 130 l (34.3 gal)

Kapacitet spremnika do oznake napunjenosti 97 l (25.6 gal)

Sustav prijenosa

Količina s izmjenom filtra..... 14 l (14.8 qt)

Kućište prijenosa

Kapacitet..... 2,75 l (2.9 qt)

Odjeljak 9– Specifikacije

Osovine

Kapacitet kućišta diferencijala

Prednja osovina

ako se koristi tekućina s LS aditivima 6,15 l (6.5 qt)

ako se koristi tekućina bez LS aditiva* 5,84 l (6.2 qt)

Stražnja osovina

ako se koristi tekućina s LS aditivima 7,5 l (7.9 qt)

ako se koristi tekućina bez LS aditiva* 7,125 l (7.5 qt)

**Ako tekućina osovine ne sadrži LS aditive, mora se dodati frikcijski modifikator. Unaprijed pomiješati prije ulijevanja u diferencijal osovine. Tekućine koje nisu unaprijed pomiješane mogu uzrokovati pretjeranu buku kočenja.*

Frikcijski modifikator (ako je potrebno)

Prednja osovina..... Ne smije premašivati 310 ml (10.5 oz)

Stražnja osovina..... Ne smije premašivati 375 ml (12.7 oz)

Kapacitet glavčine kotača 1,61 l (24 oz)

Tekućine za kočnice

Kapacitet 0,5 l (0.5 qt)

Klimatizacijski sustav (ako je opremljeno)

Kapacitet sustava 1200 g (2.65 lb)

Gume

15,5/80-24	4,25 bara (62 psi)
15,5 R25 XHA TL	4,25 bara (62 psi)
460/70 R24 XMCL	4,0 bara (58 psi)
500/70 R24 XMCL	3,0 bara (44 psi)
440/80-24 POWER CL	3,5 bara (51 psi)
400/80-24 POWER CL	4,0 bara (58 psi)
370/75-28	5,25 bara (76 psi)
460/70 R24 BIBLOAD	4,0 bara (58 psi)

Zatezna matica kotača

Moment	460 ±20 Nm (340 ±15 lb-ft)
--------------	----------------------------

Odjeljak 9– Specifikacije

Performanse

Najveći kapacitet podizanja

TH357D	3500 kg (7716 lb)
TH408D	4000 kg (8819 lb)
TH3510D	3500 kg (7716 lb)

Najveća visina podizanja

TH357D	7000 mm (23.0 ft)
TH408D	7610 mm (25.0 ft)
TH3510D	9800 mm (32.2 ft)

Kapacitet na najvećoj visini

TH357D	2375 kg (5236 lb)
TH408D	2150 kg (4740 lb)
TH3510D	870 kg (1918 lb)

Najveći prednji doseg

TH357D	3700 mm (12.1 ft)
TH408D	4276 mm (14.0 ft)
TH3510D	6600 mm (21.7 ft)

Kapacitet na najvećem prednjem dosegu

TH357D	1375 kg (3031 lb)
TH408D	1275 kg (2811 lb)
TH3510D	500 kg (1102 lb)

Doseg na najvećoj visini

TH357D	550 mm (1.8 ft)
TH408D	900 mm (3.0 ft)
TH3510D	1230 mm (4.0 ft)

Najveća protočnost kruga pomoćne hidraulike 100 l/m (26.4 gpm)

Najveća putna brzina 40 km/h (24.9 mph)

Najveći putni nagib (krak u putnom položaju)

Uspon.....	45 %
Bočna kosina	8,75 %

Napomena: Za lokalne zakonske zahtjeve i/ili ograničenja pogledajte dokumentaciju specifičnu za stroj i/ili nazivne pločice.

Dimenzije

Napomena: Vrijednosti će varirati ovisno o konfiguraciji stroja.

Najveća ukupna visina.....	2475 mm (97.4 in)
Najveća ukupna širina.....	2382 mm (93.8 in)
Najveća širina traga.....	1988 mm (78.3 in)
Međuosovinski razmak.....	3165 mm (124.6 in)
Duljina kod prednjih kotača	4433 mm (174.5 in)
Ukupna duljina (bez priključaka)	
TH357D	4972 mm (195.8 in)
TH408D	5258 mm (207.0 in)
TH3510D	5300 mm (208.7 in)
Udaljenost od tla.....	429 mm (16.9 in)
Vanjski polumjer okretanja preko kotača	3847 mm (151.5 in)
Vanjski polumjer okretanja preko vilica	
TH357D	4400 mm (173.2 in)
TH408D	4525 mm (178.2 in)
TH3510D	4585 mm (180.5 in)
Najveća radna težina (bez priključaka)	
TH357D	8132 kg (17,928 lb)
TH408D	8712 kg (19,207 lb)
TH3510D	9287 kg (20,474 lb)

Odjeljak 9– Specifikacije

Distribucija najveće radne težine

(bez radnog priključka, krak vodoravan i potpuno uvučen)

Prednja osovina

TH357D.....	4058 kg (8,946 lb)
TH408D.....	3985 kg (8,785 lb)
TH3510D	4273 kg (9,420 lb)

Stražnja osovina

TH357D.....	4074 kg (8,982 lb)
TH408D.....	4727 kg (10,421 lb)
TH3510D	5014 kg (11,054 lb)

Najveći pritisak na tlo

TH357D

15.5/80-24	10,04 kg/cm ² (142.8 lb/in ²)
15.5 R25 XHA TL.....	7,44 kg/cm ² (105.8 lb/in ²)
460/70 R24 XMCL.....	11,21 kg/cm ² (159.4 lb/in ²)
500/70 R24 XMCL.....	8,58 kg/cm ² (122.0 lb/in ²)
400/80-24 POWER CL	11,46 kg/cm ² (163.0 lb/in ²)
440/80-24 POWER CL	10,11 kg/cm ² (143.8 lb/in ²)
460/70 R24 BIBLOAD	8,74 kg/cm ² (124.3 lb/in ²)

TH408D

15.5/80-24	10,23 kg/cm ² (145.5 lb/in ²)
15.5 R25 XHA TL.....	7,41 kg/cm ² (105.4 lb/in ²)
460/70 R24 XMCL.....	11,48 kg/cm ² (163.3 lb/in ²)
500/70 R24 XMCL.....	8,76 kg/cm ² (124.6 lb/in ²)
400/80-24 POWER CL	11,65 kg/cm ² (165.7 lb/in ²)
440/80-24 POWER CL	10,27 kg/cm ² (146.1 lb/in ²)
460/70 R24 BIBLOAD	8,96 kg/cm ² (127.4 lb/in ²)

TH3510D

15.5/80-24	10,65 kg/cm ² (151.5 lb/in ²)
15.5 R25 XHA TL.....	7,51 kg/cm ² (106.8 lb/in ²)
460/70 R24 XMCL.....	12,00 kg/cm ² (170.7 lb/in ²)
500/70 R24 XMCL.....	9,12 kg/cm ² (129.7 lb/in ²)
400/80-24 POWER CL	12,06 kg/cm ² (171.5 lb/in ²)
440/80-24 POWER CL	10,58 kg/cm ² (150.5 lb/in ²)
460/70 R24 BIBLOAD	9,42 kg/cm ² (134.0 lb/in ²)

Izjava o vibracijama**Prema direktivi 78/764/EEC i Propisu (EU) Br. 1322/2014, Dodatak XIV**

Sjedište*	Ubrzanje vibracija opterećenog sjedišta (a_{ws})	
	Lagani vozač	Teški vozač
503-1691	1,18 m/s ²	1,01 m/s ²
476-7798	1,18 m/s ²	1,01 m/s ²
476-7796	1,18 m/s ²	1,01 m/s ²
476-8930	1,13 m/s ²	1,01 m/s ²
503-1690	1,14 m/s ²	1,06 m/s ²

Prema standardu EN13059

Sjedište*	Prosječno ubrzanje cijele mase pod teretom
Mehanički ovjes	0.387 m/s ² (1.3 ft/s ²)
Pneumatski ovjes	0.298 m/s ² (1.0 ft/s ²)

* Sjedište je ključno sredstvo za smanjivanje prijenosa vibracija na rukovatelja. U slučaju zamjene sjedišta, kontaktirajte proizvođača.

Odjeljak 9– Specifikacije

Razina emisije buke (CE)

Napomena: Kako bi se izbjegao bilo kakav porast u emisiji buke, nakon radova održavanja ili servisiranja sve ploče i drugi materijali namijenjeni upijanju zvuka moraju se vratiti na svoja izvorna mjesta. Stroje ne modificirajte na način koji povećava emisiju buke.

L_{WA} je ponderirani prosjek razine zvučne snage

L_{pA} je ponderirani prosjek razine zvučnog tlaka

Prema direktivi 2000/14/EC (Buka na otvorenom) i EN 12053 (Buka na položaju rukovatelja)

Model	Neto snaga:	2000/14/EC	EN 12053
TH357D TH408D TH3510D	$\leq 90,0$ kW	106 dB(A) L_{WA}	< 80 dB(A) L_{pA}
TH357D TH408D TH3510D	$> 90,0$ kW	107 dB(A) L_{WA}	< 80 dB(A) L_{pA}

Prema propisu (EU) Br. 1322/2014, Dodatak XIII (Buka na položaju rukovatelja)

Model	Zatvoreni prozori	Otvoreni prozori
TH357D TH408D TH3510D	79,7 dB(A) L_{pA}	78,5 dB(A) L_{pA}

Kapacitet vuče stroja

Napomena: Za lokalne zakonske zahtjeve i/ili ograničenja pogledajte dokumentaciju specifičnu za stroj i/ili nazivne pločice.

Bez kočnica3000 kg (6,614 lb)
 Hidraulično ili pneumatsko kočenje..... 12000 kg (26,455 lb)

Prema direktivi 2010/52/EC

TH357D, TH408D

Gume	Najveća masa po osovini (kg)		Opterećenje vučne čeljusti TH357D		Opterećenje vučne čeljusti TH408D	
	30 km/h	40 km/h	30 km/h	40 km/h	30 km/h	40 km/h
	15.5/80-24	8700	7900	2500	2500	2500
15.5 R25 XHA TL	9000	8200	2500	2500	2500	2500
460/70 R24 XMCL	9000	8100	2500	2500	2500	2500
500/70 R24 XMCL	8000	7800	2500	2500	2500	2500
400/80-24 POWER CL	8200	7900	2500	2500	2500	2500
440/80-24 POWER CL	8700	8100	2500	2500	2500	2500
460/70 R24 BIBLOAD	9000	8100	2500	2500	2500	2500

TH3510D

Gume	Najveća masa po osovini (kg)		EEC ručne čeljusti Opterećenje vučne čeljusti		Čeljusti fiksne visine i hidraulične čeljusti Opterećenje vučne čeljusti	
	30 km/h	40 km/h	30 km/h	40 km/h	30 km/h	40 km/h
	15.5/80-24	8700	7900	2500	2400	2500
15.5 R25 XHA TL	9000	8200	2500	2500	2500	2500
460/70 R24 XMCL	9000	8100	2500	2500	2500	2500
500/70 R24 XMCL	8000	7800	2500	2400	2500	2400
400/80-24 POWER CL	8200	7900	2500	2400	2500	2500
440/80-24 POWER CL	8700	8100	2500	2500	2500	2500
460/70 R24 BIBLOAD	9000	8100	2500	2500	2500	2500

Ova je stranica namjerno ostavljena praznom.

B	K
Baler s dvostrukom vilicom..... 5-34	Kabina rukovatelja 2-14
Č	Kamera za kretanje unatrag..... 3-44, 3-46
Čeljust za izvlačenje..... 5-63	Kapacitet..... 5-5
Čistilica 5-48	Kapacitet vuče 9-13
D	Kliješta za bale 5-36
Dimenzije 9-9	Kočnice prikolice..... 5-62, 5-72
Dizelska ispušna tekućina (DEF) 7-16	Kontrola prijenosa
Dodatne provjere 8-1	Odabir stupnja prijenosa..... 3-21
E	Smjer kretanja 3-20
EEC automatska vučna čeljust 5-68	Kontrole 3-2
EEC ručna vučna čeljust s klinom..... 5-67	Košara 5-38
Emisija buke..... 9-12	Košara za hvatanje 5-42
F	Kuka na spojnici 5-56
Fiksna čeljust 5-64	Kuka ugrađena na vilici 5-58
Filtar zraka 7-18	L
Filtri zraka kabine..... 7-30	Lijevak za otpad – Ugrađen na vilicu.... 5-60
G	M
Gume..... 7-20, 9-7	Motor
Oštećenja 7-20	Normalna upotreba..... 4-4
Tlak zraka 7-20	Pokretanje..... 4-1
Zamjena 7-20	Pokretanje pri krajnje hladnom vremenu 4-2
H	N
Hidraulična vučna čeljust 5-70	Način poravnanja kotača
Hidraulični sustav 9-5	Potpomognutom za sve kotače..... 3-37
Hidraulično upravljani radni priključak 5-20	Ručno..... 3-36
Hvataljka za cijevi 5-32	Nosač okretne vilice 5-26
Hvataljka za gnojivo 5-44	Nosač s bočnim naginjanjem..... 5-26
I	Nosač s bočnim pomicanjem..... 5-28
Izlazak iz zatvorene kabine u hitnom slučaju..... 6-3	Nosač s vilicama..... 5-23
	Nosač za namještanje vilice..... 5-24

Kazalo

O

Odobreni radni priključci.....	5-1
Opasnost od kemijskih tvari.....	1-14
Opasnost od pada.....	1-13
Opasnost od pada tereta.....	1-8
Opasnost od prevrtanja.....	1-4
Opasnost od strujnog udara.....	1-2
Opasnosti od akumulatora.....	1-15
Opasnosti pri vožnji kosinom.....	1-10
Opasnosti u vožnji.....	1-7
Opće održavanje.....	7-2
Oslobađanje tereta.....	4-8
Oslobađanje visećeg tereta.....	4-11
Osovine.....	9-6

P

Palica.....	3-28
Raspored za podizanje.....	3-28
Raspored za utovarivač.....	3-32
Paljenje.....	3-17
Parkirna kočnica.....	3-18
Performanse.....	9-8
Piton vučna čeljust.....	5-69
Plan održavanja i servisiranja	
10 sati (TH357D, TH408D, TH351D).....	7-3
1000 sati (TH357D, TH408D, TH3510D).....	7-5
12000 sati (TH357D, TH408D, TH3510D).....	7-7
1500 sati (TH357D, TH408D, TH3510D).....	7-6
2000 sati (TH357D, TH408D, TH3510D).....	7-6
250 sati (TH357D, TH408D, TH3510D).....	7-4
3000 sati (TH357D, TH408D, TH3510D).....	7-6
50 sati (TH357D, TH408D, TH3510D).....	7-4
500 sati (TH357D, TH408D, TH3510D).....	7-5

6000 sati (TH357D, TH408D, TH3510D).....	7-7
750 sati (TH357D, TH408D, TH3510D).....	7-5
Prvih 250 sati (TH357D, TH408D, TH3510D).....	7-4
Prvih 50 sati (TH357D, TH408D, TH3510D).....	7-3
Plan podmazivanja	
TH357D, TH408D, TH3510D.....	7-8
Ploča s instrumentima.....	3-4
Podizanje osoblja.....	1-9
Podizanje stroja.....	7-36
Podizanje tereta.....	4-6
Podizanje visećeg tereta.....	4-9
Podmazivanje i održavanje.....	7-1
Pokazivač kraka	
Istegnutost.....	3-43
Kut.....	3-43
Pokazivač stabilnosti tereta – LSI.....	3-24
Poklopac motora.....	2-17
Pokretanje pomoćnim akumulatorom.....	4-3
Poluga za kontrolu dodatne opreme....	3-22
Postavljanje kotača.....	7-21
Postavljanje radnog priključka	
Hidraulička spojnica.....	5-13
JCB spojnica.....	5-18
JD spojnica.....	5-14
Manitou spojnica.....	5-16
Mehanička spojnica.....	5-12
Postupak gašenja.....	4-5
Postupak izravnavanja.....	4-7, 4-10
Postupak parkiranja.....	3-19
Postupci u hitnim slučajevima.....	6-1
Prekidač za obrtanje smjera ventilatora.....	3-23
Prilagođavanje/pomicanje vilica.....	5-21
Prilagođivač upravljačkog stupa.....	3-26
Prisutnost rukovatelja.....	3-38
Produžetak vilice.....	5-30

Provjera funkcioniranja 2-13
 Provjera i pregled prije rada 2-2
 Provjera sustava LSI 7-32
 Provjera tijekom zagrijavanja 2-13
 Pužni transporter 5-50

R

Rad s nošenim teretom 3-6, 4-6
 Rad s visećim teretom 4-9
 Radni priključci 5-1
 Isporučuje tvrtka JLG 5-2
 Rashladni sustav 9-5
 Razina goriva 7-14
 Razina hidrauličnog ulja 7-22
 Razina motornog ulja 7-17
 Razina rashladnog sredstva 7-27
 Razina tekućine za pranje
 vjetrobanskog stakla 7-28
 Razina ulja za prijenos 7-24
 Rešetkasti krak 5-54

S

Separator goriva/vode 7-15
 Sigurnosne signalne riječi 1-1
 Sigurnosni pojas 3-42
 Sigurnosni postupci 1-1
 Sjedalo rukovatelja 3-38
 Prilagođavanja 3-39
 Smještaj pokazivača kapaciteta 5-6
 Smještanje tereta 4-8
 Smještanje visećeg tereta 4-11
 Specifikacije 9-1
 Spremnik DEF 9-5
 Spremnik goriva 9-5
 Spuštanje kraka u hitnom slučaju 6-2
 Stražnja pomoćna hidraulika 5-71
 Sustav klasificiranja opasnosti 1-1
 Sustav otkrivanja kretanja unatrag 3-44
 Sustav prijenosa 9-5

T

Tablica kapaciteta
 Primjer 5-10
 Primjer (AUS) 5-7, 5-8
 Tekućine 9-1
 Kapaciteti 9-5
 Tekućine za kočnice 7-26, 9-6
 Točke priklještenja i opasnost od
 prignječenja 1-11
 Transport
 Podizanje 4-14
 Privezivanje 4-13
 Transportiranje tereta 4-7
 Transportiranje visećeg tereta 4-10

U

Ublažavanje kretnji kraka tijekom
 vožnje 3-13
 Ugradnja podupirača kraka 7-34
 Uklanjanje podupirača kraka 7-35
 Ulje koljenastog vratila 9-5
 Upotreba radnog priključka 5-22, 5-62
 Upute za održavanje za rukovatelja 7-10





V

Vibracije 9-11
 Vilica za ostatke 5-46, 5-52
 Višenamjenska košara 5-40
 Vuča 6-1
 Vučna čeljust s klinom – CUNA C 5-65
 Vučna čeljust s klinom – CUNA D2 5-66
 Vučne čeljusti 5-62

Z

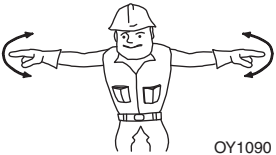
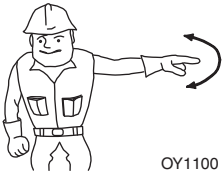
Zamjena kotača 7-20
 Zatezna matica kotača 9-7

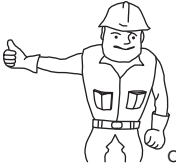
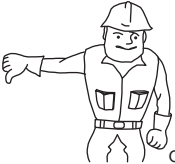
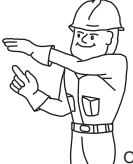
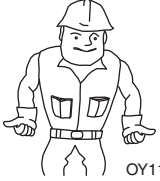
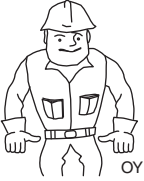
Ručni signali

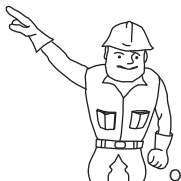
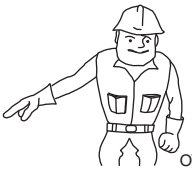
 <p>OY1090</p> <p>ZAUSTAVLJANJE U HITNOM SLUČAJU - S obje ruke ispružene bočno od tijela i prema dolje otvorenim dlanovima, ruke pomičite naprijed i natrag.</p>	 <p>OY1100</p> <p>ZAUSTAVLJANJE - S bilo kojom rukom ispruženom bočno od tijela i prema dolje otvorenim dlanom, ruku pomičite naprijed i natrag.</p>	 <p>OY1110</p> <p>ZAUSTAVLJANJE MOTORA - Palcem ili kažiprstom prevucite preko vrata.</p>
 <p>OY1120</p> <p>PODIZANJE KRAKA - S bilo kojom rukom ispruženom vodoravno i zatvorene šake, palcem pokažite prema gore.</p>	 <p>OY1130</p> <p>SPUŠTANJE KRAKA - S bilo kojom rukom ispruženom vodoravno i zatvorene šake, palcem pokažite prema dolje.</p>	 <p>OY1140</p> <p>POLAGANO POMICANJE - Jednu ruku držite nepomično ispred ruke kojom dajete signal kretanja (prikazano je polagano podizanje).</p>
 <p>OY1150</p> <p>IZVLAČENJE KRAKA - S obje stisnute šake, palčevima pokazujte prema van.</p>	 <p>OY1160</p> <p>UVLAČENJE KRAKA - S obje stisnute šake, palčevima pokazujte prema unutra.</p>	 <p>OY1170</p> <p>PREOSTALA UDALJENOST - S obje ruke podignute i otvorenih dlanova, približavanjem dlanova naznačite preostalu udaljenost.</p>
 <p>OY1180</p> <p>NAGINJANJE VILICE PREMA GORE - Dok je jedna ruka uz tijelo, drugu ruku ispružite prema gore za približno 45°.</p>	 <p>OY1190</p> <p>NAGINJANJE VILICE PREMA DOLJE - Dok je jedna ruka uz tijelo, drugu ruku ispružite prema dolje za približno 45°.</p>	

Posebni signali – Ako su potrebni signali za funkcioniranje dodatne opreme ili uvjete koji ovdje nisu opisani, oni se moraju unaprijed dogovoriti između rukovatelja i signalizatora.

CATERPILLAR®