



---

# ***Příručka pro provoz a údržbu***

*Původní pokyny  
Příručku uchovávejte vždy společně se strojem.*

## ***Modely TH357D, TH408D, TH3510D***

PVC 1911, 2005, 2011

**31211411  
S7BU9975-02**

*October 7, 2020 - Rev C  
Czech – Operation and Maintenance Manual*

**CE**

**AUS**

---



## **PROTOKOL O REVIZÍCH**

čtvrtek úterý pondělí 11. listopadu 2019 – A – Původní vydání příručky.

Úterý 26. května 2020 – B – Revidovaná přední obálka a stránka 9–7.

Středa 7. října 2020 – C – Revidovaná přední obálka a stránky 2–6, 7–2, 7–34 a 7–35.

## **Přečtěte si jako první**

---

Tato příručka je velmi důležitý nástroj! Příručku uchovávejte vždy společně se strojem.

Účelem této příručky je poskytnout majitelům, uživatelům, pracovníkům obsluhy, pronajímatelům a nájemcům bezpečnostní opatření a provozní postupy nezbytné pro bezpečný a řádný provoz stroje v rámci jeho zamýšleného použití.

Tento stroj je teleskopický manipulátor používaný ke zvedání a přepravě materiálů.

Z důvodu trvalého vylepšování výrobků si výrobce vyhrazuje právo provádět změny specifikací bez předchozího upozornění. Obratě se na místního prodejce produktů Caterpillar, který vám poskytne aktuální informace.

Dokumenty k záruce, registraci produktu a další dokumentaci ke stroji získáte u místního prodejce značky Caterpillar.

## **Kvalifikace operátora**

---

Operátor stroje nesmí se strojem pracovat dříve, než si přečte tuto příručku, než absolvuje školení a než bude zaučen zkušeným a kvalifikovaným pracovníkem do obsluhy stroje. Provoz v USA vyžaduje školení podle předpisu OSHA 1910.178.

Operátoři tohoto zařízení musí mít platný a odpovídající řidičský průkaz, musejí být v dobrém fyzickém a psychickém stavu, mít normální reflexy a reakční čas, dobrý zrak, dobré prostorové vnímání a normální sluch. Operátor nesmí užívat léky, které by mohly ovlivnit jeho schopnosti, ani nesmí být během pracovní směny pod vlivem alkoholu či jiných omamných látek.

Operátor si navíc musí přečíst, musí porozumět a musí dodržet všechny pokyny, které jsou obsaženy v následujícím materiálu dodaném k tomuto manipulátoru pro manipulaci s materiálem:

- tato příručka pro provoz a údržbu,
- bezpečnostní příručka k teleskopickému manipulátoru (pouze ve formátu ANSI),
- všechny informační značky a štítky,
- všechny návody dodané k volitelnému vybavení.

Operátor si musí také přečíst, pochopit a dodržovat všechna příslušná pravidla, normy a předpisy zaměstnavatele, oboru a státu.

## **Modifikace**

---

**Úpravy stroje mohou ovlivnit jeho shodu s průmyslovými normami nebo vládními předpisy. Jakékoli úpravy tohoto stroje musejí být schváleny výrobcem.**

Tento výrobek musí splňovat veškeré věstníky věnované bezpečnosti práce. Informace o věstnících věnovaných bezpečnosti práce, které byly pro tento výrobek vydány, vám poskytne nebo místní prodejce produktů Caterpillar.

---

## **Jiné dostupné publikace**

---

Servisní příručka .....	UENR8627 (31211396)
Příručka náhradních dílů	
TH357D .....	M0078697
TH408D .....	M0078646
TH3510D .....	M0067952

**Poznámka:** V této příručce mohou být uvedeny odkazy na následující normy:

*ANSI odpovídá normě ANSI/ITSDF B56.6*

*AUS odpovídá normě AS 1418.19*

*CE odpovídá normě 2006/42/ES*

*EAC odpovídá normě TR CU 010/2011*

*Příslušná norma pro shodu je uvedena na štítku se sériovým číslem na stroji.*

**Tato stránka je záměrně ponechána prázdná.**

## OBSAH

### Protokol o revizích

#### Přečtěte si jako první

Kvalifikace operátora .....	b
Modifikace .....	b
Jiné dostupné publikace .....	c

### Obsah

#### Část 1 – Všeobecné bezpečnostní postupy

1.1	Systém klasifikace rizika .....	1-1
	Bezpečnostní výstražný systém a bezpečnostní signální slova .....	1-1
1.2	Všeobecná prevence .....	1-1
1.3	Bezpečnost provozu .....	1-2
	Elektrická nebezpečí .....	1-2
	Nebezpečí převržení .....	1-4
	Nebezpečí při jízdě .....	1-7
	Nebezpečí pádu nákladu .....	1-8
	Zvedání osob .....	1-9
	Rizika jízdy na svahu .....	1-10
	Nebezpečí skřípnutí a rozdrčení .....	1-11
	Nebezpečí pádu .....	1-13
	Chemické nebezpečí .....	1-14
	Rizika spojená s akumulátorem .....	1-15

#### Část 2 – Kontrola a prohlídka před provozem

2.1	Příprava, prohlídka a údržba .....	2-1
2.2	Kontrola a prohlídka před provozem .....	2-2
2.3	Bezpečnostní značky .....	2-4
2.4	Obchůzka .....	2-10
2.5	Zahřívání a provozní kontroly .....	2-13
	Kontrola zahřívání .....	2-13
	Provozní kontrola .....	2-13
2.6	Kabina .....	2-14
2.7	Okna uzavřené kabiny (jsou-li ve výbavě) .....	2-15
	Okno dveří kabiny .....	2-15
	Zadní okno .....	2-16
2.8	Kapota motoru .....	2-17

## Část 3 – Ovládací prvky a kontroly

3.1	Všeobecné informace.....	3-1
3.2	Ovládací prvky.....	3-2
	Přístrojový panel .....	3-4
	LCD displej .....	3-8
	Levá palubní deska .....	3-10
	Pravá palubní deska.....	3-12
	Ovládací panel zemědělských funkcí (je-li ve výbavě) .....	3-14
	Zapalování.....	3-16
	Parkovací brzda .....	3-17
	Postup zaparkování .....	3-17
	Páka ovládní převodovky (pokud existuje).....	3-18
	Páka ovládní přídatných zařízení (pokud je jimi stroj vybaven) .....	3-20
	Přepínač opačné rotace ventilátoru (je-li součástí výbavy) .....	3-21
	Indikátor stability nákladu – LSI .....	3-22
	Nastavení sloupku řízení.....	3-24
	Pákový ovladač.....	3-26
3.3	Funkce zabezpečení před odcizením (je-li aktivní) .....	3-33
	Vstup přístrojové desky .....	3-33
	Vstup multifunkčního displeje.....	3-33
3.4	Režimy řízení.....	3-34
	Ruční změna režimu zarovnání řízení .....	3-34
	Změna režimu zarovnání řízení všech kol s posilovačem .....	3-35
3.5	Sedadlo operátora .....	3-36
	Přítomnost operátora.....	3-36
	Nastavení.....	3-37
	Bezpečnostní pás.....	3-40
3.6	Indikátory výložníku.....	3-41
	Vysunutí výložníku .....	3-41
	Úhel výložníku (je-li součástí výbavy) .....	3-41
3.7	Systémy zpětného chodu (jsou-li součástí výbavy).....	3-42
	Systém snímačů pro couvání .....	3-42
	Kamera pro couvání (je-li součástí výbavy).....	3-42
3.8	Multifunkční displej (je-li součástí výbavy) .....	3-43
	Obecné informace.....	3-43
	Multifunkční displej a tlačítka .....	3-44
	Domovská obrazovka .....	3-46
	Hlavní nabídka .....	3-49
	Provoz a údržba.....	3-58
	Odstraňování problémů.....	3-76



**Část 4 – Provoz**

4.1	Motor .....	4-1
	Startování motoru .....	4-1
	Spouštění za extrémně chladného počasí (je-li ve výbavě) ....	4-2
	Startování na kabely .....	4-3
	Normální provoz motoru .....	4-4
	Postup vypnutí.....	4-5
4.2	Provoz s nezavěšeným nákladem .....	4-6
	Bezpečné zvedání nákladu.....	4-6
	Zvedání nákladu.....	4-6
	Přeprava nákladu .....	4-7
	Postup vyrovnání do vodorovné polohy .....	4-7
	Umístění nákladu .....	4-8
	Uvolnění nákladu .....	4-8
4.3	Provoz se zavěšeným nákladem .....	4-9
	Bezpečné zvedání nákladu.....	4-9
	Zvedání zavěšeného nákladu.....	4-9
	Přeprava zavěšeného nákladu .....	4-10
	Postup vyrovnání do vodorovné polohy .....	4-10
	Umístění zavěšeného nákladu .....	4-11
	Uvolnění zavěšeného nákladu.....	4-11
4.4	Provoz na silnici (CE).....	4-12
4.5	Nakládání a zajištění před přepravou .....	4-13
	Poutání.....	4-13
	Zvedání.....	4-14

## Část 5– Příslušenství a závěsy

5.1	Schválené příslušenství.....	5-1
5.2	Neschválené příslušenství.....	5-1
5.3	Příslušenství dodávané společnostmi JLG.....	5-2
5.4	Teleskopický manipulátor / příslušenství / nosnost vidlice.....	5-5
5.5	Použití grafu nosnosti.....	5-6
	Umístění indikace nosnosti.....	5-6
	Příklad grafu nosnosti (CE).....	5-7
	Příklad grafu nosnosti (AUS).....	5-8
	Příklad.....	5-10
5.6	Instalace příslušenství.....	5-11
	Spojka.....	5-11
	Spojka JD.....	5-14
	Spojka Manitou.....	5-16
	Spojka JCB.....	5-18
	Hydraulicky ovládané příslušenství.....	5-20
5.7	Nastavení/pohyb vidlic.....	5-21
5.8	Provoz příslušenství.....	5-22
	Držák s vidlicemi.....	5-23
	Držák nastavení vidlice.....	5-24
	Držák s náklonem ke straně a držák s rotátorem vidlí.....	5-26
	Držák s posunem do strany.....	5-28
	Nástavec vidlice.....	5-30
	Trubkový drapák.....	5-32
	Balíkovač se dvěma hroty.....	5-34
	Balíkový manipulátor.....	5-36
	Lžice.....	5-38
	Víceúčelová lžice.....	5-40
	Drapáková lžice.....	5-42
	Drapák na hnůj.....	5-44
	Vidlice na mrvu.....	5-46
	Zametač.....	5-48
	Zemní vrták.....	5-50
	Míchací lžice na beton.....	5-52
	Příhradový výložník.....	5-54
	Hák namontovaný na spojku.....	5-56
	Hák namontovaný na vidlici.....	5-58
	Náсыпка na odpad – namontovaná na vidlici.....	5-60

---

5.9	Závěsy a brzdy přívěsu .....	5-62
	Vlečný závěs.....	5-63
	Pevný závěs.....	5-64
	Čep závěsu – CUNA C (Itálie).....	5-65
	Čep závěsu – CUNA D2 (Itálie).....	5-66
	EEC závěs s ručním čepem .....	5-67
	Automatický závěs EEC.....	5-68
	Skobový rám a automatický závěs EEC.....	5-69
	Hydraulický závěs .....	5-70
	Zadní pomocná hydraulika .....	5-71
	Brzdy přívěsu .....	5-72

## **Část 6 – Nouzové postupy**

6.1	Odtahování nepojízdného stroje .....	6-1
	Pohyb na krátké vzdálenosti.....	6-1
	Pohyb na dlouhé vzdálenosti.....	6-1
6.2	Nouzové spuštění výložníku .....	6-2
6.3	Nouzový východ z uzavřené kabiny .....	6-3
	Zadní okno uvnitř kabiny .....	6-3
	Zadní okno venku na kabině (je-li ve výbavě) .....	6-4
	Pravé okno (zemědělské funkce) .....	6-4

## **Část 7 – Mazání a údržba**

7.1	Úvod.....	7-1
	Oděvy a bezpečnostní vybavení .....	7-1
7.2	Všeobecné pokyny k údržbě .....	7-2
7.3	Plány servisu a údržby .....	7-3
	Plán údržby: 10 a prvních 50 hodin.....	7-3
	50, prvních 250 a 250 hodin provozu .....	7-4
	500, 750 a 1000 hodin provozu .....	7-5
	1500, 2000 a 3000 hodin provozu .....	7-6
	6000 a 12000 hodin provozu.....	7-7
7.4	Plány mazání .....	7-8

## Obsah

---

7.5 Pokyny k údržbě pro operátora .....	7-10
Součásti k údržbě motoru .....	7-10
Palivový systém .....	7-14
Emisní systém (od sériového čísla TD600150 do současnosti, od sériového čísla TH900150 do současnosti, od sériového čísla TH200150 do současnosti, od sériového čísla T7F00150 do současnosti) .....	7-16
Motorový olej .....	7-17
Systém přívodu vzduchu .....	7-18
Pneumatiky .....	7-20
Hydraulický olej .....	7-22
Převodový olej .....	7-24
Brzdová kapalina .....	7-26
Systém chlazení motoru .....	7-27
Systém ostříkovačů (je-li ve výbavě) .....	7-28
Filtry vzduchu kabiny (pokud je jimi stroj vybaven) .....	7-30
Test systému indikace stability nákladu .....	7-32
Podpěra výložníku (je-li součástí výbavy) .....	7-34
Zvedání stroje .....	7-36

## Část 8 – Další kontroly

8.1 Všeobecné informace .....	8-1
8.2 Systém snímačů pro couvání (je-li ve výbavě) .....	8-1

## Část 9 – Specifikace

9.1 Specifikace výrobku .....	9-1
Kapaliny .....	9-1
Objemy .....	9-5
Pneumatiky .....	9-7
Výkon .....	9-8
Rozměry .....	9-9
Prohlášení o vibracích .....	9-11
Hladina hlukových emisí (CE) .....	9-12
Hmotnost přípojného vozidla stroje .....	9-13

## Rejstřík

## Protokol prohlídek, údržby a oprav

## ČÁST 1 – VŠEOBECNÉ BEZPEČNOSTNÍ POSTUPY

### 1.1 SYSTÉM KLASIFIKACE RIZIKA

#### Bezpečnostní výstražný systém a bezpečnostní signální slova

 **NEBEZPEČÍ**

OW0010

**NEBEZPEČÍ** označuje situaci, ve které hrozí bezprostřední nebezpečí, které, pokud byste se mu nevyhnuli, povede k usmrcení nebo závažnému zranění.

 **VAROVÁNÍ**

OW0021

**VAROVÁNÍ** označuje situaci, ve které hrozí potenciální nebezpečí, které, pokud byste se mu nevyhnuli, by mohlo vést k usmrcení nebo závažnému zranění.

 **UPOZORNĚNÍ**

OW0031

**UPOZORNĚNÍ** ukazuje situaci, ve které hrozí potenciální nebezpečí, které, pokud byste se mu nevyhnuli, by mohlo vést k malému nebo střednímu poranění.

### 1.2 VŠEOBECNÁ PREVENCE

 **VAROVÁNÍ**

Než začnete stroj používat, přečtěte si a seznamte se s touto příručkou. V případě nedodržení bezpečnostních zásad uvedených v této příručce by mohlo dojít k poškození stroje, poškození majetku, zranění nebo smrti.

- Hydraulické válce se v důsledku působení tepla roztahují a smršťují. To může vést ke změně polohy výložníku nebo příslušenství v situaci, kdy je stroj vypnutý. Činitelé ovlivňující pohyb v důsledku změny teplot: doba trvání nečinnosti stroje, teplota hydraulického oleje, teplota okolí a poloha výložníku a příslušenství.
- Před používáním stroje i v jeho průběhu musí uživatel provádět opatření k vyloučení všech rizik na pracovišti.
- Některé povrchy a součásti stroje se mohou během provozu zahřát na vysokou teplotu. Nedotýkejte se horkých součástí. Před manipulací se strojem nechejte všechny povrchy a součásti stroje vychladnout.

### 1.3 BEZPEČNOST PROVOZU

**Poznámka:** Výrobce nemá žádnou přímou kontrolu nad používáním a provozováním stroje. Proto bezpečnostní problémy uvedené v této příručce nepředstavují vyčerpávající seznam. Za dodržování zásad bezpečnosti práce nese odpovědnost uživatel a operátor.

#### Elektrická nebezpečí

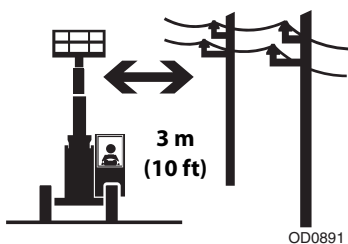
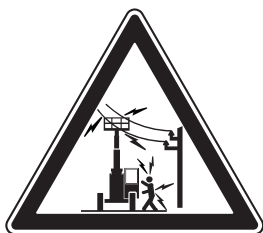

- Tento stroj není izolovaný a neposkytuje ochranu vůči kontaktu nebo bezprostřední blízkosti elektrického proudu.
- Než zvednete výložník, vždy zkontrolujte, není-li nad ním elektrické vedení.
- Udržujte odstup od elektrického vedení, spotřebičů nebo jakýchkoli dílů pod napětím (neizolovaných nebo izolovaných) v souladu s minimální pracovní vzdáleností (MAD).

Rozsah napětí (mezi fázemi)	Minimální pracovní vzdálenost (MAD)
0 až 50 kV	3 m (10 ft)
Od 50kV do 200 kV	5 m (15 ft)
Od 200 kV do 350 kV	6 m (20 ft)
Od 350 kV do 500 kV	8 m (25 ft)
Od 500 kV do 750 kV	11 m (35 ft)
Od 750 kV do 1000 kV	14 m (45 ft)

**Poznámka:** Tento požadavek neplatí v případě, kdy jsou předpisy zaměstnavatele, místní nebo státní předpisy přísnější.

- Ponechte si rezervu pro pohyb stroje a houpání elektrického vedení.
- Všechny části stroje i osoby na stroji, jejich nářadí i vybavení musejí být od elektrického vedení nebo spotřebiče o napětí nad 50 000 voltů neustále vzdáleny alespoň 3 m (10 ft). Na každých dalších 30 000 voltů nebo méně se tato vzdálenost musí prodloužit o 30 cm (1 ft) navíc.

## Část 1– Všeobecné bezpečnostní postupy

- Minimální vzdálenost odstupu lze snížit, pokud jsou namontovány izolační bariéry zamezující kontaktu, které jsou dimenzovány na jmenovité napětí dané elektroinstalace. Tyto bariéry nebudou součástí (ani připojenou součástí) stroje. Minimální vzdálenost odstupu snižte na vzdálenost v rozmezí navržených pracovních rozměrů izolační bariéry. Vzdálenost stanoví kvalifikovaná osoba v souladu s předpisy zaměstnavatele, místními nebo státními požadavky na pracovní postupy v blízkosti zařízení pod proudem.



## NEBEZPEČÍ

Nemanévrňte se strojem nebo s osobami uvnitř zakázané zóny (MAD). Pokud si nejste jisti, považujte veškeré elektrické součásti a kabeláž za pod napětím.

- Nedoporučuje se používat stroj za bouřky. Chcete-li zabránit zranění nebo poškození stroje v důsledku úderu blesku během provozu, spusťte dolů rameno a vypněte stroj na bezpečném místě.

## Část 1 – Všeobecné bezpečnostní postupy

### Nebezpečí převržení

#### Všeobecné informace

- Další požadavky na zatížení jsou uvedeny v příslušném grafu nosnosti.

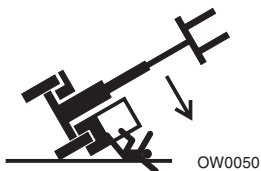

- Nikdy nepoužívejte příslušenství bez vhodného grafu nosnosti schváleného dodavatelem originálního vybavení (OEM), nainstalovaného na teleskopickém manipulátoru.
- Naučte se řádně používat grafy nosnosti umístěné v kabině.
- **NEPŘEKRAČUJTE** uvedenou nosnost.
- Kontrolujte, zda je podklad schopný stroj unést.
- Věnujte pozornost větrným podmínkám. Vítr může způsobit rozkývání břemene a nebezpečný boční přenos zátěže.

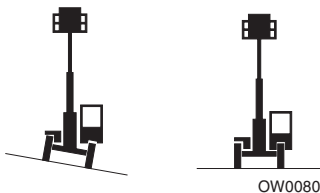
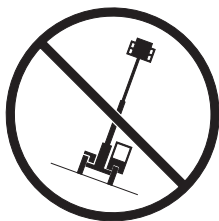

- **NEZVEDEJTE** výložník, dokud nebude rám ve vodorovné poloze (0 stupňů), pokud není v grafu nosnosti uvedeno jinak.

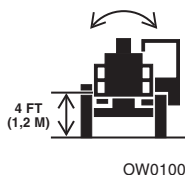
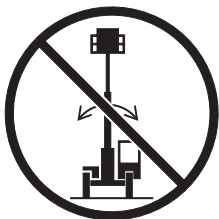

- **NEVYROVNÁVEJTE** stroj, když je výložník/příslušenství výše než 1,2 m (4 ft).  
(AUS – **NEVYROVNÁVEJTE** stroj s nákladem více než 300 mm (11.8 in) nad povrchem.)



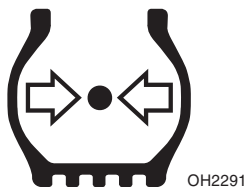

- **UDRŽUJTE stále správný tlak** v pneumatikách. Jestliže by tlak v pneumatikách nebyl správný, stroj by se mohl převrhnout.
- Požadavky pro správný poměr hustění a tlak pro pneumatiky pod zátěží jsou uvedeny ve specifikacích výrobce.



- Vždy mějte zapnutý bezpečnostní pás.
- Hlavu, celé ruce, nohy a všechny jiné části těla mějte vždy v kabině operátora.



Jestliže se teleskopický manipulátor začne převracet:

- **NEVYSKAKUJTE**
- **OPŘETE SE a ZŮSTAŇTE VE STROJI**
- **SVŮJ BEZPEČNOSTNÍ PÁS NECHEJTE ZAPNUTÝ**
- **PEVNĚ SE DRŽTE**
- **ODKLOŇTE SE OD BODU NÁRAZU**

## Část 1 – Všeobecné bezpečnostní postupy

### Nezavěšený náklad



OD0901

- **NEJEZDĚTE** se zvednutým výložníkem.

### Zavěšený náklad

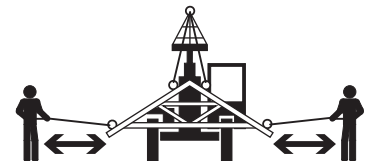
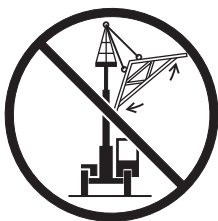

OW0150

- Uvažte zavěšený náklad, abyste omezili jeho pohyb.
- Hmotnost celého lanoví (háků atd.) musí být započtena do zátěže.
- **NEZKOUŠEJTE** použít vyrovnávání rámu teleskopického manipulátoru k tomu, abyste vyrovnali kývání nákladu.
- Těžkou část nákladu mějte co nejbližší příslušenství.
- Nikdy náklad netahejte; zvedejte jej svisle.

Při jízdě se zavěšeným nákladem:

- Rozjíždějte se, jezděte, otáčejte a zastavujte pozvolna, abyste zamezili kývání nákladu.
- **NEVYSUNUJTE** výložník.
- **NEZVEDEJTE** náklad výše než 300 mm (11.8 in) nad povrch a výložník do většího úhlu než 45 °.
- **NEPŘEKRAČUJTE** rychlost chůze.

### Nebezpečí při jízdě

ŘÍZENÍ PŘEDNÍCH KOL

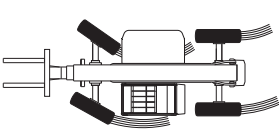

OAL2030

KRUHOVÉ ŘÍZENÍ VŠECH KOL

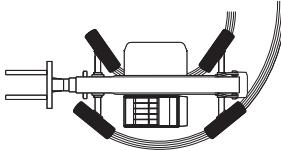

KRABÍ ŘÍZENÍ VŠECH KOL

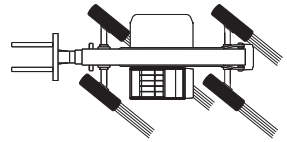

- Vlastnosti řízení se liší podle režimu řízení. Zjistěte si, jak se u vašeho teleskopického manipulátoru nastavuje režim řízení.
- **NEMĚŇTE** režim řízení během jízdy. Režimy řízení je dovoleno měnit, pouze když je teleskopický manipulátor v klidu.
- Po každé změně režimu řízení vizuálně ověřte správné zarovnání kol.
- Dbejte na to, aby pro zadní část vozidla i přední část vozidla s vidlicí zůstal dostatečný volný prostor.
- Dávejte pozor na jiné osoby, stroje a vozidla v daném místě. Pokud NEMÁTE jasný výhled, požádejte někoho, aby vás navigoval.
- Před pohybem se ujistěte, že je cesta volná, a zatrubte.
- Před jízdou zasuňte výložník a udržujte výložník/příslušenství co nejnižší, a zároveň si zachovejte viditelnost v zrcátkách a maximální výhled na cestu.
- Vždy se dívejte ve směru jízdy.
- Vždy zkontrolujte pečlivě volný prostor kolem výložníku, pokud budete chtít podjet pod překážkou. Příslušenství/náklad umístěte tak, abyste nezavadili o překážky.
- Při jízdě vysokou rychlostí používejte pouze řízení předních kol (pokud si můžete režim řízení zvolit).
- Teleskopické manipulátory vybavené plnými nebo pěnou plněnými pneumatikami byste neměli používat při delší jízdě po silnici ani při jízdě na větší vzdálenosti. Pokud je třeba delší dobu jet po silnici nebo ujet větší vzdálenost, doporučuje se používat teleskopické manipulátory, které nejsou vybaveny plnými nebo pěnou plněnými pneumatikami.

### Nebezpečí pádu nákladu

---



OW0130

- Nikdy náklad nezavěšujte na vidlice nebo jiné části držáku. Používejte pouze schválené zdvihací body.
- **NEVYPALUJTE** ani nevrtejte otvory do vidlic.
- Vidlice musejí být pod nákladem vystředěny a musejí být co nejdále od sebe.

## Zvedání osob

---

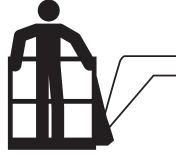

OW0171

- Při zvedání osob **POUŽÍVEJTE POUZE** schválenou pracovní plošinu pro personál podle řádného zátěžového grafu umístěného v kabině.



OD0921

- **NEPOJÍZDĚJTE** strojem z kabiny, když jsou na plošině osoby.

### Rizika jízdy na svahu

---

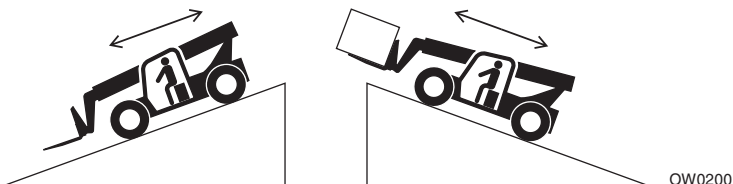

Chcete-li udržet dostatečnou trakci a možnost brzdění, jezděte po svazích takto:

- Nenalození jeďte s vidlicemi směřujícími z kopce.
- S nákladem jeďte s vidlicemi směřujícími do kopce.
- Další požadavky na jízdu jsou uvedeny v příslušném grafu nosnosti.
- Abyste nepřekročili otáčky motoru a hnacího ústrojí při jízdě ze svahu, zařaďte nižší rychlostní stupeň a použijte servisní brzdu podle potřeby, abyste udržovali nízkou rychlost. **Při jízdě z kopce NEŘAĎTE neutrál.**
- Vyhněte se příliš strmým svahům nebo nestabilním povrchům. Abyste zabránili převržení, **NEJEZDĚTE** přes příliš strmé svahy za *žádných* okolností.
- Na svahu nezatačujte. Nikdy při jízdě z kopce nepoužívejte popojíždění ani nezařazujte neutrál.
- **NEPARKUJTE** na svahu.

## Nebezpečí skřípnutí a rozdrčení

Zdržujte se mimo míst, kde hrozí skřípnutí, a mimo dosah rotujících částí teleskopického manipulátoru.

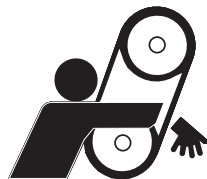
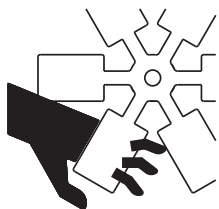

OW0210

- Zůstávejte mimo oblast pohyblivých částí, když je motor spuštěný.



OW0220

- Stůjte mimo natáčená kola a rám nebo jiné objekty.



OW0230

- Nestůjte pod výložníkem.



OW0240

- Stůjte mimo otvory ve výložníku.



OW0250

- Paže a ruce mějte mimo válec ke sklápění příslušenství.



OW0260

- Ruce a prsty mějte mimo držák a vidlice.

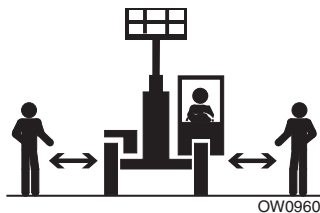

OW0960

- Před prací zaříďte, aby jiné osoby byly mimo pracovní prostor.



### Nebezpečí pádu



OW0280

- Nastupujte pomocí příslušných držáků a schodů. Při stoupání nebo slézání vždy udržujte 3bodový kontakt. Při nastupování nebo vystupování ze stroje nikdy nechtejte za ovládací páky nebo volant.
- **NEVYSTUPUJTE** ze stroje, dokud neprovedete proceduru vypnutí uvedenou na straně 4-5.



OW0290

- **NEVOZTE** jiné osoby. Mohly by spadnout ze stroje, což by mohlo vést k usmrcení nebo závažnému zranění.

### Chemické nebezpečí

---

#### Výfukové plyny

- **NEPRACUJTE** na stroji v uzavřeném prostoru bez řádné ventilace.
- **NEPOUŽÍVEJTE** stroj v rizikových prostředích, pokud takové použití neschválí společnost JLG. Jiskry z elektrického systému a výfuku motoru mohou způsobit výbuch.

#### Hořlavé palivo



OW0300

- **NEPLŇTE** palivovou nádrž ani neopravujte palivový systém v blízkosti otevřeného plamene, jisker nebo doutnajících materiálů. Palivo je hořlavé a může způsobit požár a/nebo výbuch.

#### Hydraulická kapalina



OW0950

- **NEPOKOUŠEJTE** se opravovat nebo dotahovat hydraulické hadice nebo šroubení, když je motor spuštěný nebo když je hydraulický systém pod tlakem.
- Zastavte motor a uvolněte akumulovaný tlak. Kapalina v hydraulickém systému je pod takovým tlakem, že může proniknout pokožkou.
- **NEZKOUŠEJTE** zjišťovat netěsnosti rukou. Netěsnosti hledejte pomocí kartonu nebo papíru. Jako ochranu proti stříkající kapalině noste rukavice.

### Rizika spojená s akumulátorem

- Při provádění servisu součástí elektroinstalace nebo sváření na stroji vždy odpojte akumulátory.
- Během dobíjení nebo servisu nekuřte a zamezte výskytu otevřeného ohně či jisker v blízkosti akumulátoru.
- Nedotýkejte se nástroji či jinými kovovými předměty svorek akumulátoru.
- Při servisu akumulátorů mějte vždy nasazenu ochranu rukou, očí a obličeje. Zajistěte, aby elektrolyt nepřišel do styku s pokožkou nebo oděvem.



## UPOZORNĚNÍ

Elektrolyt je vysoce žíravý. Vždy zamezte jeho styku s pokožkou a oděvem. Jakoukoli potřísněnou plochu ihned opláchněte čistou vodou a vyhledejte lékařské ošetření.

- Akumulátory dobíjejte jen v dobře větrané oblasti.

**Tato stránka je záměrně ponechána prázdná.**

## ČÁST 2 – KONTROLA A PROHLÍDKA PŘED PROVOZEM

### 2.1 PŘÍPRAVA, PROHLÍDKA A ÚDRŽBA

Následující tabulka popisuje pravidelné prohlídky stroje a nezbytnou údržbu. Další požadavky pro teleskopické manipulátory naleznete v místních předpisech. Četnost prohlídek a údržby se musí navyšovat dle potřeby v případech, že se stroj používá v náročném nebo agresivním prostředí, či používá-li se stroj se zvýšenou intenzitou nebo nešetrně.

Prohlídka a údržba				
Typ	Četnost	Přímá odpovědnost	Servisní kvalifikace	Odborná dokumentace
Prohlídka před spuštěním	Na začátku každé pracovní směny nebo při každé pracovníka obsluhy.	Uživatel nebo pracovník obsluhy	Uživatel nebo pracovník obsluhy	Příručka pro provoz a údržbu
Prohlídka před dodávkou (viz poznámka)	Před každou dodávkou spojenou s prodejem, leasingem nebo pronájmem.	Vlastník, prodejce nebo uživatel	Kvalifikovaný mechanik	Servisní příručka a příslušný formulář pro prohlídku.
Preventivní údržba	V intervalech uvedených v servisní příručce a/nebo v tabulkách údržby upevněných na stroji.	Vlastník, prodejce nebo uživatel	Kvalifikovaný mechanik	Servisní příručka a tabulky údržby

**Poznámka:** Formuláře pro prohlídky jsou k dispozici.

### 2.2 KONTROLA A PROHLÍDKA PŘED PROVOZEM

**Poznámka:** Než začnete se strojem pracovat, proveďte všechny požadované operace údržby.



## VAROVÁNÍ

**NEBEZPEČÍ PÁDU.** Při kontrole položek, na které snadno nedosáhnete, buďte velmi opatrní. Používejte schválený žebřík.

Kontrola a prohlídka před provozem, prováděná na začátku každé směny nebo při každé změně operátora, by měla obsahovat následující:

1. **Čistota** – Zkontrolujte, zda žádný povrch nenesou stopy úniku (olej, palivo nebo kapalina z akumulátoru) nebo cizí předměty. Jakékoli úniky hlase příslušnému pracovníkovi údržby.
2. **Konstrukce** – zkontrolujte, zda konstrukce stroje není promáčknutá, poškozená, zda nevykazuje praskliny svárů nebo původního kovu nebo jiné nesrovnalosti.

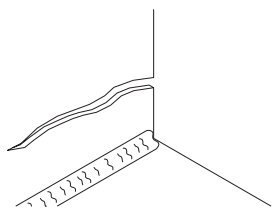

PRASKLINA PŮVODNÍHO KOVU

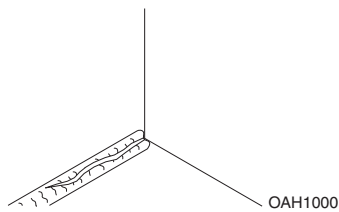

PRASKLINA SVARU

3. **Bezpečnostní značky** – Dbejte na to, aby všechny bezpečnostní značky byly čitelné a na místě. V případě potřeby je vyčistěte nebo vyměňte. Podrobnosti viz strana 2-4.
4. **Provozní a bezpečnostní příručky** – Provozní a bezpečnostní příručka a Bezpečnostní příručka AEM (pouze ANSI) umístěná v držáku příruček v kabině.
5. **Obchůzka** – Podrobnosti viz strana 2-10.
6. **Hladiny kapalin** – Zkontrolujte kapaliny včetně paliva, kapaliny DEF (diesel exhaust fluid), hydraulického oleje, motorového oleje a chladiva. Při doplňování kapalin viz Část 7- Mazání a údržba a Část 9– Specifikace, kde zjistíte správný typ a intervaly. Než sejmete víčko nebo zátku plnicího otvoru, otřete z daného místa nečistoty a mazivo. Pokud by se dovnitř dostala nečistota, mohla by závažně snížit životnost komponenty.
7. **Přídavná zařízení/příslušenství** – Zajistěte, aby na teleskopickém manipulátoru byly nainstalovány správné grafy nosnosti. Jestliže je k dispozici, použijte vždy příručku provozu a údržby pro každé jednotlivé nainstalované příslušenství či přídavné zařízení. Naleznete v ní konkrétní pokyny ke kontrole, provozu i údržbě.

8. **Provozní kontrola** – Po dokončení obchůzky proveďte zahřátí a provozní kontrolu (viz strana 2-13) všech systémů, a to na místě, kde nejsou nad zemí ani na zemi žádné překážky. Konkrétnější návod naleznete v Část 3– Ovládací prvky a kontrolky.



# VAROVÁNÍ

Jestliže teleskopický manipulátor nefunguje správně, okamžitě stroj zastavte, dejte výložník dolů, dejte příslušenství na zem a zastavte stroj. Zjistěte příčinu a opravte ji, než budete stroj znovu používat.

## 2.3 BEZPEČNOSTNÍ ZNAČKY

Zajistěte, aby byly všechny značky **NEBEZPEČÍ**, **VAROVÁNÍ**, **UPOZORNĚNÍ**, značky s pokyny a odpovídající grafy nosnosti čitelné a na svém místě. V případě potřeby je vyčistěte a vyměňte.

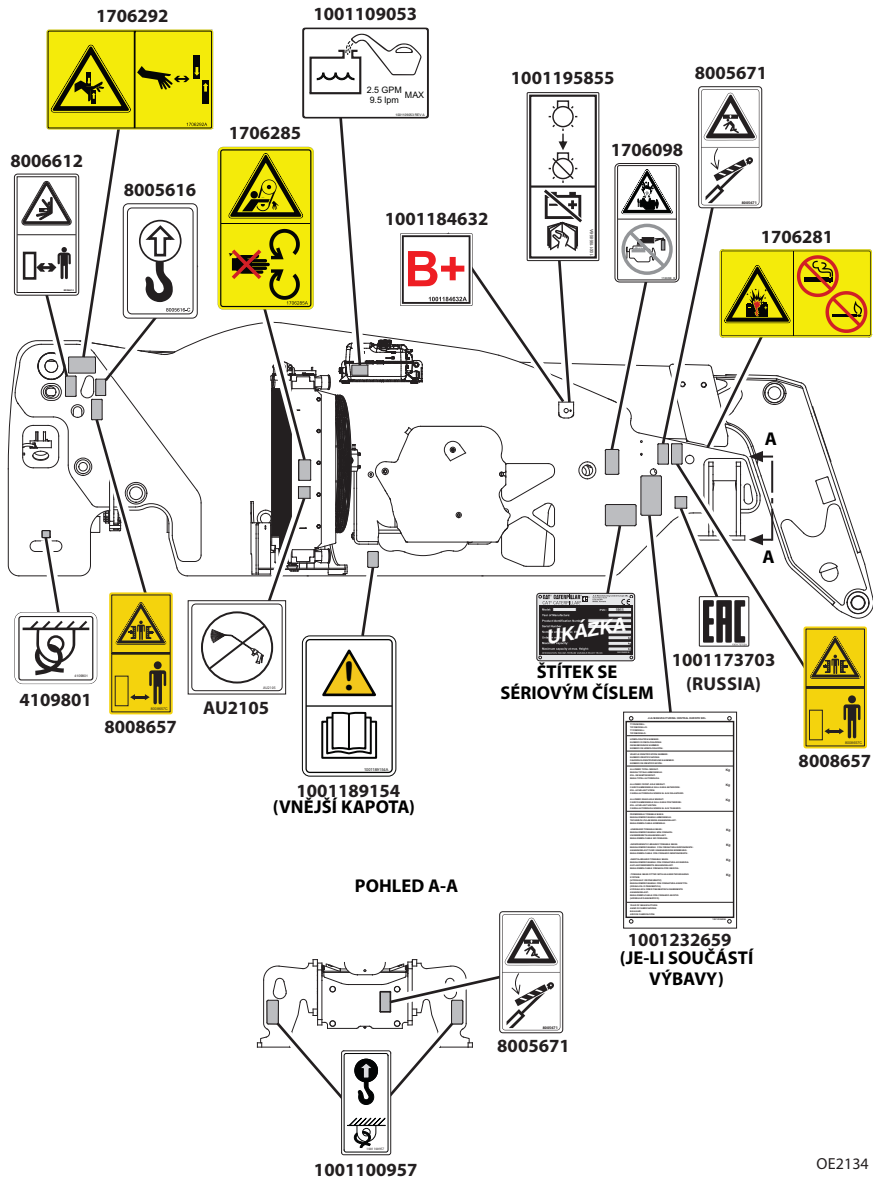

OE2134



1001196806  
 (od sériového čísla TD600150 do současnosti)  
 (od sériového čísla TH900150 do současnosti)  
 (od sériového čísla TH200150 do současnosti)  
 (od sériového čísla T7F00150 do současnosti)

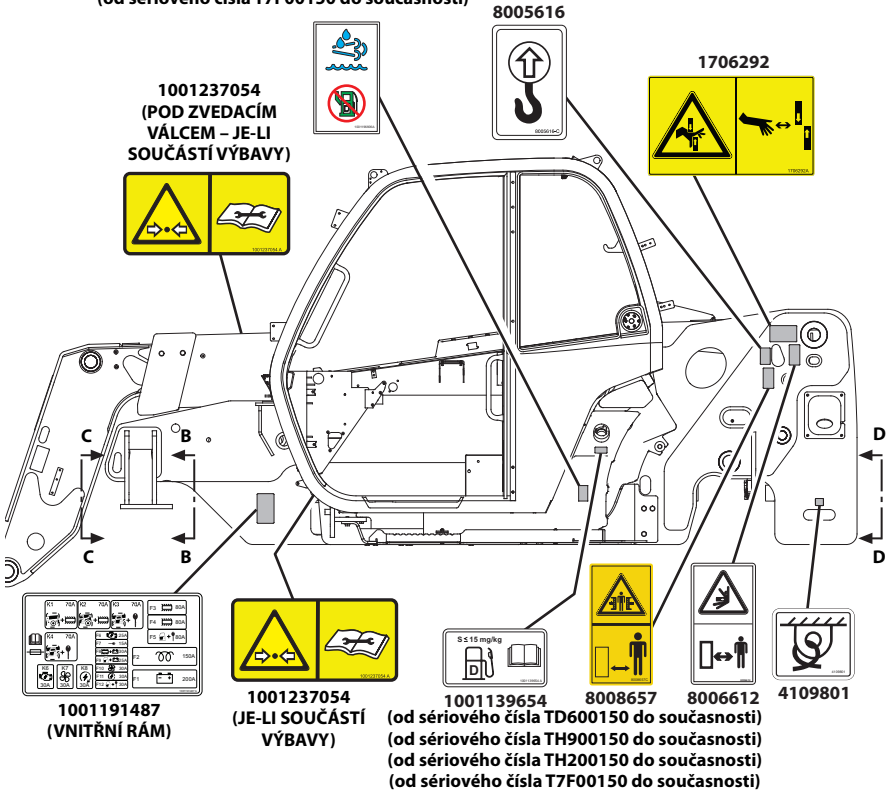

POHLED B-B

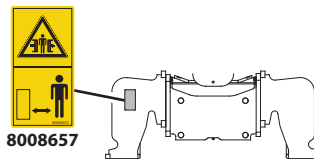

OE2144

## Část 2– Kontrola a prohlídka před provozem

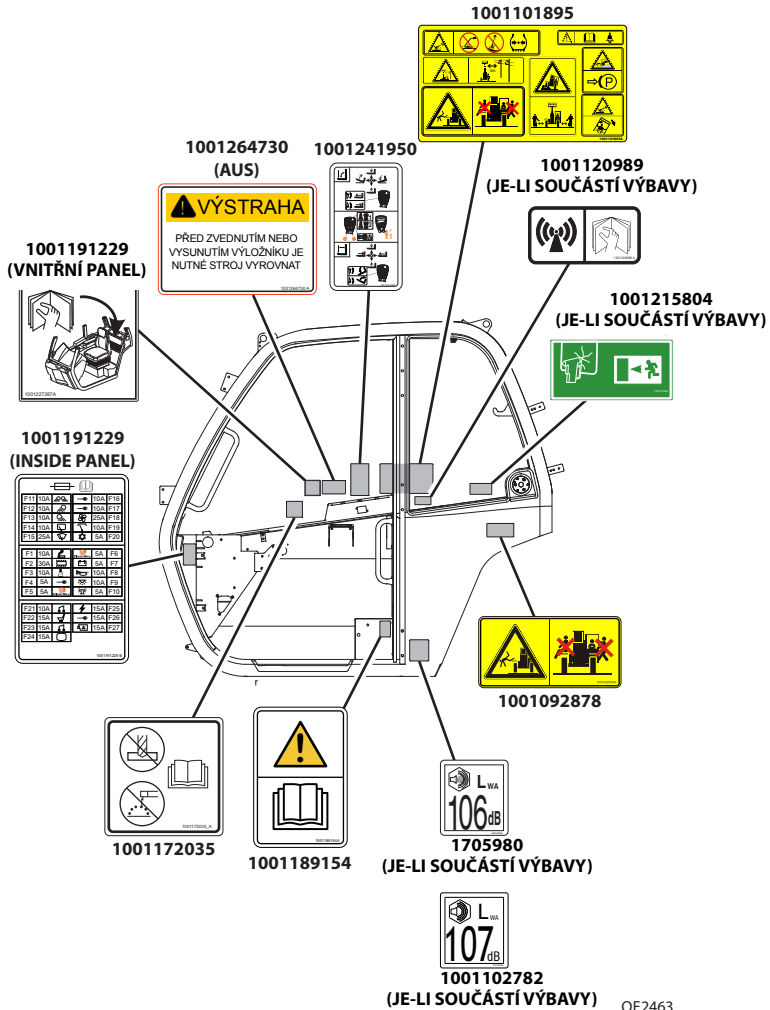

## Část 2- Kontrola a prohlídka před provozem

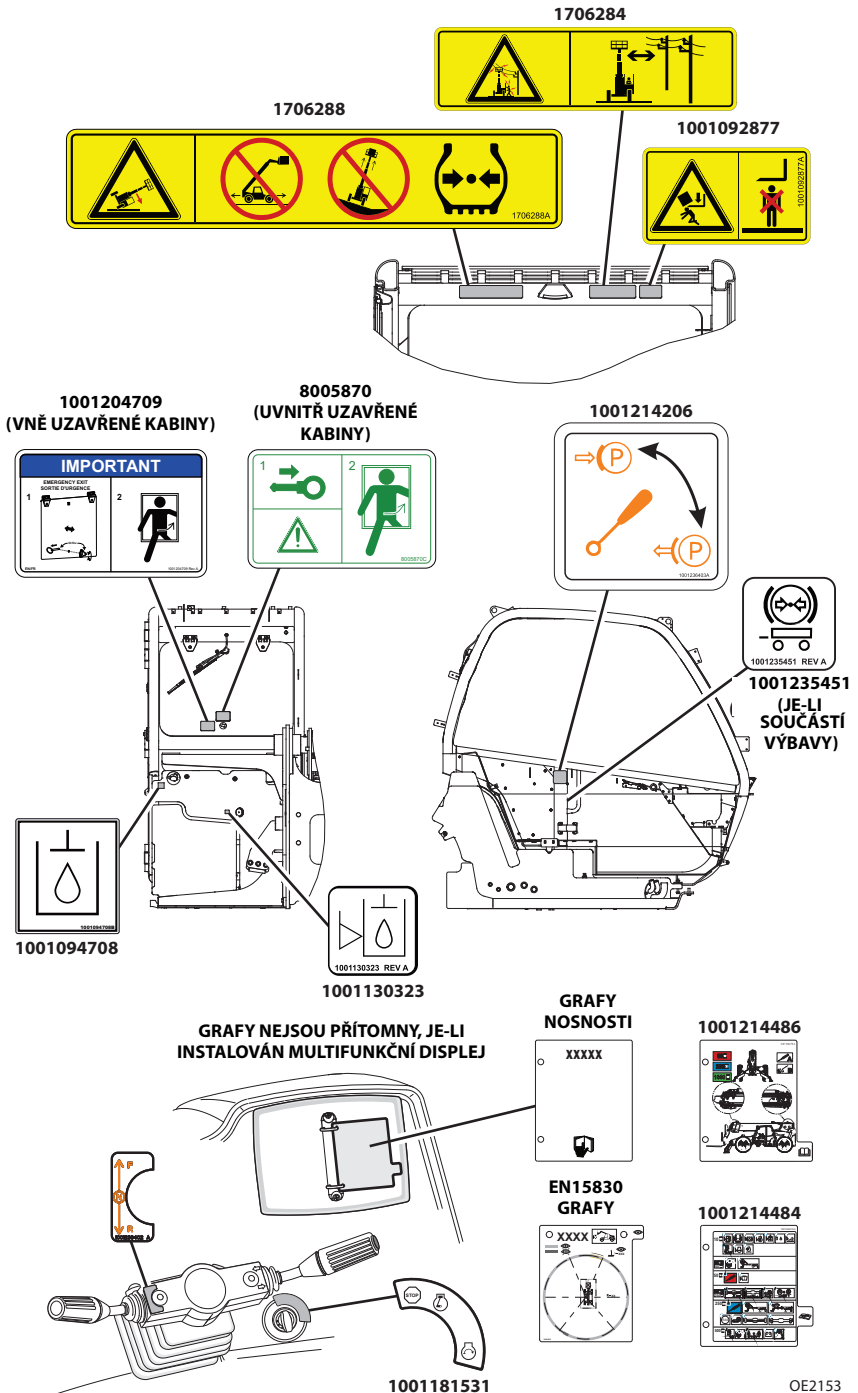

## Část 2– Kontrola a prohlídka před provozem

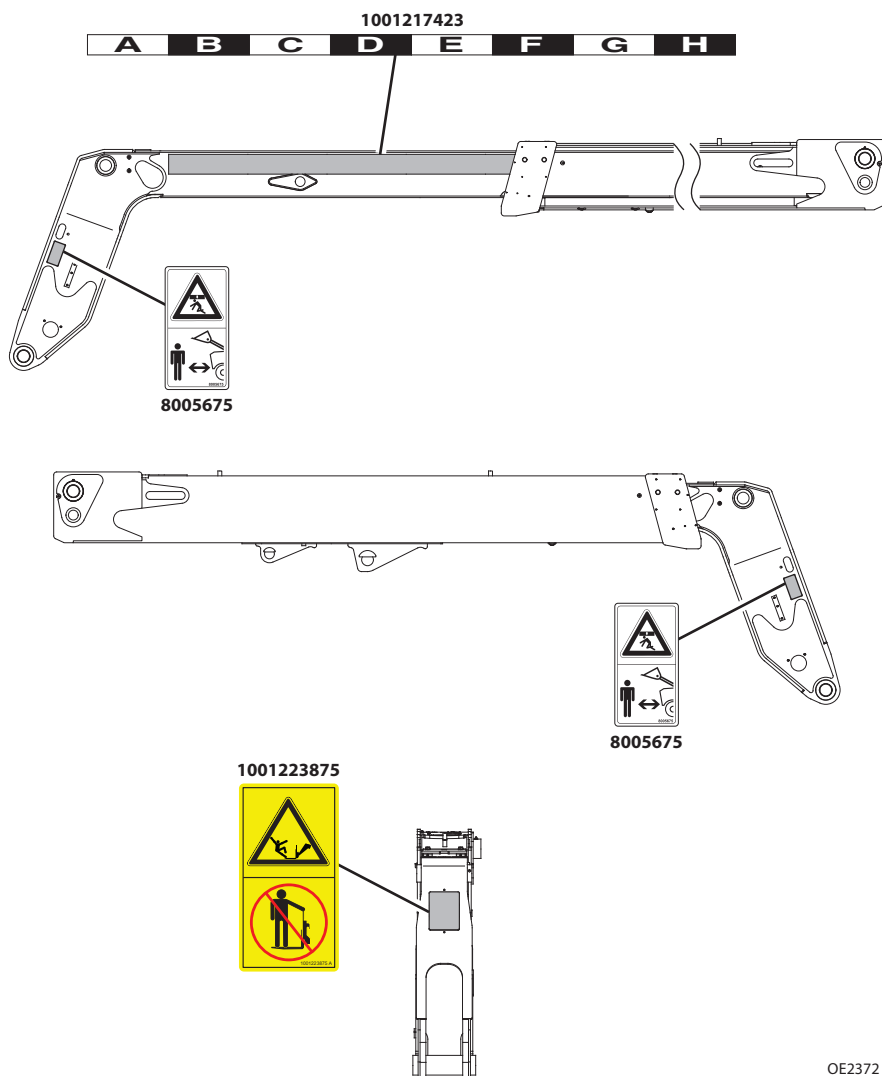

**VIEW C-C**

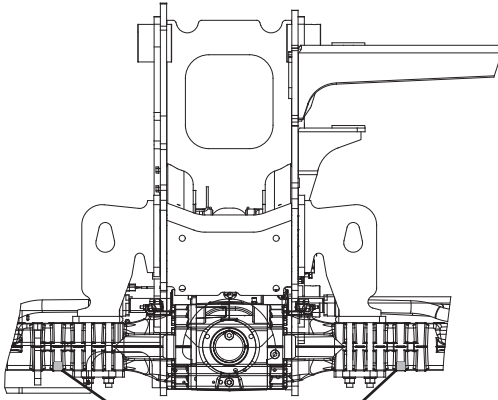

1001230296 REV A

**1001230296**

**POHLED D-D**

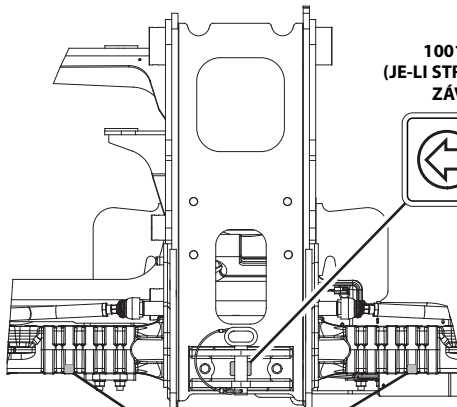

**1001241674  
(JE-LI STROJ VYBAVEN  
ZÁVĚSEM)**

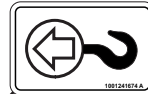

1001230296 REV A

**1001230296**

OE2801

### 2.4 OBCHŮZKA

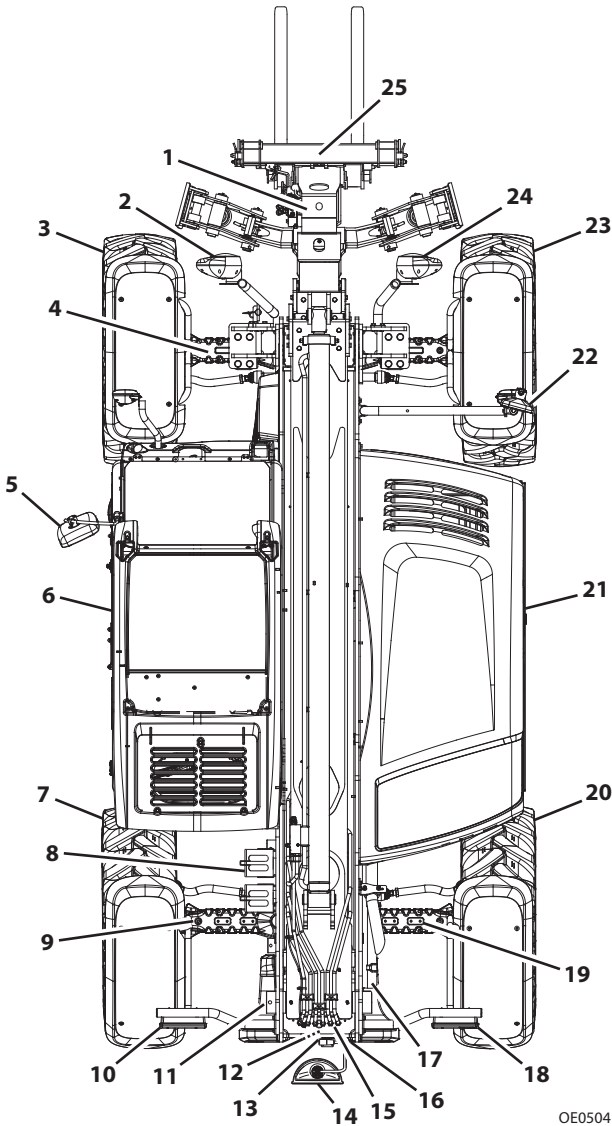

OE0504

Obchůzku začněte u položky 1, jak je uvedeno níže. Pokračujte po své pravé ruce (při pohledu shora je to proti směru hodinových ručiček) a postupně kontrolujte každou položku.

**POZNÁMKA KE KONTROLE:** U každé komponenty se přesvědčte, zda nemá uvolněné nebo chybějící součásti, zda jsou součásti pevně utažené a zda nejeví žádné viditelné známky úniků nebo nadměrného opotřebení, kromě dalších uvedených kritérií. Zkontrolujte všechny části konstrukce včetně příslušenství, zda nenajdete praskliny, nadměrnou korozi a jiné poškození.

## Část 2– Kontrola a prohlídka před provozem

1. **Části výložníku a válce ke zvedání, náklonu, vysouvání/zasouvání, vyrovnávání** –
  - Zkontrolujte, zda přední, horní, boční a zadní destičky obsahují mazivo.
  - Čepy jsou zajištěné, hydraulické hadice nepoškozené, bez úniků.
2. **Pracovní světla (jsou-li ve výbavě)** – Čistá a nepoškozená.
3. **Komplet kola a pneumatiky** – Správně nahuštěno a zajištěno; žádné povolené ani chybějící upevňovací šrouby nebo matice. Zkontrolujte, zda není design opotřebený, zda v něm nejsou zářezy, odtržené části nebo jiné problémy.
4. **Přední náprava** – Válce posilovače řízení bez poškození a úniků; ložiskové čepy zajištěné; hydraulické hadice nepoškozené a bez úniků.
5. **Zrcátko** – Čisté a nepoškozené.
6. **Kabina a elektrické vybavení** –
  - Celkový vzhled; žádné viditelné poškození.
  - Indikátor vodorovné polohy a sklo okna jsou nepoškozené a čisté.
  - Ukazatele, spínače, pákový ovladač, pedály a klakson fungují.
  - Zkontrolujte bezpečnostní pás, zda není poškozený. Pokud je pás roztřepený nebo naříznutý, vyměňte jej; vyměňte poškozené spony nebo volné upevňovací části.
7. **Komplet kola a pneumatiky** – Správně nahuštěno a zajištěno; žádné povolené ani chybějící upevňovací šrouby nebo matice. Zkontrolujte, zda není design opotřebený, zda v něm nejsou zářezy, odtržené části nebo jiné problémy.
8. **Podkládací klín (je-li součástí výbavy)** – Viz poznámka ke kontrole.
9. **Zadní náprava** – Válce posilovače řízení bez poškození a úniků; ložiskové čepy zajištěné; hydraulické hadice nepoškozené a bez úniků.
10. **Zadní světla (jsou-li ve výbavě)** – Čistá a nepoškozená. Viz "Provoz na silnici (CE)" na straně 4-12.
11. **Čidlo úhlu výložníku** – Viz poznámka ke kontrole.
12. **Hlavní řídicí ventil** – Viz poznámka ke kontrole.
13. **Kamera pro couvání (je-li ve výbavě)** – Viz poznámka ke kontrole.
14. **Zadní zrcátko (je-li ve výbavě)** – Čisté a nepoškozené.
15. **Čidlo zatažení výložníku** – Viz poznámka ke kontrole.
16. **Snímač pro couvání (je-li ve výbavě)** – Viz poznámka ke kontrole.
17. **Pohon výložníku (je-li ve výbavě)** – Viz poznámka ke kontrole.
18. **Zadní světla (jsou-li ve výbavě)** – Čistá a nepoškozená. Viz "Provoz na silnici (CE)" na straně 4-12.
19. **Čidlo indikátoru stability nákladu (LSI)** – Viz poznámka ke kontrole.

## **Část 2– Kontrola a prohlídka před provozem**

---

**20. Komplet kola a pneumatiky** – Správně nahuštěno a zajištěno; žádné povolené ani chybějící upevňovací šrouby nebo matice. Zkontrolujte, zda není design opotřebený, zda v něm nejsou zářezy, odtržené části nebo jiné problémy.

**21. Prostor motoru** –

- Zkontrolujte stav hnacích řemenů a v případě potřeby je vyměňte.
- Montážní prvky motoru – Viz poznámku ke kontrole.
- Rozvodná deska - Žádné poškození ani koroze připojení a vedení.
- Kryt motoru je správně zajištěn.

**22. Zrcátka** – Čistá a nepoškozená.

**23. Komplet kola a pneumatiky** – Správně nahuštěno a zajištěno; žádné povolené ani chybějící upevňovací šrouby nebo matice. Zkontrolujte, zda není design opotřebený, zda v něm nejsou zářezy, odtržené části nebo jiné problémy.

**24. Pracovní světla (jsou-li ve výbavě)** – Čistá a nepoškozená.

**25. Příslušenství** – Správně nainstalováno, Viz "Instalace příslušenství" na straně 5-11.



### 2.5 ZAHŘÍVÁNÍ A PROVOZNÍ KONTROLY

---

#### Kontrola zahřívání

---

Během zahřívání:

1. Vyhřívání, systém klimatizace a stěrače (jsou-li součástí výbavy).
2. Zkontrolujte všechny osvětlovací systémy (pokud existují), zda řádně fungují.
3. Nastavte zrcátka pro maximální viditelnost.



## VAROVÁNÍ

**RIZIKO ŘEZNÝCH RAN / ROZDRČENÍ / POPÁLENÍ.** V době, kdy motor běží, udržujte kryt motoru zavřený, s výjimkou kontroly hladiny oleje v převodovce.

#### Provozní kontrola

---

Až se motor zahřeje, proveďte provozní kontrolu:

1. Funkce servisní brzdy a parkovací brzdy.
2. Jízda vpřed a vzad.
3. Všechny rychlostní stupně.
4. Zatáčení na obě strany s motorem na volnoběh (nedosáhnete krajních poloh). Zkontrolujte ve všech režimech řízení.
5. Klakson a záložní alarm. Musí být slyšitelný pro operátory uvnitř kabiny i přes spuštěný motor.
6. Všechny funkce pákového ovladače fungují hladce a správně.
7. Proveďte všechny další kontroly, které popisuje Část 8.

## Část 2– Kontrola a prohlídka před provozem

### 2.6 KABINA

Telehandler je vybaven uzavřenou kabinou ROPS/FOPS.

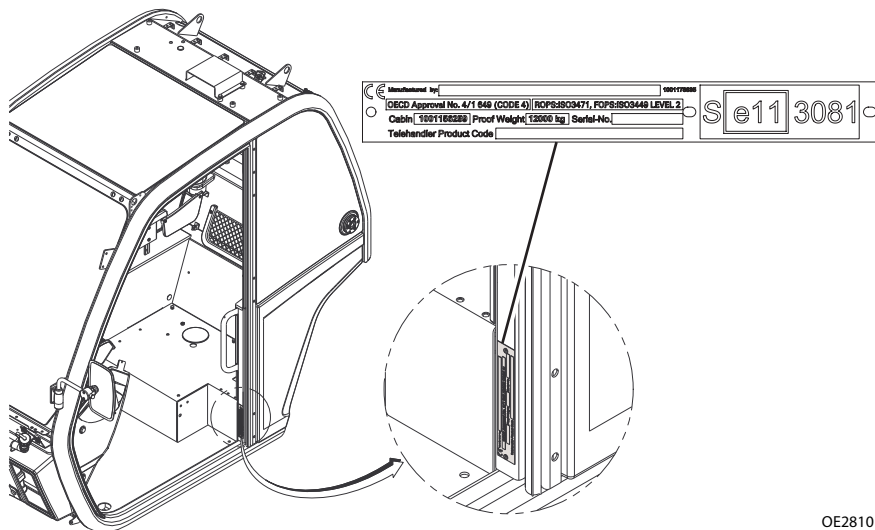

OE2810



## VAROVÁNÍ

Nikdy neprovazujte teleskopický manipulátor, pokud střešní ochrana, konstrukce kabiny a okna na pravé straně nejsou v dobrém stavu. Všechny modifikace tohoto stroje musejí být schváleny výrobcem k zajištění shody s certifikací ROPS/FOPS pro tuto konfiguraci kabiny/stroje. Pokud je střešní ochrana nebo konstrukce kabiny poškozená, **KABINU NELZE OPRAVIT**. Musí být **VYMĚNĚNA**.



## VAROVÁNÍ

Zásadně neprovádějte vrtání, řezání ani svařování na kabině. Veškeré modifikace tohoto stroje musejí být schváleny výrobcem k zajištění shody s konfigurací stroje. Je-li provedeno neoprávněné vrtání, řezání a/nebo svařování, musí být kabina **VYMĚNĚNA**.

## 2.7 OKNA UZAVŘENÉ KABINY (JSOU-LI VE VÝBAVĚ)

Všechna okna udržujte čistá a bez překážek.

### Okno dveří kabiny

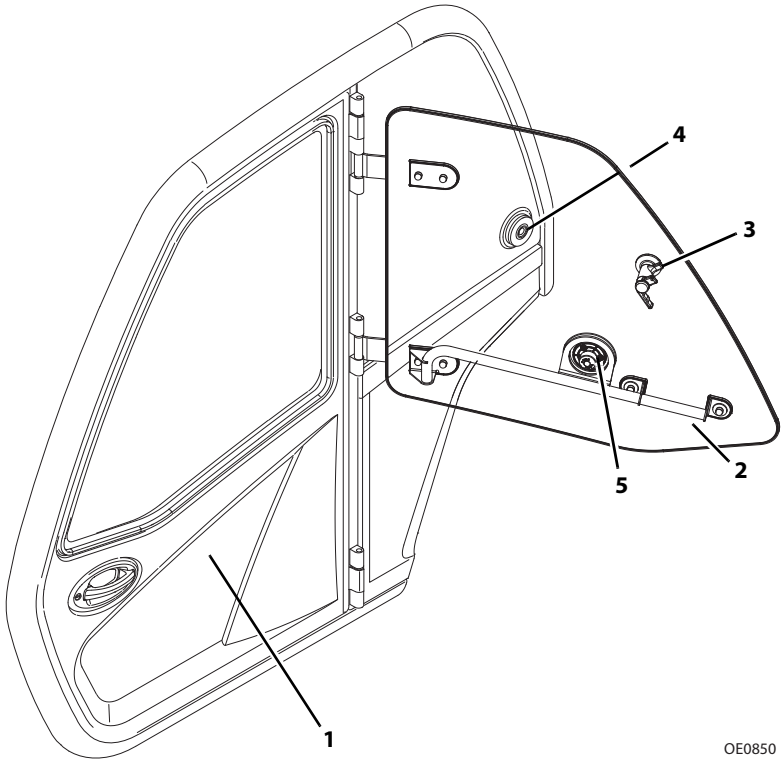

- Během provozu musí být okno dveří kabiny (2) otevřeno se západkou nebo zavřeno.
- Okno dveří kabiny otevřete pákou (3) a zajistíte západkou (4).
- Stiskněte uvolňovací tlačítko (4) v kabině nebo (5) mimo kabinu a povolte tak západku okna.

## POZNÁMKA

**POŠKOZENÉ VYBAVENÍ.** Dveře kabiny (1) musejí být při práci zavřeny. V opačném případě může dojít k poškození stroje.

### Zadní okno

---

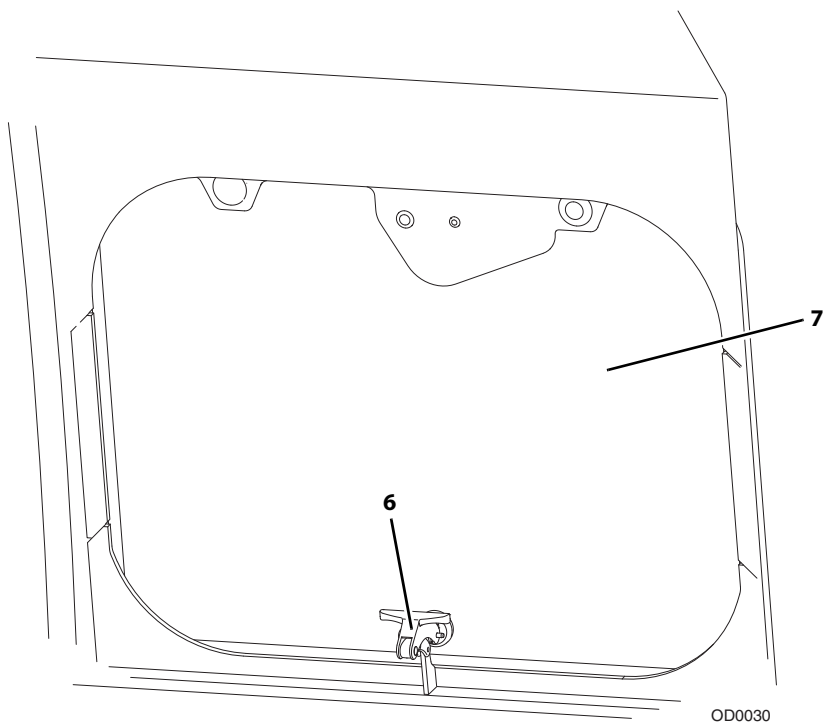

- Chcete-li otevřít zadní okno (7), zvedněte páku (6) a zatlačte na ni.
- Chcete-li okno zavřít, páku zvedněte a zatáhněte za ni.

**2.8 KAPOTA MOTORU**

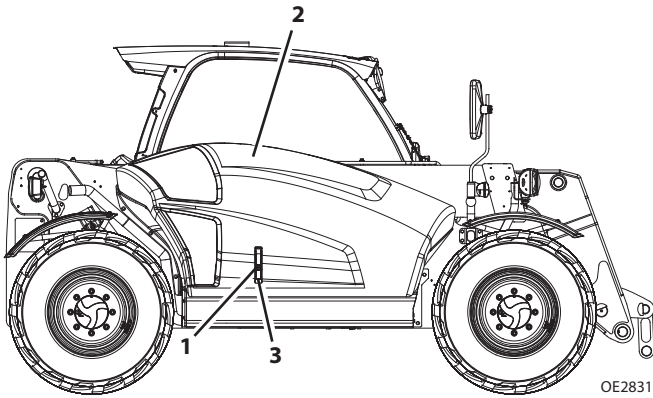

- Kapota motoru musí být během provozu zavřená.
- Zasuňte klíč do vložky (1) a odemkněte kapotu (2). Nadzvedněte petlici kapoty (3) a otevřete kapotu směrem nahoru.
- Zatlačte kapotu dolů a zajistěte ji petlicí. Zamkněte kapotu pomocí klíče ve vložce.

**Tato stránka je záměrně ponechána prázdná.**

## **ČÁST 3 – OVLÁDACÍ PRVKY A KONTROLKY**

---

### **3.1 VŠEOBECNÉ INFORMACE**

Tato část obsahuje nezbytné informace potřebné k porozumění ovládacích funkcí stroje.

## Část 3– Ovládací prvky a kontroly

### 3.2 OVLÁDACÍ PRVKY

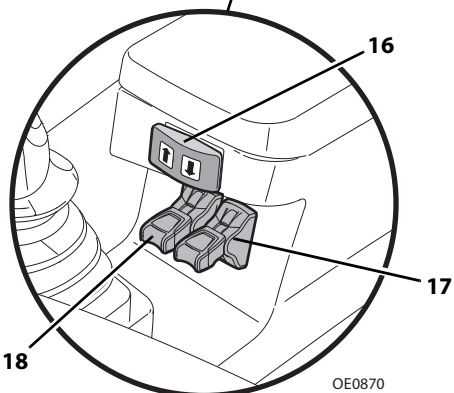
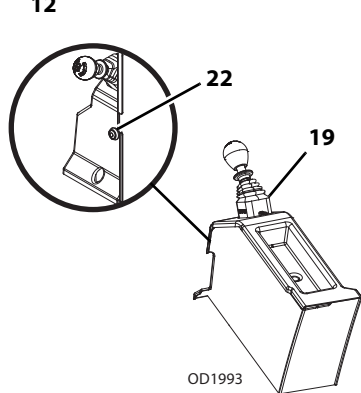
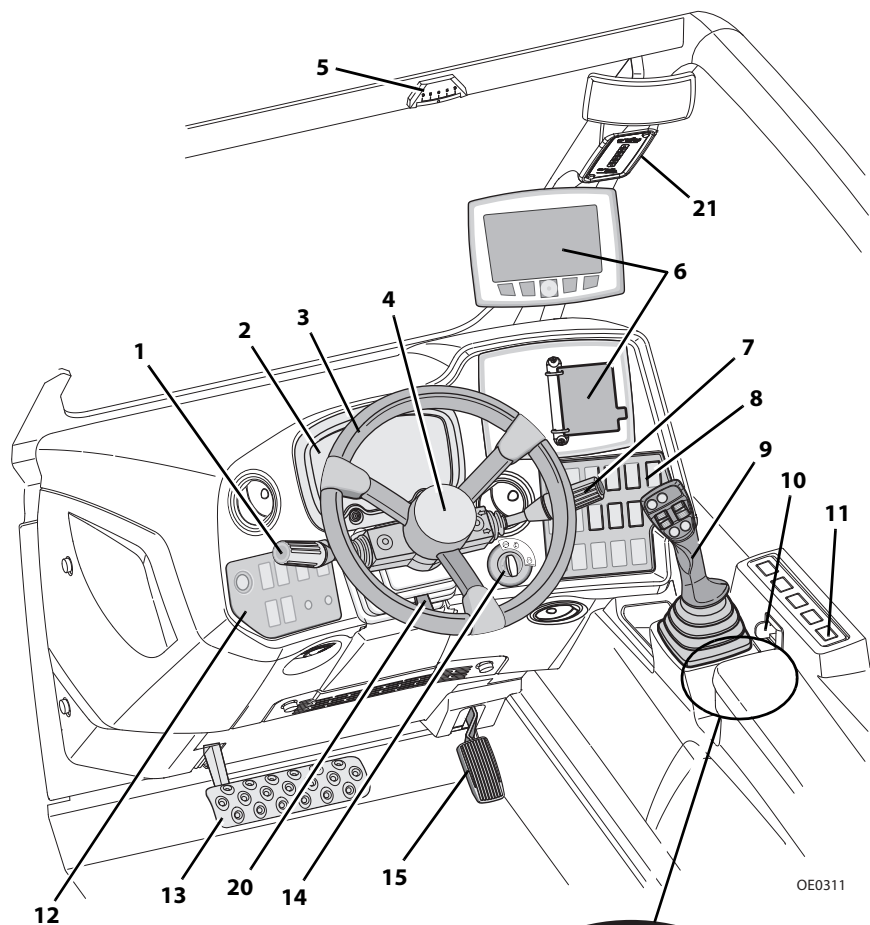



1. **Páka ovládní převodovky (je-li součástí výbavy):** Viz strana 3-18.
2. **Přístrojový panel:** Viz strana 3-4.
3. **Volant:** Otočením volantu doleva nebo doprava můžete stroj zatočit do odpovídajícího směru. Jsou k dispozici tři režimy zatáčení. Viz "Režimy řízení" na straně 3-34.
4. **Houkačka:** Houkačku aktivujete stisknutím tlačítka.
5. **Indikátor vodorovné polohy:** Umožňuje operátorovi zjistit vodorovnost teleskopického manipulátoru směrem do stran.
6. **Grafy/displej:**
  - a. Grafy nosnosti a údržby (jsou-li součástí výbavy): Viz Část 5- Příslušenství a závěsy nebo Část 7- Mazání a údržba.
  - b. Multifunkční displej (je-li součástí výbavy): Viz strana 3-29.
7. **Páka ovládní přídavných zařízení (je-li součástí výbavy):** Viz strana 3-20.
8. **Pravá palubní deska:** Viz strana 3-12.
9. **Joystick (pákový ovladač):** Viz strana 3-22.
10. **Páka nastavitelné opěrky ruky (zemědělská verze):** Pákou uvolníte zámek polohy opěrky ruky.
11. **Ovládací panel (zemědělská verze):** Viz strana 3-14.
12. **Levá palubní deska:** Viz strana 3-10.
13. **Pedál servisní brzdy:** Čím více pedál sešlápnete, tím pomaleji stroj pojede.
14. **Spínač zapalování:** Klíč aktivován. Viz strana 3-4.
15. **Plynový pedál:** Sešlápnutím pedálu zvyšujete rychlost motoru a hydrauliky.
16. **Přepínač pohybu závěsu nahoru/dolů (je-li součástí výbavy):** Ovládá polohu hydraulického závěsu. Chcete-li závěs zvednout, stiskněte a přidržeťte pravou stranu přepínače. Chcete-li závěs snížit, stiskněte a přidržeťte levou stranu přepínače.
17. **Páka zadní pomocné hydrauliky 1 (je-li součástí výbavy):** Ovládá zadní pomocnou hydrauliku.
18. **Páka zadní pomocné hydrauliky 2 (je-li součástí výbavy):** Ovládá zadní pomocnou hydrauliku.
19. **Parkovací brzda:** Viz strana 3-17.
20. **Nastavení sloupku řízení:** Viz strana 3-24.
21. **Indikátor LSI:** Viz strana 3-22.
22. **Brzdový spínač zemědělského přívěsu (je-li součástí výbavy):** Tlačítko pro uvolnění parkovací brzdy přívěsu.

### Přístrojový panel

Přístrojový panel používá pro upozornění operátora na různé typy provozních situací, jež mohou nastat, různé barvy.

- Když se rozsvítí červený indikátor (kromě parkovací brzdy) nebo pokud se určitý ručkový ukazatel dostane do červeného pásma, okamžitě stroj zastavte, spusťte výložník a příslušenství na zem a vypněte motor. Zjistěte příčinu a opravte ji, než budete stroj znovu používat.
- Pokud kontrolka svítí ŽLUTĚ, je signalizován abnormální provozní stav. Nedojde-li k opravě, může dojít k provoznímu výpadku nebo k poškození stroje.
- Svítí-li kontrolka ZELENEĚ nebo MODŘE nebo je-li ručkový ukazatel v zelené zóně, zobrazují se důležité informace o bezpečném provozu.

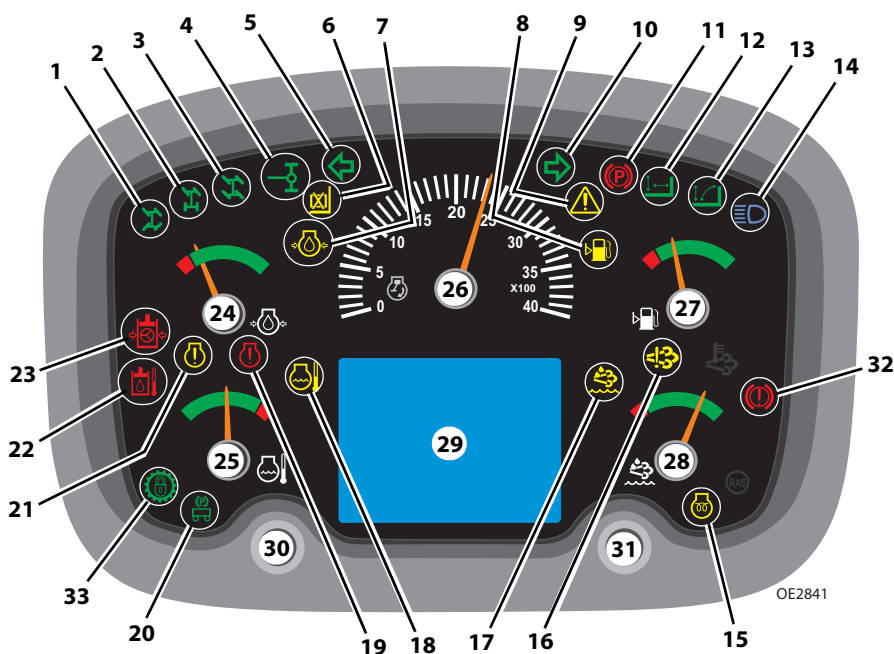

## POZNÁMKA

**POŠKOZENÉ VYBAVENÍ.** Když se rozsvítí červený indikátor (kromě parkovací brzdy), okamžitě stroj zastavte, spusťte výložník a příslušenství na zem a vypněte motor. Zjistěte příčinu a opravte ji, než budete stroj znovu používat.

1. **Kruhové řízení všech kol:** Svítí, je-li aktivní řízení všech kol. Viz strana 3-34.
2. **Řízení předních kol:** Svítí, je-li aktivní řízení dvou kol. Viz strana 3-34.
3. **Krabí řízení všech kol:** Svítí, je-li aktivní krabí řízení. Viz strana 3-34.

4. **Střed zadní nápravy:** Svítí, je-li vycentrována zadní náprava.
5. **Zatáčení vlevo (je-li součástí výbavy):** Svítí a bliká, je-li aktivní signál zatáčení vlevo nebo bezpečnostní světla.
6. **Pasivní režim LSI:** Svítí, je-li aktivní pasivní režim LSI. Viz strana 3-22.
7. **Nízký tlak motorového oleje:** Svítí, je-li tlak motorového oleje příliš nízký.
8. **Nízká hladina paliva:** Svítí při nízké hladině paliva.
9. **Systémový problém:** Svítí při výskytu kritické poruchy stroje či motoru.
10. **Zatáčení vpravo (je-li součástí výbavy):** Svítí a bliká, je-li aktivní signál zatáčení vpravo nebo bezpečnostní světla.
11. **Parkovací brzda:** Svítí, když je aplikována parkovací brzda. Viz strana 3-17.
12. **Režim zvedání:** Svítí, je-li aktivní schéma pákového ovladače. Viz strana 3-10.
13. **Režim nakladače:** Svítí, je-li aktivní schéma pákového ovladače pro nakladač. Viz strana 3-10.
14. **Dálková světla (jsou-li součástí výbavy):** Svítí, jsou-li zapnuta dálková světla.
15. **Předehřívání motoru:** Rozsvítí se při otočení klíče zapalování do polohy 1. Indikátor zhasne při dosažení teploty spuštění motoru.
16. **Emisní systém (od sériového čísla TD600150 do současnosti, od sériového čísla TH900150 do současnosti, od sériového čísla TH200150 do současnosti, od sériového čísla T7F00150 do současnosti):** Svítí, existuje-li problém s emisním systémem.
17. **Nízká hladina kapaliny DEF (od sériového čísla TD600150 do současnosti, od sériového čísla TH900150 do současnosti, od sériového čísla TH200150 do současnosti, od sériového čísla T7F00150 do současnosti):** Svítí, je-li nízká hladina DEF.
18. **Vysoká teplota motoru:** Svítí, když je teplota motoru příliš vysoká.
19. **Kritická porucha motoru:** Svítí při výskytu kritické poruchy motoru.
20. **Parkovací brzda přívěsu:** Svítí při aktivaci parkovací brzdy přívěsu.
21. **Výstraha poruchy motoru:** Svítí, pracuje-li motor mimo běžný rozsah.
22. **Vysoká teplota hydraulického oleje:** Svítí, je-li teplota hydraulického oleje příliš vysoká.
23. **Nízký tlak řízení:** Svítí, je-li tlak řízení příliš nízký.
24. **Ukazatel tlaku motorového oleje:** Ukazuje tlak motorového oleje.
25. **Ukazatel teploty chladicí kapaliny motoru:** Ukazuje teplotu chladicí kapaliny motoru.
26. **Otáčky motoru:** Ukazuje otáčky motoru za minutu (ot./min). Jsou-li překročeny maximální otáčky motoru, ozve se výstraha překročení maximálních otáček, na LCD displeji se zobrazí chybový kód a bude blikat údaj o otáčkách motoru. Viz "LCD displej" na straně 3-8.

## POZNÁMKA

**POŠKOZENÉ VYBAVENÍ.** Používání stroje při aktivované výstraže nadměrných otáček může vést k poškození motoru nebo hnacího ústrojí.

27. **Ukazatel hladiny paliva:** Ukazuje hladinu paliva.
28. **Ukazatel hladiny kapaliny DEF (od sériového čísla TD600150 do současnosti, od sériového čísla TH900150 do současnosti, od sériového čísla TH200150 do současnosti, od sériového čísla T7F00150 do současnosti):** Ukazuje hladinu kapaliny.
29. **LCD displej:** Viz strana 3-8.
30. **Levé ovládací tlačítko:** Stisknutím snížíte jas displeje. Zvyšuje čísla ve funkci zabezpečení před odcizením. Viz strana 3-33.
31. **Pravé ovládací tlačítko:** Stisknutím zvýšíte jas displeje. Potvrzuje čísla ve funkci zabezpečení před odcizením. Viz strana 3-33.
32. **Závada provozní brzdy:** Rozsvítí se při nízké hladině nebo tlaku oleje provozní brzdy.
33. **Uzávěrka měniče točivého momentu (je-li součástí výbavy):** Svítí, když je aktivována funkce uzávěrky měniče točivého momentu. Viz strana 3-14.

**Tato stránka je záměrně ponechána prázdná.**

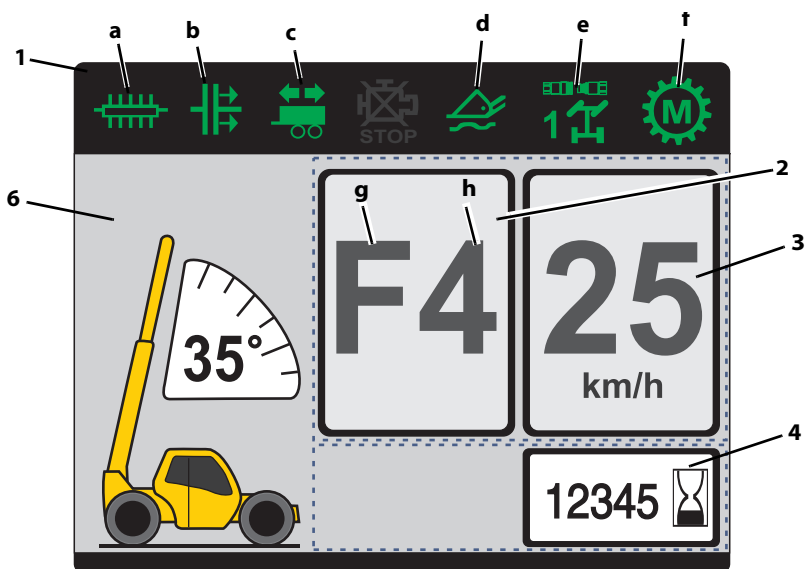

OE0432

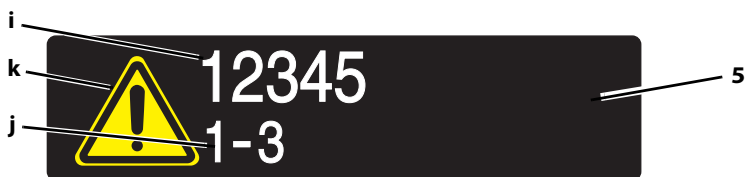

OD1480

OBRÁZEK S AKTIVNÍ DIAGNOSTIKOU

**1. Kontrolky:** Kontrolka se zobrazuje, je-li aktivní.

- Kontinuální pomocná hydraulika – Svítí, je-li aktivní kontinuální pomocná hydraulika.
- Odpojení převodovky – Svítí, je-li aktivní funkce odpojení převodovky. Viz strana 3-14.
- Zatáčení přívěsu – Svítí, je-li aktivní směrový ukazatel přívěsu.
- Plovoucí poloha výložníku – Svítí, je-li aktivní funkce plovoucí polohy výložníku. Viz strana 3-22.
- Výběr pomocné hydrauliky – Svítí, jsou-li aktivní pomocné hydrauliky. Kontrolka zobrazí 1 nebo 2 podle výběru operátora. Viz strana 3-31.
- Režim převodovky – rozsvícením indikuje automatický nebo manuální režim. Viz strana 3-14.

- 2. Směr jízdy a rychlostní stupeň:** Zobrazuje aktuální jízdní stav.
- g. Směr – vpřed (F), neutrální (N) nebo zpátečka (R).
  - h. Rychlostní stupeň – první (1), druhý (2), třetí (3), čtvrtý (4) nebo pátý (5) nebo šestý (6).
- 3. Rychlost (je-li součástí výbavy):** Zobrazuje rychlost stroje v km/h (mph). Při překročení maximální rychlosti jízdy začne rychlost blikat a aktivuje se zvuková výstraha.
- 4. Provozní hodiny:** Zobrazuje celkový počet hodin provozu teleskopického manipulátoru. Indikuje, když je zapalování v zapnuté poloze a není indikován žádný chybový kód.
- 5. Aktivní diagnostika:** Zobrazuje ikonu a příslušný diagnostický kód. Displej cyklicky aktivuje jednotlivá varování nebo diagnostiku, je-li hlášení více. Podrobnosti naleznete v servisní příručce.
- i. Chybový kód – Zobrazuje příslušný diagnostický kód.
  - j. Ukazatel číselného kódu – Zobrazuje číslo aktivních chybových kódů motoru.



**TEPLOTA  
PŘEVODOVÉHO OLEJE**



**KONTROLKA UCPÁNÍ  
VZDUCHOVÉHO FILTRU**



**KONTROLKA VYBITÉHO  
AKUMULÁTORU**



**KONTROLKA  
SYSTÉMOVÉHO PROBLÉMU**



**KONTROLKA  
POŽADOVANÉ ÚDRŽBY**



OD0302

**KONTROLKA UCPÁNÍ  
HYDRAULICKÉHO FILTRU**

- k. Ikona diagnostiky – Zobrazuje diagnostické symboly.
  - Kontrolka teploty převodového oleje – Svítí, je-li teplota převodovky příliš vysoká.
  - Kontrolka ucpání vzduchového filtru – Svítí, vyžaduje-li vzduchový filtr údržbu.
  - Kontrolka vybitého akumulátoru – Svítí a zní akustický signál, pokud je akumulátor málo nabit nebo pokud systém dobíjení nefunguje správně.
  - Kontrolka systémového problému – Svítí při výskytu kritické poruchy stroje či motoru.
  - Kontrolka požadované údržby – Svítí, je-li zapotřebí údržba.
  - Kontrolka ucpání filtru hydrauliky – Svítí, vyžaduje-li filtr hydrauliky údržbu.

- 6. Úhel výložníku:** Zobrazuje úhel výložníku.

### Levá palubní deska

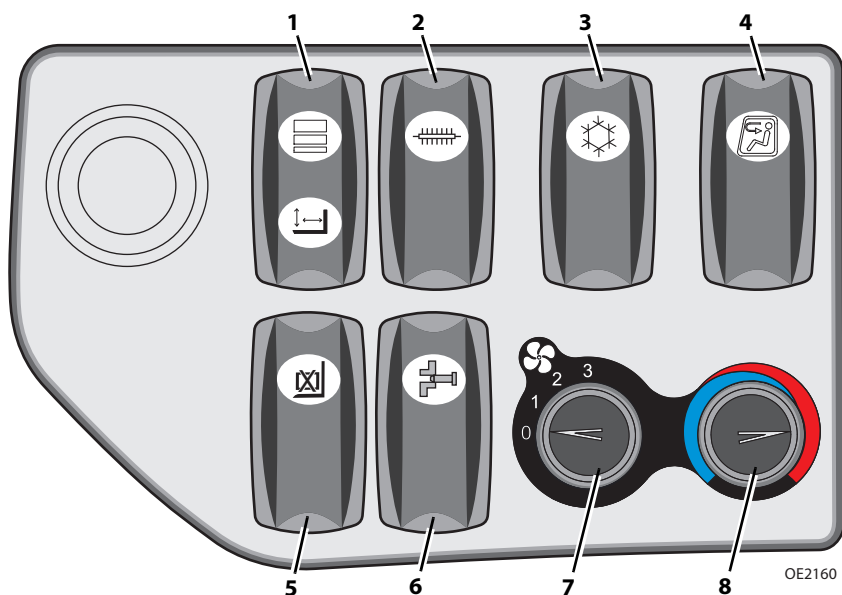

- 1. Přepínač zvedání/nakladače (je-li součástí výbavy):** Aktivuje schéma zvedání nebo nakladače pákového ovladače. Viz strana 3-26. Stisknutím horní strany spínače aktivujete schéma pákového ovladače pro nakládání. Stisknutím spodní strany spínače aktivujete schéma pákového ovladače pro zvedání. Zámek na horní straně spínače zajistí spínač v aktuální poloze. Stisknutím a posunutím zámku dolů spínač odemknete. Uvolněním zajistíte spínač ve zvolené poloze.
- 2. Přepínač kontinuální pomocné hydrauliky (je-li součástí výbavy):** Zatlačte pro kontinuální chod hydraulicky poháněných příslušenství. Tuto funkci aktivujete stisknutím a podržením tlačítka a současným stisknutím otočného spínače pomocné hydrauliky pro požadovaný povel a nastavení rychlosti na pákovém ovladači. Uvolněním obou spínačů aktivujete stálý chod příslušenství. Chcete-li tuto funkci vypnout, stiskněte znovu spínač stálého chodu pomocné hydrauliky. Schválené příslušenství a pokyny k řízení: viz Část 5- Příslušenství a závěsy.
- 3. Spínač klimatizace (je-li součástí výbavy):** Spínač zap./vyp.
- 4. Spínač recirkulace klimatizace (je-li součástí výbavy):** Spínač zap./vyp. Stisknutím aktivujete a zahájíte recirkulaci vzduchu v kabině. Při deaktivaci cirkuluje vzduch zvenčí.
- 5. Potlačení LSI:** Nakrátko blokuje automatické odpojení funkcí. Stiskněte a přidržte na 30 sekund, zatímco použijete pákový ovladač ke krátkodobému blokování automatického odpojení funkcí.



- 6. Spínač spojky (je-li součástí výbavy):** Používá se ve spojení s pákovým ovladačem k hydraulickému zamknutí nebo odemknutí příslušenství s úhlem výložníku méně než 20°. Podrobnosti viz strana 5-13.
- 7. Rychlost ventilátoru klimatizace (je-li součástí výbavy):** Nastavitelný otočný spínač.
- 8. Spínač ovládní teploty klimatizace (pokud je jím stroj vybaven):** Nastavitelný otočný spínač.

### Pravá palubní deska

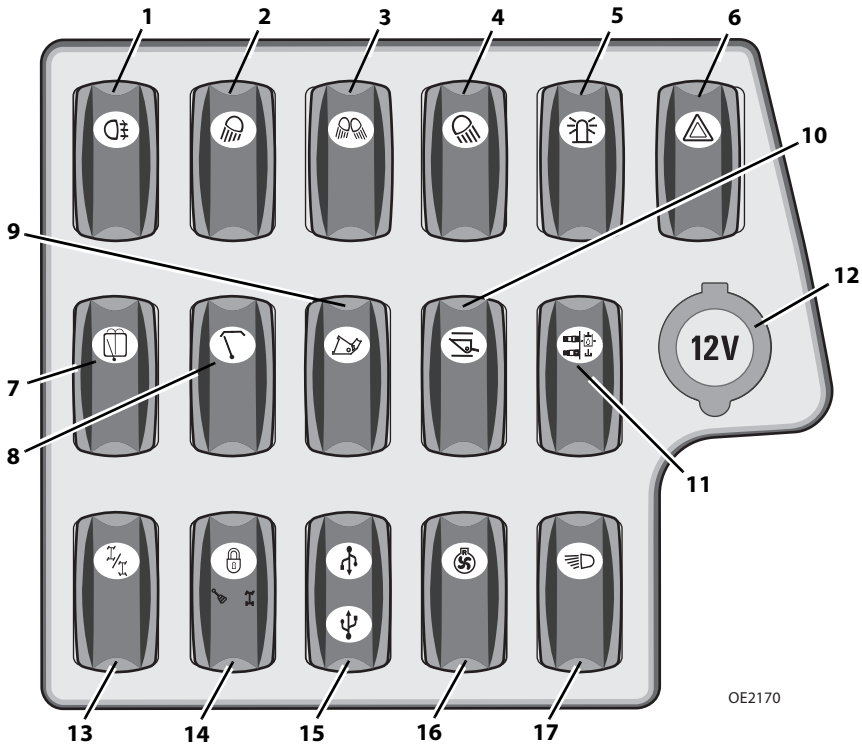

OE2170

1. **Spínač mlhových světel (jsou-li součástí výbavy):** Spínač zap./vyp.
2. **Spínač předních pracovních světel (jsou-li součástí výbavy):** Spínač zap./vyp.
3. **Spínač pracovních světel výložníku (jsou-li součástí výbavy):** Spínač zap./vyp.
4. **Spínač zadních pracovních světel (jsou-li součástí výbavy):** Spínač zap./vyp.
5. **Spínač signálních světel (jsou-li součástí výbavy):** Spínač zap./vyp.
6. **Spínač bezpečnostních světel (jsou-li součástí výbavy):** Spínač zap./vyp.
7. **Spínač zadního stěrače (je-li součástí výbavy):** Spínač zap./vyp.
8. **Spínač střešního stěrače (je-li součástí výbavy):** Spínač zap./vyp.
9. **Spínač režimu lžíce:** Spínač zap./vyp. Zvyšuje citlivost na funkce výložníku.
10. **Spínač ovládní jízdy s výložníkem (je-li součástí výbavy):** Spínač zap./vyp. Je-li funkce aktivní, pak při jízdě rychlostí 5 km/h (3 mph) nebo vyšší systém posiluje řízení výložníku v drsnějším terénu. Dalším stisknutím spínače ovládní jízdy s výložníkem deaktivujete.

11. **Spínač vypuštění přetlaku z příslušenství (je-li součástí výbavy):** Stisknutím vypustíte přetlak z hydraulického okruhu příslušenství. Viz strana 5-14.
12. **Elektrická zásuvka (je-li součástí výbavy):** 12 V.
13. **Spínač volby režimu řízení:** Tři polohy: kruhové řízení, řízení předních kol a krabí řízení. Viz strana 3-34.
14. **Silniční provoz (je-li součástí výbavy):** Spínač zámku pákového ovladače. Viz strana 4-12.
15. **Port USB (je-li součástí výbavy):** Porty USB pod ochranným krytem.
16. **Přepínač opačné rotace ventilátoru (je-li součástí výbavy):** Jedná se o spínač se třemi polohami. Viz strana 3-21.
17. **Spínač hlavního světla a světel pro silniční provoz:** Tři polohy: Vypnuto, Povolit, Zapnuto. Spínač musí být v poloze Zapnuto, aby bylo možné ovládat pracovní světla. Před vypnutím stroje zkontrolujte, zda je spínač světel ve vypnuté poloze.

### Ovládací panel zemědělských funkcí (je-li ve výbavě)

HYDROSTATICKÁ PŘEVODOVKA

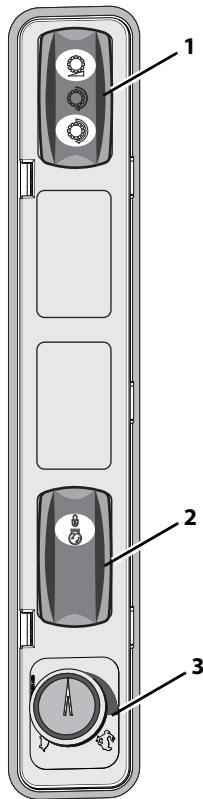

OE2360

PŘEVODOVKA POWERSHIFT

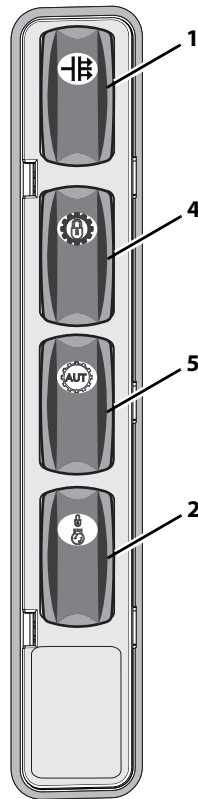

OE2181

**1. Spínač režimu jízdy (je-li ve výbavě s hydrostatickou převodovkou):** Tři polohy: Režim proporční, standardní a dynamické jízdy. Upravuje výkon hydrostatické převodovky podle vybraného režimu jízdy.

- **Proporční:** Rychlost vozidla se omezuje nezávisle na otáčkách motoru v rozmezí 0 % až 100 % podle polohy spínače proporčního řízení rychlosti (3).
- **Standardní:** Pohon vozidla používá progresivní průběhy a poskytuje plynulou míru akcelerace a decelerace.
- **Dynamický:** Pohon vozidla používá agresivní průběhy a poskytuje nejcitlivější míry akcelerace a decelerace.

**Spínač odpojení převodovky (je-li ve výbavě s převodovkou powershift):**

Spínač zap./vyp. Při použití servisní brzdy stisknutím spínače povolíte funkci odpojení převodovky a odpojíte převodovku. Při použití servisní brzdy stisknutím spínače vypnete funkci odpojení převodovky a připojíte převodovku.

- 2. Spínač nastavené rychlosti motoru (je-li součástí výbavy):** Spínač zap./vyp. Po nastavení požadované rychlosti (otáček) motoru plynovým pedálem nastavte rychlost stisknutím a uvolněním spínače. Nastavenou rychlost motoru vypnete sešlápnutím pedálu servisní brzdy.
- 3. Spínač proporčního řízení rychlosti (je-li součástí výbavy):** Nastavitelný otočný spínač. Používá se, je-li spínač režimu jízdy (1) v proporčním režimu. Zvyšuje nebo snižuje rychlost motoru.
- 4. Spínač uzávěrky měniče točivého momentu (je-li součástí výbavy):** Spínač zap./vyp. Umožňuje snížení spotřeby paliva a schopnost tažení přívěsu.
- 5. Přepínač automatického/manuálního řazení (je-li ve výbavě uzávěrka měniče točivého momentu):** Spínač zap./vyp. Stisknutím aktivujete automatické řazení horních čtyř převodů pro větší pohodlí obsluhy při jízdě vysokými rychlostmi.

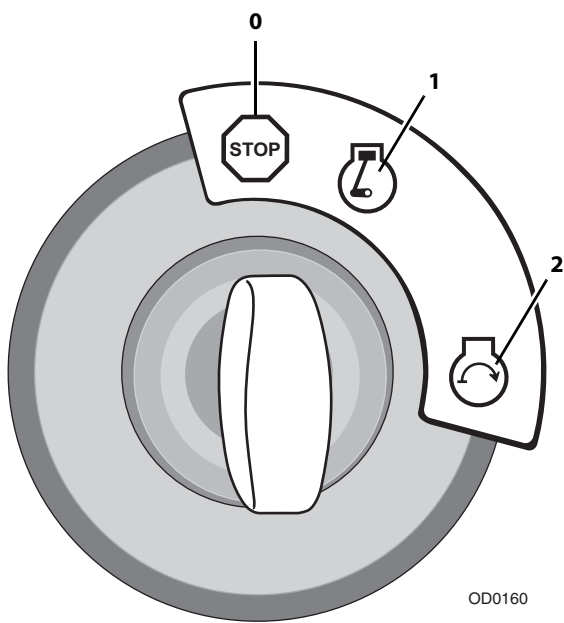

OD0160

- Poloha **0** – Motor vypnutý, napětí není k dispozici.
- Poloha **1** – Napětí je k dispozici pro všechny elektrické funkce. Se spuštěním motoru počkejte, až indikátor přehřívání na přístrojovém panelu zhasne.
- Poloha **1** – Motor běží.
- Poloha **2** – Motor startuje. Pokud se motor nenastartuje, otočte klíč do polohy 0 a pak znovu do polohy 2, abyste znovu aktivovali startér.

## Parkovací brzda

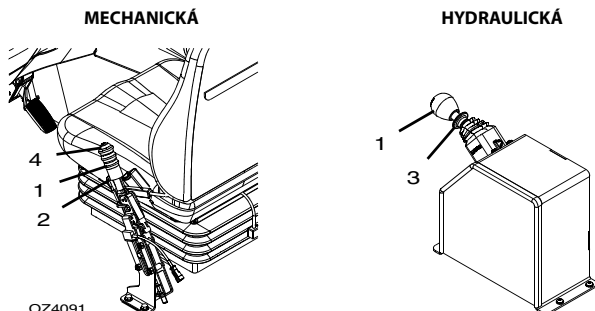

Páka parkovací brzdý (1) řídí aktivaci a uvolňování parkovací brzdý.

- Chcete-li parkovací brzdou aktivovat, zatáhněte páku zpět.
- **MECHANICKÁ** – Stiskněte aretační páčku (2) a zatlačte páku dopředu, abyste uvolnili parkovací brzdou.
- **HYDRAULICKÁ** – Zvedněte aretační kroužek (3) a zatlačte páku dopředu, abyste uvolnili parkovací brzdou.
- **MECHANICKÁ** – Parkovací brzdou lze seřídit knoflíkem (4). Otáčením po směru hodinových ruček zvětšíte sílu parkovací brzdý. Otáčením proti směru hodinových ruček zmenšíte sílu parkovací brzdý.



## VAROVÁNÍ

**NEBEZPEČÍ JÍZDY STROJE.** Při výpadku motoru vyvíjejte trvalou sílu na pedál servisní brzdý a uveďte parkovací brzdou do polohy Zapnuto.



## VAROVÁNÍ

**NEBEZPEČÍ JÍZDY STROJE.** Než opustíte kabinu, vždy přepněte spínač parkovací brzdý do polohy ZAPNUTO, spusťte výložník na zem a vypněte motor.



## VAROVÁNÍ

**NEBEZPEČÍ ROZDRCENÍ.** Vypnete-li motor, aktivujete parkovací brzdou. Použití parkovací brzdý nebo vypnutí motoru při jízdě způsobí, že se stroj prudce zastaví, což by mohlo vést k uvolnění nákladu. Obě tyto možnosti lze použít v nouzových situacích.

## Postup zaparkování

1. Pomocí servisní brzdý zastavte teleskopický manipulátor na řádném parkovišti.
2. Postup: viz "Postup vypnutí" na straně 4-5.

## Část 3– Ovládací prvky a kontroly

### Páka ovládání převodovky (pokud existuje)

**Poznámka:** Páka ovládání převodovky má prioritu před ovládním převodovky na pákovém ovladači.

#### Volba směru jízdy

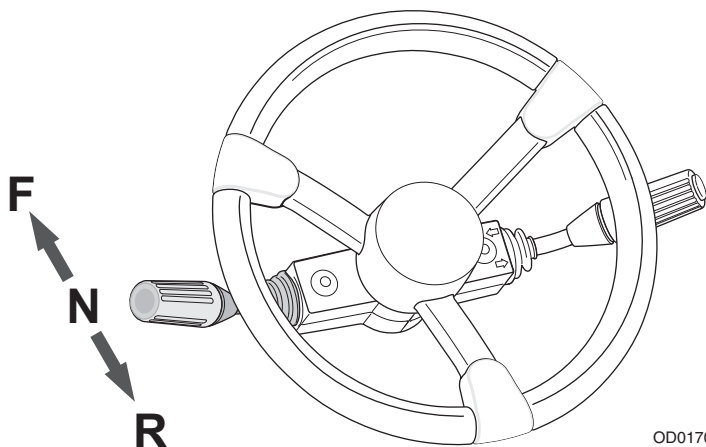

Páka ovládající převodovku určuje jízdu vpřed nebo vzad.

- Chcete-li jet vpřed, zatlačte páku vpřed; chcete-li jet vzad, zatáhněte páku vzad. Neutrální poloha je uprostřed.
- Jízdu vpřed nebo vzad lze zvolit nehladě na zařazený rychlostní stupeň.
- Při jízdě vzad bude automaticky znít alarm couvání.
- Dozadu jezděte a otáčejte se pouze nízkými rychlostmi.
- Není-li aktivován spínač odpojení spojky, nezvyšujte otáčky motoru při zařazeném rychlostním stupni pro jízdu vpřed nebo vzad a aktivované servisní brzdě, při pokusu získat rychlejší hydraulickou reakci. To by mohlo způsobit neočekávaný pohyb stroje.



## VAROVÁNÍ

**NEBEZPEČÍ PŘEVŘZENÍ/ROZDRČENÍ.** Před posunutím ovládací páky převodovky teleskopický manipulátor úplně zastavte. Náhlá změna směru jízdy může narušit stabilitu a/nebo způsobit posunutí či pád břemene.



### Výběr rychlostního stupně (je-li součástí výbavy)

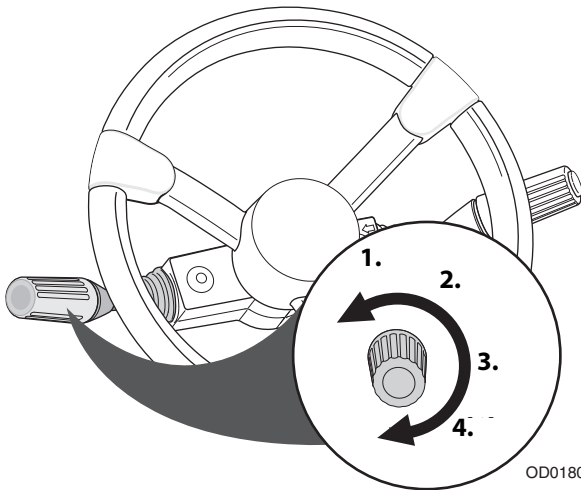

Řazení se nachází na otočné rukojeti na páce ovládání převodovky.

- Chcete-li vybrat rychlostní stupeň, otočte otočnou rukojetí.
- Převodovka je vybavena šesti rychlostními stupni dopředu a třemi dozadu nebo čtyřmi dopředu a třemi dozadu.
- Vyberte vhodný rychlostní stupeň pro prováděnou práci. **Pro přepravu nákladu používejte nižší rychlostní stupeň.** Vyšší rychlostní stupeň používejte pouze při jízdě s nenaloženým strojem na delší vzdálenost.
- Před podřazením zpomalte. **Nepodřazujte více než o jeden stupeň.**

## Část 3 – Ovládací prvky a kontroly

### Páka ovládání přídatných zařízení (pokud je jimi stroj vybaven)

#### Směrové ukazatele a potkávací/dálkové světlomety

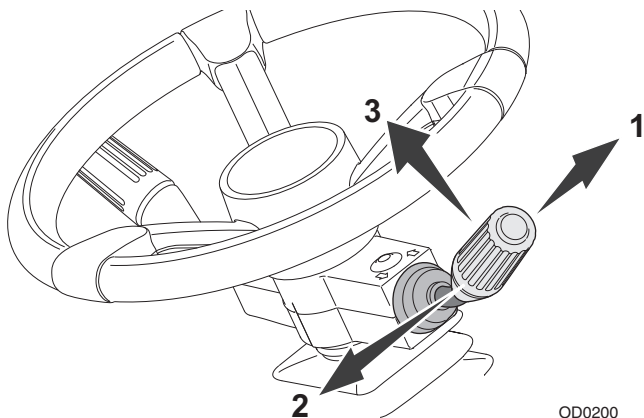

OD0200

- Zatlačte páku ovládající přídatné zařízení (1) dopředu, chcete-li aktivovat levé směrové ukazatele.
- Zatáhněte za páku dozadu (2), Chcete-li aktivovat pravé směrové ukazatele.
- Chcete-li vypnout směrové ukazatele, musíte ručně páku vrátit do středové polohy. Po zatočení se páka nevypíná automaticky.
- Zatažením páky nahoru (3) můžete přepínat mezi potkávacími a dálkovými světlými.

#### Stěrač předního okna

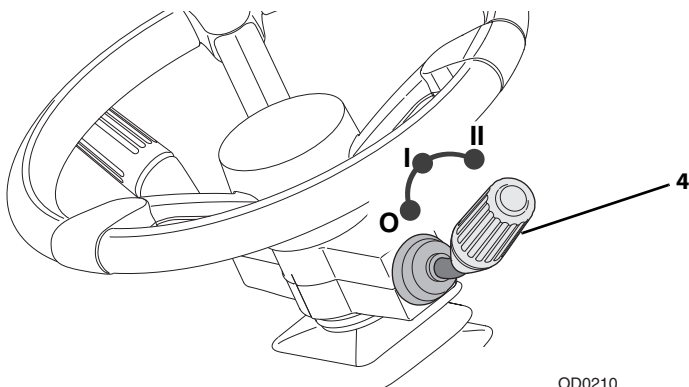

OD0210

- Otočením rukojeti (4) aktivujte stěrač předního okna.  
O – vypnuto, I – trvalý nebo II – rychlý.
- Zatlačením rukojeti (4) směrem ke sloupku aktivujete ostříkovač předního okna.

**Přepínač opačné rotace ventilátoru (je-li součástí výbavy)**

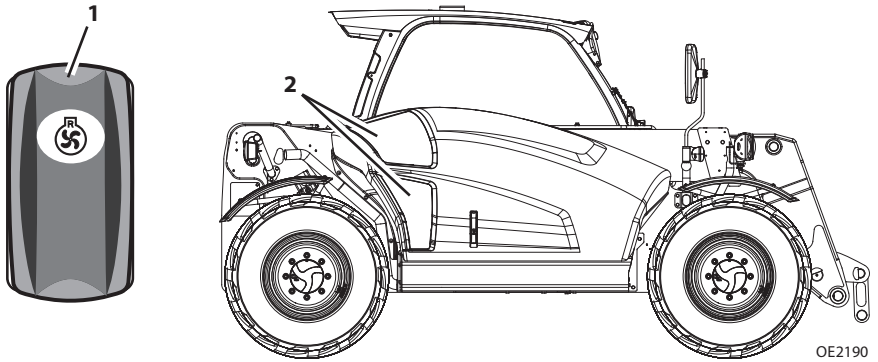

Reverzní ventilátor umožňuje operátorovi odstranit nečistoty z krycí mřížky motoru (2). K dispozici jsou při libovolné rychlosti motoru dva režimy.

1. **Časování** – Ventilátor bude automaticky pracovat v reverzním režimu v předem stanovených intervalech.
  - a. Ventilátor bude pracovat v reverzním režimu každých 20 minut po dobu 2 sekund.
  - b. Interval a trvání lze upravit pomocí analyzátoru.
2. **Ručně** – Operátor může dlouze stisknout přední část spínače (1), rotace ventilátoru se přepne na opačnou.

**Poznámka:** Doporučujeme spustit reverzní ventilátor před otevřením krytu motoru, aby se odstranily nečistoty.

# VAROVÁNÍ

**NEBEZPEČÍ PŘEVŘZENÍ.** Snímač LSI bere v úvahu pouze podélné omezení stability, dodržujte veškeré provozní parametry. Nedodržení provozních parametrů teleskopického manipulátoru by mohlo zařízení poškodit nebo způsobit jeho převrácení.

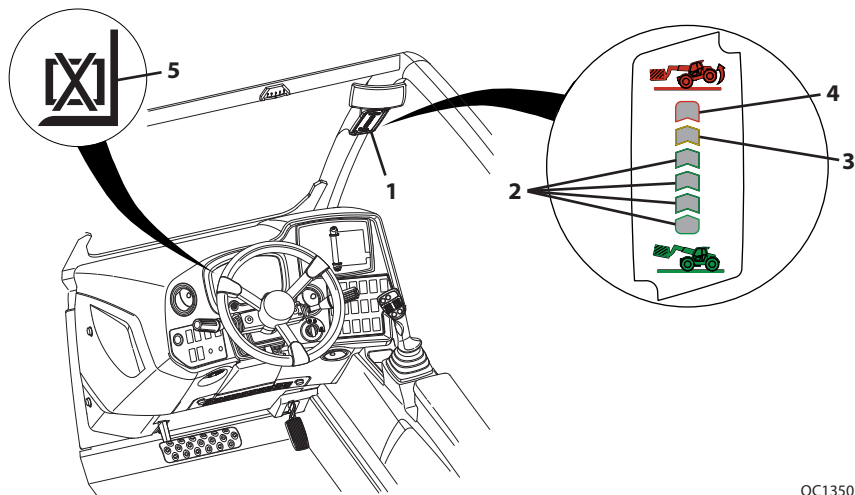

Snímač LSI (1) vizuálně i akusticky ukazuje omezení přední stability, když stroj stojí na pevném a rovném povrchu.

- Jakmile se hodnoty přibližují k omezení přední stability, indikátory se postupně rozsvěčují: nejprve se rozsvítí zelená (2), pak oranžová (3) a nakonec červená (4).
- Pokud se rozsvítí červený indikátor, rozezní se také varovný akustický alarm.

Snímač LSI má dva režimy:

#### Aktivní režim

- Jakmile teleskopický manipulátor dosáhne meze přední stability a rozsvítí se červený indikátor LED (4), aktivuje se automatické odpojení funkcí. Všechny funkce výložníku jsou zakázány, s výjimkou zasunutí výložníku a zvedání výložníku (CE) a zasunutí výložníku, zvedání výložníku a spuštění výložníku (AUS). Funkce znovu aktivujete zasunutím výložníku.

**Poznámka:** Pokud jsou funkce vyřazeny z činnosti, lze k jejich dočasnému opětovnému zapnutí použít spínač přemostění LSI. Viz "Levá palubní deska" na straně 3-10.

- V některých případech systém LSI může zpomalit nebo zastavit funkce výložníku, pokud při jeho provozu hrozí omezení přední stability.

### Pasivní režim

- Žlutá LED (5) na přístrojové desce se rozsvítí, když nastane některá z následujících situací:

#### CE

- Výložník je zcela zatažený.
- Parkovací brzda není zatažena a přepínač ovládní převodovky je v poloze pro jízdu vpřed nebo vzad.

#### AUS

- Výložník je zcela zatažený.
  - Úhel výložníku je menší než 10 stupňů.
  - Jakmile se přiblížíte k omezení stability, aktivuje se vizuální a zvukový signál a je deaktivována automatické vypnutí funkcí a/nebo funkce zpomalení.
- Jedte v souladu s požadavky, které stanovuje Část 1- Všeobecné bezpečnostní postupy.
  - Při umístování zátěže zkontrolujte, zda nejsou nápravy plně vytočené v žádném směru.



## VAROVÁNÍ

**NEBEZPEČÍ PŘEVŘZENÍ.** Jestliže bliká zelený, pak oranžový a červený indikátor a zní varovný akustický alarm, okamžitě výložník zatáhněte a sklopte dolů. Zjistěte příčinu a opravte ji, než budete stroj znovu používat.

### Nastavení sloupku řízení

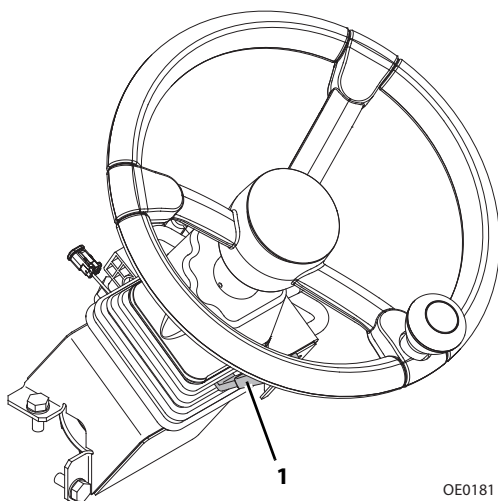

OE0181

- Postup: viz "Postup vypnutí" na straně 4-5.
- Odemknete zatažením a přidržení páky (1).
- Dejte sloupek řízení do požadované polohy.
- Uvolněním páky aktivujete zámek.



## VAROVÁNÍ

**NEBEZPEČÍ PŘEVŘZENÍ/ROZDRCENÍ.** Před nastavováním sloupku řízení teleskopický manipulátor zcela zastavte a vypněte motor. Náhlá změna směru jízdy může narušit stabilitu a/nebo způsobit posunutí či pád břemene.

**Tato stránka je záměrně ponechána prázdná.**

### Pákový ovladač

#### Schéma pákového ovladače při zvedání

Zkontrolujte, zda je ikona schématu pákového ovladače při zvedání na displeji aktivní.

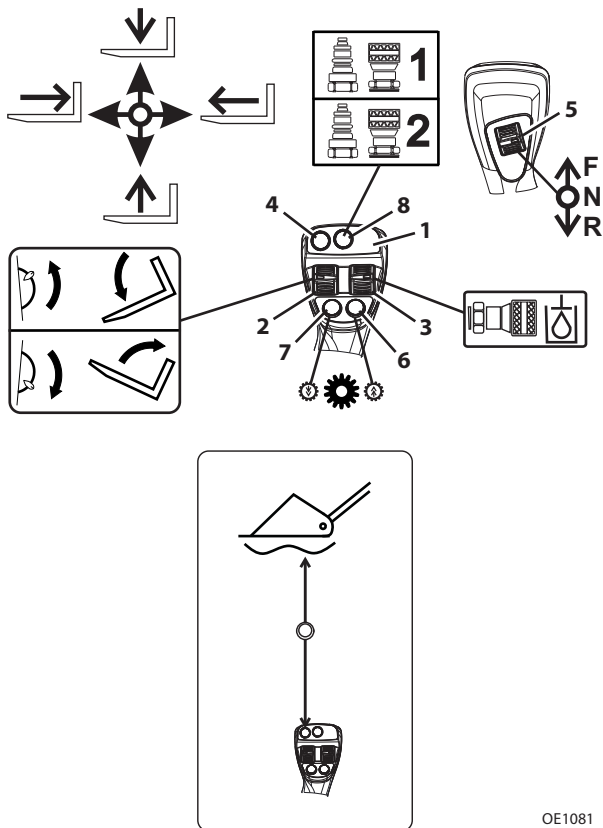

OE1081

Pákový ovladač (1) ovládá funkce výložníku, příslušenství, pomocné hydrauliky a převodovky.

#### Funkce výložníku

- Posunutím pákového ovladače zvednete výložník; posunutím pákového ovladače dopředu snížete výložník; posunutím pákového ovladače doprava vysunete výložník; posunutím pákového ovladače doleva zasunete výložník.
- Rychlost funkcí výložníku závisí na tom, jak moc pákový ovladač posunete uvedeným směrem. Rychlost funkce můžete také zvýšit zvýšením otáček motoru.
- Chcete-li současně používat dvě funkce výložníku, posuňte pákový ovladač mezi kvadranty. Například posunutím pákového ovladače dopředu a doleva budete výložník současně snižovat a zasouvat.





## VAROVÁNÍ

**NEBEZPEČÍ PŘEVŘZENÍ/ROZDRČENÍ.** Rychlá a trhavá obsluha ovládacích prvků způsobí rychlý a trhavý pohyb nákladu. Takové pohyby mohou způsobit posun či pád zátěže nebo převržení stroje.

### Funkce náklonu příslušenství

Náklon příslušenství je ovládán otočným spínačem (2).

- Zatlačte otočný spínač nahoru, chcete-li naklonit příslušenství dolů; zatlačte otočný spínač dolů, chcete-li naklonit příslušenství nahoru.

### Funkce pomocné hydrauliky (je-li součástí výbavy)

Otočný spínač pomocné hydrauliky (3) řídí funkce příslušenství, které pro provoz potřebují hydraulické napájení. Schválené příslušenství a pokyny k řízení: viz Část 5- Příslušenství a závěsy.

Spínač výběru pomocné hydrauliky (8) umožňuje výběr požadované funkce pomocné hydrauliky. Stisknutím tlačítka přepínáte mezi funkcemi.

### Funkce výložníku s plovoucí polohou (je-li součástí výbavy)

Výložník s plovoucí polohou se ovládá tlačítkem na pákovém ovladači (4). Výložník s plovoucí polohou umožňuje volný pohyb výložníku (zvedání/spouštění), zatímco příslušenství se pohybuje v souladu s terénem.

- Při zataženém a spuštěném výložníku stisknete a přidržte tlačítko. Poté posunutím pákového ovladače dopředu aktivujete výložník s plovoucí polohou. Výložník s plovoucí polohou zůstane aktivovaný, ponecháte-li tlačítko a pákový ovladač ve stejné poloze.
- Uvolněním tlačítka výložník s plovoucí polohou deaktivujete a přesuňte pákový ovladač do neutrální polohy.

## Část 3– Ovládací prvky a kontroly

### Ovládání převodovky (je-li součástí výbavy)

**Poznámka:** Páka ovládání převodovky (viz strana 3-18) má prioritu před ovládním převodovky na pákovém ovladači.

Otočný spínač ovládání převodovky (5) nastavuje jízdu vpřed nebo vzad.

- Otočný spínač posuňte nahoru pro jízdu vpřed, dolů pro jízdu vzad. Posunutím otočného spínače do střední polohy nastavíte neutrální.
- Jízdu vpřed nebo vzad lze zvolit neohledě na zařazený rychlostní stupeň.
- Při jízdě vzad bude automaticky znít alarm couvání.
- Při otáčení a couvání jezděte se pouze nízkými rychlostmi.



## VAROVÁNÍ

**NEBEZPEČÍ PŘEVŘZENÍ/ROZDRČENÍ.** Před změnou převodu teleskopický manipulátor zcela zastavte. Náhlá změna směru jízdy může narušit stabilitu a/nebo způsobit posunutí či pád břemene.

Výběr převodového stupně se ovládá tlačítky (6 a 7).

- Stisknutím tlačítka pro přeřazení na vyšší rychlost (6) zvolíte vyšší převod. Stisknutím tlačítka pro přeřazení na nižší rychlost (7) zvolíte nižší převod.
- Převodovka je vybavena šesti rychlostními stupni dopředu a třemi dozadu nebo čtyřmi dopředu a třemi dozadu. Výchozí rychlostní stupeň při spuštění je třetí.
- Vyberte vhodný rychlostní stupeň pro prováděnou práci. Při přepravě nákladu používejte nižší rychlostní stupeň. Vyšší rychlostní stupeň používejte pouze při jízdě s nenaloženým strojem na delší vzdálenost.
- Před podřazením zpomalte. Nepodřazujte více než o jeden stupeň.

**Tato stránka je záměrně ponechána prázdná.**

## Část 3– Ovládací prvky a kontroly

### Schéma pákového ovladače pro nakládání

Zkontrolujte, zda je ikona schématu pákového ovladače pro nakládání na displeji aktivní.

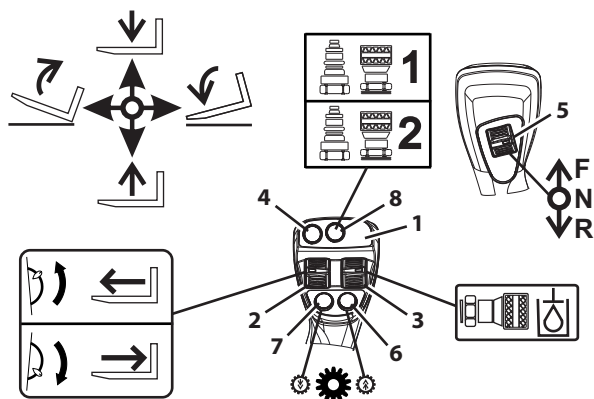

OE1091

Pákový ovladač (1) ovládá funkce výložníku, příslušenství, pomocné hydrauliky a převodovky.

#### Funkce výložníku

- Posunutím pákového ovladače dozadu zvednete výložník; posunutím pákového ovladače dopředu snížíte výložník.
- Rychlost funkcí výložníku závisí na tom, jak moc pákový ovladač posunete uvedeným směrem. Rychlost funkce můžete také zvýšit zvýšením otáček motoru.
- Chcete-li současně používat dvě funkce výložníku, posuňte pákový ovladač mezi kvadranty. Například posunutím pákového ovladače dopředu a doleva budete výložník současně snižovat a zasouvat.



## VAROVÁNÍ

**NEBEZPEČÍ PŘEVŘZENÍ/ROZDRCENÍ.** Rychlá a trhavá obsluha ovládacích prvků způsobí rychlý a trhavý pohyb nákladu. Takové pohyby mohou způsobit posun či pád zátěže nebo převržení stroje.

### Funkce náklonu příslušenství

Náklon příslušenství je ovládán pákovým ovladačem.

- Posunutím pákového ovladače doprava provedete náklon dolů; posunutím pákového ovladače doleva provedete náklon nahoru.

### Funkce pomocné hydrauliky (je-li součástí výbavy)

Otočný spínač pomocné hydrauliky (3) řídí funkce příslušenství, které pro provoz potřebují hydraulické napájení. Schválené příslušenství a pokyny k řízení: viz Část 5- Příslušenství a závěsy.

Spínač výběru pomocné hydrauliky (8) umožňuje výběr požadované funkce pomocné hydrauliky. Stisknutím tlačítka přepínáte mezi funkcemi.

### Funkce výložníku s plovoucí polohou (je-li součástí výbavy)

Výložník s plovoucí polohou se ovládá tlačítkem na pákovém ovladači (4). Výložník s plovoucí polohou umožňuje volný pohyb výložníku (zvedání/spouštění), zatímco příslušenství se pohybuje v souladu s terénem.

- Při zataženém a spuštěném výložníku stiskněte a přidržte tlačítko. Poté posunutím pákového ovladače dopředu aktivujte výložník s plovoucí polohou. Výložník s plovoucí polohou zůstane aktivovaný, ponecháte-li tlačítko a pákový ovladač ve stejné poloze.
- Uvolněním tlačítka výložník s plovoucí polohou deaktivujete a přesuňte pákový ovladač do neutrální polohy.

## Část 3– Ovládací prvky a kontroly

### Ovládání převodovky (je-li součástí výbavy)

**Poznámka:** Páka ovládání převodovky (viz strana 3-18) má prioritu před ovládním převodovky na pákovém ovladači.

Otočný spínač ovládání převodovky (5) nastavuje jízdu vpřed nebo vzad.

- Otočný spínač posuňte nahoru pro jízdu vpřed, dolů pro jízdu vzad. Posunutím otočného spínače do střední polohy nastavíte neutrální.
- Jízdu vpřed nebo vzad lze zvolit neohledě na zařazený rychlostní stupeň.
- Při jízdě vzad bude automaticky znít alarm couvání.
- Při otáčení a couvání jezděte se pouze nízkými rychlostmi.



## VAROVÁNÍ

**NEBEZPEČÍ PŘEVŘZENÍ/ROZDRČENÍ.** Před změnou převodu teleskopický manipulátor zcela zastavte. Náhlá změna směru jízdy může narušit stabilitu a/nebo způsobit posunutí či pád břemene.

Výběr převodového stupně se ovládá tlačítky (6 a 7).

- Stisknutím tlačítka pro přeřazení na vyšší rychlost (6) zvolíte vyšší převod. Stisknutím tlačítka pro přeřazení na nižší rychlost (7) zvolíte nižší převod.
- Převodovka je vybavena šesti rychlostními stupni dopředu a třemi dozadu nebo čtyřmi dopředu a třemi dozadu. Výchozí rychlostní stupeň při spuštění je třetí.
- Vyberte vhodný rychlostní stupeň pro prováděnou práci. Při přepravě nákladu používejte nižší rychlostní stupeň. Vyšší rychlostní stupeň používejte pouze při jízdě s nenaloženým strojem na delší vzdálenost.
- Před podřazením zpomalte. Nepodřazujte více než o jeden stupeň.

### 3.3 FUNKCE ZABEZPEČENÍ PŘED ODCIZENÍM (JE-LI AKTIVNÍ)

Stroje s aktivním Imobilizérem vyžadují před spuštěním zadání číselného kódu, které brání neoprávněnému užívání stroje. Je-li instalován multifunkční displej, přistupuje se k funkci zabezpečení před odcizením výlučně prostřednictvím tohoto displeje.

**Poznámka:** Jestliže je imobilizér aktivní a neznáte aktuální přístupový kód, může jej zjistit nebo změnit vlastník stroje (může být vyžadováno heslo úrovně 2). Informace viz servisní příručka.

#### Vstup přístrojové desky

Zadání kódu se provádí s použitím informací uvedených na displeji přístrojové desky.

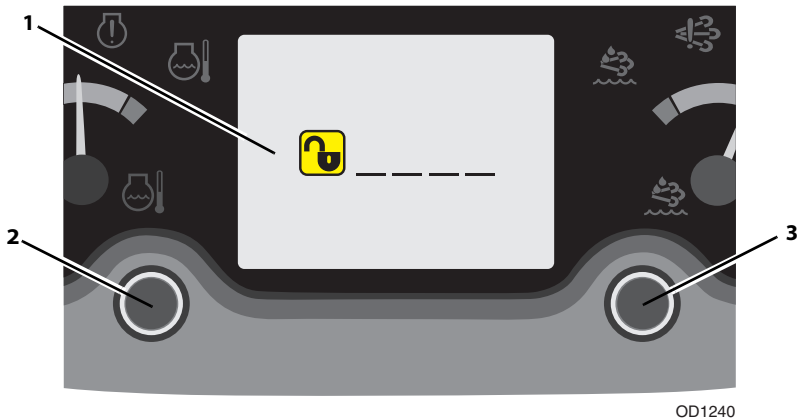

1. Otočte spínač zapalování do polohy 1. Jestliže je imobilizér aktivní, obrazovka (1) vyzve operátora k zadání číselného kódu.
2. Levým tlačítkem (2) vyberte první číslici. Stisknutím tlačítka zvýšíte číslo. Číslo se bude zvětšovat od 0 do 9 a poté opět od 0.
3. Stisknutím pravého tlačítka (3) potvrďte aktuální číslici a přejděte k následující číslici.
4. Pokračujte, až zadáte celý kód.
5. Pokud zadáte správný kód, obrazovka znovu vyzve operátora k zadání číselného kódu.
6. Jestliže zadáte správný kód, můžete přistoupit k obvyklému startování.

#### Vstup multifunkčního displeje

Je-li stroj vybaven multifunkčním displejem, naleznete informace o imobilizéru na strana 3-58.

### 3.4 REŽIMY ŘÍZENÍ

Operátor má k dispozici tři režimy řízení.

Řízení předních kol

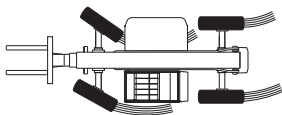

OAL2030

Kruhové řízení všech kol

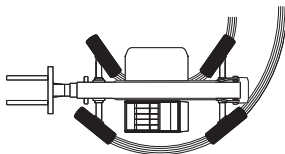

Krabí řízení všech kol

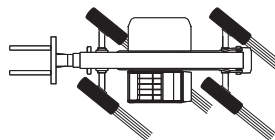

**Poznámka:** Režim řízení předních kol je zapotřebí pro jízdu na veřejných komunikacích.

### Ruční změna režimu zarovnání řízení

**Poznámka:** Režim řízení se změní okamžitě po výběru.

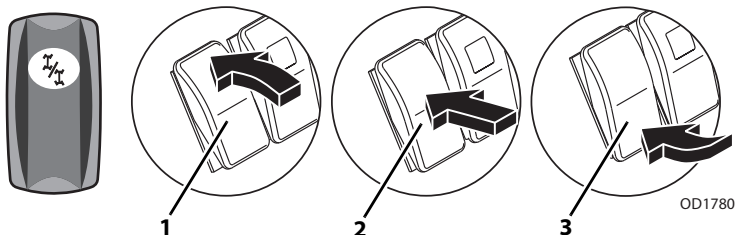

1. Zastavte stroj pomocí servisní brzdy. Jestliže je aktivní řízení předních kol (2) a zadní kola jsou vyrovnána, přejděte přímo na krok 4.

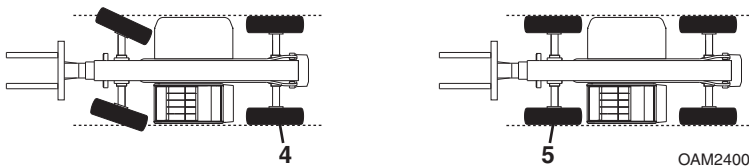

2. Když je aktivní režim kruhového řízení (1) nebo krabího řízení (3), otočte volant tak, aby levé zadní kolo (4) bylo rovnoběžné se stranou stroje.
3. Vyberte režim řízení předních kol (2).
4. Otáčejte volantem tak, aby levé přední kolo (5) bylo rovnoběžné se stranou stroje.
5. Nyní jsou kola vyrovnána. Vyberte požadovaný režim řízení.



## Změna režimu zarovnání řízení všech kol s posilovačem

1. Zastavte stroj pomocí servisní brzdy.

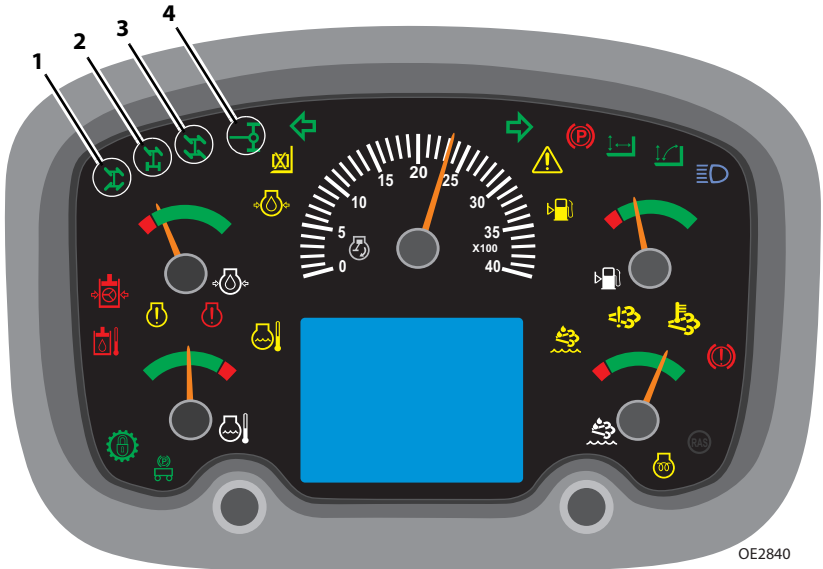
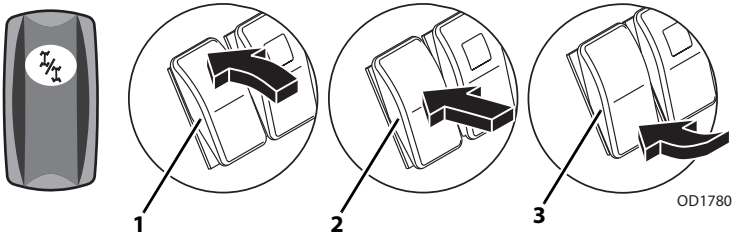

2. Zvolte požadovaný režim řízení: kruhové řízení (1), řízení předních kol (2) nebo řízení s natáčením kol do boku (3).

**Poznámka:** Kontrolka LED vybraného režimu řízení bude blikat až do dokončení změny. Po dokončení zarovnáání řízení bude indikátor režimu řízení svítit.

3. Pomalu otáčejte volantem, dokud nebudou zadní kola ve středové poloze (4). Tento krok bude přeskočen, jestliže budete přecházet z režimu řízení předních kol, protože zadní kola jsou již vystředěna.
4. Pomalu otáčejte volantem, dokud nebudou přední kola ve středové poloze. Tento krok bude přeskočen, když budete přecházet z režimu řízení předních kol.
5. Kola jsou nyní vyrovnána a změna režimu řízení je dokončena.

**Poznámka:** Je-li stroj vypnutý, neotáčejte volantem. Pokud nejsou kola správně nastavena, může být nutné ruční seřízení. Viz strana 3-34.

### 3.5 SEDADLO OPERÁTORA

#### Přítomnost operátora

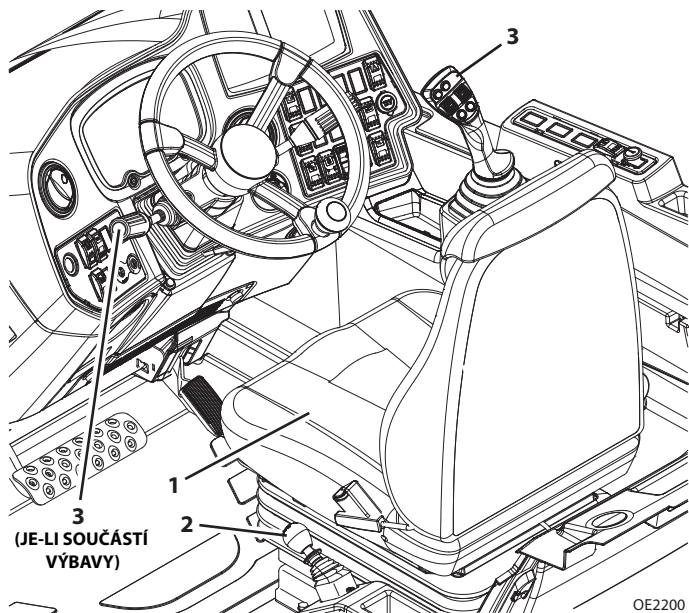

Sedadlo operátora (1) je vybaveno systémem zjišťování přítomnosti operátora. Není-li operátor přítomen, je zakázáno spuštění motoru a hydraulických funkcí. Pokud systém za provozu zjistí ztrátu tlaku na sedlo (hmotnost řidiče), po uplynutí dvou sekund dojde k některé z těchto akcí:

1. Je-li zabrzděna parkovací brzda (2) a převodovka je v neutrální poloze (3):
  - Dojde k deaktivaci hydraulických ovládacích prvků. (Průběžná externí funkce je povolena.)
  - Po návratu řidiče do sedadla dojde k povolení hydraulických ovládacích prvků.
2. Pokud parkovací brzda (2) není zabrzděna a převodovka je v neutrální poloze (3):
  - Dojde k deaktivaci hydraulických ovládacích prvků a klakson vydává nepřerušovaný zvukový signál. (Průběžná externí funkce je povolena.)
  - Po návratu řidiče do sedadla dojde k povolení hydraulických ovládacích prvků a přeruší se zvukový signál klaksonu.

3. Pokud parkovací brzda (2) není zabrzděna a převodovka je v poloze jízdy vpřed nebo vzad (3):
  - Hydraulické ovládací prvky se deaktivují, klakson vydává nepřerušovaný zvukový signál a převodovka se přeřadí do neutrální polohy.
  - Po návratu řidiče do sedadla dojde k povolení hydraulických ovládacích prvků a přeruší se zvukový signál klaksonu. Před opětovným zařazením rychlosti pro jízdu vpřed či vzad přeřadte převodovku do neutrální polohy, a umožněte tak resetování systému.

### Nastavení

Před nastartováním nastavte sedadlo, aby mělo správnou polohu a bylo pohodlné.

### Mechanicky odpružené sedadlo

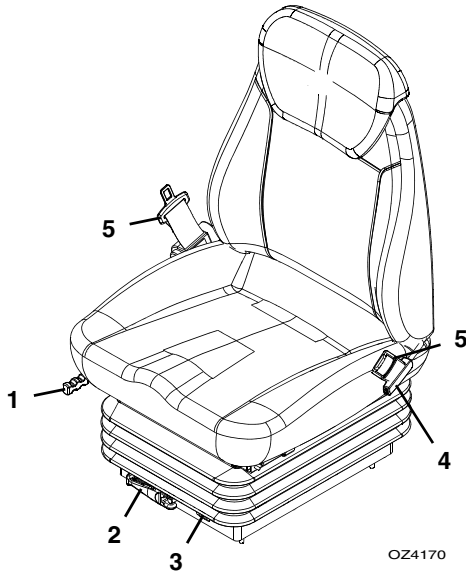

1. **Dopředu/dozadu:** Rukojeť použijte pro k posunu sedadlo dopředu a dozadu.
2. **Odpružení:** Rukojeť použijte k nastavení odpružení na správnou hmotnost.
3. **Hmotnost:** Uvádí aktuální nastavenou hmotnost.
4. **Opěrka zad:** Touto pákou upravte úhel opěrky zad.
5. **Bezpečnostní pás:** Při práci vždy mějte zapnutý bezpečnostní pás. Pokud je to zapotřebí, je k dispozici bezpečnostní pás široký 76 mm (3 in).

## Část 3– Ovládací prvky a kontroly

### Pneumatikky odpružené sedadlo

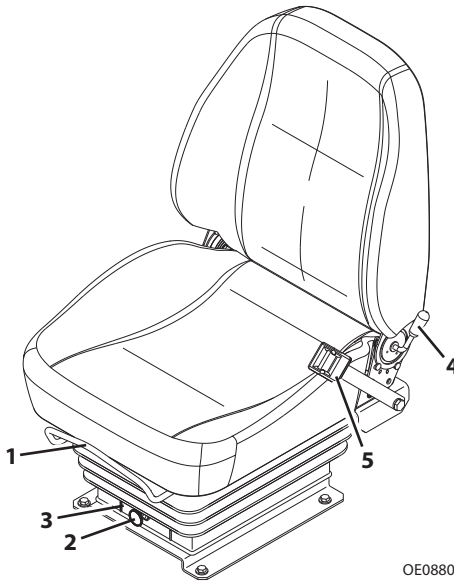

OE0880

1. **Dopředu/dozadu:** Rukojeť použijte pro k posunu sedadlo dopředu a dozadu.
2. **Odpružení:** K nastavení odpružení na správnou hmotnost použijte knoflík.
3. **Hmotnost:** Uvádí aktuální nastavenou hmotnost.
4. **Opěrka zad:** Touto pákou upravte úhel opěrky zad.
5. **Bezpečnostní pás:** Při práci vždy mějte zapnutý bezpečnostní pás. Pokud je to zapotřebí, je k dispozici bezpečnostní pás široký 76 mm (3 in).

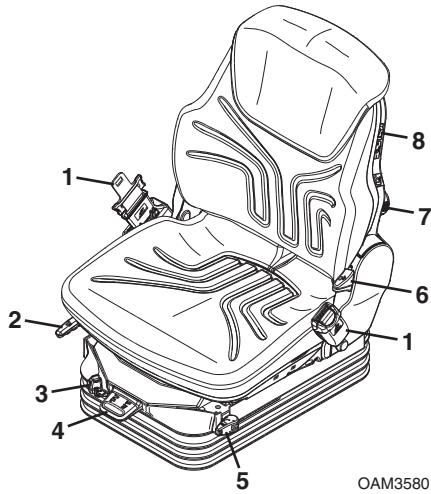

OAM3580

- 1. Bezpečnostní pás:** Při práci vždy mějte zapnutý bezpečnostní pás. Pokud je to zapotřebí, je k dispozici bezpečnostní pás široký 76 mm (3 in).
- 2. Dopředu/dozadu:** Rukojeť použijte pro k posunu sedadlo dopředu a dozadu.
- 3. Absorbér:** Pákou nastavte měkké nebo tvrdé čalounění.
- 4. Odpružení:** Pákou seřídíte odpružení sedadla podle příslušné váhy a nastavení výšky.
- 5. Odpojovač dopředu/dozadu:** Pákou aktivujte odpojovač dopředu/dozadu.
- 6. Opěrka zad:** Touto pákou upravte úhel opěrky zad.
- 7. Bederní část:** Použijte knoflík k nastavení výšky a zakřivení čalounění opěradla.
- 8. Vyhřívání:** K aktivaci vyhřívání sedadla použijte spínač.

### Bezpečnostní pás

---



Bezpečnostní pás si upněte takto:

1. Chytněte oba volné konce pásu a dbejte na to, aby popruh nebyl překroucen nebo zamotán.
2. Zády se opřete o sedadlo a připněte zásuvný konec do spony pásu.
3. Umístěte sponu pásu co nejnižše na tělo, utáhněte navíjecí konec pásu od spony, až vám bude těsně doléhat na klín.
4. Pás odepnete stisknutím červeného tlačítka na sponě a vytažením uvolněného konce ze spony.

### 3.6 INDIKÁTORY VÝLOŽNÍKU

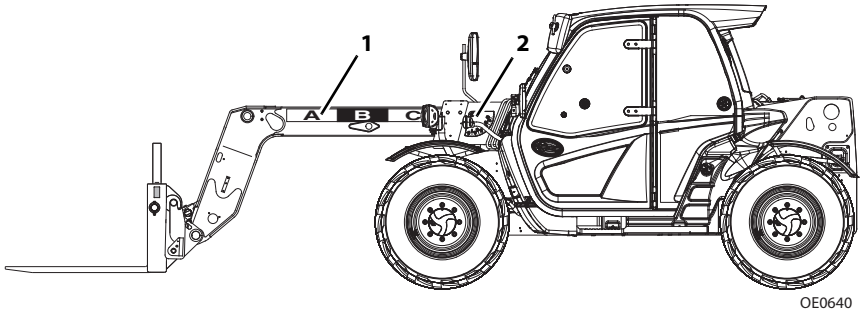

#### Vysunutí výložníku

- Indikátory vysunutí výložníku (1) jsou umístěny na levé straně výložníku. Pomocí těchto indikátorů zjistíte vysunutí výložníku, když používáte graf nosnosti (viz část "Použití grafu nosnosti" na straně 5-6).

#### Úhel výložníku (je-li součástí výbavy)

- Indikátor úhlu výložníku (2) je umístěn na levé straně výložníku. Pomocí tohoto indikátoru zjistíte úhel výložníku, když používáte graf nosnosti (viz část "Použití grafu nosnosti" na straně 5-6).

### 3.7 SYSTÉMY ZPĚTNÉHO CHODU (JSOU-LI SOUČÁSTÍ VÝBAVY)



## VAROVÁNÍ

**NEBEZPEČÍ ROZDRČENÍ.** Při najetí do osoby či objektu může dojít ke smrtelnému zranění, závažnému poranění nebo k poškození majetku a vybavení. Před zahájením couvání a během couvání neustále sledujte zpětná zrcátka a prostor za vozidlem. Systémy zpětného chodu jsou pouze pomocné.

### System snímačů pro couvání

---

System snímačů pro couvání poskytuje zvukovou signalizaci pro objekty za strojem během couvání.

- Ozývá se zvuková výstraha signalizující zařazení zpátečky.

**Poznámka:** System snímačů pro couvání rozpoznává objekty s plochou větší než 232,25 cm<sup>2</sup> (36 in<sup>2</sup>) a je v provozu během couvání stroje.

- Zvukový signál není slyšet, není-li v detekční zóně žádná překážka.
- Pulzující signál se ozývá, je-li v dosahu systému snímačů pro couvání překážka. Kmitočet signálu se zvyšuje při přibližování překážky.
- Je-li kmitočet signálu osm impulzů za sekundu (8 Hz), je rozpoznána překážka ve vzdálenosti 0,9 m (3 ft). Couvání stroje zastavíte použitím servisní brzdy. Proveďte „Proceduru vypnutí“ popsanou na strana 4-5. Před dalším couváním zkontrolujte a vyklidte prostor za strojem.

### Kamera pro couvání (je-li součástí výbavy)

---

Je-li stroj vybaven multifunkčním displejem, naleznete informace o kameře pro couvání na strana 3-63.



### 3.8 MULTIFUNKČNÍ DISPLEJ (JE-LI SOUČÁSTÍ VÝBAVY)

#### Obecné informace

Tato část obsahuje nezbytné informace potřebné k obsluze multifunkčního displeje.

#### Spuštění multifunkčního displeje

Multifunkční displej se spustí při otočení klíče zapalování do polohy 1.



OAP0320

Po zapnutí multifunkčního displeje se krátce zobrazí logo značky stroje (1) a poté domovská obrazovka.

**Poznámka:** Jestliže je aktivní imobilizér, obrazovka vyzve operátora k zadání číselného kódu. Postup viz strana 3-58.

## Část 3– Ovládací prvky a kontroly

### Multifunkční displej a tlačítka

**Poznámka:** Použijte parkovací brzdu pro přístup k tlačítkům pro přístup k výběru příslušenství a k hlavní nabídce.



OAP0480

**1. Displej:** Displej zobrazuje níže uvedené informace v závislosti na provedeném výběru.

- Imobilizér. Viz strana 3-58.
- Domovská obrazovka. Viz strana 3-46.
- Kamera pro couvání (je-li součástí výbavy). Viz strana 3-63.
- Pokročilá diagnostika. Viz strana 3-50.
- Grafy údržby. Viz strana 3-64.
- Grafy mazání. Viz strana 3-66.
- Grafy viditelnosti. Viz strana 3-74.
- Obrazovka Personalities (Osobní): Nabídka Personalities (Osobní) zobrazuje různé elektricky řízené parametry, jež řídí hydraulické funkce související se stabilizátory, vyrovnáváním rámu, zvedáním výložníku, vysouváním/zasouváním a příslušenstvím. Další informace o nabídce Personalities (Osobní) naleznete v servisní příručce.

- Obrazovka Operator tools (Nástroje operátora). Viz strana 3-55.
  - Obrazovka Calibration (Kalibrace). Viz strana 3-56.
- 2. Tlačítko Previous Screen (Předchozí obrazovka):** Toto tlačítko provádí návrat na předchozí nabídku či obrazovku. Obrazovka se nezmění, jde-li o domovskou obrazovku.
  - 3. Tlačítko Attachment Select (Výběr příslušenství):** Tlačítko výběru příslušenství umožňuje operátorovi výběr konkrétního příslušenství pro zobrazení příslušného grafu nosnosti. Viz strana 3-59.
  - 4. Navigační tlačítko:** Navigační tlačítka mají čtyři šipky pro přesun nahoru, dolů, vlevo a vpravo. Prostřední tlačítko umožňuje operátorovi potvrzení výběru.
  - 5. Tlačítko Main Menu (Hlavní nabídka):** Tlačítko hlavní nabídky zobrazuje hlavní nabídku. Operátor se může v nabídce pohybovat pomocí navigačního tlačítka. Viz strana 3-49.
  - 6. Tlačítko Home Screen (Domovská obrazovka):** Tlačítko domovské obrazovky zobrazuje domovskou obrazovku. Obrazovka se nezmění, jde-li o domovskou obrazovku.

## Část 3– Ovládací prvky a kontroly

### Domovská obrazovka

Domovská obrazovka se zobrazí po úspěšném spuštění nebo při použití tlačítka domovské obrazovky.

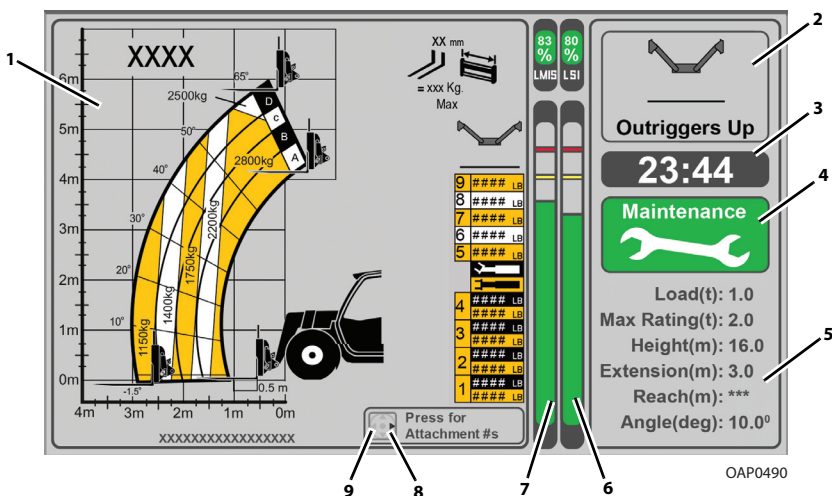

- 1. Graf nosnosti:** Graf nosnosti se zobrazuje podle vybraného příslušenství, a je-li ve výbavě, podle vybrané polohy stabilizátorů. Na strana 3-59 naleznete informace k výběru grafu nosnosti, na strana 5-6 informace k používání grafu nosnosti.

**Poznámka:** Pokud displej grafy nosnosti nezobrazuje, věnujte pozornost pokynům k odstraňování problémů v servisní příručce.

- 2. Poloha stabilizátorů (jsou-li součástí výbavy):** Pole polohy stabilizátorů zobrazuje aktuální polohu stabilizátorů. Zobrazí se příslušný graf nosnosti podle polohy stabilizátorů. Není-li stroj vybaven snímači tlaku a vzdálenosti, vybere se příslušný graf nosnosti podle polohy stabilizátorů ručně. Viz strana 3-61.

**Poznámka:** Není-li stroj vybaven stabilizátory, bude pole polohy stabilizátorů prázdné.

- 3. Real-Time Clock (hodiny):** Hodiny zobrazují časový údaj ve dvanáctihodinovém nebo ve čtyřiašedesátihodinovém formátu.

- 4. Stav údržby:** Ikona stavu údržby zobrazuje aktuální stav údržby a informuje operátora o případně požadovaném úkonu údržby. Viz strana 3-53.

- Zelená: Není požadována žádná plánovaná údržba.
- Žlutá: Je požadována plánovaná údržba. Viz strana 3-64.

**Poznámka:** Není-li stav údržby aktivní, zobrazuje se logo značky.

**5. Informace o zvedání (je-li ve výbavě LMIS):** Pole informace o zvedání zobrazuje informace o zatížení a poloze výložníku.

- Load (zatížení): Zobrazuje přibližné zatížení v metrických tunách nebo v tisícovkách liber. Zatížení zahrnuje zvedaný objekt a veškeré závěsy (smyčky atd.).
- Maximum Rating/Rated Capacity (Maximální/jmenovitá nosnost): Zobrazuje jmenovitou nosnost v metrických tunách nebo v tisících liber.
- Height (výška): Zobrazuje výšku výložníku v metrech nebo ve stopách.
- Length (délka): Zobrazuje délku výložníku v metrech nebo ve stopách.
- Radius/Reach (poloměr/dosah): Zobrazuje dosah výložníku od předku kol v metrech nebo ve stopách.
- Angle (úhel): Zobrazuje úhel výložníku ve stupních.

**6. Sloupcový graf indikátoru stability nákladu (LSI) (je-li ve výbavě LMIS):**

Sloupcový graf systému indikátoru stability nákladu zobrazuje omezení dopředné stability zastaveného stroje na pevném rovném povrchu. Viz *“Indikátor stability nákladu – LSI”* na straně 3-22.

- Zelená: Sloupcový graf LSI se zobrazuje zeleně, je-li omezení dopředné stability menší než 90 %.
- Žlutá: Sloupcový graf LSI se zobrazuje žlutě, je-li omezení dopředné stability v intervalu od 90 do 99 %.
- Červená: Sloupcový graf LSI se zobrazuje zeleně, je-li omezení dopředné stability větší než 100 %.

**7. Sloupcový graf systému indikace řízení nákladu LMIS (Load Management Indicator System) (je-li součástí výbavy):** Sloupcový graf LMIS zobrazuje přibližnou procentní hodnotu zatížení vzhledem ke jmenovité nosnosti.

- Zelená: Sloupcový graf LMIS se zobrazuje zeleně, je-li zatížení menší než jmenovitá nosnost.
- Žlutá: Sloupcový graf LMIS se zobrazuje žlutě, pokud se zatížení přibližuje jmenovité nosnosti.
- Červená: Sloupcový graf LMIS se zobrazuje červeně při aktivaci automatické funkce vypnutí. Některé funkce jsou deaktivovány (např. zvednutí výložníku, vysunutí apod.). Funkce znovu aktivujete zasunutím výložníku.

## Část 3– Ovládací prvky a kontroly

8. **Čísla dílů příslušenství:** Stisknutím pravého navigačního tlačítka zobrazíte seznam čísel dílů příslušenství dodaných nezávislými výrobci. Čísla dílů se zobrazují 3 sekundy. Poté se zobrazí domovská obrazovka.

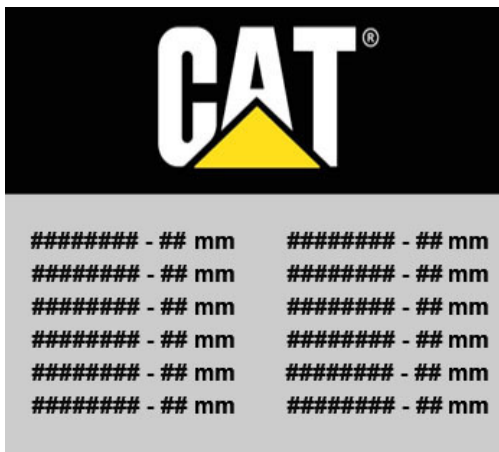

OAP0500

- **Další provozní informace (AUS):** Stisknutím levého navigačního tlačítka zobrazíte informace o jízdě, informace o zvedání a specifikace bezpečného použití.



OAP0400

### Hlavní nabídka

Stisknutím tlačítka hlavní nabídky zobrazíte hlavní nabídku.

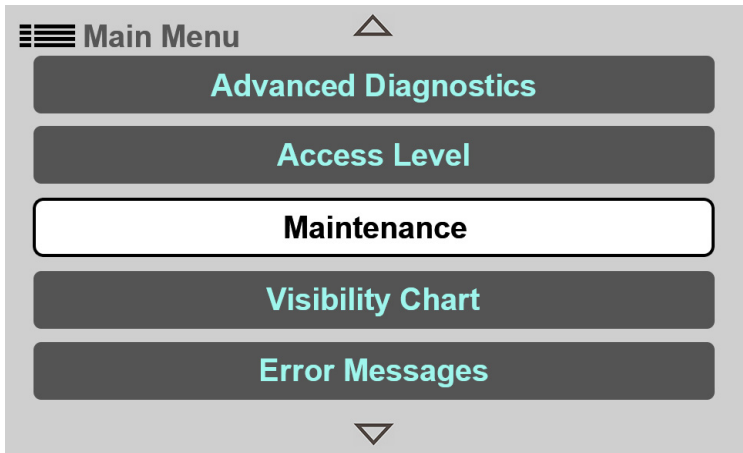

OAP0410

**Poznámka:** Všechny položky zobrazíte listováním dolů či nahoru.

#### Údržba

Nabídka údržby zobrazuje intervaly údržby a požadované mazání k řádné údržbě teleskopického manipulátoru.

**Maintenance Intervals (intervaly údržby):** Obrazovka intervalů údržby umožňuje operátorovi zobrazení všech jedinečných úkonů údržby, které jsou zapotřebí při dosažení určeného intervalu počtu hodin provozu motoru nebo jeho násobků.  
Viz strana 3-64.

**Lubrication (mazání):** Položka mazání umožňuje operátorovi zobrazit grafy mazání.  
Viz strana 3-66.

#### ACCESS LEVEL (úroveň přístupu)

Obrazovka úrovně přístupu zobrazuje aktuální úroveň přístupu. Úroveň přístupu je určena zadáním kódu.

- Operator (Operátor; úroveň 3) – Není zapotřebí žádný kód.
- Customer (zákazník; úroveň 2) – Viz servisní příručka.
- Service (Servis; úroveň 1) – Pouze pro servisní pracovníky výrobce.

## Část 3– Ovládací prvky a kontroly

### Advanced Diagnostics (pokročilá diagnostika)

Nabídka pokročilé diagnostiky umožňuje operátorovi zobrazování informací diagnostiky.

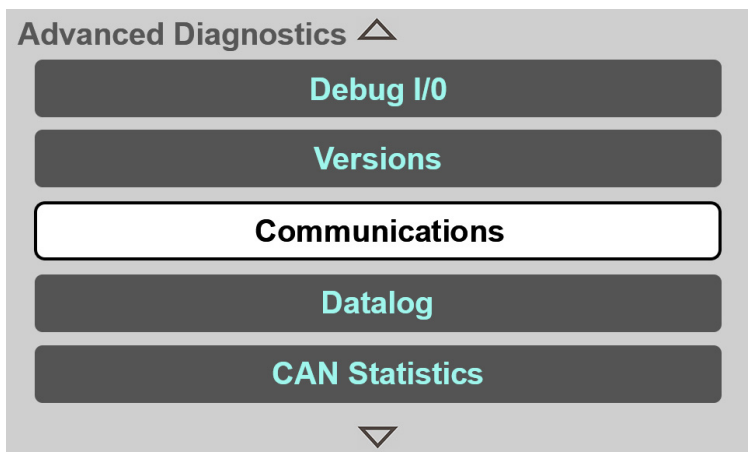

OAP0060

**Communications (komunikace):** Obrazovka komunikací zobrazuje stav všech modulů CAN v řídicím systému. Dojde-li ke ztrátě připojení ke sběrnici CAN, zobrazuje se stav příslušného modulu ČERVENĚ. Je-li komunikace v pořádku, zobrazuje se stav příslušného modulu ZELENĚ.

**Versions (verze):** Obrazovka verzí zobrazuje verzi softwaru, hardwaru a trvalých dat řídicích modulů ve stroji.

**Debug I/O (ladění vstupů/výstupů):** Obrazovka ladění vstupů/výstupů zobrazuje stav všech vstupů/výstupů a název přidělené funkce stroje pro řídicí modul kabiny, řídicí modul u předního rámu a řídicí moduly u zadního rámu.

**Engine (motor):** Obrazovka motoru zobrazuje parametry týkající se motoru.

**Joystick (pákový ovladač):** Obrazovka pákového ovladače zobrazuje parametry pákového ovladače.

**Transmission (převodovka):** Obrazovka převodovky zobrazuje parametry týkající se pohonu a převodovky.

**Hydraulics (hydraulika):** Obrazovka hydrauliky zobrazuje parametry týkající se funkce stabilizátorů, vyrovnávání rámu a kabiny.

**Load Stability Indicator (indikátor stability nákladu):** Obrazovka indikátoru stability nákladu zobrazuje parametry týkající se indikátoru stability nákladu.

**Calibration Data (kalibrační data):** Obrazovka kalibračních dat zobrazuje hodnoty kalibrace pro všechny kalibrované snímače v řídicím systému.

**System (systém):** Obrazovka systému zobrazuje parametry řídicího systému.



**Drive/Steer (pohon/řízení):** Obrazovka pohonu/řízení zobrazuje parametry týkající se řídicího systému.

**Lights (světla):** Obrazovka světel zobrazuje parametry týkající se osvětlení.

**Boom Ride and Float (jízda s výložníkem a plovoucí poloha):** Obrazovka jízdy s výložníkem a plovoucí polohy zobrazuje parametry týkající se jízdy s výložníkem a plovoucí polohy výložníku.

**CAN Statistics (statistika CAN):** Obrazovka statistiky CAN zobrazuje parametry systémové sběrnice a diagnostické sběrnice.

## Část 3– Ovládací prvky a kontroly

### Display Settings (nastavení displeje)

Nabídka nastavení displeje umožňuje operátorovi nastavení hodin (RTC) a jasu obrazovky. Dále operátor vidí nastavení jazyka, ikonu stavu údržby (zapnout/vypnout) a číslo revize souborů knihoven.

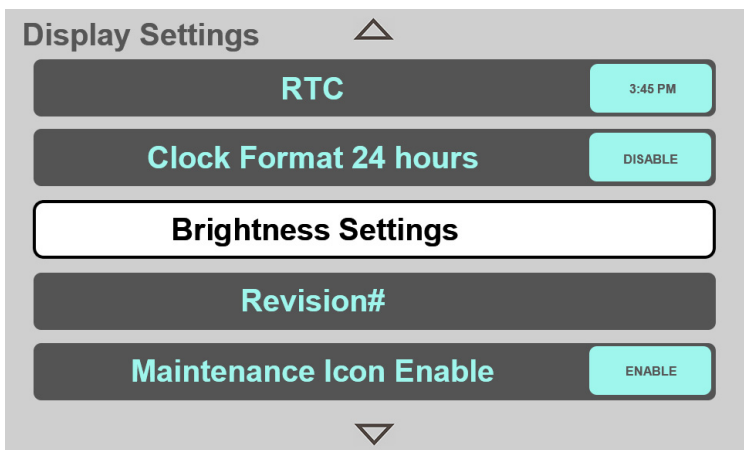

OAP0070

**Brightness Settings (nastavení jasu):** Nabídka nastavení jasu operátorovi umožňuje upravit jas obrazovky. Zahrnuje následující funkce k seřízení jasu obrazovky.

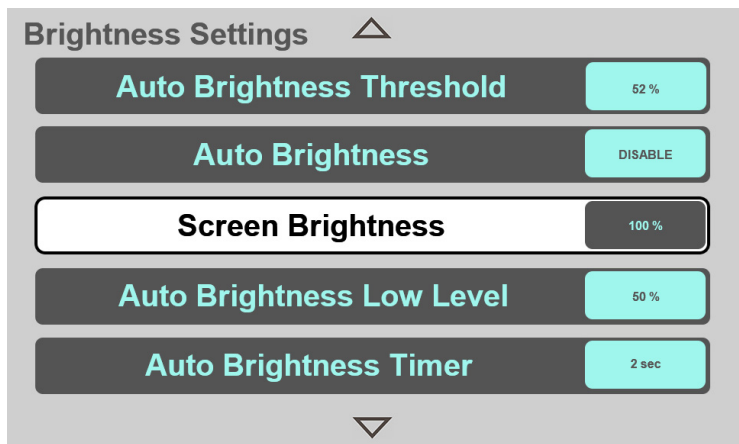

OAP0080

- Screen Brightness (jas obrazovky):** Položka jasu obrazovky operátorovi umožňuje seřízení jasu obrazovky (0–100 % s přírůstkem 1 %).
- Auto Brightness (automatický jas):** Obrazovka automatického jasu operátorovi umožňuje zapnout nebo vypnout režim automatického jasu.

- c. **Auto Brightness Threshold (prahová hodnota automatického jasu):** Položka prahové hodnoty automatického jasu operátorovi umožňuje seřízení prahové hodnoty automatického jasu, je-li zapnutý automatický jas. Podle úrovně okolního světla a prahové hodnoty automatického jasu se displej nastaví na nízkou úroveň automatického jasu nebo na jas obrazovky.
- d. **Auto Brightness Timer (časovač automatického jasu):** Časovač automatického jasu umožňuje operátorovi nastavit čas změny na příslušný jas, je-li zapnutý automatický jas.
- e. **Auto Brightness Low Level (nízká úroveň automatického jasu):** Nízká úroveň automatického jasu operátorovi umožňuje nastavit preferovanou nejnižší úroveň jasu (v %), jež se uplatní při zapnutí automatického jasu.

**Clock Format 24 Hours (24hodinový formát časového údaje):** Obrazovka formátu časového údaje operátorovi umožňuje nastavit pro hodiny 12hodinový nebo 24hodinový formát časového údaje.

**Real-Time Clock (hodiny):** Obrazovka hodin operátorovi umožňuje pomocí navigačních tlačítek nastavit hodinu, minutu, den, měsíc a rok.

**Language (jazyk):** Položka jazyka operátorovi umožňuje zobrazit aktuální jazyk. Pokyny ke změně aktuálního jazyka naleznete v servisní příručce.

**Maintenance Icon Enable (zapnutí ikony údržby):** Obrazovka zapnutí ikony údržby operátorovi umožňuje zapnutí nebo vypnutí stavu údržby na domovské obrazovce.

**Revision# (číslo revize):** Obrazovka čísla revize zobrazuje čísla revizí všech knihoven (včetně hlavní knihovny) a aplikace.

**Spojka od konkurenčních výrobců:** Obrazovka pro spojky od konkurenčních výrobců umožňuje obsluze zobrazit nebo skrýt příslušenství zahrnující spojky od konkurenčních výrobců v nabídce volby příslušenství, je-li namontována spojka od konkurenčního výrobce.

## Část 3– Ovládací prvky a kontroly

### Machine Set-Up (konfigurace stroje)

Nabídka konfigurace stroje zobrazuje konfiguraci stroje (značka, model, motor a převodovka atd.)

Machine Set-up

Model XXXXX

Vehicle XXX-XX

Brand CAT

Options

Market XX

OAP0510

**Brand (značka):** Položka značky zobrazuje název značky stroje.

**Vehicle (vozidlo):** Položka vozidla zobrazuje typ vozidla podle konfigurace výložníku a předvoleb trhu.

**Model:** Položka modelu zobrazuje model stroje.

**Options (doplňky):** Obrazovka doplňků zobrazuje podrobnosti o konfiguraci stroje pro převodovku, řízení motoru, funkce příslušenství a všechny ostatní ovládací prvky.

**Market (trh):** Položka trhu zobrazuje příslušné povinné standardy.

### Operator Tools (nástroje operátora)

Nabídka nástrojů operátora operátorovi umožňuje provádět různá nastavení stroje.

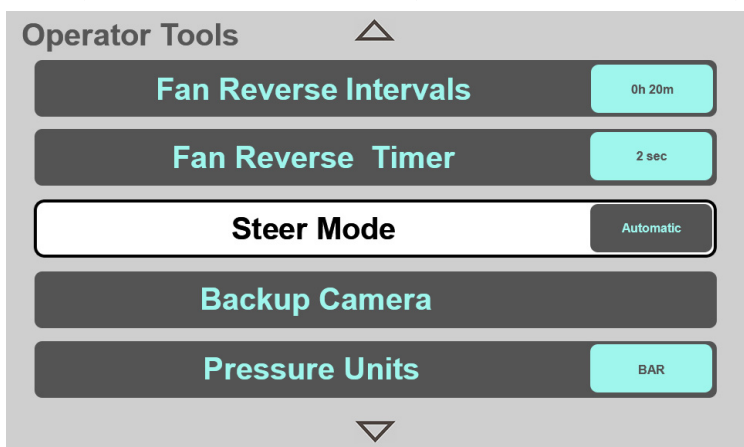

OAP0430

**Steer Mode (režim řízení):** Položka režimu řízení operátorovi umožňuje vybrat požadovaný režim řízení.

- a. Režim ručního řízení
- b. Režim automatického řízení

**Fan Reverse Timer (časovač zpětného chodu ventilátoru – je-li součástí výbavy):**

Časovač zpětného chodu ventilátoru operátorovi umožňuje nastavení doby trvání otáčení ventilátoru v opačném směru.

**Fan Reverse Interval (interval zpětného chodu ventilátoru – je-li součástí výbavy):** Interval zpětného chodu ventilátoru operátorovi umožňuje nastavení intervalu mezi obrácením směru otáčení ventilátoru.

**Default Gear (výchozí rychlostní stupeň):** Položka výchozího rychlostního stupně operátorovi umožňuje nastavit výchozí převodový stupeň pro spuštění motoru.

**Elevated Idle (zvýšený volnoběh):** Položka zvýšeného volnoběhu operátorovi umožňuje nastavení zvýšených volnoběžných otáček.

**Vehicle Speed Units (jednotka rychlosti vozidla):** Položka jednotky rychlosti vozidla operátorovi umožňuje nastavení jednotky pro rychlost vozidla, tj. km/h nebo mph.

**Temperature Units (jednotka teploty):** Položka jednotky teploty operátorovi umožňuje nastavení jednotky pro teplotu, tj. Celsius (C) nebo Fahrenheit (F).

**Pressure Units (jednotka tlaku):** Položka jednotky tlaku operátorovi umožňuje nastavení jednotky tlaku, tj. BAR nebo PSI.

**Kamera pro couvání (je-li součástí výbavy):** Položka kamery pro couvání operátorovi umožňuje dočasné zobrazení oblasti za teleskopickým manipulátorem na domovské obrazovce.

**Tire Selection (výběr pneumatik):** Položka výběru pneumatik operátorovi umožňuje výběr vhodných pneumatik.

## Část 3– Ovládací prvky a kontroly

### Calibrations (kalibrace)

Nabídka kalibrace operátorovi umožňuje provádění funkčních kontrol pro různé obslužné prvky stroje.

- Test parkovací brzdy. Viz strana 3-70.
- Další informace o kalibracích naleznete v servisní příručce.

### Chybové zprávy (kódy poruch)

Obrazovka chybových zpráv operátorovi umožňuje zobrazit až 25 posledních zaprotokolovaných kódů poruch DTC (Diagnostic Trouble Code)/DM1 (Diagnostic Message 1) společně s textovými popisy. Kódy poruch se zobrazují v pořadí jejich zaznamenání. Kódy aktivních poruch se zobrazují s hvězdičkou. Další informace o kódech poruch naleznete v servisní příručce.

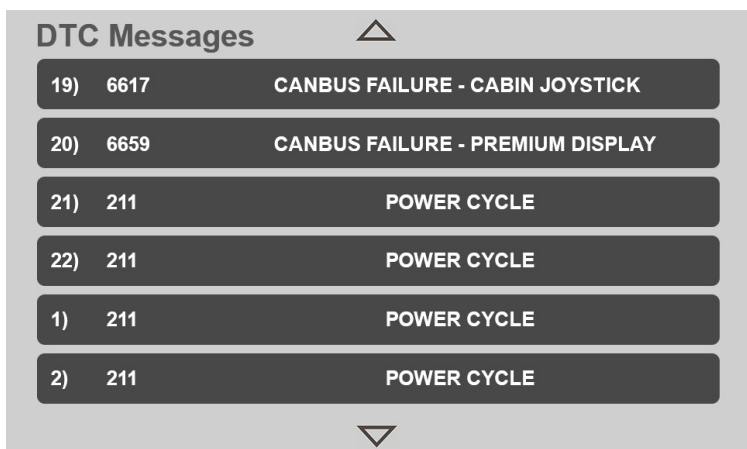

OAP0110

**DTC Messages (zprávy DTC):** Obrazovka zpráv DTC zobrazuje všechny kódy poruch týkající se stroje. Zpráva DTC obsahuje troj až pětimístné číslo a příslušnou zprávu.

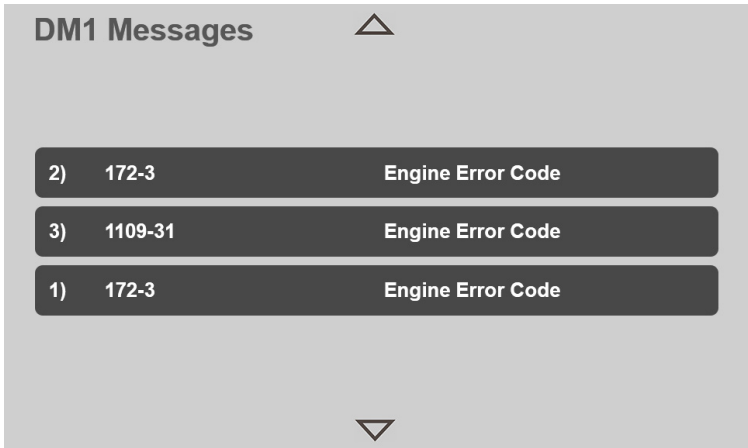

OAP0120

**DM1 Messages (zprávy DM1):** Obrazovka zpráv DM1 zobrazuje všechny kódy poruch týkající se motoru. Zpráva DM1 obsahuje číslo SPN (Suspect Parameter Number) a komponentu FMI (Fault Mode Indicator).

### Visibility Chart (graf viditelnosti)

Graf viditelnosti operátorovi umožňuje zobrazení příslušného grafu viditelnosti. Viz strana 3-74.

### Provoz a údržba

#### Funkce imobilizéru

Stroje s aktivním Imobilizérem vyžadují před spuštěním zadání číselného kódu, které brání neoprávněnému užívání stroje. Je-li instalován multifunkční displej, přistupuje se k funkci zabezpečení před odcizením výlučně prostřednictvím tohoto displeje.

**Poznámka:** Jestliže je imobilizér aktivní a neznáte aktuální přístupový kód, může jej zjistit nebo změnit vlastník stroje. Viz servisní příručku.

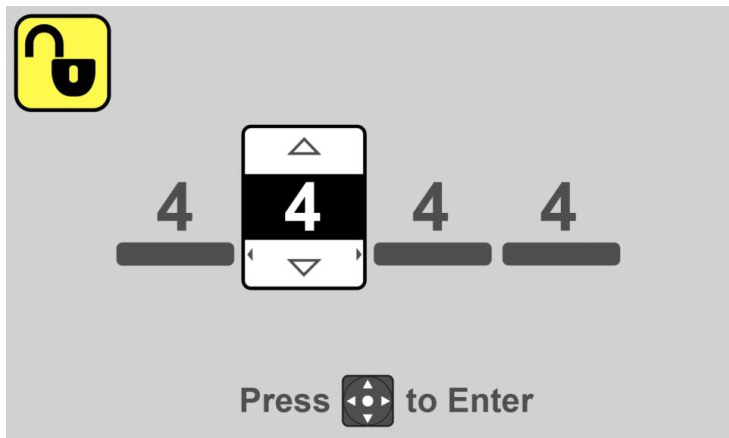

OD1920

1. Otočte spínač zapalování do polohy 1. Jestliže je aktivní imobilizér, obrazovka vyzve operátora k zadání číselného kódu.
2. Pomocí šipek nahoru a dolů navigačního tlačítka vyberte první číslici.
3. Pomocí šipky doprava na navigačním tlačítku se přesuňte na následující číslici.
4. Pokračujte, až zadáte celý kód. Stiskněte střed navigačního tlačítka a potvrďte tak kód.
5. Pokud zadáte správný kód, obrazovka znovu vyzve operátora k zadání číselného kódu.
6. Jestliže zadáte správný kód, můžete přistoupit k obvyklému startování.



### Výběr grafu nosnosti

Domovská obrazovka zobrazuje správný graf nosnosti podle vybraného příslušenství a vybrané polohy stabilizátorů (jsou-li ve výbavě).

#### A. Attachment Selection (výběr příslušenství)

Tlačítko výběru příslušenství umožňuje operátorovi výběr konkrétního příslušenství pro zobrazení příslušného grafu nosnosti.

1. Stiskněte tlačítko Attachment Select (vybrat příslušenství) a zobrazte tak typy příslušenství.

**Poznámka:** Typ spojky od konkurenčního výrobce se zobrazuje, pouze je-li aktivován. Viz "Display Settings (nastavení displeje)" na straně 3-52.

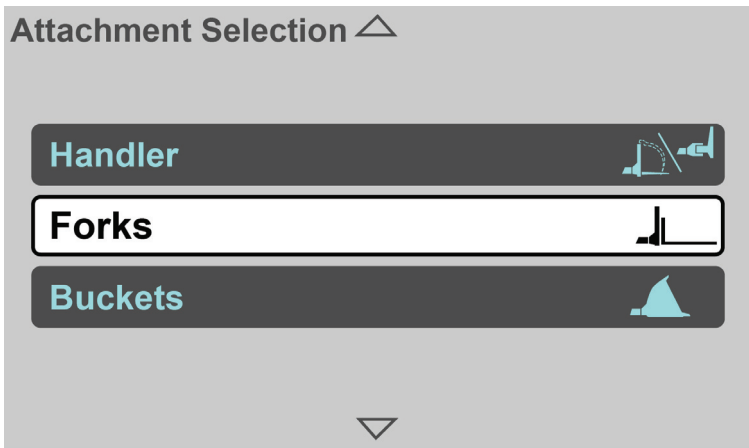

OAP0130

## Část 3– Ovládací prvky a kontroly

---

2. Vyberte typ příslušenství.

**Poznámka:** Všechny položky zobrazíte listováním dolů či nahoru.

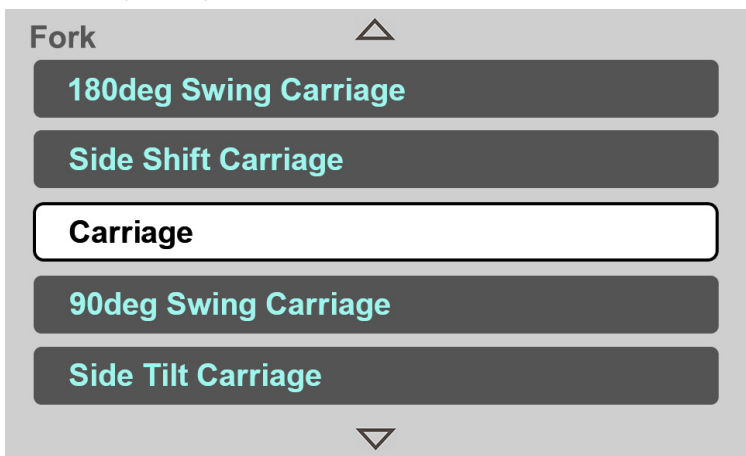

OAP0140

3. Vyberte konkrétní příslušenství, jež má být použito.

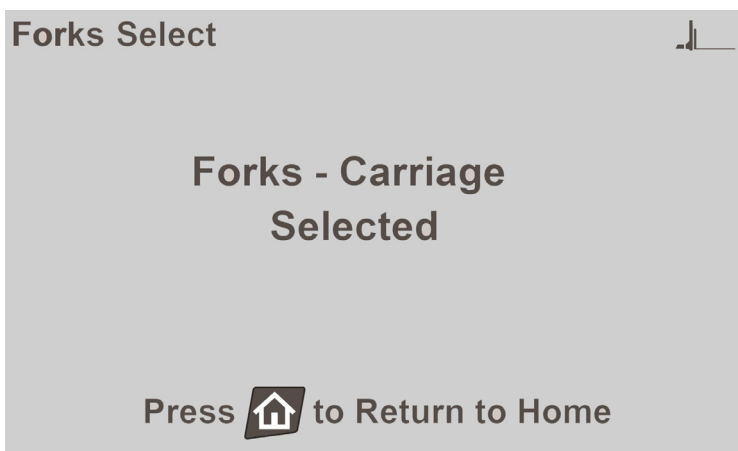

OAP0150

4. Zobrazí se obrazovka se zprávou, jež potvrdí váš výběr. Stisknutím tlačítka domovské obrazovky zobrazíte domovskou obrazovku, na které se zobrazí graf nosnosti pro vybrané příslušenství.

### B. Outriggers Position Selection (výběr polohy stabilizátorů, jsou-li ve výbavě)

Je-li stroj vybaven stabilizátory, displej zobrazí graf kapacity podle polohy stabilizátorů. Pokyny k použití grafu nosnosti viz strana 5-6.

#### Manual (ruční):

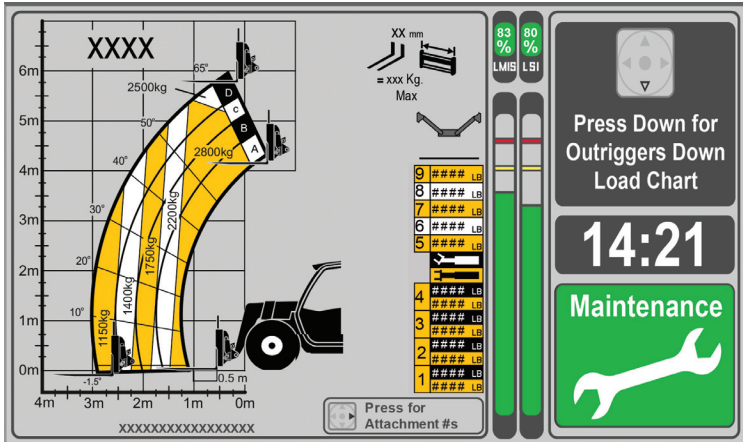

OAP0570

Není-li stroj vybaven snímači vzdálenosti a snímači tlaku k měření stavu polohy stabilizátorů, musí operátor vybrat vhodný graf nosnosti ručně.

**Poznámka:** Výchozí graf nosnosti odpovídá stabilizátorům v horní poloze.

1. Stiskněte šipku dolů navigačního tlačítka a zobrazte tak graf nosnosti pro dolní polohu stabilizátorů.
2. Stiskněte šipku nahoru navigačního tlačítka a zobrazte tak graf nosnosti pro horní polohu stabilizátorů.

## Část 3– Ovládací prvky a kontroly

### Semi-automatic (poloautomatické):

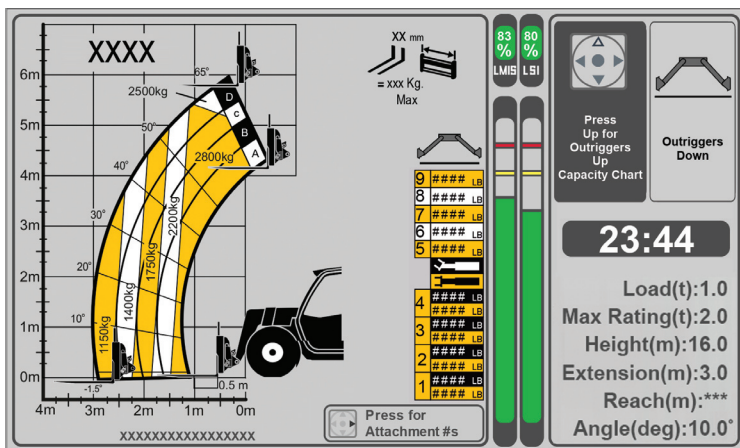

OAP0590

Je-li stroj vybaven pouze snímačem tlaku, displej zobrazí stav stabilizátoru a operátor musí potvrdit stav stabilizátoru navigačním tlačítkem.

### Automatic (automatické):

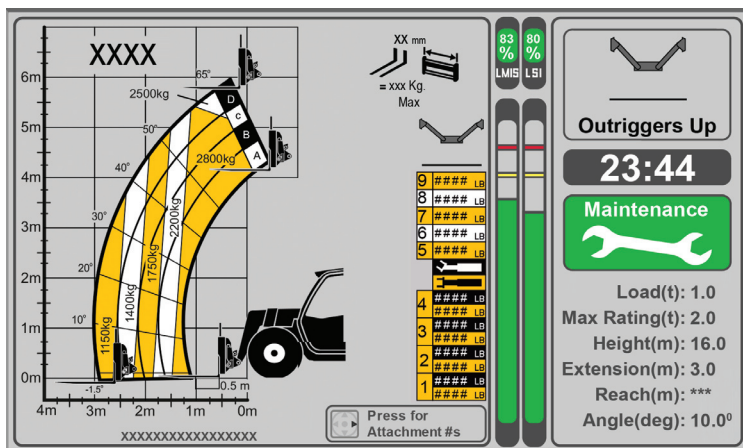

OAP0490

Snímače vzdálenosti a tlaku rozpoznávají stav polohy stabilizátorů a automaticky zobrazují příslušný graf nosnosti na domovské obrazovce.

### Kamera pro couvání (je-li součástí výbavy)



# VAROVÁNÍ

**NEBEZPEČÍ ROZDRČENÍ.** Při najetí do osoby či objektu může dojít ke smrtelnému zranění, závažnému poranění nebo k poškození majetku a vybavení. Před zahájením couvání a během couvání neustále sledujte zpětná zrcátka a prostor za vozidlem. Systémy zpětného chodu jsou pouze pomocné.

Kamera pro couvání poskytuje další pohled na oblast přímo za teleskopickým manipulátorem. Tento pohled se zobrazuje na domovské obrazovce multifunkčního displeje, je-li teleskopický manipulátor v chodu, je zařazena zpátečka a záložní kamera je v konfiguraci stroje nakonfigurována jako přítomná. Displej automaticky znovu zobrazí výchozí domovskou obrazovku po vyřazení zpátečky.



OAP0160

Obrazovka zobrazuje grafický rastr signalizující přibližné vzdálenosti objektů od zadní části teleskopického manipulátoru.

- **Červená čára:** Přibližně 1,52 m (5 ft).
- **Žlutá čára:** Přibližně 4,57 m (15 ft).

# POZNÁMKA

**NESPRÁVNÁ FUNKCE VYBAVENÍ** Udržujte optiku kamery trvale čistou. Při extrémně nízkých nebo vysokých teplotách nemusí kamera pracovat správně.

## Část 3– Ovládací prvky a kontrolky

### Obrazovka plánu údržby

Plány údržby identifikují úkony údržby, jež musejí být provedeny po dosažení určitého intervalu hodin provozu.

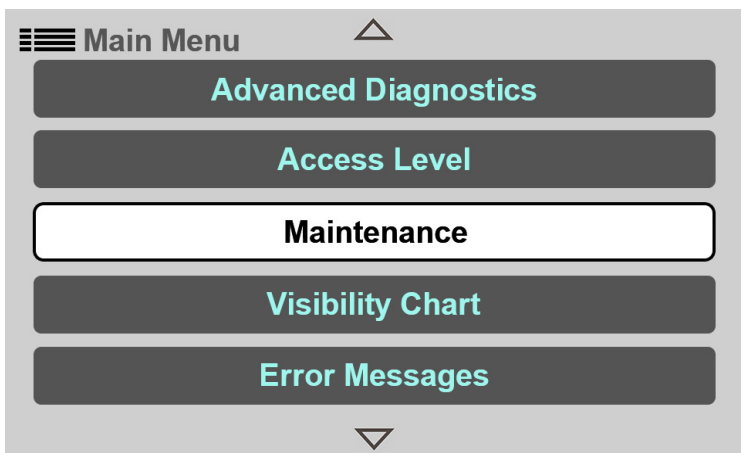

OAP0410

1. Stiskněte tlačítko hlavní nabídky a vyberte položku Maintenance (údržba).

**Poznámka:** Všechny položky zobrazíte listováním dolů či nahoru.

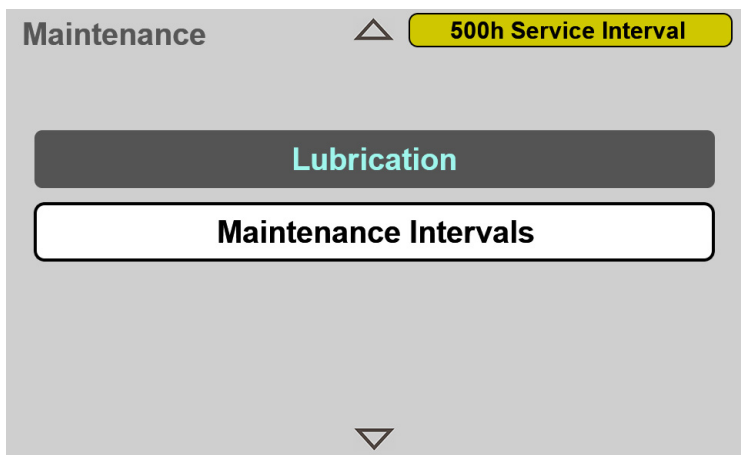

OAP0170

2. Vyberte položku Maintenance Intervals (intervaly údržby).

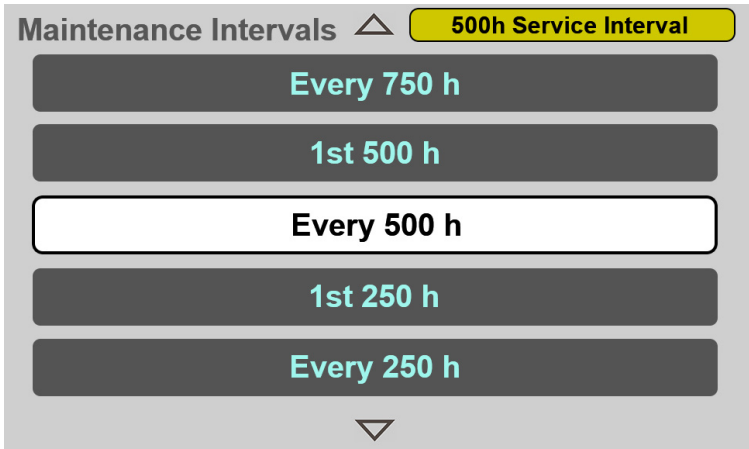

OAP0180

3. Vyberte požadovaný interval údržby a zobrazte tak plán údržby. Další informace viz Část 7- Mazání a údržba.

**Poznámka:** Obrazovka zobrazí aktuální interval údržby v pravém horním rohu po dosažení naplánovaných hodin provozu.

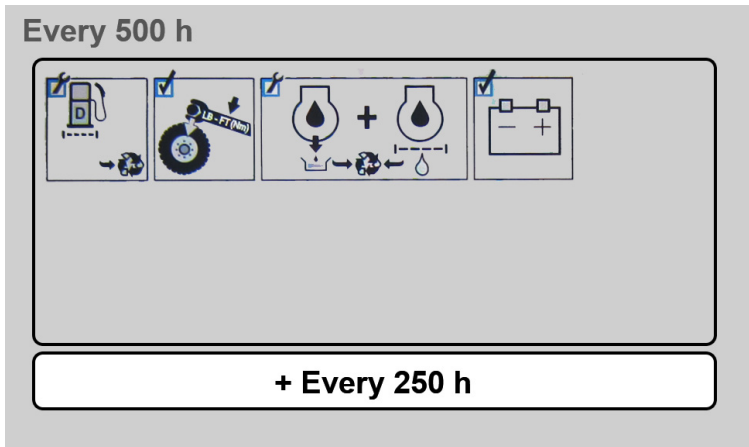

OAP0190

4. Tisknutím středu navigačního tlačítka zobrazujte sled plánů údržby, dokud se nezobrazí obrazovka intervalů údržby.

## Část 3– Ovládací prvky a kontrolky

---

### Obrazovka plánu mazání

Plány mazání identifikují úkony mazání, jež musejí být provedeny po dosažení určitého intervalu hodin provozu.

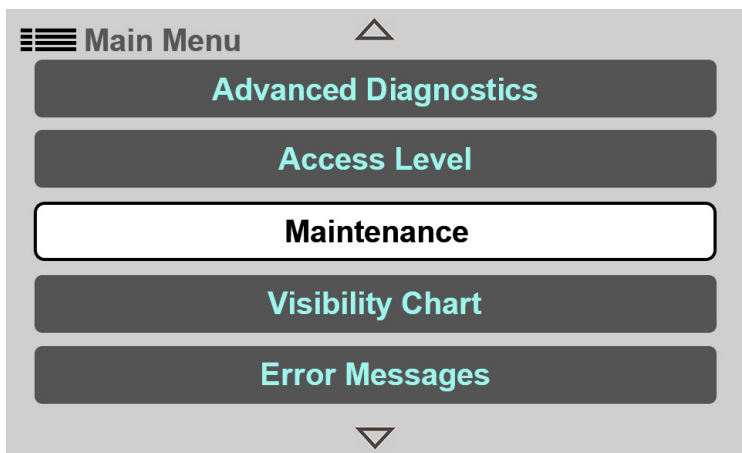

OAP0410

1. Stiskněte tlačítko hlavní nabídky a vyberte položku Maintenance (údržba).

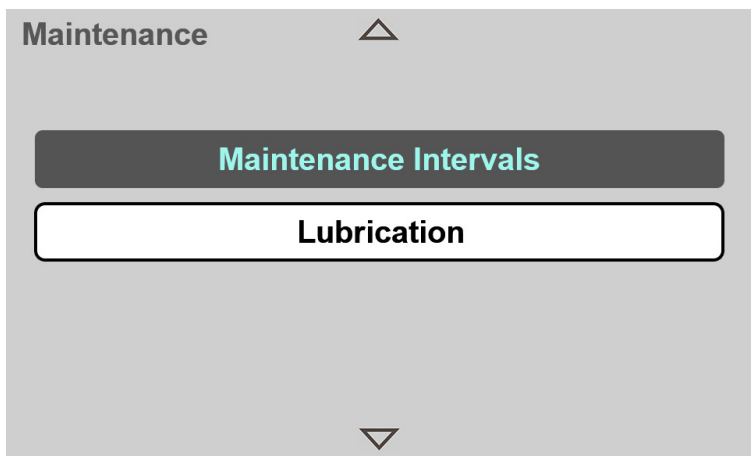

OAP0200

2. Vyberte položku Lubrication (mazání) a zobrazte tak plán mazání.



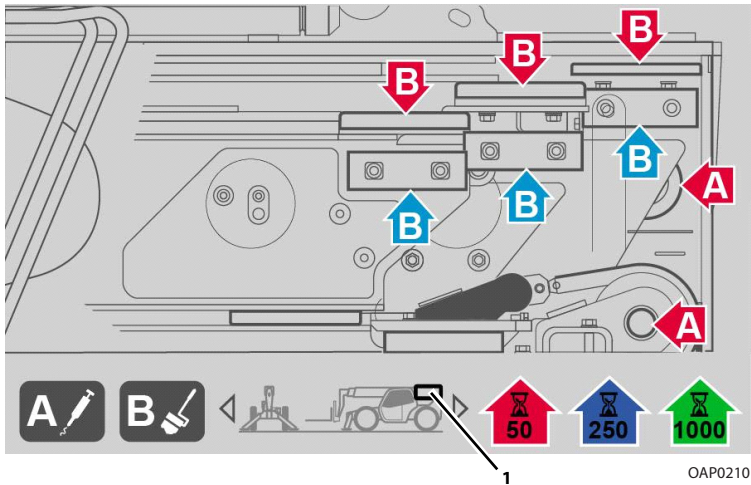

3. Šípkou vlevo/vpravo navigačního tlačítka zobrazte mazací body na různých místech. Další informace viz Část 7- Mazání a údržba.

**Poznámka:** Obdélník (1) vyznačuje výše vyobrazenou oblast stroje.

## Část 3– Ovládací prvky a kontroly

### Nastavení hodin

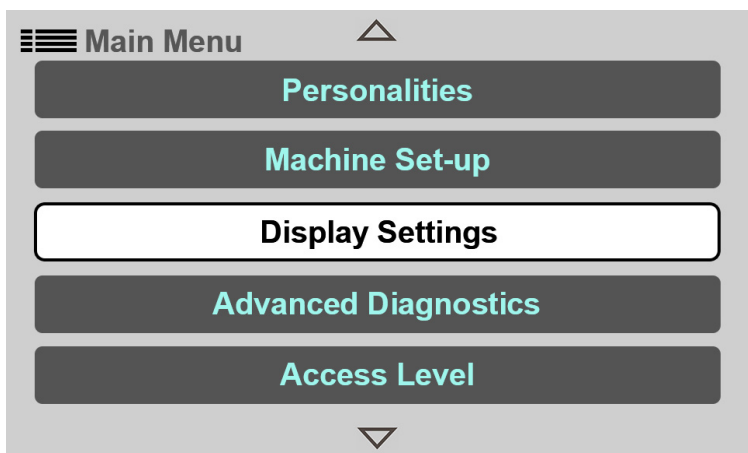

OAP0220

1. Stiskněte tlačítko hlavní nabídky a vyberte položku Display Settings (nastavení displeje).

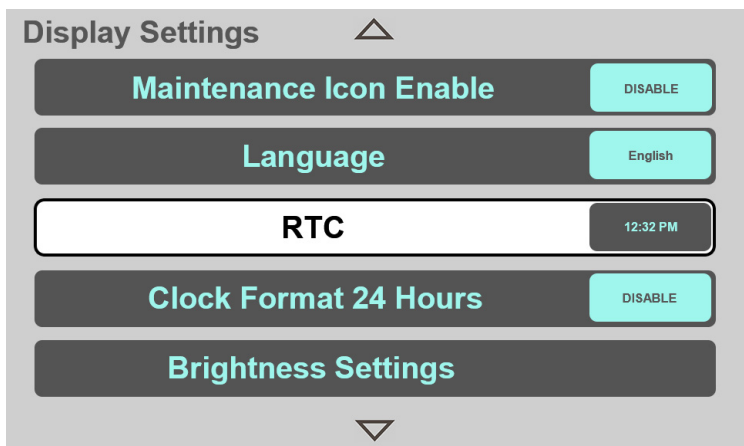

OAP0230

2. Chcete-li nastavit datum a čas, vyberte položku RTC (hodiny).

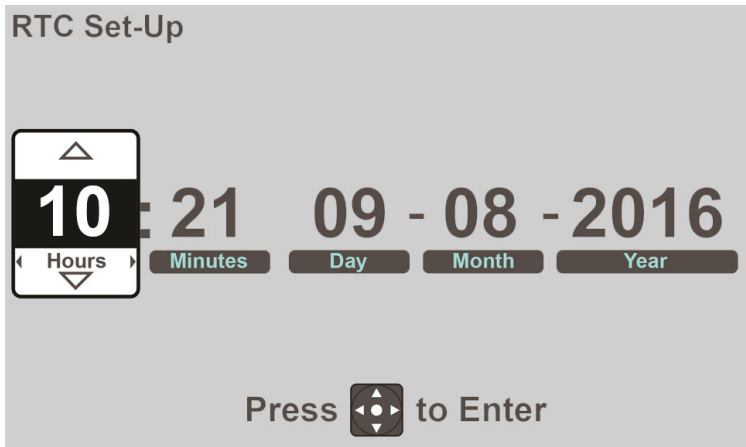

OAP0440

3. Pomocí šipek nahoru a dolů navigačního tlačítka vyberte první číslici.
4. Pomocí šipky doprava na navigačním tlačítku se přesuňte na následující číslici.
5. Pokračujte a provedte nastavení. Stiskněte střed navigačního tlačítka a potvrďte tak nastavení.

## Část 3– Ovládací prvky a kontroly

### Test parkovací brzdy

Test parkovací brzdy operátorovi umožňuje zkontrolovat funkci parkovací brzdy.

**Poznámka:** Každý krok postupu kalibrace musí být proveden do 60 sekund. V opačném případě se kalibrace nezdaří a budete ji muset znovu zahájit.



## VAROVÁNÍ

**NEBEZPEČÍ ROZDRČENÍ.** Při najetí do osoby či objektu může dojít ke smrtelnému zranění, závažnému poranění nebo k poškození majetku a vybavení. Před provedením jakéhokoli testu vždy zkontrolujte zpětná zrcátka a prostor v okolí stroje. Pokud se stroj pohybuje, použijte servisní brzdu.

1. Zabrzděte parkovací brzdu a spusťte motor k provedení testu.

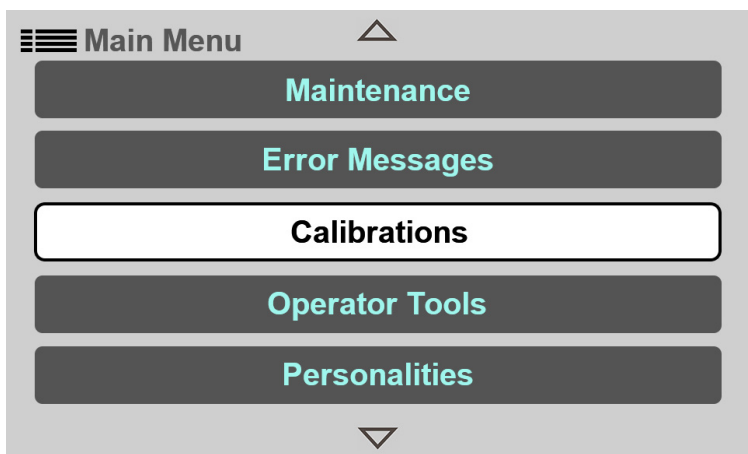

OAP0250

2. Stiskněte tlačítko hlavní nabídky a vyberte položku Calibrations (kalibrace).

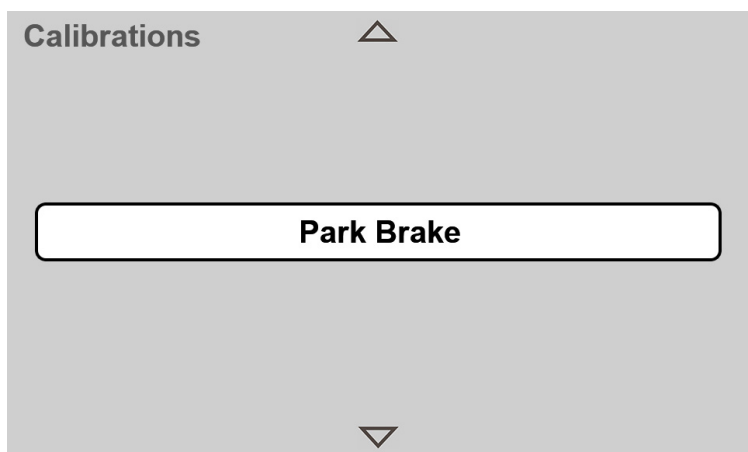

OAP0260

3. Vyberte položku Park Brake (parkovací brzda).

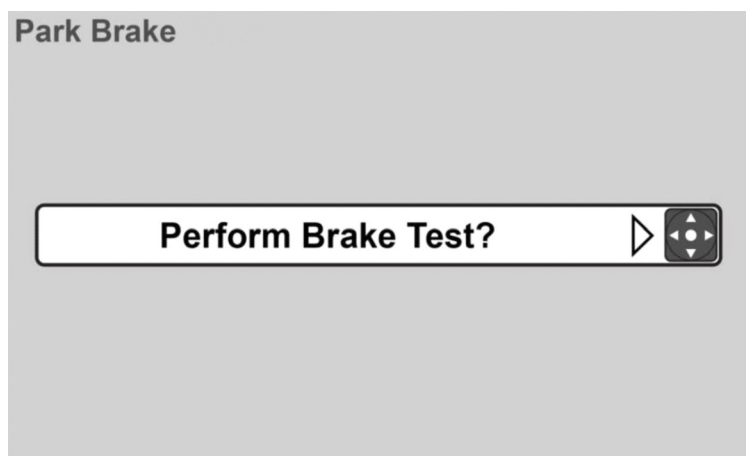

OAP0270

4. Stiskněte prostředek navigačního tlačítka a odpovězte tak na otázku „Perform Brake Test?“ (Provést test brzdy?).



OAP0280

5. Ověřte, že je parkovací brzda zabrzděná. Potvrďte tuto skutečnost stisknutím středu navigačního tlačítka.



OAP0290

6. Displej zobrazí výstražnou zprávu: „Warning: Drive will be engaged“ (Pozor: Bude zařazen pohon). Zařadte druhý rychlostní stupeň. Pokračujte stisknutím středu navigačního tlačítka.

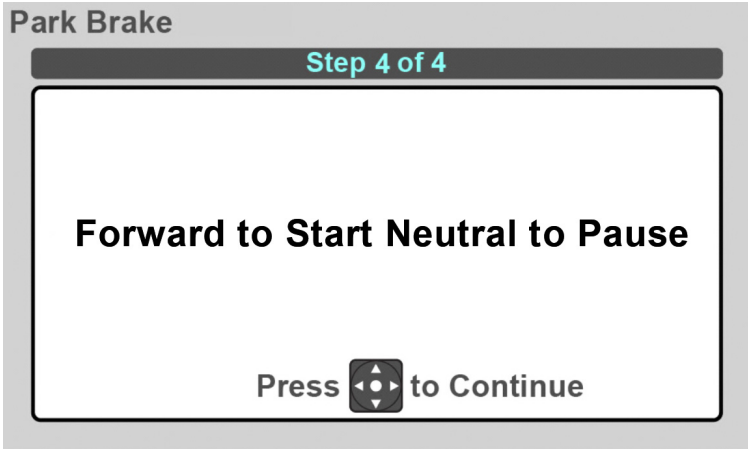

OAP0300

7. Zařadte stupeň pro jízdu vpřed (F).
8. Zařadte neutrál (N). Pokračujte stisknutím středu navigačního tlačítka.
9. Při úspěchu se zobrazí zpráva „Park Brake Test Complete“ (test parkovací brzdy je proveden). Stiskněte střed navigačního tlačítka a potvrďte tak zprávu a zobrazte znovu nabídku kalibrace.  
Při nezdaru se zobrazí zpráva „Park Brake Test Failed“ (test parkovací brzdy se nezdařil). Stiskněte střed navigačního tlačítka a potvrďte tak zprávu a zobrazte znovu nabídku kalibrace pro zopakování testu. Při opětovném nezdaru musíte stroj odstavit z provozu a před opětovným použitím jej opravit.

## Část 3– Ovládací prvky a kontroly

### Obrazovka grafu viditelnosti

Obrazovka grafu viditelnosti operátorovi umožňuje zobrazení příslušných grafů viditelnosti.



## VAROVÁNÍ

**NEBEZPEČÍ ROZDRCENÍ.** Při najetí do osoby či objektu může dojít ke smrtelnému zranění, závažnému poranění nebo k poškození majetku a vybavení. Před provedením pohybu stroje vždy zkontrolujte zpětná zrcátka a prostor v okolí stroje.

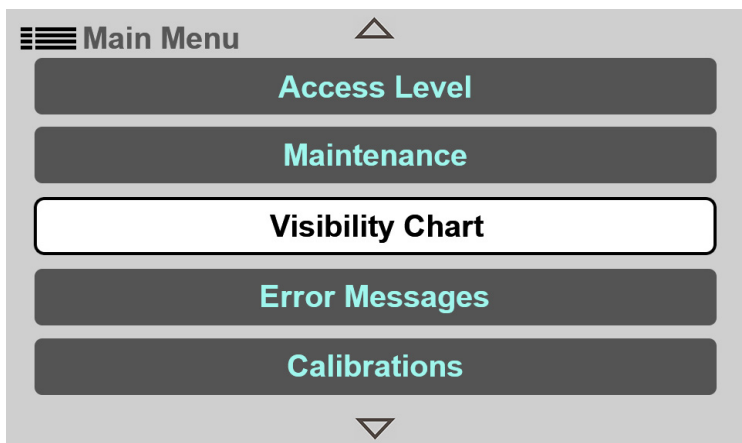

OAP0450

1. Stiskněte tlačítko hlavní nabídky a vyberte položku Visibility Chart (graf viditelnosti).

**Poznámka:** Všechny položky zobrazíte listováním dolů či nahoru.



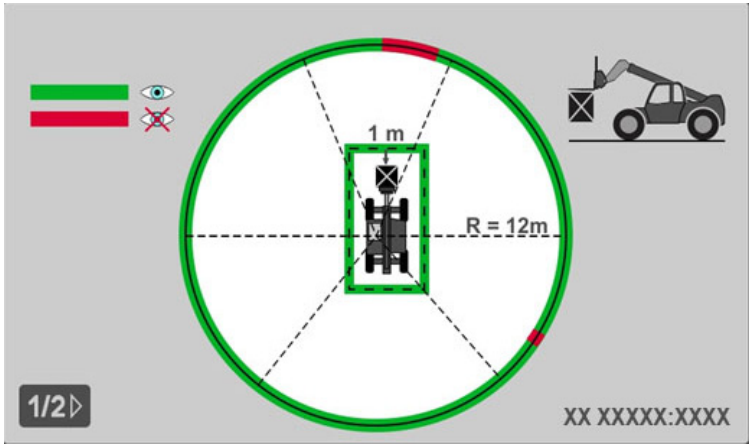

2. Obrazovka zobrazí výchozí graf viditelnosti se zavěšeným nákladem.

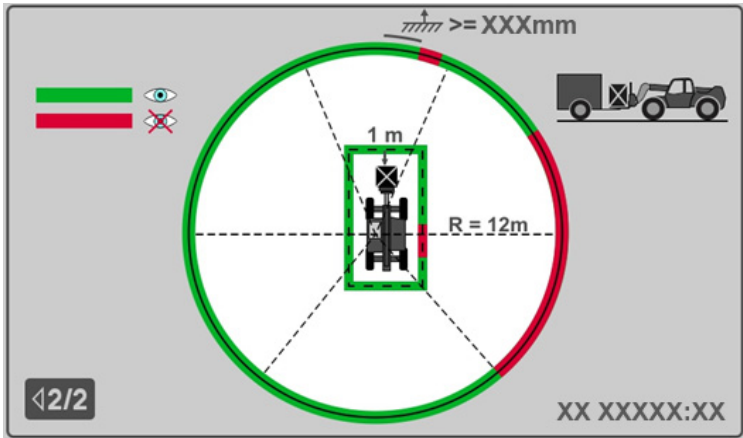

3. Stisknutím šipky vpravo navigačního tlačítka zobrazte graf viditelnosti s nezavěšeným nákladem.

### Odstraňování problémů

---

#### Obrazovka poruchy komunikace



OAP0310

Obrazovka poruchy komunikace se zobrazí, dojde-li k selhání komunikace. Vyčkejte chvíli a restartujte stroj. Pokud se porucha komunikace i nadále, věnujte pozornost servisní příručce.

## ČÁST 4 – PROVOZ

### 4.1 MOTOR

**Poznámka:** Další informace naleznete v příručce pro provoz a údržbu motoru.

#### Startování motoru

Tento stroj lze používat za normálních podmínek při teplotách -18 °C až 48°C (0 °F až 118°F). O provozu mimo tento rozsah nebo za nenormálních podmínek se poraďte se skupinou teleskopických manipulátorů.

Je-li stroj vybaven pro extrémně chladné počasí, tj. -40 °C až -20 °C (-40 °F až 0 °F), popis postupu spuštění viz strana 4-2.

1. Zapněte hlavní elektrický spínač.
2. Dbejte na to, aby všechny ovládací prvky byly v "neutrální" poloze a všechny elektrické komponenty (světla, topení atd.) byly vypnuté. Použijte parkovací brzdu.
3. Otočte spínač zapalování do polohy 1 a vyčkejte, dokud indikátor přehřívání na přístrojovém panelu nezhasne.
4. Otočením spínače zapalování do polohy 2 nastartujte motor. Jakmile motor nastartujete, okamžitě klíč uvolněte. Jestliže motor nenastartuje do 20 sekund, uvolněte klíč, nechte motor několik minut vychladnout a poté jej zkuste znovu nastartovat.

**Poznámka:** Jestliže motor nenastartuje ani na třetí pokus, uveďte klíč do polohy vypnuto a nechte motor vychladnout po dobu třiceti minut, pak zkuste nastartovat znovu.

5. Po nastartování motoru sledujte indikátory. Jestliže indikátory budou svítit po dobu delší než pět sekund, motor zastavte a před opětovným nastartováním motoru zjistěte příčinu.
6. Zahřívejte motor na přibližně 1/2 plynu.

**Poznámka:** Pokud převodovka není v neutrální poloze a pokud není aplikována parkovací brzda, motor se nespustí.



## VAROVÁNÍ

**NEBEZPEČÍ NEČEKANÉHO POHYBU.** Vždy dbejte na to, aby převodovka byla v neutrální poloze a aby před uvolněním parkovací brzdy byla použita servisní brzda. Uvolnění parkovací brzdy při zařazené rychlosti vpřed nebo vzad by mohlo způsobit trhavý pohyb stroje.



## VAROVÁNÍ

**VÝBUCH MOTORU.** Při startování v chladném počasí nestříkejte do sání vzduchu éter.

### Spouštění za extrémně chladného počasí (je-li ve výbavě)

---

Je-li stroj vybaven komponentami pro extrémně chladné počasí, lze stroj provozovat i v teplotách -40 °C až -20 °C (-40 °F až 0 °F).

1. Stroj musí být vybaven komponentami pro předehřívání a kapalinami pro extrémně chladné počasí. Podrobnosti o kapalinách viz Část 9– Specifikace.
2. Vyhledejte dva žluté prodlužovací kabely uložené za sedačkou v kabině.
3. Připojte ohřívač nádrže hydrauliky k jednomu z prodlužovacích kabelů a ke druhému prodlužovacímu kabelu připojte akumulátor a ohřívače bloku. Připojte každý z prodlužovacích kabelů k samostatnému zdroji střídavého napětí s minimálním výstupním proudem 15 A (každý).
4. Nechte topné prvky v provozu nejméně 12 hodin před spuštěním stroje.
5. Postupujte podle procedury spuštění uvedené na strana 4-1 a nechte motor běžet na volnoběh 20 minut.
6. Obsluhujte všechny funkce výložníku nepřetržitě po dobu pěti minut a zajistěte tak cirkulaci horké hydraulické kapaliny.
7. Provedte tento postup: *“Postup vypnutí”* na straně 4-5.
8. Odpojte zdroje střídavého napětí a uskladněte je na svá místa.
9. Stroj je připraven k provozu.

## Startování na kabely



OW0530

Jestliže je nutné startovat na kabely (z jiného akumulátoru), postupujte takto:

- Dbejte na to, aby se vozidla nedotýkala.
- Musí běžet motor startujícího vozidla.

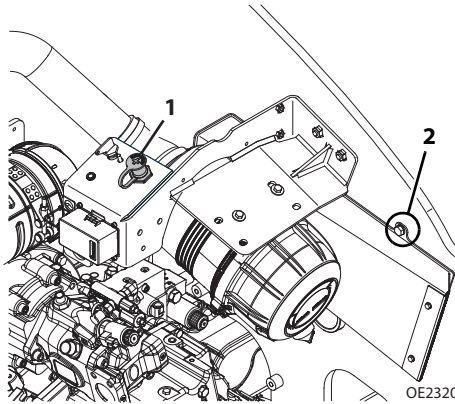

OE2320

- Vzdálené stanoviště akumulátoru je na pravé straně motorového prostoru pro spouštění motoru.
- Připojte kladný pól (+) startovacího kabelu ke kladnému kontaktu (+) (1) vybitého akumulátoru.
- Připojte opačný konec kladného (+) startovacího kabelu ke kladnému kontaktu (+) nabitého akumulátoru.
- Připojte záporný pól (-) startovacího kabelu k zápornému kontaktu (-) nabitého akumulátoru.
- Opačný konec záporného (-) startovacího kabelu připojte k hlavě šroubu na stroji (2).
- Postupujte podle standardních startovacích postupů.
- Jakmile stroj nastartujete, odpojte kabely v opačném pořadí.



## VAROVÁNÍ

**NEBEZPEČÍ VÝBUCHU AKUMULÁTORU.** Nikdy nespouštějte na kabely ani nenabíjejte akumulátor, když je zmrzlý, protože by mohl explodovat. Jiskry, plameny a zapálené kuřácké potřeby držte vždy mimo akumulátor. Olověné akumulátory při dobíjení produkují výbušné plyny. Noste ochranné brýle.

### Normální provoz motoru

---

- Často kontrolujte přístrojovou desku a displej, abyste se ujistili, že všechny systémy fungují správně.
- **Všimněte si neobvyklého hluku nebo vibrací.** Když si všimnete něčeho neobvyklého, zaparkujte stroj na bezpečné místo a proveďte postup vypnutí. Nahlaste situaci svému nadřízenému nebo pracovníkům údržby.
- **Vyhněte se dlouhodobému chodu motoru naprázdno.** Jestliže motor nepoužíváte, vypněte jej.
- Je-li delší volnoběh zapotřebí (parkovací brzda je zabrzděná a všechny ovládací prvky jsou v neutrální poloze), může dojít ke zvýšení otáček volnoběhu.
  - Zapnutá jízdní světla.
  - Zapnutá klimatizace.
  - Teplota okolí nižší než -17 °C (-1 °F).
- Při práci se strojem ve vysokých nadmořských výškách může dojít ke snížení výkonu stroje v důsledku nižší hustoty vzduchu. Při práci se strojem v prostředí s vysokou teplotou může dojít ke snížení výkonu stroje a zvýšení teploty chladicí kapaliny motoru. O provozu za neobvyklých podmínek se poraďte s místním prodejcem produktů Caterpillar.

## Postup vypnutí

Když parkujete teleskopický manipulátor, zaparkujte jej na bezpečné místo, na rovnou plochu a mimo jiné zařízení a/nebo jízdni pruhy.

1. Použijte parkovací brzdu.
2. Přeřaďte převodovku na „neutrál“.
3. Vidlice nebo příslušenství spusťte na zem.
4. Nechejte motor běžet při nízkých otáčkách 3 až 5 minut. **Motor NEVYTÁČEJTE do vysokých otáček.**
5. Vypněte motor a vyjměte klíček zapalování.
6. Řádně teleskopický manipulátor opusťte.

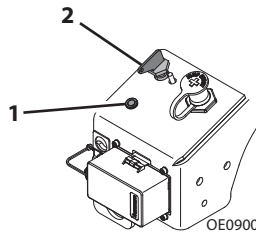

7. Během vypínání stroje svítí kontrolka čištění (1), dokud nedojde k odstranění kapaliny DEF ze systému. Neotáčejte klíč (2) do polohy vypnutí, dokud svítí kontrolka.
8. Vypněte hlavní elektrický spínač.
9. Zablokujte kola (pokud je to nutné).

### 4.2 PROVOZ S NEZAVĚŠENÝM NÁKLADEM

#### Bezpečné zvedání nákladu

---

- Musíte znát hmotnost a těžiště každého nákladu, který zvedáte. Jestliže si hmotnosti a těžištěm nejste jisti, poraďte se se svým nadřízeným nebo s dodavatelem materiálu.



## VAROVÁNÍ

**NEBEZPEČÍ PŘEVŘZENÍ.** Překročení nosnosti teleskopického manipulátoru by mohlo zařízení poškodit nebo způsobit jeho převrácení.

- Zjistěte si hodnoty jmenovité nosnosti (viz Část 5) teleskopického manipulátoru, které udávají pracovní rozsah, v němž můžete bezpečně zvedat, přepravovat a pokládat náklad.

#### Zvedání nákladu

---

- Mějte na zřeteli stav terénu. Upravte jízdní rychlost a snižte náklad, pokud je to z hlediska podmínek nutné.
- Nezvedejte náklady s dvojnásobnou zátěží.
- Zajistěte, aby k nákladu nepřiléhaly žádné překážky.
- Upravte vzdálenost vidlic tak, aby při zasunutí pod paletu nebo náklad měly maximální šířku. Viz *“Nastavení/pohyb vidlic”* na straně 5-21.
- K nákladu se přibližujte pomalu a přímo, s hroty vidlic rovně a vodorovně. **NIKDY** nezkoušejte zvednout náklad pouze s jednou vidlicí.
- **NIKDY** neprovozujte teleskopický manipulátor bez správného a čitelného grafu nosnosti v kabině operátora vztahujícího se na kombinaci teleskopického manipulátoru a příslušenství, které používáte.



---

**Přeprava nákladu**

---



- Jakmile naložíte náklad a opřete jej proti zadní opěrce, sklopte náklad dozadu, do polohy pro přepravu. Přepravu provádějte v souladu s požadavky, které uvádí Část 1- Všeobecné bezpečnostní postupy a Část 5- Příslušenství a závěsy.

---

**Postup vyrovnání do vodorovné polohy**

---

1. Umístěte stroj do nejlepší pozice pro zvedání nebo umístění nákladu.
2. Zabrzděte parkovací brzdu a zařadte do polohy NEUTRAL.
3. Sledujte indikátor vodorovného stavu, abyste zjistili, zda je nutno stroj před zvednutím nákladu vyrovnat do vodorovného stavu.
4. Přemístěte stroj do vodorovné polohy.

**Důležité věci k zapamatování:**

- Výložník/příslušenství nikdy nezvedejte více než 1,2 m (4 ft) nad zem, pokud není teleskopický manipulátor ve vodorovné poloze.  
(AUS – Nikdy nezvedejte vidlice více než 300 mm (11.8 in) nad zem, pokud není teleskopický manipulátor ve vodorovné poloze.)
- Kombinace vyrovnávání rámu a zátěže by mohla způsobit převržení teleskopického manipulátoru.

### Umístění nákladu

---

Než nějaký náklad umístíte, ověřte toto:

- Místo složení musí bezpečně podporovat hmotnost nákladu.
- Místo složení musí být vodorovné, a to zepředu dozadu i ze strany na stranu.
- Na základě grafu nosnosti určete bezpečné vysunutí výložníku. Viz *“Použití grafu nosnosti”* na straně 5-6.
- Vyrovnajte vidlice k místu složení a pak pomalu umístěte výložník, dokud nebude náklad přesně nad místem, kam jej chcete umístit.
- Dejte výložník dolů, až bude náklad ležet na místě a vidlice bude možné vytáhnout.

### Uvolnění nákladu

---

Jakmile náklad bezpečně umístíte na místo složení, postupujte takto:

1. Vidlice již nejsou zatížené nákladem, takže můžete výložník zatáhnout.
2. Spusťte držák dolů.
3. Nyní můžete teleskopickým manipulátorem odjet z místa složení a pokračovat jinde v práci.

---

## 4.3 PROVOZ SE ZAVĚŠENÝM NÁKLADEM

---

### Bezpečné zvedání nákladu

---

- Musíte znát hmotnost a těžiště každého nákladu, který zvedáte. Jestliže si hmotnosti a těžištěm nejste jisti, poradte se se svým nadřízeným nebo s dodavatelem materiálu.



## VAROVÁNÍ

**NEBEZPEČÍ PŘEVŘZENÍ.** Překročení nosnosti teleskopického manipulátoru by mohlo zařízení poškodit nebo způsobit jeho převrácení.

- Zjistěte si hodnoty jmenovité nosnosti (viz Část 5) teleskopického manipulátoru, které udávají pracovní rozsah, v němž můžete bezpečně zvedat, přepravovat a pokládat náklad.

### Zvedání zavěšeného nákladu

---

- Mějte na zřeteli stav terénu. Upravte jízdní rychlost a snižte náklad, pokud je to z hlediska podmínek nutné.
- Nezvedejte náklady s dvojnásobnou zátěží.
- Zajistěte, aby k nákladu nepřiléhaly žádné překážky.
- **NIKDY** neprovozujte teleskopický manipulátor bez správného a čitelného grafu nosnosti v kabině operátora vztahujícího se na kombinaci teleskopického manipulátoru a příslušenství, které používáte.
- Používejte pouze schválená zvedací zařízení s nosností odpovídající nákladu.
- Určete vhodná místa pro zvednutí nákladu a vezměte v úvahu těžiště a stabilitu nákladu.
- Náklad vždy řádně uvažte, abyste omezili jeho pohyb.
- Kromě příslušného grafu nosnosti v kabině operátora naleznete pokyny pro správné zvedání v části *“Použití grafu nosnosti”* na straně 5-6.

### Přeprava zavěšeného nákladu



OZ3160



OW0130

- Přepřevu provádějte v souladu s požadavky, které uvádí Část 1- Všeobecné bezpečnostní postupy a Část 5- Příslušenství a závěsy.
- Další požadavky jsou uvedeny v příslušném grafu nosnosti v kabině operátora.

#### Důležité věci k zapamatování:

- Zkontrolujte, zda je výložník zcela zatažený.
- Nikdy nezvedejte náklad výše než 300 mm (11.8 in) nad povrch a výložník do většího úhlu než 45°.
- Kombinace vyrovnávání rámu a zátěže by mohla způsobit převržení teleskopického manipulátoru.
- Pomocníci musí s operátorem neustále udržovat komunikaci (slovní nebo ruční) a být s ním neustále ve vizuálním kontaktu.
- Pomocníci se nikdy nesmí pohybovat mezi zavěšeným nákladem a teleskopickým manipulátorem.
- Náklad přepřevujte pouze rychlostí chůze, 1,4 km/h (0.9 mph) nebo nižší.

#### Postup vyrovnání do vodorovné polohy

1. Umístěte stroj do nejlepší pozice pro zvedání nebo umístění nákladu.
2. Zabrzděte parkovací brzdu a zařaďte do polohy NEUTRAL.
3. Sledujte indikátor vodorovného stavu, abyste zjistili, zda je nutno stroj před zvednutím nákladu vyrovnat do vodorovného stavu.
4. Přemístěte stroj do vodorovné polohy.

## **Umístění zavěšeného nákladu**

---

Než nějaký náklad umístíte, ověřte toto:

- Místo složení musí bezpečně podporovat hmotnost nákladu.
- Místo složení musí být vodorovné, a to zepředu dozadu i ze strany na stranu.
- Na základě grafu nosnosti určete bezpečné vysunutí výložníku. Viz *“Použití grafu nosnosti”* na straně 5-6.
- Vyrovnajte vidlice k místu složení a pak pomalu umístěte výložník, dokud nebude náklad přesně nad místem, kam jej chcete umístit.
- Dbejte na to, aby pomocníci s operátorem při umísťování nákladu neustále udržovali komunikaci (slovní nebo ruční).

## **Uvolnění zavěšeného nákladu**

---

- Pomocníci se nikdy nesmí pohybovat mezi zavěšeným nákladem a teleskopickým manipulátorem.
- Jakmile dorazíte na cílové místo nákladu, před uvolněním zvedacích zařízení a úvazů teleskopický manipulátor zcela zastavte a zatáhněte parkovací brzdu.

### 4.4 PROVOZ NA SILNICI (CE)

1. Příprava
  - a. Odstraňte náklad z příslušenství.
  - b. Pokud je stroj velmi znečištěn, očistěte jej.
  - c. Zkontrolujte světla a zrcátka, případně je nastavte.

**Poznámka:** Dodržujte všechny místní a státní předpisy týkající se dopravy.

2. Dejte výložník dolů. Nejnižší část příslušenství by měla být přibližně 30 cm (12 in) nad zemí.
3. Příslušenství sklopte plně dozadu.
4. Dejte ochranný kryt přes přední okraj lžice: odstraňte a nebo přemístěte vidlice směrem ke stroji a zajistěte je na držáku.

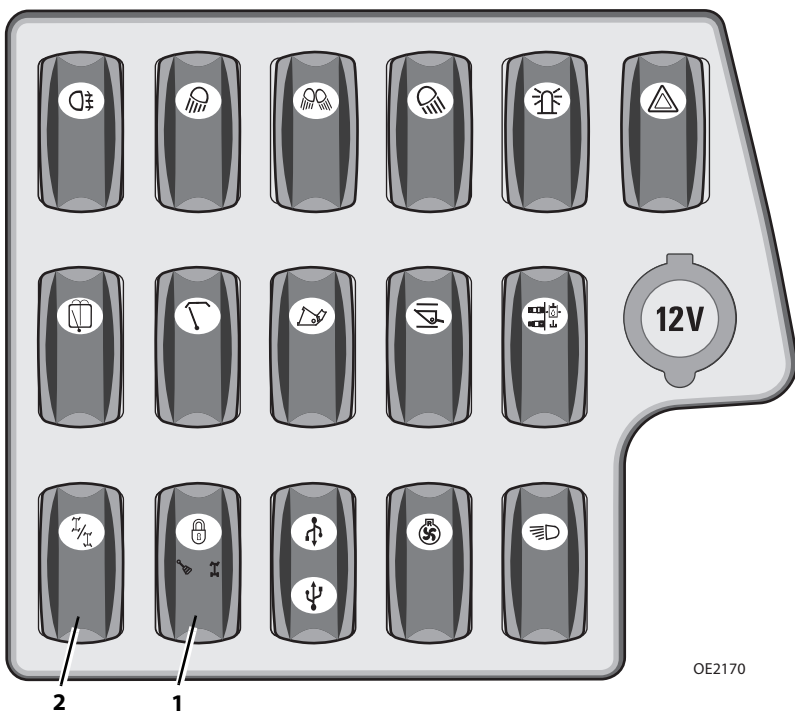

OE2170

5. Stisknutím tlačítka (1) deaktivujete funkci pákového ovladače i všechny funkce ovládané pákovým ovladačem.
6. Změňte režim řízení na řízení předních kol (2). Podrobnosti viz "Režimy řízení" na straně 3-34.
7. Stroj je nyní připraven pro provoz na silnici.

## 4.5 NAKLÁDÁNÍ A ZAJIŠTĚNÍ PŘED PŘEPRAVOU

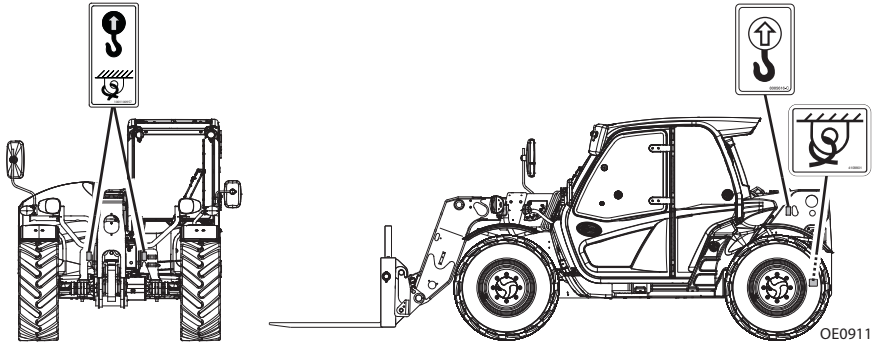

### Poutání

1. Před nakládáním uveďte teleskopický manipulátor do vodorovné polohy.
2. Naložte teleskopický manipulátor z výložníkem co nejnižše a využijte jiné osoby, která bude vaši činnost sledovat.
3. Jakmile bude teleskopický manipulátor naložen, použijte parkovací brzdu a dejte výložník dolů, až bude výložník nebo příslušenství spočívat na podlaze. Všechny ovládací prvky nastavte do “neutrální” polohy, zastavte motor a vyjměte klíč zapalování.
4. Stroj připevněte ke kabině protažením řetězů skrze označené uvazovací body, jak ukazuje obrázek.
5. Nepřivazujte přední část výložníku.

**Poznámka:** Uživatel zcela zodpovídá za volbu správné metody přepravy a úchytných zařízení. Musí ověřit, zda použité vybavení dokáže udržet hmotnost přepravovaného stroje a zda byly dodrženy všechny pokyny a varování od výrobce, nařízení a bezpečnostní předpisy zaměstnavatele, ministerstva dopravy i veškeré místní, státní a federální/provinciální zákony.



## VAROVÁNÍ

**RIZIKO SKLOUZNUTÍ TELESKOPICKÉHO MANIPULÁTORU.** Než teleskopický manipulátor začnete nakládat pro přepravu, dbejte na to, aby nákladová plocha, rampy a kola teleskopického manipulátoru nebyly zablácené nebo znečištěné sněhem či ledem. Pokud tak neučiníte, mohl by teleskopický manipulátor sklouznout.

### Zvedání

---

- Při zvedání stroje je velmi důležité, aby zvedací zařízení a vybavení bylo aktivováno pouze na určené zvedací body. Jestliže stroj není vybaven zvedacími oky, informace vám sdělí prodejce produktů Caterpillar.
- Proveďte nastavení zvedacího zařízení a vybavení, abyste zajistili, že stroj při zvedání zůstane ve vodorovné poloze. Při zvedání musí být stroj stále ve vodorovné poloze.
- Dbejte na to, aby zvedací zařízení a vybavení mělo odpovídající nosnost a bylo vhodné k danému účelu. Hmotnost stroje: viz Část 9– Specifikace, nebo stroj zvažte.
- Před zvedáním vyjměte ze stroje veškeré volné předměty.
- Stroj zvedněte plynulým, rovnoměrným pohybem. Stroj pokládejte jemně. Vyhněte se rychlým nebo prudkým pohybům, které by mohly způsobit rázové zatížení stroje a/nebo zvedacích zařízení.



## ČÁST 5– PŘÍSLUŠENSTVÍ A ZÁVĚSY

### 5.1 SCHVÁLENÉ PŘÍSLUŠENSTVÍ

Chcete-li zjistit, zda je nějaké příslušenství schváleno pro použití na specifickém teleskopickém manipulátoru, který používáte, proveďte před instalací následující.

- Typ příslušenství, hmotnost, rozměry a střed zatížení musejí být stejné nebo nižší než údaje uvedené v grafu nosnosti umístěném v kabině operátora.
- Model uvedený v grafu nosnosti musí odpovídat modelu používaného teleskopického manipulátoru.
- Hydraulicky poháněná příslušenství musejí být používána pouze na strojích vybavených pomocnou hydraulikou.
- Hydraulicky poháněná příslušenství, která vyžadují dodatečné elektrické napájení, musejí být používána pouze na strojích vybavených pomocnou hydraulikou a elektrickým napájením.

Jestliže není splněna některá z podmínek uvedených výše, příslušenství nepoužívejte. Teleskopický manipulátor možná není vybaven správným grafem nosnosti nebo příslušenství není možná schváleno pro používaný model teleskopického manipulátoru. Obratě se na místního prodejce produktů Caterpillar, který vám poskytne další informace.

### 5.2 NESCHVÁLENÉ PŘÍSLUŠENSTVÍ

Neschválené příslušenství nepoužívejte z těchto důvodů:

- Omezení rozsahu a kapacity pro podomáčku vyrobené, pozměněné nebo jinak neschválené příslušenství nelze zjistit.
- Příliš vysunutý nebo přetížený teleskopický manipulátor se může převrhnout s velmi malým nebo žádným varováním a může způsobit závažné zranění nebo usmrcení operátora a/nebo osob, které pracují poblíž.
- Nelze zjistit schopnost neschváleného příslušenství provádět bezpečně zamýšlenou funkci.



## VAROVÁNÍ

Používejte pouze schválené příslušenství. Příslušenství, které nebylo schváleno k použití s teleskopickým manipulátorem, by mohlo způsobit poškození stroje nebo nehodu.

5.3 PŘÍSLUŠENSTVÍ DODÁVANÉ SPOLEČNOSTÍ JLG

Příslušenství	Číslo dílu	TH357D		TH408D		TH3510D	
		CE	AUS	CE	AUS	CE	AUS
Držák, 1225 mm (48 in)	326-2013	X	X	X	X	X	X
Držák, 1524 mm (60 in)	474-0135	X	X	X	X	X	X
Držák, 1829 mm (72 in)	474-0136	X	X	X	X	X	X
Držák, John Deere	513-7381	X		X		X	
Držák, Manitou	487-0690	X		X		X	
Držák, JCB	346-2975	X		X		X	
Držák nastavení vidlice 1 270 mm (50 in)	479-0237	X	X	X	X	X	X
Vozík s otočnou vidlicí 990 mm (39 in)	515-1158						X
Vozík s otočnou vidlicí 1270 mm (50 in)	456-0454	X	X	X	X	X	X
Držák s náklonem ke straně 1200 mm (47.2 in)	231-3229	X	X	X	X	X	X
Držák s náklonem ke straně 1 829 mm (72 in)	227-5748	X	X	X	X	X	X
Držák s posunem do strany 1200 mm (47.2 in)	222-6210	X	X	X	X	X	X
Držák, FEM	486-0527	X	X	X	X	X	X
Vidlice, paleta 50x100x1 200 mm (2x4x47.2 in)	326-1997	X		X		X	
Vidlice, paleta 50x120x1 250 mm (2x4.7x49.2 in)	364-5356	X		X		X	
Vidlice, paleta 60x100x1 200 mm (2.4x4x47.2 in)	326-1998	X	X	X	X	X	X
Vidlice, paleta 50x100x1 070 mm (2x4x42.1 in)	463-1675	X		X		X	
Vidlice, paleta 50x100x1 525 mm (2x4x60 in)	252-1456	X		X		X	
Vidlice, paleta 60x100x1 524 mm (2.4x4x60 in)	559-1414	X		X	X	X	X
Vidlice, blok 50x50x1 220 mm (2x2x48 in)	485-7240	X	X	X	X	X	X
Vidlice, trám 40x150x1 540 mm (1.6x5.9x60 in)	497-6985	X	X	X	X	X	X
Vidlice, trám 45x150x1 540 mm (1.75x6x60 in)	525-9244	X	X	X	X	X	X

## Část 5– Příslušenství a závěsy

Příslušenství	Číslo dílu	TH357D		TH408D		TH3510D	
		CE	AUS	CE	AUS	CE	AUS
Nástavec vidlice 50x100 mm (2x4 in)	485-7238	X		X		X	
Nástavec vidlice 60x100 mm (2.4x4 in)	491-1372		X		X		X
Trubkový drapák	486-0526	X	X	X	X	X	X
Balíkovač, dva hroty, 1225 mm (48 in)	517-6817	X	X	X	X	X	X
Balíkový manipulátor	483-9533	X	X	X	X	X	X
Lžice, víceúčelová 2450 mm – 1,0 m <sup>3</sup> (96.5 in-1.3 yd <sup>3</sup> )	456-0498	X	X	X	X	X	X
Lžice, víceúčelová 2438 mm – 1,5 m <sup>3</sup> (96.0 in-2.0 yd <sup>3</sup> )	456-0507	X	X	X	X	X	X
Lžice se zuby, 1,0 m <sup>3</sup> (1.3 yd <sup>3</sup> )	474-2537	X	X	X	X	X	X
Lžice, lehký materiál 2,0 m <sup>3</sup> (2.6 yd <sup>3</sup> )	220-4759	X	X	X	X	X	X
Lžice, lehký materiál 2,5 m <sup>3</sup> (3.3 yd <sup>3</sup> )	220-4760	X	X	X	X	X	X
Lžice, lehký materiál 3,0 m <sup>3</sup> (3.9 yd <sup>3</sup> )	220-4761	X	X	X	X	X	X
Lžice, víceúčelová 1,0 m <sup>3</sup> (1.3 yd <sup>3</sup> )	486-0141	X	X	X	X	X	X
Míchací lžice na beton, 500 l	474-2534	X	X	X	X	X	X
Drapák, víceúčelový 0,8 m <sup>3</sup> (1.0 yd <sup>3</sup> )	509-4664	X	X	X	X	X	X
Lžice, drapák na hnůj 1,55 m <sup>3</sup> (2.0 yd <sup>3</sup> )	509-4663	X		X		X	
Vidlice na mrvu, 2400 mm (94 in)	509-4662	X	X	X	X	X	X
Zametač	486-0528	X	X	X	X	X	X
Zemní vrták	491-9892	X	X	X	X	X	X
Příhradový výložník, 2,1 m (6.9 ft)	479-0239	X	X	X	X	X	X
Příhradový výložník, 3,7 m (12.1 ft)	474-0144	X	X	X	X	X	X
Příhradový výložník, 4,0 m (13.1 ft)	456-0473	X	X	X	X	X	X
Příhradový výložník, nastavitelný 2,0 - 4,0 m (6.6 - 13.1 ft)	229-9714	X		X		X	
Příhradový výložník s navijákem 1 m (3.3 ft)	491-9893	X		X		X	
Příhradový výložník s navijákem 3,7 m (12.1 ft)	474-0147	X		X		X	
Hák namontovaný na spojku	456-0465	X	X	X	X	X	X
Hák namontovaný na vidlici	309-9182	X		X		X	

## Část 5– Příslušenství a závěsy

Příslušenství	Číslo dílu	TH357D		TH408D		TH3510D	
		CE	AUS	CE	AUS	CE	AUS
Násypka na odpad, namontovaná na vidlici	560-2573	X	X	X	X	X	X

## 5.4 TELESKOPICKÝ MANIPULÁTOR / PŘÍSLUŠENSTVÍ / NOSNOST VIDLICE

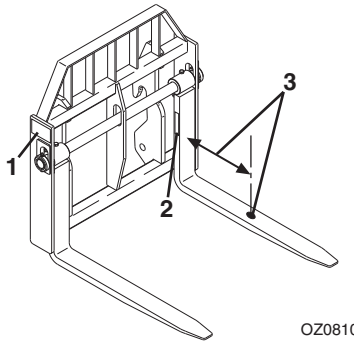

Než nainstalujete příslušenství, ověřte si, že je schváleno a že je teleskopický manipulátor vybaven správným grafem nosnosti. Viz *“Schválené příslušenství”* na straně 5-1.

Chcete-li zjistit maximální nosnost teleskopického manipulátoru a příslušenství, použijte **nejnižší** z následujících hodnot:

- Nosnost vyražená na identifikačním štítku příslušenství (1).
- Nosnosti vidlic a zátěžové středy jsou vyraženy na boku každé vidlice (2) (jsou-li instalovány). Tento údaj znamená maximální nosnost, kterou může jednotlivá vidlice bezpečně nést ve středu maximálního zatížení (3). Celková nosnost příslušenství se násobí počtem vidlic na příslušenství (pokud existují), a to až do maximální nosnosti příslušenství.
- Maximální nosnost je uvedena na příslušném grafu nosnosti. Viz *“Schválené příslušenství”* na straně 5-1.
- Pokud se specifikace zátěže teleskopického manipulátoru liší od nosnosti vidlic nebo příslušenství, výslednou nosností je nižší hodnota.

Používejte správný graf nosnosti, chcete-li zjistit maximální nosnost při různých konfiguracích stroje. Zvedání a umístění zátěže může vyžadovat použití více než jednoho grafu nosnosti na základě konfigurace stroje.

Kromě blokových vidlic by všechny vidlice měly být používány ve sladěných dvojicích; blokové vidlice by měly být používány ve sladěných sadách.



# VAROVÁNÍ

Nikdy nepoužívejte příslušenství bez vhodného grafu nosnosti schváleného výrobcem, nainstalovaného na teleskopickém manipulátoru.

### 5.5 POUŽITÍ GRAFU NOSNOSTI

Chcete-li řádně používat graf nosnosti (viz strana 5-7), musíte nejdříve zjistit nebo mít následující údaje:

1. Schválené příslušenství. Viz "Schválené příslušenství" na straně 5-1.
2. Příslušný graf nosnosti (grafy),
3. Hmotnost zvedaného nákladu.
4. Informace o umístění nákladu:
  - a. VÝŠKA, kam se náklad má umístit.
  - b. VZDÁLENOST od předních pneumatik teleskopického manipulátoru, kam se náklad má umístit.
5. Na grafu nosnosti vyhledejte čáru označující výšku a sledujte ji až ke vzdálenosti.
6. Číslo v zátěžové zóně, kde se tyto dvě přímky kříží, je maximální kapacita pro toto zvednutí. Jestliže se tyto dvě kříží mezi zónami, musíte použít nižší číslo.

Číslo v zátěžové zóně se musí rovnat nebo musí být vyšší než hmotnost zvedaného nákladu. Určete limity zátěžové zóny na grafu nosnosti a tyto limity nepřekračujte.

### Umístění indikace nosnosti

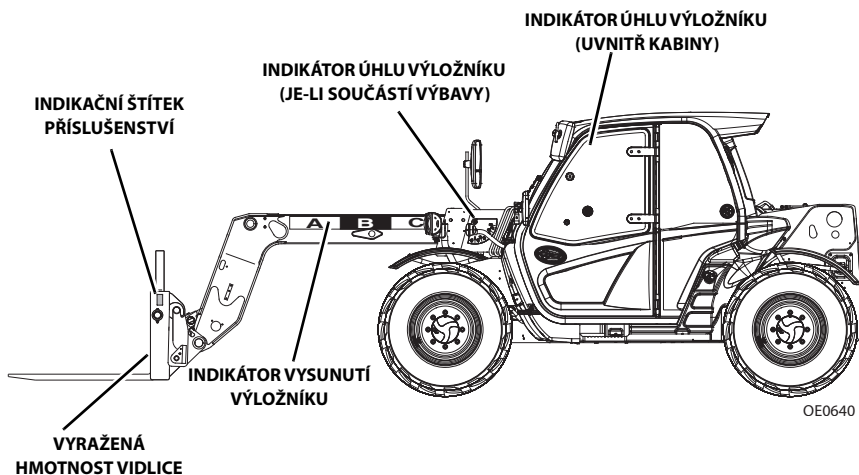

Příklad grafu nosnosti (CE)

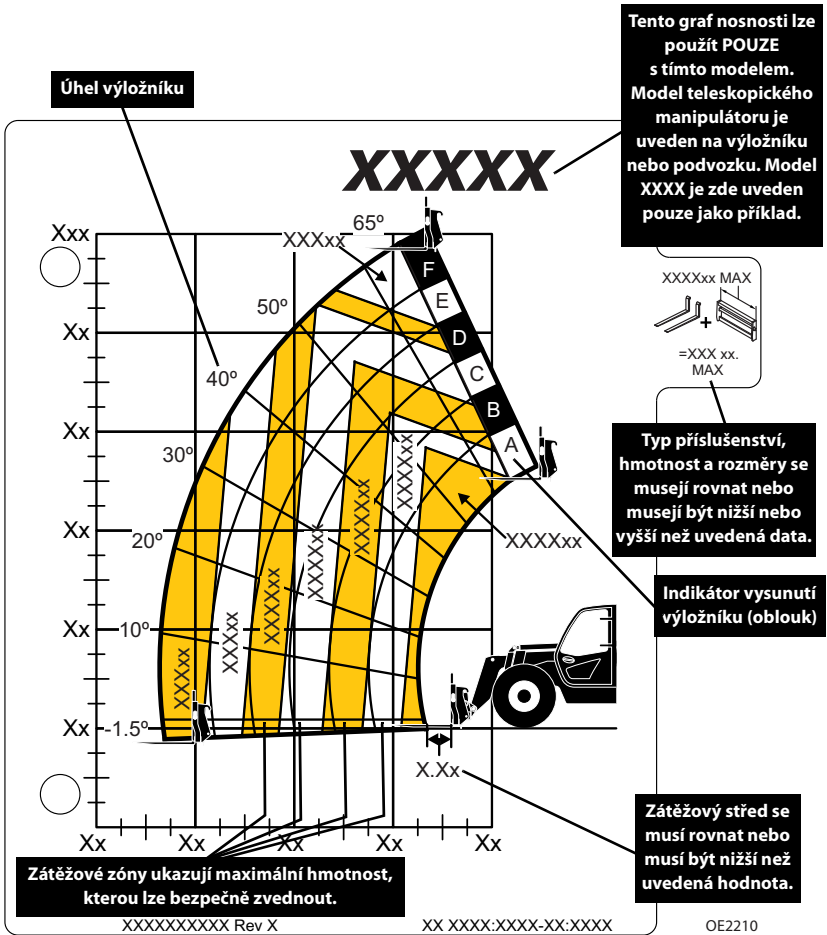

**Poznámka:** Toto je **pouze** ukázka grafu nosnosti! **NEPOUŽÍVEJTE** tento graf, použijte pouze ten, který máte v kabině operátora.



# VAROVÁNÍ

**NEBEZPEČÍ PŘEVŘZENÍ.** Všechny zátěže uvedené v grafu nosnosti jsou založeny na předpokladu, že stroj stojí na pevném podkladu s rámem umístěným vodorovně (viz strana 4-7 nebo 4-10), vidlice jsou na držáku umístěny rovnoměrně, náklad je na vidlicích vyrovnán, pneumatiky mají správné rozměry a jsou správně nahuštěny a teleskopický manipulátor je v dobrém provozním stavu.

Příklad grafu nosnosti (AUS)

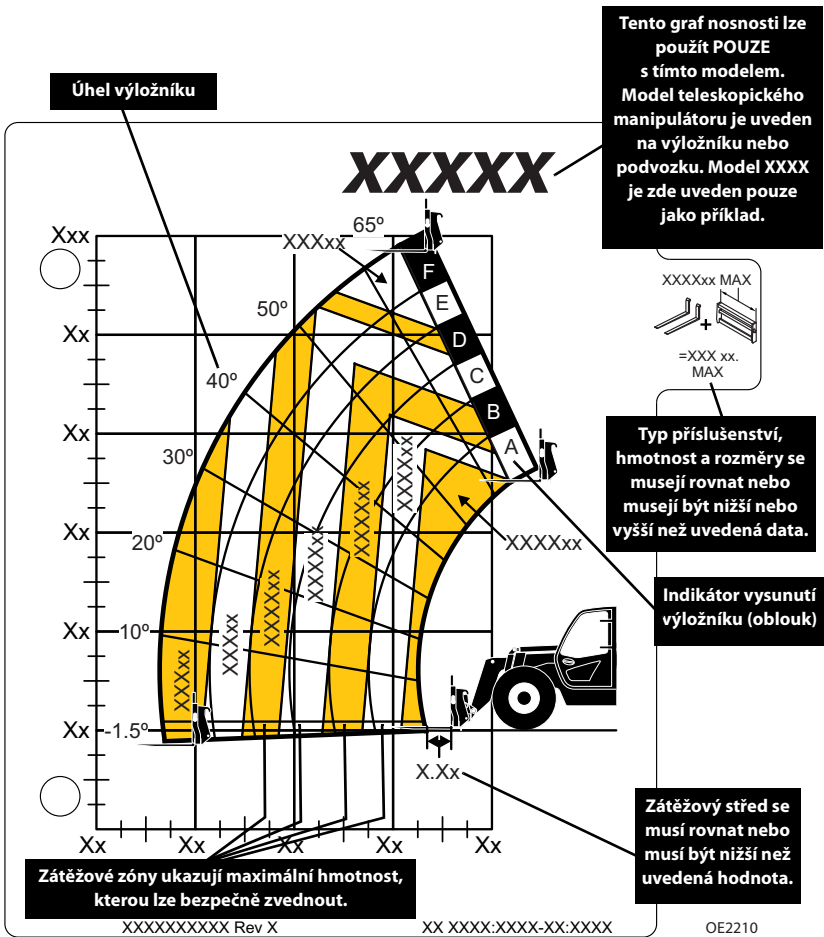

**Poznámka:** Toto je **pouze** ukázka grafu nosnosti! **NEPOUŽÍVEJTE** tento graf, používejte pouze ten, který máte v kabině operátora.



# VAROVÁNÍ

**NEBEZPEČÍ PŘEVRŽENÍ.** Všechny zátěže uvedené v grafu nosnosti jsou založeny na předpokladu, že stroj stojí na pevném podkladu s rámem umístěným vodorovně (viz strana 4-7 nebo 4-10), vidlice jsou na držáku umístěny rovnoměrně, náklad je na vidlicích vyrovnán, pneumatiky mají správné rozměry a jsou správně nahuštěny a teleskopický manipulátor je v dobrém provozním stavu.



Informace o jízdě

Informace o zvedání

Specifikace pro bezpečné použití

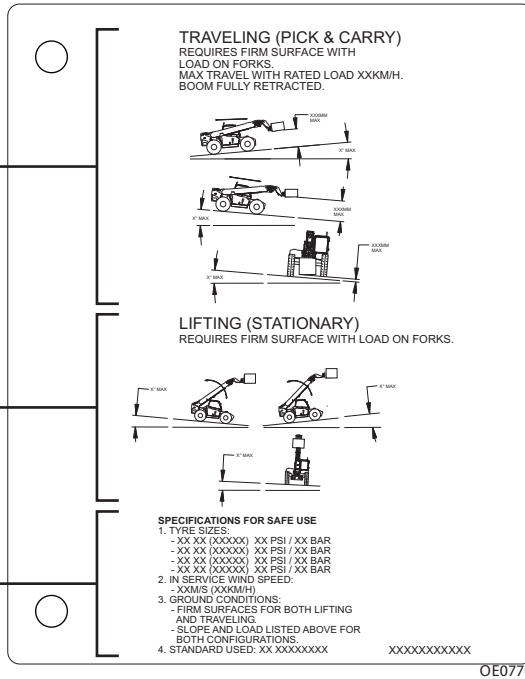

**Poznámka:** Toto je **pouze** ukázka grafu nosnosti! **NEPOUŽÍVEJTE** tento graf, používejte pouze ten, který máte v kabině operátora.

## Část 5– Příslušenství a závěsy

### Příklad

Nějaký dodavatel vlastní teleskopický manipulátor model xxxx s držákem na vidlici. Dodavatel ví, že toto příslušenství lze použít s jeho modelem, jelikož:

- Styl, hmotnost, rozměry a zátěžový střed příslušenství odpovídají údajům o příslušenství uvedeným v grafu nosnosti.
- Graf nosnosti je jasně vyznačen pro model xxxx a odpovídá konfiguraci použitého stroje.

Níže jsou uvedeny příklady s různými podmínkami, s nimiž se dodavatel může setkat, a zda náklad lze, nebo nelze zvednout.

	Hmotnost nákladu	Vzdálenost	Výška	Lze zvednout
1	1250 kg (2755 lb)	4,0 m (13.1 ft)	3,5 m (11.5 ft)	Ano
2	750 kg (1653 lb)	6,0 m (19.7 ft)	9,0 m (29.5 ft)	NE
3	2500 kg (5512 lb)	2,0 m (6.6 ft)	6,5 m (21.3 ft)	Ano
4	3000 kg (6614 lb)	1,5 m (4.9 ft)	10,5 m (34.4 ft)	NE

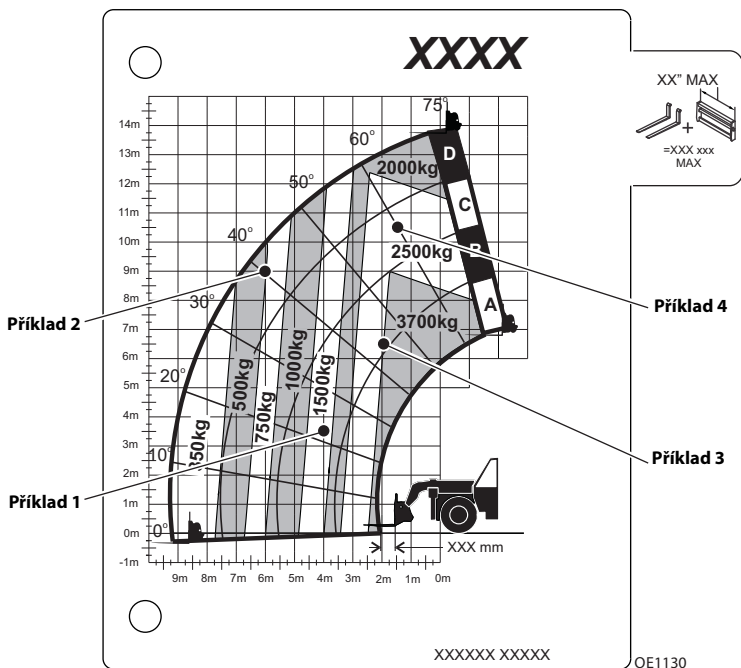

**Poznámka:** Toto je **pouze** ukázka grafu nosnosti!! **NEPOUŽÍVEJTE** tento graf, používejte pouze ten, který máte v kabině operátora.

## 5.6 INSTALACE PŘÍSLUŠENSTVÍ

### Spojka

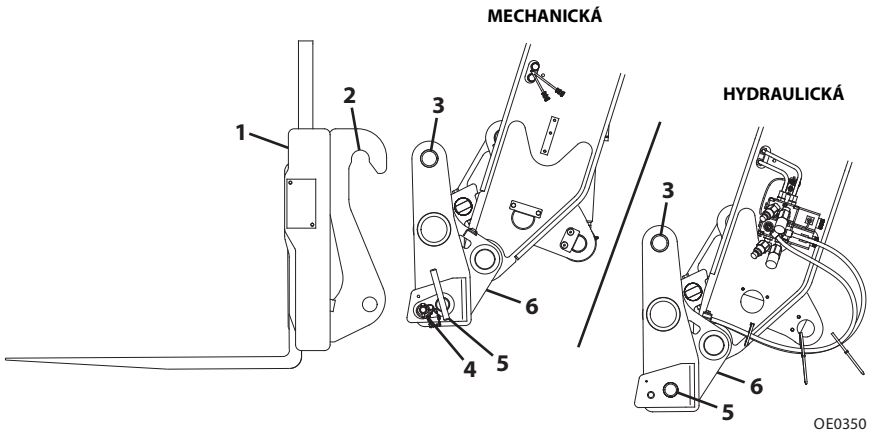

1. Příslušenství
2. Výklenek pro připojovací kolík
3. Připojovací kolík
4. Přidržovací kolík (mechanická spojka)
5. Pojistný kolík
6. Spojka (ovládání náklonu příslušenství v kabině, viz strana 3-26)



## VAROVÁNÍ

**NEBEZPEČÍ ROZDRČENÍ.** Vždy dbejte na to, aby držák či příslušenství byly řádně umístěny na výložníku a byly zajištěny pojistným kolíkem a přidržovacím kolíkem. Pokud byste instalaci neprovedli správně, mohlo by to umožnit rozpojení držáku/příslušenství/nákladu a způsobit usmrcení nebo závažné zranění.

## Část 5– Příslušenství a závěsy

### Mechanická spojka

Tento postup instalace je určen pro jednu osobu. Před opuštěním kabiny proveďte „proceduru vypnutí“ strana 4-5.

1. Nakloňte spojku dopředu, abyste ji rozevřeli.  
Ověřte, že pojistný kolík a přidržovací kolík jsou venku.

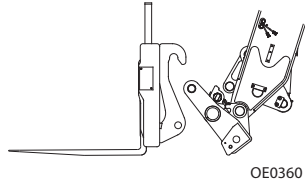

2. Vyrovnajte pripojovací kolík s vybráním v příslušenství. Lehce zvedněte výložník, abyste zapojili pripojovací kolík do vybrání.

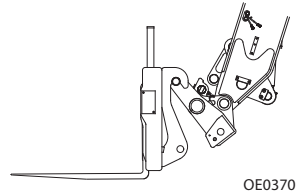

3. Nakloňte spojku zpět, čímž příslušenství připojíte.

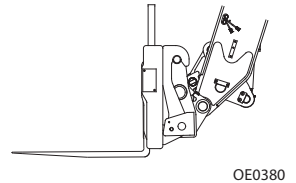

4. Vložte pojistný kolík a zajistěte jej přidržovacím kolíkem.

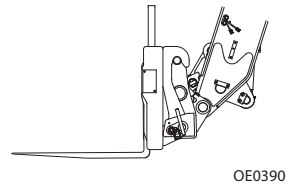

5. Jestliže je příslušenství vybaveno hydraulikou, připojte pomocné hydraulické hadice.  
Viz "Spojka JD" na straně 5-14.

### Hydraulická spojka

Tento postup instalace je určen pro jednu osobu.

1. Nakloňte spojku dopředu, abyste ji rozevřeli. Zkontrolujte, zda je pojistný kolík vypojen.

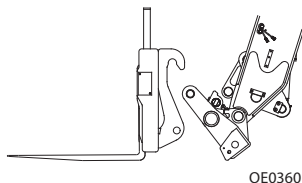

2. Vyrovnejte přípojovací kolík s vybráním v příslušenství. Lehce zvedněte výložník, abyste zapojili přípojovací kolík do vybrání.

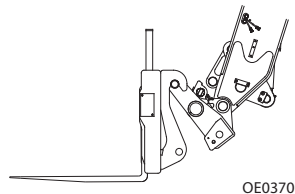

3. Nakloňte spojku zpět, čímž příslušenství připojíte.

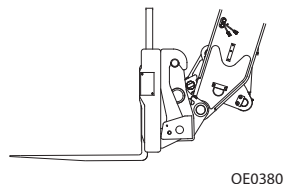

4. Stiskněte a přidržte stisknutý spínač spojky (1) na levé palubní desce. Současně stiskněte mikropínač (2) nahoru pro zajištění pojistného kolíku. Stisknutím mikropínače (2) dolů pojistný kolík uvolníte.

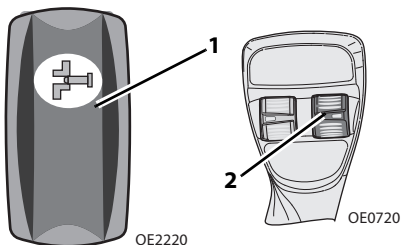

5. Zvedněte výložník do výše očí a vizuálně zkontrolujte, zda pojistný kolík prochází otvorem. Jestliže kolík neprochází otvorem, umístěte příslušenství na zem a vraťte se ke kroku 2.

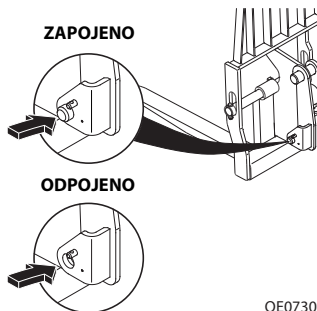

6. Jestliže je příslušenství vybaveno hydraulikou, připojte pomocné hydraulické hadice. Viz "Spojka JD" na straně 5-14.

Spojka JD

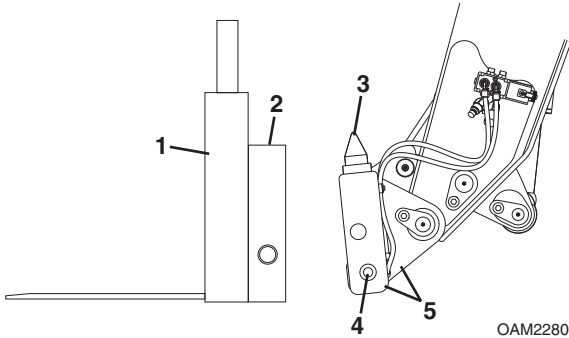

1. **Příslušenství**
2. **Připojovací otvor v příslušenství**
3. **Hrot připojení**
4. **Pojistný kolík**
5. **Spojka JD** (ovládání náklonu příslušenství v kabině, viz strana 3-26)



## VAROVÁNÍ

**NEBEZPEČÍ ROZDRCENÍ.** Vždy dbejte na to, aby držák či příslušenství byly řádně umístěny na výložníku a zajištěny pojistným kolíkem. Pokud byste instalaci neprovedli správně, mohlo by to umožnit rozpojení držáku/příslušenství/nákladu a způsobit usmrčení nebo závažné zranění.

Tento postup instalace je určen pro jednu osobu.

1. Nakloňte spojku dopředu, abyste ji rozevřeli. Zkontrolujte, zda je pojistný kolík vypojen.

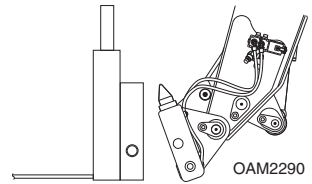

2. Vyrovnajte hrot připojení s otvorem v příslušenství. Lehce zvedněte výložník, abyste zapojili připojovací hrot do otvoru.

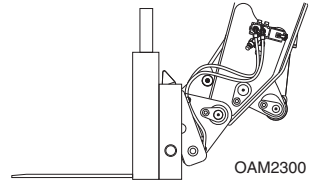

3. Nakloňte spojku zpět, čímž příslušenství připojíte.

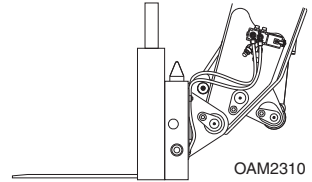

4. Stiskněte a přidržte stisknutý spínač spojky (1) na levé palubní desce. Současně stiskněte mikrospínač (2) nahoru pro zajištění pojistného kolíku. Stisknutím mikrospínače (2) dolů pojistný kolík uvolníte.

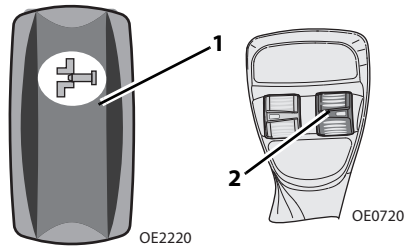

5. Zvedněte výložník do výše očí a vizuálně zkontrolujte, že pojistný prochází otvorem v příslušenství. Jestliže kolík neprochází otvorem příslušenství, umístěte příslušenství na zem a vraťte se ke kroku 2.
6. Jestliže je příslušenství vybaveno hydraulikou, připojte pomocné hydraulické hadice. Viz "Hydraulicky ovládané příslušenství" na straně 5-20.

**Spojka Manitou**

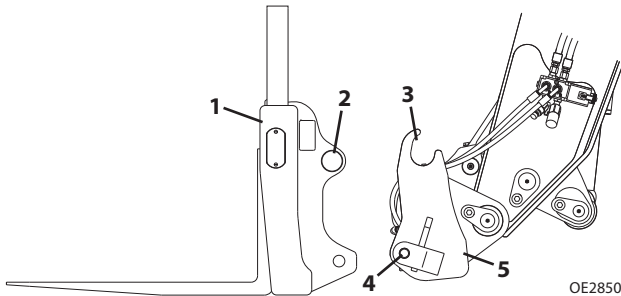

OE2850

1. **Příslušenství**
2. **Připojovací kolík**
3. **Výklenek pro připojovací kolík**
4. **Pojistný kolík**
5. **Spojka Manitou** (ovládání náklonu příslušenství v kabině, viz strana 3-26)



## VAROVÁNÍ

**NEBEZPEČÍ ROZDRČENÍ.** Vždy dbejte na to, aby držák či příslušenství byly řádně umístěny na výložníku a zajištěny pojistným kolíkem. Pokud byste instalaci neprovedli správně, mohlo by to umožnit rozpojení držáku/příslušenství/nákladu a způsobit usmrčení nebo závažné zranění.



Tento postup instalace je určen pro jednu osobu.

1. Nakloňte spojku dopředu, abyste ji rozevřeli. Zkontrolujte, zda je pojistný kolík vypojen.

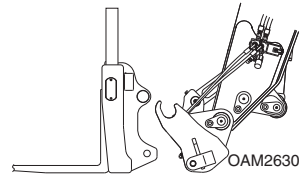

2. Zarovnejte vybrání pro připojovací kolík s připojovacím kolíkem. Lehce zvedněte výložník, abyste zapojili připojovací kolík do vybrání.

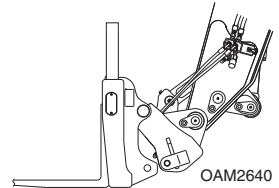

3. Nakloňte spojku zpět, čímž příslušenství připojíte.

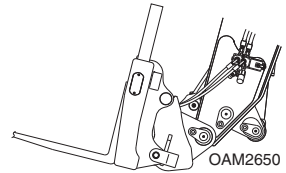

4. Stiskněte a přidržte stisknutý spínač spojky (1) na levé palubní desce. Současně stiskněte mikrospínač (2) nahoru pro zajištění pojistného kolíku. Stisknutím mikrospínače (2) dolů pojistný kolík uvolníte.

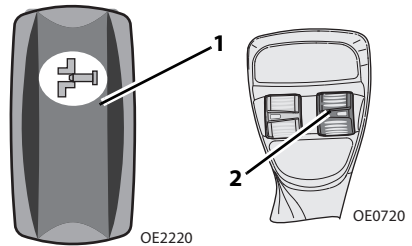

5. Zvedněte výložník do výše očí a vizuálně zkontrolujte, že pojistný prochází otvorem v příslušenství. Jestliže kolík neprochází otvorem příslušenství, umístěte příslušenství na zem a vraťte se ke kroku 2.
6. Jestliže je příslušenství vybaveno hydraulikou, připojte pomocné hydraulické hadice. Viz "Hydraulicky ovládané příslušenství" na straně 5-20.

### Spojka JCB

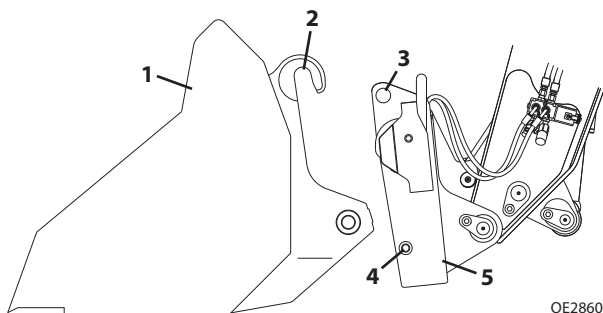

OE2860

1. **Příslušenství**
2. **Výklenek pro připojovací kolík**
3. **Připojovací kolík**
4. **Pojistný kolík**
5. **Spojka JCB** (ovládání náklonu příslušenství v kabině, viz strana 3-26)



## VAROVÁNÍ

**NEBEZPEČÍ ROZDRCENÍ.** Vždy dbejte na to, aby držák či příslušenství byly řádně umístěny na výložníku a zajištěny pojistným kolíkem. Pokud byste instalaci neprovedli správně, mohlo by to umožnit rozpojení držáku/příslušenství/nákladu a způsobit usmrčení nebo závažné zranění.

Tento postup instalace je určen pro jednu osobu.

1. Nakloňte spojku dopředu, abyste ji rozevřeli. Zkontrolujte, zda je pojistný kolík vypojen.

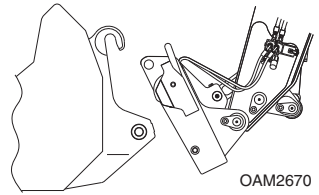

2. Vyrovnajte přípojovací kolík s vybráním v příslušenství. Lehce zvedněte výložník, abyste zapojili přípojovací kolík do vybrání.

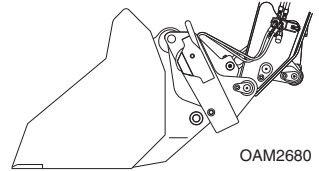

3. Nakloňte spojku zpět, čímž příslušenství připojíte.

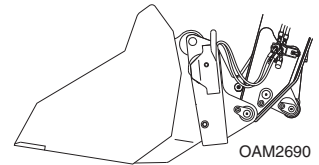

4. Stiskněte a přidržte stisknutý spínač spojky (1) na levé palubní desce. Současně stiskněte mikrospínač (2) nahoru pro zajištění pojistného kolíku. Stisknutím mikrospínače (2) dolů pojistný kolík uvolníte.

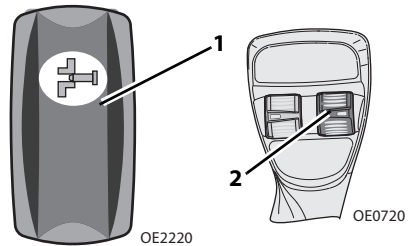

5. Zvedněte výložník do výše očí a vizuálně zkontrolujte, že pojistný prochází otvorem v příslušenství. Jestliže kolík neprochází otvorem příslušenství, umístěte příslušenství na zem a vraťte se ke kroku 2.
6. Jestliže je příslušenství vybaveno hydraulikou, připojte pomocné hydraulické hadice. Viz "Hydraulicky ovládané příslušenství" na straně 5-20.

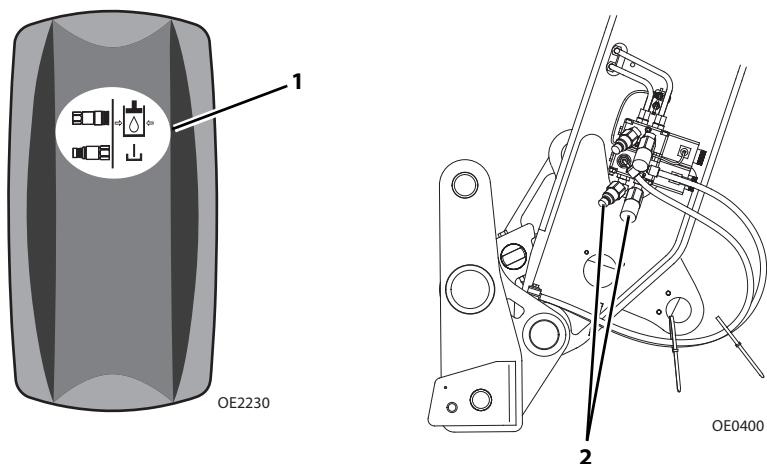

1. Nainstalujte příslušenství (viz strana 5-11).
2. Dejte příslušenství na zem.
3. Stiskněte a přidržujte stisknutý spínač vypuštění přetlaku z příslušenství (1) na pravé palubní desce na dobu tří sekund a vypusťte tak přetlak z obou armatur příslušenství (2).
4. Provedte tento postup: "Postup vypnutí" na straně 4-5.
5. Připojte hadice příslušenství k oběma pomocným šroubením.

### 5.7 NASTAVENÍ/POHYB VIDLIC

Držáky mohou mít různá umístění, na která lze vidlice umístit. Pro změnu polohy, v závislosti na konstrukci držáku, lze použít dvě metody.

**Poznámka:** *Naneste slabou vrstvu vhodného maziva, abyste usnadnili posun vidlic nebo tyče vidlic.*

#### **Jak posouvat vidlice:**

1. Zajistěte, aby příslušenství bylo řádně nainstalováno. Viz "Instalace příslušenství" na straně 5-11.
2. Je-li ve výbavě, povolte pojistný šroub vidlice.
3. Zvedněte příslušenství do výšky přibližně 1,5 m (5 ft) a nakloňte držák dopředu, až se patka vidlice uvolní z příslušenství.
4. Postavte se vedle držáku. Chcete-li vidlici posunout ke středu držáku, zatlačte vidlici do blízkosti oka vidlice. Chcete-li vidlici posunout k okraji držáku, zatlačte vidlici do blízkosti oka vidlice. Abyste zamezili uskřípnutí prstů, nedávejte prsty ani palec mezi vidlici a konstrukci držáku.
5. Je-li ve výbavě, utáhněte pojistný šroub vidlice.

#### **Jestliže je nutné odstranit tyč vidlice:**

1. Opřete vidlice o zem.
2. Je-li ve výbavě, povolte pojistný šroub vidlice.
3. Odstraňte tyč vidlic.
4. Vraťte vidlice.
5. Znovu nainstalujte tyč vidlic a mechanismus (mechanismy) udržující tyč vidlice.
6. Je-li ve výbavě, utáhněte pojistný šroub vidlice.

### 5.8 PROVOZ PŘÍSLUŠENSTVÍ

- Omezení nosnosti a rozsahu pro teleskopický manipulátor se mění v závislosti na používaném příslušenství.
- Zároveň s touto příručkou pro provoz a údržbu musí být v držáku příruček v kabině uložen oddělený návod k příslušenství. Pokud je příslušenství vybaveno držákem příruček, musí být další kopie uložena v příslušenství.

**Poznámka:** Operace popsané v tomto oddílu odkazují na schéma pákového ovladače pro zvedání. Pokud používáte schéma pákového ovladače pro nakládání, viz strana 3-30.

## POZNÁMKA

**POŠKOZENÉ VYBAVENÍ.** Některá příslušenství mohou přijít do kontaktu s předními pneumatikami nebo konstrukcí stroje, když je výložník zasunutý a příslušenství se otáčí. Nesprávné použití příslušenství může vést k poškození konstrukce příslušenství nebo stroje.

## POZNÁMKA

**POŠKOZENÉ VYBAVENÍ.** Při zvedání nákladu se vyhýbejte kontaktu s jakoukoli konstrukcí nebo předmětem. Udržujte odstup od konstrukce výložníku a nákladu. Pokud odstup nedodržíte, může to vést k poškození konstrukce příslušenství nebo stroje.

## Držák s vidlicemi

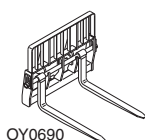

Použití grafu nosnosti držáku příslušenství

Chcete-li zjistit maximální kapacitu, viz *“Teleskopický manipulátor / příslušenství / nosnost vidlice”* na straně 5-5.

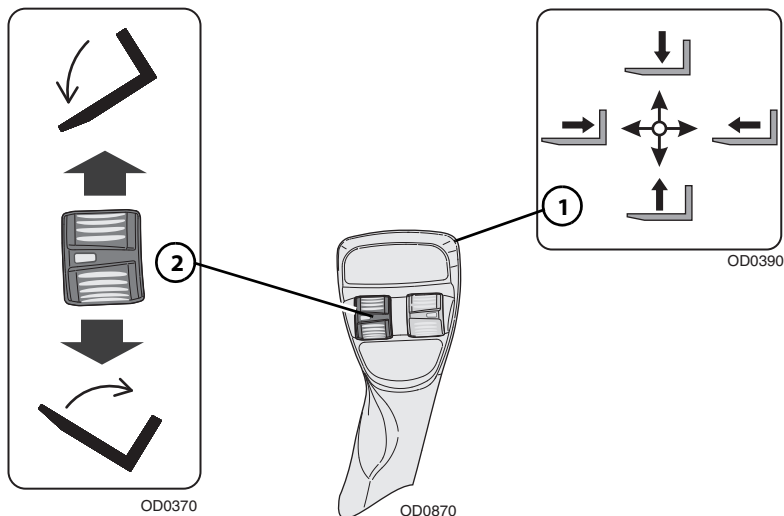

Pákový ovladač (1) řídí pohyb výložníku.

Otočný spínač (2) řídí náklon držáku.

- Chcete-li naklonit nahoru, zatlačte otočný spínač dolů.
- Chcete-li naklonit dolů, zatlačte otočný spínač nahoru.

### Postup instalace:

Viz část *“Instalace příslušenství”* na straně 5-11.

### Preventivní opatření proti poškození zařízení:

- Vidlice nepoužívejte k postrkování materiálu. Nadměrné síly při postrkování by mohly poškodit vidlice nebo konstrukci stroje.
- Nepokoušejte se zvedat náklady, které jsou připevněny nebo spojeny s jiným předmětem.

### Držák nastavení vidlice

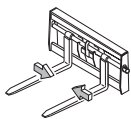

OZ3670

Použití grafu nosnosti držáku nastavení vidlice

Chcete-li zjistit maximální kapacitu, viz *“Teleskopický manipulátor / příslušenství / nosnost vidlice”* na straně 5-5.

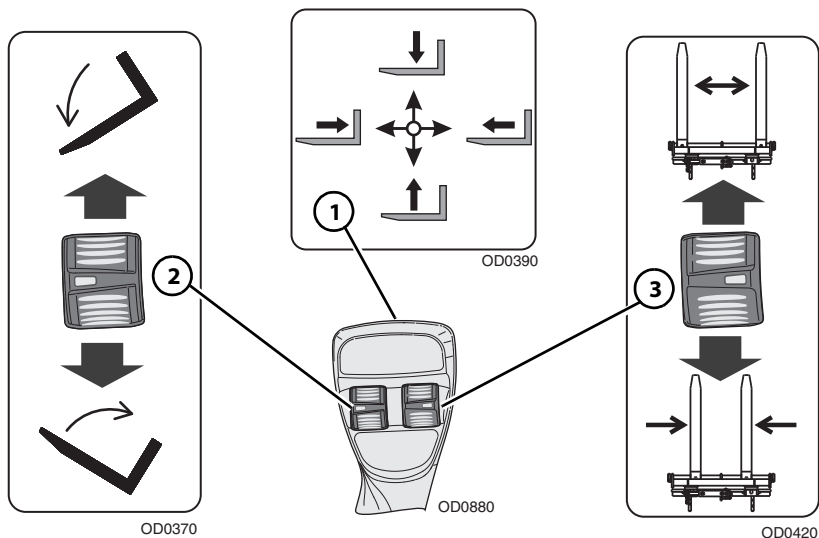

Pákový ovladač (1) řídí pohyb výložníku.

Otočný spínač (2) řídí náklon držáku.

- Chcete-li naklonit nahoru, zatlačte otočný spínač dolů.
- Chcete-li naklonit dolů, zatlačte otočný spínač nahoru.

#### Nastavení vidlice:

Otočný spínač (3) řídí polohu vidlice.

- Chcete-li vidlice přisunout, stiskněte otočný spínač dolů.
- Chcete-li vidlice odsunout, stiskněte otočný spínač nahoru.



**Postup instalace:**

- Viz část "Instalace příslušenství" na straně 5-11.



# **VAROVÁNÍ**

**NEBEZPEČÍ ROZDRCENÍ.** Nepoužívejte rotaci k tlačení nebo tažení předmětů nebo nákladu. Mohlo by to vést k pádu předmětu nebo nákladu.

**Preventivní opatření proti poškození zařízení**

- Vidlice nepoužívejte k postrkování materiálu. Nadměrné síly při postrkování by mohly poškodit vidlice nebo konstrukci stroje.
- Nepokoušejte se zvedat náklady, které jsou připevněny nebo spojeny s jiným předmětem.

### Držák s náklonem ke straně a držák s rotátorem vidlí

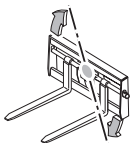

OAL1550

Použijte správný graf nosnosti držáku s náklonem ke straně nebo držáku s rotátorem vidlí

Chcete-li zjistit maximální kapacitu, viz *“Teleskopický manipulátor / příslušenství / nosnost vidlice”* na straně 5-5.

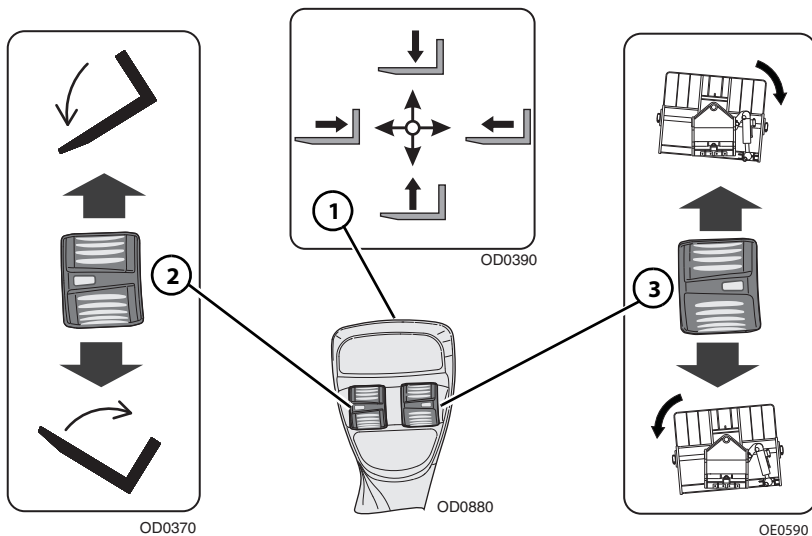

Pákový ovladač (1) řídí pohyb výložníku.

Otočný spínač (2) řídí náklon držáku.

- Chcete-li naklonit nahoru, zatlačte otočný spínač dolů.
- Chcete-li naklonit dolů, zatlačte otočný spínač nahoru.

#### Otáčení:

Otočný spínač (3) řídí rotaci držáku.

- Chcete-li otočit doleva, zatlačte otočný spínač dolů.
- Chcete-li otočit doprava, zatlačte otočný spínač nahoru.

**Postup instalace:**

- Viz část *“Instalace příslušenství”* na straně 5-11.



# **VAROVÁNÍ**

**NEBEZPEČÍ ROZDRCENÍ.** Nepoužívejte rotaci k tlačení nebo tažení předmětů nebo nákladu. Mohlo by to vést k pádu předmětu nebo nákladu.

**Preventivní opatření proti poškození zařízení**

- Vidlice nepoužívejte k postrkování materiálu. Nadměrné síly při postrkování by mohly poškodit vidlice nebo konstrukci stroje.
- Nepokoušejte se zvedat náklady, které jsou připevněny nebo spojeny s jiným předmětem.

### Držák s posunem do strany

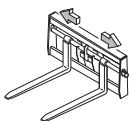

OAL1540

Použití grafu nosnosti držáku s posunem do strany

Chcete-li zjistit maximální kapacitu, viz *“Teleskopický manipulátor / příslušenství / nosnost vidlice”* na straně 5-5.

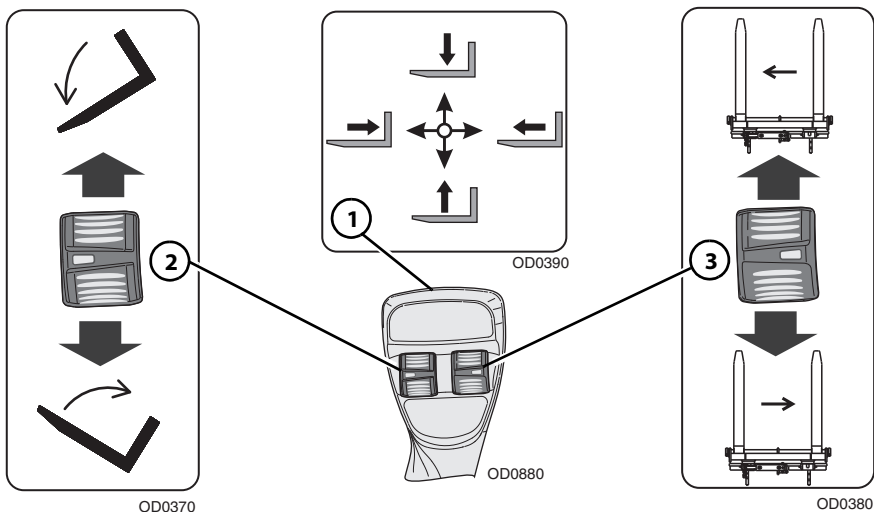

Pákový ovladač (1) řídí pohyb výložníku.

Otočný spínač (2) řídí náklon držáku.

- Chcete-li naklonit nahoru, zatlačte otočný spínač dolů.
- Chcete-li naklonit dolů, zatlačte otočný spínač nahoru.

#### Posun do strany:

Otočný spínač (3) řídí posun držáku do strany.

- Chcete-li vidlice posunout vpravo, stiskněte otočný spínač dolů.
- Chcete-li vidlice posunout vlevo, stiskněte otočný spínač nahoru.

**Postup instalace:**

- Viz část "Instalace příslušenství" na straně 5-11.



## **VAROVÁNÍ**

**NEBEZPEČÍ ROZDRCENÍ.** Nepoužívejte boční posun k tlačení ani tažení předmětů nebo nákladu. Mohlo by to vést k pádu předmětu nebo nákladu.

**Preventivní opatření proti poškození zařízení:**

- Vidlice nepoužívejte k postrkování materiálu. Nadměrné síly při postrkování by mohly poškodit vidlice nebo konstrukci stroje.
- Nepokoušejte se zvedat náklady, které jsou připevněny nebo spojeny s jiným předmětem.

### Nástavec vidlice

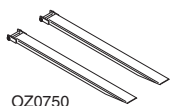

Použití odpovídajícího grafu nosnosti pro držák příslušenství

Chcete-li zjistit maximální kapacitu, viz *“Teleskopický manipulátor / příslušenství / nosnost vidlice”* na straně 5-5. Maximální nosnost držáku, který je vybaven nástavcem vidlice, může být snížena na nosnost uvedenou na nástavci vidlice. Pokud zátěž překročí nosnost nástavce vidlice, obraťte se na místního prodejce produktů značky Caterpillar, který vám dodá vidlice a/nebo nástavce příslušné nosnosti a délky.

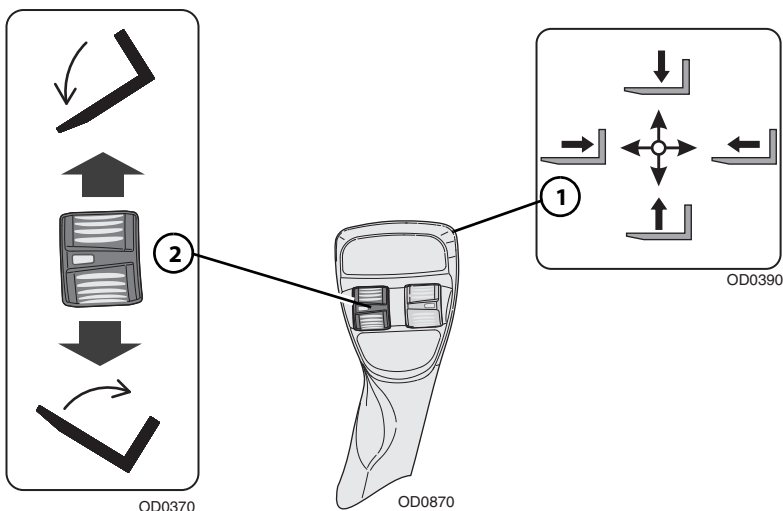

Pákový ovladač (1) řídí pohyb výložníku.

Otočný spínač (2) řídí náklon držáku.

- Chcete-li naklonit nahoru, zatlačte otočný spínač dolů.
- Chcete-li naklonit dolů, zatlačte otočný spínač nahoru.

### Postup instalace:

- Držák musí být řádně nainstalován. Viz část *“Instalace příslušenství”* na straně 5-11.
- Zkontrolujte, zda se délka a průřez ramena hlavní vidlice rovná nebo je větší než délka čepele ramena hlavní vidlice zasunuté do nástavce vidlice.
- Zajistěte nástavec vidlice vůči vidlicím jeho posunutím na nadřazené vidlice a za svislý dřík vidlice nainstalujte přidržovací kolík.

### Provoz:

- Těžká část nákladu musí být opřena o opěrku držáku.
- Těžiště nákladu nesmí být před hrotem podpůrné vidlice.
- Hrotem nástavce vidlice nezvedejte náklad ani nepostrkujte materiál.

### Trubkový drapák

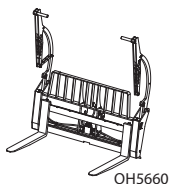

Použijte graf nosnosti trubkového drapáku

Chcete-li zjistit maximální kapacitu, viz *“Teleskopický manipulátor / příslušenství / nosnost vidlice”* na straně 5-5.

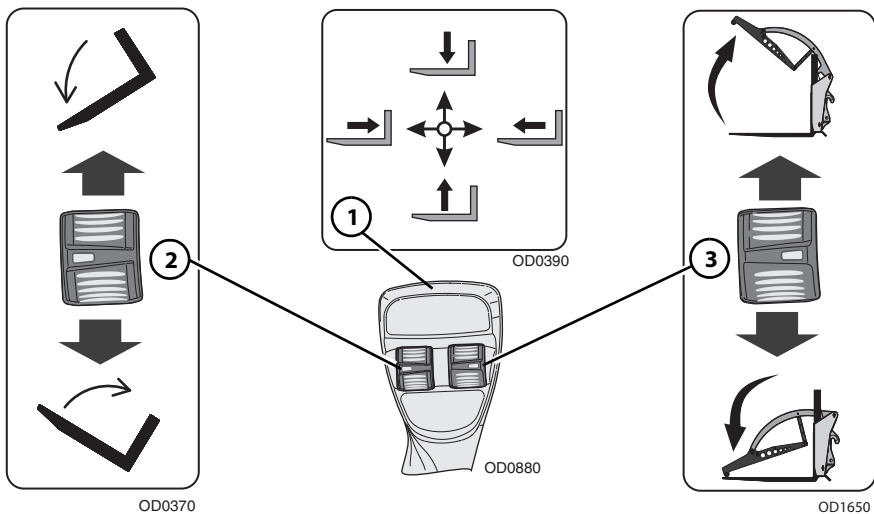

Pákový ovladač (1) řídí pohyb výložníku.

Otočný spínač (2) řídí náklon trubkového drapáku.

- Chcete-li naklonit nahoru, zatlačte otočný spínač dolů.
- Chcete-li naklonit dolů, zatlačte otočný spínač nahoru.

#### Otevření/zavření trubkového drapáku:

Otočný spínač (3) řídí pohyb otevření/zavření trubkového drapáku.

- Chcete-li drapák zavřít, zatlačte otočný spínač dolů.
- Chcete-li drapák otevřít, zatlačte otočný spínač nahoru.



### Postup instalace:

- Viz část *“Instalace příslušenství”* na straně 5-11.

### Provoz:

- Výložník zvedněte nebo snižte na odpovídající výšku pro naložení materiálu a otevřete trubkový drapák.
- Seřídte a vycentrujte teleskopický manipulátor s povrchem materiálu.
- Pomalu a plynule najedte do materiálu pro naložení. K naložení materiálu může být zapotřebí vysunutí výložníku.
- Vycentrujte náklad na vidlici, nakloňte vidlici nahoru tak, aby bezpečně držela materiál, zavřete trubkový drapák a zacouvejte.
- Jedte v souladu s požadavky, které stanovuje Část 1- Všeobecné bezpečnostní postupy.
- Otevřete trubkový drapák a vyložte materiál z vidlice.

### Preventivní opatření proti poškození zařízení

- Kromě zvedání a vyklápění materiálu musí být výložník při práci zcela zatažen.
- Vidlice nepoužívejte k postrkování materiálu. Nadměrné síly při postrkování by mohly poškodit vidlice nebo konstrukci stroje.
- Trubkový drapák nepoužívejte k postrkování materiálu. Nadměrné síly při postrkování by mohly poškodit trubkový drapák nebo konstrukci stroje.
- Nepokoušejte se nakládat materiál, který je tvrdý nebo zmrzlý. Mohlo by to způsobit závažné poškození spojky nebo konstrukce stroje.
- Nepokoušejte se zvedat náklady, které jsou připevněny nebo spojeny s jiným předmětem.

### Balíkováč se dvěma hroty

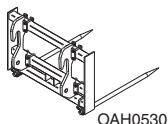

Použijte graf nosnosti balíkováče se dvěma hroty

Chcete-li zjistit maximální kapacitu, viz *“Teleskopický manipulátor / příslušenství / nosnost vidlice”* na straně 5-5.

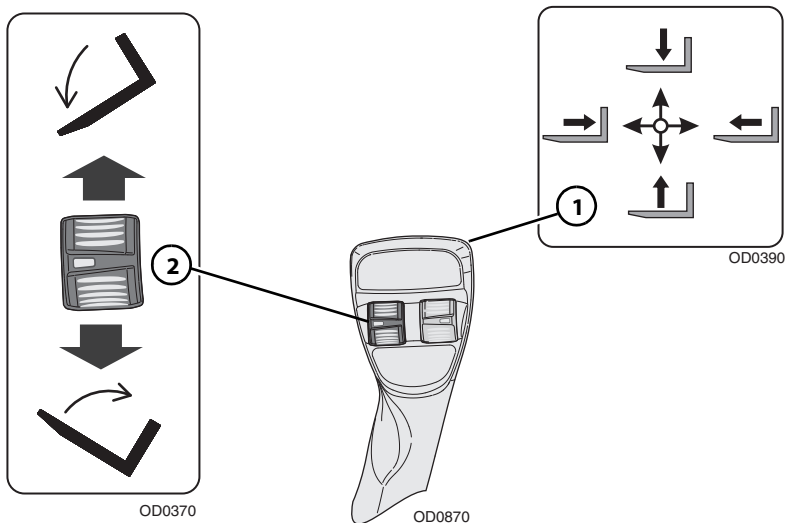

Pákový ovladač (1) řídí pohyb výložníku.

Otočný spínač (2) řídí náklon držáku.

- Chcete-li naklonit nahoru, zatlačte otočný spínač dolů.
- Chcete-li naklonit dolů, zatlačte otočný spínač nahoru.

#### Postup instalace:

Viz část *“Instalace příslušenství”* na straně 5-11.

#### Preventivní opatření proti poškození zařízení:

- Vidlice nepoužívejte k postrkování materiálu. Nadměrné síly při postrkování by mohly poškodit vidlice nebo konstrukci stroje.
- Nepokoušejte se zvedat náklady, které jsou připevněny nebo spojeny s jiným předmětem.

**Tato stránka je záměrně ponechána prázdná.**

### Balíkový manipulátor

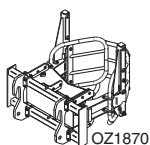

Použijte graf nosnosti balíkového manipulátoru

Chcete-li zjistit maximální kapacitu, viz *“Teleskopický manipulátor / příslušenství / nosnost vidlice”* na straně 5-5.

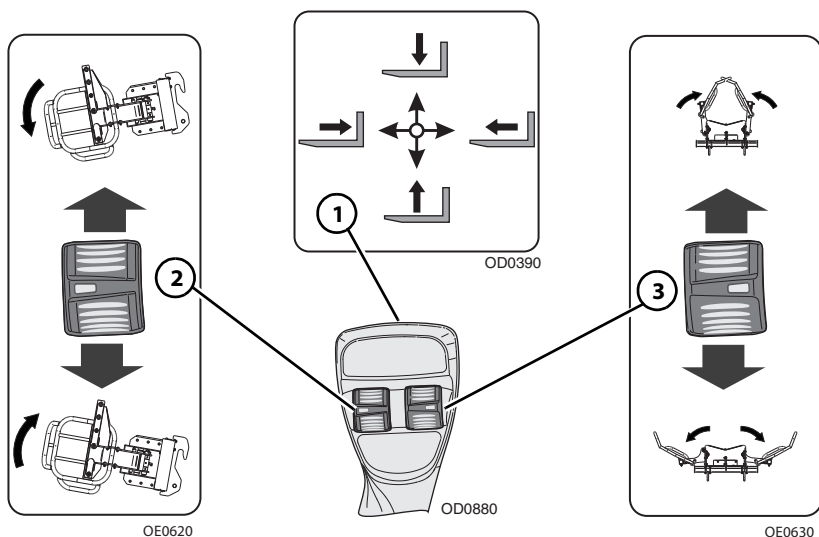

Pákový ovladač (1) řídí pohyb výložníku.

Otočný spínač (2) řídí náklon balíkového manipulátoru.

- Chcete-li naklonit nahoru, zatlačte otočný spínač dolů.
- Chcete-li naklonit dolů, zatlačte otočný spínač nahoru.

#### Otevření/zavření balíkového manipulátoru:

Otočný spínač (3) řídí pohyb otevření/zavření balíkového manipulátoru.

- Chcete-li otevřít balíkový manipulátor, zatlačte otočný spínač dolů.
- Chcete-li zavřít balíkový manipulátor, zatlačte otočný spínač nahoru.

### **Postup instalace:**

Viz část *“Instalace příslušenství”* na straně 5-11.

### **Provoz:**

- Jedte v souladu s požadavky, které stanovuje Část 1- Všeobecné bezpečnostní postupy.

### **Preventivní opatření proti poškození zařízení**

- Balíkový manipulátor nepoužívejte k postrkování materiálů. Nadměrné síly při postrkování by mohly poškodit balíkový manipulátor nebo konstrukci stroje.
- Nepokoušejte se nakládat materiál, který je tvrdý nebo zmrzlý. Mohlo by to způsobit závažné poškození spojky nebo konstrukce stroje.

### Lžice

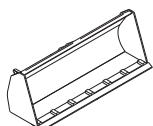

OZ0730

Použití odpovídajícího grafu nosnosti lžice

Chcete-li zjistit maximální kapacitu, viz *“Teleskopický manipulátor / příslušenství / nosnost vidlice”* na straně 5-5.

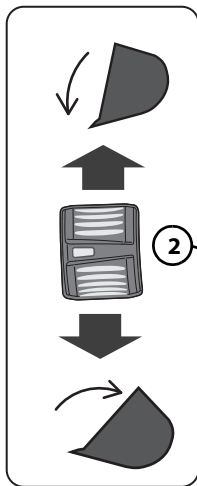

OD0460

2

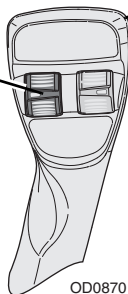

OD0870

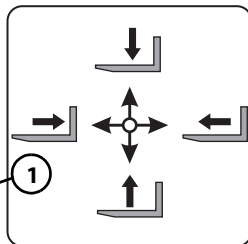

OD0390

1

Pákový ovladač (1) řídí pohyb výložníku.

Otočný spínač (2) řídí náklon lžice.

- Chcete-li naklonit nahoru, zatlačte otočný spínač dolů.
- Chcete-li naklonit dolů, zatlačte otočný spínač nahoru.

### **Postup instalace:**

- Viz část *“Instalace příslušenství”* na straně 5-11.

### **Provoz:**

- Výložník zvedněte nebo snižte na odpovídající výšku pro naložení materiálu z hromady.
- Vyrovnajte teleskopický manipulátor čelem k hromadě a najedte pomalu a plynule do hromady, abyste lžíci naložili.
- Nakloňte lžíci dostatečně nahoru, abyste náklad udrželi v lžíci, a zacouvejte od hromady.
- Jedte v souladu s požadavky, které stanovuje Část 1- Všeobecné bezpečnostní postupy.
- Nakloňte lžíci dolů, abyste náklad vyložili.

### **Preventivní opatření proti poškození zařízení**

- Kromě zvedání a vyklápění nákladu musí být výložník při práci se lžící plně zatažen.
- Nenajíždějte lžící při nakládání do rohů. Materiál v lžíci rozvrhněte rovnoměrně. Grafy nosnosti pro lžíci předpokládají, že materiál je ve lžíci rozmístěn rovnoměrně.
- Lžíci nepoužívejte k postrkování materiálu. Nadměrné síly při postrkování by mohly poškodit lžíci nebo konstrukci stroje.
- Nepokoušejte se nakládat materiál, který je tvrdý nebo zmrzlý. Mohlo by to způsobit závažné poškození spojky nebo konstrukce stroje.
- Nepoužívejte lžíci ke shrabování. Může při tom dojít k závažnému poškození spojky a zatahovacích kabelů/řetězů.

### Víceúčelová lžíce

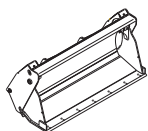

OZ2540

Používejte příslušný graf nosnosti pro víceúčelovou lžici

Chcete-li zjistit maximální kapacitu, viz *“Teleskopický manipulátor / příslušenství / nosnost vidlice”* na straně 5-5.

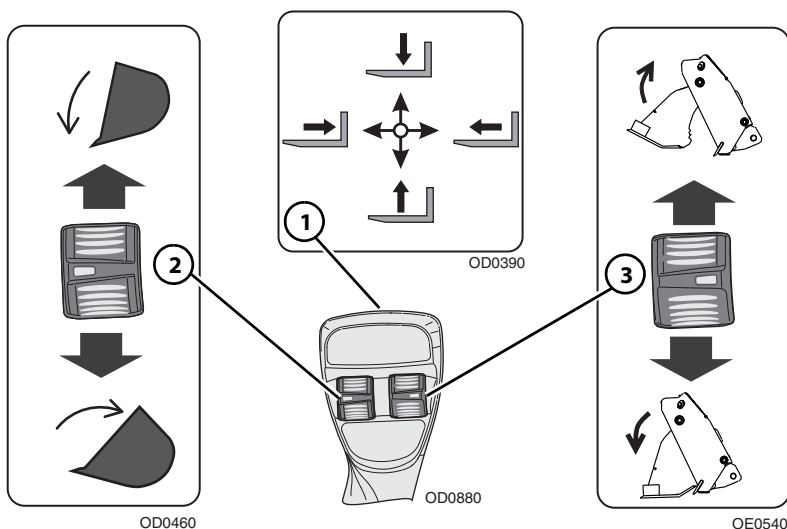

Pákový ovladač (1) řídí pohyb výložníku.

Otočný spínač (2) řídí náklon lžíce.

- Chcete-li naklonit nahoru, zatlačte otočný spínač dolů.
- Chcete-li naklonit dolů, zatlačte otočný spínač nahoru.

#### Otevření/zavření lžíce:

Pohyb otevření/zavření lžíce řídí otočný spínač pomocné hydrauliky (3).

- Chcete-li lžicí zavřít, zatlačte otočný spínač dolů.
- Chcete-li lžicí otevřít, zatlačte otočný spínač nahoru.



### **Postup instalace:**

- Viz část *“Instalace příslušenství”* na straně 5-11.

### **Provoz:**

- Výložník zvedněte nebo snižte na odpovídající výšku a přibližte lžici pro naložení materiálu z hromady.
- Vyrovnajte teleskopický manipulátor čelem k hromadě a najedte pomalu a plynule do hromady, abyste lžici naložili.
- Nakloňte lžici dostatečně nahoru, abyste náklad udrželi v lžici, a zacouvejte od hromady.
- Jedte v souladu s požadavky, které stanovuje Část 1- Všeobecné bezpečnostní postupy.
- Otevřením lžice nebo jejím nakloněním dolů náklad vyložte.

### **Preventivní opatření proti poškození zařízení**

- Kromě zvedání a vyklápění nákladu musí být výložník při práci se lžicí plně zatažen.
- Nenajíždějte lžicí při nakládání do rohů. Materiál v lžici rozvrhněte rovnoměrně. Grafy nosnosti pro lžici předpokládají, že materiál je ve lžici rozmístěn rovnoměrně.
- Lžici nepoužívejte k postrkování materiálu. Nadměrné síly při postrkování by mohly poškodit lžici nebo konstrukci stroje.
- Nepokoušejte se nakládat materiál, který je tvrdý nebo zmrzlý. Mohlo by to způsobit závažné poškození spojky nebo konstrukce stroje.
- Nepoužívejte lžici ke shrabování. Mohlo by to způsobit závažné poškození spojky.

### Drpáková lžíce

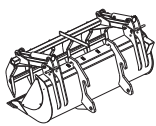

OZ1450

Používejte graf nosnosti pro drpákovou lžici.

Chcete-li zjistit maximální kapacitu, viz *“Teleskopický manipulátor / příslušenství / nosnost vidlice”* na straně 5-5.

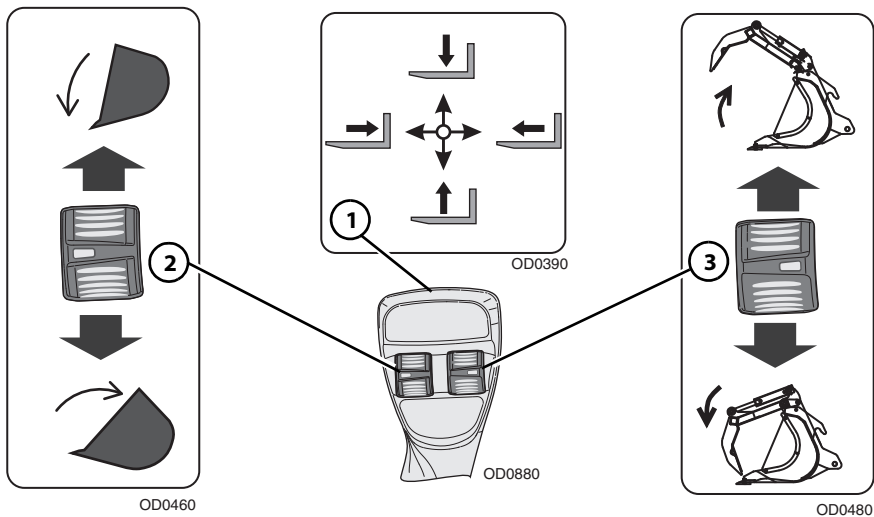

Pákový ovladač (1) řídí pohyb výložníku.

Otočný spínač (2) řídí náklon drpákové lžíce.

- Chcete-li naklonit nahoru, zatlačte otočný spínač dolů.
- Chcete-li naklonit dolů, zatlačte otočný spínač nahoru.

#### Otevření/zavření drpáku:

Otočný spínač (3) řídí pohyb otevření/zavření drpáku.

- Chcete-li drpák zavřít, zatlačte otočný spínač dolů.
- Chcete-li drpák otevřít, zatlačte otočný spínač nahoru.

### **Postup instalace:**

- Viz část *“Instalace příslušenství”* na straně 5-11.

### **Provoz:**

- Výložník zvedněte nebo snižte na odpovídající výšku pro naložení materiálu z hromady a otevřete drapák.
- Vyrovnajte teleskopický manipulátor čelem k hromadě a najedte pomalu a plynule do hromady, abyste lžici naložili.
- Nakloňte lžici dostatečně nahoru, abyste náklad udrželi, zavřete drapák, a zacouvejte od hromady.
- Jedte v souladu s požadavky, které stanovuje Část 1- Všeobecné bezpečnostní postupy.
- Otevřete drapák a skloňte lžici dolů, abyste náklad vyložili.

### **Preventivní opatření proti poškození zařízení**

- Kromě zvedání a vyklápění nákladu musí být výložník při práci se lžicí plně zatažen.
- Nenajíždějte lžicí při nakládání do rohů. Materiál v lžici rozvrhněte rovnoměrně. Grafy nosnosti pro lžici předpokládají, že materiál je ve lžici rozmístěn rovnoměrně.
- Lžici nepoužívejte k postrkování materiálu. Nadměrné síly při postrkování by mohly poškodit lžici nebo konstrukci stroje.
- Nepokoušejte se nakládat materiál, který je tvrdý nebo zmrzlý. Mohlo by to způsobit závažné poškození spojky nebo konstrukce stroje.
- Nepoužívejte lžici ke shrabování. Může při tom dojít k závažnému poškození spojky a zatahovacích kabelů/řetězů.

### Drapak na hnůj

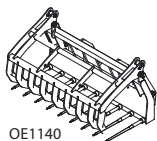

OE1140

Použijte graf nosnosti pro drapak na hnůj

Chcete-li zjistit maximální kapacitu, viz "Teleskopický manipulátor / příslušenství / nosnost vidlice" na straně 5-5.

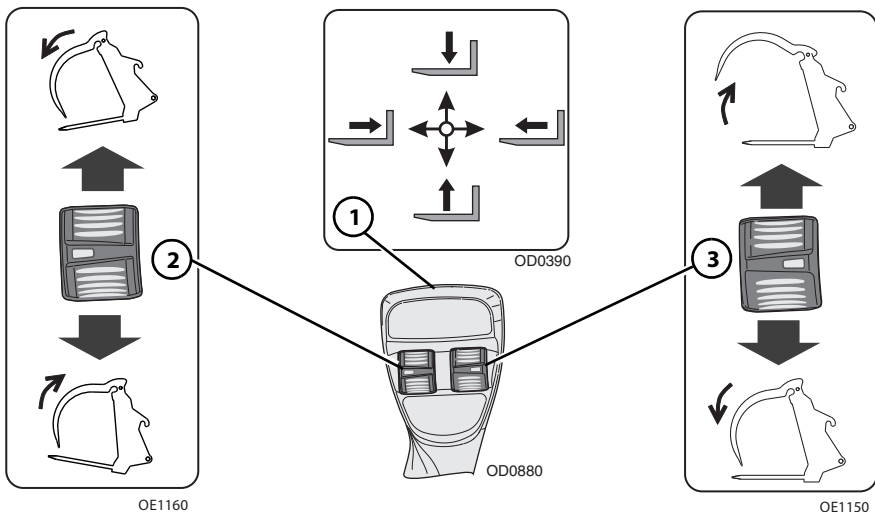

Pákový ovladač (1) řídí pohyb výložníku.

Otočný spínač (2) řídí náklon drapáku na hnůj.

- Chcete-li naklonit nahoru, zatlačte otočný spínač dolů.
- Chcete-li naklonit dolů, zatlačte otočný spínač nahoru.

#### Otevření/zavření drapáku na hnůj:

Otočný spínač (3) řídí pohyb otevření/zavření drapáku na hnůj.

- Chcete-li drapak zavřít, zatlačte otočný spínač dolů.
- Chcete-li drapak otevřít, zatlačte otočný spínač nahoru.

### Postup instalace:

- Viz část *“Instalace příslušenství”* na straně 5-11.

### Provoz:

- Výložník zvedněte nebo snižte na odpovídající výšku pro naložení materiálu z hromady a otevřete drapák na hnůj.
- Vyrovnajte teleskopický manipulátor čelem k hromadě a najedte pomalu a plynule do hromady, abyste drapák na hnůj naložili.
- Nakloňte drapák na hnůj dostatečně nahoru, abyste náklad udrželi, zavřete drapák na hnůj a zacouvejte od hromady.
- Jedte v souladu s požadavky, které stanovuje Část 1- Všeobecné bezpečnostní postupy.
- Otevřením drapáku na hnůj a jeho skloněním dolů náklad vyložte.

### Preventivní opatření proti poškození zařízení

- Kromě zvedání a vyklápění nákladu musí být výložník při práci plně zatažen.
- Drapák na hnůj nenakládejte v rozích. Materiál na drapák na hnůj rozložte rovnoměrně. Zátěžové grafy pro drapák na hnůj předpokládají, že je náklad rozložen rovnoměrně.
- Drapák na hnůj nepoužívejte k postrkování materiálu. Nadměrné síly při postrkování by mohly poškodit drapák na hnůj nebo konstrukci stroje.
- Nepokoušejte se nakládat materiál, který je tvrdý nebo zmrzlý. Mohlo by to způsobit závažné poškození spojky nebo konstrukce stroje.
- Nepoužívejte drapák na hnůj ke „shrabování“. Může při tom dojít k závažnému poškození spojky a zatahovacích kabelů/řetězů.

### Vidlice na mrvu

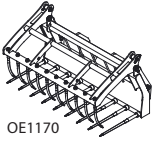

Použijte graf nosnosti pro vidlici na mrvu

Chcete-li zjistit maximální kapacitu, viz *“Teleskopický manipulátor / příslušenství / nosnost vidlice”* na straně 5-5.

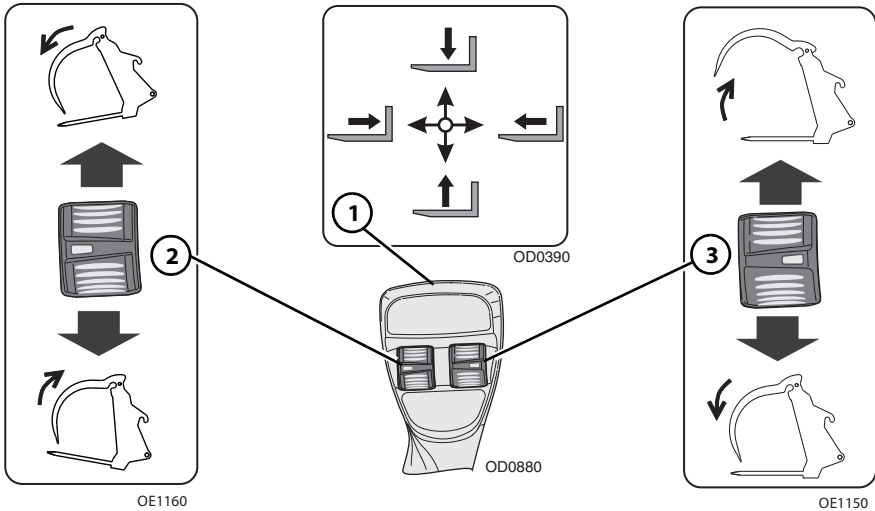

Pákový ovladač (1) řídí pohyb výložníku.

Otočný spínač (2) řídí náklon vidlice na mrvu.

- Chcete-li naklonit nahoru, zatlačte otočný spínač dolů.
- Chcete-li naklonit dolů, zatlačte otočný spínač nahoru.

#### Otevření/zavření vidlice na mrvu:

Otočný spínač (3) řídí pohyb otevření/zavření vidlice na mrvu.

- Chcete-li vidlici na mrvu zavřít, zatlačte otočný spínač dolů.
- Chcete-li vidlici na mrvu otevřít, zatlačte otočný spínač nahoru.

### Postup instalace:

- Viz část *“Instalace příslušenství”* na straně 5-11.

### Provoz:

- Výložník zvedněte nebo snižte na odpovídající výšku pro naložení materiálu z hromady a otevřete vidlici na mrvu.
- Vyrovnajte teleskopický manipulátor čelem k hromadě a najedte pomalu a plynule do hromady, abyste vidlice na mrvu naložili.
- Nakloňte vidlici na mrvu dostatečně nahoru, abyste náklad udrželi, zavřete vidlici a zacouvejte od hromady.
- Jedte v souladu s požadavky, které stanovuje Část 1- Všeobecné bezpečnostní postupy.
- Otevřením vidlice na mrvu a jejím skloněním dolů náklad vyložte.

### Preventivní opatření proti poškození zařízení

- Kromě zvedání a vyklápění nákladu musí být výložník při práci plně zatažen.
- Vidlici na mrvu nenakládejte v rozích. Materiál ve vidlici na mrvu rozložte rovnoměrně. Zátěžové grafy pro vidlici na mrvu předpokládají, že je náklad rozložen rovnoměrně.
- Vidlici na mrvu nepoužívejte k postrkování materiálu. Nadměrné síly při postrkování by mohly poškodit vidlici na mrvu nebo konstrukci stroje.
- Nepokoušejte se nakládat materiál, který je tvrdý nebo zmrzlý. Mohlo by to způsobit závažné poškození spojky nebo konstrukce stroje.
- Nepoužívejte vidlici na mrvu ke „shrabování“. Může při tom dojít k závažnému poškození spojky a zatahovacích kabelů/řetězů.

### Zametač

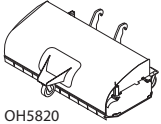

OH5820

Použijte graf nosnosti zametače

Chcete-li zjistit maximální kapacitu, viz "Teleskopický manipulátor / příslušenství / nosnost vidlice" na straně 5-5.

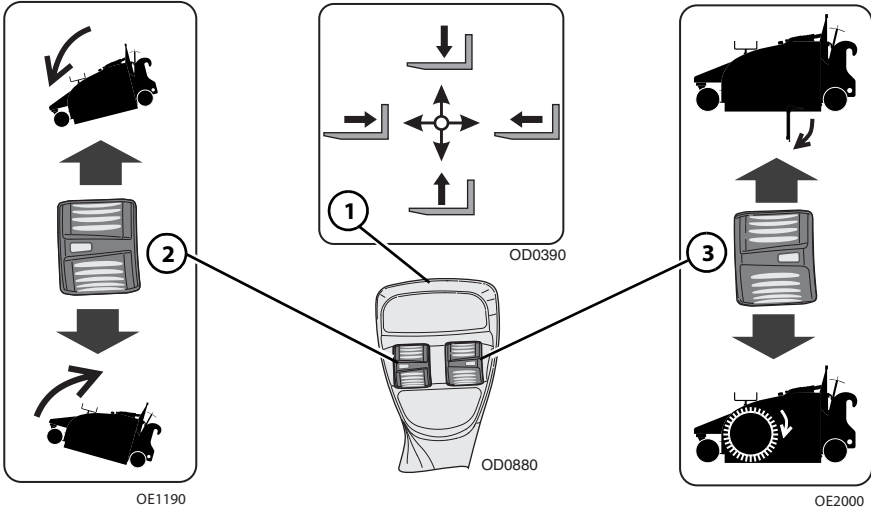

Pákový ovladač (1) řídí pohyb výložníku.

Otočný spínač (2) řídí náklon zametače.

- Chcete-li naklonit nahoru, zatlačte otočný spínač dolů.
- Chcete-li naklonit dolů, zatlačte otočný spínač nahoru.

#### Ovládání zametače:

Otočný spínač (3) řídí zametač.

- Chcete-li zavřít násypku a připojit kartáče zametače, stiskněte otočný spínač dolů.
- Chcete-li násypku otevřít, zatlačte otočný spínač nahoru.



### Zapnutí/vypnutí trvalého chodu kartáčů zametače:

- Se zařazeným neutrálem stiskněte a přidržte stisknutý spínač trvalého provozu hydrauliky příslušenství na levé palubní desce.
- Chcete-li připojit kartáče zametače, stiskněte otočný spínač **(3)** dolů.
- Trvalý chod kartáčů zametače zapnete uvolněním spínače trvalého provozu hydrauliky příslušenství a otočného spínače **(3)**.
- Chcete-li trvalý chod kartáčů zametače vypnout, stiskněte znovu spínač trvalého provozu hydrauliky příslušenství.

### Postup instalace:

- Viz část *“Instalace příslušenství”* na straně 5-11.



## VAROVÁNÍ

**NEBEZPEČÍ ROZDRCENÍ.** Před spuštěním odstraňte větší předměty z trasy zametače. V opačném případě může dojít k vržení předmětů zametačem.

### Provoz:

- Umístěte zametač na rovný povrch. Zcela zasuňte výložník a spusťte jej dolů tak, aby se všechna tři kola zametače dotýkala povrchu.
- Pomocí ukazatele výšky a úhlu na zametači získejte střední plovoucí polohu k dosažení optimálního zametání.
- Stisknutím otočného spínače **(3)** zapojte kartáče zametače.
- Zametejte trasu, která je užší než šířka zametače.
- Jedte v souladu s požadavky, které stanovuje Část 1- Všeobecné bezpečnostní postupy.
- K vyprázdnění násypky zdvihněte zametač nad požadovaný prostor pro vysypání a zajistěte vhodnou vzdálenost od povrchu. Stisknutím otočného spínače **(3)** otevřete násypku a nechte obsah vysypat. Po vysypání obsahu zavřete násypku.

### Preventivní opatření proti poškození zařízení

- Kromě vyprazdňování násypky musí být výložník během veškerých úkonů zametače zcela zatažen.
- Při zametání se vyhněte nadměrnému přítlaku kartáčů k povrchu.
- Neskladujte zametač tak, aby jeho váha spočívala na kartáčích. Použijte špalky nebo skladovací stojany.

### Zemní vrták

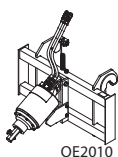

Použijte graf nosnosti zemního vrtáku

Chcete-li zjistit maximální kapacitu, viz "Teleskopický manipulátor / příslušenství / nosnost vidlice" na straně 5-5.

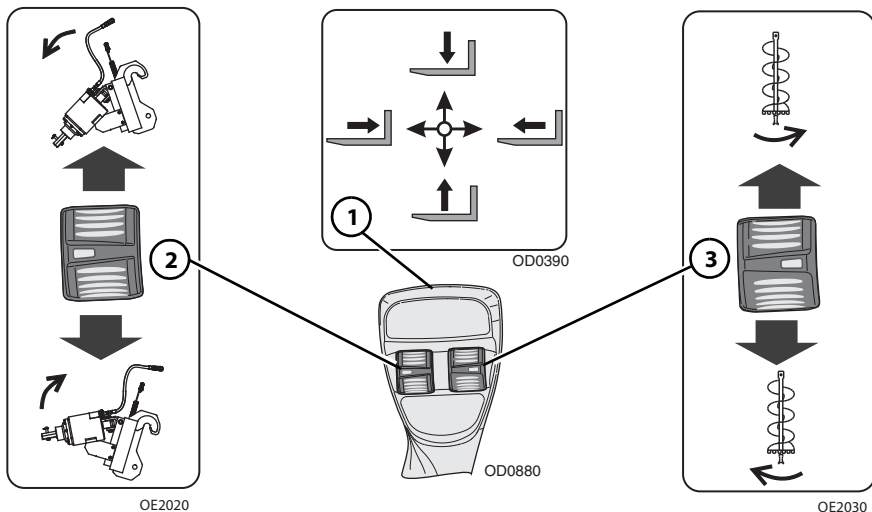

Pákový ovladač (1) řídí pohyb výložníku.

Otočný spínač (2) řídí náklon zemního vrtáku.

- Chcete-li naklonit nahoru, zatlačte otočný spínač dolů.
- Chcete-li naklonit dolů, zatlačte otočný spínač nahoru.

#### Obsluha vrtacího prvku zemního vrtáku:

Otočný spínač (3) ovládá otáčení vrtacího prvku zemního vrtáku.

- Chcete-li vrtací prvek otáčet po směru hodinových ručků, zatlačte otočný spínač dolů.
- Chcete-li vrtací prvek otáčet proti směru hodinových ručků, zatlačte otočný spínač nahoru.

### Postup instalace:

- Viz část *“Instalace příslušenství”* na straně 5-11.

### Provoz:

- Jedťte v souladu s požadavky, které stanovuje Část 1- Všeobecné bezpečnostní postupy.
- Skloňte zemní vrták dolů tak, aby byl vrtací prvek kolmý k povrchu a držák ve vodorovné poloze.
- Spustťte zemní vrták k povrchu tak, aby do země vnikal pouze jeho střed.
- Pomocí otočného spínače (3) spustťte otáčení zemního vrtáku po směru hodinových ruček („zavrtávání“).
- Uvolněním otočeného spínače (3) zastavíte otáčení vrtáku.
- Zdvihněte vrták z otvoru k odstranění hlušiny.

### Preventivní opatření proti poškození zařízení

- Se zemním vrtákem pojíždějte v bezpečné přepravní poloze, aby nemohlo dojít k nekontrolovanému pohybu.
- Jednotku zemního vrtáku přepravujte v co nepraktičtější výšce (nízko nad zemí) pomalou rychlostí a bez rychlých pohybů ze strany na stranu.
- Nespoušťtejte otáčení vrtáku, pokud se čelo vrtacího prvku nedotýká země.

### Míchací lžíce na beton

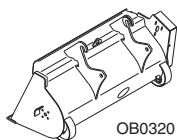

Použijte graf nosnosti míchací lžíce na beton

Chcete-li zjistit maximální kapacitu, viz "Teleskopický manipulátor / příslušenství / nosnost vidlice" na straně 5-5.

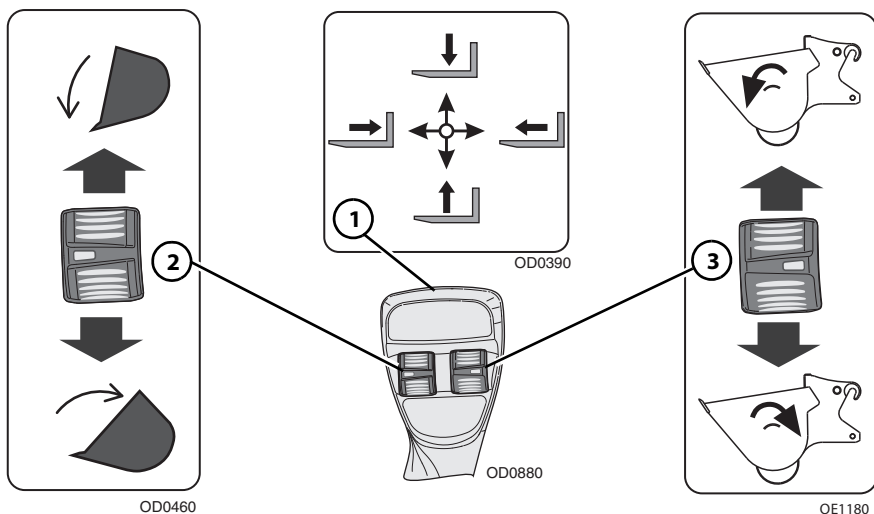

Pákový ovladač (1) řídí pohyb výložníku.

Otočný spínač (2) řídí náklon lžíce.

- Chcete-li naklonit nahoru, zatlačte otočný spínač dolů.
- Chcete-li naklonit dolů, zatlačte otočný spínač nahoru.

#### Obsluha míchače:

Otočný spínač (3) řídí míchací lžíci.

- Chcete-li provádět otáčení v opačném směru, zatlačte otočný spínač dolů.
- Chcete-li provádět otáčení vpřed, zatlačte otočný spínač nahoru.

### **Postup instalace:**

- Viz část *“Instalace příslušenství”* na straně 5-11.

### **Provoz:**

- Zavřete hradlo lžice, lžici vyrovnejte, zcela zasuňte a spusťte výložník dolů pro naložení materiálu.
- Materiál v lžici rozvrhněte rovnoměrně. Grafy nosnosti pro lžici předpokládají, že materiál je ve lžici rozmístěn rovnoměrně.
- Těžiště nákladu se bude lišit podle množství materiálu ve lžici. Vždy dodržujte údaje v grafu nosnosti.
- Jedte v souladu s požadavky, které stanovuje Část 1- Všeobecné bezpečnostní postupy.
- Chcete-li náklad uvolnit, umístěte lžici do požadované polohy a otevřete hradlo lžice.

### **Preventivní opatření proti poškození zařízení**

- Lžici na beton přepravujte v co nepraktičtější výšce (nízko nad zemí) pomalou rychlostí a bez rychlých pohybů ze strany na stranu.

### Příhradový výložník

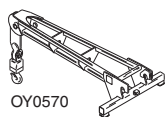

Použití odpovídajícího grafu nosnosti pro příhradový výložník příslušenství

Chcete-li zjistit maximální kapacitu, viz *“Teleskopický manipulátor / příslušenství / nosnost vidlice”* na straně 5-5.

**Náklady zavěšujte v souladu s požadavky, které stanovuje Část 1- Všeobecné bezpečnostní postupy.**

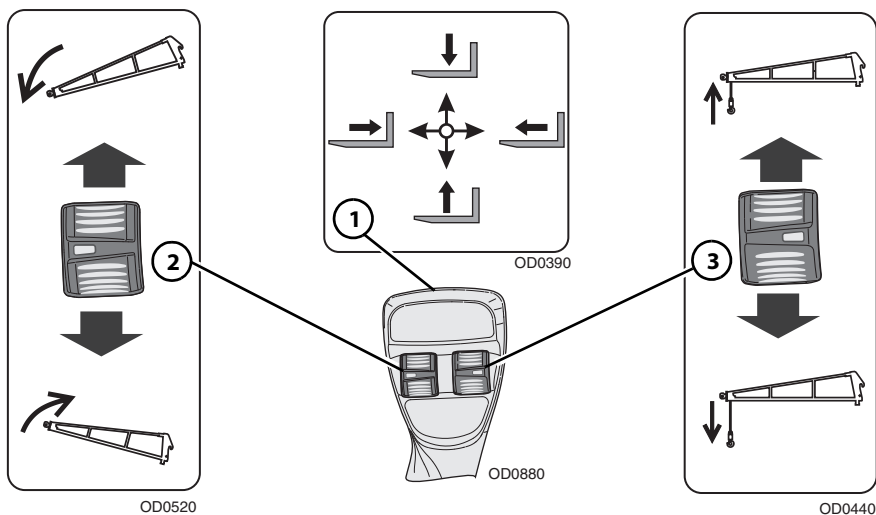

Pákový ovladač (1) řídí pohyb výložníku.

Otočný spínač (2) řídí náklon příhradového výložníku.

- Chcete-li naklonit nahoru, zatlačte otočný spínač dolů.
- Chcete-li naklonit dolů, zatlačte otočný spínač nahoru.

**Ovládání navijáku (je-li ve výbavě):**

Otočný spínač (3) řídí naviják instalovaný na příhradovém výložníku.

- Chcete-li lano spustit dolů, zatlačte otočný spínač dolů.
- Chcete-li lano táhnout nahoru, zatlačte otočný spínač nahoru.

**Postup instalace**

- Viz část *“Instalace příslušenství”* na straně 5-11.



**VAROVÁNÍ**

**NEBEZPEČÍ ROZDRCENÍ.** Vždy nechejte na bubnu nejméně tři závitů lana. Mohlo by to vést k pádu předmětu nebo nákladu.

**Provoz:**

- Hmotnost lanová je nutné zahrnout do celkové zvedané hmotnosti.

## Část 5– Příslušenství a závěsy

### Hák namontovaný na spojku

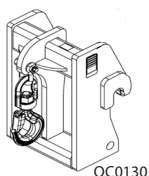

Použijte příslušný graf nosnosti pro hák namontovaný na spojku

Chcete-li zjistit maximální kapacitu, viz *“Teleskopický manipulátor / příslušenství / nosnost vidlice”* na straně 5-5.

**Náklady zavěšujte v souladu s požadavky, které stanovuje Část 1- Všeobecné bezpečnostní postupy.**

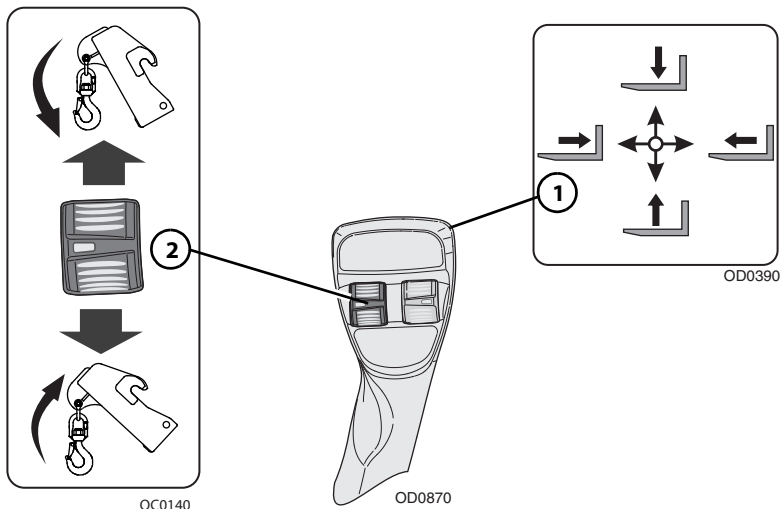

Pákový ovladač (1) řídí pohyb výložníku.

Náklon háku namontovaného na spojce je řízen otočným spínačem (2).

- Chcete-li naklonit nahoru, zatlačte otočný spínač dolů.
- Chcete-li naklonit dolů, zatlačte otočný spínač nahoru.



### **Postup instalace:**

- Viz část *“Instalace příslušenství”* na straně 5-11.

### **Provoz:**

- Hmotnost lanoví je nutné zahrnout do celkové zvedané hmotnosti.

## Část 5– Příslušenství a závěsy

### Hák namontovaný na vidlici

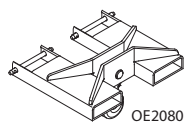

Použití odpovídajícího grafu nosnosti pro držák příslušenství

Chcete-li zjistit maximální kapacitu, viz *“Teleskopický manipulátor / příslušenství / nosnost vidlice”* na straně 5-5.

**Náklady zavěšujte v souladu s požadavky, které stanovuje Část 1- Všeobecné bezpečnostní postupy.**

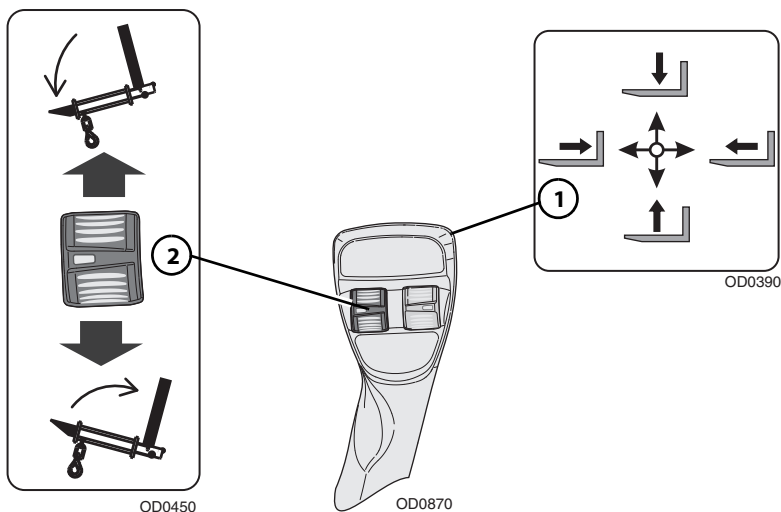

Pákový ovladač (1) řídí pohyb výložníku.

Otočný spínač (2) řídí náklon držáku.

- Chcete-li naklonit nahoru, zatlačte otočný spínač dolů.
- Chcete-li naklonit dolů, zatlačte otočný spínač nahoru.

### **Postup instalace:**

- Držák musí být řádně nainstalován. Viz část *“Instalace příslušenství”* na straně 5-11.
- Zajistěte hák namontovaný na vidlici vůči vidlicím jeho posunutím na nadřazené vidlice a za svislý dřív vidlice nainstalujte přídržovací kolík.

### **Provoz:**

- Je nutné používat vidlice na palety nebo řezivo s odpovídající nosností. Nepoužívejte ani blokové vidlice, ani vidlice pro odhad kubatury nákladu.
- Hmotnost háku namontovaného na vidlice je nutné zahrnout jako součást celkové zvedané nosnosti.
- Nepoužívejte s příslušenstvím stožárového držáku.
- Nepoužívejte hák namontovaný na vidlici s příslušenstvím, které se může otáčet (například držáky s bočním náklonem a kyvné držáky), aniž byste nejprve možnosti otáčení zamezili.

### Násypka na odpad – namontovaná na vidlici

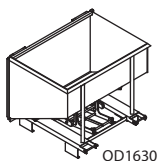

Použití odpovídajícího grafu nosnosti pro násypku na odpad

Chcete-li zjistit maximální kapacitu, viz *“Teleskopický manipulátor / příslušenství / nosnost vidlice”* na straně 5-5.

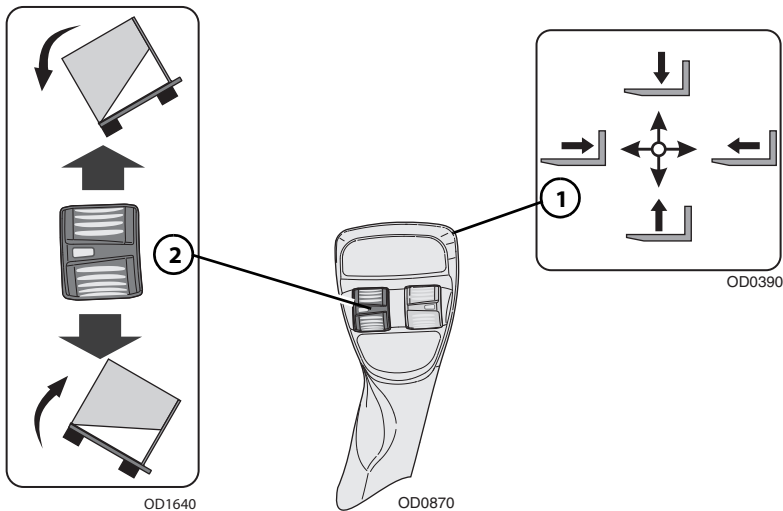

Pákový ovladač (1) řídí pohyb výložníku.

Otočný spínač (2) řídí náklon násypky na odpad.

- Chcete-li naklonit nahoru, zatlačte otočný spínač dolů.
- Chcete-li naklonit dolů, zatlačte otočný spínač nahoru.

### Postup instalace:

- Držák musí být řádně nainstalován. Viz část *“Instalace příslušenství”* na straně 5-11.
- Zajistěte násypku na odpad namontovanou na vidlici vůči vidlicím jejím posunutím na nadřazené vidlice a za svislý dřík vidlice nainstalujte přídržovací kolík.

### Provoz:

- Výložník zvedněte nebo snižte na odpovídající výšku pro naložení materiálu.
- Jedte v souladu s požadavky, které stanovuje Část 1- Všeobecné bezpečnostní postupy.
- K uvolnění dvířek nakloňte násypku na odpad namontovanou na vidlici dolů v úhlu přibližně 10 stupňů a narazte dolním nárazníkem do okraje odpadové nádoby. Dvířka se otevřou a náklad vyklouzne.
- Nakloňte násypku na odpad namontovanou na vidlici zpět tak, aby se zavřela, a zajistěte dvířka.
- Nepoužívejte s příslušenstvím stožárového držáku.
- Nepoužívejte násypku na odpad namontovanou na vidlici s příslušenstvím, které se může otáčet (například držáky s bočním náklonem), aniž byste nejprve možnosti otáčení zamezili.

### Preventivní opatření proti poškození zařízení

- Kromě zvedání a vyklápění nákladu musí být výložník při práci s násypkou odpadu namontovanou na vidlici plně zatažen.

### 5.9 ZÁVĚSY A BRZDY PŘÍVĚSU

Stroje mohou být vybaveny různými typy závěsů. Jestliže závěs nebyl nainstalován, zajistěte jej ke stroji pomocí upevňovacích prvků dodaných se strojem.

Maximální tažná kapacita je dána nejnižší nosností teleskopického manipulátoru a závěsu. Postup viz strana 9-13.

**Poznámka:** Dbejte na to, aby závěs byl při tažení přívěsu v nejnižší poloze. Rychlost a/nebo náklad bude možné nutné omezit, pokud budete cestovat na povrchu, který není vodorovný.



## VAROVÁNÍ

**NEBEZPEČÍ ROZDRČENÍ.** Nepohybujte se v prostoru mezi strojem a přívěsem.

## Vlečný závěs

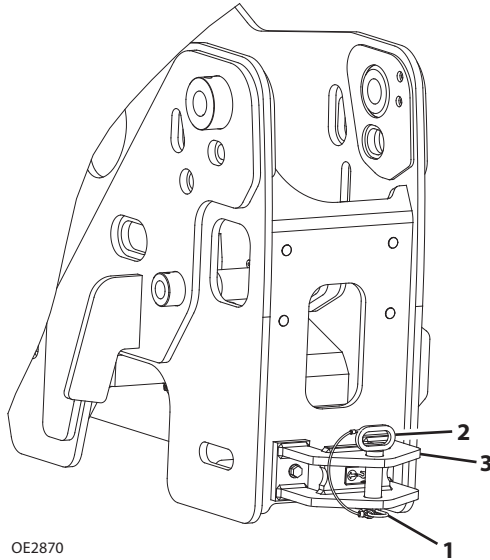

### Připojení k vyproštění:

1. Odstraňte bezpečnostní kolík (1) a vytáhněte kolík (2) ze závěsu (3).
2. Zastrčte kolík skrze závěs a tažný prvek. Zajistěte kolík bezpečnostním kolíkem.

**Poznámka:** Vyprošťovací zařízení nejsou určena k tažení.

## Část 5– Příslušenství a závěsy

---

### Pevný závěs

---

#### Nosnost závěsu

Maximální celková hmotnost přívěsu a nákladu ..... 12 000 kg (26,450 lb)

Maximální svislé zatížení v rozhraní závěsu ..... 2500 kg (5500 lb)

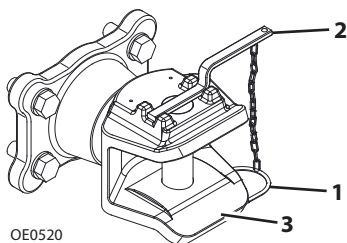

#### Připojení přívěsu pro tažení:

1. Odstraňte bezpečnostní kolík (1) a vytáhněte kolík (2) ze závěsu (3).
2. Vyrovnejte stroj a tažné okno přívěsu.
3. Zastrčte kolík do závěsu a tažného oka. Zajistěte kolík bezpečnostním kolíkem.



## Čep závěsu – CUNA C (Itálie)

### Nosnost závěsu

Maximální celková hmotnost přívěsu a nákladu ..... 6000 kg (13,225 lb)

Maximální svislé zatížení v rozhraní závěsu ..... 1500 kg (3305 lb)

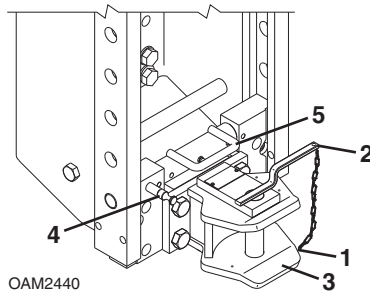

### Připojení přívěsu pro tažení:

1. Odstraňte bezpečnostní kolík (1) a vytáhněte kolík (2) ze závěsu (3).
2. Vyrovnajte stroj a tažné okno přívěsu.
3. Zastrčte kolík do závěsu a tažného oka. Zajistěte kolík bezpečnostním kolíkem.
4. Jestliže přívěs má elektrický rozvod, připojte jej do zásuvky pro přívěs.
5. Je-li přívěs vybaven hydraulikou, připojte ji do zadních pomocných armatur.

### Nastavení výšky závěsu:

1. Vytažením pojistného kolíku (4) a zvednutím rukojeti (5) uvolněte pojistný mechanismus.
2. Dejte závěs do požadované výšky.
3. Dejte rukojeť dolů. Jakmile se aretační mechanismus zapojí, pojistný kolík se vrátí do zaaretované polohy.

## Část 5– Příslušenství a závěsy

### Čep závěsu – CUNA D2 (Itálie)

#### Nosnost závěsu

Maximální celková hmotnost přívěsu a nákladu ..... 12 000 kg (26,450 lb)

Maximální svislé zatížení v rozhraní závěsu ..... 2000 kg (4400 lb)

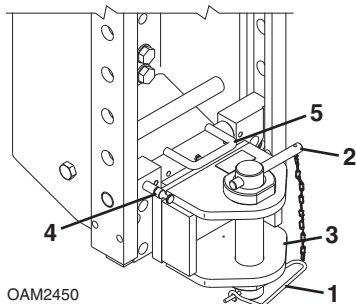

#### Připojení přívěsu pro tažení:

1. Odstraňte bezpečnostní kolík (1) a vytáhněte kolík (2) ze závěsu (3).
2. Vyrovnajte stroj a tažné okno přívěsu.
3. Zastrčte kolík do závěsu a tažného oka. Zajistěte kolík bezpečnostním kolíkem.
4. Jestliže přívěs má elektrický rozvod, připojte jej do zásuvky pro přívěs.
5. Je-li přívěs vybaven hydraulikou, připojte ji do zadních pomocných armatur.

#### Nastavení výšky závěsu:

1. Vytažením pojistného kolíku (4) a zvednutím rukojeti (5) uvolněte pojistný mechanismus.
2. Dejte závěs do požadované výšky.
3. Dejte rukojeť dolů. Jakmile se aretační mechanismus zapojí, pojistný kolík se vrátí do zaaretované polohy.

## EEC závěs s ručním čepem

### Nosnost závěsu

Maximální celková hmotnost přívěsu a nákladu ..... 12 000 kg (26,450 lb)

Maximální svislé zatížení v rozhraní závěsu ..... 2500 kg (5500 lb)

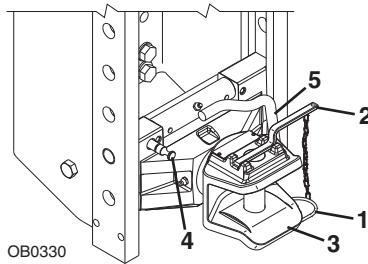

### Připojení přívěsu pro tažení:

1. Odstraňte bezpečnostní kolík (1) a vytáhněte kolík (2) ze závěsu (3).
2. Vyrovnajte stroj a tažné okno přívěsu.
3. Zastrčte kolík do závěsu a tažného oka. Zajistěte kolík bezpečnostním kolíkem.
4. Jestliže přívěs má elektrický rozvod, připojte jej do zásuvky pro přívěs.
5. Je-li přívěs vybaven hydraulikou, připojte ji do zadních pomocných armatur.

### Nastavení výšky závěsu:

1. Vytažením pojistného kolíku (4) a zvednutím rukojeti (5) uvolněte pojistný mechanismus.
2. Dejte závěs do požadované výšky.
3. Dejte rukojeť dolů. Jakmile se aretační mechanismus zapojí, pojistný kolík se vrátí do zaaretované polohy.

### Automatický závěs EEC

#### Nosnost závěsu

Maximální celková hmotnost přívěsu a nákladu ..... 12 000 kg (26,450 lb)

Maximální svislé zatížení v rozhraní závěsu ..... 2500 kg (5500 lb)

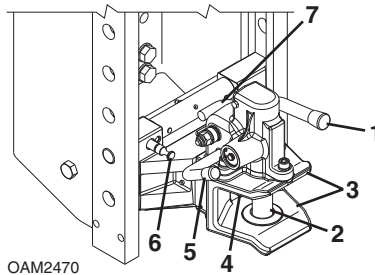

#### Připojení přívěsu pro tažení:

1. Otáčejte pákou (1), až bude kolík (2) plně zasunut.
2. Vyrovnejte závěs (3) a tažné oko přívěsu.
3. Zacouvejte strojem k návěsu.
4. Jakmile se tažné oko dotkne spouštěče (4), kolík a páka se uvolní.
5. Jestliže přívěs má elektrický rozvod, připojte jej do zásuvky pro přívěs.
6. Je-li přívěs vybaven hydraulikou, připojte ji do zadních pomocných armatur.

**Poznámka:** Pomocí páky (5) snižte kolík (2), jakmile bude návěs odpojen.

#### Nastavení výšky závěsu:

1. Vytažením pojistného kolíku (6) a zvednutím rukojeti (7) uvolněte pojistný mechanismus.
2. Dejte závěs do požadované výšky.
3. Dejte rukojeť dolů. Jakmile se aretační mechanismus zapojí, pojistný kolík se vrátí do zaaretované polohy.

## Skobový rám a automatický závěs EEC

### Nosnost závěsu

Maximální celková hmotnost přívěsu a nákladu ..... 12 000 kg (26,450 lb)

Maximální svislé zatížení v rozhraní závěsu ..... 2500 kg (5500 lb)

**Poznámka:** Informace o automatickém závěsu viz strana 5-68.

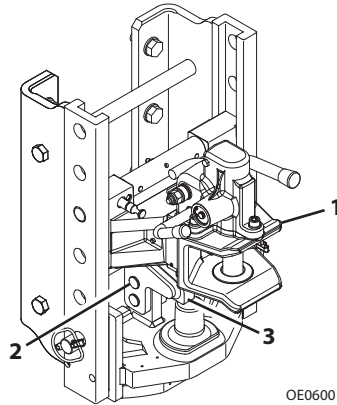

### Připojení přívěsu pro tažení:

1. Zvedněte auto závěs (1) do nejvyšší polohy.
2. Odstraňte bezpečnostní kolík (2) a zvedněte pojistnou západku (3).
3. Vložte bezpečnostní kolík, abyste udrželi pojistnou západku v horní poloze.
4. Vyrovnajte stroj a tažné okno přívěsu.
5. Vyměňte bezpečnostní kolík a dejte pojistnou západku dolů. Zajistěte pojistnou západku bezpečnostním kolíkem.
6. Jestliže přívěs má elektrický rozvod, připojte jej do zásuvky pro přívěs.
7. Je-li přívěs vybaven hydraulikou, připojte ji do zadních pomocných armatur.

### Hydraulický závěs

#### Nosnost závěsu

Maximální celková hmotnost přívěsu a nákladu ..... 12 000 kg (26,450 lb)

Maximální svislé zatížení v rozhraní závěsu ..... 2500 kg (5500 lb)

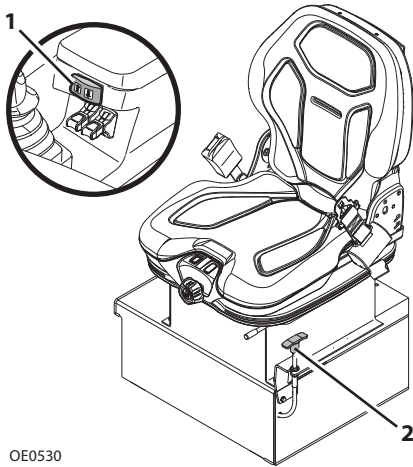

OE0530

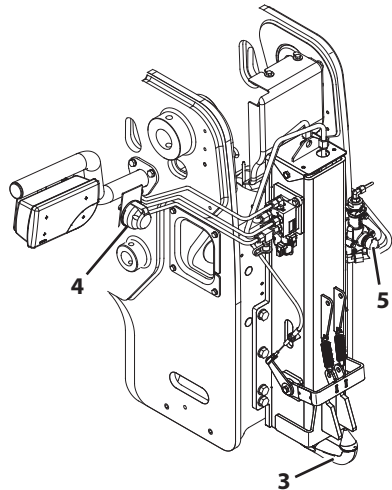

#### Připojení přívěsu pro tažení:

1. Stiskněte a přidržte pravou stranu spínače hydraulického závěsu (1), abyste zvedli bezpečnostní sloupky závěsu z bezpečnostních háků.
2. Zatáhněte a přidržte spoušť lana (2) pro vyjmutí bezpečnostních háků. Lano lze uvolnit, až budou sloupky níže než bezpečnostní háky.
3. Stiskněte a přidržte levou stranu spínače hydraulického závěsu, abyste dali závěs dolů (3) do požadované výšky.
4. Couvejte se strojem, dokud závěs nebude pod středem tažného oka.
5. Stiskněte a přidržte pravou stranu hydraulického závěsu, abyste jej uvolnili, dokud nebudou bezpečnostní háky zapojeny.
6. Jestliže má přívěs elektrický rozvod, připojte jej do zásuvky pro přívěs (4).
7. Jestliže má přívěs brzdové vedení, připojte je do spojky pro přívěs (5). Viz strana 5-72.

Zadní pomocná hydraulika

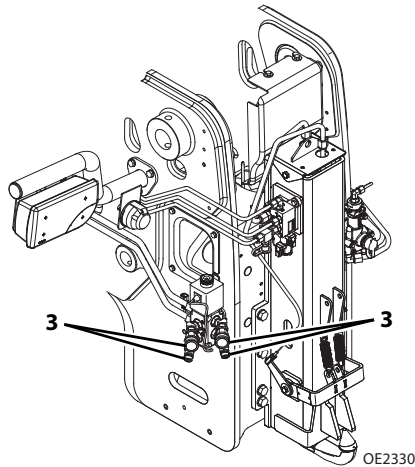
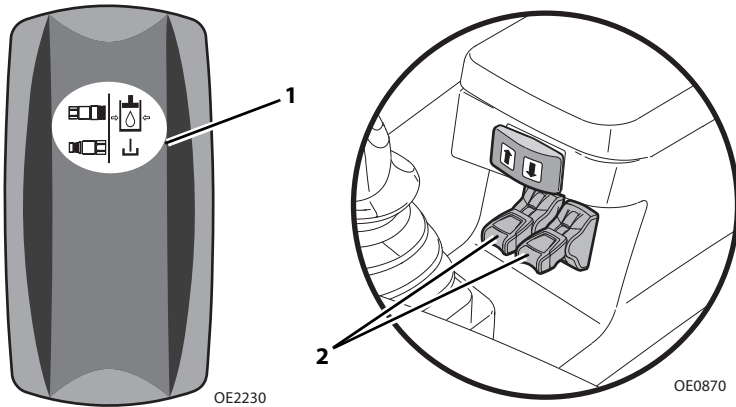

1. Stiskněte a přidržte stisknutý spínač vypuštění přetlaku z příslušenství (1) na pravé palubní desce, poté pomocí pák zadní pomocné hydrauliky (2) vypustíte přetlak ze zadních přípojek příslušenství (3).
2. Proveďte tento postup: "Postup vypnutí" na straně 4-5.
3. Připojte hadice k přípojkám příslušenství.

### Brzdy přívěsu

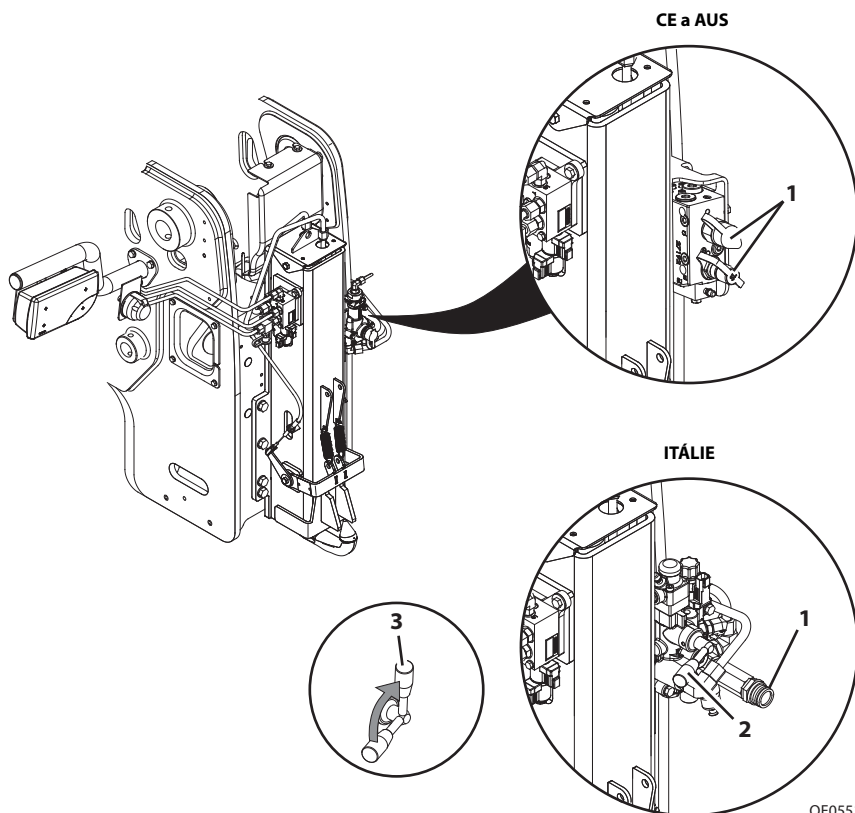

#### Připojování brzdového systému přívěsu:

##### CE a AUS

1. Zkontrolujte, zda je přívěs správně připojen k tažení.
2. Brzdové potrubí přívěsu připojte k odpovídajícím spojkám pro přívěs (1).

##### Itálie

1. Zkontrolujte, zda je přívěs správně připojen k tažení.
2. Páka by měla být ve vodorovné poloze (2).
3. Brzdové potrubí přívěsu připojte do odpovídající spojky pro přívěs (1).
4. Zvedněte páku do svislé polohy (3).



## ČÁST 6 – NOUZOVÉ POSTUPY

---

### 6.1 ODTAŽENÍ NEPOJÍZDNÉHO STROJE

---

Následující informace předpokládají, že teleskopický manipulátor je nepojízdný.

- Než začnete teleskopický manipulátor přesouvat, přečtěte si veškeré následující informace, abyste pochopili, jaké možnosti jsou k dispozici. Pak vyberte vhodnou metodu.
- Vyprošťovací zařízení namontovaná na stroji poskytují vhodná místa pro upevnění lana, řetězu nebo tyče pouze pro případ, že je teleskopický manipulátor zaseknutý nebo deaktivovaný.
- Vyprošťovací zařízení nejsou určena k vlečení přívěsu po silnici.
- Systém řízení umožňuje ruční řízení, když selže motor nebo posilovač; řízení **však bude pomalé a bude požadovat větší sílu**.
- **NEZKOUŠEJTE** táhnout teleskopický manipulátor, který je naložen nebo jehož výložník/příslušenství je výše než 1,2 m (4 ft).

#### Pohyb na krátké vzdálenosti

---

- Jestliže je nutné teleskopický manipulátor přesunout na krátkou vzdálenost, méně než 30 m (100 ft), je přípustné použít vozidlo s dostatečnou silou k odtažení stroje, bez jakékoli předchozí přípravy.

#### Pohyb na dlouhé vzdálenosti

---

- Informace viz servisní příručka.
- V souladu s místními předpisy musí být příslušná servisní příručka stroje neustále uložena v kabině homologovaných strojů.

**Pokud nelze použít žádnou z těchto metod, místní prodejce produktů Caterpillar vám sdělí konkrétní pokyny.**

### 6.2 NOUZOVÉ SPUŠTĚNÍ VÝLOŽNÍKU

V případě celkové ztráty výkonu motoru nebo selhání hydraulického čerpadla, když je náklad zvednutý, musíte situaci řádně vyhodnotit a řešit ji individuálně. **Obratě se na místního prodejce produktů Caterpillar, který vám sdělí konkrétní pokyny.**

Teleskopický manipulátor zajistěte podle následujících procedur:

1. V prostoru kolem teleskopického manipulátoru nesmějí být žádné osoby.
2. Použijte parkovací brzdu. Přeřaďte převodovku do NEUTRÁLNÍ polohy.
3. Zablokujte všechna čtyři kola.
4. Velký prostor kolem výložníku vymezte, aby tam nevstupovaly žádné osoby.
5. Informace viz servisní příručka.

### 6.3 NOUZOVÝ VÝCHOD Z UZAVŘENÉ KABINY

V nouzové situaci lze k opuštění teleskopického ovladače použít zadní nebo pravé okno, nelze-li použít dveře kabiny.

Je-li to možné, před provedením libovolného z níže uvedených postupů opuštění teleskopického ovladače spusťte zcela dolů výložník, vypněte motor a vyjměte klíč zapalování.

#### Zadní okno uvnitř kabiny

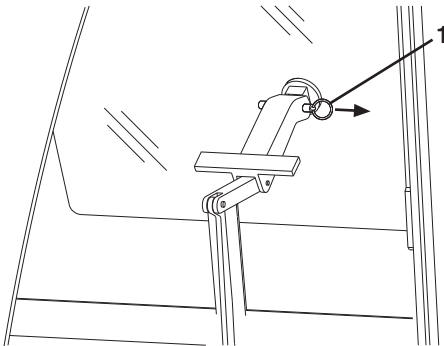

OZ0240

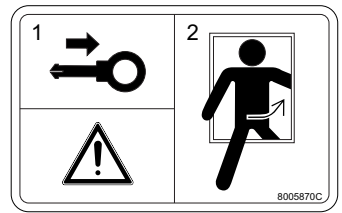

1. Vyjměte blokovací kolík (1).
2. Vyklopením otevřete okno a opusťte teleskopický manipulátor.

## Část 6– Nouzové postupy

### Zadní okno venku na kabině (je-li ve výbavě)

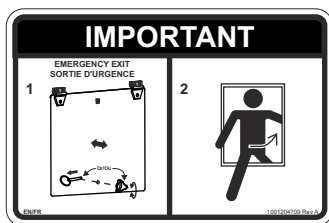
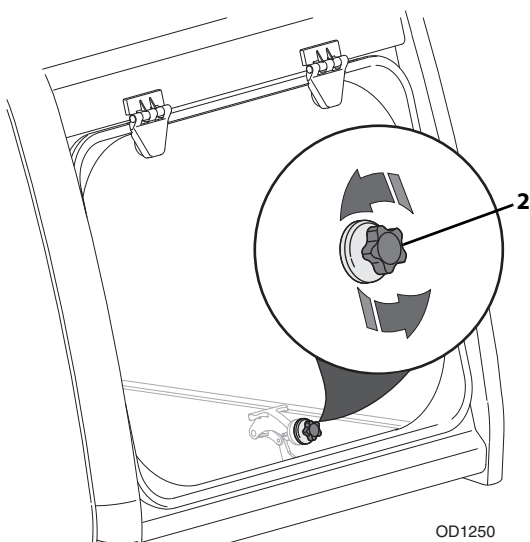

1. Odstraňte knoflík (2) zajišťující okno.
2. Vyklopením otevřete okno a pusťte teleskopický manipulátor.

### Pravé okno (zemědělské funkce)

**Poznámka:** Pravé okno použijte k opuštění kabiny pouze v případě, že nelze použít dveře ani zadní okno kabiny.

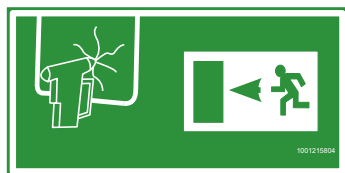
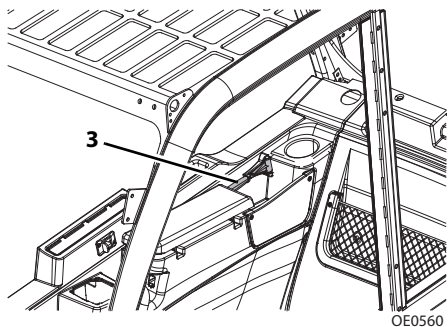

1. Sejměte kladívko pro únik (3) umístěné pod pravým oknem.
2. Použijte kladívko k rozbití okna a pusťte teleskopický manipulátor.

## ČÁST 7 – MAZÁNÍ A ÚDRŽBA

### 7.1 ÚVOD

Tato kapitola uvádí informace, jež operátorovi pomohou s prováděním údržby. Údržbu produktu provádějte podle plánu údržby, který je uveden na následujících stránkách.

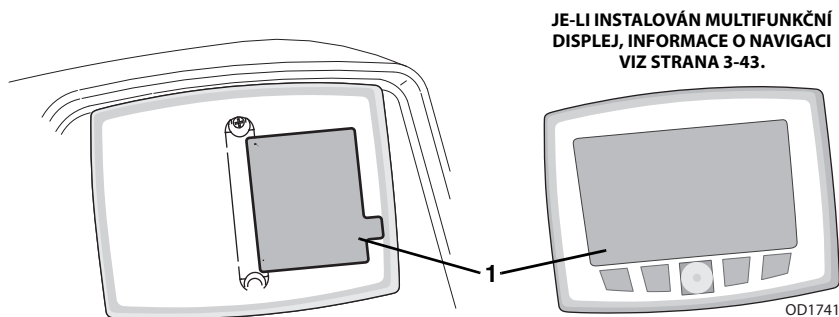

Tabulky mazání a údržby (1) obsahují pokyny, kterými se musíte řídit, abyste tento výrobek udrželi v dobrém provozním stavu. Příručka provozu a údržby a Servisní příručka obsahují podrobnější servisní informace se specifickými pokyny. Je-li instalován multifunkční displej, informace o navigaci viz strana 3-43.

### Oděvy a bezpečnostní vybavení

- Noste veškeré ochranné oděvy a osobní bezpečnostní vybavení, které vám bylo vydáno nebo které je nutné s ohledem na pracovní podmínky.
- **NENOSTE** volné oděvy ani šperky, které by se mohly zachytit to ovládacích prvků nebo pohyblivých částí.

### 7.2 VŠEOBECNÉ POKYNY K ÚDRŽBĚ

Než začnete na teleskopickém manipulátoru provádět nějaký servis nebo údržbu, proveďte postup vypnutí, viz strana 4-5, pokud nedostanete jiné pokyny. Dbejte na to, aby teleskopický manipulátor byl ve vodorovné poloze, aby uváděl správné hodnoty kapalin.

- Před promazáním vyčistěte znečištěné části systému mazání.
- Jakmile teleskopický manipulátor promažete, několikrát proveďte všechny funkce, aby bylo mazivo rovnoměrně rozptýleno. Tuto proceduru údržby provádějte bez nainstalovaného příslušenství.
- Na všechna spojovací místa s čepem naneste lehkou vrstvu motorového oleje.
- Uváděné intervaly platí pro normální používání a podmínky. Pokud stroj používáte hodně nebo v náročných podmínkách, intervaly přizpůsobte.
- Hladiny všech maziv kontrolujte v chladném stavu s výjimkou kapaliny v rozdělovací převodovce. S usnadnění plnění nádrže hydrauliky použijte trychtýř s hadicí nebo ohebnou trubicí.



## VAROVÁNÍ

**RIZIKO ŘEZNÝCH RAN / ROZDRCENÍ / POPÁLENÍ.** Neprovádějte servis ani údržbu na stroji, když je motor spuštěný, s výjimkou kontroly hladiny oleje v rozdělovací převodovce.









**Poznámka:** *Výměna jakéhokoliv dílu tohoto stroje za jakýkoliv náhradní díl, který není schválený výrobcem, může mít nepříznivý vliv na výkon, odolnost nebo bezpečnost stroje a povede ke zneplatnění záruky. Společnost JLG odmítá odpovědnost za veškeré reklamace nebo škody, ať už jde o poškození majetku, újmu na zdraví osob nebo úmrtí, které vyplývají z použití neschválených náhradních dílů.*

## 7.3 PLÁNY SERVISU A ÚDRŽBY

### Plán údržby: 10 a prvních 50 hodin

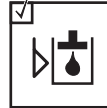
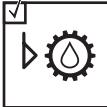
**KAŽDÝCH**

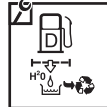
**10** 

 Zkontrolujte hladinu paliva	 Zkontrolujte stav pneumatik a tlak v pneumatikách	 Zkontrolujte hladinu brzdové kapaliny	 Zkontrolujte hladinu oleje v motoru	 Zkontrolujte hladinu hydraulického oleje
 Zkontrolujte hladinu oleje v převodovce	 Zkontrolujte vzduchový filtr	 Zkontrolujte hladinu kapaliny DEF <small>(od sériového čísla TD600150 do současnosti od sériového čísla TH900150 do současnosti od sériového čísla TH200150 do současnosti od sériového čísla T7F00150 do současnosti)</small>	 Vypusťte oddělovač paliva/vody	 Zkontrolujte hladinu chladiva v motoru
 Dodatečné kontroly – Oddíl 8				

**Prvních**

**50** 

 Zkontrolujte utahovací moment matice kola
--

OE2242

## Část 7 – Mazání a údržba

### 50, prvních 250 a 250 hodin provozu

KAŽDÝCH

50 



Plán mazání

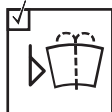

Zkontrolujte  
ostřikovací  
kapalinu



Zkontrolujte  
vzduchový  
filtr kabiny

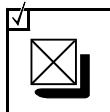

Zkontrolujte  
systém LSI

PRVNÍCH

250 

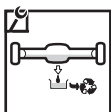

Vyměňte olej  
v nápravě

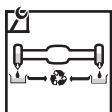

Vyměňte olej  
v náboji kola

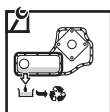

Vyměňte olej  
v rozdělovací  
převodovce

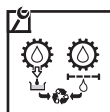

Vyměňte olej  
a filtr v rozdělovací  
převodovce

KAŽDÝCH

250 



Plán mazání

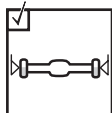

Zkontrolujte  
hladinu oleje  
v nábojích kol

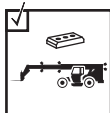

Zkontrolujte  
destičky  
vyložníku

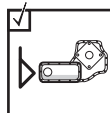

Zkontrolujte hladinu oleje  
v rozdělovací převodovce

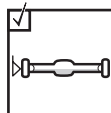

Zkontrolujte  
hladinu oleje  
v nápravě

OE2251



500, 750 a 1000 hodin provozu

KAŽDÝCH

500 



Vyměňte palivové filtry

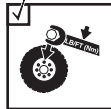

Zkontrolujte utahovací moment matice kola



Vyměňte olej a filtr v motoru



Zkontrolujte řemen ventilátoru



Vyměňte prvky filtrace vzduchu

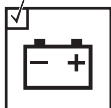

Zkontrolujte baterii

KAŽDÝCH

750 



Vyměňte odvzdušnění hydraulické nádrže



Vyměňte filtry hydrauliky

KAŽDÝCH

1000 

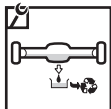

Vyměňte olej v nápravě

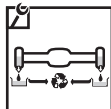

Vyměňte olej v náboji kola



Zkontrolujte systém sání

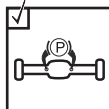

Zkontrolujte parkovací brzdou

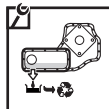

Vyměňte olej v rozdělovací převodovce



Vyměňte olej a filtr v rozdělovací převodovce

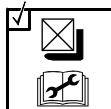

Zkontrolujte kalibraci snímače LSI

OE2261

KAŽDÝCH

1500 

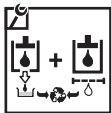

Vyměňte hydraulickou kapalinu a filtry



Vyměňte filtr čerpadla kapaliny DEF



Vyměňte filtr odvětrávacího otvoru klikové skříně

(od sériového čísla TD600150 do současnosti  
od sériového čísla TH900150 do současnosti  
od sériového čísla TH200150 do současnosti  
od sériového čísla T7F00150 do současnosti)

KAŽDÝCH

2000 



Vyměňte chladivo motoru



Vyměňte filtr nádrže kapaliny DEF

(od sériového čísla TD600150 do současnosti  
od sériového čísla TH900150 do současnosti  
od sériového čísla TH200150 do současnosti  
od sériového čísla T7F00150 do současnosti)

KAŽDÝCH

3000 



Vyměňte řemen ventilátoru

OE2352

6000 a 12000 hodin provozu

KAŽDÝCH

6000   
nebo 3 roky



Doplňte chladivo  
motoru

KAŽDÝCH

12000   
nebo 6 roky



Vyměňte chladivo  
motoru

OE1011

**Poznámka:** Jestliže je uveden interval v hodinách a letech, použijte interval, který se objeví jako první. Další informace naleznete v příručce pro provoz a údržbu motoru.

7.4 PLÁNY MAZÁNÍ

KAŽDÝCH

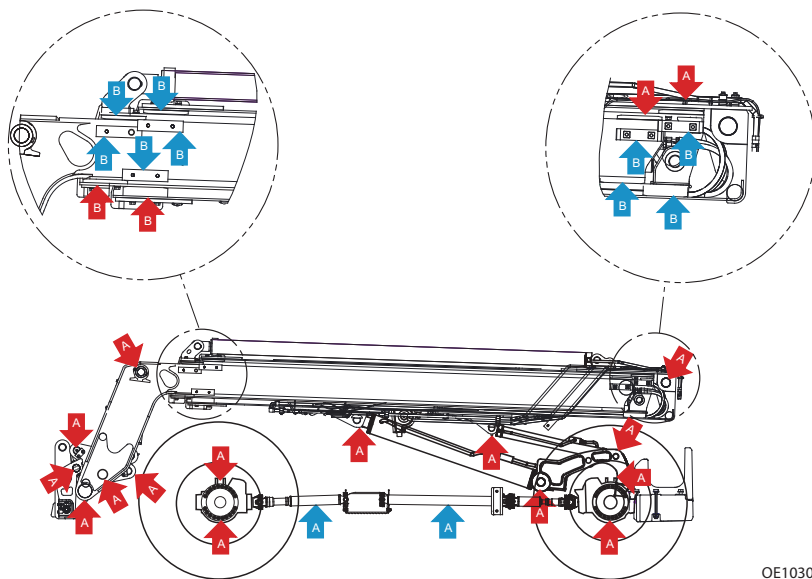

OE1030

**Tato stránka je záměrně ponechána prázdná.**

### 7.5 POKYNY K ÚDRŽBĚ PRO OPERÁTORA

#### Součásti k údržbě motoru

TH357D – od sériového čísla TD600150 do současnosti, TH408D – od sériového čísla TH900150 do současnosti, TH3510D – od sériového čísla TH200150 do současnosti, od sériového čísla T7F00150 do současnosti (motor 3,4 litru)

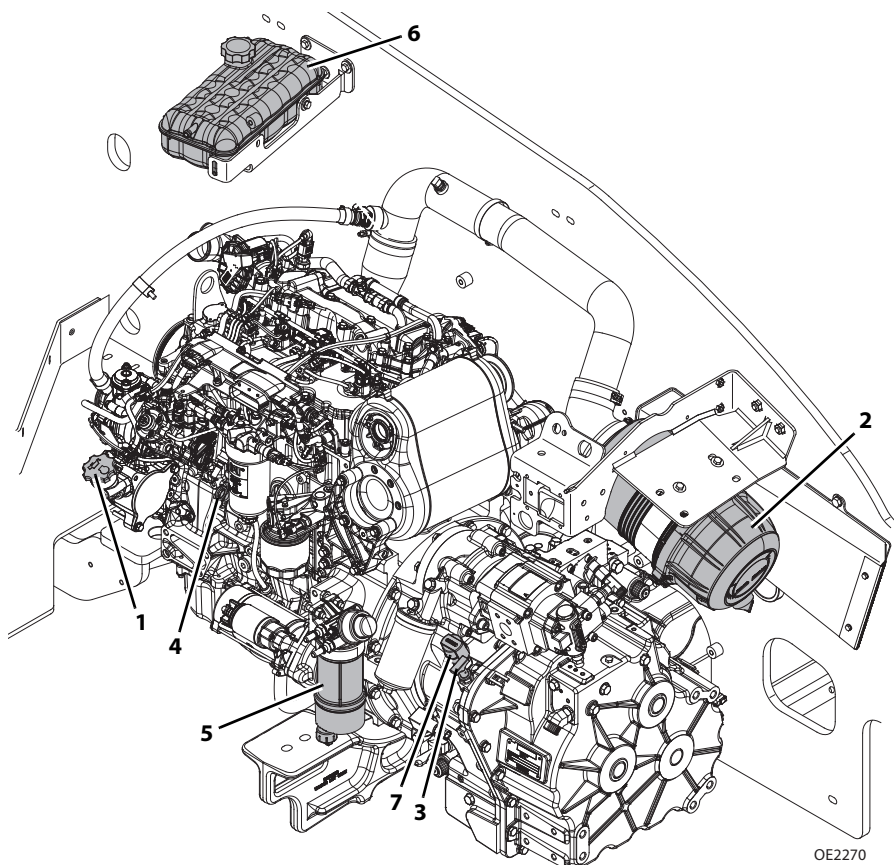

1. **Víčko motorového oleje:** Viz strana 7-17.
2. **Čistič vzduchu:** Viz strana 7-18.
3. **Měrka kapaliny rozvodové převodovky:** Viz strana 7-24.
4. **Měrka motorového oleje:** Viz strana 7-17.
5. **Hlavní palivový filtr:** Viz strana 7-15.
6. **Vyrovňovací nádrž:** Viz strana 7-27.
7. **Víčko kapaliny rozvodové převodovky:** Viz strana 7-24.

TH357D – od sériového čísla TD600150 do současnosti, TH408D – od sériového čísla TH900150 do současnosti, TH3510D – od sériového čísla TH200150 do současnosti, od sériového čísla T7F00150 do současnosti (motor 4,4 litru)

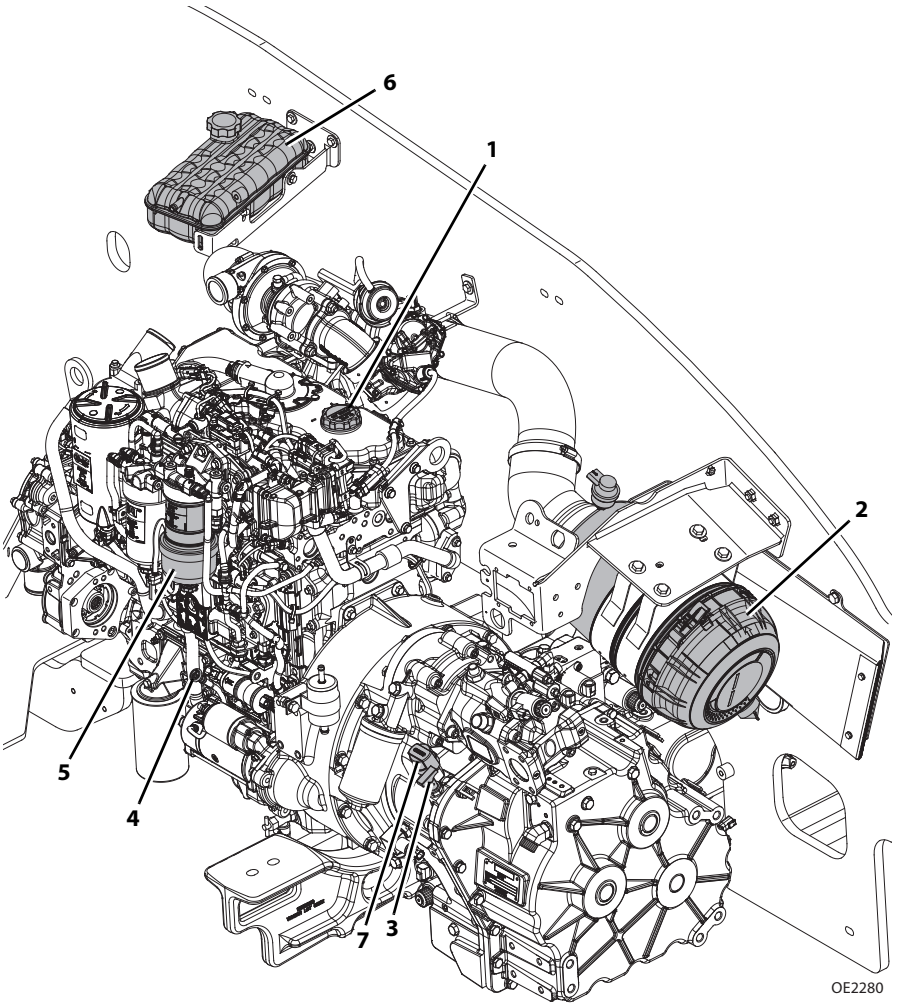

OE2280

1. **Víčko motorového oleje:** Viz strana 7-17.
2. **Čistič vzduchu:** Viz strana 7-18.
3. **Měrka kapaliny rozvodové převodovky:** Viz strana 7-24.
4. **Měrka motorového oleje:** Viz strana 7-17.
5. **Hlavní palivový filtr:** Viz strana 7-15.
6. **Vyrovňovací nádrž:** Viz strana 7-27.
7. **Víčko kapaliny rozvodové převodovky:** Viz strana 7-24.

## Část 7 – Mazání a údržba

TH357D – od sériového čísla TD700150 do současnosti, TH408D – od sériového čísla TH400150 do současnosti, TH3510D – od sériového čísla TH300150 do současnosti, od sériového čísla THZ00150 do současnosti

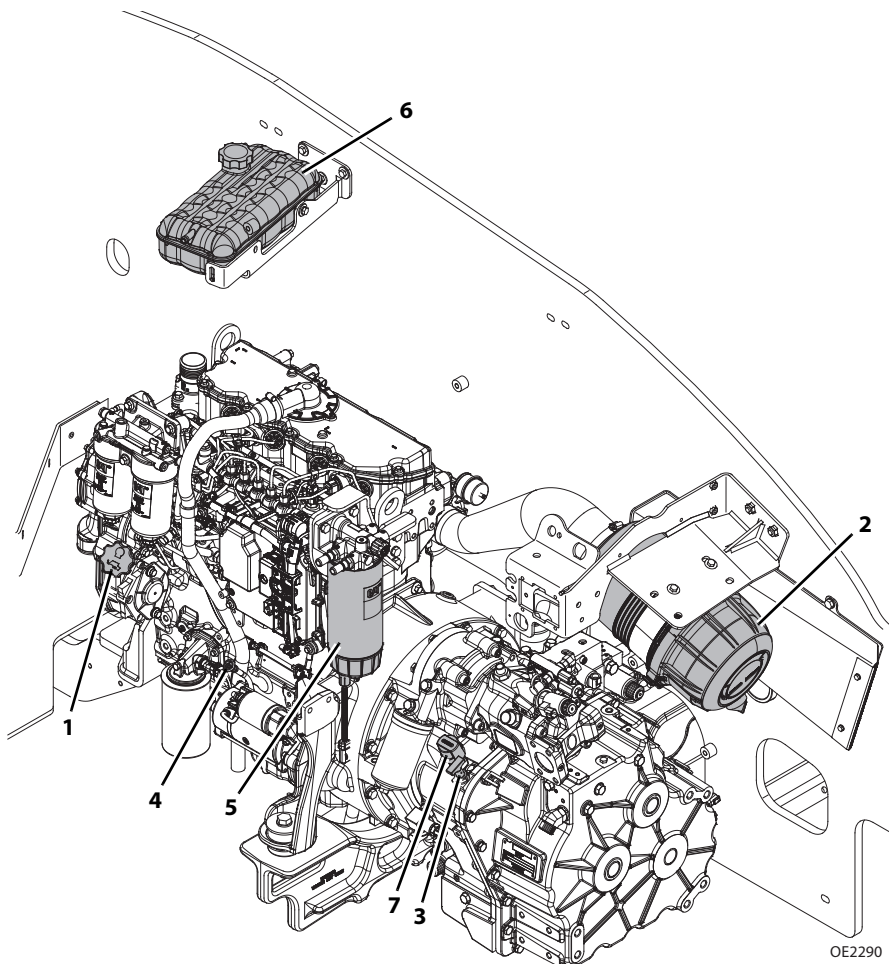

1. **Víčko motorového oleje:** Viz strana 7-17.
2. **Čistič vzduchu:** Viz strana 7-18.
3. **Měrka kapaliny rozvodové převodovky:** Viz strana 7-23.
4. **Měrka motorového oleje:** Viz strana 7-17.
5. **Hlavní palivový filtr:** Viz strana 7-13.
6. **Vyrovnávací nádrž:** Viz strana 7-27.
7. **Víčko kapaliny rozvodové převodovky:** Viz strana 7-23.



**Tato stránka je záměrně ponechána prázdná.**

#### A. Kontrola hladiny paliva

10   
OW0970

  
OW0990

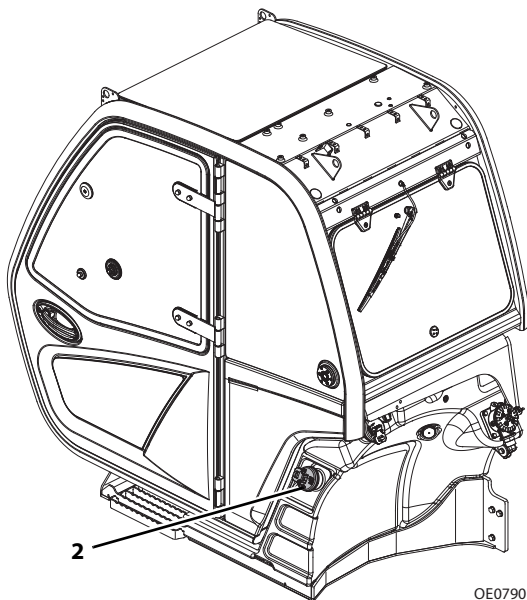
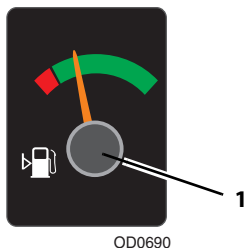

1. Zkontrolujte ukazatel paliva (1) umístěný na pravé straně přístrojové desky v kabině.
2. Jestliže je paliva málo, jedte k čerpací stanici a proveďte tento postup: "Postup vypnutí" na straně 4-5.
3. Otočte víčko nádrže (2) a sejměte je z plnicího hrdla.
4. Podle potřeby natankujte palivo.
5. Vraťte víčko nádrže.

**Poznámka:** Naftu doplňujte vždy na konci pracovní směny, abyste minimalizovali kondenzaci.

## POZNÁMKA

**POŠKOZENÉ VYBAVENÍ.** Nedovolte, aby při práci stroje došlo palivo. Před prováděním servisních prací si projděte podrobnosti v Příručce pro provoz a údržbu motoru.

B. Vypustíte odlučovač vody a paliva

10   
OW0970



TH357D  
OD SÉRIOVÉHO ČÍSLA TD600150 DO SOUČASNOSTI  
TH408D  
OD SÉRIOVÉHO ČÍSLA TH900150 DO SOUČASNOSTI  
TH3510D  
OD SÉRIOVÉHO ČÍSLA TH200150 DO SOUČASNOSTI  
OD SÉRIOVÉHO ČÍSLA T7F00150 DO SOUČASNOSTI  
(motor 3,4 litru)

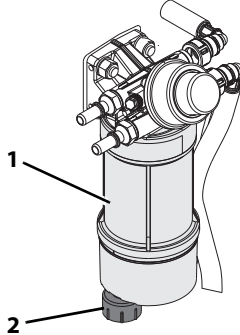

TH357D  
OD SÉRIOVÉHO ČÍSLA TD600150 DO SOUČASNOSTI  
TH408D  
OD SÉRIOVÉHO ČÍSLA TH900150 DO SOUČASNOSTI  
TH3510D  
OD SÉRIOVÉHO ČÍSLA TH200150 DO SOUČASNOSTI  
OD SÉRIOVÉHO ČÍSLA T7F00150 DO SOUČASNOSTI  
(motor 4,4 litru)

TH357D  
OD SÉRIOVÉHO ČÍSLA TD700150 DO SOUČASNOSTI  
TH408D  
OD SÉRIOVÉHO ČÍSLA TH400150 DO SOUČASNOSTI  
TH3510D  
OD SÉRIOVÉHO ČÍSLA TH300150 DO SOUČASNOSTI  
OD SÉRIOVÉHO ČÍSLA THZ00150 DO SOUČASNOSTI

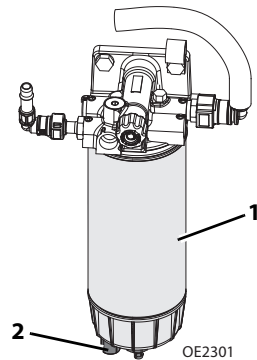
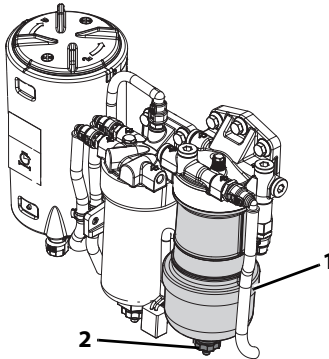

1. Provedte tento postup: "Postup vypnutí" na straně 4-5.
2. Otevřete kryt motoru.
3. Povolte výpustní kohout (2) na spodní straně palivového filtru (1) a nechejte veškerou vodu odtéci do sklenice, až bude odtékat jen čisté palivo. Dotáhněte výpustní kohout.
4. Zavřete a zajistěte kryt motoru.

## Část 7– Mazání a údržba

**Emisní systém (od sériového čísla TD600150 do současnosti, od sériového čísla TH900150 do současnosti, od sériového čísla TH200150 do současnosti, od sériového čísla T7F00150 do současnosti)**

### A. Kontrola hladiny kapaliny DEF

10   
OW0970



OD1330

1

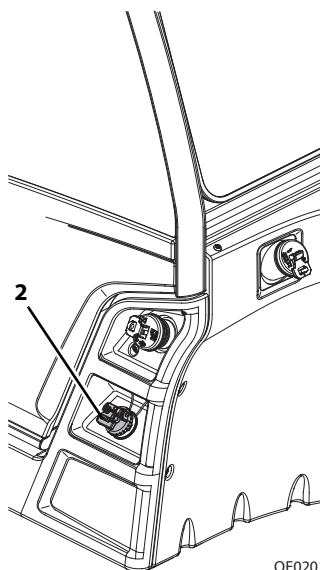

OE0201

1. Zkontrolujte ukazatel kapaliny DEF (1) umístěný na pravé straně přístrojové desky v kabině.
2. Jestliže je hladina kapaliny DEF nízká, jedte ke zdroji kapaliny DEF a proveďte tento postup: "Postup vypnutí" na straně 4-5.
3. Otočte a sejměte víčko nádrže DEF (2).
4. Přidejte potřebné množství kapaliny DEF.
5. Instalujte zpět víčko nádrže DEF.

## POZNÁMKA

**POŠKOZENÉ VYBAVENÍ.** Nedovolte, aby byla při práci stroje spotřebována kapalina DEF. Před prováděním servisních prací si projděte podrobnosti v příručce pro provoz motoru a údržbu.

## Motorový olej

### A. Kontrola hladiny motorového oleje

10   
OW0970

  
OW1020

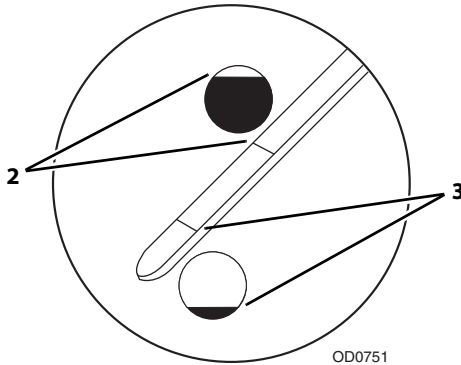

1. Provedte tento postup: "Postup vypnutí" na straně 4-5.
2. Otevřete kryt motoru.
3. Vytáhněte zásuvnou měрку a zkontrolujte hladinu oleje. Olej musí být mezi značkami plné nádrže (2) a minimální hladiny (3) na měrci.
4. Vyměňte zásuvnou měрку.
5. Při nízké hladině oleje sejměte plnicí zátku a doplňte olej až po značku plné nádrže.
6. Vraťte zátku oleje.
7. Zavřete a zajistěte kryt motoru.

#### A. Kontrola vzduchového filtru

10   
OW0970

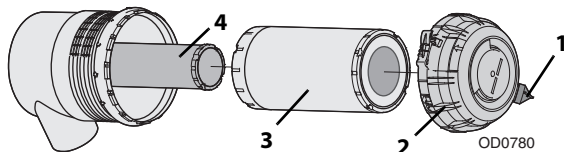

1. Proveďte tento postup: "Postup vypnutí" na straně 4-5.
2. Otevřete kryt motoru.
3. Odstraňte prach z podtlakového ventilu (1) stisknutím spodní strany ventilu, abyste umožnili odpadnutí volných částic.
4. Zavřete a zajistěte kryt motoru.

## POZNÁMKA

**POŠKOZENÉ VYBAVENÍ.** Kryt vzduchového filtru demontujte pouze k provedení údržby filtrační vložky. Nadměrný přístup ke kontrolním prvkům může vést k předčasnému selhání prvků a/nebo motoru.

## B. Výměna filtru

**Poznámka:** Filtrační vložky vyměňte při signalizaci kontrolky ucpání filtru nebo každé dva roky. Výměnu proveďte v momentu, který nastane jako první.

1. Proveďte tento postup: "Postup vypnutí" na straně 4-5.
2. Otevřete kryt motoru.
3. Odjistěte kryt vzduchového filtru (2) sejměte jej.
4. Vyměňte vnější hlavní prvek (3). Prohlédněte prvek, zjistěte, zda došlo k poškození, a poté jej zlikvidujte.
5. Důkladně vyčistěte vnitřek nádoby vzduchového filtru a podtlakový ventil.
6. Vyměňte vnitřní bezpečnostní prvek (4) při každé třetí výměně hlavního prvku nebo při zjištění poškození hlavního prvku. Jestliže vyměňujete nyní primární bezpečnostní prvek, pečlivě jej vysuňte a nahraďte jej novým prvkem.
7. Nasuňte nový primární prvek přes vnitřní bezpečnostní prvek a ověřte, že těsnicí okraj splývá se základnou vzduchového filtru.
8. Dejte kryt vzduchového filtru na místo a aretujte na místo.
9. Zavřete a zajistěte kryt motoru.

**Poznámka:** Prvky nesmíte mýt ani používat opakovaně. Vždy instalujte nové prvky.

# POZNÁMKA

**POŠKOZENÉ VYBAVENÍ.** Hlavní prvek a bezpečnostní prvky musíte vyměnit po uplynutí dvou let používání, a to bez ohledu na dobu provozu.

#### A. Kontrola tlaku v pneumatikách



1. Provedte tento postup: “Postup vypnutí” na straně 4-5.
2. Sejměte krytku ventilu.
3. Zkontrolujte tlak v pneumatice.
4. Případně přidejte vzduch. Tlak v pneumatikách viz strana 9-7.
5. Vraťte krytku ventilu.

#### B. Poškození pneumatik

Když na pneumatikách zjistíte proříznutí, rozpárání nebo odtržení, které odhalí ocelové výztuhy boční stěny nebo dezénu, okamžitě vyřadte stroj z provozu. Je nezbytné zajistit výměnu pneumatiky nebo kola.

Když u pneumatik plněných polyuretanem zjistíte něco z následujícího, okamžitě vyřadte stroj z provozu. Je nezbytné zajistit výměnu pneumatiky nebo kola.

- Hladký rovnoměrný řez vrstvami ocelových prutů, který přesahuje celkovou délku 7,5 cm (3 in).
- Jakékoli trhliny nebo praskliny (s rozedranými okraji) ve vrstvách ocelových prutů přesahující 2,5 cm (1 in) v jakémkoli směru
- Jakékoli perforace o průměru více než 2,5 cm (1 in).

Dojde-li k poškození pneumatiky, které nepřekračuje výše uvedená kritéria, je třeba pneumatiku denně kontrolovat, zda nedochází k rozšíření poškození mimo povolená kritéria.

#### C. Výměna pneumatiky a kola

U strojů vybavených pneumatikami plněnými vzduchem od výrobce je nutné používat výhradně náhrady plněné vzduchem. Na strojích vybavených pneumatikami plněnými pěnou nebo zátěží od daného výrobce se musí použít náhrady stejného typu.

Doporučujeme, aby náhradní pneumatika měla stejný rozměr, ocelové výztuže a značku jako původní pneumatika. Další informace o objednávání naleznete v příslušné příručce pro náhradní díly. Jestliže nepoužijete pneumatiku schválenou pro výměnu, musejí mít náhradní pneumatiky následující vlastnosti:

- Stejný nebo větší běhoun/zatížení a velikost jako původní pneumatika
- Kontaktní šířka běhounu pneumatiky stejná nebo větší než původní pneumatika
- Průměr, šířka a odchylka kola stejné jako původní pneumatika.
- Schváleno k použití od výrobce pneumatik (včetně tlaku vzduchu a maximálního zatížení pneumatiky).



Jelikož mezi značkami pneumatik jsou rozdíly v rozměrech, při výběru a instalaci pneumatik dbejte na to, aby obě pneumatiky na jedné nápravě byly stejné.

Instalované ráfky byla navrženy tak, aby splňovaly požadavky na stabilitu, které zahrnují rozchod, tlak v pneumatice a nosnost. Změny velikosti, například šířky ráfku, umístění středu, větší nebo menší průměr atd., bez písemného doporučení výrobce mohou ohrozit stabilitu.

Při výměně pneumatik a kol si přečtěte postup "Zvedání stroje" na straně 7-36.

### D. Montáž kola

Po prvních 50 hodinách a po každé instalaci kola dotáhněte matice kol.

**Poznámka:** Jestliže je stroj vybaven směrovými pneumatikami, musejí být pneumatiky instalovány v souladu se šipkami ukazujícími směr jízdy.

1. Matice šroubujte zpočátku ručně, zamezíte tak šroubování přes závit. NENANÁŠEJTE mazivo na závity ani matice.

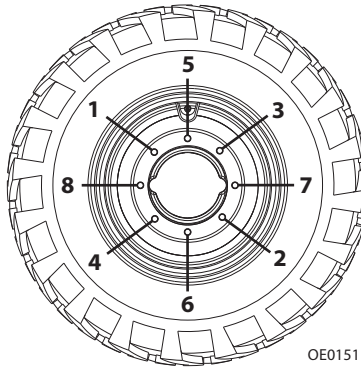

2. Střídavě dotáhněte matice kol, jak ukazuje obrázek. Hodnoty utahovacího momentu viz strana 9-7.



## VAROVÁNÍ

**NEBEZPEČÍ PŘEVŘZENÍ.** Šrouby nebo matice kol musí být namontovány a utahovány správným utahovacím momentem, aby nedošlo k uvolnění kol, prasknutí šroubů a možnému oddělení kola od nápravy.

### Hydraulický olej

#### A. Kontrola hladiny hydraulického oleje

10   
OW0970

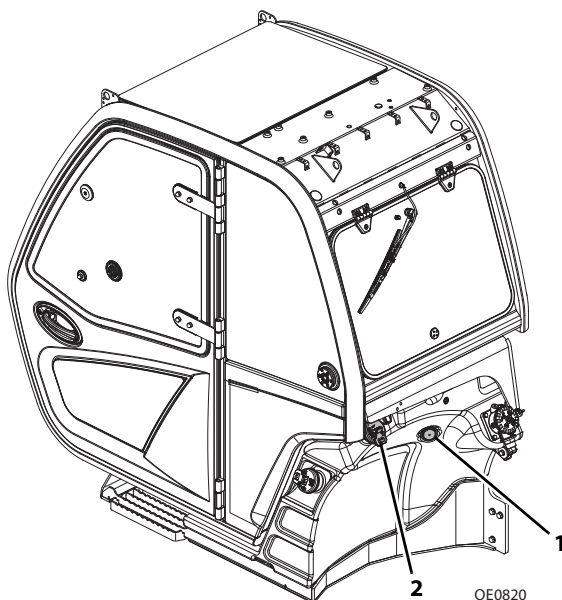

1. Zkontrolujte, zda jsou všechny válce zcela zataženy, stabilizátory (jsou-li ve výbavě) plně zvednuty a zda je stroj vyrovnaný.
2. Provedte tento postup: "Postup vypnutí" na straně 4-5.
3. Nechte vychladnout hydraulický olej. Zkontrolujte hladinu kapaliny průřezem (1). Hladina oleje by měla být v průřezu vidět.
4. Sejměte plnicí víčko (2). Přidejte kapalinu, aby hladina oleje byla uprostřed příslušného průhledu.
5. Vraťte víčko plnicího otvoru hydraulického oleje.

**Tato stránka je záměrně ponechána prázdná.**

### Převodový olej

#### A. Kontrola hladiny oleje v převodovce

10   
OW0970

  
OW1050

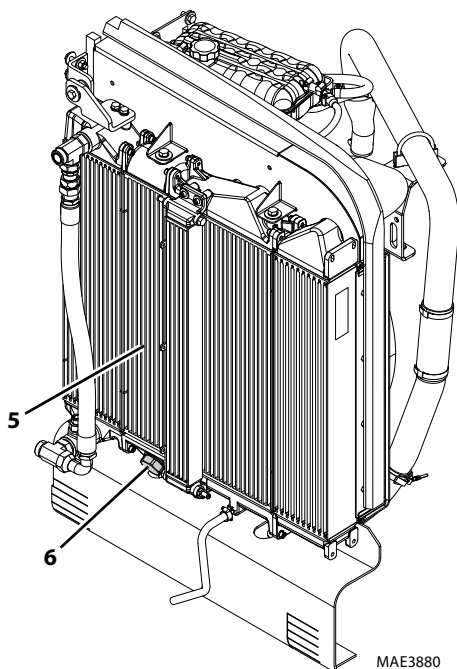
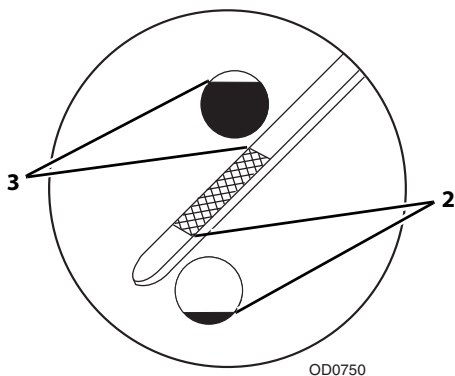
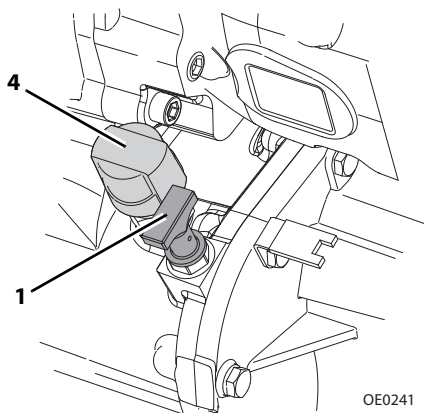

**Poznámka:** Při konečné kontrole hladiny převodového oleje musí motor vždy běžet na volnoběh a převodový olej musí být zahřátý na provozní teplotu (minimálně 80 °C / 176 °F).

1. Spusťte stroj na pevném a rovném povrchu, vyrovnejte jej, zcela zasuňte a spusťte výložník, přeřaďte do polohy (N) NEUTRAL (neutrál), aktivujte parkovací brzdu a spusťte motor na volnoběh.
2. Otevřete kryt motoru.
3. Vytáhněte měrku převodovky (1) a zkontrolujte hladinu oleje. Teplota studeného oleje po 2–3 minutách chodu na volnoběh musí být mezi značkami hladiny oleje MIN (2) a MAX (3).
4. Jestliže je hladina oleje nízká, demontujte zátku (4) doplňte olej podle potřeby.
5. Zasuňte zpět měrku převodového oleje a nasadte uzávěr.
6. Zavřete a zajistěte kryt motoru.
7. Zkontrolujte, jestli se před strojem nenacházejí osoby nebo překážky.
8. Aktivujte provozní brzdu a deaktivujte parkovací brzdu. Přeřaďte do polohy (F) FORWARD (vpřed) na 4. převodový stupeň.
9. Roztáčejte motor proti aktivované provozní brzdě při plném plynu po dobu maximálně 60 sekund. Jestliže se rozsvítí varovný indikátor teploty převodovky, přejděte na krok 12.
10. Ponechejte motor běžet na volnoběh po dobu 30 sekund.
11. Zopakujte kroky 9 a 10 ještě třikrát nebo dokud se nerozsvítí varovný indikátor teploty převodovky.
12. Přeřaďte do polohy (N) NEUTRAL (neutrál) a aktivujte parkovací brzdu. Ponechejte motor běžet na volnoběh po dobu 30 sekund.
13. Otevřete kryt motoru.
14. Zkontrolujte, zda je horní strana chladiče převodového oleje (5) teplá. Pokud ano, došlo k uzavření obtokového ventilu (6) a olej cirkuluje přes chladič. Není-li horní zásobník chladiče převodového oleje zahřátý, zopakujte kroky 6 až 10.
15. Vytáhněte měrku převodovky (1) a zkontrolujte hladinu oleje. Hladina oleje musí být mezi značkami MIN a MAX.
16. V případě potřeby doplňte olej
17. Zasuňte zpět měrku převodového oleje a nasadte uzávěr.
18. Zavřete a zajistěte kryt motoru.
19. Vypněte motor.

### Brzdová kapalina

#### A. Kontrola hladiny brzdové kapaliny

10   
OW0970

  
OD1380

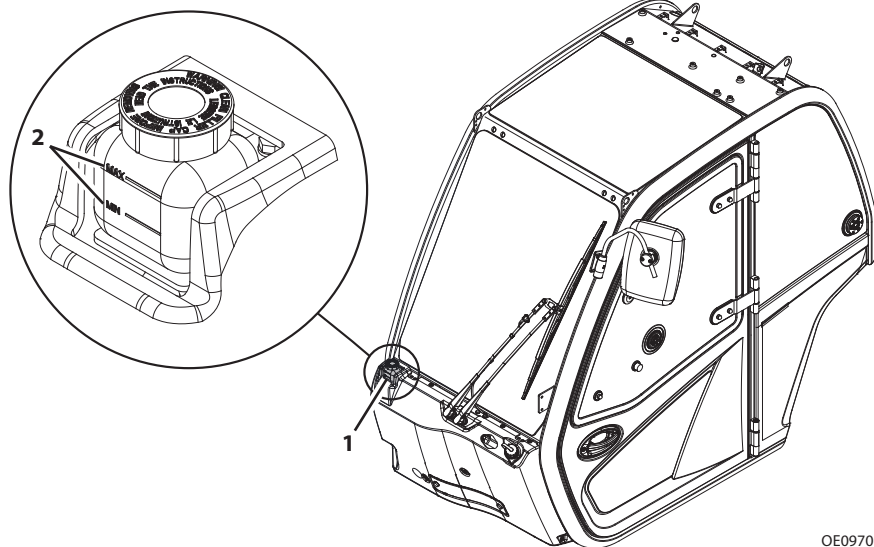

OE0970

1. Provedte tento postup: "Postup vypnutí" na straně 4-5.
2. Zkontrolujte hladinu brzdové kapaliny (1). Hladina kapaliny musí být mezi značkami min a max (2) na nádržce brzdové kapaliny.
3. Je-li hladina nízká, odstavte zařízení z provozu. Informace viz servisní příručka.

## Systém chlazení motoru

### A. Kontrola hladiny chladiva v motoru

10   
OW0970

  
OW1070

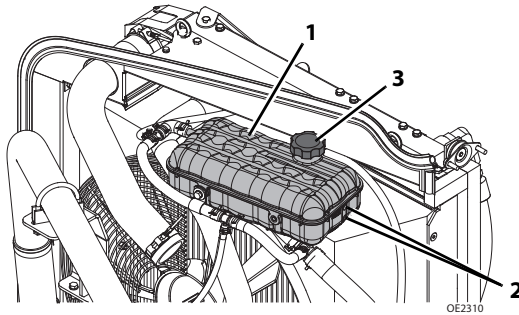

1. Proveďte tento postup: “Postup vypnutí” na straně 4-5.
2. Otevřete kryt motoru.
3. Zkontrolujte hladinu chladiva ve vyrovnávací nádrži (1). Hladina chladiva musí být mezi značkami min a max (2) na vyrovnávací nádrži.
4. Pokud je hladina chladiva nízká, přidejte chladivo.
5. Pomalu sejměte víčko nádrže (3). Případně přidejte vzduch podle potřeby.
6. Znovu uzavřete víčko vyrovnávací nádrže.
7. Zavřete a zajistěte kryt motoru.

**Poznámka:** Maximální rychlost plnění chladiva je 9,5 l/min (2.5 gal/min).

### Systém ostřikovačů (je-li ve výbavě)

#### A. Ostřikovače předního skla – kontrola hladiny kapaliny

50   
OW0980

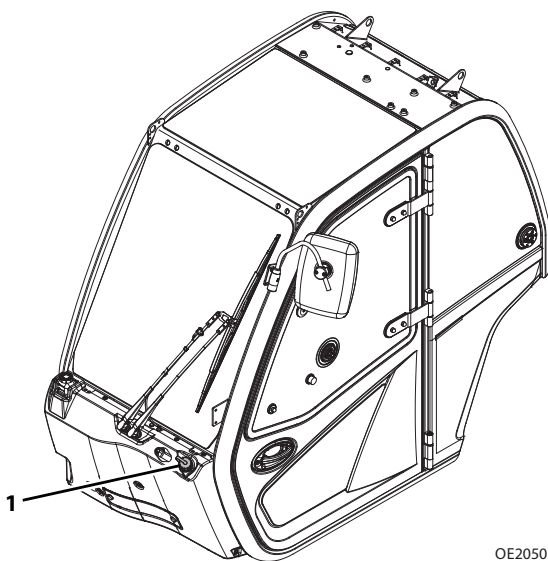

1. Provedte tento postup: "Postup vypnutí" na straně 4-5.
2. Sejměte víčko nádržky (1).
3. Ostřikovací kapalina by měla být v nádobce vidět.
4. Jestliže je hladina v ostřikovací nádobce nízká, přidejte kapalinu dle potřeby.
5. Nasadte víko nádobky zpět.



**Tato stránka je záměrně ponechána prázdná.**

### Filtry vzduchu kabiny (pokud je jimi stroj vybaven)

#### A. Kontrola vzduchových filtrů kabiny

50   
OW0980

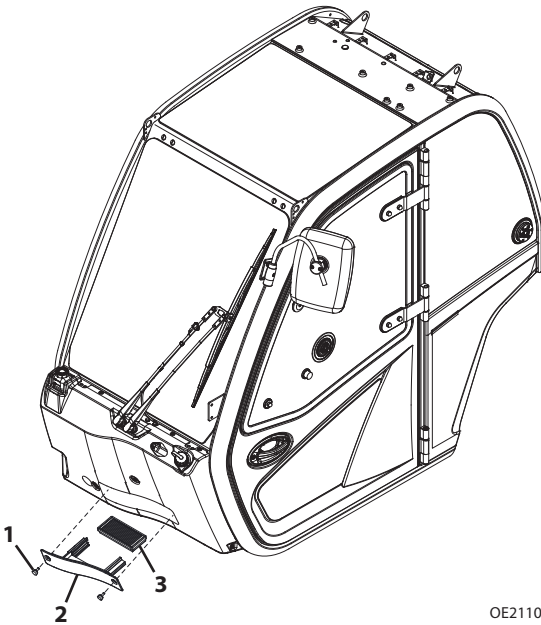

1. Proveďte tento postup: “Postup vypnutí” na straně 4-5.
2. Demontujte dva šrouby (1) a panel (2) z přední části kabiny.
3. Vyměňte filtr (3) a zkontrolujte ho.
4. Jestliže filtr není poškozen, vyčistěte ho a umístěte ho zpět do prostoru pod palubní deskou. Je-li poškozen, vyměňte filtr.
5. Namontujte zpět panel na přední část kabiny a zajistěte jej pomocí šroubů.

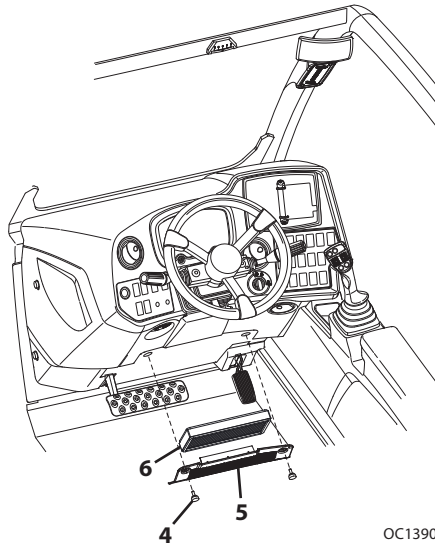

OC1390

6. Demontujte dva šrouby s křídlovou hlavou (4) a panel (5) zpod přední přičky karoserie.
7. Vyměňte vzduchový filtr kabiny (6) a zkontrolujte ho.
8. Jestliže filtr není poškozen, vyčistěte ho a umístěte ho zpět do prostoru pod palubní deskou. Je-li poškozen, vyměňte filtr.
9. Nasadte panel zpět a zajistěte jej šrouby.

### Test systému indikace stability nákladu

#### A. Kontrola systému indikace stability nákladu

50   
OW0980

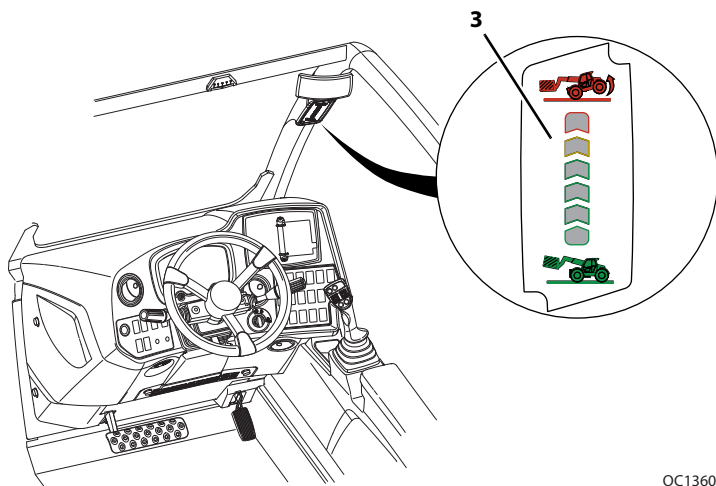
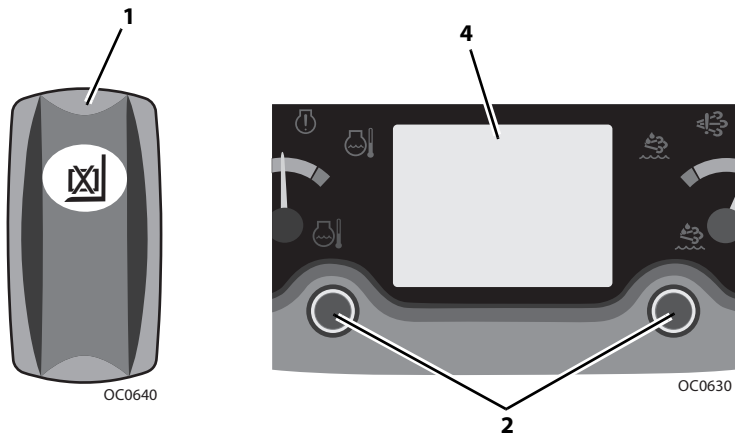

Indikace stability nákladu (LSI) je určena k tomu, aby plynule monitorovala stabilitu teleskopického manipulátoru ve směru dopředu. Chcete-li tuto funkci zkontrolovat, proveďte následující:

1. Demontujte příslušenství, zcela zasuňte a zvedněte výložník a zcela spusťte stabilizátory (jsou-li ve výbavě).
2. Stiskněte a podržte spínač potlačení systému LSI (1) na levém ovládacím panelu a dvě ovládací tlačítka (2) na přístrojové desce.

3. Postupně se rozsvítí LED indikátory systému LSI (**3**). V případě úspěšné kontroly postup zopakujte. Po uvolnění ovládacích tlačítek se LED indikátory systému LSI vrátí k původní funkci.
4. Jestliže se kontrola nezdaří, zobrazí se na LCD displeji (**4**) chybový kód a před dalším používáním je nutné závadu odstranit. Zopakujte kontrolu systému nebo proveďte opakovanou kalibraci stroje. Informace o kalibraci systému LSI naleznete v servisní příručce.

### Podpěra výložníku (je-li součástí výbavy)



# VAROVÁNÍ

Pokud je demontována hydraulická součást, může spadnout zvednutý výložník. Než budete pracovat pod zvednutým výložníkem, uvolněte veškeré zatížení, zasuňte výložník a namontujte podpěru výložníku nebo vhodný podpěrný stojan.

#### A. Instalace podpěry výložníku

1. Zaparkujte stroj na pevný a rovný povrch. Přeřaďte do polohy (N) NEUTRÁL a aktivujte přepínač parkovací brzdy.
2. Zvedněte výložník do úhlu přibližně 20 stupňů. Zastavte motor.
3. Na spínač zapalování a volant umístěte tabulku zakazující použití stroje.
4. Před instalací podpěry výložníku zkontrolujte, zda podpěra není poškozená. **NEPOUŽÍVEJTE** podpěru, pokud je poškozená nebo pokud jsou pojistné kolíky poškozené či chybí.

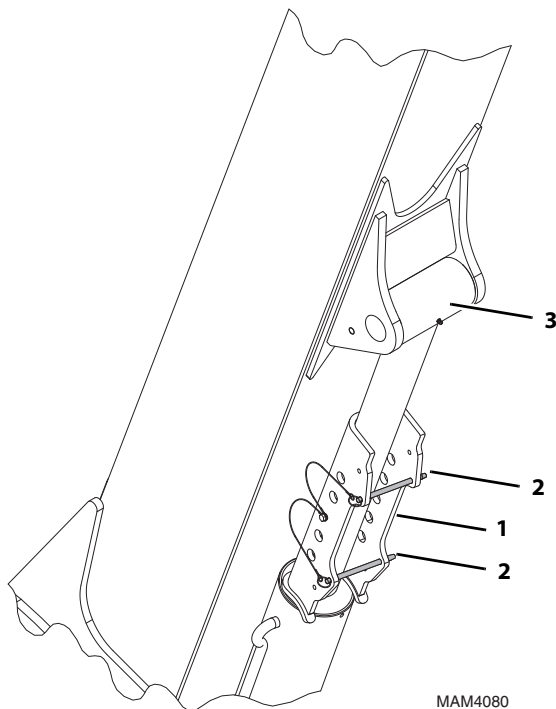

5. Zarovnejte podpěru výložníku (1) tak, aby zajišťovací kolíky (2) byly na spodní straně tyče zvedacího/dolního válce (3). Nainstalujte podpěru výložníku (1) na zvedací/dolní válec. Nainstalujte pojistné kolíky (2).
6. Spusťte motor a POMALU spusťte výložník, až dokud nebude mezi koncem podpěry výložníku a koncem tyče zvedacího/dolního válce (3) 6 mm (0.25 in) volného prostoru.

## **POZNÁMKA**

**POŠKOZENÉ VYBAVENÍ. NEPOUŽÍVEJTE** stroj s umístěnou podpěrou výložníku. Mohlo by dojít k poškození podpěry výložníku a/nebo zvedacího/dolního válce.

7. **VYPNĚTE** motor.

### **B. Demontáž podpěry výložníku**

1. Pokud je to nutné, spusťte stroj a pomalu zvedejte výložník, až dokud se podpěra výložníku nevzdálí od konce zvedací/dolní tyče.
2. Odstraňte ze zvedacího válce pojistné kolíky (2) a podpěru výložníku (1). Vraťte podpěru výložníku na vhodné místo a zajistěte ji.
3. Spusťte výložník dolů a **VYPNĚTE** motor.

### Zvedání stroje

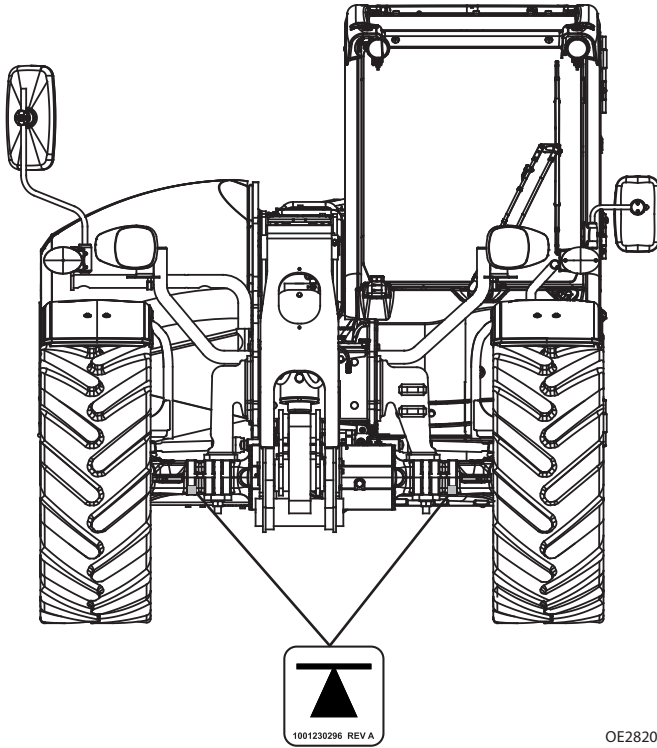

OE2820

Zvedněte stroj podložením v určených místech. Nesprávné umístění může vést k poškození stroje nebo zranění.

1. Dbejte, aby byl stroj zaparkován na pevném a rovném povrchu.
2. Aktivujte parkovací brzdu a vypněte motor.
3. Podložte klíny obě strany pneumatik na straně stroje, který nebudete zvedat.
4. Zvedněte stroj podepřením v určených místech u přední a zadní nápravy. K podepření stroje použijte podpěry.



## ČÁST 8 – DALŠÍ KONTROLY

### 8.1 VŠEOBECNÉ INFORMACE

Jestliže některé z následujících testovacích výsledků nezle dosáhnout, systém nefunguje správně a stroj musí být vyřazen z provozu a opraven, než bude pokračovat v další práci.

### 8.2 SYSTÉM SNÍMAČŮ PRO COUVÁNÍ (JE-LI VE VÝBAVĚ)

#### A. Kontrola systému snímačů pro couvání



Systém snímačů pro couvání poskytuje zvukovou signalizaci pro objekty za strojem během couvání.

1. Před zahájením kontroly systému snímačů pro couvání z prostoru za strojem odstraňte veškeré osoby a překážky.
2. Spusťte stroj a sešlápněte a držte sešlápnutou brzdu. Zařadte zpátečku.
3. Ověřte, že se po spuštění systému ozývá výstraha.

**Poznámka:** Systém snímačů pro couvání rozpoznává objekty s plochou větší než 232,25 čtverečních centimetrů (36 čtverečních palců) a je v provozu během couvání stroje.

**Poznámka:** Při testu systému snímačů pro couvání použijte dopravní kužel nebo podobný předmět.



## VAROVÁNÍ

**NEBEZPEČÍ ROZDRČENÍ.** Ke kontrole systému snímačů pro couvání nepoužívejte osobu.

4. Ověřte činnost bez objektů v detekční zóně. Žádná zvuková výstraha.
5. Ověřte činnost, je-li objekt ve vzdálenosti přibližně 2,7 až 4,5 m (9 až 15 ft). Generuje pulzující zvukovou výstrahu s četností jednou za sekundu (1 Hz).
6. Ověřte činnost, je-li objekt ve vzdálenosti přibližně 2,1 až 2,7 m (7 až 9 ft). Generuje pulzující zvukovou výstrahu. Generuje pulzující zvukovou výstrahu s četností dvakrát za sekundu (2 Hz).
7. Ověřte činnost, je-li objekt ve vzdálenosti přibližně 0,9 až 2,1 m (3 až 7 ft). Generuje pulzující zvukovou výstrahu s četností čtyřikrát za sekundu (4 Hz).
8. Ověřte činnost, je-li objekt ve vzdálenosti přibližně 0,9 m (3 ft) od stroje. Generuje pulzující zvukovou výstrahu s četností osmkrát za sekundu (8 Hz).

**Tato stránka je záměrně ponechána prázdná.**

## ČÁST 9– SPECIFIKACE

### 9.1 SPECIFIKACE VÝROBKU

#### Kapaliny

Od sériového čísla TD600150 do současnosti, od sériového čísla TH900150 do současnosti, od sériového čísla TH200150 do současnosti, od sériového čísla T7F00150 do současnosti

Část nebo systém	Typ a klasifikace	Viskozita	Rozsah teploty okolí			
			°C		°F	
			Min	Max	Min	Max
Kliková skříň motoru	CAT DEO ULS API CJ-4	SAE 15W-40	-10	50	14	122
		SAE 10W-30	-20	40	-4	104
		SAE 0W-40	-40	48	-40	118
Převodová skříň a rozdělovací převodovka	CAT TDTO	SAE 50	10	50	50	122
		SAE 30	0	35	32	95
		SAE 10W	-20	35	0	95
		SAE 5W-30	-30	20	-22	68
Konce nápravy s diferencíálem a náboji kol	CAT Gear Oil (GO)*	SAE 80W-90	-20	48	-4	118
	API GL5 s aditivy LS	80W-90 LS	-20	48	-4	118
		85W-90 LS	-20	48	-4	118
		75W-90 LS	-40	48	-40	118
Hydraulický systém	CAT TDTO CAT Arctic TDTO SYN komerční TO-4	SAE 15W-40	-15	50	5	122
		SAE 10W-30	-20	40	-4	104
		SAE 30	10	50	50	122
		SAE 10W	-20	40	-4	104
		SAE 5W-40	-30	40	-22	104
		SAE 5W-30	-30	40	-22	104
		SAE 0W-30	-40	40	-40	104
Mazivo destičky výložníku	Tuk pro extrémní tlak	NLGI třída 000	-35	50	-31	122
Maznice	Tuk pro extrémní tlak	NLGI třída 2 EP s aditivem Moly nebo NLGI třída 3 EP s aditivem Moly	-15	50	5	122

## Část 9– Specifikace

Část nebo systém	Typ a klasifikace	Viskozita	Rozsah teploty okolí			
			°C		°F	
			Min	Max	Min	Max
Chladivo motoru	Chladivo s prodlouženou životností CAT (ELC)	Směs 50/50				
Palivo	EN590 ASTM D975 třída 2-D ASTM D975 třída 1-D (maximálně B5 bionafta)	Velmi nízký obsah síry (S ≤ 15mg/kg)				
Kapalina DEF (Diesel Exhaust Fluid)	ISO 22241-1	32,5 % močoviny				
Brzdová kapalina	Mobil ATF 220		-40	50	-40	122
Klimatizace	Chladivo R-134-a	Tetrafluoretan				

*\*Pro diferenciaci nápravy je nutné použít přípravek pro úpravu tření (197-0017). Je nutno předem smíchat s kapalinou nápravy.*

**Od sériového čísla TD700150 do současnosti, od sériového čísla TH400150 do současnosti, od sériového čísla TH300150 do současnosti, od sériového čísla THZ00150 do současnosti**

Část nebo systém	Typ a klasifikace	Viskozita	Rozsah teploty okolí			
			°C		°F	
			Min	Max	Min	Max
Kliková skříň motoru	CAT DEO API CI-4	SAE 15W-40	-10	50	14	122
		SAE 10W-30	-20	40	-4	104
		SAE 0W-40	-40	48	-40	118
Převodová skříň a rozdělovací převodovka	CAT TDTO	SAE 50	10	50	50	122
		SAE 30	0	35	32	95
		SAE 10W	-20	35	0	95
		SAE 5W-30	-30	20	-22	68
		SAE 0W-30	-40	20	-40	68
Konce nápravy s diferenciálem a náboji kol	CAT Gear Oil (GO)*	SAE 80W-90	-20	48	-4	118
	API GL5 s aditivy LS	80W-90 LS	-20	48	-4	118
		85W-90 LS	-20	48	-4	118
		75W-90 LS	-40	48	-40	118
Hydraulický systém	CAT TDTO CAT Arctic TDTO SYN komerční TO-4	SAE 15W-40	-15	50	5	122
		SAE 10W-30	-20	40	-4	104
		SAE 30	10	50	50	122
		SAE 10W	-20	40	-4	104
		SAE 5W-40	-30	40	-22	104
		SAE 5W-30	-30	40	-22	104
		SAE 0W-30	-40	40	-40	104
		SAE 0W-20	-40	40	-40	104
Mazivo destičky výložníku	Tuk pro extrémní tlak	NLGI třída 000	-35	50	-31	122
Maznice	Tuk pro extrémní tlak	NLGI třída 2 EP s aditivem Moly nebo NLGI třída 3 EP s aditivem Moly	-15	50	5	122
Chladivo motoru	Chladivo s prodlouženou životností CAT (ELC)	Směs 50/50				
Palivo	EN590 ASTM D975 třída 2-D ASTM D975 třída 1-D (maximálně B5 bionafta)	Nízký obsah síry (S ≤ 500 mg/kg)				

## Část 9– Specifikace

Část nebo systém	Typ a klasifikace	Viskozita	Rozsah teploty okolí			
			°C		°F	
			Min	Max	Min	Max
Brzdová kapalina	Mobil ATF 220		-40	50	-40	122
Klimatizace	Chladivo R-134-a	Tetrafluoretan				

*\*Pro diferenciaci nápravy je nutné použít přípravek pro úpravu tření (197-0017). Je nutno předem smíchat s kapalinou nápravy.*

## Objemy

### Olej v klikové skříni motoru

Objem s výměnou filtru

Motor 3,4 litru.....	9,0 l (9.5 qt)
Motor 4,4 litru.....	8,8 l (9.3 qt)

### Palivová nádrž

Objem ..... 145 l (38 gal)

### Nádrž kapaliny DEF

Objem ..... 19 l (5.0 gal)

### Systém chlazení

Objem systému

Motor 3,4 litru, 83 kW .....	17,4 l (18.4 qt)
Motor 4,4 litru, 92,6 a 106 kW .....	22,0 l (23.3 qt)
Motor 4,4 litru, 74,5 kW.....	20,0 l (21.1 qt)
Motor 4,4 litru, 96,5 kW.....	18,4 l (19.4 qt)

### Hydraulický systém

Objem systému ..... 130 l (34.3 gal)

Objem nádoby po značku naplnění.....97 l (25.6 gal)

### Systém převodovky

Objem s výměnou filtru ..... 14 l (14.8 qt)

### Převodová skříň

Objem ..... 2,75 l (2.9 qt)

## Část 9– Specifikace

---

### Nápravy

Objem tělesa diferenciálu

Přední náprava

při použití kapaliny s aditivu LS ..... 6,15 l (6.5 qt)

při použití kapaliny bez aditiv LS\* ..... 5,84 l (6.2 qt)

Zadní náprava

při použití kapaliny s aditivu LS ..... 7,5 l (7.9 qt)

při použití kapaliny bez aditiv LS\* ..... 7,125 l (7.5 qt)

*\*Pokud kapalina nápravy neobsahuje aditiva LS, je nutné přidat přípravek pro úpravu tření. Před aplikací do diferenciálu nápravy promíchejte. Nepromíchání kapalin může vést k nadměrné hlučnosti brzd.*

Příprav pro úpravu tření (je-li zapotřebí)

Přední náprava ..... Nesmí překročit 310 ml (10.5 oz)

Zadní náprava ..... Nesmí překročit 375 ml (12.7 oz)

Objem náboje kola ..... 1,61 l (1.7 qt)

### Brzdová kapalina

Objem ..... 0,5 l (0.5 qt)

**Systém klimatizace** ..... (je-li ve výbavě)

Objem systému ..... 1200 g (2.65 lb)



**Pneumatiky**

---

15.5/80-24 .....	4,25 bar (62 psi)
15.5 R25 XHA TL .....	4,25 bar (62 psi)
460/70 R24 XMCL .....	4,0 bar (58 psi)
500/70 R24 XMCL .....	3,0 bar (44 psi)
440/80-24 POWER CL .....	3,5 bar (51 psi)
400/80-24 POWER CL .....	4,0 bar (58 psi)
370/75-28 .....	5,25 bar (76 psi)
460/70 R24 BIBLOAD .....	4,0 bar (58 psi)

**Matice kola**

Krouticí moment .....	460 ±20 Nm (340 ±15 lb-ft)
-----------------------	----------------------------

## Část 9– Specifikace

---

### Výkon

---

#### Maximální nosnost zvedání

TH357D .....	3500 kg (7716 lb)
TH408D .....	4000 kg (8819 lb)
TH3510D .....	3500 kg (7716 lb)

#### Maximální výška zvedání

TH357D .....	7000 mm (23.0 ft)
TH408D .....	7610 mm (25.0 ft)
TH3510D .....	9800 mm (32.2 ft)

#### Nosnost při maximální výšce

TH357D .....	2375 kg (5236 lb)
TH408D .....	2150 kg (4740 lb)
TH3510D .....	870 kg (1918 lb)

#### Maximální dosah vpřed

TH357D .....	3700 mm (12.1 ft)
TH408D .....	4276 mm (14.0 ft)
TH3510D .....	6600 mm (21.7 ft)

#### Nosnost při maximálním dosahu vpřed

TH357D .....	1375 kg (3031 lb)
TH408D .....	1275 kg (2811 lb)
TH3510D .....	500 kg (1102 lb)

#### Dosah při maximální výšce

TH357D .....	550 mm (1.8 ft)
TH408D .....	900 mm (3.0 ft)
TH3510D .....	1230 mm (4.0 ft)

Max. průtok okruhem pomocné hydrauliky ..... 100 l/m (26.4 gpm)

Maximální rychlost pojiždění ..... 40 km/h (24.9 mph)

#### Maximální sklon stoupání (výložník v jízdní poloze)

Stoupavost .....	45 %
Boční svah .....	8,75 %

**Poznámka:** Místní vládní požadavky nebo omezení: viz specifické dokumenty nebo štítky stroje.

**Rozměry**

**Poznámka:** Hodnoty se liší podle konfigurace stroje.

Maximální celková výška .....	2475 mm (97.4 in)
Maximální celková šířka .....	2382 mm (93.8 in)
Maximální šířka stopy .....	1988 mm (78.3 in)
Rozvor .....	3165 mm (124.6 in)
Délka od předních kol.....	4433 mm (174.5 in)
Celková délka (bez příslušenství)	
TH357D .....	4972 mm (195.8 in)
TH408D .....	5258 mm (207.0 in)
TH3510D .....	5300 mm (208.7 in)
Světlá výška .....	429 mm (16.9 in)
Vnější poloměr otáčení na pneumatikách .....	3847 mm (151.5 in)
Vnější poloměr otáčení na vidlicích	
TH357D .....	4400 mm (173.2 in)
TH408D .....	4525 mm (178.2 in)
TH3510D .....	4585 mm (180.5 in)
Maximální provozní hmotnost (bez příslušenství)	
TH357D .....	8132 kg (17,928 lb)
TH408D .....	8712 kg (19,207 lb)
TH3510D .....	9287 kg (20,474 lb)

## Část 9– Specifikace

---

Rozložení maximální provozní hmotnosti  
(bez příslušenství, výložník v rovině a zcela zatažený)

### Přední náprava

TH357D.....	4058 kg (8946 lb)
TH408D.....	3985 kg (8785 lb)
TH3510D.....	4273 kg (9420 lb)

### Zadní náprava

TH357D.....	4074 kg (8982 lb)
TH408D.....	4727 kg (10,421 lb)
TH3510D.....	5014 kg (11,054 lb)

### Maximální plošné zatížení půdy

#### TH357D

15.5/80-24.....	10,04 kg/cm <sup>2</sup> (142.8 lb/in <sup>2</sup> )
15.5 R25 XHA TL.....	7,44 kg/cm <sup>2</sup> (105.8 lb/in <sup>2</sup> )
460/70 R24 XMCL.....	11,21 kg/cm <sup>2</sup> (159.4 lb/in <sup>2</sup> )
500/70 R24 XMCL.....	8,58 kg/cm <sup>2</sup> (122.0 lb/in <sup>2</sup> )
400/80-24 POWER CL.....	11,46 kg/cm <sup>2</sup> (163.0 lb/in <sup>2</sup> )
440/80-24 POWER CL.....	10,11 kg/cm <sup>2</sup> (143.8 lb/in <sup>2</sup> )
460/70 R24 BIBLOAD.....	8,74 kg/cm <sup>2</sup> (124.3 lb/in <sup>2</sup> )

#### TH408D

15.5/80-24.....	10,23 kg/cm <sup>2</sup> (145.5 lb/in <sup>2</sup> )
15.5 R25 XHA TL.....	7,41 kg/cm <sup>2</sup> (105.4 lb/in <sup>2</sup> )
460/70 R24 XMCL.....	11,48 kg/cm <sup>2</sup> (163.3 lb/in <sup>2</sup> )
500/70 R24 XMCL.....	8,76 kg/cm <sup>2</sup> (124.6 lb/in <sup>2</sup> )
400/80-24 POWER CL.....	11,65 kg/cm <sup>2</sup> (165.7 lb/in <sup>2</sup> )
440/80-24 POWER CL.....	10,27 kg/cm <sup>2</sup> (146.1 lb/in <sup>2</sup> )
460/70 R24 BIBLOAD.....	8,96 kg/cm <sup>2</sup> (127.4 lb/in <sup>2</sup> )

#### TH3510D

15.5/80-24.....	10,65 kg/cm <sup>2</sup> (151.5 lb/in <sup>2</sup> )
15.5 R25 XHA TL.....	7,51 kg/cm <sup>2</sup> (106.8 lb/in <sup>2</sup> )
460/70 R24 XMCL.....	12,00 kg/cm <sup>2</sup> (170.7 lb/in <sup>2</sup> )
500/70 R24 XMCL.....	9,12 kg/cm <sup>2</sup> (129.7 lb/in <sup>2</sup> )
400/80-24 POWER CL.....	12,06 kg/cm <sup>2</sup> (171.5 lb/in <sup>2</sup> )
440/80-24 POWER CL.....	10,58 kg/cm <sup>2</sup> (150.5 lb/in <sup>2</sup> )
460/70 R24 BIBLOAD.....	9,42 kg/cm <sup>2</sup> (134.0 lb/in <sup>2</sup> )

## Prohlášení o vibracích

V souladu se směrnicí 78/764/EHS a předpisem (EU) 1322/2014, příloha XIV

Sedadlo*	Vážené zrychlení vibrací sedadla ( $a_{ws}$ )	
	Lehký řidič	Těžký řidič
503-1691	1,18 m/s <sup>2</sup>	1,01 m/s <sup>2</sup>
476-7798	1,18 m/s <sup>2</sup>	1,01 m/s <sup>2</sup>
476-7796	1,18 m/s <sup>2</sup>	1,01 m/s <sup>2</sup>
476-8930	1,13 m/s <sup>2</sup>	1,01 m/s <sup>2</sup>
503-1690	1,14 m/s <sup>2</sup>	1,06 m/s <sup>2</sup>

V souladu s normou EN 13059

Sedadlo*	Zrychlení průměrně zatíženého stroje
Mechanické odpružení	0,387 m/s <sup>2</sup> (1.3 ft/s <sup>2</sup> )
Pneumatické odpružení	0,298 m/s <sup>2</sup> (1.0 ft/s <sup>2</sup> )

\*Sedadlo je základním prostředkem ke snížení vibrací přenášených na operátora. V případě výměny sedadla se obraťte na výrobce.

## Část 9– Specifikace

### Hladina hlukových emisí (CE)

**Poznámka:** V zájmu co nejnižší hlučnosti musíte po údržbě a opravách stroje nasadit zpět všechny panely a jiné materiály pohlcující zvuk. Stroj neupravujte tak, že byste zvyšovali jeho hlukové emise

$L_{WA}$  je úroveň souvislé síly zvuku stupně A

$L_{pA}$  je úroveň souvislého tlaku zvuku stupně A

#### V souladu se směrnicí 2000/14/ES (venkovní hlučnost) a EN 12053 (hlučnost v místě operátora)

Model	Čistý výkon:	2000/14/ES	EN 12053
TH357D TH408D TH3510D	$\leq 90,0$ kW	106 dB(A) $L_{WA}$	$< 80$ dB(A) $L_{pA}$
TH357D TH408D TH3510D	$> 90,0$ kW	107 dB(A) $L_{WA}$	$< 80$ dB(A) $L_{pA}$

#### V souladu s předpisem (EU) 1322/2014, příloha XIII (hlučnost na místě operátora)

Model	Zavřená okna	Otevřená okna
TH357D TH408D TH3510D	79,7 dB(A) $L_{pA}$	78,5 dB(A) $L_{pA}$

## Hmotnost přípojného vozidla stroje

**Poznámka:** Místní vládní požadavky nebo omezení: viz specifické dokumenty nebo štítky stroje.

Nebrzděno ..... 3000 kg (6614 lb)  
 Hydraulicky nebo pneumaticky brzděno ..... 12 000 kg (26,455 lb)

### V souladu se směrnicí 2010/52/ES

TH357D, TH408D

Pneumatiky	Maximální hmotnost na nápravu (kg)		Zatížení závěsu TH357D		Zatížení závěsu TH408D	
	30 km/h	40 km/h	30 km/h	40 km/h	30 km/h	40 km/h
	15.5/80-24	8700	7900	2500	2500	2500
15.5 R25 XHA TL	9000	8200	2500	2500	2500	2500
460/70 R24 XMCL	9000	8100	2500	2500	2500	2500
500/70 R24 XMCL	8000	7800	2500	2500	2500	2500
400/80-24 POWER CL	8200	7900	2500	2500	2500	2500
440/80-24 POWER CL	8700	8100	2500	2500	2500	2500
460/70 R24 BIBLOAD	9000	8100	2500	2500	2500	2500

TH3510D

Pneumatiky	Maximální hmotnost na nápravu (kg)		EEC ruční závěsy		Závěsy s pevnou výškou a hydraulické závěsy	
	30 km/h	40 km/h	Zatížení závěsu		30 km/h	40 km/h
			30 km/h	40 km/h		
15.5/80-24	8700	7900	2500	2400	2500	2500
15.5 R25 XHA TL	9000	8200	2500	2500	2500	2500
460/70 R24 XMCL	9000	8100	2500	2500	2500	2500
500/70 R24 XMCL	8000	7800	2500	2400	2500	2400
400/80-24 POWER CL	8200	7900	2500	2400	2500	2500
440/80-24 POWER CL	8700	8100	2500	2500	2500	2500
460/70 R24 BIBLOAD	9000	8100	2500	2500	2500	2500

**Tato stránka je záměrně ponechána prázdná.**



<b>A</b>	<b>H</b>
Automatický závěs EEC ..... 5-68	Hladina hydraulického oleje..... 7-22
<b>B</b>	Hladina chladiva ..... 7-27
Balíkováč se dvěma hroty..... 5-34	Hladina kapaliny DEF ..... 7-16
Balíkový manipulátor ..... 5-36	Hladina motorového oleje ..... 7-17
Bezpečnostní postupy ..... 1-1	Hladina oleje v převodovce ..... 7-24
Bezpečnostní pás..... 3-40	Hladina ostřikovací kapaliny ..... 7-28
Bezpečnostní signální slova..... 1-1	Hladina paliva ..... 7-14
Brzdová kapalina ..... 7-26, 9-6	Hlukové emise ..... 9-12
Brzdy přívesu..... 5-62, 5-72	Hmotnost přípojného vozidla ..... 9-13
<b>Č</b>	Hydraulicky ovládané příslušenství ..... 5-20
Čep závěsu – CUNA C..... 5-65	Hydraulický systém..... 9-5
Čep závěsu – CUNA D2..... 5-66	Hydraulický závěs..... 5-70
Čistič vzduchu..... 7-18	Hák namontovaný na spojku ..... 5-56
<b>D</b>	Hák namontovaný na vidlici..... 5-58
Další kontroly ..... 8-1	<b>CH</b>
Demontáž podpěry výložníku ..... 7-35	Chemické nebezpečí..... 1-14
Drapák na hnůj ..... 5-44	<b>I</b>
Drapáková lžice ..... 5-42	Indikátor stability nákladu – LSI ..... 3-22
Držák nastavení vidlice ..... 5-24	Indikátor výložníku
Držák s náklonem ke straně..... 5-26	Vysunutí..... 3-41
Držák s posunem do strany ..... 5-28	Úhel ..... 3-41
Držák s rotátorem vidlice ..... 5-26	Instalace podpěry výložníku ..... 7-34
Držák s vidlicemi ..... 5-23	Instalace příslušenství
<b>E</b>	Hydraulická spojka..... 5-13
EEC závěs s ručním čepem ..... 5-67	Mechanická spojka ..... 5-12
Elektrická nebezpečí..... 1-2	Spojka JCB..... 5-18
<b>G</b>	Spojka JD ..... 5-14
Graf nosnosti	Spojka Manitou..... 5-16
Příklad..... 5-10	<b>K</b>
Příklad (AUS)..... 5-8	Kabina operátora..... 2-14
Příklad (CE)..... 5-7	Kamera pro couvání ..... 3-42, 3-44
	Kapaliny ..... 9-1
	Objemy ..... 9-5
	Kapota motoru ..... 2-17
	Kontrola a prohlídka před provozem..... 2-2
	Kontrola systému LSI..... 7-32
	Kontrola zahřívání ..... 2-13

# Rejstřík

<b>L</b>	<b>P</b>
Lžice .....5-38	Palivová nádrž ..... 9-5
<b>M</b>	Parkovací brzda .....3-17
Matice kola .....9-7	Pevný závěs .....5-64
Mazání a údržba.....7-1	Plán mazání TH357D, TH408D, TH3510D ..... 7-8
Montáž kola .....7-21	Plán servisu a údržby
Motor	10 hodin (TH357D, TH408D, TH351D) ..... 7-3
Normální provoz .....4-4	1000 hodin (TH357D, TH408D, TH3510D)..... 7-5
Spouštění za extrémně chladného počasí.....4-2	12000 hodin (TH357D, TH408D, TH3510D)..... 7-7
Startování.....4-1	1500 hodin (TH357D, TH408D, TH3510D)..... 7-6
<b>N</b>	2000 hodin (TH357D, TH408D, TH3510D)..... 7-6
Nastavení sloupku řízení .....3-24	250 hodin (TH357D, TH408D, TH3510D) ..... 7-4
Nastavení/pohyb vidlic .....5-21	3000 hodin (TH357D, TH408D, TH3510D)..... 7-6
Nebezpečí převržení .....1-4	50 hodin (TH357D, TH408D, TH3510D) ..... 7-4
Nebezpečí při jízdě .....1-7	500 hodin (TH357D, TH408D, TH3510D) ..... 7-5
Nebezpečí pádu.....1-13	6000 hodin (TH357D, TH408D, TH3510D)..... 7-7
Nebezpečí pádu nákladu .....1-8	750 hodin (TH357D, TH408D, TH3510D) ..... 7-5
Nebezpečí skřípnutí a rozdrčení .....1-11	Prvních 250 hodin (TH357D, TH408D, TH3510D)..... 7-4
Nosnost.....5-5	Prvních 50 hodin (TH357D, TH408D, TH351D) ..... 7-3
Nouzové postupy .....6-1	Pneumatiky ..... 7-20, 9-7
Nouzové spuštění výložníku .....6-2	Poškození.....7-20
Nouzový východ z uzavřené kabiny.....6-3	Tlak vzduchu.....7-20
Nádrž kapaliny DEF.....9-5	Výměna.....7-20
Nápravy.....9-6	Pokyny k údržbě pro operátora .....7-10
Nástavec vidlice .....5-30	Postup vypnutí..... 4-5
Násypka na odpad – namontovaná na vidlici.....5-60	Postup vyrovnání do vodorovné polohy ..... 4-7, 4-10
<b>O</b>	Postup zaparkování.....3-17
Obecná údržba .....7-2	Provoz příslušenství .....5-22, 5-62
Odlučovač paliva/vody .....7-15	Provoz s nezavěšeným nákladem..... 3-6, 4-6
Odtahování .....6-1	
Olej v klikové skříni motoru.....9-5	
Ovládací prvky .....3-2	
Ovládání převodovky	
Řazení rychlostních stupňů .....3-19	
Směr jízdy .....3-18	





<p>Provoz se zavěšeným nákladem ..... 4-9</p> <p>Provozní kontrola ..... 2-13</p> <p>Přeprava</p> <p style="padding-left: 20px;">Poutání ..... 4-13</p> <p style="padding-left: 20px;">Zvedání ..... 4-14</p> <p>Přeprava nákladu ..... 4-7</p> <p>Přeprava zavěšeného nákladu ..... 4-10</p> <p>Příhradový výložník ..... 5-54</p> <p>Příslušenství ..... 5-1</p> <p style="padding-left: 20px;">dodávané společností JLG ..... 5-2</p> <p>Přístrojový panel ..... 3-4</p> <p>Přítomnost operátora ..... 3-36</p> <p>Páka ovládání přidavných zařízení ..... 3-20</p> <p>Pákový ovladač ..... 3-26</p> <p style="padding-left: 20px;">Schéma nakládání ..... 3-30</p> <p style="padding-left: 20px;">Schéma zvedání ..... 3-26</p> <p style="text-align: center;"><b>R</b></p> <p>Režim zarovnání řízení</p> <p style="padding-left: 20px;">Ruční ..... 3-34</p> <p style="padding-left: 20px;">Řízení všech kol s posilovačem ..... 3-35</p> <p>Rizika jízdy na svahu ..... 1-10</p> <p>Rizika spojená s akumulátorem ..... 1-15</p> <p>Rozměry ..... 9-9</p> <p style="text-align: center;"><b>S</b></p> <p>Sedadlo operátora ..... 3-36</p> <p style="padding-left: 20px;">Nastavení ..... 3-37</p> <p>Schválené příslušenství ..... 5-1</p> <p>Skobový závěs ..... 5-69</p> <p>Specifikace ..... 9-1</p> <p>Spínač opačné rotace ventilátoru ..... 3-21</p> <p>Spínač ovládání jízdy s výložníkem ..... 3-12</p> <p>Startování na kabely ..... 4-3</p> <p>Systém chlazení ..... 9-5</p> <p>Systém klasifikace rizika ..... 1-1</p> <p>Systém převodovky ..... 9-5</p> <p>Systém snímačů pro couvání ..... 3-42</p>	<p style="text-align: center;"><b>T</b></p> <p>Trubkový drapák ..... 5-32</p> <p style="text-align: center;"><b>U</b></p> <p>Umístění indikace nosnosti ..... 5-6</p> <p>Umístění nákladu ..... 4-8</p> <p>Umístění zavěšeného nákladu ..... 4-11</p> <p>Uvolnění nákladu ..... 4-8</p> <p>Uvolnění zavěšeného nákladu ..... 4-11</p> <p style="text-align: center;"><b>V</b></p> <p>Vibrace ..... 9-11</p> <p>Vidlice na mrvu ..... 5-46, 5-52</p> <p>Vlečný závěs ..... 5-63</p> <p>Vzduchový filtr kabiny ..... 7-30</p> <p>Víceúčelová lžice ..... 5-40</p> <p>Výkon ..... 9-8</p> <p>Výměna kol ..... 7-20</p> <p style="text-align: center;"><b>Z</b></p> <p>Zadní pomocná hydraulika ..... 5-71</p> <p>Zametač ..... 5-48</p> <p>Zapalování ..... 3-16</p> <p>Zemní vrták ..... 5-50</p> <p>Zvedání nákladu ..... 4-6</p> <p>Zvedání osob ..... 1-9</p> <p>Zvedání stroje ..... 7-36</p> <p>Zvedání zavěšeného nákladu ..... 4-9</p> <p>Závěsy ..... 5-62</p>
---	--





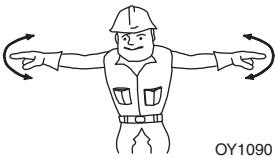
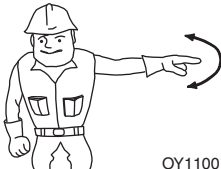

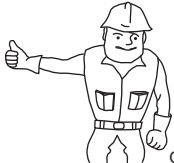
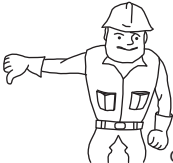
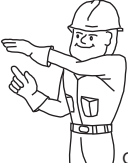
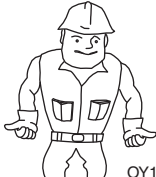
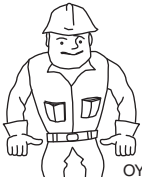
## Signály rukou

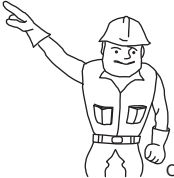
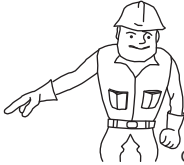
 <p>OY1090</p> <p><b>NOUZOVÉ ZASTAVENÍ</b> – Obě paže rozpažené, dlaně otevřené směrem dolů, pohybujte rukama dopředu a zpět.</p>	 <p>OY1100</p> <p><b>ZASTAVENÍ</b> – Jedna paže rozpažená, dlaně otevřená směrem dolů, pohybujte dopředu a zpět.</p>	 <p>OY1110</p> <p><b>ZASTAVIT MOTOR</b> – Pohybujte palcem nebo ukazovákem před ústy.</p>
 <p>OY1120</p> <p><b>ZVEDNOUT VÝLOŽNÍK</b> – Jedna paže vodorovně od těla, prsty sevřené, ukazujte palcem nahoru.</p>	 <p>OY1130</p> <p><b>SPUSTIT VÝLOŽNÍK</b> – Jedna paže vodorovně od těla, prsty sevřené, ukazujte palcem dolů.</p>	 <p>OY1140</p> <p><b>POHYBUJTE POMALU</b> – Nechejte jednu ruku nehybně před rukou, která dává signál k pohybu. (Na obrázku je vidět pokyn Zvedejte náklad pomalu.)</p>
 <p>OY1150</p> <p><b>VYTÁHNOUT VÝLOŽNÍK</b> – S rukama upaženými ukazujte palci vně.</p>	 <p>OY1160</p> <p><b>ZATÁHNOUT VÝLOŽNÍK</b> – S rukama upaženými směřujte palci dovnitř.</p>	 <p>OY1170</p> <p><b>ZBÝVÁ TATO VZDÁLENOST</b> – S rukama zvednutými a otevřenými směrem dovnitř pohybem od sebe ukazujete vzdálenost, která zbývá.</p>
 <p>OY1180</p> <p><b>NAKLONIT VIDLICE NAHORU</b> – Jedna ruka podél těla, druhá směřuje nahoru přibližně pod úhlem 45 stupňů.</p>	 <p>OY1190</p> <p><b>NAKLONIT VIDLICE DOLŮ</b> – Jedna ruka podél těla, druhá směřuje dolů přibližně pod úhlem 45 stupňů.</p>	

**Zvláštní signály** – Jsou-li zapotřebí signály pro funkce doplňkového vybavení nebo pro zde neuvedené stavy, musejí být smlouveny předem mezi operátorem a signalizující osobou.

**CATERPILLAR®**