

MINIPELLES HYDRAULIQUES  
CHARGEUSES-PELLETEUSES

# FRAISEUSES DE CHAUSSÉE



## Modèles

PC35  
PC45

## Compatibilité de la machine

305, 305.5, 306, 307.5, 308, 309, 415, 416, 420, 428, 430, 432, 434, 440, 444  
307.5, 308, 309, 310, 415, 416, 420, 428, 430, 432, 434, 440, 444, 450

Machines actuellement répertoriées. La disponibilité des modèles de machines et des équipements varie selon les régions. Contactez votre concessionnaire Cat® local pour connaître la compatibilité et la disponibilité exactes.



Les fraiseuses de chaussée Cat® sont conçues pour les petites tâches de pose de revêtement dans les applications résidentielles et commerciales et sont principalement utilisées pour remettre en état les surfaces en asphalte et en béton de manière économique. Elles constituent la solution idéale pour le fraisage des imperfections du revêtement avant la rectification, la suppression des parties de la chaussée endommagées, la suppression des bandes de signalisation des voies et toutes les tâches pour lesquelles l'utilisation de fraiseuses traditionnelles est limitée. Les Fraiseuses de chaussée PC35 et PC45 Cat sont conçues pour être utilisées sur les minipelles hydrauliques et les chargeuses-pelleuses Cat.

## CARACTÉRISTIQUES



### MANOMÈTRE DE PRESSION MAX PRO

Le manomètre Max Pro fournit au conducteur un retour d'informations pour ajuster la vitesse au sol afin d'optimiser la productivité avec des charges de matériau variables. La jauge affiche les performances de la fraiseuse en temps réel qui sont visibles de la cabine. De série sur tous les modèles.



### RÉGLAGE MANUEL DE LA PROFONDEUR AVEC ÉCHELLE INDICATRICE

Permet au conducteur d'ajuster facilement la profondeur à l'aide d'une manivelle manuelle et d'une échelle indicatrice.



### MARQUES DE COUPE

Indique le point de contact du tambour avec la surface en fonction de la profondeur de coupe. Un assistant peut indiquer au conducteur quand démarrer et arrêter la coupe.



### INDICATEUR DU CENTRE DU TAMBOUR

Indique le centre du tambour sur le côté de la fraiseuse.



### INDICATEUR DE LARGEUR CAT

Indique la largeur de la coupe du tambour.



### MOTEUR LONGUE DURÉE DE VIE

Le motoréducteur fournit des performances et un rendement optimaux.



### PATINS REMPLAÇABLES

Deux patins antidérapants résistants à l'usure et facilement remplaçables restent parallèles au sol pour une stabilité optimale.



### ACHEMINEMENT EFFICACE DES FLEXIBLES

Les guides de flexible garantissent la mise à l'écart des canalisations hydrauliques pendant toutes les opérations d'orientation en cours de fonctionnement.



### SYSTÈME DE SUPPORT DE MONTAGE

Nécessite un support de montage commun qui utilise un schéma de boulonnage partagé permettant l'interchangeabilité entre les fraiseuses de chaussée, les marteaux et les compacteurs à plaque vibrante.



# DIMENSIONS

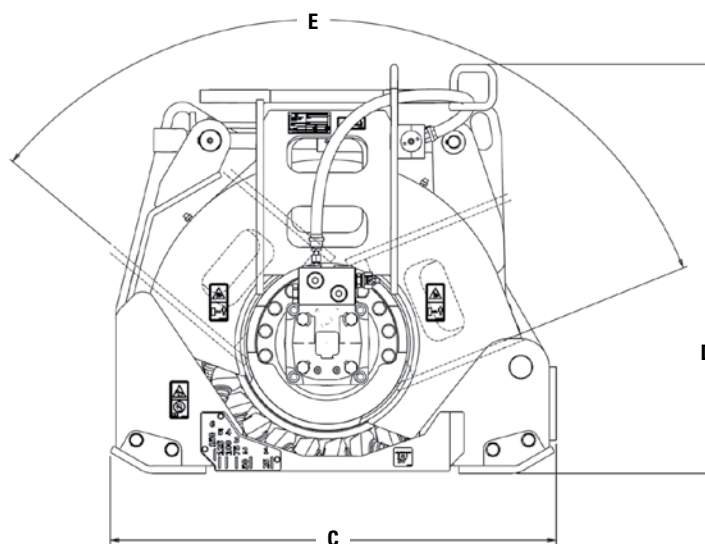
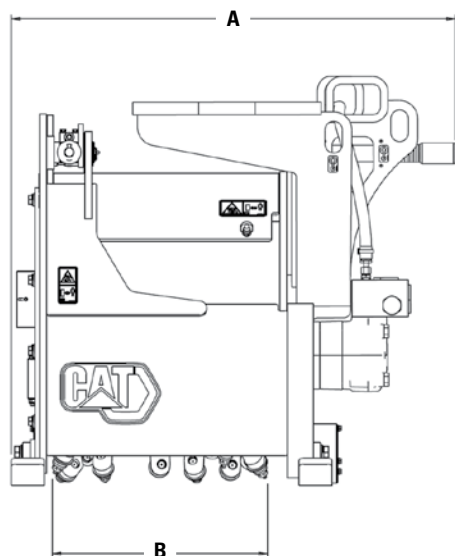

Modèle	PC35	PC45
<b>A</b> Largeur hors tout	856 mm   33,7 in	943 mm   37,1 in
<b>B</b> Largeur de travail	350 mm   13,8 in	450 mm   17,7 in
<b>C</b> Longueur hors tout	860 mm   33,9 in	947 mm   37,3 in
<b>D</b> Hauteur hors tout	808 mm   31,8 in	866 mm   34,1 in
<b>E</b> Angle de rotation	119°	117°
Poids	489 kg   1 078 lb	666 kg   1 468 lb
Profondeur de coupe maximale	120 mm   5 in	150 mm   6 in
Débit hydraulique requis	1er accessoire	1er accessoire
Débit hydraulique optimal	45-80 l/min   12-21 US gal/min	75-140 l/min   (20-37 US gal/min)
Pression hydraulique optimale	150-250 bar   2 175-3 625 psi	150-250 bar   2 175-3 625 psi
Vitesse du tambour au débit maximal	255 tr/min	220 tr/min
Nombre de forets coniques	42	48



## OPTIONS DE FORETS

Les pics coniques tous travaux sont fournis de série.  
Les forets optionnels comprennent : béton, béton lourd et asphalte  
lourd. Les outils pour changer les forets sont inclus.



## GARANTIE DE DEUX ANS STANDARD

La garantie standard de deux ans vous permet  
d'acheter en toute tranquillité un équipement  
de fraiseuse de chaussée Cat de qualité.

Pour plus d'informations sur les produits Cat, les services proposés par les concessionnaires et les solutions par secteur d'activité, veuillez consulter le site [www.cat.com](http://www.cat.com)

© 2023 Caterpillar. Tous droits réservés.

Documents et spécifications susceptibles de modifications sans préavis. Les machines représentées sur les photos peuvent comporter des équipements supplémentaires. Pour connaître les options disponibles, veuillez vous adresser à votre concessionnaire Cat.

CAT®, CATERPILLAR, LET'S DO THE WORK, leurs logos respectifs, la couleur « Caterpillar Corporate Yellow », les habillages commerciaux « Power Edge » et « Modern Hex » Cat ainsi que l'identité visuelle de l'entreprise et des produits qui figurent dans le présent document, sont des marques déposées de Caterpillar qui ne peuvent pas être utilisées sans autorisation.

[www.cat.com](http://www.cat.com) [www.caterpillar.com](http://www.caterpillar.com)

AFHQ8426 (02-2023)  
(Global)

