



Pala de ruedas

950

Especificaciones técnicas

Las configuraciones y las funciones pueden variar según la región. Consulte a su distribuidor Cat® para conocer la disponibilidad en su zona.

Índice general

Especificaciones	2
Motor - Tier 4 Final de la EPA de EE. UU./Stage V de la Unión Europea	2
Especificaciones de funcionamiento	2
Cucharones	2
Peso	2
Motor - Equivalente a Tier 3 de la EPA de EE. UU./equivalente a Stage IIIA de la UE	2
Transmisión	2
Sistema de aire acondicionado	3
Sistema hidráulico	3
Sonido	3
Capacidades de llenado de servicio	3
Frenos	3
Ejes	3
Cabina	3
Dimensiones	4
Opciones de neumáticos	5
Factores de llenado y guía de selección de cucharones	7
Especificaciones de funcionamiento – Cucharones	11
Especificaciones de horquilla/brazo de manipulación de materiales	33
Equipos estándar y opcionales	68
Declaración medioambiental de l 950	69
Configuración del Manipulador de Chatarra y Residuos 950	70
Características y ventajas principales	70
Opciones de neumáticos	72
Configuración de Máquina para Aplicaciones Forestales para 950	85
Características y ventajas principales	85
Opciones de neumáticos	87
Especificaciones de funcionamiento – Cucharones	88
Configuración resistente a la corrosión de la 950	124
Características y ventajas principales	124

Especificaciones de la pala de ruedas 950

Motor - Tier 4 Final de la EPA de EE. UU./Stage V de la Unión Europea

Modelo de motor	Cat® C7.1	
Cumple las normas de emisiones Tier 4 final de la EPA de EE. UU., Stage V de la UE y de Japón 2014.		
Potencia del motor a 2.100 rev/min ISO 14396:2002	186 kW	249 hp
Potencia bruta a 2.100 rev/min SAE J1995:2014	253 hp (sistema métrico)	
Potencia neta a 2.100 rev/min – ISO 9249:2007, SAE J1349:2011	188 kW	253 hp
Par motor (1.300 rpm) ISO 14396:2002	257 hp (sistema métrico)	
Par bruto (1.300 rpm) SAE J1995:2014	172 kW	231 hp
Par neto (1.300 rpm) ISO 9249:2007, SAE J1349:2011	235 hp (sistema métrico)	
Cilindrada	1.231 N·m	908 lbf-pie
	1.242 N·m	916 lbf-ft
	1.170 N·m	863 lb-pie

- La potencia indicada se prueba de acuerdo con el estándar especificado vigente en el momento de la fabricación.
- La potencia neta indicada es la potencia disponible en el volante cuando el motor está equipado con ventilador, alternador, filtro de aire y sistema de postratamiento.
- Los motores diésel Cat deben utilizar ULSD (combustible diésel con contenido muy bajo en azufre con 15 ppm de azufre o menos) o ULSD mezclado con los siguientes combustibles con menor intensidad de carbono** hasta:
 - 20 % de biodiésel FAME (éster metílico de ácidos grasos)*
 - 100 % diésel renovable, HVO (aceite vegetal hidrogenado) y combustibles GTL (gas a líquido)

Consulte las directrices para su correcta aplicación. Consulte con su distribuidor Cat o las "Recomendaciones de fluidos para máquinas Caterpillar" (SEBU6250) para obtener más detalles.

* Los motores sin dispositivos de postratamiento pueden usar mezclas más altas, hasta un 100 % de biodiésel.

** Las emisiones de gases de efecto invernadero en el tubo de escape de los combustibles con menor intensidad de carbono son esencialmente las mismas que las de los combustibles tradicionales.

Especificaciones de funcionamiento

Carga límite de equilibrio estático a giro pleno de 40°		
Con desviación de neumáticos	11.201 kg	24.694 lb
Sin desviación de neumáticos	11.961 kg	26.369 lb
Fuerza de arranque	181 kN	40.690 lbf

- Para la configuración de la máquina, como se define en el apartado "Peso".
- Cumple plenamente las secciones 1 a 6 de la norma ISO 14397-1:2007, que requieren una verificación del 2 % entre cálculos y comprobación.

Cucharones

Capacidad de los cucharones	2,5-9,9 m ³	3,3-13,0 yd ³
-----------------------------	------------------------	--------------------------

Peso

Peso de funcionamiento	19.260 kg	42.461 lb
------------------------	-----------	-----------

- El peso se basa en la configuración de una máquina con varillaje de barra en Z con elevación en paralelo, neumáticos radiales Bridgestone 23.5R25 VJT L3, todos los fluidos, operador, contrapeso estándar, control de amortiguación, arranque en frío, guardabarros, Product Link, ejes trasero abierto / diferencial manual delantero, protección del tren de potencia, dirección secundaria, insonorización y cucharón de uso general de 3,1 m³ (4,1 yd³) con cuchilla empernable.

Motor - Equivalente a Tier 3 de la EPA de EE. UU./equivalente a Stage IIIA de la UE

Modelo de motor	Cat C7.1	
Cumple los estándares de emisiones MAR-1 de Brasil y R96 Stage IIIA de la CEPE de Naciones Unidas, equivalentes a Tier 3 de la EPA de EE. UU. y Stage IIIA de la UE.		
Potencia del motor a 2.100 rev/min ISO 14396:2002	186 kW	249 hp
Potencia bruta a 2.100 rev/min SAE J1995:2014	253 hp (sistema métrico)	
Potencia neta a 2.100 rev/min – ISO 9249:2007, SAE J1349:2011	191 kW	256 hp
Par motor (1.400 rev/min) ISO 14396:2002	260 hp (sistema métrico)	
Par bruto (1.400 rev/min) SAE J1995:2014	172 kW	231 hp
Par neto (1.300 rpm) ISO 9249:2007, SAE J1349:2011	235 hp (sistema métrico)	
Cilindrada	1.236 N·m	912 lbf-ft
	1.257 N·m	927 lb-pie
	1.170 N·m	863 lb-pie

- La potencia indicada se prueba de acuerdo con el estándar especificado vigente en el momento de la fabricación.
- La potencia neta anunciada es la potencia disponible en el volante cuando el motor está equipado con ventilador, alternador, filtro de aire y silenciador.
- Los motores Cat compatibles con el combustible diésel mezclado con los siguientes combustibles de menor intensidad de carbono** hasta:
 - 100 % de biodiésel FAME (éster metílico de ácidos grasos)*
 - 100 % diésel renovable, HVO (aceite vegetal hidrogenado) y combustibles GTL (gas a líquido)

Consulte las directrices para su correcta aplicación. Consulte con su distribuidor Cat o las "Recomendaciones de fluidos para máquinas Caterpillar" (SEBU6250) para obtener más detalles.

* Los motores sin dispositivos de postratamiento pueden usar mezclas más altas, hasta un 100 % de biodiésel.

** Las emisiones de gases de efecto invernadero en el tubo de escape de los combustibles con menor intensidad de carbono son esencialmente las mismas que las de los combustibles tradicionales.

Transmisión

1.ª marcha de avance	6,9 km/h	4,3 mph
2.ª marcha de avance	12,0 km/h	7,5 mph
3.ª marcha de avance	19,3 km/h	12,0 mph
4.ª marcha de avance	25,7 km/h	16,0 mph
5.ª marcha de avance	39,5 km/h	24,5 mph
1.ª marcha atrás	6,9 km/h	4,3 mph
2.ª marcha atrás	12,0 km/h	7,5 mph
3.ª marcha atrás	25,7 km/h	16,0 mph
4.ª marcha atrás	N/D	N/D

- Velocidad de desplazamiento máxima en un vehículo estándar con cucharón vacío y neumáticos L3 estándar con 787 mm (31 pulg) de radio de giro

Sistema de aire acondicionado

El sistema de aire acondicionado de esta máquina contiene el refrigerante con gas fluorado de efecto invernadero R134a (potencial de calentamiento global = 1430). El sistema contiene 1,6 kg (3,5 lb) de refrigerante, equivalente a 2,288 toneladas métricas (2,522 toneladas) de CO₂.

Sistema hidráulico

Tipo de bomba de implemento	Pistón de desplazamiento variable, detección de carga	
Sistema de implementos:		
Caudal máximo de la bomba (2,340 rev/min)	322 L/min	85 gal/min
Presión de funcionamiento máxima	29.300 kPa	4.250 lb/pulg ²
Caudal máximo de la 3ª función opcional en el implemento	240 L/min	63 gal/min
Presión máxima de la 3ª función opcional en el implemento	20 684 kPa	3.000 lb/pulg ²
Caudal máximo de la 4ª función opcional en el implemento	240 L/min	63 gal/min
Presión máxima de la 4ª función opcional en el implemento	20 684 kPa	3.000 lb/pulg ²
Tiempo de ciclo hidráulico con carga útil nominal:		
Elevación desde la posición de transporte	5,1 seg	
Descarga en elevación máxima	1,5 seg	
Bajada en vacío, flotación hacia abajo	2,5 seg	
Total	9,1 seg	

Sonido

Nivel de presión acústica en los oídos del operador (ISO 6396:2008)	70 dB(A)
---------------------------------------------------------------------	----------

Nivel de potencia acústica exterior (ISO 6395:2008)	107 dB(A)
-----------------------------------------------------	-----------

Nivel de presión acústica en los oídos del operador (ISO 6396:2008)*	69 dB(A)
----------------------------------------------------------------------	----------

Nivel de potencia acústica exterior (ISO 6395:2008)**	104 dB(A)
-------------------------------------------------------	-----------

* Incluidos los países que adoptan las directivas de la UE y el Reino Unido

** Directiva sobre el ruido de la Unión Europea 2000/14/CE y normativa sobre el ruido del Reino Unido 2001 n.º 1701

Capacidades de llenado de servicio

Depósito de combustible	259,5 L	68,6 gal
Depósito de fluido de escape diésel (DEF) (solo Tier 4)	15 L	4,0 gal
Sistema de refrigeración (Tier 4)	54 L	14,3 gal
Sistema de refrigeración (Tier 3)	54 L	14,3 gal
Cárter	21 L	5,5 gal
Transmisión	43 L	11,4 gal
Diferenciales y mandos finales: delanteros	43 L	11,4 gal
Diferenciales y mandos finales: traseros	43 L	11,4 gal
Depósito hidráulico	97 L	25,6 gal

Frenos

Frenos	Los frenos cumplen las normativas ISO 3450:2011
--------	-------------------------------------------------

Ejes

Delantero	Fijo
Trasero	Oscilación, ±13 grados

Cabina

Estructura de protección en caso de vuelcos/estructura de protección contra caída de objetos (ROPS/FOPS)	ROPS/FOPS cumplen las normas ISO 3471:2008 y ISO 3449:2005 Nivel II
----------------------------------------------------------------------------------------------------------	---------------------------------------------------------------------

Especificaciones de la pala de ruedas 950

Dimensiones

Todas las dimensiones son aproximadas.

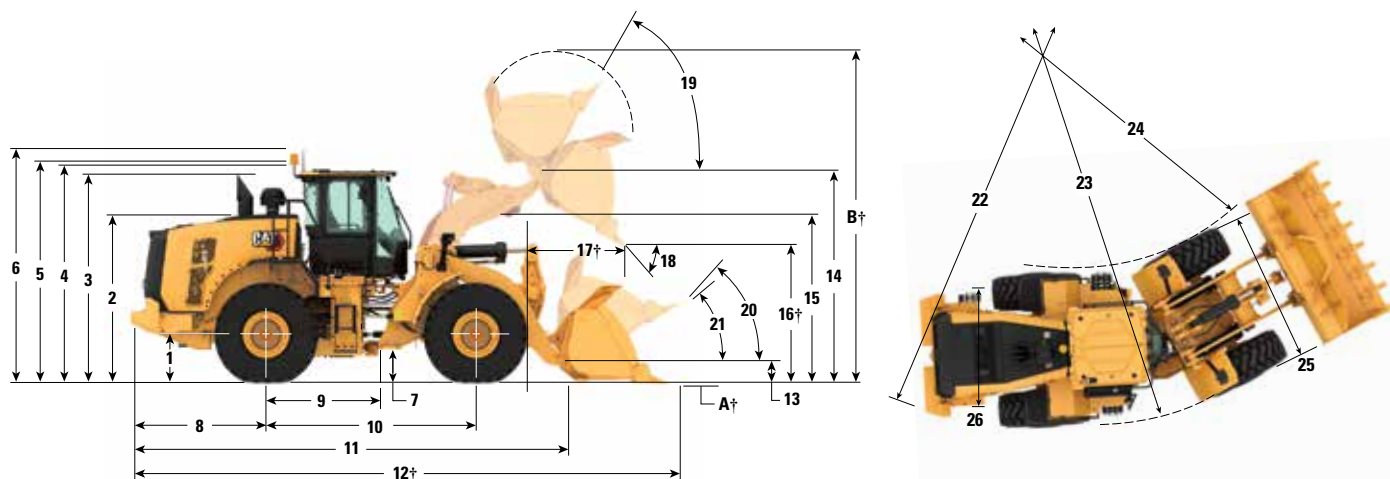

	Elevación estándar		Elevación alta	
	mm	ft"	mm	ft"
1 Altura hasta la línea central del eje	734 mm	2'4"	734 mm	2'4"
2 Altura hasta la parte superior del capó	2.695 mm	8'10"	2.695 mm	8'10"
3 Altura hasta la parte superior del tubo de escape	3.408 mm	11'2"	3.408 mm	11'2"
4 Altura hasta la parte superior de la estructura ROPS	3.456 mm	11'4"	3.456 mm	11'4"
5 Altura hasta la parte superior de la antena de Product Link	3.463 mm	11'4"	3.463 mm	11'4"
6 Altura hasta la parte superior de la baliza de advertencia	3.736 mm	12'3"	3.735 mm	12'3"
7 Altura libre sobre el suelo	354 mm	1'1"	354 mm	1'1"
8 Distancia desde la línea central del eje trasero hasta el borde del contrapeso	2.063 mm	6'9"	2.077 mm	6'9"
9 Distancia desde el eje trasero hasta el enganche	1.675 mm	5'5"	1.675 mm	5'5"
10 Distancia entre ejes	3.350 mm	10'11"	3.350 mm	10'11"
11 Longitud total (sin cucharón)	7.024 mm	23'1"	7.490 mm	24'7"
12 Longitud de embarque (con el cucharón a nivel del suelo)*†	8.314 mm	27'4"	8.795 mm	28'11"
13 Altura del bulón de giro en la altura de transporte	623 mm	2'0"	775 mm	2'6"
14 Altura del bulón de giro en la posición de máxima elevación	4.009 mm	13'1"	4.514 mm	14'9"
15 Espacio libre de los brazos de elevación en la posición de máxima elevación	3.255 mm	10'8"	3.615 mm	11'10"
16 Espacio libre de descarga en posición de máxima elevación y ángulo de descarga de 45°*†	2.864 mm	9'4"	3.370 mm	11'0"
17 Alcance a máxima elevación y ángulo de descarga de 45°*†	1.436 mm	4'8"	1.471 mm	4' 9"
18 Ángulo de descarga con elevación máxima y descarga (en las paradas)*	55 grados		48 grados	
19 Ángulo de recogida del cucharón en la posición de máxima elevación*	59 grados		56 grados	
20 Ángulo de recogida del cucharón en la altura de transporte*	49 grados		49 grados	
21 Ángulo de recogida del cucharón sobre el suelo*	39 grados		43 grados	
22 Círculo de espacio libre (diámetro) hasta el contrapeso	12.050 mm	39'7"	12.044 mm	39'7"
23 Círculo de espacio libre (diámetro) hasta el borde exterior de los neumáticos	12.028 mm	39'6"	12.028 mm	39'6"
24 Círculo de espacio libre (diámetro) hasta el borde interior de los neumáticos	6.380 mm	25'0"	6.380 mm	25'0"
25 Anchura sobre los neumáticos (sin carga)	2.800 mm	9'3"	2.800 mm	9'3"
Anchura sobre los neumáticos (con carga)	2.824 mm	9'4"	2.824 mm	9'4"
26 Distancia entre ruedas del mismo eje	2.140 mm	7'0"	2.140 mm	7'0"

Todas las dimensiones relacionadas con los neumáticos Bridgestone 23.5R25 VJT L3 (consulte el cuadro de selección de neumáticos para ver otras opciones de neumático). La "anchura sobre los neumáticos" se calcula sobre el saliente e incluye su expansión.

•Todas las dimensiones son aproximadas y se basan en una máquina equipada con un cucharón de uso general de 3,1 m³ (4,1 yd³) con cuchilla empernable de uso general con BOCE(consulte las especificaciones de funcionamiento para ver otros cucharones).

†Las dimensiones se indican en las tablas de especificaciones de funcionamiento.

Especificaciones de la pala de ruedas 950

Opciones de neumáticos

Marca de neumáticos	Bridgestone	Michelin	Michelin	Michelin	Michelin
Tamaño de neumático	23.5R25	23.5R25	23.5R25	750/65R25	23.5R25
Tipo de banda de rodadura	L-3	L-5	L-5	L-3	L-2
Diseño de la banda de rodadura	VJT	XHA2	XLD D2	XLD	XTLA
Anchura sobre los neumáticos: máxima (sin carga)*	2.800 mm 9'3"	2.816 mm 9'3"	2.819 mm 9'4"	2.934 mm 9'8"	2.814 mm 9'3"
Anchura sobre los neumáticos: máxima (con carga)*	2.824 mm 9'4"	2.828 mm 9'4"	2.834 mm 9'4"	2.968 mm 9'9"	2.820 mm 9'4"
Cambio en las dimensiones verticales (promedio de la parte delantera y trasera)		10 mm 0,4"	40 mm 1,6"	12 mm 0,5"	13 mm 0,5"
Cambio en el alcance horizontal		-6 mm -0,2"	-31 mm -1,2"	5 mm 0,2"	-7 mm -0,3"
Cambio en el círculo de espacio libre hasta el borde exterior de los neumáticos		4 mm 0,2"	11 mm 0,4"	144 mm 5,7"	-4 mm -0,1"
Cambio en el círculo de espacio libre hasta el borde interior de los neumáticos		-4 mm -0,2"	-11 mm -0,4"	-144 mm -5,7"	4 mm 0,1"
Cambio en el peso de funcionamiento (sin lastre)		-156 kg -344 lb	500 kg 1.103 lb	633 kg 1,395 lb	-192 kg -423 lb
Cambio en la carga de equilibrio estático: recta		-104 kg -229 lb	333 kg 733 lb	421 kg 928 lb	-128 kg -282 lb
Cambio en la carga de equilibrio estático: articulada		-90 kg -200 lb	290 kg 639 lb	367 kg 809 lb	-112 kg -248 lb
Ángulo oscilación del eje trasero	±13 grados	±13 grados	±8 grados	±8 grados	±13 grados
Subida y bajada máximas de una sola rueda	481 mm 1'7"	481 mm 1'7"	298 mm 1'0"	298 mm 1'0"	481 mm 1'7"

*Anchura sobre el saliente del neumático, que incluye la expansión del neumático.

Marca de neumáticos	Michelin	Bridgestone	Bridgestone	Bridgestone	Bridgestone
Tamaño de neumático	23.5R25	23.5R25	23.5R25	23.5R25	23.5R25
Tipo de banda de rodadura	L-2	L-2	L-2	L-5	L-3
Diseño de la banda de rodadura	XSN0	VUT	VSW	VSDL	VL2
Anchura sobre los neumáticos: máxima (sin carga)*	2.833 mm 9'4"	2.827 mm 9'4"	2.805 mm 9'3"	2.787 mm 9'2"	2.770 mm 9'2"
Anchura sobre los neumáticos: máxima (con carga)*	2.841 mm 9'4"	2.820 mm 9'4"	2.823 mm 9'4"	2.804 mm 9'3"	2.790 mm 9'2"
Cambio en las dimensiones verticales (promedio de la parte delantera y trasera)	9 mm 0,4"	0 mm 0"	10 mm 0,4"	65 mm 2,6"	19 mm 0,8"
Cambio en el alcance horizontal	-5 mm -0,2"	0 mm 0"	2 mm 0,1"	-36 mm -1,4"	-4 mm -0,1"
Cambio en el círculo de espacio libre hasta el borde exterior de los neumáticos	18 mm 0,7"	-3 mm -0,1"	-1 mm 0"	-20 mm -0,8"	-34 mm -1,3"
Cambio en el círculo de espacio libre hasta el borde interior de los neumáticos	-18 mm -0,7"	3 mm 0,1"	1 mm 0"	20 mm 0,8"	34 mm 1,3"
Cambio en el peso de funcionamiento (sin lastre)	-144 kg -318 lb	-120 kg -265 lb	-60 kg -132 lb	700 kg 1.544 lb	-268 kg -591 lb
Cambio en la carga de equilibrio estático: recta	-96 kg -211 lb	-80 kg -176 lb	-40 kg -88 lb	466 kg 1.026 lb	-178 kg -393 lb
Cambio en la carga de equilibrio estático: articulada	-84 kg -186 lb	-70 kg -153 lb	-35 kg -77 lb	406 kg 895 lb	-155 kg -343 lb
Ángulo oscilación del eje trasero	±13 grados	±13 grados	±8 grados	±8 grados	±13 grados
Subida y bajada máximas de una sola rueda	481 mm 1'7"	481 mm 1'7"	298 mm 1'0"	298 mm 1'0"	481 mm 1'7"

*Anchura sobre el saliente del neumático, que incluye la expansión del neumático.

Especificaciones de la pala de ruedas 950

Opciones de neumáticos

Marca de neumáticos	Bridgestone	Firestone	Maxam	Maxam	Maxam
Tamaño de neumático	750/65R25	23.5-25	23.5R25	23.5R25	23.5R25
Tipo de banda de rodadura	L-3	L-5	L-2	L-2	L-3
Diseño de la banda de rodadura	VTS	SDT LD	MS202	MS203	MS302
Anchura sobre los neumáticos: máxima (sin carga)*	2.930 mm 9'8"	2.776 mm 9'2"	2.810 mm 9'3"	2.811 mm 9'3"	2.820 mm 9'4"
Anchura sobre los neumáticos: máxima (con carga)*	2.951 mm 9'9"	2.799 mm 9'3"	2.828 mm 9'4"	2.823 mm 9'4"	2.828 mm 9'4"
Cambio en las dimensiones verticales (promedio de la parte delantera y trasera)	19 mm 0,7"	62 mm 2,4"	11 mm 0,4"	-2 mm -0,1"	14 mm 0,5"
Cambio en el alcance horizontal	-4 mm -0,2"	-44 mm -1,7"	-7 mm -0,3"	-2 mm -0,1"	-15 mm -0,6"
Cambio en el círculo de espacio libre hasta el borde exterior de los neumáticos	128 mm 5 pulg	-24 mm -1"	5 mm 0,2"	0 mm 0"	4 mm 0,2"
Cambio en el círculo de espacio libre hasta el borde interior de los neumáticos	-128 mm -5"	24 mm 1"	-5 mm -0,2"	0 mm 0"	-4 mm -0,2"
Cambio en el peso de funcionamiento (sin lastre)	737 kg 1.625 lb	500 kg 1.103 lb	-32 kg -71 lb	-188 kg -415 lb	0 kg 0 lb
Cambio en la carga de equilibrio estático: recta	490 kg 1.080 lb	333 kg 733 lb	-21 kg -47 lb	-125 kg -276 lb	0 kg 0 lb
Cambio en la carga de equilibrio estático: articulada	427 kg 942 lb	290 kg 639 lb	-19 kg -41 lb	-109 kg -240 lb	0 kg 0 lb
Ángulo oscilación del eje trasero	±8 grados	±8 grados	±13 grados	±13 grados	±13 grados
Subida y bajada máximas de una sola rueda	298 mm 1'0"	298 mm 1'0"	481 mm 1'7"	481 mm 1'7"	481 mm 1'7"

*Anchura sobre el saliente del neumático, que incluye la expansión del neumático.

Marca de neumáticos	Maxam	Triangle	Triangle	Brawler	Brawler
Tamaño de neumático	23.5R25	23.5R25	23.5R25	23.5X25	23.5X25
Tipo de banda de rodadura	L-5	L-3	L-4		
Diseño de la banda de rodadura	MS503	TL612	TB516	Liso	Tracción
Anchura sobre los neumáticos: máxima (sin carga)*	2.780 mm 9'2"	2.781 mm 9'2"	2.785 mm 9'2"	2.140 mm 7'1"	2.140 mm 7'1"
Anchura sobre los neumáticos: máxima (con carga)*	2.803 mm 9'3"	2.809 mm 9'3"	2.799 mm 9'3"	2.140 mm 7'1"	2.140 mm 7'1"
Cambio en las dimensiones verticales (promedio de la parte delantera y trasera)	58 mm 2,3"	1 mm 0"	43 mm 1,7"	65 mm 2,5"	65 mm 2,5"
Cambio en el alcance horizontal	-33 mm -1,3"	-8 mm -0,3"	-13 mm -0,5"	-15 mm -0,6"	-15 mm -0,6"
Cambio en el círculo de espacio libre hasta el borde exterior de los neumáticos	-21 mm -0,8"	-15 mm -0,6"	-25 mm -1"	-684 mm -26,9"	-684 mm -26,9"
Cambio en el círculo de espacio libre hasta el borde interior de los neumáticos	21 mm 0,8"	15 mm 0,6"	25 mm 1"	684 mm 26,9"	684 mm 26,9"
Cambio en el peso de funcionamiento (sin lastre)	472 kg 1.041 lb	-548 kg -1.208 lb	-452 kg -997 lb		
Cambio en la carga de equilibrio estático: recta	314 kg 692 lb	-366 kg -806 lb	-302 kg -665 lb		
Cambio en la carga de equilibrio estático: articulada	274 kg 604 lb	-319 kg -703 lb	-263 kg -580 lb		
Ángulo oscilación del eje trasero	±8 grados	±13 grados	±13 grados	±8 grados	±8 grados
Subida y bajada máximas de una sola rueda	298 mm 1'0"	481 mm 1'7"	481 mm 1'7"	298 mm 1'0"	298 mm 1'0"

*Anchura sobre el saliente del neumático, que incluye la expansión del neumático.

Especificaciones de la pala de ruedas 950

Factores de llenado y guía de selección de cucharones

La selección del tamaño del cucharón debe basarse en la densidad del material y en el factor de llenado esperado. Los cucharones Cat Performance Series, con una base más larga, mayor apertura del cucharón, un ángulo de depósito aumentado, paneles laterales redondeados y un protector antiderrame integrado, muestran factores de llenado significativamente superiores que los de la generación anterior o los de cucharones de otras marcas. El volumen real que puede manipular la máquina suele ser, por tanto, mayor que la capacidad nominal.

Material suelto		Factor de llenado (%)*	Densidad de material
Tierra/arcilla		115	1,5-1,7
Arena y grava		115	1,5-1,7
Áridos:	25-76 mm (1 a 3 pulg)	110	1,6-1,7
	19 mm (0,75 pulg) y menos	105	1,8
Roca:	76 mm (3 pulg) y mayor	100	1,6

*Como porcentaje de la capacidad nominal ISO 7546:1983.

Nota: Los factores de llenado conseguidos también dependerán de si el producto se ha lavado o no.

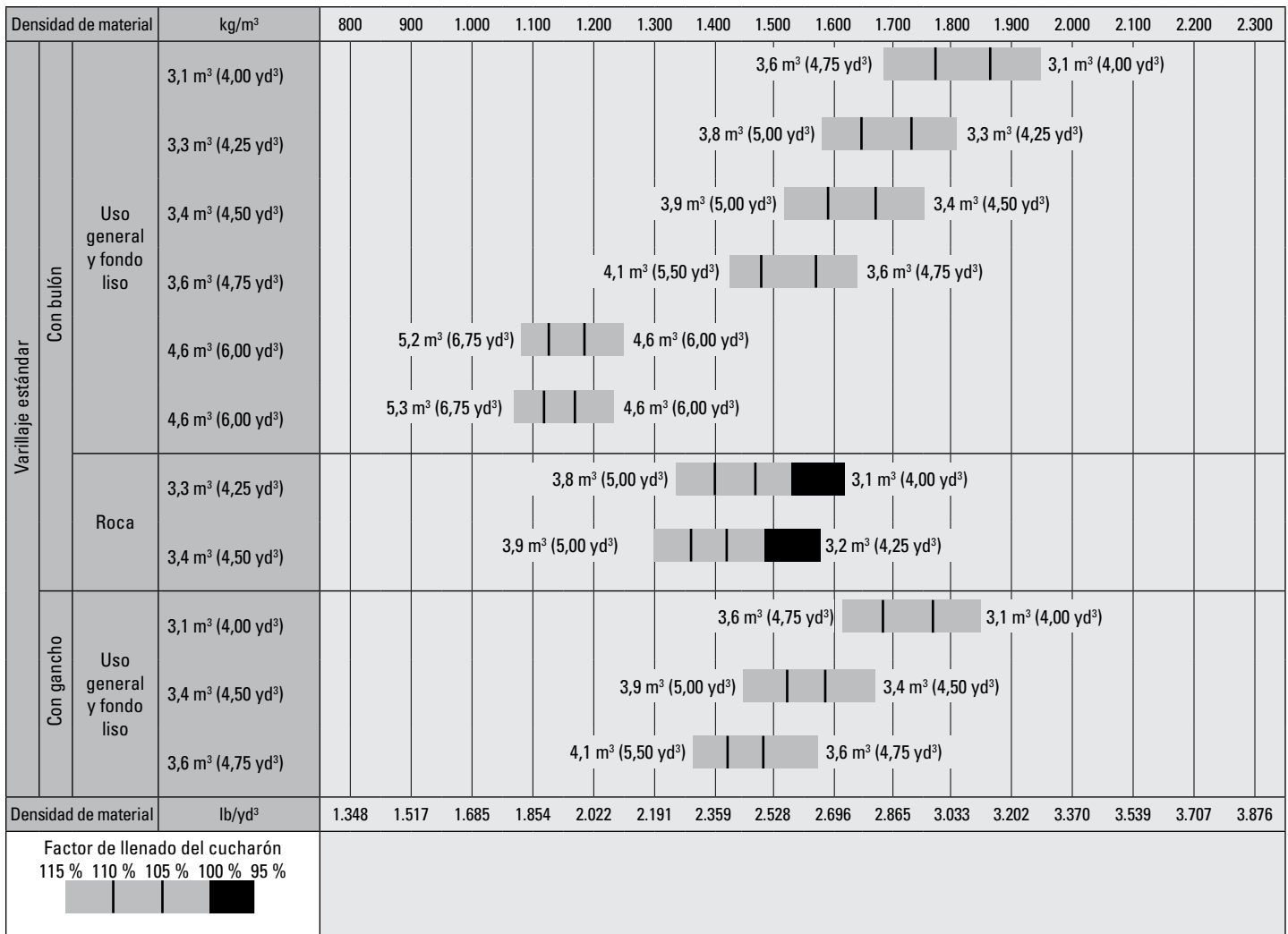

Nota: Todos los cucharones muestran cuchillas empernables.

Especificaciones de la pala de ruedas 950

Factores de llenado y guía de selección de cucharones

La selección del tamaño del cucharón debe basarse en la densidad del material y en el factor de llenado esperado. Los cucharones Cat Performance Series, con una base más larga, mayor apertura del cucharón, un ángulo de depósito aumentado, paneles laterales redondeados y un protector antiderrame integrado, muestran factores de llenado significativamente superiores que los de la generación anterior o los de cucharones de otras marcas. El volumen real que puede manipular la máquina suele ser, por tanto, mayor que la capacidad nominal.

Material suelto		Factor de llenado (%)*	Densidad de material
Tierra/arcilla		115	1,5-1,7
Arena y grava		115	1,5-1,7
Áridos:	25-76 mm (1 a 3 pulg)	110	1,6-1,7
	19 mm (0,75 pulg) y menos	105	1,8
Roca:	76 mm (3 pulg) y mayor	100	1,6

*Como porcentaje de la capacidad nominal ISO 7546:1983.

Nota: Los factores de llenado conseguidos también dependerán de si el producto se ha lavado o no.

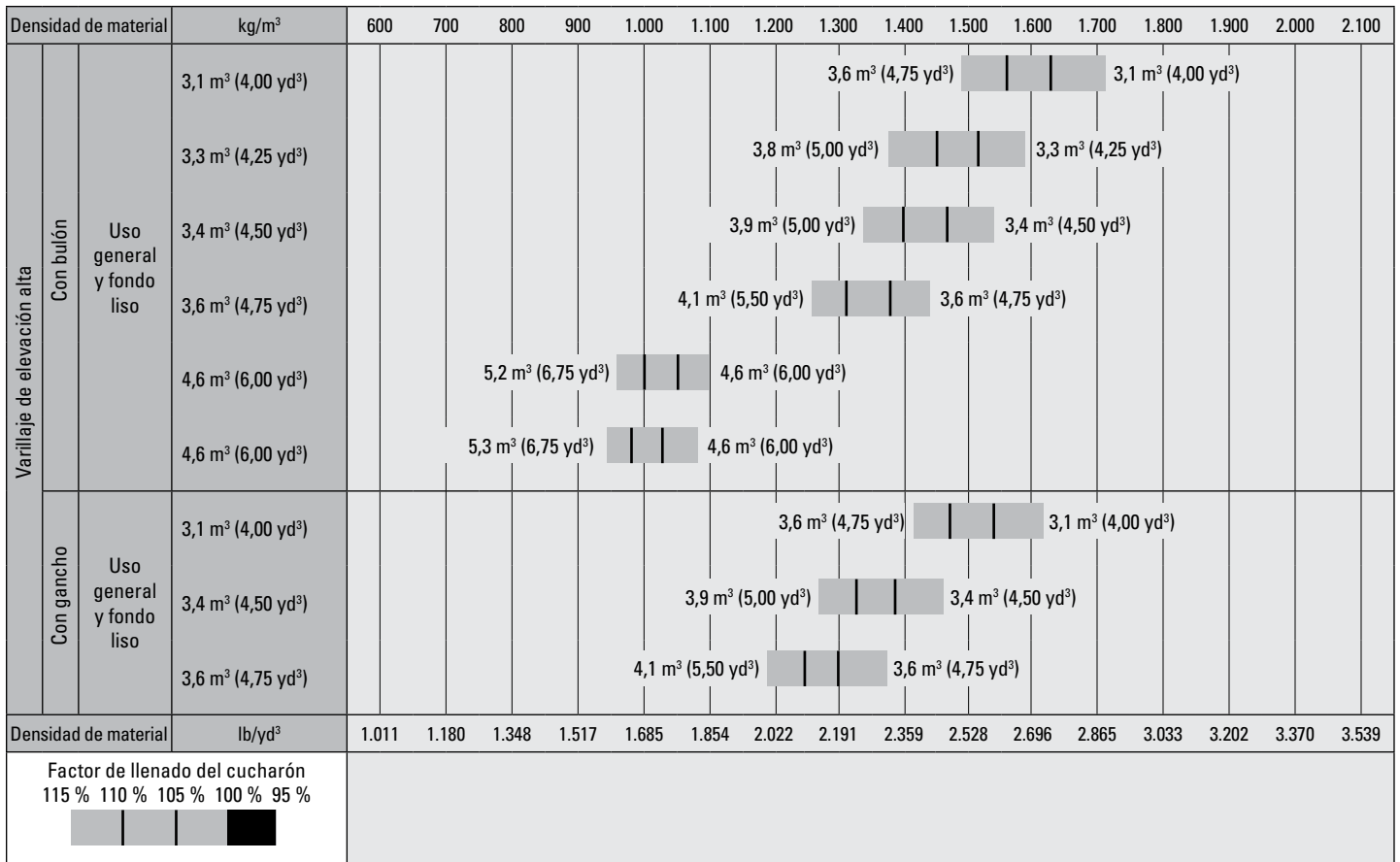

Nota: Todos los cucharones muestran cuchillas empennables.

Factores de llenado y guía de selección de cucharones

La selección del tamaño del cucharón debe basarse en la densidad del material y en el factor de llenado esperado. Los cucharones Cat Performance Series, con una base más larga, mayor apertura del cucharón, un ángulo de depósito aumentado, paneles laterales redondeados y un protector antiderrame integrado, muestran factores de llenado significativamente superiores que los de la generación anterior o los de cucharones de otras marcas. El volumen real que puede manipular la máquina suele ser, por tanto, mayor que la capacidad nominal.

Material suelto		Factor de llenado (%)*	Densidad de material
Tierra/arcilla		115	1,5-1,7
Arena y grava		115	1,5-1,7
Áridos:	25-76 mm (1 a 3 pulg)	110	1,6-1,7
	19 mm (0,75 pulg) y menos	105	1,8
Roca:	76 mm (3 pulg) y mayor	100	1,6

*Como porcentaje de la capacidad nominal ISO 7546:1983.

Nota: Los factores de llenado conseguidos también dependerán de si el producto se ha lavado o no.

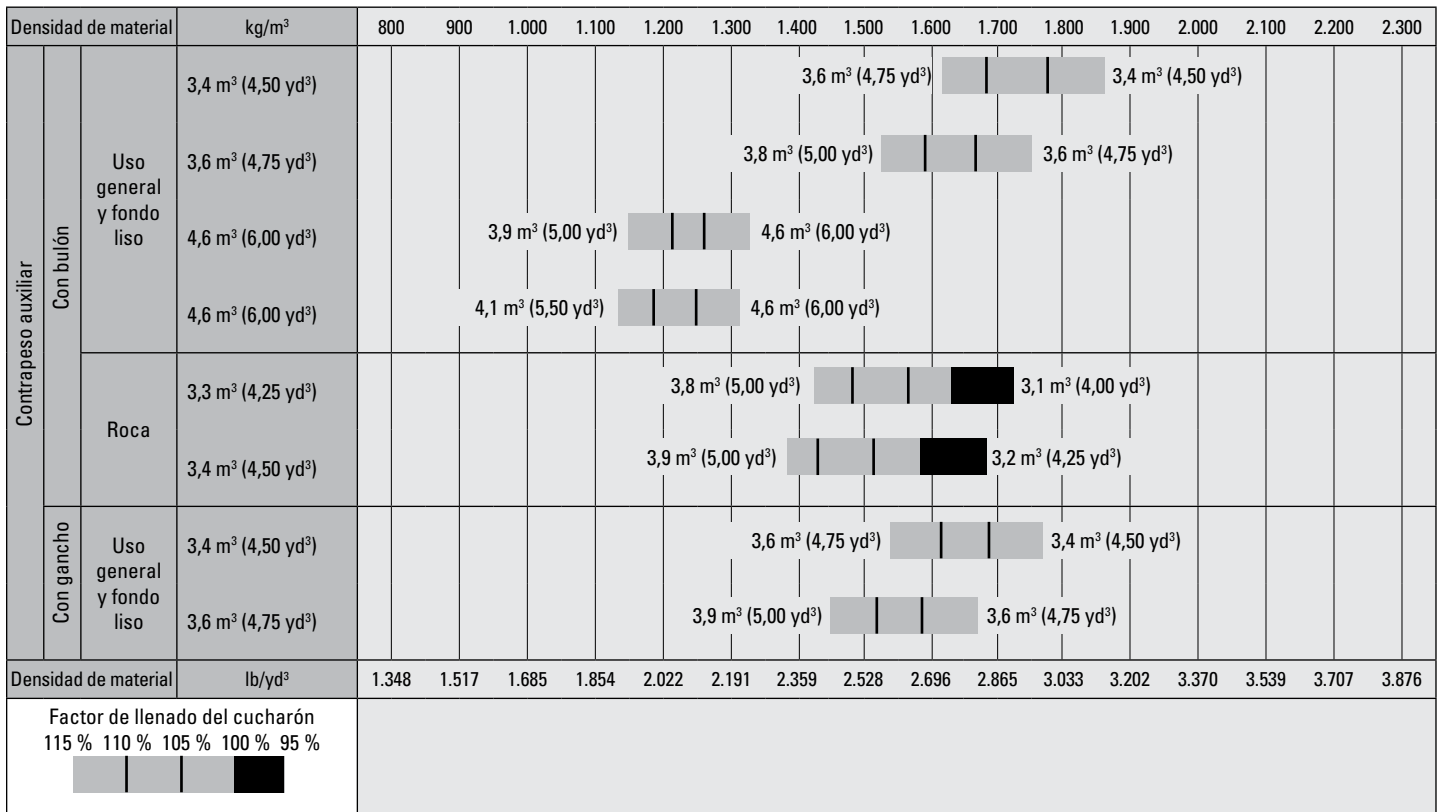

Nota: Todos los cucharones muestran cuchillas empennables.

Especificaciones de la pala de ruedas 950

Factores de llenado y guía de selección de cucharones

La selección del tamaño del cucharón debe basarse en la densidad del material y en el factor de llenado esperado. Los cucharones Cat Performance Series, con una base más larga, mayor apertura del cucharón, un ángulo de depósito aumentado, paneles laterales redondeados y un protector antiderrame integrado, muestran factores de llenado significativamente superiores que los de la generación anterior o los de cucharones de otras marcas. El volumen real que puede manipular la máquina suele ser, por tanto, mayor que la capacidad nominal.

Material suelto		Factor de llenado (%)*	Densidad de material
Tierra/arcilla		115	1,5-1,7
Arena y grava		115	1,5-1,7
Áridos:	25-76 mm (1 a 3 pulg)	110	1,6-1,7
	19 mm (0,75 pulg) y menos	105	1,8
Roca:	76 mm (3 pulg) y mayor	100	1,6

*Como porcentaje de la capacidad nominal ISO 7546:1983.

Nota: Los factores de llenado conseguidos también dependerán de si el producto se ha lavado o no.

Densidad de material		kg/m ³	100	200	300	400	500	600	700	800	900	1.000	1.100	1.200		
Varillaje estándar	Con bulón	Astilla	9,2 m ³ (12,00 yd ³)			10,6 m ³ (13,75 yd ³)		9,2 m ³ (12,00 yd ³)								
			9,9 m ³ (13,00 yd ³)			11,4 m ³ (15,00 yd ³)		9,9 m ³ (13,00 yd ³)								
	Con gancho		9,2 m ³ (12,00 yd ³)			10,6 m ³ (13,75 yd ³)		9,2 m ³ (12,00 yd ³)								
			9,9 m ³ (13,00 yd ³)			11,4 m ³ (15,00 yd ³)		9,9 m ³ (13,00 yd ³)								
Varillaje de elevación alta	Con bulón	Astilla	9,2 m ³ (12,00 yd ³)			10,6 m ³ (13,75 yd ³)		9,2 m ³ (12,00 yd ³)								
			9,9 m ³ (13,00 yd ³)			11,4 m ³ (15,00 yd ³)		9,9 m ³ (13,00 yd ³)								
	Con gancho		9,2 m ³ (12,00 yd ³)			10,6 m ³ (13,75 yd ³)		9,2 m ³ (12,00 yd ³)								
			9,9 m ³ (13,00 yd ³)			11,4 m ³ (15,00 yd ³)		9,9 m ³ (13,00 yd ³)								
Contrapeso auxiliar	Con bulón	Astilla	9,2 m ³ (12,00 yd ³)			10,6 m ³ (13,75 yd ³)		9,2 m ³ (12,00 yd ³)								
			9,9 m ³ (13,00 yd ³)			11,4 m ³ (15,00 yd ³)		9,9 m ³ (13,00 yd ³)								
	Con gancho		9,2 m ³ (12,00 yd ³)			10,6 m ³ (13,75 yd ³)		9,2 m ³ (12,00 yd ³)								
			9,9 m ³ (13,00 yd ³)			11,4 m ³ (15,00 yd ³)		9,9 m ³ (13,00 yd ³)								
Densidad de material		lb/yd ³	169	337	506	674	843	1.011	1.180	1.348	1.517	1.685	1.854	2.022		
Factor de llenado del cucharón																
115 % 110 % 105 % 100 % 95 %																

Nota: Todos los cucharones muestran cuchillas empernables.

Especificaciones de funcionamiento – Cucharones

Varillaje		Varillaje estándar							
Tipo de cucharón		Uso general con bulón							
Tipo de cuchilla		Cuchillas empernables	Dientes y segmentos	Cuchillas empernables	Dientes y segmentos	Cuchillas empernables	Dientes y segmentos	Cuchillas empernables	Dientes y segmentos
Capacidad: nominal	m ³	3,10	3,10	3,30	3,30	3,40	3,40	3,60	3,60
	yd ³	4,00	4,00	4,25	4,25	4,50	4,50	4,75	4,75
Capacidad – Nominal con factor de llenado del 110 %	m ³	3,40	3,40	3,60	3,60	3,70	3,70	4,00	4,00
	yd ³	4,50	4,50	4,75	4,75	4,75	4,75	5,25	5,25
Anchura	mm	2.927	2.994	2.927	2.994	2.927	2.994	2.927	2.994
	pies/pulg	9'7"	9'9"	9'7"	9'9"	9'7"	9'9"	9'7"	9'9"
16 † Espacio libre de descarga en posición de máxima elevación y ángulo de descarga de 45°	mm	2.864	2.746	2.826	2.707	2.807	2.688	2.781	2.661
	pies/pulg	9'4"	9'0"	9'3"	8'10"	9'2"	8'9"	9'1"	8'8"
17 † Alcance a máxima elevación y ángulo de descarga de 45°	mm	1.435	1.546	1.464	1.574	1.479	1.588	1.501	1.610
	pies/pulg	4'8"	5'0"	4'9"	5'1"	4'10"	5'2"	4'11"	5'3"
Alcance con el brazo de elevación y el cucharón horizontales	mm	2.694	2.855	2.743	2.904	2.767	2.928	2.802	2.963
	pies/pulg	8'10"	9'4"	9'0"	9'6"	9'0"	9'7"	9'2"	9'8"
A † Profundidad de excavación	mm	102	102	102	102	102	102	102	102
	pulg	4"	4"	4"	4"	4"	4"	4"	4"
12 † Carcasa estandarizada	mm	8.314	8.487	8.363	8.536	8.387	8.560	8.422	8.595
	pies/pulg	27'4"	27'11"	27'6"	28'1"	27'7"	28'1"	27'8"	28'3"
B † Altura total con el cucharón en la posición de máxima elevación	mm	5.513	5.513	5.559	5.559	5.585	5.585	5.618	5.618
	pies/pulg	18' 2"	18' 2"	18'3"	18'3"	18'4"	18'4"	18'6"	18'6"
Radio de círculo de espacio libre de la pala con el cucharón en la posición de transporte	mm	6.735	6.821	6.750	6.836	6.757	6.844	6.768	6.854
	pies/pulg	22'2"	22'5"	22'2"	22'6"	22'3"	22'6"	22'3"	22'6"
Carga límite de equilibrio estático con la máquina recta (con desviación de neumáticos)	kg	12.991	12.850	12.869	12.728	12.826	12.684	12.755	12.612
	lb	28.640	28.330	28.372	28.060	28.276	27.963	28.120	27.805
Carga límite de equilibrio estático con la máquina recta (sin desviación de neumáticos)	kg	13.743	13.601	13.624	13.481	13.581	13.438	13.512	13.368
	lb	30.300	29.986	30.036	29.720	29,943	29.626	29.790	29.471
Carga límite de equilibrio estático con la máquina articulada (con desviación de neumáticos)	kg	11.200	11.059	11.084	10.942	11.042	10.900	10.975	10.832
	lb	24.693	24.383	24.436	24,124	24.344	24.031	24.195	23.881
Carga límite de equilibrio estático con la máquina articulada (sin desviación de neumáticos)	kg	11.960	11.818	11.846	11.702	11.805	11.661	11.739	11.595
	lb	26.368	26.054	26.116	25.800	26.026	25.709	25.881	25.563
Fuerza de arranque (§)	kN	181	179	173	172	170	169	165	164
	lbf	40.689	40,400	39.063	38.777	38.316	38.030	37.271	36.987
Peso en orden de trabajo*	kg	19.261	19.369	19.330	19.438	19.354	19.462	19.390	19.498
	lb	42.462	42.700	42,615	42.853	42.668	42.906	42.748	42.986

* Las cargas límite de equilibrio estático y los pesos de funcionamiento que se muestran se basan en la configuración de una máquina con neumáticos radiales Bridgestone 23.5R25 VJT L3, todos los fluidos, operador, contrapeso estándar, control de amortiguación, arranque en frío, guardabarros para circulación por carretera, Product Link™, ejes con apertura/bloqueo del diferencial manual (delantero y trasero), protector del tren de potencia, dirección secundaria e insonorización.

† Se muestra la ilustración con las tablas de las dimensiones.

*** Las especificaciones de los cucharones para roca se aplican a neumáticos radiales Bridgestone 23.5R25 VSDL L5.

(§) Medida 100 mm (4 pulg) por detrás de la punta de la cuchilla con el bulón de articulación del cucharón como punto de giro de acuerdo con la norma ISO 14397-2:2007.

(Con desviación de neumáticos) Cumple totalmente de la sección 1 a la 6 de la norma ISO 14397-1:2007, que exige una desviación inferior al 2 % entre los valores de los cálculos y las pruebas.

(Sin deflexión del neumático) Cumple de la sección 1 a la 5 de la norma ISO 14397-1:2007.

Los cucharones y ofertas disponibles varían según la región. Consulte a su distribuidor Cat local para obtener más detalles.

Especificaciones de la pala de ruedas 950

Especificaciones de funcionamiento – Cucharones (continuación)

Varillaje		Varillaje estándar					
Tipo de cucharón		Uso general – Con gancho – Fusion™					
Tipo de cuchilla		Cuchillas empernables	Dientes y segmentos	Cuchillas empernables	Dientes y segmentos	Cuchillas empernables	Dientes y segmentos
Capacidad: nominal	m ³	3,10	3,10	3,40	3,40	3,60	3,60
	yd ³	4,00	4,00	4,50	4,50	4,75	4,75
Capacidad – Nominal con factor de llenado del 110 %	m ³	3,40	3,40	3,70	3,70	4,00	4,00
	yd ³	4,50	4,50	4,75	4,75	5,25	5,25
Anchura	mm	2.927	2.994	2.927	2.994	2.927	2.994
	pies/pulg	9'7"	9'9"	9'7"	9'9"	9'7"	9'9"
16 † Espacio libre de descarga en posición de máxima elevación y ángulo de descarga de 45°	mm	2.825	2.706	2.767	2.648	2.741	2.621
	pies/pulg	9'3"	8'10"	9'0"	8'8"	8'11"	8'7"
17 † Alcance a máxima elevación y ángulo de descarga de 45°	mm	1.481	1.591	1.524	1.633	1.545	1.654
	pies/pulg	4'10"	5'2"	5'0"	5'4"	5'0"	5'5"
Alcance con el brazo de elevación y el cucharón horizontales	mm	2.754	2.915	2.827	2.988	2.862	3.023
	pies/pulg	9'0"	9'6"	9'3"	9'9"	9'4"	9'11"
A † Profundidad de excavación	mm	102	102	102	102	102	102
	pulg	4"	4"	4"	4"	4"	4"
12 † Carcasa estandarizada	mm	8.374	8.547	8.447	8.620	8.482	8.655
	pies/pulg	27'6"	28'1"	27'9"	28'4"	27'10"	28'5"
B † Altura total con el cucharón en la posición de máxima elevación	mm	5.546	5.546	5.618	5.618	5.652	5.652
	pies/pulg	18'3"	18'3"	18'6"	18'6"	18'7"	18'7"
Radio de círculo de espacio libre de la pala con el cucharón en la posición de transporte	mm	6.749	6.836	6.772	6.859	6.783	6.870
	pies/pulg	22'2"	22'6"	22'3"	22'7"	22'4"	22'7"
Carga límite de equilibrio estático con la máquina recta (con desviación de neumáticos)	kg	12.402	12.262	12.268	12.127	12.202	12.060
	lb	27.342	27.033	27.048	26.736	26.902	26.589
Carga límite de equilibrio estático con la máquina recta (sin desviación de neumáticos)	kg	13.143	13.001	13.013	12.870	12.949	12.805
	lb	28.976	28.663	28.689	28.373	28.547	28.230
Carga límite de equilibrio estático con la máquina articulada (con desviación de neumáticos)	kg	10.638	10.498	10.511	10.370	10.449	10.307
	lb	23.454	23.144	23.174	22.862	23.036	22.723
Carga límite de equilibrio estático con la máquina articulada (sin desviación de neumáticos)	kg	11.387	11.245	11.263	11.120	11.203	11.059
	lb	25.105	24.792	24.832	24.517	24.698	24.381
Fuerza de arranque (§)	kN	172	171	162	161	158	157
	lbf	38.737	38.451	36.582	36.299	35.623	35.340
Peso en orden de trabajo*	kg	19.730	19.838	19.800	19.908	19.834	19.942
	lb	43.498	43.736	43.652	43.890	43.727	43.965

* Las cargas límite de equilibrio estático y los pesos de funcionamiento que se muestran se basan en la configuración de una máquina con neumáticos radiales Bridgestone 23.5R25 VJT L3, todos los fluidos, operador, contrapeso estándar, control de amortiguación, arranque en frío, guardabarros para circulación por carretera, Product Link™, ejes con apertura/bloqueo del diferencial manual (delantero y trasero), protector del tren de potencia, dirección secundaria e insonorización.

† Se muestra la ilustración con las tablas de las dimensiones.

*** Las especificaciones de los cucharones para roca se aplican a neumáticos radiales Bridgestone 23.5R25 VSDL L5.

(§) Medida 100 mm (4 pulg) por detrás de la punta de la cuchilla con el bulón de articulación del cucharón como punto de giro de acuerdo con la norma ISO 14397-2:2007. (Con desviación de neumáticos) Cumple totalmente de la sección 1 a la 6 de la norma ISO 14397-1:2007, que exige una desviación inferior al 2 % entre los valores de los cálculos y las pruebas.

(Sin deflexión del neumático) Cumple de la sección 1 a la 5 de la norma ISO 14397-1:2007.

Los cucharones y ofertas disponibles varían según la región. Consulte a su distribuidor Cat local para obtener más detalles.

Especificaciones de la pala de ruedas 950

Especificaciones de funcionamiento – Cucharones (continuación)

Varillaje		Varillaje estándar						Fondo liso – Con bulón – Material liviano
Tipo de cucharón		Fondo liso – Con bulón						
Tipo de cuchilla		Cuchillas empernables	Dientes y segmentos	Cuchillas empernables	Dientes y segmentos	Cuchillas empernables	Dientes y segmentos	Cuchillas empernables
Capacidad: nominal	m ³	3,30	3,30	3,40	3,40	3,60	3,60	4,60
	yd ³	4,25	4,25	4,50	4,50	4,75	4,75	6,00
Capacidad – Nominal con factor de llenado del 110 %	m ³	3,60	3,60	3,70	3,70	4,00	4,00	5,00
	yd ³	4,75	4,75	4,75	4,75	5,25	5,25	6,50
Anchura	mm	2.927	2.994	2.927	2.994	2.927	2.994	3.338
	pies/pulg	9'7"	9'9"	9'7"	9'9"	9'7"	9'9"	10'11"
16† Espacio libre de descarga en posición de máxima elevación y ángulo de descarga de 45°	mm	2.777	2.652	2.749	2.624	2.717	2.592	2.622
	pies/pulg	9'1"	8'8"	9'0"	8'7"	8'11"	8'6"	8'7"
17† Alcance a máxima elevación y ángulo de descarga de 45°	mm	1.384	1.486	1.412	1.514	1.444	1.546	1.553
	pies/pulg	4'6"	4'10"	4'7"	4'11"	4'8"	5'0"	5'1"
Alcance con el brazo de elevación y el cucharón horizontales	mm	2.737	2.898	2.777	2.938	2.822	2.983	2.967
	pies/pulg	8'11"	9'6"	9'1"	9'7"	9'3"	9'9"	9'8"
A† Profundidad de excavación	mm	102	102	102	102	102	102	92
	pulg	4"	4"	4"	4"	4"	4"	3,6"
12† Carcasa estandarizada	mm	8.357	8.530	8.397	8.570	8.442	8.615	8.580
	pies/pulg	27'6"	28'0"	27'7"	28'2"	27'9"	28'4"	28'2"
B† Altura total con el cucharón en la posición de máxima elevación	mm	5.515	5.515	5.554	5.554	5.602	5.602	5.502
	pies/pulg	18'2"	18'2"	18'3"	18'3"	18'5"	18'5"	18'1"
Radio de círculo de espacio libre de la pala con el cucharón en la posición de transporte	mm	6.748	6.834	6.760	6.847	6.774	6.861	6.999
	pies/pulg	22'2"	22'6"	22'3"	22'6"	22'3"	22'7"	23'0"
Carga límite de equilibrio estático con la máquina recta (con desviación de neumáticos)	kg	12.751	12.611	12.672	12.531	12.584	12.442	12.269
	lb	28.112	27.803	27.938	27.627	27.743	27.431	27.048
Carga límite de equilibrio estático con la máquina recta (sin desviación de neumáticos)	kg	13.486	13.344	13.408	13.266	13.322	13.179	12.988
	lb	29,732	29,420	29,561	29,247	29,371	29,055	28,635
Carga límite de equilibrio estático con la máquina articulada (con desviación de neumáticos)	kg	10.984	10.844	10.909	10.768	10.825	10.684	10.542
	lb	24.217	23,908	24.051	23.741	23.866	23.554	23.242
Carga límite de equilibrio estático con la máquina articulada (sin desviación de neumáticos)	kg	11.727	11.585	11.653	11.511	11.572	11.428	11.271
	lb	25,854	25,542	25,692	25,378	25,511	25,196	24,848
Fuerza de arranque (§)	kN	174	173	169	167	163	162	147
	lbf	39,241	38,955	38,002	37,717	36,690	36,407	33,132
Peso en orden de trabajo*	kg	19.316	19.424	19.356	19.464	19.400	19.508	19.480
	lb	42.584	42.822	42.672	42.910	42.769	43.007	42.945

* Las cargas límite de equilibrio estático y los pesos de funcionamiento que se muestran se basan en la configuración de una máquina con neumáticos radiales Bridgestone 23.5R25 VJT L3, todos los fluidos, operador, contrapeso estándar, control de amortiguación, arranque en frío, guardabarros para circulación por carretera, Product Link™, ejes con apertura/bloqueo del diferencial manual (delantero y trasero), protector del tren de potencia, dirección secundaria e insonorización.

† Se muestra la ilustración con las tablas de las dimensiones.

*** Las especificaciones de los cucharones para roca se aplican a neumáticos radiales Bridgestone 23.5R25 VSDL L5.

(§) Medida 100 mm (4 pulg) por detrás de la punta de la cuchilla con el bulón de articulación del cucharón como punto de giro de acuerdo con la norma ISO 14397-2:2007.

(Con desviación de neumáticos) Cumple totalmente de la sección 1 a la 6 de la norma ISO 14397-1:2007, que exige una desviación inferior al 2 % entre los valores de los cálculos y las pruebas.

(Sin deflexión del neumático) Cumple de la sección 1 a la 5 de la norma ISO 14397-1:2007.

Los cucharones y ofertas disponibles varían según la región. Consulte a su distribuidor Cat local para obtener más detalles.

Especificaciones de la pala de ruedas 950

Especificaciones de funcionamiento – Cucharones (continuación)

Varillaje		Varillaje estándar			
Tipo de cucharón		Fondo liso – Acoplamiento rápido - Fusion			
Tipo de cuchilla		Cuchillas empernables	Dientes y segmentos	Cuchillas empernables	Dientes y segmentos
Capacidad: nominal	m ³	3,40	3,40	3,60	3,60
	yd ³	4,50	4,50	4,75	4,75
Capacidad – Nominal con factor de llenado del 110 %	m ³	3,70	3,70	4,00	4,00
	yd ³	4,75	4,75	5,25	5,25
Anchura	mm	2.927	2.994	2.927	2.994
	pies/pulg	9'7"	9'9"	9'7"	9'9"
16† Espacio libre de descarga en posición de máxima elevación y ángulo de descarga de 45°	mm	2.707	2.581	2.675	2.549
	pies/pulg	8'10"	8'5"	8'9"	8'4"
17† Alcance a máxima elevación y ángulo de descarga de 45°	mm	1.455	1.557	1.486	1.589
	pies/pulg	4' 9"	5'1"	4'10"	5'2"
Alcance con el brazo de elevación y el cucharón horizontales	mm	2.837	2.998	2.882	3.043
	pies/pulg	9'3"	9'10"	9'5"	9'11"
A† Profundidad de excavación	mm	102	102	102	102
	pulg	4"	4"	4"	4"
12† Carcasa estandarizada	mm	8.457	8.630	8.502	8.675
	pies/pulg	27'9"	28'4"	27'11"	28'6"
B† Altura total con el cucharón en la posición de máxima elevación	mm	5.588	5.588	5.631	5.631
	pies/pulg	18'4"	18'4"	18'6"	18'6"
Radio de círculo de espacio libre de la pala con el cucharón en la posición de transporte	mm	6.775	6.862	6.789	6.877
	pies/pulg	22'3"	22'7"	22'4"	22'7"
Carga límite de equilibrio estático con la máquina recta (con desviación de neumáticos)	kg	12.124	11.983	12.041	11.900
	lb	26.729	26.419	26.546	26.235
Carga límite de equilibrio estático con la máquina recta (sin desviación de neumáticos)	kg	12.850	12.708	12.768	12.626
	lb	28.330	28.017	28.150	27.835
Carga límite de equilibrio estático con la máquina articulada (con desviación de neumáticos)	kg	10.386	10.246	10.308	10.167
	lb	22.898	22.589	22.726	22.415
Carga límite de equilibrio estático con la máquina articulada (sin desviación de neumáticos)	kg	11.121	10.979	11.104	10.901
	lb	24.518	24.205	24.349	24.034
Fuerza de arranque (§)	kN	161	160	156	154
	lbf	36.293	36.010	35.090	34.809
Peso en orden de trabajo*	kg	19.803	19.911	19.843	19.951
	lb	43.657	43.895	43.745	43.983

*Las cargas límite de equilibrio estático y los pesos de funcionamiento que se muestran se basan en la configuración de una máquina con neumáticos radiales Bridgestone 23.5R25 VJT L3, todos los fluidos, operador, contrapeso estándar, control de amortiguación, arranque en frío, guardabarros para circulación por carretera, Product Link™, ejes con apertura/bloqueo del diferencial manual (delantero y trasero), protector del tren de potencia, dirección secundaria e insonorización.

† Se muestra la ilustración con las tablas de las dimensiones.

*** Las especificaciones de los cucharones para roca se aplican a neumáticos radiales Bridgestone 23.5R25 VSDL L5.

(§) Medida 100 mm (4 pulg) por detrás de la punta de la cuchilla con el bulón de articulación del cucharón como punto de giro de acuerdo con la norma ISO 14397-2:2007. (Con desviación de neumáticos) Cumple totalmente de la sección 1 a la 6 de la norma ISO 14397-1:2007, que exige una desviación inferior al 2 % entre los valores de los cálculos y las pruebas.

(Sin deflexión del neumático) Cumple de la sección 1 a la 5 de la norma ISO 14397-1:2007.

Los cucharones y ofertas disponibles varían según la región. Consulte a su distribuidor Cat local para obtener más detalles.

Especificaciones de funcionamiento – Cucharones (continuación)

Varillaje		Varillaje estándar			
Tipo de cucharón		Usos múltiples – Con bulón		Usos múltiples – Con gancho – Fusion	
Tipo de cuchilla		Cuchillas empernables	Dientes y segmentos	Cuchillas empernables	Dientes y segmentos
Capacidad: nominal	m ³	2,90	2,90	2,90	2,90
	yd ³	3,75	3,75	3,75	3,75
Capacidad – Nominal con factor de llenado del 110 %	m ³	3,20	3,20	3,20	3,20
	yd ³	4,25	4,25	4,25	4,25
Anchura	mm	2.943	3.020	3.007	3.000
	pies/pulg	9'7"	9'10"	9'10"	9'10"
16† Espacio libre de descarga en posición de máxima elevación y ángulo de descarga de 45°	mm	3.003	2.877	2.964	2.854
	pies/pulg	9'10"	9'5"	9'8"	9'4"
17† Alcance a máxima elevación y ángulo de descarga de 45°	mm	1.448	1.574	1.537	1.657
	pies/pulg	4' 9"	5'1"	5'0"	5'5"
Alcance con el brazo de elevación y el cucharón horizontales	mm	2.590	2.766	2.685	2.846
	pies/pulg	8'5"	9'0"	8'9"	9'4"
A† Profundidad de excavación	mm	103	103	82	82
	pulg	4"	4"	3,2"	3,2"
12† Carcasa estandarizada	mm	8.211	8.407	8.290	8.465
	pies/pulg	27'0"	27'7"	27'3"	27'10"
B† Altura total con el cucharón en la posición de máxima elevación	mm	5.321	5.321	5.393	5.393
	pies/pulg	17'6"	17'6"	17'9"	17'9"
Radio de círculo de espacio libre de la pala con el cucharón en la posición de transporte	mm	6.712	6.811	6.756	6.810
	pies/pulg	22'1"	22'5"	22'2"	22'5"
Carga límite de equilibrio estático con la máquina recta (con desviación de neumáticos)	kg	12.596	12.423	11.895	11.766
	lb	27.771	27.389	26.224	25.940
Carga límite de equilibrio estático con la máquina recta (sin desviación de neumáticos)	kg	13.334	13.159	12.629	12.498
	lb	29.397	29.010	27.842	27.554
Carga límite de equilibrio estático con la máquina articulada (con desviación de neumáticos)	kg	10.820	10.647	10.148	10.019
	lb	23.855	23.473	22.373	22.088
Carga límite de equilibrio estático con la máquina articulada (sin desviación de neumáticos)	kg	11.565	11.390	10.890	10.759
	lb	25.497	25.111	24.009	23.721
Fuerza de arranque (§)	kN	196	194	180	178
	lbf	44.133	43.733	40.511	40.222
Peso en orden de trabajo*	kg	19.605	19.740	20.160	20.260
	lb	43,221	43.518	44.445	44.664

* Las cargas límite de equilibrio estático y los pesos de funcionamiento que se muestran se basan en la configuración de una máquina con neumáticos radiales Bridgestone 23.5R25 VJT L3, todos los fluidos, operador, contrapeso estándar, control de amortiguación, arranque en frío, guardabarros para circulación por carretera, Product Link™, ejes con apertura/bloqueo del diferencial manual (delantero y trasero), protector del tren de potencia, dirección secundaria e insonorización.

† Se muestra la ilustración con las tablas de las dimensiones.

*** Las especificaciones de los cucharones para roca se aplican a neumáticos radiales Bridgestone 23.5R25 VSDL L5.

(§) Medida 100 mm (4 pulg) por detrás de la punta de la cuchilla con el bulón de articulación del cucharón como punto de giro de acuerdo con la norma ISO 14397-2:2007. (Con desviación de neumáticos) Cumple totalmente de la sección 1 a la 6 de la norma ISO 14397-1:2007, que exige una desviación inferior al 2 % entre los valores de los cálculos y las pruebas.

(Sin deflexión del neumático) Cumple de la sección 1 a la 5 de la norma ISO 14397-1:2007.

Los cucharones y ofertas disponibles varían según la región. Consulte a su distribuidor Cat local para obtener más detalles.

Especificaciones de la pala de ruedas 950

Especificaciones de funcionamiento – Cucharones (continuación)

Varillaje		Varillaje estándar			
Tipo de cucharón		Alto volteo – Con bulón			
Tipo de cuchilla		Cuchillas empernables	Cuchillas empernables	Cuchillas empernables	Cuchillas empernables
Capacidad: nominal	m ³	5,10	6,10	7,60	9,20
	yd ³	6,75	8,00	10,00	12,00
Capacidad – Nominal con factor de llenado del 110 %	m ³	5,60	6,70	8,40	10,10
	yd ³	7,25	8,75	11,00	13,25
Anchura	mm	3.029	2.910	3.350	3.350
	pies/pulg	9'11"	9'6"	10'11"	10'11"
16 † Espacio libre de descarga en posición de máxima elevación y ángulo de descarga de 45°	mm	2.451	2.325	2.254	2.112
	pies/pulg	8'0"	7'7"	7'4"	6'11"
17 † Alcance a máxima elevación y ángulo de descarga de 45°	mm	1.721	1.742	1.908	2.049
	pies/pulg	5'7"	5'8"	6'3"	6'8"
Alcance con el brazo de elevación y el cucharón horizontales	mm	3.207	3.311	3.478	3.678
	pies/pulg	10'6"	10'10"	11'4"	12'0"
A † Profundidad de excavación	mm	94	168	72	72
	pulg	3,7"	6,6"	2,8"	2,8"
12 † Carcasa estandarizada	mm	8.821	8.978	9.098	9.298
	pies/pulg	29'0"	29'6"	29'11"	30'7"
B † Altura total con el cucharón en la posición de máxima elevación	mm	6.066	6.074	6.049	6.250
	pies/pulg	19'11"	20'0"	19'11"	20'7"
Radio de círculo de espacio libre de la pala con el cucharón en la posición de transporte	mm	6.938	6.947	7.171	7.239
	pies/pulg	22'10"	22'10"	23'7"	23'9"
Carga límite de equilibrio estático con la máquina recta (con desviación de neumáticos)	kg	11.226	10.289	10.698	10.371
	lb	24.749	22.684	23,585	22.866
Carga límite de equilibrio estático con la máquina recta (sin desviación de neumáticos)	kg	11.958	11.007	11.463	11.140
	lb	26.365	24.267	25.272	24.561
Carga límite de equilibrio estático con la máquina articulada (con desviación de neumáticos)	kg	9.544	8.640	9.009	8.700
	lb	21.041	19.048	19.861	19.180
Carga límite de equilibrio estático con la máquina articulada (sin desviación de neumáticos)	kg	10.285	9.366	9.781	9.476
	lb	22.675	20.649	21.564	20.892
Fuerza de arranque (§)	kN	123	114	108	96
	lbf	27.694	25.628	24.436	21.789
Peso en orden de trabajo*	kg	20.108	20.870	20.669	20.842
	lb	44.329	46.009	45.566	45.948

* Las cargas límite de equilibrio estático y los pesos de funcionamiento que se muestran se basan en la configuración de una máquina con neumáticos radiales Bridgestone 23.5R25 VJT L3, todos los fluidos, operador, contrapeso estándar, control de amortiguación, arranque en frío, guardabarros para circulación por carretera, Product Link™, ejes con apertura/bloqueo del diferencial manual (delantero y trasero), protector del tren de potencia, dirección secundaria e insonorización.

† Se muestra la ilustración con las tablas de las dimensiones.

*** Las especificaciones de los cucharones para roca se aplican a neumáticos radiales Bridgestone 23.5R25 VSDL L5.

(§) Medida 100 mm (4 pulg) por detrás de la punta de la cuchilla con el bulón de articulación del cucharón como punto de giro de acuerdo con la norma ISO 14397-2:2007. (Con desviación de neumáticos) Cumple totalmente de la sección 1 a la 6 de la norma ISO 14397-1:2007, que exige una desviación inferior al 2 % entre los valores de los cálculos y las pruebas.

(Sin deflexión del neumático) Cumple de la sección 1 a la 5 de la norma ISO 14397-1:2007.

Los cucharones y ofertas disponibles varían según la región. Consulte a su distribuidor Cat local para obtener más detalles.

Especificaciones de funcionamiento – Cucharones (continuación)

Varillaje		Varillaje estándar		
Tipo de cucharón		Alto volteo – Con gancho – Fusion		
Tipo de cuchilla		Cuchillas empernables	Cuchillas empernables	Cuchillas empernables
Capacidad: nominal	m ³	6,10	7,60	9,20
	yd ³	8,00	10,00	12,00
Capacidad – Nominal con factor de llenado del 110 %	m ³	6,70	8,40	10,10
	yd ³	8,75	11,00	13,25
Anchura	mm	3.037	3.350	3.350
	pies/pulg	9'11"	10'11"	10'11"
16 † Espacio libre de descarga en posición de máxima elevación y ángulo de descarga de 45°	mm	2.279	2.208	2.066
	pies/pulg	7'5"	7'2"	6'9"
17 † Alcance a máxima elevación y ángulo de descarga de 45°	mm	1.882	1.954	2.095
	pies/pulg	6'2"	6'4"	6'10"
Alcance con el brazo de elevación y el cucharón horizontales	mm	3.442	3.543	3.743
	pies/pulg	11' 3"	11'7"	12'3"
A † Profundidad de excavación	mm	102	72	72
	pulg	4"	2,8"	2,8"
12 † Carcasa estandarizada	mm	9.062	9.163	9.363
	pies/pulg	29'9"	30'1"	30'9"
B † Altura total con el cucharón en la posición de máxima elevación	mm	6.023	6.089	6.290
	pies/pulg	19'10"	20'0"	20'8"
Radio de círculo de espacio libre de la pala con el cucharón en la posición de transporte	mm	7.022	7.193	7.262
	pies/pulg	23'1"	23'8"	23'10"
Carga límite de equilibrio estático con la máquina recta (con desviación de neumáticos)	kg	9.956	10.058	9.740
	lb	21.949	22.174	21.474
Carga límite de equilibrio estático con la máquina recta (sin desviación de neumáticos)	kg	10.651	10.806	10.492
	lb	23.481	23.824	23.131
Carga límite de equilibrio estático con la máquina articulada (con desviación de neumáticos)	kg	8.348	8.394	8.094
	lb	18.406	18.506	17.845
Carga límite de equilibrio estático con la máquina articulada (sin desviación de neumáticos)	kg	9.054	9.151	8.853
	lb	19.960	20.174	19.519
Fuerza de arranque (§)	kN	105	104	93
	lbf	23.767	23.412	20.922
Peso en orden de trabajo*	kg	21.017	21.236	21.408
	lb	46.333	46.816	47.195

* Las cargas límite de equilibrio estático y los pesos de funcionamiento que se muestran se basan en la configuración de una máquina con neumáticos radiales Bridgestone 23.5R25 VJT L3, todos los fluidos, operador, contrapeso estándar, control de amortiguación, arranque en frío, guardabarros para circulación por carretera, Product Link™, ejes con apertura/bloqueo del diferencial manual (delantero y trasero), protector del tren de potencia, dirección secundaria e insonorización.

† Se muestra la ilustración con las tablas de las dimensiones.

*** Las especificaciones de los cucharones para roca se aplican a neumáticos radiales Bridgestone 23.5R25 VSDL L5.

(§) Medida 100 mm (4 pulg) por detrás de la punta de la cuchilla con el bulón de articulación del cucharón como punto de giro de acuerdo con la norma ISO 14397-2:2007. (Con desviación de neumáticos) Cumple totalmente de la sección 1 a la 6 de la norma ISO 14397-1:2007, que exige una desviación inferior al 2 % entre los valores de los cálculos y las pruebas.

(Sin deflexión del neumático) Cumple de la sección 1 a la 5 de la norma ISO 14397-1:2007.

Los cucharones y ofertas disponibles varían según la región. Consulte a su distribuidor Cat local para obtener más detalles.

Especificaciones de la pala de ruedas 950

Especificaciones de funcionamiento – Cucharones (continuación)

Varillaje		Varillaje estándar			
Tipo de cucharón		Materiales de baja densidad – Con bulón		Materiales de baja densidad – Con gancho – Fusion	
Tipo de cuchilla		Cuchillas empernables	Cuchillas empernables	Cuchillas empernables	Cuchillas empernables
Capacidad: nominal	m ³	9,20	9,90	9,20	9,90
	yd ³	12,00	13,00	12,00	13,00
Capacidad – Nominal con factor de llenado del 110 %	m ³	10,10	10,90	10,10	10,90
	yd ³	13,25	14,25	13,25	14,25
Anchura	mm	3.330	3.330	3.330	3.330
	pies/pulg	10'11"	10'11"	10'11"	10'11"
16 † Espacio libre de descarga en posición de máxima elevación y ángulo de descarga de 45°	mm	2.237	2.162	2.143	2.139
	pies/pulg	7'4"	7'1"	7'0"	7'0"
17 † Alcance a máxima elevación y ángulo de descarga de 45°	mm	1.932	2.007	2.025	2.029
	pies/pulg	6'4"	6'7"	6'7"	6'7"
Alcance con el brazo de elevación y el cucharón horizontales	mm	3.507	3.613	3.639	3.645
	pies/pulg	11'6"	11'10"	11'11"	11'11"
A † Profundidad de excavación	mm	97	97	97	97
	pulg	3,8"	3,8"	3,8"	3,8"
12 † Carcasa estandarizada	mm	9.123	9.229	9.255	9.261
	pies/pulg	30'0"	30'4"	30'5"	30'5"
B † Altura total con el cucharón en la posición de máxima elevación	mm	6.240	6.332	6.298	6.349
	pies/pulg	20'6"	20'10"	20'8"	20'10"
Radio de círculo de espacio libre de la pala con el cucharón en la posición de transporte	mm	7.170	7.206	7.215	7.217
	pies/pulg	23'7"	23'8"	23'9"	23'9"
Carga límite de equilibrio estático con la máquina recta (con desviación de neumáticos)	kg	11.462	11.386	10.199	10.249
	lb	25,269	25.102	22.485	22.595
Carga límite de equilibrio estático con la máquina recta (sin desviación de neumáticos)	kg	12.254	12.187	10.894	10.952
	lb	27,016	26.869	24.017	24.147
Carga límite de equilibrio estático con la máquina articulada (con desviación de neumáticos)	kg	9.761	9.678	8.614	8.658
	lb	21.519	21.337	18.991	19.089
Carga límite de equilibrio estático con la máquina articulada (sin desviación de neumáticos)	kg	10.560	10.487	9.320	9.372
	lb	23.281	23.119	20.547	20.663
Fuerza de arranque (§)	kN	104	98	97	96
	lbf	23.478	22.134	21.897	21.762
Peso en orden de trabajo*	kg	19.942	20.034	20.577	20.538
	lb	43.964	44.166	45.363	45.277

* Las cargas límite de equilibrio estático y los pesos de funcionamiento que se muestran se basan en la configuración de una máquina con neumáticos radiales Bridgestone 23.5R25 VJT L3, todos los fluidos, operador, contrapeso estándar, control de amortiguación, arranque en frío, guardabarros para circulación por carretera, Product Link™, ejes con apertura/bloqueo del diferencial manual (delantero y trasero), protector del tren de potencia, dirección secundaria e insonorización.

† Se muestra la ilustración con las tablas de las dimensiones.

*** Las especificaciones de los cucharones para roca se aplican a neumáticos radiales Bridgestone 23.5R25 VSDL L5.

(§) Medida 100 mm (4 pulg) por detrás de la punta de la cuchilla con el bulón de articulación del cucharón como punto de giro de acuerdo con la norma ISO 14397-2:2007. (Con desviación de neumáticos) Cumple totalmente de la sección 1 a la 6 de la norma ISO 14397-1:2007, que exige una desviación inferior al 2 % entre los valores de los cálculos y las pruebas.

(Sin deflexión del neumático) Cumple de la sección 1 a la 5 de la norma ISO 14397-1:2007.

Los cucharones y ofertas disponibles varían según la región. Consulte a su distribuidor Cat local para obtener más detalles.

Especificaciones de funcionamiento – Cucharones (continuación)

Varillaje		Varillaje estándar			
Tipo de cucharón		Roca, pala – Con bulón***	Roca, pala –Con bulón –Abrasión***	Descarga lateral – Con bulón	Descarga lateral – Con gancho – Fusion
Tipo de cuchilla		Dientes y segmentos	Dientes y segmentos	Cuchillas empernables	Cuchillas empernables
Capacidad: nominal	m ³	3,40	3,30	2,90	2,90
	yd ³	4,50	4,25	3,75	3,75
Capacidad – Nominal con factor de llenado del 110 %	m ³	3,70	3,60	3,20	3,20
	yd ³	4,75	4,75	4,25	4,25
Anchura	mm	2.995	2.937	3.220	3.220
	pies/pulg	9'9"	9'7"	10'6"	10'6"
16 † Espacio libre de descarga en posición de máxima elevación y ángulo de descarga de 45°	mm	2.643	2.809	2.727	2.727
	pies/pulg	8'8"	9'2"	8'11"	8'11"
17 † Alcance a máxima elevación y ángulo de descarga de 45°	mm	1.695	1.506	1.428	1.427
	pies/pulg	5'6"	4'11"	4'8"	4'8"
Alcance con el brazo de elevación y el cucharón horizontales	mm	3.070	2.819	2.804	2.803
	pies/pulg	10'0"	9'2"	9'2"	9'2"
A † Profundidad de excavación	mm	39	36	107	107
	pulg	1,5"	1,4"	4,2"	4,2"
12 † Carcasa estandarizada	mm	8.691	8.439	8.428	8.427
	pies/pulg	28'7"	27'9"	27'8"	27'8"
B † Altura total con el cucharón en la posición de máxima elevación	mm	5.641	5.641	5.516	5.508
	pies/pulg	18'7"	18'7"	18'2"	18'1"
Radio de círculo de espacio libre de la pala con el cucharón en la posición de transporte	mm	6.898	6.792	6.884	6.898
	pies/pulg	22'8"	22'4"	22'8"	22'8"
Carga límite de equilibrio estático con la máquina recta (con desviación de neumáticos)	kg	12.991	13.198	11.720	11.436
	lb	28.641	29.096	25.838	25.212
Carga límite de equilibrio estático con la máquina recta (sin desviación de neumáticos)	kg	13.786	13.995	12.450	12.164
	lb	30.394	30.854	27.449	26.819
Carga límite de equilibrio estático con la máquina articulada (con desviación de neumáticos)	kg	11.143	11.350	10.006	9.722
	lb	24.566	25.022	22.059	21,434
Carga límite de equilibrio estático con la máquina articulada (sin desviación de neumáticos)	kg	11.945	12.154	10.746	10.460
	lb	26.335	26.796	23.691	23,060
Fuerza de arranque (§)	kN	155	179	160	162
	lbf	35.003	40.312	36.024	36.584
Peso en orden de trabajo*	kg	20.343	20.188	19.943	20.399
	lb	44.848	44.507	43.966	44.971

* Las cargas límite de equilibrio estático y los pesos de funcionamiento que se muestran se basan en la configuración de una máquina con neumáticos radiales Bridgestone 23.5R25 VJT L3, todos los fluidos, operador, contrapeso estándar, control de amortiguación, arranque en frío, guardabarros para circulación por carretera, Product Link™, ejes con apertura/bloqueo del diferencial manual (delantero y trasero), protector del tren de potencia, dirección secundaria e insonorización.

† Se muestra la ilustración con las tablas de las dimensiones.

*** Las especificaciones de los cucharones para roca se aplican a neumáticos radiales Bridgestone 23.5R25 VSDL L5.

(§) Medida 100 mm (4 pulg) por detrás de la punta de la cuchilla con el bulón de articulación del cucharón como punto de giro de acuerdo con la norma ISO 14397-2:2007. (Con desviación de neumáticos) Cumple totalmente de la sección 1 a la 6 de la norma ISO 14397-1:2007, que exige una desviación inferior al 2 % entre los valores de los cálculos y las pruebas.

(Sin flexión del neumático) Cumple de la sección 1 a la 5 de la norma ISO 14397-1:2007.

Los cucharones y ofertas disponibles varían según la región. Consulte a su distribuidor Cat local para obtener más detalles.

Especificaciones de la pala de ruedas 950

Especificaciones de funcionamiento – Cucharones (continuación)

Varillaje		Varillaje de elevación alta							
Tipo de cucharón		Uso general con bulón							
Tipo de cuchilla		Cuchillas empernables	Dientes y segmentos	Cuchillas empernables	Dientes y segmentos	Cuchillas empernables	Dientes y segmentos	Cuchillas empernables	Dientes y segmentos
Capacidad: nominal	m ³	3,10	3,10	3,30	3,30	3,40	3,40	3,60	3,60
	yd ³	4,00	4,00	4,25	4,25	4,50	4,50	4,75	4,75
Capacidad – Nominal con factor de llenado del 110 %	m ³	3,40	3,40	3,60	3,60	3,70	3,70	4,00	4,00
	yd ³	4,50	4,50	4,75	4,75	4,75	4,75	5,25	5,25
Anchura	mm	2.927	2.994	2.927	2.994	2.927	2.994	2.927	2.994
	pies/pulg	9'7"	9'9"	9'7"	9'9"	9'7"	9'9"	9'7"	9'9"
16 † Espacio libre de descarga en posición de máxima elevación y ángulo de descarga de 45°	mm	3.369	3.251	3.331	3.212	3.313	3.193	3.286	3.167
	pies/pulg	11'0"	10'8"	10'11"	10'6"	10'10"	10'5"	10'9"	10'4"
17 † Alcance a máxima elevación y ángulo de descarga de 45°	mm	1.471	1.581	1.499	1.609	1.514	1.624	1.536	1.645
	pies/pulg	4' 9"	5'2"	4'11"	5'3"	4'11"	5'3"	5'0"	5'4"
Alcance con el brazo de elevación y el cucharón horizontales	mm	3.069	3.230	3.118	3.279	3.142	3.303	3.177	3.338
	pies/pulg	10'0"	10'7"	10'2"	10'9"	10'3"	10'10"	10'5"	10'11"
A † Profundidad de excavación	mm	106	106	106	106	106	106	106	106
	pulg	4,1"	4,1"	4,1"	4,1"	4,1"	4,1"	4,1"	4,1"
12 † Carcasa estandarizada	mm	8.795	8.966	8.844	9.015	8.868	9.039	8.903	9.074
	pies/pulg	28'11"	29'5"	29'1"	29'7"	29'2"	29'8"	29'3"	29'10"
B † Altura total con el cucharón en la posición de máxima elevación	mm	6.018	6.018	6.064	6.064	6.090	6.090	6.124	6.124
	pies/pulg	19'9"	19'9"	19'11"	19'11"	20'0"	20'0"	20'2"	20'2"
Radio de círculo de espacio libre de la pala con el cucharón en la posición de transporte	mm	6.937	7.027	6.953	7.043	6.960	7.051	6.972	7.063
	pies/pulg	22'10"	23'1"	22'10"	23'2"	22'11"	23'2"	22'11"	23'3"
Carga límite de equilibrio estático con la máquina recta (con desviación de neumáticos)	kg	11.512	11.376	11.399	11.262	11.358	11.220	11.292	11.154
	lb	25.381	25.080	25.131	24.828	25.041	24.737	24.895	24.591
Carga límite de equilibrio estático con la máquina recta (sin desviación de neumáticos)	kg	12.099	11.961	11.987	11.849	11.947	11.808	11.882	11.743
	lb	26.674	26.371	26.427	26.122	26.339	26.033	26.196	25.889
Carga límite de equilibrio estático con la máquina articulada (con desviación de neumáticos)	kg	9.851	9.714	9.742	9.605	9.702	9.565	9.640	9.501
	lb	21.718	21.417	21.478	21.175	21.391	21.087	21,253	20,948
Carga límite de equilibrio estático con la máquina articulada (sin desviación de neumáticos)	kg	10.455	10.317	10.347	10.209	10.309	10.170	10.247	10.108
	lb	23.049	22.746	22.812	22.507	22.727	22.421	22.592	22.285
Fuerza de arranque (§)	kN	172	171	165	164	162	160	157	156
	lbf	38.686	38.433	37.134	36.882	36.421	36.169	35.424	35.172
Peso en orden de trabajo*	kg	19.921	20.029	19.911	20.099	20.015	20.123	20.051	20.159
	lb	43.918	44.156	44.071	44.309	44.124	44.362	44.204	44.442

*Las cargas límite de equilibrio estático y los pesos de funcionamiento que se muestran se basan en la configuración de una máquina con neumáticos radiales Bridgestone 23.5R25 VJT L3, todos los fluidos, operador, contrapeso estándar, control de amortiguación, arranque en frío, guardabarros para circulación por carretera, Product Link™, ejes con apertura/bloqueo del diferencial manual (delantero y trasero), protector del tren de potencia, dirección secundaria e insonorización.

† Se muestra la ilustración con las tablas de las dimensiones.

*** Las especificaciones de los cucharones para roca se aplican a neumáticos radiales Bridgestone 23.5R25 VSDL L5.

(§) Medida 100 mm (4 pulg) por detrás de la punta de la cuchilla con el bulón de articulación del cucharón como punto de giro de acuerdo con la norma ISO 14397-2:2007. (Con desviación de neumáticos) Cumple totalmente de la sección 1 a la 6 de la norma ISO 14397-1:2007, que exige una desviación inferior al 2 % entre los valores de los cálculos y las pruebas.

(Sin deflexión del neumático) Cumple de la sección 1 a la 5 de la norma ISO 14397-1:2007.

Los cucharones y ofertas disponibles varían según la región. Consulte a su distribuidor Cat local para obtener más detalles.

Especificaciones de funcionamiento – Cucharones (continuación)

Varillaje		Varillaje de elevación alta					
Tipo de cucharón		Uso general – Con gancho – Fusion					
Tipo de cuchilla		Cuchillas emperrables	Dientes y segmentos	Cuchillas emperrables	Dientes y segmentos	Cuchillas emperrables	Dientes y segmentos
Capacidad: nominal	m ³	3,10	3,10	3,40	3,40	3,60	3,60
	yd ³	4,00	4,00	4,50	4,50	4,75	4,75
Capacidad – Nominal con factor de llenado del 110 %	m ³	3,40	3,40	3,70	3,70	4,00	4,00
	yd ³	4,50	4,50	4,75	4,75	5,25	5,25
Anchura	mm	2.927	2.994	2.927	2.994	2.927	2.994
	pies/pulg	9'7"	9'9"	9'7"	9'9"	9'7"	9'9"
16† Espacio libre de descarga en posición de máxima elevación y ángulo de descarga de 45°	mm	3.330	3.212	3.273	3.154	3.246	3.127
	pies/pulg	10'11"	10'6"	10'8"	10'4"	10'7"	10'3"
17† Alcance a máxima elevación y ángulo de descarga de 45°	mm	1.516	1.627	1.559	1.669	1.581	1.690
	pies/pulg	4'11"	5'4"	5'1"	5'5"	5'2"	5'6"
Alcance con el brazo de elevación y el cucharón horizontales	mm	3.129	3.290	3.202	3.363	3.237	3.398
	pies/pulg	10'3"	10'9"	10'6"	11'0"	10'7"	11' 1"
A† Profundidad de excavación	mm	106	106	106	106	106	106
	pulg	4,1"	4,1"	4,1"	4,1"	4,1"	4,1"
12† Carcasa estandarizada	mm	8.855	9.026	8.928	9.099	8.963	9.134
	pies/pulg	29'1"	29'8"	29'4"	29'11"	29'5"	30'0"
B† Altura total con el cucharón en la posición de máxima elevación	mm	6.051	6.051	6.123	6.123	6.157	6.157
	pies/pulg	19'11"	19'11"	20'2"	20'2"	20'3"	20'3"
Radio de círculo de espacio libre de la pala con el cucharón en la posición de transporte	mm	6.946	7.037	6.970	7.061	6.981	7.073
	pies/pulg	22'10"	23'2"	22'11"	23'2"	22'11"	23'3"
Carga límite de equilibrio estático con la máquina recta (con desviación de neumáticos)	kg	10.956	10.820	10.832	10.694	10.770	10.633
	lb	24.154	23.854	23.880	23.578	23.745	23.441
Carga límite de equilibrio estático con la máquina recta (sin desviación de neumáticos)	kg	11.535	11.398	11.414	11.275	11.354	11.215
	lb	25.431	25.129	25.163	24.858	25.031	24.725
Carga límite de equilibrio estático con la máquina articulada (con desviación de neumáticos)	kg	9.317	9.180	9.198	9.061	9.140	9.002
	lb	20.540	20.240	20.279	19.976	20.151	19.847
Carga límite de equilibrio estático con la máquina articulada (sin desviación de neumáticos)	kg	9.913	9.776	9.798	9.659	9.741	9.602
	lb	21.856	21.554	21.601	21.296	21.475	21.169
Fuerza de arranque (§)	kN	163	162	154	153	150	149
	lbf	36.824	36.572	34.767	34.516	33.852	33.600
Peso en orden de trabajo*	kg	20.391	20.499	20.461	20.569	20.495	20.603
	lb	44.954	45.192	45.108	45.346	45.183	45.421

* Las cargas límite de equilibrio estático y los pesos de funcionamiento que se muestran se basan en la configuración de una máquina con neumáticos radiales Bridgestone 23.5R25 VJT L3, todos los fluidos, operador, contrapeso estándar, control de amortiguación, arranque en frío, guardabarros para circulación por carretera, Product Link™, ejes con apertura/bloqueo del diferencial manual (delantero y trasero), protector del tren de potencia, dirección secundaria e insonorización.

† Se muestra la ilustración con las tablas de las dimensiones.

*** Las especificaciones de los cucharones para roca se aplican a neumáticos radiales Bridgestone 23.5R25 VSDL L5.

(§) Medida 100 mm (4 pulg) por detrás de la punta de la cuchilla con el bulón de articulación del cucharón como punto de giro de acuerdo con la norma ISO 14397-2:2007.

(Con desviación de neumáticos) Cumple totalmente de la sección 1 a la 6 de la norma ISO 14397-1:2007, que exige una desviación inferior al 2 % entre los valores de los cálculos y las pruebas.

(Sin deflexión del neumático) Cumple de la sección 1 a la 5 de la norma ISO 14397-1:2007.

Los cucharones y ofertas disponibles varían según la región. Consulte a su distribuidor Cat local para obtener más detalles.

Especificaciones de la pala de ruedas 950

Especificaciones de funcionamiento – Cucharones (continuación)

Varillaje		Varillaje de elevación alta						Fondo liso – Con bulón – Material liviano
Tipo de cucharón		Fondo liso – Con bulón						
Tipo de cuchilla		Cuchillas empernables	Dientes y segmentos	Cuchillas empernables	Dientes y segmentos	Cuchillas empernables	Dientes y segmentos	Cuchillas empernables
Capacidad: nominal	m ³	3,30	3,30	3,40	3,40	3,60	3,60	4,60
	yd ³	4,25	4,25	4,50	4,50	4,75	4,75	6,00
Capacidad – Nominal con factor de llenado del 110 %	m ³	3,60	3,60	3,70	3,70	4,00	4,00	5,00
	yd ³	4,75	4,75	4,75	4,75	5,25	5,25	6,50
Anchura	mm	2.927	2.994	2.927	2.994	2.927	2.994	3.338
	pies/pulg	9'7"	9'9"	9'7"	9'9"	9'7"	9'9"	10'11"
16† Espacio libre de descarga en posición de máxima elevación y ángulo de descarga de 45°	mm	3.283	3.157	3.255	3.129	3.223	3.097	3.127
	pies/pulg	10'9"	10'4"	10'8"	10'3"	10'6"	10'1"	10'3"
17† Alcance a máxima elevación y ángulo de descarga de 45°	mm	1.419	1.522	1.448	1.550	1.479	1.582	1.589
	pies/pulg	4'7"	4'11"	4'9"	5'1"	4'10"	5'2"	5'2"
Alcance con el brazo de elevación y el cucharón horizontales	mm	3.112	3.273	3.152	3.313	3.197	3.358	3.342
	pies/pulg	10'2"	10'8"	10'4"	10'10"	10'5"	11'0"	10'11"
A† Profundidad de excavación	mm	106	106	106	106	106	106	96
	pulg	4,1"	4,1"	4,1"	4,1"	4,1"	4,1"	3,8"
12† Carcasa estandarizada	mm	8.838	9.009	8.878	9.049	8.923	9.094	9.062
	pies/pulg	29'0"	29'7"	29'2"	29'9"	29'4"	29'11"	29'9"
B† Altura total con el cucharón en la posición de máxima elevación	mm	6.020	6.020	6.059	6.059	6.108	6.108	6.007
	pies/pulg	19'9"	19'9"	19'11"	19'11"	20'1"	20'1"	19'9"
Radio de círculo de espacio libre de la pala con el cucharón en la posición de transporte	mm	6.951	7.042	6.964	7.055	6.978	7.070	7.198
	pies/pulg	22'10"	23'2"	22'11"	23'2"	22'11"	23'3"	23'8"
Carga límite de equilibrio estático con la máquina recta (con desviación de neumáticos)	kg	11.313	11.177	11.240	11.103	11.158	11.021	10.893
	lb	24.942	24.643	24.781	24.480	24.600	24.298	24.015
Carga límite de equilibrio estático con la máquina recta (sin desviación de neumáticos)	kg	11.888	11.751	11.816	11.679	11.736	11.598	11.459
	lb	26.209	25.908	26.051	25.747	25.874	25.569	25.263
Carga límite de equilibrio estático con la máquina articulada (con desviación de neumáticos)	kg	9.671	9.535	9.601	9.464	9.523	9.386	9.284
	lb	21,321	21.021	21.167	20.866	20.996	20.693	20.468
Carga límite de equilibrio estático con la máquina articulada (sin desviación de neumáticos)	kg	10.263	10.126	10.195	10.057	10.119	9.980	9.868
	lb	22.627	22.325	22.476	22.173	22.308	22.003	21.755
Fuerza de arranque (§)	kN	165	164	160	159	155	154	140
	lbf	37.304	37.051	36.121	35.869	34.869	34.618	31.463
Peso en orden de trabajo*	kg	19.976	20.084	20.016	20.124	20.060	20.168	20.140
	lb	44.040	44.278	44.128	44.366	44.225	44.463	44.401

* Las cargas límite de equilibrio estático y los pesos de funcionamiento que se muestran se basan en la configuración de una máquina con neumáticos radiales Bridgestone 23.5R25 VJT L3, todos los fluidos, operador, contrapeso estándar, control de amortiguación, arranque en frío, guardabarros para circulación por carretera, Product Link™, ejes con apertura/bloqueo del diferencial manual (delantero y trasero), protector del tren de potencia, dirección secundaria e insonorización.

† Se muestra la ilustración con las tablas de las dimensiones.

*** Las especificaciones de los cucharones para roca se aplican a neumáticos radiales Bridgestone 23.5R25 VSDL L5.

(§) Medida 100 mm (4 pulg) por detrás de la punta de la cuchilla con el bulón de articulación del cucharón como punto de giro de acuerdo con la norma ISO 14397-2:2007. (Con desviación de neumáticos) Cumple totalmente de la sección 1 a la 6 de la norma ISO 14397-1:2007, que exige una desviación inferior al 2 % entre los valores de los cálculos y las pruebas.

(Sin deflexión del neumático) Cumple de la sección 1 a la 5 de la norma ISO 14397-1:2007.

Los cucharones y ofertas disponibles varían según la región. Consulte a su distribuidor Cat local para obtener más detalles.

Especificaciones de funcionamiento – Cucharones (continuación)

Varillaje		Varillaje de elevación alta			
Tipo de cucharón		Fondo liso – Acoplamiento rápido - Fusion			
Tipo de cuchilla		Cuchillas empernables	Dientes y segmentos	Cuchillas empernables	Dientes y segmentos
Capacidad: nominal	m ³	3,40	3,40	3,60	3,60
	yd ³	4,50	4,50	4,75	4,75
Capacidad – Nominal con factor de llenado del 110 %	m ³	3,70	3,70	4,00	4,00
	yd ³	4,75	4,75	5,25	5,25
Anchura	mm	2.927	2.994	2.927	2.994
	pies/pulg	9'7"	9'9"	9'7"	9'9"
16 † Espacio libre de descarga en posición de máxima elevación y ángulo de descarga de 45°	mm	3.212	3.087	3.180	3.055
	pies/pulg	10'6"	10'1"	10'5"	10'0"
17 † Alcance a máxima elevación y ángulo de descarga de 45°	mm	1.490	1.592	1.522	1.624
	pies/pulg	4'10"	5'2"	4'11"	5'3"
Alcance con el brazo de elevación y el cucharón horizontales	mm	3.212	3.373	3.257	3.418
	pies/pulg	10'6"	11'0"	10'8"	11'2"
A † Profundidad de excavación	mm	106	106	106	106
	pulg	4,1"	4,1"	4,1"	4,1"
12 † Carcasa estandarizada	mm	8.938	9.109	8.983	9.154
	pies/pulg	29'4"	29'11"	29'6"	30'1"
B † Altura total con el cucharón en la posición de máxima elevación	mm	6.094	6.094	6.137	6.137
	pies/pulg	20'0"	20'0"	20'2"	20'2"
Radio de círculo de espacio libre de la pala con el cucharón en la posición de transporte	mm	6.973	7.065	6.988	7.080
	pies/pulg	22'11"	23'3"	23'0"	23'3"
Carga límite de equilibrio estático con la máquina recta (con desviación de neumáticos)	kg	10.721	10.584	10.644	10.507
	lb	23.635	23.335	23.467	23.165
Carga límite de equilibrio estático con la máquina recta (sin desviación de neumáticos)	kg	11.290	11.153	11.215	11.077
	lb	24.891	24.589	24.725	24.421
Carga límite de equilibrio estático con la máquina articulada (con desviación de neumáticos)	kg	9.103	8.966	9.030	8.893
	lb	20.069	19.768	19.909	19.607
Carga límite de equilibrio estático con la máquina articulada (sin desviación de neumáticos)	kg	9.690	9.553	9.619	9.481
	lb	21.364	21.062	21.207	20.903
Fuerza de arranque (§)	kN	153	152	148	147
	lbf	34.491	34.239	33.343	33.092
Peso en orden de trabajo*	kg	20.463	20.571	20.503	20.611
	lb	45.113	45.351	45.201	45.439

* Las cargas límite de equilibrio estático y los pesos de funcionamiento que se muestran se basan en la configuración de una máquina con neumáticos radiales Bridgestone 23.5R25 VJT L3, todos los fluidos, operador, contrapeso estándar, control de amortiguación, arranque en frío, guardabarros para circulación por carretera, Product Link™, ejes con apertura/bloqueo del diferencial manual (delantero y trasero), protector del tren de potencia, dirección secundaria e insonorización.

† Se muestra la ilustración con las tablas de las dimensiones.

*** Las especificaciones de los cucharones para roca se aplican a neumáticos radiales Bridgestone 23.5R25 VSDL L5.

(§) Medida 100 mm (4 pulg) por detrás de la punta de la cuchilla con el bulón de articulación del cucharón como punto de giro de acuerdo con la norma ISO 14397-2:2007. (Con desviación de neumáticos) Cumple totalmente de la sección 1 a la 6 de la norma ISO 14397-1:2007, que exige una desviación inferior al 2 % entre los valores de los cálculos y las pruebas.

(Sin flexión del neumático) Cumple de la sección 1 a la 5 de la norma ISO 14397-1:2007.

Los cucharones y ofertas disponibles varían según la región. Consulte a su distribuidor Cat local para obtener más detalles.

Especificaciones de la pala de ruedas 950

Especificaciones de funcionamiento – Cucharones (continuación)

Varillaje		Varillaje de elevación alta			
Tipo de cucharón		Alto volteo – Con bulón			
Tipo de cuchilla		Cuchillas empernables	Cuchillas empernables	Cuchillas empernables	Cuchillas empernables
Capacidad: nominal	m ³	5,10	6,10	7,60	9,20
	yd ³	6,75	8,00	10,00	12,00
Capacidad – Nominal con factor de llenado del 110 %	m ³	5,60	6,70	8,40	10,10
	yd ³	7,25	8,75	11,00	13,25
Anchura	mm	3.029	2.910	3.350	3.350
	pies/pulg	9'11"	9'6"	10'11"	10'11"
16† Espacio libre de descarga en posición de máxima elevación y ángulo de descarga de 45°	mm	2.956	2.830	2.759	2.617
	pies/pulg	9'8"	9'3"	9'0"	8'7"
17† Alcance a máxima elevación y ángulo de descarga de 45°	mm	1.757	1.778	1.943	2.085
	pies/pulg	5'9"	5'10"	6'4"	6'10"
Alcance con el brazo de elevación y el cucharón horizontales	mm	3.582	3.686	3.853	4.053
	pies/pulg	11'9"	12'1"	12'7"	13'3"
A† Profundidad de excavación	mm	99	173	76	76
	pulg	3,9"	6,8"	3"	3"
12† Carcasa estandarizada	mm	9.303	9.452	9.579	9.779
	pies/pulg	30'7"	31'1"	31'6"	32'1"
B† Altura total con el cucharón en la posición de máxima elevación	mm	6.571	6.580	6.554	6.755
	pies/pulg	21'7"	21'8"	21'7"	22'2"
Radio de círculo de espacio libre de la pala con el cucharón en la posición de transporte	mm	7.146	7.165	7.380	7.450
	pies/pulg	23'6"	23'7"	24'3"	24'6"
Carga límite de equilibrio estático con la máquina recta (con desviación de neumáticos)	kg	9.911	9.014	9.362	9.058
	lb	21.851	19.874	20,640	19.970
Carga límite de equilibrio estático con la máquina recta (sin desviación de neumáticos)	kg	10.487	9.581	9.961	9.660
	lb	23.121	21.123	21.960	21.297
Carga límite de equilibrio estático con la máquina articulada (con desviación de neumáticos)	kg	8.342	7.474	7.788	7.500
	lb	18.391	16.477	17.171	16.535
Carga límite de equilibrio estático con la máquina articulada (sin desviación de neumáticos)	kg	8.936	8.057	8.405	8.120
	lb	19.702	17.764	18.531	17.902
Fuerza de arranque (§)	kN	116	108	102	91
	lbf	26.251	24,376	23.126	20.601
Peso en orden de trabajo*	kg	20.768	21.530	21.329	21.502
	lb	45.785	47.465	47.022	47.404

*Las cargas límite de equilibrio estático y los pesos de funcionamiento que se muestran se basan en la configuración de una máquina con neumáticos radiales Bridgestone 23.5R25 VJT L3, todos los fluidos, operador, contrapeso estándar, control de amortiguación, arranque en frío, guardabarros para circulación por carretera, Product Link™, ejes con apertura/bloqueo del diferencial manual (delantero y trasero), protector del tren de potencia, dirección secundaria e insonorización.

† Se muestra la ilustración con las tablas de las dimensiones.

*** Las especificaciones de los cucharones para roca se aplican a neumáticos radiales Bridgestone 23.5R25 VSDL L5.

(§) Medida 100 mm (4 pulg) por detrás de la punta de la cuchilla con el bulón de articulación del cucharón como punto de giro de acuerdo con la norma ISO 14397-2:2007. (Con desviación de neumáticos) Cumple totalmente de la sección 1 a la 6 de la norma ISO 14397-1:2007, que exige una desviación inferior al 2 % entre los valores de los cálculos y las pruebas.

(Sin deflexión del neumático) Cumple de la sección 1 a la 5 de la norma ISO 14397-1:2007.

Los cucharones y ofertas disponibles varían según la región. Consulte a su distribuidor Cat local para obtener más detalles.

Especificaciones de funcionamiento – Cucharones (continuación)

Varillaje		Varillaje de elevación alta		
Tipo de cucharón		Alto volteo – Con gancho – Fusion		
Tipo de cuchilla		Cuchillas empernables	Cuchillas empernables	Cuchillas empernables
Capacidad: nominal	m ³	6,10	7,60	9,20
	yd ³	8,00	10,00	12,00
Capacidad – Nominal con factor de llenado del 110 %	m ³	6,70	8,40	10,10
	yd ³	8,75	11,00	13,25
Anchura	mm	3.037	3.350	3.350
	pies/pulg	9'11"	10'11"	10'11"
16† Espacio libre de descarga en posición de máxima elevación y ángulo de descarga de 45°	mm	2.784	2.713	2.572
	pies/pulg	9'1"	8'10"	8'5"
17† Alcance a máxima elevación y ángulo de descarga de 45°	mm	1.918	1.989	2.131
	pies/pulg	6'3"	6'6"	6'11"
Alcance con el brazo de elevación y el cucharón horizontales	mm	3.817	3.918	4.118
	pies/pulg	12' 6"	12'10"	13'6"
A† Profundidad de excavación	mm	106	76	76
	pulg	4,1"	3"	3"
12† Carcasa estandarizada	mm	9.543	9.644	9.844
	pies/pulg	31'4"	31'8"	32'4"
B† Altura total con el cucharón en la posición de máxima elevación	mm	6.529	6.594	6.795
	pies/pulg	21'6"	21'8"	22'4"
Radio de círculo de espacio libre de la pala con el cucharón en la posición de transporte	mm	7.224	7.392	7.462
	pies/pulg	23'9"	24'3"	24'6"
Carga límite de equilibrio estático con la máquina recta (con desviación de neumáticos)	kg	8.730	8.749	8.453
	lb	19.246	19.288	18.636
Carga límite de equilibrio estático con la máquina recta (sin desviación de neumáticos)	kg	9.282	9.336	9.043
	lb	20,463	20.584	19.937
Carga límite de equilibrio estático con la máquina articulada (con desviación de neumáticos)	kg	7.223	7.197	6.916
	lb	15.924	15.866	15.248
Carga límite de equilibrio estático con la máquina articulada (sin desviación de neumáticos)	kg	7.794	7.802	7.524
	lb	17.183	17.202	16.589
Fuerza de arranque (§)	kN	100	98	87
	lbf	22.500	22.144	19.768
Peso en orden de trabajo*	kg	21.677	21.896	22.068
	lb	47.789	48.272	48.651

* Las cargas límite de equilibrio estático y los pesos de funcionamiento que se muestran se basan en la configuración de una máquina con neumáticos radiales Bridgestone 23.5R25 VJT L3, todos los fluidos, operador, contrapeso estándar, control de amortiguación, arranque en frío, guardabarros para circulación por carretera, Product Link™, ejes con apertura/bloqueo del diferencial manual (delantero y trasero), protector del tren de potencia, dirección secundaria e insonorización.

† Se muestra la ilustración con las tablas de las dimensiones.

*** Las especificaciones de los cucharones para roca se aplican a neumáticos radiales Bridgestone 23.5R25 VSDL L5.

(§) Medida 100 mm (4 pulg) por detrás de la punta de la cuchilla con el bulón de articulación del cucharón como punto de giro de acuerdo con la norma ISO 14397-2:2007. (Con desviación de neumáticos) Cumple totalmente de la sección 1 a la 6 de la norma ISO 14397-1:2007, que exige una desviación inferior al 2 % entre los valores de los cálculos y las pruebas.

(Sin deflexión del neumático) Cumple de la sección 1 a la 5 de la norma ISO 14397-1:2007.

Los cucharones y ofertas disponibles varían según la región. Consulte a su distribuidor Cat local para obtener más detalles.

Especificaciones de la pala de ruedas 950

Especificaciones de funcionamiento – Cucharones (continuación)

Varillaje		Varillaje de elevación alta			
Tipo de cucharón		Materiales de baja densidad – Con bulón		Materiales de baja densidad – Con gancho – Fusion	
Tipo de cuchilla		Cuchillas empernables	Cuchillas empernables	Cuchillas empernables	Cuchillas empernables
Capacidad: nominal	m ³	9,20	9,90	9,20	9,90
	yd ³	12,00	13,00	12,00	13,00
Capacidad – Nominal con factor de llenado del 110 %	m ³	10,10	10,90	10,10	10,90
	yd ³	13,25	14,25	13,25	14,25
Anchura	mm	3.330	3.330	3.330	3.330
	pies/pulg	10'11"	10'11"	10'11"	10'11"
16 † Espacio libre de descarga en posición de máxima elevación y ángulo de descarga de 45°	mm	2.742	2.667	2.649	2.644
	pies/pulg	8'11"	8'9"	8'8"	8'8"
17 † Alcance a máxima elevación y ángulo de descarga de 45°	mm	1.967	2.042	2.061	2.065
	pies/pulg	6'5"	6'8"	6'9"	6'9"
Alcance con el brazo de elevación y el cucharón horizontales	mm	3.882	3.988	4.014	4.020
	pies/pulg	12'8"	13'1"	13'2"	13'2"
A † Profundidad de excavación	mm	101	101	101	101
	pulg	4"	4"	4"	4"
12 † Carcasa estandarizada	mm	9.605	9.711	9.737	9.743
	pies/pulg	31'7"	31'11"	32'0"	32'0"
B † Altura total con el cucharón en la posición de máxima elevación	mm	6.746	6.838	6.803	6.855
	pies/pulg	22'2"	22'6"	22'4"	22'6"
Radio de círculo de espacio libre de la pala con el cucharón en la posición de transporte	mm	7.378	7.415	7.414	7.416
	pies/pulg	24'3"	24'4"	24'4"	24'4"
Carga límite de equilibrio estático con la máquina recta (con desviación de neumáticos)	kg	10.105	10.020	9.003	9.046
	lb	22.279	22.091	19.849	19.943
Carga límite de equilibrio estático con la máquina recta (sin desviación de neumáticos)	kg	10.723	10.644	9.556	9.604
	lb	23.640	23.467	21.067	21.174
Carga límite de equilibrio estático con la máquina articulada (con desviación de neumáticos)	kg	8.523	8.433	7.516	7.554
	lb	18.791	18.593	16.570	16.654
Carga límite de equilibrio estático con la máquina articulada (sin desviación de neumáticos)	kg	9.158	9.075	8.088	8.132
	lb	20.192	20,007	17.831	17.928
Fuerza de arranque (§)	kN	98	93	92	91
	lbf	22.244	20.960	20.736	20.604
Peso en orden de trabajo*	kg	20.602	20.694	21.237	21.198
	lb	45.420	45.622	46.819	46.733

* Las cargas límite de equilibrio estático y los pesos de funcionamiento que se muestran se basan en la configuración de una máquina con neumáticos radiales Bridgestone 23.5R25 VJT L3, todos los fluidos, operador, contrapeso estándar, control de amortiguación, arranque en frío, guardabarros para circulación por carretera, Product Link™, ejes con apertura/bloqueo del diferencial manual (delantero y trasero), protector del tren de potencia, dirección secundaria e insonorización.

† Se muestra la ilustración con las tablas de las dimensiones.

*** Las especificaciones de los cucharones para roca se aplican a neumáticos radiales Bridgestone 23.5R25 VSDL L5.

(§) Medida 100 mm (4 pulg) por detrás de la punta de la cuchilla con el bulón de articulación del cucharón como punto de giro de acuerdo con la norma ISO 14397-2:2007. (Con desviación de neumáticos) Cumple totalmente de la sección 1 a la 6 de la norma ISO 14397-1:2007, que exige una desviación inferior al 2 % entre los valores de los cálculos y las pruebas.

(Sin flexión del neumático) Cumple de la sección 1 a la 5 de la norma ISO 14397-1:2007.

Los cucharones y ofertas disponibles varían según la región. Consulte a su distribuidor Cat local para obtener más detalles.

Especificaciones de funcionamiento – Cucharones (continuación)

Varillaje		Contrapeso auxiliar							
Tipo de cucharón		Uso general con bulón							
Tipo de cuchilla		Cuchillas empernables	Dientes y segmentos	Cuchillas empernables	Dientes y segmentos	Cuchillas empernables	Dientes y segmentos	Cuchillas empernables	Dientes y segmentos
Capacidad: nominal	m ³	3,10	3,10	3,30	3,30	3,40	3,40	3,60	3,60
	yd ³	4,00	4,00	4,25	4,25	4,50	4,50	4,75	4,75
Capacidad – Nominal con factor de llenado del 110 %	m ³	3,40	3,40	3,60	3,60	3,70	3,70	4,00	4,00
	yd ³	4,50	4,50	4,75	4,75	4,75	4,75	5,25	5,25
Anchura	mm	2.927	2.994	2.927	2.994	2.927	2.994	2.927	2.994
	pies/pulg	9'7"	9'9"	9'7"	9'9"	9'7"	9'9"	9'7"	9'9"
16 † Espacio libre de descarga en posición de máxima elevación y ángulo de descarga de 45°	mm	2.864	2.746	2.826	2.707	2.807	2.688	2.781	2.661
	pies/pulg	9'4"	9'0"	9'3"	8'10"	9'2"	8'9"	9'1"	8'8"
17 † Alcance a máxima elevación y ángulo de descarga de 45°	mm	1.435	1.546	1.464	1.574	1.479	1.588	1.501	1.610
	pies/pulg	4'8"	5'0"	4'9"	5'1"	4'10"	5'2"	4'11"	5'3"
Alcance con el brazo de elevación y el cucharón horizontales	mm	2.694	2.855	2.743	2.904	2.767	2.928	2.802	2.963
	pies/pulg	8'10"	9'4"	9'0"	9'6"	9'0"	9'7"	9'2"	9'8"
A † Profundidad de excavación	mm	102	102	102	102	102	102	102	102
	pulg	4"	4"	4"	4"	4"	4"	4"	4"
12 † Carcasa estandarizada	mm	8.343	8.516	8.392	8.565	8.416	8.589	8.451	8.624
	pies/pulg	27'5"	28'0"	27'7"	28'2"	27'8"	28'3"	27'9"	28'4"
B † Altura total con el cucharón en la posición de máxima elevación	mm	5.513	5.513	5.559	5.559	5.585	5.585	5.618	5.618
	pies/pulg	18'2"	18'2"	18'3"	18'3"	18'4"	18'4"	18'6"	18'6"
Radio de círculo de espacio libre de la pala con el cucharón en la posición de transporte	mm	6.735	6.821	6.750	6.836	6.757	6.844	6.768	6.854
	pies/pulg	22'2"	22'5"	22'2"	22'6"	22'3"	22'6"	22'3"	22'6"
Carga límite de equilibrio estático con la máquina recta (con desviación de neumáticos)	kg	13.823	13.682	13.698	13.557	13.654	13.512	13.581	13.438
	lb	30.474	30.164	30.200	29.888	30.102	29.789	29.941	29.626
Carga límite de equilibrio estático con la máquina recta (sin desviación de neumáticos)	kg	14.637	14.495	14.515	14.371	14.471	14.328	14.400	14.256
	lb	32.269	31.956	32.000	31.684	31.905	31.588	31.748	31.429
Carga límite de equilibrio estático con la máquina articulada (con desviación de neumáticos)	kg	11.889	11.748	11.770	11.628	11.727	11.585	11.658	11.515
	lb	26.211	25.901	25.949	25.637	25.855	25.542	25.702	25.388
Carga límite de equilibrio estático con la máquina articulada (sin desviación de neumáticos)	kg	12.713	12.571	12.596	12.453	12.555	12.411	12.488	12.343
	lb	28.028	27.714	27.771	27.455	27.680	27.363	27.531	27.213
Fuerza de arranque (§)	kN	181	179	173	172	170	169	165	164
	lbf	40.689	40,400	39.063	38.777	38.316	38.030	37.271	36.987
Peso en orden de trabajo*	kg	19.671	19.779	19.740	19.848	19.764	19.872	19.800	19.908
	lb	43.366	43.604	43.519	43.757	43.572	43.810	43.652	43.890

* Las cargas límite de equilibrio estático y los pesos de funcionamiento que se muestran se basan en la configuración de una máquina con neumáticos radiales Bridgestone 23.5R25 VJT L3, todos los fluidos, operador, contrapeso estándar, control de amortiguación, arranque en frío, guardabarros para circulación por carretera, Product Link™, ejes con apertura/bloqueo del diferencial manual (delantero y trasero), protector del tren de potencia, dirección secundaria e insonorización.

† Se muestra la ilustración con las tablas de las dimensiones.

*** Las especificaciones de los cucharones para roca se aplican a neumáticos radiales Bridgestone 23.5R25 VSDL L5.

(§) Medida 100 mm (4 pulg) por detrás de la punta de la cuchilla con el bulón de articulación del cucharón como punto de giro de acuerdo con la norma ISO 14397-2:2007. (Con desviación de neumáticos) Cumple totalmente de la sección 1 a la 6 de la norma ISO 14397-1:2007, que exige una desviación inferior al 2 % entre los valores de los cálculos y las pruebas.

(Sin deflexión del neumático) Cumple de la sección 1 a la 5 de la norma ISO 14397-1:2007.

Los cucharones y ofertas disponibles varían según la región. Consulte a su distribuidor Cat local para obtener más detalles.

Especificaciones de la pala de ruedas 950

Especificaciones de funcionamiento – Cucharones (continuación)

Varillaje		Contrapeso auxiliar					
Tipo de cucharón		Uso general – Con gancho – Fusion					
Tipo de cuchilla		Cuchillas empernables	Dientes y segmentos	Cuchillas empernables	Dientes y segmentos	Cuchillas empernables	Dientes y segmentos
Capacidad: nominal	m ³	3,10	3,10	3,40	3,40	3,60	3,60
	yd ³	4,00	4,00	4,50	4,50	4,75	4,75
Capacidad – Nominal con factor de llenado del 110 %	m ³	3,40	3,40	3,70	3,70	4,00	4,00
	yd ³	4,50	4,50	4,75	4,75	5,25	5,25
Anchura	mm	2.927	2.994	2.927	2.994	2.927	2.994
	pies/pulg	9'7"	9'9"	9'7"	9'9"	9'7"	9'9"
16† Espacio libre de descarga en posición de máxima elevación y ángulo de descarga de 45°	mm	2.825	2.706	2.767	2.648	2.741	2.621
	pies/pulg	9'3"	8'10"	9'0"	8'8"	8'11"	8'7"
17† Alcance a máxima elevación y ángulo de descarga de 45°	mm	1.481	1.591	1.524	1.633	1.545	1.654
	pies/pulg	4'10"	5'2"	5'0"	5'4"	5'0"	5'5"
Alcance con el brazo de elevación y el cucharón horizontales	mm	2.754	2.915	2.827	2.988	2.862	3.023
	pies/pulg	9'0"	9'6"	9'3"	9'9"	9'4"	9'11"
A† Profundidad de excavación	mm	102	102	102	102	102	102
	pulg	4"	4"	4"	4"	4"	4"
12† Carcasa estandarizada	mm	8.403	8.576	8.476	8.649	8.511	8.684
	pies/pulg	27'7"	28'2"	27'10"	28'5"	28'0"	28'6"
B† Altura total con el cucharón en la posición de máxima elevación	mm	5.546	5.546	5.618	5.618	5.652	5.652
	pies/pulg	18'3"	18'3"	18'6"	18'6"	18'7"	18'7"
Radio de círculo de espacio libre de la pala con el cucharón en la posición de transporte	mm	6.749	6.836	6.772	6.859	6.783	6.870
	pies/pulg	22'2"	22'6"	22'3"	22'7"	22'4"	22'7"
Carga límite de equilibrio estático con la máquina recta (con desviación de neumáticos)	kg	13.221	13.081	13.084	12.942	13.016	12.874
	lb	29.147	28.838	28.845	28.533	28.696	28.382
Carga límite de equilibrio estático con la máquina recta (sin desviación de neumáticos)	kg	14.023	13.881	13.889	13.746	13.823	13.679
	lb	30.915	30.602	30.621	30.305	30.476	30,159
Carga límite de equilibrio estático con la máquina articulada (con desviación de neumáticos)	kg	11.316	11.176	11.186	11.104	11.122	10.979
	lb	24.948	24.639	24.661	24.349	24.520	24.206
Carga límite de equilibrio estático con la máquina articulada (sin desviación de neumáticos)	kg	12.128	11.987	12.002	11.859	11.940	11.796
	lb	26.739	26.426	26.461	26.145	26.323	26.006
Fuerza de arranque (§)	kN	172	171	162	161	158	157
	lbf	38.737	38.451	36.582	36.299	35.623	35.340
Peso en orden de trabajo*	kg	20.140	20.248	20.210	20.318	20.244	20.352
	lb	44.402	44.640	44.556	44.794	44.631	44.869

*Las cargas límite de equilibrio estático y los pesos de funcionamiento que se muestran se basan en la configuración de una máquina con neumáticos radiales Bridgestone 23.5R25 VJT L3, todos los fluidos, operador, contrapeso estándar, control de amortiguación, arranque en frío, guardabarros para circulación por carretera, Product Link™, ejes con apertura/bloqueo del diferencial manual (delantero y trasero), protector del tren de potencia, dirección secundaria e insonorización.

† Se muestra la ilustración con las tablas de las dimensiones.

*** Las especificaciones de los cucharones para roca se aplican a neumáticos radiales Bridgestone 23.5R25 VSDL L5.

(§) Medida 100 mm (4 pulg) por detrás de la punta de la cuchilla con el bulón de articulación del cucharón como punto de giro de acuerdo con la norma ISO 14397-2:2007. (Con desviación de neumáticos) Cumple totalmente de la sección 1 a la 6 de la norma ISO 14397-1:2007, que exige una desviación inferior al 2 % entre los valores de los cálculos y las pruebas.

(Sin deflexión del neumático) Cumple de la sección 1 a la 5 de la norma ISO 14397-1:2007.

Los cucharones y ofertas disponibles varían según la región. Consulte a su distribuidor Cat local para obtener más detalles.

Especificaciones de funcionamiento – Cucharones (continuación)

Varillaje		Contrapeso auxiliar						Fondo liso – Con bulón – Material liviano
Tipo de cucharón		Fondo liso – Con bulón						
Tipo de cuchilla		Cuchillas empernables	Dientes y segmentos	Cuchillas empernables	Dientes y segmentos	Cuchillas empernables	Dientes y segmentos	Cuchillas empernables
Capacidad: nominal	m ³	3,30	3,30	3,40	3,40	3,60	3,60	4,60
	yd ³	4,25	4,25	4,50	4,50	4,75	4,75	6,00
Capacidad – Nominal con factor de llenado del 110 %	m ³	3,60	3,60	3,70	3,70	4,00	4,00	5,00
	yd ³	4,75	4,75	4,75	4,75	5,25	5,25	6,50
Anchura	mm	2.927	2.994	2.927	2.994	2.927	2.994	3.338
	pies/pulg	9'7"	9'9"	9'7"	9'9"	9'7"	9'9"	10'11"
16† Espacio libre de descarga en posición de máxima elevación y ángulo de descarga de 45°	mm	2.777	2.652	2.749	2.624	2.717	2.592	2.622
	pies/pulg	9'1"	8'8"	9'0"	8'7"	8'11"	8'6"	8'7"
17† Alcance a máxima elevación y ángulo de descarga de 45°	mm	1.384	1.486	1.412	1.514	1.444	1.546	1.553
	pies/pulg	4'6"	4'10"	4'7"	4'11"	4'8"	5'0"	5'1"
Alcance con el brazo de elevación y el cucharón horizontales	mm	2.737	2.898	2.777	2.938	2.822	2.983	2.967
	pies/pulg	8'11"	9'6"	9'1"	9'7"	9'3"	9'9"	9'8"
A† Profundidad de excavación	mm	102	102	102	102	102	102	92
	pulg	4"	4"	4"	4"	4"	4"	3,6"
12† Carcasa estandarizada	mm	8.386	8.559	8.426	8.599	8.471	8.644	8.609
	pies/pulg	27'7"	28'1"	27'8"	28'3"	27'10"	28'5"	28'3"
B† Altura total con el cucharón en la posición de máxima elevación	mm	5.515	5.515	5.554	5.554	5.602	5.602	5.502
	pies/pulg	18'2"	18'2"	18'3"	18'3"	18'5"	18'5"	18'1"
Radio de círculo de espacio libre de la pala con el cucharón en la posición de transporte	mm	6.748	6.834	6.760	6.847	6.774	6.861	6.999
	pies/pulg	22'2"	22'6"	22'3"	22'6"	22'3"	22'7"	23'0"
Carga límite de equilibrio estático con la máquina recta (con desviación de neumáticos)	kg	13.573	13.432	13.491	13.350	13.400	13.259	13.070
	lb	29.923	29.614	29.743	29.433	29.543	29.231	28.816
Carga límite de equilibrio estático con la máquina recta (sin desviación de neumáticos)	kg	14.367	14.226	14.288	14.145	14.199	14.056	13.849
	lb	31.675	31.363	31.500	31.186	31.304	30.988	30.533
Carga límite de equilibrio estático con la máquina articulada (con desviación de neumáticos)	kg	11.664	11.524	11.587	11.446	11.501	11.359	11.205
	lb	25.715	25.406	25.545	25.235	25.356	25.044	24.704
Carga límite de equilibrio estático con la máquina articulada (sin desviación de neumáticos)	kg	12.469	12.328	12.394	12.252	12.311	12.167	11.996
	lb	27.491	27.179	27.326	27.012	27.141	26.825	26.447
Fuerza de arranque (§)	kN	174	173	169	167	163	162	147
	lbf	39.241	38,955	38.002	37.717	36.690	36.407	33.132
Peso en orden de trabajo*	kg	19.726	19.834	19.766	19.874	19.810	19.918	19.890
	lb	43.487	43.725	43.576	43.814	43.673	43.911	43.849

* Las cargas límite de equilibrio estático y los pesos de funcionamiento que se muestran se basan en la configuración de una máquina con neumáticos radiales Bridgestone 23.5R25 VJT L3, todos los fluidos, operador, contrapeso estándar, control de amortiguación, arranque en frío, guardabarros para circulación por carretera, Product Link™, ejes con apertura/bloqueo del diferencial manual (delantero y trasero), protector del tren de potencia, dirección secundaria e insonorización.

† Se muestra la ilustración con las tablas de las dimensiones.

*** Las especificaciones de los cucharones para roca se aplican a neumáticos radiales Bridgestone 23.5R25 VSDL L5.

(§) Medida 100 mm (4 pulg) por detrás de la punta de la cuchilla con el bulón de articulación del cucharón como punto de giro de acuerdo con la norma ISO 14397-2:2007. (Con desviación de neumáticos) Cumple totalmente de la sección 1 a la 6 de la norma ISO 14397-1:2007, que exige una desviación inferior al 2 % entre los valores de los cálculos y las pruebas.

(Sin deflexión del neumático) Cumple de la sección 1 a la 5 de la norma ISO 14397-1:2007.

Los cucharones y ofertas disponibles varían según la región. Consulte a su distribuidor Cat local para obtener más detalles.

Especificaciones de la pala de ruedas 950

Especificaciones de funcionamiento – Cucharones (continuación)

Varillaje		Contrapeso auxiliar			
Tipo de cucharón		Fondo liso – Acoplamiento rápido - Fusion			
Tipo de cuchilla		Cuchillas empornables	Dientes y segmentos	Cuchillas empornables	Dientes y segmentos
Capacidad: nominal	m ³	3,40	3,40	3,60	3,60
	yd ³	4,50	4,50	4,75	4,75
Capacidad – Nominal con factor de llenado del 110 %	m ³	3,70	3,70	4,00	4,00
	yd ³	4,75	4,75	5,25	5,25
Anchura	mm	2.927	2.994	2.927	2.994
	pies/pulg	9'7"	9'9"	9'7"	9'9"
16† Espacio libre de descarga en posición de máxima elevación y ángulo de descarga de 45°	mm	2.707	2.581	2.675	2.549
	pies/pulg	8'10"	8'5"	8'9"	8'4"
17† Alcance a máxima elevación y ángulo de descarga de 45°	mm	1.455	1.557	1.486	1.589
	pies/pulg	4' 9"	5'1"	4'10"	5'2"
Alcance con el brazo de elevación y el cucharón horizontales	mm	2.837	2.998	2.882	3.043
	pies/pulg	9'3"	9'10"	9'5"	9'11"
A† Profundidad de excavación	mm	102	102	102	102
	pulg	4"	4"	4"	4"
12† Carcasa estandarizada	mm	8.486	8.659	8.531	8.704
	pies/pulg	27'11"	28'5"	28'0"	28'7"
B† Altura total con el cucharón en la posición de máxima elevación	mm	5.588	5.588	5.631	5.631
	pies/pulg	18'4"	18'4"	18'6"	18'6"
Radio de círculo de espacio libre de la pala con el cucharón en la posición de transporte	mm	6.775	6.862	6.789	6.877
	pies/pulg	22'3"	22'7"	22'4"	22'7"
Carga límite de equilibrio estático con la máquina recta (con desviación de neumáticos)	kg	12.930	12.790	12.845	12.704
	lb	28.507	28.198	28.318	28.008
Carga límite de equilibrio estático con la máquina recta (sin desviación de neumáticos)	kg	13.716	13.574	13.632	13.489
	lb	30.239	29.927	30.054	29.740
Carga límite de equilibrio estático con la máquina articulada (con desviación de neumáticos)	kg	11.054	10.914	10.973	10.832
	lb	24.370	24.061	24,192	23.881
Carga límite de equilibrio estático con la máquina articulada (sin desviación de neumáticos)	kg	11.851	11.709	11.772	11.629
	lb	26.128	25,815	25.954	25.639
Fuerza de arranque (§)	kN	161	160	156	154
	lbf	36.293	36.010	35.090	34.809
Peso en orden de trabajo*	kg	20.213	20.321	20.253	20.361
	lb	44.561	44.799	44.649	44.887

*Las cargas límite de equilibrio estático y los pesos de funcionamiento que se muestran se basan en la configuración de una máquina con neumáticos radiales Bridgestone 23.5R25 VJT L3, todos los fluidos, operador, contrapeso estándar, control de amortiguación, arranque en frío, guardabarros para circulación por carretera, Product Link™, ejes con apertura/bloqueo del diferencial manual (delantero y trasero), protector del tren de potencia, dirección secundaria e insonorización.

† Se muestra la ilustración con las tablas de las dimensiones.

*** Las especificaciones de los cucharones para roca se aplican a neumáticos radiales Bridgestone 23.5R25 VSDL L5.

(§) Medida 100 mm (4 pulg) por detrás de la punta de la cuchilla con el bulón de articulación del cucharón como punto de giro de acuerdo con la norma ISO 14397-2:2007. (Con desviación de neumáticos) Cumple totalmente de la sección 1 a la 6 de la norma ISO 14397-1:2007, que exige una desviación inferior al 2 % entre los valores de los cálculos y las pruebas.

(Sin deflexión del neumático) Cumple de la sección 1 a la 5 de la norma ISO 14397-1:2007.

Los cucharones y ofertas disponibles varían según la región. Consulte a su distribuidor Cat local para obtener más detalles.

Especificaciones de funcionamiento – Cucharones (continuación)

Varillaje		Contrapeso auxiliar			
Tipo de cucharón		Alto volteo – Con bulón			
Tipo de cuchilla		Cuchillas empernables	Cuchillas empernables	Cuchillas empernables	Cuchillas empernables
Capacidad: nominal	m ³	5,10	6,10	7,60	9,20
	yd ³	6,75	8,00	10,00	12,00
Capacidad – Nominal con factor de llenado del 110 %	m ³	5,60	6,70	8,40	10,10
	yd ³	7,25	8,75	11,00	13,25
Anchura	mm	3.029	2.910	3.350	3.350
	pies/pulg	9'11"	9'6"	10'11"	10'11"
16 † Espacio libre de descarga en posición de máxima elevación y ángulo de descarga de 45°	mm	2.451	2.325	2.208	2.066
	pies/pulg	8'0"	7'7"	7'2"	6'9"
17 † Alcance a máxima elevación y ángulo de descarga de 45°	mm	1.721	1.742	1.954	2.095
	pies/pulg	5'7"	5'8"	6'4"	6'10"
Alcance con el brazo de elevación y el cucharón horizontales	mm	3.207	3.311	3.543	3.743
	pies/pulg	10'6"	10'10"	11'7"	12'3"
A † Profundidad de excavación	mm	94	168	72	72
	pulg	3,7"	6,6"	2,8"	2,8"
12 † Carcasa estandarizada	mm	8.850	9.007	9.192	9.392
	pies/pulg	29'1"	29'7"	30'2"	30'10"
B † Altura total con el cucharón en la posición de máxima elevación	mm	6.066	6.074	6.089	6.290
	pies/pulg	19'11"	20'0"	20'0"	20'8"
Radio de círculo de espacio libre de la pala con el cucharón en la posición de transporte	mm	6.938	6.947	7.193	7.262
	pies/pulg	22'10"	22'10"	23'8"	23'10"
Carga límite de equilibrio estático con la máquina recta (con desviación de neumáticos)	kg	12.003	11.050	10.824	10.497
	lb	26.463	24.362	23.863	23,143
Carga límite de equilibrio estático con la máquina recta (sin desviación de neumáticos)	kg	12.797	11.829	11.636	11.313
	lb	28.213	26.080	25.652	24.941
Carga límite de equilibrio estático con la máquina articulada (con desviación de neumáticos)	kg	10.186	9.269	9.026	8.718
	lb	22.457	20.435	19.901	19.221
Carga límite de equilibrio estático con la máquina articulada (sin desviación de neumáticos)	kg	10.992	10.059	9.850	9.545
	lb	24.233	22.177	21.715	21.044
Fuerza de arranque (§)	kN	123	114	104	93
	lbf	27.694	25.628	23.412	20.922
Peso en orden de trabajo*	kg	20.518	21.280	21.646	21.818
	lb	45.233	46.913	47,720	48.099

* Las cargas límite de equilibrio estático y los pesos de funcionamiento que se muestran se basan en la configuración de una máquina con neumáticos radiales Bridgestone 23.5R25 VJT L3, todos los fluidos, operador, contrapeso estándar, control de amortiguación, arranque en frío, guardabarros para circulación por carretera, Product Link™, ejes con apertura/bloqueo del diferencial manual (delantero y trasero), protector del tren de potencia, dirección secundaria e insonorización.

† Se muestra la ilustración con las tablas de las dimensiones.

*** Las especificaciones de los cucharones para roca se aplican a neumáticos radiales Bridgestone 23.5R25 VSDL L5.

(§) Medida 100 mm (4 pulg) por detrás de la punta de la cuchilla con el bulón de articulación del cucharón como punto de giro de acuerdo con la norma ISO 14397-2:2007. (Con desviación de neumáticos) Cumple totalmente de la sección 1 a la 6 de la norma ISO 14397-1:2007, que exige una desviación inferior al 2 % entre los valores de los cálculos y las pruebas.

(Sin deflexión del neumático) Cumple de la sección 1 a la 5 de la norma ISO 14397-1:2007.

Los cucharones y ofertas disponibles varían según la región. Consulte a su distribuidor Cat local para obtener más detalles.

Especificaciones de la pala de ruedas 950

Especificaciones de funcionamiento – Cucharones (continuación)

Varillaje		Contrapeso auxiliar			
Tipo de cucharón		Roca, pala – Con bulón***	Roca, pala –Con bulón –Abrasión***	Descarga lateral – Con bulón	Descarga lateral – Con gancho – Fusion
Tipo de cuchilla		Dientes y segmentos	Dientes y segmentos	Cuchillas empernables	Cuchillas empernables
Capacidad: nominal	m ³	3,40	3,30	2,90	2,90
	yd ³	4,50	4,25	3,75	3,75
Capacidad – Nominal con factor de llenado del 110 %	m ³	3,70	3,60	3,20	3,20
	yd ³	4,75	4,75	4,25	4,25
Anchura	mm	2.995	2.937	3.220	3.220
	pies/pulg	9'9"	9'7"	10'6"	10'6"
16† Espacio libre de descarga en posición de máxima elevación y ángulo de descarga de 45°	mm	2.643	2.809	2.727	2.727
	pies/pulg	8'8"	9'2"	8'11"	8'11"
17† Alcance a máxima elevación y ángulo de descarga de 45°	mm	1.695	1.506	1.428	1.427
	pies/pulg	5'6"	4'11"	4'8"	4'8"
Alcance con el brazo de elevación y el cucharón horizontales	mm	3.070	2.819	2.804	2.803
	pies/pulg	10'0"	9'2"	9'2"	9'2"
A† Profundidad de excavación	mm	39	36	107	107
	pulg	1,5"	1,4"	4,2"	4,2"
12† Carcasa estandarizada	mm	8.720	8.468	8.457	8.456
	pies/pulg	28'8"	27'10"	27'9"	27'9"
B† Altura total con el cucharón en la posición de máxima elevación	mm	5.641	5.641	5.516	5.508
	pies/pulg	18'7"	18'7"	18'2"	18'1"
Radio de círculo de espacio libre de la pala con el cucharón en la posición de transporte	mm	6.898	6.792	6.884	6.898
	pies/pulg	22'8"	22'4"	22'8"	22'8"
Carga límite de equilibrio estático con la máquina recta (con desviación de neumáticos)	kg	13.821	14.028	12.514	12.230
	lb	30.471	30.926	27.589	26.963
Carga límite de equilibrio estático con la máquina recta (sin desviación de neumáticos)	kg	14.679	14.888	13.304	13.018
	lb	32.363	32.823	29.332	28.701
Carga límite de equilibrio estático con la máquina articulada (con desviación de neumáticos)	kg	11.829	12.036	10.662	10.379
	lb	26.079	26.536	23.507	22.882
Carga límite de equilibrio estático con la máquina articulada (sin desviación de neumáticos)	kg	12.698	12.907	11.465	11.180
	lb	27.995	28.455	25.277	24.647
Fuerza de arranque (§)	kN	155	179	160	162
	lbf	35.003	40.312	36.024	36.584
Peso en orden de trabajo*	kg	20.753	20.598	20.353	20.809
	lb	45.752	45.411	44.870	45.875

* Las cargas límite de equilibrio estático y los pesos de funcionamiento que se muestran se basan en la configuración de una máquina con neumáticos radiales Bridgestone 23.5R25 VJT L3, todos los fluidos, operador, contrapeso estándar, control de amortiguación, arranque en frío, guardabarros para circulación por carretera, Product Link™, ejes con apertura/bloqueo del diferencial manual (delantero y trasero), protector del tren de potencia, dirección secundaria e insonorización.

† Se muestra la ilustración con las tablas de las dimensiones.

*** Las especificaciones de los cucharones para roca se aplican a neumáticos radiales Bridgestone 23.5R25 VSDL L5.

(§) Medida 100 mm (4 pulg) por detrás de la punta de la cuchilla con el bulón de articulación del cucharón como punto de giro de acuerdo con la norma ISO 14397-2:2007. (Con desviación de neumáticos) Cumple totalmente de la sección 1 a la 6 de la norma ISO 14397-1:2007, que exige una desviación inferior al 2 % entre los valores de los cálculos y las pruebas.

(Sin flexión del neumático) Cumple de la sección 1 a la 5 de la norma ISO 14397-1:2007.

Los cucharones y ofertas disponibles varían según la región. Consulte a su distribuidor Cat local para obtener más detalles.

Especificaciones de la horquilla

Especificaciones de la horquilla

1 Longitud de punta	mm	1.524
	pulg	60,0
2 Centro de carga	mm	762
	pulg	30,0
Carga límite de equilibrio estático: horquilla recta	kg	9.625
	lbs	21.213
Carga límite de equilibrio estático: horquilla articulada	kg	8.341
	lbs	18.383
Carga nominal (SAE J1197: 50 % de FTSTL)	kg	4.170
	lbs	9.191
Carga nominal (CEN EN 474-3 terreno desigual: 60 % de FTSTL)	kg	5.004
	lbs	11.030
Carga nominal (CEN EN 474-3 terreno nivelado y firme: 80 % de FTSTL)	kg	6.673
	lbs	14.706
3 Maximum Overall Length	mm	8.980
	pulg	353,5
4 Alcance con horquillas a nivel del suelo	mm	1.258
	pulg	49,5
5 *Del suelo a la parte inferior de la punta a la mínima altura y a la altura de la horquilla	mm	-160
	pulg	-6,3
6 Alcance con los brazos horizontales y al nivel de la horquilla	mm	1.752
	pulg	69,0
7 Alcance con la horquilla a la máxima altura	mm	1.037
	pulg	40,8
8 Longitud de arriba a abajo de la punta con los brazos horizontales y al nivel de la horquilla	mm	1.772
	pulg	69,7
9 Longitud de arriba a abajo de la punta a la máxima altura y al nivel de la horquilla	mm	3.707
	pulg	145,9
10 Altura total de la horquilla a elevación máxima (de la punta del portahorquillas al suelo)	mm	4.482
	pulg	176,4
11 Espacio libre en levantamiento pleno y descarga máxima	mm	2.327
	pulg	91,6
12 Ángulo de descarga máximo con respecto a la posición horizontal	grados	47
13 Anchura total del portahorquillas	mm	2.217
	pulg	87,3
14 Altura total del portahorquillas	mm	840
	pulg	33,1
15 Anchura de punta exterior (separación máxima)	mm	2.070
	pulg	81,5
16 Anchura de punta exterior (separación mínima)	mm	470
	pulg	18,5
Anchura de punta (punta individual)	mm	150,0
	pulg	5,9
Grosor de punta	mm	65,0
	pulg	2,6
Capacidad de la punta	kg	6.300
	lbs	13.885
Peso de funcionamiento	kg	18.950
	lbs	41.766

*Los valores negativos indican por debajo de la pendiente

950M STD

Portahorquillas de 87" Punta de 60"

Horquillas de palés, FUSION 530-1861 Punta de 60" 548-3265

*Versión 14A
*Varillaje de barra en Z en paralelo
*Configuración de elevación estándar

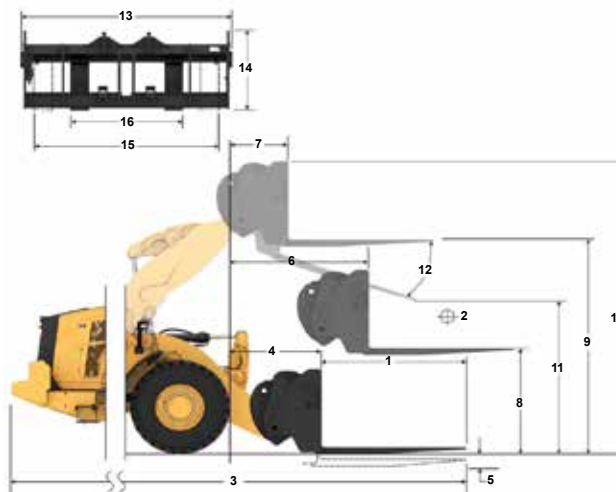

Capacidad (kg)
(carga calculada en el punto de centro de gravedad)

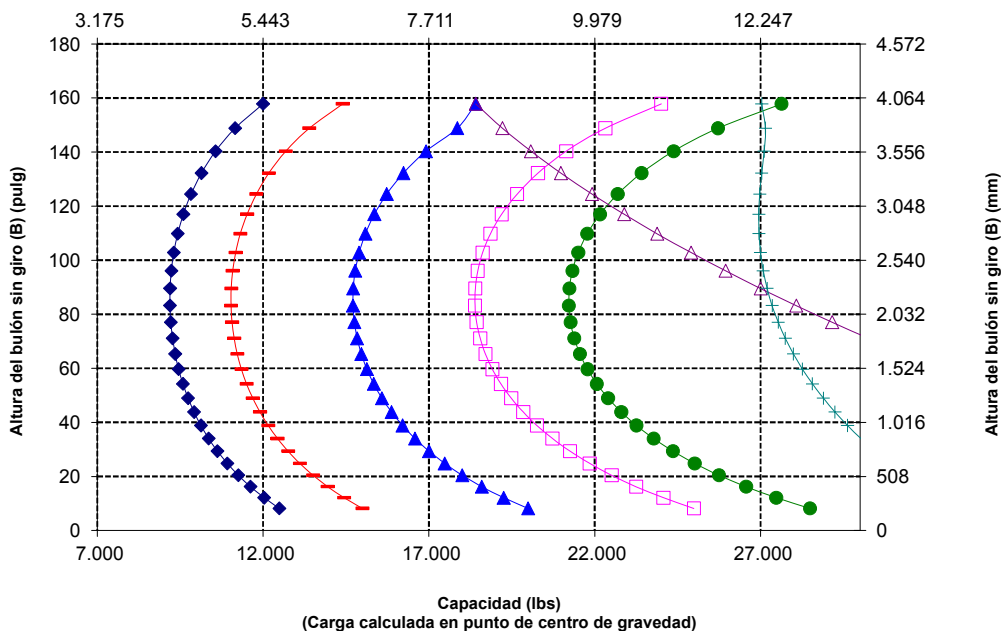

NOTA: Las cargas límite de equilibrio estático y el peso de funcionamiento se basan en la siguiente configuración de pala: neumáticos Bridgestone VSNT L3, aire acondicionado, control de amortiguación, protector del tren de potencia, todos los líquidos, depósito de combustible, refrigerante, lubricantes y operador.

Las especificaciones y los valores se ajustan a las siguientes normas: SAE* J1197, ISO 14397-1, CEN** EN 474-3.

La carga nominal de operación para una pala equipada con una horquilla para palés se calcula a partir de los siguientes valores: SAE J1197: 50 % de carga límite de equilibrio estático a giro pleno o límite hidráulico. CEN EN 474-3: 60 % de la carga límite de equilibrio estático a giro pleno en terreno desigual o límite hidráulico. CEN EN 474-3: 80 % de carga límite de equilibrio estático a giro pleno en terreno firme y nivelado o límite hidráulico.

*SAE: Sociedad de Ingenieros de Automoción

**CEN: Comité Europeo de Normalización



ADVERTENCIA: No supere la capacidad de carga de la punta. La capacidad de una punta individual está estampada en el lateral de cada una.

Especificaciones de la horquilla

Especificaciones de la horquilla

1 Longitud de punta	mm	1.830
	pulg	72,0
2 Centro de carga	mm	915
	pulg	36,0
Carga límite de equilibrio estático: horquilla recta	kg	9.158
	lbs	20.184
Carga límite de equilibrio estático: horquilla articulada	kg	7.930
	lbs	17.477
Carga nominal (SAE J1197: 50 % de FTSTL)	kg	3.965
	lbs	8.739
Carga nominal (CEN EN 474-3 terreno desigual: 60 % de FTSTL)	kg	4.758
	lbs	10.486
Carga nominal (CEN EN 474-3 terreno nivelado y firme: 80 % de FTSTL)	kg	6.344
	lbs	13.982
3 Maximum Overall Length	mm	9.286
	pulg	365,6
4 Alcance con horquillas a nivel del suelo	mm	1.258
	pulg	49,5
5 *Del suelo a la parte inferior de la punta a la mínima altura y a la altura de la horquilla	mm	-160
	pulg	-6,3
6 Alcance con los brazos horizontales y al nivel de la horquilla	mm	1.752
	pulg	69,0
7 Alcance con la horquilla a la máxima altura	mm	1.037
	pulg	40,8
8 Longitud de arriba a abajo de la punta con los brazos horizontales y al nivel de la horquilla	mm	1.772
	pulg	69,7
9 Longitud de arriba a abajo de la punta a la máxima altura y al nivel de la horquilla	mm	3.707
	pulg	145,9
10 Altura total de la horquilla a elevación máxima (de la punta del portahorquillas al suelo)	mm	4.482
	pulg	176,4
11 Espacio libre en levantamiento pleno y descarga máxima	mm	2.105
	pulg	82,9
12 Ángulo de descarga máximo con respecto a la posición horizontal	grados	47
13 Anchura total del portahorquillas	mm	2.217
	pulg	87,3
14 Altura total del portahorquillas	mm	840
	pulg	33,1
15 Anchura de punta exterior (separación máxima)	mm	2.070
	pulg	81,5
16 Anchura de punta exterior (separación mínima)	mm	470
	pulg	18,5
Anchura de punta (punta individual)	mm	150,0
	pulg	5,9
Grosor de punta	mm	65,0
	pulg	2,6
Capacidad de la punta	kg	5.246
	lbs	11.562
Peso de funcionamiento	kg	18.997
	lbs	41.870

*Los valores negativos indican por debajo de la pendiente

950M STD

Portahorquillas de 87" Punta de 72"

Horquillas de palés, FUSION 530-1861 530-1869

*Versión 14A
*Varillaje de barra en Z en paralelo
*Configuración de elevación estándar

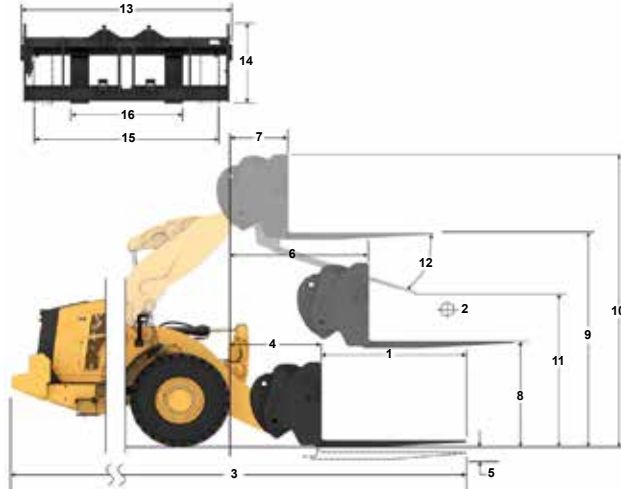

NOTA: Las cargas límite de equilibrio estático y el peso de funcionamiento se basan en la siguiente configuración de pala: neumáticos Bridgestone VSNT L3, aire acondicionado, control de amortiguación, protector del tren de potencia, todos los líquidos, depósito de combustible, refrigerante, lubricantes y operador.

Las especificaciones y los valores se ajustan a las siguientes normas: SAE* J1197, ISO 14397-1, CEN** EN 474-3.

La carga nominal de operación para una pala equipada con una horquilla para palés se calcula a partir de los siguientes valores: SAE J1197: 50 % de carga límite de equilibrio estático a giro pleno o límite hidráulico. CEN EN 474-3: 60 % de la carga límite de equilibrio estático a giro pleno en terreno desigual o límite hidráulico. CEN EN 474-3: 80 % de carga límite de equilibrio estático a giro pleno en terreno firme y nivelado o límite hidráulico.

*SAE: Sociedad de Ingenieros de Automoción

**CEN: Comité Europeo de Normalización

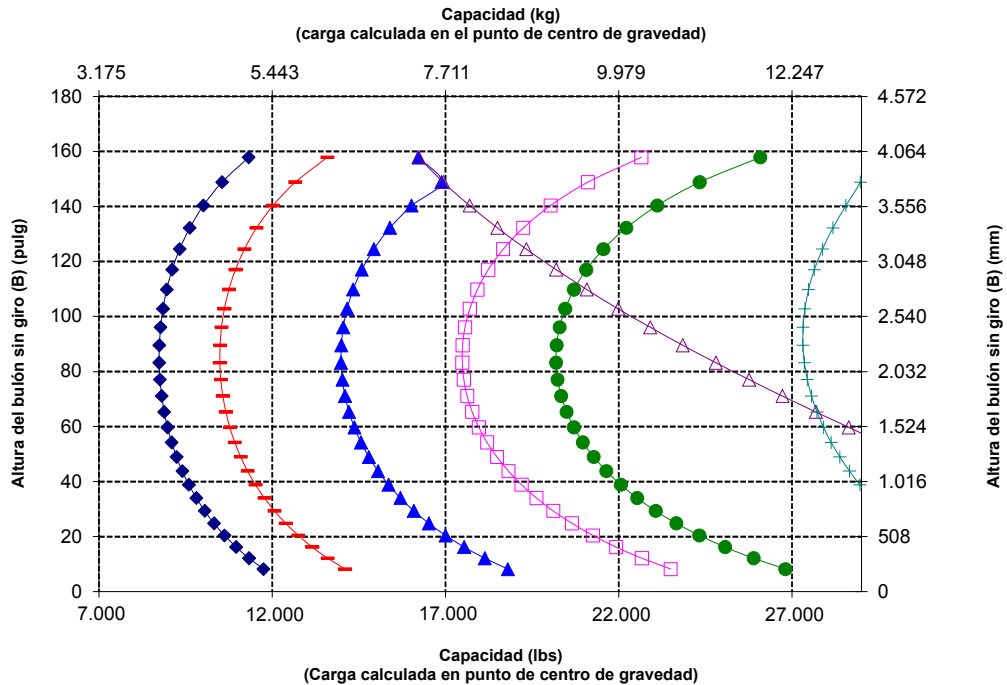

ADVERTENCIA: No supere la capacidad de carga de la punta. La capacidad de una punta individual está estampada en el lateral de cada una.

Especificaciones de la horquilla

Especificaciones de la horquilla

1	Longitud de punta	mm	1.524
		pulg	60,0
2	Centro de carga	mm	762
		pulg	30,0
	Carga límite de equilibrio estático: horquilla recta	kg	9.356
		lbs	20.620
	Carga límite de equilibrio estático: horquilla articulada	kg	8.068
		lbs	17.782
	Carga nominal (SAE J1197: 50 % de FTSTL)	kg	4.034
		lbs	8.891
	Carga nominal (CEN EN 474-3 terreno desigual: 60 % de FTSTL)	kg	4.841
		lbs	10.669
	Carga nominal (CEN EN 474-3 terreno nivelado y firme: 80 % de FTSTL)	kg	6.454
		lbs	14.226
3	Maximum Overall Length	mm	8.935
		pulg	351,8
4	Alcance con horquillas a nivel del suelo	mm	1.213
		pulg	47,7
5	*Del suelo a la parte inferior de la punta a la mínima altura y a la altura de la horquilla	mm	-79
		pulg	-3,1
6	Alcance con los brazos horizontales y al nivel de la horquilla	mm	1.744
		pulg	68,7
7	Alcance con la horquilla a la máxima altura	mm	1.029
		pulg	40,5
8	Longitud de arriba a abajo de la punta con los brazos horizontales y al nivel de la horquilla	mm	1.877
		pulg	73,9
9	Longitud de arriba a abajo de la punta a la máxima altura y al nivel de la horquilla	mm	3.812
		pulg	150,1
10	Altura total de la horquilla a elevación máxima (de la punta del portahorquillas al suelo)	mm	4.853
		pulg	191,0
11	Espacio libre en levantamiento pleno y descarga máxima	mm	2.272
		pulg	89,5
12	Ángulo de descarga máximo con respecto a la posición horizontal	grados	53
13	Anchura total del portahorquillas	mm	2.528
		pulg	99,5
14	Altura total del portahorquillas	mm	1.130
		pulg	44,5
15	Anchura de punta exterior (separación máxima)	mm	2.178
		pulg	85,7"
16	Anchura de punta exterior (separación mínima)	mm	576
		pulg	22,7
	Anchura de punta (punta individual)	mm	180,0
		pulg	7,1
	Grosor de punta	mm	90
		pulg	3,5
	Capacidad de la punta	kg	17.800
		lbs	39.231
	Peso de funcionamiento	kg	19.325
		lbs	42.993

*Los valores negativos indican por debajo de la pendiente

950M STD

Portahorquillas de 96" Punta de 60"

Horquilla de construcción, FUSION 520-7957 520-7980

*Versión 14A
*Varillaje de barra en Z en paralelo
*Configuración de elevación estándar

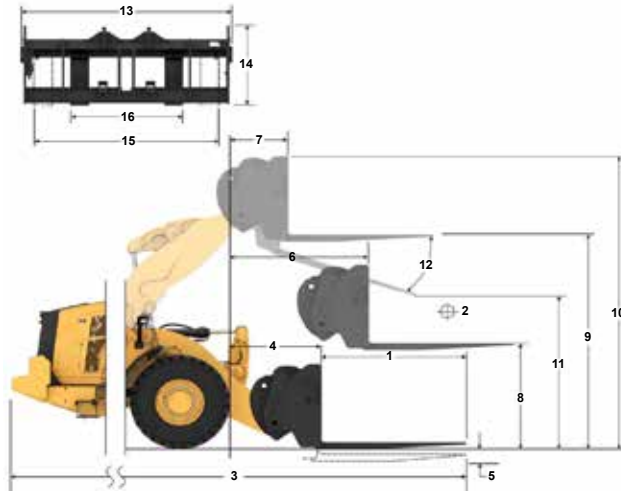

Capacidad (kg)
(carga calculada en el punto de centro de gravedad)

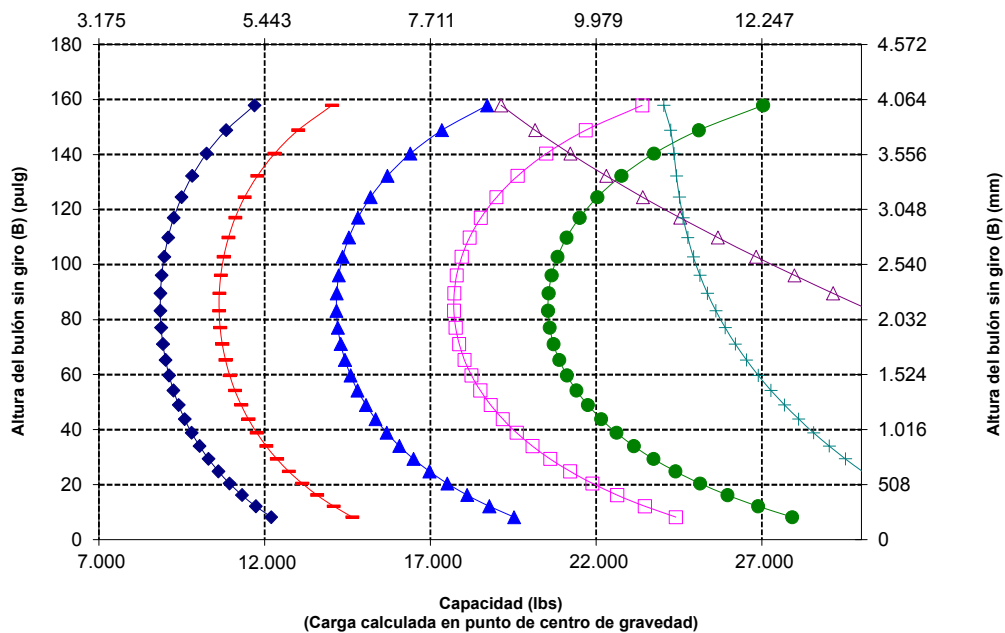

ADVERTENCIA: No supere la capacidad de carga de la punta. La capacidad de una punta individual está estampada en el lateral de cada una.

Especificaciones de la pala de ruedas 950

Especificaciones de la horquilla

Especificaciones de la horquilla

1 Longitud de punta	mm	1.829
	pulg	72,0
2 Centro de carga	mm	915
	pulg	36,0
Carga límite de equilibrio estático: horquilla recta	kg	8.883
	lbs	19.579
Carga límite de equilibrio estático: horquilla articulada	kg	7.652
	lbs	16.864
Carga nominal (SAE J1197: 50 % de FTSTL)	kg	3.826
	lbs	8.432
Carga nominal (CEN EN 474-3 terreno desigual: 60 % de FTSTL)	kg	4.591
	lbs	10.118
Carga nominal (CEN EN 474-3 terreno nivelado y firme: 80 % de FTSTL)	kg	6.121
	lbs	13.491
3 Maximum Overall Length	mm	9.240
	pulg	363,8
4 Alcance con horquillas a nivel del suelo	mm	1.213
	pulg	47,7
5 *Del suelo a la parte inferior de la punta a la mínima altura y a la altura de la horquilla	mm	-79
	pulg	-3,1
6 Alcance con los brazos horizontales y al nivel de la horquilla	mm	1.744
	pulg	68,7
7 Alcance con la horquilla a la máxima altura	mm	1.029
	pulg	40,5
8 Longitud de arriba a abajo de la punta con los brazos horizontales y al nivel de la horquilla	mm	1.877
	pulg	73,9
9 Longitud de arriba a abajo de la punta a la máxima altura y al nivel de la horquilla	mm	3.812
	pulg	150,1
10 Altura total de la horquilla a elevación máxima (de la punta del portahorquillas al suelo)	mm	4.853
	pulg	191,0
11 Espacio libre en levantamiento pleno y descarga máxima	mm	2.029
	pulg	79,9
12 Ángulo de descarga máximo con respecto a la posición horizontal	grados	53
13 Anchura total del portahorquillas	mm	2.528
	pulg	99,5
14 Altura total del portahorquillas	mm	1.130
	pulg	44,5
15 Anchura de punta exterior (separación máxima)	mm	2.178
	pulg	85,7"
16 Anchura de punta exterior (separación mínima)	mm	576
	pulg	22,7
Anchura de punta (punta individual)	mm	180,0
	pulg	7,1
Grosor de punta	mm	90
	pulg	3,5
Capacidad de la punta	kg	14.800
	lbs	32.619
Peso de funcionamiento	kg	19.386
	lbs	42.727

*Los valores negativos indican por debajo de la pendiente

950M STD

Portahorquillas de 96" Punta de 72"

Horquilla de construcción, FUSION 520-7957 520-7979

*Versión 14A
*Varillaje de barra en Z en paralelo
*Configuración de elevación estándar

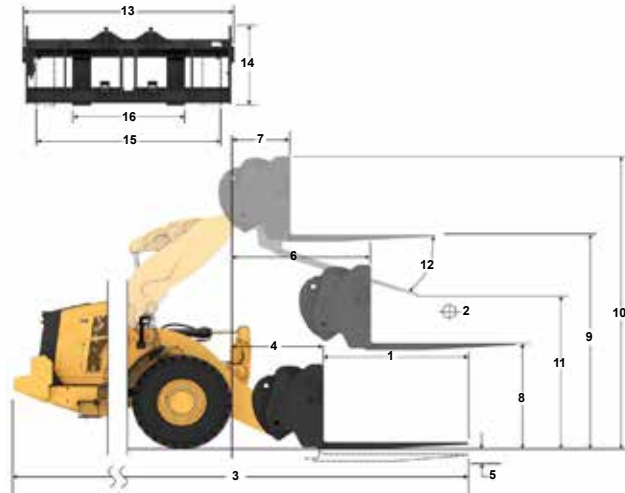

Capacidad (kg)
(carga calculada en el punto de centro de gravedad)

- Carga útil (SAE J1197)
- Carga útil (CEN EN 474-3: terreno irregular)
- ▲ Carga útil (CEN EN 474-3: terreno nivelado y firme)
- ◆ Carga de equilibrio estático: articulada
- Carga de equilibrio estático: recta
- ▲ Capacidad hidráulica de inclinación
- ◆ Capacidad hidráulica de elevación

NOTA: Las cargas límite de equilibrio estático y el peso de funcionamiento se basan en la siguiente configuración de pala: neumáticos Bridgestone VSNT L3, aire acondicionado, control de amortiguación, protector del tren de potencia, todos los líquidos, depósito de combustible, refrigerante, lubricantes y operador.

Las especificaciones y los valores se ajustan a las siguientes normas: SAE* J1197, ISO 14397-1, CEN** EN 474-3.

La carga nominal de operación para una pala equipada con una horquilla para palés se calcula a partir de los siguientes valores: SAE J1197: 50 % de carga límite de equilibrio estático a giro pleno o límite hidráulico. CEN EN 474-3: 60 % de la carga límite de equilibrio estático a giro pleno en terreno desigual o límite hidráulico. CEN EN 474-3: 80 % de carga límite de equilibrio estático a giro pleno en terreno firme y nivelado o límite hidráulico.

*SAE: Sociedad de Ingenieros de Automoción

**CEN: Comité Europeo de Normalización

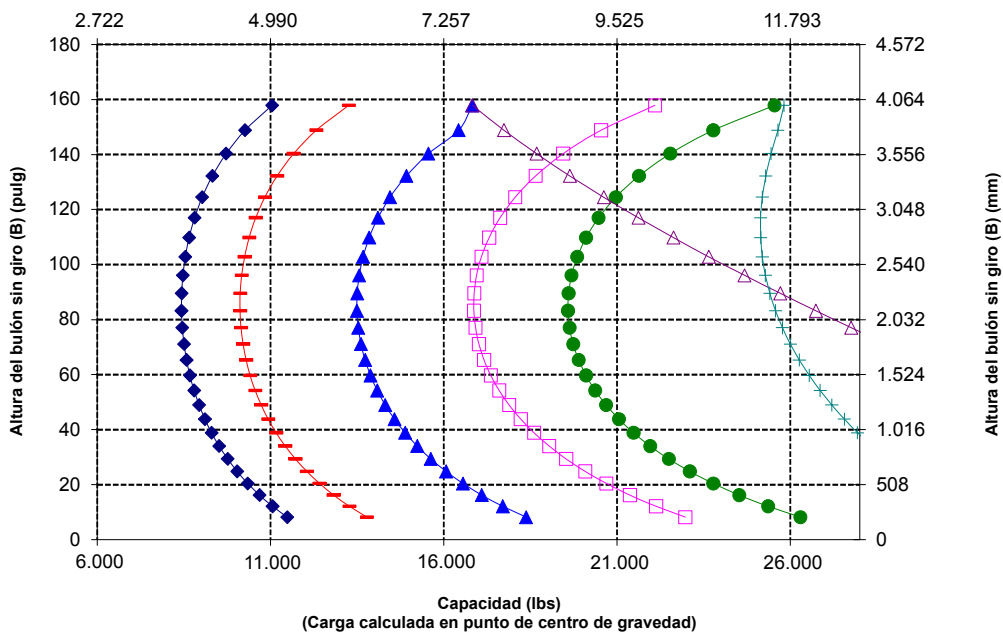

ADVERTENCIA: No supere la capacidad de carga de la punta. La capacidad de una punta individual está estampada en el lateral de cada una.

Especificaciones de la horquilla

Especificaciones de la horquilla

1	Longitud de punta	mm	2.134
		pulg	84,0
2	Centro de carga	mm	1.067
		pulg	42
	Carga límite de equilibrio estático: horquilla recta	kg	8.443
		lbs	18.609
	Carga límite de equilibrio estático: horquilla articulada	kg	7.263
		lbs	16.008
	Carga nominal (SAE J1197: 50 % de FTSTL)	kg	3.631
		lbs	8.004
	Carga nominal (CEN EN 474-3 terreno desigual: 60 % de FTSTL)	kg	4.358
		lbs	9.605
	Carga nominal (CEN EN 474-3 terreno nivelado y firme: 80 % de FTSTL)	kg	5.810
		lbs	12.806
3	Maximum Overall Length	mm	9.545
		pulg	375,8
4	Alcance con horquillas a nivel del suelo	mm	1.213
		pulg	47,7
5	*Del suelo a la parte inferior de la punta a la mínima altura y a la altura de la horquilla	mm	-79
		pulg	-3,1
6	Alcance con los brazos horizontales y al nivel de la horquilla	mm	1.744
		pulg	68,7
7	Alcance con la horquilla a la máxima altura	mm	1.029
		pulg	40,5
8	Longitud de arriba a abajo de la punta con los brazos horizontales y al nivel de la horquilla	mm	1.877
		pulg	73,9
9	Longitud de arriba a abajo de la punta a la máxima altura y al nivel de la horquilla	mm	3.812
		pulg	150,1
10	Altura total de la horquilla a elevación máxima (de la punta del portahorquillas al suelo)	mm	4.853
		pulg	191,0
11	Espacio libre en levantamiento pleno y descarga máxima	mm	1.786
		pulg	70,3
12	Ángulo de descarga máximo con respecto a la posición horizontal	grados	53
13	Anchura total del portahorquillas	mm	2.528
		pulg	99,5
14	Altura total del portahorquillas	mm	1.130
		pulg	44,5
15	Anchura de punta exterior (separación máxima)	mm	2.178
		pulg	85,7"
16	Anchura de punta exterior (separación mínima)	mm	576
		pulg	22,7
	Anchura de punta (punta individual)	mm	180,0
		pulg	7,1
	Grosor de punta	mm	90
		pulg	3,5
	Capacidad de la punta	kg	12.700
		lbs	27.991
	Peso de funcionamiento	kg	19.449
		lbs	42.866

*Los valores negativos indican por debajo de la pendiente

950M STD

Portahorquillas de 96" Punta de 84"

Horquilla de construcción, FUSION 520-7957 520-7986

*Versión 14A
*Varillaje de barra en Z en paralelo
*Configuración de elevación estándar

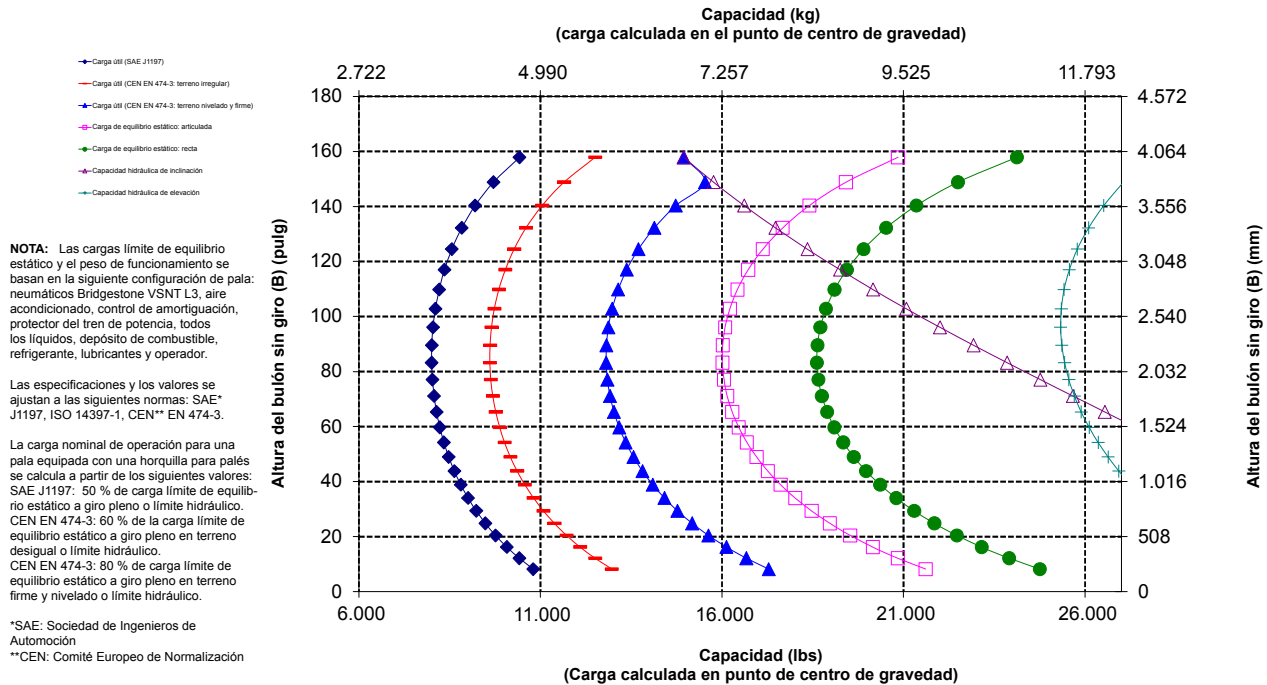
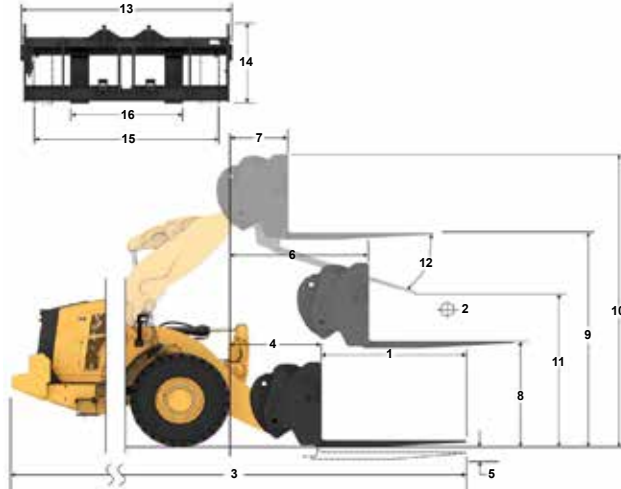

ADVERTENCIA: No supere la capacidad de carga de la punta. La capacidad de una punta individual está estampada en el lateral de cada una.

Especificaciones de la pala de ruedas 950

Especificaciones de la horquilla

Especificaciones de la horquilla

1	Longitud de punta	mm	2.438
		pulg	96,0
2	Centro de carga	mm	1.219
		pulg	48,0
	Carga límite de equilibrio estático: horquilla recta	kg	8.036
		lbs	17.712
	Carga límite de equilibrio estático: horquilla articulada	kg	6.903
		lbs	15.214
	Carga nominal (SAE J1197: 50 % de FTSTL)	kg	3.452
		lbs	7.607
	Carga nominal (CEN EN 474-3 terreno desigual: 60 % de FTSTL)	kg	4.142
		lbs	9.129
	Carga nominal (CEN EN 474-3 terreno nivelado y firme: 80 % de FTSTL)	kg	5.522
		lbs	12.171
3	Maximum Overall Length	mm	9.849
		pulg	387,7
4	Alcance con horquillas a nivel del suelo	mm	1.213
		pulg	47,7
5	*Del suelo a la parte inferior de la punta a la mínima altura y a la altura de la horquilla	mm	-79
		pulg	-3,1
6	Alcance con los brazos horizontales y al nivel de la horquilla	mm	1.744
		pulg	68,7
7	Alcance con la horquilla a la máxima altura	mm	1.029
		pulg	40,5
8	Longitud de arriba a abajo de la punta con los brazos horizontales y al nivel de la horquilla	mm	1.877
		pulg	73,9
9	Longitud de arriba a abajo de la punta a la máxima altura y al nivel de la horquilla	mm	3.812
		pulg	150,1
10	Altura total de la horquilla a elevación máxima (de la punta del portahorquillas al suelo)	mm	4.853
		pulg	191,0
11	Espacio libre en levantamiento pleno y descarga máxima	mm	1.544
		pulg	60,8
12	Ángulo de descarga máximo con respecto a la posición horizontal	grados	53
13	Anchura total del portahorquillas	mm	2.528
		pulg	99,5
14	Altura total del portahorquillas	mm	1.130
		pulg	44,5
15	Anchura de punta exterior (separación máxima)	mm	2.178
		pulg	85,7"
16	Anchura de punta exterior (separación mínima)	mm	576
		pulg	22,7
	Anchura de punta (punta individual)	mm	180,0
		pulg	7,1
	Grosor de punta	mm	90
		pulg	3,5
	Capacidad de la punta	kg	11.300
		lbs	24.905
	Peso de funcionamiento	kg	19.511
		lbs	43.003

*Los valores negativos indican por debajo de la pendiente

950M STD

Portahorquillas de 96" Punta de 96"

Horquilla de construcción, FUSION 520-7957 Punta de 96" 520-7981

*Versión 14A
*Varillaje de barra en Z en paralelo
*Configuración de elevación estándar

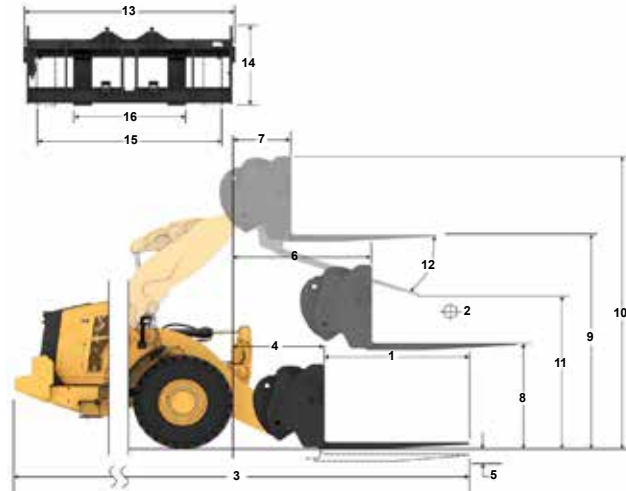

Capacidad (kg)
(carga calculada en el punto de centro de gravedad)

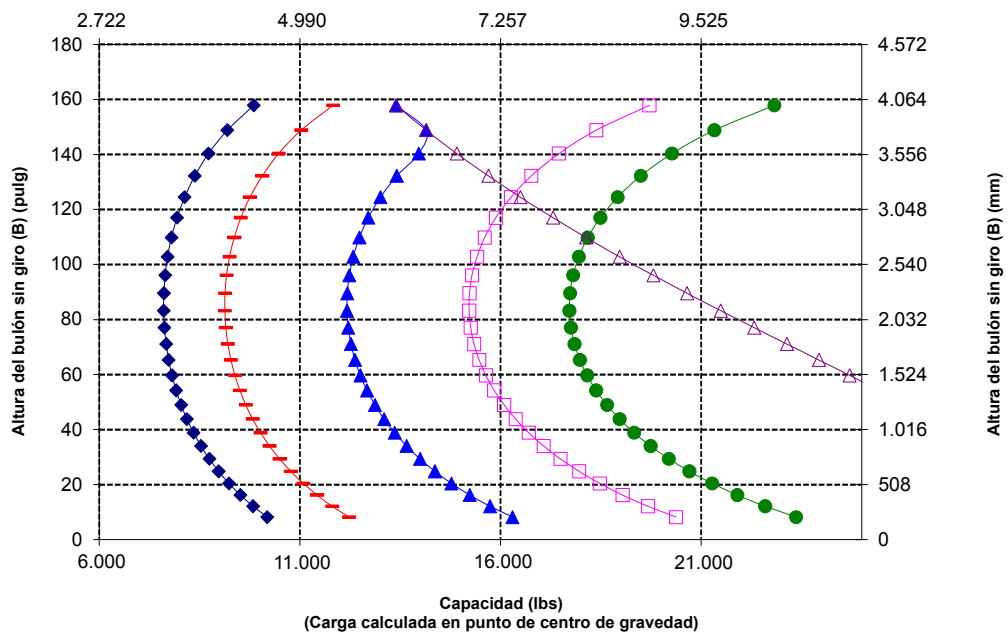

NOTA: Las cargas límite de equilibrio estático y el peso de funcionamiento se basan en la siguiente configuración de pala: neumáticos Bridgestone VSNT L3, aire acondicionado, control de amortiguación, protector del tren de potencia, todos los líquidos, depósito de combustible, refrigerante, lubricantes y operador.

Las especificaciones y los valores se ajustan a las siguientes normas: SAE* J1197, ISO 14397-1, CEN** EN 474-3.

La carga nominal de operación para una pala equipada con una horquilla para palés se calcula a partir de los siguientes valores: SAE J1197: 50 % de carga límite de equilibrio estático a giro pleno o límite hidráulico. CEN EN 474-3: 60 % de la carga límite de equilibrio estático a giro pleno en terreno desigual o límite hidráulico. CEN EN 474-3: 80 % de carga límite de equilibrio estático a giro pleno en terreno firme y nivelado o límite hidráulico.

*SAE: Sociedad de Ingenieros de Automoción

**CEN: Comité Europeo de Normalización



ADVERTENCIA: No supere la capacidad de carga de la punta. La capacidad de una punta individual está estampada en el lateral de cada una.

Especificaciones de la horquilla

Especificaciones de la horquilla

1 Longitud de punta	mm	1.524
	pulg	60,0
2 Centro de carga	mm	762
	pulg	30,0
Carga límite de equilibrio estático: horquilla recta	kg	9.321
	lbs	20.543
Carga límite de equilibrio estático: horquilla articulada	kg	8.033
	lbs	17.705
Carga nominal (SAE J1197: 50 % de FTSTL)	kg	4.017
	lbs	8.852
Carga nominal (CEN EN 474-3 terreno desigual: 60 % de FTSTL)	kg	4.820
	lbs	10.623
Carga nominal (CEN EN 474-3 terreno nivelado y firme: 80 % de FTSTL)	kg	6.426
	lbs	14.164
3 Maximum Overall Length	mm	8.935
	pulg	351,8
4 Alcance con horquillas a nivel del suelo	mm	1.213
	pulg	47,7
5 *Del suelo a la parte inferior de la punta a la mínima altura y a la altura de la horquilla	mm	-79
	pulg	-3,1
6 Alcance con los brazos horizontales y al nivel de la horquilla	mm	1.744
	pulg	68,7
7 Alcance con la horquilla a la máxima altura	mm	1.029
	pulg	40,5
8 Longitud de arriba a abajo de la punta con los brazos horizontales y al nivel de la horquilla	mm	1.877
	pulg	73,9
9 Longitud de arriba a abajo de la punta a la máxima altura y al nivel de la horquilla	mm	3.812
	pulg	150,1
10 Altura total de la horquilla a elevación máxima (de la punta del portahorquillas al suelo)	mm	4.853
	pulg	191,0
11 Espacio libre en levantamiento pleno y descarga máxima	mm	2.272
	pulg	89,5
12 Ángulo de descarga máximo con respecto a la posición horizontal	grados	53
13 Anchura total del portahorquillas	mm	2.833
	pulg	111,5
14 Altura total del portahorquillas	mm	1.130
	pulg	44,5
15 Anchura de punta exterior (separación máxima)	mm	2.483
	pulg	97,8
16 Anchura de punta exterior (separación mínima)	mm	590
	pulg	23,2
Anchura de punta (punta individual)	mm	180,0
	pulg	7,1
Grosor de punta	mm	90
	pulg	3,5
Capacidad de la punta	kg	17.800
	lbs	39.231
Peso de funcionamiento	kg	19.374
	lbs	42.701

*Los valores negativos indican por debajo de la pendiente

950M STD

Portahorquillas de 108" Punta de 60"

Horquilla de construcción, FUSION 520-7968 520-7980

*Versión 14A
*Varillaje de barra en Z en paralelo
*Configuración de elevación estándar

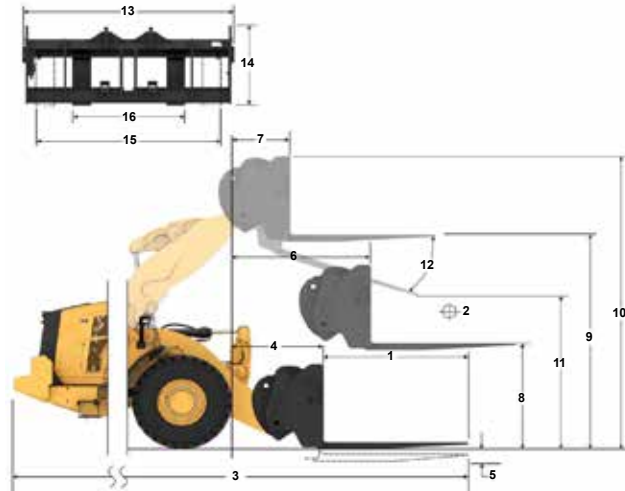

Capacidad (kg)
(carga calculada en el punto de centro de gravedad)

- Carga útil (SAE J1197)
- Carga útil (CEN EN 474-3: terreno irregular)
- ▲ Carga útil (CEN EN 474-3: terreno nivelado y firme)
- ◆ Carga de equilibrio estático: articulada
- Carga de equilibrio estático: recta
- ▲ Capacidad hidráulica de inclinación
- ◆ Capacidad hidráulica de elevación

NOTA: Las cargas límite de equilibrio estático y el peso de funcionamiento se basan en la siguiente configuración de pala: neumáticos Bridgestone VSNT L3, aire acondicionado, control de amortiguación, protector del tren de potencia, todos los líquidos, depósito de combustible, refrigerante, lubricantes y operador.

Las especificaciones y los valores se ajustan a las siguientes normas: SAE* J1197, ISO 14397-1, CEN** EN 474-3.

La carga nominal de operación para una pala equipada con una horquilla para palés se calcula a partir de los siguientes valores: SAE J1197: 50 % de carga límite de equilibrio estático a giro pleno o límite hidráulico. CEN EN 474-3: 60 % de la carga límite de equilibrio estático a giro pleno en terreno desigual o límite hidráulico. CEN EN 474-3: 80 % de carga límite de equilibrio estático a giro pleno en terreno firme y nivelado o límite hidráulico.

*SAE: Sociedad de Ingenieros de Automoción

**CEN: Comité Europeo de Normalización

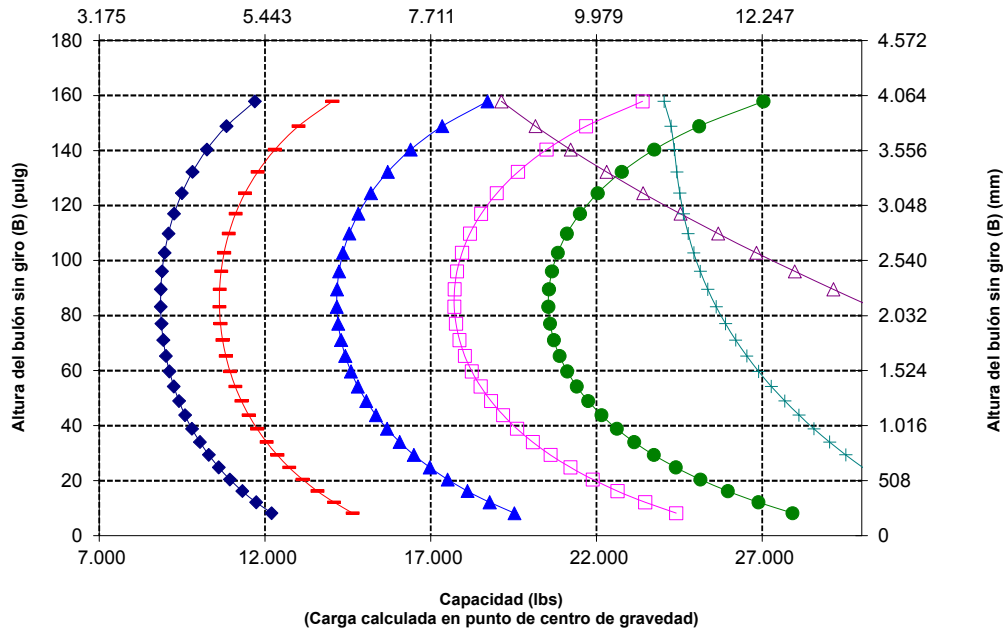

ADVERTENCIA: No supere la capacidad de carga de la punta. La capacidad de una punta individual está estampada en el lateral de cada una.

Especificaciones de la horquilla

Especificaciones de la horquilla

1	Longitud de punta	mm	1.829
		pulg	72,0
2	Centro de carga	mm	915
		pulg	36,0
	Carga límite de equilibrio estático: horquilla recta	kg	8.849
		lbs	19.502
	Carga límite de equilibrio estático: horquilla articulada	kg	7.617
		lbs	16.788
	Carga nominal (SAE J1197: 50 % de FTSTL)	kg	3.808
		lbs	8.394
	Carga nominal (CEN EN 474-3 terreno desigual: 60 % de FTSTL)	kg	4.570
		lbs	10.073
	Carga nominal (CEN EN 474-3 terreno nivelado y firme: 80 % de FTSTL)	kg	6.094
		lbs	13.430
3	Maximum Overall Length	mm	9.240
		pulg	363,8
4	Alcance con horquillas a nivel del suelo	mm	1.213
		pulg	47,7
5	*Del suelo a la parte inferior de la punta a la mínima altura y a la altura de la horquilla	mm	-79
		pulg	-3,1
6	Alcance con los brazos horizontales y al nivel de la horquilla	mm	1.744
		pulg	68,7
7	Alcance con la horquilla a la máxima altura	mm	1.029
		pulg	40,5
8	Longitud de arriba a abajo de la punta con los brazos horizontales y al nivel de la horquilla	mm	1.877
		pulg	73,9
9	Longitud de arriba a abajo de la punta a la máxima altura y al nivel de la horquilla	mm	3.812
		pulg	150,1
10	Altura total de la horquilla a elevación máxima (de la punta del portahorquillas al suelo)	mm	4.853
		pulg	191,0
11	Espacio libre en levantamiento pleno y descarga máxima	mm	2.029
		pulg	79,9
12	Ángulo de descarga máximo con respecto a la posición horizontal	grados	53
13	Anchura total del portahorquillas	mm	2.833
		pulg	111,5
14	Altura total del portahorquillas	mm	1.130
		pulg	44,5
15	Anchura de punta exterior (separación máxima)	mm	2.483
		pulg	97,8
16	Anchura de punta exterior (separación mínima)	mm	590
		pulg	23,2
	Anchura de punta (punta individual)	mm	180,0
		pulg	7,1
	Grosor de punta	mm	90
		pulg	3,5
	Capacidad de la punta	kg	14.800
		lbs	32.619
	Peso de funcionamiento	kg	19.436
		lbs	42.838

*Los valores negativos indican por debajo de la pendiente

950M STD

Portahorquillas de 108" Punta de 72"

Horquilla de construcción, FUSION 520-7968 520-7979

*Versión 14A
*Varillaje de barra en Z en paralelo
*Configuración de elevación estándar

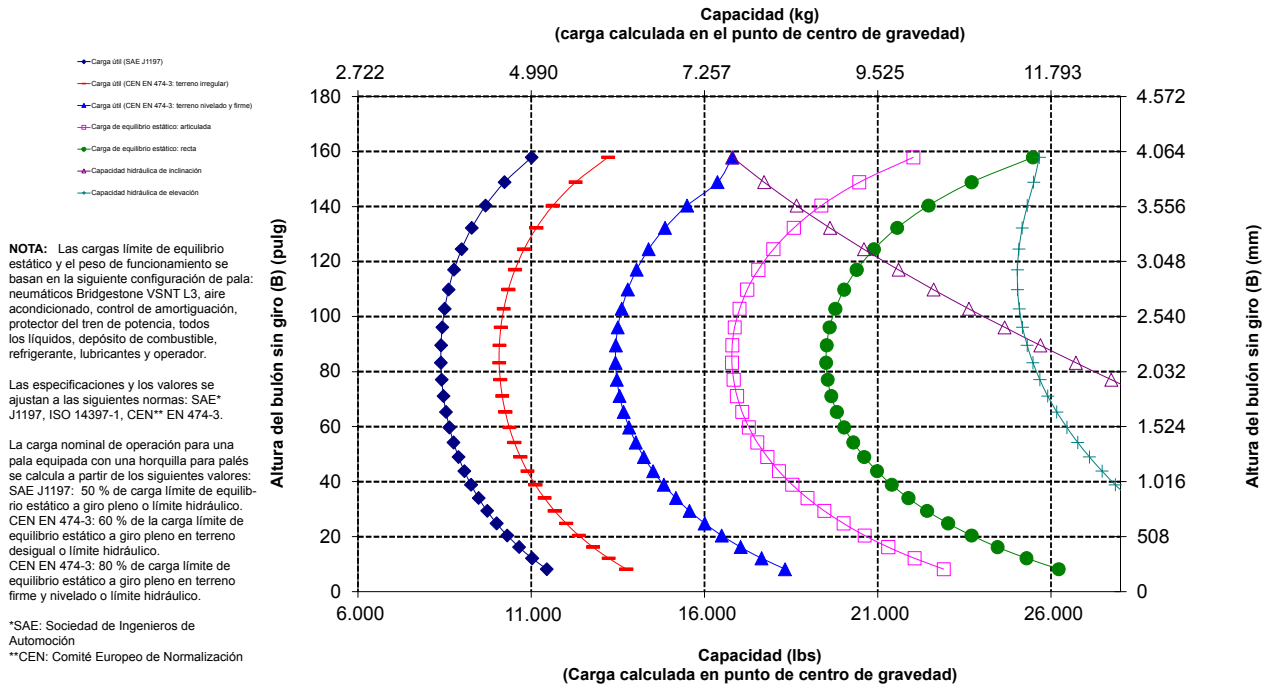
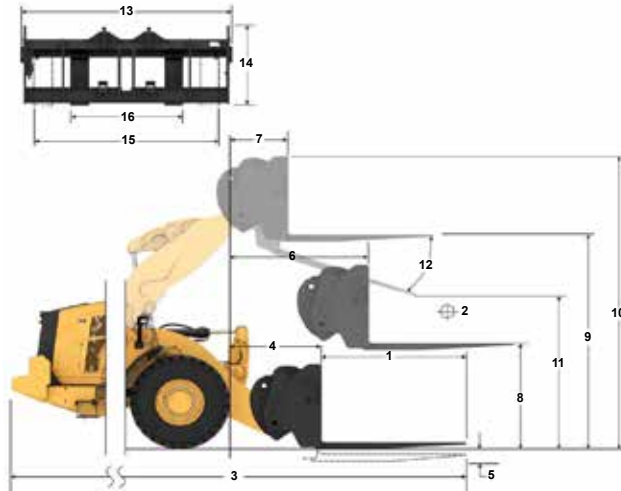

ADVERTENCIA: No supere la capacidad de carga de la punta. La capacidad de una punta individual está estampada en el lateral de cada una.

Especificaciones de la horquilla

Especificaciones de la horquilla

1 Longitud de punta	mm	2.134
	pulg	84,0
2 Centro de carga	mm	1.067
	pulg	42
Carga límite de equilibrio estático: horquilla recta	kg	8.411
	lbs	18.538
Carga límite de equilibrio estático: horquilla articulada	kg	7.231
	lbs	15.937
Carga nominal (SAE J1197: 50 % de FTSTL)	kg	3.615
	lbs	7.968
Carga nominal (CEN EN 474-3 terreno desigual: 60 % de FTSTL)	kg	4.338
	lbs	9.562
Carga nominal (CEN EN 474-3 terreno nivelado y firme: 80 % de FTSTL)	kg	5.785
	lbs	12.749
3 Maximum Overall Length	mm	9.545
	pulg	375,8
4 Alcance con horquillas a nivel del suelo	mm	1.213
	pulg	47,7
5 *Del suelo a la parte inferior de la punta a la mínima altura y a la altura de la horquilla	mm	-79
	pulg	-3,1
6 Alcance con los brazos horizontales y al nivel de la horquilla	mm	1.744
	pulg	68,7
7 Alcance con la horquilla a la máxima altura	mm	1.029
	pulg	40,5
8 Longitud de arriba a abajo de la punta con los brazos horizontales y al nivel de la horquilla	mm	1.877
	pulg	73,9
9 Longitud de arriba a abajo de la punta a la máxima altura y al nivel de la horquilla	mm	3.812
	pulg	150,1
10 Altura total de la horquilla a elevación máxima (de la punta del portahorquillas al suelo)	mm	4.853
	pulg	191,0
11 Espacio libre en levantamiento pleno y descarga máxima	mm	1.786
	pulg	70,3
12 Ángulo de descarga máximo con respecto a la posición horizontal	grados	53
13 Anchura total del portahorquillas	mm	2.833
	pulg	111,5
14 Altura total del portahorquillas	mm	1.130
	pulg	44,5
15 Anchura de punta exterior (separación máxima)	mm	2.483
	pulg	97,8
16 Anchura de punta exterior (separación mínima)	mm	590
	pulg	23,2
Anchura de punta (punta individual)	mm	180,0
	pulg	7,1
Grosor de punta	mm	90
	pulg	3,5
Capacidad de la punta	kg	12.700
	lbs	27.991
Peso de funcionamiento	kg	19.498
	lbs	42.974

*Los valores negativos indican por debajo de la pendiente

950M STD

Portahorquillas de 108" Punta de 84"

Horquilla de construcción, FUSION 520-7968 520-7986

*Versión 14A

*Varillaje de barra en Z en paralelo
*Configuración de elevación estándar

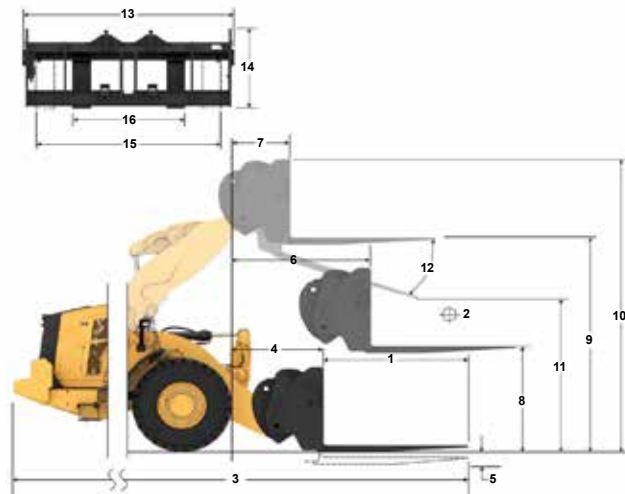

Capacidad (kg)
(carga calculada en el punto de centro de gravedad)

- Carga útil (SAE J1197)
- Carga útil (CEN EN 474-3: terreno irregular)
- ▲ Carga útil (CEN EN 474-3: terreno nivelado y firme)
- ◆ Carga de equilibrio estático: articulada
- Carga de equilibrio estático: recta
- ▲ Capacidad hidráulica de inclinación
- ◆ Capacidad hidráulica de elevación

NOTA: Las cargas límite de equilibrio estático y el peso de funcionamiento se basan en la siguiente configuración de pala: neumáticos Bridgestone VSNT L3, aire acondicionado, control de amortiguación, protector del tren de potencia, todos los líquidos, depósito de combustible, refrigerante, lubricantes y operador.

Las especificaciones y los valores se ajustan a las siguientes normas: SAE* J1197, ISO 14397-1, CEN** EN 474-3.

La carga nominal de operación para una pala equipada con una horquilla para palés se calcula a partir de los siguientes valores: SAE J1197: 50 % de carga límite de equilibrio estático a giro pleno o límite hidráulico. CEN EN 474-3: 60 % de la carga límite de equilibrio estático a giro pleno en terreno desigual o límite hidráulico. CEN EN 474-3: 80 % de carga límite de equilibrio estático a giro pleno en terreno firme y nivelado o límite hidráulico.

*SAE: Sociedad de Ingenieros de Automoción

**CEN: Comité Europeo de Normalización

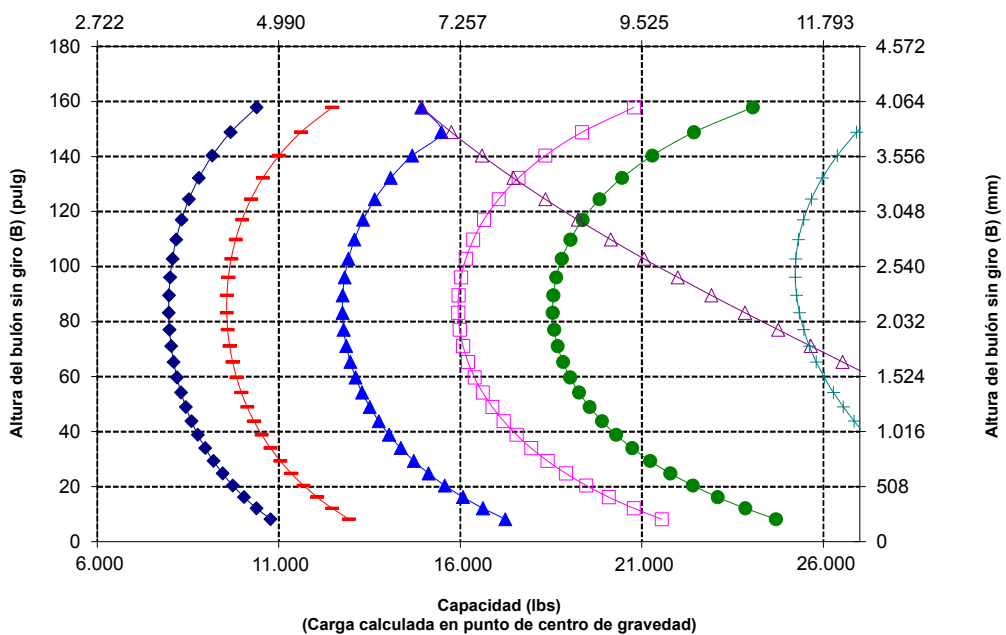

ADVERTENCIA: No supere la capacidad de carga de la punta. La capacidad de una punta individual está estampada en el lateral de cada una.

Especificaciones de la pala de ruedas 950

Especificaciones de la horquilla

Especificaciones de la horquilla

1	Longitud de punta	mm	2.438
		pulg	96,0
2	Centro de carga	mm	1.219
		pulg	48,0
	Carga límite de equilibrio estático: horquilla recta	kg	8.004
		lbs	17.642
	Carga límite de equilibrio estático: horquilla articulada	kg	6.871
		lbs	15.144
	Carga nominal (SAE J1197: 50 % de FTSTL)	kg	3.436
		lbs	7.572
	Carga nominal (CEN EN 474-3 terreno desigual: 60 % de FTSTL)	kg	4.123
		lbs	9.087
	Carga nominal (CEN EN 474-3 terreno nivelado y firme: 80 % de FTSTL)	kg	5.497
		lbs	12.115
3	Maximum Overall Length	mm	9.849
		pulg	387,7
4	Alcance con horquillas a nivel del suelo	mm	1.213
		pulg	47,7
5	*Del suelo a la parte inferior de la punta a la mínima altura y a la altura de la horquilla	mm	-79
		pulg	-3,1
6	Alcance con los brazos horizontales y al nivel de la horquilla	mm	1.744
		pulg	68,7
7	Alcance con la horquilla a la máxima altura	mm	1.029
		pulg	40,5
8	Longitud de arriba a abajo de la punta con los brazos horizontales y al nivel de la horquilla	mm	1.877
		pulg	73,9
9	Longitud de arriba a abajo de la punta a la máxima altura y al nivel de la horquilla	mm	3.812
		pulg	150,1
10	Altura total de la horquilla a elevación máxima (de la punta del portahorquillas al suelo)	mm	4.853
		pulg	191,0
11	Espacio libre en levantamiento pleno y descarga máxima	mm	1.544
		pulg	60,8
12	Ángulo de descarga máximo con respecto a la posición horizontal	grados	53
13	Anchura total del portahorquillas	mm	2.833
		pulg	111,5
14	Altura total del portahorquillas	mm	1.130
		pulg	44,5
15	Anchura de punta exterior (separación máxima)	mm	2.483
		pulg	97,8
16	Anchura de punta exterior (separación mínima)	mm	590
		pulg	23,2
	Anchura de punta (punta individual)	mm	180,0
		pulg	7,1
	Grosor de punta	mm	90
		pulg	3,5
	Capacidad de la punta	kg	11.300
		lbs	24.905
	Peso de funcionamiento	kg	19.561
		lbs	43.113

*Los valores negativos indican por debajo de la pendiente

950M STD

Portahorquillas de 108" Punta de 96"

Horquilla de construcción, FUSION 520-7968 520-7981

*Versión 14A
*Varillaje de barra en Z en paralelo
*Configuración de elevación estándar

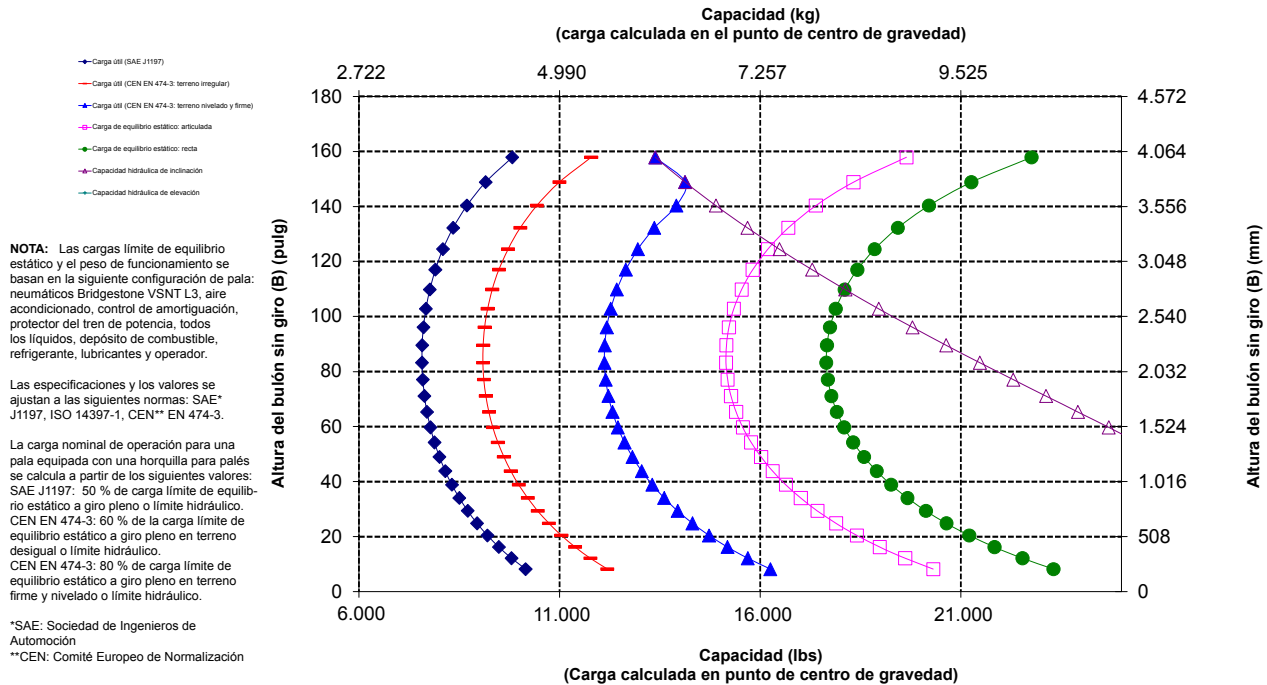
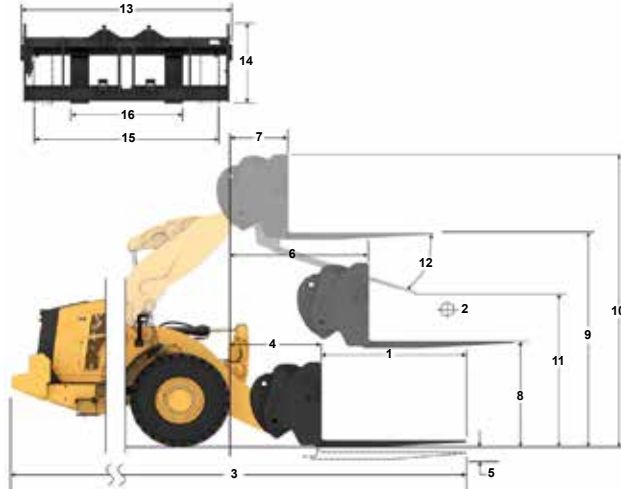

ADVERTENCIA: No supere la capacidad de carga de la punta. La capacidad de una punta individual está estampada en el lateral de cada una.

Especificaciones de brazo de manipulación de materiales

950 STD

289-9885

Brazo de manipulación de materiales, FUSION

6 Posición

*Versión 14A

*Varillaje de barra en Z en paralelo

*Configuración de elevación estándar

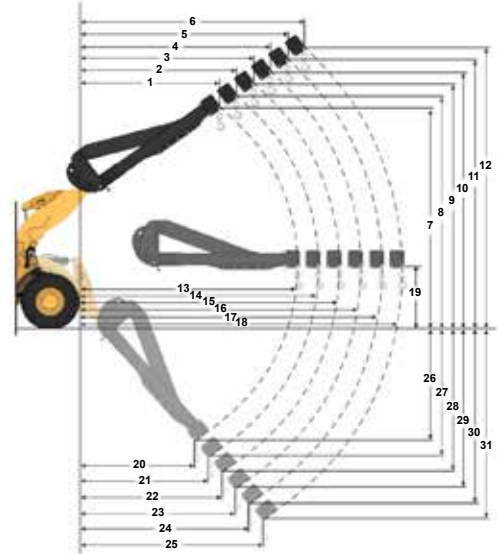

Especificaciones de MHA

	Retraído	Extensión 1	Extensión 2	Extensión 3	Extensión 4	Extendido	
Elevación máx. - Alcance del ojal del gancho (1, 2, 3, 4, 5, 6)	mm pies, pulg	2,291 7' 6"	2,429 7' 11"	2,566 8' 5"	2,704 8' 10"	2,842 9' 3"	2,979 9' 9"
Elevación máx. - Altura del ojal del gancho (7, 8, 9, 10, 11, 12)	mm pies, pulg	6,852 22' 5"	7,124 23' 4"	7,396 24' 3"	7,668 25' 1"	7,939 26' 0"	8,211 26' 11"
Nivel - Alcance del ojal del gancho (13, 14, 15, 16, 17, 18)	mm pies, pulg	4,610 15' 1"	4,915 16' 1"	5,220 17' 1"	5,525 18' 1"	5,829 19' 1"	6,134 20' 1"
Nivel - Altura del ojal del gancho (19)	mm pies, pulg	1,842 6' 0,5"	1,842 6' 0,5"	1,842 6' 0,5"	1,842 6' 0,5"	1,842 6' 0,5"	1,842 6' 0,5"
Elevación mín. - Alcance del ojal del gancho (20, 21, 22, 23, 24, 25)	mm pies, pulg	2,416 7' 11"	2,596 8' 6"	2,777 -9' 1"	2,957 -9' 8"	3,137 10' 3"	3,318 10' 10"
Elevación mín. - Altura del ojal del gancho (26, 27, 28, 29, 30, 31)	mm pies, pulg	(2,593) -8' 5"	(2,839) -9' 8"	(3,085) -10' 10"	(3,330) -10' 0"	(3,576) -11' 3"	(3,822) -12' 5"
Carga de equilibrio estático, máquina recta	kg lb	5,970 13.157	5,645 12.442	5,353 11.798	5,089 11.216	4,849 10.687	4,629 10.203
Carga límite de equilibrio estático, máquina articulada	kg lb	5,184 11.425	4,901 10.801	4,646 10.240	4,416 9.733	4,207 9.272	4,016 8.851
Peso de funcionamiento	kg lb	18.708 41.233	18.708 41.233	18.708 41.233	18.708 41.233	18.708 41.233	18.708 41.233

- Retraído
- Extensión 1
- Extensión 2
- Extensión 3
- Extensión 4
- Extendido

NOTA: Las cargas límite de equilibrio estático y el peso de funcionamiento se basan en la siguiente configuración de pala: neumáticos Bridgestone VJT L3, aire acondicionado, control de amortiguación, protector del tren de potencia, todos los líquidos, depósito de combustible, refrigerante, lubricantes y operador.

Las especificaciones y los valores se ajustan a las siguientes normas: SAE* J1197, ISO 14397-1

La carga nominal de operación para una pala equipada con un brazo de manipulación de materiales se calcula a partir de los siguientes valores: SAE J1197: 50 % de carga límite de equilibrio estático a giro pleno o límite hidráulico.

*SAE: Sociedad de Ingenieros de Automoción

Capacidad de carga útil (kg)
(Carga calculada en el punto de centro de gravedad)

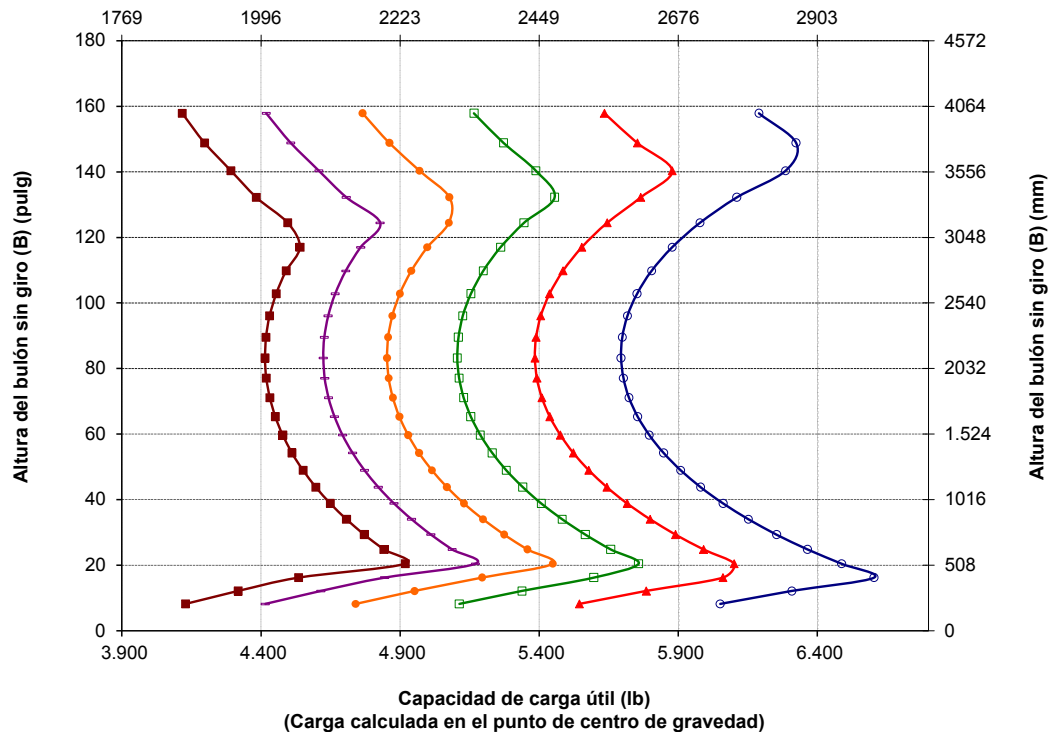

Especificaciones de la pala de ruedas 950

Especificaciones de la horquilla

Especificaciones de la horquilla

1 Longitud de punta	mm	1.524
	pulg	60,0
2 Centro de carga	mm	762
	pulg	30,0
Carga límite de equilibrio estático: horquilla recta	kg	8.954
	lbs	19.734
Carga límite de equilibrio estático: horquilla articulada	kg	7.704
	lbs	16.980
Carga nominal (SAE J1197: 50 % de FTSTL)	kg	3.852
	lbs	8.490
Carga nominal (CEN EN 474-3 terreno desigual: 60 % de FTSTL)	kg	4.623
	lbs	10.188
Carga nominal (CEN EN 474-3 terreno nivelado y firme: 80 % de FTSTL)	kg	6.163
	lbs	13.584
3 Maximum Overall Length	mm	9.448
	pulg	372,0
4 Alcance con horquillas a nivel del suelo	mm	1.697
	pulg	66,8
5 *Del suelo a la parte inferior de la punta a la mínima altura y a la altura de la horquilla	mm	-164
	pulg	-6,5
6 Alcance con los brazos horizontales y al nivel de la horquilla	mm	2.127
	pulg	83,7
7 Alcance con la horquilla a la máxima altura	mm	1.072
	pulg	42,2
8 Longitud de arriba a abajo de la punta con los brazos horizontales y al nivel de la horquilla	mm	1.772
	pulg	69,7
9 Longitud de arriba a abajo de la punta a la máxima altura y al nivel de la horquilla	mm	4.212
	pulg	165,8
10 Altura total de la horquilla a elevación máxima (de la punta del portahorquillas al suelo)	mm	4.987
	pulg	196,3
11 Espacio libre en levantamiento pleno y descarga máxima	mm	2.887
	pulg	113,6
12 Ángulo de descarga máximo con respecto a la posición horizontal	grados	44
13 Anchura total del portahorquillas	mm	2.217
	pulg	87,3
14 Altura total del portahorquillas	mm	840
	pulg	33,1
15 Anchura de punta exterior (separación máxima)	mm	2.070
	pulg	81,5
16 Anchura de punta exterior (separación mínima)	mm	470
	pulg	18,5
Anchura de punta (punta individual)	mm	150,0
	pulg	5,9
Grosor de punta	mm	65,0
	pulg	2,6
Capacidad de la punta	kg	6.300
	lbs	13.885
Peso de funcionamiento	kg	19.611
	lbs	43.222

*Los valores negativos indican por debajo de la pendiente

950 HL

Portahorquillas de 87" Punta de 60"

Horquillas de palés, FUSION 530-1861 548-3265

*Versión 14A
*Varillaje de barra en Z en paralelo
*Configuración de elevación alta

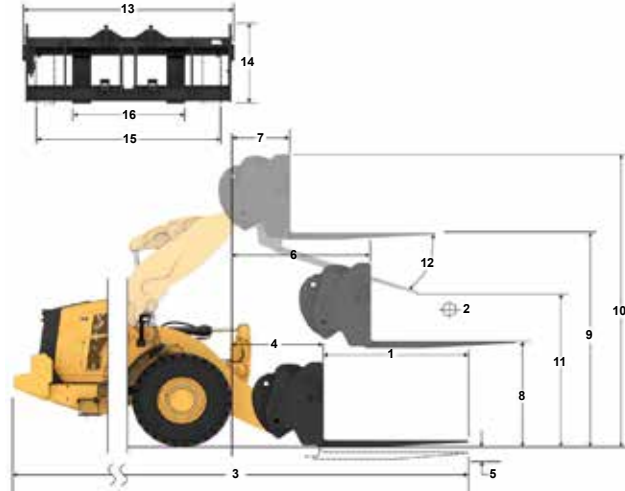

Capacidad (kg)
(carga calculada en el punto de centro de gravedad)

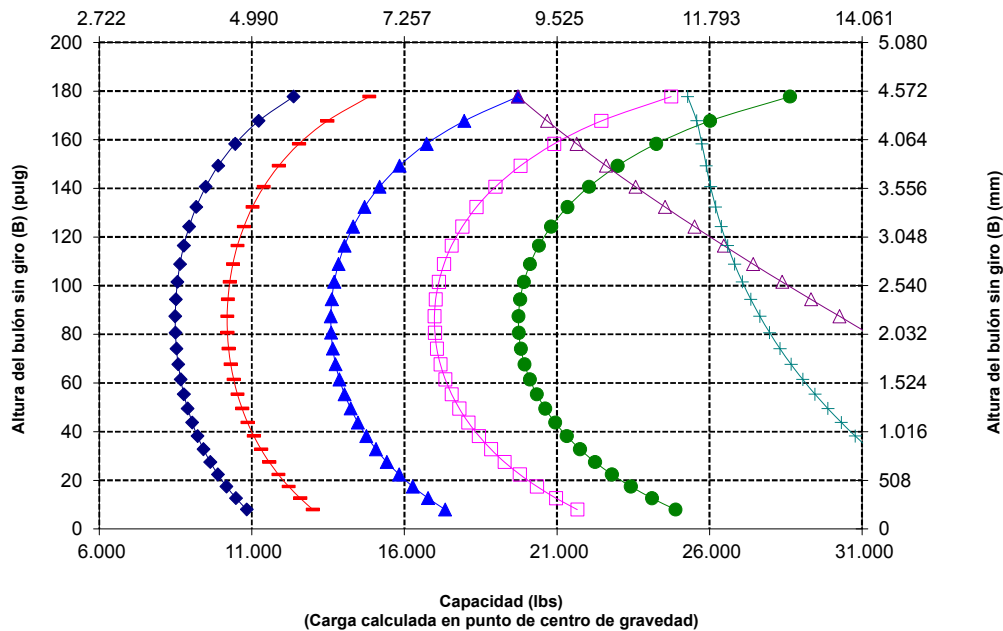

ADVERTENCIA: No supere la capacidad de carga de la punta. La capacidad de una punta individual está estampada en el lateral de cada una.

Especificaciones de la horquilla

Especificaciones de la horquilla

1	Longitud de punta	mm	1.830
		pulg	72,0
2	Centro de carga	mm	915
		pulg	36,0
	Carga límite de equilibrio estático: horquilla recta	kg	8.553
		lbs	18.851
	Carga límite de equilibrio estático: horquilla articulada	kg	7.353
		lbs	16.206
	Carga nominal (SAE J1197: 50 % de FTSTL)	kg	3.677
		lbs	8.103
	Carga nominal (CEN EN 474-3 terreno desigual: 60 % de FTSTL)	kg	4.412
		lbs	9.724
	Carga nominal (CEN EN 474-3 terreno nivelado y firme: 80 % de FTSTL)	kg	5.883
		lbs	12.965
3	Maximum Overall Length	mm	9.754
		pulg	384,0
4	Alcance con horquillas a nivel del suelo	mm	1.697
		pulg	66,8
5	*Del suelo a la parte inferior de la punta a la mínima altura y a la altura de la horquilla	mm	-164
		pulg	-6,5
6	Alcance con los brazos horizontales y al nivel de la horquilla	mm	2.127
		pulg	83,7
7	Alcance con la horquilla a la máxima altura	mm	1.072
		pulg	42,2
8	Longitud de arriba a abajo de la punta con los brazos horizontales y al nivel de la horquilla	mm	1.772
		pulg	69,7
9	Longitud de arriba a abajo de la punta a la máxima altura y al nivel de la horquilla	mm	4.212
		pulg	165,8
10	Altura total de la horquilla a elevación máxima (de la punta del portahorquillas al suelo)	mm	4.987
		pulg	196,3
11	Espacio libre en levantamiento pleno y descarga máxima	mm	2.675
		pulg	105,3
12	Ángulo de descarga máximo con respecto a la posición horizontal	grados	44
13	Anchura total del portahorquillas	mm	2.217
		pulg	87,3
14	Altura total del portahorquillas	mm	840
		pulg	33,1
15	Anchura de punta exterior (separación máxima)	mm	2.070
		pulg	81,5
16	Anchura de punta exterior (separación mínima)	mm	470
		pulg	18,5
	Anchura de punta (punta individual)	mm	150,0
		pulg	5,9
	Grosor de punta	mm	65,0
		pulg	2,6
	Capacidad de la punta	kg	5.246
		lbs	11.562
	Peso de funcionamiento	kg	19.658
		lbs	43.326

*Los valores negativos indican por debajo de la pendiente

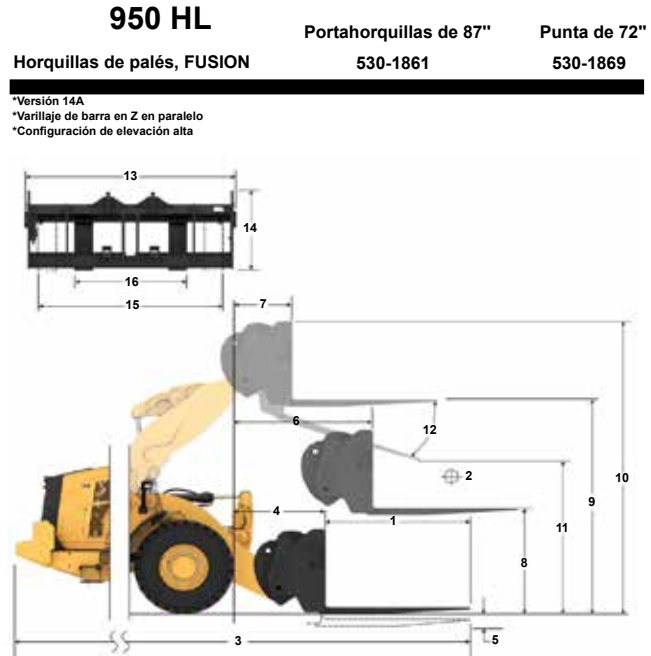

Capacidad (kg)
(carga calculada en el punto de centro de gravedad)

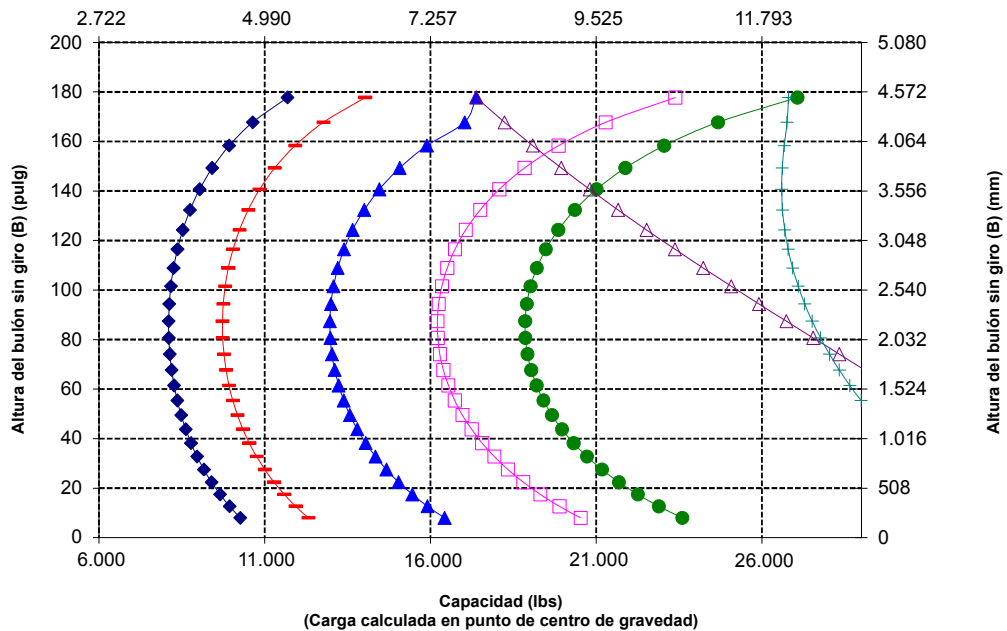

ADVERTENCIA: No supere la capacidad de carga de la punta. La capacidad de una punta individual está estampada en el lateral de cada una.

Especificaciones de la horquilla

Especificaciones de la horquilla

1	Longitud de punta	mm	1.524
		pulg	60,0
2	Centro de carga	mm	762
		pulg	30,0
	Carga límite de equilibrio estático: horquilla recta	kg	8.672
		lbs	19.114
	Carga límite de equilibrio estático: horquilla articulada	kg	7.420
		lbs	16.353
	Carga nominal (SAE J1197: 50 % de FTSTL)	kg	3.710
		lbs	8.177
	Carga nominal (CEN EN 474-3 terreno desigual: 60 % de FTSTL)	kg	4.452
		lbs	9.812
	Carga nominal (CEN EN 474-3 terreno nivelado y firme: 80 % de FTSTL)	kg	5.936
		lbs	13.083
3	Maximum Overall Length	mm	9.408
		pulg	370,4
4	Alcance con horquillas a nivel del suelo	mm	1.657
		pulg	65,2
5	*Del suelo a la parte inferior de la punta a la mínima altura y a la altura de la horquilla	mm	-83
		pulg	-3,3
6	Alcance con los brazos horizontales y al nivel de la horquilla	mm	2.119
		pulg	83,4
7	Alcance con la horquilla a la máxima altura	mm	1.064
		pulg	41,9
8	Longitud de arriba a abajo de la punta con los brazos horizontales y al nivel de la horquilla	mm	1.877
		pulg	73,9
9	Longitud de arriba a abajo de la punta a la máxima altura y al nivel de la horquilla	mm	4.318
		pulg	170,0
10	Altura total de la horquilla a elevación máxima (de la punta del portahorquillas al suelo)	mm	5.358
		pulg	210,9
11	Espacio libre en levantamiento pleno y descarga máxima	mm	2.826
		pulg	111,3
12	Ángulo de descarga máximo con respecto a la posición horizontal	grados	50
13	Anchura total del portahorquillas	mm	2.528
		pulg	99,5
14	Altura total del portahorquillas	mm	1.130
		pulg	44,5
15	Anchura de punta exterior (separación máxima)	mm	2.178
		pulg	85,7"
16	Anchura de punta exterior (separación mínima)	mm	576
		pulg	22,7
	Anchura de punta (punta individual)	mm	180,0
		pulg	7,1
	Grosor de punta	mm	90
		pulg	3,5
	Capacidad de la punta	kg	17.800
		lbs	39.231
	Peso de funcionamiento	kg	19.986
		lbs	44.049

*Los valores negativos indican por debajo de la pendiente

950 HL
 Portahorquillas de 96" Punta de 60"
 Horquilla de construcción, FUSION 520-7957 520-7980

*Versión 14A
 *Varillaje de barra en Z en paralelo
 *Configuración de elevación alta

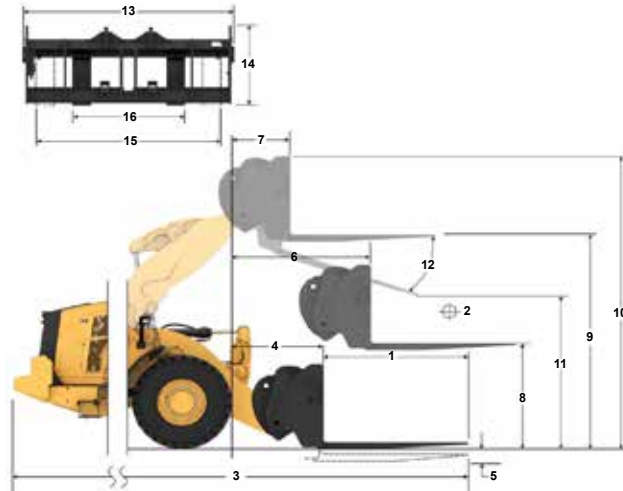

Capacidad (kg)
 (carga calculada en el punto de centro de gravedad)

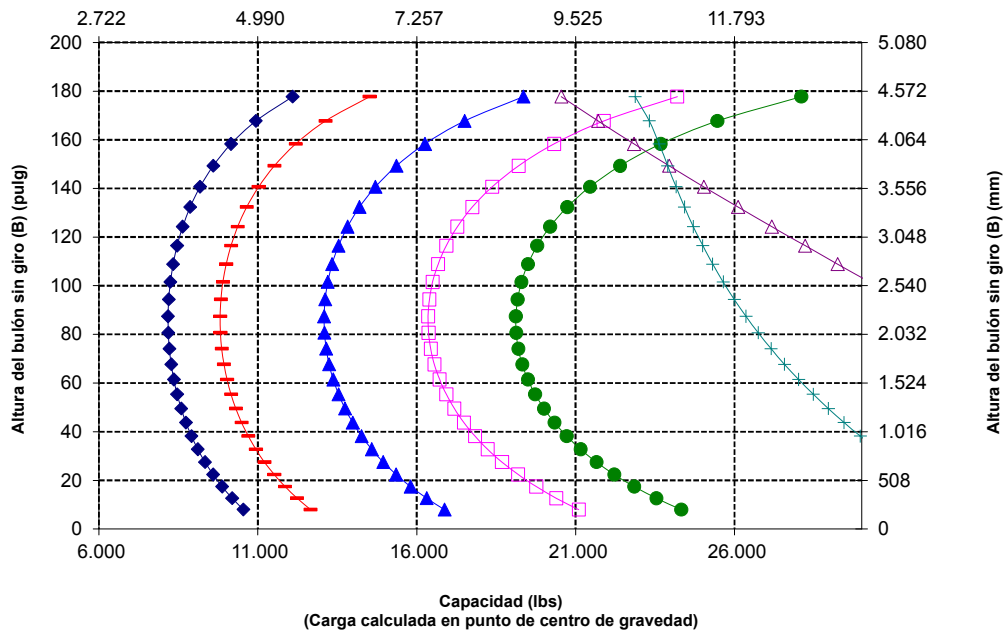

NOTA: Las cargas límite de equilibrio estático y el peso de funcionamiento se basan en la siguiente configuración de pala: neumáticos Bridgestone VSNT L3, aire acondicionado, control de amortiguación, protector del tren de potencia, todos los líquidos, depósito de combustible, refrigerante, lubricantes y operador.

Las especificaciones y los valores se ajustan a las siguientes normas: SAE* J1197, ISO 14397-1, CEN** EN 474-3.

La carga nominal de operación para una pala equipada con una horquilla para palés se calcula a partir de los siguientes valores: SAE J1197: 50 % de carga límite de equilibrio estático a giro pleno o límite hidráulico. CEN EN 474-3: 60 % de la carga límite de equilibrio estático a giro pleno en terreno desigual o límite hidráulico. CEN EN 474-3: 80 % de carga límite de equilibrio estático a giro pleno en terreno firme y nivelado o límite hidráulico.

*SAE: Sociedad de Ingenieros de Automoción

**CEN: Comité Europeo de Normalización



ADVERTENCIA: No supere la capacidad de carga de la punta. La capacidad de una punta individual está estampada en el lateral de cada una.

Especificaciones de la horquilla

Especificaciones de la horquilla

1 Longitud de punta	mm	1.829
	pulg	72,0
2 Centro de carga	mm	915
	pulg	36,0
Carga límite de equilibrio estático: horquilla recta	kg	8.266
	lbs	18.218
Carga límite de equilibrio estático: horquilla articulada	kg	7.063
	lbs	15.566
Carga nominal (SAE J1197: 50 % de FTSTL)	kg	3.531
	lbs	7.783
Carga nominal (CEN EN 474-3 terreno desigual: 60 % de FTSTL)	kg	4.238
	lbs	9.340
Carga nominal (CEN EN 474-3 terreno nivelado y firme: 80 % de FTSTL)	kg	5.650
	lbs	12.453
3 Maximum Overall Length	mm	9.713
	pulg	382,4
4 Alcance con horquillas a nivel del suelo	mm	1.657
	pulg	65,2
5 *Del suelo a la parte inferior de la punta a la mínima altura y a la altura de la horquilla	mm	-83
	pulg	-3,3
6 Alcance con los brazos horizontales y al nivel de la horquilla	mm	2.119
	pulg	83,4
7 Alcance con la horquilla a la máxima altura	mm	1.064
	pulg	41,9
8 Longitud de arriba a abajo de la punta con los brazos horizontales y al nivel de la horquilla	mm	1.877
	pulg	73,9
9 Longitud de arriba a abajo de la punta a la máxima altura y al nivel de la horquilla	mm	4.318
	pulg	170,0
10 Altura total de la horquilla a elevación máxima (de la punta del portahorquillas al suelo)	mm	5.358
	pulg	210,9
11 Espacio libre en levantamiento pleno y descarga máxima	mm	2.592
	pulg	102,1
12 Ángulo de descarga máximo con respecto a la posición horizontal	grados	50
13 Anchura total del portahorquillas	mm	2.528
	pulg	99,5
14 Altura total del portahorquillas	mm	1.130
	pulg	44,5
15 Anchura de punta exterior (separación máxima)	mm	2.178
	pulg	85,7"
16 Anchura de punta exterior (separación mínima)	mm	576
	pulg	22,7
Anchura de punta (punta individual)	mm	180,0
	pulg	7,1
Grosor de punta	mm	90
	pulg	3,5
Capacidad de la punta	kg	14.800
	lbs	32.619
Peso de funcionamiento	kg	20.047
	lbs	44.183

*Los valores negativos indican por debajo de la pendiente

950 HL Portahorquillas de 96" Punta de 72"

Horquilla de construcción, FUSION 520-7957 520-7979

*Versión 14A
*Varillaje de barra en Z en paralelo
*Configuración de elevación alta

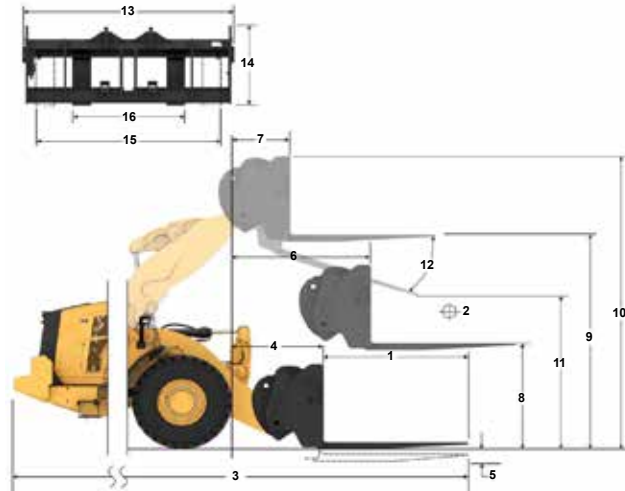

Capacidad (kg)
(carga calculada en el punto de centro de gravedad)

- Carga útil (SAE J1197)
- Carga útil (CEN EN 474-3: terreno irregular)
- ▲ Carga útil (CEN EN 474-3: terreno nivelado y firme)
- ◆ Carga de equilibrio estático: articulada
- Carga de equilibrio estático: recta
- ▲ Capacidad hidráulica de inclinación
- ◆ Capacidad hidráulica de elevación

NOTA: Las cargas límite de equilibrio estático y el peso de funcionamiento se basan en la siguiente configuración de pala: neumáticos Bridgestone VSNT L3, aire acondicionado, control de amortiguación, protector del tren de potencia, todos los líquidos, depósito de combustible, refrigerante, lubricantes y operador.

Las especificaciones y los valores se ajustan a las siguientes normas: SAE* J1197, ISO 14397-1, CEN** EN 474-3.

La carga nominal de operación para una pala equipada con una horquilla para palés se calcula a partir de los siguientes valores: SAE J1197: 50 % de carga límite de equilibrio estático a giro pleno o límite hidráulico. CEN EN 474-3: 60 % de la carga límite de equilibrio estático a giro pleno en terreno desigual o límite hidráulico. CEN EN 474-3: 80 % de carga límite de equilibrio estático a giro pleno en terreno firme y nivelado o límite hidráulico.

*SAE: Sociedad de Ingenieros de Automoción

**CEN: Comité Europeo de Normalización

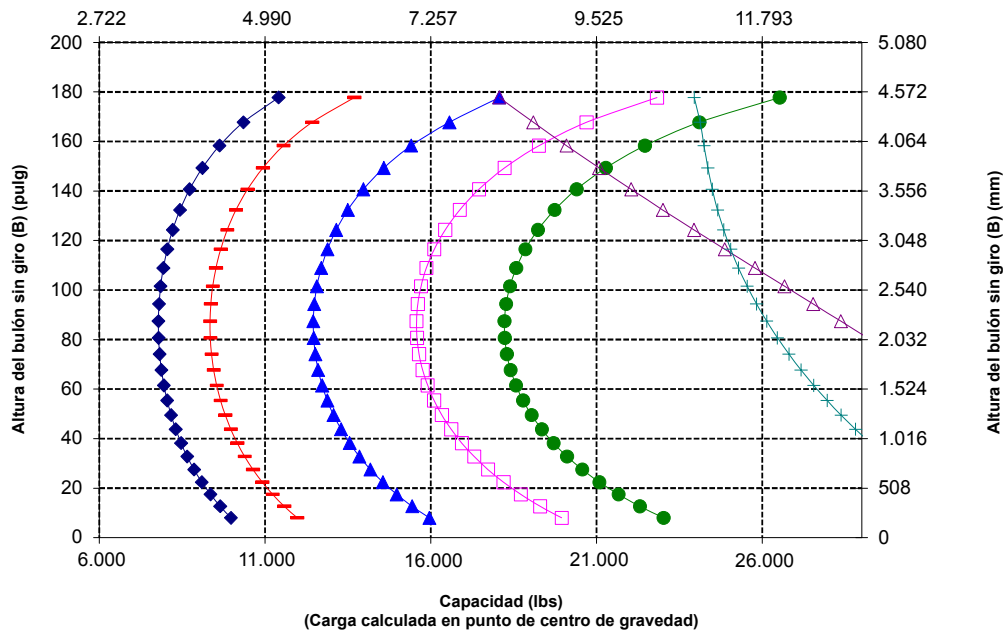

ADVERTENCIA: No supere la capacidad de carga de la punta. La capacidad de una punta individual está estampada en el lateral de cada una.

Especificaciones de la pala de ruedas 950

Especificaciones de la horquilla

Especificaciones de la horquilla

1 Longitud de punta	mm	2.134
	pulg	84,0
2 Centro de carga	mm	1.067
	pulg	42
Carga límite de equilibrio estático: horquilla recta	kg	7.884
	lbs	17.376
Carga límite de equilibrio estático: horquilla articulada	kg	6.726
	lbs	14.825
Carga nominal (SAE J1197: 50 % de FTSTL)	kg	3.363
	lbs	7.413
Carga nominal (CEN EN 474-3 terreno desigual: 60 % de FTSTL)	kg	4.036
	lbs	8.895
Carga nominal (CEN EN 474-3 terreno nivelado y firme: 80 % de FTSTL)	kg	5.381
	lbs	11.860
3 Maximum Overall Length	mm	10.018
	pulg	394,4
4 Alcance con horquillas a nivel del suelo	mm	1.657
	pulg	65,2
5 *Del suelo a la parte inferior de la punta a la mínima altura y a la altura de la horquilla	mm	-83
	pulg	-3,3
6 Alcance con los brazos horizontales y al nivel de la horquilla	mm	2.119
	pulg	83,4
7 Alcance con la horquilla a la máxima altura	mm	1.064
	pulg	41,9
8 Longitud de arriba a abajo de la punta con los brazos horizontales y al nivel de la horquilla	mm	1.877
	pulg	73,9
9 Longitud de arriba a abajo de la punta a la máxima altura y al nivel de la horquilla	mm	4.318
	pulg	170,0
10 Altura total de la horquilla a elevación máxima (de la punta del portahorquillas al suelo)	mm	5.358
	pulg	210,9
11 Espacio libre en levantamiento pleno y descarga máxima	mm	2.358
	pulg	92,8
12 Ángulo de descarga máximo con respecto a la posición horizontal	grados	50
13 Anchura total del portahorquillas	mm	2.528
	pulg	99,5
14 Altura total del portahorquillas	mm	1.130
	pulg	44,5
15 Anchura de punta exterior (separación máxima)	mm	2.178
	pulg	85,7"
16 Anchura de punta exterior (separación mínima)	mm	576
	pulg	22,7
Anchura de punta (punta individual)	mm	180,0
	pulg	7,1
Grosor de punta	mm	90
	pulg	3,5
Capacidad de la punta	kg	12.700
	lbs	27.991
Peso de funcionamiento	kg	20.110
	lbs	44.322

*Los valores negativos indican por debajo de la pendiente

950 HL

Portahorquillas de 96" Punta de 84"

Horquilla de construcción, FUSION 520-7957 520-7986

*Versión 14A
*Varillaje de barra en Z en paralelo
*Configuración de elevación alta

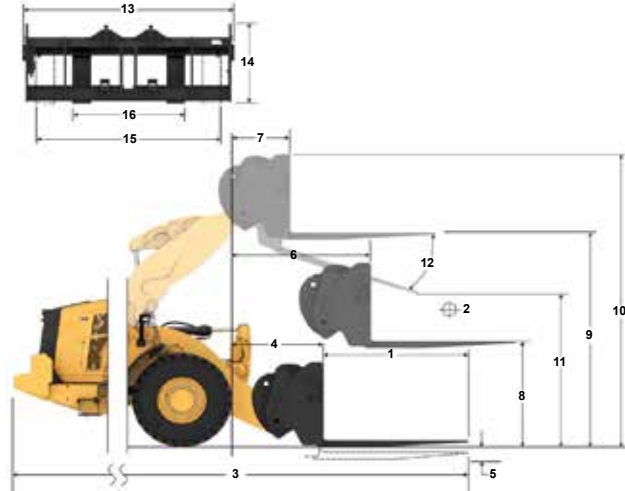

Capacidad (kg)
(carga calculada en el punto de centro de gravedad)

- Carga útil (SAE J1197)
- Carga útil (CEN EN 474-3: terreno irregular)
- Carga útil (CEN EN 474-3: terreno nivelado y firme)
- Carga de equilibrio estático: articulada
- Carga de equilibrio estático: recta
- Capacidad hidráulica de inclinación
- Capacidad hidráulica de elevación

NOTA: Las cargas límite de equilibrio estático y el peso de funcionamiento se basan en la siguiente configuración de pala: neumáticos Bridgestone VSNT L3, aire acondicionado, control de amortiguación, protector del tren de potencia, todos los líquidos, depósito de combustible, refrigerante, lubricantes y operador.

Las especificaciones y los valores se ajustan a las siguientes normas: SAE* J1197, ISO 14397-1, CEN** EN 474-3.

La carga nominal de operación para una pala equipada con una horquilla para palés se calcula a partir de los siguientes valores: SAE J1197: 50 % de carga límite de equilibrio estático a giro pleno o límite hidráulico. CEN EN 474-3: 60 % de la carga límite de equilibrio estático a giro pleno en terreno desigual o límite hidráulico. CEN EN 474-3: 80 % de carga límite de equilibrio estático a giro pleno en terreno firme y nivelado o límite hidráulico.

*SAE: Sociedad de Ingenieros de Automoción

**CEN: Comité Europeo de Normalización

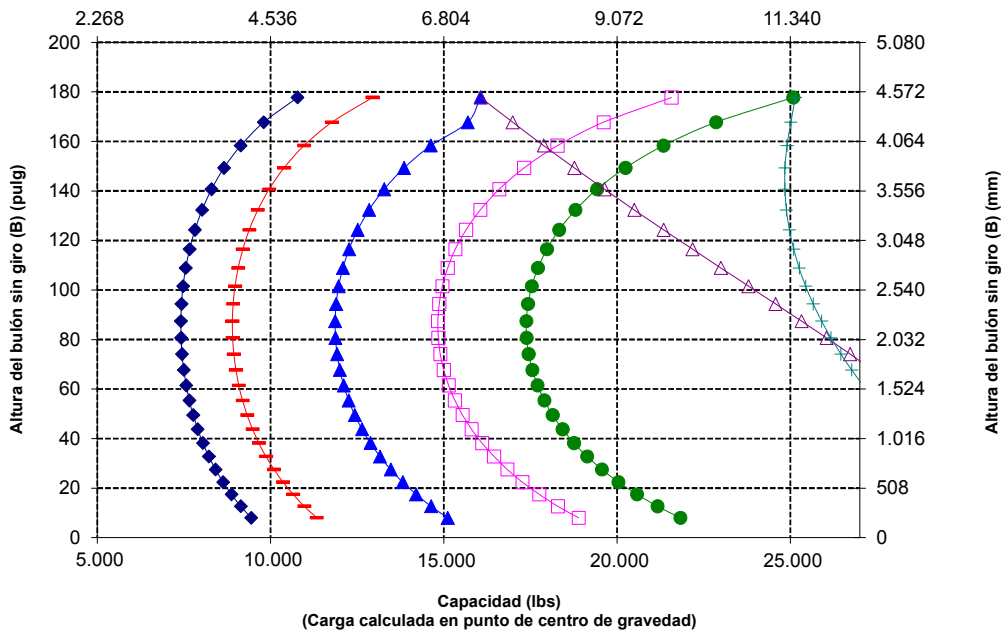

ADVERTENCIA: No supere la capacidad de carga de la punta. La capacidad de una punta individual está estampada en el lateral de cada una.

Especificaciones de la horquilla

Especificaciones de la horquilla

1	Longitud de punta	mm	2.438
		pulg	96,0
2	Centro de carga	mm	1.219
		pulg	48,0
	Carga límite de equilibrio estático: horquilla recta	kg	7.528
		lbs	16.592
	Carga límite de equilibrio estático: horquilla articulada	kg	6.412
		lbs	14.133
	Carga nominal (SAE J1197: 50 % de FTSTL)	kg	3.206
		lbs	7.067
	Carga nominal (CEN EN 474-3 terreno desigual: 60 % de FTSTL)	kg	3.847
		lbs	8.480
	Carga nominal (CEN EN 474-3 terreno nivelado y firme: 80 % de FTSTL)	kg	5.130
		lbs	11.306
3	Maximum Overall Length	mm	10.322
		pulg	406,4
4	Alcance con horquillas a nivel del suelo	mm	1.657
		pulg	65,2
5	*Del suelo a la parte inferior de la punta a la mínima altura y a la altura de la horquilla	mm	-83
		pulg	-3,3
6	Alcance con los brazos horizontales y al nivel de la horquilla	mm	2.119
		pulg	83,4
7	Alcance con la horquilla a la máxima altura	mm	1.064
		pulg	41,9
8	Longitud de arriba a abajo de la punta con los brazos horizontales y al nivel de la horquilla	mm	1.877
		pulg	73,9
9	Longitud de arriba a abajo de la punta a la máxima altura y al nivel de la horquilla	mm	4.318
		pulg	170,0
10	Altura total de la horquilla a elevación máxima (de la punta del portahorquillas al suelo)	mm	5.358
		pulg	210,9
11	Espacio libre en levantamiento pleno y descarga máxima	mm	2.125
		pulg	83,7
12	Ángulo de descarga máximo con respecto a la posición horizontal	grados	50
13	Anchura total del portahorquillas	mm	2.528
		pulg	99,5
14	Altura total del portahorquillas	mm	1.130
		pulg	44,5
15	Anchura de punta exterior (separación máxima)	mm	2.178
		pulg	85,7"
16	Anchura de punta exterior (separación mínima)	mm	576
		pulg	22,7
	Anchura de punta (punta individual)	mm	180,0
		pulg	7,1
	Grosor de punta	mm	90
		pulg	3,5
	Capacidad de la punta	kg	11.300
		lbs	24.905
	Peso de funcionamiento	kg	20.172
		lbs	44.459

*Los valores negativos indican por debajo de la pendiente

950 HL

Portahorquillas de 96" Punta de 96"

Horquilla de construcción, FUSION 520-7957 520-7981

*Versión 14A
*Varillaje de barra en Z en paralelo
*Configuración de elevación alta

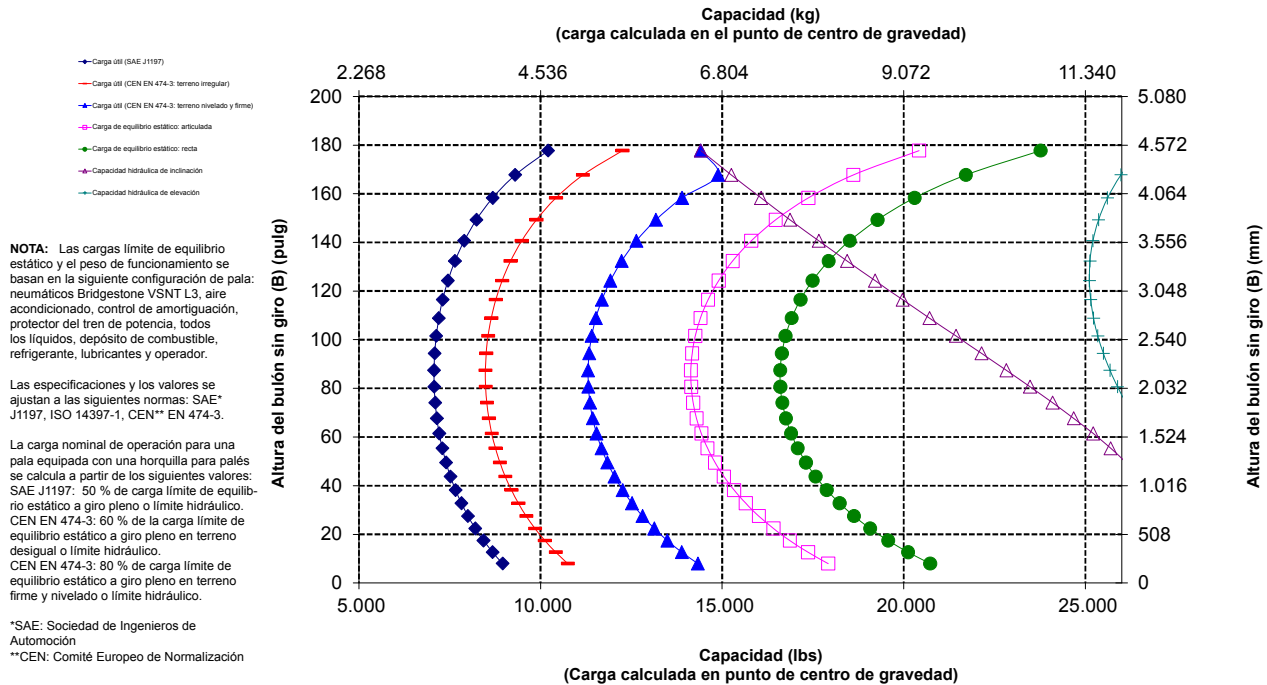
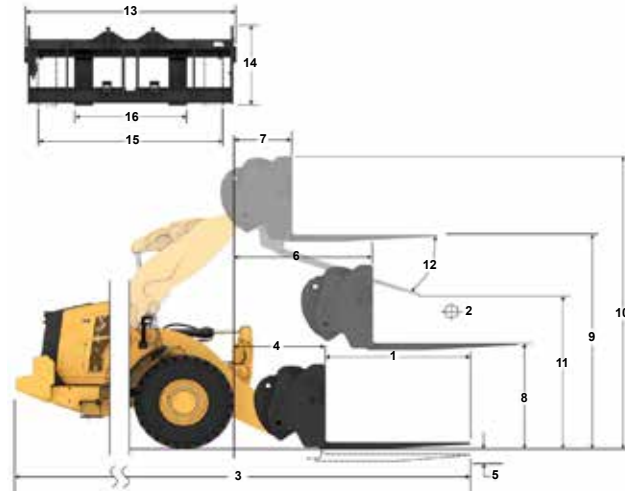

ADVERTENCIA: No supere la capacidad de carga de la punta. La capacidad de una punta individual está estampada en el lateral de cada una.

Especificaciones de la pala de ruedas 950

Especificaciones de la horquilla

Especificaciones de la horquilla

1	Longitud de punta	mm	1.219
		pulg	49,0
2	Centro de carga	mm	810
		pulg	24,0
	Carga límite de equilibrio estático: horquilla recta	kg	9.070
		lbs	19.991
	Carga límite de equilibrio estático: horquilla articulada	kg	7.765
		lbs	17.114
	Carga nominal (SAE J1197: 50 % de FTSTL)	kg	3.882
		lbs	8.557
	Carga nominal (CEN EN 474-3 terreno desigual: 60 % de FTSTL)	kg	4.659
		lbs	10.268
	Carga nominal (CEN EN 474-3 terreno nivelado y firme: 80 % de FTSTL)	kg	6.212
		lbs	13.691
3	Maximum Overall Length	mm	9.103
		pulg	358,4
4	Alcance con horquillas a nivel del suelo	mm	1.657
		pulg	65,2
5	*Del suelo a la parte inferior de la punta a la mínima altura y a la altura de la horquilla	mm	-83
		pulg	-3,3
6	Alcance con los brazos horizontales y al nivel de la horquilla	mm	2.119
		pulg	83,4
7	Alcance con la horquilla a la máxima altura	mm	1.064
		pulg	41,9
8	Longitud de arriba a abajo de la punta con los brazos horizontales y al nivel de la horquilla	mm	1.877
		pulg	73,9
9	Longitud de arriba a abajo de la punta a la máxima altura y al nivel de la horquilla	mm	4.318
		pulg	170,0
10	Altura total de la horquilla a elevación máxima (de la punta del portahorquillas al suelo)	mm	5.358
		pulg	210,9
11	Espacio libre en levantamiento pleno y descarga máxima	mm	3.060
		pulg	120,5
12	Ángulo de descarga máximo con respecto a la posición horizontal	grados	50
13	Anchura total del portahorquillas	mm	2.833
		pulg	111,5
14	Altura total del portahorquillas	mm	1.130
		pulg	44,5
15	Anchura de punta exterior (separación máxima)	mm	2.493
		pulg	98,1
16	Anchura de punta exterior (separación mínima)	mm	590
		pulg	23,2
	Anchura de punta (punta individual)	mm	180,0
		pulg	7,1
	Grosor de punta	mm	90
		pulg	3,5
	Capacidad de la punta	kg	22.200
		lbs	48.929
	Peso de funcionamiento	kg	19.973
		lbs	44.020

*Los valores negativos indican por debajo de la pendiente

950 HL

Portahorquillas de 108" Punta de 48"

Horquilla de construcción, FUSION 520-7968 520-7985

*Versión 14A
*Varillaje de barra en Z en paralelo
*Configuración de elevación alta

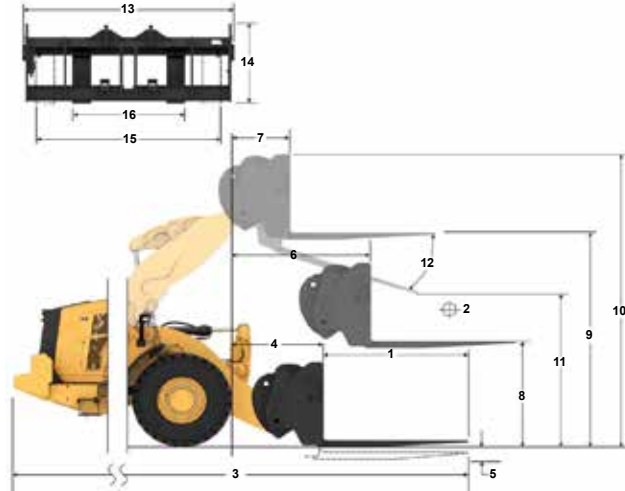

Capacidad (kg)
(carga calculada en el punto de centro de gravedad)

- Carga útil (SAE J1197)
- Carga útil (CEN EN 474-3: terreno irregular)
- ▲ Carga útil (CEN EN 474-3: terreno nivelado y firme)
- ◆ Carga de equilibrio estático: articulada
- Carga de equilibrio estático: recta
- ▲ Capacidad hidráulica de inclinación
- ◆ Capacidad hidráulica de elevación

NOTA: Las cargas límite de equilibrio estático y el peso de funcionamiento se basan en la siguiente configuración de pala: neumáticos Bridgestone VSNT L3, aire acondicionado, control de amortiguación, protector del tren de potencia, todos los líquidos, depósito de combustible, refrigerante, lubricantes y operador.

Las especificaciones y los valores se ajustan a las siguientes normas: SAE* J1197, ISO 14397-1, CEN** EN 474-3.

La carga nominal de operación para una pala equipada con una horquilla para palés se calcula a partir de los siguientes valores: SAE J1197: 50 % de carga límite de equilibrio estático a giro pleno o límite hidráulico. CEN EN 474-3: 60 % de la carga límite de equilibrio estático a giro pleno en terreno desigual o límite hidráulico. CEN EN 474-3: 80 % de carga límite de equilibrio estático a giro pleno en terreno firme y nivelado o límite hidráulico.

*SAE: Sociedad de Ingenieros de Automoción

**CEN: Comité Europeo de Normalización

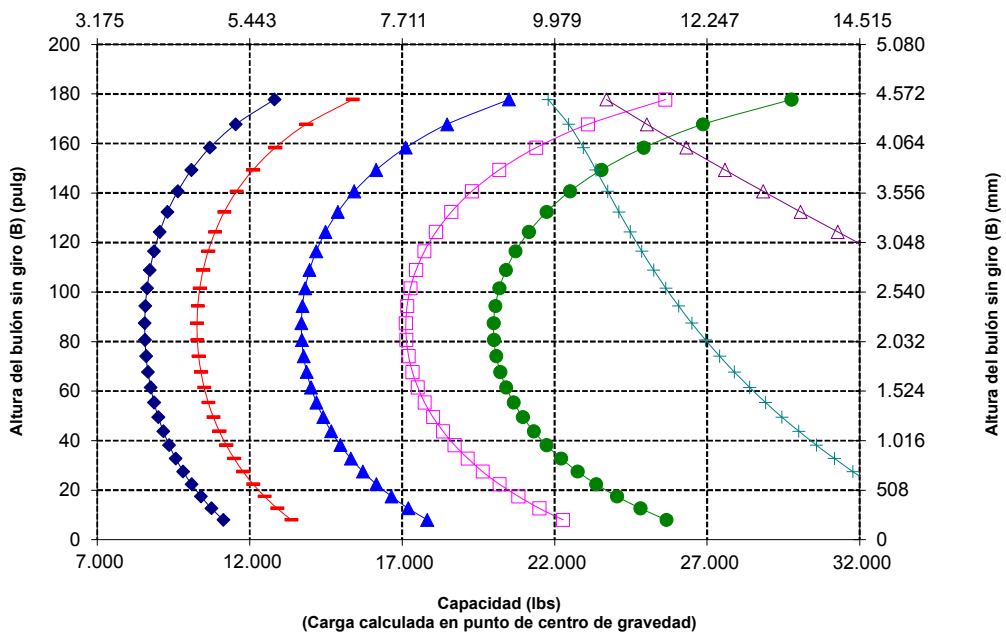

ADVERTENCIA: No supere la capacidad de carga de la punta. La capacidad de una punta individual está estampada en el lateral de cada una.

Especificaciones de la horquilla

Especificaciones de la horquilla

1	Longitud de punta	mm	1.524
		pulg	60,0
2	Centro de carga	mm	762
		pulg	30,0
	Carga límite de equilibrio estático: horquilla recta	kg	8.636
		lbs	19.033
	Carga límite de equilibrio estático: horquilla articulada	kg	7.383
		lbs	16.273
	Carga nominal (SAE J1197: 50 % de FTSTL)	kg	3.692
		lbs	8.137
	Carga nominal (CEN EN 474-3 terreno desigual: 60 % de FTSTL)	kg	4.430
		lbs	9.764
	Carga nominal (CEN EN 474-3 terreno nivelado y firme: 80 % de FTSTL)	kg	5.907
		lbs	13.018
3	Maximum Overall Length	mm	9.408
		pulg	370,4
4	Alcance con horquillas a nivel del suelo	mm	1.657
		pulg	65,2
5	*Del suelo a la parte inferior de la punta a la mínima altura y a la altura de la horquilla	mm	-83
		pulg	-3,3
6	Alcance con los brazos horizontales y al nivel de la horquilla	mm	2.119
		pulg	83,4
7	Alcance con la horquilla a la máxima altura	mm	1.064
		pulg	41,9
8	Longitud de arriba a abajo de la punta con los brazos horizontales y al nivel de la horquilla	mm	1.877
		pulg	73,9
9	Longitud de arriba a abajo de la punta a la máxima altura y al nivel de la horquilla	mm	4.318
		pulg	170,0
10	Altura total de la horquilla a elevación máxima (de la punta del portahorquillas al suelo)	mm	5.358
		pulg	210,9
11	Espacio libre en levantamiento pleno y descarga máxima	mm	2.826
		pulg	111,3
12	Ángulo de descarga máximo con respecto a la posición horizontal	grados	50
13	Anchura total del portahorquillas	mm	2.833
		pulg	111,5
14	Altura total del portahorquillas	mm	1.130
		pulg	44,5
15	Anchura de punta exterior (separación máxima)	mm	2.483
		pulg	97,8
16	Anchura de punta exterior (separación mínima)	mm	590
		pulg	23,2
	Anchura de punta (punta individual)	mm	180,0
		pulg	7,1
	Grosor de punta	mm	90
		pulg	3,5
	Capacidad de la punta	kg	17.800
		lbs	39.231
	Peso de funcionamiento	kg	20.035
		lbs	44.157

*Los valores negativos indican por debajo de la pendiente

950 HL

Portahorquillas de 108" Punta de 60"

Horquilla de construcción, FUSION 520-7968 520-7980

*Versión 14A
*Varillaje de barra en Z en paralelo
*Configuración de elevación alta

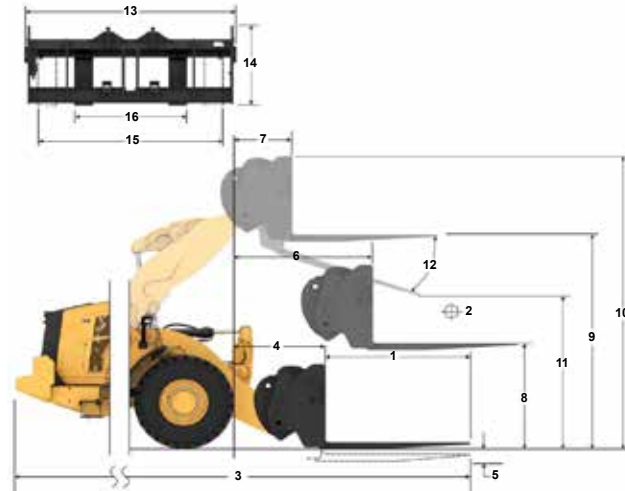

Capacidad (kg)
(carga calculada en el punto de centro de gravedad)

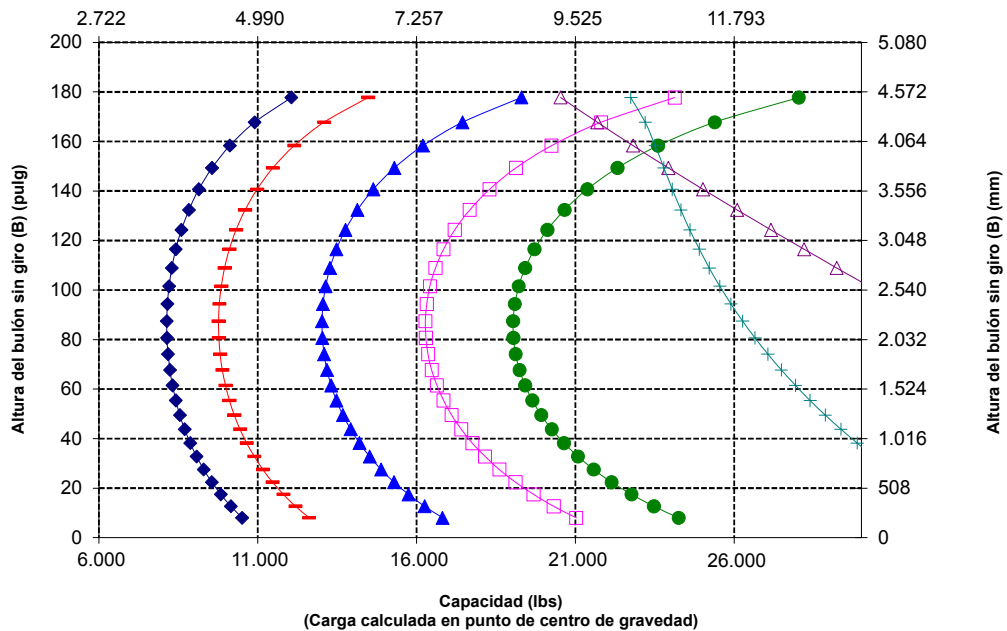

NOTA: Las cargas límite de equilibrio estático y el peso de funcionamiento se basan en la siguiente configuración de pala: neumáticos Bridgestone VSNT L3, aire acondicionado, control de amortiguación, protector del tren de potencia, todos los líquidos, depósito de combustible, refrigerante, lubricantes y operador.

Las especificaciones y los valores se ajustan a las siguientes normas: SAE* J1197, ISO 14397-1, CEN** EN 474-3.

La carga nominal de operación para una pala equipada con una horquilla para palés se calcula a partir de los siguientes valores: SAE J1197: 50 % de carga límite de equilibrio estático a giro pleno o límite hidráulico. CEN EN 474-3: 60 % de la carga límite de equilibrio estático a giro pleno en terreno desigual o límite hidráulico. CEN EN 474-3: 80 % de carga límite de equilibrio estático a giro pleno en terreno firme y nivelado o límite hidráulico.

*SAE: Sociedad de Ingenieros de Automoción

**CEN: Comité Europeo de Normalización



ADVERTENCIA: No supere la capacidad de carga de la punta. La capacidad de una punta individual está estampada en el lateral de cada una.

Especificaciones de la pala de ruedas 950

Especificaciones de la horquilla

Especificaciones de la horquilla

1	Longitud de punta	mm	1.829
		pulg	72,0
2	Centro de carga	mm	915
		pulg	36,0
	Carga límite de equilibrio estático: horquilla recta	kg	8.230
		lbs	18.139
	Carga límite de equilibrio estático: horquilla articulada	kg	7.027
		lbs	15.487
	Carga nominal (SAE J1197: 50 % de FTSTL)	kg	3.513
		lbs	7.743
	Carga nominal (CEN EN 474-3 terreno desigual: 60 % de FTSTL)	kg	4.216
		lbs	9.292
	Carga nominal (CEN EN 474-3 terreno nivelado y firme: 80 % de FTSTL)	kg	5.621
		lbs	12.389
3	Maximum Overall Length	mm	9.713
		pulg	382,4
4	Alcance con horquillas a nivel del suelo	mm	1.657
		pulg	65,2
5	*Del suelo a la parte inferior de la punta a la mínima altura y a la altura de la horquilla	mm	-83
		pulg	-3,3
6	Alcance con los brazos horizontales y al nivel de la horquilla	mm	2.119
		pulg	83,4
7	Alcance con la horquilla a la máxima altura	mm	1.064
		pulg	41,9
8	Longitud de arriba a abajo de la punta con los brazos horizontales y al nivel de la horquilla	mm	1.877
		pulg	73,9
9	Longitud de arriba a abajo de la punta a la máxima altura y al nivel de la horquilla	mm	4.318
		pulg	170,0
10	Altura total de la horquilla a elevación máxima (de la punta del portahorquillas al suelo)	mm	5.358
		pulg	210,9
11	Espacio libre en levantamiento pleno y descarga máxima	mm	2.592
		pulg	102,1
12	Ángulo de descarga máximo con respecto a la posición horizontal	grados	50
13	Anchura total del portahorquillas	mm	2.833
		pulg	111,5
14	Altura total del portahorquillas	mm	1.130
		pulg	44,5
15	Anchura de punta exterior (separación máxima)	mm	2.483
		pulg	97,8
16	Anchura de punta exterior (separación mínima)	mm	590
		pulg	23,2
	Anchura de punta (punta individual)	mm	180,0
		pulg	7,1
	Grosor de punta	mm	90
		pulg	3,5
	Capacidad de la punta	kg	14.800
		lbs	32.619
	Peso de funcionamiento	kg	20.097
		lbs	44.293

*Los valores negativos indican por debajo de la pendiente

950 HL

Portahorquillas de 108" Punta de 72"

Horquilla de construcción, FUSION 520-7968 520-7979

*Versión 14A
*Varillaje de barra en Z en paralelo
*Configuración de elevación alta

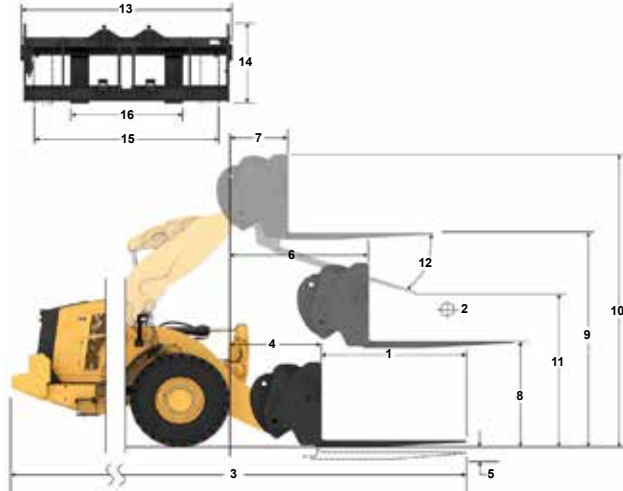

Capacidad (kg)
(carga calculada en el punto de centro de gravedad)

- Carga útil (SAE J1197)
- Carga útil (CEN EN 474-3: terreno irregular)
- ▲ Carga útil (CEN EN 474-3: terreno nivelado y firme)
- ◆ Carga de equilibrio estático: articulada
- Carga de equilibrio estático: recta
- ▲ Capacidad hidráulica de inclinación
- ◆ Capacidad hidráulica de elevación

NOTA: Las cargas límite de equilibrio estático y el peso de funcionamiento se basan en la siguiente configuración de pala: neumáticos Bridgestone VSNT L3, aire acondicionado, control de amortiguación, protector del tren de potencia, todos los líquidos, depósito de combustible, refrigerante, lubricantes y operador.

Las especificaciones y los valores se ajustan a las siguientes normas: SAE* J1197, ISO 14397-1, CEN** EN 474-3.

La carga nominal de operación para una pala equipada con una horquilla para palés se calcula a partir de los siguientes valores: SAE J1197: 50 % de carga límite de equilibrio estático a giro pleno o límite hidráulico. CEN EN 474-3: 60 % de la carga límite de equilibrio estático a giro pleno en terreno desigual o límite hidráulico. CEN EN 474-3: 80 % de carga límite de equilibrio estático a giro pleno en terreno firme y nivelado o límite hidráulico.

*SAE: Sociedad de Ingenieros de Automoción

**CEN: Comité Europeo de Normalización

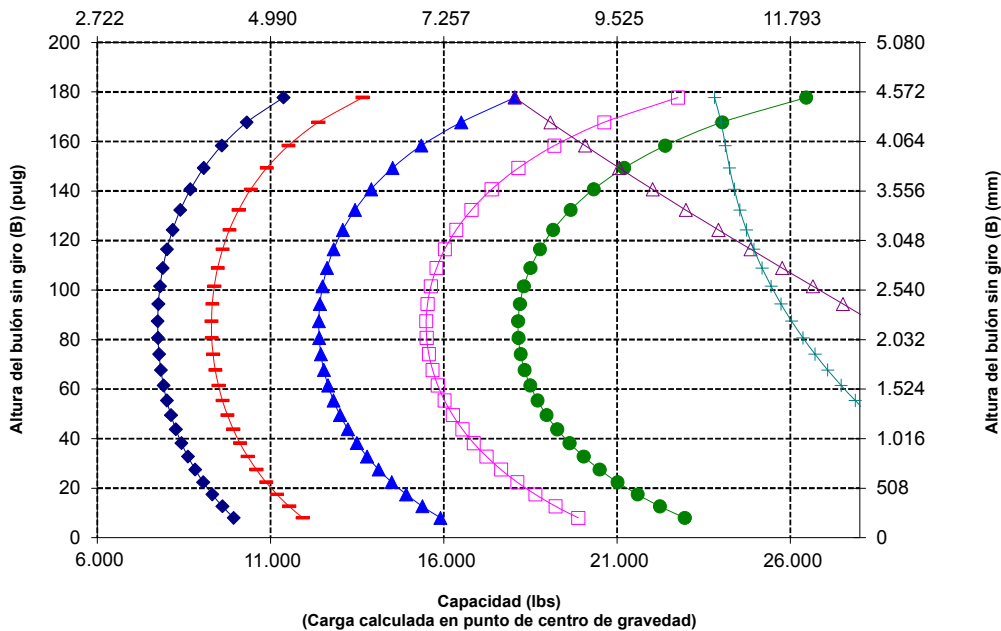

ADVERTENCIA: No supere la capacidad de carga de la punta. La capacidad de una punta individual está estampada en el lateral de cada una.

Especificaciones de la horquilla

Especificaciones de la horquilla

1	Longitud de punta	mm	2.134
		pulg	84,0
2	Centro de carga	mm	1.067
		pulg	42
	Carga límite de equilibrio estático: horquilla recta	kg	7.850
		lbs	17.302
	Carga límite de equilibrio estático: horquilla articulada	kg	6.693
		lbs	14.751
	Carga nominal (SAE J1197: 50 % de FTSTL)	kg	3.346
		lbs	7.375
	Carga nominal (CEN EN 474-3 terreno desigual: 60 % de FTSTL)	kg	4.016
		lbs	8.850
	Carga nominal (CEN EN 474-3 terreno nivelado y firme: 80 % de FTSTL)	kg	5.354
		lbs	11.801
3	Maximum Overall Length	mm	10.018
		pulg	394,4
4	Alcance con horquillas a nivel del suelo	mm	1.657
		pulg	65,2
5	*Del suelo a la parte inferior de la punta a la mínima altura y a la altura de la horquilla	mm	-83
		pulg	-3,3
6	Alcance con los brazos horizontales y al nivel de la horquilla	mm	2.119
		pulg	83,4
7	Alcance con la horquilla a la máxima altura	mm	1.064
		pulg	41,9
8	Longitud de arriba a abajo de la punta con los brazos horizontales y al nivel de la horquilla	mm	1.877
		pulg	73,9
9	Longitud de arriba a abajo de la punta a la máxima altura y al nivel de la horquilla	mm	4.318
		pulg	170,0
10	Altura total de la horquilla a elevación máxima (de la punta del portahorquillas al suelo)	mm	5.358
		pulg	210,9
11	Espacio libre en levantamiento pleno y descarga máxima	mm	2.358
		pulg	92,8
12	Ángulo de descarga máximo con respecto a la posición horizontal	grados	50
13	Anchura total del portahorquillas	mm	2.833
		pulg	111,5
14	Altura total del portahorquillas	mm	1.130
		pulg	44,5
15	Anchura de punta exterior (separación máxima)	mm	2.483
		pulg	97,8
16	Anchura de punta exterior (separación mínima)	mm	590
		pulg	23,2
	Anchura de punta (punta individual)	mm	180,0
		pulg	7,1
	Grosor de punta	mm	90
		pulg	3,5
	Capacidad de la punta	kg	12.700
		lbs	27.991
	Peso de funcionamiento	kg	20.159
		lbs	44.430

*Los valores negativos indican por debajo de la pendiente

950 HL

Portahorquillas de 108" Punta de 84"

Horquilla de construcción, FUSION 520-7968 520-7986

*Versión 14A
*Varillaje de barra en Z en paralelo
*Configuración de elevación alta

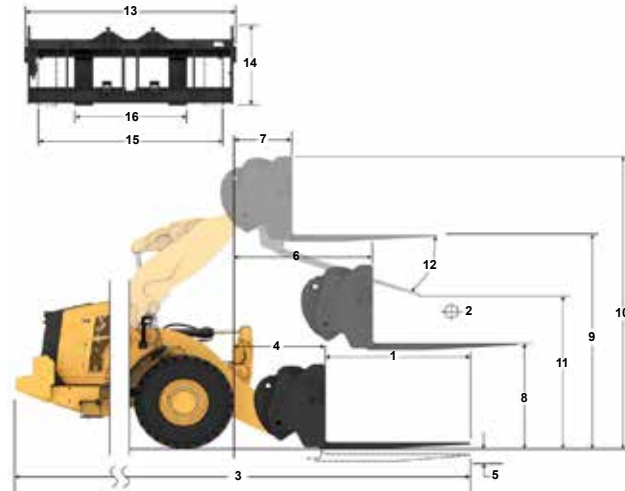

Capacidad (kg)
(carga calculada en el punto de centro de gravedad)

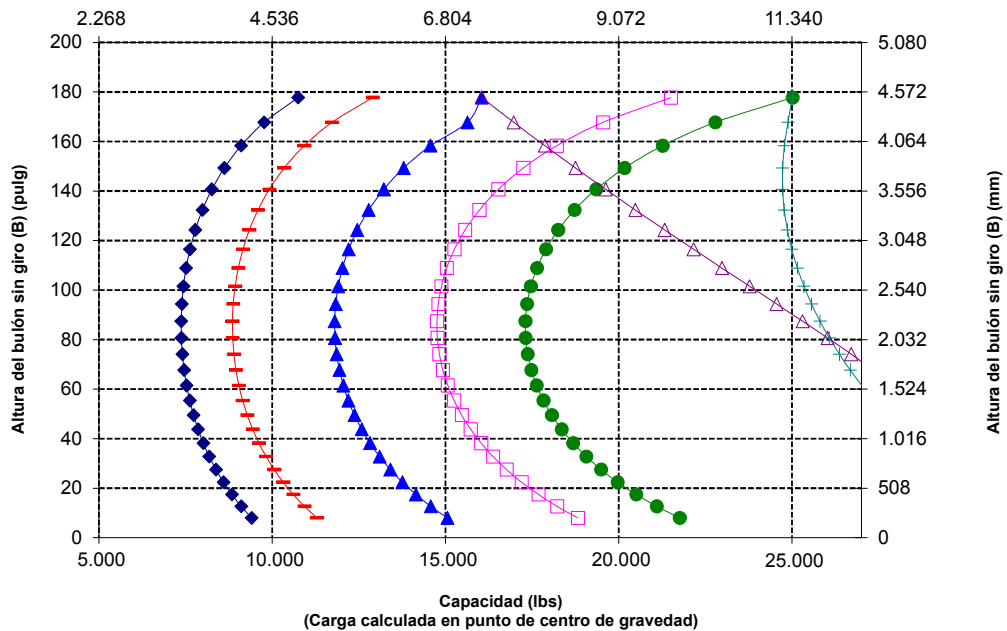

NOTA: Las cargas límite de equilibrio estático y el peso de funcionamiento se basan en la siguiente configuración de pala: neumáticos Bridgestone VSNT L3, aire acondicionado, control de amortiguación, protector del tren de potencia, todos los líquidos, depósito de combustible, refrigerante, lubricantes y operador.

Las especificaciones y los valores se ajustan a las siguientes normas: SAE* J1197, ISO 14397-1, CEN** EN 474-3.

La carga nominal de operación para una pala equipada con una horquilla para palés se calcula a partir de los siguientes valores: SAE J1197: 50 % de carga límite de equilibrio estático a giro pleno o límite hidráulico. CEN EN 474-3: 60 % de la carga límite de equilibrio estático a giro pleno en terreno desigual o límite hidráulico. CEN EN 474-3: 80 % de carga límite de equilibrio estático a giro pleno en terreno firme y nivelado o límite hidráulico.

*SAE: Sociedad de Ingenieros de Automoción

**CEN: Comité Europeo de Normalización



ADVERTENCIA: No supere la capacidad de carga de la punta. La capacidad de una punta individual está estampada en el lateral de cada una.

Especificaciones de la pala de ruedas 950

Especificaciones de la horquilla

Especificaciones de la horquilla

1 Longitud de punta	mm	2.438
	pulg	96,0
2 Centro de carga	mm	1.219
	pulg	48,0
Carga límite de equilibrio estático: horquilla recta	kg	7.495
	lbs	16.518
Carga límite de equilibrio estático: horquilla articulada	kg	6.379
	lbs	14.059
Carga nominal (SAE J1197: 50 % de FTSTL)	kg	3.190
	lbs	7.030
Carga nominal (CEN EN 474-3 terreno desigual: 60 % de FTSTL)	kg	3.827
	lbs	8.436
Carga nominal (CEN EN 474-3 terreno nivelado y firme: 80 % de FTSTL)	kg	5.103
	lbs	11.248
3 Maximum Overall Length	mm	10.322
	pulg	406,4
4 Alcance con horquillas a nivel del suelo	mm	1.657
	pulg	65,2
5 *Del suelo a la parte inferior de la punta a la mínima altura y a la altura de la horquilla	mm	-83
	pulg	-3,3
6 Alcance con los brazos horizontales y al nivel de la horquilla	mm	2.119
	pulg	83,4
7 Alcance con la horquilla a la máxima altura	mm	1.064
	pulg	41,9
8 Longitud de arriba a abajo de la punta con los brazos horizontales y al nivel de la horquilla	mm	1.877
	pulg	73,9
9 Longitud de arriba a abajo de la punta a la máxima altura y al nivel de la horquilla	mm	4.318
	pulg	170,0
10 Altura total de la horquilla a elevación máxima (de la punta del portahorquillas al suelo)	mm	5.358
	pulg	210,9
11 Espacio libre en levantamiento pleno y descarga máxima	mm	2.125
	pulg	83,7
12 Ángulo de descarga máximo con respecto a la posición horizontal	grados	50
13 Anchura total del portahorquillas	mm	2.833
	pulg	111,5
14 Altura total del portahorquillas	mm	1.130
	pulg	44,5
15 Anchura de punta exterior (separación máxima)	mm	2.483
	pulg	97,8
16 Anchura de punta exterior (separación mínima)	mm	590
	pulg	23,2
Anchura de punta (punta individual)	mm	180,0
	pulg	7,1
Grosor de punta	mm	90
	pulg	3,5
Capacidad de la punta	kg	11.300
	lbs	24.905
Peso de funcionamiento	kg	20.222
	lbs	44.569

*Los valores negativos indican por debajo de la pendiente

950 HL

Portahorquillas de 108" Punta de 96"

Horquilla de construcción, FUSION 520-7968 520-7981

*Versión 14A
*Varillaje de barra en Z en paralelo
*Configuración de elevación alta

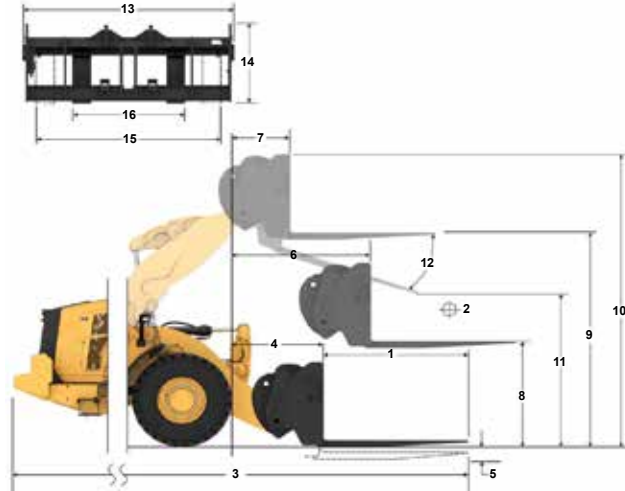

Capacidad (kg)
(carga calculada en el punto de centro de gravedad)

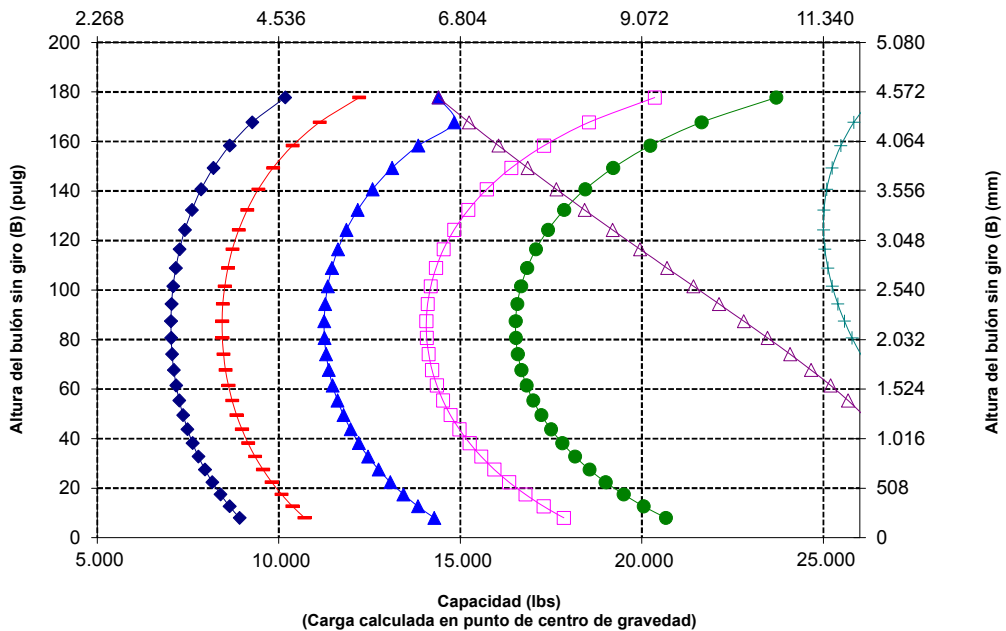

NOTA: Las cargas límite de equilibrio estático y el peso de funcionamiento se basan en la siguiente configuración de pala: neumáticos Bridgestone VSNT L3, aire acondicionado, control de amortiguación, protector del tren de potencia, todos los líquidos, depósito de combustible, refrigerante, lubricantes y operador.

Las especificaciones y los valores se ajustan a las siguientes normas: SAE* J1197, ISO 14397-1, CEN** EN 474-3.

La carga nominal de operación para una pala equipada con una horquilla para palés se calcula a partir de los siguientes valores: SAE J1197: 50 % de carga límite de equilibrio estático a giro pleno o límite hidráulico. CEN EN 474-3: 60 % de la carga límite de equilibrio estático a giro pleno en terreno desigual o límite hidráulico. CEN EN 474-3: 80 % de carga límite de equilibrio estático a giro pleno en terreno firme y nivelado o límite hidráulico.

*SAE: Sociedad de Ingenieros de Automoción

**CEN: Comité Europeo de Normalización



ADVERTENCIA: No supere la capacidad de carga de la punta. La capacidad de una punta individual está estampada en el lateral de cada una.

Especificaciones de brazo de manipulación de materiales

950 HL Brazo de manipulación de materiales, FUSION

289-9885

6 Posición

*Versión 14A
*Varillaje de barra en Z en paralelo
*Configuración de elevación alta

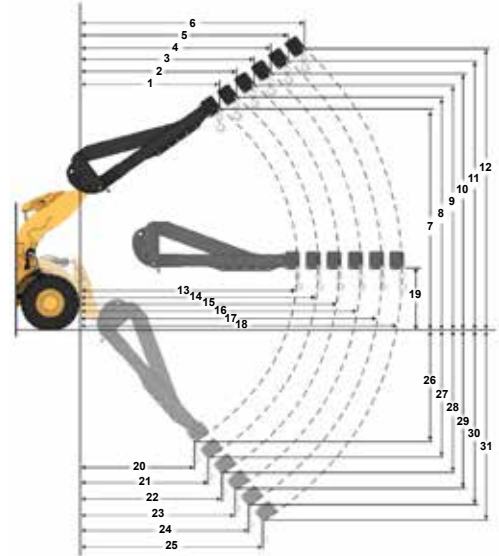

Especificaciones de MHA

	Retraído	Extensión 1	Extensión 2	Extensión 3	Extensión 4	Extendido	
Elevación máx. - Alcance del ojal del gancho (1, 2, 3, 4, 5, 6)	mm pies, pulg	2445 8' 0"	2.594 8' 6"	2.743 8' 11"	2.892 9' 5"	3.041 9' 11"	3.189 10' 5"
Elevación máx. - Altura del ojal del gancho (7, 8, 9, 10, 11, 12)	mm pies, pulg	7.283 23' 10"	7.549 24' 9"	7.815 25' 7"	8.081 26' 6"	8.347 27' 4"	8.613 28' 3"
Nivel - Alcance del ojal del gancho (13, 14, 15, 16, 17, 18)	mm pies, pulg	4.985 16' 4"	5.290 17' 4"	5.595 18' 4"	5.900 19' 4"	6.204 20' 4"	6.509 21' 4"
Nivel - Altura del ojal del gancho (19)	mm pies, pulg	1.842 6' 0,5"	1.842 6' 0,5"	1.842 6' 0,5"	1.842 6' 0,5"	1.842 6' 0,5"	1.842 6' 0,5"
Elevación mín. - Alcance del ojal del gancho (20, 21, 22, 23, 24, 25)	mm pies, pulg	2.812 9' 2"	2.987 9' 9"	3.161 10' 4"	3.336 10' 11"	3.510 11' 6"	3.685 12' 1"
Elevación mín. - Altura del ojal del gancho (26, 27, 28, 29, 30, 31)	mm pies, pulg	(2.638) -8' 4"	(2.888) -9' 6"	(3.138) -10' 8"	(3.388) -11' 10"	(3.638) -11' 0"	(3.888) -12' 2"
Carga de equilibrio estático, máquina recta	kg lb	5.788 12.756	5.492 12.104	5.224 11.514	4.980 10.977	4.758 10.486	4.553 10.036
Carga límite de equilibrio estático, máquina articulada	kg lb	4.993 11.006	4.737 10.441	4.505 9.930	4.294 9.465	4.102 9.040	3.925 8.650
Peso de funcionamiento	kg lb	19.369 42.689	19.369 42.689	19.369 42.689	19.369 42.689	19.369 42.689	19.369 42.689

- Retraído
- Extensión 1
- Extensión 2
- Extensión 3
- Extensión 4
- Extendido

NOTA: Las cargas límite de equilibrio estático y el peso de funcionamiento se basan en la siguiente configuración de pala: neumáticos Bridgestone VSNT L3, aire acondicionado, control de amortiguación, protector del tren de potencia, todos los líquidos, depósito de combustible, refrigerante, lubricantes y operador.

Las especificaciones y los valores se ajustan a las siguientes normas: SAE* J1197, ISO 14397-1

La carga nominal de operación para una pala equipada con un brazo de manipulación de materiales se calcula a partir de los siguientes valores:

SAE J1197: 50 % de carga límite de equilibrio estático a giro pleno o límite hidráulico.

*SAE: Sociedad de Ingenieros de Automoción

Capacidad de carga útil (kg) (Carga calculada en el punto de centro de gravedad)

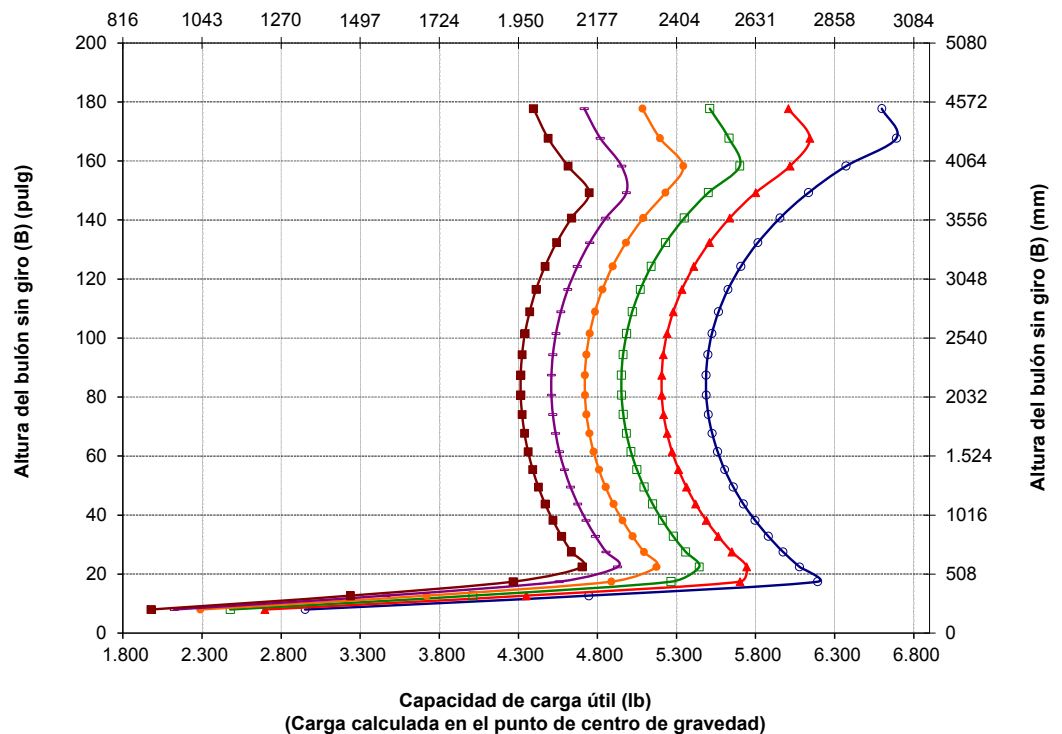

Especificaciones de la horquilla

Especificaciones de la horquilla

1 Longitud de punta	mm	1.524
	pulg	60,0
2 Centro de carga	mm	762
	pulg	30,0
Carga límite de equilibrio estático: horquilla recta	kg	10.234
	lbs	22.556
Carga límite de equilibrio estático: horquilla articulada	kg	8.847
	lbs	19.498
Carga nominal (SAE J1197: 50 % de FTSTL)	kg	4.423
	lbs	9.749
Carga nominal (CEN EN 474-3 terreno desigual: 60 % de FTSTL)	kg	5.308
	lbs	11.699
Carga nominal (CEN EN 474-3 terreno nivelado y firme: 80 % de FTSTL)	kg	7.077
	lbs	15.598
3 Maximum Overall Length	mm	9.009
	pulg	354,7
4 Alcance con horquillas a nivel del suelo	mm	1.258
	pulg	49,5
5 *Del suelo a la parte inferior de la punta a la mínima altura y a la altura de la horquilla	mm	-160
	pulg	-6,3
6 Alcance con los brazos horizontales y al nivel de la horquilla	mm	1.752
	pulg	69,0
7 Alcance con la horquilla a la máxima altura	mm	1.037
	pulg	40,8
8 Longitud de arriba a abajo de la punta con los brazos horizontales y al nivel de la horquilla	mm	1.772
	pulg	69,7
9 Longitud de arriba a abajo de la punta a la máxima altura y al nivel de la horquilla	mm	3.707
	pulg	145,9
10 Altura total de la horquilla a elevación máxima (de la punta del portahorquillas al suelo)	mm	4.482
	pulg	176,4
11 Espacio libre en levantamiento pleno y descarga máxima	mm	2.327
	pulg	91,6
12 Ángulo de descarga máximo con respecto a la posición horizontal	grados	47
13 Anchura total del portahorquillas	mm	2.217
	pulg	87,3
14 Altura total del portahorquillas	mm	840
	pulg	33,1
15 Anchura de punta exterior (separación máxima)	mm	2.070
	pulg	81,5
16 Anchura de punta exterior (separación mínima)	mm	470
	pulg	18,5
Anchura de punta (punta individual)	mm	150,0
	pulg	5,9
Grosor de punta	mm	65,0
	pulg	2,6
Capacidad de la punta	kg	6.300
	lbs	13.885
Peso de funcionamiento	kg	19.360
	lbs	42.670

*Los valores negativos indican por debajo de la pendiente

950 AUX

Portahorquillas de 87" 530-1861 Punta de 60" 548-3265

*Versión 14A
*Varillaje de barra en Z en paralelo
*Configuración de CTWT auxiliar

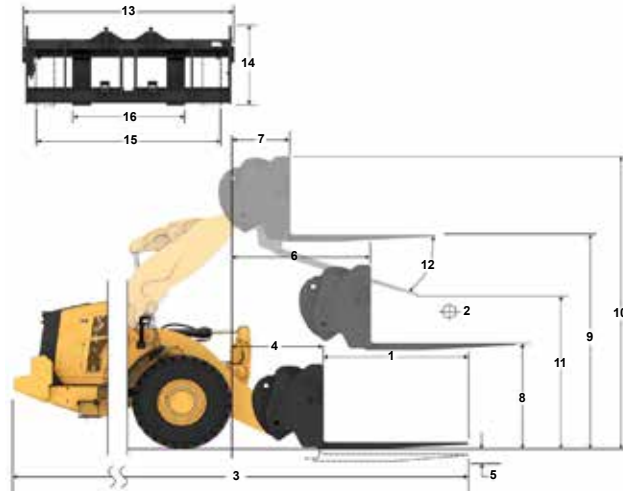

Capacidad (kg)
(carga calculada en el punto de centro de gravedad)

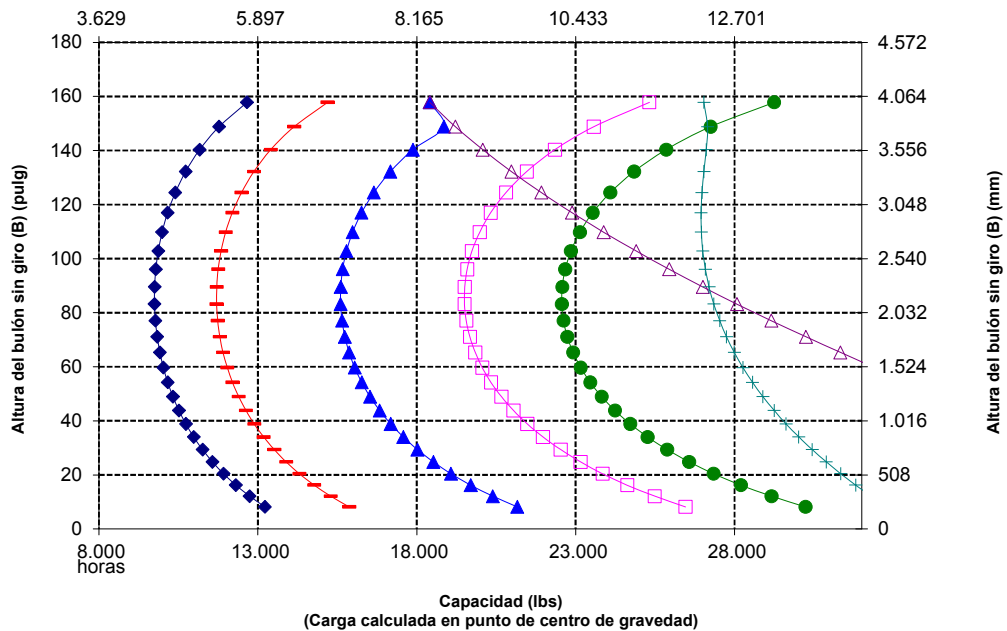

NOTA: Las cargas límite de equilibrio estático y el peso de funcionamiento se basan en la siguiente configuración de pala: neumáticos Bridgestone VSNT L3, aire acondicionado, control de amortiguación, protector del tren de potencia, todos los líquidos, depósito de combustible, refrigerante, lubricantes y operador.

Las especificaciones y los valores se ajustan a las siguientes normas: SAE* J1197, ISO 14397-1, CEN** EN 474-3.

La carga nominal de operación para una pala equipada con una horquilla para palés se calcula a partir de los siguientes valores: SAE J1197: 50 % de carga límite de equilibrio estático a giro pleno o límite hidráulico. CEN EN 474-3: 60 % de la carga límite de equilibrio estático a giro pleno en terreno desigual o límite hidráulico. CEN EN 474-3: 80 % de carga límite de equilibrio estático a giro pleno en terreno firme y nivelado o límite hidráulico.

*SAE: Sociedad de Ingenieros de Automoción

**CEN: Comité Europeo de Normalización



ADVERTENCIA: No supere la capacidad de carga de la punta. La capacidad de una punta individual está estampada en el lateral de cada una.

Especificaciones de la horquilla

Especificaciones de la horquilla

1	Longitud de punta	mm	1.830
		pulg	72,0
2	Centro de carga	mm	915
		pulg	36,0
	Carga límite de equilibrio estático: horquilla recta	kg	9.741
		lbs	21.470
	Carga límite de equilibrio estático: horquilla articulada	kg	8.414
		lbs	18.545
	Carga nominal (SAE J1197: 50 % de FTSTL)	kg	4.207
		lbs	9.273
	Carga nominal (CEN EN 474-3 terreno desigual: 60 % de FTSTL)	kg	5.049
		lbs	11.127
	Carga nominal (CEN EN 474-3 terreno nivelado y firme: 80 % de FTSTL)	kg	6.732
		lbs	14.836
3	Maximum Overall Length	mm	9.315
		pulg	366,7
4	Alcance con horquillas a nivel del suelo	mm	1.258
		pulg	49,5
5	*Del suelo a la parte inferior de la punta a la mínima altura y a la altura de la horquilla	mm	-160
		pulg	-6,3
6	Alcance con los brazos horizontales y al nivel de la horquilla	mm	1.752
		pulg	69,0
7	Alcance con la horquilla a la máxima altura	mm	1.037
		pulg	40,8
8	Longitud de arriba a abajo de la punta con los brazos horizontales y al nivel de la horquilla	mm	1.772
		pulg	69,7
9	Longitud de arriba a abajo de la punta a la máxima altura y al nivel de la horquilla	mm	3.707
		pulg	145,9
10	Altura total de la horquilla a elevación máxima (de la punta del portahorquillas al suelo)	mm	4.482
		pulg	176,4
11	Espacio libre en levantamiento pleno y descarga máxima	mm	2.105
		pulg	82,9
12	Ángulo de descarga máximo con respecto a la posición horizontal	grados	47
13	Anchura total del portahorquillas	mm	2.217
		pulg	87,3
14	Altura total del portahorquillas	mm	840
		pulg	33,1
15	Anchura de punta exterior (separación máxima)	mm	2.070
		pulg	81,5
16	Anchura de punta exterior (separación mínima)	mm	470
		pulg	18,5
	Anchura de punta (punta individual)	mm	150,0
		pulg	5,9
	Grosor de punta	mm	65,0
		pulg	2,6
	Capacidad de la punta	kg	5.246
		lbs	11.562
	Peso de funcionamiento	kg	19.407
		lbs	42.774

*Los valores negativos indican por debajo de la pendiente

950 AUX

Portahorquillas de 87" Punta de 72"

Horquillas de palés, FUSION 530-1861 530-1869

*Versión 14A
*Varillaje de barra en Z en paralelo
*Configuración de CTWT auxiliar

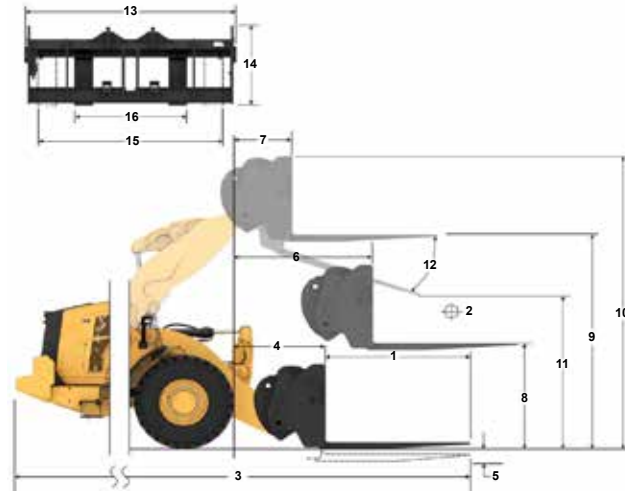

Capacidad (kg)
(carga calculada en el punto de centro de gravedad)

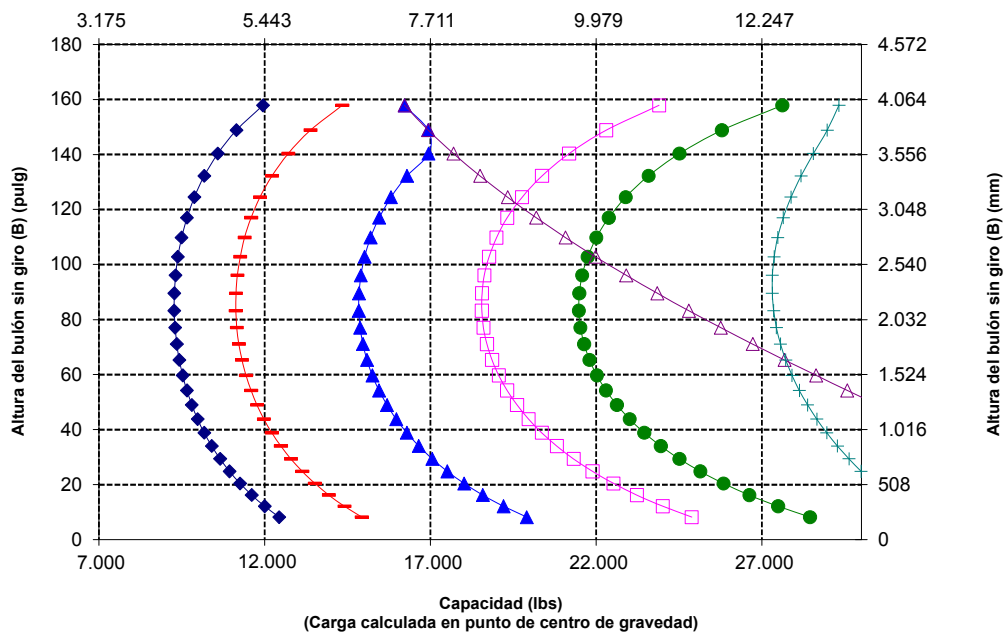

NOTA: Las cargas límite de equilibrio estático y el peso de funcionamiento se basan en la siguiente configuración de pala: neumáticos Bridgestone VSNT L3, aire acondicionado, control de amortiguación, protector del tren de potencia, todos los líquidos, depósito de combustible, refrigerante, lubricantes y operador.

Las especificaciones y los valores se ajustan a las siguientes normas: SAE* J1197, ISO 14397-1, CEN** EN 474-3.

La carga nominal de operación para una pala equipada con una horquilla para palés se calcula a partir de los siguientes valores: SAE J1197: 50 % de carga límite de equilibrio estático a giro pleno o límite hidráulico. CEN EN 474-3: 60 % de la carga límite de equilibrio estático a giro pleno en terreno desigual o límite hidráulico. CEN EN 474-3: 80 % de carga límite de equilibrio estático a giro pleno en terreno firme y nivelado o límite hidráulico.

*SAE: Sociedad de Ingenieros de Automoción

**CEN: Comité Europeo de Normalización



ADVERTENCIA: No supere la capacidad de carga de la punta. La capacidad de una punta individual está estampada en el lateral de cada una.

Especificaciones de la horquilla

Especificaciones de la horquilla

1	Longitud de punta	mm	1.524
		pulg	60,0
2	Centro de carga	mm	762
		pulg	30,0
	Carga límite de equilibrio estático: horquilla recta	kg	9.966
		lbs	21.966
	Carga límite de equilibrio estático: horquilla articulada	kg	8.575
		lbs	18.899
	Carga nominal (SAE J1197: 50 % de FTSTL)	kg	4.287
		lbs	9.450
	Carga nominal (CEN EN 474-3 terreno desigual: 60 % de FTSTL)	kg	5.145
		lbs	11.340
	Carga nominal (CEN EN 474-3 terreno nivelado y firme: 80 % de FTSTL)	kg	6.860
		lbs	15.119
3	Maximum Overall Length	mm	8.964
		pulg	352,9
4	Alcance con horquillas a nivel del suelo	mm	1.218
		pulg	47,7
5	*Del suelo a la parte inferior de la punta a la mínima altura y a la altura de la horquilla	mm	-79
		pulg	-3,1
6	Alcance con los brazos horizontales y al nivel de la horquilla	mm	1.744
		pulg	68,7
7	Alcance con la horquilla a la máxima altura	mm	1.029
		pulg	40,5
8	Longitud de arriba a abajo de la punta con los brazos horizontales y al nivel de la horquilla	mm	1.872
		pulg	73,9
9	Longitud de arriba a abajo de la punta a la máxima altura y al nivel de la horquilla	mm	3.812
		pulg	150,1
10	Altura total de la horquilla a elevación máxima (de la punta del portahorquillas al suelo)	mm	4.853
		pulg	191,0
11	Espacio libre en levantamiento pleno y descarga máxima	mm	2.272
		pulg	89,5
12	Ángulo de descarga máximo con respecto a la posición horizontal	grados	53
13	Anchura total del portahorquillas	mm	2.528
		pulg	99,5
14	Altura total del portahorquillas	mm	1.130
		pulg	44,5
15	Anchura de punta exterior (separación máxima)	mm	2.178
		pulg	85,7"
16	Anchura de punta exterior (separación mínima)	mm	576
		pulg	22,7
	Anchura de punta (punta individual)	mm	180,0
		pulg	7,1
	Grosor de punta	mm	90
		pulg	3,5
	Capacidad de la punta	kg	17.800
		lbs	39.231
	Peso de funcionamiento	kg	19.735
		lbs	43.497

*Los valores negativos indican por debajo de la pendiente

950 AUX

Portahorquillas de 96" Punta de 60"

Horquilla de construcción, FUSION 520-7957 520-7980

*Versión 14A
*Varillaje de barra en Z en paralelo
*Configuración de CTWT auxiliar

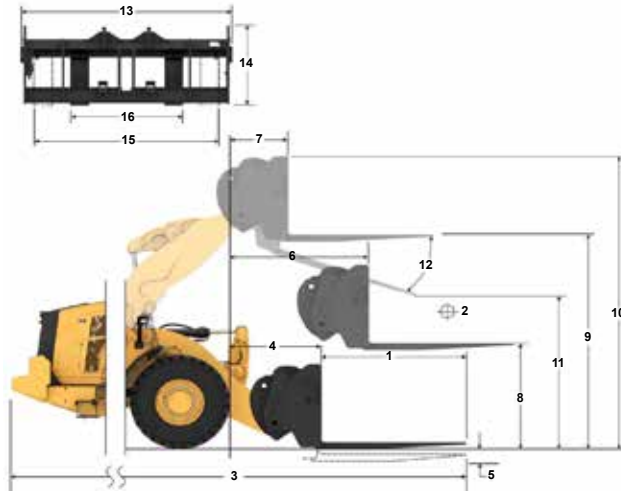

Capacidad (kg)
(carga calculada en el punto de centro de gravedad)

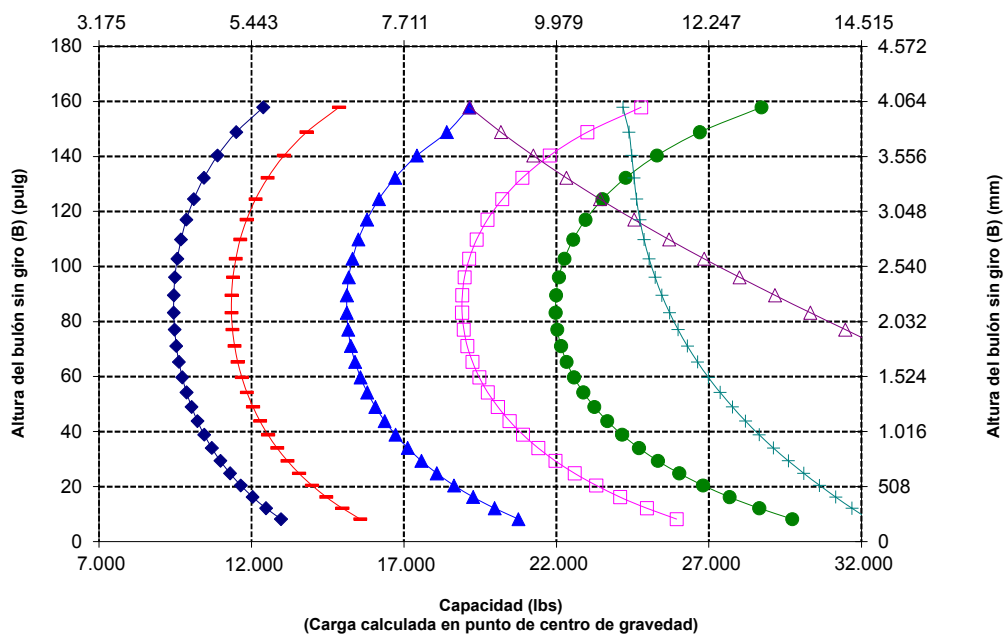

NOTA: Las cargas límite de equilibrio estático y el peso de funcionamiento se basan en la siguiente configuración de pala: neumáticos Bridgestone VSNT L3, aire acondicionado, control de amortiguación, protector del tren de potencia, todos los líquidos, depósito de combustible, refrigerante, lubricantes y operador.

Las especificaciones y los valores se ajustan a las siguientes normas: SAE* J1197, ISO 14397-1, CEN** EN 474-3.

La carga nominal de operación para una pala equipada con una horquilla para palés se calcula a partir de los siguientes valores: SAE J1197: 50 % de carga límite de equilibrio estático a giro pleno o límite hidráulico. CEN EN 474-3: 60 % de la carga límite de equilibrio estático a giro pleno en terreno desigual o límite hidráulico. CEN EN 474-3: 80 % de carga límite de equilibrio estático a giro pleno en terreno firme y nivelado o límite hidráulico.

*SAE: Sociedad de Ingenieros de Automoción

**CEN: Comité Europeo de Normalización



ADVERTENCIA: No supere la capacidad de carga de la punta. La capacidad de una punta individual está estampada en el lateral de cada una.

Especificaciones de la horquilla

Especificaciones de la horquilla

1	Longitud de punta	mm	1.829
		pulg	72,0
2	Centro de carga	mm	915
		pulg	36,0
	Carga límite de equilibrio estático: horquilla recta	kg	9.468
		lbs	20.867
	Carga límite de equilibrio estático: horquilla articulada	kg	8.137
		lbs	17.934
	Carga nominal (SAE J1197: 50 % de FTSTL)	kg	4.068
		lbs	8.967
	Carga nominal (CEN EN 474-3 terreno desigual: 60 % de FTSTL)	kg	4.882
		lbs	10.760
	Carga nominal (CEN EN 474-3 terreno nivelado y firme: 80 % de FTSTL)	kg	6.510
		lbs	14.347
3	Maximum Overall Length	mm	9.269
		pulg	364,9
4	Alcance con horquillas a nivel del suelo	mm	1.213
		pulg	47,7
5	*Del suelo a la parte inferior de la punta a la mínima altura y a la altura de la horquilla	mm	-79
		pulg	-3,1
6	Alcance con los brazos horizontales y al nivel de la horquilla	mm	1.744
		pulg	68,7
7	Alcance con la horquilla a la máxima altura	mm	1.029
		pulg	40,5
8	Longitud de arriba a abajo de la punta con los brazos horizontales y al nivel de la horquilla	mm	1.877
		pulg	73,9
9	Longitud de arriba a abajo de la punta a la máxima altura y al nivel de la horquilla	mm	3.812
		pulg	150,1
10	Altura total de la horquilla a elevación máxima (de la punta del portahorquillas al suelo)	mm	4.853
		pulg	191,0
11	Espacio libre en levantamiento pleno y descarga máxima	mm	2.029
		pulg	79,9
12	Ángulo de descarga máximo con respecto a la posición horizontal	grados	53
13	Anchura total del portahorquillas	mm	2.528
		pulg	99,5
14	Altura total del portahorquillas	mm	1.130
		pulg	44,5
15	Anchura de punta exterior (separación máxima)	mm	2.178
		pulg	85,7"
16	Anchura de punta exterior (separación mínima)	mm	576
		pulg	22,7
	Anchura de punta (punta individual)	mm	180,0
		pulg	7,1
	Grosor de punta	mm	90
		pulg	3,6
	Capacidad de la punta	kg	14.800
		lbs	32.619
	Peso de funcionamiento	kg	19.796
		lbs	43.631

*Los valores negativos indican por debajo de la pendiente

950 AUX

Portahorquillas de 96" Punta de 72"

Horquilla de construcción, FUSION 520-7957 520-7979

*Versión 14A
*Varillaje de barra en Z en paralelo
*Configuración de CTWT auxiliar

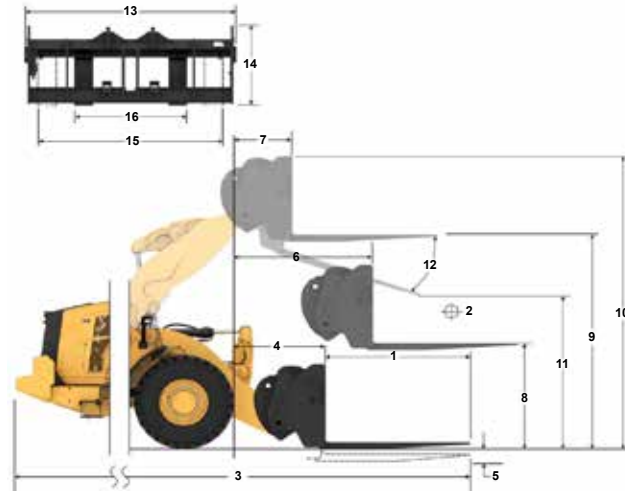

Capacidad (kg)
(carga calculada en el punto de centro de gravedad)

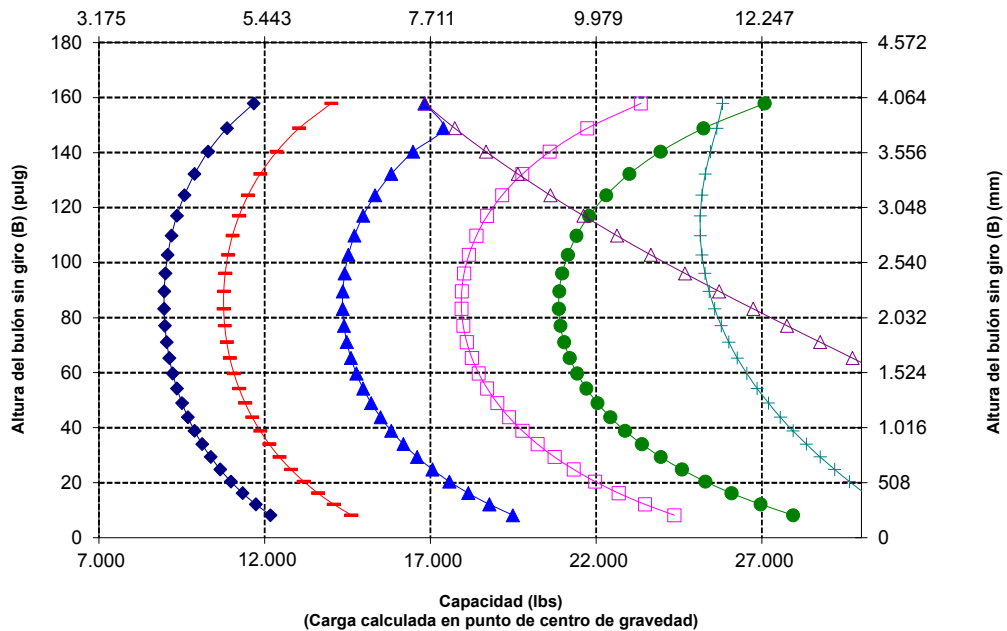

ADVERTENCIA: No supere la capacidad de carga de la punta. La capacidad de una punta individual está estampada en el lateral de cada una.

Especificaciones de la horquilla

Especificaciones de la horquilla

1 Longitud de punta	mm	2.134
	pulg	84.0
2 Centro de carga	mm	1.067
	pulg	42
Carga límite de equilibrio estático: horquilla recta	kg	9.004
	lbs	19.845
Carga límite de equilibrio estático: horquilla articulada	kg	7.729
	lbs	17.034
Carga nominal (SAE J1197: 50 % de FTSTL)	kg	3.864
	lbs	8.517
Carga nominal (CEN EN 474-3 terreno desigual: 60 % de FTSTL)	kg	4.637
	lbs	10.220
Carga nominal (CEN EN 474-3 terreno nivelado y firme: 80 % de FTSTL)	kg	6.183
	lbs	13.627
3 Maximum Overall Length	mm	9.574
	pulg	376.9
4 Alcance con horquillas a nivel del suelo	mm	1.218
	pulg	47.7
5 *Del suelo a la parte inferior de la punta a la mínima altura y a la altura de la horquilla	mm	-79
	pulg	-3.1
6 Alcance con los brazos horizontales y al nivel de la horquilla	mm	1.744
	pulg	68.7
7 Alcance con la horquilla a la máxima altura	mm	1.029
	pulg	40.5
8 Longitud de arriba a abajo de la punta con los brazos horizontales y al nivel de la horquilla	mm	1.877
	pulg	73.9
9 Longitud de arriba a abajo de la punta a la máxima altura y al nivel de la horquilla	mm	3.812
	pulg	150.1
10 Altura total de la horquilla a elevación máxima (de la punta del portahorquillas al suelo)	mm	4.853
	pulg	191.0
11 Espacio libre en levantamiento pleno y descarga máxima	mm	1.786
	pulg	70.3
12 Ángulo de descarga máximo con respecto a la posición horizontal	grados	53
13 Anchura total del portahorquillas	mm	2.528
	pulg	99.5
14 Altura total del portahorquillas	mm	1.130
	pulg	44.5
15 Anchura de punta exterior (separación máxima)	mm	2.178
	pulg	85.7"
16 Anchura de punta exterior (separación mínima)	mm	576
	pulg	22.7
Anchura de punta (punta individual)	mm	180.0
	pulg	7.1
Grosor de punta	mm	90
	pulg	3.5
Capacidad de la punta	kg	12.700
	lbs	27.991
Peso de funcionamiento	kg	19.859
	lbs	43.770

*Los valores negativos indican por debajo de la pendiente

950 AUX

Portahorquillas de 96" Punta de 84"

Horquilla de construcción, FUSION 520-7957 520-7986

*Versión 14A
*Varillaje de barra en Z en paralelo
*Configuración de CTWT auxiliar

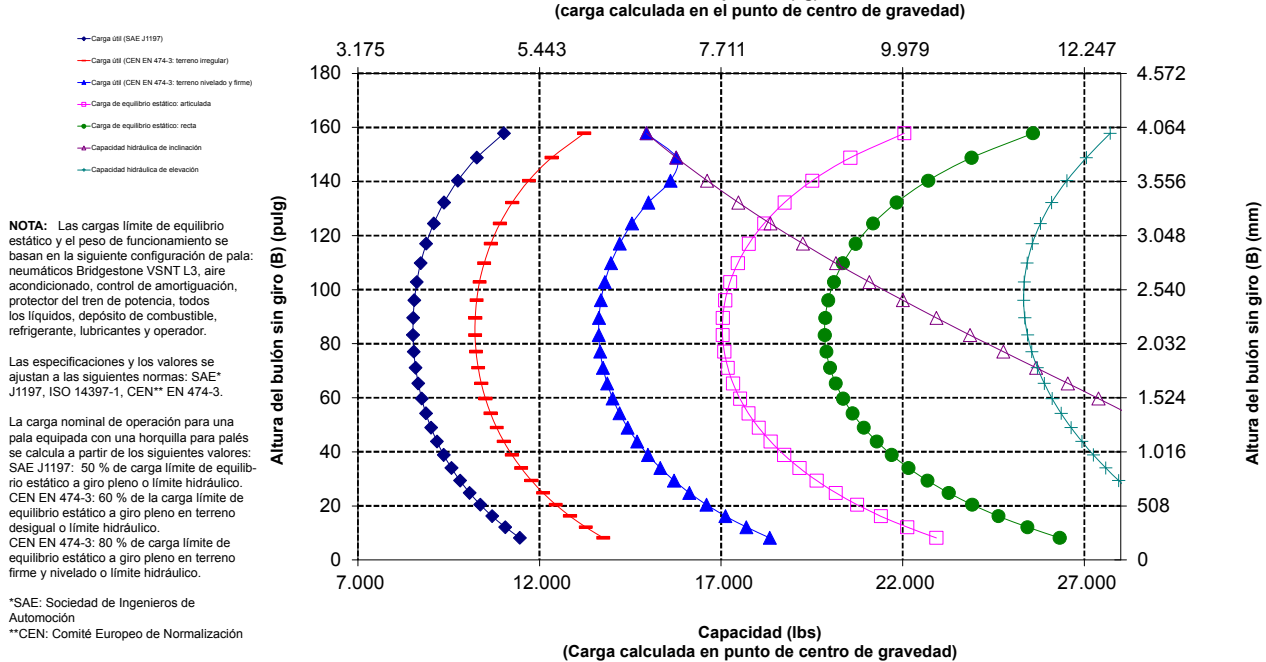
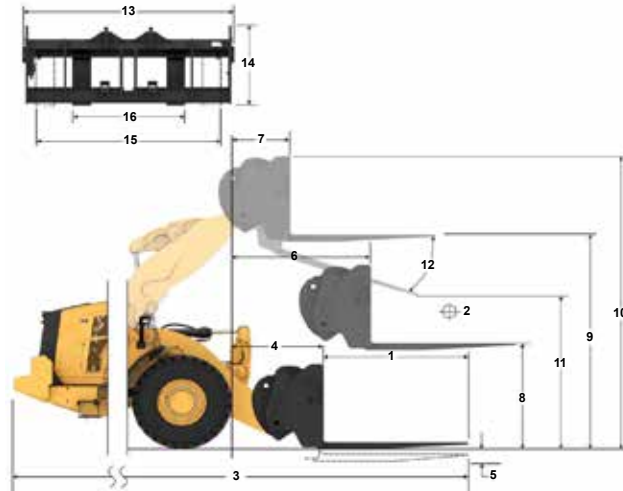

ADVERTENCIA: No supere la capacidad de carga de la punta. La capacidad de una punta individual está estampada en el lateral de cada una.

Especificaciones de la horquilla

Especificaciones de la horquilla

1	Longitud de punta	mm	2.438
		pulg	96,0
2	Centro de carga	mm	1.219
		pulg	48,0
	Carga límite de equilibrio estático: horquilla recta	kg	8.575
		lbs	18.899
	Carga límite de equilibrio estático: horquilla articulada	kg	7.351
		lbs	16.201
	Carga nominal (SAE J1197: 50 % de FTSTL)	kg	3.675
		lbs	8.100
	Carga nominal (CEN EN 474-3 terreno desigual: 60 % de FTSTL)	kg	4.410
		lbs	9.720
	Carga nominal (CEN EN 474-3 terreno nivelado y firme: 80 % de FTSTL)	kg	5.880
		lbs	12.960
3	Maximum Overall Length	mm	9.878
		pulg	388,9
4	Alcance con horquillas a nivel del suelo	mm	1.213
		pulg	47,7
5	*Del suelo a la parte inferior de la punta a la mínima altura y a la altura de la horquilla	mm	-79
		pulg	-3,1
6	Alcance con los brazos horizontales y al nivel de la horquilla	mm	1.744
		pulg	68,7
7	Alcance con la horquilla a la máxima altura	mm	1.029
		pulg	40,5
8	Longitud de arriba a abajo de la punta con los brazos horizontales y al nivel de la horquilla	mm	1.877
		pulg	73,9
9	Longitud de arriba a abajo de la punta a la máxima altura y al nivel de la horquilla	mm	3.812
		pulg	150,1
10	Altura total de la horquilla a elevación máxima (de la punta del portahorquillas al suelo)	mm	4.853
		pulg	191,0
11	Espacio libre en levantamiento pleno y descarga máxima	mm	1.544
		pulg	60,8
12	Ángulo de descarga máximo con respecto a la posición horizontal	grados	53
13	Anchura total del portahorquillas	mm	2.528
		pulg	99,5
14	Altura total del portahorquillas	mm	1.130
		pulg	44,5
15	Anchura de punta exterior (separación máxima)	mm	2.178
		pulg	85,7"
16	Anchura de punta exterior (separación mínima)	mm	576
		pulg	22,7
	Anchura de punta (punta individual)	mm	180,0
		pulg	7,1
	Grosor de punta	mm	90
		pulg	3,5
	Capacidad de la punta	kg	11.300
		lbs	24.905
	Peso de funcionamiento	kg	19.921
		lbs	43.907

*Los valores negativos indican por debajo de la pendiente

950 AUX

Portahorquillas de 96" Punta de 96"

Horquilla de construcción, FUSION 520-7957 520-7981

*Versión 14A
*Varillaje de barra en Z en paralelo
*Configuración de CTWT auxiliar

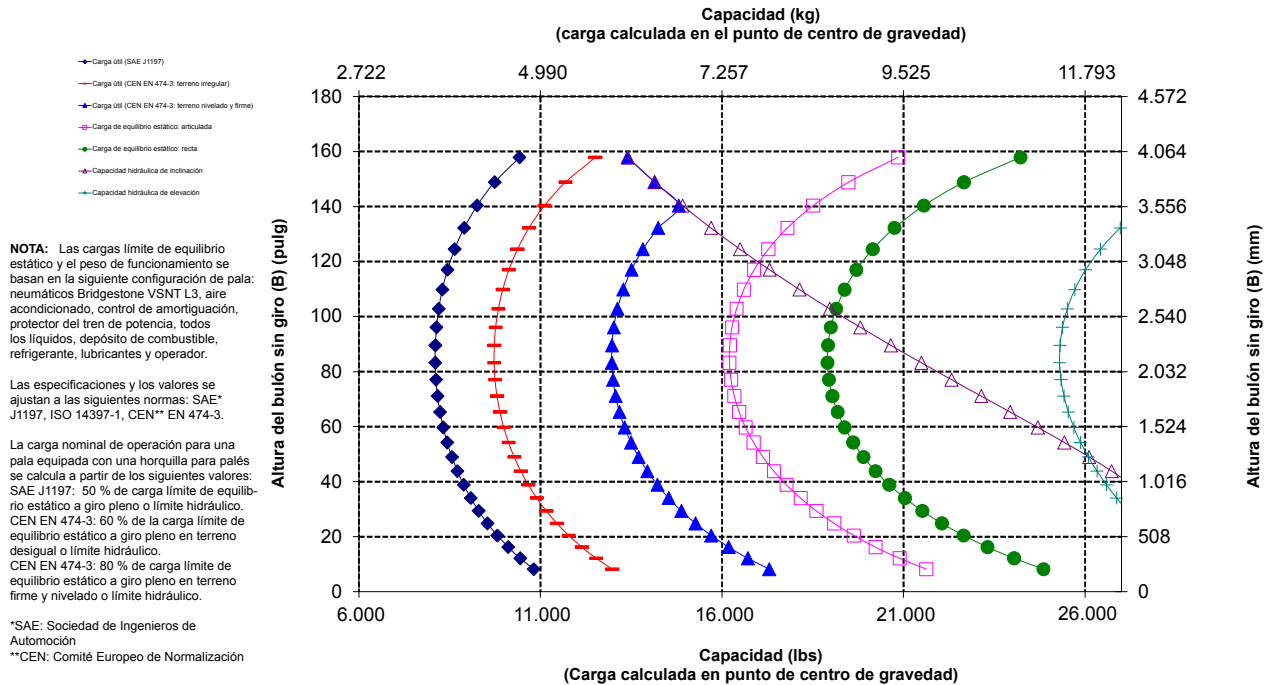
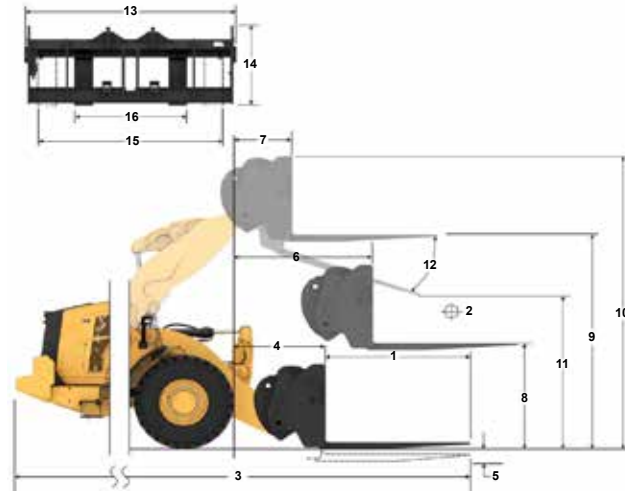

ADVERTENCIA: No supere la capacidad de carga de la punta. La capacidad de una punta individual está estampada en el lateral de cada una.

Especificaciones de la horquilla

Especificaciones de la horquilla

1	Longitud de punta	mm	1.524
		pulg	60,0
2	Centro de carga	mm	762
		pulg	30,0
	Carga límite de equilibrio estático: horquilla recta	kg	9.931
		lbs	21.888
	Carga límite de equilibrio estático: horquilla articulada	kg	8.540
		lbs	18.822
	Carga nominal (SAE J1197: 50 % de FTSTL)	kg	4.270
		lbs	9.411
	Carga nominal (CEN EN 474-3 terreno desigual: 60 % de FTSTL)	kg	5.124
		lbs	11.293
	Carga nominal (CEN EN 474-3 terreno nivelado y firme: 80 % de FTSTL)	kg	6.832
		lbs	15.058
3	Maximum Overall Length	mm	8.964
		pulg	352,9
4	Alcance con horquillas a nivel del suelo	mm	1.218
		pulg	47,7
5	*Del suelo a la parte inferior de la punta a la mínima altura y a la altura de la horquilla	mm	-79
		pulg	-3,1
6	Alcance con los brazos horizontales y al nivel de la horquilla	mm	1.744
		pulg	68,7
7	Alcance con la horquilla a la máxima altura	mm	1.029
		pulg	40,5
8	Longitud de arriba a abajo de la punta con los brazos horizontales y al nivel de la horquilla	mm	1.877
		pulg	73,9
9	Longitud de arriba a abajo de la punta a la máxima altura y al nivel de la horquilla	mm	3.812
		pulg	150,1
10	Altura total de la horquilla a elevación máxima (de la punta del portahorquillas al suelo)	mm	4.853
		pulg	191,0
11	Espacio libre en levantamiento pleno y descarga máxima	mm	2.272
		pulg	89,5
12	Ángulo de descarga máximo con respecto a la posición horizontal	grados	53
13	Anchura total del portahorquillas	mm	2.833
		pulg	111,5
14	Altura total del portahorquillas	mm	1.130
		pulg	44,5
15	Anchura de punta exterior (separación máxima)	mm	2.483
		pulg	97,8
16	Anchura de punta exterior (separación mínima)	mm	590
		pulg	23,2
	Anchura de punta (punta individual)	mm	180,0
		pulg	7,1
	Grosor de punta	mm	90
		pulg	3,5
	Capacidad de la punta	kg	17.800
		lbs	39.231
	Peso de funcionamiento	kg	19.784
		lbs	43.605

*Los valores negativos indican por debajo de la pendiente

950 AUX

Portahorquillas de 108" Punta de 60"

Horquilla de construcción, FUSION 520-7968 520-7980

*Versión 14A
*Varillaje de barra en Z en paralelo
*Configuración de CTWT auxiliar

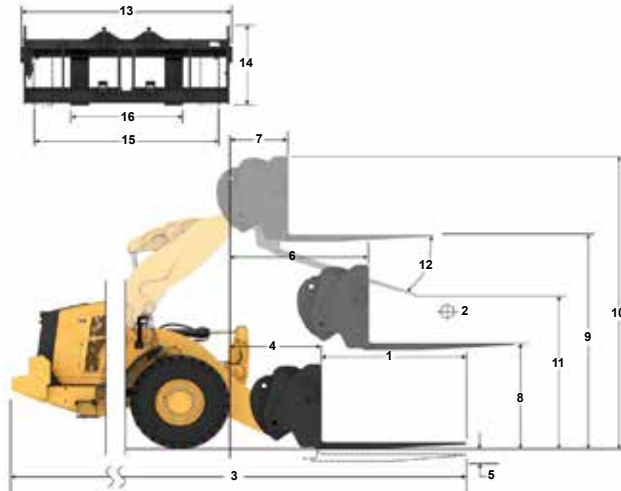

Capacidad (kg)
(carga calculada en el punto de centro de gravedad)

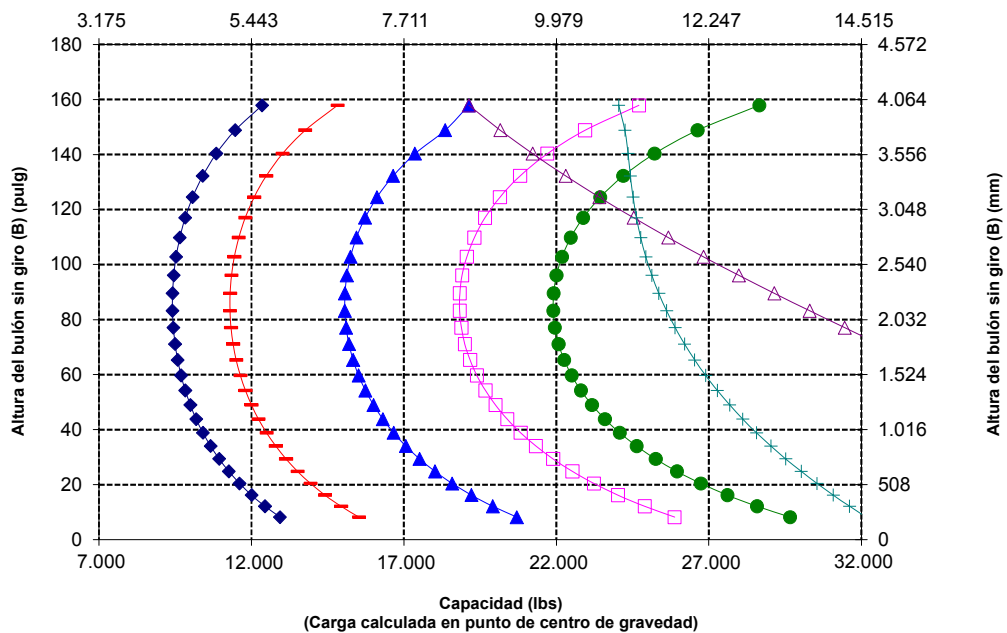

NOTA: Las cargas límite de equilibrio estático y el peso de funcionamiento se basan en la siguiente configuración de pala: neumáticos Bridgestone VSNT L3, aire acondicionado, control de amortiguación, protector del tren de potencia, todos los líquidos, depósito de combustible, refrigerante, lubricantes y operador.

Las especificaciones y los valores se ajustan a las siguientes normas: SAE* J1197, ISO 14397-1, CEN** EN 474-3.

La carga nominal de operación para una pala equipada con una horquilla para palés se calcula a partir de los siguientes valores: SAE J1197: 50 % de carga límite de equilibrio estático a giro pleno o límite hidráulico. CEN EN 474-3: 60 % de la carga límite de equilibrio estático a giro pleno en terreno desigual o límite hidráulico. CEN EN 474-3: 80 % de carga límite de equilibrio estático a giro pleno en terreno firme y nivelado o límite hidráulico.

*SAE: Sociedad de Ingenieros de Automoción

**CEN: Comité Europeo de Normalización



ADVERTENCIA: No supere la capacidad de carga de la punta. La capacidad de una punta individual está estampada en el lateral de cada una.

Especificaciones de la horquilla

Especificaciones de la horquilla

1	Longitud de punta	mm	1.829
		pulg	72,0
2	Centro de carga	mm	915
		pulg	36,0
	Carga límite de equilibrio estático: horquilla recta	kg	9.433
		lbs	20.790
	Carga límite de equilibrio estático: horquilla articulada	kg	8.102
		lbs	17.858
	Carga nominal (SAE J1197: 50 % de FTSTL)	kg	4.051
		lbs	8.929
	Carga nominal (CEN EN 474-3 terreno desigual: 60 % de FTSTL)	kg	4.861
		lbs	10.715
	Carga nominal (CEN EN 474-3 terreno nivelado y firme: 80 % de FTSTL)	kg	6.482
		lbs	14.286
3	Maximum Overall Length	mm	9.269
		pulg	364,9
4	Alcance con horquillas a nivel del suelo	mm	1.213
		pulg	47,7
5	*Del suelo a la parte inferior de la punta a la mínima altura y a la altura de la horquilla	mm	-79
		pulg	-3,1
6	Alcance con los brazos horizontales y al nivel de la horquilla	mm	1.744
		pulg	68,7
7	Alcance con la horquilla a la máxima altura	mm	1.029
		pulg	40,5
8	Longitud de arriba a abajo de la punta con los brazos horizontales y al nivel de la horquilla	mm	1.877
		pulg	73,9
9	Longitud de arriba a abajo de la punta a la máxima altura y al nivel de la horquilla	mm	3.812
		pulg	150,1
10	Altura total de la horquilla a elevación máxima (de la punta del portahorquillas al suelo)	mm	4.853
		pulg	191,0
11	Espacio libre en levantamiento pleno y descarga máxima	mm	2.029
		pulg	79,9
12	Ángulo de descarga máximo con respecto a la posición horizontal	grados	53
13	Anchura total del portahorquillas	mm	2.833
		pulg	111,5
14	Altura total del portahorquillas	mm	1.130
		pulg	44,5
15	Anchura de punta exterior (separación máxima)	mm	2.483
		pulg	97,8
16	Anchura de punta exterior (separación mínima)	mm	590
		pulg	23,2
	Anchura de punta (punta individual)	mm	180,0
		pulg	7,1
	Grosor de punta	mm	90
		pulg	3,5
	Capacidad de la punta	kg	14.800
		lbs	32.619
	Peso de funcionamiento	kg	19.846
		lbs	43.741

*Los valores negativos indican por debajo de la pendiente

950 AUX

Portahorquillas de 108" Punta de 72"

Horquilla de construcción, FUSION 520-7968 520-7979

*Versión 14A
*Varillaje de barra en Z en paralelo
*Configuración de CTWT auxiliar

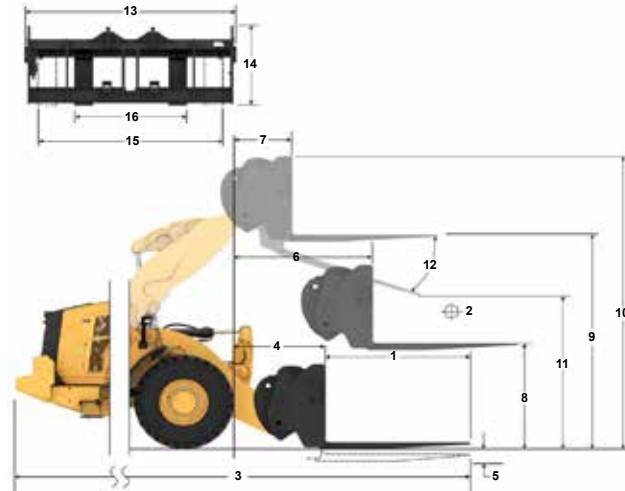

Capacidad (kg)
(carga calculada en el punto de centro de gravedad)

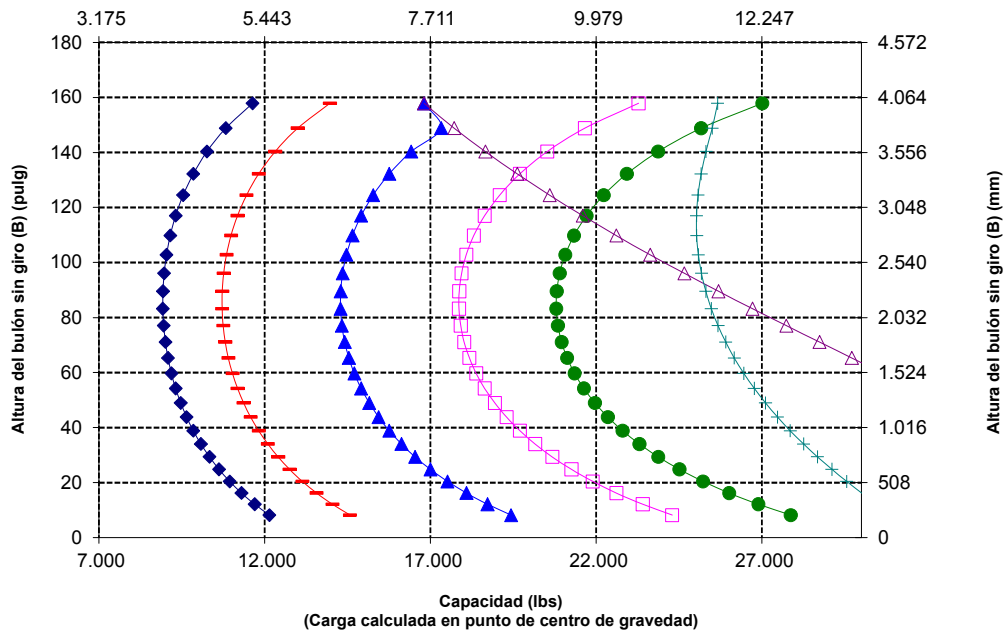

NOTA: Las cargas límite de equilibrio estático y el peso de funcionamiento se basan en la siguiente configuración de pala: neumáticos Bridgestone VSNT L3, aire acondicionado, control de amortiguación, protector del tren de potencia, todos los líquidos, depósito de combustible, refrigerante, lubricantes y operador.

Las especificaciones y los valores se ajustan a las siguientes normas: SAE* J1197, ISO 14397-1, CEN** EN 474-3.

La carga nominal de operación para una pala equipada con una horquilla para palés se calcula a partir de los siguientes valores: SAE J1197: 50 % de carga límite de equilibrio estático a giro pleno o límite hidráulico. CEN EN 474-3: 60 % de la carga límite de equilibrio estático a giro pleno en terreno desigual o límite hidráulico. CEN EN 474-3: 80 % de carga límite de equilibrio estático a giro pleno en terreno firme y nivelado o límite hidráulico.

*SAE: Sociedad de Ingenieros de Automoción

**CEN: Comité Europeo de Normalización



ADVERTENCIA: No supere la capacidad de carga de la punta. La capacidad de una punta individual está estampada en el lateral de cada una.

Especificaciones de la pala de ruedas 950

Especificaciones de la horquilla

Especificaciones de la horquilla

1	Longitud de punta	mm	2.134
		pulg	84,0
2	Centro de carga	mm	1.067
		pulg	42
	Carga límite de equilibrio estático: horquilla recta	kg	8.972
		lbs	19.774
	Carga límite de equilibrio estático: horquilla articulada	kg	7.696
		lbs	16.963
	Carga nominal (SAE J1197: 50 % de FTSTL)	kg	3.848
		lbs	8.482
	Carga nominal (CEN EN 474-3 terreno desigual: 60 % de FTSTL)	kg	4.618
		lbs	10.178
	Carga nominal (CEN EN 474-3 terreno nivelado y firme: 80 % de FTSTL)	kg	6.157
		lbs	13.570
3	Maximum Overall Length	mm	9.574
		pulg	376,9
4	Alcance con horquillas a nivel del suelo	mm	1.218
		pulg	47,7
5	*Del suelo a la parte inferior de la punta a la mínima altura y a la altura de la horquilla	mm	-79
		pulg	-3,1
6	Alcance con los brazos horizontales y al nivel de la horquilla	mm	1.744
		pulg	68,7
7	Alcance con la horquilla a la máxima altura	mm	1.029
		pulg	40,5
8	Longitud de arriba a abajo de la punta con los brazos horizontales y al nivel de la horquilla	mm	1.877
		pulg	73,9
9	Longitud de arriba a abajo de la punta a la máxima altura y al nivel de la horquilla	mm	3.812
		pulg	150,1
10	Altura total de la horquilla a elevación máxima (de la punta del portahorquillas al suelo)	mm	4.853
		pulg	191,0
11	Espacio libre en levantamiento pleno y descarga máxima	mm	1.786
		pulg	70,3
12	Ángulo de descarga máximo con respecto a la posición horizontal	grados	53
13	Anchura total del portahorquillas	mm	2.833
		pulg	111,5
14	Altura total del portahorquillas	mm	1.130
		pulg	44,5
15	Anchura de punta exterior (separación máxima)	mm	2.483
		pulg	97,8
16	Anchura de punta exterior (separación mínima)	mm	590
		pulg	23,2
	Anchura de punta (punta individual)	mm	180,0
		pulg	7,1
	Grosor de punta	mm	90
		pulg	3,5
	Capacidad de la punta	kg	12.700
		lbs	27.991
	Peso de funcionamiento	kg	19.908
		lbs	43.878

*Los valores negativos indican por debajo de la pendiente

950 AUX

Portahorquillas de 108" Punta de 84"

Horquilla de construcción, FUSION 520-7968 520-7986

*Versión 14A
*Varillaje de barra en Z en paralelo
*Configuración de CTWT auxiliar

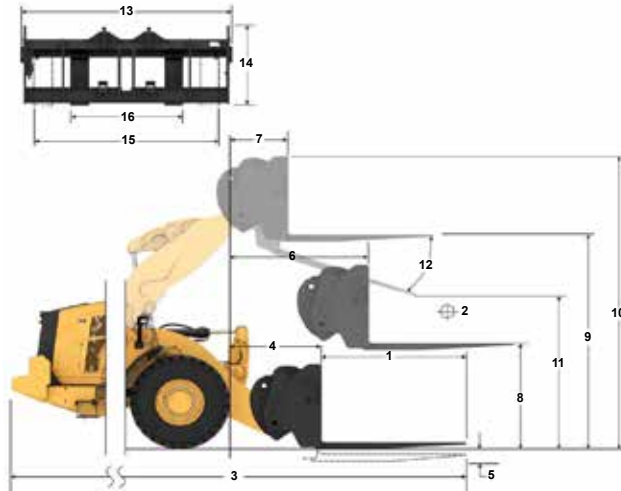

Capacidad (kg)
(carga calculada en el punto de centro de gravedad)

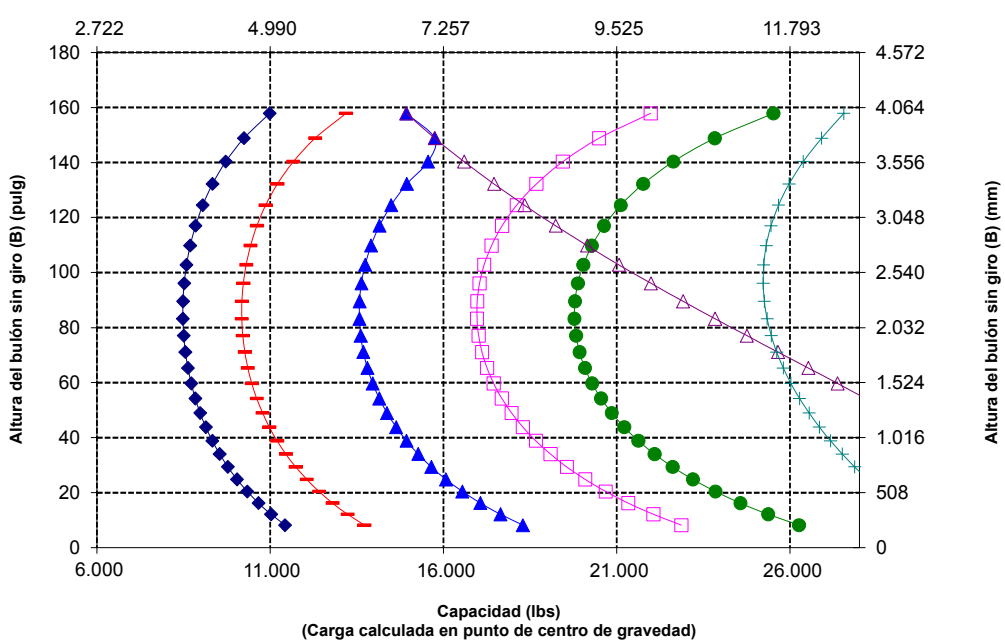

NOTA: Las cargas límite de equilibrio estático y el peso de funcionamiento se basan en la siguiente configuración de pala: neumáticos Bridgestone VSNT L3, aire acondicionado, control de amortiguación, protector del tren de potencia, todos los líquidos, depósito de combustible, refrigerante, lubricantes y operador.

Las especificaciones y los valores se ajustan a las siguientes normas: SAE* J1197, ISO 14397-1, CEN** EN 474-3.

La carga nominal de operación para una pala equipada con una horquilla para palés se calcula a partir de los siguientes valores: SAE J1197: 50 % de carga límite de equilibrio estático a giro pleno o límite hidráulico. CEN EN 474-3: 60 % de la carga límite de equilibrio estático a giro pleno en terreno desigual o límite hidráulico. CEN EN 474-3: 80 % de carga límite de equilibrio estático a giro pleno en terreno firme y nivelado o límite hidráulico.

*SAE: Sociedad de Ingenieros de Automoción

**CEN: Comité Europeo de Normalización



ADVERTENCIA: No supere la capacidad de carga de la punta. La capacidad de una punta individual está estampada en el lateral de cada una.

Especificaciones de la horquilla

Especificaciones de la horquilla

1	Longitud de punta	mm	2.438
		pulg	96,0
2	Centro de carga	mm	1.219
		pulg	48,0
	Carga límite de equilibrio estático: horquilla recta	kg	8.543
		lbs	18.829
	Carga límite de equilibrio estático: horquilla articulada	kg	7.319
		lbs	16.131
	Carga nominal (SAE J1197: 50 % de FTSTL)	kg	3.659
		lbs	8.065
	Carga nominal (CEN EN 474-3 terreno desigual: 60 % de FTSTL)	kg	4.391
		lbs	9.678
	Carga nominal (CEN EN 474-3 terreno nivelado y firme: 80 % de FTSTL)	kg	5.855
		lbs	12.904
3	Maximum Overall Length	mm	9.878
		pulg	388,9
4	Alcance con horquillas a nivel del suelo	mm	1.213
		pulg	47,7
5	*Del suelo a la parte inferior de la punta a la mínima altura y a la altura de la horquilla	mm	-79
		pulg	-3,1
6	Alcance con los brazos horizontales y al nivel de la horquilla	mm	1.744
		pulg	68,7
7	Alcance con la horquilla a la máxima altura	mm	1.029
		pulg	40,5
8	Longitud de arriba a abajo de la punta con los brazos horizontales y al nivel de la horquilla	mm	1.877
		pulg	73,9
9	Longitud de arriba a abajo de la punta a la máxima altura y al nivel de la horquilla	mm	3.812
		pulg	150,1
10	Altura total de la horquilla a elevación máxima (de la punta del portahorquillas al suelo)	mm	4.853
		pulg	191,0
11	Espacio libre en levantamiento pleno y descarga máxima	mm	1.544
		pulg	60,8
12	Ángulo de descarga máximo con respecto a la posición horizontal	grados	53
13	Anchura total del portahorquillas	mm	2.833
		pulg	111,5
14	Altura total del portahorquillas	mm	1.130
		pulg	44,5
15	Anchura de punta exterior (separación máxima)	mm	2.483
		pulg	97,8
16	Anchura de punta exterior (separación mínima)	mm	590
		pulg	23,2
	Anchura de punta (punta individual)	mm	180,0
		pulg	7,1
	Grosor de punta	mm	90
		pulg	3,5
	Capacidad de la punta	kg	11.300
		lbs	24.905
	Peso de funcionamiento	kg	19.971
		lbs	44.017

*Los valores negativos indican por debajo de la pendiente

950 AUX

Portahorquillas de 108" Punta de 96"

Horquilla de construcción, FUSION 520-7968 520-7981

*Versión 14A
*Varillaje de barra en Z en paralelo
*Configuración de CTWT auxiliar

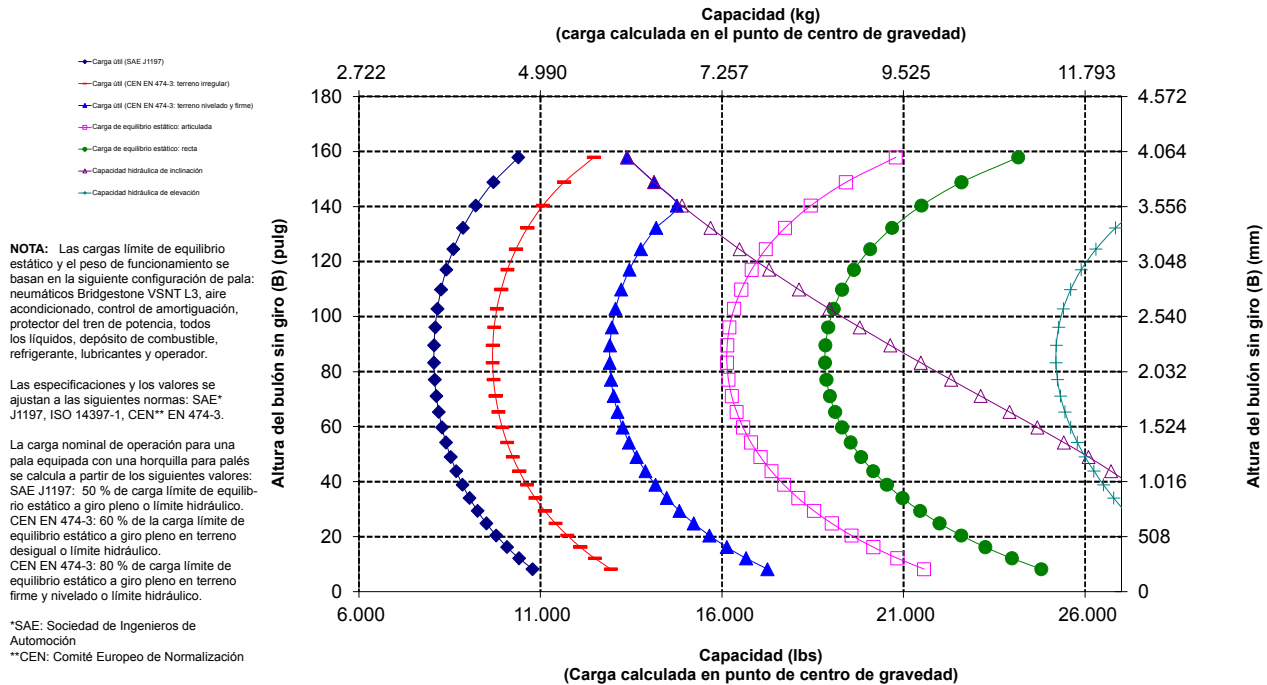
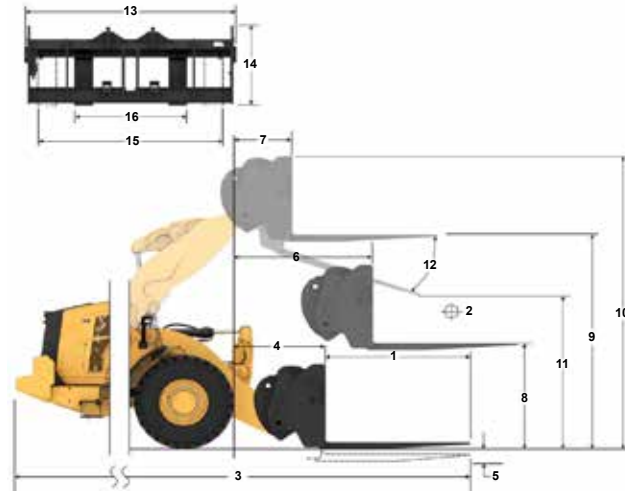

ADVERTENCIA: No supere la capacidad de carga de la punta. La capacidad de una punta individual está estampada en el lateral de cada una.

Especificaciones de brazo de manipulación de materiales

950 AUX Brazo de manipulación de materiales, FUSION

289-9885

6 Posición

*Versión 14A
*Varillaje de barra en Z en paralelo
*Configuración de CTWT auxiliar

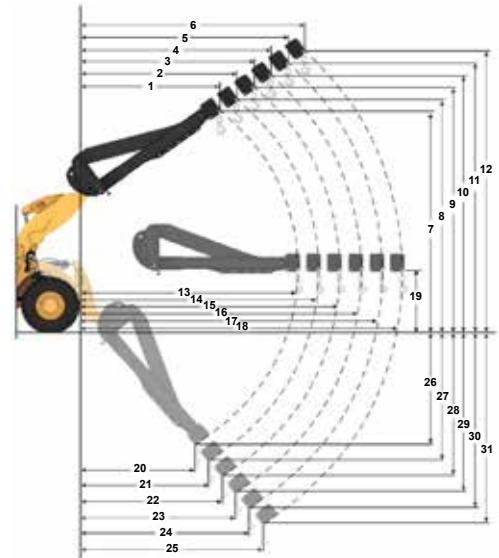

Especificaciones de MHA

		Retraído	Extensión 1	Extensión 2	Extensión 3	Extensión 4	Extendido
Elevación máx. - Alcance del ojal del gancho (1, 2, 3, 4, 5, 6)	mm	2,291	2,429	2,566	2,704	2,842	2,979
	pies, pulg	7' 6"	7' 11"	8' 5"	8' 10"	9' 3"	9' 9"
Elevación máx. - Altura del ojal del gancho (7, 8, 9, 10, 11, 12)	mm	6,852	7,124	7,396	7,668	7,939	8,211
	pies, pulg	22' 5"	23' 4"	24' 3"	25' 1"	26' 0"	26' 11"
Nivel - Alcance del ojal del gancho (13, 14, 15, 16, 17, 18)	mm	4,610	4,915	5,220	5,525	5,829	6,134
	pies, pulg	15' 1"	16' 1"	17' 1"	18' 1"	19' 1"	20' 1"
Nivel - Altura del ojal del gancho (19)	mm	1,842	1,842	1,842	1,842	1,842	1,842
	pies, pulg	6' 0,5"	6' 0,5"	6' 0,5"	6' 0,5"	6' 0,5"	6' 0,5"
Elevación mín. - Alcance del ojal del gancho (20, 21, 22, 23, 24, 25)	mm	2,416	2,596	2,777	2,957	3,137	3,318
	pies, pulg	7' 11"	8' 6"	9' 1"	9' 8"	10' 3"	10' 10"
Elevación mín. - Altura del ojal del gancho (26, 27, 28, 29, 30, 31)	mm	(2.593)	(2.839)	(3.085)	(3.330)	(3.576)	(3.822)
	pies, pulg	-8' 5"	-9' 8"	-10' 10"	-10' 0"	-11' 3"	-12' 5"
Carga de equilibrio estático, máquina recta	kg	6.350	6.006	5.695	5.415	5.160	4.927
	lb	13.996	13.236	12.553	11.935	11.373	10.860
Carga límite de equilibrio estático, máquina articulada	kg	5.501	5.202	4.932	4.689	4.467	4.265
	lb	12.125	11.465	10.871	10.334	9.845	9.399
Peso de funcionamiento	kg	19.118	19.118	19.118	19.118	19.118	19.118
	lb	42.137	42.137	42.137	42.137	42.137	42.137

- Retraído
- Extensión 1
- Extensión 2
- Extensión 3
- Extensión 4
- Extendido

NOTA: Las cargas límite de equilibrio estático y el peso de funcionamiento se basan en la siguiente configuración de pala: neumáticos Bridgestone VSNT L3, aire acondicionado, control de amortiguación, protector del tren de potencia, todos los líquidos, depósito de combustible, refrigerante, lubricantes y operador.

Las especificaciones y los valores se ajustan a las siguientes normas: SAE* J1197, ISO 14397-1

La carga nominal de operación para una pala equipada con un brazo de manipulación de materiales se calcula a partir de los siguientes valores:

SAE J1197: 50 % de carga límite de equilibrio estático a giro pleno o límite hidráulico.

*SAE: Sociedad de Ingenieros de Automoción

Capacidad de carga útil (kg) (Carga calculada en el punto de centro de gravedad)

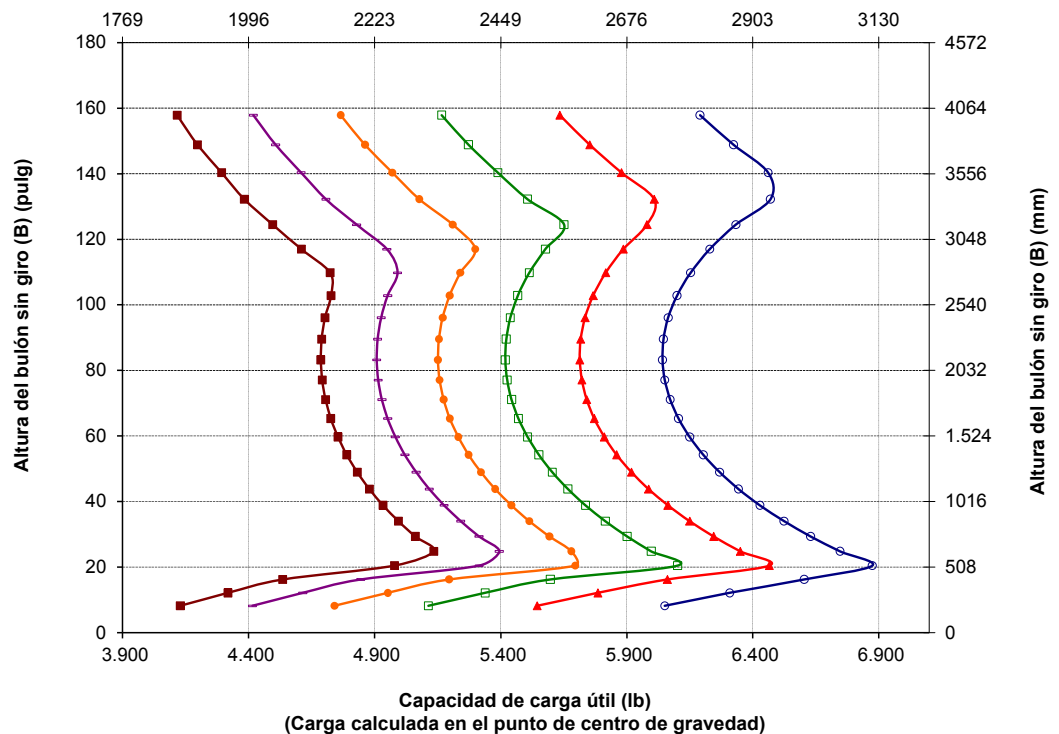

Equipos estándar y opcionales

Los equipos estándar y opcionales pueden variar. Consulte a su distribuidor Cat para obtener más información.

	Estándar	Opcional		Estándar	Opcional
TREN DE POTENCIA			CABINA DEL OPERADOR		
Motor Cat® C7.1	✓		Cabina insonorizada y presurizada	✓	
Bomba eléctrica de cebado de combustible	✓		Puerta, sistema de apertura remoto**		✓
Separador de combustible-agua y filtro de combustible secundario	✓		Controles de implemento electrohidráulicos, freno de estacionamiento	✓	
Motor, prefiltro de aire	✓		Reposapiés		✓
Turbina, antefiltro de aire		✓	Volante de dirección HMU	✓	
Radiador, para entornos con alto nivel de residuos		✓	Dirección, palanca tipo joystick		✓
Ventilador de refrigeración, reversible		✓	Palanca tipo joystick de implemento (solo 2 V, 3 V)		✓
Ejes, diferenciales abierto/abierto**	✓		Radio de entretenimiento		✓
Ejes, bloqueo diferencial delantero automático (LHD)	✓		Preinstalación para radio CB		✓
Ejes, bloqueo diferencial delantero automático (HMU)		✓	Cinturón de seguridad, supervisado	✓	
Ejes, bloqueos automáticos delantero y trasero de diferencial		✓	Asiento de tela con suspensión neumática	✓	
Ejes, sistemas de vaciado ecológico, preinstalación de AOC, juntas para temperatura extrema		✓	Asiento, ante/tela, suspensión neumática, calefacción		✓
Ejes, radiador de aceite		✓	Asiento, cuero/tela, suspensión neumática, calefacción/refrigeración		✓
Servotransmisión por contraeje automática	✓		Pantalla táctil	✓	
Convertidor de par con bloqueo	✓		Teclado, botones programables	✓	
Frenos de servicio, hidráulicos, disco bañado en aceite completamente estanco, indicadores de desgaste	✓		Espejos retrovisores, con calefacción		✓
Freno de estacionamiento, calibrador de ejes delanteros, accionamiento por resorte y desconexión por presión	✓		Aire acondicionado, calefacción, sistema antiescarcha (temperatura automática, ventilador)	✓	
Neutralizador del pedal de freno con función de deceleración	✓		Parasol delantero y trasero retráctil	✓	
TECNOLOGÍAS INTEGRADAS			Ventanillas, delanteras, laminadas	✓	
Autodig with Auto Set Tires	✓		Ventanillas delanteras de servicio pesado		✓
ID de operador y seguridad de la máquina	✓		Protección completa de ventana de cabina		✓
Perfiles de aplicación	✓				
Ayudas de trabajo	✓				
Controla la ayuda y eOMM	✓				
Báscula Cat Payload	✓				
Cat Advanced Payload		✓			
Impresora de Cat Payload con E-ticket		✓			
Información sobre las principales funciones	✓				
Widget de visualización de transporte del cucharón	✓				
Remote Flash	✓				

(continúa en la página siguiente)

Especificaciones de la pala de ruedas 950

Equipos estándar y opcionales (continuación)

Los equipos estándar y opcionales pueden variar. Consulte a su distribuidor Cat para obtener más información.

	Estándar	Opcional		Estándar	Opcional
SISTEMA ELÉCTRICO			SEGURIDAD		
Sistema de arranque y carga, 24 V	✓		Sistema de radar trasero Cat Detect		✓
Motor de arranque eléctrico de servicio pesado	✓		Pantalla de visión trasera especializada		✓
Arranque en frío, 120 V o 240 V		✓	Visibilidad: espejos, cámara de visión trasera	✓	
Luces: halógenas, 4 luces de trabajo, 2 luces de carretera delanteras con intermitentes, 2 luces de visión trasera	✓		Sistema de visión multivista (360°)		✓
Luces: LED		✓	Plataforma de limpieza de ventanillas delanteras	✓	
SISTEMA HIDRÁULICO			Retractor del cinturón de seguridad de 4 puntos		✓
Sistema de implemento, detección de carga con bomba de pistones de caudal variable	✓		Luces estroboscópicas reversibles		✓
Sistema de dirección, detección de carga con bomba de pistones de caudal variable especializada	✓		Baliza de monitoreo del cinturón de seguridad		✓
Control de amortiguación, acumuladores dobles**	✓		Sistema de dirección secundario, eléctrico**		✓
3ª y 4ª funciones auxiliares con control de amortiguación		✓	Calzos para rueda		✓
Válvulas de toma de muestras de aceite, mangueras Cat XT™	✓		Baliza de advertencia		✓
Control de acoplamiento rápido		✓	CONFIGURACIONES ESPECIALES*		
VARILLAJE			Contrapeso auxiliar		✓
Elevación en paralelo, barra en Z	✓		Residuos e industrial		✓
Elevación alta		✓	Forestal		✓
Desconexiones: elevación e inclinación	✓		Resistencia a la corrosión		✓
SISTEMA DE CONTROL			* No todas las configuraciones están disponibles en todas las regiones, sujeto a disponibilidad.		
Tablero delantero con indicadores analógicos, pantalla LCD y luces de advertencia	✓		** De serie u opcional según la región. Consulte al distribuidor.		
Monitor táctil principal (Cat Payload, pantallas de cuadrantes, ajustes y mensajes de la máquina)	✓				
Control de presión de los neumáticos		✓			
Recordatorios de mantenimiento	✓				
EQUIPOS ADICIONALES					
Sistema de lubricación automática Cat		✓			
Guardabarros, para circulación por carretera o extensiones		✓			
Protecciones: tren de potencia, cárter, cristal de ventana, cilindros, traseras		✓			
Aceite hidráulico biodegradable		✓			
Sistema de cambio rápido de aceite		✓			
Acceso a la cabina por la parte trasera		✓			
Caja de herramientas		✓			

La siguiente información se aplica a la máquina en el momento de la fabricación final tal y como está configurada para su venta en las regiones contempladas en este documento. El contenido de esta declaración es válido a partir de la fecha de emisión; no obstante, el contenido relacionado con las características y especificaciones de la máquina está sujeto a cambios sin previo aviso. Para obtener más información, consulte el Manual de funcionamiento y mantenimiento de la máquina.

Para obtener más información sobre la sostenibilidad en acción y nuestro progreso, visite <https://www.caterpillar.com/en/company/sustainability.html>.

Motor

- El motor Cat® C7.1 cumple las normas de emisiones Tier 4 Final de la EPA de EE.UU., Phase V de la UE y Japón 2014 o las normas de emisiones MAR-1 de Brasil y ECE R96 Phase IIIA de la ONU, equivalentes a Tier 3 de la EPA de EE.UU. y Phase IIIA de la UE.
- Los motores diésel Cat que cumplen los estándares Tier 4 Final de la EPA de EE. UU., Stage V de la UE, Stage V de Corea y Stage IV para motores extraviales de China deben utilizar ULSD (combustible diésel ultrabajo en azufre con 15 ppm de azufre o menos) o ULSD mezclado con los siguientes combustibles de menor intensidad de carbono hasta:
 - ✓ 20 % de biodiésel FAME (éster metílico de ácidos grasos)*
 - ✓ 100 % de diésel renovable, HVO (aceite vegetal hidrotratado) y GTL (gas a líquido)
- Los estándares de emisiones de motores Cat que cumplen la norma MAR-1 de Brasil, y UN ECE R96 Stage IIIA, equivalente a la norma Tier 3 de la EPA de EE. UU. y Stage IIIA de la UE, son compatibles con el combustible diésel mezclado con los siguientes combustibles de menor intensidad de carbono** hasta:
 - ✓ 100 % de biodiésel FAME (éster metílico de ácidos grasos)
 - ✓ 100 % de diésel renovable, HVO (aceite vegetal hidrotratado) y GTL (gas a líquido)

Consulte las directrices para su correcta aplicación. Para obtener más información, consulte a su distribuidor Cat o las "Recomendaciones de fluidos para máquinas de Caterpillar" (SEBU6250).

* Los motores sin dispositivos de postratamiento pueden usar mezclas más altas, hasta un 100 % de biodiésel.

** Las emisiones de gases de efecto invernadero en el tubo de escape de los combustibles con menor intensidad de carbono son esencialmente las mismas que las de los combustibles tradicionales.

Sistema de aire acondicionado

El sistema de aire acondicionado de esta máquina contiene el refrigerante con gas fluorado de efecto invernadero R134a (potencial de calentamiento global = 1430). El sistema contiene 1,6 kg (3,5 lb) de refrigerante, equivalente a 2,288 toneladas métricas (2,522 toneladas) de CO₂.

Pintura

- En función de la mejor información disponible, la concentración máxima permitida, medida en partes por millón (ppm), de los siguientes metales pesados en la pintura son:
 - Bario < 0,01 %
 - Cadmio < 0,01 %
 - Cromo < 0,01 %
 - Plomo < 0,01 %

Sonido

Nivel de presión acústica en los oídos del operador (ISO 6396:2008)	70 dB(A)
Nivel de potencia acústica exterior (ISO 6395:2008)	107 dB(A)
Nivel de presión acústica en los oídos del operador (ISO 6396:2008)*	69 dB(A)
Nivel de potencia acústica exterior (ISO 6395:2008)**	104 dB(A)

* Incluidos los países que adoptan las directivas de la UE y el Reino Unido

** Directiva sobre el ruido de la Unión Europea 2000/14/CE y normativa sobre el ruido del Reino Unido 2001 n.º 1701

Aceites y fluidos

- En las fábricas de Caterpillar se usan refrigerantes de etilenglicol. El refrigerante/ anticongelante para motor diésel (DEAC, Diesel Engine Antifreeze/Coolant) Cat y el refrigerante de larga duración (ELC, Extended Life Coolant) Cat pueden reciclarse. Consulte a su distribuidor Cat para obtener más información.
- Cat BIO HYDO Advanced es un aceite hidráulico biodegradable que cuenta con la aprobación Ecolabel de la UE.
- Es posible que haya otros fluidos. Consulte el Manual de funcionamiento y mantenimiento o la Guía de aplicación e instalación para obtener recomendaciones sobre los fluidos y conocer los intervalos de mantenimiento.

Características y tecnologías

- Las siguientes características y tecnologías pueden contribuir al ahorro de combustible o la reducción de carbono. Las características pueden variar. Consulte a su distribuidor Cat para obtener más información.
 - El sistema Autodig con Auto Set Tires ofrece unos factores de llenado del cucharón siempre elevados para aumentar la productividad hasta un 10 %
 - La servotransmisión avanzada de 5 velocidades, que incluye un convertidor de par con embrague autoblocante, proporciona cambios suaves, una rápida aceleración y velocidad en pendiente, amplificando su rendimiento y eficiencia de combustible.
 - Los sistemas de combustible fiables aumentan el rendimiento de la máquina y el ahorro de combustible, reduciendo los costes generales y el consumo de combustible.
 - El sistema automático de parada en vacío del motor reduce el tiempo de inactividad
 - Los intervalos de mantenimiento ampliados reducen el consumo de filtros y fluidos
 - Actualización remota/resolución remota de problemas

Reciclaje

- Los materiales incluidos en las máquinas se clasifican como se indica a continuación con un porcentaje de peso aproximado. Debido a las variaciones de las configuraciones del producto, los valores que se muestran en la tabla podrían variar

Tipo de material	Porcentaje de peso
Acero	65,16 %
Hierro	15,93%
Metal no ferroso	3,27 %
Metal mixto	0,58 %
Metal mixto y no metal	0,08 %
Plástico	0,98 %
Revestimiento de caucho	7,84 %
No metálico mixto	0,03 %
Fluido	1,26 %
Otros	3,05%
Sin categorizar	1,81 %
Total	100 %

- Una máquina con un mayor índice de reciclabilidad garantizará un uso más eficiente de los valiosos recursos naturales y aumentará el valor del producto al final de su vida útil. Según la norma ISO 16714 (Maquinaria de movimiento de tierras - Reciclabilidad y recuperabilidad - Terminología y método de cálculo), el índice de reciclabilidad se define como el porcentaje en masa (fracción de masa en porcentaje) de la máquina nueva potencialmente reciclable, reutilizable o ambas cosas .

Todas las piezas de la lista de materiales se evalúan primero por tipo de componente según una lista de componentes definida por las normas ISO 16714 y CEMA (Asociación de Fabricantes de Equipos de Construcción) de Japón. Las piezas restantes se evalúan además para su reciclado en función del tipo de material.

Debido a las variaciones de las configuraciones del producto, el siguiente valor podría variar.

Reciclabilidad – 97 %



Manipulador de chatarra y residuos

950

El paquete de manipulador de chatarra y residuos para la pala de ruedas Cat 950 cuenta con las protecciones y refuerzos necesarios para trabajar en estaciones de transferencia, depósitos de reciclaje, desguaces y lugares de demolición.

Fiabilidad demostrada

- El motor Cat C7.1 ofrece una elevada densidad de potencia con una combinación de sistemas electrónicos, de combustible y de aire de eficacia probada.
- Equipado con sistema de regeneración automática Cat, módulo de emisiones limpias Cat (CEM) con filtro de partículas diésel (DPF), y depósito y bomba de fluido de escape diésel (DEF).
- El minucioso diseño de los componentes y los procesos de validación de máquinas se traducen en una fiabilidad y un índice de disponibilidad incomparables.

Durabilidad

- El paquete de manipulador de chatarra y residuos añade protecciones de acero adicionales en toda la máquina para proteger su inversión y mantener los residuos lejos de la válvula del implemento y los compartimentos del motor.
- Los peldaños inferiores de cable de acero de servicio pesado soportan las condiciones más duras.
- Las transmisiones y los ejes de servicio pesado están diseñados para hacer frente a aplicaciones de residuos y chatarra.
- La servotransmisión automática (5F/3R) incorpora componentes resistentes, de larga duración.

Mayor eficiencia del combustible y productividad

- Varillaje de elevación alta opcional que ofrece espacio libre de descarga adicional.
- Sistema hidráulico opcional de la 3a y 4a válvula disponible para implementos que requieren funciones adicionales.
- Un ventilador de paso variable opcional y los núcleos de refrigeración de manipulación de residuos de gran volumen alta ayuda a limpiar los núcleos de los residuos.
- Transmisión de 5 velocidades y un convertidor de par de embrague por bloqueo, los trenes de potencia proporcionan cambios uniformes, aceleraciones rápidas y velocidad en pendiente para mejorar el rendimiento y la eficiencia del combustible.
- El sistema automático de parada en vacío del motor ajustable reduce significativamente el tiempo de inactividad, las horas de operación total y el consumo de combustible.
- El motor, el tren de potencia y los sistemas hidráulicos perfectamente integrados ofrecen una productividad y una eficiencia del combustible sin igual.

Características de seguridad

- La cámara de visión trasera mejora la visibilidad detrás de la máquina, lo cual le ayudará a trabajar con seguridad y confianza.
- Acceso a la cabina con puertas amplias, apertura remota de puertas opcional y peldaños inclinados que aportan solidez y estabilidad.

- Los parabrisas del suelo al techo, los retrovisores de gran tamaño con espejos para ángulo muerto integrados y la cámara de visión trasera proporcionan la mejor visibilidad en todas las direcciones del sector.
- El cinturón de seguridad monitorizado se incluye de serie y puede mejorarse con un indicador exterior opcional.
- El sistema multivisión (360°) opcional ayuda al operador a controlar el entorno que rodea a la máquina en todo momento.
- La tecnología de radar Cat Detect opcional mejora la percepción al monitorizar el entorno de trabajo y alerta a los operadores de posibles peligros.
- Sistema de luz de servicio bajo el capó y luz de acceso opcional para iluminar el acceso a la máquina y las inspecciones diarias incluso en la oscuridad.

Reducción del tiempo y los costes de mantenimiento

- La ampliación de los intervalos de cambio del filtro y los fluidos reduce los costes de mantenimiento hasta en un 30 %.*
- El prefiltro de aire del motor de la turbina opcional mejora la vida útil más del filtro de aire.
- Remote Troubleshoot conecta la máquina con el departamento de servicio del distribuidor para que los problemas puedan diagnosticarse rápidamente y usted pueda volver al trabajo.
- La función de actualización remota se adapta a sus horarios para garantizar que el software de la máquina esté actualizado y obtener así un rendimiento óptimo.
- El capó basculante de una sola pieza permite acceder al compartimento del motor de forma rápida y sencilla.
- El sistema de lubricación automática integrado opcional prolonga la vida útil de los componentes.

Trabaje cómodamente en la nueva cabina

- El filtro de aire de la cabina de carbono reduce los olores de la cabina.
- El antefiltro de cabina eléctrico opcional filtra el aire entrante y presuriza la cabina.
- El nuevo panel y las pantallas táctiles de alta resolución que incluye la cabina son intuitivos y fáciles de utilizar.
- La insonorización, las juntas y las monturas elásticas de la cabina reducen el ruido y la vibración para ofrecer un entorno de trabajo más silencioso.
- El sistema de dirección de tipo joystick electrohidráulico montado en el asiento proporciona un control preciso al tiempo que reduce drásticamente la fatiga en el brazo del operador, con excelente confort y exactitud. De serie en Norteamérica y opcional en el resto de regiones.
- El volante de la unidad de medición hidráulica (HMU) proporciona un control de precisión, lo que se traduce en una comodidad y una precisión excelentes. De serie en todas las regiones excepto América del Norte. Disponibilidad opcional limitada para Norteamérica, consulte a su distribuidor Cat.

*Solo piezas y fluidos.

Especificaciones de manipulador de chatarra y residuos para 950

Características de la Manipuladora de Basuras y Chatarra 950

1. Protectores opcionales de las ventanas para dotar al cristal de una mayor resistencia a los impactos
2. Se ofrecen protecciones de acero adicionales para el cárter, el tren de potencia, el bastidor delantero, el enganche, el cilindro de dirección, el centro de servicio, la plataforma de la cabina, la tapa de la válvula del implemento y el cilindro de inclinación
3. El filtro de aire de la cabina de carbono elimina los olores fuertes
4. El prefiltro de cabina eléctrico opcional ayuda a mejorar la vida útil del filtro de la cabina y mantiene la cabina presurizada
5. Sistema hidráulico opcional de la 3ª y 4ª válvula disponible para controlar una amplia variedad de implementos
6. Amplia variedad de implementos para chatarra y residuos Cat

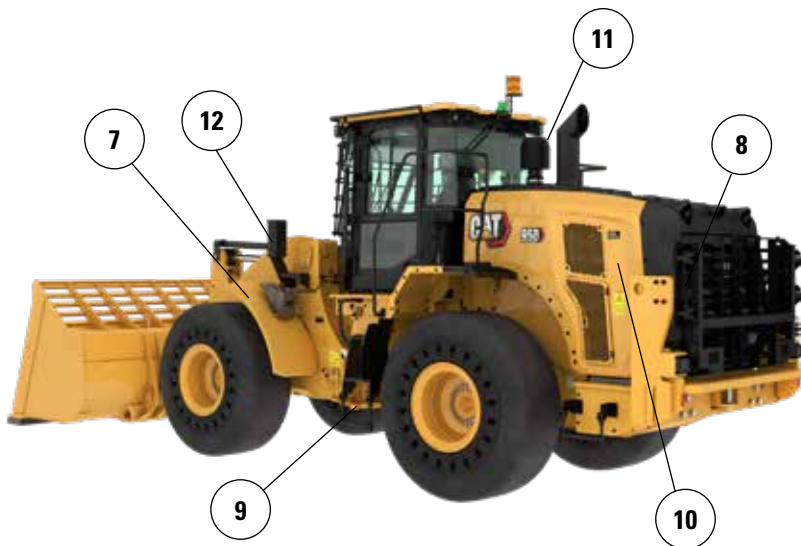
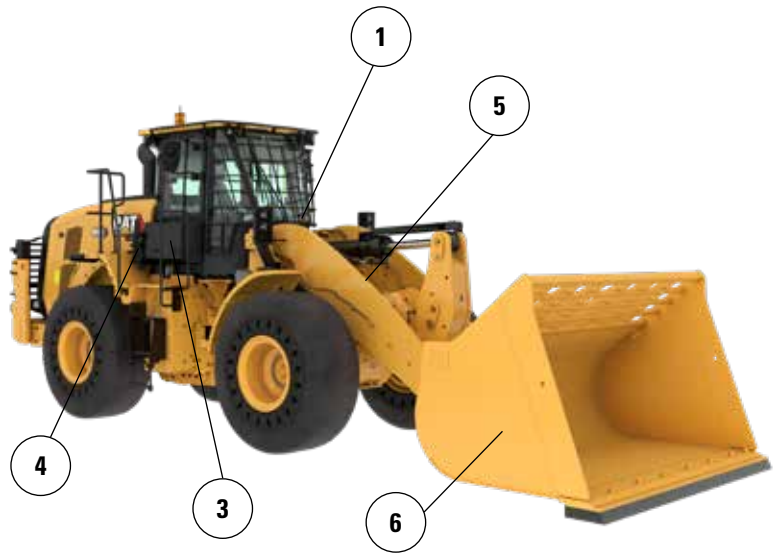

7. Los guardabarros delanteros estrechos de acero ayudan a mantener el parabrisas limpio y se colocan en el interior del borde exterior del neumático para una mayor protección
8. La protección trasera opcional protege el paquete de la rejilla trasera y refrigeración de impactos
9. Los peldaños inferiores de cable de acero de servicio pesado soportan las condiciones más duras
10. Un ventilador de paso variable opcional y los núcleos de refrigeración de manipulación de residuos de gran volumen alta ayudan a mantener limpio el paquete de refrigeración
11. El antefiltro de aire de motor de turbina opcional con pantalla antiacumulación de residuos ayuda a extender la vida útil del filtro de aire del motor
12. Las luces delanteras están protegidas y colocadas cerca del bastidor para una mayor protección

13. El protector inferior del bastidor delantero protege los componentes del tren de potencia de la acumulación de basura en el compartimento delantero del bastidor
14. El protector del tren de potencia protege la transmisión y ayuda a mantener la acumulación de basura en el compartimento del motor
15. El protector del centro de servicio hidráulico inferior protege el filtro de la transmisión y ayuda a mantener la acumulación de basura en el centro de servicio
16. Los protectores de la plataforma y el cárter trasero mantienen la basura y los residuos fuera

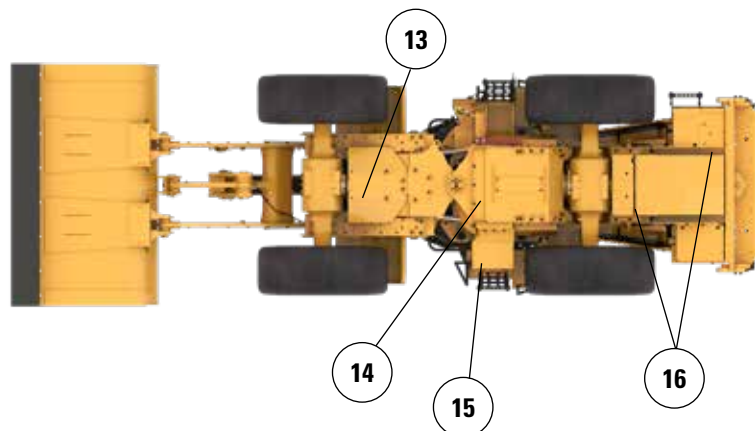

Especificaciones de manipulador de chatarra y residuos para 950

Opciones de neumáticos

Marca de neumáticos	BRAWLER	BRAWLER	BRIDGESTONE	MAXAM	MICHELIN
Tamaño de neumático	23,5X25	23,5X25	23.5R25	23.5R25	23.5R25
Tipo de banda de rodadura	N/D	N/D	L-3	L-3	L-3
Diseño de la banda de rodadura	LISO	TRACCIÓN	VJT	MS302	XHA2
Resistencia de carcasa	FIJO	FIJO	*	**	**
Anchura sobre los neumáticos: máxima (sin carga)*	2.140 mm 7'1"	2.140 mm 7'1"	2.804 mm 9'3"	2.825 mm 9'4"	2.823 mm 9'4"
Anchura sobre los neumáticos: máxima (con carga)*	2.140 mm 7'1"	2.140 mm 7'1"	2.825 mm 9'4"	2.829 mm 9'4"	2.830 mm 9'4"
Cambio en las dimensiones verticales (promedio de la parte delantera y trasera)		0 mm 0"	-71 mm -2,8"	-54 mm -2,1"	-61 mm -2,4"
Cambio en el alcance horizontal		0 mm 0"	15 mm 0,6"	1 mm 0"	9 mm 0,4"
Cambio en el círculo de espacio libre hasta el borde exterior de los neumáticos		0 mm 0"	685 mm 27,0"	689 mm 27,1"	690 mm 27,2"
Cambio en el círculo de espacio libre hasta el borde interior de los neumáticos		0 mm 0"	-685 mm -27,0"	-689 mm -27,1"	-690 mm -27,2"
Cambio en el peso de funcionamiento (sin lastre)		-144 kg -318 lb	-3.208 kg -7.074 lb	-3.208 kg -7.074 lb	-3.364 kg -7.418 lb
Cambio en la carga de equilibrio estático: recta		-96 kg -212 lb	-2.037 kg -4.492 lb	-2.037 kg -4.492 lb	-2.136 kg -4.710 lb
Cambio en la carga de equilibrio estático: articulada		-84 kg -185 lb	-1.780 kg -3.926 lb	-1.780 kg -3.926 lb	-1.867 kg -4.117 lb
Ángulo oscilación del eje trasero	±8 grados	±8 grados	±13 grados	±13 grados	±13 grados
Subida y bajada máximas de una sola rueda	298 mm 1'0"	298 mm 1'0"	481 mm 1'7"	481 mm 1'7"	481 mm 1'7"

*Anchura sobre el saliente del neumático, que incluye la expansión del neumático.

Especificaciones de manipulador de chatarra y residuos para 950

Especificaciones de funcionamiento – Cucharones

Varillaje		Varillaje estándar					
Tipo de cucharón		Uso general con bulón					
Tipo de cuchilla		Cuchillas empernables	Dientes y segmentos	Puntas	Cuchillas empernables	Dientes y segmentos	Puntas
Capacidad: nominal	m ³	3,10	3,10	2,90	3,40	3,40	3,20
	yd ³	4,00	4,00	3,75	4,50	4,50	4,25
Capacidad – Nominal con factor de llenado del 110 %	m ³	3,40	3,40	3,20	3,70	3,70	3,5
	yd ³	4,50	4,50	4,25	4,75	4,75	4,50
Anchura	mm	2.927	2.994	2.994	2.927	2.994	2.994
	pies/pulg	9'7"	9'9"	9'9"	9'7"	9'9"	9'9"
16 † Espacio libre de descarga en posición de máxima elevación y ángulo de descarga de 45°	mm	2.929	2.811	2.811	2.872	2.753	2.753
	pies/pulg	9'7"	9'2"	9'2"	9'5"	9'0"	9'0"
17 † Alcance a máxima elevación y ángulo de descarga de 45°	mm	1.420	1.531	1.531	1.464	1.573	1.573
	pies/pulg	4'7"	5'0"	5'0"	4' 9"	5'1"	5'1"
Alcance con el brazo de elevación y el cucharón horizontales	mm	2.679	2.840	2.840	2.752	2.913	2.913
	pies/pulg	8'9"	9'3"	9'3"	9'0"	9'6"	9'6"
A † Profundidad de excavación	mm	37	37	7	37	37	7
	pulg	1,4"	1,4"	0,2"	1,4"	1,4"	0,2"
12 † Carcasa estandarizada	mm	8.323	8.497	8.497	8.396	8.570	8.570
	pies/pulg	27'4"	27'11"	27'11"	27'7"	28'2"	28'2"
B † Altura total con el cucharón en la posición de máxima elevación	mm	5.578	5.578	5.578	5.650	5.650	5.650
	pies/pulg	18'4"	18'4"	18'4"	18'7"	18'7"	18'7"
Radio de círculo de espacio libre de la pala con el cucharón en la posición de transporte	mm	6.733	6.819	6.819	6.755	6.842	6.842
	pies/pulg	22'2"	22'5"	22'5"	22'2"	22'6"	22'6"
Carga límite de equilibrio estático con la máquina recta (sin desviación de neumáticos)	kg	16.393	16.251	16.572	16.221	16.077	16.393
	lb	36.142	35.828	36.536	35.762	35.445	36.141
Carga límite de equilibrio estático con la máquina articulada (sin desviación de neumáticos)	kg	14.324	14.182	14.481	14.160	14.016	14.310
	lb	31.580	31.266	31.926	31.218	30.901	31.549
Fuerza de arranque (§)	kN	181	180	197	171	169	185
	lbf	40.817	40.546	44.351	38.437	38.168	41.582
Peso en orden de trabajo*	kg	23.045	23.153	22.996	23.139	23.247	23.090
	lb	50.806	51.044	50.698	51.012	51,250	50.904

* Las cargas límite de equilibrio estático y los pesos de funcionamiento que se muestran se basan en la configuración de una máquina con neumáticos macizos Brawler 23,5X25 Smooth, todos los fluidos, operador, antifiltro de cabina, contrapeso fabricado con protector trasero (1460 kg), cristal de ventana plano con protector delantero, paquete industrial, control de amortiguación, arranque estándar, guardabarros estrechos, antifiltro del motor de la turbina, Product Link, ejes de bloqueo de diferencial automático (delantero/trasero), protector del tren de potencia, dirección estándar, insonorización industrial y ventilador de paso variable.

† Se muestra la ilustración con las tablas de las dimensiones.

(§) Medida 100 mm (4 pulg) por detrás de la punta de la cuchilla con el bulón de articulación del cucharón como punto de giro de acuerdo con la norma ISO 14397-2:2007. (Con desviación de neumáticos) Cumple totalmente de la sección 1 a la 6 de la norma ISO 14397-1:2007, que exige una desviación inferior al 2 % entre los valores de los cálculos y las pruebas.

(Sin deflexión del neumático) Cumple de la sección 1 a la 5 de la norma ISO 14397-1:2007.

Los cucharones y ofertas disponibles varían según la región. Consulte a su distribuidor Cat local para obtener más detalles.

Especificaciones de manipulador de chatarra y residuos para 950

Especificaciones de funcionamiento – Cucharones (continuación)

Varillaje		Varillaje estándar					
Tipo de cucharón		Uso general con bulón					
Tipo de cuchilla		Cuchillas empernables	Dientes y segmentos	Puntas	Cuchillas empernables	Dientes y segmentos	Puntas
Capacidad: nominal	m ³	3,60	3,60	3,40	3,80	3,80	3,60
	yd ³	4,75	4,75	4,50	5,00	5,00	4,75
Capacidad – Nominal con factor de llenado del 110 %	m ³	4,00	4,00	3,70	4,20	4,20	4,00
	yd ³	5,25	5,25	4,75	5,50	5,50	5,25
Anchura	mm	2.927	2.994	2.994	2.927	2.994	2.994
	pies/pulg	9'7"	9'9"	9'9"	9'7"	9'9"	9'9"
16 † Espacio libre de descarga en posición de máxima elevación y ángulo de descarga de 45°	mm	2.846	2.726	2.726	2.811	2.691	2.691
	pies/pulg	9'4"	8'11"	8'11"	9'2"	8'9"	8'9"
17 † Alcance a máxima elevación y ángulo de descarga de 45°	mm	1.486	1.595	1.595	1.515	1.623	1.623
	pies/pulg	4'10"	5'2"	5'2"	4'11"	5'3"	5'3"
Alcance con el brazo de elevación y el cucharón horizontales	mm	2.787	2.948	2.948	2.833	2.994	2.994
	pies/pulg	9'1"	9'8"	9'8"	9'3"	9'9"	9'9"
A † Profundidad de excavación	mm	37	37	7	37	37	7
	pulg	1,4"	1,4"	0,2"	1,4"	1,4"	0,2"
12 † Carcasa estandarizada	mm	8.431	8.605	8.605	8.477	8.651	8.651
	pies/pulg	27'8"	28'3"	28'3"	27'10"	28'5"	28'5"
B † Altura total con el cucharón en la posición de máxima elevación	mm	5.683	5.683	5.683	5.731	5.731	5.731
	pies/pulg	18'8"	18'8"	18'8"	18'10"	18'10"	18'10"
Radio de círculo de espacio libre de la pala con el cucharón en la posición de transporte	mm	6.766	6.853	6.853	6.780	6.867	6.867
	pies/pulg	22'3"	22'6"	22'6"	22'3"	22'7"	22'7"
Carga límite de equilibrio estático con la máquina recta (sin desviación de neumáticos)	kg	16.147	16.002	16.314	16.041	15.896	16.203
	lb	35.598	35.279	35.966	35.366	35.045	35.721
Carga límite de equilibrio estático con la máquina articulada (sin desviación de neumáticos)	kg	14.090	13.945	14.235	13.990	13.844	14.130
	lb	31.063	30.744	31.384	30.843	30.522	31.151
Fuerza de arranque (§)	kN	166	165	179	160	159	172
	lbf	37.390	37.121	40.371	36.084	35.816	38.868
Peso en orden de trabajo*	kg	23.175	23.283	23.126	23.230	23.338	23.181
	lb	51.092	51.330	50.984	51.213	51.451	51.104

* Las cargas límite de equilibrio estático y los pesos de funcionamiento que se muestran se basan en la configuración de una máquina con neumáticos macizos Brawler 23,5X25 Smooth, todos los fluidos, operador, antefiltro de cabina, contrapeso fabricado con protector trasero (1460 kg), cristal de ventana plano con protector delantero, paquete industrial, control de amortiguación, arranque estándar, guardabarros estrechos, antefiltro del motor de la turbina, Product Link, ejes de bloqueo de diferencial automático (delantero/trasero), protector del tren de potencia, dirección estándar, insonorización industrial y ventilador de paso variable.

† Se muestra la ilustración con las tablas de las dimensiones.

(§) Medida 100 mm (4 pulg) por detrás de la punta de la cuchilla con el bulón de articulación del cucharón como punto de giro de acuerdo con la norma ISO 14397-2:2007. (Con desviación de neumáticos) Cumple totalmente de la sección 1 a la 6 de la norma ISO 14397-1:2007, que exige una desviación inferior al 2 % entre los valores de los cálculos y las pruebas.

(Sin deflexión del neumático) Cumple de la sección 1 a la 5 de la norma ISO 14397-1:2007.

Los cucharones y ofertas disponibles varían según la región. Consulte a su distribuidor Cat local para obtener más detalles.

Especificaciones de funcionamiento – Cucharones (continuación)

Varillaje		Varillaje estándar					
Tipo de cucharón		Uso general – Con gancho – Fusion					
Tipo de cuchilla		Cuchillas empernables	Dientes y segmentos	Puntas	Cuchillas empernables	Dientes y segmentos	Puntas
Capacidad: nominal	m ³	3,10	3,10	2,90	3,40	3,40	3,20
	yd ³	4,00	4,00	3,75	4,50	4,50	4,25
Capacidad – Nominal con factor de llenado del 110 %	m ³	3,40	3,40	3,20	3,70	3,70	3,5
	yd ³	4,50	4,50	4,25	4,75	4,75	4,50
Anchura	mm	2.927	2.994	2.994	2.927	2.994	2.994
	pies/pulg	9'7"	9'9"	9'9"	9'7"	9'9"	9'9"
16 † Espacio libre de descarga en posición de máxima elevación y ángulo de descarga de 45°	mm	2.890	2.771	2.771	2.832	2.713	2.713
	pies/pulg	9'5"	9'1"	9'1"	9'3"	8'10"	8'10"
17 † Alcance a máxima elevación y ángulo de descarga de 45°	mm	1.466	1.576	1.576	1.509	1.618	1.618
	pies/pulg	4' 9"	5'2"	5'2"	4'11"	5'3"	5'3"
Alcance con el brazo de elevación y el cucharón horizontales	mm	2.739	2.900	2.900	2.812	2.973	2.973
	pies/pulg	8'11"	9'6"	9'6"	9'2"	9'9"	9'9"
A † Profundidad de excavación	mm	37	37	7	37	37	7
	pulg	1,4"	1,4"	0,2"	1,4"	1,4"	0,2"
12 † Carcasa estandarizada	mm	8.383	8.557	8.557	8.456	8.630	8.630
	pies/pulg	27'7"	28'1"	28'1"	27'9"	28'4"	28'4"
B † Altura total con el cucharón en la posición de máxima elevación	mm	5.611	5.611	5.611	5.683	5.683	5.683
	pies/pulg	18'5"	18'5"	18'5"	18'8"	18'8"	18'8"
Radio de círculo de espacio libre de la pala con el cucharón en la posición de transporte	mm	6.747	6.834	6.834	6.769	6.857	6.857
	pies/pulg	22'2"	22'6"	22'6"	22'3"	22'6"	22'6"
Carga límite de equilibrio estático con la máquina recta (sin desviación de neumáticos)	kg	15.752	15.610	15.982	15.612	15.469	15.838
	lb	34.728	34.415	35.236	34.420	34.104	34.918
Carga límite de equilibrio estático con la máquina articulada (sin desviación de neumáticos)	kg	13.715	13.573	13.924	13.583	13.439	13.788
	lb	30.236	29.924	30.697	29.945	29.629	30.397
Fuerza de arranque (§)	kN	172	171	187	163	162	176
	lbf	38.860	38.590	42.070	36.698	36.430	39.572
Peso en orden de trabajo*	kg	23.515	23.623	23.466	23.585	23.693	23.536
	lb	51.841	52.079	51.733	51.995	52.234	51.887

* Las cargas límite de equilibrio estático y los pesos de funcionamiento que se muestran se basan en la configuración de una máquina con neumáticos macizos Brawler 23,5X25 Smooth, todos los fluidos, operador, antifiltro de cabina, contrapeso fabricado con protector trasero (1460 kg), cristal de ventana plano con protector delantero, paquete industrial, control de amortiguación, arranque estándar, guardabarros estrechos, antifiltro del motor de la turbina, Product Link, ejes de bloqueo de diferencial automático (delantero/trasero), protector del tren de potencia, dirección estándar, insonorización industrial y ventilador de paso variable.

† Se muestra la ilustración con las tablas de las dimensiones.

(§) Medida 100 mm (4 pulg) por detrás de la punta de la cuchilla con el bulón de articulación del cucharón como punto de giro de acuerdo con la norma ISO 14397-2:2007. (Con desviación de neumáticos) Cumple totalmente de la sección 1 a la 6 de la norma ISO 14397-1:2007, que exige una desviación inferior al 2 % entre los valores de los cálculos y las pruebas.

(Sin deflexión del neumático) Cumple de la sección 1 a la 5 de la norma ISO 14397-1:2007.

Los cucharones y ofertas disponibles varían según la región. Consulte a su distribuidor Cat local para obtener más detalles.

Especificaciones de manipulador de chatarra y residuos para 950

Especificaciones de funcionamiento – Cucharones (continuación)

Varillaje		Varillaje estándar					
Tipo de cucharón		Uso general – Con gancho – Fusion					
Tipo de cuchilla		Cuchillas empernables	Dientes y segmentos	Puntas	Cuchillas empernables	Dientes y segmentos	Puntas
Capacidad: nominal	m ³	3,60	3,60	3,40	3,80	3,80	3,60
	yd ³	4,75	4,75	4,50	5,00	5,00	4,75
Capacidad – Nominal con factor de llenado del 110 %	m ³	4,00	4,00	3,70	4,20	4,20	4,00
	yd ³	5,25	5,25	4,75	5,50	5,50	5,25
Anchura	mm	2.927	2.994	2.994	2.927	2.994	2.994
	pies/pulg	9'7"	9'9"	9'9"	9'7"	9'9"	9'9"
16† Espacio libre de descarga en posición de máxima elevación y ángulo de descarga de 45°	mm	2.806	2.686	2.686	2.771	2.651	2.651
	pies/pulg	9'2"	8'9"	8'9"	9'1"	8'8"	8'8"
17† Alcance a máxima elevación y ángulo de descarga de 45°	mm	1.530	1.639	1.639	1.559	1.668	1.668
	pies/pulg	5'0"	5'4"	5'4"	5'1"	5'5"	5'5"
Alcance con el brazo de elevación y el cucharón horizontales	mm	2.847	3.008	3.008	2.893	3.054	3.054
	pies/pulg	9'4"	9'10"	9'10"	9'5"	10'0"	10'0"
A† Profundidad de excavación	mm	37	37	7	37	37	7
	pulg	1,4"	1,4"	0,2"	1,4"	1,4"	0,2"
12† Carcasa estandarizada	mm	8.491	8.665	8.665	8.537	8.711	8.711
	pies/pulg	27'11"	28'6"	28'6"	28'1"	28'7"	28'7"
B† Altura total con el cucharón en la posición de máxima elevación	mm	5.717	5.717	5.717	5.764	5.764	5.764
	pies/pulg	18'10"	18'10"	18'10"	18'11"	18'11"	18'11"
Radio de círculo de espacio libre de la pala con el cucharón en la posición de transporte	mm	6.780	6.868	6.868	6.795	6.883	6.883
	pies/pulg	22'3"	22'7"	22'7"	22'4"	22'7"	22'7"
Carga límite de equilibrio estático con la máquina recta (sin desviación de neumáticos)	kg	15.543	15.399	15.767	15.452	15.307	15.674
	lb	34.267	33.950	34.762	34.066	33.747	34.555
Carga límite de equilibrio estático con la máquina articulada (sin desviación de neumáticos)	kg	13.517	13.373	13.721	13.431	13.286	13.632
	lb	29.801	29.484	30.250	29.611	29.291	30.055
Fuerza de arranque (§)	kN	159	157	171	153	152	165
	lbf	35.736	35.469	38.467	34.537	34.271	37.095
Peso en orden de trabajo*	kg	23.619	23.727	23.570	23.664	23.772	23.615
	lb	52.071	52.309	51.963	52.170	52.408	52.062

* Las cargas límite de equilibrio estático y los pesos de funcionamiento que se muestran se basan en la configuración de una máquina con neumáticos macizos Brawler 23,5X25 Smooth, todos los fluidos, operador, antefiltro de cabina, contrapeso fabricado con protector trasero (1460 kg), cristal de ventana plano con protector delantero, paquete industrial, control de amortiguación, arranque estándar, guardabarros estrechos, antefiltro del motor de la turbina, Product Link, ejes de bloqueo de diferencial automático (delantero/trasero), protector del tren de potencia, dirección estándar, insonorización industrial y ventilador de paso variable.

† Se muestra la ilustración con las tablas de las dimensiones.

(§) Medida 100 mm (4 pulg) por detrás de la punta de la cuchilla con el bulón de articulación del cucharón como punto de giro de acuerdo con la norma ISO 14397-2:2007. (Con desviación de neumáticos) Cumple totalmente de la sección 1 a la 6 de la norma ISO 14397-1:2007, que exige una desviación inferior al 2 % entre los valores de los cálculos y las pruebas.

(Sin deflexión del neumático) Cumple de la sección 1 a la 5 de la norma ISO 14397-1:2007.

Los cucharones y ofertas disponibles varían según la región. Consulte a su distribuidor Cat local para obtener más detalles.

Especificaciones de manipulador de chatarra y residuos para 950

Especificaciones de funcionamiento – Cucharones (continuación)

Varillaje		Varillaje estándar				
Tipo de cucharón		Alto volteo – Con gancho – Fusion	Residuos, carga y transporte – Con bulón		Residuos, explanado – Con bulón	
			Cuchillas empernables de acero	Cuchillas de goma	Cuchillas empernables de acero	Cuchillas de goma
Capacidad: nominal	m ³	6,10	6,10	6,10	5,40	5,40
	yd ³	8,00	8,00	8,00	7,00	7,00
Capacidad – Nominal con factor de llenado del 110 %	m ³	6,70	6,70	6,70	5,90	5,90
	yd ³	8,75	8,75	8,75	7,75	7,75
Anchura	mm	2.910	3.059	3.059	3.059	3.032
	pies/pulg	9'6"	10'0"	10'0"	10'0"	9'11"
16† Espacio libre de descarga en posición de máxima elevación y ángulo de descarga de 45°	mm	2390	2.519	2422	2.786	2.688
	pies/pulg	7'10"	8'3"	7'11"	9'1"	8'9"
17† Alcance a máxima elevación y ángulo de descarga de 45°	mm	1727	1.685	1624	1418	1.358
	pies/pulg	5'8"	5'6"	5'3"	4'7"	4'5"
Alcance con el brazo de elevación y el cucharón horizontales	mm	3296	3.174	3199	2.797	2.823
	pies/pulg	10'9"	10'4"	10'5"	9'2"	9'3"
A† Profundidad de excavación	mm	103	7	7	42	154
	pulg	4"	0,2"	0,2"	1,6"	6"
12† Carcasa estandarizada	mm	8990	8822	8930	8445	8554
	pies/pulg	29'6"	29'0"	29'4"	27'9"	28'1"
B† Altura total con el cucharón en la posición de máxima elevación	mm	6139	5932	5932	6139	6139
	pies/pulg	20'2"	19'6"	19'6"	20'2"	20'2"
Radio de círculo de espacio libre de la pala con el cucharón en la posición de transporte	mm	6946	6.949	7.001	6826	6.868
	pies/pulg	22'10"	22'10"	23'0"	22'5"	22'7"
Carga límite de equilibrio estático con la máquina recta (sin desviación de neumáticos)	kg	13.446	14.892	14.849	15.978	15.934
	lb	29.643	32.833	32.737	35.227	35.128
Carga límite de equilibrio estático con la máquina articulada (sin desviación de neumáticos)	kg	11.542	12.899	12.855	13.853	13.808
	lb	25.445	28.437	28.341	30.541	30.442
Fuerza de arranque (§)	kN	114	131	129	162	158
	lbf	25.759	29.444	29.188	36.502	35.523
Peso en orden de trabajo*	kg	24.654	23.894	23.932	24.022	24.052
	lb	54.353	52.678	52,761	52.959	53.025

* Las cargas límite de equilibrio estático y los pesos de funcionamiento que se muestran se basan en la configuración de una máquina con neumáticos macizos Brawler 23,5X25 Smooth, todos los fluidos, operador, antifiltro de cabina, contrapeso fabricado con protector trasero (1460 kg), cristal de ventana plano con protector delantero, paquete industrial, control de amortiguación, arranque estándar, guardabarros estrechos, antifiltro del motor de la turbina, Product Link, ejes de bloqueo de diferencial automático (delantero/trasero), protector del tren de potencia, dirección estándar, insonorización industrial y ventilador de paso variable.

† Se muestra la ilustración con las tablas de las dimensiones.

(§) Medida 100 mm (4 pulg) por detrás de la punta de la cuchilla con el bulón de articulación del cucharón como punto de giro de acuerdo con la norma ISO 14397-2:2007.

(Con desviación de neumáticos) Cumple totalmente de la sección 1 a la 6 de la norma ISO 14397-1:2007, que exige una desviación inferior al 2 % entre los valores de los cálculos y las pruebas.

(Sin deflexión del neumático) Cumple de la sección 1 a la 5 de la norma ISO 14397-1:2007.

Los cucharones y ofertas disponibles varían según la región. Consulte a su distribuidor Cat local para obtener más detalles.

Especificaciones de manipulador de chatarra y residuos para 950

Especificaciones de funcionamiento – Cucharones (continuación)

Varillaje		Varillaje estándar	
Tipo de cucharón		Residuos, abrazadera superior –Con bulón	
Tipo de cuchilla		Cuchillas empernables de acero	Cuchillas de goma
Capacidad: nominal	m ³	4,40	4,40
	yd ³	5,75	5,75
Capacidad – Nominal con factor de llenado del 110 %	m ³	4,80	4,80
	yd ³	6,25	6,25
Anchura	mm	3.059	3.059
	pies/pulg	10'0"	10'0"
16† Espacio libre de descarga en posición de máxima elevación y ángulo de descarga de 45°	mm	2302	2204
	pies/pulg	7'6"	7'2"
17† Alcance a máxima elevación y ángulo de descarga de 45°	mm	1.891	1831
	pies/pulg	6'2"	6'0"
Alcance con el brazo de elevación y el cucharón horizontales	mm	3.474	3.500
	pies/pulg	11'4"	11'5"
A† Profundidad de excavación	mm	15	15
	pulg	0,5"	0,5"
12† Carcasa estandarizada	mm	9128	9236
	pies/pulg	30'0"	30'4"
B† Altura total con el cucharón en la posición de máxima elevación	mm	5333	5333
	pies/pulg	17'6"	17'6"
Radio de círculo de espacio libre de la pala con el cucharón en la posición de transporte	mm	7307	7.363
	pies/pulg	24' 0"	24'2"
Carga límite de equilibrio estático con la máquina recta (sin desviación de neumáticos)	kg	10.312	10.373
	lb	22.734	22,870
Carga límite de equilibrio estático con la máquina articulada (sin desviación de neumáticos)	kg	8755	8816
	lb	19.301	19.437
Fuerza de arranque (§)	kN	25	33
	lbf	5.683	7,515
Peso en orden de trabajo*	kg	24.891	24.819
	lb	54.876	54.717

* Las cargas límite de equilibrio estático y los pesos de funcionamiento que se muestran se basan en la configuración de una máquina con neumáticos macizos Brawler 23,5X25 Smooth, todos los fluidos, operador, antifiltro de cabina, contrapeso fabricado con protector trasero (1460 kg), cristal de ventana plano con protector delantero, paquete industrial, control de amortiguación, arranque estándar, guardabarros estrechos, antifiltro del motor de la turbina, Product Link, ejes de bloqueo de diferencial automático (delantero/trasero), protector del tren de potencia, dirección estándar, insonorización industrial y ventilador de paso variable.

† Se muestra la ilustración con las tablas de las dimensiones.

(§) Medida 100 mm (4 pulg) por detrás de la punta de la cuchilla con el bulón de articulación del cucharón como punto de giro de acuerdo con la norma ISO 14397-2:2007.

(Con desviación de neumáticos) Cumple totalmente de la sección 1 a la 6 de la norma ISO 14397-1:2007, que exige una desviación inferior al 2 % entre los valores de los cálculos y las pruebas.

(Sin deflexión del neumático) Cumple de la sección 1 a la 5 de la norma ISO 14397-1:2007.

Los cucharones y ofertas disponibles varían según la región. Consulte a su distribuidor Cat local para obtener más detalles.

Especificaciones de manipulador de chatarra y residuos para 950

Especificaciones de funcionamiento – Cucharones (continuación)

Varillaje		Varillaje de elevación alta					
Tipo de cucharón		Uso general con bulón					
Tipo de cuchilla		Cuchillas empernables	Dientes y segmentos	Puntas	Cuchillas empernables	Dientes y segmentos	Puntas
Capacidad: nominal	m ³	3,10	3,10	2,90	3,40	3,40	3,20
	yd ³	4,00	4,00	3,75	4,50	4,50	4,25
Capacidad – Nominal con factor de llenado del 110 %	m ³	3,40	3,40	3,20	3,70	3,70	3,5
	yd ³	4,50	4,50	4,25	4,75	4,75	4,50
Anchura	mm	2.927	2.994	2.994	2.927	2.994	2.994
	pies/pulg	9'7"	9'9"	9'9"	9'7"	9'9"	9'9"
16 † Espacio libre de descarga en posición de máxima elevación y ángulo de descarga de 45°	mm	3.434	3.316	3.316	3.378	3.258	3.258
	pies/pulg	11' 3"	10'10"	10'10"	11'0"	10'8"	10'8"
17 † Alcance a máxima elevación y ángulo de descarga de 45°	mm	1.456	1.566	1.566	1.499	1.609	1.609
	pies/pulg	4' 9"	5'1"	5'1"	4'11"	5'3"	5'3"
Alcance con el brazo de elevación y el cucharón horizontales	mm	3.054	3.215	3.215	3.127	3.288	3.288
	pies/pulg	10'0"	10'6"	10'6"	10'3"	10'9"	10'9"
A † Profundidad de excavación	mm	41	41	11	41	41	11
	pulg	1,6"	1,6"	0,4"	1,6"	1,6"	0,4"
12 † Carcasa estandarizada	mm	8.783	8.955	8.955	8.856	9.028	9.028
	pies/pulg	28'10"	29'5"	29'5"	29'1"	29'8"	29'8"
B † Altura total con el cucharón en la posición de máxima elevación	mm	6.083	6.083	6.083	6.155	6.155	6.155
	pies/pulg	20'0"	20'0"	20'0"	20'3"	20'3"	20'3"
Radio de círculo de espacio libre de la pala con el cucharón en la posición de transporte	mm	6.932	7.022	7.022	6.955	7.046	7.046
	pies/pulg	22'9"	23'1"	23'1"	22'10"	23'2"	23'2"
Carga límite de equilibrio estático con la máquina recta (sin desviación de neumáticos)	kg	13.600	13.463	13.739	13.443	13.304	13.576
	lb	29.984	29.681	30.291	29.636	29.330	29.931
Carga límite de equilibrio estático con la máquina articulada (sin desviación de neumáticos)	kg	11.832	11.694	11.954	11.681	11.542	11.798
	lb	26.085	25.782	26.355	25.752	25.446	26.010
Fuerza de arranque (§)	kN	172	171	187	162	161	175
	lbf	38.692	38.449	42.076	36.426	36.184	39.439
Peso en orden de trabajo*	kg	23.296	23.404	23.247	23.389	23.497	23.340
	lb	51.358	51.596	51,250	51.564	51.802	51.456

* Las cargas límite de equilibrio estático y los pesos de funcionamiento que se muestran se basan en la configuración de una máquina con neumáticos macizos Brawler 23,5X25 Smooth, todos los fluidos, operador, antefiltro de cabina, contrapeso fabricado con protector trasero (1460 kg), cristal de ventana plano con protector delantero, paquete industrial, control de amortiguación, arranque estándar, guardabarros estrechos, antefiltro del motor de la turbina, Product Link, ejes de bloqueo de diferencial automático (delantero/trasero), protector del tren de potencia, dirección estándar, insonorización industrial y ventilador de paso variable.

† Se muestra la ilustración con las tablas de las dimensiones.

(§) Medida 100 mm (4 pulg) por detrás de la punta de la cuchilla con el bulón de articulación del cucharón como punto de giro de acuerdo con la norma ISO 14397-2:2007. (Con desviación de neumáticos) Cumple totalmente de la sección 1 a la 6 de la norma ISO 14397-1:2007, que exige una desviación inferior al 2 % entre los valores de los cálculos y las pruebas.

(Sin deflexión del neumático) Cumple de la sección 1 a la 5 de la norma ISO 14397-1:2007.

Los cucharones y ofertas disponibles varían según la región. Consulte a su distribuidor Cat local para obtener más detalles.

Especificaciones de manipulador de chatarra y residuos para 950

Especificaciones de funcionamiento – Cucharones (continuación)

Varillaje		Varillaje de elevación alta					
Tipo de cucharón		Uso general con bulón					
Tipo de cuchilla		Cuchillas empernables	Dientes y segmentos	Puntas	Cuchillas empernables	Dientes y segmentos	Puntas
Capacidad: nominal	m ³	3,60	3,60	3,40	3,80	3,80	3,60
	yd ³	4,75	4,75	4,50	5,00	5,00	4,75
Capacidad – Nominal con factor de llenado del 110 %	m ³	4,00	4,00	3,70	4,20	4,20	4,00
	yd ³	5,25	5,25	4,75	5,50	5,50	5,25
Anchura	mm	2.927	2.994	2.994	2.927	2.994	2.994
	pies/pulg	9'7"	9'9"	9'9"	9'7"	9'9"	9'9"
16† Espacio libre de descarga en posición de máxima elevación y ángulo de descarga de 45°	mm	3.351	3.232	3.232	3.317	3.197	3.197
	pies/pulg	10'11"	10'7"	10'7"	10'10"	10'5"	10'5"
17† Alcance a máxima elevación y ángulo de descarga de 45°	mm	1.521	1.630	1.630	1.550	1.659	1.659
	pies/pulg	4'11"	5'4"	5'4"	5'1"	5'5"	5'5"
Alcance con el brazo de elevación y el cucharón horizontales	mm	3.162	3.323	3.323	3.208	3.369	3.369
	pies/pulg	10'4"	10'10"	10'10"	10'6"	11'0"	11'0"
A† Profundidad de excavación	mm	41	41	11	41	41	11
	pulg	1,6"	1,6"	0,4"	1,6"	1,6"	0,4"
12† Carcasa estandarizada	mm	8.891	9.063	9.063	8.937	9.109	9.109
	pies/pulg	29'3"	29'9"	29'9"	29'4"	29'11"	29'11"
B† Altura total con el cucharón en la posición de máxima elevación	mm	6.189	6.189	6.189	6.236	6.236	6.236
	pies/pulg	20'4"	20'4"	20'4"	20'6"	20'6"	20'6"
Radio de círculo de espacio libre de la pala con el cucharón en la posición de transporte	mm	6.966	7.058	7.058	6.981	7.073	7.073
	pies/pulg	22'11"	23'2"	23'2"	22'11"	23'3"	23'3"
Carga límite de equilibrio estático con la máquina recta (sin desviación de neumáticos)	kg	13.375	13.236	13.505	13.279	13.139	13.404
	lb	29.488	29.180	29.774	29.277	28.968	29.552
Carga límite de equilibrio estático con la máquina articulada (sin desviación de neumáticos)	kg	11.617	11.477	11.730	11.525	11.385	11.634
	lb	25.611	25.303	25.861	25.409	25.101	25.650
Fuerza de arranque (§)	kN	157	156	170	152	151	163
	lbf	35.429	35.187	38.285	34.186	33.944	36.854
Peso en orden de trabajo*	kg	23.426	23.534	23.377	23.480	23.588	23.431
	lb	51.644	51.882	51.536	51.765	52.003	51.657

* Las cargas límite de equilibrio estático y los pesos de funcionamiento que se muestran se basan en la configuración de una máquina con neumáticos macizos Brawler 23,5X25 Smooth, todos los fluidos, operador, antefiltro de cabina, contrapeso fabricado con protector trasero (1460 kg), cristal de ventana plano con protector delantero, paquete industrial, control de amortiguación, arranque estándar, guardabarros estrechos, antefiltro del motor de la turbina, Product Link, ejes de bloqueo de diferencial automático (delantero/trasero), protector del tren de potencia, dirección estándar, insonorización industrial y ventilador de paso variable.

† Se muestra la ilustración con las tablas de las dimensiones.

(§) Medida 100 mm (4 pulg) por detrás de la punta de la cuchilla con el bulón de articulación del cucharón como punto de giro de acuerdo con la norma ISO 14397-2:2007. (Con desviación de neumáticos) Cumple totalmente de la sección 1 a la 6 de la norma ISO 14397-1:2007, que exige una desviación inferior al 2 % entre los valores de los cálculos y las pruebas.

(Sin deflexión del neumático) Cumple de la sección 1 a la 5 de la norma ISO 14397-1:2007.

Los cucharones y ofertas disponibles varían según la región. Consulte a su distribuidor Cat local para obtener más detalles.

Especificaciones de funcionamiento – Cucharones (continuación)

Varillaje		Varillaje de elevación alta					
Tipo de cucharón		Uso general – Con gancho – Fusion					
Tipo de cuchilla		Cuchillas empernables	Dientes y segmentos	Puntas	Cuchillas empernables	Dientes y segmentos	Puntas
Capacidad: nominal	m ³	3,10	3,10	2,90	3,40	3,40	3,20
	yd ³	4,00	4,00	3,75	4,50	4,50	4,25
Capacidad – Nominal con factor de llenado del 110 %	m ³	3,40	3,40	3,20	3,70	3,70	3,5
	yd ³	4,50	4,50	4,25	4,75	4,75	4,50
Anchura	mm	2.927	2.994	2.994	2.927	2.994	2.994
	pies/pulg	9'7"	9'9"	9'9"	9'7"	9'9"	9'9"
16† Espacio libre de descarga en posición de máxima elevación y ángulo de descarga de 45°	mm	3.395	3.277	3.277	3.338	3.219	3.219
	pies/pulg	11' 1"	10'9"	10'9"	10'11"	10'6"	10'6"
17† Alcance a máxima elevación y ángulo de descarga de 45°	mm	1.501	1.612	1.612	1.544	1.654	1.654
	pies/pulg	4'11"	5'3"	5'3"	5'0"	5'5"	5'5"
Alcance con el brazo de elevación y el cucharón horizontales	mm	3.114	3.275	3.275	3.187	3.348	3.348
	pies/pulg	10'2"	10'8"	10'8"	10'5"	10'11"	10'11"
A† Profundidad de excavación	mm	41	41	11	41	41	11
	pulg	1,6"	1,6"	0,4"	1,6"	1,6"	0,4"
12† Carcasa estandarizada	mm	8.843	9.015	9.015	8.916	9.088	9.088
	pies/pulg	29'1"	29'7"	29'7"	29'4"	29'10"	29'10"
B† Altura total con el cucharón en la posición de máxima elevación	mm	6.116	6.116	6.116	6.188	6.188	6.188
	pies/pulg	20'1"	20'1"	20'1"	20'4"	20'4"	20'4"
Radio de círculo de espacio libre de la pala con el cucharón en la posición de transporte	mm	6.941	7.032	7.032	6.964	7.056	7.056
	pies/pulg	22'10"	23'1"	23'1"	22'11"	23'2"	23'2"
Carga límite de equilibrio estático con la máquina recta (sin desviación de neumáticos)	kg	13.016	12.879	13.199	12.889	12.751	13.068
	lb	28.696	28.394	29.098	28.416	28.111	28.812
Carga límite de equilibrio estático con la máquina articulada (sin desviación de neumáticos)	kg	11.272	11.135	11.438	11.151	11.013	11.315
	lb	24.850	24.548	25.217	24.584	24.279	24.945
Fuerza de arranque (§)	kN	163	162	177	154	153	166
	lbf	36,829	36.587	39.905	34.772	34.530	37.526
Peso en orden de trabajo*	kg	23.766	23.874	23.717	23.835	23.943	23.786
	lb	52.393	52.632	52.285	52.548	52.786	52.440

* Las cargas límite de equilibrio estático y los pesos de funcionamiento que se muestran se basan en la configuración de una máquina con neumáticos macizos Brawler 23,5X25 Smooth, todos los fluidos, operador, antefiltro de cabina, contrapeso fabricado con protector trasero (1460 kg), cristal de ventana plano con protector delantero, paquete industrial, control de amortiguación, arranque estándar, guardabarros estrechos, antefiltro del motor de la turbina, Product Link, ejes de bloqueo de diferencial automático (delantero/trasero), protector del tren de potencia, dirección estándar, insonorización industrial y ventilador de paso variable.

† Se muestra la ilustración con las tablas de las dimensiones.

(§) Medida 100 mm (4 pulg) por detrás de la punta de la cuchilla con el bulón de articulación del cucharón como punto de giro de acuerdo con la norma ISO 14397-2:2007. (Con desviación de neumáticos) Cumple totalmente de la sección 1 a la 6 de la norma ISO 14397-1:2007, que exige una desviación inferior al 2 % entre los valores de los cálculos y las pruebas.

(Sin deflexión del neumático) Cumple de la sección 1 a la 5 de la norma ISO 14397-1:2007.

Los cucharones y ofertas disponibles varían según la región. Consulte a su distribuidor Cat local para obtener más detalles.

Especificaciones de manipulador de chatarra y residuos para 950

Especificaciones de funcionamiento – Cucharones (continuación)

Varillaje		Varillaje de elevación alta					
Tipo de cucharón		Uso general – Con gancho – Fusion					
Tipo de cuchilla		Cuchillas empernables	Dientes y segmentos	Puntas	Cuchillas empernables	Dientes y segmentos	Puntas
Capacidad: nominal	m ³	3,60	3,60	3,40	3,80	3,80	3,60
	yd ³	4,75	4,75	4,50	5,00	5,00	4,75
Capacidad – Nominal con factor de llenado del 110 %	m ³	4,00	4,00	3,70	4,20	4,20	4,00
	yd ³	5,25	5,25	4,75	5,50	5,50	5,25
Anchura	mm	2.927	2.994	2.994	2.927	2.994	2.994
	pies/pulg	9'7"	9'9"	9'9"	9'7"	9'9"	9'9"
16† Espacio libre de descarga en posición de máxima elevación y ángulo de descarga de 45°	mm	3.311	3.192	3.192	3.277	3.157	3.157
	pies/pulg	10'10"	10'5"	10'5"	10'9"	10'4"	10'4"
17† Alcance a máxima elevación y ángulo de descarga de 45°	mm	1.566	1.675	1.675	1.595	1.703	1.703
	pies/pulg	5'1"	5'5"	5'5"	5'2"	5'7"	5'7"
Alcance con el brazo de elevación y el cucharón horizontales	mm	3.222	3.383	3.383	3.268	3.429	3.429
	pies/pulg	10'6"	11' 1"	11' 1"	10'8"	11' 3"	11' 3"
A† Profundidad de excavación	mm	41	41	11	41	41	11
	pulg	1,6"	1,6"	0,4"	1,6"	1,6"	0,4"
12† Carcasa estandarizada	mm	8.951	9.123	9.123	8.997	9.169	9.169
	pies/pulg	29'5"	30'0"	30'0"	29'7"	30'1"	30'1"
B† Altura total con el cucharón en la posición de máxima elevación	mm	6.222	6.222	6.222	6.270	6.270	6.270
	pies/pulg	20'5"	20'5"	20'5"	20'7"	20'7"	20'7"
Radio de círculo de espacio libre de la pala con el cucharón en la posición de transporte	mm	6.976	7.067	7.067	6.991	7.083	7.083
	pies/pulg	22'11"	23'3"	23'3"	23'0"	23'3"	23'3"
Carga límite de equilibrio estático con la máquina recta (sin desviación de neumáticos)	kg	12.826	12.687	13.004	12.743	12.604	12.920
	lb	28.278	27.971	28.670	28.095	27.787	28.484
Carga límite de equilibrio estático con la máquina articulada (sin desviación de neumáticos)	kg	11.091	10.953	11.254	11.013	10.873	11.174
	lb	24.453	24.147	24.811	24.280	23.972	24.635
Fuerza de arranque (§)	kN	150	149	162	145	144	156
	lbf	33.856	33.614	36.474	32.715	32.473	35.167
Peso en orden de trabajo*	kg	23.870	23.978	23.821	23.915	24.023	23.866
	lb	52.623	52.861	52.515	52.722	52.960	52.614

* Las cargas límite de equilibrio estático y los pesos de funcionamiento que se muestran se basan en la configuración de una máquina con neumáticos macizos Brawler 23,5X25 Smooth, todos los fluidos, operador, antefiltro de cabina, contrapeso fabricado con protector trasero (1460 kg), cristal de ventana plano con protector delantero, paquete industrial, control de amortiguación, arranque estándar, guardabarros estrechos, antefiltro del motor de la turbina, Product Link, ejes de bloqueo de diferencial automático (delantero/trasero), protector del tren de potencia, dirección estándar, insonorización industrial y ventilador de paso variable.

† Se muestra la ilustración con las tablas de las dimensiones.

(§) Medida 100 mm (4 pulg) por detrás de la punta de la cuchilla con el bulón de articulación del cucharón como punto de giro de acuerdo con la norma ISO 14397-2:2007. (Con desviación de neumáticos) Cumple totalmente de la sección 1 a la 6 de la norma ISO 14397-1:2007, que exige una desviación inferior al 2 % entre los valores de los cálculos y las pruebas.

(Sin deflexión del neumático) Cumple de la sección 1 a la 5 de la norma ISO 14397-1:2007.

Los cucharones y ofertas disponibles varían según la región. Consulte a su distribuidor Cat local para obtener más detalles.

Especificaciones de manipulador de chatarra y residuos para 950

Especificaciones de funcionamiento – Cucharones (continuación)

Varillaje		Varillaje de elevación alta				
Tipo de cucharón		Alto volteo – Con gancho – Fusion	Residuos, carga y transporte – Con bulón		Residuos, explanado – Con bulón	
Tipo de cuchilla		Cuchillas empernables	Cuchillas empernables de acero	Cuchillas de goma	Cuchillas empernables de acero	Cuchillas de goma
Capacidad: nominal	m ³	6,10	6,10	6,10	5,40	5,40
	yd ³	8,00	8,00	8,00	7,00	7,00
Capacidad – Nominal con factor de llenado del 110 %	m ³	6,70	6,70	6,70	5,90	5,90
	yd ³	8,75	8,75	8,75	7,75	7,75
Anchura	mm	2.910	3.059	3.059	3.059	3.032
	pies/pulg	9'6"	10'0"	10'0"	10'0"	9'11"
16† Espacio libre de descarga en posición de máxima elevación y ángulo de descarga de 45°	mm	2.895	3.025	2.928	3.291	3.193
	pies/pulg	9'6"	9'11"	9'7"	10'9"	10'5"
17† Alcance a máxima elevación y ángulo de descarga de 45°	mm	1.763	1.720	1.659	1.454	1.393
	pies/pulg	5'9"	5'7"	5'5"	4' 9"	4'6"
Alcance con el brazo de elevación y el cucharón horizontales	mm	3.671	3.549	3.574	3.172	3.198
	pies/pulg	12'0"	11'7"	11'8"	10'4"	10'5"
A† Profundidad de excavación	mm	108	11	11	46	158
	pulg	4,2"	0,4"	0,4"	1,8"	6,2"
12† Carcasa estandarizada	mm	9.442	9.281	9.376	8.904	9.000
	pies/pulg	31'0"	30'6"	30'10"	29'3"	29'7"
B† Altura total con el cucharón en la posición de máxima elevación	mm	6.645	6.437	6.437	6.644	6.644
	pies/pulg	21'10"	21' 2"	21' 2"	21'10"	21'10"
Radio de círculo de espacio libre de la pala con el cucharón en la posición de transporte	mm	7.160	7.154	7.230	7.020	7.081
	pies/pulg	23'6"	23'6"	23'9"	23'1"	23'3"
Carga límite de equilibrio estático con la máquina recta (sin desviación de neumáticos)	kg	10.972	12.234	12.191	12.991	12.949
	lb	24.189	26.971	26.877	28.642	28.548
Carga límite de equilibrio estático con la máquina articulada (sin desviación de neumáticos)	kg	9.333	10.526	10.483	11.188	11.146
	lb	20.577	23.206	23.113	24.666	24.573
Fuerza de arranque (§)	kN	108	123	123	153	150
	lbf	24.407	27.840	27.759	34.563	33.827
Peso en orden de trabajo*	kg	24.905	24.145	24.183	24.272	24.302
	lb	54.905	53.230	53.313	53.511	53.577

* Las cargas límite de equilibrio estático y los pesos de funcionamiento que se muestran se basan en la configuración de una máquina con neumáticos macizos Brawler 23,5X25 Smooth, todos los fluidos, operador, antifiltro de cabina, contrapeso fabricado con protector trasero (1460 kg), cristal de ventana plano con protector delantero, paquete industrial, control de amortiguación, arranque estándar, guardabarros estrechos, antifiltro del motor de la turbina, Product Link, ejes de bloqueo de diferencial automático (delantero/trasero), protector del tren de potencia, dirección estándar, insonorización industrial y ventilador de paso variable.

† Se muestra la ilustración con las tablas de las dimensiones.

(§) Medida 100 mm (4 pulg) por detrás de la punta de la cuchilla con el bulón de articulación del cucharón como punto de giro de acuerdo con la norma ISO 14397-2:2007.

(Con desviación de neumáticos) Cumple totalmente de la sección 1 a la 6 de la norma ISO 14397-1:2007, que exige una desviación inferior al 2 % entre los valores de los cálculos y las pruebas.

(Sin deflexión del neumático) Cumple de la sección 1 a la 5 de la norma ISO 14397-1:2007.

Los cucharones y ofertas disponibles varían según la región. Consulte a su distribuidor Cat local para obtener más detalles.

Especificaciones de manipulador de chatarra y residuos para 950

Especificaciones de funcionamiento – Cucharones (continuación)

Varillaje		Varillaje de elevación alta	
Tipo de cucharón		Residuos, abrazadera superior –Con bulón	
Tipo de cuchilla		Cuchillas empernables de acero	Cuchillas de goma
Capacidad: nominal	m ³	4,40	4,40
	yd ³	5,75	5,75
Capacidad – Nominal con factor de llenado del 110 %	m ³	4,80	4,80
	yd ³	6,25	6,25
Anchura	mm	3.059	3.059
	pies/pulg	10'0"	10'0"
16† Espacio libre de descarga en posición de máxima elevación y ángulo de descarga de 45°	mm	2.807	2.709
	pies/pulg	9'2"	8'10"
17† Alcance a máxima elevación y ángulo de descarga de 45°	mm	1.927	1.866
	pies/pulg	6'3"	6'1"
Alcance con el brazo de elevación y el cucharón horizontales	mm	3.849	3.875
	pies/pulg	12'7"	12'8"
A† Profundidad de excavación	mm	19	19
	pulg	0,7"	0,7"
12† Carcasa estandarizada	mm	9.586	9.681
	pies/pulg	31'6"	31'10"
B† Altura total con el cucharón en la posición de máxima elevación	mm	5.838	5.838
	pies/pulg	19'2"	19'2"
Radio de círculo de espacio libre de la pala con el cucharón en la posición de transporte	mm	7.573	7.624
	pies/pulg	24'11"	25'1"
Carga límite de equilibrio estático con la máquina recta (sin desviación de neumáticos)	kg	8.651	8.714
	lb	19.072	19.211
Carga límite de equilibrio estático con la máquina articulada (sin desviación de neumáticos)	kg	7.266	7.329
	lb	16.019	16.158
Fuerza de arranque (§)	kN	26	33
	lbf	6,030	7,446
Peso en orden de trabajo*	kg	25.142	25.070
	lb	55.428	55.269

* Las cargas límite de equilibrio estático y los pesos de funcionamiento que se muestran se basan en la configuración de una máquina con neumáticos macizos Brawler 23,5X25 Smooth, todos los fluidos, operador, antifiltro de cabina, contrapeso fabricado con protector trasero (1460 kg), cristal de ventana plano con protector delantero, paquete industrial, control de amortiguación, arranque estándar, guardabarros estrechos, antifiltro del motor de la turbina, Product Link, ejes de bloqueo de diferencial automático (delantero/trasero), protector del tren de potencia, dirección estándar, insonorización industrial y ventilador de paso variable.

† Se muestra la ilustración con las tablas de las dimensiones.

(§) Medida 100 mm (4 pulg) por detrás de la punta de la cuchilla con el bulón de articulación del cucharón como punto de giro de acuerdo con la norma ISO 14397-2:2007.

(Con desviación de neumáticos) Cumple totalmente de la sección 1 a la 6 de la norma ISO 14397-1:2007, que exige una desviación inferior al 2 % entre los valores de los cálculos y las pruebas.

(Sin deflexión del neumático) Cumple de la sección 1 a la 5 de la norma ISO 14397-1:2007.

Los cucharones y ofertas disponibles varían según la región. Consulte a su distribuidor Cat local para obtener más detalles.



Máquina para aplicaciones forestales

950

El paquete de aplicaciones forestales para la pala de ruedas Cat 950 proporciona el rendimiento, la productividad y la seguridad adicionales que se exigen en los bosques y el aserradero.

Fiabilidad demostrada

- El motor Cat C7.1 ofrece una elevada densidad de potencia con una combinación de sistemas electrónicos, de combustible y de aire de eficacia probada.
- Equipado con sistema de regeneración automática Cat, módulo de emisiones limpias Cat (CEM) con filtro de partículas diésel (DPF), y depósito y bomba de fluido de escape diésel (DEF).
- Incorpora una bomba eléctrica de cebado de combustible, un separador de combustible-agua y un filtro de combustible secundario.
- El minucioso diseño de los componentes y los procesos de validación de máquinas se traducen en una fiabilidad y un índice de disponibilidad incomparables.

Durabilidad

- Los ejes de servicio pesado se han diseñado para enfrentarse a aplicaciones extremas.
- La servotransmisión automática (5F/3R) incorpora componentes resistentes, de larga duración.

Mayor eficiencia del combustible y productividad

- El paquete forestal incluye contrapeso adicional, cilindros de elevación más grandes y cilindros de inclinación más grandes.
- Para las aplicaciones con gran volumen de residuos, el ventilador de paso variable opcional y los refrigeradores de manipulación de residuos de gran volumen minimizan el potencial de sobrecalentamiento y reducen la necesidad de tiempo de inactividad para la limpieza.
- Sistema hidráulico auxiliar opcional de la 3a y 4a válvula disponible para implementos que requieren función adicional.
- Transmisión de 5 velocidades y un convertidor de par de embrague por bloqueo, los trenes de potencia proporcionan cambios uniformes, aceleraciones rápidas y velocidad en pendiente para mejorar el rendimiento y la eficiencia del combustible.
- Embrague único y cambio bloqueo a bloqueo para permitir una aceleración más rápida y una mayor velocidad en las pendientes.
- El motor, el tren de potencia y los sistemas hidráulicos perfectamente integrados ofrecen una productividad y una eficiencia del combustible sin igual.

Características de seguridad

- La cámara de visión trasera mejora la visibilidad detrás de la máquina, lo cual le ayudará a trabajar con seguridad y confianza.
- El sistema multivisión (360°) opcional ayuda al operador a controlar el entorno que rodea a la máquina en todo momento.
- La tecnología de radar Cat Detect opcional mejora la percepción al monitorizar el entorno de trabajo y alerta a los operadores de posibles peligros.

- Acceso a la cabina con puertas amplias, apertura remota de puertas opcional y peldaños a modo de escalera que aportan solidez y estabilidad.
- Los parabrisas del suelo al techo, los retrovisores de gran tamaño con espejos para ángulo muerto integrados y la cámara de visión trasera proporcionan la mejor visibilidad en todas las direcciones del sector.

Reducción del tiempo y los costes de mantenimiento

- La ampliación de los intervalos de cambio del filtro y los fluidos reduce los costes de mantenimiento hasta en un 30 %.*
- El prefiltro de aire del motor de la turbina opcional mejora la vida útil más del filtro de aire.
- Remote Troubleshoot conecta la máquina con el departamento de servicio del distribuidor para que los problemas puedan diagnosticarse rápidamente y usted pueda volver al trabajo.
- La función de actualización remota se adapta a sus horarios para garantizar que el software de la máquina esté actualizado y obtener así un rendimiento óptimo.
- La aplicación Cat App le ayudará a gestionar la ubicación de la flota, las horas de funcionamiento y los programas de mantenimiento; además, le avisará cuando sea necesario realizar alguna tarea de mantenimiento y le permitirá solicitar servicios a su distribuidor Cat local.
- El capó basculante de una sola pieza permite acceder al compartimento del motor de forma rápida y sencilla.
- El sistema de lubricación automática integrado opcional prolonga la vida útil de los componentes.

Trabaje cómodamente en la nueva cabina

- El antefiltro de cabina eléctrico opcional filtra el aire entrante y presuriza la cabina.
- Asiento fácilmente ajustable y de última generación con suspensión para proporcionar al operador una mayor comodidad. Se ofrece en tres niveles de recorte y se puede equipar con un arnés de 4 puntos.
- El nuevo panel y las pantallas táctiles de alta resolución que incluye la cabina son intuitivos y fáciles de utilizar.
- La insonorización, las juntas y las monturas elásticas de la cabina reducen el ruido y la vibración para ofrecer un entorno de trabajo más silencioso.
- El sistema de dirección de tipo joystick electrohidráulico montado en el asiento proporciona un control preciso al tiempo que reduce drásticamente la fatiga en el brazo del operador, con excelente confort y exactitud. De serie en Norteamérica y opcional en el resto de regiones.
- El volante de la unidad de medición hidráulica (HMU) proporciona un control de precisión, lo que se traduce en una comodidad y una precisión excelentes. De serie en todas las regiones excepto América del Norte. Disponibilidad opcional limitada para Norteamérica, consulte a su distribuidor Cat.

*Solo piezas y fluidos.

Especificaciones de máquina para aplicaciones forestales 950

Características de la máquina para aplicaciones forestales 950

1. Cilindro de inclinación más grande y cilindros de elevación más grandes para un mayor control de la carga en aplicaciones con horquillas
2. Contrapeso más pesado que proporciona mayores cargas de equilibrio en una aplicación en aserradero
3. Protectores opcionales de las ventanas para dotar al cristal de una mayor resistencia a los impactos
4. Sistema hidráulico opcional de 3ª y 4ª función que proporciona un control hidráulico auxiliar para los implementos como horquillas para aserradero o madereras
5. Gran variedad de implementos para aserradero

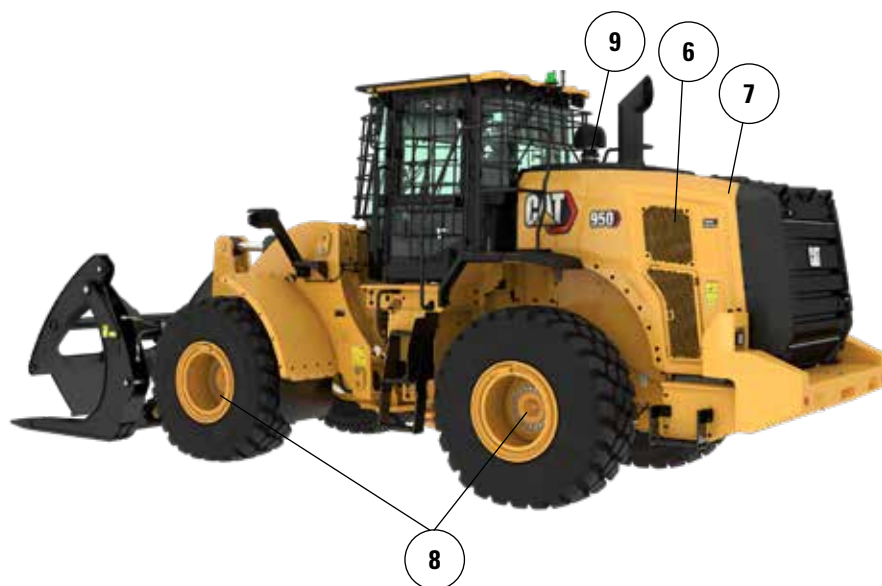
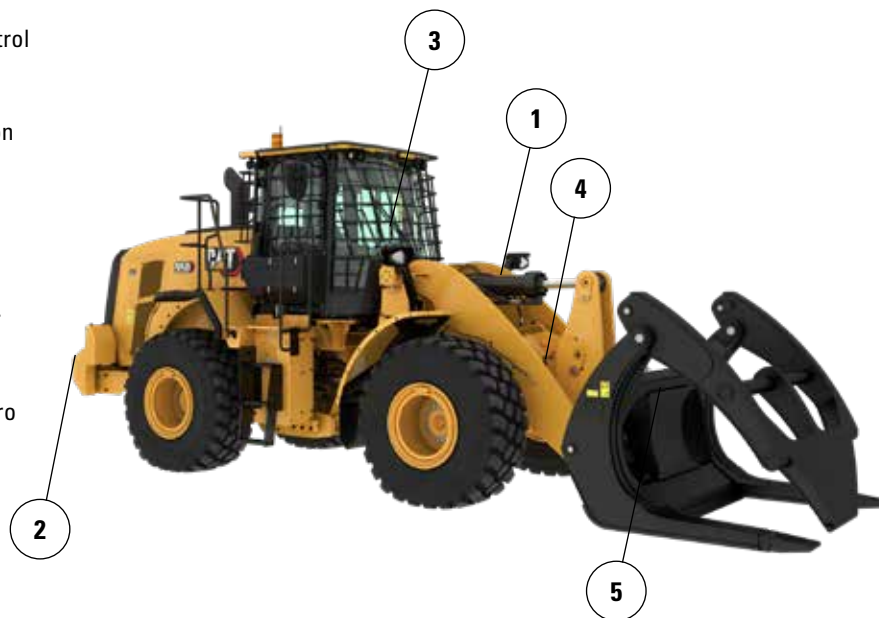

6. Un ventilador de paso variable opcional para mantener la parrilla trasera y los núcleos de refrigeración limpios en aplicaciones de residuos de gran volumen
7. Los núcleos de refrigeración con espacio de aletas ancho/mantenimiento de residuos de gran volumen opcionales tienen menor tendencia a la obstrucción
8. Radiador de aceite del eje opcional que proporciona menores temperaturas de aceite del eje en aplicaciones con uso intensivo del freno
9. Prefiltros opcionales de cabina y motor para usar en aplicaciones de residuos de gran volumen

Especificaciones de máquina para aplicaciones forestales 950

Opciones de neumáticos

Marca de neumáticos	BRIDGESTONE	MICHELIN	MICHELIN	BRIDGESTONE	MAXAM
Tamaño de neumático	23.5R25	23.5R25	750/65R25	750/65R25	23.5R25
Tipo de banda de rodadura	L-3	L-3	L-3	L-3	L-3
Diseño de la banda de rodadura	VJT	XHA2	XLD	VTS	MS302
Resistencia de carcasa	*	*	*	*	**
Anchura sobre los neumáticos: máxima (sin carga)*	2.800 mm 9'3"	2.816 mm 9'3"	2.934 mm 9'8"	2.930 mm 9'8"	2.820 mm 9'4"
Anchura sobre los neumáticos: máxima (con carga)*	2.824 mm 9'4"	2.828 mm 9'4"	2.968 mm 9'9"	2.951 mm 9'9"	2.828 mm 9'4"
Cambio en las dimensiones verticales (promedio de la parte delantera y trasera)		10 mm 0,4"	12 mm 0,5"	19 mm 0,7"	14 mm 0,5"
Cambio en el alcance horizontal		-6 mm -0,2"	5 mm 0,2"	-4 mm -0,2"	-15 mm -0,6"
Cambio en el círculo de espacio libre hasta el borde exterior de los neumáticos		4 mm 0,2"	144 mm 5,7"	128 mm 5 pulg	4 mm 0,2"
Cambio en el círculo de espacio libre hasta el borde interior de los neumáticos		-4 mm -0,2"	-144 mm -5,7"	-128 mm -5"	-4 mm -0,2"
Cambio en el peso de funcionamiento (sin lastre)		-156 kg -344 lb	633 kg 1,395 lb	737 kg 1.625 lb	0 kg 0 lb
Cambio en la carga de equilibrio estático: recta		-104 kg -229 lb	421 kg 928 lb	490 kg 1.080 lb	0 kg 0 lb
Cambio en la carga de equilibrio estático: articulada		-90 kg -200 lb	367 kg 809 lb	427 kg 942 lb	0 kg 0 lb
Ángulo oscilación del eje trasero	±13 grados	±13 grados	±8 grados	±8 grados	±13 grados
Subida y bajada máximas de una sola rueda	481 mm 1'7"	481 mm 1'7"	298 mm 1'0"	298 mm 1'0"	481 mm 1'7"

*Anchura sobre el saliente del neumático, que incluye la expansión del neumático.

Especificaciones de Máquina para Aplicaciones Forestales 950

Especificaciones de funcionamiento – Cucharones

Varillaje		Varillaje para aplicaciones forestales		
Tipo de cucharón		Alto volteo – Con bulón		
Tipo de cuchilla		Cuchillas empernables	Cuchillas empernables	Cuchillas empernables
Capacidad: nominal	m ³	6,10	7,60	9,20
	yd ³	8,00	10,00	12,00
Capacidad – Nominal con factor de llenado del 110 %	m ³	6,70	8,40	10,10
	yd ³	8,75	11,00	13,25
Anchura	mm	3.037	3.350	3.350
	pies/pulg	9'11"	10'11"	10'11"
16† Espacio libre de descarga en posición de máxima elevación y ángulo de descarga de 45°	mm	2.350	2.279	2.138
	pies/pulg	7'8"	7'5"	7'0"
17† Alcance a máxima elevación y ángulo de descarga de 45°	mm	1.815	1.885	2.027
	pies/pulg	5'11"	6'2"	6'7"
Alcance con el brazo de elevación y el cucharón horizontales	mm	3.378	3.478	3.678
	pies/pulg	11' 1"	11'4"	12'0"
A† Profundidad de excavación	mm	72	72	72
	pulg	2,8"	2,8"	2,8"
12† Carcasa estandarizada	mm	9.027	9.127	9.327
	pies/pulg	29'8"	30'0"	30'8"
B† Altura total con el cucharón en la posición de máxima elevación	mm	5.988	6.075	6.276
	pies/pulg	19'8"	20'0"	20'8"
Radio de círculo de espacio libre de la pala con el cucharón en la posición de transporte	mm	7.001	7.171	7.239
	pies/pulg	23'0"	23'7"	23'9"
Carga límite de equilibrio estático con la máquina recta (con desviación de neumáticos)	kg	11.733	11.412	11.075
	lb	25.867	25.160	24.416
Carga límite de equilibrio estático con la máquina recta (sin desviación de neumáticos)	kg	12.552	12.231	11.898
	lb	27.673	26.966	26.232
Carga límite de equilibrio estático con la máquina articulada (con desviación de neumáticos)	kg	9.909	9.600	9.281
	lb	21.846	21,164	20.462
Carga límite de equilibrio estático con la máquina articulada (sin desviación de neumáticos)	kg	10.738	10.429	10.115
	lb	23.674	22.992	22.300
Fuerza de arranque (§)	kN	133	124	111
	lbf	29.908	28.022	25.045
Peso en orden de trabajo*	kg	20 900	21.129	21.302
	lb	46.076	46.580	46.962

* Las cargas límite de equilibrio estático y los pesos de funcionamiento que se muestran se basan en la configuración de una máquina con neumáticos radiales Bridgestone 23.5R25 VJT L3, todos los fluidos, operador, radiador de aceite del eje, contrapeso para el cargador de troncos, control de amortiguación, arranque en frío, guardabarros para circulación por carretera, Product Link, ejes con apertura/bloqueo manual del diferencial (delantero/trasero), paquete de cargador de troncos, protector del tren de potencia, dirección secundaria e insonorización.

† Se muestra la ilustración con las tablas de las dimensiones.

(§) Medida 100 mm (4 pulg) por detrás de la punta de la cuchilla con el bulón de articulación del cucharón como punto de giro de acuerdo con la norma ISO 14397-2:2007. (Con desviación de neumáticos) Cumple totalmente de la sección 1 a la 6 de la norma ISO 14397-1:2007, que exige una desviación inferior al 2 % entre los valores de los cálculos y las pruebas.

(Sin deflexión del neumático) Cumple de la sección 1 a la 5 de la norma ISO 14397-1:2007.

Los cucharones y ofertas disponibles varían según la región. Consulte a su distribuidor Cat local para obtener más detalles.

Especificaciones de máquina para aplicaciones forestales 950

Especificaciones de funcionamiento – Cucharones (continuación)

Varillaje		Varillaje para aplicaciones forestales		
Tipo de cucharón		Alto volteo – Con gancho – Fusion		
Tipo de cuchilla		Cuchillas empernables	Cuchillas empernables	Cuchillas empernables
Capacidad: nominal	m ³	6,10	7,60	9,20
	yd ³	8,00	10,00	12,00
Capacidad – Nominal con factor de llenado del 110 %	m ³	6,70	8,40	10,10
	yd ³	8,75	11,00	13,25
Anchura	mm	3.037	3.350	3.350
	pies/pulg	9'11"	10'11"	10'11"
16† Espacio libre de descarga en posición de máxima elevación y ángulo de descarga de 45°	mm	2.305	2.233	2.092
	pies/pulg	7'6"	7'3"	6'10"
17† Alcance a máxima elevación y ángulo de descarga de 45°	mm	1.860	1.931	2.073
	pies/pulg	6'1"	6'4"	6'9"
Alcance con el brazo de elevación y el cucharón horizontales	mm	3.442	3.543	3.743
	pies/pulg	11' 3"	11'7"	12'3"
A† Profundidad de excavación	mm	102	72	72
	pulg	4"	2,8"	2,8"
12† Carcasa estandarizada	mm	9.091	9.192	9.392
	pies/pulg	29'10"	30'2"	30'10"
B† Altura total con el cucharón en la posición de máxima elevación	mm	6.049	6.115	6.316
	pies/pulg	19'11"	20'1"	20'9"
Radio de círculo de espacio libre de la pala con el cucharón en la posición de transporte	mm	7.022	7.193	7.262
	pies/pulg	23'1"	23'8"	23'10"
Carga límite de equilibrio estático con la máquina recta (con desviación de neumáticos)	kg	10.639	10.761	10.433
	lb	23.456	23.725	23.002
Carga límite de equilibrio estático con la máquina recta (sin desviación de neumáticos)	kg	11.383	11.563	11.238
	lb	25.095	25.492	24.777
Carga límite de equilibrio estático con la máquina articulada (con desviación de neumáticos)	kg	8.914	8.976	8.667
	lb	19.653	19.790	19.108
Carga límite de equilibrio estático con la máquina articulada (sin desviación de neumáticos)	kg	9.671	9.788	9.482
	lb	21,321	21.580	20.905
Fuerza de arranque (§)	kN	121	119	107
	lbf	27.237	26.884	24.084
Peso en orden de trabajo*	kg	21.477	21.696	21.868
	lb	47,348	47.830	48.210

* Las cargas límite de equilibrio estático y los pesos de funcionamiento que se muestran se basan en la configuración de una máquina con neumáticos radiales Bridgestone 23.5R25 VJT L3, todos los fluidos, operador, radiador de aceite del eje, contrapeso para el cargador de troncos, control de amortiguación, arranque en frío, guardabarros para circulación por carretera, Product Link, ejes con apertura/bloqueo manual del diferencial (delantero/trasero), paquete de cargador de troncos, protector del tren de potencia, dirección secundaria e insonorización.

† Se muestra la ilustración con las tablas de las dimensiones.

(§) Medida 100 mm (4 pulg) por detrás de la punta de la cuchilla con el bulón de articulación del cucharón como punto de giro de acuerdo con la norma ISO 14397-2:2007.

(Con desviación de neumáticos) Cumple totalmente de la sección 1 a la 6 de la norma ISO 14397-1:2007, que exige una desviación inferior al 2 % entre los valores de los cálculos y las pruebas.

(Sin deflexión del neumático) Cumple de la sección 1 a la 5 de la norma ISO 14397-1:2007.

Los cucharones y ofertas disponibles varían según la región. Consulte a su distribuidor Cat local para obtener más detalles.

Especificaciones de Máquina para Aplicaciones Forestales 950

Especificaciones de funcionamiento – Cucharones (continuación)

Varillaje		Varillaje para aplicaciones forestales		
Tipo de cucharón		Alto volteo – Con gancho – Fusion - VCE Pequeño		
Tipo de cuchilla		Cuchillas empernables	Cuchillas empernables	Cuchillas empernables
Capacidad: nominal	m ³	6,10	7,60	9,20
	yd ³	8,00	10,00	12,00
Capacidad – Nominal con factor de llenado del 110 %	m ³	6,70	8,40	10,10
	yd ³	8,75	11,00	13,25
Anchura	mm	3.037	3.350	3.350
	pies/pulg	9'11"	10'11"	10'11"
16† Espacio libre de descarga en posición de máxima elevación y ángulo de descarga de 45°	mm	2.294	2.223	2.081
	pies/pulg	7'6"	7'3"	6'9"
17† Alcance a máxima elevación y ángulo de descarga de 45°	mm	1.871	1.942	2.083
	pies/pulg	6'1"	6'4"	6'10"
Alcance con el brazo de elevación y el cucharón horizontales	mm	3.458	3.558	3.758
	pies/pulg	11'4"	11'8"	12'3"
A† Profundidad de excavación	mm	72	72	72
	pulg	2,8"	2,8"	2,8"
12† Carcasa estandarizada	mm	9.107	9.207	9.407
	pies/pulg	29'11"	30'3"	30'11"
B† Altura total con el cucharón en la posición de máxima elevación	mm	6.034	6.122	6.323
	pies/pulg	19'10"	20'1"	20'9"
Radio de círculo de espacio libre de la pala con el cucharón en la posición de transporte	mm	7.026	7.197	7.268
	pies/pulg	23'1"	23'8"	23'11"
Carga límite de equilibrio estático con la máquina recta (con desviación de neumáticos)	kg	11.179	10.862	10.534
	lb	24.647	23.947	23.224
Carga límite de equilibrio estático con la máquina recta (sin desviación de neumáticos)	kg	11.978	11.660	11.336
	lb	26.407	25.707	24.991
Carga límite de equilibrio estático con la máquina articulada (con desviación de neumáticos)	kg	9.390	9.083	8.773
	lb	20.702	20.026	19.342
Carga límite de equilibrio estático con la máquina articulada (sin desviación de neumáticos)	kg	10.199	9.892	9.586
	lb	22.485	21.809	21.134
Fuerza de arranque (§)	kN	126	118	106
	lbf	28.379	26.621	23.859
Peso en orden de trabajo*	kg	21.245	21.475	21.648
	lb	46.836	47.343	47.725

* Las cargas límite de equilibrio estático y los pesos de funcionamiento que se muestran se basan en la configuración de una máquina con neumáticos radiales Bridgestone 23.5R25 VJT L3, todos los fluidos, operador, radiador de aceite del eje, contrapeso para el cargador de troncos, control de amortiguación, arranque en frío, guardabarros para circulación por carretera, Product Link, ejes con apertura/bloqueo manual del diferencial (delantero/trasero), paquete de cargador de troncos, protector del tren de potencia, dirección secundaria e insonorización.

† Se muestra la ilustración con las tablas de las dimensiones.

(§) Medida 100 mm (4 pulg) por detrás de la punta de la cuchilla con el bulón de articulación del cucharón como punto de giro de acuerdo con la norma ISO 14397-2:2007.

(Con desviación de neumáticos) Cumple totalmente de la sección 1 a la 6 de la norma ISO 14397-1:2007, que exige una desviación inferior al 2 % entre los valores de los cálculos y las pruebas.

(Sin deflexión del neumático) Cumple de la sección 1 a la 5 de la norma ISO 14397-1:2007.

Los cucharones y ofertas disponibles varían según la región. Consulte a su distribuidor Cat local para obtener más detalles.

Especificaciones de máquina para aplicaciones forestales 950

Especificaciones de funcionamiento – Cucharones (continuación)

Varillaje		Varillaje para aplicaciones forestales				
Tipo de cucharón		Fondo liso – Con bulón	Materiales de baja densidad – Con bulón		Materiales de baja densidad – Con gancho – Fusión	
Tipo de cuchilla		Cuchillas empernables	Cuchillas empernables	Cuchillas empernables	Cuchillas empernables	Cuchillas empernables
Capacidad: nominal	m ³	6,10	9,20	9,90	9,20	9,90
	yd ³	8,00	12,00	13,00	12,00	13,00
Capacidad – Nominal con factor de llenado del 110 %	m ³	6,70	10,10	10,90	10,10	10,90
	yd ³	8,75	13,25	14,25	13,25	14,25
Anchura	mm	3.357	3.330	3.330	3.330	3.330
	pies/pulg	11'0"	10'11"	10'11"	10'11"	10'11"
16 † Espacio libre de descarga en posición de máxima elevación y ángulo de descarga de 45°	mm	1.917	2.262	2.188	2.169	2.165
	pies/pulg	6'3"	7'5"	7'2"	7'1"	7'1"
17 † Alcance a máxima elevación y ángulo de descarga de 45°	mm	2.113	1.909	1.984	2.003	2.007
	pies/pulg	6'11"	6'3"	6'6"	6'6"	6'7"
Alcance con el brazo de elevación y el cucharón horizontales	mm	3.895	3.507	3.613	3.639	3.645
	pies/pulg	12'9"	11'6"	11'10"	11'11"	11'11"
A † Profundidad de excavación	mm	197	97	97	97	97
	pulg	7,7"	3,8"	3,8"	3,8"	3,8"
12 † Carcasa estandarizada	mm	9.612	9.152	9.258	9.284	9.290
	pies/pulg	31'7"	30'1"	30'5"	30'6"	30'6"
B † Altura total con el cucharón en la posición de máxima elevación	mm	5.573	6.266	6.358	6.324	6.375
	pies/pulg	18'4"	20'7"	20'11"	20'9"	20'11"
Radio de círculo de espacio libre de la pala con el cucharón en la posición de transporte	mm	7.465	7.170	7.206	7.215	7.217
	pies/pulg	24'6"	23'7"	23'8"	23'9"	23'9"
Carga límite de equilibrio estático con la máquina recta (con desviación de neumáticos)	kg	8.508	12.177	12.103	10.869	10.921
	lb	18.758	26.847	26.683	23.963	24.077
Carga límite de equilibrio estático con la máquina recta (sin desviación de neumáticos)	kg	9.096	13.025	12.961	11.613	11.674
	lb	20.054	28.717	28.575	25.603	25.736
Carga límite de equilibrio estático con la máquina articulada (con desviación de neumáticos)	kg	6.936	10.352	10.271	9.169	9.214
	lb	15.291	22.824	22.644	20.214	20.314
Carga límite de equilibrio estático con la máquina articulada (sin desviación de neumáticos)	kg	7.542	11.210	11.138	9.926	9.980
	lb	16.627	24.714	24.557	21.883	22.002
Fuerza de arranque (§)	kN	92	119	112	111	110
	lbf	20,860	26.841	25.336	25.062	24.918
Peso en orden de trabajo*	kg	22.503	20.402	20.494	21.037	20.998
	lb	49.609	44.978	45.180	46.377	46.291

* Las cargas límite de equilibrio estático y los pesos de funcionamiento que se muestran se basan en la configuración de una máquina con neumáticos radiales Bridgestone 23.5R25 VJT L3, todos los fluidos, operador, radiador de aceite del eje, contrapeso para el cargador de troncos, control de amortiguación, arranque en frío, guardabarros para circulación por carretera, Product Link, ejes con apertura/bloqueo manual del diferencial (delantero/trasero), paquete de cargador de troncos, protector del tren de potencia, dirección secundaria e insonorización.

† Se muestra la ilustración con las tablas de las dimensiones.

(§) Medida 100 mm (4 pulg) por detrás de la punta de la cuchilla con el bulón de articulación del cucharón como punto de giro de acuerdo con la norma ISO 14397-2:2007.

(Con desviación de neumáticos) Cumple totalmente de la sección 1 a la 6 de la norma ISO 14397-1:2007, que exige una desviación inferior al 2 % entre los valores de los cálculos y las pruebas.

(Sin deflexión del neumático) Cumple de la sección 1 a la 5 de la norma ISO 14397-1:2007.

Los cucharones y ofertas disponibles varían según la región. Consulte a su distribuidor Cat local para obtener más detalles.

Especificaciones de Máquina para Aplicaciones Forestales 950

Especificaciones de la horquilla

Especificaciones de la horquilla

1	Longitud de punta	mm	1.609
		pulg	63.3
2	Anchura de horquilla	mm	2.324
		pulg	91.5
	Área de extremo	m ²	1,26
		pies ²	14
3	Altura interior (solo se aplica a doble mordaza superior)	mm	0
		pulg	0
4	Apertura mínima (solo se aplica a horquillas para aserradero)	mm	427
		pulg	17
	Peso de funcionamiento	kg	21.227
		lbs	46.798
5	Distancia en el interior de las puntas de las horquillas	mm	1.780
		pulg	70
	Carga límite de equilibrio estático: máquina articulada (nivel de horquilla)	kg	9.031
		lbs	19910,2
	Carga de vuelco estática, Nivel de horquilla recta	kg	1.0632
		lbs	23438,7
6	Altura máxima de la horquilla (con mordaza abierta si corresponde)	mm	2.842
		pulg	111.9
7	Espacio libre con elevación completa, cucharón de 45 grados (si el ángulo máximo del cucharón es <= 45)	mm	2.629
		pulg	103.5
8	Espacio libre con elevación máxima y a la altura de la horquilla	mm	3.775
		pulg	148.6
9	Reach w/full lift, 45 deg dump (if max. dump <= 45)	mm	1.694
		pulg	66.7
10	Alcance con brazo de elevación horizontal y a la altura de la horquilla	mm	3.158
		pulg	124.3
11	*Del suelo a la parte inferior de la herramienta a la mínima altura y al nivel de la herramienta	mm	-52
		pulg	-2.1
12	Anchura entre puntas	mm	2.286
		pulg	90.0
13	Alcance a nivel del suelo	mm	2.541
		pulg	100
14	Apertura máxima en punta de horquilla y mordaza	mm	2.709
		pulg	106.7
15	Altura total de la horquilla a elevación completa y con la mordaza abierta	mm	6.618
		pulg	260.5
16	Overall length Tip of tine to rear of machine	mm	8.768
		pulg	345.2
17	Espacio libre con elevación máxima y descarga máxima del cucharón (si <= 45)	mm	2.266
		pulg	89.2
18	Espacio libre con brazos de elevación horizontales y a la altura de la horquilla	mm	1813.9
		pulg	71.4
19	Alcance con elevación máxima y a la altura de la horquilla	mm	2420.5
		pulg	95.3
20	Ángulo de descarga máximo con respecto a la posición horizontal	grados	63
		rad	1.1

*Los valores negativos indican por debajo de la pendiente

950 LOG

Horquilla de aserraderos, con bulón

Punta de 63"

374-7148

*Versión 14A

*Varillaje de barra en Z en paralelo

*Configuración del registro

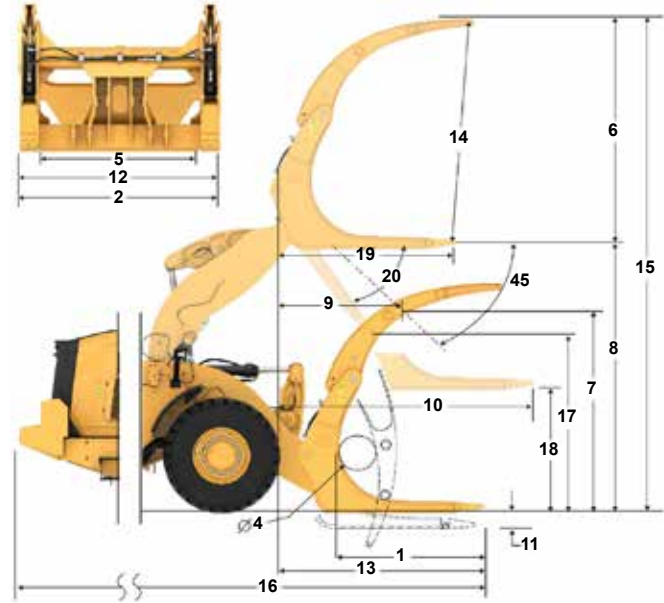

Capacidad (kg) (Carga calculada en punto de centro de gravedad)

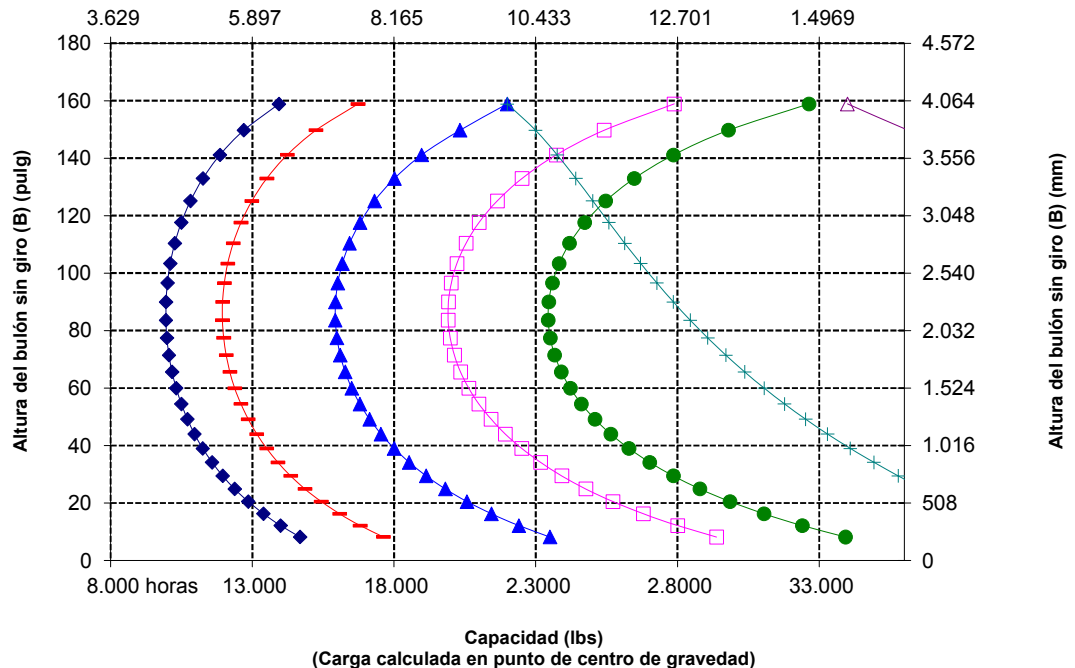

Especificaciones de la horquilla

Especificaciones de la horquilla

1	Longitud de punta	mm	1.609
		pulg	63.3
2	Anchura de horquilla	mm	2.324
		pulg	91,5
	Área de extremo	m2	1,26
		pies2	14
3	Altura interior (solo se aplica a doble mordaza superior)	mm	0
		pulg	0
4	Apertura mínima (solo se aplica a horquillas para aserradero)	mm	427
		pulg	17
	Peso de funcionamiento	kg	21.227
		lbs	46.798
5	Distancia en el interior de las puntas de las horquillas	mm	1.780
		pulg	70
	Carga límite de equilibrio estática, nivel de horquilla articulada	kg	8.038
		lbs	17720,8
	Carga límite de equilibrio estática, nivel de horquilla recta	kg	9.567
		lbs	21090,6
6	Altura máxima de la horquilla (con mordaza abierta si corresponde)	mm	2.843.
		pulg	111.9
7	Espacio libre con elevación completa, cucharón de 45 grados (si el ángulo máximo del cucharón es <= 45)	mm	2.542.
		pulg	100.1
8	Espacio libre con elevación máxima y a la altura de la horquilla	mm	3.775.
		pulg	148.6
9	Reach w/full lift, 45 deg dump (if max. dump <= 45)	mm	1.694
		pulg	66.7
10	Alcance con brazo de elevación horizontal y a la altura de la horquilla	mm	3.158.
		pulg	124.3
11	*Del suelo a la parte inferior de la herramienta a la mínima altura y al nivel de la herramienta	mm	-52
		pulg	-2.1
12	Anchura entre puntas	mm	2.286
		pulg	90.0
13	Alcance a nivel del suelo	mm	2.54
		pulg	1.100
14	Apertura máxima en punta de horquilla y mordaza	mm	2.709.
		pulg	106.7
15	Altura total de la horquilla a elevación completa y con la mordaza abierta	mm	6.618
		pulg	260.5
16	Overall length Tip of tine to rear of machine	mm	8.768
		pulg	345.2
17	Espacio libre con elevación máxima y descarga máxima del cucharón (si <= 45)	mm	2.266
		pulg	89.2
18	Espacio libre con brazos de elevación horizontales y a la altura de la horquilla	mm	1.813.9
		pulg	71.4
19	Alcance con elevación máxima y a la altura de la horquilla	mm	2.420.5
		pulg	95.3
20	Ángulo de descarga máximo con respecto a la posición horizontal	grados	63
		rad	1.1

*Los valores negativos indican por debajo de la pendiente

950 LOG

Horquilla para serrería, FUSION

Punta de 63"

383-3523

*Versión 14A

*Varillaje de barra en Z en paralelo

*Configuración del registro

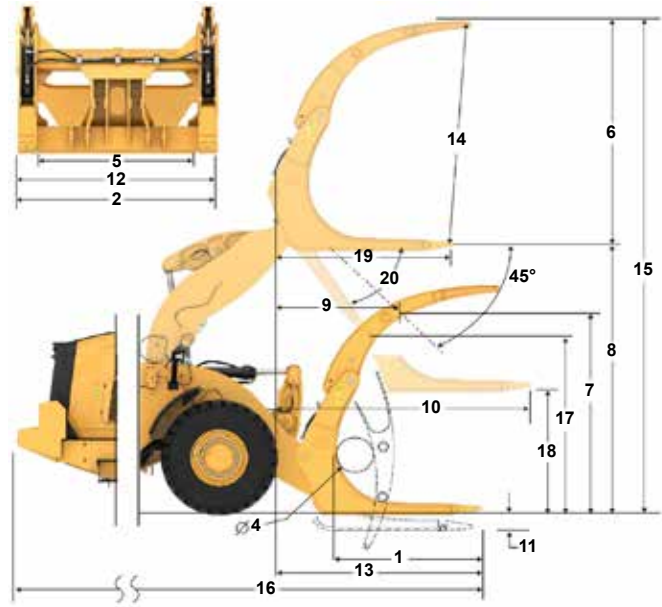

Capacidad (kg)
(Carga calculada en punto de centro de gravedad)

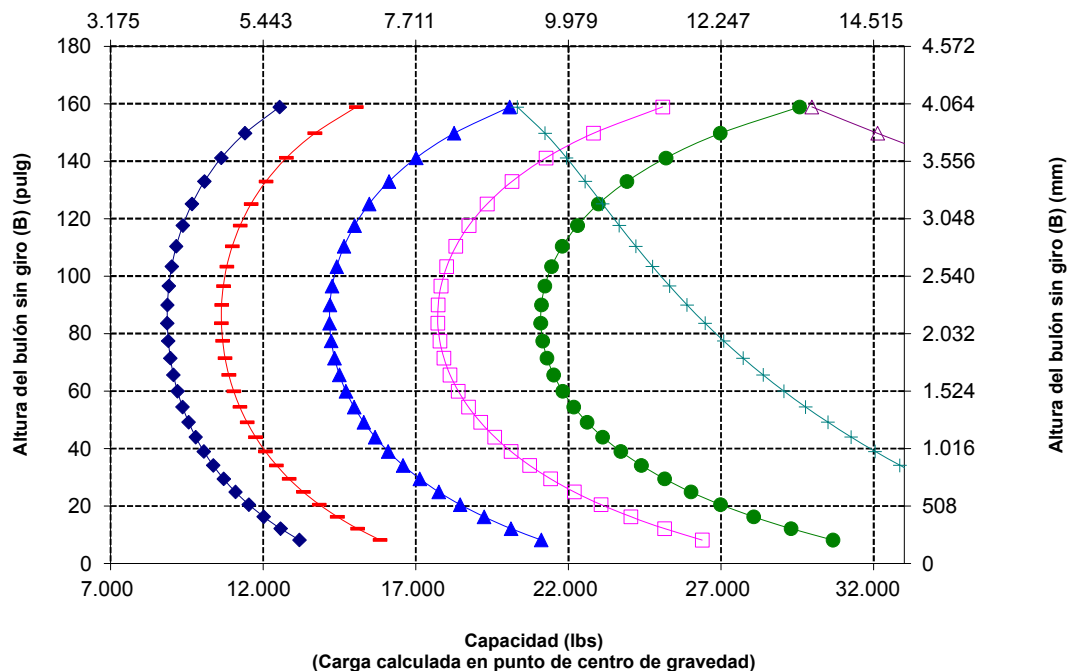

NOTA: Las cargas límite de equilibrio estático y el peso de funcionamiento se basan en la siguiente configuración de pala: neumáticos Bridgestone VSNT L3, aire acondicionado, control de amortiguación, protector del tren de potencia, todos los líquidos, depósito de combustible, refrigerante, lubricantes y operador.

Las especificaciones y los valores se ajustan a las siguientes normas: SAE* J1197, ISO 14397-1, CEN** EN 474-3.

La carga nominal de operación para una pala equipada con una horquilla para pales se calcula a partir de los valores siguientes: SAE J1197: 50 % de carga límite de equilibrio estático a giro pleno o límite hidráulico. CEN EN 474-3: 60 % de carga límite de equilibrio estático a giro pleno en terreno irregular o límite hidráulico. CEN EN 474-3: 80 % de carga límite de equilibrio estático a giro pleno en terreno firme y nivelado o límite hidráulico.

*SAE: Sociedad de Ingenieros de Automoción

**CEN: Comité Europeo de Normalización

Especificaciones de Máquina para Aplicaciones Forestales 950

Especificaciones de la horquilla

Especificaciones de la horquilla

1	Longitud de punta	mm	1.677
		pulg	66,0
2	Anchura de horquilla	mm	2.236
		pulg	88,0
	Área de extremo	m ²	1,39
		pies ²	15
3	Altura interior (solo se aplica a doble mordaza superior)	mm	0
		pulg	0
4	Apertura mínima (solo se aplica a horquillas para aserradero)	mm	330
		pulg	(13)
	Peso de funcionamiento	kg	1.9934
		lbs	4.3947
5	Distancia en el interior de las puntas de las horquillas	mm	1.904
		pulg	75
	Carga límite de equilibrio estático: máquina articulada (nivel de horquilla)	kg	8.774
		lbs	19343,1
	Carga de vuelco estática, Nivel de horquilla recta	kg	1.0242
		lbs	22579,4
6	Altura máxima de la horquilla (con mordaza abierta si corresponde)	mm	3.144
		pulg	123,8
7	Espacio libre con elevación completa, cucharón de 45 grados (si el ángulo máximo del cucharón es <= 45)	mm	2.362
		pulg	93,0
8	Espacio libre con elevación máxima y a la altura de la horquilla	mm	3.659
		pulg	144,1
9	Reach w/full lift, 45 deg dump (if max. dump <= 45)	mm	1.711
		pulg	67,3
10	Alcance con brazo de elevación horizontal y a la altura de la horquilla	mm	3.297
		pulg	129,8
11	*Del suelo a la parte inferior de la herramienta a la mínima altura y al nivel de la herramienta	mm	-168
		pulg	-6,6
12	Anchura entre puntas	mm	2.184
		pulg	86,0
13	Alcance a nivel del suelo	mm	2.765
		pulg	109
14	Apertura máxima en punta de horquilla y mordaza	mm	2.914
		pulg	114,7
15	Altura total de la horquilla a elevación completa y con la mordaza abierta	mm	6.803
		pulg	267,8
16	Overall length Tip of tine to rear of machine	mm	8.992
		pulg	354,0
17	Espacio libre con elevación máxima y descarga máxima del cucharón (si <= 45)	mm	2.344
		pulg	92,3
18	Espacio libre con brazos de elevación horizontales y a la altura de la horquilla	mm	1.698,0
		pulg	66,9
19	Alcance con elevación máxima y a la altura de la horquilla	mm	2.559,3
		pulg	100,8
20	Ángulo de descarga máximo con respecto a la posición horizontal	grados	46
		rad	0,8

*Los valores negativos indican por debajo de la pendiente

950 LOG

Punta de 66"

Horquilla de aserraderos, con bulón

445-2466

*Versión 14A

*Varillaje de barra en Z en paralelo

*Configuración del registro

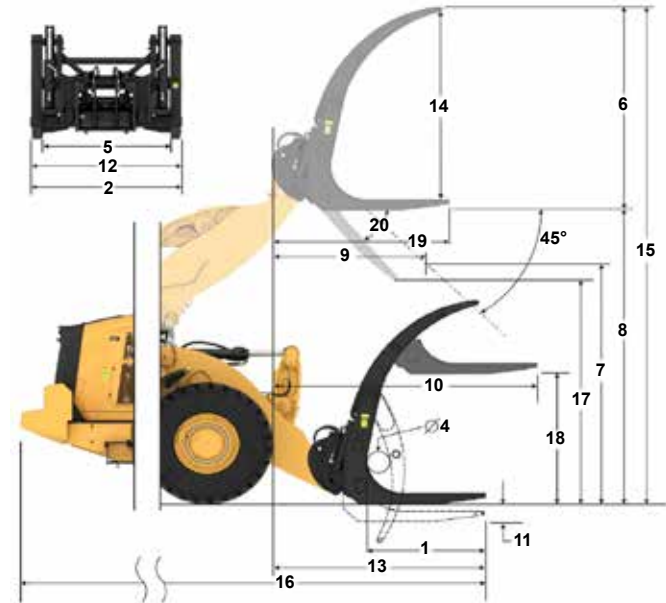

Capacidad (kg) (Carga calculada en punto de centro de gravedad)

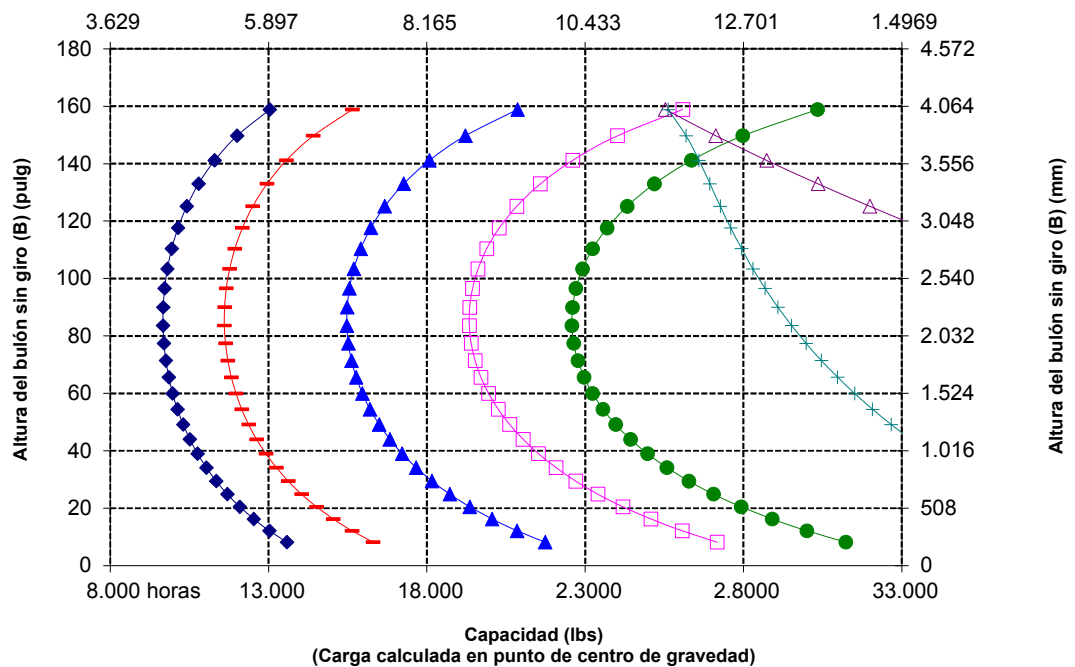

Especificaciones de la horquilla

Especificaciones de la horquilla

1	Longitud de punta	mm	1.609
		pulg	63.3
2	Anchura de horquilla	mm	2.332
		pulg	91.8
	Área de extremo	m ²	1.9
		pies ²	20
3	Altura interior (solo se aplica a doble mordaza superior)	mm	1.381
		pulg	54
4	Apertura mínima (solo se aplica a horquillas para aserradero)	mm	N/A
		pulg	N/A
	Peso de funcionamiento	kg	2.0367
		lbs	4.4902
5	Distancia en el interior de las puntas de las horquillas	mm	1.776
		pulg	70
	Carga límite de equilibrio estático: máquina articulada (nivel de horquilla)	kg	8.748
		lbs	19285.0
	Carga de vuelco estática, Nivel de horquilla recta	kg	1.0260
		lbs	22619.7
6	Altura máxima de la horquilla (con mordaza abierta si corresponde)	mm	2.943
		pulg	115.9
7	Espacio libre con elevación completa, cucharón de 45 grados (si el ángulo máximo del cucharón es <= 45)	mm	2.629
		pulg	103.5
8	Espacio libre con elevación máxima y a la altura de la horquilla	mm	3.762
		pulg	148.1
9	Reach w/full lift, 45 deg dump (if max. dump <= 45)	mm	1.589
		pulg	62.6
10	Alcance con brazo de elevación horizontal y a la altura de la horquilla	mm	3.022
		pulg	119.0
11	*Del suelo a la parte inferior de la herramienta a la mínima altura y al nivel de la herramienta	mm	-65
		pulg	-2.6
12	Anchura entre puntas	mm	22
		pulg	905
13	Alcance a nivel del suelo	mm	2.416
		pulg	95
14	Apertura máxima en punta de horquilla y mordaza	mm	2.542
		pulg	100.1
15	Altura total de la horquilla a elevación completa y con la mordaza abierta	mm	6.705
		pulg	(264,0)
16	Overall length Tip of tine to rear of machine	mm	8.643
		pulg	340.3
17	Espacio libre con elevación máxima y descarga máxima del cucharón (si <= 45)	mm	2.613
		pulg	102.9
18	Espacio libre con brazos de elevación horizontales y a la altura de la horquilla	mm	1.800.7
		pulg	70.9
19	Alcance con elevación máxima y a la altura de la horquilla	mm	2.285.1
		pulg	90.0
20	Ángulo de descarga máximo con respecto a la posición horizontal	grados	46
		rad	0.8

*Los valores negativos indican por debajo de la pendiente

950 LOG

Horquilla maderera, con bulón

Punta de 63"

379-5408

*Versión 14A

*Varillaje de barra en Z en paralelo

*Configuración del registro

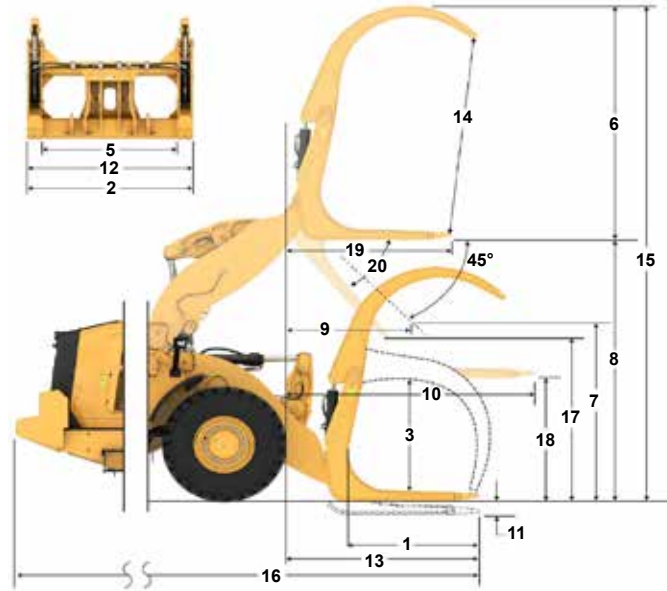

Capacidad (kg) (Carga calculada en punto de centro de gravedad)

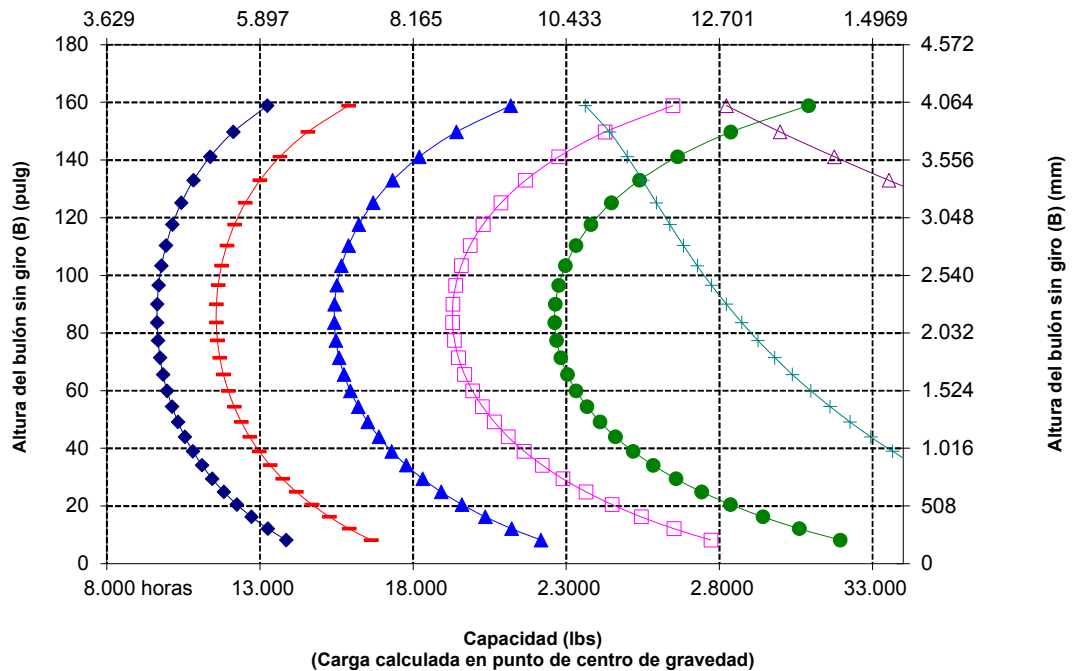

NOTA: Las cargas límite de equilibrio estático y el peso de funcionamiento se basan en la siguiente configuración de pala: neumáticos Bridgestone VSNT L3, aire acondicionado, control de amortiguación, protector del tren de potencia, todos los líquidos, depósito de combustible, refrigerante, lubricantes y operador.

Las especificaciones y los valores se ajustan a las siguientes normas: SAE* J1197, ISO 14397-1, CEN** EN 474-3.

La carga nominal de operación para una pala equipada con una horquilla para palés se calcula a partir de los valores siguientes: SAE J1197: 50 % de carga límite de equilibrio estático a giro pleno o límite hidráulico.
CEN EN 474-3: 60 % de carga límite de equilibrio estático a giro pleno en terreno irregular o límite hidráulico.
CEN EN 474-3: 80 % de carga límite de equilibrio estático a giro pleno en terreno firme y nivelado o límite hidráulico.

*SAE: Sociedad de Ingenieros de Automoción

**CEN: Comité Europeo de Normalización

Especificaciones de máquina para aplicaciones forestales 950

Especificaciones de la horquilla

Especificaciones de la horquilla

1	Longitud de punta	mm	917
		pulg	36.1
2	Anchura de horquilla	mm	1.855
		pulg	73.0
	Área de extremo	m ²	2.5
		pies ²	27
3	Altura interior (solo se aplica a doble mordaza superior)	mm	0
		pulg	0
4	Apertura mínima (solo se aplica a horquillas para aserradero)	mm	1.450
		pulg	57
	Peso de funcionamiento	kg	2.0605
		lbs	4.5426
5	Distancia en el interior de las puntas de las horquillas	mm	1.314
		pulg	52
	Carga límite de equilibrio estático: máquina articulada (nivel de horquilla)	kg	8.102
		lbs	17861.8
	Carga de vuelco estática, Nivel de horquilla recta	kg	9.542
		lbs	21035.9
6	Altura máxima de la horquilla (con mordaza abierta si corresponde)	mm	3.433
		pulg	135.1
7	Espacio libre con elevación completa, cucharón de 45 grados (si el ángulo máximo del cucharón es <= 45)	mm	3.023
		pulg	119.0
8	Espacio libre con elevación máxima y a la altura de la horquilla	mm	3.674
		pulg	144.7
9	Reach w/full lift, 45 deg dump (if max. dump <= 45)	mm	1.071
		pulg	42.2
10	Alcance con brazo de elevación horizontal y a la altura de la horquilla	mm	2.377
		pulg	93.6
11	*Del suelo a la parte inferior de la herramienta a la mínima altura y al nivel de la herramienta	mm	-153
		pulg	-6.0
12	Anchura entre puntas	mm	1.850
		pulg	72.8
13	Alcance a nivel del suelo	mm	1.834
		pulg	72
14	Apertura máxima en punta de horquilla y mordaza	mm	3.123
		pulg	123.0
15	Altura total de la horquilla a elevación completa y con la mordaza abierta	mm	7.107
		pulg	279.8
16	Overall length Tip of tine to rear of machine	mm	8.061
		pulg	317.4
17	Espacio libre con elevación máxima y descarga máxima del cucharón (si <= 45)	mm	2.943
		pulg	115.9
18	Espacio libre con brazos de elevación horizontales y a la altura de la horquilla	mm	1.713.3
		pulg	67.5
19	Alcance con elevación máxima y a la altura de la horquilla	mm	1.639.1
		pulg	64.5
20	Ángulo de descarga máximo con respecto a la posición horizontal	grados	57
		rad	1.0

*Los valores negativos indican por debajo de la pendiente

950 LOG

Punta de 36"

Horquilla con pinza, FUSION

352-7339

*Versión 14A

*Varillaje de barra en Z en paralelo

*Configuración del registro

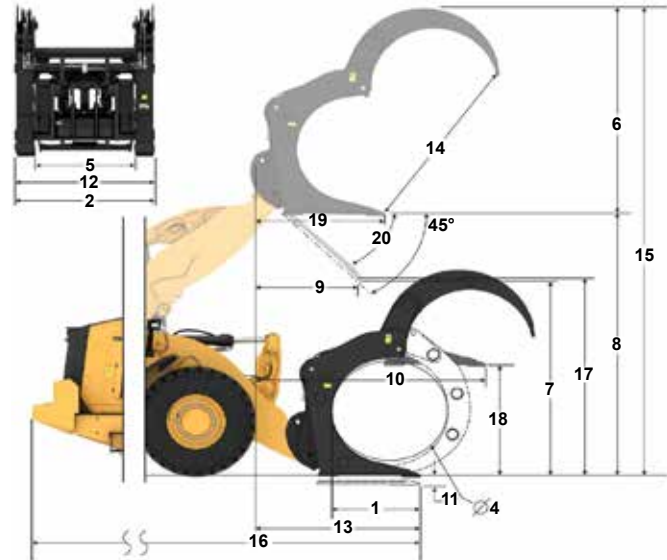

Capacidad (kg) (Carga calculada en punto de centro de gravedad)

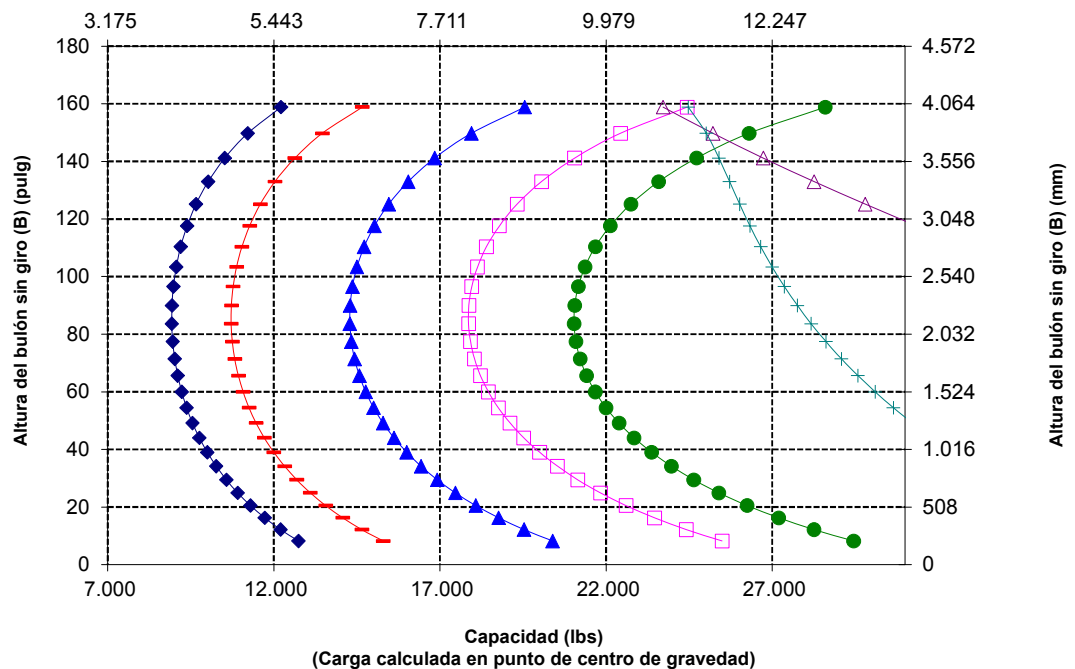

NOTA: Las cargas límite de equilibrio estático y el peso de funcionamiento se basan en la siguiente configuración de pala: neumáticos Bridgestone VSNT L3, aire acondicionado, control de amortiguación, protector del tren de potencia, todos los líquidos, depósito de combustible, refrigerante, lubricantes y operador.

Las especificaciones y los valores se ajustan a las siguientes normas: SAE* J1197, ISO 14397-1, CEN** EN 474-3.

La carga nominal de operación para una pala equipada con una horquilla para pales se calcula a partir de los valores siguientes: SAE J1197: 50 % de carga límite de equilibrio estático a giro pleno o límite hidráulico.
CEN EN 474-3: 60 % de carga límite de equilibrio estático a giro pleno en terreno irregular o límite hidráulico.
CEN EN 474-3: 80 % de carga límite de equilibrio estático a giro pleno en terreno firme y nivelado o límite hidráulico.

*SAE: Sociedad de Ingenieros de Automoción

**CEN: Comité Europeo de Normalización

Especificaciones de la horquilla

Especificaciones de la horquilla

1	Longitud de punta	mm	1.220
		pulg	48.0
2	Anchura de horquilla	mm	1.855
		pulg	73.0
	Área de extremo	m ²	2.63
		pies ²	28
3	Altura interior (solo se aplica a doble mordaza superior)	mm	0
		pulg	0
4	Apertura mínima (solo se aplica a horquillas para aserradero)	mm	1.448
		pulg	57
	Peso de funcionamiento	kg	2.0766
		lbs	4.5781
5	Distancia en el interior de las puntas de las horquillas	mm	1.314
		pulg	52
	Carga límite de equilibrio estático: máquina articulada (nivel de horquilla)	kg	7.850
		lbs	17305.9
	Carga de vuelco estática, Nivel de horquilla recta	kg	9.276
		lbs	20448.9
6	Altura máxima de la horquilla (con mordaza abierta si corresponde)	mm	3.356
		pulg	132.1
7	Espacio libre con elevación completa, cucharón de 45 grados (si el ángulo máximo del cucharón es <= 45)	mm	2.842
		pulg	111.9
8	Espacio libre con elevación máxima y a la altura de la horquilla	mm	3.747
		pulg	147.5
9	Reach w/full lift, 45 deg dump (if max. dump <= 45)	mm	13.534
		pulg	533
10	Alcance con brazo de elevación horizontal y a la altura de la horquilla	mm	2.707
		pulg	106.6
11	*Del suelo a la parte inferior de la herramienta a la mínima altura y al nivel de la herramienta	mm	-80
		pulg	-3.2
12	Anchura entre puntas	mm	1.850
		pulg	72.8
13	Alcance a nivel del suelo	mm	21.1
		pulg	(83)
14	Apertura máxima en punta de horquilla y mordaza	mm	3.027
		pulg	119.2
15	Altura total de la horquilla a elevación completa y con la mordaza abierta	mm	7.103
		pulg	279.7
16	Overall length Tip of tine to rear of machine	mm	8.338
		pulg	328.3
17	Espacio libre con elevación máxima y descarga máxima del cucharón (si <= 45)	mm	2.707
		pulg	106.6
18	Espacio libre con brazos de elevación horizontales y a la altura de la horquilla	mm	1.786.0
		pulg	70.3
19	Alcance con elevación máxima y a la altura de la horquilla	mm	1.969
		pulg	77.5
20	Ángulo de descarga máximo con respecto a la posición horizontal	grados	57
		rad	1.0

*Los valores negativos indican por debajo de la pendiente

950 LOG

Punta de 48"

Horquilla con pinza, FUSION

442-9358

*Versión 14A

*Varillaje de barra en Z en paralelo

*Configuración del registro

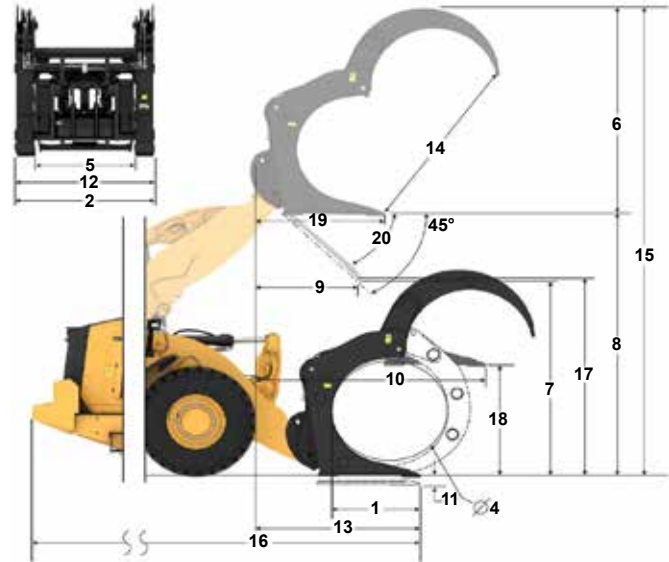

Capacidad (kg)
(Carga calculada en punto de centro de gravedad)

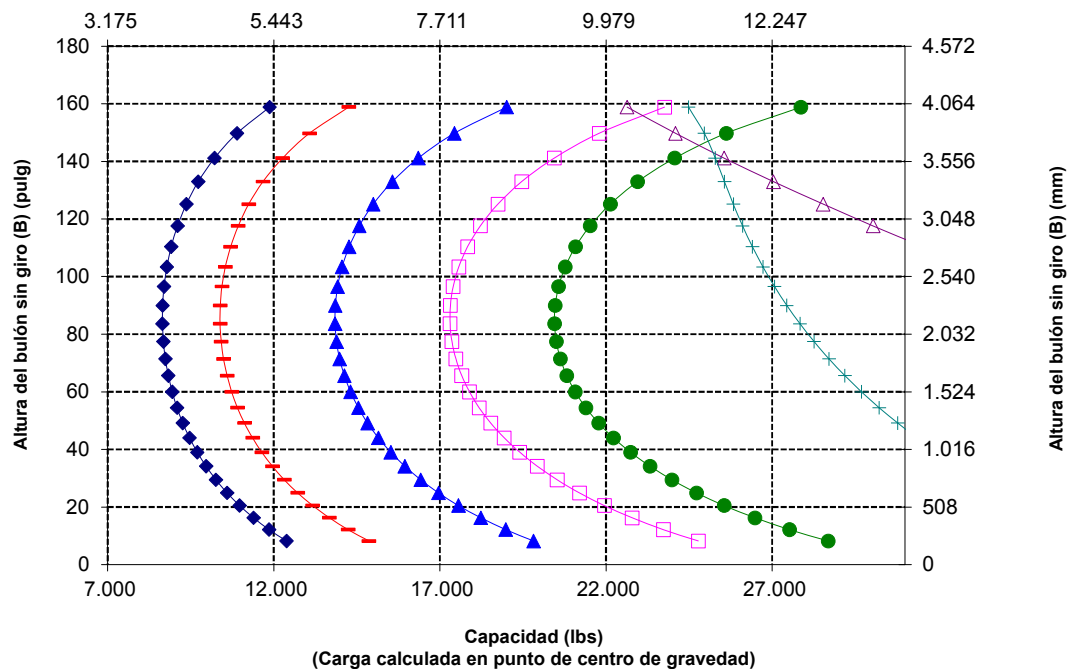

NOTA: Las cargas límite de equilibrio estático y el peso de funcionamiento se basan en la siguiente configuración de pala: neumáticos Bridgestone VSNT L3, aire acondicionado, control de amortiguación, protector del tren de potencia, todos los líquidos, depósito de combustible, refrigerante, lubricantes y operador.

Las especificaciones y los valores se ajustan a las siguientes normas: SAE* J1197, ISO 14397-1, CEN** EN 474-3.

La carga nominal de operación para una pala equipada con una horquilla para pales se calcula a partir de los valores siguientes: SAE J1197: 50 % de carga límite de equilibrio estático a giro pleno o límite hidráulico. CEN EN 474-3: 60 % de carga límite de equilibrio estático a giro pleno en terreno irregular o límite hidráulico. CEN EN 474-3: 80 % de carga límite de equilibrio estático a giro pleno en terreno firme y nivelado o límite hidráulico.

*SAE: Sociedad de Ingenieros de Automoción

**CEN: Comité Europeo de Normalización

Especificaciones de máquina para aplicaciones forestales 950

Especificaciones de la horquilla

Especificaciones de la horquilla

1	Longitud de punta	mm	1.219
		pulg	48,0
2	Centro de carga	mm	810
		pulg	24,0
	Carga límite de equilibrio estático: horquilla recta	kg	1.1263
		lbs	2.4823
	Carga límite de equilibrio estático: horquilla articulada	kg	9.775
		lbs	2.1545
	Carga nominal (SAE J1197: 50 % de FTSTL)	kg	4.888
		lbs	1.0773
	Carga nominal (CEN EN 474-3 terreno desigual: 60 % de FTSTL)	kg	5.865
		lbs	1.2927
	Carga nominal (CEN EN 474-3 terreno nivelado y firme: 80 % de FTSTL)	kg	7.820
		lbs	1.7236
3	Maximum Overall Length	mm	8.567
		pulg	337,3
4	Alcance con horquillas a nivel del suelo	mm	1.121
		pulg	44,1
5	*Del suelo a la parte inferior de la punta a la mínima altura y a la altura de la horquilla	mm	-83
		pulg	-3,3
6	Alcance con los brazos horizontales y al nivel de la horquilla	mm	1.667
		pulg	65,6
7	Alcance con la horquilla a la máxima altura	mm	930
		pulg	36,6
8	Longitud de arriba a abajo de la punta con los brazos horizontales y al nivel de la horquilla	mm	1.848
		pulg	72,8
9	Longitud de arriba a abajo de la punta a la máxima altura y al nivel de la horquilla	mm	3.809
		pulg	150,0
10	Altura total de la horquilla a elevación máxima (de la punta del portahorquillas al suelo)	mm	5.345
		pulg	210,4
11	Espacio libre en levantamiento pleno y descarga máxima	mm	2.698
		pulg	106,2
12	Ángulo de descarga máximo con respecto a la posición horizontal	grados	46
13	Anchura total del portahorquillas	mm	2.470
		pulg	97,3
14	Altura total del portahorquillas	mm	1.601
		pulg	63,0
15	Anchura de punta exterior (separación máxima)	mm	2.366
		pulg	93,1
16	Anchura de punta exterior (separación mínima)	mm	1.002
		pulg	39,4
	Anchura de punta (punta individual)	mm	180,0
		pulg	7,1
	Grosor de punta	mm	65,0
		pulg	2,6
	Capacidad de la punta	kg	10.500
		lbs	2.3142
	Peso de funcionamiento	kg	1.9031
		lbs	4.1945

*Los valores negativos indican por debajo de la pendiente

950 LOG

Punta de 48"

Horquilla para troncos y madera, sin TC, con bulón 379-2323

*Versión 14A
*Varillaje de barra en Z en paralelo
*Configuración del registro

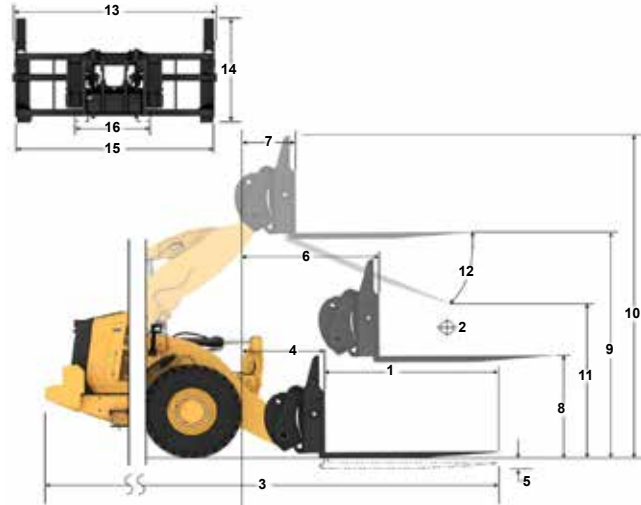

Capacidad (kg)
(carga calculada en el punto de centro de gravedad)

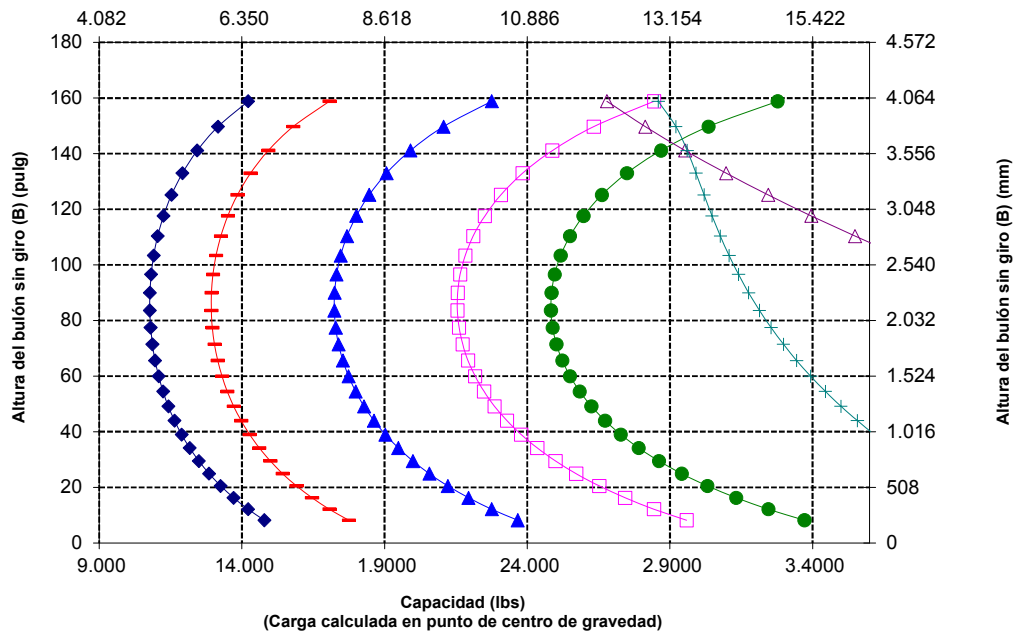

ADVERTENCIA: No sobrepase la capacidad de carga de las puntas. La capacidad de una punta individual está estampada en el lateral de cada una.

Especificaciones de la horquilla

Especificaciones de la horquilla

1	Longitud de punta	mm	1.219
		pulg	48,0
2	Centro de carga	mm	810
		pulg	24,0
	Carga límite de equilibrio estático: horquilla recta	kg	10.594
		lbs	2.3350
	Carga límite de equilibrio estático: horquilla articulada	kg	9.148
		lbs	2.0161
	Carga nominal (SAE J1197: 50 % de FTSTL)	kg	4.574
		lbs	10.081
	Carga nominal (CEN EN 474-3 terreno desigual: 60 % de FTSTL)	kg	5.489
		lbs	12.097
	Carga nominal (CEN EN 474-3 terreno nivelado y firme: 80 % de FTSTL)	kg	7.318
		lbs	1.6129
3	Maximum Overall Length	mm	8.653
		pulg	340,7
4	Alcance con horquillas a nivel del suelo	mm	1.207
		pulg	47,5
5	*Del suelo a la parte inferior de la punta a la mínima altura y a la altura de la horquilla	mm	-81
		pulg	-3,2
6	Alcance con los brazos horizontales y al nivel de la horquilla	mm	1.755
		pulg	69,1
7	Alcance con la horquilla a la máxima altura	mm	1.018
		pulg	40,1
8	Longitud de arriba a abajo de la punta con los brazos horizontales y al nivel de la horquilla	mm	1.850
		pulg	72,9
9	Longitud de arriba a abajo de la punta a la máxima altura y al nivel de la horquilla	mm	3.811
		pulg	150,1
10	Altura total de la horquilla a elevación máxima (de la punta del portahorquillas al suelo)	mm	5.350
		pulg	210,6
11	Espacio libre en levantamiento pleno y descarga máxima	mm	2.572
		pulg	101,3
12	Ángulo de descarga máximo con respecto a la posición horizontal	grados	50
13	Anchura total del portahorquillas	mm	2.470
		pulg	97,3
14	Altura total del portahorquillas	mm	1.603
		pulg	63,1
15	Anchura de punta exterior (separación máxima)	mm	2.366
		pulg	93,1
16	Anchura de punta exterior (separación mínima)	mm	1.002
		pulg	39,4
	Anchura de punta (punta individual)	mm	180,0
		pulg	7,1
	Grosor de punta	mm	65,0
		pulg	2,6
	Capacidad de la punta	kg	10.500
		lbs	2.3142
	Peso de funcionamiento	kg	1.9534
		lbs	4.3054

*Los valores negativos indican por debajo de la pendiente

950 LOG

Punta de 48"

Horquilla para troncos y madera, sin TC, FUSION 379-2063

*Versión 14A

*Varillaje de barra en Z en paralelo

*Configuración del registro

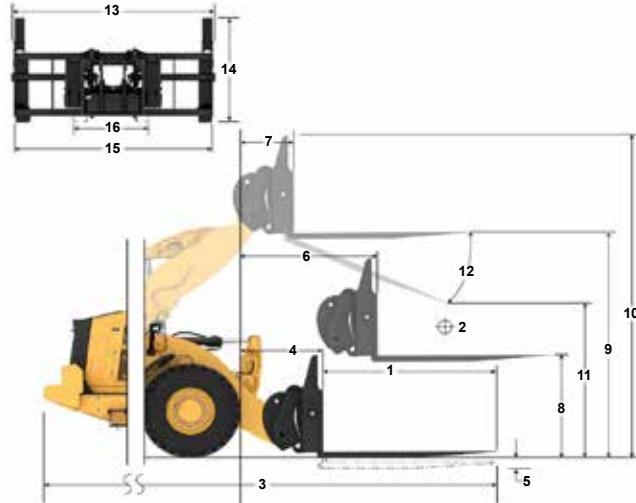

Capacidad (kg)
(carga calculada en el punto de centro de gravedad)

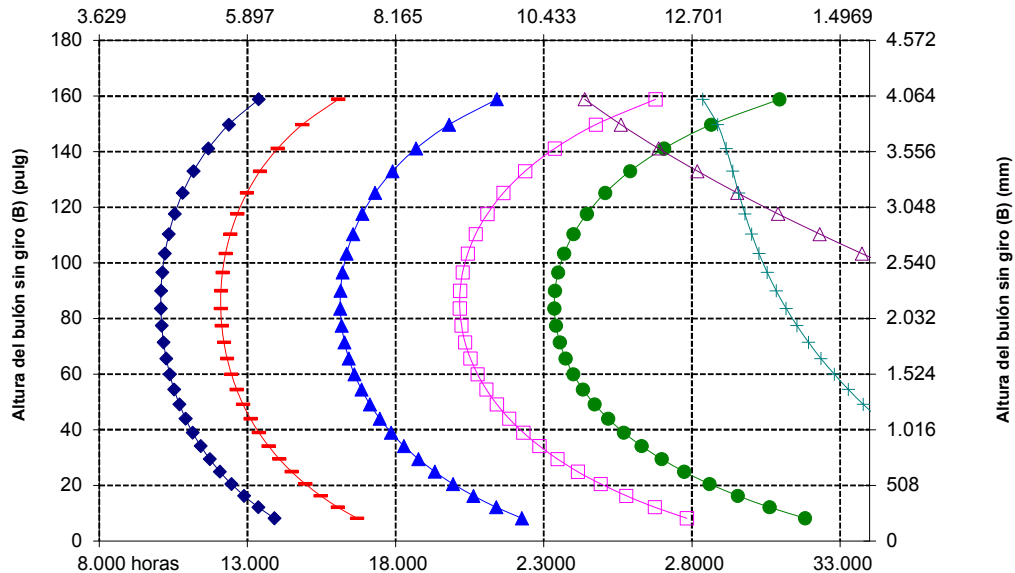

NOTE: Static tipping loads and operating weight are based on the following loader configuration: Bridgestone VJT L3 Tires, Air Conditioning, Ride Control, Powertrain Guard, Full Fluids, Fuel Tank, Coolant, Lubricants, and Operator.

Las especificaciones y los valores se ajustan a las siguientes normas: SAE* J1197, ISO 14397-1, CEN** EN 474-3.

La carga nominal de operación para una pala equipada con una horquilla para palés se calcula a partir de los siguientes valores:

SAE J1197: 50 % de carga límite de equilibrio estático a giro pleno o límite hidráulico.

CEN EN 474-3: 60% of full turn static tipping load on rough terrain or hydraulic limit.

CEN EN 474-3: 80 % de carga límite de equilibrio estático a giro pleno en terreno firme y nivelado o límite hidráulico.

*SAE: Sociedad de Ingenieros de Automoción

**CEN: Comité Europeo de Normalización



ADVERTENCIA: No sobrepase la capacidad de carga de las puntas. La capacidad de una punta individual está estampada en el lateral de cada una.

Especificaciones de máquina para aplicaciones forestales 950

Especificaciones de la horquilla

Especificaciones de la horquilla

1	Longitud de punta	mm	1.524
		pulg	60,0
2	Centro de carga	mm	762
		pulg	30,0
	Carga límite de equilibrio estático: horquilla recta	kg	1.0478
		lbs	2.3094
	Carga límite de equilibrio estático: horquilla articulada	kg	9.071
		lbs	1.9993
	Carga nominal (SAE J1197: 50 % de FTSTL)	kg	4.536
		lbs	9.996
	Carga nominal (CEN EN 474-3 terreno desigual: 60 % de FTSTL)	kg	5.443
		lbs	1.1996
	Carga nominal (CEN EN 474-3 terreno nivelado y firme: 80 % de FTSTL)	kg	7.257
		lbs	1.5994
3	Maximum Overall Length	mm	8.915
		pulg	351,0
4	Alcance con horquillas a nivel del suelo	mm	1.164
		pulg	45,8
5	*Del suelo a la parte inferior de la punta a la mínima altura y a la altura de la horquilla	mm	-83
		pulg	-3,3
6	Alcance con los brazos horizontales y al nivel de la horquilla	mm	1.692
		pulg	66,6
7	Alcance con la horquilla a la máxima altura	mm	955
		pulg	37,6
8	Longitud de arriba a abajo de la punta con los brazos horizontales y al nivel de la horquilla	mm	1.873
		pulg	73,8
9	Longitud de arriba a abajo de la punta a la máxima altura y al nivel de la horquilla	mm	3.834
		pulg	151,0
10	Altura total de la horquilla a elevación máxima (de la punta del portahorquillas al suelo)	mm	5.345
		pulg	210,4
11	Espacio libre en levantamiento pleno y descarga máxima	mm	2.461
		pulg	96,9
12	Ángulo de descarga máximo con respecto a la posición horizontal	grados	46
13	Anchura total del portahorquillas	mm	2.470
		pulg	97,3
14	Altura total del portahorquillas	mm	1.601
		pulg	63,0
15	Anchura de punta exterior (separación máxima)	mm	2.366
		pulg	93,1
16	Anchura de punta exterior (separación mínima)	mm	1.002
		pulg	39,4
	Anchura de punta (punta individual)	mm	180,0
		pulg	7,1
	Grosor de punta	mm	90
		pulg	3,6
	Capacidad de la punta	kg	15.906
		lbs	35.057
	Peso de funcionamiento	kg	1.9232
		lbs	4.2388

*Los valores negativos indican por debajo de la pendiente

950 LOG

Punta de 60"

Horquilla para troncos y madera, sin TC, con bulón 379-2340

*Versión 14A
*Varillaje de barra en Z en paralelo
*Configuración del registro

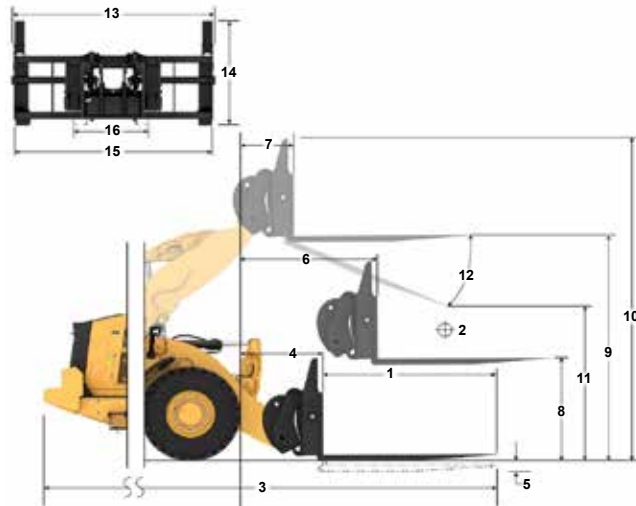

Capacidad (kg)
(carga calculada en el punto de centro de gravedad)

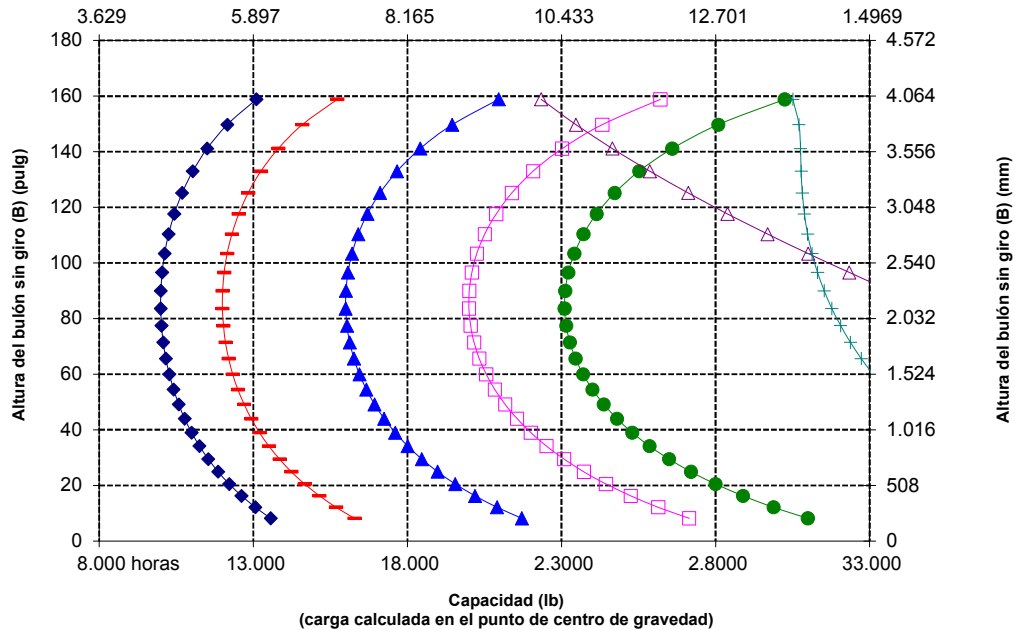

ADVERTENCIA: No sobrepase la capacidad de carga de las puntas. La capacidad de una punta individual está estampada en el lateral de cada una.

Especificaciones de la horquilla

Especificaciones de la horquilla

1	Longitud de punta	mm	1.524
		pulg	60,0
2	Centro de carga	mm	762
		pulg	30,0
	Carga límite de equilibrio estático: horquilla recta	kg	9.854
		lbs	2.1718
	Carga límite de equilibrio estático: horquilla articulada	kg	8.486
		lbs	1.8702
	Carga nominal (SAE J1197: 50 % de FTSTL)	kg	4.243
		lbs	9.351
	Carga nominal (CEN EN 474-3 terreno desigual: 60 % de FTSTL)	kg	5.091
		lbs	1.1221
	Carga nominal (CEN EN 474-3 terreno nivelado y firme: 80 % de FTSTL)	kg	6.788
		lbs	1.4962
3	Maximum Overall Length	mm	9.007
		pulg	354,6
4	Alcance con horquillas a nivel del suelo	mm	1.256
		pulg	49,5
5	*Del suelo a la parte inferior de la punta a la mínima altura y a la altura de la horquilla	mm	-81
		pulg	-3,2
6	Alcance con los brazos horizontales y al nivel de la horquilla	mm	1.786
		pulg	70,3
7	Alcance con la horquilla a la máxima altura	mm	1.049
		pulg	41,3
8	Longitud de arriba a abajo de la punta con los brazos horizontales y al nivel de la horquilla	mm	1.875
		pulg	73,8
9	Longitud de arriba a abajo de la punta a la máxima altura y al nivel de la horquilla	mm	3.836
		pulg	151,0
10	Altura total de la horquilla a elevación máxima (de la punta del portahorquillas al suelo)	mm	5.347
		pulg	210,5
11	Espacio libre en levantamiento pleno y descarga máxima	mm	2.315
		pulg	91,1
12	Ángulo de descarga máximo con respecto a la posición horizontal	grados	50
13	Anchura total del portahorquillas	mm	2.176
		pulg	85,7"
14	Altura total del portahorquillas	mm	1.601
		pulg	63,0
15	Anchura de punta exterior (separación máxima)	mm	2.084
		pulg	82,0
16	Anchura de punta exterior (separación mínima)	mm	1.002
		pulg	39,4
	Anchura de punta (punta individual)	mm	180,0
		pulg	7,1
	Grosor de punta	mm	90
		pulg	3,5
	Capacidad de la punta	kg	15.906
		lbs	35.057
	Peso de funcionamiento	kg	1.9715
		lbs	4.3453

*Los valores negativos indican por debajo de la pendiente

950 LOG

Punta de 60"

Horquilla para troncos y madera, sin TC, FUSION

435-4634

*Versión 14A

*Varillaje de barra en Z en paralelo

*Configuración del registro

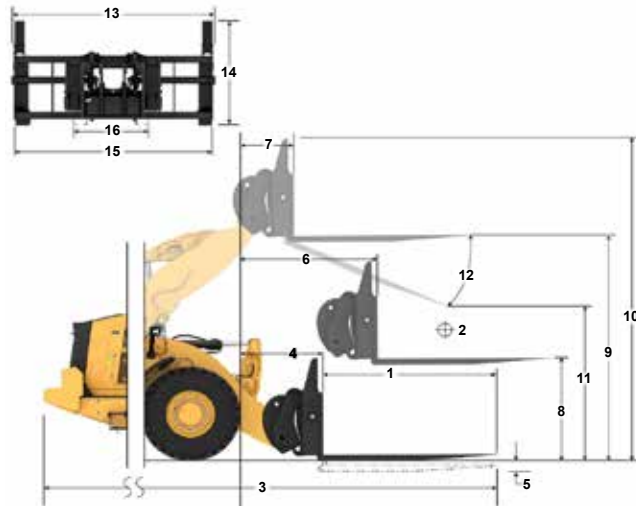

Capacidad (kg)
(carga calculada en el punto de centro de gravedad)

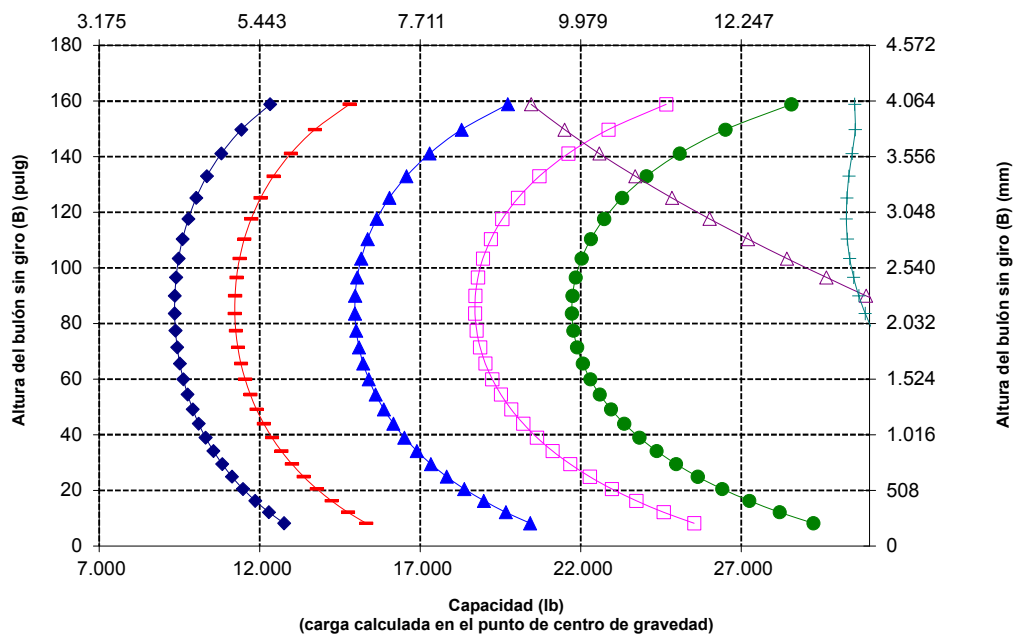

ADVERTENCIA: No sobrepase la capacidad de carga de las puntas. La capacidad de una punta individual está estampada en el lateral de cada una.

Especificaciones de máquina para aplicaciones forestales 950

Especificaciones de la horquilla

Especificaciones de la horquilla

1	Longitud de punta	mm	1.524
		pulg	60,0
2	Centro de carga	mm	762
		pulg	30,0
	Carga límite de equilibrio estático: horquilla recta	kg	9.703
		lbs	2.1385
	Carga límite de equilibrio estático: horquilla articulada	kg	8.353
		lbs	1.8410
	Carga nominal (SAE J1197: 50 % de FTSTL)	kg	4.177
		lbs	9.205
	Carga nominal (CEN EN 474-3 terreno desigual: 60 % de FTSTL)	kg	5.012
		lbs	1.1046
	Carga nominal (CEN EN 474-3 terreno nivelado y firme: 80 % de FTSTL)	kg	6.688
		lbs	14.728
3	Maximum Overall Length	mm	9.021
		pulg	355,2
4	Alcance con horquillas a nivel del suelo	mm	1.270
		pulg	50,0
5	*Del suelo a la parte inferior de la punta a la mínima altura y a la altura de la horquilla	mm	-70
		pulg	-2,8
6	Alcance con los brazos horizontales y al nivel de la horquilla	mm	1.826
		pulg	71,9
7	Alcance con la horquilla a la máxima altura	mm	1.089
		pulg	42,9
8	Longitud de arriba a abajo de la punta con los brazos horizontales y al nivel de la horquilla	mm	1.860
		pulg	73,2
9	Longitud de arriba a abajo de la punta a la máxima altura y al nivel de la horquilla	mm	3.821
		pulg	150,4
10	Altura total de la horquilla a elevación máxima (de la punta del portahorquillas al suelo)	mm	5.336
		pulg	210,1
11	Espacio libre en levantamiento pleno y descarga máxima	mm	2.420
		pulg	95,3
12	Ángulo de descarga máximo con respecto a la posición horizontal	grados	44
13	Anchura total del portahorquillas	mm	2.537
		pulg	99,9
14	Altura total del portahorquillas	mm	1.578
		pulg	62,1
15	Anchura de punta exterior (separación máxima)	mm	2.389
		pulg	92,1
16	Anchura de punta exterior (separación mínima)	mm	742
		pulg	29,2
	Anchura de punta (punta individual)	mm	203,2
		pulg	8,0
	Grosor de punta	mm	63,5
		pulg	2,5
	Capacidad de la punta	kg	7.170
		lbs	1.5803
	Peso de funcionamiento	kg	1.9734
		lbs	4.3494

*Los valores negativos indican por debajo de la pendiente

950 LOG Horquilla para troncos y madera, mordaza superior, FUSION Punta de 60"

*Versión 14A
*Varillaje de barra en Z en paralelo
*Configuración del registro

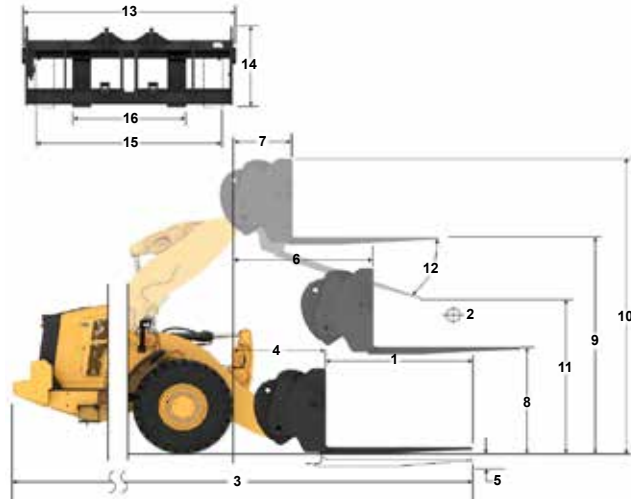

Capacidad (kg)
(carga calculada en el punto de centro de gravedad)

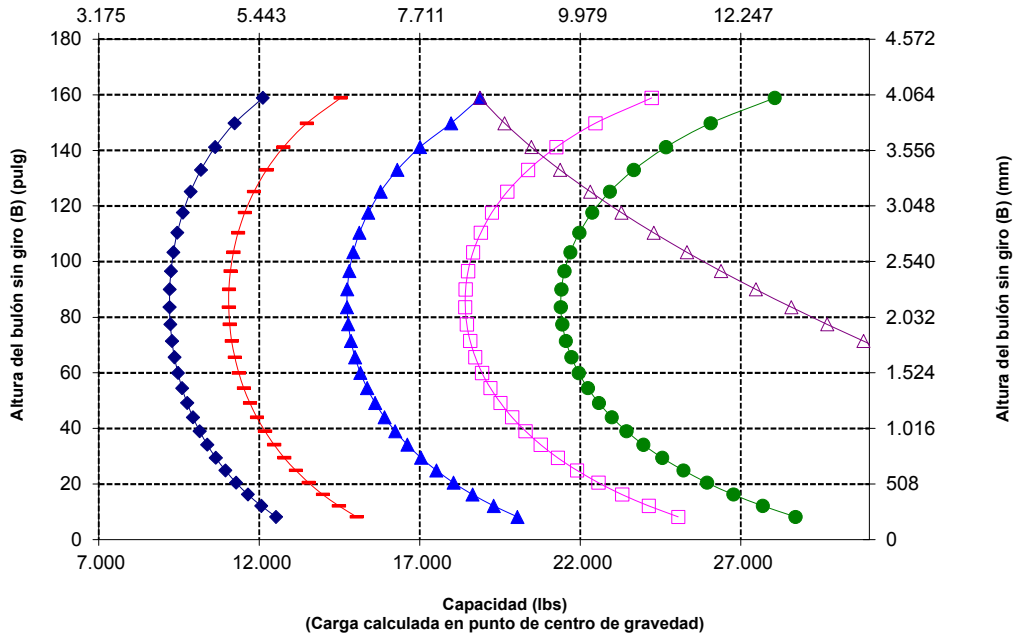

NOTE: Static tipping loads and operating weight are based on the following loader configuration: Bridgestone VJT L3 Tires, Air Conditioning, Ride Control, Powertrain Guard, Full Fluids, Fuel Tank, Coolant, Lubricants, and Operator.

Las especificaciones y los valores se ajustan a las siguientes normas: SAE* J1197, ISO 14397-1, CEN** EN 474-3.

La carga nominal de operación para una pala equipada con una horquilla para palés se calcula a partir de los siguientes valores:

SAE J1197: 50 % de carga límite de equilibrio estático a giro pleno o límite hidráulico.
CEN EN 474-3: 60% of full turn static tipping load on rough terrain or hydraulic limit.
CEN EN 474-3: 80 % de carga límite de equilibrio estático a giro pleno en terreno firme y nivelado o límite hidráulico.

*SAE: Sociedad de Ingenieros de Automoción
**CEN: Comité Europeo de Normalización



ADVERTENCIA: No sobrepase la capacidad de carga de las puntas. La capacidad de una punta individual está estampada en el lateral de cada una.

Especificaciones de la horquilla

Especificaciones de la horquilla

1	Longitud de punta	mm	1.829
		pulg	72,0
2	Centro de carga	mm	915
		pulg	36,0
	Carga límite de equilibrio estático: horquilla recta	kg	9.369
		lbs	2.0649
	Carga límite de equilibrio estático: horquilla articulada	kg	8.057
		lbs	1.7757
	Carga nominal (SAE J1197: 50 % de FTSTL)	kg	4.028
		lbs	8.879
	Carga nominal (CEN EN 474-3 terreno desigual: 60 % de FTSTL)	kg	4.834
		lbs	1.0654
	Carga nominal (CEN EN 474-3 terreno nivelado y firme: 80 % de FTSTL)	kg	6.445
		lbs	1.4206
3	Maximum Overall Length	mm	9.312
		pulg	366,6
4	Alcance con horquillas a nivel del suelo	mm	1.256
		pulg	49,5
5	*Del suelo a la parte inferior de la punta a la mínima altura y a la altura de la horquilla	mm	-81
		pulg	-3,2
6	Alcance con los brazos horizontales y al nivel de la horquilla	mm	1.786
		pulg	70,3
7	Alcance con la horquilla a la máxima altura	mm	1.049
		pulg	41,3
8	Longitud de arriba a abajo de la punta con los brazos horizontales y al nivel de la horquilla	mm	1.875
		pulg	73,8
9	Longitud de arriba a abajo de la punta a la máxima altura y al nivel de la horquilla	mm	3.836
		pulg	151,0
10	Altura total de la horquilla a elevación máxima (de la punta del portahorquillas al suelo)	mm	5.350
		pulg	210,6
11	Espacio libre en levantamiento pleno y descarga máxima	mm	2.081
		pulg	81,9
12	Ángulo de descarga máximo con respecto a la posición horizontal	grados	50
13	Anchura total del portahorquillas	mm	2.470
		pulg	97,3
14	Altura total del portahorquillas	mm	1.603
		pulg	63,1
15	Anchura de punta exterior (separación máxima)	mm	2.366
		pulg	93,1
16	Anchura de punta exterior (separación mínima)	mm	1.002
		pulg	39,4
	Anchura de punta (punta individual)	mm	180,0
		pulg	7,1
	Grosor de punta	mm	90
		pulg	3,5
	Capacidad de la punta	kg	12.600
		lbs	27.770
	Peso de funcionamiento	kg	1.9797
		lbs	4.3633

*Los valores negativos indican por debajo de la pendiente

950 LOG

Punta de 72"

Horquilla para troncos y madera, sin TC, FUSION 379-2199

*Versión 14A

*Varillaje de barra en Z en paralelo

*Configuración del registro

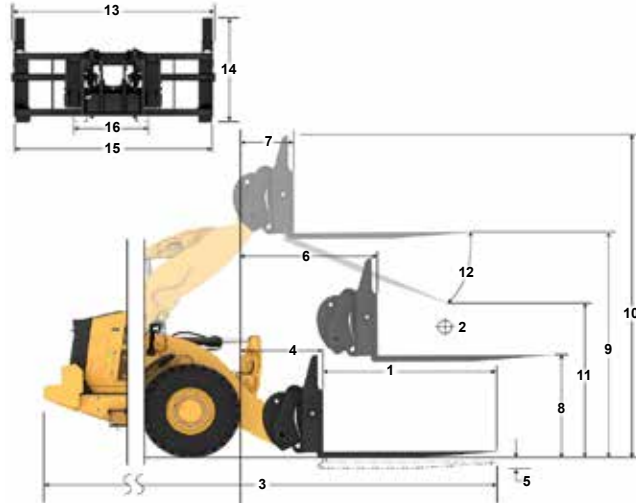

Capacidad (kg)
(carga calculada en el punto de centro de gravedad)

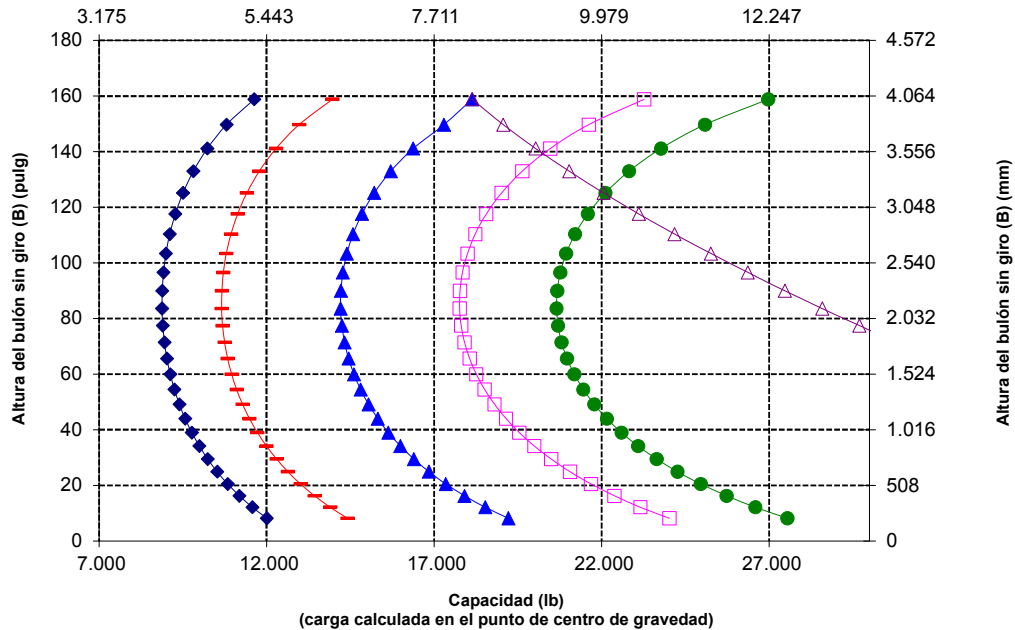

NOTE: Static tipping loads and operating weight are based on the following loader configuration: Bridgestone VJT L3 Tires, Air Conditioning, Ride Control, Powertrain Guard, Full Fluids, Fuel Tank, Coolant, Lubricants, and Operator.

Las especificaciones y los valores se ajustan a las siguientes normas: SAE* J1197, ISO 14397-1, CEN** EN 474-3.

La carga nominal de operación para una pala equipada con una horquilla para palés se calcula a partir de los siguientes valores:

SAE J1197: 50 % de carga límite de equilibrio estático a giro pleno o límite hidráulico.
CEN EN 474-3: 60% of full turn static tipping load on rough terrain or hydraulic limit.
CEN EN 474-3: 80 % de carga límite de equilibrio estático a giro pleno en terreno firme y nivelado o límite hidráulico.

*SAE: Sociedad de Ingenieros de Automoción

**CEN: Comité Europeo de Normalización



ADVERTENCIA: No sobrepase la capacidad de carga de las puntas. La capacidad de una punta individual está estampada en el lateral de cada una.

Especificaciones de máquina para aplicaciones forestales 950

Especificaciones de la horquilla

Especificaciones de la horquilla

1	Longitud de punta	mm	1.829
		pulg	72,0
2	Centro de carga	mm	915
		pulg	36,0
	Carga límite de equilibrio estático: horquilla recta	kg	9.364
		lbs	2.0639
	Carga límite de equilibrio estático: horquilla articulada	kg	8.055
		lbs	1.7752
	Carga nominal (SAE J1197: 50 % de FTSTL)	kg	4.027
		lbs	8.876
	Carga nominal (CEN EN 474-3 terreno desigual: 60 % de FTSTL)	kg	4.833
		lbs	1.0651
	Carga nominal (CEN EN 474-3 terreno nivelado y firme: 80 % de FTSTL)	kg	6.444
		lbs	1.4202
3	Maximum Overall Length	mm	9.312
		pulg	366,6
4	Alcance con horquillas a nivel del suelo	mm	1.256
		pulg	49,4
5	*Del suelo a la parte inferior de la punta a la mínima altura y a la altura de la horquilla	mm	-81
		pulg	-3,2
6	Alcance con los brazos horizontales y al nivel de la horquilla	mm	1.786
		pulg	70,3
7	Alcance con la horquilla a la máxima altura	mm	1.049
		pulg	41,3
8	Longitud de arriba a abajo de la punta con los brazos horizontales y al nivel de la horquilla	mm	1.875
		pulg	73,8
9	Longitud de arriba a abajo de la punta a la máxima altura y al nivel de la horquilla	mm	3.836
		pulg	151,0
10	Altura total de la horquilla a elevación máxima (de la punta del portahorquillas al suelo)	mm	5.347
		pulg	210,6
11	Espacio libre en levantamiento pleno y descarga máxima	mm	2.081
		pulg	81,9
12	Ángulo de descarga máximo con respecto a la posición horizontal	grados	50
13	Anchura total del portahorquillas	mm	2.176
		pulg	85,7"
14	Altura total del portahorquillas	mm	1.601
		pulg	63,0
15	Anchura de punta exterior (separación máxima)	mm	2.084
		pulg	82,0
16	Anchura de punta exterior (separación mínima)	mm	1.002
		pulg	39,4
	Anchura de punta (punta individual)	mm	180,0
		pulg	7,1
	Grosor de punta	mm	90
		pulg	3,5
	Capacidad de la punta	kg	12.600
		lbs	27.770
	Peso de funcionamiento	kg	1.9777
		lbs	4.3589

*Los valores negativos indican por debajo de la pendiente

950 LOG

Punta de 72"

Horquilla para troncos y madera, sin TC, FUSION 435-4684

*Versión 14A

*Varillaje de barra en Z en paralelo

*Configuración del registro

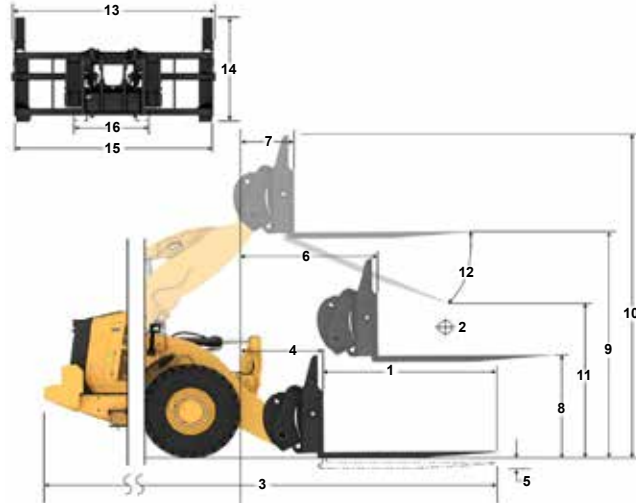

Capacidad (kg)
(carga calculada en el punto de centro de gravedad)

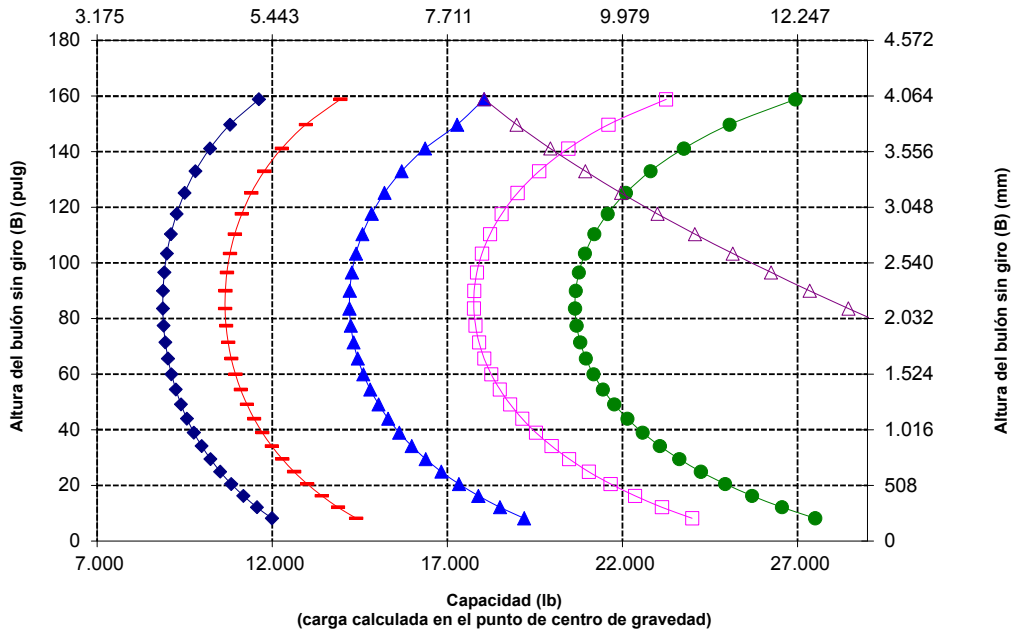

NOTE: Static tipping loads and operating weight are based on the following loader configuration: Bridgestone VJT L3 Tires, Air Conditioning, Ride Control, Powertrain Guard, Full Fluids, Fuel Tank, Coolant, Lubricants, and Operator.

Las especificaciones y los valores se ajustan a las siguientes normas: SAE* J1197, ISO 14397-1, CEN** EN 474-3.

La carga nominal de operación para una pala equipada con una horquilla para palés se calcula a partir de los siguientes valores:

SAE J1197: 50 % de carga límite de equilibrio estático a giro pleno o límite hidráulico.

CEN EN 474-3: 60% of full turn static tipping load on rough terrain or hydraulic limit.

CEN EN 474-3: 80 % de carga límite de equilibrio estático a giro pleno en terreno firme y nivelado o límite hidráulico.

*SAE: Sociedad de Ingenieros de Automoción

**CEN: Comité Europeo de Normalización



ADVERTENCIA: No sobrepase la capacidad de carga de las puntas. La capacidad de una punta individual está estampada en el lateral de cada una.

Especificaciones de la horquilla

Especificaciones de la horquilla

1	Longitud de punta	mm	2.438
		pulg	96,0
2	Centro de carga	mm	1.219
		pulg	48,0
	Carga límite de equilibrio estático: horquilla recta	kg	8.487
		lbs	1.8706
	Carga límite de equilibrio estático: horquilla articulada	kg	7.280
		lbs	1.6045
	Carga nominal (SAE J1197: 50 % de FTSTL)	kg	3.640
		lbs	8.022
	Carga nominal (CEN EN 474-3 terreno desigual: 60 % de FTSTL)	kg	4.368
		lbs	9.627
	Carga nominal (CEN EN 474-3 terreno nivelado y firme: 80 % de FTSTL)	kg	5.824
		lbs	1.2836
3	Maximum Overall Length	mm	9.922
		pulg	390,6
4	Alcance con horquillas a nivel del suelo	mm	1.257
		pulg	49,5
5	*Del suelo a la parte inferior de la punta a la mínima altura y a la altura de la horquilla	mm	-81
		pulg	-3,2
6	Alcance con los brazos horizontales y al nivel de la horquilla	mm	1.787
		pulg	70,3
7	Alcance con la horquilla a la máxima altura	mm	1.049
		pulg	41,3
8	Longitud de arriba a abajo de la punta con los brazos horizontales y al nivel de la horquilla	mm	1.875
		pulg	73,8
9	Longitud de arriba a abajo de la punta a la máxima altura y al nivel de la horquilla	mm	3.836
		pulg	151,0
10	Altura total de la horquilla a elevación máxima (de la punta del portahorquillas al suelo)	mm	5.350
		pulg	210,6
11	Espacio libre en levantamiento pleno y descarga máxima	mm	1.614
		pulg	63,6
12	Ángulo de descarga máximo con respecto a la posición horizontal	grados	50
13	Anchura total del portahorquillas	mm	2.470
		pulg	97,3
14	Altura total del portahorquillas	mm	1.603
		pulg	63,1
15	Anchura de punta exterior (separación máxima)	mm	2.366
		pulg	93,1
16	Anchura de punta exterior (separación mínima)	mm	1.002
		pulg	39,4
	Anchura de punta (punta individual)	mm	180,0
		pulg	7,1
	Grosor de punta	mm	90
		pulg	3,5
	Capacidad de la punta	kg	10.100
		lbs	22.260
	Peso de funcionamiento	kg	1.9925
		lbs	4.3915

*Los valores negativos indican por debajo de la pendiente

950 LOG

Punta de 96"

Horquilla para troncos y madera, sin TC, FUSION 379-2321

*Versión 14A

*Varillaje de barra en Z en paralelo

*Configuración del registro

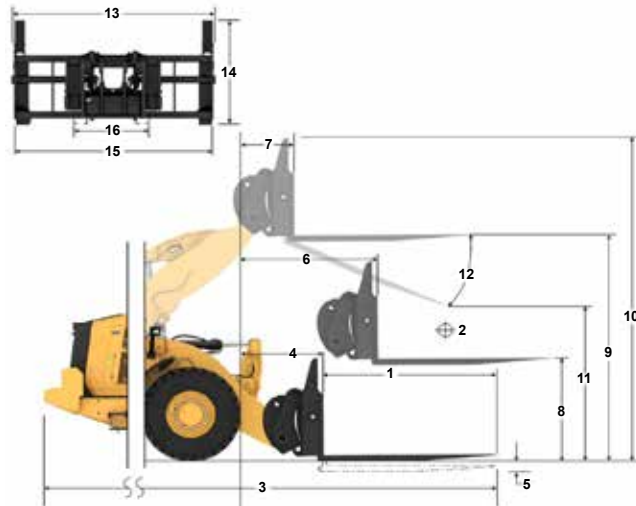

Capacidad (kg)
(carga calculada en el punto de centro de gravedad)

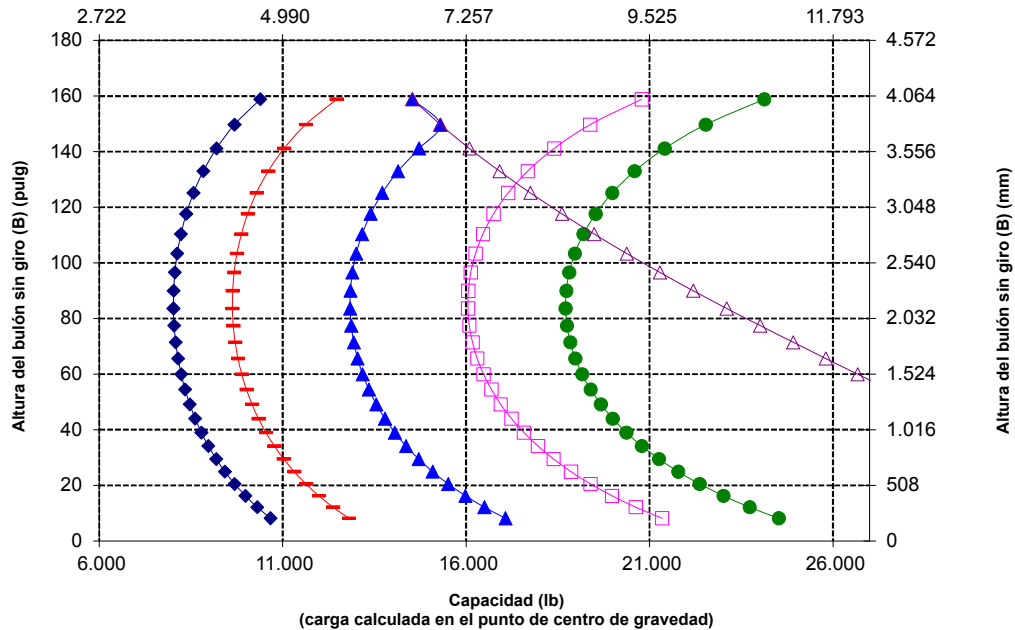

ADVERTENCIA: No sobrepase la capacidad de carga de las puntas. La capacidad de una punta individual está estampada en el lateral de cada una.

Especificaciones de máquina para aplicaciones forestales 950

Especificaciones de la horquilla

Especificaciones de la horquilla

1	Longitud de punta	mm	2.438
		pulg	96,0
2	Centro de carga	mm	1.219
		pulg	48,0
	Carga límite de equilibrio estático: horquilla recta	kg	9.004
		lbs	1.9846
	Carga límite de equilibrio estático: horquilla articulada	kg	7.769
		lbs	1.7123
	Carga nominal (SAE J1197: 50 % de FTSTL)	kg	3.884
		lbs	8.561
	Carga nominal (CEN EN 474-3 terreno desigual: 60 % de FTSTL)	kg	4.661
		lbs	1.0274
	Carga nominal (CEN EN 474-3 terreno nivelado y firme: 80 % de FTSTL)	kg	6.215
		lbs	1.3698
3	Maximum Overall Length	mm	9.829
		pulg	387,0
4	Alcance con horquillas a nivel del suelo	mm	1.164
		pulg	45,8
5	*Del suelo a la parte inferior de la punta a la mínima altura y a la altura de la horquilla	mm	-83
		pulg	-3,3
6	Alcance con los brazos horizontales y al nivel de la horquilla	mm	1.692
		pulg	66,6
7	Alcance con la horquilla a la máxima altura	mm	955
		pulg	37,6
8	Longitud de arriba a abajo de la punta con los brazos horizontales y al nivel de la horquilla	mm	1.873
		pulg	73,8
9	Longitud de arriba a abajo de la punta a la máxima altura y al nivel de la horquilla	mm	3.834
		pulg	151,0
10	Altura total de la horquilla a elevación máxima (de la punta del portahorquillas al suelo)	mm	5.345
		pulg	210,4
11	Espacio libre en levantamiento pleno y descarga máxima	mm	1.805
		pulg	71,1
12	Ángulo de descarga máximo con respecto a la posición horizontal	grados	46
13	Anchura total del portahorquillas	mm	2.470
		pulg	97,3
14	Altura total del portahorquillas	mm	1.601
		pulg	63,0
15	Anchura de punta exterior (separación máxima)	mm	2.366
		pulg	93,1
16	Anchura de punta exterior (separación mínima)	mm	1.002
		pulg	39,4
	Anchura de punta (punta individual)	mm	180,0
		pulg	7,1
	Grosor de punta	mm	90
		pulg	3,6
	Capacidad de la punta	kg	10.100
		lbs	22.260
	Peso de funcionamiento	kg	1.9422
		lbs	4.2807

*Los valores negativos indican por debajo de la pendiente

950 LOG

Punta de 96"

Horquilla para troncos y madera, sin TC, con bulón

379-2346

*Versión 14A
*Varillaje de barra en Z en paralelo
*Configuración del registro

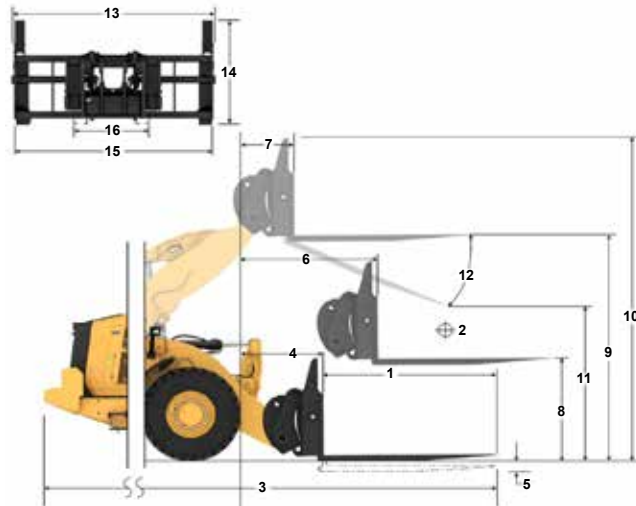

Capacidad (kg)
(carga calculada en el punto de centro de gravedad)

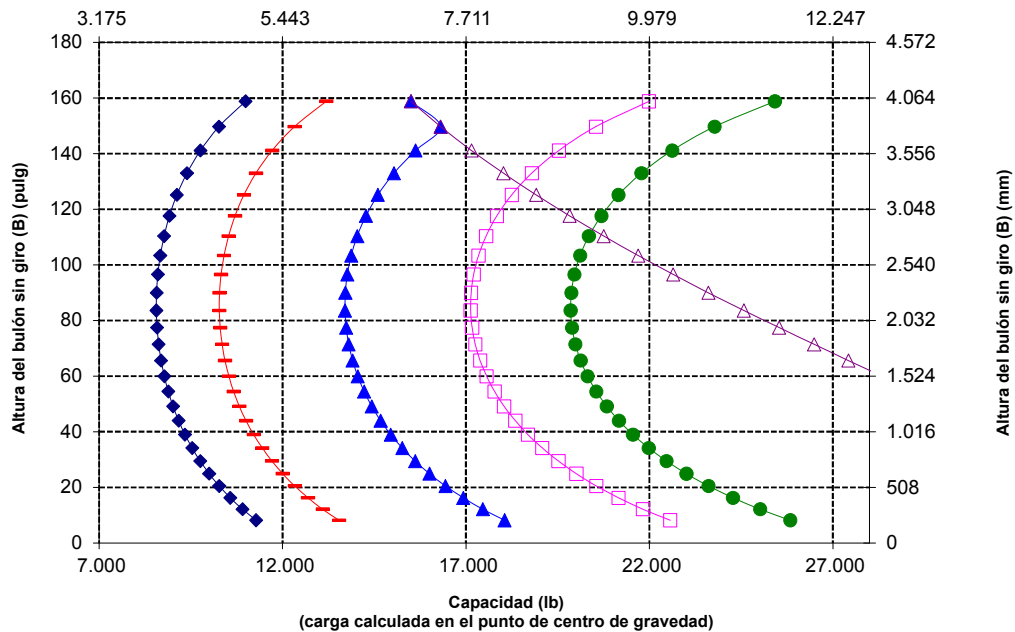

NOTE: Static tipping loads and operating weight are based on the following loader configuration: Bridgestone VJT L3 Tires, Air Conditioning, Ride Control, Powertrain Guard, Full Fluids, Fuel Tank, Coolant, Lubricants, and Operator.

Las especificaciones y los valores se ajustan a las siguientes normas: SAE* J1197, ISO 14397-1, CEN** EN 474-3.

La carga nominal de operación para una pala equipada con una horquilla para palés se calcula a partir de los siguientes valores:

SAE J1197: 50 % de carga límite de equilibrio estático a giro pleno o límite hidráulico.
CEN EN 474-3: 60% of full turn static tipping load on rough terrain or hydraulic limit.
CEN EN 474-3: 80 % de carga límite de equilibrio estático a giro pleno en terreno firme y nivelado o límite hidráulico.

*SAE: Sociedad de Ingenieros de Automoción

**CEN: Comité Europeo de Normalización



ADVERTENCIA: No sobrepase la capacidad de carga de las puntas. La capacidad de una punta individual está estampada en el lateral de cada una.

Especificaciones de la horquilla

Especificaciones de la horquilla

1	Longitud de punta	mm	2.438
		pulg	96,0
2	Centro de carga	mm	1.219
		pulg	48,0
	Carga límite de equilibrio estático: horquilla recta	kg	8.484
		lbs	1.8699
	Carga límite de equilibrio estático: horquilla articulada	kg	7.279
		lbs	1.6042
	Carga nominal (SAE J1197: 50 % de FTSTL)	kg	3.689
		lbs	8.021
	Carga nominal (CEN EN 474-3 terreno desigual: 60 % de FTSTL)	kg	4.367
		lbs	9.625
	Carga nominal (CEN EN 474-3 terreno nivelado y firme: 80 % de FTSTL)	kg	5.823
		lbs	1.2834
3	Maximum Overall Length	mm	9.922
		pulg	390,6
4	Alcance con horquillas a nivel del suelo	mm	1.257
		pulg	49,5
5	*Del suelo a la parte inferior de la punta a la mínima altura y a la altura de la horquilla	mm	-81
		pulg	-3,2
6	Alcance con los brazos horizontales y al nivel de la horquilla	mm	1.787
		pulg	70,3
7	Alcance con la horquilla a la máxima altura	mm	1.049
		pulg	41,3
8	Longitud de arriba a abajo de la punta con los brazos horizontales y al nivel de la horquilla	mm	1.875
		pulg	73,8
9	Longitud de arriba a abajo de la punta a la máxima altura y al nivel de la horquilla	mm	3.836
		pulg	151,0
10	Altura total de la horquilla a elevación máxima (de la punta del portahorquillas al suelo)	mm	5.347
		pulg	210,5
11	Espacio libre en levantamiento pleno y descarga máxima	mm	1.614
		pulg	63,6
12	Ángulo de descarga máximo con respecto a la posición horizontal	grados	50
13	Anchura total del portahorquillas	mm	2.176
		pulg	85,7"
14	Altura total del portahorquillas	mm	1.601
		pulg	63,0
15	Anchura de punta exterior (separación máxima)	mm	2.084
		pulg	82,0
16	Anchura de punta exterior (separación mínima)	mm	1.002
		pulg	39,4
	Anchura de punta (punta individual)	mm	180,0
		pulg	7,1
	Grosor de punta	mm	90
		pulg	3,5
	Capacidad de la punta	kg	10.100
		lbs	22.260
	Peso de funcionamiento	kg	1.9905
		lbs	4.3871

*Los valores negativos indican por debajo de la pendiente

950 LOG Horquilla para troncos y madera, FUSION Punta de 96" 435-4686

*Versión 14A
*Varillaje de barra en Z en paralelo
*Configuración del registro

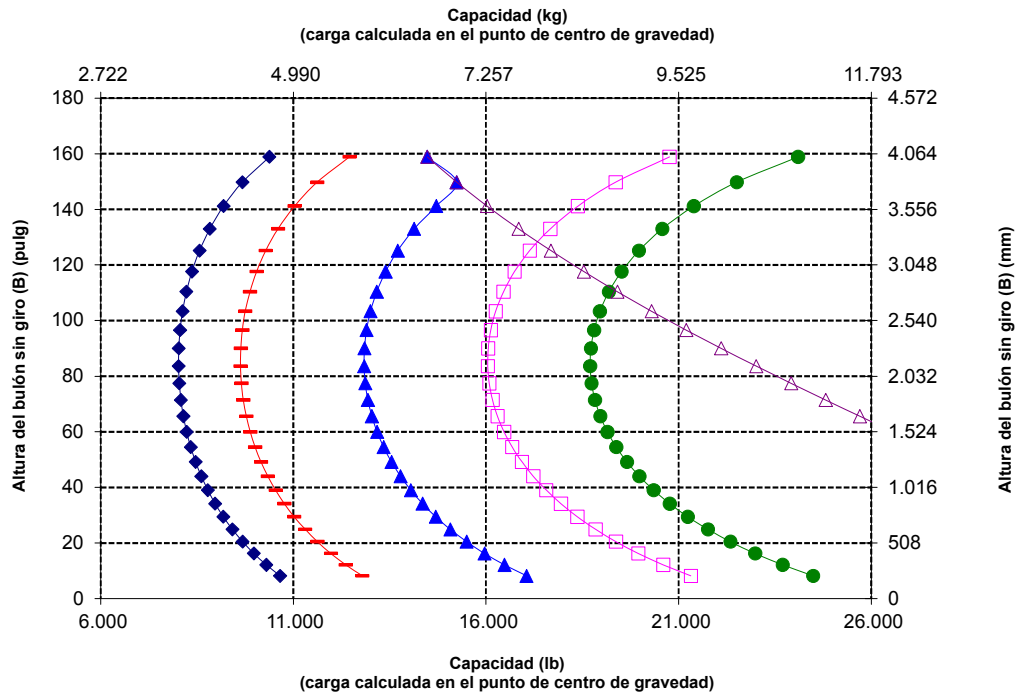
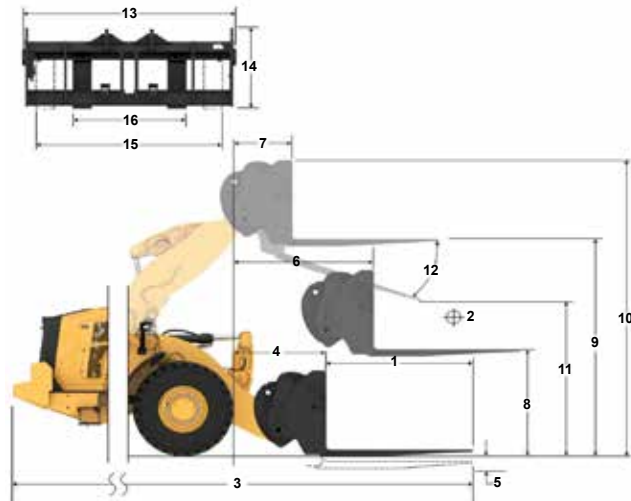

ADVERTENCIA: No sobrepase la capacidad de carga de las puntas. La capacidad de una punta individual está estampada en el lateral de cada una.

Especificaciones de máquina para aplicaciones forestales 950

Especificaciones de la horquilla

Especificaciones de la horquilla

1	Longitud de punta	mm	2.438
		pulg	96,0
2	Centro de carga	mm	1.219
		pulg	48,0
	Carga límite de equilibrio estático: horquilla recta	kg	8.386
		lbs	1.8483
	Carga límite de equilibrio estático: horquilla articulada	kg	7.189
		lbs	1.5844
	Carga nominal (SAE J1197: 50 % de FTSTL)	kg	3.594
		lbs	7.922
	Carga nominal (CEN EN 474-3 terreno desigual: 60 % de FTSTL)	kg	4.313
		lbs	9.507
	Carga nominal (CEN EN 474-3 terreno nivelado y firme: 80 % de FTSTL)	kg	5.751
		lbs	1.2675
3	Maximum Overall Length	mm	9.954
		pulg	391,9
4	Alcance con horquillas a nivel del suelo	mm	1.289
		pulg	50,7
5	*Del suelo a la parte inferior de la punta a la mínima altura y a la altura de la horquilla	mm	-89
		pulg	-3,5
6	Alcance con los brazos horizontales y al nivel de la horquilla	mm	1.813
		pulg	71,4
7	Alcance con la horquilla a la máxima altura	mm	1.076
		pulg	42,3
8	Longitud de arriba a abajo de la punta con los brazos horizontales y al nivel de la horquilla	mm	1.867
		pulg	73,5
9	Longitud de arriba a abajo de la punta a la máxima altura y al nivel de la horquilla	mm	3.828
		pulg	150,7
10	Altura total de la horquilla a elevación máxima (de la punta del portahorquillas al suelo)	mm	5.262
		pulg	207,2
11	Espacio libre en levantamiento pleno y descarga máxima	mm	1.782
		pulg	70,2
12	Ángulo de descarga máximo con respecto a la posición horizontal	grados	44
13	Anchura total del portahorquillas	mm	2.812
		pulg	110,7
14	Altura total del portahorquillas	mm	1.524
		pulg	60,0
15	Anchura de punta exterior (separación máxima)	mm	2.697
		pulg	106,2
16	Anchura de punta exterior (separación mínima)	mm	1.002
		pulg	39,4
	Anchura de punta (punta individual)	mm	180,0
		pulg	7,1
	Grosor de punta	mm	90
		pulg	3,5
	Capacidad de la punta	kg	10.100
		lbs	22.260
	Peso de funcionamiento	kg	1.9956
		lbs	4.3984

*Los valores negativos indican por debajo de la pendiente

950 LOG

Punta de 96"

Horquilla para troncos y madera, sin TC, FUSION 464-3422

*Versión 14A

*Varillaje de barra en Z en paralelo

*Configuración del registro

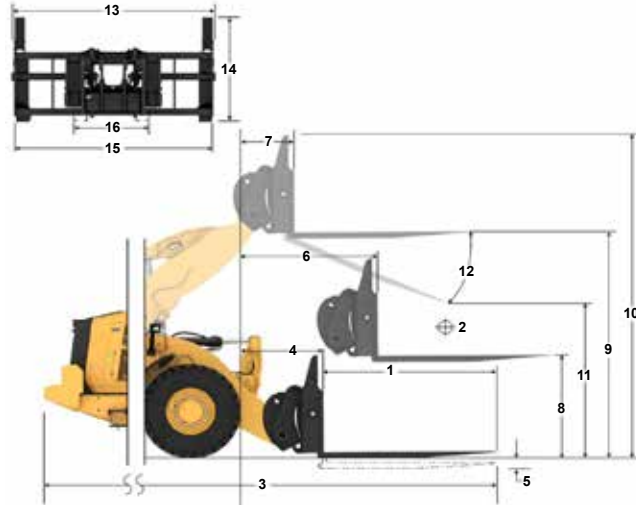

Capacidad (kg)
(carga calculada en el punto de centro de gravedad)

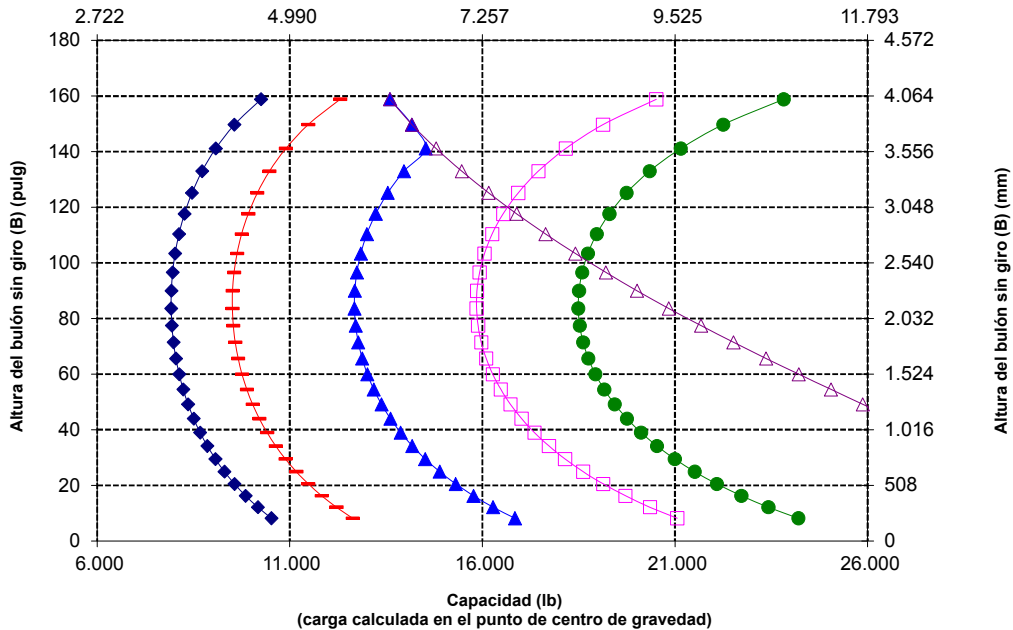

NOTE: Static tipping loads and operating weight are based on the following loader configuration: Bridgestone VJT L3 Tires, Air Conditioning, Ride Control, Powertrain Guard, Full Fluids, Fuel Tank, Coolant, Lubricants, and Operator.

Las especificaciones y los valores se ajustan a las siguientes normas: SAE* J1197, ISO 14397-1, CEN** EN 474-3.

La carga nominal de operación para una pala equipada con una horquilla para palés se calcula a partir de los siguientes valores:

SAE J1197: 50 % de carga límite de equilibrio estático a giro pleno o límite hidráulico.

CEN EN 474-3: 60% of full turn static tipping load on rough terrain or hydraulic limit.

CEN EN 474-3: 80 % de carga límite de equilibrio estático a giro pleno en terreno firme y nivelado o límite hidráulico.

*SAE: Sociedad de Ingenieros de Automoción

**CEN: Comité Europeo de Normalización



ADVERTENCIA: No sobrepase la capacidad de carga de las puntas. La capacidad de una punta individual está estampada en el lateral de cada una.

Especificaciones de la horquilla

Especificaciones de la horquilla

1	Longitud de punta	mm	1.219
		pulg	48.0
2	Anchura de horquilla	mm	1.893
		pulg	74.5
	Área de extremo	m ²	1.45
		pies ²	16
3	Altura interior (solo se aplica a doble mordaza superior)	mm	0
		pulg	0
4	Apertura mínima (solo se aplica a horquillas para aserradero)	mm	325
		pulg	13
	Peso de funcionamiento	kg	2.0468
		lbs	4.5124
5	Distancia en el interior de las puntas de las horquillas	mm	1.409
		pulg	55
	Carga límite de equilibrio estático, horquilla articulada	kg	8.058
		lbs	17763.6
	Carga límite de equilibrio estático, horquilla recta	kg	9.467
		lbs	20871.1
6	Altura máxima de la horquilla (con mordaza abierta si corresponde)	mm	2.932
		pulg	115.4
7	Espacio libre con elevación completa, cucharón de 45 grados (si el ángulo máximo del cucharón es <= 45)	mm	2.535
		pulg	99.8
8	Espacio libre con elevación máxima y a la altura de la horquilla	mm	3.732
		pulg	146.9
9	Alcance con elevación completa, cucharón de 45 grados (si el ángulo máximo del cucharón es <= 45)	mm	1.640
		pulg	64.6
10	Alcance con brazo de elevación horizontal y a la altura de la horquilla	mm	3.125
		pulg	123.0
11	*Del suelo a la parte inferior de la herramienta a la mínima altura y al nivel de la herramienta	mm	96*
		pulg	-3.8
12	Anchura entre puntas	mm	1.769
		pulg	69.6
13	Alcance a nivel del suelo	mm	2.595
		pulg	102
14	Apertura máxima en punta de horquilla y mordaza	mm	2.635
		pulg	103.7
15	Altura total de la horquilla a elevación completa y con la mordaza abierta	mm	6.664
		pulg	262.3
16	Longitud total de la punta de la horquilla hasta la parte posterior de la máquina	mm	8.822
		pulg	347.3
17	Espacio libre con elevación máxima y descarga máxima del cucharón (si <= 45)	mm	2.348
		pulg	92.5
18	Espacio libre con brazos de elevación horizontales y a la altura de la horquilla	mm	1.770.6
		pulg	69.7
19	Alcance con elevación máxima y a la altura de la horquilla	mm	2.387.5
		pulg	94.0
20	Ángulo de descarga máximo con respecto a la posición horizontal	grados	57
		rad	1.0
	Capacidad de la punta	kg	1.4100
		libras	3.1076

*Los valores negativos indican por debajo de la pendiente

950 LOG

Horquilla para troncos y madera, mordaza superior, FUSION

Punta de 48"
380-8227

*Versión 14A
*Varillaje de barra en Z en paralelo
*Configuración del registro

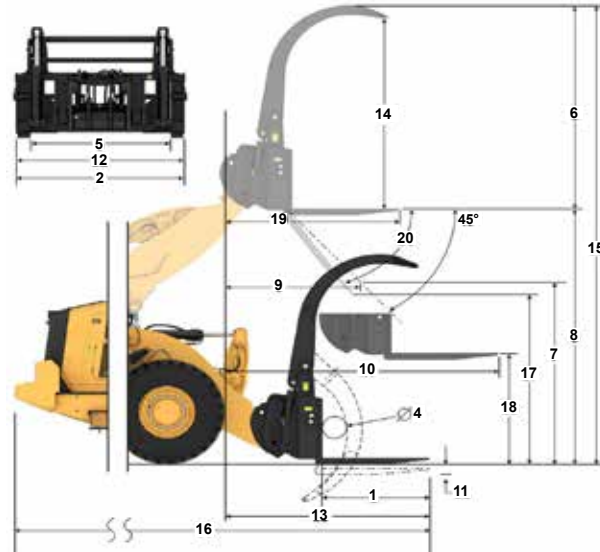

Capacidad (kg)
(Carga calculada en punto de centro de gravedad)

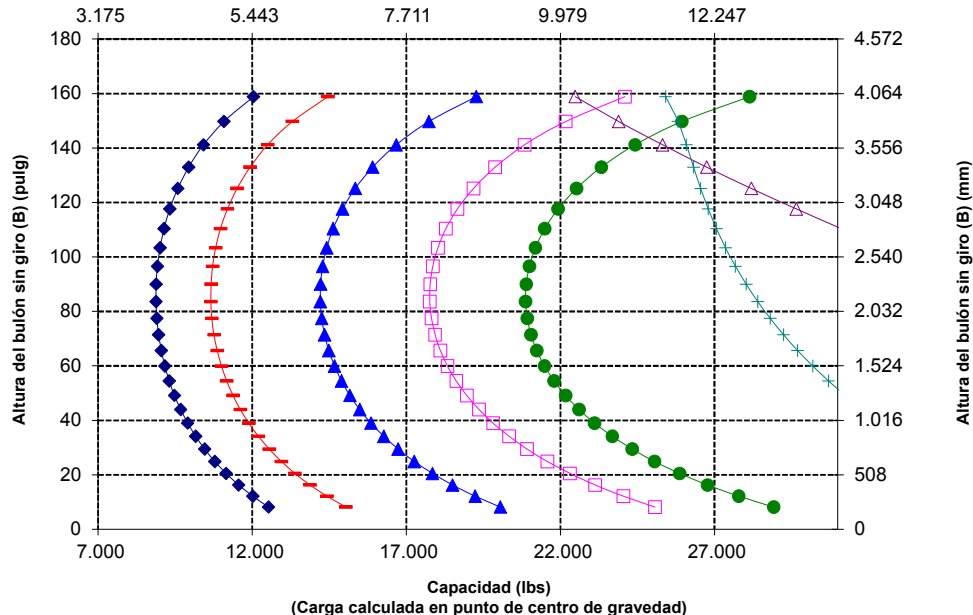

NOTE: Static tipping loads and operating weight are based on the following loader configuration: Bridgestone VJT L3 Tires, Air Conditioning, Ride Control, Powertrain Guard, Full Fluids, Fuel Tank, Coolant, Lubricants, and Operator.

Las especificaciones y los valores se ajustan a las siguientes normas: SAE* J1197, ISO 14397-1, CEN** EN 474-3.

La carga nominal de operación para una pala equipada con una horquilla para patés se calcula a partir de los siguientes valores:
SAE J1197: 50 % de carga límite de equilibrio estático a giro pleno o límite hidráulico.
CEN EN 474-3: 60% of full turn static tipping load on rough terrain or hydraulic limit.
CEN EN 474-3: 80 % de carga límite de equilibrio estático a giro pleno en terreno firme y nivelado o límite hidráulico.

*SAE: Sociedad de Ingenieros de Automoción
**CEN: Comité Europeo de Normalización



ADVERTENCIA: No sobrepase la capacidad de carga de las puntas. La capacidad de cada una de las puntas está estampada en el lateral de estas.

Especificaciones de máquina para aplicaciones forestales 950

Especificaciones de la horquilla

Especificaciones de la horquilla

1	Longitud de punta	mm	1.524
		pulg	60,0
2	Centro de carga	mm	762
		pulg	30,0
	Carga límite de equilibrio estático: horquilla recta	kg	1.0212
		lbs	2.2506
	Carga límite de equilibrio estático: horquilla articulada	kg	8.830
		lbs	1.9461
	Carga nominal (SAE J1197: 50 % de FTSTL)	kg	4.415
		lbs	9.730
	Carga nominal (CEN EN 474-3 terreno desigual: 60 % de FTSTL)	kg	5.298
		lbs	11.676
	Carga nominal (CEN EN 474-3 terreno nivelado y firme: 80 % de FTSTL)	kg	7.064
		lbs	1.5568
3	Maximum Overall Length	mm	9.009
		pulg	354,7
4	Alcance con horquillas a nivel del suelo	mm	1.258
		pulg	49,5
5	*Del suelo a la parte inferior de la punta a la mínima altura y a la altura de la horquilla	mm	-160
		pulg	-6,3
6	Alcance con los brazos horizontales y al nivel de la horquilla	mm	1.752
		pulg	69,0
7	Alcance con la horquilla a la máxima altura	mm	1.014
		pulg	39,9
8	Longitud de arriba a abajo de la punta con los brazos horizontales y al nivel de la horquilla	mm	1.772
		pulg	69,7
9	Longitud de arriba a abajo de la punta a la máxima altura y al nivel de la horquilla	mm	3.733
		pulg	147,0
10	Altura total de la horquilla a elevación máxima (de la punta del portahorquillas al suelo)	mm	4.508
		pulg	177,5
11	Espacio libre en levantamiento pleno y descarga máxima	mm	2.365
		pulg	93,1
12	Ángulo de descarga máximo con respecto a la posición horizontal	grados	46
13	Anchura total del portahorquillas	mm	2.217
		pulg	87,3
14	Altura total del portahorquillas	mm	840
		pulg	33,1
15	Anchura de punta exterior (separación máxima)	mm	2.070
		pulg	81,5
16	Anchura de punta exterior (separación mínima)	mm	470
		pulg	18,5
	Anchura de punta (punta individual)	mm	150,0
		pulg	5,9
	Grosor de punta	mm	65,0
		pulg	2,6
	Capacidad de la punta	kg	6.300
		lbs	13.885
	Peso de funcionamiento	kg	1.9410
		lbs	4.2780

*Los valores negativos indican por debajo de la pendiente

950 LOG

Portahorquillas de 87" Punta de 60"
Horquillas de palés, FUSION 530-1861 548-3265

*Versión 14A
*Varillaje de barra en Z en paralelo
*Configuración del registro

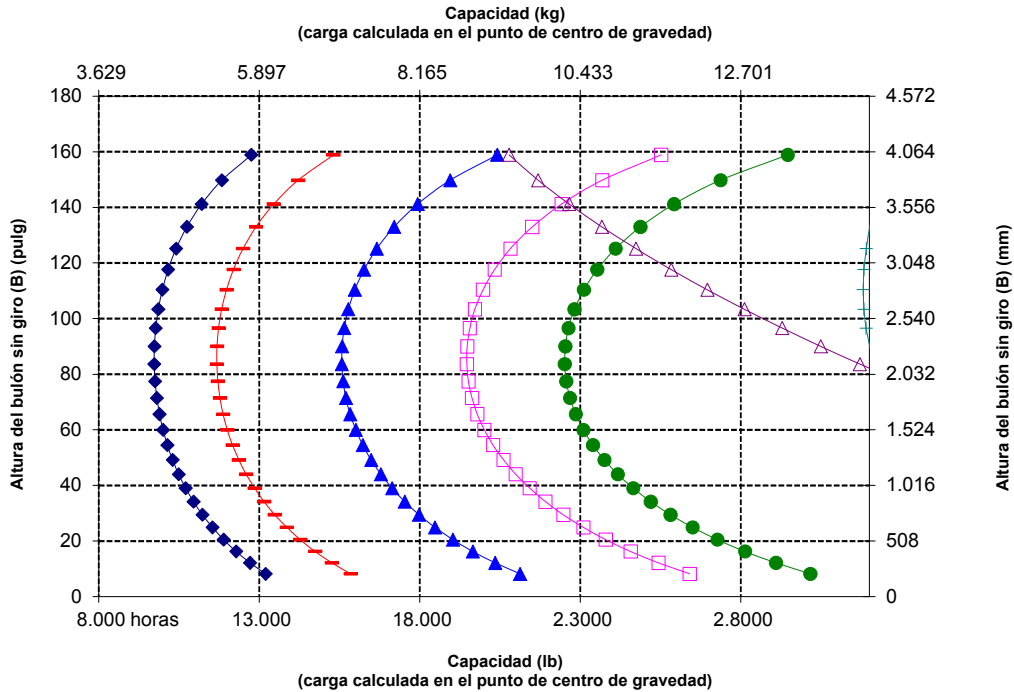
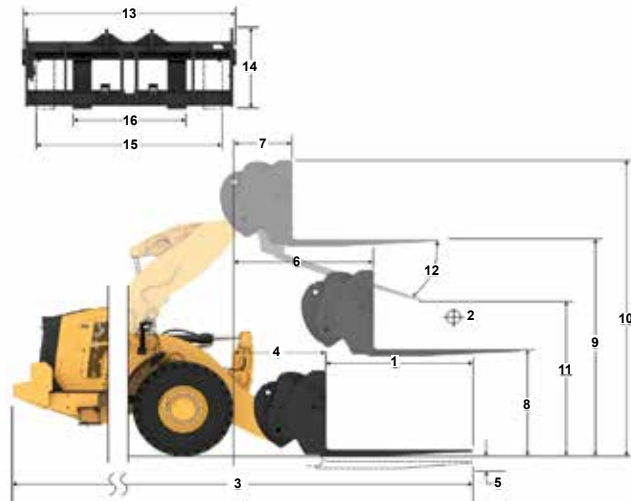

ADVERTENCIA: No sobrepase la capacidad de carga de las puntas. La capacidad de una punta individual está estampada en el lateral de cada una.

Especificaciones de la horquilla

Especificaciones de la horquilla

1	Longitud de punta	mm	1.830
		pulg	72,0
2	Centro de carga	mm	915
		pulg	36,0
	Carga límite de equilibrio estático: horquilla recta	kg	9.720
		lbs	2.1422
	Carga límite de equilibrio estático: horquilla articulada	kg	8.398
		lbs	1.8509
	Carga nominal (SAE J1197: 50 % de FTSTL)	kg	4.199
		lbs	9.255
	Carga nominal (CEN EN 474-3 terreno desigual: 60 % de FTSTL)	kg	5.039
		lbs	1.1106
	Carga nominal (CEN EN 474-3 terreno nivelado y firme: 80 % de FTSTL)	kg	6.718
		lbs	1.4808
3	Maximum Overall Length	mm	9.315
		pulg	366,7
4	Alcance con horquillas a nivel del suelo	mm	1.258
		pulg	49,5
5	*Del suelo a la parte inferior de la punta a la mínima altura y a la altura de la horquilla	mm	-160
		pulg	-6,3
6	Alcance con los brazos horizontales y al nivel de la horquilla	mm	1.752
		pulg	69,0
7	Alcance con la horquilla a la máxima altura	mm	1.014
		pulg	39,9
8	Longitud de arriba a abajo de la punta con los brazos horizontales y al nivel de la horquilla	mm	1.772
		pulg	69,7
9	Longitud de arriba a abajo de la punta a la máxima altura y al nivel de la horquilla	mm	3.793
		pulg	147,0
10	Altura total de la horquilla a elevación máxima (de la punta del portahorquillas al suelo)	mm	4.508
		pulg	177,5
11	Espacio libre en levantamiento pleno y descarga máxima	mm	2.145
		pulg	84,5
12	Ángulo de descarga máximo con respecto a la posición horizontal	grados	46
13	Anchura total del portahorquillas	mm	2.217
		pulg	87,3
14	Altura total del portahorquillas	mm	840
		pulg	33,1
15	Anchura de punta exterior (separación máxima)	mm	2.070
		pulg	81,5
16	Anchura de punta exterior (separación mínima)	mm	470
		pulg	18,5
	Anchura de punta (punta individual)	mm	150,0
		pulg	5,9
	Grosor de punta	mm	65,0
		pulg	2,6
	Capacidad de la punta	kg	5.246
		lbs	1.1562
	Peso de funcionamiento	kg	1.9457
		lbs	4.2884

*Los valores negativos indican por debajo de la pendiente

950 LOG

Horquillas de palés, FUSION

Portahorquillas de 87" 530-1861

Punta de 72" 530-1869

*Versión 14A
*Varillaje de barra en Z en paralelo
*Configuración del registro

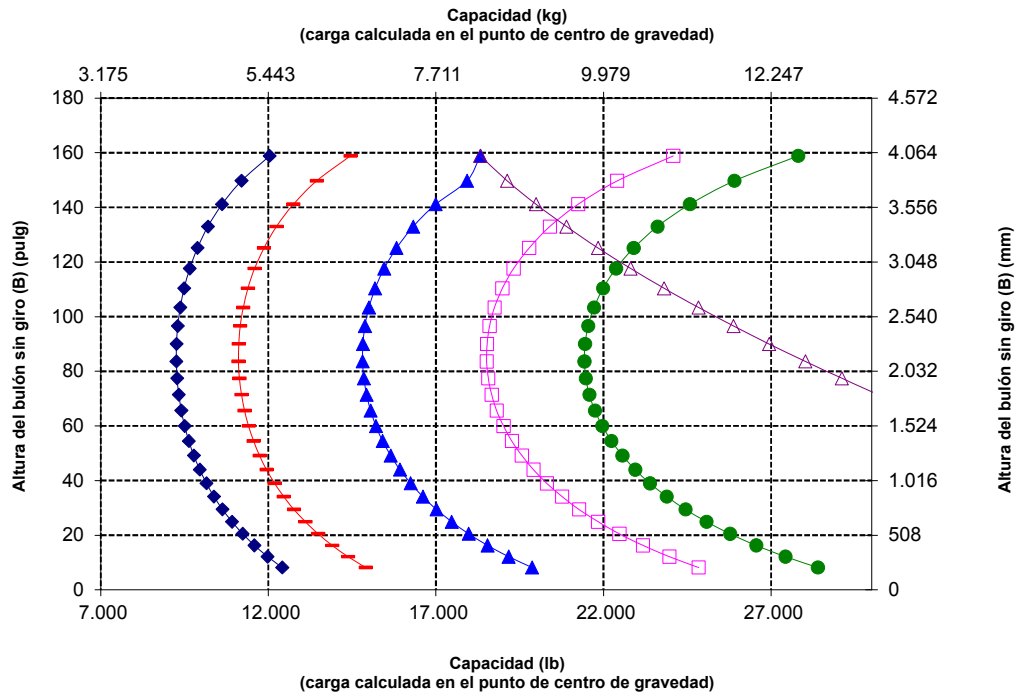
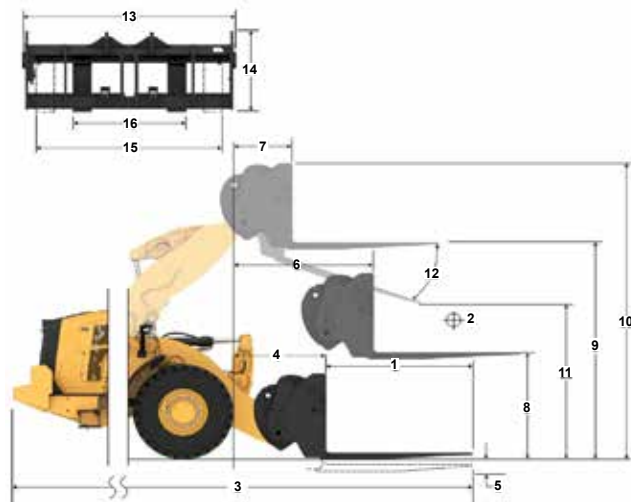

ADVERTENCIA: No sobrepase la capacidad de carga de las puntas. La capacidad de una punta individual está estampada en el lateral de cada una.

Especificaciones de máquina para aplicaciones forestales 950

Especificaciones de la horquilla

Especificaciones de la horquilla

1	Longitud de punta	mm	1.219
		pulg	48,0
2	Centro de carga	mm	810
		pulg	24,0
	Carga límite de equilibrio estático: horquilla recta	kg	1.0487
		lbs	2.3112
	Carga límite de equilibrio estático: horquilla articulada	kg	9.035
		lbs	1.9913
	Carga nominal (SAE J1197: 50 % de FTSTL)	kg	4.518
		lbs	9.957
	Carga nominal (CEN EN 474-3 terreno desigual: 60 % de FTSTL)	kg	5.421
		lbs	1.1948
	Carga nominal (CEN EN 474-3 terreno nivelado y firme: 80 % de FTSTL)	kg	7.228
		lbs	1.5931
3	Maximum Overall Length	mm	8.659
		pulg	340,9
4	Alcance con horquillas a nivel del suelo	mm	1.212
		pulg	47,7
5	*Del suelo a la parte inferior de la punta a la mínima altura y a la altura de la horquilla	mm	-79
		pulg	-3,1
6	Alcance con los brazos horizontales y al nivel de la horquilla	mm	1.744
		pulg	68,6
7	Alcance con la horquilla a la máxima altura	mm	1.006
		pulg	39,6
8	Longitud de arriba a abajo de la punta con los brazos horizontales y al nivel de la horquilla	mm	1.877
		pulg	73,9
9	Longitud de arriba a abajo de la punta a la máxima altura y al nivel de la horquilla	mm	3.838
		pulg	151,1
10	Altura total de la horquilla a elevación máxima (de la punta del portahorquillas al suelo)	mm	4.878
		pulg	192,1
11	Espacio libre en levantamiento pleno y descarga máxima	mm	2.550
		pulg	100,4
12	Ángulo de descarga máximo con respecto a la posición horizontal	grados	52
13	Anchura total del portahorquillas	mm	2.528
		pulg	99,5
14	Altura total del portahorquillas	mm	1.130
		pulg	44,5
15	Anchura de punta exterior (separación máxima)	mm	2.178
		pulg	85,7
16	Anchura de punta exterior (separación mínima)	mm	576
		pulg	22,7
	Anchura de punta (punta individual)	mm	180,0
		pulg	7,1
	Grosor de punta	mm	90
		pulg	3,5
	Capacidad de la punta	kg	22.200
		lbs	48.929
	Peso de funcionamiento	kg	19.719
		lbs	4.3461

*Los valores negativos indican por debajo de la pendiente

950 LOG Portahorquillas de 96" Punta de 48"

Horquillas de palés, FUSION 520-7957 520-7985

*Versión 14A
*Varillaje de barra en Z en paralelo
*Configuración del registro

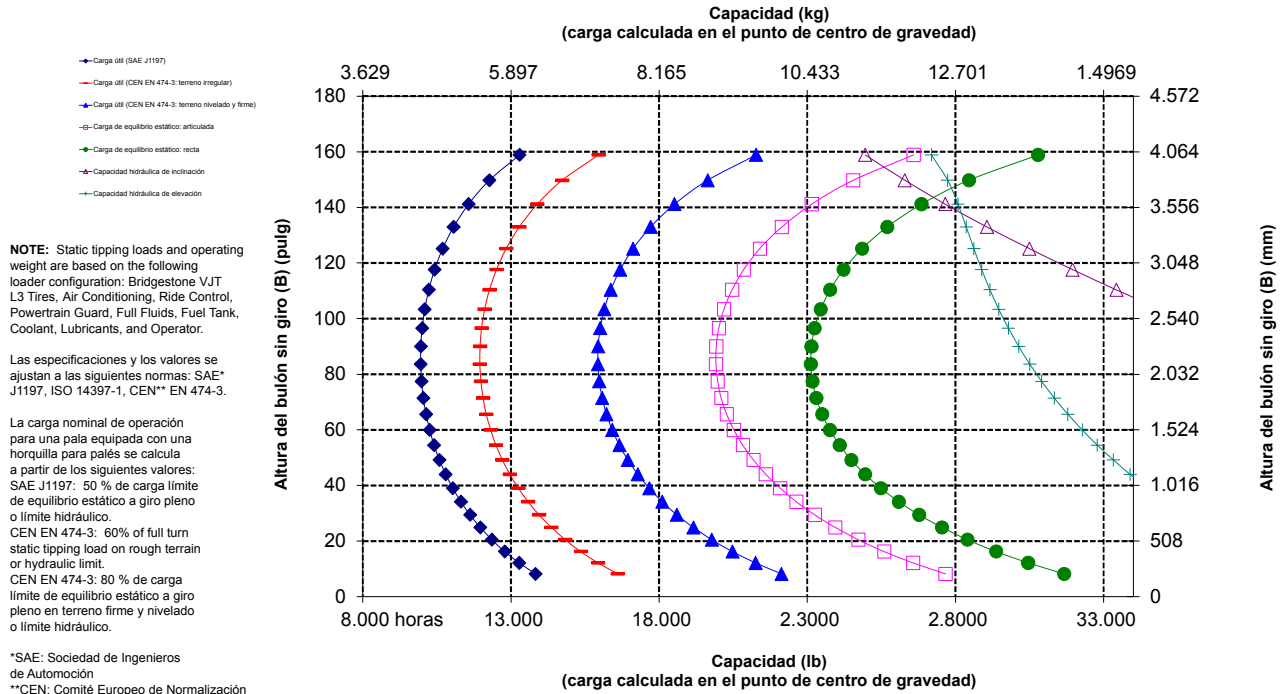
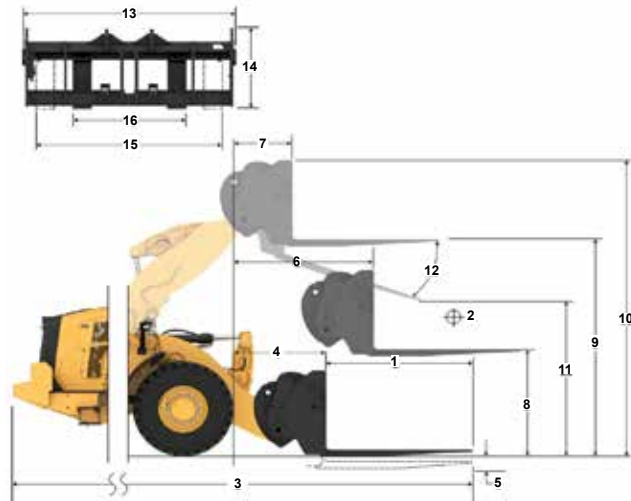

ADVERTENCIA: No sobrepase la capacidad de carga de las puntas. La capacidad de una punta individual está estampada en el lateral de cada una.

Especificaciones de la horquilla

Especificaciones de la horquilla

1	Longitud de punta	mm	1.524
		pulg	60,0
2	Centro de carga	mm	762
		pulg	30,0
	Carga límite de equilibrio estático: horquilla recta	kg	9.944
		lbs	2.1916
	Carga límite de equilibrio estático: horquilla articulada	kg	8.558
		lbs	1.8862
	Carga nominal (SAE J1197: 50 % de FTSTL)	kg	4.279
		lbs	9.431
	Carga nominal (CEN EN 474-3 terreno desigual: 60 % de FTSTL)	kg	5.135
		lbs	1.1317
	Carga nominal (CEN EN 474-3 terreno nivelado y firme: 80 % de FTSTL)	kg	6.846
		lbs	1.5089
3	Maximum Overall Length	mm	8.964
		pulg	352,9
4	Alcance con horquillas a nivel del suelo	mm	1.213
		pulg	47,7
5	*Del suelo a la parte inferior de la punta a la mínima altura y a la altura de la horquilla	mm	-79
		pulg	-3,1
6	Alcance con los brazos horizontales y al nivel de la horquilla	mm	1.744
		pulg	68,7
7	Alcance con la horquilla a la máxima altura	mm	1.007
		pulg	39,6
8	Longitud de arriba a abajo de la punta con los brazos horizontales y al nivel de la horquilla	mm	1.877
		pulg	73,9
9	Longitud de arriba a abajo de la punta a la máxima altura y al nivel de la horquilla	mm	3.858
		pulg	151,1
10	Altura total de la horquilla a elevación máxima (de la punta del portahorquillas al suelo)	mm	4.878
		pulg	192,1
11	Espacio libre en levantamiento pleno y descarga máxima	mm	2.309
		pulg	90,9
12	Ángulo de descarga máximo con respecto a la posición horizontal	grados	52
13	Anchura total del portahorquillas	mm	2.528
		pulg	99,5
14	Altura total del portahorquillas	mm	1.130
		pulg	44,5
15	Anchura de punta exterior (separación máxima)	mm	2.178
		pulg	85,7"
16	Anchura de punta exterior (separación mínima)	mm	576
		pulg	22,7
	Anchura de punta (punta individual)	mm	180,0
		pulg	7,1
	Grosor de punta	mm	90
		pulg	3,5
	Capacidad de la punta	kg	17.800
		lbs	39.231
	Peso de funcionamiento	kg	1.9785
		lbs	4.3607

*Los valores negativos indican por debajo de la pendiente

950 LOG Portahorquillas de 96" Punta de 60"

Horquillas de palés, FUSION 520-7957 520-7980

*Versión 14A
*Varillaje de barra en Z en paralelo
*Configuración del registro

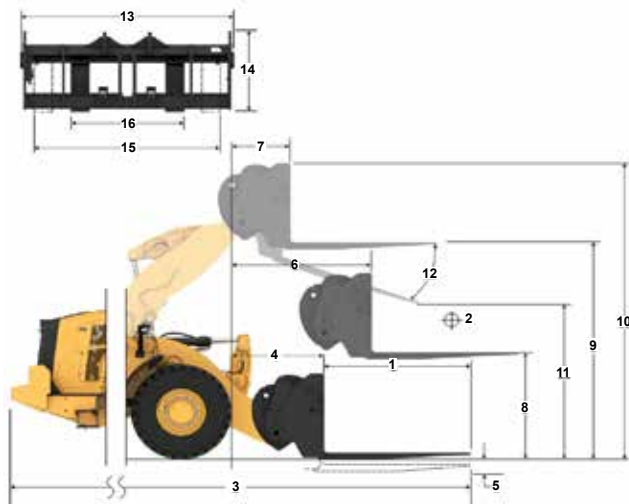

Capacidad (kg) (carga calculada en el punto de centro de gravedad)

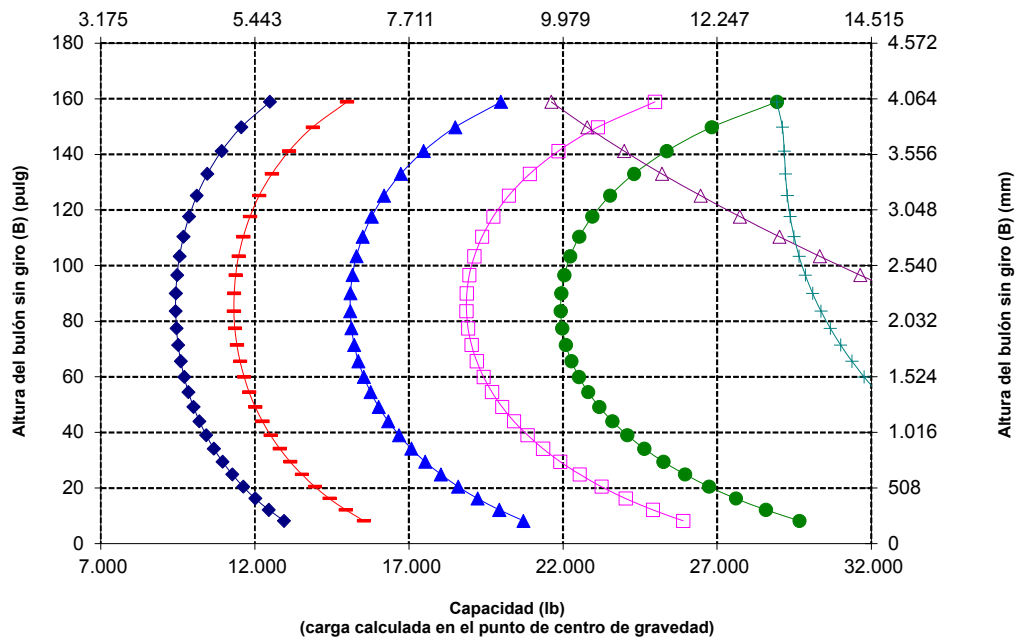

NOTE: Static tipping loads and operating weight are based on the following loader configuration: Bridgestone VJT L3 Tires, Air Conditioning, Ride Control, Powertrain Guard, Full Fluids, Fuel Tank, Coolant, Lubricants, and Operator.

Las especificaciones y los valores se ajustan a las siguientes normas: SAE* J1197, ISO 14397-1, CEN** EN 474-3.

La carga nominal de operación para una pala equipada con una horquilla para palés se calcula a partir de los siguientes valores: SAE J1197: 50 % de carga límite de equilibrio estático a giro pleno o límite hidráulico. CEN EN 474-3: 60% of full turn static tipping load on rough terrain or hydraulic limit. CEN EN 474-3: 80 % de carga límite de equilibrio estático a giro pleno en terreno firme y nivelado o límite hidráulico.

*SAE: Sociedad de Ingenieros de Automoción

**CEN: Comité Europeo de Normalización



ADVERTENCIA: No sobrepase la capacidad de carga de las puntas. La capacidad de una punta individual está estampada en el lateral de cada una.

Especificaciones de máquina para aplicaciones forestales 950

Especificaciones de la horquilla

Especificaciones de la horquilla

1	Longitud de punta	mm	1.829
		pulg	72,0
2	Centro de carga	mm	915
		pulg	36,0
	Carga límite de equilibrio estático: horquilla recta	kg	9.446
		lbs	2.0819
	Carga límite de equilibrio estático: horquilla articulada	kg	8.121
		lbs	1.7898
	Carga nominal (SAE J1197: 50 % de FTSTL)	kg	4.060
		lbs	8.949
	Carga nominal (CEN EN 474-3 terreno desigual: 60 % de FTSTL)	kg	4.872
		lbs	1.0739
	Carga nominal (CEN EN 474-3 terreno nivelado y firme: 80 % de FTSTL)	kg	6.496
		lbs	1.4318
3	Maximum Overall Length	mm	9.269
		pulg	364,9
4	Alcance con horquillas a nivel del suelo	mm	1.213
		pulg	47,7
5	*Del suelo a la parte inferior de la punta a la mínima altura y a la altura de la horquilla	mm	-79
		pulg	-3,1
6	Alcance con los brazos horizontales y al nivel de la horquilla	mm	1.744
		pulg	68,7
7	Alcance con la horquilla a la máxima altura	mm	1.007
		pulg	39,6
8	Longitud de arriba a abajo de la punta con los brazos horizontales y al nivel de la horquilla	mm	1.877
		pulg	73,9
9	Longitud de arriba a abajo de la punta a la máxima altura y al nivel de la horquilla	mm	3.838
		pulg	151,1
10	Altura total de la horquilla a elevación máxima (de la punta del portahorquillas al suelo)	mm	4.878
		pulg	192,1
11	Espacio libre en levantamiento pleno y descarga máxima	mm	2.068
		pulg	81,4
12	Ángulo de descarga máximo con respecto a la posición horizontal	grados	52
13	Anchura total del portahorquillas	mm	2.528
		pulg	99,5
14	Altura total del portahorquillas	mm	1.130
		pulg	44,5
15	Anchura de punta exterior (separación máxima)	mm	2.178
		pulg	85,7"
16	Anchura de punta exterior (separación mínima)	mm	576
		pulg	22,7
	Anchura de punta (punta individual)	mm	180,0
		pulg	7,1
	Grosor de punta	mm	90
		pulg	3,5
	Capacidad de la punta	kg	14.800
		lbs	32.619
	Peso de funcionamiento	kg	1.9846
		lbs	4.3741

*Los valores negativos indican por debajo de la pendiente

950 LOG

Horquillas de palés, FUSION

Portahorquillas de 96" Punta de 72"

520-7957 520-7979

*Versión 14A
*Varillaje de barra en Z en paralelo
*Configuración del registro

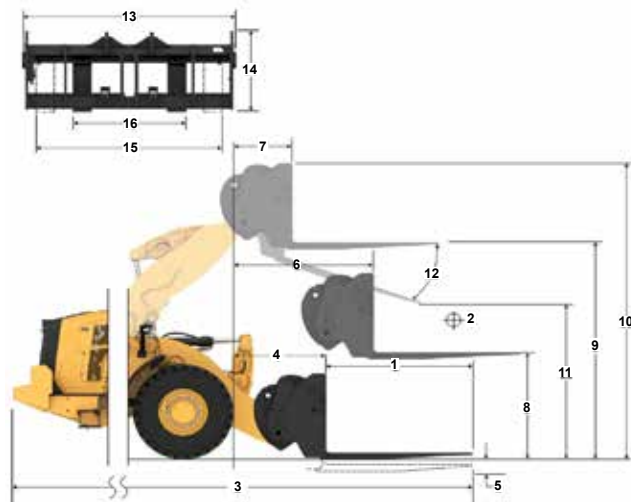

Capacidad (kg)
(carga calculada en el punto de centro de gravedad)

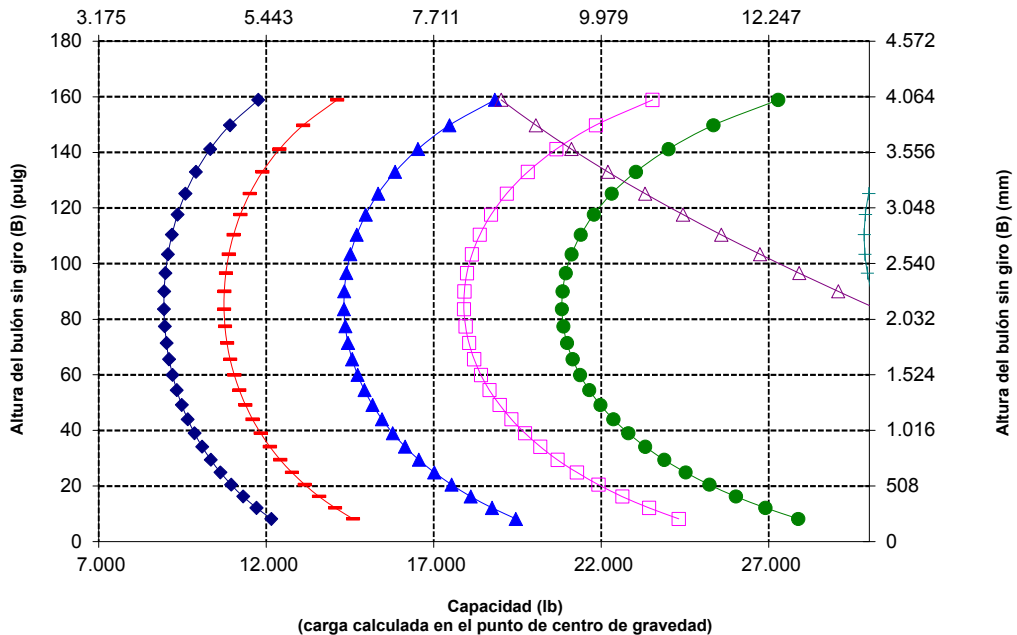

NOTE: Static tipping loads and operating weight are based on the following loader configuration: Bridgestone VJT L3 Tires, Air Conditioning, Ride Control, Powertrain Guard, Full Fluids, Fuel Tank, Coolant, Lubricants, and Operator.

Las especificaciones y los valores se ajustan a las siguientes normas: SAE* J1197, ISO 14397-1, CEN** EN 474-3.

La carga nominal de operación para una pala equipada con una horquilla para palés se calcula a partir de los siguientes valores: SAE J1197: 50 % de carga límite de equilibrio estático a giro pleno o límite hidráulico. CEN EN 474-3: 60% of full turn static tipping load on rough terrain or hydraulic limit. CEN EN 474-3: 80 % de carga límite de equilibrio estático a giro pleno en terreno firme y nivelado o límite hidráulico.

*SAE: Sociedad de Ingenieros de Automoción
**CEN: Comité Europeo de Normalización



ADVERTENCIA: No sobrepase la capacidad de carga de las puntas. La capacidad de una punta individual está estampada en el lateral de cada una.

Especificaciones de máquina para aplicaciones forestales 950

Especificaciones de la horquilla

Especificaciones de la horquilla

1	Longitud de punta	mm	2.134
		pulg	84,0
2	Centro de carga	mm	1.067
		pulg	42
	Carga límite de equilibrio estático: horquilla recta	kg	8.983
		lbs	1.9799
	Carga límite de equilibrio estático: horquilla articulada	kg	7.713
		lbs	17.000
	Carga nominal (SAE J1197: 50 % de FTSTL)	kg	3.857
		lbs	8.500
	Carga nominal (CEN EN 474-3 terreno desigual: 60 % de FTSTL)	kg	4.628
		lbs	1.0200
	Carga nominal (CEN EN 474-3 terreno nivelado y firme: 80 % de FTSTL)	kg	6.170
		lbs	1.3600
3	Maximum Overall Length	mm	9.574
		pulg	376.9
4	Alcance con horquillas a nivel del suelo	mm	1.213
		pulg	47,7
5	*Del suelo a la parte inferior de la punta a la mínima altura y a la altura de la horquilla	mm	-79
		pulg	-3,1
6	Alcance con los brazos horizontales y al nivel de la horquilla	mm	1.744
		pulg	68,7
7	Alcance con la horquilla a la máxima altura	mm	1.007
		pulg	39,6
8	Longitud de arriba a abajo de la punta con los brazos horizontales y al nivel de la horquilla	mm	1.877
		pulg	73,9
9	Longitud de arriba a abajo de la punta a la máxima altura y al nivel de la horquilla	mm	3.838
		pulg	151,1
10	Altura total de la horquilla a elevación máxima (de la punta del portahorquillas al suelo)	mm	4.878
		pulg	192,1
11	Espacio libre en levantamiento pleno y descarga máxima	mm	1.827
		pulg	71,9
12	Ángulo de descarga máximo con respecto a la posición horizontal	grados	52
13	Anchura total del portahorquillas	mm	2.528
		pulg	99,5
14	Altura total del portahorquillas	mm	1.130
		pulg	44,5
15	Anchura de punta exterior (separación máxima)	mm	2.178
		pulg	85,7"
16	Anchura de punta exterior (separación mínima)	mm	576
		pulg	22,7
	Anchura de punta (punta individual)	mm	180,0
		pulg	7,1
	Grosor de punta	mm	90
		pulg	3,5
	Capacidad de la punta	kg	12.700
		lbs	27.991
	Peso de funcionamiento	kg	1.9909
		lbs	4.3880

*Los valores negativos indican por debajo de la pendiente

950 LOG

Horquillas de palés, FUSION

Portahorquillas de 96" Punta de 84"

520-7957 520-7986

*Versión 14A
*Varillaje de barra en Z en paralelo
*Configuración del registro

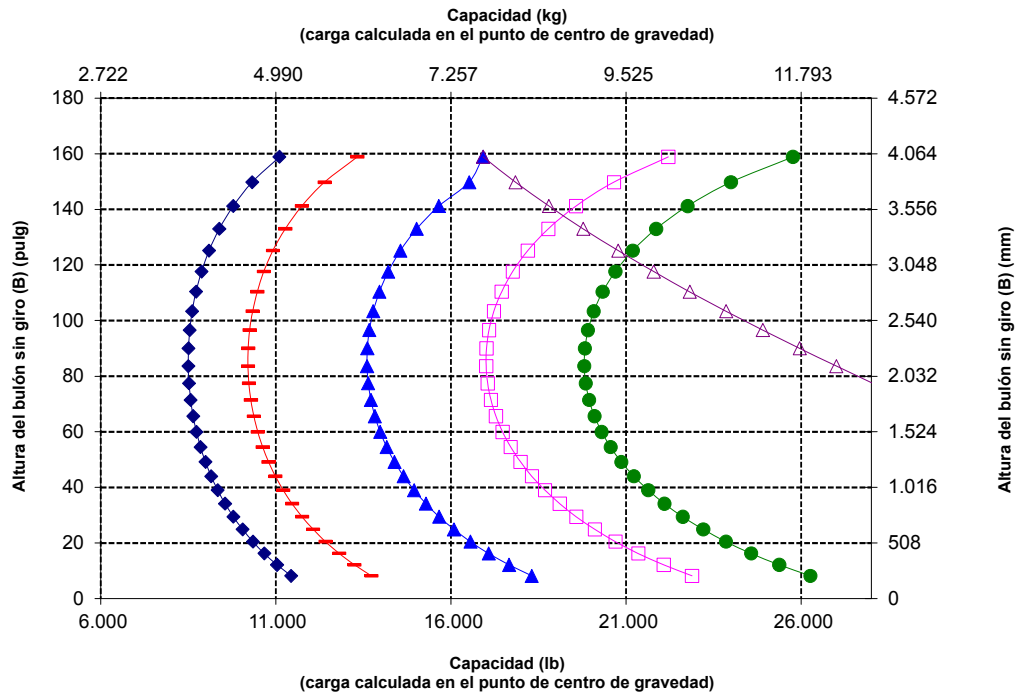
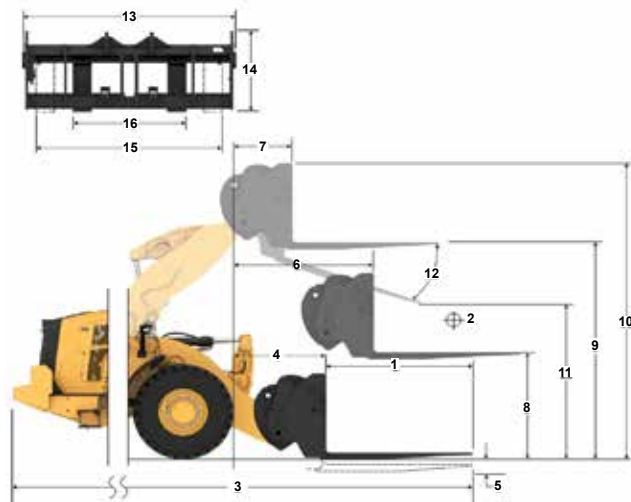

ADVERTENCIA: No sobrepase la capacidad de carga de las puntas. La capacidad de una punta individual está estampada en el lateral de cada una.

Especificaciones de máquina para aplicaciones forestales 950

Especificaciones de la horquilla

Especificaciones de la horquilla

1	Longitud de punta	mm	2.438
		pulg	96,0
2	Centro de carga	mm	1.219
		pulg	48,0
	Carga límite de equilibrio estático: horquilla recta	kg	8.555
		lbs	1.8855
	Carga límite de equilibrio estático: horquilla articulada	kg	7.336
		lbs	1.6168
	Carga nominal (SAE J1197: 50 % de FTSTL)	kg	3.668
		lbs	8.084
	Carga nominal (CEN EN 474-3 terreno desigual: 60 % de FTSTL)	kg	4.401
		lbs	9.701
	Carga nominal (CEN EN 474-3 terreno nivelado y firme: 80 % de FTSTL)	kg	5.868
		lbs	(1.2934)
3	Maximum Overall Length	mm	9.878
		pulg	388,9
4	Alcance con horquillas a nivel del suelo	mm	1.213
		pulg	47,7
5	*Del suelo a la parte inferior de la punta a la mínima altura y a la altura de la horquilla	mm	-79
		pulg	-3,1
6	Alcance con los brazos horizontales y al nivel de la horquilla	mm	1.744
		pulg	68,7
7	Alcance con la horquilla a la máxima altura	mm	1.007
		pulg	39,6
8	Longitud de arriba a abajo de la punta con los brazos horizontales y al nivel de la horquilla	mm	1.877
		pulg	73,9
9	Longitud de arriba a abajo de la punta a la máxima altura y al nivel de la horquilla	mm	3.838
		pulg	151,1
10	Altura total de la horquilla a elevación máxima (de la punta del portahorquillas al suelo)	mm	4.878
		pulg	192,1
11	Espacio libre en levantamiento pleno y descarga máxima	mm	1.587
		pulg	62,5
12	Ángulo de descarga máximo con respecto a la posición horizontal	grados	52
13	Anchura total del portahorquillas	mm	2.528
		pulg	99,5
14	Altura total del portahorquillas	mm	1.130
		pulg	44,5
15	Anchura de punta exterior (separación máxima)	mm	2.178
		pulg	85,7"
16	Anchura de punta exterior (separación mínima)	mm	576
		pulg	22,7
	Anchura de punta (punta individual)	mm	180,0
		pulg	7,1
	Grosor de punta	mm	90
		pulg	3,5
	Capacidad de la punta	kg	11.300
		lbs	24.905
	Peso de funcionamiento	kg	1.9971
		lbs	4.4017

*Los valores negativos indican por debajo de la pendiente

950 LOG Portahorquillas de 96" Punta de 96"

Horquillas de palés, FUSION 520-7957 520-7981

*Versión 14A
*Varillaje de barra en Z en paralelo
*Configuración del registro

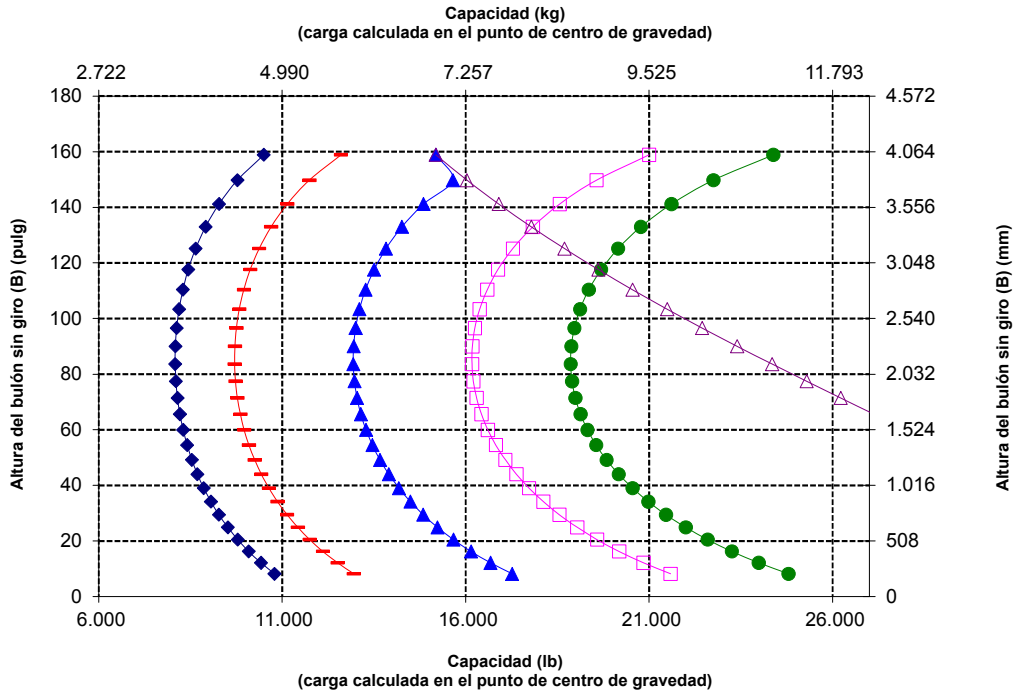
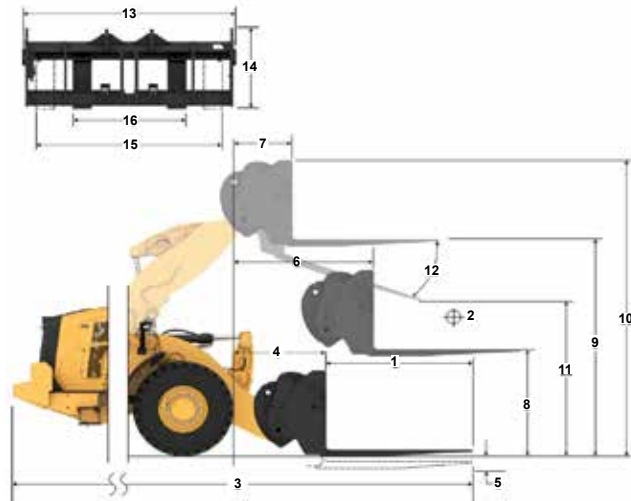

ADVERTENCIA: No sobrepase la capacidad de carga de las puntas. La capacidad de una punta individual está estampada en el lateral de cada una.

Especificaciones de la horquilla

Especificaciones de la horquilla

1	Longitud de punta	mm	1.219
		pulg	48,0
2	Centro de carga	mm	810
		pulg	24,0
	Carga límite de equilibrio estático: horquilla recta	kg	(1.0446)
		lbs	2.3023
	Carga límite de equilibrio estático: horquilla articulada	kg	8.995
		lbs	1.9824
	Carga nominal (SAE J1197: 50 % de FTSTL)	kg	4.497
		lbs	9.912
	Carga nominal (CEN EN 474-3 terreno desigual: 60 % de FTSTL)	kg	5.397
		lbs	1.1894
	Carga nominal (CEN EN 474-3 terreno nivelado y firme: 80 % de FTSTL)	kg	7.196
		lbs	1.5859
3	Maximum Overall Length	mm	8.659
		pulg	340,9
4	Alcance con horquillas a nivel del suelo	mm	1.212
		pulg	47,7
5	*Del suelo a la parte inferior de la punta a la mínima altura y a la altura de la horquilla	mm	-79
		pulg	-3,1
6	Alcance con los brazos horizontales y al nivel de la horquilla	mm	1.744
		pulg	68,6
7	Alcance con la horquilla a la máxima altura	mm	1.006
		pulg	39,6
8	Longitud de arriba a abajo de la punta con los brazos horizontales y al nivel de la horquilla	mm	1.877
		pulg	73,9
9	Longitud de arriba a abajo de la punta a la máxima altura y al nivel de la horquilla	mm	3.858
		pulg	151,1
10	Altura total de la horquilla a elevación máxima (de la punta del portahorquillas al suelo)	mm	4.878
		pulg	192,1
11	Espacio libre en levantamiento pleno y descarga máxima	mm	2.550
		pulg	100,4
12	Ángulo de descarga máximo con respecto a la posición horizontal	grados	52
13	Anchura total del portahorquillas	mm	2.833
		pulg	111,5
14	Altura total del portahorquillas	mm	1.130
		pulg	44,5
15	Anchura de punta exterior (separación máxima)	mm	2.493
		pulg	98,1
16	Anchura de punta exterior (separación mínima)	mm	590
		pulg	23,2
	Anchura de punta (punta individual)	mm	180,0
		pulg	7,1
	Grosor de punta	mm	90
		pulg	3,5
	Capacidad de la punta	kg	22.200
		lbs	48.929
	Peso de funcionamiento	kg	1.9772
		lbs	4.3578

*Los valores negativos indican por debajo de la pendiente

950 LOG Portahorquillas de 108" Punta de 48"

Horquillas de palés, FUSION 520-7968 520-7985

*Versión 14A
*Varillaje de barra en Z en paralelo
*Configuración del registro

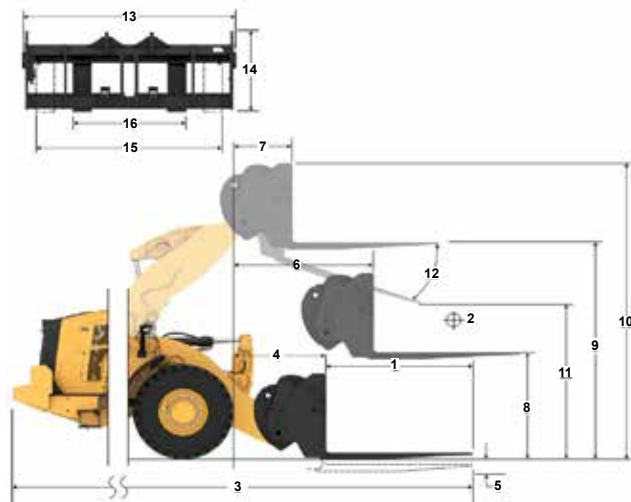

Capacidad (kg)
(carga calculada en el punto de centro de gravedad)

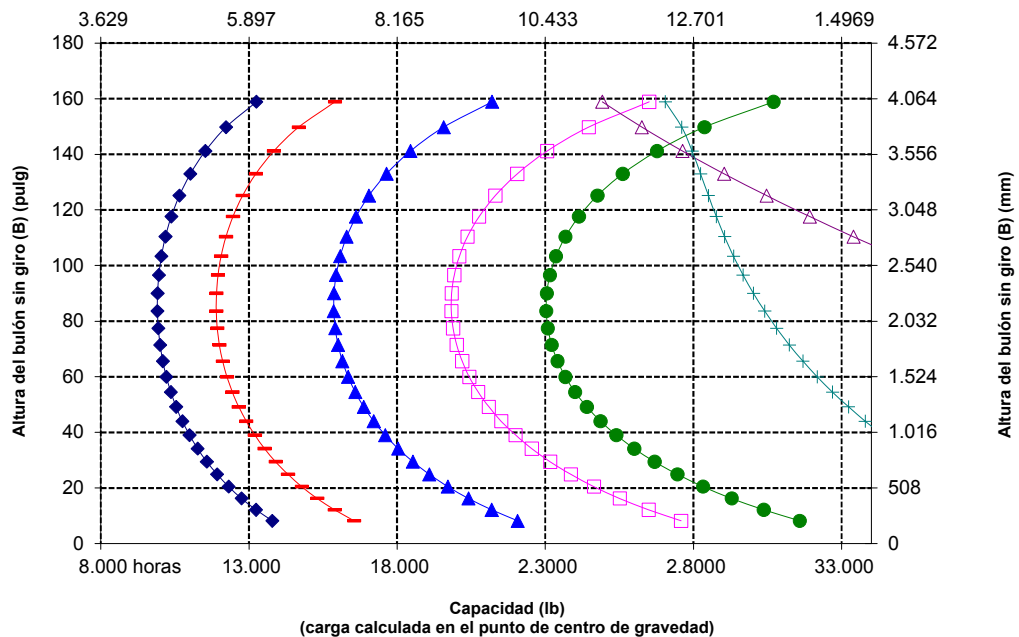

NOTE: Static tipping loads and operating weight are based on the following loader configuration: Bridgestone VJT L3 Tires, Air Conditioning, Ride Control, Powertrain Guard, Full Fluids, Fuel Tank, Coolant, Lubricants, and Operator.

Las especificaciones y los valores se ajustan a las siguientes normas: SAE* J1197, ISO 14397-1, CEN** EN 474-3.

La carga nominal de operación para una pala equipada con una horquilla para palés se calcula a partir de los siguientes valores: SAE J1197: 50 % de carga límite de equilibrio estático a giro pleno o límite hidráulico. CEN EN 474-3: 60% of full turn static tipping load on rough terrain or hydraulic limit. CEN EN 474-3: 80 % de carga límite de equilibrio estático a giro pleno en terreno firme y nivelado o límite hidráulico.

*SAE: Sociedad de Ingenieros de Automoción
**CEN: Comité Europeo de Normalización



ADVERTENCIA: No sobrepase la capacidad de carga de las puntas. La capacidad de una punta individual está estampada en el lateral de cada una.

Especificaciones de máquina para aplicaciones forestales 950

Especificaciones de la horquilla

Especificaciones de la horquilla

1	Longitud de punta	mm	1.524
		pulg	60,0
2	Centro de carga	mm	762
		pulg	30,0
	Carga límite de equilibrio estático: horquilla recta	kg	9.909
		lbs	2.1839
	Carga límite de equilibrio estático: horquilla articulada	kg	8.523
		lbs	1.8784
	Carga nominal (SAE J1197: 50 % de FTSTL)	kg	4.261
		lbs	9.392
	Carga nominal (CEN EN 474-3 terreno desigual: 60 % de FTSTL)	kg	5.114
		lbs	1.1271
	Carga nominal (CEN EN 474-3 terreno nivelado y firme: 80 % de FTSTL)	kg	6.818
		lbs	1.5028
3	Maximum Overall Length	mm	8.964
		pulg	352,9
4	Alcance con horquillas a nivel del suelo	mm	1.213
		pulg	47,7
5	*Del suelo a la parte inferior de la punta a la mínima altura y a la altura de la horquilla	mm	-79
		pulg	-3,1
6	Alcance con los brazos horizontales y al nivel de la horquilla	mm	1.744
		pulg	68,7
7	Alcance con la horquilla a la máxima altura	mm	1.007
		pulg	39,6
8	Longitud de arriba a abajo de la punta con los brazos horizontales y al nivel de la horquilla	mm	1.877
		pulg	73,9
9	Longitud de arriba a abajo de la punta a la máxima altura y al nivel de la horquilla	mm	3.838
		pulg	151,1
10	Altura total de la horquilla a elevación máxima (de la punta del portahorquillas al suelo)	mm	4.878
		pulg	192,1
11	Espacio libre en levantamiento pleno y descarga máxima	mm	2.309
		pulg	90,9
12	Ángulo de descarga máximo con respecto a la posición horizontal	grados	52
13	Anchura total del portahorquillas	mm	2.833
		pulg	111,5
14	Altura total del portahorquillas	mm	1.130
		pulg	44,5
15	Anchura de punta exterior (separación máxima)	mm	2.483
		pulg	97,8
16	Anchura de punta exterior (separación mínima)	mm	590
		pulg	23,2
	Anchura de punta (punta individual)	mm	180,0
		pulg	7,1
	Grosor de punta	mm	90
		pulg	3,5
	Capacidad de la punta	kg	17.800
		lbs	39.231
	Peso de funcionamiento	kg	1.9834
		lbs	4.3715

*Los valores negativos indican por debajo de la pendiente

950 LOG Portahorquillas de 108" Punta de 60"

Horquillas de palés, FUSION 520-7968 520-7980

*Versión 14A
*Varillaje de barra en Z en paralelo
*Configuración del registro

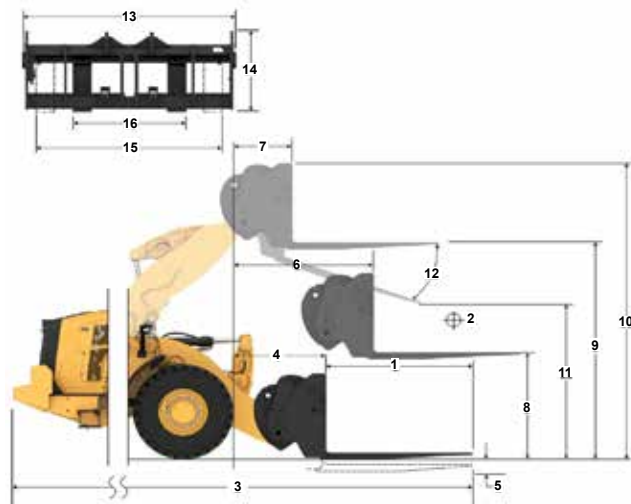

Capacidad (kg) (carga calculada en el punto de centro de gravedad)

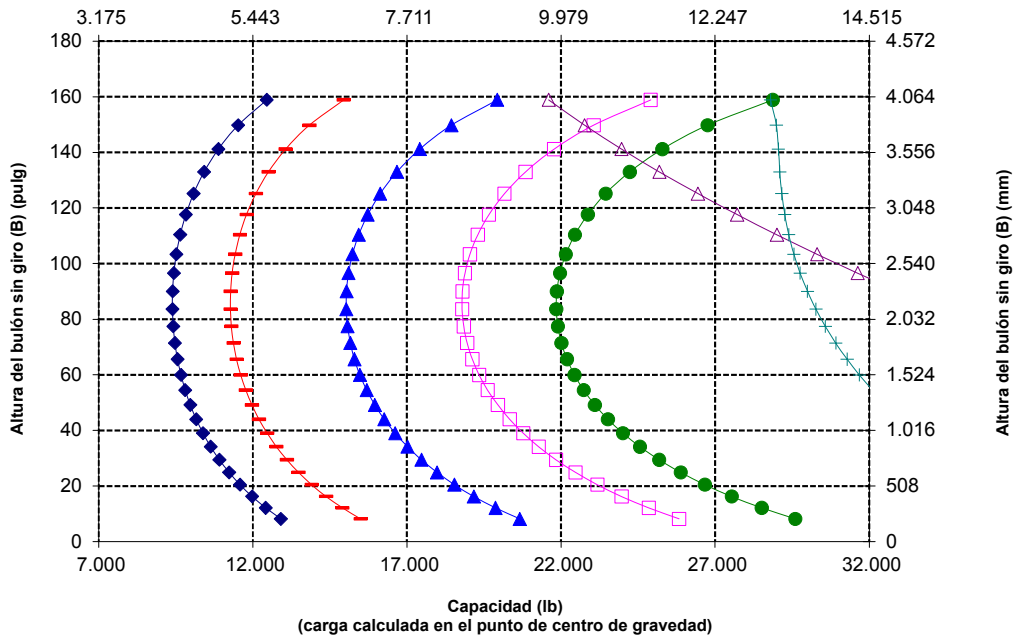

NOTE: Static tipping loads and operating weight are based on the following loader configuration: Bridgestone VJT L3 Tires, Air Conditioning, Ride Control, Powertrain Guard, Full Fluids, Fuel Tank, Coolant, Lubricants, and Operator.

Las especificaciones y los valores se ajustan a las siguientes normas: SAE* J1197, ISO 14397-1, CEN** EN 474-3.

La carga nominal de operación para una pala equipada con una horquilla para palés se calcula a partir de los siguientes valores: SAE J1197: 50 % de carga límite de equilibrio estático a giro pleno o límite hidráulico. CEN EN 474-3: 60% of full turn static tipping load on rough terrain or hydraulic limit. CEN EN 474-3: 80 % de carga límite de equilibrio estático a giro pleno en terreno firme y nivelado o límite hidráulico.

*SAE: Sociedad de Ingenieros de Automoción
**CEN: Comité Europeo de Normalización



ADVERTENCIA: No sobrepase la capacidad de carga de las puntas. La capacidad de una punta individual está estampada en el lateral de cada una.

Especificaciones de la horquilla

Especificaciones de la horquilla

1	Longitud de punta	mm	1.829
		pulg	72,0
2	Centro de carga	mm	915
		pulg	36,0
	Carga límite de equilibrio estático: horquilla recta	kg	9.412
		lbs	2.0743
	Carga límite de equilibrio estático: horquilla articulada	kg	8.086
		lbs	(1.7822)
	Carga nominal (SAE J1197: 50 % de FTSTL)	kg	4.043
		lbs	8.911
	Carga nominal (CEN EN 474-3 terreno desigual: 60 % de FTSTL)	kg	4.852
		lbs	1.0693
	Carga nominal (CEN EN 474-3 terreno nivelado y firme: 80 % de FTSTL)	kg	6.469
		lbs	1.4257
3	Maximum Overall Length	mm	9.269
		pulg	364,9
4	Alcance con horquillas a nivel del suelo	mm	1.213
		pulg	47,7
5	*Del suelo a la parte inferior de la punta a la mínima altura y a la altura de la horquilla	mm	-79
		pulg	-3,1
6	Alcance con los brazos horizontales y al nivel de la horquilla	mm	1.744
		pulg	68,7
7	Alcance con la horquilla a la máxima altura	mm	1.007
		pulg	39,6
8	Longitud de arriba a abajo de la punta con los brazos horizontales y al nivel de la horquilla	mm	1.877
		pulg	73,9
9	Longitud de arriba a abajo de la punta a la máxima altura y al nivel de la horquilla	mm	3.838
		pulg	151,1
10	Altura total de la horquilla a elevación máxima (de la punta del portahorquillas al suelo)	mm	4.878
		pulg	192,1
11	Espacio libre en levantamiento pleno y descarga máxima	mm	2.068
		pulg	81,4
12	Ángulo de descarga máximo con respecto a la posición horizontal	grados	52
13	Anchura total del portahorquillas	mm	2.833
		pulg	111,5
14	Altura total del portahorquillas	mm	1.130
		pulg	44,5
15	Anchura de punta exterior (separación máxima)	mm	2.483
		pulg	97,8
16	Anchura de punta exterior (separación mínima)	mm	590
		pulg	23,2
	Anchura de punta (punta individual)	mm	180,0
		pulg	7,1
	Grosor de punta	mm	90
		pulg	3,5
	Capacidad de la punta	kg	14.800
		lbs	32.619
	Peso de funcionamiento	kg	1.9896
		lbs	4.3851

*Los valores negativos indican por debajo de la pendiente

950 LOG Portahorquillas de 108" Punta de 72"

Horquillas de palés, FUSION 520-7968 520-7979

*Versión 14A
*Varillaje de barra en Z en paralelo
*Configuración del registro

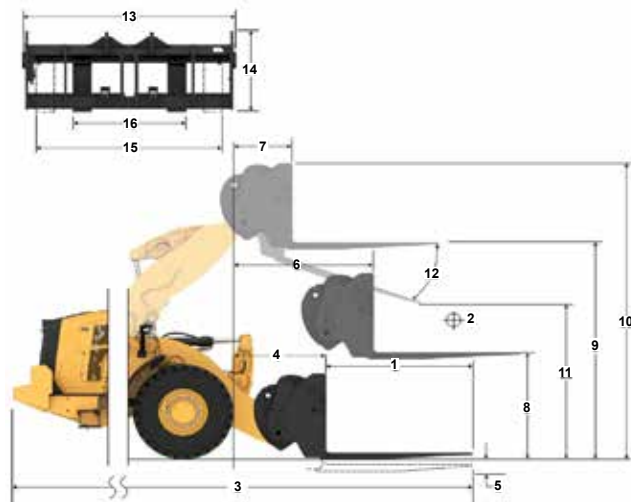

Capacidad (kg)
(carga calculada en el punto de centro de gravedad)

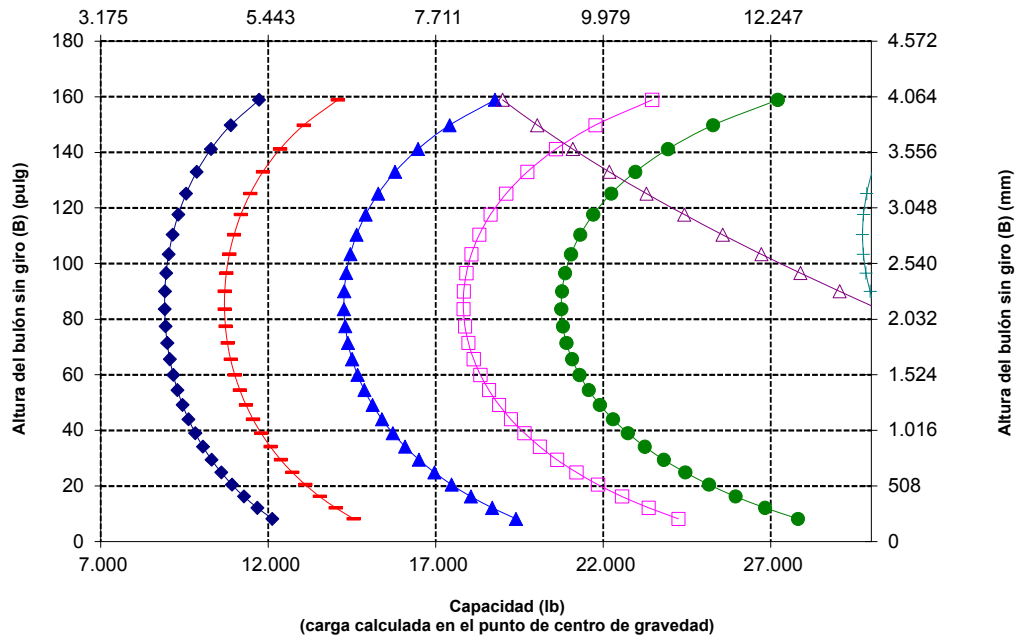

ADVERTENCIA: No sobrepase la capacidad de carga de las puntas. La capacidad de una punta individual está estampada en el lateral de cada una.

Especificaciones de máquina para aplicaciones forestales 950

Especificaciones de la horquilla

Especificaciones de la horquilla

1	Longitud de punta	mm	2.134
		pulg	84,0
2	Centro de carga	mm	1.067
		pulg	42
	Carga límite de equilibrio estático: horquilla recta	kg	8.951
		lbs	1.9728
	Carga límite de equilibrio estático: horquilla articulada	kg	7.681
		lbs	1.6929
	Carga nominal (SAE J1197: 50 % de FTSTL)	kg	3.840
		lbs	8.464
	Carga nominal (CEN EN 474-3 terreno desigual: 60 % de FTSTL)	kg	4.609
		lbs	1.0157
	Carga nominal (CEN EN 474-3 terreno nivelado y firme: 80 % de FTSTL)	kg	6.145
		lbs	1.3543
3	Maximum Overall Length	mm	9.574
		pulg	376.9
4	Alcance con horquillas a nivel del suelo	mm	1.213
		pulg	47,7
5	*Del suelo a la parte inferior de la punta a la mínima altura y a la altura de la horquilla	mm	-79
		pulg	-3,1
6	Alcance con los brazos horizontales y al nivel de la horquilla	mm	1.744
		pulg	68,7
7	Alcance con la horquilla a la máxima altura	mm	1.007
		pulg	39,6
8	Longitud de arriba a abajo de la punta con los brazos horizontales y al nivel de la horquilla	mm	1.877
		pulg	73,9
9	Longitud de arriba a abajo de la punta a la máxima altura y al nivel de la horquilla	mm	3.838
		pulg	151,1
10	Altura total de la horquilla a elevación máxima (de la punta del portahorquillas al suelo)	mm	4.878
		pulg	192,1
11	Espacio libre en levantamiento pleno y descarga máxima	mm	1.827
		pulg	71,9
12	Ángulo de descarga máximo con respecto a la posición horizontal	grados	52
13	Anchura total del portahorquillas	mm	2.833
		pulg	111,5
14	Altura total del portahorquillas	mm	1.130
		pulg	44,5
15	Anchura de punta exterior (separación máxima)	mm	2.483
		pulg	97,8
16	Anchura de punta exterior (separación mínima)	mm	590
		pulg	23,2
	Anchura de punta (punta individual)	mm	180,0
		pulg	7,1
	Grosor de punta	mm	90
		pulg	3,5
	Capacidad de la punta	kg	12.700
		lbs	27.991
	Peso de funcionamiento	kg	19.958
		lbs	4.3988

*Los valores negativos indican por debajo de la pendiente

950 LOG Portahorquillas de 108" Punta de 84"

Horquillas de palés, FUSION 520-7968 520-7986

*Versión 14A
*Varillaje de barra en Z en paralelo
*Configuración del registro

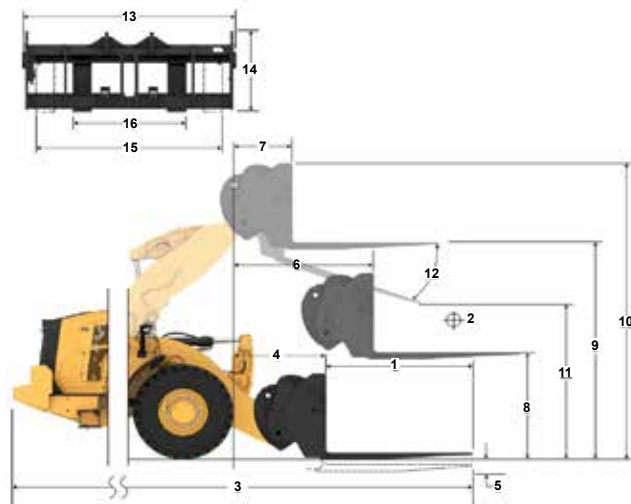

Capacidad (kg) (carga calculada en el punto de centro de gravedad)

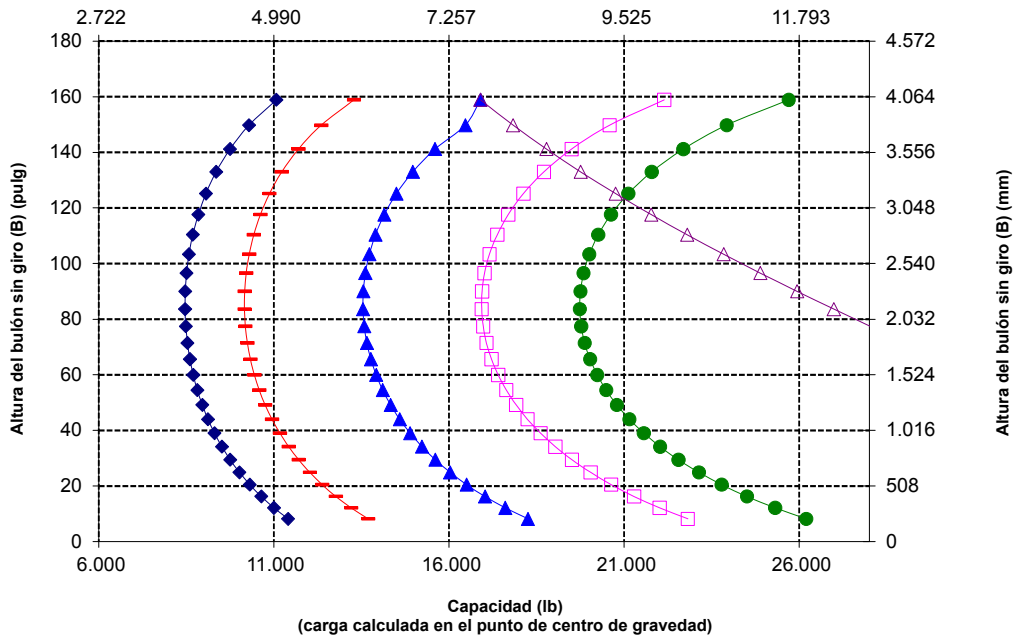

NOTE: Static tipping loads and operating weight are based on the following loader configuration: Bridgestone VJT L3 Tires, Air Conditioning, Ride Control, Powertrain Guard, Full Fluids, Fuel Tank, Coolant, Lubricants, and Operator.

Las especificaciones y los valores se ajustan a las siguientes normas: SAE* J1197, ISO 14397-1, CEN** EN 474-3.

La carga nominal de operación para una pala equipada con una horquilla para palés se calcula a partir de los siguientes valores: SAE J1197: 50 % de carga límite de equilibrio estático a giro pleno o límite hidráulico. CEN EN 474-3: 60% of full turn static tipping load on rough terrain or hydraulic limit. CEN EN 474-3: 80 % de carga límite de equilibrio estático a giro pleno en terreno firme y nivelado o límite hidráulico.

*SAE: Sociedad de Ingenieros de Automoción
**CEN: Comité Europeo de Normalización



ADVERTENCIA: No sobrepase la capacidad de carga de las puntas. La capacidad de una punta individual está estampada en el lateral de cada una.

Especificaciones de la horquilla

Especificaciones de la horquilla

1	Longitud de punta	mm	2.438
		pulg	96,0
2	Centro de carga	mm	1.219
		pulg	48,0
	Carga límite de equilibrio estático: horquilla recta	kg	8.523
		lbs	1.8785
	Carga límite de equilibrio estático: horquilla articulada	kg	7.304
		lbs	1.6097
	Carga nominal (SAE J1197: 50 % de FTSTL)	kg	3.652
		lbs	8.049
	Carga nominal (CEN EN 474-3 terreno desigual: 60 % de FTSTL)	kg	4.382
		lbs	9.658
	Carga nominal (CEN EN 474-3 terreno nivelado y firme: 80 % de FTSTL)	kg	5.843
		lbs	1.2878
3	Maximum Overall Length	mm	9.878
		pulg	388,9
4	Alcance con horquillas a nivel del suelo	mm	1.213
		pulg	47,7
5	*Del suelo a la parte inferior de la punta a la mínima altura y a la altura de la horquilla	mm	-79
		pulg	-3,1
6	Alcance con los brazos horizontales y al nivel de la horquilla	mm	1.744
		pulg	68,7
7	Alcance con la horquilla a la máxima altura	mm	1.007
		pulg	39,6
8	Longitud de arriba a abajo de la punta con los brazos horizontales y al nivel de la horquilla	mm	1.877
		pulg	73,9
9	Longitud de arriba a abajo de la punta a la máxima altura y al nivel de la horquilla	mm	3.838
		pulg	151,1
10	Altura total de la horquilla a elevación máxima (de la punta del portahorquillas al suelo)	mm	4.878
		pulg	192,1
11	Espacio libre en levantamiento pleno y descarga máxima	mm	1.587
		pulg	62,5
12	Ángulo de descarga máximo con respecto a la posición horizontal	grados	52
13	Anchura total del portahorquillas	mm	2.833
		pulg	111,5
14	Altura total del portahorquillas	mm	1.130
		pulg	44,5
15	Anchura de punta exterior (separación máxima)	mm	2.483
		pulg	97,8
16	Anchura de punta exterior (separación mínima)	mm	590
		pulg	23,2
	Anchura de punta (punta individual)	mm	180,0
		pulg	7,1
	Grosor de punta	mm	90
		pulg	3,5
	Capacidad de la punta	kg	11.300
		lbs	24.905
	Peso de funcionamiento	kg	2.0021
		lbs	4.4127

*Los valores negativos indican por debajo de la pendiente

950 LOG Portahorquillas de 108" Punta de 96"

Horquillas de palés, FUSION 520-7968 520-7981

*Versión 14A
*Varillaje de barra en Z en paralelo
*Configuración del registro

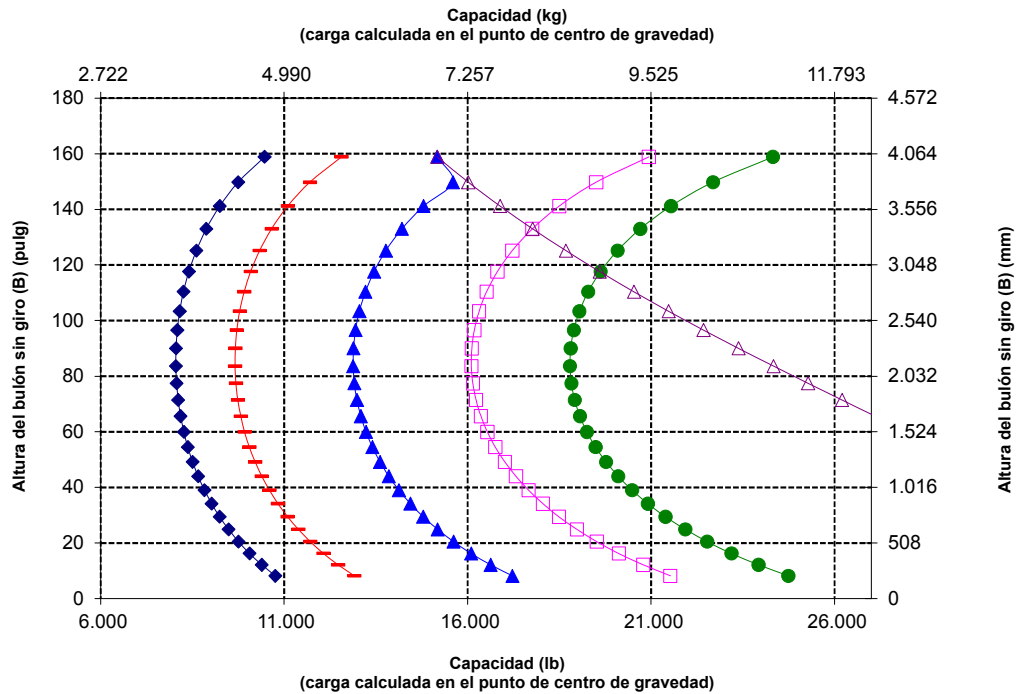
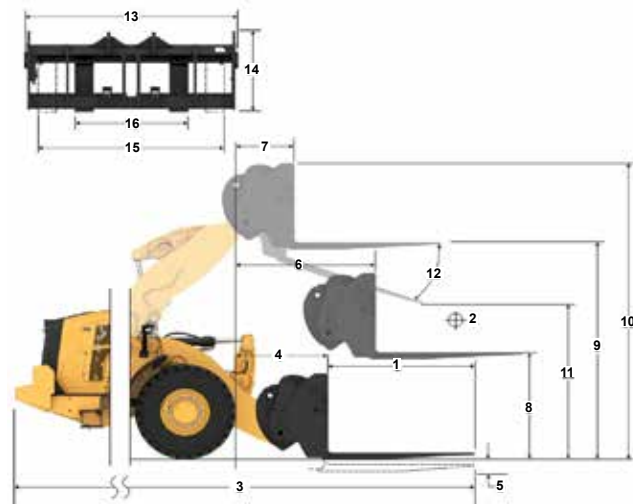

NOTE: Static tipping loads and operating weight are based on the following loader configuration: Bridgestone VJT L3 Tires, Air Conditioning, Ride Control, Powertrain Guard, Full Fluids, Fuel Tank, Coolant, Lubricants, and Operator.

Las especificaciones y los valores se ajustan a las siguientes normas: SAE* J1197, ISO 14397-1, CEN** EN 474-3.

La carga nominal de operación para una pala equipada con una horquilla para palés se calcula a partir de los siguientes valores: SAE J1197: 50 % de carga límite de equilibrio estático a giro pleno o límite hidráulico. CEN EN 474-3: 60% of full turn static tipping load on rough terrain or hydraulic limit. CEN EN 474-3: 80 % de carga límite de equilibrio estático a giro pleno en terreno firme y nivelado o límite hidráulico.

*SAE: Sociedad de Ingenieros de Automoción
**CEN: Comité Europeo de Normalización



ADVERTENCIA: No sobrepase la capacidad de carga de las puntas. La capacidad de una punta individual está estampada en el lateral de cada una.

Especificaciones de máquina para aplicaciones forestales 950

Especificaciones de la horquilla

Especificaciones de la horquilla

1	Longitud de punta	mm	2.438
		pulg	96,0
2	Centro de carga	mm	1.219
		pulg	48,0
	Carga límite de equilibrio estático: horquilla recta	kg	8.244
		lbs	1.8170
	Carga límite de equilibrio estático: horquilla articulada	kg	7.056
		lbs	1.5551
	Carga nominal (SAE J1197: 50 % de FTSTL)	kg	3.528
		lbs	7.775
	Carga nominal (CEN EN 474-3 terreno desigual: 60 % de FTSTL)	kg	4.233
		lbs	9.331
	Carga nominal (CEN EN 474-3 terreno nivelado y firme: 80 % de FTSTL)	kg	5.645
		lbs	1.2441
3	Maximum Overall Length	mm	9.984
		pulg	393,1
4	Alcance con horquillas a nivel del suelo	mm	1.319
		pulg	51,9
5	*Del suelo a la parte inferior de la punta a la mínima altura y a la altura de la horquilla	mm	90*
		pulg	-3,5
6	Alcance con los brazos horizontales y al nivel de la horquilla	mm	1.843
		pulg	72,6
7	Alcance con la horquilla a la máxima altura	mm	1.106
		pulg	43,5
8	Longitud de arriba a abajo de la punta con los brazos horizontales y al nivel de la horquilla	mm	1.867
		pulg	73,5
9	Longitud de arriba a abajo de la punta a la máxima altura y al nivel de la horquilla	mm	3.828
		pulg	150,7
10	Altura total de la horquilla a elevación máxima (de la punta del portahorquillas al suelo)	mm	4.896
		pulg	192,7
11	Espacio libre en levantamiento pleno y descarga máxima	mm	1.513
		pulg	59,6
12	Ángulo de descarga máximo con respecto a la posición horizontal	grados	52
13	Anchura total del portahorquillas	mm	2.542
		pulg	100,1
14	Altura total del portahorquillas	mm	1.158
		pulg	45,6
15	Anchura de punta exterior (separación máxima)	mm	2.312
		pulg	91,0
16	Anchura de punta exterior (separación mínima)	mm	896
		pulg	35,3
	Anchura de punta (punta individual)	mm	180,0
		pulg	7,1
	Grosor de punta	mm	90
		pulg	3,5
	Capacidad de la punta	kg	10.100
		lbs	22.260
	Peso de funcionamiento	kg	2.0070
		lbs	4.4235

*Los valores negativos indican por debajo de la pendiente

950 LOG

Palé - Ajustable hid., FUSION

Punta de 96" 468-2852

*Versión 14A
*Varillaje de barra en Z en paralelo
*Configuración del registro

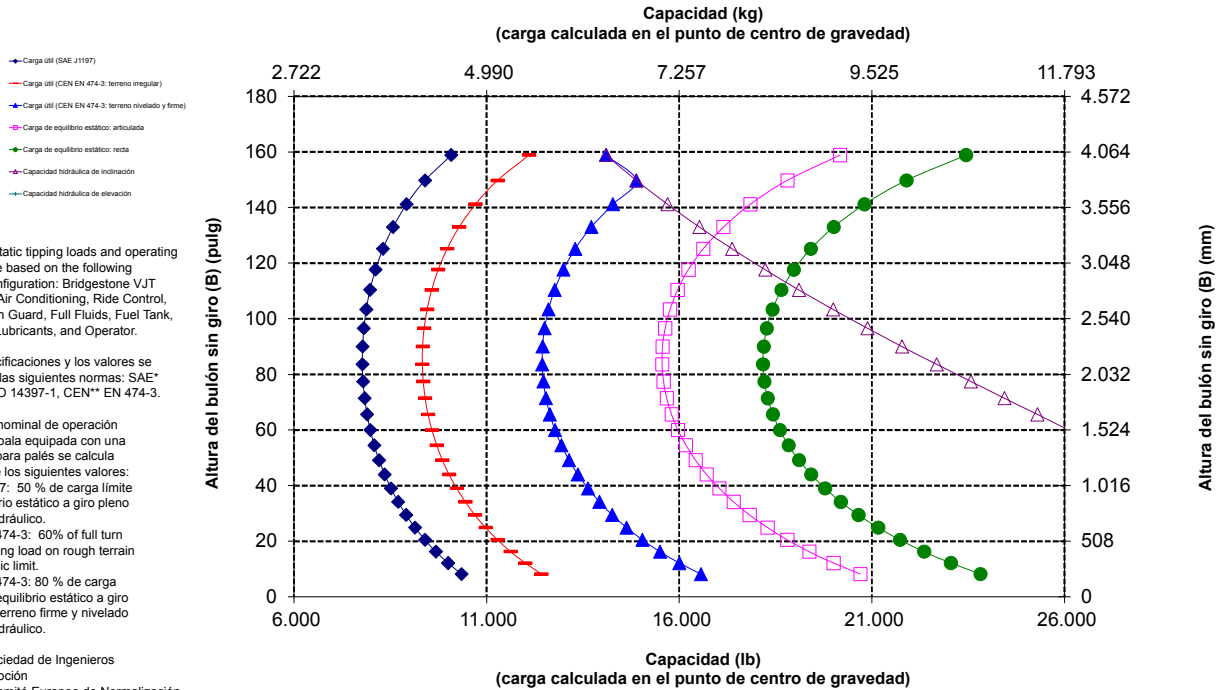
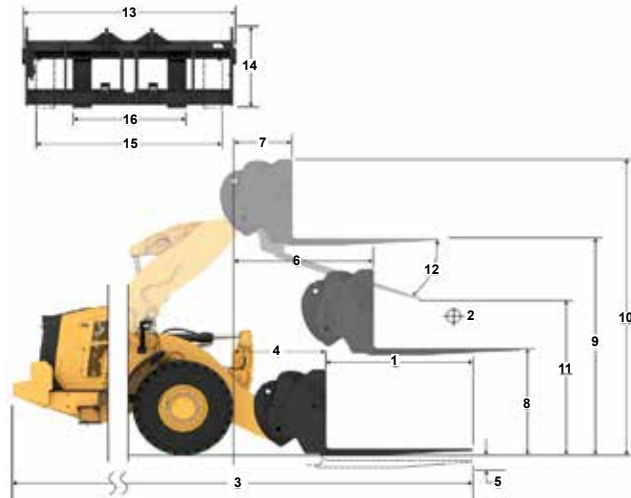

ADVERTENCIA: No sobrepase la capacidad de carga de las puntas. La capacidad de una punta individual está estampada en el lateral de cada una.

Especificaciones de manipulación de materiales

950 LOG 289-9885
Brazo de manipulación de materiales, FUSION 6 Posición

*Versión 14A
 *Varillaje de barra en Z en paralelo
 *Configuración del registro

Especificaciones de MHA		Retraído	Extensión 1	Extensión 2	Extensión 3	Extensión 4	Extendido
Elevación máx. - Alcance del ojal del gancho (1, 2, 3, 4, 5, 6)	mm	2.282	2.421	2.560	2.698	2.837	2.976
	pies, pulg	7' 5"	7' 11"	8' 4"	8' 10"	9' 3"	9' 9"
Elevación máx. - Altura del ojal del gancho (7, 8, 9, 10, 11, 12)	mm	6.870	7.141	7.412	7.684	7.955	8.226
	pies, pulg	22' 6"	23' 5"	24' 3"	25' 2"	26' 1"	26' 11"
Nivel - Alcance del ojal del gancho (13, 14, 15, 16, 17, 18)	mm	4.610	4.915	5.220	5.525	5.829	6.134
	pies, pulg	15' 1"	16' 1"	17' 1"	18' 1"	19' 1"	20' 1"
Nivel - Altura del ojal del gancho (19)	mm	1.842	1.842	1.842	1.842	1.842	1.842
	pies, pulg	6' 0.5"	6' 0.5"	6' 0.5"	6' 0.5"	6' 0.5"	6' 0.5"
Elevación mín. - Alcance del ojal del gancho (20, 21, 22, 23, 24, 25)	mm	2.416	2.596	2.777	2.957	3.137	3.318
	pies, pulg	7' 11"	8' 6"	9' 1"	9' 8"	10' 3"	10' 10"
Elevación mín. - Altura del ojal del gancho (26, 27, 28, 29, 30, 31)	mm	(2.593)	2.839	3.085	(3.330)	3.576	(3.822)
	pies, pulg	-8' 5"	-9' 8"	-10' 10"	-10' 0"	-11' 3"	-12' 5"
Carga de equilibrio estático, máquina recta	kg	6.336	5.992	5.683	5.403	5.149	4.916
	lb	13.965	13.207	12.525	11.908	11.348	10.836
Carga límite de equilibrio estático, máquina articulada	kg	5.491	5.192	4.923	4.680	4.458	4.256
	lb	12.102	(11.443)	10.850	10.314	9.826	9.381
Peso de funcionamiento	kg	19.168	19.168	19.168	19.168	19.168	19.168
	lb	42.247	42.247	42.247	42.247	42.247	42.247

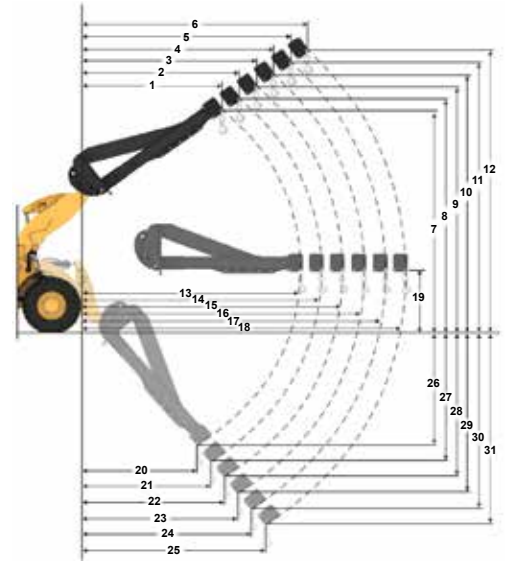

- Retraído
- Extensión 1
- Extensión 2
- Extensión 3
- Extensión 4
- Extendido

NOTA: Las cargas límite de equilibrio estático y el peso de funcionamiento se basan en la siguiente configuración de pala: neumáticos Bridgestone VSNT L3, aire acondicionado, control de amortiguación, protector del tren de potencia, todos los líquidos, depósito de combustible, refrigerante, lubricantes y operador.

Las especificaciones y los valores se ajustan a las siguientes normas: SAE* J1197, ISO 14397-1

La carga nominal de operación para una pala equipada con un brazo de manipulación de materiales se calcula a partir de los siguientes valores:

SAE J1197: 50 % de carga límite de equilibrio estático a giro pleno o límite hidráulico.

*SAE: Sociedad de Ingenieros de Automoción

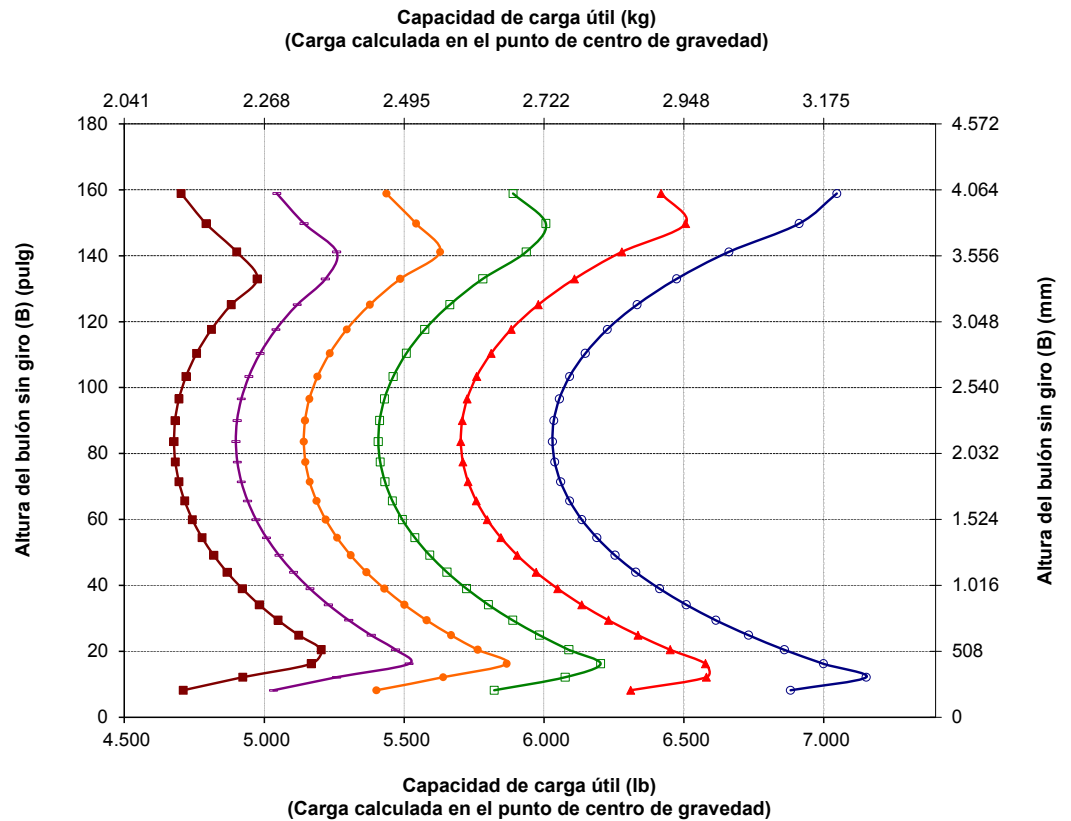



Resistencia a la corrosión

950

El paquete de resistencia a la corrosión para la pala de ruedas Cat 950 añade valor real a la hora de proteger su inversión en la máquina. Un tratamiento de serie único en la industria ofrece mayor protección a todos los componentes de la máquina que pueden verse afectados por materiales corrosivos. Se ha diseñado para mejorar la fiabilidad y durabilidad en entornos corrosivos exigentes como plantas de fertilizantes, industrias químicas, agricultura, puertos de agua salada, etc.

Fiabilidad demostrada

- El motor Cat C7.1 ofrece una elevada densidad de potencia con una combinación de sistemas electrónicos, de combustible y de aire de eficacia probada.
- Equipado con sistema de regeneración automática Cat, módulo de emisiones limpias Cat (CEM) con filtro de partículas diésel (DPF), y depósito y bomba de fluido de escape diésel (DEF).
- El minucioso diseño de los componentes y los procesos de validación de máquinas se traducen en una fiabilidad y un índice de disponibilidad incomparables.

Durabilidad

- El paquete de Resistencia a la Corrosión incluye protección de silicona aplicada en todos los terminales eléctricos: alternador, motor de arranque, cable de conexión a tierra del motor y cables de batería para maximizar la vida útil de los componentes.
- Los conectores eléctricos expuestos se tratan con un tubo termocontraíble.
- Se utiliza un alternador sin escobillas de servicio pesado para una mayor durabilidad.
- La protección de pintura opcional cuenta con un grosor superior al doble de la pintura estándar. Se aplican capas de imprimador adicionales antes de la capa final de poliuretano.

Mayor eficiencia del combustible y productividad

- Transmisión de 5 velocidades y un convertidor de par de embrague por bloqueo, los trenes de potencia proporcionan cambios uniformes, aceleraciones rápidas y velocidad en pendiente para mejorar el rendimiento y la eficiencia del combustible.
- El motor, el tren de potencia y los sistemas hidráulicos perfectamente integrados ofrecen una productividad y una eficiencia del combustible sin igual.

Características de seguridad

- La cámara de visión trasera mejora la visibilidad detrás de la máquina, lo cual le ayudará a trabajar con seguridad y confianza.
- Acceso a la cabina con puertas amplias, apertura remota de puertas opcional y peldaños inclinados que aportan solidez y estabilidad.
- Los parabrisas del suelo al techo, los retrovisores de gran tamaño con espejos para ángulo muerto integrados y la cámara de visión trasera proporcionan la mejor visibilidad en todas las direcciones del sector.
- El cinturón de seguridad monitorizado se incluye de serie y puede mejorarse con un indicador exterior opcional.

- El sistema multivisión (360°) opcional ayuda al operador a controlar el entorno que rodea a la máquina en todo momento.
- La tecnología de radar Cat Detect opcional mejora la percepción al monitorizar el entorno de trabajo y alerta a los operadores de posibles peligros.
- Sistema de luz de servicio bajo el capó y luz de acceso opcional para iluminar el acceso a la máquina y las inspecciones diarias incluso en la oscuridad.

Reducción del tiempo y los costes de mantenimiento

- La ampliación de los intervalos de cambio del filtro y los fluidos reduce los costes de mantenimiento hasta en un 30 %.*
- Remote Troubleshoot conecta la máquina con el departamento de servicio del distribuidor para que los problemas puedan diagnosticarse rápidamente y usted pueda volver al trabajo.
- La función de actualización remota se adapta a sus horarios para garantizar que el software de la máquina esté actualizado y obtener así un rendimiento óptimo.
- El capó basculante de una sola pieza permite acceder al compartimento del motor de forma rápida y sencilla.
- El sistema de lubricación automática integrado opcional prolonga la vida útil de los componentes.

Trabaje cómodamente en la nueva cabina

- El antifiltro de cabina eléctrico opcional filtra el aire entrante y presuriza la cabina.
- Asiento fácilmente ajustable y de última generación con suspensión para proporcionar al operador una mayor comodidad. Se ofrece en tres niveles de recorte y se puede equipar con un arnés de 4 puntos.
- El nuevo panel y las pantallas táctiles de alta resolución que incluye la cabina son intuitivos y fáciles de utilizar.
- La insonorización, las juntas y las monturas elásticas de la cabina reducen el ruido y la vibración para ofrecer un entorno de trabajo más silencioso.
- El sistema de dirección de tipo joystick electrohidráulico montado en el asiento proporciona un control preciso al tiempo que reduce drásticamente la fatiga en el brazo del operador, con excelente confort y exactitud. De serie en Norteamérica y opcional en el resto de regiones.
- El volante de la unidad de medición hidráulica (HMU) proporciona un control de precisión, lo que se traduce en una comodidad y una precisión excelentes. De serie en todas las regiones excepto América del Norte. Disponibilidad opcional limitada para Norteamérica, consulte a su distribuidor Cat.

*Solo piezas y fluidos.

Especificaciones de resistencia a la corrosión de la 950

Características de resistencia a la corrosión de la 950

1. Protección de silicona aplicada en todos los terminales eléctricos
2. Tubo termocontraíble en conectores eléctricos expuestos
3. Cápsulas de vapor Zerust en los compartimentos eléctricos
4. Puntos de engrase en las clavijas de articulación del capó
5. Paquete de refrigeración resistente a la corrosión opcional: núcleos de refrigeración con recubrimiento electroforético, pestillo de servicio pesado y bisagras engrasables
6. Protección de sistema hidráulico opcional que incluye sellador de silicona y tubo termocontraíble sobre los acoplamientos

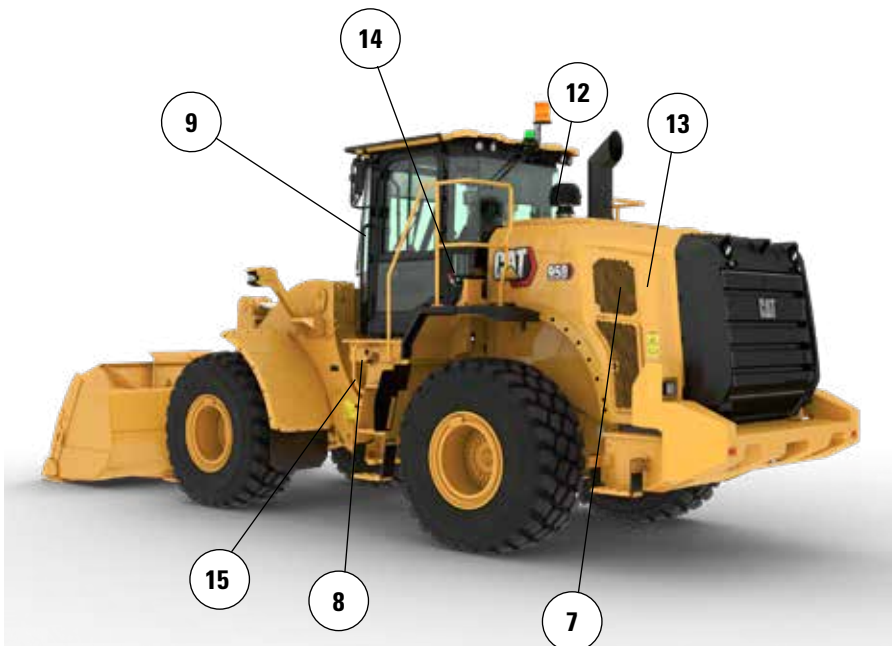

7. Alternador de servicio pesado sin escobillas
8. Interruptor de desconexión sellado
9. Puntos de engrase en las bisagras de la puerta de la cabina
10. Capas de pintura adicionales. Se aplican capas de imprimador adicionales antes de la capa final de poliuretano
11. Se aplica protección de barniz en los componentes debajo del capó
12. Prefiltro de turbina opcional
13. Ventilador de paso variable opcional
14. Sistema de lubricación automática opcional
15. Tapa de llenado de la transmisión anticorrosión

Si desea obtener más información sobre los productos Cat, los servicios de nuestros distribuidores y las soluciones que ofrecemos para el sector, visite nuestro sitio web www.cat.com.

Materiales y especificaciones sujetos a cambios sin previo aviso. Las máquinas que se muestran en este catálogo pueden incluir equipos opcionales. Consulte a su distribuidor Cat para conocer las opciones disponibles.

© 2024 Caterpillar. Reservados todos los derechos. CAT, CATERPILLAR, LET'S DO THE WORK, sus respectivos logotipos, Product Link, XT, Fusion, el color "Caterpillar Corporate Yellow", la imagen comercial de "Power Edge" y de Cat "Modern Hex", así como la identidad corporativa y de producto utilizada en el presente documento, son marcas registradas de Caterpillar y no pueden utilizarse sin autorización.

ASX93709-00 (5-2024)
Número de versión: 14B
(N Am, Europe, Aus-NZ,
Turkey, Chile, Colombia)

