



Pala de ruedas 980 XE

Especificaciones técnicas

No todos los accesorios están disponibles en todas las regiones. Consulte a su distribuidor Cat® para conocer las configuraciones específicas disponibles en su región.

Índice general

Especificaciones	2
Motor	2
Cucharones	2
Peso	2
Especificaciones de funcionamiento	2
Transmisión	2
Sistema hidráulico	3
Frenos	3
Ejes	3
Capacidades de llenado de fluidos de servicio	3
Cabina	3
Niveles de ruido	3
Sistema de aire acondicionado	3
Dimensiones	4
Opciones de neumáticos	5
Factores de llenado y guía de selección de cucharones	7
Especificaciones de funcionamiento – Cucharones	9
Especificaciones de la horquilla	25
Equipos estándar y opcionales	53
Declaración medioambiental de 980 XE	55
Configuración del manipulador de chatarra y residuos 980 XE	56
Características y ventajas principales	56
Opciones de neumáticos	58
Especificaciones de funcionamiento – Cucharones	60
Especificaciones de la horquilla	68
Configuración de la máquina 980 XE para aplicaciones forestales	80
Características y ventajas principales	80
Opciones de neumáticos	82
Especificaciones de la horquilla	83

Pala de Ruedas 980 XE Especificaciones

Motor: Tier 4 final de la EPA de EE.UU./Stage V de la Unión Europea

Modelo de motor	Cat C13	
Potencia del motor a 1.700 rpm ISO 14396:2002	313 kW 426 hp (sistema métrico)	420 hp
Potencia bruta a 1700 rpm SAE J1995:2014	317 kW 431 hp (sistema métrico)	425 hp
Potencia neta: 1700 rpm ISO 9249:2007, SAE J1349:2011	293 kW 398 hp (sistema métrico)	393 hp
Par motor (1200 rpm) ISO 14396:2002	2185 N·m	1,612 lbf·pie
Par bruto (1200 rpm) SAE J1995:2014	2206 N·m	1,627 lbf·pie
Par neto (1100 rpm) ISO 9249:2007, SAE J1349:2011	2086 N·m	1,539 lbf·pie
Calibre	130 mm	5,12 pulg
Carrera	157 mm	6,18 pulg
Cilindrada	12,5 L	763 pulg ³

- El motor Cat cumple los estándares de emisiones Tier 4 Final de la EPA de EE. UU., Stage V de la UE, Stage V de Corea y Japón 2014.
- La potencia neta anunciada es la potencia disponible al volante cuando el motor está equipado con ventilador, alternador, filtro de aire y sistema de postratamiento.
- Los motores diésel Cat deben utilizar ULSD (combustible diésel con contenido muy bajo en azufre con 15 ppm de azufre o menos) o ULSD mezclado con los siguientes combustibles con menor intensidad de carbono** hasta:
 - 20 % de biodiésel FAME (éster metílico de ácidos grasos)*
 - Diésel 100 % renovable, HVO (aceite vegetal hidrotratado) y combustibles GTL (gas a líquido)

Consulte las directrices para una aplicación satisfactoria. Consulte a su distribuidor Cat o las “Recomendaciones de fluidos para máquinas de Caterpillar” (SEBU6250) para obtener más información.

* Los motores sin dispositivos de postratamiento pueden usar mezclas más altas, hasta un 100 % de biodiésel.

** Las emisiones de gases de efecto invernadero en el tubo de escape de los combustibles con menor intensidad de carbono son básicamente las mismas que las de los combustibles tradicionales.

Cucharones

Capacidades de los cucharones	4,0-14,5 m ³	5,25-19,0 yd ³
-------------------------------	-------------------------	---------------------------

Peso

Peso de funcionamiento	30.344 kg	66.877 lb
------------------------	-----------	-----------

- El peso se basa en la configuración de una máquina con neumáticos radiales Bridgestone 29.5R25 VSNT L4, todos los fluidos, operador, contrapeso estándar, control de amortiguación, arranque en frío, guardabarros, Product Link™, ejes con diferenciales abiertos (delanteros/traseros), dirección secundaria, insonorización y cucharón de uso general de 5,4 m³ (7,1 yd³) con cuchilla empernable.

Especificaciones de funcionamiento

Carga límite de equilibrio estático a giro pleno de 40°

Con desviación de neumáticos	19.706 kg	43.432 lb
Sin desviación de neumáticos	20.965 kg	46.208 lb
Fuerza de arranque	227 kN	51.008 lb-pie

- Para la configuración de la máquina que se indica en el apartado “Peso”.
- Cumple plenamente las secciones 1 a 6 de la norma ISO 14397-1:2007, que requieren una verificación del 2 % entre cálculos y comprobación.

Transmisión

Avance 1	7,0 km/h	4,4 mph
2. ^a marcha de avance	13,6 km/h	8,4 mph
3. ^a marcha de avance	24,0 km/h	14,9 mph
4. ^a marcha de avance	39,5 km/h	24,5 mph
1. ^a marcha atrás	8,1 km/h	5,0 mph
2. ^a marcha atrás	15,5 km/h	9,6 mph
3. ^a marcha atrás	29,5 km/h	18,3 mph
4. ^a marcha atrás	N/D	N/D

- Velocidad máxima de desplazamiento en un vehículo estándar con cucharón vacío y neumáticos L4 estándar con 935 mm (37 pulg) de radio de giro.

Especificaciones de la Pala de Ruedas 980 XE

Sistema hidráulico

Tipo de bomba de implemento	Pistón de caudal variable electrohidráulico	
Sistema de implementos:		
Caudal máximo de la bomba (1.400 rpm)	457 L/min	121 gal/min
Presión de funcionamiento máxima	34.300 kPa	4.975 lb/pulg ²
Caudal máximo de la 3ª función	240 L/min	63 gal/min
Presión máxima de la 3ª función opcional en el implemento	20.684 kPa	3.000 lb/pulg ²
Tiempo de ciclo hidráulico con carga útil nominal:		
Elevación desde la posición de transporte	5,3 segundos	
Descarga en elevación máxima	1,7 segundos	
Bajada en vacío, flotación hacia abajo	3,1 segundos	
Total	10,1 segundos	

Frenos

Frenos	Los frenos cumplen con las normativas ISO 3450:2011
--------	---

Ejes

Delantero	Fijo, diferencial abierto
Trasero	Oscilante, diferencial abierto

Capacidades de llenado de fluidos de servicio

Depósito de combustible	426 L	112,5 gal
Depósito de DEF	21 L	5,5 gal
Sistema de refrigeración	52 L	13,7 gal
Cárter	37 L	9,8 gal
Transmisión	77 L	20,3 gal
Diferenciales y mandos finales: delanteros	84 L	22,2 gal
Diferenciales y mandos finales: traseros	84 L	22,2 gal
Depósito hidráulico	153 L	40,4 gal

Cabina

ROPS/FOPS	ROPS/FOPS cumple las normas ISO 3471:2008 e ISO 3449:2005 de nivel II
-----------	---

Niveles de ruido

Nivel de presión acústica en los oídos del operador (ISO 6396:2008)	70 dB(A)
Nivel de potencia acústica exterior (ISO 6395:2008)	110 dB(A)
Nivel de presión acústica en los oídos del operador (ISO 6396:2008)*	70 dB(A)
Nivel de potencia acústica exterior (ISO 6395:2008)**	107 dB(A)

* Incluidos los países que adoptan las directivas de la UE y el Reino Unido

** Directiva sobre el ruido de la UE 2000/14/CE y normativa sobre el ruido del Reino Unido 2001 n.º 1701

Sistema de aire acondicionado

- El sistema de aire acondicionado de esta máquina contiene el refrigerante con gas fluorado de efecto invernadero R134a (potencial de calentamiento global = 1.430). El sistema contiene 1,6 kg (3,52 lb) de refrigerante, equivalente a 2.288 toneladas métricas (2.522 toneladas) de CO₂.

Especificaciones de la Pala de Ruedas 980 XE

Dimensiones

Todas las dimensiones son aproximadas.

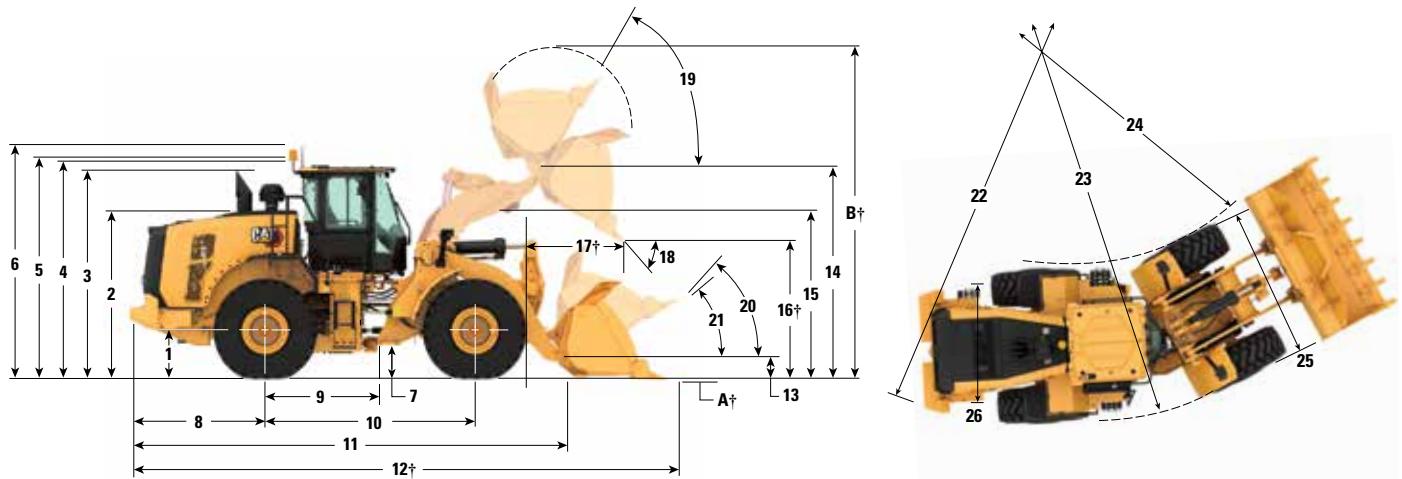

	Elevación estándar		Elevación alta		
1	Altura hasta la línea central del eje	899 mm	2'11"	899 mm	2'11"
2	Altura hasta la parte superior del capó	3.064 mm	10'1"	3.064 mm	10'1"
3	Altura hasta la parte superior del tubo de escape	3.764 mm	12'5"	3.764 mm	12'5"
4	Altura hasta la parte superior de la estructura ROPS	3.829 mm	12'7"	3.829 mm	12'7"
5	Altura hasta la parte superior de la antena de Product Link	3.835 mm	12'7"	3.835 mm	12'7"
6	Altura hasta la parte superior de la baliza de advertencia	4.108 mm	13'6"	4.108 mm	13'6"
7	Altura libre sobre el suelo	456 mm	1'5"	456 mm	1'5"
8	Distancia desde la línea central del eje trasero hasta el borde del contrapeso	2.661 mm	8'9"	2.661 mm	8'9"
9	Distancia desde el eje trasero hasta el enganche	1.900 mm	6'3"	1.900 mm	6'3"
10	Distancia entre ejes	3.800 mm	12'6"	3.800 mm	12'6"
11	Longitud total (sin cucharón)	8.155 mm	26'10"	8.355 mm	27'5"
12	Longitud de embarque (con el cucharón a nivel del suelo)*†	9.673 mm	31'9"	9.875 mm	32'5"
13	Altura del bulón de giro en la altura de transporte	632 mm	2'0"	682 mm	2'2"
14	Altura del bulón de giro en la posición de máxima elevación	4.554 mm	14'11"	4.775 mm	15'7"
15	Espacio libre de los brazos de elevación en la posición de máxima elevación	3.881 mm	12'8"	4.125 mm	13'6"
16	Espacio libre de descarga en posición de máxima elevación y ángulo de descarga de 45°*†	3.287 mm	10'9"	3.508 mm	11'6"
17	Alcance a máxima elevación y ángulo de descarga de 45°*†	1.481 mm	4'10"	1.484 mm	4'10"
18	Ángulo de descarga con elevación máxima y descarga (en las paradas)*	52 grados		55 grados	
19	Ángulo de recogida del cucharón en la posición de máxima elevación*	61 grados		61 grados	
20	Ángulo de recogida del cucharón en la altura de transporte*	48 grados		50 grados	
21	Ángulo de recogida del cucharón sobre el suelo*	40 grados		40 grados	
22	Círculo de espacio libre (diámetro) hasta el contrapeso	13.692 mm	45'0"	13.692 mm	45'0"
23	Círculo de espacio libre (diámetro) hasta el borde exterior de los neumáticos	13.700 mm	45'0"	13.700 mm	45'0"
24	Círculo de espacio libre (diámetro) hasta el borde interior de los neumáticos	7.180 mm	23'7"	7.180 mm	23'7"
25	Anchura sobre los neumáticos (sin carga)	3.240 mm	10'8"	3.240 mm	10'8"
	Anchura sobre los neumáticos (con carga)	3.260 mm	10'9"	3.260 mm	10'9"
26	Distancia entre ruedas del mismo eje	2.440 mm	8'0"	2.440 mm	8'0"

†Las dimensiones se indican en las tablas de especificaciones de funcionamiento.

Todas las dimensiones relacionadas con los neumáticos y la altura están calculadas con neumáticos radiales Bridgestone 29.5R25 VSNT L4 (consulte el cuadro de selección de neumáticos para ver otras opciones de neumático). La anchura sobre los neumáticos se calcula sobre el saliente e incluye su expansión.

• Todas las dimensiones son aproximadas y están basadas en una máquina equipada con un cucharón con bulón de uso general de 5,4 m³ (7,1 yd³) con cuchilla emperrable y neumáticos radiales Bridgestone 29.5R25 VSNT L4.
(consulte las especificaciones de funcionamiento para otros cucharones)

Especificaciones de la Pala de Ruedas 980 XE

Opciones de neumáticos

Marca de neumáticos	Bridgestone	Michelin	Michelin	Michelin	Bridgestone	Michelin
Tamaño de neumático	29.5R25	29.5R25	29.5R25	29.5R25	29.5R25	29.5R25
Tipo de banda de rodadura	L-4	L-4	L-5	L-5	L-3	L-3
Diseño de la banda de rodadura	VSNT	XLDD1	XLDD2	XMINED2	VJT	XHA2
Anchura sobre los neumáticos: máxima (sin carga)*	3.240 mm 10'8"	3.258 mm 10'9"	3.256 mm 10'9"	3.275 mm 10'9"	3.263 mm 10'9"	3.270 mm 10'9"
Anchura sobre los neumáticos: máxima (con carga)*	3.260 mm 10'9"	3.302 mm 10'10"	3.296 mm 10'10"	3.294 mm 10'10"	3.289 mm 10'10"	3.296 mm 10'10"
Cambio en las dimensiones verticales (promedio de la parte delantera y trasera)		-7 mm -0,3"	-6 mm -0,2"	5 mm 0,2"	-23 mm -0,9"	-40 mm -1,6"
Cambio en el alcance horizontal		-1 mm 0"	3 mm 0,1"	3 mm 0,1"	20 mm 0,8"	23 mm 0,9"
Cambio en el círculo de espacio libre hasta el borde exterior de los neumáticos		42 mm 1,7"	36 mm 1,4"	34 mm 1,3"	29 mm 1,1"	36 mm 1,4"
Cambio en el círculo de espacio libre hasta el borde interior de los neumáticos		-42 mm -1,7"	-36 mm -1,4"	-34 mm -1,3"	-29 mm -1,1"	-36 mm -1,4"
Cambio en el peso de funcionamiento (sin lastre)		-156 kg -344 lb	208 kg 459 lb	532 kg 1.173 lb	-684 kg -1.508 lb	-700 kg -1.544 lb
Cambio en la carga de equilibrio estático: recta		-119 kg -262 lb	158 kg 349 lb	405 kg 892 lb	-520 kg -1.147 lb	-532 kg -1.174 lb
Cambio en la carga de equilibrio estático: articulada		-103 kg -228 lb	138 kg 304 lb	352 kg 777 lb	-453 kg -998 lb	-463 kg -1.022 lb
Ángulo oscilación del eje trasero	±13 grados	±13 grados	±13 grados	±13 grados	±13 grados	±13 grados
Subida y bajada máximas de una sola rueda	549 mm 1'10"	549 mm 1'10"	549 mm 1'10"	549 mm 1'10"	549 mm 1'10"	549 mm 1'10"

* Anchura sobre el saliente del neumático, que incluye la expansión del neumático.

Marca de neumáticos	Bridgestone	Bridgestone	Maxam	Maxam	Maxam	Brawler
Tamaño de neumático	29.5R25	29.5R25	29.5R25	29.5R25	29.5R25	29,5-25
Tipo de banda de rodadura	L-5	L-5	L-3	L-4	L-5	Fijo
Diseño de la banda de rodadura	VSDT	VSDL	MS302	MS405DX	MS503	Tracción/Liso
Anchura sobre los neumáticos: máxima (sin carga)*	3.272 mm 10'9"	3.250 mm 10'8"	3.270 mm 10'9"	3.256 mm 10'9"	3.268 mm 10'9"	3.227 mm 10'8"
Anchura sobre los neumáticos: máxima (con carga)*	3.301 mm 10'10"	3.275 mm 10'9"	3.290 mm 10'10"	3.282 mm 10'10"	3.304 mm 10'11"	3.230 mm 10'8"
Cambio en las dimensiones verticales (promedio de la parte delantera y trasera)	4 mm 0,1"	20 mm 0,8"	-19 mm -0,8"	-33 mm -1,3"	-6 mm -0,2"	9 mm 0,4"
Cambio en el alcance horizontal	0 mm 0"	-10 mm -0,4"	6 mm 0,2"	19 mm 0,7"	-3 mm -0,1"	30 mm 1,2"
Cambio en el círculo de espacio libre hasta el borde exterior de los neumáticos	41 mm 1,6"	15 mm 0,6"	30 mm 1,2"	22 mm 0,9"	44 mm 1,7"	-30 mm -1,2"
Cambio en el círculo de espacio libre hasta el borde interior de los neumáticos	-41 mm -1,6"	-15 mm -0,6"	-30 mm -1,2"	-22 mm -0,9"	-44 mm -1,7"	30 mm 1,2"
Cambio en el peso de funcionamiento (sin lastre)	500 kg 1.103 lb	708 kg 1.561 lb	-528 kg -1.164 lb	-388 kg -856 lb	252 kg 556 lb	5.772 kg 12.727 lb
Cambio en la carga de equilibrio estático: recta	380 kg 838 lb	538 kg 1.187 lb	-402 kg -885 lb	-295 kg -651 lb	192 kg 423 lb	4.390 kg 9.679 lb
Cambio en la carga de equilibrio estático: articulada	331 kg 730 lb	469 kg 1.033 lb	-350 kg -771 lb	-257 kg -566 lb	167 kg 368 lb	3.821 kg 8.425 lb
Ángulo oscilación del eje trasero	±13 grados	±13 grados	±13 grados	±13 grados	±13 grados	±8 grados
Subida y bajada máximas de una sola rueda	549 mm 1'10"	549 mm 1'10"	549 mm 1'10"	549 mm 1'10"	549 mm 1'10"	340 mm 1'1"

* Anchura sobre el saliente del neumático, que incluye la expansión del neumático.

Especificaciones de la Pala de Ruedas 980 XE

Opciones de neumáticos

Marca de neumáticos	Michelin	Bridgestone	Bridgestone	Maxam
Tamaño de neumático	875/65R29	875/65R29	875/65R29	875/65R29
Tipo de banda de rodadura	L-3	L-3	L-4	L-4
Diseño de la banda de rodadura	XHA2	VTS	VLTS	MS405DX
Anchura sobre los neumáticos: máxima (sin carga)*	3.373 mm 11'1"	3.341 mm 11'0"	3.344 mm 11'0"	3.357 mm 11'1"
Anchura sobre los neumáticos: máxima (con carga)*	3.384 mm 11'2"	3.359 mm 11'1"	3.366 mm 11'1"	3.382 mm 11'2"
Cambio en las dimensiones verticales (promedio de la parte delantera y trasera)	-25 mm -1"	-19 mm -0,8"	-16 mm -0,6"	-34 mm -1,3"
Cambio en el alcance horizontal	18 mm 0,7"	20 mm 0,8"	19 mm 0,7"	19 mm 0,7"
Cambio en el círculo de espacio libre hasta el borde exterior de los neumáticos	124 mm 4,9"	99 mm 3,9"	106 mm 4,2"	122 mm 4,8"
Cambio en el círculo de espacio libre hasta el borde interior de los neumáticos	-124 mm -4,9"	-99 mm -3,9"	-106 mm -4,2"	-122 mm -4,8"
Cambio en el peso de funcionamiento (sin lastre)	-40 kg -88 lb	240 kg 529 lb	316 kg 697 lb	308 kg 679 lb
Cambio en la carga de equilibrio estático: recta	-30 kg -67 lb	183 kg 402 lb	240 kg 530 lb	234 kg 516 lb
Cambio en la carga de equilibrio estático: articulada	-26 kg -58 lb	159 kg 350 lb	209 kg 461 lb	204 kg 450 lb
Ángulo oscilación del eje trasero	±8 grados	±8 grados	±8 grados	±8 grados
Subida y bajada máximas de una sola rueda	340 mm 1'1"	340 mm 1'1"	340 mm 1'1"	340 mm 1'1"

*Anchura sobre el saliente del neumático, que incluye la expansión del neumático.

Especificaciones de la Pala de Ruedas 980 XE

Factores de llenado y guía de selección de cucharones

La selección del tamaño del cucharón debe basarse en la densidad del material y en el factor de llenado esperado. Los cucharones Cat Performance Series, con una base más larga, mayor apertura del cucharón, un ángulo de depósito aumentado, paneles laterales redondeados y un protector antiderrame integrado, muestran factores de llenado significativamente superiores que los de la generación anterior o los de cucharones de otras marcas. El volumen real que puede manipular la máquina suele ser, por tanto, mayor que la capacidad nominal.

Material suelto		Factor de llenado (%)*	Densidad del material
Tierra/arcilla		115	1,5-1,7
Arena y grava		115	1,5-1,7
Áridos:	25-76 mm (1 a 3 pulg)	110	1,6-1,7
	19 mm (0,75 pulg) y menos	105	1,8
Roca:	76 mm (3 pulg) y mayor	100	1,6

*Como porcentaje de la capacidad nominal ISO 7546:1983.

Nota: Los factores de llenado conseguidos también dependerán de si el producto se ha lavado o no.

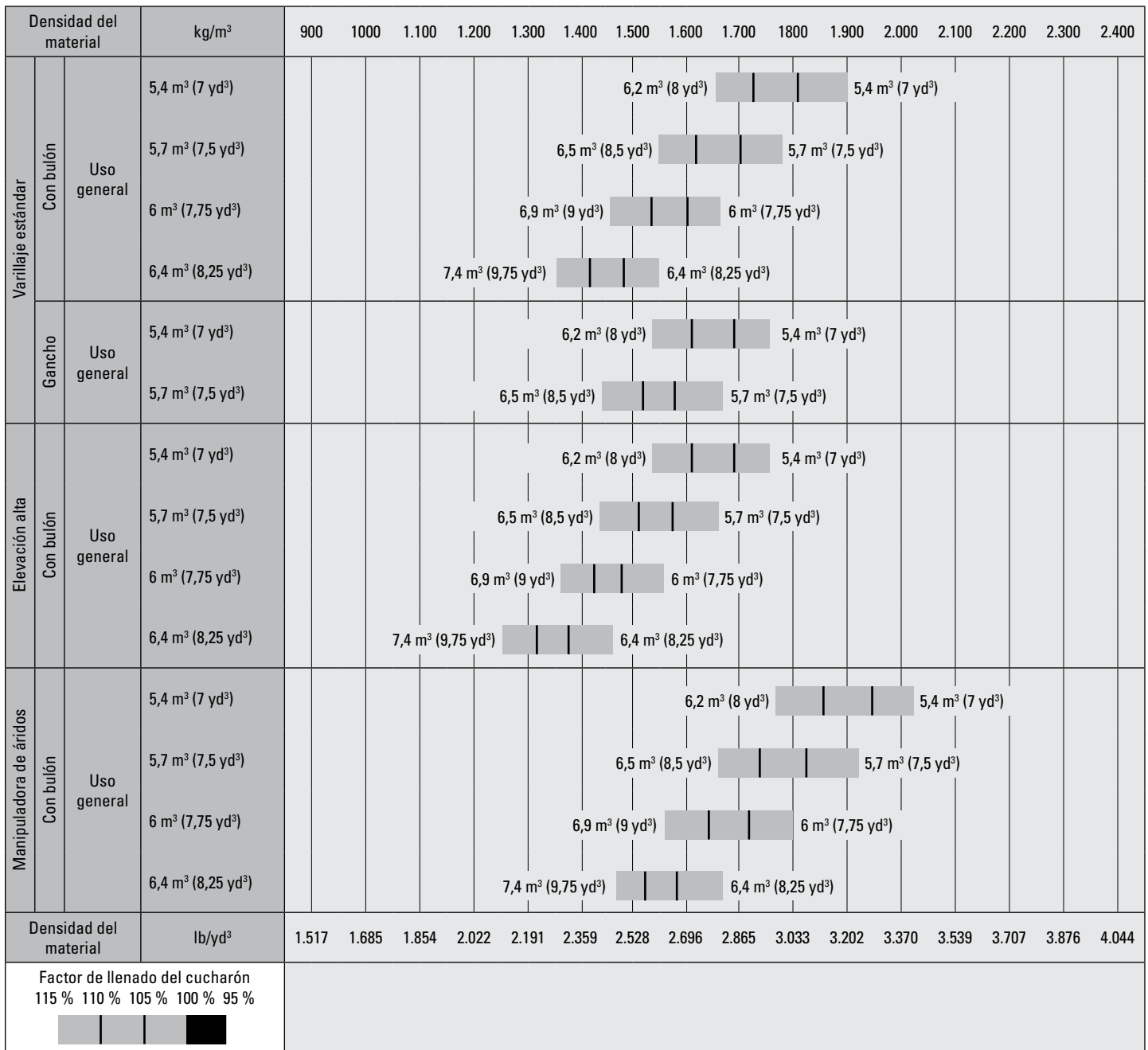

Nota: Todos los cucharones muestran cuchillas empennables.

Especificaciones de la Pala de Ruedas 980 XE

Factores de llenado y guía de selección de cucharones

La selección del tamaño del cucharón debe basarse en la densidad del material y en el factor de llenado esperado. Los cucharones Cat Performance Series, con una base más larga, mayor apertura del cucharón, un ángulo de depósito aumentado, paneles laterales redondeados y un protector antiderrame integrado, muestran factores de llenado significativamente superiores que los de la generación anterior o los de cucharones de otras marcas. El volumen real que puede manipular la máquina suele ser, por tanto, mayor que la capacidad nominal.

Material suelto		Factor de llenado (%)*	Densidad del material
Tierra/arcilla		115	1,5-1,7
Arena y grava		115	1,5-1,7
Áridos:	25-76 mm (1 a 3 pulg)	110	1,6-1,7
	19 mm (0,75 pulg) y menos	105	1,8
Roca:	76 mm (3 pulg) y mayor	100	1,6

*Como porcentaje de la capacidad nominal ISO 7546:1983.

Nota: Los factores de llenado conseguidos también dependerán de si el producto se ha lavado o no.

Densidad del material		kg/m ³	300	400	500	600	700	800	900	1000	1.100	1.200	1.300	1.400	1.500	1.600	1.700	1.800	1.900	2.000	2.100	2.200	2.300		
Varillaje estándar	Con bulón	Roca, pala	4,2 m ³ (5,5 yd ³)																						
			4,5 m ³ (6 yd ³)																						
			4,8 m ³ (6,25 yd ³)																						
	Gancho	Roca, pala	4,5 m ³ (6 yd ³)																						
			4,8 m ³ (6,25 yd ³)																						
			5,2 m ³ (6,75 yd ³)																						
Elevación alta	Con bulón	Carbón	8,4 m ³ (11 yd ³)																						
			9,7 m ³ (12,75 yd ³)																						
			8,4 m ³ (11 yd ³)																						
			10,7 m ³ (14 yd ³)																						
	Con bulón	Residuos	10,7 m ³ (14 yd ³)																						
			12,3 m ³ (16 yd ³)																						
			10,7 m ³ (14 yd ³)																						
			14,5 m ³ (19 yd ³)																						
	Gancho	Residuos	10,7 m ³ (14 yd ³)																						
			12,3 m ³ (16 yd ³)																						
			10,7 m ³ (14 yd ³)																						
			14,5 m ³ (19 yd ³)																						
Manipuladora de áridos	Con bulón	Roca	4 m ³ (5,25 yd ³)																						
			4,6 m ³ (6 yd ³)																						
			3,8 m ³ (5 yd ³)																						
	Con bulón	Roca, pala	4,2 m ³ (5,5 yd ³)																						
			4,8 m ³ (6,25 yd ³)																						
			5,2 m ³ (6,75 yd ³)																						
Con bulón	Carbón	8,4 m ³ (11 yd ³)																							
		9,7 m ³ (12,75 yd ³)																							
		8,4 m ³ (11 yd ³)																							
Con bulón	Residuos	10,7 m ³ (14 yd ³)																							
		12,3 m ³ (16 yd ³)																							
		10,7 m ³ (14 yd ³)																							
Con bulón	Virutas	14,5 m ³ (19 yd ³)																							
		16,7 m ³ (21,75 yd ³)																							
		12 m ³ (15,75 yd ³)																							
Densidad del material	lb/yd ³	506	674	843	1.011	1.180	1.348	1.517	1.685	1.854	2.022	2.191	2.359	2.528	2.696	2.865	3.033	3.202	3.370	3.539	3.707	3.876			
Factor de llenado del cucharón																									
115 % 110 % 105 % 100 % 95 %																									

Nota: Todos los cucharones muestran cuchillas emperrables.

Especificaciones de la Pala de Ruedas 980 XE

Especificaciones de funcionamiento – Cucharones

Varillaje		Varillaje estándar			
Tipo de cucharón		Uso general – Empernable			
Tipo de cuchilla		Cuchillas empernables	Dientes y segmentos	Cuchillas empernables	Dientes y segmentos
Capacidad: nominal	m ³	5,40	5,40	5,70	5,70
	yd ³	7,00	7,00	7,50	7,50
Capacidad: nominal con factor de llenado del 110 %	m ³	5,90	5,90	6,30	6,30
	yd ³	7,75	7,75	8,25	8,25
Anchura	mm	3.447	3.535	3.447	3.535
	pies/pulg	11'3"	11'7"	11'3"	11'7"
16† Espacio libre de descarga en posición de máxima elevación y ángulo de descarga de 45°	mm	3.287	3.121	3.219	3.051
	pies/pulg	10'9"	10'2"	10'6"	10'0"
17† Alcance a máxima elevación y ángulo de descarga de 45°	mm	1.481	1.618	1.529	1.664
	pies/pulg	4'10"	5'3"	5'0"	5'5"
Alcance con el brazo de elevación y el cucharón horizontales	mm	2.966	3.177	3.050	3.261
	pies/pulg	9'8"	10'5"	10'0"	10'8"
A† Profundidad de excavación	mm	88	88	88	88
	pulg	3,4"	3,4"	3,4"	3,4"
12† Carcasa estandarizada	mm	9.673	9.915	9.757	9.999
	pies/pulg	31'9"	32'7"	32'1"	32'10"
B† Altura total con el cucharón en la posición de máxima elevación	mm	6.435	6.435	6.258	6.258
	pies/pulg	21'2"	21'2"	20'7"	20'7"
Radio de círculo de espacio libre de la pala con el cucharón en la posición de transporte	mm	7.612	7.725	7.635	7.749
	pies/pulg	25'0"	25'5"	25'1"	25'6"
Carga límite de equilibrio estático, máquina recta (ISO)*	kg	22.809	22.623	22.564	22.377
	lb	50.271	49.861	49.732	49.321
Carga límite de equilibrio estático, máquina recta (neumático rígido)*	kg	24.219	24.032	23.977	23.788
	lb	53.380	52.967	52.845	52.429
Carga límite de equilibrio estático, máquina articulada (ISO)*	kg	19.706	19.520	19.478	19.291
	lb	43.432	43.022	42.931	42.518
Carga límite de equilibrio estático, máquina articulada (neumático rígido)*	kg	20.965	20.777	20.740	20.552
	lb	46.208	45.794	45.713	45.296
Fuerza de arranque (§)	kN	227	224	214	211
	lbf	51.008	50.477	48.132	47.613
Peso en orden de trabajo*	kg	30.344	30.482	30.427	30.565
	lb	66.877	67.182	67.060	67.365

* Las cargas límite de equilibrio estático y los pesos de funcionamiento que se muestran se basan en la configuración de una máquina con neumáticos radiales Bridgestone 29.5R25 VSNT L4, todos los fluidos, operador, contrapeso estándar, control de amortiguación, arranque en frío, guardabarros para circulación por carretera, protector del tren de potencia, dirección secundaria e insonorización.

† Se muestra la ilustración con las tablas de las dimensiones.

*** Las especificaciones de los cucharones para roca se aplican a neumáticos radiales Bridgestone 29.5R25 VSDT L5.

(§) Medida 102 mm (4") detrás de la punta de la cuchilla con el bulón de articulación del cucharón como punto de giro, de acuerdo con la norma SAE J732C.

(§) Las especificaciones y los valores se ajustan a todas las normas aplicables recomendadas por la Sociedad de Ingenieros de Automoción (SAE), incluida la normativa SAE J732C que rige los valores de la pala.

(ISO) Pleno cumplimiento de la norma ISO 14397-1:2007, secciones 1 a 6, que requiere una verificación del 2 % entre cálculos y comprobación.

(Neumático rígido) Cumplimiento de la norma ISO 14397-1:2007 secciones 1 a 5.

Los cucharones y ofertas disponibles varían según la región. Consulte a su distribuidor Cat local para obtener más detalles.

Especificaciones de la Pala de Ruedas 980 XE

Especificaciones de funcionamiento – Cucharones

Varillaje		Varillaje estándar			
Tipo de cucharón		Uso general – Empernable			
Tipo de cuchilla		Cuchillas empernables	Dientes y segmentos	Cuchillas de ataque empernables	Dientes y segmentos
Capacidad: nominal	m ³	6,00	6,00	6,40	6,40
	yd ³	7,75	7,75	8,25	8,25
Capacidad: nominal con factor de llenado del 110 %	m ³	6,60	6,60	7,00	7,00
	yd ³	8,75	8,75	9,25	9,25
Anchura	mm	3.447	3.535	3.447	3.535
	pies/pulg	11'3"	11'7"	11'3"	11'7"
16 † Espacio libre de descarga en posición de máxima elevación y ángulo de descarga de 45°	mm	3.201	3.034	3.145	2.977
	pies/pulg	10'6"	9'11"	10'3"	9'9"
17 † Alcance a máxima elevación y ángulo de descarga de 45°	mm	1.551	1.686	1.603	1.737
	pies/pulg	5'1"	5'6"	5'3"	5'8"
Alcance con el brazo de elevación y el cucharón horizontales	mm	3.078	3.289	3.155	3.366
	pies/pulg	10'1"	10'9"	10'4"	11'0"
A † Profundidad de excavación	mm	88	88	88	88
	pulg	3,4"	3,4"	3,4"	3,4"
12 † Carcasa estandarizada	mm	9.785	10.027	9.862	10.104
	pies/pulg	32'2"	32'11"	32'5"	33'2"
B † Altura total con el cucharón en la posición de máxima elevación	mm	6.284	6.284	6.604	6.604
	pies/pulg	20'8"	20'8"	21'8"	21'8"
Radio de círculo de espacio libre de la pala con el cucharón en la posición de transporte	mm	7.643	7.757	7.664	7.779
	pies/pulg	25'1"	25'6"	25'2"	25'7"
Carga límite de equilibrio estático, máquina recta (ISO)*	kg	22.424	22.237	22.253	22.064
	lb	49.423	49.011	49.046	48.631
Carga límite de equilibrio estático, máquina recta (neumático rígido)*	kg	23.839	23.649	23.676	23.485
	lb	52.541	52.124	52.182	51.762
Carga límite de equilibrio estático, máquina articulada (ISO)*	kg	19.343	19.155	19.183	18.994
	lb	42.632	42.219	42.280	41.864
Carga límite de equilibrio estático, máquina articulada (neumático rígido)*	kg	20.608	20.418	20.457	20.266
	lb	45.420	45.002	45.087	44.667
Fuerza de arranque (§)	kN	210	207	199	197
	lbf	47.182	46.666	44.880	44.374
Peso en orden de trabajo*	kg	30.523	30.661	30.585	30.723
	lb	67.272	67.577	67.408	67.713

* Las cargas límite de equilibrio estático y los pesos de funcionamiento que se muestran se basan en la configuración de una máquina con neumáticos radiales Bridgestone 29.5R25 VSNT L4, todos los fluidos, operador, contrapeso estándar, control de amortiguación, arranque en frío, guardabarros para circulación por carretera, protector del tren de potencia, dirección secundaria e insonorización.

† Se muestra la ilustración con las tablas de las dimensiones.

** Las especificaciones de los cucharones para roca se aplican a neumáticos radiales Bridgestone 29.5R25 VSDT L5.

(§) Medida 102 mm (4") detrás de la punta de la cuchilla con el bulón de articulación del cucharón como punto de giro, de acuerdo con la norma SAE J732C.

(§) Las especificaciones y los valores se ajustan a todas las normas aplicables recomendadas por la Sociedad de Ingenieros de Automoción (SAE), incluida la normativa SAE J732C que rige los valores de la pala.

(ISO) Pleno cumplimiento de la norma ISO 14397-1:2007, secciones 1 a 6, que requiere una verificación del 2 % entre cálculos y comprobación.

(Neumático rígido) Cumplimiento de la norma ISO 14397-1:2007 secciones 1 a 5.

Los cucharones y ofertas disponibles varían según la región. Consulte a su distribuidor Cat local para obtener más detalles.

Especificaciones de la Pala de Ruedas 980 XE

Especificaciones de funcionamiento – Cucharones (continuación)

Varillaje		Varillaje estándar			
Tipo de cucharón		Uso general – Con bulón – Abrasión			
Tipo de cuchilla		Cuchillas empernables	Dientes y segmentos	Cuchillas de ataque empernables	Dientes y segmentos
Capacidad: nominal	m ³	5,70	5,70	6,00	6,00
	yd ³	7,50	7,50	7,75	7,75
Capacidad: nominal con factor de llenado del 110 %	m ³	6,30	6,30	6,60	6,60
	yd ³	8,25	8,25	8,75	8,75
Anchura	mm	3.447	3.535	3.447	3.546
	pies/pulg	11'3"	11'7"	11'3"	11'7"
16 † Espacio libre de descarga en posición de máxima elevación y ángulo de descarga de 45°	mm	3.219	3.051	3.201	3.037
	pies/pulg	10'6"	10'0"	10'6"	9'11"
17 † Alcance a máxima elevación y ángulo de descarga de 45°	mm	1.529	1.664	1.550	1.685
	pies/pulg	5'0"	5'5"	5'1"	5'6"
Alcance con el brazo de elevación y el cucharón horizontales	mm	3.050	3.261	3.077	3.286
	pies/pulg	10'0"	10'8"	10'1"	10'9"
A † Profundidad de excavación	mm	88	88	88	88
	pulg	3,4"	3,4"	3,4"	3,4"
12 † Carcasa estandarizada	mm	9.757	9.999	9.784	10.021
	pies/pulg	32'1"	32'10"	32'2"	32'11"
B † Altura total con el cucharón en la posición de máxima elevación	mm	6.258	6.258	6.524	6.524
	pies/pulg	20'7"	20'7"	21'5"	21'5"
Radio de círculo de espacio libre de la pala con el cucharón en la posición de transporte	mm	7.635	7.749	7.642	7.760
	pies/pulg	25'1"	25'6"	25'1"	25'6"
Carga límite de equilibrio estático, máquina recta (ISO)*	kg	22.405	22.218	22.350	22.189
	lb	49.381	48.969	49.259	48.906
Carga límite de equilibrio estático, máquina recta (neumático rígido)*	kg	23.815	23.626	23.754	23.592
	lb	52.489	52.073	52.355	51.998
Carga límite de equilibrio estático, máquina articulada (ISO)*	kg	19.319	19.132	19.279	19.118
	lb	42.580	42.167	42.491	42.137
Carga límite de equilibrio estático, máquina articulada (neumático rígido)*	kg	20.579	20.390	20.535	20.373
	lb	45.357	44.941	45.259	44.903
Fuerza de arranque (§)	kN	213	211	210	208
	lbf	48.005	47.485	47.198	46.738
Peso en orden de trabajo*	kg	30.573	30.711	30.522	30.639
	lb	67.382	67.687	67.269	67.528

* Las cargas límite de equilibrio estático y los pesos de funcionamiento que se muestran se basan en la configuración de una máquina con neumáticos radiales Bridgestone 29.5R25 VSNT L4, todos los fluidos, operador, contrapeso estándar, control de amortiguación, arranque en frío, guardabarros para circulación por carretera, protector del tren de potencia, dirección secundaria e insonorización.

† Se muestra la ilustración con las tablas de las dimensiones.

*** Las especificaciones de los cucharones para roca se aplican a neumáticos radiales Bridgestone 29.5R25 VSDT L5.

(§) Medida 102 mm (4") detrás de la punta de la cuchilla con el bulón de articulación del cucharón como punto de giro, de acuerdo con la norma SAE J732C.

(§) Las especificaciones y los valores se ajustan a todas las normas aplicables recomendadas por la Sociedad de Ingenieros de Automoción (SAE), incluida la normativa SAE J732C que rige los valores de la pala.

(ISO) Pleno cumplimiento de la norma ISO 14397-1:2007, secciones 1 a 6, que requiere una verificación del 2 % entre cálculos y comprobación.

(Neumático rígido) Cumplimiento de la norma ISO14397-1:2007, secciones 1 a 5.

Los cucharones y ofertas disponibles varían según la región. Consulte a su distribuidor Cat local para obtener más detalles.

Especificaciones de la Pala de Ruedas 980 XE

Especificaciones de funcionamiento – Cucharones (continuación)

Varillaje		Varillaje estándar		
Tipo de cucharón		Fondo liso – Con bulón		Fondo liso – Con bulón – Material liviano (carbón)
Tipo de cuchilla		Cuchillas empernables	Dientes y segmentos	Cuchillas empernables
Capacidad: nominal	m ³	5,70	5,70	8,40
	yd ³	7,50	7,50	11,00
Capacidad: nominal con factor de llenado del 110 %	m ³	6,30	6,30	9,20
	yd ³	8,25	8,25	12,00
Anchura	mm	3.447	3.535	3.638
	pies/pulg	11'3"	11'7"	11'11"
16† Espacio libre de descarga en posición de máxima elevación y ángulo de descarga de 45°	mm	3.120	2.943	2.936
	pies/pulg	10'2"	9'7"	9'7"
17† Alcance a máxima elevación y ángulo de descarga de 45°	mm	1.444	1.566	1.628
	pies/pulg	4'8"	5'1"	5'4"
Alcance con el brazo de elevación y el cucharón horizontales	mm	3.075	3.286	3.335
	pies/pulg	10'1"	10'9"	10'11"
A† Profundidad de excavación	mm	88	88	88
	pulg	3,4"	3,4"	3,4"
12† Carcasa estandarizada	mm	9.782	10.024	10.042
	pies/pulg	32'2"	32'11"	33'0"
B† Altura total con el cucharón en la posición de máxima elevación	mm	6.257	6.257	6.781
	pies/pulg	20'7"	20'7"	22'3"
Radio de círculo de espacio libre de la pala con el cucharón en la posición de transporte	mm	7.642	7.756	7.802
	pies/pulg	25'1"	25'6"	25'8"
Carga límite de equilibrio estático, máquina recta (ISO)*	kg	22.062	21.878	21.915
	lb	48.626	48.220	48.314
Carga límite de equilibrio estático, máquina recta (neumático rígido)*	kg	23.432	23.246	23.387
	lb	51.644	51.234	51.559
Carga límite de equilibrio estático, máquina articulada (ISO)*	kg	19.030	18.846	18.842
	lb	41.943	41.536	41.540
Carga límite de equilibrio estático, máquina articulada (neumático rígido)*	kg	20.254	20.068	20.164
	lb	44.640	44.230	44.454
Fuerza de arranque (§)	kN	210	208	178
	lbf	47.288	46.772	40.069
Peso en orden de trabajo*	kg	30.552	30.690	30.851
	lb	67.336	67.641	68.013

* Las cargas límite de equilibrio estático y los pesos de funcionamiento que se muestran se basan en la configuración de una máquina con neumáticos radiales Bridgestone 29.5R25 VSNT L4, todos los fluidos, operador, contrapeso estándar, control de amortiguación, arranque en frío, guardabarros para circulación por carretera, protector del tren de potencia, dirección secundaria e insonorización.

† Se muestra la ilustración con las tablas de las dimensiones.

*** Las especificaciones de los cucharones para roca se aplican a neumáticos radiales Bridgestone 29.5R25 VSDT L5.

(§) Medida 102 mm (4") detrás de la punta de la cuchilla con el bulón de articulación del cucharón como punto de giro, de acuerdo con la norma SAE J732C.

(§) Las especificaciones y los valores se ajustan a todas las normas aplicables recomendadas por la Sociedad de Ingenieros de Automoción (SAE), incluida la normativa SAE J732C que rige los valores de la pala.

(ISO) Pleno cumplimiento de la norma ISO 14397-1:2007, secciones 1 a 6, que requiere una verificación del 2 % entre cálculos y comprobación.

(Neumático rígido) Cumplimiento de la norma ISO 14397-1:2007 secciones 1 a 5.

Los cucharones y ofertas disponibles varían según la región. Consulte a su distribuidor Cat local para obtener más detalles.

Especificaciones de la Pala de Ruedas 980 XE

Especificaciones de funcionamiento – Cucharones (continuación)

Varillaje		Varillaje estándar	
Tipo de cucharón		Roca, pala*** – Con bulón	
Tipo de cuchilla		Dientes y segmentos	Dientes y segmentos
Capacidad: nominal	m ³	4,40	4,50
	yd ³	5,75	6,00
Capacidad: nominal con factor de llenado del 110 %	m ³	4,80	5,00
	yd ³	6,25	6,50
Anchura	mm	3.524	3.524
	pies/pulg	11'6"	11'6"
16† Espacio libre de descarga en posición de máxima elevación y ángulo de descarga de 45°	mm	3.134	3.134
	pies/pulg	10'3"	10'3"
17† Alcance a máxima elevación y ángulo de descarga de 45°	mm	1.768	1.768
	pies/pulg	5'9"	5'9"
Alcance con el brazo de elevación y el cucharón horizontales	mm	3.278	3.278
	pies/pulg	10'9"	10'9"
A† Profundidad de excavación	mm	83	83
	pulg	3,2"	3,2"
12† Carcasa estandarizada	mm	9.990	9.990
	pies/pulg	32'10"	32'10"
B† Altura total con el cucharón en la posición de máxima elevación	mm	6.209	6.209
	pies/pulg	20'5"	20'5"
Radio de círculo de espacio libre de la pala con el cucharón en la posición de transporte	mm	7.738	7.738
	pies/pulg	25'5"	25'5"
Carga límite de equilibrio estático, máquina recta (ISO)*	kg	23.435	23.076
	lb	51.651	50.874
Carga límite de equilibrio estático, máquina recta (neumático rígido)*	kg	24.871	24.523
	lb	54.817	54.064
Carga límite de equilibrio estático, máquina articulada (ISO)*	kg	20.232	19.867
	lb	44.593	43.801
Carga límite de equilibrio estático, máquina articulada (neumático rígido)*	kg	21.513	21.158
	lb	47.415	46.646
Fuerza de arranque (§)	kN	213	211
	lbf	47.885	47.563
Peso en orden de trabajo*	kg	31.030	31.455
	lb	68.390	69.345

* Las cargas límite de equilibrio estático y los pesos de funcionamiento que se muestran se basan en la configuración de una máquina con neumáticos radiales Bridgestone 29.5R25 VSNT L4, todos los fluidos, operador, contrapeso estándar, control de amortiguación, arranque en frío, guardabarros para circulación por carretera, protector del tren de potencia, dirección secundaria e insonorización.

† Se muestra la ilustración con las tablas de las dimensiones.

*** Las especificaciones de los cucharones para roca se aplican a neumáticos radiales Bridgestone 29.5R25 VSDT L5.

(§) Medida 102 mm (4") detrás de la punta de la cuchilla con el bulón de articulación del cucharón como punto de giro, de acuerdo con la norma SAE J732C.

(§) Las especificaciones y los valores se ajustan a todas las normas aplicables recomendadas por la Sociedad de Ingenieros de Automoción (SAE), incluida la normativa SAE J732C que rige los valores de la pala.

(ISO) Pleno cumplimiento de la norma ISO 14397-1:2007, secciones 1 a 6, que requiere una verificación del 2 % entre cálculos y comprobación.

(Neumático rígido) Cumplimiento de la norma ISO 14397-1:2007 secciones 1 a 5.

Los cucharones y ofertas disponibles varían según la región. Consulte a su distribuidor Cat local para obtener más detalles.

Especificaciones de la Pala de Ruedas 980 XE

Especificaciones de funcionamiento – Cucharones (continuación)

Varillaje		Varillaje estándar			
Tipo de cucharón		Uso general – Con gancho – Fusión™			
Tipo de cuchilla		Cuchillas empernables	Dientes y segmentos	Cuchillas empernables	Dientes y segmentos
Capacidad: nominal	m ³	5,40	5,40	5,70	5,70
	yd ³	7,00	7,00	7,50	7,50
Capacidad: nominal con factor de llenado del 110 %	m ³	5,90	5,90	6,30	6,30
	yd ³	7,75	7,75	8,25	8,25
Anchura	mm	3.447	3.535	3.447	3.535
	pies/pulg	11'3"	11'7"	11'3"	11'7"
16† Espacio libre de descarga en posición de máxima elevación y ángulo de descarga de 45°	mm	3.183	3.017	3.117	2.950
	pies/pulg	10'5"	9'10"	10'2"	9'8"
17† Alcance a máxima elevación y ángulo de descarga de 45°	mm	1.588	1.724	1.640	1.775
	pies/pulg	5'2"	5'7"	5'4"	5'9"
Alcance con el brazo de elevación y el cucharón horizontales	mm	3.116	3.327	3.200	3.411
	pies/pulg	10'2"	10'11"	10'6"	11'2"
A† Profundidad de excavación	mm	93	93	93	93
	pulg	3,6"	3,6"	3,6"	3,6"
12† Carcasa estandarizada	mm	9.827	10.069	9.911	10.153
	pies/pulg	32'3"	33'1"	32'7"	33'4"
B† Altura total con el cucharón en la posición de máxima elevación	mm	6.532	6.532	6.599	6.599
	pies/pulg	21'6"	21'6"	21'8"	21'8"
Radio de círculo de espacio libre de la pala con el cucharón en la posición de transporte	mm	7.694	7.817	7.721	7.845
	pies/pulg	25'3"	25'8"	25'4"	25'9"
Carga límite de equilibrio estático, máquina recta (ISO)*	kg	21.361	21.177	21.136	20.950
	lb	47.080	46.674	46.584	46.175
Carga límite de equilibrio estático, máquina recta (neumático rígido)*	kg	22.728	22.542	22.511	22.324
	lb	50.092	49.682	49.615	49.202
Carga límite de equilibrio estático, máquina articulada (ISO)*	kg	18.354	18.169	18.140	17.954
	lb	40.452	40.046	39.981	39.572
Carga límite de equilibrio estático, máquina articulada (neumático rígido)*	kg	19.576	19.390	19.372	19.185
	lb	43.147	42.737	42.697	42.284
Fuerza de arranque (§)	kN	203	201	193	190
	lbf	45.829	45.315	43.399	42.894
Peso en orden de trabajo*	kg	31.086	31.224	31.196	31.334
	lb	68.513	68.817	68.755	69.060

* Las cargas límite de equilibrio estático y los pesos de funcionamiento que se muestran se basan en la configuración de una máquina con neumáticos radiales Bridgestone 29.5R25 VSNT L4, todos los fluidos, operador, contrapeso estándar, control de amortiguación, arranque en frío, guardabarros para circulación por carretera, protector del tren de potencia, dirección secundaria e insonorización.

† Se muestra la ilustración con las tablas de las dimensiones.

*** Las especificaciones de los cucharones para roca se aplican a neumáticos radiales Bridgestone 29.5R25 VSDT L5.

(§) Medida 102 mm (4") detrás de la punta de la cuchilla con el bulón de articulación del cucharón como punto de giro, de acuerdo con la norma SAE J732C.

(§) Las especificaciones y los valores se ajustan a todas las normas aplicables recomendadas por la Sociedad de Ingenieros de Automoción (SAE), incluida la normativa SAE J732C que rige los valores de la pala.

(ISO) Pleno cumplimiento de la norma ISO 14397-1:2007, secciones 1 a 6, que requiere una verificación del 2 % entre cálculos y comprobación.

(Neumático rígido) Cumplimiento de la norma ISO 14397-1:2007 secciones 1 a 5.

Los cucharones y ofertas disponibles varían según la región. Consulte a su distribuidor Cat local para obtener más detalles.

Especificaciones de la Pala de Ruedas 980 XE

Especificaciones de funcionamiento – Cucharones (continuación)

Varillaje		Varillaje de elevación alta			
Tipo de cucharón		Uso general – Empernable			
Tipo de cuchilla		Cuchillas empernables	Dientes y segmentos	Cuchillas empernables	Dientes y segmentos
Capacidad: nominal	m ³	5,40	5,40	5,70	5,70
	yd ³	7,00	7,00	7,50	7,50
Capacidad: nominal con factor de llenado del 110 %	m ³	5,90	5,90	6,30	6,30
	yd ³	7,75	7,75	8,25	8,25
Anchura	mm	3.447	3.535	3.447	3.535
	pies/pulg	11'3"	11'7"	11'3"	11'7"
16 † Espacio libre de descarga en posición de máxima elevación y ángulo de descarga de 45°	mm	3.508	3.342	3.439	3.272
	pies/pulg	11'6"	10'11"	11'3"	10'8"
17 † Alcance a máxima elevación y ángulo de descarga de 45°	mm	1.484	1.621	1.532	1.667
	pies/pulg	4'10"	5'3"	5'0"	5'5"
Alcance con el brazo de elevación y el cucharón horizontales	mm	3.126	3.337	3.210	3.421
	pies/pulg	10'3"	10'11"	10'6"	11'2"
A † Profundidad de excavación	mm	86	86	86	86
	pulg	3,4"	3,4"	3,4"	3,4"
12 † Carcasa estandarizada	mm	9.875	10.114	9.959	10.198
	pies/pulg	32'5"	33'3"	32'9"	33'6"
B † Altura total con el cucharón en la posición de máxima elevación	mm	6.656	6.656	6.478	6.478
	pies/pulg	21'11"	21'11"	21'4"	21'4"
Radio de círculo de espacio libre de la pala con el cucharón en la posición de transporte	mm	8.114	8.226	8.137	8.250
	pies/pulg	26'8"	27'0"	26'9"	27'1"
Carga límite de equilibrio estático, máquina recta (ISO)*	kg	20.833	20.650	20.603	20.419
	lb	45.917	45.513	45.410	45.004
Carga límite de equilibrio estático, máquina recta (neumático rígido)*	kg	22.033	21.849	21.805	21.619
	lb	48.562	48.156	48.058	47.649
Carga límite de equilibrio estático, máquina articulada (ISO)*	kg	18.354	18.171	18.137	17.953
	lb	40.453	40.049	39.975	39.569
Carga límite de equilibrio estático, máquina articulada (neumático rígido)*	kg	19.430	19.245	19.215	19.029
	lb	42.823	42.416	42.351	41.941
Fuerza de arranque (§)	kN	230	228	217	215
	lbf	51.775	51.273	48.860	48.369
Peso en orden de trabajo*	kg	30.477	30.616	30.560	30.699
	lb	67.171	67.476	67.354	67.659

* Las cargas límite de equilibrio estático y los pesos de funcionamiento que se muestran se basan en la configuración de una máquina con neumáticos radiales Bridgestone 29.5R25 VSNT L4, todos los fluidos, operador, contrapeso estándar, control de amortiguación, arranque en frío, guardabarros para circulación por carretera, protector del tren de potencia, dirección secundaria e insonorización.

† Se muestra la ilustración con las tablas de las dimensiones.

*** Las especificaciones de los cucharones para roca se aplican a neumáticos radiales Bridgestone 29.5R25 VSDT L5.

(§) Medida 102 mm (4") detrás de la punta de la cuchilla con el bulón de articulación del cucharón como punto de giro, de acuerdo con la norma SAE J732C.

(§) Las especificaciones y los valores se ajustan a todas las normas aplicables recomendadas por la Sociedad de Ingenieros de Automoción (SAE), incluida la normativa SAE J732C que rige los valores de la pala.

(ISO) Pleno cumplimiento de la norma ISO 14397-1:2007, secciones 1 a 6, que requiere una verificación del 2 % entre cálculos y comprobación.

(Neumático rígido) Cumplimiento de la norma ISO 14397-1:2007 secciones 1 a 5.

Los cucharones y ofertas disponibles varían según la región. Consulte a su distribuidor Cat local para obtener más detalles.

Especificaciones de la Pala de Ruedas 980 XE

Especificaciones de funcionamiento – Cucharones (continuación)

Varillaje		Varillaje de elevación alta			
Tipo de cucharón		Uso general – Empernable			
Tipo de cuchilla		Cuchillas empernables	Dientes y segmentos	Cuchillas empernables	Dientes y segmentos
Capacidad: nominal	m ³	6,00	6,00	6,40	6,40
	yd ³	7,75	7,75	8,25	8,25
Capacidad: nominal con factor de llenado del 110 %	m ³	6,60	6,60	7,00	7,00
	yd ³	8,75	8,75	9,25	9,25
Anchura	mm	3.447	3.535	3.447	3.535
	pies/pulg	11'3"	11'7"	11'3"	11'7"
16 † Espacio libre de descarga en posición de máxima elevación y ángulo de descarga de 45°	mm	3.421	3.254	3.366	3.198
	pies/pulg	11'2"	10'8"	11'0"	10'5"
17 † Alcance a máxima elevación y ángulo de descarga de 45°	mm	1.554	1.688	1.606	1.740
	pies/pulg	5'1"	5'6"	5'3"	5'8"
Alcance con el brazo de elevación y el cucharón horizontales	mm	3.238	3.449	3.315	3.526
	pies/pulg	10'7"	11'3"	10'10"	11'6"
A † Profundidad de excavación	mm	86	86	86	86
	pulg	3,4"	3,4"	3,4"	3,4"
12 † Carcasa estandarizada	mm	9.987	10.226	10.064	10.303
	pies/pulg	32'10"	33'7"	33'1"	33'10"
B † Altura total con el cucharón en la posición de máxima elevación	mm	6.504	6.504	6.824	6.824
	pies/pulg	21'5"	21'5"	22'5"	22'5"
Radio de círculo de espacio libre de la pala con el cucharón en la posición de transporte	mm	8.144	8.258	8.166	8.279
	pies/pulg	26'9"	27'2"	26'10"	27'2"
Carga límite de equilibrio estático, máquina recta (ISO)*	kg	20.466	20.282	20.302	20.117
	lb	45.108	44.702	44.747	44.338
Carga límite de equilibrio estático, máquina recta (neumático rígido)*	kg	21.669	21.483	21.512	21.324
	lb	47.760	47.350	47.413	47.000
Carga límite de equilibrio estático, máquina articulada (ISO)*	kg	18.004	17.820	17.850	17.664
	lb	39.682	39.275	39.342	38.932
Carga límite de equilibrio estático, máquina articulada (neumático rígido)*	kg	19.084	18.898	18.937	18.749
	lb	42.062	41.651	41.737	41.323
Fuerza de arranque (§)	kN	213	211	202	200
	lbf	47.897	47.409	45.564	45.084
Peso en orden de trabajo*	kg	30.656	30.795	30.718	30.857
	lb	67.566	67.871	67.703	68.007

* Las cargas límite de equilibrio estático y los pesos de funcionamiento que se muestran se basan en la configuración de una máquina con neumáticos radiales Bridgestone 29.5R25 VSNT L4, todos los fluidos, operador, contrapeso estándar, control de amortiguación, arranque en frío, guardabarros para circulación por carretera, protector del tren de potencia, dirección secundaria e insonorización.

† Se muestra la ilustración con las tablas de las dimensiones.

*** Las especificaciones de los cucharones para roca se aplican a neumáticos radiales Bridgestone 29.5R25 VSDT L5.

(§) Medida 102 mm (4") detrás de la punta de la cuchilla con el bulón de articulación del cucharón como punto de giro, de acuerdo con la norma SAE J732C.

(§) Las especificaciones y los valores se ajustan a todas las normas aplicables recomendadas por la Sociedad de Ingenieros de Automoción (SAE), incluida la normativa SAE J732C que rige los valores de la pala.

(ISO) Pleno cumplimiento de la norma ISO 14397-1:2007, secciones 1 a 6, que requiere una verificación del 2 % entre cálculos y comprobación.

(Neumático rígido) Cumplimiento de la norma ISO 14397-1:2007 secciones 1 a 5.

Los cucharones y ofertas disponibles varían según la región. Consulte a su distribuidor Cat local para obtener más detalles.

Especificaciones de la Pala de Ruedas 980 XE

Especificaciones de funcionamiento – Cucharones (continuación)

Varillaje		Varillaje de elevación alta			
Tipo de cucharón		Uso general – Con bulón – Abrasión			
Tipo de cuchilla		Cuchillas empernables	Dientes y segmentos	Cuchillas empernables	Dientes y segmentos
Capacidad: nominal	m ³	5,70	5,70	6,00	6,00
	yd ³	7,50	7,50	7,75	7,75
Capacidad: nominal con factor de llenado del 110 %	m ³	6,30	6,30	6,60	6,60
	yd ³	8,25	8,25	8,75	8,75
Anchura	mm	3.447	3.535	3.447	3.546
	pies/pulg	11'3"	11'7"	11'3"	11'7"
16 † Espacio libre de descarga en posición de máxima elevación y ángulo de descarga de 45°	mm	3.439	3.272	3.422	3.258
	pies/pulg	11'3"	10'8"	11'2"	10'8"
17 † Alcance a máxima elevación y ángulo de descarga de 45°	mm	1.532	1.667	1.553	1.688
	pies/pulg	5'0"	5'5"	5'1"	5'6"
Alcance con el brazo de elevación y el cucharón horizontales	mm	3.210	3.421	3.237	3.446
	pies/pulg	10'6"	11'2"	10'7"	11'3"
A † Profundidad de excavación	mm	86	86	86	86
	pulg	3,4"	3,4"	3,4"	3,4"
12 † Carcasa estandarizada	mm	9.959	10.198	9.986	10.221
	pies/pulg	32'9"	33'6"	32'10"	33'7"
B † Altura total con el cucharón en la posición de máxima elevación	mm	6.478	6.478	6.744	6.744
	pies/pulg	21'4"	21'4"	22'2"	22'2"
Radio de círculo de espacio libre de la pala con el cucharón en la posición de transporte	mm	8.137	8.250	8.144	8.261
	pies/pulg	26'9"	27'1"	26'9"	27'2"
Carga límite de equilibrio estático, máquina recta (ISO)*	kg	20.445	20.261	20.403	20.245
	lb	45.062	44.656	44.968	44.621
Carga límite de equilibrio estático, máquina recta (neumático rígido)*	kg	21.645	21.459	21.598	21.439
	lb	47.706	47.296	47.604	47.253
Carga límite de equilibrio estático, máquina articulada (ISO)*	kg	17.980 XE	17.795	17.949	17.791
	lb	39.628	39.222	39.560	39.212
Carga límite de equilibrio estático, máquina articulada (neumático rígido)*	kg	19.055	18.870	19.022	18.862
	lb	41.999	41.589	41.924	41.573
Fuerza de arranque (§)	kN	216	214	213	211
	lbf	48.733	48.241	47.914	47.479
Peso en orden de trabajo*	kg	30.707	30.845	30.655	30.773
	lb	67.677	67.981	67.563	67.822

* Las cargas límite de equilibrio estático y los pesos de funcionamiento que se muestran se basan en la configuración de una máquina con neumáticos radiales Bridgestone 29.5R25 VSNT L4, todos los fluidos, operador, contrapeso estándar, control de amortiguación, arranque en frío, guardabarros para circulación por carretera, protector del tren de potencia, dirección secundaria e insonorización.

† Se muestra la ilustración con las tablas de las dimensiones.

*** Las especificaciones de los cucharones para roca se aplican a neumáticos radiales Bridgestone 29.5R25 VSDT L5.

(§) Medida 102 mm (4") detrás de la punta de la cuchilla con el bulón de articulación del cucharón como punto de giro, de acuerdo con la norma SAE J732C.

(§) Las especificaciones y los valores se ajustan a todas las normas aplicables recomendadas por la Sociedad de Ingenieros de Automoción (SAE), incluida la normativa SAE J732C que rige los valores de la pala.

(ISO) Pleno cumplimiento de la norma ISO 14397-1:2007, secciones 1 a 6, que requiere una verificación del 2 % entre cálculos y comprobación.

(Neumático rígido) Cumplimiento de la norma ISO 14397-1:2007 secciones 1 a 5.

Los cucharones y ofertas disponibles varían según la región. Consulte a su distribuidor Cat local para obtener más detalles.

Especificaciones de la Pala de Ruedas 980 XE

Especificaciones de funcionamiento – Cucharones (continuación)

Varillaje		Varillaje de elevación alta		
Tipo de cucharón		Fondo liso – Con bulón		Fondo liso – Con bulón – Material liviano (carbón)
Tipo de cuchilla		Cuchillas empernables	Dientes y segmentos	Cuchillas empernables
Capacidad: nominal	m ³	5,70	5,70	8,40
	yd ³	7,50	7,50	11,00
Capacidad: nominal con factor de llenado del 110 %	m ³	6,30	6,30	9,20
	yd ³	8,25	8,25	12,00
Anchura	mm	3.447	3.535	3.638
	pies/pulg	11'3"	11'7"	11'11"
16† Espacio libre de descarga en posición de máxima elevación y ángulo de descarga de 45°	mm	3.340	3.163	3.156
	pies/pulg	10'11"	10'4"	10'4"
17† Alcance a máxima elevación y ángulo de descarga de 45°	mm	1.447	1.569	1.631
	pies/pulg	4'8"	5'1"	5'4"
Alcance con el brazo de elevación y el cucharón horizontales	mm	3.235	3.446	3.495
	pies/pulg	10'7"	11'3"	11'5"
A† Profundidad de excavación	mm	86	86	88
	pulg	3,4"	3,4"	3,4"
12† Carcasa estandarizada	mm	9.984	10.223	10.244
	pies/pulg	32'10"	33'7"	33'8"
B† Altura total con el cucharón en la posición de máxima elevación	mm	6.477	6.477	7.001
	pies/pulg	21'3"	21'3"	23'0"
Radio de círculo de espacio libre de la pala con el cucharón en la posición de transporte	mm	8.143	8.257	8.303
	pies/pulg	26'9"	27'2"	27'3"
Carga límite de equilibrio estático, máquina recta (ISO)*	kg	20.155	19.973	19.951
	lb	44.423	44.022	43.985
Carga límite de equilibrio estático, máquina recta (neumático rígido)*	kg	21.323	21.140	21.198
	lb	46.996	46.592	46.735
Carga límite de equilibrio estático, máquina articulada (ISO)*	kg	17.730	17.548	17.498
	lb	39.077	38.677	38.578
Carga límite de equilibrio estático, máquina articulada (neumático rígido)*	kg	18.777	18.594	18.623
	lb	41.386	40.982	41.057
Fuerza de arranque (§)	kN	213	211	181
	lbf	48.005	47.516	40.689
Peso en orden de trabajo*	kg	30.685	30.824	30.984
	lb	67.630	67.935	68.307

* Las cargas límite de equilibrio estático y los pesos de funcionamiento que se muestran se basan en la configuración de una máquina con neumáticos radiales Bridgestone 29.5R25 VSNT L4, todos los fluidos, operador, contrapeso estándar, control de amortiguación, arranque en frío, guardabarros para circulación por carretera, protector del tren de potencia, dirección secundaria e insonorización.

† Se muestra la ilustración con las tablas de las dimensiones.

*** Las especificaciones de los cucharones para roca se aplican a neumáticos radiales Bridgestone 29.5R25 VSDT L5.

(§) Medida 102 mm (4") detrás de la punta de la cuchilla con el bulón de articulación del cucharón como punto de giro, de acuerdo con la norma SAE J732C.

(§) Las especificaciones y los valores se ajustan a todas las normas aplicables recomendadas por la Sociedad de Ingenieros de Automoción (SAE), incluida la normativa SAE J732C que rige los valores de la pala.

(ISO) Pleno cumplimiento de la norma ISO 14397-1:2007, secciones 1 a 6, que requiere una verificación del 2 % entre cálculos y comprobación.

(Neumático rígido) Cumplimiento de la norma ISO 14397-1:2007 secciones 1 a 5.

Los cucharones y ofertas disponibles varían según la región. Consulte a su distribuidor Cat local para obtener más detalles.

Especificaciones de la Pala de Ruedas 980 XE

Especificaciones de funcionamiento – Cucharones (continuación)

Varillaje		Varillaje de elevación alta	
Tipo de cucharón		Roca, pala*** – Con bulón	
Tipo de cuchilla		Dientes y segmentos	Dientes y segmentos
Capacidad: nominal	m ³	4,40	4,50
	yd ³	5,75	6,00
Capacidad: nominal con factor de llenado del 110 %	m ³	4,80	5,00
	yd ³	6,25	6,50
Anchura	mm	3.524	3.524
	pies/pulg	11'6"	11'6"
16† Espacio libre de descarga en posición de máxima elevación y ángulo de descarga de 45°	mm	3.355	3.355
	pies/pulg	11'0"	11'0"
17† Alcance a máxima elevación y ángulo de descarga de 45°	mm	1.771	1.771
	pies/pulg	5'9"	5'9"
Alcance con el brazo de elevación y el cucharón horizontales	mm	3.438	3.438
	pies/pulg	11'3"	11'3"
A† Profundidad de excavación	mm	81	81
	pulg	3,2"	3,2"
12† Carcasa estandarizada	mm	10.192	10.192
	pies/pulg	33'6"	33'6"
B† Altura total con el cucharón en la posición de máxima elevación	mm	6.422	6.429
	pies/pulg	21'1"	21'2"
Radio de círculo de espacio libre de la pala con el cucharón en la posición de transporte	mm	8.239	8.239
	pies/pulg	27'1"	27'1"
Carga límite de equilibrio estático, máquina recta (ISO)*	kg	21.403	21.035
	lb	47.172	46.375
Carga límite de equilibrio estático, máquina recta (neumático rígido)*	kg	22.626	22.266
	lb	49.867	49.089
Carga límite de equilibrio estático, máquina articulada (ISO)*	kg	18.844	18.472
	lb	41.533	40.725
Carga límite de equilibrio estático, máquina articulada (neumático rígido)*	kg	19.938	19.574
	lb	43.944	43.154
Fuerza de arranque (§)	kN	216	214
	lbf	48.615	48.291
Peso en orden de trabajo*	kg	31.164	31.588
	lb	68.685	69.639

* Las cargas límite de equilibrio estático y los pesos de funcionamiento que se muestran se basan en la configuración de una máquina con neumáticos radiales Bridgestone 29.5R25 VSNT L4, todos los fluidos, operador, contrapeso estándar, control de amortiguación, arranque en frío, guardabarros para circulación por carretera, protector del tren de potencia, dirección secundaria e insonorización.

† Se muestra la ilustración con las tablas de las dimensiones.

*** Las especificaciones de los cucharones para roca se aplican a neumáticos radiales Bridgestone 29.5R25 VSDT L5.

(§) Medida 102 mm (4") detrás de la punta de la cuchilla con el bulón de articulación del cucharón como punto de giro, de acuerdo con la norma SAE J732C.

(§) Las especificaciones y los valores se ajustan a todas las normas aplicables recomendadas por la Sociedad de Ingenieros de Automoción (SAE), incluida la normativa SAE J732C que rige los valores de la pala.

(ISO) Pleno cumplimiento de la norma ISO 14397-1:2007, secciones 1 a 6, que requiere una verificación del 2 % entre cálculos y comprobación.

(Neumático rígido) Cumplimiento de la norma ISO 14397-1:2007 secciones 1 a 5.

Los cucharones y ofertas disponibles varían según la región. Consulte a su distribuidor Cat local para obtener más detalles.

Especificaciones de la Pala de Ruedas 980 XE

Especificaciones de funcionamiento – Cucharones (continuación)

Varillaje		Varillaje de elevación alta			
Tipo de cucharón		Uso general – Con gancho – Fusion			
Tipo de cuchilla		Cuchillas empernables	Dientes y segmentos	Cuchillas empernables	Dientes y segmentos
Capacidad: nominal	m ³	5,40	5,40	5,70	5,70
	yd ³	7,00	7,00	7,50	7,50
Capacidad: nominal con factor de llenado del 110 %	m ³	5,90	5,90	6,30	6,30
	yd ³	7,75	7,75	8,25	8,25
Anchura	mm	3.447	3.535	3.481	3.546
	pies/pulg	11'3"	11'7"	11'5"	11'7"
16 † Espacio libre de descarga en posición de máxima elevación y ángulo de descarga de 45°	mm	3.403	3.237	3.339	3.175
	pies/pulg	11'2"	10'7"	10'11"	10'5"
17 † Alcance a máxima elevación y ángulo de descarga de 45°	mm	1.591	1.727	1.641	1.776
	pies/pulg	5'2"	5'8"	5'4"	5'9"
Alcance con el brazo de elevación y el cucharón horizontales	mm	3.276	3.487	3.358	3.567
	pies/pulg	10'8"	11'5"	11'0"	11'8"
A † Profundidad de excavación	mm	91	91	91	91
	pulg	3,6"	3,6"	3,6"	3,6"
12 † Carcasa estandarizada	mm	10.028	10.268	10.110	10.345
	pies/pulg	32'11"	33'9"	33'3"	34'0"
B † Altura total con el cucharón en la posición de máxima elevación	mm	6.752	6.752	6.820	6.820
	pies/pulg	22'2"	22'2"	22'5"	22'5"
Radio de círculo de espacio libre de la pala con el cucharón en la posición de transporte	mm	8.199	8.321	8.240	8.351
	pies/pulg	26'11"	27'4"	27'1"	27'5"
Carga límite de equilibrio estático, máquina recta (ISO)*	kg	19.474	19.292	19.237	19.081
	lb	42.920	42.521	42.400	42.054
Carga límite de equilibrio estático, máquina recta (neumático rígido)*	kg	20.638	20.455	20.406	20.248
	lb	45.488	45.084	44.975	44.626
Carga límite de equilibrio estático, máquina articulada (ISO)*	kg	17.068	16.887	16.842	16.685
	lb	37.619	37.219	37.121	36.775
Carga límite de equilibrio estático, máquina articulada (neumático rígido)*	kg	18.114	17.931	17.892	17.734
	lb	39.923	39.520	39.435	39.086
Fuerza de arranque (§)	kN	207	204	196	194
	lbf	46.533	46.045	44.095	43.669
Peso en orden de trabajo*	kg	31.219	31.358	31.342	31.460
	lb	68.807	69.112	69.077	69.336

* Las cargas límite de equilibrio estático y los pesos de funcionamiento que se muestran se basan en la configuración de una máquina con neumáticos radiales Bridgestone 29.5R25 VSNT L4, todos los fluidos, operador, contrapeso estándar, control de amortiguación, arranque en frío, guardabarros para circulación por carretera, protector del tren de potencia, dirección secundaria e insonorización.

† Se muestra la ilustración con las tablas de las dimensiones.

*** Las especificaciones de los cucharones para roca se aplican a neumáticos radiales Bridgestone 29.5R25 VSDT L5.

(§) Medida 102 mm (4") detrás de la punta de la cuchilla con el bulón de articulación del cucharón como punto de giro, de acuerdo con la norma SAE J732C.

(§) Las especificaciones y los valores se ajustan a todas las normas aplicables recomendadas por la Sociedad de Ingenieros de Automoción (SAE), incluida la normativa SAE J732C que rige los valores de la pala.

(ISO) Pleno cumplimiento de la norma ISO 14397-1:2007, secciones 1 a 6, que requiere una verificación del 2 % entre cálculos y comprobación.

(Neumático rígido) Cumplimiento de la norma ISO 14397-1:2007 secciones 1 a 5.

Los cucharones y ofertas disponibles varían según la región. Consulte a su distribuidor Cat local para obtener más detalles.

Especificaciones de la Pala de Ruedas 980 XE

Especificaciones de funcionamiento – Cucharones (continuación)

Varillaje		Varillaje de manipulador de áridos			
Tipo de cucharón		Uso general – Empernable			
Tipo de cuchilla		Cuchillas empernables	Dientes y segmentos	Cuchillas empernables	Dientes y segmentos
Capacidad: nominal	m ³	5,40	5,40	5,70	5,70
	yd ³	7,00	7,00	7,50	7,50
Capacidad: nominal con factor de llenado del 110 %	m ³	5,90	5,90	6,30	6,30
	yd ³	7,75	7,75	8,25	8,25
Anchura	mm	3.447	3.535	3.447	3.535
	pies/pulg	11'3"	11'7"	11'3"	11'7"
16† Espacio libre de descarga en posición de máxima elevación y ángulo de descarga de 45°	mm	3.287	3.121	3.219	3.051
	pies/pulg	10'9"	10'2"	10'6"	10'0"
17† Alcance a máxima elevación y ángulo de descarga de 45°	mm	1.481	1.618	1.529	1.664
	pies/pulg	4'10"	5'3"	5'0"	5'5"
Alcance con el brazo de elevación y el cucharón horizontales	mm	2.966	3.177	3.050	3.261
	pies/pulg	9'8"	10'5"	10'0"	10'8"
A† Profundidad de excavación	mm	88	88	88	88
	pulg	3,4"	3,4"	3,4"	3,4"
12† Carcasa estandarizada	mm	9.677	9.919	9.761	10.003
	pies/pulg	31'9"	32'7"	32'1"	32'10"
B† Altura total con el cucharón en la posición de máxima elevación	mm	6.435	6.435	6.258	6.258
	pies/pulg	21'2"	21'2"	20'7"	20'7"
Radio de círculo de espacio libre de la pala con el cucharón en la posición de transporte	mm	7.612	7.725	7.635	7.749
	pies/pulg	25'0"	25'5"	25'1"	25'6"
Carga límite de equilibrio estático, máquina recta (ISO)*	kg	24.404	24.218	24.149	23.963
	lb	53.786	53.377	53.226	52.814
Carga límite de equilibrio estático, máquina recta (neumático rígido)*	kg	25.939	25.752	25.687	25.498
	lb	57.171	56.758	56.615	56.199
Carga límite de equilibrio estático, máquina articulada (ISO)*	kg	21.012	20.826	20.776	20.589
	lb	46.312	45.902	45.792	45.380
Carga límite de equilibrio estático, máquina articulada (neumático rígido)*	kg	22.406	22.218	22.173	21.984
	lb	49.383	48.969	48.870	48.454
Fuerza de arranque (§)	kN	227	224	214	211
	lbf	51.008	50.477	48.132	47.613
Peso en orden de trabajo*	kg	30.985	31.123	31.068	31.206
	lb	68.290	68.595	68.473	68.778

* Las cargas límite de equilibrio estático y los pesos de funcionamiento que se muestran se basan en la configuración de una máquina con neumáticos radiales Bridgestone 29.5R25 VSNT L4, todos los fluidos, operador, contrapeso, control de amortiguación, arranque en frío, guardabarros para circulación por carretera, protector del tren de potencia, dirección secundaria e insonorización.

** La configuración de manipulador de áridos no es compatible con cucharones para roca y alta elevación.

† Se muestra la ilustración con las tablas de las dimensiones.

(§) Medida 102 mm (4") detrás de la punta de la cuchilla con el bulón de articulación del cucharón como punto de giro, de acuerdo con la norma SAE J732C.

(§) Las especificaciones y los valores se ajustan a todas las normas aplicables recomendadas por la Sociedad de Ingenieros de Automoción (SAE), incluida la normativa SAE J732C que rige los valores de la pala.

(ISO) Pleno cumplimiento de la norma ISO 14397-1:2007, secciones 1 a 6, que requiere una verificación del 2 % entre cálculos y comprobación.

(Neumático rígido) Cumplimiento de la norma ISO 14397-1:2007 secciones 1 a 5.

Los cucharones y ofertas disponibles varían según la región. Consulte a su distribuidor Cat local para obtener más detalles.

Especificaciones de la Pala de Ruedas 980 XE

Especificaciones de funcionamiento – Cucharones (continuación)

Varillaje		Varillaje de manipulador de áridos			
Tipo de cucharón		Uso general – Empernable			
Tipo de cuchilla		Cuchillas empernables	Dientes y segmentos	Cuchillas empernables	Dientes y segmentos
Capacidad: nominal	m ³	6,00	6,00	6,40	6,40
	yd ³	7,75	7,75	8,25	8,25
Capacidad: nominal con factor de llenado del 110 %	m ³	6,60	6,60	7,00	7,00
	yd ³	8,75	8,75	9,25	9,25
Anchura	mm	3.447	3.535	3.447	3.535
	pies/pulg	11'3"	11'7"	11'3"	11'7"
16 † Espacio libre de descarga en posición de máxima elevación y ángulo de descarga de 45°	mm	3.201	3.034	3.145	2.977
	pies/pulg	10'6"	9'11"	10'3"	9'9"
17 † Alcance a máxima elevación y ángulo de descarga de 45°	mm	1.551	1.686	1.603	1.737
	pies/pulg	5'1"	5'6"	5'3"	5'8"
Alcance con el brazo de elevación y el cucharón horizontales	mm	3.078	3.289	3.155	3.366
	pies/pulg	10'1"	10'9"	10'4"	11'0"
A † Profundidad de excavación	mm	88	88	88	88
	pulg	3,4"	3,4"	3,4"	3,4"
12 † Carcasa estandarizada	mm	9.789	10.031	9.866	10.108
	pies/pulg	32'2"	32'11"	32'5"	33'2"
B † Altura total con el cucharón en la posición de máxima elevación	mm	6.284	6.284	6.604	6.604
	pies/pulg	20'8"	20'8"	21'8"	21'8"
Radio de círculo de espacio libre de la pala con el cucharón en la posición de transporte	mm	7.643	7.757	7.664	7.779
	pies/pulg	25'1"	25'6"	25'2"	25'7"
Carga límite de equilibrio estático, máquina recta (ISO)*	kg	24.006	23.819	23.828	23.639
	lb	52.910	52.498	52.517	52.102
Carga límite de equilibrio estático, máquina recta (neumático rígido)*	kg	25.547	25.357	25.377	25.186
	lb	56.305	55.888	55.932	55.512
Carga límite de equilibrio estático, máquina articulada (ISO)*	kg	20.638	20.451	20.472	20.283
	lb	45.488	45.074	45.121	44.705
Carga límite de equilibrio estático, máquina articulada (neumático rígido)*	kg	22.038	21.849	21.882	21.691
	lb	48.572	48.155	48.228	47.807
Fuerza de arranque (§)	kN	210	207	199	197
	lbf	47.182	46.666	44.880	44.374
Peso en orden de trabajo*	kg	31.164	31.302	31.226	31.364
	lb	68.685	68.990	68.822	69.126

* Las cargas límite de equilibrio estático y los pesos de funcionamiento que se muestran se basan en la configuración de una máquina con neumáticos radiales Bridgestone 29.5R25 VSNT L4, todos los fluidos, operador, contrapeso, control de amortiguación, arranque en frío, guardabarros para circulación por carretera, protector del tren de potencia, dirección secundaria e insonorización.

** La configuración de manipulador de áridos no es compatible con cucharones para roca y alta elevación.

† Se muestra la ilustración con las tablas de las dimensiones.

(§) Medida 102 mm (4") detrás de la punta de la cuchilla con el bulón de articulación del cucharón como punto de giro, de acuerdo con la norma SAE J732C.

(§) Las especificaciones y los valores se ajustan a todas las normas aplicables recomendadas por la Sociedad de Ingenieros de Automoción (SAE), incluida la normativa SAE J732C que rige los valores de la pala.

(ISO) Pleno cumplimiento de la norma ISO 14397-1:2007, secciones 1 a 6, que requiere una verificación del 2 % entre cálculos y comprobación.

(Neumático rígido) Cumplimiento de la norma ISO 14397-1:2007 secciones 1 a 5.

Los cucharones y ofertas disponibles varían según la región. Consulte a su distribuidor Cat local para obtener más detalles.

Especificaciones de la Pala de Ruedas 980 XE

Especificaciones de funcionamiento – Cucharones (continuación)

Varillaje		Varillaje de manipulador de áridos		
Tipo de cucharón		Fondo liso – Con bulón		Fondo liso – Con bulón – Material liviano (carbón)
Tipo de cuchilla		Cuchillas empernables	Dientes y segmentos	Cuchillas empernables
Capacidad: nominal	m ³	5,70	5,70	8,40
	yd ³	7,50	7,50	11,00
Capacidad: nominal con factor de llenado del 110 %	m ³	6,30	6,30	9,20
	yd ³	8,25	8,25	12,00
Anchura	mm	3.447	3.535	3.638
	pies/pulg	11'3"	11'7"	11'11"
16† Espacio libre de descarga en posición de máxima elevación y ángulo de descarga de 45°	mm	3.120	2.943	2.936
	pies/pulg	10'2"	9'7"	9'7"
17† Alcance a máxima elevación y ángulo de descarga de 45°	mm	1.444	1.566	1.628
	pies/pulg	4'8"	5'1"	5'4"
Alcance con el brazo de elevación y el cucharón horizontales	mm	3.075	3.286	3.335
	pies/pulg	10'1"	10'9"	10'11"
A† Profundidad de excavación	mm	88	88	88
	pulg	3,4"	3,4"	3,4"
12† Carcasa estandarizada	mm	9.786	10.028	10.046
	pies/pulg	32'2"	32'11"	33'0"
B† Altura total con el cucharón en la posición de máxima elevación	mm	6.257	6.257	6.781
	pies/pulg	20'7"	20'7"	22'3"
Radio de círculo de espacio libre de la pala con el cucharón en la posición de transporte	mm	7.642	7.756	7.802
	pies/pulg	25'1"	25'6"	25'8"
Carga límite de equilibrio estático, máquina recta (ISO)*	kg	23.621	23.437	23.486
	lb	52.061	51.655	51.778
Carga límite de equilibrio estático, máquina recta (neumático rígido)*	kg	25.111	24.925	25.090
	lb	55.346	54.936	55.314
Carga límite de equilibrio estático, máquina articulada (ISO)*	kg	20.307	20.122	20.127
	lb	44.757	44.350	44.373
Carga límite de equilibrio estático, máquina articulada (neumático rígido)*	kg	21.661	21.475	21.590
	lb	47.741	47.330	47.599
Fuerza de arranque (§)	kN	210	208	178
	lbf	47.288	46.772	40.069
Peso en orden de trabajo*	kg	31.193	31.331	31.492
	lb	68.749	69.054	69.427

* Las cargas límite de equilibrio estático y los pesos de funcionamiento que se muestran se basan en la configuración de una máquina con neumáticos radiales Bridgestone 29.5R25 VSNT L4, todos los fluidos, operador, contrapeso, control de amortiguación, arranque en frío, guardabarros para circulación por carretera, protector del tren de potencia, dirección secundaria e insonorización.

** La configuración de manipulador de áridos no es compatible con cucharones para roca y alta elevación.

† Se muestra la ilustración con las tablas de las dimensiones.

(§) Medida 102 mm (4") detrás de la punta de la cuchilla con el bulón de articulación del cucharón como punto de giro, de acuerdo con la norma SAE J732C.

(§) Las especificaciones y los valores se ajustan a todas las normas aplicables recomendadas por la Sociedad de Ingenieros de Automoción (SAE), incluida la normativa SAE J732C que rige los valores de la pala.

(ISO) Pleno cumplimiento de la norma ISO 14397-1:2007, secciones 1 a 6, que requiere una verificación del 2 % entre cálculos y comprobación.

(Neumático rígido) Cumplimiento de la norma ISO 14397-1:2007 secciones 1 a 5.

Los cucharones y ofertas disponibles varían según la región. Consulte a su distribuidor Cat local para obtener más detalles.

Especificaciones de la Pala de Ruedas 980 XE

Especificaciones de funcionamiento – Cucharones (continuación)

Varillaje		Varillaje de manipulador de áridos			
Tipo de cucharón		Uso general – Con gancho – Fusión			
Tipo de cuchilla		Cuchillas empernables	Dientes y segmentos	Cuchillas empernables	Dientes y segmentos
Capacidad: nominal	m ³	5,40	5,40	5,70	5,70
	yd ³	7,00	7,00	7,50	7,50
Capacidad: nominal con factor de llenado del 110 %	m ³	5,90	5,90	6,30	6,30
	yd ³	7,75	7,75	8,25	8,25
Anchura	mm	3.447	3.535	3.447	3.535
	pies/pulg	11'3"	11'7"	11'3"	11'7"
16 † Espacio libre de descarga en posición de máxima elevación y ángulo de descarga de 45°	mm	3.183	3.017	3.117	2.950
	pies/pulg	10'5"	9'10"	10'2"	9'8"
17 † Alcance a máxima elevación y ángulo de descarga de 45°	mm	1.588	1.724	1.640	1.775
	pies/pulg	5'2"	5'7"	5'4"	5'9"
Alcance con el brazo de elevación y el cucharón horizontales	mm	3.116	3.327	3.200	3.411
	pies/pulg	10'2"	10'11"	10'6"	11'2"
A † Profundidad de excavación	mm	93	93	93	93
	pulg	3,6"	3,6"	3,6"	3,6"
12 † Carcasa estandarizada	mm	9.831	10.072	9.915	10.156
	pies/pulg	32'4"	33'1"	32'7"	33'4"
B † Altura total con el cucharón en la posición de máxima elevación	mm	6.532	6.532	6.599	6.599
	pies/pulg	21'6"	21'6"	21'8"	21'8"
Radio de círculo de espacio libre de la pala con el cucharón en la posición de transporte	mm	7.694	7.817	7.721	7.845
	pies/pulg	25'3"	25'8"	25'4"	25'9"
Carga límite de equilibrio estático, máquina recta (ISO)*	kg	22.905	22.721	22.672	22.487
	lb	50.483	50.078	49.970	49.561
Carga límite de equilibrio estático, máquina recta (neumático rígido)*	kg	24.393	24.207	24.170	23.983
	lb	53.763	53.353	53.271	52.858
Carga límite de equilibrio estático, máquina articulada (ISO)*	kg	19.618	19.434	19.398	19.212
	lb	43.239	42.833	42.753	42.344
Carga límite de equilibrio estático, máquina articulada (neumático rígido)*	kg	20.971	20.785	20.762	20.574
	lb	46.221	45.812	45.759	45.346
Fuerza de arranque (§)	kN	203	201	193	190
	lbf	45.829	45.315	43.399	42.894
Peso en orden de trabajo*	kg	31.727	31.865	31.837	31.975
	lb	69.926	70.231	70.168	70.473

* Las cargas límite de equilibrio estático y los pesos de funcionamiento que se muestran se basan en la configuración de una máquina con neumáticos radiales Bridgestone 29.5R25 VSNT L4, todos los fluidos, operador, contrapeso, control de amortiguación, arranque en frío, guardabarros para circulación por carretera, protector del tren de potencia, dirección secundaria e insonorización.

** La configuración de manipulador de áridos no es compatible con cucharones para roca y alta elevación.

† Se muestra la ilustración con las tablas de las dimensiones.

(§) Medida 102 mm (4") detrás de la punta de la cuchilla con el bulón de articulación del cucharón como punto de giro, de acuerdo con la norma SAE J732C.

(§) Las especificaciones y los valores se ajustan a todas las normas aplicables recomendadas por la Sociedad de Ingenieros de Automoción (SAE), incluida la normativa SAE J732C que rige los valores de la pala.

(ISO) Pleno cumplimiento de la norma ISO 14397-1:2007, secciones 1 a 6, que requiere una verificación del 2 % entre cálculos y comprobación.

(Neumático rígido) Cumplimiento de la norma ISO 14397-1:2007 secciones 1 a 5.

Los cucharones y ofertas disponibles varían según la región. Consulte a su distribuidor Cat local para obtener más detalles.

Especificaciones de la horquilla

Especificaciones de la horquilla

1	Longitud de punta	mm	1.880
		pulg	72,0
2	Centro de carga	mm	915
		pulg	36,0
	Carga límite de equilibrio estático: horquilla recta	kg	15.570
		lb	34.316
	Carga límite de equilibrio estático: horquilla articulada	kg	13.586
		lb	29.943
	Carga nominal (SAE J1197: 50 % de FTSTL)	kg	6.793
		lb	14.971
	Carga nominal (CEN EN 474-3 terreno desigual: 60 % de FTSTL)	kg	8.151
		lb	17.966
	Carga nominal (CEN EN 474-3 terreno nivelado y firme: 80 % de FTSTL)	kg	8.327
		lb	18.352
3	Longitud total máxima	mm	10.442
		pulg	411,1
4	Alcance con horquillas a nivel del suelo	mm	1.199
		pulg	47,2
5	*Del suelo a la parte inferior de la punta a la mínima altura y a la altura de la horquilla	mm	-151
		pulg	-5,9
6	Alcance con los brazos horizontales y al nivel de la horquilla	mm	1.809
		pulg	71,2
7	Alcance con la horquilla a la máxima altura	mm	883
		pulg	34,7
8	Longitud de arriba a abajo de la punta con los brazos horizontales y al nivel de la horquilla	mm	2.024
		pulg	79,7
9	Longitud de arriba a abajo de la punta a la máxima altura y al nivel de la horquilla	mm	4.292
		pulg	169,0
10	Altura total de la horquilla a elevación máxima (de la punta del portahorquillas al suelo)	mm	5.067
		pulg	199,5
11	Espacio libre en levantamiento pleno y descarga máxima	mm	2.676
		pulg	105,4
12	Ángulo de descarga máximo con respecto a la posición horizontal	grados	45
13	Anchura total del portahorquillas	mm	2.217
		pulg	87,3
14	Altura total del portahorquillas	mm	840
		pulg	33,1
15	Anchura de punta exterior (separación máxima)	mm	2.070
		pulg	81,5
16	Anchura de punta exterior (separación mínima)	mm	470
		pulg	18,5
	Anchura de punta (punta individual)	mm	150,0
		pulg	5,9
	Grosor de punta	mm	65,0
		pulg	2,6
	Capacidad de la punta	kg	5.246
		lb	11.562
	Peso de funcionamiento	kg	29.081
		lb	64.093

*Los valores negativos indican por debajo de la pendiente

980 STD
 Portahorquillas de 87" Punta de 72"
 Horquillas de palés, FUSION 530-1861 530-1869

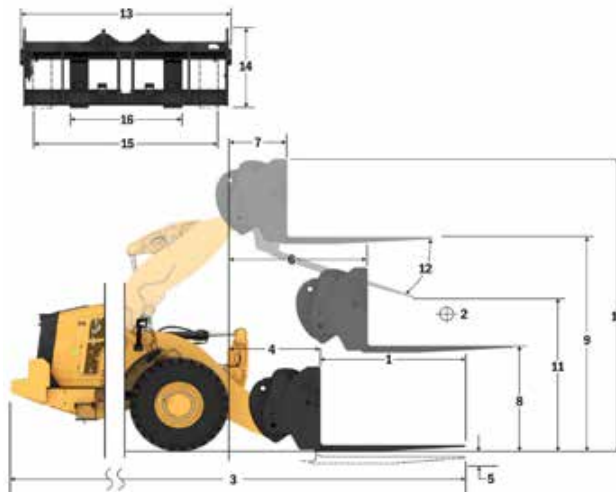

NOTA: Las cargas límite de equilibrio estático y el peso de funcionamiento se basan en la siguiente configuración de pala: neumáticos Bridgestone * VSNLT L4, aire acondicionado, control de amortiguación, protector del fren de potencia, todos los líquidos, depósito de combustible, refrigerante, lubricantes y operador.

Las especificaciones y los valores se ajustan a las siguientes normas: SAE* J1197, ISO 14397-1, CEN** EN 474-3.

La carga nominal de operación para una pala equipada con una horquilla para palés se calcula a partir de los siguientes valores:
 SAE J1197: 50 % de carga límite de equilibrio estático a giro pleno o límite hidráulico.
 CEN EN 474-3: 60 % de la carga límite de equilibrio estática a giro pleno terreno desigual o límite hidráulico.
 CEN EN 474-3: 80 % de carga límite de equilibrio estático a giro pleno terreno firme y nivelado o límite hidráulico.

*SAE: Sociedad de Ingenieros de Automoción
 **CEN: Comité Europeo de Normalización

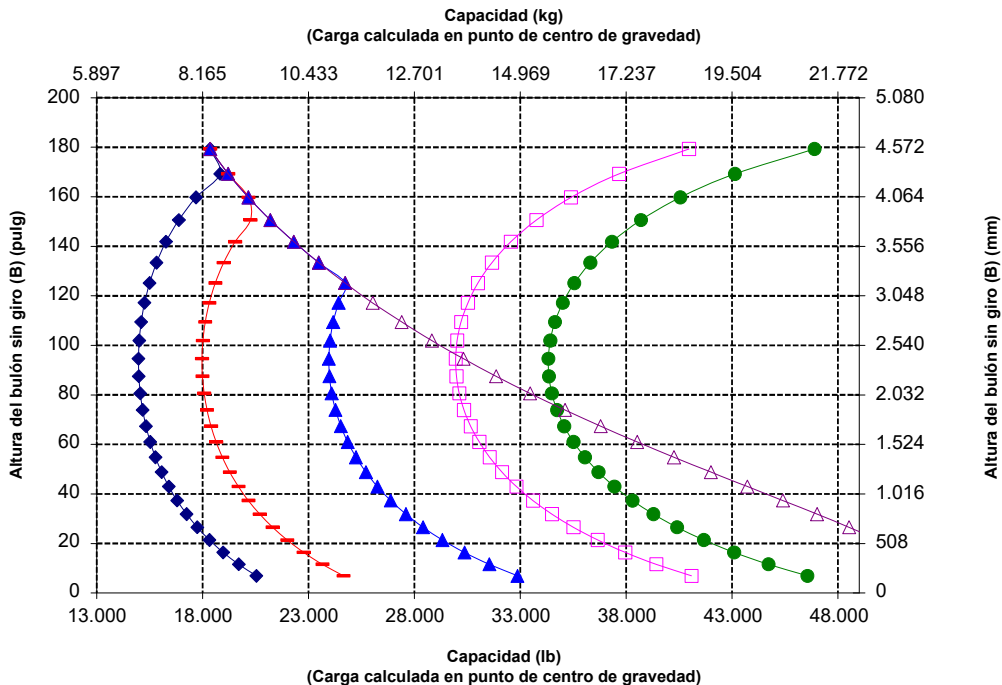

ADVERTENCIA: No sobrepase la capacidad de carga de las puntas. La capacidad de una punta individual está estampada en el lateral de cada una.

Especificaciones de la Pala de Ruedas 980 XE

Especificaciones de la horquilla

Especificaciones de la horquilla

1	Longitud de punta	mm	1.829
		pulg	72,0
2	Centro de carga	mm	915
		pulg	36,0
	Carga límite de equilibrio estático: horquilla recta	kg	15.292
		lb	33.703
	Carga límite de equilibrio estático: horquilla articulada	kg	13.299
		lb	29.312
	Carga nominal (SAE J1197: 50 % de FTSTL)	kg	6.650
		lb	14.656
	Carga nominal (CEN EN 474-3 terreno desigual: 60 % de FTSTL)	kg	7.980
		lb	17.587
	Carga nominal (CEN EN 474-3 terreno nivelado y firme: 80 % de FTSTL)	kg	8.691
		lb	19.155
3	Longitud total máxima	mm	10.383
		pulg	408,8
4	Alcance con horquillas a nivel del suelo	mm	1.141
		pulg	44,9
5	*Del suelo a la parte inferior de la punta a la mínima altura y a la altura de la horquilla	mm	-65
		pulg	-2,5
6	Alcance con los brazos horizontales y al nivel de la horquilla	mm	1.797
		pulg	70,7
7	Alcance con la horquilla a la máxima altura	mm	870
		pulg	34,2
8	Longitud de arriba a abajo de la punta con los brazos horizontales y al nivel de la horquilla	mm	2.135
		pulg	84,0
9	Longitud de arriba a abajo de la punta a la máxima altura y al nivel de la horquilla	mm	4.403
		pulg	173,4
10	Altura total de la horquilla a elevación máxima (de la punta del portahorquillas al suelo)	mm	5.443
		pulg	214,3
11	Espacio libre en levantamiento pleno y descarga máxima	mm	2.597
		pulg	102,3
12	Ángulo de descarga máximo con respecto a la posición horizontal	grados	51
13	Anchura total del portahorquillas	mm	2.833
		pulg	111,5
14	Altura total del portahorquillas	mm	1.130
		pulg	44,5
15	Anchura de punta exterior (separación máxima)	mm	2.483
		pulg	97,8
16	Anchura de punta exterior (separación mínima)	mm	590
		pulg	23,2
	Anchura de punta (punta individual)	mm	180,0
		pulg	7,1
	Grosor de punta	mm	90,0
		pulg	3,5
	Capacidad de la punta	kg	14.800
		lb	32.619
	Peso de funcionamiento	kg	29.520
		lb	65.061

*Los valores negativos indican por debajo de la pendiente

980 STD

Portahorquillas de 108" Punta de 72"

Horquilla de construcción, FUSION

520-7968

520-7979

*Versión 14A
*Varillaje de barra en Z en paralelo
*Configuración de elevación estándar

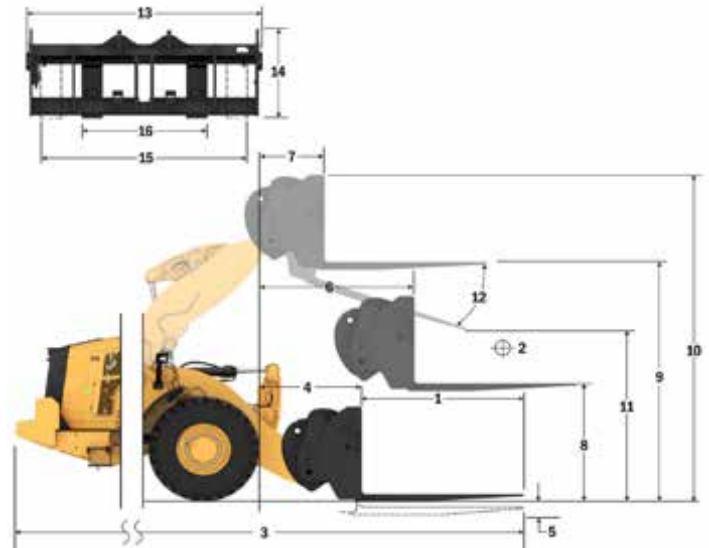

Capacidad (kg)
(Carga calculada en punto de centro de gravedad)

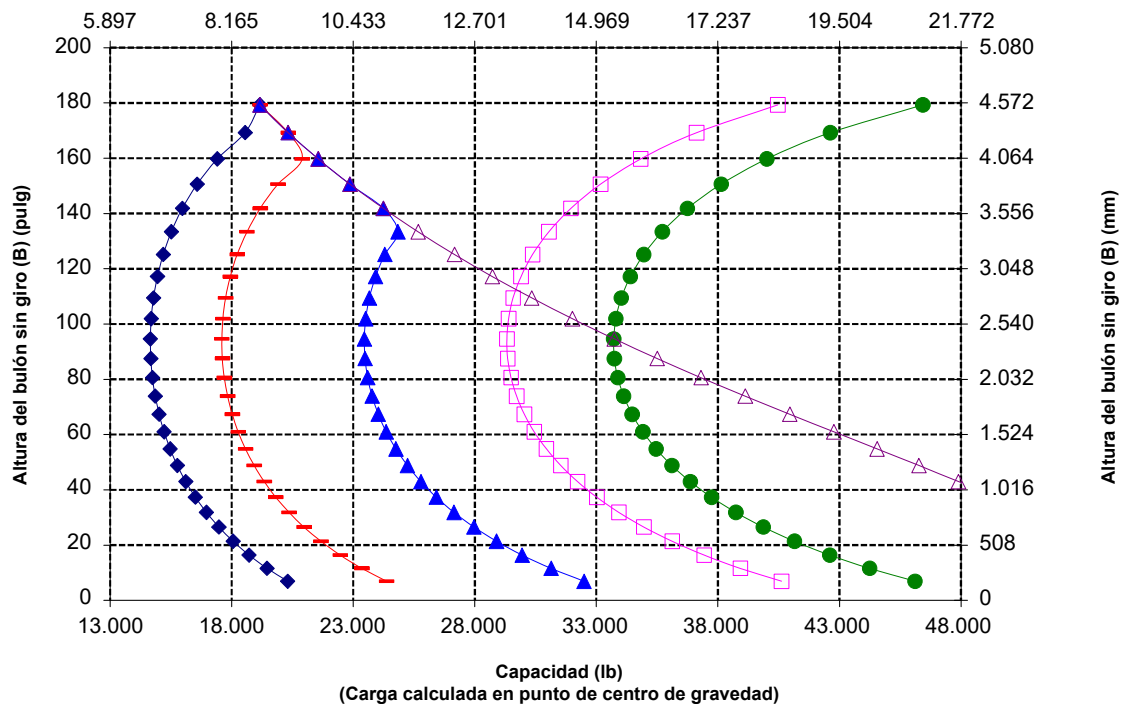

NOTA: Las cargas límite de equilibrio estático y el peso de funcionamiento se basan en la siguiente configuración de pala: neumáticos Bridgestone * VSNT L4, aire acondicionado, control de amortiguación, protector del tren de potencia, todos los líquidos, depósito de combustible, refrigerante, lubricantes y operador.

Las especificaciones y los valores se ajustan a las siguientes normas: SAE* J1197, ISO 14397-1, CEN** EN 474-3.

La carga nominal de operación para una pala equipada con una horquilla para palés se calcula a partir de los siguientes valores: SAE J1197: 50 % de carga límite de equilibrio estático a giro pleno o límite hidráulico, CEN EN 474-3: 60 % de la carga límite de equilibrio estático a giro pleno enterreno desigual o límite hidráulico, CEN EN 474-3: 80 % de carga límite de equilibrio estático a giro pleno en terreno firme y nivelado o límite hidráulico.

*SAE: Sociedad de Ingenieros de Automoción

**CEN: Comité Europeo de Normalización

Especificaciones de la Pala de Ruedas 980 XE

Especificaciones de la horquilla

Especificaciones de la horquilla

1	Longitud de punta	mm	2.134
		pulg	84,0
2	Centro de carga	mm	1.067
		pulg	42,0
	Carga límite de equilibrio estático: horquilla recta	kg	14.622
		lb	32.227
	Carga límite de equilibrio estático: horquilla articulada	kg	12.709
		lb	28.010
	Carga nominal (SAE J1197: 50 % de FTSTL)	kg	6.354
		lb	14.005
	Carga nominal (CEN EN 474-3 terreno desigual: 60 % de FTSTL)	kg	7.625
		lb	16.806
	Carga nominal (CEN EN 474-3 terreno nivelado y firme: 80 % de FTSTL)	kg	7.759
		lb	17.102
3	Longitud total máxima	mm	10.688
		pulg	420,8
4	Alcance con horquillas a nivel del suelo	mm	1.141
		pulg	44,9
5	*Del suelo a la parte inferior de la punta a la mínima altura y a la altura de la horquilla	mm	-65
		pulg	-2,5
6	Alcance con los brazos horizontales y al nivel de la horquilla	mm	1.797
		pulg	70,7
7	Alcance con la horquilla a la máxima altura	mm	870
		pulg	34,2
8	Longitud de arriba a abajo de la punta con los brazos horizontales y al nivel de la horquilla	mm	2.135
		pulg	84,0
9	Longitud de arriba a abajo de la punta a la máxima altura y al nivel de la horquilla	mm	4.403
		pulg	173,4
10	Altura total de la horquilla a elevación máxima (de la punta del portahorquillas al suelo)	mm	5.443
		pulg	214,3
11	Espacio libre en levantamiento pleno y descarga máxima	mm	2.359
		pulg	92,9
12	Ángulo de descarga máximo con respecto a la posición horizontal	grados	51
13	Anchura total del portahorquillas	mm	2.833
		pulg	111,5
14	Altura total del portahorquillas	mm	1.130
		pulg	44,5
15	Anchura de punta exterior (separación máxima)	mm	2.483
		pulg	97,8
16	Anchura de punta exterior (separación mínima)	mm	590
		pulg	23,2
	Anchura de punta (punta individual)	mm	180,0
		pulg	7,1
	Grosor de punta	mm	90,0
		pulg	3,5
	Capacidad de la punta	kg	12.700
		lb	27.991
	Peso de funcionamiento	kg	29.582
		lb	65.198

*Los valores negativos indican por debajo de la pendiente

980 STD

Portahorquillas de 108" Punta de 84"

Horquilla de construcción, FUSION

520-7968

520-7986

*Versión 14A
*Varillaje de barra en Z en paralelo
*Configuración de elevación estándar

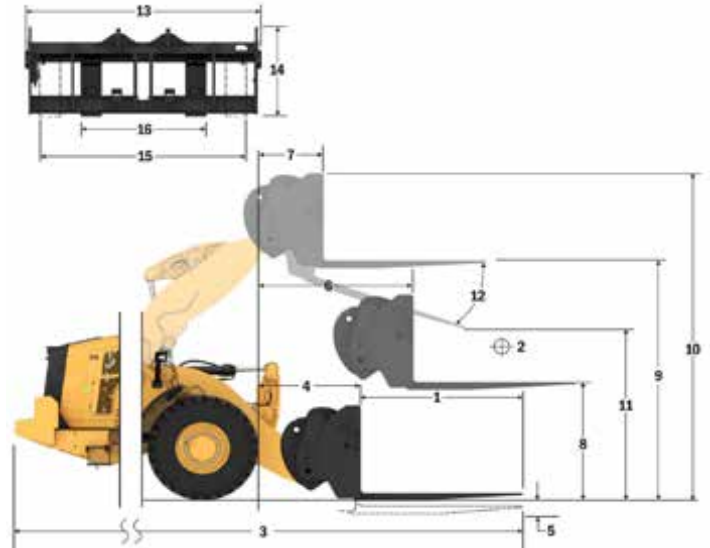

Capacidad (kg)
(Carga calculada en punto de centro de gravedad)

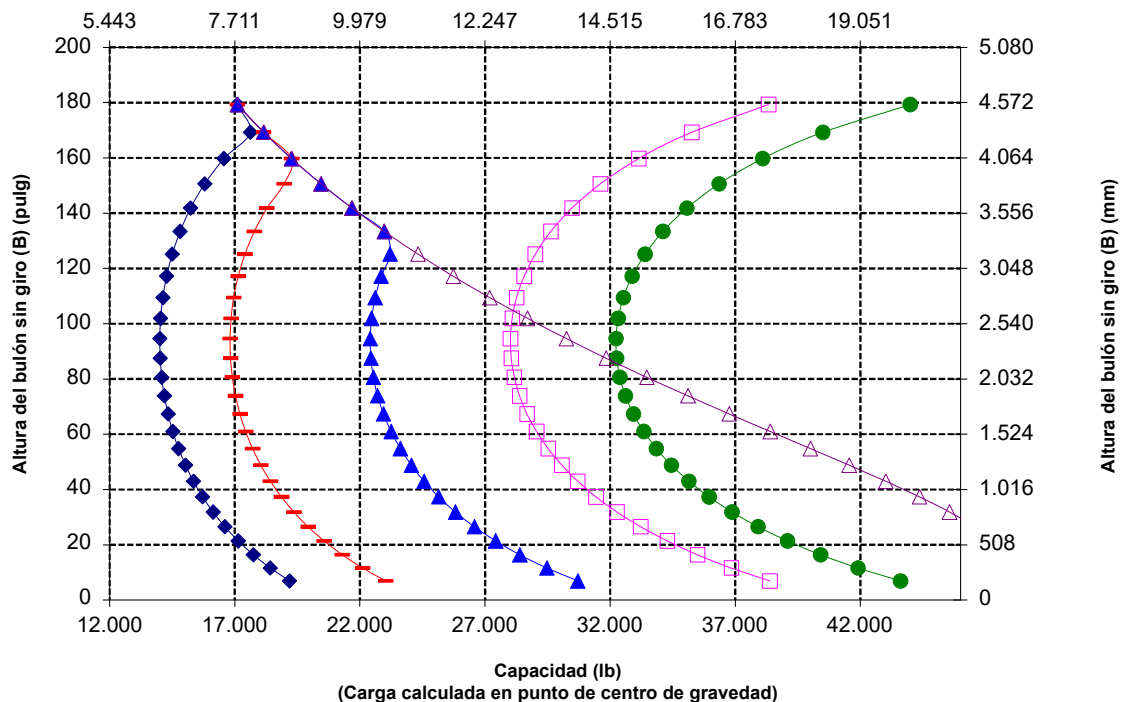

Especificaciones de la Pala de Ruedas 980 XE

Especificaciones de la horquilla

Especificaciones de la horquilla

1	Longitud de punta	mm	2.438
		pulg	96,0
2	Centro de carga	mm	1.219
		pulg	48,0
	Carga límite de equilibrio estático: horquilla recta	kg	13.999
		lb	30.855
	Carga límite de equilibrio estático: horquilla articulada	kg	12.159
		lb	26.799
	Carga nominal (SAE J1197: 50 % de FTSTL)	kg	6.080
		lb	13.399
	Carga nominal (CEN EN 474-3 terreno desigual: 60 % de FTSTL)	kg	6.988
		lb	15.401
	Carga nominal (CEN EN 474-3 terreno nivelado y firme: 80 % de FTSTL)	kg	6.988
		lb	15.401
3	Longitud total máxima	mm	10.992
		pulg	432,8
4	Alcance con horquillas a nivel del suelo	mm	1.141
		pulg	44,9
5	*Del suelo a la parte inferior de la punta a la mínima altura y a la altura de la horquilla	mm	-65
		pulg	-2,5
6	Alcance con los brazos horizontales y al nivel de la horquilla	mm	1.797
		pulg	70,7
7	Alcance con la horquilla a la máxima altura	mm	870
		pulg	34,2
8	Longitud de arriba a abajo de la punta con los brazos horizontales y al nivel de la horquilla	mm	2.135
		pulg	84,0
9	Longitud de arriba a abajo de la punta a la máxima altura y al nivel de la horquilla	mm	4.403
		pulg	173,4
10	Altura total de la horquilla a elevación máxima (de la punta del portahorquillas al suelo)	mm	5.443
		pulg	214,3
11	Espacio libre en levantamiento pleno y descarga máxima	mm	2.122
		pulg	83,5
12	Ángulo de descarga máximo con respecto a la posición horizontal	grados	51
13	Anchura total del portahorquillas	mm	2.833
		pulg	111,5
14	Altura total del portahorquillas	mm	1.130
		pulg	44,5
15	Anchura de punta exterior (separación máxima)	mm	2.483
		pulg	97,8
16	Anchura de punta exterior (separación mínima)	mm	590
		pulg	23,2
	Anchura de punta (punta individual)	mm	180,0
		pulg	7,1
	Grosor de punta	mm	90,0
		pulg	3,5
	Capacidad de la punta	kg	11.300
		lb	24.905
	Peso de funcionamiento	kg	29.645
		lb	65.336

*Los valores negativos indican por debajo de la pendiente

980 STD

Portahorquillas de 108" Punta de 96"

Horquilla de construcción, FUSION

520-7968

520-7981

*Versión 14A
*Varillaje de barra en Z en paralelo
*Configuración de elevación estándar

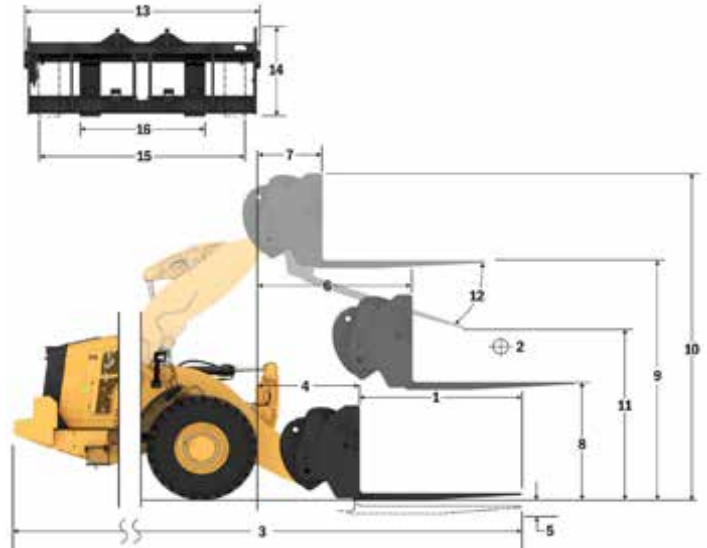

Capacidad (kg)
(Carga calculada en punto de centro de gravedad)

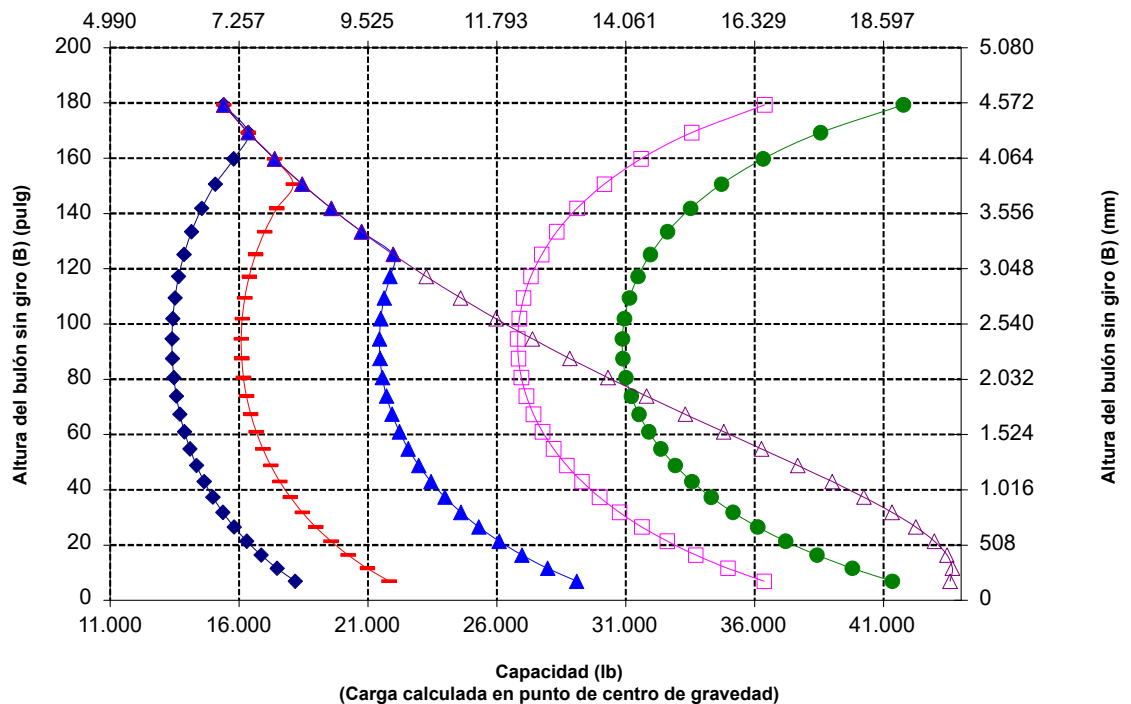

NOTA: Las cargas límite de equilibrio estático y el peso de funcionamiento se basan en la siguiente configuración de pala: neumáticos Bridgestone * VSNT L4, aire acondicionado, control de amortiguación, protector del tren de potencia, todos los líquidos, depósito de combustible, refrigerante, lubricantes y operador.

Las especificaciones y los valores se ajustan a las siguientes normas: SAE* J1197, ISO 14397-1, CEN** EN 474-3.

La carga nominal de operación para una pala equipada con una horquilla para palés se calcula a partir de los siguientes valores: SAE J1197: 50 % de carga límite de equilibrio estático a giro pleno o límite hidráulico, CEN EN 474-3: 60 % de la carga límite de equilibrio estático a giro pleno en terreno desigual o límite hidráulico, CEN EN 474-3: 80 % de carga límite de equilibrio estático a giro pleno en terreno firme y nivelado o límite hidráulico.

*SAE: Sociedad de Ingenieros de Automoción

**CEN: Comité Europeo de Normalización

Especificaciones de la horquilla

Especificaciones de la horquilla

1	Longitud de punta	mm	1.829
		pulg	72,0
2	Centro de carga	mm	914
		pulg	36,0
	Carga límite de equilibrio estático: horquilla recta	kg	14.965
		lb	32.984
	Carga límite de equilibrio estático: horquilla articulada	kg	12.974
		lb	28.595
	Carga nominal (SAE J1197: 50 % de FTSTL)	kg	6.487
		lb	14.298
	Carga nominal (CEN EN 474-3 terreno desigual: 60 % de FTSTL)	kg	7.785
		lb	17.157
	Carga nominal (CEN EN 474-3 terreno nivelado y firme: 80 % de FTSTL)	kg	8.905
		lb	19.627
3	Longitud total máxima	mm	10.404
		pulg	409,6
4	Alcance con horquillas a nivel del suelo	mm	1.162
		pulg	45,8
5	*Del suelo a la parte inferior de la punta a la mínima altura y a la altura de la horquilla	mm	-99
		pulg	-3,9
6	Alcance con los brazos horizontales y al nivel de la horquilla	mm	1.796
		pulg	70,7
7	Alcance con la horquilla a la máxima altura	mm	869
		pulg	34,2
8	Longitud de arriba a abajo de la punta con los brazos horizontales y al nivel de la horquilla	mm	2.095
		pulg	82,5
9	Longitud de arriba a abajo de la punta a la máxima altura y al nivel de la horquilla	mm	4.364
		pulg	171,8
10	Altura total de la horquilla a elevación máxima (de la punta del portahorquillas al suelo)	mm	5.407
		pulg	212,9
11	Espacio libre en levantamiento pleno y descarga máxima	mm	2.498
		pulg	98,3
12	Ángulo de descarga máximo con respecto a la posición horizontal	grados	55
13	Anchura total del portahorquillas	mm	2.821
		pulg	111,1
14	Altura total del portahorquillas	mm	1.129
		pulg	44,4
15	Anchura de punta exterior (separación máxima)	mm	2.627
		pulg	103,4
16	Anchura de punta exterior (separación mínima)	mm	747
		pulg	29,4
	Anchura de punta (punta individual)	mm	250,0
		pulg	9,8
	Grosor de punta	mm	85
		pulg	3,3
	Capacidad de la punta	kg	18.700
		lb	41.215
	Peso de funcionamiento	kg	29.958
		lb	66.026

*Los valores negativos indican por debajo de la pendiente

980 STD
Horquilla de construcción,
Servicio pesado, FUSION

Portahorquillas
de 108"
523-4199

Punta
de 72"
523-4200

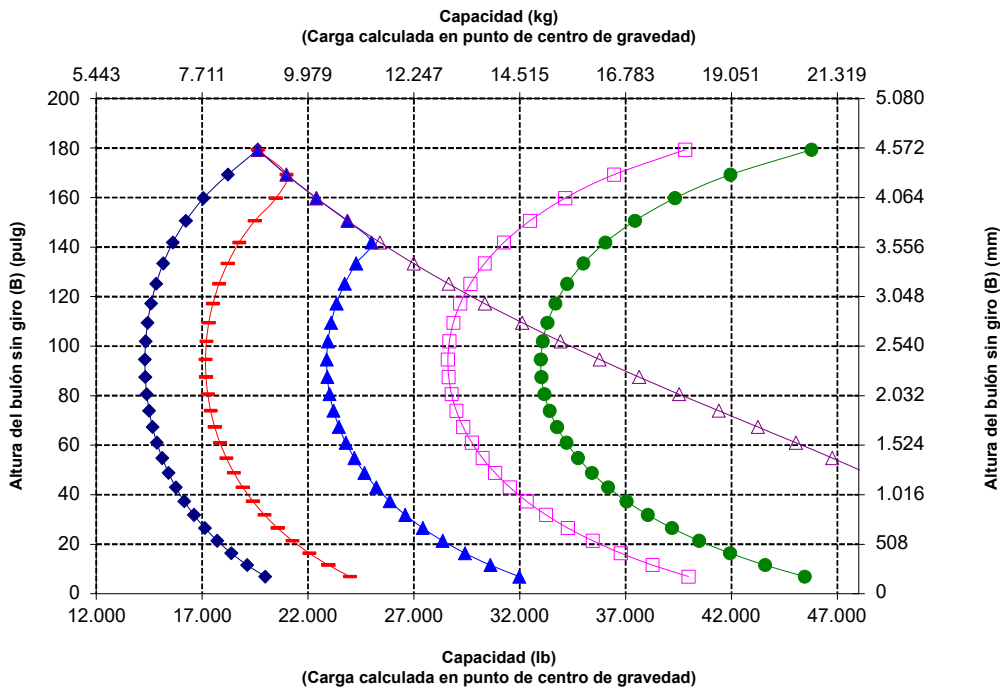
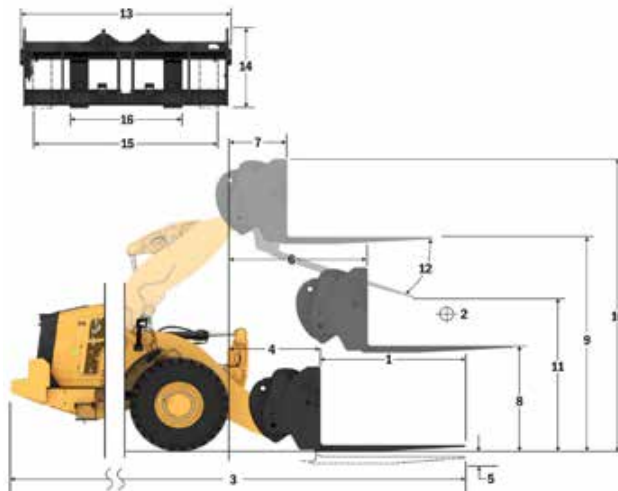

NOTA: Las cargas límite de equilibrio estático y el peso de funcionamiento se basan en la siguiente configuración de pala: neumáticos Bridgestone * VSNT L4, aire acondicionado, control de amortiguación, protector del tren de potencia, todos los líquidos, depósito de combustible, refrigerante, lubricantes y operador.

Las especificaciones y los valores se ajustan a las siguientes normas: SAE* J1197, ISO 14397-1, CEN** EN 474-3.

La carga nominal de operación para una pala equipada con una horquilla para palets se calcula a partir de los siguientes valores:
SAE J1197: 50 % de carga límite de equilibrio estático a giro pleno o límite hidráulico.
CEN EN 474-3: 60 % de la carga límite de equilibrio estática a giro pleno en terreno desigual o límite hidráulico.
CEN EN 474-3: 80 % de carga límite de equilibrio estático a giro pleno en terreno firme y nivelado o límite hidráulico.

*SAE: Sociedad de Ingenieros de Automoción

**CEN: Comité Europeo de Normalización



ADVERTENCIA: No sobrepase la capacidad de carga de las puntas. La capacidad de una punta individual está estampada en el lateral de cada una.

Especificaciones de la Pala de Ruedas 980 XE

Especificaciones de la horquilla

Especificaciones de la horquilla

1	Longitud de punta	mm	2.134
		pulg	84,0
2	Centro de carga	mm	1.067
		pulg	42
	Carga límite de equilibrio estático: horquilla recta	kg	14.267
		lb	31.445
	Carga límite de equilibrio estático: horquilla articulada	kg	12.355
		lb	27.231
	Carga nominal (SAE J1197: 50 % de FTSTL)	kg	6.178
		lb	13.615
	Carga nominal (CEN EN 474-3 terreno desigual: 60 % de FTSTL)	kg	7.413
		lb	16.338
	Carga nominal (CEN EN 474-3 terreno nivelado y firme: 80 % de FTSTL)	kg	7.914
		lb	17.442
3	Longitud total máxima	mm	10.713
		pulg	421,8
4	Alcance con horquillas a nivel del suelo	mm	1.166
		pulg	45,9
5	*Del suelo a la parte inferior de la punta a la mínima altura y a la altura de la horquilla	mm	-99
		pulg	-3,9
6	Alcance con los brazos horizontales y al nivel de la horquilla	mm	1.796
		pulg	70,7
7	Alcance con la horquilla a la máxima altura	mm	869
		pulg	34,2
8	Longitud de arriba a abajo de la punta con los brazos horizontales y al nivel de la horquilla	mm	2.100
		pulg	82,7
9	Longitud de arriba a abajo de la punta a la máxima altura y al nivel de la horquilla	mm	4.369
		pulg	172,0
10	Altura total de la horquilla a elevación máxima (de la punta del portahorquillas al suelo)	mm	5.407
		pulg	212,9
11	Espacio libre en levantamiento pleno y descarga máxima	mm	2.247
		pulg	88,5
12	Ángulo de descarga máximo con respecto a la posición horizontal	grados	55
13	Anchura total del portahorquillas	mm	2.821
		pulg	111,1
14	Altura total del portahorquillas	mm	1.129
		pulg	44,4
15	Anchura de punta exterior (separación máxima)	mm	2.627
		pulg	103,4
16	Anchura de punta exterior (separación mínima)	mm	747
		pulg	29,4
	Anchura de punta (punta individual)	mm	250,0
		pulg	9,8
	Grosor de punta	mm	90,0
		pulg	3,5
	Capacidad de la punta	kg	17.729
		lb	39.075
	Peso de funcionamiento	kg	30.060
		lb	66.251

*Los valores negativos indican por debajo de la pendiente

980 STD
Horquilla de construcción,
Servicio pesado, FUSION

Portahorquillas
de 108"
523-4199

Punta
de 84"
523-4201

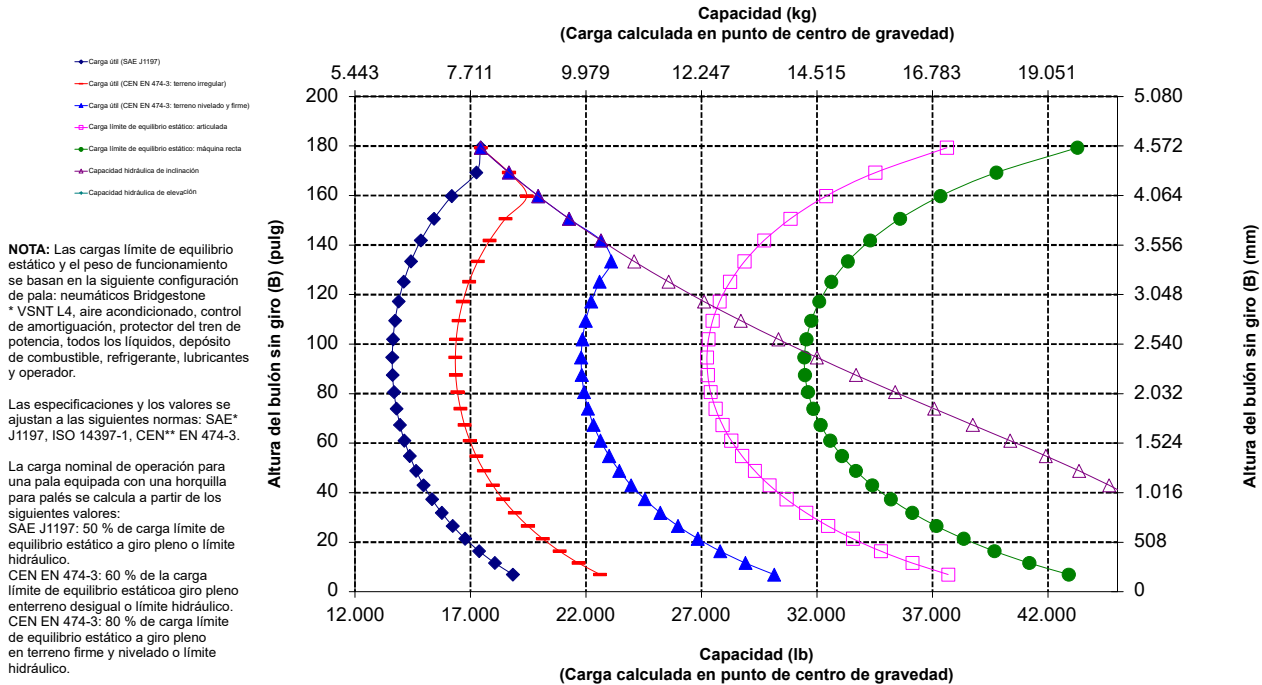
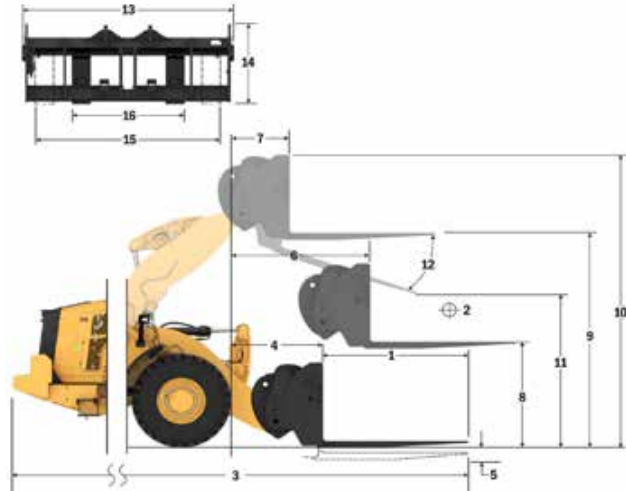

NOTA: Las cargas límite de equilibrio estático y el peso de funcionamiento se basan en la siguiente configuración de pala: neumáticos Bridgestone * VSNT L4, aire acondicionado, control de amortiguación, protector del tren de potencia, todos los líquidos, depósito de combustible, refrigerante, lubricantes y operador.

Las especificaciones y los valores se ajustan a las siguientes normas: SAE* J1197, ISO 14397-1, CEN** EN 474-3.

La carga nominal de operación para una pala equipada con una horquilla para palets se calcula a partir de los siguientes valores:
SAE J1197: 50 % de carga límite de equilibrio estático a giro pleno o límite hidráulico.
CEN EN 474-3: 60 % de la carga límite de equilibrio estática a giro pleno en terreno desigual o límite hidráulico.
CEN EN 474-3: 80 % de carga límite de equilibrio estático a giro pleno en terreno firme y nivelado o límite hidráulico.

*SAE: Sociedad de Ingenieros de Automoción
**CEN: Comité Europeo de Normalización



ADVERTENCIA: No sobrepase la capacidad de carga de las puntas. La capacidad de una punta individual está estampada en el lateral de cada una.

Especificaciones de la horquilla

Especificaciones de la horquilla

1	Longitud de punta	mm	2.438
		pulg	96,0
2	Centro de carga	mm	1.219
		pulg	48,0
	Carga límite de equilibrio estático: horquilla recta	kg	13.562
		lb	29.890
	Carga límite de equilibrio estático: horquilla articulada	kg	11.724
		lb	25.839
	Carga nominal (SAE J1197: 50 % de FTSTL)	kg	5.862
		lb	12.920
	Carga nominal (CEN EN 474-3 terreno desigual: 60 % de FTSTL)	kg	7.034
		lb	15.504
	Carga nominal (CEN EN 474-3 terreno nivelado y firme: 80 % de FTSTL)	kg	7.041
		lb	15.518
3	Longitud total máxima	mm	11.021
		pulg	433,9
4	Alcance con horquillas a nivel del suelo	mm	1.170
		pulg	46,1
5	*Del suelo a la parte inferior de la punta a la mínima altura y a la altura de la horquilla	mm	-98
		pulg	-3,8
6	Alcance con los brazos horizontales y al nivel de la horquilla	mm	1.801
		pulg	70,9
7	Alcance con la horquilla a la máxima altura	mm	874
		pulg	34,4
8	Longitud de arriba a abajo de la punta con los brazos horizontales y al nivel de la horquilla	mm	2.102
		pulg	82,7
9	Longitud de arriba a abajo de la punta a la máxima altura y al nivel de la horquilla	mm	4.370
		pulg	172,1
10	Altura total de la horquilla a elevación máxima (de la punta del portahorquillas al suelo)	mm	5.407
		pulg	212,9
11	Espacio libre en levantamiento pleno y descarga máxima	mm	1.994
		pulg	78,5
12	Ángulo de descarga máximo con respecto a la posición horizontal	grados	55
13	Anchura total del portahorquillas	mm	2.821
		pulg	111,1
14	Altura total del portahorquillas	mm	1.127
		pulg	44,4
15	Anchura de punta exterior (separación máxima)	mm	2.629
		pulg	103,5
16	Anchura de punta exterior (separación mínima)	mm	747
		pulg	29,4
	Anchura de punta (punta individual)	mm	250,0
		pulg	9,8
	Grosor de punta	mm	90,0
		pulg	3,5
	Capacidad de la punta	kg	15.750
		lb	34.713
	Peso de funcionamiento	kg	30.211
		lb	66.584

*Los valores negativos indican por debajo de la pendiente

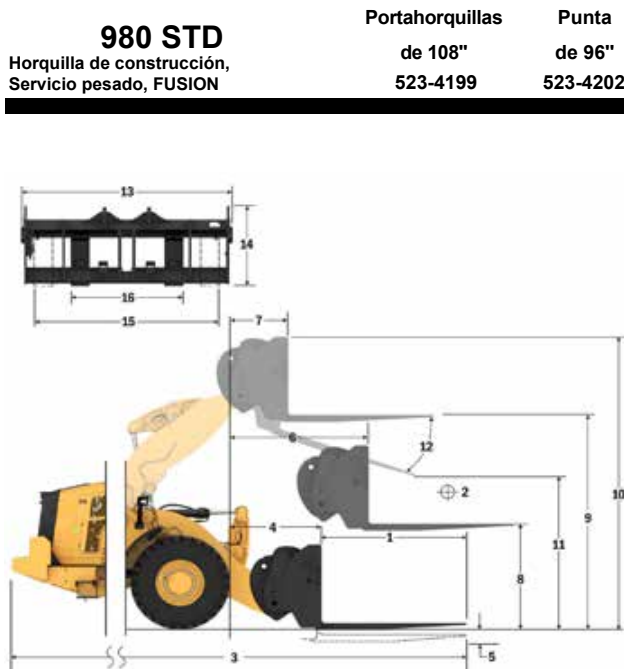

Portahorquillas

de 108"

523-4199

Punta

de 96"

523-4202

980 STD

Horquilla de construcción,
Servicio pesado, FUSION

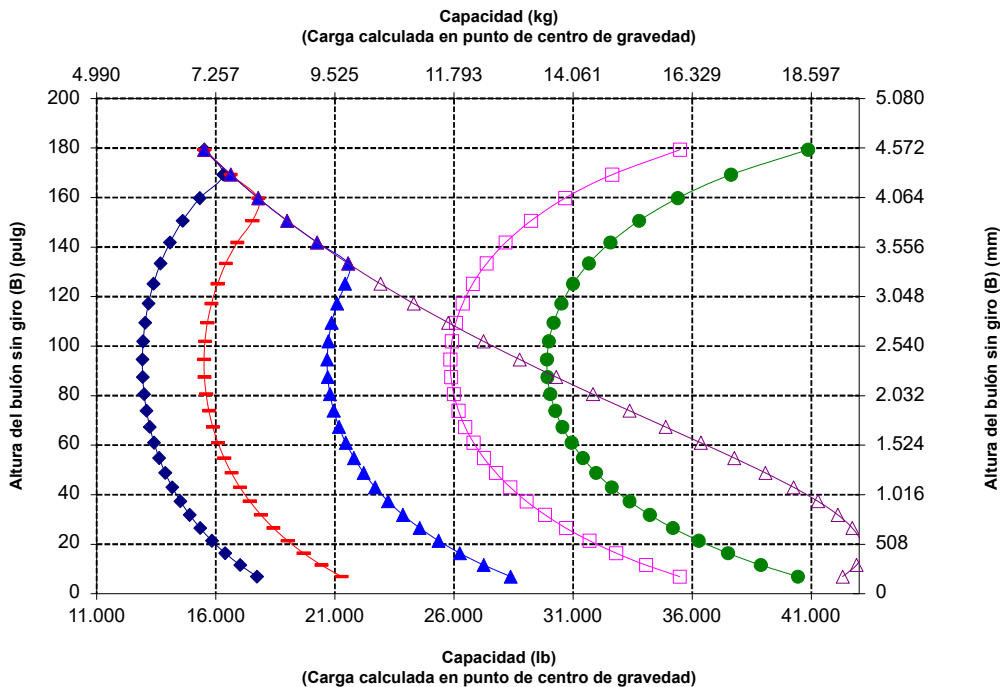

NOTA: Las cargas límite de equilibrio estático y el peso de funcionamiento se basan en la siguiente configuración de pala: neumáticos Bridgestone * VSNT L4, aire acondicionado, control de amortiguación, protector del tren de potencia, todos los líquidos, depósito de combustible, refrigerante, lubricantes y operador.

Las especificaciones y los valores se ajustan a las siguientes normas: SAE* J1197, ISO 14397-1, CEN** EN 474-3.

La carga nominal de operación para una pala equipada con una horquilla para palés se calcula a partir de los siguientes valores:
SAE J1197: 50 % de carga límite de equilibrio estático a giro pleno o límite hidráulico.
CEN EN 474-3: 60 % de la carga límite de equilibrio estática a giro pleno en terreno desigual o límite hidráulico.
CEN EN 474-3: 80 % de carga límite de equilibrio estático a giro pleno en terreno firme y nivelado o límite hidráulico.

*SAE: Sociedad de Ingenieros de Automoción

**CEN: Comité Europeo de Normalización



ADVERTENCIA: No sobrepase la capacidad de carga de las puntas. La capacidad de una punta individual está estampada en el lateral de cada una.

Especificaciones de la Pala de Ruedas 980 XE

Especificaciones de la horquilla

Especificaciones de la horquilla

1	Longitud de punta	mm	1.830
		pulg	72,0
2	Centro de carga	mm	915
		pulg	36,0
	Carga límite de equilibrio estático: horquilla recta	kg	14.666
		lb	32.325
	Carga límite de equilibrio estático: horquilla articulada	kg	13.039
		lb	28.737
	Carga nominal (SAE J1197: 50 % de FTSTL)	kg	6.519
		lb	14.369
	Carga nominal (CEN EN 474-3 terreno desigual: 60 % de FTSTL)	kg	7.823
		lb	17.242
	Carga nominal (CEN EN 474-3 terreno nivelado y firme: 80 % de FTSTL)	kg	7.970
		lb	17.566
3	Longitud total máxima	mm	10.650
		pulg	419,3
4	Alcance con horquillas a nivel del suelo	mm	1.407
		pulg	55,4
5	*Del suelo a la parte inferior de la punta a la mínima altura y a la altura de la horquilla	mm	-149
		pulg	-5,9
6	Alcance con los brazos horizontales y al nivel de la horquilla	mm	1.982
		pulg	78,0
7	Alcance con la horquilla a la máxima altura	mm	898
		pulg	35,4
8	Longitud de arriba a abajo de la punta con los brazos horizontales y al nivel de la horquilla	mm	2.023
		pulg	79,6
9	Longitud de arriba a abajo de la punta a la máxima altura y al nivel de la horquilla	mm	4.512
		pulg	177,7
10	Altura total de la horquilla a elevación máxima (de la punta del portahorquillas al suelo)	mm	5.287
		pulg	208,2
11	Espacio libre en levantamiento pleno y descarga máxima	mm	2.842
		pulg	111,9
12	Ángulo de descarga máximo con respecto a la posición horizontal	grados	47
13	Anchura total del portahorquillas	mm	2.217
		pulg	87,3
14	Altura total del portahorquillas	mm	840
		pulg	33,1
15	Anchura de punta exterior (separación máxima)	mm	2.070
		pulg	81,5
16	Anchura de punta exterior (separación mínima)	mm	470
		pulg	18,5
	Anchura de punta (punta individual)	mm	150,0
		pulg	5,9
	Grosor de punta	mm	65,0
		pulg	2,6
	Capacidad de la punta	kg	5.246
		lb	11.562
	Peso de funcionamiento	kg	29.218
		lb	64.396

*Los valores negativos indican por debajo de la pendiente

980 HL
 Portahorquillas de 87" Punta de 72"
 Horquillas de palés, FUSION 530-1861 530-1869

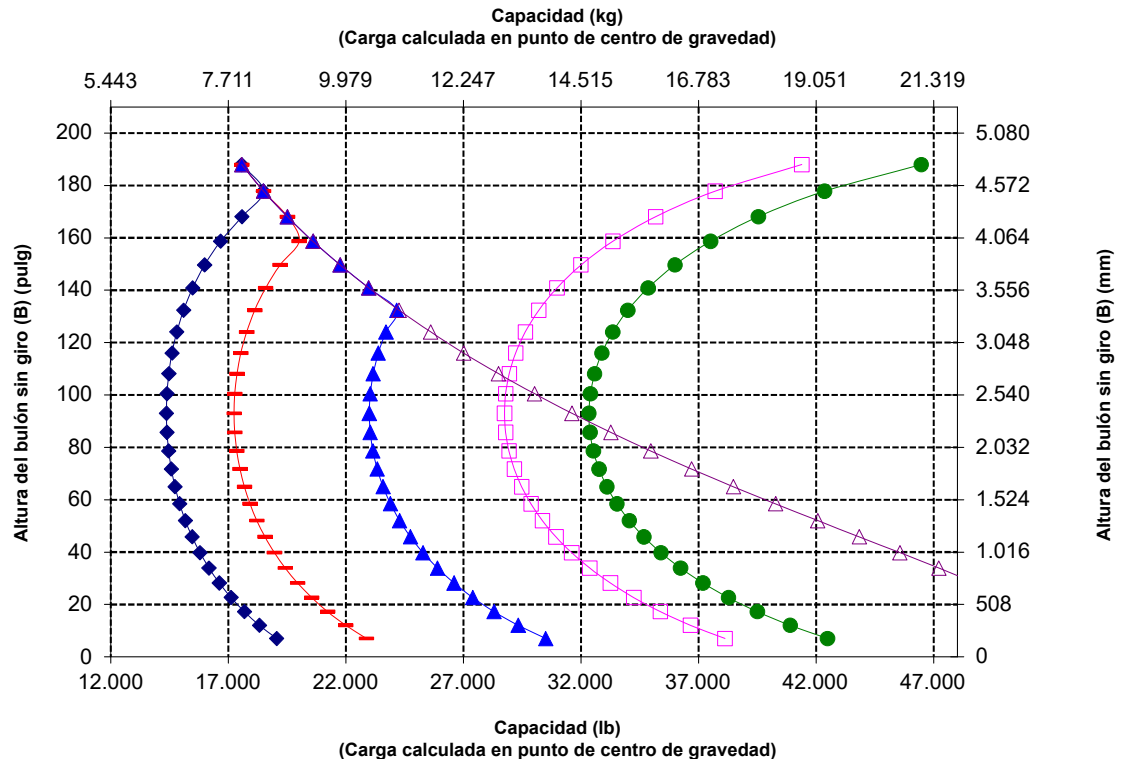
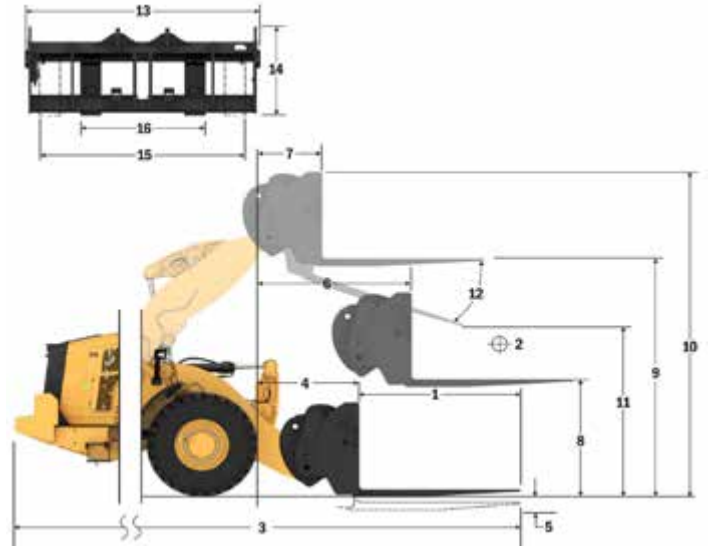

NOTA: Las cargas límite de equilibrio estático y el peso de funcionamiento se basan en la siguiente configuración de pala: neumáticos Bridgestone * VSNT L4, aire acondicionado, control de amortiguación, protector del tren de potencia, todos los líquidos, depósito de combustible, refrigerante, lubricantes y operador.

Las especificaciones y los valores se ajustan a las siguientes normas: SAE* J1197, ISO 14397-1, CEN** EN 474-3.

La carga nominal de operación para una pala equipada con una horquilla para palés se calcula a partir de los siguientes valores:
 SAE J1197: 50 % de carga límite de equilibrio estático a giro pleno o límite hidráulico.
 CEN EN 474-3: 60 % de la carga límite de equilibrio estático a giro pleno en terreno desigual o límite hidráulico.
 CEN EN 474-3: 80 % de carga límite de equilibrio estático a giro pleno en terreno firme y nivelado o límite hidráulico.

*SAE: Sociedad de Ingenieros de Automoción
 **CEN: Comité Europeo de Normalización

Especificaciones de la Pala de Ruedas 980 XE

Especificaciones de la horquilla

Especificaciones de la horquilla

		mm	1.829
1	Longitud de punta	pulg	72,0
2	Centro de carga	mm	915
		pulg	36,0
	Carga límite de equilibrio estático: horquilla recta	kg	14.378
		lb	31.689
	Carga límite de equilibrio estático: horquilla articulada	kg	12.744
		lb	28.088
	Carga nominal (SAE J1197: 50 % de FTSTL)	kg	6.372
		lb	14.044
	Carga nominal (CEN EN 474-3 terreno desigual: 60 % de FTSTL)	kg	7.646
		lb	16.853
	Carga nominal (CEN EN 474-3 terreno nivelado y firme: 80 % de FTSTL)	kg	8.359
		lb	18.422
3	Longitud total máxima	mm	10.593
		pulg	417,1
4	Alcance con horquillas a nivel del suelo	mm	1.351
		pulg	53,2
5	*Del suelo a la parte inferior de la punta a la mínima altura y a la altura de la horquilla	mm	-62
		pulg	-2,4
6	Alcance con los brazos horizontales y al nivel de la horquilla	mm	1.970
		pulg	77,5
7	Alcance con la horquilla a la máxima altura	mm	886
		pulg	34,9
8	Longitud de arriba a abajo de la punta con los brazos horizontales y al nivel de la horquilla	mm	2.135
		pulg	84,1
9	Longitud de arriba a abajo de la punta a la máxima altura y al nivel de la horquilla	mm	4.625
		pulg	182,1
10	Altura total de la horquilla a elevación máxima (de la punta del portahorquillas al suelo)	mm	5.665
		pulg	223,0
11	Espacio libre en levantamiento pleno y descarga máxima	mm	2.768
		pulg	109,0
12	Ángulo de descarga máximo con respecto a la posición horizontal	grados	53
13	Anchura total del portahorquillas	mm	2.833
		pulg	111,5
14	Altura total del portahorquillas	mm	1.130
		pulg	44,5
15	Anchura de punta exterior (separación máxima)	mm	2.483
		pulg	97,8
16	Anchura de punta exterior (separación mínima)	mm	590
		pulg	23,2
	Anchura de punta (punta individual)	mm	180,0
		pulg	7,1
	Grosor de punta	mm	90,0
		pulg	3,5
	Capacidad de la punta	kg	14.800
		lb	32.619
	Peso de funcionamiento	kg	29.657
		lb	65.364

*Los valores negativos indican por debajo de la pendiente

980 HL

Horquilla de construcción, FUSION

Portahorquillas
de 108"

Punta
de 72"

520-7968

520-7979

*Versión 14A
*Varillaje de barra en Z en paralelo
*Configuración de elevación alta

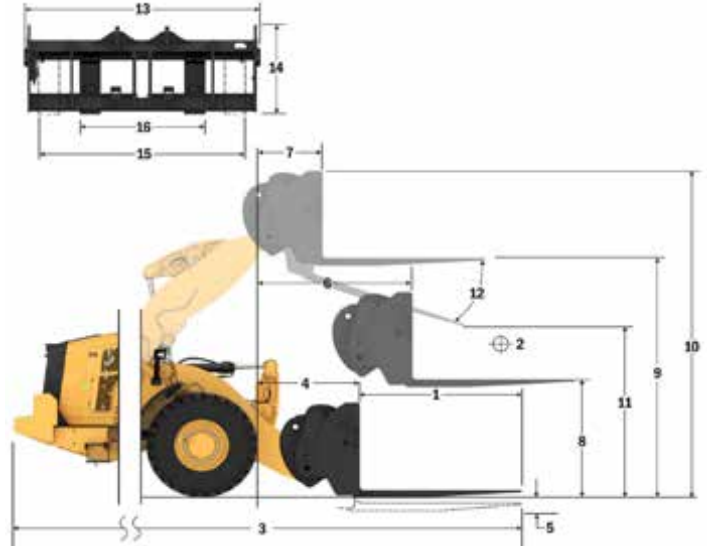

Capacidad (kg)
(Carga calculada en punto de centro de gravedad)

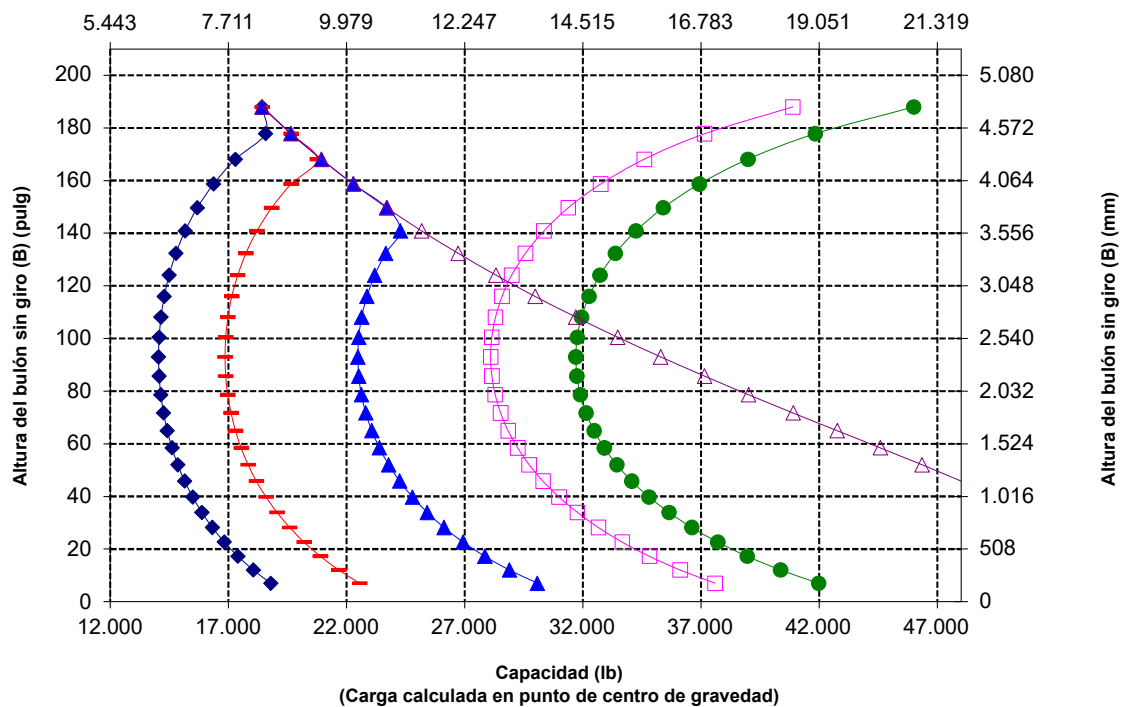

NOTA: Las cargas límite de equilibrio estático y el peso de funcionamiento se basan en la siguiente configuración de pala: neumáticos Bridgestone * VSNT L4, aire acondicionado, control de amortiguación, protector del tren de potencia, todos los líquidos, depósito de combustible, refrigerante, lubricantes y operador.

Las especificaciones y los valores se ajustan a las siguientes normas: SAE* J1197, ISO 14397-1, CEN** EN 474-3.

La carga nominal de operación para una pala equipada con una horquilla para palés se calcula a partir de los siguientes valores:
SAE J1197: 50 % de carga límite de equilibrio estático a giro pleno o límite hidráulico.
CEN EN 474-3: 60 % de la carga límite de equilibrio estático a giro pleno en terreno desigual o límite hidráulico.
CEN EN 474-3: 80 % de carga límite de equilibrio estático a giro pleno en terreno firme y nivelado o límite hidráulico.

SAE: Sociedad de Ingenieros de Automoción
**CEN: Comité Europeo de Normalización

Especificaciones de la Pala de Ruedas 980 XE

Especificaciones de la horquilla

Especificaciones de la horquilla

1	Longitud de punta	mm pulg	2.134 84,0
2	Centro de carga	mm pulg	1.067 42
	Carga límite de equilibrio estático: horquilla recta	kg lb	13.768 30.345
	Carga límite de equilibrio estático: horquilla articulada	kg lb	12.196 26.880
	Carga nominal (SAE J1197: 50 % de FTSTL)	kg lb	6.098 13.440
	Carga nominal (CEN EN 474-3 terreno desigual: 60 % de FTSTL)	kg lb	7.318 16.128
	Carga nominal (CEN EN 474-3 terreno nivelado y firme: 80 % de FTSTL)	kg lb	7.467 16.457
3	Longitud total máxima	mm pulg	10.898 429,1
4	Alcance con horquillas a nivel del suelo	mm pulg	1.351 53,2
5	*Del suelo a la parte inferior de la punta a la mínima altura y a la altura de la horquilla	mm pulg	-62 -2,4
6	Alcance con los brazos horizontales y al nivel de la horquilla	mm pulg	1.970 77,5
7	Alcance con la horquilla a la máxima altura	mm pulg	886 34,9
8	Longitud de arriba a abajo de la punta con los brazos horizontales y al nivel de la horquilla	mm pulg	2.135 84,1
9	Longitud de arriba a abajo de la punta a la máxima altura y al nivel de la horquilla	mm pulg	4.625 182,1
10	Altura total de la horquilla a elevación máxima (de la punta del portahorquillas al suelo)	mm pulg	5.665 223,0
11	Espacio libre en levantamiento pleno y descarga máxima	mm pulg	2.524 99,4
12	Ángulo de descarga máximo con respecto a la posición horizontal	grados	53
13	Anchura total del portahorquillas	mm pulg	2.833 111,5
14	Altura total del portahorquillas	mm pulg	1.130 44,5
15	Anchura de punta exterior (separación máxima)	mm pulg	2.483 97,8
16	Anchura de punta exterior (separación mínima)	mm pulg	590 23,2
	Anchura de punta (punta individual)	mm pulg	180,0 7,1
	Grosor de punta	mm pulg	90,0 3,5
	Capacidad de la punta	kg lb	12.700 27.991
	Peso de funcionamiento	kg lb	29.719 65.501

*Los valores negativos indican por debajo de la pendiente

980 HL

Portahorquillas de 108" Punta de 84"

Horquilla de construcción, FUSION

520-7968

520-7986

*Versión 14A
*Varillaje de barra en Z en paralelo
*Configuración de elevación alta

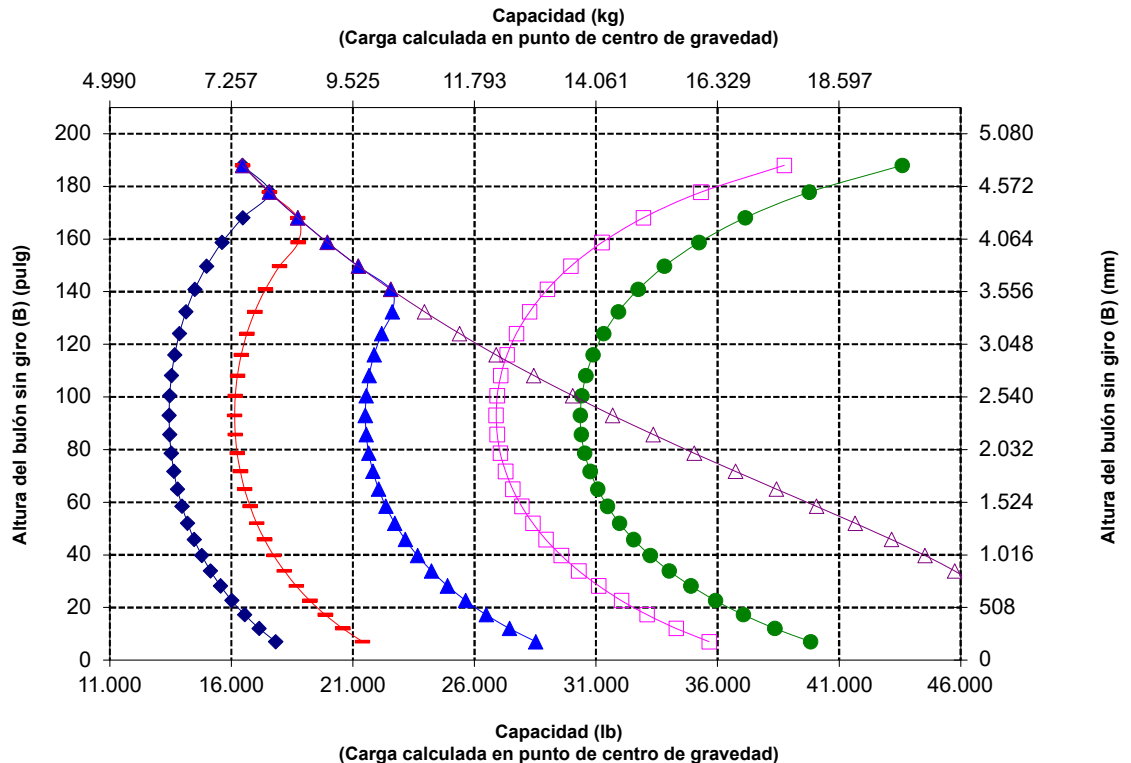
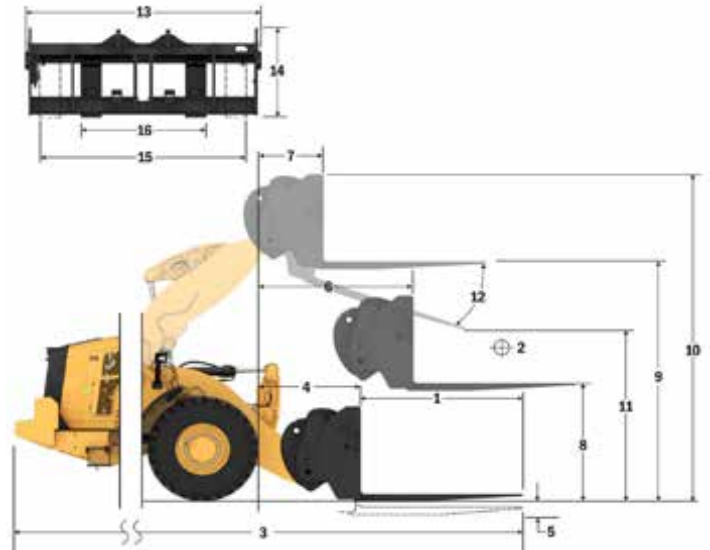

NOTA: Las cargas límite de equilibrio estático y el peso de funcionamiento se basan en la siguiente configuración de pala: neumáticos Bridgestone * VSNT L4, aire acondicionado, control de amortiguación, protector del tren de potencia, todos los líquidos, depósito de combustible, refrigerante, lubricantes y operador.

Las especificaciones y los valores se ajustan a las siguientes normas: SAE* J1197, ISO 14397-1, CEN** EN 474-3.

La carga nominal de operación para una pala equipada con una horquilla para palés se calcula a partir de los siguientes valores:
SAE J1197: 50 % de carga límite de equilibrio estático a giro pleno o límite hidráulico.
CEN EN 474-3: 60 % de la carga límite de equilibrio estático a giro pleno en terreno desigual o límite hidráulico.
CEN EN 474-3: 80 % de carga límite de equilibrio estático a giro pleno en terreno firme y nivelado o límite hidráulico.

SAE: Sociedad de Ingenieros de Automoción
**CEN: Comité Europeo de Normalización

Especificaciones de la Pala de Ruedas 980 XE

Especificaciones de la horquilla

Especificaciones de la horquilla

1	Longitud de punta	mm	2.438
		pulg	96,0
2	Centro de carga	mm	1.219
		pulg	48,0
	Carga límite de equilibrio estático: horquilla recta	kg	13.199
		lb	29.091
	Carga límite de equilibrio estático: horquilla articulada	kg	11.685
		lb	25.753
	Carga nominal (SAE J1197: 50 % de FTSTL)	kg	5.842
		lb	12.876
	Carga nominal (CEN EN 474-3 terreno desigual: 60 % de FTSTL)	kg	6.727
		lb	14.826
	Carga nominal (CEN EN 474-3 terreno nivelado y firme: 80 % de FTSTL)	kg	6.727
		lb	14.826
3	Longitud total máxima	mm	11.202
		pulg	441,0
4	Alcance con horquillas a nivel del suelo	mm	1.351
		pulg	53,2
5	*Del suelo a la parte inferior de la punta a la mínima altura y a la altura de la horquilla	mm	-62
		pulg	-2,4
6	Alcance con los brazos horizontales y al nivel de la horquilla	mm	1.970
		pulg	77,5
7	Alcance con la horquilla a la máxima altura	mm	886
		pulg	34,9
8	Longitud de arriba a abajo de la punta con los brazos horizontales y al nivel de la horquilla	mm	2.135
		pulg	84,1
9	Longitud de arriba a abajo de la punta a la máxima altura y al nivel de la horquilla	mm	4.625
		pulg	182,1
10	Altura total de la horquilla a elevación máxima (de la punta del portahorquillas al suelo)	mm	5.665
		pulg	223,0
11	Espacio libre en levantamiento pleno y descarga máxima	mm	2.280
		pulg	89,8
12	Ángulo de descarga máximo con respecto a la posición horizontal	grados	53
13	Anchura total del portahorquillas	mm	2.833
		pulg	111,5
14	Altura total del portahorquillas	mm	1.130
		pulg	44,5
15	Anchura de punta exterior (separación máxima)	mm	2.483
		pulg	97,8
16	Anchura de punta exterior (separación mínima)	mm	590
		pulg	23,2
	Anchura de punta (punta individual)	mm	180,0
		pulg	7,1
	Grosor de punta	mm	90,0
		pulg	3,5
	Capacidad de la punta	kg	11.300
		lb	24.905
	Peso de funcionamiento	kg	29.782
		lb	65.640

*Los valores negativos indican por debajo de la pendiente

980 HL

Portahorquillas de 108" Punta de 96"

Horquilla de construcción, FUSION

520-7968

520-7981

*Versión 14A
*Varillaje de barra en Z en paralelo
*Configuración de elevación alta

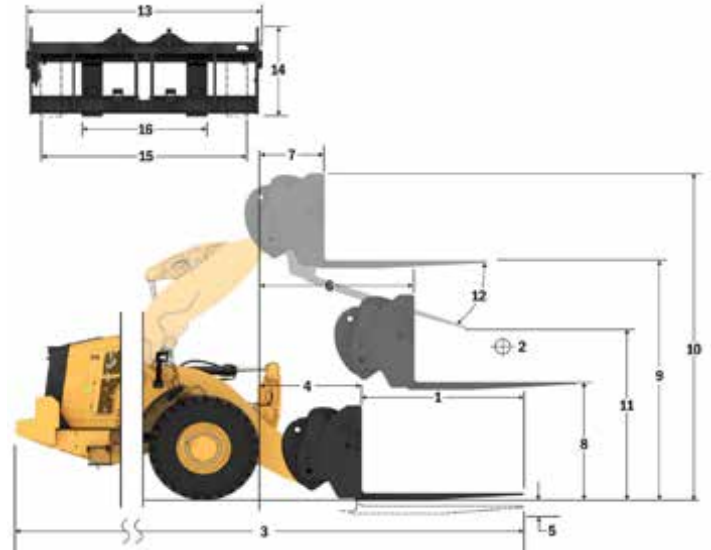

Capacidad (kg)
(Carga calculada en punto de centro de gravedad)

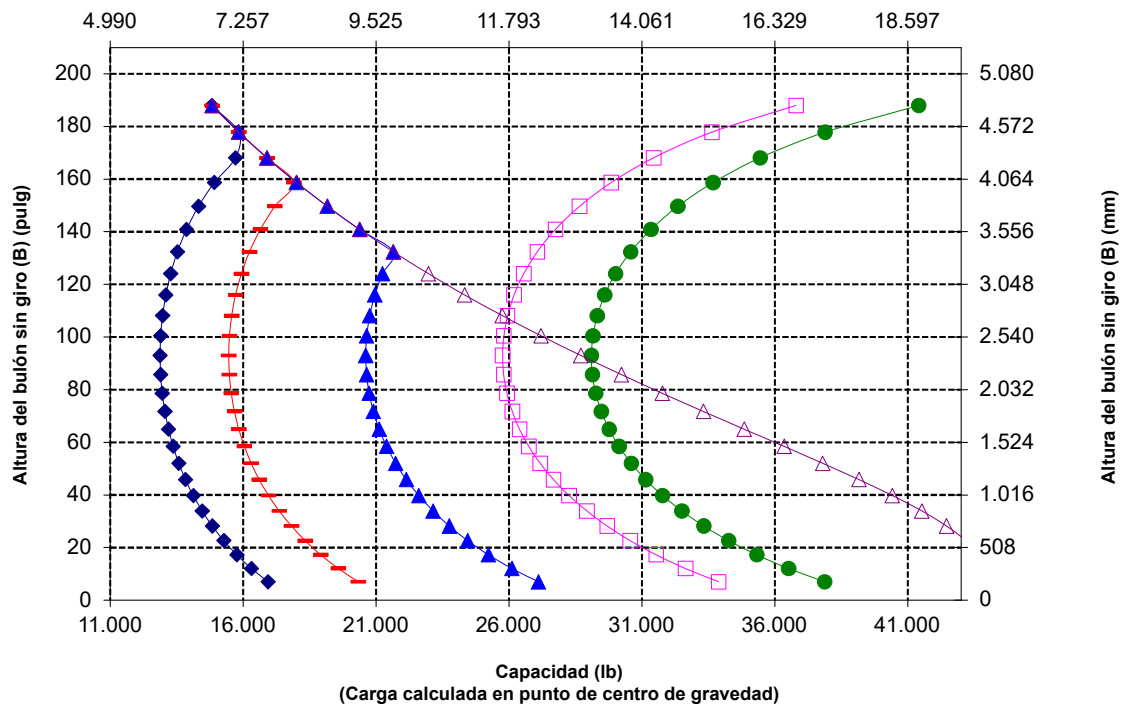

NOTA: Las cargas límite de equilibrio estático y el peso de funcionamiento se basan en la siguiente configuración de pala: neumáticos Bridgestone * VSNT L4, aire acondicionado, control de amortiguación, protector del tren de potencia, todos los líquidos, depósito de combustible, refrigerante, lubricantes y operador.

Las especificaciones y los valores se ajustan a las siguientes normas: SAE* J1197, ISO 14397-1, CEN** EN 474-3.

La carga nominal de operación para una pala equipada con una horquilla para palés se calcula a partir de los siguientes valores:

SAE J1197: 50 % de carga límite de equilibrio estático a giro pleno o límite hidráulico.

CEN EN 474-3: 60 % de la carga límite de equilibrio estático a giro pleno en terreno desigual o límite hidráulico.

CEN EN 474-3: 80 % de carga límite de equilibrio estático a giro pleno en terreno firme y nivelado o límite hidráulico.

SAE: Sociedad de Ingenieros de Automoción
**CEN: Comité Europeo de Normalización

Especificaciones de la Pala de Ruedas 980 XE

Especificaciones de la horquilla

Especificaciones de la horquilla

1	Longitud de punta	mm	1.829
		pulg	72,0
2	Centro de carga	mm	914
		pulg	36,0
	Carga límite de equilibrio estático: horquilla recta	kg	14.048
		lb	30.961
	Carga límite de equilibrio estático: horquilla articulada	kg	12.414
		lb	27.362
	Carga nominal (SAE J1197: 50 % de FTSTL)	kg	6.207
		lb	13.681
	Carga nominal (CEN EN 474-3 terreno desigual: 60 % de FTSTL)	kg	7.449
		lb	16.417
	Carga nominal (CEN EN 474-3 terreno nivelado y firme: 80 % de FTSTL)	kg	8.586
		lb	18.924
3	Longitud total máxima	mm	10.612
		pulg	417,8
4	Alcance con horquillas a nivel del suelo	mm	1.371
		pulg	54,0
5	*Del suelo a la parte inferior de la punta a la mínima altura y a la altura de la horquilla	mm	-96
		pulg	-3,8
6	Alcance con los brazos horizontales y al nivel de la horquilla	mm	1.969
		pulg	77,5
7	Alcance con la horquilla a la máxima altura	mm	895
		pulg	34,8
8	Longitud de arriba a abajo de la punta con los brazos horizontales y al nivel de la horquilla	mm	2.097
		pulg	82,5
9	Longitud de arriba a abajo de la punta a la máxima altura y al nivel de la horquilla	mm	4.586
		pulg	180,5
10	Altura total de la horquilla a elevación máxima (de la punta del portahorquillas al suelo)	mm	5.830
		pulg	221,6
11	Espacio libre en levantamiento pleno y descarga máxima	mm	2.674
		pulg	105,3
12	Ángulo de descarga máximo con respecto a la posición horizontal	grados	57
13	Anchura total del portahorquillas	mm	2.821
		pulg	111,1
14	Altura total del portahorquillas	mm	1.129
		pulg	44,4
15	Anchura de punta exterior (separación máxima)	mm	2.627
		pulg	103,4
16	Anchura de punta exterior (separación mínima)	mm	747
		pulg	29,4
	Anchura de punta (punta individual)	mm	250,0
		pulg	9,8
	Grosor de punta	mm	85
		pulg	3,3
	Capacidad de la punta	kg	18.700
		lb	41.215
	Peso de funcionamiento	kg	30.095
		lb	66.329

*Los valores negativos indican por debajo de la pendiente

980 HL
Horquilla de construcción,
Servicio pesado, FUSION

Portahorquillas
de 108" Punta de 72"
523-4199 523-4200

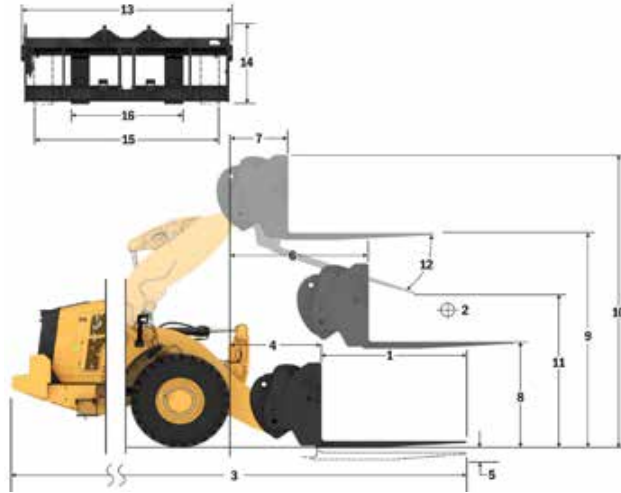

NOTA: Las cargas límite de equilibrio estático y el peso de funcionamiento se basan en la siguiente configuración de pala: neumáticos Bridgestone * VSNT L4, aire acondicionado, control de amortiguación, protector del tren de potencia, todos los líquidos, depósito de combustible, refrigerante, lubricantes y operador.

Las especificaciones y los valores se ajustan a las siguientes normas: SAE* J1197, ISO 14397-1, CEN** EN 474-3.

La carga nominal de operación para una pala equipada con una horquilla para palets se calcula a partir de los siguientes valores:
SAE J1197: 50 % de carga límite de equilibrio estático a giro pleno o límite hidráulico.
CEN EN 474-3: 60 % de la carga límite de equilibrio estática a giro pleno en terreno desigual o límite hidráulico.
CEN EN 474-3: 80 % de carga límite de equilibrio estático a giro pleno en terreno firme y nivelado o límite hidráulico.

*SAE: Sociedad de Ingenieros de Automoción
**CEN: Comité Europeo de Normalización

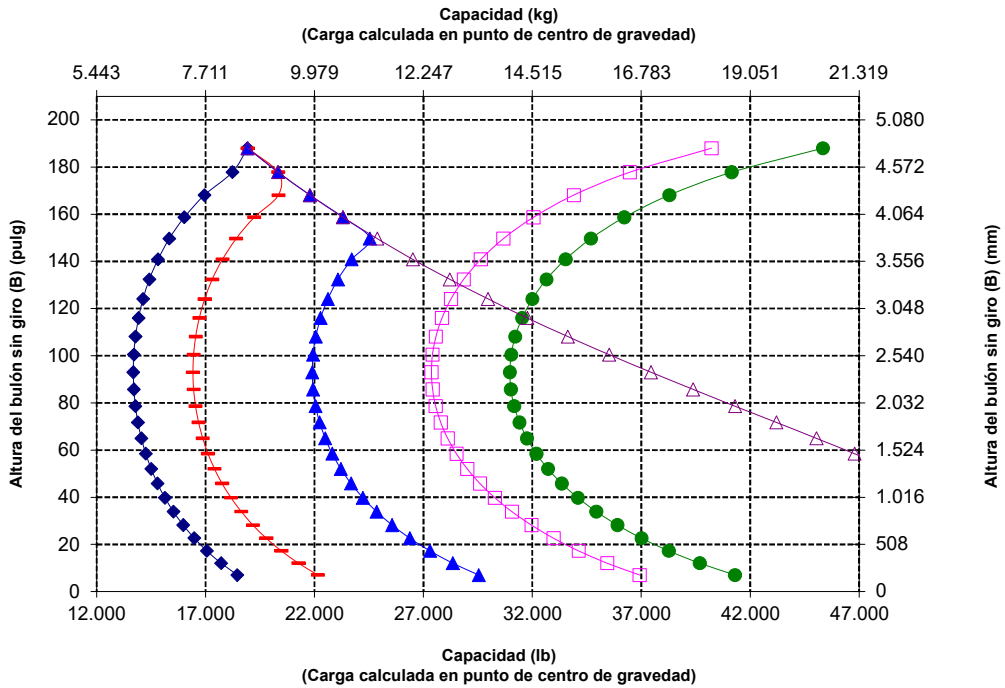

ADVERTENCIA: No sobrepase la capacidad de carga de las puntas. La capacidad de una punta individual está estampada en el lateral de cada una.

Especificaciones de la Pala de Ruedas 980 XE

Especificaciones de la horquilla

Especificaciones de la horquilla

1	Longitud de punta	mm	2.134
		pulg	84,0
2	Centro de carga	mm	1.067
		pulg	42
	Carga límite de equilibrio estático: horquilla recta	kg	13.409
		lb	29.553
	Carga límite de equilibrio estático: horquilla articulada	kg	11.938
		lb	26.090
	Carga nominal (SAE J1197: 50 % de FTSTL)	kg	5.919
		lb	13.045
	Carga nominal (CEN EN 474-3 terreno desigual: 60 % de FTSTL)	kg	7.103
		lb	15.654
	Carga nominal (CEN EN 474-3 terreno nivelado y firme: 80 % de FTSTL)	kg	7.633
		lb	16.824
3	Longitud total máxima	mm	10.921
		pulg	429,9
4	Alcance con horquillas a nivel del suelo	mm	1.374
		pulg	54,1
5	*Del suelo a la parte inferior de la punta a la mínima altura y a la altura de la horquilla	mm	-96
		pulg	-3,8
6	Alcance con los brazos horizontales y al nivel de la horquilla	mm	1.969
		pulg	77,5
7	Alcance con la horquilla a la máxima altura	mm	885
		pulg	34,8
8	Longitud de arriba a abajo de la punta con los brazos horizontales y al nivel de la horquilla	mm	2.102
		pulg	82,7
9	Longitud de arriba a abajo de la punta a la máxima altura y al nivel de la horquilla	mm	4.591
		pulg	180,7
10	Altura total de la horquilla a elevación máxima (de la punta del portahorquillas al suelo)	mm	5.630
		pulg	221,6
11	Espacio libre en levantamiento pleno y descarga máxima	mm	2.418
		pulg	95,2
12	Ángulo de descarga máximo con respecto a la posición horizontal	grados	57
13	Anchura total del portahorquillas	mm	2.821
		pulg	111,1
14	Altura total del portahorquillas	mm	1.129
		pulg	44,4
15	Anchura de punta exterior (separación máxima)	mm	2.627
		pulg	103,4
16	Anchura de punta exterior (separación mínima)	mm	747
		pulg	29,4
	Anchura de punta (punta individual)	mm	250,0
		pulg	9,8
	Grosor de punta	mm	90,0
		pulg	3,5
	Capacidad de la punta	kg	17.729
		lb	39.075
	Peso de funcionamiento	kg	30.197
		lb	66.554

*Los valores negativos indican por debajo de la pendiente

980 HL
Horquilla de construcción,
Servicio pesado, FUSION

Portahorquillas
 de 108"
 523-4199

Punta
 de 84"
 523-4201

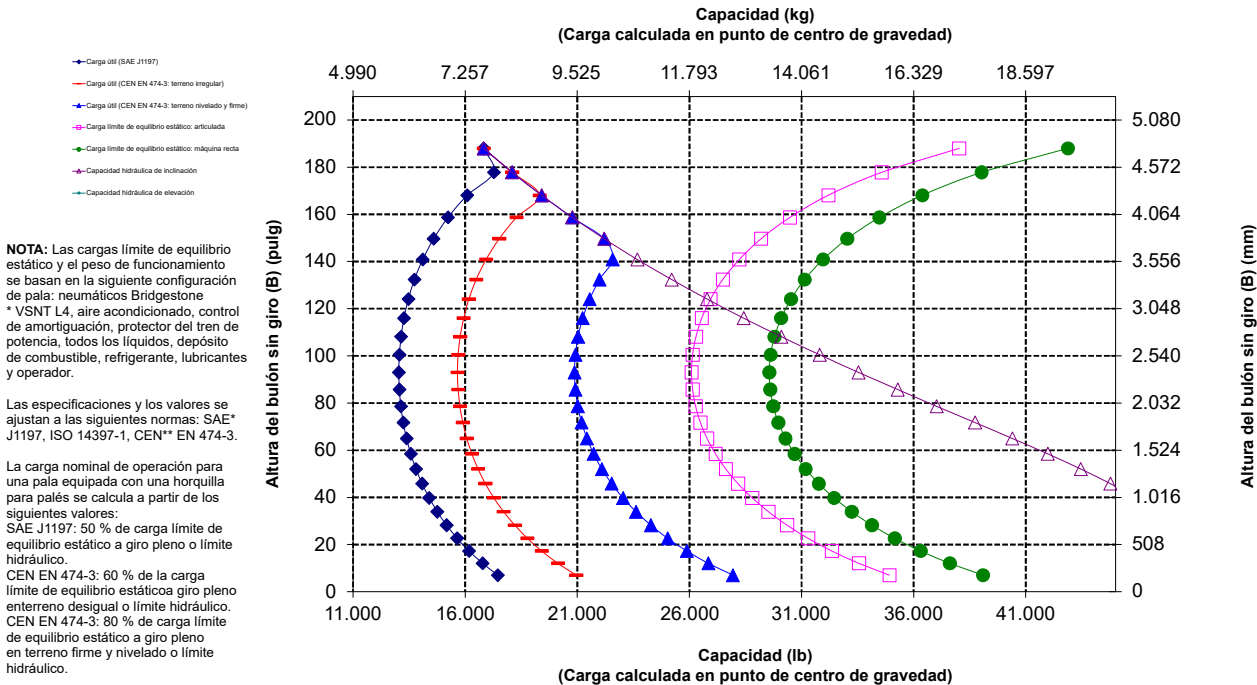
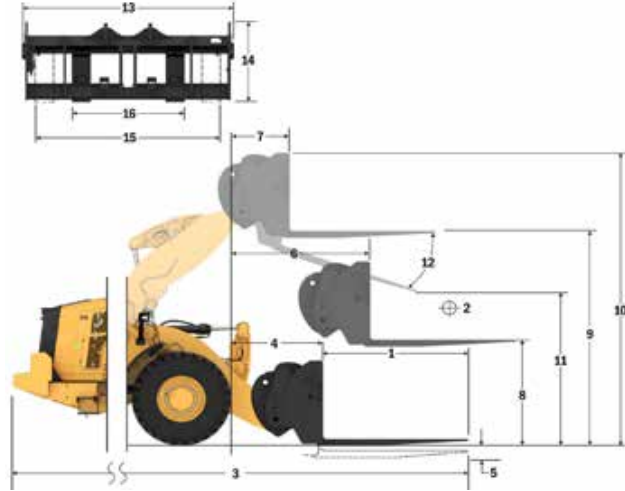

*SAE: Sociedad de Ingenieros de Automoción

**CEN: Comité Europeo de Normalización



ADVERTENCIA: No sobrepase la capacidad de carga de las puntas. La capacidad de una punta individual está estampada en el lateral de cada una.

Especificaciones de la Pala de Ruedas 980 XE

Especificaciones de la horquilla

Especificaciones de la horquilla

1	Longitud de punta	mm	2.438
		pulg	96,0
2	Centro de carga	mm	1.219
		pulg	48,0
	Carga límite de equilibrio estático: horquilla recta	kg	12.757
		lb	28.117
	Carga límite de equilibrio estático: horquilla articulada	kg	11.245
		lb	24.783
	Carga nominal (SAE J1197: 50 % de FTSTL)	kg	5.622
		lb	12.392
	Carga nominal (CEN EN 474-3 terreno desigual: 60 % de FTSTL)	kg	6.747
		lb	14.870
	Carga nominal (CEN EN 474-3 terreno nivelado y firme: 80 % de FTSTL)	kg	6.791
		lb	14.967
3	Longitud total máxima	mm	11.229
		pulg	442,1
4	Alcance con horquillas a nivel del suelo	mm	1.378
		pulg	54,2
5	*Del suelo a la parte inferior de la punta a la mínima altura y a la altura de la horquilla	mm	-94
		pulg	-3,7
6	Alcance con los brazos horizontales y al nivel de la horquilla	mm	1.974
		pulg	77,7
7	Alcance con la horquilla a la máxima altura	mm	890
		pulg	35
8	Longitud de arriba a abajo de la punta con los brazos horizontales y al nivel de la horquilla	mm	2.103
		pulg	82,8
9	Longitud de arriba a abajo de la punta a la máxima altura y al nivel de la horquilla	mm	4.593
		pulg	180,8
10	Altura total de la horquilla a elevación máxima (de la punta del portahorquillas al suelo)	mm	5.630
		pulg	221,6
11	Espacio libre en levantamiento pleno y descarga máxima	mm	2.159
		pulg	85
12	Ángulo de descarga máximo con respecto a la posición horizontal	grados	57
13	Anchura total del portahorquillas	mm	2.821
		pulg	111,1
14	Altura total del portahorquillas	mm	1.127
		pulg	44,4
15	Anchura de punta exterior (separación máxima)	mm	2.629
		pulg	103,5
16	Anchura de punta exterior (separación mínima)	mm	747
		pulg	29,4
	Anchura de punta (punta individual)	mm	250,0
		pulg	9,8
	Grosor de punta	mm	90,0
		pulg	3,5
	Capacidad de la punta	kg	15.750
		lb	34.713
	Peso de funcionamiento	kg	30.348
		lb	66.887

*Los valores negativos indican por debajo de la pendiente

980 HL
Horquilla de construcción,
Servicio pesado, FUSION

Portahorquillas
de 108"
523-4199

Punta
de 96"
523-4202

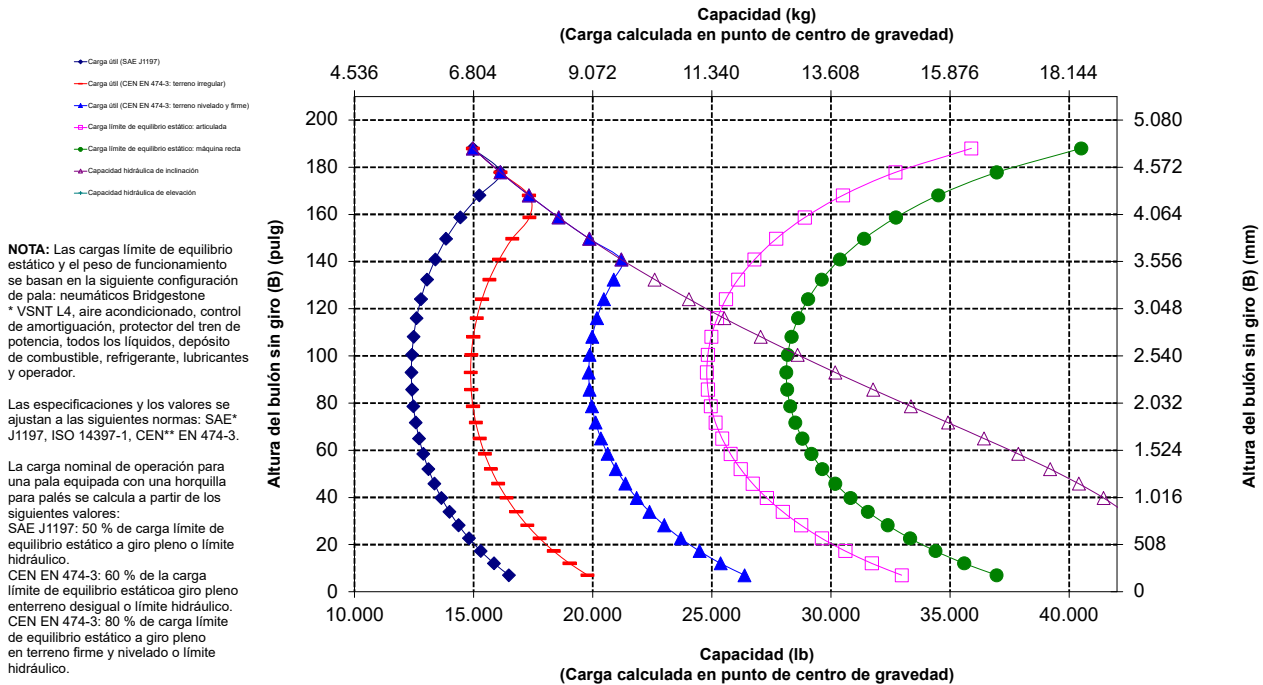
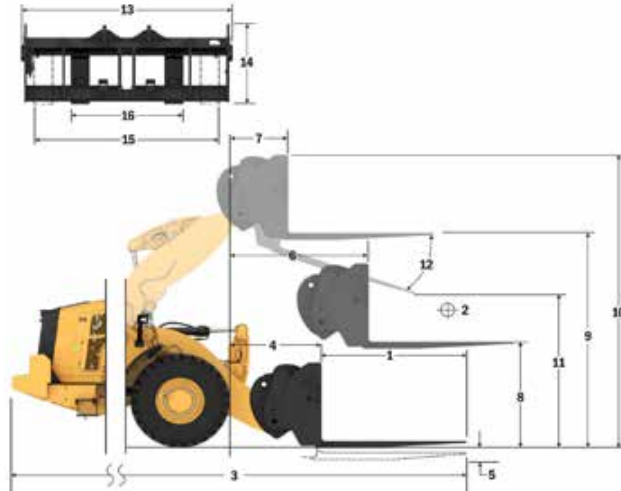

*SAE: Sociedad de Ingenieros de Automoción
 **CEN: Comité Europeo de Normalización



ADVERTENCIA: No sobrepase la capacidad de carga de las puntas. La capacidad de una punta individual está estampada en el lateral de cada una.

Especificaciones de la Pala de Ruedas 980 XE

Especificaciones de la horquilla

Especificaciones de la horquilla

1	Longitud de punta	mm	1.830
		pulg	72,0
2	Centro de carga	mm	915
		pulg	36,0
	Carga límite de equilibrio estático: horquilla recta	kg	16.622
		lb	36.635
	Carga límite de equilibrio estático: horquilla articulada	kg	14.453
		lb	31.855
	Carga nominal (SAE J1197: 50 % de FTSTL)	kg	7.227
		lb	15.928
	Carga nominal (CEN EN 474-3 terreno desigual: 60 % de FTSTL)	kg	8.327
		lb	18.352
	Carga nominal (CEN EN 474-3 terreno nivelado y firme: 80 % de FTSTL)	kg	8.327
		lb	18.352
3	Longitud total máxima	mm	10.445
		pulg	411,2
4	Alcance con horquillas a nivel del suelo	mm	1.199
		pulg	47,2
5	*Del suelo a la parte inferior de la punta a la mínima altura y a la altura de la horquilla	mm	-151
		pulg	-5,9
6	Alcance con los brazos horizontales y al nivel de la horquilla	mm	1.809
		pulg	71,2
7	Alcance con la horquilla a la máxima altura	mm	883
		pulg	34,7
8	Longitud de arriba a abajo de la punta con los brazos horizontales y al nivel de la horquilla	mm	2.024
		pulg	79,7
9	Longitud de arriba a abajo de la punta a la máxima altura y al nivel de la horquilla	mm	4.292
		pulg	169,0
10	Altura total de la horquilla a elevación máxima (de la punta del portahorquillas al suelo)	mm	5.067
		pulg	199,5
11	Espacio libre en levantamiento pleno y descarga máxima	mm	2.676
		pulg	105,4
12	Ángulo de descarga máximo con respecto a la posición horizontal	grados	45
13	Anchura total del portahorquillas	mm	2.217
		pulg	87,3
14	Altura total del portahorquillas	mm	840
		pulg	33,1
15	Anchura de punta exterior (separación máxima)	mm	2.070
		pulg	81,5
16	Anchura de punta exterior (separación mínima)	mm	470
		pulg	18,5
	Anchura de punta (punta individual)	mm	150,0
		pulg	5,9
	Grosor de punta	mm	65,0
		pulg	2,6
	Capacidad de la punta	kg	5.246
		lb	11.562
	Peso de funcionamiento	kg	29.722
		lb	65.507

*Los valores negativos indican por debajo de la pendiente

980 AGG
 2 cilindros de inclinación HE de 130 mm
 Portahorquillas de 87" Punta de 72"
 Horquillas de palés, FUSION 530-1861 530-1869

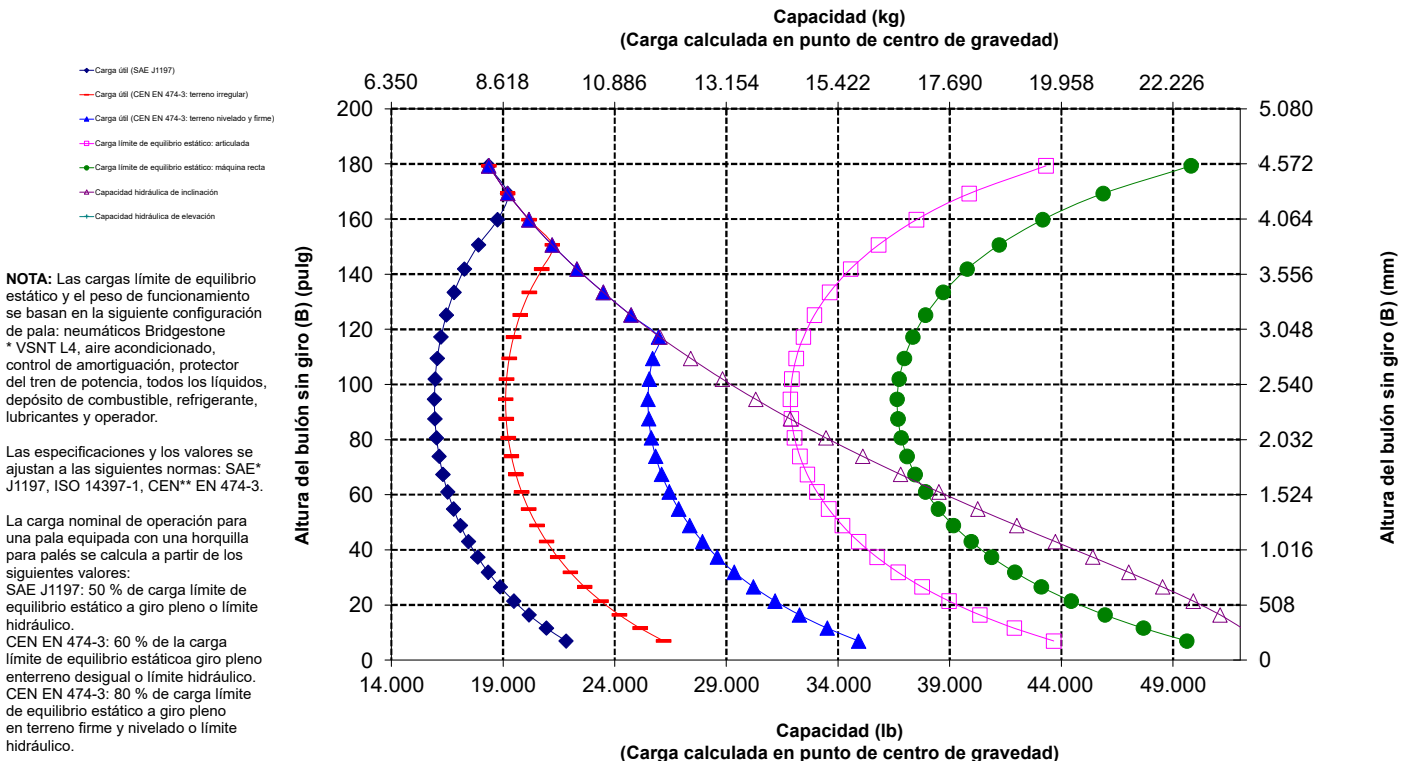
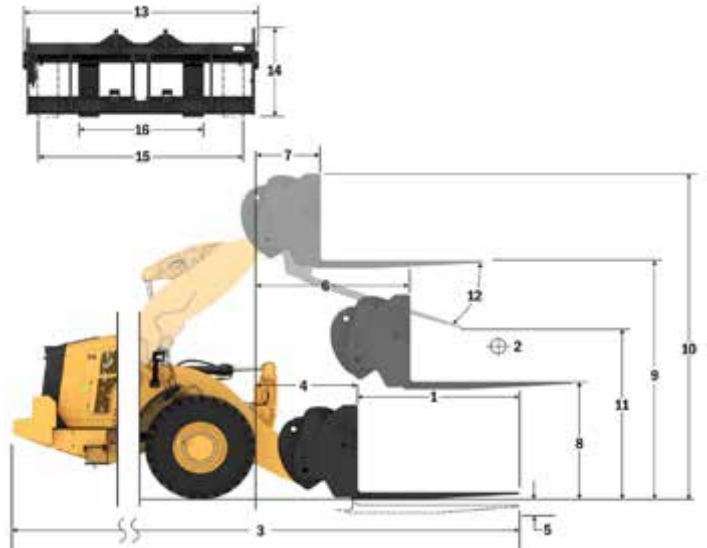

*SAE: Sociedad de Ingenieros de Automoción
 **CEN: Comité Europeo de Normalización

Especificaciones de la Pala de Ruedas 980 XE

Especificaciones de la horquilla

Especificaciones de la horquilla

1	Longitud de punta	mm	1.829
		pulg	72,0
2	Centro de carga	mm	915
		pulg	36,0
	Carga límite de equilibrio estático: horquilla recta	kg	16.347
		lb	36.029
	Carga límite de equilibrio estático: horquilla articulada	kg	14.170
		lb	31.231
	Carga nominal (SAE J1197: 50 % de FTSTL)	kg	7.085
		lb	15.615
	Carga nominal (CEN EN 474-3 terreno desigual: 60 % de FTSTL)	kg	8.502
		lb	18.738
	Carga nominal (CEN EN 474-3 terreno nivelado y firme: 80 % de FTSTL)	kg	8.691
		lb	19.155
3	Longitud total máxima	mm	10.387
		pulg	408,9
4	Alcance con horquillas a nivel del suelo	mm	1.141
		pulg	44,9
5	*Del suelo a la parte inferior de la punta a la mínima altura y a la altura de la horquilla	mm	-65
		pulg	-2,5
6	Alcance con los brazos horizontales y al nivel de la horquilla	mm	1.797
		pulg	70,7
7	Alcance con la horquilla a la máxima altura	mm	870
		pulg	34,2
8	Longitud de arriba a abajo de la punta con los brazos horizontales y al nivel de la horquilla	mm	2.135
		pulg	84,0
9	Longitud de arriba a abajo de la punta a la máxima altura y al nivel de la horquilla	mm	4.403
		pulg	173,4
10	Altura total de la horquilla a elevación máxima (de la punta del portahorquillas al suelo)	mm	5.443
		pulg	214,3
11	Espacio libre en levantamiento pleno y descarga máxima	mm	2.597
		pulg	102,3
12	Ángulo de descarga máximo con respecto a la posición horizontal	grados	51
13	Anchura total del portahorquillas	mm	2.833
		pulg	111,5
14	Altura total del portahorquillas	mm	1.130
		pulg	44,5
15	Anchura de punta exterior (separación máxima)	mm	2.483
		pulg	97,8
16	Anchura de punta exterior (separación mínima)	mm	590
		pulg	23,2
	Anchura de punta (punta individual)	mm	180,0
		pulg	7,1
	Grosor de punta	mm	90,0
		pulg	3,5
	Capacidad de la punta	kg	14.800
		lb	32.619
	Peso de funcionamiento	kg	30.161
		lb	66.474

*Los valores negativos indican por debajo de la pendiente

980 AGG Portahorquillas de 108" Punta de 72"
 Horquilla de construcción, FUSION 520-7968 520-7979

*Versión 14A
 *Varillaje de barra en Z en paralelo
 *Configuración de manipulación de áridos

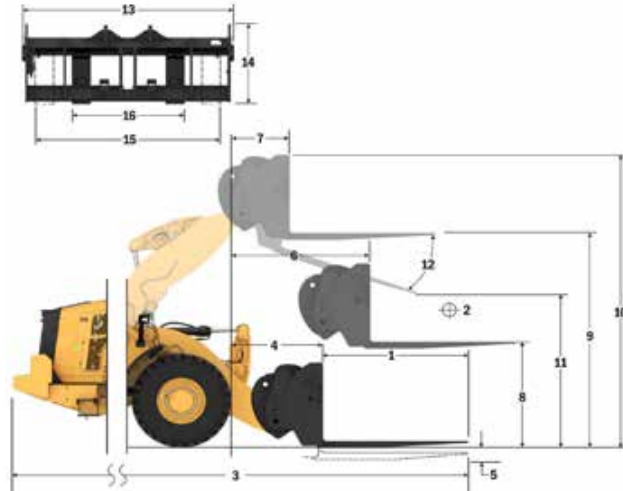



NOTA: Las cargas límite de equilibrio estático y el peso de funcionamiento se basan en la siguiente configuración de pala: neumáticos Bridgestone * VSNT L4, aire acondicionado, control de amortiguación, protector del tren de potencia, todos los líquidos, depósito de combustible, refrigerante, lubricantes y operador.

Las especificaciones y los valores se ajustan a las siguientes normas: SAE* J1197, ISO 14397-1, CEN** EN 474-3.

La carga nominal de operación para una pala equipada con una horquilla para palés se calcula a partir de los siguientes valores:
 SAE J1197: 50 % de carga límite de equilibrio estático a giro pleno o límite hidráulico.
 CEN EN 474-3: 60 % de la carga límite de equilibrio estática a giro pleno en terreno desigual o límite hidráulico.
 CEN EN 474-3: 80 % de carga límite de equilibrio estático a giro pleno en terreno firme y nivelado o límite hidráulico.

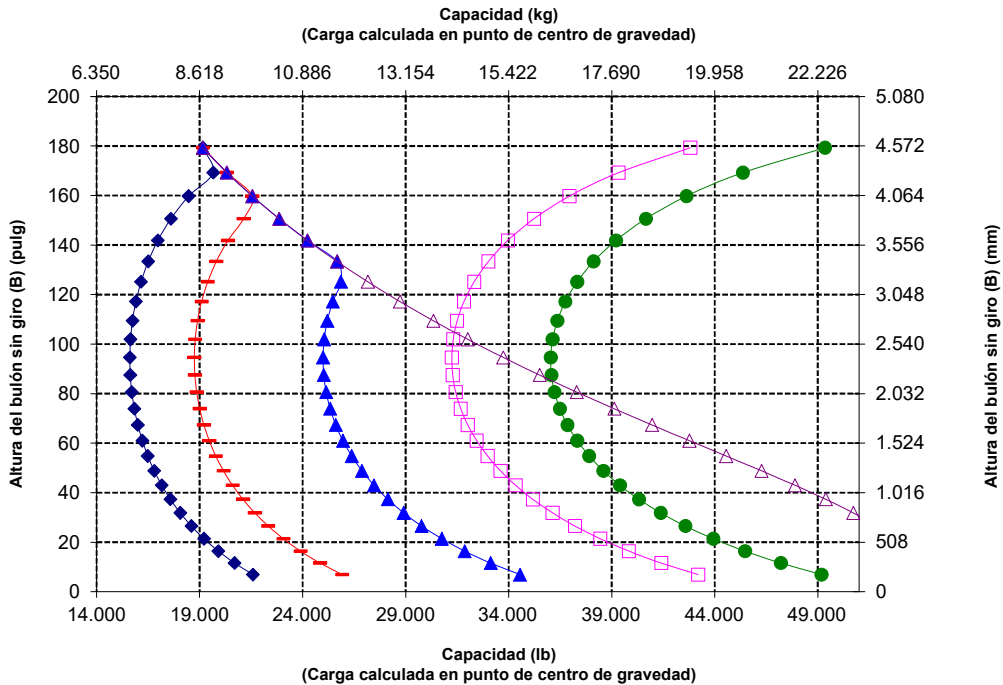
*SAE: Sociedad de Ingenieros de Automoción
 **CEN: Comité Europeo de Normalización





ADVERTENCIA: No sobrepase la capacidad de carga de las puntas. La capacidad de una punta individual está estampada en el lateral de cada una.

Especificaciones de la Pala de Ruedas 980 XE

Especificaciones de la horquilla

Especificaciones de la horquilla

1	Longitud de punta	mm	2.134
		pulg	84,0
2	Centro de carga	mm	1.067
		pulg	42
	Carga límite de equilibrio estático: horquilla recta	kg	15.637
		lb	34.463
	Carga límite de equilibrio estático: horquilla articulada	kg	13.546
		lb	29.855
	Carga nominal (SAE J1197: 50 % de FTSTL)	kg	6.773
		lb	14.927
	Carga nominal (CEN EN 474-3 terreno desigual: 60 % de FTSTL)	kg	7.759
		lb	17.102
	Carga nominal (CEN EN 474-3 terreno nivelado y firme: 80 % de FTSTL)	kg	7.759
		lb	17.102
3	Longitud total máxima	mm	10.692
		pulg	420,9
4	Alcance con horquillas a nivel del suelo	mm	1.141
		pulg	44,9
5	*Del suelo a la parte inferior de la punta a la mínima altura y a la altura de la horquilla	mm	-65
		pulg	-2,5
6	Alcance con los brazos horizontales y al nivel de la horquilla	mm	1.797
		pulg	70,7
7	Alcance con la horquilla a la máxima altura	mm	870
		pulg	34,2
8	Longitud de arriba a abajo de la punta con los brazos horizontales y al nivel de la horquilla	mm	2.135
		pulg	84,0
9	Longitud de arriba a abajo de la punta a la máxima altura y al nivel de la horquilla	mm	4.403
		pulg	173,4
10	Altura total de la horquilla a elevación máxima (de la punta del portahorquillas al suelo)	mm	5.443
		pulg	214,3
11	Espacio libre en levantamiento pleno y descarga máxima	mm	2.359
		pulg	92,9
12	Ángulo de descarga máximo con respecto a la posición horizontal	grados	51
13	Anchura total del portahorquillas	mm	2.833
		pulg	111,5
14	Altura total del portahorquillas	mm	1.130
		pulg	44,5
15	Anchura de punta exterior (separación máxima)	mm	2.483
		pulg	97,8
16	Anchura de punta exterior (separación mínima)	mm	590
		pulg	23,2
	Anchura de punta (punta individual)	mm	180,0
		pulg	7,1
	Grosor de punta	mm	90,0
		pulg	3,5
	Capacidad de la punta	kg	12.700
		lb	27.991
	Peso de funcionamiento	kg	30.223
		lb	66.611

*Los valores negativos indican por debajo de la pendiente

980 AGG

Horquilla de construcción, FUSION

Portahorquillas

de 108"

Punta

de 84"

520-7968

520-7986

*Versión 14A
*Varillaje de barra en Z en paralelo
*Configuración de manipulación de áridos

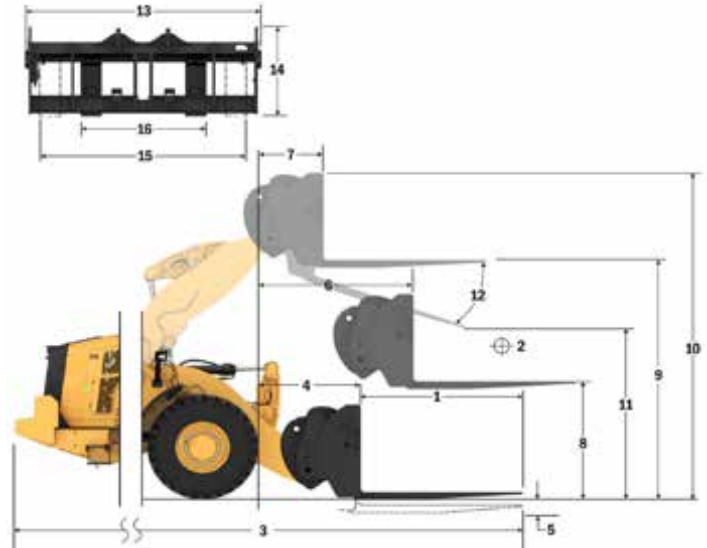

Capacidad (kg)
(Carga calculada en punto de centro de gravedad)

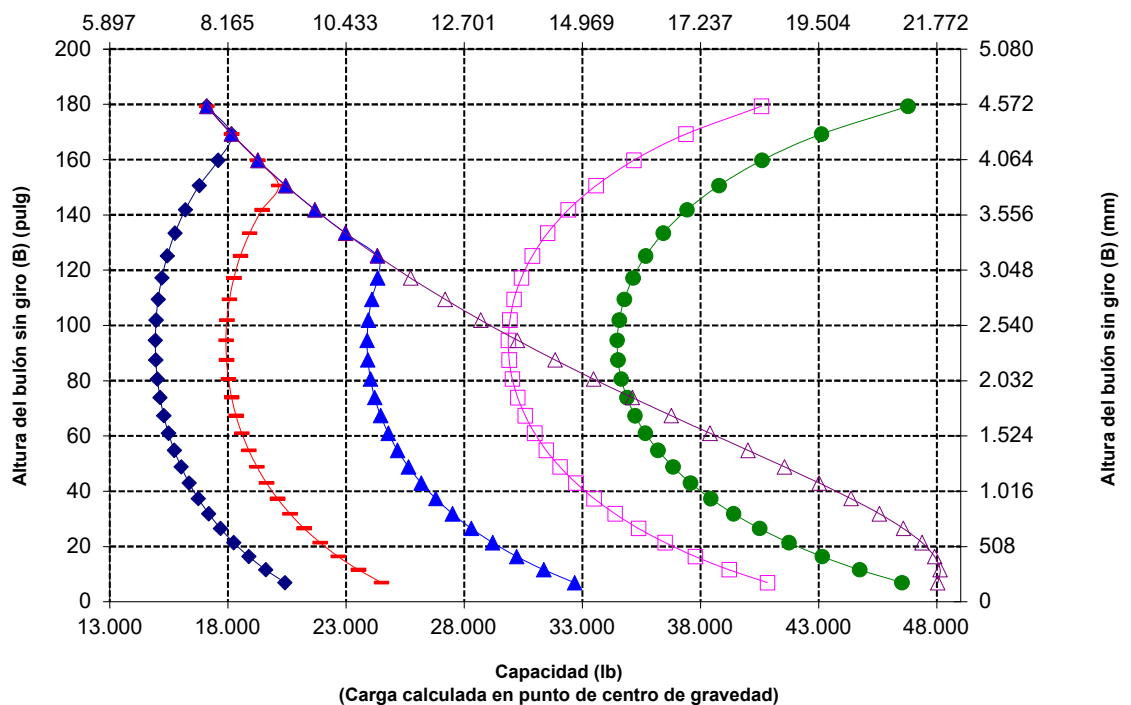

NOTA: Las cargas límite de equilibrio estático y el peso de funcionamiento se basan en la siguiente configuración de pala: neumáticos Bridgestone * VSNT L4, aire acondicionado, control de amortiguación, protector del tren de potencia, todos los líquidos, depósito de combustible, refrigerante, lubricantes y operador.

Las especificaciones y los valores se ajustan a las siguientes normas: SAE* J1197, ISO 14397-1, CEN** EN 474-3.

La carga nominal de operación para una pala equipada con una horquilla para palés se calcula a partir de los siguientes valores:
SAE J1197: 50 % de carga límite de equilibrio estático a giro pleno o límite hidráulico.
CEN EN 474-3: 60 % de la carga límite de equilibrio estático a giro pleno en terreno desigual o límite hidráulico.
CEN EN 474-3: 80 % de carga límite de equilibrio estático a giro pleno en terreno firme y nivelado o límite hidráulico.

*SAE: Sociedad de Ingenieros de Automoción
**CEN: Comité Europeo de Normalización

Especificaciones de la Pala de Ruedas 980 XE

Especificaciones de la horquilla

Especificaciones de la horquilla

1	Longitud de punta	mm	2.438
		pulg	96,0
2	Centro de carga	mm	1.219
		pulg	48,0
	Carga límite de equilibrio estático: horquilla recta	kg	14.976
		lb	33.008
	Carga límite de equilibrio estático: horquilla articulada	kg	12.965
		lb	28.575
	Carga nominal (SAE J1197: 50 % de FTSTL)	kg	6.483
		lb	14.288
	Carga nominal (CEN EN 474-3 terreno desigual: 60 % de FTSTL)	kg	6.988
		lb	15.401
	Carga nominal (CEN EN 474-3 terreno nivelado y firme: 80 % de FTSTL)	kg	6.988
		lb	15.401
3	Longitud total máxima	mm	10.996
		pulg	432,9
4	Alcance con horquillas a nivel del suelo	mm	1.141
		pulg	44,9
5	*Del suelo a la parte inferior de la punta a la mínima altura y a la altura de la horquilla	mm	-65
		pulg	-2,5
6	Alcance con los brazos horizontales y al nivel de la horquilla	mm	1.797
		pulg	70,7
7	Alcance con la horquilla a la máxima altura	mm	870
		pulg	34,2
8	Longitud de arriba a abajo de la punta con los brazos horizontales y al nivel de la horquilla	mm	2.135
		pulg	84,0
9	Longitud de arriba a abajo de la punta a la máxima altura y al nivel de la horquilla	mm	4.403
		pulg	173,4
10	Altura total de la horquilla a elevación máxima (de la punta del portahorquillas al suelo)	mm	5.443
		pulg	214,3
11	Espacio libre en levantamiento pleno y descarga máxima	mm	2.122
		pulg	83,5
12	Ángulo de descarga máximo con respecto a la posición horizontal	grados	51
13	Anchura total del portahorquillas	mm	2.833
		pulg	111,5
14	Altura total del portahorquillas	mm	1.130
		pulg	44,5
15	Anchura de punta exterior (separación máxima)	mm	2.483
		pulg	97,8
16	Anchura de punta exterior (separación mínima)	mm	590
		pulg	23,2
	Anchura de punta (punta individual)	mm	180,0
		pulg	7,1
	Grosor de punta	mm	90,0
		pulg	3,5
	Capacidad de la punta	kg	11.300
		lb	24.905
	Peso de funcionamiento	kg	30.286
		lb	66.750

*Los valores negativos indican por debajo de la pendiente

980 AGG

Horquilla de construcción, FUSION

Portahorquillas

de 108"

Punta

de 96"

520-7968

520-7981

*Versión 14A
*Varillaje de barra en Z en paralelo
*Configuración de manipulación de áridos

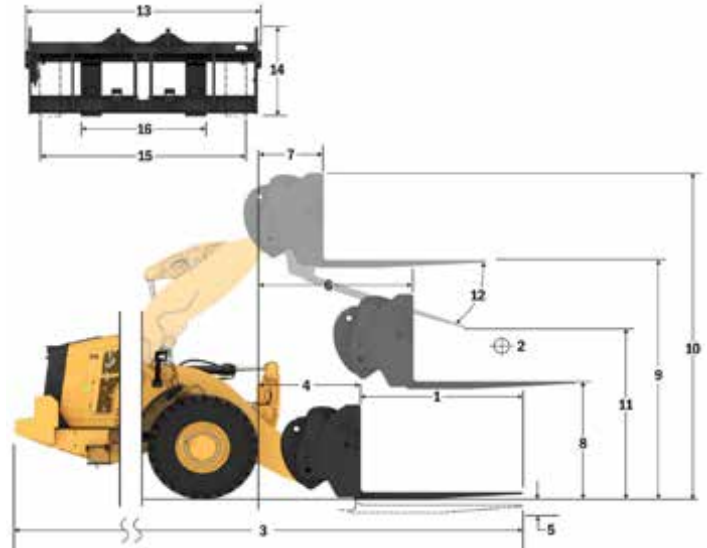

Capacidad (kg)
(Carga calculada en punto de centro de gravedad)

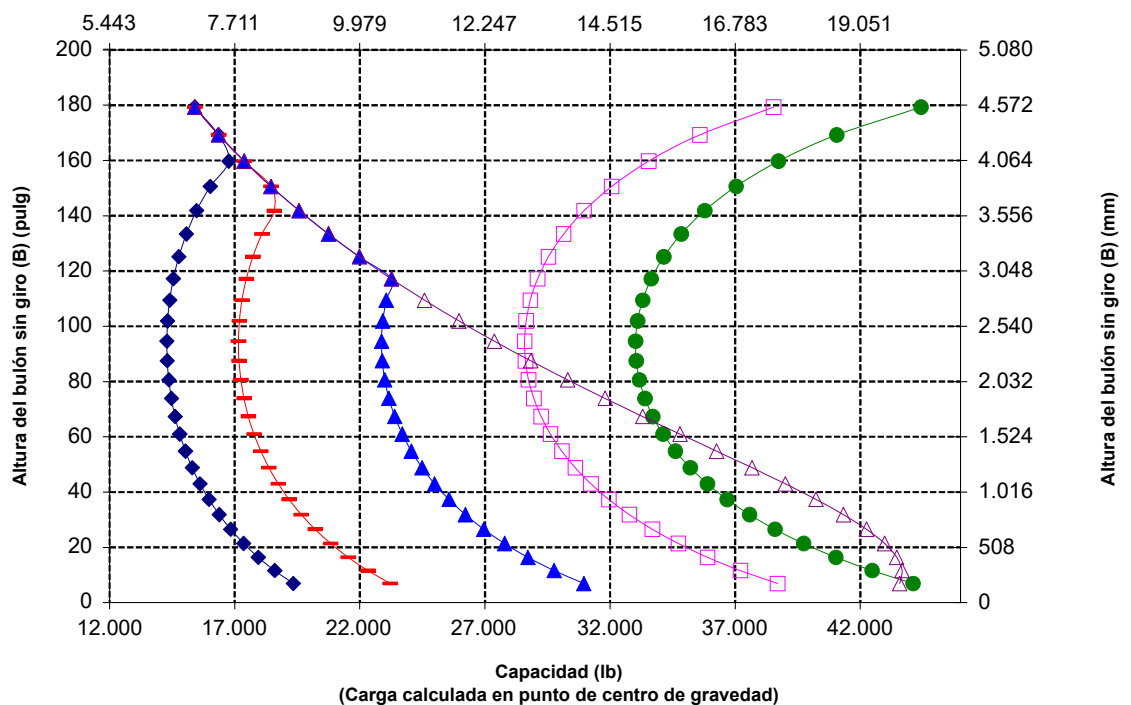

NOTA: Las cargas límite de equilibrio estático y el peso de funcionamiento se basan en la siguiente configuración de pala: neumáticos Bridgestone * VSNT L4, aire acondicionado, control de amortiguación, protector del tren de potencia, todos los líquidos, depósito de combustible, refrigerante, lubricantes y operador.

Las especificaciones y los valores se ajustan a las siguientes normas: SAE* J1197, ISO 14397-1, CEN** EN 474-3.

La carga nominal de operación para una pala equipada con una horquilla para palés se calcula a partir de los siguientes valores:

SAE J1197: 50 % de carga límite de equilibrio estático a giro pleno o límite hidráulico.
 CEN EN 474-3: 60 % de la carga límite de equilibrio estático a giro pleno en terreno desigual o límite hidráulico.
 CEN EN 474-3: 80 % de carga límite de equilibrio estático a giro pleno en terreno firme y nivelado o límite hidráulico.

*SAE: Sociedad de Ingenieros de Automoción
 **CEN: Comité Europeo de Normalización

Especificaciones de la horquilla

Especificaciones de la horquilla

1	Longitud de punta	mm	1.829
		pulg	72,0
2	Centro de carga	mm	914
		pulg	36,0
	Carga límite de equilibrio estático: horquilla recta	kg	16.020
		lb	35.309
	Carga límite de equilibrio estático: horquilla articulada	kg	13.844
		lb	30.513
	Carga nominal (SAE J1197: 50 % de FTSTL)	kg	6.922
		lb	15.256
	Carga nominal (CEN EN 474-3 terreno desigual: 60 % de FTSTL)	kg	8.307
		lb	18.308
	Carga nominal (CEN EN 474-3 terreno nivelado y firme: 80 % de FTSTL)	kg	8.905
		lb	19.627
3	Longitud total máxima	mm	10.408
		pulg	409,8
4	Alcance con horquillas a nivel del suelo	mm	1.162
		pulg	45,8
5	*Del suelo a la parte inferior de la punta a la mínima altura y a la altura de la horquilla	mm	-99
		pulg	-3,9
6	Alcance con los brazos horizontales y al nivel de la horquilla	mm	1.796
		pulg	70,7
7	Alcance con la horquilla a la máxima altura	mm	869
		pulg	34,2
8	Longitud de arriba a abajo de la punta con los brazos horizontales y al nivel de la horquilla	mm	2.095
		pulg	82,5
9	Longitud de arriba a abajo de la punta a la máxima altura y al nivel de la horquilla	mm	4.364
		pulg	171,8
10	Altura total de la horquilla a elevación máxima (de la punta del portahorquillas al suelo)	mm	5.407
		pulg	212,9
11	Espacio libre en levantamiento pleno y descarga máxima	mm	2.498
		pulg	98,3
12	Ángulo de descarga máximo con respecto a la posición horizontal	grados	55
13	Anchura total del portahorquillas	mm	2.821
		pulg	111,1
14	Altura total del portahorquillas	mm	1.129
		pulg	44,4
15	Anchura de punta exterior (separación máxima)	mm	2.627
		pulg	103,4
16	Anchura de punta exterior (separación mínima)	mm	747
		pulg	29,4
	Anchura de punta (punta individual)	mm	250,0
		pulg	9,8
	Grosor de punta	mm	85
		pulg	3,3
	Capacidad de la punta	kg	18.700
		lb	41.215
	Peso de funcionamiento	kg	30.599
		lb	67.440

*Los valores negativos indican por debajo de la pendiente

980 AGG
Horquilla de construcción,
Servicio pesado, FUSION

2 cilindros de inclinación HE de 130 mm
Portahorquillas de 108" Punta de 72"
523-4199 523-4200

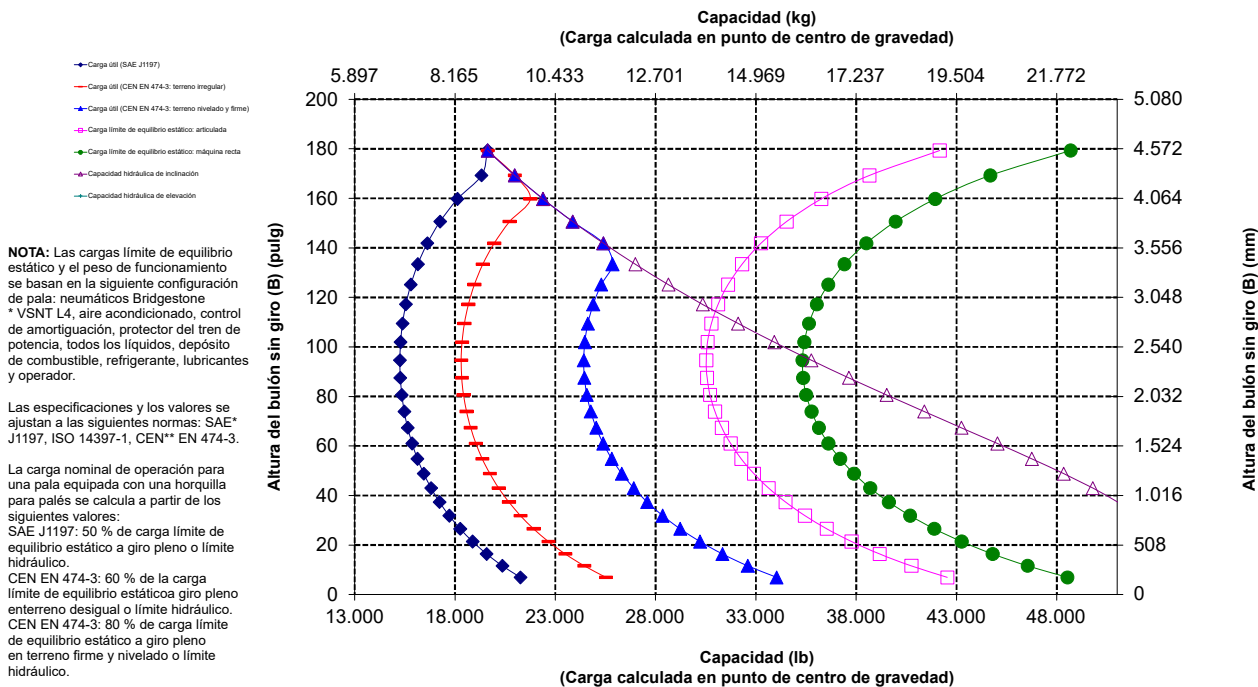
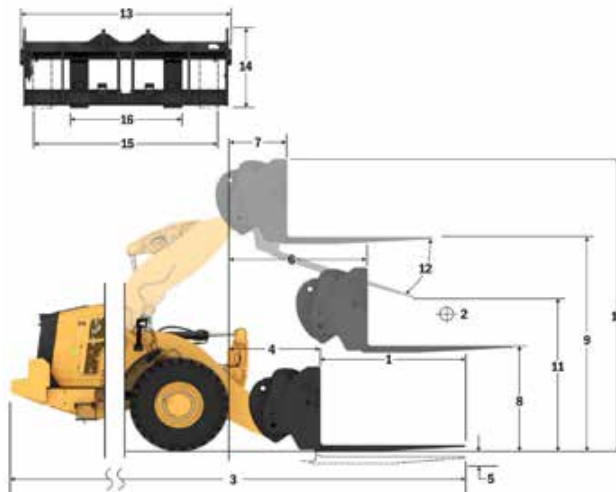

*SAE: Sociedad de Ingenieros de Automoción
**CEN: Comité Europeo de Normalización



ADVERTENCIA: No sobrepase la capacidad de carga de las puntas. La capacidad de una punta individual está estampada en el lateral de cada una.

Especificaciones de la Pala de Ruedas 980 XE

Especificaciones de la horquilla

Especificaciones de la horquilla

1	Longitud de punta	mm	2.134
		pulg	84.0
2	Centro de carga	mm	1.067
		pulg	42
	Carga límite de equilibrio estático: horquilla recta	kg	15.281
		lb	33.680
	Carga límite de equilibrio estático: horquilla articulada	kg	13.192
		lb	29.075
	Carga nominal (SAE J1197: 50 % de FTSTL)	kg	6.596
		lb	14.537
	Carga nominal (CEN EN 474-3 terreno desigual: 60 % de FTSTL)	kg	7.914
		lb	17.442
	Carga nominal (CEN EN 474-3 terreno nivelado y firme: 80 % de FTSTL)	kg	7.914
		lb	17.442
3	Longitud total máxima	mm	10.717
		pulg	421.9
4	Alcance con horquillas a nivel del suelo	mm	1.166
		pulg	45.9
5	*Del suelo a la parte inferior de la punta a la mínima altura y a la altura de la horquilla	mm	-39
		pulg	-3.9
6	Alcance con los brazos horizontales y al nivel de la horquilla	mm	1.796
		pulg	70.7
7	Alcance con la horquilla a la máxima altura	mm	869
		pulg	34.2
8	Longitud de arriba a abajo de la punta con los brazos horizontales y al nivel de la horquilla	mm	2.100
		pulg	82.7
9	Longitud de arriba a abajo de la punta a la máxima altura y al nivel de la horquilla	mm	4.369
		pulg	172.0
10	Altura total de la horquilla a elevación máxima (de la punta del portahorquillas al suelo)	mm	5.407
		pulg	212.9
11	Espacio libre en levantamiento pleno y descarga máxima	mm	2.247
		pulg	88.5
12	Ángulo de descarga máximo con respecto a la posición horizontal	grados	55
13	Anchura total del portahorquillas	mm	2.821
		pulg	111.1
14	Altura total del portahorquillas	mm	1.129
		pulg	44.4
15	Anchura de punta exterior (separación máxima)	mm	2.627
		pulg	103.4
16	Anchura de punta exterior (separación mínima)	mm	747
		pulg	29.4
	Anchura de punta (punta individual)	mm	250.0
		pulg	9.8
	Grosor de punta	mm	90.0
		pulg	3.5
	Capacidad de la punta	kg	17.729
		lb	39.075
	Peso de funcionamiento	kg	30.701
		lb	67.664

*Los valores negativos indican por debajo de la pendiente

980 AGG

Horquilla de construcción,
Servicio pesado, FUSION

2 cilindros de inclinación HE de 130 mm

Portahorquillas de 108" Punta de 84"

523-4199

523-4201

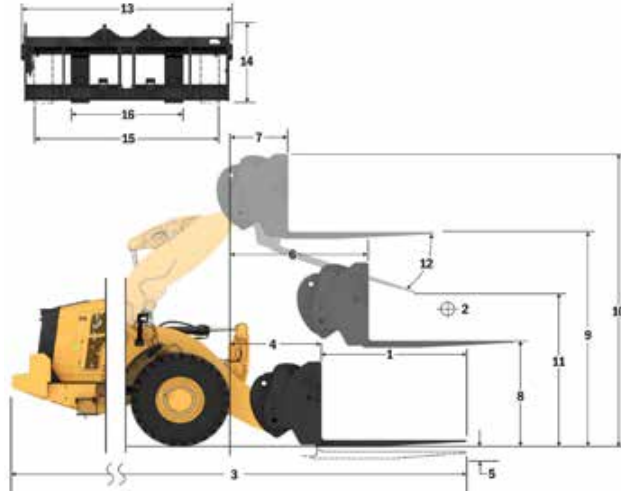

Capacidad (kg)
(Carga calculada en punto de centro de gravedad)

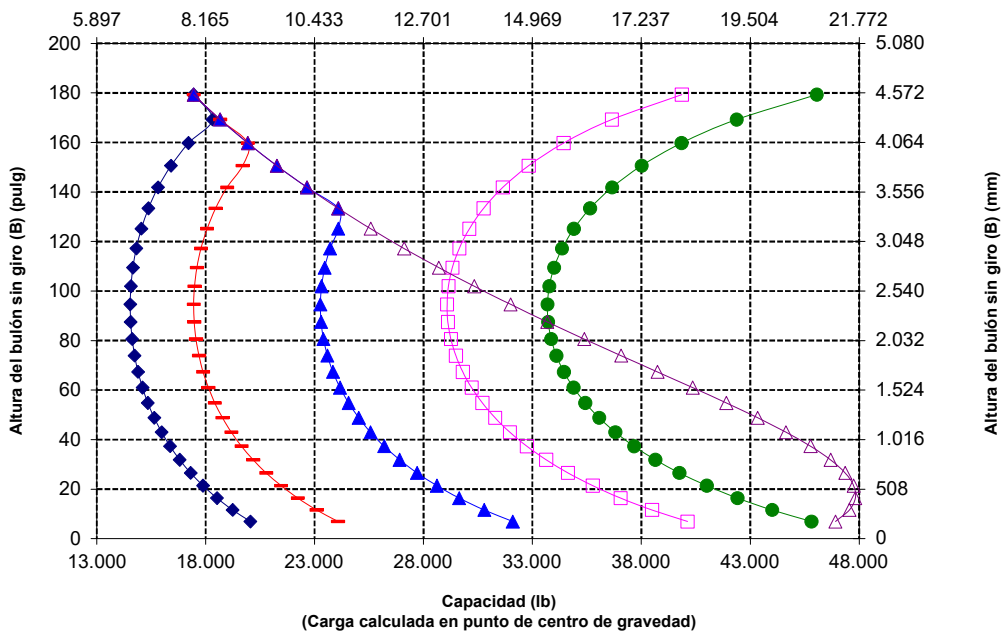

ADVERTENCIA: No sobrepase la capacidad de carga de las puntas. La capacidad de una punta individual está estampada en el lateral de cada una.

Especificaciones de la Pala de Ruedas 980 XE

Especificaciones de la horquilla

Especificaciones de la horquilla

1	Longitud de punta	mm	2.438
		pulg	96,0
2	Centro de carga	mm	1.219
		pulg	48,0
	Carga límite de equilibrio estático: horquilla recta	kg	14.537
		lb	32.041
	Carga límite de equilibrio estático: horquilla articulada	kg	12.529
		lb	27.614
	Carga nominal (SAE J1197: 50 % de FTSTL)	kg	6.265
		lb	13.807
	Carga nominal (CEN EN 474-3 terreno desigual: 60 % de FTSTL)	kg	7.041
		lb	15.518
	Carga nominal (CEN EN 474-3 terreno nivelado y firme: 80 % de FTSTL)	kg	7.041
		lb	15.518
3	Longitud total máxima	mm	11.025
		pulg	434,1
4	Alcance con horquillas a nivel del suelo	mm	1.170
		pulg	46,1
5	*Del suelo a la parte inferior de la punta a la mínima altura y a la altura de la horquilla	mm	-98
		pulg	-3,8
6	Alcance con los brazos horizontales y al nivel de la horquilla	mm	1.801
		pulg	70,9
7	Alcance con la horquilla a la máxima altura	mm	874
		pulg	34,4
8	Longitud de arriba a abajo de la punta con los brazos horizontales y al nivel de la horquilla	mm	2.102
		pulg	82,7
9	Longitud de arriba a abajo de la punta a la máxima altura y al nivel de la horquilla	mm	4.370
		pulg	172,1
10	Altura total de la horquilla a elevación máxima (de la punta del portahorquillas al suelo)	mm	5.407
		pulg	212,9
11	Espacio libre en levantamiento pleno y descarga máxima	mm	1.994
		pulg	78,5
12	Ángulo de descarga máximo con respecto a la posición horizontal	grados	55
13	Anchura total del portahorquillas	mm	2.821
		pulg	111,1
14	Altura total del portahorquillas	mm	1.127
		pulg	44,4
15	Anchura de punta exterior (separación máxima)	mm	2.629
		pulg	103,5
16	Anchura de punta exterior (separación mínima)	mm	747
		pulg	29,4
	Anchura de punta (punta individual)	mm	250,0
		pulg	9,8
	Grosor de punta	mm	90,0
		pulg	3,5
	Capacidad de la punta	kg	15.750
		lb	34.713
	Peso de funcionamiento	kg	30.852
		lb	67.997

*Los valores negativos indican por debajo de la pendiente

980 AGG
Horquilla de construcción,
Servicio pesado, FUSION

2 cilindros de inclinación HE de 130 mm
Portahorquillas de 108" Punta de 96"
523-4199 523-4202

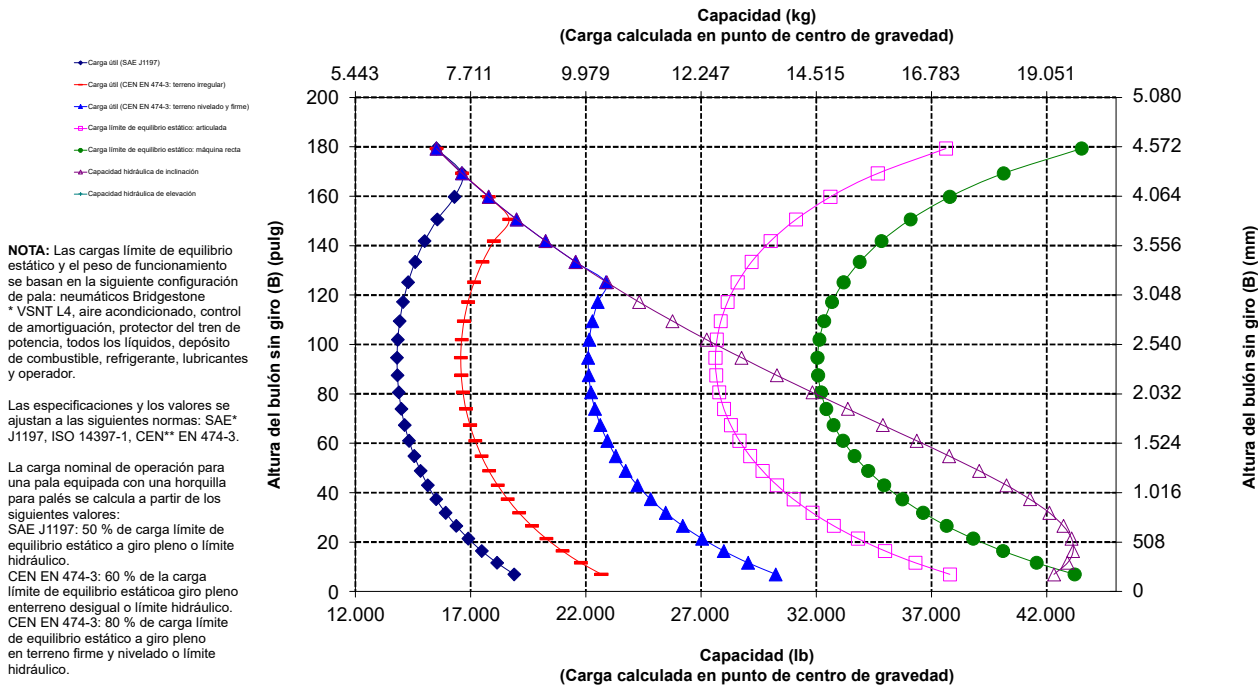
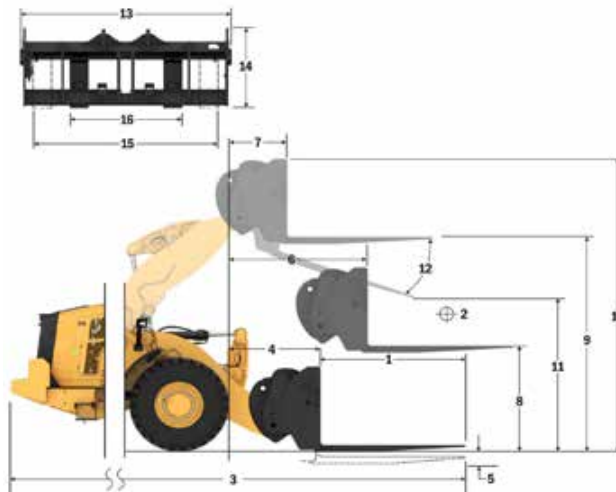

*SAE: Sociedad de Ingenieros de Automoción
**CEN: Comité Europeo de Normalización

 **ADVERTENCIA:** No sobrepase la capacidad de carga de las puntas. La capacidad de una punta individual está estampada en el lateral de cada una.

Especificaciones de la Pala de Ruedas 980 XE

Especificaciones de la horquilla

Especificaciones de la horquilla

1	Longitud de punta	mm	1.830
		pulg	72,0
2	Centro de carga	mm	915
		pulg	36,0
	Carga límite de equilibrio estático: horquilla recta	kg	16.621
		lb	36.633
	Carga límite de equilibrio estático: horquilla articulada	kg	14.453
		lb	31.854
	Carga nominal (SAE J1197: 50 % de FTSTL)	kg	7.226
		lb	15.927
	Carga nominal (CEN EN 474-3 terreno desigual: 60 % de FTSTL)	kg	8.672
		lb	19.112
	Carga nominal (CEN EN 474-3 terreno nivelado y firme: 80 % de FTSTL)	kg	11.207
		lb	24.701
3	Longitud total máxima	mm	10.445
		pulg	411,2
4	Alcance con horquillas a nivel del suelo	mm	1.199
		pulg	47,2
5	*Del suelo a la parte inferior de la punta a la mínima altura y a la altura de la horquilla	mm	-151
		pulg	-5,9
6	Alcance con los brazos horizontales y al nivel de la horquilla	mm	1.809
		pulg	71,2
7	Alcance con la horquilla a la máxima altura	mm	883
		pulg	34,7
8	Longitud de arriba a abajo de la punta con los brazos horizontales y al nivel de la horquilla	mm	2.024
		pulg	79,7
9	Longitud de arriba a abajo de la punta a la máxima altura y al nivel de la horquilla	mm	4.292
		pulg	169,0
10	Altura total de la horquilla a elevación máxima (de la punta del portahorquillas al suelo)	mm	5.067
		pulg	199,5
11	Espacio libre en levantamiento pleno y descarga máxima	mm	2.676
		pulg	105,4
12	Ángulo de descarga máximo con respecto a la posición horizontal	grados	45
13	Anchura total del portahorquillas	mm	2.217
		pulg	87,3
14	Altura total del portahorquillas	mm	840
		pulg	33,1
15	Anchura de punta exterior (separación máxima)	mm	2.070
		pulg	81,5
16	Anchura de punta exterior (separación mínima)	mm	470
		pulg	18,5
	Anchura de punta (punta individual)	mm	150,0
		pulg	5,9
	Grosor de punta	mm	65,0
		pulg	2,6
	Capacidad de la punta	kg	5.246
		lb	11.562
	Peso de funcionamiento	kg	29.772
		lb	65.617

*Los valores negativos indican por debajo de la pendiente

980 AGG QC*

Horquillas de palés, FUSION

2 cilindros de inclinación HE de 150 mm
Portahorquillas de 87" Punta de 72"
530-1861 530-1869

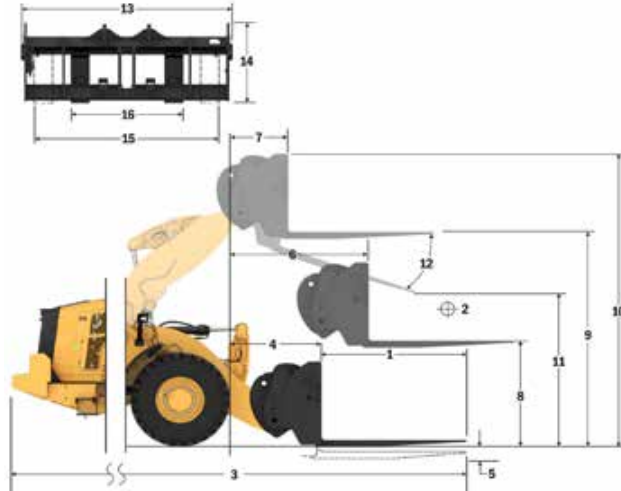

Capacidad (kg)
(Carga calculada en punto de centro de gravedad)

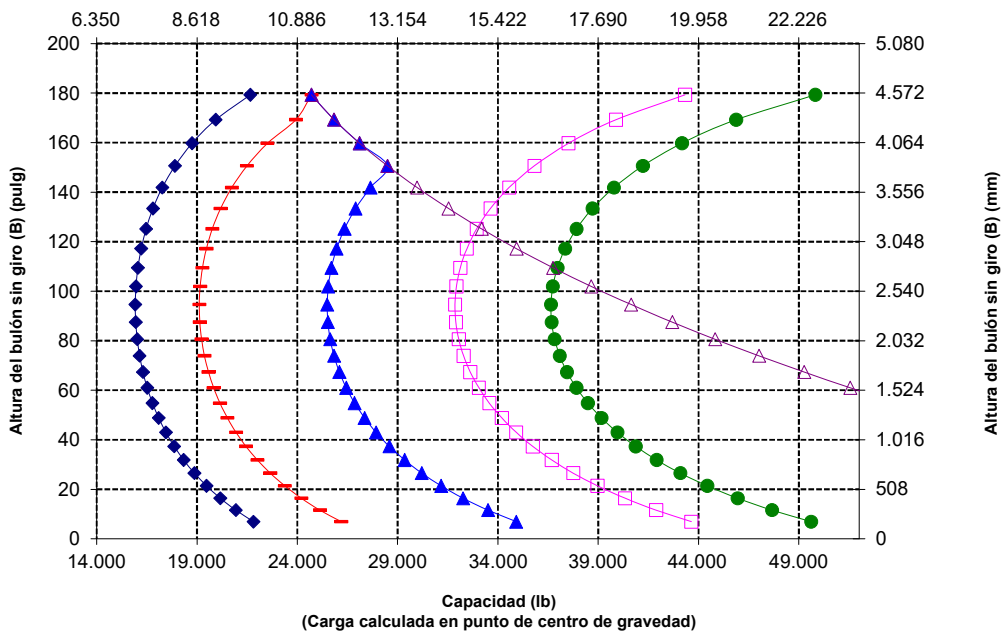

NOTA: Las cargas límite de equilibrio estático y el peso de funcionamiento se basan en la siguiente configuración de pala: neumáticos Bridgestone *VSNIT L4, aire acondicionado, control de amortiguación, protector del tren de potencia, todos los líquidos, depósito de combustible, refrigerante, lubricantes y operador.

Las especificaciones y los valores se ajustan a las siguientes normas: SAE* J1197, ISO 14397-1, CEN** EN 474-3.

La carga nominal de operación para una pala equipada con una horquilla para palés se calcula a partir de los siguientes valores:
SAE J1197: 50 % de carga límite de equilibrio estático a giro pleno o límite hidráulico.
CEN EN 474-3: 60 % de la carga límite de equilibrio estático a giro pleno en terreno desigual o límite hidráulico.
CEN EN 474-3: 80 % de carga límite de equilibrio estático a giro pleno en terreno firme y nivelado o límite hidráulico.

*SAE: Sociedad de Ingenieros de Automoción
**CEN: Comité Europeo de Normalización



ADVERTENCIA: No sobrepase la capacidad de carga de las puntas. La capacidad de una punta individual está estampada en el lateral de cada una.

Especificaciones de la Pala de Ruedas 980 XE

Especificaciones de la horquilla

Especificaciones de la horquilla

1	Longitud de punta	mm	1.829
		pulg	72,0
2	Centro de carga	mm	915
		pulg	36,0
	Carga límite de equilibrio estático: horquilla recta	kg	16.347
		lb	36.028
	Carga límite de equilibrio estático: horquilla articulada	kg	14.169
		lb	31.229
	Carga nominal (SAE J1197: 50 % de FTSTL)	kg	7.085
		lb	15.614
	Carga nominal (CEN EN 474-3 terreno desigual: 60 % de FTSTL)	kg	8.501
		lb	18.737
	Carga nominal (CEN EN 474-3 terreno nivelado y firme: 80 % de FTSTL)	kg	11.335
		lb	24.983
3	Longitud total máxima	mm	10.387
		pulg	408,9
4	Alcance con horquillas a nivel del suelo	mm	1.141
		pulg	44,9
5	*Del suelo a la parte inferior de la punta a la mínima altura y a la altura de la horquilla	mm	-65
		pulg	-2,5
6	Alcance con los brazos horizontales y al nivel de la horquilla	mm	1.797
		pulg	70,7
7	Alcance con la horquilla a la máxima altura	mm	870
		pulg	34,2
8	Longitud de arriba a abajo de la punta con los brazos horizontales y al nivel de la horquilla	mm	2.135
		pulg	84,0
9	Longitud de arriba a abajo de la punta a la máxima altura y al nivel de la horquilla	mm	4.403
		pulg	173,4
10	Altura total de la horquilla a elevación máxima (de la punta del portahorquillas al suelo)	mm	5.443
		pulg	214,3
11	Espacio libre en levantamiento pleno y descarga máxima	mm	2.597
		pulg	102,3
12	Ángulo de descarga máximo con respecto a la posición horizontal	grados	51
13	Anchura total del portahorquillas	mm	2.833
		pulg	111,5
14	Altura total del portahorquillas	mm	1.130
		pulg	44,5
15	Anchura de punta exterior (separación máxima)	mm	2.483
		pulg	97,8
16	Anchura de punta exterior (separación mínima)	mm	590
		pulg	23,2
	Anchura de punta (punta individual)	mm	180,0
		pulg	7,1
	Grosor de punta	mm	90,0
		pulg	3,5
	Capacidad de la punta	kg	14.800
		lb	32.619
	Peso de funcionamiento	kg	30.211
		lb	66.585

*Los valores negativos indican por debajo de la pendiente

980 AGG QC Portahorquillas de 108" Punta de 72"

Horquilla de construcción, FUSION 520-7968 520-7979

*Versión 14A
*Varillaje de barra en Z en paralelo
*Cilindros de inclinación HE de 150 mm, para uso solo con FUSION

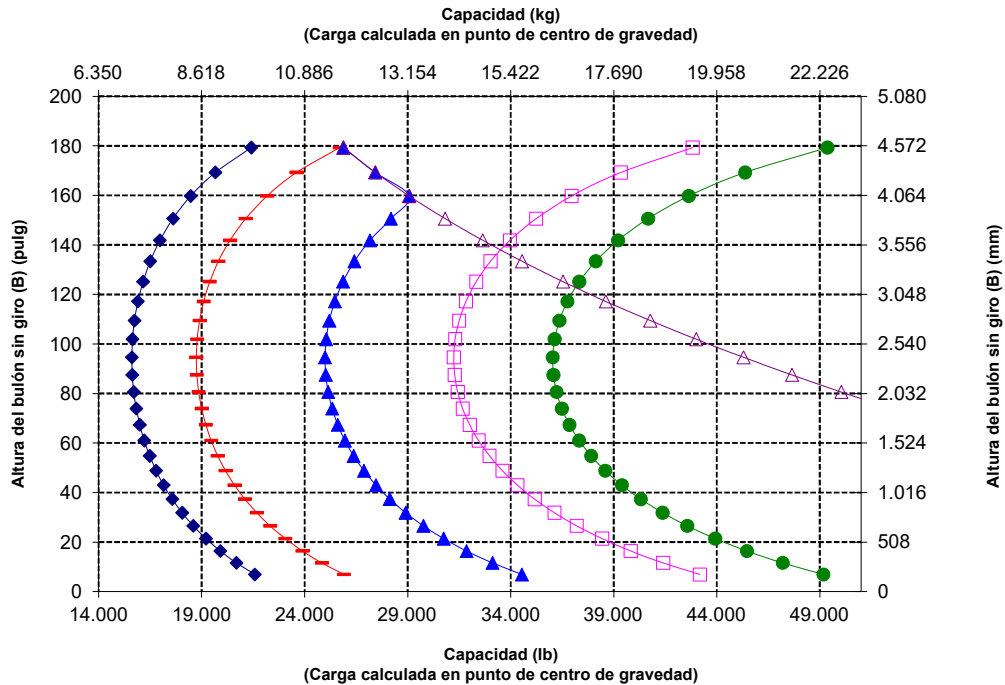
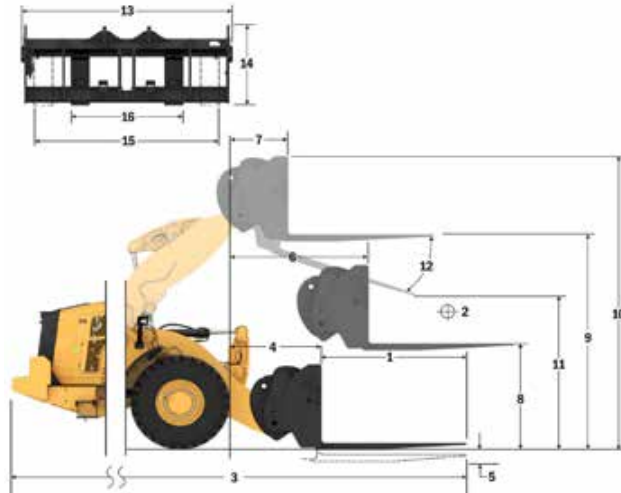

NOTA: Las cargas límite de equilibrio estático y el peso de funcionamiento se basan en la siguiente configuración de pala: neumáticos Bridgestone * VSNT L4, aire acondicionado, control de amortiguación, protector del tren de potencia, todos los líquidos, depósito de combustible, refrigerante, lubricantes y operador.

Las especificaciones y los valores se ajustan a las siguientes normas: SAE* J1197, ISO 14397-1, CEN** EN 474-3.

La carga nominal de operación para una pala equipada con una horquilla para palets se calcula a partir de los siguientes valores:
SAE J1197: 50 % de carga límite de equilibrio estático a giro pleno o límite hidráulico.
CEN EN 474-3: 60 % de la carga límite de equilibrio estática a giro pleno en terreno desigual o límite hidráulico.
CEN EN 474-3: 80 % de carga límite de equilibrio estático a giro pleno en terreno firme y nivelado o límite hidráulico.

*SAE: Sociedad de Ingenieros de Automoción
**CEN: Comité Europeo de Normalización



ADVERTENCIA: No sobrepase la capacidad de carga de las puntas. La capacidad de una punta individual está estampada en el lateral de cada una.

Especificaciones de la Pala de Ruedas 980 XE

Especificaciones de la horquilla

Especificaciones de la horquilla

1	Longitud de punta	mm	2.134
		pulg	84.0
2	Centro de carga	mm	1.067
		pulg	42
	Carga límite de equilibrio estático: horquilla recta	kg	15.636
		lb	34.462
	Carga límite de equilibrio estático: horquilla articulada	kg	13.545
		lb	29.853
	Carga nominal (SAE J1197: 50 % de FTSTL)	kg	6.773
		lb	14.927
	Carga nominal (CEN EN 474-3 terreno desigual: 60 % de FTSTL)	kg	8.127
		lb	17.912
	Carga nominal (CEN EN 474-3 terreno nivelado y firme: 80 % de FTSTL)	kg	10.508
		lb	23.160
3	Longitud total máxima	mm	10.692
		pulg	420.9
4	Alcance con horquillas a nivel del suelo	mm	1.141
		pulg	44.9
5	*Del suelo a la parte inferior de la punta a la mínima altura y a la altura de la horquilla	mm	-65
		pulg	-2.5
6	Alcance con los brazos horizontales y al nivel de la horquilla	mm	1.797
		pulg	70.7
7	Alcance con la horquilla a la máxima altura	mm	870
		pulg	34.2
8	Longitud de arriba a abajo de la punta con los brazos horizontales	mm	2.135
		pulg	84.0
9	Longitud de arriba a abajo de la punta a la máxima altura y al nivel de la horquilla	mm	4.403
		pulg	173.4
10	Altura total de la horquilla a elevación máxima (de la punta del portahorquillas al suelo)	mm	5.443
		pulg	214.3
11	Espacio libre en levantamiento pleno y descarga máxima	mm	2.359
		pulg	92.9
12	Ángulo de descarga máximo con respecto a la posición horizontal	grados	51
13	Anchura total del portahorquillas	mm	2.833
		pulg	111.5
14	Altura total del portahorquillas	mm	1.130
		pulg	44.5
15	Anchura de punta exterior (separación máxima)	mm	2.483
		pulg	97.8
16	Anchura de punta exterior (separación mínima)	mm	590
		pulg	23.2
	Anchura de punta (punta individual)	mm	180.0
		pulg	7.1
	Grosor de punta	mm	90.0
		pulg	3.5
	Capacidad de la punta	kg	12.700
		lb	27.991
	Peso de funcionamiento	kg	30.273
		lb	66.721

*Los valores negativos indican por debajo de la pendiente

980 AGG QC

Horquilla de construcción, FUSION

Portahorquillas

de 108"

Punta

de 84"

520-7968

520-7986

*Versión 14A

*Varillaje de barra en Z en paralelo

*Cilindros de inclinación HE de 150 mm, para uso solo con FUSION

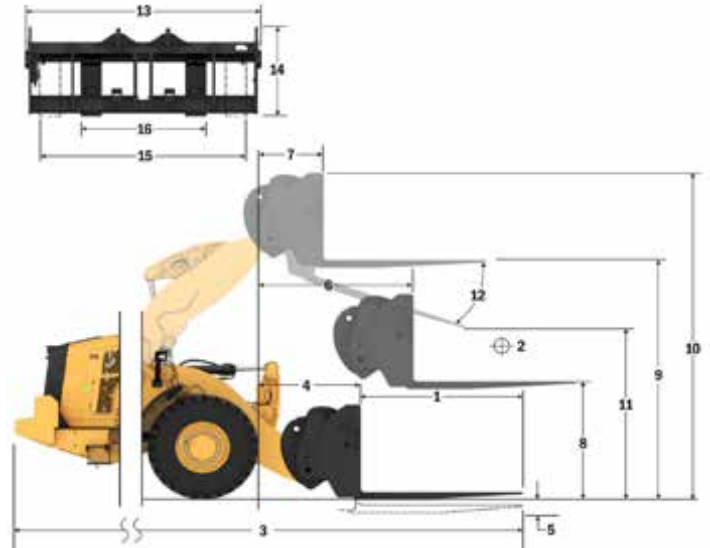

Capacidad (kg)
(Carga calculada en punto de centro de gravedad)

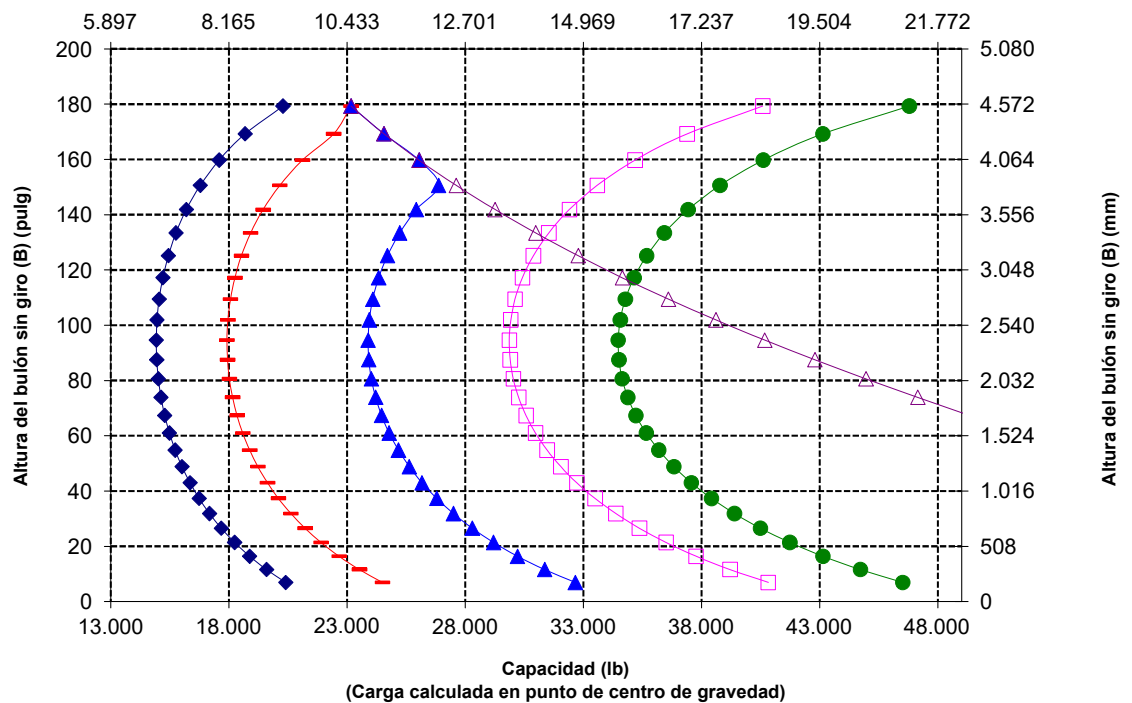

NOTA: Las cargas límite de equilibrio estático y el peso de funcionamiento se basan en la siguiente configuración de pala: neumáticos Bridgestone * VSNT L4, aire acondicionado, control de amortiguación, protector del tren de potencia, todos los líquidos, depósito de combustible, refrigerante, lubricantes y operador.

Las especificaciones y los valores se ajustan a las siguientes normas: SAE* J1197, ISO 14397-1, CEN** EN 474-3.

La carga nominal de operación para una pala equipada con una horquilla para palés se calcula a partir de los siguientes valores:

SAE J1197: 50 % de carga límite de equilibrio estático a giro pleno o límite hidráulico.
CEN EN 474-3: 60 % de la carga límite de equilibrio estático a giro pleno en terreno desigual o límite hidráulico.
CEN EN 474-3: 80 % de carga límite de equilibrio estático a giro pleno en terreno firme y nivelado o límite hidráulico.

*SAE: Sociedad de Ingenieros de Automoción

**CEN: Comité Europeo de Normalización

Especificaciones de la Pala de Ruedas 980 XE

Especificaciones de la horquilla

Especificaciones de la horquilla

1	Longitud de punta	mm	2.438
		pulg	96.0
2	Centro de carga	mm	1.219
		pulg	48.0
	Carga límite de equilibrio estático: horquilla recta	kg	14.976
		lb	33.007
	Carga límite de equilibrio estático: horquilla articulada	kg	12.965
		lb	28.574
	Carga nominal (SAE J1197: 50 % de FTSTL)	kg	6.482
		lb	14.287
	Carga nominal (CEN EN 474-3 terreno desigual: 60 % de FTSTL)	kg	7.779
		lb	17.144
	Carga nominal (CEN EN 474-3 terreno nivelado y firme: 80 % de FTSTL)	kg	9.491
		lb	20.919
3	Longitud total máxima	mm	10.996
		pulg	432.9
4	Alcance con horquillas a nivel del suelo	mm	1.141
		pulg	44.9
5	*Del suelo a la parte inferior de la punta a la mínima altura y a la altura de la horquilla	mm	-65
		pulg	-2.5
6	Alcance con los brazos horizontales y al nivel de la horquilla	mm	1.797
		pulg	70.7
7	Alcance con la horquilla a la máxima altura	mm	870
		pulg	34.2
8	Longitud de arriba a abajo de la punta con los brazos horizontales y al nivel de la horquilla	mm	2.135
		pulg	84.0
9	Longitud de arriba a abajo de la punta a la máxima altura y al nivel de la horquilla	mm	4.403
		pulg	173.4
10	Altura total de la horquilla a elevación máxima (de la punta del portahorquillas al suelo)	mm	5.443
		pulg	214,3
11	Espacio libre en levantamiento pleno y descarga máxima	mm	2.122
		pulg	83.5
12	Ángulo de descarga máximo con respecto a la posición horizontal	grados	51
13	Anchura total del portahorquillas	mm	2.833
		pulg	111,5
14	Altura total del portahorquillas	mm	1.130
		pulg	44,5
15	Anchura de punta exterior (separación máxima)	mm	2.483
		pulg	97,8
16	Anchura de punta exterior (separación mínima)	mm	590
		pulg	23,2
	Anchura de punta (punta individual)	mm	180,0
		pulg	7,1
	Grosor de punta	mm	90,0
		pulg	3,5
	Capacidad de la punta	kg	11.300
		lb	24.905
	Peso de funcionamiento	kg	30.336
		lb	66.860

*Los valores negativos indican por debajo de la pendiente

980 AGG QC

Portahorquillas

de 108"

Punta

de 96"

Horquilla de construcción, FUSION

520-7968

520-7981

*Versión 14A

*Varillaje de barra en Z en paralelo

*Cilindros de inclinación HE de 150 mm, para uso solo con FUSION

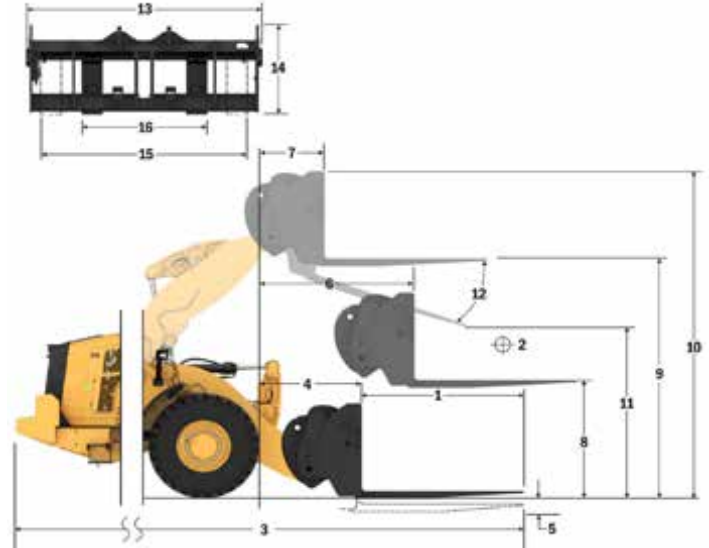

Capacidad (kg)
(Carga calculada en punto de centro de gravedad)

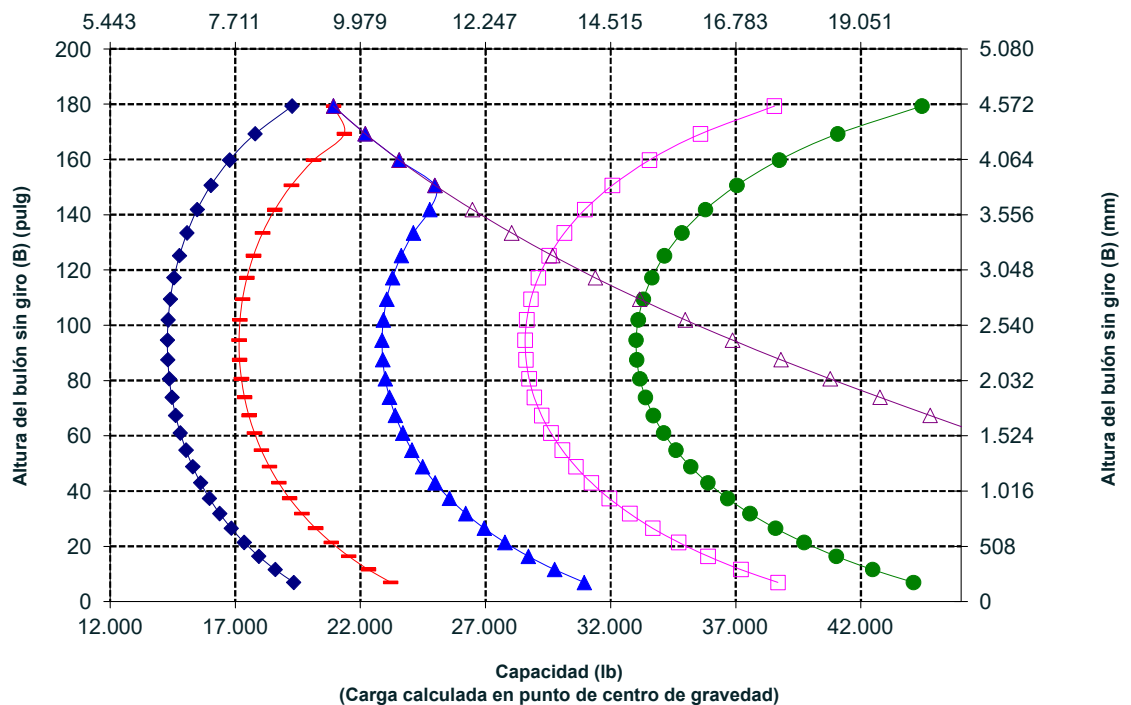

NOTA: Las cargas límite de equilibrio estático y el peso de funcionamiento se ajustan a las siguientes normas: SAE* J1197, ISO 14397-1, CEN** EN 474-3.

Las especificaciones y los valores se ajustan a las siguientes normas: SAE* J1197, ISO 14397-1, CEN** EN 474-3.

La carga nominal de operación para una pala equipada con una horquilla para palés se calcula a partir de los siguientes valores:
SAE J1197: 50 % de carga límite de equilibrio estático a giro pleno o límite hidráulico.
CEN EN 474-3: 60 % de la carga límite de equilibrio estático a giro pleno en terreno desigual o límite hidráulico.
CEN EN 474-3: 80 % de carga límite de equilibrio estático a giro pleno en terreno firme y nivelado o límite hidráulico.

*SAE: Sociedad de Ingenieros de Automoción
**CEN: Comité Europeo de Normalización

Especificaciones de la Pala de Ruedas 980 XE

Especificaciones de la horquilla

Especificaciones de la horquilla

1	Longitud de punta	mm	1.829
		pulg	72,0
2	Centro de carga	mm	914
		pulg	36,0
	Carga límite de equilibrio estático: horquilla recta	kg	16.020
		lb	35.307
	Carga límite de equilibrio estático: horquilla articulada	kg	13.843
		lb	30.511
	Carga nominal (SAE J1197: 50 % de FTSTL)	kg	6.922
		lb	15.255
	Carga nominal (CEN EN 474-3 terreno desigual: 60 % de FTSTL)	kg	8.306
		lb	18.307
	Carga nominal (CEN EN 474-3 terreno nivelado y firme: 80 % de FTSTL)	kg	11.075
		lb	24.409
3	Longitud total máxima	mm	10.408
		pulg	409,8
4	Alcance con horquillas a nivel del suelo	mm	1.162
		pulg	45,8
5	*Del suelo a la parte inferior de la punta a la mínima altura y a la altura de la horquilla	mm	-99
		pulg	-3,9
6	Alcance con los brazos horizontales y al nivel de la horquilla	mm	1.796
		pulg	70,7
7	Alcance con la horquilla a la máxima altura	mm	869
		pulg	34,2
8	Longitud de arriba a abajo de la punta con los brazos horizontales y al nivel de la horquilla	mm	2.095
		pulg	82,5
9	Longitud de arriba a abajo de la punta a la máxima altura y al nivel de la horquilla	mm	4.364
		pulg	171,8
10	Altura total de la horquilla a elevación máxima (de la punta del portahorquillas al suelo)	mm	5.407
		pulg	212,9
11	Espacio libre en levantamiento pleno y descarga máxima	mm	2.498
		pulg	98,3
12	Ángulo de descarga máximo con respecto a la posición horizontal	grados	55
13	Anchura total del portahorquillas	mm	2.821
		pulg	111,1
14	Altura total del portahorquillas	mm	1.129
		pulg	44,4
15	Anchura de punta exterior (separación máxima)	mm	2.627
		pulg	103,4
16	Anchura de punta exterior (separación mínima)	mm	747
		pulg	29,4
	Anchura de punta (punta individual)	mm	250,0
		pulg	9,8
	Grosor de punta	mm	85
		pulg	3,3
	Capacidad de la punta	kg	18.700
		lb	41.215
	Peso de funcionamiento	kg	30.649
		lb	67.550

*Los valores negativos indican por debajo de la pendiente

980 AGG QC

Horquilla de construcción,
Servicio pesado, FUSION

2 cilindros de inclinación HE de 150 mm
Portahorquillas de 108" Punta de 72"
523-4199 523-4200

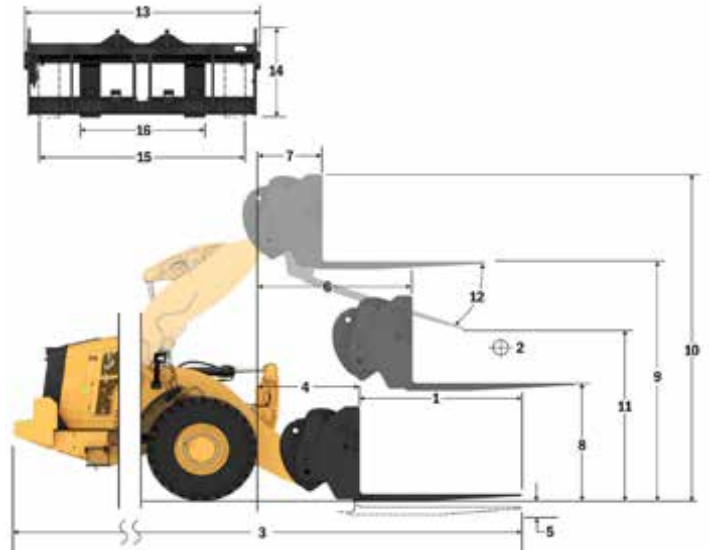

Capacidad (kg)
(Carga calculada en punto de centro de gravedad)

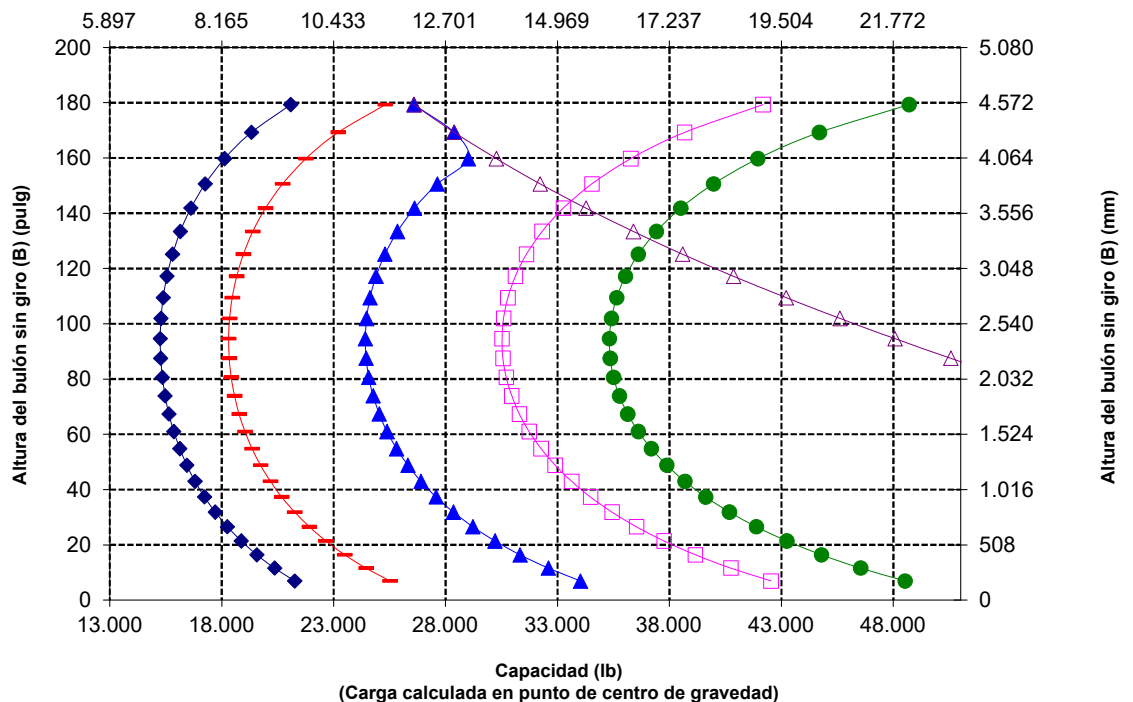

NOTA: Las cargas límite de equilibrio estático y el peso de funcionamiento se basan en la siguiente configuración de pala: neumáticos Bridgestone * VSNT L4, aire acondicionado, control de amortiguación, protector del tren de potencia, todos los líquidos, depósito de combustible, refrigerante, lubricantes y operador.

Las especificaciones y los valores se ajustan a las siguientes normas: SAE* J1197, ISO 14397-1, CEN** EN 474-3.

La carga nominal de operación para una pala equipada con una horquilla para palets se calcula a partir de los siguientes valores:
SAE J1197: 50 % de carga límite de equilibrio estático a giro pleno o límite hidráulico.
CEN EN 474-3: 60 % de la carga límite de equilibrio estático a giro pleno en terreno desigual o límite hidráulico.
CEN EN 474-3: 80 % de carga límite de equilibrio estático a giro pleno en terreno firme y nivelado o límite hidráulico.

*SAE: Sociedad de Ingenieros de Automoción

**CEN: Comité Europeo de Normalización

Especificaciones de la Pala de Ruedas 980 XE

Especificaciones de la horquilla

Especificaciones de la horquilla

1	Longitud de punta	mm	2.134
		pulg	84,0
2	Centro de carga	mm	1.067
		pulg	42
	Carga límite de equilibrio estático: horquilla recta	kg	15.281
		lb	33.678
	Carga límite de equilibrio estático: horquilla articulada	kg	13.191
		lb	29.073
	Carga nominal (SAE J1197: 50 % de FTSTL)	kg	6.595
		lb	14.536
	Carga nominal (CEN EN 474-3 terreno desigual: 60 % de FTSTL)	kg	7.915
		lb	17.444
	Carga nominal (CEN EN 474-3 terreno nivelado y firme: 80 % de FTSTL)	kg	10.553
		lb	23.258
3	Longitud total máxima	mm	10.717
		pulg	421,9
4	Alcance con horquillas a nivel del suelo	mm	1.166
		pulg	45,9
5	*Del suelo a la parte inferior de la punta a la mínima altura y a la altura de la horquilla	mm	-99
		pulg	-3,9
6	Alcance con los brazos horizontales y al nivel de la horquilla	mm	1.796
		pulg	70,7
7	Alcance con la horquilla a la máxima altura	mm	869
		pulg	34,2
8	Longitud de arriba a abajo de la punta con los brazos horizontales y al nivel de la horquilla	mm	2.100
		pulg	82,7
9	Longitud de arriba a abajo de la punta a la máxima altura y al nivel de la horquilla	mm	4.369
		pulg	172,0
10	Altura total de la horquilla a elevación máxima (de la punta del portahorquillas al suelo)	mm	5.407
		pulg	212,9
11	Espacio libre en levantamiento pleno y descarga máxima	mm	2.247
		pulg	88,5
12	Ángulo de descarga máximo con respecto a la posición horizontal	grados	55
13	Anchura total del portahorquillas	mm	2.821
		pulg	111,1
14	Altura total del portahorquillas	mm	1.129
		pulg	44,4
15	Anchura de punta exterior (separación máxima)	mm	2.627
		pulg	103,4
16	Anchura de punta exterior (separación mínima)	mm	747
		pulg	29,4
	Anchura de punta (punta individual)	mm	250,0
		pulg	9,8
	Grosor de punta	mm	90,0
		pulg	3,5
	Capacidad de la punta	kg	17.729
		lb	39.075
	Peso de funcionamiento	kg	30.751
		lb	67.775

*Los valores negativos indican por debajo de la pendiente

980 AGG QC
 Horquilla de construcción,
 Servicio pesado, FUSION

2 cilindros de inclinación
 HE de 150 mm

Portahorquillas de 108" Punta de 84"
 523-4199 523-4201

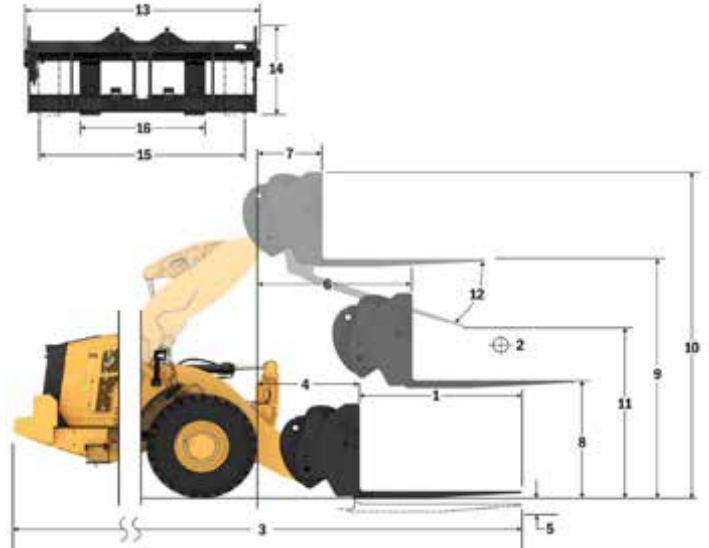

Capacidad (kg)
 (Carga calculada en punto de centro de gravedad)

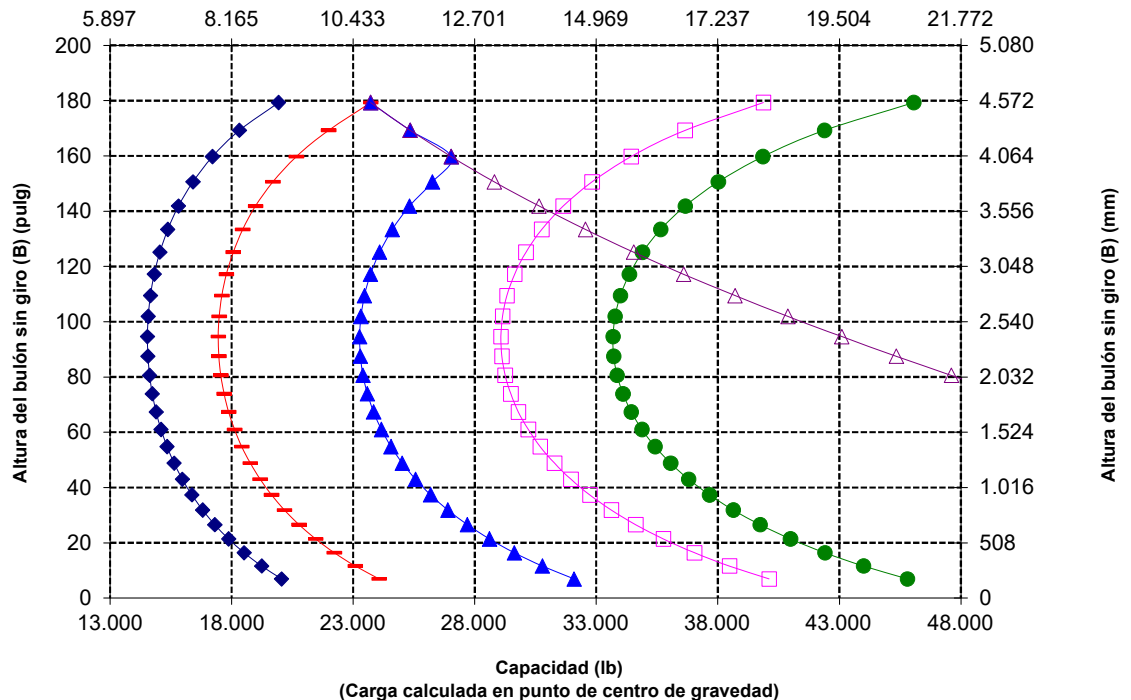

NOTA: Las cargas límite de equilibrio estático y el peso de funcionamiento se basan en la siguiente configuración de pala: neumáticos Bridgestone * VSNT L4, aire acondicionado, control de amortiguación, protector del tren de potencia, todos los líquidos, depósito de combustible, refrigerante, lubricantes y operador.

Las especificaciones y los valores se ajustan a las siguientes normas: SAE* J1197, ISO 14397-1, CEN** EN 474-3.

La carga nominal de operación para una pala equipada con una horquilla para palés se calcula a partir de los siguientes valores:

SAE J1197: 50 % de carga límite de equilibrio estático a giro pleno o límite hidráulico.
 CEN EN 474-3: 60 % de la carga límite de equilibrio estático a giro pleno en terreno desigual o límite hidráulico.
 CEN EN 474-3: 80 % de carga límite de equilibrio estático a giro pleno en terreno firme y nivelado o límite hidráulico.

*SAE: Sociedad de Ingenieros de Automoción
 **CEN: Comité Europeo de Normalización

Especificaciones de la Pala de Ruedas 980 XE

Especificaciones de la horquilla

Especificaciones de la horquilla

1	Longitud de punta	mm	2.438
		pulg	96,0
2	Centro de carga	mm	1.219
		pulg	48,0
	Carga límite de equilibrio estático: horquilla recta	kg	14.537
		lb	32.039
	Carga límite de equilibrio estático: horquilla articulada	kg	12.528
		lb	27.612
	Carga nominal (SAE J1197: 50 % de FTSTL)	kg	6.264
		lb	13.806
	Carga nominal (CEN EN 474-3 terreno desigual: 60 % de FTSTL)	kg	7.517
		lb	16.567
	Carga nominal (CEN EN 474-3 terreno nivelado y firme: 80 % de FTSTL)	kg	9.628
		lb	21.221
3	Longitud total máxima	mm	11.025
		pulg	434,1
4	Alcance con horquillas a nivel del suelo	mm	1.170
		pulg	46,1
5	*Del suelo a la parte inferior de la punta a la mínima altura y a la altura de la horquilla	mm	-98
		pulg	-3,8
6	Alcance con los brazos horizontales y al nivel de la horquilla	mm	1.801
		pulg	70,9
7	Alcance con la horquilla a la máxima altura	mm	874
		pulg	34,4
8	Longitud de arriba a abajo de la punta con los brazos horizontales y al nivel de la horquilla	mm	2.102
		pulg	82,7
9	Longitud de arriba a abajo de la punta a la máxima altura y al nivel de la horquilla	mm	4.370
		pulg	172,1
10	Altura total de la horquilla a elevación máxima (de la punta del portahorquillas al suelo)	mm	5.407
		pulg	212,9
11	Espacio libre en levantamiento pleno y descarga máxima	mm	1.994
		pulg	78,5
12	Ángulo de descarga máximo con respecto a la posición horizontal	grados	55
13	Anchura total del portahorquillas	mm	2.821
		pulg	111,1
14	Altura total del portahorquillas	mm	1.127
		pulg	44,4
15	Anchura de punta exterior (separación máxima)	mm	2.629
		pulg	103,5
16	Anchura de punta exterior (separación mínima)	mm	747
		pulg	29,4
	Anchura de punta (punta individual)	mm	250,0
		pulg	9,8
	Grosor de punta	mm	90,0
		pulg	3,5
	Capacidad de la punta	kg	15.750
		lb	34.713
	Peso de funcionamiento	kg	30.902
		lb	68.108

*Los valores negativos indican por debajo de la pendiente

980 AGG QC Horquilla de construcción, Servicio pesado, FUSION

2 cilindros de inclinación
HE de 150 mm
Portahorquillas
de 108"
523-4199
Punta de 96"
523-4202

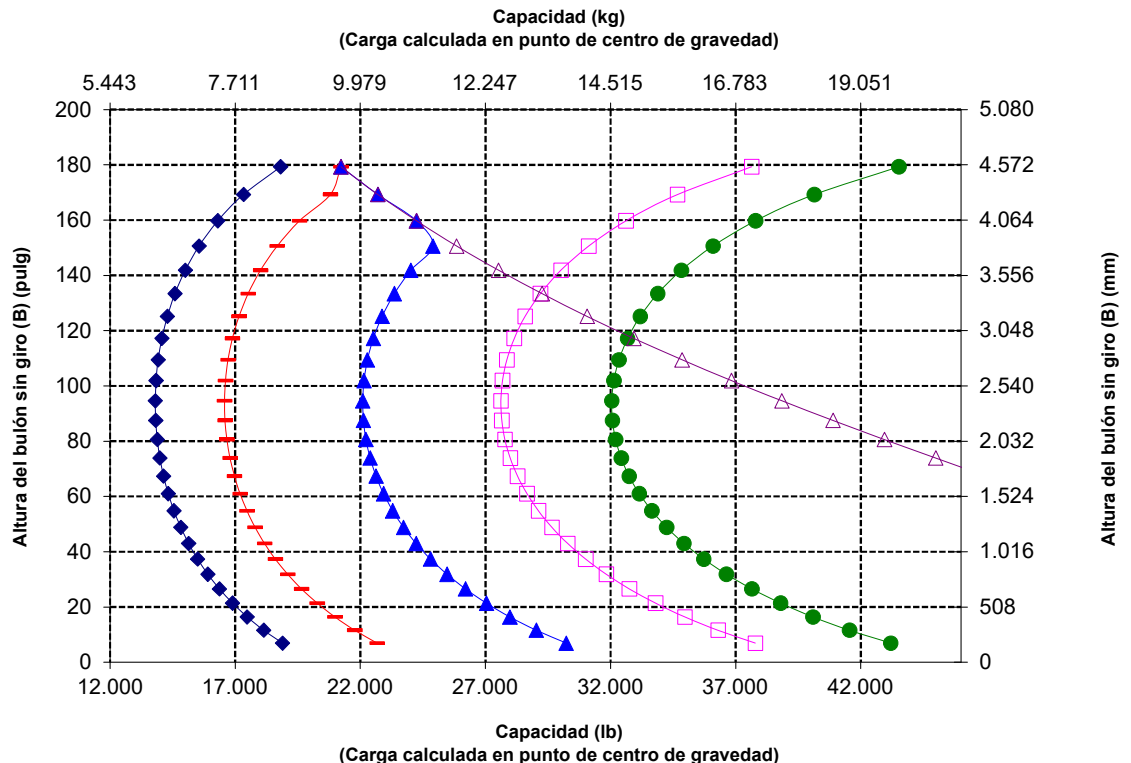
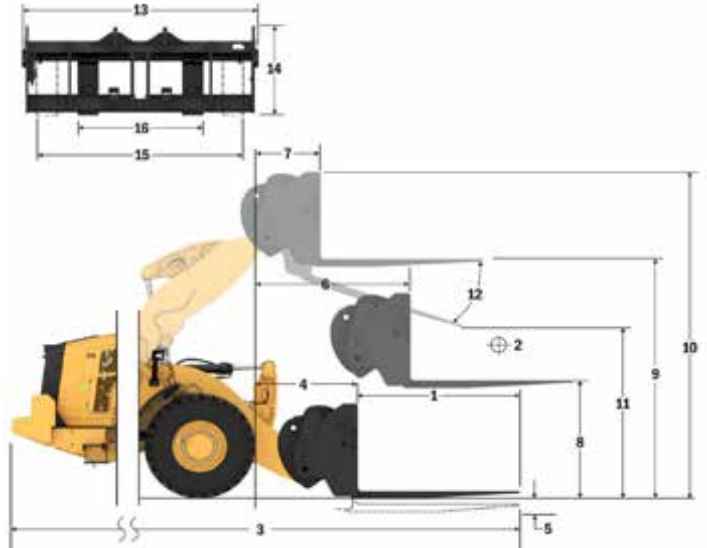

NOTA: Las cargas límite de equilibrio estático y el peso de funcionamiento se basan en la siguiente configuración de pala: neumáticos Bridgestone * VSNT L4, aire acondicionado, control de amortiguación, protector del tren de potencia, todos los líquidos, depósito de combustible, refrigerante, lubricantes y operador.

Las especificaciones y los valores se ajustan a las siguientes normas: SAE* J1197, ISO 14397-1, CEN** EN 474-3.

La carga nominal de operación para una pala equipada con una horquilla para palés se calcula a partir de los siguientes valores:
SAE J1197: 50 % de carga límite de equilibrio estático a giro pleno o límite hidráulico.
CEN EN 474-3: 60 % de la carga límite de equilibrio estático a giro pleno en terreno desigual o límite hidráulico.
CEN EN 474-3: 80 % de carga límite de equilibrio estático a giro pleno en terreno firme y nivelado o límite hidráulico.

*SAE: Sociedad de Ingenieros de Automoción

**CEN: Comité Europeo de Normalización

Especificaciones de la Pala de Ruedas 980 XE

Equipos estándar y opcionales

Los equipos estándar y opcionales pueden variar. Consulte a su distribuidor Cat para obtener más información.

	Estándar	Opcional		Estándar	Opcional
CABINA DEL OPERADOR			SISTEMA HIDRÁULICO		
Cabina insonorizada y presurizada	✓		Sistema de implemento electrohidráulico con bomba de pistones de caudal variable	✓	
Puerta, sistema de apertura remoto	✓		Sistema de dirección, detección de carga con bomba de pistones de caudal variable especializada	✓	
Controles de implemento electrohidráulicos, freno de estacionamiento	✓		Control de amortiguación, acumuladores dobles	✓	
Reposapiés		✓	3ª función auxiliar con control de amortiguación		✓
Dirección, palanca tipo joystick	✓		Válvulas de toma de muestras de aceite, mangueras Cat XT™	✓	
Palanca tipo joystick de implemento (solo 2 V, 3 V)		✓	Control de acoplamiento rápido		✓
Cinturón de seguridad, supervisado	✓		TREN DE POTENCIA		
Radio de entretenimiento (FM, AM, USB, BT)		✓	Motor Cat C13	✓	
Radio de entretenimiento (DAB+)		✓	Bomba eléctrica de cebado de combustible	✓	
Preinstalación para radio CB		✓	Separador de combustible-agua y filtro de combustible secundario	✓	
Asiento, ante/tela, suspensión neumática, calefacción	✓		Motor, prefiltro de aire	✓	
Asiento, cuero/tela, suspensión neumática, calefacción/refrigeración		✓	Turbina, antefiltro de aire		✓
Pantalla táctil	✓		Radiador, para entornos con alto nivel de residuos		✓
Teclado, botones programables	✓		Ventilador de refrigeración, reversible		✓
Espejos retrovisores, con calefacción	✓		Ejes, diferenciales abiertos	✓	
Aire acondicionado, calefacción, sistema antiescarcha (temperatura automática, ventilador)	✓		Ejes, diferenciales de patinaje limitado		✓
Parasol delantero retráctil	✓		Ejes, vaciado ecológico	✓	
Parasol trasero retráctil	✓		Ejes, preinstalación de AOC, juntas para temperatura extrema		✓
Ventanillas delanteras, vidrio redondeado laminado de seguridad	✓		Ejes, radiador de aceite		✓
Ventanillas delanteras de servicio pesado o con protecciones totales		✓	Transmisión variable continua	✓	
TECNOLOGÍAS INTEGRADAS			Control de tracción	✓	
Excavación automática con ajuste automático de los neumáticos	✓		Modo de bloqueo del acelerador	✓	
ID de operador y seguridad de la máquina	✓		Posición fija y retención de velocidad en pendiente	✓	
Application Profiles	✓		Frenos de servicio, hidráulicos, disco bañado en aceite completamente estanco, indicadores de desgaste	✓	
Job Aids	✓		Freno de estacionamiento, calibrador de ejes delanteros, accionamiento por resorte y desconexión por presión	✓	
Controla la ayuda y eOMM*	✓		SISTEMA ELÉCTRICO		
Báscula Cat Payload	✓		Sistema de arranque y carga, 24 V	✓	
Cat Advanced Payload		✓	Motor de arranque eléctrico de servicio pesado	✓	
Cat Payload for Trade****		✓	Arranque en frío, 120 V o 240 V		✓
Impresora Cat Payload con E-ticket		✓	Luces: halógenas, 4 luces de trabajo, 2 luces de visión trasera		
Información sobre las principales funciones	✓		Luces: de carretera con intermitentes	✓	
Widget de visualización de transporte del cucharón	✓		Luces: LED		✓
Remote Flash	✓				

* No disponible en todos los idiomas

** De serie donde esté indicado

*** Not Compatible with roading arrangements

**** Disponible en Europa, Turquía, Australia y Nueva Zelanda. Los certificados varían según el país. Póngase en contacto con su distribuidor Cat local para obtener más información.

(continúa en la página siguiente)

Especificaciones de la Pala de Ruedas 980 XE

Equipos estándar y opcionales (continuación)

Los equipos estándar y opcionales pueden variar. Consulte a su distribuidor Cat para obtener más información.

	Estándar	Opcional		Estándar	Opcional
SISTEMA DE CONTROL			SEGURIDAD		
Tablero delantero con indicadores analógicos, pantalla LCD y luces de advertencia	✓		Sistema de radar trasero Cat Detect		✓
Monitor táctil principal (Cat Payload, pantallas de cuadrantes, ajustes y mensajes de la máquina)	✓		Pantalla de visión trasera especializada		✓
Control de presión de los neumáticos		✓	Visibilidad: espejos, cámara de visión trasera	✓	
Recordatorios de mantenimiento	✓		Sistema de visión multivista (360°)		✓
VARILLAJE			Plataforma de limpieza de ventanillas delanteras	✓	
Elevación estándar, barra en Z	✓		Retractor del cinturón de seguridad de 4 puntos		✓
Elevación alta, barra en Z		✓	Luces estroboscópicas reversibles***		✓
Desconexiones: elevación e inclinación	✓		Baliza de monitoreo del cinturón de seguridad		✓
EQUIPOS ADICIONALES			Sistema de dirección secundario, eléctrico**		✓
Sistema de lubricación automática Cat		✓	Calzos para rueda		✓
Guardabarros para circulación por carretera		✓	Baliza de advertencia		✓
Protecciones: tren de potencia, cárter, cabina, cilindros, traseras		✓	Sistema de advertencia de colisión con inhibición del movimiento y detección de personas		✓
Aceite hidráulico biodegradable		✓	Control remoto		✓
Sistema de cambio rápido de aceite		✓	CONFIGURACIONES ESPECIALES		
Depósito de combustible de repostaje rápido		✓	Manipuladora de áridos		✓
Caja de herramientas		✓	Residuos y chatarra		✓
			Forestal		✓

* No disponible en todos los idiomas

** De serie donde esté indicado

*** Not Compatible with roading arrangements

**** Disponible en Europa, Turquía, Australia y Nueva Zelanda.

Los certificados varían según el país. Póngase en contacto con su distribuidor Cat local para obtener más información.

La siguiente información se aplica a la máquina en el momento de la fabricación final tal y como está configurada para su venta en las regiones contempladas en este documento. El contenido de esta declaración es válido a partir de la fecha de emisión; sin embargo, el contenido relacionado con las características y especificaciones de la máquina está sujeto a cambios sin previo aviso. Para obtener más información, consulte el Manual de funcionamiento y mantenimiento de la máquina.

Para obtener más información sobre la sostenibilidad en acción y nuestro progreso, visite <https://www.caterpillar.com/en/company/sustainability>.

Motor

- El Motor Cat cumple los estándares de emisiones Tier 4 Final de la EPA de EE. UU., Stage V de la UE, Stage V de Corea y Japón 2014.
- La potencia neta anunciada es la potencia disponible al volante cuando el motor está equipado con ventilador, alternador, filtro de aire y sistema de postratamiento.
- Los motores diésel Cat deben utilizar ULSD (combustible diésel con contenido muy bajo en azufre con 15 ppm de azufre o menos) o ULSD mezclado con los siguientes combustibles con menor intensidad de carbono** hasta:
 - 20 % de biodiésel FAME (éster metílico de ácidos grasos)*
 - Diésel 100 % renovable, HVO (aceite vegetal hidrotratado) y combustibles GTL (gas a líquido)

Consulte las directrices para una aplicación satisfactoria. Para obtener más información, consulte a su distribuidor Cat o las "Recomendaciones de fluidos para máquinas de Caterpillar" (SEBU6250).

* Los motores sin dispositivos de postratamiento pueden usar mezclas más altas, hasta un 100 % de biodiésel.

** Las emisiones de gases de efecto invernadero en el tubo de escape de los combustibles con menor intensidad de carbono son esencialmente las mismas que las de los combustibles tradicionales.

Sistema de aire acondicionado

- El sistema de aire acondicionado de esta máquina contiene el refrigerante con gas fluorado de efecto invernadero R134a (potencial de calentamiento global = 1.430). El sistema contiene 1,6 kg (3,52 lb) de refrigerante, equivalente a 2.288 toneladas métricas (2.522 toneladas) de CO₂.

Pintura

- Según los mejores conocimientos disponibles, la concentración máxima permitida, medida en partes por millón (PPM), de los siguientes metales pesados en la pintura es:
 - Bario < 0,01 %
 - Cadmio < 0,01 %
 - Cromo < 0,01 %
 - Plomo < 0,01 %

Niveles de ruido

Nivel de presión acústica en los oídos del operador (ISO 6396:2008)	70 dB(A)
---	----------

Nivel de potencia acústica exterior (ISO 6395:2008)	110 dB(A)
---	-----------

Nivel de presión acústica en los oídos del operador (ISO 6396:2008)*	70 dB(A)
--	----------

Nivel de potencia acústica exterior (ISO 6395:2008)**	107 dB(A)
---	-----------

*Incluidos los países que adoptan las directivas de la UE y el Reino Unido

**Directiva sobre el ruido de la UE 2000/14/CE y normativa sobre el ruido del Reino Unido 2001 n.º 1701

Aceites y fluidos

- La fábrica de Caterpillar rellena con refrigerantes de etilenglicol. El refrigerante/anticongelante para motor diésel (DEAC, Diesel Engine Antifreeze/Coolant) Cat y el refrigerante de larga duración (ELC, Extended Life Coolant) Cat pueden reciclarse. Para obtener más información, consulte a su distribuidor Cat.
- Cat BIO HYDO Advanced es un aceite hidráulico biodegradable que cuenta con la aprobación Ecolabel de la UE.
- Es posible que haya otros fluidos. Consulte el Manual de funcionamiento y mantenimiento o la Guía de aplicación e instalación para obtener recomendaciones sobre los fluidos y conocer los intervalos de mantenimiento.

Características y tecnologías

- Las siguientes características y tecnologías pueden contribuir al ahorro de combustible o la reducción de carbono. Las características pueden variar. Para obtener más información, consulte a su distribuidor Cat.
 - Integración perfecta del sistema de la transmisión variable continua, el sistema del motor, el sistema hidráulico y el sistema de refrigeración
 - El sistema automático de parada en vacío del motor reduce el tiempo de inactividad
 - Sistema de regeneración Cat automático, módulo de emisiones limpias Cat (CEM, Clean Emissions Module) con filtro de partículas diésel (DPF, Diesel Particulate Filter) y bomba y depósito de fluido de escape diésel (DEF, Diesel Exhaust Fluid).
 - El sistema Autodig con Auto Set Tires ofrece unos factores de llenado del cucharón siempre elevados.
 - Las tecnologías Payload ayudan a garantizar la eficiencia en la obra
 - Los intervalos de mantenimiento ampliados reducen el consumo de filtros y fluidos

Reciclaje

- A continuación, se indican los materiales incluidos en las máquinas con el porcentaje de peso aproximado. Debido a las variaciones de las configuraciones del producto, los valores que se muestran en la tabla podrían variar

Tipo de material	Porcentaje de peso
Acero	66,66 %
Hierro	15,80 %
Metal no ferroso	2,18 %
Metal mixto	0,40 %
Metal mixto y no metal	0,53 %
Plástico	1,06 %
Caucho	8,59 %
No metálico mixto	0,02 %
Fluido	1,67 %
Otros	3,10 %
Sin categorizar	0,00 %
Total	100 %

- Una máquina con un mayor índice de reciclabilidad garantizará un uso más eficiente de los valiosos recursos naturales y aumentará el valor del producto al final de su vida útil. Según la norma ISO 16714 (Maquinaria para el movimiento de tierras – Reciclabilidad y recuperabilidad – Terminología y método de cálculo), el índice de reciclabilidad se define como el porcentaje en peso (fracción de masa en porcentaje) de la nueva máquina potencialmente capaz de ser reciclada, reutilizada o ambas cosas.

Todas las piezas de la lista de materiales se evalúan primero por tipo de componente basándose en una lista de componentes definida por las normas ISO 16714 y de la CEMA (Asociación de Fabricantes de Maquinaria de Construcción) de Japón. La reciclabilidad del resto de las piezas se evaluará en función del tipo de material.

Debido a las variaciones de las configuraciones de los productos, los siguientes valores de la tabla pueden variar.

Reciclabilidad – 98 %



980 XE

Manipulador de Chatarra y Residuos

Los modelos de manipulador de chatarra y residuos cuentan con las protecciones y refuerzos necesarios para trabajar en estaciones de transferencia, depósitos de reciclaje, desguaces y lugares de demolición.

Óptima eficiencia del combustible

- Aumento de la eficiencia de combustible de hasta un 35 % en comparación con el anterior modelo Cat.
- La perfecta integración del sistema de la transmisión variable continua Cat, el sistema del motor, el sistema hidráulico y el sistema de refrigeración aumenta considerablemente el rendimiento y la eficiencia del combustible.
- La eliminación del convertidor de par permite controlar el régimen del motor y la velocidad de la máquina de forma independiente, lo que da lugar a una excavación eficiente, un control preciso y un funcionamiento sencillo.
- La menor velocidad nominal del motor reduce el desgaste de los componentes y el ruido durante el funcionamiento.
- El potente motor consume menos combustible al proporcionar la potencia y el par justo cuando se necesitan.
- Varillaje de elevación alta opcional que ofrece espacio libre de descarga adicional.
- Sistema hidráulico opcional de la 3.ª válvula disponible para implementos con una mordaza superior.
- Un ventilador de paso variable opcional y los núcleos de refrigeración de manipulación de residuos de gran volumen alta ayuda a limpiar los núcleos de los residuos.

Consiga mayor productividad

- La transmisión variable continua ofrece cambios suaves, aceleración rápida y velocidad en pendientes.
- La maniobrabilidad de la máquina en pendientes se ha simplificado gracias a las funciones de retención de velocidad y antivuelco.
- La transmisión variable continua integrada proporciona la máxima potencia constante a velocidades óptimas.
- La menor velocidad nominal del motor reduce el desgaste de los componentes y el ruido durante el funcionamiento.
- El potente motor consume menos combustible al proporcionar la potencia y el par justo cuando se necesitan.

Durabilidad

- El paquete de manipulador de chatarra y residuos añade protecciones de acero adicionales en toda la máquina para proteger su inversión y mantener los residuos lejos de la válvula del implemento y los compartimentos del motor.
- Los peldaños inferiores de cable de acero de servicio pesado soportan las condiciones más duras
- Los ejes de servicio pesado se han diseñado para hacer frente a aplicaciones extremas.
- El sistema de filtrado hidráulico de caudal completo con filtración tipo "diálisis" adicional mejora la fiabilidad del sistema hidráulico y la vida útil de los componentes.

Fiabilidad demostrada

- El motor Cat C13 ofrece una elevada densidad de potencia con una combinación de sistemas electrónicos, de combustible y de aire de eficacia probada.
- El minucioso diseño de los componentes y los procesos de validación de máquinas se traducen en una fiabilidad y un índice de disponibilidad incomparables.

Características de seguridad

- La cámara de visión trasera mejora la visibilidad detrás de la máquina, lo cual le ayudará a trabajar con seguridad y confianza.
- El sistema multivisión (360°) opcional ayuda al operador a controlar el entorno que rodea a la máquina en todo momento.
- La tecnología de radar Cat Detect opcional mejora la percepción al monitorizar el entorno de trabajo y alerta a los operadores de posibles peligros.
- Acceso a la cabina con puertas amplias, apertura remota de puertas opcional y peldaños a modo de escalera que aportan solidez y estabilidad.
- Los parabrisas del suelo al techo, los retrovisores de gran tamaño con espejos para ángulo muerto integrados y la cámara de visión trasera proporcionan la mejor visibilidad en todas las direcciones del sector.
- Sistema de luz de servicio bajo el capó y luz de acceso opcional para iluminar el acceso a la máquina y las inspecciones diarias incluso en la oscuridad.

Reducción del tiempo y los costes de mantenimiento

- La ampliación de los intervalos de cambio del filtro y los fluidos reduce los costes de mantenimiento hasta en un 25 %.
- Remote Troubleshoot conecta la máquina con el departamento de servicio del distribuidor para que los problemas puedan diagnosticarse rápidamente y usted pueda volver al trabajo.
- La función de actualización remota se adapta a sus horarios para garantizar que el software de la máquina esté actualizado y obtener así un rendimiento óptimo.

Trabaje cómodamente en la nueva cabina

- El filtro de aire de la cabina de carbono reduce los olores de la cabina.
- El prefiltro de cabina eléctrico opcional filtra el aire entrante y presuriza la cabina.
- Asiento fácilmente ajustable y de última generación con suspensión para proporcionar al operador una mayor comodidad. Se ofrece en tres niveles de recorte y se puede equipar con un arnés de 4 puntos.
- El nuevo panel y las pantallas táctiles de alta resolución que incluye la cabina son intuitivos y fáciles de utilizar.
- La insonorización, las juntas y las monturas elásticas de la cabina reducen el ruido y la vibración para ofrecer un entorno de trabajo más silencioso.

Manipulador de chatarra y residuos para 980 XE Especificaciones

Características de manipulador de chatarra y residuos para 980 XE

1. Protectores opcionales de las ventanas para dotar al cristal de una mayor resistencia a los impactos
2. Se ofrecen protecciones de acero adicionales para el cárter, el tren de potencia, el bastidor delantero, el enganche, el cilindro de dirección, el centro de servicio, la plataforma de la cabina, la tapa de la válvula del implemento y el cilindro de inclinación
3. El filtro de aire de la cabina de carbono elimina los olores fuertes
4. El prefiltro de cabina eléctrico opcional ayuda a mejorar la vida útil del filtro de la cabina y mantiene la cabina presurizada
5. Sistema hidráulico opcional de la 3.^a válvula disponible para controlar un implemento con una mordaza superior
6. Amplia variedad de implementos para chatarra y residuos

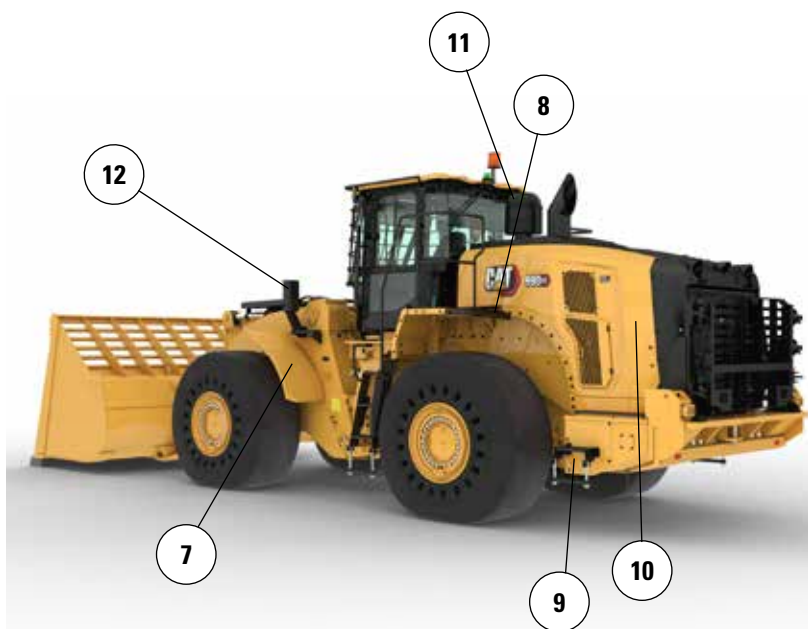
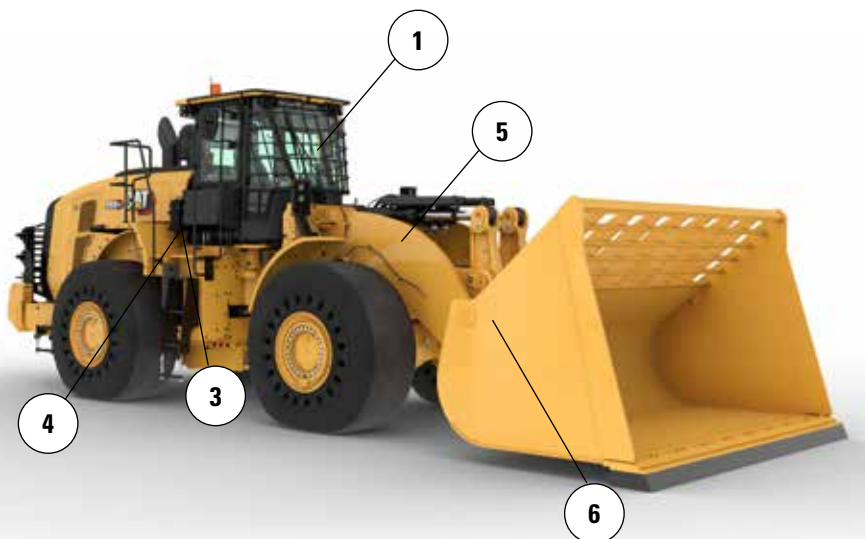

7. Los guardabarros delanteros estrechos de acero ayudan a mantener el parabrisas limpio y se colocan en el interior del borde exterior del neumático para una mayor protección
8. La protección trasera opcional protege el paquete de la rejilla trasera y refrigeración de impactos
9. Los peldaños inferiores de cable de acero de servicio pesado soportan las condiciones más duras
10. Un ventilador de paso variable opcional y los núcleos de refrigeración de manipulación de residuos de gran volumen alta ayudan a mantener limpio el paquete de refrigeración
11. El prefiltro de aire de motor de turbina opcional con pantalla antiacumulación de residuos ayuda a extender la vida útil del filtro de aire del motor
12. Las luces delanteras están protegidas y colocadas cerca del bastidor para una mayor protección

Especificaciones de manipulador de chatarra y residuos para 980 XE

Opciones de neumáticos

Marca de neumáticos	Brawler	Michelin	Michelin	Michelin
Tamaño de neumático	29,5-25	29,5-25	29,5-25	29,5-25
Tipo de banda de rodadura	Fijo	L-4	L-5	L-5
Diseño de la banda de rodadura	Tracción/Liso	XLDD1	XLDD2	XMINED2
Anchura sobre los neumáticos: máxima (sin carga)*	3.216 mm 10'7"	3.258 mm 10'9"	3.256 mm 10'9"	3.275 mm 10'9"
Anchura sobre los neumáticos: máxima (con carga)*	3.230 mm 10'8"	3.302 mm 10'10"	3.296 mm 10'10"	3.294 mm 10'10"
Cambio en las dimensiones verticales (promedio de la parte delantera y trasera)		-16 mm -0,6"	-15 mm -0,6"	-4 mm -0,2"
Cambio en el alcance horizontal		-31 mm -1,2"	-28 mm -1,1"	-28 mm -1,1"
Cambio en el círculo de espacio libre hasta el borde exterior de los neumáticos		72 mm 2,8"	67 mm 2,6"	64 mm 2,5"
Cambio en el círculo de espacio libre hasta el borde interior de los neumáticos		-72 mm -2,8"	-67 mm -2,6"	-64 mm -2,5"
Cambio en el peso de funcionamiento (sin lastre)		-5.928 kg -13.071 lb	-5.564 kg -12.269 lb	-5.240 kg -11.554 lb
Cambio en la carga de equilibrio estático: recta		-4.508 kg -9.941 lb	-4.231 kg -9.330 lb	-3.985 kg -8.787 lb
Cambio en la carga de equilibrio estático: articulada		-3.924 kg -8.653 lb	-3.683 kg -8.122 lb	-3.469 kg -7.649 lb
Ángulo oscilación del eje trasero	±8 grados	±13 grados	±13 grados	±13 grados
Subida y bajada máximas de una sola rueda	340 mm 1'1"	549 mm 1'10"	549 mm 1'10"	549 mm 1'10"

*Anchura sobre el saliente del neumático, que incluye la expansión del neumático.

Marca de neumáticos	Bridgestone	Bridgestone	Bridgestone	Bridgestone
Tamaño de neumático	29.5R25	29.5R25	29.5R25	29.5R25
Tipo de banda de rodadura	L-3	L-4	L-5	L-5
Diseño de la banda de rodadura	VJT	VSNT	VSDT	VSDL
Anchura sobre los neumáticos: máxima (sin carga)*	3.263 mm 10'9"	3.240 mm 10'8"	3.272 mm 10'9"	3.250 mm 10'8"
Anchura sobre los neumáticos: máxima (con carga)*	3.289 mm 10'10"	3.260 mm 10'9"	3.301 mm 10'10"	3.275 mm 10'9"
Cambio en las dimensiones verticales (promedio de la parte delantera y trasera)	-32 mm -1,3"	-9 mm -0,4"	-5 mm -0,2"	11 mm 0,4"
Cambio en el alcance horizontal	-10 mm -0,4"	-30 mm -1,2"	-30 mm -1,2"	-40 mm -1,6"
Cambio en el círculo de espacio libre hasta el borde exterior de los neumáticos	59 mm 2,3"	30 mm 1,2"	72 mm 2,8"	45 mm 1,8"
Cambio en el círculo de espacio libre hasta el borde interior de los neumáticos	-59 mm -2,3"	-30 mm -1,2"	-72 mm -2,8"	-45 mm -1,8"
Cambio en el peso de funcionamiento (sin lastre)	-6.456 kg -14.235 lb	-5.772 kg -12.727 lb	-5.272 kg -11.625 lb	-5.064 kg -11.166 lb
Cambio en la carga de equilibrio estático: recta	-4.910 kg -10.826 lb	-4.390 kg -9.679 lb	-4.009 kg -8.841 lb	-3.851 kg -8.492 lb
Cambio en la carga de equilibrio estático: articulada	-4.274 kg -9.424 lb	-3.821 kg -8.425 lb	-3.490 kg -7.696 lb	-3.352 kg -7.392 lb
Ángulo oscilación del eje trasero	±13 grados	±13 grados	±13 grados	±13 grados
Subida y bajada máximas de una sola rueda	549 mm 1'10"	549 mm 1'10"	549 mm 1'10"	549 mm 1'10"

*Anchura sobre el saliente del neumático, que incluye la expansión del neumático.

Especificaciones de manipulador de chatarra y residuos para 980 XE

Opciones de neumáticos

Marca de neumáticos	Maxam	Maxam	Maxam	Michelin
Tamaño de neumático	29,5-25	29,5-25	29,5-25	29,5-25
Tipo de banda de rodadura	L-3	L-4	L-5	L-3
Diseño de la banda de rodadura	MS302	MS405DX	MS503	XHA2
Anchura sobre los neumáticos: máxima (sin carga)*	3.270 mm 10'9"	3.256 mm 10'9"	3.268 mm 10'9"	3.270 mm 10'9"
Anchura sobre los neumáticos: máxima (con carga)*	3.290 mm 10'10"	3.282 mm 10'10"	3.304 mm 10'11"	3.296 mm 10'10"
Cambio en las dimensiones verticales (promedio de la parte delantera y trasera)	-28 mm -1,1"	-42 mm -1,7"	-15 mm -0,6"	-49 mm -1,9"
Cambio en el alcance horizontal	-25 mm -1"	-12 mm -0,5"	-33 mm -1,3"	-8 mm -0,3"
Cambio en el círculo de espacio libre hasta el borde exterior de los neumáticos	60 mm 2,4"	52 mm 2,1"	75 mm 2,9"	66 mm 2,6"
Cambio en el círculo de espacio libre hasta el borde interior de los neumáticos	-60 mm -2,4"	-52 mm -2,1"	-75 mm -2,9"	-66 mm -2,6"
Cambio en el peso de funcionamiento (sin lastre)	-6.300 kg -13.892 lb	-6.160 kg -13.583 lb	-5.520 kg -12.172 lb	-6.472 kg -14.271 lb
Cambio en la carga de equilibrio estático: recta	-4.791 kg -10.564 lb	-4.685 kg -10.330 lb	-4.198 kg -9.257 lb	-4.922 kg -10.853 lb
Cambio en la carga de equilibrio estático: articulada	-4.171 kg -9.196 lb	-4.078 kg -8.992 lb	-3.654 kg -8.058 lb	-4.284 kg -9.447 lb
Ángulo oscilación del eje trasero	±13 grados	±13 grados	±13 grados	±13 grados
Subida y bajada máximas de una sola rueda	549 mm 1'10"	549 mm 1'10"	549 mm 1'10"	549 mm 1'10"

*Anchura sobre el saliente del neumático, que incluye la expansión del neumático.

Marca de neumáticos	Michelin	Bridgestone	Bridgestone	Maxam
Tamaño de neumático	875/65R29	875/65R29	875/65R29	875/65R29
Tipo de banda de rodadura	L-3	L-3	L-4	L-4
Diseño de la banda de rodadura	XHA2	VTS	VLTS	MS405DX
Anchura sobre los neumáticos: máxima (sin carga)*	3.373 mm 11'1"	3.341 mm 11'0"	3.344 mm 11'0"	3.357 mm 11'1"
Anchura sobre los neumáticos: máxima (con carga)*	3.384 mm 11'2"	3.359 mm 11'1"	3.366 mm 11'1"	3.382 mm 11'2"
Cambio en las dimensiones verticales (promedio de la parte delantera y trasera)	-34 mm -1,4"	-28 mm -1,1"	-26 mm -1"	-43 mm -1,7"
Cambio en el alcance horizontal	-13 mm -0,5"	-10 mm -0,4"	-12 mm -0,5"	-12 mm 152 mm
Cambio en el círculo de espacio libre hasta el borde exterior de los neumáticos	155 mm 6,1"	129 mm 5,1"	136 mm 5,4"	6" -152 mm
Cambio en el círculo de espacio libre hasta el borde interior de los neumáticos	-155 mm -6,1"	-129 mm -5,1"	-136 mm -5,4"	-6" -5.464 kg
Cambio en el peso de funcionamiento (sin lastre)	-5.812 kg -12.815 lb	-5.532 kg -12.198 lb	-5.456 kg -12.030 lb	-12.048 lb -4.155 kg
Cambio en la carga de equilibrio estático: recta	-4.420 kg -9.746 lb	-4.207 kg -9.277 lb	-4.149 kg -9.149 lb	-9.163 lb -3.617 kg
Cambio en la carga de equilibrio estático: articulada	-3.848 kg -8.484 lb	-3.662 kg -8.075 lb	-3.612 kg -7.964 lb	-7.976 lb 8.425 lb
Ángulo oscilación del eje trasero	±8 grados	±8 grados	±8 grados	±8 grados
Subida y bajada máximas de una sola rueda	340 mm 1'1"	340 mm 1'1"	340 mm 1'1"	340 mm 1'1"

*Anchura sobre el saliente del neumático, que incluye la expansión del neumático.

Especificaciones de manipulador de chatarra y residuos para 980 XE

Especificaciones de funcionamiento – Cucharones

Varillaje		Varillaje estándar	
Tipo de cucharón		Uso general – Con bulón	Uso general – Con gancho – Fusion
Tipo de cuchilla		Cuchillas de ataque empernables	Cuchillas de ataque empernables
Capacidad: nominal	m ³	5,40	5,40
	yd ³	7,00	7,00
Capacidad: nominal con factor de llenado del 110 %	m ³	5,90	5,90
	yd ³	7,75	7,75
Anchura	mm	3.447	3.447
	pies/pulg	11'3"	11'3"
16 † Espacio libre de descarga en posición de máxima elevación y ángulo de descarga de 45°	mm	3.292	3.187
	pies/pulg	10'9"	10'5"
17 † Alcance a máxima elevación y ángulo de descarga de 45°	mm	1.510	1.618
	pies/pulg	4'11"	5'3"
Alcance con el brazo de elevación y el cucharón horizontales	mm	2.994	3.146
	pies/pulg	9'9"	10'3"
A † Profundidad de excavación	mm	84	89
	pulg	3,3"	3,5"
12 † Carcasa estandarizada	mm	9.613	9.769
	pies/pulg	31'7"	32'1"
B † Altura total con el cucharón en la posición de máxima elevación	mm	6.432	6.536
	pies/pulg	21'2"	21'6"
Radio de círculo de espacio libre de la pala con el cucharón en la posición de transporte	mm	7.614	7.697
	pies/pulg	25'0"	25'4"
Carga de vuelco estática con la máquina recta (con deflexión del neumático)	kg	N/A	N/A
	lb	N/A	N/A
Carga límite de equilibrio estático con la máquina recta (sin desviación de neumáticos)	kg	29.260	27.802
	lb	64.490	61.276
Carga límite de equilibrio estático con la máquina articulada (con desviación de neumáticos)	kg	N/A	N/A
	lb	N/A	N/A
Carga límite de equilibrio estático con la máquina articulada (sin desviación de neumáticos)	kg	25.415	24.063
	lb	56.015	53.036
Fuerza de arranque (§)	kN	226	204
	lbf	50.946	45.849
Peso en orden de trabajo*	kg	36.885	37.567
	lb	81.294	82.796

* Las cargas límite de equilibrio estático y los pesos de funcionamiento que se muestran se basan en la configuración de una máquina con neumáticos macizos Brawler 29.5X25 lisos, todos los fluidos, operador, prefiltro de cabina, contrapeso fabricado con protector trasero, cristal de ventana plano con protector delantero, paquete industrial, control de amortiguación, arranque estándar, guardabarros estrechos, prefiltro del motor de la turbina, Product Link, diferenciales de patinaje limitados delanteros, protector del tren de potencia, dirección estándar, supresión de sonido industrial y ventilador de paso variable.

† Se muestra la ilustración con las tablas de las dimensiones.

(§) Medida 100 mm (4 pulg) por detrás de la punta de la cuchilla con el bulón de articulación del cucharón como punto de giro de acuerdo con la norma ISO 14397-2:2007.

(con desviación de neumáticos) Cumple totalmente de la sección 1 a la 6 de la norma ISO 14397-1:2007, que exige una desviación inferior al 2 % entre los valores de los cálculos y las pruebas.

(sin deflexión del neumático) Cumple de la sección 1 a la 5 de la norma ISO 14397-1:2007.

Los cucharones y ofertas disponibles varían según la región. Consulte a su distribuidor Cat local para obtener más detalles.

Especificaciones de manipulador de chatarra y residuos para 980 XE

Especificaciones de funcionamiento – Cucharones

Varillaje		Varillaje estándar	
Tipo de cucharón		Uso general – Con bulón	Uso general – Con gancho – Fusion
Tipo de cuchilla		Cuchillas de ataque empernables	Cuchillas de ataque empernables
Capacidad: nominal	m ³	5,70	5,70
	yd ³	7,50	7,50
Capacidad: nominal con factor de llenado del 110 %	m ³	6,30	6,30
	yd ³	8,25	8,25
Anchura	mm	3.481	3.481
	pies/pulg	11'5"	11'5"
16† Espacio libre de descarga en posición de máxima elevación y ángulo de descarga de 45°	mm	3.233	3.123
	pies/pulg	10'7"	10'2"
17† Alcance a máxima elevación y ángulo de descarga de 45°	mm	1.567	1.668
	pies/pulg	5'1"	5'5"
Alcance con el brazo de elevación y el cucharón horizontales	mm	3.079	3.228
	pies/pulg	10'1"	10'7"
A† Profundidad de excavación	mm	72	89
	pulg	2,8"	3,5"
12† Carcasa estandarizada	mm	9.689	9.851
	pies/pulg	31'10"	32'4"
B† Altura total con el cucharón en la posición de máxima elevación	mm	6.505	6.604
	pies/pulg	21'5"	21'8"
Radio de círculo de espacio libre de la pala con el cucharón en la posición de transporte	mm	7.648	7.739
	pies/pulg	25'2"	25'5"
Carga de vuelco estática con la máquina recta (con deflexión del neumático)	kg	N/A	N/A
	lb	N/A	N/A
Carga límite de equilibrio estático con la máquina recta (sin desviación de neumáticos)	kg	28.232	27.540
	lb	62.225	60.698
Carga límite de equilibrio estático con la máquina articulada (con desviación de neumáticos)	kg	N/A	N/A
	lb	N/A	N/A
Carga límite de equilibrio estático con la máquina articulada (sin desviación de neumáticos)	kg	24.387	23.817
	lb	53.749	52.494
Fuerza de arranque (§)	kN	210	193
	lbf	47.341	43.442
Peso en orden de trabajo*	kg	37.820	37.689
	lb	83.354	83.067

* Las cargas límite de equilibrio estático y los pesos de funcionamiento que se muestran se basan en la configuración de una máquina con neumáticos macizos Brawler 29.5X25 lisos, todos los fluidos, operador, prefiltro de cabina, contrapeso fabricado con protector trasero, cristal de ventana plano con protector delantero, paquete industrial, control de amortiguación, arranque estándar, guardabarros estrechos, prefiltro del motor de la turbina, Product Link, diferenciales de patinaje limitados delanteros, protector del tren de potencia, dirección estándar, supresión de sonido industrial y ventilador de paso variable.

† Se muestra la ilustración con las tablas de las dimensiones.

(§) Medida 100 mm (4 pulg) por detrás de la punta de la cuchilla con el bulón de articulación del cucharón como punto de giro de acuerdo con la norma ISO 14397-2:2007.

(con desviación de neumáticos) Cumple totalmente de la sección 1 a la 6 de la norma ISO 14397-1:2007, que exige una desviación inferior al 2 % entre los valores de los cálculos y las pruebas.

(sin deflexión del neumático) Cumple de la sección 1 a la 5 de la norma ISO 14397-1:2007.

Los cucharones y ofertas disponibles varían según la región. Consulte a su distribuidor Cat local para obtener más detalles.

Especificaciones de manipulador de chatarra y residuos para 980 XE

Especificaciones de funcionamiento – Cucharones

Varillaje		Varillaje estándar	
Tipo de cucharón		Uso general – Con bulón	
Tipo de cuchilla		Cuchillas de ataque empernables	Cuchillas de ataque empernables
Capacidad: nominal	m ³	6,00	6,40
	yd ³	7,75	8,25
Capacidad: nominal con factor de llenado del 110 %	m ³	6,60	7,00
	yd ³	8,75	9,25
Anchura	mm	3.481	3.413
	pies/pulg	11'5"	11'2"
16 † Espacio libre de descarga en posición de máxima elevación y ángulo de descarga de 45°	mm	3.205	3.150
	pies/pulg	10'6"	10'4"
17 † Alcance a máxima elevación y ángulo de descarga de 45°	mm	1.580	1.633
	pies/pulg	5'2"	5'4"
Alcance con el brazo de elevación y el cucharón horizontales	mm	3.107	3.185
	pies/pulg	10'2"	10'5"
A † Profundidad de excavación	mm	84	84
	pulg	3,3"	3,3"
12 † Carcasa estandarizada	mm	9.726	980 XE4
	pies/pulg	31'11"	32'2"
B † Altura total con el cucharón en la posición de máxima elevación	mm	6.528	6.608
	pies/pulg	21'5"	21'9"
Radio de círculo de espacio libre de la pala con el cucharón en la posición de transporte	mm	7.660	7.651
	pies/pulg	25'2"	25'2"
Carga de vuelco estática con la máquina recta (con deflexión del neumático)	kg	N/A	N/A
	lb	N/A	N/A
Carga límite de equilibrio estático con la máquina recta (sin desviación de neumáticos)	kg	28.965	28.752
	lb	63.840	63.370
Carga límite de equilibrio estático con la máquina articulada (con desviación de neumáticos)	kg	N/A	N/A
	lb	N/A	N/A
Carga límite de equilibrio estático con la máquina articulada (sin desviación de neumáticos)	kg	25.132	24.933
	lb	55.392	54.954
Fuerza de arranque (§)	kN	209	199
	lbf	47.095	44.724
Peso en orden de trabajo*	kg	37.060	37.145
	lb	81.679	81.867

* Las cargas límite de equilibrio estático y los pesos de funcionamiento que se muestran se basan en la configuración de una máquina con neumáticos macizos Brawler 29.5X25 lisos, todos los fluidos, operador, prefiltro de cabina, contrapeso fabricado con protector trasero, cristal de ventana plano con protector delantero, paquete industrial, control de amortiguación, arranque estándar, guardabarros estrechos, prefiltro del motor de la turbina, Product Link, diferenciales de patinaje limitados delanteros, protector del tren de potencia, dirección estándar, supresión de sonido industrial y ventilador de paso variable.

† Se muestra la ilustración con las tablas de las dimensiones.

(§) Medida 100 mm (4 pulg) por detrás de la punta de la cuchilla con el bulón de articulación del cucharón como punto de giro de acuerdo con la norma ISO 14397-2:2007.

(con desviación de neumáticos) Cumple totalmente de la sección 1 a la 6 de la norma ISO 14397-1:2007, que exige una desviación inferior al 2 % entre los valores de los cálculos y las pruebas.

(sin deflexión del neumático) Cumple de la sección 1 a la 5 de la norma ISO 14397-1:2007.

Los cucharones y ofertas disponibles varían según la región. Consulte a su distribuidor Cat local para obtener más detalles.

Especificaciones de manipulador de chatarra y residuos para 980 XE

Especificaciones de funcionamiento – Cucharones

Varillaje		Varillaje estándar	
Tipo de cucharón		Residuos, explanado – Con bulón	Residuos, carga y transporte – Con bulón
Tipo de cuchilla		Cuchillas de ataque empernables	Borde de caucho
Capacidad: nominal	m ³	9,90	10,7
	yd ³	13,00	14,00
Capacidad: nominal con factor de llenado del 110 %	m ³	10,90	11,80
	yd ³	14,25	15,50
Anchura	mm	3.882	3.882
	pies/pulg	12'8"	12'8"
16 † Espacio libre de descarga en posición de máxima elevación y ángulo de descarga de 45°	mm	3.072	2.760
	pies/pulg	10'0"	9'0"
17 † Alcance a máxima elevación y ángulo de descarga de 45°	mm	1.490	1.650
	pies/pulg	4'10"	5'4"
Alcance con el brazo de elevación y el cucharón horizontales	mm	3.153	3.487
	pies/pulg	10'4"	11'5"
A † Profundidad de excavación	mm	110	70
	pulg	4,3"	2,7"
12 † Carcasa estandarizada	mm	9.793	10.207
	pies/pulg	32'2"	33'6"
B † Altura total con el cucharón en la posición de máxima elevación	mm	7.135	6.962
	pies/pulg	23'5"	22'11"
Radio de círculo de espacio libre de la pala con el cucharón en la posición de transporte	mm	7.865	7.996
	pies/pulg	25'10"	26'3"
Carga de vuelco estática con la máquina recta (con deflexión del neumático)	kg	N/A	N/A
	lb	N/A	N/A
Carga límite de equilibrio estático con la máquina recta (sin desviación de neumáticos)	kg	30.342	27.596
	lb	66.875	60.822
Carga límite de equilibrio estático con la máquina articulada (con desviación de neumáticos)	kg	N/A	N/A
	lb	N/A	N/A
Carga límite de equilibrio estático con la máquina articulada (sin desviación de neumáticos)	kg	26.227	23.791
	lb	57.804	52.437
Fuerza de arranque (§)	kN	204	170
	lbf	46.014	38.403
Peso en orden de trabajo*	kg	38.062	38.214
	lb	83.889	84.223

* Las cargas límite de equilibrio estático y los pesos de funcionamiento que se muestran se basan en la configuración de una máquina con neumáticos macizos Brawler 29.5X25 lisos, todos los fluidos, operador, prefiltro de cabina, contrapeso fabricado con protector trasero, cristal de ventana plano con protector delantero, paquete industrial, control de amortiguación, arranque estándar, guardabarros estrechos, prefiltro del motor de la turbina, Product Link, diferenciales de patinaje limitados delanteros, protector del tren de potencia, dirección estándar, supresión de sonido industrial y ventilador de paso variable.

† Se muestra la ilustración con las tablas de las dimensiones.

(§) Medida 100 mm (4 pulg) por detrás de la punta de la cuchilla con el bulón de articulación del cucharón como punto de giro de acuerdo con la norma ISO 14397-2:2007.

(con desviación de neumáticos) Cumple totalmente de la sección 1 a la 6 de la norma ISO 14397-1:2007, que exige una desviación inferior al 2 % entre los valores de los cálculos y las pruebas.

(sin deflexión del neumático) Cumple de la sección 1 a la 5 de la norma ISO 14397-1:2007.

Los cucharones y ofertas disponibles varían según la región. Consulte a su distribuidor Cat local para obtener más detalles.

Especificaciones de manipulador de chatarra y residuos para 980 XE

Especificaciones de funcionamiento – Cucharones

Varillaje		Varillaje de elevación alta	
Tipo de cucharón		Uso general – Con bulón	Uso general – Con gancho – Fusion
Tipo de cuchilla		Cuchillas de ataque empernables	Cuchillas de ataque empernables
Capacidad: nominal	m ³	5,40	5,40
	yd ³	7,00	7,00
Capacidad: nominal con factor de llenado del 110 %	m ³	5,90	5,90
	yd ³	7,75	7,75
Anchura	mm	3.447	3.447
	pies/pulg	11'3"	11'3"
16 † Espacio libre de descarga en posición de máxima elevación y ángulo de descarga de 45°	mm	3.513	3.408
	pies/pulg	11'6"	11'2"
17 † Alcance a máxima elevación y ángulo de descarga de 45°	mm	1.513	1.621
	pies/pulg	4'11"	5'3"
Alcance con el brazo de elevación y el cucharón horizontales	mm	3.154	3.306
	pies/pulg	10'4"	10'10"
A † Profundidad de excavación	mm	82	87
	pulg	3,2"	3,4"
12 † Carcasa estandarizada	mm	9.815	9.971
	pies/pulg	32'3"	32'9"
B † Altura total con el cucharón en la posición de máxima elevación	mm	6.653	6.757
	pies/pulg	21'10"	22'2"
Radio de círculo de espacio libre de la pala con el cucharón en la posición de transporte	mm	8.115	8.202
	pies/pulg	26'8"	26'11"
Carga de vuelco estática con la máquina recta (con deflexión del neumático)	kg	N/A	N/A
	lb	N/A	N/A
Carga límite de equilibrio estático con la máquina recta (sin desviación de neumáticos)	kg	26.713	25.350
	lb	58.877	55.872
Carga límite de equilibrio estático con la máquina articulada (con desviación de neumáticos)	kg	N/A	N/A
	lb	N/A	N/A
Carga límite de equilibrio estático con la máquina articulada (sin desviación de neumáticos)	kg	23.636	22.355
	lb	52.093	49.271
Fuerza de arranque (§)	kN	230	207
	lbf	51.711	46.549
Peso en orden de trabajo*	kg	37.019	37.700
	lb	81.589	83.091

* Las cargas límite de equilibrio estático y los pesos de funcionamiento que se muestran se basan en la configuración de una máquina con neumáticos macizos Brawler 29.5X25 lisos, todos los fluidos, operador, prefiltro de cabina, contrapeso fabricado con protector trasero, cristal de ventana plano con protector delantero, paquete industrial, control de amortiguación, arranque estándar, guardabarros estrechos, prefiltro del motor de la turbina, Product Link, diferenciales de patinaje limitados delanteros, protector del tren de potencia, dirección estándar, supresión de sonido industrial y ventilador de paso variable.

† Se muestra la ilustración con las tablas de las dimensiones.

(§) Medida 100 mm (4 pulg) por detrás de la punta de la cuchilla con el bulón de articulación del cucharón como punto de giro de acuerdo con la norma ISO 14397-2:2007.

(con desviación de neumáticos) Cumple totalmente de la sección 1 a la 6 de la norma ISO 14397-1:2007, que exige una desviación inferior al 2 % entre los valores de los cálculos y las pruebas.

(sin deflexión del neumático) Cumple de la sección 1 a la 5 de la norma ISO 14397-1:2007.

Los cucharones y ofertas disponibles varían según la región. Consulte a su distribuidor Cat local para obtener más detalles.

Especificaciones de manipulador de chatarra y residuos para 980 XE

Especificaciones de funcionamiento – Cucharones

Varillaje		Varillaje de elevación alta	
Tipo de cucharón		Uso general – Con bulón	Uso general – Con gancho – Fusion
Tipo de cuchilla		Cuchillas de ataque empernables	Cuchillas de ataque empernables
Capacidad: nominal	m ³	5,70	5,70
	yd ³	7,50	7,50
Capacidad: nominal con factor de llenado del 110 %	m ³	6,30	6,30
	yd ³	8,25	8,25
Anchura	mm	3.481	3.481
	pies/pulg	11'5"	11'5"
16† Espacio libre de descarga en posición de máxima elevación y ángulo de descarga de 45°	mm	3.454	3.343
	pies/pulg	11'3"	10'11"
17† Alcance a máxima elevación y ángulo de descarga de 45°	mm	1.570	1.671
	pies/pulg	5'1"	5'5"
Alcance con el brazo de elevación y el cucharón horizontales	mm	3.239	3.388
	pies/pulg	10'7"	11'1"
A† Profundidad de excavación	mm	70	87
	pulg	2,7"	3,4"
12† Carcasa estandarizada	mm	9.891	10.053
	pies/pulg	32'6"	33'0"
B† Altura total con el cucharón en la posición de máxima elevación	mm	6.725	6.824
	pies/pulg	22'1"	22'5"
Radio de círculo de espacio libre de la pala con el cucharón en la posición de transporte	mm	8.149	8.243
	pies/pulg	26'9"	27'1"
Carga de vuelco estática con la máquina recta (con deflexión del neumático)	kg	N/A	N/A
	lb	N/A	N/A
Carga límite de equilibrio estático con la máquina recta (sin desviación de neumáticos)	kg	25.683	25.097
	lb	56.606	55.315
Carga límite de equilibrio estático con la máquina articulada (con desviación de neumáticos)	kg	N/A	N/A
	lb	N/A	N/A
Carga límite de equilibrio estático con la máquina articulada (sin desviación de neumáticos)	kg	22.606	22.115
	lb	49.825	48.742
Fuerza de arranque (§)	kN	213	196
	lbf	48.058	44.110
Peso en orden de trabajo*	kg	37.953	37.823
	lb	83.648	83.361

* Las cargas límite de equilibrio estático y los pesos de funcionamiento que se muestran se basan en la configuración de una máquina con neumáticos macizos Brawler 29.5X25 lisos, todos los fluidos, operador, prefiltro de cabina, contrapeso fabricado con protector trasero, cristal de ventana plano con protector delantero, paquete industrial, control de amortiguación, arranque estándar, guardabarros estrechos, prefiltro del motor de la turbina, Product Link, diferenciales de patinaje limitados delanteros, protector del tren de potencia, dirección estándar, supresión de sonido industrial y ventilador de paso variable.

† Se muestra la ilustración con las tablas de las dimensiones.

(§) Medida 100 mm (4 pulg) por detrás de la punta de la cuchilla con el bulón de articulación del cucharón como punto de giro de acuerdo con la norma ISO 14397-2:2007.

(con desviación de neumáticos) Cumple totalmente de la sección 1 a la 6 de la norma ISO 14397-1:2007, que exige una desviación inferior al 2 % entre los valores de los cálculos y las pruebas.

(sin deflexión del neumático) Cumple de la sección 1 a la 5 de la norma ISO 14397-1:2007.

Los cucharones y ofertas disponibles varían según la región. Consulte a su distribuidor Cat local para obtener más detalles.

Especificaciones de manipulador de chatarra y residuos para 980 XE

Especificaciones de funcionamiento – Cucharones

Varillaje		Varillaje de elevación alta	
Tipo de cucharón		Uso general – Con bulón	
Tipo de cuchilla		Cuchillas de ataque empernables	Cuchillas de ataque empernables
Capacidad: nominal	m ³	6,00	6,40
	yd ³	7,75	8,25
Capacidad: nominal con factor de llenado del 110 %	m ³	6,60	7,00
	yd ³	8,75	9,25
Anchura	mm	3.481	3.413
	pies/pulg	11'5"	11'2"
16† Espacio libre de descarga en posición de máxima elevación y ángulo de descarga de 45°	mm	3.426	3.370
	pies/pulg	11'2"	11'0"
17† Alcance a máxima elevación y ángulo de descarga de 45°	mm	1.583	1.636
	pies/pulg	5'2"	5'4"
Alcance con el brazo de elevación y el cucharón horizontales	mm	3.267	3.345
	pies/pulg	10'8"	10'11"
A† Profundidad de excavación	mm	82	82
	pulg	3,2"	3,2"
12† Carcasa estandarizada	mm	9.928	10.006
	pies/pulg	32'7"	32'10"
B† Altura total con el cucharón en la posición de máxima elevación	mm	6.749	6.829
	pies/pulg	22'2"	22'5"
Radio de círculo de espacio libre de la pala con el cucharón en la posición de transporte	mm	8.161	8.152
	pies/pulg	26'10"	26'9"
Carga de vuelco estática con la máquina recta (con deflexión del neumático)	kg	N/A	N/A
	lb	N/A	N/A
Carga límite de equilibrio estático con la máquina recta (sin desviación de neumáticos)	kg	26.420	26.213
	lb	58.231	57.775
Carga límite de equilibrio estático con la máquina articulada (con desviación de neumáticos)	kg	N/A	N/A
	lb	N/A	N/A
Carga límite de equilibrio estático con la máquina articulada (sin desviación de neumáticos)	kg	23.353	23.158
	lb	51.471	51.041
Fuerza de arranque (§)	kN	212	202
	lbf	47.808	45.405
Peso en orden de trabajo*	kg	37.193	37.278
	lb	81.974	82.161

* Las cargas límite de equilibrio estático y los pesos de funcionamiento que se muestran se basan en la configuración de una máquina con neumáticos macizos Brawler 29.5X25 lisos, todos los fluidos, operador, prefiltro de cabina, contrapeso fabricado con protector trasero, cristal de ventana plano con protector delantero, paquete industrial, control de amortiguación, arranque estándar, guardabarros estrechos, prefiltro del motor de la turbina, Product Link, diferenciales de patinaje limitados delanteros, protector del tren de potencia, dirección estándar, supresión de sonido industrial y ventilador de paso variable.

† Se muestra la ilustración con las tablas de las dimensiones.

(§) Medida 100 mm (4 pulg) por detrás de la punta de la cuchilla con el bulón de articulación del cucharón como punto de giro de acuerdo con la norma ISO 14397-2:2007.

(con desviación de neumáticos) Cumple totalmente de la sección 1 a la 6 de la norma ISO 14397-1:2007, que exige una desviación inferior al 2 % entre los valores de los cálculos y las pruebas.

(sin deflexión del neumático) Cumple de la sección 1 a la 5 de la norma ISO 14397-1:2007.

Los cucharones y ofertas disponibles varían según la región. Consulte a su distribuidor Cat local para obtener más detalles.

Especificaciones de manipulador de chatarra y residuos para 980 XE

Especificaciones de funcionamiento – Cucharones

Varillaje		Varillaje de elevación alta	
Tipo de cucharón		Residuos, explanado – Con bulón	Residuos, carga y transporte – Con bulón
Tipo de cuchilla		Cuchillas de ataque empernables	Borde de caucho
Capacidad: nominal	m ³	9,90	10,7
	yd ³	13,00	14,00
Capacidad: nominal con factor de llenado del 110 %	m ³	10,90	11,80
	yd ³	14,25	15,50
Anchura	mm	3.882	3.882
	pies/pulg	12'8"	12'8"
16† Espacio libre de descarga en posición de máxima elevación y ángulo de descarga de 45°	mm	3.292	2.980
	pies/pulg	10'9"	9'9"
17† Alcance a máxima elevación y ángulo de descarga de 45°	mm	1.493	1.653
	pies/pulg	4'10"	5'5"
Alcance con el brazo de elevación y el cucharón horizontales	mm	3.313	3.647
	pies/pulg	10'10"	11'11"
A† Profundidad de excavación	mm	108	68
	pulg	4,2"	2,6"
12† Carcasa estandarizada	mm	9.993	10.402
	pies/pulg	32'10"	34'2"
B† Altura total con el cucharón en la posición de máxima elevación	mm	7.355	7.183
	pies/pulg	24'2"	23'7"
Radio de círculo de espacio libre de la pala con el cucharón en la posición de transporte	mm	8.366	8.494
	pies/pulg	27'6"	27'11"
Carga de vuelco estática con la máquina recta (con deflexión del neumático)	kg	N/A	N/A
	lb	N/A	N/A
Carga límite de equilibrio estático con la máquina recta (sin desviación de neumáticos)	kg	27.373	25.011
	lb	60.331	55.124
Carga límite de equilibrio estático con la máquina articulada (con desviación de neumáticos)	kg	N/A	N/A
	lb	N/A	N/A
Carga límite de equilibrio estático con la máquina articulada (sin desviación de neumáticos)	kg	24.107	21.973
	lb	53.132	48.430
Fuerza de arranque (§)	kN	207	174
	lbf	46.725	39.103
Peso en orden de trabajo*	kg	38.196	38.347
	lb	84.183	84.517

* Las cargas límite de equilibrio estático y los pesos de funcionamiento que se muestran se basan en la configuración de una máquina con neumáticos macizos Brawler 29.5X25 lisos, todos los fluidos, operador, prefiltro de cabina, contrapeso fabricado con protector trasero, cristal de ventana plano con protector delantero, paquete industrial, control de amortiguación, arranque estándar, guardabarros estrechos, prefiltro del motor de la turbina, Product Link, diferenciales de patinaje limitados delanteros, protector del tren de potencia, dirección estándar, supresión de sonido industrial y ventilador de paso variable.

† Se muestra la ilustración con las tablas de las dimensiones.

(§) Medida 100 mm (4 pulg) por detrás de la punta de la cuchilla con el bulón de articulación del cucharón como punto de giro de acuerdo con la norma ISO 14397-2:2007.

(con desviación de neumáticos) Cumple totalmente de la sección 1 a la 6 de la norma ISO 14397-1:2007, que exige una desviación inferior al 2 % entre los valores de los cálculos y las pruebas.

(sin deflexión del neumático) Cumple de la sección 1 a la 5 de la norma ISO 14397-1:2007.

Los cucharones y ofertas disponibles varían según la región. Consulte a su distribuidor Cat local para obtener más detalles.

Especificaciones de manipulador de chatarra y residuos para 980 XE

Especificaciones de la horquilla

Especificaciones de la horquilla

1	Longitud de punta	mm	2.438
		pulg	96,0
2	Centro de carga	mm	1.219
		pulg	48,0
	Carga límite de equilibrio estático: horquilla recta	kg	16.418
		lb	36.184
	Carga límite de equilibrio estático: horquilla articulada	kg	14.249
		lb	31.405
	Carga nominal (SAE J1197: 50 % de FTSTL)	kg	6.761
		lb	14.902
	Carga nominal (CEN EN 474-3 terreno desigual: 60 % de FTSTL)	kg	6.761
		lb	14.902
	Carga nominal (CEN EN 474-3 terreno nivelado y firme: 80 % de FTSTL)	kg	6.761
		lb	14.902
3	Longitud total máxima	mm	11.113
		pulg	437,5
4	Alcance con horquillas a nivel del suelo	mm	1.345
		pulg	53,0
5	*Del suelo a la parte inferior de la punta a la mínima altura y a la altura de la horquilla	mm	-138
		pulg	-5,5
6	Alcance con los brazos horizontales y al nivel de la horquilla	mm	1.870
		pulg	73,6
7	Alcance con la horquilla a la máxima altura	mm	943
		pulg	37,1
8	Longitud de arriba a abajo de la punta con los brazos horizontales y al nivel de la horquilla	mm	2.174
		pulg	85,6
9	Longitud de arriba a abajo de la punta a la máxima altura y al nivel de la horquilla	mm	4.442
		pulg	174,9
10	Altura total de la horquilla a elevación máxima (de la punta del portahorquillas al suelo)	mm	5.814
		pulg	228,9
11	Espacio libre en levantamiento pleno y descarga máxima	mm	1.871
		pulg	73,7
12	Ángulo de descarga máximo con respecto a la posición horizontal	grados	58
13	Anchura total del portahorquillas	mm	2.751
		pulg	108,3
14	Altura total del portahorquillas	mm	1.575
		pulg	62
15	Anchura de punta exterior (separación máxima)	mm	2.671
		pulg	105,1
16	Anchura de punta exterior (separación mínima)	mm	849
		pulg	33,4
	Anchura de punta (punta individual)	mm	88,9
		pulg	3,5
	Grosor de punta	mm	203,2
		pulg	8,0
	Capacidad de la punta	kg	11.068
		lb	24.393
	Peso de funcionamiento	kg	36.462
		lb	80.363

*Los valores negativos indican por debajo de la pendiente

980 IW STD

Horquilla para palés, con bulones

Punta de 96"
473-9104

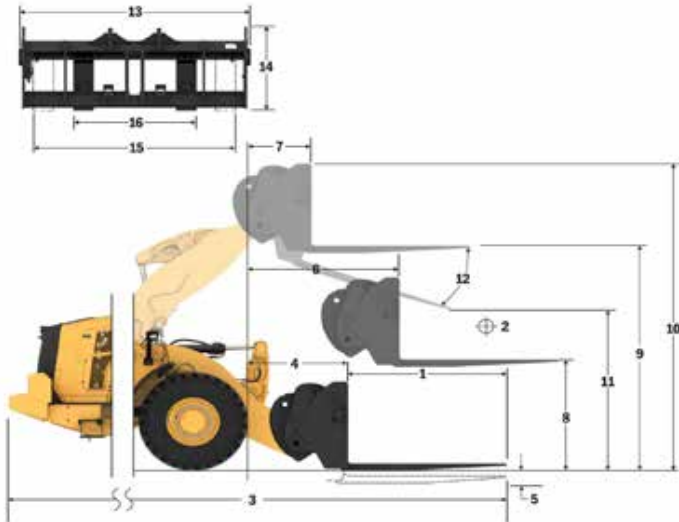

NOTA: Las cargas límite de equilibrio estático y el peso de funcionamiento se basan en la siguiente configuración de pala: neumáticos Brawler Smooth Solid, aire acondicionado, control de amortiguación, protector del tren de potencia, todos los líquidos, depósito de combustible, refrigerante, lubricantes y operador.

Las especificaciones y los valores se ajustan a las siguientes normas: SAE* J1197, ISO 14397-1, CEN** EN 474-3.

La carga nominal de operación para una pala equipada con una horquilla para palés se calcula a partir de los valores siguientes:
SAE J1197: 50 % de carga límite de equilibrio estático a giro pleno o límite hidráulico.
CEN EN 474-3: 60 % de carga límite de equilibrio estático a giro pleno en terreno irregular o límite hidráulico.
CEN EN 474-3: 80 % de carga límite de equilibrio estático a giro pleno en terreno firme y nivelado o límite hidráulico.

*SAE: Sociedad de Ingenieros de Automoción
**CEN: Comité Europeo de Normalización

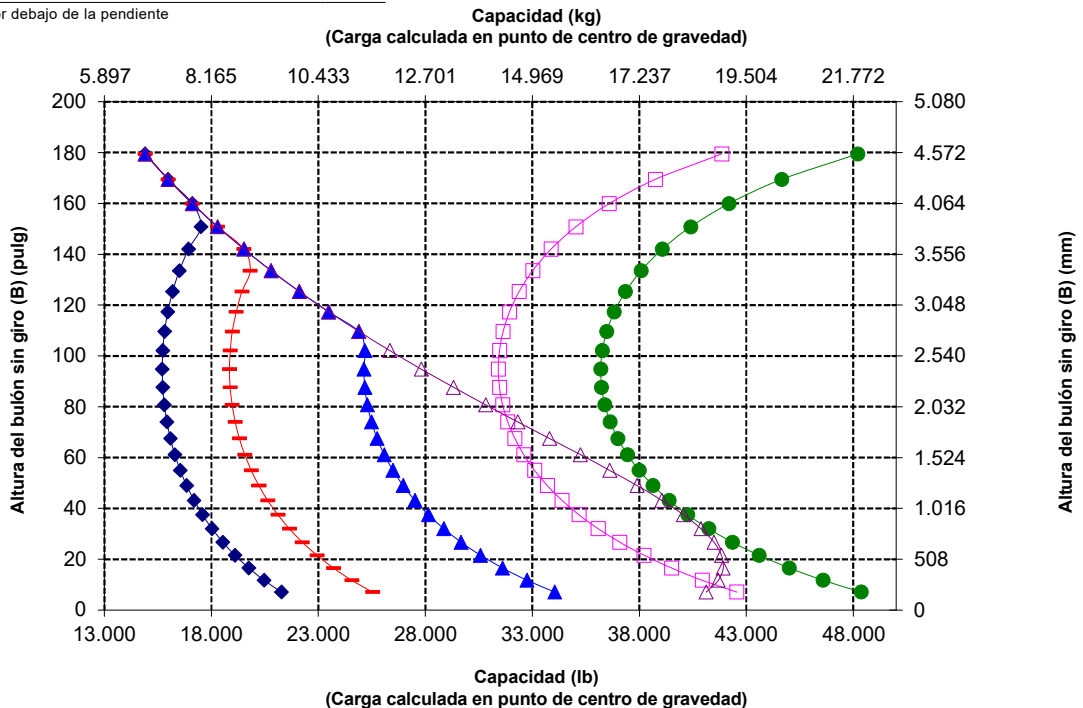

ADVERTENCIA: No sobrepase la capacidad de carga de las puntas. La capacidad de cada una de las puntas está estampada en el lateral de estas.

Especificaciones de manipulador de chatarra y residuos para 980 XE

Especificaciones de la horquilla

Especificaciones de la horquilla

1	Longitud de punta	mm	2.438
		pulg	96,0
2	Centro de carga	mm	1.219
		pulg	48,0
	Carga límite de equilibrio estático: horquilla recta	kg	15.574
		lb	3.4326
	Carga límite de equilibrio estático: horquilla articulada	kg	13.783
		lb	30.378
	Carga nominal (SAE J1197: 50 % de FTSTL)	kg	6.586
		lb	14.515
	Carga nominal (CEN EN 474-3 terreno desigual: 60 % de FTSTL)	kg	6.586
		lb	14.515
	Carga nominal (CEN EN 474-3 terreno nivelado y firme: 80 % de FTSTL)	kg	6.586
		lb	14.515
3	Longitud total máxima	mm	11.302
		pulg	444,9
4	Alcance con horquillas a nivel del suelo	mm	1.534
		pulg	60,4
5	*Del suelo a la parte inferior de la punta a la mínima altura y a la altura de la horquilla	mm	-137
		pulg	-5,4
6	Alcance con los brazos horizontales y al nivel de la horquilla	mm	2.030
		pulg	79,9
7	Alcance con la horquilla a la máxima altura	mm	946
		pulg	37,2
8	Longitud de arriba a abajo de la punta con los brazos horizontales y al nivel de la horquilla	mm	2.174
		pulg	85,6
9	Longitud de arriba a abajo de la punta a la máxima altura y al nivel de la horquilla	mm	4.663
		pulg	183,6
10	Altura total de la horquilla a elevación máxima (de la punta del portahorquillas al suelo)	mm	6.035
		pulg	237,6
11	Espacio libre en levantamiento pleno y descarga máxima	mm	2.334
		pulg	91,9
12	Ángulo de descarga máximo con respecto a la posición horizontal	grados	49
13	Anchura total del portahorquillas	mm	2.751
		pulg	108,3
14	Altura total del portahorquillas	mm	1.575
		pulg	62
15	Anchura de punta exterior (separación máxima)	mm	2.671
		pulg	105,1
16	Anchura de punta exterior (separación mínima)	mm	849
		pulg	33,4
	Anchura de punta (punta individual)	mm	88,9
		pulg	3,5
	Grosor de punta	mm	203,2
		pulg	8,0
	Capacidad de la punta	kg	11.068
		lb	24.393
	Peso de funcionamiento	kg	36.596
		lb	80.657

*Los valores negativos indican por debajo de la pendiente

980 IW HL

Horquilla para palés, con bulones

Punta de 96"
473-9104

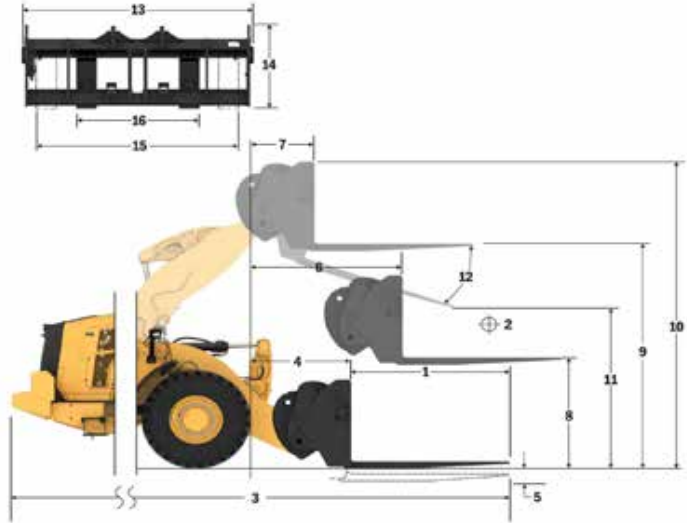

Capacidad (kg)

(Carga calculada en punto de centro de gravedad)

- ◆ Carga 0il (SAE J1197)
- Carga 0il (CEN EN 474-3; terreno irregular)
- ▲ Carga 0il (CEN EN 474-3; terreno nivelado y firme)
- ◇ Carga límite de equilibrio estático: articulada
- Carga límite de equilibrio estático: máquina recta
- △ Capacidad hidráulica de inclinación
- Capacidad hidráulica de elevación

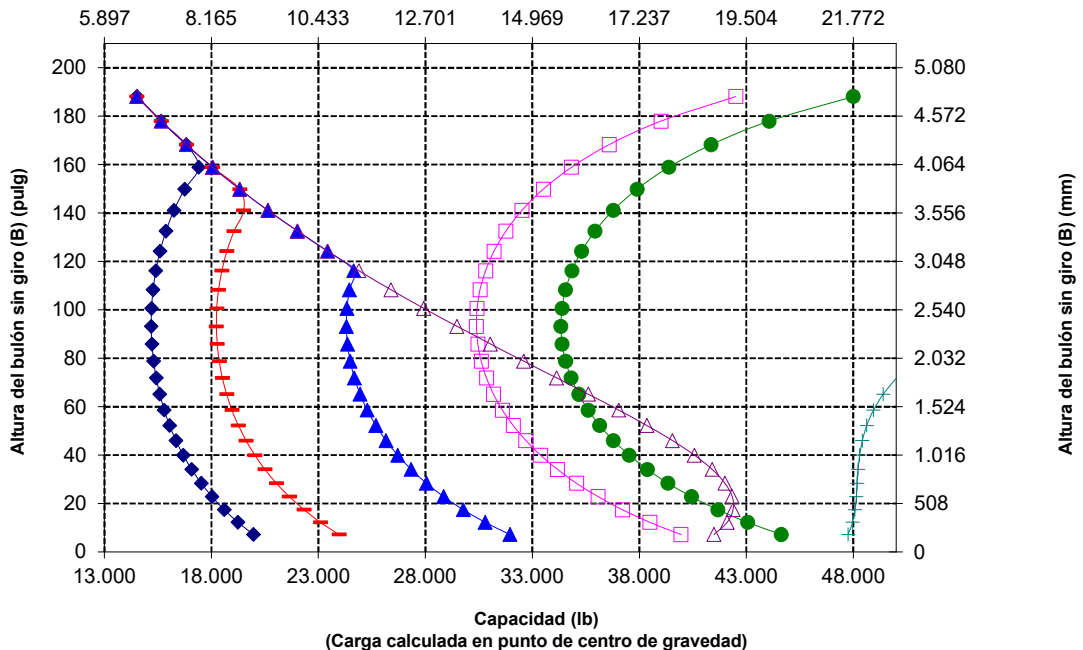

NOTA: Las cargas límite de equilibrio estático y el peso de funcionamiento se basan en la siguiente configuración de pala: neumáticos Brawler Smooth Solid, aire acondicionado, control de amortiguación, protector del tren de potencia, todos los líquidos, depósito de combustible, refrigerante, lubricantes y operador.

Las especificaciones y los valores se ajustan a las siguientes normas: SAE* J1197, ISO 14397-1, CEN** EN 474-3.

La carga nominal de operación para una pala equipada con una horquilla para palés se calcula a partir de los valores siguientes:
SAE J1197: 50 % de carga límite de equilibrio estático a giro pleno o límite hidráulico.
CEN EN 474-3: 60 % de carga límite de equilibrio estático a giro pleno en terreno irregular o límite hidráulico.
CEN EN 474-3: 80 % de carga límite de equilibrio estático a giro pleno en terreno firme y nivelado o límite hidráulico.

*SAE: Sociedad de Ingenieros de Automoción
**CEN: Comité Europeo de Normalización



ADVERTENCIA: No sobrepase la capacidad de carga de las puntas. La capacidad de cada una de las puntas está estampada en el lateral de estas.

Especificaciones de manipulador de chatarra y residuos para 980 XE

Especificaciones de la horquilla

Especificaciones de la horquilla

1	Longitud de punta	mm	1.829
		pulg	72,0
2	Centro de carga	mm	914
		pulg	36,0
	Carga límite de equilibrio estático: horquilla recta	kg	17.059
		lb	37.597
	Carga límite de equilibrio estático: horquilla articulada	kg	15.127
		lb	33.339
	Carga nominal (SAE J1197: 50 % de FTSTL)	kg	7.563
		lb	16.670
	Carga nominal (CEN EN 474-3 terreno desigual: 60 % de FTSTL)	kg	8.317
		lb	18.330
	Carga nominal (CEN EN 474-3 terreno nivelado y firme: 80 % de FTSTL)	kg	8.317
		lb	18.330
3	Longitud total máxima	mm	10.696
		pulg	421,1
4	Alcance con horquillas a nivel del suelo	mm	1.538
		pulg	60,6
5	*Del suelo a la parte inferior de la punta a la mínima altura y a la altura de la horquilla	mm	-143
		pulg	-5,6
6	Alcance con los brazos horizontales y al nivel de la horquilla	mm	2.030
		pulg	79,9
7	Alcance con la horquilla a la máxima altura	mm	946
		pulg	37,2
8	Longitud de arriba a abajo de la punta con los brazos horizontales y al nivel de la horquilla	mm	2.167
		pulg	85,3
9	Longitud de arriba a abajo de la punta a la máxima altura y al nivel de la horquilla	mm	4.657
		pulg	183,3
10	Altura total de la horquilla a elevación máxima (de la punta del portahorquillas al suelo)	mm	6.035
		pulg	237,6
11	Espacio libre en levantamiento pleno y descarga máxima	mm	2.789
		pulg	109,8
12	Ángulo de descarga máximo con respecto a la posición horizontal	grados	49
13	Anchura total del portahorquillas	mm	2.751
		pulg	108,3
14	Altura total del portahorquillas	mm	1.581
		pulg	62,3
15	Anchura de punta exterior (separación máxima)	mm	2.671
		pulg	105,1
16	Anchura de punta exterior (separación mínima)	mm	849
		pulg	33,4
	Anchura de punta (punta individual)	mm	88,9
		pulg	3,5
	Grosor de punta	mm	203,2
		pulg	8,0
	Capacidad de la punta	kg	14.742
		lb	32.491
	Peso de funcionamiento	kg	36.364
		lb	80.146

*Los valores negativos indican por debajo de la pendiente

980 IW HL

Horquilla para palés, con bulones

Punta de 72"
473-9106

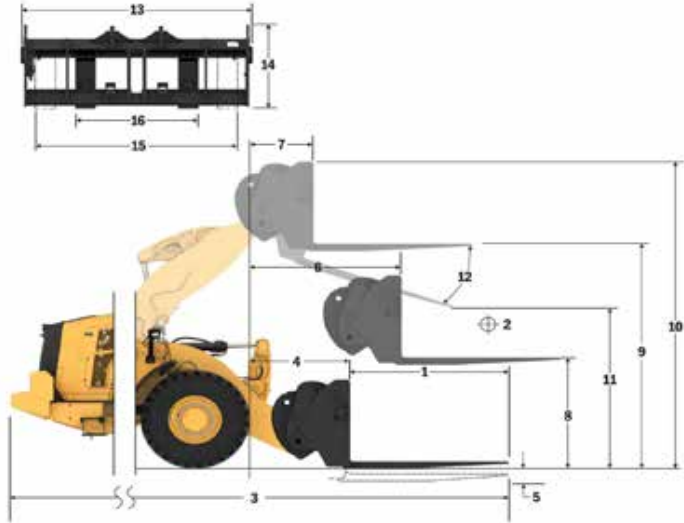

Capacidad (kg)

(Carga calculada en punto de centro de gravedad)

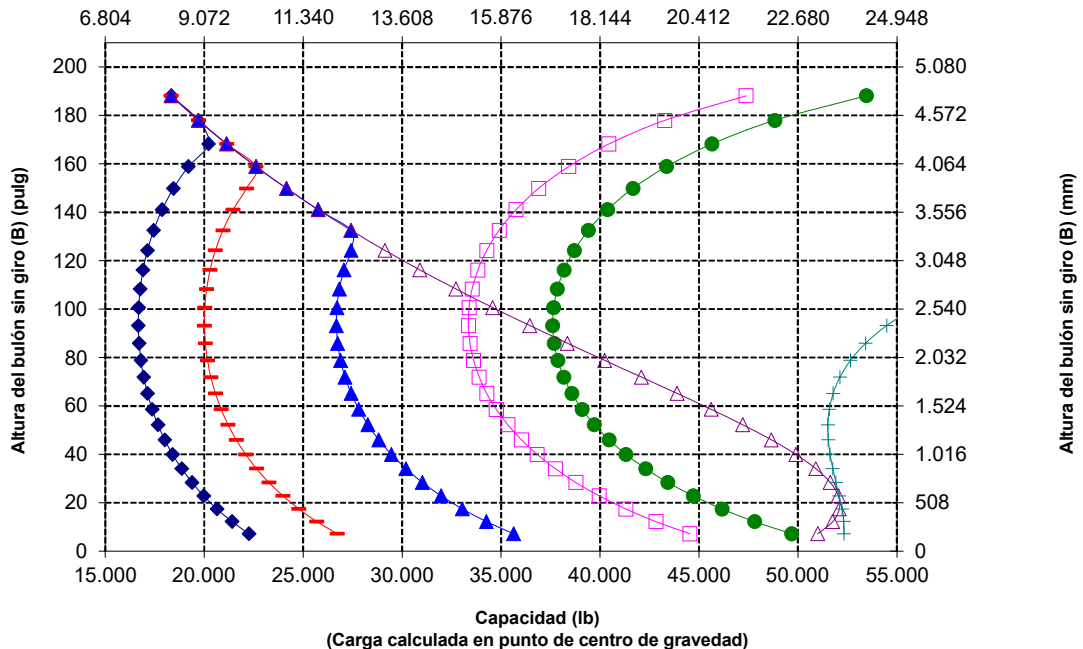

NOTA: Las cargas límite de equilibrio estático y el peso de funcionamiento se basan en la siguiente configuración de pala: neumáticos Brawler Smooth Solid, aire acondicionado, control de amortiguación, protector del tren de potencia, todos los líquidos, depósito de combustible, refrigerante, lubricantes y operador.

Las especificaciones y los valores se ajustan a las siguientes normas: SAE* J1197, ISO 14397-1, CEN** EN 474-3.

La carga nominal de operación para una pala equipada con una horquilla para palés se calcula a partir de los valores siguientes:
SAE J1197: 50 % de carga límite de equilibrio estático a giro pleno o límite hidráulico.
CEN EN 474-3: 60 % de carga límite de equilibrio estático a giro pleno en terreno irregular o límite hidráulico.
CEN EN 474-3: 80 % de carga límite de equilibrio estático a giro pleno en terreno firme y nivelado o límite hidráulico.

*SAE: Sociedad de Ingenieros de Automoción
**CEN: Comité Europeo de Normalización



ADVERTENCIA: No sobrepase la capacidad de carga de las puntas. La capacidad de cada una de las puntas está estampada en el lateral de estas.

Especificaciones de manipulador de chatarra y residuos para 980 XE

Especificaciones de la horquilla

Especificaciones de la horquilla

1	Longitud de punta	mm	1.830
		pulg	72,0
2	Centro de carga	mm	915
		pulg	36,0
	Carga límite de equilibrio estático: horquilla recta	kg	18.732
		lb	41.286
	Carga límite de equilibrio estático: horquilla articulada	kg	16.368
		lb	36.075
	Carga nominal (SAE J1197: 50 % de FTSTL)	kg	8.184
		lb	18.038
	Carga nominal (CEN EN 474-3 terreno desigual: 60 % de FTSTL)	kg	8.327
		lb	18.352
	Carga nominal (CEN EN 474-3 terreno nivelado y firme: 80 % de FTSTL)	kg	8.327
		lb	18.352
3	Longitud total máxima	mm	10.384
		pulg	408,8
4	Alcance con horquillas a nivel del suelo	mm	1.225
		pulg	48,2
5	*Del suelo a la parte inferior de la punta a la mínima altura y a la altura de la horquilla	mm	-146
		pulg	-5,8
6	Alcance con los brazos horizontales y al nivel de la horquilla	mm	1.839
		pulg	72,4
7	Alcance con la horquilla a la máxima altura	mm	913
		pulg	35,9
8	Longitud de arriba a abajo de la punta con los brazos horizontales y al nivel de la horquilla	mm	2.028
		pulg	79,8
9	Longitud de arriba a abajo de la punta a la máxima altura y al nivel de la horquilla	mm	4.297
		pulg	169,2
10	Altura total de la horquilla a elevación máxima (de la punta del portahorquillas al suelo)	mm	5.072
		pulg	199,7
11	Espacio libre en levantamiento pleno y descarga máxima	mm	2.681
		pulg	105,5
12	Ángulo de descarga máximo con respecto a la posición horizontal	grados	45
13	Anchura total del portahorquillas	mm	2.217
		pulg	87,3
14	Altura total del portahorquillas	mm	840
		pulg	33,1
15	Anchura de punta exterior (separación máxima)	mm	2.070
		pulg	81,5
16	Anchura de punta exterior (separación mínima)	mm	470
		pulg	18,5
	Anchura de punta (punta individual)	mm	150,0
		pulg	5,9
	Grosor de punta	mm	65,0
		pulg	2,6
	Capacidad de la punta	kg	5.246
		lb	11.562
	Peso de funcionamiento	kg	35.561
		lb	78.377

*Los valores negativos indican por debajo de la pendiente

980 IW STD

Horquillas de palés, FUSION

Portahorquillas

de 87"

Punta de 72"

530-1861

530-1869

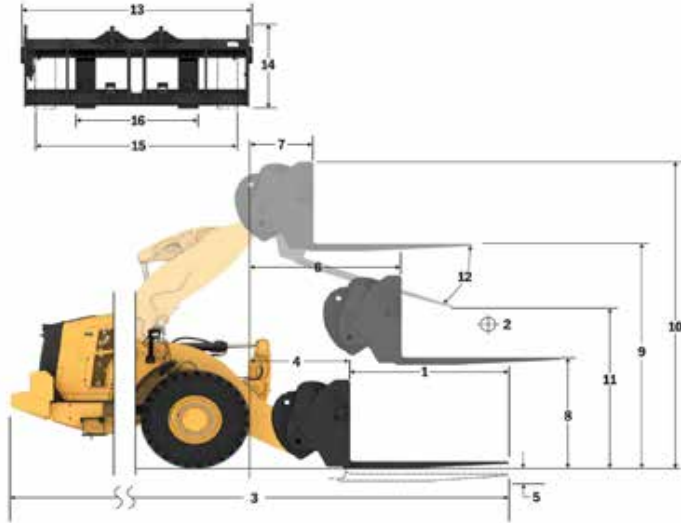

Capacidad (kg)

(Carga calculada en punto de centro de gravedad)

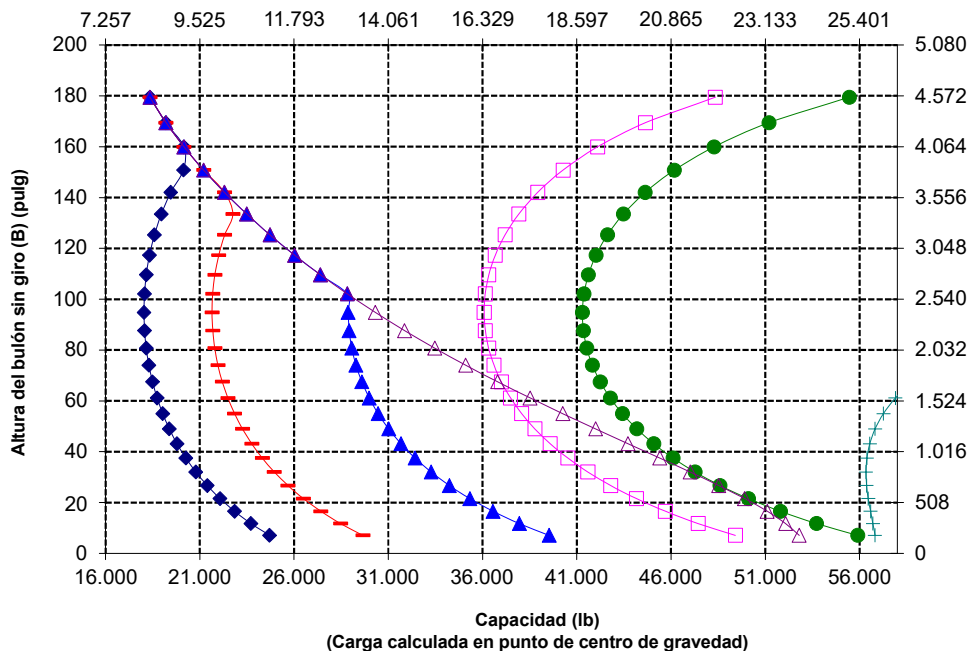

NOTA: Las cargas límite de equilibrio estático y el peso de funcionamiento se basan en la siguiente configuración de pala: neumáticos Brawler Smooth Solid, aire acondicionado, control de amortiguación, protector del tren de potencia, todos los líquidos, depósito de combustible, refrigerante, lubricantes y operador.

Las especificaciones y los valores se ajustan a las siguientes normas: SAE* J1197, ISO 14397-1, CEN** EN 474-3.

La carga nominal de operación para una pala equipada con una horquilla para palés se calcula a partir de los valores siguientes:
SAE J1197: 50 % de carga límite de equilibrio estático a giro pleno o límite hidráulico.
CEN EN 474-3: 60 % de carga límite de equilibrio estático a giro pleno en terreno irregular o límite hidráulico.
CEN EN 474-3: 80 % de carga límite de equilibrio estático a giro pleno en terreno firme y nivelado o límite hidráulico.

*SAE: Sociedad de Ingenieros de Automoción
**CEN: Comité Europeo de Normalización



ADVERTENCIA: No sobrepase la capacidad de carga de las puntas. La capacidad de cada una de las puntas está estampada en el lateral de estas.

Especificaciones de manipulador de chatarra y residuos para 980 XE

Especificaciones de la horquilla

Especificaciones de la horquilla

1	Longitud de punta	mm	1.830
		pulg	72,0
2	Centro de carga	mm	915
		pulg	36,0
	Carga límite de equilibrio estático: horquilla recta	kg	17.694
		lb	38.998
	Carga límite de equilibrio estático: horquilla articulada	kg	15.754
		lb	34.723
	Carga nominal (SAE J1197: 50 % de FTSTL)	kg	7.877
		lb	17.361
	Carga nominal (CEN EN 474-3 terreno desigual: 60 % de FTSTL)	kg	7.970
		lb	17.566
	Carga nominal (CEN EN 474-3 terreno nivelado y firme: 80 % de FTSTL)	kg	7.970
		lb	17.566
3	Longitud total máxima	mm	10.593
		pulg	417,0
4	Alcance con horquillas a nivel del suelo	mm	1.434
		pulg	56,4
5	*Del suelo a la parte inferior de la punta a la mínima altura y a la altura de la horquilla	mm	-145
		pulg	-5,7
6	Alcance con los brazos horizontales y al nivel de la horquilla	mm	2.012
		pulg	79,2
7	Alcance con la horquilla a la máxima altura	mm	928
		pulg	36,5
8	Longitud de arriba a abajo de la punta con los brazos horizontales y al nivel de la horquilla	mm	2.028
		pulg	79,8
9	Longitud de arriba a abajo de la punta a la máxima altura y al nivel de la horquilla	mm	4.517
		pulg	177,8
10	Altura total de la horquilla a elevación máxima (de la punta del portahorquillas al suelo)	mm	5.292
		pulg	208,3
11	Espacio libre en levantamiento pleno y descarga máxima	mm	2.759
		pulg	108,6
12	Ángulo de descarga máximo con respecto a la posición horizontal	grados	51
13	Anchura total del portahorquillas	mm	2.217
		pulg	87,3
14	Altura total del portahorquillas	mm	840
		pulg	33,1
15	Anchura de punta exterior (separación máxima)	mm	2.070
		pulg	81,5
16	Anchura de punta exterior (separación mínima)	mm	470
		pulg	18,5
	Anchura de punta (punta individual)	mm	150,0
		pulg	5,9
	Grosor de punta	mm	65,0
		pulg	2,6
	Capacidad de la punta	kg	5.246
		lb	11.562
	Peso de funcionamiento	kg	35.699
		lb	78.680

*Los valores negativos indican por debajo de la pendiente

980 IW HL

Portahorquillas de 87" Punta de 72"
Horquillas de palés, FUSION 530-1861 530-1869

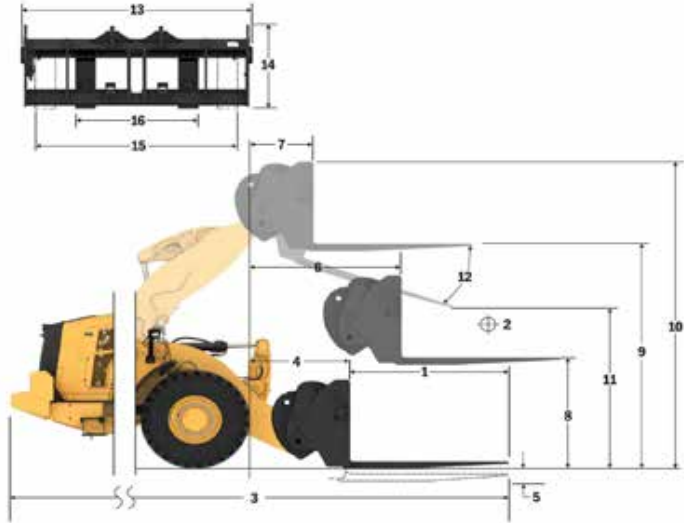

Capacidad (kg)

(Carga calculada en punto de centro de gravedad)

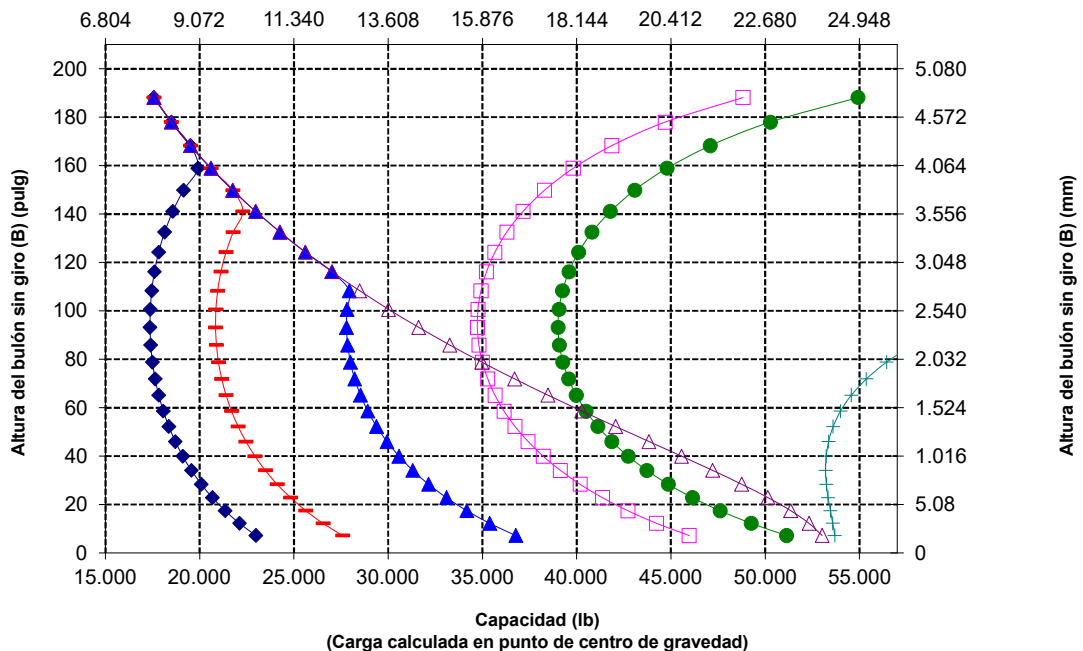

NOTA: Las cargas límite de equilibrio estático y el peso de funcionamiento se basan en la siguiente configuración de pala: neumáticos Brawler Smooth Solid, aire acondicionado, control de amortiguación, protector del tren de potencia, todos los líquidos, depósito de combustible, refrigerante, lubricantes y operador.

Las especificaciones y los valores se ajustan a las siguientes normas: SAE* J1197, ISO 14397-1, CEN** EN 474-3.

La carga nominal de operación para una pala equipada con una horquilla para palés se calcula a partir de los valores siguientes:
 SAE J1197: 50 % de carga límite de equilibrio estático a giro pleno o límite hidráulico.
 CEN EN 474-3: 60 % de carga límite de equilibrio estático a giro pleno en terreno irregular o límite hidráulico.
 CEN EN 474-3: 80 % de carga límite de equilibrio estático a giro pleno en terreno firme y nivelado o límite hidráulico.

*SAE: Sociedad de Ingenieros de Automoción
 **CEN: Comité Europeo de Normalización



ADVERTENCIA: No sobrepase la capacidad de carga de las puntas. La capacidad de cada una de las puntas está estampada en el lateral de estas.

Especificaciones de manipulador de chatarra y residuos para 980 XE

Especificaciones de la horquilla

Especificaciones de la horquilla

1	Longitud de punta	mm	1.829
		pulg	72,0
2	Centro de carga	mm	914
		pulg	36,0
	Carga límite de equilibrio estático: horquilla recta	kg	18.136
		lb	39.972
	Carga límite de equilibrio estático: horquilla articulada	kg	15.764
		lb	34.743
	Carga nominal (SAE J1197: 50 % de FTSTL)	kg	7.882
		lb	17.371
	Carga nominal (CEN EN 474-3 terreno desigual: 60 % de FTSTL)	kg	8.905
		lb	19.627
	Carga nominal (CEN EN 474-3 terreno nivelado y firme: 80 % de FTSTL)	kg	8.905
		lb	19.627
3	Longitud total máxima	mm	10.347
		pulg	407,4
4	Alcance con horquillas a nivel del suelo	mm	1.189
		pulg	46,8
5	*Del suelo a la parte inferior de la punta a la mínima altura y a la altura de la horquilla	mm	-95
		pulg	-3,7
6	Alcance con los brazos horizontales y al nivel de la horquilla	mm	1.826
		pulg	71,9
7	Alcance con la horquilla a la máxima altura	mm	899
		pulg	35,4
8	Longitud de arriba a abajo de la punta con los brazos horizontales y al nivel de la horquilla	mm	2.099
		pulg	82,6
9	Longitud de arriba a abajo de la punta a la máxima altura y al nivel de la horquilla	mm	4.368
		pulg	172,0
10	Altura total de la horquilla a elevación máxima (de la punta del portahorquillas al suelo)	mm	5.412
		pulg	213,1
11	Espacio libre en levantamiento pleno y descarga máxima	mm	2.502
		pulg	98,5
12	Ángulo de descarga máximo con respecto a la posición horizontal	grados	55
13	Anchura total del portahorquillas	mm	2.821
		pulg	111,1
14	Altura total del portahorquillas	mm	1.129
		pulg	44,4
15	Anchura de punta exterior (separación máxima)	mm	2.627
		pulg	103,4
16	Anchura de punta exterior (separación mínima)	mm	747
		pulg	29,4
	Anchura de punta (punta individual)	mm	250,0
		pulg	9,8
	Grosor de punta	mm	85
		pulg	3,3
	Capacidad de la punta	kg	18.700
		lb	41.215
	Peso de funcionamiento	kg	36.438
		lb	80.310

*Los valores negativos indican por debajo de la pendiente

980 IW STD
 Portahorquillas de 108" Punta de 72"
 Horquilla de construcción, FUSION 523-4199 523-4200

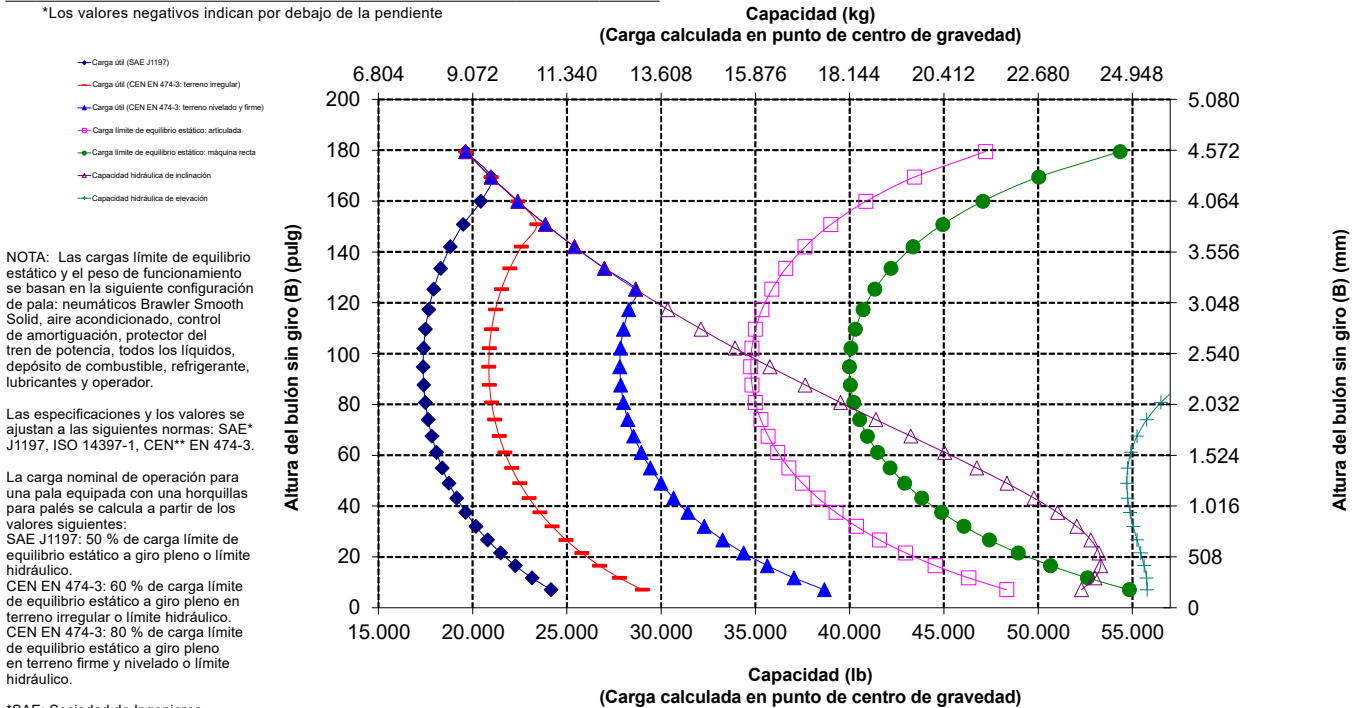
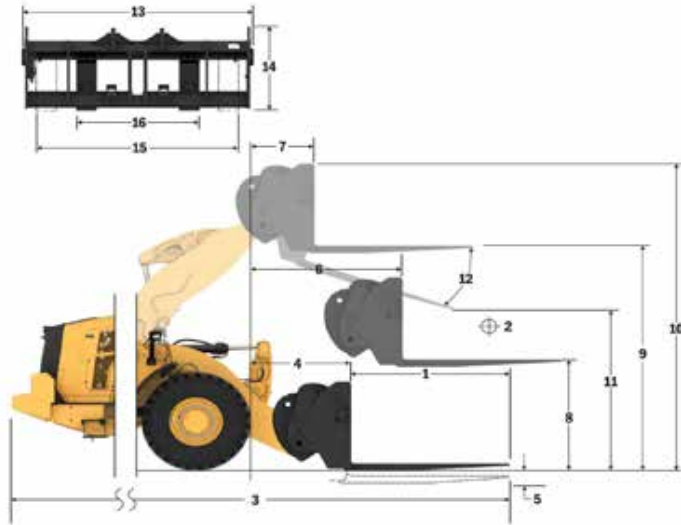

NOTA: Las cargas límite de equilibrio estático y el peso de funcionamiento se basan en la siguiente configuración de pala: neumáticos Brawler Smooth Solid, aire acondicionado, control de amortiguación, protector del tren de potencia, todos los líquidos, depósito de combustible, refrigerante, lubricantes y operador.

Las especificaciones y los valores se ajustan a las siguientes normas: SAE* J1197, ISO 14397-1, CEN** EN 474-3.

La carga nominal de operación para una pala equipada con una horquilla para palets se calcula a partir de los valores siguientes:
 SAE J1197: 50 % de carga límite de equilibrio estático a giro pleno o límite hidráulico.
 CEN EN 474-3: 60 % de carga límite de equilibrio estático a giro pleno en terreno irregular o límite hidráulico.
 CEN EN 474-3: 80 % de carga límite de equilibrio estático a giro pleno en terreno firme y nivelado o límite hidráulico.

*SAE: Sociedad de Ingenieros de Automoción
 **CEN: Comité Europeo de Normalización



ADVERTENCIA: No sobrepase la capacidad de carga de las puntas. La capacidad de cada una de las puntas está estampada en el lateral de estas.

Especificaciones de manipulador de chatarra y residuos para 980 XE

Especificaciones de la horquilla

Especificaciones de la horquilla

1	Longitud de punta	mm	1.829
		pulg	72,0
2	Centro de carga	mm	914
		pulg	36,0
	Carga límite de equilibrio estático: horquilla recta	kg	17.083
		lb	37.651
	Carga límite de equilibrio estático: horquilla articulada	kg	15.137
		lb	33.362
	Carga nominal (SAE J1197: 50 % de FTSTL)	kg	7.568
		lb	16.681
	Carga nominal (CEN EN 474-3 terreno desigual: 60 % de FTSTL)	kg	8.586
		lb	18.924
	Carga nominal (CEN EN 474-3 terreno nivelado y firme: 80 % de FTSTL)	kg	8.586
		lb	18.924
3	Longitud total máxima	mm	10.555
		pulg	415,6
4	Alcance con horquillas a nivel del suelo	mm	1.397
		pulg	55,0
5	*Del suelo a la parte inferior de la punta a la mínima altura y a la altura de la horquilla	mm	-91
		pulg	-3,6
6	Alcance con los brazos horizontales y al nivel de la horquilla	mm	1.999
		pulg	78,7
7	Alcance con la horquilla a la máxima altura	mm	915
		pulg	36,0
8	Longitud de arriba a abajo de la punta con los brazos horizontales y al nivel de la horquilla	mm	2.101
		pulg	82,7
9	Longitud de arriba a abajo de la punta a la máxima altura y al nivel de la horquilla	mm	4.590
		pulg	180,7
10	Altura total de la horquilla a elevación máxima (de la punta del portahorquillas al suelo)	mm	5.634
		pulg	221,8
11	Espacio libre en levantamiento pleno y descarga máxima	mm	2.613
		pulg	102,9
12	Ángulo de descarga máximo con respecto a la posición horizontal	grados	61
13	Anchura total del portahorquillas	mm	2.821
		pulg	111,1
14	Altura total del portahorquillas	mm	1.129
		pulg	44,4
15	Anchura de punta exterior (separación máxima)	mm	2.627
		pulg	103,4
16	Anchura de punta exterior (separación mínima)	mm	747
		pulg	29,4
	Anchura de punta (punta individual)	mm	250,0
		pulg	9,8
	Grosor de punta	mm	85
		pulg	3,3
	Capacidad de la punta	kg	18.700
		lb	41.215
	Peso de funcionamiento	kg	36.576
		lb	80.613

*Los valores negativos indican por debajo de la pendiente

980 IW HL

Portahorquillas de 108" Punta de 72"
Horquilla de construcción, FUSION 523-4199 523-4200

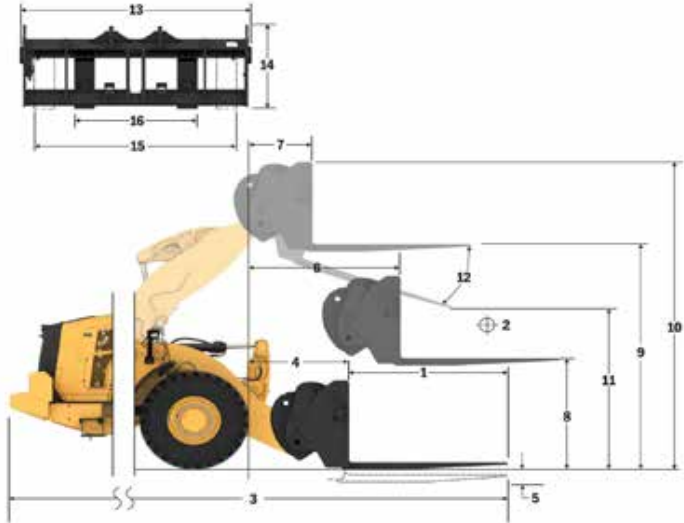

Capacidad (kg)
(Carga calculada en punto de centro de gravedad)

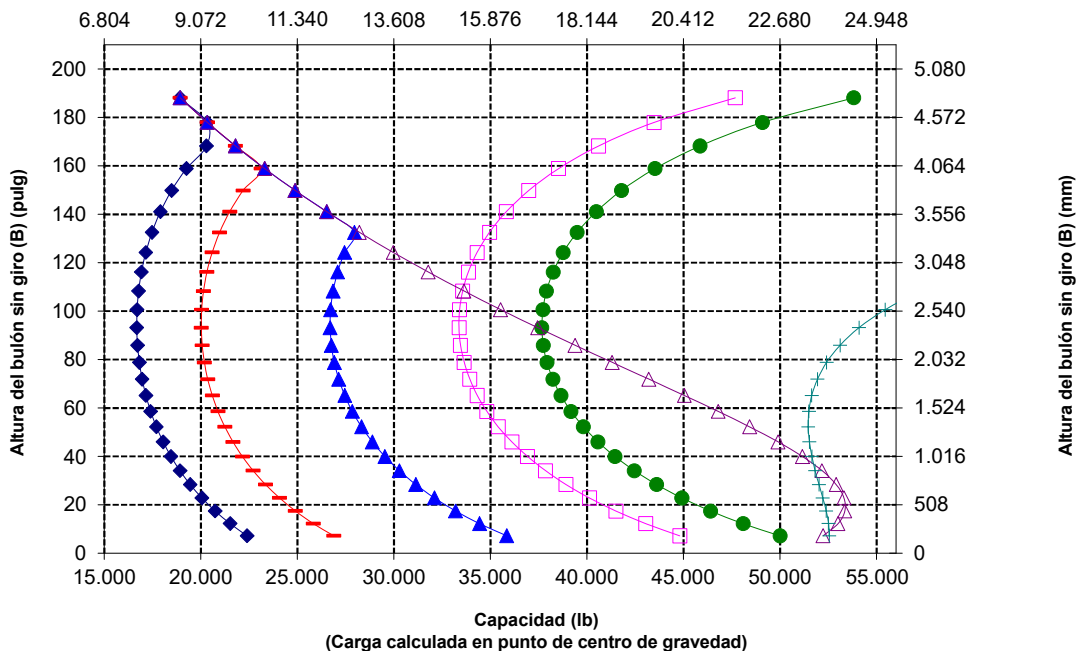

NOTA: Las cargas límite de equilibrio estático y el peso de funcionamiento se basan en la siguiente configuración de pala: neumáticos Brawler Smooth Solid, aire acondicionado, control de amortiguación, protector del tren de potencia, todos los líquidos, depósito de combustible, refrigerante, lubricantes y operador.

Las especificaciones y los valores se ajustan a las siguientes normas: SAE* J1197, ISO 14397-1, CEN** EN 474-3.

La carga nominal de operación para una pala equipada con una horquilla para palets se calcula a partir de los valores siguientes:
SAE J1197: 50 % de carga límite de equilibrio estático a giro pleno o límite hidráulico.
CEN EN 474-3: 60 % de carga límite de equilibrio estático a giro pleno en terreno irregular o límite hidráulico.
CEN EN 474-3: 80 % de carga límite de equilibrio estático a giro pleno en terreno firme y nivelado o límite hidráulico.

*SAE: Sociedad de Ingenieros de Automoción
**CEN: Comité Europeo de Normalización



ADVERTENCIA: No sobrepase la capacidad de carga de las puntas. La capacidad de cada una de las puntas está estampada en el lateral de estas.

Especificaciones de manipulador de chatarra y residuos para 980 XE

Especificaciones de la horquilla

Especificaciones de la horquilla

1	Longitud de punta	mm	2.134
		pulg	84,0
2	Centro de carga	mm	1.067
		pulg	42
	Carga límite de equilibrio estático: horquilla recta	kg	17.316
		lb	38.165
	Carga límite de equilibrio estático: horquilla articulada	kg	15.038
		lb	33.144
	Carga nominal (SAE J1197: 50 % de FTSTL)	kg	7.519
		lb	16.572
	Carga nominal (CEN EN 474-3 terreno desigual: 60 % de FTSTL)	kg	7.914
		lb	17.442
	Carga nominal (CEN EN 474-3 terreno nivelado y firme: 80 % de FTSTL)	kg	7.914
		lb	17.442
3	Longitud total máxima	mm	10.655
		pulg	419,5
4	Alcance con horquillas a nivel del suelo	mm	1.193
		pulg	47,0
5	*Del suelo a la parte inferior de la punta a la mínima altura y a la altura de la horquilla	mm	-95
		pulg	-3,7
6	Alcance con los brazos horizontales y al nivel de la horquilla	mm	1.826
		pulg	71,9
7	Alcance con la horquilla a la máxima altura	mm	899
		pulg	35,4
8	Longitud de arriba a abajo de la punta con los brazos horizontales y al nivel de la horquilla	mm	2.104
		pulg	82,8
9	Longitud de arriba a abajo de la punta a la máxima altura y al nivel de la horquilla	mm	4.373
		pulg	172,2
10	Altura total de la horquilla a elevación máxima (de la punta del portahorquillas al suelo)	mm	5.412
		pulg	213,1
11	Espacio libre en levantamiento pleno y descarga máxima	mm	2.251
		pulg	88,6
12	Ángulo de descarga máximo con respecto a la posición horizontal	grados	55
13	Anchura total del portahorquillas	mm	2.821
		pulg	111,1
14	Altura total del portahorquillas	mm	1.129
		pulg	44,4
15	Anchura de punta exterior (separación máxima)	mm	2.627
		pulg	103,4
16	Anchura de punta exterior (separación mínima)	mm	747
		pulg	29,4
	Anchura de punta (punta individual)	mm	250,0
		pulg	9,8
	Grosor de punta	mm	90,0
		pulg	3,5
	Capacidad de la punta	kg	17.729
		lb	39.075
	Peso de funcionamiento	kg	36.540
		lb	80.535

*Los valores negativos indican por debajo de la pendiente

980 IW STD

Portahorquillas de 108" Punta de 84"
Horquilla de construcción, FUSION 523-4199 523-4201

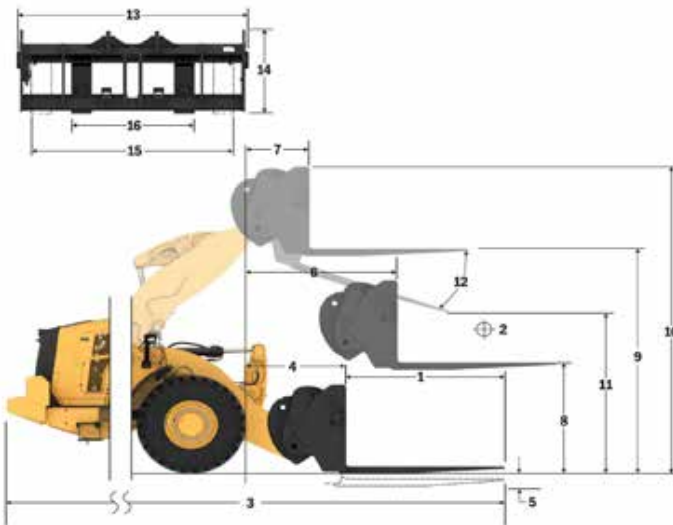

Capacidad (kg)

(Carga calculada en punto de centro de gravedad)

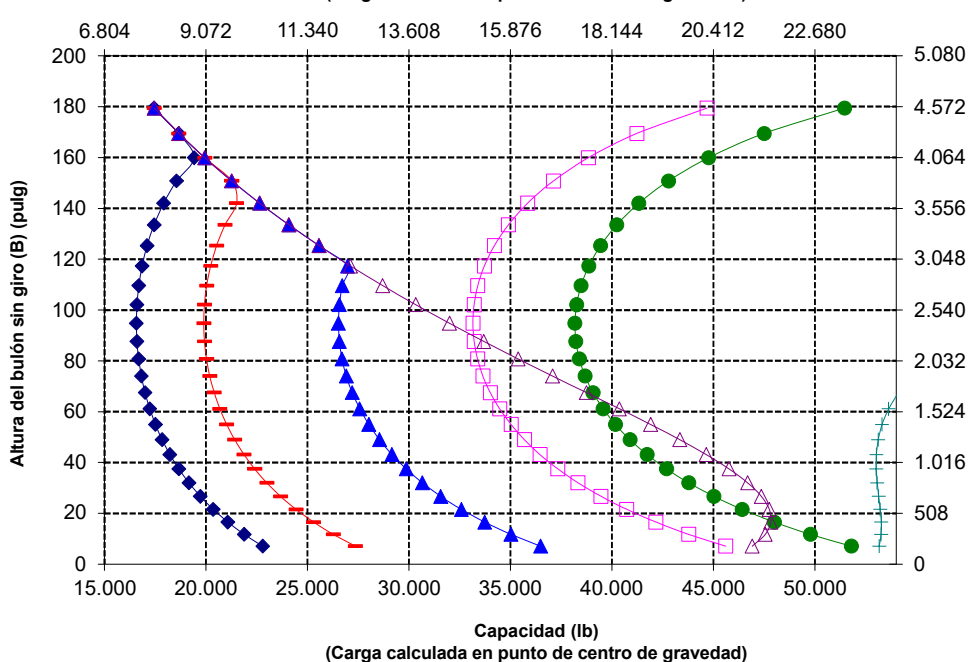

NOTA: Las cargas límite de equilibrio estático y el peso de funcionamiento se ajustan a las siguientes normas: SAE* J1197, ISO 14397-1, CEN** EN 474-3.

Las especificaciones y los valores se ajustan a las siguientes normas: SAE* J1197, ISO 14397-1, CEN** EN 474-3.

La carga nominal de operación para una pala equipada con una horquilla para palets se calcula a partir de los valores siguientes:
 SAE J1197: 50 % de carga límite de equilibrio estático a giro pleno o límite hidráulico.
 CEN EN 474-3: 60 % de carga límite de equilibrio estático a giro pleno en terreno irregular o límite hidráulico.
 CEN EN 474-3: 80 % de carga límite de equilibrio estático a giro pleno en terreno firme y nivelado o límite hidráulico.

*SAE: Sociedad de Ingenieros de Automoción
 **CEN: Comité Europeo de Normalización



ADVERTENCIA: No sobrepase la capacidad de carga de las puntas. La capacidad de cada una de las puntas está estampada en el lateral de estas.

Especificaciones de manipulador de chatarra y residuos para 980 XE

Especificaciones de la horquilla

Especificaciones de la horquilla

1	Longitud de punta	mm	2.134
		pulg	84,0
2	Centro de carga	mm	1.067
		pulg	42
	Carga límite de equilibrio estático: horquilla recta	kg	16.333
		lb	35.997
	Carga límite de equilibrio estático: horquilla articulada	kg	14.461
		lb	31.871
	Carga nominal (SAE J1197: 50 % de FTSTL)	kg	7.230
		lb	15.936
	Carga nominal (CEN EN 474-3 terreno desigual: 60 % de FTSTL)	kg	7.633
		lb	16.824
	Carga nominal (CEN EN 474-3 terreno nivelado y firme: 80 % de FTSTL)	kg	7.633
		lb	16.824
3	Longitud total máxima	mm	10.863
		pulg	427,7
4	Alcance con horquillas a nivel del suelo	mm	1.401
		pulg	55,2
5	*Del suelo a la parte inferior de la punta a la mínima altura y a la altura de la horquilla	mm	-91
		pulg	-3,6
6	Alcance con los brazos horizontales y al nivel de la horquilla	mm	1.999
		pulg	78,7
7	Alcance con la horquilla a la máxima altura	mm	915
		pulg	36,0
8	Longitud de arriba a abajo de la punta con los brazos horizontales y al nivel de la horquilla	mm	2.106
		pulg	82,9
9	Longitud de arriba a abajo de la punta a la máxima altura y al nivel de la horquilla	mm	4.595
		pulg	180,9
10	Altura total de la horquilla a elevación máxima (de la punta del portahorquillas al suelo)	mm	5.634
		pulg	221,8
11	Espacio libre en levantamiento pleno y descarga máxima	mm	2.346
		pulg	92,4
12	Ángulo de descarga máximo con respecto a la posición horizontal	grados	61
13	Anchura total del portahorquillas	mm	2.821
		pulg	111,1
14	Altura total del portahorquillas	mm	1.129
		pulg	44,4
15	Anchura de punta exterior (separación máxima)	mm	2.627
		pulg	103,4
16	Anchura de punta exterior (separación mínima)	mm	747
		pulg	29,4
	Anchura de punta (punta individual)	mm	250,0
		pulg	9,8
	Grosor de punta	mm	90,0
		pulg	3,5
	Capacidad de la punta	kg	17.729
		lb	39.075
	Peso de funcionamiento	kg	36.678
		lb	80.838

*Los valores negativos indican por debajo de la pendiente

980 IW HL
 Portahorquillas de 108" Punta de 84"
 Horquilla de construcción, FUSION 523-4199 523-4201

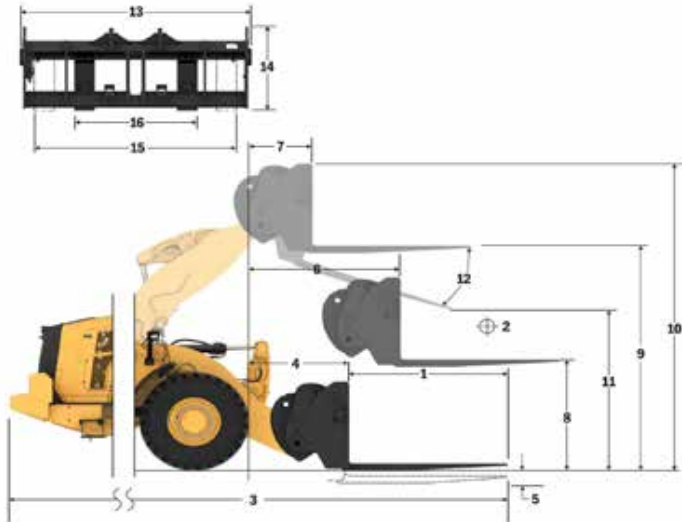

Capacidad (kg)
 (Carga calculada en punto de centro de gravedad)

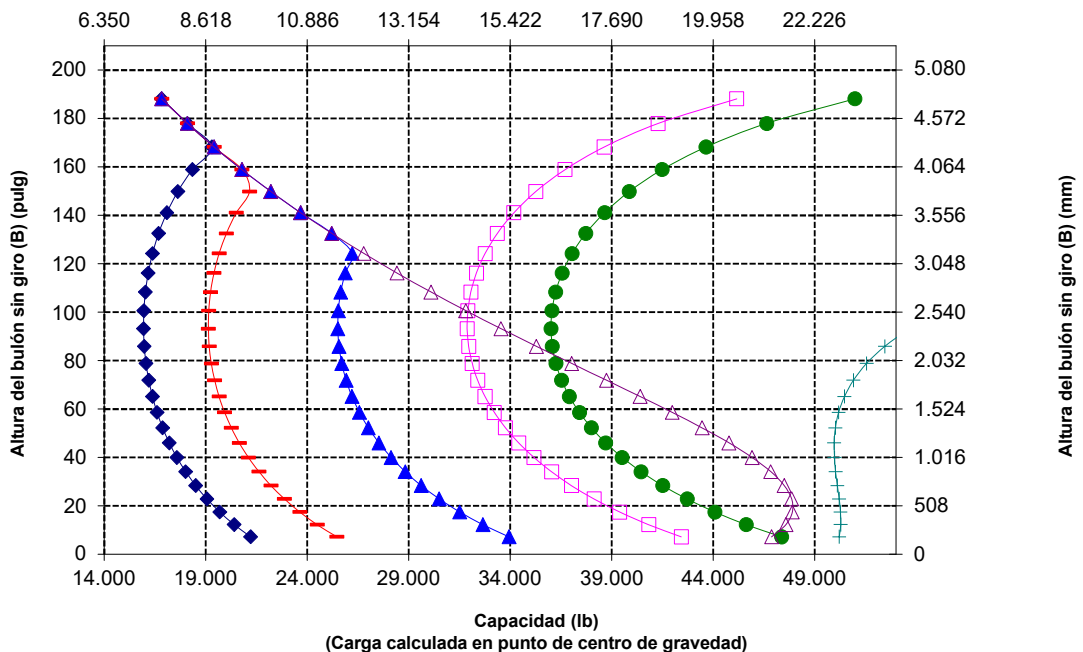

NOTA: Las cargas límite de equilibrio estático y el peso de funcionamiento se basan en la siguiente configuración de pala: neumáticos Brawler Smooth Solid, aire acondicionado, control de amortiguación, protector del tren de potencia, todos los líquidos, depósito de combustible, refrigerante, lubricantes y operador.

Las especificaciones y los valores se ajustan a las siguientes normas: SAE* J1197, ISO 14397-1, CEN** EN 474-3.

La carga nominal de operación para una pala equipada con una horquilla para palets se calcula a partir de los valores siguientes:
 SAE J1197: 50 % de carga límite de equilibrio estático a giro pleno o límite hidráulico.
 CEN EN 474-3: 60 % de carga límite de equilibrio estático a giro pleno en terreno irregular o límite hidráulico.
 CEN EN 474-3: 80 % de carga límite de equilibrio estático a giro pleno en terreno firme y nivelado o límite hidráulico.

*SAE: Sociedad de Ingenieros de Automoción
 **CEN: Comité Europeo de Normalización



ADVERTENCIA: No sobrepase la capacidad de carga de las puntas. La capacidad de cada una de las puntas está estampada en el lateral de estas.

Especificaciones de manipulador de chatarra y residuos para 980 XE

Especificaciones de la horquilla

Especificaciones de la horquilla

1	Longitud de punta	mm	2.438
		pulg	96,0
2	Centro de carga	mm	1.219
		pulg	48,0
	Carga límite de equilibrio estático: horquilla recta	kg	16.496
		lb	36.358
	Carga límite de equilibrio estático: horquilla articulada	kg	14.307
		lb	31.532
	Carga nominal (SAE J1197: 50 % de FTSTL)	kg	7.041
		lb	15.518
	Carga nominal (CEN EN 474-3 terreno desigual: 60 % de FTSTL)	kg	7.041
		lb	15.518
	Carga nominal (CEN EN 474-3 terreno nivelado y firme: 80 % de FTSTL)	kg	7.041
		lb	15.518
3	Longitud total máxima	mm	10.964
		pulg	431,7
4	Alcance con horquillas a nivel del suelo	mm	1.197
		pulg	47,1
5	*Del suelo a la parte inferior de la punta a la mínima altura y a la altura de la horquilla	mm	-93
		pulg	-3,7
6	Alcance con los brazos horizontales y al nivel de la horquilla	mm	1.831
		pulg	72,1
7	Alcance con la horquilla a la máxima altura	mm	904
		pulg	35,6
8	Longitud de arriba a abajo de la punta con los brazos horizontales y al nivel de la horquilla	mm	2.106
		pulg	82,9
9	Longitud de arriba a abajo de la punta a la máxima altura y al nivel de la horquilla	mm	4.375
		pulg	172,2
10	Altura total de la horquilla a elevación máxima (de la punta del portahorquillas al suelo)	mm	5.412
		pulg	213,1
11	Espacio libre en levantamiento pleno y descarga máxima	mm	1.998
		pulg	78,6
12	Ángulo de descarga máximo con respecto a la posición horizontal	grados	55
13	Anchura total del portahorquillas	mm	2.821
		pulg	111,1
14	Altura total del portahorquillas	mm	1.127
		pulg	44,4
15	Anchura de punta exterior (separación máxima)	mm	2.629
		pulg	103,5
16	Anchura de punta exterior (separación mínima)	mm	747
		pulg	29,4
	Anchura de punta (punta individual)	mm	250,0
		pulg	9,8
	Grosor de punta	mm	90,0
		pulg	3,5
	Capacidad de la punta	kg	15.750
		lb	34.713
	Peso de funcionamiento	kg	36.691
		lb	80.868

*Los valores negativos indican por debajo de la pendiente

980 IW STD
Horquilla de construcción, FUSION

Portahorquillas de 108" Punta de 96"
523-4199 523-4202

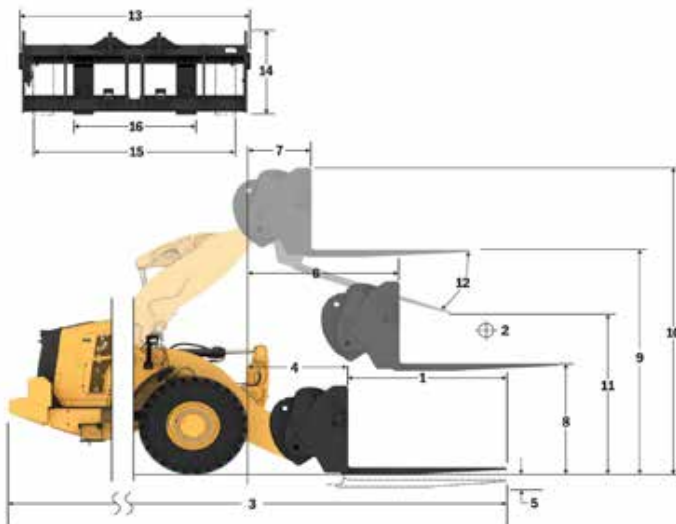

- ◆ Carga 0il (SAE J1197)
- ◆ Carga 0il (CEN EN 474-3: terreno irregular)
- ◆ Carga 0il (CEN EN 474-3: terreno nivelado y firme)
- ◆ Carga límite de equilibrio estático: articulada
- ◆ Carga límite de equilibrio estático: máquina recta
- ◆ Capacidad hidráulica de inclinación
- ◆ Capacidad hidráulica de elevación

NOTA: Las cargas límite de equilibrio estático y el peso de funcionamiento se basan en la siguiente configuración de pala: neumáticos Brawler Smooth Solid, aire acondicionado, control de amortiguación, protector del tren de potencia, todos los líquidos, depósito de combustible, refrigerante, lubricantes y operador.

Las especificaciones y los valores se ajustan a las siguientes normas: SAE* J1197, ISO 14397-1, CEN** EN 474-3.

La carga nominal de operación para una pala equipada con una horquilla para palets se calcula a partir de los valores siguientes:
SAE J1197: 50 % de carga límite de equilibrio estático a giro pleno o límite hidráulico.
CEN EN 474-3: 60 % de carga límite de equilibrio estático a giro pleno en terreno irregular o límite hidráulico.
CEN EN 474-3: 80 % de carga límite de equilibrio estático a giro pleno en terreno firme y nivelado o límite hidráulico.

*SAE: Sociedad de Ingenieros de Automoción
**CEN: Comité Europeo de Normalización

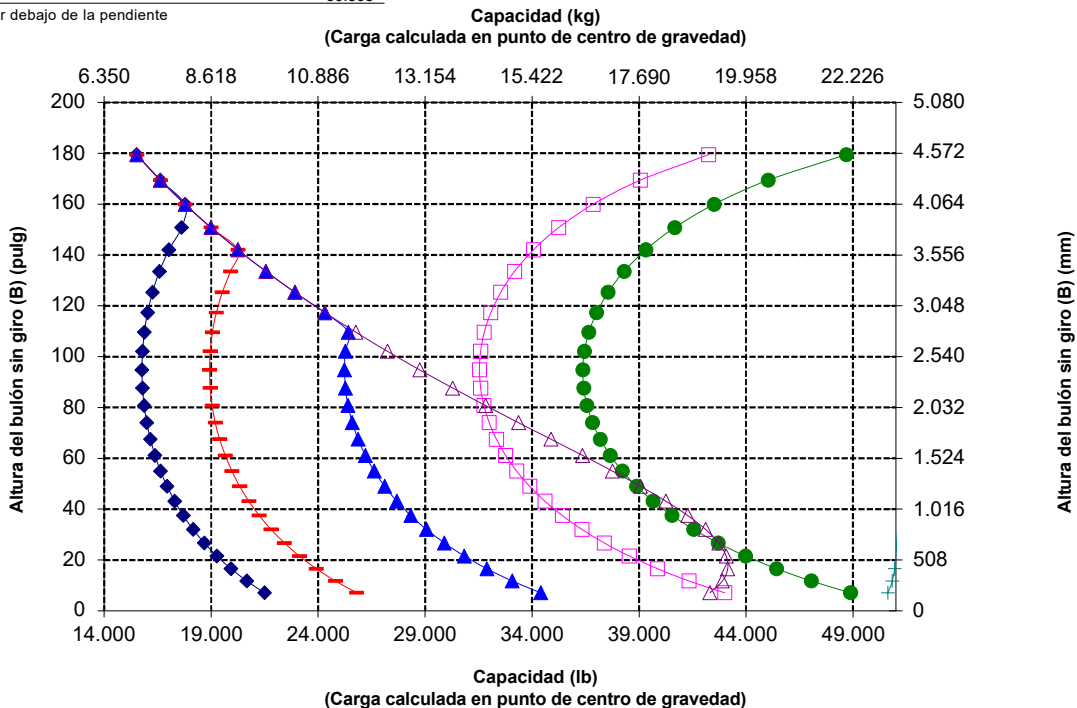

ADVERTENCIA: No sobrepase la capacidad de carga de las puntas. La capacidad de cada una de las puntas está estampada en el lateral de estas.

Especificaciones de manipulador de chatarra y residuos para 980 XE

Especificaciones de la horquilla

Especificaciones de la horquilla

1	Longitud de punta	mm	2.438
		pulg	96,0
2	Centro de carga	mm	1.219
		pulg	48,0
	Carga límite de equilibrio estático: horquilla recta	kg	15.576
		lb	34.328
	Carga límite de equilibrio estático: horquilla articulada	kg	13.773
		lb	30.356
	Carga nominal (SAE J1197: 50 % de FTSTL)	kg	6.791
		lb	14.967
	Carga nominal (CEN EN 474-3 terreno desigual: 60 % de FTSTL)	kg	6.791
		lb	14.967
	Carga nominal (CEN EN 474-3 terreno nivelado y firme: 80 % de FTSTL)	kg	6.791
		lb	14.967
3	Longitud total máxima	mm	11.172
		pulg	439,8
4	Alcance con horquillas a nivel del suelo	mm	1.405
		pulg	55,3
5	*Del suelo a la parte inferior de la punta a la mínima altura y a la altura de la horquilla	mm	-89
		pulg	-3,5
6	Alcance con los brazos horizontales y al nivel de la horquilla	mm	2.004
		pulg	78,9
7	Alcance con la horquilla a la máxima altura	mm	920
		pulg	36,2
8	Longitud de arriba a abajo de la punta con los brazos horizontales y al nivel de la horquilla	mm	2.108
		pulg	83,0
9	Longitud de arriba a abajo de la punta a la máxima altura y al nivel de la horquilla	mm	4.597
		pulg	181,0
10	Altura total de la horquilla a elevación máxima (de la punta del portahorquillas al suelo)	mm	5.634
		pulg	221,8
11	Espacio libre en levantamiento pleno y descarga máxima	mm	2.076
		pulg	81,7
12	Ángulo de descarga máximo con respecto a la posición horizontal	grados	61
13	Anchura total del portahorquillas	mm	2.821
		pulg	111,1
14	Altura total del portahorquillas	mm	1.127
		pulg	44,4
15	Anchura de punta exterior (separación máxima)	mm	2.629
		pulg	103,5
16	Anchura de punta exterior (separación mínima)	mm	747
		pulg	29,4
	Anchura de punta (punta individual)	mm	250,0
		pulg	9,8
	Grosor de punta	mm	90,0
		pulg	3,5
	Capacidad de la punta	kg	15.750
		lb	34.713
	Peso de funcionamiento	kg	36.829
		lb	81.171

*Los valores negativos indican por debajo de la pendiente

980 IW HL

Portahorquillas de 108" Punta de 96"
Horquilla de construcción, FUSION 523-4199 523-4202

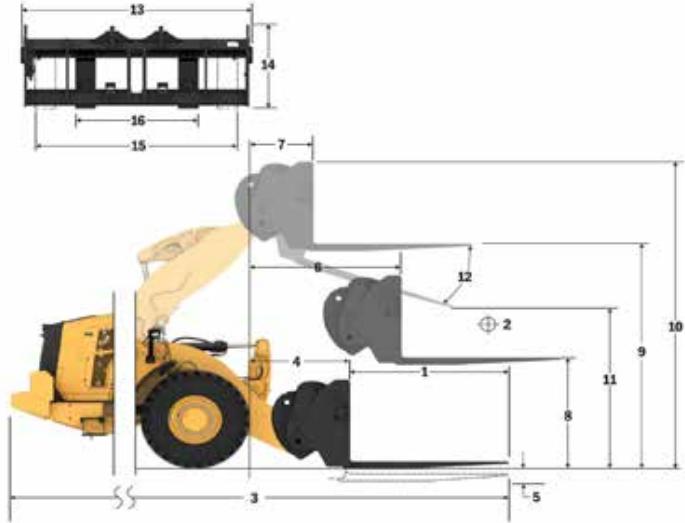

Capacidad (kg)

(Carga calculada en punto de centro de gravedad)

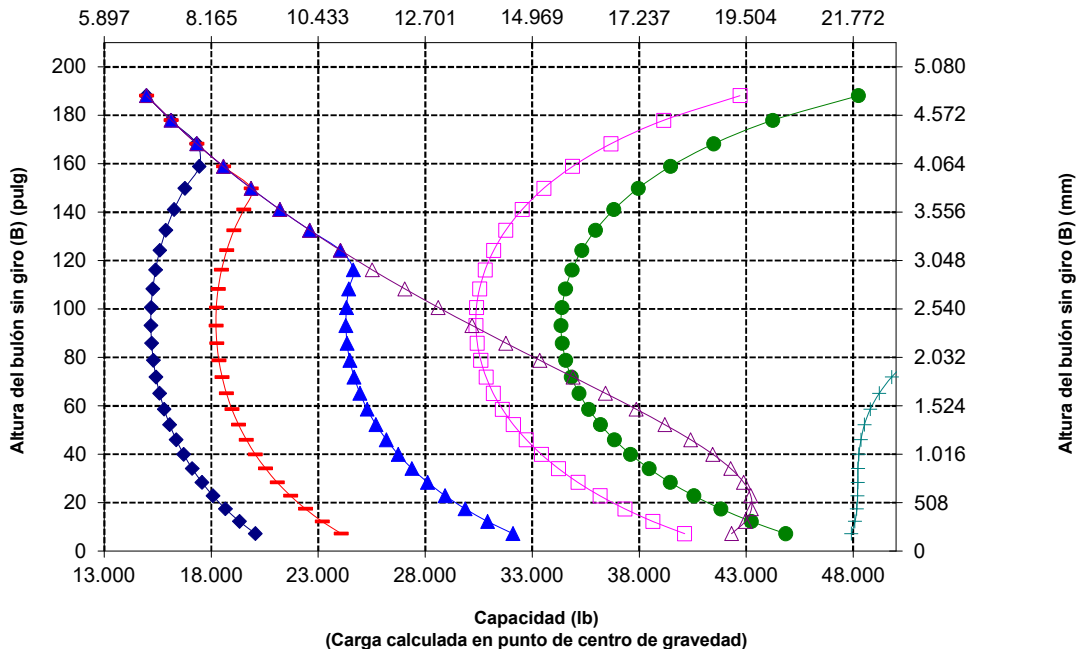

NOTA: Las cargas límite de equilibrio estático y el peso de funcionamiento se basan en la siguiente configuración de pala: neumáticos Brawler Smooth Solid, aire acondicionado, control de amortiguación, protector del tren de potencia, todos los líquidos, depósito de combustible, refrigerante, lubricantes y operador.

Las especificaciones y los valores se ajustan a las siguientes normas: SAE* J1197, ISO 14397-1, CEN** EN 474-3.

La carga nominal de operación para una pala equipada con una horquilla para palets se calcula a partir de los valores siguientes:
 SAE J1197: 50 % de carga límite de equilibrio estático a giro pleno o límite hidráulico.
 CEN EN 474-3: 60 % de carga límite de equilibrio estático a giro pleno en terreno irregular o límite hidráulico.
 CEN EN 474-3: 80 % de carga límite de equilibrio estático a giro pleno en terreno firme y nivelado o límite hidráulico.

*SAE: Sociedad de Ingenieros de Automoción
 **CEN: Comité Europeo de Normalización



ADVERTENCIA: No sobrepase la capacidad de carga de las puntas. La capacidad de cada una de las puntas está estampada en el lateral de estas.



980 XE

Máquina para aplicaciones forestales

El trabajo en un aserradero exige el rendimiento, la productividad y la seguridad adicionales que proporcionan las palas de ruedas forestales Cat.

Óptima eficiencia del combustible

- Aumento de la eficiencia de combustible de hasta un 35 % en comparación con el anterior modelo Cat.
- La perfecta integración del sistema de la transmisión variable continua Cat, el sistema del motor, el sistema hidráulico y el sistema de refrigeración aumenta considerablemente el rendimiento y la eficiencia del combustible.
- La eliminación del convertidor de par permite controlar el régimen del motor y la velocidad de la máquina de forma independiente, lo que da lugar a una excavación eficiente, un control preciso y un funcionamiento sencillo.
- La menor velocidad nominal del motor reduce el desgaste de los componentes y el ruido durante el funcionamiento.
- El potente motor consume menos combustible al proporcionar la potencia y el par justo cuando se necesitan.

Consiga mayor productividad

- El paquete forestal incluye un contrapeso adicional, bastidor trasero más pesado, cilindros de inclinación más grandes y articulaciones oscilantes más cortas para aumentar la capacidad de la máquina con respecto al modelo básico.
- Para las aplicaciones con gran volumen de residuos, el ventilador de paso variable opcional y los refrigeradores de manipulación de residuos de gran volumen minimizan el potencial de sobrecalentamiento y reducen la necesidad de tiempo de inactividad para la limpieza.
- Sistema hidráulico auxiliar opcional de la 3^a válvula para controlar implementos que requieran funciones adicionales.
- La transmisión variable continua ofrece cambios suaves, aceleración rápida y velocidad en pendientes.
- La maniobrabilidad de la máquina en pendientes se ha simplificado gracias a las funciones de retención de velocidad y antivuelco.
- La transmisión variable continua integrada proporciona la máxima potencia constante a velocidades óptimas.
- La menor velocidad nominal del motor reduce el desgaste de los componentes y el ruido durante el funcionamiento.
- El potente motor consume menos combustible al proporcionar la potencia y el par justo cuando se necesitan.

Fiabilidad demostrada

- El motor Cat C13 ofrece una elevada densidad de potencia con una combinación de sistemas electrónicos, de combustible y de aire de eficacia probada.
- El minucioso diseño de los componentes y los procesos de validación de máquinas se traducen en una fiabilidad y un índice de disponibilidad incomparables.

Durabilidad

- Los ejes de servicio pesado se han diseñado para hacer frente a aplicaciones extremas.
- El sistema de filtrado hidráulico de caudal completo con filtración tipo "diálisis" adicional mejora la fiabilidad del sistema hidráulico y la vida útil de los componentes.

Características de seguridad

- La cámara de visión trasera mejora la visibilidad detrás de la máquina, lo cual le ayudará a trabajar con seguridad y confianza.
- El sistema multivisión (360°) opcional ayuda al operador a controlar el entorno que rodea a la máquina en todo momento.
- La tecnología de radar Cat Detect opcional mejora la percepción al monitorizar el entorno de trabajo y alerta a los operadores de posibles peligros.
- Acceso a la cabina con puertas amplias, apertura remota de puertas opcional y peldaños a modo de escalera que aportan solidez y estabilidad.
- Los parabrisas del suelo al techo, los retrovisores de gran tamaño con espejos para ángulo muerto integrados y la cámara de visión trasera proporcionan la mejor visibilidad en todas las direcciones del sector.
- Sistema de luz de servicio bajo el capó y luz de acceso opcional para iluminar el acceso a la máquina y las inspecciones diarias incluso en la oscuridad.

Reducción del tiempo y los costes de mantenimiento

- La ampliación de los intervalos de cambio del filtro y los fluidos reduce los costes de mantenimiento hasta en un 25 %.
- Remote Troubleshoot conecta la máquina con el departamento de servicio del distribuidor para que los problemas puedan diagnosticarse rápidamente y usted pueda volver al trabajo.
- La función de actualización remota se adapta a sus horarios para garantizar que el software de la máquina esté actualizado y obtener así un rendimiento óptimo.
- La aplicación Cat App le ayudará a gestionar la ubicación de la flota, las horas de funcionamiento y los programas de mantenimiento; además, le avisará cuando sea necesario realizar alguna tarea de mantenimiento y le permitirá solicitar servicios a su distribuidor Cat local.
- El sistema de lubricación automática integrado prolonga la vida útil de los componentes.
- El capó basculante de una sola pieza permite acceder al compartimento del motor de forma rápida y sencilla.

Trabaje cómodamente en la nueva cabina

- Asiento fácilmente ajustable y de última generación con suspensión para proporcionar al operador una mayor comodidad. Se ofrece en tres niveles de recorte y se puede equipar con un arnés de 4 puntos.
- El nuevo panel y las pantallas táctiles de alta resolución que incluye la cabina son intuitivos y fáciles de utilizar.
- La insonorización, las juntas y las monturas elásticas de la cabina reducen el ruido y la vibración para ofrecer un entorno de trabajo más silencioso.

Máquina 980 XE para aplicaciones forestales Especificaciones

Características de la máquina 980 XE para aplicaciones forestales

1. Cilindros de inclinación más grandes y articulaciones oscilantes optimizadas para un mayor control de la carga en aplicaciones con horquilla
2. Contrapeso y bastidor trasero más pesados que proporcionan mayores cargas de equilibrio en una aplicación en aserradero
3. Protectores opcionales de las ventanas para dotar al cristal de una mayor resistencia a los impactos
4. Sistema hidráulico opcional de 3ª función que proporciona un control hidráulico auxiliar para los implementos como horquillas para aserradero o madereras
5. Gran variedad de implementos para aserradero

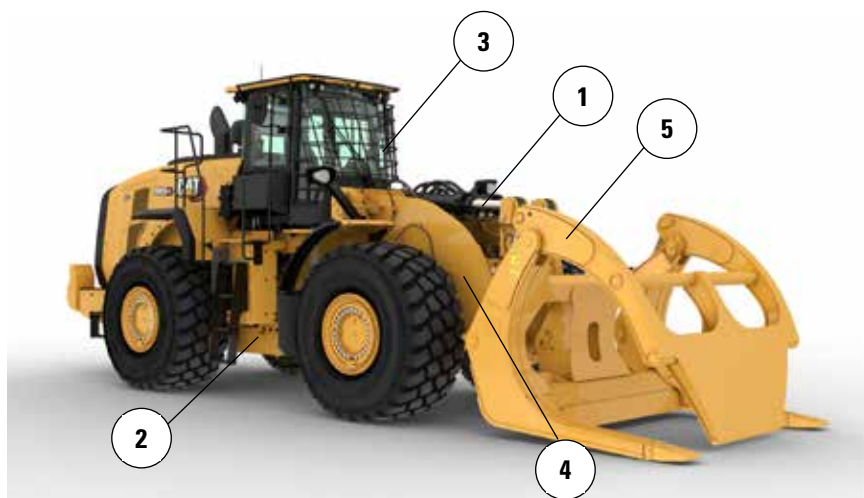

6. Un ventilador de paso variable opcional para mantener la parrilla trasera y los núcleos de refrigeración limpios en aplicaciones de residuos de gran volumen
7. Los núcleos de refrigeración con espacio de aletas ancho/mantenimiento de residuos de gran volumen opcionales tienen menor tendencia a la obstrucción
8. Radiador de aceite del eje opcional que proporciona menores temperaturas de aceite del eje en aplicaciones con uso intensivo del freno
9. Prefiltros opcionales de cabina y motor para usar en aplicaciones de residuos de gran volumen

Especificaciones de la máquina 980 para aplicaciones forestales

Opciones de neumáticos

Marca de neumáticos	Bridgestone	Michelin	Bridgestone	Michelin	Maxam	Maxam
Tamaño de neumático	29.5R25	29.5R25	29.5R25	29.5R25	29.5R25	29.5R25
Tipo de banda de rodadura	L-4	L-4	L-3	L-3	L-3	L-4
Diseño de la banda de rodadura	VSNT	XLDD1	VJT	XHA2	MS302	MS405DX
Anchura sobre los neumáticos: máxima (sin carga)*	3.240 mm 10'8"	3.258 mm 10'9"	3.263 mm 10'9"	3.270 mm 10'9"	3.270 mm 10'9"	3.256 mm 10'9"
Anchura sobre los neumáticos: máxima (con carga)*	3.260 mm 10'9"	3.302 mm 10'10"	3.289 mm 10'10"	3.296 mm 10'10"	3.290 mm 10'10"	3.282 mm 10'10"
Cambio en las dimensiones verticales (promedio de la parte delantera y trasera)		-7 mm -0,3"	-23 mm -0,9"	-40 mm -1,6"	-19 mm -0,8"	-33 mm -1,3"
Cambio en el alcance horizontal		-1 mm 0"	20 mm 0,8"	23 mm 0,9"	6 mm 0,2"	19 mm 0,7"
Cambio en el círculo de espacio libre hasta el borde exterior de los neumáticos		42 mm 1,7"	29 mm 1,1"	36 mm 1,4"	30 mm 1,2"	22 mm 0,9"
Cambio en el círculo de espacio libre hasta el borde interior de los neumáticos		-42 mm -1,7"	-29 mm -1,1"	-36 mm -1,4"	-30 mm -1,2"	-22 mm -0,9"
Cambio en el peso de funcionamiento (sin lastre)		-156 kg -344 lb	-684 kg -1.508 lb	-700 kg -1.544 lb	-528 kg -1.164 lb	-388 kg -856 lb
Cambio en la carga de equilibrio estático: recta		-119 kg -262 lb	-520 kg -1.147 lb	-532 kg -1.174 lb	-402 kg -885 lb	-295 kg -651 lb
Cambio en la carga de equilibrio estático: articulada		-103 kg -228 lb	-453 kg -998 lb	-463 kg -1.022 lb	-350 kg -771 lb	-257 kg -566 lb
Ángulo oscilación del eje trasero	±13 grados	±13 grados	±13 grados	±13 grados	±13 grados	±13 grados
Subida y bajada máximas de una sola rueda	549 mm 1'10"	549 mm 1'10"	549 mm 1'10"	549 mm 1'10"	549 mm 1'10"	549 mm 1'10"

*Anchura sobre el saliente del neumático, que incluye la expansión del neumático.

Marca de neumáticos	Michelin	Bridgestone	Bridgestone	Maxam
Tamaño de neumático	875/65R29	875/65R29	875/65R29	875/65R29
Tipo de banda de rodadura	L-3	L-3	L-4	L-4
Diseño de la banda de rodadura	XHA2	VTS	VLTS	MS405DX
Anchura sobre los neumáticos: máxima (sin carga)*	3.373 mm 11'1"	3.341 mm 11'0"	3.344 mm 11'0"	3.357 mm 11'1"
Anchura sobre los neumáticos: máxima (con carga)*	3.384 mm 11'2"	3.359 mm 11'1"	3.366 mm 11'1"	3.382 mm 11'2"
Cambio en las dimensiones verticales (promedio de la parte delantera y trasera)	-25 mm -1"	-19 mm -0,8"	-16 mm -0,6"	-34 mm -1,3"
Cambio en el alcance horizontal	18 mm 0,7"	20 mm 0,8"	19 mm 0,7"	19 mm 0,7"
Cambio en el círculo de espacio libre hasta el borde exterior de los neumáticos	124 mm 4,9"	99 mm 3,9"	106 mm 4,2"	122 mm 4,8"
Cambio en el círculo de espacio libre hasta el borde interior de los neumáticos	-124 mm -4,9"	-99 mm -3,9"	-106 mm -4,2"	-122 mm -4,8"
Cambio en el peso de funcionamiento (sin lastre)	-40 kg -88 lb	240 kg 529 lb	316 kg 697 lb	308 kg 679 lb
Cambio en la carga de equilibrio estático: recta	-30 kg -67 lb	183 kg 402 lb	240 kg 530 lb	234 kg 516 lb
Cambio en la carga de equilibrio estático: articulada	-26 kg -58 lb	159 kg 350 lb	209 kg 461 lb	204 kg 450 lb
Ángulo oscilación del eje trasero	±8 grados	±8 grados	±8 grados	±8 grados
Subida y bajada máximas de una sola rueda	340 mm 1'1"	340 mm 1'1"	340 mm 1'1"	340 mm 1'1"

*Anchura sobre el saliente del neumático, que incluye la expansión del neumático.

Máquina 980 XE para aplicaciones forestales Especificaciones

Especificaciones de la horquilla

Especificaciones de la horquilla

1	Longitud de punta	mm	2.438
		pulg	96,0
2	Centro de carga	mm	1.219
		pulg	48,0
	Carga límite de equilibrio estático: horquilla recta	kg	15.352
		lb	33.835
	Carga límite de equilibrio estático: horquilla articulada	kg	13.533
		lb	29.826
	Carga nominal (SAE J1197: 50 % de FTSTL)	kg	6.766
		lb	14.913
	Carga nominal (CEN EN 474-3 terreno desigual: 60 % de FTSTL)	kg	8.120
		lb	17.896
	Carga nominal (CEN EN 474-3 terreno nivelado y firme: 80 % de FTSTL)	kg	10.826
		lb	23.861
3	Longitud total máxima	mm	11.174
		pulg	439,9
4	Alcance con horquillas a nivel del suelo	mm	1.318
		pulg	51,9
5	*Del suelo a la parte inferior de la punta a la mínima altura y a la altura de la horquilla	mm	-143
		pulg	-5,6
6	Alcance con los brazos horizontales y al nivel de la horquilla	mm	1.840
		pulg	72,4
7	Alcance con la horquilla a la máxima altura	mm	913
		pulg	35,9
8	Longitud de arriba a abajo de la punta con los brazos horizontales y al nivel de la horquilla	mm	2.169
		pulg	85,4
9	Longitud de arriba a abajo de la punta a la máxima altura y al nivel de la horquilla	mm	4.438
		pulg	174,7
10	Altura total de la horquilla a elevación máxima (de la punta del portahorquillas al suelo)	mm	5.810
		pulg	228,7
11	Espacio libre en levantamiento pleno y descarga máxima	mm	2.165
		pulg	85,3
12	Ángulo de descarga máximo con respecto a la posición horizontal	grados	47
13	Anchura total del portahorquillas	mm	2.751
		pulg	108,3
14	Altura total del portahorquillas	mm	1.575
		pulg	62
15	Anchura de punta exterior (separación máxima)	mm	2.671
		pulg	105,1
16	Anchura de punta exterior (separación mínima)	mm	849
		pulg	33,4
	Anchura de punta (punta individual)	mm	88,9
		pulg	3,5
	Grosor de punta	mm	203,2
		pulg	8,0
	Capacidad de la punta	kg	11.068
		lb	24.393
	Peso de funcionamiento	kg	31.500
		lb	69.426

*Los valores negativos indican por debajo de la pendiente

980 LOG

Horquilla para palés, con bulón

Punta de 96"
473-9104

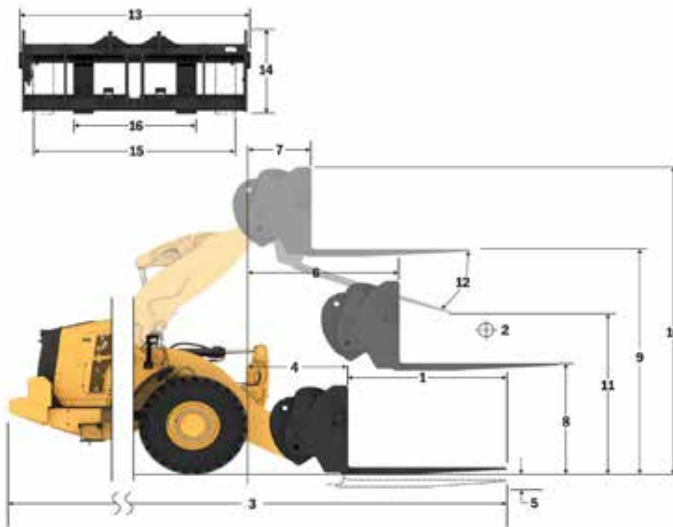

- ◆ Carga útil (SAE J1197)
- ◆ Carga útil (CEN EN 474-3: terreno irregular)
- ◆ Carga útil (CEN EN 474-3: terreno nivelado y firme)
- ◆ Carga límite de equilibrio estático: articulada
- ◆ Carga límite de equilibrio estático: máquina recta
- ◆ Capacidad hidráulica de inclinación
- ◆ Capacidad hidráulica de elevación

NOTA: Las cargas límite de equilibrio estático y el peso de funcionamiento se basan en la siguiente configuración de pala: neumáticos Bridgestone * VSNT L4, aire acondicionado, control de amortiguación, protector del tren de potencia, todos los líquidos, depósito de combustible, refrigerante, lubricantes y operador.

Las especificaciones y los valores se ajustan a las siguientes normas: SAE* J1197, ISO 14397-1, CEN** EN 474-3.

La carga nominal de operación para una pala equipada con una horquilla para palés se calcula a partir de los valores siguientes: SAE J1197: 50 % de carga límite de equilibrio estático a giro pleno o límite hidráulico. CEN EN 474-3: 60 % de carga límite de equilibrio estático a giro pleno en terreno irregular o límite hidráulico. CEN EN 474-3: 80 % de carga límite de equilibrio estático a giro pleno en terreno firme y nivelado o límite hidráulico.

*SAE: Sociedad de Ingenieros de Automoción
**CEN: Comité Europeo de Normalización

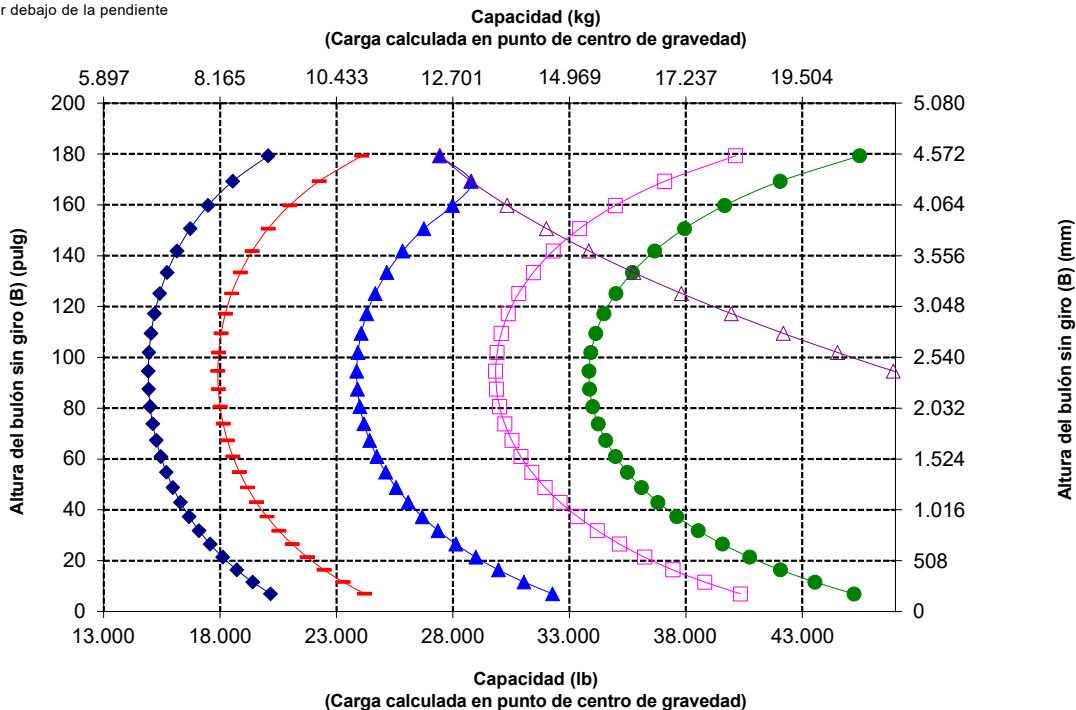

ADVERTENCIA: No sobrepase la capacidad de carga de las puntas. La capacidad de cada una de las puntas está estampada en el lateral de estas.

Especificaciones de la máquina 980 para aplicaciones forestales

Especificaciones de la horquilla

Especificaciones de la horquilla

1	Longitud de punta	mm	1.829
		pulg	72,0
2	Centro de carga	mm	914
		pulg	36,0
	Carga límite de equilibrio estático: horquilla recta	kg	16.872
		lb	37.187
	Carga límite de equilibrio estático: horquilla articulada	kg	14.904
		lb	32.849
	Carga nominal (SAE J1197: 50 % de FTSTL)	kg	7.452
		lb	16.424
	Carga nominal (CEN EN 474-3 terreno desigual: 60 % de FTSTL)	kg	8.943
		lb	19.709
	Carga nominal (CEN EN 474-3 terreno nivelado y firme: 80 % de FTSTL)	kg	11.923
		lb	26.279
3	Longitud total máxima	mm	10.568
		pulg	416,1
4	Alcance con horquillas a nivel del suelo	mm	1.322
		pulg	52,1
5	*Del suelo a la parte inferior de la punta a la mínima altura y a la altura de la horquilla	mm	-149
		pulg	-5,9
6	Alcance con los brazos horizontales y al nivel de la horquilla	mm	1.840
		pulg	72,4
7	Alcance con la horquilla a la máxima altura	mm	913
		pulg	35,9
8	Longitud de arriba a abajo de la punta con los brazos horizontales y al nivel de la horquilla	mm	2.163
		pulg	85,2
9	Longitud de arriba a abajo de la punta a la máxima altura y al nivel de la horquilla	mm	4.432
		pulg	174,5
10	Altura total de la horquilla a elevación máxima (de la punta del portahorquillas al suelo)	mm	5.810
		pulg	228,7
11	Espacio libre en levantamiento pleno y descarga máxima	mm	2.607
		pulg	102,7
12	Ángulo de descarga máximo con respecto a la posición horizontal	grados	47
13	Anchura total del portahorquillas	mm	2.751
		pulg	108,3
14	Altura total del portahorquillas	mm	1.581
		pulg	62,3
15	Anchura de punta exterior (separación máxima)	mm	2.671
		pulg	105,1
16	Anchura de punta exterior (separación mínima)	mm	849
		pulg	33,4
	Anchura de punta (punta individual)	mm	88,9
		pulg	3,5
	Grosor de punta	mm	203,2
		pulg	8,0
	Capacidad de la punta	kg	14.742
		lb	32.491
	Peso de funcionamiento	kg	31.268
		lb	68.915

*Los valores negativos indican por debajo de la pendiente

980 LOG

Horquilla para palés, con bulón

Punta de 72"
473-9106

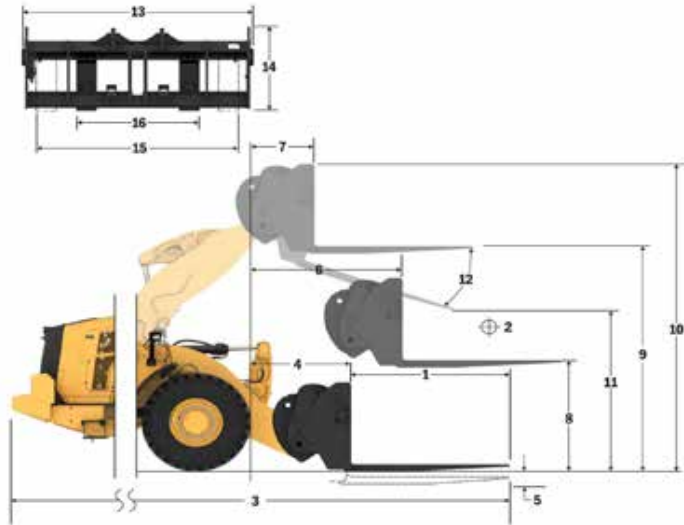

Capacidad (kg)
(Carga calculada en punto de centro de gravedad)

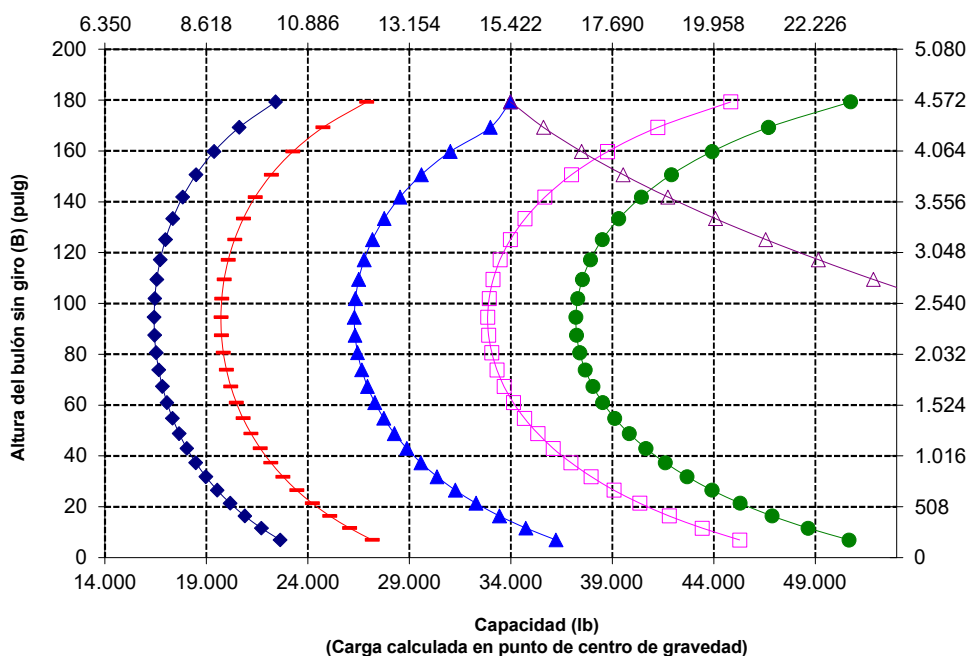

NOTA: Las cargas límite de equilibrio estático y el peso de funcionamiento se basan en la siguiente configuración de pala: neumáticos Bridgestone * VSNT L4, aire acondicionado, control de amortiguación, protector del tren de potencia, todos los líquidos, depósito de combustible, refrigerante, lubricantes y operador.

Las especificaciones y los valores se ajustan a las siguientes normas: SAE* J1197, ISO 14397-1, CEN** EN 474-3.

La carga nominal de operación para una pala equipada con una horquilla para palés se calcula a partir de los valores siguientes:
SAE J1197: 50 % de carga límite de equilibrio estático a giro pleno o límite hidráulico.
CEN EN 474-3: 60 % de carga límite de equilibrio estático a giro pleno en terreno irregular o límite hidráulico.
CEN EN 474-3: 80 % de carga límite de equilibrio estático a giro pleno en terreno firme y nivelado o límite hidráulico.

*SAE: Sociedad de Ingenieros de Automoción
**CEN: Comité Europeo de Normalización



ADVERTENCIA: No sobrepase la capacidad de carga de las puntas. La capacidad de cada una de las puntas está estampada en el lateral de estas.

Máquina 980 XE para aplicaciones forestales Especificaciones

Especificaciones de la horquilla

Especificaciones de la horquilla

1	Longitud de punta	mm	1.829
		pulg	72,0
2	Anchura de horquilla	mm	2.777
		pulg	109,3
	Área de extremo	m ²	1,69
		pie ²	18
3	Altura interior (solo se aplica a doble mordaza superior)	mm	0
		pulg	0
4	Apertura mínima (solo se aplica a horquillas para aserradero)	mm	555
		pulg	22
	Peso de funcionamiento	kg	32.765
		lb	72.234
5	Distancia en el interior de las puntas de las horquillas	mm	2.215
		pulg	87
	Carga límite de equilibrio estático, máquina articulada a la altura de la horquilla	kg	15.998
		lb	35.268,4
	Carga límite de equilibrio estático, máquina recta a la altura de la horquilla	kg	18310
		lb	40.366,2
6	Altura máxima de la horquilla (con mordaza abierta si corresponde)	mm	3.107
		pulg	122,3
7	Espacio libre con máxima elevación, ángulo de descarga de 45° (si descarga máxima <> 45)	mm	2.982
		pulg	117,4
8	Espacio libre con elevación máxima y a la altura de la horquilla	mm	4.301
		pulg	169,3
9	Alcance con máxima elevación, ángulo de descarga de 45° (si descarga máxima <> 45)	mm	1.600
		pulg	63,0
10	Alcance con brazo de elevación horizontal y a la altura de la horquilla	mm	3.283
		pulg	129,2
11	*Del suelo a la parte inferior de la herramienta a la mínima altura y al nivel de la herramienta	mm	-77
		pulg	-3,0
12	Anchura entre puntas	mm	2.741
		pulg	107,9
13	Alcance a nivel del suelo	mm	2.566
		pulg	101
14	Apertura máxima en punta de horquilla y mordaza	mm	2.926
		pulg	115,2
15	Altura total de la horquilla a elevación completa y mordaza abierta	mm	7.408
		pulg	291,7
	Longitud total	mm	9.983
	De la punta de la horquilla hasta la parte posterior de la máquina	pulg	393,0
17	Espacio libre en posición de máxima elevación y descarga máxima Descarga (si <> 45)	mm	2.939
		pulg	115,7
18	Espacio libre con brazos de elevación horizontales y a la altura de la horquilla	mm	2.032,4
		pulg	80,0
19	Alcance con elevación máxima y a la altura de la horquilla	mm	2.356,0
		pulg	92,8
20	Ángulo de descarga máximo con respecto a la posición horizontal	grados	47
		rad	0,8

*Los valores negativos indican por debajo de la pendiente

980 LOG

Poste de aserraderos, con bulones

Punta de 72"

507-6128

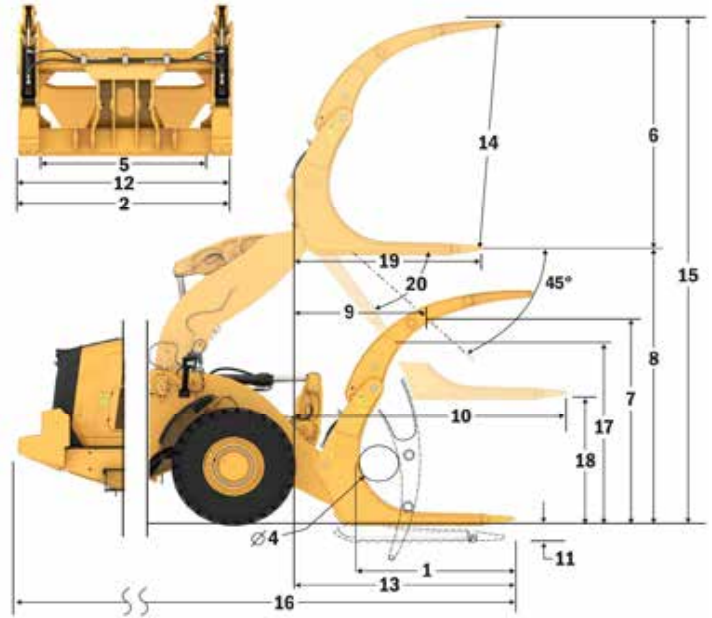

Capacidad (kg)
(Carga calculada en punto de centro de gravedad)

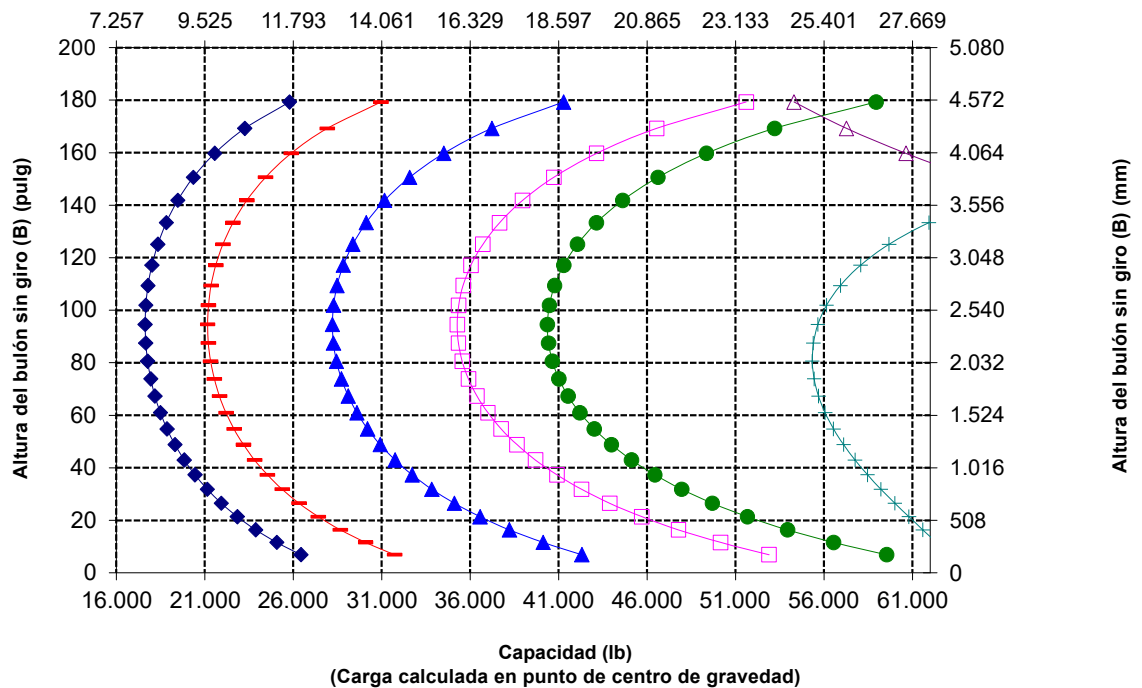

NOTA: Las cargas límite de equilibrio estático y el peso de funcionamiento se basan en la siguiente configuración de pala: neumáticos Bridgestone * VSNT L4, aire acondicionado, control de amortiguación, protector del tren de potencia, todos los líquidos, depósito de combustible, refrigerante, lubricantes y operador.

Las especificaciones y los valores se ajustan a las siguientes normas: SAE* J1197, ISO 14397-1, CEN** EN 474-3.

La carga nominal de operación para una pala equipada con una horquilla para palés se calcula a partir de los valores siguientes: SAE J1197: 50 % de carga límite de equilibrio estático a giro pleno o límite hidráulico. CEN EN 474-3: 60 % de la carga límite de equilibrio estático a giro pleno en terreno desigual o límite hidráulico. CEN EN 474-3: 80 % de carga límite de equilibrio estático a giro pleno en terreno firme y nivelado o límite hidráulico.

SAE: Sociedad de Ingenieros de Automoción
**CEN: Comité Europeo de Normalización

Especificaciones de la máquina 980 para aplicaciones forestales

Especificaciones de la horquilla

Especificaciones de la horquilla

1	Longitud de punta	mm	1.826
		pulg	71,9
2	Anchura de horquilla	mm	2.802
		pulg	110,3
	Área de extremo	m2	2,43
		pie2	26
3	Altura interior (solo se aplica a doble mordaza superior)	mm	1.540
		pulg	61
4	Apertura mínima (solo se aplica a horquillas para aserradero)	mm	N/C
		pulg	N/D
	Peso de funcionamiento	kg	31.970
		lb	70.481
5	Distancia en el interior de las puntas de las horquillas	mm	2.256
		pulg	89
	Carga límite de equilibrio estático, máquina articulada a la altura de la horquilla	kg	15.920
		lb	35.097,5
	Carga límite de equilibrio estático, máquina recta a la altura de la horquilla	kg	18.102
		lb	39.906,6
6	Altura máxima de la horquilla (con mordaza abierta si corresponde)	mm	3.394
		pulg	133,6
7	Espacio libre con máxima elevación, ángulo de descarga de 45° (si descarga máxima <= 45)	mm	2.979
		pulg	117,3
8	Espacio libre con elevación máxima y a la altura de la horquilla	mm	4.301
		pulg	169,3
9	Alcance con máxima elevación, ángulo de descarga de 45° (si descarga máxima <= 45)	mm	1.603
		pulg	63,1
10	Alcance con brazo de elevación horizontal y a la altura de la horquilla	mm	3.287
		pulg	129,4
11	*Del suelo a la parte inferior de la herramienta a la mínima altura y al nivel de la herramienta	mm	-77
		pulg	-3,0
12	Anchura entre puntas	mm	2.752
		pulg	108,4
13	Alcance a nivel del suelo	mm	2.570
		pulg	101
14	Apertura máxima en punta de horquilla y mordaza	mm	2.936
		pulg	115,6
15	Altura total de la horquilla a elevación completa y mordaza abierta	mm	7.695
		pulg	303,0
16	Longitud total De la punta de la horquilla hasta la parte posterior de la máquina	mm	9.987
		pulg	393,2
17	Espacio libre en posición de máxima elevación y descarga máxima Descarga (si <= 45)	mm	2.936
		pulg	115,6
18	Espacio libre con brazos de elevación horizontales y a la altura de la horquilla	mm	2.032,2
		pulg	80,0
19	Alcance con elevación máxima y a la altura de la horquilla	mm	2.359,9
		pulg	92,9
20	Ángulo de descarga máximo con respecto a la posición horizontal	grados	47
		rad	0,8

*Los valores negativos indican por debajo de la pendiente

980 LOG

Maderera, con bulones

Punta de 72"

383-1822

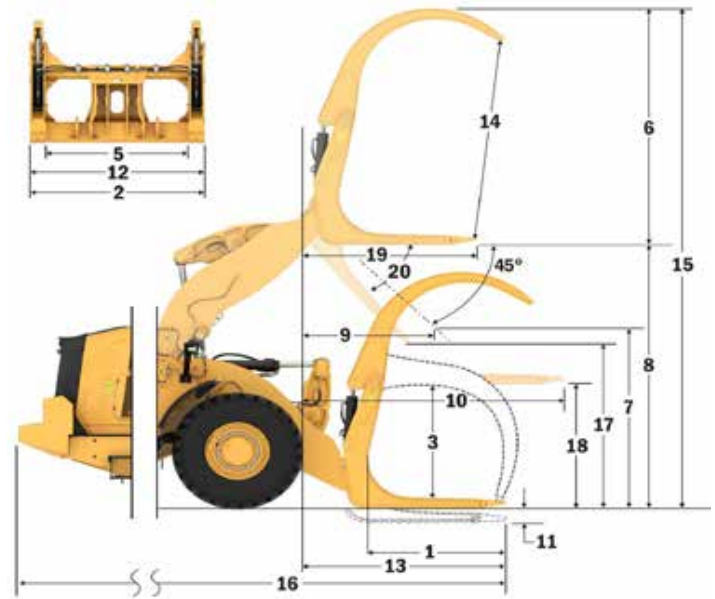

Capacidad (kg)
(Carga calculada en punto de centro de gravedad)

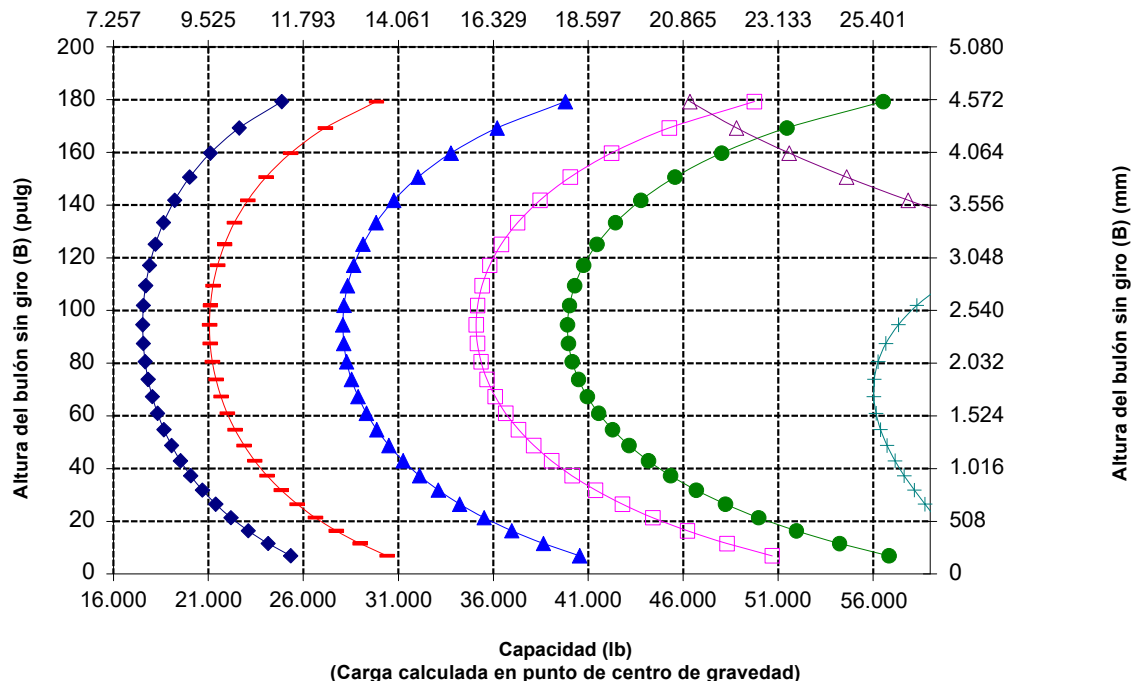

NOTA: Las cargas límite de equilibrio estático y el peso de funcionamiento se basan en la siguiente configuración de pala: neumáticos Bridgestone * VSNT L4, aire acondicionado, control de amortiguación, protector del tren de potencia, todos los líquidos, depósito de combustible, refrigerante, lubricantes y operador.

Las especificaciones y los valores se ajustan a las siguientes normas: SAE* J1197, ISO 14397-1, CEN** EN 474-3.

La carga nominal de operación para una pala equipada con una horquilla para palés se calcula a partir de los valores siguientes:
SAE J1197: 50 % de carga límite de equilibrio estático a giro pleno o límite hidráulico.
CEN EN 474-3: 60 % de la carga límite de equilibrio estático a giro pleno en terreno desigual o límite hidráulico.
CEN EN 474-3: 80 % de carga límite de equilibrio estático a giro pleno en terreno firme y nivelado o límite hidráulico.

SAE: Sociedad de Ingenieros de Automoción
**CEN: Comité Europeo de Normalización

Si desea obtener más información sobre los productos Cat, los servicios de nuestros distribuidores y las soluciones que ofrecemos para el sector, visite nuestro sitio web www.cat.com.

Materiales y especificaciones sujetos a cambios sin previo aviso. Las máquinas que se muestran en este catálogo pueden incluir equipos opcionales. Consulte a su distribuidor Cat para conocer las opciones disponibles.

©2025 Caterpillar. Reservados todos los derechos. CAT, CATERPILLAR, HAGAMOS EL TRABAJO, sus respectivos logotipos, Product Link Fusion, XT, el color "Caterpillar Yellow", la imagen comercial de "Power Edge" y de Cat "Modern Hex", así como la identidad corporativa y de producto utilizada en el presente documento, son marcas registradas de Caterpillar y no pueden utilizarse sin autorización.

ASX93864-01 (1-2025)
Sustituye a ASX93864-00
Número de versión: 14B
(N Am, Europe, Türkiye,
Aus-NZ, Chile, Colombia)

