



# 980 XE

## Ładowarka kołowa

## Dane techniczne

Niektóre rozwiązania są dostępne jedynie w określonych regionach. Dostępność konkretnych konfiguracji dla danego regionu można sprawdzić u dealera Cat®.

### Spis treści

<b>Specyfikacje</b> .....	<b>2</b>
Silnik .....	2
Łyżki .....	2
Masa .....	2
Specyfikacje robocze .....	2
Przekładnia .....	2
Układ hydrauliczny .....	3
Hamulce .....	3
Osie .....	3
Objętości płynów eksploatacyjnych .....	3
Kabina .....	3
Emisja hałasu .....	3
Układ klimatyzacji .....	3
Wymiary .....	4
Opcje opon .....	5
Przewodnik doboru i współczynników napętnienia łyżek .....	7
Specyfikacje robocze – łyżki .....	9
Specyfikacje wideł .....	25
Wyposażenie standardowe i dodatkowe .....	53
<b>Deklaracja środowiskowa 980 XE</b> .....	<b>55</b>
<b>Konfiguracja modelu 980 XE do prac na wysypiskach i złomowiskach</b> .....	<b>56</b>
Najważniejsze cechy i zalety .....	56
Opcje opon .....	58
Specyfikacje robocze – łyżki .....	60
Specyfikacje wideł .....	68
<b>Konfiguracja maszyny 980 XE do prac leśnych</b> .....	<b>80</b>
Najważniejsze cechy i zalety .....	80
Opcje opon .....	82
Specyfikacje wideł .....	83

# Ładowarka kołowa 980 XE Specyfikacje

## Silnik – EPA Tier 4 Final (USA)/Stage V (UE)

Model silnika	Cat C13	
Moc silnika przy 1700 obr./min ISO 14396:2002	313 kW	420 hp
Moc maksymalna przy 1700 obr./min SAE J1995:2014	426 KM (metryczne)	
Moc maksymalna przy 1700 obr./min SAE J1995:2014	317 kW	425 hp
Moc maksymalna przy 1700 obr./min SAE J1995:2014	431 KM (metryczne)	
Moc użyteczna przy 1700 obr./min ISO 9249:2007, SAE J1349:2011	293 kW	393 hp
Moc użyteczna przy 1700 obr./min ISO 9249:2007, SAE J1349:2011	398 KM (metryczne)	
Moment obrotowy silnika (1200 obr./min) ISO 14396:2002	2185 N·m	1612 funtów/ stopę
Maksymalny moment obrotowy (1200 obr./min) SAE J1995:2014	2206 N·m	1627 funtów/ stopę
Użyteczny moment obrotowy (100 obr./min) ISO 9249:2007, SAE J1349:2011	2086 N·m	1539 funtów/ stopę
Średnica cylindra	130 mm	5,12 cala
Skok tłoka	157 mm	6,18 cala
Pojemność skokowa	12,5 l	763 cale

- Silnik Cat spełnia wymogi norm emisji spalin EPA Tier 4 Final (USA), Stage V (UE), Stage V (Korea) oraz japońskiej normy emisji spalin z 2014 roku.
  - Podana moc użyteczna jest mocą zmierzoną na kole zamachowym silnika wyposażonego w wentylator, alternator, filtr powietrza i układ oczyszczania spalin.
  - W silnikach wysokoprężnych Cat należy stosować paliwo typu ULSD (olej napędowy o ultraniskiej zawartości siarki wynoszącej 15 ppm lub mniej) lub mieszankę paliwa ULSD z następującymi paliwami o zmniejszonej emisji dwutlenku węgla\*\*, w stosunku maksymalnym:
    - Biodiesel FAME (ester metylowy kwasu tłuszczowego)\* w stężeniu do 20%
    - 100% oleju napędowego ze źródeł odnawialnych, HVO (uwodorniony olej roślinny) i paliwa typu GTL (paliwo syntetyczne uzyskiwane z gazu ziemnego)
- Zapoznaj się z wytycznymi dotyczącymi skutecznego stosowania. Szczegółowe informacje można uzyskać u dealera Cat lub znaleźć w rekomendacjach stosowania płynów w maszynach Caterpillar (SEBU6250).

\* W silnikach bez układu oczyszczania spalin można stosować mieszanki o wyższym stężeniu, do 100% paliwa biodiesel.

\*\* W porównaniu z paliwami tradycyjnymi paliwa o zmniejszonej emisji dwutlenku węgla nie powodują znacznego obniżenia emisji gazów cieplarnianych na wylocie rury wydechowej.

## Łączki

Pojemności łązek	4,0-14,5 m <sup>3</sup>	5,25-19,0 jardów <sup>3</sup>
------------------	-------------------------	----------------------------------

## Masa

Masa eksploatacyjna	30 344 kg	66 877 funtów
---------------------	-----------	---------------

- Masa dla maszyny w konfiguracji z oponami radialnymi Bridgestone 29.5R25 VSNT L4, całkowicie napełnionymi układami, operatorem, standardową przeciwwagą, układem kontroli komfortu jazdy, pakietem wspomaganie rozruchu w niskich temperaturach, błotnikami do jazdy po drogach, systemem Product Link™, osiami (przednią/tylną) z otwartymi mechanizmami różnicowymi, awaryjnym układem kierowniczym, pakietem wyciszającym i łązką ogólnego przeznaczenia 5,4 m<sup>3</sup> (7,1 jarda<sup>3</sup>) z przykręcaną krawędzią tnącą BOCE.

## Specyfikacje robocze

Statyczne obciążenie destabilizujące –  
przy pełnym skręcie pod kątem 40°

Z odkształceniem opon	19 706 kg	43 432 funtów
Bez odkształcenia opon	20 965 kg	46 208 funtów
Siła odpajania	227 kN	51 008 funtów

- Dotyczy maszyny w konfiguracji podanej w części „Masa”.
- Pełna zgodność z wymogami normy ISO 14397-1:2007, sekcje od 1 do 6, wymagającej maks. 2% różnicy pomiędzy obliczeniami a wynikami testów.

## Przekładnia

1. bieg do jazdy w przód	7,0 km/h	4,4 mili/h
2. bieg do jazdy w przód	13,6 km/h	8,4 mili/h
3. bieg do jazdy w przód	24,0 km/h	14,9 mili/h
4. bieg do jazdy w przód	39,5 km/h	24,5 mili/h
1. bieg do jazdy w tył	8,1 km/h	5,0 mili/h
2. bieg do jazdy w tył	15,5 km/h	9,6 mili/h
3. bieg do jazdy w tył	29,5 km/h	18,3 mili/h
4. bieg do jazdy w tył	Nie dotyczy	Nie dotyczy

- Maksymalna prędkość jazdy maszyny standardowej z pustą łązką i standardowymi oponami L4 o promieniu toczenia 935 mm (37 cali).

## Układ hydrauliczny

Typ pompy osprzętu roboczego	Pompa tłokowa o zmiennym wydatku, sterowana elektrohydraulicznie	
Układ osprzętu roboczego:		
Maksymalna wydajność pompy przy 1400 obr./min	457 l/min	121 gal/min
Maksymalne ciśnienie robocze	34 300 kPa	4975 psi
Maksymalny przepływ dla opcjonalnej trzeciej funkcji	240 l/min	63 gal/min
Maksymalne ciśnienie dla opcjonalnej trzeciej funkcji przy osprzęcie roboczym	20 684 kPa	3000 psi
Czas trwania cyklu pracy układu hydraulicznego przy znamionowym obciążeniu:		
Podnoszenie z położenia transportowego	5,3 s	
Zrzut przy maksymalnej wysokości	1,7 s	
Opuszczanie, bez ładunku, swobodnie na podłoże	3,1 s	
Łącznie	10,1 s	

## Hamulce

Hamulce	Układ hamulcowy jest zgodny z normą ISO 3450:2011
---------	---

## Osie

Przód	Nieruchoma, otwarty mechanizm różnicowy
Tył	Wahliwa, otwarty mechanizm różnicowy

## Objętości płynów eksploatacyjnych

Zbiornik paliwa	426 l	112,5 gal
Zbiornik płynu DEF	21 l	5,5 gal
Układ chłodzenia	52 l	13,7 gal
Skrzynia korbowa	37 l	9,8 gal
Przekładnia	77 l	20,3 gal
Mechanizmy różnicowe i zwolnice – przód	84 l	22,2 gal
Mechanizmy różnicowe i zwolnice – tył	84 l	22,2 gal
Zbiornik oleju hydraulicznego	153 l	40,4 gal

## Kabina

ROPS/FOPS	Konstrukcje ROPS/FOPS spełniają wymagania określone normami ISO 3471:2008 oraz ISO 3449:2005 Level II
-----------	---

## Poziom hałasu

Poziom ciśnienia akustycznego na stanowisku operatora (ISO 6396:2008)	70 dB(A)
Poziom hałasu na zewnątrz (ISO 6395:2008)	110 dB(A)
Poziom ciśnienia akustycznego na stanowisku operatora (ISO 6396:2008)*	70 dB(A)
Poziom hałasu na zewnątrz (ISO 6395:2008)**	107 dB(A)

\*Dotyczy krajów, które przyjęły Dyrektywę UE lub brytyjskie.  
 \*\*Dyrektywa Unii Europejskiej 2000/14/WE i brytyjskie przepisy UK Noise Regulation 2001 No. 1701

## Układ klimatyzacji

- Układ klimatyzacji w maszynie zawiera fluorowany gaz cieplarniany R134a (potencjał tworzenia efektu cieplarnianego – 1430). Układ zawiera 1,6 kg (3,52 funta) czynnika chłodniczego, co odpowiada 2,288 tonom metrycznym (2,522 tonom) CO<sub>2</sub>

# Specyfikacje ładowarki kołowej 980 XE

## Wymiary

Wszystkie wymiary są orientacyjne.

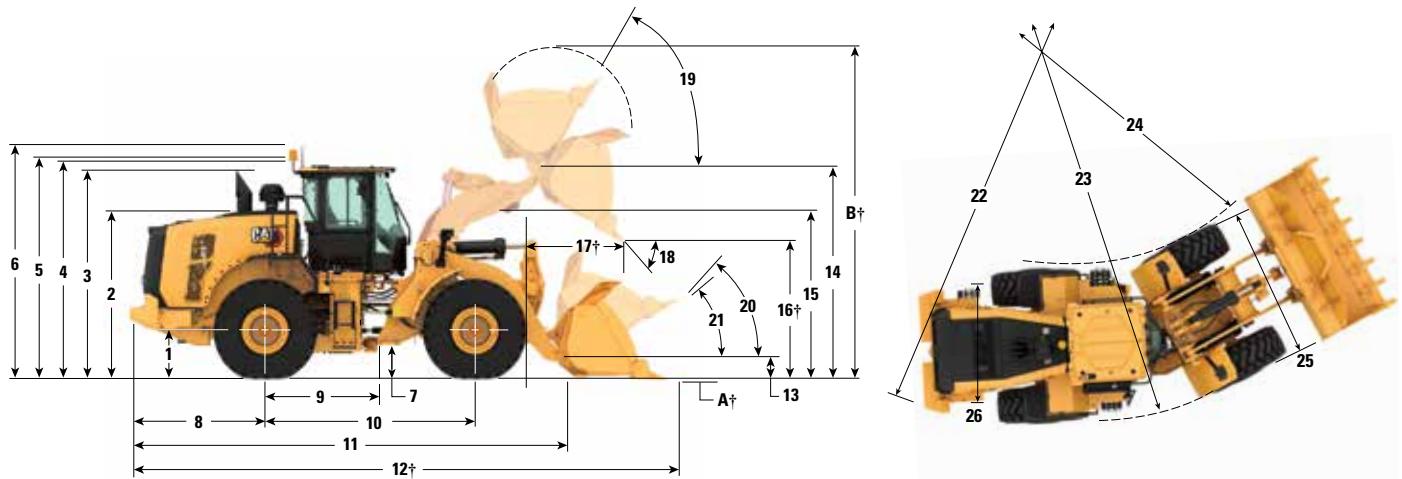

	Standardowa wysokość podnoszenia		Zwiększona wysokość podnoszenia	
1 Wysokość do linii środkowej osi	899 mm	2'11"	899 mm	2'11"
2 Wysokość do szczytu pokrywy komory silnika	3064 mm	10'1"	3064 mm	10'1"
3 Wysokość do szczytu rury wydechowej	3764 mm	12'5"	3764 mm	12'5"
4 Wysokość do szczytu konstrukcji ROPS	3829 mm	12'7"	3829 mm	12'7"
5 Wysokość do szczytu anteny systemu Product Link	3835 mm	12'7"	3835 mm	12'7"
6 Wysokość do szczytu obrotowego światła ostrzegawczego	4108 mm	13'6"	4108 mm	13'6"
7 Prześwit	456 mm	1'5"	456 mm	1'5"
8 Odległość od środka osi tylnej do krawędzi przeciwwagi	2661 mm	8'9"	2661 mm	8'9"
9 Odległość od środka osi tylnej do przegubu	1900 mm	6'3"	1900 mm	6'3"
10 Rozstaw osi	3800 mm	12'6"	3800 mm	12'6"
11 Długość całkowita (bez łyżki)	8155 mm	26'10"	8355 mm	27'5"
12 Długość transportowa (łyżka płasko na podłożu)*†	9673 mm	31'9"	9875 mm	32'5"
13 Wysokość sworznia przegubu łyżki w położeniu transportowym	632 mm	2'0"	682 mm	2'2"
14 Wysokość sworznia przegubu łyżki przy maksymalnej wysokości podnoszenia	4554 mm	14'11"	4775 mm	15'7"
15 Prześwit ramienia podnoszenia przy maksymalnej wysokości podnoszenia	3881 mm	12'8"	4125 mm	13'6"
16 Prześwit zrzutu przy maksymalnej wysokości podnoszenia i kącie zrzutu 45°*†	3287 mm	10'9"	3508 mm	11'6"
17 Zasięg przy maksymalnej wysokości podnoszenia i kącie zrzutu 45°*†	1481 mm	4'10"	1484 mm	4'10"
18 Kąt zrzutu przy maksymalnej wysokości podnoszenia i zrzutu (na ogranicznikach)*	52 stopni		55 stopni	
19 Kąt odchylenia przy maksymalnej wysokości podnoszenia*	61 stopni		61 stopni	
20 Kąt odchylenia w położeniu transportowym*	48 stopni		50 stopni	
21 Kąt odchylenia na poziomie podłoża*	40 stopni		40 stopni	
22 Średnica skrętu do przeciwwagi	13 692 mm	45'0"	13 692 mm	45'0"
23 Średnica skrętu do zewnętrznej krawędzi opon	13 700 mm	45'0"	13 700 mm	45'0"
24 Średnica skrętu do wewnętrznej krawędzi opon	7180 mm	23'7"	7180 mm	23'7"
25 Szerokość nad oponami (bez obciążenia)	3240 mm	10'8"	3240 mm	10'8"
Maksymalna szerokość nad oponami (z obciążeniem)	3260 mm	10'9"	3260 mm	10'9"
26 Rozstaw kół	2440 mm	8'0"	2440 mm	8'0"

† Wymiary określone w tabeli Specyfikacje robocze.

Wszystkie wymiary związane z wysokością i kołami zostały podane dla konfiguracji z oponami radialnymi Bridgestone 29.5R25 VSNT L4 (więcej informacji na temat innych opon można znaleźć w tabeli opon opcjonalnych). „Szerokość ponad oponami” to szerokość w najszerszej części opon z uwzględnieniem zmiany kształtu.

• Wszystkie wymiary są przybliżone i dotyczą maszyny wyposażonej w łyżkę ogólnego przeznaczenia o pojemności 5,4 m<sup>3</sup> (7,1 jarda<sup>3</sup>) z przykręcaną krawędzią tnącą BOCE i oponami radialnymi Bridgestone 29.5R25 VSNT L4.

(więcej informacji na temat innych modeli łyżek można znaleźć w części Specyfikacje robocze)

# Specyfikacje ładowarki kołowej 980 XE

## Opcje opon

Marka opon	Bridgestone	Michelin	Michelin	Michelin	Bridgestone	Michelin
Rozmiar opon	29.5R25	29.5R25	29.5R25	29.5R25	29.5R25	29.5R25
Rodzaj bieżnika opony	L-4	L-4	L-5	L-5	L-3	L-3
Wzór bieżnika	VSNT	XLDD1	XLDD2	XMINED2	VJT	XHA2
Szerokość nad oponami – maksymalna (bez obciążenia)*	3240 mm 10'8"	3258 mm 10'9"	3256 mm 10'9"	3275 mm 10'9"	3263 mm 10'9"	3270 mm 10'9"
Szerokość nad oponami – maksymalna (z obciążeniem)*	3260 mm 10'9"	3302 mm 10'10"	3296 mm 10'10"	3294 mm 10'10"	3289 mm 10'10"	3296 mm 10'10"
Zmiana wymiarów pionowych (wartość uśredniona z przodu i z tyłu)		-7 mm -0,3"	-6 mm -0,2 cala	5 mm 0,2 cala	-23 mm -0,9 cala	-40 mm -1,6 cala
Zmiana zasięgu poziomego		-1 mm 0"	3 mm 0,1"	3 mm 0,1"	20 mm 0,8"	23 mm 0,9 cala
Zmiana średnicy skrętu do zewnętrznej krawędzi opon		42 mm 1,7 cala	36 mm 1,4 cala	34 mm 1,3 cala	29 mm 1,1 cala	36 mm 1,4 cala
Zmiana średnicy skrętu do wewnętrznej krawędzi opon		-42 mm -1,7 cala	-36 mm -1,4 cala	-34 mm -1,3 cala	-29 mm -1,1 cala	-36 mm -1,4 cala
Zmiana masy eksploatacyjnej (maszyna bez dociążenia)		-156 kg -344 funtów	208 kg 459 funtów	532 kg 1,173 funtów	-684 kg -1,508 funtów	-700 kg -1,544 funtów
Zmiana statycznego obciążenia destabilizującego – przy ustawieniu na wprost		-119 kg -262 funtów	158 kg 349 funtów	405 kg 892 funtów	-520 kg -1147 funtów	-532 kg -1174 funtów
Zmiana statycznego obciążenia destabilizującego – przy skręconym przegubie		-103 kg -228 funtów	138 kg 304 funtów	352 kg 777 funtów	-453 kg -998 funtów	-463 kg -1022 funtów
Kąt wychylenia tylnej osi	±13 stopni	±13 stopni	±13 stopni	±13 stopni	±13 stopni	±13 stopni
Maksymalny zakres ruchu jednego koła w płaszczyźnie pionowej	549 mm 1'10"	549 mm 1'10"	549 mm 1'10"	549 mm 1'10"	549 mm 1'10"	549 mm 1'10"

\*Szerokość w najszerszej części opon z uwzględnieniem zmiany kształtu.

Marka opon	Bridgestone	Bridgestone	Maxam	Maxam	Maxam	Brawler
Rozmiar opon	29.5R25	29.5R25	29.5R25	29.5R25	29.5R25	29.5-25
Rodzaj bieżnika opony	L-5	L-5	L-3	L-4	L-5	Opony lite
Wzór bieżnika	VSDT	VSDL	MS302	MS405DX	MS503	Trakcyjny/ gładki
Szerokość nad oponami – maksymalna (bez obciążenia)*	3272 mm 10'9"	3250 mm 10'8"	3270 mm 10'9"	3256 mm 10'9"	3268 mm 10'9"	3227 mm 10'8"
Szerokość nad oponami – maksymalna (z obciążeniem)*	3301 mm 10'10"	3275 mm 10'9"	3290 mm 10'10"	3282 mm 10'10"	3304 mm 10 stóp 11 cali	3230 mm 10'8"
Zmiana wymiarów pionowych (wartość uśredniona z przodu i z tyłu)	4 mm 0,1"	20 mm 0,8"	-19 mm -0,8"	-33 mm -1,3 cala	-6 mm -0,2 cala	9 mm 0,4 cala
Zmiana zasięgu poziomego	0 mm 0"	-10 mm -0,4 cala	6 mm 0,2 cala	19 mm 0,7 cala	-3 mm -0,1"	30 mm 1,2 cala
Zmiana średnicy skrętu do zewnętrznej krawędzi opon	41 mm 1,6"	15 mm 0,6"	30 mm 1,2 cala	22 mm 0,9 cala	44 mm 1,7 cala	-30 mm -1,2"
Zmiana średnicy skrętu do wewnętrznej krawędzi opon	-41 mm -1,6 cala	-15 mm -0,6"	-30 mm -1,2"	-22 mm -0,9 cala	-44 mm -1,7 cala	30 mm 1,2 cala
Zmiana masy eksploatacyjnej (maszyna bez dociążenia)	500 kg 1,103 funtów	708 kg 1,561 funtów	-528 kg -1,164 funtów	-388 kg -856 funtów	252 kg 556 funtów	5772 kg 12 727 funtów
Zmiana statycznego obciążenia destabilizującego – przy ustawieniu na wprost	380 kg 838 funtów	538 kg 1,187 funtów	-402 kg -885 funtów	-295 kg -651 funtów	192 kg 423 funtów	4390 kg 9 679 funtów
Zmiana statycznego obciążenia destabilizującego – przy skręconym przegubie	331 kg 730 funtów	469 kg 1,033 funtów	-350 kg -771 funtów	-257 kg -566 funtów	167 kg 368 funtów	3821 kg 8 425 funtów
Kąt wychylenia tylnej osi	±13 stopni	±13 stopni	±13 stopni	±13 stopni	±13 stopni	±8 stopni
Maksymalny zakres ruchu jednego koła w płaszczyźnie pionowej	549 mm 1'10"	549 mm 1'10"	549 mm 1'10"	549 mm 1'10"	549 mm 1'10"	340 mm 1'10"

\*Szerokość w najszerszej części opon z uwzględnieniem zmiany kształtu.

# Specyfikacje ładowarki kołowej 980 XE

## Opcje opon

Marka opon	Michelin	Bridgestone	Bridgestone	Maxam
Rozmiar opon	875/65R29	875/65R29	875/65R29	875/65R29
Rodzaj bieżnika opony	L-3	L-3	L-4	L-4
Wzór bieżnika	XHA2	VTS	VLTS	MS405DX
Szerokość nad oponami – maksymalna (bez obciążenia)*	3373 mm 11'1"	3341 mm 11'0"	3344 mm 11'0"	3357 mm 11'1"
Szerokość nad oponami – maksymalna (z obciążeniem)*	3384 mm 11'2"	3359 mm 11'1"	3366 mm 11'1"	3382 mm 11'2"
Zmiana wymiarów pionowych (wartość uśredniona z przodu i z tyłu)	-25 mm -1 cal	-19 mm -0,8"	-16 mm -0,6"	-34 mm -1,3"
Zmiana zasięgu poziomego	18 mm 0,7 cala	20 mm 0,8"	19 mm 0,7 cala	19 mm 0,7"
Zmiana średnicy skrętu do zewnętrznej krawędzi opon	124 mm 4,9"	99 mm 3,9"	106 mm 4,2"	122 mm 4,8"
Zmiana średnicy skrętu do wewnętrznej krawędzi opon	-124 mm -4,9"	-99 mm -3,9"	-106 mm -4,2"	-122 mm -4,8"
Zmiana masy eksploatacyjnej (maszyna bez dociążenia)	-40 kg -88 funtów	240 kg 529 funtów	316 kg 697 funtów	308 kg 679 funtów
Zmiana statycznego obciążenia destabilizującego – przy ustawieniu na wprost	-30 kg -67 funtów	183 kg 402 funtów	240 kg 530 funtów	234 kg 516 funtów
Zmiana statycznego obciążenia destabilizującego – przy skręconym przegubie	-26 kg -58 funtów	159 kg 350 funtów	209 kg 461 funtów	204 kg 450 funtów
Kąt wychylenia tylnej osi	±8 stopni	±8 stopni	±8 stopni	±8 stopni
Maksymalny zakres ruchu jednego koła w płaszczyźnie pionowej	340 mm 1'1"	340 mm 1'1"	340 mm 1'1"	340 mm 1'1"

\*Szerokość w najszerszej części opon z uwzględnieniem zmiany kształtu.

## Przewodnik doboru i współczynników napełnienia łyżek

Rozmiar łyżki należy dobrać do gęstości materiału oraz oczekiwanego współczynnika napełnienia. Łyżki z serii Cat Performance mają dłuższe dno, większe otwarcie łyżki, zwiększony kąt komory łyżki, zaokrąglone burty boczne oraz zintegrowaną osłonę zapobiegającą rozsypaniu materiału, dzięki czemu mają wyższy współczynnik napełnienia od łyżek Cat poprzedniej generacji oraz łyżek innych firm. W efekcie faktyczna ilość materiału przemieszczanego przez maszynę jest często większa, niż wynika to z podanej pojemności znamionowej.

Materiał sytki		Współczynnik napełnienia (%)*	Masa właściwa materiału
Ziemia/glina		115	1,5–1,7
Piasek i żwir		115	1,5–1,7
Kruszywo:	25–76 mm (1–3 cale)	110	1,6–1,7
	19 mm (0,75 cala) i mniejsze	105	1,8
Skala:	76 mm (3 cale) i większe	100	1,6

\*Wyrażone jako % objętości znamionowej wg normy ISO 7546:1983

**Uwaga:** Uzyskiwane w praktyce współczynniki napełnienia zależą również od tego, czy materiał jest wilgotny czy suchy.

Gęstość materiału		kg/m <sup>3</sup>	900	1000	1100	1200	1300	1400	1500	1600	1700	1800	1900	2000	2100	2200	2300	2400			
Standardowy układ zawieszania	Mocowanie sworzniowe	Ogólnego przeznaczenia	5,4 m <sup>3</sup> (7 jardów)							6,2 m <sup>3</sup> (8 jardów)									5,4 m <sup>3</sup> (7 jardów)		
			5,7 m <sup>3</sup> (7,5 jarda)							6,6 m <sup>3</sup> (8,5 jarda)										5,7 m <sup>3</sup> (7,5 jarda)	
			6 m <sup>3</sup> (7,75 jarda)							6,9 m <sup>3</sup> (9 jardów)											6 m <sup>3</sup> (7,75 jarda)
			6,4 m <sup>3</sup> (8,25 jarda)						7,4 m <sup>3</sup> (9,75 jarda)												6,4 m <sup>3</sup> (8,25 jarda)
	Mocowanie hakowe	Ogólnego przeznaczenia	5,4 m <sup>3</sup> (7 jardów)								6,2 m <sup>3</sup> (8 jardów)									5,4 m <sup>3</sup> (7 jardów)	
			5,7 m <sup>3</sup> (7,5 jarda)								6,6 m <sup>3</sup> (8,5 jarda)									5,7 m <sup>3</sup> (7,5 jarda)	
	Zwiększona wysokość podnoszenia	Mocowanie sworzniowe	Ogólnego przeznaczenia	5,4 m <sup>3</sup> (7 jardów)							6,2 m <sup>3</sup> (8 jardów)									5,4 m <sup>3</sup> (7 jardów)	
				5,7 m <sup>3</sup> (7,5 jarda)							6,6 m <sup>3</sup> (8,5 jarda)									5,7 m <sup>3</sup> (7,5 jarda)	
			6 m <sup>3</sup> (7,75 jarda)							6,9 m <sup>3</sup> (9 jardów)										6 m <sup>3</sup> (7,75 jarda)	
			6,4 m <sup>3</sup> (8,25 jarda)							7,4 m <sup>3</sup> (9,75 jarda)										6,4 m <sup>3</sup> (8,25 jarda)	
Pakiet do transportu i przeładunku kruszywa	Mocowanie sworzniowe	Ogólnego przeznaczenia	5,4 m <sup>3</sup> (7 jardów)							6,2 m <sup>3</sup> (8 jardów)									5,4 m <sup>3</sup> (7 jardów)		
			5,7 m <sup>3</sup> (7,5 jarda)							6,6 m <sup>3</sup> (8,5 jarda)									5,7 m <sup>3</sup> (7,5 jarda)		
			6 m <sup>3</sup> (7,75 jarda)							6,9 m <sup>3</sup> (9 jardów)									6 m <sup>3</sup> (7,75 jarda)		
			6,4 m <sup>3</sup> (8,25 jarda)							7,4 m <sup>3</sup> (9,75 jarda)									6,4 m <sup>3</sup> (8,25 jarda)		
Gęstość materiału		funty/jard	1517	1685	1854	2022	2191	2359	2528	2696	2865	3033	3202	3370	3539	3707	3876	4044			
Współczynnik napełnienia łyżki			115%	110%	105%	100%	95%														



**Uwaga:** Wszystkie łyżki pokazano z przykręcanymi krawędziami.



# Specyfikacje ładowarki kołowej 980 XE

## Przewodnik doboru i współczynników napełnienia łyżek

Rozmiar łyżki należy dobrać do gęstości materiału oraz oczekiwanego współczynnika napełnienia. Łyżki z serii Cat Performance mają dłuższe dno, większe otwarcie łyżki, zwiększony kąt komory łyżki, zaokrąglone burty boczne oraz zintegrowaną osłonę zapobiegającą rozsypaniu materiału, dzięki czemu mają wyższy współczynnik napełnienia od łyżek Cat poprzedniej generacji oraz łyżek innych firm. W efekcie faktyczna ilość materiału przemieszczanego przez maszynę jest często większa, niż wynika to z podanej pojemności znamionowej.

Materiał sytki		Współczynnik napełnienia (%)*	Masa właściwa materiału
Ziemia/glina		115	1,5–1,7
Piasek i żwir		115	1,5–1,7
Kruszywo:	25–76 mm (1–3 cale)	110	1,6–1,7
	19 mm (0,75 cala) i mniejsze	105	1,8
Skala:	76 mm (3 cale) i większe	100	1,6

\*Wyrażone jako % objętości znamionowej wg normy ISO 7546:1983

**Uwaga:** Uzyskiwane w praktyce współczynniki napełnienia zależą również od tego, czy materiał jest wilgotny czy suchy.

Gęstość materiału		kg/m <sup>3</sup>	300	400	500	600	700	800	900	1000	1100	1200	1300	1400	1500	1600	1700	1800	1900	2000	2100	2200	2300			
Standardowy układ zawieszania	Mocowanie sworzniowe	Łopata do skał	4,2 m <sup>3</sup> (5,5 jarda)															4,8 m <sup>3</sup> (6,25 jarda)						4 m <sup>3</sup> (5,25 jarda)		
			4,5 m <sup>3</sup> (6 jarda)																5,2 m <sup>3</sup> (6,75 jarda)						4,3 m <sup>3</sup> (5,5 jarda)	
		Węgiel	8,4 m <sup>3</sup> (11 jardów)							9,7 m <sup>3</sup> (12,75 jarda <sup>3</sup> )																8,4 m <sup>3</sup> (11 jardów <sup>3</sup> )
	Mocowanie hakowe	Prace na wysypiskach	10,7 m <sup>3</sup> (14 jardów)																							
			14,5 m <sup>3</sup> (19 jardów)																							
		Do wiórów drzewnych	14,3 m <sup>3</sup> (18,75 jarda)																							
Zwiększona wysokość podnoszenia	Mocowanie sworzniowe	Skalne	4 m <sup>3</sup> (5,25 jarda)																							
		Łopata do skał	4,2 m <sup>3</sup> (5,5 jarda)																							
			4,5 m <sup>3</sup> (6 jarda)																							
	Mocowanie sworzniowe	Węgiel	8,4 m <sup>3</sup> (11 jardów)																							
		Prace na wysypiskach	10,7 m <sup>3</sup> (14 jardów)																							
		Do wiórów drzewnych	14,5 m <sup>3</sup> (19 jardów)																							
Pakiet do transportu i przeładunku kruszywa	Mocowanie sworzniowe	Węgiel	8,4 m <sup>3</sup> (11 jardów)																							
		Prace na wysypiskach	10,7 m <sup>3</sup> (14 jardów)																							
		Do wiórów drzewnych	14,5 m <sup>3</sup> (19 jardów)																							
Gęstość materiału	funty/jard	506	674	843	1011	1180	1348	1517	1685	1854	2022	2191	2359	2528	2696	2865	3033	3202	3370	3539	3707	3876				
Współczynnik napełnienia łyżki																										
115% 110% 105% 100% 95%																										

**Uwaga:** Wszystkie łyżki pokazano z przykręcanymi krawędziami.



## Specyfikacje robocze – łyżki

Układ zawieszenia osprzętu		Standardowy układ zawieszenia			
Typ łyżki		Ogólnego przeznaczenia – sworzeń			
Typ krawędzi		Przykręcane krawędzie tnące	Zęby i segmenty	Przykręcane krawędzie tnące	Zęby i segmenty
Pojemność – znamionowa	m <sup>3</sup>	5,40	5,40	5,70	5,70
	jardy	7,00	7,00	7,50	7,50
Pojemność – współczynnik napełnienia 110%	m <sup>3</sup>	5,90	5,90	6,30	6,30
	jardy	7,75	7,75	8,25	8,25
Szerokość	mm	3447	3535	3447	3535
	ft/in	11'3"	11'7"	11'3"	11'7"
<b>16†</b> Wysokość zrzutu przy maksymalnej wysokości podnoszenia i kącie zrzutu 45°	mm	3287	3121	3219	3051
	ft/in	10'9"	10'2"	10'6"	10'0"
<b>17†</b> Zasięg przy maksymalnej wysokości podnoszenia i kącie zrzutu 45°	mm	1481	1618	1529	1664
	ft/in	4'10"	5'3"	5'0"	5'5"
Zasięg przy poziomym ramieniu podnoszenia i poziomej łyżce	mm	2966	3177	3050	3261
	ft/in	9'8"	10'5"	10'0"	10'8"
<b>A†</b> Głębokość kopania	mm	88	88	88	88
	cale	3,4"	3,4"	3,4"	3,4"
<b>12†</b> Długość całkowita	mm	9673	9915	9757	9999
	ft/in	31'9"	32'7"	32'1"	32'10"
<b>B†</b> Wysokość całkowita z maksymalnie podniesioną łyżką	mm	6435	6435	6258	6258
	ft/in	21'2"	21'2"	20'7"	20'7"
Promień okręgu wolnej przestrzeni ładowarki przy łyżce w położeniu transportowym	mm	7612	7725	7635	7749
	ft/in	25'0"	25'5"	25'1"	25'6"
Statyczne obciążenie destabilizujące przy jeździe na wprost (ISO)*	kg	22 809	22 623	22 564	22 377
	funtów	50 271	49 861	49 732	49 321
Statyczne obciążenie destabilizujące przy jeździe na wprost (pełne opony)*	kg	24 219	24 032	23 977	23 788
	funtów	53 380	52 967	52 845	52 429
Statyczne obciążenie destabilizujące przy skręconym przegubie (ISO)*	kg	19 706	19 520	19 478	19 291
	funtów	43 432	43 022	42 931	42 518
Statyczne obciążenie destabilizujące przy skręconym przegubie (pełne opony)*	kg	20 965	20 777	20 740	20 552
	funtów	46 208	45 794	45 713	45 296
Siła odspajania (§)	kN	227	224	214	211
	funty	51 008	50 477	48 132	47 613
Masa eksploatacyjna*	kg	30 344	30 482	30 427	30 565
	funtów	66 877	67 182	67 060	67 365

\* Podane statyczne obciążenie destabilizujące i masy eksploatacyjne dotyczą maszyny z oponami radialnymi Bridgestone 29.5R25 VSNT L4, wszystkimi płynami eksploatacyjnymi, operatorem, przeciwwagą, układem kontroli komfortu jazdy, układem wspomagania rozruchu w niskich temperaturach, błotnikami do jazdy po drogach publicznych, osłoną układu napędowego, awaryjnym układem kierowniczym i pakietem wyciszającym.

† Ilustracja połączona z tabelami wymiarów.

\*\*\* Dane techniczne wersji z łyżką skalną dotyczą maszyny z oponami radialnymi Bridgestone 29.5R25 VSNT L5.

(§) Mierzone w odległości 102 mm (4 cale) za końcówką krawędzi tnącej, przy sworzniu przegubu łyżki odpowiadającym osi obrotu, zgodnie z normą SAE J732C.

(§) Specyfikacje i wartości znamionowe są zgodne ze wszystkimi właściwymi normami, zalecanymi przez amerykańskie Stowarzyszenie Inżynierów Motoryzacji (Society for Automotive Engineers, SAE), w tym z normą SAE J732C regulującą zagadnienia związane z parametrami znamionowymi ładowarki.

(ISO) Pełna zgodność z wymogami normy ISO 14397-1:2007, sekcje od 1 do 6, wymagającej maks. 2% różnicy pomiędzy obliczeniami a wynikami testów.

(Pełne opony) Zgodność z wymogami normy ISO 14397-1:2007, części od 1 do 5.

Dostępne są także inne łyżki, oferta różni się w zależności od regionu. Szczegółowe informacje można uzyskać u dealera Cat.

# Specyfikacje ładowarki kołowej 980 XE

## Specyfikacje robocze – łyżki

Układ zawieszenia osprzętu		Standardowy układ zawieszenia			
Typ łyżki		Ogólnego przeznaczenia – sworzni			
Typ krawędzi		Przykręcane krawędzie tnące	Zęby i segmenty	Przykręcane krawędzie tnące	Zęby i segmenty
Pojemność – znamionowa	m <sup>3</sup>	6,00	6,00	6,40	6,40
	jardy	7,75	7,75	8,25	8,25
Pojemność – współczynnik napełnienia 110%	m <sup>3</sup>	6,60	6,60	7,00	7,00
	jardy	8,75	8,75	9,25	9,25
Szerokość	mm	3447	3535	3447	3535
	ft/in	11'3"	11'7"	11'3"	11'7"
<b>16</b> † Wysokość zrzutu przy maksymalnej wysokości podnoszenia i kącie zrzutu 45°	mm	3201	3034	3145	2977
	ft/in	10'6"	9'11"	10'3"	9'9"
<b>17</b> † Zasięg przy maksymalnej wysokości podnoszenia i kącie zrzutu 45°	mm	1551	1686	1603	1737
	ft/in	5'1"	5'6"	5'3"	5'8"
Zasięg przy poziomym ramieniu podnoszenia i poziomej łyżce	mm	3078	3289	3155	3366
	ft/in	10'1"	10'9"	10'4"	11'0"
<b>A</b> † Głębokość kopania	mm	88	88	88	88
	cale	3,4"	3,4"	3,4"	3,4"
<b>12</b> † Długość całkowita	mm	9785	10 027	9862	10 104
	ft/in	32'2"	32'11"	32'5"	33'2"
<b>B</b> † Wysokość całkowita z maksymalnie podniesioną łyżką	mm	6284	6284	6604	6604
	ft/in	20'8"	20'8"	21'8"	21'8"
Promień okręgu wolnej przestrzeni ładowarki przy łyżce w położeniu transportowym	mm	7643	7757	7664	7779
	ft/in	25'1"	25'6"	25'2"	25'7"
Statyczne obciążenie destabilizujące przy jeździe na wprost (ISO)*	kg	22 424	22 237	22 253	22 064
	funtów	49 423	49 011	49 046	48 631
Statyczne obciążenie destabilizujące przy jeździe na wprost (pełne opony)*	kg	23 839	23 649	23 676	23 485
	funtów	52 541	52 124	52 182	51 762
Statyczne obciążenie destabilizujące przy skręconym przegubie (ISO)*	kg	19 343	19 155	19 183	18 994
	funtów	42 632	42 219	42 280	41 864
Statyczne obciążenie destabilizujące przy skręconym przegubie (pełne opony)*	kg	20 608	20 418	20 457	20 266
	funtów	45 420	45 002	45 087	44 667
Siła odspajania (§)	kN	210	207	199	197
	funtów	47 182	46 666	44 880	44 374
Masa eksploatacyjna*	kg	30 523	30 661	30 585	30 723
	funtów	67 272	67 577	67 408	67 713

\* Podane statyczne obciążenie destabilizujące i masy eksploatacyjne dotyczą maszyny z oponami radialnymi Bridgestone 29.5R25 VSNT L4, wszystkimi płynami eksploatacyjnymi, operatorem, przeciwwagą, układem kontroli komfortu jazdy, układem wspomagania rozruchu w niskich temperaturach, błotnikami do jazdy po drogach publicznych, osłoną układu napędowego, awaryjnym układem kierowniczym i pakietem wyciszającym.

† Ilustracja połączona z tabelami wymiarów.

\*\*\*Specyfikacje wersji z łyżką skalną dotyczą maszyny z oponami radialnymi Bridgestone 29.5R25 VSDT L5.

(§) Mierzone w odległości 102 mm (4 cale) za końcówką krawędzi tnącej, przy sworzniu przegubu łyżki odpowiadającym osi obrotu, zgodnie z normą SAE J732C.

(§) Specyfikacje i wartości znamionowe są zgodne ze wszystkimi właściwymi normami, zalecanymi przez amerykańskie Stowarzyszenie Inżynierów Motoryzacji (Society for Automotive Engineers, SAE), w tym z normą SAE J732C regulującą zagadnienia związane z parametrami znamionowymi ładowarki.

(ISO) Pełna zgodność z wymogami normy ISO 14397-1:2007, sekcje od 1 do 6, wymagającej maks. 2% różnicy pomiędzy obliczeniami a wynikami testów.

(Pełne opony) Zgodność z wymogami normy ISO 14397-1:2007, części od 1 do 5.

Dostępne są także inne łyżki, oferta różni się w zależności od regionu. Szczegółowe informacje można uzyskać u dealera Cat.

## Specyfikacje robocze – łyżki (ciąg dalszy)

Układ zawieszenia osprzętu		Standardowy układ zawieszenia			
Typ łyżki		Ogólnego przeznaczenia – mocowanie sworzniowe – do przecierania			
Typ krawędzi		Przykręcane krawędzie tnące		Przykręcane krawędzie tnące	
		Zęby i segmenty	Zęby i segmenty	Zęby i segmenty	Zęby i segmenty
Pojemność – znamionowa	m <sup>3</sup>	5,70	5,70	6,00	6,00
	jardy	7,50	7,50	7,75	7,75
Pojemność – współczynnik napełnienia 110%	m <sup>3</sup>	6,30	6,30	6,60	6,60
	jardy	8,25	8,25	8,75	8,75
Szerokość	mm	3447	3535	3447	3546
	ft/in	11'3"	11'7"	11'3"	11'7"
16† Wysokość zrzutu przy maksymalnej wysokości podnoszenia i kącie zrzutu 45°	mm	3219	3051	3201	3037
	ft/in	10'6"	10'0"	10'6"	9'11"
17† Zasięg przy maksymalnej wysokości podnoszenia i kącie zrzutu 45°	mm	1529	1664	1550	1685
	ft/in	5'0"	5'5"	5'1"	5'6"
Zasięg przy poziomym ramieniu podnoszenia i poziomej łyżce	mm	3050	3261	3077	3286
	ft/in	10'0"	10'8"	10'1"	10'9"
A† Głębokość kopania	mm	88	88	88	88
	cale	3,4"	3,4"	3,4"	3,4"
12† Długość całkowita	mm	9757	9999	9784	10 021
	ft/in	32'1"	32'10"	32'2"	32'11"
B† Wysokość całkowita z maksymalnie podniesioną łyżką	mm	6258	6258	6524	6524
	ft/in	20'7"	20'7"	21'85"	21'85"
Promień okręgu wolnej przestrzeni ładowarki przy łyżce w położeniu transportowym	mm	7635	7749	7642	7760
	ft/in	25'1"	25'6"	25'1"	25'6"
Statyczne obciążenie destabilizujące przy jeździe na wprost (ISO)*	kg	22 405	22 218	22 350	22 189
	funtów	49 381	48 969	49 259	48 906
Statyczne obciążenie destabilizujące przy jeździe na wprost (pełne opony)*	kg	23 815	23 626	23 754	23 592
	funtów	52 489	52 073	52 355	51 998
Statyczne obciążenie destabilizujące przy skręconym przegubie (ISO)*	kg	19 319	19 132	19 279	19 118
	funtów	42 580	42 167	42 491	42 137
Statyczne obciążenie destabilizujące przy skręconym przegubie (pełne opony)*	kg	20 579	20 390	20 535	20 373
	funtów	45 357	44 941	45 259	44 903
Siła odpajania (§)	kN	213	211	210	208
	funtów	48 005	47 485	47 198	46 738
Masa eksploatacyjna*	kg	30 573	30 711	30 522	30 639
	funtów	67 382	67 687	67 269	67 528

\* Podane statyczne obciążenie destabilizujące i masy eksploatacyjne dotyczą maszyny z oponami radialnymi Bridgestone 29.5R25 VSNT L4, wszystkimi płynami eksploatacyjnymi, operatorem, przeciwwagą, układem kontroli komfortu jazdy, układem wspomagania rozruchu w niskich temperaturach, błotnikami do jazdy po drogach publicznych, osłoną układu napędowego, awaryjnym układem kierowniczym i pakietem wyciszającym.

† Ilustracja połączona z tabelami wymiarów.

\*\*\*Specyfikacje wersji z łyżką skalną dotyczą maszyny z oponami radialnymi Bridgestone 29.5R25 VSDT L5.

(§) Mierzone w odległości 102 mm (4 cale) za końcówką krawędzi tnącej, przy sworzniu przegubu łyżki odpowiadającym osi obrotu, zgodnie z normą SAE J732C.

(§) Specyfikacje i wartości znamionowe są zgodne ze wszystkimi właściwymi normami, zalecanymi przez amerykańskie Stowarzyszenie Inżynierów Motorzacji (Society for Automotive Engineers, SAE), w tym z normą SAE J732C regulującą zagadnienia związane z parametrami znamionowymi ładowarki.

(ISO) Pełna zgodność z wymogami normy ISO 14397-1:2007, sekcje od 1 do 6, wymagającej maks. 2% różnicy pomiędzy obliczeniami a wynikami testów.

(Opna sztywne) Zgodność z wymogami normy ISO 14397-1:2007 sekcje od 1 do 5.

Dostępne są także inne łyżki, oferta różni się w zależności od regionu. Szczegółowe informacje można uzyskać u dealera Cat.

# Specyfikacje ładowarki kołowej 980 XE

## Specyfikacje robocze – łyżki (ciąg dalszy)

Układ zawieszenia osprzętu		Standardowy układ zawieszenia		
Typ łyżki		Płaskie dno – mocowanie sworzniowe		Płaskie dno – mocowanie sworzniowe – do materiałów lekkich (do węgla)
		Przykręcane krawędzie tnące	Zęby i segmenty	Przykręcane krawędzie tnące
Typ krawędzi				
Pojemność – znamionowa	m <sup>3</sup>	5,70	5,70	8,40
	jardy	7,50	7,50	11,00
Pojemność – współczynnik napełnienia 110%	m <sup>3</sup>	6,30	6,30	9,20
	jardy	8,25	8,25	12,00
Szerokość	mm	3447	3535	3638
	ft/in	11'3"	11'7"	11'11"
16† Wysokość zrzutu przy maksymalnej wysokości podnoszenia i kącie zrzutu 45°	mm	3120	2943	2936
	ft/in	10'2"	9'7"	9'7"
17† Zasięg przy maksymalnej wysokości podnoszenia i kącie zrzutu 45°	mm	1444	1566	1628
	ft/in	4'8"	5'1"	5'4"
Zasięg przy poziomym ramieniu podnoszenia i poziomej łyżce	mm	3075	3286	3335
	ft/in	10'1"	10'9"	10'11"
A† Głębokość kopania	mm	88	88	88
	cale	3,4"	3,4"	3,4"
12† Długość całkowita	mm	9782	10 024	10 042
	ft/in	32'2"	32'11"	33'0"
B† Wysokość całkowita z maksymalnie podniesioną łyżką	mm	6257	6257	6781
	ft/in	20'7"	20'7"	22'3"
Promień okręgu wolnej przestrzeni ładowarki przy łyżce w położeniu transportowym	mm	7642	7756	7802
	ft/in	25'1"	25'6"	25'8"
Statyczne obciążenie destabilizujące przy jeździe na wprost (ISO)*	kg	22 062	21 878	21 915
	funtów	48 626	48 220	48 314
Statyczne obciążenie destabilizujące przy jeździe na wprost (pełne opony)*	kg	23 432	23 246	23 387
	funtów	51 644	51 234	51 559
Statyczne obciążenie destabilizujące przy skręconym przegubie (ISO)*	kg	19 030	18 846	18 842
	funtów	41 943	41 536	41 540
Statyczne obciążenie destabilizujące przy skręconym przegubie (pełne opony)*	kg	20 254	20 068	20 164
	funtów	44 640	44 230	44 454
Siła odpajania (§)	kN	210	208	178
	funtów	47 288	46 772	40 069
Masa eksploatacyjna*	kg	30 552	30 690	30 851
	funtów	67 336	67 641	68 013

\* Podane statyczne obciążenie destabilizujące i masy eksploatacyjne dotyczą maszyny z oponami radialnymi Bridgestone 29.5R25 VSNT L4, wszystkimi płynami eksploatacyjnymi, operatorem, przeciwwagą, układem kontroli komfortu jazdy, układem wspomagania rozruchu w niskich temperaturach, błotnikami do jazdy po drogach publicznych, osłoną układu napędowego, awaryjnym układem kierowniczym i pakietem wyciszającym.

† Ilustracja połączona z tabelami wymiarów.

\*\*\*Specyfikacje wersji z łyżką skalną dotyczą maszyny z oponami radialnymi Bridgestone 29.5R25 VSDT L5.

(§) Mierzone w odległości 102 mm (4 cale) za końcówką krawędzi tnącej, przy sworzniu przegubu łyżki odpowiadającym osi obrotu, zgodnie z normą SAE J732C.

(§) Specyfikacje i wartości znamionowe są zgodne ze wszystkimi właściwymi normami, zalecanymi przez amerykańskie Stowarzyszenie Inżynierów Motoryzacji (Society for Automotive Engineers, SAE), w tym z normą SAE J732C regulującą zagadnienia związane z parametrami znamionowymi ładowarki.

(ISO) Pełna zgodność z wymogami normy ISO 14397-1:2007, sekcje od 1 do 6, wymagającej maks. 2% różnicy pomiędzy obliczeniami a wynikami testów.

(Pełne opony) Zgodność z wymogami normy ISO 14397-1:2007, części od 1 do 5.

Dostępne są także inne łyżki, oferta różni się w zależności od regionu. Szczegółowe informacje można uzyskać u dealera Cat.

## Specyfikacje robocze – łyżki (ciąg dalszy)

Układ zawieszenia osprzętu		Standardowy układ zawieszenia	
Typ łyżki		Łopata do skał*** – mocowanie sworzniowe	
Typ krawędzi		Zęby i segmenty	Zęby i segmenty
Pojemność – znamionowa	m <sup>3</sup>	4,40	4,50
	yd <sup>3</sup>	5,75	6,00
Pojemność – współczynnik napelnienia 110%	m <sup>3</sup>	4,80	5,00
	yd <sup>3</sup>	6,25	6,50
Szerokość	mm	3524	3524
	ft/in	11'6"	11'6"
16† Wysokość zrzutu przy maksymalnej wysokości podnoszenia i kącie zrzutu 45°	mm	3134	3134
	ft/in	10'3"	10'3"
17† Zasięg przy maksymalnej wysokości podnoszenia i kącie zrzutu 45°	mm	1768	1768
	ft/in	5'9"	5'9"
Zasięg przy poziomym ramieniu podnoszenia i poziomej łyżce	mm	3278	3278
	ft/in	10'9"	10'9"
A† Głębokość kopania	mm	83	83
	cale	3,2"	3,2"
12† Długość całkowita	mm	9990	9990
	ft/in	32'10"	32'10"
B† Wysokość całkowita z maksymalnie podniesioną łyżką	mm	6209	6209
	ft/in	20'5"	20'5"
Promień okręgu wolnej przestrzeni ładowarki przy łyżce w położeniu transportowym	mm	7738	7738
	ft/in	25'5"	25'5"
Statyczne obciążenie destabilizujące przy jeździe na wprost (ISO)*	kg	23 435	23 076
	funtów	51 651	50 874
Statyczne obciążenie destabilizujące przy jeździe na wprost (pełne opony)*	kg	24 871	24 523
	funtów	54 817	54 064
Statyczne obciążenie destabilizujące przy skręconym przegubie (ISO)*	kg	20 232	19 867
	funtów	44 593	43 801
Statyczne obciążenie destabilizujące przy skręconym przegubie (pełne opony)*	kg	21 513	21 158
	funtów	47 415	46 646
Siła odspajania (§)	kN	213	211
	funty	47 885	47 563
Masa eksploatacyjna*	kg	31 030	31 455
	funtów	68 390	69 345

\* Podane statyczne obciążenie destabilizujące i masy eksploatacyjne dotyczą maszyny z oponami radialnymi Bridgestone 29.5R25 VSNT L4, wszystkimi płynami eksploatacyjnymi, operatorem, przeciwwagą, układem kontroli komfortu jazdy, układem wspomagania rozruchu w niskich temperaturach, błotnikami do jazdy po drogach publicznych, osłoną układu napędowego, awaryjnym układem kierowniczym i pakietem wyciszającym.

† Ilustracja połączona z tabelami wymiarów.

\*\*\* Specyfikacje wersji z łyżką skalną dotyczą maszyny z oponami radialnymi Bridgestone 29.5R25 VSDT L5.

(§) Mierzone w odległości 102 mm (4 cale) za końcówką krawędzi tnącej, przy sworzniu przegubu łyżki odpowiadającym osi obrotu, zgodnie z normą SAE J732C.

(§) Specyfikacje i wartości znamionowe są zgodne ze wszystkimi właściwymi normami, zalecanymi przez amerykańskie Stowarzyszenie Inżynierów Motoryzacji (Society for Automotive Engineers, SAE), w tym z normą SAE J732C regulującą zagadnienia związane z parametrami znamionowymi ładowarki.

(ISO) Pełna zgodność z wymogami normy ISO 14397-1:2007, sekcje od 1 do 6, wymagającej maks. 2% różnicy pomiędzy obliczeniami a wynikami testów.

(Pełne opony) Zgodność z wymogami normy ISO 14397-1:2007, części od 1 do 5.

Dostępne są także inne łyżki, oferta różni się w zależności od regionu. Szczegółowe informacje można uzyskać u dealera Cat.

# Specyfikacje ładowarki kołowej 980 XE

## Specyfikacje robocze – łyżki (ciąg dalszy)

Układ zawieszenia osprzętu		Standardowy układ zawieszenia			
Typ łyżki		Ogólnego przeznaczenia – mocowanie hakowe – Fusion™			
Typ krawędzi		Przykręcane krawędzie tnące	Zęby i segmenty	Przykręcane krawędzie tnące	Zęby i segmenty
Pojemność – znamionowa	m <sup>3</sup>	5,40	5,40	5,70	5,70
	jardy	7,00	7,00	7,50	7,50
Pojemność – współczynnik napelnienia 110%	m <sup>3</sup>	5,90	5,90	6,30	6,30
	jardy	7,75	7,75	8,25	8,25
Szerokość	mm	3447	3535	3447	3535
	ft/in	11'3"	11'7"	11'3"	11'7"
<b>16</b> † Wysokość zrzutu przy maksymalnej wysokości podnoszenia i kącie zrzutu 45°	mm	3183	3017	3117	2950
	ft/in	10'5"	9'10"	10'2"	9'8"
<b>17</b> † Zasięg przy maksymalnej wysokości podnoszenia i kącie zrzutu 45°	mm	1588	1724	1640	1775
	ft/in	5'2"	5'7"	5'4"	5'9"
Zasięg przy poziomym ramieniu podnoszenia i poziomej łyżce	mm	3116	3327	3200	3411
	ft/in	10'2"	10'11"	10'6"	11'2"
<b>A</b> † Głębokość kopania	mm	93	93	93	93
	cale	3,6"	3,6"	3,6"	3,6"
<b>12</b> † Długość całkowita	mm	9827	10 069	9911	10 153
	ft/in	32'3"	33'1"	32'7"	33'4"
<b>B</b> † Wysokość całkowita z maksymalnie podniesioną łyżką	mm	6532	6532	6599	6599
	ft/in	21'6"	21'6"	21'8"	21'8"
Promień okręgu wolnej przestrzeni ładowarki przy łyżce w położeniu transportowym	mm	7694	7817	7721	7845
	ft/in	25'3"	25'8"	25'4"	25'9"
Statyczne obciążenie destabilizujące przy jeździe na wprost (ISO)*	kg	21 361	21 177	21 136	20 950
	funtów	47 080	46 674	46 584	46 175
Statyczne obciążenie destabilizujące przy jeździe na wprost (pełne opony)*	kg	22 728	22 542	22 511	22 324
	funtów	50 092	49 682	49 615	49 202
Statyczne obciążenie destabilizujące przy skręconym przegubie (ISO)*	kg	18 354	18 169	18 140	17 954
	funtów	40 452	40 046	39 981	39 572
Statyczne obciążenie destabilizujące przy skręconym przegubie (pełne opony)*	kg	19 576	19 390	19 372	19 185
	funtów	43 147	42 737	42 697	42 284
Siła odspajania (§)	kN	203	201	193	190
	funty	45 829	45 315	43 399	42 894
Masa eksploatacyjna*	kg	31 086	31 224	31 196	31 334
	funtów	68 513	68 817	68 755	69 060

\* Podane statyczne obciążenie destabilizujące i masy eksploatacyjne dotyczą maszyny z oponami radialnymi Bridgestone 29.5R25 VSNT L4, wszystkimi płynami eksploatacyjnymi, operatorem, przeciwwagą, układem kontroli komfortu jazdy, układem wspomagania rozruchu w niskich temperaturach, błotnikami do jazdy po drogach publicznych, osłoną układu napędowego, awaryjnym układem kierowniczym i pakietem wyciszającym.

† Ilustracja połączona z tabelami wymiarów.

\*\*\*Specyfikacje wersji z łyżką skalną dotyczą maszyny z oponami radialnymi Bridgestone 29.5R25 VSDT L5.

(§) Mierzone w odległości 102 mm (4 cale) za końcówką krawędzi tnącej, przy sworzniu przegubu łyżki odpowiadającym osi obrotu, zgodnie z normą SAE J732C.

(§) Specyfikacje i wartości znamionowe są zgodne ze wszystkimi właściwymi normami, zalecanymi przez amerykańskie Stowarzyszenie Inżynierów Motoryzacji (Society for Automotive Engineers, SAE), w tym z normą SAE J732C regulującą zagadnienia związane z parametrami znamionowymi ładowarki.

(ISO) Pełna zgodność z wymogami normy ISO 14397-1:2007, sekcje od 1 do 6, wymagającej maks. 2% różnicy pomiędzy obliczeniami a wynikami testów.

(Pełne opony) Zgodność z wymogami normy ISO 14397-1:2007, części od 1 do 5.

Dostępne są także inne łyżki, oferta różni się w zależności od regionu. Szczegółowe informacje można uzyskać u dealera Cat.

## Specyfikacje robocze – łyżki (ciąg dalszy)

Układ zawieszenia osprzętu		Układ zawieszenia o zwiększonej wysokości			
Typ łyżki		Ogólnego przeznaczenia – sworzeń			
Typ krawędzi		Przykręcane krawędzie tnące	Zęby i segmenty	Przykręcane krawędzie tnące	Zęby i segmenty
Pojemność – znamionowa	m <sup>3</sup>	5,40	5,40	5,70	5,70
	jardy	7,00	7,00	7,50	7,50
Pojemność – współczynnik napełnienia 110%	m <sup>3</sup>	5,90	5,90	6,30	6,30
	jardy	7,75	7,75	8,25	8,25
Szerokość	mm	3447	3535	3447	3535
	ft/in	11'3"	11'7"	11'3"	11'7"
<b>16</b> † Wysokość zrzutu przy maksymalnej wysokości podnoszenia i kącie zrzutu 45°	mm	3508	3342	3439	3272
	ft/in	11'6"	10'11"	11'3"	10'8"
<b>17</b> † Zasięg przy maksymalnej wysokości podnoszenia i kącie zrzutu 45°	mm	1484	1621	1532	1667
	ft/in	4'10"	5'3"	5'0"	5'5"
Zasięg przy poziomym ramieniu podnoszenia i poziomej łyżce	mm	3126	3337	3210	3421
	ft/in	10'3"	10'11"	10'6"	11'2"
<b>A</b> † Głębokość kopania	mm	86	86	86	86
	cale	3,4"	3,4"	3,4"	3,4"
<b>12</b> † Długość całkowita	mm	9875	10 114	9959	10 198
	ft/in	35'5"	33'3"	32'9"	33'6"
<b>B</b> † Wysokość całkowita z maksymalnie podniesioną łyżką	mm	6656	6656	6478	6478
	ft/in	21'11"	21'11"	21'4"	21'4"
Promień okręgu wolnej przestrzeni ładowarki przy łyżce w położeniu transportowym	mm	8114	8226	8137	8250
	ft/in	26'8"	27'0"	26'9"	27'1"
Statyczne obciążenie destabilizujące przy jeździe na wprost (ISO)*	kg	20 833	20 650	20 603	20 419
	funtów	45 917	45 513	45 410	45 004
Statyczne obciążenie destabilizujące przy jeździe na wprost (pełne opony)*	kg	22 033	21 849	21 805	21 619
	funtów	48 562	48 156	48 058	47 649
Statyczne obciążenie destabilizujące przy skręconym przegubie (ISO)*	kg	18 354	18 171	18 137	17 953
	funtów	40 453	40 049	39 975	39 569
Statyczne obciążenie destabilizujące przy skręconym przegubie (pełne opony)*	kg	19 430	19 245	19 215	19 029
	funtów	42 823	42 416	42 351	41 941
Siła odspajania (§)	kN	230	228	217	215
	funtów	51 775	51 273	48 860	48 369
Masa eksploatacyjna*	kg	30 477	30 616	30 560	30 699
	funtów	67 171	67 476	67 354	67 659

\* Podane statyczne obciążenie destabilizujące i masy eksploatacyjne dotyczą maszyny z oponami radialnymi Bridgestone 29.5R25 VSNT L4, wszystkimi płynami eksploatacyjnymi, operatorem, przeciwwagą, układem kontroli komfortu jazdy, układem wspomagania rozruchu w niskich temperaturach, błotnikami do jazdy po drogach publicznych, osłoną układu napędowego, awaryjnym układem kierowniczym i pakietem wyciszającym.

† Ilustracja połączona z tabelami wymiarów.

\*\*\*Specyfikacje wersji z łyżką skalną dotyczą maszyny z oponami radialnymi Bridgestone 29.5R25 VSDT L5.

(§) Mierzone w odległości 102 mm (4 cale) za końcówką krawędzi tnącej, przy sworzniu przegubu łyżki odpowiadającym osi obrotu, zgodnie z normą SAE J732C.

(§) Specyfikacje i wartości znamionowe są zgodne ze wszystkimi właściwymi normami, zalecanymi przez amerykańskie Stowarzyszenie Inżynierów Motoryzacji (Society for Automotive Engineers, SAE), w tym z normą SAE J732C regulującą zagadnienia związane z parametrami znamionowymi ładowarki.

(ISO) Pełna zgodność z wymogami normy ISO 14397-1:2007, sekcje od 1 do 6, wymagającej maks. 2% różnicy pomiędzy obliczeniami a wynikami testów.

(Pełne opony) Zgodność z wymogami normy ISO 14397-1:2007, części od 1 do 5.

Dostępne są także inne łyżki, oferta różni się w zależności od regionu. Szczegółowe informacje można uzyskać u dealera Cat.



# Specyfikacje ładowarki kołowej 980 XE

## Specyfikacje robocze – łyżki (ciąg dalszy)

Układ zawieszenia osprzętu			Układ zawieszenia o zwiększonej wysokości		
Typ łyżki			Ogólnego przeznaczenia – sworzeń		
Typ krawędzi		Przykręcane krawędzie tnące	Zęby i segmenty	Przykręcane krawędzie tnące	Zęby i segmenty
Pojemność – znamionowa	m <sup>3</sup>	6,00	6,00	6,40	6,40
	jardy	7,75	7,75	8,25	8,25
Pojemność – współczynnik napełnienia 110%	m <sup>3</sup>	6,60	6,60	7,00	7,00
	jardy	8,75	8,75	9,25	9,25
Szerokość	mm	3447	3535	3447	3535
	ft/in	11'3"	11'7"	11'3"	11'7"
<b>16</b> † Wysokość zrzutu przy maksymalnej wysokości podnoszenia i kącie zrzutu 45°	mm	3421	3254	3366	3198
	ft/in	11'2"	10'8"	11'0"	10'5"
<b>17</b> † Zasięg przy maksymalnej wysokości podnoszenia i kącie zrzutu 45°	mm	1554	1688	1606	1740
	ft/in	5'1"	5'6"	5'3"	5'8"
Zasięg przy poziomym ramieniu podnoszenia i poziomej łyżce	mm	3238	3449	3315	3526
	ft/in	10'7"	11'3"	10'10"	11'6"
<b>A</b> † Głębokość kopania	mm	86	86	86	86
	cale	3,4"	3,4"	3,4"	3,4"
<b>12</b> † Długość całkowita	mm	9987	10 226	10 064	10 303
	ft/in	32'10"	33'7"	32'1"	33'10"
<b>B</b> † Wysokość całkowita z maksymalnie podniesioną łyżką	mm	6504	6504	6824	6824
	ft/in	21'85"	21'85"	22'5"	22'5"
Promień okręgu wolnej przestrzeni ładowarki przy łyżce w położeniu transportowym	mm	8144	8258	8166	8279
	ft/in	26'9"	27'2"	26'10"	27'2"
Statyczne obciążenie destabilizujące przy jeździe na wprost (ISO)*	kg	20 466	20 282	20 302	20 117
	funtów	45 108	44 702	44 747	44 338
Statyczne obciążenie destabilizujące przy jeździe na wprost (pełne opony)*	kg	21 669	21 483	21 512	21 324
	funtów	47 760	47 350	47 413	47 000
Statyczne obciążenie destabilizujące przy skręconym przegubie (ISO)*	kg	18 004	17 820	17 850	17 664
	funtów	39 682	39 275	39 342	38 932
Statyczne obciążenie destabilizujące przy skręconym przegubie (pełne opony)*	kg	19 084	18 898	18 937	18 749
	funtów	42 062	41 651	41 737	41 323
Siła odspajania (§)	kN	213	211	202	200
	funtów	47 897	47 409	45 564	45 084
Masa eksploatacyjna*	kg	30 656	30 795	30 718	30 857
	funtów	67 566	67 871	67 703	68 007

\* Podane statyczne obciążenie destabilizujące i masy eksploatacyjne dotyczą maszyny z oponami radialnymi Bridgestone 29.5R25 VSNT L4, wszystkimi płynami eksploatacyjnymi, operatorem, przeciwwagą, układem kontroli komfortu jazdy, układem wspomagania rozruchu w niskich temperaturach, błotnikami do jazdy po drogach publicznych, osłoną układu napędowego, awaryjnym układem kierowniczym i pakietem wyciszającym.

† Ilustracja połączona z tabelami wymiarów.

\*\*\*Specyfikacje wersji z łyżką skalną dotyczą maszyny z oponami radialnymi Bridgestone 29.5R25 VSDT L5.

(§) Mierzone w odległości 102 mm (4 cale) za końcówką krawędzi tnącej, przy sworzniu przegubu łyżki odpowiadającym osi obrotu, zgodnie z normą SAE J732C.

(§) Specyfikacje i wartości znamionowe są zgodne ze wszystkimi właściwymi normami, zalecanymi przez amerykańskie Stowarzyszenie Inżynierów Motoryzacji (Society for Automotive Engineers, SAE), w tym z normą SAE J732C regulującą zagadnienia związane z parametrami znamionowymi ładowarki.

(ISO) Pełna zgodność z wymogami normy ISO 14397-1:2007, sekcje od 1 do 6, wymagającej maks. 2% różnicy pomiędzy obliczeniami a wynikami testów.

(Pełne opony) Zgodność z wymogami normy ISO 14397-1:2007, części od 1 do 5.

Dostępne są także inne łyżki, oferta różni się w zależności od regionu. Szczegółowe informacje można uzyskać u dealera Cat.

## Specyfikacje robocze – łyżki (ciąg dalszy)

Układ zawieszenia osprzętu		Układ zawieszenia o zwiększonej wysokości			
Typ łyżki		Ogólnego przeznaczenia – mocowanie sworzniowe – do przecierania			
Typ krawędzi		Przykręcane krawędzie tnące	Zęby i segmenty	Przykręcane krawędzie tnące	Zęby i segmenty
Pojemność – znamionowa	m <sup>3</sup>	5,70	5,70	6,00	6,00
	jardy	7,50	7,50	7,75	7,75
Pojemność – współczynnik napełnienia 110%	m <sup>3</sup>	6,30	6,30	6,60	6,60
	jardy	8,25	8,25	8,75	8,75
Szerokość	mm	3447	3535	3447	3546
	ft/in	11'3"	11'7"	11'3"	11'7"
<b>16</b> † Wysokość zrzutu przy maksymalnej wysokości podnoszenia i kącie zrzutu 45°	mm	3439	3272	3422	3258
	ft/in	11'3"	10'8"	11'2"	10'8"
<b>17</b> † Zasięg przy maksymalnej wysokości podnoszenia i kącie zrzutu 45°	mm	1532	1667	1553	1688
	ft/in	5'0"	5'5"	5'1"	5'6"
Zasięg przy poziomym ramieniu podnoszenia i poziomej łyżce	mm	3210	3421	3237	3446
	ft/in	10'6"	11'2"	10'7"	11'3"
<b>A</b> † Głębokość kopania	mm	86	86	86	86
	cale	3,4"	3,4"	3,4"	3,4"
<b>12</b> † Długość całkowita	mm	9959	10 198	9986	10 221
	ft/in	32'9"	33'6"	32'10"	33'7"
<b>B</b> † Wysokość całkowita z maksymalnie podniesioną łyżką	mm	6478	6478	6744	6744
	ft/in	21'4"	21'4"	22'2"	22'2"
Promień okręgu wolnej przestrzeni ładowarki przy łyżce w położeniu transportowym	mm	8137	8250	8144	8261
	ft/in	26'9"	27'1"	26'9"	27'2"
Statyczne obciążenie destabilizujące przy jeździe na wprost (ISO)*	kg	20 445	20 261	20 403	20 245
	funtów	45 062	44 656	44 968	44 621
Statyczne obciążenie destabilizujące przy jeździe na wprost (pełne opony)*	kg	21 645	21 459	21 598	21 439
	funtów	47 706	47 296	47 604	47 253
Statyczne obciążenie destabilizujące przy skręconym przegubie (ISO)*	kg	17 980 XE	17 795	17 949	17 791
	funtów	39 628	39 222	39 560	39 212
Statyczne obciążenie destabilizujące przy skręconym przegubie (pełne opony)*	kg	19 055	18 870	19 022	18 862
	funtów	41 999	41 589	41 924	41 573
Siła odspajania (§)	kN	216	214	213	211
	funtów	48 733	48 241	47 914	47 479
Masa eksploatacyjna*	kg	30 707	30 845	30 655	30 773
	funtów	67 677	67 981	67 563	67 822

\* Podane statyczne obciążenie destabilizujące i masy eksploatacyjne dotyczą maszyny z oponami radialnymi Bridgestone 29.5R25 VSNT L4, wszystkimi płynami eksploatacyjnymi, operatorem, przeciwwagą, układem kontroli komfortu jazdy, układem wspomagania rozruchu w niskich temperaturach, błotnikami do jazdy po drogach publicznych, osłoną układu napędowego, awaryjnym układem kierowniczym i pakietem wyciszającym.

† Ilustracja połączona z tabelami wymiarów.

\*\*\* Specyfikacje wersji z łyżką skalną dotyczą maszyny z oponami radialnymi Bridgestone 29.5R25 VSDT L5.

(§) Mierzone w odległości 102 mm (4 cale) za końcówką krawędzi tnącej, przy sworzniu przegubu łyżki odpowiadającym osi obrotu, zgodnie z normą SAE J732C.

(§) Specyfikacje i wartości znamionowe są zgodne ze wszystkimi właściwymi normami, zalecanymi przez amerykańskie Stowarzyszenie Inżynierów Motoryzacji (Society for Automotive Engineers, SAE), w tym z normą SAE J732C regulującą zagadnienia związane z parametrami znamionowymi ładowarki.

(ISO) Pełna zgodność z wymogami normy ISO 14397-1:2007, sekcje od 1 do 6, wymagającej maks. 2% różnicy pomiędzy obliczeniami a wynikami testów.

(Pełne opony) Zgodność z wymogami normy ISO 14397-1:2007, części od 1 do 5.

Dostępne są także inne łyżki, oferta różni się w zależności od regionu. Szczegółowe informacje można uzyskać u dealera Cat.

# Specyfikacje ładowarki kołowej 980 XE

## Specyfikacje robocze – łyżki (ciąg dalszy)

Układ zawieszenia osprzętu		Układ zawieszenia o zwiększonej wysokości		
Typ łyżki		Płaskie dno – mocowanie sworzniowe		Płaskie dno – mocowanie sworzniowe – do materiałów lekkich (do węgla)
Typ krawędzi		Przykręcane krawędzie tnące	Zęby i segmenty	Przykręcane krawędzie tnące
Pojemność – znamionowa	m <sup>3</sup>	5,70	5,70	8,40
	jardy	7,50	7,50	11,00
Pojemność – współczynnik napełnienia 110%	m <sup>3</sup>	6,30	6,30	9,20
	jardy	8,25	8,25	12,00
Szerokość	mm	3447	3535	3638
	ft/in	11'3"	11'7"	11'11"
<b>16</b> † Wysokość zrzutu przy maksymalnej wysokości podnoszenia i kącie zrzutu 45°	mm	3340	3163	3156
	ft/in	10'11"	10'4"	10'4"
<b>17</b> † Zasięg przy maksymalnej wysokości podnoszenia i kącie zrzutu 45°	mm	1447	1569	1631
	ft/in	4'8"	5'1"	5'4"
Zasięg przy poziomym ramieniu podnoszenia i poziomej łyżce	mm	3235	3446	3495
	ft/in	10'7"	11'3"	11'5"
<b>A</b> † Głębokość kopania	mm	86	86	88
	cale	3,4"	3,4"	3,4"
<b>12</b> † Długość całkowita	mm	9984	10 223	10 244
	ft/in	32'10"	33'7"	33'8"
<b>B</b> † Wysokość całkowita z maksymalnie podniesioną łyżką	mm	6477	6477	7001
	ft/in	21'3"	21'3"	23'0"
Promień okręgu wolnej przestrzeni ładowarki przy łyżce w położeniu transportowym	mm	8143	8257	8303
	ft/in	26'9"	27'2"	27'3"
Statyczne obciążenie destabilizujące przy jeździe na wprost (ISO)*	kg	20 155	19 973	19 951
	funtów	44 423	44 022	43 985
Statyczne obciążenie destabilizujące przy jeździe na wprost (pełne opony)*	kg	21 323	21 140	21 198
	funtów	46 996	46 592	46 735
Statyczne obciążenie destabilizujące przy skręconym przegubie (ISO)*	kg	17 730	17 548	17 498
	funtów	39 077	38 677	38 578
Statyczne obciążenie destabilizujące przy skręconym przegubie (pełne opony)*	kg	18 777	18 594	18 623
	funtów	41 386	40 982	41 057
Siła odspajania (§)	kN	213	211	181
	funtów	48 005	47 516	40 689
Masa eksploatacyjna*	kg	30 685	30 824	30 984
	funtów	67 630	67 935	68 307

\* Podane statyczne obciążenie destabilizujące i masy eksploatacyjne dotyczą maszyny z oponami radialnymi Bridgestone 29.5R25 VSNT L4, wszystkimi płynami eksploatacyjnymi, operatorem, przeciwwagą, układem kontroli komfortu jazdy, układem wspomagania rozruchu w niskich temperaturach, błotnikami do jazdy po drogach publicznych, osłoną układu napędowego, awaryjnym układem kierowniczym i pakietem wyciszającym.

† Ilustracja połączona z tabelami wymiarów.

\*\*\*Specyfikacje wersji z łyżką skalną dotyczą maszyny z oponami radialnymi Bridgestone 29.5R25 VSDT L5.

(§) Mierzone w odległości 102 mm (4 cale) za końcówką krawędzi tnącej, przy sworzniu przegubu łyżki odpowiadającym osi obrotu, zgodnie z normą SAE J732C.

(§) Specyfikacje i wartości znamionowe są zgodne ze wszystkimi właściwymi normami, zalecanymi przez amerykańskie Stowarzyszenie Inżynierów Motoryzacji (Society for Automotive Engineers, SAE), w tym z normą SAE J732C regulującą zagadnienia związane z parametrami znamionowymi ładowarki.

(ISO) Pełna zgodność z wymogami normy ISO 14397-1:2007, sekcje od 1 do 6, wymagającej maks. 2% różnicy pomiędzy obliczeniami a wynikami testów.

(Pełne opony) Zgodność z wymogami normy ISO 14397-1:2007, części od 1 do 5.

Dostępne są także inne łyżki, oferta różni się w zależności od regionu. Szczegółowe informacje można uzyskać u dealera Cat.

## Specyfikacje robocze – łyżki (ciąg dalszy)

Układ zawieszenia osprzętu		Układ zawieszenia o zwiększonej wysokości	
Typ łyżki		Łopata do skał*** – mocowanie sworzniowe	
Typ krawędzi		Zęby i segmenty	Zęby i segmenty
Pojemność – znamionowa	m <sup>3</sup>	4,40	4,50
	yd <sup>3</sup>	5,75	6,00
Pojemność – współczynnik napelnienia 110%	m <sup>3</sup>	4,80	5,00
	yd <sup>3</sup>	6,25	6,50
Szerokość	mm	3524	3524
	ft/in	11'6"	11'6"
16† Wysokość zrzutu przy maksymalnej wysokości podnoszenia i kącie zrzutu 45°	mm	3355	3355
	ft/in	11'0"	11'0"
17† Zasięg przy maksymalnej wysokości podnoszenia i kącie zrzutu 45°	mm	1771	1771
	ft/in	5'9"	5'9"
Zasięg przy poziomym ramieniu podnoszenia i poziomej łyżce	mm	3438	3438
	ft/in	11'3"	11'3"
A† Głębokość kopania	mm	81	81
	cale	3,2"	3,2"
12† Długość całkowita	mm	10 192	10 192
	ft/in	33'6"	33'6"
B† Wysokość całkowita z maksymalnie podniesioną łyżką	mm	6422	6429
	ft/in	21'1"	21'2"
Promień okręgu wolnej przestrzeni ładowarki przy łyżce w położeniu transportowym	mm	8239	8239
	ft/in	27'1"	27'1"
Statyczne obciążenie destabilizujące przy jeździe na wprost (ISO)*	kg	21 403	21 035
	funtów	47 172	46 375
Statyczne obciążenie destabilizujące przy jeździe na wprost (pełne opony)*	kg	22 626	22 266
	funtów	49 867	49 089
Statyczne obciążenie destabilizujące przy skręconym przegubie (ISO)*	kg	18 844	18 472
	funtów	41 533	40 725
Statyczne obciążenie destabilizujące przy skręconym przegubie (pełne opony)*	kg	19 938	19 574
	funtów	43 944	43 154
Siła odspajania (§)	kN	216	214
	funtów	48 615	48 291
Masa eksploatacyjna*	kg	31 164	31 588
	funtów	68 685	69 639

\* Podane statyczne obciążenie destabilizujące i masy eksploatacyjne dotyczą maszyny z oponami radialnymi Bridgestone 29.5R25 VSNT L4, wszystkimi płynami eksploatacyjnymi, operatorem, przeciwwagą, układem kontroli komfortu jazdy, układem wspomagania rozruchu w niskich temperaturach, błotnikami do jazdy po drogach publicznych, osłoną układu napędowego, awaryjnym układem kierowniczym i pakietem wyciszającym.

† Ilustracja połączona z tabelami wymiarów.

\*\*\* Specyfikacje wersji z łyżką skalną dotyczą maszyny z oponami radialnymi Bridgestone 29.5R25 VSDT L5.

(§) Mierzone w odległości 102 mm (4 cale) za końcówką krawędzi tnącej, przy sworzniu przegubu łyżki odpowiadającym osi obrotu, zgodnie z normą SAE J732C.

(§) Specyfikacje i wartości znamionowe są zgodne ze wszystkimi właściwymi normami, zalecanymi przez amerykańskie Stowarzyszenie Inżynierów Motoryzacji (Society for Automotive Engineers, SAE), w tym z normą SAE J732C regulującą zagadnienia związane z parametrami znamionowymi ładowarki.

(ISO) Pełna zgodność z wymogami normy ISO 14397-1:2007, sekcje od 1 do 6, wymagającej maks. 2% różnicy pomiędzy obliczeniami a wynikami testów.

(Pełne opony) Zgodność z wymogami normy ISO 14397-1:2007, części od 1 do 5.

Dostępne są także inne łyżki, oferta różni się w zależności od regionu. Szczegółowe informacje można uzyskać u dealera Cat.

# Specyfikacje ładowarki kołowej 980 XE

## Specyfikacje robocze – łyżki (ciąg dalszy)

Układ zawieszenia osprzętu		Układ zawieszenia o zwiększonej wysokości			
Typ łyżki		Ogólnego przeznaczenia – mocowanie hakowe – Fusion			
Typ krawędzi		Przykręcane krawędzie tnące	Zęby i segmenty	Przykręcane krawędzie tnące	Zęby i segmenty
Pojemność – znamionowa	m <sup>3</sup>	5,40	5,40	5,70	5,70
	jardy	7,00	7,00	7,50	7,50
Pojemność – współczynnik napełnienia 110%	m <sup>3</sup>	5,90	5,90	6,30	6,30
	jardy	7,75	7,75	8,25	8,25
Szerokość	mm	3447	3535	3481	3546
	ft/in	11'3"	11'7"	11'5"	11'7"
<b>16†</b> Wysokość zrzutu przy maksymalnej wysokości podnoszenia i kącie zrzutu 45°	mm	3403	3237	3339	3175
	ft/in	11'2"	10'7"	10'11"	10'5"
<b>17†</b> Zasięg przy maksymalnej wysokości podnoszenia i kącie zrzutu 45°	mm	1591	1727	1641	1776
	ft/in	5'2"	5'8"	5'4"	5'9"
Zasięg przy poziomym ramieniu podnoszenia i poziomej łyżce	mm	3276	3487	3358	3567
	ft/in	10'8"	11'5"	11'0"	11'8"
<b>A†</b> Głębokość kopania	mm	91	91	91	91
	cale	3,6"	3,6"	3,6"	3,6"
<b>12†</b> Długość całkowita	mm	10 028	10 268	10 110	10 345
	ft/in	32'11"	33'9"	33'3"	34'0"
<b>B†</b> Wysokość całkowita z maksymalnie podniesioną łyżką	mm	6752	6752	6820	6820
	ft/in	22'2"	22'2"	22'5"	22'5"
Promień okręgu wolnej przestrzeni ładowarki przy łyżce w położeniu transportowym	mm	8199	8321	8240	8351
	ft/in	26'11"	27'4"	27'1"	27'5"
Statyczne obciążenie destabilizujące przy jeździe na wprost (ISO)*	kg	19 474	19 292	19 237	19 081
	funtów	42 920	42 521	42 400	42 054
Statyczne obciążenie destabilizujące przy jeździe na wprost (pełne opony)*	kg	20 638	20 455	20 406	20 248
	funtów	45 488	45 084	44 975	44 626
Statyczne obciążenie destabilizujące przy skręconym przegubie (ISO)*	kg	17 068	16 887	16 842	16 685
	funtów	37 619	37 219	37 121	36 775
Statyczne obciążenie destabilizujące przy skręconym przegubie (pełne opony)*	kg	18 114	17 931	17 892	17 734
	funtów	39 923	39 520	39 435	39 086
Siła odspajania (§)	kN	207	204	196	194
	funtów	46 533	46 045	44 095	43 669
Masa eksploatacyjna*	kg	31 219	31 358	31 342	31 460
	funtów	68 807	69 112	69 077	69 336

\* Podane statyczne obciążenie destabilizujące i masy eksploatacyjne dotyczą maszyny z oponami radialnymi Bridgestone 29.5R25 VSNT L4, wszystkimi płynami eksploatacyjnymi, operatorem, przeciwwagą, układem kontroli komfortu jazdy, układem wspomagania rozruchu w niskich temperaturach, błotnikami do jazdy po drogach publicznych, osłoną układu napędowego, awaryjnym układem kierowniczym i pakietem wyciszającym.

† Ilustracja połączona z tabelami wymiarów.

\*\*\*Specyfikacje wersji z łyżką skalną dotyczą maszyny z oponami radialnymi Bridgestone 29.5R25 VSDT L5.

(§) Mierzone w odległości 102 mm (4 cale) za końcówką krawędzi tnącej, przy sworzniu przegubu łyżki odpowiadającym osi obrotu, zgodnie z normą SAE J732C.

(§) Specyfikacje i wartości znamionowe są zgodne ze wszystkimi właściwymi normami, zalecanymi przez amerykańskie Stowarzyszenie Inżynierów Motoryzacji (Society for Automotive Engineers, SAE), w tym z normą SAE J732C regulującą zagadnienia związane z parametrami znamionowymi ładowarki.

(ISO) Pełna zgodność z wymogami normy ISO 14397-1:2007, sekcje od 1 do 6, wymagającej maks. 2% różnicy pomiędzy obliczeniami a wynikami testów.

(Pełne opony) Zgodność z wymogami normy ISO 14397-1:2007, części od 1 do 5.

Dostępne są także inne łyżki, oferta różni się w zależności od regionu. Szczegółowe informacje można uzyskać u dealera Cat.

## Specyfikacje robocze – łyżki (ciąg dalszy)

Układ zawieszenia osprzętu		Układ zawieszenia osprzętu do ładowarki kruszywa			
Typ łyżki		Ogólnego przeznaczenia – sworzeń			
Typ krawędzi		Przykręcane krawędzie tnące	Zęby i segmenty	Przykręcane krawędzie tnące	Zęby i segmenty
Pojemność – znamionowa	m <sup>3</sup>	5,40	5,40	5,70	5,70
	jardy	7,00	7,00	7,50	7,50
Pojemność – współczynnik napełnienia 110%	m <sup>3</sup>	5,90	5,90	6,30	6,30
	jardy	7,75	7,75	8,25	8,25
Szerokość	mm	3447	3535	3447	3535
	ft/in	11'3"	11'7"	11'3"	11'7"
<b>16</b> † Wysokość zrzutu przy maksymalnej wysokości podnoszenia i kącie zrzutu 45°	mm	3287	3121	3219	3051
	ft/in	10'9"	10'2"	10'6"	10'0"
<b>17</b> † Zasięg przy maksymalnej wysokości podnoszenia i kącie zrzutu 45°	mm	1481	1618	1529	1664
	ft/in	4'10"	5'3"	5'0"	5'5"
Zasięg przy poziomym ramieniu podnoszenia i poziomej łyżce	mm	2966	3177	3050	3261
	ft/in	9'8"	10'5"	10'0"	10'8"
<b>A</b> † Głębokość kopania	mm	88	88	88	88
	cale	3,4"	3,4"	3,4"	3,4"
<b>12</b> † Długość całkowita	mm	9677	9919	9761	10 003
	ft/in	31'9"	32'7"	32'1"	32'10"
<b>B</b> † Wysokość całkowita z maksymalnie podniesioną łyżką	mm	6435	6435	6258	6258
	ft/in	21'2"	21'2"	20'7"	20'7"
Promień okręgu wolnej przestrzeni ładowarki przy łyżce w położeniu transportowym	mm	7612	7725	7635	7749
	ft/in	25'0"	25'5"	25'1"	25'6"
Statyczne obciążenie destabilizujące przy jeździe na wprost (ISO)*	kg	24 404	24 218	24 149	23 963
	funtów	53 786	53 377	53 226	52 814
Statyczne obciążenie destabilizujące przy jeździe na wprost (pełne opony)*	kg	25 939	25 752	25 687	25 498
	funtów	57 171	56 758	56 615	56 199
Statyczne obciążenie destabilizujące przy skręconym przegubie (ISO)*	kg	21 012	20 826	20 776	20 589
	funtów	46 312	45 902	45 792	45 380
Statyczne obciążenie destabilizujące przy skręconym przegubie (pełne opony)*	kg	22 406	22 218	22 173	21 984
	funtów	49 383	48 969	48 870	48 454
Siła odspajania (§)	kN	227	224	214	211
	funtów	51 008	50 477	48 132	47 613
Masa eksploatacyjna*	kg	30 985	31 123	31 068	31 206
	funtów	68 290	68 595	68 473	68 778

\* Podane statyczne obciążenie destabilizujące i masy eksploatacyjne dotyczą maszyny z oponami radialnymi Bridgestone 29.5R25 VSNT L4, wszystkimi płynami eksploatacyjnymi, operatorem, przeciwwagą, układem kontroli komfortu jazdy, układem wspomagania rozruchu w niskich temperaturach, błotnikami do jazdy po drogach publicznych, osłoną układu napędowego, awaryjnym układem kierowniczym i pakietem wyciszającym.

\*\* Konfiguracja w wersji do kruszywa nie jest kompatybilna z łyżkami skalnymi ani z układem o zwiększonej wysokości podnoszenia.

† Ilustracja połączona z tabelami wymiarów.

(§) Mierzone w odległości 102 mm (4 cale) za końcówką krawędzi tnącej, przy sworzniu przegubu łyżki odpowiadającym osi obrotu, zgodnie z normą SAE J732C.

(§) Specyfikacje i wartości znamionowe są zgodne ze wszystkimi właściwymi normami, zalecanymi przez amerykańskie Stowarzyszenie Inżynierów Motoryzacji (Society for Automotive Engineers, SAE), w tym z normą SAE J732C regulującą zagadnienia związane z parametrami znamionowymi ładowarki.

(ISO) Pełna zgodność z wymogami normy ISO 14397-1:2007, sekcje od 1 do 6, wymagającej maks. 2% różnicy pomiędzy obliczeniami a wynikami testów.

(Pełne opony) Zgodność z wymogami normy ISO 14397-1:2007, części od 1 do 5.

Dostępne są także inne łyżki, oferta różni się w zależności od regionu. Szczegółowe informacje można uzyskać u dealera Cat.

# Specyfikacje ładowarki kołowej 980 XE

## Specyfikacje robocze – łyżki (ciąg dalszy)

Układ zawieszenia osprzętu		Układ zawieszenia osprzętu do ładowarki kruszywa			
Typ łyżki		Ogólnego przeznaczenia – sworzeń			
Typ krawędzi		Przykręcane krawędzie tnące	Zęby i segmenty	Przykręcane krawędzie tnące	Zęby i segmenty
Pojemność – znamionowa	m <sup>3</sup>	6,00	6,00	6,40	6,40
	jardy	7,75	7,75	8,25	8,25
Pojemność – współczynnik napełnienia 110%	m <sup>3</sup>	6,60	6,60	7,00	7,00
	jardy	8,75	8,75	9,25	9,25
Szerokość	mm	3447	3535	3447	3535
	ft/in	11'3"	11'7"	11'3"	11'7"
<b>16†</b> Wysokość zrzutu przy maksymalnej wysokości podnoszenia i kącie zrzutu 45°	mm	3201	3034	3145	2977
	ft/in	10'6"	9'11"	10'3"	9'9"
<b>17†</b> Zasięg przy maksymalnej wysokości podnoszenia i kącie zrzutu 45°	mm	1551	1686	1603	1737
	ft/in	5'1"	5'6"	5'3"	5'8"
Zasięg przy poziomym ramieniu podnoszenia i poziomej łyżce	mm	3078	3289	3155	3366
	ft/in	10'1"	10'9"	10'4"	11'0"
<b>A†</b> Głębokość kopania	mm	88	88	88	88
	cale	3,4"	3,4"	3,4"	3,4"
<b>12†</b> Długość całkowita	mm	9789	10 031	9866	10 108
	ft/in	32'2"	32'11"	32'5"	33'2"
<b>B†</b> Wysokość całkowita z maksymalnie podniesioną łyżką	mm	6284	6284	6604	6604
	ft/in	20'8"	20'8"	21'8"	21'8"
Promień okręgu wolnej przestrzeni ładowarki przy łyżce w położeniu transportowym	mm	7643	7757	7664	7779
	ft/in	25'1"	25'6"	25'2"	25'7"
Statyczne obciążenie destabilizujące przy jeździe na wprost (ISO)*	kg	24 006	23 819	23 828	23 639
	funtów	52 910	52 498	52 517	52 102
Statyczne obciążenie destabilizujące przy jeździe na wprost (pełne opony)*	kg	25 547	25 357	25 377	25 186
	funtów	56 305	55 888	55 932	55 512
Statyczne obciążenie destabilizujące przy skręconym przegubie (ISO)*	kg	20 638	20 451	20 472	20 283
	funtów	45 488	45 074	45 121	44 705
Statyczne obciążenie destabilizujące przy skręconym przegubie (pełne opony)*	kg	22 038	21 849	21 882	21 691
	funtów	48 572	48 155	48 228	47 807
Siła odspajania (§)	kN	210	207	199	197
	funtów	47 182	46 666	44 880	44 374
Masa eksploatacyjna*	kg	31 164	31 302	31 226	31 364
	funtów	68 685	68 990	68 822	69 126

\* Podane statyczne obciążenie destabilizujące i masy eksploatacyjne dotyczą maszyny z oponami radialnymi Bridgestone 29.5R25 VSNT L4, wszystkimi płynami eksploatacyjnymi, operatorem, przeciwwagą, układem kontroli komfortu jazdy, układem wspomagania rozruchu w niskich temperaturach, błotnikami do jazdy po drogach publicznych, osłoną układu napędowego, awaryjnym układem kierowniczym i pakietem wyciszającym.

\*\* Konfiguracja w wersji do kruszywa nie jest kompatybilna z łyżkami skalnymi ani z układem o zwiększonej wysokości podnoszenia.

† Ilustracja połączona z tabelami wymiarów.

(§) Mierzone w odległości 102 mm (4 cale) za końcówką krawędzi tnącej, przy sworzniu przegubu łyżki odpowiadającym osi obrotu, zgodnie z normą SAE J732C.

(§) Specyfikacje i wartości znamionowe są zgodne ze wszystkimi właściwymi normami, zalecanymi przez amerykańskie Stowarzyszenie Inżynierów Motoryzacji (Society for Automotive Engineers, SAE), w tym z normą SAE J732C regulującą zagadnienia związane z parametrami znamionowymi ładowarki.

(ISO) Pełna zgodność z wymogami normy ISO 14397-1:2007, sekcje od 1 do 6, wymagającej maks. 2% różnicy pomiędzy obliczeniami a wynikami testów.

(Pełne opony) Zgodność z wymogami normy ISO 14397-1:2007, części od 1 do 5.

Dostępne są także inne łyżki, oferta różni się w zależności od regionu. Szczegółowe informacje można uzyskać u dealera Cat.



## Specyfikacje robocze – łyżki (ciąg dalszy)

Układ zawieszenia osprzętu		Układ zawieszenia osprzętu do ładowarki kruszywa		
Typ łyżki		Płaskie dno – mocowanie sworzniowe		Płaskie dno – mocowanie sworzniowe – do materiałów lekkich (do węgla)
		Przykręcane krawędzie tnące	Zęby i segmenty	Przykręcane krawędzie tnące
Typ krawędzi				
Pojemność – znamionowa	m <sup>3</sup>	5,70	5,70	8,40
	jardy	7,50	7,50	11,00
Pojemność – współczynnik napełnienia 110%	m <sup>3</sup>	6,30	6,30	9,20
	jardy	8,25	8,25	12,00
Szerokość	mm	3447	3535	3638
	ft/in	11'3"	11'7"	11'11"
16† Wysokość zrzutu przy maksymalnej wysokości podnoszenia i kącie zrzutu 45°	mm	3120	2943	2936
	ft/in	10'2"	9'7"	9'7"
17† Zasięg przy maksymalnej wysokości podnoszenia i kącie zrzutu 45°	mm	1444	1566	1628
	ft/in	4'8"	5'1"	5'4"
Zasięg przy poziomym ramieniu podnoszenia i poziomej łyżce	mm	3075	3286	3335
	ft/in	10'1"	10'9"	10'11"
A† Głębokość kopania	mm	88	88	88
	cale	3,4"	3,4"	3,4"
12† Długość całkowita	mm	9786	10 028	10 046
	ft/in	32'2"	32'11"	33'0"
B† Wysokość całkowita z maksymalnie podniesioną łyżką	mm	6257	6257	6781
	ft/in	20'7"	20'7"	22'3"
Promień okręgu wolnej przestrzeni ładowarki przy łyżce w położeniu transportowym	mm	7642	7756	7802
	ft/in	25'1"	25'6"	25'8"
Styczne obciążenie destabilizujące przy jeździe na wprost (ISO)*	kg	23 621	23 437	23 486
	funtów	52 061	51 655	51 778
Styczne obciążenie destabilizujące przy jeździe na wprost (pełne opony)*	kg	25 111	24 925	25 090
	funtów	55 346	54 936	55 314
Styczne obciążenie destabilizujące przy skręconym przegubie (ISO)*	kg	20 307	20 122	20 127
	funtów	44 757	44 350	44 373
Styczne obciążenie destabilizujące przy skręconym przegubie (pełne opony)*	kg	21 661	21 475	21 590
	funtów	47 741	47 330	47 599
Siła odspajania (§)	kN	210	208	178
	funty	47 288	46 772	40 069
Masa eksploatacyjna*	kg	31 193	31 331	31 492
	funtów	68 749	69 054	69 427

\* Podane statyczne obciążenie destabilizujące i masy eksploatacyjne dotyczą maszyny z oponami radialnymi Bridgestone 29.5R25 VSNT L4, wszystkimi płynami eksploatacyjnymi, operatorem, przeciwwagą, układem kontroli komfortu jazdy, układem wspomagania rozruchu w niskich temperaturach, błotnikami do jazdy po drogach publicznych, osłoną układu napędowego, awaryjnym układem kierowniczym i pakietem wyciszającym.

\*\* Konfiguracja w wersji do kruszywa nie jest kompatybilna z łyżkami skalnymi ani z układem o zwiększonej wysokości podnoszenia.

† Ilustracja połączona z tabelami wymiarów.

(§) Mierzone w odległości 102 mm (4 cale) za końcówką krawędzi tnącej, przy sworzniu przegubu łyżki odpowiadającym osi obrotu, zgodnie z normą SAE J732C.

(§) Specyfikacje i wartości znamionowe są zgodne ze wszystkimi właściwymi normami, zalecanymi przez amerykańskie Stowarzyszenie Inżynierów Motoryzacji (Society for Automotive Engineers, SAE), w tym z normą SAE J732C regulującą zagadnienia związane z parametrami znamionowymi ładowarki.

(ISO) Pełna zgodność z wymogami normy ISO 14397-1:2007, sekcje od 1 do 6, wymagającej maks. 2% różnicy pomiędzy obliczeniami a wynikami testów.

(Pełne opony) Zgodność z wymogami normy ISO 14397-1:2007, części od 1 do 5.

Dostępne są także inne łyżki, oferta różni się w zależności od regionu. Szczegółowe informacje można uzyskać u dealera Cat.

# Specyfikacje ładowarki kołowej 980 XE

## Specyfikacje robocze – łyżki (ciąg dalszy)

Układ zawieszenia osprzętu		Układ zawieszenia osprzętu do ładowarki kruszywa			
Typ łyżki		Ogólnego przeznaczenia – mocowanie hakowe – Fusion			
Typ krawędzi		Przykręcane krawędzie tnące	Zęby i segmenty	Przykręcane krawędzie tnące	Zęby i segmenty
Pojemność – znamionowa	m <sup>3</sup>	5,40	5,40	5,70	5,70
	jardy	7,00	7,00	7,50	7,50
Pojemność – współczynnik napełnienia 110%	m <sup>3</sup>	5,90	5,90	6,30	6,30
	jardy	7,75	7,75	8,25	8,25
Szerokość	mm	3447	3535	3447	3535
	ft/in	11'3"	11'7"	11'3"	11'7"
<b>16</b> † Wysokość zrzutu przy maksymalnej wysokości podnoszenia i kącie zrzutu 45°	mm	3183	3017	3117	2950
	ft/in	10'5"	9'10"	10'2"	9'8"
<b>17</b> † Zasięg przy maksymalnej wysokości podnoszenia i kącie zrzutu 45°	mm	1588	1724	1640	1775
	ft/in	5'2"	5'7"	5'4"	5'9"
Zasięg przy poziomym ramieniu podnoszenia i poziomej łyżce	mm	3116	3327	3200	3411
	ft/in	10'2"	10'11"	10'6"	11'2"
<b>A</b> † Głębokość kopania	mm	93	93	93	93
	cale	3,6"	3,6"	3,6"	3,6"
<b>12</b> † Długość całkowita	mm	9831	10 072	9915	10 156
	ft/in	32'4"	33'1"	32'7"	33'4"
<b>B</b> † Wysokość całkowita z maksymalnie podniesioną łyżką	mm	6532	6532	6599	6599
	ft/in	21'6"	21'6"	21'8"	21'8"
Promień okręgu wolnej przestrzeni ładowarki przy łyżce w położeniu transportowym	mm	7694	7817	7721	7845
	ft/in	25'3"	25'8"	25'4"	25'9"
Statyczne obciążenie destabilizujące przy jeździe na wprost (ISO)*	kg	22 905	22 721	22 672	22 487
	funtów	50 483	50 078	49 970	49 561
Statyczne obciążenie destabilizujące przy jeździe na wprost (pełne opony)*	kg	24 393	24 207	24 170	23 983
	funtów	53 763	53 353	53 271	52 858
Statyczne obciążenie destabilizujące przy skręconym przegubie (ISO)*	kg	19 618	19 434	19 398	19 212
	funtów	43 239	42 833	42 753	42 344
Statyczne obciążenie destabilizujące przy skręconym przegubie (pełne opony)*	kg	20 971	20 785	20 762	20 574
	funtów	46 221	45 812	45 759	45 346
Siła odspajania (§)	kN	203	201	193	190
	funtów	45 829	45 315	43 399	42 894
Masa eksploatacyjna*	kg	31 727	31 865	31 837	31 975
	funtów	69 926	70 231	70 168	70 473

\* Podane statyczne obciążenie destabilizujące i masy eksploatacyjne dotyczą maszyny z oponami radialnymi Bridgestone 29.5R25 VSNT L4, wszystkimi płynami eksploatacyjnymi, operatorem, przeciwwagą, układem kontroli komfortu jazdy, układem wspomagania rozruchu w niskich temperaturach, błotnikami do jazdy po drogach publicznych, osłoną układu napędowego, awaryjnym układem kierowniczym i pakietem wyciszającym.

\*\* Konfiguracja w wersji do kruszywa nie jest kompatybilna z łyżkami skalnymi ani z układem o zwiększonej wysokości podnoszenia.

† Ilustracja połączona z tabelami wymiarów.

(§) Mierzone w odległości 102 mm (4 cale) za końcówką krawędzi tnącej, przy sworzniu przegubu łyżki odpowiadającym osi obrotu, zgodnie z normą SAE J732C.

(§) Specyfikacje i wartości znamionowe są zgodne ze wszystkimi właściwymi normami, zalecanymi przez amerykańskie Stowarzyszenie Inżynierów Motoryzacji (Society for Automotive Engineers, SAE), w tym z normą SAE J732C regulującą zagadnienia związane z parametrami znamionowymi ładowarki.

(ISO) Pełna zgodność z wymogami normy ISO 14397-1:2007, sekcje od 1 do 6, wymagającej maks. 2% różnicy pomiędzy obliczeniami a wynikami testów.

(Pełne opony) Zgodność z wymogami normy ISO 14397-1:2007, części od 1 do 5.

Dostępne są także inne łyżki, oferta różni się w zależności od regionu. Szczegółowe informacje można uzyskać u dealera Cat.

## Specyfikacje widel

### Specyfikacje widel

1	Długość zęba	mm	1880
		cale	72,0
2	Środek ciężkości	mm	915
		cale	36,0
	Statyczne obciążenie destabilizujące przy jeździe na wprost (widły ustawione poziomo)	kg	15 570
		funty	34 316
	Statyczne obciążenie destabilizujące przy skręconym przegubie (widły ustawione poziomo)	kg	13 586
		funty	29 943
	Obciążenie znamionowe (SAE J1197 – 50% FTSTL)	kg	6793
		funty	14 971
	Obciążenie znamionowe (CEN EN 474-3 na nierównym podłożu – 60% FTSTL)	kg	8151
		funty	17 966
	Obciążenie znamionowe (CEN EN 474-3 na twardym i płaskim podłożu – 80% FTSTL)	kg	8327
		funty	18 352
3	Maksymalna długość całkowita	mm	10 442
		cale	411,1
4	Zasięg przy widłach ustawionych na poziomie podłoża	mm	1199
		cale	47,2
5	*Wysokość od poziomu podłoża do dolnej płaszczyzny ramion widel przy minimalnej wysokości podnoszenia i widłach ustawionych płasko	mm	-151
		cale	-5,9
6	Zasięg przy ramionach ustawionych poziomo i widłach ustawionych płasko	mm	1809
		cale	71,2
7	Zasięg przy widłach ustawionych na maksymalnej wysokości	mm	883
		cale	34,7
8	Wysokość od poziomu podłoża do górnej płaszczyzny ramion widel przy ramionach ładowarki ustawionych poziomo i widłach ustawionych płasko	mm	2024
		cale	79,7
9	Wysokość od poziomu podłoża do górnej płaszczyzny ramion widel przy ramionach ładowarki na maksymalnej wysokości i widłach ustawionych płasko	mm	4292
		cale	169,0
10	Wysokość całkowita przy widłach na maksymalnej wysokości (od górnej krawędzi uchwyty do poziomu podłoża)	mm	5067
		cale	199,5
11	Prześwit przy maks. podniesieniu i opuszczeniu	mm	2676
		cale	105,4
12	Maks. kąt zrzutu z położenia poziomego	stopnie	45
13	Szerokość całkowita uchwyty	mm	2217
		cale	87,3
14	Wysokość całkowita uchwyty	mm	840
		cale	33,1
15	Szerokość zewnętrzna ramion (przy maksymalnym rozsunięciu)	mm	2070
		cale	81,5
16	Szerokość zewnętrzna ramion (przy minimalnym rozsunięciu)	mm	470
		cale	18,5
	Szerokość ramienia (jedno ramie)	mm	159,0
		cale	5,9
	Grubość zębów	mm	65,0
		cale	2,6
	Pojemność ramienia	kg	6246
		funty	11 562
	Masa eksploatacyjna	kg	29 081
		funty	64 893

\*Wartości ujemne wskazują wysokość poniżej poziomu gruntu

**980 STD**  
**Widły paletowe, FUSION**

**Uchwyt**  
87 cali

**Ramię**  
72 cale

**530-1861**      **530-1869**

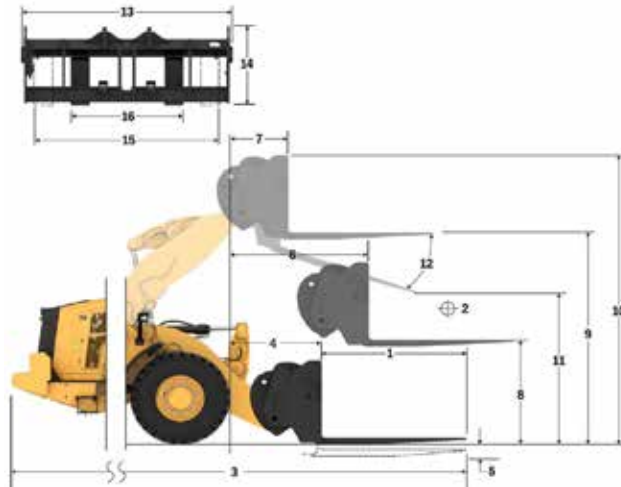

- ◆ Ładowność (SAE J1197)
- ◆ Ładowność (CEN EN 474-3 – nierówny teren)
- ◆ Ładowność (CEN EN 474-3 – twarde i poziome podłoże)
- ◆ Statyczne obciążenie destabilizujące przy skrępcie
- ◆ Statyczne obciążenie destabilizujące przy ustawieniu na wprost
- ◆ Siła pochylania układu hydraulicznego
- ◆ Ustępny układ hydrauliczny

**UWAGA:** podane statyczne obciążenia destabilizujące i masy eksploatacyjne dotyczą następującej konfiguracji ładowarki: opony Bridgestone \* VSNT L4, układ klimatyzacji, układ kontroli jazdy, osłona układu napędowego, maksymalny poziom cieczy eksploatacyjnych: paliwa, cieczy chłodzącej i środków smarnych oraz masa ciała operatora.

Dane techniczne i wartości znamionowe są zgodne z następującymi normami: SAE\* J1197, ISO 14397-1, CEN\*\* EN 474-3.

Znamionowy udźwig roboczy ładowarki wyposażonej w widły paletowe określa norma: SAE J1197: 50% statycznego obciążenia destabilizującego przy pełnym skręcie lub wydatku granicznym układu hydraulicznego. CEN EN 474-3: 60% statycznego obciążenia destabilizującego przy pełnym skręcie na nierównym podłożu lub wydatku granicznym układu hydraulicznego. CEN EN 474-3: 80% statycznego obciążenia destabilizującego przy pełnym skręcie na twardym i płaskim podłożu lub wydatku granicznym układu hydraulicznego

\*SAE — Stowarzyszenie Inżynierów Motoryzacji (Society of Automotive Engineers) \*\*CEN — Europejski Komitet Normalizacyjny (European Committee for Standardization)

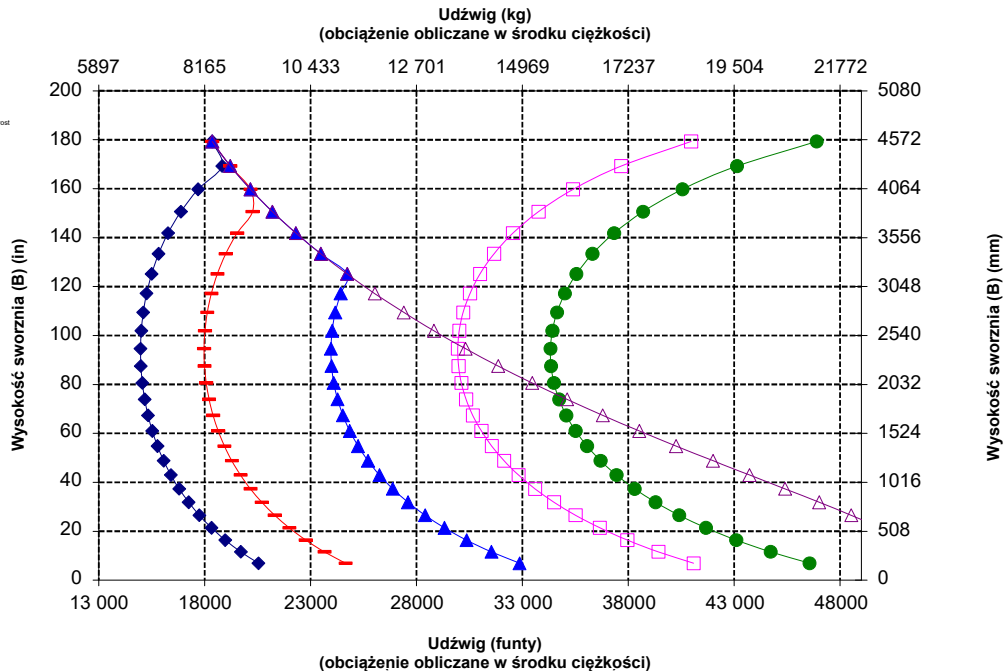

**OSTRZEŻENIE:** Nie przekraczać obciążalności ramion. Poszczególne wartości obciążalności są wybite na boku każdego ramienia.

# Specyfikacje ładowarki kołowej 980 XE

## Specyfikacje widel

### Specyfikacje widel

1	Długość zęba	mm	1829
		cale	72,0
2	Środek ciężkości	mm	915
		cale	36,0
	Statyczne obciążenie destabilizujące przy jeździe na wprost (widły ustawione poziomo)	kg	15 292
		funt	33 703
	Statyczne obciążenie destabilizujące przy skręconym przegubie (widły ustawione poziomo)	kg	13 299
		funt	29 312
	Obciążenie znamionowe (SAE J1197 – 50% FTSTL)	kg	6650
		funt	14 656
	Obciążenie znamionowe (CEN EN 474-3 na nierównym podłożu – 60% FTSTL)	kg	7980
		funt	17 587
	Obciążenie znamionowe (CEN EN 474-3 na twardym i płaskim podłożu – 80% FTSTL)	kg	8691
		funt	19 155
3	Maksymalna długość całkowita	mm	10 383
		cale	408,8
4	Zasięg przy widłach ustawionych na poziomie podłoża	mm	1141
		cale	44,9
5	*Wysokość od poziomu podłoża do dolnej płaszczyzny ramion widel przy minimalnej wysokości podnoszenia i widłach ustawionych płasko	mm	-65
		cale	-2,5
6	Zasięg przy ramionach ustawionych poziomo i widłach ustawionych płasko	mm	1797
		cale	70,7
7	Zasięg przy widłach ustawionych na maksymalnej wysokości	mm	870
		cale	34,2
8	Wysokość od poziomu podłoża do górnej płaszczyzny ramion widel przy ramionach ładowarki ustawionych poziomo i widłach ustawionych płasko	mm	2135
		cale	84,0
9	Wysokość od poziomu podłoża do górnej płaszczyzny ramion widel przy ramionach ładowarki na maksymalnej wysokości i widłach ustawionych płasko	mm	4403
		cale	173,4
10	Wysokość całkowita przy widłach na maksymalnej wysokości (od górnej krawędzi uchwyty do poziomu podłoża)	mm	5443
		cale	214,3
11	Prześwit przy maks. podniesieniu i opuszczeniu	mm	2597
		cale	102,3
12	Maks. kąt zrzutu z położenia poziomego	stopnie	51
13	Szerokość całkowita uchwyty	mm	2833
		cale	111,5
14	Wysokość całkowita uchwyty	mm	1130
		cale	44,5
15	Szerokość zewnętrzna ramion (przy maksymalnym rozsunięciu)	mm	2483
		cale	97,8
16	Szerokość zewnętrzna ramion (przy minimalnym rozsunięciu)	mm	590
		cale	23,2
	Szerokość ramienia (jedno ramie)	mm	180,0
		cale	7,1
	Grubość zębów	mm	90,0
		cale	3,5
	Pojemność ramienia	kg	14800
		funt	32619
	Masa eksploatacyjna	kg	29 520
		funt	65 061

\*Wartości ujemne wskazują wysokość poniżej poziomu gruntu

## 980 STD

Widły budowlane, złącze Fusion

Uchwyt  
108 cali  
520-7968

Ramię  
72 cale  
520-7979

\*Konstrukcja 14A  
\*Równoległy układ zawieszania osprzętu typu „Z”  
\*Konfiguracja do podnoszenia standardowych ładunków

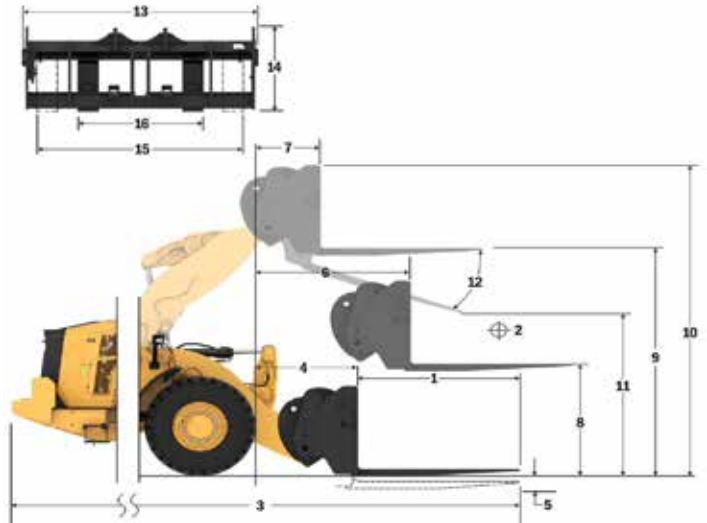

- ◆ Ładowność (SAE J1197)
- Ładowność (CEN EN 474-3 — nierówny teren)
- ◆ Ładowność (CEN EN 474-3 — twarde i poziome podłoże)
- ◆ Statyczne obciążenie destabilizujące przy skłoceniu
- ◆ Statyczne obciążenie destabilizujące przy ustawieniu na wprost
- ◆ Siła pochylania układu hydraulicznego
- ◆ Udzwig układu hydraulicznego

**UWAGA:** podane statyczne obciążenia destabilizujące i masy eksploatacyjne dotyczą następującej konfiguracji ładowarki: opony Bridgestone \* VSNT L4, układ klimatyzacji, układ kontroli jazdy, osłona układu napędowego, maksymalny poziom cieczy eksploatacyjnych, paliwa, cieczy chłodzącej i środków smarnych oraz masa ciała operatora.

Dane techniczne i wartości znamionowe są zgodne z następującymi normami: SAE\* J1197, ISO 14397-1, CEN\*\* EN 474-3.

Znamionowy udźwig roboczy ładowarki wyposażonej w widły paletowe określa norma: SAE J1197: 50% statycznego obciążenia destabilizującego przy pełnym skłoceniu lub wydatku granicznym układu hydraulicznego. CEN EN 474-3: 60% statycznego obciążenia destabilizującego przy pełnym skłoceniu na nierównym podłożu lub wydatku granicznym układu hydraulicznego. CEN EN 474-3: 80% statycznego obciążenia destabilizującego przy pełnym skłoceniu na twardym i płaskim podłożu lub wydatku granicznym układu hydraulicznego

\*SAE — Stowarzyszenie Inżynierów Motoryzacji (Society of Automotive Engineers) \*\*CEN — Europejski Komitet Normalizacyjny (European Committee for Standardization)

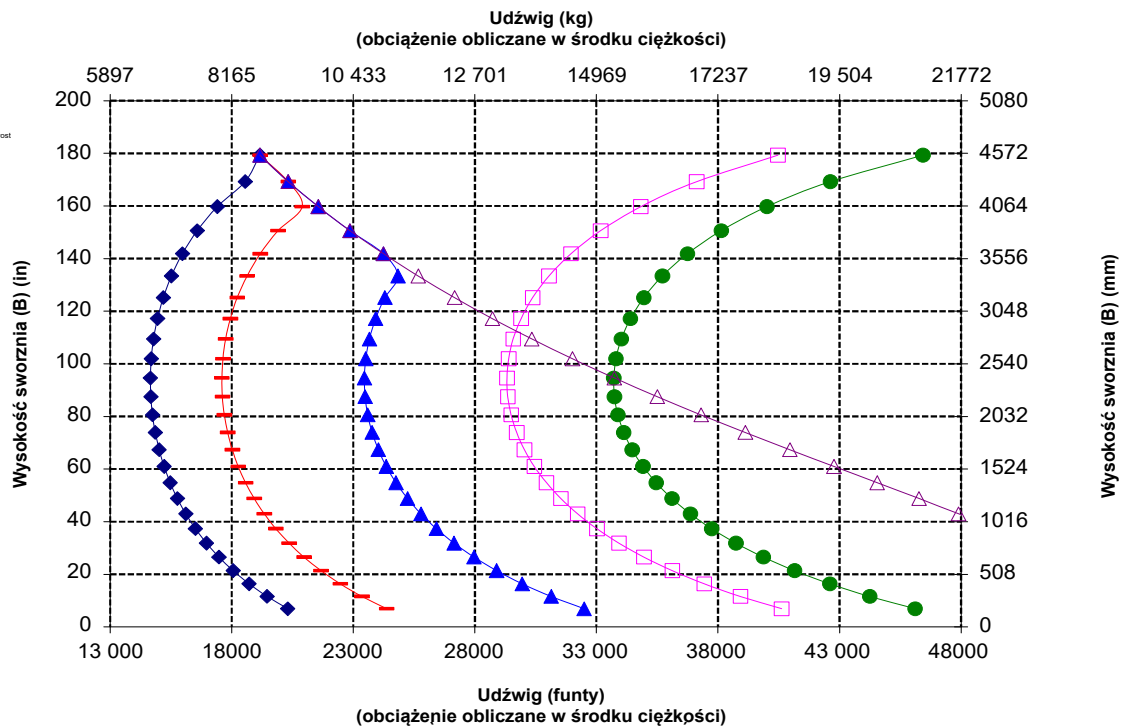

## Specyfikacje widel

### Specyfikacje widel

1	Długość zęba	mm	2134
		cale	84,0
2	Środek ciężkości	mm	1067
		cale	42,0
	Statyczne obciążenie destabilizujące przy jeździe na wprost (widły ustawione poziomo)	kg	14 622
		funty	32 227
	Statyczne obciążenie destabilizujące przy skręconym przegubie (widły ustawione poziomo)	kg	12709
		funty	28 010
	Obciążenie znamionowe (SAE J1197 – 50% FTSTL)	kg	6354
		funty	14005
	Obciążenie znamionowe (CEN EN 474-3 na nierównym podłożu – 60% FTSTL)	kg	7625
		funty	16806
	Obciążenie znamionowe (CEN EN 474-3 na twardym i płaskim podłożu – 80% FTSTL)	kg	7759
		funty	17 102
3	Maksymalna długość całkowita	mm	1141
		cale	420,8
4	Zasięg przy widłach ustawionych na poziomie podłoża	mm	1141
		cale	44,9
5	*Wysokość od poziomu podłoża do dolnej płaszczyzny ramion widel przy minimalnej wysokości podnoszenia i widłach ustawionych płasko	mm	-65
		cale	-2,5
6	Zasięg przy ramionach ustawionych poziomo i widłach ustawionych płasko	mm	1797
		cale	70,7
7	Zasięg przy widłach ustawionych na maksymalnej wysokości	mm	870
		cale	34,2
8	Wysokość od poziomu podłoża do górnej płaszczyzny ramion widel przy ramionach ładowarki ustawionych poziomo i widłach ustawionych płasko	mm	2135
		cale	84,0
9	Wysokość od poziomu podłoża do górnej płaszczyzny ramion widel przy ramionach ładowarki na maksymalnej wysokości i widłach ustawionych płasko	mm	4403
		cale	173,4
10	Wysokość całkowita przy widłach na maksymalnej wysokości (od górnej krawędzi uchwyty do poziomu podłoża)	mm	5443
		cale	214,3
11	Prześwit przy maks. podniesieniu i opuszczeniu	mm	2359
		cale	92,9
12	Maks. kąt zrzutu z położenia poziomego	stopnie	51
13	Szerokość całkowita uchwyty	mm	2833
		cale	111,5
14	Wysokość całkowita uchwyty	mm	1130
		cale	44,5
15	Szerokość zewnętrzna ramion (przy maksymalnym rozsunięciu)	mm	2483
		cale	97,8
16	Szerokość zewnętrzna ramion (przy minimalnym rozsunięciu)	mm	590
		cale	23,2
	Szerokość ramienia (jedno ramię)	mm	180,0
		cale	7,1
	Grubość zębów	mm	90,0
		cale	3,5
	Pojemność ramienia	kg	12 700
		funty	27 991
	Masa eksploatacyjna	kg	29 582
		funty	65 198

\*Wartości ujemne wskazują wysokość poniżej poziomu gruntu

**980 STD** **Uchwyt 108 cali** **Ramię 84 cale**  
**Widły budowlane, złącze Fusion** **520-7968** **520-7986**

\*Konstrukcja 14A  
 \*Równoległy układ zawieszenia osprzętu typu „Z”  
 \*Konfiguracja do podnoszenia standardowych ładunków

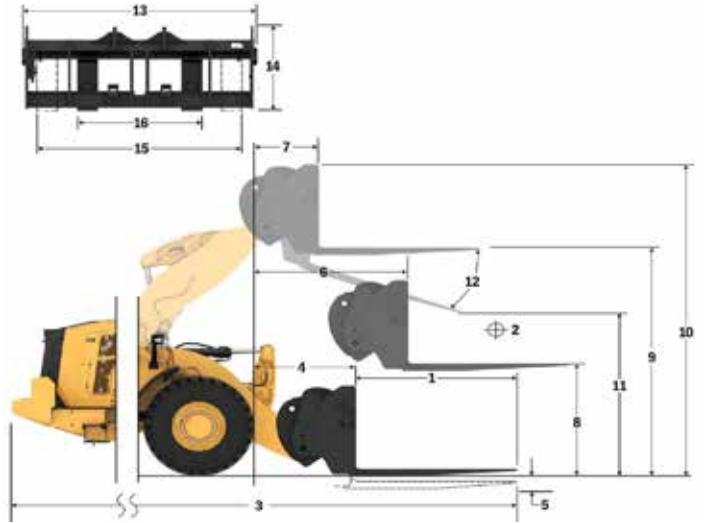

- ◆ Ładowność (SAE J1197)
- Ładowność (CEN EN 474-3 — nierówny teren)
- ▲ Ładowność (CEN EN 474-3 — twarde i poziome podłoże)
- ◆ Statyczne obciążenie destabilizujące przy skłębce
- ◆ Statyczne obciążenie destabilizujące przy ustawieniu na wprost
- ◆ Siła pochylania układu hydraulicznego
- ◆ Udzwig układu hydraulicznego

**UWAGA:** podane statyczne obciążenia destabilizujące i masy eksploatacyjne dotyczą następującej konfiguracji ładowarki: opony Bridgestone \* VSNT L4, układ klimatyzacji, układ kontroli jazdy, osłona układu napędowego, maksymalny poziom cieczy eksploatacyjnych, paliwa, cieczy chłodzącej i środków smarnych oraz masa ciała operatora.

Dane techniczne i wartości znamionowe są zgodne z następującymi normami: SAE\* J1197, ISO 14397-1, CEN\*\* EN 474-3.

Znamionowy udźwig roboczy ładowarki wyposażonej w widły paletowe określa norma: SAE J1197: 50% statycznego obciążenia destabilizującego przy pełnym skłębce lub wydatku granicznym układu hydraulicznego. CEN EN 474-3: 60% statycznego obciążenia destabilizującego przy pełnym skłębce na nierównym podłożu lub wydatku granicznym układu hydraulicznego. CEN EN 474-3: 80% statycznego obciążenia destabilizującego przy pełnym skłębce na twardym i płaskim podłożu lub wydatku granicznym układu hydraulicznego

\*SAE — Stowarzyszenie Inżynierów Motoryzacji (Society of Automotive Engineers) \*\*CEN — Europejski Komitet Normalizacyjny (European Committee for Standardization)

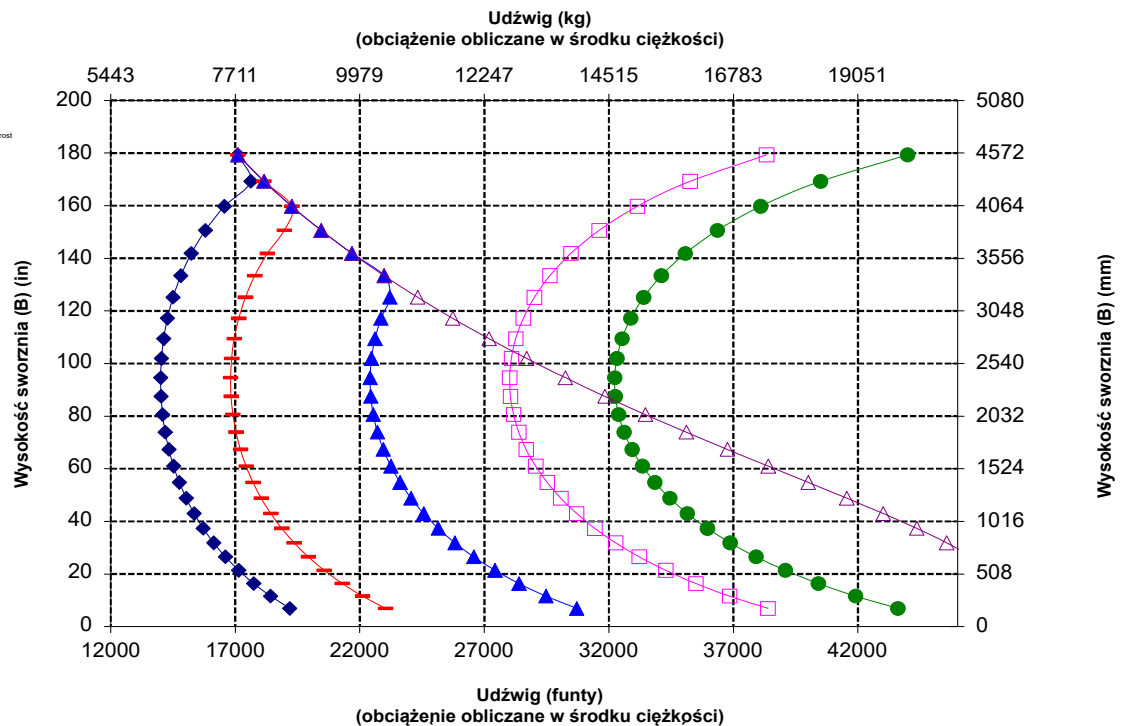

Wysokość sworznia (B) (mm)

Wysokość sworznia (B) (in)



# Specyfikacje ładowarki kołowej 980 XE

## Specyfikacje widel

### Specyfikacje widel

1	Długość zęba	mm	2438
		cale	96,0
2	Środek ciężkości	mm	1219
		cale	48,0
	Statyczne obciążenie destabilizujące przy jeździe wprost (widły ustawione poziomo)	kg	13 999
		funty	30 855
	Statyczne obciążenie destabilizujące przy skręconym przegubie (widły ustawione poziomo)	kg	12 159
		funty	26 799
	Obciążenie znamionowe (SAE J1197 – 50% FTSTL)	kg	6080
		funty	13 399
	Obciążenie znamionowe (CEN EN 474-3 na nierównym podłożu – 60% FTSTL)	kg	6988
		funty	15 401
	Obciążenie znamionowe (CEN EN 474-3 na twardym i płaskim podłożu – 80% FTSTL)	kg	6988
		funty	15 401
3	Maksymalna długość całkowita	mm	10992
		cale	432,8
4	Zasięg przy widłach ustawionych na poziomie podłoża	mm	1141
		cale	44,9
5	*Wysokość od poziomu podłoża do dolnej płaszczyzny ramion widel przy minimalnej wysokości podnoszenia i widłach ustawionych płasko	mm	-65
		cale	-2,5
6	Zasięg przy ramionach ustawionych poziomo i widłach ustawionych płasko	mm	1797
		cale	70,7
7	Zasięg przy widłach ustawionych na maksymalnej wysokości	mm	870
		cale	34,2
8	Wysokość od poziomu podłoża do górnej płaszczyzny ramion widel przy ramionach ładowarki ustawionych poziomo i widłach ustawionych płasko	mm	2135
		cale	84,0
9	Wysokość od poziomu podłoża do górnej płaszczyzny ramion widel przy ramionach ładowarki na maksymalnej wysokości i widłach ustawionych płasko	mm	4403
		cale	173,4
10	Wysokość całkowita przy widłach na maksymalnej wysokości (od górnej krawędzi uchwytu do poziomu podłoża)	mm	5443
		cale	214,3
11	Prześwit przy maks. podniesieniu i opuszczeniu	mm	2122
		cale	83,5
12	Maks. kąt zrzutu z położenia poziomego	stopnie	51
13	Szerokość całkowita uchwytu	mm	2833
		cale	111,5
14	Wysokość całkowita uchwytu	mm	1130
		cale	44,5
15	Szerokość zewnętrzna ramion (przy maksymalnym rozsunięciu)	mm	2483
		cale	97,8
16	Szerokość zewnętrzna ramion (przy minimalnym rozsunięciu)	mm	590
		cale	23,2
	Szerokość ramienia (jedno ramię)	mm	180,0
		cale	7,1
	Grubość zębów	mm	90,0
		cale	3,5
	Pojemność ramienia	kg	11 300
		funty	24 905
	Masa eksploatacyjna	kg	29 645
		funty	65 336

\*Wartości ujemne wskazują wysokość poniżej poziomu gruntu

## 980 STD

Widły budowlane, złącze Fusion

Uchwyt  
108 cali  
520-7968

Ramię  
96 cali  
520-7981

\*Konstrukcja 14A  
\*Równoległy układ zawieszenia osprzętu typu „Z”  
\*Konfiguracja do podnoszenia standardowych ładunków

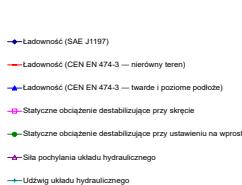
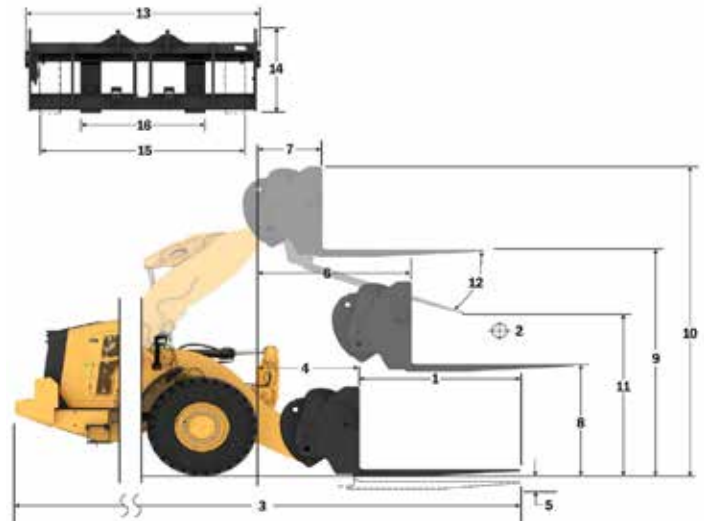

**UWAGA:** podane statyczne obciążenia destabilizujące i masy eksploatacyjne dotyczą następującej konfiguracji ładowarki: opony Bridgestone \* VSNT L4, układ klimatyzacji, układ kontroli jazdy, osłona układu napędowego, maksymalny poziom cieczy eksploatacyjnych, paliwa, cieczy chłodzącej i środków smarnych oraz masa ciała operatora.

Dane techniczne i wartości znamionowe są zgodne z następującymi normami: SAE\* J1197, ISO 14397-1, CEN\*\* EN 474-3.

Znamionowy udźwieg roboczy ładowarki wyposażonej w widły paletowe określa norma:

SAE J1197: 50% statycznego obciążenia destabilizującego przy pełnym skręcie lub wydatku granicznym układu hydraulicznego. CEN EN 474-3: 60% statycznego obciążenia destabilizującego przy pełnym skręcie na nierównym podłożu lub wydatku granicznym układu hydraulicznego. CEN EN 474-3: 80% statycznego obciążenia destabilizującego przy pełnym skręcie na twardym i płaskim podłożu lub wydatku granicznym układu hydraulicznego

\*SAE — Stowarzyszenie Inżynierów Motoryzacji (Society of Automotive Engineers) \*\*CEN — Europejski Komitet Normalizacyjny (European Committee for Standardization)

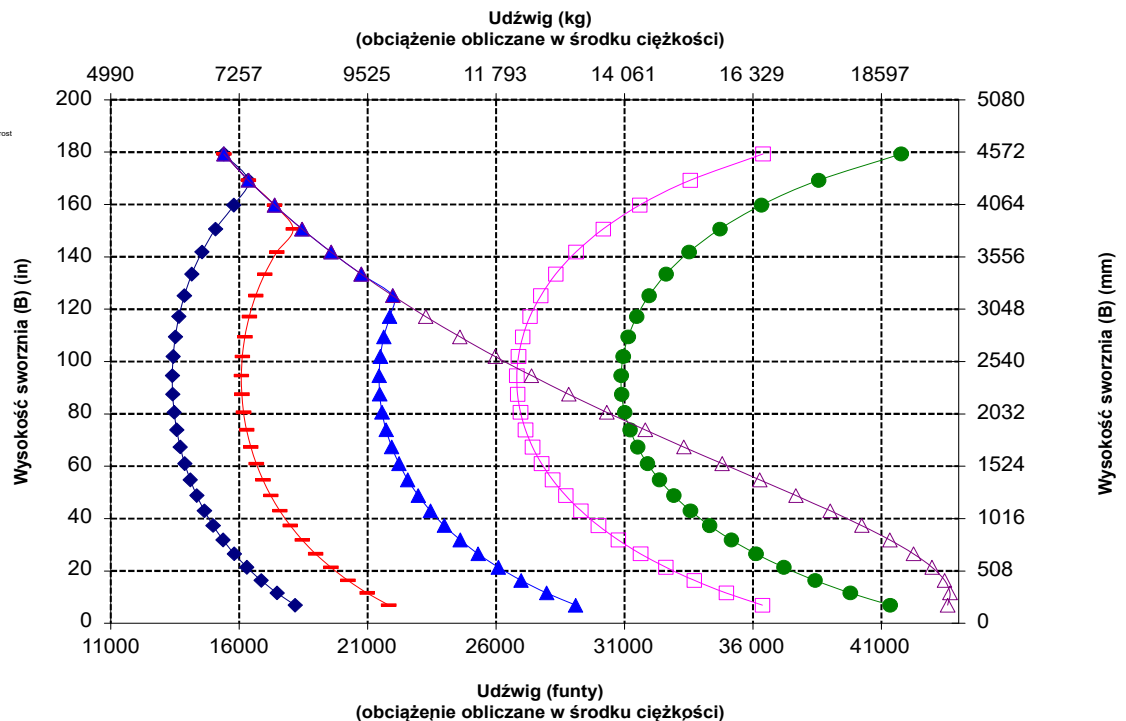

## Specyfikacje widel

### Specyfikacje widel

1	Długość zęba	mm	1829
		cale	72.0
2	Środek ciężkości	mm	914
		cale	36.0
	Statyczne obciążenie destabilizujące przy jeździe na wprost (widły ustawione poziomo)	kg	14 965
		funty	32 984
	Statyczne obciążenie destabilizujące przy skręconym przegubie (widły ustawione poziomo)	kg	12 974
		funty	28 595
	Obciążenie znamionowe (SAE J1197 – 50% FTSTL)	kg	6487
		funty	14 298
	Obciążenie znamionowe (CEN EN 474-3 na nierównym podłożu – 60% FTSTL)	kg	7785
		funty	17 157
	Obciążenie znamionowe (CEN EN 474-3 na twardym i płaskim podłożu – 80% FTSTL)	kg	8905
		funty	19 627
3	Maksymalna długość całkowita	mm	10 404
		cale	409.6
4	Zasięg przy widłach ustawionych na poziomej podłoża	mm	1162
		cale	45.8
5	*Wysokość od poziomu podłoża do dolnej płaszczyzny ramion widel przy minimalnej wysokości podnoszenia i widłach ustawionych płasko	mm	-99
		cale	-3.9
6	Zasięg przy ramionach ustawionych poziomo i widłach ustawionych płasko	mm	1796
		cale	70.7
7	Zasięg przy widłach ustawionych na maksymalnej wysokości	mm	869
		cale	34.2
8	Wysokość od poziomu podłoża do górnej płaszczyzny ramion widel przy ramionach ładowarki ustawionych poziomo i widłach ustawionych płasko	mm	2095
		cale	82.5
9	Wysokość od poziomu podłoża do górnej płaszczyzny ramion widel przy ramionach ładowarki na maksymalnej wysokości i widłach ustawionych płasko	mm	4364
		cale	171.8
10	Wysokość całkowita przy widłach na maksymalnej wysokości (od górnej krawędzi uchwyty do poziomu podłoża)	mm	5407
		cale	212.9
11	Prześwit przy maks. podniesieniu i opuszczeniu	mm	2498
		cale	98.3
12	Maks. kąt zrzutu z położenia poziomego	stopnie	55
13	Szerokość całkowita uchwyty	mm	2821
		cale	111.1
14	Wysokość całkowita uchwyty	mm	1129
		cale	44.4
15	Szerokość zewnętrzna ramion (przy maksymalnym rozsunięciu)	mm	2627
		cale	103.4
16	Szerokość zewnętrzna ramion (przy minimalnym rozsunięciu)	mm	747
		cale	29.4
	Szerokość ramienia (jedno ramię)	mm	250.0
		cale	9.8
	Grubość zębów	mm	85.0
		cale	3.3
	Pojemność ramienia	kg	18700
		funty	41 215
	Masa eksploatacyjna	kg	29 958
		funty	66 026

\*Wartości ujemne wskazują wysokość poniżej poziomu gruntu

**980 STD**  
Widły budowlane, o dużej wytrzymałości (HD), złącze FUSION

Uchwyt 108 cali  
Ramię 72 cale

523-4199 523-4200

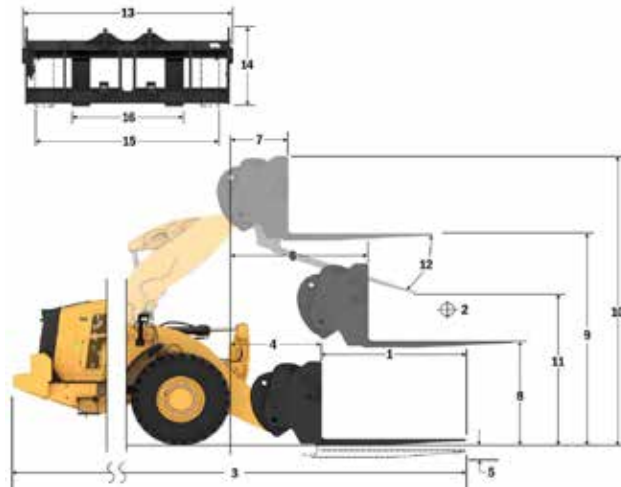

- Ładowarka (SAE J1197)
- Ładowarka (CEN EN 474-3 — nierówny teren)
- Ładowarka (CEN EN 474-3 — twarde i równe podłoże)
- Statyczne obciążenie destabilizujące przy skręce
- Statyczne obciążenie destabilizujące przy ustawieniu na wprost
- Siła pochłaniania układu hydraulicznego
- Udział układu hydraulicznego

**UWAGA:** podane statyczne obciążenia destabilizujące i masy eksploatacyjne dotyczą następującej konfiguracji ładowarki: opony Bridgestone \* VSNT L4, układ klimatyzacji, układ kontroli jazdy, osłona układu napędowego, maksymalny poziom cieczy eksploatacyjnych, paliwa, cieczy chłodzącej i środków smarnych oraz masa ciała operatora.

Dane techniczne i wartości znamionowe są zgodne z następującymi normami: SAE\* J1197, ISO 14397-1, CEN\*\* EN 474-3.

Znamionowy udźwieg roboczy ładowarki wyposażonej w widły paletowe określa norma:

SAE J1197: 50% statycznego obciążenia destabilizującego przy pełnym skręce lub wydatku granicznym układu hydraulicznego. CEN EN 474-3: 60% statycznego obciążenia destabilizującego przy pełnym skręce na nierównym podłożu lub wydatku granicznym układu hydraulicznego. CEN EN 474-3: 80% statycznego obciążenia destabilizującego przy pełnym skręce na twardym i płaskim podłożu lub wydatku granicznym układu hydraulicznego

\*SAE — Stowarzyszenie Inżynierów Motoryzacji (Society of Automotive Engineers) \*\*CEN — Europejski Komitet Normalizacyjny (European Committee for Standardization)

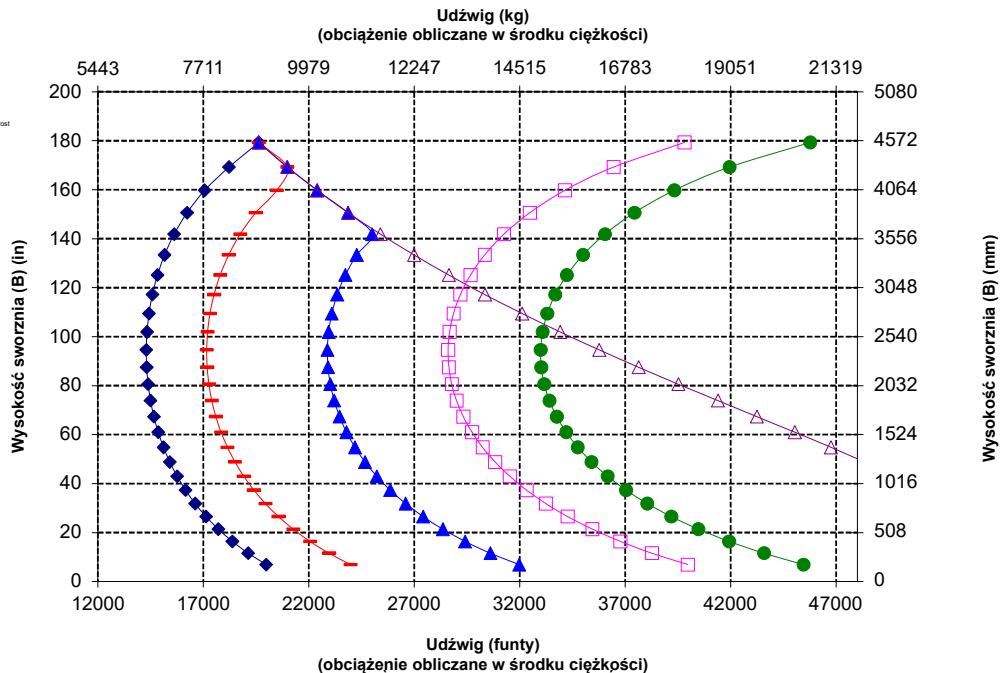

**OSTRZEŻENIE:** Nie przekraczać obciążalności ramion. Poszczególne wartości obciążalności są wybite na boku każdego ramienia.



# Specyfikacje ładowarki kołowej 980 XE

## Specyfikacje widel

### Specyfikacje widel

1	Długość zęba	mm	2134
		cale	84,0
2	Środek ciężkości	mm	1067
		cale	42,0
	Statyczne obciążenie destabilizujące przy jeździe na wprost (widły ustawione poziomo)	kg	14 267
		funty	31 445
	Statyczne obciążenie destabilizujące przy skręconym przegubie (widły ustawione poziomo)	kg	12 355
		funty	27 231
	Obciążenie znamionowe (SAE J1197 – 50% FTSTL)	kg	6178
		funty	13 615
	Obciążenie znamionowe (CEN EN 474-3 na nierównym podłożu – 60% FTSTL)	kg	7413
		funty	16 338
	Obciążenie znamionowe (CEN EN 474-3 na twardym i płaskim podłożu – 80% FTSTL)	kg	7914
		funty	17 442
3	Maksymalna długość całkowita	mm	10 713
		cale	421,8
4	Zasięg przy widłach ustawionych na poziomie podłoża	mm	1166
		cale	45,9
5	*Wysokość od poziomu podłoża do dolnej płaszczyzny ramion widel przy minimalnej wysokości podnoszenia i widłach ustawionych płasko	mm	-99
		cale	-3,9
6	Zasięg przy ramionach ustawionych poziomo i widłach ustawionych płasko	mm	1796
		cale	70,7
7	Zasięg przy widłach ustawionych na maksymalnej wysokości	mm	869
		cale	34,2
8	Wysokość od poziomu podłoża do górnej płaszczyzny ramion widel przy ramionach ładowarki ustawionych poziomo i widłach ustawionych płasko	mm	2100
		cale	82,7
9	Wysokość od poziomu podłoża do górnej płaszczyzny ramion widel przy ramionach ładowarki na maksymalnej wysokości i widłach ustawionych płasko	mm	4369
		cale	172,0
10	Wysokość całkowita przy widłach na maksymalnej wysokości (od górnej krawędzi uchwyty do poziomu podłoża)	mm	5407
		cale	212,9
11	Prześwit przy maks. podniesieniu i opuszczeniu	mm	2247
		cale	88,5
12	Maks. kąt zrzutu z położenia poziomego	stopnie	55
13	Szerokość całkowita uchwyty	mm	2821
		cale	111,1
14	Wysokość całkowita uchwyty	mm	1129
		cale	44,4
15	Szerokość zewnętrzna ramion (przy maksymalnym rozsunięciu)	mm	2627
		cale	103,4
16	Szerokość zewnętrzna ramion (przy minimalnym rozsunięciu)	mm	747
		cale	29,4
	Szerokość ramienia (jedno ramię)	mm	250,0
		cale	9,8
	Grubość zębów	mm	90,0
		cale	3,5
	Pojemność ramienia	kg	17 729
		funty	39 075
	Masa eksploatacyjna	kg	30 060
		funty	66 251

\*Wartości ujemne wskazują wysokość poniżej poziomu gruntu

**980 STD**  
Widły budowlane, o dużej wytrzymałości (HD), złącze FUSION

**Uchwyt** 108 cali  
**Ramię** 84 cale

**523-4199**      **523-4201**

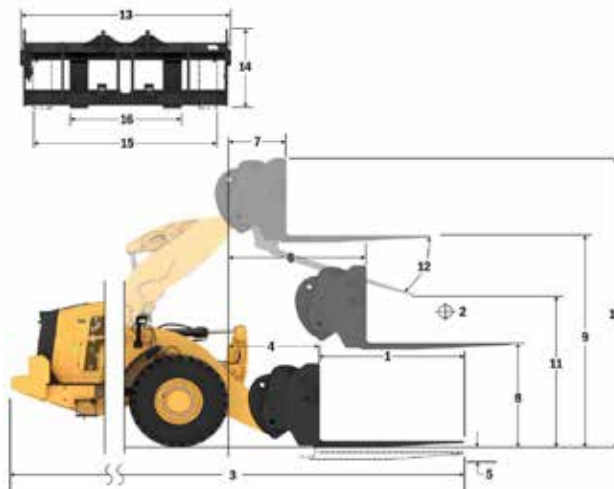

- Ładowność (SAE J1197)
- Ładowność (CEN EN 474-3 — nierówny teren)
- Ładowność (CEN EN 474-3 — twarde i płaskie podłoże)
- Statyczne obciążenie destabilizujące przy skrępie
- Statyczne obciążenie destabilizujące przy ustawieniu na wprost
- Siła pochylania układu hydraulicznego
- Uchwyt układu hydraulicznego

**UWAGA:** podane statyczne obciążenia destabilizujące i masy eksploatacyjne dotyczą następującej konfiguracji ładowarki: opony Bridgestone \* VSNT L4, układ klimatyzacji, układ kontroli jazdy, osłona układu napędowego, maksymalny poziom cieczy eksploatacyjnych, paliwa, cieczy chłodzącej i środków smarnych oraz masa ciała operatora.

Dane techniczne i wartości znamionowe są zgodne z następującymi normami: SAE\* J1197, ISO 14397-1, CEN\*\* EN 474-3.

Znamionowy udźwieg roboczy ładowarki wyposażonej w widły paletowe określa norma:

SAE J1197: 50% statycznego obciążenia destabilizującego przy pełnym skręcie lub wydatku granicznym układu hydraulicznego. CEN EN 474-3: 60% statycznego obciążenia destabilizującego przy pełnym skręcie na nierównym podłożu lub wydatku granicznym układu hydraulicznego. CEN EN 474-3: 80% statycznego obciążenia destabilizującego przy pełnym skręcie na twardym i płaskim podłożu lub wydatku granicznym układu hydraulicznego

\*SAE — Stowarzyszenie Inżynierów Motoryzacji (Society of Automotive Engineers) \*\*CEN — Europejski Komitet Normalizacyjny (European Committee for Standardization)

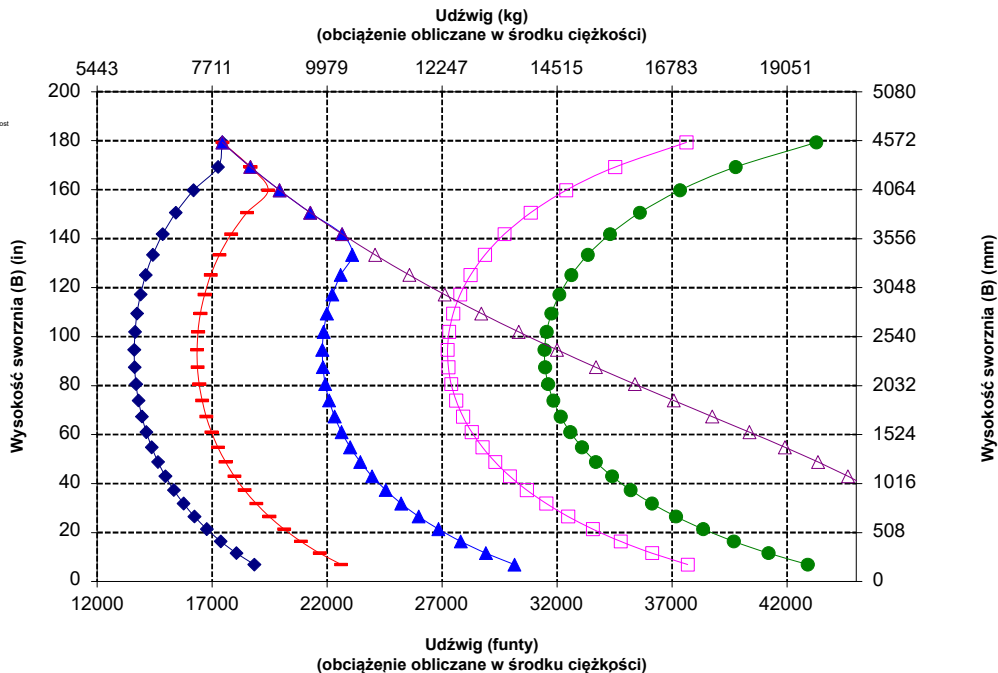

**OSTRZEŻENIE:** Nie przekraczać obciążalności ramion. Poszczególne wartości obciążalności są wybite na boku każdego ramienia.

## Specyfikacje widel

### Specyfikacje widel

1	Długość zęba	mm	2438
		cale	96.0
2	Środek ciężkości	mm	1219
		cale	48.0
	Statyczne obciążenie destabilizujące przy jeździe na wprost (widły ustawione poziomo)	kg	13562
		funty	29 890
	Statyczne obciążenie destabilizujące przy skręconym przegubie (widły ustawione poziomo)	kg	11 724
		funty	25839
	Obciążenie znamionowe (SAE J1197 – 50% FTSTL)	kg	5862
		funty	12 920
	Obciążenie znamionowe (CEN EN 474-3 na nierównym podłożu – 60% FTSTL)	kg	7034
		funty	15 504
	Obciążenie znamionowe (CEN EN 474-3 na twardym i płaskim podłożu – 80% FTSTL)	kg	7041
		funty	15 518
3	Maksymalna długość całkowita	mm	11021
		cale	433.9
4	Zasięg przy widłach ustawionych na poziomie podłoża	mm	1170
		cale	46.1
5	*Wysokość od poziomu podłoża do dolnej płaszczyzny ramion widel przy minimalnej wysokości podnoszenia i widłach ustawionych płasko	mm	-98
		cale	-3.8
6	Zasięg przy ramionach ustawionych poziomo i widłach ustawionych płasko	mm	1801
		cale	70.9
7	Zasięg przy widłach ustawionych na maksymalnej wysokości	mm	874
		cale	34.4
8	Wysokość od poziomu podłoża do górnej płaszczyzny ramion widel przy ramionach ładowarki ustawionych poziomo i widłach ustawionych płasko	mm	2102
		cale	82.7
9	Wysokość od poziomu podłoża do górnej płaszczyzny ramion widel przy ramionach ładowarki na maksymalnej wysokości i widłach ustawionych płasko	mm	4370
		cale	172.1
10	Wysokość całkowita przy widłach na maksymalnej wysokości (od górnej krawędzi uchwyty do poziomu podłoża)	mm	5407
		cale	212.9
11	Prześwit przy maks. podniesieniu i opuszczeniu	mm	1994
		cale	78.5
12	Maks. kąt zrzutu z położenia poziomego	stopnie	55
13	Szerokość całkowita uchwyty	mm	2821
		cale	111.1
14	Wysokość całkowita uchwyty	mm	1127
		cale	44.4
15	Szerokość zewnętrzna ramion (przy maksymalnym rozsunięciu)	mm	2629
		cale	103.5
16	Szerokość zewnętrzna ramion (przy minimalnym rozsunięciu)	mm	747
		cale	29.4
	Szerokość ramienia (jedno ramie)	mm	250.0
		cale	9.8
	Grubość zębów	mm	90.0
		cale	3.5
	Pojemność ramienia	kg	15750
		funty	34 713
	Masa eksploatacyjna	kg	30 211
		funty	66 584

\*Wartości ujemne wskazują wysokość poniżej poziomu gruntu

**980 STD**  
Widły budowlane, o dużej wytrzymałości (HD), złącze FUSION

**Uchwyt** 108 cali  
**Ramię** 96 cale

**523-4199**      **523-4202**

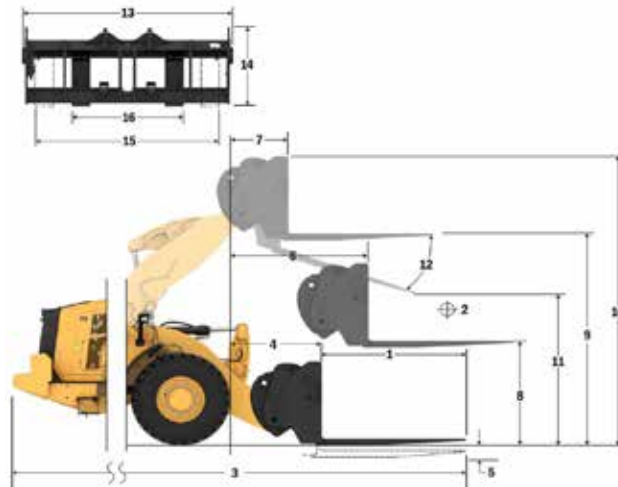

- Ładowność (SAE J1197)
- Ładowność (CEN EN 474-3 — nierówny teren)
- Ładowność (CEN EN 474-3 — twarde i równe podłoże)
- Statyczne obciążenie destabilizujące przy skręce
- Statyczne obciążenie destabilizujące przy ustawieniu na wprost
- Siła pochłaniania układu hydraulicznego
- Udział układu hydraulicznego

**UWAGA:** podane statyczne obciążenia destabilizujące i masy eksploatacyjne dotyczą następującej konfiguracji ładowarki: opony Bridgestone \* VSNT L4, układ klimatyzacji, układ kontroli jazdy, osłona układu napędowego, maksymalny poziom cieczy eksploatacyjnych, paliwa, cieczy chłodzącej i środków smarnych oraz masa ciała operatora.

Dane techniczne i wartości znamionowe są zgodne z następującymi normami: SAE\* J1197, ISO 14397-1, CEN\*\* EN 474-3.

Znamionowy udźwieg roboczy ładowarki wyposażonej w widły paletowe określa norma:

SAE J1197: 50% statycznego obciążenia destabilizującego przy pełnym skręce lub wydatku granicznym układu hydraulicznego. CEN EN 474-3: 60% statycznego obciążenia destabilizującego przy pełnym skręce na nierównym podłożu lub wydatku granicznym układu hydraulicznego. CEN EN 474-3: 80% statycznego obciążenia destabilizującego przy pełnym skręce na twardym i płaskim podłożu lub wydatku granicznym układu hydraulicznego

\*SAE — Stowarzyszenie Inżynierów Motoryzacji (Society of Automotive Engineers) \*\*CEN — Europejski Komitet Normalizacyjny (European Committee for Standardization)

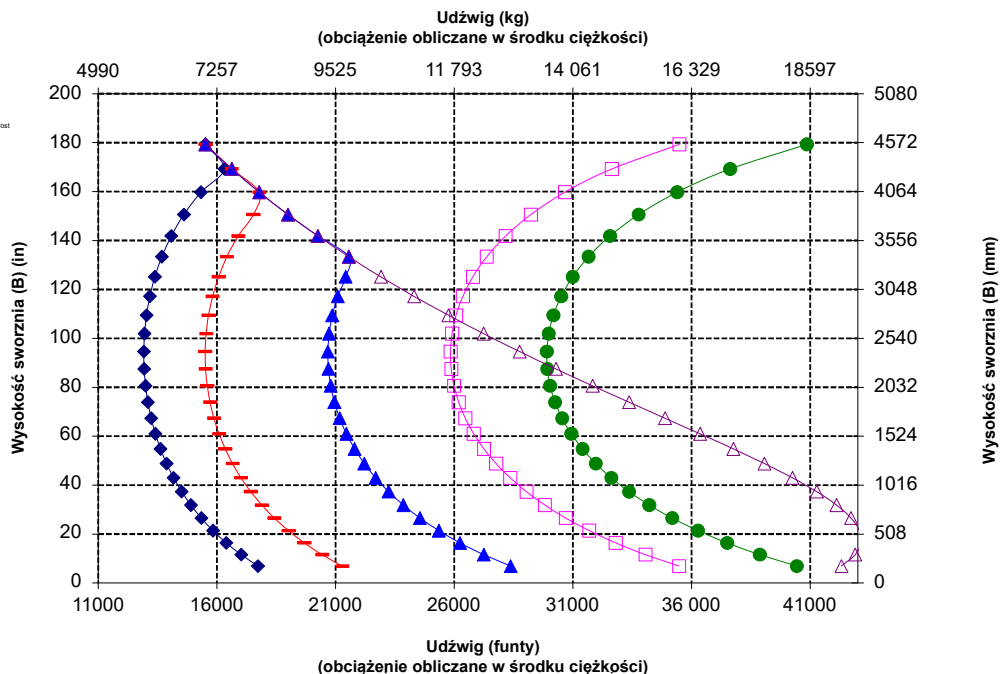

**OSTRZEŻENIE:** Nie przekraczać obciążalności ramion. Poszczególne wartości obciążalności są wybite na boku każdego ramienia.

# Specyfikacje ładowarki kołowej 980 XE

## Specyfikacje widel

### Specyfikacje widel

1	Długość zęba	mm	1830
		cale	72,0
2	Środek ciężkości	mm	915
		cale	36,0
	Statyczne obciążenie destabilizujące przy jeździe na wprost (widły ustawione poziomo)	kg	14 666
		funty	32 325
	Statyczne obciążenie destabilizujące przy skrócnym przegubie (widły ustawione poziomo)	kg	13 039
		funty	28 737
	Obciążenie znamionowe (SAE J1197 – 50% FTSTL)	kg	6519
		funty	14 369
	Obciążenie znamionowe (CEN EN 474-3 na nierównym podłożu – 60% FTSTL)	kg	7823
		funty	17 242
	Obciążenie znamionowe (CEN EN 474-3 na twardym i płaskim podłożu – 80% FTSTL)	kg	7970
		funty	17 566
3	Maksymalna długość całkowita	mm	10650
		cale	419,3
4	Zasięg przy widłach ustawionych na poziomie podłoża	mm	1407
		cale	55,4
5	*Wysokość od poziomu podłoża do dolnej płaszczyzny ramion widel przy minimalnej wysokości podnoszenia i widłach ustawionych płasko	mm	-149
		cale	-5,9
6	Zasięg przy ramionach ustawionych poziomo i widłach ustawionych płasko	mm	1982
		cale	78,0
7	Zasięg przy widłach ustawionych na maksymalnej wysokości	mm	898
		cale	35,4
8	Wysokość od poziomu podłoża do górnej płaszczyzny ramion widel przy ramionach ustawionych poziomo i widłach ustawionych płasko	mm	2023
		cale	79,6
9	Wysokość od poziomu podłoża do górnej płaszczyzny ramion widel przy ramionach ładowarki na maksymalnej wysokości i widłach ustawionych płasko	mm	4512
		cale	177,7
10	Wysokość całkowita przy widłach na maksymalnej wysokości (od górnej krawędzi uchwyty do poziomu podłoża)	mm	5287
		cale	208,2
11	Przeświet przy maks. podniesieniu i opuszczeniu	mm	2842
		cale	111,9
12	Maks. kąt zrzutu z położenia poziomego	stopnie	47
13	Szerokość całkowita uchwyty	mm	2217
		cale	87,3
14	Wysokość całkowita uchwyty	mm	840
		cale	33,1
15	Szerokość zewnętrzna ramion (przy maksymalnym rozsunięciu)	mm	2070
		cale	81,5
16	Szerokość zewnętrzna ramion (przy minimalnym rozsunięciu)	mm	470
		cale	18,5
	Szerokość ramienia (jedno ramię)	mm	150,0
		cale	5,9
	Grubość zębów	mm	65,0
		cale	2,6
	Pojemność ramienia	kg	5246
		funty	11 562
	Masa eksploatacyjna	kg	29 218
		funty	64 396

\*Wartości ujemne wskazują wysokość poniżej poziomu gruntu

## 980 HL

### Widły paletowe, FUSION

Uchwyt

87 cali

530-1861

Ramię

72 cale

530-1869

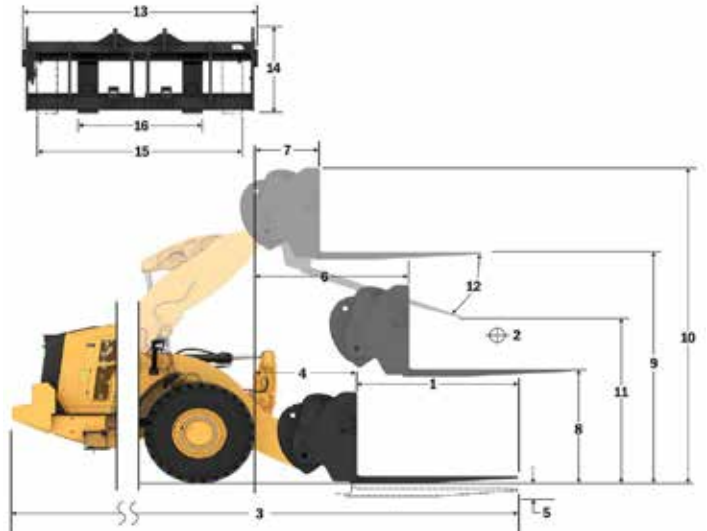

- ◆ Ładowność (SAE J1197)
- ◆ Ładowność (CEN EN 474-3 — nierówny teren)
- ◆ Ładowność (CEN EN 474-3 — twarde i poziome podłoże)
- ◆ Statyczne obciążenie destabilizujące przy skrócie
- ◆ Statyczne obciążenie destabilizujące przy ustawieniu na wprost
- ◆ Siła podciągania układu hydraulicznego
- ◆ Udźwig układu hydraulicznego

**UWAGA:** podane statyczne obciążenia destabilizujące i masy eksploatacyjne dotyczą następującej konfiguracji ładowarki: opony Bridgestone \* VSNT L4, układ klimatyzacji, układ kontroli jazdy, osłona układu napędowego, maksymalny poziom cieczy eksploatacyjnych, paliwa, cieczy chłodzącej i środków smarnych oraz masa ciała operatora.

Dane techniczne i wartości znamionowe są zgodne z następującymi normami: SAE\* J1197, ISO 14397-1, CEN\*\* EN 474-3.

Znamionowy udźwig roboczy ładowarki wyposażonej w widły paletowe określa norma:

SAE J1197: 50% statycznego obciążenia destabilizującego przy pełnym skrócie lub wydatku granicznym układu hydraulicznego. CEN EN 474-3: 60% statycznego obciążenia destabilizującego przy pełnym skrócie na nierównym podłożu lub wydatku granicznym układu hydraulicznego. CEN EN 474-3: 80% statycznego obciążenia destabilizującego przy pełnym skrócie na twardym i płaskim podłożu lub wydatku granicznym układu hydraulicznego

\*SAE — Stowarzyszenie Inżynierów Motoryzacji (Society of Automotive Engineers) \*\*CEN — Europejski Komitet Normalizacyjny (European Committee for Standardization)

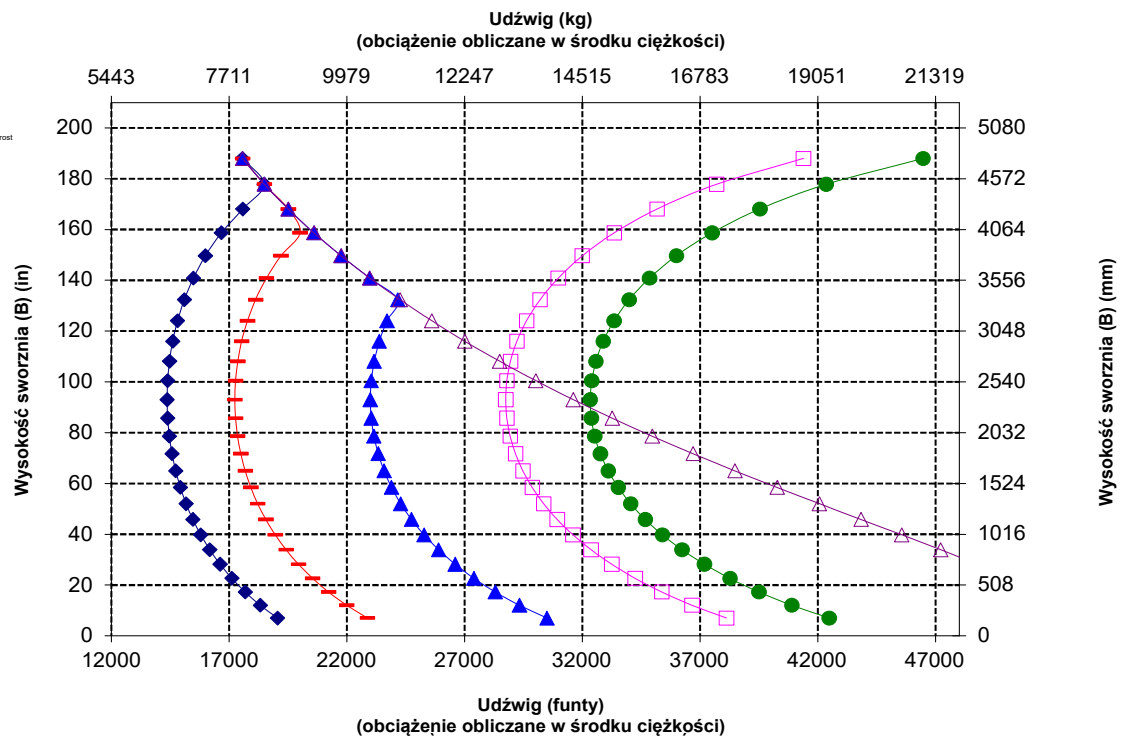

## Specyfikacje widel

### Specyfikacje widel

1	Długość zęba	mm	1829
		cale	72,0
2	Środek ciężkości	mm	915
		cale	36,0
	Statyczne obciążenie destabilizujące przy jeździe na wprost (widły ustawione poziomo)	kg	14 378
		funty	31 689
	Statyczne obciążenie destabilizujące przy skręconym przegubie (widły ustawione poziomo)	kg	12 744
		funty	28 088
	Obciążenie znamionowe (SAE J1197 – 50% FTSTL)	kg	6372
		funty	14 044
	Obciążenie znamionowe (CEN EN 474-3 na nierównym podłożu – 60% FTSTL)	kg	7646
		funty	16 853
	Obciążenie znamionowe (CEN EN 474-3 na twardym i płaskim podłożu – 80% FTSTL)	kg	8359
		funty	18 422
3	Maksymalna długość całkowita	mm	10593
		cale	417,1
4	Zasięg przy widłach ustawionych na poziomie podłoża	mm	1351
		cale	53,2
5	*Wysokość od poziomu podłoża do dolnej płaszczyzny ramion widel przy minimalnej wysokości podnoszenia i widłach ustawionych płasko	mm	-62
		cale	-2,4
6	Zasięg przy ramionach ustawionych poziomo i widłach ustawionych płasko	mm	1970
		cale	77,5
7	Zasięg przy widłach ustawionych na maksymalnej wysokości	mm	886
		cale	34,9
8	Wysokość od poziomu podłoża do górnej płaszczyzny ramion widel przy ramionach ładowarki ustawionych poziomo i widłach ustawionych płasko	mm	2135
		cale	84,1
9	Wysokość od poziomu podłoża do górnej płaszczyzny ramion widel przy ramionach ładowarki na maksymalnej wysokości i widłach ustawionych płasko	mm	4625
		cale	182,1
10	Wysokość całkowita przy widłach na maksymalnej wysokości (od górnej krawędzi uchwyty do poziomu podłoża)	mm	5665
		cale	223,0
11	Prześwit przy maks. podniesieniu i opuszczeniu	mm	2768
		cale	109,0
12	Maks. kąt zrzutu z położenia poziomego	stopnie	53
13	Szerokość całkowita uchwyty	mm	2833
		cale	111,5
14	Wysokość całkowita uchwyty	mm	1130
		cale	44,5
15	Szerokość zewnętrzna ramion (przy maksymalnym rozsunięciu)	mm	2483
		cale	97,8
16	Szerokość zewnętrzna ramion (przy minimalnym rozsunięciu)	mm	590
		cale	23,2
	Szerokość ramienia (jedno ramię)	mm	180,0
		cale	7,1
	Grubość zębów	mm	90,0
		cale	3,5
	Pojemność ramienia	kg	14800
		funty	32619
	Masa eksploatacyjna	kg	29 657
		funty	65 364

\*Wartości ujemne wskazują wysokość poniżej poziomu gruntu

## 980 HL

Widły budowlane, złącze Fusion

Uchwyt  
108 cali

Ramię  
72 cale

520-7968

520-7979

\*Konstrukcja 14A

\*Równoległy układ zawieszenia osprzętu typu „Z”

\*Konfiguracja o zwiększonej wysokości podnoszenia.

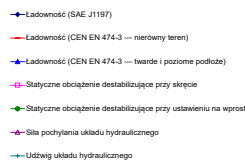
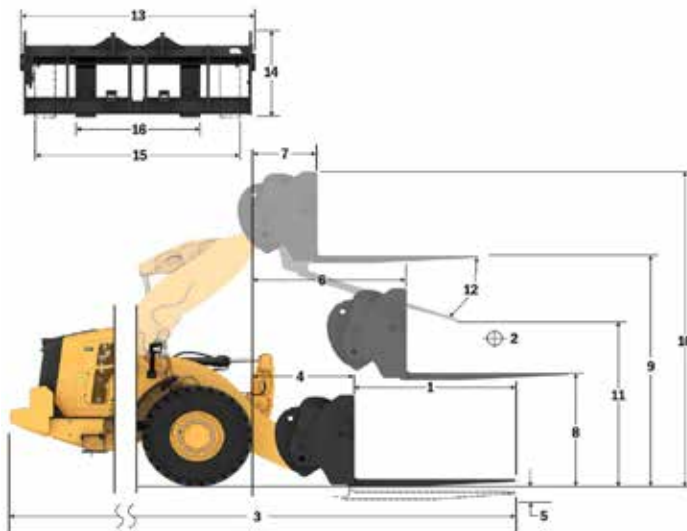

**UWAGA:** podane statyczne obciążenia destabilizujące i masy eksploatacyjne dotyczą następującej konfiguracji ładowarki: opony Bridgestone \* VSNT L4, układ klimatyzacji, układ kontroli jazdy, osłona układu napędowego, maksymalny poziom cieczy eksploatacyjnych, paliwa, cieczy chłodzącej i środków smarnych oraz masa ciała operatora.

Dane techniczne i wartości znamionowe są zgodne z następującymi normami: SAE\* J1197, ISO 14397-1, CEN\*\* EN 474-3.

Znamionowy udźwig roboczy ładowarki wyposażonej w widły paletowe określa norma:

SAE J1197: 50% statycznego obciążenia destabilizującego przy pełnym skłębieniu lub wydatku granicznym układu hydraulicznego. CEN EN 474-3: 60% statycznego obciążenia destabilizującego przy pełnym skłębieniu na nierównym podłożu lub wydatku granicznym układu hydraulicznego. CEN EN 474-3: 80% statycznego obciążenia destabilizującego przy pełnym skłębieniu na twardym i płaskim podłożu lub wydatku granicznym układu hydraulicznego

\*SAE — Stowarzyszenie Inżynierów Motoryzacji (Society of Automotive Engineers) \*\*CEN — Europejski Komitet Normalizacyjny (European Committee for Standardization)

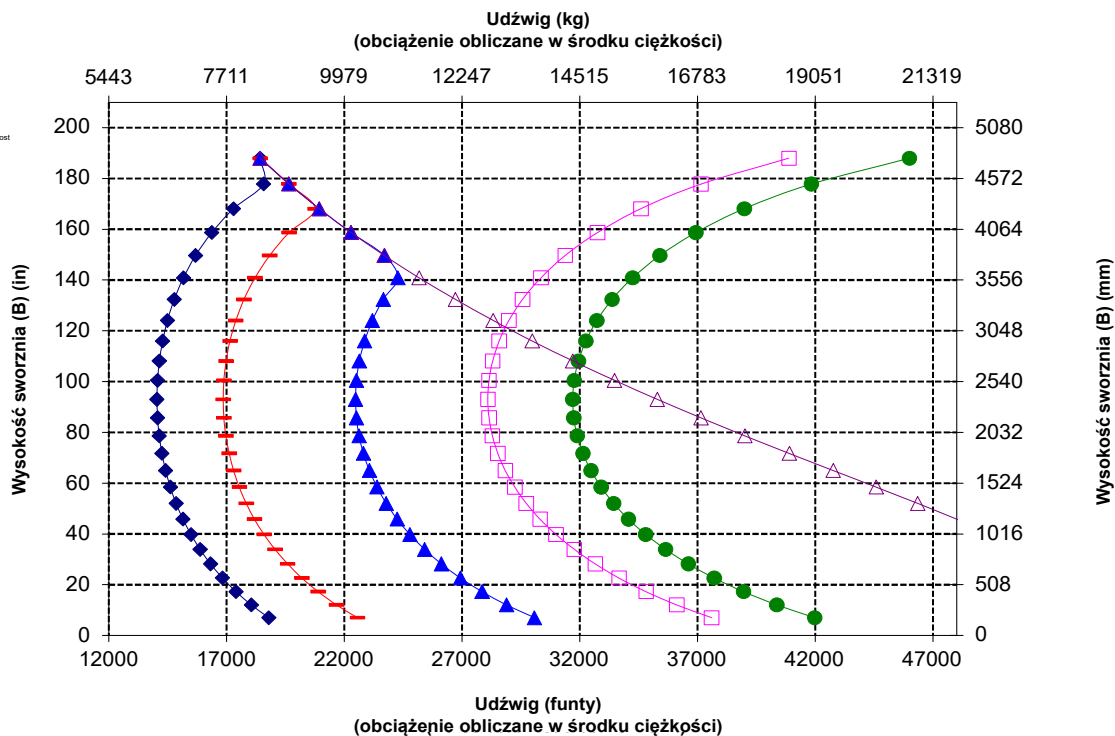

Wysokość sworznia (B) (mm)

# Specyfikacje ładowarki kołowej 980 XE

## Specyfikacje widel

### Specyfikacje widel

1	Długość zęba	mm	2134
		cale	84,0
2	Środek ciężkości	mm	1067
		cale	42,0
	Styczne obciążenie destabilizujące przy jeździe na wprost (widły ustawione poziomo)	kg	13 768
		funty	30 345
	Styczne obciążenie destabilizujące przy skrócnym przegubie (widły ustawione poziomo)	kg	12 196
		funty	26 880
	Obciążenie znamionowe (SAE J1197 – 50% FTSTL)	kg	6098
		funty	13 440
	Obciążenie znamionowe (CEN EN 474-3 na nierównym podłożu – 60% FTSTL)	kg	7318
		funty	16 128
	Obciążenie znamionowe (CEN EN 474-3 na twardym i płaskim podłożu – 80% FTSTL)	kg	7467
		funty	16 457
3	Maksymalna długość całkowita	mm	10 898
		cale	429,1
4	Zasięg przy widłach ustawionych na poziomie podłoża	mm	1351
		cale	53,2
5	*Wysokość od poziomu podłoża do dolnej płaszczyzny ramion widel przy minimalnej wysokości podnoszenia i widłach ustawionych płasko	mm	-62
		cale	-2,4
6	Zasięg przy ramionach ustawionych poziomo i widłach ustawionych płasko	mm	1970
		cale	77,5
7	Zasięg przy widłach ustawionych na maksymalnej wysokości	mm	886
		cale	34,9
8	Wysokość od poziomu podłoża do górnej płaszczyzny ramion widel przy ramionach ładowarki ustawionych poziomo i widłach ustawionych płasko	mm	2135
		cale	84,1
9	Wysokość od poziomu podłoża do górnej płaszczyzny ramion widel przy ramionach ładowarki na maksymalnej wysokości i widłach ustawionych płasko	mm	4625
		cale	182,1
10	Wysokość całkowita przy widłach na maksymalnej wysokości (od górnej krawędzi uchwyty do poziomu podłoża)	mm	5665
		cale	223,0
11	Przeświet przy maks. podniesieniu i opuszczeniu	mm	2524
		cale	99,4
12	Maks. kąt zrzutu z położenia poziomego	stopnie	53
13	Szerokość całkowita uchwyty	mm	2833
		cale	111,5
14	Wysokość całkowita uchwyty	mm	1130
		cale	44,5
15	Szerokość zewnętrzna ramion (przy maksymalnym rozsunięciu)	mm	2483
		cale	97,8
16	Szerokość zewnętrzna ramion (przy minimalnym rozsunięciu)	mm	590
		cale	23,2
	Szerokość ramienia (jedno ramię)	mm	180,0
		cale	7,1
	Grubość zębów	mm	90,0
		cale	3,5
	Pojemność ramienia	kg	12 700
		funty	27 991
	Masa eksploatacyjna	kg	29 719
		funty	65 501

\*Wartości ujemne wskazują wysokość poniżej poziomu gruntu

## 980 HL

Widły budowlane, złącze Fusion

Uchwyt  
108 cali  
520-7968

Ramię  
84 cale  
520-7986

\*Konstrukcja 14A  
\*Równoległy układ zawieszenia osprzętu typu „Z”  
\*Konfiguracja o zwiększonej wysokości podnoszenia.

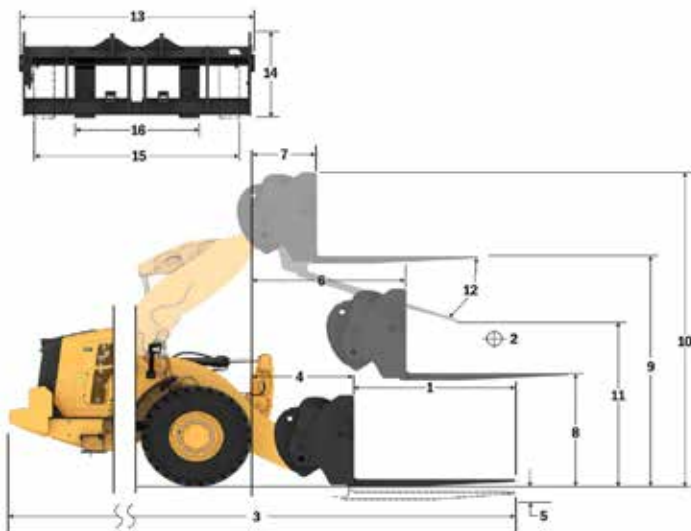

- ◆ Ładowność (SAE J1197)
- ◆ Ładowność (CEN EN 474-3 — nierówny teren)
- ◆ Ładowność (CEN EN 474-3 — twarde i poziome podłoże)
- ◆ Styczne obciążenie destabilizujące przy skrócnie
- ◆ Styczne obciążenie destabilizujące przy ustawieniu na wprost
- ◆ Siła pochylania układu hydraulicznego
- ◆ Udźwig układu hydraulicznego

**UWAGA:** podane statyczne obciążenia destabilizujące i masy eksploatacyjne dotyczą następującej konfiguracji ładowarki: opony Bridgestone \* VSNT L4, układ klimatyzacji, układ kontroli jazdy, osłona układu napędowego, maksymalny poziom cieczy eksploatacyjnych, paliwa, cieczy chłodzącej i środków smarnych oraz masa ciała operatora.

Dane techniczne i wartości znamionowe są zgodne z następującymi normami: SAE\* J1197, ISO 14397-1, CEN\*\* EN 474-3.

Znamionowy udźwig roboczy ładowarki wyposażonej w widły paletowe określa norma: SAE J1197: 50% statycznego obciążenia destabilizującego przy pełnym skrócnie lub wydatku granicznym układu hydraulicznego. CEN EN 474-3: 60% statycznego obciążenia destabilizującego przy pełnym skrócnie na nierównym podłożu lub wydatku granicznym układu hydraulicznego. CEN EN 474-3: 80% statycznego obciążenia destabilizującego przy pełnym skrócnie na twardym i płaskim podłożu lub wydatku granicznym układu hydraulicznego

\*SAE — Stowarzyszenie Inżynierów Motoryzacji (Society of Automotive Engineers) \*\*CEN — Europejski Komitet Normalizacyjny (European Committee for Standardization)

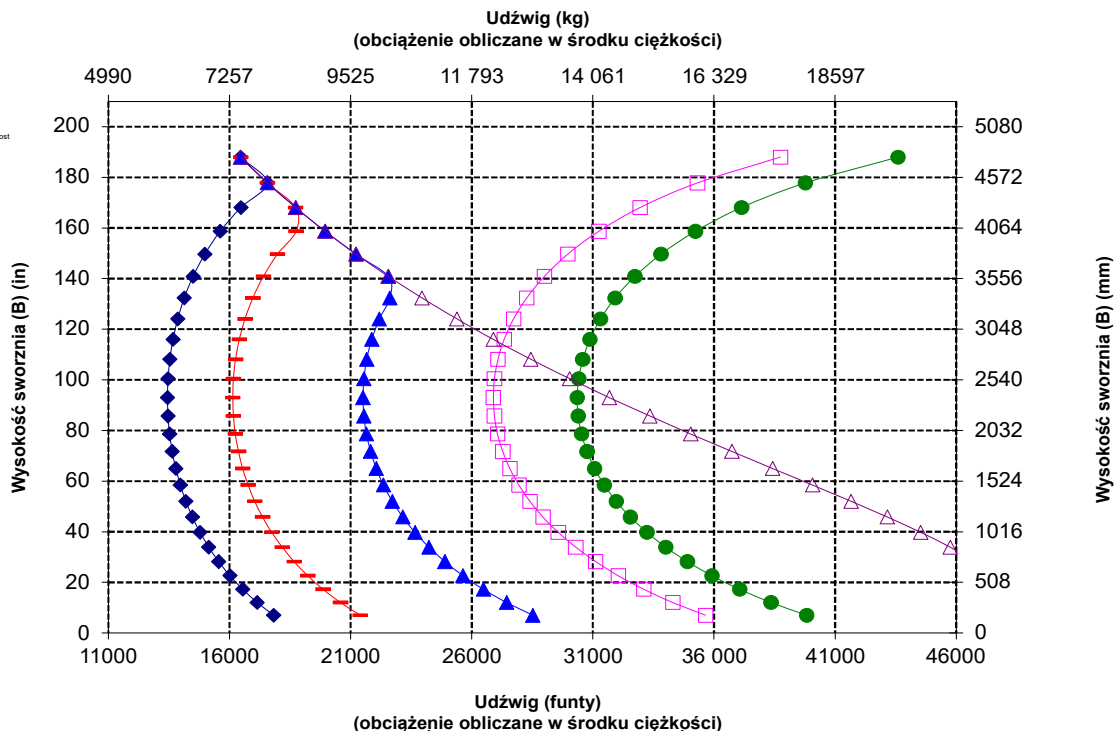



## Specyfikacje widel

### Specyfikacje widel

1	Długość zęba	mm	2438
		cale	96,0
2	Środek ciężkości	mm	1219
		cale	48,0
	Statyczne obciążenie destabilizujące przy jeździe na wprost (widły ustawione poziomo)	kg	13 199
		funty	29 091
	Statyczne obciążenie destabilizujące przy skręconym przegubie (widły ustawione poziomo)	kg	11 685
		funty	25 753
	Obciążenie znamionowe (SAE J1197 – 50% FTSTL)	kg	5842
		funty	12 876
	Obciążenie znamionowe (CEN EN 474-3 na nierównym podłożu – 60% FTSTL)	kg	6727
		funty	14 826
	Obciążenie znamionowe (CEN EN 474-3 na twardym i płaskim podłożu – 80% FTSTL)	kg	6727
		funty	14 826
3	Maksymalna długość całkowita	mm	11 202
		cale	441,0
4	Zasięg przy widłach ustawionych na poziomie podłoża	mm	1351
		cale	53,2
5	*Wysokość od poziomu podłoża do dolnej płaszczyzny ramion widel przy minimalnej wysokości podnoszenia i widłach ustawionych płasko	mm	-62
		cale	-2,4
6	Zasięg przy ramionach ustawionych poziomo i widłach ustawionych płasko	mm	1970
		cale	77,5
7	Zasięg przy widłach ustawionych na maksymalnej wysokości	mm	886
		cale	34,9
8	Wysokość od poziomu podłoża do górnej płaszczyzny ramion widel przy ramionach ustawionych poziomo i widłach ustawionych płasko	mm	2135
		cale	84,1
9	Wysokość od poziomu podłoża do górnej płaszczyzny ramion widel przy ramionach ładowarki na maksymalnej wysokości i widłach ustawionych płasko	mm	4625
		cale	182,1
10	Wysokość całkowita przy widłach na maksymalnej wysokości (od górnej krawędzi uchwyty do poziomu podłoża)	mm	5665
		cale	223,0
11	Prześwit przy maks. podniesieniu i opuszczeniu	mm	2280
		cale	89,8
12	Maks. kąt zrzutu z położenia poziomego	stopnie	53
13	Szerokość całkowita uchwyty	mm	2833
		cale	111,5
14	Wysokość całkowita uchwyty	mm	1130
		cale	44,5
15	Szerokość zewnętrzna ramion (przy maksymalnym rozsunięciu)	mm	2483
		cale	97,8
16	Szerokość zewnętrzna ramion (przy minimalnym rozsunięciu)	mm	590
		cale	23,2
	Szerokość ramienia (jedno ramię)	mm	180,0
		cale	7,1
	Grubość zębów	mm	90,0
		cale	3,5
	Pojemność ramienia	kg	11 300
		funty	24905
	Masa eksploatacyjna	kg	29 782
		funty	65 640

\*Wartości ujemne wskazują wysokość poniżej poziomu gruntu

### 980 HL

Widły budowlane, złącze Fusion

Uchwyt  
108 cali  
520-7968

Ramię  
96 cali  
520-7981

\*Konstrukcja 14A  
\*Równoległy układ zawieszenia osprzętu typu „Z”  
\*Konfiguracja o zwiększonej wysokości podnoszenia.

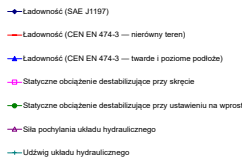
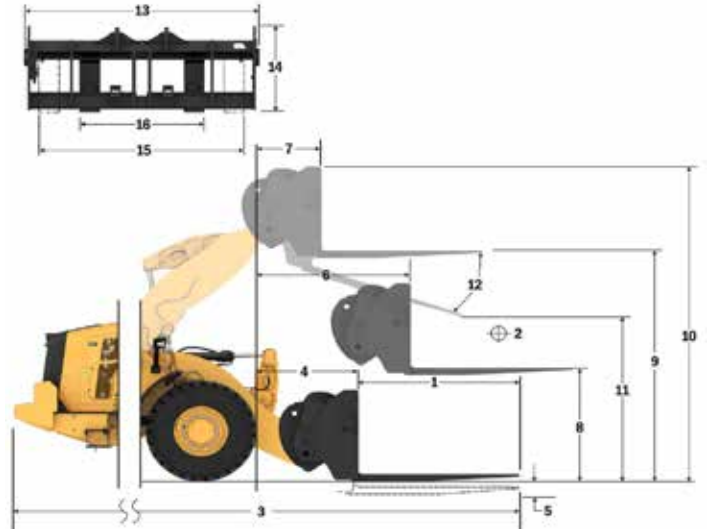

**UWAGA:** podane statyczne obciążenia destabilizujące i masy eksploatacyjne dotyczą następującej konfiguracji ładowarki: opony Bridgestone \* VSNT L4, układ klimatyzacji, układ kontroli jazdy, osłona układu napędowego, maksymalny poziom cieczy eksploatacyjnych, paliwa, cieczy chłodzącej i środków smarnych oraz masa ciała operatora.

Dane techniczne i wartości znamionowe są zgodne z następującymi normami: SAE\* J1197, ISO 14397-1, CEN\*\* EN 474-3.

Znamionowy udźwieg roboczy ładowarki wyposażonej w widły paletowe określa norma:

SAE J1197: 50% statycznego obciążenia destabilizującego przy pełnym skręcie lub wydatku granicznym układu hydraulicznego. CEN EN 474-3: 60% statycznego obciążenia destabilizującego przy pełnym skręcie na nierównym podłożu lub wydatku granicznym układu hydraulicznego. CEN EN 474-3: 80% statycznego obciążenia destabilizującego przy pełnym skręcie na twardym i płaskim podłożu lub wydatku granicznym układu hydraulicznego

\*SAE — Stowarzyszenie Inżynierów Motoryzacji (Society of Automotive Engineers) \*\*CEN — Europejski Komitet Normalizacyjny (European Committee for Standardization)

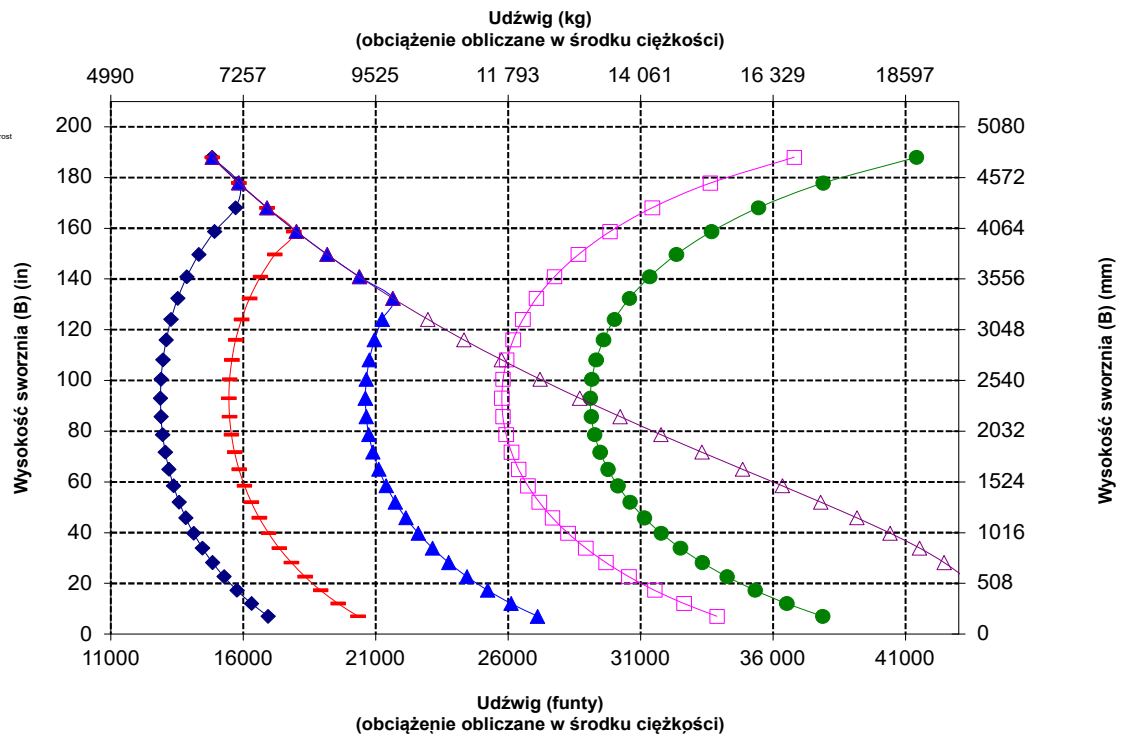

Wysokość sworznia (B) (mm)

# Specyfikacje ładowarki kołowej 980 XE

## Specyfikacje widel

### Specyfikacje widel

1	Długość zęba	mm	1829
		cale	72,0
2	Środek ciężkości	mm	914
		cale	36,0
	Statyczne obciążenie destabilizujące przy jeździe na wprost (widły ustawione poziomo)	kg	14 048
		funty	30 961
	Statyczne obciążenie destabilizujące przy skręconym przegubie (widły ustawione poziomo)	kg	12414
		funty	27 362
	Obciążenie znamionowe (SAE J1197 – 50% FTSTL)	kg	6207
		funty	13681
	Obciążenie znamionowe (CEN EN 474-3 na nierównym podłożu – 60% FTSTL)	kg	7449
		funty	16 417
	Obciążenie znamionowe (CEN EN 474-3 na twardym i płaskim podłożu – 80% FTSTL)	kg	8586
		funty	18 924
3	Maksymalna długość całkowita	mm	10 612
		cale	417,8
4	Zasięg przy widłach ustawionych na poziomie podłoża	mm	1371
		cale	54,0
5	*Wysokość od poziomu podłoża do dolnej płaszczyzny ramion widel przy minimalnej wysokości podnoszenia i widłach ustawionych płasko	mm	-96
		cale	-3,8
6	Zasięg przy ramionach ustawionych poziomo i widłach ustawionych płasko	mm	1969
		cale	77,5
7	Zasięg przy widłach ustawionych na maksymalnej wysokości	mm	885
		cale	34,8
8	Wysokość od poziomu podłoża do górnej płaszczyzny ramion widel przy ramionach ładowarki ustawionych poziomo i widłach ustawionych płasko	mm	2097
		cale	82,5
9	Wysokość od poziomu podłoża do górnej płaszczyzny ramion widel przy ramionach ładowarki na maksymalnej wysokości i widłach ustawionych płasko	mm	4586
		cale	180,5
10	Wysokość całkowita przy widłach na maksymalnej wysokości (od górnej krawędzi uchwytu do poziomu podłoża)	mm	5630
		cale	221,6
11	Prześwit przy maks. podniesieniu i opuszczeniu	mm	2674
		cale	105,3
12	Maks. kąt zrzutu z położenia poziomego	stopnie	57
13	Szerokość całkowita uchwytu	mm	2821
		cale	111,1
14	Wysokość całkowita uchwytu	mm	1129
		cale	44,4
15	Szerokość zewnętrzna ramion (przy maksymalnym rozsunięciu)	mm	2627
		cale	103,4
16	Szerokość zewnętrzna ramion (przy minimalnym rozsunięciu)	mm	747
		cale	29,4
	Szerokość ramienia (jedno ramie)	mm	250,0
		cale	9,8
	Grubość zębów	mm	85,0
		cale	3,3
	Pojemność ramienia	kg	18700
		funty	41 215
	Masa eksploatacyjna	kg	30 095
		funty	66 329

\*Wartości ujemne wskazują wysokość poniżej poziomu gruntu

### 980 HL Widły budowlane, o dużej wytrzymałości (HD), złącze FUSION

Uchwyt  
108 cali  
523-4199

Ramię  
72 cale  
523-4200

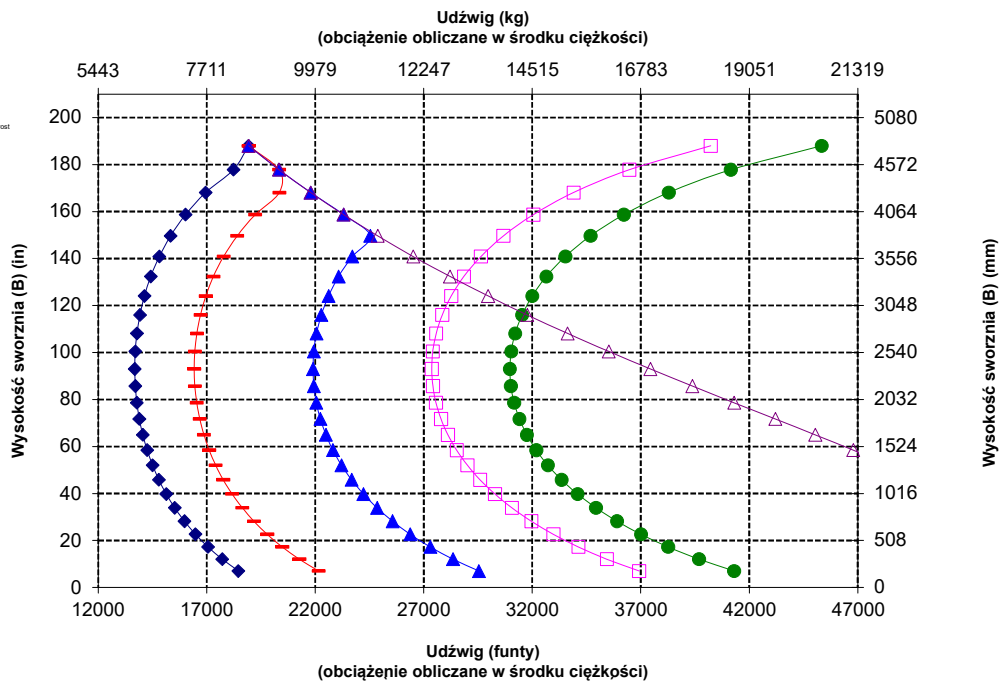
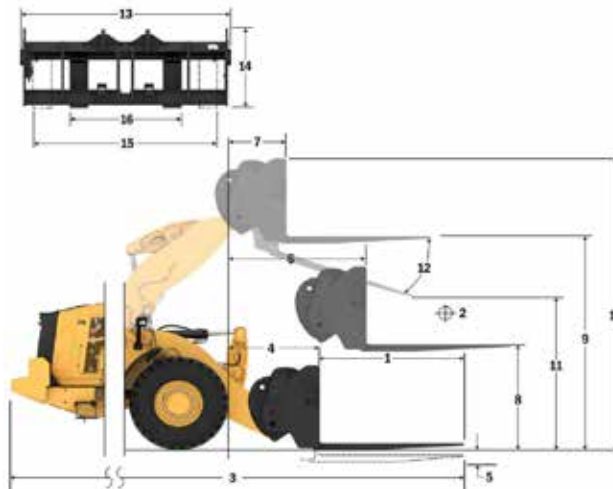

**UWAGA:** podane statyczne obciążenia destabilizujące i masy eksploatacyjne dotyczą następującej konfiguracji ładowarki: opony Bridgestone \* VSNLT L4, układ klimatyzacji, układ kontroli jazdy, osłona układu napędowego, maksymalny poziom cieczy eksploatacyjnych, paliwa, cieczy chłodzącej i środków smarnych oraz masa ciała operatora.

Dane techniczne i wartości znamionowe są zgodne z następującymi normami: SAE\* J1197, ISO 14397-1, CEN\*\* EN 474-3.

Znamionowy udźwig roboczy ładowarki wyposażonej w widły paletowe określa norma:

SAE J1197: 50% statycznego obciążenia destabilizującego przy pełnym skręcie lub wydatku granicznym układu hydraulicznego. CEN EN 474-3: 60% statycznego obciążenia destabilizującego przy pełnym skręcie na nierównym podłożu lub wydatku granicznym układu hydraulicznego. CEN EN 474-3: 80% statycznego obciążenia destabilizującego przy pełnym skręcie na twardym i płaskim podłożu lub wydatku granicznym układu hydraulicznego

\*SAE — Stowarzyszenie Inżynierów Motoryzacji (Society of Automotive Engineers) \*\*CEN — Europejski Komitet Normalizacyjny (European Committee for Standardization)



**OSTRZEŻENIE:** Nie przekraczać obciążalności ramion. Poszczególne wartości obciążalności są wybite na boku każdego ramienia.



## Specyfikacje widel

### Specyfikacje widel

1	Długość zęba	mm	2134
		cale	84,0
2	Środek ciężkości	mm	1067
		cale	42,0
	Statyczne obciążenie destabilizujące przy jeździe na wprost (widły ustawione poziomo)	kg	13 409
		funty	29 553
	Statyczne obciążenie destabilizujące przy skręconym przegubie (widły ustawione poziomo)	kg	11 838
		funty	26 090
	Obciążenie znamionowe (SAE J1197 – 50% FTSTL)	kg	5919
		funty	13 045
	Obciążenie znamionowe (CEN EN 474-3 na nierównym podłożu – 60% FTSTL)	kg	7103
		funty	15 654
	Obciążenie znamionowe (CEN EN 474-3 na twardym i płaskim podłożu – 80% FTSTL)	kg	7633
		funty	16 824
3	Maksymalna długość całkowita	mm	10 921
		cale	429,9
4	Zasięg przy widłach ustawionych na poziomie podłoża	mm	1374
		cale	54,1
5	*Wysokość od poziomu podłoża do dolnej płaszczyzny ramion widel przy minimalnej wysokości podnoszenia i widłach ustawionych płasko	mm	-96
		cale	-3,8
6	Zasięg przy ramionach ustawionych poziomo i widłach ustawionych płasko	mm	1969
		cale	77,5
7	Zasięg przy widłach ustawionych na maksymalnej wysokości	mm	885
		cale	34,8
8	Wysokość od poziomu podłoża do górnej płaszczyzny ramion widel przy ramionach ładowarki ustawionych poziomo i widłach ustawionych płasko	mm	2102
		cale	82,7
9	Wysokość od poziomu podłoża do górnej płaszczyzny ramion widel przy ramionach ładowarki na maksymalnej wysokości i widłach ustawionych płasko	mm	4591
		cale	180,7
10	Wysokość całkowita przy widłach na maksymalnej wysokości (od górnej krawędzi uchwyty do poziomu podłoża)	mm	5630
		cale	221,6
11	Prześwit przy maks. podniesieniu i opuszczeniu	mm	2418
		cale	95,2
12	Maks. kąt zrzutu z położenia poziomego	stopnie	57
13	Szerokość całkowita uchwyty	mm	2821
		cale	111,1
14	Wysokość całkowita uchwyty	mm	1129
		cale	44,4
15	Szerokość zewnętrzna ramion (przy maksymalnym rozsunięciu)	mm	2627
		cale	103,4
16	Szerokość zewnętrzna ramion (przy minimalnym rozsunięciu)	mm	747
		cale	29,4
	Szerokość ramienia (jedno ramię)	mm	250,0
		cale	9,8
	Grubość zębów	mm	90,0
		cale	3,5
	Pojemność ramienia	kg	17 729
		funty	39 075
	Masa eksploatacyjna	kg	30 197
		funty	66 554

\*Wartości ujemne wskazują wysokość poniżej poziomu gruntu

**980 HL**  
**Widły budowlane, o dużej wytrzymałości (HD), złącze FUSION**  
**Uchwyt 108 cali**  
**Ramię 84 cale**  
**523-4199**  
**523-4201**

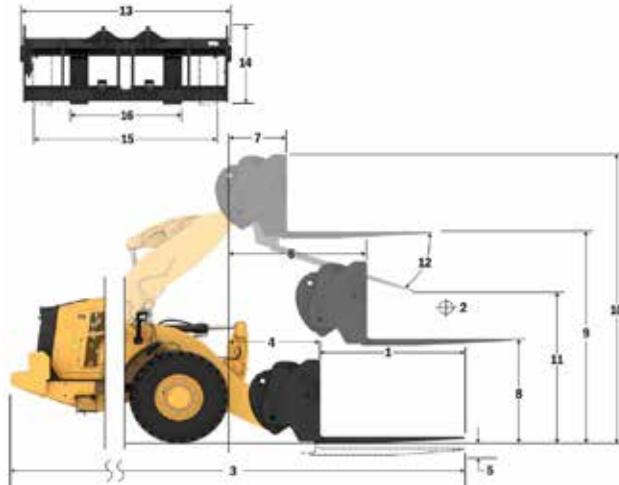

- Ładowność (SAE J1197)
- Ładowność (CEN EN 474-3 — nierówny teren)
- Ładowność (CEN EN 474-3 — twarde i poziome podłoże)
- Statyczne obciążenie destabilizujące przy skręceniu
- Statyczne obciążenie destabilizujące przy ustawieniu na wprost
- Siła pochylania układu hydraulicznego
- Udział układu hydraulicznego

**UWAGA:** podane statyczne obciążenia destabilizujące i masy eksploatacyjne dotyczą następującej konfiguracji ładowarki: opony Bridgestone \* VSNT L4, układ klimatyzacji, układ kontroli jazdy, osłona układu napędowego, maksymalny poziom cieczy eksploatacyjnych, paliwa, cieczy chłodzącej i środków smarnych oraz masa ciała operatora.

Dane techniczne i wartości znamionowe są zgodne z następującymi normami: SAE\* J1197, ISO 14397-1, CEN\*\* EN 474-3.

Znamionowy udźwieg roboczy ładowarki wyposażonej w widły paletowe określa norma: SAE J1197: 50% statycznego obciążenia destabilizującego przy pełnym skręceniu lub wydatku granicznym układu hydraulicznego. CEN EN 474-3: 60% statycznego obciążenia destabilizującego przy pełnym skręceniu na nierównym podłożu lub wydatku granicznym układu hydraulicznego. CEN EN 474-3: 80% statycznego obciążenia destabilizującego przy pełnym skręceniu na twardym i płaskim podłożu lub wydatku granicznym układu hydraulicznego

\*SAE — Stowarzyszenie Inżynierów Motoryzacji (Society of Automotive Engineers) \*\*CEN — Europejski Komitet Normalizacyjny (European Committee for Standardization)

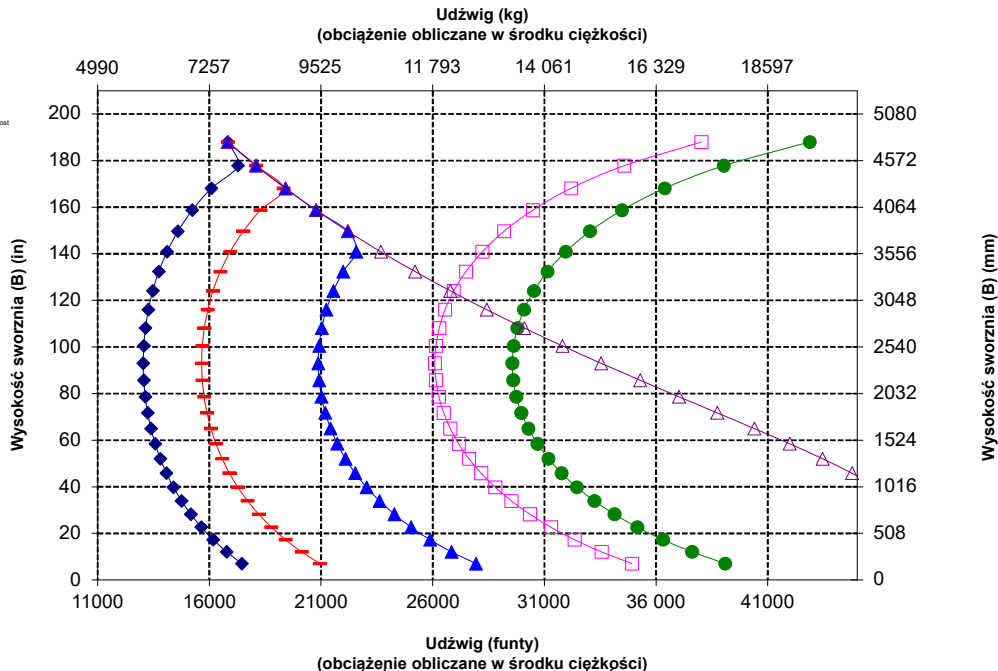

**OSTRZEŻENIE:** Nie przekraczać obciążalności ramion. Poszczególne wartości obciążalności są wybite na boku każdego ramienia.

# Specyfikacje ładowarki kołowej 980 XE

## Specyfikacje widel

### Specyfikacje widel

1	Długość zęba	mm	2438
		cale	96,0
2	Środek ciężkości	mm	1219
		cale	48,0
	Statyczne obciążenie destabilizujące przy jeździe na wprost (widły ustawione poziomo)	kg	12757
		funty	28117
	Statyczne obciążenie destabilizujące przy skręconym przegubie (widły ustawione poziomo)	kg	11 245
		funty	24 783
	Obciążenie znamionowe (SAE J1197 – 50% FTSTL)	kg	5622
		funty	12 392
	Obciążenie znamionowe (CEN EN 474-3 na nierównym podłożu – 60% FTSTL)	kg	6747
		funty	14 870
	Obciążenie znamionowe (CEN EN 474-3 na twardym i płaskim podłożu – 80% FTSTL)	kg	6791
		funty	14 967
3	Maksymalna długość całkowita	mm	11 229
		cale	442,1
4	Zasięg przy widłach ustawionych na poziomie podłoża	mm	1378
		cale	54,2
5	*Wysokość od poziomu podłoża do dolnej płaszczyzny ramion widel przy minimalnej wysokości podnoszenia i widłach ustawionych płasko	mm	-94
		cale	-3,7
6	Zasięg przy ramionach ustawionych poziomo i widłach ustawionych płasko	mm	1974
		cale	77,7
7	Zasięg przy widłach ustawionych na maksymalnej wysokości	mm	890
		cale	35,0
8	Wysokość od poziomu podłoża do górnej płaszczyzny ramion widel przy ramionach ładowarki ustawionych poziomo i widłach ustawionych płasko	mm	2103
		cale	82,8
9	Wysokość od poziomu podłoża do górnej płaszczyzny ramion widel przy ramionach ładowarki na maksymalnej wysokości i widłach ustawionych płasko	mm	4593
		cale	180,8
10	Wysokość całkowita przy widłach na maksymalnej wysokości (od górnej krawędzi uchwyty do poziomu podłoża)	mm	5630
		cale	221,6
11	Prześwit przy maks. podniesieniu i opuszczeniu	mm	2159
		cale	85,0
12	Maks. kąt zrzutu z położenia poziomego	stopnie	57
13	Szerokość całkowita uchwyty	mm	2821
		cale	111,1
14	Wysokość całkowita uchwyty	mm	1127
		cale	44,4
15	Szerokość zewnętrzna ramion (przy maksymalnym rozsunięciu)	mm	2629
		cale	103,5
16	Szerokość zewnętrzna ramion (przy minimalnym rozsunięciu)	mm	747
		cale	29,4
	Szerokość ramienia (jedno ramie)	mm	250,0
		cale	9,8
	Grubość zębów	mm	90,0
		cale	3,5
	Pojemność ramienia	kg	15750
		funty	34 713
	Masa eksploatacyjna	kg	30 348
		funty	66 887

\*Wartości ujemne wskazują wysokość poniżej poziomu gruntu

### 980 HL Widły budowlane, o dużej wytrzymałości (HD), złącze FUSION

Uchwyt  
108 cali  
523-4199

Ramię  
96 cali  
523-4202

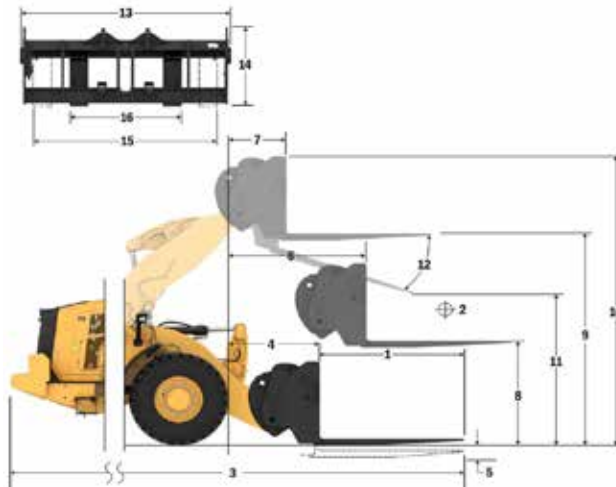

- ◆ Ładowność (SAE J1197)
- ◆ Ładowność (CEN EN 474-3 — nierówny teren)
- ◆ Ładowność (CEN EN 474-3 — twarde i płaskie podłoże)
- ◆ Statyczne obciążenie destabilizujące przy skręce
- ◆ Statyczne obciążenie destabilizujące przy ustawieniu na wprost
- ◆ Siła pochłaniania układu hydraulicznego
- ◆ Udział układu hydraulicznego

**UWAGA:** podane statyczne obciążenia destabilizujące i masy eksploatacyjne dotyczą następującej konfiguracji ładowarki: opony Bridgestone \* VSNT L4, układ klimatyzacji, układ kontroli jazdy, osłona układu napędowego, maksymalny poziom cieczy eksploatacyjnych, paliwa, cieczy chłodzącej i środków smarnych oraz masa ciała operatora.

Dane techniczne i wartości znamionowe są zgodne z następującymi normami: SAE\* J1197, ISO 14397-1, CEN\*\* EN 474-3.

Znamionowy udźwieg roboczy ładowarki wyposażonej w widły paletowe określa norma:

SAE J1197: 50% statycznego obciążenia destabilizującego przy pełnym skręce lub wydatku granicznym układu hydraulicznego. CEN EN 474-3: 60% statycznego obciążenia destabilizującego przy pełnym skręce na nierównym podłożu lub wydatku granicznym układu hydraulicznego. CEN EN 474-3: 80% statycznego obciążenia destabilizującego przy pełnym skręce na twardym i płaskim podłożu lub wydatku granicznym układu hydraulicznego

\*SAE — Stowarzyszenie Inżynierów Motoryzacji (Society of Automotive Engineers) \*\*CEN — Europejski Komitet Normalizacyjny (European Committee for Standardization)

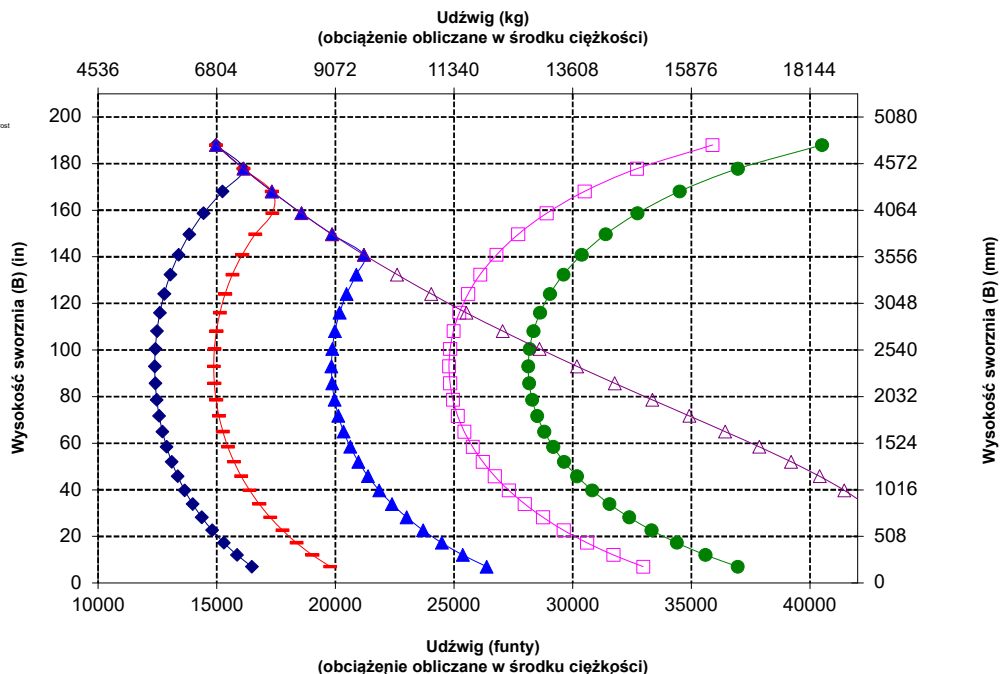

**OSTRZEŻENIE:** Nie przekraczać obciążalności ramion. Poszczególne wartości obciążalności są wybite na boku każdego ramienia.

# Specyfikacje ładowarki kołowej 980 XE

## Specyfikacje widel

### Specyfikacje widel

1	Długość zęba	mm	1830
		cale	72,0
2	Środek ciężkości	mm	915
		cale	36,0
	Styczne obciążenie destabilizujące przy jeździe na wprost (widły ustawione poziomo)	kg	16 622
		funty	36 635
	Styczne obciążenie destabilizujące przy skręconym przegubie (widły ustawione poziomo)	kg	14 453
		funty	31 855
	Obciążenie znamionowe (SAE J1197 – 50% FTSTL)	kg	7227
		funty	15 928
	Obciążenie znamionowe (CEN EN 474-3 na nierównym podłożu – 60% FTSTL)	kg	8327
		funty	18 352
	Obciążenie znamionowe (CEN EN 474-3 na twardym i płaskim podłożu – 80% FTSTL)	kg	8327
		funty	18 352
3	Maksymalna długość całkowita	mm	10 445
		cale	411,2
4	Zasięg przy widłach ustawionych na poziomie podłoża	mm	1199
		cale	47,2
5	*Wysokość od poziomu podłoża do dolnej płaszczyzny ramion widel przy minimalnej wysokości podnoszenia i widłach ustawionych płasko	mm	-151
		cale	-5,9
6	Zasięg przy ramionach ustawionych poziomo i widłach ustawionych płasko	mm	1809
		cale	71,2
7	Zasięg przy widłach ustawionych na maksymalnej wysokości	mm	883
		cale	34,7
8	Wysokość od poziomu podłoża do górnej płaszczyzny ramion widel przy ramionach ładowarki ustawionych poziomo i widłach ustawionych płasko	mm	2024
		cale	79,7
9	Wysokość od poziomu podłoża do górnej płaszczyzny ramion widel przy ramionach ładowarki na maksymalnej wysokości i widłach ustawionych płasko	mm	4292
		cale	169,0
10	Wysokość całkowita przy widłach na maksymalnej wysokości (od górnej krawędzi uchwyty do poziomu podłoża)	mm	5067
		cale	199,5
11	Prześwit przy maks. podniesieniu i opuszczeniu	mm	2676
		cale	105,4
12	Maks. kąt zrzutu z położenia poziomego	stopnie	45
13	Szerokość całkowita uchwyty	mm	2217
		cale	87,3
14	Wysokość całkowita uchwyty	mm	840
		cale	33,1
15	Szerokość zewnętrzna ramion (przy maksymalnym rozsunięciu)	mm	2070
		cale	81,5
16	Szerokość zewnętrzna ramion (przy minimalnym rozsunięciu)	mm	470
		cale	18,5
	Szerokość ramienia (jedno ramię)	mm	150,0
		cale	5,9
	Grubość zębów	mm	65,0
		cale	2,6
	Pojemność ramienia	kg	5246
		funty	11 562
	Masa eksploatacyjna	kg	29 722
		funty	65 507

\*Wartości ujemne wskazują wysokość poniżej poziomu gruntu

## 980 AGG

2 silowniki przechyłu HE 130 mm

Uchwyt 87 cali

Ramię 72 cale

Widły paletowe, FUSION

530-1861

530-1869

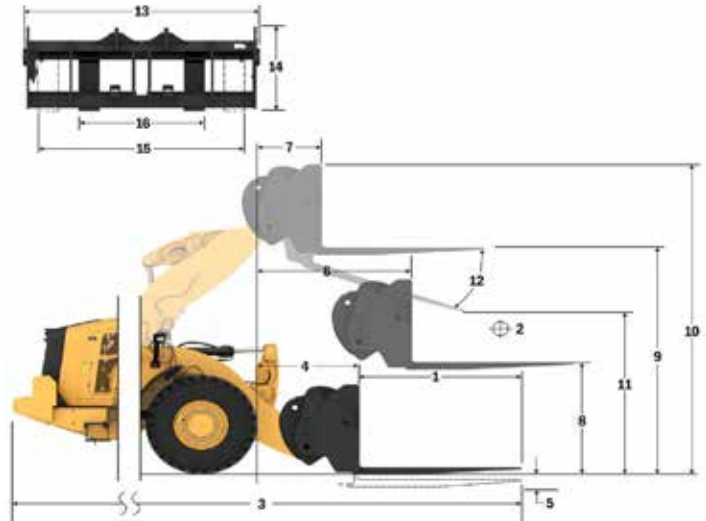

Udźwig (kg)  
(obciążenie obliczane w środku ciężkości)

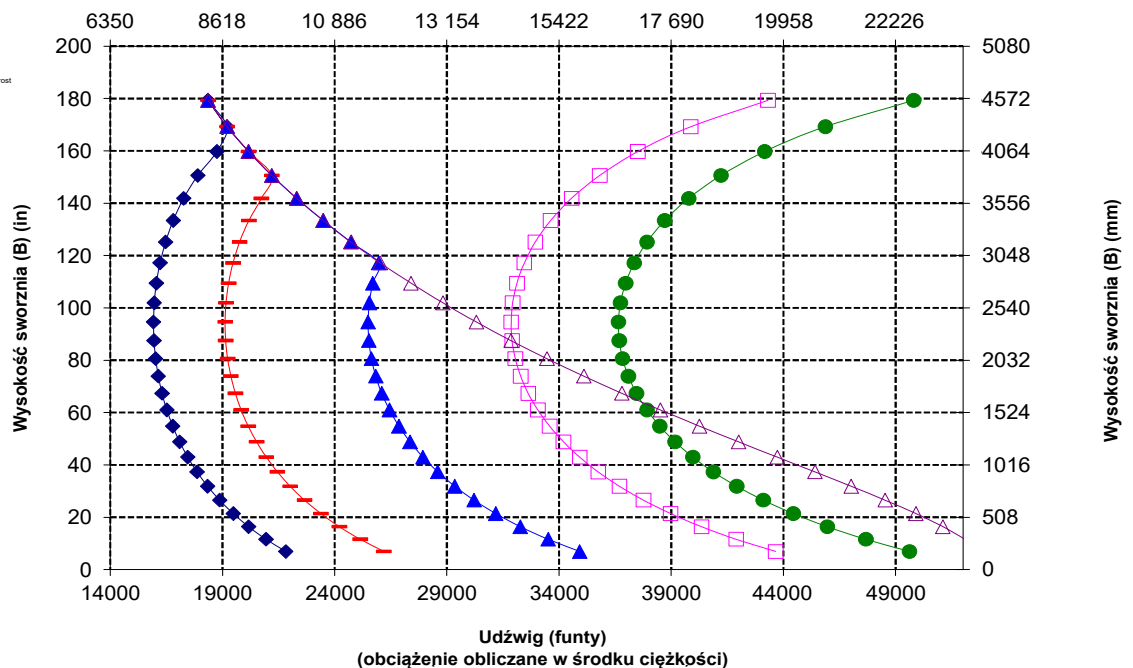

**UWAGA:** podane statyczne obciążenia destabilizujące i masy eksploatacyjne dotyczą następującej konfiguracji ładowarki: opony Bridgestone \* VSNT L4, układ klimatyzacji, układ kontroli jazdy, osłona układu napędowego, maksymalny poziom cieczy eksploatacyjnych, paliwa, cieczy chłodzącej i środków smarnych oraz masa ciała operatora.

Dane techniczne i wartości znamionowe są zgodne z następującymi normami: SAE\* J1197, ISO 14397-1, CEN\*\* EN 474-3.

Znamionowy udźwig roboczy ładowarki wyposażonej w widły paletowe określa norma:

SAE J1197: 50% statycznego obciążenia destabilizującego przy pełnym skręcie lub wydatku granicznym układu hydraulicznego. CEN EN 474-3: 60% statycznego obciążenia destabilizującego przy pełnym skręcie na nierównym podłożu lub wydatku granicznym układu hydraulicznego. CEN EN 474-3: 80% statycznego obciążenia destabilizującego przy pełnym skręcie na twardym i płaskim podłożu lub wydatku granicznym układu hydraulicznego

\*SAE — Stowarzyszenie Inżynierów Motoryzacji (Society of Automotive Engineers) \*\*CEN — Europejski Komitet Normalizacyjny (European Committee for Standardization)

# Specyfikacje ładowarki kołowej 980 XE

## Specyfikacje widel

### Specyfikacje widel

1	Długość zęba	mm	1829
		cale	72,0
2	Środek ciężkości	mm	915
		cale	36,0
	Statyczne obciążenie destabilizujące przy jeździe na wprost (widły ustawione poziomo)	kg	16 347
		funty	36 029
	Statyczne obciążenie destabilizujące przy skręconym przegubie (widły ustawione poziomo)	kg	14 170
		funty	31 231
	Obciążenie znamionowe (SAE J1197 – 50% FTSTL)	kg	7085
		funty	15 615
	Obciążenie znamionowe (CEN EN 474-3 na nierównym podłożu – 60% FTSTL)	kg	8502
		funty	18 738
	Obciążenie znamionowe (CEN EN 474-3 na twardym i płaskim podłożu – 80% FTSTL)	kg	8691
		funty	19 155
3	Maksymalna długość całkowita	mm	10 387
		cale	408,9
4	Zasięg przy widłach ustawionych na poziomie podłoża	mm	1141
		cale	44,9
5	*Wysokość od poziomu podłoża do dolnej płaszczyzny ramion widel przy minimalnej wysokości podnoszenia i widłach ustawionych płasko	mm	-65
		cale	-2,5
6	Zasięg przy ramionach ustawionych poziomo i widłach ustawionych płasko	mm	1797
		cale	70,7
7	Zasięg przy widłach ustawionych na maksymalnej wysokości	mm	870
		cale	34,2
8	Wysokość od poziomu podłoża do górnej płaszczyzny ramion widel przy ramionach ładowarki ustawionych poziomo i widłach ustawionych płasko	mm	2135
		cale	84,0
9	Wysokość od poziomu podłoża do górnej płaszczyzny ramion widel przy ramionach ładowarki na maksymalnej wysokości i widłach ustawionych płasko	mm	173,4
		cale	6,8
10	Wysokość całkowita przy widłach na maksymalnej wysokości (od górnej krawędzi uchwyty do poziomu podłoża)	mm	5443
		cale	214,3
11	Prześwit przy maks. podniesieniu i opuszczeniu	mm	2597
		cale	102,3
12	Maks. kąt zrzutu z położenia poziomego	stopnie	51
13	Szerokość całkowita uchwyty	mm	2833
		cale	111,5
14	Wysokość całkowita uchwyty	mm	1130
		cale	44,5
15	Szerokość zewnętrzna ramion (przy maksymalnym rozsunięciu)	mm	2483
		cale	97,8
16	Szerokość zewnętrzna ramion (przy minimalnym rozsunięciu)	mm	590
		cale	23,2
	Szerokość ramienia (jedno ramie)	mm	180,0
		cale	7,1
	Grubość zębów	mm	90,0
		cale	3,5
	Pojemność ramienia	kg	14800
		funty	32619
	Masa eksploatacyjna	kg	30 161
		funty	66 474

\*Wartości ujemne wskazują wysokość poniżej poziomu gruntu

**980 AGG**  
**Uchwyt 108 cali**  
**Ramię 72 cale**  
**Widły budowlane, złącze Fusion 520-7968**  
**520-7979**

\*Konstrukcja 14A  
 \*Równoległy układ zawieszenia osprzętu typu „Z”  
 \*Konfiguracja do przeładunku kruszywa

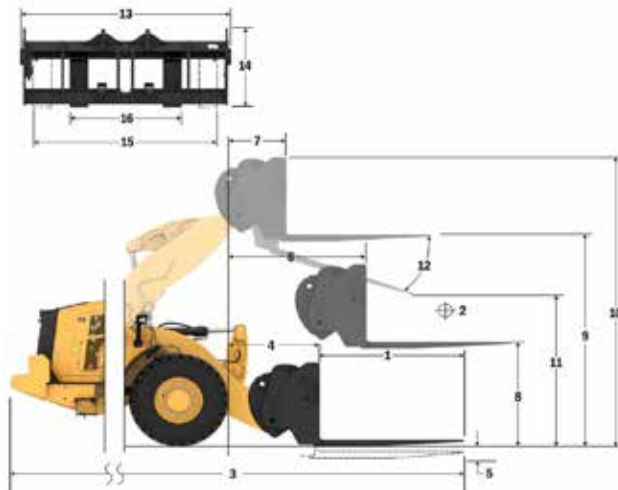

Udźwig (kg)  
 (obciążenie obliczane w środku ciężkości)

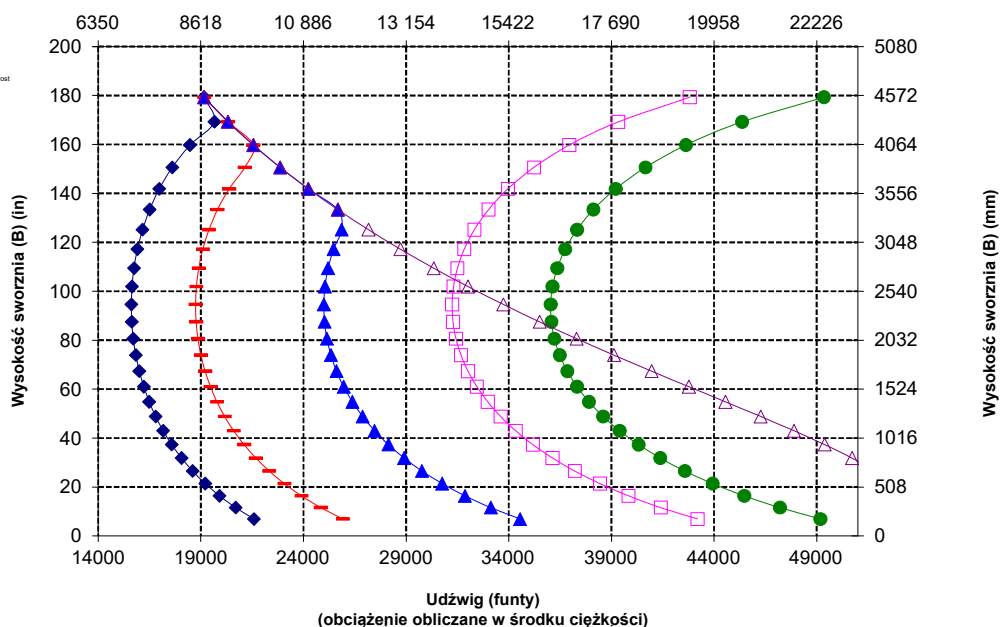

**UWAGA:** podane statyczne obciążenia destabilizujące i masy eksploatacyjne dotyczą następującej konfiguracji ładowarki: opony Bridgestone \* VSNT L4, układ klimatyzacji, układ kontroli jazdy, osłona układu napędowego, maksymalny poziom cieczy eksploatacyjnych, paliwa, cieczy chłodzącej i środków smarnych oraz masa ciała operatora.

Dane techniczne i wartości znamionowe są zgodne z następującymi normami: SAE\* J1197, ISO 14397-1, CEN\*\* EN 474-3.

Znamionowy udźwig roboczy ładowarki wyposażonej w widły paletowe określa norma: SAE J1197: 50% statycznego obciążenia destabilizującego przy pełnym skręcie lub wydatku granicznym układu hydraulicznego. CEN EN 474-3: 60% statycznego obciążenia destabilizującego przy pełnym skręcie na nierównym podłożu lub wydatku granicznym układu hydraulicznego. CEN EN 474-3: 80% statycznego obciążenia destabilizującego przy pełnym skręcie na twardym i płaskim podłożu lub wydatku granicznym układu hydraulicznego

\*SAE — Stowarzyszenie Inżynierów Motoryzacji (Society of Automotive Engineers) \*\*CEN — Europejski Komitet Normalizacyjny (European Committee for Standardization)



**OSTRZEŻENIE:** Nie przekraczać obciążalności ramion. Poszczególne wartości obciążalności są wybite na boku każdego ramienia.

## Specyfikacje widel

### Specyfikacje widel

1	Długość zęba	mm	2134
		cale	84,0
2	Środek ciężkości	mm	1067
		cale	42,0
	Statyczne obciążenie destabilizujące przy jeździe na wprost (widły ustawione poziomo)	kg	15 637
		funty	34 463
	Statyczne obciążenie destabilizujące przy skręconym przegubie (widły ustawione poziomo)	kg	13 546
		funty	29 855
	Obciążenie znamionowe (SAE J1197 – 50% FTSTL)	kg	6773
		funty	14 927
	Obciążenie znamionowe (CEN EN 474-3 na nierównym podłożu – 60% FTSTL)	kg	7759
		funty	17 102
	Obciążenie znamionowe (CEN EN 474-3 na twardym i płaskim podłożu – 80% FTSTL)	kg	7759
		funty	17 102
3	Maksymalna długość całkowita	mm	10 692
		cale	420,9
4	Zasięg przy widłach ustawionych na poziomie podłoża	mm	1141
		cale	44,9
5	*Wysokość od poziomu podłoża do dolnej płaszczyzny ramion widel przy minimalnej wysokości podnoszenia i widłach ustawionych płasko	mm	-65
		cale	-2,5
6	Zasięg przy ramionach ustawionych poziomo i widłach ustawionych płasko	mm	1797
		cale	70,7
7	Zasięg przy widłach ustawionych na maksymalnej wysokości	mm	870
		cale	34,2
8	Wysokość od poziomu podłoża do górnej płaszczyzny ramion widel przy ramionach ładowarki ustawionych poziomo i widłach ustawionych płasko	mm	2135
		cale	84,0
9	Wysokość od poziomu podłoża do górnej płaszczyzny ramion widel przy ramionach ładowarki na maksymalnej wysokości i widłach ustawionych płasko	mm	4403
		cale	173,4
10	Wysokość całkowita przy widłach na maksymalnej wysokości (od górnej krawędzi uchwyty do poziomu podłoża)	mm	5443
		cale	214,3
11	Prześwit przy maks. podniesieniu i opuszczeniu	mm	2359
		cale	92,9
12	Maks. kąt zrzutu z położenia poziomego	stopnie	51
13	Szerokość całkowita uchwyty	mm	2833
		cale	111,5
14	Wysokość całkowita uchwyty	mm	1130
		cale	44,5
15	Szerokość zewnętrzna ramion (przy maksymalnym rozsunięciu)	mm	2483
		cale	97,8
16	Szerokość zewnętrzna ramion (przy minimalnym rozsunięciu)	mm	590
		cale	23,2
	Szerokość ramienia (jedno ramię)	mm	180,0
		cale	7,1
	Grubość zębów	mm	90,0
		cale	3,5
	Pojemność ramienia	kg	12 700
		funty	27 991
	Masa eksploatacyjna	kg	30 223
		funty	66 611

\*Wartości ujemne wskazują wysokość poniżej poziomu gruntu

### 980 AGG

Widły budowlane, złącze Fusion

Uchwyt  
108 cali

520-7968

Ramię  
84 cale

520-7986

\*Konstrukcja 14A

\*Równoległy układ zawieszenia osprzętu typu „Z”

\*Konfiguracja do przeładunku kruszywa

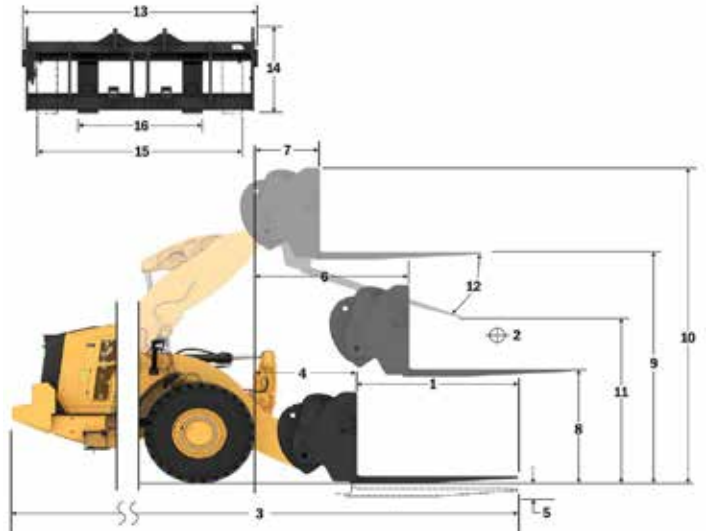

- ◆ Ładowność (SAE J1197)
- ◆ Ładowność (CEN EN 474-3 – nierówny teren)
- ◆ Ładowność (CEN EN 474-3 – twarde i poziome podłoże)
- ◆ Statyczne obciążenie destabilizujące przy skłonie
- ◆ Statyczne obciążenie destabilizujące przy ustawieniu na wprost
- ◆ Siła podwyższenia układu hydraulicznego
- ◆ Udźwig układu hydraulicznego

**UWAGA:** podane statyczne obciążenia destabilizujące i masy eksploatacyjne dotyczą następującej konfiguracji ładowarki: opony Bridgestone \* VSNT L4, układ klimatyzacji, układ kontroli jazdy, osłona układu napędowego, maksymalny poziom cieczy eksploatacyjnych, paliwa, cieczy chłodzącej i środków smarnych oraz masa ciała operatora.

Dane techniczne i wartości znamionowe są zgodne z następującymi normami: SAE\* J1197, ISO 14397-1, CEN\*\* EN 474-3.

Znamionowy udźwig roboczy ładowarki wyposażonej w widły paletowe określa norma:

SAE J1197: 50% statycznego obciążenia destabilizującego przy pełnym skręceniu lub wydatku granicznym układu hydraulicznego. CEN EN 474-3: 60% statycznego obciążenia destabilizującego przy pełnym skręceniu na nierównym podłożu lub wydatku granicznym układu hydraulicznego. CEN EN 474-3: 80% statycznego obciążenia destabilizującego przy pełnym skręceniu na twardym i płaskim podłożu lub wydatku granicznym układu hydraulicznego

\*SAE — Stowarzyszenie Inżynierów Motoryzacji (Society of Automotive Engineers) \*\*CEN — Europejski Komitet Normalizacyjny (European Committee for Standardization)

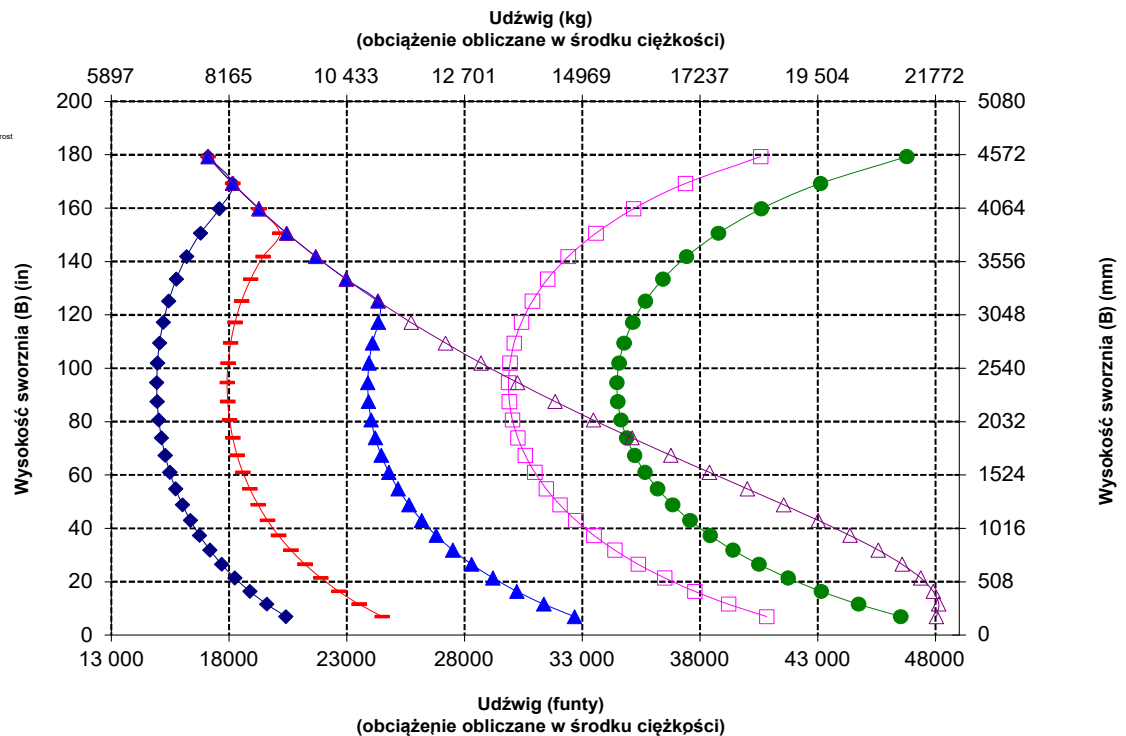

Wysokość sworznia (B) (mm)



# Specyfikacje ładowarki kołowej 980 XE

## Specyfikacje widel

### Specyfikacje widel

1	Długość zęba	mm	2438
		cale	96,0
2	Środek ciężkości	mm	1219
		cale	48,0
	Styczne obciążenie destabilizujące przy jeździe na wprost (widły ustawione poziomo)	kg	14 976
		funty	33 008
	Styczne obciążenie destabilizujące przy skrócnym przegubie (widły ustawione poziomo)	kg	12 965
		funty	28 575
	Obciążenie znamionowe (SAE J1197 – 50% FTSTL)	kg	6483
		funty	14 288
	Obciążenie znamionowe (CEN EN 474-3 na nierównym podłożu – 60% FTSTL)	kg	6988
		funty	15 401
	Obciążenie znamionowe (CEN EN 474-3 na twardym i płaskim podłożu – 80% FTSTL)	kg	6988
		funty	15 401
3	Maksymalna długość całkowita	mm	10996
		cale	432,9
4	Zasięg przy widłach ustawionych na poziomie podłoża	mm	1141
		cale	44,9
5	*Wysokość od poziomu podłoża do dolnej płaszczyzny ramion widel przy minimalnej wysokości podnoszenia i widłach ustawionych płasko	mm	-65
		cale	-2,5
6	Zasięg przy ramionach ustawionych poziomo i widłach ustawionych płasko	mm	1797
		cale	70,7
7	Zasięg przy widłach ustawionych na maksymalnej wysokości	mm	870
		cale	34,2
8	Wysokość od poziomu podłoża do górnej płaszczyzny ramion widel przy ramionach ładowarki ustawionych poziomo i widłach ustawionych płasko	mm	2135
		cale	84,0
9	Wysokość od poziomu podłoża do górnej płaszczyzny ramion widel przy ramionach ładowarki na maksymalnej wysokości i widłach ustawionych płasko	mm	4403
		cale	173,4
10	Wysokość całkowita przy widłach na maksymalnej wysokości (od górnej krawędzi uchwyty do poziomu podłoża)	mm	5443
		cale	214,3
11	Przeświet przy maks. podniesieniu i opuszczeniu	mm	2122
		cale	83,5
12	Maks. kąt zrzutu z położenia poziomego	stopnie	51
13	Szerokość całkowita uchwyty	mm	2833
		cale	111,5
14	Wysokość całkowita uchwyty	mm	1130
		cale	44,5
15	Szerokość zewnętrzna ramion (przy maksymalnym rozsunięciu)	mm	2483
		cale	97,8
16	Szerokość zewnętrzna ramion (przy minimalnym rozsunięciu)	mm	590
		cale	23,2
	Szerokość ramienia (jedno ramię)	mm	180,0
		cale	7,1
	Grubość zębów	mm	90,0
		cale	3,5
	Pojemność ramienia	kg	11 300
		funty	24905
	Masa eksploatacyjna	kg	30 286
		funty	66 750

\*Wartości ujemne wskazują wysokość poniżej poziomu gruntu

## 980 AGG

Widły budowlane, złącze Fusion

Uchwyt  
108 cali  
520-7968

Ramię  
96 cali  
520-7981

\*Konstrukcja 14A  
\*Równoległy układ zawieszenia osprzętu typu „Z”  
\*Konfiguracja do przeładunku kruszywa

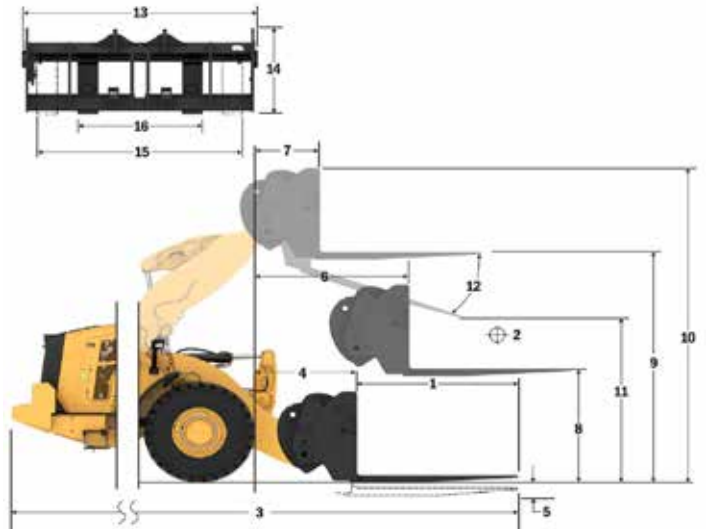

- ◆ Ładowność (SAE J1197)
- ◆ Ładowność (CEN EN 474-3 – nierówny teren)
- ◆ Ładowność (CEN EN 474-3 – twarde i poziome podłoże)
- ◆ Styczne obciążenie destabilizujące przy skrócnie
- ◆ Styczne obciążenie destabilizujące przy ustawieniu na wprost
- ◆ Siła pochylania układu hydraulicznego
- ◆ Udźwig układu hydraulicznego

**UWAGA:** podane statyczne obciążenia destabilizujące i masy eksploatacyjne dotyczą następującej konfiguracji ładowarki: opony Bridgestone \* VSNT L4, układ klimatyzacji, układ kontroli jazdy, osłona układu napędowego, maksymalny poziom cieczy eksploatacyjnych, paliwa, cieczy chłodzącej i środków smarnych oraz masa ciała operatora.

Dane techniczne i wartości znamionowe są zgodne z następującymi normami: SAE\* J1197, ISO 14397-1, CEN\*\* EN 474-3.

Znamionowy udźwig roboczy ładowarki wyposażonej w widły paletowe określa norma: SAE J1197: 50% statycznego obciążenia destabilizującego przy pełnym skrócnie lub wydatku granicznym układu hydraulicznego. CEN EN 474-3: 60% statycznego obciążenia destabilizującego przy pełnym skrócnie na nierównym podłożu lub wydatku granicznym układu hydraulicznego. CEN EN 474-3: 80% statycznego obciążenia destabilizującego przy pełnym skrócnie na twardym i płaskim podłożu lub wydatku granicznym układu hydraulicznego

\*SAE — Stowarzyszenie Inżynierów Motoryzacji (Society of Automotive Engineers) \*\*CEN — Europejski Komitet Normalizacyjny (European Committee for Standardization)

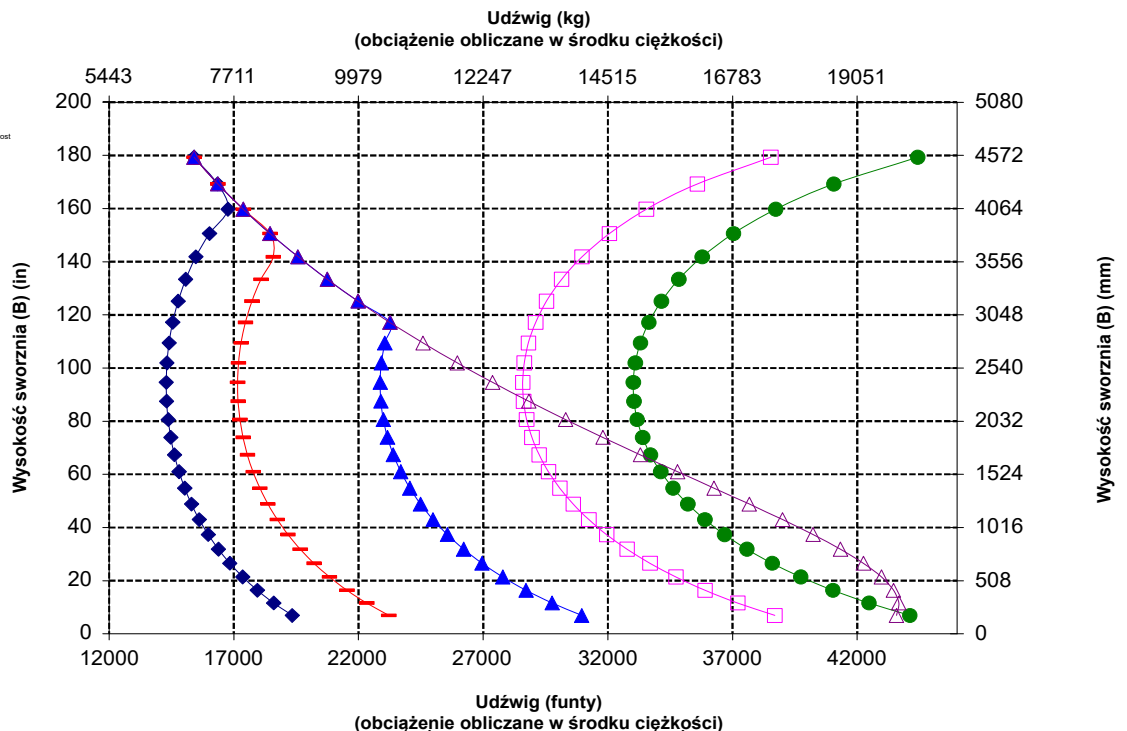



## Specyfikacje widel

### Specyfikacje widel

1	Długość zęba	mm	1829
		cale	72.0
2	Środek ciężkości	mm	914
		cale	36.0
	Statyczne obciążenie destabilizujące przy jeździe na wprost (widły ustawione poziomo)	kg	16 020
		funty	35 309
	Statyczne obciążenie destabilizujące przy skróconym przegubie (widły ustawione poziomo)	kg	13 844
		funty	30 513
	Obciążenie znamionowe (SAE J1197 – 50% FTSTL)	kg	6922
		funty	15 256
	Obciążenie znamionowe (CEN EN 474-3 na nierównym podłożu – 60% FTSTL)	kg	8307
		funty	18 308
	Obciążenie znamionowe (CEN EN 474-3 na twardym i płaskim podłożu – 80% FTSTL)	kg	8905
		funty	19 627
3	Maksymalna długość całkowita	mm	10 408
		cale	409.8
4	Zasięg przy widłach ustawionych na poziomej podłoża	mm	1162
		cale	45.8
5	*Wysokość od poziomu podłoża do dolnej płaszczyzny ramion widel przy minimalnej wysokości podnoszenia i widłach ustawionych płasko	mm	-99
		cale	-3.9
6	Zasięg przy ramionach ustawionych poziomo i widłach ustawionych płasko	mm	1796
		cale	70.7
7	Zasięg przy widłach ustawionych na maksymalnej wysokości	mm	869
		cale	34.2
8	Wysokość od poziomu podłoża do górnej płaszczyzny ramion widel przy ramionach ładowarki ustawionych poziomo i widłach ustawionych płasko	mm	2095
		cale	82.5
9	Wysokość od poziomu podłoża do górnej płaszczyzny ramion widel przy ramionach ładowarki na maksymalnej wysokości i widłach ustawionych płasko	mm	4364
		cale	171.8
10	Wysokość całkowita przy widłach na maksymalnej wysokości (od górnej krawędzi uchwytu do poziomu podłoża)	mm	5407
		cale	212.9
11	Prześwit przy maks. podniesieniu i opuszczeniu	mm	2498
		cale	98.3
12	Maks. kąt zrzutu z położenia poziomego	stopnie	55
13	Szerokość całkowita uchwytu	mm	2821
		cale	111.1
14	Wysokość całkowita uchwytu	mm	1129
		cale	44.4
15	Szerokość zewnętrzna ramion (przy maksymalnym rozsunięciu)	mm	2627
		cale	103.4
16	Szerokość zewnętrzna ramion (przy minimalnym rozsunięciu)	mm	747
		cale	29.4
	Szerokość ramienia (jedno ramie)	mm	250.0
		cale	9.8
	Grubość zębów	mm	85.0
		cale	3.3
	Pojemność ramienia	kg	18700
		funty	41 215
	Masa eksploatacyjna	kg	30 599
		funty	67 440

\*Wartości ujemne wskazują wysokość poniżej poziomu gruntu

**980 AGG** 2 silowniki przechyłu HE 130 mm  
 Widły budowlane, o dużej Uchwyt 108 cali Ramię 72 cale  
 wytrzymałości (HD), złącze FUSION 523-4199 523-4200

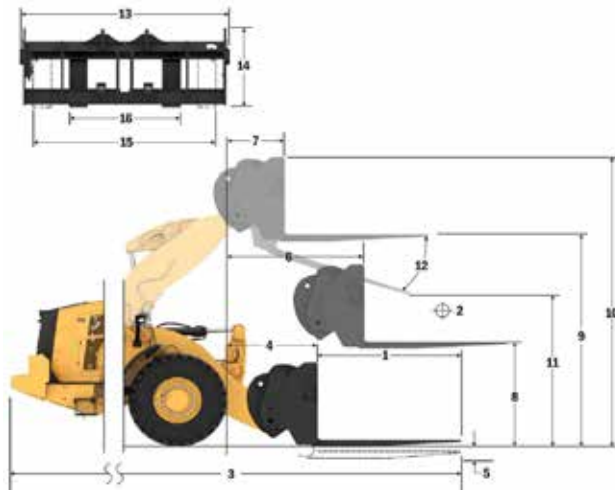

- ◆ Ładowność (SAE J1197)
- ◆ Ładowność (CEN EN 474-3 – nierówny teren)
- ◆ Ładowność (CEN EN 474-3 – twarde i płaskie podłoże)
- ◆ Statyczne obciążenie destabilizujące przy skręce
- ◆ Statyczne obciążenie destabilizujące przy ustawieniu na wprost
- ◆ Siła pochylania układu hydraulicznego
- ◆ Udział układu hydraulicznego

**UWAGA:** podane statyczne obciążenia destabilizujące i masy eksploatacyjne dotyczą następującej konfiguracji ładowarki: opony Bridgestone \* VSNT L4, układ klimatyzacji, układ kontroli jazdy, osłona układu napędowego, maksymalny poziom cieczy eksploatacyjnych, paliwa, cieczy chłodzącej i środków smarnych oraz masa ciała operatora.

Dane techniczne i wartości znamionowe są zgodne z następującymi normami: SAE\* J1197, ISO 14397-1, CEN\*\* EN 474-3.

Znamionowy udźwieg roboczy ładowarki wyposażonej w widły paletowe określa norma:

SAE J1197: 50% statycznego obciążenia destabilizującego przy pełnym skręcie lub wydatku granicznym układu hydraulicznego. CEN EN 474-3: 60% statycznego obciążenia destabilizującego przy pełnym skręcie na nierównym podłożu lub wydatku granicznym układu hydraulicznego. CEN EN 474-3: 80% statycznego obciążenia destabilizującego przy pełnym skręcie na twardym i płaskim podłożu lub wydatku granicznym układu hydraulicznego

\*SAE — Stowarzyszenie Inżynierów Motoryzacji (Society of Automotive Engineers) \*\*CEN — Europejski Komitet Normalizacyjny (European Committee for Standardization)

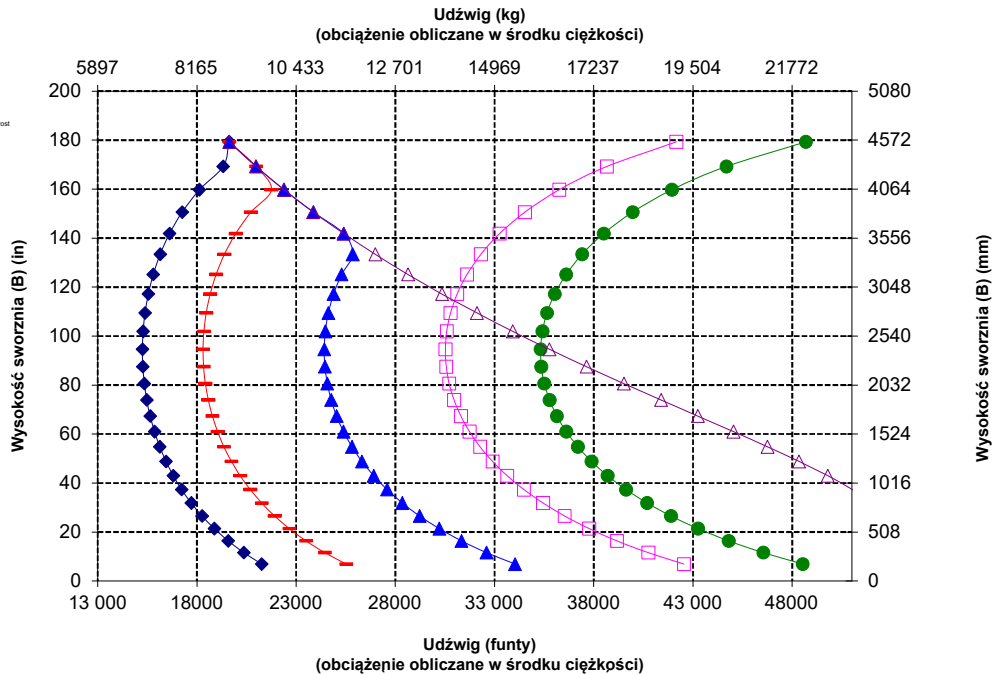

**OSTRZEŻENIE:** Nie przekraczać obciążalności ramion. Poszczególne wartości obciążalności są wybite na boku każdego ramienia.

# Specyfikacje ładowarki kołowej 980 XE

## Specyfikacje widel

### Specyfikacje widel

1	Długość zęba	mm	2134
		cale	84,0
2	Środek ciężkości	mm	1067
		cale	42,0
	Statyczne obciążenie destabilizujące przy jeździe na wprost (widły ustawione poziomo)	kg	15 281
		funty	33680
	Statyczne obciążenie destabilizujące przy skróconym przegubie (widły ustawione poziomo)	kg	13 192
		funty	29 075
	Obciążenie znamionowe (SAE J1197 – 50% FTSTL)	kg	6596
		funty	14 537
	Obciążenie znamionowe (CEN EN 474-3 na nierównym podłożu – 60% FTSTL)	kg	7914
		funty	17 442
	Obciążenie znamionowe (CEN EN 474-3 na twardym i płaskim podłożu – 80% FTSTL)	kg	7914
		funty	17 442
3	Maksymalna długość całkowita	mm	10 717
		cale	421,9
4	Zasięg przy widłach ustawionych na poziomej podłoża	mm	1166
		cale	45,9
5	*Wysokość od poziomu podłoża do dolnej płaszczyzny ramion widel przy minimalnej wysokości podnoszenia i widłach ustawionych płasko	mm	-99
		cale	-3,9
6	Zasięg przy ramionach ustawionych poziomo i widłach ustawionych płasko	mm	1796
		cale	70,7
7	Zasięg przy widłach ustawionych na maksymalnej wysokości	mm	869
		cale	34,2
8	Wysokość od poziomu podłoża do górnej płaszczyzny ramion widel przy ramionach ładowarki ustawionych poziomo i widłach ustawionych płasko	mm	2100
		cale	82,7
9	Wysokość od poziomu podłoża do górnej płaszczyzny ramion widel przy ramionach ładowarki na maksymalnej wysokości i widłach ustawionych płasko	mm	4369
		cale	172,0
10	Wysokość całkowita przy widłach na maksymalnej wysokości (od górnej krawędzi uchwyty do poziomu podłoża)	mm	5407
		cale	212,9
11	Prześwit przy maks. podniesieniu i opuszczeniu	mm	2247
		cale	88,5
12	Maks. kąt zrzutu z położenia poziomego	stopnie	55
13	Szerokość całkowita uchwyty	mm	2821
		cale	111,1
14	Wysokość całkowita uchwyty	mm	1129
		cale	44,4
15	Szerokość zewnętrzna ramion (przy maksymalnym rozsunięciu)	mm	2627
		cale	103,4
16	Szerokość zewnętrzna ramion (przy minimalnym rozsunięciu)	mm	747
		cale	29,4
	Szerokość ramienia (jedno ramie)	mm	250,0
		cale	9,8
	Grubość zębów	mm	90,0
		cale	3,5
	Pojemność ramienia	kg	17 729
		funty	39 075
	Masa eksploatacyjna	kg	30 701
		funty	67 664

\*Wartości ujemne wskazują wysokość poniżej poziomu gruntu

**980 AGG** 2 silniki przechyłu HE 130 mm  
 Widły budowlane, o dużej Uchwyt 108 cali Ramię 84 cale  
 wytrzymałości (HD), złącze FUSION 523-4199 523-4201

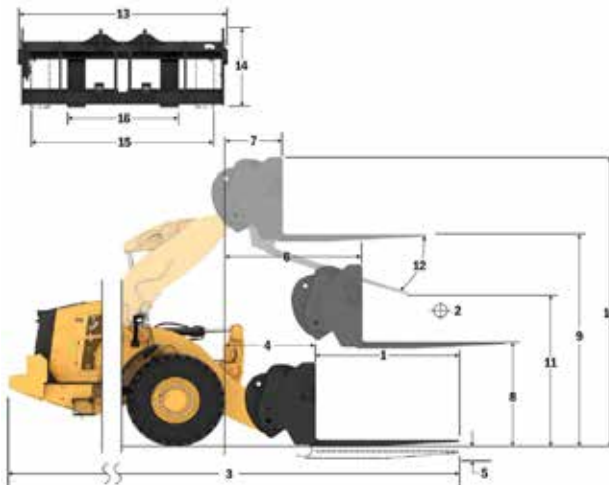

- ◆ Ładowność (SAE J1197)
- ◆ Ładowność (CEN EN 474-3 – nierówny teren)
- ◆ Ładowność (CEN EN 474-3 – twarde i płaskie podłoże)
- ◆ Statyczne obciążenie destabilizujące przy skręce
- ◆ Statyczne obciążenie destabilizujące przy ustawieniu na wprost
- ◆ Siła pochylania układu hydraulicznego
- ◆ Udział układu hydraulicznego

**UWAGA:** podane statyczne obciążenia destabilizujące i masy eksploatacyjne dotyczą następującej konfiguracji ładowarki: opony Bridgestone \* VSNT L4, układ klimatyzacji, układ kontroli jazdy, osłona układu napędowego, maksymalny poziom cieczy eksploatacyjnych, paliwa, cieczy chłodzącej i środków smarnych oraz masa ciała operatora.

Dane techniczne i wartości znamionowe są zgodne z następującymi normami: SAE\* J1197, ISO 14397-1, CEN\*\* EN 474-3.

Znamionowy udźwieg roboczy ładowarki wyposażonej w widły paletowe określa norma: SAE J1197: 50% statycznego obciążenia destabilizującego przy pełnym skręcie lub wydatku granicznym układu hydraulicznego. CEN EN 474-3: 60% statycznego obciążenia destabilizującego przy pełnym skręcie na nierównym podłożu lub wydatku granicznym układu hydraulicznego. CEN EN 474-3: 80% statycznego obciążenia destabilizującego przy pełnym skręcie na twardym i płaskim podłożu lub wydatku granicznym układu hydraulicznego

\*SAE — Stowarzyszenie Inżynierów Motoryzacji (Society of Automotive Engineers) \*\*CEN — Europejski Komitet Normalizacyjny (European Committee for Standardization)

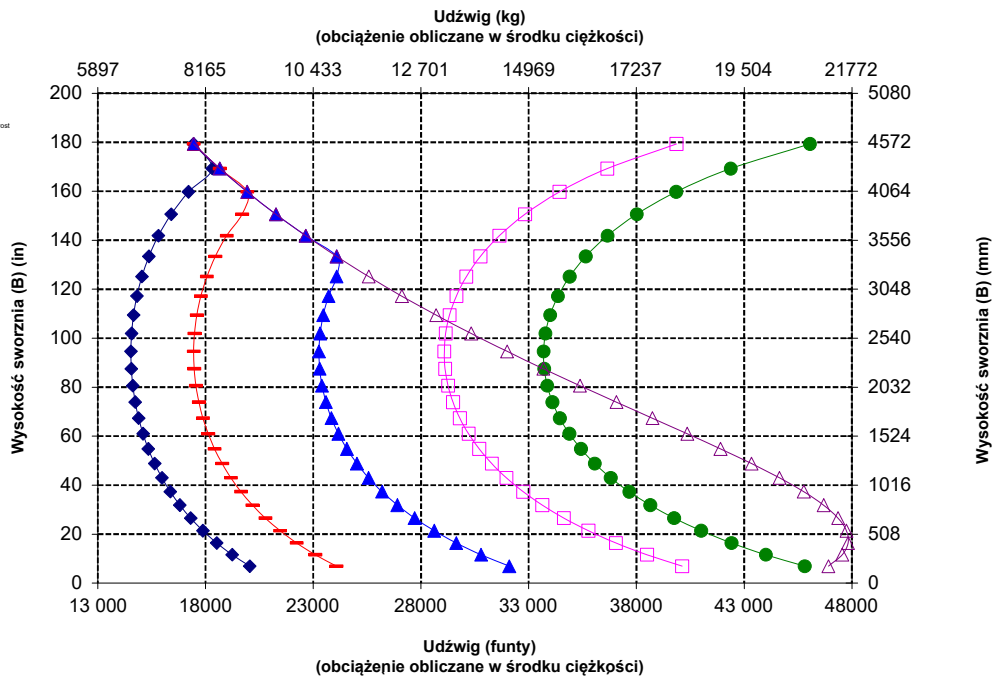

**OSTRZEŻENIE:** Nie przekraczać obciążalności ramion. Poszczególne wartości obciążalności są wybite na boku każdego ramienia.

## Specyfikacje widel

### Specyfikacje widel

1	Długość zęba	mm	2438
		cale	96.0
2	Środek ciężkości	mm	1219
		cale	48.0
	Statyczne obciążenie destabilizujące przy jeździe na wprost (widły ustawione poziomo)	kg	14 537
		funty	32 041
	Statyczne obciążenie destabilizujące przy skróconym przegubie (widły ustawione poziomo)	kg	12 529
		funty	27 614
	Obciążenie znamionowe (SAE J1197 – 50% FTSTL)	kg	6265
		funty	13 807
	Obciążenie znamionowe (CEN EN 474-3 na nierównym podłożu – 60% FTSTL)	kg	7041
		funty	15 518
	Obciążenie znamionowe (CEN EN 474-3 na twardym i płaskim podłożu – 80% FTSTL)	kg	7041
		funty	15 518
3	Maksymalna długość całkowita	mm	11 025
		cale	434.1
4	Zasięg przy widłach ustawionych na poziomej podłoża	mm	1170
		cale	46.1
5	*Wysokość od poziomu podłoża do dolnej płaszczyzny ramion widel przy minimalnej wysokości podnoszenia i widłach ustawionych płasko	mm	-98
		cale	-3.8
6	Zasięg przy ramionach ustawionych poziomo i widłach ustawionych płasko	mm	1801
		cale	70.9
7	Zasięg przy widłach ustawionych na maksymalnej wysokości	mm	874
		cale	34.4
8	Wysokość od poziomu podłoża do górnej płaszczyzny ramion widel przy ramionach ładowarki ustawionych poziomo i widłach ustawionych płasko	mm	2102
		cale	82.7
9	Wysokość od poziomu podłoża do górnej płaszczyzny ramion widel przy ramionach ładowarki na maksymalnej wysokości i widłach ustawionych płasko	mm	4370
		cale	172.1
10	Wysokość całkowita przy widłach na maksymalnej wysokości (od górnej krawędzi uchwytu do poziomu podłoża)	mm	5407
		cale	212.9
11	Prześwit przy maks. podniesieniu i opuszczeniu	mm	1994
		cale	78.5
12	Maks. kąt zrzutu z położenia poziomego	stopnie	55
13	Szerokość całkowita uchwytu	mm	2821
		cale	111.1
14	Wysokość całkowita uchwytu	mm	1127
		cale	44.4
15	Szerokość zewnętrzna ramion (przy maksymalnym rozsunięciu)	mm	2629
		cale	103.5
16	Szerokość zewnętrzna ramion (przy minimalnym rozsunięciu)	mm	747
		cale	29.4
	Szerokość ramienia (jedno ramie)	mm	250.0
		cale	9.8
	Grubość zębów	mm	90.0
		cale	3.5
	Pojemność ramienia	kg	15750
		funty	34 713
	Masa eksploatacyjna	kg	30 852
		funty	67 997

\*Wartości ujemne wskazują wysokość poniżej poziomu gruntu

**980 AGG** 2 silniki przechyłu HE 130 mm  
 Widły budowlane, o dużej Uchwyt 108 cali Ramię 96 cale  
 wytrzymałości (HD), złącze FUSION 523-4199 523-4202

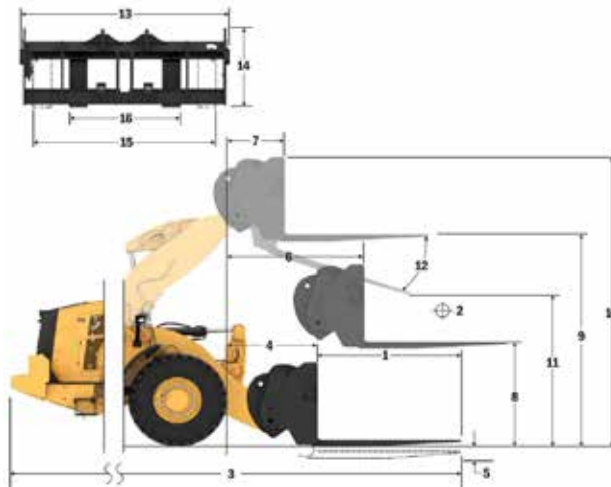

- ◆ Ładowność (SAE J1197)
- ◆ Ładowność (CEN EN 474-3 – nierówny teren)
- ◆ Ładowność (CEN EN 474-3 – twarde i płaskie podłoże)
- ◆ Statyczne obciążenie destabilizujące przy skrępie
- ◆ Statyczne obciążenie destabilizujące przy ustawieniu na wprost
- ◆ Siła pochylania układu hydraulicznego
- ◆ Udział układu hydraulicznego

**UWAGA:** podane statyczne obciążenia destabilizujące i masy eksploatacyjne dotyczą następującej konfiguracji ładowarki: opony Bridgestone \* VSNT L4, układ klimatyzacji, układ kontroli jazdy, osłona układu napędowego, maksymalny poziom cieczy eksploatacyjnych, paliwa, cieczy chłodzącej i środków smarnych oraz masa ciała operatora.

Dane techniczne i wartości znamionowe są zgodne z następującymi normami: SAE\* J1197, ISO 14397-1, CEN\*\* EN 474-3.

Znamionowy udźwieg roboczy ładowarki wyposażonej w widły paletowe określa norma: SAE J1197: 50% statycznego obciążenia destabilizującego przy pełnym skręcie lub wydatku granicznym układu hydraulicznego. CEN EN 474-3: 60% statycznego obciążenia destabilizującego przy pełnym skręcie na nierównym podłożu lub wydatku granicznym układu hydraulicznego. CEN EN 474-3: 80% statycznego obciążenia destabilizującego przy pełnym skręcie na twardym i płaskim podłożu lub wydatku granicznym układu hydraulicznego

\*SAE — Stowarzyszenie Inżynierów Motoryzacji (Society of Automotive Engineers) \*\*CEN — Europejski Komitet Normalizacyjny (European Committee for Standardization)

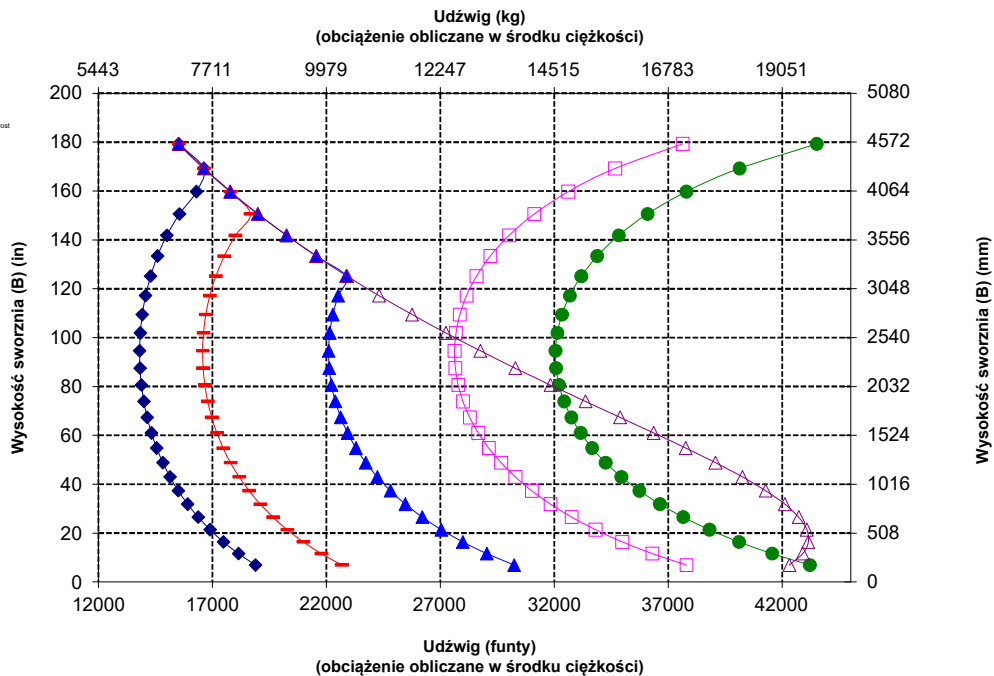

**OSTRZEŻENIE:** Nie przekraczać obciążalności ramion. Poszczególne wartości obciążalności są wybite na boku każdego ramienia.

# Specyfikacje ładowarki kołowej 980 XE

## Specyfikacje widel

### Specyfikacje widel

1	Długość zęba	mm	1830
		cale	72,0
2	Środek ciężkości	mm	915
		cale	36,0
	Statyczne obciążenie destabilizujące przy jeździe na wprost (widły ustawione poziomo)	kg	16 621
		funty	36 833
	Statyczne obciążenie destabilizujące przy skręconym przegubie (widły ustawione poziomo)	kg	14 453
		funty	31 854
	Obciążenie znamionowe (SAE J1197 – 50% FTSTL)	kg	7226
		funty	15 927
	Obciążenie znamionowe (CEN EN 474-3 na nierównym podłożu – 60% FTSTL)	kg	8672
		funty	19 112
	Obciążenie znamionowe (CEN EN 474-3 na twardym i płaskim podłożu – 80% FTSTL)	kg	11 207
		funty	24 701
3	Maksymalna długość całkowita	mm	10 445
		cale	411,2
4	Zasięg przy widłach ustawionych na poziomie podłoża	mm	1199
		cale	47,2
5	*Wysokość od poziomu podłoża do dolnej płaszczyzny ramion widel przy minimalnej wysokości podnoszenia i widłach ustawionych płasko	mm	-151
		cale	-5,9
6	Zasięg przy ramionach ustawionych poziomo i widłach ustawionych płasko	mm	1809
		cale	71,2
7	Zasięg przy widłach ustawionych na maksymalnej wysokości	mm	883
		cale	34,7
8	Wysokość od poziomu podłoża do górnej płaszczyzny ramion widel przy ramionach ładowarki ustawionych poziomo i widłach ustawionych płasko	mm	2024
		cale	79,7
9	Wysokość od poziomu podłoża do górnej płaszczyzny ramion widel przy ramionach ładowarki na maksymalnej wysokości i widłach ustawionych płasko	mm	4292
		cale	169,0
10	Wysokość całkowita przy widłach na maksymalnej wysokości (od górnej krawędzi uchwyty do poziomu podłoża)	mm	5067
		cale	199,5
11	Prześwit przy maks. podniesieniu i opuszczeniu	mm	2676
		cale	105,4
12	Maks. kąt zrzutu z położenia poziomego	stopnie	45
13	Szerokość całkowita uchwyty	mm	2217
		cale	87,3
14	Wysokość całkowita uchwyty	mm	840
		cale	33,1
15	Szerokość zewnętrzna ramion (przy maksymalnym rozsunięciu)	mm	2070
		cale	81,5
16	Szerokość zewnętrzna ramion (przy minimalnym rozsunięciu)	mm	470
		cale	18,5
	Szerokość ramienia (jedno ramie)	mm	150,0
		cale	5,9
	Grubość zębów	mm	65,0
		cale	2,6
	Pojemność ramienia	kg	5246
		funty	11 562
	Masa eksploatacyjna	kg	29 772
		funty	65 617

\*Wartości ujemne wskazują wysokość poniżej poziomu gruntu

## 980 AGG QC\*

Widły paletowe, FUSION

2 silowniki przechyłu HE 150 mm

Uchwyt 87 cali Ramię 72 cale

530-1861

530-1869

UWAGA: przeciwwaga AGG z układem zawieszenia osprzętu QC (zmiana silownika przechyłu ze standardowego układu zawieszenia osprzętu)

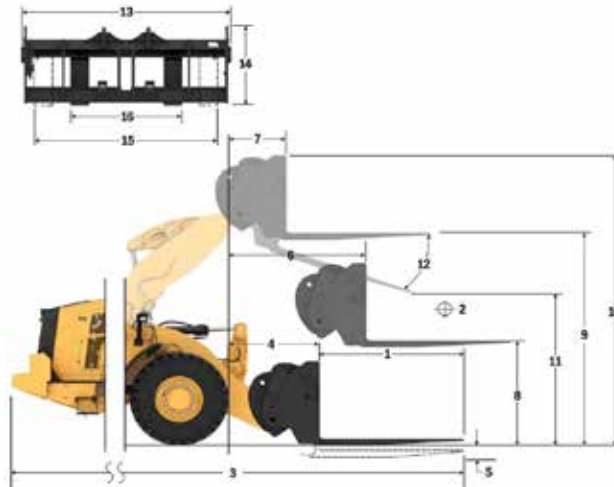

Udźwig (kg)  
(obciążenie obliczane w środku ciężkości)

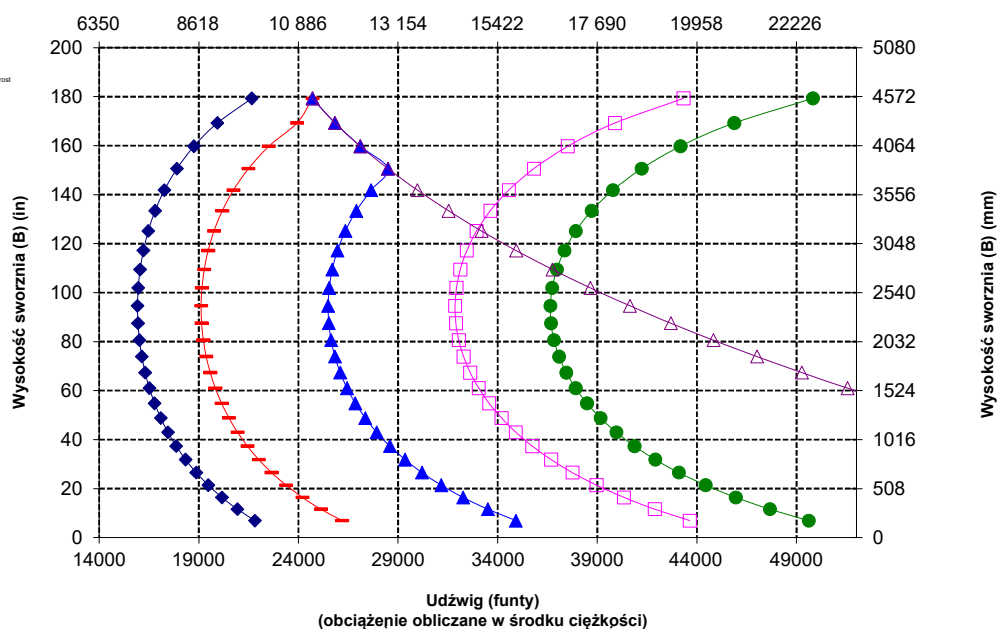

**UWAGA:** podane statyczne obciążenia destabilizujące i masy eksploatacyjne dotyczą następującej konfiguracji ładowarki: opony Bridgestone \* VSNT L4, układ klimatyzacji, układ kontroli jazdy, osłona układu napędowego, maksymalny poziom cieczy eksploatacyjnych, paliwa, cieczy chłodzącej i środków smarnych oraz masa ciała operatora.

Dane techniczne i wartości znamionowe są zgodne z następującymi normami: SAE\* J1197, ISO 14397-1, CEN\*\* EN 474-3.

Znamionowy udźwig roboczy ładowarki wyposażonej w widły paletowe określa norma:

SAE J1197: 50% statycznego obciążenia destabilizującego przy pełnym skrecie lub wydatku granicznym układu hydraulicznego. CEN EN 474-3: 60% statycznego obciążenia destabilizującego przy pełnym skrecie na nierównym podłożu lub wydatku granicznym układu hydraulicznego. CEN EN 474-3: 80% statycznego obciążenia destabilizującego przy pełnym skrecie na twardym i płaskim podłożu lub wydatku granicznym układu hydraulicznego

\*SAE — Stowarzyszenie Inżynierów Motoryzacji (Society of Automotive Engineers) \*\*CEN — Europejski Komitet Normalizacyjny (European Committee for Standardization)



**OSTRZEŻENIE:** Nie przekraczać obciążalności ramion. Poszczególne wartości obciążalności są wybite na boku każdego ramienia.

## Specyfikacje widel

### Specyfikacje widel

1	Długość zęba	mm	1829
		cale	72,0
2	Środek ciężkości	mm	915
		cale	36,0
	Statyczne obciążenie destabilizujące przy jeździe na wprost (widły ustawione poziomo)	kg	16 347
		funty	36 028
	Statyczne obciążenie destabilizujące przy skręconym przegubie (widły ustawione poziomo)	kg	14 169
		funty	31 229
	Obciążenie znamionowe (SAE J1197 – 50% FTSTL)	kg	7085
		funty	15 614
	Obciążenie znamionowe (CEN EN 474-3 na nierównym podłożu – 60% FTSTL)	kg	8501
		funty	18 737
	Obciążenie znamionowe (CEN EN 474-3 na twardym i płaskim podłożu – 80% FTSTL)	kg	11 335
		funty	24 983
3	Maksymalna długość całkowita	mm	10 387
		cale	408,9
4	Zasięg przy widłach ustawionych na poziomie podłoża	mm	1141
		cale	44,9
5	*Wysokość od poziomu podłoża do dolnej płaszczyzny ramion widel przy minimalnej wysokości podnoszenia i widłach ustawionych płasko	mm	-65
		cale	-2,5
6	Zasięg przy ramionach ustawionych poziomo i widłach ustawionych płasko	mm	1797
		cale	70,7
7	Zasięg przy widłach ustawionych na maksymalnej wysokości	mm	870
		cale	34,2
8	Wysokość od poziomu podłoża do górnej płaszczyzny ramion widel przy ramionach ładowarki ustawionych poziomo i widłach ustawionych płasko	mm	2135
		cale	84,0
9	Wysokość od poziomu podłoża do górnej płaszczyzny ramion widel przy ramionach ładowarki na maksymalnej wysokości i widłach ustawionych płasko	mm	4403
		cale	173,4
10	Wysokość całkowita przy widłach na maksymalnej wysokości (od górnej krawędzi uchwyty do poziomu podłoża)	mm	5443
		cale	214,3
11	Prześwit przy maks. podniesieniu i opuszczeniu	mm	2597
		cale	102,3
12	Maks. kąt zrzutu z położenia poziomego	stopnie	51
13	Szerokość całkowita uchwyty	mm	2833
		cale	111,5
14	Wysokość całkowita uchwyty	mm	1130
		cale	44,5
15	Szerokość zewnętrzna ramion (przy maksymalnym rozsunięciu)	mm	2483
		cale	97,8
16	Szerokość zewnętrzna ramion (przy minimalnym rozsunięciu)	mm	590
		cale	23,2
	Szerokość ramienia (jedno ramie)	mm	180,0
		cale	7,1
	Grubość zębów	mm	90,0
		cale	3,5
	Pojemność ramienia	kg	14800
		funty	32619
	Masa eksploatacyjna	kg	30 211
		funty	66 585

\*Wartości ujemne wskazują wysokość poniżej poziomu gruntu

**980 AGG QC**

Uchwyt 108 cali      Ramię 72 cale

Widły budowlane, złącze Fusion      520-7968      520-7979

#### \*Konstrukcja 14A

\*Równoległy układ zawieszenia osprzętu typu „Z”

\*Silowniki przechylu HE 150 mm pasują tylko do złącza FUSION

UWAGA: przeciwwaga AGG z układem zawieszenia osprzętu QC (zmiana silownika przechylu ze standardowego układu zawieszenia osprzętu)

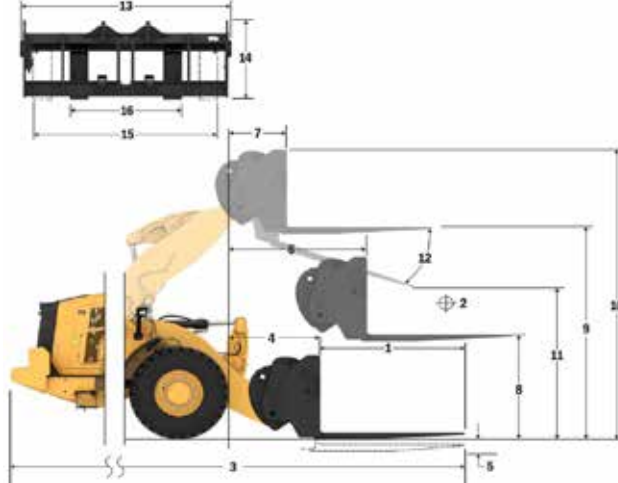

- Ładowność (SAE J1197)
- Ładowność (CEN EN 474-3 — nierówny teren)
- Ładowność (CEN EN 474-3 — twarde i płaskie podłoże)
- Statyczne obciążenie destabilizujące przy skręce
- Statyczne obciążenie destabilizujące przy ustawieniu na wprost
- Siła pochylania układu hydraulicznego
- Udział układu hydraulicznego

**UWAGA:** podane statyczne obciążenia destabilizujące i masy eksploatacyjne dotyczą następującej konfiguracji ładowarki: opony Bridgestone \* VSNT L4, układ klimatyzacji, układ kontroli jazdy, osłona układu napędowego, maksymalny poziom cieczy eksploatacyjnych: paliwa, cieczy chłodzącej i środków smarnych oraz masa ciała operatora.

Dane techniczne i wartości znamionowe są zgodne z następującymi normami: SAE\* J1197, ISO 14397-1, CEN\*\* EN 474-3.

Znamionowy udźwig roboczy ładowarki wyposażonej w widły paletowe określa norma:

SAE J1197: 50% statycznego obciążenia destabilizującego przy pełnym skręce lub wydatku granicznym układu hydraulicznego. CEN EN 474-3: 60% statycznego obciążenia destabilizującego przy pełnym skręce na nierównym podłożu lub wydatku granicznym układu hydraulicznego. CEN EN 474-3: 80% statycznego obciążenia destabilizującego przy pełnym skręce na twardym i płaskim podłożu lub wydatku granicznym układu hydraulicznego

\*SAE — Stowarzyszenie Inżynierów Motoryzacji (Society of Automotive Engineers) \*\*CEN — Europejski Komitet Normalizacyjny (European Committee for Standardization)

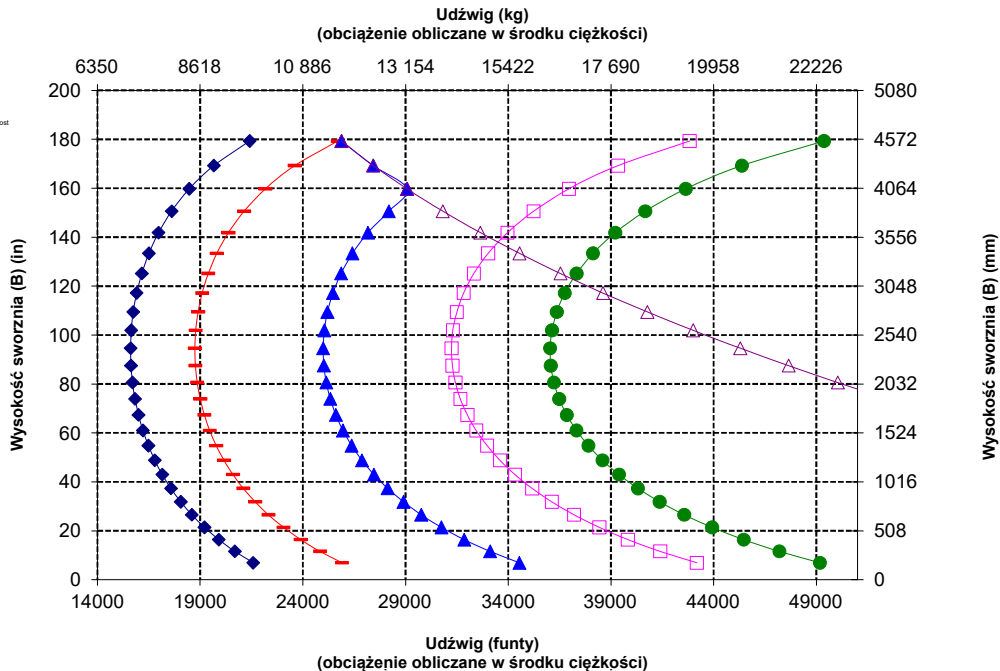

**OSTRZEŻENIE:** Nie przekraczać obciążalności ramion. Poszczególne wartości obciążalności są wybite na boku każdego ramienia.



# Specyfikacje ładowarki kołowej 980 XE

## Specyfikacje widel

### Specyfikacje widel

1	Długość zęba	mm	2134
		cale	84,0
2	Środek ciężkości	mm	1067
		cale	42,0
	Styczne obciążenie destabilizujące przy jeździe na wprost (widły ustawione poziomo)	kg	15 636
		funty	34 462
	Styczne obciążenie destabilizujące przy skrócnym przegubie (widły ustawione poziomo)	kg	13 545
		funty	29 853
	Obciążenie znamionowe (SAE J1197 – 50% FTSTL)	kg	6773
		funty	14 927
	Obciążenie znamionowe (CEN EN 474-3 na nierównym podłożu – 60% FTSTL)	kg	8127
		funty	17 912
	Obciążenie znamionowe (CEN EN 474-3 na twardym i płaskim podłożu – 80% FTSTL)	kg	10 508
		funty	23 160
3	Maksymalna długość całkowita	mm	10 692
		cale	420,9
4	Zasięg przy widłach ustawionych na poziomie podłoża	mm	1141
		cale	44,9
5	*Wysokość od poziomu podłoża do dolnej płaszczyzny ramion widel przy minimalnej wysokości podnoszenia i widłach ustawionych płasko	mm	-65
		cale	-2,5
6	Zasięg przy ramionach ustawionych poziomo i widłach ustawionych płasko	mm	1797
		cale	70,7
7	Zasięg przy widłach ustawionych na maksymalnej wysokości	mm	870
		cale	34,2
8	Wysokość od poziomu podłoża do górnej płaszczyzny ramion widel przy ramionach ładowarki ustawionych poziomo i widłach ustawionych płasko	mm	2135
		cale	84,0
9	Wysokość od poziomu podłoża do górnej płaszczyzny ramion widel przy ramionach ładowarki na maksymalnej wysokości i widłach ustawionych płasko	mm	4403
		cale	173,4
10	Wysokość całkowita przy widłach na maksymalnej wysokości (od górnej krawędzi uchwyty do poziomu podłoża)	mm	5443
		cale	214,3
11	Przeświet przy maks. podniesieniu i opuszczeniu	mm	2359
		cale	92,9
12	Maks. kąt zrzutu z położenia poziomego	stopnie	51
13	Szerokość całkowita uchwyty	mm	2833
		cale	111,5
14	Wysokość całkowita uchwyty	mm	1130
		cale	44,5
15	Szerokość zewnętrzna ramion (przy maksymalnym rozsunięciu)	mm	2483
		cale	97,8
16	Szerokość zewnętrzna ramion (przy minimalnym rozsunięciu)	mm	590
		cale	23,2
	Szerokość ramienia (jedno ramię)	mm	180,0
		cale	7,1
	Grubość zębów	mm	90,0
		cale	3,5
	Pojemność ramienia	kg	12 700
		funty	27 991
	Masa eksploatacyjna	kg	30 273
		funty	66 721

\*Wartości ujemne wskazują wysokość poniżej poziomu gruntu

## 980 AGG QC

Widły budowlane, złącze Fusion

Uchwyt  
108 cali

520-7968

Ramię  
84 cale

520-7986

\*Konstrukcja 14A

\*Równoległy układ zawieszenia osprzętu typu „Z”

\*Silowniki przechyłu HE 150 mm pasują tylko do złącza FUSION

UWAGA: przeciwwaga AGG z układem zawieszenia osprzętu QC (zmiana silownika przechyłu ze standardowego układu zawieszenia osprzętu)

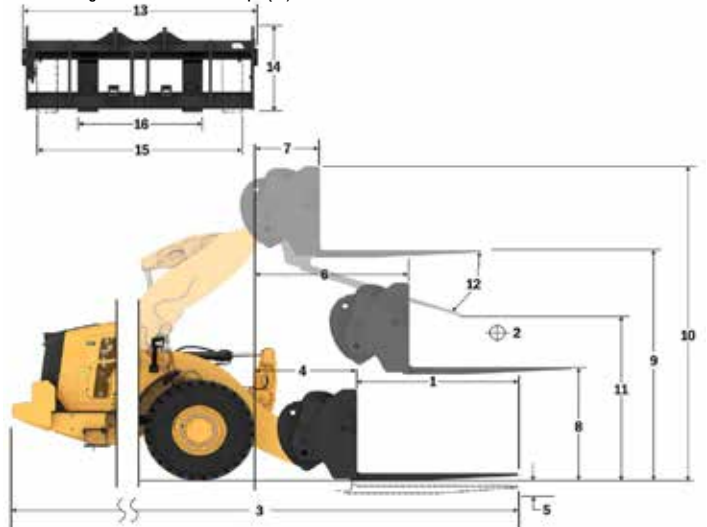

- ◆ Ładowność (SAE J1197)
- ◆ Ładowność (CEN EN 474-3 — nierówny teren)
- ◆ Ładowność (CEN EN 474-3 — twarde i poziome podłoże)
- ◆ Styczne obciążenie destabilizujące przy skłębie
- ◆ Styczne obciążenie destabilizujące przy ustawieniu na wprost
- ◆ Siła pochylania układu hydraulicznego
- ◆ Udźwig układu hydraulicznego

**UWAGA:** podane statyczne obciążenia destabilizujące i masy eksploatacyjne dotyczą następującej konfiguracji ładowarki: opony Bridgestone \* VSNIT L4, układ klimatyzacji, układ kontroli jazdy, osłona układu napędowego, maksymalny poziom cieczy eksploatacyjnych, paliwa, cieczy chłodzącej i środków smarnych oraz masa ciała operatora.

Dane techniczne i wartości znamionowe są zgodne z następującymi normami: SAE\* J1197, ISO 14397-1, CEN\*\* EN 474-3.

Znamionowy udźwig roboczy ładowarki wyposażonej w widły paletowe określa norma:

SAE J1197: 50% statycznego obciążenia destabilizującego przy pełnym skłębie lub wydatku granicznym układu hydraulicznego. CEN EN 474-3: 60% statycznego obciążenia destabilizującego przy pełnym skłębie na nierównym podłożu lub wydatku granicznym układu hydraulicznego. CEN EN 474-3: 80% statycznego obciążenia destabilizującego przy pełnym skłębie na twardym i płaskim podłożu lub wydatku granicznym układu hydraulicznego

\*SAE — Stowarzyszenie Inżynierów Motoryzacji (Society of Automotive Engineers) \*\*CEN — Europejski Komitet Normalizacyjny (European Committee for Standardization)

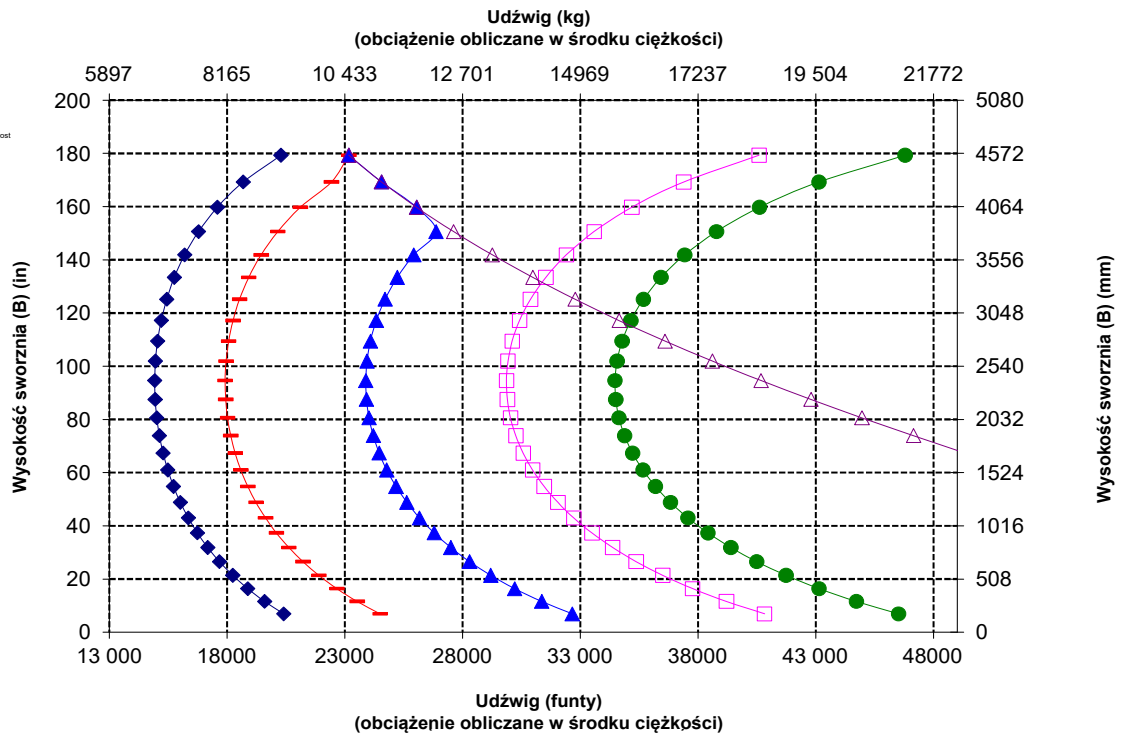



## Specyfikacje widel

### Specyfikacje widel

1	Długość zęba	mm	2438
		cale	96,0
2	Środek ciężkości	mm	1219
		cale	48,0
	Statyczne obciążenie destabilizujące przy jeździe na wprost (widły ustawione poziomo)	kg	14 976
		funty	33 007
	Statyczne obciążenie destabilizujące przy skręconym przegubie (widły ustawione poziomo)	kg	12 965
		funty	28 574
	Obciążenie znamionowe (SAE J1197 – 50% FTSTL)	kg	6482
		funty	14 287
	Obciążenie znamionowe (CEN EN 474-3 na nierównym podłożu – 60% FTSTL)	kg	7779
		funty	17 144
	Obciążenie znamionowe (CEN EN 474-3 na twardym i płaskim podłożu – 80% FTSTL)	kg	9491
		funty	20 919
3	Maksymalna długość całkowita	mm	10996
		cale	432,9
4	Zasięg przy widłach ustawionych na poziomie podłoża	mm	1141
		cale	44,9
5	*Wysokość od poziomu podłoża do dolnej płaszczyzny ramion widel przy minimalnej wysokości podnoszenia i widłach ustawionych płasko	mm	-65
		cale	-2,5
6	Zasięg przy ramionach ustawionych poziomo i widłach ustawionych płasko	mm	1797
		cale	70,7
7	Zasięg przy widłach ustawionych na maksymalnej wysokości	mm	870
		cale	34,2
8	Wysokość od poziomu podłoża do górnej płaszczyzny ramion widel przy ramionach ładowarki ustawionych poziomo i widłach ustawionych płasko	mm	2135
		cale	84,0
9	Wysokość od poziomu podłoża do górnej płaszczyzny ramion widel przy ramionach ładowarki na maksymalnej wysokości i widłach ustawionych płasko	mm	4403
		cale	173,4
10	Wysokość całkowita przy widłach na maksymalnej wysokości (od górnej krawędzi uchwyty do poziomu podłoża)	mm	5443
		cale	214,3
11	Prześwit przy maks. podniesieniu i opuszczeniu	mm	2122
		cale	83,5
12	Maks. kąt zrzutu z położenia poziomego	stopnie	51
13	Szerokość całkowita uchwyty	mm	2833
		cale	111,5
14	Wysokość całkowita uchwyty	mm	1130
		cale	44,5
15	Szerokość zewnętrzna ramion (przy maksymalnym rozsunięciu)	mm	2483
		cale	97,8
16	Szerokość zewnętrzna ramion (przy minimalnym rozsunięciu)	mm	590
		cale	23,2
	Szerokość ramienia (jedno ramię)	mm	180,0
		cale	7,1
	Grubość zębów	mm	90,0
		cale	3,5
	Pojemność ramienia	kg	11 300
		funty	24905
	Masa eksploatacyjna	kg	30 336
		funty	66 860

\*Wartości ujemne wskazują wysokość poniżej poziomu gruntu

### 980 AGG QC

Widły budowlane, złącze Fusion

Uchwyt  
108 cali  
520-7968

Ramię  
96 cali  
520-7981

\*Konstrukcja 14A

\*Równoległy układ zawieszenia osprzętu typu „Z”

\*Silowniki przechyłu HE 150 mm pasują tylko do złącza FUSION

UWAGA: przeciwwaga AGG z układem zawieszenia osprzętu QC (zmiana silownika przechyłu ze standardowego układu zawieszenia osprzętu)

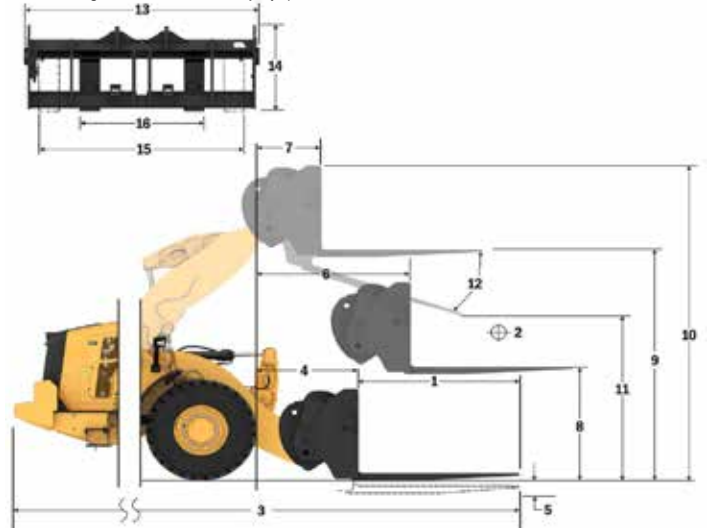

- ◆ Ładowność (SAE J1197)
- ◆ Ładowność (CEN EN 474-3 — nierówny teren)
- ◆ Ładowność (CEN EN 474-3 — twardy i poziomy podłoże)
- ◆ Statyczne obciążenie destabilizujące przy skręceniu
- ◆ Statyczne obciążenie destabilizujące przy ustawieniu na wprost
- ◆ Siła pochylenia układu hydraulicznego
- ◆ Udział układu hydraulicznego

**UWAGA:** podane statyczne obciążenia destabilizujące i masy eksploatacyjne dotyczą następującej konfiguracji ładowarki: opony Bridgestone \* VSNT L4, układ klimatyzacji, układ kontroli jazdy, osłona układu napędowego, maksymalny poziom cieczy eksploatacyjnych, paliwa, cieczy chłodzącej i środków smarnych oraz masa ciała operatora.

Dane techniczne i wartości znamionowe są zgodne z następującymi normami: SAE\* J1197, ISO 14397-1, CEN\*\* EN 474-3.

Znamionowy udźwieg roboczy ładowarki wyposażonej w widły paletowe określa norma: SAE J1197: 50% statycznego obciążenia destabilizującego przy pełnym skręceniu lub wydatku granicznym układu hydraulicznego. CEN EN 474-3: 60% statycznego obciążenia destabilizującego przy pełnym skręceniu na nierównym podłożu lub wydatku granicznym układu hydraulicznego. CEN EN 474-3: 80% statycznego obciążenia destabilizującego przy pełnym skręceniu na twardym i płaskim podłożu lub wydatku granicznym układu hydraulicznego

\*SAE — Stowarzyszenie Inżynierów Motoryzacji (Society of Automotive Engineers) \*\*CEN — Europejski Komitet Normalizacyjny (European Committee for Standardization)

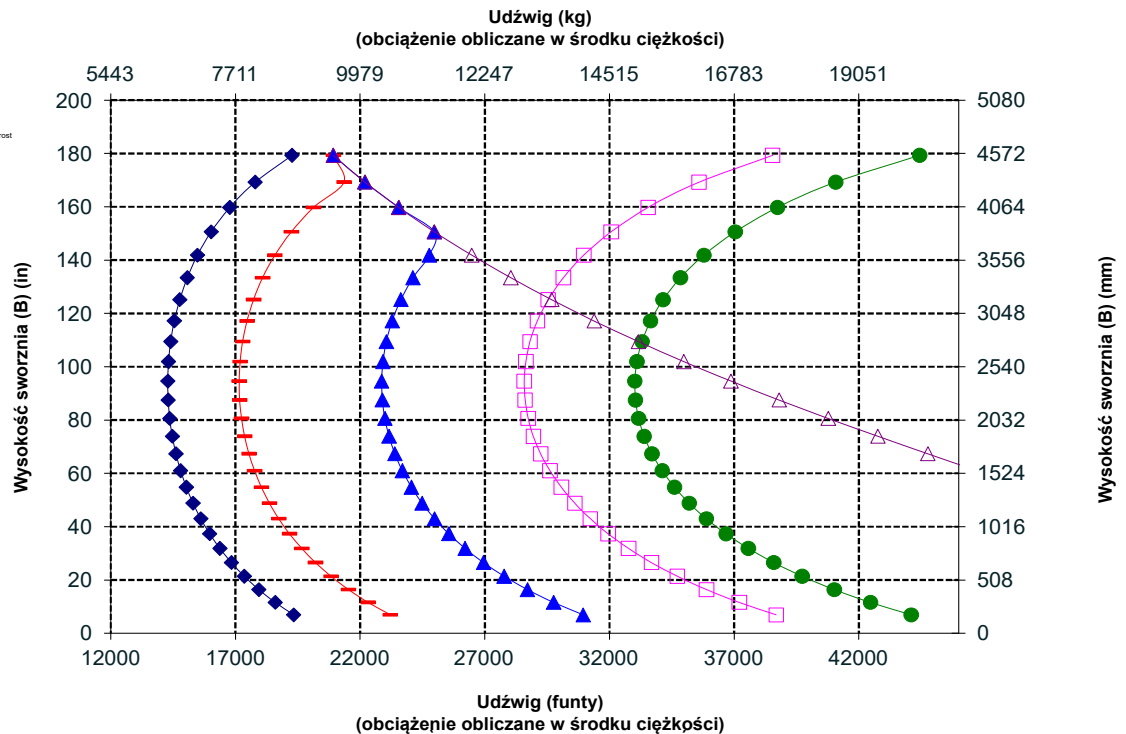

Wysokość sworznia (B) (mm)

# Specyfikacje ładowarki kołowej 980 XE

## Specyfikacje widel

### Specyfikacje widel

1	Długość zęba	mm	1829
		cale	72,0
2	Środek ciężkości	mm	914
		cale	36,0
	Statyczne obciążenie destabilizujące przy jeździe na wprost (widły ustawione poziomo)	kg	16 020
		funty	35 307
	Statyczne obciążenie destabilizujące przy skróconym przegubie (widły ustawione poziomo)	kg	13 843
		funty	30 511
	Obciążenie znamionowe (SAE J1197 – 50% FTSTL)	kg	6922
		funty	15 255
	Obciążenie znamionowe (CEN EN 474-3 na nierównym podłożu – 60% FTSTL)	kg	8306
		funty	18 307
	Obciążenie znamionowe (CEN EN 474-3 na twardym i płaskim podłożu – 80% FTSTL)	kg	11 075
		funty	24 409
3	Maksymalna długość całkowita	mm	10 408
		cale	409,8
4	Zasięg przy widłach ustawionych na poziomie podłoża	mm	1162
		cale	45,8
5	*Wysokość od poziomu podłoża do dolnej płaszczyzny ramion widel przy minimalnej wysokości podnoszenia i widłach ustawionych płasko	mm	-99
		cale	-3,9
6	Zasięg przy ramionach ustawionych poziomo i widłach ustawionych płasko	mm	1796
		cale	70,7
7	Zasięg przy widłach ustawionych na maksymalnej wysokości	mm	869
		cale	34,2
8	Wysokość od poziomu podłoża do górnej płaszczyzny ramion widel przy ramionach ustawionych poziomo i widłach ustawionych płasko	mm	2095
		cale	82,5
9	Wysokość od poziomu podłoża do górnej płaszczyzny ramion widel przy ramionach ładowarki na maksymalnej wysokości i widłach ustawionych płasko	mm	4364
		cale	171,8
10	Wysokość całkowita przy widłach na maksymalnej wysokości (od górnej krawędzi uchwyty do poziomu podłoża)	mm	5407
		cale	212,9
11	Prześwit przy maks. podniesieniu i opuszczeniu	mm	2498
		cale	98,3
12	Maks. kąt zrzutu z położenia poziomego	stopnie	55
13	Szerokość całkowita uchwyty	mm	2821
		cale	111,1
14	Wysokość całkowita uchwyty	mm	1129
		cale	44,4
15	Szerokość zewnętrzna ramion (przy maksymalnym rozsunięciu)	mm	2627
		cale	103,4
16	Szerokość zewnętrzna ramion (przy minimalnym rozsunięciu)	mm	747
		cale	29,4
	Szerokość ramienia (jedno ramię)	mm	250,0
		cale	9,8
	Grubość zębów	mm	85,0
		cale	3,3
	Pojemność ramienia	kg	18700
		funty	41 215
	Masa eksploatacyjna	kg	30 649
		funty	67 550

\*Wartości ujemne wskazują wysokość poniżej poziomu gruntu

## 980 AGG QC

2 silowniki przechyty HE 150 mm  
Uchwyt 108 cali Ramię 72 cale  
wytrzymałości (HD), złącze FUSION 523-4199 523-4200

UWAGA: przeciwwaga AGG z układem zawieszenia osprzętu QC (zmiana silownika przechyty ze standardowego układu zawieszenia osprzętu)

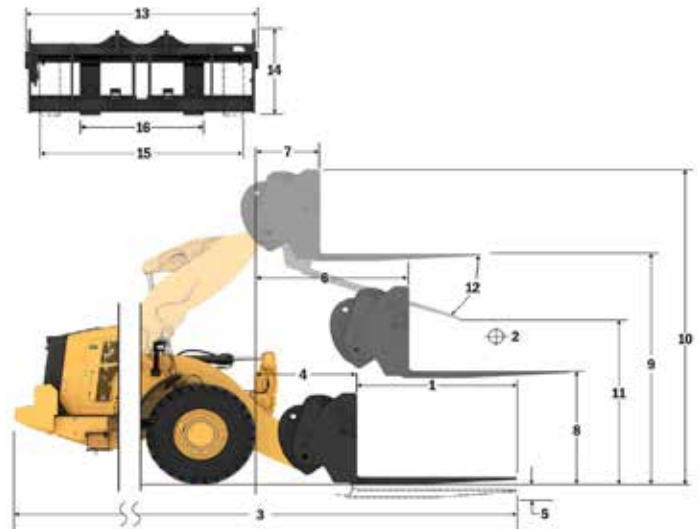

- ◆Ladowność (SAE J1197)
- ◆Ladowność (CEN EN 474-3 – nierówny teren)
- ◆Ladowność (CEN EN 474-3 – twarde i poziome podłoże)
- ◆Styczne obciążenie destabilizujące przy skręce
- ◆Styczne obciążenie destabilizujące przy ustawieniu na wprost
- ◆Siła pochylecia układu hydraulicznego
- ◆Udźwig układu hydraulicznego

**UWAGA:** podane statyczne obciążenia destabilizujące i masy eksploatacyjne dotyczą następującej konfiguracji ładowarki: opony Bridgestone \* VSNT L4, układ klimatyzacji, układ kontroli jazdy, osłona układu napędowego, maksymalny poziom cieczy eksploatacyjnych, paliwa, cieczy chłodzącej i środków smarnych oraz masa ciała operatora.

Dane techniczne i wartości znamionowe są zgodne z następującymi normami: SAE\* J1197, ISO 14397-1, CEN\*\* EN 474-3.

Znamionowy udźwig roboczy ładowarki wyposażonej w widły paletowe określa norma:

SAE J1197: 50% statycznego obciążenia destabilizującego przy pełnym skręce lub wydatku granicznym układu hydraulicznego. CEN EN 474-3: 60% statycznego obciążenia destabilizującego przy pełnym skręce na nierównym podłożu lub wydatku granicznym układu hydraulicznego. CEN EN 474-3: 80% statycznego obciążenia destabilizującego przy pełnym skręce na twardym i płaskim podłożu lub wydatku granicznym układu hydraulicznego

\*SAE — Stowarzyszenie Inżynierów Motoryzacji (Society of Automotive Engineers) \*\*CEN — Europejski Komitet Normalizacyjny (European Committee for Standardization)

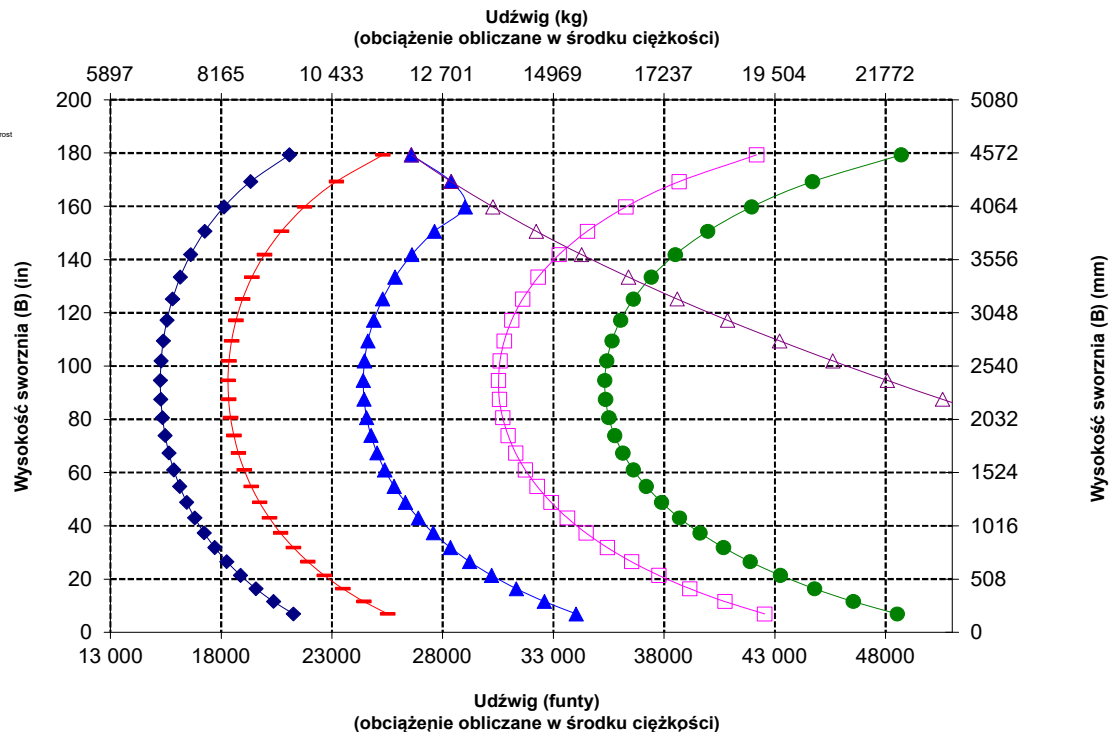

## Specyfikacje widel

### Specyfikacje widel

1	Długość zęba	mm	2134
		cale	84,0
2	Środek ciężkości	mm	1067
		cale	42,0
	Styczne obciążenie destabilizujące przy jeździe na wprost (widły ustawione poziomo)	kg	15 281
		funty	33 678
	Styczne obciążenie destabilizujące przy skręconym przegubie (widły ustawione poziomo)	kg	13 191
		funty	29 073
	Obciążenie znamionowe (SAE J1197 – 50% FTSTL)	kg	6595
		funty	14 536
	Obciążenie znamionowe (CEN EN 474-3 na nierównym podłożu – 60% FTSTL)	kg	7915
		funty	17 444
	Obciążenie znamionowe (CEN EN 474-3 na twardym i płaskim podłożu – 80% FTSTL)	kg	10 553
		funty	23 258
3	Maksymalna długość całkowita	mm	10 717
		cale	421,9
4	Zasięg przy widłach ustawionych na poziomie podłoża	mm	1166
		cale	45,9
5	*Wysokość od poziomu podłoża do dolnej płaszczyzny ramion widel przy minimalnej wysokości podnoszenia i widłach ustawionych płasko	mm	-99
		cale	-3,9
6	Zasięg przy ramionach ustawionych poziomo i widłach ustawionych płasko	mm	1796
		cale	70,7
7	Zasięg przy widłach ustawionych na maksymalnej wysokości	mm	869
		cale	34,2
8	Wysokość od poziomu podłoża do górnej płaszczyzny ramion widel przy ramionach ustawionych poziomo i widłach ustawionych płasko	mm	2100
		cale	82,7
9	Wysokość od poziomu podłoża do górnej płaszczyzny ramion widel przy ramionach ładowarki na maksymalnej wysokości i widłach ustawionych płasko	mm	4369
		cale	172,0
10	Wysokość całkowita przy widłach na maksymalnej wysokości (od górnej krawędzi uchwyty do poziomu podłoża)	mm	5407
		cale	212,9
11	Prześwit przy maks. podniesieniu i opuszczeniu	mm	2247
		cale	88,5
12	Maks. kąt zrzutu z położenia poziomego	stopnie	55
13	Szerokość całkowita uchwyty	mm	2821
		cale	111,1
14	Wysokość całkowita uchwyty	mm	1129
		cale	44,4
15	Szerokość zewnętrzna ramion (przy maksymalnym rozsunięciu)	mm	2627
		cale	103,4
16	Szerokość zewnętrzna ramion (przy minimalnym rozsunięciu)	mm	747
		cale	29,4
	Szerokość ramienia (jedno ramię)	mm	250,0
		cale	9,8
	Grubość zębów	mm	90,0
		cale	3,5
	Pojemność ramienia	kg	17 729
		funty	39 075
	Masa eksploatacyjna	kg	30 751
		funty	67 775

\*Wartości ujemne wskazują wysokość poniżej poziomu gruntu

### 980 AGG QC

2 silowniki przechyty HE 150 mm  
Uchwyt 108 cali Ramię 84 cale  
wytrzymałości (HD), złącze FUSION 523-4199 523-4201

UWAGA: przeciwwaga AGG z układem zawieszania osprzętu QC (zmiana silownika przechyty ze standardowego układu zawieszania osprzętu)

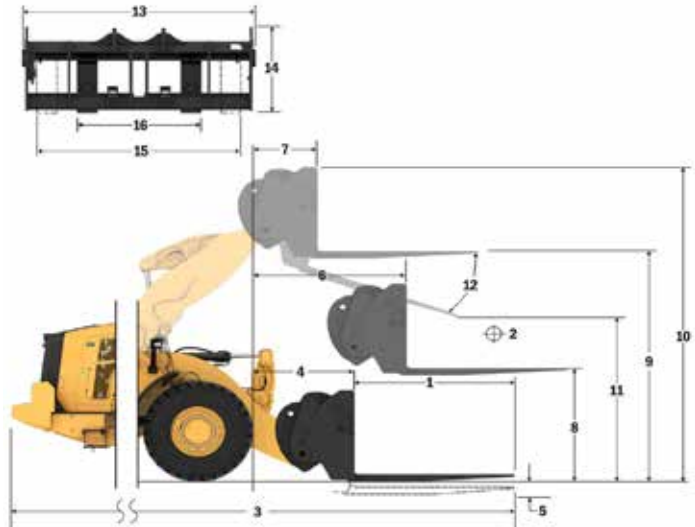

Udźwig (kg)  
(obciążenie obliczane w środku ciężkości)

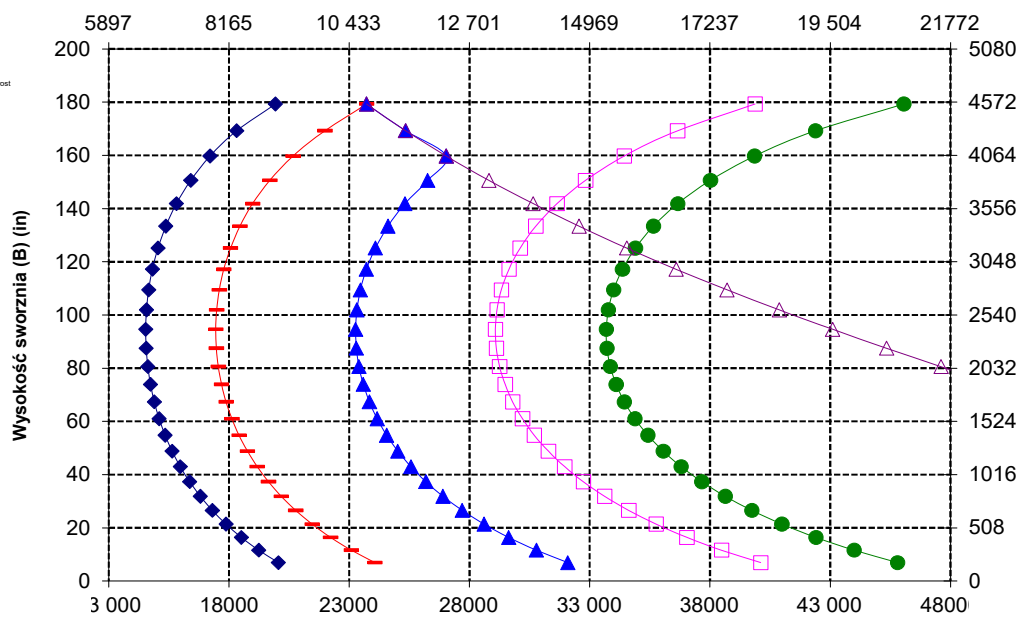

Udźwig (funty)  
(obciążenie obliczane w środku ciężkości)

- ◆ Ładowność (SAE J1197)
- Ładowność (CEN EN 474-3 — nierówny teren)
- Ładowność (CEN EN 474-3 — twarde i płaskie podłoża)
- Statyczne obciążenie destabilizujące przy skręce
- ▲ Statyczne obciążenie destabilizujące przy ustawieniu na wprost
- △ Siła pochylania układu hydraulicznego
- ◇ Udźwig układu hydraulicznego

UWAGA: podane statyczne obciążenia destabilizujące i masy eksploatacyjne dotyczą następującej konfiguracji ładowarki: opony Bridgestone \* VSN1 L4, układ klimatyzacji, układ kontroli jazdy, osłona układu napędowego, maksymalny poziom cieczy eksploatacyjnych, paliwa, cieczy chłodzącej i środków smarnych oraz masa ciała operatora.

Dane techniczne i wartości znamionowe są zgodne z następującymi normami: SAE\* J1197, ISO 14397-1, CEN\*\* EN 474-3.

Znamionowy udźwig roboczy ładowarki wyposażonej w widły paletowe określa norma: SAE J1197: 50% statycznego obciążenia destabilizującego przy pełnym skręce lub wydatku granicznym układu hydraulicznego. CEN EN 474-3: 60% statycznego obciążenia destabilizującego przy pełnym skręce na nierównym podłożu lub wydatku granicznym układu hydraulicznego. CEN EN 474-3: 80% statycznego obciążenia destabilizującego przy pełnym skręce na twardym i płaskim podłożu lub wydatku granicznym układu hydraulicznego

\*SAE — Stowarzyszenie Inżynierów Motoryzacji (Society of Automotive Engineers) \*\*CEN — Europejski Komitet Normalizacyjny (European Committee for Standardization)

# Specyfikacje ładowarki kołowej 980 XE

## Specyfikacje widel

### Specyfikacje widel

1	Długość zęba	mm	2438
		cale	96,0
2	Środek ciężkości	mm	1219
		cale	48,0
	Styczne obciążenie destabilizujące przy jeździe na wprost (widły ustawione poziomo)	kg	14 537
		funt	32 039
	Styczne obciążenie destabilizujące przy skróconym przegubie (widły ustawione poziomo)	kg	12 528
		funt	27 612
	Obciążenie znamionowe (SAE J1197 – 50% FTSTL)	kg	6264
		funt	13 806
	Obciążenie znamionowe (CEN EN 474-3 na nierównym podłożu – 60% FTSTL)	kg	7517
		funt	16 567
	Obciążenie znamionowe (CEN EN 474-3 na twardym i płaskim podłożu – 80% FTSTL)	kg	9628
		funt	21 221
3	Maksymalna długość całkowita	mm	11 025
		cale	434,1
4	Zasięg przy widłach ustawionych na poziomie podłoża	mm	1170
		cale	46,1
5	*Wysokość od poziomu podłoża do dolnej płaszczyzny ramion widel przy minimalnej wysokości podnoszenia i widłach ustawionych płasko	mm	-98
		cale	-3,8
6	Zasięg przy ramionach ustawionych poziomo i widłach ustawionych płasko	mm	1801
		cale	70,9
7	Zasięg przy widłach ustawionych na maksymalnej wysokości	mm	874
		cale	34,4
8	Wysokość od poziomu podłoża do górnej płaszczyzny ramion widel przy ramionach ustawionych poziomo i widłach ustawionych płasko	mm	2102
		cale	82,7
9	Wysokość od poziomu podłoża do górnej płaszczyzny ramion widel przy ramionach ładowarki na maksymalnej wysokości i widłach ustawionych płasko	mm	4370
		cale	172,1
10	Wysokość całkowita przy widłach na maksymalnej wysokości (od górnej krawędzi uchwyty do poziomu podłoża)	mm	5407
		cale	212,9
11	Prześwit przy maks. podniesieniu i opuszczeniu	mm	1994
		cale	78,5
12	Maks. kąt zrzutu z położenia poziomego	stopnie	55
13	Szerokość całkowita uchwyty	mm	2821
		cale	111,1
14	Wysokość całkowita uchwyty	mm	1127
		cale	44,4
15	Szerokość zewnętrzna ramion (przy maksymalnym rozsunięciu)	mm	2629
		cale	103,5
16	Szerokość zewnętrzna ramion (przy minimalnym rozsunięciu)	mm	747
		cale	29,4
	Szerokość ramienia (jedno ramię)	mm	250,0
		cale	9,8
	Grubość zębów	mm	90,0
		cale	3,5
	Pojemność ramienia	kg	15750
		funt	34 713
	Masa eksploatacyjna	kg	30 902
		funt	68 108

\*Wartości ujemne wskazują wysokość poniżej poziomu gruntu

## 980 AGG QC

2 silowniki przechyty HE 150 mm  
Uchwyt 108 cali Ramię 96 cale  
wytrzymałości (HD), złącze FUSION 523-4199 523-4202

UWAGA: przeciwwaga AGG z układem zawieszenia osprzętu QC (zmiana silownika przechyty ze standardowego układu zawieszenia osprzętu)

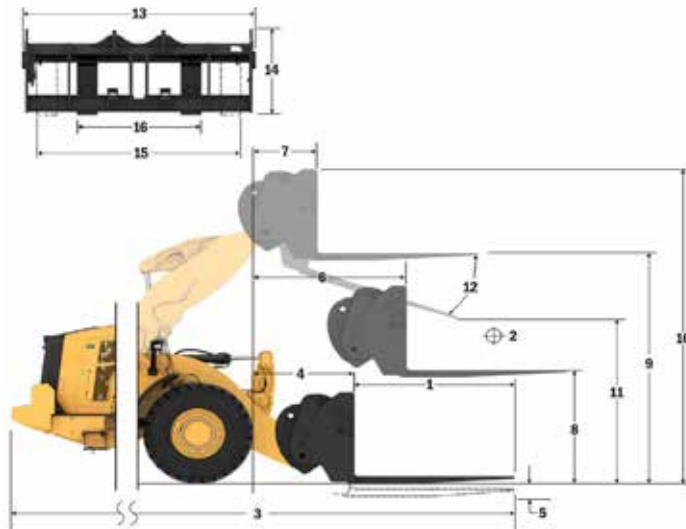

Udźwig (kg)  
(obciążenie obliczane w środku ciężkości)

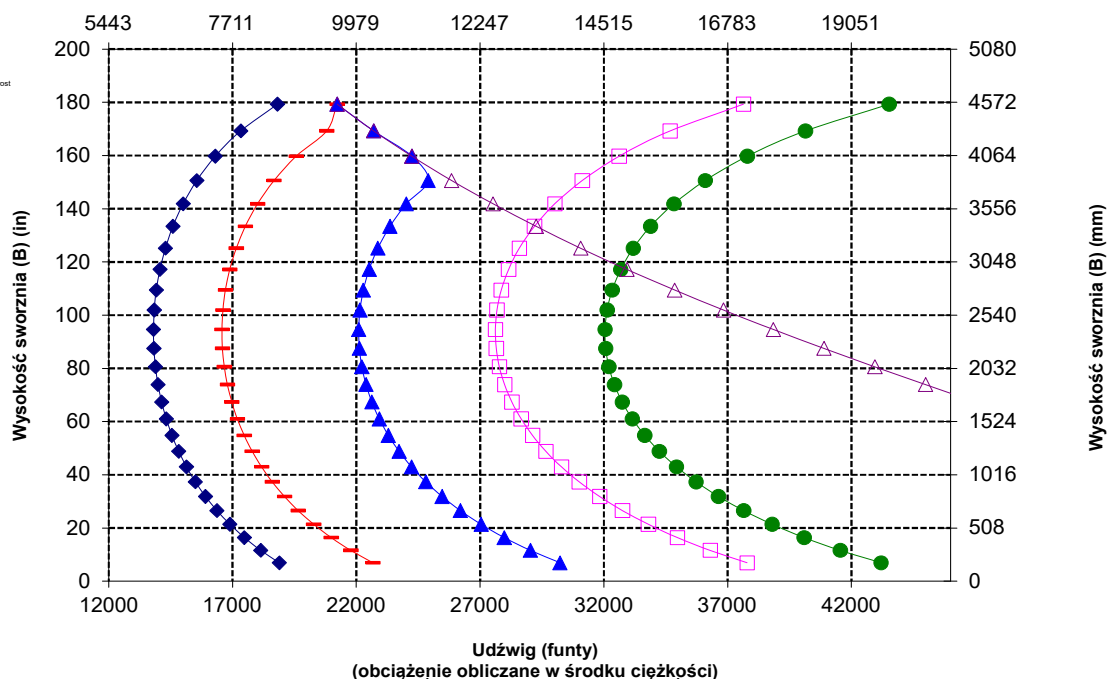

UWAGA: podane statyczne obciążenia destabilizujące i masy eksploatacyjne dotyczą następującej konfiguracji ładowarki: opony Bridgestone \* VSN1 L4, układ klimatyzacji, układ kontroli jazdy, osłona układu napędowego, maksymalny poziom cieczy eksploatacyjnych, paliwa, cieczy chłodzącej i środków smarnych oraz masa ciała operatora.

Dane techniczne i wartości znamionowe są zgodne z następującymi normami: SAE\* J1197, ISO 14397-1, CEN\*\* EN 474-3.

Znamionowy udźwig roboczy ładowarki wyposażonej w widły paletowe określa norma: SAE J1197: 50% statycznego obciążenia destabilizującego przy pełnym skrócie lub wydatku granicznym układu hydraulicznego. CEN EN 474-3: 60% statycznego obciążenia destabilizującego przy pełnym skrócie na nierównym podłożu lub wydatku granicznym układu hydraulicznego. CEN EN 474-3: 80% statycznego obciążenia destabilizującego przy pełnym skrócie na twardym i płaskim podłożu lub wydatku granicznym układu hydraulicznego

\*SAE — Stowarzyszenie Inżynierów Motoryzacji (Society of Automotive Engineers) \*\*CEN — Europejski Komitet Normalizacyjny (European Committee for Standardization)

## Wyposażenie standardowe i dodatkowe

Wyposażenie standardowe i dodatkowe może ulec zmianie. Szczegółowe informacje można uzyskać u dealera Cat.

	Standardowe	Opcja		Standardowe	Opcja
<b>STANOWISKO PRACY OPERATORA</b>			<b>HYDRAULIKA</b>		
Kabina, hermetyczna, wyciszona	✓		Układ osprzętu roboczego, elektrohydrauliczny z pompą tłokową o zmiennym wydatku	✓	
Układ zdalnego otwierania drzwi	✓		Układ kierowniczy, wykrywający obciążenie, z dedykowaną pompą tłokową o zmiennym wydatku	✓	
Elektrohydrauliczne sterowanie osprzętem, hamulec postojowy	✓		Układ kontroli komfortu jazdy, dwa zasobniki ciśnienia	✓	
Podnóżek		✓	3. funkcja z układem kontroli komfortu jazdy		✓
Kierowanie, joystick	✓		Zawory do pobierania próbek oleju, przewody elastyczne Cat XT™	✓	
Joystick do sterowania osprzętem (tylko 2 V, 3 V)		✓	Sterowanie szybkoszłączem		✓
Monitorowanie założenia pasa bezpieczeństwa	✓		<b>UKŁAD NAPĘDOWY</b>		
Radio (FM, AM, USB, Bluetooth®)		✓	Silnik Cat C13	✓	
Radio (DAB+)		✓	Elektryczna pompa zasilająca układu paliwowego	✓	
Przygotowanie do montażu radia CB		✓	Separator wody w układzie paliwowym i pomocniczy filtr paliwa	✓	
Fotel, pokryty zamszem/tkaniną, amortyzowany, ogrzewany	✓		Silnik, filtr wstępny powietrza	✓	
Fotel, pokryty skórą/tkaniną, amortyzowany, ogrzewany/chłodzony		✓	Turbina, filtr wstępny powietrza		✓
Wyświetlacz z ekranem dotykowym	✓		Chłodnica do bardzo zanieczyszczonych środowisk		✓
Klawiatura, programowalne przyciski	✓		Wentylator chłodzący, dwukierunkowy		✓
Lusterka, podgrzewane	✓		Osie, otwarte mechanizmy różnicowe	✓	
Klimatyzacja, nagrzewnica, układ odszraniania (automatyczna regulacja temperatury, intensywność nadmuchu)	✓		Osie, mechanizmy różnicowe o ograniczonym poślizgu		✓
Osłona przeciwsłoneczna, przednia, składana	✓		Ekologiczne spusty osi	✓	
Osłona przeciwsłoneczna, tylna, składana	✓		Osie, przystosowane do zamontowania chłodnic oleju, uszczelnienia na ekstremalne temperatury		✓
Szyby, przednie, bezpieczne, laminowane, gięte	✓		Osie, chłodnica oleju		✓
Szyby, przednie, wzmocnione lub pełne osłony		✓	Skrzynia biegów, bezstopniowa	✓	
<b>POKŁADOWE TECHNOLOGIE</b>			Regulacja siły napędowej przenoszonej na koła	✓	
Autodig z automatycznym ustawianiem opon	✓		Tryb blokady przepustnicy	✓	
Identyfikator operatora i zabezpieczenia maszyny	✓		Zatrzymanie oraz utrzymywanie stałej prędkości na wzniesieniu	✓	
Profile zastosowań	✓		Hamulce zasadnicze, hydrauliczne, w pełni zamknięte, mokre, tarczowe, wskaźniki zużycia	✓	
Job Aids	✓		Hamulec postojowy, zacisk na przedniej osi, załączany sprężynowo - zwalniany ciśnieniowo	✓	
Controls Help i eOMM*	✓		<b>UKŁAD ELEKTRYCZNY</b>		
Waga Cat Payload	✓		Układ rozruchu i ładowania, 24 V	✓	
Cat Advanced Payload		✓	Rozrusznik elektryczny o podwyższonej wytrzymałości	✓	
Drukarka Cat Payload z funkcją e-ticket		✓	Pakiet wspomagania rozruchu w niskich temperaturach, 120 V lub 240 V		✓
Najważniejsze cechy	✓		Światła: halogenowe, 4 światła robocze, 2 światła oświetlające tył	✓	
Widget wyświetlacza przenoszenia łyżki	✓		Światła: do jazdy drogowej z kierunkowskazami	✓	
Remote Flash	✓		Światła: LED		✓

\* Dostępne w wybranych językach

\*\* W standardzie na rynkach, gdzie istnieje taki wymóg.

\*\*\* Brak kompatybilności z konfiguracjami do jazdy po drogach publicznych.

(ciąg dalszy na następnej stronie)



# Specyfikacje ładowarki kołowej 980 XE

## Wyposażenie standardowe i dodatkowe (ciąg dalszy)

Wyposażenie standardowe i dodatkowe może ulec zmianie. Szczegółowe informacje można uzyskać u dealera Cat.

	Standardowe	Opcja		Standardowe	Opcja
<b>UKŁAD MONITORUJĄCY</b>					
Tablica rozdzielcza z analogowymi wskaźnikami, wyświetlaczem LCD i lampkami ostrzegawczymi	✓		Tylny system radarowy Cat Detect		✓
Podstawowy monitor z dotykowym ekranem (Cat Payload, cztery sekcje, ustawienia maszyny i komunikaty)	✓		Osobny ekran pokazujący widok z tyłu		✓
System monitorowania ciśnienia w oponach		✓	Widoczność: lusterka, kamera tylna	✓	
Przypomnienia o konserwacji	✓		System obserwacji dookólnej (360°)		✓
<b>UKŁAD ZAWIESZENIA OSPRZĘTU</b>			Platforma do mycia szyb, przednia	✓	
Standardowa wysokość podnoszenia, zetownik	✓		Zwijacz 4-punktowego pasa bezpieczeństwa		✓
Duża wysokość podnoszenia, zetownik		✓	Błyskowe światła cofania***		✓
Funkcje powrotu osprzętu do zadanego położenia: podnoszenie i przechył	✓		Światło ostrzegawcze monitorowania pasa bezpieczeństwa		✓
<b>WYPOSAŻENIE DODATKOWE</b>			Awaryjny układ kierowniczy, elektryczny**		✓
Automatyczny układ smarowania Cat		✓	Kliny do kół		✓
Błotniki do jazdy po drogach publicznych		✓	Światło ostrzegawcze		✓
Oslony: układ napędowy, skrzynia korbowa, kabina, siłowniki, tył		✓	<b>KONFIGURACJE SPECJALNE</b>		
Biodegradowalny olej hydrauliczny		✓	Pakiet do transportu i przeładunku kruszywa		✓
Układ szybkiej wymiany oleju silnikowego		✓	Do prac na wysypiskach i złomowiskach		✓
Zbiornik szybkiego tankowania paliwa		✓	Leśnictwo		✓
Skrzynka narzędziowa		✓			
<b>BEZPIECZEŃSTWO</b>					

\* Dostępne w wybranych językach

\*\* W standardzie na rynkach, gdzie istnieje taki wymóg.

\*\*\* Brak kompatybilności z konfiguracjami do jazdy po drogach publicznych.



Poniższe informacje dotyczą maszyny w momencie jej ostatecznej produkcji, skonfigurowanej do sprzedaży w regionach, o których mowa w niniejszym dokumencie. Treść tej deklaracji jest ważna od daty jej publikacji; jednakże treść dotycząca cech i specyfikacji maszyny może ulec zmianie bez powiadomienia. Dodatkowe informacje można znaleźć w instrukcji obsługi i konserwacji.

Więcej informacji na temat zrównoważonego rozwoju w działaniu i naszych postępowych można znaleźć na stronie <https://www.caterpillar.com/en/company/sustainability>.

## Silnik

- Silnik Cat spełnia wymogi norm emisji spalin EPA Tier 4 Final (USA), Stage V (UE), Stage V (Korea) oraz japońskiej normy emisji spalin z 2014 roku.
- Podana moc użyteczna jest mocą zmierzoną na kole zamachowym silnika wyposażonego w wentylator, alternator, filtr powietrza i układ oczyszczania spalin.
- W silnikach wysokoprężnych Cat należy stosować paliwo typu ULSD (olej napędowy o ultraniskiej zawartości siarki wynoszącej 15 ppm lub mniej) lub mieszankę paliwa ULSD z następującymi paliwami o zmniejszonej emisji dwutlenku węgla\*\*, w stosunku maksymalnym:
  - biodiesel FAME (ester metylowy kwasu tłuszczowego)\* w stężeniu do 20%
  - 100% oleju napędowego ze źródeł odnawialnych, HVO (uwodorniony olej roślinny) i paliwa typu GTL (paliwo syntetyczne uzyskiwane z gazu ziemnego)

Zapoznaj się z wytycznymi dotyczącymi skutecznego stosowania. Szczegółowe informacje można uzyskać u dealera Cat lub znaleźć w rekomendacjach stosowania płynów w maszynach Caterpillar (SEBU6250).

\* W silnikach bez układu oczyszczania spalin można stosować mieszanki o wyższym stężeniu, do 100% paliwa biodiesel.

\*\* W porównaniu z paliwami tradycyjnymi paliwa o zmniejszonej emisji dwutlenku węgla nie powodują znacznego obniżenia emisji gazów cieplarnianych na wylocie rury wydechowej.

## Układ klimatyzacji

- Układ klimatyzacji w maszynie zawiera fluorowany gaz cieplarniany R134a (potencjał tworzenia efektu cieplarnianego – 1430). Układ zawiera 1,6 kg (3,52 funta) czynnika chłodniczego, co odpowiada 2,288 tony metrycznej (2,522 tony) CO<sub>2</sub>.

## Powłoka malarska

- Zgodnie z najlepszą dostępną wiedzą, maksymalne dopuszczalne stężenie następujących metali ciężkich w farbách, mierzone w częściach na milion (PPM), wynosi:
  - Bar < 0,01%
  - Kadm < 0,01%
  - Chrom < 0,01%
  - Ołów < 0,01%

## Poziom hałasu

Poziom ciśnienia akustycznego na stanowisku operatora (ISO 6396:2008)	70 dB(A)
Poziom hałasu na zewnątrz (ISO 6395:2008)	110 dB(A)
Poziom ciśnienia akustycznego na stanowisku operatora (ISO 6396:2008)*	70 dB(A)
Poziom hałasu na zewnątrz (ISO 6395:2008)**	107 dB(A)

\*Dotyczy krajów, które przyjęły Dyrektywy UE lub brytyjskie.

\*\*Dyrektywa Unii Europejskiej 2000/14/WE i brytyjskie przepisy UK Noise Regulation 2001 No. 1701

## Oleje i płyny

- Fabryka Caterpillar wypełnia maszynę płynami chłodzącymi na bazie glikolu etylenowego. Płyn zapobiegający zamarzaniu/chłodzeniu silników wysokoprężnych Cat (DEAC) i płyn chłodzący Cat o przedłużonej trwałości (ELC) mogą być poddane recyklingowi. Skontaktuj się z dealerm Cat, aby uzyskać więcej informacji.
- Cat Bio HYDO Advanced to biodegradowalny olej hydrauliczny zatwierdzony przez EU Ecolabel.
- Istnieje prawdopodobieństwo obecności dodatkowych płynów. Pełne zalecenia dotyczące płynów i częstotliwości konserwacji znajdują się w Instrukcji obsługi i konserwacji lub w Przewodniku zastosowań i instalacji.

## Funkcje i technologia

- Poniższe cechy i technologie mogą przyczynić się do oszczędności paliwa i/lub redukcji emisji dwutlenku węgla. Funkcje mogą się różnić. Szczegółowe informacje można uzyskać u dealera Cat.
  - Ścisłe zintegrowanie przekładni bezstopniowej, układów silnika, hydraulicznego, przeniesienia napędu i chłodzenia
  - Układ automatycznego wyłączania silnika podczas pracy na biegu jałowym znacznie skraca czas pracy na biegu jałowym
  - Automatyczny układ regeneracji Cat, moduł oczyszczania gazów spalinowych Cat (CEM) z filtrem cząstek stałych silnika wysokoprężnego (DPF) oraz zbiornik i pompa płynu DEF
  - Funkcja Autodig z automatycznym ustawianiem opon pomaga maksymalnie napęlić łyżkę za każdym razem.
  - Technologie Payload zapewniające efektywność pracy
  - Wydłużone okresy międzyobsługowe zmniejszają zużycie płynów i filtrów

## Recykling

- Materiały, z których zbudowana jest maszyna, wyszczególnione są poniżej wraz z przybliżonym udziałem w masie. W zależności od konfiguracji produktu wartości podane w tabeli mogą być inne.

Typ materiału	Udział w masie
Stal	66,66%
Żelazo	15,80%
Metale nieżelazne	2,18%
Metale mieszane	0,40%
Metale mieszane z materiałami niemetalowymi	0,53%
Tworzywa sztuczne	1,06%
Guma	8,59%
Mieszane materiały niemetalowe	0,02%
Płyn	1,67%
Inne	3,10%
Nieklasfikowane	0,00%
Łącznie	100%

- Im wyższy wskaźnik zdolności do recyklingu maszyny, tym bardziej efektywne zagospodarowanie cennych zasobów naturalnych i wyższa wartość produktu po zakończeniu eksploatacji. Zgodnie z normą ISO 16714 (Maszyny do robót ziemnych – Zdolność do recyklingu i odzyskiwania – Terminologia i metoda obliczania) współczynnik recyklingu jest definiowany jako procent masy (ułamek masy w procentach) nowej maszyny, która potencjalnie może być poddana recyklingowi lub ponownie wykorzystana.

Składniki wszystkich pozycji listy części są najpierw analizowane na podstawie listy składników określonej w normie ISO 16714 oraz japońskiej normie CEMA (stowarzyszenie producentów maszyn budowlanych). Pozostałe części są dalej oceniane pod kątem możliwości recyklingu w zależności od rodzaju materiału.

W zależności od konfiguracji produktu wartości podane w tabeli mogą być inne.

Zdatność do recyklingu – 98%



# 980 XE

## Maszyna do prac na wysypiskach i złomowiskach

**Modele do prac na wysypiskach i złomowiskach zawierają osłony i wzmocnienia niezbędne w stacjach przeładunkowych, punktach recyklingu, na złomowiskach i w miejscach prowadzenia wyburzeń.**

### Do doskonała paliwooszczędność

- Zużycie paliwa niższe nawet o 35% niż w poprzednim modelu.
- Ścisłe zintegrowanie przekładni bezstopniowej Cat, silnika oraz układów hydraulicznego i układu chłodzenia pozwoliło znacznie poprawić efektywność pracy i obniżyć zużycie paliwa.
- Wyeliminowanie przekładni hydrokinetycznej pozwala sterować osobno prędkością obrotową silnika i prędkością maszyny, co poprawia efektywność kopania, precyzję sterowania i łatwość obsługi.
- Obniżenie znamionowej prędkości obrotowej silnika zmniejsza zużycie podzespołów i emitowany hałas.
- Silnik o dużej gęstości mocy jest bardziej oszczędny, ponieważ zapewnia odpowiednią moc i moment obrotowy, gdy są potrzebne.
- Opcjonalne zawieszenie osprzętu o zwiększonej wysokości podnoszenia umożliwia zrzut z jeszcze większego pułapu.
- Opcjonalne układy hydrauliczne z 3. zaworem do sterowania osprzętem roboczym z górnym zaciskiem.
- Opcjonalny wentylator o zmiennym kącie nachylenia łopatek i rdzenie chłodnicy o szerszym rozstawie żeber zapobiegają osadzaniu się zanieczyszczeń na chłodnicach.

### Osiągnij wyższą produktywność

- Przekładnia bezstopniowa zapewnia płynne i dynamiczne przyspieszanie oraz szybkie przemieszczanie się na pochyłościach.
- Funkcja utrzymywania prędkości i układ zabezpieczający przed stacjami ułatwiają manewrowanie maszyną na pochyłościach.
- Zintegrowana przekładnia bezstopniowa stabilnie dostarcza zawsze najwyższą moc przy optymalnych prędkościach obrotowych silnika.
- Obniżenie znamionowej prędkości obrotowej silnika zmniejsza zużycie podzespołów i emitowany hałas.
- Silnik o dużej gęstości mocy jest bardziej oszczędny, ponieważ zapewnia odpowiednią moc i moment obrotowy, gdy są potrzebne.

### Trwałość

- Pakiet do prac na wysypiskach i złomowiskach obejmuje dodatkowe osłony montowane w różnych miejscach maszyny, które zabezpieczają kosztowny sprzęt, zapobiegając dostawaniu się zanieczyszczeń do przedziałów zaworu osprzętu i silnika.
- Dolne stopnie wykonane ze wzmocnionej stalowej linki wytrzymują najcięższe warunki eksploatacji.
- Wzmocnione osie są przystosowane do pracy w bardzo trudnych warunkach.
- Pełnoprzepływowy układ filtracji hydraulicznej z dodatkowym zamkniętym obwodem filtrowania zwiększa niezawodność układu hydraulicznego i trwałość podzespołów.

### Sprawdzona niezawodność

- Silnik Cat C13 zapewnia wysoką gęstość mocy dzięki połączeniu sprawdzonych układów elektronicznych, paliwowych i pneumatycznych.
- Zaawansowane procesy projektowania i weryfikacji podzespołów pozwoliły osiągnąć bezkonkurencyjną niezawodność i czas pracy bez przestojów.

### Rozwiązania z zakresu bezpieczeństwa

- Opcjonalna kamera tylna poprawia widoczność z tyłu maszyny, zwiększając bezpieczeństwo i pewność wykonywanych czynności.
- Opcjonalny system widoku dookólnego (w zakresie pełnych 360°) pomaga operatorowi ustawicznie monitorować otoczenie maszyny.
- Opcjonalny system radarowy Cat Detect monitoruje otoczenie i ostrzega operatora o wykrytych zagrożeniach.
- Dostęp do kabiny jest bardzo ułatwiony dzięki szerokim drzwiom, opcjonalnej funkcji zdalnego otwierania drzwi oraz bardzo stabilnym stopniom przypominającym schody.
- Przednia szyba od podłogi po sufit, duże lusterka ze zintegrowanymi lusterkami punktowymi i kamera tylna zapewniają najlepszą w branży widoczność dookoła maszyny.
- Opcjonalne oświetlenie dostępne oraz oświetlenie serwisowe montowane pod pokrywą komory silnika ułatwia wchodzenie do maszyny i wykonywanie codziennej obsługi nawet w ciemności.

### Szybsza i tańsza konserwacja

- Wydłużone okresy wymiany płynów i filtrów pozwalają zmniejszyć koszty konserwacji nawet o 25%.
- Usługa Remote Troubleshoot może ustanowić połączenie między maszyną a działem serwisowym dealera, który pomoże szybciej zdiagnozować problemy i przywrócić pełną funkcjonalność.
- Funkcja zdalnej aktualizacji jest zsynchronizowana z harmonogramem użytkownika, dzięki czemu oprogramowanie maszyny jest zawsze aktualne i pracuje z optymalną wydajnością.

### Komfortowa praca w całkiem nowej kabinie

- Filtr węglowy powietrza dopływającego do kabiny redukuje nieprzyjemne zapachy w kabinie.
- Opcjonalny aktywny filtr wstępny kabiny filtruje wpływające powietrze i pomaga utrzymać delikatne nadciśnienie w kabinie.
- Nowa generacja łatwo regulowanego amortyzowanego fotela zwiększa komfort pracy operatora. Występuje w trzech klasach jakości wykończenia oraz może być wyposażony w 4-punktowy pas bezpieczeństwa.
- Nowa deska rozdzielcza i dotykowe ekrany o wysokiej rozdzielczości są łatwe w obsłudze, intuicyjne i przyjazne użytkownikowi.
- Pakiet wyciszający, uszczelnienia i elastyczne mocowania kabiny minimalizują hałas i drgania, istotnie zwiększając komfort pracy operatora.

# Maszyna 980 XE do prac na wysypiskach i złomowiskach Specyfikacje

## Cechy modelu 980 XE do prac na wysypiskach i złomowiskach

1. Opcjonalna osłona okna chroniąca szybę przed uderzeniami.
2. Dodatkowe stalowe osłony chronią skrzynię korbowa, układ napędowy, przednią ramę, zaczep, siłownik układu kierowniczego, węzeł serwisowy, kabinę, platformę, pokrywę zaworu osprzętu roboczego i siłownik przechyłu
3. Filtr węglowy powietrza dopływającego do kabiny usuwa nieprzyjemne zapachy
4. Opcjonalny aktywny filtr wstępny kabiny poprawia żywotność filtra kabinowego i pomaga utrzymać delikatne nadciśnienie w kabinie
5. Opcjonalne układy hydrauliczne z 3. zaworem umożliwiając sterowanie osprzętem roboczym z górnym zaciskiem
6. Szeroka gama osprzętu roboczego do pracy na wysypiskach i złomowiskach

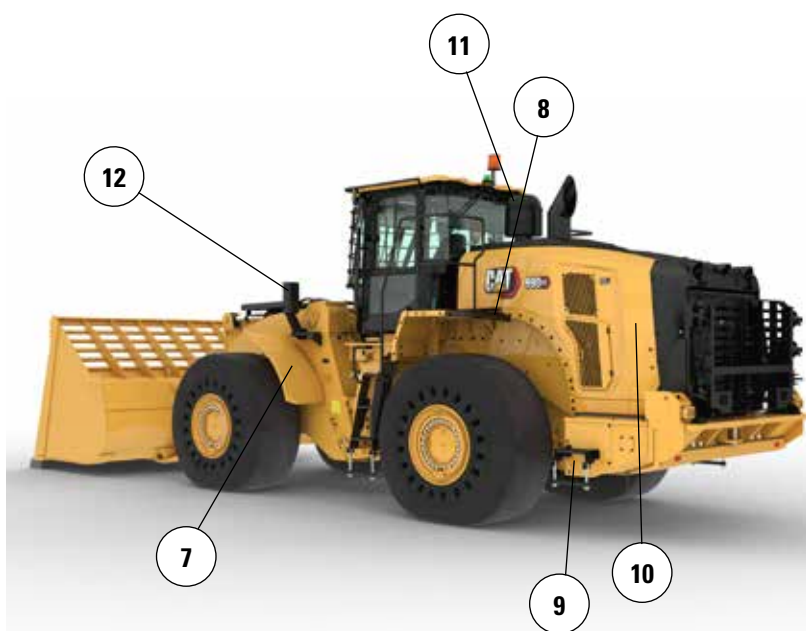
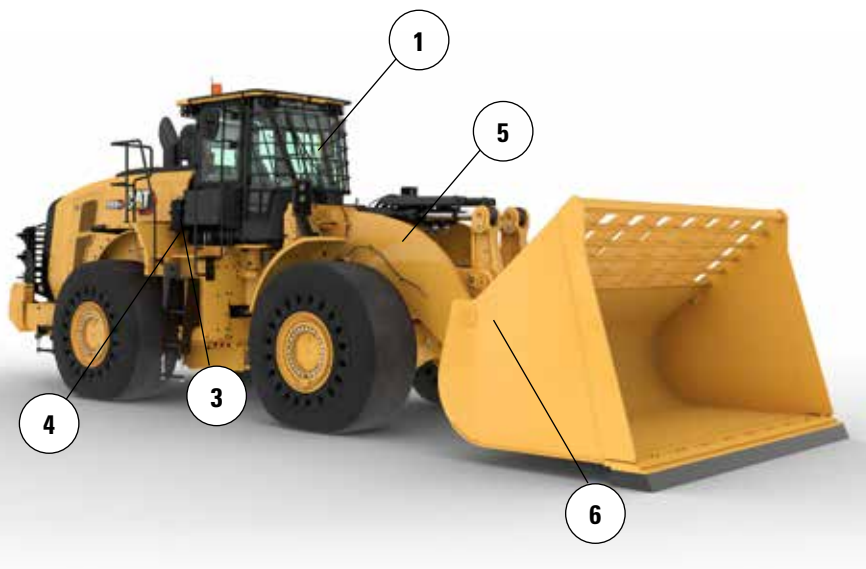

7. Wąskie stalowe przednie błotniki pomagają utrzymać czystość przedniej szyby, a dla jak najlepszej ochrony przed uszkodzeniami nie sięgają zewnętrznych krawędzi opon
8. Opcjonalna tylna osłona chroni tylną kratę i zespół chłodzenia przed uderzeniami
9. Dolne stopnie wykonane ze wzmocnionej stalowej linki wytrzymują najcięższe warunki eksploatacji
10. Opcjonalny wentylator o zmiennym kącie nachylenia łopatek i rdzenie chłodnicy o szerszym rozstawie żeber pomagają dbać o czystość zespołu chłodzenia
11. Opcjonalny turbinowy filtr wstępny powietrza dopływającego do silnika, opcjonalnie z siatką zatrzymującą śmieci, zwiększa trwałość głównego filtra powietrza
12. Przednie światła są chronione osłoną oraz dla większego bezpieczeństwa umieszczone blisko ramy

# Specyfikacje modelu 980 XE do prac na wysypiskach i złomowiskach

## Opcje opon

Marka opon	Brawler	Michelin	Michelin	Michelin
<b>Rozmiar opon</b>	<b>29.5-25</b>	<b>29.5-25</b>	<b>29.5-25</b>	<b>29.5-25</b>
<b>Rodzaj bieżnika opony</b>	<b>Opony lite</b>	<b>L-4</b>	<b>L-5</b>	<b>L-5</b>
<b>Wzór bieżnika</b>	<b>Trakcyjny/gładki</b>	<b>XLDD1</b>	<b>XLDD2</b>	<b>XMINED2</b>
Szerokość nad oponami – maksymalna (bez obciążenia)*	3216 mm 10'7"	3258 mm 10'9"	3256 mm 10'9"	3275 mm 10'9"
Szerokość nad oponami – maksymalna (z obciążeniem)*	3230 mm 10'8"	3302 mm 10'10"	3296 mm 10'10"	3294 mm 10'10"
Zmiana wymiarów pionowych (wartość uśredniona z przodu i z tyłu)		-16 mm -0,6 cala	-15 mm -0,6 cala	-4 mm -0,2"
Zmiana zasięgu poziomego		-31 mm -1,2 cala	-28 mm -1,1 cala	-28 mm -1,1 cala
Zmiana średnicy skrętu do zewnętrznej krawędzi opon		72 mm 2,8 cala	67 mm 2,6 cala	64 mm 2,5 cala
Zmiana średnicy skrętu do wewnętrznej krawędzi opon		-72 mm -2,8 cala	-67 mm -2,6 cala	-64 mm -2,5 cala
Zmiana masy eksploatacyjnej (maszyna bez dociążenia)		-5928 kg -13 071 funtów	-5564 kg -12 269 funtów	-5240 kg -11 554 funty
Zmiana statycznego obciążenia destabilizującego – przy ustawieniu na wprost		-4508 kg -9941 funtów	-4231 kg -9330 funtów	-3985 kg -8,787 funtów
Zmiana statycznego obciążenia destabilizującego – przy skręconym przegubie		-3924 kg -8653 funty	-3683 kg -8122 funtów	-3469 kg -7,649 funtów
Kąt wychylenia tylnej osi	±8 stopni	±13 stopni	±13 stopni	±13 stopni
Maksymalny zakres ruchu jednego koła w płaszczyźnie pionowej	340 mm 1'10"	549 mm 1'10"	549 mm 1'10"	549 mm 1'10"

\*Szerokość w najszerszej części opon z uwzględnieniem zmiany kształtu.

Marka opon	Bridgestone	Bridgestone	Bridgestone	Bridgestone
<b>Rozmiar opon</b>	<b>29.5R25</b>	<b>29.5R25</b>	<b>29.5R25</b>	<b>29.5R25</b>
<b>Rodzaj bieżnika opony</b>	<b>L-3</b>	<b>L-4</b>	<b>L-5</b>	<b>L-5</b>
<b>Wzór bieżnika</b>	<b>VJT</b>	<b>VSNT</b>	<b>VSDT</b>	<b>VSDL</b>
Szerokość nad oponami – maksymalna (bez obciążenia)*	3263 mm 10'9"	3240 mm 10'8"	3272 mm 10'9"	3250 mm 10'8"
Szerokość nad oponami – maksymalna (z obciążeniem)*	3289 mm 10'10"	3260 mm 10'9"	3301 mm 10'10"	3275 mm 10'9"
Zmiana wymiarów pionowych (wartość uśredniona z przodu i z tyłu)	-32 mm -1,3 cala	-9 mm -0,4 cala	-5 mm -0,2"	11 mm 0,4 cala
Zmiana zasięgu poziomego	-10 mm -0,4 cala	-30 mm -1,2 cala	-30 mm -1,2 cala	-40 mm -1,6 cala
Zmiana średnicy skrętu do zewnętrznej krawędzi opon	59 mm 2,3 cala	30 mm 1,2 cala	72 mm 2,8 cala	45 mm 1,8 cala
Zmiana średnicy skrętu do wewnętrznej krawędzi opon	-59 mm -2,3 cala	-30 mm -1,2 cala	-72 mm -2,8 cala	-45 mm -1,8 cala
Zmiana masy eksploatacyjnej (maszyna bez dociążenia)	-6456 kg -14 235 funtów	-5772 kg -12 727 funtów	-5272 kg -11 625 funtów	-5064 kg -11 166 funtów
Zmiana statycznego obciążenia destabilizującego – przy ustawieniu na wprost	-4910 kg -10 826 funtów	-4390 kg -9679 funtów	-4009 kg -8841 funtów	-3851 kg -8492 funtów
Zmiana statycznego obciążenia destabilizującego – przy skręconym przegubie	-4274 kg -9424 funtów	-3821 kg -8425 funtów	-3490 kg -7696 funtów	-3352 kg -7392 funtów
Kąt wychylenia tylnej osi	±13 stopni	±13 stopni	±13 stopni	±13 stopni
Maksymalny zakres ruchu jednego koła w płaszczyźnie pionowej	549 mm 1'10"	549 mm 1'10"	549 mm 1'10"	549 mm 1'10"

\*Szerokość w najszerszej części opon z uwzględnieniem zmiany kształtu.



# Specyfikacje modelu 980 XE do prac na wysypiskach i złomowiskach

## Opcje opon

Marka opon	Maxam	Maxam	Maxam	Michelin
<b>Rozmiar opon</b>	<b>29.5-25</b>	<b>29.5-25</b>	<b>29.5-25</b>	<b>29.5-25</b>
<b>Rodzaj bieżnika opony</b>	<b>L-3</b>	<b>L-4</b>	<b>L-5</b>	<b>L-3</b>
<b>Wzór bieżnika</b>	<b>MS302</b>	<b>MS405DX</b>	<b>MS503</b>	<b>XHA2</b>
Szerokość nad oponami – maksymalna (bez obciążenia)*	3270 mm 10'9"	3256 mm 10'9"	3268 mm 10'9"	3270 mm 10'9"
Szerokość nad oponami – maksymalna (z obciążeniem)*	3290 mm 10'10"	3282 mm 10'10"	3304 mm 10 stóp 11 cali	3296 mm 10'10"
Zmiana wymiarów pionowych (wartość uśredniona z przodu i z tyłu)	-28 mm -1,1 cala	-42 mm -1,7 cala	-15 mm -0,6 cala	-49 mm -1,9 cala
Zmiana zasięgu poziomego	-25 mm -1 cal	-12 mm -0,5 cala	-33 mm -1,3 cala	-8 mm -0,3 cala
Zmiana średnicy skrętu do zewnętrznej krawędzi opon	60 mm 2,4 cala	52 mm 2,1 cala	75 mm 2,9 cala	66 mm 2,6 cala
Zmiana średnicy skrętu do wewnętrznej krawędzi opon	-60 mm -2,4 cala	-52 mm -2,1 cala	-75 mm -2,9 cala	-66 mm -2,6 cala
Zmiana masy eksploatacyjnej (maszyna bez dociążenia)	-6300 kg -13 892 funtów	-6160 kg -13 583 funtów	-5520 kg -12 172 funtów	-6472 kg -14 271 funtów
Zmiana statycznego obciążenia destabilizującego – przy ustawieniu na wprost	-4791 kg -10 564 funty	-4685 kg -10 330 funtów	-4198 kg -9257 funtów	-4922 kg -10 853 funty
Zmiana statycznego obciążenia destabilizującego – przy skreconym przegubie	-4171 kg -9196 funtów	-4078 kg -8992 funty	-3654 kg -8058 funtów	-4284 kg -9447 funtów
Kąt wychylenia tylnej osi	±13 stopni	±13 stopni	±13 stopni	±13 stopni
Maksymalny zakres ruchu jednego koła w płaszczyźnie pionowej	549 mm 1'10"	549 mm 1'10"	549 mm 1'10"	549 mm 1'10"

\*Szerokość w najszerszej części opon z uwzględnieniem zmiany kształtu.

Marka opon	Michelin	Bridgestone	Bridgestone	Maxam
<b>Rozmiar opon</b>	<b>875/65R29</b>	<b>875/65R29</b>	<b>875/65R29</b>	<b>875/65R29</b>
<b>Rodzaj bieżnika opony</b>	<b>L-3</b>	<b>L-3</b>	<b>L-4</b>	<b>L-4</b>
<b>Wzór bieżnika</b>	<b>XHA2</b>	<b>VTS</b>	<b>VLTS</b>	<b>MS405DX</b>
Szerokość nad oponami – maksymalna (bez obciążenia)*	3373 mm 11'1"	3341 mm 11'0"	3344 mm 11'0"	3357 mm 11'1"
Szerokość nad oponami – maksymalna (z obciążeniem)*	3384 mm 11'2"	3359 mm 11'1"	3366 mm 11'1"	3382 mm 11'2"
Zmiana wymiarów pionowych (wartość uśredniona z przodu i z tyłu)	-34 mm -1,4 cala	-28 mm -1,1 cala	-26 mm -1 cal	-43 mm -1,7 cala
Zmiana zasięgu poziomego	-13 mm -0,5 cala	-10 mm -0,4 cala	-12 mm -0,5 cala	-12 mm 152 mm
Zmiana średnicy skrętu do zewnętrznej krawędzi opon	155 mm 6,1 cala	129 mm 5,1"	136 mm 5,4"	6" -152 mm
Zmiana średnicy skrętu do wewnętrznej krawędzi opon	-155 mm -6,1 cala	-129 mm -5,1 cala	-136 mm -5,4 cala	-6" -5464 kg
Zmiana masy eksploatacyjnej (maszyna bez dociążenia)	-5812 kg -12 815 funtów	-5532 kg -12 198 funtów	-5456 kg -12 030 funtów	-12 048 funtów -4155 kg
Zmiana statycznego obciążenia destabilizującego – przy ustawieniu na wprost	-4420 kg -9 746 funtów	-4207 kg -9 277 funtów	-4149 kg -9 149 funtów	-9163 funty -3617 kg
Zmiana statycznego obciążenia destabilizującego – przy skreconym przegubie	-3848 kg -8 484 funtów	-3662 kg -8 075 funtów	-3612 kg -7 964 funtów	-7976 funtów 8425 funtów
Kąt wychylenia tylnej osi	±8 stopni	±8 stopni	±8 stopni	±8 stopni
Maksymalny zakres ruchu jednego koła w płaszczyźnie pionowej	340 mm 1'1"	340 mm 1'1"	340 mm 1'1"	340 mm 1'1"

\*Szerokość w najszerszej części opon z uwzględnieniem zmiany kształtu.

# Specyfikacje modelu 980 XE do prac na wysypiskach i złomowiskach

## Specyfikacje robocze – łyżki

Układ zawieszenia osprzętu		Standardowy układ zawieszenia	
Typ łyżki		Ogólnego przeznaczenia – mocowanie sworzniowe	Ogólnego przeznaczenia – mocowanie hakowe – Fusion™
		Przykręcane krawędzie tnące	Przykręcane krawędzie tnące
<b>Typ krawędzi</b>			
Pojemność – znamionowa	m <sup>3</sup>	5,40	5,40
	jardy	7,00	7,00
Pojemność – współczynnik napelnienia 110%	m <sup>3</sup>	5,90	5,90
	jardy	7,75	7,75
Szerokość	mm	3447	3447
	ft/in	11'3"	11'3"
<b>16†</b> Wysokość zrzutu przy maksymalnej wysokości podnoszenia i kącie zrzutu 45°	mm	3292	3187
	ft/in	10'9"	10'5"
<b>17†</b> Zasięg przy maksymalnej wysokości podnoszenia i kącie zrzutu 45°	mm	1510	1618
	ft/in	4'11"	5'3"
Zasięg przy poziomym ramieniu podnoszenia i poziomej łyżce	mm	2994	3146
	ft/in	9'9"	10'3"
<b>A†</b> Głębokość kopania	mm	84	89
	cale	3,3"	3,5"
<b>12†</b> Długość całkowita	mm	9613	9769
	ft/in	31'7"	32'1"
<b>B†</b> Wysokość całkowita z maksymalnie podniesioną łyżką	mm	6432	6536
	ft/in	21'2"	21'6"
Promień okręgu wolnej przestrzeni ładowarki przy łyżce w położeniu transportowym	mm	7614	7697
	ft/in	25'0"	25'4"
Statyczne obciążenie destabilizujące przy jeździe na wprost (Z odkształceniem opon)	kg	nie dotyczy	nie dotyczy
	funtów	nie dotyczy	nie dotyczy
Statyczne obciążenie destabilizujące przy jeździe na wprost (Bez odkształcenia opon)	kg	29 260	27 802
	funtów	64 490	61 276
Statyczne obciążenie destabilizujące przy skręconym przegubie (Z odkształceniem opon)	kg	nie dotyczy	nie dotyczy
	funtów	nie dotyczy	nie dotyczy
Statyczne obciążenie destabilizujące przy skręconym przegubie (Bez odkształcenia opon)	kg	25 415	24 063
	funtów	56 015	53 036
Siła odspajania (§)	kN	226	204
	funtów	50 946	45 849
Masa eksploatacyjna*	kg	36 885	37 567
	funtów	81 294	82 796

\* Podane statyczne obciążenia destabilizujące i masy eksploatacyjne dotyczą maszyny z oponami litymi Brawler 29.5X25 Smooth, maksymalnym poziomem cieczy eksploatacyjnych, operatorem, filtrem wstępnym kabiny, prefabrykowaną przeciwwagą z tylną osłoną, płaskimi szybami okien z przednią osłoną, pakietem dla przemysłu, układem kontroli komfortu jazdy, standardowym układem rozruchowym, wąskimi błotnikami, turbinowym filtrem wstępnym powietrza dopływającego do silnika, systemem Product Link, mechanizmami różnicowymi o ograniczonym poślizgu, osłoną układu napędowego, standardowym układem kierowniczym, pakietem wyciszającym dla zastosowań przemysłowych oraz wentylatorem o zmiennym kącie nachylenia łopatek.

† Ilustracja połączona z tabelami wymiarów.

(§) Zmierzone 100 mm (4 cale) za końcem krawędzi tnącej ze sworzniem przegubu łyżki jako punktem obrotowym, zgodnie z normą ISO 14397-2:2007.

(Z odkształceniem opon) Pełna zgodność z wymogami normy ISO 14397-1 (2007), sekcje od 1 do 6, wymagającej maks. 2% różnicy pomiędzy obliczeniami a wynikami testów.

(Bez odkształcenia opon) Zgodność z wymogami normy ISO 14397-1:2007 sekcje od 1 do 5.

Dostępne są także inne łyżki, oferta różni się w zależności od regionu. Szczegółowe informacje można uzyskać u dealera Cat.



# Specyfikacje modelu 980 XE do prac na wysypiskach i złomowiskach

## Specyfikacje robocze – łyżki

Układ zawieszenia osprzętu		Standardowy układ zawieszenia	
Typ łyżki		Ogólnego przeznaczenia – mocowanie sworzniowe	Ogólnego przeznaczenia – mocowanie hakowe – Fusion™
		Przykręcane krawędzie tnące	Przykręcane krawędzie tnące
<b>Typ krawędzi</b>			
Pojemność – znamionowa	m <sup>3</sup>	5,70	5,70
	jardy	7,50	7,50
Pojemność – współczynnik napelnienia 110%	m <sup>3</sup>	6,30	6,30
	jardy	8,25	8,25
Szerokość	mm	3481	3481
	ft/in	11'5"	11'5"
<b>16†</b> Wysokość zrzutu przy maksymalnej wysokości podnoszenia i kącie zrzutu 45°	mm	3233	3123
	ft/in	10'7"	10'2"
<b>17†</b> Zasięg przy maksymalnej wysokości podnoszenia i kącie zrzutu 45°	mm	1567	1668
	ft/in	5'1"	5'5"
Zasięg przy poziomym ramieniu podnoszenia i poziomej łyżce	mm	3079	3228
	ft/in	10'1"	10'7"
<b>A†</b> Głębokość kopania	mm	72	89
	cale	2,8"	3,5"
<b>12†</b> Długość całkowita	mm	9689	9851
	ft/in	31'10"	32'4"
<b>B†</b> Wysokość całkowita z maksymalnie podniesioną łyżką	mm	6505	6604
	ft/in	21'85"	21'8"
Promień okręgu wolnej przestrzeni ładowarki przy łyżce w położeniu transportowym	mm	7648	7739
	ft/in	25'2"	25'5"
Statyczne obciążenie destabilizujące przy jeździe na wprost (Z odkształceniem opon)	kg	nie dotyczy	nie dotyczy
	funtów	nie dotyczy	nie dotyczy
Statyczne obciążenie destabilizujące przy jeździe na wprost (Bez odkształcenia opon)	kg	28 232	27 540
	funtów	62 225	60 698
Statyczne obciążenie destabilizujące przy skręconym przegubie (Z odkształceniem opon)	kg	nie dotyczy	nie dotyczy
	funtów	nie dotyczy	nie dotyczy
Statyczne obciążenie destabilizujące przy skręconym przegubie (Bez odkształcenia opon)	kg	24 387	23 817
	funtów	53 749	52 494
Siła odspajania (§)	kN	210	193
	fundy	47 341	43 442
Masa eksploatacyjna*	kg	37 820	37 689
	funtów	83 354	83 067

\* Podane statyczne obciążenia destabilizujące i masy eksploatacyjne dotyczą maszyny z oponami litymi Brawler 29.5X25 Smooth, maksymalnym poziomem cieczy eksploatacyjnych, operatorem, filtrem wstępnym kabiny, prefabrykowaną przeciwwagą z tylną osłoną, płaskimi szybami okien z przednią osłoną, pakietem dla przemysłu, układem kontroli komfortu jazdy, standardowym układem rozruchowym, wąskimi błotnikami, turbinowym filtrem wstępnym powietrza dopływającego do silnika, systemem Product Link, mechanizmami różnicowymi o ograniczonym poślizgu, osłoną układu napędowego, standardowym układem kierowniczym, pakietem wyciszającym dla zastosowań przemysłowych oraz wentylatorem o zmiennym kącie nachylenia łopatek.

† Ilustracja połączona z tabelami wymiarów.

(§) Zmierzone 100 mm (4 cale) za końcem krawędzi tnącej ze sworzniem przegubu łyżki jako punktem obrotowym, zgodnie z normą ISO 14397-2:2007.

(Z odkształceniem opon) Pełna zgodność z wymogami normy ISO 14397-1 (2007), sekcje od 1 do 6, wymagającej maks. 2% różnicy pomiędzy obliczeniami a wynikami testów.

(Bez odkształcenia opon) Zgodność z wymogami normy ISO 14397-1:2007 sekcje od 1 do 5.

Dostępne są także inne łyżki, oferta różni się w zależności od regionu. Szczegółowe informacje można uzyskać u dealera Cat.

# Specyfikacje modelu 980 XE do prac na wysypiskach i złomowiskach

## Specyfikacje robocze – łyżki

Układ zawieszenia osprzętu		Standardowy układ zawieszenia	
Typ łyżki		Ogólnego przeznaczenia – mocowanie sworzniowe	
Typ krawędzi		Przykręcane krawędzie tnące	Przykręcane krawędzie tnące
Pojemność – znamionowa	m <sup>3</sup>	6,00	6,40
	jardy	7,75	8,25
Pojemność – współczynnik napełnienia 110%	m <sup>3</sup>	6,60	7,00
	jardy	8,75	9,25
Szerokość	mm	3481	3413
	ft/in	11'5"	11'2"
<b>16</b> † Wysokość zrzutu przy maksymalnej wysokości podnoszenia i kącie zrzutu 45°	mm	3205	3150
	ft/in	10'6"	10'4"
<b>17</b> † Zasięg przy maksymalnej wysokości podnoszenia i kącie zrzutu 45°	mm	1580	1633
	ft/in	5'2"	5'4"
Zasięg przy poziomym ramieniu podnoszenia i poziomej łyżce	mm	3107	3185
	ft/in	10'2"	10'5"
<b>A</b> † Głębokość kopania	mm	84	84
	cale	3,3"	3,3"
<b>12</b> † Długość całkowita	mm	9726	980 XE4
	ft/in	31'11"	32'2"
<b>B</b> † Wysokość całkowita z maksymalnie podniesioną łyżką	mm	6528	6608
	ft/in	21'85"	21'9"
Promień okręgu wolnej przestrzeni ładowarki przy łyżce w położeniu transportowym	mm	7660	7651
	ft/in	25'2"	25'2"
Statyczne obciążenie destabilizujące przy jeździe na wprost (Z odkształceniem opon)	kg	nie dotyczy	nie dotyczy
	funtów	nie dotyczy	nie dotyczy
Statyczne obciążenie destabilizujące przy jeździe na wprost (Bez odkształcenia opon)	kg	28 965	28 752
	funtów	63 840	63 370
Statyczne obciążenie destabilizujące przy skręconym przegubie (Z odkształceniem opon)	kg	nie dotyczy	nie dotyczy
	funtów	nie dotyczy	nie dotyczy
Statyczne obciążenie destabilizujące przy skręconym przegubie (Bez odkształcenia opon)	kg	25 132	24 933
	funtów	55 392	54 954
Siła odspajania (§)	kN	209	199
	funtów	47 095	44 724
Masa eksploatacyjna*	kg	37 060	37 145
	funtów	81 679	81 867

\* Podane statyczne obciążenia destabilizujące i masy eksploatacyjne dotyczą maszyny z oponami litymi Brawler 29.5X25 Smooth, maksymalnym poziomem cieczy eksploatacyjnych, operatorem, filtrem wstępnym kabiny, prefabrykowaną przeciwwagą z tylną osłoną, płaskimi szybami okien z przednią osłoną, pakietem dla przemysłu, układem kontroli komfortu jazdy, standardowym układem rozruchowym, wąskimi błotnikami, turbinowym filtrem wstępnym powietrza dopływającego do silnika, systemem Product Link, mechanizmami różnicowymi o ograniczonym poślizgu, osłoną układu napędowego, standardowym układem kierowniczym, pakietem wyciszającym dla zastosowań przemysłowych oraz wentylatorem o zmiennym kącie nachylenia łopatek.

† Ilustracja połączona z tabelami wymiarów.

(§) Zmierzone 100 mm (4 cale) za końcem krawędzi tnącej ze sworzniem przegubu łyżki jako punktem obrotowym, zgodnie z normą ISO 14397-2:2007.

(Z odkształceniem opon) Pełna zgodność z wymogami normy ISO 14397-1 (2007), sekcje od 1 do 6, wymagającej maks. 2% różnicy pomiędzy obliczeniami a wynikami testów.

(Bez odkształcenia opon) Zgodność z wymogami normy ISO 14397-1:2007 sekcje od 1 do 5.

Dostępne są także inne łyżki, oferta różni się w zależności od regionu. Szczegółowe informacje można uzyskać u dealera Cat.

# Specyfikacje modelu 980 XE do prac na wysypiskach i złomowiskach

## Specyfikacje robocze – łyżki

Układ zawieszenia osprzętu		Standardowy układ zawieszenia	
Typ łyżki		Do spychania odpadów – mocowanie sworzniowe	Do załadunku i przenoszenia odpadów – mocowanie sworzniowe
		Przykręcane krawędzie tnące	Krawędź gumowa
Typ krawędzi			
Pojemność – znamionowa	m <sup>3</sup>	9,90	10,70
	jardy	13,00	14,00
Pojemność – współczynnik napelnienia 110%	m <sup>3</sup>	10,90	11,80
	jardy	14,25	15,50
Szerokość	mm	3882	3882
	ft/in	12'8"	12'8"
<b>16</b> † Wysokość zrzutu przy maksymalnej wysokości podnoszenia i kącie zrzutu 45°	mm	3072	2760
	ft/in	10'0"	9'0"
<b>17</b> † Zasięg przy maksymalnej wysokości podnoszenia i kącie zrzutu 45°	mm	1490	1650
	ft/in	4'10"	5'4"
Zasięg przy poziomym ramieniu podnoszenia i poziomej łyżce	mm	3153	3487
	ft/in	10'4"	11'5"
<b>A</b> † Głębokość kopania	mm	110	70
	cale	4,3"	2,7"
<b>12</b> † Długość całkowita	mm	9793	10 207
	ft/in	32'2"	33'6"
<b>B</b> † Wysokość całkowita z maksymalnie podniesioną łyżką	mm	7135	6962
	ft/in	23'5"	22'11"
Promień okręgu wolnej przestrzeni ładowarki przy łyżce w położeniu transportowym	mm	7865	7996
	ft/in	25'10"	26'3"
Statyczne obciążenie destabilizujące przy jeździe na wprost (Z odkształceniem opon)	kg	nie dotyczy	nie dotyczy
	funtów	nie dotyczy	nie dotyczy
Statyczne obciążenie destabilizujące przy jeździe na wprost (Bez odkształcenia opon)	kg	30 342	27 596
	funtów	66 875	60 822
Statyczne obciążenie destabilizujące przy skręconym przegubie (Z odkształceniem opon)	kg	nie dotyczy	nie dotyczy
	funtów	nie dotyczy	nie dotyczy
Statyczne obciążenie destabilizujące przy skręconym przegubie (Bez odkształcenia opon)	kg	26 227	23 791
	funtów	57 804	52 437
Siła odspajania (§)	kN	204	170
	funtów	46 014	38 403
Masa eksploatacyjna*	kg	38 062	38 214
	funtów	83 889	84 223

\* Podane statyczne obciążenia destabilizujące i masy eksploatacyjne dotyczą maszyny z oponami litymi Brawler 29.5X25 Smooth, maksymalnym poziomem cieczy eksploatacyjnych, operatorem, filtrem wstępnym kabiny, prefabrykowaną przeciwwagą z tylną osłoną, płaskimi szybami okien z przednią osłoną, pakietem dla przemysłu, układem kontroli komfortu jazdy, standardowym układem rozruchowym, wąskimi błotnikami, turbinowym filtrem wstępnym powietrza dopływającego do silnika, systemem Product Link, mechanizmami różnicowymi o ograniczonym poślizgu, osłoną układu napędowego, standardowym układem kierowniczym, pakietem wyciszającym dla zastosowań przemysłowych oraz wentylatorem o zmiennym kącie nachylenia łopatek.

† Ilustracja połączona z tabelami wymiarów.

(§) Zmierzone 100 mm (4 cale) za końcem krawędzi tnącej ze sworzniem przegubu łyżki jako punktem obrotowym, zgodnie z normą ISO 14397-2:2007.

(Z odkształceniem opon) Pełna zgodność z wymogami normy ISO 14397-1 (2007), sekcje od 1 do 6, wymagającej maks. 2% różnicy pomiędzy obliczeniami a wynikami testów.

(Bez odkształcenia opon) Zgodność z wymogami normy ISO 14397-1:2007 sekcje od 1 do 5.

Dostępne są także inne łyżki, oferta różni się w zależności od regionu. Szczegółowe informacje można uzyskać u dealera Cat.

# Specyfikacje modelu 980 XE do prac na wysypiskach i złomowiskach

## Specyfikacje robocze – łyżki

Układ zawieszenia osprzętu		Układ zawieszenia o zwiększonej wysokości	
Typ łyżki		Ogólnego przeznaczenia – mocowanie sworzniowe	Ogólnego przeznaczenia – mocowanie hakowe – Fusion™
		Przykręcane krawędzie tnące	Przykręcane krawędzie tnące
<b>Typ krawędzi</b>			
Pojemność – znamionowa	m <sup>3</sup>	5,40	5,40
	jardy	7,00	7,00
Pojemność – współczynnik napelnienia 110%	m <sup>3</sup>	5,90	5,90
	jardy	7,75	7,75
Szerokość	mm	3447	3447
	ft/in	11'3"	11'3"
<b>16†</b> Wysokość zrzutu przy maksymalnej wysokości podnoszenia i kącie zrzutu 45°	mm	3513	3408
	ft/in	11'6"	11'2"
<b>17†</b> Zasięg przy maksymalnej wysokości podnoszenia i kącie zrzutu 45°	mm	1513	1621
	ft/in	4'11"	5'3"
Zasięg przy poziomym ramieniu podnoszenia i poziomej łyżce	mm	3154	3306
	ft/in	10'4"	10'10"
<b>A†</b> Głębokość kopania	mm	82	87
	cale	3,2"	3,4"
<b>12†</b> Długość całkowita	mm	9815	9971
	ft/in	32'3"	32'9"
<b>B†</b> Wysokość całkowita z maksymalnie podniesioną łyżką	mm	6653	6757
	ft/in	21'10"	22'2"
Promień okręgu wolnej przestrzeni ładowarki przy łyżce w położeniu transportowym	mm	8115	8202
	ft/in	26'8"	26'11"
Statyczne obciążenie destabilizujące przy jeździe na wprost (Z odkształceniem opon)	kg	nie dotyczy	nie dotyczy
	funtów	nie dotyczy	nie dotyczy
Statyczne obciążenie destabilizujące przy jeździe na wprost (Bez odkształcenia opon)	kg	26 713	25 350
	funtów	58 877	55 872
Statyczne obciążenie destabilizujące przy skręconym przegubie (Z odkształceniem opon)	kg	nie dotyczy	nie dotyczy
	funtów	nie dotyczy	nie dotyczy
Statyczne obciążenie destabilizujące przy skręconym przegubie (Bez odkształcenia opon)	kg	23 636	22 355
	funtów	52 093	49 271
Siła odspajania (§)	kN	230	207
	funtów	51 711	46 549
Masa eksploatacyjna*	kg	37 019	37 700
	funtów	81 589	83 091

\* Podane statyczne obciążenia destabilizujące i masy eksploatacyjne dotyczą maszyny z oponami litymi Brawler 29.5X25 Smooth, maksymalnym poziomem cieczy eksploatacyjnych, operatorem, filtrem wstępnym kabiny, prefabrykowaną przeciwwagą z tylną osłoną, płaskimi szybami okien z przednią osłoną, pakietem dla przemysłu, układem kontroli komfortu jazdy, standardowym układem rozruchowym, wąskimi błotnikami, turbinowym filtrem wstępnym powietrza dopływającego do silnika, systemem Product Link, mechanizmami różnicowymi o ograniczonym poślizgu, osłoną układu napędowego, standardowym układem kierowniczym, pakietem wyszczupiającym dla zastosowań przemysłowych oraz wentylatorem o zmiennym kącie nachylenia łopatek.

† Ilustracja połączona z tabelami wymiarów.

(§) Zmierzone 100 mm (4 cale) za końcem krawędzi tnącej ze sworzniem przegubu łyżki jako punktem obrotowym, zgodnie z normą ISO 14397-2:2007.

(Z odkształceniem opon) Pełna zgodność z wymogami normy ISO 14397-1 (2007), sekcje od 1 do 6, wymagającej maks. 2% różnicy pomiędzy obliczeniami a wynikami testów.

(Bez odkształcenia opon) Zgodność z wymogami normy ISO 14397-1:2007 sekcje od 1 do 5.

Dostępne są także inne łyżki, oferta różni się w zależności od regionu. Szczegółowe informacje można uzyskać u dealera Cat.

# Specyfikacje modelu 980 XE do prac na wysypiskach i złomowiskach

## Specyfikacje robocze – łyżki

Układ zawieszenia osprzętu		Układ zawieszenia o zwiększonej wysokości	
Typ łyżki	Ogólnego przeznaczenia – mocowanie sworzniowe		Ogólnego przeznaczenia – mocowanie hakowe – Fusion™
		Przykręcane krawędzie tnące	Przykręcane krawędzie tnące
<b>Typ krawędzi</b>			
Pojemność – znamionowa	m <sup>3</sup>	5,70	5,70
	jardy	7,50	7,50
Pojemność – współczynnik napelnienia 110%	m <sup>3</sup>	6,30	6,30
	jardy	8,25	8,25
Szerokość	mm	3481	3481
	ft/in	11'5"	11'5"
<b>16†</b> Wysokość zrzutu przy maksymalnej wysokości podnoszenia i kącie zrzutu 45°	mm	3454	3343
	ft/in	11'3"	10'11"
<b>17†</b> Zasięg przy maksymalnej wysokości podnoszenia i kącie zrzutu 45°	mm	1570	1671
	ft/in	5'1"	5'5"
Zasięg przy poziomym ramieniu podnoszenia i poziomej łyżce	mm	3239	3388
	ft/in	10'7"	11'1"
<b>A†</b> Głębokość kopania	mm	70	87
	cale	2,7"	3,4"
<b>12†</b> Długość całkowita	mm	9891	10 053
	ft/in	32'8"	33'0"
<b>B†</b> Wysokość całkowita z maksymalnie podniesioną łyżką	mm	6725	6824
	ft/in	22'1"	22'5"
Promień okręgu wolnej przestrzeni ładowarki przy łyżce w położeniu transportowym	mm	8149	8243
	ft/in	26'9"	27'1"
Statyczne obciążenie destabilizujące przy jeździe na wprost (Z odkształceniem opon)	kg	nie dotyczy	nie dotyczy
	funtów	nie dotyczy	nie dotyczy
Statyczne obciążenie destabilizujące przy jeździe na wprost (Bez odkształcenia opon)	kg	25 683	25 097
	funtów	56 606	55 315
Statyczne obciążenie destabilizujące przy skręconym przegubie (Z odkształceniem opon)	kg	nie dotyczy	nie dotyczy
	funtów	nie dotyczy	nie dotyczy
Statyczne obciążenie destabilizujące przy skręconym przegubie (Bez odkształcenia opon)	kg	22 606	22 115
	funtów	49 825	48 742
Siła odpajania (§)	kN	213	196
	funtów	48 058	44 110
Masa eksploatacyjna*	kg	37 953	37 823
	funtów	83 648	83 361

\* Podane statyczne obciążenia destabilizujące i masy eksploatacyjne dotyczą maszyny z oponami litymi Brawler 29.5X25 Smooth, maksymalnym poziomem cieczy eksploatacyjnych, operatorem, filtrem wstępnym kabiny, prefabrykowaną przeciwwagą z tylną osłoną, płaskimi szybami okien z przednią osłoną, pakietem dla przemysłu, układem kontroli komfortu jazdy, standardowym układem rozruchowym, wąskimi błotnikami, turbinowym filtrem wstępnym powietrza dopływającego do silnika, systemem Product Link, mechanizmami różnicowymi o ograniczonym poślizgu, osłoną układu napędowego, standardowym układem kierowniczym, pakietem wyciszającym dla zastosowań przemysłowych oraz wentylatorem o zmiennym kącie nachylenia łopatek.

† Ilustracja połączona z tabelami wymiarów.

(§) Zmierzone 100 mm (4 cale) za końcem krawędzi tnącej ze sworzniem przegubu łyżki jako punktem obrotowym, zgodnie z normą ISO 14397-2:2007.

(Z odkształceniem opon) Pełna zgodność z wymogami normy ISO 14397-1 (2007), sekcje od 1 do 6, wymagającej maks. 2% różnicy pomiędzy obliczeniami a wynikami testów.

(Bez odkształcenia opon) Zgodność z wymogami normy ISO 14397-1:2007 sekcje od 1 do 5.

Dostępne są także inne łyżki, oferta różni się w zależności od regionu. Szczegółowe informacje można uzyskać u dealera Cat.

# Specyfikacje modelu 980 XE do prac na wysypiskach i złomowiskach

## Specyfikacje robocze – łyżki

Układ zawieszenia osprzętu		Układ zawieszenia o zwiększonej wysokości	
Typ łyżki		Ogólnego przeznaczenia – mocowanie sworzniowe	
Typ krawędzi		Przykręcane krawędzie tnące	Przykręcane krawędzie tnące
Pojemność – znamionowa	m <sup>3</sup>	6,00	6,40
	jardy	7,75	8,25
Pojemność – współczynnik napełnienia 110%	m <sup>3</sup>	6,60	7,00
	jardy	8,75	9,25
Szerokość	mm	3481	3413
	ft/in	11'5"	11'2"
<b>16</b> † Wysokość zrzutu przy maksymalnej wysokości podnoszenia i kącie zrzutu 45°	mm	3426	3370
	ft/in	11'2"	11'0"
<b>17</b> † Zasięg przy maksymalnej wysokości podnoszenia i kącie zrzutu 45°	mm	1583	1636
	ft/in	5'2"	5'4"
Zasięg przy poziomym ramieniu podnoszenia i poziomej łyżce	mm	3267	3345
	ft/in	10'8"	10'11"
<b>A</b> † Głębokość kopania	mm	82	82
	cale	3,2"	3,2"
<b>12</b> † Długość całkowita	mm	9928	10 006
	ft/in	32'7"	32'10"
<b>B</b> † Wysokość całkowita z maksymalnie podniesioną łyżką	mm	6749	6829
	ft/in	22'2"	22'5"
Promień okręgu wolnej przestrzeni ładowarki przy łyżce w położeniu transportowym	mm	8161	8152
	ft/in	26'10"	26'9"
Statyczne obciążenie destabilizujące przy jeździe na wprost (Z odkształceniem opon)	kg	nie dotyczy	nie dotyczy
	funtów	nie dotyczy	nie dotyczy
Statyczne obciążenie destabilizujące przy jeździe na wprost (Bez odkształcenia opon)	kg	26 420	26 213
	funtów	58 231	57 775
Statyczne obciążenie destabilizujące przy skręconym przegubie (Z odkształceniem opon)	kg	nie dotyczy	nie dotyczy
	funtów	nie dotyczy	nie dotyczy
Statyczne obciążenie destabilizujące przy skręconym przegubie (Bez odkształcenia opon)	kg	23 353	23 158
	funtów	51 471	51 041
Siła odspajania (§)	kN	212	202
	funtowy	47 808	45 405
Masa eksploatacyjna*	kg	37 193	37 278
	funtów	81 974	82 161

\* Podane statyczne obciążenia destabilizujące i masy eksploatacyjne dotyczą maszyny z oponami litymi Brawler 29.5X25 Smooth, maksymalnym poziomem cieczy eksploatacyjnych, operatorem, filtrem wstępnym kabiny, prefabrykowaną przeciwwagą z tylną osłoną, płaskimi szybami okien z przednią osłoną, pakietem dla przemysłu, układem kontroli komfortu jazdy, standardowym układem rozruchowym, wąskimi błotnikami, turbinowym filtrem wstępnym powietrza dopływającego do silnika, systemem Product Link, mechanizmami różnicowymi o ograniczonym poślizgu, osłoną układu napędowego, standardowym układem kierowniczym, pakietem wyciszającym dla zastosowań przemysłowych oraz wentylatorem o zmiennym kącie nachylenia łopatek.

† Ilustracja połączona z tabelami wymiarów.

(§) Zmierzone 100 mm (4 cale) za końcem krawędzi tnącej ze sworzniem przegubu łyżki jako punktem obrotowym, zgodnie z normą ISO 14397-2:2007.

(Z odkształceniem opon) Pełna zgodność z wymogami normy ISO 14397-1 (2007), sekcje od 1 do 6, wymagającej maks. 2% różnicy pomiędzy obliczeniami a wynikami testów.

(Bez odkształcenia opon) Zgodność z wymogami normy ISO 14397-1:2007 sekcje od 1 do 5.

Dostępne są także inne łyżki, oferta różni się w zależności od regionu. Szczegółowe informacje można uzyskać u dealera Cat.



# Specyfikacje modelu 980 XE do prac na wysypiskach i złomowiskach

## Specyfikacje robocze – łyżki

Układ zawieszenia osprzętu		Układ zawieszenia o zwiększonej wysokości	
Typ łyżki		Do spychania odpadów – mocowanie sworzniowe	Do załadunku i przenoszenia odpadów – mocowanie sworzniowe
Typ krawędzi		Przykręcane krawędzie tnące	Krawędź gumowa
Pojemność – znamionowa	m <sup>3</sup>	9,90	10,70
	jardy	13,00	14,00
Pojemność – współczynnik napelnienia 110%	m <sup>3</sup>	10,90	11,80
	jardy	14,25	15,50
Szerokość	mm	3882	3882
	ft/in	12'8"	12'8"
16† Wysokość zrzutu przy maksymalnej wysokości podnoszenia i kącie zrzutu 45°	mm	3292	2980
	ft/in	10'9"	9'9"
17† Zasięg przy maksymalnej wysokości podnoszenia i kącie zrzutu 45°	mm	1493	1653
	ft/in	4'10"	5'5"
Zasięg przy poziomym ramieniu podnoszenia i poziomej łyżce	mm	3313	3647
	ft/in	10'10"	11'11"
A† Głębokość kopania	mm	108	68
	cale	4,2"	2,6 cala
12† Długość całkowita	mm	9993	10 402
	ft/in	32'10"	34'2"
B† Wysokość całkowita z maksymalnie podniesioną łyżką	mm	7355	7183
	ft/in	24'2"	23'7"
Promień okręgu wolnej przestrzeni ładowarki przy łyżce w położeniu transportowym	mm	8366	8494
	ft/in	27'6"	27'11"
Statyczne obciążenie destabilizujące przy jeździe na wprost (Z odkształceniem opon)	kg	nie dotyczy	nie dotyczy
	funtów	nie dotyczy	nie dotyczy
Statyczne obciążenie destabilizujące przy jeździe na wprost (Bez odkształcenia opon)	kg	27 373	25 011
	funtów	60 331	55 124
Statyczne obciążenie destabilizujące przy skręconym przegubie (Z odkształceniem opon)	kg	nie dotyczy	nie dotyczy
	funtów	nie dotyczy	nie dotyczy
Statyczne obciążenie destabilizujące przy skręconym przegubie (Bez odkształcenia opon)	kg	24 107	21 973
	funtów	53 132	48 430
Siła odspajania (§)	kN	207	174
	funty	46 725	39 103
Masa eksploatacyjna*	kg	38 196	38 347
	funtów	84 183	84 517

\* Podane statyczne obciążenia destabilizujące i masy eksploatacyjne dotyczą maszyny z oponami litymi Brawler 29.5X25 Smooth, maksymalnym poziomem cieczy eksploatacyjnych, operatorem, filtrem wstępnym kabiny, prefabrykowaną przeciwwagą z tylną osłoną, płaskimi szybami okien z przednią osłoną, pakietem dla przemysłu, układem kontroli komfortu jazdy, standardowym układem rozruchowym, wąskimi błotnikami, turbinowym filtrem wstępnym powietrza dopływającego do silnika, systemem Product Link, mechanizmami różnicowymi o ograniczonym poślizgu, osłoną układu napędowego, standardowym układem kierowniczym, pakietem wyciszającym dla zastosowań przemysłowych oraz wentylatorem o zmiennym kącie nachylenia łopatek.

† Ilustracja połączona z tabelami wymiarów.

(§) Zmierzone 100 mm (4 cale) za końcem krawędzi tnącej ze sworzniem przegubu łyżki jako punktem obrotowym, zgodnie z normą ISO 14397-2:2007.

(Z odkształceniem opon) Pełna zgodność z wymogami normy ISO 14397-1 (2007), sekcje od 1 do 6, wymagającej maks. 2% różnicy pomiędzy obliczeniami a wynikami testów.

(Bez odkształcenia opon) Zgodność z wymogami normy ISO 14397-1:2007 sekcje od 1 do 5.

Dostępne są także inne łyżki, oferta różni się w zależności od regionu. Szczegółowe informacje można uzyskać u dealera Cat.

# Specyfikacje modelu 980 XE do prac na wysypiskach i złomowiskach

## Specyfikacje widel

### Specyfikacje widel

1	Długość zęba	mm	2438
		cale	96,0
2	Środek ciężkości	mm	1219
		cale	48,0
	Statyczne obciążenie destabilizujące przy jeździe na wprost (widły ustawione poziomo)	kg	16 418
		funty	36 184
	Statyczne obciążenie destabilizujące przy skróconym przegubie (widły ustawione poziomo)	kg	14 249
		funty	31 405
	Obciążenie znamionowe (SAE J1197 – 50% FTSTL)	kg	6761
		funty	14 902
	Obciążenie znamionowe (CEN EN 474-3 na nierównym podłożu – 60% FTSTL)	kg	6761
		funty	14 902
	Obciążenie znamionowe (CEN EN 474-3 na twardym i płaskim podłożu – 80% FTSTL)	kg	6761
		funty	14 902
3	Maksymalna długość całkowita	mm	11 113
		cale	437,5
4	Zasięg przy widłach ustawionych na poziomie podłoża	mm	1345
		cale	53,0
5	*Wysokość od poziomu podłoża do dolnej płaszczyzny ramion widel przy minimalnej wysokości podnoszenia i widłach ustawionych płasko	mm	-138
		cale	-5,5
6	Zasięg przy ramionach ustawionych poziomo i widłach ustawionych płasko	mm	1870
		cale	73,6
7	Zasięg przy widłach ustawionych na maksymalnej wysokości	mm	943
		cale	37,1
8	Wysokość od poziomu podłoża do górnej płaszczyzny ramion widel przy ramionach ładowarki ustawionych poziomo i widłach ustawionych płasko	mm	2174
		cale	85,6
9	Wysokość od poziomu podłoża do górnej płaszczyzny ramion widel przy ramionach ładowarki na maksymalnej wysokości i widłach ustawionych płasko	mm	4442
		cale	174,9
10	Wysokość całkowita przy widłach na maksymalnej wysokości (od górnej krawędzi uchwytu do poziomu podłoża)	mm	5814
		cale	228,9
11	Prześwit przy maks. podniesieniu i opuszczeniu	mm	1871
		cale	73,7
12	Maks. kąt rzutu z położenia poziomego	stopnie	58
13	Szerokość całkowita uchwytu	mm	2751
		cale	108,3
14	Wysokość całkowita uchwytu	mm	1575
		cale	62,0
15	Szerokość zewnętrzna ramion (przy maksymalnym rozsunięciu)	mm	2671
		cale	105,1
16	Szerokość zewnętrzna ramion (przy minimalnym rozsunięciu)	mm	849
		cale	33,4
	Szerokość ramienia (jedno ramie)	mm	88,9
		cale	3,5
	Grubość zębów	mm	203,2
		cale	8,0
	Pojemność ramienia	kg	11 068
		funty	24 393
	Masa eksploatacyjna	kg	36 462
		funty	80 363

\*Wartości ujemne wskazują wysokość poniżej poziomu gruntu

## 980 IW STD

Widły paletowe, mocowanie sworzniowe

Ramię 96 cali  
473-9104

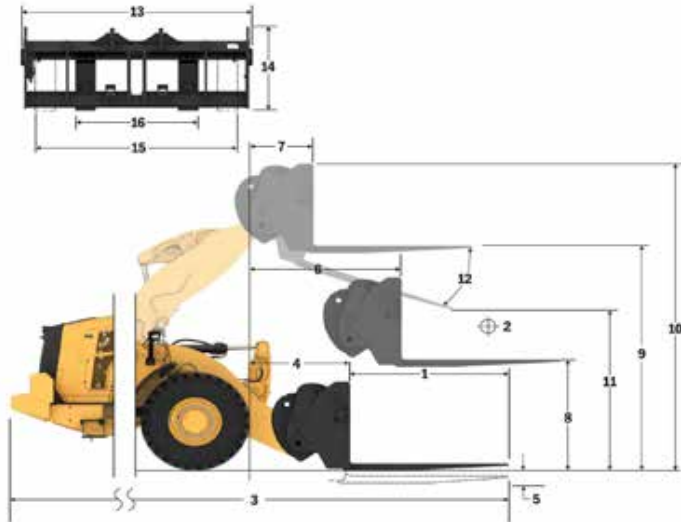

### Udźwig (kg) (obciążenie obliczane w środku ciężkości)

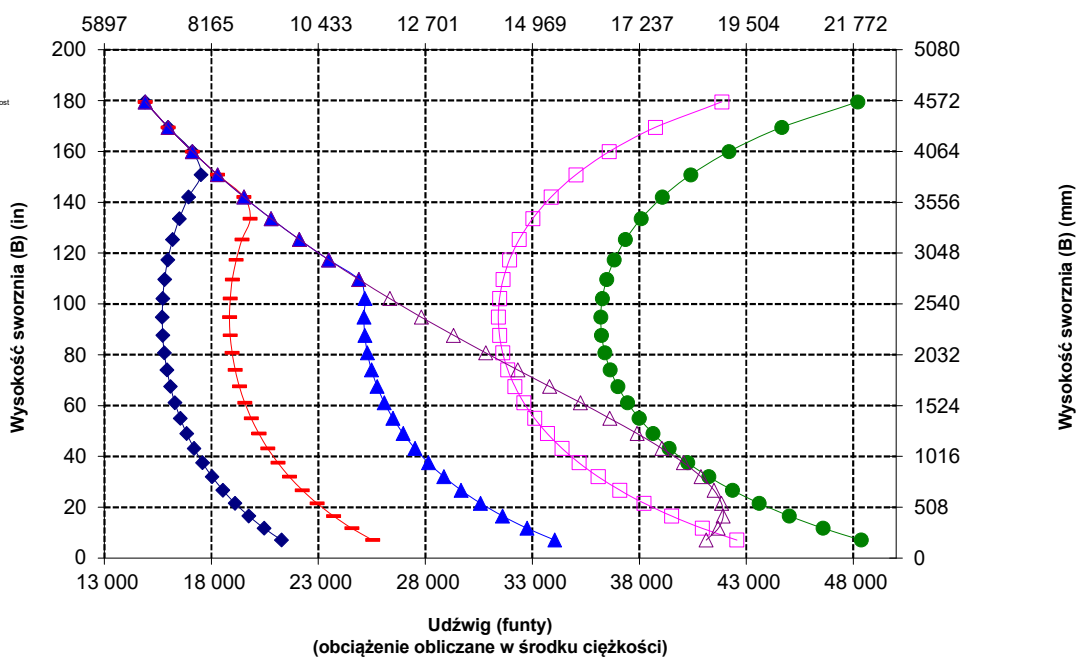

UWAGA: podane statyczne obciążenia destabilizujące i masy eksploatacyjne dotyczą następującej konfiguracji ładowarki: opony Brawler Smooth Solid, układ klimatyzacji, układ kontroli jazdy, osłona układu napędowego, maksymalny poziom cieczy eksploatacyjnych, paliwa, cieczy chłodzącej i środków smarnych oraz masa ciała operatora.

Dane techniczne i wartości znamionowe są zgodne z następującymi normami: SAE\* J1197, ISO 14397-1, CEN\*\* EN 474-3.

Znamionowy udźwig roboczy ładowarki wyposażonej w widły paletowe określa norma: SAE J1197: 50% statycznego obciążenia destabilizującego przy pełnym skróceniu lub wydatku granicznym układu hydraulicznego. CEN EN 474-3: 60% statycznego obciążenia destabilizującego przy pełnym skróceniu na nierównym podłożu lub wydatku granicznym układu hydraulicznego. CEN EN 474-3: 80% statycznego obciążenia destabilizującego przy pełnym skróceniu na twardym i płaskim podłożu lub wydatku granicznym układu hydraulicznego

\*SAE – Stowarzyszenie Inżynierów Samochodowych (Society of Automotive Engineers)

\*\*CEN – Europejski Komitet Normalizacyjny (European Committee for Standardization)



**OSTRZEŻENIE:** Nie przekraczać obciążalności ramion. Poszczególne wartości obciążalności są wybite na każdym z ramion.

# Specyfikacje modelu 980 XE do prac na wysypiskach i złomowiskach

## Specyfikacje widel

### Specyfikacje widel

1	Długość zęba	mm	2438
		cale	96,0
2	Środek ciężkości	mm	1219
		cale	48,0
	Statyczne obciążenie destabilizujące przy jeździe na wprost (widły ustawione poziomo)	kg	15 574
		funty	34 326
	Statyczne obciążenie destabilizujące przy skręconym przegubie (widły ustawione poziomo)	kg	13 783
		funty	30 378
	Obciążenie znamionowe (SAE J1197 – 50% FTSTL)	kg	6586
		funty	14 515
	Obciążenie znamionowe (CEN EN 474-3 na nierównym podłożu – 60% FTSTL)	kg	6586
		funty	14 515
	Obciążenie znamionowe (CEN EN 474-3 na twardym i płaskim podłożu – 80% FTSTL)	kg	6586
		funty	14 515
3	Maksymalna długość całkowita	mm	11 302
		cale	444,9
4	Zasięg przy widłach ustawionych na poziomie podłoża	mm	1534
		cale	60,4
5	*Wysokość od poziomu podłoża do dolnej płaszczyzny ramion widel przy minimalnej wysokości podnoszenia i widłach ustawionych płasko	mm	-137
		cale	-5,4
6	Zasięg przy ramionach ustawionych poziomo i widłach ustawionych płasko	mm	2030
		cale	79,9
7	Zasięg przy widłach ustawionych na maksymalnej wysokości	mm	946
		cale	37,2
8	Wysokość od poziomu podłoża do górnej płaszczyzny ramion widel przy ramionach ładowarki ustawionych poziomo i widłach ustawionych płasko	mm	2174
		cale	85,6
9	Wysokość od poziomu podłoża do górnej płaszczyzny ramion widel przy ramionach ładowarki na maksymalnej wysokości i widłach ustawionych płasko	mm	4663
		cale	183,6
10	Wysokość całkowita przy widłach na maksymalnej wysokości (od górnej krawędzi uchwytu do poziomu podłoża)	mm	6035
		cale	237,6
11	Prześwit przy maks. podniesieniu i opuszczeniu	mm	2334
		cale	91,9
12	Maks. kąt zrzutu z położenia poziomego	stopnie	49
13	Szerokość całkowita uchwytu	mm	2751
		cale	108,3
14	Wysokość całkowita uchwytu	mm	1575
		cale	62,0
15	Szerokość zewnętrzna ramion (przy maksymalnym rozsunięciu)	mm	2671
		cale	105,1
16	Szerokość zewnętrzna ramion (przy minimalnym rozsunięciu)	mm	849
		cale	33,4
	Szerokość ramienia (jedno ramie)	mm	88,9
		cale	3,5
	Grubość zębów	mm	203,2
		cale	8,0
	Pojemność ramienia	kg	11 068
		funty	24 393
	Masa eksploatacyjna	kg	36 596
		funty	80 657

\*Wartości ujemne wskazują wysokość poniżej poziomu gruntu

## 980 IW HL

Widły paletowe, mocowanie sworzniowe

Ramię 96 cali  
473-9104

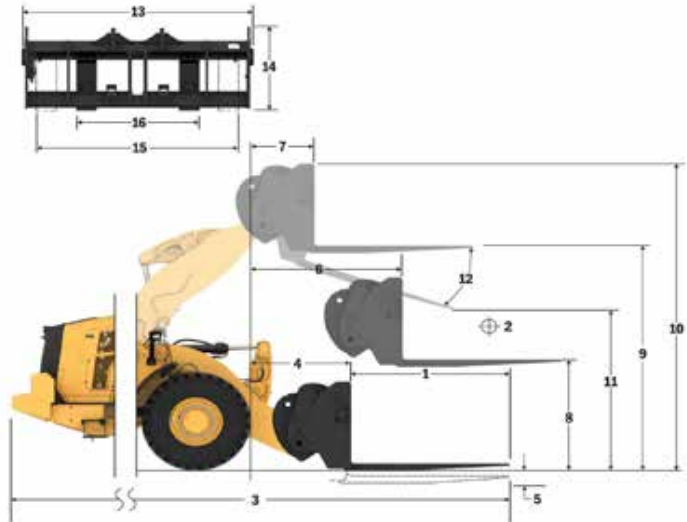

### Udźwig (kg) (obciążenie obliczane w środku ciężkości)

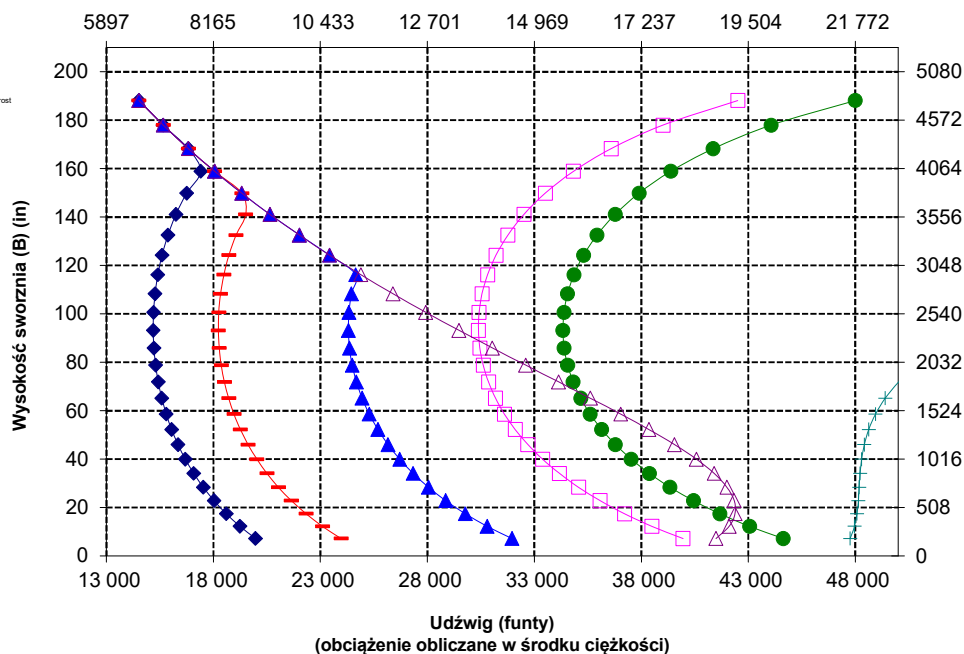

UWAGA: podane statyczne obciążenia destabilizujące i masy eksploatacyjne dotyczą następującej konfiguracji ładowarki: opony Brawler Smooth Solid, układ klimatyzacji, układ kontroli jazdy, osłona układu napędowego, maksymalny poziom cieczy eksploatacyjnych, paliwa, cieczy chłodzącej i środków smarnych oraz masa ciała operatora.

Dane techniczne i wartości znamionowe są zgodne z następującymi normami: SAE\* J1197, ISO 14397-1, CEN\*\* EN 474-3.

Znamionowy udźwig roboczy ładowarki wyposażonej w widły paletowe określa norma: SAE J1197: 50% statycznego obciążenia destabilizującego przy pełnym skręcie lub wydatku granicznym układu hydraulicznego. CEN EN 474-3: 60% statycznego obciążenia destabilizującego przy pełnym skręcie na nierównym podłożu lub wydatku granicznym układu hydraulicznego. CEN EN 474-3: 80% statycznego obciążenia destabilizującego przy pełnym skręcie na twardym i płaskim podłożu lub wydatku granicznym układu hydraulicznego

\*SAE – Stowarzyszenie Inżynierów Samochodowych (Society of Automotive Engineers)

\*\*CEN – Europejski Komitet Normalizacyjny (European Committee for Standardization)



**OSTRZEŻENIE:** Nie przekraczać obciążalności ramion. Poszczególne wartości obciążalności są wybite na każdym z ramion.

# Specyfikacje modelu 980 XE do prac na wysypiskach i złomowiskach

## Specyfikacje widel

### Specyfikacje widel

1	Długość zęba	mm	1829
		cale	72,0
2	Środek ciężkości	mm	914
		cale	36,0
	Statyczne obciążenie destabilizujące przy jeździe na wprost (widły ustawione poziomo)	kg	18 021
		funty	39 719
	Statyczne obciążenie destabilizujące przy skręconym przegubie (widły ustawione poziomo)	kg	15 675
		funty	34 548
	Obciążenie znamionowe (SAE J1197 – 50% FTSTL)	kg	7838
		funty	17 274
	Obciążenie znamionowe (CEN EN 474-3 na nierównym podłożu – 60% FTSTL)	kg	8530
		funty	18 799
	Obciążenie znamionowe (CEN EN 474-3 na twardym i płaskim podłożu – 80% FTSTL)	kg	8530
		funty	18 799
3	Maksymalna długość całkowita	mm	10 507
		cale	413,7
4	Zasięg przy widłach ustawionych na poziomie podłoża	mm	1349
		cale	53,1
5	*Wysokość od poziomu podłoża do dolnej płaszczyzny ramion widel przy minimalnej wysokości podnoszenia i widłach ustawionych płasko	mm	-145
		cale	-5,7
6	Zasięg przy ramionach ustawionych poziomo i widłach ustawionych płasko	mm	1870
		cale	73,6
7	Zasięg przy widłach ustawionych na maksymalnej wysokości	mm	943
		cale	37,1
8	Wysokość od poziomu podłoża do górnej płaszczyzny ramion widel przy ramionach ładowarki ustawionych poziomo i widłach ustawionych płasko	mm	2167
		cale	85,3
9	Wysokość od poziomu podłoża do górnej płaszczyzny ramion widel przy ramionach ładowarki na maksymalnej wysokości i widłach ustawionych płasko	mm	4436
		cale	174,6
10	Wysokość całkowita przy widłach na maksymalnej wysokości (od górnej krawędzi uchwyty do poziomu podłoża)	mm	5814
		cale	229,9
11	Prześwit przy maks. podniesieniu i opuszczeniu	mm	2386
		cale	93,9
12	Maks. kąt zrzutu z położenia poziomego	stopnie	58
13	Szerokość całkowita uchwyty	mm	2751
		cale	108,3
14	Wysokość całkowita uchwyty	mm	1581
		cale	62,3
15	Szerokość zewnętrzna ramion (przy maksymalnym rozsunięciu)	mm	2671
		cale	105,1
16	Szerokość zewnętrzna ramion (przy minimalnym rozsunięciu)	mm	849
		cale	33,4
	Szerokość ramienia (jedno ramie)	mm	88,9
		cale	3,5
	Grubość zębów	mm	203,2
		cale	8,0
	Pojemność ramienia	kg	14 742
		funty	32 491
	Masa eksploatacyjna	kg	36230
		funty	79 852

\*Wartości ujemne wskazują wysokość poniżej poziomu gruntu

## 980 IW STD

Widły paletowe, mocowanie sworzniowe

Ramię 72 cali  
473-9106

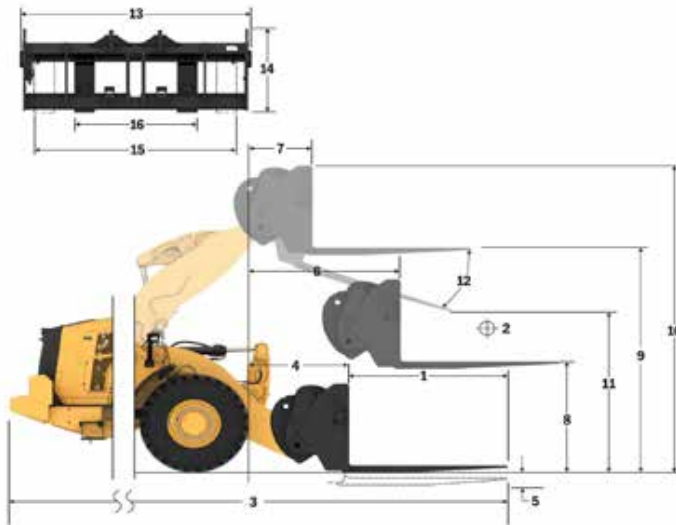

Udźwig (kg)  
(obciążenie obliczane w środku ciężkości)

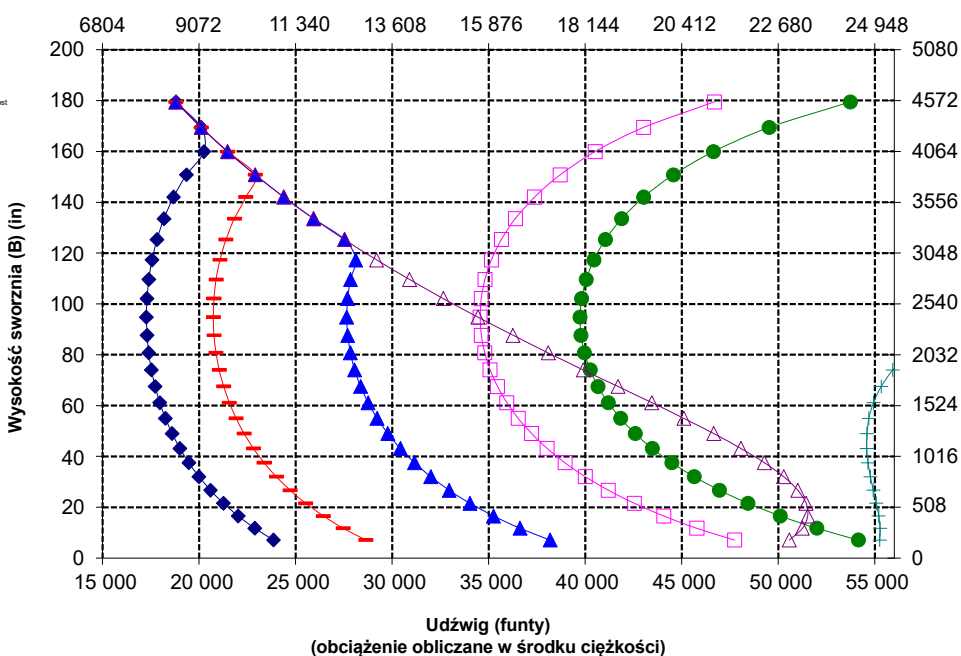

UWAGA: podane statyczne obciążenia destabilizujące i masy eksploatacyjne dotyczą następującej konfiguracji ładowarki: opony Brawler Smooth Solid, układ klimatyzacji, układ kontroli jazdy, osłona układu napędowego, maksymalny poziom cieczy eksploatacyjnych, paliwa, cieczy chłodzącej i środków smarnych oraz masa ciała operatora.

Dane techniczne i wartości znamionowe są zgodne z następującymi normami: SAE\* J1197, ISO 14397-1, CEN\*\* EN 474-3.

Znamionowy udźwig roboczy ładowarki wyposażonej w widły paletowe określa norma: SAE J1197: 50% statycznego obciążenia destabilizującego przy pełnym skręceniu lub wydatku granicznym układu hydraulicznego. CEN EN 474-3: 60% statycznego obciążenia destabilizującego przy pełnym skręceniu na nierównym podłożu lub wydatku granicznym układu hydraulicznego. CEN EN 474-3: 80% statycznego obciążenia destabilizującego przy pełnym skręceniu na twardym i płaskim podłożu lub wydatku granicznym układu hydraulicznego.

\*SAE – Stowarzyszenie Inżynierów Samochodowych (Society of Automotive Engineers)

\*\*CEN – Europejski Komitet Normalizacyjny (European Committee for Standardization)



**OSTRZEŻENIE:** Nie przekraczać obciążalności ramion. Poszczególne wartości obciążalności są wybite na każdym z ramion.

# Specyfikacje modelu 980 XE do prac na wysypiskach i złomowiskach

## Specyfikacje widel

### Specyfikacje widel

1	Długość zęba	mm	1829
		cale	72,0
2	Środek ciężkości	mm	914
		cale	36,0
	Statyczne obciążenie destabilizujące przy jeździe na wprost (widły ustawione poziomo)	kg	17 059
		funty	37 597
	Statyczne obciążenie destabilizujące przy skręconym przegubie (widły ustawione poziomo)	kg	15 127
		funty	33 339
	Obciążenie znamionowe (SAE J1197 – 50% FTSTL)	kg	7563
		funty	16 670
	Obciążenie znamionowe (CEN EN 474-3 na nierównym podłożu – 60% FTSTL)	kg	8317
		funty	18 330
	Obciążenie znamionowe (CEN EN 474-3 na twardym i płaskim podłożu – 80% FTSTL)	kg	8317
		funty	18 330
3	Maksymalna długość całkowita	mm	10 696
		cale	421,1
4	Zasięg przy widłach ustawionych na poziomie podłoża	mm	1538
		cale	60,6
5	*Wysokość od poziomu podłoża do dolnej płaszczyzny ramion widel przy minimalnej wysokości podnoszenia i widłach ustawionych płasko	mm	-143
		cale	-5,6
6	Zasięg przy ramionach ustawionych poziomo i widłach ustawionych płasko	mm	2030
		cale	79,9
7	Zasięg przy widłach ustawionych na maksymalnej wysokości	mm	946
		cale	37,2
8	Wysokość od poziomu podłoża do górnej płaszczyzny ramion widel przy ramionach ładowarki ustawionych poziomo i widłach ustawionych płasko	mm	2167
		cale	85,3
9	Wysokość od poziomu podłoża do górnej płaszczyzny ramion widel przy ramionach ładowarki na maksymalnej wysokości i widłach ustawionych płasko	mm	4657
		cale	183,3
10	Wysokość całkowita przy widłach na maksymalnej wysokości (od górnej krawędzi uchwyty do poziomu podłoża)	mm	6035
		cale	237,6
11	Prześwit przy maks. podniesieniu i opuszczeniu	mm	2769
		cale	109,8
12	Maks. kąt zrzutu z położenia poziomego	stopnie	49
13	Szerokość całkowita uchwyty	mm	2751
		cale	108,3
14	Wysokość całkowita uchwyty	mm	1581
		cale	62,3
15	Szerokość zewnętrzna ramion (przy maksymalnym rozsunięciu)	mm	2671
		cale	105,1
16	Szerokość zewnętrzna ramion (przy minimalnym rozsunięciu)	mm	849
		cale	33,4
	Szerokość ramienia (jedno ramię)	mm	88,9
		cale	3,5
	Grubość zębów	mm	203,2
		cale	8,0
	Pojemność ramienia	kg	14 742
		funty	32 491
	Masa eksploatacyjna	kg	36 364
		funty	80 146

\*Wartości ujemne wskazują wysokość poniżej poziomu gruntu

## 980 IW HL

Widły paletowe, mocowanie sworzniowe

Ramię 72 cali  
473-9106

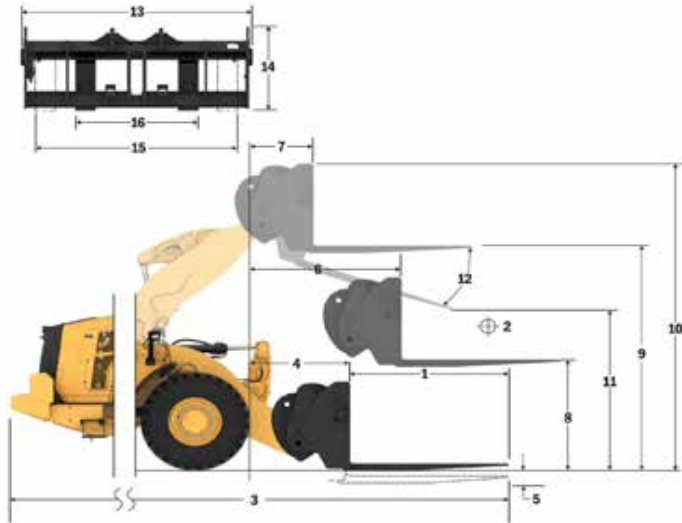

Udźwig (kg)  
(obciążenie obliczane w środku ciężkości)

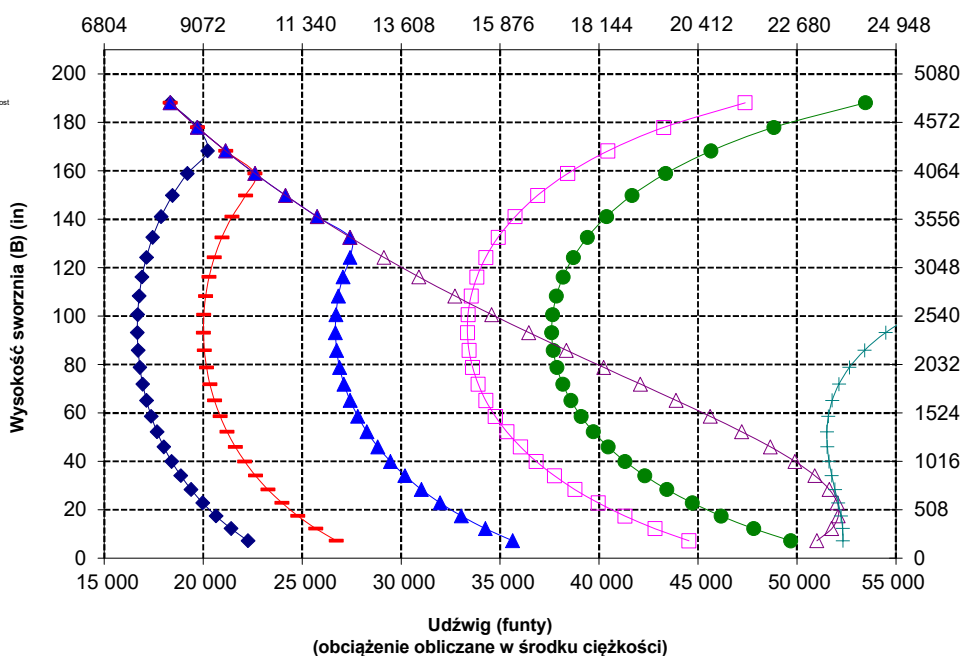

UWAGA: podane statyczne obciążenia destabilizujące i masy eksploatacyjne dotyczą następującej konfiguracji ładowarki: opony Brawler Smooth Solid, układ klimatyzacji, układ kontroli jazdy, osłona układu napędowego, maksymalny poziom cieczy eksploatacyjnych, paliwa, cieczy chłodzącej i środków smarnych oraz masa ciała operatora.

Dane techniczne i wartości znamionowe są zgodne z następującymi normami: SAE\* J1197, ISO 14397-1, CEN\*\* EN 474-3.

Znamionowy udźwig roboczy ładowarki wyposażonej w widły paletowe określa norma: SAE J1197: 50% statycznego obciążenia destabilizującego przy pełnym skręce lub wydatku granicznym układu hydraulicznego. CEN EN 474-3: 60% statycznego obciążenia destabilizującego przy pełnym skręce na nierównym podłożu lub wydatku granicznym układu hydraulicznego. CEN EN 474-3: 80% statycznego obciążenia destabilizującego przy pełnym skręce na twardym i płaskim podłożu lub wydatku granicznym układu hydraulicznego.

\*SAE – Stowarzyszenie Inżynierów Samochodowych (Society of Automotive Engineers)

\*\*CEN – Europejski Komitet Normalizacyjny (European Committee for Standardization)



**OSTRZEŻENIE:** Nie przekraczać obciążalności ramion. Poszczególne wartości obciążalności są wybite na każdym z ramion.



# Specyfikacje modelu 980 XE do prac na wysypiskach i złomowiskach

## Specyfikacje widel

### Specyfikacje widel

1	Długość zęba	mm	1830
		cale	72,0
2	Środek ciężkości	mm	915
		cale	36,0
	Statyczne obciążenie destabilizujące przy jeździe na wprost (widły ustawione poziomo)	kg	18 732
		funty	41 286
	Statyczne obciążenie destabilizujące przy skręconym przegubie (widły ustawione poziomo)	kg	16 368
		funty	36 075
	Obciążenie znamionowe (SAE J1197 – 50% FTSTL)	kg	8184
		funty	18 038
	Obciążenie znamionowe (CEN EN 474-3 na nierównym podłożu – 60% FTSTL)	kg	8327
		funty	18 352
	Obciążenie znamionowe (CEN EN 474-3 na twardym i płaskim podłożu – 80% FTSTL)	kg	8327
		funty	18 352
3	Maksymalna długość całkowita	mm	10 384
		cale	408,8
4	Zasięg przy widłach ustawionych na poziomie podłoża	mm	1225
		cale	48,2
5	*Wysokość od poziomu podłoża do dolnej płaszczyzny ramion widel przy minimalnej wysokości podnoszenia i widłach ustawionych płasko	mm	-146
		cale	-5,8
6	Zasięg przy ramionach ustawionych poziomo i widłach ustawionych płasko	mm	1839
		cale	72,4
7	Zasięg przy widłach ustawionych na maksymalnej wysokości	mm	913
		cale	35,9
8	Wysokość od poziomu podłoża do górnej płaszczyzny ramion widel przy ramionach ładowarki ustawionych poziomo i widłach ustawionych płasko	mm	2028
		cale	79,8
9	Wysokość od poziomu podłoża do górnej płaszczyzny ramion widel przy ramionach ładowarki na maksymalnej wysokości i widłach ustawionych płasko	mm	4297
		cale	169,2
10	Wysokość całkowita przy widłach na maksymalnej wysokości (od górnej krawędzi uchwyty do poziomu podłoża)	mm	5072
		cale	199,7
11	Prześwit przy maks. podniesieniu i opuszczeniu	mm	2681
		cale	105,5
12	Maks. kąt zrzutu z położenia poziomego	stopnie	45
13	Szerokość całkowita uchwyty	mm	2217
		cale	87,3
14	Wysokość całkowita uchwyty	mm	840
		cale	33,1
15	Szerokość zewnętrzna ramion (przy maksymalnym rozsunięciu)	mm	2070
		cale	81,5
16	Szerokość zewnętrzna ramion (przy minimalnym rozsunięciu)	mm	470
		cale	18,5
	Szerokość ramienia (jedno ramie)	mm	150,0
		cale	5,9
	Grubość zębów	mm	65,0
		cale	2,6
	Pojemność ramienia	kg	5246
		funty	11 562
	Masa eksploatacyjna	kg	35 561
		funty	78 377

\*Wartości ujemne wskazują wysokość poniżej poziomu gruntu

## 980 IW STD

Widły paletowe, FUSION

Uchwyt 87 cali

Ramię 72 cale

530-1861

530-1869

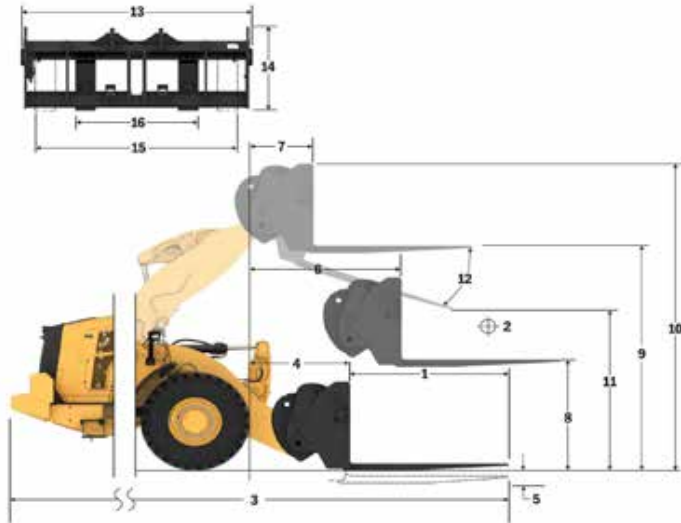

Udźwig (kg)  
(obciążenie obliczane w środku ciężkości)

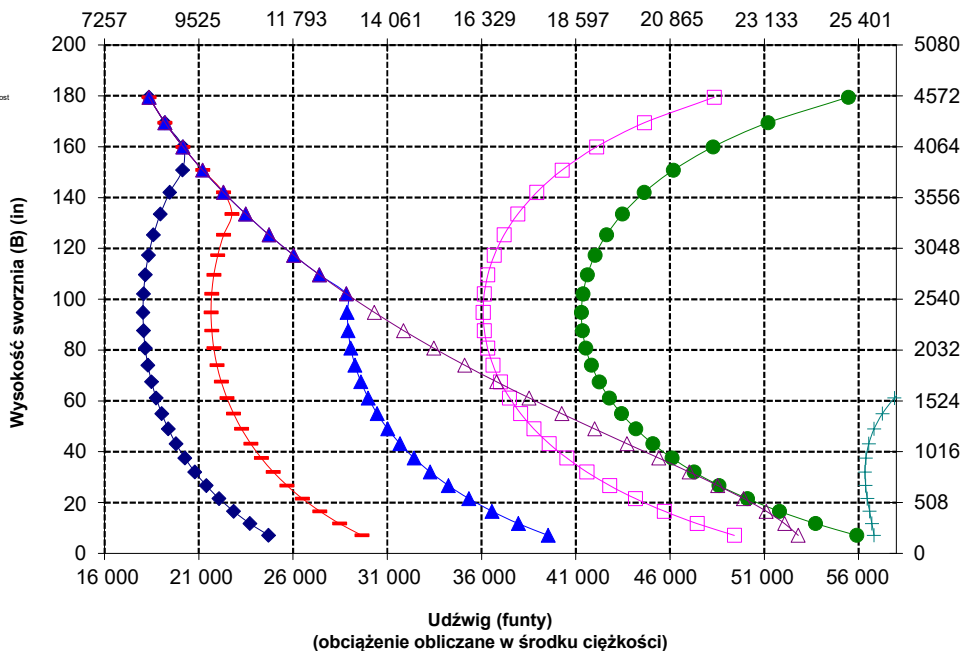

UWAGA: podane statyczne obciążenia destabilizujące i masy eksploatacyjne dotyczą następującej konfiguracji ładowarki: opony Brawler Smooth Solid, układ klimatyzacji, układ kontroli jazdy, osłona układu napędowego, maksymalny poziom cieczy eksploatacyjnych, paliwa, cieczy chłodzącej i środków smarnych oraz masa ciała operatora.

Dane techniczne i wartości znamionowe są zgodne z następującymi normami: SAE\* J1197, ISO 14397-1, CEN\*\* EN 474-3.

Znamionowy udźwig roboczy ładowarki wyposażonej w widły paletowe określa norma: SAE J1197: 50% statycznego obciążenia destabilizującego przy pełnym skrócie lub wydatku granicznym układu hydraulicznego. CEN EN 474-3: 60% statycznego obciążenia destabilizującego przy pełnym skrócie na nierównym podłożu lub wydatku granicznym układu hydraulicznego. CEN EN 474-3: 80% statycznego obciążenia destabilizującego przy pełnym skrócie na twardym i płaskim podłożu lub wydatku granicznym układu hydraulicznego.

\*SAE – Stowarzyszenie Inżynierów Samochodowych (Society of Automotive Engineers)

\*\*CEN – Europejski Komitet Normalizacyjny (European Committee for Standardization)



**OSTRZEŻENIE:** Nie przekraczać obciążalności ramion. Poszczególne wartości obciążalności są wybite na każdym z ramion.



# Specyfikacje modelu 980 XE do prac na wysypiskach i złomowiskach

## Specyfikacje widel

### Specyfikacje widel

1	Długość zęba	mm	1830
		cale	72,0
2	Środek ciężkości	mm	915
		cale	36,0
	Statyczne obciążenie destabilizujące przy jeździe na wprost (widły ustawione poziomo)	kg	17 694
		funty	38 998
	Statyczne obciążenie destabilizujące przy skręconym przegubie (widły ustawione poziomo)	kg	15 754
		funty	34 723
	Obciążenie znamionowe (SAE J1197 – 50% FTSTL)	kg	7877
		funty	17 361
	Obciążenie znamionowe (CEN EN 474-3 na nierównym podłożu – 60% FTSTL)	kg	7970
		funty	17 566
	Obciążenie znamionowe (CEN EN 474-3 na twardym i płaskim podłożu – 80% FTSTL)	kg	7970
		funty	17 566
3	Maksymalna długość całkowita	mm	10 593
		cale	417,0
4	Zasięg przy widłach ustawionych na poziomie podłoża	mm	1434
		cale	56,4
5	*Wysokość od poziomu podłoża do dolnej płaszczyzny ramion widel przy minimalnej wysokości podnoszenia i widłach ustawionych płasko	mm	-145
		cale	-5,7
6	Zasięg przy ramionach ustawionych poziomo i widłach ustawionych płasko	mm	2012
		cale	79,2
7	Zasięg przy widłach ustawionych na maksymalnej wysokości	mm	928
		cale	36,5
8	Wysokość od poziomu podłoża do górnej płaszczyzny ramion widel przy ramionach ładowarki ustawionych poziomo i widłach ustawionych płasko	mm	2028
		cale	79,8
9	Wysokość od poziomu podłoża do górnej płaszczyzny ramion widel przy ramionach ładowarki na maksymalnej wysokości i widłach ustawionych płasko	mm	4517
		cale	177,8
10	Wysokość całkowita przy widłach na maksymalnej wysokości (od górnej krawędzi uchwyty do poziomu podłoża)	mm	5292
		cale	209,3
11	Prześwit przy maks. podniesieniu i opuszczeniu	mm	2759
		cale	108,6
12	Maks. kąt zrzutu z położenia poziomego	stopnie	51
13	Szerokość całkowita uchwyty	mm	2217
		cale	87,3
14	Wysokość całkowita uchwyty	mm	840
		cale	33,1
15	Szerokość zewnętrzna ramion (przy maksymalnym rozsunięciu)	mm	2070
		cale	81,5
16	Szerokość zewnętrzna ramion (przy minimalnym rozsunięciu)	mm	470
		cale	18,5
	Szerokość ramienia (jedno ramie)	mm	150,0
		cale	5,9
	Grubość zębów	mm	65,0
		cale	2,6
	Pojemność ramienia	kg	5246
		funty	11 562
	Masa eksploatacyjna	kg	35 699
		funty	78 680

\*Wartości ujemne wskazują wysokość poniżej poziomu gruntu

## 980 IW HL

Widły paletowe, FUSION

Uchwyt 87 cali

530-1861

Ramię 72 cale

530-1869

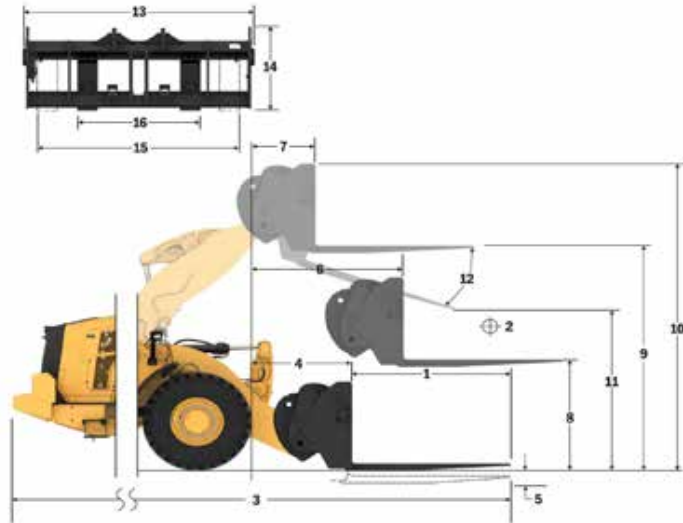

Udźwig (kg)  
(obciążenie obliczane w środku ciężkości)

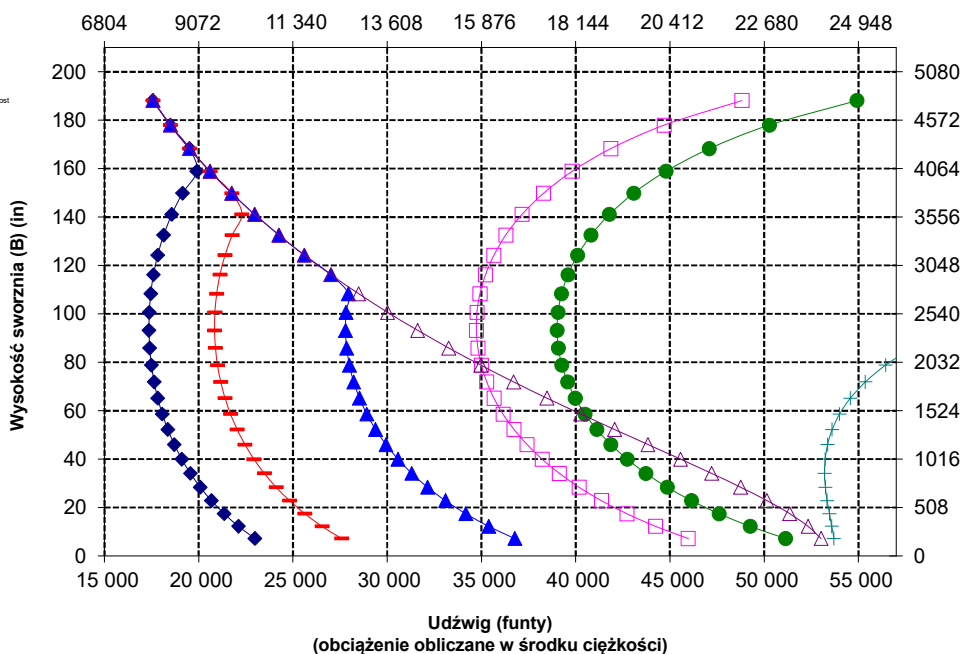

UWAGA: podane statyczne obciążenia destabilizujące i masy eksploatacyjne dotyczą następującej konfiguracji ładowarki: opony Brawler Smooth Solid, układ klimatyzacji, układ kontroli jazdy, osłona układu napędowego, maksymalny poziom cieczy eksploatacyjnych, paliwa, cieczy chłodzącej i środków smarnych oraz masa ciała operatora.

Dane techniczne i wartości znamionowe są zgodne z następującymi normami: SAE\* J1197, ISO 14397-1, CEN\*\* EN 474-3.

Znamionowy udźwig roboczy ładowarki wyposażonej w widły paletowe określa norma: SAE J1197: 50% statycznego obciążenia destabilizującego przy pełnym skręcie lub wydatku granicznym układu hydraulicznego. CEN EN 474-3: 60% statycznego obciążenia destabilizującego przy pełnym skręcie na nierównym podłożu lub wydatku granicznym układu hydraulicznego. CEN EN 474-3: 80% statycznego obciążenia destabilizującego przy pełnym skręcie na twardym i płaskim podłożu lub wydatku granicznym układu hydraulicznego.

\*SAE – Stowarzyszenie Inżynierów Samochodowych (Society of Automotive Engineers)

\*\*CEN – Europejski Komitet Normalizacyjny (European Committee for Standardization)



**OSTRZEŻENIE:** Nie przekraczać obciążalności ramion. Poszczególne wartości obciążalności są wybite na każdym z ramion.

# Specyfikacje modelu 980 XE do prac na wysypiskach i złomowiskach

## Specyfikacje widel

### Specyfikacje widel

1	Długość zęba	mm	1829
		cale	72,0
2	Środek ciężkości	mm	914
		cale	36,0
	Statyczne obciążenie destabilizujące przy jeździe na wprost (widły ustawione poziomo)	kg	18 136
		funty	39 972
	Statyczne obciążenie destabilizujące przy skróconym przegubie (widły ustawione poziomo)	kg	15 764
		funty	34 743
	Obciążenie znamionowe (SAE J1197 – 50% FTSTL)	kg	7882
		funty	17 371
	Obciążenie znamionowe (CEN EN 474-3 na nierównym podłożu – 60% FTSTL)	kg	8905
		funty	19 627
	Obciążenie znamionowe (CEN EN 474-3 na twardym i płaskim podłożu – 80% FTSTL)	kg	8905
		funty	19 627
3	Maksymalna długość całkowita	mm	10 347
		cale	407,4
4	Zasięg przy widłach ustawionych na poziomie podłoża	mm	1189
		cale	46,8
5	*Wysokość od poziomu podłoża do dolnej płaszczyzny ramion widel przy minimalnej wysokości podnoszenia i widłach ustawionych płasko	mm	-95
		cale	-3,7
6	Zasięg przy ramionach ustawionych poziomo i widłach ustawionych płasko	mm	1826
		cale	71,9
7	Zasięg przy widłach ustawionych na maksymalnej wysokości	mm	899
		cale	35,4
8	Wysokość od poziomu podłoża do górnej płaszczyzny ramion widel przy ramionach ładowarki ustawionych poziomo i widłach ustawionych płasko	mm	2099
		cale	82,6
9	Wysokość od poziomu podłoża do górnej płaszczyzny ramion widel przy ramionach ładowarki na maksymalnej wysokości i widłach ustawionych płasko	mm	4368
		cale	172,0
10	Wysokość całkowita przy widłach na maksymalnej wysokości (od górnej krawędzi uchwytu do poziomu podłoża)	mm	5412
		cale	213,1
11	Prześwit przy maks. podniesieniu i opuszczeniu	mm	2502
		cale	98,5
12	Maks. kąt rzutu z położenia poziomego	stopnie	55
13	Szerokość całkowita uchwytu	mm	2821
		cale	111,1
14	Wysokość całkowita uchwytu	mm	1129
		cale	44,4
15	Szerokość zewnętrzna ramion (przy maksymalnym rozsunięciu)	mm	2627
		cale	103,4
16	Szerokość zewnętrzna ramion (przy minimalnym rozsunięciu)	mm	747
		cale	29,4
	Szerokość ramienia (jedno ramie)	mm	250,0
		cale	9,8
	Grubość zębów	mm	85,0
		cale	3,3
	Pojemność ramienia	kg	18 700
		funty	41 215
	Masa eksploatacyjna	kg	36438
		funty	80 310

\*Wartości ujemne wskazują wysokość poniżej poziomu gruntu

## 980 IW STD

Widły paletowe, FUSION

Uchwyt 108 cali    Ramię 72 cale  
523-4199            523-4200

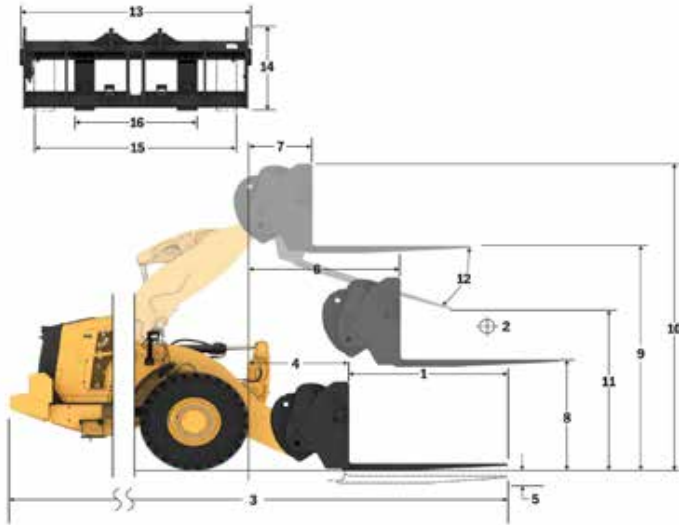

Udźwig (kg)  
(obciążenie obliczane w środku ciężkości)

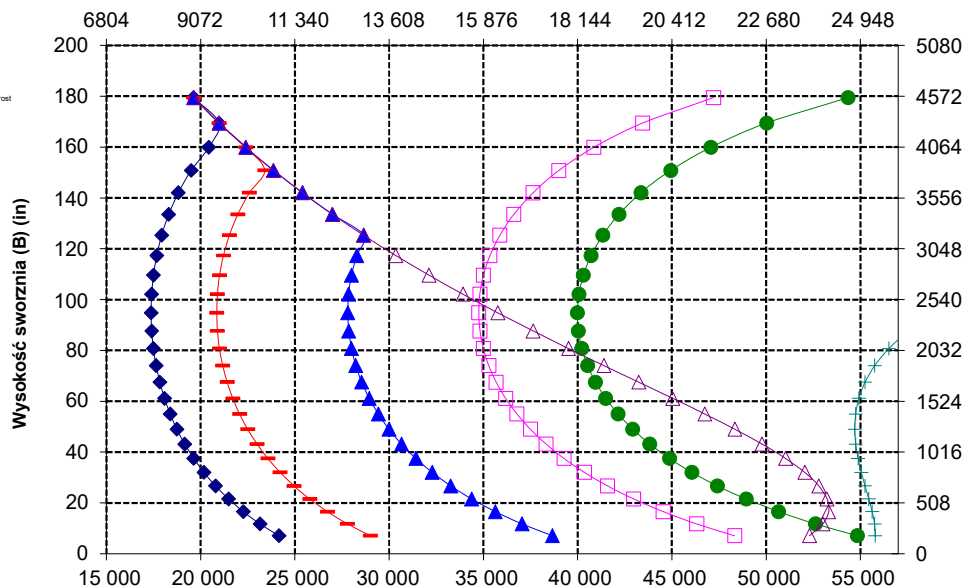

UWAGA: podane statyczne obciążenia destabilizujące i masy eksploatacyjne dotyczą następującej konfiguracji ładowarki: opony Brawler Smooth Solid, układ klimatyzacji, układ kontroli jazdy, osłona układu napędowego, maksymalny poziom cieczy eksploatacyjnych, paliwa, cieczy chłodzącej i środków smarnych oraz masa ciała operatora.

Dane techniczne i wartości znamionowe są zgodne z następującymi normami: SAE\* J1197, ISO 14397-1, CEN\*\* EN 474-3.

Znamionowy udźwig roboczy ładowarki wyposażonej w widły paletowe określa norma: SAE J1197: 50% statycznego obciążenia destabilizującego przy pełnym skręceniu lub wydatku granicznym układu hydraulicznego. CEN EN 474-3: 60% statycznego obciążenia destabilizującego przy pełnym skręceniu na nierównym podłożu lub wydatku granicznym układu hydraulicznego. CEN EN 474-3: 80% statycznego obciążenia destabilizującego przy pełnym skręceniu na twardym i płaskim podłożu lub wydatku granicznym układu hydraulicznego

\*SAE – Stowarzyszenie Inżynierów Samochodowych (Society of Automotive Engineers)

\*\*CEN – Europejski Komitet Normalizacyjny (European Committee for Standardization)



**OSTRZEŻENIE:** Nie przekraczać obciążalności ramion. Poszczególne wartości obciążalności są wybite na każdym z ramion.

# Specyfikacje modelu 980 XE do prac na wysypiskach i złomowiskach

## Specyfikacje widel

### Specyfikacje widel

1	Długość zęba	mm	1829
		cale	72,0
2	Środek ciężkości	mm	914
		cale	36,0
	Statyczne obciążenie destabilizujące przy jeździe na wprost (widły ustawione poziomo)	kg	17 083
		funty	37 651
	Statyczne obciążenie destabilizujące przy skręconym przegubie (widły ustawione poziomo)	kg	15 137
		funty	33 362
	Obciążenie znamionowe (SAE J1197 – 50% FTSTL)	kg	7568
		funty	16 681
	Obciążenie znamionowe (CEN EN 474-3 na nierównym podłożu – 60% FTSTL)	kg	8586
		funty	18 924
	Obciążenie znamionowe (CEN EN 474-3 na twardym i płaskim podłożu – 80% FTSTL)	kg	8586
		funty	18 924
3	Maksymalna długość całkowita	mm	10 555
		cale	415,6
4	Zasięg przy widłach ustawionych na poziomie podłoża	mm	1397
		cale	55,0
5	*Wysokość od poziomu podłoża do dolnej płaszczyzny ramion widel przy minimalnej wysokości podnoszenia i widłach ustawionych płasko	mm	-91
		cale	-3,6
6	Zasięg przy ramionach ustawionych poziomo i widłach ustawionych płasko	mm	1999
		cale	78,7
7	Zasięg przy widłach ustawionych na maksymalnej wysokości	mm	915
		cale	36,0
8	Wysokość od poziomu podłoża do górnej płaszczyzny ramion widel przy ramionach ładowarki ustawionych poziomo i widłach ustawionych płasko	mm	2101
		cale	82,7
9	Wysokość od poziomu podłoża do górnej płaszczyzny ramion widel przy ramionach ładowarki na maksymalnej wysokości i widłach ustawionych płasko	mm	4590
		cale	180,7
10	Wysokość całkowita przy widłach na maksymalnej wysokości (od górnej krawędzi uchwyty do poziomu podłoża)	mm	5634
		cale	221,8
11	Prześwit przy maks. podniesieniu i opuszczeniu	mm	2613
		cale	102,9
12	Maks. kąt zrzutu z położenia poziomego	stopnie	61
13	Szerokość całkowita uchwyty	mm	2821
		cale	111,1
14	Wysokość całkowita uchwyty	mm	1129
		cale	44,4
15	Szerokość zewnętrzna ramion (przy maksymalnym rozsunięciu)	mm	2627
		cale	103,4
16	Szerokość zewnętrzna ramion (przy minimalnym rozsunięciu)	mm	747
		cale	29,4
	Szerokość ramienia (jedno ramie)	mm	250,0
		cale	9,8
	Grubość zębów	mm	85,0
		cale	3,3
	Pojemność ramienia	kg	18 700
		funty	41 215
	Masa eksploatacyjna	kg	36 576
		funty	80 613

\*Wartości ujemne wskazują wysokość poniżej poziomu gruntu

## 980 IW HL

Widły paletowe, FUSION

Uchwyt 108 cali

523-4199

Ramię 72 cale

523-4200

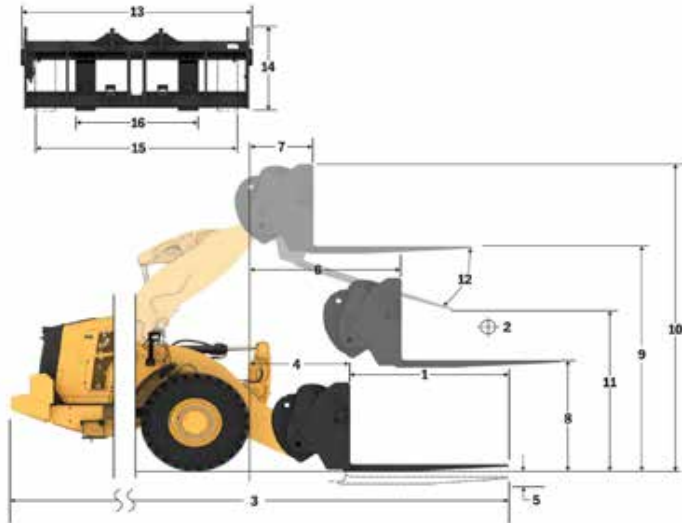

Udźwig (kg)  
(obciążenie obliczane w środku ciężkości)

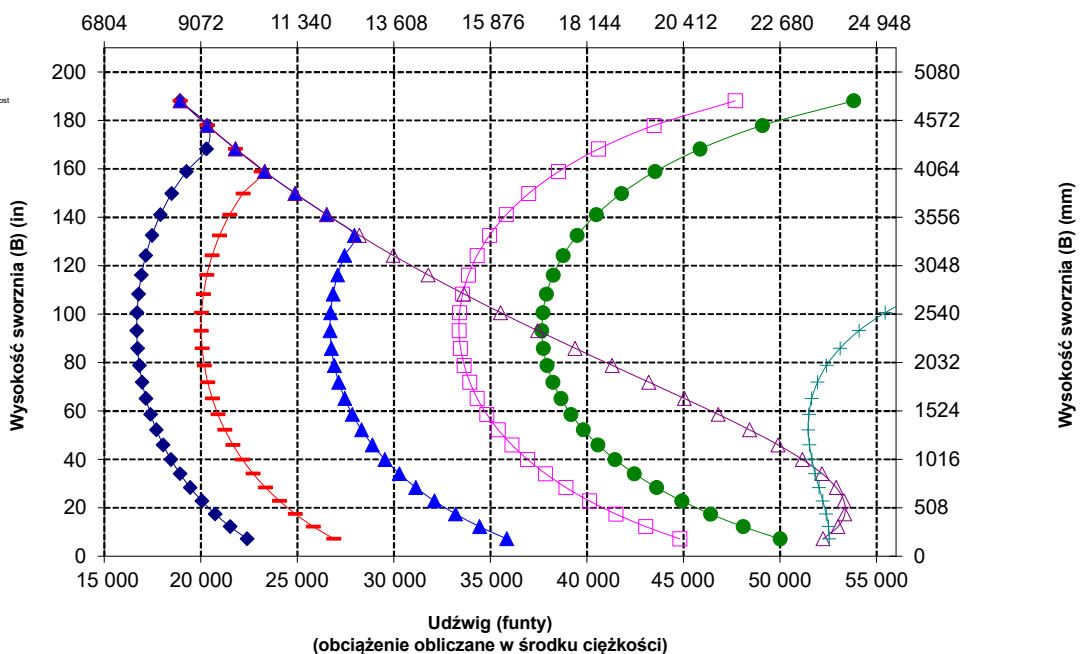

UWAGA: podane statyczne obciążenia destabilizujące i masy eksploatacyjne dotyczą następującej konfiguracji ładowarki: opony Brawler Smooth Solid, układ klimatyzacji, układ kontroli jazdy, osłona układu napędowego, maksymalny poziom cieczy eksploatacyjnych, paliwa, cieczy chłodzącej i środków smarnych oraz masa ciała operatora.

Dane techniczne i wartości znamionowe są zgodne z następującymi normami: SAE\* J1197, ISO 14397-1, CEN\*\* EN 474-3.

Znamionowy udźwig roboczy ładowarki wyposażonej w widły paletowe określa norma: SAE J1197: 50% statycznego obciążenia destabilizującego przy pełnym skręce lub wydatku granicznym układu hydraulicznego. CEN EN 474-3: 60% statycznego obciążenia destabilizującego przy pełnym skręce na nierównym podłożu lub wydatku granicznym układu hydraulicznego. CEN EN 474-3: 80% statycznego obciążenia destabilizującego przy pełnym skręce na twardym i płaskim podłożu lub wydatku granicznym układu hydraulicznego.

\*SAE – Stowarzyszenie Inżynierów Samochodowych (Society of Automotive Engineers)

\*\*CEN – Europejski Komitet Normalizacyjny (European Committee for Standardization)



**OSTRZEŻENIE:** Nie przekraczać obciążalności ramion. Poszczególne wartości obciążalności są wybite na każdym z ramion.

# Specyfikacje modelu 980 XE do prac na wysypiskach i złomowiskach

## Specyfikacje widel

### Specyfikacje widel

1	Długość zęba	mm	2134
		cale	84,0
2	Środek ciężkości	mm	1067
		cale	42,0
	Statyczne obciążenie destabilizujące przy jeździe na wprost (widły ustawione poziomo)	kg	17 316
		funty	38 165
	Statyczne obciążenie destabilizujące przy skręconym przegubie (widły ustawione poziomo)	kg	15 038
		funty	33 144
	Obciążenie znamionowe (SAE J1197 – 50% FTSTL)	kg	7519
		funty	16 572
	Obciążenie znamionowe (CEN EN 474-3 na nierównym podłożu – 60% FTSTL)	kg	7914
		funty	17 442
	Obciążenie znamionowe (CEN EN 474-3 na twardym i płaskim podłożu – 80% FTSTL)	kg	7914
		funty	17 442
3	Maksymalna długość całkowita	mm	10 656
		cale	419,5
4	Zasięg przy widłach ustawionych na poziomie podłoża	mm	1193
		cale	47,0
5	*Wysokość od poziomu podłoża do dolnej płaszczyzny ramion widel przy minimalnej wysokości podnoszenia i widłach ustawionych płasko	mm	-95
		cale	-3,7
6	Zasięg przy ramionach ustawionych poziomo i widłach ustawionych płasko	mm	1826
		cale	71,9
7	Zasięg przy widłach ustawionych na maksymalnej wysokości	mm	899
		cale	35,4
8	Wysokość od poziomu podłoża do górnej płaszczyzny ramion widel przy ramionach ładowarki ustawionych poziomo i widłach ustawionych płasko	mm	2104
		cale	82,8
9	Wysokość od poziomu podłoża do górnej płaszczyzny ramion widel przy ramionach ładowarki na maksymalnej wysokości i widłach ustawionych płasko	mm	4373
		cale	172,2
10	Wysokość całkowita przy widłach na maksymalnej wysokości (od górnej krawędzi uchwyty do poziomu podłoża)	mm	5412
		cale	213,1
11	Prześwit przy maks. podniesieniu i opuszczeniu	mm	2251
		cale	88,6
12	Maks. kąt zrzutu z położenia poziomego	stopnie	55
13	Szerokość całkowita uchwyty	mm	2821
		cale	111,1
14	Wysokość całkowita uchwyty	mm	1129
		cale	44,4
15	Szerokość zewnętrzna ramion (przy maksymalnym rozsunięciu)	mm	2627
		cale	103,4
16	Szerokość zewnętrzna ramion (przy minimalnym rozsunięciu)	mm	747
		cale	29,4
	Szerokość ramienia (jedno ramie)	mm	250,0
		cale	9,8
	Grubość zębów	mm	90,0
		cale	3,5
	Pojemność ramienia	kg	17 729
		funty	39 075
	Masa eksploatacyjna	kg	36 540
		funty	80 535

\*Wartości ujemne wskazują wysokość poniżej poziomu gruntu

## 980 IW STD

Widły paletowe, FUSION

Uchwyt 108 cali

Ramię 84 cale

523-4199

523-4201

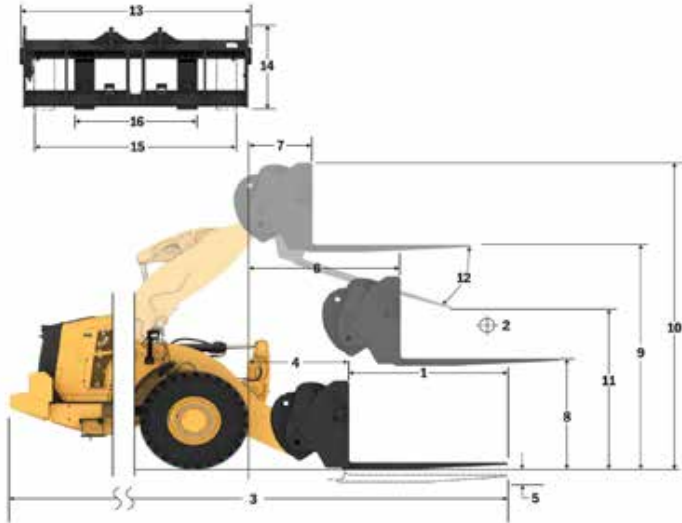

Udźwig (kg)  
(obciążenie obliczane w środku ciężkości)

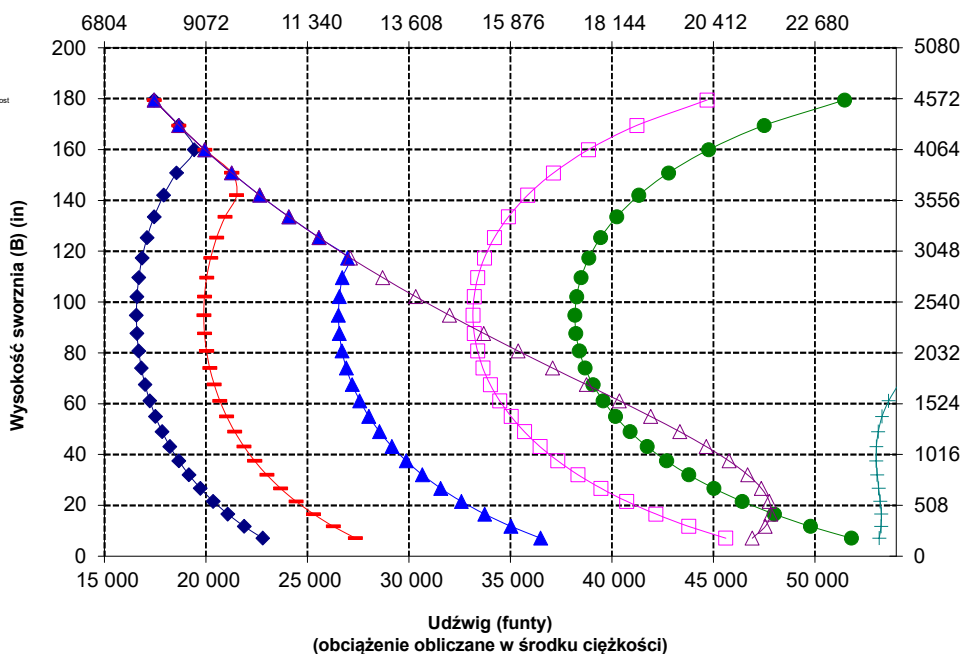

UWAGA: podane statyczne obciążenia destabilizujące i masy eksploatacyjne dotyczą następującej konfiguracji ładowarki: opony Brawler Smooth Solid, układ klimatyzacji, układ kontroli jazdy, osłona układu napędowego, maksymalny poziom cieczy eksploatacyjnych, paliwa, cieczy chłodzącej i środków smarnych oraz masa ciała operatora.

Dane techniczne i wartości znamionowe są zgodne z następującymi normami: SAE\* J1197, ISO 14397-1, CEN\*\* EN 474-3.

Znamionowy udźwig roboczy ładowarki wyposażonej w widły paletowe określa norma: SAE J1197: 50% statycznego obciążenia destabilizującego przy pełnym skręcie lub wydatku granicznym układu hydraulicznego. CEN EN 474-3: 60% statycznego obciążenia destabilizującego przy pełnym skręcie na nierównym podłożu lub wydatku granicznym układu hydraulicznego. CEN EN 474-3: 80% statycznego obciążenia destabilizującego przy pełnym skręcie na twardym i płaskim podłożu lub wydatku granicznym układu hydraulicznego.

\*SAE – Stowarzyszenie Inżynierów Samochodowych (Society of Automotive Engineers)

\*\*CEN – Europejski Komitet Normalizacyjny (European Committee for Standardization)



**OSTRZEŻENIE:** Nie przekraczać obciążalności ramion. Poszczególne wartości obciążalności są wybite na każdym z ramion.

# Specyfikacje modelu 980 XE do prac na wysypiskach i złomowiskach

## Specyfikacje widel

### Specyfikacje widel

1	Długość zęba	mm	2134
		cale	84,0
2	Środek ciężkości	mm	1067
		cale	42,0
	Statyczne obciążenie destabilizujące przy jeździe na wprost (widły ustawione poziomo)	kg	16 333
		funty	35 997
	Statyczne obciążenie destabilizujące przy skręconym przegubie (widły ustawione poziomo)	kg	14 461
		funty	31 871
	Obciążenie znamionowe (SAE J1197 – 50% FTSTL)	kg	7230
		funty	15 936
	Obciążenie znamionowe (CEN EN 474-3 na nierównym podłożu – 60% FTSTL)	kg	7633
		funty	16 824
	Obciążenie znamionowe (CEN EN 474-3 na twardym i płaskim podłożu – 80% FTSTL)	kg	7633
		funty	16 824
3	Maksymalna długość całkowita	mm	10 863
		cale	427,7
4	Zasięg przy widłach ustawionych na poziomie podłoża	mm	1401
		cale	55,2
5	*Wysokość od poziomu podłoża do dolnej płaszczyzny ramion widel przy minimalnej wysokości podnoszenia i widłach ustawionych płasko	mm	-91
		cale	-3,6
6	Zasięg przy ramionach ustawionych poziomo i widłach ustawionych płasko	mm	1999
		cale	78,7
7	Zasięg przy widłach ustawionych na maksymalnej wysokości	mm	915
		cale	36,0
8	Wysokość od poziomu podłoża do górnej płaszczyzny ramion widel przy ramionach ładowarki ustawionych poziomo i widłach ustawionych płasko	mm	2106
		cale	82,9
9	Wysokość od poziomu podłoża do górnej płaszczyzny ramion widel przy ramionach ładowarki na maksymalnej wysokości i widłach ustawionych płasko	mm	4595
		cale	180,9
10	Wysokość całkowita przy widłach na maksymalnej wysokości (od górnej krawędzi uchwytu do poziomu podłoża)	mm	5634
		cale	221,8
11	Prześwit przy maks. podniesieniu i opuszczeniu	mm	2346
		cale	92,4
12	Maks. kąt zrzutu z położenia poziomego	stopnie	61
13	Szerokość całkowita uchwytu	mm	2821
		cale	111,1
14	Wysokość całkowita uchwytu	mm	1129
		cale	44,4
15	Szerokość zewnętrzna ramion (przy maksymalnym rozsunięciu)	mm	2627
		cale	103,4
16	Szerokość zewnętrzna ramion (przy minimalnym rozsunięciu)	mm	747
		cale	29,4
	Szerokość ramienia (jedno ramie)	mm	250,0
		cale	9,8
	Grubość zębów	mm	90,0
		cale	3,5
	Pojemność ramienia	kg	17 729
		funty	39 075
	Masa eksploatacyjna	kg	36 678
		funty	80 838

\*Wartości ujemne wskazują wysokość poniżej poziomu gruntu

## 980 IW HL

Widły paletowe, FUSION

Uchwyt 108 cali    Ramię 84 cale  
523-4199            523-4201

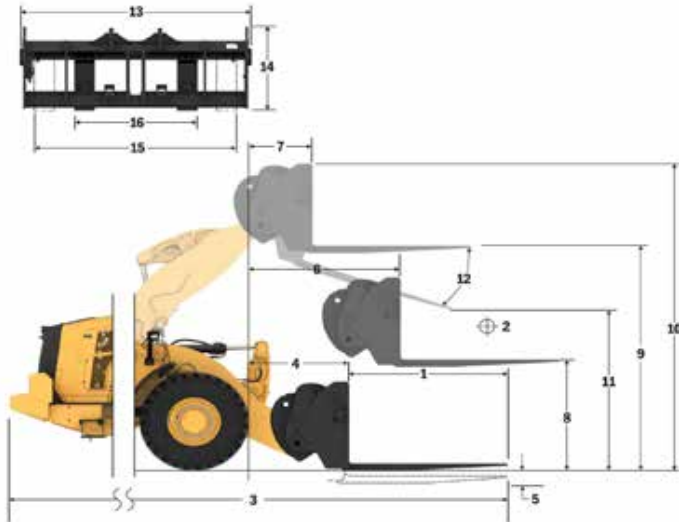

Udźwig (kg)  
(obciążenie obliczane w środku ciężkości)

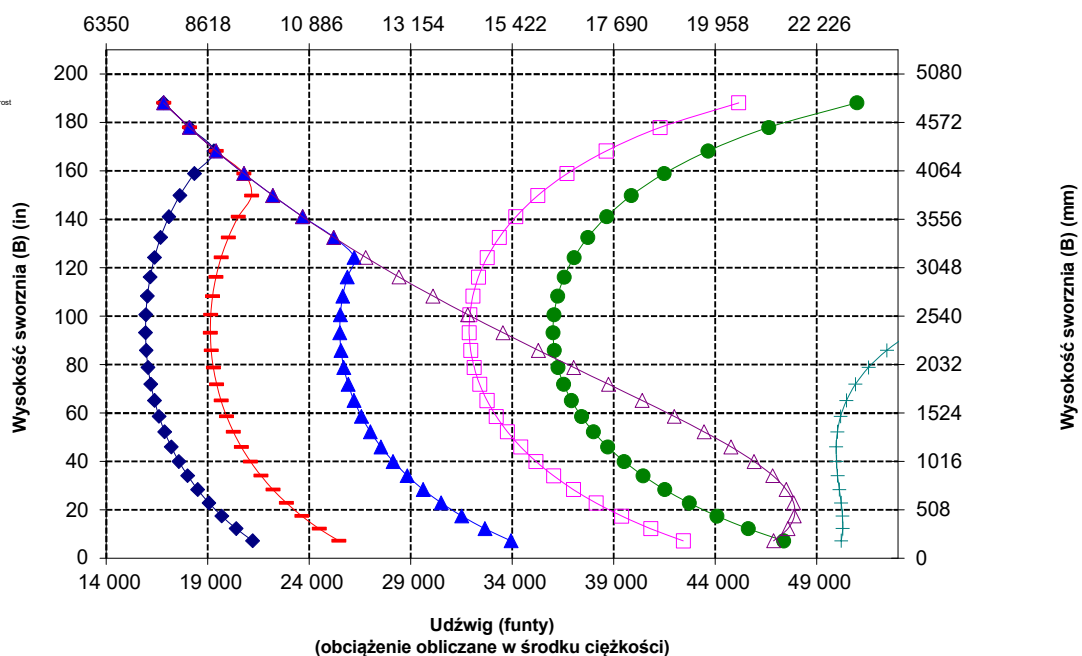

**OSTRZEŻENIE:** Nie przekraczać obciążalności ramion. Poszczególne wartości obciążalności są wybite na każdym z ramion.



# Specyfikacje modelu 980 XE do prac na wysypiskach i złomowiskach

## Specyfikacje widel

### Specyfikacje widel

1	Długość zęba	mm	2438
		cale	96,0
2	Środek ciężkości	mm	1219
		cale	48,0
	Statyczne obciążenie destabilizujące przy jeździe na wprost (widły ustawione poziomo)	kg	16 496
		funty	36 358
	Statyczne obciążenie destabilizujące przy skróconym przegubie (widły ustawione poziomo)	kg	14 307
		funty	31 532
	Obciążenie znamionowe (SAE J1197 – 50% FTSTL)	kg	7041
		funty	15 518
	Obciążenie znamionowe (CEN EN 474-3 na nierównym podłożu – 60% FTSTL)	kg	7041
		funty	15 518
	Obciążenie znamionowe (CEN EN 474-3 na twardym i płaskim podłożu – 80% FTSTL)	kg	7041
		funty	15 518
3	Maksymalna długość całkowita	mm	10 964
		cale	431,7
4	Zasięg przy widłach ustawionych na poziomie podłoża	mm	1197
		cale	47,1
5	*Wysokość od poziomu podłoża do dolnej płaszczyzny ramion widel przy minimalnej wysokości podnoszenia i widłach ustawionych płasko	mm	-93
		cale	-3,7
6	Zasięg przy ramionach ustawionych poziomo i widłach ustawionych płasko	mm	1831
		cale	72,1
7	Zasięg przy widłach ustawionych na maksymalnej wysokości	mm	904
		cale	35,6
8	Wysokość od poziomu podłoża do górnej płaszczyzny ramion widel przy ramionach ładowarki ustawionych poziomo i widłach ustawionych płasko	mm	2106
		cale	82,9
9	Wysokość od poziomu podłoża do górnej płaszczyzny ramion widel przy ramionach ładowarki na maksymalnej wysokości i widłach ustawionych płasko	mm	4375
		cale	172,2
10	Wysokość całkowita przy widłach na maksymalnej wysokości (od górnej krawędzi uchwytu do poziomu podłoża)	mm	5412
		cale	213,1
11	Prześwit przy maks. podniesieniu i opuszczeniu	mm	1998
		cale	78,6
12	Maks. kąt rzutu z położenia poziomego	stopnie	55
13	Szerokość całkowita uchwytu	mm	2821
		cale	111,1
14	Wysokość całkowita uchwytu	mm	1127
		cale	44,4
15	Szerokość zewnętrzna ramion (przy maksymalnym rozsunięciu)	mm	2629
		cale	103,5
16	Szerokość zewnętrzna ramion (przy minimalnym rozsunięciu)	mm	747
		cale	29,4
	Szerokość ramienia (jedno ramie)	mm	250,0
		cale	9,8
	Grubość zębów	mm	90,0
		cale	3,5
	Pojemność ramienia	kg	15 750
		funty	34 713
	Masa eksploatacyjna	kg	36 691
		funty	80 868

\*Wartości ujemne wskazują wysokość poniżej poziomu gruntu

## 980 IW STD

Widły paletowe, FUSION

Uchwyt 108 cali    Ramię 96 cale  
523-4199            523-4202

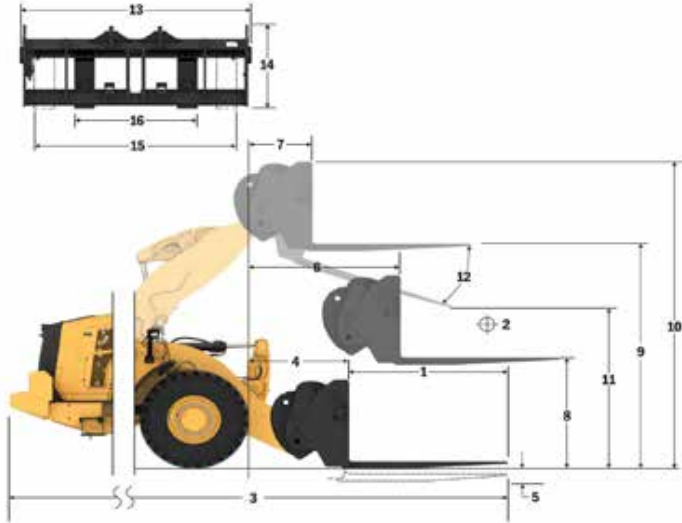

Udźwig (kg)  
(obciążenie obliczane w środku ciężkości)

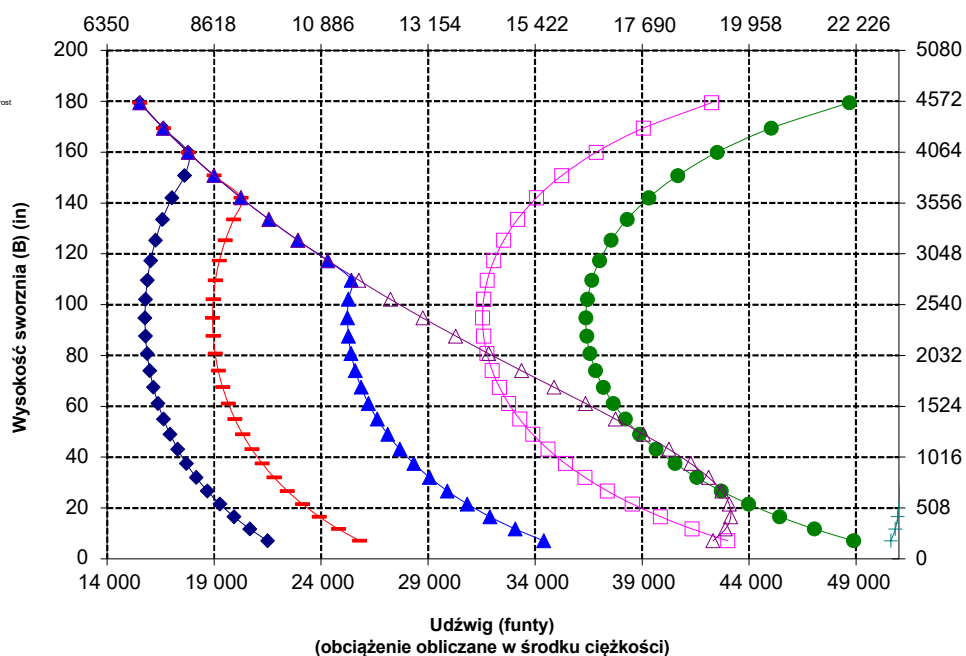

**OSTRZEŻENIE:** Nie przekraczać obciążalności ramion. Poszczególne wartości obciążalności są wybite na każdym z ramion.



# Specyfikacje modelu 980 XE do prac na wysypiskach i złomowiskach

## Specyfikacje widel

### Specyfikacje widel

1	Długość zęba	mm	2438
		cale	96,0
2	Środek ciężkości	mm	1219
		cale	48,0
	Statyczne obciążenie destabilizujące przy jeździe na wprost (widły ustawione poziomo)	kg	15 576
		funty	34 328
	Statyczne obciążenie destabilizujące przy skręconym przegubie (widły ustawione poziomo)	kg	13 773
		funty	30 356
	Obciążenie znamionowe (SAE J1197 – 50% FTSTL)	kg	6791
		funty	14 967
	Obciążenie znamionowe (CEN EN 474-3 na nierównym podłożu – 60% FTSTL)	kg	6791
		funty	14 967
	Obciążenie znamionowe (CEN EN 474-3 na twardym i płaskim podłożu – 80% FTSTL)	kg	6791
		funty	14 967
3	Maksymalna długość całkowita	mm	11 172
		cale	439,8
4	Zasięg przy widłach ustawionych na poziomie podłoża	mm	1405
		cale	55,3
5	*Wysokość od poziomu podłoża do dolnej płaszczyzny ramion widel przy minimalnej wysokości podnoszenia i widłach ustawionych płasko	mm	-89
		cale	-3,5
6	Zasięg przy ramionach ustawionych poziomo i widłach ustawionych płasko	mm	2004
		cale	78,9
7	Zasięg przy widłach ustawionych na maksymalnej wysokości	mm	920
		cale	36,2
8	Wysokość od poziomu podłoża do górnej płaszczyzny ramion widel przy ramionach ładowarki ustawionych poziomo i widłach ustawionych płasko	mm	2108
		cale	83,0
9	Wysokość od poziomu podłoża do górnej płaszczyzny ramion widel przy ramionach ładowarki na maksymalnej wysokości i widłach ustawionych płasko	mm	4597
		cale	181,0
10	Wysokość całkowita przy widłach na maksymalnej wysokości (od górnej krawędzi uchwyty do poziomu podłoża)	mm	5634
		cale	221,8
11	Prześwit przy maks. podniesieniu i opuszczeniu	mm	2076
		cale	81,7
12	Maks. kąt zrzutu z położenia poziomego	stopnie	61
13	Szerokość całkowita uchwyty	mm	2821
		cale	111,1
14	Wysokość całkowita uchwyty	mm	1127
		cale	44,4
15	Szerokość zewnętrzna ramion (przy maksymalnym rozsunięciu)	mm	2629
		cale	103,5
16	Szerokość zewnętrzna ramion (przy minimalnym rozsunięciu)	mm	747
		cale	29,4
	Szerokość ramienia (jedno ramie)	mm	250,0
		cale	9,8
	Grubość zębów	mm	90,0
		cale	3,5
	Pojemność ramienia	kg	15 750
		funty	34 713
	Masa eksploatacyjna	kg	36 829
		funty	81 171

\*Wartości ujemne wskazują wysokość poniżej poziomu gruntu

## 980 IW HL

Widły paletowe, FUSION

Uchwyt 108 cali

523-4199

Ramię 96 cali

523-4202

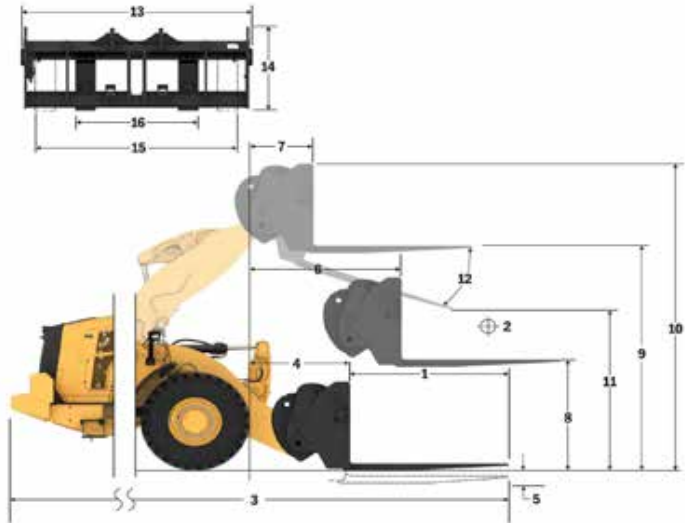

Udźwig (kg)  
(obciążenie obliczane w środku ciężkości)

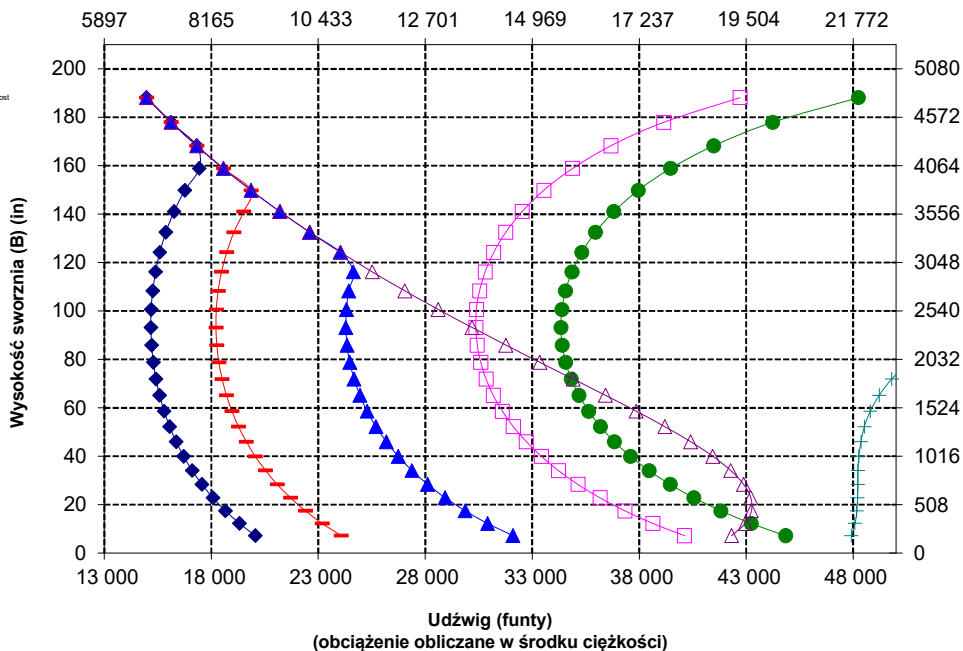

UWAGA: podane statyczne obciążenia destabilizujące i masy eksploatacyjne dotyczą następującej konfiguracji ładowarki: opony Brawler Smooth Solid, układ klimatyzacji, układ kontroli jazdy, osłona układu napędowego, maksymalny poziom cieczy eksploatacyjnych, paliwa, cieczy chłodzącej i środków smarnych oraz masa ciała operatora.

Dane techniczne i wartości znamionowe są zgodne z następującymi normami: SAE\* J1197, ISO 14397-1, CEN\*\* EN 474-3.

Znamionowy udźwig roboczy ładowarki wyposażonej w widły paletowe określa norma: SAE J1197: 50% statycznego obciążenia destabilizującego przy pełnym skręceniu lub wydatku granicznym układu hydraulicznego. CEN EN 474-3: 60% statycznego obciążenia destabilizującego przy pełnym skręceniu na nierównym podłożu lub wydatku granicznym układu hydraulicznego. CEN EN 474-3: 80% statycznego obciążenia destabilizującego przy pełnym skręceniu na twardym i płaskim podłożu lub wydatku granicznym układu hydraulicznego.

\*SAE – Stowarzyszenie Inżynierów Samochodowych (Society of Automotive Engineers)

\*\*CEN – Europejski Komitet Normalizacyjny (European Committee for Standardization)



**OSTRZEŻENIE:** Nie przekraczać obciążalności ramion. Poszczególne wartości obciążalności są wybite na każdym z ramion.



# 980 XE

## Maszyna do prac leśnych

**Ładowarki kołowe Cat do prac leśnych zapewniają dodatkową wydajność, produktywność i bezpieczeństwo, które są wymagane podczas prac w tartaku.**

### Doskonała paliwooszczędność

- Zużycie paliwa niższe nawet o 35% niż w poprzednim modelu.
- Ścisłe zintegrowanie przekładni bezstopniowej Cat, silnika oraz układów hydraulicznego i układu chłodzenia pozwoliło znacznie poprawić efektywność pracy i obniżyć zużycie paliwa.
- Wyeliminowanie przekładni hydrokinetycznej pozwala sterować osobno prędkością obrotową silnika i prędkością maszyny, co poprawia efektywność kopania, precyzję sterowania i łatwość obsługi.
- Obniżenie znamionowej prędkości obrotowej silnika zmniejsza zużycie podzespołów i emitowany hałas.
- Silnik o dużej gęstości mocy jest bardziej oszczędny, ponieważ zapewnia odpowiednią moc i moment obrotowy, gdy są potrzebne.

### Osiągnij wyższą produktywność

- Pakiet leśny zawiera dodatkową przeciwwagę, cięższą ramę tylną, większe siłowniki przechyłu oraz krótsze łącza układu pochylania, co ogółem istotnie zwiększa możliwości robocze maszyny względem podstawowego modelu.
- Opcjonalny wentylator o zmiennym kącie nachylenia łopatek i rdzenie chłodnic o szerszym rozstawie żeber minimalizują ryzyko przegrzania oraz redukują przestoje na czyszczenie chłodnicy podczas użytkowania w silnie zanieczyszczonych miejscach.
- Opcjonalny dodatkowy układ hydrauliczny z 3. zaworem umożliwia sterowanie osprzętem roboczym wymagającym dodatkowych funkcji.
- Przekładnia bezstopniowa zapewnia płynne i dynamiczne przyspieszanie oraz szybkie przemieszczanie się na pochyłościach.
- Funkcja utrzymywania prędkości i układ zabezpieczający przed stacaniem ułatwiają manewrowanie maszyną na pochyłościach.
- Zintegrowana przekładnia bezstopniowa stabilnie dostarcza zawsze najwyższą moc przy optymalnych prędkościach obrotowych silnika.
- Obniżenie znamionowej prędkości obrotowej silnika zmniejsza zużycie podzespołów i emitowany hałas.
- Silnik o dużej gęstości mocy jest bardziej oszczędny, ponieważ zapewnia odpowiednią moc i moment obrotowy, gdy są potrzebne.

### Sprawdzona niezawodność

- Silnik Cat C13 zapewnia wysoką gęstość mocy dzięki połączeniu sprawdzonych układów elektronicznych, paliwowych i pneumatycznych.
- Zaawansowane procesy projektowania i weryfikacji podzespołów pozwoliły osiągnąć bezkonkurencyjną niezawodność i czas pracy bez przestojów.

### Trwałość

- Wzmocnione osie są przystosowane do pracy w bardzo trudnych warunkach.
- Pełnoprzepływowy układ filtracji hydraulicznej z dodatkowym zamkniętym obwodem filtrowania zwiększa niezawodność układu hydraulicznego i trwałość podzespołów.

### Rozwiązania z zakresu bezpieczeństwa

- Opcjonalna kamera tylna poprawia widoczność z tyłu maszyny, zwiększając bezpieczeństwo i pewność wykonywanych czynności.
- Opcjonalny system widoku dookólnego (w zakresie pełnych 360°) pomaga operatorowi ustawicznie monitorować otoczenie maszyny.
- Opcjonalny system radarowy Cat Detect monitoruje otoczenie i ostrzega operatora o wykrytych zagrożeniach.
- Dostęp do kabiny jest bardzo ułatwiony dzięki szerokim drzwiom, opcjonalnej funkcji zdalnego otwierania drzwi oraz bardzo stabilnym stopniom przypominającym schody.
- Przednia szyba od podłogi po sufit, duże lusterka ze zintegrowanymi lusterkami punktowymi i kamera tylna zapewniają najlepszą w branży widoczność dookoła maszyny.
- Opcjonalne oświetlenie dostępne oraz oświetlenie serwisowe montowane pod pokrywą komory silnika ułatwia wchodzenie do maszyny i wykonywanie codziennej obsługi nawet w ciemności.

### Szybsza i tańsza konserwacja

- Wydłużone okresy wymiany płynów i filtrów pozwalają zmniejszyć koszty konserwacji nawet o 25%.
- Usługa Remote Troubleshoot może ustanowić połączenie między maszyną a działem serwisowym dealera, który pomoże szybciej zdiagnozować problemy i przywrócić pełną funkcjonalność.
- Funkcja zdalnej aktualizacji jest zsynchronizowana z harmonogramem użytkownika, dzięki czemu oprogramowanie maszyny jest zawsze aktualne i pracuje z optymalną wydajnością.
- Aplikacja Cat pomaga zarządzać lokalizacją floty, godzinami pracy i harmonogramami konserwacji; informuje ona też o konieczności przeprowadzenia konserwacji i pozwala zamawiać usługi u lokalnego dealera Cat.
- Zintegrowany układ automatycznego smarowania zwiększa żywotność i trwałość podzespołów.
- Jednocześnie odchylana maska silnika zapewnia szybki i łatwy dostęp do komory silnika.

### Komfortowa praca w całkiem nowej kabinie

- Nowa generacja łatwo regulowanego amortyzowanego fotela zwiększa komfort pracy operatora. Występuje w trzech klasach jakości wykończenia oraz może być wyposażony w 4-punktowy pas bezpieczeństwa.
- Nowa deska rozdzielcza i dotykowe ekrany o wysokiej rozdzielczości są łatwe w obsłudze, intuicyjne i przyjazne użytkownikowi.
- Pakiet wyciszający, uszczelnienia i elastyczne mocowania kabiny minimalizują hałas i drgania, istotnie zwiększając komfort pracy operatora.

## Cechy maszyny 980 XE do prac leśnych

1. Większe siłowniki przechyty i zoptymalizowane łącza układu pochylania w celu lepszego kontrolowania obciążenia podczas używania widel
2. Cięższe tylna rama i przeciwwaga pozwalają na większe obciążenia destabilizujące podczas pracy w tartakach
3. Opcjonalna osłona okna chroniąca szybę przed uderzeniami.
4. Opcjonalny układ hydrauliczny z 3. funkcją umożliwia sterowanie bardziej skomplikowanym osprzętem roboczym, takim jak widły tartaczne czy widły do załadunku dłużyć
5. Szeroka gama osprzętu roboczego do tartaków

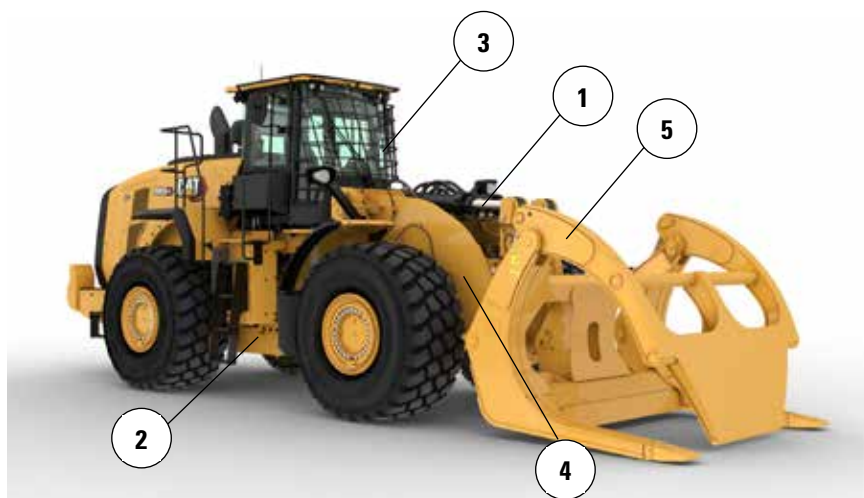

6. Opcjonalny wentylator o zmiennym kącie nachylenia łopatek pomaga utrzymać czystość tylnej kraty i rdzeni chłodzących podczas pracy w mocno zanieczyszczonych miejscach
7. Opcjonalne rdzenie chłodzące o szerszym rozstawie żeber są mniej narażone na zatkanie
8. Opcjonalna chłodnica oleju osi obniża temperaturę osi w pracach wymagających intensywnego hamowania
9. Opcjonalne filtry wstępne silnika i kabiny do pracy w mocno zanieczyszczonych miejscach

# Specyfikacje maszyny 980 XE do prac leśnych

## Opcje opon

Marka opon	Bridgestone	Michelin	Bridgestone	Michelin	Maxam	Maxam
<b>Rozmiar opon</b>	<b>29.5R25</b>	<b>29.5R25</b>	<b>29.5R25</b>	<b>29.5R25</b>	<b>29.5R25</b>	<b>29.5R25</b>
<b>Rodzaj bieżnika opony</b>	<b>L-4</b>	<b>L-4</b>	<b>L-3</b>	<b>L-3</b>	<b>L-3</b>	<b>L-4</b>
<b>Wzór bieżnika</b>	<b>VSNT</b>	<b>XLDD1</b>	<b>VJT</b>	<b>XHA2</b>	<b>MS302</b>	<b>MS405DX</b>
Szerokość nad oponami – maksymalna (bez obciążenia)*	3240 mm 10'8"	3258 mm 10'9"	3263 mm 10'9"	3270 mm 10'9"	3270 mm 10'9"	3256 mm 10'9"
Szerokość nad oponami – maksymalna (z obciążeniem)*	3260 mm 10'9"	3302 mm 10'10"	3289 mm 10'10"	3296 mm 10'10"	3290 mm 10'10"	3282 mm 10'10"
Zmiana wymiarów pionowych (wartość uśredniona z przodu i z tyłu)		-7 mm -0,3"	-23 mm -0,9 cala	-40 mm -1,6 cala	-19 mm -0,8"	-33 mm -1,3 cala
Zmiana zasięgu poziomego		-1 mm 0"	20 mm 0,8"	23 mm 0,9 cala	6 mm 0,2 cala	19 mm 0,7 cala
Zmiana średnicy skrętu do zewnętrznej krawędzi opon		42 mm 1,7 cala	29 mm 1,1 cala	36 mm 1,4 cala	30 mm 1,2 cala	22 mm 0,9 cala
Zmiana średnicy skrętu do wewnętrznej krawędzi opon		-42 mm -1,7 cala	-29 mm -1,1 cala	-36 mm -1,4 cala	-30 mm -1,2"	-22 mm -0,9 cala
Zmiana masy eksploatacyjnej (maszyna bez dociążenia)		-156 kg -344 funtów	-684 kg -1,508 funtów	-700 kg -1,544 funtów	-528 kg -1,164 funtów	-388 kg -856 funtów
Zmiana statycznego obciążenia destabilizującego – przy ustawieniu na wprost		-119 kg -262 funtów	-520 kg -1147 funtów	-532 kg -1174 funtów	-402 kg -885 funtów	-295 kg -651 funtów
Zmiana statycznego obciążenia destabilizującego – przy skręconym przegubie		-103 kg -228 funtów	-453 kg -998 funtów	-463 kg -1022 funtów	-350 kg -771 funtów	-257 kg -566 funtów
Kąt wychylenia tylnej osi	±13 stopni	±13 stopni	±13 stopni	±13 stopni	±13 stopni	±13 stopni
Maksymalny zakres ruchu jednego koła w płaszczyźnie pionowej	549 mm 1'10"	549 mm 1'10"	549 mm 1'10"	549 mm 1'10"	549 mm 1'10"	549 mm 1'10"

\*Szerokość w najszerszej części opon z uwzględnieniem zmiany kształtu.

Marka opon	Michelin	Bridgestone	Bridgestone	Maxam
<b>Rozmiar opon</b>	<b>875/65R29</b>	<b>875/65R29</b>	<b>875/65R29</b>	<b>875/65R29</b>
<b>Rodzaj bieżnika opony</b>	<b>L-3</b>	<b>L-3</b>	<b>L-4</b>	<b>L-4</b>
<b>Wzór bieżnika</b>	<b>XHA2</b>	<b>VTS</b>	<b>VLTS</b>	<b>MS405DX</b>
Szerokość nad oponami – maksymalna (bez obciążenia)*	3373 mm 11'1"	3341 mm 11'0"	3344 mm 11'0"	3357 mm 11'1"
Szerokość nad oponami – maksymalna (z obciążeniem)*	3384 mm 11'2"	3359 mm 11'1"	3366 mm 11'1"	3382 mm 11'2"
Zmiana wymiarów pionowych (wartość uśredniona z przodu i z tyłu)	-25 mm -1 cal	-19 mm -0,8"	-16 mm -0,6"	-34 mm -1,3 cala
Zmiana zasięgu poziomego	18 mm 0,7 cala	20 mm 0,8"	19 mm 0,7 cala	19 mm 0,7 cala
Zmiana średnicy skrętu do zewnętrznej krawędzi opon	124 mm 4,9 cala	99 mm 3,9 cala	106 mm 4,2"	122 mm 4,8"
Zmiana średnicy skrętu do wewnętrznej krawędzi opon	-124 mm -4,9 cala	-99 mm -3,9 cala	-106 mm -4,2 cala	-122 mm -4,8 cala
Zmiana masy eksploatacyjnej (maszyna bez dociążenia)	-40 kg -88 funtów	240 kg 529 funtów	316 kg 697 funtów	308 kg 679 funtów
Zmiana statycznego obciążenia destabilizującego – przy ustawieniu na wprost	-30 kg -67 funtów	183 kg 402 funtów	240 kg 530 funtów	234 kg 516 funtów
Zmiana statycznego obciążenia destabilizującego – przy skręconym przegubie	-26 kg -58 funtów	159 kg 350 funtów	209 kg 461 funtów	204 kg 450 funtów
Kąt wychylenia tylnej osi	±8 stopni	±8 stopni	±8 stopni	±8 stopni
Maksymalny zakres ruchu jednego koła w płaszczyźnie pionowej	340 mm 1'1"	340 mm 1'1"	340 mm 1'1"	340 mm 1'1"

\*Szerokość w najszerszej części opon z uwzględnieniem zmiany kształtu.

## Specyfikacje widel

### Specyfikacje widel

1	Długość zęba	mm	2438
		cale	96,0
2	Środek ciężkości	mm	1219
		cale	48,0
	Statyczne obciążenie destabilizujące przy jeździe na wprost (widły ustawione poziomo)	kg	15 352
		funty	33 835
	Statyczne obciążenie destabilizujące przy skręconym przegubie (widły ustawione poziomo)	kg	13 533
		funty	29 826
	Obciążenie znamionowe (SAE J1197 – 50% FTSTL)	kg	6766
		funty	14 913
	Obciążenie znamionowe (CEN EN 474-3 na nierównym podłożu – 60% FTSTL)	kg	8120
		funty	17 896
	Obciążenie znamionowe (CEN EN 474-3 na twardym i płaskim podłożu – 80% FTSTL)	kg	10 826
		funty	23 861
3	Maksymalna długość całkowita	mm	11 174
		cale	439,9
4	Zasięg przy widłach ustawionych na poziomie podłoża	mm	1318
		cale	51,9
5	*Wysokość od poziomu podłoża do dolnej płaszczyzny ramion widel przy minimalnej wysokości podnoszenia i widłach ustawionych płasko	mm	-143
		cale	-5,6
6	Zasięg przy ramionach ustawionych poziomo i widłach ustawionych płasko	mm	1840
		cale	72,4
7	Zasięg przy widłach ustawionych na maksymalnej wysokości	mm	913
		cale	35,9
8	Wysokość od poziomu podłoża do górnej płaszczyzny ramion widel przy ramionach ładawarki ustawionych poziomo i widłach ustawionych płasko	mm	2169
		cale	85,4
9	Wysokość od poziomu podłoża do górnej płaszczyzny ramion widel przy ramionach ładawarki na maksymalnej wysokości i widłach ustawionych płasko	mm	4438
		cale	174,7
10	Wysokość całkowita przy widłach na maksymalnej wysokości (od górnej krawędzi uchwytu do poziomu podłoża)	mm	5810
		cale	228,7
11	Prześwit przy maks. podniesieniu i opuszczeniu	mm	2165
		cale	85,3
12	Maks. kąt zrzutu z położenia poziomego	stopnie	47
13	Szerokość całkowita uchwytu	mm	2751
		cale	108,3
14	Wysokość całkowita uchwytu	mm	1575
		cale	62,0
15	Szerokość zewnętrzna ramion (przy maksymalnym rozsunięciu)	mm	2671
		cale	105,1
16	Szerokość zewnętrzna ramion (przy minimalnym rozsunięciu)	mm	849
		cale	33,4
	Szerokość ramienia (jedno ramię)	mm	88,9
		cale	3,5
	Grubość zębów	mm	203,2
		cale	8,0
	Pojemność ramienia	kg	11 068
		funty	24 393
	Masa eksploatacyjna	kg	31 500
		funty	69 426

\*Wartości ujemne wskazują wysokość poniżej poziomu gruntu

## 980 LOG

Paletowe, mocowanie sworzniowe

Ramię 96 cali  
473-9104

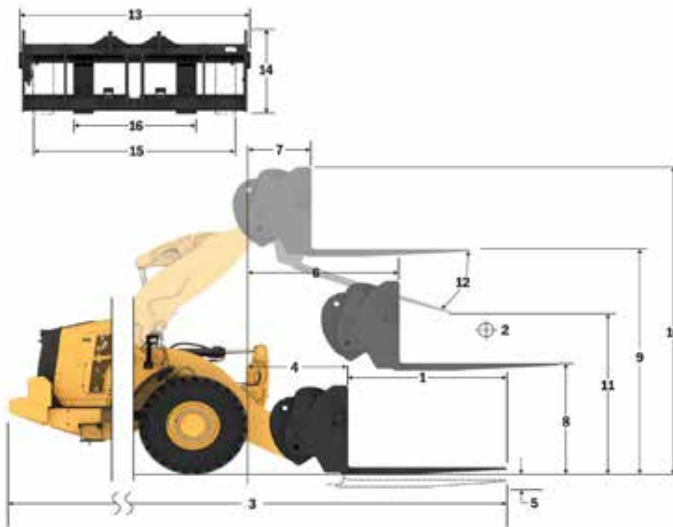

Udźwig (kg)  
(obciążenie obliczane w środku ciężkości)

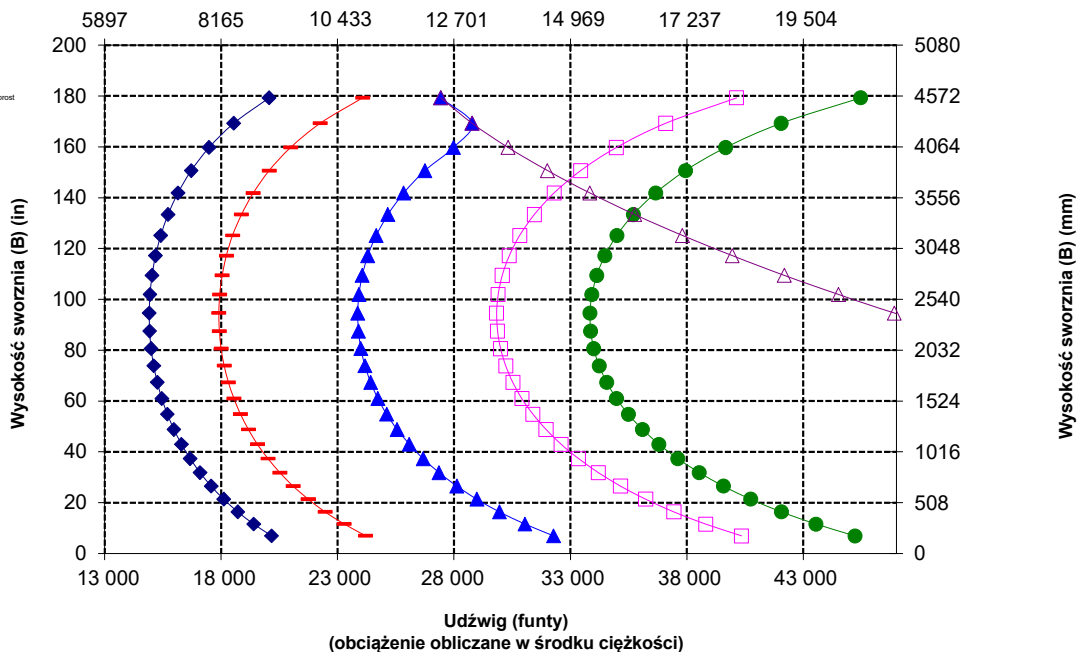

UWAGA: podane statyczne obciążenia destabilizujące i masy eksploatacyjne dotyczą następującej konfiguracji ładawarki: opony Bridgestone \* VSNT L4, układ klimatyzacji, układ kontroli jazdy, osłona układu napędowego, maksymalny poziom cieczy eksploatacyjnych, paliwa, cieczy chłodzącej i środków smarnych oraz masa ciała operatora.

Dane techniczne i wartości znamionowe są zgodne z następującymi normami: SAE\* J1197, ISO 14397-1, CEN\*\* EN 474-3.

Znamionowy udźwig roboczy ładawarki wyposażonej w widły paletowe określa norma:  
SAE J1197: 50% statycznego obciążenia destabilizującego przy pełnym skręce lub wydatku granicznym układu hydraulicznego.  
CEN EN 474-3: 60% statycznego obciążenia destabilizującego przy pełnym skręce na nierównym podłożu lub wydatku granicznym układu hydraulicznego.  
CEN EN 474-3: 80% statycznego obciążenia destabilizującego przy pełnym skręce na twardym i płaskim podłożu lub wydatku granicznym układu hydraulicznego

\*SAE – Stowarzyszenie Inżynierów Samochodowych (Society of Automotive Engineers)

\*\*CEN – Europejski Komitet Normalizacyjny (European Committee for Standardization)



**OSTRZEŻENIE:** Nie przekraczać obciążalności ramion.  
Poszczególne wartości obciążalności są wybite na każdym z ramion.



# Specyfikacje maszyny 980 XE do prac leśnych

## Specyfikacje widel

### Specyfikacje widel

1	Długość zęba	mm	1829
		cale	72,0
2	Środek ciężkości	mm	914
		cale	36,0
	Statyczne obciążenie destabilizujące przy jeździe na wprost (widły ustawione poziomo)	kg	16 872
		funty	37 187
	Statyczne obciążenie destabilizujące przy skręconym przegubie (widły ustawione poziomo)	kg	14 904
		funty	32 849
	Obciążenie znamionowe (SAE J1197 – 50% FTSTL)	kg	7452
		funty	16 424
	Obciążenie znamionowe (CEN EN 474-3 na nierównym podłożu – 60% FTSTL)	kg	8943
		funty	19 709
	Obciążenie znamionowe (CEN EN 474-3 na twardym i płaskim podłożu – 80% FTSTL)	kg	11 923
		funty	26 279
3	Maksymalna długość całkowita	mm	10 568
		cale	416,1
4	Zasięg przy widłach ustawionych na poziomie podłoża	mm	1322
		cale	52,1
5	*Wysokość od poziomu podłoża do dolnej płaszczyzny ramion widel przy minimalnej wysokości podnoszenia i widłach ustawionych płasko	mm	-149
		cale	-5,9
6	Zasięg przy ramionach ustawionych poziomo i widłach ustawionych płasko	mm	1840
		cale	72,4
7	Zasięg przy widłach ustawionych na maksymalnej wysokości	mm	913
		cale	35,9
8	Wysokość od poziomu podłoża do górnej płaszczyzny ramion widel przy ramionach ładowarki ustawionych poziomo i widłach ustawionych płasko	mm	2163
		cale	85,2
9	Wysokość od poziomu podłoża do górnej płaszczyzny ramion widel przy ramionach ładowarki na maksymalnej wysokości i widłach ustawionych płasko	mm	4432
		cale	174,5
10	Wysokość całkowita przy widłach na maksymalnej wysokości (od górnej krawędzi uchwytu do poziomu podłoża)	mm	5810
		cale	228,7
11	Prześwit przy maks. podniesieniu i opuszczeniu	mm	2607
		cale	102,7
12	Maks. kąt zrzutu z położenia poziomego	stopnie	47
13	Szerokość całkowita uchwytu	mm	2751
		cale	108,3
14	Wysokość całkowita uchwytu	mm	1581
		cale	62,3
15	Szerokość zewnętrzna ramion (przy maksymalnym rozsunięciu)	mm	2671
		cale	105,1
16	Szerokość zewnętrzna ramion (przy minimalnym rozsunięciu)	mm	849
		cale	33,4
	Szerokość ramienia (jedno ramie)	mm	88,9
		cale	3,5
	Grubość zębów	mm	203,2
		cale	8,0
	Pojemność ramienia	kg	14 742
		funty	32 491
	Masa eksploatacyjna	kg	31 268
		funty	68 915

\*Wartości ujemne wskazują wysokość poniżej poziomu gruntu

## 980 LOG

Paletowe, mocowanie sworzniowe

Ramię 72 cale  
473-9106

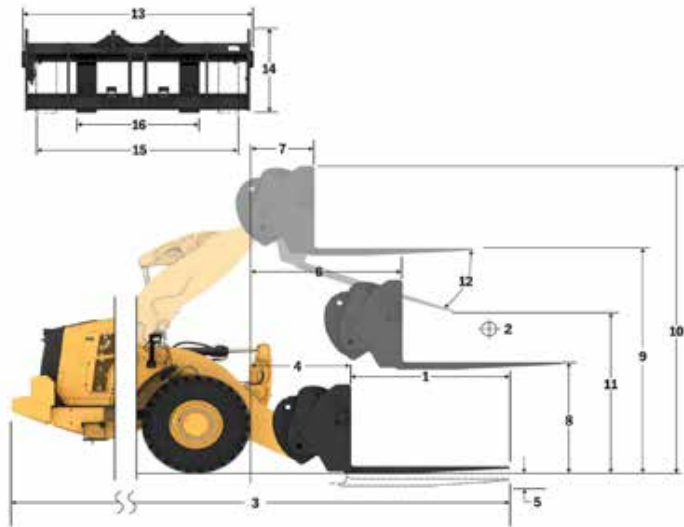

Udźwig (kg)  
(obciążenie obliczane w środku ciężkości)

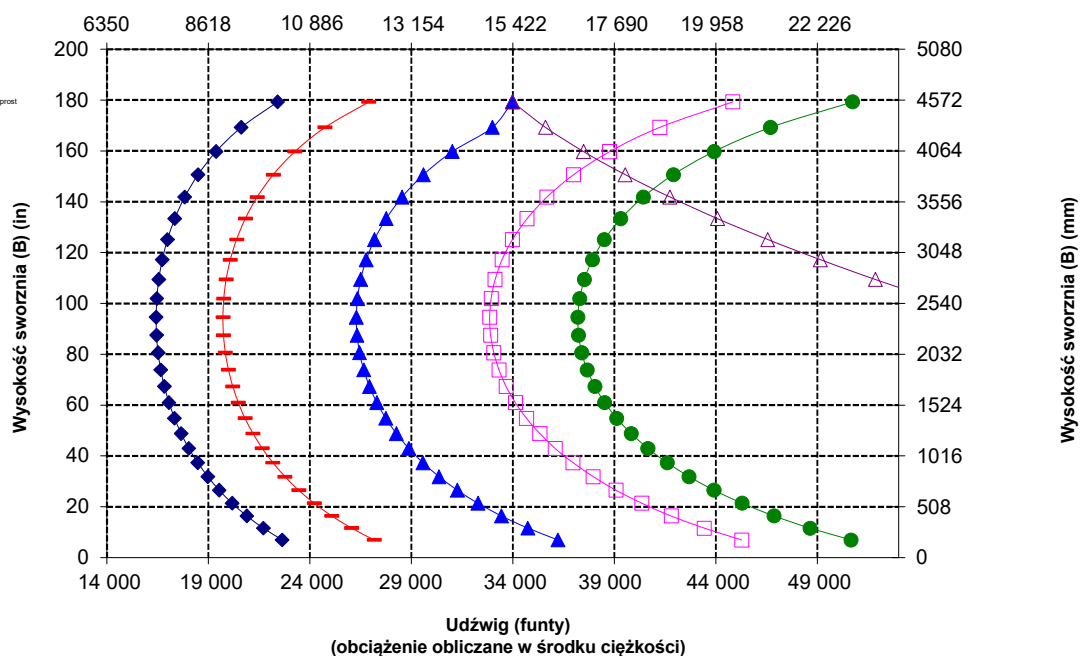

UWAGA: podane statyczne obciążenia i masy eksploatacyjne dotyczą następującej konfiguracji ładowarki: opony Bridgestone \* VSNT L4, układ klimatyzacji, układ kontroli jazdy, osłona układu napędowego, maksymalny poziom cieczy eksploatacyjnych, paliwa, cieczy chłodzącej i środków smarnych oraz masa ciała operatora.

Dane techniczne i wartości znamionowe są zgodne z następującymi normami: SAE\* J1197, ISO 14397-1, CEN\*\* EN 474-3.

Znamionowy udźwig roboczy ładowarki wyposażonej w widły paletowe określa norma: SAE J1197: 50% statycznego obciążenia destabilizującego przy pełnym skręceniu lub wydatku granicznym układu hydraulicznego. CEN EN 474-3: 60% statycznego obciążenia destabilizującego przy pełnym skręceniu na nierównym podłożu lub wydatku granicznym układu hydraulicznego. CEN EN 474-3: 80% statycznego obciążenia destabilizującego przy pełnym skręceniu na twardym i płaskim podłożu lub wydatku granicznym układu hydraulicznego.

\*SAE – Stowarzyszenie Inżynierów Samochodowych (Society of Automotive Engineers)

\*\*CEN – Europejski Komitet Normalizacyjny (European Committee for Standardization)



**OSTRZEŻENIE:** Nie przekraczać obciążalności ramion. Poszczególne wartości obciążalności są wybite na każdym z ramion.



# Maszyna 980 XE do prac leśnych Specyfikacje

## Specyfikacje widel

### Specyfikacje widel

1	Długość ramienia	mm	1829
		cale	72.0
2	Szerokość widel	mm	2777
		cale	109,3
	Powierzchnia części końcowej	m <sup>2</sup>	1,69
		stopy <sup>2</sup>	18
3	Wysokość wewnętrzna (dotyczy tylko zacisku z podwójnym wierzchem)	mm	0
		cale	0
4	Prześwit min. (dotyczy tylko widel tartacznych)	mm	555
		cale	22
	Masa eksploatacyjna	kg	32 765
		funty	72 234
5	Odległość wewnętrzna końcówek ramion	mm	2215
		cale	87
	Statyczne obciążenie destabilizujące przy skręcie	kg	15 998
		funty	35 268,4
	Widły ustawione poziomo	kg	18 310
		funty	40 366,2
6	Maksymalna wysokość widel (przy otwartym zacisku, jeśli dotyczy)	mm	3107
		cale	122,3
7	Prześwit przy maksymalnej wysokości podnoszenia, zrzut 45 stopni (jeśli maks. kąt zrzutu <= 45)	mm	2982
		cale	117,4
8	Prześwit przy widłach ustawionych poziomo na maks. wysokości podnoszenia	mm	4301
		cale	169,3
9	Zasięg przy maksymalnej wysokości podnoszenia, zrzut 45 stopni (jeśli maks. kąt zrzutu <= 45)	mm	1600
		cale	63,0
10	Zasięg przy ramieniu podnoszenia ustawionym poziomo i widłach ustawionych poziomo	mm	3283
		cale	129,2
11	*Wysokość od poziomu podłoża do dolnej płaszczyzny osprzętu przy minimalnej wysokości podnoszenia i osprzęcie ustawionym płasko	mm	-77
		cale	-3,0
12	Szerokość nad ramionami	mm	2741
		cale	107,9
13	Zasięg z poziomu podłoża	mm	2566
		cale	101
14	Maks. prześwit między ramieniem a zaciskiem	mm	2926
		cale	115,2
15	Wysokość całkowita przy widłach na maksymalnej wysokości podnoszenia i otwartym zacisku	mm	7408
		cale	291,7
16	Długość całkowita Od końca ramienia do tyłu maszyny	mm	9983
		cale	393,0
17	Prześwit przy maks. wysokości podnoszenia i maks. szybkości zrzutu (jeżeli <= 45)	mm	2939
		cale	115,7
18	Prześwit przy ramionach podnoszenia i widłach ustawionych poziomo	mm	2032,4
		cale	80,0
19	Zasięg przy maks. wysokości podnoszenia i widłach ustawionych poziomo	mm	2356,0
		cale	92,8
20	Maks. kąt zrzutu z położenia poziomego	stopnie	47
		rad	0,8

\*Wartości ujemne wskazują wysokość poniżej poziomu gruntu

## 980 LOG

Do pracy w tartaku, mocowanie sworzniowe

Ramię 72 cale  
507-6128

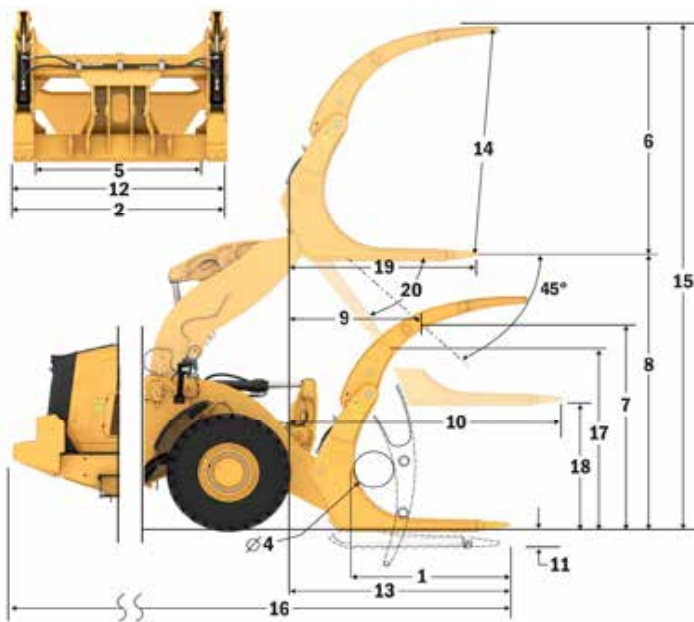

Udźwig (kg)  
(obciążenie obliczane w środku ciężkości)

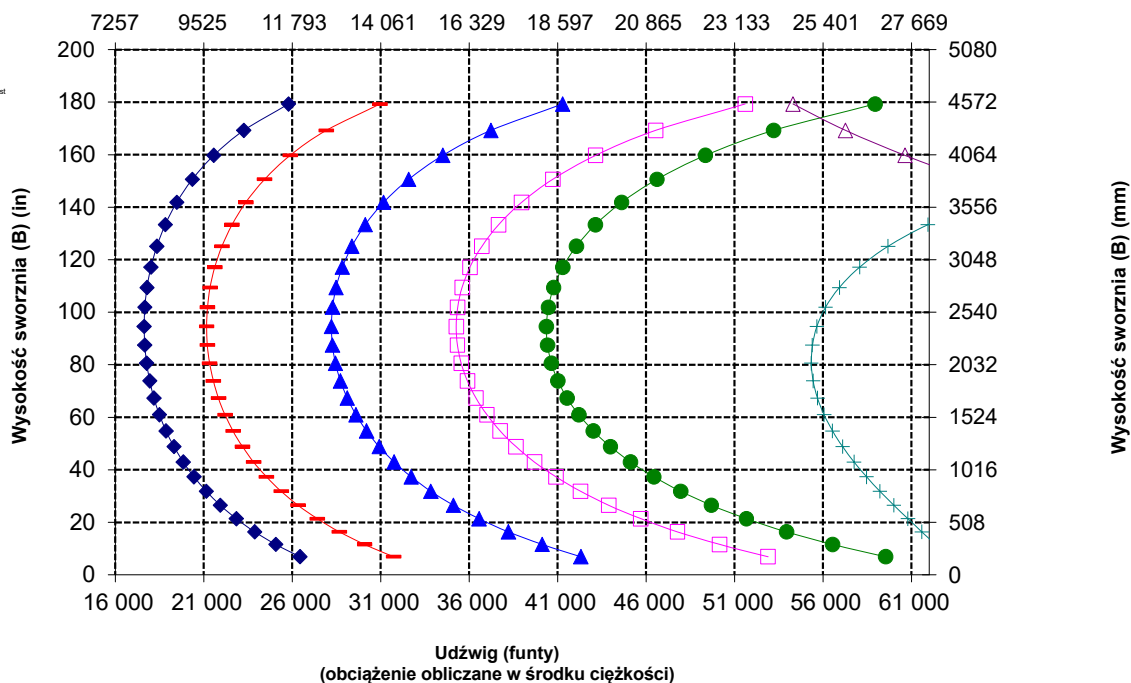

# Specyfikacje maszyny 980 XE do prac leśnych

## Specyfikacje widel

### Specyfikacje widel

1	Długość ramienia	mm	1826
		cale	71.9
2	Szerokość widel	mm	2802
		cale	110.3
	Powierzchnia części końcowej	m2	2.43
		stopy2	26
3	Wysokość wewnętrzna (dotyczy tylko zacisku z podwójnym wierzchem)	mm	1540
		cale	61
4	Prześwit min. (dotyczy tylko widel tartacznych)	mm	NIE DOTYCZY
		cale	NIE DOTYCZY
	Masa eksploatacyjna	kg	31 970
		funty	70 481
5	Odległość wewnętrzna końcówek ramion	mm	2256
		cale	89
	Statyczne obciążenie destabilizujące przy skręceniu	kg	15 920
	Widły ustawione poziomo	funty	35 097.5
	Statyczne obciążenie destabilizujące przy jeździe na wprost	kg	18 102
	Widły ustawione poziomo	funty	39 906.6
6	Maksymalna wysokość widel (przy otwartym zacisku, jeśli dotyczy)	mm	3394
		cale	133.6
7	Prześwit przy maksymalnej wysokości podnoszenia, zrzut 45 stopni (jeśli maks. kąt zrzutu <= 45)	mm	2979
		cale	117.3
8	Prześwit przy widłach ustawionych poziomo na maks. wysokości podnoszenia	mm	4301
		cale	169.3
9	Zasięg przy maksymalnej wysokości podnoszenia, zrzut 45 stopni (jeśli maks. kąt zrzutu <= 45)	mm	1603
		cale	63.1
10	Zasięg przy ramieniu podnoszenia ustawionym poziomo i widłach ustawionych poziomo	mm	3287
		cale	129.4
11	*Wysokość od poziomu podłoża do dolnej płaszczyzny osprzętu przy minimalnej wysokości podnoszenia i osprzęcie ustawionym płasko	mm	-77
		cale	-3.0
12	Szerokość nad ramionami	mm	2752
		cale	108.4
13	Zasięg z poziomu podłoża	mm	2570
		cale	101
14	Maks. prześwit między ramieniem a zaciskiem	mm	2936
		cale	115.6
15	Wysokość całkowita przy widłach na maksymalnej wysokości podnoszenia i otwartym zacisku	mm	7695
		cale	303.0
16	Długość całkowita Od końca ramienia do tyłu maszyny	mm	9987
		cale	393.2
17	Prześwit przy maks. wysokości podnoszenia i maks. szybkości zrzutu (jeżeli <= 45)	mm	2936
		cale	115.6
18	Prześwit przy ramionach podnoszenia i widłach ustawionych poziomo	mm	2032.2
		cale	80.0
19	Zasięg przy maks. wysokości podnoszenia i widłach ustawionych poziomo	mm	2359.9
		cale	92.9
20	Maks. kąt zrzutu z położenia poziomo	stopnie	47
		rad	0.8

\*Wartości ujemne wskazują wysokość poniżej poziomu gruntu

## 980 LOG

Do załadunku dłużyc, mocowanie sworzniowe

Ramię 72 cale  
383-1822

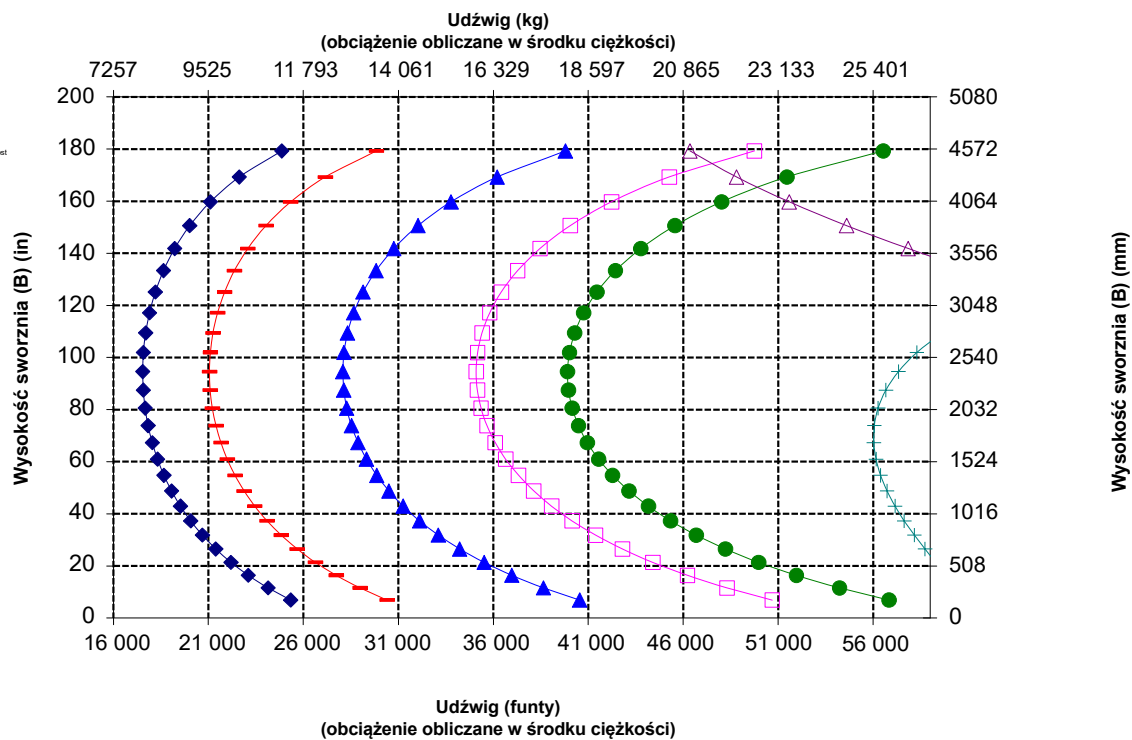
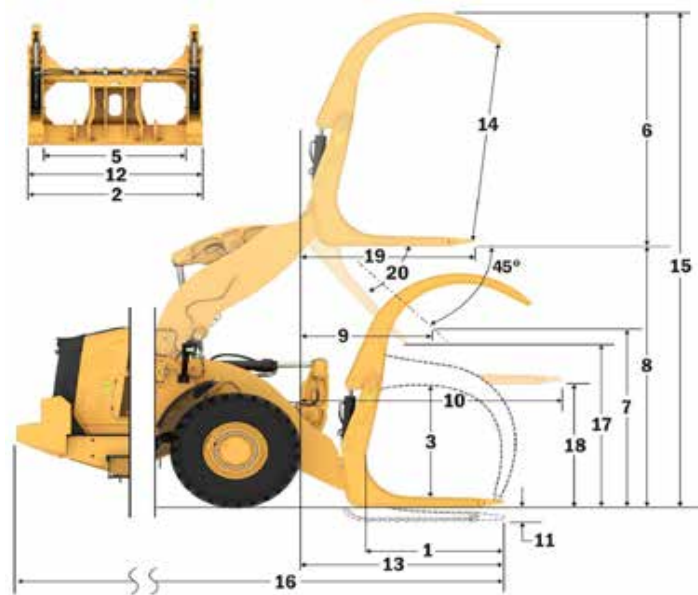

UWAGA: podane statyczne obciążenia destabilizujące i masy eksploatacyjne dotyczą następującej konfiguracji ładowności: opony Bridgestone \* VSNT L4, układ klimatyzacji, układ kontroli jazdy, osłona układu napędowego, maksymalny poziom cieczy eksploatacyjnych, paliwa, cieczy chłodzącej i środków smarnych oraz masa ciała operatora.

Dane techniczne i wartości znamionowe są zgodne z następującymi normami: SAE\* J1197, ISO 14397-1, CEN\*\* EN 474-3.

Znamionowy udźwig roboczy ładowności wyposażonej w widły paletowe określa norma: SAE J1197: 50% statycznego obciążenia destabilizującego przy pełnym skręceniu lub wydatku granicznym układu hydraulicznego. CEN EN 474-3: 60% statycznego obciążenia destabilizującego przy pełnym skręceniu na nierównym podłożu lub wydatku granicznym układu hydraulicznego. CEN EN 474-3: 80% statycznego obciążenia destabilizującego przy pełnym skręceniu na twardym i płaskim podłożu lub wydatku granicznym układu hydraulicznego.

\*SAE – Stowarzyszenie Inżynierów Samochodowych (Society of Automotive Engineers)

\*\*CEN – Europejski Komitet Normalizacyjny (European Committee for Standardization)

Więcej informacji o produktach Cat, usługach oferowanych przez dealerów oraz rozwiązaniach branżowych można znaleźć w Internecie pod adresem [www.cat.com](http://www.cat.com).

Materiały i dane techniczne mogą ulec zmianie bez powiadomienia. Maszyny przedstawione na zdjęciach mogą mieć zamontowane wyposażenie dodatkowe. W celu uzyskania informacji o dostępnych opcjach wyposażenia należy skontaktować się z dealerem Cat.

© 2024 Caterpillar. Wszelkie prawa zastrzeżone. CAT, CATERPILLAR, LET'S DO THE WORK odpowiadające im znaki towarowe, Product Link, Fusion, XT i żółty kolor „Caterpillar Corporate Yellow” oraz elementy graficzne „Power Edge” i Cat „Modern Hex”, jak również wizerunek firmy i produktów użytych w niniejszej publikacji są zarejestrowanymi znakami towarowymi firmy Caterpillar i nie mogą być wykorzystywane bez zezwolenia.

AXXQ3864-00 (5-2024)  
Numer konstrukcji: 14B  
(N Am, Europe, Turkey,  
Aus-NZ, Chile)

