



980 XE

Tekerlekli Yükleyici

Teknik Özellikler

Tüm atışmanlar tüm bölgelerde bulunmayabilir. Bölgenizde mevcut olan özel konfigürasyonları öğrenmek için Cat® temsilcinize danışın.

İçindekiler

Teknik Özellikler	2
Motor	2
Kovalar	2
Ağırlık	2
Çalışma Teknik Değerleri	2
Şanzıman	2
Hidrolik Sistem	3
Frenler	3
Akslar	3
Servis Dolum Kapasiteleri	3
Kabin	3
Ses	3
Klima Sistemi	3
Boyutlar	4
Lastik Seçenekleri	5
Kova Doldurma Faktörleri ve Seçim Kılavuzu	7
Çalışma Teknik Değerleri – Kovalar	9
Fork Lift Çatalı Teknik Değerleri	25
Standart ve Opsiyonel Ekipman	53
980 XE Çevresel Beyanlar	55
980 XE Atık ve Hurda Elleçleyici Konfigürasyonu	56
Temel Özellikler ve Avantajlar	56
Lastik Seçenekleri	58
Çalışma Teknik Özellikleri – Kovalar	60
Çatal Teknik Değerleri	68
980 XE Ormancılık Makinesi Konfigürasyonu	80
Temel Özellikler ve Avantajlar	80
Lastik Seçenekleri	82
Çatal Teknik Değerleri	83

980 XE Tekerlekli Yükleyici Teknik özellikler

Motor - (U.S. EPA Tier 4 Final/EU Stage V)

Motor Modeli	Cat C13	
1.700 dev/dk.da Motor Gücü	313 kW	420 hp
ISO 14396:2002	426 hp (metrik)	
1.700 dev/dk.da Brüt Güç	317 kW	425 hp
SAE J1995:2014	431 hp (metrik)	
1.700 dev/dk.da Net Güç ISO 9249:2007,	293 kW	393 hp
SAE J1349:2011	398 hp (metrik)	
Motor Torku (1.200 dev/dk.)	2.185 N·m	1.612 lbf·ft
ISO 14396:2002		
Brüt Tork (1.200 dev/dk.)	2.206 N·m	1.627 lbf·ft
SAE J1995:2014		
Net Tork (1.100 dev/dk.)	2086 N·m	1.539 lbf·ft
ISO 9249:2007, SAE J1349:2011		
İç çap	130 mm	5,12 inç
Strok	157 mm	6,18 inç
Silindir hacmi	12,5 l	763 inç ³

- Cat motor U.S. EPA Tier 4 Final, EU Stage V, Korea Stage V ve Japan 2014 emisyon standartlarını karşılar.
 - Bildirilen net güç; fan, alternatör, hava filtresi ve atık arıtma ünitesiyle donatılan bir motor için volanda bulunan güçtür.
 - Cat dizel motorlar, ULSD (15 ppm veya daha az kükürt içeren ultra düşük kükürtlü dizel yakıt) veya aşağıdaki düşük karbon yoğunluklu yakıtlarla** karıştırılmış ULSD kullanmalıdır:
 - %20 biyodizel FAME (yağ asidi metil esteri)*
 - %100 yenilenebilir dizel, HVO (hidrojene bitkisel yağ) ve GTL (gazdan sıvıya dönüştürülmüş) yakıtlar
- Başarılı bir uygulama için yönergelere bakın. Ayrıntılar için lütfen Cat temsilcinize danışın veya "Caterpillar Makine Sıvıları Önerileri" (SEBU6250) bölümüne bakın.
- * Atık arıtma cihazları bulunmayan motorlarda %100'e kadar biyodizel gibi daha yüksek karışımlar kullanılabilir.
- ** Düşük karbon yoğunluğuna sahip yakıtlardan kaynaklanan egzoz borusu sera gazı emisyonları, geleneksel yakıtlardan kaynaklananlarla temelde aynıdır.

Kova

Kova Kapasiteleri	4,0-14,5 m ³	5,25-19,0 yd ³
-------------------	-------------------------	---------------------------

Ağırlık

Çalışma Ağırlığı	30.344 kg	66.877 lb
------------------	-----------	-----------

- Ağırlık; Bridgestone 29.5R25 VSNT L4 radyal lastikler, tam dolu sıvılar, operatör, standart arka ağırlık, sarsıntısız yürüyüş sisteminde soğuk çalıştırma, yol çamurlukları, Product Link™, açık diferansiyel akslar (ön/arka), ikincil direksiyon, ses yalıtımı ve BOCE donanımlı 5,4 m³ (7,1 yd³) genel amaçlı kova içeren bir makine konfigürasyonuna dayanmaktadır.

Çalışma Teknik Değerleri

Statik Devirme Yüğü: Tam 40° Dönüş		
Lastik Sapması İle	19.706 kg	43.432 lb
Lastik Sapması Yok	20.965 kg	46.208 lb
Koparma Kuvveti	227 kN	51.008 lbf

- "Ağırlık" altında tanımlanmış bir makine konfigürasyonu için.
- Hesaplamalar ve testler arasında %2 doğrulama gerektiren ISO 14397-1:2007 Bölüm 1 - 6 ile tam uyumluluk.

Şanzıman

İleri 1	7,0 km/sa.	4,4 mil/sa.
İleri 2	13,6 km/sa.	8,4 mil/sa.
İleri 3	24,0 km/sa.	14,9 mil/sa.
İleri 4	39,5 km/sa.	24,5 mil/sa.
Geri 1	8,1 km/saat	5,0 mil/sa.
Geri 2	15,5 km/sa.	9,6 mil/sa.
Geri 3	29,5 km/sa.	18,3 mil/sa.
Geri 4	Uygulanamaz	Uygulanamaz

- Kova boşken ve 935 mm (37 inç) dönüş yarıçaplı standart L4 lastikler takılıyken standart bir aracın maksimum seyir hızı.

Hidrolik Sistem

Ekipman Pompa Tipi	Değişken Silindir Hacimli Piston, Elektro-Hidrolik	
Ekipman Sistemi:		
Maksimum Pompa Çıkışı (1.400 dev/dk.)	457 L/dak.	121 gal/dk.
Maksimum Çalışma Basıncı	34.300 kPa	4.975 psi
Opsiyonel 3. İşlev Maksimum Akış	240 l/dk.	63 gal/dk.
Ataşmandaki Opsiyonel 3. İşlev Maksimum Basıncı	20.684 kPa	3.000 psi
Anma Yüğü ile Hidrolik Çevrim Süresi:		
Taşıma Konumundan Kaldırma	5,3 sn.	
Maksimum Kaldırmadan Boşaltma	1,7 sn.	
İndirme, Boşaltma, Serbest Bırakma	3,1 sn.	
Toplam	10,1 sn.	

Frenler

Frenler	Frenler ISO 3450:2011 standartlarını karşılar
---------	---

Akslar

Ön	Sabit, açık diferansiyel
Arka	Salımlı, açık diferansiyel

Servis Dolum Kapasiteleri

Yakıt Deposu	426 l	112,5 gal
DEF Deposu	21 l	5,5 gal
Soğutma Sistemi	52 l	13,7 gal
Karter	37 l	9,8 gal
Şanzıman	77 l	20,3 gal
Diferansiyeller ve Nihai Tahrikler – Ön	84 l	22,2 gal
Diferansiyeller ve Nihai Tahrikler – Arka	84 l	22,2 gal
Hidrolik Deposu	153 l	40,4 gal

Kabin

ROPS/FOPS	ROPS/FOPS, ISO 3471:2008 ve ISO 3449:2005 Level II standartlarını karşılar
-----------	--

Ses Performansı

Operatör Ses Basıncı Seviyesi (ISO 6396:2008)	70 dB(A)
Harici Ses Gücü Seviyesi (ISO 6395:2008)	110 dB(A)
Operatör Ses Basıncı Seviyesi (ISO 6396:2008)*	70 dB(A)
Harici Ses Gücü Seviyesi (ISO 6395:2008)**	107 dB(A)

*AB ve Birleşik Krallık Direktiflerinin geçerli olduğu ülkeler dahil
**AB Gürültü Direktifi 2000/14/EC ve Birleşik Krallık Gürültü Düzenlemesi 2001 No. 1701

Klima Sistemi

- Bu makinedeki klima sisteminde florlu bir sera gazı olan R134a soğutucu kullanılmıştır (Küresel Isınma Potansiyeli = 1.430). Sistemde 1,6 kg (3,52 lb) soğutucu bulunur ve bu, 2.288 metrik ton (2.522 ton) CO₂'ye eşdeğerdir.

980 XE Tekerlekli Yükleyici Teknik Özellikleri

Boyutlar

Tüm boyutlar yaklaşıktır.

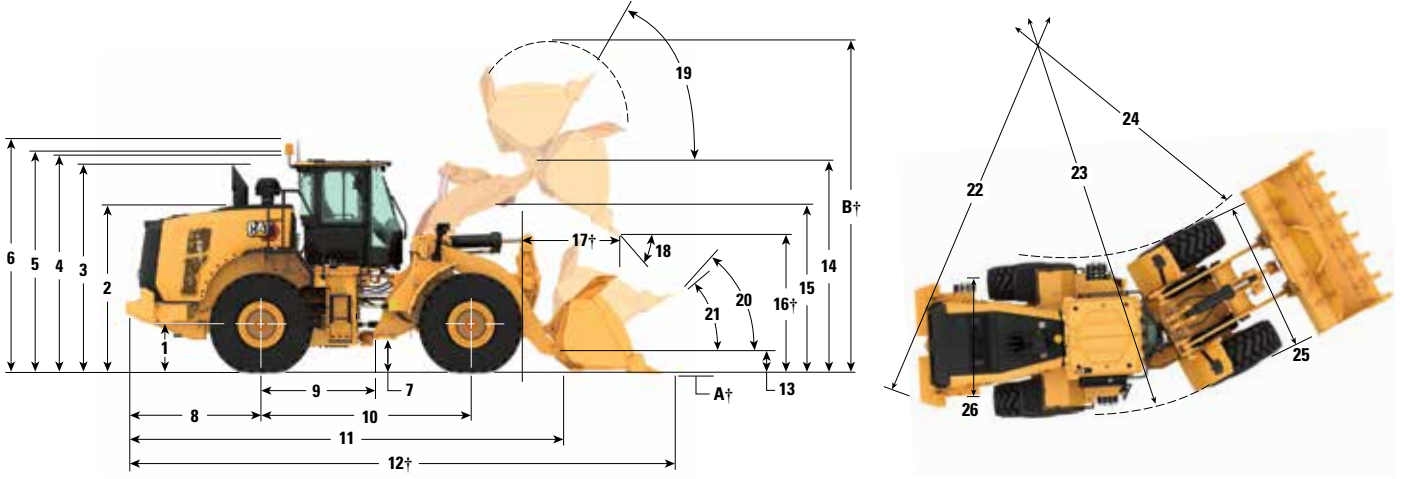

	Standart Kaldırma		Yüksek Kaldırma	
	mm	ft inç	mm	ft inç
1 Aks Merkez Çizgisine Yükseklik	899 mm	2 ft 11 inç	899 mm	2 ft 11 inç
2 Kaputun Tepesine Yükseklik	3.064 mm	10 ft 1 inç	3.064 mm	10 ft 1 inç
3 Egzoz Borusunun Tepesine Yükseklik	3.764 mm	12 ft 5 inç	3.764 mm	12 ft 5 inç
4 ROPS'un Tepesine Yükseklik	3.829 mm	12 ft 7 inç	3.829 mm	12 ft 7 inç
5 Product Link Anteninin Tepesine Yükseklik	3.835 mm	12 ft 7 inç	3.835 mm	12 ft 7 inç
6 İkaz Işığının Tepesine Yükseklik	4.108 mm	13 ft 6 inç	4.108 mm	13 ft 6 inç
7 Yerden Yükseklik	456 mm	1 ft 5 inç	456 mm	1 ft 5 inç
8 Arka Aks ile Arka Ağırlık Kenarı Arasındaki Orta Çizgi	2.661 mm	8 ft 9 inç	2.661 mm	8 ft 9 inç
9 Arka Aks ile Mafsal Arasındaki Orta Çizgi	1.900 mm	6 ft 3 inç	1.900 mm	6 ft 3 inç
10 Dingil Mesafesi	3.800 mm	12 ft 6 inç	3.800 mm	12 ft 6 inç
11 Toplam Uzunluk (kovasız)	8.155 mm	26 ft 10 inç	8.355 mm	27 ft 5 inç
12 Nakliye Uzunluğu (kova zeminde düz)*†	9.673 mm	31 ft 9 inç	9.875 mm	32 ft 5 inç
13 Taşıma Yüksekliğinde Menteşe Pimi Yüksekliği	632 mm	2 ft 0 inç	682 mm	2 ft 2 inç
14 Maksimum Kaldırmada Menteşe Pimi Yüksekliği	4.554 mm	14 ft 11 inç	4.775 mm	15 ft 7 inç
15 Maksimum Kaldırmada Kaldırma Kolu Mesafesi	3.881 mm	12 ft 8 inç	4.125 mm	13 ft 6 inç
16 Maksimum Kaldırma ve 45° Tahliyede Boşaltma Yüksekliği*†	3.287 mm	10 ft 9 inç	3.508 mm	11 ft 6 inç
17 Maksimum Kaldırma ve 45° Tahliyede Uzanma*†	1.481 mm	4 ft 10 inç	1.484 mm	4 ft 10 inç
18 Maksimum Kaldırma ve Boşaltmada Boşaltma Açısı (duraklarda)*	52 derece		55 derece	
19 Maksimum Kaldırmada Raf Arkası Açısı*	61 derece		61 derece	
20 Taşıma Yüksekliğinde Raf Arkası Açısı*	48 derece		50 derece	
21 Zeminde Raf Arkası Açısı*	40 derece		40 derece	
22 Karşı Ağırlığa Açıklık Dönüşü (çap)	13.692 mm	45 ft 0 inç	13.692 mm	45 ft 0 inç
23 Lastik Dışına Açıklık Dönüşü (çap)	13.700 mm	45 ft 0 inç	13.700 mm	45 ft 0 inç
24 Lastik İçine Açıklık Dönüşü (çap)	7.180 mm	23 ft 7 inç	7.180 mm	23 ft 7 inç
25 Lastikler Üzerindeki Genişlik (yük­süz)	3.240 mm	10 ft 8 inç	3.240 mm	10 ft 8 inç
Lastikler Üzerindeki Genişlik (yük­lü)	3.260 mm	10 ft 9 inç	3.260 mm	10 ft 9 inç
26 Lastik Sırtı Genişliği	2.440 mm	8 ft 0 inç	2.440 mm	8 ft 0 inç

†Boyutlar Çalışma Teknik Değerleri çizelgelerinde listelenmiştir.

Tüm yükseklik ve lastik boyutları Bridgestone 29.5R25 VSNT L4 radyal lastikler içindir (diğer lastikler için Lastik Seçenekleri Çizelgesine bakın). "Lastikler Üzerindeki Genişlik" ölçüleri çıkıntı üzerinden ölçülmüştür ve lastik büyümesi dikkate alınmıştır.

• Tüm boyutlar yaklaşıktır ve BOCE donanımlı 5,4 m³ (7,1 yd³) genel amaçlı kova ve Bridgestone 29.5R25 VSNT L4 radyal lastikli bir makineyi temel alır. (diğer kovalar için Çalışma Teknik Özellikleri'ne bakın)

980 XE Tekerlekli Yükleyici Teknik Özellikleri

Lastik Seçenekleri

Lastik Markası	Bridgestone	Michelin	Michelin	Michelin	Bridgestone	Michelin
Lastik Boyutu	29.5R25	29.5R25	29.5R25	29.5R25	29.5R25	29.5R25
Lastik Sırtı Tipi	L-4	L-4	L-5	L-5	L-3	L-3
Lastik Sırtı Düzeni	VSNT	XLDD1	XLDD2	XMINED2	VJT	XHA2
Lastikler Üzerindeki Genişlik - Maksimum (boş)*	3.240 mm 10 ft 8 inç	3.258 mm 10 ft 9 inç	3.256 mm 10 ft 9 inç	3.275 mm 10 ft 9 inç	3.263 mm 10 ft 9 inç	3.270 mm 10 ft 9 inç
Lastikler Üzerindeki Genişlik - Maksimum (yüklenmiş)*	3.260 mm 10 ft 9 inç	3.302 mm 10 ft 10 inç	3.296 mm 10 ft 10 inç	3.294 mm 10 ft 10 inç	3.289 mm 10 ft 10 inç	3.296 mm 10 ft 10 inç
Dikey Boyutlardaki Değişiklik (ön ve arka ortalaması)		-7 mm -0,3 inç	-6 mm -0,2 inç	5 mm 0,2 inç	-23 mm -0,9 inç	-40 mm -1,6 inç
Yatay Uzanmadaki Değişiklik		-1 mm 0 inç	3 mm 0,1 inç	3 mm 0,1 inç	20 mm 0,8 inç	23 mm 0,9 inç
Lastiklerin Dışına Mesafe Dönüşündeki Değişiklik		42 mm 1,7 inç	36 mm 1,4 inç	34 mm -1,3 inç	29 mm 1,1 inç	36 mm 1,4 inç
Lastiklerin İçine Mesafe Dönüşündeki Değişiklik		-42 mm -1,7 inç	-36 mm -1,4 inç	-34 mm -1,3 inç	-29 mm -1,1 inç	-36 mm -1,4 inç
Çalışma Ağırlığındaki Değişiklik (Balast olmadan)		-156 kg -344 lb	208 kg 459 lb	532 kg 1.173 lb	-684 kg -1.508 lb	-700 kg -1.544 lb
Statik Devirme Yükündeki Değişiklik - Düz		-119 kg -262 lb	158 kg 349 lb	405 kg 892 lb	-520 kg -1.147 lb	-532 kg -1.174 lb
Statik Devirme Yükündeki Değişiklik - Belden Kırmalı		-103 kg -228 lb	138 kg 304 lb	352 kg 777 lb	-453 kg -998 lb	-463 kg -1.022 lb
Arka Aks Salınım Açısı	±13 derece	±13 derece	±13 derece	±13 derece	±13 derece	±13 derece
Maksimum Tek Tekerlek Yükselişi ve Düşüşü	549 mm 1 ft 10 inç	549 mm 1 ft 10 inç	549 mm 1 ft 10 inç	549 mm 1 ft 10 inç	549 mm 1 ft 10 inç	549 mm 1 ft 10 inç

*Genişlik, lastik çıkıntısı üzerindedir ve lastik büyümesini içerir.

Lastik Markası	Bridgestone	Bridgestone	Maxam	Maxam	Maxam	Brawler
Lastik Boyutu	29.5R25	29.5R25	29.5R25	29.5R25	29.5R25	29.5-25
Lastik Sırtı Tipi	L-5	L-5	L-3	L-4	L-5	Sabit
Lastik Sırtı Düzeni	VSDT	VSDL	MS302	MS405DX	MS503	Çekiş/Düz
Lastikler Üzerindeki Genişlik - Maksimum (boş)*	3.272 mm 10 ft 9 inç	3.250 mm 10 ft 8 inç	3.270 mm 10 ft 9 inç	3.256 mm 10 ft 9 inç	3.268 mm 10 ft 9 inç	3.227 mm 10 ft 8 inç
Lastikler Üzerindeki Genişlik - Maksimum (yüklenmiş)*	3.301 mm 10 ft 10 inç	3.275 mm 10 ft 9 inç	3.290 mm 10 ft 10 inç	3.282 mm 10 ft 10 inç	3.304 mm 10 ft 11 inç	3.230 mm 10 ft 8 inç
Dikey Boyutlardaki Değişiklik (ön ve arka ortalaması)	4 mm 0,1 inç	20 mm 0,8 inç	-19 mm -0,8 inç	-33 mm -1,3 inç	-6 mm -0,2 inç	9 mm 0,4 inç
Yatay Uzanmadaki Değişiklik	0 mm 0 inç	-10 mm -0,4 inç	6 mm 0,2 inç	19 mm 0,7 inç	-3 mm -0,1 inç	30 mm 1,2 inç
Lastiklerin Dışına Mesafe Dönüşündeki Değişiklik	41 mm 1,6 inç	15 mm 0,6 inç	30 mm 1,2 inç	22 mm 0,9 inç	44 mm 1,7 inç	-30 mm -1,2 inç
Lastiklerin İçine Mesafe Dönüşündeki Değişiklik	-41 mm -1,6 inç	-15 mm -0,6 inç	-30 mm -1,2 inç	-22 mm -0,9 inç	-44 mm -1,7 inç	30 mm 1,2 inç
Çalışma Ağırlığındaki Değişiklik (Balast olmadan)	500 kg 1.103 lb	708 kg 1.561 lb	-528 kg -1.164 lb	-388 kg -856 lb	252 kg 556 lb	5.772 kg 12.727 lb
Statik Devirme Yükündeki Değişiklik - Düz	380 kg 838 lb	538 kg 1.187 lb	-402 kg -885 lb	-295 kg -651 lb	192 kg 423 lb	4.390 kg 9.679 lb
Statik Devirme Yükündeki Değişiklik - Belden Kırmalı	331 kg 730 lb	469 kg 1.033 lb	-350 kg -771 lb	-257 kg -566 lb	167 kg 368 lb	3.821 kg 8.425 lb
Arka Aks Salınım Açısı	±13 derece	±13 derece	±13 derece	±13 derece	±13 derece	±8 derece
Maksimum Tek Tekerlek Yükselişi ve Düşüşü	549 mm 1 ft 10 inç	549 mm 1 ft 10 inç	549 mm 1 ft 10 inç	549 mm 1 ft 10 inç	549 mm 1 ft 10 inç	340 mm 1 ft 1 inç

*Genişlik, lastik çıkıntısı üzerindedir ve lastik büyümesini içerir.

980 XE Tekerlekli Yükleyici Teknik Özellikleri

Lastik Seçenekleri

Lastik Markası	Michelin	Bridgestone	Bridgestone	Maxam
Lastik Boyutu	875/65R29	875/65R29	875/65R29	875/65R29
Lastik Sırtı Tipi	L-3	L-3	L-4	L-4
Lastik Sırtı Düzeni	XHA2	VTS	VLTS	MS405DX
Lastikler Üzerindeki Genişlik - Maksimum (boş)*	3.373 mm 11 ft 1 inç	3.341 mm 11 ft 0 inç	3.344 mm 11 ft 0 inç	3.357 mm 11 ft 1 inç
Lastikler Üzerindeki Genişlik - Maksimum (yüklenmiş)*	3.384 mm 11 ft 2 inç	3.359 mm 11 ft 1 inç	3.366 mm 11 ft 1 inç	3.382 mm 11 ft 2 inç
Dikey Boyutlardaki Değişiklik (ön ve arka ortalaması)	-25 mm -1 inç	-19 mm -0,8 inç	-16 mm -0,6 inç	-34 mm -1,3 inç
Yatay Uzanmadaki Değişiklik	18 mm 0,7 inç	20 mm 0,8 inç	19 mm 0,7 inç	19 mm 0,7 inç
Lastiklerin Dışına Mesafe Dönüşündeki Değişiklik	124 mm 4,9 inç	99 mm 3,9 inç	106 mm 4,2 inç	122 mm 4,8 inç
Lastiklerin İçine Mesafe Dönüşündeki Değişiklik	-124 mm -4,9 inç	-99 mm -3,9 inç	-106 mm -4,2 inç	-122 mm -4,8 inç
Çalışma Ağırlığındaki Değişiklik (Balast olmadan)	-40 kg -88 lb	240 kg 529 lb	316 kg 697 lb	308 kg 679 lb
Statik Devirme Yükündeki Değişiklik - Düz	-30 kg -67 lb	183 kg 402 lb	240 kg 530 lb	234 kg 516 lb
Statik Devirme Yükündeki Değişiklik - Belden Kırmalı	-26 kg -58 lb	159 kg 350 lb	209 kg 461 lb	204 kg 450 lb
Arka Aks Salınım Açısı	±8 derece	±8 derece	±8 derece	±8 derece
Maksimum Tek Tekerlek Yükselişi ve Düşüşü	340 mm 1 ft 1 inç	340 mm 1 ft 1 inç	340 mm 1 ft 1 inç	340 mm 1 ft 1 inç

*Genişlik, lastik çıkıntısı üzerindedir ve lastik büyümesini içerir.

Kova Doldurma Faktörleri ve Seçim Kılavuzu

Kova büyüklüğü, malzeme yoğunluğuna ve beklenen doldurma faktörüne göre seçilmelidir. Daha uzun taban, daha büyük kova açıklığı, daha büyük depo açısı, yuvarlatılmış yan panolar ve entegre dökülme korumasına sahip Cat Performans Serisi Kovalar, önceki nesil kovalara veya Cat dışındaki markaların kovalarına göre son derece yüksek doldurma değerleri sağlamaktadır. Makine tarafından taşınan gerçek hacim, böylece yoğunlukla azami kapasiteden daha fazla olur.

Gevşek Malzeme		Doldurma Faktörü (%)*	Malzeme Yoğunluğu
Toprak/Kil		115	1,5-1,7
Kum ve Çakıl		115	1,5-1,7
Çakıllı Kum:	25-76 mm (1 ila 3 inç)	110	1,6-1,7
	19 mm (0,75 inç) ve daha küçük	105	1,8
Kaya:	76 mm (3 inç) ve daha büyük	100	1,6

*ISO 7546:1983 azami kapasitesinin yüzdesi olarak.

Not: Ulaşılan Doldurma Faktörleri, ürünün yıkanmış olup olmamasına da bağlıdır.

Malzeme Yoğunluğu	kg/m ³	900	1.000	1.100	1.200	1.300	1.400	1.500	1.600	1.700	1.800	1.900	2.000	2.100	2.200	2.300	2.400		
Standart Bağlantı	Pimli Genel Amaçlı	5,4 m ³ (7 yd ³)								6,2 m ³ (8 yd ³)									
		5,7 m ³ (7,5 yd ³)									6,6 m ³ (8,5 yd ³)								
		6 m ³ (7,75 yd ³)									6,9 m ³ (9 yd ³)								
		6,4 m ³ (8,25 yd ³)									7,4 m ³ (9,75 yd ³)								
Kancalama	Genel Amaçlı	5,4 m ³ (7 yd ³)								6,2 m ³ (8 yd ³)									
		5,7 m ³ (7,5 yd ³)									6,6 m ³ (8,5 yd ³)								
Yüksek Kaldırma	Pimli Genel Amaçlı	5,4 m ³ (7 yd ³)								6,2 m ³ (8 yd ³)									
		5,7 m ³ (7,5 yd ³)									6,6 m ³ (8,5 yd ³)								
		6 m ³ (7,75 yd ³)									6,9 m ³ (9 yd ³)								
		6,4 m ³ (8,25 yd ³)									7,4 m ³ (9,75 yd ³)								
Çakıllı Kum Taşıyıcı	Pimli Genel Amaçlı	5,4 m ³ (7 yd ³)								6,2 m ³ (8 yd ³)									
		5,7 m ³ (7,5 yd ³)									6,6 m ³ (8,5 yd ³)								
		6 m ³ (7,75 yd ³)									6,9 m ³ (9 yd ³)								
		6,4 m ³ (8,25 yd ³)									7,4 m ³ (9,75 yd ³)								
Malzeme Yoğunluğu	lb/yd ³	1.517	1.685	1.854	2.022	2.191	2.359	2.528	2.696	2.865	3.033	3.202	3.370	3.539	3.707	3.876	4.044		
Kova Doldurma Faktörü																			
%115 %110 %105 %100 %95																			



Not: Aksi belirtilmedikçe tüm kovalarda Cıvata Bağlantılı Kenarlar görülmektedir.

980 XE Tekerlekli Yükleyici Teknik Özellikleri

Kova Doldurma Faktörleri ve Seçim Kılavuzu

Kova büyüklüğü, malzeme yoğunluğuna ve beklenen doldurma faktörüne göre seçilmelidir. Daha uzun taban, daha büyük kova açıklığı, daha büyük depo açısı, yuvarlatılmış yan panolar ve entegre dökülme korumasına sahip Cat Performans Serisi Kovalar, önceki nesil kovalara veya Cat dışındaki markaların kovalarına göre son derece yüksek doldurma değerleri sağlamaktadır. Makine tarafından taşınan gerçek hacim, böylece çoğunlukla azami kapasiteden daha fazla olur.

Gevşek Malzeme		Doldurma Faktörü (%)*	Malzeme Yoğunluğu
Toprak/Kil		115	1,5-1,7
Kum ve Çakıl		115	1,5-1,7
Çakıllı Kum:	25-76 mm (1 ila 3 inç)	110	1,6-1,7
	19 mm (0,75 inç) ve daha küçük	105	1,8
Kaya:	76 mm (3 inç) ve daha büyük	100	1,6

*ISO 7546:1983 azami kapasitesinin yüzdesi olarak.

Not: Ulaşılan Doldurma Faktörleri, ürünün yıkanmış olup olmamasına da bağlıdır.

Malzeme Yoğunluğu	kg/m ³	300	400	500	600	700	800	900	1.000	1.100	1.200	1.300	1.400	1.500	1.600	1.700	1.800	1.900	2.000	2.100	2.200	2.300			
Standart Bağlantı	Kaya, Kürek	4,2 m ³ (5,5 yd ³)																							
		4,5 m ³ (6 yd ³)																							
	Kömür	8,4 m ³ (11 yd ³)																							
		10,7 m ³ (14 yd ³)																							
	Talaş	14,5 m ³ (19 yd ³)																							
		14,3 m ³ (18,75 yd ³)																							
Yüksek Kaldirma	Kaya	4 m ³ (5,25 yd ³)																							
		4,2 m ³ (5,5 yd ³)																							
	Kömür	8,4 m ³ (11 yd ³)																							
		10,7 m ³ (14 yd ³)																							
	Talaş	14,5 m ³ (19 yd ³)																							
		14,3 m ³ (18,75 yd ³)																							
Çakıllı Kum Taşıyıcı	Kömür	8,4 m ³ (11 yd ³)																							
		10,7 m ³ (14 yd ³)																							
	Talaş	14,5 m ³ (19 yd ³)																							
Malzeme Yoğunluğu	lb/yd ³	506	674	843	1.011	1.180	1.348	1.517	1.685	1.854	2.022	2.191	2.359	2.528	2.696	2.865	3.033	3.202	3.370	3.539	3.707	3.876			
Kova Doldurma Faktörü																									
%115 %110 %105 %100 %95																									

Not: Aksi belirtilmedikçe tüm kovalarda Civata Bağlantılı Kenarlar görülmektedir.

Çalışma Teknik Özellikleri – Kovalar

Bağlantı		Standart Bağlantı			
Kova Tipi		Genel Amaçlı – Pimli			
Kenar Tipi		Cıvata Bağlantılı Kesici Kenarlar		Cıvata Bağlantılı Kesici Kenarlar	
			Tırmaklar ve Segmentler		Tırmaklar ve Segmentler
Kapasite – Azami	m ³	5,40	5,40	5,70	5,70
	yd ³	7,00	7,00	7,50	7,50
Kapasite: %110 Doldurma Faktöründe Azami	m ³	5,90	5,90	6,30	6,30
	yd ³	7,75	7,75	8,25	8,25
Genişlik	mm	3.447	3.535	3.447	3.535
	ft/inç	11 ft 3 inç	11 ft 7 inç	11 ft 3 inç	11 ft 7 inç
16† Maksimum Kaldırmada ve 45° Tahliye Boşaltma Açıklığı	mm	3.287	3.121	3.219	3.051
	ft/inç	10 ft 9 inç	10 ft 2 inç	10 ft 6 inç	10 ft 0 inç
17† Maksimum Kaldırmada ve 45° Tahliye Uzanma	mm	1.481	1.618	1.529	1.664
	ft/inç	4 ft 10 inç	5 ft 3 inç	5 ft 0 inç	5 ft 5 inç
Seviye Kaldırma Kolunda ve Kova Seviyesinde Uzanma	mm	2.966	3.177	3.050	3.261
	ft/inç	9 ft 8 inç	10 ft 5 inç	10 ft 0 inç	10 ft 8 inç
A† Kazı Derinliği	mm	88	88	88	88
	inç	3,4 inç	3,4 inç	3,4 inç	3,4 inç
12† Toplam Uzunluk	mm	9.673	9.915	9.757	9.999
	ft/inç	31 ft 9 inç	32 ft 7 inç	32 ft 1 inç	32 ft 10 inç
B† Kova ile Maksimum Kaldırmada Genel Yükseklik	mm	6.435	6.435	6.258	6.258
	ft/inç	21 ft 2 inç	21 ft 2 inç	20 ft 7 inç	20 ft 7 inç
Kova Taşıma Konumundayken Yükleyici Mesafe Dönüşü Yarıçapı	mm	7.612	7.725	7.635	7.749
	ft/inç	25 ft 0 inç	25 ft 5 inç	25 ft 1 inç	25 ft 6 inç
Statik Devirme Yüğü, Düz (ISO)*	kg	22.809	22.623	22.564	22.377
	lb	50.271	49.861	49.732	49.321
Statik Devirme Yüğü, Düz (Sert Lastik)*	kg	24.219	24.032	23.977	23.788
	lb	53.380	52.967	52.845	52.429
Statik Devirme Yüğü, Belden Kırmalı (ISO)*	kg	19.706	19.520	19.478	19.291
	lb	43.432	43.022	42.931	42.518
Statik Devirme Yüğü, Belden Kırmalı (Sert Lastik)*	kg	20.965	20.777	20.740	20.552
	lb	46.208	45.794	45.713	45.296
Koparma Kuvveti (§)	kN	227	224	214	211
	lbf	51.008	50.477	48.132	47.613
Çalışma Ağırlığı*	kg	30.344	30.482	30.427	30.565
	lb	66.877	67.182	67.060	67.365

* Gösterilen statik devirme yükleri ve çalışma ağırlıkları Bridgestone 29.5R25 VSNT L4 radyal lastikler, dolu sıvılar, operatör, arka ağırlık, sarsıntısız yürüyüş sistemi, soğuk çalıştırma, yol çamurlukları, güç aktarma sistemi koruması, yardımcı direksiyon ve ses yalıtımına sahip makine konfigürasyonuna dayanır.

† Boyut çizimleriyle gösterilen çizim.

*** Kaya kovası teknik özellikleri Bridgestone 29.5R25 VSDT L5 Radyal lastiklerde verilmiştir.

(§)SAE J732C uyarınca pivot konumda olan kova pimi ile kesici kenarın ucunda 102 mm (4 inç) olarak ölçülmüştür.

(§)Teknik özellikler, SAE (Society of Automotive Engineers, Otomotiv Mühendisleri Topluluğu) Standardı J732C amir yükleyici değerleri dahil olmak üzere, SAE tarafından önerilen tüm geçerli standartlara uygundur.

(ISO) Hesaplamalar ile testler arasında %2 doğrulama gerektiren ISO 14397-1:2007 Bölüm 1 - 6'ya tam uyumluluk.

(Sert Lastik) ISO 14397-1:2007 Bölüm 1 - 5 ile uyumluluk.

Diğer kovalar mevcuttur ve teklifler bölgeden bölgeye değişiklik gösterebilir. Daha fazla ayrıntı için yerel Cat temsilcinize danışın.

980 XE Tekerlekli Yükleyici Teknik Özellikleri

Çalışma Teknik Özellikleri – Kovalar

Bağlantı		Standart Bağlantı			
Kova Tipi		Genel Amaçlı – Pimli			
Kenar Tipi		Cıvata Bağlantılı Kesici Kenarlar		Cıvata Bağlantılı Kesici Kenarlar	Tırnaklar ve Segmentler
			Tırnaklar ve Segmentler		
Kapasite – Azami	m ³	6,00	6,00	6,40	6,40
	yd ³	7,75	7,75	8,25	8,25
Kapasite: %110 Doldurma Faktöründe Azami	m ³	6,60	6,60	7,00	7,00
	yd ³	8,75	8,75	9,25	9,25
Genişlik	mm	3.447	3.535	3.447	3.535
	ft/inç	11 ft 3 inç	11 ft 7 inç	11 ft 3 inç	11 ft 7 inç
16† Maksimum Kaldırmada ve 45° Tahliye Boşaltma Açıklığı	mm	3.201	3.034	3.145	2.977
	ft/inç	10 ft 6 inç	9 ft 11 inç	10 ft 3 inç	9 ft 9 inç
17† Maksimum Kaldırmada ve 45° Tahliye Uzanma	mm	1.551	1.686	1.603	1.737
	ft/inç	5 ft 1 inç	5 ft 6 inç	5 ft 3 inç	5 ft 8 inç
Seviye Kaldırma Kolunda ve Kova Seviyesinde Uzanma	mm	3.078	3.289	3.155	3.366
	ft/inç	10 ft 1 inç	10 ft 9 inç	10 ft 4 inç	11 ft 0 inç
A† Kazı Derinliği	mm	88	88	88	88
	inç	3,4 inç	3,4 inç	3,4 inç	3,4 inç
12† Toplam Uzunluk	mm	9.785	10.027	9.862	10.104
	ft/inç	32 ft 2 inç	32 ft 11 inç	32 ft 5 inç	33 ft 2 inç
B† Kova ile Maksimum Kaldırmada Genel Yükseklik	mm	6.284	6.284	6.604	6.604
	ft/inç	20 ft 8 inç	20 ft 8 inç	21 ft 8 inç	21 ft 8 inç
Kova Taşıma Konumundayken Yükleyici Mesafe Dönüşü Yarıçapı	mm	7.643	7.757	7.664	7.779
	ft/inç	25 ft 1 inç	25 ft 6 inç	25 ft 2 inç	25 ft 7 inç
Statik Devirme Yüğü, Düz (ISO)*	kg	22.424	22.237	22.253	22.064
	lb	49.423	49.011	49.046	48.631
Statik Devirme Yüğü, Düz (Sert Lastik)*	kg	23.839	23.649	23.676	23.485
	lb	52.541	52.124	52.182	51.762
Statik Devirme Yüğü, Belden Kırmalı (ISO)*	kg	19.343	19.155	19.183	18.994
	lb	42.632	42.219	42.280	41.864
Statik Devirme Yüğü, Belden Kırmalı (Sert Lastik)*	kg	20.608	20.418	20.457	20.266
	lb	45.420	45.002	45.087	44.667
Koparma Kuvveti (§)	kN	210	207	199	197
	lbf	47.182	46.666	44.880	44.374
Çalışma Ağırlığı*	kg	30.523	30.661	30.585	30.723
	lb	67.272	67.577	67.408	67.713

* Gösterilen statik devirme yükleri ve çalışma ağırlıkları Bridgestone 29.5R25 VSNT L4 radyal lastikler, dolu sıvılar, operatör, arka ağırlık, sarsıntısız yürüyüş sistemi, soğuk çalıştırma, yol çamurlukları, güç aktarma sistemi koruması, yardımcı direksiyon ve ses yalıtımına sahip makine konfigürasyonuna dayanır.

† Boyut çizelgeleri ile gösterilen çizim.

*** Kaya kovası teknik özellikleri Bridgestone 29.5R25 VSDT L5 Radyal lastiklerde verilmiştir.

(§)SAE J732C uyarınca pivot konumda olan kova pimi ile kesici kenarın ucunda 102 mm (4 inç) olarak ölçülmüştür.

(§)Teknik özellikler, SAE (Society of Automotive Engineers, Otomotiv Mühendisleri Topluluğu) Standardı J732C amir yükleyici değerleri dahil olmak üzere, SAE tarafından önerilen tüm geçerli standartlara uygundur.

(ISO) Hesaplamalar ile testler arasında %2 doğrulama gerektiren ISO 14397-1:2007 Bölüm 1 - 6'ya tam uyumluluk.

(Sert Lastik) ISO 14397-1:2007 Bölüm 1 - 5 ile uyumluluk.

Diğer kovalar mevcuttur ve teklifler bölgeden bölgeye değişiklik gösterebilir. Daha fazla ayrıntı için yerel Cat temsilcinize danışın.

Çalışma Teknik Özellikleri – Kovalar (devamı)

Bağlantı		Standart Bağlantı			
Kova Tipi		Genel Amaçlı – Pimli – Aşınma			
Kenar Tipi		Cıvata Bağlantılı Kesici Kenarlar	Tırnaklar ve Segmentler	Cıvata Bağlantılı Kesici Kenarlar	Tırnaklar ve Segmentler
Kapasite – Azami	m ³	5,70	5,70	6,00	6,00
	yd ³	7,50	7,50	7,75	7,75
Kapasite: %110 Doldurma Faktöründe Azami	m ³	6,30	6,30	6,60	6,60
	yd ³	8,25	8,25	8,75	8,75
Genişlik	mm	3.447	3.535	3.447	3.546
	ft/inç	11 ft 3 inç	11 ft 7 inç	11 ft 3 inç	11 ft 7 inç
16† Maksimum Kaldırmada ve 45° Tahliyede Boşaltma Açıklığı	mm	3.219	3.051	3.201	3.037
	ft/inç	10 ft 6 inç	10 ft 0 inç	10 ft 6 inç	9 ft 11 inç
17† Maksimum Kaldırmada ve 45° Tahliyede Uzanma	mm	1.529	1.664	1.550	1.685
	ft/inç	5 ft 0 inç	5 ft 5 inç	5 ft 1 inç	5 ft 6 inç
Seviye Kaldırma Kolunda ve Kova Seviyesinde Uzanma	mm	3.050	3.261	3.077	3.286
	ft/inç	10 ft 0 inç	10 ft 8 inç	10 ft 1 inç	10 ft 9 inç
A† Kazı Derinliği	mm	88	88	88	88
	inç	3,4 inç	3,4 inç	3,4 inç	3,4 inç
12† Toplam Uzunluk	mm	9.757	9.999	9.784	10.021
	ft/inç	32 ft 1 inç	32 ft 10 inç	32 ft 2 inç	32 ft 11 inç
B† Kova ile Maksimum Kaldırmada Genel Yükseklik	mm	6.258	6.258	6.524	6.524
	ft/inç	20 ft 7 inç	20 ft 7 inç	21 ft 5 inç	21 ft 5 inç
Kova Taşıma Konumundayken Yükleyici Mesafe Dönüşü Yarıçapı	mm	7.635	7.749	7.642	7.760
	ft/inç	25 ft 1 inç	25 ft 6 inç	25 ft 1 inç	25 ft 6 inç
Statik Devirme Yüğü, Düz (ISO)*	kg	22.405	22.218	22.350	22.189
	lb	49.381	48.969	49.259	48.906
Statik Devirme Yüğü, Düz (Sert Lastik)*	kg	23.815	23.626	23.754	23.592
	lb	52.489	52.073	52.355	51.998
Statik Devirme Yüğü, Belden Kırmalı (ISO)*	kg	19.319	19.132	19.279	19.118
	lb	42.580	42.167	42.491	42.137
Statik Devirme Yüğü, Belden Kırmalı (Sert Lastik)*	kg	20.579	20.390	20.535	20.373
	lb	45.357	44.941	45.259	44.903
Koparma Kuvveti (§)	kN	213	211	210	208
	lbf	48.005	47.485	47.198	46.738
Çalışma Ağırlığı*	kg	30.573	30.711	30.522	30.639
	lb	67.382	67.687	67.269	67.528

* Gösterilen statik devirme yüğü ve çalışma ağırlıkları Bridgestone 29.5R25 VSNT L4 radyal lastikler, dolu sıvılar, operatör, arka ağırlık, sarsıntısız yürüyüş sistemi, soğuk çalıştırma, yol çamurlukları, güç aktarma sistemi koruması, yardımcı direksiyon ve ses yalıtımına sahip makine konfigürasyonuna dayanır.

† Boyut çizelgeleri ile gösterilen çizim.

*** Kaya kovası teknik özellikleri Bridgestone 29.5R25 VSNT L5 Radyal lastiklerde verilmiştir.

(§)SAE J732C uyarınca pivot konumda olan kova pimi ile kesici kenarın ucunda 102 mm (4 inç) olarak ölçülmüştür.

(§)Teknik özellikler, SAE (Society of Automotive Engineers, Otomotiv Mühendisleri Topluluğu) Standardı J732C amir yükleyici değerleri dahil olmak üzere, SAE tarafından önerilen tüm geçerli standartlara uygundur.

(ISO) Hesaplamalar ile testler arasında %2 doğrulama gerektiren ISO 14397-1:2007 Bölüm 1 - 6'ya tam uyumluluk.

(Sert Lastik) ISO 14397-1:2007 Bölüm 1 - 5 ile uyumluluk.

Diğer kovalar mevcuttur ve teklifler bölgeden bölgeye değişiklik gösterebilir. Daha fazla ayrıntı için yerel Cat temsilcinize danışın.

980 XE Tekerlekli Yükleyici Teknik Özellikleri

Çalışma Teknik Özellikleri – Kovalar (devamı)

Bağlantı		Standart Bağlantı		
Kova Tipi		Düz Demin – Pimli		Düz Zemin – Pimli – Hafif Malzeme (Kömür)
Kenar Tipi		Cıvata Bağlantılı Kesici Kenarlar	Tırnaklar ve Segmentler	Cıvata Bağlantılı Kesici Kenarlar
Kapasite – Azami	m ³	5,70	5,70	8,40
	yd ³	7,50	7,50	11,00
Kapasite: %110 Doldurma Faktöründe Azami	m ³	6,30	6,30	9,20
	yd ³	8,25	8,25	12,00
Genişlik	mm	3.447	3.535	3.638
	ft/inç	11 ft 3 inç	11 ft 7 inç	11 ft 11 inç
16† Maksimum Kaldırmada ve 45° Tahliyede Boşaltma Açıklığı	mm	3.120	2.943	2.936
	ft/inç	10 ft 2 inç	9 ft 7 inç	9 ft 7 inç
17† Maksimum Kaldırmada ve 45° Tahliyede Uzanma	mm	1.444	1.566	1.628
	ft/inç	4 ft 8 inç	5 ft 1 inç	5 ft 4 inç
Seviye Kaldırma Kolunda ve Kova Seviyesinde Uzanma	mm	3.075	3.286	3.335
	ft/inç	10 ft 1 inç	10 ft 9 inç	10 ft 11 inç
A† Kazı Derinliği	mm	88	88	88
	inç	3,4 inç	3,4 inç	3,4 inç
12† Toplam Uzunluk	mm	9.782	10.024	10.042
	ft/inç	32 ft 2 inç	32 ft 11 inç	33 ft 0 inç
B† Kova ile Maksimum Kaldırmada Genel Yükseklik	mm	6.257	6.257	6.781
	ft/inç	20 ft 7 inç	20 ft 7 inç	22 ft 3 inç
Kova Taşıma Konumundayken Yükleyici Mesafe Dönüşü Yarıçapı	mm	7.642	7.756	7.802
	ft/inç	25 ft 1 inç	25 ft 6 inç	25 ft 8 inç
Statik Devirme Yüğü, Düz (ISO)*	kg	22.062	21.878	21.915
	lb	48.626	48.220	48.314
Statik Devirme Yüğü, Düz (Sert Lastik)*	kg	23.432	23.246	23.387
	lb	51.644	51.234	51.559
Statik Devirme Yüğü, Belden Kırmalı (ISO)*	kg	19.030	18.846	18.842
	lb	41.943	41.536	41.540
Statik Devirme Yüğü, Belden Kırmalı (Sert Lastik)*	kg	20.254	20.068	20.164
	lb	44.640	44.230	44.454
Koparma Kuvveti (§)	kN	210	208	178
	lbf	47.288	46.772	40.069
Çalışma Ağırlığı*	kg	30.552	30.690	30.851
	lb	67.336	67.641	68.013

* Gösterilen statik devirme yüğüleri ve çalışma ağırlıkları Bridgestone 29.5R25 VSNT L4 radyal lastikler, dolu sıvılar, operatör, arka ağırlık, sarsıntısız yürüyüş sistemi, soğuk çalıştırma, yol çamurlukları, güç aktarma sistemi koruması, yardımcı direksiyon ve ses yalıtımına sahip makine konfigürasyonuna dayanır.

† Boyut çizelgeleri ile gösterilen çizim.

*** Kaya kovası teknik özellikleri Bridgestone 29.5R25 VSNT L5 Radyal lastiklerde verilmiştir.

(§)SAE J732C uyarınca pivot konumda olan kova pimi ile kesici kenarın ucunda 102 mm (4 inç) olarak ölçülmüştür.

(§)Teknik özellikler, SAE (Society of Automotive Engineers, Otomotiv Mühendisleri Topluluğu) Standardı J732C amir yükleyici değerleri dahil olmak üzere, SAE tarafından önerilen tüm geçerli standartlara uygundur.

(ISO) Hesaplamalar ile testler arasında %2 doğrulama gerektiren ISO 14397-1:2007 Bölüm 1 - 6'ya tam uyumluluk.

(Sert Lastik) ISO 14397-1:2007 Bölüm 1 - 5 ile uyumluluk.

Diğer kovalar mevcuttur ve teklifler bölgeden bölgeye değişiklik gösterebilir. Daha fazla ayrıntı için yerel Cat temsilcinize danışın.

Çalışma Teknik Özellikleri – Kovalar (devamı)

Bağlantı		Standart Bağlantı	
Kova Tipi		Kaya, Kürek*** – Pimli	
Kenar Tipi		Tırnaklar ve Segmentler	Tırnaklar ve Segmentler
Kapasite – Azami	m ³	4,40	4,50
	yd ³	5,75	6,00
Kapasite: %110 Doldurma Faktöründe Azami	m ³	4,80	5,00
	yd ³	6,25	6,50
Genişlik	mm	3.524	3.524
	ft/inç	11 ft 6 inç	11 ft 6 inç
16† Maksimum Kaldırmada ve 45° Tahliyede Boşaltma Açıklığı	mm	3.134	3.134
	ft/inç	10 ft 3 inç	10 ft 3 inç
17† Maksimum Kaldırmada ve 45° Tahliyede Uzanma	mm	1.768	1.768
	ft/inç	5 ft 9 inç	5 ft 9 inç
Seviye Kaldırma Kolunda ve Kova Seviyesinde Uzanma	mm	3.278	3.278
	ft/inç	10 ft 9 inç	10 ft 9 inç
A† Kazı Derinliği	mm	83	83
	inç	3,2 inç	3,2 inç
12† Toplam Uzunluk	mm	9.990	9.990
	ft/inç	32 ft 10 inç	32 ft 10 inç
B† Kova ile Maksimum Kaldırmada Genel Yükseklik	mm	6.209	6.209
	ft/inç	20 ft 5 inç	20 ft 5 inç
Kova Taşıma Konumundayken Yükleyici Mesafe Dönüşü Yarıçapı	mm	7.738	7.738
	ft/inç	25 ft 5 inç	25 ft 5 inç
Statik Devirme Yüğü, Düz (ISO)*	kg	23.435	23.076
	lb	51.651	50.874
Statik Devirme Yüğü, Düz (Sert Lastik)*	kg	24.871	24.523
	lb	54.817	54.064
Statik Devirme Yüğü, Belden Kırmalı (ISO)*	kg	20.232	19.867
	lb	44.593	43.801
Statik Devirme Yüğü, Belden Kırmalı (Sert Lastik)*	kg	21.513	21.158
	lb	47.415	46.646
Koparma Kuvveti (§)	kN	213	211
	lbf	47.885	47.563
Çalışma Ağırlığı*	kg	31.030	31.455
	lb	68.390	69.345

* Gösterilen statik devirme yükleri ve çalışma ağırlıkları Bridgestone 29.5R25 VSNT L4 radyal lastikler, dolu sıvılar, operatör, arka ağırlık, sarsıntısız yürüyüş sistemi, soğuk çalıştırma, yol çamurlukları, güç aktarma sistemi koruması, yardımcı direksiyon ve ses yalıtımına sahip makine konfigürasyonuna dayanır.

† Boyut çizelgeleri ile gösterilen çizim.

*** Kaya kovası teknik özellikleri Bridgestone 29.5R25 VSDT L5 Radyal lastiklerde verilmiştir.

(§)SAE J732C uyarınca pivot konumunda olan kova pimi ile kesici kenarın ucunda 102 mm (4 inç) olarak ölçülmüştür.

(§)Teknik özellikler, SAE (Society of Automotive Engineers, Otomotiv Mühendisleri Topluluğu) Standardı J732C amir yükleyici değerleri dahil olmak üzere, SAE tarafından önerilen tüm geçerli standartlara uygundur.

(ISO) Hesaplamalar ile testler arasında %2 doğrulama gerektiren ISO 14397-1:2007 Bölüm 1 - 6'ya tam uyumluluk.

(Sert Lastik) ISO 14397-1:2007 Bölüm 1 - 5 ile uyumluluk.

Diğer kovalar mevcuttur ve teklifler bölgeden bölgeye değişiklik gösterebilir. Daha fazla ayrıntı için yerel Cat temsilcinize danışın.

980 XE Tekerlekli Yükleyici Teknik Özellikleri

Çalışma Teknik Özellikleri – Kovalar (devamı)

Bağlantı		Standart Bağlantı			
Kova Tipi		Genel Amaçlı – Kancalı – Fusion™			
Kenar Tipi		Cıvata Bağlantılı Kesici Kenarlar		Cıvata Bağlantılı Kesici Tırmaklar ve Segmentler	
		Kenarlar	Tırmaklar ve Segmentler	Kenarlar	Tırmaklar ve Segmentler
Kapasite – Azami	m ³	5,40	5,40	5,70	5,70
	yd ³	7,00	7,00	7,50	7,50
Kapasite: %110 Doldurma Faktöründe Azami	m ³	5,90	5,90	6,30	6,30
	yd ³	7,75	7,75	8,25	8,25
Genişlik	mm	3.447	3.535	3.447	3.535
	ft/inç	11 ft 3 inç	11 ft 7 inç	11 ft 3 inç	11 ft 7 inç
16† Maksimum Kaldırmada ve 45° Tahliye Boşaltma Açıklığı	mm	3.183	3.017	3.117	2.950
	ft/inç	10 ft 5 inç	9 ft 10 inç	10 ft 2 inç	9 ft 8 inç
17† Maksimum Kaldırmada ve 45° Tahliye Uzanma	mm	1.588	1.724	1.640	1.775
	ft/inç	5 ft 2 inç	5 ft 7 inç	5 ft 4 inç	5 ft 9 inç
Seviye Kaldırma Kolunda ve Kova Seviyesinde Uzanma	mm	3.116	3.327	3.200	3.411
	ft/inç	10 ft 2 inç	10 ft 11 inç	10 ft 6 inç	11 ft 2 inç
A† Kazı Derinliği	mm	93	93	93	93
	inç	3,6 inç	3,6 inç	3,6 inç	3,6 inç
12† Toplam Uzunluk	mm	9.827	10.069	9.911	10.153
	ft/inç	32 ft 3 inç	33 ft 1 inç	32 ft 7 inç	33 ft 4 inç
B† Kova ile Maksimum Kaldırmada Genel Yükseklik	mm	6.532	6.532	6.599	6.599
	ft/inç	21 ft 6 inç	21 ft 6 inç	21 ft 8 inç	21 ft 8 inç
Kova Taşıma Konumundayken Yükleyici Mesafe Dönüşü Yarıçapı	mm	7.694	7.817	7.721	7.845
	ft/inç	25 ft 3 inç	25 ft 8 inç	25 ft 4 inç	25 ft 9 inç
Statik Devirme Yüğü, Düz (ISO)*	kg	21.361	21.177	21.136	20.950
	lb	47.080	46.674	46.584	46.175
Statik Devirme Yüğü, Düz (Sert Lastik)*	kg	22.728	22.542	22.511	22.324
	lb	50.092	49.682	49.615	49.202
Statik Devirme Yüğü, Belden Kırmalı (ISO)*	kg	18.354	18.169	18.140	17.954
	lb	40.452	40.046	39.981	39.572
Statik Devirme Yüğü, Belden Kırmalı (Sert Lastik)*	kg	19.576	19.390	19.372	19.185
	lb	43.147	42.737	42.697	42.284
Koparma Kuvveti (§)	kN	203	201	193	190
	lbf	45.829	45.315	43.399	42.894
Çalışma Ağırlığı*	kg	31.086	31.224	31.196	31.334
	lb	68.513	68.817	68.755	69.060

* Gösterilen statik devirme yükleri ve çalışma ağırlıkları Bridgestone 29.5R25 VSNT L4 radyal lastikler, dolu sıvılar, operatör, arka ağırlık, sarsıntısız yürüyüş sistemi, soğuk çalıştırma, yol çamurlukları, güç aktarma sistemi koruması, yardımcı direksiyon ve ses yalıtımına sahip makine konfigürasyonuna dayanır.

† Boyut çizelgeleri ile gösterilen çizim.

*** Kaya kovası teknik özellikleri Bridgestone 29.5R25 VSDT L5 Radyal lastiklerde verilmiştir.

(§)SAE J732C uyarınca pivot konumda olan kova pimi ile kesici kenarın ucunda 102 mm (4 inç) olarak ölçülmüştür.

(§)Teknik özellikler, SAE (Society of Automotive Engineers, Otomotiv Mühendisleri Topluluğu) Standardı J732C amir yükleyici değerleri dahil olmak üzere, SAE tarafından önerilen tüm geçerli standartlara uygundur.

(ISO) Hesaplamalar ile testler arasında %2 doğrulama gerektiren ISO 14397-1:2007 Bölüm 1 - 6'ya tam uyumluluk.

(Sert Lastik) ISO 14397-1:2007 Bölüm 1 - 5 ile uyumluluk.

Diğer kovalar mevcuttur ve teklifler bölgeden bölgeye değişiklik gösterebilir. Daha fazla ayrıntı için yerel Cat temsilcinize danışın.

Çalışma Teknik Özellikleri – Kovalar (devamı)

Bağlantı		Yüksek Kaldırma Bağlantısı			
Kova Tipi		Genel Amaçlı – Pimli			
Kenar Tipi		Cıvata Bağlantılı Kesici Kenarlar		Cıvata Bağlantılı Kesici Kenarlar	
			Tırnaklar ve Segmentler		Tırnaklar ve Segmentler
Kapasite – Azami	m ³	5,40	5,40	5,70	5,70
	yd ³	7,00	7,00	7,50	7,50
Kapasite: %110 Doldurma Faktöründe Azami	m ³	5,90	5,90	6,30	6,30
	yd ³	7,75	7,75	8,25	8,25
Genişlik	mm	3.447	3.535	3.447	3.535
	ft/inç	11 ft 3 inç	11 ft 7 inç	11 ft 3 inç	11 ft 7 inç
16† Maksimum Kaldırmada ve 45° Tahliyede Boşaltma Açıklığı	mm	3.508	3.342	3.439	3.272
	ft/inç	11 ft 6 inç	10 ft 11 inç	11 ft 3 inç	10 ft 8 inç
17† Maksimum Kaldırmada ve 45° Tahliyede Uzanma	mm	1.484	1.621	1.532	1.667
	ft/inç	4 ft 10 inç	5 ft 3 inç	5 ft 0 inç	5 ft 5 inç
Seviye Kaldırma Kolunda ve Kova Seviyesinde Uzanma	mm	3.126	3.337	3.210	3.421
	ft/inç	10 ft 3 inç	10 ft 11 inç	10 ft 6 inç	11 ft 2 inç
A† Kazı Derinliği	mm	86	86	86	86
	inç	3,4 inç	3,4 inç	3,4 inç	3,4 inç
12† Toplam Uzunluk	mm	9.875	10.114	9.959	10.198
	ft/inç	32 ft 5 inç	33 ft 3 inç	32 ft 9 inç	33 ft 6 inç
B† Kova ile Maksimum Kaldırmada Genel Yükseklik	mm	6.656	6.656	6.478	6.478
	ft/inç	21 ft 11 inç	21 ft 11 inç	21 ft 4 inç	21 ft 4 inç
Kova Taşıma Konumundayken Yükleyici Mesafe Dönüşü Yarıçapı	mm	8.114	8.226	8.137	8.250
	ft/inç	26 ft 8 inç	27 ft 0 inç	26 ft 9 inç	27 ft 1 inç
Statik Devirme Yüğü, Düz (ISO)*	kg	20.833	20.650	20.603	20.419
	lb	45.917	45.513	45.410	45.004
Statik Devirme Yüğü, Düz (Sert Lastik)*	kg	22.033	21.849	21.805	21.619
	lb	48.562	48.156	48.058	47.649
Statik Devirme Yüğü, Belden Kırmalı (ISO)*	kg	18.354	18.171	18.137	17.953
	lb	40.453	40.049	39.975	39.569
Statik Devirme Yüğü, Belden Kırmalı (Sert Lastik)*	kg	19.430	19.245	19.215	19.029
	lb	42.823	42.416	42.351	41.941
Koparma Kuvveti (§)	kN	230	228	217	215
	lbf	51.775	51.273	48.860	48.369
Çalışma Ağırlığı*	kg	30.477	30.616	30.560	30.699
	lb	67.171	67.476	67.354	67.659

* Gösterilen statik devirme yükleri ve çalışma ağırlıkları Bridgestone 29.5R25 VSNT L4 radyal lastikler, dolu sıvılar, operatör, arka ağırlık, sarsıntısız yürüyüş sistemi, soğuk çalıştırma, yol çamurlukları, güç aktarma sistemi koruması, yardımcı direksiyon ve ses yalıtımına sahip makine konfigürasyonuna dayanır.

† Boyut çizelgeleri ile gösterilen çizim.

*** Kaya kovası teknik özellikleri Bridgestone 29.5R25 VSDT L5 Radyal lastiklerde verilmiştir.

(§)SAE J732C uyarınca pivot konumda olan kova pimi ile kesici kenarın ucunda 102 mm (4 inç) olarak ölçülmüştür.

(§)Teknik özellikler, SAE (Society of Automotive Engineers, Otomotiv Mühendisleri Topluluğu) Standardı J732C amir yükleyici değerleri dahil olmak üzere, SAE tarafından önerilen tüm geçerli standartlara uygundur.

(ISO) Hesaplamalar ile testler arasında %2 doğrulama gerektiren ISO 14397-1:2007 Bölüm 1 - 6'ya tam uyumluluk.

(Sert Lastik) ISO 14397-1:2007 Bölüm 1 - 5 ile uyumluluk.

Diğer kovalar mevcuttur ve teklifler bölgeden bölgeye değişiklik gösterebilir. Daha fazla ayrıntı için yerel Cat temsilcinize danışın.

980 XE Tekerlekli Yükleyici Teknik Özellikleri

Çalışma Teknik Özellikleri – Kovalar (devamı)

Bağlantı		Yüksek Kaldırma Bağlantısı			
Kova Tipi		Genel Amaçlı – Pimli			
Kenar Tipi		Cıvata Bağlantılı Kesici Kenarlar		Cıvata Bağlantılı Kesici Kenarlar	
			Tırnaklar ve Segmentler		Tırnaklar ve Segmentler
Kapasite – Azami	m ³	6,00	6,00	6,40	6,40
	yd ³	7,75	7,75	8,25	8,25
Kapasite: %110 Doldurma Faktöründe Azami	m ³	6,60	6,60	7,00	7,00
	yd ³	8,75	8,75	9,25	9,25
Genişlik	mm	3.447	3.535	3.447	3.535
	ft/inç	11 ft 3 inç	11 ft 7 inç	11 ft 3 inç	11 ft 7 inç
16† Maksimum Kaldırmada ve 45° Tahliyede Boşaltma Açıklığı	mm	3.421	3.254	3.366	3.198
	ft/inç	11 ft 2 inç	10 ft 8 inç	11 ft 0 inç	10 ft 5 inç
17† Maksimum Kaldırmada ve 45° Tahliyede Uzanma	mm	1.554	1.688	1.606	1.740
	ft/inç	5 ft 1 inç	5 ft 6 inç	5 ft 3 inç	5 ft 8 inç
Seviye Kaldırma Kolunda ve Kova Seviyesinde Uzanma	mm	3.238	3.449	3.315	3.526
	ft/inç	10 ft 7 inç	11 ft 3 inç	10 ft 10 inç	11 ft 6 inç
A† Kazı Derinliği	mm	86	86	86	86
	inç	3,4 inç	3,4 inç	3,4 inç	3,4 inç
12† Toplam Uzunluk	mm	9.987	10.226	10.064	10.303
	ft/inç	32 ft 10 inç	33 ft 7 inç	33 ft 1 inç	33 ft 10 inç
B† Kova ile Maksimum Kaldırmada Genel Yükseklik	mm	6.504	6.504	6.824	6.824
	ft/inç	21 ft 5 inç	21 ft 5 inç	22 ft 5 inç	22 ft 5 inç
Kova Taşıma Konumundayken Yükleyici Mesafe Dönüşü Yarıçapı	mm	8.144	8.258	8.166	8.279
	ft/inç	26 ft 9 inç	27 ft 2 inç	26 ft 10 inç	27 ft 2 inç
Statik Devirme Yüğü, Düz (ISO)*	kg	20.466	20.282	20.302	20.117
	lb	45.108	44.702	44.747	44.338
Statik Devirme Yüğü, Düz (Sert Lastik)*	kg	21.669	21.483	21.512	21.324
	lb	47.760	47.350	47.413	47.000
Statik Devirme Yüğü, Belden Kırmalı (ISO)*	kg	18.004	17.820	17.850	17.664
	lb	39.682	39.275	39.342	38.932
Statik Devirme Yüğü, Belden Kırmalı (Sert Lastik)*	kg	19.084	18.898	18.937	18.749
	lb	42.062	41.651	41.737	41.323
Koparma Kuvveti (§)	kN	213	211	202	200
	lbf	47.897	47.409	45.564	45.084
Çalışma Ağırlığı*	kg	30.656	30.795	30.718	30.857
	lb	67.566	67.871	67.703	68.007

* Gösterilen statik devirme yükleri ve çalışma ağırlıkları Bridgestone 29.5R25 VSNT L4 radyal lastikler, dolu sıvılar, operatör, arka ağırlık, sarsıntısız yürüyüş sistemi, soğuk çalıştırma, yol çamurlukları, güç aktarma sistemi koruması, yardımcı direksiyon ve ses yalıtımına sahip makine konfigürasyonuna dayanır.

† Boyut çizelgeleri ile gösterilen çizim.

*** Kaya kovası teknik özellikleri Bridgestone 29.5R25 VSDT L5 Radyal lastiklerde verilmiştir.

(§)SAE J732C uyarınca pivot konumda olan kova pimi ile kesici kenarın ucunda 102 mm (4 inç) olarak ölçülmüştür.

(§)Teknik özellikler, SAE (Society of Automotive Engineers, Otomotiv Mühendisleri Topluluğu) Standardı J732C amir yükleyici değerleri dahil olmak üzere, SAE tarafından önerilen tüm geçerli standartlara uygundur.

(ISO) Hesaplamalar ile testler arasında %2 doğrulama gerektiren ISO 14397-1:2007 Bölüm 1 - 6'ya tam uyumluluk.

(Sert Lastik) ISO 14397-1:2007 Bölüm 1 - 5 ile uyumluluk.

Diğer kovalar mevcuttur ve teklifler bölgeden bölgeye değişiklik gösterebilir. Daha fazla ayrıntı için yerel Cat temsilcinize danışın.

Çalışma Teknik Özellikleri – Kovalar (devamı)

Bağlantı		Yüksek Kaldırma Bağlantısı			
Kova Tipi		Genel Amaçlı – Pimli – Aşınma			
Kenar Tipi		Cıvata Bağlantılı Kesici Kenarlar		Cıvata Bağlantılı Kesici Kenarlar	
			Tırnaklar ve Segmentler		Tırnaklar ve Segmentler
Kapasite – Azami	m ³	5,70	5,70	6,00	6,00
	yd ³	7,50	7,50	7,75	7,75
Kapasite: %110 Doldurma Faktöründe Azami	m ³	6,30	6,30	6,60	6,60
	yd ³	8,25	8,25	8,75	8,75
Genişlik	mm	3.447	3.535	3.447	3.546
	ft/inç	11 ft 3 inç	11 ft 7 inç	11 ft 3 inç	11 ft 7 inç
16† Maksimum Kaldırmada ve 45° Tahliyede Boşaltma Açıklığı	mm	3.439	3.272	3.422	3.258
	ft/inç	11 ft 3 inç	10 ft 8 inç	11 ft 2 inç	10 ft 8 inç
17† Maksimum Kaldırmada ve 45° Tahliyede Uzanma	mm	1.532	1.667	1.553	1.688
	ft/inç	5 ft 0 inç	5 ft 5 inç	5 ft 1 inç	5 ft 6 inç
Seviye Kaldırma Kolunda ve Kova Seviyesinde Uzanma	mm	3.210	3.421	3.237	3.446
	ft/inç	10 ft 6 inç	11 ft 2 inç	10 ft 7 inç	11 ft 3 inç
A† Kazı Derinliği	mm	86	86	86	86
	inç	3,4 inç	3,4 inç	3,4 inç	3,4 inç
12† Toplam Uzunluk	mm	9.959	10.198	9.986	10.221
	ft/inç	32 ft 9 inç	33 ft 6 inç	32 ft 10 inç	33 ft 7 inç
B† Kova ile Maksimum Kaldırmada Genel Yükseklik	mm	6.478	6.478	6.744	6.744
	ft/inç	21 ft 4 inç	21 ft 4 inç	22 ft 2 inç	22 ft 2 inç
Kova Taşıma Konumundayken Yükleyici Mesafe Dönüşü Yarıçapı	mm	8.137	8.250	8.144	8.261
	ft/inç	26 ft 9 inç	27 ft 1 inç	26 ft 9 inç	27 ft 2 inç
Statik Devirme Yüğü, Düz (ISO)*	kg	20.445	20.261	20.403	20.245
	lb	45.062	44.656	44.968	44.621
Statik Devirme Yüğü, Düz (Sert Lastik)*	kg	21.645	21.459	21.598	21.439
	lb	47.706	47.296	47.604	47.253
Statik Devirme Yüğü, Belden Kırmalı (ISO)*	kg	17.980 XE	17.795	17.949	17.791
	lb	39.628	39.222	39.560	39.212
Statik Devirme Yüğü, Belden Kırmalı (Sert Lastik)*	kg	19.055	18.870	19.022	18.862
	lb	41.999	41.589	41.924	41.573
Koparma Kuvveti (§)	kN	216	214	213	211
	lbf	48.733	48.241	47.914	47.479
Çalışma Ağırlığı*	kg	30.707	30.845	30.655	30.773
	lb	67.677	67.981	67.563	67.822

* Gösterilen statik devirme yükleri ve çalışma ağırlıkları Bridgestone 29.5R25 VSNT L4 radyal lastikler, dolu sıvılar, operatör, arka ağırlık, sarsıntısız yürüyüş sistemi, soğuk çalıştırma, yol çamurlukları, güç aktarma sistemi koruması, yardımcı direksiyon ve ses yalıtımına sahip makine konfigürasyonuna dayanır.

† Boyut çizelgeleri ile gösterilen çizim.

*** Kaya kovası teknik özellikleri Bridgestone 29.5R25 VSDT L5 Radyal lastiklerde verilmiştir.

(§)SAE J732C uyarınca pivot konumda olan kova pimi ile kesici kenarın ucunda 102 mm (4 inç) olarak ölçülmüştür.

(§)Teknik özellikler, SAE (Society of Automotive Engineers, Otomotiv Mühendisleri Topluluğu) Standardı J732C amir yükleyici değerleri dahil olmak üzere, SAE tarafından önerilen tüm geçerli standartlara uygundur.

(ISO) Hesaplamalar ile testler arasında %2 doğrulama gerektiren ISO 14397-1:2007 Bölüm 1 - 6'ya tam uyumluluk.

(Sert Lastik) ISO 14397-1:2007 Bölüm 1 - 5 ile uyumluluk.

Diğer kovalar mevcuttur ve teklifler bölgeden bölgeye değişiklik gösterebilir. Daha fazla ayrıntı için yerel Cat temsilcinize danışın.

980 XE Tekerlekli Yükleyici Teknik Özellikleri

Çalışma Teknik Özellikleri – Kovalar (devamı)

Bağlantı		Yüksek Kaldırma Bağlantısı		
Kova Tipi		Düz Demin – Pimli		Düz Zemin – Pimli – Hafif Malzeme (Kömür)
Kenar Tipi		Cıvata Bağlantılı Kesici Kenarlar	Tırnaklar ve Segmentler	Cıvata Bağlantılı Kesici Kenarlar
Kapasite – Azami	m ³	5,70	5,70	8,40
	yd ³	7,50	7,50	11,00
Kapasite: %110 Doldurma Faktöründe Azami	m ³	6,30	6,30	9,20
	yd ³	8,25	8,25	12,00
Genişlik	mm	3.447	3.535	3.638
	ft/inç	11 ft 3 inç	11 ft 7 inç	11 ft 11 inç
16† Maksimum Kaldırmada ve 45° Tahliyede Boşaltma Açıklığı	mm	3.340	3.163	3.156
	ft/inç	10 ft 11 inç	10 ft 4 inç	10 ft 4 inç
17† Maksimum Kaldırmada ve 45° Tahliyede Uzanma	mm	1.447	1.569	1.631
	ft/inç	4 ft 8 inç	5 ft 1 inç	5 ft 4 inç
Seviye Kaldırma Kolunda ve Kova Seviyesinde Uzanma	mm	3.235	3.446	3.495
	ft/inç	10 ft 7 inç	11 ft 3 inç	11 ft 5 inç
A† Kazı Derinliği	mm	86	86	88
	inç	3,4 inç	3,4 inç	3,4 inç
12† Toplam Uzunluk	mm	9.984	10.223	10.244
	ft/inç	32 ft 10 inç	33 ft 7 inç	33 ft 8 inç
B† Kova ile Maksimum Kaldırmada Genel Yükseklik	mm	6.477	6.477	7.001
	ft/inç	21 ft 3 inç	21 ft 3 inç	23 ft 0 inç
Kova Taşıma Konumundayken Yükleyici Mesafe Dönüşü Yarıçapı	mm	8.143	8.257	8.303
	ft/inç	26 ft 9 inç	27 ft 2 inç	27 ft 3 inç
Statik Devirme Yüğü, Düz (ISO)*	kg	20.155	19.973	19.951
	lb	44.423	44.022	43.985
Statik Devirme Yüğü, Düz (Sert Lastik)*	kg	21.323	21.140	21.198
	lb	46.996	46.592	46.735
Statik Devirme Yüğü, Belden Kırmalı (ISO)*	kg	17.730	17.548	17.498
	lb	39.077	38.677	38.578
Statik Devirme Yüğü, Belden Kırmalı (Sert Lastik)*	kg	18.777	18.594	18.623
	lb	41.386	40.982	41.057
Koparma Kuvveti (§)	kN	213	211	181
	lbf	48.005	47.516	40.689
Çalışma Ağırlığı*	kg	30.685	30.824	30.984
	lb	67.630	67.935	68.307

* Gösterilen statik devirme yüğüleri ve çalışma ağırlıkları Bridgestone 29.5R25 VSNT L4 radyal lastikler, dolu sıvılar, operatör, arka ağırlık, sarsıntısız yürüyüş sistemi, soğuk çalıştırma, yol çamurlukları, güç aktarma sistemi koruması, yardımcı direksiyon ve ses yalıtımına sahip makine konfigürasyonuna dayanır.

† Boyut çizelgeleri ile gösterilen çizim.

*** Kaya kovası teknik özellikleri Bridgestone 29.5R25 VSNT L5 Radyal lastiklerde verilmiştir.

(§)SAE J732C uyarınca pivot konumda olan kova pimi ile kesici kenarın ucunda 102 mm (4 inç) olarak ölçülmüştür.

(§)Teknik özellikler, SAE (Society of Automotive Engineers, Otomotiv Mühendisleri Topluluğu) Standardı J732C amir yükleyici değerleri dahil olmak üzere, SAE tarafından önerilen tüm geçerli standartlara uygundur.

(ISO) Hesaplamalar ile testler arasında %2 doğrulama gerektiren ISO 14397-1:2007 Bölüm 1 - 6'ya tam uyumluluk.

(Sert Lastik) ISO 14397-1:2007 Bölüm 1 - 5 ile uyumluluk.

Diğer kovalar mevcuttur ve teklifler bölgeden bölgeye değişiklik gösterebilir. Daha fazla ayrıntı için yerel Cat temsilcinize danışın.

Çalışma Teknik Özellikleri – Kovalar (devamı)

Bağlantı		Yüksek Kaldırma Bağlantısı	
Kova Tipi		Kaya, Kürek*** – Pimli	
Kenar Tipi		Tırnaklar ve Segmentler	Tırnaklar ve Segmentler
Kapasite – Azami	m ³	4,40	4,50
	yd ³	5,75	6,00
Kapasite: %110 Doldurma Faktöründe Azami	m ³	4,80	5,00
	yd ³	6,25	6,50
Genişlik	mm	3.524	3.524
	ft/inç	11 ft 6 inç	11 ft 6 inç
16† Maksimum Kaldırmada ve 45° Tahliyede Boşaltma Açıklığı	mm	3.355	3.355
	ft/inç	11 ft 0 inç	11 ft 0 inç
17† Maksimum Kaldırmada ve 45° Tahliyede Uzanma	mm	1.771	1.771
	ft/inç	5 ft 9 inç	5 ft 9 inç
Seviye Kaldırma Kolunda ve Kova Seviyesinde Uzanma	mm	3.438	3.438
	ft/inç	11 ft 3 inç	11 ft 3 inç
A† Kazı Derinliği	mm	81	81
	inç	3,2 inç	3,2 inç
12† Toplam Uzunluk	mm	10.192	10.192
	ft/inç	33 ft 6 inç	33 ft 6 inç
B† Kova ile Maksimum Kaldırmada Genel Yükseklik	mm	6.422	6.429
	ft/inç	21 ft 1 inç	21 ft 2 inç
Kova Taşıma Konumundayken Yükleyici Mesafe Dönüşü Yarıçapı	mm	8.239	8.239
	ft/inç	27 ft 1 inç	27 ft 1 inç
Statik Devirme Yüğü, Düz (ISO)*	kg	21.403	21.035
	lb	47.172	46.375
Statik Devirme Yüğü, Düz (Sert Lastik)*	kg	22.626	22.266
	lb	49.867	49.089
Statik Devirme Yüğü, Belden Kırmalı (ISO)*	kg	18.844	18.472
	lb	41.533	40.725
Statik Devirme Yüğü, Belden Kırmalı (Sert Lastik)*	kg	19.938	19.574
	lb	43.944	43.154
Koparma Kuvveti (§)	kN	216	214
	lbf	48.615	48.291
Çalışma Ağırlığı*	kg	31.164	31.588
	lb	68.685	69.639

* Gösterilen statik devirme yükleri ve çalışma ağırlıkları Bridgestone 29.5R25 VSNT L4 radyal lastikler, dolu sıvılar, operatör, arka ağırlık, sarsıntısız yürüyüş sistemi, soğuk çalıştırma, yol çamurlukları, güç aktarma sistemi koruması, yardımcı direksiyon ve ses yalıtımına sahip makine konfigürasyonuna dayanır.

† Boyut çizelgeleri ile gösterilen çizim.

*** Kaya kovası teknik özellikleri Bridgestone 29.5R25 VSDT L5 Radyal lastiklerde verilmiştir.

(§)SAE J732C uyarınca pivot konumda olan kova pimi ile kesici kenarın ucunda 102 mm (4 inç) olarak ölçülmüştür.

(§)Teknik özellikler, SAE (Society of Automotive Engineers, Otomotiv Mühendisleri Topluluğu) Standardı J732C amir yükleyici değerleri dahil olmak üzere, SAE tarafından önerilen tüm geçerli standartlara uygundur.

(ISO) Hesaplamalar ile testler arasında %2 doğrulama gerektiren ISO 14397-1:2007 Bölüm 1 - 6'ya tam uyumluluk.

(Sert Lastik) ISO 14397-1:2007 Bölüm 1 - 5 ile uyumluluk.

Diğer kovalar mevcuttur ve teklifler bölgeden bölgeye değişiklik gösterebilir. Daha fazla ayrıntı için yerel Cat temsilcinize danışın.

980 XE Tekerlekli Yükleyici Teknik Özellikleri

Çalışma Teknik Özellikleri – Kovalar (devamı)

Bağlantı		Yüksek Kaldırma Bağlantısı			
Kova Tipi		Genel Amaçlı – Kancalı – Fusion			
Kenar Tipi		Cıvata Bağlantılı Kesici Kenarlar		Cıvata Bağlantılı Kesici Tırmaklar ve Segmentler	
		Kenarlar	Tırmaklar ve Segmentler	Kenarlar	Tırmaklar ve Segmentler
Kapasite – Azami	m ³	5,40	5,40	5,70	5,70
	yd ³	7,00	7,00	7,50	7,50
Kapasite: %110 Doldurma Faktöründe Azami	m ³	5,90	5,90	6,30	6,30
	yd ³	7,75	7,75	8,25	8,25
Genişlik	mm	3.447	3.535	3.481	3.546
	ft/inç	11 ft 3 inç	11 ft 7 inç	11 ft 5 inç	11 ft 7 inç
16† Maksimum Kaldırmada ve 45° Tahliye Boşaltma Açıklığı	mm	3.403	3.237	3.339	3.175
	ft/inç	11 ft 2 inç	10 ft 7 inç	10 ft 11 inç	10 ft 5 inç
17† Maksimum Kaldırmada ve 45° Tahliye Uzanma	mm	1.591	1.727	1.641	1.776
	ft/inç	5 ft 2 inç	5 ft 8 inç	5 ft 4 inç	5 ft 9 inç
Seviye Kaldırma Kolunda ve Kova Seviyesinde Uzanma	mm	3.276	3.487	3.358	3.567
	ft/inç	10 ft 8 inç	11 ft 5 inç	11 ft 0 inç	11 ft 8 inç
A† Kazı Derinliği	mm	91	91	91	91
	inç	3,6 inç	3,6 inç	3,6 inç	3,6 inç
12† Toplam Uzunluk	mm	10.028	10.268	10.110	10.345
	ft/inç	32 ft 11 inç	33 ft 9 inç	33 ft 3 inç	34 ft 0 inç
B† Kova ile Maksimum Kaldırmada Genel Yükseklik	mm	6.752	6.752	6.820	6.820
	ft/inç	22 ft 2 inç	22 ft 2 inç	22 ft 5 inç	22 ft 5 inç
Kova Taşıma Konumundayken Yükleyici Mesafe Dönüşü Yarıçapı	mm	8.199	8.321	8.240	8.351
	ft/inç	26 ft 11 inç	27 ft 4 inç	27 ft 1 inç	27 ft 5 inç
Statik Devirme Yüğü, Düz (ISO)*	kg	19.474	19.292	19.237	19.081
	lb	42.920	42.521	42.400	42.054
Statik Devirme Yüğü, Düz (Sert Lastik)*	kg	20.638	20.455	20.406	20.248
	lb	45.488	45.084	44.975	44.626
Statik Devirme Yüğü, Belden Kırmalı (ISO)*	kg	17.068	16.887	16.842	16.685
	lb	37.619	37.219	37.121	36.775
Statik Devirme Yüğü, Belden Kırmalı (Sert Lastik)*	kg	18.114	17.931	17.892	17.734
	lb	39.923	39.520	39.435	39.086
Koparma Kuvveti (§)	kN	207	204	196	194
	lbf	46.533	46.045	44.095	43.669
Çalışma Ağırlığı*	kg	31.219	31.358	31.342	31.460
	lb	68.807	69.112	69.077	69.336

* Gösterilen statik devirme yükleri ve çalışma ağırlıkları Bridgestone 29.5R25 VSNT L4 radyal lastikler, dolu sıvılar, operatör, arka ağırlık, sarsıntısız yürüyüş sistemi, soğuk çalıştırma, yol çamurlukları, güç aktarma sistemi koruması, yardımcı direksiyon ve ses yalıtımına sahip makine konfigürasyonuna dayanır.

† Boyut çizelgeleri ile gösterilen çizim.

*** Kaya kovası teknik özellikleri Bridgestone 29.5R25 VSDT L5 Radyal lastiklerde verilmiştir.

(§)SAE J732C uyarınca pivot konumda olan kova pimi ile kesici kenarın ucunda 102 mm (4 inç) olarak ölçülmüştür.

(§)Teknik özellikler, SAE (Society of Automotive Engineers, Otomotiv Mühendisleri Topluluğu) Standardı J732C amir yükleyici değerleri dahil olmak üzere, SAE tarafından önerilen tüm geçerli standartlara uygundur.

(ISO) Hesaplamalar ile testler arasında %2 doğrulama gerektiren ISO 14397-1:2007 Bölüm 1 - 6'ya tam uyumluluk.

(Sert Lastik) ISO 14397-1:2007 Bölüm 1 - 5 ile uyumluluk.

Diğer kovalar mevcuttur ve teklifler bölgeden bölgeye değişiklik gösterebilir. Daha fazla ayrıntı için yerel Cat temsilcinize danışın.

980 XE Tekerlekli Yükleyici Teknik Özellikleri

Çalışma Teknik Özellikleri – Kovalar (devamı)

Bağlantı		Çakıllı Kum Taşıyıcı Bağlantısı			
Kova Tipi		Genel Amaçlı – Pimli			
Kenar Tipi		Cıvata Bağlantılı Kesici Kenarlar		Cıvata Bağlantılı Kesici Kenarlar	
			Tırnaklar ve Segmentler		Tırnaklar ve Segmentler
Kapasite – Azami	m ³	5,40	5,40	5,70	5,70
	yd ³	7,00	7,00	7,50	7,50
Kapasite: %110 Doldurma Faktöründe Azami	m ³	5,90	5,90	6,30	6,30
	yd ³	7,75	7,75	8,25	8,25
Genişlik	mm	3.447	3.535	3.447	3.535
	ft/inç	11 ft 3 inç	11 ft 7 inç	11 ft 3 inç	11 ft 7 inç
16† Maksimum Kaldırmada ve 45° Tahliyede Boşaltma Açıklığı	mm	3.287	3.121	3.219	3.051
	ft/inç	10 ft 9 inç	10 ft 2 inç	10 ft 6 inç	10 ft 0 inç
17† Maksimum Kaldırmada ve 45° Tahliyede Uzanma	mm	1.481	1.618	1.529	1.664
	ft/inç	4 ft 10 inç	5 ft 3 inç	5 ft 0 inç	5 ft 5 inç
Seviye Kaldırma Kolunda ve Kova Seviyesinde Uzanma	mm	2.966	3.177	3.050	3.261
	ft/inç	9 ft 8 inç	10 ft 5 inç	10 ft 0 inç	10 ft 8 inç
A† Kazı Derinliği	mm	88	88	88	88
	inç	3,4 inç	3,4 inç	3,4 inç	3,4 inç
12† Toplam Uzunluk	mm	9.677	9.919	9.761	10.003
	ft/inç	31 ft 9 inç	32 ft 7 inç	32 ft 1 inç	32 ft 10 inç
B† Kova ile Maksimum Kaldırmada Genel Yükseklik	mm	6.435	6.435	6.258	6.258
	ft/inç	21 ft 2 inç	21 ft 2 inç	20 ft 7 inç	20 ft 7 inç
Kova Taşıma Konumundayken Yükleyici Mesafe Dönüşü Yarıçapı	mm	7.612	7.725	7.635	7.749
	ft/inç	25 ft 0 inç	25 ft 5 inç	25 ft 1 inç	25 ft 6 inç
Statik Devirme Yüğü, Düz (ISO)*	kg	24.404	24.218	24.149	23.963
	lb	53.786	53.377	53.226	52.814
Statik Devirme Yüğü, Düz (Sert Lastik)*	kg	25.939	25.752	25.687	25.498
	lb	57.171	56.758	56.615	56.199
Statik Devirme Yüğü, Belden Kırmalı (ISO)*	kg	21.012	20.826	20.776	20.589
	lb	46.312	45.902	45.792	45.380
Statik Devirme Yüğü, Belden Kırmalı (Sert Lastik)*	kg	22.406	22.218	22.173	21.984
	lb	49.383	48.969	48.870	48.454
Koparma Kuvveti (§)	kN	227	224	214	211
	lbf	51.008	50.477	48.132	47.613
Çalışma Ağırlığı*	kg	30.985	31.123	31.068	31.206
	lb	68.290	68.595	68.473	68.778

* Gösterilen statik devirme yükleri ve çalışma ağırlıkları Bridgestone 29.5R25 VSNT L4 radyal lastikler, dolu sıvılar, operatör, arka ağırlık, sarsıntısız yürüyüş sistemi, soğuk çalıştırma, yol çamurlukları, güç aktarma sistemi koruması, yardımcı direksiyon ve ses yalıtımına sahip makine konfigürasyonuna dayanır.

** Çakıllı Kum Taşıyıcı konfigürasyonu kaya kovaları ve yüksek kaldırma ile uyumlu değildir.

† Boyut çizimleriyle gösterilen çizim.

(§)SAE J732C uyarınca pivot konumunda olan kova pimi ile kesici kenarın ucunda 102 mm (4 inç) olarak ölçülmüştür.

(§)Teknik özellikler, SAE (Society of Automotive Engineers, Otomotiv Mühendisleri Topluluğu) Standardı J732C amir yükleyici değerleri dahil olmak üzere, SAE tarafından önerilen tüm geçerli standartlara uygundur.

(ISO) Hesaplamalar ile testler arasında %2 doğrulama gerektiren ISO 14397-1:2007 Bölüm 1 - 6'ya tam uyumluluk.

(Sert Lastik) ISO 14397-1:2007 Bölüm 1 - 5 ile uyumluluk.

Diğer kovalar mevcuttur ve teklifler bölgeden bölgeye değişiklik gösterebilir. Daha fazla ayrıntı için yerel Cat temsilcinize danışın.

980 XE Tekerlekli Yükleyici Teknik Özellikleri

Çalışma Teknik Özellikleri – Kovalar (devamı)

Bağlantı		Çakıllı Kum Taşıyıcı Bağlantısı			
Kova Tipi		Genel Amaçlı – Pimli			
Kenar Tipi		Cıvata Bağlantılı Kesici Kenarlar		Cıvata Bağlantılı Kesici Tırmaklar ve Segmentler	
		Kenarlar	Tırmaklar ve Segmentler	Kenarlar	Tırmaklar ve Segmentler
Kapasite – Azami	m ³	6,00	6,00	6,40	6,40
	yd ³	7,75	7,75	8,25	8,25
Kapasite: %110 Doldurma Faktöründe Azami	m ³	6,60	6,60	7,00	7,00
	yd ³	8,75	8,75	9,25	9,25
Genişlik	mm	3.447	3.535	3.447	3.535
	ft/inç	11 ft 3 inç	11 ft 7 inç	11 ft 3 inç	11 ft 7 inç
16† Maksimum Kaldırmada ve 45° Tahliye Boşaltma Açıklığı	mm	3.201	3.034	3.145	2.977
	ft/inç	10 ft 6 inç	9 ft 11 inç	10 ft 3 inç	9 ft 9 inç
17† Maksimum Kaldırmada ve 45° Tahliye Uzanma	mm	1.551	1.686	1.603	1.737
	ft/inç	5 ft 1 inç	5 ft 6 inç	5 ft 3 inç	5 ft 8 inç
Seviye Kaldırma Kolunda ve Kova Seviyesinde Uzanma	mm	3.078	3.289	3.155	3.366
	ft/inç	10 ft 1 inç	10 ft 9 inç	10 ft 4 inç	11 ft 0 inç
A† Kazı Derinliği	mm	88	88	88	88
	inç	3,4 inç	3,4 inç	3,4 inç	3,4 inç
12† Toplam Uzunluk	mm	9.789	10.031	9.866	10.108
	ft/inç	32 ft 2 inç	32 ft 11 inç	32 ft 5 inç	33 ft 2 inç
B† Kova ile Maksimum Kaldırmada Genel Yükseklik	mm	6.284	6.284	6.604	6.604
	ft/inç	20 ft 8 inç	20 ft 8 inç	21 ft 8 inç	21 ft 8 inç
Kova Taşıma Konumundayken Yükleyici Mesafe Dönüşü Yarıçapı	mm	7.643	7.757	7.664	7.779
	ft/inç	25 ft 1 inç	25 ft 6 inç	25 ft 2 inç	25 ft 7 inç
Statik Devirme Yüğü, Düz (ISO)*	kg	24.006	23.819	23.828	23.639
	lb	52.910	52.498	52.517	52.102
Statik Devirme Yüğü, Düz (Sert Lastik)*	kg	25.547	25.357	25.377	25.186
	lb	56.305	55.888	55.932	55.512
Statik Devirme Yüğü, Belden Kırmalı (ISO)*	kg	20.638	20.451	20.472	20.283
	lb	45.488	45.074	45.121	44.705
Statik Devirme Yüğü, Belden Kırmalı (Sert Lastik)*	kg	22.038	21.849	21.882	21.691
	lb	48.572	48.155	48.228	47.807
Koparma Kuvveti (§)	kN	210	207	199	197
	lbf	47.182	46.666	44.880	44.374
Çalışma Ağırlığı*	kg	31.164	31.302	31.226	31.364
	lb	68.685	68.990	68.822	69.126

* Gösterilen statik devirme yükleri ve çalışma ağırlıkları Bridgestone 29.5R25 VSNT L4 radyal lastikler, dolu sıvılar, operatör, arka ağırlık, sarsıntısız yürüyüş sistemi, soğuk çalıştırma, yol çamurlukları, güç aktarma sistemi koruması, yardımcı direksiyon ve ses yalıtımına sahip makine konfigürasyonuna dayanır.

** Çakıllı Kum Taşıyıcı konfigürasyonu kaya kovaları ve yüksek kaldırma ile uyumlu değildir.

† Boyut çizelgeleri ile gösterilen çizim.

(§)SAE J732C uyarınca pivot konumda olan kova pimi ile kesici kenarın ucunda 102 mm (4 inç) olarak ölçülmüştür.

(§)Teknik özellikler, SAE (Society of Automotive Engineers, Otomotiv Mühendisleri Topluluğu) Standardı J732C amir yükleyici değerleri dahil olmak üzere, SAE tarafından önerilen tüm geçerli standartlara uygundur.

(ISO) Hesaplamalar ile testler arasında %2 doğrulama gerektiren ISO 14397-1:2007 Bölüm 1 - 6'ya tam uyumluluk.

(Sert Lastik) ISO 14397-1:2007 Bölüm 1 - 5 ile uyumluluk.

Diğer kovalar mevcuttur ve teklifler bölgeden bölgeye değişiklik gösterebilir. Daha fazla ayrıntı için yerel Cat temsilcinize danışın.

Çalışma Teknik Özellikleri – Kovalar (devamı)

Bağlantı		Çakıllı Kum Taşıyıcı Bağlantısı		
Kova Tipi		Düz Demin – Pimli		Düz Zemin – Pimli – Hafif Malzeme (Kömür)
Kenar Tipi		Cıvata Bağlantılı Kesici Kenarlar	Tırnaklar ve Segmentler	Cıvata Bağlantılı Kesici Kenarlar
Kapasite – Azami	m ³	5,70	5,70	8,40
	yd ³	7,50	7,50	11,00
Kapasite: %110 Doldurma Faktöründe Azami	m ³	6,30	6,30	9,20
	yd ³	8,25	8,25	12,00
Genişlik	mm	3.447	3.535	3.638
	ft/inç	11 ft 3 inç	11 ft 7 inç	11 ft 11 inç
16† Maksimum Kaldırmada ve 45° Tahliyede Boşaltma Açıklığı	mm	3.120	2.943	2.936
	ft/inç	10 ft 2 inç	9 ft 7 inç	9 ft 7 inç
17† Maksimum Kaldırmada ve 45° Tahliyede Uzanma	mm	1.444	1.566	1.628
	ft/inç	4 ft 8 inç	5 ft 1 inç	5 ft 4 inç
Seviye Kaldırma Kolunda ve Kova Seviyesinde Uzanma	mm	3.075	3.286	3.335
	ft/inç	10 ft 1 inç	10 ft 9 inç	10 ft 11 inç
A† Kazı Derinliği	mm	88	88	88
	inç	3,4 inç	3,4 inç	3,4 inç
12† Toplam Uzunluk	mm	9.786	10.028	10.046
	ft/inç	32 ft 2 inç	32 ft 11 inç	33 ft 0 inç
B† Kova ile Maksimum Kaldırmada Genel Yükseklik	mm	6.257	6.257	6.781
	ft/inç	20 ft 7 inç	20 ft 7 inç	22 ft 3 inç
Kova Taşıma Konumundayken Yükleyici Mesafe Dönüşü Yarıçapı	mm	7.642	7.756	7.802
	ft/inç	25 ft 1 inç	25 ft 6 inç	25 ft 8 inç
Statik Devirme Yüğü, Düz (ISO)*	kg	23.621	23.437	23.486
	lb	52.061	51.655	51.778
Statik Devirme Yüğü, Düz (Sert Lastik)*	kg	25.111	24.925	25.090
	lb	55.346	54.936	55.314
Statik Devirme Yüğü, Belden Kırmalı (ISO)*	kg	20.307	20.122	20.127
	lb	44.757	44.350	44.373
Statik Devirme Yüğü, Belden Kırmalı (Sert Lastik)*	kg	21.661	21.475	21.590
	lb	47.741	47.330	47.599
Koparma Kuvveti (§)	kN	210	208	178
	lbf	47.288	46.772	40.069
Çalışma Ağırlığı*	kg	31.193	31.331	31.492
	lb	68.749	69.054	69.427

* Gösterilen statik devirme yükleri ve çalışma ağırlıkları Bridgestone 29.5R25 VSNT L4 radyal lastikler, dolu sıvılar, operatör, arka ağırlık, sarsıntısız yürüyüş sistemi, soğuk çalıştırma, yol çamurlukları, güç aktarma sistemi koruması, yardımcı direksiyon ve ses yalıtımına sahip makine konfigürasyonuna dayanır.

** Çakıllı Kum Taşıyıcı konfigürasyonu kaya kovaları ve yüksek kaldırma ile uyumlu değildir.

† Boyut çizelgeleri ile gösterilen çizim.

(§)SAE J732C uyarınca pivot konumda olan kova pimi ile kesici kenarın ucunda 102 mm (4 inç) olarak ölçülmüştür.

(§)Teknik özellikler, SAE (Society of Automotive Engineers, Otomotiv Mühendisleri Topluluğu) Standardı J732C amir yükleyici değerleri dahil olmak üzere, SAE tarafından önerilen tüm geçerli standartlara uygundur.

(ISO) Hesaplamalar ile testler arasında %2 doğrulama gerektiren ISO 14397-1:2007 Bölüm 1 - 6'ya tam uyumluluk.

(Sert Lastik) ISO 14397-1:2007 Bölüm 1 - 5 ile uyumluluk.

Diğer kovalar mevcuttur ve teklifler bölgeden bölgeye değişiklik gösterebilir. Daha fazla ayrıntı için yerel Cat temsilcinize danışın.

980 XE Tekerlekli Yükleyici Teknik Özellikleri

Çalışma Teknik Özellikleri – Kovalar (devamı)

Bağlantı		Çakıllı Kum Taşıyıcı Bağlantısı			
Kova Tipi		Genel Amaçlı – Kancalı – Fusion			
Kenar Tipi		Cıvata Bağlantılı Kesici Kenarlar		Cıvata Bağlantılı Kesici Kenarlar	
		Tırmaklar ve Segmentler	Tırmaklar ve Segmentler	Tırmaklar ve Segmentler	Tırmaklar ve Segmentler
Kapasite – Azami	m ³	5,40	5,40	5,70	5,70
	yd ³	7,00	7,00	7,50	7,50
Kapasite: %110 Doldurma Faktöründe Azami	m ³	5,90	5,90	6,30	6,30
	yd ³	7,75	7,75	8,25	8,25
Genişlik	mm	3.447	3.535	3.447	3.535
	ft/inç	11 ft 3 inç	11 ft 7 inç	11 ft 3 inç	11 ft 7 inç
16† Maksimum Kaldırmada ve 45° Tahliyede Boşaltma Açıklığı	mm	3.183	3.017	3.117	2.950
	ft/inç	10 ft 5 inç	9 ft 10 inç	10 ft 2 inç	9 ft 8 inç
17† Maksimum Kaldırmada ve 45° Tahliyede Uzanma	mm	1.588	1.724	1.640	1.775
	ft/inç	5 ft 2 inç	5 ft 7 inç	5 ft 4 inç	5 ft 9 inç
Seviye Kaldırma Kolunda ve Kova Seviyesinde Uzanma	mm	3.116	3.327	3.200	3.411
	ft/inç	10 ft 2 inç	10 ft 11 inç	10 ft 6 inç	11 ft 2 inç
A† Kazı Derinliği	mm	93	93	93	93
	inç	3,6 inç	3,6 inç	3,6 inç	3,6 inç
12† Toplam Uzunluk	mm	9.831	10.072	9.915	10.156
	ft/inç	32 ft 4 inç	33 ft 1 inç	32 ft 7 inç	33 ft 4 inç
B† Kova ile Maksimum Kaldırmada Genel Yükseklik	mm	6.532	6.532	6.599	6.599
	ft/inç	21 ft 6 inç	21 ft 6 inç	21 ft 8 inç	21 ft 8 inç
Kova Taşıma Konumundayken Yükleyici Mesafe Dönüşü Yarıçapı	mm	7.694	7.817	7.721	7.845
	ft/inç	25 ft 3 inç	25 ft 8 inç	25 ft 4 inç	25 ft 9 inç
Statik Devirme Yüğü, Düz (ISO)*	kg	22.905	22.721	22.672	22.487
	lb	50.483	50.078	49.970	49.561
Statik Devirme Yüğü, Düz (Sert Lastik)*	kg	24.393	24.207	24.170	23.983
	lb	53.763	53.353	53.271	52.858
Statik Devirme Yüğü, Belden Kırmalı (ISO)*	kg	19.618	19.434	19.398	19.212
	lb	43.239	42.833	42.753	42.344
Statik Devirme Yüğü, Belden Kırmalı (Sert Lastik)*	kg	20.971	20.785	20.762	20.574
	lb	46.221	45.812	45.759	45.346
Koparma Kuvveti (§)	kN	203	201	193	190
	lbf	45.829	45.315	43.399	42.894
Çalışma Ağırlığı*	kg	31.727	31.865	31.837	31.975
	lb	69.926	70.231	70.168	70.473

* Gösterilen statik devirme yükleri ve çalışma ağırlıkları Bridgestone 29.5R25 VSNT L4 radyal lastikler, dolu sıvılar, operatör, arka ağırlık, sarsıntısız yürüyüş sistemi, soğuk çalıştırma, yol çamurlukları, güç aktarma sistemi koruması, yardımcı direksiyon ve ses yalıtımına sahip makine konfigürasyonuna dayanır.

** Çakıllı Kum Taşıyıcı konfigürasyonu kaya kovaları ve yüksek kaldırma ile uyumlu değildir.

† Boyut çizimleriyle gösterilen çizim.

(§)SAE J732C uyarınca pivot konumunda olan kova pimi ile kesici kenarın ucunda 102 mm (4 inç) olarak ölçülmüştür.

(§)Teknik özellikler, SAE (Society of Automotive Engineers, Otomotiv Mühendisleri Topluluğu) Standardı J732C amir yükleyici değerleri dahil olmak üzere, SAE tarafından önerilen tüm geçerli standartlara uygundur.

(ISO) Hesaplamalar ile testler arasında %2 doğrulama gerektiren ISO 14397-1:2007 Bölüm 1 - 6'ya tam uyumluluk.

(Sert Lastik) ISO 14397-1:2007 Bölüm 1 - 5 ile uyumluluk.

Diğer kovalar mevcuttur ve teklifler bölgeden bölgeye değişiklik gösterebilir. Daha fazla ayrıntı için yerel Cat temsilcinize danışın.

Forklift Çatal Teknik Özellikleri

Forklift Çatalı Teknik Özellikleri

1	Dış Uzunluğu	mm	1.880
		inç	72,0
2	Yük Merkezi	mm	915
		inç	36,0
	Statik Devirme Yüğü - Düz (Forklift Çataları Düz)	kg	15.570
		lb	34.316
	Statik Devirme Yüğü - Belden Kırmalı (Forklift Çataları Düz)	kg	13.586
		lb	29.943
	Azami Yüğü (SAE J1197 - %50 FTSTL)	kg	6.793
		lb	14.971
	Azami Yüğü (CEN EN 474-3 Engebeli Arazi - %60 FTSTL)	kg	8.151
		lb	17.966
	Azami Yüğü (CEN EN 474-3 Sert ve Düz Zemin - %80 FTSTL)	kg	8.327
		lb	18.352
3	Maksimum Toplam Uzunluk	mm	10.442
		inç	411,1
4	Zemin Seviyesinde Forklift Çatalarıyla Uzanma	mm	1.199
		inç	47,2
5	*Minimum Yükseklikte ve Forklift Çatalı Düzken Zeminden Dışın Alt Kısmına	mm	-151
		inç	-5,9
6	Kollar Yatay Konumdayken ve Forklift Çataları Düzken Uzanma	mm	1.809
		inç	71,2
7	Forklift Çatalı Maksimum Yükseklikteyken Uzanma	mm	883
		inç	34,7
8	Kollar Yatay Konumdayken ve Forklift Çatalı Düzken Zeminden Dışın Üstüne	mm	2.024
		inç	79,7
9	Maksimum Yükseklikte ve Forklift Çatalı Düzken Zeminden Dışın Üstüne	mm	4.292
		inç	169,0
10	Tam Kaldırmada Forklift Çatalının Toplam Yüksekliği (zeminin taşıyıcısının üstüne)	mm	5.067
		inç	199,5
11	Tam Kaldırma ve Maks. Boşaltmada Mesafe	mm	2.676
		inç	105,4
12	Yataydan Maks. Tahliye Açısı	derece	45
13	Toplam Taşıyıcı Genişliği	mm	2.217
		inç	87,3
14	Toplam Taşıyıcı Yüksekliği	mm	840
		inç	33,1
15	Dış Dış Genişliği (maks. yayılma)	mm	2.070
		inç	81,5
16	Dış Dış Genişliği (min. yayılma)	mm	470
		inç	18,5
	Dış Genişliği (tek dış)	mm	150,0
		inç	5,9
	Dış Kalınlığı	mm	65,0
		inç	2,6
	Dış Kapasitesi	kg	6.246
		lb	11.562
	Çalışma Ağırlığı	kg	29.081
		lb	64.893

*Negatif değerler, eğim altını gösterir

980 STD

Fork Çatalı, FUSION

87 inç Taşıyıcı 72 inç Dış
530-1861 530-1869

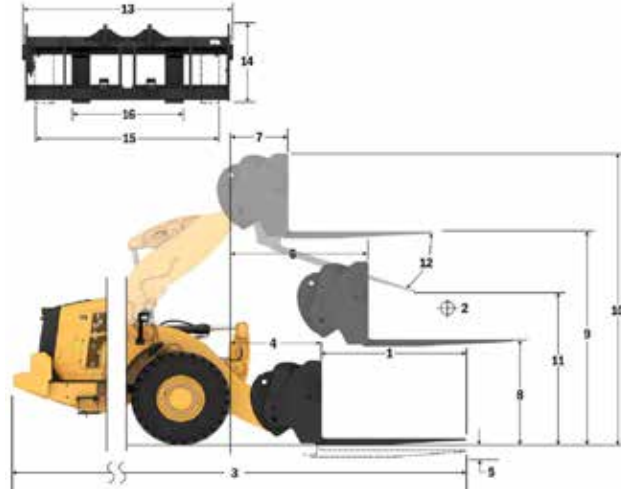

Kapasite (kg) (CG Noktasında Hesaplanan Yüğü)

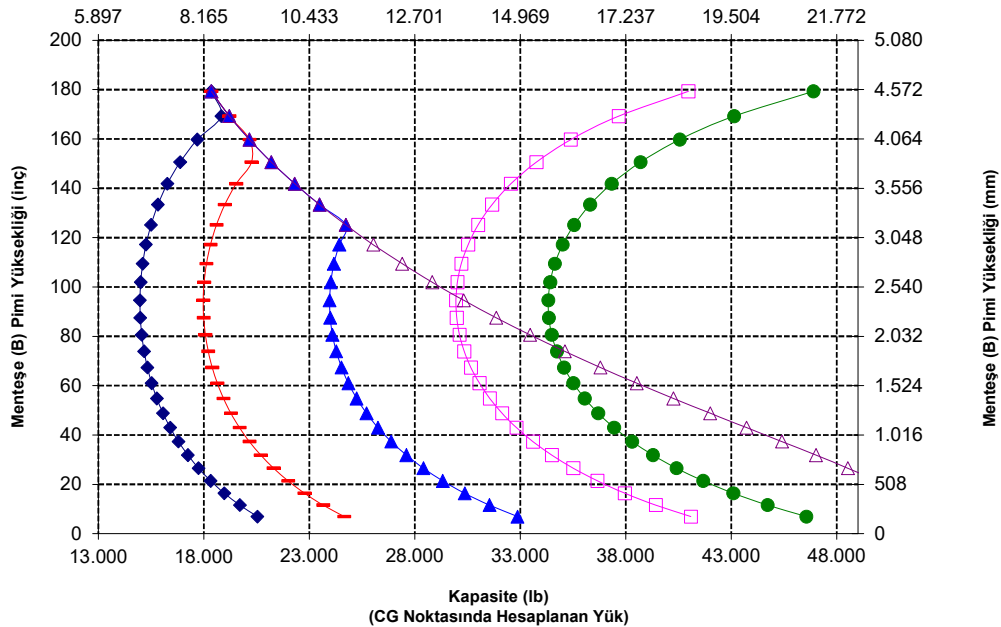

UYARI: Dış yükü kapasitesini aşmayın.
Her bir dışın kapasitesi, ilgili dışın yanına damgalanmıştır.

980 XE Tekerlekli Yükleyici Teknik Özellikleri

Forklift Çatal Teknik Özellikleri

Forklift Çatalı Teknik Özellikleri

1	Dış Uzunluğu	mm	1.829
		inç	72,0
2	Yük Merkezi	mm	915
		inç	36,0
	Statik Devirme Yüğü - Düz (Forklift Çataları Düz)	kg	15.292
		lb	33.703
	Statik Devirme Yüğü - Belden Kırmalı (Forklift Çataları Düz)	kg	13.299
		lb	29.312
	Azami Yüğü (SAE J1197 - %50 FTSTL)	kg	6.650
		lb	14.656
	Azami Yüğü (CEN EN 474-3 Engelbeli Arazi - %60 FTSTL)	kg	7.980
		lb	17.587
	Azami Yüğü (CEN EN 474-3 Sert ve Düz Zemin - %80 FTSTL)	kg	8.691
		lb	19.155
3	Maksimum Toplam Uzunluk	mm	10.383
		inç	408,8
4	Zemin Seviyesinde Forklift Çatalarıyla Uzanma	mm	1.141
		inç	44,9
5	*Minimum Yükseklikte ve Forklift Çatalı Düzken Zeminden Dışın Alt Kısımına	mm	-65
		inç	-2,5
6	Kollar Yatay Konumdayken ve Forklift Çataları Düzken Uzanma	mm	1.797
		inç	70,7
7	Forklift Çatalı Maksimum Yükseklikteyken Uzanma	mm	870
		inç	34,2
8	Kollar Yatay Konumdayken ve Forklift Çatalı Düzken Zeminden Dışın Üstüne	mm	2.135
		inç	84,0
9	Maksimum Yükseklikte ve Forklift Çatalı Düzken Zeminden Dışın Üstüne	mm	4.403
		inç	173,4
10	Tam Kaldırmada Forklift Çatalının Toplam Yüksekliği (zeminden taşıyıcının üstüne)	mm	5.443
		inç	214,3
11	Tam Kaldırma ve Maks. Boşaltmada Mesafe	mm	2.597
		inç	102,3
12	Yataydan Maks. Tahliye Açısı	derece	51
13	Toplam Taşıyıcı Genişliği	mm	2.833
		inç	111,5
14	Toplam Taşıyıcı Yüksekliği	mm	1.130
		inç	44,5
15	Dış Dış Genişliği (maks. yayılma)	mm	2.483
		inç	97,8
16	Dış Dış Genişliği (min. yayılma)	mm	590
		inç	23,2
	Dış Genişliği (tek dış)	mm	180,0
		inç	7,1
	Dış Kalınlığı	mm	90,0
		inç	3,5
	Dış Kapasitesi	kg	14.800
		lb	32.619
	Çalışma Ağırlığı	kg	29.520
		lb	65.061

*Negatif değerler, eğim altını gösterir

980 STD

İnşaat Forklift Çatalı, FUSION

108 inç Taşıyıcı
520-7968

72 inç Dış
520-7979

*Üretim 14A
*Paralel Z-Bar Bağlantı
*Standart Kaldırma Konfigürasyonu

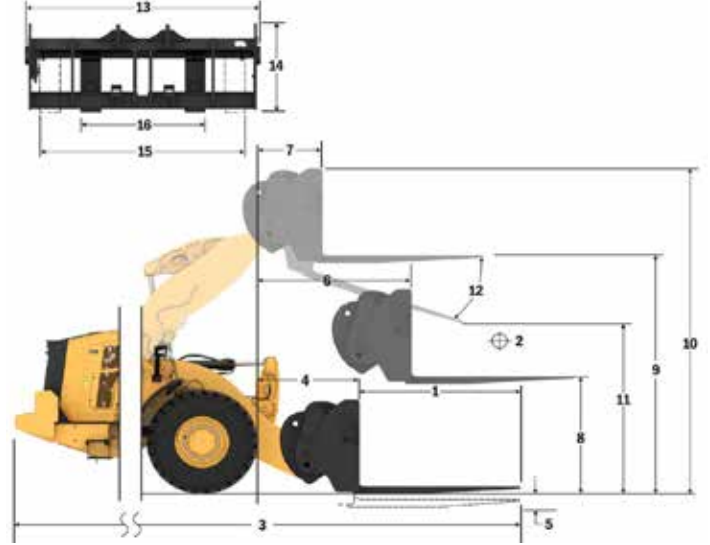

Kapasite (kg) (CG Noktasında Hesaplanan Yüğü)

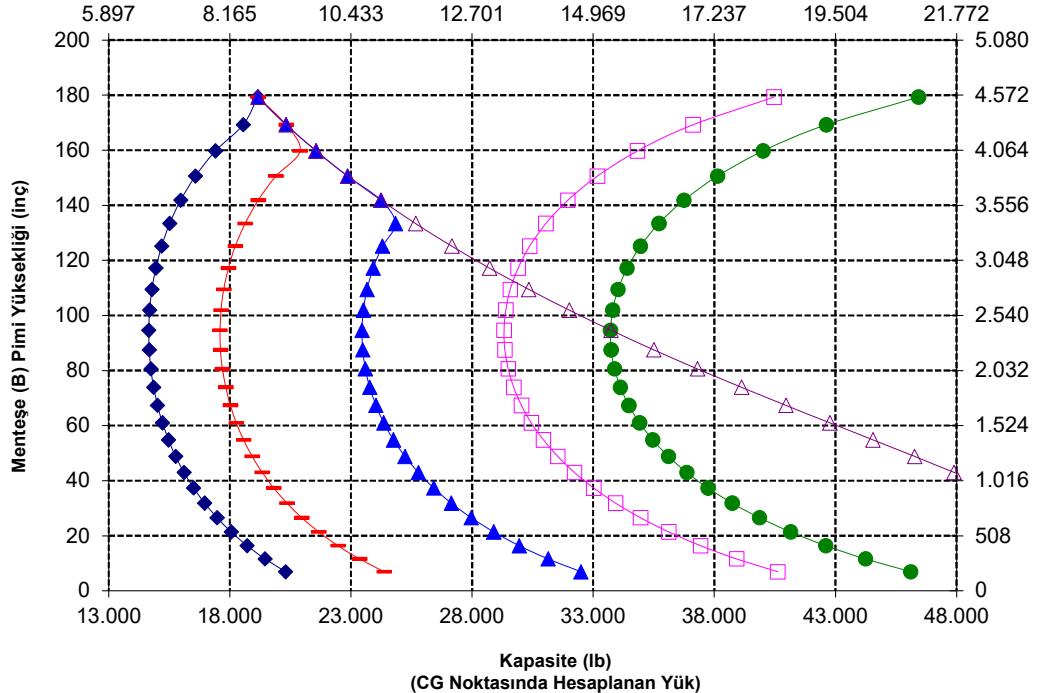

NOT: Statik devirme yükleri ve çalışma ağırlığı, şu yükleyici konfigürasyonunu temel alır: Bridgestone * VSNT L4 Lastikler, Klima, Sarsıntısız Yürüyüş Sistemi, Güç Aktarma Sistemi Koruması, Dolu Sıvılar, Yakıt Deposu, Soğutucu Sıvı, Yağlar ve Operatör.

Teknik özellikler ve değerler şu standartlar ile uyumludur: SAE* J1197, ISO 14397-1, CEN** EN 474-3.

Fork çatalı bulunan bir yükleyicinin azami çalışma yükü aşağıdakilerle göre belirlenir:
SAE J1197: Tam dönüş statik devirme yükünün veya hidrolik limitin %50'si. CEN EN 474-3: Engelbeli arazide tam dönüş statik devirme yükünün veya hidrolik limitin %60'ı.
CEN EN 474-3: Sert ve düz zeminde tam dönüş statik devirme yükünün veya hidrolik limitin %80'ı.

*SAE - Otomotiv Mühendisleri Topluluğu
**CEN - Avrupa Standartlar Komitesi

980 XE Tekerlekli Yükleyici Teknik Özellikleri

Forklift Çatal Teknik Özellikleri

Forklift Çatalı Teknik Özellikleri

1	Dış Uzunluğu	mm	2.134
		inç	84,0
2	Yük Merkezi	mm	1.067
		inç	42,0
	Statik Devirme Yüğü - Düz (Forklift Çataları Düz)	kg	14.622
		lb	32.227
	Statik Devirme Yüğü - Belden Kırmalı (Forklift Çataları Düz)	kg	12.709
		lb	28.010
	Azami Yüğü (SAE J1197 - %50 FTSTL)	kg	6.354
		lb	14.005
	Azami Yüğü (CEN EN 474-3 Engebeli Arazi - %60 FTSTL)	kg	7.625
		lb	16.806
	Azami Yüğü (CEN EN 474-3 Sert ve Düz Zemin - %80 FTSTL)	kg	7.759
		lb	17.102
3	Maksimum Toplam Uzunluk	mm	10.688
		inç	420,8
4	Zemin Seviyesinde Forklift Çatalarıyla Uzanma	mm	1.141
		inç	44,9
5	*Minimum Yükseklikte ve Forklift Çatalı Düzken Zeminden Dışın Alt Kısımına	mm	-65
		inç	-2,5
6	Kollar Yatay Konumdayken ve Forklift Çataları Düzken Uzanma	mm	1.797
		inç	70,7
7	Forklift Çatalı Maksimum Yükseklikteyken Uzanma	mm	870
		inç	34,2
8	Kollar Yatay Konumdayken ve Forklift Çatalı Düzken Zeminden Dışın Üstüne	mm	2.135
		inç	84,0
9	Maksimum Yükseklikte ve Forklift Çatalı Düzken Zeminden Dışın Üstüne	mm	4.403
		inç	173,4
10	Tam Kaldırmada Forklift Çatalının Toplam Yüksekliği (zeminin taşıyıcının üstüne)	mm	5.443
		inç	214,3
11	Tam Kaldırma ve Maks. Boşaltmada Mesafe	mm	2.359
		inç	92,9
12	Yataydan Maks. Tahliye Açısı	derece	51
13	Toplam Taşıyıcı Genişliği	mm	2.833
		inç	111,5
14	Toplam Taşıyıcı Yüksekliği	mm	1.130
		inç	44,5
15	Dış Dış Genişliği (maks. yayılma)	mm	2.483
		inç	97,8
16	Dış Dış Genişliği (min. yayılma)	mm	590
		inç	23,2
	Dış Genişliği (tek dış)	mm	180,0
		inç	7,1
	Dış Kalınlığı	mm	90,0
		inç	3,5
	Dış Kapasitesi	kg	12.700
		lb	27.991
	Çalışma Ağırlığı	kg	29.582
		lb	65.198

*Negatif değerler, eğim altını gösterir

980 STD

İnşaat Forklift Çatalı, FUSION

108 inç Taşıyıcı 84 inç Dış
520-7968 520-7986

*Üretim 14A
*Paralel Z-Bar Bağlantı
*Standart Kaldırma Konfigürasyonu

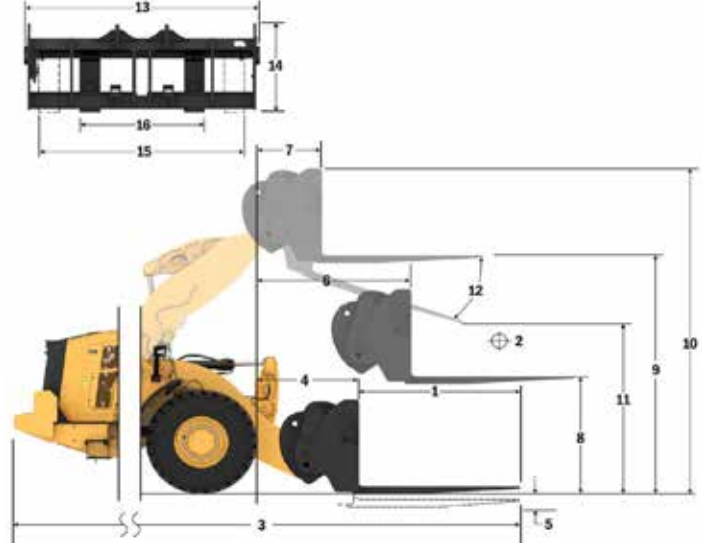

Kapasite (kg) (CG Noktasında Hesaplanan Yüğü)

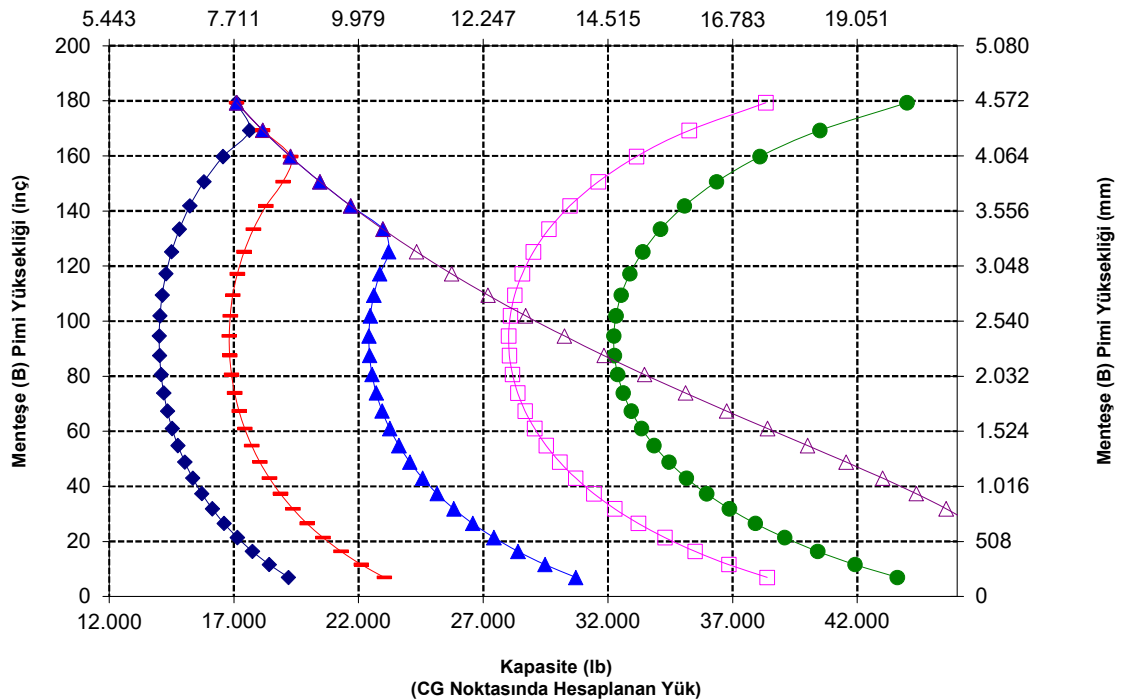

NOT: Statik devirme yükleri ve çalışma ağırlığı, şu yükleyici konfigürasyonunu temel alır: Bridgestone * VSNT L4 Lastikler, Klima, Sarsıntısız Yürüyüş Sistemi, Güç Aktarma Sistemi Koruması, Dolu Sıvılar, Yakıt Deposu, Soğutucu Sıvı, Yağlar ve Operatör.

Teknik özellikler ve değerler şu standartlar ile uyumludur: SAE* J1197, ISO 14397-1, CEN** EN 474-3.

Fork çatalı bulunan bir yükleyicinin azami çalışma yükü aşağıdakilerle göre belirlenir:
SAE J1197: Tam dönüş statik devirme yükünün veya hidrolik limitin %50'si. CEN EN 474-3: Engebeli arazide tam dönüş statik devirme yükünün veya hidrolik limitin %60'ı.
CEN EN 474-3: Sert ve düz zeminde tam dönüş statik devirme yükünün veya hidrolik limitin %80'ı.

*SAE - Otomotiv Mühendisleri Topluluğu
**CEN - Avrupa Standartlar Komitesi

980 XE Tekerlekli Yükleyici Teknik Özellikleri

Forklift Çatal Teknik Özellikleri

Forklift Çatalı Teknik Özellikleri

1	Dış Uzunluğu	mm	2.438
		inç	96,0
2	Yük Merkezi	mm	1.219
		inç	48,0
	Statik Devirme Yüğü - Düz (Forklift Çataları Düz)	kg	13.999
		lb	30.855
	Statik Devirme Yüğü - Belden Kırmalı (Forklift Çataları Düz)	kg	12.159
		lb	26.799
	Azami Yüğü (SAE J1197 - %50 FTSTL)	kg	6.080
		lb	13.399
	Azami Yüğü (CEN EN 474-3 Engebeli Arazi - %60 FTSTL)	kg	6.988
		lb	15.401
	Azami Yüğü (CEN EN 474-3 Sert ve Düz Zemin - %80 FTSTL)	kg	6.988
		lb	15.401
3	Maksimum Toplam Uzunluk	mm	10.992
		inç	432,8
4	Zemin Seviyesinde Forklift Çatalarıyla Uzanma	mm	1.141
		inç	44,9
5	*Minimum Yükseklikte ve Forklift Çatalı Düzken Zeminden Dışın Alt Kısmına	mm	-65
		inç	-2,5
6	Kollar Yatay Konumdayken ve Forklift Çataları Düzken Uzanma	mm	1.797
		inç	70,7
7	Forklift Çatalı Maksimum Yükseklikteyken Uzanma	mm	870
		inç	34,2
8	Kollar Yatay Konumdayken ve Forklift Çatalı Düzken Zeminden Dışın Üstüne	mm	2.135
		inç	84,0
9	Maksimum Yükseklikte ve Forklift Çatalı Düzken Zeminden Dışın Üstüne	mm	4.403
		inç	173,4
10	Tam Kaldırmada Forklift Çatalının Toplam Yüksekliği (zeminden taşıyıcının üstüne)	mm	5.443
		inç	214,3
11	Tam Kaldırma ve Maks. Boşaltmada Mesafe	mm	2.122
		inç	83,5
12	Yataydan Maks. Tahliye Açısı	derece	51
13	Toplam Taşıyıcı Genişliği	mm	2.833
		inç	111,5
14	Toplam Taşıyıcı Yüksekliği	mm	1.130
		inç	44,5
15	Dış Dış Genişliği (maks. yayılma)	mm	2.483
		inç	97,8
16	Dış Dış Genişliği (min. yayılma)	mm	590
		inç	23,2
	Dış Genişliği (tek dış)	mm	180,0
		inç	7,1
	Dış Kalınlığı	mm	90,0
		inç	3,5
	Dış Kapasitesi	kg	11.300
		lb	24.905
	Çalışma Ağırlığı	kg	29.645
		lb	65.336

*Negatif değerler, eğim altını gösterir

980 STD

İnşaat Forklift Çatalı, FUSION

108 inç Taşıyıcı

96 inç Dış

520-7968

520-7981

*Üretim 14A
*Paralel Z-Bar Bağlantı
*Standart Kaldırma Konfigürasyonu

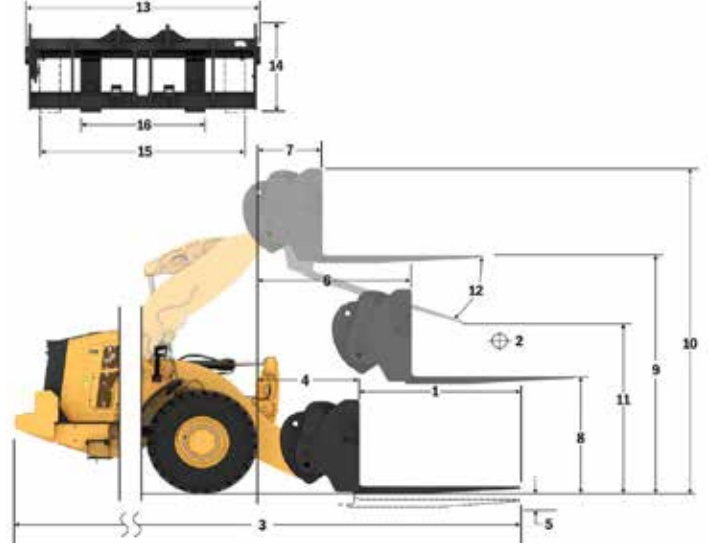

Kapasite (kg) (CG Noktasında Hesaplanan Yüğü)

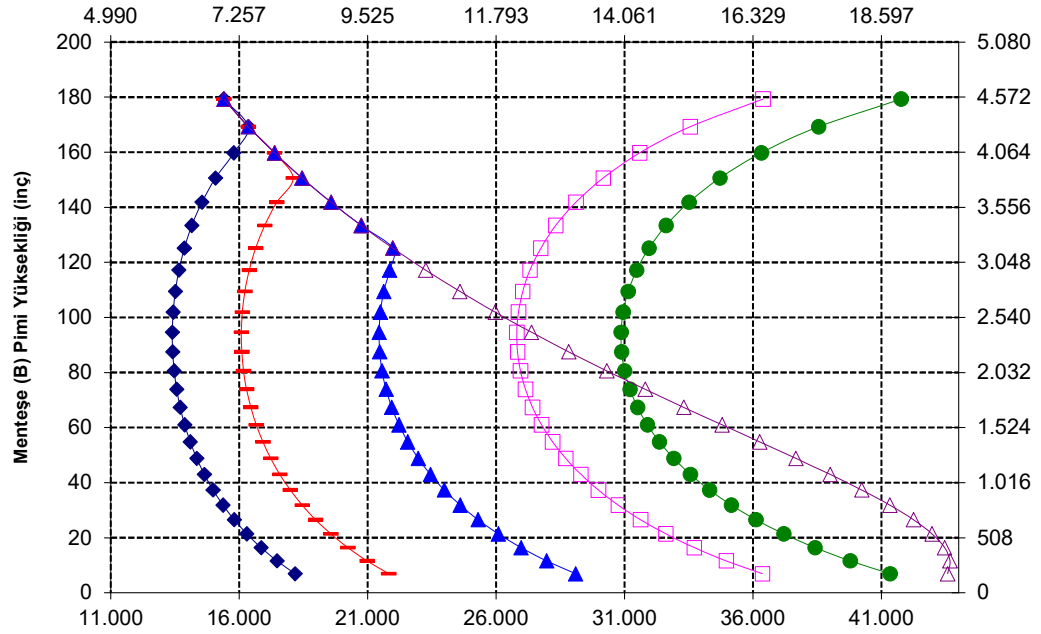

NOT: Statik devirme yükleri ve çalışma ağırlığı, şu yükleyici konfigürasyonunu temel alır: Bridgestone * VSNT L4 Lastikler, Klima, Sarsıntısız Yürüyüş Sistemi, Güç Aktarma Sistemi Koruması, Dolu Sıvılar, Yakıt Deposu, Soğutucu Sıvı, Yağlar ve Operatör.

Teknik özellikler ve değerler şu standartlar ile uyumludur: SAE* J1197, ISO 14397-1, CEN** EN 474-3.

Fork çatalı bulunan bir yükleyicinin azami çalışma yükü aşağıdakilerle göre belirlenir:
SAE J1197: Tam dönüş statik devirme yükünün veya hidrolik limitin %50'si. CEN EN 474-3: Engebeli arazide tam dönüş statik devirme yükünün veya hidrolik limitin %60'ı.
CEN EN 474-3: Sert ve düz zeminde tam dönüş statik devirme yükünün veya hidrolik limitin %80'ı.

*SAE - Otomotiv Mühendisleri Topluluğu
**CEN - Avrupa Standartlar Komitesi

Kapasite (lb) (CG Noktasında Hesaplanan Yüğü)

Forklift Çatal Teknik Özellikleri

Forklift Çatalı Teknik Özellikleri

1	Diş Uzunluğu	mm	1.829
		inç	72,0
2	Yük Merkezi	mm	914
		inç	36,0
	Statik Devirme Yüğü - Düz (Forklift Çataları Düz)	kg	14.965
		lb	32.984
	Statik Devirme Yüğü - Belden Kırmalı (Forklift Çataları Düz)	kg	12.974
		lb	28.595
	Azami Yüğü (SAE J1197 - %50 FTSTL)	kg	6.487
		lb	14.298
	Azami Yüğü (CEN EN 474-3 Engebeli Arazi - %60 FTSTL)	kg	7.785
		lb	17.157
	Azami Yüğü (CEN EN 474-3 Sert ve Düz Zemin - %80 FTSTL)	kg	8.905
		lb	19.627
3	Maksimum Toplam Uzunluk	mm	10.404
		inç	409,6
4	Zemin Seviyesinde Forklift Çatalarıyla Uzanma	mm	1.162
		inç	45,8
5	*Minimum Yükseklikte ve Forklift Çatalı Düzken Zeminden Dışın Alt Kısımına	mm	-99
		inç	-3,9
6	Kollar Yatay Konumdayken ve Forklift Çataları Düzken Uzanma	mm	1.796
		inç	70,7
7	Forklift Çatalı Maksimum Yükseklikteyken Uzanma	mm	869
		inç	34,2
8	Kollar Yatay Konumdayken ve Forklift Çatalı Düzken Zeminden Dışın Üstüne	mm	2.095
		inç	82,5
9	Maksimum Yükseklikte ve Forklift Çatalı Düzken Zeminden Dışın Üstüne	mm	4.364
		inç	171,8
10	Tam Kaldırmada Forklift Çatalının Toplam Yüksekliği (zeminden taşıyıcının üstüne)	mm	5.407
		inç	212,9
11	Tam Kaldırma ve Maks. Boşaltmada Mesafe	mm	2.498
		inç	98,3
12	Yataydan Maks. Tahliye Açısı	derece	55
13	Toplam Taşıyıcı Genişliği	mm	2.821
		inç	111,1
14	Toplam Taşıyıcı Yüksekliği	mm	1.129
		inç	44,4
15	Dış Dış Genişliği (maks. yayılma)	mm	2.627
		inç	103,4
16	Dış Dış Genişliği (min. yayılma)	mm	747
		inç	29,4
	Diş Genişliği (tek diş)	mm	250,0
		inç	9,8
	Diş Kalınlığı	mm	85,0
		inç	3,3
	Diş Kapasitesi	kg	18.700
		lb	41.215
	Çalışma Ağırlığı	kg	29.958
		lb	66.026

*Negatif değerler, eğim altını gösterir

980 STD İnşaat Forklift Çatalı, HD, FUSION

108 inç Taşıyıcı 72 inç Diş
523-4.199 523-4.200

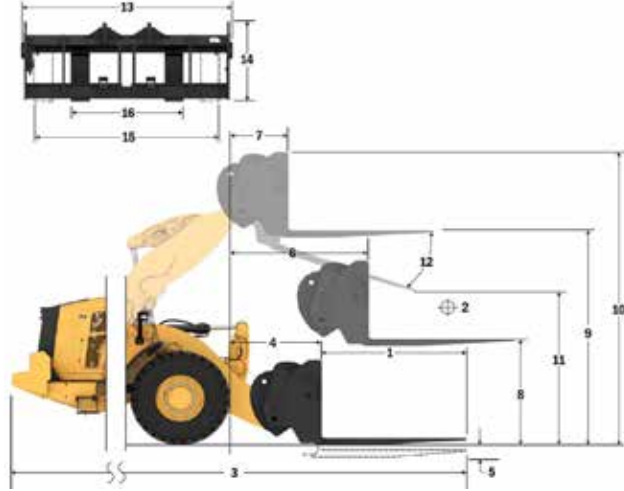

Kapasite (kg) (CG Noktasında Hesaplanan Yüğü)

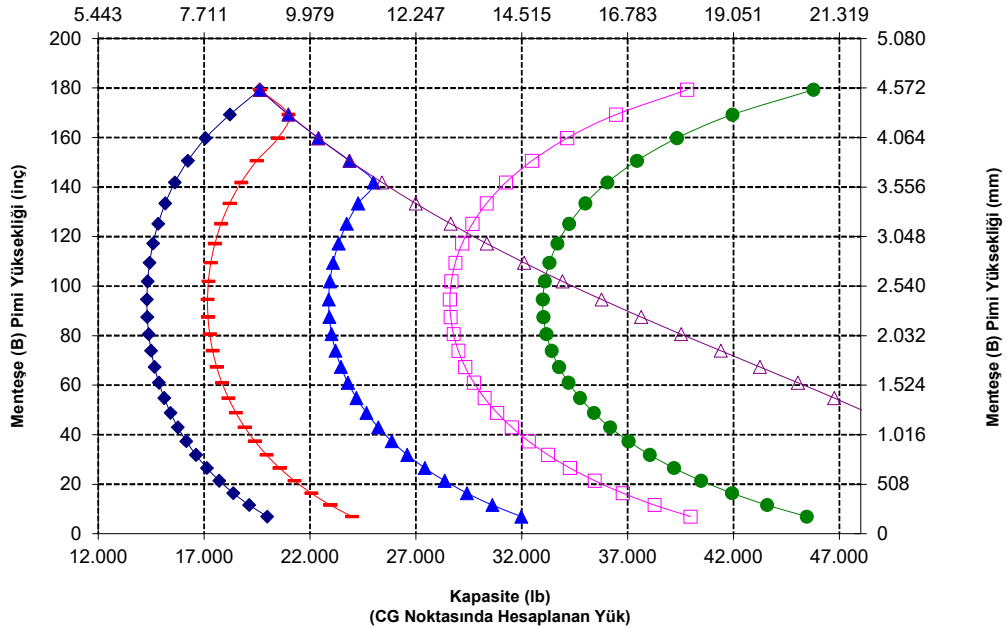

UYARI: Diş yükü kapasitesini aşmayın. Her bir dişin kapasitesi, ilgili dişin yanına damgalanmıştır.

980 XE Tekerlekli Yükleyici Teknik Özellikleri

Forklift Çatal Teknik Özellikleri

Forklift Çatalı Teknik Özellikleri

1	Dış Uzunluğu	mm	2.134
		inç	84,0
2	Yük Merkezi	mm	1.067
		inç	42,0
	Statik Devirme Yüğü - Düz (Forklift Çataları Düz)	kg	14.267
		lb	31.445
	Statik Devirme Yüğü - Belden Kırmalı (Forklift Çataları Düz)	kg	12.355
		lb	27.231
	Azami Yüğü (SAE J1197 - %50 FTSTL)	kg	6.178
		lb	13.615
	Azami Yüğü (CEN EN 474-3 Engebeli Arazi - %60 FTSTL)	kg	7.413
		lb	16.338
	Azami Yüğü (CEN EN 474-3 Sert ve Düz Zemin - %80 FTSTL)	kg	7.914
		lb	17.442
3	Maksimum Toplam Uzunluk	mm	10.713
		inç	421,8
4	Zemin Seviyesinde Forklift Çatalarıyla Uzanma	mm	1.166
		inç	45,9
5	*Minimum Yükseklikte ve Forklift Çatalı Düzken Zeminden Dışın Alt Kısımına	mm	-99
		inç	-3,9
6	Kollar Yatay Konumdayken ve Forklift Çataları Düzken Uzanma	mm	1.796
		inç	70,7
7	Forklift Çatalı Maksimum Yükseklikteyken Uzanma	mm	869
		inç	34,2
8	Kollar Yatay Konumdayken ve Forklift Çatalı Düzken Zeminden Dışın Üstüne	mm	2.100
		inç	82,7
9	Maksimum Yükseklikte ve Forklift Çatalı Düzken Zeminden Dışın Üstüne	mm	4.369
		inç	172,0
10	Tam Kaldırmada Forklift Çatalının Toplam Yüksekliği (zeminden taşıyıcının üstüne)	mm	5.407
		inç	212,9
11	Tam Kaldırma ve Maks. Boşaltmada Mesafe	mm	2.247
		inç	88,5
12	Yataydan Maks. Tahliye Açısı	derece	55
13	Toplam Taşıyıcı Genişliği	mm	2.821
		inç	111,1
14	Toplam Taşıyıcı Yüksekliği	mm	1.129
		inç	44,4
15	Dış Dış Genişliği (maks. yayılma)	mm	2.627
		inç	103,4
16	Dış Dış Genişliği (min. yayılma)	mm	747
		inç	29,4
	Dış Genişliği (tek diş)	mm	250,0
		inç	9,8
	Dış Kalınlığı	mm	90,0
		inç	3,5
	Dış Kapasitesi	kg	17.729
		lb	39.075
	Çalışma Ağırlığı	kg	30.060
		lb	66.251

*Negatif değerler, eğim altını gösterir

980 STD

İnşaat Forklift Çatalı, HD, FUSION

108 inç Taşıyıcı 84 inç Diş
523-4.199 523-4.201

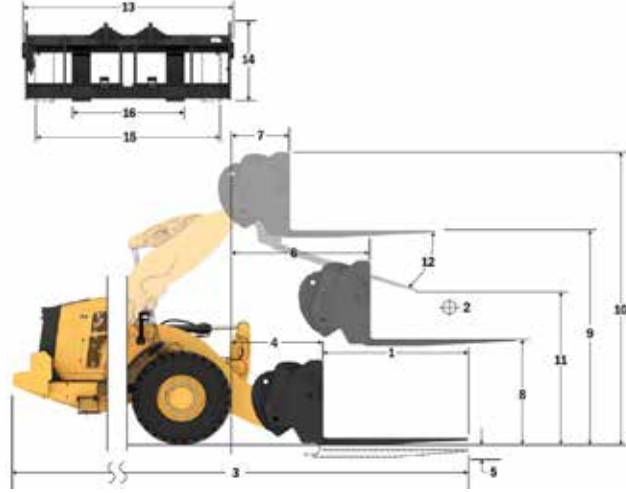

Kapasite (kg) (CG Noktasında Hesaplanan Yüğü)

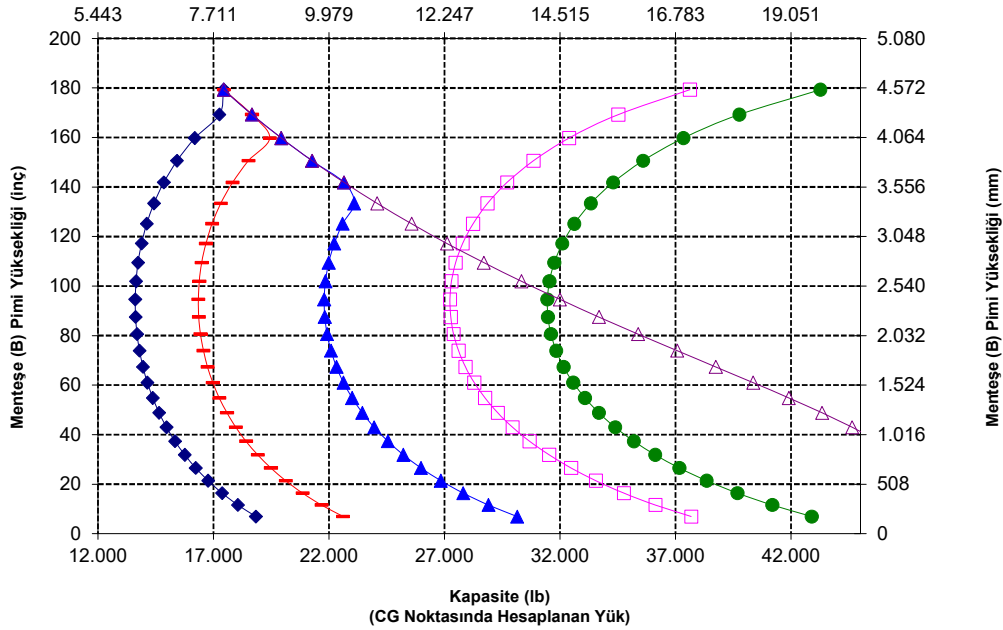

NOT: Statik devirme yükleri ve çalışma ağırlığı, şu yükleyici konfigürasyonunu temel alır: Bridgestone® VSNT L4 Lastikler, Klima, Sarsıntısız Yürüyüş Sistemi, Güç Aktarma Sistemi Koruması, Dolu Sıvılar, Yakıt Deposu, Soğutucu Sıvı, Yağlar ve Operatör.

Teknik özellikler ve değerler şu standartlar ile uyumludur: SAE® J1197, ISO 14397-1, CEN** EN 474-3.

Fork çatalı bulunan bir yükleyicinin azami çalışma yükü aşağıdakilere göre belirlenir:
SAE J1197: Tam dönüş statik devirme yükünün veya hidrolik devirme limitin %50'si. CEN EN 474-3: Engebeli arazide tam dönüş statik devirme yükünün veya hidrolik devirme limitin %60'. CEN EN 474-3: Sert ve düz zeminde tam dönüş statik devirme yükünün veya hidrolik devirme limitin %80'.

*SAE - Otomotiv Mühendisleri Topluluğu
**CEN - Avrupa Standartlar Komitesi



UYARI: Dış yükü kapasitesini aşmayın. Her bir dişin kapasitesi, ilgili dişin yanına damgalanmıştır.

Forklift Çatal Teknik Özellikleri

Forklift Çatalı Teknik Özellikleri

1	Diş Uzunluğu	mm	2.438
		inç	96,0
2	Yük Merkezi	mm	1.219
		inç	48,0
	Statik Devirme Yüğü - Düz (Forklift Çataları Düz)	kg	13.562
		lb	29.890
	Statik Devirme Yüğü - Belden Kırmalı (Forklift Çataları Düz)	kg	11.724
		lb	25.839
	Azami Yüğü (SAE J1197 - %50 FTSTL)	kg	5.862
		lb	12.920
	Azami Yüğü (CEN EN 474-3 Engebeli Arazi - %60 FTSTL)	kg	7.034
		lb	15.504
	Azami Yüğü (CEN EN 474-3 Sert ve Düz Zemin - %80 FTSTL)	kg	7.041
		lb	15.518
3	Maksimum Toplam Uzunluk	mm	11.021
		inç	433,9
4	Zemin Seviyesinde Forklift Çatalarıyla Uzanma	mm	1.170
		inç	46,1
5	*Minimum Yükseklikte ve Forklift Çatalı Düzken Zeminden Dışın Alt Kısımına	mm	-98
		inç	-3,8
6	Kollar Yatay Konumdayken ve Forklift Çataları Düzken Uzanma	mm	1.801
		inç	70,9
7	Forklift Çatalı Maksimum Yükseklikteyken Uzanma	mm	874
		inç	34,4
8	Kollar Yatay Konumdayken ve Forklift Çatalı Düzken Zeminden Dışın Üstüne	mm	2.102
		inç	82,7
9	Maksimum Yükseklikte ve Forklift Çatalı Düzken Zeminden Dışın Üstüne	mm	4.370
		inç	172,1
10	Tam Kaldırmada Forklift Çatalının Toplam Yüksekliği (zeminden taşıyıcının üstüne)	mm	5.407
		inç	212,9
11	Tam Kaldırma ve Maks. Boşaltmada Mesafe	mm	1.994
		inç	78,5
12	Yataydan Maks. Tahliye Açısı	derece	55
13	Toplam Taşıyıcı Genişliği	mm	2.821
		inç	111,1
14	Toplam Taşıyıcı Yüksekliği	mm	1.127
		inç	44,4
15	Dış Dış Genişliği (maks. yayılma)	mm	2.629
		inç	103,5
16	Dış Dış Genişliği (min. yayılma)	mm	747
		inç	29,4
	Diş Genişliği (tek diş)	mm	250,0
		inç	9,8
	Diş Kalınlığı	mm	90,0
		inç	3,5
	Diş Kapasitesi	kg	15.750
		lb	34.713
	Çalışma Ağırlığı	kg	30.211
		lb	66.584

*Negatif değerler, eğim altını gösterir

980 STD

İnşaat Forklift Çatalı, HD, FUSION

108 inç Taşıyıcı 96 inç Diş
523-4.199 523-4.202

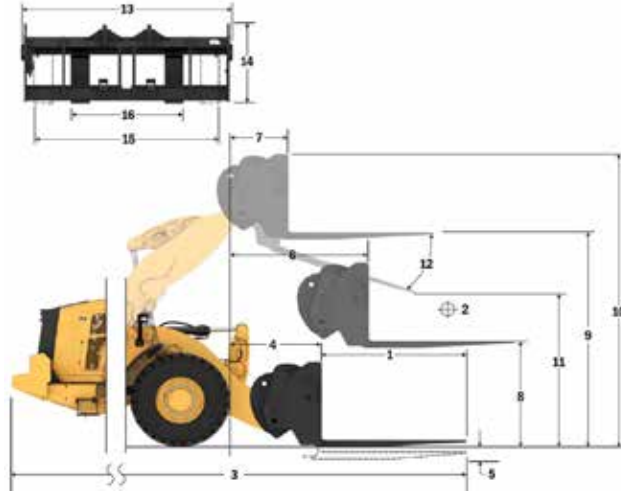

Kapasite (kg)
(CG Noktasında Hesaplanan Yüğü)

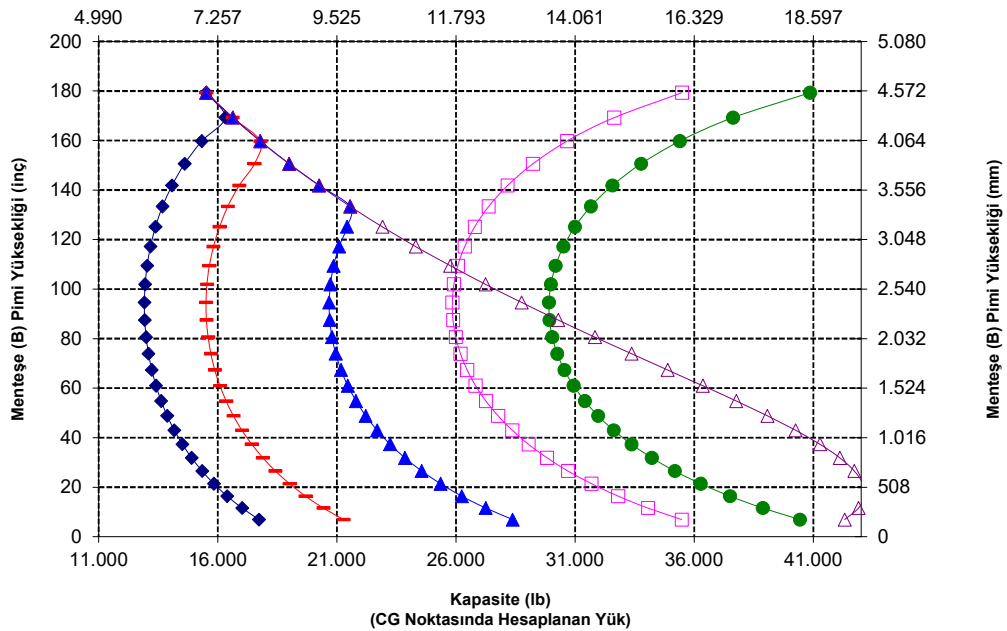

UYARI: Dış yükü kapasitesini aşmayın. Her bir dişin kapasitesi, ilgili dişin yanına damgalanmıştır.

980 XE Tekerlekli Yükleyici Teknik Özellikleri

Forklift Çatal Teknik Özellikleri

Forklift Çatalı Teknik Özellikleri

1	Dış Uzunluğu	mm	1.830
		inç	72,0
2	Yük Merkezi	mm	915
		inç	36,0
	Statik Devirme Yüğü - Düz (Forklift Çataları Düz)	kg	14.666
		lb	32.325
	Statik Devirme Yüğü - Belden Kırmalı (Forklift Çataları Düz)	kg	13.039
		lb	28.737
	Azami Yüğü (SAE J1197 - %50 FTSTL)	kg	6.519
		lb	14.369
	Azami Yüğü (CEN EN 474-3 Engebeli Arazi - %60 FTSTL)	kg	7.823
		lb	17.242
	Azami Yüğü (CEN EN 474-3 Sert ve Düz Zemin - %80 FTSTL)	kg	7.970
		lb	17.566
3	Maksimum Toplam Uzunluk	mm	10.650
		inç	419,3
4	Zemin Seviyesinde Forklift Çatalarıyla Uzanma	mm	1.407
		inç	55,4
5	*Minimum Yükseklikte ve Forklift Çatalı Düzken Zeminden Dışın Alt Kısımına	mm	-149
		inç	-5,9
6	Kollar Yatay Konumdayken ve Forklift Çataları Düzken Uzanma	mm	1.982
		inç	78,0
7	Forklift Çatalı Maksimum Yükseklikteyken Uzanma	mm	898
		inç	35,4
8	Kollar Yatay Konumdayken ve Forklift Çatalı Düzken Zeminde Dışın Üstüne	mm	2.023
		inç	79,6
9	Maksimum Yükseklikte ve Forklift Çatalı Düzken Zeminde Dışın Üstüne	mm	4.512
		inç	177,7
10	Tam Kaldırmada Forklift Çatalının Toplam Yüksekliği (zeminde taşıyıcının üstüne)	mm	5.287
		inç	208,2
11	Tam Kaldırma ve Maks. Boşaltmada Mesafe	mm	2.842
		inç	111,9
12	Yataydan Maks. Tahliye Açısı	derece	47
13	Toplam Taşıyıcı Genişliği	mm	2.217
		inç	87,3
14	Toplam Taşıyıcı Yüksekliği	mm	840
		inç	33,1
15	Dış Dış Genişliği (maks. yayılma)	mm	2.070
		inç	81,5
16	Dış Dış Genişliği (min. yayılma)	mm	470
		inç	18,5
	Dış Genişliği (tek dış)	mm	150,0
		inç	5,9
	Dış Kalınlığı	mm	65,0
		inç	2,6
	Dış Kapasitesi	kg	5.246
		lb	11.562
	Çalışma Ağırlığı	kg	29.218
		lb	64.396

*Negatif değerler, eğim altını gösterir

980 HL

Fork Çatalı, FUSION

87 inç Taşıyıcı

72 inç Dış

530-1861

530-1869

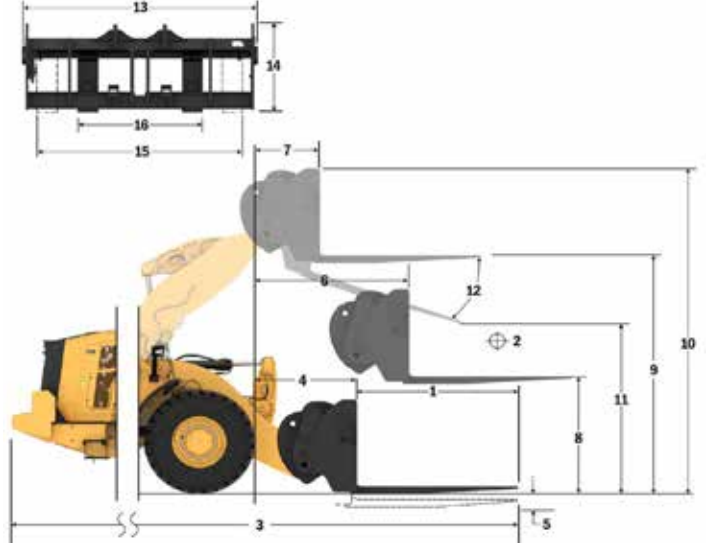

Kapasite (kg) (CG Noktasında Hesaplanan Yüğü)

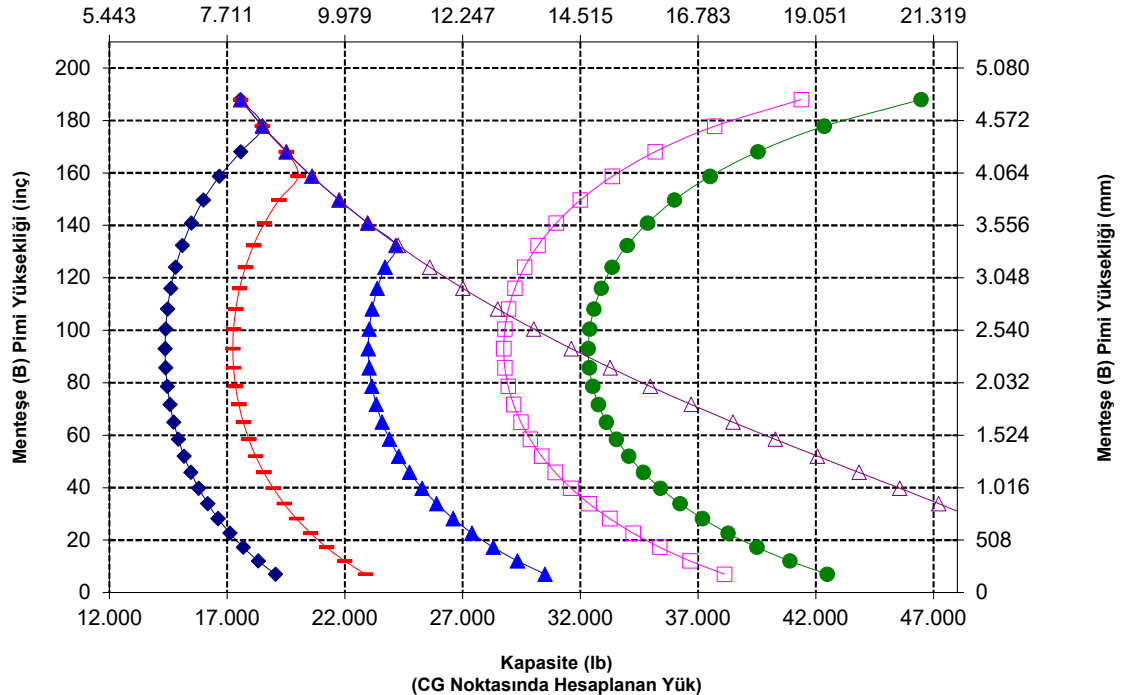

980 XE Tekerlekli Yükleyici Teknik Özellikleri

Forklift Çatal Teknik Özellikleri

Forklift Çatalı Teknik Özellikleri

1	Dış Uzunluğu	mm	1.829
		inç	72,0
2	Yük Merkezi	mm	915
		inç	36,0
	Statik Devirme Yüğü - Düz (Forklift Çataları Düz)	kg	14.378
		lb	31.689
	Statik Devirme Yüğü - Belden Kırmalı (Forklift Çataları Düz)	kg	12.744
		lb	28.088
	Azami Yüğü (SAE J1197 - %50 FTSTL)	kg	6.372
		lb	14.044
	Azami Yüğü (CEN EN 474-3 Engebeli Arazi - %60 FTSTL)	kg	7.646
		lb	16.853
	Azami Yüğü (CEN EN 474-3 Sert ve Düz Zemin - %80 FTSTL)	kg	8.359
		lb	18.422
3	Maksimum Toplam Uzunluk	mm	10.593
		inç	417,1
4	Zemin Seviyesinde Forklift Çatalarıyla Uzanma	mm	1.351
		inç	53,2
5	*Minimum Yükseklikte ve Forklift Çatalı Düzken Zeminden Dışın Alt Kısmına	mm	-62
		inç	-2,4
6	Kollar Yatay Konumdayken ve Forklift Çataları Düzken Uzanma	mm	1.970
		inç	77,5
7	Forklift Çatalı Maksimum Yükseklikteyken Uzanma	mm	886
		inç	34,9
8	Kollar Yatay Konumdayken ve Forklift Çatalı Düzken Zeminden Dışın Üstüne	mm	2.135
		inç	84,1
9	Maksimum Yükseklikte ve Forklift Çatalı Düzken Zeminden Dışın Üstüne	mm	4.625
		inç	182,1
10	Tam Kaldırmada Forklift Çatalının Toplam Yüksekliği (zeminden taşıyıcının üstüne)	mm	5.665
		inç	223,0
11	Tam Kaldırma ve Maks. Boşaltmada Mesafe	mm	2.768
		inç	109,0
12	Yataydan Maks. Tahliye Açısı	derece	53
13	Toplam Taşıyıcı Genişliği	mm	2.833
		inç	111,5
14	Toplam Taşıyıcı Yüksekliği	mm	1.130
		inç	44,5
15	Dış Dış Genişliği (maks. yayılma)	mm	2.483
		inç	97,8
16	Dış Dış Genişliği (min. yayılma)	mm	590
		inç	23,2
	Dış Genişliği (tek dış)	mm	180,0
		inç	7,1
	Dış Kalınlığı	mm	90,0
		inç	3,5
	Dış Kapasitesi	kg	14.800
		lb	32.619
	Çalışma Ağırlığı	kg	29.657
		lb	65.364

*Negatif değerler, eğim altını gösterir

980 HL

İnşaat Forklift Çatalı, FUSION

108 inç Taşıyıcı
520-7968

72 inç Dış
520-7979

*Üretim 14A
*Paralel Z-Bar Bağlantı
*Yüksek Kaldırma Konfigurasyonu

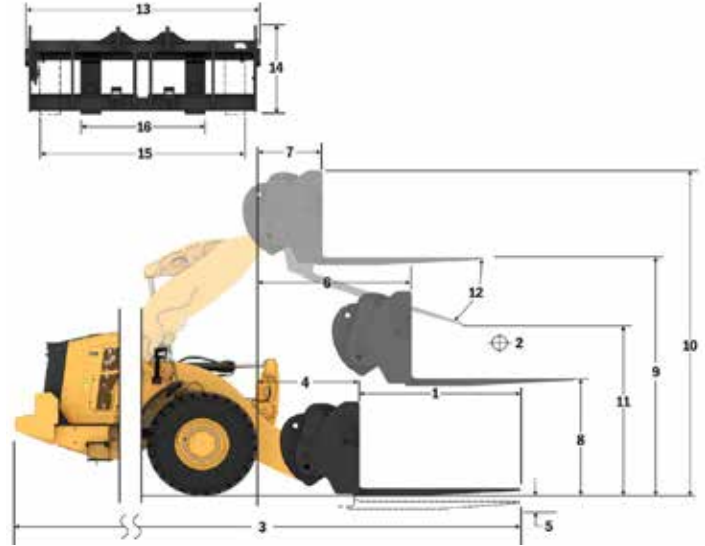

Kapasite (kg) (CG Noktasında Hesaplanan Yüğü)

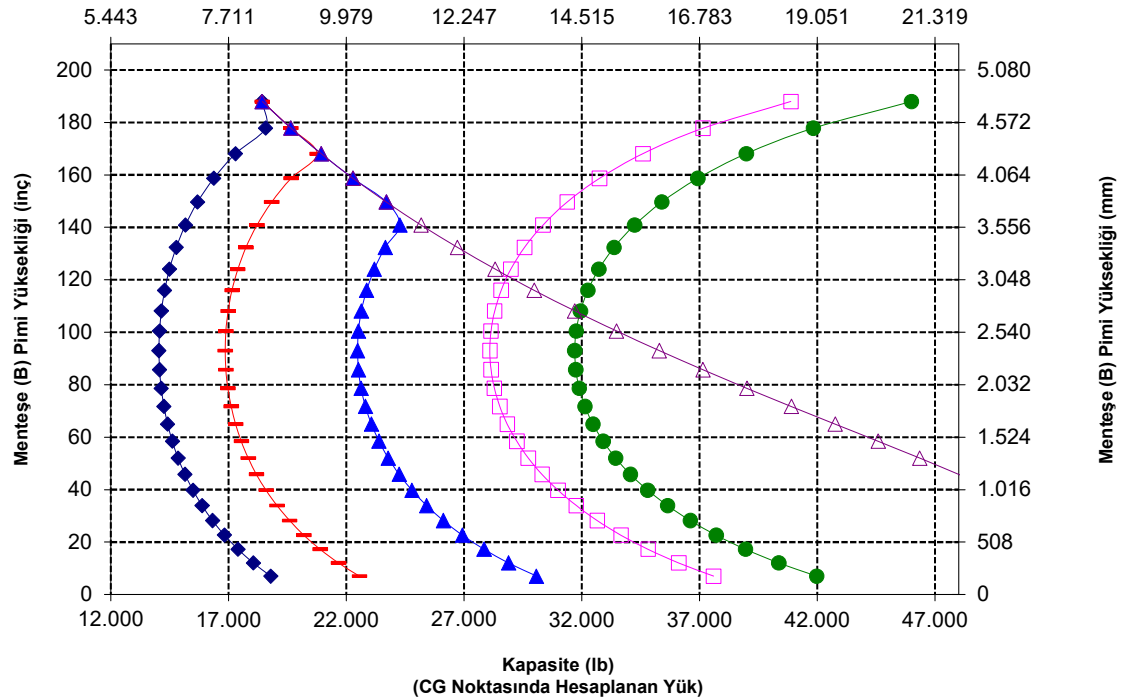

NOT: Statik devirme yükleri ve çalışma ağırlığı, şu yükleyici konfigürasyonunu temel alır: Bridgestone * VSNT L4 Lastikler, Klima, Sarsıntısız Yürüyüş Sistemi, Güç Aktarma Sistemi Koruması, Dolu Sıvılar, Yakıt Deposu, Soğutucu Sıvı, Yağlar ve Operatör.

Teknik özellikler ve değerler şu standartlar ile uyumludur: SAE* J1197, ISO 14397-1, CEN** EN 474-3.

Fork çatalı bulunan bir yükleyicinin azami çalışma yüğü aşağıdakilerle göre belirlenir:
SAE J1197: Tam dönüş statik devirme yükünün veya hidrolik limitin %50'si.
CEN EN 474-3: Engebeli arazide tam dönüş statik devirme yükünün veya hidrolik limitin %60'ı.
CEN EN 474-3: Sert ve düz zeminde tam dönüş statik devirme yükünün veya hidrolik limitin %80'ı.

*SAE - Otomotiv Mühendisleri Topluluğu
**CEN - Avrupa Standartlar Komitesi

980 XE Tekerlekli Yükleyici Teknik Özellikleri

Forklift Çatal Teknik Özellikleri

Forklift Çatalı Teknik Özellikleri

1	Dış Uzunluğu	mm	2.134
		inç	84,0
2	Yük Merkezi	mm	1.067
		inç	42,0
	Statik Devirme Yüğü - Düz (Forklift Çataları Düz)	kg	13.768
		lb	30.345
	Statik Devirme Yüğü - Belden Kırmalı (Forklift Çataları Düz)	kg	12.196
		lb	26.880
	Azami Yük (SAE J1197 - %50 FTSTL)	kg	6.098
		lb	13.440
	Azami Yük (CEN EN 474-3 Engebeli Arazi - %60 FTSTL)	kg	7.318
		lb	16.128
	Azami Yük (CEN EN 474-3 Sert ve Düz Zemin - %80 FTSTL)	kg	7.467
		lb	16.457
3	Maksimum Toplam Uzunluk	mm	10.898
		inç	429,1
4	Zemin Seviyesinde Forklift Çatalarıyla Uzanma	mm	1.351
		inç	53,2
5	*Minimum Yükseklikte ve Forklift Çatalı Düzken Zeminden Dışın Alt Kısımına	mm	-62
		inç	-2,4
6	Kollar Yatay Konumdayken ve Forklift Çataları Düzken Uzanma	mm	1.970
		inç	77,5
7	Forklift Çatalı Maksimum Yükseklikteyken Uzanma	mm	886
		inç	34,9
8	Kollar Yatay Konumdayken ve Forklift Çatalı Düzken Zeminden Dışın Üstüne	mm	2.135
		inç	84,1
9	Maksimum Yükseklikte ve Forklift Çatalı Düzken Zeminden Dışın Üstüne	mm	4.625
		inç	182,1
10	Tam Kaldırmada Forklift Çatalının Toplam Yüksekliği (zemin taşıyıcının üstüne)	mm	5.665
		inç	223,0
11	Tam Kaldırma ve Maks. Boşaltmada Mesafe	mm	2.524
		inç	99,4
12	Yataydan Maks. Tahliye Açısı	derece	53
13	Toplam Taşıyıcı Genişliği	mm	2.833
		inç	111,5
14	Toplam Taşıyıcı Yüksekliği	mm	1.130
		inç	44,5
15	Dış Dış Genişliği (maks. yayılma)	mm	2.483
		inç	97,8
16	Dış Dış Genişliği (min. yayılma)	mm	590
		inç	23,2
	Dış Genişliği (tek dış)	mm	180,0
		inç	7,1
	Dış Kalınlığı	mm	90,0
		inç	3,5
	Dış Kapasitesi	kg	12.700
		lb	27.991
	Çalışma Ağırlığı	kg	29.719
		lb	65.501

*Negatif değerler, eğim altını gösterir

980 HL

İnşaat Forklift Çatalı, FUSION

108 inç Taşıyıcı 84 inç Dış
520-7968 520-7986

*Üretim 14A
*Paralel Z-Bar Bağlantı
*Yüksek Kaldırma Konfigürasyonu

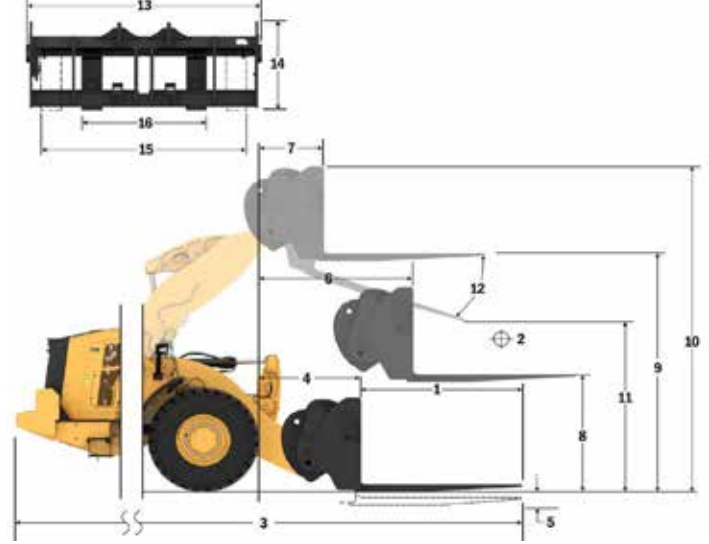

Kapasite (kg) (CG Noktasında Hesaplanan Yük)

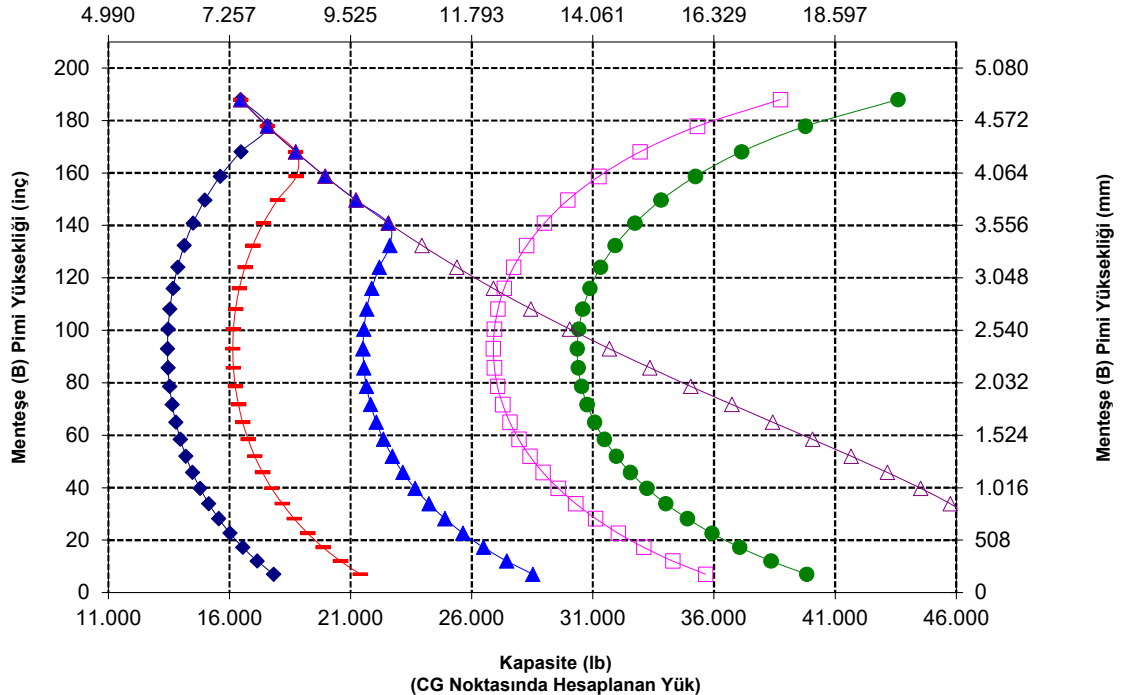

980 XE Tekerlekli Yükleyici Teknik Özellikleri

Forklift Çatal Teknik Özellikleri

Forklift Çatalı Teknik Özellikleri

1	Dış Uzunluğu	mm	2.438
		inç	96,0
2	Yük Merkezi	mm	1.219
		inç	48,0
	Statik Devirme Yüğü - Düz (Forklift Çataları Düz)	kg	13.199
		lb	29.091
	Statik Devirme Yüğü - Belden Kırmalı (Forklift Çataları Düz)	kg	11.685
		lb	25.753
	Azami Yüğü (SAE J1197 - %50 FTSTL)	kg	5.842
		lb	12.876
	Azami Yüğü (CEN EN 474-3 Engebeli Arazi - %60 FTSTL)	kg	6.727
		lb	14.826
	Azami Yüğü (CEN EN 474-3 Sert ve Düz Zemin - %80 FTSTL)	kg	6.727
		lb	14.826
3	Maksimum Toplam Uzunluk	mm	11.202
		inç	441,0
4	Zemin Seviyesinde Forklift Çatalarıyla Uzanma	mm	1.351
		inç	53,2
5	*Minimum Yükseklikte ve Forklift Çatalı Düzken Zeminden Dışın Alt Kısmına	mm	-62
		inç	-2,4
6	Kollar Yatay Konumdayken ve Forklift Çataları Düzken Uzanma	mm	1.970
		inç	77,5
7	Forklift Çatalı Maksimum Yükseklikteyken Uzanma	mm	886
		inç	34,9
8	Kollar Yatay Konumdayken ve Forklift Çatalı Düzken Zeminden Dışın Üstüne	mm	2.135
		inç	84,1
9	Maksimum Yükseklikte ve Forklift Çatalı Düzken Zeminden Dışın Üstüne	mm	4.625
		inç	182,1
10	Tam Kaldırmada Forklift Çatalının Toplam Yüksekliği (zeminden taşıyıcının üstüne)	mm	5.665
		inç	223,0
11	Tam Kaldırma ve Maks. Boşaltmada Mesafe	mm	2.280
		inç	89,8
12	Yataydan Maks. Tahliye Açısı	derece	53
13	Toplam Taşıyıcı Genişliği	mm	2.833
		inç	111,5
14	Toplam Taşıyıcı Yüksekliği	mm	1.130
		inç	44,5
15	Dış Dış Genişliği (maks. yayılma)	mm	2.483
		inç	97,8
16	Dış Dış Genişliği (min. yayılma)	mm	590
		inç	23,2
	Dış Genişliği (tek dış)	mm	180,0
		inç	7,1
	Dış Kalınlığı	mm	90,0
		inç	3,5
	Dış Kapasitesi	kg	11.300
		lb	24.905
	Çalışma Ağırlığı	kg	29.782
		lb	65.640

*Negatif değerler, eğim altını gösterir

980 HL

İnşaat Forklift Çatalı, FUSION

108 inç Taşıyıcı

96 inç Dış

520-7968

520-7981

*Üretim 14A
*Paralel Z-Bar Bağlantı
*Yüksek Kaldırma Konfigurasyonu

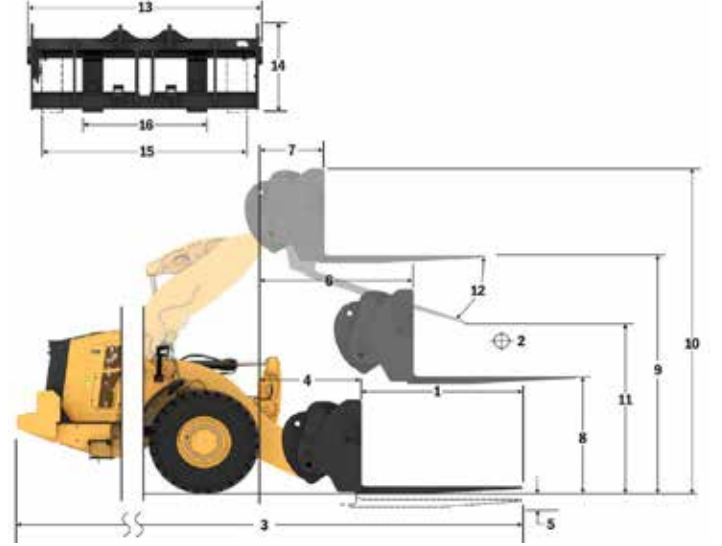

Kapasite (kg) (CG Noktasında Hesaplanan Yüğü)

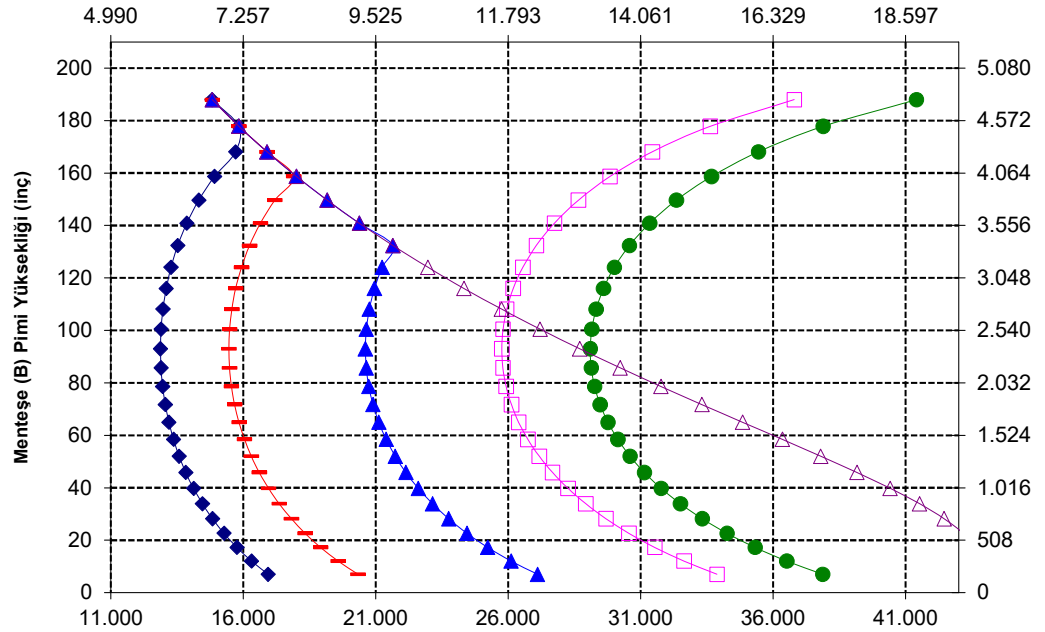

NOT: Statik devirme yükleri ve çalışma ağırlığı, şu yükleyici konfigürasyonunu temel alır: Bridgestone * VSNT L4 Lastikler, Klima, Sarsıntısız Yürüyüş Sistemi, Güç Aktarma Sistemi Koruması, Dolu Sıvılar, Yakıt Deposu, Soğutucu Sıvı, Yağlar ve Operatör.

Teknik özellikler ve değerler şu standartlar ile uyumludur: SAE* J1197, ISO 14397-1, CEN** EN 474-3.

Fork çatalı bulunan bir yükleyicinin azami çalışma yükü aşağıdakilerle göre belirlenir:
SAE J1197: Tam dönüş statik devirme yükünün veya hidrolik limitin %50'si.
CEN EN 474-3: Engebeli arazide tam dönüş statik devirme yükünün veya hidrolik limitin %60'ı.
CEN EN 474-3: Sert ve düz zeminde tam dönüş statik devirme yükünün veya hidrolik limitin %80'ı.

*SAE - Otomotiv Mühendisleri Topluluğu
**CEN - Avrupa Standartlar Komitesi

Kapasite (lb) (CG Noktasında Hesaplanan Yüğü)

980 XE Tekerlekli Yükleyici Teknik Özellikleri

Forklift Çatal Teknik Özellikleri

Forklift Çatalı Teknik Özellikleri

1	Diş Uzunluğu	mm	1.829
		inç	72,0
2	Yük Merkezi	mm	914
		inç	36,0
	Statik Devirme Yüğü - Düz (Forklift Çataları Düz)	kg	14.048
		lb	30.961
	Statik Devirme Yüğü - Belden Kırmalı (Forklift Çataları Düz)	kg	12.414
		lb	27.362
	Azami Yüğü (SAE J1197 - %50 FTSTL)	kg	6.207
		lb	13.681
	Azami Yüğü (CEN EN 474-3 Engebeli Arazi - %60 FTSTL)	kg	7.449
		lb	16.417
	Azami Yüğü (CEN EN 474-3 Sert ve Düz Zemin - %80 FTSTL)	kg	8.586
		lb	18.924
3	Maksimum Toplam Uzunluk	mm	10.612
		inç	417,8
4	Zemin Seviyesinde Forklift Çatalarıyla Uzanma	mm	1.371
		inç	54,0
5	*Minimum Yükseklikte ve Forklift Çatalı Düzken Zeminden Dişin Alt Kısımına	mm	-96
		inç	-3,8
6	Kollar Yatay Konumdayken ve Forklift Çataları Düzken Uzanma	mm	1.969
		inç	77,5
7	Forklift Çatalı Maksimum Yükseklikteyken Uzanma	mm	885
		inç	34,8
8	Kollar Yatay Konumdayken ve Forklift Çatalı Düzken Zeminden Dişin Üstüne	mm	2.097
		inç	82,5
9	Maksimum Yükseklikte ve Forklift Çatalı Düzken Zeminden Dişin Üstüne	mm	4.586
		inç	180,5
10	Tam Kaldırmada Forklift Çatalının Toplam Yüksekliği (zeminden taşıyıcının üstüne)	mm	5.630
		inç	221,6
11	Tam Kaldırma ve Maks. Boşaltmada Mesafe	mm	2.674
		inç	105,3
12	Yataydan Maks. Tahliye Açısı	derece	57
13	Toplam Taşıyıcı Genişliği	mm	2.821
		inç	111,1
14	Toplam Taşıyıcı Yüksekliği	mm	1.129
		inç	44,4
15	Diş Diş Genişliği (maks. yayılma)	mm	2.627
		inç	103,4
16	Diş Diş Genişliği (min. yayılma)	mm	747
		inç	29,4
	Diş Genişliği (tek diş)	mm	250,0
		inç	9,8
	Diş Kalınlığı	mm	85,0
		inç	3,3
	Diş Kapasitesi	kg	18.700
		lb	41.215
	Çalışma Ağırlığı	kg	30.095
		lb	66.329

*Negatif değerler, eğim altını gösterir

980 HL
İnşaat Forklift Çatalı, HD, FUSION

108 inç Taşıyıcı 72 inç Diş
523-4.199 523-4.200

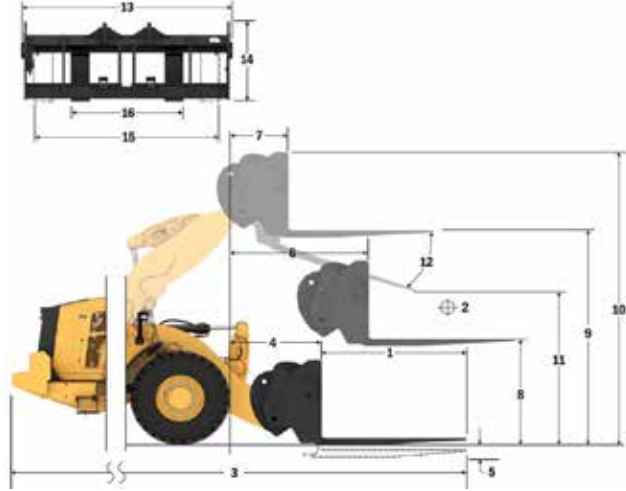

Kapasite (kg)
(CG Noktasında Hesaplanan Yüğü)

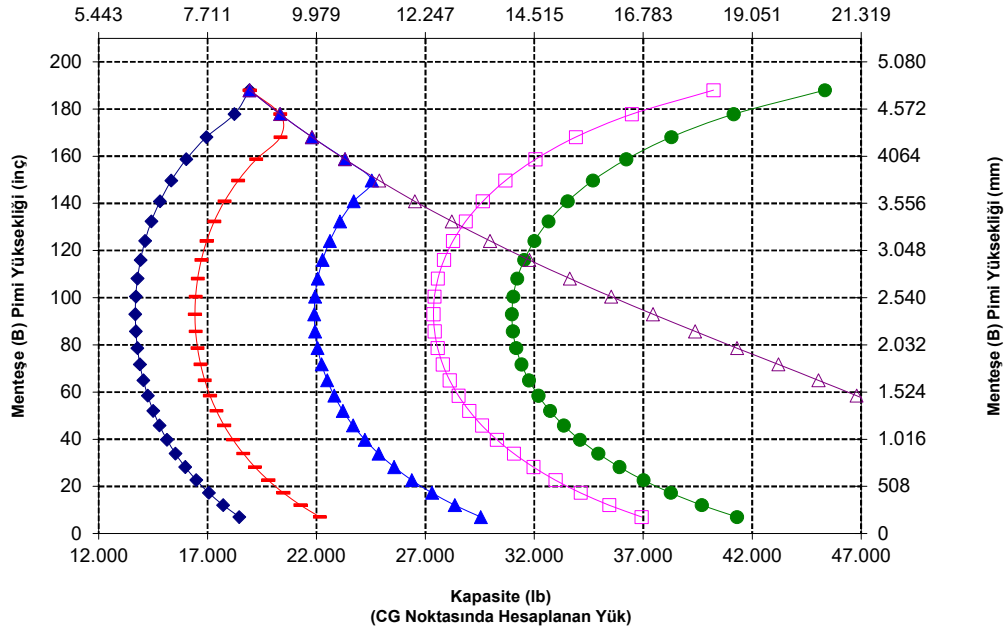

UYARI: Diş yükü kapasitesini aşmayın. Her bir dişin kapasitesi, ilgili dişin yanına damgalanmıştır.

Forklift Çatal Teknik Özellikleri

Forklift Çatalı Teknik Özellikleri

1	Dış Uzunluğu	mm	2.134
		inc	84,0
2	Yük Merkezi	mm	1.067
		inc	42,0
	Statik Devirme Yüğü - Düz (Forklift Çatalları Düz)	kg	13.409
		lb	29.553
	Statik Devirme Yüğü - Belden Kırmalı (Forklift Çatalları Düz)	kg	11.838
		lb	26.090
	Azami Yüğü (SAE J1197 - %50 FTSTL)	kg	5.919
		lb	13.045
	Azami Yüğü (CEN EN 474-3 Engebeli Arazi - %60 FTSTL)	kg	7.103
		lb	15.654
	Azami Yüğü (CEN EN 474-3 Sert ve Düz Zemin - %80 FTSTL)	kg	7.633
		lb	16.824
3	Maksimum Toplam Uzunluk	mm	10.921
		inc	429,9
4	Zemin Seviyesinde Forklift Çatallarıyla Uzanma	mm	1.374
		inc	54,1
5	*Minimum Yükseklikte ve Forklift Çatalı Düzken Zeminden Dışın Alt Kısmına	mm	-96
		inc	-3,8
6	Kollar Yatay Konumdayken ve Forklift Çatalları Düzken Uzanma	mm	1.969
		inc	77,5
7	Forklift Çatalı Maksimum Yükseklikteyken Uzanma	mm	885
		inc	34,8
8	Kollar Yatay Konumdayken ve Forklift Çatalı Düzken Zeminden Dışın Üstüne	mm	2.102
		inc	82,7
9	Maksimum Yükseklikte ve Forklift Çatalı Düzken Zeminden Dışın Üstüne	mm	4.591
		inc	180,7
10	Tam Kaldırmada Forklift Çatalının Toplam Yüksekliği (zeminden taşıyıcının üstüne)	mm	5.630
		inc	221,6
11	Tam Kaldırma ve Maks. Boşaltmada Mesafe	mm	2.418
		inc	95,2
12	Yataydan Maks. Tahliye Açısı	derce	57
13	Toplam Taşıyıcı Genişliği	mm	2.821
		inc	111,1
14	Toplam Taşıyıcı Yüksekliği	mm	1.129
		inc	44,4
15	Dış Dış Genişliği (maks. yayılma)	mm	2.627
		inc	103,4
16	Dış Dış Genişliği (min. yayılma)	mm	747
		inc	29,4
	Dış Genişliği (tek diş)	mm	250,0
		inc	9,8
	Dış Kalınlığı	mm	90,0
		inc	3,5
	Dış Kapasitesi	kg	17.729
		lb	39.075
	Çalışma Ağırlığı	kg	30.197
		lb	66.554

*Negatif değerler, eğim altını gösterir

980 HL İnşaat Forklift Çatalı, HD, FUSION 108 inç Taşıyıcı 84 inç Dış 523-4.199 523-4.201

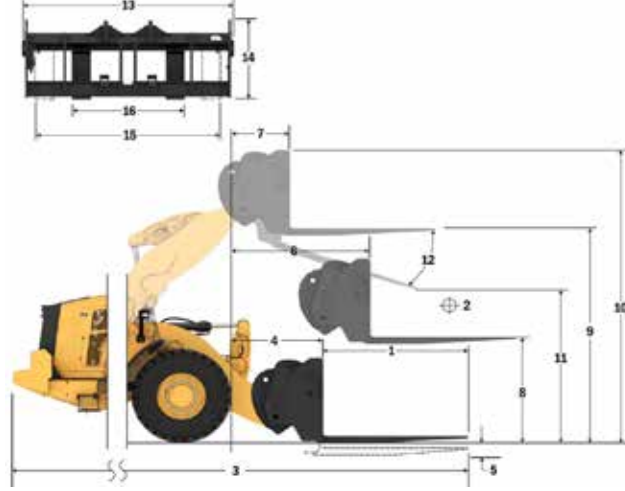

Kapasite (kg)
(CG Noktasında Hesaplanan Yüğü)

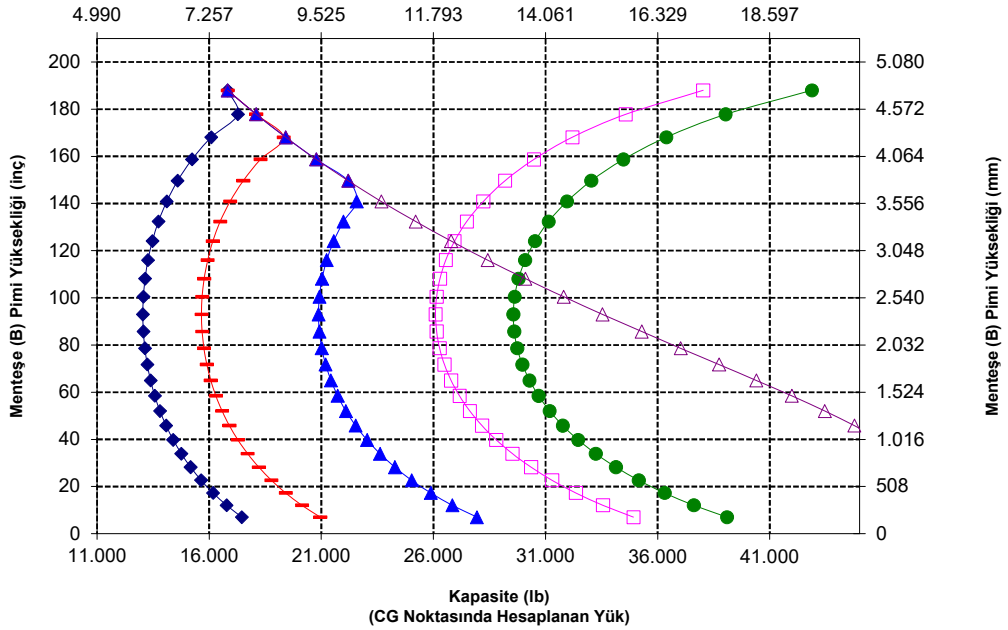

UYARI: Dış yükü kapasitesini aşmayın. Her bir dişin kapasitesi, ilgili dişin yanına damgalanmıştır.

980 XE Tekerlekli Yükleyici Teknik Özellikleri

Forklift Çatal Teknik Özellikleri

Forklift Çatalı Teknik Özellikleri

1	Diş Uzunluğu	mm	2.438
		inç	96,0
2	Yük Merkezi	mm	1.219
		inç	48,0
	Statik Devirme Yüğü - Düz (Forklift Çataları Düz)	kg	12.757
		lb	28.117
	Statik Devirme Yüğü - Belden Kırmalı (Forklift Çataları Düz)	kg	11.245
		lb	24.783
	Azami Yüğü (SAE J1197 - %50 FTSTL)	kg	5.622
		lb	12.392
	Azami Yüğü (CEN EN 474-3 Engebeli Arazi - %60 FTSTL)	kg	6.747
		lb	14.870
	Azami Yüğü (CEN EN 474-3 Sert ve Düz Zemin - %80 FTSTL)	kg	6.791
		lb	14.967
3	Maksimum Toplam Uzunluk	mm	11.229
		inç	442,1
4	Zemin Seviyesinde Forklift Çatalarıyla Uzanma	mm	1.378
		inç	54,2
5	*Minimum Yükseklikte ve Forklift Çatalı Düzken Zeminden Dışın Alt Kısımına	mm	-94
		inç	-3,7
6	Kollar Yatay Konumdayken ve Forklift Çataları Düzken Uzanma	mm	1.974
		inç	77,7
7	Forklift Çatalı Maksimum Yükseklikteyken Uzanma	mm	890
		inç	35,0
8	Kollar Yatay Konumdayken ve Forklift Çatalı Düzken Zeminden Dışın Üstüne	mm	2.103
		inç	82,8
9	Maksimum Yükseklikte ve Forklift Çatalı Düzken Zeminden Dışın Üstüne	mm	4.593
		inç	180,8
10	Tam Kaldırmada Forklift Çatalının Toplam Yüksekliği (zeminin taşıyıcısının üstüne)	mm	5.630
		inç	221,6
11	Tam Kaldırma ve Maks. Boşaltmada Mesafe	mm	2.159
		inç	85,0
12	Yataydan Maks. Tahliye Açısı	derece	57
13	Toplam Taşıyıcı Genişliği	mm	2.821
		inç	111,1
14	Toplam Taşıyıcı Yüksekliği	mm	1.127
		inç	44,4
15	Dış Dış Genişliği (maks. yayılma)	mm	2.629
		inç	103,5
16	Dış Dış Genişliği (min. yayılma)	mm	747
		inç	29,4
	Diş Genişliği (tek diş)	mm	250,0
		inç	9,8
	Diş Kalınlığı	mm	90,0
		inç	3,5
	Diş Kapasitesi	kg	15.750
		lb	34.713
	Çalışma Ağırlığı	kg	30.348
		lb	66.887

*Negatif değerler, eğim altını gösterir

980 HL

İnşaat Forklift Çatalı, HD, FUSION

108 inç Taşıyıcı

96 inç Diş

523-4.199

523-4.202

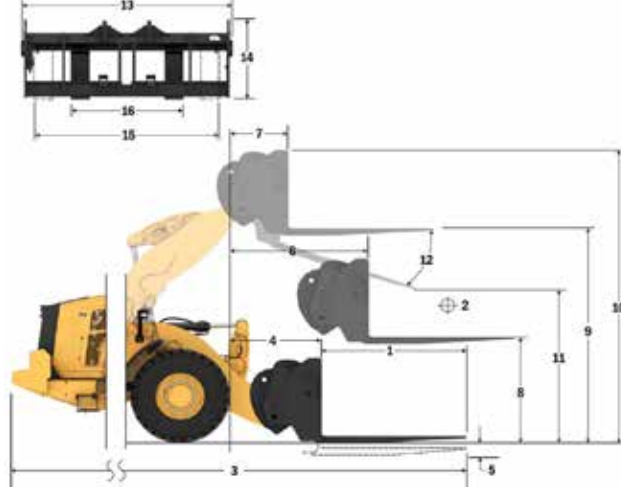

Kapasite (kg)
(CG Noktasında Hesaplanan Yüğü)

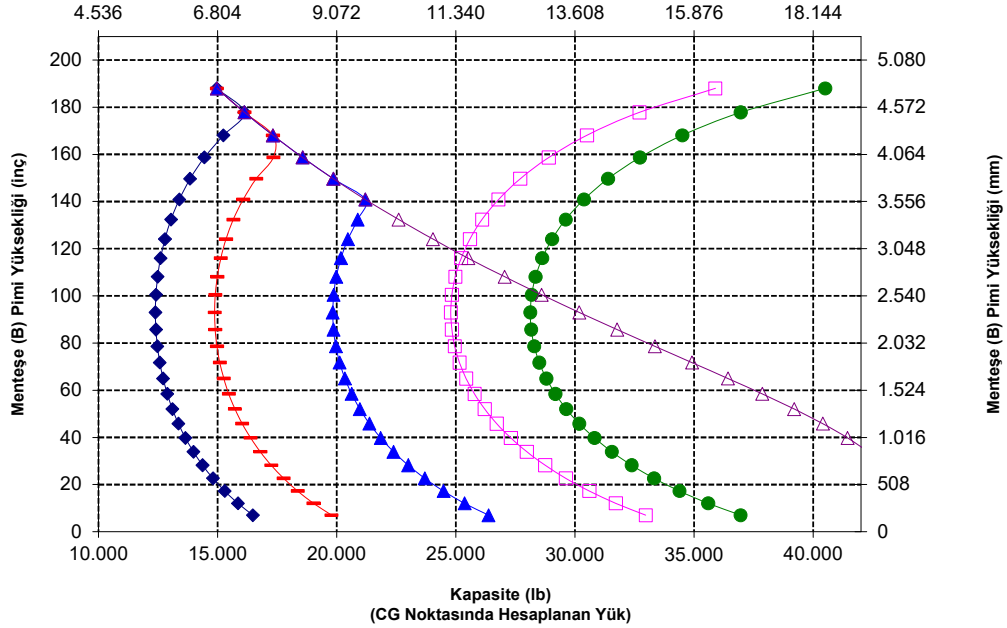

NOT: Statik devirme yükleri ve çalışma ağırlığı, şu yükleyici konfigürasyonunu temel alır: Bridgestone * VSNT L4 Lastikler, Klima, Sarsıntısız Yürüyüş Sistemi, Güç Aktırma Sistemi Koruması, Dolu Sıvılar, Yakıt Deposu, Soğutucu Sıvı, Yağlar ve Operatör.

Teknik özellikler ve değerler şu standartlar ile uyumludur: SAE* J1197, ISO 14397-1, CEN** EN 474-3.

Fork çatalı bulunan bir yükleyicinin azami çalışma yükü aşağıdakilere göre belirlenir:
SAE J1197: Tam dönüş statik devirme yükünün veya hidrolik limitin %50'si. CEN EN 474-3: Engebeli arazide tam dönüş statik devirme yükünün veya hidrolik limitin %60'. CEN EN 474-3: Sert ve düz zeminde tam dönüş statik devirme yükünün veya hidrolik limitin %80'.

*SAE - Otomotiv Mühendisleri Topluluğu

**CEN - Avrupa Standartlar Komitesi



UYARI: Diş yükü kapasitesini aşmayın. Her bir dişin kapasitesi, ilgili dişin yanına damgalanmıştır.

Forklift Çatal Teknik Özellikleri

Forklift Çatalı Teknik Özellikleri

1	Dış Uzunluğu	mm	1.830
		inç	72,0
2	Yük Merkezi	mm	915
		inç	36,0
	Statik Devirme Yüğü - Düz (Forklift Çataları Düz)	kg	16.622
		lb	36.635
	Statik Devirme Yüğü - Belden Kırmalı (Forklift Çataları Düz)	kg	14.453
		lb	31.855
	Azami Yüğü (SAE J1197 - %50 FTSTL)	kg	7.227
		lb	15.928
	Azami Yüğü (CEN EN 474-3 Engebeli Arazi - %60 FTSTL)	kg	8.327
		lb	18.352
	Azami Yüğü (CEN EN 474-3 Sert ve Düz Zemin - %80 FTSTL)	kg	8.327
		lb	18.352
3	Maksimum Toplam Uzunluk	mm	10.445
		inç	411,2
4	Zemin Seviyesinde Forklift Çatalarıyla Uzanma	mm	1.199
		inç	47,2
5	*Minimum Yükseklikte ve Forklift Çatalı Düzken Zeminden Dışın Alt Kısımına	mm	-151
		inç	-5,9
6	Kollar Yatay Konumdayken ve Forklift Çataları Düzken Uzanma	mm	1.809
		inç	71,2
7	Forklift Çatalı Maksimum Yükseklikteyken Uzanma	mm	883
		inç	34,7
8	Kollar Yatay Konumdayken ve Forklift Çatalı Düzken Zeminden Dışın Üstüne	mm	2.024
		inç	79,7
9	Maksimum Yükseklikte ve Forklift Çatalı Düzken Zeminden Dışın Üstüne	mm	4.292
		inç	169,0
10	Tam Kaldırmada Forklift Çatalının Toplam Yüksekliği (zeminden taşıyıcının üstüne)	mm	5.067
		inç	199,5
11	Tam Kaldırma ve Maks. Boşaltmada Mesafe	mm	2.676
		inç	105,4
12	Yataydan Maks. Tahliye Açısı	derece	45
13	Toplam Taşıyıcı Genişliği	mm	2.217
		inç	87,3
14	Toplam Taşıyıcı Yüksekliği	mm	840
		inç	33,1
15	Dış Dış Genişliği (maks. yayılma)	mm	2.070
		inç	81,5
16	Dış Dış Genişliği (min. yayılma)	mm	470
		inç	18,5
	Dış Genişliği (tek dış)	mm	150,0
		inç	5,9
	Dış Kalınlığı	mm	65,0
		inç	2,6
	Dış Kapasitesi	kg	5.246
		lb	11.562
	Çalışma Ağırlığı	kg	29.722
		lb	65.507

*Negatif değerler, eğim altını gösterir

980 AGG

Fork Çatalı, FUSION

2x 130 mm HE Yatırma Silindirleri

87 inç Taşıyıcı 72 inç Dış

530-1861

530-1869

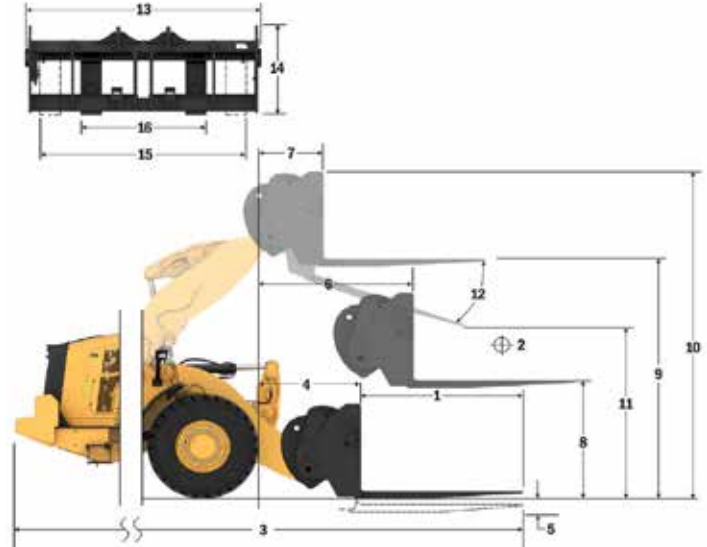

Kapasite (kg)
(CG Noktasında Hesaplanan Yüğü)

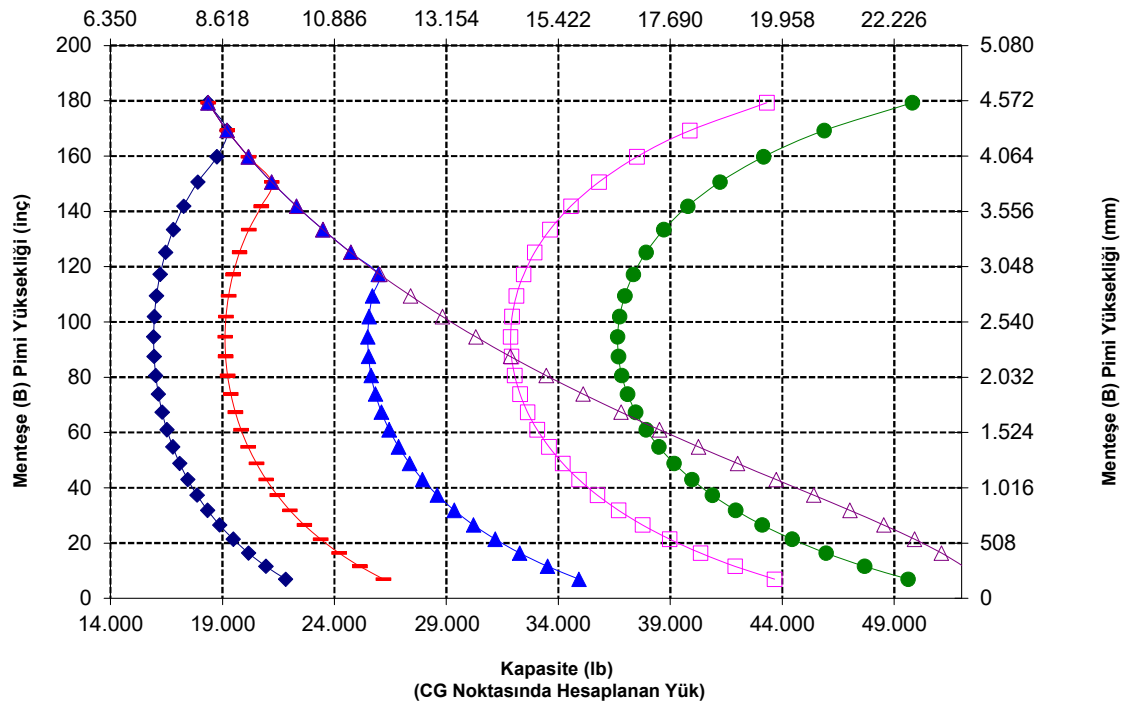

NOT: Statik devirme yükleri ve çalışma ağırlığı, şu yükleyici konfigürasyonunu temel alır: Bridgestone * VSNT L4 Lastikler, Klima, Sarsıntısız Yürüyüş Sistemi, Güç Aktarma Sistemi Koruması, Dolu Sıvılar, Yakıt Deposu, Soğutucu Sıvı, Yağlar ve Operatör.

Teknik özellikler ve değerler şu standartlar ile uyumludur: SAE* J1197, ISO 14397-1, CEN** EN 474-3.

Fork çatalı bulunan bir yükleyicinin azami çalışma yükü aşağıdakilere göre belirlenir:
SAE J1197: Tam dönüş statik devirme yükünün veya hidrolik limitin %50'si.
CEN EN 474-3: Engebeli arazide tam dönüş statik devirme yükünün veya hidrolik limitin %60'ı.
CEN EN 474-3: Sert ve düz zeminde tam dönüş statik devirme yükünün veya hidrolik limitin %80'ı.

*SAE - Otomotiv Mühendisleri Topluluğu
**CEN - Avrupa Standartlar Komitesi

980 XE Tekerlekli Yükleyici Teknik Özellikleri

Forklift Çatal Teknik Özellikleri

Forklift Çatalı Teknik Özellikleri

1	Diş Uzunluğu	mm	1.829
		inç	72,0
2	Yük Merkezi	mm	915
		inç	36,0
	Statik Devirme Yüğü - Düz (Forklift Çataları Düz)	kg	16.347
		lb	36.029
	Statik Devirme Yüğü - Belden Kırmalı (Forklift Çataları Düz)	kg	14.170
		lb	31.231
	Azami Yüğü (SAE J1197 - %50 FTSTL)	kg	7.085
		lb	15.615
	Azami Yüğü (CEN EN 474-3 Engebeli Arazi - %60 FTSTL)	kg	8.502
		lb	18.738
	Azami Yüğü (CEN EN 474-3 Sert ve Düz Zemin - %80 FTSTL)	kg	8.691
		lb	19.155
3	Maksimum Toplam Uzunluk	mm	10.387
		inç	408,9
4	Zemin Seviyesinde Forklift Çatallarıyla Uzanma	mm	1.141
		inç	44,9
5	*Minimum Yükseklikte ve Forklift Çatalı Düzken Zeminden Dışın Alt Kısmına	mm	-65
		inç	-2,5
6	Kollar Yatay Konumdayken ve Forklift Çataları Düzken Uzanma	mm	1.797
		inç	70,7
7	Forklift Çatalı Maksimum Yükseklikteyken Uzanma	mm	870
		inç	34,2
8	Kollar Yatay Konumdayken ve Forklift Çatalı Düzken Zeminden Dışın Üstüne	mm	2.135
		inç	84,0
9	Maksimum Yükseklikte ve Forklift Çatalı Düzken Zeminden Dışın Üstüne	mm	4.403
		inç	173,4
10	Tam Kaldırmada Forklift Çatalının Toplam Yüksekliği (zeminde taşıyıcının üstüne)	mm	5.443
		inç	214,3
11	Tam Kaldırma ve Maks. Boşaltmada Mesafe	mm	2.597
		inç	102,3
12	Yataydan Maks. Tahliye Açısı	derece	51
13	Toplam Taşıyıcı Genişliği	mm	2.833
		inç	111,5
14	Toplam Taşıyıcı Yüksekliği	mm	1.130
		inç	44,5
15	Dış Dış Genişliği (maks. yayılma)	mm	2.483
		inç	97,8
16	Dış Dış Genişliği (min. yayılma)	mm	590
		inç	23,2
	Diş Genişliği (tek diş)	mm	180,0
		inç	7,1
	Diş Kalınlığı	mm	90,0
		inç	3,5
	Diş Kapasitesi	kg	14.800
		lb	32.619
	Çalışma Ağırlığı	kg	30.161
		lb	66.474

*Negatif değerler, eğim altını gösterir

980 AGG

İnşaat Forklift Çatalı, FUSION

108 inç Taşıyıcı 72 inç Diş
520-7968 520-7979

*Üretim 14A
*Paralel Z-Bar Bağlantı
*Çakıllı Kum Taşıma Konfigürasyonu

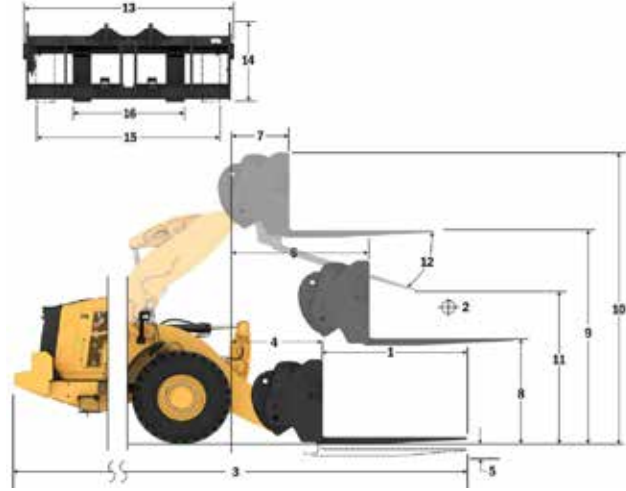

Kapasite (kg)
(CG Noktasında Hesaplanan Yüğü)

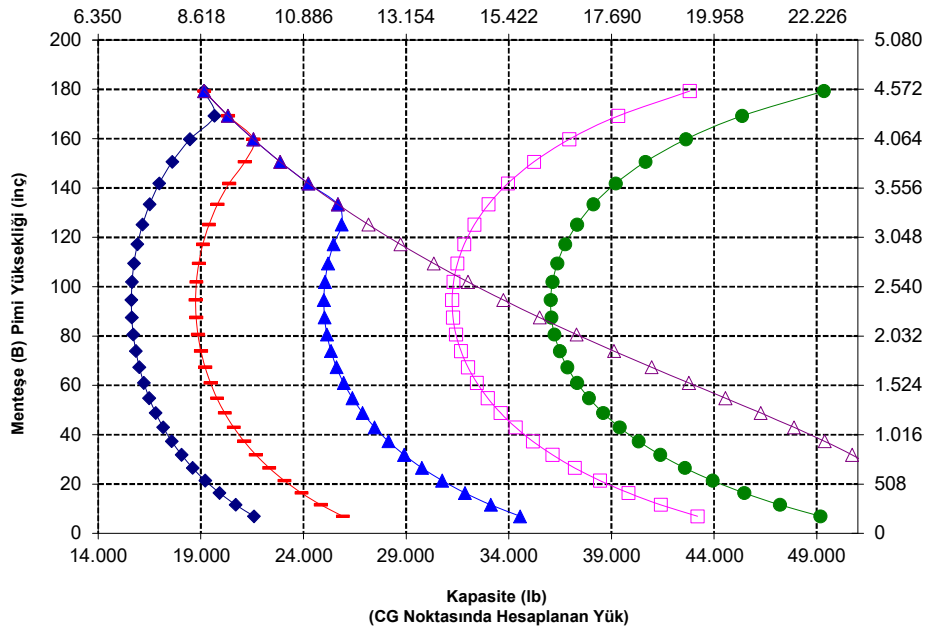

UYARI: Dış yükü kapasitesini aşmayın. Her bir dişin kapasitesi, ilgili dişin yanına damgalanmıştır.

Forklift Çatal Teknik Özellikleri

Forklift Çatalı Teknik Özellikleri

1	Dış Uzunluğu	mm	2.134
		inç	84,0
2	Yük Merkezi	mm	1.067
		inç	42,0
	Statik Devirme Yüğü - Düz (Forklift Çataları Düz)	kg	15.637
		lb	34.463
	Statik Devirme Yüğü - Belden Kırmalı (Forklift Çataları Düz)	kg	13.546
		lb	29.855
	Azami Yüğü (SAE J1197 - %50 FTSTL)	kg	6.773
		lb	14.927
	Azami Yüğü (CEN EN 474-3 Engelibel Arazi - %60 FTSTL)	kg	7.759
		lb	17.102
	Azami Yüğü (CEN EN 474-3 Sert ve Düz Zemin - %80 FTSTL)	kg	7.759
		lb	17.102
3	Maksimum Toplam Uzunluk	mm	10.692
		inç	420,9
4	Zemin Seviyesinde Forklift Çatalarıyla Uzanma	mm	1.141
		inç	44,9
5	*Minimum Yükseklikte ve Forklift Çatalı Düzken Zeminden Dışın Alt Kısımına	mm	-65
		inç	-2,5
6	Kollar Yatay Konumdayken ve Forklift Çataları Düzken Uzanma	mm	1.797
		inç	70,7
7	Forklift Çatalı Maksimum Yükseklikteyken Uzanma	mm	870
		inç	34,2
8	Kollar Yatay Konumdayken ve Forklift Çatalı Düzken Zeminden Dışın Üstüne	mm	2.135
		inç	84,0
9	Maksimum Yükseklikte ve Forklift Çatalı Düzken Zeminden Dışın Üstüne	mm	4.403
		inç	173,4
10	Tam Kaldırmada Forklift Çatalının Toplam Yüksekliği (zeminden taşıyıcının üstüne)	mm	5.443
		inç	214,3
11	Tam Kaldırma ve Maks. Boşaltmada Mesafe	mm	2.359
		inç	92,9
12	Yataydan Maks. Tahliye Açısı	derece	51
13	Toplam Taşıyıcı Genişliği	mm	2.833
		inç	111,5
14	Toplam Taşıyıcı Yüksekliği	mm	1.130
		inç	44,5
15	Dış Dış Genişliği (maks. yayılma)	mm	2.483
		inç	97,8
16	Dış Dış Genişliği (min. yayılma)	mm	590
		inç	23,2
	Dış Genişliği (tek dış)	mm	180,0
		inç	7,1
	Dış Kalınlığı	mm	90,0
		inç	3,5
	Dış Kapasitesi	kg	12.700
		lb	27.991
	Çalışma Ağırlığı	kg	30.223
		lb	66.611

*Negatif değerler, eğim altını gösterir

980 AGG

İnşaat Forklift Çatalı, FUSION

108 inç Taşıyıcı 84 inç Dış
520-7968 520-7986

*Üretim 14A
*Paralel Z-Bar Bağlantı
*Çakıllı Kum Taşıma Konfigürasyonu

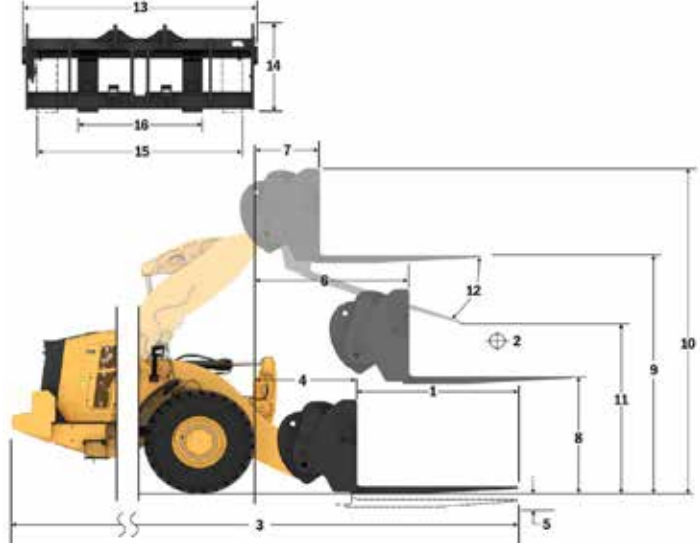

Kapasite (kg)
(CG Noktasında Hesaplanan Yüğü)

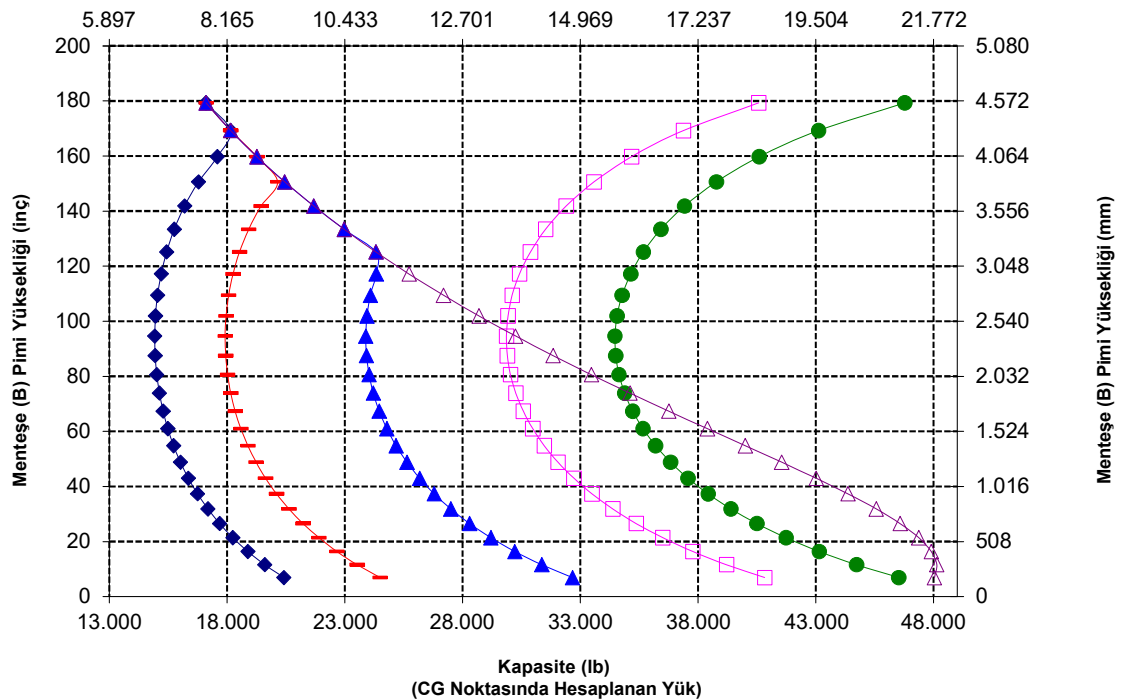

980 XE Tekerlekli Yükleyici Teknik Özellikleri

Forklift Çatal Teknik Özellikleri

Forklift Çatalı Teknik Özellikleri

1	Dış Uzunluğu	mm	2.438
		inç	96,0
2	Yük Merkezi	mm	1.219
		inç	48,0
	Statik Devirme Yüğü - Düz (Forklift Çataları Düz)	kg	14.976
		lb	33.008
	Statik Devirme Yüğü - Belden Kırmalı (Forklift Çataları Düz)	kg	12.965
		lb	28.575
	Azami Yüğü (SAE J1197 - %50 FTSTL)	kg	6.483
		lb	14.288
	Azami Yüğü (CEN EN 474-3 Engelibel Arazi - %60 FTSTL)	kg	6.988
		lb	15.401
	Azami Yüğü (CEN EN 474-3 Sert ve Düz Zemin - %80 FTSTL)	kg	6.988
		lb	15.401
3	Maksimum Toplam Uzunluk	mm	10.996
		inç	432,9
4	Zemin Seviyesinde Forklift Çatalarıyla Uzanma	mm	1.141
		inç	44,9
5	*Minimum Yükseklikte ve Forklift Çatalı Düzken Zeminden Dışın Alt Kısımına	mm	-65
		inç	-2,5
6	Kollar Yatay Konumdayken ve Forklift Çataları Düzken Uzanma	mm	1.797
		inç	70,7
7	Forklift Çatalı Maksimum Yükseklikteyken Uzanma	mm	870
		inç	34,2
8	Kollar Yatay Konumdayken ve Forklift Çatalı Düzken Zeminden Dışın Üstüne	mm	2.135
		inç	84,0
9	Maksimum Yükseklikte ve Forklift Çatalı Düzken Zeminden Dışın Üstüne	mm	4.403
		inç	173,4
10	Tam Kaldırmada Forklift Çatalının Toplam Yüksekliği (zeminden taşıyıcının üstüne)	mm	5.443
		inç	214,3
11	Tam Kaldırma ve Maks. Boşaltmada Mesafe	mm	2.122
		inç	83,5
12	Yataydan Maks. Tahliye Açısı	derece	51
13	Toplam Taşıyıcı Genişliği	mm	2.833
		inç	111,5
14	Toplam Taşıyıcı Yüksekliği	mm	1.130
		inç	44,5
15	Dış Dış Genişliği (maks. yayılma)	mm	2.483
		inç	97,8
16	Dış Dış Genişliği (min. yayılma)	mm	590
		inç	23,2
	Dış Genişliği (tek dış)	mm	180,0
		inç	7,1
	Dış Kalınlığı	mm	90,0
		inç	3,5
	Dış Kapasitesi	kg	11.300
		lb	24.905
	Çalışma Ağırlığı	kg	30.286
		lb	66.750

*Negatif değerler, eğim altını gösterir

980 AGG

İnşaat Forklift Çatalı, FUSION

108 inç Taşıyıcı 96 inç Dış
520-7968 520-7981

*Üretim 14A
*Paralel Z-Bar Bağlantı
*Çakıllı Kum Taşıma Konfigürasyonu

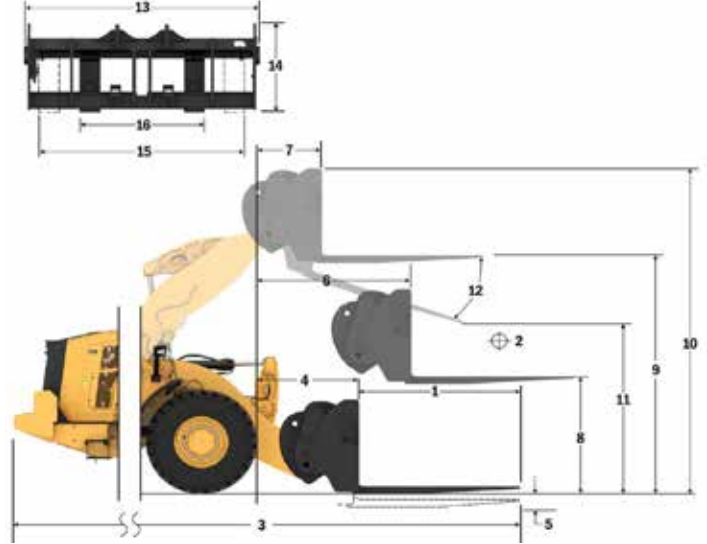

Kapasite (kg) (CG Noktasında Hesaplanan Yüğü)

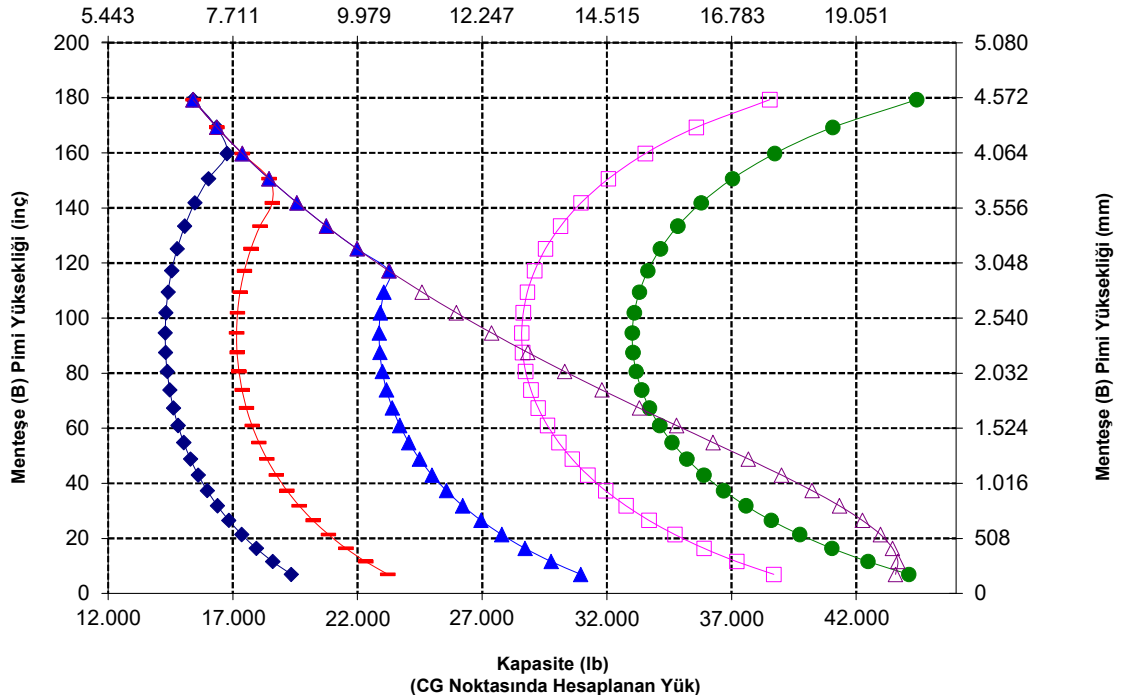

NOT: Statik devirme yükleri ve çalışma ağırlığı, şu yükleyici konfigürasyonunu temel alır: Bridgestone * VSNT L4 Lastikler, Klima, Sarsıntısız Yürüyüş Sistemi, Güç Aktarma Sistemi Koruması, Dolu Sıvılar, Yakıt Deposu, Soğutucu Sıvı, Yağlar ve Operatör.

Teknik özellikler ve değerler şu standartlar ile uyumludur: SAE* J1197, ISO 14397-1, CEN** EN 474-3.

Fork çatalı bulunan bir yükleyicinin azami çalışma yükü aşağıdakilerle göre belirlenir:
SAE J1197: Tam dönüş statik devirme yükünün veya hidrolik limitin %50'si. CEN EN 474-3: Engelibel arazide tam dönüş statik devirme yükünün veya hidrolik limitin %60'ı.
CEN EN 474-3: Sert ve düz zeminde tam dönüş statik devirme yükünün veya hidrolik limitin %80'i.

*SAE - Otomotiv Mühendisleri Topluluğu
**CEN - Avrupa Standartlar Komitesi

Forklift Çatal Teknik Özellikleri

Forklift Çatalı Teknik Özellikleri

1	Diş Uzunluğu	mm	1.829
		inç	72,0
2	Yük Merkezi	mm	914
		inç	36,0
	Statik Devirme Yüğü - Düz (Forklift Çataları Düz)	kg	16.020
		lb	35.309
	Statik Devirme Yüğü - Belden Kırmalı (Forklift Çataları Düz)	kg	13.844
		lb	30.513
	Azami Yüğü (SAE J1197 - %50 FTSTL)	kg	6.922
		lb	15.256
	Azami Yüğü (CEN EN 474-3 Engebeli Arazi - %60 FTSTL)	kg	8.307
		lb	18.308
	Azami Yüğü (CEN EN 474-3 Sert ve Düz Zemin - %80 FTSTL)	kg	8.905
		lb	19.627
3	Maksimum Toplam Uzunluk	mm	10.408
		inç	409,8
4	Zemin Seviyesinde Forklift Çatalarıyla Uzanma	mm	1.162
		inç	45,8
5	*Minimum Yükseklikte ve Forklift Çatalı Düzken Zeminden Dışın Alt Kısımına	mm	-99
		inç	-3,9
6	Kollar Yatay Konumdayken ve Forklift Çataları Düzken Uzanma	mm	1.796
		inç	70,7
7	Forklift Çatalı Maksimum Yükseklikteyken Uzanma	mm	869
		inç	34,2
8	Kollar Yatay Konumdayken ve Forklift Çatalı Düzken Zeminden Dışın Üstüne	mm	2.095
		inç	82,5
9	Maksimum Yükseklikte ve Forklift Çatalı Düzken Zeminden Dışın Üstüne	mm	4.364
		inç	171,8
10	Tam Kaldırmada Forklift Çatalının Toplam Yüksekliği (zeminden taşıyıcının üstüne)	mm	5.407
		inç	212,9
11	Tam Kaldırma ve Maks. Boşaltmada Mesafe	mm	2.498
		inç	98,3
12	Yataydan Maks. Tahliye Açısı	derece	55
13	Toplam Taşıyıcı Genişliği	mm	2.821
		inç	111,1
14	Toplam Taşıyıcı Yüksekliği	mm	1.129
		inç	44,4
15	Dış Dış Genişliği (maks. yayılma)	mm	2.627
		inç	103,4
16	Dış Dış Genişliği (min. yayılma)	mm	747
		inç	29,4
	Diş Genişliği (tek diş)	mm	250,0
		inç	9,8
	Diş Kalınlığı	mm	85,0
		inç	3,3
	Diş Kapasitesi	kg	18.700
		lb	41.215
	Çalışma Ağırlığı	kg	30.599
		lb	67.440

*Negatif değerler, eğim altını gösterir

980 AGG İnşaat Forklift Çatalı, HD, FUSION

2x 130 mm HE Yatırma Silindri

108 inç Taşıyıcı 72 inç Diş

523-4.199 523-4.200

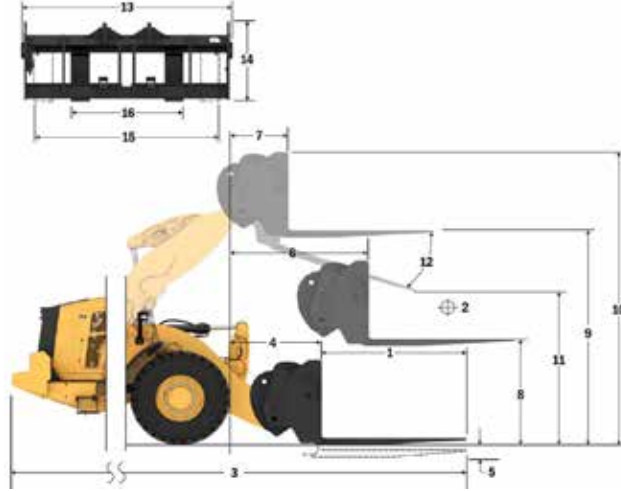

Kapasite (kg) (CG Noktasında Hesaplanan Yüğü)

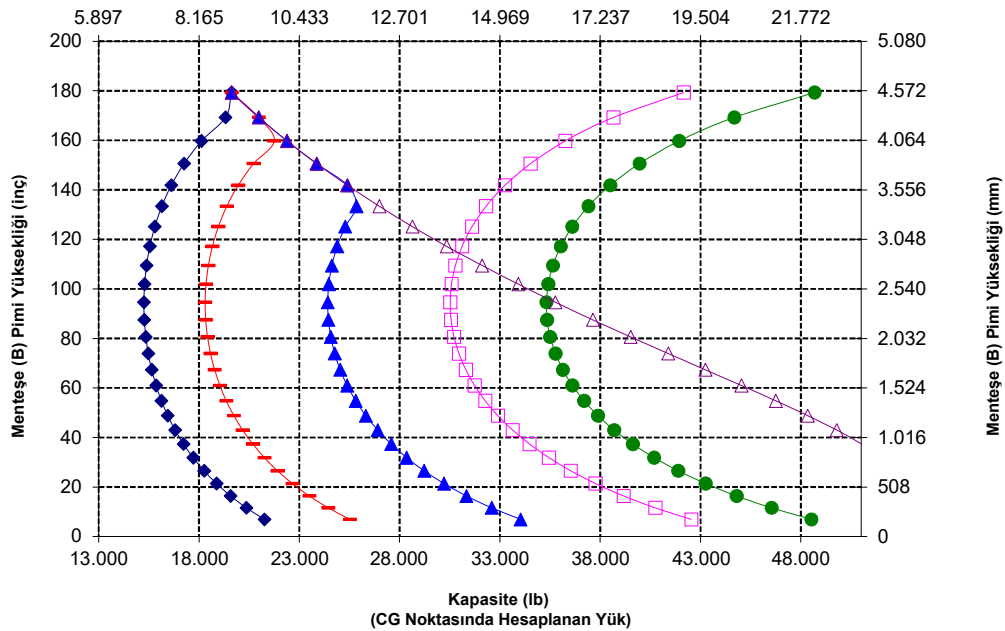

UYARI: Dış yükü kapasitesini aşmayın. Her bir dişin kapasitesi, ilgili dişin yanına damgalanmıştır.

980 XE Tekerlekli Yükleyici Teknik Özellikleri

Forklift Çatal Teknik Özellikleri

Forklift Çatalı Teknik Özellikleri

1	Diş Uzunluğu	mm	2.134
		inç	84,0
2	Yük Merkezi	mm	1.067
		inç	42,0
	Statik Devirme Yüğü - Düz (Forklift Çataları Düz)	kg	15.281
		lb	33.680
	Statik Devirme Yüğü - Belden Kırmalı (Forklift Çataları Düz)	kg	13.192
		lb	29.075
	Azami Yüğü (SAE J1197 - %50 FTSTL)	kg	6.596
		lb	14.537
	Azami Yüğü (CEN EN 474-3 Engebeli Arazi - %60 FTSTL)	kg	7.914
		lb	17.442
	Azami Yüğü (CEN EN 474-3 Sert ve Düz Zemin - %80 FTSTL)	kg	7.914
		lb	17.442
3	Maksimum Toplam Uzunluk	mm	10.717
		inç	421,9
4	Zemin Seviyesinde Forklift Çatalarıyla Uzanma	mm	1.166
		inç	45,9
5	*Minimum Yükseklikte ve Forklift Çatalı Düzken Zeminden Dışın Alt Kısımına	mm	-99
		inç	-3,9
6	Kollar Yatay Konumdayken ve Forklift Çataları Düzken Uzanma	mm	1.796
		inç	70,7
7	Forklift Çatalı Maksimum Yükseklikteyken Uzanma	mm	869
		inç	34,2
8	Kollar Yatay Konumdayken ve Forklift Çatalı Düzken Zeminden Dışın Üstüne	mm	2.100
		inç	82,7
9	Maksimum Yükseklikte ve Forklift Çatalı Düzken Zeminden Dışın Üstüne	mm	4.369
		inç	172,0
10	Tam Kaldırmada Forklift Çatalının Toplam Yüksekliği (zeminden taşıyıcının üstüne)	mm	5.407
		inç	212,9
11	Tam Kaldırma ve Maks. Boşaltmada Mesafe	mm	2.247
		inç	88,5
12	Yataydan Maks. Tahliye Açısı	derece	55
13	Toplam Taşıyıcı Genişliği	mm	2.821
		inç	111,1
14	Toplam Taşıyıcı Yüksekliği	mm	1.129
		inç	44,4
15	Dış Dış Genişliği (maks. yayılma)	mm	2.627
		inç	103,4
16	Dış Dış Genişliği (min. yayılma)	mm	747
		inç	29,4
	Diş Genişliği (tek diş)	mm	250,0
		inç	9,8
	Diş Kalınlığı	mm	90,0
		inç	3,5
	Diş Kapasitesi	kg	17.729
		lb	39.075
	Çalışma Ağırlığı	kg	30.701
		lb	67.664

*Negatif değerler, eğim altını gösterir

- Yüğü (SAE J1197)
- Yüğü (CEN EN 474-3 - Engebeli Arazi)
- Yüğü (CEN EN 474-3 - Sert ve Düz)
- Statik Devirme Yüğü - K00K00
- Statik Devirme Yüğü - Düz
- Hidrolik Yatırma Kapasitesi
- Hidrolik Kaldırma Kapasitesi

NOT: Statik devirme yükleri ve çalışma ağırlığı, şu yükleyici konfigürasyonunu temel alır: Bridgestone * VSN1 L4 Lastikler, Klima, Sarsıntısız Yürüyüş Sistemi, Güç Aktarma Sistemi Koruması, Dolu Sıvılar, Yakıt Deposu, Soğutucu Sıvı, Yağlar ve Operatör.

Teknik özellikler ve değerler şu standartlar ile uyumludur: SAE* J1197, ISO 14397-1, CEN** EN 474-3.

Fork çatalı bulunan bir yükleyicinin azami çalışma yükü aşağıdakilere göre belirlenir:
SAE J1197: Tam dönüş statik devirme yükünün veya hidrolik limitin %50'si. CEN EN 474-3: Engebeli arazide tam dönüş statik devirme yükünün veya hidrolik limitin %60'ı. CEN EN 474-3: Sert ve düz zeminde tam dönüş statik devirme yükünün veya hidrolik limitin %80'ı.

*SAE - Otomotiv Mühendisleri Topluluğu

**CEN - Avrupa Standartlar Komitesi

980 AGG İnşaat Forklift Çatalı, HD, FUSION

2x 130 mm HE Yatırma Silindri

108 inç Taşıyıcı 84 inç Diş

523-4.199 523-4.201

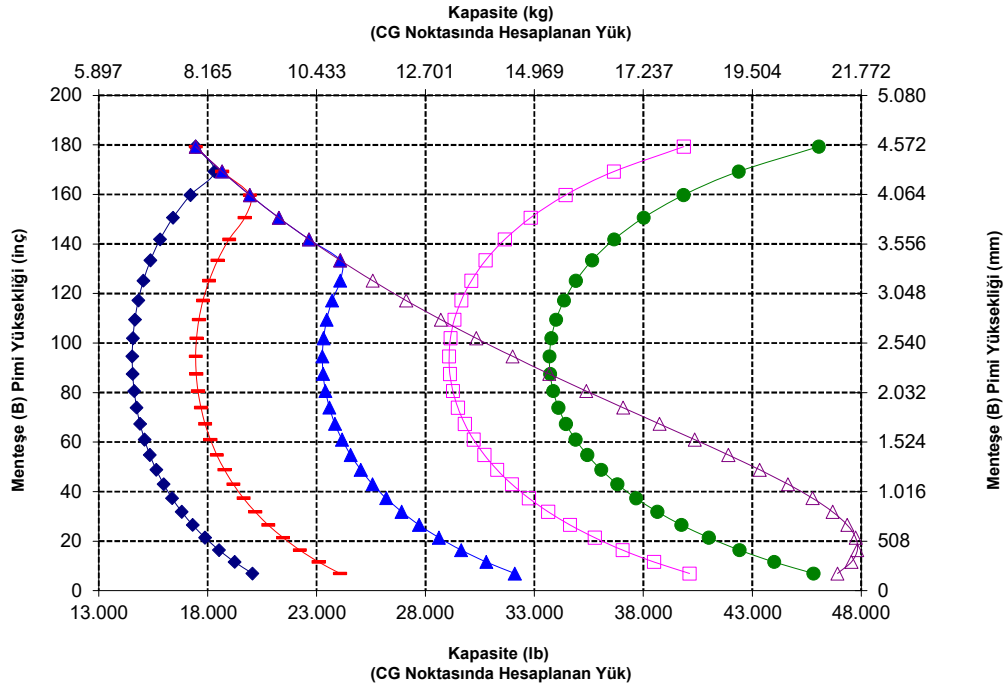
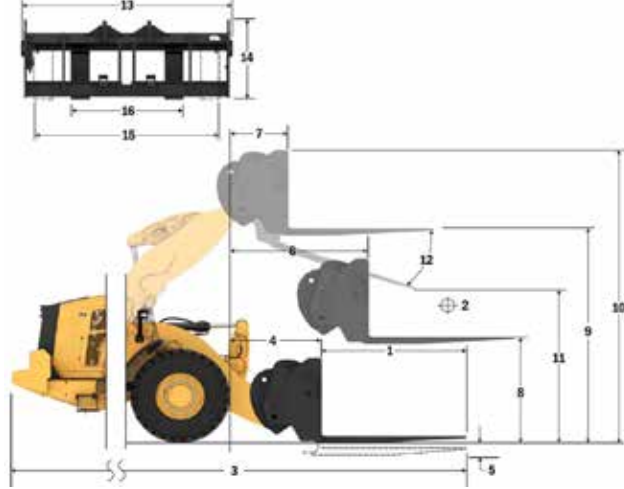

UYARI: Diş yükü kapasitesini aşmayın.
Her bir dişin kapasitesi, ilgili dişin yanına damgalanmıştır.

Forklift Çatal Teknik Özellikleri

Forklift Çatalı Teknik Özellikleri

1	Dış Uzunluğu	mm	2.438
		inç	96,0
2	Yük Merkezi	mm	1.219
		inç	48,0
	Statik Devirme Yüğü - Düz (Forklift Çataları Düz)	kg	14.537
		lb	32.041
	Statik Devirme Yüğü - Belden Kırmalı (Forklift Çataları Düz)	kg	12.529
		lb	27.614
	Azami Yüğü (SAE J1197 - %50 FTSTL)	kg	6.265
		lb	13.807
	Azami Yüğü (CEN EN 474-3 Engebeli Arazi - %60 FTSTL)	kg	7.041
		lb	15.518
	Azami Yüğü (CEN EN 474-3 Sert ve Düz Zemin - %80 FTSTL)	kg	7.041
		lb	15.518
3	Maksimum Toplam Uzunluk	mm	11.025
		inç	434,1
4	Zemin Seviyesinde Forklift Çatalarıyla Uzanma	mm	1.170
		inç	46,1
5	*Minimum Yükseklikte ve Forklift Çatalı Düzken Zeminden Dışın Alt Kısmına	mm	-98
		inç	-3,8
6	Kollar Yatay Konumdayken ve Forklift Çataları Düzken Uzanma	mm	1.801
		inç	70,9
7	Forklift Çatalı Maksimum Yükseklikteyken Uzanma	mm	874
		inç	34,4
8	Kollar Yatay Konumdayken ve Forklift Çatalı Düzken Zeminden Dışın Üstüne	mm	2.102
		inç	82,7
9	Maksimum Yükseklikte ve Forklift Çatalı Düzken Zeminden Dışın Üstüne	mm	4.370
		inç	172,1
10	Tam Kaldırmada Forklift Çatalının Toplam Yüksekliği (zeminin taşıyıcının üstüne)	mm	5.407
		inç	212,9
11	Tam Kaldırma ve Maks. Boşaltmada Mesafe	mm	1.994
		inç	78,5
12	Yataydan Maks. Tahliye Açısı	derece	55
13	Toplam Taşıyıcı Genişliği	mm	2.821
		inç	111,1
14	Toplam Taşıyıcı Yüksekliği	mm	1.127
		inç	44,4
15	Dış Dış Genişliği (maks. yayılma)	mm	2.629
		inç	103,5
16	Dış Dış Genişliği (min. yayılma)	mm	747
		inç	29,4
	Dış Genişliği (tek dış)	mm	250,0
		inç	9,8
	Dış Kalınlığı	mm	90,0
		inç	3,5
	Dış Kapasitesi	kg	15.750
		lb	34.713
	Çalışma Ağırlığı	kg	30.852
		lb	67.997

*Negatif değerler, eğim altını gösterir

- Yüğü (SAE J1197)
- Yüğü (CEN EN 474-3 - Engebeli Arazi)
- Yüğü (CEN EN 474-3 - Sert ve Düz)
- Statik Devirme Yüğü - K060K0
- Statik Devirme Yüğü - Düz
- Hidrolik Yatırma Kapasitesi
- Hidrolik Kaldırma Kapasitesi

NOT: Statik devirme yükleri ve çalışma ağırlığı, şu yükleyici konfigürasyonunu temel alır: Bridgestone® V-SNT L4 Lastikler, Klima, Sarsıntısız Yürüyüş Sistemi, Güç Aktarma Sistemi Koruması, Dolu Sıvılar, Yakıt Deposu, Soğutucu Sıvı, Yağlar ve Operatör.

Teknik özellikler ve değerler şu standartlar ile uyumludur: SAE® J1197, ISO 14397-1, CEN® EN 474-3.

Fork çatalı bulunan bir yükleyicinin azami çalışma yükü aşağıdakilerle göre belirlenir:
SAE J1197: Tam dönüş statik devirme yükünün veya hidrolik limitin %50'si. CEN EN 474-3: Engebeli arazide tam dönüş statik devirme yükünün veya hidrolik limitin %60'. CEN EN 474-3: Sert ve düz zeminde tam dönüş statik devirme yükünün veya hidrolik limitin %80'.

*SAE - Otomotiv Mühendisleri Topluluğu

**CEN - Avrupa Standartlar Komitesi

980 AGG

İnşaat Forklift Çatalı, HD, FUSION

2x 130 mm HE Yatırma Silindiri

108 inç Taşıyıcı 96 inç Dış

523-4.199 523-4.202

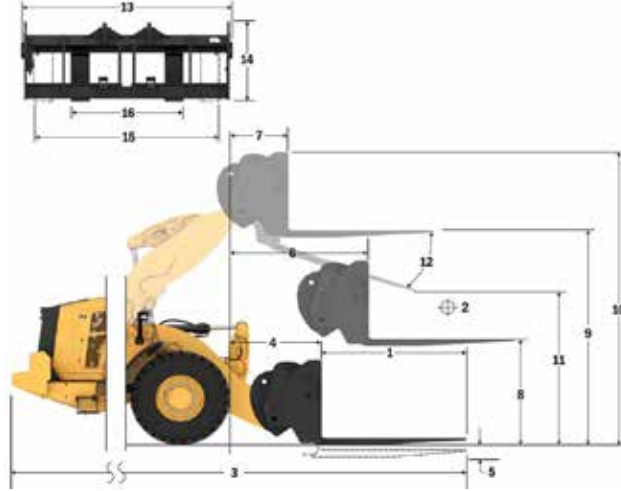

Kapasite (kg)
(CG Noktasında Hesaplanan Yüğü)

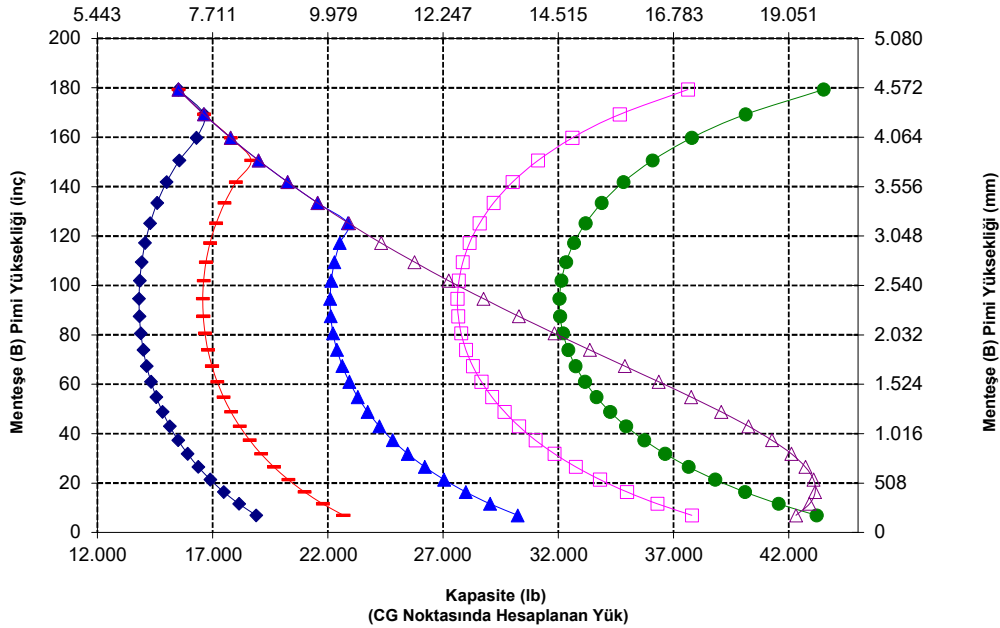

UYARI: Dış yükü kapasitesini aşmayın.
Her bir dışın kapasitesi, ilgili dışın yanına damgalanmıştır.

980 XE Tekerlekli Yükleyici Teknik Özellikleri

Forklift Çatal Teknik Özellikleri

Forklift Çatalı Teknik Özellikleri			
1	Diş Uzunluğu	mm	1.830
		inç	72,0
2	Yük Merkezi	mm	915
		inç	36,0
	Statik Devirme Yüğü - Düz (Forklift Çataları Düz)	kg	16.621
		lb	36.633
	Statik Devirme Yüğü - Belden Kırmalı (Forklift Çataları Düz)	kg	14.453
		lb	31.854
	Azami Yüğü (SAE J1197 - %50 FTSTL)	kg	7.226
		lb	15.927
	Azami Yüğü (CEN EN 474-3 Engebeli Arazi - %60 FTSTL)	kg	8.672
		lb	19.112
	Azami Yüğü (CEN EN 474-3 Sert ve Düz Zemin - %80 FTSTL)	kg	11.207
		lb	24.701
3	Maksimum Toplam Uzunluk	mm	10.445
		inç	411,2
4	Zemin Seviyesinde Forklift Çatalarıyla Uzanma	mm	1.199
		inç	47,2
5	*Minimum Yükseklikte ve Forklift Çatalı Düzken Zeminden Dışın Alt Kısımına	mm	-151
		inç	-5,9
6	Kollar Yatay Konumdayken ve Forklift Çataları Düzken Uzanma	mm	1.809
		inç	71,2
7	Forklift Çatalı Maksimum Yükseklikteyken Uzanma	mm	883
		inç	34,7
8	Kollar Yatay Konumdayken ve Forklift Çatalı Düzken Zeminden Dışın Üstüne	mm	2.024
		inç	79,7
9	Maksimum Yükseklikte ve Forklift Çatalı Düzken Zeminden Dışın Üstüne	mm	4.292
		inç	169,0
10	Tam Kaldırmada Forklift Çatalının Toplam Yüksekliği (zeminden taşıyıcının üstüne)	mm	5.067
		inç	199,5
11	Tam Kaldırma ve Maks. Boşaltmada Mesafe	mm	2.676
		inç	105,4
12	Yataydan Maks. Tahliye Açısı	derece	45
13	Toplam Taşıyıcı Genişliği	mm	2.217
		inç	87,3
14	Toplam Taşıyıcı Yüksekliği	mm	840
		inç	33,1
15	Dış Dış Genişliği (maks. yayılma)	mm	2.070
		inç	81,5
16	Dış Dış Genişliği (min. yayılma)	mm	470
		inç	18,5
	Diş Genişliği (tek diş)	mm	150,0
		inç	5,9
	Diş Kalınlığı	mm	65,0
		inç	2,6
	Diş Kapasitesi	kg	5.246
		lb	11.562
	Çalışma Ağırlığı	kg	29.772
		lb	65.617

*Negatif değerler, eğim altını gösterir

980 XE AGG QC

Fork Çatalı, FUSION

2x 150 mm HE Yatırma Silindri

87 inç Taşıyıcı 72 inç Diş

530-1861 530-1869

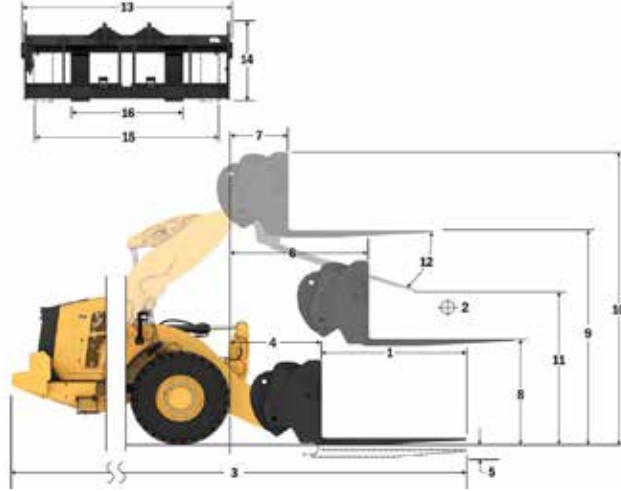

Kapasite (kg)
(CG Noktasında Hesaplanan Yüğü)

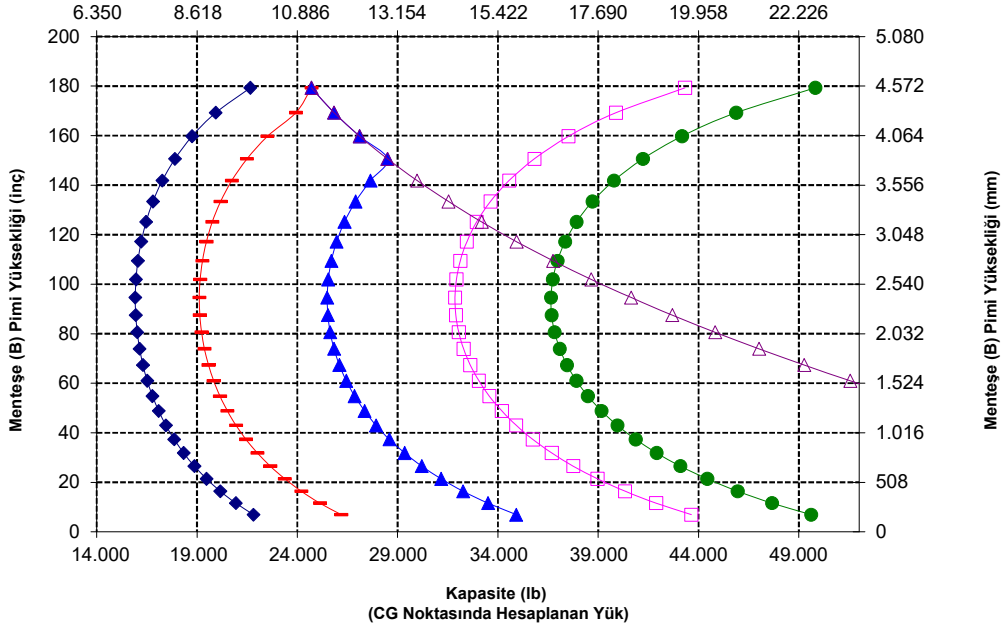

NOT: Statik devirme yükleri ve çalışma ağırlığı, şu yükleyici konfigürasyonunu temel alır: Bridgestone® V-SNT L4 Lastikler, Kılma, Sarsıntısız Yürüş Sistemi, Dış Akılma Sistemi Koruması, Dolu Sınırlar, Yakıt Deposu, Soğutucu Sıvı, Yağlar ve Operatör.

Teknik özellikler ve değerler şu standartlar ile uyumludur: SAE® J1197, ISO 14397-1, CEN** EN 474-3.

Fork çatalı bulunan bir yükleyicinin azami çalışma yükü aşağıdakilerle göre belirlenir:
SAE J1197: Tam dönüş statik devirme yükünün veya hidrolik limitin %50'si.
CEN EN 474-3: Engebeli arazide tam dönüş statik devirme yükünün veya hidrolik limitin %60'ı.
CEN EN 474-3: Sert ve düz zeminde tam dönüş statik devirme yükünün veya hidrolik limitin %80'ı.

*SAE - Otomotiv Mühendisleri Topluluğu
**CEN - Avrupa Standartlar Komitesi



UYARI: Dış yükü kapasitesini aşmayın. Her bir dişin kapasitesi, ilgili dişin yanına damgalanmıştır.

Forklift Çatal Teknik Özellikleri

Forklift Çatalı Teknik Özellikleri

1	Diş Uzunluğu	mm	1.829
		inç	72,0
2	Yük Merkezi	mm	915
		inç	36,0
	Statik Devirme Yüğü - Düz (Forklift Çataları Düz)	kg	16.347
		lb	36.028
	Statik Devirme Yüğü - Belden Kırmalı (Forklift Çataları Düz)	kg	14.169
		lb	31.229
	Azami Yüğü (SAE J1197 - %50 FTSTL)	kg	7.085
		lb	15.614
	Azami Yüğü (CEN EN 474-3 Engebeli Arazi - %60 FTSTL)	kg	8.501
		lb	18.737
	Azami Yüğü (CEN EN 474-3 Sert ve Düz Zemin - %80 FTSTL)	kg	11.335
		lb	24.983
3	Maksimum Toplam Uzunluk	mm	10.387
		inç	408,9
4	Zemin Seviyesinde Forklift Çatalarıyla Uzanma	mm	1.141
		inç	44,9
5	*Minimum Yükseklikte ve Forklift Çatalı Düzken Zeminden Dışın Alt Kısımına	mm	-65
		inç	-2,5
6	Kollar Yatay Konumdayken ve Forklift Çataları Düzken Uzanma	mm	1.797
		inç	70,7
7	Forklift Çatalı Maksimum Yükseklikteyken Uzanma	mm	870
		inç	34,2
8	Kollar Yatay Konumdayken ve Forklift Çatalı Düzken Zeminden Dışın Üstüne	mm	2.135
		inç	84,0
9	Maksimum Yükseklikte ve Forklift Çatalı Düzken Zeminden Dışın Üstüne	mm	4.403
		inç	173,4
10	Tam Kaldırmada Forklift Çatalının Toplam Yüksekliği (zeminden taşıyıcının üstüne)	mm	5.443
		inç	214,3
11	Tam Kaldırma ve Maks. Boşaltmada Mesafe	mm	2.597
		inç	102,3
12	Yataydan Maks. Tahliye Açısı	derece	51
13	Toplam Taşıyıcı Genişliği	mm	2.833
		inç	111,5
14	Toplam Taşıyıcı Yüksekliği	mm	1.130
		inç	44,5
15	Dış Dış Genişliği (maks. yayılma)	mm	2.483
		inç	97,8
16	Dış Dış Genişliği (min. yayılma)	mm	590
		inç	23,2
	Diş Genişliği (tek diş)	mm	180,0
		inç	7,1
	Diş Kalınlığı	mm	90,0
		inç	3,5
	Diş Kapasitesi	kg	14.800
		lb	32.619
	Çalışma Ağırlığı	kg	30.211
		lb	66.585

*Negatif değerler, eğim altını gösterir

980 AGG QC

İnşaat Forklift Çatalı, FUSION

108 inç Taşıyıcı 72 inç Diş
520-7968 520-7979

*Üretim 14A

*Paralel Z-Bar Bağlantı

*150 mm HE Yatırma Silindirleri, yalnızca FUSION ile kullanım için

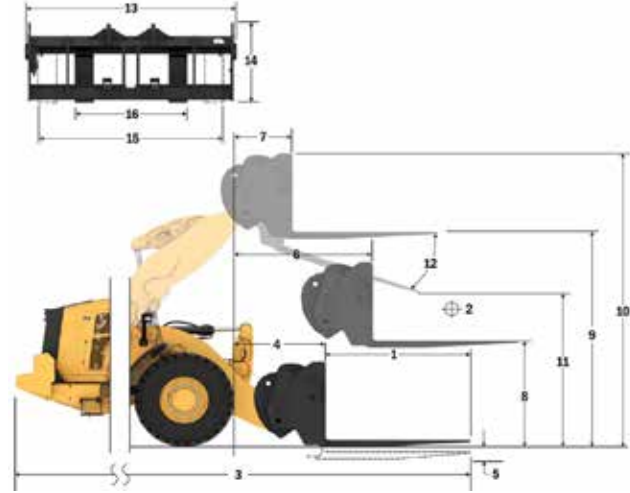

Kapasite (kg)
(CG Noktasında Hesaplanan Yüğü)

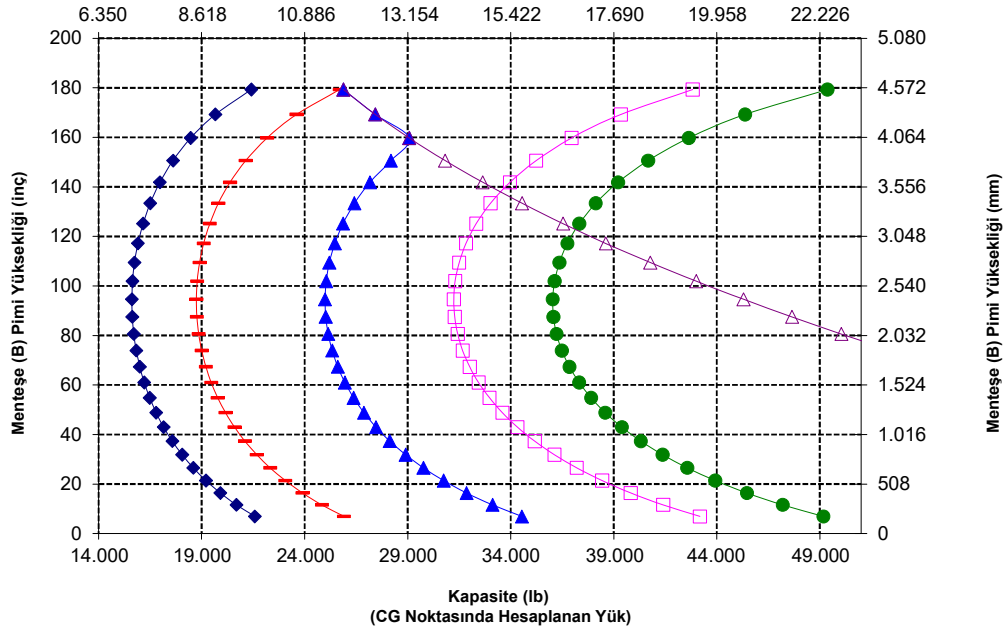

NOT: Statik devirme yükleri ve çalışma ağırlığı, şu yükleyici konfigürasyonunu temel alır: Bridgestone *VNT L4 Lastikler, Klima, Sarsıntısız Yürüş Sistemi, Güç Aktarma Sistemi Koruması, Döş Sıvılar, Yakıt Deposu, Soğutucu Sıvı, Yağlar ve Operatör.

Teknik özellikler ve değerler şu standartlar ile uyumludur: SAE* J1197, ISO 14397-1, CEN** EN 474-3.

Fork çatalı bulunan bir yükleyicinin azami çalışma yükü aşağıdakilerle göre belirlenir:
SAE J1197: Tam dönüş statik devirme yükünün veya hidrolik limitin %50'si.
CEN EN 474-3: Engebeli arazide tam dönüş statik devirme yükünün veya hidrolik limitin %60'ı.
CEN EN 474-3: Sert ve düz zeminde tam dönüş statik devirme yükünün veya hidrolik limitin %80'ı.

*SAE - Otomotiv Mühendisleri Topluluğu
**CEN - Avrupa Standartlar Komitesi



UYARI: Diş yükü kapasitesini aşmayın.
Her bir dişin kapasitesi, ilgili dişin yanına damgalanmıştır.

980 XE Tekerlekli Yükleyici Teknik Özellikleri

Forklift Çatal Teknik Özellikleri

Forklift Çatalı Teknik Özellikleri

1	Dış Uzunluğu	mm	2.134
		inç	84,0
2	Yük Merkezi	mm	1.067
		inç	42,0
	Statik Devirme Yüğü - Düz (Forklift Çataları Düz)	kg	15.636
		lb	34.462
	Statik Devirme Yüğü - Belden Kırmalı (Forklift Çataları Düz)	kg	13.545
		lb	29.853
	Azami Yüğü (SAE J1197 - %50 FTSTL)	kg	6.773
		lb	14.927
	Azami Yüğü (CEN EN 474-3 Engebeli Arazi - %60 FTSTL)	kg	8.127
		lb	17.912
	Azami Yüğü (CEN EN 474-3 Sert ve Düz Zemin - %80 FTSTL)	kg	10.508
		lb	23.160
3	Maksimum Toplam Uzunluk	mm	10.692
		inç	420,9
4	Zemin Seviyesinde Forklift Çatalarıyla Uzanma	mm	1.141
		inç	44,9
5	*Minimum Yükseklikte ve Forklift Çatalı Düzken Zeminden Dışın Alt Kısımına	mm	-65
		inç	-2,5
6	Kollar Yatay Konumdayken ve Forklift Çataları Düzken Uzanma	mm	1.797
		inç	70,7
7	Forklift Çatalı Maksimum Yükseklikteyken Uzanma	mm	870
		inç	34,2
8	Kollar Yatay Konumdayken ve Forklift Çatalı Düzken Zeminden Dışın Üstüne	mm	2.135
		inç	84,0
9	Maksimum Yükseklikte ve Forklift Çatalı Düzken Zeminden Dışın Üstüne	mm	4.403
		inç	173,4
10	Tam Kaldırmada Forklift Çatalının Toplam Yüksekliği (zeminden taşıyıcının üstüne)	mm	5.443
		inç	214,3
11	Tam Kaldırma ve Maks. Boşaltmada Mesafe	mm	2.359
		inç	92,9
12	Yataydan Maks. Tahliye Açısı	derece	51
13	Toplam Taşıyıcı Genişliği	mm	2.833
		inç	111,5
14	Toplam Taşıyıcı Yüksekliği	mm	1.130
		inç	44,5
15	Dış Dış Genişliği (maks. yayılma)	mm	2.483
		inç	97,8
16	Dış Dış Genişliği (min. yayılma)	mm	590
		inç	23,2
	Dış Genişliği (tek dış)	mm	180,0
		inç	7,1
	Dış Kalınlığı	mm	90,0
		inç	3,5
	Dış Kapasitesi	kg	12.700
		lb	27.991
	Çalışma Ağırlığı	kg	30.273
		lb	66.721

*Negatif değerler, eğim altını gösterir

980 AGG QC

İnşaat Forklift Çatalı, FUSION

108inç Taşıyıcı

84 inç Dış

520-7968

520-7986

*Üretim 14A

*Paralel Z-Bar Bağlantı

*150 mm HE Yatırma Silindri, yalnızca FUSION ile kullanım için

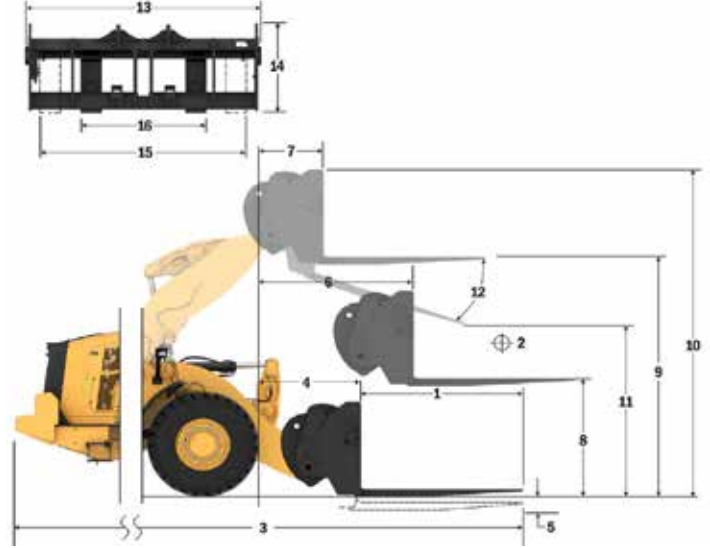

Kapasite (kg) (CG Noktasında Hesaplanan Yüğü)

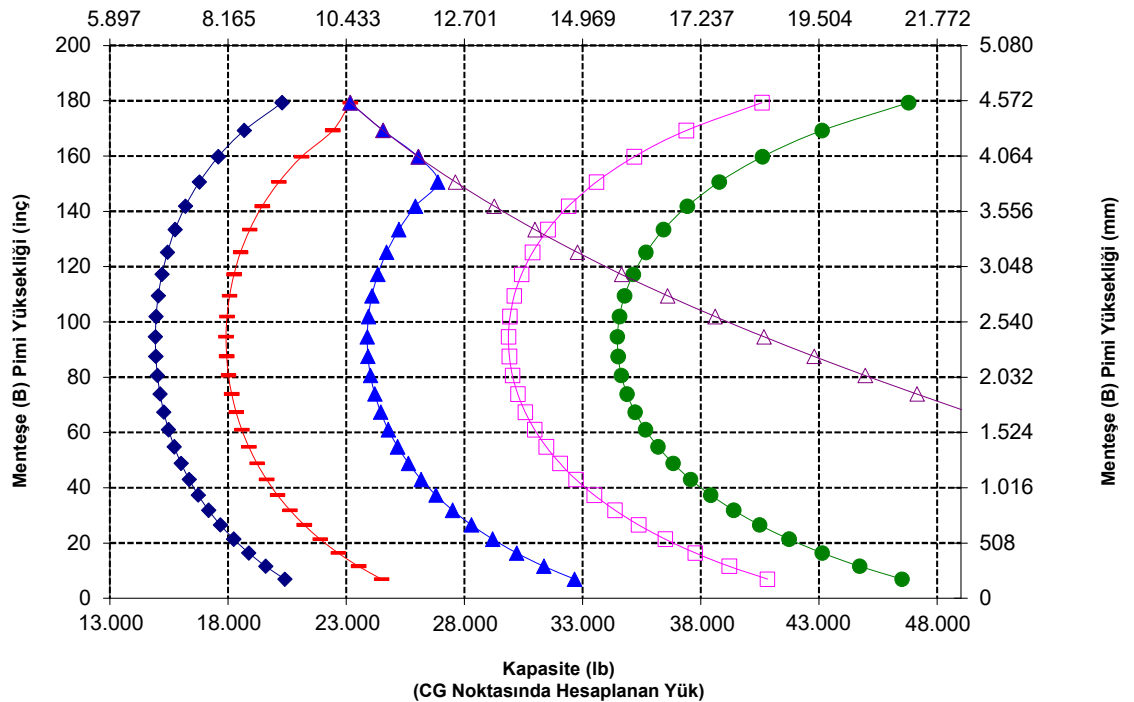

NOT: Statik devirme yükleri ve çalışma ağırlığı, şu yükleyici konfigürasyonunu temel alır: Bridgestone * VSNT L4 Lastikler, Klima, Sarsıntısız Yürüyüş Sistemi, Güç Aktarma Sistemi Koruması, Dolu Sıvılar, Yakıt Deposu, Soğutucu Sıvı, Yağlar ve Operatör.

Teknik özellikler ve değerler şu standartlar ile uyumludur: SAE* J1197, ISO 14397-1, CEN** EN 474-3.

Fork çatalı bulunan bir yükleyicinin azami çalışma yükü aşağıdakilerle göre belirlenir:

SAE J1197: Tam dönüş statik devirme yükünün veya hidrolik limitin %50'si.
CEN EN 474-3: Engebeli arazide tam dönüş statik devirme yükünün veya hidrolik limitin %60'ı.
CEN EN 474-3: Sert ve düz zeminde tam dönüş statik devirme yükünün veya hidrolik limitin %80'i.

*SAE - Otomotiv Mühendisleri Topuluğu
**CEN - Avrupa Standartlar Komitesi

980 XE Tekerlekli Yükleyici Teknik Özellikleri

Forklift Çatal Teknik Özellikleri

Forklift Çatalı Teknik Özellikleri

1	Dış Uzunluğu	mm	2.438
		inç	96,0
2	Yük Merkezi	mm	1.219
		inç	48,0
	Statik Devirme Yüğü - Düz (Forklift Çataları Düz)	kg	14.976
		lb	33.007
	Statik Devirme Yüğü - Belden Kırmalı (Forklift Çataları Düz)	kg	12.965
		lb	28.574
	Azami Yüğü (SAE J1197 - %50 FTSTL)	kg	6.482
		lb	14.287
	Azami Yüğü (CEN EN 474-3 Engebeli Arazi - %60 FTSTL)	kg	7.779
		lb	17.144
	Azami Yüğü (CEN EN 474-3 Sert ve Düz Zemin - %80 FTSTL)	kg	9.491
		lb	20.919
3	Maksimum Toplam Uzunluk	mm	10.996
		inç	432,9
4	Zemin Seviyesinde Forklift Çatalarıyla Uzanma	mm	1.141
		inç	44,9
5	*Minimum Yükseklikte ve Forklift Çatalı Düzken Zeminden Dışın Alt Kısmına	mm	-65
		inç	-2,5
6	Kollar Yatay Konumdayken ve Forklift Çataları Düzken Uzanma	mm	1.797
		inç	70,7
7	Forklift Çatalı Maksimum Yükseklikteyken Uzanma	mm	870
		inç	34,2
8	Kollar Yatay Konumdayken ve Forklift Çatalı Düzken Zeminden Dışın Üstüne	mm	2.135
		inç	84,0
9	Maksimum Yükseklikte ve Forklift Çatalı Düzken Zeminden Dışın Üstüne	mm	4.403
		inç	173,4
10	Tam Kaldırma Forklift Çatalının Toplam Yüksekliği (zeminin taşıyıcının üstüne)	mm	5.443
		inç	214,3
11	Tam Kaldırma ve Maks. Boşaltmada Mesafe	mm	2.122
		inç	83,5
12	Yataydan Maks. Tahliye Açısı	derece	51
13	Toplam Taşıyıcı Genişliği	mm	2.833
		inç	111,5
14	Toplam Taşıyıcı Yüksekliği	mm	1.130
		inç	44,5
15	Dış Dış Genişliği (maks. yayılma)	mm	2.483
		inç	97,8
16	Dış Dış Genişliği (min. yayılma)	mm	590
		inç	23,2
	Dış Genişliği (tek diş)	mm	180,0
		inç	7,1
	Dış Kalınlığı	mm	90,0
		inç	3,5
	Dış Kapasitesi	kg	11.300
		lb	24.905
	Çalışma Ağırlığı	kg	30.336
		lb	66.860

*Negatif değerler, eğim altını gösterir

980 AGG QC

İnşaat Forklift Çatalı, FUSION

108inç Taşıyıcı
520-7968

96 inç Dış
520-7981

*Üretim 14A

*Paralel Z-Bar Bağlantı

*150 mm HE Yatırma Silindri, yalnızca FUSION ile kullanım için

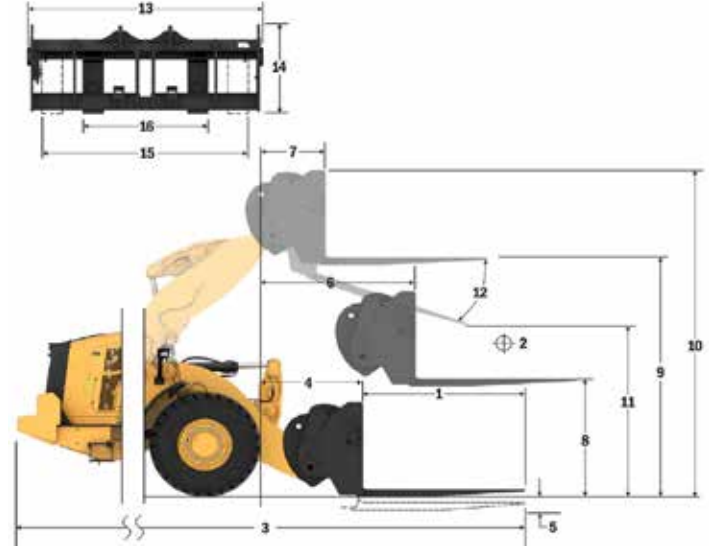

Kapasite (kg)
(CG Noktasında Hesaplanan Yüğü)

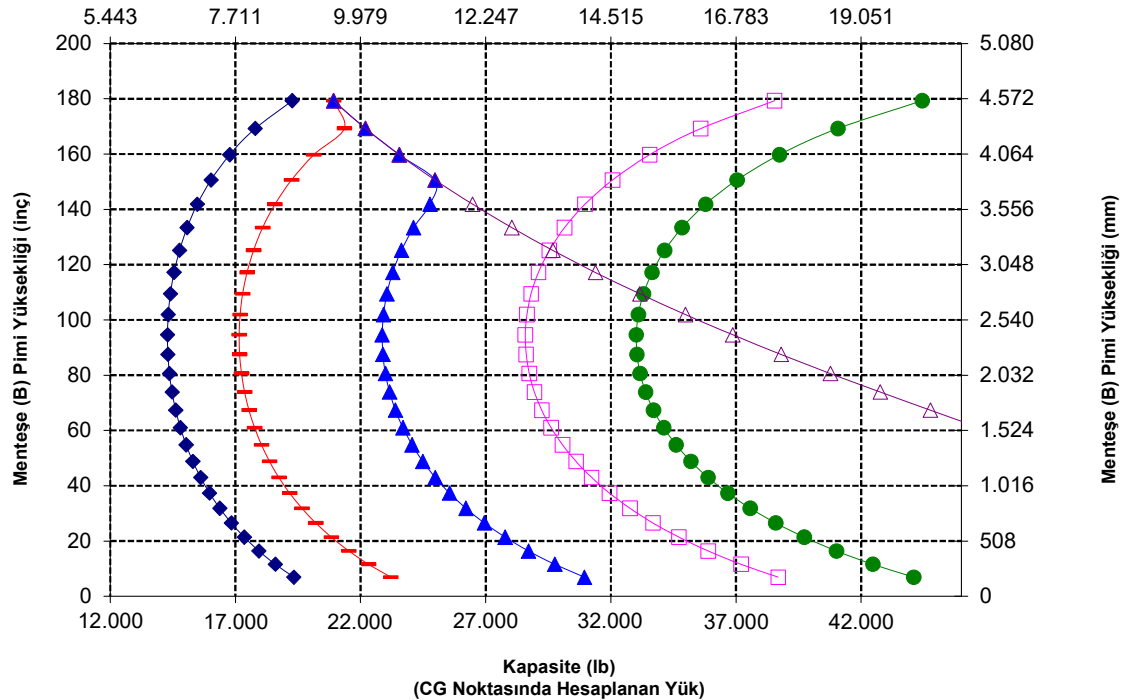

NOT: Statik devirme yükleri ve çalışma ağırlığı, şu yükleyici konfigürasyonunu temel alır: Bridgestone * VSNT L4 Lastikler, Klima, Sarsıntısız Yürüyüş Sistemi, Güç Aktarma Sistemi Koruması, Dolu Sıvılar, Yakıt Deposu, Soğutucu Sıvı, Yağlar ve Operatör.

Teknik özellikler ve değerler şu standartlar ile uyumludur: SAE* J1197, ISO 14397-1, CEN** EN 474-3.

Fork çatalı bulunan bir yükleyicinin azami çalışma yükü aşağıdakilere göre belirlenir:
SAE J1197: Tam dönüş statik devirme yükünün veya hidrolik limitin %50'si.
CEN EN 474-3: Engebeli arazide tam dönüş statik devirme yükünün veya hidrolik limitin %60'ı.
CEN EN 474-3: Sert ve düz zeminde tam dönüş statik devirme yükünün veya hidrolik limitin %80'i.

*SAE - Otomotiv Mühendisleri Topluluğu
**CEN - Avrupa Standartlar Komitesi

980 XE Tekerlekli Yükleyici Teknik Özellikleri

Forklift Çatal Teknik Özellikleri

Forklift Çatalı Teknik Özellikleri

1	Dış Uzunluğu	mm	1.829
		inç	72,0
2	Yük Merkezi	mm	914
		inç	36,0
	Statik Devirme Yüğü - Düz (Forklift Çataları Düz)	kg	16.020
		lb	35.307
	Statik Devirme Yüğü - Belden Kırmalı (Forklift Çataları Düz)	kg	13.843
		lb	30.511
	Azami Yüğü (SAE J1197 - %50 FTSTL)	kg	6.922
		lb	15.255
	Azami Yüğü (CEN EN 474-3 Engebeli Arazi - %60 FTSTL)	kg	8.306
		lb	18.307
	Azami Yüğü (CEN EN 474-3 Sert ve Düz Zemin - %80 FTSTL)	kg	11.075
		lb	24.409
3	Maksimum Toplam Uzunluk	mm	10.408
		inç	409,8
4	Zemin Seviyesinde Forklift Çatalarıyla Uzanma	mm	1.162
		inç	45,8
5	*Minimum Yükseklikte ve Forklift Çatalı Düzken Zeminden Dışın Alt Kısımına	mm	-99
		inç	-3,9
6	Kollar Yatay Konumdayken ve Forklift Çataları Düzken Uzanma	mm	1.796
		inç	70,7
7	Forklift Çatalı Maksimum Yükseklikteyken Uzanma	mm	869
		inç	34,2
8	Kollar Yatay Konumdayken ve Forklift Çatalı Düzken Zeminden Dışın Üstüne	mm	2.095
		inç	82,5
9	Maksimum Yükseklikte ve Forklift Çatalı Düzken Zeminden Dışın Üstüne	mm	4.364
		inç	171,8
10	Tam Kaldırırda Forklift Çatalının Toplam Yüksekliği (zeminden taşıyıcının üstüne)	mm	5.407
		inç	212,9
11	Tam Kaldırır ve Maks. Boşaltmada Mesafe	mm	2.498
		inç	98,3
12	Yataydan Maks. Tahliye Açısı	derece	55
13	Toplam Taşıyıcı Genişliği	mm	2.821
		inç	111,1
14	Toplam Taşıyıcı Yüksekliği	mm	1.129
		inç	44,4
15	Dış Dış Genişliği (maks. yayılma)	mm	2.627
		inç	103,4
16	Dış Dış Genişliği (min. yayılma)	mm	747
		inç	29,4
	Dış Genişliği (tek dış)	mm	250,0
		inç	9,8
	Dış Kalınlığı	mm	85,0
		inç	3,3
	Dış Kapasitesi	kg	18.700
		lb	41.215
	Çalışma Ağırlığı	kg	30.649
		lb	67.550

*Negatif değerler, eğim altını gösterir

980 XE AGG QC

İnşaat Forklift Çatalı, HD, FUSION

2x 150 mm HE Yatırma Silindirleri

108 inç Taşıyıcı 72 inç Dış

523-4.199 523-4.200

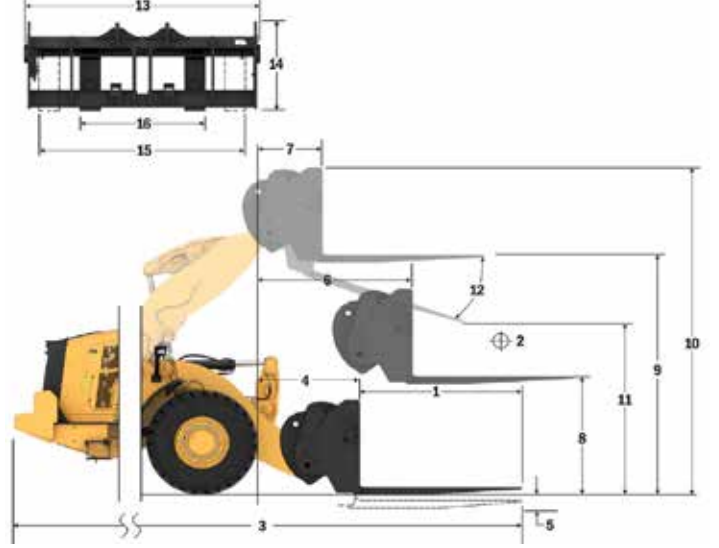

Kapasite (kg)
(CG Noktasında Hesaplanan Yüğü)

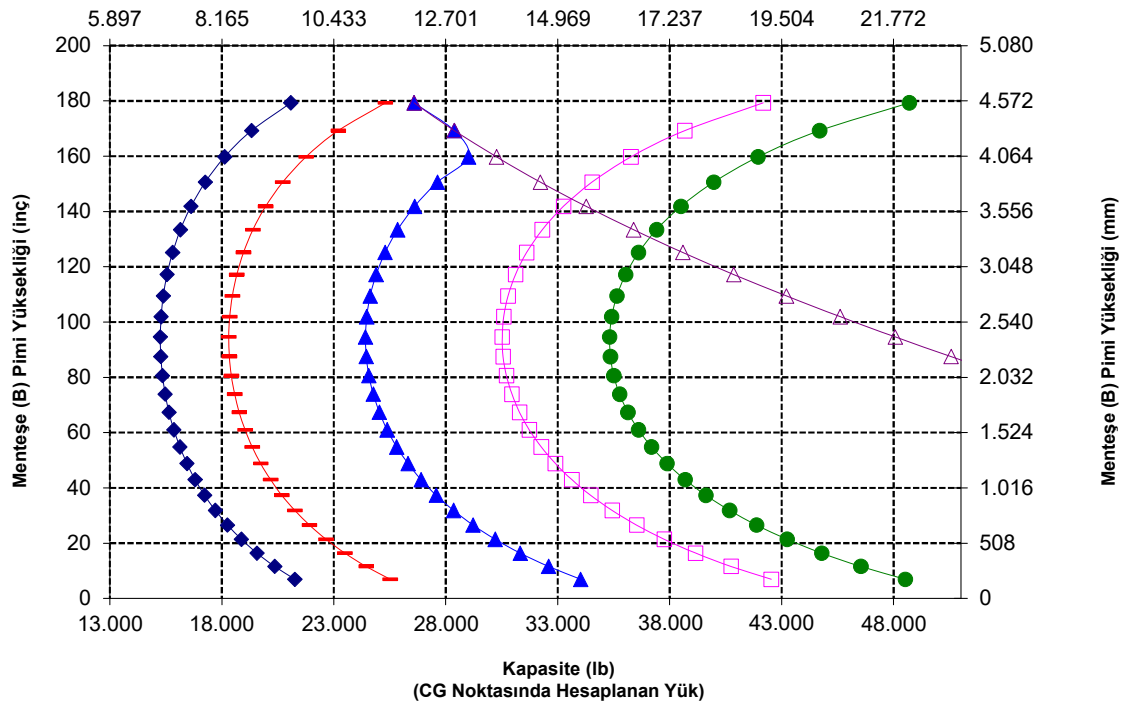

Forklift Çatal Teknik Özellikleri

Forklift Çatalı Teknik Özellikleri

1	Dış Uzunluğu	mm	2.134
		inç	84,0
2	Yük Merkezi	mm	1.067
		inç	42,0
	Statik Devirme Yükü - Düz (Forklift Çatalları Düz)	kg	15.281
		lb	33.678
	Statik Devirme Yükü - Belden Kırmalı (Forklift Çatalları Düz)	kg	13.191
		lb	29.073
	Azami Yük (SAE J1197 - %50 FTSTL)	kg	6.595
		lb	14.536
	Azami Yük (CEN EN 474-3 Engebeli Arazi - %60 FTSTL)	kg	7.915
		lb	17.444
	Azami Yük (CEN EN 474-3 Sert ve Düz Zemin - %80 FTSTL)	kg	10.553
		lb	23.258
3	Maksimum Toplam Uzunluk	mm	10.717
		inç	421,9
4	Zemin Seviyesinde Forklift Çatallarıyla Uzanma	mm	1.166
		inç	45,9
5	*Minimum Yükseklikte ve Forklift Çatalı Düzken Zeminden Dışın Alt Kısmına	mm	-99
		inç	-3,9
6	Kollar Yatay Konumdayken ve Forklift Çatalları Düzken Uzanma	mm	1.796
		inç	70,7
7	Forklift Çatalı Maksimum Yükseklikteyken Uzanma	mm	869
		inç	34,2
8	Kollar Yatay Konumdayken ve Forklift Çatalı Düzken Zeminden Dışın Üstüne	mm	2.100
		inç	82,7
9	Maksimum Yükseklikte ve Forklift Çatalı Düzken Zeminden Dışın Üstüne	mm	4.369
		inç	172,0
10	Tam Kaldırma Forklift Çatalının Toplam Yüksekliği (zeminin taşıyıcının üstüne)	mm	5.407
		inç	212,9
11	Tam Kaldırma ve Maks. Boşaltmada Mesafe	mm	2.247
		inç	88,5
12	Yataydan Maks. Tahliye Açısı	derece	55
13	Toplam Taşıyıcı Genişliği	mm	2.821
		inç	111,1
14	Toplam Taşıyıcı Yüksekliği	mm	1.129
		inç	44,4
15	Dış Dış Genişliği (maks. yayılma)	mm	2.627
		inç	103,4
16	Dış Dış Genişliği (min. yayılma)	mm	747
		inç	29,4
	Dış Genişliği (tek diş)	mm	250,0
		inç	9,8
	Dış Kalınlığı	mm	90,0
		inç	3,5
	Dış Kapasitesi	kg	17.729
		lb	39.075
	Çalışma Ağırlığı	kg	30.751
		lb	67.775

*Negatif değerler, eğim altını gösterir

980 XE AGG QC

İnşaat Forklift Çatalı, HD, FUSION

2x 150 mm HE Yatırma Silindirleri

108 inç Taşıyıcı 84 inç Dış

523-4.199

523-4.201

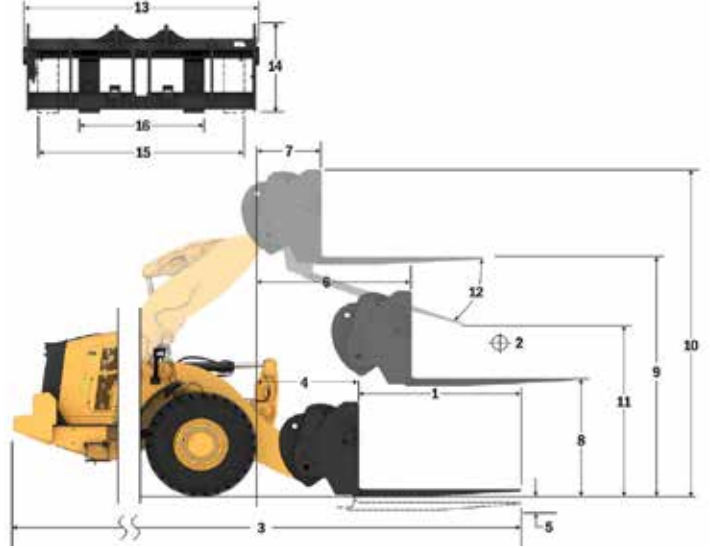

Kapasite (kg)
(CG Noktasında Hesaplanan Yük)

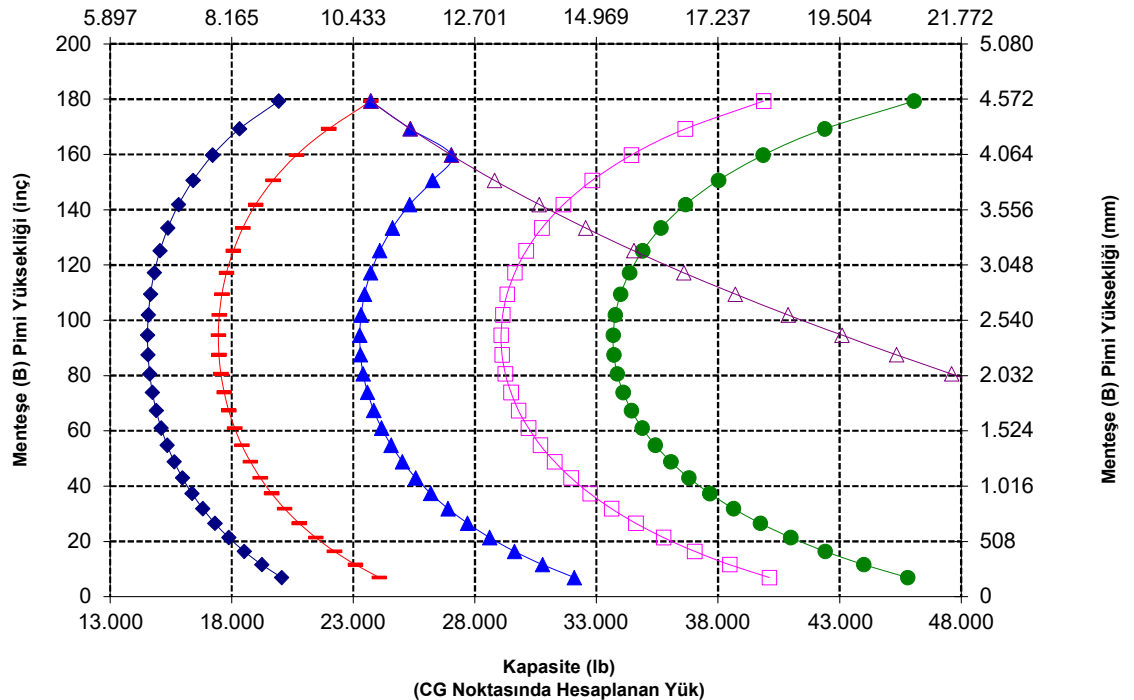

Standart ve Opsiyonel Ekipman

Standart ve opsiyonel ekipman değişiklik gösterebilir. Ayrıntılar için Cat temsilcinize danışın.

	Standart	Opsiyonel		Standart	Opsiyonel
OPERATÖR ORTAMI			HİDROLİK SİSTEM		
Kabin, basınçlı, ses yalıtımı	✓		Ekipman sistemi, değişken silindir hacimli piston pompasıyla elektrohidrolik	✓	
Kapı, uzaktan açılma sistemi	✓		Direksiyon sistemi, özel değişken silindir hacimli piston pompasıyla yüke duyarlı	✓	
EH ekipman kumandaları, park freni	✓		Sarsıntısız yürüyüş sistemi, çift akümülatör	✓	
Ayak desteği		✓	Sarsıntısız yürüyüş sistemiyle 3. yardımcı işlev		✓
Direksiyon, kumanda kolu	✓		Yağ numunesi alma valfleri, Cat XT™ hortumlar	✓	
Ekipman kumanda kolu (yalnızca 2 V, 3 V)		✓	Hızlı ataşman değiştirici kumandası		✓
Emniyet Kemeri, izlemeli	✓		GÜÇ AKTARMA SİSTEMİ		
Eğlence amaçlı radyo (FM, AM, USB, Bluetooth®)		✓	Cat C13 motor	✓	
Eğlence amaçlı radyo (DAB+)		✓	Elektrikli yakıt besleme pompası	✓	
CB telsize uygun		✓	Yakıt-su ayırıcısı ve ikincil yakıt filtresi	✓	
Koltuk, süet/kumaş, havalı süspansiyon, ısıtılmalı	✓		Motor, ön hava filtresi	✓	
Koltuk, deri/kumaş, havalı süspansiyon, ısıtılmalı/soğutmalı		✓	Türbin, ön hava filtresi		✓
Dokunmatik ekran	✓		Radyatör, yüksek oranda toz		✓
Tuş takımı, programlanabilir düğmeler	✓		Soğutma fanı, tersine çevrilebilir		✓
Aynalar, ısıtılmalı	✓		Akslar, açık diferansiyeller	✓	
Klima, ısıtma cihazı ve buz çözücü (otomatik sıcaklık, fan)	✓		Akslar, sınırlı kayan diferansiyeller		✓
Güneşlik, ön, geri çekilebilir	✓		Akslar, ekoloji tahliyeleri	✓	
Güneşlik, arka, geri çekilebilir	✓		Akslar, AOC uyumlu, aşırı sıcaklık keçeleri		✓
Camlar, ön, güvenlik lamineli yuvarlak cam	✓		Akslar, yağ soğutucusu		✓
Camlar, ön, ağır hizmet veya tam korumalar		✓	Şanzıman, sürekli değişken	✓	
DAHİLİ TEKNOLOJİLER			Jant çekişi kontrolü	✓	
Otomatik Lastik Ayarı Özellikli Otomatik Kazma	✓		Gaz kilidi modu	✓	
Operatör kimliği ve makine güvenliği	✓		Eğimde yokuş ve hız sınırlama	✓	
Uygulama Profilleri	✓		Servis frenleri, hidrolik, tam kapalı yağlı disk, aşınma göstergeleri	✓	
İş Destekleri	✓		Park freni, ön akslarda kaliper, yay etkili-basınçla serbest bırakmalı	✓	
Kumanda Yardımı ve eOMM*	✓		ELEKTRİK		
Cat Payload Kantar	✓		Çalıştırma ve şarj sistemi, 24 V	✓	
Cat Advanced Payload		✓	Kontak, elektrikli, ağır hizmet tipi	✓	
Ticari Cat Payload****		✓	Soğuk çalıştırma, 120 V veya 240 V		✓
E-biletli Cat Payload Yazıcı		✓	Lambalar: halojen, 4 çalışma lambası, 2 arka görüş lambası	✓	
Temel Özellik Bilgisi	✓		Lambalar: sinyalli yol çalışması lambaları	✓	
Kova Taşıma Ekran Widget'ı	✓		Lambalar: LED		✓
Remote Flash	✓				

(devamı sonraki sayfada)

* Tüm dillerde mevcut değildir

** Zorunlu kılındığında standarttır

*** Yol çalışması paketleriyle uyumlu değildir

**** Avrupa, Türkiye, Avustralya ve Yeni Zelanda'da mevcuttur.

Ülke sertifikaları değişiklik gösterir. Daha fazla bilgi için

Cat temsilcinizle iletişim kurun.

980 XE Tekerlekli Yükleyici Teknik Özellikleri

Standart ve Opsiyonel Ekipman (devamı)

Standart ve opsiyonel ekipman değişiklik gösterebilir. Ayrıntılar için Cat temsilcinize danışın.

	Standart	Opsiyonel		Standart	Opsiyonel
İZLEME SİSTEMİ			GÜVENLİK		
Analog göstergelere sahip ön göğüs, LCD ekran ve uyarı ışıkları	✓		Cat Detect arka radar sistemi		✓
Birincil dokunmatik ekranlı monitör (Cat Payload, dörtlü ekran, makine ayarları ve mesajları)	✓		Özel arka görüş ekranı		✓
Lastik Basıncı İzleme		✓	Görüş alanı: aynalar, arka görüş kamerası	✓	
Bakım Hatırlatıcıları	✓		Çoklu (360°) görüş sistemi		✓
BAĞLANTI			ÖZEL KONFIGÜRASYONLAR		
Standart kaldırma, Z-bar	✓		Çakıllı kum taşıyıcı		✓
Yüksek kaldırma, Z-bar		✓	Atık ve hurda		✓
Otomatikler: kaldırma ve yatırma	✓		Ormancılık		✓
İLAVE EKİPMAN					
Cat Otomatik Yağlama sistemi		✓			
Çamurluklar, yol		✓			
Korumalar: güç aktarma sistemi, karter, kabin, silindirler, arka		✓			
Biyolojik olarak ayrışabilir hidrolik yağı		✓			
Yüksek hızda yağ değişimi sistemi		✓			
Hızlı doldurmalı yakıt deposu		✓			
Alet çantası		✓			

* Tüm dillerde mevcut değildir

** Zorunlu kılındığında standarttır

*** Yol çalışması paketleriyle uyumlu değildir

**** Avrupa, Türkiye, Avustralya ve Yeni Zelanda'da mevcuttur. Ülke sertifikaları değişiklik gösterir. Daha fazla bilgi için Cat temsilcinizle iletişim kurun.

Aşağıdaki bilgiler, bu belgede kapsanan bölgelerde satışa göre yapılandırıldığı şekliyle, nihai üretim sırasında makine için geçerlidir. Bu beyanın içeriği düzenlendiği tarih itibarıyla geçerlidir; bununla birlikte, makine özellikleri ve teknik özellikleriyle ilgili içerik önceden bildirilmeksizin değiştirilebilir. Daha fazla bilgi için lütfen makinenin Kullanma ve Bakım Kılavuzuna bakın.

Sürdürülebilirliğin uygulanması ve ilerlememiz hakkında daha fazla bilgi için lütfen <https://www.caterpillar.com/en/company/sustainability> adresini ziyaret edin.

Motor

- Cat motor U.S. EPA Tier 4 Final, EU Stage V, Korea Stage V ve Japan 2014 emisyon standartlarını karşılar.
- Bildirilen net güç; fan, alternatör, hava filtresi ve atık arıtma ünitesiyle donatılan bir motor için volanda bulunan güçtür.
- Cat dizel motorlar, ULSD (15 ppm veya daha az kükürt içeren ultra düşük kükürtlü dizel yakıt) veya aşağıdaki düşük karbon yoğunluklu yakıtlarla** karıştırılmış ULSD kullanmalıdır:
 - %20 biyodizel FAME (yağ asidi metil esteri)*
 - %100 yenilenebilir dizel, HVO (hidrojene bitkisel yağ) ve GTL (gazdan sıvıya dönüştürülmüş) yakıtlar

Başarılı bir uygulama için yönergelerle bakın. Ayrıntılar için lütfen Cat temsilcinize veya "Caterpillar Makine Sıvıları Tavsiyeleri"ne (SEBU6250) başvurun.

* Atık arıtma cihazları bulunmayan motorlarda

%100'e kadar biyodizel gibi daha yüksek karışımlar kullanılabilir.

- ** Düşük karbon yoğunluğuna sahip yakıtlardan kaynaklanan egzoz borusu sera gazı emisyonları, geleneksel yakıtlardan kaynaklananlarla temelde aynıdır.

Klima Sistemi

- Bu makinedeki klima sisteminde florlu bir sera gazı olan R134a soğutucu kullanılmıştır (Küresel Isınma Potansiyeli = 1.430). Sistemde 1,6 kg (3,52 lb) soğutucu bulunur ve bu, 2.288 metrik ton (2.522 ton) CO₂'ye eş değerdir.

Boya

- Mevcut en iyi bilgilere dayanarak, boyanın içinde aşağıdaki ağır metallerin PPM olarak ölçülen izin verilen maksimum konsantrasyonu şudur:
 - Baryum < %0,01
 - Kadmiyum < %0,01
 - Krom < %0,01
 - Kurşun < %0,01

Ses Performansı

Operatör Ses Basıncı Seviyesi (ISO 6396:2008)	70 dB(A)
Harici Ses Gücü Seviyesi (ISO 6395:2008)	110 dB(A)
Operatör Ses Basıncı Seviyesi (ISO 6396:2008)*	70 dB(A)
Harici Ses Gücü Seviyesi (ISO 6395:2008)**	107 dB(A)

*AB ve Birleşik Krallık Direktiflerinin geçerli olduğu ülkeler dahil

**AB Gürültü Direktifi 2000/14/EC ve Birleşik Krallık Gürültü Düzenlemesi 2001 No. 1701

Yağlar ve Sıvılar

- Caterpillar fabrikasında etilen glikol soğutucu sıvıları doldurulur. Cat Dizel Motor Antifriz/Soğutucu Sıvısı (DEAC) ve Cat Uzun Ömürlü Soğutucu Sıvı (ELC) geri dönüştürülebilir. Daha fazla bilgi için Cat temsilcinize danışın.
- Cat Bio HYDO Advanced, AB Ecolabel onaylı biyolojik olarak ayrışabilir bir hidrolik yağdır.
- Ek sıvıların mevcut olması muhtemeldir; tam sıvı önerileri ve bakım aralıkları için lütfen Kullanma ve Bakım Kılavuzuna veya Uygulama ve Kurulum kılavuzuna bakın.

Özellikler ve Teknoloji

- Aşağıdaki özellikler ve teknoloji, yakıt tasarrufuna ve/veya karbon azaltımına katkıda bulunabilir. Özellikler değişebilir. Ayrıntılar için Cat temsilcinize danışın.
- Sürekli değişken şanzımanın, motor sisteminin, hidrolik sistemin ve soğutma sisteminin mükemmel entegrasyonu
- Otomatik rölantideyken motor kapatma sistemi, rölanti saatlerini azaltır
- Otomatik Cat rejenerasyon sistemi, Dizel Partikül Filtreli (DPF) Cat Temiz Emisyon Modülü (CEM) ve Dizel Egzoz Sıvısı (DEF) depo ve pompası
- Otomatik Ayarlı Lastiklere sahip otomatik kazma özelliği, tutarlı, yüksek kova dolum faktörlerim sağlar
- İş sahası verimliliği sağlamaya yönelik Payload teknolojileri
- Uzatılmış bakım aralıkları sıvı ve filtre tüketimini azaltır

Geri Dönüşüm

- Makinelerde bulunan malzemeler yaklaşık ağırlık yüzdeleri ile aşağıdaki şekilde sınıflandırılmıştır. Ürün konfigürasyonlarındaki farklılıklar nedeniyle, aşağıdaki tablodaki değerler değişebilir.

Malzeme Tipi	Ağırlık Yüzdeleri
Çelik	%66,66
Demir	%15,80
Demirsiz Metal	%2,18
Karışık Metal	%0,40
Karışık Metal ve Metal Olmayan Maddeler	%0,53
Plastik	%1,06
Kauçuk	% 8,59
Karışık, Metal Olmayan Maddeler	%0,02
Sıvı	%1,67
Diğer	%3,10
Sınıflandırılmayanlar	%0,00
Toplam	%100

- Daha yüksek geri dönüştürülebilirlik oranına sahip bir makine, değerli doğal kaynakların daha verimli kullanılmasını sağlar ve ürünün Ömür Sonu değerini artırır. ISO 16714'e (Hafriyat makineleri - Geri dönüştürülebilirlik ve geri kazanılabilirlik - Terminoloji ve hesaplama yöntemi) göre geri dönüştürülebilirlik oranı; yeni makinenin potansiyel olarak geri dönüştürülebilen, yeniden kullanılabilen veya her ikisi birden yapılabilen kütlelerinin yüzdesi (yüzde olarak kütle oranı) olarak tanımlanır.

Malzeme listesindeki tüm parçalar, önce ISO 16714 ve Japonya CEMA (İnşaat Ekipmanları Üreticileri Birliği) standartlarında tanımlanan bir komponent listesine dayalı olarak, komponent tipine göre değerlendirilir. Kalan parçalar, malzeme türüne göre geri dönüştürülebilirlik açısından ayrıca değerlendirilir.

Ürün konfigürasyonlarındaki farklılıklar nedeniyle, aşağıdaki tablodaki değer değişebilir.

Geri dönüştürülebilirlik – %98



980 XE

Atık ve Hurda Elleçleyici

Atık ve hurda elleçleyici modellerde aktarma istasyonlarında, geri dönüşüm depolarında, hurdalıklarda ve yıkım sahalarında çalışmak için gereken koruma ve takviyeler mevcuttur.

Üstün Yakıt Verimliliği

- Önceki Cat modeline kıyasla %35'e kadar daha iyi yakıt verimliliği.
- Cat sürekli değişken şanzımanının, motor sisteminin, hidrolik sistemin, şanzımanın ve soğutma sisteminin mükemmel entegrasyonu ciddi ölçüde daha yüksek bir performans ve yakıt verimliliği ortaya çıkarmaktadır.
- Tork konvertörünün ortadan kaldırılması, motor devrini ve makine hızını bağımsız olarak kontrol etme olanağı sağlayarak verimli kazma işlemi, hassas kontrol ve kolay kullanım sağlar.
- Daha düşük azami motor devri, komponent aşınmasını ve çalışma gürültüsünü azaltır.
- Güç yoğunluklu motor, güç ve torku gerektiğinde sağlayarak daha az yakıt tüketir.
- Opsiyonel yüksek kaldırma bağlantısı, ek boşaltma yüksekliği sağlar.
- Üstten kelepçeli ataşmanlar için opsiyonel 3. valf hidroliği.
- Opsiyonel değişken eğimli fan ve yoğun moloz soğutma petekleri, peteklere moloz girmesini önler.

Daha Fazla Üretkenlik Elde Edin

- Sürekli değişken şanzıman; yumuşak, hızlı ivmelenme ve yokuşta hız sağlar.
- Hız tutma ve savrulmayı önleme özelliği sayesinde makinenin yokuşta manevra yapması kolaylaşır.
- Entegre sürekli değişken şanzıman, optimum hızlarda azami ve sürekli güç sağlar.
- Daha düşük nominal motor devri, komponent aşınmasını ve çalışma gürültüsünü azaltır.
- Güç yoğunluklu motor, güç ve torku gerektiğinde sağlayarak daha az yakıt tüketir.

Dayanıklılık

- Atık ve hurda elleçleyici paketi, yatırımınızı korumak ve molozların ekipman valfi ile motor bölmelerine girmesini önlemek için makinenin etrafına ilave çelik korumalar ekler.
- Ağır hizmet tipi çelik kablo alt basamakları, en zor koşullara bile dayanıklıdır.
- Ağır hizmet tipi akslar zorlu uygulamaların üstesinden gelecek şekilde tasarlanmıştır.
- Ek döngülü filtrelemeye sahip tam akışlı hidrolik filtreleme sistemi, hidrolik sistemin güvenilirliğini ve komponent ömrünü iyileştirir.

Kanıtlanmış Güvenilirlik

- Cat C13 motor kendini kanıtlamış elektronik, yakıt ve hava sistemlerinin bir birleşimiyle yüksek güç yoğunluğu sunar.
- Titiz komponent tasarımı ve makine onay süreçleri benzersiz bir güvenilirlik ve uzun çalışma süreleri ortaya çıkarmıştır.

Güvenlik Özellikleri

- Arka görüş kamerası, makinenin arkasındaki görüş alanını iyileştirerek güvenli ve kendinizden emin şekilde çalışmanıza yardımcı olur.
- Opsiyonel Çoklu (360°) görüş sistemi, operatöre makinenin çevresini sürekli izleyebilmesinde yardımcı olur.
- Opsiyonel Cat Detect radar teknolojisi, çalışma ortamını izleyerek farkındalığı artırır ve operatörü tehlikelere karşı uyarır.
- Kabine geniş bir kapıdan girilir; uzaktan kapı açma seçeneği ve merdiven tarzı basamaklar dengeyi artırır.
- Zeminden tavana ön cam, entegre tespit aynalı büyük aynalar ve arka görüş kamerası sektör lideri bir çepçevre görüş açısı sunmaktadır.
- Opsiyonel erişim lambası ve kaput altı servis ışığı sistemi, karanlıkta bile günlük kontrollere ve makineye aydınlatılmış erişim sağlar.

Daha Az Bakım Süresi ve Maliyet

- Daha uzun sıvı ve filtre değişimi aralıkları, bakım maliyetlerini %25'e kadar azaltır.
- Uzaktan Arıza Giderme, sorunları hızla teşhis edip işe geri dönebilmenize yardımcı olmak için makine ile temsilcinin servis departmanı arasında bağlantı kurabilir.
- Remote Flash; optimum performans için makinenizin yazılımının güncel kalmasını sağlamak amacıyla takviminize uygun olarak çalışır.

Tamamen Yenilenen Kabinde Konforlu Çalışın

- Karbon kabin hava filtresi, kabindeki kokuları azaltır.
- Opsiyonel takviyeli kabin ön filtresi, gelen havayı filtreler ve kabine basınç uygular.
- Geliştirilmiş operatör konforu için yeni nesil, kolayca ayarlanabilen koltuk ve süspansiyon. Üç trim seviyesinde satılmaktadır ve 4 noktalı donanımla donatılabilir.
- Yeni kabin içi gösterge paneli ve yüksek çözünürlüklü dokunmatik ekranlar kolay kullanılır, sezgisel ve kullanıcı dostudur.
- Ses yalıtımı, keçeler ve viskoz kabin bağlantıları, daha sessiz bir çalışma ortamı için sesi ve titreşimi azaltır.

980 XE Atık ve Hurda Elleçleyici Özellikleri

1. Cama darbe direnci sağlamak için opsiyonel pencere koruması
2. Çelik korumalar eklenen elemanlar arasında karter, güç aktarma sistemi, ön şasi, çeki topuzu, direksiyon silindiri, servis merkezi, kabin, platform, ekipman valf kapağı ve yatırma silindiri bulunur
3. Karbon kabin hava filtresi yoğun kokuları giderir
4. Opsiyonel takviyeli kabin ön filtresi, kabin filtresinin ömrünü uzatmaya yardımcı olur ve kabinin basınçlı kalmasını sağlar
5. Üstten kelepçeli bir ataşmanı kontrol etmek için opsiyonel 3. valf hidroliği mevcuttur
6. Çok çeşitli atık ve hurda ataşmanları

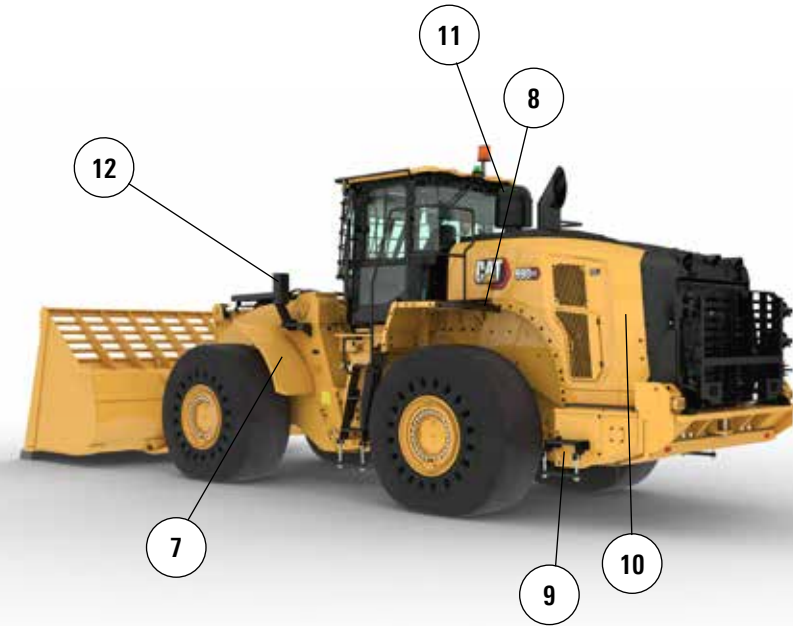
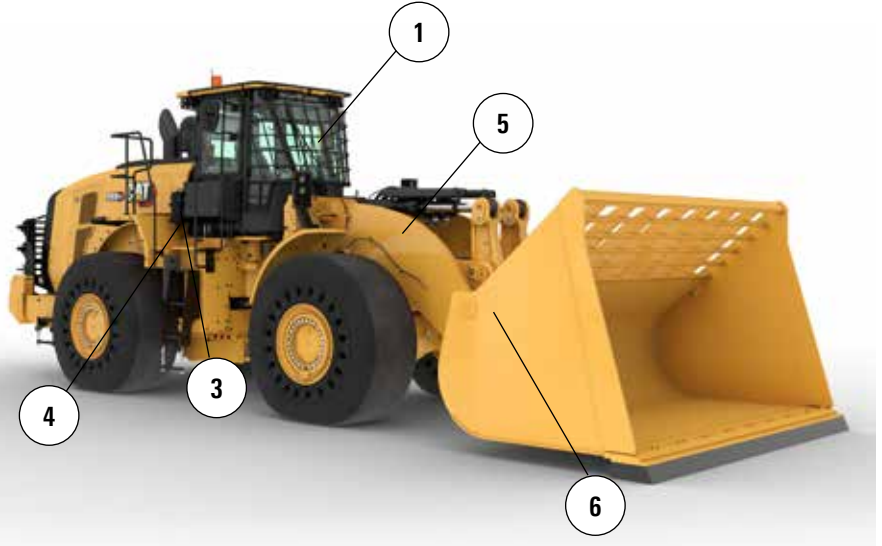

7. Dar yapılı ön çelik çamurluklar, ön camın temiz kalmasını sağlar ve ilave koruma sunmak için lastiğin dış kenarının içerisine takılır
8. Opsiyonel arka koruma, arka ızgara ve soğutma paketini darbelere karşı korur
9. Ağır hizmet tipi çelik kablo alt basamakları, en zor koşullara bile dayanıklıdır
10. Opsiyonel değişken eğimli fan ve yoğun moloz soğutma petekleri, soğutma paketinin temiz kalmasını sağlar
11. Atık ekranı seçeneğine sahip opsiyonel türbin tipi motor ön hava filtresi, hava filtresini ömrünü uzatmaya yardımcı olur
12. Muhafazalı ön lambalar, ilave koruma için şasiye yakın konumlandırılır

980 XE Atık ve Hurda Elleçleyici Teknik Özellikleri

Lastik Seçenekleri

Lastik Markası	Brawler	Michelin	Michelin	Michelin
Lastik Boyutu	29.5-25	29.5-25	29.5-25	29.5-25
Lastik Sırtı Tipi	Sabit	L-4	L-5	L-5
Lastik Sırtı Düzeni	Çekiş/Düz	XLDD1	XLDD2	XMINED2
Lastikler Üzerindeki Genişlik - Maksimum (boş)*	3.216 mm 10 ft 7 inç	3.258 mm 10 ft 9 inç	3.256 mm 10 ft 9 inç	3.275 mm 10 ft 9 inç
Lastikler Üzerindeki Genişlik - Maksimum (yüklenmiş)*	3.230 mm 10 ft 8 inç	3.302 mm 10 ft 10 inç	3.296 mm 10 ft 10 inç	3.294 mm 10 ft 10 inç
Dikey Boyutlardaki Değişiklik (ön ve arka ortalaması)		-16 mm -0,6 inç	-15 mm -0,6 inç	-4 mm -0,2 inç
Yatay Uzanmadaki Değişiklik		-31 mm -1,2 inç	-28 mm -1,1 inç	-28 mm -1,1 inç
Lastiklerin Dışına Mesafe Dönüşündeki Değişiklik		72 mm 2,8 inç	67 mm 2,6 inç	64 mm 2,5 inç
Lastiklerin İçine Mesafe Dönüşündeki Değişiklik		-72 mm -2,8 inç	-67 mm -2,6 inç	-64 mm -2,5 inç
Çalışma Ağırlığındaki Değişiklik (Balast olmadan)		-5.928 kg -13.071 lb	-5.564 kg -12.269 lb	-5.240 kg -11.554 lb
Statik Devirme Yükündeki Değişiklik - Düz		-4.508 kg -9.941 lb	-4.231 kg -9.330 lb	-3.985 kg -8.787 lb
Statik Devirme Yükündeki Değişiklik - Belden Kırmalı		-3.924 kg -8.653 lb	-3.683 kg -8.122 lb	-3.469 kg -7.649 lb
Arka Aks Salınım Açısı	±8 derece	±13 derece	±13 derece	±13 derece
Maksimum Tek Tekerlek Yükselişi ve Düşüşü	340 mm 1 ft 1 inç	549 mm 1 ft 10 inç	549 mm 1 ft 10 inç	549 mm 1 ft 10 inç

*Genişlik, lastik çıkıntısı üzerindedir ve lastik büyümesini içerir.

Lastik Markası	Bridgestone	Bridgestone	Bridgestone	Bridgestone
Lastik Boyutu	29.5R25	29.5R25	29.5R25	29.5R25
Lastik Sırtı Tipi	L-3	L-4	L-5	L-5
Lastik Sırtı Düzeni	VJT	VSNT	VSDT	VSDL
Lastikler Üzerindeki Genişlik - Maksimum (boş)*	3.263 mm 10 ft 9 inç	3.240 mm 10 ft 8 inç	3.272 mm 10 ft 9 inç	3.250 mm 10 ft 8 inç
Lastikler Üzerindeki Genişlik - Maksimum (yüklenmiş)*	3.289 mm 10 ft 10 inç	3.260 mm 10 ft 9 inç	3.301 mm 10 ft 10 inç	3.275 mm 10 ft 9 inç
Dikey Boyutlardaki Değişiklik (ön ve arka ortalaması)	-32 mm -1,3 inç	-9 mm -0,4 inç	-5 mm -0,2 inç	11 mm 0,4 inç
Yatay Uzanmadaki Değişiklik	-10 mm -0,4 inç	-30 mm -1,2 inç	-30 mm -1,2 inç	-40 mm -1,6 inç
Lastiklerin Dışına Mesafe Dönüşündeki Değişiklik	59 mm 2,3 inç	30 mm 1,2 inç	72 mm 2,8 inç	45 mm 1,8 inç
Lastiklerin İçine Mesafe Dönüşündeki Değişiklik	-59 mm -2,3 inç	-30 mm -1,2 inç	-72 mm -2,8 inç	-45 mm -1,8 inç
Çalışma Ağırlığındaki Değişiklik (Balast olmadan)	-6.456 kg -14.235 lb	-5.772 kg -12.727 lb	-5.272 kg -11.625 lb	-5.064 kg -11.166 lb
Statik Devirme Yükündeki Değişiklik - Düz	-4.910 kg -10.826 lb	-4.390 kg -9.679 lb	-4.009 kg -8.841 lb	-3.851 kg -8.492 lb
Statik Devirme Yükündeki Değişiklik - Belden Kırmalı	-4.274 kg -9.424 lb	-3.821 kg -8.425 lb	-3.490 kg -7.696 lb	-3.352 kg -7.392 lb
Arka Aks Salınım Açısı	±13 derece	±13 derece	±13 derece	±13 derece
Maksimum Tek Tekerlek Yükselişi ve Düşüşü	549 mm 1 ft 10 inç	549 mm 1 ft 10 inç	549 mm 1 ft 10 inç	549 mm 1 ft 10 inç

*Genişlik, lastik çıkıntısı üzerindedir ve lastik büyümesini içerir.

Lastik Seçenekleri

Lastik Markası	Maxam	Maxam	Maxam	Michelin
Lastik Boyutu	29.5-25	29.5-25	29.5-25	29.5-25
Lastik Sırtı Tipi	L-3	L-4	L-5	L-3
Lastik Sırtı Düzeni	MS302	MS405DX	MS503	XHA2
Lastikler Üzerindeki Genişlik - Maksimum (boş)*	3.270 mm 10 ft 9 inç	3.256 mm 10 ft 9 inç	3.268 mm 10 ft 9 inç	3.270 mm 10 ft 9 inç
Lastikler Üzerindeki Genişlik - Maksimum (yüklenmiş)*	3.290 mm 10 ft 10 inç	3.282 mm 10 ft 10 inç	3.304 mm 10 ft 11 inç	3.296 mm 10 ft 10 inç
Dikey Boyutlardaki Değişiklik (ön ve arka ortalaması)	-28 mm -1,1 inç	-42 mm -1,7 inç	-15 mm -0,6 inç	-49 mm -1,9 inç
Yatay Uzanmadaki Değişiklik	-25 mm -1 inç	-12 mm -0,5 inç	-33 mm -1,3 inç	-8 mm -0,3 inç
Lastiklerin Dışına Mesafe Dönüşündeki Değişiklik	60 mm 2,4 inç	52 mm 2,1 inç	75 mm 2,9 inç	66 mm 2,6 inç
Lastiklerin İçine Mesafe Dönüşündeki Değişiklik	-60 mm -2,4 inç	-52 mm -2,1 inç	-75 mm -2,9 inç	-66 mm -2,6 inç
Çalışma Ağırlığındaki Değişiklik (Balast olmadan)	-6.300 kg -13.892 lb	-6.160 kg -13.583 lb	-5.520 kg -12.172 lb	-6.472 kg -14.271 lb
Statik Devirme Yükündeki Değişiklik - Düz	-4.791 kg -10.564 lb	-4.685 kg -10.330 lb	-4.198 kg -9.257 lb	-4.922 kg -10.853 lb
Statik Devirme Yükündeki Değişiklik - Belden Kırmalı	-4.171 kg -9.196 lb	-4.078 kg -8.992 lb	-3.654 kg -8.058 lb	-4.284 kg -9.447 lb
Arka Aks Salınım Açısı	±13 derece	±13 derece	±13 derece	±13 derece
Maksimum Tek Tekerlek Yükselişi ve Düşüşü	549 mm 1 ft 10 inç	549 mm 1 ft 10 inç	549 mm 1 ft 10 inç	549 mm 1 ft 10 inç

*Genişlik, lastik çıkıntısı üzerindedir ve lastik büyümesini içerir.

Lastik Markası	Michelin	Bridgestone	Bridgestone	Maxam
Lastik Boyutu	875/65R29	875/65R29	875/65R29	875/65R29
Lastik Sırtı Tipi	L-3	L-3	L-4	L-4
Lastik Sırtı Düzeni	XHA2	VTS	VLTS	MS405DX
Lastikler Üzerindeki Genişlik - Maksimum (boş)*	3.373 mm 11 ft 1 inç	3.341 mm 11 ft 0 inç	3.344 mm 11 ft 0 inç	3.357 mm 11 ft 1 inç
Lastikler Üzerindeki Genişlik - Maksimum (yüklenmiş)*	3.384 mm 11 ft 2 inç	3.359 mm 11 ft 1 inç	3.366 mm 11 ft 1 inç	3.382 mm 11 ft 2 inç
Dikey Boyutlardaki Değişiklik (ön ve arka ortalaması)	-34 mm -1,4 inç	-28 mm -1,1 inç	-26 mm -1 inç	-43 mm -1,7 inç
Yatay Uzanmadaki Değişiklik	-13 mm -0,5 inç	-10 mm -0,4 inç	-12 mm -0,5 inç	-12 mm 152 mm
Lastiklerin Dışına Mesafe Dönüşündeki Değişiklik	155 mm 6,1 inç	129 mm 5,1 inç	136 mm 5,4 inç	6 inç -152 mm
Lastiklerin İçine Mesafe Dönüşündeki Değişiklik	-155 mm -6,1 inç	-129 mm -5,1 inç	-136 mm -5,4 inç	-6 inç -5.464 kg
Çalışma Ağırlığındaki Değişiklik (Balast olmadan)	-5.812 kg -12.815 lb	-5.532 kg -12.198 lb	-5.456 kg -12.030 lb	-12.048 lb -4.155 kg
Statik Devirme Yükündeki Değişiklik - Düz	-4.420 kg -9.746 lb	-4.207 kg -9.277 lb	-4.149 kg -9.149 lb	-9.163 lb -3.617 kg
Statik Devirme Yükündeki Değişiklik - Belden Kırmalı	-3.848 kg -8.484 lb	-3.662 kg -8.075 lb	-3.612 kg -7.964 lb	-7.976 lb 8.425 lb
Arka Aks Salınım Açısı	±8 derece	±8 derece	±8 derece	±8 derece
Maksimum Tek Tekerlek Yükselişi ve Düşüşü	340 mm 1 ft 1 inç	340 mm 1 ft 1 inç	340 mm 1 ft 1 inç	340 mm 1 ft 1 inç

*Genişlik, lastik çıkıntısı üzerindedir ve lastik büyümesini içerir.

980 XE Atık ve Hurda Elleçleyici Teknik Özellikleri

Çalışma Teknik Özellikleri – Kovalar

Bağlantı		Standart Bağlantı	
Kova Tipi		Genel Amaçlı – Pimli	Genel Amaçlı – Kancalı – Fusion
Kenar Tipi		Cıvata Bağlantılı Kesici Kenarlar	Cıvata Bağlantılı Kesici Kenarlar
Kapasite – Azami	m ³	5,40	5,40
	yd ³	7,00	7,00
Kapasite: %110 Doldurma Faktöründe Azami	m ³	5,90	5,90
	yd ³	7,75	7,75
Genişlik	mm	3.447	3.447
	ft/inç	11 ft 3 inç	11 ft 3 inç
16† Maksimum Kaldırmada ve 45° Tahliyede Boşaltma Açıklığı	mm	3.292	3.187
	ft/inç	10 ft 9 inç	10 ft 5 inç
17† Maksimum Kaldırmada ve 45° Tahliyede Uzanma	mm	1.510	1.618
	ft/inç	4 ft 11 inç	5 ft 3 inç
Seviye Kaldırma Kolunda ve Kova Seviyesinde Uzanma	mm	2.994	3.146
	ft/inç	9 ft 9 inç	10 ft 3 inç
A† Kazı Derinliği	mm	84	89
	inç	3,3 inç	3,5 inç
12† Toplam Uzunluk	mm	9.613	9.769
	ft/inç	31 ft 7 inç	32 ft 1 inç
B† Kova ile Maksimum Kaldırmada Genel Yükseklik	mm	6.432	6.536
	ft/inç	21 ft 2 inç	21 ft 6 inç
Kova Taşıma Konumundayken Yükleyici Mesafe Dönüşü Yarıçapı	mm	7.614	7.697
	ft/inç	25 ft 0 inç	25 ft 4 inç
Statik Devirme Yüğü, Düz (Lastik sapması ile)	kg	Yok	Yok
	lb	Yok	Yok
Statik Devirme Yüğü, Düz (Lastik sapması yok)	kg	29.260	27.802
	lb	64.490	61.276
Statik Devirme Yüğü, Belden Kırmalı (Lastik sapması ile)	kg	Yok	Yok
	lb	Yok	Yok
Statik Devirme Yüğü, Belden Kırmalı (Lastik sapması yok)	kg	25.415	24.063
	lb	56.015	53.036
Koparma Kuvveti (§)	kN	226	204
	lbf	50.946	45.849
Çalışma Ağırlığı*	kg	36.885	37.567
	lb	81.294	82.796

* Gösterilen statik devirme yükleri ve çalışma ağırlıkları; Brawler 29.5X25 Düz dolu lastikler, dolu sıvılar, operatör, kabin ön filtresi, arka korumayla güçlendirilmiş arka ağırlık, ön korumalı düz cam, endüstriyel paket, sarsıntısız yürüyüş sistemi, standart çalıştırma, dar çamurluklar, türbin tipi motor ön filtresi, Product Link, ön sınırlı kayan diferansiyeller, güç aktarma sistemi koruması, standart direksiyon, endüstriyel ses yalıtımı ile değişken eğimli fana sahip makine konfigürasyonunu temel alır.

† Boyut çizelgeleri ile gösterilen çizim.

(§) ISO 14397-2:2007 uyarınca, kova pimi pivot noktası konumundayken kesici kenarın ucunun arkası 100 mm (4 inç) olarak ölçülmüştür.

(Lastik sapması ile) Hesaplamalar ile testler arasında %2 doğrulama gerektiren ISO 14397-1:2007 Bölüm 1 - 6 ile tam uyumluluk.

(Lastik sapması yok) ISO 14397-1:2007 Bölüm 1 - 5 ile uyumluluk.

Diğer kovalar mevcuttur ve teklifler bölgeden bölgeye değişiklik gösterebilir. Daha fazla ayrıntı için yerel Cat temsilcinize danışın.

Çalışma Teknik Özellikleri – Kovalar

Bağlantı		Standart Bağlantı	
Kova Tipi		Genel Amaçlı – Pimli	Genel Amaçlı – Kancalı – Fusion
Kenar Tipi		Cıvata Bağlantılı Kesici Kenarlar	Cıvata Bağlantılı Kesici Kenarlar
Kapasite – Azami	m ³	5,70	5,70
	yd ³	7,50	7,50
Kapasite: %110 Doldurma Faktöründe Azami	m ³	6,30	6,30
	yd ³	8,25	8,25
Genişlik	mm	3.481	3.481
	ft/inç	11 ft 5 inç	11 ft 5 inç
16† Maksimum Kaldırmada ve 45° Tahliyede Boşaltma Açıklığı	mm	3.233	3.123
	ft/inç	10 ft 7 inç	10 ft 2 inç
17† Maksimum Kaldırmada ve 45° Tahliyede Uzanma	mm	1.567	1.668
	ft/inç	5 ft 1 inç	5 ft 5 inç
Seviye Kaldırma Kolunda ve Kova Seviyesinde Uzanma	mm	3.079	3.228
	ft/inç	10 ft 1 inç	10 ft 7 inç
A† Kazı Derinliği	mm	72	89
	inç	2,8 inç	3,5 inç
12† Toplam Uzunluk	mm	9.689	9.851
	ft/inç	31 ft 10 inç	32 ft 4 inç
B† Kova ile Maksimum Kaldırmada Genel Yükseklik	mm	6.505	6.604
	ft/inç	21 ft 5 inç	21 ft 8 inç
Kova Taşıma Konumundayken Yükleyici Mesafe Dönüşü Yarıçapı	mm	7.648	7.739
	ft/inç	25 ft 2 inç	25 ft 5 inç
Statik Devirme Yüğü, Düz (Lastik sapması ile)	kg	Yok	Yok
	lb	Yok	Yok
Statik Devirme Yüğü, Düz (Lastik sapması yok)	kg	28.232	27.540
	lb	62.225	60.698
Statik Devirme Yüğü, Belden Kırmalı (Lastik sapması ile)	kg	Yok	Yok
	lb	Yok	Yok
Statik Devirme Yüğü, Belden Kırmalı (Lastik sapması yok)	kg	24.387	23.817
	lb	53.749	52.494
Koparma Kuvveti (§)	kN	210	193
	lbf	47.341	43.442
Çalışma Ağırlığı*	kg	37.820	37.689
	lb	83.354	83.067

* Gösterilen statik devirme yükleri ve çalışma ağırlıkları; Brawler 29.5X25 Düz dolgu lastikler, dolu sıvılar, operatör, kabin ön filtresi, arka korumayla güçlendirilmiş arka ağırlık, ön korumalı düz cam, endüstriyel paket, sarsıntısız yürüyüş sistemi, standart çalıştırma, dar çamurluklar, türbin tipi motor ön filtresi, Product Link, ön sınırlı kayan diferansiyeller, güç aktarma sistemi koruması, standart direksiyon, endüstriyel ses yalıtımı ile değişken eğimli fana sahip makine konfigürasyonunu temel alır.

† Boyut çizelgeleri ile gösterilen çizim.

(§) ISO 14397-2:2007 uyarınca, kova pimi pivot noktası konumundayken kesici kenarın ucunun arkası 100 mm (4 inç) olarak ölçülmüştür.

(Lastik sapması ile) Hesaplamalar ile testler arasında %2 doğrulama gerektiren ISO 14397-1:2007 Bölüm 1 - 6 ile tam uyumluluk.

(Lastik sapması yok) ISO 14397-1:2007 Bölüm 1 - 5 ile uyumluluk.

Diğer kovalar mevcuttur ve teklifler bölgeden bölgeye değişiklik gösterebilir. Daha fazla ayrıntı için yerel Cat temsilcinize danışın.

980 XE Atık ve Hurda Elleçleyici Teknik Özellikleri

Çalışma Teknik Özellikleri – Kovalar

Bağlantı		Standart Bağlantı	
Kova Tipi		Genel Amaçlı – Pimli	
Kenar Tipi		Cıvata Bağlantılı Kesici Kenarlar	Cıvata Bağlantılı Kesici Kenarlar
Kapasite – Azami	m ³	6,00	6,40
	yd ³	7,75	8,25
Kapasite: %110 Doldurma Faktöründe Azami	m ³	6,60	7,00
	yd ³	8,75	9,25
Genişlik	mm	3.481	3.413
	ft/inç	11 ft 5 inç	11 ft 2 inç
16† Maksimum Kaldırmada ve 45° Tahliyede Boşaltma Açıklığı	mm	3.205	3.150
	ft/inç	10 ft 6 inç	10 ft 4 inç
17† Maksimum Kaldırmada ve 45° Tahliyede Uzanma	mm	1.580	1.633
	ft/inç	5 ft 2 inç	5 ft 4 inç
Seviye Kaldırma Kolunda ve Kova Seviyesinde Uzanma	mm	3.107	3.185
	ft/inç	10 ft 2 inç	10 ft 5 inç
A† Kazı Derinliği	mm	84	84
	inç	3,3 inç	3,3 inç
12† Toplam Uzunluk	mm	9.726	980 XE4
	ft/inç	31 ft 11 inç	32 ft 2 inç
B† Kova ile Maksimum Kaldırmada Genel Yükseklik	mm	6.528	6.608
	ft/inç	21 ft 5 inç	21 ft 9 inç
Kova Taşıma Konumundayken Yükleyici Mesafe Dönüşü Yarıçapı	mm	7.660	7.651
	ft/inç	25 ft 2 inç	25 ft 2 inç
Statik Devirme Yüğü, Düz (Lastik sapması ile)	kg	Yok	Yok
	lb	Yok	Yok
Statik Devirme Yüğü, Düz (Lastik sapması yok)	kg	28.965	28.752
	lb	63.840	63.370
Statik Devirme Yüğü, Belden Kırmalı (Lastik sapması ile)	kg	Yok	Yok
	lb	Yok	Yok
Statik Devirme Yüğü, Belden Kırmalı (Lastik sapması yok)	kg	25.132	24.933
	lb	55.392	54.954
Koparma Kuvveti (§)	kN	209	199
	lbf	47.095	44.724
Çalışma Ağırlığı*	kg	37.060	37.145
	lb	81.679	81.867

* Gösterilen statik devirme yükleri ve çalışma ağırlıkları; Brawler 29.5X25 Düz dolgu lastikler, dolu sıvılar, operatör, kabin ön filtresi, arka korumayla güçlendirilmiş arka ağırlık, ön korumalı düz cam, endüstriyel paket, sarsıntısız yürüyüş sistemi, standart çalıştırma, dar çamurluklar, türbin tipi motor ön filtresi, Product Link, ön sınırlı kayan diferansiyeller, güç aktarma sistemi koruması, standart direksiyon, endüstriyel ses yalıtımı ile değişken eğimli fana sahip makine konfigürasyonunu temel alır.

† Boyut çizimleri ile gösterilen çizim.

(§) ISO 14397-2:2007 uyarınca, kova pimi pivot noktası konumundayken kesici kenarın ucunun arkası 100 mm (4 inç) olarak ölçülmüştür.

(Lastik sapması ile) Hesaplamalar ile testler arasında %2 doğrulama gerektiren ISO 14397-1:2007 Bölüm 1 - 6 ile tam uyumluluk.

(Lastik sapması yok) ISO 14397-1:2007 Bölüm 1 - 5 ile uyumluluk.

Diğer kovalar mevcuttur ve teklifler bölgeden bölgeye değişiklik gösterebilir. Daha fazla ayrıntı için yerel Cat temsilcinize danışın.

Çalışma Teknik Özellikleri – Kovalar

Bağlantı		Standart Bağlantı	
Kova Tipi		Atık, Dozerleme – Pimli	Atık, Yükleme ve Taşıma – Pimli
Kenar Tipi		Cıvata Bağlantılı Kesici Kenarlar	Kauçuk Kenar
Kapasite – Azami	m ³	9,90	10,70
	yd ³	13,00	14,00
Kapasite: %110 Doldurma Faktöründe Azami	m ³	10,90	11,80
	yd ³	14,25	15,50
Genişlik	mm	3.882	3.882
	ft/inç	12 ft 8 inç	12 ft 8 inç
16† Maksimum Kaldırmada ve 45° Tahliyede Boşaltma Açıklığı	mm	3.072	2.760
	ft/inç	10 ft 0 inç	9 ft 0 inç
17† Maksimum Kaldırmada ve 45° Tahliyede Uzanma	mm	1.490	1.650
	ft/inç	4 ft 10 inç	5 ft 4 inç
Seviye Kaldırma Kolunda ve Kova Seviyesinde Uzanma	mm	3.153	3.487
	ft/inç	10 ft 4 inç	11 ft 5 inç
A† Kazı Derinliği	mm	110	70
	inç	4,3 inç	2,7 inç
12† Toplam Uzunluk	mm	9.793	10.207
	ft/inç	32 ft 2 inç	33 ft 6 inç
B† Kova ile Maksimum Kaldırmada Genel Yükseklik	mm	7.135	6.962
	ft/inç	23 ft 5 inç	22 ft 11 inç
Kova Taşıma Konumundayken Yükleyci Mesafe Dönüşü Yarıçapı	mm	7.865	7.996
	ft/inç	25 ft 10 inç	26 ft 3 inç
Statik Devirme Yüğü, Düz (Lastik sapması ile)	kg	Yok	Yok
	lb	Yok	Yok
Statik Devirme Yüğü, Düz (Lastik sapması yok)	kg	30.342	27.596
	lb	66.875	60.822
Statik Devirme Yüğü, Belden Kırmalı (Lastik sapması ile)	kg	Yok	Yok
	lb	Yok	Yok
Statik Devirme Yüğü, Belden Kırmalı (Lastik sapması yok)	kg	26.227	23.791
	lb	57.804	52.437
Koparma Kuvveti (§)	kN	204	170
	lbf	46.014	38.403
Çalışma Ağırlığı*	kg	38.062	38.214
	lb	83.889	84.223

* Gösterilen statik devirme yükleri ve çalışma ağırlıkları; Brawler 29.5X25 Düz dolgu lastikler, dolu sıvılar, operatör, kabin ön filtresi, arka korumayla güçlendirilmiş arka ağırlık, ön korumalı düz cam, endüstriyel paket, sarsıntısız yürüyüş sistemi, standart çalıştırma, dar çamurluklar, türbin tipi motor ön filtresi, Product Link, ön sınırlı kayan diferansiyeller, güç aktarma sistemi koruması, standart direksiyon, endüstriyel ses yalıtımı ile değişken eğimli fana sahip makine konfigürasyonunu temel alır.

† Boyut çizelgeleri ile gösterilen çizim.

(§) ISO 14397-2:2007 uyarınca, kova pimi pivot noktası konumundayken kesici kenarın ucunun arkası 100 mm (4 inç) olarak ölçülmüştür.

(Lastik sapması ile) Hesaplamalar ile testler arasında %2 doğrulama gerektiren ISO 14397-1:2007 Bölüm 1 - 6 ile tam uyumluluk.

(Lastik sapması yok) ISO 14397-1:2007 Bölüm 1 - 5 ile uyumluluk.

Diğer kovalar mevcuttur ve teklifler bölgeden bölgeye değişiklik gösterebilir. Daha fazla ayrıntı için yerel Cat temsilcinize danışın.

980 XE Atık ve Hurda Elleçleyici Teknik Özellikleri

Çalışma Teknik Özellikleri – Kovalar

Bağlantı		Yüksek Kaldırma Bağlantısı	
Kova Tipi		Genel Amaçlı – Pimli	Genel Amaçlı – Kancalı – Fusion
Kenar Tipi		Cıvata Bağlantılı Kesici Kenarlar	Cıvata Bağlantılı Kesici Kenarlar
Kapasite – Azami	m ³	5,40	5,40
	yd ³	7,00	7,00
Kapasite: %110 Doldurma Faktöründe Azami	m ³	5,90	5,90
	yd ³	7,75	7,75
Genişlik	mm	3.447	3.447
	ft/inç	11 ft 3 inç	11 ft 3 inç
16† Maksimum Kaldırmada ve 45° Tahliyede Boşaltma Açıklığı	mm	3.513	3.408
	ft/inç	11 ft 6 inç	11 ft 2 inç
17† Maksimum Kaldırmada ve 45° Tahliyede Uzanma	mm	1.513	1.621
	ft/inç	4 ft 11 inç	5 ft 3 inç
Seviye Kaldırma Kolunda ve Kova Seviyesinde Uzanma	mm	3.154	3.306
	ft/inç	10 ft 4 inç	10 ft 10 inç
A† Kazı Derinliği	mm	82	87
	inç	3,2 inç	3,4 inç
12† Toplam Uzunluk	mm	9.815	9.971
	ft/inç	32 ft 3 inç	32 ft 9 inç
B† Kova ile Maksimum Kaldırmada Genel Yükseklik	mm	6.653	6.757
	ft/inç	21 ft 10 inç	22 ft 2 inç
Kova Taşıma Konumundayken Yükleyici Mesafe Dönüşü Yarıçapı	mm	8.115	8.202
	ft/inç	26 ft 8 inç	26 ft 11 inç
Statik Devirme Yüğü, Düz (Lastik sapması ile)	kg	Yok	Yok
	lb	Yok	Yok
Statik Devirme Yüğü, Düz (Lastik sapması yok)	kg	26.713	25.350
	lb	58.877	55.872
Statik Devirme Yüğü, Belden Kırmalı (Lastik sapması ile)	kg	Yok	Yok
	lb	Yok	Yok
Statik Devirme Yüğü, Belden Kırmalı (Lastik sapması yok)	kg	23.636	22.355
	lb	52.093	49.271
Koparma Kuvveti (§)	kN	230	207
	lbf	51.711	46.549
Çalışma Ağırlığı*	kg	37.019	37.700
	lb	81.589	83.091

* Gösterilen statik devirme yükleri ve çalışma ağırlıkları; Brawler 29.5X25 Düz dolgu lastikler, dolu sıvılar, operatör, kabin ön filtresi, arka korumayla güçlendirilmiş arka ağırlık, ön korumalı düz cam, endüstriyel paket, sarsıntısız yürüyüş sistemi, standart çalıştırma, dar çamurluklar, türbin tipi motor ön filtresi, Product Link, ön sınırlı kayan diferansiyeller, güç aktarma sistemi koruması, standart direksiyon, endüstriyel ses yalıtımı ile değişken eğimli fana sahip makine konfigürasyonunu temel alır.

† Boyut çizelgeleri ile gösterilen çizim.

(§) ISO 14397-2:2007 uyarınca, kova pimi pivot noktası konumundayken kesici kenarın ucunun arkası 100 mm (4 inç) olarak ölçülmüştür.

(Lastik sapması ile) Hesaplamalar ile testler arasında %2 doğrulama gerektiren ISO 14397-1:2007 Bölüm 1 - 6 ile tam uyumluluk.

(Lastik sapması yok) ISO 14397-1:2007 Bölüm 1 - 5 ile uyumluluk.

Diğer kovalar mevcuttur ve teklifler bölgeden bölgeye değişiklik gösterebilir. Daha fazla ayrıntı için yerel Cat temsilcinize danışın.

980 XE Atık ve Hurda Elleçleyici Teknik Özellikleri

Çalışma Teknik Özellikleri – Kovalar

Bağlantı		Yüksek Kaldırma Bağlantısı	
Kova Tipi		Genel Amaçlı – Pimli	Genel Amaçlı – Kancalı – Fusion
Kenar Tipi		Cıvata Bağlantılı Kesici Kenarlar	Cıvata Bağlantılı Kesici Kenarlar
Kapasite – Azami	m ³	5,70	5,70
	yd ³	7,50	7,50
Kapasite: %110 Doldurma Faktöründe Azami	m ³	6,30	6,30
	yd ³	8,25	8,25
Genişlik	mm	3.481	3.481
	ft/inç	11 ft 5 inç	11 ft 5 inç
16† Maksimum Kaldırmada ve 45° Tahliyede Boşaltma Açıklığı	mm	3.454	3.343
	ft/inç	11 ft 3 inç	10 ft 11 inç
17† Maksimum Kaldırmada ve 45° Tahliyede Uzanma	mm	1.570	1.671
	ft/inç	5 ft 1 inç	5 ft 5 inç
Seviye Kaldırma Kolunda ve Kova Seviyesinde Uzanma	mm	3.239	3.388
	ft/inç	10 ft 7 inç	11 ft 1 inç
A† Kazı Derinliği	mm	70	87
	inç	2,7 inç	3,4 inç
12† Toplam Uzunluk	mm	9.891	10.053
	ft/inç	32 ft 6 inç	33 ft 0 inç
B† Kova ile Maksimum Kaldırmada Genel Yükseklik	mm	6.725	6.824
	ft/inç	22 ft 1 inç	22 ft 5 inç
Kova Taşıma Konumundayken Yükleyici Mesafe Dönüşü Yarıçapı	mm	8.149	8.243
	ft/inç	26 ft 9 inç	27 ft 1 inç
Statik Devirme Yüğü, Düz (Lastik sapması ile)	kg	Yok	Yok
	lb	Yok	Yok
Statik Devirme Yüğü, Düz (Lastik sapması yok)	kg	25.683	25.097
	lb	56.606	55.315
Statik Devirme Yüğü, Belden Kırmalı (Lastik sapması ile)	kg	Yok	Yok
	lb	Yok	Yok
Statik Devirme Yüğü, Belden Kırmalı (Lastik sapması yok)	kg	22.606	22.115
	lb	49.825	48.742
Koparma Kuvveti (§)	kN	213	196
	lbf	48.058	44.110
Çalışma Ağırlığı*	kg	37.953	37.823
	lb	83.648	83.361

* Gösterilen statik devirme yükleri ve çalışma ağırlıkları; Brawler 29.5X25 Düz dolgu lastikler, dolu sıvılar, operatör, kabin ön filtresi, arka korumayla güçlendirilmiş arka ağırlık, ön korumalı düz cam, endüstriyel paket, sarsıntısız yürüyüş sistemi, standart çalıştırma, dar çamurluklar, türbin tipi motor ön filtresi, Product Link, ön sınırlı kayan diferansiyeller, güç aktarma sistemi koruması, standart direksiyon, endüstriyel ses yalıtımı ile değişken eğimli fana sahip makine konfigürasyonunu temel alır.

† Boyut çizelgeleri ile gösterilen çizim.

(§) ISO 14397-2:2007 uyarınca, kova pimi pivot noktası konumundayken kesici kenarın ucunun arkası 100 mm (4 inç) olarak ölçülmüştür.

(Lastik sapması ile) Hesaplamalar ile testler arasında %2 doğrulama gerektiren ISO 14397-1:2007 Bölüm 1 - 6 ile tam uyumluluk.

(Lastik sapması yok) ISO 14397-1:2007 Bölüm 1 - 5 ile uyumluluk.

Diğer kovalar mevcuttur ve teklifler bölgeden bölgeye değişiklik gösterebilir. Daha fazla ayrıntı için yerel Cat temsilcinize danışın.

980 XE Atık ve Hurda Elleçleyici Teknik Özellikleri

Çalışma Teknik Özellikleri – Kovalar

Bağlantı		Yüksek Kaldırma Bağlantısı	
Kova Tipi		Genel Amaçlı – Pimli	
Kenar Tipi		Cıvata Bağlantılı Kesici Kenarlar	Cıvata Bağlantılı Kesici Kenarlar
Kapasite – Azami	m ³	6,00	6,40
	yd ³	7,75	8,25
Kapasite: %110 Doldurma Faktöründe Azami	m ³	6,60	7,00
	yd ³	8,75	9,25
Genişlik	mm	3.481	3.413
	ft/inç	11 ft 5 inç	11 ft 2 inç
16† Maksimum Kaldırmada ve 45° Tahliyede Boşaltma Açıklığı	mm	3.426	3.370
	ft/inç	11 ft 2 inç	11 ft 0 inç
17† Maksimum Kaldırmada ve 45° Tahliyede Uzanma	mm	1.583	1.636
	ft/inç	5 ft 2 inç	5 ft 4 inç
Seviye Kaldırma Kolunda ve Kova Seviyesinde Uzanma	mm	3.267	3.345
	ft/inç	10 ft 8 inç	10 ft 11 inç
A† Kazı Derinliği	mm	82	82
	inç	3,2 inç	3,2 inç
12† Toplam Uzunluk	mm	9.928	10.006
	ft/inç	32 ft 7 inç	32 ft 10 inç
B† Kova ile Maksimum Kaldırmada Genel Yükseklik	mm	6.749	6.829
	ft/inç	22 ft 2 inç	22 ft 5 inç
Kova Taşıma Konumundayken Yükleyici Mesafe Dönüşü Yarıçapı	mm	8.161	8.152
	ft/inç	26 ft 10 inç	26 ft 9 inç
Statik Devirme Yüğü, Düz (Lastik sapması ile)	kg	Yok	Yok
	lb	Yok	Yok
Statik Devirme Yüğü, Düz (Lastik sapması yok)	kg	26.420	26.213
	lb	58.231	57.775
Statik Devirme Yüğü, Belden Kırmalı (Lastik sapması ile)	kg	Yok	Yok
	lb	Yok	Yok
Statik Devirme Yüğü, Belden Kırmalı (Lastik sapması yok)	kg	23.353	23.158
	lb	51.471	51.041
Koparma Kuvveti (§)	kN	212	202
	lbf	47.808	45.405
Çalışma Ağırlığı*	kg	37.193	37.278
	lb	81.974	82.161

* Gösterilen statik devirme yükleri ve çalışma ağırlıkları; Brawler 29.5X25 Düz dolgu lastikler, dolu sıvılar, operatör, kabin ön filtresi, arka korumayla güçlendirilmiş arka ağırlık, ön korumalı düz cam, endüstriyel paket, sarsıntısız yürüyüş sistemi, standart çalıştırma, dar çamurluklar, türbin tipi motor ön filtresi, Product Link, ön sınırlı kayan diferansiyeller, güç aktarma sistemi koruması, standart direksiyon, endüstriyel ses yalıtımı ile değişken eğimli fana sahip makine konfigürasyonunu temel alır.

† Boyut çizimleri ile gösterilen çizim.

(§) ISO 14397-2:2007 uyarınca, kova pimi pivot noktası konumundayken kesici kenarın ucunun arkası 100 mm (4 inç) olarak ölçülmüştür.

(Lastik sapması ile) Hesaplamalar ile testler arasında %2 doğrulama gerektiren ISO 14397-1:2007 Bölüm 1 - 6 ile tam uyumluluk.

(Lastik sapması yok) ISO 14397-1:2007 Bölüm 1 - 5 ile uyumluluk.

Diğer kovalar mevcuttur ve teklifler bölgeden bölgeye değişiklik gösterebilir. Daha fazla ayrıntı için yerel Cat temsilcinize danışın.

980 XE Atık ve Hurda Elleçleyici Teknik Özellikleri

Çalışma Teknik Özellikleri – Kovalar

Bağlantı		Yüksek Kaldırma Bağlantısı	
Kova Tipi		Atık, Dozerleme – Pimli	Atık, Yükleme ve Taşıma – Pimli
Kenar Tipi		Cıvata Bağlantılı Kesici Kenarlar	Kauçuk Kenar
Kapasite – Azami	m ³	9,90	10,70
	yd ³	13,00	14,00
Kapasite: %110 Doldurma Faktöründe Azami	m ³	10,90	11,80
	yd ³	14,25	15,50
Genişlik	mm	3.882	3.882
	ft/inç	12 ft 8 inç	12 ft 8 inç
16† Maksimum Kaldırmada ve 45° Tahliyede Boşaltma Açıklığı	mm	3.292	2.980
	ft/inç	10 ft 9 inç	9 ft 9 inç
17† Maksimum Kaldırmada ve 45° Tahliyede Uzanma	mm	1.493	1.653
	ft/inç	4 ft 10 inç	5 ft 5 inç
Seviye Kaldırma Kolunda ve Kova Seviyesinde Uzanma	mm	3.313	3.647
	ft/inç	10 ft 10 inç	11 ft 11 inç
A† Kazı Derinliği	mm	108	68
	inç	4,2 inç	2,6 inç
12† Toplam Uzunluk	mm	9.993	10.402
	ft/inç	32 ft 10 inç	34 ft 2 inç
B† Kova ile Maksimum Kaldırmada Genel Yükseklik	mm	7.355	7.183
	ft/inç	24 ft 2 inç	23 ft 7 inç
Kova Taşıma Konumundayken Yükleme Mesafe Dönüşü Yarıçapı	mm	8.366	8.494
	ft/inç	27 ft 6 inç	27 ft 11 inç
Statik Devirme Yüğü, Düz (Lastik sapması ile)	kg	Yok	Yok
	lb	Yok	Yok
Statik Devirme Yüğü, Düz (Lastik sapması yok)	kg	27.373	25.011
	lb	60.331	55.124
Statik Devirme Yüğü, Belden Kırmalı (Lastik sapması ile)	kg	Yok	Yok
	lb	Yok	Yok
Statik Devirme Yüğü, Belden Kırmalı (Lastik sapması yok)	kg	24.107	21.973
	lb	53.132	48.430
Koparma Kuvveti (§)	kN	207	174
	lbf	46.725	39.103
Çalışma Ağırlığı*	kg	38.196	38.347
	lb	84.183	84.517

* Gösterilen statik devirme yükleri ve çalışma ağırlıkları; Brawler 29.5X25 Düz dolgu lastikler, dolu sıvılar, operatör, kabin ön filtresi, arka korumayla güçlendirilmiş arka ağırlık, ön korumalı düz cam, endüstriyel paket, sarsıntısız yürüyüş sistemi, standart çalıştırma, dar çamurluklar, türbin tipi motor ön filtresi, Product Link, ön sınırlı kayan diferansiyeller, güç aktarma sistemi koruması, standart direksiyon, endüstriyel ses yalıtımı ile değişken eğimli fana sahip makine konfigürasyonunu temel alır.

† Boyut çizimleri ile gösterilen çizim.

(§) ISO 14397-2:2007 uyarınca, kova pimi pivot noktası konumundayken kesici kenarın ucunun arkası 100 mm (4 inç) olarak ölçülmüştür.

(Lastik sapması ile) Hesaplamalar ile testler arasında %2 doğrulama gerektiren ISO 14397-1:2007 Bölüm 1 - 6 ile tam uyumluluk.

(Lastik sapması yok) ISO 14397-1:2007 Bölüm 1 - 5 ile uyumluluk.

Diğer kovalar mevcuttur ve teklifler bölgeden bölgeye değişiklik gösterebilir. Daha fazla ayrıntı için yerel Cat temsilcinize danışın.

980 XE Atık ve Hurda Elleçleyici Teknik Özellikleri

Forklift Çatal Teknik Özellikleri

Forklift Çatal Teknik Özellikleri

1	Diş Uzunluğu	mm	2.438
		inç	96,0
2	Yük Merkezi	mm	1.219
		inç	48,0
	Statik Devirme Yüğü - Düz (Forklift Çataları Seviyesi)	kg	16.418
		lb	36.184
	Statik Devirme Yüğü - Belden Kırmalı (Forklift Çataları Seviyesi)	kg	14.249
		lb	31.405
	Azami Yüğü (SAE J1197 - %50 FTSTL)	kg	6.761
		lb	14902
	Azami Yüğü (CEN EN 474-3 Engebeli Arazi - %60 FTSTL)	kg	6.761
		lb	14.902
	Azami Yüğü (CEN EN 474-3 Sert ve Düz Zemin - %80 FTSTL)	kg	6.761
		lb	14.902
3	Maksimum Toplam Uzunluk	mm	11.113
		inç	437,5
4	Zemin Seviyesinde Forklift Çatalarla Uzanma	mm	1.345
		inç	53,0
5	*Minimum Yükseklikte ve Çatal Düzken Zeminden Dışın Alt Kısımına	mm	-138
		inç	-5,5
6	Kollar Yatay Konumdayken ve Forklift Çatal Sabitken Uzanma	mm	1.870
		inç	73,6
7	Forklift Çatal Maksimum Yükseklikteyken Uzanma	mm	943
		inç	37,1
8	Kollar Yatay Konumdayken ve Forklift Çatal Sabitken Zeminden Dışın Üstüne	mm	2.174
		inç	85,6
9	Maksimum Yükseklikte ve Forklift Çatal Sabitken Zeminden Dışın Üstüne	mm	4.442
		inç	174,9
10	Tam Kaldırma Forklift Çatalın Toplam Yüksekliği (zeminden ağırlığın üstüne)	mm	5.814
		inç	228,9
11	Tam Kaldırma ve Maks. Boşaltmada Mesafe	mm	1.871
		inç	73,7
12	Yataydan Maks. Tahliye Açısı	derece	58
13	Toplam Ağırlık Genişliği	mm	2.751
		inç	108,3
14	Toplam Ağırlık Yüksekliği	mm	1.575
		inç	62,0
15	Dış Dış Genişliği (maks. yayılma)	mm	2.671
		inç	105,1
16	Dış Dış Genişliği (min. yayılma)	mm	849
		inç	33,4
	Diş Genişliği (tek diş)	mm	88,9
		inç	3,5
	Çatal Dişi Kalınlığı	mm	203,2
		inç	8,0
	Diş Kapasitesi	kg	11.068
		lb	24.393
	Çalışma Ağırlığı	kg	36.462
		lb	80.363

*Negatif değerler, eğim altını gösterir

980 IW STD

Fork Çatalı, Pimli

96 inç Dış
473-9104

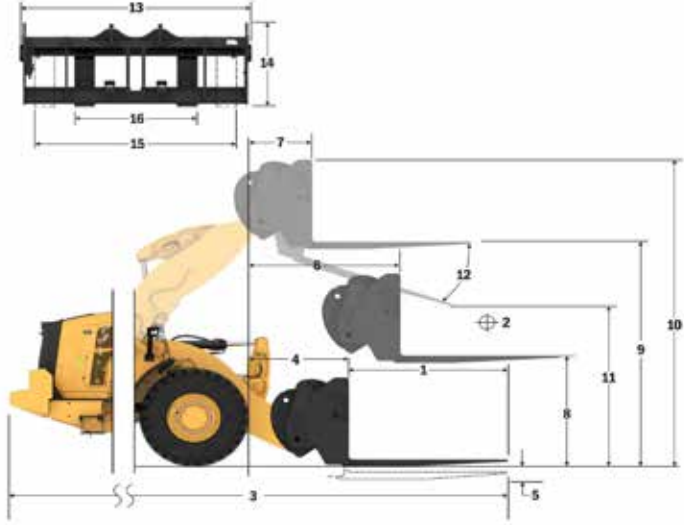

Kapasite (kg)
(CG Noktasında Hesaplanan Yüğü)

- Yüğü (SAE J1197)
- Yüğü (CEN EN 474-3 - Engebeli Arazi)
- Yüğü (CEN EN 474-3 - Sert ve Düz)
- Statik Devirme Yüğü - Koroğlu
- Statik Devirme Yüğü - Düz
- Hidrolik Yatırma Kapasitesi
- Hidrolik Kaldırma Kapasitesi

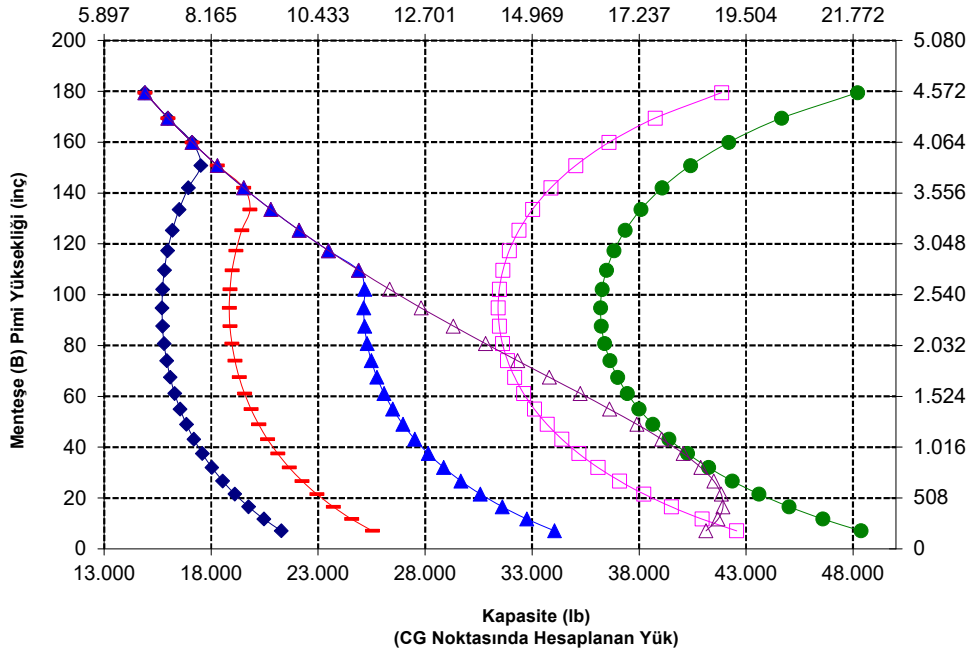

NOT: Statik devirme yüğüleri ve çalışma ağırlığı, şu yükleyici konfigürasyonunu temel alır: Brawler Düz Dolgu Lastikler, Klima, Sarsıntısız Yürüyüş Sistemi, Güç Aktarma Sistemi Koruması, Dolu Sıvılar, Yakıt Deposu, Soğutucu Sıvı, Yağlar ve Operatör.

Teknik özellikler ve değerler şu standartlar ile uyumludur: SAE* J1197, ISO 14397-1, CEN** EN 474-3.

Paletli fork çatalı bulunan bir yükleyicinin anma çalışma yüğü aşağıdakilere göre belirlenir: SAE J1197: Tam dönüş statik devirme yükünün veya hidrolik limitin %50'si, CEN EN 474-3: Engebeli arazide tam dönüş statik devirme yükünün veya hidrolik limitin %60'ı, CEN EN 474-3: Sert ve düz zeminde tam dönüş statik devirme yükünün veya hidrolik limitin %80'ı.

**SAE - Otomotiv Mühendisleri Topluluğu
**CEN - Avrupa Standartlar Komitesi



UYARI: Dış yüğü kapasitesini aşmayın.
Her bir dişin kapasitesi, ilgili dişin yanına damgalanmıştır.

980 XE Atık ve Hurda Elleçleyici Teknik Özellikleri

Forklift Çatal Teknik Özellikleri

Forklift Çatal Teknik Özellikleri

1	Dış Uzunluğu	mm	2.438
		inç	96,0
2	Yük Merkezi	mm	1.219
		inç	48,0
	Statik Devirme Yüğü - Düz (Forklift Çataları Seviyesi)	kg	15.574
		lb	34.326
	Statik Devirme Yüğü - Belden Kırmalı (Forklift Çataları Seviyesi)	kg	13.783
		lb	30.378
	Azami Yük (SAE J1197 - %50 FTSTL)	kg	6.586
		lb	14.515
	Azami Yük (CEN EN 474-3 Engibeli Arazi - %60 FTSTL)	kg	6.586
		lb	14.515
	Azami Yük (CEN EN 474-3 Sert ve Düz Zemin - %80 FTSTL)	kg	6.586
		lb	14.515
3	Maksimum Toplam Uzunluk	mm	11.302
		inç	444,9
4	Zemin Seviyesinde Forklift Çatalarla Uzanma	mm	1.534
		inç	60,4
5	*Minimum Yükseklikte ve Çatal Düzken Zeminden Dışın Alt Kısımına	mm	-137
		inç	-5,4
6	Kollar Yatay Konumdayken ve Forklift Çatal Sabitken Uzanma	mm	2.030
		inç	79,9
7	Forklift Çatal Maksimum Yükseklikteyken Uzanma	mm	946
		inç	37,2
8	Kollar Yatay Konumdayken ve Forklift Çatal Sabitken Zeminden Dışın Üstüne	mm	2.174
		inç	85,6
9	Maksimum Yükseklikte ve Forklift Çatal Sabitken Zeminden Dışın Üstüne	mm	4.663
		inç	183,6
10	Tam Kaldırma Forklift Çatalın Toplam Yüksekliği (zeminden ağırlığın üstüne)	mm	6.035
		inç	237,6
11	Tam Kaldırma ve Maks. Boşaltmada Mesafe	mm	2.334
		inç	91,9
12	Yataydan Maks. Tahliye Açısı	derece	49
13	Toplam Ağırlık Genişliği	mm	2.751
		inç	108,3
14	Toplam Ağırlık Yüksekliği	mm	1.575
		inç	62,0
15	Dış Dış Genişliği (maks. yayılma)	mm	2.671
		inç	105,1
16	Dış Dış Genişliği (min. yayılma)	mm	849
		inç	33,4
	Dış Genişliği (tek diş)	mm	88,9
		inç	3,5
	Çatal Dişi Kalınlığı	mm	203,2
		inç	8,0
	Dış Kapasitesi	kg	11.068
		inç	24.393
	Çalışma Ağırlığı	kg	36.596
		lb	80.657

*Negatif değerler, eğim altını gösterir

980 IW HL

Fork Çatalı, Pimli

96 inç Dış
473-9104

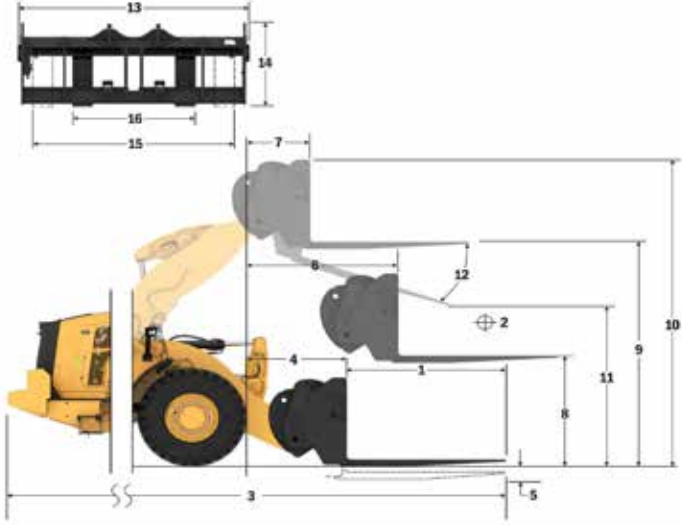

Kapasite (kg)
(CG Noktasında Hesaplanan Yük)

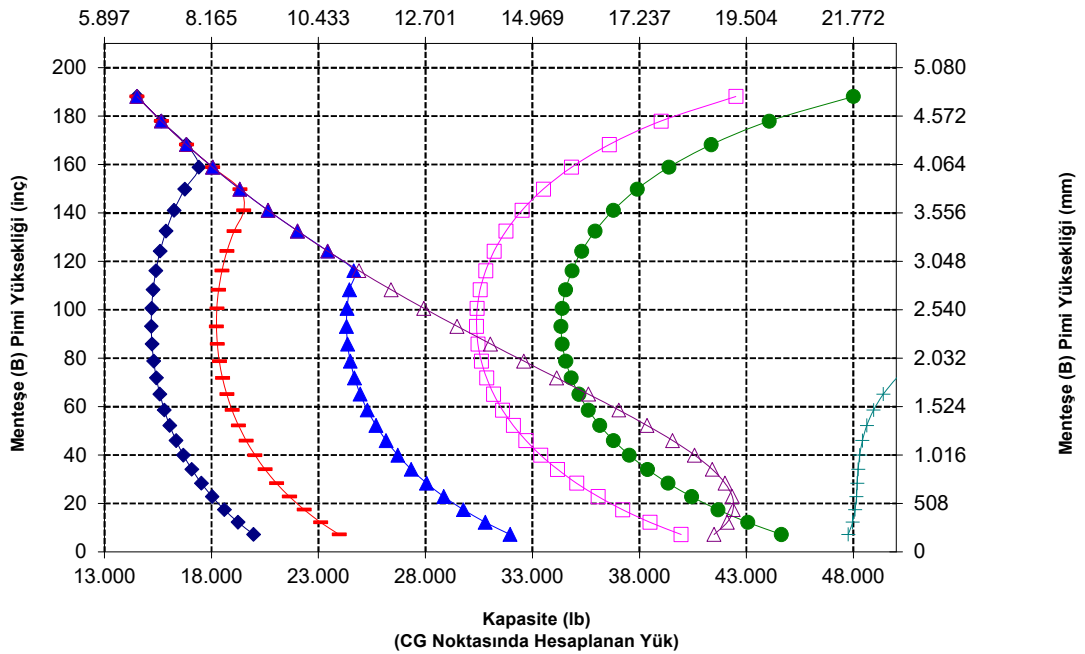

NOT: Statik devirme yükleri ve çalışma ağırlığı, şu yükleyici konfigürasyonunu temel alır: Brawler Düz Dolgu Lastikler, Klima, Sarsıntısız Yürüyüş Sistemi, Güç Aktarma Sistemi Koruması, Dolu Sıvılar, Yakıt Deposu, Soğutucu Sıvı, Yağlar ve Operatör.

Teknik özellikler ve değerler şu standartlar ile uyumludur: SAE* J1197, ISO 14397-1, CEN** EN 474-3.

Paletli fork çatalı bulunan bir yükleyicinin anma çalışma yükü aşağıdakilere göre belirlenir: SAE J1197: Tam dönüş statik devirme yükünün veya hidrolik limitin %50'si. CEN EN 474-3: Engibeli arazide tam dönüş statik devirme yükünün veya hidrolik limitin %60'. CEN EN 474-3: Sert ve düz zeminde tam dönüş statik devirme yükünün veya hidrolik limitin %80'.

*SAE - Otomotiv Mühendisleri

Topluluğu

**CEN - Avrupa Standartlar

Komitesi



UYARI: Dış yükü kapasitesini aşmayın.
Her bir dişin kapasitesi, ilgili dişin yanına damgalanmıştır.

980 XE Atık ve Hurda Elleçleyici Teknik Özellikleri

Forklift Çatal Teknik Özellikleri

Forklift Çatal Teknik Özellikleri

1	Dış Uzunluğu	mm	1.829
		inç	72,0
2	Yük Merkezi	mm	914
		inç	36,0
	Statik Devirme Yükü - Düz (Forklift Çataları Seviyesi)	kg	18.021
		lb	39.719
	Statik Devirme Yükü - Belden Kırmalı (Forklift Çataları Seviyesi)	kg	15.675
		lb	34.548
	Azami Yük (SAE J1197 - %50 FTSTL)	kg	7.838
		lb	17.274
	Azami Yük (CEN EN 474-3 Engebeli Arazi - %60 FTSTL)	kg	8.530
		lb	18.799
	Azami Yük (CEN EN 474-3 Sert ve Düz Zemin - %80 FTSTL)	kg	8.530
		lb	18.799
3	Maksimum Toplam Uzunluk	mm	10.507
		inç	413,7
4	Zemin Seviyesinde Forklift Çatalarla Uzanma	mm	1.349
		inç	53,1
5	*Minimum Yükseklikte ve Çatal Düzken Zeminden Dışın Alt Kısımına	mm	-145
		inç	-5,7
6	Kollar Yatay Konumdayken ve Forklift Çatal Sabitken Uzanma	mm	1.870
		inç	73,6
7	Forklift Çatal Maksimum Yükseklikteyken Uzanma	mm	943
		inç	37,1
8	Kollar Yatay Konumdayken ve Forklift Çatal Sabitken Zeminden Dışın Üstüne	mm	2.167
		inç	85,3
9	Maksimum Yükseklikte ve Forklift Çatal Sabitken Zeminden Dışın Üstüne	mm	4.436
		inç	174,6
10	Tam Kaldırmada Forklift Çatalın Toplam Yüksekliği (zeminden ağırlığın üstüne)	mm	5.814
		inç	228,9
11	Tam Kaldırma ve Maks. Boşaltmada Mesafe	mm	2.386
		inç	93,9
12	Yataydan Maks. Tahliye Açısı	derece	58
13	Toplam Ağırlık Genişliği	mm	2.751
		inç	108,3
14	Toplam Ağırlık Yüksekliği	mm	1.581
		inç	62,3
15	Dış Dış Genişliği (maks. yayılma)	mm	2.671
		inç	105,1
16	Dış Dış Genişliği (min. yayılma)	mm	849
		inç	33,4
	Dış Genişliği (tek dış)	mm	88,9
		inç	3,5
	Çatal Dışı Kalınlığı	mm	203,2
		inç	8,0
	Dış Kapasitesi	kg	14.742
		lb	32.491
	Çalışma Ağırlığı	kg	36.230
		lb	79.852

*Negatif değerler, eğim altını gösterir

980 IW STD

Fork Çatalı, Pimli

72 inç Dış
473-9106

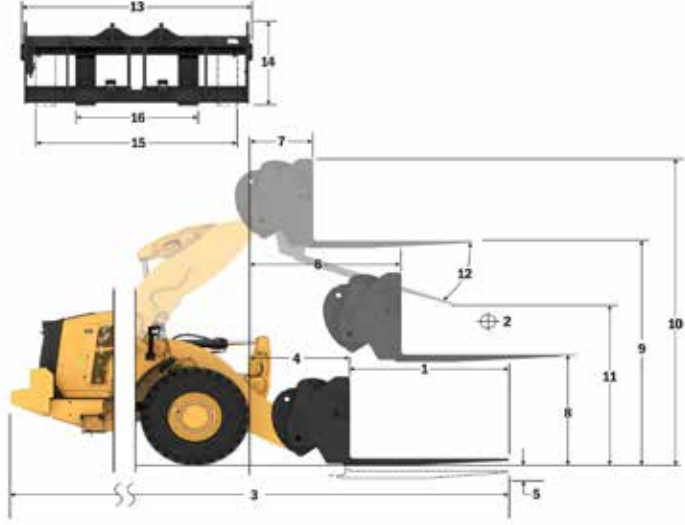

Kapasite (kg)
(CG Noktasında Hesaplanan Yük)

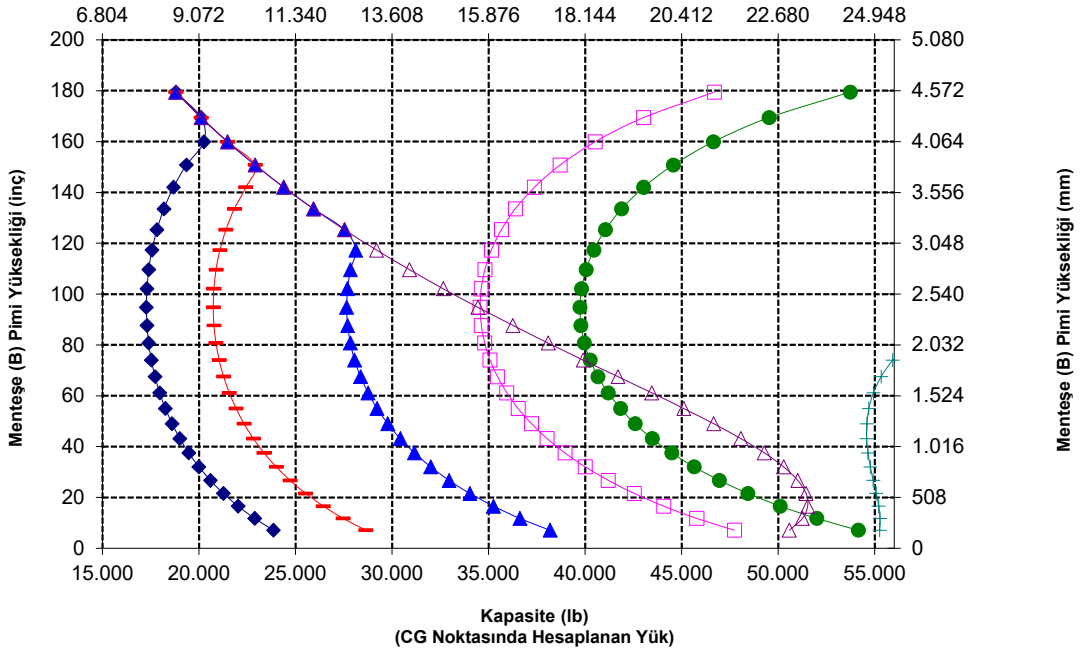

UYARI: Dış yükü kapasitesini aşmayın.
Her bir dışın kapasitesi, ilgili dışın yanına damgalanmıştır.

980 XE Atık ve Hurda Elleçleyici Teknik Özellikleri

Forklift Çatal Teknik Özellikleri

Forklift Çatal Teknik Özellikleri

1	Dış Uzunluğu	mm	1.829
		inç	72,0
2	Yük Merkezi	mm	914
		inç	36,0
	Statik Devirme Yüğü - Düz (Forklift Çataları Seviyesi)	kg	17.059
		lb	37.597
	Statik Devirme Yüğü - Belden Kırmalı (Forklift Çataları Seviyesi)	kg	15.127
		lb	33.339
	Azami Yüğü (SAE J1197 - %50 FTSTL)	kg	7.563
		lb	16.670
	Azami Yüğü (CEN EN 474-3 Engebeli Arazi - %60 FTSTL)	kg	8.317
		lb	18.330
	Azami Yüğü (CEN EN 474-3 Sert ve Düz Zemin - %80 FTSTL)	kg	8.317
		lb	18.330
3	Maksimum Toplam Uzunluk	mm	10.696
		inç	421,1
4	Zemin Seviyesinde Forklift Çatalarla Uzunma	mm	1.538
		inç	60,6
5	*Minimum Yükseklikte ve Çatal Düzken Zeminden Dışın Alt Kısımına	mm	-143
		inç	-5,6
6	Kollar Yatay Konumdayken ve Forklift Çatal Sabitken Uzunma	mm	2.030
		inç	79,9
7	Forklift Çatal Maksimum Yükseklikteyken Uzunma	mm	946
		inç	37,2
8	Kollar Yatay Konumdayken ve Forklift Çatal Sabitken Zeminden Dışın Üstüne	mm	2.167
		inç	85,3
9	Maksimum Yükseklikte ve Forklift Çatal Sabitken Zeminden Dışın Üstüne	mm	4.657
		inç	183,3
10	Tam Kaldırma Forklift Çatalın Toplam Yüksekliği (zeminden ağırlığın üstüne)	mm	6.035
		inç	237,6
11	Tam Kaldırma ve Maks. Boşaltmada Mesafe	mm	2.789
		inç	109,8
12	Yataydan Maks. Tahliye Açısı	derece	49
13	Toplam Ağırlık Genişliği	mm	2.751
		inç	108,3
14	Toplam Ağırlık Yüksekliği	mm	1.581
		inç	62,3
15	Dış Dış Genişliği (maks. yayılma)	mm	2.671
		inç	105,1
16	Dış Dış Genişliği (min. yayılma)	mm	849
		inç	33,4
	Dış Genişliği (tek dış)	mm	88,9
		inç	3,5
	Çatal Dışı Kalınlığı	mm	203,2
		inç	8,0
	Dış Kapasitesi	kg	14.742
		lb	32.491
	Çalışma Ağırlığı	kg	36.364
		lb	80.146

*Negatif değerler, eğim altını gösterir

980 IW HL

Fork Çatalı, Pimli

72 inç Dış
473-9106

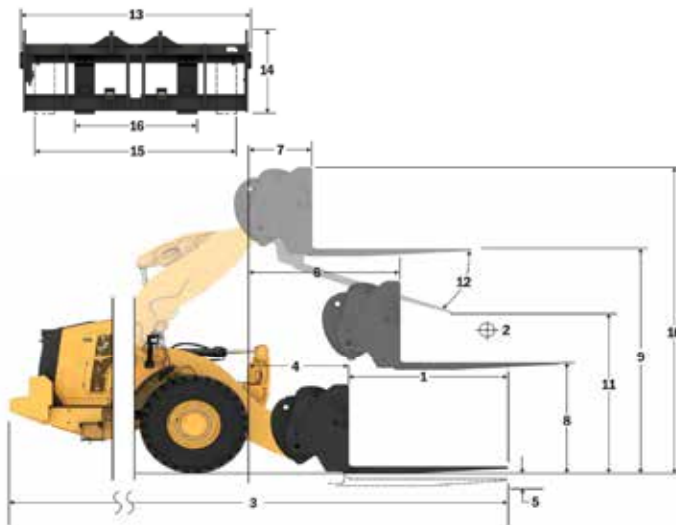

Kapasite (kg)
(CG Noktasında Hesaplanan Yüğü)

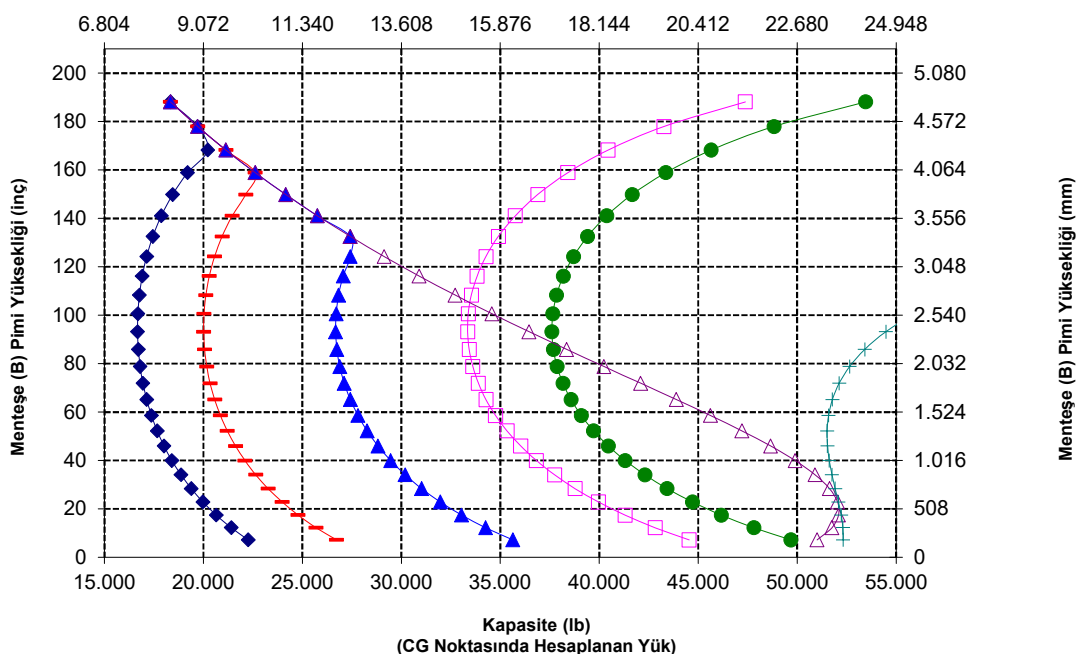

UYARI: Dış yükü kapasitesini aşmayın.
Her bir dışın kapasitesi, ilgili dışın yanına damgalanmıştır.

980 XE Atık ve Hurda Elleçleyici Teknik Özellikleri

Forklift Çatal Teknik Özellikleri

Forklift Çatal Teknik Özellikleri

1	Dış Uzunluğu	mm	1.830
		inç	72,0
2	Yük Merkezi	mm	915
		inç	36,0
	Statik Devirme Yükü - Düz (Forklift Çataları Seviyesi)	kg	18.732
		lb	41.286
	Statik Devirme Yükü - Belden Kırmalı (Forklift Çataları Seviyesi)	kg	16.368
		lb	36.075
	Azami Yük (SAE J1197 - %50 FTSTL)	kg	8.184
		lb	18.038
	Azami Yük (CEN EN 474-3 Engebeli Arazi - %60 FTSTL)	kg	8.327
		lb	18.352
	Azami Yük (CEN EN 474-3 Sert ve Düz Zemin - %80 FTSTL)	kg	8.327
		lb	18.352
3	Maksimum Toplam Uzunluk	mm	10.384
		inç	408,8
4	Zemin Seviyesinde Forklift Çatallarla Uzanma	mm	1.225
		inç	48,2
5	*Minimum Yükseklikte ve Çatal Düzken Zeminden Dışın Alt Kısımına	mm	-146
		inç	-5,8
6	Kollar Yatay Konumdayken ve Forklift Çatal Sabitken Uzanma	mm	1.839
		inç	72,4
7	Forklift Çatal Maksimum Yükseklikteyken Uzanma	mm	913
		inç	35,9
8	Kollar Yatay Konumdayken ve Forklift Çatal Sabitken Zeminden Dışın Üstüne	mm	2.028
		inç	79,8
9	Maksimum Yükseklikte ve Forklift Çatal Sabitken Zeminden Dışın Üstüne	mm	4.297
		inç	169,2
10	Tam Kaldırma Forklift Çatalın Toplam Yüksekliği (zeminden ağırlığın üstüne)	mm	5.072
		inç	199,7
11	Tam Kaldırma ve Maks. Boşaltmada Mesafe	mm	2.681
		inç	105,5
12	Yataydan Maks. Tahliye Açısı	derece	45
13	Toplam Ağırlık Genişliği	mm	2.217
		inç	87,3
14	Toplam Ağırlık Yüksekliği	mm	840
		inç	33,1
15	Dış Dış Genişliği (maks. yayılma)	mm	2.070
		inç	81,5
16	Dış Dış Genişliği (min. yayılma)	mm	470
		inç	18,5
	Dış Genişliği (tek dış)	mm	150,0
		inç	5,9
	Çatal Dışı Kalınlığı	mm	65,0
		inç	2,6
	Dış Kapasitesi	kg	5.246
		lb	11.562
	Çalışma Ağırlığı	kg	35.561
		lb	78.377

*Negatif değerler, eğim altını gösterir

980 IW STD

Fork Çatalı, FUSION

87 inç Carriage

60 inç Dış

530-1861

530-1869

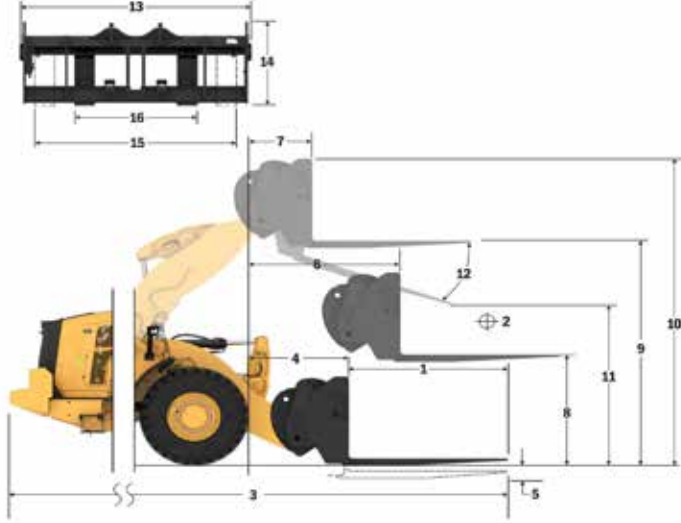

Kapasite (kg)
(CG Noktasında Hesaplanan Yük)

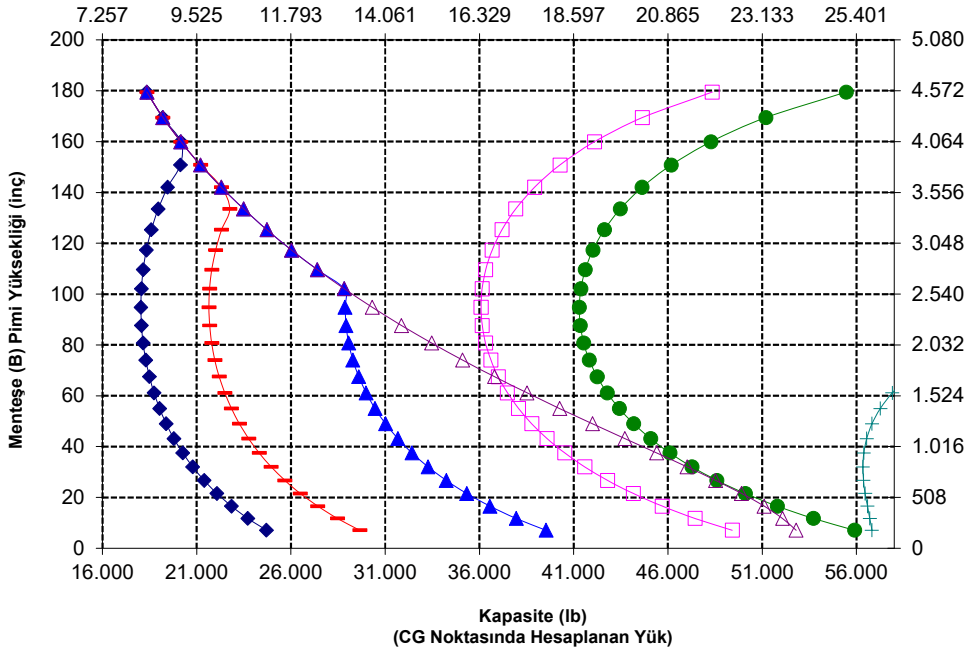

UYARI: Dış yükü kapasitesini aşmayın.
Her bir dışın kapasitesi, ilgili dışın yanına damgalanmıştır.

Forklift Çatal Teknik Özellikleri

Forklift Çatal Teknik Özellikleri

1	Diş Uzunluğu	mm	1.830
		inç	72,0
2	Yük Merkezi	mm	915
		inç	36,0
	Statik Devirme Yüğü - Düz (Forklift Çataları Seviyesi)	kg	17.694
		lb	38.998
	Statik Devirme Yüğü - Belden Kırmalı (Forklift Çataları Seviyesi)	kg	15.754
		lb	34.723
	Azami Yüğü (SAE J1197 - %50 FTSTL)	kg	7.877
		lb	17.361
	Azami Yüğü (CEN EN 474-3 Engebeli Arazi - %60 FTSTL)	kg	7.970
		lb	17.566
	Azami Yüğü (CEN EN 474-3 Sert ve Düz Zemin - %80 FTSTL)	kg	7.970
		lb	17.566
3	Maksimum Toplam Uzunluk	mm	10.593
		inç	417,0
4	Zemin Seviyesinde Forklift Çatalarla Uzanma	mm	1.434
		inç	56,4
5	*Minimum Yükseklikte ve Çatal Düzken Zeminden Dışın Alt Kısmına	mm	-145
		inç	-5,7
6	Kollar Yatay Konumdayken ve Forklift Çatal Sabitken Uzanma	mm	2.012
		inç	79,2
7	Forklift Çatal Maksimum Yükseklikteyken Uzanma	mm	928
		inç	36,5
8	Kollar Yatay Konumdayken ve Forklift Çatal Sabitken Zeminden Dışın Üstüne	mm	2.028
		inç	79,8
9	Maksimum Yükseklikte ve Forklift Çatal Sabitken Zeminden Dışın Üstüne	mm	4.517
		inç	177,8
10	Tam Kaldırma Forklift Çatalın Toplam Yüksekliği (zeminden ağırlığın üstüne)	mm	5.292
		inç	208,3
11	Tam Kaldırma ve Maks. Boşaltmada Mesafe	mm	2.759
		inç	108,6
12	Yataydan Maks. Tahliye Açısı	derece	51
13	Toplam Ağırlık Genişliği	mm	2.217
		inç	87,3
14	Toplam Ağırlık Yüksekliği	mm	840
		inç	33,1
15	Dış Dış Genişliği (maks. yayılma)	mm	2.070
		inç	81,5
16	Dış Dış Genişliği (min. yayılma)	mm	470
		inç	18,5
	Diş Genişliği (tek diş)	mm	150,0
		inç	5,9
	Çatal Dişi Kalınlığı	mm	65,0
		inç	2,6
	Diş Kapasitesi	kg	5.246
		lb	11.562
	Çalışma Ağırlığı	kg	35.699
		lb	78.680

*Negatif değerler, eğim altını gösterir

980 IW HL

Fork Çatalı, FUSION

87 inç Carriage

530-1861

72 inç Diş

530-1869

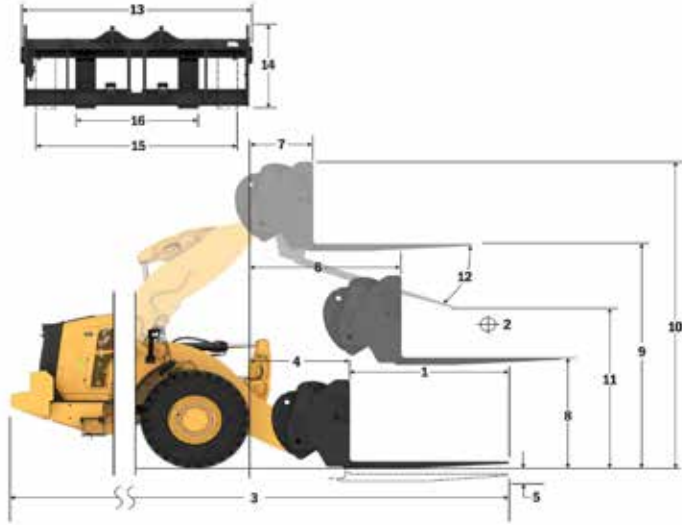

Kapasite (kg)
(CG Noktasında Hesaplanan Yüğü)

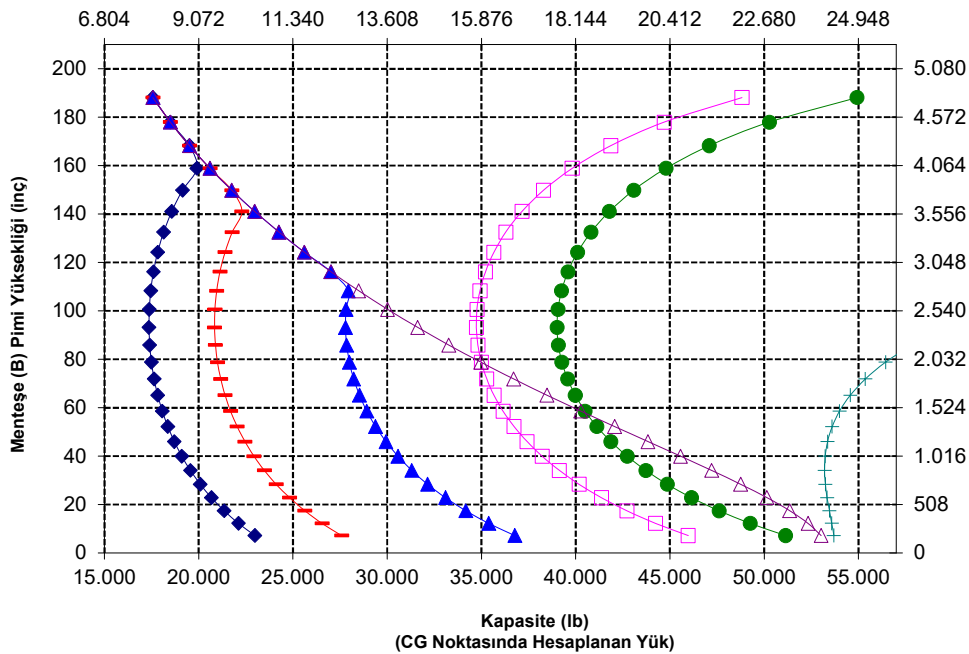

UYARI: Dış yükü kapasitesini aşmayın.
Her bir dişin kapasitesi, ilgili dişin yanına damgalanmıştır.

980 XE Atık ve Hurda Elleçleyici Teknik Özellikleri

Forklift Çatal Teknik Özellikleri

Forklift Çatal Teknik Özellikleri

1	Diş Uzunluğu	mm	1.829
		inç	72,0
2	Yük Merkezi	mm	914
		inç	36,0
	Statik Devirme Yüğü - Düz (Forklift Çataları Seviyesi)	kg	18.136
		lb	39.972
	Statik Devirme Yüğü - Belden Kırmalı (Forklift Çataları Seviyesi)	kg	15.764
		lb	34.743
	Azami Yük (SAE J1197 - %50 FTSTL)	kg	7.882
		lb	17.371
	Azami Yük (CEN EN 474-3 Engibeli Arazi - %60 FTSTL)	kg	8.905
		lb	19.627
	Azami Yük (CEN EN 474-3 Sert ve Düz Zemin - %80 FTSTL)	kg	8.905
		lb	19.627
3	Maksimum Toplam Uzunluk	mm	10.347
		inç	407,4
4	Zemin Seviyesinde Forklift Çatalarla Uzanma	mm	1.189
		inç	46,8
5	*Minimum Yükseklikte ve Çatal Düzken Zeminden Dışın Alt Kısımına	mm	-95
		inç	-3,7
6	Kollar Yatay Konumdayken ve Forklift Çatal Sabitken Uzanma	mm	1.826
		inç	71,9
7	Forklift Çatal Maksimum Yükseklikteyken Uzanma	mm	899
		inç	35,4
8	Kollar Yatay Konumdayken ve Forklift Çatal Sabitken Zeminden Dışın Üstüne	mm	2.099
		inç	82,6
9	Maksimum Yükseklikte ve Forklift Çatal Sabitken Zeminden Dışın Üstüne	mm	4.368
		inç	172,0
10	Tam Kaldırma Forklift Çatalın Toplam Yüksekliği (zeminden ağırlığın üstüne)	mm	5.412
		inç	213,1
11	Tam Kaldırma ve Maks. Boşaltmada Mesafe	mm	2.502
		inç	98,5
12	Yataydan Maks. Tahliye Açısı	derece	55
13	Toplam Ağırlık Genişliği	mm	2.821
		inç	111,1
14	Toplam Ağırlık Yüksekliği	mm	1.129
		inç	44,4
15	Dış Diş Genişliği (maks. yayılma)	mm	2.627
		inç	103,4
16	Dış Diş Genişliği (min. yayılma)	mm	747
		inç	29,4
	Diş Genişliği (tek diş)	mm	250,0
		inç	9,8
	Çatal Dişi Kalınlığı	mm	85,0
		inç	3,3
	Diş Kapasitesi	kg	18.700
		lb	41.215
	Çalışma Ağırlığı	kg	36.438
		lb	80.310

*Negatif değerler, eğim altını gösterir

980 IW STD

İnşaat Forklift Çatalı, FUSION

108 inç Carriage 72 inç Diş
523-4199 523-4200

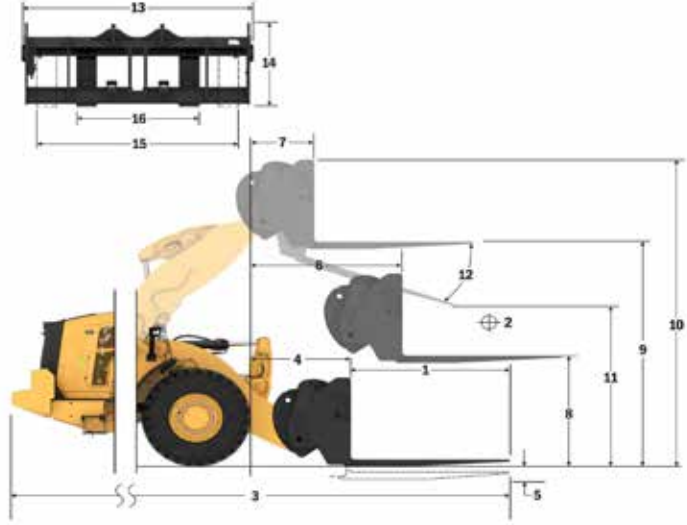

Kapasite (kg)
(CG Noktasında Hesaplanan Yük)

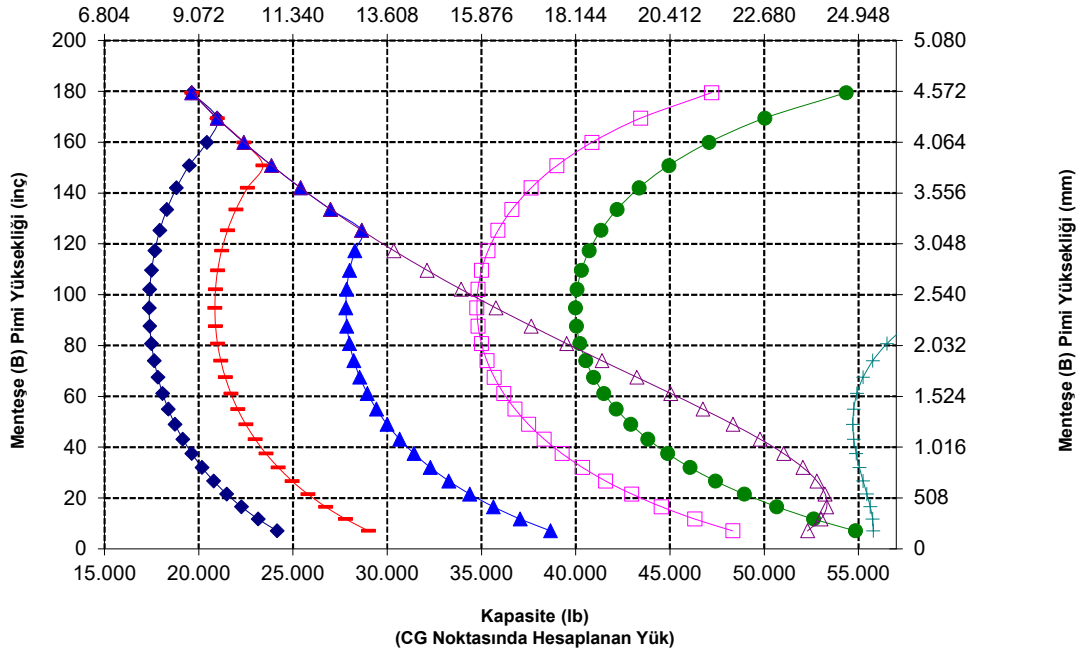

UYARI: Diş yükü kapasitesini aşmayın. Her bir dişin kapasitesi, ilgili dişin yanına damgalanmıştır.

980 XE Atık ve Hurda Elleçleyici Teknik Özellikleri

Forklift Çatal Teknik Özellikleri

Forklift Çatal Teknik Özellikleri

1	Dış Uzunluğu	mm	1.829
		inç	72,0
2	Yük Merkezi	mm	914
		inç	36,0
	Statik Devirme Yüğü - Düz (Forklift Çataları Seviyesi)	kg	17.083
		lb	37.651
	Statik Devirme Yüğü - Belden Kırmalı (Forklift Çataları Seviyesi)	kg	15.137
		lb	33.362
	Azami Yüğü (SAE J1197 - %50 FTSTL)	kg	7.568
		lb	16.681
	Azami Yüğü (CEN EN 474-3 Engebeli Arazi - %60 FTSTL)	kg	8.586
		lb	18.924
	Azami Yüğü (CEN EN 474-3 Sert ve Düz Zemin - %80 FTSTL)	kg	8.586
		lb	18.924
3	Maksimum Toplam Uzunluk	mm	10.555
		inç	415,6
4	Zemin Seviyesinde Forklift Çatalarla Uzanma	mm	1.397
		inç	55,0
5	*Minimum Yükseklikte ve Çatal Düzken Zeminden Dışın Alt Kısmına	mm	-91
		inç	-3,6
6	Kollar Yatay Konumdayken ve Forklift Çatal Sabitken Uzanma	mm	1.999
		inç	78,7
7	Forklift Çatal Maksimum Yükseklikteyken Uzanma	mm	915
		inç	36,0
8	Kollar Yatay Konumdayken ve Forklift Çatal Sabitken Zeminden Dışın Üstüne	mm	2.101
		inç	82,7
9	Maksimum Yükseklikte ve Forklift Çatal Sabitken Zeminden Dışın Üstüne	mm	4.590
		inç	180,7
10	Tam Kaldırmada Forklift Çatalın Toplam Yüksekliği (zeminden ağırlığın üstüne)	mm	5.634
		inç	221,8
11	Tam Kaldırma ve Maks. Boşaltmada Mesafe	mm	2.613
		inç	102,9
12	Yataydan Maks. Tahliye Açısı	derece	81
13	Toplam Ağırlık Genişliği	mm	2.821
		inç	111,1
14	Toplam Ağırlık Yüksekliği	mm	1.129
		inç	44,4
15	Dış Dış Genişliği (maks. yayılma)	mm	2.627
		inç	103,4
16	Dış Dış Genişliği (min. yayılma)	mm	747
		inç	29,4
	Dış Genişliği (tek dış)	mm	250,0
		inç	9,8
	Çatal Dışı Kalınlığı	mm	85,0
		inç	3,3
	Dış Kapasitesi	kg	18.700
		lb	41.215
	Çalışma Ağırlığı	kg	36.576
		lb	80.613

*Negatif değerler, eğim altını gösterir

980 IW HL İnşaat Forklift Çatalı, FUSION

108 inç Carriage 84 inç Dış
523-4199 523-4200

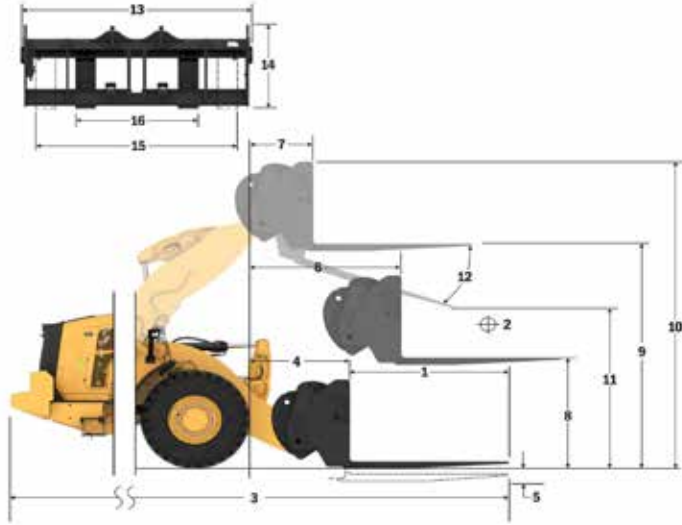

Kapasite (kg)
(CG Noktasında Hesaplanan Yüğü)

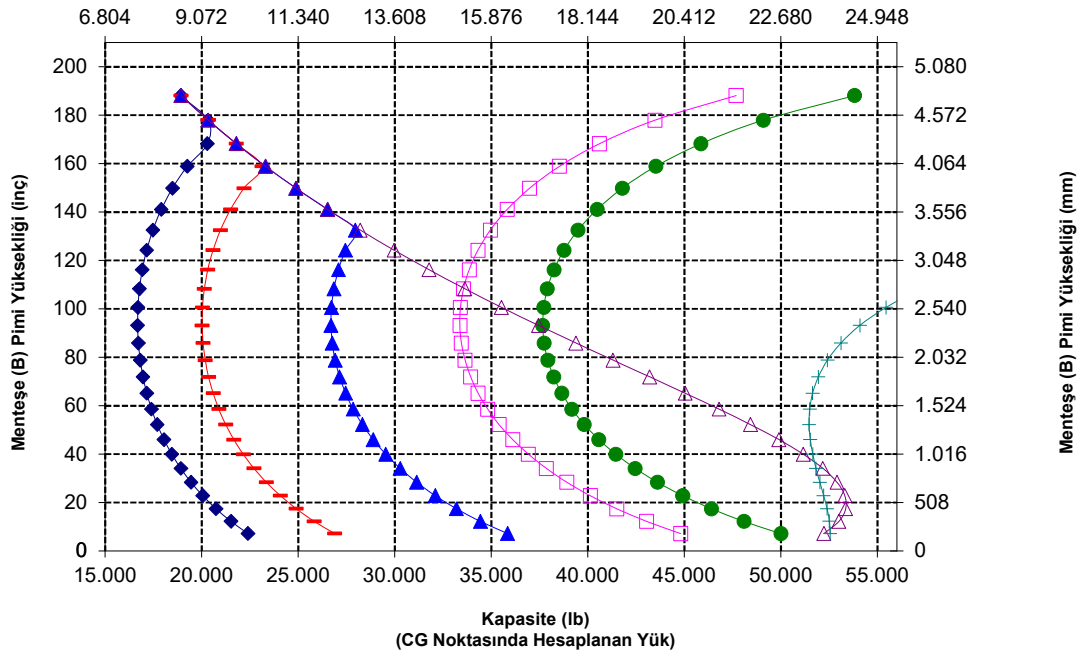

UYARI: Dış yükü kapasitesini aşmayın.
Her bir dışın kapasitesi, ilgili dışın yanına damgalanmıştır.

980 XE Atık ve Hurda Elleçleyici Teknik Özellikleri

Forklift Çatal Teknik Özellikleri

Forklift Çatal Teknik Özellikleri

1	Diş Uzunluğu	mm	2.134
		inç	84,0
2	Yük Merkezi	mm	1.067
		inç	42,0
	Statik Devirme Yüğü - Düz (Forklift Çataları Seviyesi)	kg	17.316
		lb	38.165
	Statik Devirme Yüğü - Belden Kırmalı (Forklift Çataları Seviyesi)	kg	15.038
		lb	33.144
	Azami Yüğü (SAE J1197 - %50 FTSTL)	kg	7.519
		lb	16.572
	Azami Yüğü (CEN EN 474-3 Engebeli Arazi - %60 FTSTL)	kg	7.914
		lb	17.442
	Azami Yüğü (CEN EN 474-3 Sert ve Düz Zemin - %80 FTSTL)	kg	7.914
		lb	17.442
3	Maksimum Toplam Uzunluk	mm	10.655
		inç	419,5
4	Zemin Seviyesinde Forklift Çatalarla Uzanma	mm	1.193
		inç	47,0
5	*Minimum Yükseklikte ve Çatal Düzken Zeminden Dışın Alt Kısımına	mm	-95
		inç	-3,7
6	Kollar Yatay Konumdayken ve Forklift Çatal Sabitken Uzanma	mm	1.826
		inç	71,9
7	Forklift Çatal Maksimum Yükseklikteyken Uzanma	mm	899
		inç	35,4
8	Kollar Yatay Konumdayken ve Forklift Çatal Sabitken Zeminden Dışın Üstüne	mm	2.104
		inç	82,8
9	Maksimum Yükseklikte ve Forklift Çatal Sabitken Zeminden Dışın Üstüne	mm	4.373
		inç	172,2
10	Tam Kaldırma Forklift Çatalın Toplam Yüksekliği (zeminden ağırlığın üstüne)	mm	5.412
		inç	213,1
11	Tam Kaldırma ve Maks. Boşaltmada Mesafe	mm	2.251
		inç	88,6
12	Yataydan Maks. Tahliye Açısı	derece	55
13	Toplam Ağırlık Genişliği	mm	2.821
		inç	111,1
14	Toplam Ağırlık Yüksekliği	mm	1.129
		inç	44,4
15	Dış Dış Genişliği (maks. yayılma)	mm	2.627
		inç	103,4
16	Dış Dış Genişliği (min. yayılma)	mm	747
		inç	29,4
	Diş Genişliği (tek diş)	mm	250,0
		inç	9,8
	Çatal Dişi Kalınlığı	mm	90,0
		inç	3,5
	Diş Kapasitesi	kg	17.729
		lb	39.075
	Çalışma Ağırlığı	kg	36.540
		lb	80.535

*Negatif değerler, eğim altını gösterir

980 IW STD

İnşaat Forklift Çatalı, FUSION

108 inç Carriage 84 inç Diş
523-4199 523-4201

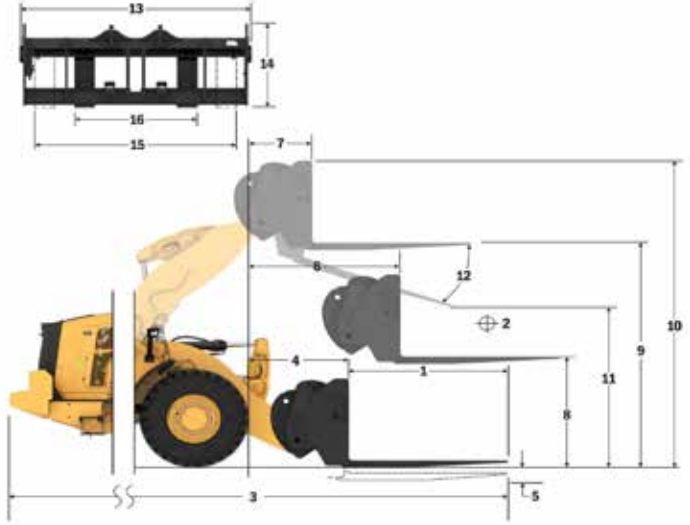

Kapasite (kg)
(CG Noktasında Hesaplanan Yüğü)

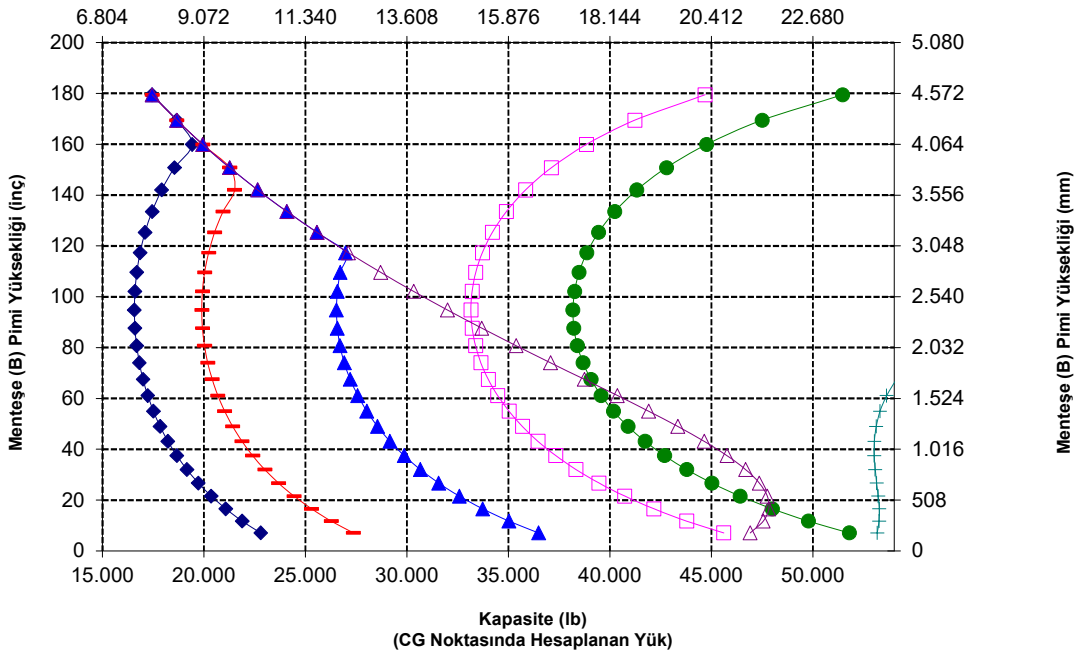

UYARI: Diş yükü kapasitesini aşmayın. Her bir dişin kapasitesi, ilgili dişin yanına damgalanmıştır.

980 XE Atık ve Hurda Elleçleyici Teknik Özellikleri

Forklift Çatal Teknik Özellikleri

Forklift Çatal Teknik Özellikleri

1	Diş Uzunluğu	mm	2.134
		inç	84,0
2	Yük Merkezi	mm	1.067
		inç	42,0
	Statik Devirme Yüğü - Düz (Forklift Çataları Seviyesi)	kg	16.333
		lb	35.997
	Statik Devirme Yüğü - Belden Kırmalı (Forklift Çataları Seviyesi)	kg	14.461
		lb	31.871
	Azami Yüğü (SAE J1197 - %50 FTSTL)	kg	7.230
		lb	15.936
	Azami Yüğü (CEN EN 474-3 Engebeli Arazi - %60 FTSTL)	kg	7.633
		lb	16.824
	Azami Yüğü (CEN EN 474-3 Sert ve Düz Zemin - %80 FTSTL)	kg	7.633
		lb	16.824
3	Maksimum Toplam Uzunluk	mm	10.863
		inç	427,7
4	Zemin Seviyesinde Forklift Çatalarla Uzanma	mm	1.401
		inç	55,2
5	*Minimum Yükseklikte ve Çatal Düzken Zeminden Dışın Alt Kısmına	mm	-91
		inç	-3,6
6	Kollar Yatay Konumdayken ve Forklift Çatal Sabitken Uzanma	mm	1.999
		inç	78,7
7	Forklift Çatal Maksimum Yükseklikteyken Uzanma	mm	915
		inç	36,0
8	Kollar Yatay Konumdayken ve Forklift Çatal Sabitken Zeminden Dışın Üstüne	mm	2.106
		inç	82,9
9	Maksimum Yükseklikte ve Forklift Çatal Sabitken Zeminden Dışın Üstüne	mm	4.595
		inç	180,9
10	Tam Kaldırmada Forklift Çatalın Toplam Yüksekliği (zeminden ağırlığın üstüne)	mm	5.634
		inç	221,8
11	Tam Kaldırma ve Maks. Boşaltmada Mesafe	mm	2.346
		inç	92,4
12	Yataydan Maks. Tahliye Açısı	derece	61
13	Toplam Ağırlık Genişliği	mm	2.821
		inç	111,1
14	Toplam Ağırlık Yüksekliği	mm	1.129
		inç	44,4
15	Dış Dış Genişliği (maks. yayılma)	mm	2.627
		inç	103,4
16	Dış Dış Genişliği (min. yayılma)	mm	747
		inç	29,4
	Dış Genişliği (tek diş)	mm	250,0
		inç	9,8
	Çatal Dişi Kalınlığı	mm	90,0
		inç	3,5
	Dış Kapasitesi	kg	17.729
		lb	39.075
	Çalışma Ağırlığı	kg	36.678
		lb	80.838

*Negatif değerler, eğim altını gösterir

980 IW HL İnşaat Forklift Çatalı, FUSION

108 inç Carriage 84 inç Diş
523-4199 523-4201

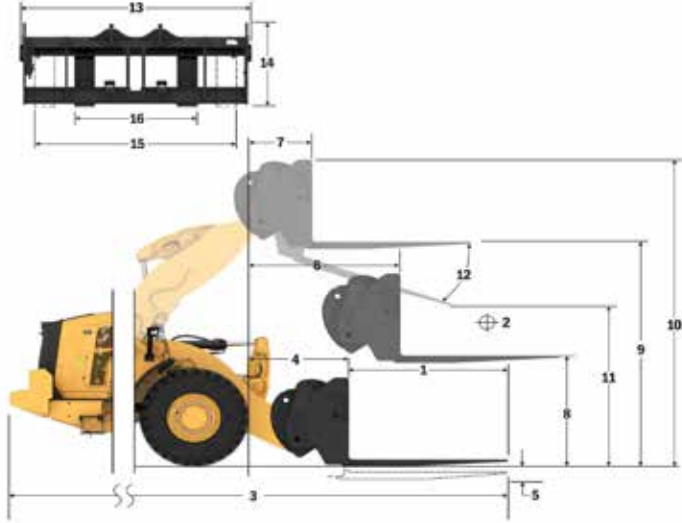

Kapasite (kg) (CG Noktasında Hesaplanan Yüğü)

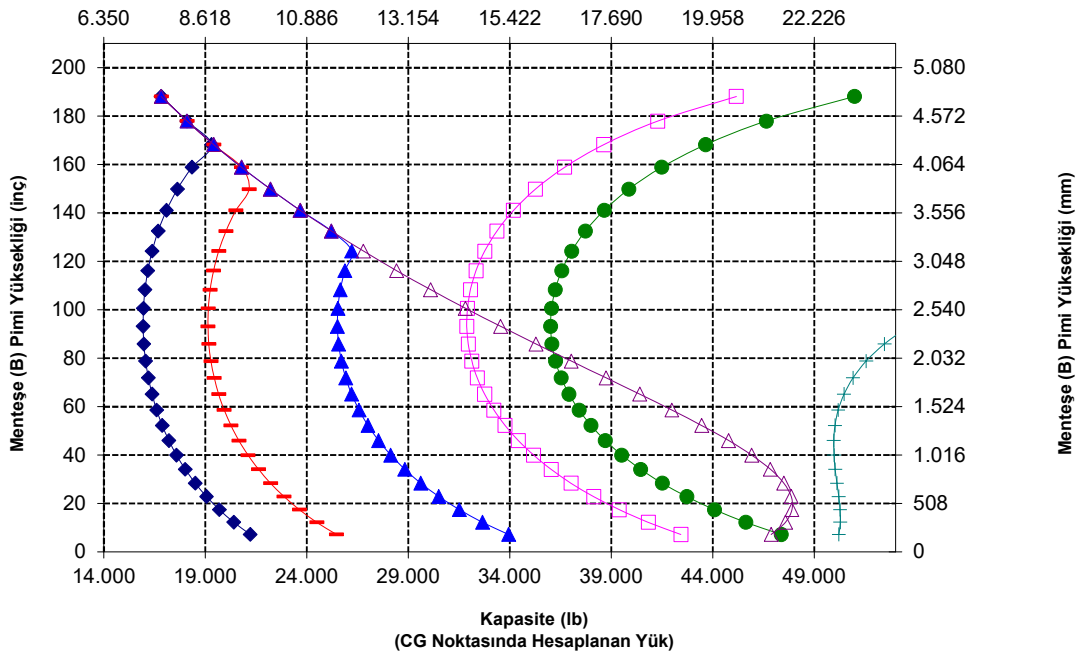

UYARI: Dış yükü kapasitesini aşmayın. Her bir dişin kapasitesi, ilgili dişin yanına damgalanmıştır.

980 XE Atık ve Hurda Elleçleyici Teknik Özellikleri

Forklift Çatal Teknik Özellikleri

Forklift Çatal Teknik Özellikleri

1	Dış Uzunluğu	mm	2.438
		inç	96,0
2	Yük Merkezi	mm	1.219
		inç	48,0
	Statik Devirme Yüğü - Düz (Forklift Çataları Seviyesi)	kg	16.496
		lb	36.358
	Statik Devirme Yüğü - Belden Kırmalı (Forklift Çataları Seviyesi)	kg	14.307
		lb	31.532
	Azami Yüğü (SAE J1197 - %50 FTSTL)	kg	7.041
		lb	15.518
	Azami Yüğü (CEN EN 474-3 Engibeli Arazi - %60 FTSTL)	kg	7.041
		lb	15.518
	Azami Yüğü (CEN EN 474-3 Sert ve Düz Zemin - %80 FTSTL)	kg	7.041
		lb	15.518
3	Maksimum Toplam Uzunluk	mm	10.964
		inç	431,7
4	Zemin Seviyesinde Forklift Çatalarla Uzanma	mm	1.197
		inç	47,1
5	*Minimum Yükseklikte ve Çatal Düzken Zeminden Dışın Alt Kısmına	mm	-93
		inç	-3,7
6	Kollar Yatay Konumdayken ve Forklift Çatal Sabitken Uzanma	mm	1.831
		inç	72,1
7	Forklift Çatal Maksimum Yükseklikteyken Uzanma	mm	904
		inç	35,6
8	Kollar Yatay Konumdayken ve Forklift Çatal Sabitken Zeminden Dışın Üstüne	mm	2.106
		inç	82,9
9	Maksimum Yükseklikte ve Forklift Çatal Sabitken Zeminden Dışın Üstüne	mm	4.375
		inç	172,2
10	Tam Kaldırma Forklift Çatalın Toplam Yüksekliği (zeminden ağırlığın üstüne)	mm	5.412
		inç	213,1
11	Tam Kaldırma ve Maks. Boşaltmada Mesafe	mm	1.998
		inç	78,6
12	Yataydan Maks. Tahliye Açısı	derece	55
13	Toplam Ağırlık Genişliği	mm	2.821
		inç	111,1
14	Toplam Ağırlık Yüksekliği	mm	1.127
		inç	44,4
15	Dış Dış Genişliği (maks. yayılma)	mm	2.629
		inç	103,5
16	Dış Dış Genişliği (min. yayılma)	mm	747
		inç	29,4
	Dış Genişliği (tek dış)	mm	250,0
		inç	9,8
	Çatal Dışı Kalınlığı	mm	90,0
		inç	3,5
	Dış Kapasitesi	kg	15.750
		lb	34.713
	Çalışma Ağırlığı	kg	36.691
		lb	80.868

*Negatif değerler, eğim altını gösterir

980 IW STD

İnşaat Forklift Çatalı, FUSION

108 inç Carriage
523-4199

96 inç Dış
523-4202

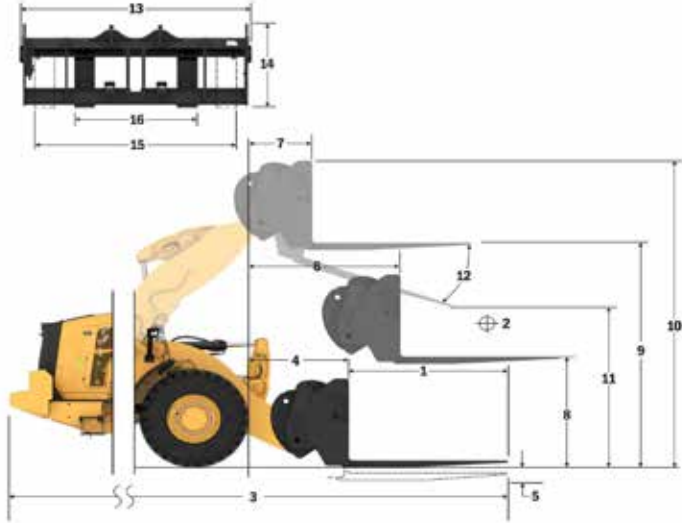

Kapasite (kg) (CG Noktasında Hesaplanan Yüğü)

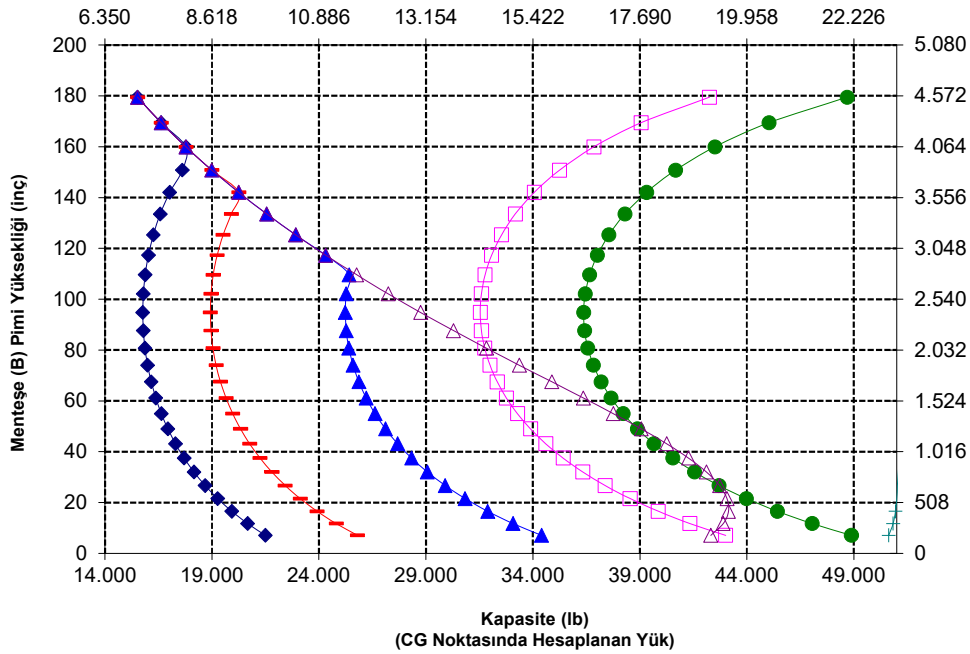

NOT: Statik devirme yükleri ve çalışma ağırlığı, şu yükleyici konfigürasyonunu temel alır: Brawler Düz Dolgu Lastikler, Klima, Sarsıntısız Yürüyüş Sistemi, Güç Aktarma Sistemi Koruması, Dolu Sıvılar, Yakıt Deposu, Soğutucu Sıvı, Yağlar ve Operatör.

Teknik özellikler ve değerler şu standartlar ile uyumludur: SAE* J1197, ISO 14397-1, CEN** EN 474-3.

Paletli fork çatalı bulunan bir yükleyicinin anma çalışma yükü aşağıdakilere göre belirlenir: SAE J1197: Tam dönüş statik devirme yükünün veya hidrolik limitin %50'si. CEN EN 474-3: Engibeli arazide tam dönüş statik devirme yükünün veya hidrolik limitin %60'ı. CEN EN 474-3: Sert ve düz zeminde tam dönüş statik devirme yükünün veya hidrolik limitin %80'ı.

*SAE - Otomotiv Mühendisleri Topuluğu
**CEN - Avrupa Standartlar Komitesi



UYARI: Dış yükü kapasitesini aşmayın. Her bir dışın kapasitesi, ilgili dışın yanına damgalanmıştır.

980 XE Atık ve Hurda Elleçleyici Teknik Özellikleri

Forklift Çatal Teknik Özellikleri

Forklift Çatal Teknik Özellikleri

1	Diş Uzunluğu	mm	2438
		inç	96.0
2	Yük Merkezi	mm	1219
		inç	48.0
	Statik Devirme Yüğü - Düz (Forklift Çataları Seviyesi)	kg	15576
		lb	34328
	Statik Devirme Yüğü - Belden Kırmalı (Forklift Çataları Seviyesi)	kg	13773
		lb	30356
	Azami Yüğü (SAE J1197 - %50 FTSTL)	kg	6791
		lb	14967
	Azami Yüğü (CEN EN 474-3 Engebeli Arazi - %60 FTSTL)	kg	6791
		lb	14967
	Azami Yüğü (CEN EN 474-3 Sert ve Düz Zemin - %80 FTSTL)	kg	6791
		lb	14967
3	Maksimum Toplam Uzunluk	mm	11172
		inç	439.8
4	Zemin Seviyesinde Forklift Çatalarla Uzanma	mm	1405
		inç	55.3
5	*Minimum Yükseklikte ve Çatal Düzken Zeminden Dışın Alt Kısmına	mm	-89
		inç	-3.5
6	Kollar Yatay Konumdayken ve Forklift Çatal Sabitken Uzanma	mm	2004
		inç	78.9
7	Forklift Çatal Maksimum Yükseklikteyken Uzanma	mm	920
		inç	36.2
8	Kollar Yatay Konumdayken ve Forklift Çatal Sabitken Zeminden Dışın Üstüne	mm	2108
		inç	83.0
9	Maksimum Yükseklikte ve Forklift Çatal Sabitken Zeminden Dışın Üstüne	mm	4597
		inç	181.0
10	Tam Kaldırma Forklift Çatalın Toplam Yüksekliği (zeminden ağırlığın üstüne)	mm	5634
		inç	221.8
11	Tam Kaldırma ve Maks. Boşaltmada Mesafe	mm	2076
		inç	81.7
12	Yataydan Maks. Tahliye Açısı	derece	61
13	Toplam Ağırlık Genişliği	mm	2821
		inç	111.1
14	Toplam Ağırlık Yüksekliği	mm	1127
		inç	44.4
15	Dış Dış Genişliği (maks. yayılma)	mm	2629
		inç	103.5
16	Dış Dış Genişliği (min. yayılma)	mm	747
		inç	29.4
	Diş Genişliği (tek diş)	mm	250.0
		inç	9.8
	Çatal Dişi Kalınlığı	mm	90.0
		inç	3.5
	Diş Kapasitesi	kg	15750
		lb	34713
	Çalışma Ağırlığı	kg	36829
		lb	81171

*Negatif değerler, eğim altını gösterir

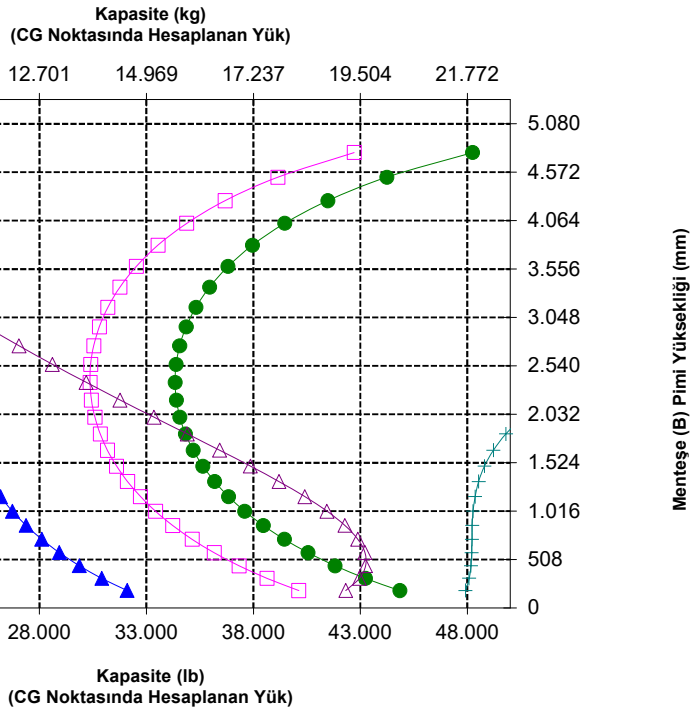
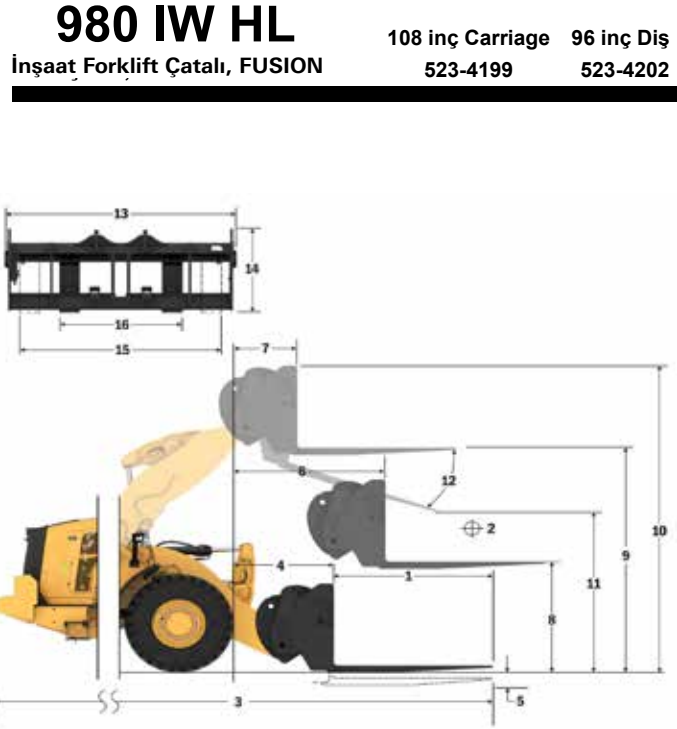

UYARI: Dış yüğü kapasitesini aşmayın.
Her bir dişin kapasitesi, ilgili dişin yanına damgalanmıştır.



980 XE

Ormancılık Makinesi

Kesim uygulamaları, Cat ormancılık tekerlekli yükleyicilerinin sunduğu ek performans, üretkenlik ve güvenliği gerektirir.

Üstün Yakıt Verimliliği

- Önceki Cat modeline kıyasla %35'e kadar daha iyi yakıt verimliliği.
- Cat sürekli değişken şanzımanının, motor sisteminin, hidrolik sistemin, şanzımanın ve soğutma sisteminin mükemmel entegrasyonu ciddi ölçüde daha yüksek bir performans ve yakıt verimliliği ortaya çıkarmaktadır.
- Tork konvertörünün ortadan kaldırılması, motor devrini ve makine hızını bağımsız olarak kontrol etme olanağı sağlayarak verimli kazma işlemi, hassas kontrol ve kolay kullanım sağlar.
- Daha düşük azami motor devri, komponent aşınmasını ve çalışma gürültüsünü azaltır.
- Güç yoğunluklu motor, güç ve torku gerektiğinde sağlayarak daha az yakıt tüketir.

Daha Fazla Üretkenlik Elde Edin

- Ormancılık paketinde temel modele göre makine kapasitesi artırılmış olup ek arka ağırlık, daha ağır arka şasi, daha büyük yatırma silindirleri ve daha kısa yatırma bağlantıları bulunur.
- Opsiyonel değişken eğimli fan ve yoğun moloz soğutucuları, yoğun moloz bulunan uygulamalarda aşırı ısınma potansiyelini en aza indirir ve radyatör temizliği nedeniyle kullanım dışı kalma süresini azaltır.
- Opsiyonel işlev gerektiren ataşmanları kontrol etmek için opsiyonel 3. valf yardımcı hidrolikleri mevcuttur.
- Sürekli değişken şanzıman; yumuşak, hızlı ivmelenme ve yokuşta hız sağlar.
- Hız tutma ve savrulmayı önleme özelliği sayesinde makinenin yokuşta manevra yapması kolaylaşır.
- Entegre sürekli değişken şanzıman, optimum hızlarda azami ve sürekli güç sağlar.
- Daha düşük nominal motor devri, komponent aşınmasını ve çalışma gürültüsünü azaltır.
- Güç yoğunluklu motor, güç ve torku gerektiğinde sağlayarak daha az yakıt tüketir.

Kanıtlanmış Güvenilirlik

- Cat C13 motor kendini kanıtlamış elektronik, yakıt ve hava sistemlerinin bir birleşimiyle yüksek güç yoğunluğu sunar.
- Titiz komponent tasarımı ve makine onay süreçleri benzersiz bir güvenilirlik ve uzun çalışma süreleri ortaya çıkarmıştır.

Dayanıklılık

- Ağır hizmet tipi akslar zorlu uygulamaların üstesinden gelecek şekilde tasarlanmıştır.
- Ek döngülü filtrelemeye sahip tam akışlı hidrolik filtreleme sistemi, hidrolik sistemin güvenilirliğini ve komponent ömrünü iyileştirir.

Güvenlik Özellikleri

- Arka görüş kamerası, makinenin arkasındaki görüş alanını iyileştirerek güvenli ve kendinizden emin şekilde çalışmanıza yardımcı olur.
- Opsiyonel Çoklu (360°) görüş sistemi, operatöre makinenin çevresini sürekli izleyebilmesinde yardımcı olur.
- Opsiyonel Cat Detect radar teknolojisi, çalışma ortamını izleyerek farkındalığı artırır ve operatörü tehlikelere karşı uyarır.
- Kabine geniş bir kapıdan girilir; uzaktan kapı açma seçeneği ve merdiven tarzı basamaklar dengeyi artırır.
- Zeminden tavana ön cam, entegre tespit aynalı büyük aynalar ve arka görüş kamerası sektör lideri bir çepçevre görüş açısı sunmaktadır.
- Opsiyonel erişim lambası ve kaput altı servis ışığı sistemi, karanlıkta bile günlük kontrollere ve makineye aydınlatılmış erişim sağlar.

Daha Az Bakım Süresi ve Maliyet

- Daha uzun sıvı ve filtre değişimi aralıkları, bakım maliyetlerini %25'e kadar azaltır.
- Uzaktan Arıza Giderme, sorunları hızla teşhis edip işe geri dönebilmenize yardımcı olmak için makine ile temsilcinin servis departmanı arasında bağlantı kurabilir.
- Remote Flash; optimum performans için makinenizin yazılımının güncel kalmasını sağlamak amacıyla takviminize uygun olarak çalışır.
- Cat Uygulaması; filo konumunu, saatlerini ve bakım planlarını yönetmenize yardımcı olur. Ayrıca, sizi gerekli bakım konusunda uyarır ve yerel Cat temsilcinizden servis talep etmenize olanak tanır.
- Entegre Otomatik Yağlama, komponent ve servis ömrünü uzatır.
- Tek parça yatırılabilir kaput, motor bölmesine hızla ve kolayca erişilmesini sağlar.

Tamamen Yenilenen Kabinde Konforlu Çalışın

- Geliştirilmiş operatör konforu için yeni nesil, kolayca ayarlanabilen koltuk ve süspansiyon. Üç trim seviyesinde satılmaktadır ve 4 noktalı donanımla donatılabilir.
- Yeni kabin içi gösterge paneli ve yüksek çözünürlüklü dokunmatik ekranlar kolay kullanılır, sezgisel ve kullanıcı dostudur.
- Ses yalıtımı, keçeler ve viskoz kabin bağlantıları, daha sessiz bir çalışma ortamı için sesi ve titreşimi azaltır.

980 XE Ormancılık Makinesi Özellikleri

1. Çatal uygulamalarında daha fazla yük kontrolü sağlayan daha büyük yatırma silindirleri ve optimize edilmiş yatırma bağlantıları
2. Daha yüksek ağırlıktaki arka şasi ve arka ağırlık, kesim uygulamalarında daha fazla devirme yükü sağlar
3. Cama darbe direnci sağlamak için opsiyonel pencere koruması
4. Opsiyonel 3. işlev özellikli hidrolik, kesim veya kütük çatalları gibi ataşmanlar için yardımcı hidrolik kumanda sağlar
5. Geniş kesim ataşmanları yelpazesi

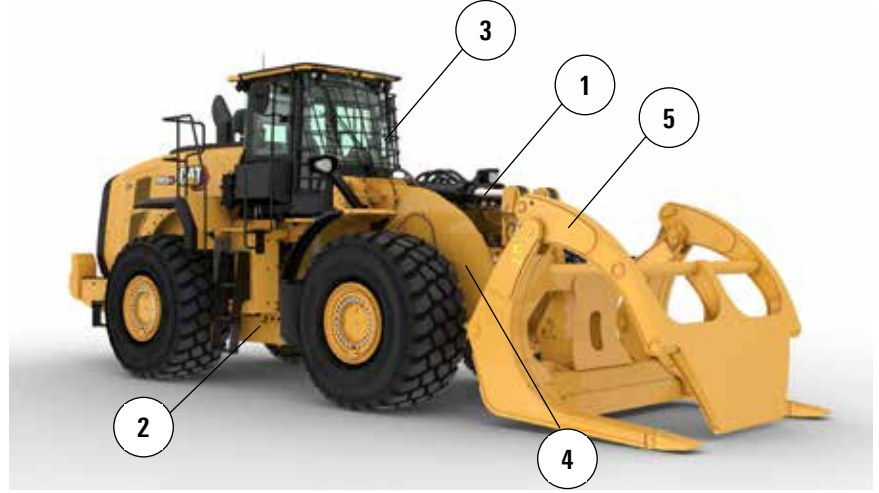

6. Opsiyonel değişken eğimli fan, yoğun moloz bulunan uygulamalarda arka ızgaranın ve soğutucu peteklerin temiz kalmasını sağlar
7. Opsiyonel yüksek moloz/geniş kanatçık aralıklı soğutma peteklerinin tıkanma olasılığı daha düşüktür
8. Opsiyonel aks yağı soğutucusu, yüksek frenleme gereken uygulamalarda aks yağı sıcaklıklarını düşürür
9. Yoğun moloz bulunan uygulamalarda kullanım için opsiyonel motor ve kabin ön filtreleri mevcuttur

980 XE Ormancılık Makinesi Teknik Özellikleri

Lastik Seçenekleri

Lastik Markası	Bridgestone	Michelin	Bridgestone	Michelin	Maxam	Maxam
Lastik Boyutu	29.5R25	29.5R25	29.5R25	29.5R25	29.5R25	29.5R25
Lastik Sırtı Tipi	L-4	L-4	L-3	L-3	L-3	L-4
Lastik Sırtı Düzeni	VSNT	XLDD1	VJT	XHA2	MS302	MS405DX
Lastikler Üzerindeki Genişlik - Maksimum (boş)*	3.240 mm 10 ft 8 inç	3.258 mm 10 ft 9 inç	3.263 mm 10 ft 9 inç	3.270 mm 10 ft 9 inç	3.270 mm 10 ft 9 inç	3.256 mm 10 ft 9 inç
Lastikler Üzerindeki Genişlik - Maksimum (yüklenmiş)*	3.260 mm 10 ft 9 inç	3.302 mm 10 ft 10 inç	3.289 mm 10 ft 10 inç	3.296 mm 10 ft 10 inç	3.290 mm 10 ft 10 inç	3.282 mm 10 ft 10 inç
Dikey Boyutlardaki Değişiklik (ön ve arka ortalaması)		-7 mm -0,3 inç	-23 mm -0,9 inç	-40 mm -1,6 inç	-19 mm -0,8 inç	-33 mm -1,3 inç
Yatay Uzanmadaki Değişiklik		-1 mm 0 inç	20 mm 0,8 inç	23 mm 0,9 inç	6 mm 0,2 inç	19 mm 0,7 inç
Lastiklerin Dışına Mesafe Dönüşündeki Değişiklik		42 mm 1,7 inç	29 mm 1,1 inç	36 mm 1,4 inç	30 mm 1,2 inç	22 mm 0,9 inç
Lastiklerin İçine Mesafe Dönüşündeki Değişiklik		-42 mm -1,7 inç	-29 mm -1,1 inç	-36 mm -1,4 inç	-30 mm -1,2 inç	-22 mm -0,9 inç
Çalışma Ağırlığındaki Değişiklik (Balast olmadan)		-156 kg -344 lb	-684 kg -1.508 lb	-700 kg -1.544 lb	-528 kg -1.164 lb	-388 kg -856 lb
Statik Devirme Yükündeki Değişiklik - Düz		-119 kg -262 lb	-520 kg -1.147 lb	-532 kg -1.174 lb	-402 kg -885 lb	-295 kg -651 lb
Statik Devirme Yükündeki Değişiklik - Belden Kırmalı		-103 kg -228 lb	-453 kg -998 lb	-463 kg -1.022 lb	-350 kg -771 lb	-257 kg -566 lb
Arka Aks Salınım Açısı	±13 derece	±13 derece	±13 derece	±13 derece	±13 derece	±13 derece
Maksimum Tek Tekerlek Yükselişi ve Düşüşü	549 mm 1 ft 10 inç	549 mm 1 ft 10 inç	549 mm 1 ft 10 inç	549 mm 1 ft 10 inç	549 mm 1 ft 10 inç	549 mm 1 ft 10 inç

*Genişlik, lastik çıkıntısı üzerindedir ve lastik büyümesini içerir.

Lastik Markası	Michelin	Bridgestone	Bridgestone	Maxam
Lastik Boyutu	875/65R29	875/65R29	875/65R29	875/65R29
Lastik Sırtı Tipi	L-3	L-3	L-4	L-4
Lastik Sırtı Düzeni	XHA2	VTS	VLTS	MS405DX
Lastikler Üzerindeki Genişlik - Maksimum (boş)*	3.373 mm 11 ft 1 inç	3.341 mm 11 ft 0 inç	3.344 mm 11 ft 0 inç	3.357 mm 11 ft 1 inç
Lastikler Üzerindeki Genişlik - Maksimum (yüklenmiş)*	3.384 mm 11 ft 2 inç	3.359 mm 11 ft 1 inç	3.366 mm 11 ft 1 inç	3.382 mm 11 ft 2 inç
Dikey Boyutlardaki Değişiklik (ön ve arka ortalaması)	-25 mm -1 inç	-19 mm -0,8 inç	-16 mm -0,6 inç	-34 mm -1,3 inç
Yatay Uzanmadaki Değişiklik	18 mm 0,7 inç	20 mm 0,8 inç	19 mm 0,7 inç	19 mm 0,7 inç
Lastiklerin Dışına Mesafe Dönüşündeki Değişiklik	124 mm 4,9 inç	99 mm 3,9 inç	106 mm 4,2 inç	122 mm 4,8 inç
Lastiklerin İçine Mesafe Dönüşündeki Değişiklik	-124 mm -4,9 inç	-99 mm -3,9 inç	-106 mm -4,2 inç	-122 mm -4,8 inç
Çalışma Ağırlığındaki Değişiklik (Balast olmadan)	-40 kg -88 lb	240 kg 529 lb	316 kg 697 lb	308 kg 679 lb
Statik Devirme Yükündeki Değişiklik - Düz	-30 kg -67 lb	183 kg 402 lb	240 kg 530 lb	234 kg 516 lb
Statik Devirme Yükündeki Değişiklik - Belden Kırmalı	-26 kg -58 lb	159 kg 350 lb	209 kg 461 lb	204 kg 450 lb
Arka Aks Salınım Açısı	±8 derece	±8 derece	±8 derece	±8 derece
Maksimum Tek Tekerlek Yükselişi ve Düşüşü	340 mm 1 ft 1 inç	340 mm 1 ft 1 inç	340 mm 1 ft 1 inç	340 mm 1 ft 1 inç

*Genişlik, lastik çıkıntısı üzerindedir ve lastik büyümesini içerir.

Forklift Çatal Teknik Özellikleri

Forklift Çatal Teknik Özellikleri

1	Dış uzunluğu	mm	2.438
		inç	96,0
2	Yük Merkezi	mm	1.219
		inç	48,0
	Statik Devirme Yüğü - Düz (Forklift Çataları Seviyesi)	kg	15.352
		lb	33.835
	Statik Devirme Yüğü - Belden Kırmalı (Forklift Çataları Seviyesi)	kg	13.533
		lb	29.826
	Azami Yüğü (SAE J1197 - %50 FTSTL)	kg	6.766
		lb	14.913
	Azami Yüğü (CEN EN 474-3 Engebeli Arazi - %60 FTSTL)	kg	8.120
		lb	17.896
	Azami Yüğü (CEN EN 474-3 Sert ve Düz Zemin - %80 FTSTL)	kg	10.826
		lb	23.861
3	Maksimum Toplam Uzunluk	mm	11.174
		inç	439,9
4	Zemin Seviyesinde Forklift Çatalarla Uzanma	mm	1.318
		inç	51,9
5	*Minimum Yükseklikte ve Çatal Düzken Zeminden Dışın Alt Kısmına	mm	-143
		inç	-5,6
6	Kollar Yatay Konumdayken ve Forklift Çatal Sabitken Uzanma	mm	1.840
		inç	72,4
7	Forklift Çatal Maksimum Yükseklikteyken Uzanma	mm	913
		inç	35,9
8	Kollar Yatay Konumdayken ve Forklift Çatal Sabitken Zeminden Dışın Üstüne	mm	2.169
		inç	85,4
9	Maksimum Yükseklikte ve Forklift Çatal Sabitken Zeminden Dışın Üstüne	mm	4.438
		inç	174,7
10	Tam Kaldırmada Forklift Çatalın Toplam Yüksekliği (zeminden ağırlığın üstüne)	mm	5.810
		inç	228,7
11	Tam Kaldırma ve Maks. Boşaltmada Mesafe	mm	2.165
		inç	85,3
12	Yataydan Maks. Tahliye Açısı	derece	47
13	Toplam Ağırlık Genişliği	mm	2.751
		inç	108,3
14	Toplam Ağırlık Yüksekliği	mm	1.575
		inç	62,0
15	Dış Dış Genişliği (maks. yayılma)	mm	2.671
		inç	105,1
16	Dış Dış Genişliği (min. yayılma)	mm	849
		inç	33,4
	Dış Genişliği (tek dış)	mm	88,9
		inç	3,5
	Çatal Dışı Kalınlığı	mm	203,2
		inç	8,0
	Dış Kapasitesi	kg	11.068
		lb	24.393
	Çalışma Ağırlığı	kg	31.500
		lb	69.426

*Negatif değerler, eğim altını gösterir

980 KÜTÜK

Palet, Pimli

96 inç Dış
473-9104

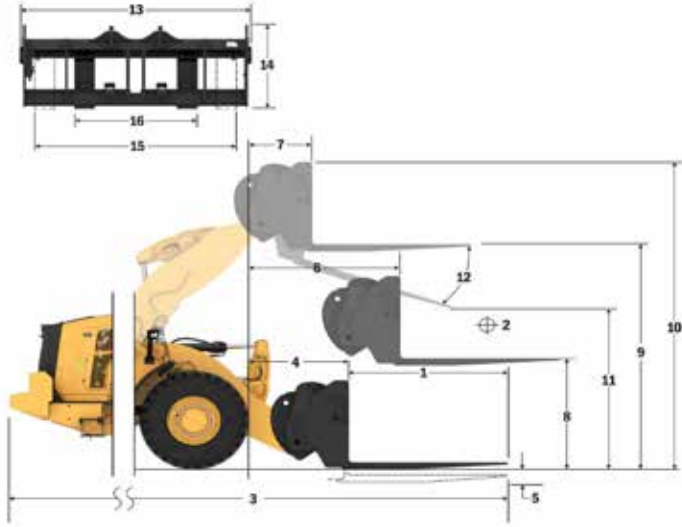

Kapasite (kg)
(CG Noktasında Hesaplanan Yüğü)

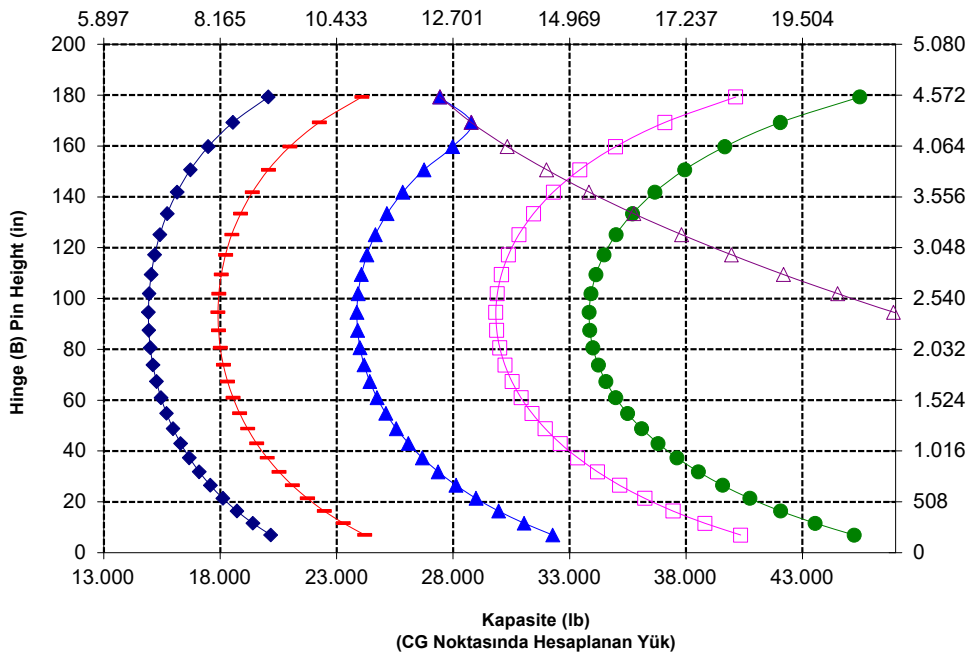

NOT: Statik devirme yükleri ve çalışma ağırlığı, şu yükleyici konfigürasyonunu temel alır: Bridgestone * VSNT L4 Lastikler, Klima, Sarsıntısız Yürüyüş Sistemi, Güç Aktarma Sistemi Koruması, Dolu Sıvılar, Yakıt Deposu, Soğutucu Sıvı, Yağlar ve Operatör.

Teknik özellikler ve değerler şu standartlar ile uyumludur: SAE* J1197, ISO 14397-1, CEN** EN 474-3.

Paletli fork çatalı bulunan bir yükleyicinin anma çalışma yüğü aşağıdakilere göre belirlenir: SAE J1197: Tam dönüş statik devirme yükünün veya hidrolik limitin %50'si. CEN EN 474-3: Engebeli arazide tam dönüş statik devirme yükünün veya hidrolik limitin %60'. CEN EN 474-3: Sert ve düz zeminde tam dönüş statik devirme yükünün veya hidrolik limitin %80'.

*SAE - Otomotiv Mühendisleri Topluluğu
**CEN - Avrupa Standartlar Komitesi



WARNING: Do not exceed tine load capacity. Individual tine capacity is stamped on the side of each tine.

980 XE Ormancılık Makinesi Teknik Özellikleri

Forklift Çatal Teknik Özellikleri

Forklift Çatal Teknik Özellikleri

1	Dış uzunluğu	mm	1.829
		inç	72,0
2	Yük Merkezi	mm	914
		inç	36,0
	Statik Devirme Yüğü - Düz (Forklift Çataları Seviyesi)	kg	16.872
		lb	37.187
	Statik Devirme Yüğü - Belden Kırmalı (Forklift Çataları Seviyesi)	kg	14.904
		lb	32.849
	Azami Yüğü (SAE J1197 - %50 FTSTL)	kg	7.452
		lb	16.424
	Azami Yüğü (CEN EN 474-3 Engebeli Arazi - %60 FTSTL)	kg	8.943
		lb	19.709
	Azami Yüğü (CEN EN 474-3 Sert ve Düz Zemin - %80 FTSTL)	kg	11.923
		lb	26.279
3	Maksimum Toplam Uzunluk	mm	10.568
		inç	416,1
4	Zemin Seviyesinde Forklift Çatalarla Uzanma	mm	1.322
		inç	52,1
5	*Minimum Yükseklikte ve Çatal Düzken Zeminden Dışın Alt Kısımına	mm	-149
		inç	-5,9
6	Kollar Yatay Konumdayken ve Forklift Çatal Sabitken Uzanma	mm	1.840
		inç	72,4
7	Forklift Çatal Maksimum Yükseklikteyken Uzanma	mm	913
		inç	35,9
8	Kollar Yatay Konumdayken ve Forklift Çatal Sabitken Zeminden Dışın Üstüne	mm	2.163
		inç	85,2
9	Maksimum Yükseklikte ve Forklift Çatal Sabitken Zeminden Dışın Üstüne	mm	4.432
		inç	174,5
10	Tam Kaldırmada Forklift Çatalın Toplam Yüksekliği (zeminden ağırlığın üstüne)	mm	5.810
		inç	228,7
11	Tam Kaldırma ve Maks. Boşaltmada Mesafe	mm	2.607
		inç	102,7
12	Yataydan Maks. Tahliye Açısı	derece	47
13	Toplam Ağırlık Genişliği	mm	2.751
		inç	108,3
14	Toplam Ağırlık Yüksekliği	mm	1.581
		inç	62,3
15	Dış Dış Genişliği (maks. yayılma)	mm	2.671
		inç	105,1
16	Dış Dış Genişliği (min. yayılma)	mm	849
		inç	33,4
	Dış Genişliği (tek diş)	mm	88,9
		inç	3,5
	Çatal Dişi Kalınlığı	mm	203,2
		inç	8,0
	Dış Kapasitesi	kg	14.742
		lb	32.491
	Çalışma Ağırlığı	kg	31.268
		lb	68.915

*Negatif değerler, eğim altını gösterir

980 KÜTÜK

Palet, Pimli

72 inç Dış
473-9106

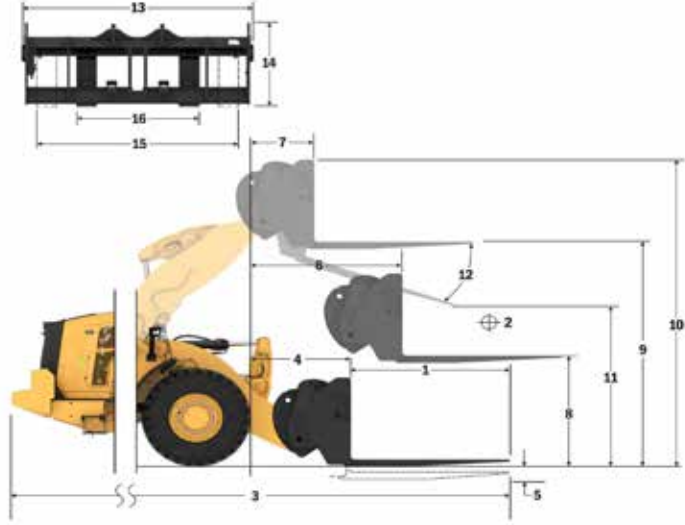

Kapasite (kg)
(CG Noktasında Hesaplanan Yüğü)

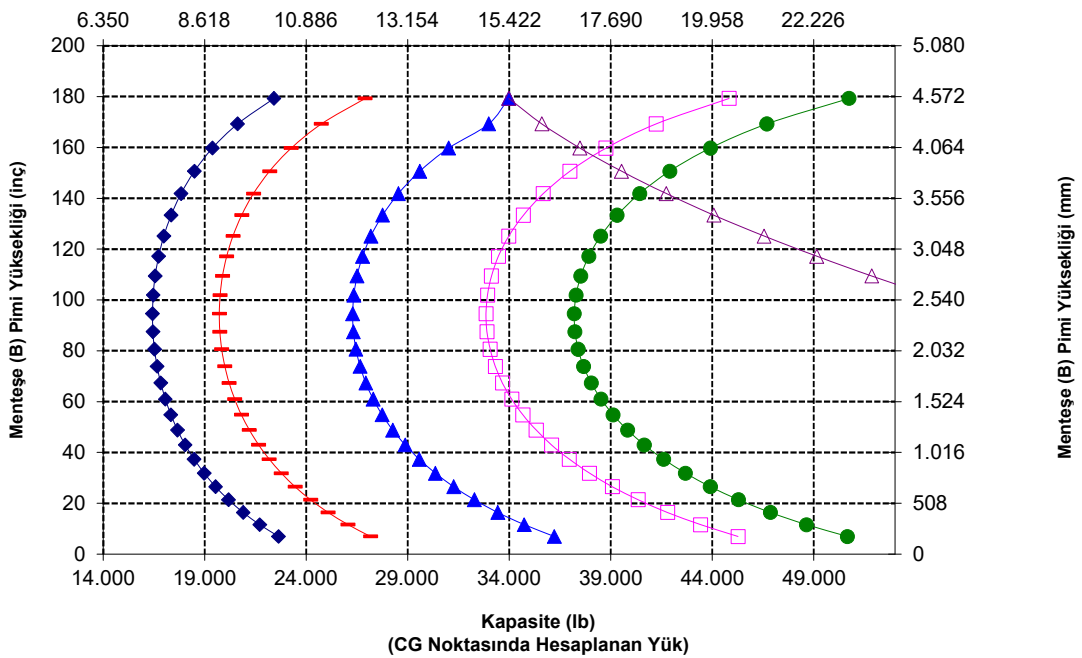

UYARI: Dış yükü kapasitesini aşmayın. Her bir dişin kapasitesi, ilgili dişin yanına damgalanmıştır.

Forklift Çatal Teknik Özellikleri

Forklift Çatal Teknik Özellikleri

1	Diş uzunluğu	mm	1.829
		inç	72,0
2	Forklift çatalı genişliği	mm	2.777
		inç	109,3
	Uç alanı	m ²	1,69
		ft ²	18
3	İç Yükseklik (yalnızca çift üst kelepçe için geçerlidir)	mm	0
		inç	0
4	Min. açıklık (yalnızca kesim forklift çatalı için geçerlidir)	mm	555
		inç	22
	Çalışma Ağırlığı	kg	32.765
		lb	72.234
5	Diş uçları içerisindeki uzaklık	mm	2.215
		inç	87
	Statik devirme yükü, belden kırmalı	kg	15.998
	Forklift çatalı düz	lb	35268,4
	Statik devirme yükü, düz	kg	18.310
	Forklift çatalı düz	lb	40366,2
6	Maks. forklift çatalı yüksekliği (uygunsa kelepçe açıkken)	mm	3.107
		inç	122,3
7	Tam kaldırmada ve 45 derece boşaltmada mesafe (maks. boşaltma <> 45 ise)	mm	2.982
		inç	117,4
8	Tam kaldırmada ve forklift çatalı düzken mesafe	mm	4.301
		inç	169,3
9	Tam kaldırmada ve 45 derece boşaltmada uzanma mesafesi (maks. boşaltma <> 45 ise)	mm	1.600
		inç	63,0
10	Kaldırma kolu yatayken ve forklift çatalı düzken uzanma mesafesi	mm	3.283
		inç	129,2
11	*Minimum Yükseklikte ve Ataşman Düzken Zeminden Ataşmanın Alt Kısmına	mm	-77
		inç	-3,0
12	Dişler üzerindeki genişlik	mm	2.741
		inç	107,9
13	Zemin seviyesinde uzanma mesafesi	mm	2.566
		inç	101
14	Diş ve kelepçe arasında maks. açıklık	mm	2.926
		inç	115,2
15	Tam kaldırmada ve kelepçe açıkken forklift çatalının toplam yüksekliği	mm	7.408
		inç	291,7
16	Toplam uzunluk	mm	9.983
	Diş ucundan makine arkasına	inç	393,0
17	Tam Kaldırmada ve maks. boşaltmada mesafe Tahliye (< 45 ise)	mm	2.939
		inç	115,7
18	Kaldırma kolları yatayken ve forklift çatalı düzken mesafe	mm	2032,4
		inç	80,0
19	Tam kaldırmada ve forklift çatalı düzken uzanma mesafesi	mm	2356,0
		inç	92,8
20	Yataydan maks. tahliye açısı	derece	47
		rad	0,8

*Negatif değerler, eğim altını gösterir

980 KÜTÜK

Kesim, Pimli

72 inç Diş

507-6128

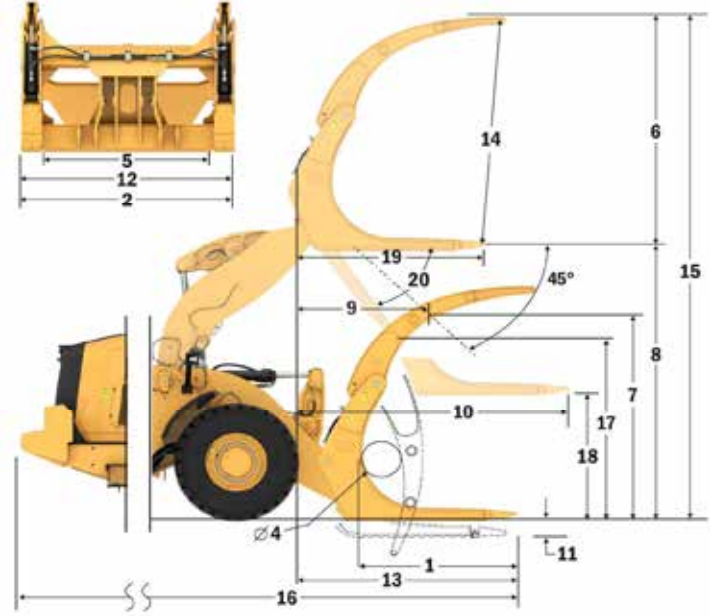

Kapasite (kg) (CG Noktasında Hesaplanan Yük)

- Yük (SAE J1197)
- Yük (CEN EN 474-3 - Engelbeli Arazi)
- Yük (CEN EN 474-3 - Sert ve Düz)
- Statik Devirme Yüğü - Körüklü
- Statik Devirme Yüğü - Körüklü
- Hidrolik Yıkılma Kapasitesi
- Hidrolik Kaldırma Kapasitesi

NOT: Statik devirme yükleri ve çalışma ağırlığı, şu yükleyici konfigürasyonunu temel alır: Bridgestone * VSNT L4 Lastikler, Klima, Sarsıntısız Yürüyüş Sistemi, Güç Aktarma Sistemi Koruması, Dolu Sıvılar, Yakıt Deposu, Soğutucu Sıvı, Yağlar ve Operatör.

Teknik özellikler ve değerler şu standartlar ile uyumludur: SAE* J1197, ISO 14397-1, CEN** EN 474-3.

Paletli forklift çatalı bulunan bir yükleyicinin anma çalışma yükü aşağıdakilere göre belirlenir: SAE J1197: Tam dönüş statik devirme yükünün veya hidrolik limitin %50'si. CEN EN 474-3: Engelbeli arazide tam dönüş statik devirme yükünün veya hidrolik limitin %60'. CEN EN 474-3: Sert ve düz zeminde tam dönüş statik devirme yükünün veya hidrolik limitin %80'.

*SAE - Otomotiv Mühendisleri Topluluğu
**CEN - Avrupa Standartlar Komitesi

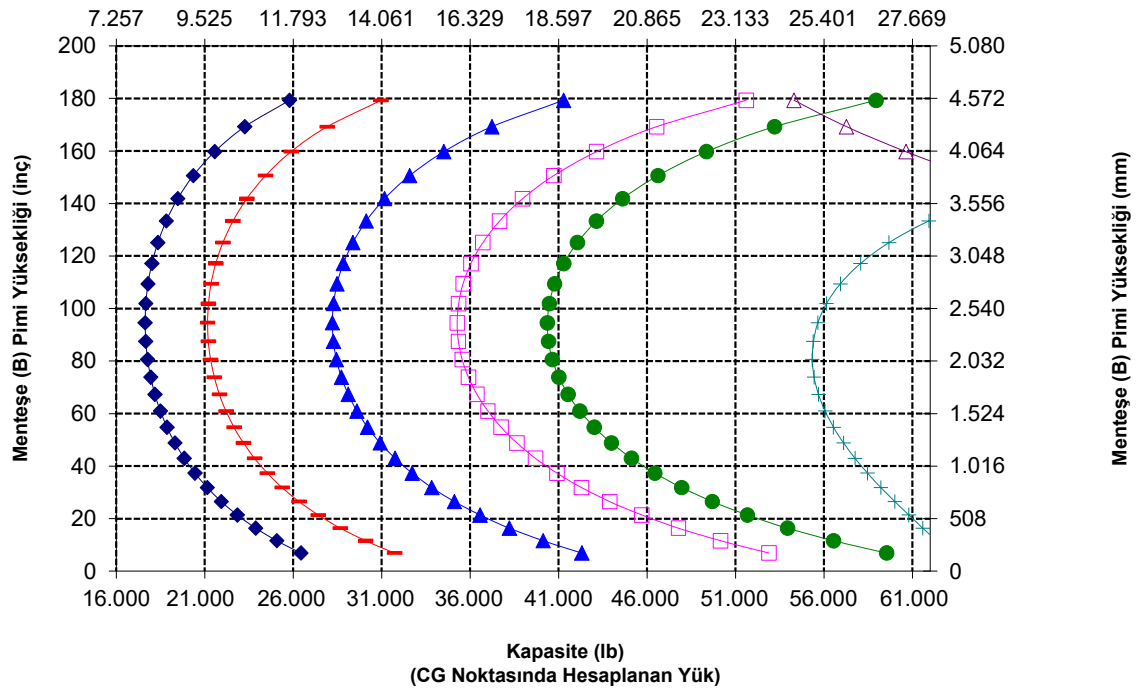

980 XE Ormancılık Makinesi Teknik Özellikleri

Forklift Çatal Teknik Özellikleri

Forklift Çatal Teknik Özellikleri

1	Dış uzunluğu	mm	1.826
		inç	71,9
2	Forklift çatalı genişliği	mm	2.802
		inç	110,3
	Uç alanı	m2	2,43
		ft2	26
3	İç Yükseklik (yalnızca çift üst kelepçe için geçerlidir)	mm	1.540
		inç	61
4	Min. açıklık (yalnızca kesim forklift çatalı için geçerlidir)	mm	N/A
		inç	N/A
	Çalışma Ağırlığı	kg	31.970
		lb	70.481
5	Dış uçları içerisindeki uzaklık	mm	2.256
		inç	89
	Statik devirme yükü, belden kırmalı	kg	15.920
	Forklift çatalı düz	lb	35097,5
	Statik devirme yükü, düz	kg	18.102
	Forklift çatalı düz	lb	39906,6
6	Maks. forklift çatalı yüksekliği (uygunsa kelepçe açıkken)	mm	3.394
		inç	133,6
7	Tam kaldırmada ve 45 derece boşaltmada mesafe (maks. boşaltma <=> 45 ise)	mm	2.979
		inç	117,3
8	Tam kaldırmada ve forklift çatalı düzken mesafe	mm	4.301
		inç	169,3
9	Tam kaldırmada ve 45 derece boşaltmada uzanma mesafesi (maks. boşaltma <=> 45 ise)	mm	1.603
		inç	63,1
10	Kaldırma kolu yatayken ve forklift çatalı düzken uzanma mesafesi	mm	3.287
		inç	129,4
11	*Minimum Yükseklikte ve Ataşman Düzken Zeminden Ataşmanın Alt Kısımına	mm	-77
		inç	-3,0
12	Dişler üzerindeki genişlik	mm	2.752
		inç	108,4
13	Zemin seviyesinde uzanma mesafesi	mm	2.570
		inç	101
14	Diş ve kelepçe arasında maks. açıklık	mm	2.936
		inç	115,6
15	Tam kaldırmada ve kelepçe açıkken forklift çatalının toplam yüksekliği	mm	7.695
		inç	303,0
16	Toplam uzunluk	mm	9.987
		inç	393,2
17	Tam Kaldırmada ve maks. boşaltmada mesafe Tahliye (<=> 45 ise)	mm	2.936
		inç	115,6
18	Kaldırma kolları yatayken ve forklift çatalı düzken mesafe	mm	2032,2
		inç	80,0
19	Tam kaldırmada ve forklift çatalı düzken uzanma mesafesi	mm	2359,9
		inç	92,9
20	Yataydan maks. tahliye açısı	derece	47
		rad	0,8

*Negatif değerler, eğim altını gösterir

980 KÜTÜK

Kütük, Pimli

72 inç Diş

383-1822

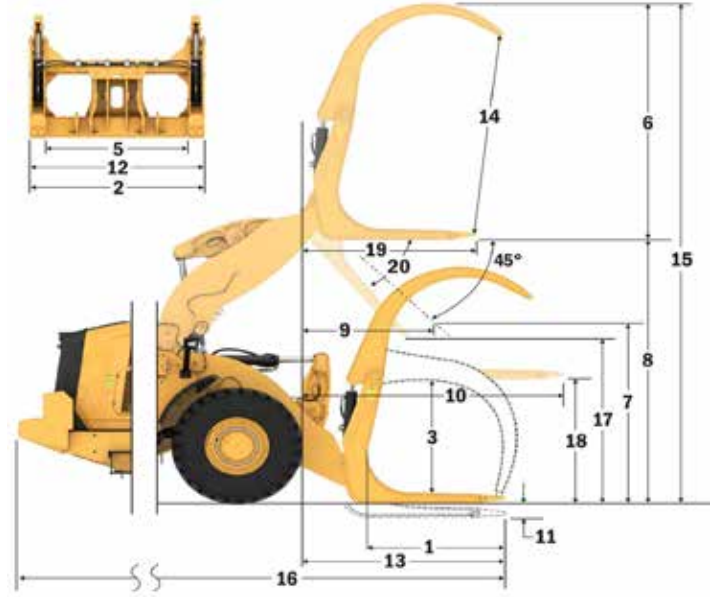

Kapasite (kg)
(CG Noktasında Hesaplanan Yük)

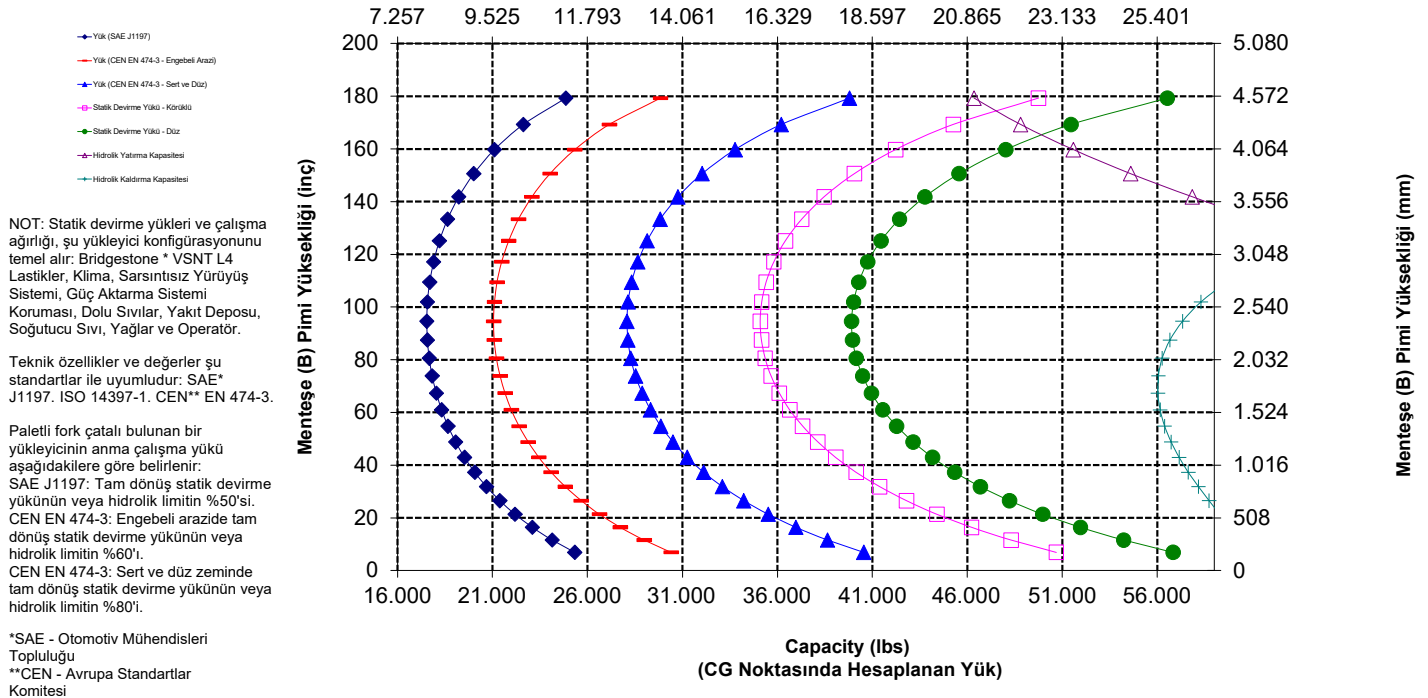

Cat ürünleri, temsilci hizmetleri ve sektör çözümleri hakkında tüm bilgiler için www.cat.com adresindeki web sitemizi ziyaret edebilirsiniz.

Malzeme ve teknik özellikler önceden bildirimde bulunulmaksızın değiştirilebilir. Fotoğraflarda gösterilen makineler ek ekipman içerebilir. Mevcut seçenekler için Cat temsilcinize danışın.

© 2025 Caterpillar. Tüm Hakları Saklıdır. CAT, CATERPILLAR, LET'S DO THE WORK, bunların ilgili logoları, Product Link, Fusion, XT, "Caterpillar Corporate Yellow", "Power Edge" ve Cat "Modern Hex" ticari kimliğinin yanı sıra burada kullanılan kurumsal kimlik ve ürün kimliği Caterpillar'ın ticari markalarıdır ve izinsiz kullanılamaz.

ATXQ3864-01 (1-2025)
ATXQ3864-00'ın yerini alır
Üretim Numarası: 14B
(N Am, Europe, Türkiye,
Aus-NZ, Chile, Colombia)

