



Cat[®] PM820, PM822 y PM825

Perfiladoras de pavimento en frío

Con las Perfiladoras de Pavimento en Frío Cat[®] PM820, PM822 y PM825 de alta producción y tecnologías Cat Grade and Slope integradas, sistemas automatizados y los últimos rotores System K puede satisfacer las demandas del trabajo con eficiencia. El entorno de trabajo cómodo y los controles intuitivos están diseñados para mantener la productividad de los operadores durante todo el día. El mantenimiento se simplifica con el fácil acceso a los puntos de servicio diario. Hay muchas opciones disponibles para mejorar la versatilidad para aplicaciones de alta producción.

Potencia con consumo eficiente del combustible

- El potente motor Cat[®] C18 Twin Turbo cumple con las normas de emisiones Tier 4 final de la EPA de EE.UU. y Stage V de la UE.
- La administración de la velocidad en vacío del motor y las velocidades múltiples del rotor permiten un rendimiento y una demanda óptimos del motor.
- El ventilador de enfriamiento con velocidad variable funciona en la velocidad más baja posible para un enfriamiento silencioso y eficiente.
- El control automático de carga supervisa la demanda del motor y ajusta la velocidad de fresado para ayudar a evitar atascos mientras se mantiene una alta producción.

Maniobrabilidad y control óptimos

- El tren de rodaje confiable de las cadenas aprovecha los diseños comprobados de los tractores topadores Cat y usa un sistema de tensión automático para ofrecer un rendimiento constante y una vida útil más prolongada de la cadena.
- El resistente sistema de propulsión cuenta con dos bombas de propulsión independientes que impulsan dos cadenas de la oruga cada una, en un patrón cruzado de alta tracción.
- El control de tracción automático ayuda a mantener una velocidad constante en las aplicaciones más exigentes.
- Cuatro modalidades de dirección con alineación y seguimiento avanzados proporcionan una geometría de dirección precisa y colaboran con la reducción del desgaste de la cadena.
- Cambie electrónicamente las velocidades del rotor durante la operación.

Sistema de corte duradero y fiable

- El sistema de mando del rotor está diseñado para maximizar la transferencia de par y cuenta con un embrague seco de servicio pesado, tensión automática de la correa y dos correas de alta resistencia (cinco nervaduras) para impulsar el rotor.
- Cámara de corte duradera y reforzada
- Amplio acceso e iluminación para el cambio de brocas y el mantenimiento de los rotores.
- Los patines endurecidos de placa lateral completa, las zapatas de patines interiores y las zapatas antideslizantes están diseñados para reducir el desgaste y la necesidad de mantenimiento.

Rotores System K de alta producción que optimizan la capacidad de corte

- Los rotores System K de Cat se pueden utilizar para numerosas aplicaciones y ofrecen un flujo de material eficiente con un patrón de corte uniforme.
- Un diseño sin tornillería asegura los portaherramientas en su lugar sin pasadores, pernos o tornillos de ajuste. Esto acelera el reemplazo y elimina la necesidad de usar sujetadores.
- Los portaherramientas, bloques base y paletas reversibles se construyen con aleación de acero de alta resistencia que soporta la abrasión y tiene una larga duración.
- Las brocas Cat Diamond optativas están diseñadas para permanecer afiladas y durar mucho más que una broca de carburo, por lo que resultan ideales para aplicaciones bituminosas sin obstáculos, como carreteras interestatales o autopistas.



Perfiladoras de Pavimento en Frío Cat® PM820, PM822 y PM825

Eliminación de materiales eficiente

- Los transportadores de alta capacidad permiten la remoción eficiente de los materiales fresados con un control de descarga de velocidad variable.
- La velocidad de la correa se puede ajustar para que se adapte al tipo de material y la tasa de producción. La función incorporada de "impulso" proporciona un aumento temporal en la velocidad de la correa para expulsar el material más rápido y más lejos.
- La amplia apertura y la correa sin costuras despejan eficientemente la cámara del rotor.
- La correa invierte la dirección para remover fácilmente el material del transportador durante la limpieza, y las cubiertas de fácil acceso permiten inspeccionar y limpiar con rapidez los rodillos.
- El transportador se pliega hidráulicamente para su transporte y mantenimiento.

Operación sencilla

- Acceda a la tecnología integrada y a los sistemas automatizados mediante controles fáciles de usar y una interfaz de pantalla táctil muy intuitiva.
- Las pantallas a nivel del suelo utilizan un sólido sistema de montaje que se coloca fácilmente en múltiples ubicaciones sin necesidad de apretar abrazaderas o tornillería y se desmonta rápidamente para su almacenamiento sin desconectar los mazos de cables.
- Las pantallas proporcionan acceso al grupo de medidores, la información de operación, la pendiente y la inclinación, las imágenes de la cámara remota, los controles de la máquina y los datos de diagnóstico.
- Cuatro teclados de 16 botones a nivel del suelo ofrecen a los operadores un acceso conveniente a varias funciones de la máquina.
 - Los teclados traseros incluyen controles para la altura de las patas, el rociador de agua, las placas laterales, la vertedera, la puerta trasera y la dirección trasera.
 - Los teclados frontales empotrados incluyen controles para el transportador, las placas laterales, las placas antideslizantes, el lavado a alta presión, el rociador de agua, el patín interno y la bomba de llenado de combustible.
- El botón de Espera/Reanudación pausa las funciones principales de la máquina y reduce la velocidad del motor para conservar combustible durante los intercambios de camiones, y cuando está listo para retomar el fresado se necesita solo pulsar un botón para que la máquina automáticamente vuelva a la producción a la misma velocidad.
- Una vez que se selecciona la velocidad del rotor y se establece el patrón de corte, el uso del botón de Control de cruce almacena la velocidad de propulsión y vuelve repetidamente a esa misma velocidad en cada pasada. Cuando se usa en combinación con el botón de Espera/Reanudación, permite un control simple y preciso del patrón.
- Las barras de luces LED en color de alta visibilidad ayudan al personal a identificar fácilmente el nivel del tanque de agua de día o de noche y desde distancias mayores (incluidas en el paquete opcional de luces LED mejoradas).
- La cámara de visión trasera estándar mejora la seguridad y la visibilidad detrás de la máquina; su imagen está disponible en la pantalla táctil principal de la estación del operador.
- Las cámaras de multivisión optativas refuerzan la visibilidad del operador hacia la caja del camión para la carga y hacia la trayectoria de corte frente a la cámara.

Cómodo entorno de trabajo

- La estación de trabajo está diseñada para ofrecer comodidad durante todo el día con consolas ajustables, posabrazos y posacaderas grandes y acolchados, además de alfombrillas antifatiga optativas.
- Las pantallas telescópicas de la consola central ponen las funciones táctiles totalmente al alcance de la mano para una interacción más cómoda.
- El diseño de la escalera y la compuerta permite subir y bajar sin obstáculos desde la plataforma del operador, y el pasamanos retráctil del lado derecho simplifica la maniobrabilidad alrededor de obstáculos.
- Las áreas de trabajo están iluminadas para la operación nocturna con teclados retroiluminados, luces de trabajo LED de amplia dispersión estándar y un paquete de iluminación LED mejorado optativo.
- Un techo motorizado de poste único y plegado frontal cuenta con iluminación LED regulable y extensiones laterales integradas. Este sistema se retrae con solo pulsar un botón para proteger al operador de los obstáculos elevados durante la operación.
- El techo puede configurarse con parabrisas optativos.
- Elija entre opciones de asiento de pedestal o asiento con suspensión.
- Maximice la remoción de polvo en las áreas de trabajo con el sistema antipolvo optativo.

Mayor precisión y productividad con las tecnologías Cat

- Logre una precisión de corte exacta, repetible y automática con el sistema integrado Cat Grade and Slope.
- Obtenga un control total del sistema de pendiente e inclinación desde cualquier pantalla de la máquina.
- Ajuste fácilmente los valores y sensores del control de pendiente a través de las pantallas táctiles.
- Ajuste la velocidad a la que el rotor se introduce en el corte para lograr un óptimo control de la máquina.
- Configure y automatice las transiciones de entrada y salida de los cortes.
- Elimine obstáculos en la trayectoria de corte fácilmente con la función de salto de obstáculos.
- Actualice para obtener una operación de fresado 3D completa. Se requiere hardware adicional.
- La tecnología optativa VisionLink™ Productivity proporciona información útil, completa y detallada para ayudarlo a administrar y mejorar la productividad y rentabilidad de las operaciones de fresado.

Servicio simple y costos de mantenimiento bajos

- Llegue fácilmente a las áreas de mantenimiento diario a través de puertas de servicio amplias y un capó eléctrico con acceso directo al compartimiento del motor.
- Los componentes de la cadena no necesitan mantenimiento de rutina, y los pisonos de la cadena son fáciles de reemplazar. Esto ayuda a reducir los costos de servicio.
- Los controles estándar a nivel del suelo y un dispositivo de giro del rotor de accionamiento hidráulico con colgante optativo simplifican la extracción y el reemplazo de la broca.
- Los sistemas de lavado de la máquina se conectan al tanque de agua a bordo para facilitar las tareas de limpieza.
- El sistema de mando de los accesorios permite utilizar determinadas funciones de la máquina con el motor apagado.
- El cableado del sistema eléctrico está codificado por colores y numerado para una fácil identificación. Además, está envuelto en una trenza de nailon protectora resistente a la abrasión para una vida útil más prolongada.
- Supervise las condiciones de los fluidos con muestreos regulares para ayudar a ampliar los intervalos de cambio hasta 500 horas de aceite del motor, 6.000 horas de aceite hidráulico y 12.000 horas de refrigerante.
- Los diagnósticos integrados permiten monitorear los sistemas de la máquina. Además, envían alertas al operador sobre problemas de rendimiento y ofrecen información para la solución de problemas.
- VisionLink elimina las conjeturas al momento de gestionar toda su flota, independientemente del tamaño o del fabricante del equipo*, ya que proporciona información sobre las necesidades de mantenimiento, las horas de la máquina, la ubicación, el consumo de combustible, el tiempo de funcionamiento en vacío, los códigos de diagnóstico y mucho más a través de paneles interactivos en su dispositivo móvil o en su computadora de escritorio. Esto le permite tomar decisiones informadas que reducen los costos, simplifican el mantenimiento y mejoran la seguridad en el sitio de trabajo.
- Remote Flash permite actualizar el software a bordo sin la presencia de un técnico. Así, podrá realizar las actualizaciones del software cuando sea conveniente para usted, lo que ayudará a aumentar su eficiencia operativa.**
- Remote Troubleshoot permite al distribuidor Cat llevar a cabo pruebas de diagnóstico a distancia en la máquina conectada.**
- Cat Inspect es una aplicación móvil que le permite realizar con facilidad verificaciones digitales de mantenimiento preventivo, inspecciones y recorridos diarios.
- La disponibilidad de piezas conveniente, las ubicaciones de los distribuidores y los kits de reparación de servicio simplifican los pedidos de los componentes de desgaste excesivo.

* La disponibilidad del campo de datos puede variar según el fabricante del equipo y se proporciona a través de una interfaz de programación de aplicaciones (API, Application Programming Interface).

** Debe encontrarse dentro del área de cobertura celular.

Características de conveniencia

Las perfiladoras de pavimento en frío ofrecen una variedad de características y opciones diseñadas para facilitar las tareas diarias de operación y mantenimiento.

- Acceda a los totales diarios/de proyecto y de vida útil de la distancia, el área y las horas de fresado mediante las pantallas a bordo de la máquina.
- Pause y reanude las funciones de la máquina con solo presionar un botón durante los intercambios de camiones.
- Ganchos para el almacenamiento de mangueras de agua.
- Compartimientos de almacenamiento herméticos y con cerradura.
- Conexión de llenado de agua en ángulo.
- Soporte para pala de fácil acceso.
- Indicadores de profundidad del rotor de vista superior y lateral.
- Soportes para latas de pintura magnéticos optativos.

Perfiladoras de Pavimento en Frío Cat® PM820, PM822 y PM825

Equipo estándar y optativo

Las características y el equipo estándar y optativo pueden variar según la región. Consulte con su distribuidor Cat local para conocer las ofertas y la disponibilidad específicas en su área.

	Estándar	Optativo		Estándar	Optativo
ENTORNO DEL OPERADOR			TRANSPORTADOR		
Tomacorriente de 12 voltios	✓		Tensor de grasa (transportador primario)	✓	
Techo de plegado hidráulico con luces LED y extensiones laterales	✓		Transportador de plegado hidráulico	✓	
Teclados de control de desplazamiento	✓		Función de refuerzo de velocidad del transportador	✓	
Pantalla táctil LCD de alta resolución única	✓		Sistema de extracción de polvo		✓
Dos pantallas táctiles LCD de alta resolución		✓	Barras de rociado adicionales (control de polvo)		✓
Consolas del operador dobles con ajuste vertical	✓		Válvula de liberación del transportador		✓
Consolas del operador dobles con ajuste vertical, lateral y de rotación		✓	SISTEMA DE ROTOR		
Alfombrillas antifatiga		✓	Corte por penetración automático	✓	
Asientos de pedestal ajustables		✓	Característica de transferencia automática de pendientes e inclinaciones	✓	
Asientos ajustables con suspensión		✓	Salto de obstáculos	✓	
Caja de almacenamiento de 109x45x33 cm (43x18x13") con cerradura		✓	Tres velocidades de corte	✓	
Parabrisas (delantero y trasero)		✓	Herramienta de remoción de broca neumática	✓	
TECNOLOGÍA CAT®			Extractor del portaherramientas	✓	
Remote Flash	✓		Dispositivo de giro del rotor motorizado	✓	
Remote Troubleshoot	✓		Control colgante para dispositivo de giro del rotor		✓
Cat Grade and Slope	✓		Rotor System K: abrasivo (25 mm)		✓
Telemática VisionLink™	✓		Rotor del Systema K: abrasivo (18 mm)		✓
VisionLink Productivity		✓	Rotor System K: estándar (15 mm)		✓
Patín interior		✓	Rotor System K: fino (10 mm) (solo PM822 y PM825)		✓
Sensor de control de grado sónico único		✓	Rotor del System K: fino (8 mm)		✓
Sistema de promedio sónico para control de pendientes		✓	Rotor System K: micro (6 mm)		✓
Pantalla táctil LCD de alta resolución (para los controles de pendiente a nivel del suelo)		✓	Rotor System H: micro (6 x 2 mm) (solo PM820 y PM822)		✓
			Brocas Cat Diamond		✓
			Bandejas de brocas para el cucharón		✓
			TREN DE FUERZA		
			Administración de la velocidad en vacío del motor	✓	
			Sistema de enfriamiento de alta capacidad	✓	
			Control de carga automático	✓	
			Certificación CE		✓

(continuación)

Perfiladoras de Pavimento en Frío Cat® PM820, PM822 y PM825

Equipo estándar y optativo

Las características y el equipo estándar y optativo pueden variar según la región. Consulte con su distribuidor Cat local para conocer las ofertas y la disponibilidad específicas en su área.

	Estándar	Optativo
SISTEMA HIDRÁULICO		
Dos circuitos de propulsión hidráulica independientes	✓	
Control de tracción	✓	
Aceite hidráulico biodegradable Cat Bio HYDO™ Advanced		✓
Aceite hidráulico de alta temperatura ambiente		✓
SERVICIO Y MANTENIMIENTO		
Orificios de análisis programado de aceite (S•O•SSM)	✓	
Capó eléctrico	✓	
Varillas de medición de aceite del motor a nivel de la plataforma	✓	
Sistema de rociado de agua de la cámara del rotor	✓	
Compresor de aire	✓	
Sistema de mando auxiliar	✓	
Tanque de agua a bordo de 3.400 L (898 gal EE.UU.)	✓	
Válvula de llenado de agua lateral	✓	
Lavado a alta presión	✓	
Lavado a baja presión		✓
Bomba de transferencia del tanque de agua		✓
Bomba de transferencia de combustible		✓
Tanque de combustible de llenado rápido		✓
SEGURIDAD Y PROTECCIÓN		
Plataforma con pasamanos	✓	
Bocina de señalización/advertencia	✓	
Iluminación de trabajo LED de amplia dispersión	✓	
Cámara de visión trasera	✓	
Cámaras multivisión (transportador frontal, 2 soportes magnéticos)		✓
Paquete de iluminación LED mejorado (perímetro, servicio del rotor y nivel de agua)		✓
Luz de trabajo LED magnética		✓
Baliza de advertencia (montaje fijo o magnético)		✓
Luces de señalización del camión		✓

Perfiladoras de Pavimento en Frío Cat® PM820, PM822 y PM825

Especificaciones técnicas

Pesos

	PM820		PM822		PM825	
Peso en orden de trabajo	34.088 kg	75.152 lb	34.565 kg	76.202 lb	35.175 kg	77.548 lb
Peso de transporte	32.859 kg	72.442 lb	33.336 kg	73.493 lb	33.946 kg	74.838 lb

Los pesos que se indican son aproximados e incluyen:

- El peso en orden de trabajo incluye la máquina base con un operador de 75 kg (165 lb), todo el equipo estándar, patín interior, sistema de eliminación de polvo, rotor de 15 mm, asientos con pedestal, alfombrillas, dos pantallas a nivel del suelo, carga de agua al 50 %, carga de combustible al 50 % y fluidos de operación completos.
- El peso de transporte incluye la máquina base, todo el equipo estándar, patín interior, sistema de eliminación de polvo, rotor de 15 mm, asientos con pedestal, alfombrillas, dos pantallas a nivel del suelo, tanque de agua vacío y tanque de combustible y otros fluidos de operación completos.

Tren de fuerza

Modelo de motor	Cat C18 con turbocompresor doble	
Cilindros	6	
Normas de emisiones	Tier 4 final de la EPA de EE.UU., Stage V de la UE	
Potencia bruta a 1.800 rpm (SAE J1995)	601 kW	806 hp
Potencia del motor a 1.800 rpm: ISO 14396	595 kW	798 hp
Número de fabricación	02C	
Velocidad máxima de fresado	100 m/min	328 pies/min
Velocidad máxima de desplazamiento	6 km/h	3,7 mph

- La potencia anunciada se prueba según el estándar especificado vigente en el momento de la fabricación.

Dimensiones en operación

A Longitud total (transportador elevado)	14,52 m	47,64'
B Ancho máximo de la máquina		
PM820	3,11 m	10,20'
PM822	3,11 m	10,20'
PM825	3,36 m	11,02'
B' Ancho mínimo de la máquina		
PM820	2,52 m	8,27'
PM822	2,74 m	8,99'
PM825	3,01 m	9,88'
C Altura máxima (transportador levantado)	5,23 m	17,16'
D Altura hasta el techo	4,05 m	13,29'
E Altura (techo bajo)	3,00 m	9,84'
F Espacio libre máximo del camión	4,86 m	15,94'
G Longitud del transportador	8,38 m	27,49'
H Giro del transportador	±60° desde el centro	

Dimensiones de envío

I Longitud de transporte	12,43 m	40,78'
B' Ancho de transporte		
PM820	2,52 m	8,27'
PM822	2,74 m	8,99'
PM825	3,01 m	9,88'
E Altura de transporte (techo bajo)	3,00 m	9,84'
J Longitud (cadena a cadena)	6,69 m	21,95'
K Longitud de la máquina (cadena trasera a delantera)	7,32 m	24,02'
L Longitud de la máquina base	8,33 m	27,33'

Sistema de corte

Ancho de fresado		
PM820	2.010 mm	79,1"
PM822	2.235 mm	88,0"
PM825	2.505 mm	98,6"
Número de brocas (espaciado de 15 mm)		
PM820	170	
PM822	185	
PM825	203	
Profundidad máxima de corte	330 mm	13,0"
Velocidades del rotor	100/109/118 rpm	
Radio mínimo del corte izquierdo	2,00 m	6,56'
Radio mínimo del corte derecho		
PM820	2,00 m	6,56'
PM822	1,80 m	5,91'
PM825	1,50 m	4,92'

Capacidades de llenado de servicio

Tanque de combustible	1.108 L	292,7 gal EE.UU.
Sistema de enfriamiento	104 L	27,5 gal EE.UU.
Aceite de motor	65 L	17,2 gal EE.UU.
Aceite hidráulico	113 L	29,9 gal EE.UU.
Tanque de agua	3.400 L	898,2 gal EE.UU.

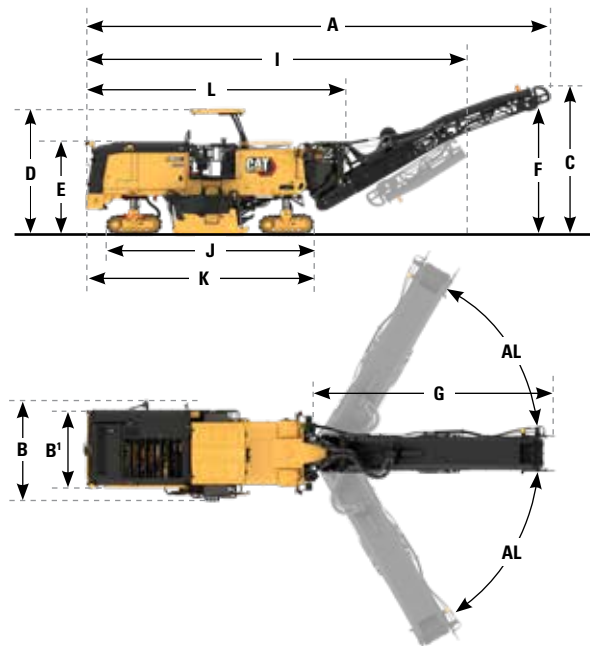

Declaración ambiental

La siguiente información se aplica a la máquina en el momento de la fabricación final configurada para la venta en las regiones cubiertas en este documento. El contenido de esta declaración es válido a partir de la fecha de emisión. Sin embargo, el contenido relacionado con las características y las especificaciones de la máquina está sujeto a cambios sin previo aviso. Para obtener información adicional, consulte el Manual de Operación y Mantenimiento de la máquina.

Para obtener más información sobre nuestras prácticas de sostenibilidad y nuestro progreso, visite www.caterpillar.com/en/company/sustainability.html.

MOTOR

- El motor Cat C18 Twin Turbo cumple con las normas de emisiones Tier 4 Final de la EPA de EE.UU. y Stage V de la UE.
- En los motores Cat diésel con sistemas de postratamiento, se debe usar ULSD (ultra-low sulfur diesel, combustible diésel de contenido ultrabajo de azufre) con 15 ppm de azufre o menos. Además, son compatibles* con ULSD mezclado con los siguientes combustibles de menor intensidad de carbono** hasta:
 - ✓ Un 20 % de biodiésel FAME (Fatty Acid Methyl Ester, Éster metílico de ácido graso).
 - ✓ Un 100 % de combustible diésel renovable, combustibles HVO (hydrotreated vegetable oil, aceite vegetal hidrotratado) y GTL (gas-to-liquid, gas a líquido).

Consulte las pautas para saber cuál es la aplicación correcta. Comuníquese con su distribuidor Cat® o lea las recomendaciones de fluidos para máquinas Caterpillar (SEBU6250) a fin de obtener más información.

*Si bien los motores Caterpillar son compatibles con estos combustibles alternativos, es posible que algunas regiones no permitan su uso.

**Las emisiones de gases de efecto invernadero del tubo de escape por los combustibles de baja intensidad de carbono son esencialmente las mismas que con combustibles tradicionales.

PINTURA

- En función de la mejor información disponible, esta es la concentración máxima permitida, medida en partes por millón (ppm), de los siguientes metales pesados en la pintura:
 - Bario < 0,01 %
 - Cadmio < 0,01 %
 - Cromo < 0,01 %
 - Plomo < 0,01 %

RENDIMIENTO ACÚSTICO

Con la velocidad del ventilador de enfriamiento al 70 % del valor máximo:

Nivel de presión acústica en los oídos del operador (ISO 11201:2010): 97 dB(A)

Nivel de potencia acústica exterior (ISO 3744:2010): 113 dB(A)

- El nivel de presión acústica en los oídos del operador se midió de acuerdo con la norma ISO 11201:2010. La medición se realizó al 70 % de la máxima velocidad del ventilador de enfriamiento del motor.
- El nivel de potencia acústica de la máquina se midió de acuerdo con la norma ISO 3744:2010. La medición se realizó al 70 % de la máxima velocidad del ventilador de enfriamiento del motor.
- Es posible que se necesite protección para los oídos cuando las máquinas funcionen con la estación del operador abierta durante períodos prolongados o en un ambiente ruidoso.

ACEITES Y FLUIDOS

- En las fábricas de Caterpillar se usan refrigerantes de etilenglicol. El refrigerante/anticongelante para motores diésel Cat (DEAC, Diesel Engine Antifreeze/Coolant) y el refrigerante de larga duración (ELC, Extended Life Coolant) Cat se pueden reciclar. Consulte a su distribuidor Cat para obtener más información.
- Cat Bio HYDO™ Advanced es un aceite hidráulico biodegradable aprobado por la etiqueta ecológica de la UE.
- Es probable que existan fluidos adicionales, consulte el Manual de Operación y Mantenimiento o la Guía de Aplicación e Instalación para conocer todas las recomendaciones de fluidos y los intervalos de mantenimiento.

CARACTERÍSTICAS Y TECNOLOGÍAS

- Las siguientes características y tecnologías pueden contribuir al ahorro de combustible o la reducción de carbono. Las características pueden variar. Comuníquese con su distribuidor Cat para obtener más detalles.
 - Sistemas hidráulicos avanzados que equilibran la potencia y la eficiencia.
 - Velocidades del rotor ajustables que permiten fresar a velocidades del motor más bajas.
 - La administración de velocidad en vacío del motor permite que la máquina funcione al nivel de rpm más bajo posible.
 - Ventilador de enfriamiento de velocidad variable que funciona a la velocidad más baja para una refrigeración óptima.
 - Rotor System K que elimina eficientemente el material y reduce la resistencia.
 - Las brocas de diamante Cat están diseñadas para permanecer afiladas, durar mucho más que una broca de carburo y mantener la eficiencia de corte.
 - Función de espera y reanudación que pausa las funciones de la máquina y reduce la velocidad del motor durante los intercambios de camiones.
 - Intervalos de mantenimiento ampliados que reducen el uso de líquidos y filtros.
 - Aproveche la actualización y la solución de problemas remota.

FACILIDAD DE RECICLAJE

- Los materiales incluidos en las máquinas se clasifican como se indica a continuación con un porcentaje de peso aproximado. Debido a las variaciones de las configuraciones de los productos, los siguientes valores de la tabla pueden variar.

Tipo de material	Porcentaje de peso
Acero	82,28 %
Hierro	6,09 %
Metales no ferrosos	3,15 %
Mixtos metálicos	0,24 %
Mixtos metálicos y no metálicos	2,09 %
Plástico	2,74 %
Caucho	1,06 %
Mixto no metálico	0,02 %
Fluido	1,05 %
Otros	0,61 %
Sin categoría	0,35 %
Total	100 %

- Una máquina con una mayor tasa de reciclado garantizará un uso más eficiente de los valiosos recursos naturales y aumentará el valor del producto al final de su vida útil. Según la norma ISO 16714 (Maquinaria de movimiento de tierras - Reciclado y recuperación - Terminología y método de cálculo), la tasa de reciclado se define como el porcentaje en masa (fracción de masa en porcentaje) de la máquina nueva potencialmente reciclable, reutilizable o ambas cosas.

Todas las piezas de la lista de materiales se evalúan primero por tipo de componente según una lista de componentes definida por las normas ISO 16714 y CEMA (Construction Equipment Manufacturers Association, Asociación de fabricantes de equipos de construcción) de Japón. Las piezas restantes se evalúan además para su reciclado en función del tipo de material.

Debido a las variaciones de la configuración de los productos, los siguientes valores de la tabla pueden variar.

Tasa de reciclado: 96 %

Perfiladoras de Pavimento en Frío Cat® PM820, PM822 y PM825

Para obtener información más completa sobre los productos Cat, los servicios del distribuidor y las soluciones del sector, visite nuestro sitio web www.cat.com.

© 2025 Caterpillar.
sTodos los derechos reservados

Los materiales y las especificaciones están sujetos a cambios sin previo aviso. Las máquinas que se muestran en las fotografías pueden incluir equipos adicionales. Consulte a su distribuidor Cat para conocer las opciones disponibles.

CAT, CATERPILLAR, LET'S DO THE WORK, sus respectivos logotipos, el color "Caterpillar Corporate Yellow", la imagen comercial de "Power Edge" y Cat "Modern Hex", así como la identidad corporativa y de producto utilizadas en la presente, son marcas registradas de Caterpillar y no pueden utilizarse sin autorización. VisionLink es una marca registrada de Caterpillar Inc., registrada en los Estados Unidos y en otros países.

QSHQ3235-02 (12-2025)
Número de fabricación: 02C
(N Am, Chile, Colombia, Europe, Aus-NZ,
South Korea, Taiwan, Türkiye)

