



982 XE

Ładowarka kołowa

Dane techniczne

Niektóre rozwiązania są dostępne jedynie w określonych regionach. Dostępność konkretnych konfiguracji dla danego regionu można sprawdzić u dealera Cat®.

Spis treści

Specyfikacje	2
Silnik	2
Łyżki	2
Masa	2
Specyfikacje robocze	2
Przekładnia	2
Układ hydrauliczny	3
Hamulce	3
Osie	3
Objętości płynów eksploatacyjnych	3
Kabina	3
Emisja hałasu	3
Układ klimatyzacji	3
Wymiary	4
Opcje opon	5
Przewodnik doboru i współczynników napętnienia tyłek	6
Specyfikacje robocze – tyżki	9
Specyfikacje widel	23
Wyposażenie standardowe i dodatkowe	32
Deklaracja środowiskowa 982 XE	34
Konfiguracja maszyny 982 XE do prac leśnych	35
Najważniejsze cechy i zalety	35
Opcje opon	37
Specyfikacje robocze – tyżki	38

Ładowarka kołowa 982 XE Specyfikacje

Silnik

Model silnika	Cat® C13	
Moc silnika przy 1700 obr/min ISO 14396:2002	322 kW	432 hp
Moc maksymalna przy 1700 obr/min SAE J1995:2014	325 kW	436 hp
Moc użyteczna przy 1700 obr/min ISO 9249:2007, SAE J1349:2011	301 kW	404 hp
Moment obrotowy silnika przy 1200 obr/min ISO 14396:2002	2197 N·m	1620 funtów/stopę
Maksymalny moment obrotowy przy 1200 obr/min SAE J1995:2014	2218 N·m	1636 funtów/stopę
Użyteczny moment obrotowy przy 1100 obr/min ISO 9249:2007, SAE J1349:2011	2054 N·m	1515 funtów/stopę
Średnica cylindra	130 mm	5,12 cala
Skok tłoka	157 mm	6,18 cala
Pojemność skokowa	12,5 l	763 cala ³

- Silnik Cat spełnia wymogi norm emisji spalin EPA Tier 4 Final (USA), Stage V (UE), Stage V (Korea), Nonroad Stage IV (Chiny) oraz japońskiej normy emisji spalin z 2014 roku. Program
- Podana moc użyteczna jest mocą zmierzoną na kole zamachowym silnika wyposażonego w wentylator, alternator, filtr powietrza i układ oczyszczania spalin.
- W silnikach wysokoprężnych Cat należy stosować paliwo typu ULSD (olej napędowy o ultraniskiej zawartości siarki wynoszącej 15 ppm lub mniej) lub mieszankę paliwa ULSD z następującymi paliwami o zmniejszonej emisji dwutlenku węgla**, w stosunku maksymalnym:
 - biodiesel FAME (ester metylowy kwasu tłuszczowego)* w stężeniu do 20%
 - 100% oleju napędowego ze źródeł odnawialnych, HVO (uwodorniony olej roślinny) i paliwa typu GTL (paliwo syntetyczne uzyskiwane z gazu ziemnego)Patrz wytyczne dotyczące prawidłowego stosowania. Szczegółowe informacje można uzyskać u dealera Cat lub znaleźć w rekomendacjach stosowania płynów w maszynach Caterpillar (SEBU6250).
- * W silnikach bez układu oczyszczania spalin można stosować mieszanki o wyższym stężeniu, do 100% paliwa biodiesel.
- ** W porównaniu z paliwami tradycyjnymi paliwa o zmniejszonej emisji dwutlenku węgla nie powodują znacznego obniżenia emisji gazów cieplarnianych na wylocie rury wydechowej.

Łyżki

Pojemności łyżek	4,8–17,2 m ³	6,25–22,5 jarda ³
------------------	-------------------------	------------------------------

Masa

Masa eksploatacyjna	35 510 kg	78 264 funty
---------------------	-----------	--------------

- Masa dla maszyny w konfiguracji z oponami radialnymi Bridgestone 875/65R29 VLTS L4, całkowicie napełnionymi układami, operatorem, standardową przeciwwagą, układem kontroli komfortu jazdy, pakietem wspomagania rozruchu w niskich temperaturach, błotnikami do jazdy po drogach, systemem Product Link™, osiami (przednią/tylną) z otwartymi mechanizmami różnicowymi, awaryjnym układem kierowniczym, pakietem wyciszającym i łyżką ogólnego przeznaczenia 6,1 m³ (8,0 jarda³) z przykręcaną krawędzią tnącą BOCE.

Specyfikacje robocze

Statyczne obciążenie destabilizujące – przy pełnym skręcie pod kątem 40°

Z odkształceniem opon	21 110 kg	46 526 funtów
Bez odkształcenia opon	22 418 kg	49 410 funtów
Siła odspajania	262 kN	59 060 funtów

- Dotyczy maszyny w konfiguracji podanej w części „Masa”.
- Pełna zgodność z wymogami normy ISO 14397-1:2007, sekcje od 1 do 6, wymagającej maks. 2% różnicy pomiędzy obliczeniami a wynikami testów.

Przekładnia

1. bieg do jazdy w przód	6,2 km/h	3,9 mili/h
2. bieg do jazdy w przód	11,8 km/h	7,3 mili/h
3. bieg do jazdy w przód	20,9 km/h	13,0 mil/h
4. bieg do jazdy w przód	39,5 km/h	24,5 mil/h
1. bieg do jazdy w tył	7,1 km/h	4,4 mili/h
2. bieg do jazdy w tył	13,5 km/h	8,4 mili/h
3. bieg do jazdy w tył	28 km/h	17,4 mili/h
4. bieg do jazdy w tył	nie dotyczy	nie dotyczy

- Maksymalna prędkość jazdy maszyny standardowej z pustą łyżką i standardowymi oponami L4 o promieniu toczenia 914 mm (36 cali).

Układ hydrauliczny

Typ pompy osprzętu roboczego	Pompa tłokowa o zmiennym wydatku, sterowana elektrohydraulicznie	
Układ osprzętu roboczego		
Maksymalna wydajność pompy przy 1400 obr./min	457 l/min	121 gal/min
Maksymalne ciśnienie robocze	3400 kPa	4975 psi
Maksymalny przepływ dla opcjonalnej trzeciej funkcji	240 l/min	63 gal/min
Maksymalne ciśnienie dla opcjonalnej trzeciej funkcji przy osprzęcie roboczym	20 684 kPa	3000 psi
Czas trwania cyklu pracy układu hydraulicznego przy znamionowym obciążeniu:		
Podnoszenie z położenia transportowego	5,3 s	
Zrzut przy maksymalnej wysokości	1,7 s	
Opuszczanie, bez ładunku, swobodnie na podłożu	3,1 s	
Łącznie	10,1 s	

Hamulce

Hamulce	Układ hamulcowy jest zgodny z normą ISO 3450:2011
---------	---

Osie

Przód	Nieruchoma, otwarty mechanizm różnicowy
Tył	Wahliwa, otwarty mechanizm różnicowy

Objętości płynów eksploatacyjnych

Zbiornik paliwa	426 l	112,5 gal
Zbiornik płynu DEF	21 l	5,5 gal
Układ chłodzenia	52 l	13,7 gal
Skrzynia korbowa	37 l	9,8 gal
Przekładnia	77 l	20,3 gal
Mechanizmy różnicowe i zwolnice – przód	92 l	24,3 gal
Mechanizmy różnicowe i zwolnice – tył	92 l	24,3 gal
Zbiornik oleju hydraulicznego	153 l	40,4 gal

Kabina

ROPS/FOPS	Konstrukcje ROPS/FOPS spełniają wymagania określone normami ISO 3471:2008 oraz ISO 3449:2005 Level II
-----------	---

Poziom hałasu

Poziom ciśnienia akustycznego na stanowisku operatora (ISO 6396:2008)	70 dB(A)
Poziom hałasu na zewnątrz (ISO 6395:2008)	110 dB(A)
Poziom ciśnienia akustycznego na stanowisku operatora (ISO 6396:2008)	70 dB(A)
Poziom hałasu na zewnątrz (ISO 6395:2008)**	107 dB(A)

*Dotyczy krajów, które przyjęły Dyrektywę UE lub brytyjskie.
 **Dyrektywa Unii Europejskiej 2000/14/WE i brytyjskie przepisy UK Noise Regulation 2001 No. 1701

Układ klimatyzacji

- Układ klimatyzacji w maszynie zawiera fluorowany gaz cieplarniany R134a (potencjał tworzenia efektu cieplarnianego — 1430). Układ zawiera 1,6 kg (3,5 funta) czynnika chłodniczego, co odpowiada 2,288 tony metrycznej (2,522 tony amer.) CO₂.

Specyfikacje ładowarki kołowej 982 XE

Wymiary

Wszystkie wymiary są orientacyjne.

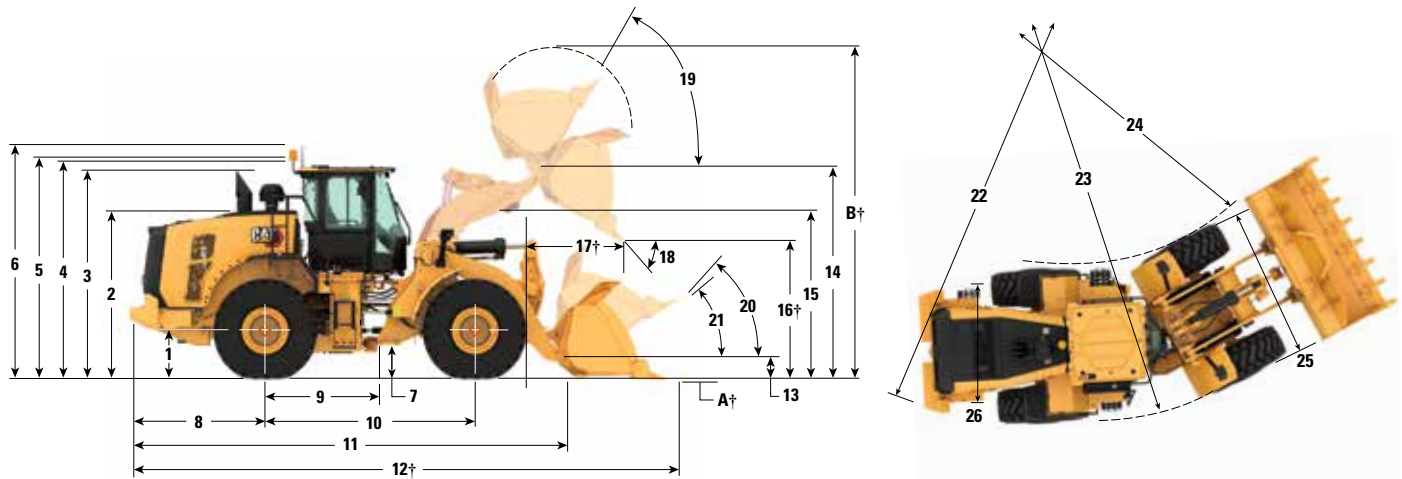

	Standardowa wysokość podnoszenia		Zwiększona wysokość podnoszenia	
1	Wysokość do linii środkowej osi		871 mm	2 stóp 10 cali
2	Wysokość do szczytu pokrywy komory silnika		3036 mm	10 stóp 0 cali
3	Wysokość do szczytu rury wydechowej		3736 mm	12 stóp 4 cale
4	Wysokość do szczytu konstrukcji ROPS		3801 mm	12 stóp 6 cali
5	Wysokość do szczytu anteny systemu Product Link		3807 mm	12 stóp 6 cali
6	Wysokość do szczytu obrotowego światła ostrzegawczego		4080 mm	13 stóp 5 cali
7	Prześwit		428 mm	1 stóp 4 cali
8	Odległość od środka osi tylnej do krawędzi przeciwwagi		2729 mm	9 stóp 0 cali
9	Odległość od środka osi tylnej do przegubu		1900 mm	6 stóp 3 cale
10	Rozstaw osi		3800 mm	12 stóp 6 cali
11	Długość całkowita (bez łyżki)		8597 mm	28 stóp 11 cali
12	Długość transportowa (łyżka płasko na podłożu)*†		10 184 mm	33 stopy 5 cali
13	Wysokość sworznia przegubu łyżki w położeniu transportowym		791 mm	2 stóp 7 cali
14	Wysokość sworznia przegubu łyżki przy maksymalnej wysokości podnoszenia		4741 mm	115 stóp 6 cali
15	Prześwit ramienia podnoszenia przy maksymalnej wysokości podnoszenia		3902 mm	12 stóp 9 cali
16	Prześwit zrzutu przy maksymalnej wysokości podnoszenia i kącie zrzutu 45°*†		3362 mm	11 stóp 0 cali
17	Zasięg przy maksymalnej wysokości podnoszenia i kącie zrzutu 45°*†		1569 mm	5 stóp 10 cali
18	Kąt zrzutu przy maksymalnej wysokości podnoszenia i zrzutu (na ogranicznikach)*		50 stopni	50 stopni
19	Kąt odchylenia przy maksymalnej wysokości podnoszenia*		57 stopni	56 stopni
20	Kąt odchylenia w położeniu transportowym*		48 stopni	49 stopni
21	Kąt odchylenia na poziomie podłoża*		39 stopni	40 stopni
22	Średnica skrętu do przeciwwagi		13 938 mm	45 stóp 9 cali
23	Średnica skrętu do zewnętrznej krawędzi opon		13 911 mm	45 stóp 8 cali
24	Średnica skrętu do wewnętrznej krawędzi opon		6970 mm	22 stopy 10 cali
25	Szerokość nad oponami (bez obciążenia)		3456 mm	11 stóp 5 cali
	Maksymalna szerokość nad oponami (z obciążeniem)		3471 mm	11 stóp 5 cali
26	Rozstaw kół		2540 mm	8 stóp 4 cali

†Wymiary określone w tabeli Specyfikacje robocze.

Wszystkie wymiary związane z wysokością i kołami zostały podane dla konfiguracji z oponami radialnymi Bridgestone 875/65R29 VLTS L4 (więcej informacji na temat innych opon można znaleźć w tabeli opon opcjonalnych). „Szerokość ponad oponami” to szerokość w najszerszej części opon z uwzględnieniem zmiany kształtu.

• Wszystkie wymiary są przybliżone i dotyczą maszyny wyposażonej w łyżkę standardową o pojemności 6,1 m³ (8,0 jarda³) z przykręcaną krawędzią tnącą BOCE i oponami radialnymi Bridgestone 875/65R29 VLTS L4 (patrz Specyfikacje robocze dla innych łyżek).

Specyfikacje ładowarki kołowej 982 XE

Opcje opon

Marka opon	Bridgestone	Bridgestone	Michelin	Bridgestone	Maxam
Rozmiar opon	875/65R29	875/65R29	875/65R29	33/65R29	875/65R29
Rodzaj bieżnika opony	L-4	L-3	L-3	L-5	L-4
Wzór bieżnika	VLTS	VTS	XHA2	VSDL	MS405DX
Szerokość nad oponami – maksymalna (bez obciążenia)*	3456 mm 11 stóp 5 cali	3455 mm 11 stóp 5 cali	3496 mm 11 stóp 6 cali	3440 mm 11 stóp 4 cale	3474 mm 11 stóp 5 cali
Szerokość nad oponami – maksymalna (z obciążeniem)*	3471 mm 11 stóp 5 cali	3464 mm 11 stóp 5 cali	3491 mm 11 stóp 6 cali	3457 mm 11 stóp 5 cali	3486 mm 11 stóp 6 cali
Zmiana wymiarów pionowych (wartość uśredniona z przodu i z tyłu)		-3 mm -0,1 cala	-13 mm -0,5 cala	37 mm 1,5 cala	-19 mm -0,7 cala
Zmiana zasięgu poziomego		2 mm 0,1 cala	-1 mm 0 cali	-30 mm -1,2 cala	0 mm 0 cali
Zmiana średnicy skrętu do zewnętrznej krawędzi opon		-7 mm -0,3 cala	20 mm 0,8 cala	-13 mm -0,5 cala	16 mm 0,6 cala
Zmiana średnicy skrętu do wewnętrznej krawędzi opon		7 mm 0,3 cala	-20 mm -0,8 cala	13 mm 0,5 cala	-16 mm -0,6 cala
Zmiana masy eksploatacyjnej (maszyna bez dociążenia)		-76 kg -168 funtów	-356 kg -785 funtów	1240 kg 2734 funty	60 kg 132 funty
Zmiana statycznego obciążenia destabilizującego — przy ustawieniu na wprost		-50 kg -111 funtów	-236 kg -520 funtów	822 kg 1811 funtów	40 kg 88 funtów
Zmiana statycznego obciążenia destabilizującego — przy skręconym przegubie		-44 kg -97 funtów	-206 kg -454 funtów	718 kg 1583 funty	35 kg 77 funtów
Kąt wychylenia tylnej osi	±13 stopni	±13 stopni	±13 stopni	±13 stopni	±13 stopni
Maksymalny zakres ruchu jednego koła w płaszczyźnie pionowej	571 mm 1 stopa 10 cali	571 mm 1 stopa 10 cali	571 mm 1 stopa 10 cali	571 mm 1 stopa 10 cali	571 mm 1 stopa 10 cali

*Szerokość w najszerszej części opon z uwzględnieniem zmiany kształtu.

Specyfikacje ładowarki kołowej 982 XE

Przewodnik doboru i współczynników napełnienia łyżek

Rozmiar łyżki należy dobrać do gęstości materiału oraz oczekiwanego współczynnika napełnienia. Łyżki z serii Cat Performance mają dłuższe dno, większe otwarcie łyżki, zwiększony kąt komory łyżki, zaokrąglone burty boczne oraz zintegrowaną osłonę zapobiegającą rozsypaniu materiału, dzięki czemu mają wyższy współczynnik napełnienia od łyżek Cat poprzedniej generacji oraz łyżek innych firm. W efekcie faktyczna ilość materiału przemieszczanego przez maszynę jest często większa, niż wynika to z podanej pojemności znamionowej.

Materiał sypki		Współczynnik napełnienia (%)*	Masa właściwa materiału
Ziemia/glina		115	1,5–1,7
Piasek i żwir		115	1,5–1,7
Kruszywo:	25–76 mm (1–3 in)	110	1,6–1,7
	19 mm (0,75 cala) i mniejsze	105	1,8
Skala:	76 mm (3 cala) i większe	100	1,6

*Wyrażone jako % objętości znamionowej wg normy ISO 7546:1983

Uwaga: uzyskiwane w praktyce współczynniki napełnienia zależą również od tego, czy materiał jest wilgotny czy suchy.

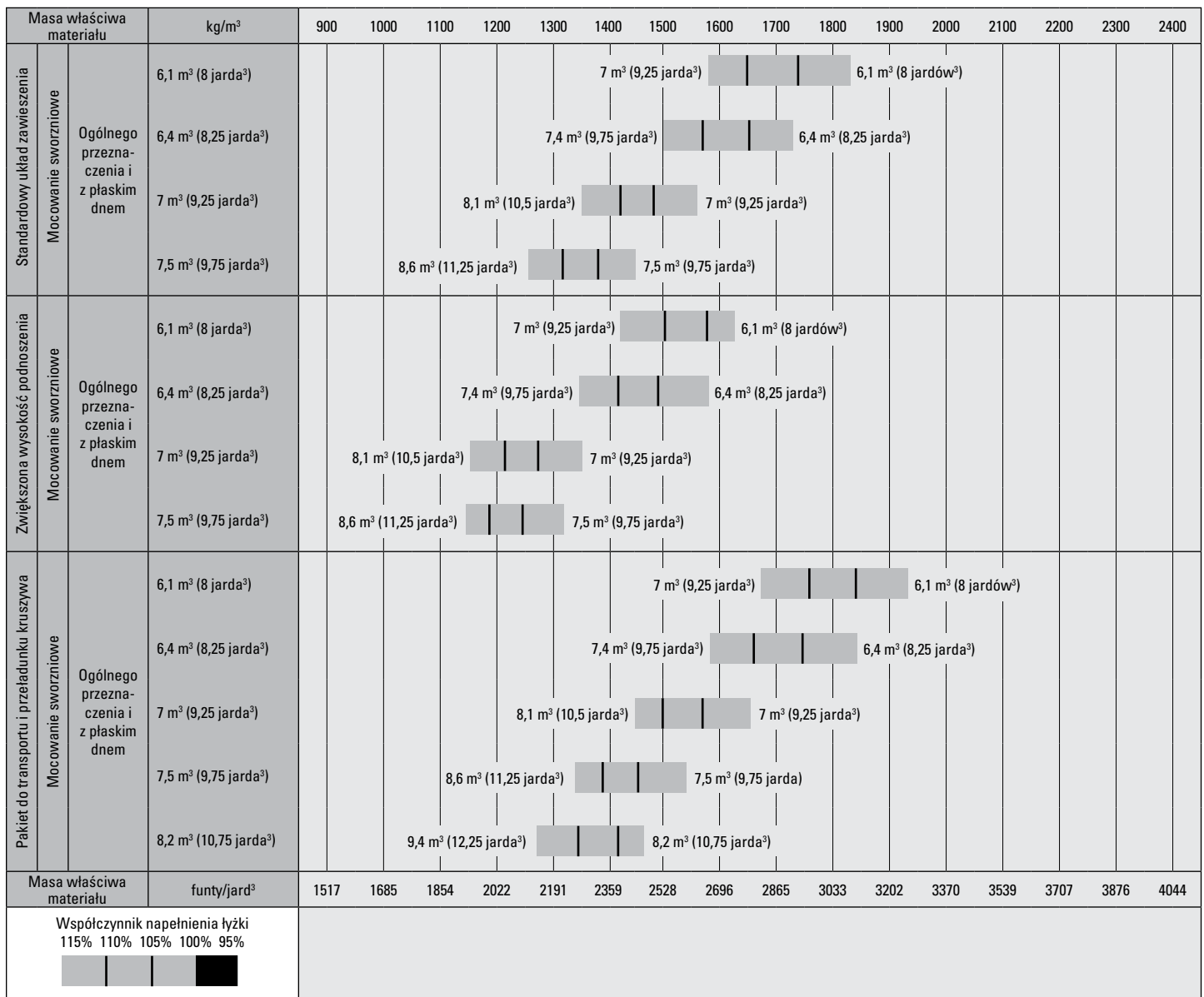

Uwaga: Wszystkie łyżki pokazano z przykręcanymi krawędziami.

Przewodnik doboru i współczynników napełnienia łyżek

Rozmiar łyżki należy dobrać do gęstości materiału oraz oczekiwanego współczynnika napełnienia. Łyżki z serii Cat Performance mają dłuższe dno, większe otwarcie łyżki, zwiększony kąt komory łyżki, zaokrąglone burty boczne oraz zintegrowaną osłonę zapobiegającą rozsypaniu materiału, dzięki czemu mają wyższy współczynnik napełnienia od łyżek Cat poprzedniej generacji oraz łyżek innych firm. W efekcie faktyczna ilość materiału przemieszczanego przez maszynę jest często większa, niż wynika to z podanej pojemności znamionowej.

Materiał sypki		Współczynnik napełnienia (%)*	Masa właściwa materiału
Ziemia/glina		115	1,5–1,7
Piasek i żwir		115	1,5–1,7
Kruszywo:	25–76 mm (1–3 in)	110	1,6–1,7
	19 mm (0,75 cala) i mniejsze	105	1,8
Skala:	76 mm (3 cala) i większe	100	1,6

*Wyrażone jako % objętości znamionowej wg normy ISO 7546:1983

Uwaga: Uzyskiwane w praktyce współczynniki napełnienia zależą również od tego, czy materiał jest wilgotny czy suchy.

Masa właściwa materiału	kg/m ³	300	400	500	600	700	800	900	1000	1100	1200	1300	1400	1500	1600	1700	1800	1900	2000	2100			
Standardowy układ zawieszania	Łopata do skał	5,1 m ³ (6,75 jarda ³)													5,9 m ³ (7,75 jarda ³)							4,9 m ³ (6,25 jarda ³)	
		5,6 m ³ (7,25 jarda ³)												8,5 m ³ (6,44 jarda ³)								5,3 m ³ (7 jarda ³)	
	Węgiel	8,8 m ³ (11,5 jarda ³)							10,1 m ³ (13,25 jarda ³)													8,8 m ³ (11,5 jarda ³)	
	Prace na wysypiskach	10,2 m ³ (13,25 jarda ³)							11,7 m ³ (15,25 jarda ³)													10,2 m ³ (13,25 jarda ³)	
Do wiórów drzewnych	12 m ³ (15,75 jarda ³)								13,8 m ³ (18 jarda ³)													12 m ³ (15,75 jarda ³)	
	17,2 m ³ (22,5 jarda ³)																					19,8 m ³ (25,75 jarda ³)	17,2 m ³ (22,5 jarda ³)
Zwiększona wysokość podnośnika	Przy kopaniu w gruncie skalistym	5,4 m ³ (7 jarda ³)																				6,2 m ³ (8 jarda ³)	5,1 m ³ (6,75 jarda ³)
		8,8 m ³ (11,5 jarda ³)								7,4 m ³ (9,75 jarda ³)													8,8 m ³ (11,5 jarda ³)
	Prace na wysypiskach	10 m ³ (13,25 jarda ³)								11,7 m ³ (15,25 jarda ³)												10,2 m ³ (13,25 jarda ³)	
Pakiet do transportu i przeładunku kruszywa	Węgiel	8,8 m ³ (11,5 jarda ³)								10,1 m ³ (13,25 jarda ³)												8,8 m ³ (11,5 jarda ³)	
		10,2 m ³ (13,25 jarda ³)								11,7 m ³ (15,25 jarda ³)												10,2 m ³ (13,25 jarda ³)	
	Do wiórów drzewnych	12 m ³ (15,75 jarda ³)								13,8 m ³ (18 jarda ³)												12 m ³ (15,75 jarda ³)	
	17,2 m ³ (22,5 jarda ³)																					19,8 m ³ (25,75 jarda ³)	17,2 m ³ (22,5 jarda ³)
Masa właściwa materiału	funty/jard ³	506	674	843	1011	1180	1348	1517	1685	1854	2022	2191	2359	2528	2696	2865	3033	3202	3370	3539			
Współczynnik napełnienia łyżki																							
115% 110% 105% 100% 95%																							

Uwaga: Wszystkie łyżki pokazano z przykręcanymi krawędziami.

Specyfikacje ładowarki kołowej 982 XE

Przewodnik doboru i współczynników napełnienia łyżek

Rozmiar łyżki należy dobrać do gęstości materiału oraz oczekiwanego współczynnika napełnienia. Łyżki z serii Cat Performance mają dłuższe dno, większe otwarcie łyżki, zwiększony kąt komory łyżki, zaokrąglone burty boczne oraz zintegrowaną osłonę zapobiegającą rozsypaniu materiału, dzięki czemu mają wyższy współczynnik napełnienia od łyżek Cat poprzedniej generacji oraz łyżek innych firm. W efekcie faktyczna ilość materiału przemieszczanego przez maszynę jest często większa, niż wynika to z podanej pojemności znamionowej.

Materiał syпки		Współczynnik napełnienia (%)*	Masa właściwa materiału
Ziemia/glina		115	1,5–1,7
Piasek i żwir		115	1,5–1,7
Kruszywo:	25–76 mm (1–3 in)	110	1,6–1,7
	19 mm (0,75 cala) i mniejsze	105	1,8
Skala:	76 mm (3 cala) i większe	100	1,6

*Wyrażone jako % objętości znamionowej wg normy ISO 7546:1983

Uwaga: Uzyskiwane w praktyce współczynniki napełnienia zależą również od tego, czy materiał jest wilgotny czy suchy.

Masa właściwa materiału		kg/m ³	300	400	500	600	700	800	900	1000	1100	1200	1300	1400	1500	1600	1700	1800	1900	2000	2100			
Standardowy układ zawieszania	Mocowanie na zaczepie	Ogólnego przeznaczenia i z płaskim dnem	6 m ³ (7,75 jarda ³)																					
			6,7 m ³ (8,75 jarda ³)																					
			6 m ³ (7,75 jarda ³)																					
			6,7 m ³ (8,75 jarda ³)																					
Pakiet do transportu i przeładunku kruszywa	Mocowanie na zaczepie	Ogólnego przeznaczenia i z płaskim dnem	6 m ³ (7,75 jarda ³)																					
			6,7 m ³ (8,75 jarda ³)																					
			6 m ³ (7,75 jarda ³)																					
			6,7 m ³ (8,75 jarda ³)																					
Standardowy układ zawieszania	Mocowanie na zaczepie	Łopata do skał	4,9 m ³ (6,5 jarda ³)																					
			16,7 m ³ (21,75 jarda ³)																					
			4,9 m ³ (6,5 jarda ³)																					
			16,7 m ³ (21,75 jarda ³)																					
Pakiet do transportu i przeładunku kruszywa	Mocowanie na zaczepie	Łopata do skał	4,9 m ³ (6,5 jarda ³)																					
			16,7 m ³ (21,75 jarda ³)																					
			4,9 m ³ (6,5 jarda ³)																					
			16,7 m ³ (21,75 jarda ³)																					
Standardowy układ zawieszania	Mocowanie na zaczepie	Do wiórów drzewnych	16,7 m ³ (21,75 jarda ³)																					
			19,2 m ³ (25 jarda ³)																					
			16,7 m ³ (21,75 jarda ³)																					
			19,2 m ³ (25 jarda ³)																					
Masa właściwa materiału		funty/jard ³	506	674	843	1011	1180	1348	1517	1685	1854	2022	2191	2359	2528	2696	2865	3033	3202	3370	3539			
Współczynnik napełnienia łyżki		115% 110% 105% 100% 95%																						

Uwaga: Wszystkie łyżki pokazano z przykręcanymi krawędziami.

Specyfikacje robocze — łyżki

Układ zawieszenia osprzętu		Standardowy układ zawieszenia							
Typ łyżki	Ogólnego przeznaczenia — sworzeń	Ogólnego przeznaczenia — mocowanie sworzniowe — do przecierania							
		Przykręcane krawędzie tnące		Zęby i segmenty		Przykręcane krawędzie tnące		Zęby i segmenty	
Typ krawędzi									
Pojemność — znamionowa	m ³	6,10	6,10	6,40	6,40	7,00	7,00		
	jardy ³	8,00	8,00	8,25	8,25	9,25	9,25		
Pojemność — współczynnik napełnienia 110%	m ³	6,70	6,70	7,00	7,00	7,70	7,70		
	jardy ³	8,75	8,75	9,25	9,25	10,00	10,00		
Szerokość	mm	3602	3665	3602	3665	3602	3665		
	stopy/cal	11 stóp 9 cali	12 stóp 0 cali	11 stóp 9 cali	12 stóp 0 cali	11 stóp 9 cali	12 stóp 0 cali		
16† Wysokość zrzutu przy maksymalnej wysokości podnoszenia i kącie zrzutu 45°	mm	3362	3194	3325	3156	3275	3106		
	stopy/cal	11 stóp 0 cali	10 stóp 5 cali	10 stóp 10 cali	10 stóp 4 cale	10 stóp 8 cali	10 stóp 2 cale		
17† Zasięg przy maksymalnej wysokości podnoszenia i kącie zrzutu 45°	mm	1569	1703	1602	1735	1644	1776		
	stopy/cal	5 stóp 1 cal	5 stóp 7 cali	5 stóp 3 cale	5 stóp 8 cali	5 stóp 4 cale	5 stóp 9 cali		
Zasięg przy poziomym ramieniu podnoszenia i poziomej łyżce	mm	3257	3468	3307	3518	3374	3585		
	stopy/cal	10 stóp 8 cali	11 stóp 4 cale	10 stóp 10 cali	11 stóp 6 cali	11 stóp 0 cali	11 stóp 9 cali		
A† Głębokość kopania	mm	119	119	119	119	119	119		
	cale	4,6 cala	4,6 cala	4,6 cala	4,6 cala	4,6 cala	4,6 cala		
12† Długość całkowita	mm	10 184	10 419	10 234	10 469	10 301	10 536		
	stopy/cal	33 stopy 5 cali	34 stopy 3 cale	33 stopy 7 cali	34 stopy 5 cali	33 stopy 10 cali	34 stopy 7 cali		
B† Wysokość całkowita z maksymalnie podniesioną łyżką	mm	6590	6590	6639	6639	6706	6706		
	stopy/cal	21 stóp 8 cali	21 stóp 8 cali	21'10"	21'10"	22 stopy 0 cali	22'0		
Promień okręgu wolnej przestrzeni ładowarki przy łyżce w położeniu transportowym	mm	7885	7993	7900	8009	7921	8030		
	stopy/cal	25 stóp 11 cali	26 stóp 3 cale	26 stóp 0 cali	26 stóp 4 cale	26 stóp 0 cali	26 stóp 5 cali		
Styczne obciążenie destabilizujące przy jeździe na wprost (ISO)*	kg	24 782	24 683	24 573	24 474	24 339	24 239		
	lb	54 619	54 401	54 160	53 941	53 643	53 422		
Styczne obciążenie destabilizujące przy jeździe na wprost (pełne opony)*	kg	26 088	25 989	25 888	25 788	25 661	25 560		
	funty	57 500	57 280	57 058	56 837	56 559	56 336		
Styczne obciążenie destabilizujące przy skręconym przegubie (ISO)*	kg	21 110	21 011	20 910	20 810	20 685	20 585		
	funty	46 526	46 308	46 086	45 867	45 590	45 370		
Styczne obciążenie destabilizujące przy skręconym przegubie (pełne opony)*	kg	22 418	22 318	22 226	22 126	22 009	21 908		
	funty	49 410	49 191	48 987	48 766	48 509	48 286		
Siła odspajania (§)	kN	262	262	253	253	242	242		
	funty	59 060	58 913	57 055	56 907	54 561	54 413		
Masa eksploatacyjna*	kg	35 510	35 582	35 641	35 713	35 782	35 854		
	funty	78 264	78 423	78 552	78 712	78 863	79 023		

* Podane statyczne obciążenie destabilizujące i masy eksploatacyjne dotyczą maszyny z oponami radialnymi Bridgestone 875/65R29 VLTS L4, wszystkimi płynami eksploatacyjnymi, operatorem, przeciwwagą, układem kontroli komfortu jazdy, układem wspomagania rozruchu w niskich temperaturach, błotnikami do jazdy po drogach publicznych, osłoną układu napędowego, awaryjnym układem kierowniczym i pakietem wyciszającym.

† Ilustracja połączona z tabelami wymiarów.

*** Dane techniczne wersji z łyżką skalną dotyczą maszyny z oponami radialnymi Bridgestone 33/65R29 VSDL L5.

(§) Mierzone w odległości 102 mm (4 cale) za końcówką krawędzi tnącej, przy sworzniu przegubu łyżki odpowiadającym osi obrotu, zgodnie z normą SAE J732C.

(§) Specyfikacje i wartości znamionowe są zgodne ze wszystkimi właściwymi normami, zalecanymi przez amerykańskie Stowarzyszenie Inżynierów Motoryzacji (Society for Automotive Engineers, SAE), w tym z normą SAE J732C regulującą zagadnienia związane z parametrami znamionowymi ładowarki.

(ISO) Pełna zgodność z wymogami normy ISO 14397-1:2007, sekcje od 1 do 6, wymagającej maks. 2% różnicy pomiędzy obliczeniami a wynikami testów.

(Pełne opony) Zgodność z wymogami normy ISO 14397-1:2007, części od 1 do 5.

Dostępne są także inne łyżki, oferta różni się w zależności od regionu. Szczegółowe informacje można uzyskać u dealera Cat.

Specyfikacje ładowarki kołowej 982 XE

Specyfikacje robocze – łyżki (ciąg dalszy)

Układ zawieszenia osprzętu		Standardowy układ zawieszenia			
Typ łyżki		Ogólnego przeznaczenia — mocowanie sworzniowe — do przecierania		Ogólnego przeznaczenia – mocowanie sworzniowe – duże obciążenia	
		Przykręcane krawędzie tnące	Zęby i segmenty	Przykręcane krawędzie tnące	Zęby i segmenty
Pojemność — znamionowa	m ³	7,50	7,50	7,00	7,00
	jardy ³	9,75	9,75	9,25	9,25
Pojemność — współczynnik napełnienia 110%	m ³	8,30	8,30	7,70	7,70
	jardy ³	10,75	10,75	10,00	10,00
Szerokość	mm	3602	3665	3646	3709
	stopy/cale	11 stóp 9 cali	12 stóp 0 cali	11 stóp 11 cali	12 stóp 2 cale
16† Wysokość zrzutu przy maksymalnej wysokości podnoszenia i kącie zrzutu 45°	mm	3224	3055	3282	3113
	stopy/cale	10 stóp 6 cali	10 stóp 0 cali	10 stóp 9 cali	10 stóp 2 cale
17† Zasięg przy maksymalnej wysokości podnoszenia i kącie zrzutu 45°	mm	1689	1820	1652	1785
	stopy/cale	5 stóp 6 cali	5 stóp 11 cali	5 stóp 5 cali	5 stóp 10 cali
Zasięg przy poziomym ramieniu podnoszenia i poziomej łyżce	mm	3442	3653	3375	3586
	stopy/cale	11 stóp 3 cale	11 stóp 11 cali	11 stóp 0 cali	11 stóp 9 cali
A† Głębokość kopania	mm	119	119	109	109
	cale	4,6 cala	4,6 cala	4,2 cala	4,2 cala
12† Długość całkowita	mm	10 369	10 604	10 296	10 531
	stopy/cale	34 stopy 1 cal	34 stopy 10 cali	33 stopy 10 cali	34 stopy 7 cali
B† Wysokość całkowita z maksymalnie podniesioną łyżką	mm	6773	6773	6706	6706
	stopy/cale	22 stopy 3 cale	22 stopy 3 cale	22 stopy 0 cali	22 stopy 0 cali
Promień okręgu wolnej przestrzeni ładowarki przy łyżce w położeniu transportowym	mm	7943	8052	7937	8046
	stopy/cale	26 stóp 1 cal	26 stóp 5 cali	26 stóp 1 cal	26 stóp 5 cali
Statyczne obciążenie destabilizujące przy jeździe na wprost (ISO)*	kg	24 134	24 033	24 453	24 353
	funty	53 192	52 970	53 896	53 675
Statyczne obciążenie destabilizujące przy jeździe na wprost (pełne opony)*	kg	25 465	25 363	25 777	25 676
	funty	56 124	55 900	56 812	56 590
Statyczne obciążenie destabilizujące przy skręconym przegubie (ISO)*	kg	20 491	20 390	20 795	20 695
	funty	45 163	44 940	45 833	45 612
Statyczne obciążenie destabilizujące przy skręconym przegubie (pełne opony)*	kg	21 823	21 721	22 119	22 018
	funty	48 097	47 873	48 751	48 529
Siła odspajania (§)	kN	232	231	243	242
	funty	52 243	52 094	54 616	54 473
Masa eksploatacyjna*	kg	35 888	35 960	35 634	35 706
	funty	79 097	79 256	78 537	78 696

* Podane statyczne obciążenie destabilizujące i masy eksploatacyjne dotyczą maszyny z oponami radialnymi Bridgestone 875/65R29 VLTS L4, wszystkimi płynami eksploatacyjnymi, operatorem, przeciwwagą, układem kontroli komfortu jazdy, układem wspomagania rozruchu w niskich temperaturach, błotnikami do jazdy po drogach publicznych, osłoną układu napędowego, awaryjnym układem kierowniczym i pakietem wyciszającym.

† Ilustracja połączona z tabelami wymiarów.

*** Dane techniczne wersji z łyżką skalną dotyczą maszyny z oponami radialnymi Bridgestone 33/65R29 VSDL L5.

(§) Mierzone w odległości 102 mm (4 cale) za końcówką krawędzi tnącej, przy sworzniu przegubu łyżki odpowiadającym osi obrotu, zgodnie z normą SAE J732C.

(§) Specyfikacje i wartości znamionowe są zgodne ze wszystkimi właściwymi normami, zalecanymi przez amerykańskie Stowarzyszenie Inżynierów Motoryzacji (Society for Automotive Engineers, SAE), w tym z normą SAE J732C regulującą zagadnienia związane z parametrami znamionowymi ładowarki.

(ISO) Pełna zgodność z wymogami normy ISO 14397-1:2007, sekcje od 1 do 6, wymagającej maks. 2% różnicy pomiędzy obliczeniami a wynikami testów.

(Pełne opony) Zgodność z wymogami normy ISO 14397-1:2007, części od 1 do 5.

Dostępne są także inne łyżki, oferta różni się w zależności od regionu. Szczegółowe informacje można uzyskać u dealera Cat.

Specyfikacje robocze – łyżki (ciąg dalszy)

Układ zawieszenia osprzętu		Standardowy układ zawieszenia			
Typ łyżki		Ogólnego przeznaczenia – mocowanie hakowe – Fusion™		Ogólnego przeznaczenia – mocowanie hakowe – Fusion – Abrasion	
		Przykręcane krawędzie tnące	Zęby i segmenty	Przykręcane krawędzie tnące	Zęby i segmenty
Pojemność — znamionowa	m ³	6,00	6,00	6,70	6,70
	jardy ³	7,75	7,75	8,75	8,75
Pojemność — współczynnik napełnienia 110%	m ³	6,60	6,60	7,40	7,40
	jardy ³	8,75	8,75	9,75	9,75
Szerokość	mm	3602	3698	3602	3698
	stopy/cale	11 stóp 9 cali	12 stóp 1 cal	11 stóp 9 cali	12 stóp 1 cal
16† Wysokość zrzutu przy maksymalnej wysokości podnoszenia i kącie zrzutu 45°	mm	3247	3059	3168	2979
	stopy/cale	10 stóp 7 cali	10 stóp 0 cali	10 stóp 4 cale	9 stóp 9 cali
17† Zasięg przy maksymalnej wysokości podnoszenia i kącie zrzutu 45°	mm	1695	1853	1760	1916
	stopy/cale	5 stóp 6 cali	6 stóp 0 cali	5 stóp 9 cali	6 stóp 3 cale
Zasięg przy poziomym ramieniu podnoszenia i poziomej łyżce	mm	3426	3668	3530	3772
	stopy/cale	11 stóp 2 cale	12 stóp 0 cali	11 stóp 6 cali	12 stóp 4 cale
A† Głębokość kopania	mm	129	129	129	129
	cale	5,1 cala	5,1 cala	5,1 cala	5,1 cala
12† Długość całkowita	mm	10 360	10 626	10 464	10 730
	stopy/cale	34 stopy 0 cali	34 stopy 11 cali	34 stopy 4 cale	35 stóp 3 cale
B† Wysokość całkowita z maksymalnie podniesioną łyżką	mm	6658	6658	6756	6756
	stopy/cale	21 stóp 11 cali	21 stóp 11 cali	22 stopy 2 cale	22 stopy 2 cale
Promień okręgu wolnej przestrzeni ładowarki przy łyżce w położeniu transportowym	mm	7937	8074	7971	8109
	stopy/cale	26 stóp 1 cal	26 stóp 6 cali	26 stóp 2 cale	26 stóp 8 cali
Statyczne obciążenie destabilizujące przy jeździe na wprost (ISO)*	kg	22 637	22 547	22 277	22 188
	funty	49 893	49 693	49 099	48 903
Statyczne obciążenie destabilizujące przy jeździe na wprost (pełne opony)*	kg	23 884	23 793	23 533	23 444
	funty	52 641	52 439	51 868	51 670
Statyczne obciążenie destabilizujące przy skręconym przegubie (ISO)*	kg	19 116	19 025	18 770	18 681
	funty	42 133	41 932	41 370	41 173
Statyczne obciążenie destabilizujące przy skręconym przegubie (pełne opony)*	kg	20 368	20 277	20 031	19 942
	funty	44 892	44 690	44 150	43 952
Siła odspajania (§)	kN	232	232	218	217
	funty	52 324	52 164	48 982 XE	48 825
Masa eksploatacyjna*	kg	36 606	36 671	36 834	36 896
	funty	80 678	80 821	81 181	81 317

* Podane statyczne obciążenie destabilizujące i masy eksploatacyjne dotyczą maszyny z oponami radialnymi Bridgestone 875/65R29 VLTS L4, wszystkimi płynami eksploatacyjnymi, operatorem, przeciwwagą, układem kontroli komfortu jazdy, układem wspomagania rozruchu w niskich temperaturach, błotnikami do jazdy po drogach publicznych, osłoną układu napędowego, awaryjnym układem kierowniczym i pakietem wyciszającym.

† Ilustracja połączona z tabelami wymiarów.

***Dane techniczne wersji z łyżką skalną dotyczą maszyny z oponami radialnymi Bridgestone 33/65R29 VSDL L5.

(§) Mierzone w odległości 102 mm (4 cale) za końcówką krawędzi tnącej, przy sworzniu przegubu łyżki odpowiadającym osi obrotu, zgodnie z normą SAE J732C.

(§) Specyfikacje i wartości znamionowe są zgodne ze wszystkimi właściwymi normami, zalecanymi przez amerykańskie Stowarzyszenie Inżynierów Motoryzacji (Society for Automotive Engineers, SAE), w tym z normą SAE J732C regulującą zagadnienia związane z parametrami znamionowymi ładowarki.

(ISO) Pełna zgodność z wymogami normy ISO 14397-1:2007, sekcje od 1 do 6, wymagającej maks. 2% różnicy pomiędzy obliczeniami a wynikami testów.

(Pełne opony) Zgodność z wymogami normy ISO 14397-1:2007, części od 1 do 5.

Dostępne są także inne łyżki, oferta różni się w zależności od regionu. Szczegółowe informacje można uzyskać u dealera Cat.

Specyfikacje ładowarki kołowej 982 XE

Specyfikacje robocze – łyżki (ciąg dalszy)

Układ zawieszenia osprzętu		Standardowy układ zawieszenia				
Typ łyżki		Płaskie dno – mocowanie sworzniowe		Płaskie dno – mocowanie sworzniowe – HD		Płaskie dno – mocowanie sworzniowe – do materiałów lekkich (węgiel)
		Przykręcane krawędzie tnące	Zęby i segmenty	Przykręcane krawędzie tnące	Zęby i segmenty	
Pojemność — znamionowa	m ³	6,40	6,40	7,00	7,00	8,80
	jardy ³	8,25	8,25	9,25	9,25	11,50
Pojemność — współczynnik napełnienia 110%	m ³	7,00	7,00	7,70	7,70	9,70
	jardy ³	9,25	9,25	10,00	10,00	12,75
Szerokość	mm	3602	3665	3602	3665	3639
	stopy/cale	11 stóp 9 cali	12 stóp 0 cali	11 stóp 9 cali	12 stóp 0 cali	11 stóp 11 cali
16† Wysokość zrzutu przy maksymalnej wysokości podnoszenia i kącie zrzutu 45°	mm	3246	3069	3198	3021	3015
	stopy/cale	10 stóp 7 cali	10 stóp 0 cali	10 stóp 5 cali	9 stóp 10 cali	9 stóp 10 cali
17† Zasięg przy maksymalnej wysokości podnoszenia i kącie zrzutu 45°	mm	1516	1638	1581	1703	1743
	stopy/cale	4 stopy 11 cali	5 stóp 4 cale	5 stóp 2 cale	5 stóp 7 cali	5 stóp 8 cali
Zasięg przy poziomym ramieniu podnoszenia i poziomej łyżce	mm	3321	3532	3401	3612	3645
	stopy/cale	10 stóp 10 cali	11 stóp 7 cali	11 stóp 1 cal	11 stóp 10 cali	11 stóp 11 cali
A† Głębokość kopania	mm	119	119	107	107	122
	cale	4,6 cala	4,6 cala	4,2 cala	4,2 cala	4,8"
12† Długość całkowita	mm	10 248	10 483	10 321	10 556	10 574
	stopy/cale	33 stopy 8 cali	34 stopy 5 cali	33 stopy 11 cali	34 stopy 8 cali	34 stopy 9 cali
B† Wysokość całkowita z maksymalnie podniesioną łyżką	mm	6623	6623	6707	6707	6960
	stopy/cale	21 stóp 9 cali	21 stóp 9 cali	22 stopy 1 cal	22 stopy 1 cal	22 stopy 10 cali
Promień okręgu wolnej przestrzeni ładowarki przy łyżce w położeniu transportowym	mm	7905	8014	7925	8035	8025
	stopy/cale	25 stóp 12 cali	26 stóp 4 cale	25 stóp 12 cali	26 stóp 5 cali	26 stóp 4 cale
Statyczne obciążenie destabilizujące przy jeździe na wprost (ISO)*	kg	24 184	24 086	23 067	22 968	23 220
	funty	53 303	53 086	50 839	50 621	51 177
Statyczne obciążenie destabilizujące przy jeździe na wprost (pełne opony)*	kg	25 459	25 360	24 346	24 246	24 533
	funty	56 112	55 894	53 660	53 440	54 071
Statyczne obciążenie destabilizujące przy skręconym przegubie (ISO)*	kg	20 574	20 476	19 461	19 362	19 658
	funty	45 346	45 129	42 892	42 674	43 327
Statyczne obciążenie destabilizujące przy skręconym przegubie (pełne opony)*	kg	21 852	21 753	20 744	20 644	20 974
	funty	48 163	47 945	45 720	45 500	46 226
Siła odpajania (§)	kN	251	250	235	234	205
	funty	56 505	56 357	52 804	52 662	46 188
Masa eksploatacyjna*	kg	35 669	35 741	36 654	36 726	36 180
	funty	78 614	78 773	80 785	80 944	79 739

* Podane statyczne obciążenie destabilizujące i masy eksploatacyjne dotyczą maszyny z oponami radialnymi Bridgestone 875/65R29 VLTS L4, wszystkimi płynami eksploatacyjnymi, operatorem, przeciwwagą, układem kontroli komfortu jazdy, układem wspomagania rozruchu w niskich temperaturach, błotnikami do jazdy po drogach publicznych, osłoną układu napędowego, awaryjnym układem kierowniczym i pakietem wyciszającym.

† Ilustracja połączona z tabelami wymiarów.

***Dane techniczne wersji z łyżką skalną dotyczą maszyny z oponami radialnymi Bridgestone 33/65R29 VSDL L5.

(§) Mierzone w odległości 102 mm (4 cale) za końcówką krawędzi tnącej, przy sworzniu przegubu łyżki odpowiadającym osi obrotu, zgodnie z normą SAE J732C.

(§) Specyfikacje i wartości znamionowe są zgodne ze wszystkimi właściwymi normami, zalecanymi przez amerykańskie Stowarzyszenie Inżynierów Motoryzacji (Society for Automotive Engineers, SAE), w tym z normą SAE J732C regulującą zagadnienia związane z parametrami znamionowymi ładowarki.

(ISO) Pełna zgodność z wymogami normy ISO 14397-1:2007, sekcje od 1 do 6, wymagającej maks. 2% różnicy pomiędzy obliczeniami a wynikami testów.

(Pełne opony) Zgodność z wymogami normy ISO 14397-1:2007, części od 1 do 5.

Dostępne są także inne łyżki, oferta różni się w zależności od regionu. Szczegółowe informacje można uzyskać u dealera Cat.

Specyfikacje robocze – łyżki (ciąg dalszy)

Układ zawieszenia osprzętu		Standardowy układ zawieszenia	
Typ łyżki		Łopata do skał – mocowanie sworzniowe – HD***	
Typ krawędzi		Zęby i segmenty	Zęby i segmenty
Pojemność — znamionowa	m ³	5,40	5,80
	jardy ³	7,00	7,50
Pojemność — współczynnik napelnienia 110%	m ³	5,90	6,40
	jardy ³	7,75	8,25
Szerokość	mm	3644	3663
	stopy/cale	11 stóp 11 cali	12 stóp 0 cali
16† Wysokość zrzutu przy maksymalnej wysokości podnoszenia i kącie zrzutu 45°	mm	3150	3139
	stopy/cale	10 stóp 4 cale	10'3"
17† Zasięg przy maksymalnej wysokości podnoszenia i kącie zrzutu 45°	mm	1874	1908
	stopy/cale	6'1"	6 stóp 3 cale
Zasięg przy poziomym ramieniu podnoszenia i poziomej łyżce	mm	3637	3670
	stopy/cale	11 stóp 11 cali	12 stóp 0 cali
A† Głębokość kopania	mm	79	70
	cale	3,1 cala	2,7 cala
12† Długość całkowita	mm	10 582	10 607
	stopy/cale	34 stopy 9 cali	34 stopy 10 cali
B† Wysokość całkowita z maksymalnie podniesioną łyżką	mm	6587	6622
	stopy/cale	21 stóp 8 cali	21 stóp 9 cali
Promień okręgu wolnej przestrzeni ładowarki przy łyżce w położeniu transportowym	mm	8040	8054
	stopy/cale	26 stóp 5 cali	26 stóp 6 cali
Statyczne obciążenie destabilizujące przy jeździe na wprost (ISO)*	kg	25 141	24 562
	funty	55 412	54 136
Statyczne obciążenie destabilizujące przy jeździe na wprost (pełne opony)*	kg	26 508	25 933
	funty	58 424	57 157
Statyczne obciążenie destabilizujące przy skręconym przegubie (ISO)*	kg	21 336	20 758
	funty	47 026	45 751
Statyczne obciążenie destabilizujące przy skręconym przegubie (pełne opony)*	kg	22 705	22 131
	funty	50 043	48 777
Siła odspajania (§)	kN	233	227
	funty	52 561	51 096
Masa eksploatacyjna*	kg	37 331	37 869
	funty	82 276	83 464

* Podane statyczne obciążenie destabilizujące i masy eksploatacyjne dotyczą maszyny z oponami radialnymi Bridgestone 875/65R29 VLTS L4, wszystkimi płynami eksploatacyjnymi, operatorem, przeciwwagą, układem kontroli komfortu jazdy, układem wspomagania rozruchu w niskich temperaturach, błotnikami do jazdy po drogach publicznych, osłoną układu napędowego, awaryjnym układem kierowniczym i pakietem wyciszającym.

† Ilustracja połączona z tabelami wymiarów.

***Dane techniczne wersji z łyżką skalną dotyczą maszyny z oponami radialnymi Bridgestone 33/65R29 VSDL L5.

(§) Mierzone w odległości 102 mm (4 cale) za końcówką krawędzi tnącej, przy sworzniu przegubu łyżki odpowiadającym osi obrotu, zgodnie z normą SAE J732C.

(§) Specyfikacje i wartości znamionowe są zgodne ze wszystkimi właściwymi normami, zalecanymi przez amerykańskie Stowarzyszenie Inżynierów Motoryzacji (Society for Automotive Engineers, SAE), w tym z normą SAE J732C regulującą zagadnienia związane z parametrami znamionowymi ładowarki.

(ISO) Pełna zgodność z wymogami normy ISO 14397-1:2007, sekcje od 1 do 6, wymagającej maks. 2% różnicy pomiędzy obliczeniami a wynikami testów.

(Pełne opony) Zgodność z wymogami normy ISO 14397-1:2007, części od 1 do 5.

Dostępne są także inne łyżki, oferta różni się w zależności od regionu. Szczegółowe informacje można uzyskać u dealera Cat.

Specyfikacje ładowarki kołowej 982 XE

Specyfikacje robocze – łyżki (ciąg dalszy)

Układ zawieszenia osprzętu		Układ zawieszenia o zwiększonej wysokości					
Typ łyżki		Ogólnego przeznaczenia – mocowanie sworzniowe		Ogólnego przeznaczenia – mocowanie sworzniowe – Abrasion			
		Przykręcane krawędzie tnące	Zęby i segmenty	Przykręcane krawędzie tnące	Zęby i segmenty	Przykręcane krawędzie tnące	Zęby i segmenty
Typ krawędzi							
Pojemność — znamionowa	m ³	6,10	6,10	6,40	6,40	7,00	7,00
	jardy ³	8,00	8,00	8,25	8,25	9,25	9,25
Pojemność — współczynnik napełnienia 110%	m ³	6,70	6,70	7,00	7,00	7,70	7,70
	jardy ³	8,75	8,75	9,25	9,25	10,00	10,00
Szerokość	mm	3602	3665	3602	3665	3602	3665
	stopy/cale	11 stóp 9 cali	12 stóp 0 cali	11 stóp 9 cali	12 stóp 0 cali	11 stóp 9 cali	12 stóp 0 cali
16† Wysokość zrzutu przy maksymalnej wysokości podnoszenia i kącie zrzutu 45°	mm	3771	3603	3734	3565	3684	3515
	stopy/cale	12 stóp 4 cale	11 stóp 9 cali	12 stóp 3 cale	11 stóp 8 cali	12 stóp 1 cal	11 stóp 6 cali
17† Zasięg przy maksymalnej wysokości podnoszenia i kącie zrzutu 45°	mm	1631	1764	1663	1796	1706	1838
	stopy/cale	5 stóp 4 cale	5 stóp 9 cali	5 stóp 5 cali	5 stóp 10 cali	5 stóp 7 cali	6 stóp 0 cali
Zasięg przy poziomym ramieniu podnoszenia i poziomej łyżce	mm	3597	3809	3647	3859	3714	3926
	stopy/cale	11 stóp 9 cali	12 stóp 5 cali	11 stóp 11 cali	12 stóp 7 cali	12 stóp 2 cale	12 stopy 10 cali
A† Głębokość kopania	mm	119	119	119	119	119	119
	cale	4,6 cala	4,6 cala	4,6 cala	4,6 cala	4,6 cala	4,6 cala
12† Długość całkowita	mm	10 692	10 924	10 742	10 974	10 809	11 041
	stopy/cale	35 stóp 1 cal	35 stóp 11 cali	35 stóp 3 cale	36 stóp 1 cal	35 stóp 6 cali	36 stóp 3 cale
B† Wysokość całkowita z maksymalnie podniesioną łyżką	mm	6981	6981	7048	7048	7115	7115
	stopy/cale	22 stopy 11 cali	22 stopy 11 cali	23 stopy 2 cale	23 stopy 2 cale	23 stopy 5 cali	23 stopy 5 cali
Promień okręgu wolnej przestrzeni ładowarki przy łyżce w położeniu transportowym	mm	8066	8181	8082	8198	8104	8220
	stopy/cale	26 stóp 6 cali	26 stóp 11 cali	26 stóp 7 cali	26 stóp 11 cali	26 stóp 8 cali	27 stóp 0 cali
Statyczne obciążenie destabilizujące przy jeździe na wprost (ISO)*	kg	22 495	22 399	22 386	22 289	22 165	22 068
	funt	49 580	49 369	49 339	49 126	48 853	48 638
Statyczne obciążenie destabilizujące przy jeździe na wprost (pełne opony)*	kg	23 582	23 486	23 473	23 376	23 259	23 162
	funt	51 976	51 764	51 735	51 521	51 264	51 049
Statyczne obciążenie destabilizujące przy skręconym przegubie (ISO)*	kg	19 016	18 920	18 906	18 809	18 694	18 597
	funt	41 912	41 700	41 670	41 456	41 202	40 988
Statyczne obciążenie destabilizujące przy skręconym przegubie (pełne opony)*	kg	20 123	20 027	20 014	19 917	19 809	19 711
	funt	44 352	44 140	44 111	43 897	43 659	43 443
Siła odspajania (§)	kN	252	252	244	243	233	233
	funt	56 827	56 707	54 909	54 788	52 499	52 377
Masa eksploatacyjna*	kg	36 633	36 705	36 731	36 803	36 872	36 944
	funt	80 738	80 897	80 954	81 113	81 265	81 424

* Podane statyczne obciążenie destabilizujące i masy eksploatacyjne dotyczą maszyny z oponami radialnymi Bridgestone 875/65R29 VLTS L4, wszystkimi płynami eksploatacyjnymi, operatorem, przeciwwagą, układem kontroli komfortu jazdy, układem wspomagania rozruchu w niskich temperaturach, błotnikami do jazdy po drogach publicznych, osłoną układu napędowego, awaryjnym układem kierowniczym i pakietem wyciszającym.

† Ilustracja połączona z tabelami wymiarów.

*** Dane techniczne wersji z łyżką skalną dotyczą maszyny z oponami radialnymi Bridgestone 33/65R29 VSDL L5.

(§) Mierzone w odległości 102 mm (4 cale) za końcówką krawędzi tnącej, przy sworzniu przegubu łyżki odpowiadającym osi obrotu, zgodnie z normą SAE J732C.

(§) Specyfikacje i wartości znamionowe są zgodne ze wszystkimi właściwymi normami, zalecanymi przez amerykańskie Stowarzyszenie Inżynierów Motoryzacji (Society for Automotive Engineers, SAE), w tym z normą SAE J732C regulującą zagadnienia związane z parametrami znamionowymi ładowarki.

(ISO) Pełna zgodność z wymogami normy ISO 14397-1:2007, sekcje od 1 do 6, wymagającej maks. 2% różnicy pomiędzy obliczeniami a wynikami testów.

(Pełne opony) Zgodność z wymogami normy ISO 14397-1:2007, części od 1 do 5.

Dostępne są także inne łyżki, oferta różni się w zależności od regionu. Szczegółowe informacje można uzyskać u dealera Cat.

Specyfikacje robocze – łyżki (ciąg dalszy)

Układ zawieszenia osprzętu		Układ zawieszenia o zwiększonej wysokości			
Typ łyżki		Ogólnego przeznaczenia – mocowanie sworzniowe – Abrasion		Ogólnego przeznaczenia – mocowanie sworzniowe – duże obciążenia	
		Przykręcane krawędzie tnące	Zęby i segmenty	Przykręcane krawędzie tnące	Zęby i segmenty
Pojemność — znamionowa	m ³	7,50	7,50	7,00	7,00
	jardy ³	9,75	9,75	9,25	9,25
Pojemność — współczynnik napełnienia 110%	m ³	8,30	8,30	7,70	7,70
	jardy ³	10,75	10,75	10,00	10,00
Szerokość	mm	3602	3665	3646	3709
	stopy/cal	11 stóp 9 cali	12 stóp 0 cali	11 stóp 11 cali	12 stóp 2 cale
16† Wysokość zrzutu przy maksymalnej wysokości podnoszenia i kącie zrzutu 45°	mm	3633	3464	3691	3522
	stopy/cal	11 stóp 11 cali	11 stóp 4 cale	12 stóp 1 cal	11 stóp 6 cali
17† Zasięg przy maksymalnej wysokości podnoszenia i kącie zrzutu 45°	mm	1750	1881	1714	1846
	stopy/cal	5 stóp 8 cali	6 stóp 2 cale	5 stóp 7 cali	6 stóp 0 cali
Zasięg przy poziomym ramieniu podnoszenia i poziomej łyżce	mm	3782	3994	3715	3927
	stopy/cal	12 stóp 4 cale	13 stóp 1 cal	12 stóp 2 cale	12 stopy 10 cali
A† Głębokość kopania	mm	119	119	109	109
	cale	4,6 cala	4,6 cala	4,3 cala	4,3 cala
12† Długość całkowita	mm	10 877	11 109	10 804	11 037
	stopy/cal	35 stóp 9 cali	36 stóp 6 cali	35 stóp 6 cali	36 stóp 3 cale
B† Wysokość całkowita z maksymalnie podniesioną łyżką	mm	7182	7182	7115	7115
	stopy/cal	23 stopy 7 cali	23 stopy 7 cali	23 stopy 5 cali	23 stopy 5 cali
Promień okręgu wolnej przestrzeni ładowarki przy łyżce w położeniu transportowym	mm	8127	8243	8119	8235
	stopy/cal	26 stóp 8 cali	27 stóp 1 cal	26 stóp 8 cali	27 stóp 1 cal
Statyczne obciążenie destabilizujące przy jeździe na wprost (ISO)*	kg	21 975	21 878	22 281	22 184
	funty	48 434	48 219	49 108	48 894
Statyczne obciążenie destabilizujące przy jeździe na wprost (pełne opony)*	kg	23 076	22 978	23 375	23 278
	funty	50 861	50 644	51 520	51 304
Statyczne obciążenie destabilizujące przy skręconym przegubie (ISO)*	kg	18 513	18 415	18 806	18 709
	funty	40 804	40 588	41 449	41 235
Statyczne obciążenie destabilizujące przy skręconym przegubie (pełne opony)*	kg	19 634	19 536	19 920	19 822
	funty	43 275	43 058	43 905	43 689
Siła odspajania (§)	kN	223	223	233	233
	funty	50 259	50 135	52 549	52 430
Masa eksploatacyjna*	kg	36 978	37 050	36 724	36 796
	funty	81 498	81 658	80 938	81 098

* Podane statyczne obciążenie destabilizujące i masy eksploatacyjne dotyczą maszyny z oponami radialnymi Bridgestone 875/65R29 VLTS L4, wszystkimi płynami eksploatacyjnymi, operatorem, przeciwwagą, układem kontroli komfortu jazdy, układem wspomagania rozruchu w niskich temperaturach, błotnikami do jazdy po drogach publicznych, osłoną układu napędowego, awaryjnym układem kierowniczym i pakietem wyciszającym.

† Ilustracja połączona z tabelami wymiarów.

***Dane techniczne wersji z łyżką skalną dotyczą maszyny z oponami radialnymi Bridgestone 33/65R29 VSDL L5.

(§) Mierzone w odległości 102 mm (4 cale) za końcówką krawędzi tnącej, przy sworzniu przegubu łyżki odpowiadającym osi obrotu, zgodnie z normą SAE J732C.

(§) Specyfikacje i wartości znamionowe są zgodne ze wszystkimi właściwymi normami, zalecanymi przez amerykańskie Stowarzyszenie Inżynierów Motoryzacji (Society for Automotive Engineers, SAE), w tym z normą SAE J732C regulującą zagadnienia związane z parametrami znamionowymi ładowarki.

(ISO) Pełna zgodność z wymogami normy ISO 14397-1:2007, sekcje od 1 do 6, wymagającej maks. 2% różnicy pomiędzy obliczeniami a wynikami testów.

(Pełne opony) Zgodność z wymogami normy ISO 14397-1:2007, części od 1 do 5.

Dostępne są także inne łyżki, oferta różni się w zależności od regionu. Szczegółowe informacje można uzyskać u dealera Cat.

Specyfikacje ładowarki kołowej 982 XE

Specyfikacje robocze – łyżki (ciąg dalszy)

Układ zawieszenia osprzętu		Układ zawieszenia o zwiększonej wysokości			
Typ łyżki	Typ krawędzi	Ogólnego przeznaczenia – mocowanie hakowe – Fusion		Ogólnego przeznaczenia – mocowanie hakowe – Fusion – Abrasion	
		Przykręcane krawędzie tnące	Zęby i segmenty	Przykręcane krawędzie tnące	Zęby i segmenty
Pojemność — znamionowa	m ³	6,00	6,00	6,70	6,70
	jardy ³	7,75	7,75	8,75	8,75
Pojemność — współczynnik napełnienia 110%	m ³	6,60	6,60	7,40	7,40
	jardy ³	8,75	8,75	9,75	9,75
Szerokość	mm	3602	3698	3602	3698
	stopy/cal	11 stóp 9 cali	12 stóp 1 cal	11 stóp 9 cali	12 stóp 1 cal
16† Wysokość zrzutu przy maksymalnej wysokości podnoszenia i kącie zrzutu 45°	mm	3656	3468	3577	3388
	stopy/cal	11 stóp 11 cali	11 stóp 4 cale	11 stóp 8 cali	11 stóp 1 cal
17† Zasięg przy maksymalnej wysokości podnoszenia i kącie zrzutu 45°	mm	1756	1914	1821	1977
	stopy/cal	5 stóp 9 cali	6 stóp 3 cale	5 stóp 11 cali	6 stóp 5 cali
Zasięg przy poziomym ramieniu podnoszenia i poziomej łyżce	mm	3766	4009	3870	4113
	stopy/cal	12 stóp 4 cale	13 stóp 1 cal	12 stóp 8 cali	13 stóp 5 cali
A† Głębokość kopania	mm	130	130	130	130
	cale	5,1 cala	5,1 cala	5,1 cala	5,1 cala
12† Długość całkowita	mm	10 867	11 130	10 971	11 234
	stopy/cal	35 stóp 8 cali	36 stóp 7 cali	36 stóp 0 cali	36 stóp 11 cali"
B† Wysokość całkowita z maksymalnie podniesioną łyżką	mm	7067	7067	7165	7165
	stopy/cal	23 stopy 3 cale	23 stopy 3 cale	23 stopy 7 cali	23 stopy 7 cali
Promień okręgu wolnej przestrzeni ładowarki przy łyżce w położeniu transportowym	mm	8121	8261	8157	8297
	stopy/cal	26 stóp 8 cali	27 stóp 2 cale	26 stóp 10 cali	27 stóp 3 cale
Statyczne obciążenie destabilizujące przy jeździe na wprost (ISO)*	kg	20 624	20 536	20 283	20 197
	funt	45 456	45 262	44 704	44 514
Statyczne obciążenie destabilizujące przy jeździe na wprost (pełne opony)*	kg	21 665	21 576	21 332	21 245
	funt	47 749	47 554	47 016	46 825
Statyczne obciążenie destabilizujące przy skręconym przegubie (ISO)*	kg	17 266	17 178	16 938	16 851
	funt	38 055	37 861	37 331	37 141
Statyczne obciążenie destabilizujące przy skręconym przegubie (pełne opony)*	kg	18 329	18 240	18 008	17 922
	funt	40 397	40 202	39 691	39 500
Siła odspajania (§)	kN	224	223	209	209
	funt	50 330	50 196	47 097	46 966
Masa eksploatacyjna*	kg	37 695	37 760	37 923	37 985
	funt	83 080	83 223	83 582	83 719

* Podane statyczne obciążenie destabilizujące i masy eksploatacyjne dotyczą maszyny z oponami radialnymi Bridgestone 875/65R29 VLTS L4, wszystkimi płynami eksploatacyjnymi, operatorem, przeciwwagą, układem kontroli komfortu jazdy, układem wspomagania rozruchu w niskich temperaturach, błotnikami do jazdy po drogach publicznych, osłoną układu napędowego, awaryjnym układem kierowniczym i pakietem wyciszającym.

† Ilustracja połączona z tabelami wymiarów.

***Dane techniczne wersji z łyżką skalną dotyczą maszyny z oponami radialnymi Bridgestone 33/65R29 VSDL L5.

(§) Mierzone w odległości 102 mm (4 cale) za końcówką krawędzi tnącej, przy sworzniu przegubu łyżki odpowiadającym osi obrotu, zgodnie z normą SAE J732C.

(§) Specyfikacje i wartości znamionowe są zgodne ze wszystkimi właściwymi normami, zalecanymi przez amerykańskie Stowarzyszenie Inżynierów Motoryzacji (Society for Automotive Engineers, SAE), w tym z normą SAE J732C regulującą zagadnienia związane z parametrami znamionowymi ładowarki.

(ISO) Pełna zgodność z wymogami normy ISO 14397-1:2007, sekcje od 1 do 6, wymagającej maks. 2% różnicy pomiędzy obliczeniami a wynikami testów.

(Pełne opony) Zgodność z wymogami normy ISO 14397-1:2007, części od 1 do 5.

Dostępne są także inne łyżki, oferta różni się w zależności od regionu. Szczegółowe informacje można uzyskać u dealera Cat.

Specyfikacje robocze – łyżki (ciąg dalszy)

Układ zawieszenia osprzętu		Układ zawieszenia o zwiększonej wysokości				
Typ łyżki		Płaskie dno – mocowanie sworzniowe		Płaskie dno – mocowanie sworzniowe – HD		Płaskie dno – mocowanie sworzniowe – do materiałów lekkich (węgiel)
		Przykręcane krawędzie tnące	Zęby i segmenty	Przykręcane krawędzie tnące	Zęby i segmenty	
Pojemność — znamionowa	m ³	6,40	6,40	7,00	7,00	8,80
	jardy ³	8,25	8,25	9,25	9,25	11,50
Pojemność — współczynnik napełnienia 110%	m ³	7,00	7,00	7,70	7,70	9,70
	jardy ³	9,25	9,25	10,00	10,00	12,75
Szerokość	mm	3602	3665	3602	3665	3639
	stopy/cale	11 stóp 9 cali	12 stóp 0 cali	11 stóp 9 cali	12 stóp 0 cali	11 stóp 11 cali
16† Wysokość zrzutu przy maksymalnej wysokości podnoszenia i kącie zrzutu 45°	mm	3655	3478	3607	3430	3424
	stopy/cale	11 stóp 11 cali	11 stóp 4 cale	11 stóp 10 cali	11 stóp 3 cale	11 stóp 2 cale
17† Zasięg przy maksymalnej wysokości podnoszenia i kącie zrzutu 45°	mm	1577	1699	1642	1764	1804
	stopy/cale	5 stóp 2 cale	5 stóp 6 cali	5 stóp 4 cale	5 stóp 9 cali	5 stóp 11 cali
Zasięg przy poziomym ramieniu podnoszenia i poziomej łyżce	mm	3661	3873	3741	3953	3986
	stopy/cale	12 stóp 0 cali	12 stóp 8 cali	12 stóp 3 cale	12 stóp 11 cali	13 stóp 0 cali
A† Głębokość kopania	mm	119	119	107	107	122
	cale	4,6 cala	4,6 cala	4,2 cala	4,2 cala	4,8"
12† Długość całkowita	mm	10 756	10 988	10 829	11 062	11 082
	stopy/cale	35 stóp 4 cale	36 stóp 1 cal	35 stóp 7 cali	36 stóp 4 cale	36 stóp 5 cali
B† Wysokość całkowita z maksymalnie podniesioną łyżką	mm	7032	7032	7116	7116	7369
	stopy/cale	23 stopy 1 cal	23 stopy 1 cal	23 stopy 5 cali	23 stopy 5 cali	24 stopy 3 cale
Promień okręgu wolnej przestrzeni ładowarki przy łyżce w położeniu transportowym	mm	8087	8202	8108	8223	8212
	stopy/cale	26 stóp 7 cali	26 stóp 11 cali	26 stóp 8 cali	27 stóp 0 cali	27 stóp 0 cali
Statyczne obciążenie destabilizujące przy jeździe na wprost (ISO)*	kg	22 063	21 968	20 961	20 865	21 166
	funty	48 628	48 418	46 200	45 988	46 650
Statyczne obciążenie destabilizujące przy jeździe na wprost (pełne opony)*	kg	23 122	23 026	22 024	21 927	22 257
	funty	50 961	50 749	48 541	48 328	49 056
Statyczne obciążenie destabilizujące przy skręconym przegubie (ISO)*	kg	18 629	18 533	17 531	17 435	17 773
	funty	41 059	40 848	38 639	38 426	39 173
Statyczne obciążenie destabilizujące przy skręconym przegubie (pełne opony)*	kg	19 709	19 613	18 615	18 518	18 886
	funty	43 439	43 227	41 028	40 815	41 626
Siła odspajania (§)	kN	242	241	225	225	197
	funty	54 378	54 256	50 767	50 648	44 407
Masa eksploatacyjna*	kg	36 759	36 831	37 744	37 816	37 269
	funty	81 016	81 175	83 187	83 346	82 141

* Podane statyczne obciążenie destabilizujące i masy eksploatacyjne dotyczą maszyny z oponami radialnymi Bridgestone 875/65R29 VLTS L4, wszystkimi płynami eksploatacyjnymi, operatorem, przeciwwagą, układem kontroli komfortu jazdy, układem wspomagania rozruchu w niskich temperaturach, błotnikami do jazdy po drogach publicznych, osłoną układu napędowego, awaryjnym układem kierowniczym i pakietem wyciszającym.

† Ilustracja połączona z tabelami wymiarów.

***Dane techniczne wersji z łyżką skalną dotyczą maszyny z oponami radialnymi Bridgestone 33/65R29 VSDL L5.

(§) Mierzone w odległości 102 mm (4 cale) za końcówką krawędzi tnącej, przy sworzniu przegubu łyżki odpowiadającym osi obrotu, zgodnie z normą SAE J732C.

(§) Specyfikacje i wartości znamionowe są zgodne ze wszystkimi właściwymi normami, zalecanymi przez amerykańskie Stowarzyszenie Inżynierów Motoryzacji (Society for Automotive Engineers, SAE), w tym z normą SAE J732C regulującą zagadnienia związane z parametrami znamionowymi ładowarki.

(ISO) Pełna zgodność z wymogami normy ISO 14397-1:2007, sekcje od 1 do 6, wymagającej maks. 2% różnicy pomiędzy obliczeniami a wynikami testów.

(Pełne opony) Zgodność z wymogami normy ISO 14397-1:2007, części od 1 do 5.

Dostępne są także inne łyżki, oferta różni się w zależności od regionu. Szczegółowe informacje można uzyskać u dealera Cat.

Specyfikacje ładowarki kołowej 982 XE

Specyfikacje robocze – łyżki (ciąg dalszy)

Układ zawieszenia osprzętu		Układ zawieszenia o zwiększonej wysokości	
Typ łyżki		Łopata do skał – mocowanie sworzniowe – HD***	
Typ krawędzi		Zęby i segmenty	Zęby i segmenty
Pojemność — znamionowa	m ³	5,40	5,80
	jardy ³	7,00	7,50
Pojemność — współczynnik napełnienia 110%	m ³	5,90	6,40
	jardy ³	7,75	8,25
Szerokość	mm	3663	3663
	stopy/cale	12 stóp 0 cali	12 stóp 0 cali
16† Wysokość zrzutu przy maksymalnej wysokości podnoszenia i kącie zrzutu 45°	mm	3592	3548
	stopy/cale	11 stóp 9 cali	11 stóp 7 cali
17† Zasięg przy maksymalnej wysokości podnoszenia i kącie zrzutu 45°	mm	1945	1970
	stopy/cale	6 stóp 4 cale	6 stóp 5 cali
Zasięg przy poziomym ramieniu podnoszenia i poziomej łyżce	mm	3961	4011
	stopy/cale	12 stóp 11 cali	13 stóp 1 cal
A† Głębokość kopania	mm	70	70
	cale	2,7 cala	2,7 cala
12† Długość całkowita	mm	11 067	11 117
	stopy/cale	36 stóp 4 cale	36 stóp 6 cali
B† Wysokość całkowita z maksymalnie podniesioną łyżką	mm	6986	7031
	stopy/cale	23 stopy 0 cali	23 stopy 1 cal
Promień okręgu wolnej przestrzeni ładowarki przy łyżce w położeniu transportowym	mm	8223	8240
	stopy/cale	27 stóp 0 cali	27 stóp 1 cal
Statyczne obciążenie destabilizujące przy jeździe na wprost (ISO)*	kg	22 431	22 252
	funty	49 438	49 045
Statyczne obciążenie destabilizujące przy jeździe na wprost (pełne opony)*	kg	23 556	23 382
	funty	51 919	51 536
Statyczne obciążenie destabilizujące przy skręconym przegubie (ISO)*	kg	18 820	18 648
	funty	41 480	41 101
Statyczne obciążenie destabilizujące przy skręconym przegubie (pełne opony)*	kg	19 968	19 800
	funty	44 010	43 641
Siła odspajania (§)	kN	225	218
	funty	50 745	49 120
Masa eksploatacyjna*	kg	38 845	38 959
	funty	85 615	85 865

* Podane statyczne obciążenie destabilizujące i masy eksploatacyjne dotyczą maszyny z oponami radialnymi Bridgestone 875/65R29 VLTS L4, wszystkimi płynami eksploatacyjnymi, operatorem, przeciwwagą, układem kontroli komfortu jazdy, układem wspomagania rozruchu w niskich temperaturach, błotnikami do jazdy po drogach publicznych, osłoną układu napędowego, awaryjnym układem kierowniczym i pakietem wyciszającym.

† Ilustracja połączona z tabelami wymiarów.

***Dane techniczne wersji z łyżką skalną dotyczą maszyny z oponami radialnymi Bridgestone 33/65R29 VSDL L5.

(§) Mierzone w odległości 102 mm (4 cale) za końcówką krawędzi tnącej, przy sworzniu przegubu łyżki odpowiadającym osi obrotu, zgodnie z normą SAE J732C.

(§) Specyfikacje i wartości znamionowe są zgodne ze wszystkimi właściwymi normami, zalecanymi przez amerykańskie Stowarzyszenie Inżynierów Motoryzacji (Society for Automotive Engineers, SAE), w tym z normą SAE J732C regulującą zagadnienia związane z parametrami znamionowymi ładowarki.

(ISO) Pełna zgodność z wymogami normy ISO 14397-1:2007, sekcje od 1 do 6, wymagającej maks. 2% różnicy pomiędzy obliczeniami a wynikami testów.

(Pełne opony) Zgodność z wymogami normy ISO 14397-1:2007, części od 1 do 5.

Dostępne są także inne łyżki, oferta różni się w zależności od regionu. Szczegółowe informacje można uzyskać u dealera Cat.

Specyfikacje robocze – łyżki (ciąg dalszy)

Układ zawieszenia osprzętu		Układ zawieszenia osprzętu do ładowarki kruszywa					
Typ łyżki	Typ krawędzi	Ogólnego przeznaczenia — sworzeń		Ogólnego przeznaczenia — mocowanie sworzniowe — do przecierania			
		Przykręcane krawędzie tnące	Zęby i segmenty	Przykręcane krawędzie tnące	Zęby i segmenty	Przykręcane krawędzie tnące	Zęby i segmenty
Pojemność — znamionowa	m ³	6,10	6,10	6,40	6,40	7,00	7,00
	jardy ³	8,00	8,00	8,25	8,25	9,25	9,25
Pojemność — współczynnik napełnienia 110%	m ³	6,70	6,70	7,00	7,00	7,70	7,70
	jardy ³	8,75	8,75	9,25	9,25	10,00	10,00
Szerokość	mm	3602	3665	3602	3665	3602	3665
	stopy/cale	11 stóp 9 cali	12 stóp 0 cali	11 stóp 9 cali	12 stóp 0 cali	11 stóp 9 cali	12 stóp 0 cali
16† Wysokość zrzutu przy maksymalnej wysokości podnoszenia i kącie zrzutu 45°	mm	3362	3194	3325	3156	3275	3106
	stopy/cale	11 stóp 0 cali	10 stóp 5 cali	10 stóp 10 cali	10 stóp 4 cale	10 stóp 8 cali	10 stóp 2 cale
17† Zasięg przy maksymalnej wysokości podnoszenia i kącie zrzutu 45°	mm	1569	1703	1602	1735	1644	1776
	stopy/cale	5 stóp 1 cal	5 stóp 7 cali	5 stóp 3 cale	5 stóp 8 cali	5 stóp 4 cale	5 stóp 9 cali
Zasięg przy poziomym ramieniu podnoszenia i poziomej łyżce	mm	3257	3468	3307	3518	3374	3585
	stopy/cale	10 stóp 8 cali	11 stóp 4 cale	10 stóp 10 cali	11 stóp 6 cali	11 stóp 0 cali	11 stóp 9 cali
A† Głębokość kopania	mm	119	119	119	119	119	119
	cale	4,6 cala	4,6 cala	4,6 cala	4,6 cala	4,6 cala	4,6 cala
12† Długość całkowita	mm	10 298	10 533	10 348	10 583	10 415	10 650
	stopy/cale	33 stopy 10 cali	34 stopy 7 cali	34 stopy 0 cali	34 stopy 9 cali	34 stopy 3 cale	35 stóp 0 cali
B† Wysokość całkowita z maksymalnie podniesioną łyżką	mm	6572	6572	6639	6639	6706	6706
	stopy/cale	21'7"	21'7"	21'10"	21'10"	22 stopy 0 cali	22 stopy 0 cali
Promień okręgu wolnej przestrzeni ładowarki przy łyżce w położeniu transportowym	mm	7885	7993	7900	8009	7921	8030
	stopy/cale	25 stóp 11 cali	26 stóp 3 cale	26 stóp 0 cali	26 stóp 4 cale	26 stóp 0 cali	26 stóp 5 cali
Statyczne obciążenie destabilizujące przy jeździe na wprost (ISO)*	kg	26 088	25 989	25 977	25 878	25 738	25 638
	funty	57 498	57 281	57 254	57 035	56 726	56 506
Statyczne obciążenie destabilizujące przy jeździe na wprost (pełne opony)*	kg	27 499	27 400	27 388	27 288	27 158	27 057
	funty	60 609	60 389	60 365	60 144	59 857	59 634
Statyczne obciążenie destabilizujące przy skręconym przegubie (ISO)*	kg	22 175	22 076	22 063	21 964	21 834	21 734
	funty	48 873	48 656	48 628	48 409	48 124	47 903
Statyczne obciążenie destabilizujące przy skręconym przegubie (pełne opony)*	kg	23 592	23 493	23 482	23 381	23 261	23 160
	funty	51 998	51 779	51 754	51 533	51 269	51 046
Siła odspajania (§)	kN	262	262	253	253	242	242
	funty	59 039	58 891	57 055	56 907	54 561	54 413
Masa eksploatacyjna*	kg	36 186	36 258	36 284	36 356	36 425	36 497
	funty	79 754	79 913	79 970	80 129	80 280	80 440

* Podane statyczne obciążenie destabilizujące i masy eksploatacyjne dotyczą maszyny z oponami radialnymi Bridgestone 875/65R29 VLTS L4, wszystkimi płynami eksploatacyjnymi, operatorem, przeciwwagą, układem kontroli komfortu jazdy, układem wspomagania rozruchu w niskich temperaturach, błotnikami do jazdy po drogach publicznych, osłoną układu napędowego, awaryjnym układem kierowniczym i pakietem wyciszającym.

† Ilustracja połączona z tabelami wymiarów.

** Konfiguracja w wersji do kruszywa nie jest kompatybilna z łyżkami skalnymi ani z układem o zwiększonej wysokości podnoszenia.

(§) Mierzone w odległości 102 mm (4 cale) za końcówką krawędzi tnącej, przy sworzniu przegubu łyżki odpowiadającym osi obrotu, zgodnie z normą SAE J732C.

(§) Specyfikacje i wartości znamionowe są zgodne ze wszystkimi właściwymi normami, zalecanymi przez amerykańskie Stowarzyszenie Inżynierów Motoryzacji (Society for Automotive Engineers, SAE), w tym z normą SAE J732C regulującą zagadnienia związane z parametrami znamionowymi ładowarki.

(ISO) Pełna zgodność z wymogami normy ISO 14397-1:2007, sekcje od 1 do 6, wymagającej maks. 2% różnicy pomiędzy obliczeniami a wynikami testów.

(Pełne opony) Zgodność z wymogami normy ISO 14397-1:2007, części od 1 do 5.

Dostępne są także inne łyżki, oferta różni się w zależności od regionu. Szczegółowe informacje można uzyskać u dealera Cat.

Specyfikacje ładowarki kołowej 982 XE

Specyfikacje robocze – łyżki (ciąg dalszy)

Układ zawieszenia osprzętu		Układ zawieszenia osprzętu do ładowarki kruszywa					
Typ łyżki	Typ krawędzi	Ogólnego przeznaczenia — mocowanie sworzniowe — do przecierania				Ogólnego przeznaczenia – mocowanie sworzniowe – duże obciążenia	
		Przykręcane krawędzie tnące	Zęby i segmenty	Przykręcane krawędzie tnące	Zęby i segmenty	Przykręcane krawędzie tnące	Zęby i segmenty
Pojemność — znamionowa	m ³	7,50	7,50	8,20	8,20	7,00	7,00
	jardy ³	9,75	9,75	10,75	10,75	9,25	9,25
Pojemność — współczynnik napełnienia 110%	m ³	8,30	8,30	9,00	9,00	7,70	7,70
	jardy ³	10,75	10,75	11,75	11,75	10,00	10,00
Szerokość	mm	3602	3665	3602	3665	3646	3709
	stopy/cale	11 stóp 9 cali	12 stóp 0 cali	11 stóp 9 cali	12 stóp 0 cali	11 stóp 11 cali	12 stóp 2 cale
16† Wysokość zrzutu przy maksymalnej wysokości podnoszenia i kącie zrzutu 45°	mm	3224	3055	3151	2981	3282	3113
	stopy/cale	10 stóp 6 cali	10 stóp 0 cali	10 stóp 4 cale	9 stóp 9 cali	10 stóp 9 cali	10 stóp 2 cale
17† Zasięg przy maksymalnej wysokości podnoszenia i kącie zrzutu 45°	mm	1689	1820	1755	1885	1652	1785
	stopy/cale	5 stóp 6 cali	5 stóp 11 cali	5 stóp 9 cali	6 stóp 2 cale	5 stóp 5 cali	5 stóp 10 cali
Zasięg przy poziomym ramieniu podnoszenia i poziomej łyżce	mm	3442	3653	3542	3753	3375	3586
	stopy/cale	11 stóp 3 cale	11 stóp 11 cali	11 stóp 7 cali	12 stóp 3 cale	11 stóp 0 cali	11 stóp 9 cali
A† Głębokość kopania	mm	119	119	119	119	109	109
	cale	4,6 cala	4,6 cala	4,6 cala	4,6 cala	4,2 cala	4,2 cala
12† Długość całkowita	mm	10 483	10 718	10 583	10 818	10 409	10 644
	stopy/cale	34 stopy 5 cali	35 stóp 2 cale	34 stopy 9 cali	35 stóp 6 cali	34 stopy 2 cale	35 stóp 0 cali
B† Wysokość całkowita z maksymalnie podniesioną łyżką	mm	6773	6773	6868	6868	6706	6706
	stopy/cale	22 stopy 3 cale	22 stopy 3 cale	22 stopy 7 cali	22 stopy 7 cali	22 stopy 0 cali	22 stopy 0 cali
Promień okręgu wolnej przestrzeni ładowarki przy łyżce w położeniu transportowym	mm	7943	8052	7974	8085	7937	8046
	stopy/cale	26 stóp 1 cal	26 stóp 5 cali	26 stóp 2 cale	26 stóp 7 cali	26 stóp 1 cal	26 stóp 5 cali
Statyczne obciążenie destabilizujące przy jeździe na wprost (ISO)*	kg	25 528	25 427	25 193	25 091	25 854	25 754
	funtły	56 264	56 042	55 526	55 302	56 983	56 762
Statyczne obciążenie destabilizujące przy jeździe na wprost (pełne opony)*	kg	26 957	26 855	26 634	26 531	27 275	27 174
	funtły	59 413	59 189	58 701	58 475	60 115	59 892
Statyczne obciążenie destabilizujące przy skręconym przegubie (ISO)*	kg	21 636	21 535	21 317	21 215	21 946	21 846
	funtły	47 686	47 464	46 983	46 759	48 370	48 149
Statyczne obciążenie destabilizujące przy skręconym przegubie (pełne opony)*	kg	23 071	22 969	22 764	22 661	23 373	23 272
	funtły	50 850	50 625	50 173	49 946	51 515	51 293
Siła odspajania (§)	kN	232	231	218	217	243	242
	funtły	52 243	52 094	49 093	48 944	54 616	54 473
Masa eksploatacyjna*	kg	36 531	36 603	36 716	36 788	36 277	36 349
	funtły	80 514	80 673	80 922	81 081	79 954	80 114

* Podane statyczne obciążenie destabilizujące i masy eksploatacyjne dotyczą maszyny z oponami radialnymi Bridgestone 875/65R29 VLTS L4, wszystkimi płynami eksploatacyjnymi, operatorem, przeciwwagą, układem kontroli komfortu jazdy, układem wspomagania rozruchu w niskich temperaturach, błotnikami do jazdy po drogach publicznych, osłoną układu napędowego, awaryjnym układem kierowniczym i pakietem wyciszającym.

† Ilustracja połączona z tabelami wymiarów.

** Konfiguracja w wersji do kruszywa nie jest kompatybilna z łyżkami skalnymi ani z układem o zwiększonej wysokości podnoszenia.

(§) Mierzone w odległości 102 mm (4 cale) za końcówką krawędzi tnącej, przy sworzniu przegubu łyżki odpowiadającym osi obrotu, zgodnie z normą SAE J732C.

(§) Specyfikacje i wartości znamionowe są zgodne ze wszystkimi właściwymi normami, zalecanymi przez amerykańskie Stowarzyszenie Inżynierów Motoryzacji (Society for Automotive Engineers, SAE), w tym z normą SAE J732C regulującą zagadnienia związane z parametrami znamionowymi ładowarki.

(ISO) Pełna zgodność z wymogami normy ISO 14397-1:2007, sekcje od 1 do 6, wymagającej maks. 2% różnicy pomiędzy obliczeniami a wynikami testów.

(Pełne opony) Zgodność z wymogami normy ISO 14397-1:2007, części od 1 do 5.

Dostępne są także inne łyżki, oferta różni się w zależności od regionu. Szczegółowe informacje można uzyskać u dealera Cat.

Specyfikacje robocze – łyżki (ciąg dalszy)

Układ zawieszenia osprzętu		Układ zawieszenia osprzętu do ładowarki kruszywa			
Typ łyżki		Ogólnego przeznaczenia – mocowanie hakowe – Fusion		Ogólnego przeznaczenia – mocowanie hakowe – Fusion – Abrasion	
		Przykręcane krawędzie tnące	Zęby i segmenty	Przykręcane krawędzie tnące	Zęby i segmenty
Pojemność — znamionowa	m ³	6,00	6,00	6,70	6,70
	jardy ³	7,75	7,75	8,75	8,75
Pojemność — współczynnik napełnienia 110%	m ³	6,60	6,60	7,40	7,40
	jardy ³	8,75	8,75	9,75	9,75
Szerokość	mm	3602	3698	3602	3698
	stopy/cale	11 stóp 9 cali	12 stóp 1 cal	11 stóp 9 cali	12 stóp 1 cal
16† Wysokość zrzutu przy maksymalnej wysokości podnoszenia i kącie zrzutu 45°	mm	3247	3059	3168	2979
	stopy/cale	10 stóp 7 cali	10 stóp 0 cali	10 stóp 4 cale	9 stóp 9 cali
17† Zasięg przy maksymalnej wysokości podnoszenia i kącie zrzutu 45°	mm	1695	1853	1760	1916
	stopy/cale	5 stóp 6 cali	6 stóp 0 cali	5 stóp 9 cali	6 stóp 3 cale
Zasięg przy poziomym ramieniu podnoszenia i poziomej łyżce	mm	3426	3668	3530	3772
	stopy/cale	11 stóp 2 cale	12 stóp 0 cali	11 stóp 6 cali	12 stóp 4 cale
A† Głębokość kopania	mm	129	129	129	129
	cale	5,1 cala	5,1 cala	5,1 cala	5,1 cala
12† Długość całkowita	mm	10 473	10 739	10 577	10 843
	stopy/cale	34 stopy 5 cali	35 stóp 3 cale	34 stopy 9 cali	35 stóp 7 cali
B† Wysokość całkowita z maksymalnie podniesioną łyżką	mm	6658	6658	6756	6756
	stopy/cale	21 stóp 11 cali	21 stóp 11 cali	22 stopy 2 cale	22 stopy 2 cale
Promień okręgu wolnej przestrzeni ładowarki przy łyżce w położeniu transportowym	mm	7937	8074	7971	8109
	stopy/cale	26 stóp 1 cal	26 stóp 6 cali	26 stóp 2 cale	26 stóp 8 cali
Statyczne obciążenie destabilizujące przy jeździe na wprost (ISO)*	kg	23 986	23 895	23 618	23 529
	funty	52 865	52 665	52 055	51 859
Statyczne obciążenie destabilizujące przy jeździe na wprost (pełne opony)*	kg	25 325	25 233	24 968	24 878
	funty	55 816	55 615	55 030	54 833
Statyczne obciążenie destabilizujące przy skręconym przegubie (ISO)*	kg	20 224	20 133	19 872	19 783
	funty	44 574	44 374	43 798	43 602
Statyczne obciążenie destabilizujące przy skręconym przegubie (pełne opony)*	kg	21 574	21 482	21 232	21 142
	funty	47 549	47 347	46 796	46 598
Siła odspajania (§)	kN	232	232	218	217
	funty	52 324	52 164	48 982 XE	48 825
Masa eksploatacyjna*	kg	37 249	37 314	37 477	37 539
	funty	82 095	82 239	82 598	82 735

* Podane statyczne obciążenie destabilizujące i masy eksploatacyjne dotyczą maszyny z oponami radialnymi Bridgestone 875/65R29 VLTS L4, wszystkimi płynami eksploatacyjnymi, operatorem, przeciwwagą, układem kontroli komfortu jazdy, układem wspomagania rozruchu w niskich temperaturach, błotnikami do jazdy po drogach publicznych, osłoną układu napędowego, awaryjnym układem kierowniczym i pakietem wyciszającym.

† Ilustracja połączona z tabelami wymiarów.

** Konfiguracja w wersji do kruszywa nie jest kompatybilna z łyżkami skalnymi ani z układem o zwiększonej wysokości podnoszenia.

(§) Mierzone w odległości 102 mm (4 cale) za końcówką krawędzi tnącej, przy sworzniu przegubu łyżki odpowiadającym osi obrotu, zgodnie z normą SAE J732C.

(§) Specyfikacje i wartości znamionowe są zgodne ze wszystkimi właściwymi normami, zalecanymi przez amerykańskie Stowarzyszenie Inżynierów Motoryzacji (Society for Automotive Engineers, SAE), w tym z normą SAE J732C regulującą zagadnienia związane z parametrami znamionowymi ładowarki.

(ISO) Pełna zgodność z wymogami normy ISO 14397-1:2007, sekcje od 1 do 6, wymagającej maks. 2% różnicy pomiędzy obliczeniami a wynikami testów.

(Pełne opony) Zgodność z wymogami normy ISO 14397-1:2007, części od 1 do 5.

Dostępne są także inne łyżki, oferta różni się w zależności od regionu. Szczegółowe informacje można uzyskać u dealera Cat.

Specyfikacje ładowarki kołowej 982 XE

Specyfikacje robocze – łyżki (ciąg dalszy)

Układ zawieszenia osprzętu		Układ zawieszenia osprzętu do ładowarki kruszywa				
Typ łyżki		Płaskie dno – mocowanie sworzniowe		Płaskie dno – mocowanie sworzniowe – HD		Płaskie dno – mocowanie sworzniowe – do materiałów lekkich (węgiel)
		Przykręcane krawędzie tnące	Zęby i segmenty	Przykręcane krawędzie tnące	Zęby i segmenty	Przykręcane krawędzie tnące
Pojemność — znamionowa	m ³	6,40	6,40	7,00	7,00	8,80
	jardy ³	8,25	8,25	9,25	9,25	11,50
Pojemność — współczynnik napełnienia 110%	m ³	7,00	7,00	7,70	7,70	9,70
	jardy ³	9,25	9,25	10,00	10,00	12,75
Szerokość	mm	3602	3665	3602	3665	3639
	stopy/cale	11 stóp 9 cali	12 stóp 0 cali	11 stóp 9 cali	12 stóp 0 cali	11 stóp 11 cali
16† Wysokość zrzutu przy maksymalnej wysokości podnoszenia i kącie zrzutu 45°	mm	3246	3069	3198	3021	3015
	stopy/cale	10 stóp 7 cali	10 stóp 0 cali	10 stóp 5 cali	9 stóp 10 cali	9 stóp 10 cali
17† Zasięg przy maksymalnej wysokości podnoszenia i kącie zrzutu 45°	mm	1516	1638	1581	1703	1743
	stopy/cale	4 stopy 11 cali	5 stóp 4 cale	5 stóp 2 cale	5 stóp 7 cali	5 stóp 8 cali
Zasięg przy poziomym ramieniu podnoszenia i poziomej łyżce	mm	3321	3532	3401	3612	3645
	stopy/cale	10 stóp 10 cali	11 stóp 7 cali	11 stóp 1 cal	11 stóp 10 cali	11 stóp 11 cali
A† Głębokość kopania	mm	119	119	107	107	122
	cale	4,6 cala	4,6 cala	4,2 cala	4,2 cala	4,8"
12† Długość całkowita	mm	10 362	10 597	10 434	10 669	10 687
	stopy/cale	34 stopy 0 cali	34 stopy 10 cali	34 stopy 3 cale	35 stóp 1 cal	35 stóp 1 cal
B† Wysokość całkowita z maksymalnie podniesioną łyżką	mm	6623	6623	6707	6707	6960
	stopy/cale	21 stóp 9 cali	21 stóp 9 cali	22 stopy 1 cal	22 stopy 1 cal	22 stopy 10 cali
Promień okręgu wolnej przestrzeni ładowarki przy łyżce w położeniu transportowym	mm	7905	8014	7925	8035	8025
	stopy/cale	26 stóp 0 cali	26 stóp 4 cale	26 stóp 0 cali	26 stóp 5 cali	26 stóp 4 cale
Statyczne obciążenie destabilizujące przy jeździe na wprost (ISO)*	kg	25 569	25 470	24 448	24 349	24 581
	lb	56 354	56 137	53 884	53 665	54 177
Statyczne obciążenie destabilizujące przy jeździe na wprost (pełne opony)*	kg	26 937	26 838	25 822	25 722	25 991
	lb	59 369	59 151	56 913	56 693	57 284
Statyczne obciążenie destabilizujące przy skręconym przegubie (ISO)*	kg	21 712	21 613	20 596	20 497	20 775
	lb	47 853	47 637	45 394	45 175	45 790
Statyczne obciążenie destabilizujące przy skręconym przegubie (pełne opony)*	kg	23 089	22 990	21 979	21 879	22 194
	lb	50 888	50 670	48 442	48 222	48 916
Siła odspajania (§)	kN	251	250	235	234	205
	funty	56 505	56 357	52 804	52 662	46 188
Masa eksploatacyjna*	kg	36 312	36 384	37 297	37 369	36 823
	lb	80 031	80 191	82 202	82 362	81 156

* Podane statyczne obciążenie destabilizujące i masy eksploatacyjne dotyczą maszyny z oponami radialnymi Bridgestone 875/65R29 VLTS L4, wszystkimi płynami eksploatacyjnymi, operatorem, przeciwwagą, układem kontroli komfortu jazdy, układem wspomagania rozruchu w niskich temperaturach, błotnikami do jazdy po drogach publicznych, osłoną układu napędowego, awaryjnym układem kierowniczym i pakietem wyciszającym.

† Ilustracja połączona z tabelami wymiarów.

** Konfiguracja w wersji do kruszywa nie jest kompatybilna z łyżkami skalnymi ani z układem o zwiększonej wysokości podnoszenia.

(§) Mierzone w odległości 102 mm (4 cale) za końcówką krawędzi tnącej, przy sworzniu przegubu łyżki odpowiadającym osi obrotu, zgodnie z normą SAE J732C.

(§) Specyfikacje i wartości znamionowe są zgodne ze wszystkimi właściwymi normami, zalecanymi przez amerykańskie Stowarzyszenie Inżynierów Motoryzacji (Society for Automotive Engineers, SAE), w tym z normą SAE J732C regulującą zagadnienia związane z parametrami znamionowymi ładowarki.

(ISO) Pełna zgodność z wymogami normy ISO 14397-1:2007, sekcje od 1 do 6, wymagającej maks. 2% różnicy pomiędzy obliczeniami a wynikami testów.

(Pełne opony) Zgodność z wymogami normy ISO 14397-1:2007, części od 1 do 5.

Dostępne są także inne łyżki, oferta różni się w zależności od regionu. Szczegółowe informacje można uzyskać u dealera Cat.

Specyfikacje widel

Specyfikacje widel

1	Długość zęba	mm	1829
		cale	72,0
2	Środek ciężkości	mm	914
		cale	36,0
	Styczne obciążenie destabilizujące przy jeździe na wprost (widły ustawione poziomo)	kg	17 989
		funty	39 648
	Styczne obciążenie destabilizujące przy skręconym przegubie (widły ustawione poziomo)	kg	15 437
		funty	34 023
	Obciążenie znamionowe (SAE J1197 – 50% FTSTL)	kg	7719
		funty	17 012
	Obciążenie znamionowe (CEN EN 474-3 na nierównym podłożu – 60% FTSTL)	kg	9262
		funty	20 414
	Obciążenie znamionowe (CEN EN 474-3 na twardym i płaskim podłożu – 80% FTSTL)	kg	12 350
		funty	27 219
		mm	10 883
3	Maksymalna długość całkowita	mm	428,5
		cale	16,9
4	Zasięg przy widłach ustawionych na poziomie podłoża	mm	1591
		cale	62,6
5	*Wysokość od poziomu podłoża do dolnej płaszczyzny ramion widel przy minimalnej wysokości podnoszenia i widłach ustawionych płasko	mm	-126
		cale	-4,9
6	Zasięg przy ramionach ustawionych poziomo i widłach ustawionych płasko	mm	2073
		cale	81,6
7	Zasięg przy widłach ustawionych na maksymalnej wysokości	mm	1028
		cale	40,5
8	Wysokość od poziomu podłoża do górnej płaszczyzny ramion widel przy ramionach ładowarki ustawionych poziomo i widłach ustawionych płasko	mm	1959
		cale	77,1
9	Wysokość od poziomu podłoża do górnej płaszczyzny ramion widel przy ramionach ładowarki na maksymalnej wysokości i widłach ustawionych płasko	mm	4479
		cale	176,4
10	Wysokość całkowita przy widłach na maksymalnej wysokości (od górnej krawędzi uchwyty do poziomu podłoża)	mm	5523
		cale	217,4
11	Prześwit przy maks. podniesieniu i opuszczeniu	mm	2878
		cale	105,4
12	Maks. kąt zrzutu z położenia poziomego	stopnie	52
13	Szerokość całkowita uchwyty	mm	2821
		cale	111,1
14	Wysokość całkowita uchwyty	mm	1129
		cale	44,4
15	Szerokość zewnętrzna ramion (przy maksymalnym rozsunięciu)	mm	2627
		cale	103,4
16	Szerokość zewnętrzna ramion (przy minimalnym rozsunięciu)	mm	747
		in	29,4
	Szerokość ramienia (jedno ramie)	mm	250,0
		in	9,8
	Grubość zębów	mm	85,0
		cale	3,3
	Pojemność ramienia	kg	18 700
		funty	41 215
	Masa eksploatacyjna	kg	34 496
		funty	76 029

*Wartości ujemne wskazują wysokość poniżej poziomu gruntu

982 STD

Uchwyt 108 cali Ramię 72 cale

Widły budowlane, HD, złącze FUSION 523-4199 523-4200

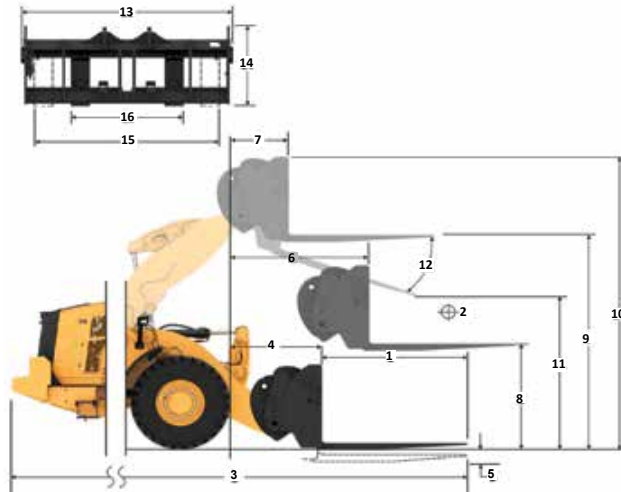

Udźwig (kg)

(obciążenie obliczane w środku ciężkości)

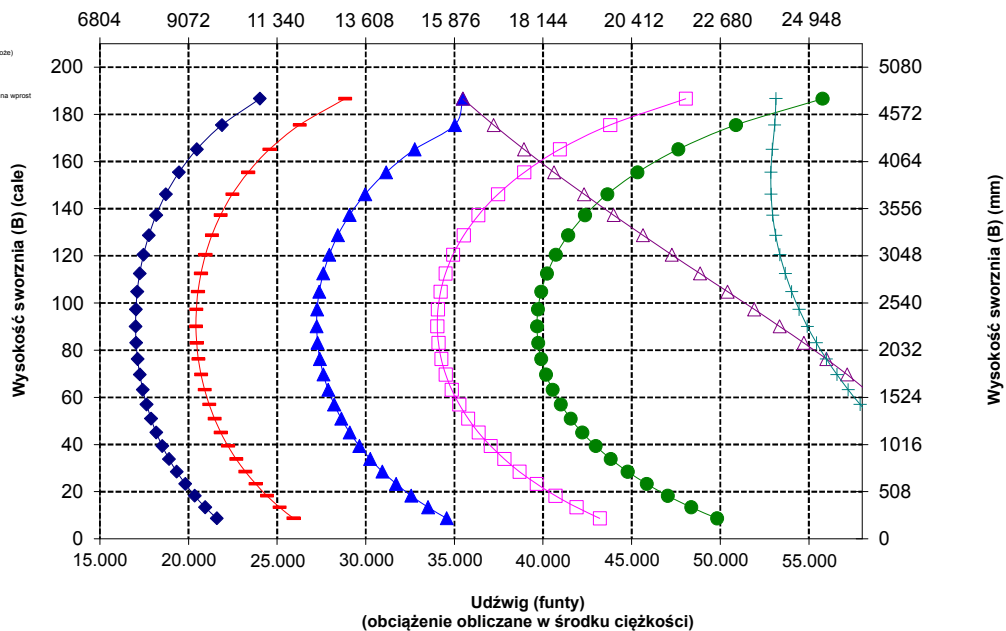

UWAGA: podane statyczne obciążenia destabilizujące i masy eksploatacyjne dotyczą następującej konfiguracji ładowarki: opony Bridgestone *VLTS L4, układ klimatyzacji, układ kontroli jazdy, osłona układu napędowego, maksymalny poziom cieczy eksploatacyjnych, paliwa, cieczy chłodzącej i środków smarnych oraz masa ciała operatora.

Dane techniczne i wartości znamionowe są zgodne z następującymi normami: SAE* J1197, ISO 14397-1, CEN** EN 474-3.

Znamionowy udźwig roboczy ładowarki wyposażonej w widły paletowe określa norma:

SAE J1197: 50% statycznego obciążenia destabilizującego przy pełnym skręcie lub wydatku granicznym układu hydraulicznego.

CEN EN 474-3: 60% statycznego obciążenia destabilizującego przy pełnym skręcie na nierównym podłożu lub wydatku granicznym układu hydraulicznego.

CEN EN 474-3: 80% statycznego obciążenia destabilizującego przy pełnym skręcie na twardym i płaskim podłożu lub wydatku granicznym układu hydraulicznego

*SAE – Stowarzyszenie Inżynierów Samochodowych (Society of Automotive Engineers)

**CEN – Europejski Komitet Normalizacyjny (European Committee for Standardization)



OSTRZEŻENIE: Nie przekraczać obciążalności ramion. Poszczególne wartości obciążalności są wybite na boku każdego ramienia.

Specyfikacje widel

Specyfikacje widel

1	Długość zęba	mm	2134
		cale	84,0
2	Środek ciężkości	mm	1067
		cale	42,0
	Styczne obciążenie destabilizujące przy jeździe na wprost (widły ustawione poziomo)	kg	17 217
		funty	37 947
	Styczne obciążenie destabilizujące przy skręconym przegubie (widły ustawione poziomo)	kg	14 759
		funty	32 530
	Obciążenie znamionowe (SAE J1197 – 50% FTSTL)	kg	7380
		funty	16 265
	Obciążenie znamionowe (CEN EN 474-3 na nierównym podłożu – 60% FTSTL)	kg	8856
		funty	19 518
	Obciążenie znamionowe (CEN EN 474-3 na twardym i płaskim podłożu – 80% FTSTL)	kg	11 808
		funty	26 024
3	Maksymalna długość całkowita	mm	11 191
		cale	440,6
4	Zasięg przy widłach ustawionych na poziomie podłoża	mm	1594
		cale	62,7
5	*Wysokość od poziomu podłoża do dolnej płaszczyzny ramion widel przy minimalnej wysokości podnoszenia i widłach ustawionych płasko	mm	-126
		cale	-4,9
6	Zasięg przy ramionach ustawionych poziomo i widłach ustawionych płasko	mm	2073
		cale	81,6
7	Zasięg przy widłach ustawionych na maksymalnej wysokości	mm	1028
		cale	40,5
8	Wysokość od poziomu podłoża do górnej płaszczyzny ramion widel przy ramionach ładowarki ustawionych poziomo i widłach ustawionych płasko	mm	1964
		cale	77,3
9	Wysokość od poziomu podłoża do górnej płaszczyzny ramion widel przy ramionach ładowarki na maksymalnej wysokości i widłach ustawionych płasko	mm	4484
		cale	176,6
10	Wysokość całkowita przy widłach na maksymalnej wysokości (od górnej krawędzi uchwytu do poziomu podłoża)	mm	5523
		cale	217,4
11	Prześwit przy maks. podniesieniu i opuszczeniu	mm	2438
		cale	96,0
12	Maks. kąt zrzutu z położenia poziomego	stopnie	52
13	Szerokość całkowita uchwytu	mm	2821
		cale	111,1
14	Wysokość całkowita uchwytu	mm	1129
		cale	44,4
15	Szerokość zewnętrzna ramion (przy maksymalnym rozsunięciu)	mm	2627
		cale	103,4
16	Szerokość zewnętrzna ramion (przy minimalnym rozsunięciu)	mm	747
		in	29,4
	Szerokość ramienia (jedno ramię)	mm	250,0
		in	9,8
	Grubość zębów	mm	90,0
		in	3,5
	Pojemność ramienia	kg	17 729
		funty	39 075
	Masa eksploatacyjna	kg	34 598
		funty	76 254

*Wartości ujemne wskazują wysokość poniżej poziomu gruntu

982 STD

Uchwyt 108 cali Ramię 84 cale
Widły budowlane, HD, złącze FUSION 523-4199 523-4201

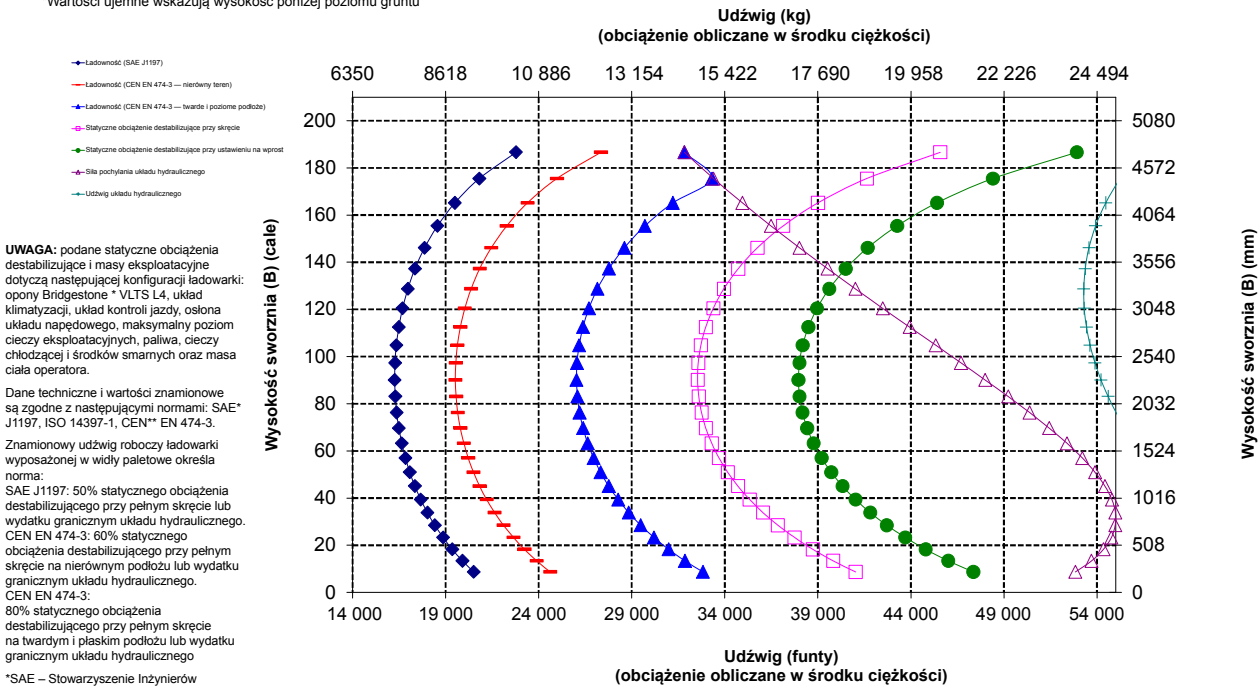
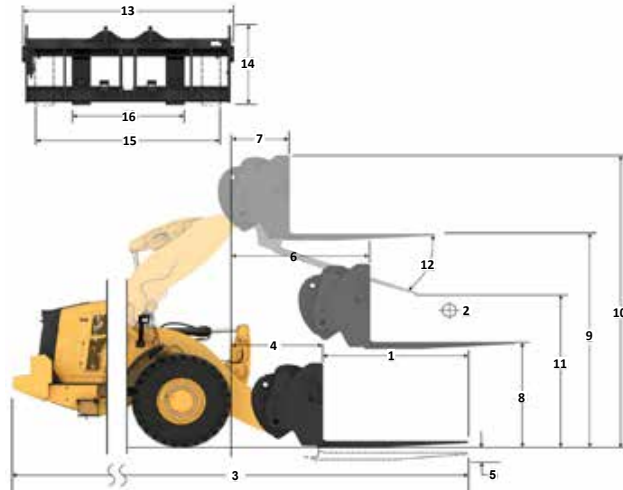

*SAE – Stowarzyszenie Inżynierów Samochodowych (Society of Automotive Engineers)
**CEN – Europejski Komitet Normalizacyjny (European Committee for Standardization)



OSTRZEŻENIE: Nie przekraczać obciążalności ramion. Poszczególne wartości obciążalności są wybite na każdym z ramion.

Specyfikacje widel

Specyfikacje widel

1	Długość zęba	mm	2438
		cale	96,0
2	Środek ciężkości	mm	1219
		cale	48,0
	Styczne obciążenie destabilizujące przy jeździe na wprost (widły ustawione poziomo)	kg	16 439
		funty	36 232
	Styczne obciążenie destabilizujące przy skręconym przegubie (widły ustawione poziomo)	kg	14 070
		funty	31 011
	Obciążenie znamionowe (SAE J1197 – 50% FTSTL)	kg	7035
		funty	15 506
	Obciążenie znamionowe (CEN EN 474-3 na nierównym podłożu – 60% FTSTL)	kg	8442
		funty	18 607
	Obciążenie znamionowe (CEN EN 474-3 na twardym i płaskim podłożu – 80% FTSTL)	kg	11 256
		funty	24 809
3	Maksymalna długość całkowita	mm	11 500
		cale	452,7
4	Zasięg przy widłach ustawionych na poziomie podłoża	mm	1596
		cale	62,9
5	*Wysokość od poziomu podłoża do dolnej płaszczyzny ramion widel przy minimalnej wysokości podnoszenia i widłach ustawionych płasko	mm	-124
		cale	-4,9
6	Zasięg przy ramionach ustawionych poziomo i widłach ustawionych płasko	mm	2078
		cale	81,8
7	Zasięg przy widłach ustawionych na maksymalnej wysokości	mm	1033
		cale	40,7
8	Wysokość od poziomu podłoża do górnej płaszczyzny ramion widel przy ramionach ładowarki ustawionych poziomo i widłach ustawionych płasko	mm	1966
		cale	77,4
9	Wysokość od poziomu podłoża do górnej płaszczyzny ramion widel przy ramionach ładowarki na maksymalnej wysokości i widłach ustawionych płasko	mm	4486
		cale	176,6
10	Wysokość całkowita przy widłach na maksymalnej wysokości (od górnej krawędzi uchwyty do poziomu podłoża)	mm	5523
		cale	217,4
11	Prześwit przy maks. podniesieniu i opuszczeniu	mm	2196
		cale	86,5
12	Maks. kąt zrzutu z położenia poziomego	stopnie	52
13	Szerokość całkowita uchwyty	mm	2821
		cale	111,1
14	Wysokość całkowita uchwyty	mm	1127
		cale	44,4
15	Szerokość zewnętrzna ramion (przy maksymalnym rozsunięciu)	mm	2629
		cale	103,5
16	Szerokość zewnętrzna ramion (przy minimalnym rozsunięciu)	mm	747
		in	29,4
	Szerokość ramienia (jedno ramię)	mm	250,0
		in	9,8
	Grubość zębów	mm	90,0
		in	3,5
	Pojemność ramienia	kg	15 750
		funty	34 713
	Masa eksploatacyjna	kg	34 749
		funty	76 587

*Wartości ujemne wskazują wysokość poniżej poziomu gruntu

982 STD

Uchwyt 108 cali Ramię 96 cali

Widły budowlane, HD, złącze FUSION

523-4199

523-4202

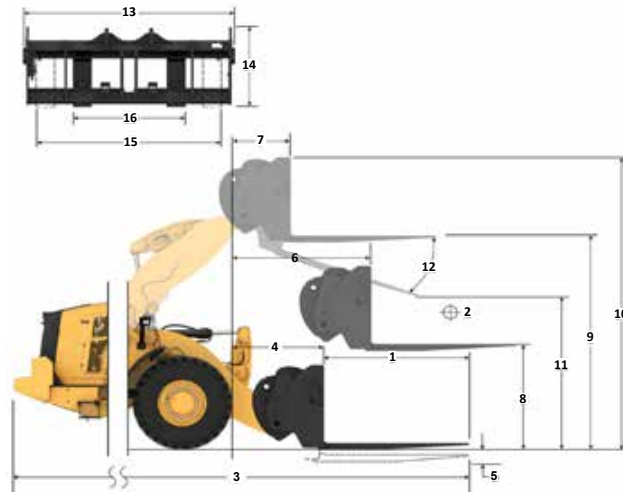

Udźwig (kg)
(obciążenie obliczane w środku ciężkości)

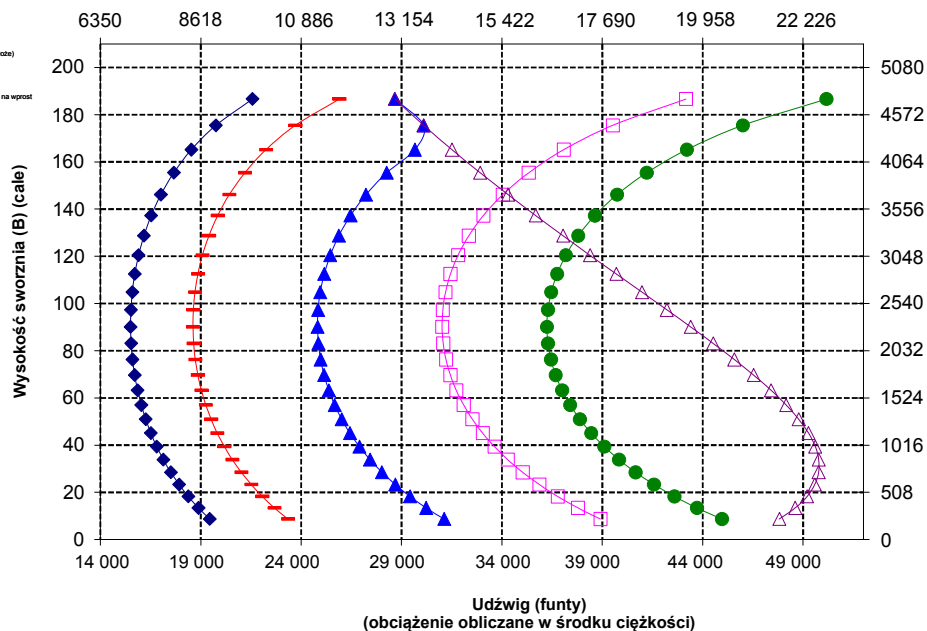

UWAGA: podane statyczne obciążenia destabilizujące i masy eksploatacyjne dotyczą następującej konfiguracji ładowarki: opony Bridgestone® VLTS L4, układ klimatyzacji, układ kontroli jazdy, osłona układu napędowego, maksymalny poziom cieczy eksploatacyjnych, paliwa, cieczy chłodzącej i środków smarnych oraz masa ciała operatora.

Dane techniczne i wartości znamionowe są zgodne z następującymi normami: SAE® J1197, ISO 14397-1, CEN** EN 474-3.

Znamionowy udźwig roboczy ładowarki wyposażonej w widły paletowe określa norma:

SAE J1197: 50% statycznego obciążenia destabilizującego przy pełnym skręce lub wydatku granicznym układu hydraulicznego.

CEN EN 474-3: 60% statycznego obciążenia destabilizującego przy pełnym skręce na nierównym podłożu lub wydatku granicznym układu hydraulicznego.

CEN EN 474-3: 80% statycznego obciążenia destabilizującego przy pełnym skręce na twardym i płaskim podłożu lub wydatku granicznym układu hydraulicznego.

*SAE – Stowarzyszenie Inżynierów Samochodowych (Society of Automotive Engineers)

**CEN – Europejski Komitet Normalizacyjny (European Committee for Standardization)



OSTRZEŻENIE: Nie przekraczać obciążalności ramion. Poszczególne wartości obciążalności są wybite na boku każdego ramienia.

Specyfikacje ładowarki kołowej 982 XE

Specyfikacje widel

Specyfikacje widel

1	Długość zęba	mm	1829
		cale	72.0
2	Środek ciężkości	mm	914
		cale	36.0
	Statyczne obciążenie destabilizujące przy jeździe na wprost (widły ustawione poziomo)	kg	17 040
		funty	37 557
	Statyczne obciążenie destabilizujące przy skręconym przegubie (widły ustawione poziomo)	kg	14 529
		funty	32 021
	Obciążenie znamionowe (SAE J1197 – 50% FTSTL)	kg	7264
		funty	16 011
	Obciążenie znamionowe (CEN EN 474-3 na nierównym podłożu – 60% FTSTL)	kg	8717
		funty	19 213
	Obciążenie znamionowe (CEN EN 474-3 na twardym i płaskim podłożu – 80% FTSTL)	kg	11 623
		funty	25 617
3	Maksymalna długość całkowita	mm	11 385
		cale	449.2
4	Zasięg przy widłach ustawionych na poziomie podłoża	mm	1979
		cale	77.9
5	*Wysokość od poziomu podłoża do dolnej płaszczyzny ramion widel przy minimalnej wysokości podnoszenia i widłach ustawionych płasko	mm	-126
		cale	-5.0
6	Zasięg przy ramionach ustawionych poziomo i widłach ustawionych płasko	mm	2413
		cale	95.0
7	Zasięg przy widłach ustawionych na maksymalnej wysokości	mm	1089
		cale	42.9
8	Wysokość od poziomu podłoża do górnej płaszczyzny ramion widel przy ramionach ładowarki ustawionych poziomo i widłach ustawionych płasko	mm	1959
		cale	77.1
9	Wysokość od poziomu podłoża do górnej płaszczyzny ramion widel przy ramionach ładowarki na maksymalnej wysokości i widłach ustawionych płasko	mm	4988
		cale	192.5
10	Wysokość całkowita przy widłach na maksymalnej wysokości (od górnej krawędzi uchwyty do poziomu podłoża)	mm	5932
		cale	233.5
11	Prześwit przy maks. podniesieniu i opuszczeniu	mm	3087
		cale	121.5
12	Maks. kąt zrzutu z położenia poziomego	stopnie	52
13	Szerokość całkowita uchwyty	mm	2821
		cale	111.1
14	Wysokość całkowita uchwyty	mm	1129
		cale	44.4
15	Szerokość zewnętrzna ramion (przy maksymalnym rozsunięciu)	mm	2627
		cale	103.4
16	Szerokość zewnętrzna ramion (przy minimalnym rozsunięciu)	mm	747
		in	29.4
	Szerokość ramienia (jedno ramię)	mm	250.0
		in	9.9
	Grubość zębów	mm	85.0
		cale	3.3
	Pojemność ramienia	kg	18 700
		funty	41 215
	Masa eksploatacyjna	kg	35 586
		funty	78 431

*Wartości ujemne wskazują wysokość poniżej poziomu gruntu

982 HL

Uchwyt 108 cali Ramię 72 cale

Widły budowlane, HD, złącze FUSION 523-4199 523-4200

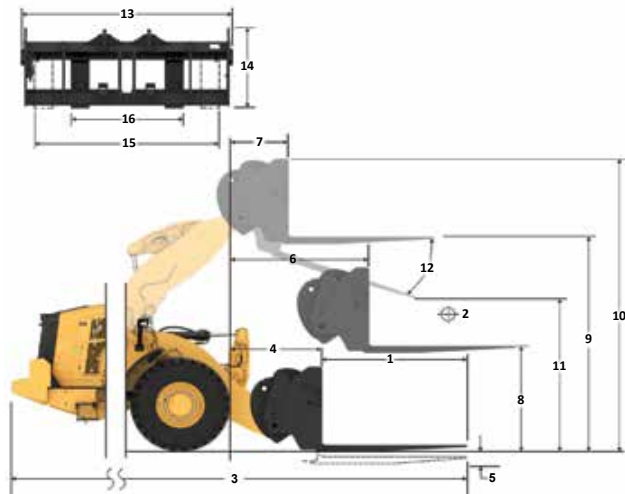

Udźwig (kg) (obciążenie obliczane w środku ciężkości)

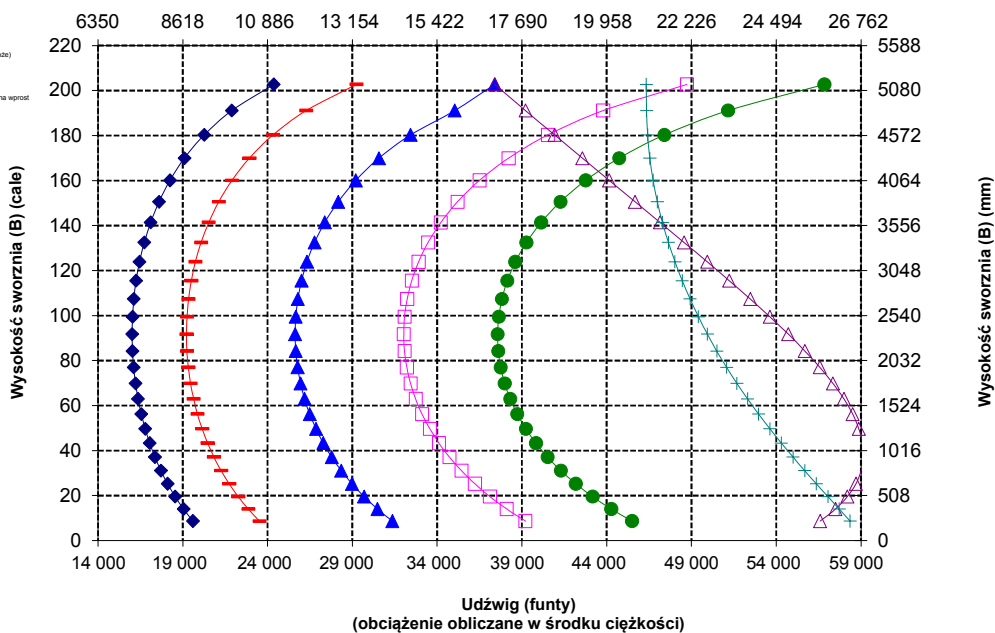

UWAGA: podane statyczne obciążenia destabilizujące i masy eksploatacyjne dotyczą następującej konfiguracji ładowarki: opony Bridgestone * VLTS L4, układ klimatyzacji, układ kontroli jazdy, osłona układu napędowego, maksymalny poziom cieczy eksploatacyjnych, paliwa, cieczy chłodzącej i środków smarnych oraz masa ciała operatora.

Dane techniczne i wartości znamionowe są zgodne z następującymi normami: SAE* J1197, ISO 14397-1, CEN** EN 474-3.

Znamionowy udźwig roboczy ładowarki wyposażonej w widły paletowe określa norma:

SAE J1197: 50% statycznego obciążenia destabilizującego przy pełnym skręcie lub wydatku granicznym układu hydraulicznego.

CEN EN 474-3: 60% statycznego obciążenia destabilizującego przy pełnym skręcie na nierównym podłożu lub wydatku granicznym układu hydraulicznego.

CEN EN 474-3: 80% statycznego obciążenia destabilizującego przy pełnym skręcie na twardym i płaskim podłożu lub wydatku granicznym układu hydraulicznego

*SAE – Stowarzyszenie Inżynierów Samochodowych (Society of Automotive Engineers)

**CEN – Europejski Komitet Normalizacyjny (European Committee for Standardization)



OSTRZEŻENIE: Nie przekraczać obciążalności ramion. Poszczególne wartości obciążalności są wybite na boku każdego ramienia.

Specyfikacje widel

Specyfikacje widel

1	Długość zęba	mm	2134
		cale	84,0
2	Środek ciężkości	mm	1067
		cale	42,0
	Styczne obciążenie destabilizujące przy jeździe na wprost (widły ustawione poziomo)	kg	16 351
		funty	36 038
	Styczne obciążenie destabilizujące przy skręconym przegubie (widły ustawione poziomo)	kg	13 926
		funty	30 692
	Obciążenie znamionowe (SAE J1197 – 50% FTSTL)	kg	6963
		funty	15 346
	Obciążenie znamionowe (CEN EN 474-3 na nierównym podłożu – 60% FTSTL)	kg	8355
		funty	18 415
	Obciążenie znamionowe (CEN EN 474-3 na twardym i płaskim podłożu – 80% FTSTL)	kg	11 141
		funty	24 554
3	Maksymalna długość całkowita	mm	11 692
		cale	460,3
4	Zasięg przy widłach ustawionych na poziomie podłoża	mm	1982
		cale	78,0
5	*Wysokość od poziomu podłoża do dolnej płaszczyzny ramion widel przy minimalnej wysokości podnoszenia i widłach ustawionych płasko	mm	-126
		cale	-5,0
6	Zasięg przy ramionach ustawionych poziomo i widłach ustawionych płasko	mm	2413
		cale	95,0
7	Zasięg przy widłach ustawionych na maksymalnej wysokości	mm	1089
		cale	42,9
8	Wysokość od poziomu podłoża do górnej płaszczyzny ramion widel przy ramionach ładowarki ustawionych poziomo i widłach ustawionych płasko	mm	1964
		cale	77,3
9	Wysokość od poziomu podłoża do górnej płaszczyzny ramion widel przy ramionach ładowarki na maksymalnej wysokości i widłach ustawionych płasko	mm	4893
		cale	192,7
10	Wysokość całkowita przy widłach na maksymalnej wysokości (od górnej krawędzi uchwyty do poziomu podłoża)	mm	5932
		cale	233,5
11	Prześwit przy maks. podniesieniu i opuszczeniu	mm	2848
		cale	112,1
12	Maks. kąt zrzutu z położenia poziomego	stopnie	52
13	Szerokość całkowita uchwyty	mm	2821
		cale	111,1
14	Wysokość całkowita uchwyty	mm	1129
		cale	44,4
15	Szerokość zewnętrzna ramion (przy maksymalnym rozsunięciu)	mm	2627
		cale	103,4
16	Szerokość zewnętrzna ramion (przy minimalnym rozsunięciu)	mm	747
		in	29,4
	Szerokość ramienia (jedno ramię)	mm	250,0
		in	9,8
	Grubość zębów	mm	90,0
		in	3,5
	Pojemność ramienia	kg	17 729
		funty	39 075
	Masa eksploatacyjna	kg	35 688
		funty	78 656

*Wartości ujemne wskazują wysokość poniżej poziomu gruntu

982 HL Uchwyt 108 cali Ramię 84 cale

Widły budowlane, HD, złącze FUSION 523-4199 523-4201

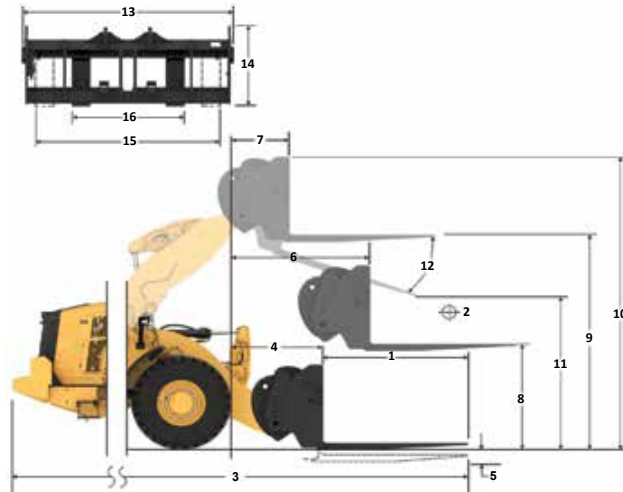

Udźwig (kg) (obciążenie obliczane w środku ciężkości)

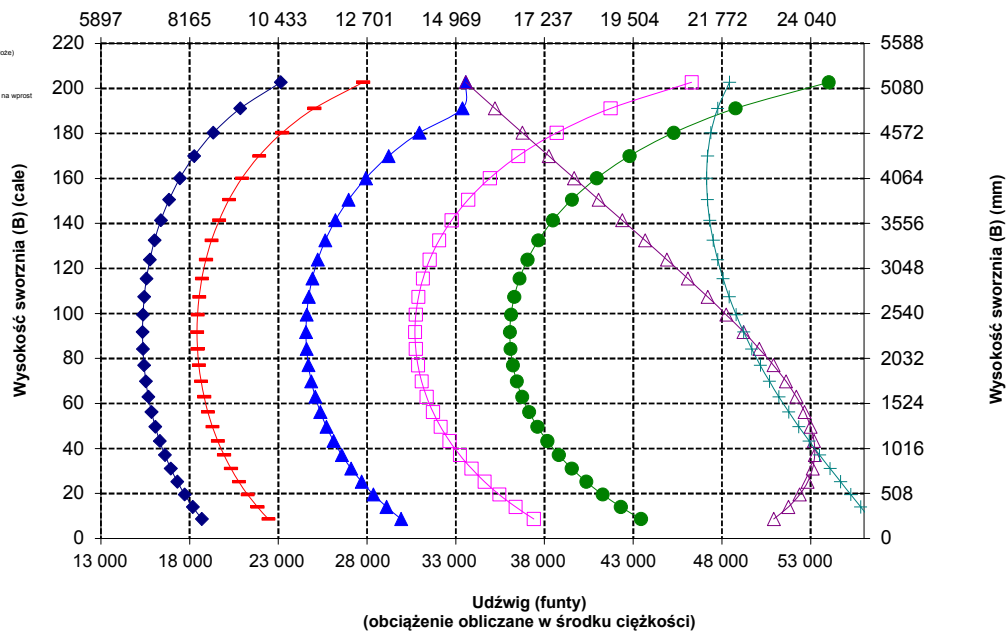

UWAGA: podane statyczne obciążenia destabilizujące i masy eksploatacyjne dotyczą następującej konfiguracji ładowarki: opony Bridgestone * VLTS L4, układ klimatyzacji, układ kontroli jazdy, osłona układu napędowego, maksymalny poziom cieczy eksploatacyjnych, paliwa, cieczy chłodzącej i środków smarnych oraz masa ciała operatora.

Dane techniczne i wartości znamionowe są zgodne z następującymi normami: SAE* J1197; ISO 14397-1; CEN** EN 474-3.

Znamionowy udźwig roboczy ładowarki wyposażonej w widły paletowe określa norma:

SAE J1197: 50% statycznego obciążenia destabilizującego przy pełnym skręcie lub wydatku granicznym układu hydraulicznego. CEN EN 474-3: 60% statycznego obciążenia destabilizującego przy pełnym skręcie na nierównym podłożu lub wydatku granicznym układu hydraulicznego.

CEN EN 474-3: 80% statycznego obciążenia destabilizującego przy pełnym skręcie na twardym i płaskim podłożu lub wydatku granicznym układu hydraulicznego

*SAE – Stowarzyszenie Inżynierów Samochodowych (Society of Automotive Engineers)

**CEN – Europejski Komitet Normalizacyjny (European Committee for Standardization)



OSTRZEŻENIE: Nie przekraczać obciążalności ramion. Poszczególne wartości obciążalności są wybite na każdym z ramion.

Specyfikacje ładowarki kołowej 982 XE

Specyfikacje widel

Specyfikacje widel

1	Długość zęba	mm	2438
		cale	96,0
2	Środek ciężkości	mm	1219
		cale	48,0
	Statyczne obciążenie destabilizujące przy jeździe wprost (widły ustawione poziomo)	kg	15 648
		funty	34 488
	Statyczne obciążenie destabilizujące przy skręconym przegubie (widły ustawione poziomo)	kg	13 304
		funty	29 322
	Obciążenie znamionowe (SAE J1197 – 50% FTSTL)	kg	6652
		funty	14 661
	Obciążenie znamionowe (CEN EN 474-3 na nierównym podłożu – 60% FTSTL)	kg	7982
		funty	17 593
	Obciążenie znamionowe (CEN EN 474-3 na twardym i płaskim podłożu – 80% FTSTL)	kg	10 643
		funty	23 457
3	Maksymalna długość całkowita	mm	12 001
		cale	472,5
4	Zasięg przy widłach ustawionych na poziomie podłoża	mm	1986
		cale	78,2
5	*Wysokość od poziomu podłoża do dolnej płaszczyzny ramion widel przy minimalnej wysokości podnoszenia i widłach ustawionych płasko	mm	-124
		cale	-4,9
6	Zasięg przy ramionach ustawionych poziomo i widłach ustawionych płasko	mm	2418
		cale	95,2
7	Zasięg przy widłach ustawionych na maksymalnej wysokości	mm	1094
		cale	43,1
8	Wysokość od poziomu podłoża do górnej płaszczyzny ramion widel przy ramionach ładowarki ustawionych poziomo i widłach ustawionych płasko	mm	1968
		cale	77,4
9	Wysokość od poziomu podłoża do górnej płaszczyzny ramion widel przy ramionach ładowarki na maksymalnej wysokości i widłach ustawionych płasko	mm	4895
		cale	192,7
10	Wysokość całkowita przy widłach na maksymalnej wysokości (od górnej krawędzi uchwyty do poziomu podłoża)	mm	5932
		cale	233,5
11	Prześwit przy maks. podniesieniu i opuszczeniu	mm	2605
		cale	102,6
12	Maks. kąt zrzutu z położenia poziomego	stopnie	52
13	Szerokość całkowita uchwyty	mm	2821
		cale	111,1
14	Wysokość całkowita uchwyty	mm	1127
		cale	44,4
15	Szerokość zewnętrzna ramion (przy maksymalnym rozsunięciu)	mm	2629
		cale	103,5
16	Szerokość zewnętrzna ramion (przy minimalnym rozsunięciu)	mm	747
		in	29,4
	Szerokość ramienia (jedno ramię)	mm	250,0
		in	9,8
	Grubość zębów	mm	90,0
		in	3,5
	Pojemność ramienia	kg	15 750
		funty	34 713
	Masa eksploatacyjna	kg	35 839
		funty	78 989

*Wartości ujemne wskazują wysokość poniżej poziomu gruntu

982 HL
Uchwyt 108" Ramię 96"
Widły budowlane, HD, złącze FUSION 523-4199 523-4202

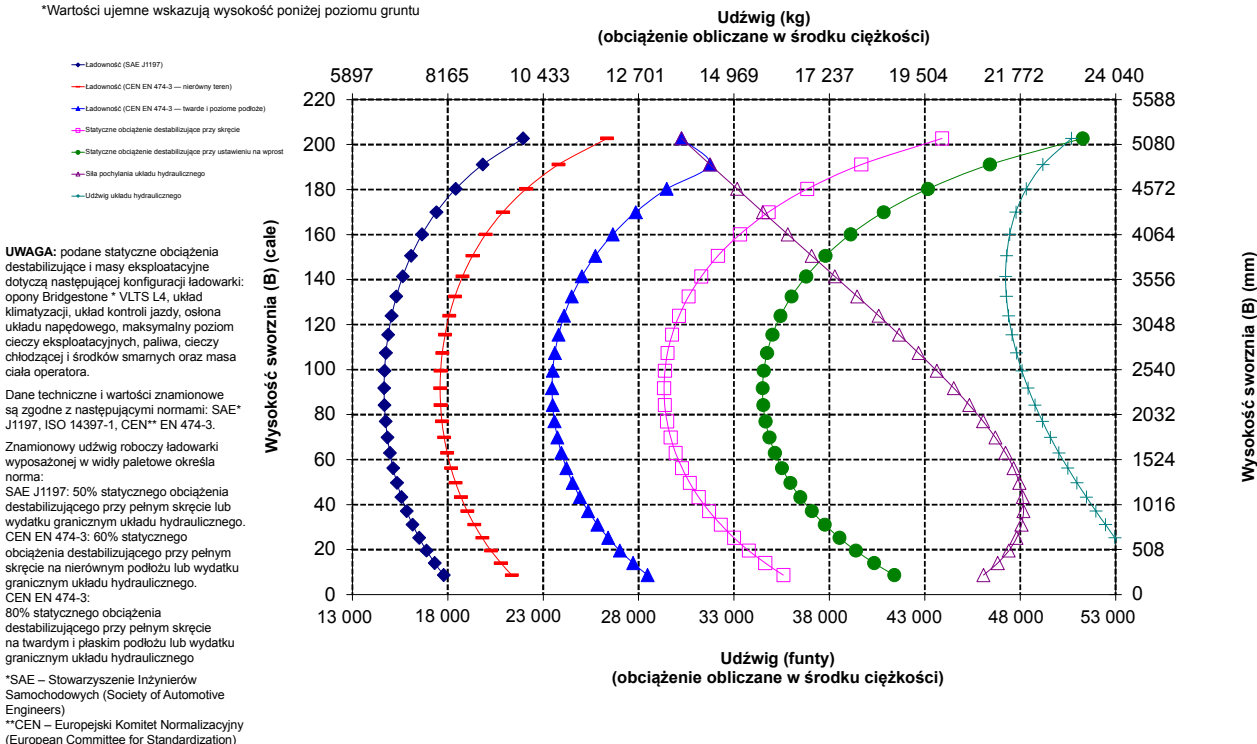
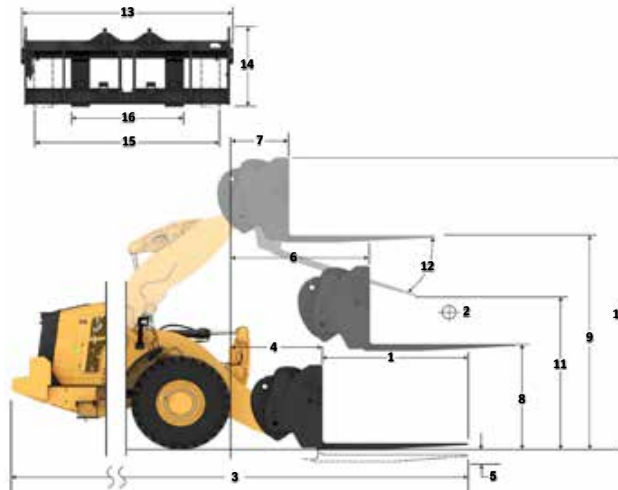

OSTRZEŻENIE: Nie przekraczać obciążalności ramion. Poszczególne wartości obciążalności są wybite na każdym z ramion.

Specyfikacje widel

Specyfikacje widel

1	Długość zęba	mm	1829
		cale	72,0
2	Środek ciężkości	mm	914
		cale	36,0
	Styczne obciążenie destabilizujące przy jeździe na wprost (widły ustawione poziomo)	kg	18 988
		funty	41 849
	Styczne obciążenie destabilizujące przy skręconym przegubie (widły ustawione poziomo)	kg	16 261
		funty	35 840
	Obciążenie znamionowe (SAE J1197 – 50% FTSTL)	kg	8131
		funty	17 920
	Obciążenie znamionowe (CEN EN 474-3 na nierównym podłożu – 60% FTSTL)	kg	9757
		funty	21 504
	Obciążenie znamionowe (CEN EN 474-3 na twardym i płaskim podłożu – 80% FTSTL)	kg	13 009
		funty	28 672
3	Maksymalna długość całkowita	mm	10 996
		cale	432,9
4	Zasięg przy widłach ustawionych na poziomie podłoża	mm	1591
		cale	62,6
5	*Wysokość od poziomu podłoża do dolnej płaszczyzny ramion widel przy minimalnej wysokości podnoszenia i widłach ustawionych płasko	mm	-126
		cale	-4,9
6	Zasięg przy ramionach ustawionych poziomo i widłach ustawionych płasko	mm	2073
		cale	81,6
7	Zasięg przy widłach ustawionych na maksymalnej wysokości	mm	1028
		cale	40,5
8	Wysokość od poziomu podłoża do górnej płaszczyzny ramion widel przy ramionach ładowarki ustawionych poziomo i widłach ustawionych płasko	mm	1959
		cale	77,1
9	Wysokość od poziomu podłoża do górnej płaszczyzny ramion widel przy ramionach ładowarki na maksymalnej wysokości i widłach ustawionych płasko	mm	4479
		cale	176,4
10	Wysokość całkowita przy widłach na maksymalnej wysokości (od górnej krawędzi uchwyty do poziomu podłoża)	mm	5523
		cale	217,4
11	Prześwit przy maks. podniesieniu i opuszczeniu	mm	2678
		cale	105,4
12	Maks. kąt zrzutu z położenia poziomego	stopnie	52
13	Szerokość całkowita uchwyty	mm	2821
		cale	111,1
14	Wysokość całkowita uchwyty	mm	1129
		cale	44,4
15	Szerokość zewnętrzna ramion (przy maksymalnym rozsunięciu)	mm	2627
		cale	103,4
16	Szerokość zewnętrzna ramion (przy minimalnym rozsunięciu)	mm	747
		in	29,4
	Szerokość ramienia (jedno ramię)	mm	250,0
		in	9,8
	Grubość zębów	mm	85,0
		cale	3,3
	Pojemność ramienia	kg	18 700
		funty	41 215
	Masa eksploatacyjna	kg	35 139
		funty	77 447

*Wartości ujemne wskazują wysokość poniżej poziomu gruntu

982 AGG Uchwyt 108 cali Ramię 72 cale

Widły budowlane, HD, złącze FUSION 523-4199 523-4200

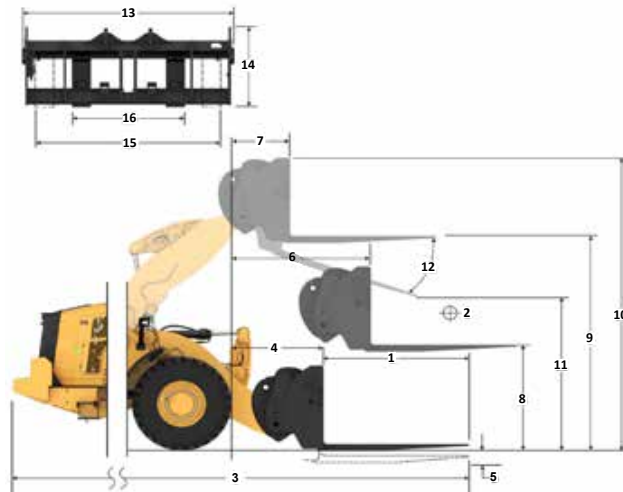

Udźwig (kg)
(obciążenie obliczane w środku ciężkości)

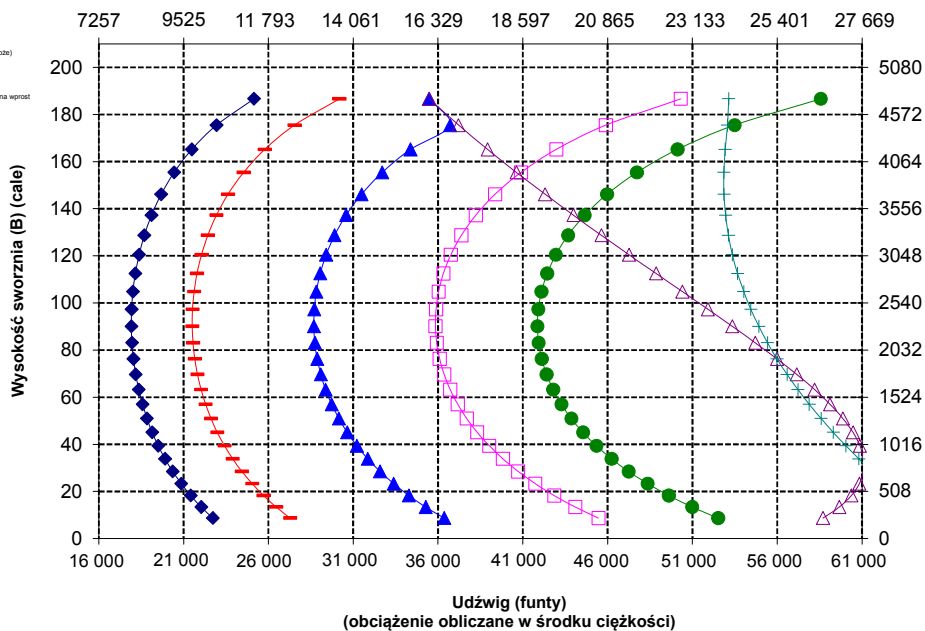

UWAGA: podane statyczne obciążenia destabilizujące i masy eksploatacyjne dotyczą następującej konfiguracji ładowarki: opony Bridgestone * VLTS L4, układ klimatyzacji, układ kontroli jazdy, osłona układu napędowego, maksymalny poziom cieczy eksploatacyjnych, paliwa, cieczy chłodzącej i środków smarnych oraz masa ciała operatora.

Dane techniczne i wartości znamionowe są zgodne z następującymi normami: SAE* J1197; ISO 14397-1; CEN** EN 474-3.

Znamionowy udźwig roboczy ładowarki wyposażonej w widły paletowe określa norma:

SAE J1197: 50% statycznego obciążenia destabilizującego przy pełnym skręceniu lub wydatku granicznym układu hydraulicznego.
CEN EN 474-3: 60% statycznego obciążenia destabilizującego przy pełnym skręceniu na nierównym podłożu lub wydatku granicznym układu hydraulicznego.

CEN EN 474-3: 80% statycznego obciążenia destabilizującego przy pełnym skręceniu na twardym i płaskim podłożu lub wydatku granicznym układu hydraulicznego

*SAE – Stowarzyszenie Inżynierów Samochodowych (Society of Automotive Engineers)

**CEN – Europejski Komitet Normalizacyjny (European Committee for Standardization)



OSTRZEŻENIE: Nie przekraczać obciążalności ramion. Poszczególne wartości obciążalności są wybite na boku każdego ramienia.

Specyfikacje ładowarki kołowej 982 XE

Specyfikacje widel

Specyfikacje widel

1	Długość zęba	mm	2134
		cale	84,0
2	Środek ciężkości	mm	1067
		cale	42,0
	Styczne obciążenie destabilizujące przy jeździe na wprost (widły ustawione poziomo)	kg	18 180
		funty	40 068
	Styczne obciążenie destabilizujące przy skręconym przegubie (widły ustawione poziomo)	kg	15 554
		funty	34 281
	Obciążenie znamionowe (SAE J1197 – 50% FTSTL)	kg	7777
		funty	17 141
	Obciążenie znamionowe (CEN EN 474-3 na nierównym podłożu – 60% FTSTL)	kg	9332
		funty	20 569
	Obciążenie znamionowe (CEN EN 474-3 na twardym i płaskim podłożu – 80% FTSTL)	kg	12 443
		funty	27 425
3	Maksymalna długość całkowita	mm	11 304
		cale	445,0
4	Zasięg przy widłach ustawionych na poziomie podłoża	mm	1594
		cale	62,7
5	*Wysokość od poziomu podłoża do dolnej płaszczyzny ramion widel przy minimalnej wysokości podnoszenia i widłach ustawionych płasko	mm	-126
		cale	-4,9
6	Zasięg przy ramionach ustawionych poziomo i widłach ustawionych płasko	mm	2073
		cale	81,6
7	Zasięg przy widłach ustawionych na maksymalnej wysokości	mm	1028
		cale	40,5
8	Wysokość od poziomu podłoża do górnej płaszczyzny ramion widel przy ramionach ładowarki ustawionych poziomo i widłach ustawionych płasko	mm	1964
		cale	77,3
9	Wysokość od poziomu podłoża do górnej płaszczyzny ramion widel przy ramionach ładowarki na maksymalnej wysokości i widłach ustawionych płasko	mm	4484
		cale	176,6
10	Wysokość całkowita przy widłach na maksymalnej wysokości (od górnej krawędzi uchwyty do poziomu podłoża)	mm	5523
		cale	217,4
11	Prześwit przy maks. podniesieniu i opuszczeniu	mm	2438
		cale	96,0
12	Maks. kąt zrzutu z położenia poziomego	stopnie	52
13	Szerokość całkowita uchwyty	mm	2821
		cale	111,1
14	Wysokość całkowita uchwyty	mm	1129
		cale	44,4
15	Szerokość zewnętrzna ramion (przy maksymalnym rozsunięciu)	mm	2627
		cale	103,4
16	Szerokość zewnętrzna ramion (przy minimalnym rozsunięciu)	mm	747
		in	29,4
	Szerokość ramienia (jedno ramię)	mm	250,0
		in	9,8
	Grubość zębów	mm	90,0
		in	3,5
	Pojemność ramienia	kg	17 729
		funty	39 075
	Masa eksploatacyjna	kg	35 241
		funty	77 671

*Wartości ujemne wskazują wysokość poniżej poziomu gruntu

982 AGG

Uchwyt 108 cali Ramię 84 cale

Widły budowlane, HD, złącze FUSION 523-4199 523-4201

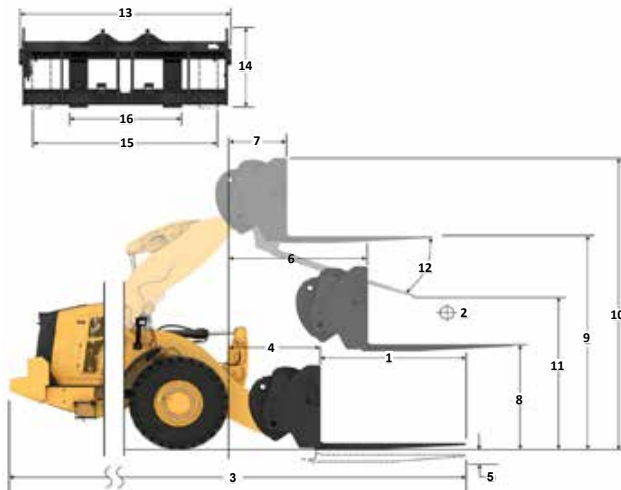

Udźwig (kg)
(obciążenie obliczane w środku ciężkości)

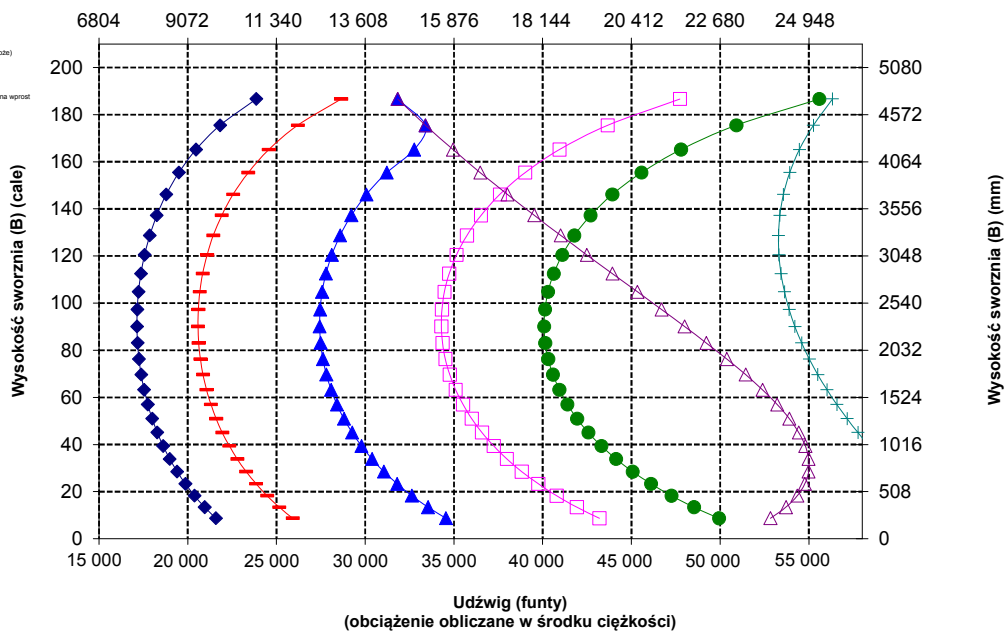

UWAGA: podane statyczne obciążenia destabilizujące i masy eksploatacyjne dotyczą następującej konfiguracji ładowarki: opony Bridgestone * VLTS L4, układ klimatyzacji, układ kontroli jazdy, osłona układu napędowego, maksymalny poziom cieczy eksploatacyjnych, paliwa, cieczy chłodzącej i środków smarnych oraz masa ciała operatora.

Dane techniczne i wartości znamionowe są zgodne z następującymi normami: SAE* J1197; ISO 14397-1; CEN** EN 474-3.

Znamionowy udźwig roboczy ładowarki wyposażonej w widły paletowe określa norma:

SAE J1197: 50% statycznego obciążenia destabilizującego przy pełnym skręcie lub wydatku granicznym układu hydraulicznego.

CEN EN 474-3: 60% statycznego obciążenia destabilizującego przy pełnym skręcie na nierównym podłożu lub wydatku granicznym układu hydraulicznego.

CEN EN 474-3: 80% statycznego obciążenia destabilizującego przy pełnym skręcie na twardym i płaskim podłożu lub wydatku granicznym układu hydraulicznego

*SAE – Stowarzyszenie Inżynierów Samochodowych (Society of Automotive Engineers)

**CEN – Europejski Komitet Normalizacyjny (European Committee for Standardization)



OSTRZEŻENIE: Nie przekraczać obciążalności ramion. Poszczególne wartości obciążalności są wybite na boku każdego ramienia.

Specyfikacje widel

Specyfikacje widel

1	Długość zęba	mm	2438
		cale	96,0
2	Środek ciężkości	mm	1219
		cale	48,0
	Styczne obciążenie destabilizujące przy jeździe na wprost (widły ustawione poziomo)	kg	17 367
		funty	38 277
	Styczne obciążenie destabilizujące przy skręconym przegubie (widły ustawione poziomo)	kg	14 837
		funty	32 701
	Obciążenie znamionowe (SAE J1197 – 50% FTSTL)	kg	7418
		funty	16 350
	Obciążenie znamionowe (CEN EN 474-3 na nierównym podłożu – 60% FTSTL)	kg	8902
		funty	19 620
	Obciążenie znamionowe (CEN EN 474-3 na twardym i płaskim podłożu – 80% FTSTL)	kg	11 870
		funty	26 160
3	Maksymalna długość całkowita	mm	11 613
		cale	457,2
4	Zasięg przy widłach ustawionych na poziomie podłoża	mm	1598
		cale	62,9
5	*Wysokość od poziomu podłoża do dolnej płaszczyzny ramion widel przy minimalnej wysokości podnoszenia i widłach ustawionych płasko	mm	-124
		cale	-4,9
6	Zasięg przy ramionach ustawionych poziomo i widłach ustawionych płasko	mm	2078
		cale	81,8
7	Zasięg przy widłach ustawionych na maksymalnej wysokości	mm	1033
		cale	40,7
8	Wysokość od poziomu podłoża do górnej płaszczyzny ramion widel przy ramionach ładowarki ustawionych poziomo i widłach ustawionych płasko	mm	1966
		cale	77,4
9	Wysokość od poziomu podłoża do górnej płaszczyzny ramion widel przy ramionach ładowarki na maksymalnej wysokości i widłach ustawionych płasko	mm	4486
		cale	176,6
10	Wysokość całkowita przy widłach na maksymalnej wysokości (od górnej krawędzi uchwyty do poziomu podłoża)	mm	5523
		cale	217,4
11	Prześwit przy maks. podniesieniu i opuszczeniu	mm	2196
		cale	86,5
12	Maks. kąt zrzutu z położenia poziomego	stopnie	52
13	Szerokość całkowita uchwyty	mm	2821
		cale	111,1
14	Wysokość całkowita uchwyty	mm	1127
		cale	44,4
15	Szerokość zewnętrzna ramion (przy maksymalnym rozsunięciu)	mm	2629
		cale	103,5
16	Szerokość zewnętrzna ramion (przy minimalnym rozsunięciu)	mm	747
		in	29,4
	Szerokość ramienia (jedno ramię)	mm	250,0
		in	9,8
	Grubość zębów	mm	90,0
		in	3,5
	Pojemność ramienia	kg	15 750
		funty	34 713
	Masa eksploatacyjna	kg	35 392
		funty	78 004

*Wartości ujemne wskazują wysokość poniżej poziomu gruntu

982 AGG

Uchwyt 108 cali Ramię 96 cali

Widły budowlane, HD, złącze FUSION 523-4199 523-4202

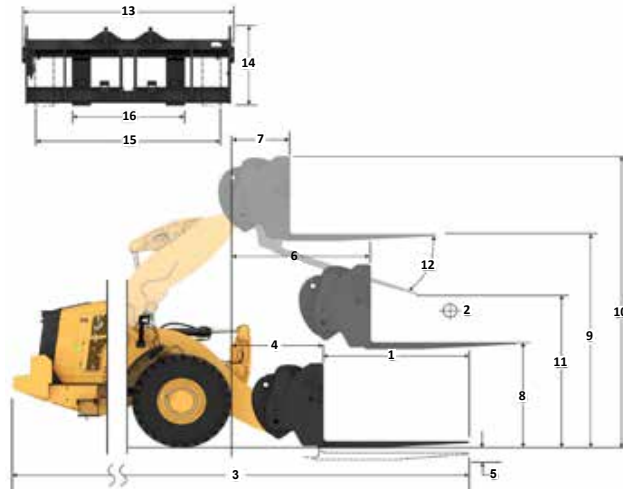

Udźwig (kg) (obciążenie obliczane w środku ciężkości)

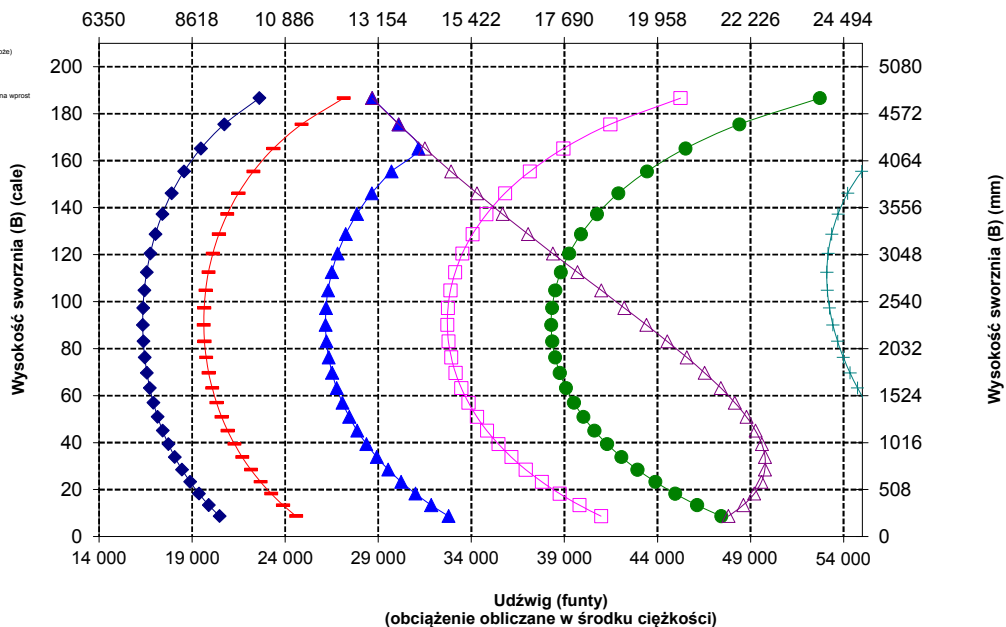

UWAGA: podane statyczne obciążenia destabilizujące i masy eksploatacyjne dotyczą następującej konfiguracji ładowarki: opony Bridgestone * VLTS L4, układ klimatyzacji, układ kontroli jazdy, osłona układu napędowego, maksymalny poziom cieczy eksploatacyjnych, paliwa, cieczy chłodzącej i środków smarnych oraz masa ciała operatora.

Dane techniczne i wartości znamionowe są zgodne z następującymi normami: SAE* J1197, ISO 14397-1, CEN** EN 474-3.

Znamionowy udźwig roboczy ładowarki wyposażonej w widły paletowe określa norma:

SAE J1197: 50% statycznego obciążenia destabilizującego przy pełnym skręceniu lub wydatku granicznym układu hydraulicznego.
CEN EN 474-3: 60% statycznego obciążenia destabilizującego przy pełnym skręceniu na nierównym podłożu lub wydatku granicznym układu hydraulicznego.
CEN EN 474-3:

80% statycznego obciążenia destabilizującego przy pełnym skręceniu na twardym i płaskim podłożu lub wydatku granicznym układu hydraulicznego

*SAE – Stowarzyszenie Inżynierów Samochodowych (Society of Automotive Engineers)

**CEN – Europejski Komitet Normalizacyjny (European Committee for Standardization)



OSTRZEŻENIE: Nie przekraczać obciążalności ramion. Poszczególne wartości obciążalności są wybite na boku każdego ramienia.

Specyfikacje ładowarki kołowej 982 XE

Wyposażenie standardowe i dodatkowe

Wyposażenie standardowe i dodatkowe może ulec zmianie. Szczegółowe informacje można uzyskać u dealera Cat.

	Standardowe	Opcja		Standardowe	Opcja
STANOWISKO PRACY OPERATORA			HYDRAULIKA		
Kabina, hermetyczna, wyciszona	✓		Układ osprzętu roboczego, wykrywający obciążenie, z pompą tłokową o zmiennym wydatku	✓	
Układ zdalnego otwierania drzwi	✓		Układ kierowniczy, wykrywający obciążenie, z dedykowaną pompą tłokową o zmiennym wydatku	✓	
Elektrohydrauliczne sterowanie osprzętem, hamulec postojowy	✓		Układ kontroli komfortu jazdy, dwa zasobniki ciśnienia	✓	
Podnózek		✓	3. funkcja z układem kontroli komfortu jazdy		✓
Kierowanie, joystick	✓		Zawory do pobierania próbek oleju, przewody elastyczne Cat XT™	✓	
Joystick do sterowania osprzętem (tylko 2 V, 3 V)		✓	Sterowanie szybkoszłączem		✓
Monitorowanie założenia pasa bezpieczeństwa	✓		UKŁAD NAPĘDOWY		
Radio (FM, AM, USB, BT)		✓	Silnik Cat C13	✓	
Radio (DAB+)		✓	Elektryczna pompa zasilająca układu paliwowego	✓	
Przygotowanie do montażu radia CB		✓	Separator wody w układzie paliwowym i pomocniczy filtr paliwa	✓	
Fotel pokryty tkaniną, z zawieszeniem pneumatycznym	✓		Silnik, filtr wstępny powietrza	✓	
Fotel, pokryty zamszem/tkaniną, amortyzowany, ogrzewany	✓		Turbina, filtr wstępny powietrza		✓
Fotel, pokryty skórą/tkaniną, amortyzowany, ogrzewany/chłodzony		✓	Chłodnica do bardzo zanieczyszczonych środowisk		✓
Wyświetlacz z ekranem dotykowym	✓		Wentylator chłodzący, dwukierunkowy		✓
Klawiatura, programowalne przyciski	✓		Osie, otwarte mechanizmy różnicowe	✓	
Lusterka, podgrzewane		✓	Osie, mechanizmy różnicowe o ograniczonym poślizgu		✓
Klimatyzacja, nagrzewnica, układ odszraniania (automatyczna regulacja temperatury, intensywność nadmuchu)	✓		Ekologiczne spusty osi, przystosowane do zamontowania chłodnic oleju	✓	
Osłona przeciwsłoneczna, przednia, składana	✓		Uszczelnienia osi odporne na bardzo wysokie temperatury		✓
Osłona przeciwsłoneczna, tylna, składana	✓		Osie, chłodnica oleju		✓
Szyby, przednie, bezpieczne, laminowane, gięte	✓		Skrzynia biegów, bezstopniowa	✓	
Szyby, przednie, wzmocnione lub pełne osłony		✓	Regulacja siły napędowej przenoszonej na koła	✓	
POKŁADOWE TECHNOLOGIE			Tryb blokady przepustnicy	✓	
Autodig z automatycznym ustawianiem opon	✓		Utrzymywanie pozycji i prędkości na pochyłościach	✓	
Identyfikator operatora i zabezpieczenia maszyny	✓		UKŁAD ELEKTRYCZNY		
Profile zastosowań	✓		Układ rozruchu i ładowania, 24 V	✓	
Job Aids	✓		Rozrusznik elektryczny o podwyższonej wytrzymałości	✓	
Controls Help i eOMM*	✓		Pakiet wspomaganie rozruchu w niskich temperaturach, 120 V lub 240 V		✓
Cat Payload Scale	✓		Światła: halogenowe, 4 światła robocze, 2 światła oświetlające tył	✓	
Cat Advanced Payload		✓	Światła: do jazdy drogowej z kierunkowskazami	✓	
Drukarka Cat Payload z funkcją e-ticket		✓	Światła: LED		✓
Najważniejsze cechy	✓				
Widget wyświetlacza przenoszenia łyżki	✓				
Remote Flash	✓				

(ciąg dalszy na następnej stronie)

* Dostępne w wybranych językach

** W standardzie na rynkach, gdzie istnieje taki wymóg.

*** Brak kompatybilności z konfiguracjami do jazdy po drogach publicznych.

Wyposażenie standardowe i dodatkowe (ciąg dalszy)

Wyposażenie standardowe i dodatkowe może ulec zmianie. Szczegółowe informacje można uzyskać u dealera Cat.

	Standardowe	Opcja		Standardowe	Opcja
UKŁAD MONITORUJĄCY			BEZPIECZEŃSTWO		
Tablica rozdzielcza z analogowymi wskaźnikami, wyświetlaczem LCD i lampkami ostrzegawczymi	✓		Tylny system radarowy Cat Detect		✓
Podstawowy monitor z dotykowym ekranem (Cat Payload, cztery sekcje, ustawienia maszyny i komunikaty)	✓		Osobny ekran pokazujący widok z tyłu		✓
System monitorowania ciśnienia w oponach		✓	Widoczność: lusterka, kamera tylna	✓	
Przypomnienia o konserwacji	✓		System obserwacji dookólnej (360°)		✓
UKŁAD ZAWIESZENIA OSPRZĘTU			Platforma do mycia szyb, przednia	✓	
Standardowa wysokość podnoszenia, zetownik	✓		Zwijacz 4-punktowego pasa bezpieczeństwa		✓
Duża wysokość podnoszenia, zetownik		✓	Błyskowe światła cofania***		✓
Funkcje powrotu osprzętu do zadanego położenia: podnoszenie i przechył	✓		Światło ostrzegawcze monitorowania pasa bezpieczeństwa		✓
WYPOSAŻENIE DODATKOWE			Awaryjny układ kierowniczy, elektryczny**		✓
Automatyczny układ smarowania Cat		✓	Kliny do kół		✓
Błotniki do jazdy po drogach publicznych		✓	Światło ostrzegawcze		✓
Oslony: układ napędowy, skrzynia korbowa, kabina, siłowniki, tył		✓	KONFIGURACJE SPECJALNE		
Biodegradowalny olej hydrauliczny		✓	Pakiet do transportu i przeładunku kruszywa		✓
Układ szybkiej wymiany oleju silnikowego		✓	Do prac na wysypiskach i złomowiskach		✓
Zbiornik szybkiego tankowania paliwa		✓	Leśnictwo		✓
Skrzynka narzędziowa		✓			

* Dostępne w wybranych językach

** W standardzie na rynkach, gdzie istnieje taki wymóg.

*** Brak kompatybilności z konfiguracjami do jazdy po drogach publicznych.

Deklaracja środowiskowa 982 XE

Poniższe informacje dotyczą maszyny w momencie jej ostatecznej produkcji, skonfigurowanej do sprzedaży w regionach, o których mowa w niniejszym dokumencie. Treść tej deklaracji jest ważna od daty jej wydania; jednakże treść dotycząca cech i specyfikacji maszyny może ulec zmianie bez powiadomienia. Dodatkowe informacje można znaleźć w Instrukcji obsługi i konserwacji maszyny.

Więcej informacji na temat zrównoważonego rozwoju w działaniu i naszych postępów można znaleźć na stronie

<https://www.caterpillar.com/en/company/sustainability.html>.

Silnik

- Silnik Cat® C13 spełnia wymogi norm emisji EPA Tier 4 Final (USA), Stage V (UE), Stage V (Korea) i normy japońskiej z 2014 r.
- W silnikach wysokoprężnych Cat należy stosować paliwo typu ULSD (olej napędowy o ultraniskiej zawartości siarki wynoszącej 15 ppm lub mniej) lub mieszankę paliwa ULSD z następującymi paliwami o zmniejszonej emisji dwutlenku węgla**, w stosunku maksymalnym:
 - ✓ 20% biodiesla FAME (ester metylowy kwasu tłuszczowego)*.
 - ✓ 100% oleju napędowego ze źródeł odnawialnych, HVO (uwodorniony olej roślinny) i paliwa typu GTL (paliwo syntetyczne uzyskiwane z gazu ziemnego)

Zapoznaj się z wytycznymi dotyczącymi skutecznego stosowania. Szczegółowe informacje można uzyskać u dealera Cat lub znaleźć w rekomendacjach stosowania płynów w maszynach Caterpillar (SEBU6250).

* W silnikach bez układu oczyszczania spalin można stosować mieszanki o wyższym stężeniu, do 100% paliwa biodiesel.

** W porównaniu z paliwami tradycyjnymi paliwa o zmniejszonej emisji dwutlenku węgla nie powodują znacznego obniżenia emisji gazów cieplarnianych na wylocie rury wydechowej.

Układ klimatyzacji

Układ klimatyzacji w maszynie zawiera fluorowany gaz cieplarniany R134a (potencjał tworzenia efektu cieplarnianego — 1430). Układ zawiera 1,6 kg (3,5 funta) czynnika chłodniczego, co odpowiada 2,288 tonom metrycznym (2,522 tonom amer.) CO₂.

Powłoka lakiernicza

- Zgodnie z najlepszą dostępną wiedzą, maksymalne dopuszczalne stężenie następujących metali ciężkich w farbách, mierzone w częściach na milion (PPM), wynosi:
 - Bar < 0,01%
 - Kadm < 0,01%
 - Chrom < 0,01%
 - Ołów < 0,01%

Poziom hałasu

Poziom ciśnienia akustycznego na stanowisku operatora (ISO 6396:2008)	70 dB(A)
Poziom hałasu na zewnątrz (ISO 6395:2008)	110 dB(A)
Poziom ciśnienia akustycznego na stanowisku operatora (ISO 6396:2008)	70 dB(A)
Poziom hałasu na zewnątrz (ISO 6395:2008)**	107 dB(A)

*Dotyczy krajów, które przyjęły Dyrektywy UE lub brytyjskie.

**Dyrektywa Unii Europejskiej 2000/14/WE i brytyjskie przepisy UK Noise Regulation 2001 No. 1701

Oleje i płyny

- Fabryka Caterpillar wypełnia maszynę płynami chłodzącymi na bazie glikolu etylenowego. Płyn zapobiegający zamarzaniu/chłodzeniu silników wysokoprężnych Cat (DEAC) i płyn chłodzący Cat o przedłużonej trwałości (ELC) mogą być poddane recyklingowi. Skontaktuj się z dealerem Cat, aby uzyskać więcej informacji.
- Cat Bio HYDO™ Advanced to biodegradowalny olej hydrauliczny zatwierdzony przez EU Ecolabel.
- Istnieje prawdopodobieństwo obecności dodatkowych płynów. Pełne zalecenia dotyczące płynów i częstotliwości konserwacji znajdują się w Instrukcji obsługi i konserwacji lub w Przewodniku zastosowań i instalacji.

Funkcje i technologia

- Poniższe cechy i technologie mogą przyczynić się do oszczędności paliwa i/lub redukcji emisji dwutlenku węgla. Funkcje mogą się różnić. Szczegółowe informacje można uzyskać u dealera Cat.
 - Ścisłe zintegrowanie przekładni bezstopniowej, silnika oraz układów hydraulicznego i układu chłodzenia pozwoliło zwiększyć efektywność pracy i obniżyć zużycie paliwa.
 - Układ automatycznego wyłączania silnika podczas pracy na biegu jałowym znacznie skraca czas pracy na biegu jałowym
 - Automatyczny układ regeneracji Cat, moduł oczyszczania gazów spalinowych Cat (CEM) z filtrem cząstek stałych silnika wysokoprężnego (DPF) oraz zbiornik i pompa płynu DEF
 - Funkcja Autodig z automatycznym ustawianiem opon pomaga maksymalnie napełniać tyżkę za każdym razem.
 - Wydłużone okresy międzyobsługowe pozwalają zmniejszyć zużycie płynów i filtrów

Recykling

- Materiały, z których zbudowana jest maszyna, wyszczególnione są poniżej wraz z przybliżonym udziałem w masie. W zależności od konfiguracji produktu wartości podane w tabeli mogą być inne.

Typ materiału	Udział w masie
Stal	64,79%
Żelazo	19,18%
Metale nieżelazne	1,87%
Metale mieszane	0,01%
Metale mieszane z materiałami niemetalowymi	0,45%
Tworzywa sztuczne	0,82%
Guma	7,34%
Mieszane materiały niemetalowe	0,34%
Płyn	1,85%
Inne	3,27%
Niekategoryfikowane	0%
Łącznie	100%

- Im wyższy wskaźnik zdolności do recyklingu maszyny, tym bardziej efektywne zagospodarowanie cennych zasobów naturalnych i wyższa wartość produktu po zakończeniu eksploatacji. Zgodnie z normą ISO 16714 (Maszyny do robót ziemnych – Zdolność do recyklingu i odzyskiwania – Terminologia i metoda obliczania) współczynnik recyklingu jest definiowany jako procent masy (ułamek masy w procentach) nowej maszyny, która potencjalnie może być poddana recyklingowi lub ponownie wykorzystana.

Składniki wszystkich pozycji listy części są najpierw analizowane na podstawie listy składników określonej w normie ISO 16714 oraz japońskiej normie CEMA (stowarzyszenie producentów maszyn budowlanych). Pozostałe części są dalej oceniane pod kątem możliwości recyklingu w zależności od rodzaju materiału.

W zależności od konfiguracji produktu wartości podane w tabeli mogą być inne.

Zdatność do recyklingu – 99%



982 XE

Maszyna do prac leśnych

Ładowarki kołowe Cat do prac leśnych zapewniają dodatkową wydajność, produktywność i bezpieczeństwo, które są wymagane podczas prac w tartaku.

Doskonała paliwooszczędność

- Zużycie paliwa niższe nawet o 35% niż w poprzednim modelu.
- Ścisłe zintegrowanie przekładni bezstopniowej Cat, silnika oraz układów hydraulicznego i układu chłodzenia pozwoliło znacznie poprawić efektywność pracy i obniżyć zużycie paliwa.
- Wyeliminowanie przekładni hydrokinetycznej pozwala sterować osobno prędkością obrotową silnika i prędkością maszyny, co poprawia efektywność kopania, precyzję sterowania i łatwość obsługi.
- Obniżenie znamionowej prędkości obrotowej silnika zmniejsza zużycie podzespołów i emitowany hałas.
- Silnik o dużej gęstości mocy jest bardziej oszczędny, ponieważ zapewnia odpowiednią moc i moment obrotowy, gdy są potrzebne.

Osiągnij wyższą produktywność

- Pakiet leśny obejmuje dodatkową przeciwwagę, specjalnie skonstruowaną ramę tylną oraz większe siłowniki przechyłu, co zwiększa poziom sterowania obciążeniem w porównaniu z modelem podstawowym.
- Opcjonalny wentylator o zmiennym kącie nachylenia łopatek i rdzenie chłodnic o szerszym rozstawie żeber minimalizują ryzyko przegrzania oraz redukują przestoje na czyszczenie chłodnicy podczas użytkowania w silnie zanieczyszczonych miejscach.
- Opcjonalny dodatkowy układ hydrauliczny z 3. zaworem umożliwia sterowanie osprzętem roboczym wymagającym dodatkowych funkcji.
- Przekładnia bezstopniowa zapewnia płynne i dynamiczne przyspieszanie oraz szybkie przemieszczanie się na pochyłościach.
- Funkcja utrzymywania prędkości i układ zabezpieczający przed staczaniem ułatwiają manewrowanie maszyną na pochyłościach.
- Zintegrowana przekładnia bezstopniowa stabilnie dostarcza zawsze najwyższą moc przy optymalnych prędkościach obrotowych silnika.
- Obniżenie znamionowej prędkości obrotowej silnika zmniejsza zużycie podzespołów i emitowany hałas.
- Silnik o dużej gęstości mocy jest bardziej oszczędny, ponieważ zapewnia odpowiednią moc i moment obrotowy, gdy są potrzebne.

Sprawdzona niezawodność

- Silnik Cat C13 zapewnia wysoką gęstość mocy dzięki połączeniu sprawdzonych układów elektronicznych, paliwowych i pneumatycznych.
- Zaawansowane procesy projektowania i weryfikacji podzespołów pozwoliły osiągnąć bezkonkurencyjną niezawodność i czas pracy bez przestołów.

Trwałość

- Specjalnie skonstruowane, wytrzymałe ramy do ciężkich obciążeń, przekładnie, osie i zwolnice zapewniają długą żywotność.
- Pełnoprzepływowy układ filtracji hydraulicznej z dodatkowym zamkniętym obwodem filtrowania zwiększa niezawodność układu hydraulicznego i trwałość podzespołów.

Rozwiązania z zakresu bezpieczeństwa

- Opcjonalna kamera tylna poprawia widoczność z tyłu maszyny, zwiększając bezpieczeństwo i pewność wykonywanych czynności.
- Opcjonalny system widoku dookólnego (w zakresie pełnych 360°) pomaga operatorowi ustawicznie monitorować otoczenie maszyny.
- Opcjonalny system radarowy Cat Detect monitoruje otoczenie i ostrzega operatora o wykrytych zagrożeniach.
- Dostęp do kabiny jest bardzo ułatwiony dzięki szerokim drzwiom, opcjonalnej funkcji zdalnego otwierania drzwi oraz bardzo stabilnym stopniom przypominającym schody.
- Przednia szyba od podłogi po sufit, duże lusterka ze zintegrowanymi lusterkami punktowymi i kamera tylna zapewniają widzącą w branży widoczność dookoła maszyny.
- Opcjonalne oświetlenie dostępne oraz oświetlenie serwisowe montowane pod pokrywą komory silnika ułatwia wchodzenie do maszyny i wykonywanie codziennej obsługi nawet w ciemności.

Szybsza i tańsza konserwacja

- Wydłużone okresy wymiany płynów i filtrów pozwalają zmniejszyć koszty konserwacji nawet o 25%.
- Usługa Remote Troubleshoot może ustanowić połączenie między maszyną a działem serwisowym dealera, który pomoże szybciej zdiagnozować problemy i przywrócić pełną funkcjonalność.
- Funkcja zdalnej aktualizacji jest zsynchronizowana z harmonogramem użytkownika, dzięki czemu oprogramowanie maszyny jest zawsze aktualne i pracuje z optymalną wydajnością.
- Aplikacja Cat pomaga zarządzać lokalizacją floty, godzinami pracy i harmonogramami konserwacji; informuje ona też o konieczności przeprowadzenia konserwacji i pozwala zamawiać usługi u lokalnego dealera Cat.
- Zintegrowany układ automatycznego smarowania zwiększa żywotność i trwałość podzespołów.
- Jednocześnie odchylna maska silnika zapewnia szybki i łatwy dostęp do przedziału silnikowego

Komfortowa praca w całkiem nowej kabinie

- Nowa generacja łatwo regulowanego amortyzowanego fotela zwiększa komfort pracy operatora. Występuje w trzech klasach jakości wykończenia oraz może być wyposażony w 4-punktowy pas bezpieczeństwa.
- Nowa deska rozdzielcza i dotykowe ekrany o wysokiej rozdzielczości są łatwe w obsłudze, intuicyjne i przyjazne użytkownikowi.
- Pakiet wyciszający, uszczelnienia i elastyczne mocowania kabiny minimalizują hałas i drgania, istotnie zwiększając komfort pracy operatora.

Specyfikacje maszyny 982 XE do prac leśnych

Cechy maszyny 982 XE do prac leśnych

1. Większe niż w standardowym pakiecie siłowniki przechyłu w celu lepszego kontrolowania obciążenia podczas używania widel
2. Dodatkowa przeciwwaga – w stosunku do roboczego pakietu do kruszywa – pozwala na większe obciążenia destabilizujące podczas pracy w tartakach
3. Specjalnie skonstruowana, wzmocniona tylna rama zaprojektowana z myślą o trwałości
4. Opcjonalna osłona okna chroniąca szybę przed uderzeniami.
5. Opcjonalny układ hydrauliczny z 3. funkcją umożliwia sterowanie bardziej skomplikowanym osprzętem roboczym, takim jak widły tartaczne czy widły do załadunku dłużyc

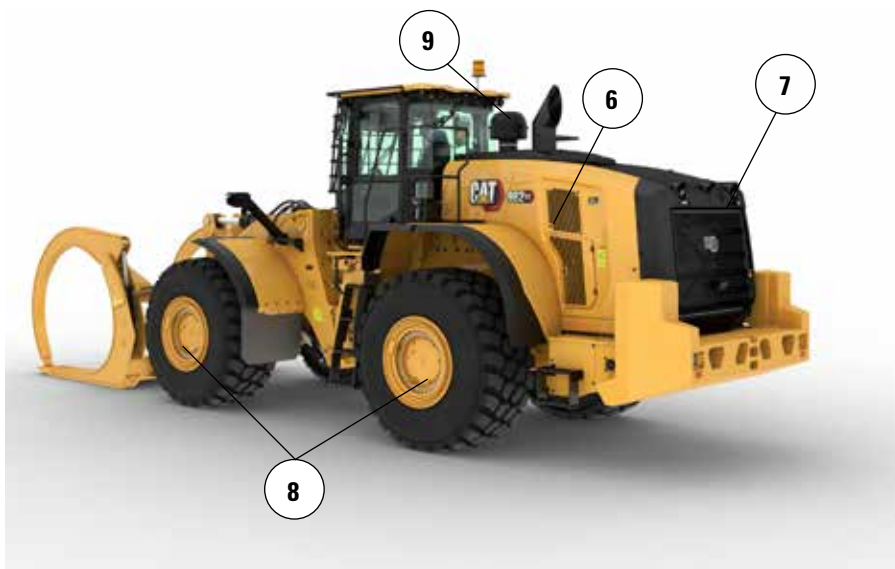
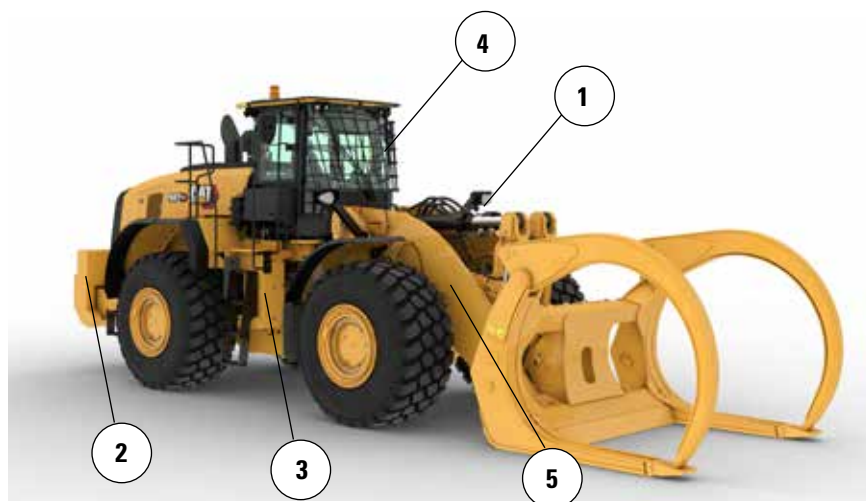

6. Opcjonalny wentylator o zmiennym kącie nachylenia łopatek pomaga utrzymać czystość tylnej kraty i rdzeni chłodzących podczas pracy w mocno zanieczyszczonych miejscach
7. Opcjonalne rdzenie chłodzące o szerszym rozstawie żeber są mniej narażone na zatkanie
8. Opcjonalna chłodnica oleju osi obniża temperaturę osi w pracach wymagających intensywnego hamowania
9. Opcjonalne filtry wstępne silnika i kabiny do pracy w mocno zanieczyszczonych miejscach

Maszyna 982 XE do prac leśnych Specyfikacje

Opcje opon

Marka opon	Maxam	Goodyear
Rozmiar opon	875/65R29	875/65R29
Rodzaj bieżnika opony	L-4	L-4
Wzór bieżnika	MS405DX	GP-4D
Szerokość nad oponami – maksymalna (bez obciążenia)*	3474 mm 11 stóp 5 cali	3484 mm 11 stóp 6 cali
Szerokość nad oponami – maksymalna (z obciążeniem)*	3486 mm 11 stóp 6 cali	3499 mm 11 stóp 6 cali
Zmiana wymiarów pionowych (wartość uśredniona z przodu i z tyłu)		27 mm 1,5 cala
Zmiana zasięgu poziomego		-6 mm -0,2 cala
Zmiana średnicy skrętu do zewnętrznej krawędzi opon		13 mm 0,5 cala
Zmiana średnicy skrętu do wewnętrznej krawędzi opon		-13 mm -0,5 cala
Zmiana masy eksploatacyjnej (maszyna bez dociążenia)		552 kg 1217 funtów
Zmiana statycznego obciążenia destabilizującego — przy ustawieniu na wprost		366 kg 806 funtów
Zmiana statycznego obciążenia destabilizującego — przy skróconym przegubie		320 kg 705 funtów
Kąt wychylenia tylnej osi	±13 stopni	±13 stopni
Maksymalny zakres ruchu jednego koła w płaszczyźnie pionowej	571 mm 1 stopa 10 cali	571 mm 1 stopa 10 cali

*Szerokość w najszerszej części opon z uwzględnieniem zmiany kształtu.

Specyfikacje maszyny 982 XE do prac leśnych

Specyfikacje robocze — łyżki

Układ zawieszenia osprzętu		Standardowy układ zawieszenia	
Typ łyżki		Do wiórów drzewnych	
Typ krawędzi		Przykręcane krawędzie tnące	Przykręcane krawędzie tnące
Pojemność — znamionowa	m ³	12,00	17,20
	jardy ³	15,75	22,50
Pojemność — współczynnik napełnienia 110%	m ³	13,20	18,90
	jardy ³	17,25	24,75
Szerokość	mm	4174	4434
	stopy/cale	13 stóp 8 cali	14 stóp 6 cali
16† Wysokość zrzutu przy maksymalnej wysokości podnoszenia i kącie zrzutu 45°	mm	3002	2720
	stopy/cale	9 stóp 10 cali	8 stóp 11 cali
17† Zasięg przy maksymalnej wysokości podnoszenia i kącie zrzutu 45°	mm	1738	2027
	stopy/cale	5 stóp 8 cali	6 stóp 7 cali
Zasięg przy poziomym ramieniu podnoszenia i poziomej łyżce	mm	3638	4042
	stopy/cale	11 stóp 11 cali	13 stóp 3 cale
A† Głębokość kopania	mm	139	134
	cale	5,4 cala	5,2 cala
12† Długość całkowita	mm	10 588	10 989
	stopy/cale	34 stopy 9 cali	36 stóp 1 cal
B† Wysokość całkowita z maksymalnie podniesioną łyżką	mm	7038	7454
	stopy/cale	23 stopy 2 cale	24 stopy 6 cali
Promień okręgu wolnej przestrzeni ładowarki przy łyżce w położeniu transportowym	mm	8258	8500
	stopy/cale	27 stóp 2 cale	27 stóp 11 cali
Statyczne obciążenie destabilizujące przy jeździe na wprost (z odkształceniem opon)	kg	29 939	28 289
	lb	65 986	62 349
Statyczne obciążenie destabilizujące przy jeździe na wprost (bez odkształcenia opon)	kg	31 840	30 224
	lb	70 177	66 614
Statyczne obciążenie destabilizujące przy skręconym przegubie (z odkształceniem opon)	kg	25 133	23 584
	lb	55 393	51 981
Statyczne obciążenie destabilizujące przy skręconym przegubie (bez odkształcenia opon)	kg	27 064	25 550
	lb	59 650	56 313
Siła odspajania (§)	kN	279	226
	funty	62 876	50 794
Masa eksploatacyjna*	kg	39 620	40 390
	lb	87 322	89 019

* Podane statyczne obciążenie destabilizujące i masy eksploatacyjne dotyczą maszyny z oponami radialnymi Maxam 875/65R29 MS405 *** L4, wszystkimi płynami eksploatacyjnymi, operatorem, przeciwwagą do maszyn leśnych, zawieszeniem do maszyn leśnych, układem kontroli komfortu jazdy, układem wspomagania rozruchu w niskich temperaturach, błotnikami do jazdy po drogach publicznych, systemem Product Link™, mechanizmem różnicowym otwarty/otwarty, osłoną układu napędowego, awaryjnym układem kierowniczym i pakietem wyciszającym.

† Ilustracja połączona z tabelami wymiarów.

(§) Zmierzone 100 mm (4 cale) za końcem krawędzi tnącej ze sworzniem przegubu łyżki jako punktem obrotowym, zgodnie z normą ISO 14397-2:2007.

(z odkształceniem opon) Pełna zgodność z wymogami normy ISO 14397-1 (2007), sekcje od 1 do 6, wymagającej maks. 2% różnicy pomiędzy obliczeniami a wynikami testów.

(bez odkształcenia opon) Zgodność z wymogami normy ISO 14397-1:2007 sekcje od 1 do 5.

Dostępne są także inne łyżki, oferta różni się w zależności od regionu. Szczegółowe informacje można uzyskać u dealera Cat.

Więcej informacji o produktach Cat, usługach oferowanych przez dealerów oraz rozwiązaniach branżowych można znaleźć w Internecie pod adresem www.cat.com.

Materiały i dane techniczne mogą ulec zmianie bez powiadomienia. Maszyny przedstawione na zdjęciach mogą mieć zamontowane wyposażenie dodatkowe. W celu uzyskania informacji o dostępnych opcjach wyposażenia należy skontaktować się z dealerem Cat.

© 2024 Caterpillar. Wszelkie prawa zastrzeżone. CAT, CATERPILLAR, LET'S DO THE WORK, odpowiadające im znaki towarowe, Product Link, XT, żółty kolor „Caterpillar Corporate Yellow” oraz elementy graficzne „Power Edge” i Cat „Modern Hex”, jak również wizerunek firmy i produktów użytych w niniejszej publikacji są zarejestrowanymi znakami towarowymi firmy Caterpillar i nie można ich wykorzystywać bez zezwolenia.

AXXQ3867-00 (5-2024)
Numer konstrukcji: 14B
(N Am, Europe, Turkey,
Aus-NZ, Chile)

