



# 982 XE

Pala gommata

## Caratteristiche tecniche

Non tutte le attrezzature sono disponibili in tutte le aree. Rivolgetevi al vostro dealer Cat® per le configurazioni specifiche disponibili nella vostra regione.

### Sommario

<b>Caratteristiche tecniche</b> .....	<b>2</b>
Motore .....	2
Benne .....	2
Peso .....	2
Specifiche operative .....	2
Trasmissione .....	2
Impianto idraulico .....	3
Freni .....	3
Assali .....	3
Capacità di rifornimento di servizio .....	3
Cabina .....	3
Prestazioni acustiche .....	3
Impianto di climatizzazione .....	3
Dimensioni .....	4
Opzioni pneumatici .....	5
Guida di selezione e fattori di riempimento della benna .....	6
Specifiche operative - Benne .....	9
Caratteristiche tecniche della forca .....	23
Attrezzatura di serie e a richiesta .....	32
<b>Dichiarazione ambientale per il modello 982 XE</b> .....	<b>34</b>
<b>Configurazione della macchina per la silvicoltura 982 XE</b> .....	<b>35</b>
Caratteristiche e vantaggi chiave .....	35
Opzioni pneumatici .....	37
Specifiche operative - Benne .....	38

# Pala gommata 982 XE Caratteristiche tecniche

## Motore

Modello motore	Cat® C13	
Potenza del motore a 1.700 giri/min ISO 14396:2002	322 kW	432 hp
Potenza lorda a 1.700 giri/min SAE J1995:2014	325 kW	436 hp
Potenza netta a 1.700 giri/min ISO 9249:2007, SAE J1349:2011	301 kW	404 hp
Coppia del motore (1.200 giri/min) ISO 14396:2002	2.197 N·m	1.620 lbf·ft
Coppia lorda (1.200 giri/min) SAE J1995:2014	2.218 N·m	1.636 lbf·ft
Coppia netta (1.100 giri/min) ISO 9249:2007, SAE J1349:2011	2.054 N·m	1.515 lbf·ft
Foro	130 mm	5,12"
Corsa	157 mm	6,18"
Cilindrata	12,5 L	763 pollici <sup>3</sup>

- Il motore Cat è conforme agli standard sulle emissioni U.S. EPA Tier 4 Final, EU Stage V, Corea Stage V e Giappone 2014.
- La potenza netta indicata è quella disponibile al volano con motore dotato di ventola, alternatore, filtro dell'aria e post-trattamento.
- I motori diesel Cat richiedono l'utilizzo esclusivo di combustibili ULSD (diesel a bassissimo tenore di zolfo, massimo 15 ppm) o ULSD miscelati ai seguenti combustibili a bassa intensità di carbonio\*\* fino a:
  - biodiesel al 20% FAME (fatty acid methyl ester)\*
  - Combustibili 100% rinnovabili diesel, HVO (hydrotreated vegetable oil, olio vegetale idrotreatato) e GTL (gas-liquido)Fare riferimento alle linee guida per una corretta applicazione. Per dettagli consultate il dealer Cat o le "Raccomandazioni Caterpillar sui liquidi della macchina" (SLBU6250).
- \* I motori senza dispositivi post-trattamento possono usare miscele superiori, fino a biodiesel al 100%.
- \*\* Le emissioni di gas serra dallo scarico dei combustibili a minore intensità di carbonio sono essenzialmente uguali a quelle dei combustibili tradizionali.

## Benne

Capacità benna	4,8 - 17,2 m <sup>3</sup>	6,25 - 22,5 yd <sup>3</sup>
----------------	---------------------------	-----------------------------

## Peso

Peso operativo	35.510 kg	78.264 lb
----------------	-----------	-----------

- Peso basato su una configurazione della macchina con pneumatici radiali Bridgestone 875/65R29 VLTS L4, serbatoi pieni, operatore, contrappeso standard, controllo dell'assetto, avviamento a freddo, parafanghi basculanti, Product Link™, assali con differenziale aperto (anteriore/posteriore), sterzo secondario, insonorizzazione e una benna per uso generale da 6,1 m<sup>3</sup> (8,0 yd<sup>3</sup>) con BOCE.

## Specifiche operative

Carico statico di ribaltamento - rotazione completa di 40°

Con flessione dello pneumatico	21.110 kg	46.526 lb
Senza flessione dello pneumatico	22.418 kg	49.410 lb
Forza di strappo	262 kN	59.060 lbf

- Per una configurazione della macchina come definita alla voce "Peso".
- Piena conformità allo standard ISO 14397-1:2007, sezioni da 1 a 6, che richiede una verifica del 2% tra i calcoli e le prove.

## Trasmissione

Marcia avanti 1	6,2 km/h	3,9 mph
Marcia avanti 2	11,8 km/h	7,3 mph
Marcia avanti 3	20,9 km/h	13,0 mph
Marcia avanti 4	39,5 km/h	24,5 mph
Retromarcia 1	7,1 km/h	4,4 mph
Retromarcia 2	13,5 km/h	8,4 mph
Retromarcia 3	28 km/h	17,4 mph
Retromarcia 4	N/D	N/D

- Massima velocità di marcia su veicoli standard con benna vuota e pneumatici standard L4 con raggio di rotolamento di 914 mm (36 in).

# Caratteristiche tecniche della pala gommata 982 XE

## Impianto idraulico

Tipo di pompa dell'attrezzatura	A pistoni a cilindrata variabile, elettro-idraulica	
Sistema attrezzo		
Resa massima della pompa (1.400 giri/min)	457 L/min	121 gal/min
Pressione di funzionamento massima	34.300 kPa	4.975 psi
Portata massima 3ª funzione a richiesta	240 L/min	63 gal/min
Pressione massima della 3ª funzione opzionale all'attrezzatura	20.684 kPa	3.000 psi
Tempo di ciclo idraulico con carico utile nominale:		
Sollevamento dalla posizione di trasporto	5,3 sec	
Scarico, al massimo sollevamento	1,7 sec	
Abbassamento, svuotamento, flottaggio in basso	3,1 sec	
Totale	10,1 sec	

## Freni

Freni	I freni sono conformi allo standard ISO 3450:2011
-------	---

## Assali

Pale frontali	Differenziale aperto, fisso
Posteriore	Differenziale aperto, oscillante

## Capacità di rifornimento di servizio

Serbatoio del combustibile	426 L	112,5 gal
Serbatoio DEF	21 L	5,5 gal
Sistema di raffreddamento	52 L	13,7 gal
Basamento	37 L	9,8 gal
Trasmissione	77 L	20,3 gal
Differenziali e riduttori finali - anteriori	92 L	24,3 gal
Differenziali e riduttori finali - posteriori	92 L	24,3 gal
Serbatoio idraulico	153 L	40,4 gal

## Cabina

Struttura ROPS/FOPS	Le strutture ROPS/FOPS sono conformi agli standard ISO 3471:2008 e ISO 3449:2005 livello II
---------------------	---

## Prestazioni acustiche

Livello della pressione sonora sull'operatore (ISO 6396:2008)	70 dB(A)
Livello di potenza sonora esterna (ISO 6395:2008)	110 dB(A)
Livello della pressione sonora sull'operatore (ISO 6396:2008)*	70 dB(A)
Livello di potenza sonora esterna (ISO 6395:2008)**	107 dB(A)

\*Inclusi i paesi che adottano le direttive UE e UK  
\*\*Direttiva UE 2000/14/EC e UK Noise Regulation 2001 N. 1701

## Impianto di climatizzazione

- L'impianto di climatizzazione su questa macchina contiene gas refrigerante fluorurato a effetto serra R134a (potenziale di riscaldamento globale = 1.430). L'impianto contiene 1,6 kg (3,5 lb) di refrigerante che ha un contenuto di CO<sub>2</sub> equivalente a 2,288 tonnellate metriche (2,522 tonnellate).

# Caratteristiche tecniche della pala gommata 982 XE

## Dimensioni

Tutte le dimensioni sono indicative.

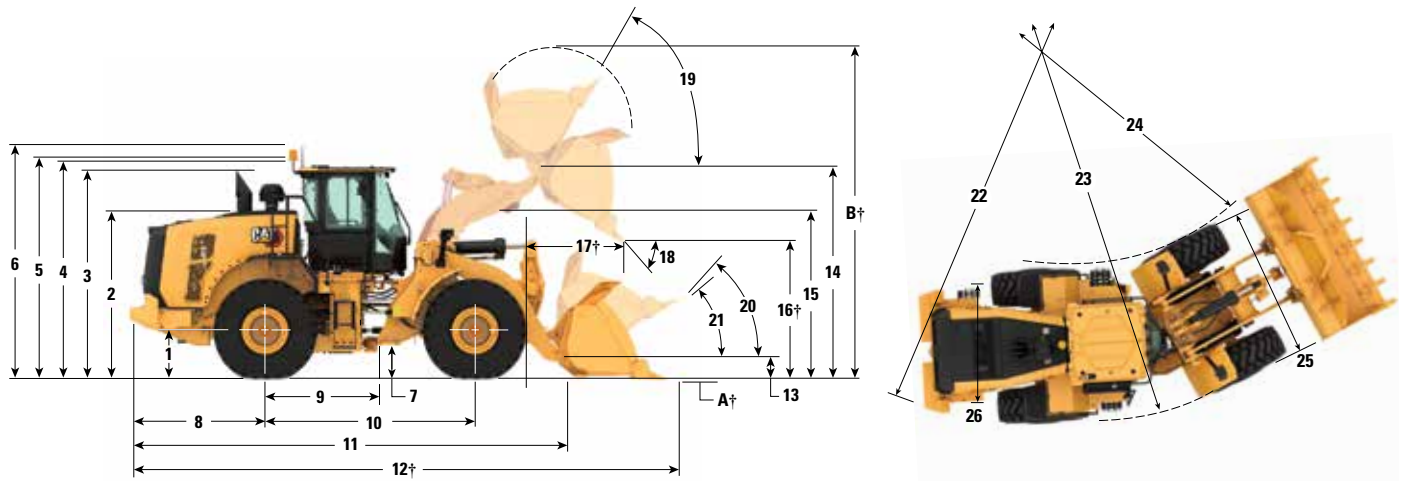

	Braccio normale		Braccio lungo	
1 Altezza al centro dell'assale	871 mm	2'10"	871 mm	2'10"
2 Altezza alla sommità del cofano	3.036 mm	10'0"	3.036 mm	10'0"
3 Altezza alla sommità del tubo di scarico	3.736 mm	12'4"	3.736 mm	12'4"
4 Altezza alla sommità della struttura ROPS	3.801 mm	12'6"	3.801 mm	12'6"
5 Altezza alla sommità dell'antenna del Product Link	3.807 mm	12'6"	3.807 mm	12'6"
6 Altezza alla sommità del faro rotante	4.080 mm	13'5"	4.080 mm	13'5"
7 Distanza libera da terra	428 mm	1'4"	428 mm	1'4"
8 Distanza dal centro dell'assale posteriore al contrappeso	2.729 mm	9'0"	2.843 mm	9'4"
9 Distanza dal centro ruota posteriore all'attacco	1.900 mm	6'3"	1.900 mm	6'3"
10 Passo	3.800 mm	12'6"	3.800 mm	12'6"
11 Lunghezza totale (senza benna)	8.597 mm	28'3"	9.104 mm	29'11"
12 Lunghezza di spedizione (con benna abbassata a terra)*†	10.184 mm	33'5"	10.692 mm	35'1"
13 Altezza perno d'incernieramento all'altezza di trasporto	791 mm	2'7"	896 mm	2'11"
14 Altezza perno d'incernieramento alla massima altezza di sollevamento	4.741 mm	15'6"	5.150 mm	16'10"
15 Gioco del braccio di sollevamento alla massima altezza di sollevamento	3.902 mm	12'9"	4.069 mm	13'4"
16 Gioco di scarico alla massima altezza di sollevamento e scarico a 45°*†	3.362 mm	11'0"	3.771 mm	12'4"
17 Sbraccio alla massima altezza di sollevamento e scarico a 45°*†	1.569 mm	5'1"	1.631 mm	5'4"
18 Angolo di scarico alla massima altezza di sollevamento e scarico (in arresto)*	50 gradi		50 gradi	
19 Angolo di richiamo alla massima altezza di sollevamento*	57 gradi		56 gradi	
20 Angolo di richiamo all'altezza di trasporto*	48 gradi		49 gradi	
21 Angolo di richiamo al suolo*	39 gradi		40 gradi	
22 Diametro di sterzata sul contrappeso	13.938 mm	45'9"	13.976 mm	45'11"
23 Diametro di sterzata sulla parte esterna degli pneumatici	13.911 mm	45'8"	13.911 mm	45'8"
24 Diametro di sterzata sulla parte interna degli pneumatici	6.970 mm	22'11"	6.970 mm	22'11"
25 Larghezza agli pneumatici (a vuoto)	3.456 mm	11'5"	3.456 mm	11'5"
Larghezza agli pneumatici (a pieno carico)	3.471 mm	11'5"	3.471 mm	11'5"
26 Carreggiata	2.540 mm	8'4"	2.540 mm	8'4"

†Le dimensioni sono elencate nelle tabelle delle specifiche operative.

Tutte le altezze e le dimensioni connesse agli pneumatici sono indicate prendendo come riferimento pneumatici radiali Bridgestone 875/65R29 VLTS L4 (vedere la tabella degli pneumatici opzionali per altri pneumatici). Le dimensioni di "Larghezza agli pneumatici" si intendono oltre la flessione dello pneumatico e comprendono l'espansione.

• Tutte le dimensioni sono indicative e si basano sulla macchina dotata di benna con attacco imperniato per uso generale da 6,1 m<sup>3</sup> (8,0 yd<sup>3</sup>) con BOCE e pneumatici radiali Bridgestone 875/65R29 VLTS L4 (consultare le specifiche operative per altre benne).

# Caratteristiche tecniche della pala gommata 982 XE

## Opzioni pneumatici

Marca pneumatici	Bridgestone	Bridgestone	Michelin	Bridgestone	Maxam
Dimensione pneumatici	875/65R29	875/65R29	875/65R29	33/65R29	875/65R29
Tipo di battistrada	L-4	L-3	L-3	L-5	L-4
Profilo del battistrada	VLTS	VTS	XHA2	VSDL	MS405DX
Larghezza agli pneumatici - massima (a vuoto)*	3.456 mm 11'5"	3.455 mm 11'5"	3.496 mm 11'6"	3.440 mm 11'4"	3.474 mm 11'5"
Larghezza agli pneumatici - massima (carico)*	3.471 mm 11'5"	3.464 mm 11'5"	3.491 mm 11'6"	3.457 mm 11'5"	3.486 mm 11'6"
Variazione nelle dimensioni verticali (media del lato anteriore e posteriore)		-3 mm -0,1"	-13 mm -0,5"	37 mm 1,5"	-19 mm -0,7"
Variazione nello sbraccio orizzontale		2 mm 0,1"	-1 mm 0"	-30 mm -1,2"	0 mm 0"
Variazione nel diametro di sterzata sulla parte esterna degli pneumatici		-7 mm -0,3"	20 mm 0,8"	-13 mm -0,5"	16 mm 0,6"
Variazione nel diametro di sterzata sulla parte interna degli pneumatici		7 mm 0,3"	-20 mm -0,8"	13 mm 0,5"	-16 mm -0,6"
Variazione nel peso operativo (senza zavorra)		-76 kg -168 lb	-356 kg -785 lb	1.240 kg 2.734 lb	60 kg 132 lb
Variazione del carico statico di ribaltamento - Telaio in linea		-50 kg -111 lb	-236 kg -520 lb	822 kg 1.811 lb	40 kg 88 lb
Variazione del carico statico di ribaltamento - Telaio articolato		-44 kg -97 lb	-206 kg -454 lb	718 kg 1.583 lb	35 kg 77 lb
Angolo di oscillazione assale posteriore	±13 gradi	±13 gradi	±13 gradi	±13 gradi	±13 gradi
Escursione massima ruota singola	571 mm 1'10"	571 mm 1'10"	571 mm 1'10"	571 mm 1'10"	571 mm 1'10"

\*Larghezza oltre la flessione dello pneumatico, espansione compresa.

# Caratteristiche tecniche della pala gommata 982 XE

## Guida di selezione e fattori di riempimento della benna

La benna deve essere selezionata in base alla densità del materiale e al fattore di riempimento previsto. Le benne Cat serie Performance con fondo più lungo, apertura più ampia, angolo di richiamo maggiore, profili laterali curvi e protezione antivertamento integrata, mostrano fattori di riempimento notevolmente maggiori rispetto alle benne della generazione precedente o a benne non Cat. Pertanto, il volume effettivo gestito dalla macchina è spesso più elevato rispetto alla capacità nominale.

Materiale sfuso		Fattore di riempimento (%)*	Densità del materiale
Terra/argilla		115	1,5-1,7
Sabbia e ghiaia		115	1,5-1,7
Inerti:	25-76 mm (1 - 3 pollici)	110	1,6-1,7
	19 mm (0,75") e inferiore	105	1,8
Da roccia:	76 mm (3") e superiore	100	1,6

\*Quale % della capacità nominale ISO 7546:1983.

**Nota:** i rendimenti volumetrici variano in caso di materiali lavati.

Densità del materiale		kg/m <sup>3</sup>	900	1.000	1.100	1.200	1.300	1.400	1.500	1.600	1.700	1.800	1.900	2.000	2.100	2.200	2.300	2.400			
Leverismo standard Attacco imperniato	Per uso generale/ Pianale piatto	6,1 m <sup>3</sup> (8 yd <sup>3</sup> )							7 m <sup>3</sup> (9,25 yd <sup>3</sup> )										6,1 m <sup>3</sup> (8 yd <sup>3</sup> )		
		6,4 m <sup>3</sup> (8,25 yd <sup>3</sup> )							7,4 m <sup>3</sup> (9,75 yd <sup>3</sup> )											6,4 m <sup>3</sup> (8,25 yd <sup>3</sup> )	
		7 m <sup>3</sup> (9,25 yd <sup>3</sup> )					8,1 m <sup>3</sup> (10,5 yd <sup>3</sup> )			7 m <sup>3</sup> (9,25 yd <sup>3</sup> )											
		7,5 m <sup>3</sup> (9,75 yd <sup>3</sup> )				8,6 m <sup>3</sup> (11,25 yd <sup>3</sup> )			7,5 m <sup>3</sup> (9,75 yd <sup>3</sup> )												
Braccio lungo Attacco imperniato	Per uso generale/ Pianale piatto	6,1 m <sup>3</sup> (8 yd <sup>3</sup> )							7 m <sup>3</sup> (9,25 yd <sup>3</sup> )										6,1 m <sup>3</sup> (8 yd <sup>3</sup> )		
		6,4 m <sup>3</sup> (8,25 yd <sup>3</sup> )							7,4 m <sup>3</sup> (9,75 yd <sup>3</sup> )											6,4 m <sup>3</sup> (8,25 yd <sup>3</sup> )	
		7 m <sup>3</sup> (9,25 yd <sup>3</sup> )					8,1 m <sup>3</sup> (10,5 yd <sup>3</sup> )			7 m <sup>3</sup> (9,25 yd <sup>3</sup> )											
		7,5 m <sup>3</sup> (9,75 yd <sup>3</sup> )					8,6 m <sup>3</sup> (11,25 yd <sup>3</sup> )			7,5 m <sup>3</sup> (9,75 yd <sup>3</sup> )											
Movimentatore di inerti Attacco imperniato	Per uso generale/ Pianale piatto	6,1 m <sup>3</sup> (8 yd <sup>3</sup> )										7 m <sup>3</sup> (9,25 yd <sup>3</sup> )							6,1 m <sup>3</sup> (8 yd <sup>3</sup> )		
		6,4 m <sup>3</sup> (8,25 yd <sup>3</sup> )										7,4 m <sup>3</sup> (9,75 yd <sup>3</sup> )								6,4 m <sup>3</sup> (8,25 yd <sup>3</sup> )	
		7 m <sup>3</sup> (9,25 yd <sup>3</sup> )								8,1 m <sup>3</sup> (10,5 yd <sup>3</sup> )											7 m <sup>3</sup> (9,25 yd <sup>3</sup> )
		7,5 m <sup>3</sup> (9,75 yd <sup>3</sup> )								8,6 m <sup>3</sup> (11,25 yd <sup>3</sup> )											7,5 m <sup>3</sup> (9,75 yd <sup>3</sup> )
		8,2 m <sup>3</sup> (10,75 yd <sup>3</sup> )								9,4 m <sup>3</sup> (12,25 yd <sup>3</sup> )											8,2 m <sup>3</sup> (10,75 yd <sup>3</sup> )
Densità del materiale	lb/yd <sup>3</sup>	1.517	1.685	1.854	2.022	2.191	2.359	2.528	2.696	2.865	3.033	3.202	3.370	3.539	3.707	3.876	4.044				
Fattore di riempimento benna		115% 110% 105% 100% 95% 																			

**Nota:** tutte le benne presentano taglianti imbullonati.

# Caratteristiche tecniche della pala gommata 982 XE

## Guida di selezione e fattori di riempimento della benna

La benna deve essere selezionata in base alla densità del materiale e al fattore di riempimento previsto. Le benne Cat serie Performance con fondo più lungo, apertura più ampia, angolo di richiamo maggiore, profili laterali curvi e protezione antivertamento integrata, mostrano fattori di riempimento notevolmente maggiori rispetto alle benne della generazione precedente o a benne non Cat. Pertanto, il volume effettivo gestito dalla macchina è spesso più elevato rispetto alla capacità nominale.

Materiale sfuso		Fattore di riempimento (%)*	Densità del materiale
Terra/argilla		115	1,5-1,7
Sabbia e ghiaia		115	1,5-1,7
Inerti:	25-76 mm (1 - 3 pollici)	110	1,6-1,7
	19 mm (0,75") e inferiore	105	1,8
Da roccia:	76 mm (3") e superiore	100	1,6

\*Quale % della capacità nominale ISO 7546:1983.

**Nota:** i rendimenti volumetrici variano in caso di materiali lavati.

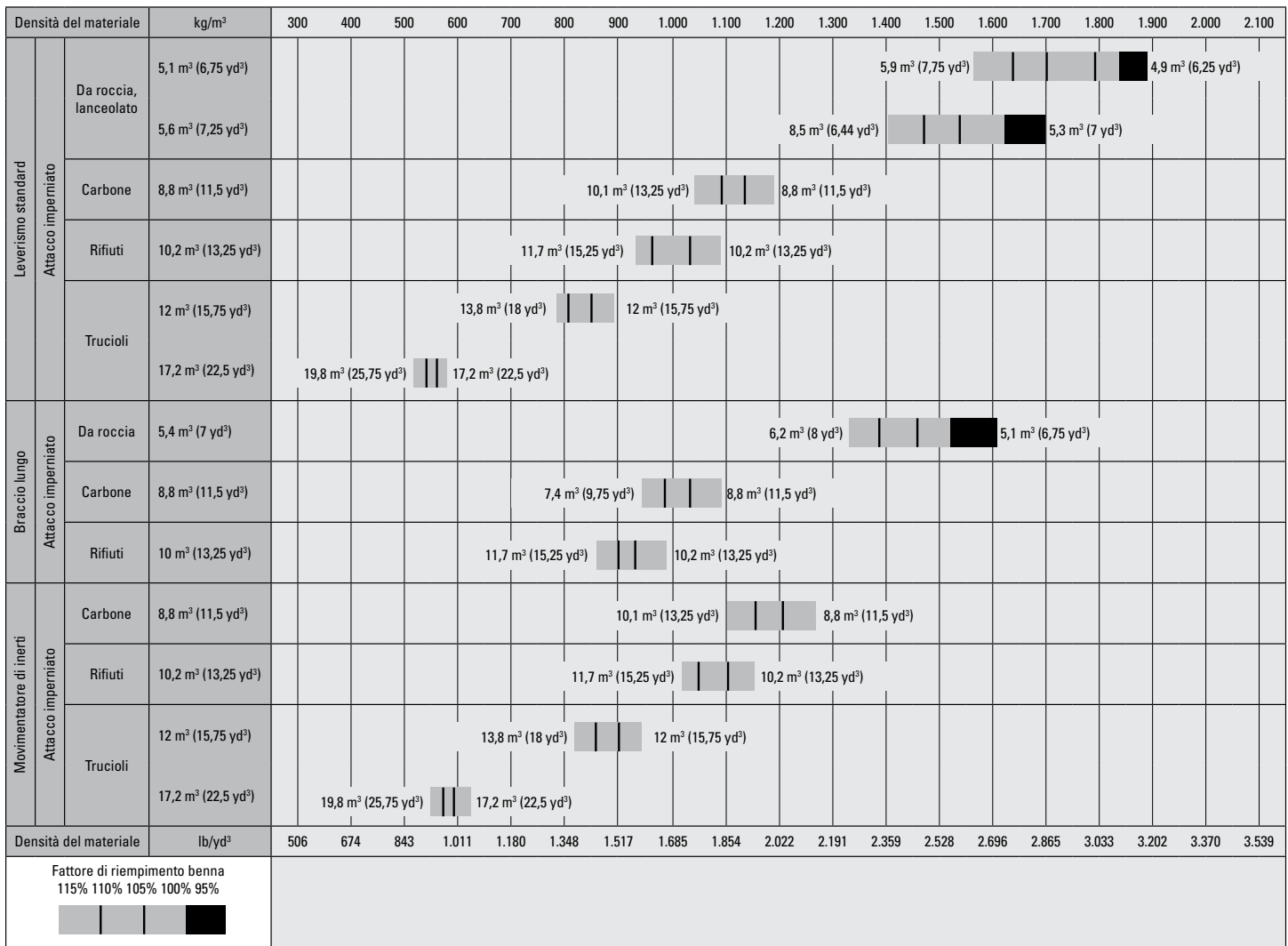

**Nota:** tutte le benne presentano taglianti imbullonati.

# Caratteristiche tecniche della pala gommata 982 XE

## Guida di selezione e fattori di riempimento della benna

La benna deve essere selezionata in base alla densità del materiale e al fattore di riempimento previsto. Le benne Cat serie Performance con fondo più lungo, apertura più ampia, angolo di richiamo maggiore, profili laterali curvi e protezione antiversionamento integrata, mostrano fattori di riempimento notevolmente maggiori rispetto alle benne della generazione precedente o a benne non Cat. Pertanto, il volume effettivo gestito dalla macchina è spesso più elevato rispetto alla capacità nominale.

Materiale sfuso		Fattore di riempimento (%)*	Densità del materiale
Terra/argilla		115	1,5-1,7
Sabbia e ghiaia		115	1,5-1,7
Inerti:	25-76 mm (1 - 3 pollici)	110	1,6-1,7
	19 mm (0,75") e inferiore	105	1,8
Da roccia:	76 mm (3") e superiore	100	1,6

\*Quale % della capacità nominale ISO 7546:1983.

**Nota:** i rendimenti volumetrici variano in caso di materiali lavati.

Densità del materiale		kg/m³	300	400	500	600	700	800	900	1.000	1.100	1.200	1.300	1.400	1.500	1.600	1.700	1.800	1.900	2.000	2.100	
Leverismo standard	Gancio	6 m³ (7,75 yd³)													6,9 m³ (9 yd³)							6 m³ (7,75 yd³)
		6,7 m³ (8,75 yd³)											7,7 m³ (10 yd³)									
Braccio lungo	Gancio	6 m³ (7,75 yd³)													6,9 m³ (9 yd³)							6 m³ (7,75 yd³)
		6,7 m³ (8,75 yd³)											7,7 m³ (10 yd³)									
Movimentatore di inerti	Gancio	6 m³ (7,75 yd³)													6,9 m³ (9 yd³)							6 m³ (7,75 yd³)
		6,7 m³ (8,75 yd³)													7,7 m³ (10 yd³)							
Leverismo standard	Gancio	Da roccia, lanceolato													5,6 m³ (7,25 yd³)							4,7 m³ (6 yd³)
		Trucioli	16,7 m³ (21,75 yd³)	19,2 m³ (25 yd³)																		
Braccio lungo	Gancio	Da roccia, lanceolato													5,6 m³ (7,25 yd³)							4,7 m³ (6 yd³)
		Trucioli	16,7 m³ (21,75 yd³)	19,2 m³ (25 yd³)																		
Movimentatore di inerti	Gancio	Trucioli	16,7 m³ (21,75 yd³)	19,2 m³ (25 yd³)																		16,7 m³ (21,75 yd³)
Densità del materiale		lb/yd³	506	674	843	1.011	1.180	1.348	1.517	1.685	1.854	2.022	2.191	2.359	2.528	2.696	2.865	3.033	3.202	3.370	3.539	
Fattore di riempimento benna																						
115% 110% 105% 100% 95%																						

**Nota:** tutte le benne presentano taglianti imbullonati.



# Caratteristiche tecniche della pala gommata 982 XE

## Specifiche operative - Benne

Leverismo		Leverismo standard					
Tipo di benna	Tipo di tagliente	Per uso generale - Attacco imperniato		Per uso generale - Attacco imperniato - Abrasione			
		Taglienti imbullonati	Denti e segmenti	Taglienti imbullonati	Denti e segmenti	Taglienti imbullonati	Denti e segmenti
Capacità - nominale	m <sup>3</sup>	6,10	6,10	6,40	6,40	7,00	7,00
	yd <sup>3</sup>	8,00	8,00	8,25	8,25	9,25	9,25
Capacità - nominale con fattore di riempimento del 110%	m <sup>3</sup>	6,70	6,70	7,00	7,00	7,70	7,70
	yd <sup>3</sup>	8,75	8,75	9,25	9,25	10,00	10,00
Larghezza	mm	3.602	3.665	3.602	3.665	3.602	3.665
	piedi/pollici	11'9"	12'0"	11'9"	12'0"	11'9"	12'0"
<b>16</b> † Luce di scarico alla massima altezza di sollevamento e scarico a 45°	mm	3.362	3.194	3.325	3.156	3.275	3.106
	piedi/pollici	11'0"	10'5"	10'10"	10'4"	10'8"	10'2"
<b>17</b> † Sbraccio alla massima altezza di sollevamento e scarico a 45°	mm	1.569	1.703	1.602	1.735	1.644	1.776
	piedi/pollici	5'1"	5'7"	5'3"	5'8"	5'4"	5'9"
Sbraccio con braccio di sollevamento orizzontale e benna a terra	mm	3.257	3.468	3.307	3.518	3.374	3.585
	piedi/pollici	10'8"	11'4"	10'10"	11'6"	11'0"	11'9"
<b>A</b> † Profondità di scavo	mm	119	119	119	119	119	119
	pollici	4,6"	4,6"	4,6"	4,6"	4,6"	4,6"
<b>12</b> † Lunghezza totale	mm	10.184	10.419	10.234	10.469	10.301	10.536
	piedi/pollici	33'5"	34'3"	33'7"	34'5"	33'10"	34'7"
<b>B</b> † Altezza totale con benna alla massima altezza di sollevamento	mm	6.590	6.590	6.639	6.639	6.706	6.706
	piedi/pollici	21'8"	21'8"	21'10"	21'10"	22'0"	22'0"
Raggio di sterzata della pala con benna in posizione di trasporto	mm	7.885	7.993	7.900	8.009	7.921	8.030
	piedi/pollici	25'11"	26'3"	26'0"	26'4"	26'0"	26'5"
Carico statico di ribaltamento, con telaio in linea (ISO)*	kg	24.782	24.683	24.573	24.474	24.339	24.239
	lb	54.619	54.401	54.160	53.941	53.643	53.422
Carico statico di ribaltamento, con telaio in linea (pneumatico rigido)*	kg	26.088	25.989	25.888	25.788	25.661	25.560
	lb	57.500	57.280	57.058	56.837	56.559	56.336
Carico statico di ribaltamento, con telaio articolato (ISO)*	kg	21.110	21.011	20.910	20.810	20.685	20.585
	lb	46.526	46.308	46.086	45.867	45.590	45.370
Carico statico di ribaltamento, con telaio articolato (pneumatico rigido)*	kg	22.418	22.318	22.226	22.126	22.009	21.908
	lb	49.410	49.191	48.987	48.766	48.509	48.286
Forza di strappo (§)	kN	262	262	253	253	242	242
	lbf	59.060	58.913	57.055	56.907	54.561	54.413
Peso operativo*	kg	35.510	35.582	35.641	35.713	35.782	35.854
	lb	78.264	78.423	78.552	78.712	78.863	79.023

\* I carichi statici di ribaltamento e i pesi operativi indicati fanno riferimento a una macchina configurata con pneumatici radiali Bridgestone 875/65R29 VLTS L4, con serbatoi pieni, operatore, contrappeso, controllo dell'assetto, avviamento a freddo, parafranghi basculanti, Product Link, differenziali a slittamento limitato, protezione trasmissione, impianto dello sterzo secondario e insonorizzazione.

† Figura mostrata nelle tabelle delle dimensioni.

\*\*\*Le caratteristiche tecniche della benna da roccia vengono fornite sulla base di pneumatici radiali Bridgestone 33/65R29 VSDL L5.

(§) Misurata a 102 mm (4") posteriormente rispetto al tagliente con il perno d'incernieramento della benna quale punto di incernieramento in conformità allo standard SAE J732C.

(§) Le caratteristiche tecniche e i valori nominali sono conformi a tutti gli standard applicabili raccomandati dalla Society of Automotive Engineers, inclusi i valori nominali della pala regolamentati dallo standard SAE J732C.

(ISO) Piena conformità alle Sezioni da 1 a 6 dello standard ISO 14397-1:2007, che richiede una verifica del 2% tra i calcoli e le prove.

(Pneumatico rigido) Conformità allo standard ISO 14397-1: 2007, Sezioni da 1 a 5.

La disponibilità di altre benne e le offerte variano in funzione della zona. Rivolgetevi al vostro dealer Cat per ulteriori dettagli.

# Caratteristiche tecniche della pala gommata 982 XE

## Specifiche operative - Benne (continua)

Leverismo		Leverismo standard			
Tipo di benna		Per uso generale - Attacco imperniato - Abrasione		Uso generale - Attacco imperniato - HD	
Tipo di tagliente		Taglienti imbullonati	Denti e segmenti	Taglienti imbullonati	Denti e segmenti
Capacità - nominale	m <sup>3</sup>	7,50	7,50	7,00	7,00
	yd <sup>3</sup>	9,75	9,75	9,25	9,25
Capacità - nominale con fattore di riempimento del 110%	m <sup>3</sup>	8,30	8,30	7,70	7,70
	yd <sup>3</sup>	10,75	10,75	10,00	10,00
Larghezza	mm	3.602	3.665	3.646	3.709
	pie di/pollici	11'9"	12'0"	11'11"	12'2"
16† Luce di scarico alla massima altezza di sollevamento e scarico a 45°	mm	3.224	3.055	3.282	3.113
	pie di/pollici	10'6"	10'0"	10'9"	10'2"
17† Sbraccio alla massima altezza di sollevamento e scarico a 45°	mm	1.689	1.820	1.652	1.785
	pie di/pollici	5'6"	5'11"	5'5"	5'10"
Sbraccio con braccio di sollevamento orizzontale e benna a terra	mm	3.442	3.653	3.375	3.586
	pie di/pollici	11'3"	11'11"	11'0"	11'9"
A† Profondità di scavo	mm	119	119	109	109
	pollici	4,6"	4,6"	4,2"	4,2"
12† Lunghezza totale	mm	10.369	10.604	10.296	10.531
	pie di/pollici	34'1"	34'10"	33'10"	34'7"
B† Altezza totale con benna alla massima altezza di sollevamento	mm	6.773	6.773	6.706	6.706
	pie di/pollici	22'3"	22'3"	22'0"	22'0"
Raggio di sterzata della pala con benna in posizione di trasporto	mm	7.943	8.052	7.937	8.046
	pie di/pollici	26'1"	26'5"	26'1"	26'5"
Carico statico di ribaltamento, con telaio in linea (ISO)*	kg	24.134	24.033	24.453	24.353
	lb	53.192	52.970	53.896	53.675
Carico statico di ribaltamento, con telaio in linea (pneumatico rigido)*	kg	25.465	25.363	25.777	25.676
	lb	56.124	55.900	56.812	56.590
Carico statico di ribaltamento, con telaio articolato (ISO)*	kg	20.491	20.390	20.795	20.695
	lb	45.163	44.940	45.833	45.612
Carico statico di ribaltamento, con telaio articolato (pneumatico rigido)*	kg	21.823	21.721	22.119	22.018
	lb	48.097	47.873	48.751	48.529
Forza di strappo (§)	kN	232	231	243	242
	lbf	52.243	52.094	54.616	54.473
Peso operativo*	kg	35.888	35.960	35.634	35.706
	lb	79.097	79.256	78.537	78.696

\* I carichi statici di ribaltamento e i pesi operativi indicati fanno riferimento a una macchina configurata con pneumatici radiali Bridgestone 875/65R29 VLTS L4, con serbatoi pieni, operatore, contrappeso, controllo dell'assetto, avviamento a freddo, parafranghi basculanti, Product Link, differenziali a slittamento limitato, protezione trasmissione, impianto dello sterzo secondario e insonorizzazione.

† Figura mostrata nelle tabelle delle dimensioni.

\*\*\*Le caratteristiche tecniche della benna da roccia vengono fornite sulla base di pneumatici radiali Bridgestone 33/65R29 VSDL L5.

(§) Misurata a 102 mm (4") posteriormente rispetto al tagliente con il perno d'incernieramento della benna quale punto di incernieramento in conformità allo standard SAE J732C.

(§) Le caratteristiche tecniche e i valori nominali sono conformi a tutti gli standard applicabili raccomandati dalla Society of Automotive Engineers, inclusi i valori nominali della pala regolamentati dallo standard SAE J732C.

(ISO) Piena conformità alle Sezioni da 1 a 6 dello standard ISO 14397-1:2007, che richiede una verifica del 2% tra i calcoli e le prove.

(Pneumatico rigido) Conformità allo standard ISO 14397-1: 2007, Sezioni da 1 a 5.

La disponibilità di altre benne e le offerte variano in funzione della zona. Rivolgetevi al vostro dealer Cat per ulteriori dettagli.

# Caratteristiche tecniche della pala gommata 982 XE

## Specifiche operative - Benne (continua)

Leverismo		Leverismo standard			
Tipo di benna		Per uso generale - Con gancio - Fusion™		Per uso generale - Con gancio - Fusion - Abrasione	
Tipo di tagliente		Taglienti imbullonati	Denti e segmenti	Taglienti imbullonati	Denti e segmenti
Capacità - nominale	m <sup>3</sup>	6,00	6,00	6,70	6,70
	yd <sup>3</sup>	7,75	7,75	8,75	8,75
Capacità - nominale con fattore di riempimento del 110%	m <sup>3</sup>	6,60	6,60	7,40	7,40
	yd <sup>3</sup>	8,75	8,75	9,75	9,75
Larghezza	mm	3.602	3.698	3.602	3.698
	piedi/pollici	11'9"	12'1"	11'9"	12'1"
<b>16†</b> Luce di scarico alla massima altezza di sollevamento e scarico a 45°	mm	3.247	3.059	3.168	2.979
	piedi/pollici	10'7"	10'0"	10'4"	9'9"
<b>17†</b> Sbraccio alla massima altezza di sollevamento e scarico a 45°	mm	1.695	1.853	1.760	1.916
	piedi/pollici	5'6"	6'0"	5'9"	6'3"
Sbraccio con braccio di sollevamento orizzontale e benna a terra	mm	3.426	3.668	3.530	3.772
	piedi/pollici	11'2"	12'0"	11'6"	12'4"
<b>A†</b> Profondità di scavo	mm	129	129	129	129
	pollici	5,1"	5,1"	5,1"	5,1"
<b>12†</b> Lunghezza totale	mm	10.360	10.626	10.464	10.730
	piedi/pollici	34'0"	34'11"	34'4"	35'3"
<b>B†</b> Altezza totale con benna alla massima altezza di sollevamento	mm	6.658	6.658	6.756	6.756
	piedi/pollici	21'11"	21'11"	22'2"	22'2"
Raggio di sterzata della pala con benna in posizione di trasporto	mm	7.937	8.074	7.971	8.109
	piedi/pollici	26'1"	26'6"	26'2"	26'8"
Carico statico di ribaltamento, con telaio in linea (ISO)*	kg	22.637	22.547	22.277	22.188
	lb	49.893	49.693	49.099	48.903
Carico statico di ribaltamento, con telaio in linea (pneumatico rigido)*	kg	23.884	23.793	23.533	23.444
	lb	52.641	52.439	51.868	51.670
Carico statico di ribaltamento, con telaio articolato (ISO)*	kg	19.116	19.025	18.770	18.681
	lb	42.133	41.932	41.370	41.173
Carico statico di ribaltamento, con telaio articolato (pneumatico rigido)*	kg	20.368	20.277	20.031	19.942
	lb	44.892	44.690	44.150	43.952
Forza di strappo (§)	kN	232	232	218	217
	lbf	52.324	52.164	48.982 XE	48.825
Peso operativo*	kg	36.606	36.671	36.834	36.896
	lb	80.678	80.821	81.181	81.317

\* I carichi statici di ribaltamento e i pesi operativi indicati fanno riferimento a una macchina configurata con pneumatici radiali Bridgestone 875/65R29 VLTS L4, con serbatoi pieni, operatore, contrappeso, controllo dell'assetto, avviamento a freddo, parafanghi basculanti, Product Link, differenziali a slittamento limitato, protezione trasmissione, impianto dello sterzo secondario e insonorizzazione.

† Figura mostrata nelle tabelle delle dimensioni.

\*\*\*Le caratteristiche tecniche della benna da roccia vengono fornite sulla base di pneumatici radiali Bridgestone 33/65R29 VSDL L5.

(§) Misurata a 102 mm (4") posteriormente rispetto al tagliente con il perno d'incernieramento della benna quale punto di incernieramento in conformità allo standard SAE J732C.

(§) Le caratteristiche tecniche e i valori nominali sono conformi a tutti gli standard applicabili raccomandati dalla Society of Automotive Engineers, inclusi i valori nominali della pala regolamentati dallo standard SAE J732C.

(ISO) Piena conformità alle Sezioni da 1 a 6 dello standard ISO 14397-1:2007, che richiede una verifica del 2% tra i calcoli e le prove.

(Pneumatico rigido) Conformità allo standard ISO 14397-1: 2007, Sezioni da 1 a 5.

La disponibilità di altre benne e le offerte variano in funzione della zona. Rivolgetevi al vostro dealer Cat per ulteriori dettagli.

# Caratteristiche tecniche della pala gommata 982 XE

## Specifiche operative - Benne (continua)

Leverismo			Leverismo standard			
Tipo di benna		Fondo piatto - Attacco imperiato		Fondo piatto - Attacco imperiato - HD		Pianale piatto - Attacco imperiato - Materiale leggero
		Taglienti imbullonati	Denti e segmenti	Taglienti imbullonati	Denti e segmenti	Taglienti imbullonati
Capacità - nominale	m <sup>3</sup>	6,40	6,40	7,00	7,00	8,80
	yd <sup>3</sup>	8,25	8,25	9,25	9,25	11,50
Capacità - nominale con fattore di riempimento del 110%	m <sup>3</sup>	7,00	7,00	7,70	7,70	9,70
	yd <sup>3</sup>	9,25	9,25	10,00	10,00	12,75
Larghezza	mm	3.602	3.665	3.602	3.665	3.639
	piedi/pollici	11'9"	12'0"	11'9"	12'0"	11'11"
16† Luce di scarico alla massima altezza di sollevamento e scarico a 45°	mm	3.246	3.069	3.198	3.021	3.015
	piedi/pollici	10'7"	10'0"	10'5"	9'10"	9'10"
17† Sbraccio alla massima altezza di sollevamento e scarico a 45°	mm	1.516	1.638	1.581	1.703	1.743
	piedi/pollici	4'11"	5'4"	5'2"	5'7"	5'8"
Sbraccio con braccio di sollevamento orizzontale e benna a terra	mm	3.321	3.532	3.401	3.612	3.645
	piedi/pollici	10'10"	11'7"	11'1"	11'10"	11'11"
A† Profondità di scavo	mm	119	119	107	107	122
	pollici	4,6"	4,6"	4,2"	4,2"	4,8"
12† Lunghezza totale	mm	10.248	10.483	10.321	10.556	10.574
	piedi/pollici	33'8"	34'5"	33'11"	34'8"	34'9"
B† Altezza totale con benna alla massima altezza di sollevamento	mm	6.623	6.623	6.707	6.707	6.960
	piedi/pollici	21'9"	21'9"	22'1"	22'1"	22'10"
Raggio di sterzata della pala con benna in posizione di trasporto	mm	7.905	8.014	7.925	8.035	8.025
	piedi/pollici	25'12"	26'4"	25'12"	26'5"	26'4"
Carico statico di ribaltamento, con telaio in linea (ISO)*	kg	24.184	24.086	23.067	22.968	23.220
	lb	53.303	53.086	50.839	50.621	51.177
Carico statico di ribaltamento, con telaio in linea (pneumatico rigido)*	kg	25.459	25.360	24.346	24.246	24.533
	lb	56.112	55.894	53.660	53.440	54.071
Carico statico di ribaltamento, con telaio articolato (ISO)*	kg	20.574	20.476	19.461	19.362	19.658
	lb	45.346	45.129	42.892	42.674	43.327
Carico statico di ribaltamento, con telaio articolato (pneumatico rigido)*	kg	21.852	21.753	20.744	20.644	20.974
	lb	48.163	47.945	45.720	45.500	46.226
Forza di strappo (§)	kN	251	250	235	234	205
	lbf	56.505	56.357	52.804	52.662	46.188
Peso operativo*	kg	35.669	35.741	36.654	36.726	36.180
	lb	78.614	78.773	80.785	80.944	79.739

\* I carichi statici di ribaltamento e i pesi operativi indicati fanno riferimento a una macchina configurata con pneumatici radiali Bridgestone 875/65R29 VLTS L4, con serbatoi pieni, operatore, contrappeso, controllo dell'assetto, avviamento a freddo, parafranghi basculanti, Product Link, differenziali a slittamento limitato, protezione trasmissione, impianto dello sterzo secondario e insonorizzazione.

† Figura mostrata nelle tabelle delle dimensioni.

\*\*\*Le caratteristiche tecniche della benna da roccia vengono fornite sulla base di pneumatici radiali Bridgestone 33/65R29 VSDL L5.

(§) Misurata a 102 mm (4") posteriormente rispetto al tagliente con il perno d'incernieramento della benna quale punto di incernieramento in conformità allo standard SAE J732C.

(§) Le caratteristiche tecniche e i valori nominali sono conformi a tutti gli standard applicabili raccomandati dalla Society of Automotive Engineers, inclusi i valori nominali della pala regolamentati dallo standard SAE J732C.

(ISO) Piena conformità alle Sezioni da 1 a 6 dello standard ISO 14397-1:2007, che richiede una verifica del 2% tra i calcoli e le prove.

(Pneumatico rigido) Conformità allo standard ISO 14397-1: 2007, Sezioni da 1 a 5.

La disponibilità di altre benne e le offerte variano in funzione della zona. Rivolgetevi al vostro dealer Cat per ulteriori dettagli.

# Caratteristiche tecniche della pala gommata 982 XE

## Specifiche operative - Benne (continua)

Leverismo		Leverismo standard	
Tipo di benna		Da roccia, lanceolata - Attacco imperniato - HD***	
Tipo di tagliente		Denti e segmenti	Denti e segmenti
Capacità - nominale	m <sup>3</sup>	5,40	5,80
	yd <sup>3</sup>	7,00	7,50
Capacità - nominale con fattore di riempimento del 110%	m <sup>3</sup>	5,90	6,40
	yd <sup>3</sup>	7,75	8,25
Larghezza	mm	3.644	3.663
	piedi/pollici	11'11"	12'0"
16† Luce di scarico alla massima altezza di sollevamento e scarico a 45°	mm	3.150	3.139
	piedi/pollici	10'4"	10'3"
17† Sbraccio alla massima altezza di sollevamento e scarico a 45°	mm	1.874	1.908
	piedi/pollici	6'1"	6'3"
Sbraccio con braccio di sollevamento orizzontale e benna a terra	mm	3.637	3.670
	piedi/pollici	11'11"	12'0"
A† Profondità di scavo	mm	79	70
	pollici	3,1"	2,7"
12† Lunghezza totale	mm	10.582	10.607
	piedi/pollici	34'9"	34'10"
B† Altezza totale con benna alla massima altezza di sollevamento	mm	6.587	6.622
	piedi/pollici	21'8"	21'9"
Raggio di sterzata della pala con benna in posizione di trasporto	mm	8.040	8.054
	piedi/pollici	26'5"	26'6"
Carico statico di ribaltamento, con telaio in linea (ISO)*	kg	25.141	24.562
	lb	55.412	54.136
Carico statico di ribaltamento, con telaio in linea (pneumatico rigido)*	kg	26.508	25.933
	lb	58.424	57.157
Carico statico di ribaltamento, con telaio articolato (ISO)*	kg	21.336	20.758
	lb	47.026	45.751
Carico statico di ribaltamento, con telaio articolato (pneumatico rigido)*	kg	22.705	22.131
	lb	50.043	48.777
Forza di strappo (§)	kN	233	227
	lbf	52.561	51.096
Peso operativo*	kg	37.331	37.869
	lb	82.276	83.464

\* I carichi statici di ribaltamento e i pesi operativi indicati fanno riferimento a una macchina configurata con pneumatici radiali Bridgestone 875/65R29 VLTS L4, con serbatoi pieni, operatore, contrappeso, controllo dell'assetto, avviamento a freddo, parafranghi basculanti, Product Link, differenziali a slittamento limitato, protezione trasmissione, impianto dello sterzo secondario e insonorizzazione.

† Figura mostrata nelle tabelle delle dimensioni.

\*\*\*Le caratteristiche tecniche della benna da roccia vengono fornite sulla base di pneumatici radiali Bridgestone 33/65R29 VSDL L5.

(§) Misurata a 102 mm (4") posteriormente rispetto al tagliente con il perno d'incernieramento della benna quale punto di incernieramento in conformità allo standard SAE J732C.

(§) Le caratteristiche tecniche e i valori nominali sono conformi a tutti gli standard applicabili raccomandati dalla Society of Automotive Engineers, inclusi i valori nominali della pala regolamentati dallo standard SAE J732C.

(ISO) Piena conformità alle Sezioni da 1 a 6 dello standard ISO 14397-1:2007, che richiede una verifica del 2% tra i calcoli e le prove.

(Pneumatico rigido) Conformità allo standard ISO 14397-1: 2007, Sezioni da 1 a 5.

La disponibilità di altre benne e le offerte variano in funzione della zona. Rivolgetevi al vostro dealer Cat per ulteriori dettagli.

# Caratteristiche tecniche della pala gommata 982 XE

## Specifiche operative - Benne (continua)

Leverismo		Braccio lungo (High Lift)					
Tipo di benna		Per uso generale - Imperniata		Per uso generale - Attacco imperniata - Abrasione			
		Taglienti imbullonati	Denti e segmenti	Taglienti imbullonati	Denti e segmenti	Taglienti imbullonati	Denti e segmenti
Capacità - nominale	m <sup>3</sup>	6,10	6,10	6,40	6,40	7,00	7,00
	yd <sup>3</sup>	8,00	8,00	8,25	8,25	9,25	9,25
Capacità - nominale con fattore di riempimento del 110%	m <sup>3</sup>	6,70	6,70	7,00	7,00	7,70	7,70
	yd <sup>3</sup>	8,75	8,75	9,25	9,25	10,00	10,00
Larghezza	mm	3.602	3.665	3.602	3.665	3.602	3.665
	piedi/pollici	11'9"	12'0"	11'9"	12'0"	11'9"	12'0"
16† Luce di scarico alla massima altezza di sollevamento e scarico a 45°	mm	3.771	3.603	3.734	3.565	3.684	3.515
	piedi/pollici	12'4"	11'9"	12'3"	11'8"	12'1"	11'6"
17† Sbraccio alla massima altezza di sollevamento e scarico a 45°	mm	1.631	1.764	1.663	1.796	1.706	1.838
	piedi/pollici	5'4"	5'9"	5'5"	5'10"	5'7"	6'0"
Sbraccio con braccio di sollevamento orizzontale e benna a terra	mm	3.597	3.809	3.647	3.859	3.714	3.926
	piedi/pollici	11'9"	12'5"	11'11"	12'7"	12'2"	12'10"
A† Profondità di scavo	mm	119	119	119	119	119	119
	pollici	4,6"	4,6"	4,6"	4,6"	4,6"	4,6"
12† Lunghezza totale	mm	10.692	10.924	10.742	10.974	10.809	11.041
	piedi/pollici	35'1"	35'11"	35'3"	36'1"	35'6"	36'3"
B† Altezza totale con benna alla massima altezza di sollevamento	mm	6.981	6.981	7.048	7.048	7.115	7.115
	piedi/pollici	22'11"	22'11"	23'2"	23'2"	23'5"	23'5"
Raggio di sterzata della pala con benna in posizione di trasporto	mm	8.066	8.181	8.082	8.198	8.104	8.220
	piedi/pollici	26'6"	26'11"	26'7"	26'11"	26'8"	27'0"
Carico statico di ribaltamento, con telaio in linea (ISO)*	kg	22.495	22.399	22.386	22.289	22.165	22.068
	lb	49.580	49.369	49.339	49.126	48.853	48.638
Carico statico di ribaltamento, con telaio in linea (pneumatico rigido)*	kg	23.582	23.486	23.473	23.376	23.259	23.162
	lb	51.976	51.764	51.735	51.521	51.264	51.049
Carico statico di ribaltamento, con telaio articolato (ISO)*	kg	19.016	18.920	18.906	18.809	18.694	18.597
	lb	41.912	41.700	41.670	41.456	41.202	40.988
Carico statico di ribaltamento, con telaio articolato (pneumatico rigido)*	kg	20.123	20.027	20.014	19.917	19.809	19.711
	lb	44.352	44.140	44.111	43.897	43.659	43.443
Forza di strappo (§)	kN	252	252	244	243	233	233
	lbf	56.827	56.707	54.909	54.788	52.499	52.377
Peso operativo*	kg	36.633	36.705	36.731	36.803	36.872	36.944
	lb	80.738	80.897	80.954	81.113	81.265	81.424

\* I carichi statici di ribaltamento e i pesi operativi indicati fanno riferimento a una macchina configurata con pneumatici radiali Bridgestone 875/65R29 VLTS L4, con serbatoi pieni, operatore, contrappeso, controllo dell'assetto, avviamento a freddo, parafranghi basculanti, Product Link, differenziali a slittamento limitato, protezione trasmissione, impianto dello sterzo secondario e insonorizzazione.

† Figura mostrata nelle tabelle delle dimensioni.

\*\*\*Le caratteristiche tecniche della benna da roccia vengono fornite sulla base di pneumatici radiali Bridgestone 33/65R29 VSDL L5.

(§) Misurata a 102 mm (4") posteriormente rispetto al tagliente con il perno d'incernieramento della benna quale punto di incernieramento in conformità allo standard SAE J732C.

(§) Le caratteristiche tecniche e i valori nominali sono conformi a tutti gli standard applicabili raccomandati dalla Society of Automotive Engineers, inclusi i valori nominali della pala regolamentati dallo standard SAE J732C.

(ISO) Piena conformità alle Sezioni da 1 a 6 dello standard ISO 14397-1:2007, che richiede una verifica del 2% tra i calcoli e le prove.

(Pneumatico rigido) Conformità allo standard ISO 14397-1: 2007, Sezioni da 1 a 5.

La disponibilità di altre benne e le offerte variano in funzione della zona. Rivolgetevi al vostro dealer Cat per ulteriori dettagli.

# Caratteristiche tecniche della pala gommata 982 XE

## Specifiche operative - Benne (continua)

Leverismo		Braccio lungo (High Lift)			
Tipo di benna		Per uso generale - Attacco imperniato - Abrasione		Uso generale - Attacco imperniato - HD	
Tipo di tagliente		Taglienti imbullonati	Denti e segmenti	Taglienti imbullonati	Denti e segmenti
Capacità - nominale	m <sup>3</sup>	7,50	7,50	7,00	7,00
	yd <sup>3</sup>	9,75	9,75	9,25	9,25
Capacità - nominale con fattore di riempimento del 110%	m <sup>3</sup>	8,30	8,30	7,70	7,70
	yd <sup>3</sup>	10,75	10,75	10,00	10,00
Larghezza	mm	3.602	3.665	3.646	3.709
	piedi/pollici	11'9"	12'0"	11'11"	12'2"
<b>16</b> † Luce di scarico alla massima altezza di sollevamento e scarico a 45°	mm	3.633	3.464	3.691	3.522
	piedi/pollici	11'11"	11'4"	12'1"	11'6"
<b>17</b> † Sbraccio alla massima altezza di sollevamento e scarico a 45°	mm	1.750	1.881	1.714	1.846
	piedi/pollici	5'8"	6'2"	5'7"	6'0"
Sbraccio con braccio di sollevamento orizzontale e benna a terra	mm	3.782	3.994	3.715	3.927
	piedi/pollici	12'4"	13'1"	12'2"	12'10"
<b>A</b> † Profondità di scavo	mm	119	119	109	109
	pollici	4,6"	4,6"	4,3"	4,3"
<b>12</b> † Lunghezza totale	mm	10.877	11.109	10.804	11.037
	piedi/pollici	35'9"	36'6"	35'6"	36'3"
<b>B</b> † Altezza totale con benna alla massima altezza di sollevamento	mm	7.182	7.182	7.115	7.115
	piedi/pollici	23'7"	23'7"	23'5"	23'5"
Raggio di sterzata della pala con benna in posizione di trasporto	mm	8.127	8.243	8.119	8.235
	piedi/pollici	26'8"	27'1"	26'8"	27'1"
Carico statico di ribaltamento, con telaio in linea (ISO)*	kg	21.975	21.878	22.281	22.184
	lb	48.434	48.219	49.108	48.894
Carico statico di ribaltamento, con telaio in linea (pneumatico rigido)*	kg	23.076	22.978	23.375	23.278
	lb	50.861	50.644	51.520	51.304
Carico statico di ribaltamento, con telaio articolato (ISO)*	kg	18.513	18.415	18.806	18.709
	lb	40.804	40.588	41.449	41.235
Carico statico di ribaltamento, con telaio articolato (pneumatico rigido)*	kg	19.634	19.536	19.920	19.822
	lb	43.275	43.058	43.905	43.689
Forza di strappo (§)	kN	223	223	233	233
	lbf	50.259	50.135	52.549	52.430
Peso operativo*	kg	36.978	37.050	36.724	36.796
	lb	81.498	81.658	80.938	81.098

\* I carichi statici di ribaltamento e i pesi operativi indicati fanno riferimento a una macchina configurata con pneumatici radiali Bridgestone 875/65R29 VLTS L4, con serbatoi pieni, operatore, contrappeso, controllo dell'assetto, avviamento a freddo, parafranghi basculanti, Product Link, differenziali a slittamento limitato, protezione trasmissione, impianto dello sterzo secondario e insonorizzazione.

† Figura mostrata nelle tabelle delle dimensioni.

\*\*\*Le caratteristiche tecniche della benna da roccia vengono fornite sulla base di pneumatici radiali Bridgestone 33/65R29 VSDL L5.

(§) Misurata a 102 mm (4") posteriormente rispetto al tagliente con il perno d'incernieramento della benna quale punto di incernieramento in conformità allo standard SAE J732C.

(§) Le caratteristiche tecniche e i valori nominali sono conformi a tutti gli standard applicabili raccomandati dalla Society of Automotive Engineers, inclusi i valori nominali della pala regolamentati dallo standard SAE J732C.

(ISO) Piena conformità alle Sezioni da 1 a 6 dello standard ISO 14397-1:2007, che richiede una verifica del 2% tra i calcoli e le prove.

(Pneumatico rigido) Conformità allo standard ISO 14397-1: 2007, Sezioni da 1 a 5.

La disponibilità di altre benne e le offerte variano in funzione della zona. Rivolgetevi al vostro dealer Cat per ulteriori dettagli.

# Caratteristiche tecniche della pala gommata 982 XE

## Specifiche operative - Benne (continua)

Leverismo		Braccio lungo (High Lift)			
Tipo di benna		Per uso generale - Con gancio - Fusion		Per uso generale - Con gancio - Fusion - Abrasione	
Tipo di tagliente		Taglienti imbullonati	Denti e segmenti	Taglienti imbullonati	Denti e segmenti
Capacità - nominale	m <sup>3</sup>	6,00	6,00	6,70	6,70
	yd <sup>3</sup>	7,75	7,75	8,75	8,75
Capacità - nominale con fattore di riempimento del 110%	m <sup>3</sup>	6,60	6,60	7,40	7,40
	yd <sup>3</sup>	8,75	8,75	9,75	9,75
Larghezza	mm	3.602	3.698	3.602	3.698
	piedi/pollici	11'9"	12'1"	11'9"	12'1"
16† Luce di scarico alla massima altezza di sollevamento e scarico a 45°	mm	3.656	3.468	3.577	3.388
	piedi/pollici	11'11"	11'4"	11'8"	11'1"
17† Sbraccio alla massima altezza di sollevamento e scarico a 45°	mm	1.756	1.914	1.821	1.977
	piedi/pollici	5'9"	6'3"	5'11"	6'5"
Sbraccio con braccio di sollevamento orizzontale e benna a terra	mm	3.766	4.009	3.870	4.113
	piedi/pollici	12'4"	13'1"	12'8"	13'5"
A† Profondità di scavo	mm	130	130	130	130
	pollici	5,1"	5,1"	5,1"	5,1"
12† Lunghezza totale	mm	10.867	11.130	10.971	11.234
	piedi/pollici	35'8"	36'7"	36'0"	36'11"
B† Altezza totale con benna alla massima altezza di sollevamento	mm	7.067	7.067	7.165	7.165
	piedi/pollici	23'3"	23'3"	23'7"	23'7"
Raggio di sterzata della pala con benna in posizione di trasporto	mm	8.121	8.261	8.157	8.297
	piedi/pollici	26'8"	27'2"	26'10"	27'3"
Carico statico di ribaltamento, con telaio in linea (ISO)*	kg	20.624	20.536	20.283	20.197
	lb	45.456	45.262	44.704	44.514
Carico statico di ribaltamento, con telaio in linea (pneumatico rigido)*	kg	21.665	21.576	21.332	21.245
	lb	47.749	47.554	47.016	46.825
Carico statico di ribaltamento, con telaio articolato (ISO)*	kg	17.266	17.178	16.938	16.851
	lb	38.055	37.861	37.331	37.141
Carico statico di ribaltamento, con telaio articolato (pneumatico rigido)*	kg	18.329	18.240	18.008	17.922
	lb	40.397	40.202	39.691	39.500
Forza di strappo (§)	kN	224	223	209	209
	lbf	50.330	50.196	47.097	46.966
Peso operativo*	kg	37.695	37.760	37.923	37.985
	lb	83.080	83.223	83.582	83.719

\* I carichi statici di ribaltamento e i pesi operativi indicati fanno riferimento a una macchina configurata con pneumatici radiali Bridgestone 875/65R29 VLTS L4, con serbatoi pieni, operatore, contrappeso, controllo dell'assetto, avviamento a freddo, parafranghi basculanti, Product Link, differenziali a slittamento limitato, protezione trasmissione, impianto dello sterzo secondario e insonorizzazione.

† Figura mostrata nelle tabelle delle dimensioni.

\*\*\*Le caratteristiche tecniche della benna da roccia vengono fornite sulla base di pneumatici radiali Bridgestone 33/65R29 VSDL L5.

(§) Misurata a 102 mm (4") posteriormente rispetto al tagliente con il perno d'incernieramento della benna quale punto di incernieramento in conformità allo standard SAE J732C.

(§) Le caratteristiche tecniche e i valori nominali sono conformi a tutti gli standard applicabili raccomandati dalla Society of Automotive Engineers, inclusi i valori nominali della pala regolamentati dallo standard SAE J732C.

(ISO) Piena conformità alle Sezioni da 1 a 6 dello standard ISO 14397-1:2007, che richiede una verifica del 2% tra i calcoli e le prove.

(Pneumatico rigido) Conformità allo standard ISO 14397-1: 2007, Sezioni da 1 a 5.

La disponibilità di altre benne e le offerte variano in funzione della zona. Rivolgetevi al vostro dealer Cat per ulteriori dettagli.



# Caratteristiche tecniche della pala gommata 982 XE

## Specifiche operative - Benne (continua)

Leverismo		Braccio lungo (High Lift)				
Tipo di benna		Fondo piatto - Attacco imperniato		Fondo piatto - Attacco imperniato - HD		Pianale piatto - Attacco imperniato - Materiale leggero
Tipo di tagliente		Taglienti imbullonati	Denti e segmenti	Taglienti imbullonati	Denti e segmenti	Taglienti imbullonati
Capacità - nominale	m <sup>3</sup>	6,40	6,40	7,00	7,00	8,80
	yd <sup>3</sup>	8,25	8,25	9,25	9,25	11,50
Capacità - nominale con fattore di riempimento del 110%	m <sup>3</sup>	7,00	7,00	7,70	7,70	9,70
	yd <sup>3</sup>	9,25	9,25	10,00	10,00	12,75
Larghezza	mm	3.602	3.665	3.602	3.665	3.639
	piedi/pollici	11'9"	12'0"	11'9"	12'0"	11'11"
16† Luce di scarico alla massima altezza di sollevamento e scarico a 45°	mm	3.655	3.478	3.607	3.430	3.424
	piedi/pollici	11'11"	11'4"	11'10"	11'3"	11'2"
17† Sbraccio alla massima altezza di sollevamento e scarico a 45°	mm	1.577	1.699	1.642	1.764	1.804
	piedi/pollici	5'2"	5'6"	5'4"	5'9"	5'11"
Sbraccio con braccio di sollevamento orizzontale e benna a terra	mm	3.661	3.873	3.741	3.953	3.986
	piedi/pollici	12'0"	12'8"	12'3"	12'11"	13'0"
A† Profondità di scavo	mm	119	119	107	107	122
	pollici	4,6"	4,6"	4,2"	4,2"	4,8"
12† Lunghezza totale	mm	10.756	10.988	10.829	11.062	11.082
	piedi/pollici	35'4"	36'1"	35'7"	36'4"	36'5"
B† Altezza totale con benna alla massima altezza di sollevamento	mm	7.032	7.032	7.116	7.116	7.369
	piedi/pollici	23'1"	23'1"	23'5"	23'5"	24'3"
Raggio di sterzata della pala con benna in posizione di trasporto	mm	8.087	8.202	8.108	8.223	8.212
	piedi/pollici	26'7"	26'11"	26'8"	27'0"	27'0"
Carico statico di ribaltamento, con telaio in linea (ISO)*	kg	22.063	21.968	20.961	20.865	21.166
	lb	48.628	48.418	46.200	45.988	46.650
Carico statico di ribaltamento, con telaio in linea (pneumatico rigido)*	kg	23.122	23.026	22.024	21.927	22.257
	lb	50.961	50.749	48.541	48.328	49.056
Carico statico di ribaltamento, con telaio articolato (ISO)*	kg	18.629	18.533	17.531	17.435	17.773
	lb	41.059	40.848	38.639	38.426	39.173
Carico statico di ribaltamento, con telaio articolato (pneumatico rigido)*	kg	19.709	19.613	18.615	18.518	18.886
	lb	43.439	43.227	41.028	40.815	41.626
Forza di strappo (§)	kN	242	241	225	225	197
	lbf	54.378	54.256	50.767	50.648	44.407
Peso operativo*	kg	36.759	36.831	37.744	37.816	37.269
	lb	81.016	81.175	83.187	83.346	82.141

\* I carichi statici di ribaltamento e i pesi operativi indicati fanno riferimento a una macchina configurata con pneumatici radiali Bridgestone 875/65R29 VLTS L4, con serbatoi pieni, operatore, contrappeso, controllo dell'assetto, avviamento a freddo, parafranghi basculanti, Product Link, differenziali a slittamento limitato, protezione trasmissione, impianto dello sterzo secondario e insonorizzazione.

† Figura mostrata nelle tabelle delle dimensioni.

\*\*\*Le caratteristiche tecniche della benna da roccia vengono fornite sulla base di pneumatici radiali Bridgestone 33/65R29 VSDL L5.

(§) Misurata a 102 mm (4") posteriormente rispetto al tagliente con il perno d'incernieramento della benna quale punto di incernieramento in conformità allo standard SAE J732C.

(§) Le caratteristiche tecniche e i valori nominali sono conformi a tutti gli standard applicabili raccomandati dalla Society of Automotive Engineers, inclusi i valori nominali della pala regolamentati dallo standard SAE J732C.

(ISO) Piena conformità alle Sezioni da 1 a 6 dello standard ISO 14397-1:2007, che richiede una verifica del 2% tra i calcoli e le prove.

(Pneumatico rigido) Conformità allo standard ISO 14397-1: 2007, Sezioni da 1 a 5.

La disponibilità di altre benne e le offerte variano in funzione della zona. Rivolgetevi al vostro dealer Cat per ulteriori dettagli.

# Caratteristiche tecniche della pala gommata 982 XE

## Specifiche operative - Benne (continua)

Leverismo		Braccio lungo (High Lift)	
Tipo di benna		Da roccia, lanceolata - Attacco imperniato - HD***	
Tipo di tagliente		Denti e segmenti	Denti e segmenti
Capacità - nominale	m <sup>3</sup>	5,40	5,80
	yd <sup>3</sup>	7,00	7,50
Capacità - nominale con fattore di riempimento del 110%	m <sup>3</sup>	5,90	6,40
	yd <sup>3</sup>	7,75	8,25
Larghezza	mm	3.663	3.663
	piedi/pollici	12'0"	12'0"
16† Luce di scarico alla massima altezza di sollevamento e scarico a 45°	mm	3.592	3.548
	piedi/pollici	11'9"	11'7"
17† Sbraccio alla massima altezza di sollevamento e scarico a 45°	mm	1.945	1.970
	piedi/pollici	6'4"	6'5"
Sbraccio con braccio di sollevamento orizzontale e benna a terra	mm	3.961	4.011
	piedi/pollici	12'11"	13'1"
A† Profondità di scavo	mm	70	70
	pollici	2,7"	2,7"
12† Lunghezza totale	mm	11.067	11.117
	piedi/pollici	36'4"	36'6"
B† Altezza totale con benna alla massima altezza di sollevamento	mm	6.986	7.031
	piedi/pollici	23'0"	23'1"
Raggio di sterzata della pala con benna in posizione di trasporto	mm	8.223	8.240
	piedi/pollici	27'0"	27'1"
Carico statico di ribaltamento, con telaio in linea (ISO)*	kg	22.431	22.252
	lb	49.438	49.045
Carico statico di ribaltamento, con telaio in linea (pneumatico rigido)*	kg	23.556	23.382
	lb	51.919	51.536
Carico statico di ribaltamento, con telaio articolato (ISO)*	kg	18.820	18.648
	lb	41.480	41.101
Carico statico di ribaltamento, con telaio articolato (pneumatico rigido)*	kg	19.968	19.800
	lb	44.010	43.641
Forza di strappo (§)	kN	225	218
	lbf	50.745	49.120
Peso operativo*	kg	38.845	38.959
	lb	85.615	85.865

\* I carichi statici di ribaltamento e i pesi operativi indicati fanno riferimento a una macchina configurata con pneumatici radiali Bridgestone 875/65R29 VLTS L4, con serbatoi pieni, operatore, contrappeso, controllo dell'assetto, avviamento a freddo, parafranghi basculanti, Product Link, differenziali a slittamento limitato, protezione trasmissione, impianto dello sterzo secondario e insonorizzazione.

† Figura mostrata nelle tabelle delle dimensioni.

\*\*\*Le caratteristiche tecniche della benna da roccia vengono fornite sulla base di pneumatici radiali Bridgestone 33/65R29 VSDL L5.

(§) Misurata a 102 mm (4") posteriormente rispetto al tagliente con il perno d'incernieramento della benna quale punto di incernieramento in conformità allo standard SAE J732C.

(§) Le caratteristiche tecniche e i valori nominali sono conformi a tutti gli standard applicabili raccomandati dalla Society of Automotive Engineers, inclusi i valori nominali della pala regolamentati dallo standard SAE J732C.

(ISO) Piena conformità alle Sezioni da 1 a 6 dello standard ISO 14397-1:2007, che richiede una verifica del 2% tra i calcoli e le prove.

(Pneumatico rigido) Conformità allo standard ISO 14397-1: 2007, Sezioni da 1 a 5.

La disponibilità di altre benne e le offerte variano in funzione della zona. Rivolgetevi al vostro dealer Cat per ulteriori dettagli.

# Caratteristiche tecniche della pala gommata 982 XE

## Specifiche operative - Benne (continua)

Leverismo		Leverismo di manipolazione di inerti					
Tipo di benna	Tipo di tagliente	Per uso generale - Attacco imperniato		Per uso generale - Attacco imperniato - Abrasione			
		Taglienti imbullonati	Denti e segmenti	Taglienti imbullonati	Denti e segmenti	Taglienti imbullonati	Denti e segmenti
Capacità - nominale	m <sup>3</sup>	6,10	6,10	6,40	6,40	7,00	7,00
	yd <sup>3</sup>	8,00	8,00	8,25	8,25	9,25	9,25
Capacità - nominale con fattore di riempimento del 110%	m <sup>3</sup>	6,70	6,70	7,00	7,00	7,70	7,70
	yd <sup>3</sup>	8,75	8,75	9,25	9,25	10,00	10,00
Larghezza	mm	3.602	3.665	3.602	3.665	3.602	3.665
	piedi/pollici	11'9"	12'0"	11'9"	12'0"	11'9"	12'0"
<b>16</b> † Luce di scarico alla massima altezza di sollevamento e scarico a 45°	mm	3.362	3.194	3.325	3.156	3.275	3.106
	piedi/pollici	11'0"	10'5"	10'10"	10'4"	10'8"	10'2"
<b>17</b> † Sbraccio alla massima altezza di sollevamento e scarico a 45°	mm	1.569	1.703	1.602	1.735	1.644	1.776
	piedi/pollici	5'1"	5'7"	5'3"	5'8"	5'4"	5'9"
Sbraccio con braccio di sollevamento orizzontale e benna a terra	mm	3.257	3.468	3.307	3.518	3.374	3.585
	piedi/pollici	10'8"	11'4"	10'10"	11'6"	11'0"	11'9"
<b>A</b> † Profondità di scavo	mm	119	119	119	119	119	119
	pollici	4,6"	4,6"	4,6"	4,6"	4,6"	4,6"
<b>12</b> † Lunghezza totale	mm	10.298	10.533	10.348	10.583	10.415	10.650
	piedi/pollici	33'10"	34'7"	34'0"	34'9"	34'3"	35'0"
<b>B</b> † Altezza totale con benna alla massima altezza di sollevamento	mm	6.572	6.572	6.639	6.639	6.706	6.706
	piedi/pollici	21'7"	21'7"	21'10"	21'10"	22'0"	22'0"
Raggio di sterzata della pala con benna in posizione di trasporto	mm	7.885	7.993	7.900	8.009	7.921	8.030
	piedi/pollici	25'11"	26'3"	26'0"	26'4"	26'0"	26'5"
Carico statico di ribaltamento, con telaio in linea (ISO)*	kg	26.088	25.989	25.977	25.878	25.738	25.638
	lb	57.498	57.281	57.254	57.035	56.726	56.506
Carico statico di ribaltamento, con telaio in linea (pneumatico rigido)*	kg	27.499	27.400	27.388	27.288	27.158	27.057
	lb	60.609	60.389	60.365	60.144	59.857	59.634
Carico statico di ribaltamento, con telaio articolato (ISO)*	kg	22.175	22.076	22.063	21.964	21.834	21.734
	lb	48.873	48.656	48.628	48.409	48.124	47.903
Carico statico di ribaltamento, con telaio articolato (pneumatico rigido)*	kg	23.592	23.493	23.482	23.381	23.261	23.160
	lb	51.998	51.779	51.754	51.533	51.269	51.046
Forza di strappo (§)	kN	262	262	253	253	242	242
	lbf	59.039	58.891	57.055	56.907	54.561	54.413
Peso operativo*	kg	36.186	36.258	36.284	36.356	36.425	36.497
	lb	79.754	79.913	79.970	80.129	80.280	80.440

\* I carichi statici di ribaltamento e i pesi operativi indicati fanno riferimento a una macchina configurata con pneumatici radiali Bridgestone 875/65R29 VLTS L4, con serbatoi pieni, operatore, contrappeso, controllo dell'assetto, avviamento a freddo, parafranghi basculanti, Product Link, differenziali a slittamento limitato, protezione trasmissione, impianto dello sterzo secondario e insonorizzazione.

† Figura mostrata nelle tabelle delle dimensioni.

\*\*La configurazione del movimentatore di inerti non è compatibile con le benne da roccia e il sollevamento elevato.

(§) Misurata a 102 mm (4") posteriormente rispetto al tagliente con il perno d'incernieramento della benna quale punto di incernieramento in conformità allo standard SAE J732C.

(§) Le caratteristiche tecniche e i valori nominali sono conformi a tutti gli standard applicabili raccomandati dalla Society of Automotive Engineers, inclusi i valori nominali della pala regolamentati dallo standard SAE J732C.

(ISO) Piena conformità alle Sezioni da 1 a 6 dello standard ISO 14397-1:2007, che richiede una verifica del 2% tra i calcoli e le prove.

(Pneumatico rigido) Conformità allo standard ISO 14397-1: 2007, Sezioni da 1 a 5.

La disponibilità di altre benne e le offerte variano in funzione della zona. Rivolgetevi al vostro dealer Cat per ulteriori dettagli.

# Caratteristiche tecniche della pala gommata 982 XE

## Specifiche operative - Benne (continua)

Leverismo		Leverismo di manipolazione di inerti					
Tipo di benna		Per uso generale - Attacco imperniato - Abrasione				Uso generale - Attacco imperniato - HD	
		Taglienti imbullonati	Denti e segmenti	Taglienti imbullonati	Denti e segmenti	Taglienti imbullonati	Denti e segmenti
Capacità - nominale	m <sup>3</sup>	7,50	7,50	8,20	8,20	7,00	7,00
	yd <sup>3</sup>	9,75	9,75	10,75	10,75	9,25	9,25
Capacità - nominale con fattore di riempimento del 110%	m <sup>3</sup>	8,30	8,30	9,00	9,00	7,70	7,70
	yd <sup>3</sup>	10,75	10,75	11,75	11,75	10,00	10,00
Larghezza	mm	3.602	3.665	3.602	3.665	3.646	3.709
	piedi/pollici	11'9"	12'0"	11'9"	12'0"	11'11"	12'2"
16† Luce di scarico alla massima altezza di sollevamento e scarico a 45°	mm	3.224	3.055	3.151	2.981	3.282	3.113
	piedi/pollici	10'6"	10'0"	10'4"	9'9"	10'9"	10'2"
17† Sbraccio alla massima altezza di sollevamento e scarico a 45°	mm	1.689	1.820	1.755	1.885	1.652	1.785
	piedi/pollici	5'6"	5'11"	5'9"	6'2"	5'5"	5'10"
Sbraccio con braccio di sollevamento orizzontale e benna a terra	mm	3.442	3.653	3.542	3.753	3.375	3.586
	piedi/pollici	11'3"	11'11"	11'7"	12'3"	11'0"	11'9"
A† Profondità di scavo	mm	119	119	119	119	109	109
	pollici	4,6"	4,6"	4,6"	4,6"	4,2"	4,2"
12† Lunghezza totale	mm	10.483	10.718	10.583	10.818	10.409	10.644
	piedi/pollici	34'5"	35'2"	34'9"	35'6"	34'2"	35'0"
B† Altezza totale con benna alla massima altezza di sollevamento	mm	6.773	6.773	6.868	6.868	6.706	6.706
	piedi/pollici	22'3"	22'3"	22'7"	22'7"	22'0"	22'0"
Raggio di sterzata della pala con benna in posizione di trasporto	mm	7.943	8.052	7.974	8.085	7.937	8.046
	piedi/pollici	26'1"	26'5"	26'2"	26'7"	26'1"	26'5"
Carico statico di ribaltamento, con telaio in linea (ISO)*	kg	25.528	25.427	25.193	25.091	25.854	25.754
	lb	56.264	56.042	55.526	55.302	56.983	56.762
Carico statico di ribaltamento, con telaio in linea (pneumatico rigido)*	kg	26.957	26.855	26.634	26.531	27.275	27.174
	lb	59.413	59.189	58.701	58.475	60.115	59.892
Carico statico di ribaltamento, con telaio articolato (ISO)*	kg	21.636	21.535	21.317	21.215	21.946	21.846
	lb	47.686	47.464	46.983	46.759	48.370	48.149
Carico statico di ribaltamento, con telaio articolato (pneumatico rigido)*	kg	23.071	22.969	22.764	22.661	23.373	23.272
	lb	50.850	50.625	50.173	49.946	51.515	51.293
Forza di strappo (§)	kN	232	231	218	217	243	242
	lbf	52.243	52.094	49.093	48.944	54.616	54.473
Peso operativo*	kg	36.531	36.603	36.716	36.788	36.277	36.349
	lb	80.514	80.673	80.922	81.081	79.954	80.114

\* I carichi statici di ribaltamento e i pesi operativi indicati fanno riferimento a una macchina configurata con pneumatici radiali Bridgestone 875/65R29 VLTS L4, con serbatoi pieni, operatore, contrappeso, controllo dell'assetto, avviamento a freddo, parafranghi basculanti, Product Link, differenziali a slittamento limitato, protezione trasmissione, impianto dello sterzo secondario e insonorizzazione.

† Figura mostrata nelle tabelle delle dimensioni.

\*\*La configurazione del movimentatore di inerti non è compatibile con le benne da roccia e il sollevamento elevato.

(§) Misurata a 102 mm (4") posteriormente rispetto al tagliente con il perno d'incernieramento della benna quale punto di incernieramento in conformità allo standard SAE J732C.

(§) Le caratteristiche tecniche e i valori nominali sono conformi a tutti gli standard applicabili raccomandati dalla Society of Automotive Engineers, inclusi i valori nominali della pala regolamentati dallo standard SAE J732C.

(ISO) Piena conformità alle Sezioni da 1 a 6 dello standard ISO 14397-1:2007, che richiede una verifica del 2% tra i calcoli e le prove.

(Pneumatico rigido) Conformità allo standard ISO 14397-1: 2007, Sezioni da 1 a 5.

La disponibilità di altre benne e le offerte variano in funzione della zona. Rivolgetevi al vostro dealer Cat per ulteriori dettagli.

# Caratteristiche tecniche della pala gommata 982 XE

## Specifiche operative - Benne (continua)

Leverismo		Leverismo di manipolazione di inerti			
Tipo di benna		Per uso generale - Con gancio - Fusion		Per uso generale - Con gancio - Fusion - Abrasione	
Tipo di tagliente		Taglienti imbullonati	Denti e segmenti	Taglienti imbullonati	Denti e segmenti
Capacità - nominale	m <sup>3</sup>	6,00	6,00	6,70	6,70
	yd <sup>3</sup>	7,75	7,75	8,75	8,75
Capacità - nominale con fattore di riempimento del 110%	m <sup>3</sup>	6,60	6,60	7,40	7,40
	yd <sup>3</sup>	8,75	8,75	9,75	9,75
Larghezza	mm	3.602	3.698	3.602	3.698
	piedi/pollici	11'9"	12'1"	11'9"	12'1"
<b>16</b> † Luce di scarico alla massima altezza di sollevamento e scarico a 45°	mm	3.247	3.059	3.168	2.979
	piedi/pollici	10'7"	10'0"	10'4"	9'9"
<b>17</b> † Sbraccio alla massima altezza di sollevamento e scarico a 45°	mm	1.695	1.853	1.760	1.916
	piedi/pollici	5'6"	6'0"	5'9"	6'3"
Sbraccio con braccio di sollevamento orizzontale e benna a terra	mm	3.426	3.668	3.530	3.772
	piedi/pollici	11'2"	12'0"	11'6"	12'4"
<b>A</b> † Profondità di scavo	mm	129	129	129	129
	pollici	5,1"	5,1"	5,1"	5,1"
<b>12</b> † Lunghezza totale	mm	10.473	10.739	10.577	10.843
	piedi/pollici	34'5"	35'3"	34'9"	35'7"
<b>B</b> † Altezza totale con benna alla massima altezza di sollevamento	mm	6.658	6.658	6.756	6.756
	piedi/pollici	21'11"	21'11"	22'2"	22'2"
Raggio di sterzata della pala con benna in posizione di trasporto	mm	7.937	8.074	7.971	8.109
	piedi/pollici	26'1"	26'6"	26'2"	26'8"
Carico statico di ribaltamento, con telaio in linea (ISO)*	kg	23.986	23.895	23.618	23.529
	lb	52.865	52.665	52.055	51.859
Carico statico di ribaltamento, con telaio in linea (pneumatico rigido)*	kg	25.325	25.233	24.968	24.878
	lb	55.816	55.615	55.030	54.833
Carico statico di ribaltamento, con telaio articolato (ISO)*	kg	20.224	20.133	19.872	19.783
	lb	44.574	44.374	43.798	43.602
Carico statico di ribaltamento, con telaio articolato (pneumatico rigido)*	kg	21.574	21.482	21.232	21.142
	lb	47.549	47.347	46.796	46.598
Forza di strappo (§)	kN	232	232	218	217
	lbf	52.324	52.164	48.982 XE	48.825
Peso operativo*	kg	37.249	37.314	37.477	37.539
	lb	82.095	82.239	82.598	82.735

\* I carichi statici di ribaltamento e i pesi operativi indicati fanno riferimento a una macchina configurata con pneumatici radiali Bridgestone 875/65R29 VLTS L4, con serbatoi pieni, operatore, contrappeso, controllo dell'assetto, avviamento a freddo, parafanghi basculanti, Product Link, differenziali a slittamento limitato, protezione trasmissione, impianto dello sterzo secondario e insonorizzazione.

† Figura mostrata nelle tabelle delle dimensioni.

\*\* La configurazione del movimentatore di inerti non è compatibile con le benne da roccia e il sollevamento elevato.

(§) Misurata a 102 mm (4") posteriormente rispetto al tagliente con il perno d'incernieramento della benna quale punto di incernieramento in conformità allo standard SAE J732C.

(§) Le caratteristiche tecniche e i valori nominali sono conformi a tutti gli standard applicabili raccomandati dalla Society of Automotive Engineers, inclusi i valori nominali della pala regolamentati dallo standard SAE J732C.

(ISO) Piena conformità alle Sezioni da 1 a 6 dello standard ISO 14397-1:2007, che richiede una verifica del 2% tra i calcoli e le prove.

(Pneumatico rigido) Conformità allo standard ISO 14397-1: 2007, Sezioni da 1 a 5.

La disponibilità di altre benne e le offerte variano in funzione della zona. Rivolgetevi al vostro dealer Cat per ulteriori dettagli.

# Caratteristiche tecniche della pala gommata 982 XE

## Specifiche operative - Benne (continua)

Leverismo		Leverismo di manipolazione di inerti				
Tipo di benna		Fondo piatto - Attacco imperiato		Fondo piatto - Attacco imperiato - HD		Pianale piatto - Attacco imperiato - Materiale leggero
Tipo di tagliente		Taglienti imbullonati	Denti e segmenti	Taglienti imbullonati	Denti e segmenti	Taglienti imbullonati
Capacità - nominale	m <sup>3</sup>	6,40	6,40	7,00	7,00	8,80
	yd <sup>3</sup>	8,25	8,25	9,25	9,25	11,50
Capacità - nominale con fattore di riempimento del 110%	m <sup>3</sup>	7,00	7,00	7,70	7,70	9,70
	yd <sup>3</sup>	9,25	9,25	10,00	10,00	12,75
Larghezza	mm	3.602	3.665	3.602	3.665	3.639
	piedi/pollici	11'9"	12'0"	11'9"	12'0"	11'11"
16† Luce di scarico alla massima altezza di sollevamento e scarico a 45°	mm	3.246	3.069	3.198	3.021	3.015
	piedi/pollici	10'7"	10'0"	10'5"	9'10"	9'10"
17† Sbraccio alla massima altezza di sollevamento e scarico a 45°	mm	1.516	1.638	1.581	1.703	1.743
	piedi/pollici	4'11"	5'4"	5'2"	5'7"	5'8"
Sbraccio con braccio di sollevamento orizzontale e benna a terra	mm	3.321	3.532	3.401	3.612	3.645
	piedi/pollici	10'10"	11'7"	11'1"	11'10"	11'11"
A† Profondità di scavo	mm	119	119	107	107	122
	pollici	4,6"	4,6"	4,2"	4,2"	4,8"
12† Lunghezza totale	mm	10.362	10.597	10.434	10.669	10.687
	piedi/pollici	34'0"	34'10"	34'3"	35'1"	35'1"
B† Altezza totale con benna alla massima altezza di sollevamento	mm	6.623	6.623	6.707	6.707	6.960
	piedi/pollici	21'9"	21'9"	22'1"	22'1"	22'10"
Raggio di sterzata della pala con benna in posizione di trasporto	mm	7.905	8.014	7.925	8.035	8.025
	piedi/pollici	26'0"	26'4"	26'0"	26'5"	26'4"
Carico statico di ribaltamento, con telaio in linea (ISO)*	kg	25.569	25.470	24.448	24.349	24.581
	lb	56.354	56.137	53.884	53.665	54.177
Carico statico di ribaltamento, con telaio in linea (pneumatico rigido)*	kg	26.937	26.838	25.822	25.722	25.991
	lb	59.369	59.151	56.913	56.693	57.284
Carico statico di ribaltamento, con telaio articolato (ISO)*	kg	21.712	21.613	20.596	20.497	20.775
	lb	47.853	47.637	45.394	45.175	45.790
Carico statico di ribaltamento, con telaio articolato (pneumatico rigido)*	kg	23.089	22.990	21.979	21.879	22.194
	lb	50.888	50.670	48.442	48.222	48.916
Forza di strappo (§)	kN	251	250	235	234	205
	lbf	56.505	56.357	52.804	52.662	46.188
Peso operativo*	kg	36.312	36.384	37.297	37.369	36.823
	lb	80.031	80.191	82.202	82.362	81.156

\* I carichi statici di ribaltamento e i pesi operativi indicati fanno riferimento a una macchina configurata con pneumatici radiali Bridgestone 875/65R29 VLTS L4, con serbatoi pieni, operatore, contrappeso, controllo dell'assetto, avviamento a freddo, parafranghi basculanti, Product Link, differenziali a slittamento limitato, protezione trasmissione, impianto dello sterzo secondario e insonorizzazione.

† Figura mostrata nelle tabelle delle dimensioni.

\*\* La configurazione del movimentatore di inerti non è compatibile con le benne da roccia e il sollevamento elevato.

(§) Misurata a 102 mm (4") posteriormente rispetto al tagliente con il perno d'incernieramento della benna quale punto di incernieramento in conformità allo standard SAE J732C.

(§) Le caratteristiche tecniche e i valori nominali sono conformi a tutti gli standard applicabili raccomandati dalla Society of Automotive Engineers, inclusi i valori nominali della pala regolamentati dallo standard SAE J732C.

(ISO) Piena conformità alle Sezioni da 1 a 6 dello standard ISO 14397-1:2007, che richiede una verifica del 2% tra i calcoli e le prove.

(Pneumatico rigido) Conformità allo standard ISO 14397-1: 2007, Sezioni da 1 a 5.

La disponibilità di altre benne e le offerte variano in funzione della zona. Rivolgetevi al vostro dealer Cat per ulteriori dettagli.

# Caratteristiche tecniche della pala gommata 982 XE

## Caratteristiche tecniche della forca

### Caratteristiche tecniche della forca

1	Lunghezza rebbio	mm	1.829
		pollici	72,0
2	Centro del carico	mm	914
		pollici	36,0
	Carico statico di ribaltamento - telaio in linea (forca parallela al terreno)	kg	17.989
		lb	39.648
	Carico statico di ribaltamento - telaio articolato (forca parallela al terreno)	kg	15.437
		lb	34.023
	Carico nominale (SAE J1197 - 50% del carico massimo di ribaltamento alla massima sterzata)	kg	7.719
		lb	17.012
	Carico nominale (CEN EN 474-3 terreno irregolare - 60% del carico massimo di ribaltamento alla massima sterzata)	kg	9.262
		lb	20.414
	Carico nominale (CEN EN 474-3 terreno solido e pianeggiante - 80% del carico massimo di ribaltamento alla massima sterzata)	kg	12.350
		lb	27.219
3	Lunghezza totale massima	mm	10.883
		pollici	428,5
4	Sbraccio con forche a terra	mm	1.591
		pollici	62,6
5	*Distanza da terra della parte inferiore del rebbio alla minima altezza e con forca parallela al terreno	mm	-126
		pollici	-4,9
6	Sbraccio con bracci orizzontali e forca parallela al terreno	mm	2.073
		pollici	81,6
7	Sbraccio con forca alla massima altezza	mm	1.028
		pollici	40,5
8	Distanza da terra della forca con bracci orizzontali e forca parallela al terreno	mm	1.959
		pollici	77,1
9	Distanza da terra della forca alla massima altezza e con forca parallela al terreno	mm	4.479
		pollici	176,4
10	Altezza totale forca al massimo sollevamento (altezza piastra portaforche dal terreno)	mm	5.523
		pollici	217,4
11	Gioco alla massima altezza di sollevamento e scarico	mm	2.678
		pollici	105,4
12	Angolo di scarico max dalla posizione orizzontale	gradi	52
13	Larghezza totale del portaforche	mm	2.821
		pollici	111,1
14	Altezza totale del portaforche	mm	1.129
		pollici	44,4
15	Larghezza esterna rebbi (massimo distanziamento)	mm	2.627
		pollici	103,4
16	Larghezza esterna rebbi (minimo distanziamento)	mm	747
		pollici	29,4
	Larghezza forca (rebbio singolo)	mm	250,0
		pollici	9,8
	Spessore forca	mm	85,0
		pollici	3,3
	Portata rebbio	kg	18.700
		lb	41.215
	Peso operativo	kg	34.496
		lb	76.029

\*Valori negativi indicano al di sotto del piano di scavo

**982 STD**  
**Carro da 108" Rebbi da 72"**  
**Forca per edilizia, HD, FUSION 523-4199 523-4200**

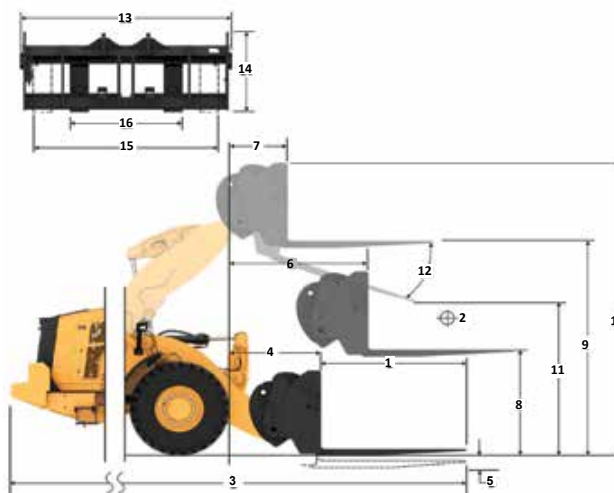

- Carico utile (SAE J1197)
- Carico utile (CEN EN 474-3 - terreno irregolare)
- Carico utile (CEN EN 474-3 - terreno solido e pianeggiante)
- Carico statico di ribaltamento - telaio articolato
- Carico statico di ribaltamento - telaio in linea
- Capacità di inclinazione idraulica
- Capacità di sollevamento idraulico

**NOTA:** i carichi statici di ribaltamento e i pesi operativi fanno riferimento a una pala configurata con pneumatici Bridgestone \* VLTS L4, climatizzatore, controllo dell'assetto, protezione trasmissione, serbatoi dei liquidi e del combustibile pieni, liquido di raffreddamento, lubrificanti e operatore.

Le caratteristiche tecniche e i valori nominali sono conformi ai seguenti standard: SAE\* J1197, ISO 14397-1, CEN\*\* EN 474-3.

Il carico operativo nominale di una pala dotata di forca per pallet è determinato da:  
 SAE J1197: 50% del carico massimo di ribaltamento alla massima sterzata o limite idraulico.  
 CEN EN 474-3: 60% del carico massimo di ribaltamento alla massima sterzata su terreno irregolare o limite idraulico.  
 CEN EN 474-3: 80% del carico massimo di ribaltamento alla massima sterzata su terreno solido e pianeggiante o limite idraulico.

\*SAE - Society of Automotive Engineers  
 \*\*CEN - European Committee for Standardization

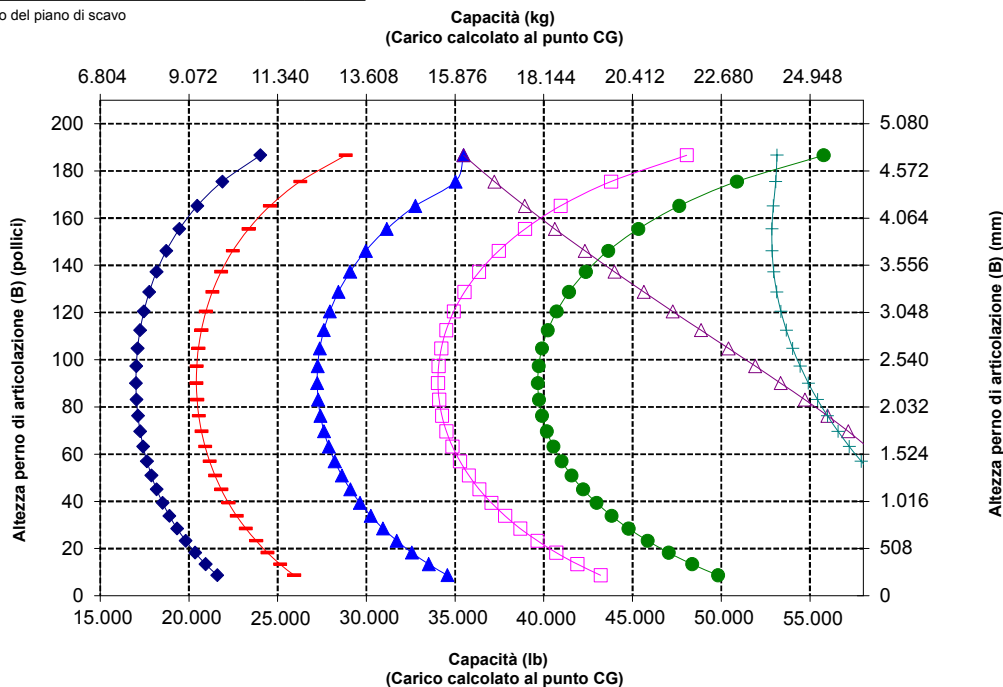

**AVVERTENZA:** non superare la capacità di carico dei rebbi. La capacità del singolo rebbio è stampigliata su ciascun lato.

# Caratteristiche tecniche della pala gommata 982 XE

## Caratteristiche tecniche della forca

### Caratteristiche tecniche della forca

1	Lunghezza rebbio	mm pollici	2.134 84,0
2	Centro del carico	mm pollici	1.067 42,0
	Carico statico di ribaltamento - telaio in linea (forca parallela al terreno)	kg lb	17.217 37.947
	Carico statico di ribaltamento - telaio articolato (forca parallela al terreno)	kg lb	14.759 32.530
	Carico nominale (SAE J1197 - 50% del carico massimo di ribaltamento alla massima sterzata)	kg lb	7.380 16.265
	Carico nominale (CEN EN 474-3 terreno irregolare - 60% del carico massimo di ribaltamento alla massima sterzata)	kg lb	8.856 19.518
	Carico nominale (CEN EN 474-3 terreno solido e pianeggiante - 80% del carico massimo di ribaltamento alla massima sterzata)	kg lb	11.808 26.024
3	Lunghezza totale massima	mm pollici	11.191 440,6
4	Sbraccio con forche a terra	mm pollici	1.594 62,7
5	*Distanza da terra della parte inferiore del rebbio alla minima altezza e con forca parallela al terreno	mm pollici	-126 -4,9
6	Sbraccio con bracci orizzontali e forca parallela al terreno	mm pollici	2.073 81,6
7	Sbraccio con forca alla massima altezza	mm pollici	1.028 40,5
8	Distanza da terra della forca con bracci orizzontali e forca parallela al terreno	mm pollici	1.964 77,3
9	Distanza da terra della forca alla massima altezza e con forca parallela al terreno	mm pollici	4.484 176,6
10	Altezza totale forca al massimo sollevamento (altezza piastra portaforche dal terreno)	mm pollici	5.523 217,4
11	Gioco alla massima altezza di sollevamento e scarico	mm pollici	2.438 96,0
12	Angolo di scarico max dalla posizione orizzontale	gradi	52
13	Larghezza totale del portaforche	mm pollici	2.821 111,1
14	Altezza totale del portaforche	mm pollici	1.129 44,4
15	Larghezza esterna rebbi (massimo distanziamento)	mm pollici	2.627 103,4
16	Larghezza esterna rebbi (minimo distanziamento)	mm pollici	747 29,4
	Larghezza forca (rebbio singolo)	mm pollici	250,0 9,8
	Spessore forca	mm pollici	90,0 3,5
	Portata rebbio	kg lb	17.729 39.075
	Peso operativo	kg lb	34.598 76.254

\*Valori negativi indicano al di sotto del piano di scavo

**982 STD**  
Carro da 108"    Rebbi da 84"  
Forca per edilizia, HD, FUSION    523-4199    523-4201

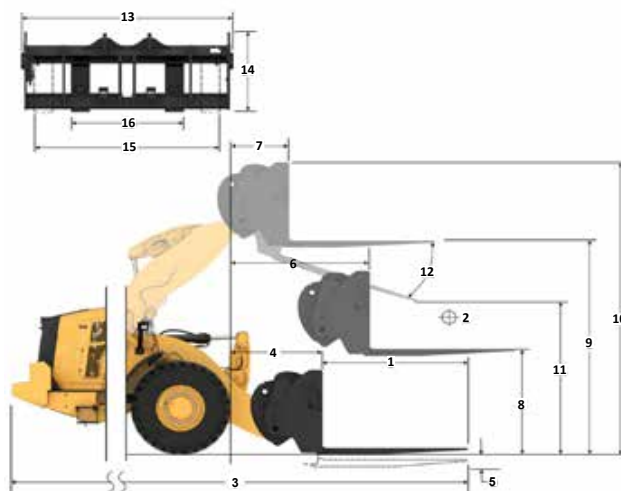

**NOTA:** i carichi statici di ribaltamento e i pesi operativi fanno riferimento a una pala configurata con pneumatici Bridgestone® VLTS L4, climatizzatore, controllo dell'assetto, protezione trasmissione, serbatoi dei liquidi e del combustibile pieni, liquido di raffreddamento, lubrificanti e operatore.

Le caratteristiche tecniche e i valori nominali sono conformi ai seguenti standard: SAE® J1197, ISO 14397-1, CEN\*\* EN 474-3.

Il carico operativo nominale di una pala dotata di forca per pallet è determinato da:  
SAE J1197: 50% del carico massimo di ribaltamento alla massima sterzata o limite idraulico.  
CEN EN 474-3: 60% del carico massimo di ribaltamento alla massima sterzata su terreno irregolare o limite idraulico.  
CEN EN 474-3: 80% del carico massimo di ribaltamento alla massima sterzata su terreno solido e pianeggiante o limite idraulico.

\*SAE - Society of Automotive Engineers  
\*\*CEN - European Committee for Standardization

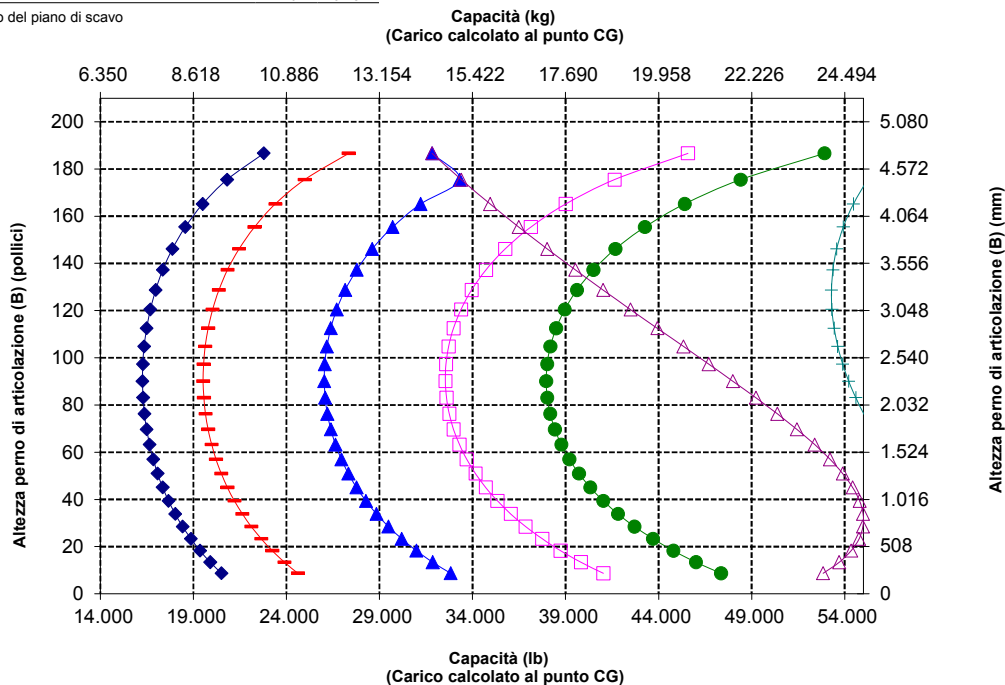

**AVVERTENZA:** non superare la capacità di carico dei rebbi. La capacità del singolo rebbio è stampigliata su ciascun lato.



# Caratteristiche tecniche della pala gommata 982 XE

## Caratteristiche tecniche della forca

### Caratteristiche tecniche della forca

1	Lunghezza rebbio	mm	2.438
		pollici	96,0
2	Centro del carico	mm	1.219
		pollici	48,0
	Carico statico di ribaltamento - telaio in linea (forca parallela al terreno)	kg	16.439
		lb	36.232
	Carico statico di ribaltamento - telaio articolato (forca parallela al terreno)	kg	14.070
		lb	31.011
	Carico nominale (SAE J1197 - 50% del carico massimo di ribaltamento alla massima sterzata)	kg	7.035
		lb	15.506
	Carico nominale (CEN EN 474-3 terreno irregolare - 60% del carico massimo di ribaltamento alla massima sterzata)	kg	8.442
		lb	18.607
	Carico nominale (CEN EN 474-3 terreno solido e pianeggiante - 80% del carico massimo di ribaltamento alla massima sterzata)	kg	11.256
		lb	24.809
3	Lunghezza totale massima	mm	11.500
		pollici	452,7
4	Sbraccio con forche a terra	mm	1.598
		pollici	62,9
5	*Distanza da terra della parte inferiore del rebbio alla minima altezza e con forca parallela al terreno	mm	-124
		pollici	-4,9
6	Sbraccio con bracci orizzontali e forca parallela al terreno	mm	2.078
		pollici	81,8
7	Sbraccio con forca alla massima altezza	mm	1.033
		pollici	40,7
8	Distanza da terra della forca con bracci orizzontali e forca parallela al terreno	mm	1.966
		pollici	77,4
9	Distanza da terra della forca alla massima altezza e con forca parallela al terreno	mm	4.486
		pollici	176,6
10	Altezza totale forca al massimo sollevamento (altezza piastra portaforche dal terreno)	mm	5.523
		pollici	217,4
11	Gioco alla massima altezza di sollevamento e scarico	mm	2.196
		pollici	86,5
12	Angolo di scarico max dalla posizione orizzontale	gradi	52
13	Larghezza totale del portaforche	mm	2.821
		pollici	111,1
14	Altezza totale del portaforche	mm	1.127
		pollici	44,4
15	Larghezza esterna rebbi (massimo distanziamento)	mm	2.629
		pollici	103,5
16	Larghezza esterna rebbi (minimo distanziamento)	mm	747
		pollici	29,4
	Larghezza forca (rebbio singolo)	mm	250,0
		pollici	9,8
	Spessore forca	mm	90,0
		pollici	3,5
	Portata rebbio	kg	15.750
		lb	34.713
	Peso operativo	kg	34.749
		lb	76.587

\*Valori negativi indicano al di sotto del piano di scavo

## 982 STD

Carro da 108" Rebbi da 96"

Forca per edilizia, HD, FUSION

523-4199 523-4202

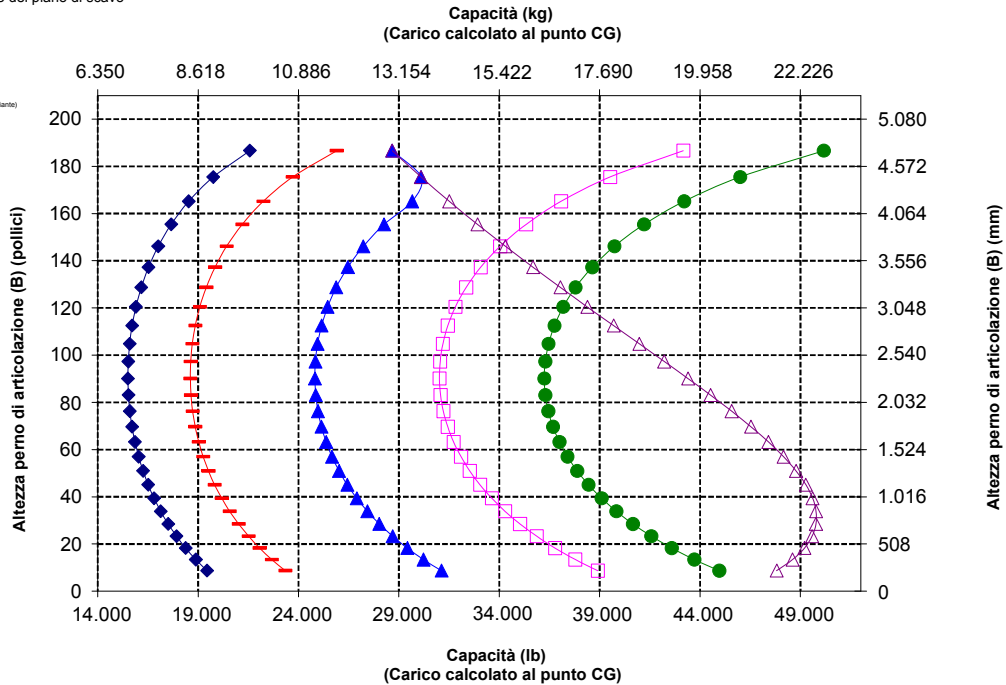
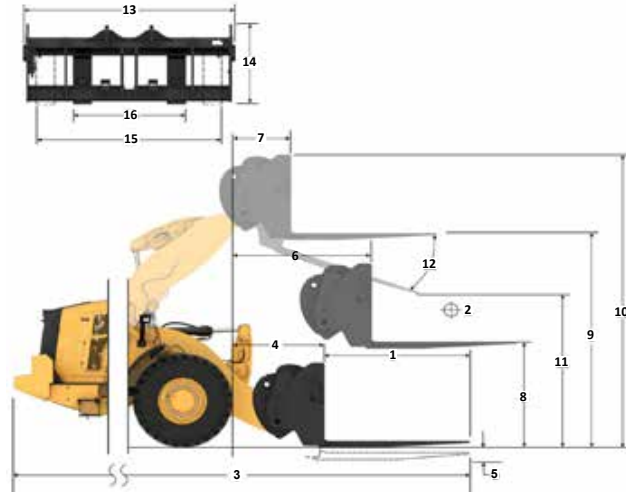

**NOTA:** i carichi statici di ribaltamento e i pesi operativi fanno riferimento a una pala configurata con pneumatici Bridgestone \* VLTS L4, climatizzatore, controllo dell'assetto, protezione trasmissione, serbatoi dei liquidi e del combustibile pieni, liquido di raffreddamento, lubrificanti e operatore.

Le caratteristiche tecniche e i valori nominali sono conformi ai seguenti standard: SAE\* J1197, ISO 14397-1, CEN\*\* EN 474-3.

Il carico operativo nominale di una pala dotata di forca per pallet è determinato da:  
SAE J1197: 50% del carico massimo di ribaltamento alla massima sterzata o limite idraulico.  
CEN EN 474-3: 60% del carico massimo di ribaltamento alla massima sterzata su terreno irregolare o limite idraulico.  
CEN EN 474-3: 80% del carico massimo di ribaltamento alla massima sterzata su terreno solido e pianeggiante o limite idraulico.

\*SAE - Society of Automotive Engineers  
\*\*CEN - European Committee for Standardization



**AVVERTENZA:** non superare la capacità di carico dei rebbi. La capacità del singolo rebbio è stampigliata su ciascun lato.

# Caratteristiche tecniche della pala gommata 982 XE

## Caratteristiche tecniche della forca

### Caratteristiche tecniche della forca

1	Lunghezza rebbio	mm	1.829
		pollici	72,0
2	Centro del carico	mm	914
		pollici	36,0
	Carico statico di ribaltamento - telaio in linea (forca parallela al terreno)	kg	17.040
		lb	37.557
	Carico statico di ribaltamento - telaio articolato (forca parallela al terreno)	kg	14.529
		lb	32.021
	Carico nominale (SAE J1197 - 50% del carico massimo di ribaltamento alla massima sterzata)	kg	7.264
		lb	16.011
	Carico nominale (CEN EN 474-3 terreno irregolare - 60% del carico massimo di ribaltamento alla massima sterzata)	kg	8.717
		lb	19.213
	Carico nominale (CEN EN 474-3 terreno solido e pianeggiante - 80% del carico massimo di ribaltamento alla massima sterzata)	kg	11.623
		lb	25.617
3	Lunghezza totale massima	mm	11.385
		pollici	448,2
4	Sbraccio con forche a terra	mm	1.979
		pollici	77,9
5	*Distanza da terra della parte inferiore del rebbio alla minima altezza e con forca parallela al terreno	mm	-126
		pollici	-5,0
6	Sbraccio con bracci orizzontali e forca parallela al terreno	mm	2.413
		pollici	95,0
7	Sbraccio con forca alla massima altezza	mm	1.089
		pollici	42,9
8	Distanza da terra della forca con bracci orizzontali e forca parallela al terreno	mm	1.959
		pollici	77,1
9	Distanza da terra della forca alla massima altezza e con forca parallela al terreno	mm	4.888
		pollici	192,5
10	Altezza totale forca al massimo sollevamento (altezza piastra portaforche dal terreno)	mm	5.932
		pollici	233,5
11	Gioco alla massima altezza di sollevamento e scarico	mm	3.087
		pollici	121,5
12	Angolo di scarico max dalla posizione orizzontale	gradi	52
13	Larghezza totale del portaforche	mm	2.821
		pollici	111,1
14	Altezza totale del portaforche	mm	1.129
		pollici	44,4
15	Larghezza esterna rebbi (massimo distanziamento)	mm	2.627
		pollici	103,4
16	Larghezza esterna rebbi (minimo distanziamento)	mm	747
		pollici	29,4
	Larghezza forca (rebbio singolo)	mm	250,0
		pollici	9,8
	Spessore forca	mm	85,0
		pollici	3,3
	Portata rebbio	kg	18.700
		lb	41.215
	Peso operativo	kg	35.586
		lb	78.431

\*Valori negativi indicano al di sotto del piano di scavo

**982 HL**  
**Carro da 108" Rebbi da 72"**  
**Forca per edilizia, HD, FUSION**  
**523-4199 523-4200**

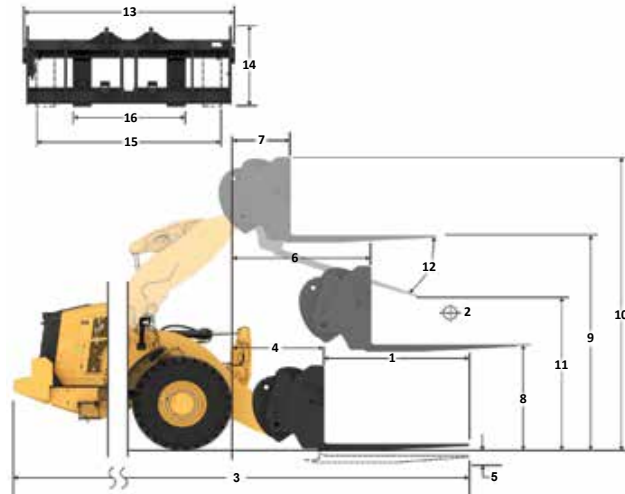

**NOTA:** i carichi statici di ribaltamento e i pesi operativi fanno riferimento a una pala configurata con pneumatici Bridgestone \* VLTS L4, climatizzatore, controllo dell'assetto, protezione trasmissione, serbatoi dei liquidi e del combustibile pieni, liquido di raffreddamento, lubrificanti e operatore.

Le caratteristiche tecniche e i valori nominali sono conformi ai seguenti standard: SAE\* J1197, ISO 14397-1, CEN\*\* EN 474-3.

Il carico operativo nominale di una pala dotata di forca per pallet è determinato da:  
 SAE J1197: 50% del carico massimo di ribaltamento alla massima sterzata o limite idraulico.  
 CEN EN 474-3: 60% del carico massimo di ribaltamento alla massima sterzata su terreno irregolare o limite idraulico.  
 CEN EN 474-3: 80% del carico massimo di ribaltamento alla massima sterzata su terreno solido e pianeggiante o limite idraulico.

\*SAE - Society of Automotive Engineers  
 \*\*CEN - European Committee for Standardization

**Capacità (kg)**  
**(Carico calcolato al punto CG)**

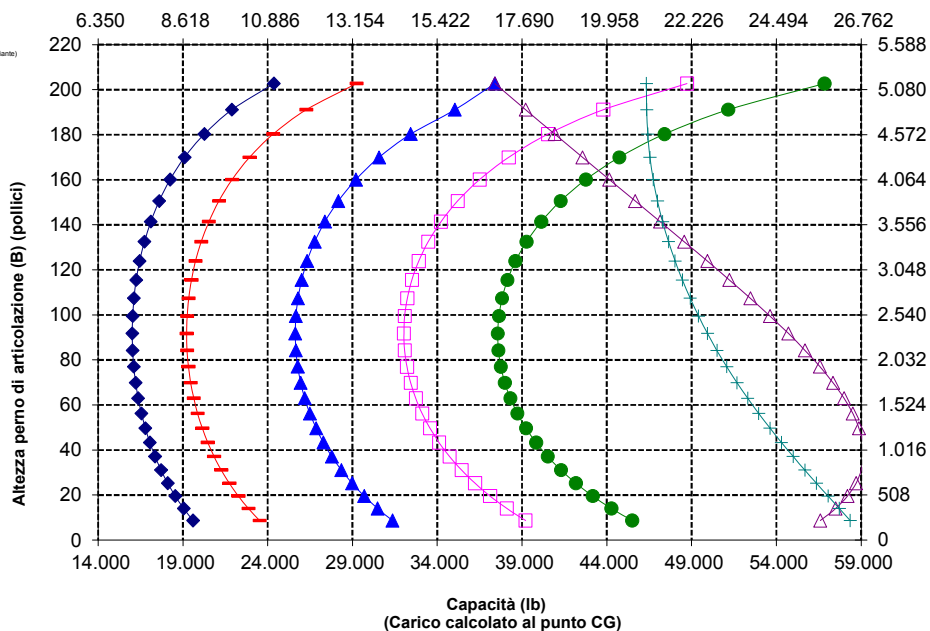

**AVVERTENZA:** non superare la capacità di carico dei rebbi. La capacità del singolo rebbio è stampigliata su ciascun lato.

# Caratteristiche tecniche della pala gommata 982 XE

## Caratteristiche tecniche della forca

### Caratteristiche tecniche della forca

1	Lunghezza rebbio	mm	2.134
		pollici	84,0
2	Centro del carico	mm	1.067
		pollici	42,0
	Carico statico di ribaltamento - telaio in linea (forca parallela al terreno)	kg	16.351
		lb	36.038
	Carico statico di ribaltamento - telaio articolato (forca parallela al terreno)	kg	13.926
		lb	30.692
	Carico nominale (SAE J1197 - 50% del carico massimo di ribaltamento alla massima sterzata)	kg	6.963
		lb	15.346
	Carico nominale (CEN EN 474-3 terreno irregolare - 60% del carico massimo di ribaltamento alla massima sterzata)	kg	8.355
		lb	18.415
	Carico nominale (CEN EN 474-3 terreno solido e pianeggiante - 80% del carico massimo di ribaltamento alla massima sterzata)	kg	11.141
		lb	24.554
3	Lunghezza totale massima	mm	11.692
		pollici	460,3
4	Sbraccio con forche a terra	mm	1.982
		pollici	78,0
5	*Distanza da terra della parte inferiore del rebbio alla minima altezza e con forca parallela al terreno	mm	-126
		pollici	-5,0
6	Sbraccio con bracci orizzontali e forca parallela al terreno	mm	2.413
		pollici	95,0
7	Sbraccio con forca alla massima altezza	mm	1.089
		pollici	42,9
8	Distanza da terra della forca con bracci orizzontali e forca parallela al terreno	mm	1.964
		pollici	77,3
9	Distanza da terra della forca alla massima altezza e con forca parallela al terreno	mm	4.893
		pollici	192,7
10	Altezza totale forca al massimo sollevamento (altezza piastra portaforche dal terreno)	mm	5.932
		pollici	233,5
11	Gioco alla massima altezza di sollevamento e scarico	mm	2.848
		pollici	112,1
12	Angolo di scarico max dalla posizione orizzontale	gradi	52
13	Larghezza totale del portaforche	mm	2.821
		pollici	111,1
14	Altezza totale del portaforche	mm	1.129
		pollici	44,4
15	Larghezza esterna rebbi (massimo distanziamento)	mm	2.627
		pollici	103,4
16	Larghezza esterna rebbi (minimo distanziamento)	mm	747
		pollici	29,4
	Larghezza forca (rebbio singolo)	mm	250,0
		pollici	9,8
	Spessore forca	mm	90,0
		pollici	3,5
	Portata rebbio	kg	17.729
		lb	39.075
	Peso operativo	kg	35.688
		lb	78.656

\*Valori negativi indicano al di sotto del piano di scavo

**982 HL**  
**Forca per edilizia, HD, FUSION**  
**Carro da 108" Rebbi da 84"**  
**523-4199 523-4201**

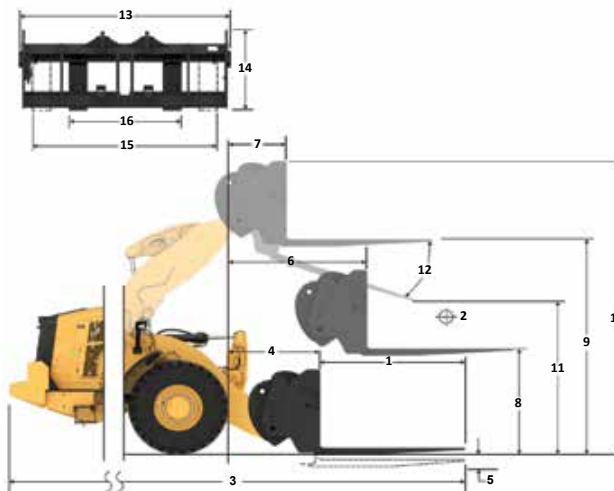

Capacità (kg)  
(Carico calcolato al punto CG)

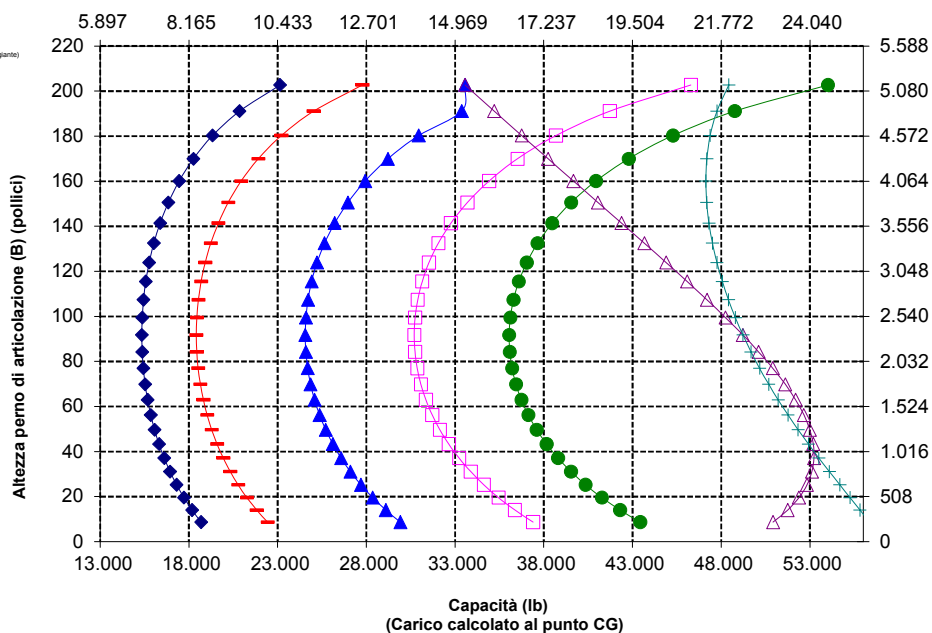

**NOTA:** i carichi statici di ribaltamento e i pesi operativi fanno riferimento a una pala configurata con pneumatici Bridgestone \* VLTS L4, climatizzatore, controllo dell'assetto, protezione trasmissione, serbatoi dei liquidi e del combustibile pieni, liquido di raffreddamento, lubrificanti e operatore.

Le caratteristiche tecniche e i valori nominali sono conformi ai seguenti standard: SAE\* J1197, ISO 14397-1, CEN\*\* EN 474-3.

Il carico operativo nominale di una pala dotata di forca per pallet è determinato da:  
 SAE J1197: 50% del carico massimo di ribaltamento alla massima sterzata o limite idraulico.  
 CEN EN 474-3: 60% del carico massimo di ribaltamento alla massima sterzata su terreno irregolare o limite idraulico.  
 CEN EN 474-3: 80% del carico massimo di ribaltamento alla massima sterzata su terreno solido e pianeggiante o limite idraulico.

\*SAE - Society of Automotive Engineers  
 \*\*CEN - European Committee for Standardization



**AVVERTENZA:** non superare la capacità di carico dei rebbi. La capacità del singolo rebbio è stampigliata su ciascun lato.

# Caratteristiche tecniche della pala gommata 982 XE

## Caratteristiche tecniche della forza

### Caratteristiche tecniche della forza

1	Lunghezza rebbio	mm	2.438
		pollici	96,0
2	Centro del carico	mm	1.219
		pollici	48,0
	Carico statico di ribaltamento - telaio in linea (forca parallela al terreno)	kg	15.648
		lb	34.488
	Carico statico di ribaltamento - telaio articolato (forca parallela al terreno)	kg	13.304
		lb	29.322
	Carico nominale (SAE J1197 - 50% del carico massimo di ribaltamento alla massima sterzata)	kg	6.652
		lb	14.661
	Carico nominale (CEN EN 474-3 terreno irregolare - 60% del carico massimo di ribaltamento alla massima sterzata)	kg	7.982
		lb	17.593
	Carico nominale (CEN EN 474-3 terreno solido e pianeggiante - 80% del carico massimo di ribaltamento alla massima sterzata)	kg	10.643
		lb	23.457
3	Lunghezza totale massima	mm	12.001
		pollici	472,5
4	Sbraccio con forche a terra	mm	1.986
		pollici	78,2
5	*Distanza da terra della parte inferiore del rebbio alla minima altezza e con forca parallela al terreno	mm	-124
		pollici	-4,9
6	Sbraccio con bracci orizzontali e forca parallela al terreno	mm	2.418
		pollici	95,2
7	Sbraccio con forca alla massima altezza	mm	1.094
		pollici	43,1
8	Distanza da terra della forca con bracci orizzontali e forca parallela al terreno	mm	1.966
		pollici	77,4
9	Distanza da terra della forca alla massima altezza e con forca parallela al terreno	mm	4.895
		pollici	192,7
10	Altezza totale forca al massimo sollevamento (altezza piastra portaforche dal terreno)	mm	5.932
		pollici	233,5
11	Gioco alla massima altezza di sollevamento e scarico	mm	2.605
		pollici	102,6
12	Angolo di scarico max dalla posizione orizzontale	gradi	52
13	Larghezza totale del portaforche	mm	2.821
		pollici	111,1
14	Altezza totale del portaforche	mm	1.127
		pollici	44,4
15	Larghezza esterna rebbi (massimo distanziamento)	mm	2.629
		pollici	103,5
16	Larghezza esterna rebbi (minimo distanziamento)	mm	747
		pollici	29,4
	Larghezza forca (rebbio singolo)	mm	250,0
		pollici	9,8
	Spessore forca	mm	90,0
		pollici	3,5
	Portata rebbio	kg	15.750
		lb	34.713
	Peso operativo	kg	35.839
		lb	78.989

\*Valori negativi indicano al di sotto del piano di scavo

## 982 HL

Carro da 108" Rebbi da 96"

Forca per edilizia, HD, FUSION

523-4199 523-4202

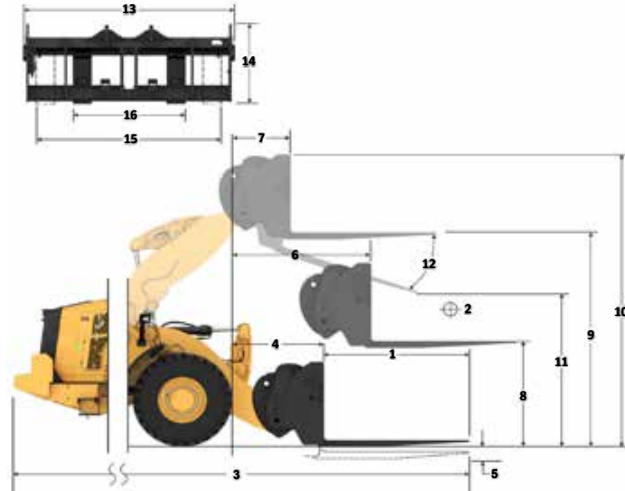

### Capacità (kg) (Carico calcolato al punto CG)

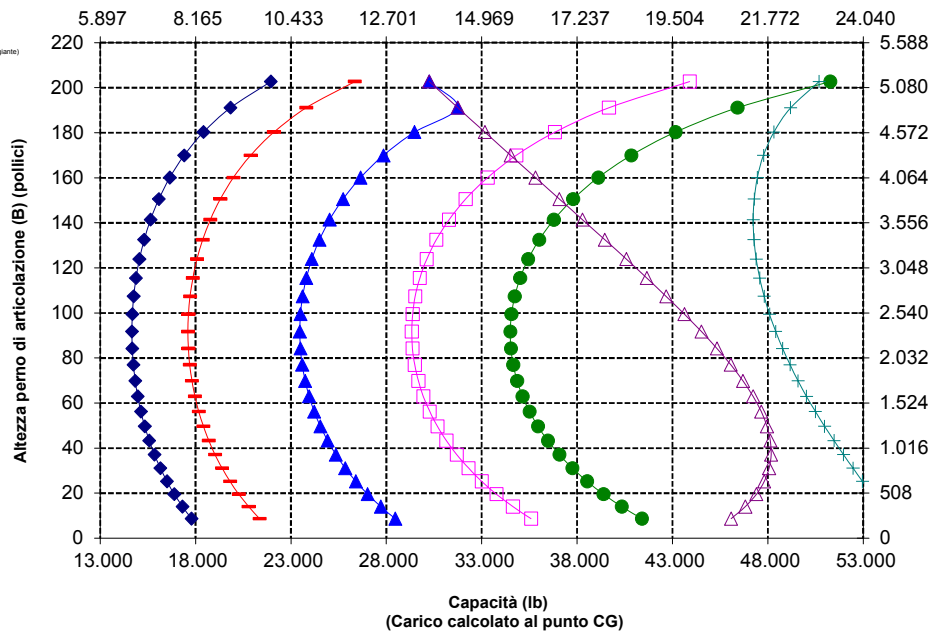

**NOTA:** i carichi statici di ribaltamento e i pesi operativi fanno riferimento a una pala configurata con pneumatici Bridgestone \* VLTS L4, climatizzatore, controllo dell'assetto, protezione trasmissione, serbatoi dei liquidi e del combustibile pieni, liquido di raffreddamento, lubrificanti e operatore.

Le caratteristiche tecniche e i valori nominali sono conformi ai seguenti standard: SAE\* J1197, ISO 14397-1, CEN\*\* EN 474-3.

Il carico operativo nominale di una pala dotata di forca per pallet è determinato da:  
SAE J1197: 50% del carico massimo di ribaltamento alla massima sterzata o limite idraulico.  
CEN EN 474-3: 60% del carico massimo di ribaltamento alla massima sterzata su terreno irregolare o limite idraulico.  
CEN EN 474-3: 80% del carico massimo di ribaltamento alla massima sterzata su terreno solido e pianeggiante o limite idraulico.

\*SAE - Society of Automotive Engineers  
\*\*CEN - European Committee for Standardization



**AVVERTENZA:** non superare la capacità di carico dei rebbi. La capacità del singolo rebbio è stampigliata su ciascun lato.

# Caratteristiche tecniche della pala gommata 982 XE

## Caratteristiche tecniche della forca

### Caratteristiche tecniche della forca

1	Lunghezza rebbio	mm	1.829
		pollici	72,0
2	Centro del carico	mm	914
		pollici	36,0
	Carico statico di ribaltamento - telaio in linea (forca parallela al terreno)	kg	18.988
		lb	41.849
	Carico statico di ribaltamento - telaio articolato (forca parallela al terreno)	kg	16.261
		lb	35.840
	Carico nominale (SAE J1197 - 50% del carico massimo di ribaltamento alla massima sterzata)	kg	8.131
		lb	17.920
	Carico nominale (CEN EN 474-3 terreno irregolare - 60% del carico massimo di ribaltamento alla massima sterzata)	kg	9.757
		lb	21.504
	Carico nominale (CEN EN 474-3 terreno solido e pianeggiante - 80% del carico massimo di ribaltamento alla massima sterzata)	kg	13.009
		lb	28.672
3	Lunghezza totale massima	mm	10.996
		pollici	432,9
4	Sbraccio con forche a terra	mm	1.591
		pollici	62,6
5	*Distanza da terra della parte inferiore del rebbio alla minima altezza e con forca parallela al terreno	mm	-126
		pollici	-4,9
6	Sbraccio con bracci orizzontali e forca parallela al terreno	mm	2.073
		pollici	81,6
7	Sbraccio con forca alla massima altezza	mm	1.028
		pollici	40,5
8	Distanza da terra della forca con bracci orizzontali e forca parallela al terreno	mm	1.959
		pollici	77,1
9	Distanza da terra della forca alla massima altezza e con forca parallela al terreno	mm	4.479
		pollici	176,4
10	Altezza totale forca al massimo sollevamento (altezza piastra portaforche dal terreno)	mm	5.523
		pollici	217,4
11	Gioco alla massima altezza di sollevamento e scarico	mm	2.678
		pollici	105,4
12	Angolo di scarico max dalla posizione orizzontale	gradi	52
13	Larghezza totale del portaforche	mm	2.821
		pollici	111,1
14	Altezza totale del portaforche	mm	1.129
		pollici	44,4
15	Larghezza esterna rebbi (massimo distanziamento)	mm	2.627
		pollici	103,4
16	Larghezza esterna rebbi (minimo distanziamento)	mm	747
		pollici	29,4
	Larghezza forca (rebbio singolo)	mm	250,0
		pollici	9,8
	Spessore forca	mm	85,0
		pollici	3,3
	Portata rebbio	kg	18.700
		lb	41.215
	Peso operativo	kg	35.139
		lb	77.447

\*Valori negativi indicano al di sotto del piano di scavo

### 982 AGG

Carro da 108" Rebbi da 72"  
Forca per edilizia, HD, FUSION 523-4199 523-4200

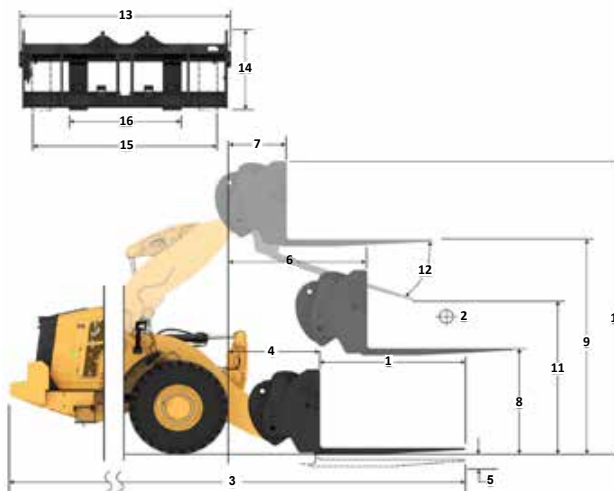

### Capacità (kg) (Carico calcolato al punto CG)

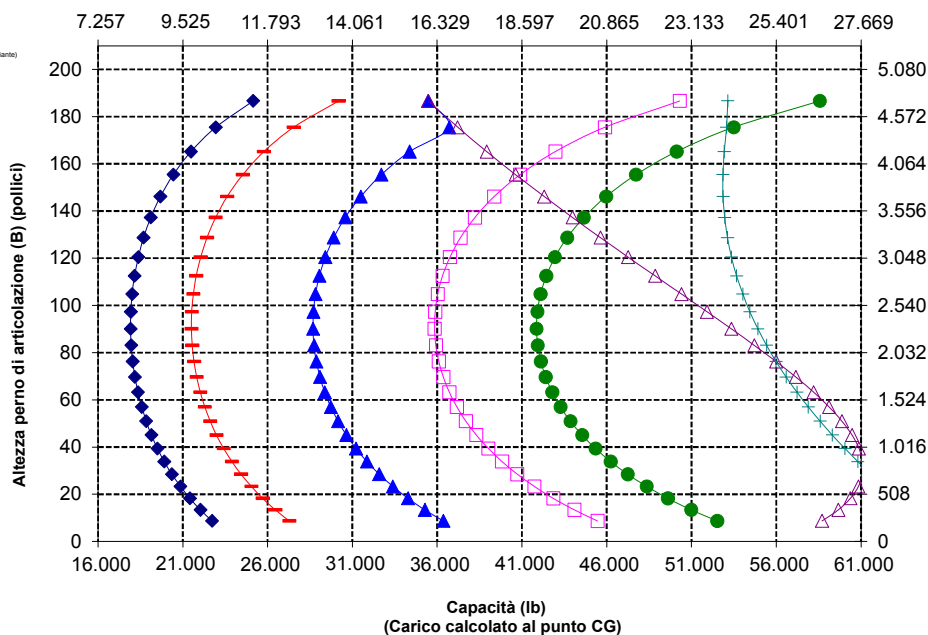

**NOTA:** i carichi statici di ribaltamento e i pesi operativi fanno riferimento a una pala configurata con pneumatici Bridgestone \*VLT3 L4, climatizzatore, controllo dell'assetto, protezione trasmissione, serbatoi dei liquidi e del combustibile pieni, liquido di raffreddamento, lubrificanti e operatore.

Le caratteristiche tecniche e i valori nominali sono conformi ai seguenti standard: SAE\* J1197, ISO 14397-1, CEN\*\* EN 474-3.

Il carico operativo nominale di una pala dotata di forca per pallet è determinato da:  
SAE J1197: 50% del carico massimo di ribaltamento alla massima sterzata o limite idraulico.  
CEN EN 474-3: 60% del carico massimo di ribaltamento alla massima sterzata su terreno irregolare o limite idraulico.  
CEN EN 474-3: 80% del carico massimo di ribaltamento alla massima sterzata su terreno solido e pianeggiante o limite idraulico.

\*SAE - Society of Automotive Engineers  
\*\*CEN - European Committee for Standardization



**AVVERTENZA:** non superare la capacità di carico dei rebbi. La capacità del singolo rebbio è stampigliata su ciascun lato.

# Caratteristiche tecniche della pala gommata 982 XE

## Caratteristiche tecniche della forca

### Caratteristiche tecniche della forca

1	Lunghezza rebbio	mm pollici	2.134 84,0
2	Centro del carico	mm pollici	1.067 42,0
	Carico statico di ribaltamento - telaio in linea (forca parallela al terreno)	kg lb	18.180 40.068
	Carico statico di ribaltamento - telaio articolato (forca parallela al terreno)	kg lb	15.554 34.281
	Carico nominale (SAE J1197 - 50% del carico massimo di ribaltamento alla massima sterzata)	kg lb	7.777 17.141
	Carico nominale (CEN EN 474-3 terreno irregolare - 60% del carico massimo di ribaltamento alla massima sterzata)	kg lb	9.332 20.569
	Carico nominale (CEN EN 474-3 terreno solido e pianeggiante - 80% del carico massimo di ribaltamento alla massima sterzata)	kg lb	12.443 27.425
3	Lunghezza totale massima	mm pollici	11.304 445,0
4	Sbraccio con forche a terra	mm pollici	1.594 62,7
5	*Distanza da terra della parte inferiore del rebbio alla minima altezza e con forca parallela al terreno	mm pollici	-126 -4,9
6	Sbraccio con bracci orizzontali e forca parallela al terreno	mm pollici	2.073 81,6
7	Sbraccio con forca alla massima altezza	mm pollici	1.028 40,5
8	Distanza da terra della forca con bracci orizzontali e forca parallela al terreno	mm pollici	1.964 77,3
9	Distanza da terra della forca alla massima altezza e con forca parallela al terreno	mm pollici	4.484 176,6
10	Altezza totale forca al massimo sollevamento (altezza piastra portaforche dal terreno)	mm pollici	5.523 217,4
11	Gioco alla massima altezza di sollevamento e scarico	mm pollici	2.438 96,0
12	Angolo di scarico max dalla posizione orizzontale	gradi	52
13	Larghezza totale del portaforche	mm pollici	2.821 111,1
14	Altezza totale del portaforche	mm pollici	1.129 44,4
15	Larghezza esterna rebbi (massimo distanziamento)	mm pollici	2.627 103,4
16	Larghezza esterna rebbi (minimo distanziamento)	mm pollici	747 29,4
	Larghezza forca (rebbio singolo)	mm pollici	250,0 9,8
	Spessore forca	mm pollici	90,0 3,5
	Portata rebbio	kg lb	17.729 39.075
	Peso operativo	kg lb	35.241 77.671

\*Valori negativi indicano al di sotto del piano di scavo

## 982 AGG

Carro da 108" Rebbi da 84"  
Forca per edilizia, HD, FUSION 523-4199 523-4201

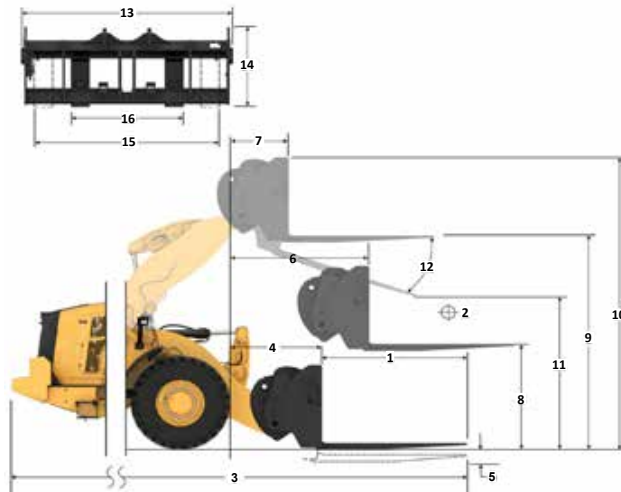

### Capacità (kg) (Carico calcolato al punto CG)

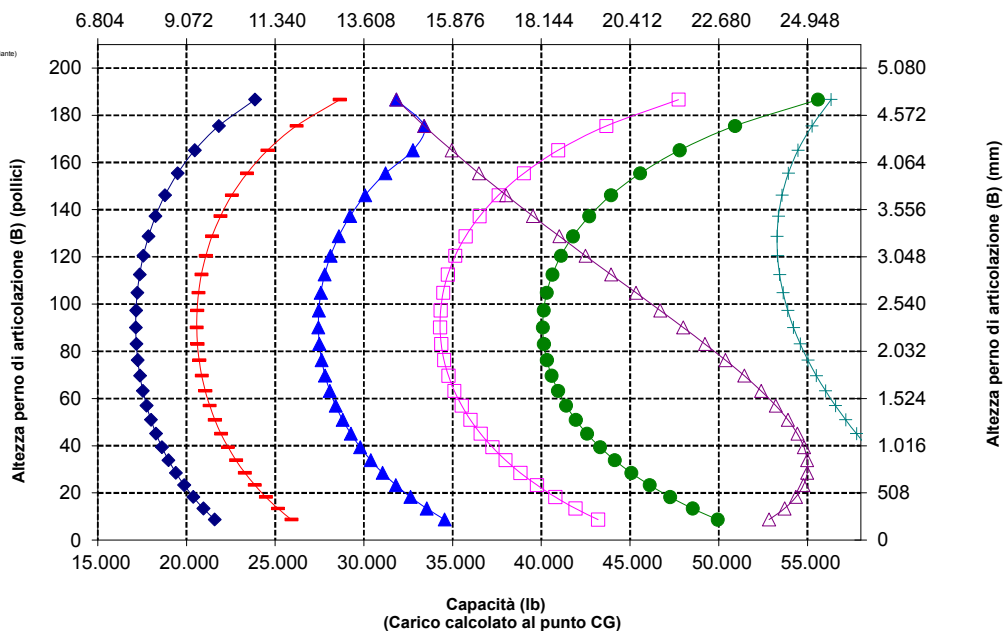

**NOTA:** i carichi statici di ribaltamento e i pesi operativi fanno riferimento a una pala configurata con pneumatici Bridgestone® VLTS L4, climatizzatore, controllo dell'assetto, protezione trasmissione, serbatoi dei liquidi e del combustibile pieni, liquido di raffreddamento, lubrificanti e operatore.

Le caratteristiche tecniche e i valori nominali sono conformi ai seguenti standard: SAE\* J1197, ISO 14397-1, CEN\*\* EN 474-3.

Il carico operativo nominale di una pala dotata di forca per pallet è determinato da:  
SAE J1197: 50% del carico massimo di ribaltamento alla massima sterzata o limite idraulico.  
CEN EN 474-3: 60% del carico massimo di ribaltamento alla massima sterzata su terreno irregolare o limite idraulico.  
CEN EN 474-3: 80% del carico massimo di ribaltamento alla massima sterzata su terreno solido e pianeggiante o limite idraulico.

\*SAE - Society of Automotive Engineers  
\*\*CEN - European Committee for Standardization



**AVVERTENZA:** non superare la capacità di carico dei rebbi. La capacità del singolo rebbio è stampigliata su ciascun lato.

# Caratteristiche tecniche della pala gommata 982 XE

## Caratteristiche tecniche della forca

### Caratteristiche tecniche della forca

1	Lunghezza rebbio	mm pollici	2.438 96,0
2	Centro del carico	mm pollici	1.219 48,0
	Carico statico di ribaltamento - telaio in linea (forca parallela al terreno)	kg lb	17.367 38.277
	Carico statico di ribaltamento - telaio articolato (forca parallela al terreno)	kg lb	14.837 32.701
	Carico nominale (SAE J1197 - 50% del carico massimo di ribaltamento alla massima sterzata)	kg lb	7.418 16.350
	Carico nominale (CEN EN 474-3 terreno irregolare - 60% del carico massimo di ribaltamento alla massima sterzata)	kg lb	8.902 19.620
	Carico nominale (CEN EN 474-3 terreno solido e pianeggiante - 80% del carico massimo di ribaltamento alla massima sterzata)	kg lb	11.870 26.160
3	Lunghezza totale massima	mm pollici	11.613 457,2
4	Sbraccio con forche a terra	mm pollici	1.598 62,9
5	*Distanza da terra della parte inferiore del rebbio alla minima altezza e con forca parallela al terreno	mm pollici	-124 -4,9
6	Sbraccio con bracci orizzontali e forca parallela al terreno	mm pollici	2.078 81,8
7	Sbraccio con forca alla massima altezza	mm pollici	1.033 40,7
8	Distanza da terra della forca con bracci orizzontali e forca parallela al terreno	mm pollici	1.966 77,4
9	Distanza da terra della forca alla massima altezza e con forca parallela al terreno	mm pollici	4.486 176,6
10	Altezza totale forca al massimo sollevamento (altezza piastra portaforche dal terreno)	mm pollici	5.523 217,4
11	Gioco alla massima altezza di sollevamento e scarico	mm pollici	2.196 86,5
12	Angolo di scarico max dalla posizione orizzontale	gradi	52
13	Larghezza totale del portaforche	mm pollici	2.821 111,1
14	Altezza totale del portaforche	mm pollici	1.127 44,4
15	Larghezza esterna rebbi (massimo distanziamento)	mm pollici	2.629 103,5
16	Larghezza esterna rebbi (minimo distanziamento)	mm pollici	747 29,4
	Larghezza forca (rebbio singolo)	mm pollici	250,0 9,8
	Spessore forca	mm pollici	90,0 3,5
	Portata rebbio	kg lb	15.750 34.713
	Peso operativo	kg lb	35.392 78.004

\*Valori negativi indicano al di sotto del piano di scavo

**982 AGG**  
Carro da 108" Rebbi da 96"  
Forca per edilizia, HD, FUSION 523-4199 523-4202

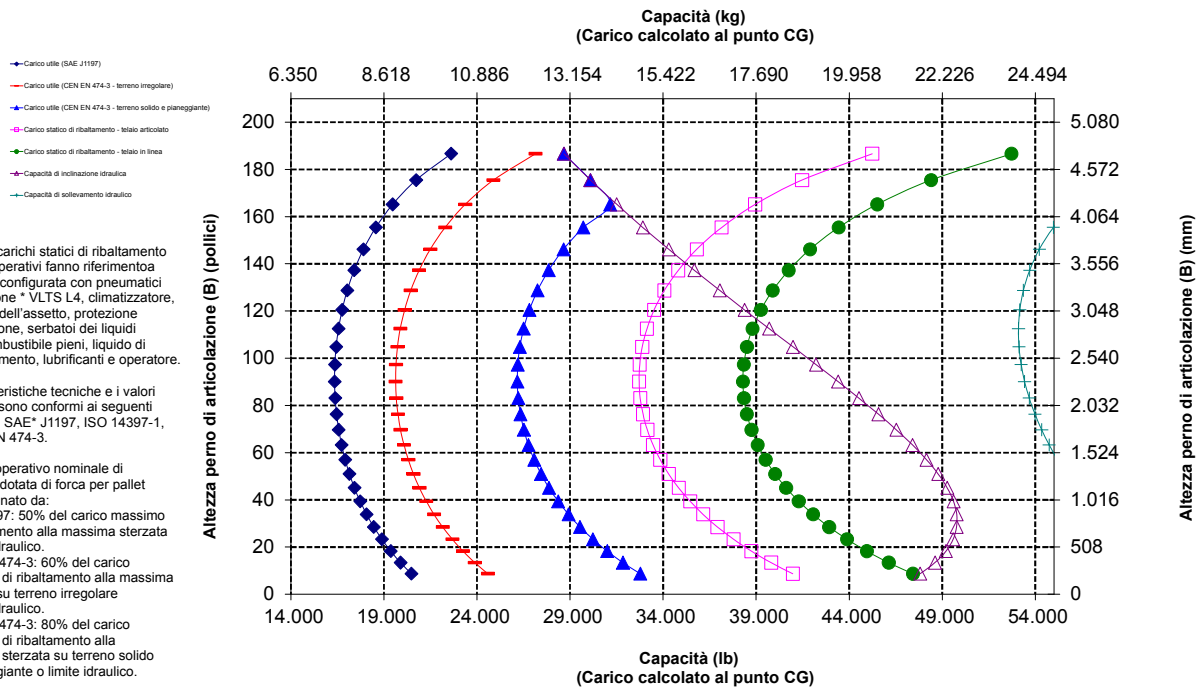
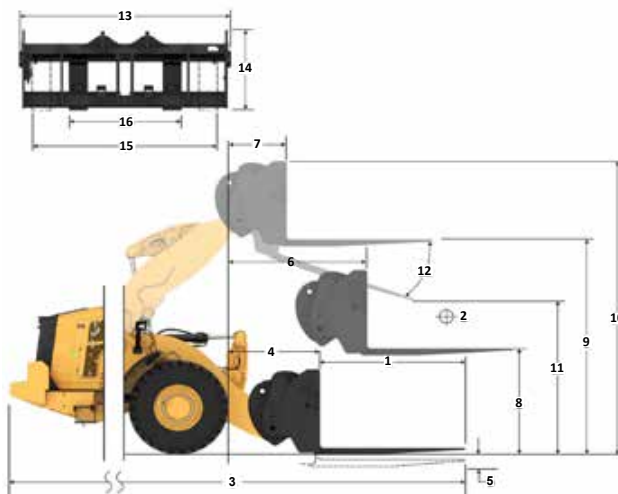

**NOTA:** i carichi statici di ribaltamento e i pesi operativi fanno riferimento a una pala configurata con pneumatici Bridgestone® VLTS L4, climatizzatore, controllo dell'assetto, protezione trasmissione, serbatoi dei liquidi e del combustibile pieni, liquido di raffreddamento, lubrificanti e operatore.

Le caratteristiche tecniche e i valori nominali sono conformi ai seguenti standard: SAE\* J1197, ISO 14397-1, CEN\*\* EN 474-3.

Il carico operativo nominale di una pala dotata di forca per pallet è determinato da:  
 SAE J1197: 50% del carico massimo di ribaltamento alla massima sterzata o limite idraulico.  
 CEN EN 474-3: 60% del carico massimo di ribaltamento alla massima sterzata su terreno irregolare o limite idraulico.  
 CEN EN 474-3: 80% del carico massimo di ribaltamento alla massima sterzata su terreno solido e pianeggiante o limite idraulico.

\*SAE - Society of Automotive Engineers  
 \*\*CEN - European Committee for Standardization



**AVVERTENZA:** non superare la capacità di carico dei rebbi. La capacità del singolo rebbio è stampigliata su ciascun lato.

# Caratteristiche tecniche della pala gommata 982 XE

## Attrezzatura di serie e a richiesta

L'attrezzatura di serie e a richiesta può variare. Per ulteriori informazioni, rivolgetevi al vostro dealer Cat.

	Di serie	A richiesta		Di serie	A richiesta
<b>CABINA</b>			<b>IDRAULICA</b>		
Cabina pressurizzata e insonorizzata	✓		Sistema dell'attrezzatura, impianto load sensing con pompa a pistoni a cilindrata variabile	✓	
Portiera con sistema di apertura a distanza	✓		Impianto dello sterzo, funzione di load sensing con apposita pompa a pistoni a cilindrata variabile	✓	
Comandi delle attrezzature elettroidrauliche, freno di stazionamento	✓		Controllo dell'assetto, accumulatori doppi	✓	
Poggiapiedi		✓	3ª funzione ausiliaria con controllo dell'assetto		✓
Sterzo, joystick	✓		Valvole per il prelievo dell'olio, tubi flessibili Cat XT™	✓	
Joystick attrezzatura (solo 2 V, 3 V)		✓	Comando dell'attacco rapido		✓
Cintura di sicurezza, monitoraggio	✓		<b>TRASMISSIONE</b>		
Radio (FM, AM, USB, BT)		✓	Motore Cat C13	✓	
Radio (DAB+)		✓	Pompa elettrica di adescamento del combustibile	✓	
Predisposizione radio CB		✓	Separatore acqua/combustibile e filtro del combustibile secondario	✓	
Sedile, in tessuto, a sospensione pneumatica	✓		Prefiltro aria motore	✓	
Sedile, in camoscio/tessuto, a sospensione pneumatica, riscaldato	✓		Prefiltro dell'aria della turbina		✓
Sedile, in pelle/tessuto, a sospensione pneumatica, riscaldato/raffreddato		✓	Radiatore, elevati volumi di detriti		✓
Display touchscreen	✓		Ventola di raffreddamento, reversibile		✓
Tastierino, pulsanti programmabili	✓		Assali, differenziali aperti	✓	
Specchietti, riscaldati		✓	Assali, differenziali a slittamento limitato		✓
Condizionatore d'aria, riscaldatore, sbrinatori (temperatura e ventilazione automatiche)	✓		Assali con scarichi ecologici, predisposizione AOC	✓	
Parasole, anteriore, retrattile	✓		Assali, tenute per temperature estreme		✓
Parasole, posteriore, retrattile	✓		Scambiatore di calore dell'olio negli assali		✓
Finestrini, anteriori, vetro smussato laminato di sicurezza	✓		Trasmissione, a variazione continua	✓	
Finestrini, anteriori, per impieghi gravosi o con protezioni complete		✓	Controllo spinta a terra	✓	
<b>TECNOLOGIE DI BORDO</b>			Modalità di blocco dell'acceleratore	✓	
Sistema di scavo automatico con impostazione automatica degli pneumatici	✓		Mantenimento della posizione e della velocità su pendenze	✓	
ID operatore e sicurezza della macchina	✓		<b>IMPIANTO ELETTRICO</b>		
Profili di applicazione	✓		Sistema di avviamento e carica, 24 V	✓	
Ausili al lavoro	✓		Dispositivo di avviamento, elettrico, per impieghi gravosi	✓	
Guida comandi e Manuale di funzionamento e manutenzione elettronico*	✓		Avviamento a freddo, 120 V o 240 V		✓
Bilancia Cat Payload	✓		Luci: alogene, 4 luci di lavoro, 2 luci per il campo visivo posteriore	✓	
Cat Advanced Payload		✓	Luci: circolazione su strada con indicatori di direzione	✓	
Stampante Cat Payload con E-ticket		✓	Luci: LED		✓
Informazioni funzioni principali	✓				
Widget display benna in fase di trasporto	✓				
Remote Flash	✓				

(continua alla pagina seguente)

\* Non disponibile in tutte le lingue

\*\* Standard laddove obbligatorio

\*\*\* Non compatibile con gli allestimenti per la circolazione su strada



# Caratteristiche tecniche della pala gommata 982 XE

## Attrezzatura di serie e a richiesta (segue)

L'attrezzatura di serie e a richiesta può variare. Per ulteriori informazioni, rivolgetevi al vostro dealer Cat.

	Di serie	A richiesta
<b>SISTEMA DI MONITORAGGIO</b>		
Cruscotto anteriore con indicatori analogici, display LCD e spie di avvertenza	✓	
Monitor touchscreen primario (Cat Payload, schermate a quadranti, impostazioni e messaggi della macchina)	✓	
Monitor pressione pneumatici		✓
Promemoria degli interventi di manutenzione	✓	
<b>LEVERISMO</b>		
Sollevamento standard con barra a Z	✓	
Sollevamento elevato con barra a Z		✓
Disinnesti automatici: sollevamento e inclinazione	✓	
<b>ATTREZZATURA AGGIUNTIVA</b>		
Sistema di autolubrificazione Cat		✓
Parafanghi basculanti		✓
Protezioni: trasmissione, basamento, cabina, cilindri, posteriori		✓
Olio idraulico biodegradabile		✓
Sistema di cambio rapido dell'olio		✓
Serbatoio del combustibile con sistema di rifornimento rapido		✓
Scatola attrezzi		✓

	Di serie	A richiesta
<b>SICUREZZA</b>		
Sistema radar posteriore Cat Detect		✓
Apposito schermo per le immagini della telecamera retrovisiva		✓
Visibilità: specchietti, telecamera posteriore	✓	
Sistema di visione multiview (360°)		✓
Piattaforma per la pulizia dei finestrini, anteriore	✓	
Dispositivo di ritrazione cintura di sicurezza sedile a 4 punti		✓
Luci stroboscopiche di retromarcia***		✓
Faro monitoraggio cintura di sicurezza		✓
Impianto dello sterzo secondario, elettrico**		✓
Cunei di fermo ruota		✓
Faro rotante		✓
<b>CONFIGURAZIONI SPECIALI</b>		
Movimentatore di inerti		✓
Rifiuti e materiali di scarto		✓
Uso forestale		✓

\* Non disponibile in tutte le lingue

\*\* Standard laddove obbligatorio

\*\*\* Non compatibile con gli allestimenti per la circolazione su strada

# Dichiarazione ambientale per il modello 982 XE

Le seguenti informazioni si applicano alla macchina al momento della produzione finale configurata per la vendita nelle regioni coperte nel presente documento. Il contenuto di questa dichiarazione è valido alla data del rilascio, tuttavia il contenuto correlato alle funzionalità e alle caratteristiche tecniche della macchina è soggetto a modifiche senza preavviso. Per ulteriori informazioni, consultate il Manuale di funzionamento e manutenzione della macchina.

Per maggiori informazioni sulla sostenibilità in corso e sul nostro progresso, visitare il sito <https://www.caterpillar.com/en/company/sustainability.html>.

## Motore

- Il motore Cat® C13 è conforme agli standard sulle emissioni U.S. EPA Tier 4 Final, EU Stage V, Corea Stage V e Giappone 2014.
- I motori diesel Cat richiedono l'utilizzo esclusivo di combustibili ULSD (diesel a bassissimo tenore di zolfo, massimo 15 ppm) o ULSD miscelati ai seguenti combustibili a bassa intensità di carbonio\*\* fino a:
  - ✓ Biodiesel fino al 20% (FAME, fatty acid methyl ester)\*
  - ✓ Combustibili diesel 100% rinnovabili, HVO (hydrotreated vegetable oil, olio vegetale idrotreatato) e GTL (gas-liquido)Consultate le linee guida per la corretta applicazione. Per dettagli consultate il dealer Cat o le "Raccomandazioni Caterpillar sui liquidi della macchina" (SLBU6250).
- \* I motori senza dispositivi post-trattamento possono usare miscele superiori, fino a biodiesel al 100%.
- \*\* Le emissioni di gas serra dallo scarico dei combustibili a minore intensità di carbonio sono essenzialmente uguali a quelle dei combustibili tradizionali.

## Impianto di climatizzazione

L'impianto di climatizzazione su questa macchina contiene gas refrigerante fluorurato a effetto serra R134a (potenziale di riscaldamento globale = 1.430). L'impianto contiene 1,6 kg (3,5 lb) di refrigerante che ha un contenuto di CO<sub>2</sub> equivalente a 2,288 tonnellate metriche (2,522 tonnellate).

## Vernice

- Sulla base dei dati disponibili più affidabili disponibili, la concentrazione massima consentita, misurata in parti per milione (PPM), dei seguenti metalli pesanti nella vernice è:
  - Bario < 0,01%
  - Cadmio < 0,01%
  - Cromo < 0,01%
  - Piombo < 0,01%

## Prestazioni acustiche

Livello della pressione sonora sull'operatore (ISO 6396:2008)	70 dB(A)
Livello di potenza sonora esterna (ISO 6395:2008)	110 dB(A)
Livello della pressione sonora sull'operatore (ISO 6396:2008)*	70 dB(A)
Livello di potenza sonora esterna (ISO 6395:2008)**	107 dB(A)

\*Inclusi i paesi che adottano le direttive UE e UK

\*\*Direttiva dell'UE 2000/14/EC e UK Noise Regulation 2001 N. 1701

## Oli e liquidi

- Negli stabilimenti Caterpillar i liquidi di raffreddamento usati sono a base di glicole etilenico. I liquidi di raffreddamento Cat DEAC (antigelo/liquido di raffreddamento motore diesel) e i liquidi di raffreddamento a lunga durata (ELC) Cat possono essere riciclati. Per ulteriori informazioni, rivolgetevi al vostro dealer Cat.
- Cat Bio HYDO™ Advanced è un olio idraulico biodegradabile approvato da EU Ecolabel.
- È probabile che siano presenti liquidi aggiuntivi, consultate il Manuale di funzionamento e manutenzione o la Guida all'applicazione e all'installazione per consigli completi sui liquidi e intervalli di manutenzione.

## Funzionalità e tecnologie

- Le seguenti caratteristiche e tecnologie possono contribuire al risparmio di combustibile e/o alla riduzione del carbonio. Le funzionalità possono variare. Per ulteriori informazioni, rivolgetevi al vostro dealer Cat.
  - La profonda integrazione della trasmissione a variazione continua, del motore, dell'impianto idraulico e del sistema di raffreddamento aumenta le prestazioni e l'efficienza dei consumi.
  - Riduzione dei tempi di inattività grazie al sistema di arresto automatico del motore al minimo
  - Sistema di rigenerazione Cat automatico, modulo emissioni pulite Cat (CEM, Clean Emissions Module) con filtro antiparticolato diesel (DPF, Diesel Particulate Filter) e serbatoio e pompa DEF (Diesel Exhaust Fluid)
  - Alti fattori di riempimento della benna grazie al sistema di scavo automatico con impostazione automatica degli pneumatici
  - Gli intervalli di manutenzione estesi riducono il consumo di liquidi e del filtro

## Riciclaggio

- I materiali inclusi nelle macchine sono suddivisi nelle categorie indicate di seguito con percentuale di peso approssimativo. A causa delle variazioni delle configurazioni del prodotto, i seguenti valori nella tabella potrebbero subire delle variazioni.

Tipo di materiale	Percentuale in peso
Acciaio	64,79%
Ferro	19,18%
Metallo non ferroso	1,87%
Metallo misto	0,01%
Metallo misto e non-metallo	0,45%
Plastica	0,82%
Gomma	7,34%
Misto non metallico	0,34%
Liquido	1,85%
Altro	3,27%
Non categorizzato	0%
Totale	100%

- Una macchina con un tasso di riciclabilità superiore garantisce un utilizzo più efficiente delle preziose risorse naturali e migliora il valore di fine vita del prodotto. In conformità allo standard ISO 16714 (macchinari per movimento terra - riciclabilità e recupero - terminologia e metodo di calcolo), il tasso di riciclabilità viene definito come percentuale della massa (frazione massa in percentuale) della macchina nuova che può essere riciclata, riutilizzata o entrambe le cose.

Tutte le parti nella distinta materiali vengono prima valutate in base al tipo di componente in base a un elenco di componenti definito dagli standard ISO 16714 e Japan CEMA (Construction Equipment Manufacturers Association). Le parti rimanenti vengono ulteriormente valutate per la riciclabilità in base al tipo di materiale.

A causa delle variazioni delle configurazioni del prodotto, il seguente valore nella tabella potrebbe subire delle variazioni.

Riciclabilità - 99%



# 982 XE

## Macchina per la silvicoltura

**Le applicazioni in segheria richiedono le prestazioni, produttività e sicurezza aggiuntive che le pale gommate per impieghi forestali Cat forniscono.**

### Efficienza dei consumi superiore

- Efficienza dei consumi migliorata fino al 35% rispetto al modello Cat precedente.
- La profonda integrazione della trasmissione a variazione continua Cat, del motore, dell'impianto idraulico e del sistema di raffreddamento aumenta notevolmente le prestazioni e l'efficienza dei consumi.
- L'eliminazione del convertitore di coppia consente di controllare il regime del motore e la velocità della macchina in modo indipendente, con conseguente efficienza di scavo, controllo di precisione e semplicità di funzionamento.
- Il regime nominale inferiore del motore riduce l'usura dei componenti e la rumorosità di funzionamento.
- Il motore ad alta densità di potenza consuma meno combustibile fornendo la potenza e la coppia quando occorre.

### Produttività migliorata

- La macchina per silvicoltura include contrappeso aggiuntivo, telaio posteriore realizzato appositamente e cilindri di inclinazione più grandi per un maggiore controllo del carico rispetto al modello base.
- La ventola a passo variabile a richiesta e i refrigeratori privi di detriti riducono al minimo il potenziale di surriscaldamento e riducono i tempi di fermo per la pulizia del radiatore nelle applicazioni con volumi di detriti elevati.
- Impianto idraulico ausiliario a richiesta 3a valvola per controllare le attrezzature che richiedono la funzione aggiuntiva.
- La trasmissione a variazione continua assicura innesti fluidi, accelerazione rapida e velocità su terreni in pendenza.
- Le manovre in pendenza risultano più semplici grazie alle funzioni di mantenimento della velocità e anti indietro.
- La trasmissione a variazione continua integrata offre potenza costante e massima alle velocità ottimali.
- Il regime nominale inferiore del motore riduce l'usura dei componenti e la rumorosità di funzionamento.
- Il motore ad alta densità di potenza consuma meno combustibile fornendo la potenza e la coppia quando occorre.

### Affidabilità comprovata sul campo

- Il motore Cat C13 offre un'elevata densità di potenza con una combinazione collaudata di sistemi elettronici, pneumatici e di alimentazione.
- Utilizzando una progettazione dei componenti e processi di collaudo delle macchine meticolosi, è possibile garantire affidabilità e tempi di attività senza eguali.

### Durata

- Telai appositamente realizzati per impieghi gravosi, trasmissione, assali e riduttori finali garantiscono una lunga durata.
- Il sistema di filtraggio idraulico dell'intero flusso, con filtrazione fuori linea aggiuntiva, migliora la robustezza dell'impianto idraulico e la durata dei componenti.

### Caratteristiche di sicurezza

- La telecamera posteriore migliora la visibilità sul retro della macchina, permettendo di lavorare in modo pratico e sicuro.
- Il sistema di visione multiview (360°) a richiesta consente all'operatore di monitorare costantemente l'ambiente intorno alla macchina.
- La tecnologia radar Cat Detect a richiesta migliora la consapevolezza monitorando l'ambiente di lavoro e avvisa gli operatori in caso di pericolo.
- L'accesso alla cabina con ampio sportello, l'apertura sportello a distanza a richiesta e i gradini simili a quelli di una scala garantiscono stabilità.
- Il parabrezza dal pavimento al tetto, i grandi specchi con specchietti orientabili integrati e la telecamera posteriore offrono una visibilità in tutte le direzioni leader del settore.
- La luce di accesso a richiesta e il sistema di luci di servizio sotto il cofano illuminano l'accesso alla macchina e consentono di eseguire controlli giornalieri anche al buio.

### Riduzione dei tempi e dei costi di manutenzione

- Gli intervalli di sostituzione prolungati di filtri e liquidi riducono i costi di manutenzione fino al 25%.
- La risoluzione dei problemi da remoto può collegare la macchina al reparto di assistenza del dealer per diagnosticare rapidamente i problemi e poter tornare al lavoro.
- L'aggiornamento a distanza assicura che il software sia sempre aggiornato per fornire prestazioni ottimali senza influire sul programma di lavoro.
- L'app Cat aiuta a gestire la posizione, le ore e i programmi di manutenzione delle macchine. Inoltre, segnala la manutenzione necessaria e consente di richiedere assistenza presso il dealer Cat di zona.
- La lubrificazione automatica integrata estende la durata dei componenti e la vita utile.
- Cofano inclinabile monopezzo per accedere al vano motore in modo rapido e agevole.

### Lavorate comodamente nella nuova cabina

- Sedile e sospensioni facilmente regolabili di nuova generazione per un maggiore comfort dell'operatore. È disponibile in tre assetti e può essere dotato di cintura di sicurezza a 4 punti.
- Il nuovo cruscotto in cabina e i display tattili ad alta risoluzione sono intuitivi, pratici e facili da usare.
- L'insonorizzazione, le guarnizioni e i supporti viscosi della cabina riducono rumori e vibrazioni per un ambiente di lavoro silenzioso.

# Caratteristiche tecniche della macchina forestale 982 XE

## Caratteristiche della macchina per la silvicoltura 982 XE

1. Cilindri di inclinazione più grandi rispetto al pacchetto standard per un maggiore controllo del carico nelle applicazioni con forche
2. Il contrappeso aggiuntivo rispetto al pacchetto per inerti offre maggiori carichi di ribaltamento nelle applicazioni delle segherie
3. Telaio posteriore rinforzato costruito appositamente e progettato per una lunga durata
4. Protezione del finestrino opzionale per assicurare la resistenza del vetro in caso di urto
5. L'idraulica con 3a funzione a richiesta offre un comando idraulico ausiliario per le attrezzature come le forche per tronchi e segherie

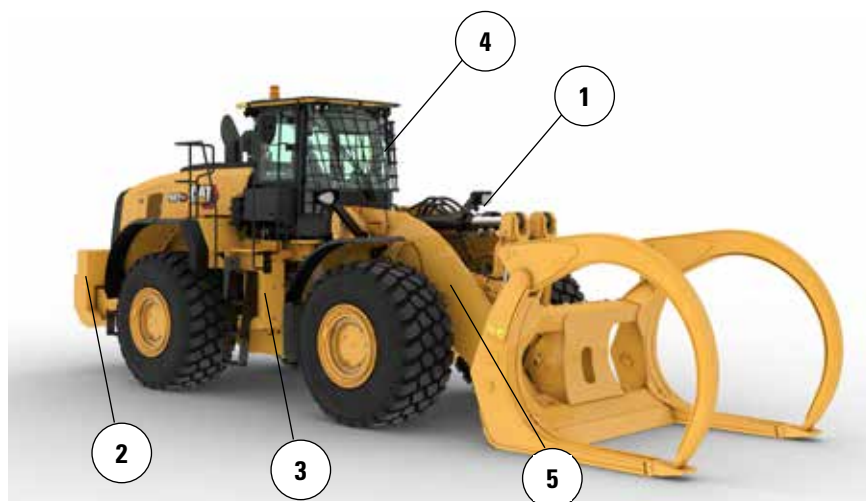

6. La ventola a passo variabile a richiesta aiuta a mantenere la griglia posteriore e le masse radianti di raffreddamento pulite nelle applicazioni con volumi elevati di detriti
7. Le masse radianti a richiesta per elevati volumi di detriti/ampia distanza tra le alette sono meno soggette all'intasamento
8. Lo scambiatore di calore dell'olio dell'assale a richiesta offre temperature dell'olio dell'assale più basse nelle applicazioni a frenature elevate
9. Pre-filtri del motore e della cabina a richiesta per l'utilizzo in applicazioni a volume elevato di detriti

## Opzioni pneumatici

<b>Marca pneumatici</b>	<b>Maxam</b>	<b>Goodyear</b>
<b>Dimensione pneumatici</b>	<b>875/65R29</b>	<b>875/65R29</b>
<b>Tipo di battistrada</b>	<b>L-4</b>	<b>L-4</b>
<b>Profilo del battistrada</b>	<b>MS405DX</b>	<b>GP-4D</b>
Larghezza agli pneumatici - massima (a vuoto)*	3.474 mm 11'5"	3.484 mm 11'6"
Larghezza agli pneumatici - massima (carico)*	3.486 mm 11'6"	3.499 mm 11'6"
Variazione nelle dimensioni verticali (media del lato anteriore e posteriore)		27 mm 1,6"
Variazione nello sbraccio orizzontale		-6 mm -0,2"
Variazione nel diametro di sterzata sulla parte esterna degli pneumatici		13 mm 0,5"
Variazione nel diametro di sterzata sulla parte interna degli pneumatici		-13 mm -0,5"
Variazione nel peso operativo (senza zavorra)		552 kg 1.217 lb
Variazione del carico statico di ribaltamento - Telaio in linea		366 kg 806 lb
Variazione del carico statico di ribaltamento - Telaio articolato		320 kg 705 lb
Angolo di oscillazione assale posteriore	±13 gradi	±13 gradi
Escursione massima ruota singola	571 mm 1'10"	571 mm 1'10"

\*Larghezza oltre la flessione dello pneumatico, espansione compresa.

# Caratteristiche tecniche della macchina forestale 982 XE

## Specifiche operative - Benne

Leverismo		Leverismo standard	
Tipo di benna		Trucioli	
Tipo di tagliente		Taglienti imbullonati	Taglienti imbullonati
Capacità - nominale	m <sup>3</sup>	12,00	17,20
	yd <sup>3</sup>	15,75	22,50
Capacità - nominale con fattore di riempimento del 110%	m <sup>3</sup>	13,20	18,90
	yd <sup>3</sup>	17,25	24,75
Larghezza	mm	4.174	4.434
	piedi/pollici	13'8"	14'6"
<b>16</b> † Luce di scarico alla massima altezza di sollevamento e scarico a 45°	mm	3.002	2.720
	piedi/pollici	9'10"	8'11"
<b>17</b> † Sbraccio alla massima altezza di sollevamento e scarico a 45°	mm	1.738	2.027
	piedi/pollici	5'8"	6'7"
Sbraccio con braccio di sollevamento orizzontale e benna a terra	mm	3.638	4.042
	piedi/pollici	11'11"	13'3"
<b>A</b> † Profondità di scavo	mm	139	134
	pollici	5,4"	5,2"
<b>12</b> † Lunghezza totale	mm	10.588	10.989
	piedi/pollici	34'9"	36'1"
<b>B</b> † Altezza totale con benna alla massima altezza di sollevamento	mm	7.038	7.454
	piedi/pollici	23'2"	24'6"
Raggio di sterzata della pala con benna in posizione di trasporto	mm	8.258	8.500
	piedi/pollici	27'2"	27'11"
Carico statico di ribaltamento, telaio in linea (con flessione dello pneumatico)	kg	29.939	28.289
	lb	65.986	62.349
Carico statico di ribaltamento, telaio in linea (senza flessione dello pneumatico)	kg	31.840	30.224
	lb	70.177	66.614
Carico statico di ribaltamento, con telaio articolato (con flessione dello pneumatico)	kg	25.133	23.584
	lb	55.393	51.981
Carico statico di ribaltamento, con telaio articolato (senza flessione dello pneumatico)	kg	27.064	25.550
	lb	59.650	56.313
Forza di strappo (§)	kN	279	226
	lbf	62.876	50.794
Peso operativo*	kg	39.620	40.390
	lb	87.322	89.019

\* I carichi statici di ribaltamento e i pesi operativi indicati sono basati su una configurazione della macchina con pneumatici radiali Maxam 875/65R29 MS405 \*\*\* L4, serbatoi pieni, operatore, contrappeso per impiego forestale, leverismo per impiego forestale, controllo dell'assetto, avviamento a freddo, parafanghi basculanti, Product Link, differenziali aperti/aperti, protezione trasmissione, impianto secondario dello sterzo e insonorizzazione.

† Figura mostrata nelle tabelle delle dimensioni.

(§) Misurazione effettuata a 100 mm (4") dietro il tagliente con il perno d'incernieramento della benna quale punto di incernieramento in conformità allo standard ISO 14397-2:2007.

(Con flessione dello pneumatico) Piena conformità allo standard ISO 14397-1:2007, sezioni da 1 a 6, che richiede una verifica del 2% tra i calcoli e le prove.

(Senza flessione dello pneumatico) Conformità allo standard ISO 14397-1:2007, sezioni da 1 a 5.

La disponibilità di altre benne e le offerte variano in funzione della zona. Rivolgetevi al vostro dealer Cat per ulteriori dettagli.

Per informazioni complete sui prodotti Cat, i servizi dei dealer e le soluzioni per il settore, visitare il sito Web all'indirizzo [www.cat.com](http://www.cat.com).

Materiali e caratteristiche tecniche sono soggetti a variazione senza obbligo di preavviso. Le macchine illustrate nelle foto possono comprendere attrezzature aggiuntive. Consultate il dealer Cat per informazioni sulle opzioni disponibili.

© 2024 Caterpillar. Tutti i diritti riservati. CAT, CATERPILLAR, LET'S DO THE WORK, i rispettivi loghi, Product Link, XT, "Caterpillar Corporate Yellow", i marchi "Power Edge" e Cat "Modern Hex" nonché le identità dei prodotti qui usati sono marchi di fabbrica di Caterpillar e non possono essere usati senza permesso.

ALXQ3867-00 (5-2024)  
Numero di fabbricazione: 14B  
(N Am, Europe, Turkey,  
Aus-NZ, Chile)

