



972 XE

Tekerlekli Yükleyici

Teknik Özellikler

Tüm atışmanlar tüm bölgelerde bulunmayabilir. Bölgenizde mevcut olan özel konfigürasyonları öğrenmek için Cat® temsilcinize danışın.

İçindekiler

Teknik Özellikler	2
Motor.....	.2
Kova Kapasiteleri.....	.2
Ağırlık.....	.2
Çalışma Teknik Değerleri.....	.2
Şanzıman.....	.2
Hidrolik Sistem.....	.3
Frenler.....	.3
Akslar.....	.3
Servis Dolum Kapasiteleri.....	.3
Kabin.....	.3
Ses.....	.3
Klima Sistemi.....	.3
Boyutlar.....	.4
Lastik Seçenekleri.....	.5
Kova Doldurma Faktörleri ve Seçim Kılavuzu.....	.7
Çalışma Teknik Özellikleri – Kovalar.....	.13
Standart ve Opsiyonel Ekipman.....	.67
972 XE Çevresel Beyanlar	69
972 XE Atık ve Hurda Elleçleyici Konfigürasyonu	70
Temel Özellikler ve Avantajlar.....	.70
972 XE Atık ve Hurda Elleçleyici Özellikleri.....	.71
Lastik Seçenekleri.....	.72
Çalışma Teknik Özellikleri – Kovalar.....	.73
972 XE Korozyona Dayanıklı Konfigürasyon	85
Temel Özellikler ve Avantajlar.....	.85
972 XE Korozyona Dayanıklı Özellikleri.....	.86

972 XE Tekerlekli Yükleyici Teknik Özellikleri

Motor

Motor Modeli	Cat® C9.3B	
1.600 dev/dk.da Motor Gücü – ISO 14396:2002	253 kW	339 hp
	344 hp (metrik)	
1.600 dev/dk.da Brüt Güç – SAE J1995:2014	256 kW	343 hp
	348 hp (metrik)	
Net Güç - 1.600 dev/dk.da – ISO 9249:2007, SAE J1349:2011	236 kW	316 hp
	321 hp (metrik)	
Motor Torku - 1.200 dev/dk. – ISO 14396:2002	1.864 N·m	1.375 lbf·ft
Brüt Tork - 1.200 dev/dk. – SAE J1995:2014	1.882 N·m	1.388 lbf·ft
1.200 dev/dk.da Net Tork – ISO 9249:2007, SAE J1349:2011	1.745 N·m	1.287 lbf·ft
İç Çap	115 mm	
Strok	149 mm	
Silindir Hacmi	9,3 L	

- Cat motor U.S. EPA Tier 4 Final, EU Stage V, Korea Stage V ve Japan 2014 emisyon standartlarını karşılar.
- Bildirilen net güç; fan, alternatör, hava filtresi ve atık arıtma ünitesiyle donatılan bir motor için volanda bulunan güçtür.
- Cat dizel motorlar, ULSD (15 ppm veya daha az kükürt içeren ultra düşük kükürtlü dizel yakıt) veya aşağıdaki düşük karbon yoğunluklu yakıtlarla** karıştırılmış ULSD kullanmalıdır:
 - %20 biyodizel FAME (yağ asidi metil esteri)*
 - %100 yenilenebilir dizel, HVO (hidrojene bitkisel yağ) ve GTL (gazdan sıvıya dönüştürülmüş) yakıtlarBaşarılı bir uygulama için yönergelere bakın. Ayrıntılar için lütfen Cat temsilcinize danışın veya "Caterpillar Makine Sıvıları Önerileri" (SEBU6250) bölümüne bakın.
- * Atık arıtma cihazları bulunmayan motorlarda %100'e kadar biyodizel gibi daha yüksek karışımlar kullanılabilir.
- ** Düşük karbon yoğunluğuna sahip yakıtlardan kaynaklanan egzoz borusu sera gazı emisyonları, geleneksel yakıtlardan kaynaklananlarla temelde aynıdır.

Kova Kapasiteleri

Kova Aralığı	2,8-14,0 m ³	3,75-18,25 yd ³
--------------	-------------------------	----------------------------

Ağırlık

Çalışma Ağırlığı	24.890 kg	54.858 lb
------------------	-----------	-----------

- Ağırlık; üzerinde Bridgestone 26.5R25 VJT L3 radyal lastikler, tam dolu sıvılar, operatör, standart arka ağırlık, sürüş kontrolü, soğuk çalıştırma, yol çamurlukları, Product Link™, ön manuel diferansiyel/ açık akslar, güç aktarma sistemi koruması, ikincil direksiyon, ses yalıtımı ve BOCE donanımlı 4,8 m³ (6,25 yd³) genel amaçlı kova bulunan makine konfigürasyonunu temel alır.

Çalışma Teknik Değerleri

Statik Devirme Yüğü – Tam Dönüş		
Maksimum Belden Kırma Açısı (Tam Dönüş)	37°	
Lastik Sapması İle	16.297 kg	35.919 lb
Lastik Sapması Yok	17.505 kg	38.582 lb
Koparma Kuvveti	196 kN	44.702 lbf

- "Ağırlık" altında tanımlanan şekilde bir makine konfigürasyonuna yöneliktir.
- Hesaplamalar ve testler arasında %2 doğrulama gerektiren ISO 14397-1:2007 Bölüm 1 - 6 ile tam uyumluluk.

Şanzıman

İleri 1	6,9 km/sa.	4,3 mil/sa.
İleri 2	12,9 km/sa.	8,0 mil/sa.
İleri 3	22,7 km/sa.	14,1 mil/sa.
İleri 4	39,5 km/sa.	24,5 mil/sa.
Geri 1	6,9 km/sa.	4,3 mil/sa.
Geri 2	12,9 km/sa.	8,0 mil/sa.
Geri 3	28,7 km/sa.	17,9 mil/sa.
Geri 4	Yok	Yok

- Kova boşken ve 849 mm (33 inç) dönüş yarıçaplı standart L3 lastikler takılıyken standart bir aracın maksimum seyir hızı.

972 XE Tekerlekli Yükleyici Teknik Özellikleri

Hidrolik Sistem

Ekipman Pompa Tipi	Değişken Silindir Hacimli Piston, yüke duyarlı	
Ekipman Sistemi:		
Maksimum Pompa Çıkışı (1.400 dev/dk.)	348 L/dk.	92 gal/dk.
Maksimum Çalışma Basıncı	31.000 kPa	4.496 psi
Ataşmandaki Opsiyonel 3 İşlev Maksimum Akışı	240 L/dk.	63 gal/dk.
Ataşmandaki Opsiyonel 3 İşlev Maksimum Basıncı	20.684 kPa	3.000 psi
Ataşmandaki Opsiyonel 4 İşlev Maksimum Akışı	240 L/dk.	63 gal/dk.
Ataşmandaki Opsiyonel 4 İşlev Maksimum Basıncı	20.684 kPa	3.000 psi
Anma Yüğü ile Hidrolik Çevrim Süresi:		
Taşıma Konumundan Kaldırma	5,5 saniye	
Maksimum Kaldırmadan Boşaltma	1,5 saniye	
İndirme, Boşaltma, Serbest Bırakma	3,1 saniye	
Toplam	10,1 saniye	

Frenler

Frenler	Frenler ISO 3450:2011 standartlarını karşılar
---------	---

Akslar

Ön	Sabit, manuel diferansiyel
Arka	Salımlı, açık diferansiyel

Servis Dolu Kapasiteleri

Yakıt Deposu	303 L	80,1 gal
DEF Deposu	26 L	6,9 gal
Soğutma Sistemi	66 L	17,4 gal
Karter	23 L	6,1 gal
Şanzıman	63 L	16,6 gal
Diferansiyeller ve Nihai Tahrikler – Ön	57 L	15,1 gal
Diferansiyeller ve Nihai Tahrikler – Arka	57 L	15,1 gal
Hidrolik Deposu	114 L	30,1 gal

Kabin

ROPS/FOPS	ROPS/FOPS, ISO 3471:2008 ve ISO 3449:2005 Level II standartlarını karşılar
-----------	--

Ses Performansı

Operatör Ses Basıncı Seviyesi (ISO 6396:2008)	67 dB(A)
Harici Ses Gücü Seviyesi (ISO 6395:2008)	107 dB(A)
Operatör Ses Basıncı Seviyesi (ISO 6396:2008)*	67 dB(A)
Harici Ses Gücü Seviyesi (ISO 6395:2008)**	105 dB(A)

*AB ve Birleşik Krallık Direktiflerinin geçerli olduğu ülkeler dahil
**AB Gürültü Direktifi 2000/14/EC ve Birleşik Krallık Gürültü Düzenlemesi 2001 No. 1701

Klima Sistemi

- Bu makinedeki klima sisteminde florlu bir sera gazı olan R134a soğutucu kullanılmıştır (Küresel Isınma Potansiyeli = 1.430). Sistemde 1,6 kg (3,5 lb) soğutucu bulunur ve bu, 2.288 metrik ton (2.522 ton) CO₂'ye eşdeğerdir.

972 XE Tekerlekli Yükleyici Teknik Özellikleri

Boyutlar

Tüm boyutlar yaklaşıkştir.

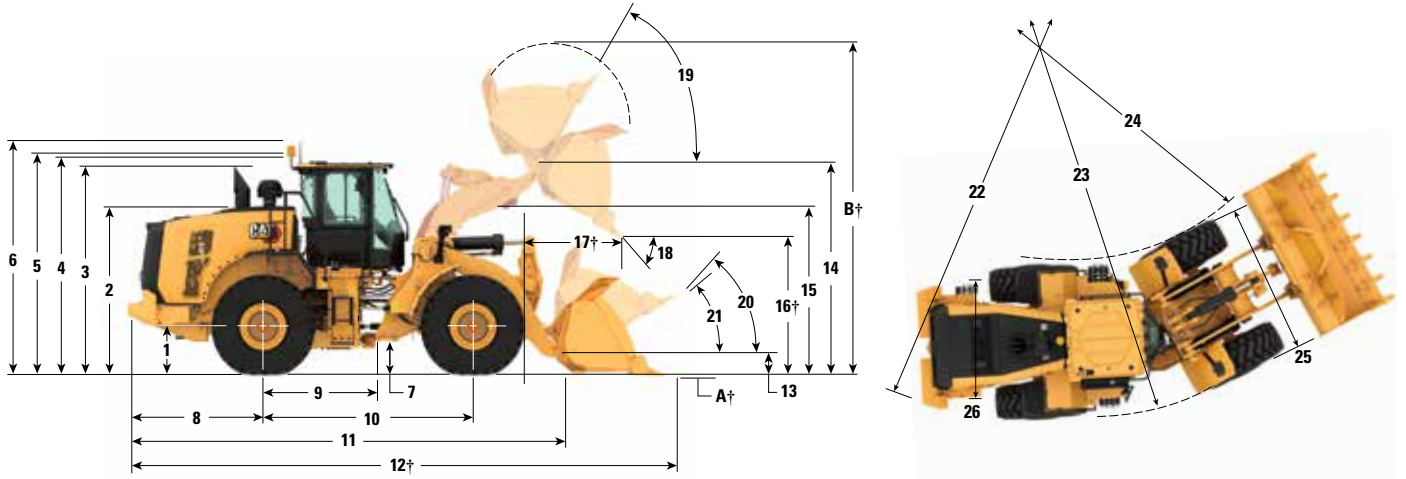

Standart Kaldırma

Yüksek Kaldırma

	Standart Kaldırma		Yüksek Kaldırma	
1 Aks Merkez Çizgisine Yükseklik	805 mm	2 ft 7 inç	805 mm	2 ft 7 inç
2 Kaputun Tepesine Yükseklik	2.846 mm	9 ft 4 inç	2.846 mm	9 ft 4 inç
3 Egzoz Borusunun Tepesine Yükseklik	3.527 mm	11 ft 7 inç	3.527 mm	11 ft 7 inç
4 ROPS'un Tepesine Yükseklik	3.589 mm	11 ft 10 inç	3.589 mm	11 ft 10 inç
5 Product Link™ Anteninin Tepesine Yükseklik	3.603 mm	11 ft 10 inç	3.603 mm	11 ft 10 inç
6 İkaz Işığının Tepesine Yükseklik	3.867 mm	12 ft 9 inç	3.867 mm	12 ft 9 inç
7 Yerden Yükseklik	420 mm	1 ft 4 inç	420 mm	1 ft 4 inç
8 Arka Aks ile Arka Ağırlık Kenarı Arasındaki Orta Çizgi	2.458 mm	8 ft 0 inç	2.458 mm	8 ft 0 inç
9 Arka Aks ile Mafsals Arasındaki Orta Çizgi	1.775 mm	5 ft 10 inç	1.775 mm	5 ft 10 inç
10 Dingil Mesafesi	3.550 mm	11 ft 8 inç	3.550 mm	11 ft 8 inç
11 Toplam Uzunluk (kovasız)	7.731 mm	25 ft 5 inç	8.069 mm	26 ft 6 inç
12 Nakliye Uzunluğu (kova seviyesi zeminde)*†	9.268 mm	30 ft 5 inç	9.604 mm	31 ft 7 inç
13 Taşıma Yüksekliğinde Mentşe Pimi Yüksekliği	682 mm	2 ft 2 inç	780 mm	2 ft 6 inç
14 Maksimum Kaldırmada Mentşe Pimi Yüksekliği	4.464 mm	14 ft 7 inç	4.800 mm	15 ft 8 inç
15 Maksimum Kaldırmada Kaldırma Kolu Mesafesi	3.842 mm	12 ft 7 inç	4.179 mm	13 ft 8 inç
16 Maksimum Kaldırma ve 45° Tahliyede Boşaltma Yüksekliği*†	3.160 mm	10 ft 4 inç	3.495 mm	11 ft 5 inç
17 Maksimum Kaldırma ve 45° Tahliyede Uzanma*†	1.354 mm	4 ft 5 inç	1.377 mm	4 ft 6 inç
18 Maksimum Kaldırma ve Boşaltmada Boşaltma Açısı (duraklarda)*	48 derece		48 derece	
19 Maksimum Kaldırmada Raf Arkası Açısı*	56 derece		71 derece	
20 Taşıma Yüksekliğinde Raf Arkası Açısı*	49 derece		49 derece	
21 Zeminde Raf Arkası Açısı*	39 derece		37 derece	
22 Karşı Ağırlığa Açıklık Dönüşü (çap)	13.608 mm	44 ft 8 inç	13.608 mm	44 ft 8 inç
23 Lastik Dışına Açıklık Dönüşü (çap)	13.621 mm	44 ft 9 inç	13.621 mm	44 ft 9 inç
24 Lastik İçine Açıklık Dönüşü (çap)	7.599 mm	25 ft 0 inç	7.599 mm	25 ft 0 inç
25 Lastikler Üzerindeki Genişlik (yük­süz)	2.988 mm	9 ft 10 inç	2.988 mm	9 ft 10 inç
Lastikler Üzerindeki Genişlik (yük­lü)	3.011 mm	9 ft 11 inç	3.011 mm	9 ft 11 inç
26 Lastik Sırtı Genişliği	2.230 mm	7 ft 3 inç	2.230 mm	7 ft 3 inç

† Boyutlar, Çalışma Teknik Değerleri çizelgelerinde listelenmiştir.

Tüm yükseklik ve lastik boyutları Bridgestone 26.5R25 VJT L3 radyal lastikler içindir (diğer lastikler için Lastik Seçenekleri Çizelgesine bakın). "Lastikler Üzerindeki Genişlik" ölçüleri çıkıntı üzerinden ölçülmüştür ve lastik büyümesi dikkate alınmıştır.

• Tüm boyutlar yaklaşıkştir ve BOCE donanımlı 4,8 m³ (6,25 yd³) genel amaçlı pimli kova bulunan bir makineyi temel alır. (diğer kovalar için Çalışma Teknik Özellikleri'ne bakın)

972 XE Tekerlekli Yükleyici Teknik Özellikleri

Lastik Seçenekleri

Lastik Markası	BRIDGESTONE	BRIDGESTONE	BRIDGESTONE	BRIDGESTONE	BRIDGESTONE	BRIDGESTONE
Lastik Boyutu	26.5R25	26.5R25	26.5R25	26.5-25	26.5-25	775/65R29
Lastik Sırtı Tipi	L3	L4	L5	L3	L4	L3
Lastik Sırtı Düzeni	VJT	VSNT	VSDL	VL2	RLS	VTS
Muhafaza Gücü	*	*	*	20PR	26PR	*
Lastikler Üzerindeki Genişlik - Maksimum (boş)*	2.988 mm 9 ft 10 inç	2.968 mm 9 ft 9 inç	2.967 mm 9 ft 9 inç	2.943 mm 9 ft 8 inç	2.946 mm 9 ft 8 inç	3.053 mm 10 ft 1 inç
Lastikler Üzerindeki Genişlik - Maksimum (yüklenmiş)*	3.011 mm 9 ft 11 inç	2.991 mm 9 ft 10 inç	2.987 mm 9 ft 10 inç	2.943 mm 9 ft 8 inç	2.959 mm 9 ft 9 inç	3.073 mm 10 ft 1 inç
Dikey Boyutlardaki Değişiklik (ön ve arka ortalaması)		26 mm 1 inç	42 mm 1,7 inç	-4 mm -0,1 inç	38 mm 1,5 inç	10 mm 0,4 inç
Yatay Uzanmadaki Değişiklik		-21 mm 0,8 inç	-26 mm -1 inç	0 mm 0 inç	-24 mm -0,9 inç	-1 mm 0 inç
Lastiklerin Dışına Mesafe Dönüşündeki Değişiklik		-20 mm 0,8 inç	-25 mm -1 inç	-68 mm -2,7 inç	-52 mm -2 inç	62 mm 2,4 inç
Lastiklerin İçine Mesafe Dönüşündeki Değişiklik		20 mm 0,8 inç	25 mm 1 inç	68 mm 2,7 inç	52 mm 2 inç	-62 mm -2,4 inç
Çalışma Ağırlığındaki Değişiklik (Balast olmadan)		460 kg 1.014 lb	972 kg 2.143 lb	-364 kg -803 lb	112 kg 247 lb	692 kg 1.525 lb
Statik Devirme Yükündeki Değişiklik – Düz		315 kg 695 lb	666 kg 1.468 lb	-249 kg -550 lb	77 kg 169 lb	474 kg 1.045 lb
Statik Devirme Yükündeki Değişiklik – Belden Kırmalı		278 kg 614 lb	588 kg 1.297 lb	-220 kg -486 lb	68 kg 149 lb	418 kg 923 lb
Arka Aks Salınım Açısı	±13 derece	±13 derece	±8 derece	±13 derece	±13 derece	±8 derece
Maksimum Tek Tekerlek Yükselişi ve Düşüşü	502 mm 1 ft 8 inç	502 mm 1 ft 8 inç	310 mm 1 ft 1 inç	502 mm 1 ft 8 inç	502 mm 1 ft 8 inç	310 mm 1 ft 1 inç
Lastik Markası	MICHELIN	MICHELIN	MICHELIN	MAXAM	MAXAM	MAXAM
Lastik Boyutu	26.5R25	26.5R25	775/65R29	26.5R25	26.5R25	775/65R29
Lastik Sırtı Tipi	L3	L5	L3	L3	L5	L3
Lastik Sırtı Düzeni	XHA2	XLDD2	XHA2	MS302	MS503	MS302
Muhafaza Gücü	**	*	*	**	**	**
Lastikler Üzerindeki Genişlik – Maksimum (boş)*	2.997 mm 9 ft 10 inç	2.981 mm 9 ft 10 inç	3.030 mm 10 ft 0 inç	2.964 mm 9 ft 9 inç	2.966 mm 9 ft 9 inç	3.045 mm 10 ft 0 inç
Lastikler Üzerindeki Genişlik – Maksimum (yüklenmiş)*	3.020 mm 9 ft 11 inç	3.009 mm 9 ft 11 inç	3.053 mm 10 ft 1 inç	2.942 mm 9 ft 8 inç	2.980 mm 9 ft 10 inç	3.075 mm 10 ft 2 inç
Dikey Boyutlardaki Değişiklik (ön ve arka ortalaması)	-14 mm -0,5 inç	38 mm 1,5 inç	2 mm 0,1 inç	15 mm 0,6 inç	52 mm 2 inç	37 mm 1,5 inç
Yatay Uzanmadaki Değişiklik	3 mm 0,1 inç	-31 mm -1,2 inç	2 mm 0,1 inç	-7 mm -0,3 inç	-28 mm -1,1 inç	-23 mm -0,9 inç
Lastiklerin Dışına Mesafe Dönüşündeki Değişiklik	9 mm 0,4 inç	-2 mm -0,1 inç	42 mm 1,6 inç	-70 mm -2,7 inç	-31 mm -1,2 inç	64 mm 2,5 inç
Lastiklerin İçine Mesafe Dönüşündeki Değişiklik	-9 mm -0,4 inç	2 mm 0,1 inç	-42 mm -1,6 inç	70 mm 2,7 inç	31 mm 1,2 inç	-64 mm -2,5 inç
Çalışma Ağırlığındaki Değişiklik (Balast olmadan)	-164 kg -362 lb	552 kg 1.217 lb	504 kg 1.110 lb	-16 kg -35 lb	692 kg 1.526 lb	684 kg 1.507 lb
Statik Devirme Yükündeki Değişiklik – Düz	-112 kg -248 lb	378 kg 834 lb	345 kg 761 lb	-11 kg -24 lb	474 kg 1.045 lb	468 kg 1.033 lb
Statik Devirme Yükündeki Değişiklik – Belden Kırmalı	-99 kg -219 lb	334 kg 736 lb	305 kg 672 lb	-10 kg -21 lb	419 kg 923 lb	414 kg 912 lb
Arka Aks Salınım Açısı	±13 derece	±8 derece	±8 derece	±13 derece	±8 derece	±8 derece
Maksimum Tek Tekerlek Yükselişi ve Düşüşü	502 mm 1 ft 8 inç	310 mm 1 ft 1 inç	310 mm 1 ft 1 inç	502 mm 1 ft 8 inç	310 mm 1 ft 1 inç	310 mm 1 ft 1 inç

*Genişlik, lastik çıkıntısı üzerindedir ve lastik büyümesini içerir.

972 XE Tekerlekli Yükleyici Teknik Özellikleri

Lastik Seçenekleri

Lastik Markası	TRIANGLE	TRIANGLE	GOODYEAR	GOODYEAR	GOODYEAR
Lastik Boyutu	26.5R25	26.5-25	26.5R25	26.5R25	26.5R25
Lastik Sırtı Tipi	L3	L3	L3	L4	L5
Lastik Sırtı Düzeni	TB516	TL612	RT3B	GP4D	RT5D
Muhafaza Gücü	**	20PR	**	**	**
Lastikler Üzerindeki Genişlik – Maksimum (boş)*	2.977 mm 9 ft 10 inç	2.954 mm 9 ft 9 inç	2.983 mm 9 ft 10 inç	3.000 mm 9 ft 11 inç	2.990 mm 9 ft 10 inç
Lastikler Üzerindeki Genişlik – Maksimum (yüklenmiş)*	3.001 mm 9 ft 11 inç	2.965 mm 9 ft 9 inç	3.001 mm 9 ft 11 inç	3.027 mm 10 ft 0 inç	3.016 mm 9 ft 11 inç
Dikey Boyutlardaki Değişiklik (ön ve arka ortalaması)	11 mm 0,4 inç	15 mm 0,6 inç	20 mm 0,8 inç	6 mm 0,3 inç	40 mm 1,6 inç
Yatay Uzanmadaki Değişiklik	-6 mm -0,2 inç	-2 mm -0,1 inç	-2 mm -0,1 inç	-5 mm -0,2 inç	-26 mm -1 inç
Lastiklerin Dışına Mesafe Dönüşündeki Değişiklik	-10 mm -0,4 inç	-46 mm -1,8 inç	-10 mm -0,4 inç	16 mm 0,6 inç	5 mm 0,2 inç
Lastiklerin İçine Mesafe Dönüşündeki Değişiklik	10 mm 0,4 inç	46 mm 1,8 inç	10 mm 0,4 inç	-16 mm -0,6 inç	-5 mm -0,2 inç
Çalışma Ağırlığındaki Değişiklik (Balast olmadan)	-64 kg -141 lb	-372 kg -820 lb	276 kg 609 lb	272 kg 600 lb	988 kg 2.179 lb
Statik Devirme Yükündeki Değişiklik – Düz	-44 kg -97 lb	-255 kg -562 lb	189 kg 417 lb	186 kg 411 lb	677 kg 1.492 lb
Statik Devirme Yükündeki Değişiklik – Belden Kırmalı	-39 kg -85 lb	-225 kg -496 lb	167 kg 368 lb	165 kg 363 lb	598 kg 1.318 lb
Arka Aks Salınım Açısı	±13 derece	±13 derece	±13 derece	±13 derece	±8 derece
Maksimum Tek Tekerlek Yükselişi ve Düşüşü	310 mm 1 ft 1 inç	310 mm 1 ft 1 inç	310 mm 1 ft 1 inç	310 mm 1 ft 1 inç	310 mm 1 ft 1 inç

Lastik Markası	GOODYEAR	GOODYEAR	BRAWLER HPS SMOOTH	BRAWLER HPS TRACTION
Lastik Boyutu	26.5R25	775/65R29	26.5R25	26.5R25
Lastik Sırtı Tipi	L5	L4	Yok	Yok
Lastik Sırtı Düzeni	RL5K	GP4D	Düzgün	Çekiş
Muhafaza Gücü	**	**	Yok	Yok
Lastikler Üzerindeki Genişlik – Maksimum (boş)*	3.085 mm 10 ft 2 inç	3.091 mm 10 ft 2 inç	2.959 mm 9 ft 9 inç	2.959 mm 9 ft 9 inç
Lastikler Üzerindeki Genişlik – Maksimum (yüklenmiş)*	3.195 mm 10 ft 6 inç	3.136 mm 10 ft 4 inç	2.968 mm 9 ft 9 inç	2.968 mm 9 ft 9 inç
Dikey Boyutlardaki Değişiklik (ön ve arka ortalaması)	44 mm 1,7 inç	12 mm 0,5 inç	40 mm 1,6 inç	37 mm 1,5 inç
Yatay Uzanmadaki Değişiklik	-23 mm -0,9 inç	-6 mm -0,2 inç	11 mm 0,4 inç	11 mm 0,4 inç
Lastiklerin Dışına Mesafe Dönüşündeki Değişiklik	184 mm 7,2 inç	125 mm 4,9 inç	-43 mm -1,7 inç	-43 mm -1,7 inç
Lastiklerin İçine Mesafe Dönüşündeki Değişiklik	-184 mm -7,2 inç	-125 mm -4,9 inç	43 mm 1,7 inç	43 mm 1,7 inç
Çalışma Ağırlığındaki Değişiklik (Balast olmadan)	896 kg 1.976 lb	720 kg 1.587 lb	4.300 kg 9.482 lb	4.076 kg 8.988 lb
Statik Devirme Yükündeki Değişiklik – Düz	614 kg 1.353 lb	493 kg 1.087 lb	2.946 kg 6.495 lb	2.792 kg 6.156 lb
Statik Devirme Yükündeki Değişiklik – Belden Kırmalı	542 kg 1.195 lb	435 kg 960 lb	2.602 kg 5.736 lb	2.466 kg 5.437 lb
Arka Aks Salınım Açısı	±8 derece	±8 derece	±8 derece	±8 derece
Maksimum Tek Tekerlek Yükselişi ve Düşüşü	310 mm 1 ft 1 inç	310 mm 1 ft 1 inç	310 mm 1 ft 1 inç	310 mm 1 ft 1 inç

*Genişlik, lastik çıkıntısı üzerindedir ve lastik büyümesini içerir.

972 XE Tekerlekli Yükleyici Teknik Özellikleri

Kova Doldurma Faktörleri ve Seçim Kılavuzu

Kova büyüklüğü, malzeme yoğunluğuna ve beklenen doldurma faktörüne göre seçilmelidir. Daha uzun taban, daha büyük kova açıklığı, daha büyük depo açısı, yuvarlatılmış yan panolar ve entegre dökülme korumasına sahip Cat Performans Serisi Kovalar, önceki nesil kovalara veya Cat dışındaki markaların kovalarına göre son derece yüksek doldurma değerleri sağlamaktadır. Makine tarafından taşınan gerçek hacim, böylece çoğunlukla azami kapasiteden daha fazla olur.

Gevşek Malzeme		Doldurma Faktörü (%)*	Malzeme Yoğunluğu
Toprak/Kil		115	1,5-1,7
Kum ve Çakıl		115	1,5-1,7
Çakıllı Kum:	25-76 mm (1 ila 3 inç)	110	1,6-1,7
	19 mm (0,75 inç) ve daha küçük	105	1,8
Kaya:	76 mm (3 inç) ve daha büyük	100	1,6

*ISO 7546:1983 azami kapasitesinin yüzdesi olarak.

Not: Ulaşılan Doldurma Faktörleri, ürünün yıkanmış olup olmamasına da bağlıdır.

Malzeme Yoğunluğu	kg/m ³	900	1.000	1.100	1.200	1.300	1.400	1.500	1.600	1.700	1.800	1.900	2.000	2.100	2.200	2.300	2.400
Standart Bağlantı	Pimli Genel Amaçlı ve Düz Zeminli	4,2 m ³ (5,50 yd ³)									4,8 m ³ (6,25 yd ³)						4,2 m ³ (5,50 yd ³)
		4,4 m ³ (5,75 yd ³)									5,1 m ³ (6,50 yd ³)						4,4 m ³ (5,75 yd ³)
		4,6 m ³ (6,00 yd ³)									5,3 m ³ (7,00 yd ³)						4,6 m ³ (6,00 yd ³)
		4,8 m ³ (6,25 yd ³)									5,5 m ³ (7,25 yd ³)						4,8 m ³ (6,25 yd ³)
		5,10 m ³ (6,50 yd ³)									5,8 m ³ (7,50 yd ³)						5,10 m ³ (6,50 yd ³)
		5,2 m ³ (6,75 yd ³)									5,6 m ³ (7,75 yd ³)						5,2 m ³ (6,75 yd ³)
		5,5 m ³ (7,25 yd ³)									6,3 m ³ (8,25 yd ³)						5,5 m ³ (7,25 yd ³)
Kancalı	Genel Amaçlı ve Düz Zeminli	4,2 m ³ (5,50 yd ³)															4,2 m ³ (5,50 yd ³)
		4,4 m ³ (5,75 yd ³)															4,4 m ³ (5,75 yd ³)
		4,6 m ³ (6,00 yd ³)															4,6 m ³ (6,00 yd ³)
		4,8 m ³ (6,25 yd ³)															4,8 m ³ (6,25 yd ³)
		5,10 m ³ (6,50 yd ³)															5,10 m ³ (6,50 yd ³)
Malzeme Yoğunluğu	lb/yd ³	1.517	1.685	1.854	2.022	2.191	2.359	2.528	2.696	2.865	3.033	3.202	3.370	3.539	3.707	3.876	4.044
Kova Doldurma Faktörü																	
%115 %110 %105 %100 %95																	



Not: Tüm kovalar Cıvata Bağlantılı Kenarları göstermektedir.

*Kova her bölgede bulunmayabilir.

972 XE Tekerlekli Yükleyici Teknik Özellikleri

Kova Doldurma Faktörleri ve Seçim Kılavuzu

Kova büyüklüğü, malzeme yoğunluğuna ve beklenen doldurma faktörüne göre seçilmelidir. Daha uzun taban, daha büyük kova açıklığı, daha büyük depo açısı, yuvarlatılmış yan panolar ve entegre dökülme korumasına sahip Cat Performans Serisi Kovalar, önceki nesil kovalara veya Cat dışındaki markaların kovalarına göre son derece yüksek doldurma değerleri sağlamaktadır. Makine tarafından taşınan gerçek hacim, böylece yoğunlukla azami kapasiteden daha fazla olur.

Gevşek Malzeme	Doldurma Faktörü (%)*	Malzeme Yoğunluğu
Toprak/Kil	115	1,5-1,7
Kum ve Çakıl	115	1,5-1,7
Çakıllı Kum:		
25-76 mm (1 ila 3 inç)	110	1,6-1,7
19 mm (0,75 inç) ve daha küçük	105	1,8
Kaya:		
76 mm (3 inç) ve daha büyük	100	1,6

*ISO 7546:1983 azami kapasitesinin yüzdesi olarak.

Not: Ulaşılan Doldurma Faktörleri, ürünün yıkanmış olup olmamasına da bağlıdır.

Malzeme Yoğunluğu	kg/m ³	1.200	1.300	1.400	1.500	1.600	1.700	1.800	1.900	2.000	2.100	2.200	2.300	2.400	2.500	2.600	2.700	
Standart Bağlantı	Pimli	Kaya, Kürek	3,2 m ³ (4,25 yd ³)							3,7 m ³ (4,75 yd ³)								
			3,4 m ³ (4,50 yd ³)							3,9 m ³ (5,00 yd ³)								
			4,0 m ³ (5,25 yd ³)						4,4 m ³ (5,75 yd ³)									
Kancalı	Kaya	3,4 m ³ (4,50 yd ³)							3,9 m ³ (5,00 yd ³)									
		3,2 m ³ (4,25 yd ³)																
Malzeme Yoğunluğu	lb/yd ³	2.022	2.191	2.359	2.528	2.696	2.865	3.033	3.202	3.370	3.539	3.707	3.876	4.044	4.214	4.382	4.551	
Kova Doldurma Faktörü																		
%115 %110 %105 %100 %95																		

Not: Tüm kovalar Cıvata Bağlantılı Kenarları göstermektedir.

*Kova her bölgede bulunmayabilir.

** Veriler Tırnak ve Segman donanımlı Kova, Kaya ve L5 lastikli makinelere aittir.

972 XE Tekerlekli Yükleyici Teknik Özellikleri

Kova Doldurma Faktörleri ve Seçim Kılavuzu

Kova büyüklüğü, malzeme yoğunluğuna ve beklenen doldurma faktörüne göre seçilmelidir. Daha uzun taban, daha büyük kova açıklığı, daha büyük depo açısı, yuvarlatılmış yan panolar ve entegre dökülme korumasına sahip Cat Performans Serisi Kovalar, önceki nesil kovalara veya Cat dışındaki markaların kovalarına göre son derece yüksek doldurma değerleri sağlamaktadır. Makine tarafından taşınan gerçek hacim, böylece çoğunlukla azami kapasiteden daha fazla olur.

Gevşek Malzeme		Doldurma Faktörü (%)*	Malzeme Yoğunluğu
Toprak/Kil		115	1,5-1,7
Kum ve Çakıl		115	1,5-1,7
Çakıllı Kum:	25-76 mm (1 ila 3 inç)	110	1,6-1,7
	19 mm (0,75 inç) ve daha küçük	105	1,8
Kaya:	76 mm (3 inç) ve daha büyük	100	1,6

*ISO 7546:1983 azami kapasitesinin yüzdesi olarak.

Not: Ulaşılan Doldurma Faktörleri, ürünün yıkanmış olup olmamasına da bağlıdır.

Malzeme Yoğunluğu		kg/m ³	300	400	500	600	700	800	900	1.000	1.100	1.200	1.300	1.400	
Standart Bağlantı	Pimli	Kömür	7,1 m ³ (9,25 yd ³)						8,2 m ³ (10,75 yd ³)				7,1 m ³ (9,25 yd ³)		
			7,1 m ³ (9,25 yd ³)							8,2 m ³ (10,75 yd ³)				7,1 m ³ (9,25 yd ³)	
	Kancalı	Kömür	7,7 m ³ (10,00 yd ³)						7,7 m ³ (10,00 yd ³)					6,7 m ³ (8,75 yd ³)	
			7,6 m ³ (10,00 yd ³)							8,7 m ³ (11,50 yd ³)				7,6 m ³ (10,00 yd ³)	
	Pimli	Yüksekten Boşaltma	9,2 m ³ (12,00 yd ³)				10,6 m ³ (13,75 yd ³)			9,2 m ³ (12,00 yd ³)					
			11,1 m ³ (14,50 yd ³)			12,8 m ³ (16,75 yd ³)			11,1 m ³ (14,50 yd ³)						
	Kancalı	Yüksekten Boşaltma	9,2 m ³ (12,00 yd ³)				10,6 m ³ (13,75 yd ³)			9,2 m ³ (12,00 yd ³)					
			11,1 m ³ (14,50 yd ³)			12,8 m ³ (16,75 yd ³)			11,1 m ³ (14,50 yd ³)						
	Pimli	Talaş	11,9 m ³ (15,50 yd ³)				13,7 m ³ (18,00 yd ³)			11,9 m ³ (15,50 yd ³)					
			14,0 m ³ (18,25 yd ³)			16,1 m ³ (21,00 yd ³)			14,0 m ³ (18,25 yd ³)						
	Kancalı	Talaş	11,9 m ³ (15,50 yd ³)				13,7 m ³ (18,00 yd ³)			11,9 m ³ (15,50 yd ³)					
			14,0 m ³ (18,25 yd ³)			16,1 m ³ (21,00 yd ³)			14,0 m ³ (18,25 yd ³)						
Malzeme Yoğunluğu		lb/yd ³	506	674	843	1.011	1.180	1.348	1.517	1.685	1.854	2.022	2.191	2.359	
Kova Doldurma Faktörü															
%115 %110 %105 %100 %95															

Not: Tüm kovalar Cıvata Bağlantılı Kenarları göstermektedir.

*Kova her bölgede bulunmayabilir.

972 XE Tekerlekli Yükleyici Teknik Özellikleri

Kova Doldurma Faktörleri ve Seçim Kılavuzu

Kova büyüklüğü, malzeme yoğunluğuna ve beklenen doldurma faktörüne göre seçilmelidir. Daha uzun taban, daha büyük kova açıklığı, daha büyük depo açısı, yuvarlatılmış yan panolar ve entegre dökülme korumasına sahip Cat Performans Serisi Kovalar, önceki nesil kovalara veya Cat dışındaki markaların kovalarına göre son derece yüksek doldurma değerleri sağlamaktadır. Makine tarafından taşınan gerçek hacim, böylece çoğunlukla azami kapasiteden daha fazla olur.

Gevşek Malzeme		Doldurma Faktörü (%)*	Malzeme Yoğunluğu
Toprak/Kil		115	1,5-1,7
Kum ve Çakıl		115	1,5-1,7
Çakıllı Kum:	25-76 mm (1 ila 3 inç)	110	1,6-1,7
	19 mm (0,75 inç) ve daha küçük	105	1,8
Kaya:	76 mm (3 inç) ve daha büyük	100	1,6

*ISO 7546:1983 azami kapasitesinin yüzdesi olarak.

Not: Ulaşılan Doldurma Faktörleri, ürünün yıkanmış olup olmamasına da bağlıdır.

Malzeme Yoğunluğu	kg/m ³	900	1.000	1.100	1.200	1.300	1.400	1.500	1.600	1.700	1.800	1.900	2.000	2.100	2.200	2.300	2.400				
Yüksek Kaldırma Bağlantısı	Pimli	Genel Amaçlı ve Düz Zeminli	4,2 m ³ (5,50 yd ³)							4,8 m ³ (6,25 yd ³)											
			4,4 m ³ (5,75 yd ³)								5,1 m ³ (6,50 yd ³)										
			4,6 m ³ (6,00 yd ³)								5,3 m ³ (7,00 yd ³)										
	4,8 m ³ (6,25 yd ³)								5,5 m ³ (7,25 yd ³)												
	5,0 m ³ (6,50 yd ³)								5,8 m ³ (7,50 yd ³)												
	5,2 m ³ (6,75 yd ³)								5,6 m ³ (7,75 yd ³)												
5,5 m ³ (7,25 yd ³)								6,3 m ³ (8,25 yd ³)													
Kancalı	Genel Amaçlı ve Düz Zeminli	4,2 m ³ (5,50 yd ³)																			
		4,4 m ³ (5,75 yd ³)																			
		4,6 m ³ (6,00 yd ³)																			
		4,8 m ³ (6,25 yd ³)																			
		5,0 m ³ (6,50 yd ³)																			
Malzeme Yoğunluğu	lb/yd ³	1.517	1.685	1.854	2.022	2.191	2.359	2.528	2.696	2.865	3.033	3.202	3.370	3.539	3.707	3.876	4.044				
Kova Doldurma Faktörü																					
%115 %110 %105 %100 %95																					



Not: Tüm kovalar Cıvata Bağlantılı Kenarları göstermektedir.

*Kova her bölgede bulunmayabilir.

972 XE Tekerlekli Yükleyici Teknik Özellikleri

Kova Doldurma Faktörleri ve Seçim Kılavuzu

Kova büyüklüğü, malzeme yoğunluğuna ve beklenen doldurma faktörüne göre seçilmelidir. Daha uzun taban, daha büyük kova açıklığı, daha büyük depo açısı, yuvarlatılmış yan panolar ve entegre dökülme korumasına sahip Cat Performans Serisi Kovalar, önceki nesil kovalara veya Cat dışındaki markaların kovalarına göre son derece yüksek doldurma değerleri sağlamaktadır. Makine tarafından taşınan gerçek hacim, böylece çoğunlukla azami kapasiteden daha fazla olur.

Gevşek Malzeme		Doldurma Faktörü (%)*	Malzeme Yoğunluğu
Toprak/Kil		115	1,5-1,7
Kum ve Çakıl		115	1,5-1,7
Çakıllı Kum:	25-76 mm (1 ila 3 inç)	110	1,6-1,7
	19 mm (0,75 inç) ve daha küçük	105	1,8
Kaya:	76 mm (3 inç) ve daha büyük	100	1,6

*ISO 7546:1983 azami kapasitesinin yüzdesi olarak.

Not: Ulaşılan Doldurma Faktörleri, ürünün yıkanmış olup olmasına da bağlıdır.

Malzeme Yoğunluğu	kg/m ³	300	400	500	600	700	800	900	1.000	1.100	1.200	1.300	1.400	
Yüksek Kaldırma Bağlantısı	Pimli Kömür	7,1 m ³ (9,25 yd ³)					8,2 m ³ (10,75 yd ³)			7,1 m ³ (9,25 yd ³)				
		7,1 m ³ (9,25 yd ³) 7,7 m ³ (10,00 yd ³)					8,2 m ³ (10,75 yd ³)			7,1 m ³ (9,25 yd ³)				
	Pimli Yüksekten Boşaltma	7,6 m ³ (10,00 yd ³)					8,7 m ³ (11,50 yd ³)			7,6 m ³ (10,00 yd ³)				
		9,2 m ³ (12,00 yd ³) 11,1 m ³ (14,50 yd ³)			10,6 m ³ (13,75 yd ³)		9,2 m ³ (12,00 yd ³)							
	Kancalı Yüksekten Boşaltma	7,6 m ³ (10,00 yd ³)					8,7 m ³ (11,50 yd ³)			7,6 m ³ (10,00 yd ³)				
		9,2 m ³ (12,00 yd ³) 11,1 m ³ (14,50 yd ³)			12,8 m ³ (16,75 yd ³)		11,1 m ³ (14,50 yd ³)							
	Malzeme Yoğunluğu	lb/yd ³	506	674	843	1.011	1.180	1.348	1.517	1.685	1.854	2.022	2.191	2.359
	Kova Doldurma Faktörü %115 %110 %105 %100 %95													

Not: Tüm kovalar Cıvata Bağlantılı Kenarları göstermektedir.

*Kova her bölgede bulunmayabilir.

972 XE Tekerlekli Yükleyici Teknik Özellikleri

Kova Doldurma Faktörleri ve Seçim Kılavuzu

Kova büyüklüğü, malzeme yoğunluğuna ve beklenen doldurma faktörüne göre seçilmelidir. Daha uzun taban, daha büyük kova açıklığı, daha büyük depo açısı, yuvarlatılmış yan panolar ve entegre dökülme korumasına sahip Cat Performans Serisi Kovalar, önceki nesil kovalara veya Cat dışındaki markaların kovalarına göre son derece yüksek doldurma değerleri sağlamaktadır. Makine tarafından taşınan gerçek hacim, böylece çoğunlukla azami kapasiteden daha fazla olur.

Gevşek Malzeme		Doldurma Faktörü (%)*	Malzeme Yoğunluğu
Toprak/Kil		115	1,5-1,7
Kum ve Çakıl		115	1,5-1,7
Çakıllı Kum:	25-76 mm (1 ila 3 inç)	110	1,6-1,7
	19 mm (0,75 inç) ve daha küçük	105	1,8
Kaya:	76 mm (3 inç) ve daha büyük	100	1,6

*ISO 7546:1983 azami kapasitesinin yüzdesi olarak.

Not: Ulaşılan Doldurma Faktörleri, ürünün yıkanmış olup olmamasına da bağlıdır.

Malzeme Yoğunluğu	kg/m ³	1.200	1.300	1.400	1.500	1.600	1.700	1.800	1.900	2.000	2.100	2.200	2.300	2.400	2.500	2.600	2.700		
Çakıllı Kum Taşıyıcı Bağlantısı	Pimli	4,4 m ³ (5,75 yd ³)						5,1 m ³ (6,50 yd ³)										4,4 m ³ (5,75 yd ³)	
		4,6 m ³ (6,00 yd ³)						5,3 m ³ (7,00 yd ³)											4,6 m ³ (6,00 yd ³)
		4,8 m ³ (6,25 yd ³)						5,5 m ³ (7,25 yd ³)											4,8 m ³ (6,25 yd ³)
	Kancalı	5,0 m ³ (6,50 yd ³)						5,8 m ³ (7,50 yd ³)											5,0 m ³ (6,50 yd ³)
		5,2 m ³ (6,75 yd ³)						5,6 m ³ (7,75 yd ³)											5,2 m ³ (6,75 yd ³)
		5,5 m ³ (7,25 yd ³)						6,3 m ³ (8,25 yd ³)											5,5 m ³ (7,25 yd ³)
Genel Amaçlı ve Düz Zeminli	4,4 m ³ (5,75 yd ³)								5,1 m ³ (6,50 yd ³)									4,4 m ³ (5,75 yd ³)	
	4,6 m ³ (6,00 yd ³)								5,3 m ³ (7,00 yd ³)									4,6 m ³ (6,00 yd ³)	
	4,8 m ³ (6,25 yd ³)								5,5 m ³ (7,25 yd ³)									4,8 m ³ (6,25 yd ³)	
	5,0 m ³ (6,50 yd ³)								5,8 m ³ (7,50 yd ³)									5,0 m ³ (6,50 yd ³)	
Malzeme Yoğunluğu	lb/yd ³	2.022	2.191	2.359	2.528	2.696	2.865	3.033	3.202	3.370	3.539	3.707	3.876	4.044	4.214	4.382	4.551		
Kova Doldurma Faktörü																			
%115 %110 %105 %100 %95																			



Not: Tüm kovalar Cıvata Bağlantılı Kenarları göstermektedir.

*Kova her bölgede bulunmayabilir.

972 XE Tekerlekli Yükleyici Teknik Özellikleri

Çalışma Teknik Özellikleri – Kovalar

Bağlantı		Standart Bağlantı					
Kova Tipi		Genel Amaçlı – Pimli					
Kenar Tipi		Cıvata Bağlantılı Kesici Kenarlar		Cıvata Bağlantılı Kesici Kenarlar		Cıvata Bağlantılı Kesici Kenarlar	
		Tırnaklar ve Segmentler	Tırnaklar ve Segmentler	Tırnaklar ve Segmentler	Tırnaklar ve Segmentler		
Kapasite – Azami	m ³	4,20	4,20	4,60	4,60	4,80	4,80
	yd ³	5,50	5,50	6,00	6,00	6,25	6,25
Kapasite: %110 Doldurma Faktöründe Azami	m ³	4,60	4,60	5,10	5,10	5,30	5,30
	yd ³	6,00	6,00	6,75	6,75	7,00	7,00
Genişlik	mm	3.220	3.271	3.220	3.271	3.220	3.271
	ft/inç	10 ft 6 inç	10 ft 8 inç	10 ft 6 inç	10 ft 8 inç	10 ft 6 inç	10 ft 8 inç
16† Maksimum Kaldırmada ve 45° Tahliyede Boşaltma Açıklığı	mm	3.230	3.076	3.192	3.038	3.159	3.004
	ft/inç	10 ft 7 inç	10 ft 1 inç	10 ft 5 inç	9 ft 11 inç	10 ft 4 inç	9 ft 10 inç
17† Maksimum Kaldırma ve 45° Açılı Boşaltmada Uzanma	mm	1.294	1.432	1.325	1.462	1.354	1.490
	ft/inç	4 ft 2 inç	4 ft 8 inç	4 ft 4 inç	4 ft 9 inç	4 ft 5 inç	4 fit 10 inç
Seviye Kaldırma Kolunda ve Kova Seviyesinde Uzanma	mm	2.917	3.122	2.966	3.171	3.011	3.216
	ft/inç	9 ft 6 inç	10 ft 2 inç	9 ft 8 inç	10 ft 4 inç	9 ft 10 inç	10 ft 6 inç
A† Kazı Derinliği	mm	98	98	98	98	98	98
	inç	3,8 inç	3,8 inç	3,8 inç	3,8 inç	3,8 inç	3,8 inç
12† Toplam Uzunluk	mm	9.175	9.399	9.224	9.448	9.269	9.493
	ft/inç	30 ft 2 inç	30 ft 11 inç	30 ft 4 inç	31 fit 0 inç	30 ft 5 inç	31 ft 2 inç
B† Maksimum Kaldırmada Kova Dahil Toplam Yükseklik	mm	5.942	5.942	6.200	6.200	6.036	6.036
	ft/inç	19 ft 6 inç	19 ft 6 inç	20 ft 5 inç	20 ft 5 inç	19 ft 10 inç	19 ft 10 inç
Kova Taşıma Konumundayken Yükleyici Mesafe Dönüşü Yarıçapı	mm	7.583	7.671	7.596	7.685	7.608	7.697
	ft/inç	24 ft 11 inç	25 ft 2 inç	25 ft 0 inç	25 ft 3 inç	25 ft 0 inç	25 ft 4 inç
Statik Devirme Yüğü, Düz (Lastik sapması ile)	kg	18.764	18.580	18.652	18.467	18.677	18.491
	lb	41.355	40.950	41.109	40.701	41.166	40.756
Statik Devirme Yüğü, Düz (Lastik sapması yok)	kg	19.939	19.754	19.837	19.650	19.868	19.680
	lb	43.947	43.538	43.721	43.309	43.789	43.375
Statik Devirme Yüğü, Belden Kırmalı (Lastik sapması ile)	kg	16.376	16.192	16.269	16.084	16.297	16.111
	lb	36.094	35.688	35.857	35.449	35.919	35.509
Statik Devirme Yüğü, Belden Kırmalı (Lastik sapması yok)	kg	17.570	17.384	17.472	17.285	17.505	17.317
	lb	38.725	38.315	38.508	38.096	38.582	38.168
Koparma Kuvveti (§)	kN	210	208	202	201	196	194
	lbf	47.186	46.879	45.479	45.172	44.072	43.765
Çalışma Ağırlığı*	kg	24.902	25.040	24.962	25.100	24.890	25.028
	lb	54.883	55.187	55.016	55.320	54.858	55.162

* Gösterilen statik devirme yükleri ve çalışma ağırlıkları; Bridgestone 23.5R25 VJT L3 radyal lastikler, dolu sıvılar, operatör, arka ağırlık, sarsıntısız yürüyüş sistemi, soğuk çalıştırma, yol çamurlukları, Product Link™, manuel diferansiyel kilit/açık akslar (ön/arka), güç aktarma sistemi koruması, ikincil direksiyon ile ses yalıtımına sahip makine konfigürasyonunu temel alır.

† Boyut çizelgeleri ile gösterilen çizim.

***Kaya kovası teknik özellikleri Bridgestone 26.5R25 VSDL L5 radyal lastiklerde verilmiştir.

(§) ISO 14397-2:2007 uyarınca, kova pimi pivot noktası konumundayken kesici kenarın ucunun arkası 100 mm (4 inç) olarak ölçülmüştür.

(Lastik sapması ile) Hesaplamalar ile testler arasında %2 doğrulama gerektiren ISO 14397-1:2007 Bölüm 1 - 6 ile tam uyumluluk.

(Lastik sapması yok) ISO 14397-1:2007 Bölüm 1 - 5 ile uyumluluk.

Diğer kovalar mevcuttur ve teklifler bölgeden bölgeye değişiklik gösterebilir. Daha fazla bilgi için bölgenizdeki Cat Temsilcisine başvurun.

972 XE Tekerlekli Yükleyici Teknik Özellikleri

Çalışma Teknik Özellikleri – Kovalar (devam)

Bağlantı		Standart Bağlantı		
Kova Tipi		Genel Amaçlı – Pimli – Aşınma		
Kenar Tipi		Cıvata Bağlantılı Kesici Kenarlar	Cıvata Bağlantılı Kesici Kenarlar	Cıvata Bağlantılı Kesici Kenarlar
Kapasite – Azami	m ³	5,10	5,30	5,50
	yd ³	6,75	7,00	7,25
Kapasite: %110 Doldurma Faktöründe Azami	m ³	5,60	5,80	6,10
	yd ³	7,25	7,50	8,00
Genişlik	mm	3.357	3.357	3.357
	ft/inç	11 ft 0 inç	11 ft 0 inç	11 ft 0 inç
16† Maksimum Kaldırmada ve 45° Tahliyede Boşaltma Açıklığı	mm	3.132	3.105	3.077
	ft/inç	10 ft 3 inç	10 ft 2 inç	10 ft 1 inç
17† Maksimum Kaldırma ve 45° Açılı Boşaltmada Uzanma	mm	1.372	1.396	1.421
	ft/inç	4 ft 6 inç	4 ft 6 inç	4 ft 7 inç
Seviye Kaldırma Kolunda ve Kova Seviyesinde Uzanma	mm	3.043	3.080	3.118
	ft/inç	9 ft 11 inç	10 ft 1 inç	10 ft 2 inç
A† Kazı Derinliği	mm	103	103	103
	inç	4,0 inç	4,0 inç	4,0 inç
12† Toplam Uzunluk	mm	9.305	9.342	9.380
	ft/inç	30 ft 7 inç	30 ft 8 inç	30 fit 10 inç
B† Maksimum Kaldırmada Kova Dahil Toplam Yükseklik	mm	6.240	6.277	6.298
	ft/inç	20 ft 6 inç	20 ft 8 inç	20 ft 8 inç
Kova Taşıma Konumundayken Yükleyici Mesafe Dönüşü Yarıçapı	mm	7.681	7.691	7.701
	ft/inç	25 ft 3 inç	25 ft 3 inç	25 ft 4 inç
Statik Devirme Yüğü, Düz (Lastik sapması ile)	kg	18.295	18.221	18.153
	lb	40.322	40.160	40.010
Statik Devirme Yüğü, Düz (Lastik sapması yok)	kg	19.480	19.411	19.349
	lb	42.934	42.783	42.646
Statik Devirme Yüğü, Belden Kırmalı (Lastik sapması ile)	kg	15.919	15.848	15.782
	lb	35.087	34.930	34.784
Statik Devirme Yüğü, Belden Kırmalı (Lastik sapması yok)	kg	17.122	17.056	16.996
	lb	37.738	37.593	37.459
Koparma Kuvveti (§)	kN	190	185	180
	lbf	42.753	41.648	40.570
Çalışma Ağırlığı*	kg	25.199	25.241	25.279
	lb	55.538	55.631	55.715

* Gösterilen statik devirme yükleri ve çalışma ağırlıkları; Bridgestone 26.5R25 VJT L3 radyal lastikler, dolu sıvılar, operatör, arka ağırlık, sarsıntısız yürüyüş sistemi, soğuk çalıştırma, yol çamurlukları, Product Link™, manuel diferansiyel kilit/açık akslar (ön/arka), güç aktarma sistemi koruması, ikincil direksiyon ile ses yalıtımına sahip makine konfigürasyonunu temel alır.

† Boyut çizelgeleri ile gösterilen çizim.

***Kaya kovası teknik özellikleri Bridgestone 26.5R25 VSDL L5 radyal lastiklerde verilmiştir.

(§) ISO 14397-2:2007 uyarınca, kova pimi pivot noktası konumundayken kesici kenarın ucunun arkası 100 mm (4 inç) olarak ölçülmüştür.

(Lastik sapması ile) Hesaplamalar ile testler arasında %2 doğrulama gerektiren ISO 14397-1:2007 Bölüm 1 - 6 ile tam uyumluluk.

(Lastik sapması yok) ISO 14397-1:2007 Bölüm 1 - 5 ile uyumluluk.

Diğer kovalar mevcuttur ve teklifler bölgeden bölgeye değişiklik gösterebilir. Daha fazla bilgi için bölgenizdeki Cat Temsilcisine başvurun.

972 XE Tekerlekli Yükleyici Teknik Özellikleri

Çalışma Teknik Özellikleri – Kovalar (devam)

Bağlantı		Standart Bağlantı					
Kova Tipi		Genel Amaçlı – Kancalı – Fusion™					
Kenar Tipi		Cıvata Bağlantılı Kesici Kenarlar	Tırnaklar ve Segmentler	Cıvata Bağlantılı Kesici Kenarlar	Tırnaklar ve Segmentler	Cıvata Bağlantılı Kesici Kenarlar	Tırnaklar ve Segmentler
Kapasite – Azami	m ³	4,20	4,20	4,40	4,40	4,60	4,60
	yd ³	5,50	5,50	5,75	5,75	6,00	6,00
Kapasite: %110 Doldurma Faktöründe Azami	m ³	4,60	4,60	4,80	4,80	5,10	5,10
	yd ³	6,00	6,00	6,25	6,25	6,75	6,75
Genişlik	mm	3.220	3.271	3.220	3.271	3.220	3.271
	ft/inç	10 ft 6 inç	10 ft 8 inç	10 ft 6 inç	10 ft 8 inç	10 ft 6 inç	10 ft 8 inç
16† Maksimum Kaldırmada ve 45° Tahliyede Boşaltma Açıklığı	mm	3.200	3.046	3.205	3.052	3.162	3.008
	ft/inç	10 ft 5 inç	9 ft 11 inç	10 ft 6 inç	10 ft 0 inç	10 ft 4 inç	9 ft 10 inç
17† Maksimum Kaldırma ve 45° Açılı Boşaltmada Uzanma	mm	1.329	1.466	1.324	1.462	1.359	1.497
	ft/inç	4 ft 4 inç	4 ft 9 inç	4 ft 4 inç	4 ft 9 inç	4 ft 5 inç	4 fit 10 inç
Seviye Kaldırma Kolunda ve Kova Seviyesinde Uzanma	mm	2.962	3.167	2.955	3.160	3.012	3.217
	ft/inç	9 ft 8 inç	10 ft 4 inç	9 ft 8 inç	10 ft 4 inç	9 ft 10 inç	10 ft 6 inç
A† Kazı Derinliği	mm	98	98	98	98	98	98
	inç	3,8 inç	3,8 inç	3,8 inç	3,8 inç	3,8 inç	3,8 inç
12† Toplam Uzunluk	mm	9.220	9.444	9.213	9.437	9.270	9.494
	ft/inç	30 ft 3 inç	31 fit 0 inç	30 ft 3 inç	31 fit 0 inç	30 ft 5 inç	31 ft 2 inç
B† Maksimum Kaldırmada Kova Dahil Toplam Yükseklik	mm	6.041	6.041	6.210	6.210	6.216	6.216
	ft/inç	19 ft 10 inç	19 ft 10 inç	20 ft 5 inç	20 ft 5 inç	20 ft 5 inç	20 ft 5 inç
Kova Taşıma Konumundayken Yükleyici Mesafe Dönüşü Yarıçapı	mm	7.611	7.705	7.609	7.702	7.626	7.719
	ft/inç	25 ft 0 inç	25 ft 4 inç	25 ft 0 inç	25 ft 4 inç	25 fit 1 inç	25 ft 4 inç
Statik Devirme Yüğü, Düz (Lastik sapması ile)	kg	18.251	18.067	18.254	18.071	18.103	17.918
	lb	40.225	39.821	40.233	39.829	39.899	39.493
Statik Devirme Yüğü, Düz (Lastik sapması yok)	kg	19.416	19.231	19.431	19.245	19.277	19.091
	lb	42.794	42.386	42.827	42.418	42.488	42.077
Statik Devirme Yüğü, Belden Kırmalı (Lastik sapması ile)	kg	15.886	15.703	15.884	15.700	15.742	15.557
	lb	35.014	34.610	35.009	34.604	34.696	34.289
Statik Devirme Yüğü, Belden Kırmalı (Lastik sapması yok)	kg	17.070	16.885	17.078	16.893	16.935	16.748
	lb	37.623	37.215	37.641	37.232	37.325	36.914
Koparma Kuvveti (§)	kN	203	201	203	202	195	194
	lbf	45.612	45.305	45.785	45.478	43.938	43.631
Çalışma Ağırlığı*	kg	25.276	25.414	25.318	25.456	25.377	25.515
	lb	55.708	56.012	55.801	56.105	55.930	56.234

* Gösterilen statik devirme yükleri ve çalışma ağırlıkları; Bridgestone 26.5R25 VJT L3 radyal lastikler, dolu sıvılar, operatör, arka ağırlık, sarsıntısız yürüyüş sistemi, soğuk çalıştırma, yol çamurlukları, Product Link™, manuel diferansiyel kilit/açık akslar (ön/arka), güç aktarma sistemi koruması, ikincil direksiyon ile ses yalıtımına sahip makine konfigürasyonunu temel alır.

† Boyut çizelgeleri ile gösterilen çizim.

***Kaya kovası teknik özellikleri Bridgestone 26.5R25 VSDL L5 radyal lastiklerde verilmiştir.

(§) ISO 14397-2:2007 uyarınca, kova pimi pivot noktası konumundayken kesici kenarın ucunun arkası 100 mm (4 inç) olarak ölçülmüştür.

(Lastik sapması ile) Hesaplamalar ile testler arasında %2 doğrulama gerektiren ISO 14397-1:2007 Bölüm 1 - 6 ile tam uyumluluk.

(Lastik sapması yok) ISO 14397-1:2007 Bölüm 1 - 5 ile uyumluluk.

Diğer kovalar mevcuttur ve teklifler bölgeden bölgeye değişiklik gösterebilir. Daha fazla bilgi için bölgenizdeki Cat Temsilcisine başvurun.

972 XE Tekerlekli Yükleyici Teknik Özellikleri

Çalışma Teknik Özellikleri – Kovalar (devam)

Bağlantı		Standart Bağlantı			
Kova Tipi		Genel Amaçlı – Kancalı – Fusion			
Kenar Tipi		Cıvata Bağlantılı Kesici Kenarlar	Tırnaklar ve Segmentler	Cıvata Bağlantılı Kesici Kenarlar	Tırnaklar ve Segmentler
Kapasite – Azami	m ³	4,80	4,80	5,00	5,00
	yd ³	6,25	6,25	6,50	6,50
Kapasite: %110 Doldurma Faktöründe Azami	m ³	5,30	5,30	5,50	5,50
	yd ³	7,00	7,00	7,25	7,25
Genişlik	mm	3.220	3.271	3.220	3.271
	ft/inç	10 ft 6 inç	10 ft 8 inç	10 ft 6 inç	10 ft 8 inç
16† Maksimum Kaldırmada ve 45° Tahliyede Boşaltma Açıklığı	mm	3.135	2.980	3.111	2.956
	ft/inç	10 ft 3 inç	9 ft 9 inç	10 ft 2 inç	9 ft 8 inç
17† Maksimum Kaldırma ve 45° Açılı Boşaltmada Uzanma	mm	1.381	1.517	1.402	1.538
	ft/inç	4 ft 6 inç	4 ft 11 inç	4 ft 7 inç	5 ft 0 inç
Seviye Kaldırma Kolunda ve Kova Seviyesinde Uzanma	mm	3.047	3.252	3.079	3.284
	ft/inç	9 ft 11 inç	10 ft 8 inç	10 ft 1 inç	10 ft 9 inç
A† Kazı Derinliği	mm	98	98	98	98
	inç	3,8 inç	3,8 inç	3,8 inç	3,8 inç
12† Toplam Uzunluk	mm	9.305	9.529	9.337	9.561
	ft/inç	30 ft 7 inç	31 ft 4 inç	30 ft 8 inç	31 ft 5 inç
B† Maksimum Kaldırmada Kova Dahil Toplam Yükseklik	mm	6.275	6.275	6.301	6.301
	ft/inç	20 ft 8 inç	20 ft 8 inç	20 ft 9 inç	20 ft 9 inç
Kova Taşıma Konumundayken Yükleyici Mesafe Dönüşü Yarıçapı	mm	7.636	7.730	7.646	7.740
	ft/inç	25 fit 1 inç	25 fit 5 inç	25 fit 1 inç	25 fit 5 inç
Statik Devirme Yüğü, Düz (Lastik sapması ile)	kg	18.095	17.910	17.976	17.790
	lb	39.882	39.474	39.619	39.209
Statik Devirme Yüğü, Düz (Lastik sapması yok)	kg	19.275	19.088	19.159	18.970
	lb	42.483	42.070	42.226	41.811
Statik Devirme Yüğü, Belden Kırmalı (Lastik sapması ile)	kg	15.735	15.549	15.617	15.431
	lb	34.680	34.272	34.420	34.010
Statik Devirme Yüğü, Belden Kırmalı (Lastik sapması yok)	kg	16.933	16.746	16.818	16.630
	lb	37.321	36.908	37.068	36.653
Koparma Kuvveti (§)	kN	190	189	186	185
	lbf	42.894	42.587	41.878	41.571
Çalışma Ağırlığı*	kg	25.372	25.510	25.463	25.600
	lb	55.919	56.223	56.119	56.423

* Gösterilen statik devirme yükleri ve çalışma ağırlıkları; Bridgestone 26.5R25 VJT L3 radyal lastikler, dolu sıvılar, operatör, arka ağırlık, sarsıntısız yürüyüş sistemi, soğuk çalıştırma, yol çamurlukları, Product Link™, manuel diferansiyel kilit/açık akslar (ön/arka), güç aktarma sistemi koruması, ikincil direksiyon ile ses yalıtımına sahip makine konfigürasyonunu temel alır.

† Boyut çizimleri ile gösterilen çizim.

***Kaya kovası teknik özellikleri Bridgestone 26.5R25 VSDL L5 radyal lastiklerde verilmiştir.

(§) ISO 14397-2:2007 uyarınca, kova pimi pivot noktası konumundayken kesici kenarın ucunun arkası 100 mm (4 inç) olarak ölçülmüştür.

(Lastik sapması ile) Hesaplamalar ile testler arasında %2 doğrulama gerektiren ISO 14397-1:2007 Bölüm 1 - 6 ile tam uyumluluk.

(Lastik sapması yok) ISO 14397-1:2007 Bölüm 1 - 5 ile uyumluluk.

Diğer kovalar mevcuttur ve teklifler bölgeden bölgeye değişiklik gösterebilir. Daha fazla bilgi için bölgenizdeki Cat Temsilcisine başvurun.

972 XE Tekerlekli Yükleyici Teknik Özellikleri

Çalışma Teknik Özellikleri – Kovalar (devam)

Bağlantı		Standart Bağlantı					
Kova Tipi		Düz Zemin – Pimli					
Kenar Tipi		Cıvata Bağlantılı Kesici Kenarlar		Cıvata Bağlantılı Kesici Kenarlar		Cıvata Bağlantılı Kesici Kenarlar	
		Tırnaklar ve Segmentler	Tırnaklar ve Segmentler	Tırnaklar ve Segmentler	Tırnaklar ve Segmentler		
Kapasite – Azami	m ³	4,40	4,40	4,60	4,60	4,80	4,80
	yd ³	5,75	5,75	6,00	6,00	6,25	6,25
Kapasite: %110 Doldurma Faktöründe Azami	m ³	4,80	4,80	5,10	5,10	5,30	5,30
	yd ³	6,25	6,25	6,75	6,75	7,00	7,00
Genişlik	mm	3.220	3.271,4	3.220	3.271	3.220	3.271
	ft/inç	10 ft 6 inç	10 ft 8 inç	10 ft 6 inç	10 ft 8 inç	10 ft 6 inç	10 ft 8 inç
16† Maksimum Kaldırmada ve 45° Tahliyede Boşaltma Açıklığı	mm	3.150	2.987	3.125	2.962	3.104	2.941
	ft/inç	10 ft 4 inç	9 ft 9 inç	10 ft 3 inç	9 ft 8 inç	10 ft 2 inç	9 ft 7 inç
17† Maksimum Kaldırma ve 45° Açılı Boşaltmada Uzanma	mm	1.223	1.350	1.248	1.375	1.269	1.396
	ft/inç	4 ft 0 inç	4 ft 5 inç	4 ft 1 inç	4 ft 6 inç	4 ft 1 inç	4 ft 6 inç
Seviye Kaldırma Kolunda ve Kova Seviyesinde Uzanma	mm	2.941	3.146	2.976	3.181	3.006	3.211
	ft/inç	9 ft 7 inç	10 ft 3 inç	9 ft 9 inç	10 ft 5 inç	9 ft 10 inç	10 ft 6 inç
A† Kazı Derinliği	mm	98	98	98	98	98	98
	inç	3,8 inç	3,8 inç	3,8 inç	3,8 inç	3,8 inç	3,8 inç
12† Toplam Uzunluk	mm	9.199	9.423	9.234	9.458	9.264	9.488
	ft/inç	30 ft 3 inç	30 ft 11 inç	30 ft 4 inç	31 ft 1 inç	30 ft 5 inç	31 ft 2 inç
B† Maksimum Kaldırmada Kova Dahil Toplam Yükseklik	mm	6.160	6.160	6.167	6.167	6.198	6.198
	ft/inç	20 ft 3 inç	20 ft 3 inç	20 ft 3 inç	20 ft 3 inç	20 ft 5 inç	20 ft 5 inç
Kova Taşıma Konumundayken Yükleyici Mesafe Dönüşü Yarıçapı	mm	7.589	7.678	7.599	7.687	7.607	7.696
	ft/inç	24 ft 11 inç	25 ft 3 inç	25 ft 0 inç	25 ft 3 inç	25 ft 0 inç	25 ft 3 inç
Statik Devirme Yüğü, Düz (Lastik sapması ile)	kg	18.436	18.255	18.605	18.420	18.553	18.368
	lb	40.634	40.234	41.007	40.599	40.892	40.484
Statik Devirme Yüğü, Düz (Lastik sapması yok)	kg	19.578	19.395	19.771	19.584	19.725	19.537
	lb	43.151	42.746	43.577	43.165	43.474	43.061
Statik Devirme Yüğü, Belden Kırmalı (Lastik sapması ile)	kg	16.085	15.903	16.233	16.048	16.182	15.997
	lb	35.452	35.051	35.778	35.370	35.666	35.257
Statik Devirme Yüğü, Belden Kırmalı (Lastik sapması yok)	kg	17.246	17.062	17.417	17.230	17.372	17.184
	lb	38.011	37.606	38.388	37.976	38.288	37.875
Koparma Kuvveti (§)	kN	206	204	201	199	196	195
	lbf	46.294	45.987	45.185	44.876	44.213	43.906
Çalışma Ağırlığı*	kg	24.959	25.097	24.936	25.074	24.970	25.108
	lb	55.009	55.312	54.958	55.262	55.034	55.338

* Gösterilen statik devirme yükleri ve çalışma ağırlıkları; Bridgestone 26.5R25 VJT L3 radyal lastikler, dolu sıvılar, operatör, arka ağırlık, sarsıntısız yürüyüş sistemi, soğuk çalıştırma, yol çamurlukları, Product Link™, manuel diferansiyel kilit/açık akslar (ön/arka), güç aktarma sistemi koruması, ikincil direksiyon ile ses yalıtımına sahip makine konfigürasyonunu temel alır.

† Boyut çizelgeleri ile gösterilen çizim.

***Kaya kovası teknik özellikleri Bridgestone 26.5R25 VSDL L5 radyal lastiklerde verilmiştir.

(§) ISO 14397-2:2007 uyarınca, kova pimi pivot noktası konumundayken kesici kenarın ucunun arkası 100 mm (4 inç) olarak ölçülmüştür.

(Lastik sapması ile) Hesaplamalar ile testler arasında %2 doğrulama gerektiren ISO 14397-1:2007 Bölüm 1 - 6 ile tam uyumluluk.

(Lastik sapması yok) ISO 14397-1:2007 Bölüm 1 - 5 ile uyumluluk.

Diğer kovalar mevcuttur ve teklifler bölgeden bölgeye değişiklik gösterebilir. Daha fazla bilgi için bölgenizdeki Cat Temsilcisine başvurun.

972 XE Tekerlekli Yükleyici Teknik Özellikleri

Çalışma Teknik Özellikleri – Kovalar (devam)

Bağlantı		Standart Bağlantı			
Kova Tipi		Düz Zemin – Pimli			
Kenar Tipi		Cıvata Bağlantılı Kesici Kenarlar	Tırnaklar ve Segmentler	Cıvata Bağlantılı Kesici Kenarlar	Tırnaklar ve Segmentler
Kapasite – Azami	m ³	5,00	5,00	5,20	5,20
	yd ³	6,50	6,50	6,75	6,75
Kapasite: %110 Doldurma Faktöründe Azami	m ³	5,50	5,50	5,70	5,70
	yd ³	7,25	7,25	7,50	7,50
Genişlik	mm	3.220	3.271	3.220	3.271
	ft/inç	10 ft 6 inç	10 ft 8 inç	10 ft 6 inç	10 ft 8 inç
16† Maksimum Kaldırmada ve 45° Tahliyede Boşaltma Açıklığı	mm	3.075	2.913	3.054	2.891
	ft/inç	10 ft 1 inç	9 ft 6 inç	10 ft 0 inç	9 ft 5 inç
17† Maksimum Kaldırma ve 45° Açılı Boşaltmada Uzanma	mm	1.297	1.424	1.318	1.445
	ft/inç	4 ft 3 inç	4 ft 8 inç	4 ft 3 inç	4 ft 8 inç
Seviye Kaldırma Kolunda ve Kova Seviyesinde Uzanma	mm	3.046	3.251	3.076	3.281
	ft/inç	9 ft 11 inç	10 ft 8 inç	10 ft 1 inç	10 ft 9 inç
A† Kazı Derinliği	mm	98	98	98	98
	inç	3,8 inç	3,8 inç	3,8 inç	3,8 inç
12† Toplam Uzunluk	mm	9.304	9.528	9.334	9.558
	ft/inç	30 ft 7 inç	31 ft 4 inç	30 ft 8 inç	31 ft 5 inç
B† Maksimum Kaldırmada Kova Dahil Toplam Yükseklik	mm	6.228	6.228	6.270	6.270
	ft/inç	20 ft 6 inç	20 ft 6 inç	20 ft 7 inç	20 ft 7 inç
Kova Taşıma Konumundayken Yükleyici Mesafe Dönüşü Yarıçapı	mm	7.618	7.707	7.626	7.715
	ft/inç	25 ft 0 inç	25 ft 4 inç	25 ft 1 inç	25 ft 4 inç
Statik Devirme Yüğü, Düz (Lastik sapması ile)	kg	18.479	18.293	18.426	18.239
	lb	40.729	40.318	40.612	40.200
Statik Devirme Yüğü, Düz (Lastik sapması yok)	kg	19.657	19.469	19.609	19.420
	lb	43.325	42.910	43.220	42.803
Statik Devirme Yüğü, Belden Kırmalı (Lastik sapması ile)	kg	16.109	15.923	16.058	15.871
	lb	35.506	35.095	35.392	34.979
Statik Devirme Yüğü, Belden Kırmalı (Lastik sapması yok)	kg	17.306	17.118	17.259	17.070
	lb	38.142	37.728	38.040	37.623
Koparma Kuvveti (§)	kN	191	189	187	185
	lbf	42.965	42.658	42.071	41.764
Çalışma Ağırlığı*	kg	25.020	25.158	25.055	25.193
	lb	55.144	55.448	55.221	55.525

* Gösterilen statik devirme yükleri ve çalışma ağırlıkları; Bridgestone 26.5R25 VJT L3 radyal lastikler, dolu sıvılar, operatör, arka ağırlık, sarsıntısız yürüyüş sistemi, soğuk çalıştırma, yol çamurlukları, Product Link™, manuel diferansiyel kilit/açık akslar (ön/arka), güç aktarma sistemi koruması, ikincil direksiyon ile ses yalıtımına sahip makine konfigürasyonunu temel alır.

† Boyut çizelgeleri ile gösterilen çizim.

***Kaya kovası teknik özellikleri Bridgestone 26.5R25 VSDL L5 radyal lastiklerde verilmiştir.

(§) ISO 14397-2:2007 uyarınca, kova pimi pivot noktası konumundayken kesici kenarın ucunun arkası 100 mm (4 inç) olarak ölçülmüştür.

(Lastik sapması ile) Hesaplamalar ile testler arasında %2 doğrulama gerektiren ISO 14397-1:2007 Bölüm 1 - 6 ile tam uyumluluk.

(Lastik sapması yok) ISO 14397-1:2007 Bölüm 1 - 5 ile uyumluluk.

Diğer kovalar mevcuttur ve teklifler bölgeden bölgeye değişiklik gösterebilir. Daha fazla bilgi için bölgenizdeki Cat Temsilcisine başvurun.

972 XE Tekerlekli Yükleyici Teknik Özellikleri

Çalışma Teknik Özellikleri – Kovalar (devam)

Bağlantı		Standart Bağlantı			
Kova Tipi		Düz Zemin – Pimli – Aşınma			
Kenar Tipi		Cıvata Bağlantılı Kesici Kenarlar	Tırnaklar ve Segmentler	Cıvata Bağlantılı Kesici Kenarlar	Tırnaklar ve Segmentler
Kapasite – Azami	m ³	4,60	4,60	4,80	4,80
	yd ³	6,00	6,00	6,25	6,25
Kapasite: %110 Doldurma Faktöründe Azami	m ³	5,10	5,10	5,30	5,30
	yd ³	6,75	6,75	7,00	7,00
Genişlik	mm	3.220	3.271	3.220	3.271
	ft/inç	10 ft 6 inç	10 ft 8 inç	10 ft 6 inç	10 ft 8 inç
16† Maksimum Kaldırmada ve 45° Tahliyede Boşaltma Açıklığı	mm	3.125	2.962	3.104	2.941
	ft/inç	10 ft 3 inç	9 ft 8 inç	10 ft 2 inç	9 ft 7 inç
17† Maksimum Kaldırma ve 45° Açılı Boşaltmada Uzanma	mm	1.248	1.375	1.269	1.396
	ft/inç	4 ft 1 inç	4 ft 6 inç	4 ft 1 inç	4 ft 6 inç
Seviye Kaldırma Kolunda ve Kova Seviyesinde Uzanma	mm	2.976	3.181	3.006	3.211
	ft/inç	9 ft 9 inç	10 ft 5 inç	9 ft 10 inç	10 ft 6 inç
A† Kazı Derinliği	mm	98	98	98	98
	inç	3,8 inç	3,8 inç	3,8 inç	3,8 inç
12† Toplam Uzunluk	mm	9.234	9.458	9.264	9.488
	ft/inç	30 ft 4 inç	31 ft 1 inç	30 ft 5 inç	31 ft 2 inç
B† Maksimum Kaldırmada Kova Dahil Toplam Yükseklik	mm	6.167	6.167	6.198	6.198
	ft/inç	20 ft 3 inç	20 ft 3 inç	20 ft 5 inç	20 ft 5 inç
Kova Taşıma Konumundayken Yükleyici Mesafe Dönüşü Yarıçapı	mm	7.599	7.687	7.607	7.696
	ft/inç	25 ft 0 inç	25 ft 3 inç	25 ft 0 inç	25 ft 3 inç
Statik Devirme Yüğü, Düz (Lastik sapması ile)	kg	18.461	18.277	18.405	18.220
	lb	40.688	40.282	40.566	40.158
Statik Devirme Yüğü, Düz (Lastik sapması yok)	kg	19.626	19.440	19.576	19.389
	lb	43.257	42.846	43.145	42.733
Statik Devirme Yüğü, Belden Kırmalı (Lastik sapması ile)	kg	16.088	15.904	16.034	15.848
	lb	35.459	35.053	35.339	34.930
Statik Devirme Yüğü, Belden Kırmalı (Lastik sapması yok)	kg	17.272	17.086	17.223	17.035
	lb	38.068	37.658	37.959	37.547
Koparma Kuvveti (§)	kN	200	199	196	194
	lbf	45.052	44.745	44.075	43.768
Çalışma Ağırlığı*	kg	25.077	25.215	25.114	25.252
	lb	55.269	55.573	55.351	55.655

* Gösterilen statik devirme yükleri ve çalışma ağırlıkları; Bridgestone 26.5R25 VJT L3 radyal lastikler, dolu sıvılar, operatör, arka ağırlık, sarsıntısız yürüyüş sistemi, soğuk çalıştırma, yol çamurlukları, Product Link™, manuel diferansiyel kilit/açık akslar (ön/arka), güç aktarma sistemi koruması, ikincil direksiyon ile ses yalıtımına sahip makine konfigürasyonunu temel alır.

† Boyut çizelgeleri ile gösterilen çizim.

***Kaya kovası teknik özellikleri Bridgestone 26.5R25 VSDL L5 radyal lastiklerde verilmiştir.

(§) ISO 14397-2:2007 uyarınca, kova pimi pivot noktası konumundayken kesici kenarın ucunun arkası 100 mm (4 inç) olarak ölçülmüştür.

(Lastik sapması ile) Hesaplamalar ile testler arasında %2 doğrulama gerektiren ISO 14397-1:2007 Bölüm 1 - 6 ile tam uyumluluk.

(Lastik sapması yok) ISO 14397-1:2007 Bölüm 1 - 5 ile uyumluluk.

Diğer kovalar mevcuttur ve teklifler bölgeden bölgeye değişiklik gösterebilir. Daha fazla bilgi için bölgenizdeki Cat Temsilcisine başvurun.

972 XE Tekerlekli Yükleyici Teknik Özellikleri

Çalışma Teknik Özellikleri – Kovalar (devam)

Bağlantı		Standart Bağlantı				
Kova Tipi	Düz Zemin – Pimli – Aşınma					Düz Zemin – Pimli – Hafif Malzeme
	Kenar Tipi	Cıvata Bağlantılı Kesici Kenarlar	Tırnaklar ve Segmentler	Cıvata Bağlantılı Kesici Kenarlar	Tırnaklar ve Segmentler	Cıvata Bağlantılı Kesici Kenarlar
Kapasite – Azami	m ³	5,00	5,00	5,20	5,20	10,00
	yd ³	6,50	6,50	6,75	6,75	13,00
Kapasite: %110 Doldurma Faktöründe Azami	m ³	5,50	5,50	5,70	5,70	10,90
	yd ³	7,25	7,25	7,50	7,50	14,25
Genişlik	mm	3.220	3.271	3.220	3.271	3.943
	ft/inç	10 ft 6 inç	10 ft 8 inç	10 ft 6 inç	10 ft 8 inç	12 ft 11 inç
16† Maksimum Kaldırmada ve 45° Tahliyede Boşaltma Açıklığı	mm	3.075	2.913	3.054	2.891	2.818
	ft/inç	10 ft 1 inç	9 ft 6 inç	10 ft 0 inç	9 ft 5 inç	9 ft 2 inç
17† Maksimum Kaldırma ve 45° Açılı Boşaltmada Uzanma	mm	1.297	1.424	1.318	1.445	1.525
	ft/inç	4 ft 3 inç	4 ft 8 inç	4 ft 3 inç	4 ft 8 inç	5 ft 0 inç
Seviye Kaldırma Kolunda ve Kova Seviyesinde Uzanma	mm	3.046	3.251	3.076	3.281	3.389
	ft/inç	9 ft 11 inç	10 ft 8 inç	10 ft 1 inç	10 ft 9 inç	11 ft 1 inç
A† Kazı Derinliği	mm	98	98	98	98	119
	inç	3,8 inç	3,8 inç	3,8 inç	3,8 inç	4,7 inç
12† Toplam Uzunluk	mm	9.304	9.528	9.334	9.558	9.663
	ft/inç	30 ft 7 inç	31 ft 4 inç	30 ft 8 inç	31 ft 5 inç	31 fit 9 inç
B† Maksimum Kaldırmada Kova Dahil Toplam Yükseklik	mm	6.239	6.239	6.270	6.270	6.690
	ft/inç	20 ft 6 inç	20 ft 6 inç	20 ft 7 inç	20 ft 7 inç	22 ft 0 inç
Kova Taşıma Konumundayken Yükleyici Mesafe Dönüşü Yarıçapı	mm	7.618	7.707	7.626	7.715	8.046
	ft/inç	25 ft 0 inç	25 ft 4 inç	25 fit 1 inç	25 ft 4 inç	26 ft 5 inç
Statik Devirme Yüğü, Düz (Lastik sapması ile)	kg	18.323	18.137	18.266	18.079	18.315
	lb	40.384	39.974	40.258	39.846	40.366
Statik Devirme Yüğü, Düz (Lastik sapması yok)	kg	19.500	19.312	19.448	19.259	19.595
	lb	42.978	42.564	42.863	42.446	43.189
Statik Devirme Yüğü, Belden Kırmalı (Lastik sapması ile)	kg	15.953	15.767	15.897	15.710	15.952
	lb	35.161	34.751	35.037	34.625	35.158
Statik Devirme Yüğü, Belden Kırmalı (Lastik sapması yok)	kg	17.148	16.960	17.097	16.908	17.249
	lb	37.796	37.381	37.683	37.266	38.018
Koparma Kuvveti (§)	kN	190	189	186	185	153
	lbf	42.821	42.514	41.923	41.616	34.556
Çalışma Ağırlığı*	kg	25.170	25.308	25.209	25.347	24.982
	lb	55.474	55.778	55.560	55.863	55.059

* Gösterilen statik devirme yükleri ve çalışma ağırlıkları; Bridgestone 26.5R25 VJT L3 radyal lastikler, dolu sıvılar, operatör, arka ağırlık, sarsıntısız yürüyüş sistemi, soğuk çalışma, yol çamurlukları, Product Link™, manuel diferansiyel kilit/açık akslar (ön/arka), güç aktarma sistemi koruması, ikincil direksiyon ile ses yalıtımına sahip makine konfigürasyonunu temel alır.

† Boyut çizelgeleri ile gösterilen çizim.

*** Kaya kovası teknik özellikleri Bridgestone 26.5R25 VSDL L5 radyal lastiklerde verilmiştir.

(§) ISO 14397-2:2007 uyarınca, kova pimi pivot noktası konumundayken kesici kenarın ucunun arkası 100 mm (4 inç) olarak ölçülmüştür.

(Lastik sapması ile) Hesaplamalar ile testler arasında %2 doğrulama gerektiren ISO 14397-1:2007 Bölüm 1 - 6 ile tam uyumluluk.

(Lastik sapması yok) ISO 14397-1:2007 Bölüm 1 - 5 ile uyumluluk.

Diğer kovalar mevcuttur ve teklifler bölgeden bölgeye değişiklik gösterebilir. Daha fazla bilgi için bölgenizdeki Cat Temsilcisine başvurun.

972 XE Tekerlekli Yükleyici Teknik Özellikleri

Çalışma Teknik Özellikleri – Kovalar (devam)

Bağlantı		Standart Bağlantı			
Kova Tipi		Düz Zemin – Kancalı – Fusion			
Kenar Tipi		Cıvata Bağlantılı Kesici Kenarlar	Tırnaklar ve Segmentler	Cıvata Bağlantılı Kesici Kenarlar	Tırnaklar ve Segmentler
Kapasite – Azami	m ³	4,40	4,40	4,60	4,60
	yd ³	5,75	5,75	6,00	6,00
Kapasite: %110 Doldurma Faktöründe Azami	m ³	4,80	4,80	5,10	5,10
	yd ³	6,25	6,25	6,75	6,75
Genişlik	mm	3.220	3.271	3.220	3.271
	ft/inç	10 ft 6 inç	10 ft 8 inç	10 ft 6 inç	10 ft 8 inç
16† Maksimum Kaldırmada ve 45° Tahliyede Boşaltma Açıklığı	mm	3.100	2.937	3.074	2.912
	ft/inç	10 ft 2 inç	9 ft 7 inç	10 ft 1 inç	9 ft 6 inç
17† Maksimum Kaldırma ve 45° Açılı Boşaltmada Uzanma	mm	1.272	1.399	1.298	1.425
	ft/inç	4 ft 2 inç	4 ft 7 inç	4 ft 3 inç	4 ft 8 inç
Seviye Kaldırma Kolunda ve Kova Seviyesinde Uzanma	mm	3.011	3.216	3.047	3.252
	ft/inç	9 ft 10 inç	10 ft 6 inç	9 ft 11 inç	10 ft 8 inç
A† Kazı Derinliği	mm	98	98	98	98
	inç	3,8 inç	3,8 inç	3,8 inç	3,8 inç
12† Toplam Uzunluk	mm	9.269	9.493	9.305	9.529
	ft/inç	30 ft 5 inç	31 ft 2 inç	30 ft 7 inç	31 ft 4 inç
B† Maksimum Kaldırmada Kova Dahil Toplam Yükseklik	mm	6.201	6.201	6.204	6.204
	ft/inç	20 ft 5 inç	20 ft 5 inç	20 ft 5 inç	20 ft 5 inç
Kova Taşıma Konumundayken Yükleyici Mesafe Dönüşü Yarıçapı	mm	7.625	7.719	7.636	7.730
	ft/inç	25 fit 1 inç	25 ft 4 inç	25 fit 1 inç	25 ft 5 inç
Statik Devirme Yüğü, Düz (Lastik sapması ile)	kg	17.748	17.567	17.932	17.749
	lb	39.118	38.718	39.524	39.119
Statik Devirme Yüğü, Düz (Lastik sapması yok)	kg	18.876	18.693	19.082	18.897
	lb	41.603	41.200	42.058	41.649
Statik Devirme Yüğü, Belden Kırmalı (Lastik sapması ile)	kg	15.431	15.249	15.595	15.411
	lb	34.009	33.610	34.372	33.967
Statik Devirme Yüğü, Belden Kırmalı (Lastik sapması yok)	kg	16.578	16.395	16.764	16.579
	lb	36.538	36.135	36.949	36.540
Koparma Kuvveti (§)	kN	195	194	191	190
	lbf	43.922	43.615	43.094	42.787
Çalışma Ağırlığı*	kg	25.419	25.557	25.401	25.539
	lb	56.022	56.326	55.983	56.287

* Gösterilen statik devirme yükleri ve çalışma ağırlıkları; Bridgestone 26.5R25 VJT L3 radyal lastikler, dolu sıvılar, operatör, arka ağırlık, sarsıntısız yürüyüş sistemi, soğuk çalıştırma, yol çamurlukları, Product Link™, manuel diferansiyel kilit/açık akslar (ön/arka), güç aktarma sistemi koruması, ikincil direksiyon ile ses yalıtımına sahip makine konfigürasyonunu temel alır.

† Boyut çizimleri ile gösterilen çizim.

***Kaya kovası teknik özellikleri Bridgestone 26.5R25 VSDL L5 radyal lastiklerde verilmiştir.

(§) ISO 14397-2:2007 uyarınca, kova pimi pivot noktası konumundayken kesici kenarın ucunun arkası 100 mm (4 inç) olarak ölçülmüştür.

(Lastik sapması ile) Hesaplamalar ile testler arasında %2 doğrulama gerektiren ISO 14397-1:2007 Bölüm 1 - 6 ile tam uyumluluk.

(Lastik sapması yok) ISO 14397-1:2007 Bölüm 1 - 5 ile uyumluluk.

Diğer kovalar mevcuttur ve teklifler bölgeden bölgeye değişiklik gösterebilir. Daha fazla bilgi için bölgenizdeki Cat Temsilcisine başvurun.

972 XE Tekerlekli Yükleyici Teknik Özellikleri

Çalışma Teknik Özellikleri – Kovalar (devam)

Bağlantı		Standart Bağlantı			
Kova Tipi		Düz Zemin – Kancalı – Fusion			
Kenar Tipi		Cıvata Bağlantılı Kesici Kenarlar	Tırnaklar ve Segmentler	Cıvata Bağlantılı Kesici Kenarlar	Tırnaklar ve Segmentler
Kapasite – Azami	m ³	4,80	4,80	5,20	5,20
	yd ³	6,25	6,25	6,75	6,75
Kapasite: %110 Doldurma Faktöründe Azami	m ³	5,30	5,30	5,70	5,70
	yd ³	7,00	7,00	7,50	7,50
Genişlik	mm	3.220	3.271	3.220	3.271
	ft/inç	10 ft 6 inç	10 ft 8 inç	10 ft 6 inç	10 ft 8 inç
16† Maksimum Kaldırmada ve 45° Tahliyede Boşaltma Açıklığı	mm	3.053	2.890	3.004	2.841
	ft/inç	10 ft 0 inç	9 ft 5 inç	9 ft 10 inç	9 ft 3 inç
17† Maksimum Kaldırma ve 45° Açılı Boşaltmada Uzanma	mm	1.319	1.446	1.369	1.496
	ft/inç	4 ft 3 inç	4 ft 8 inç	4 ft 5 inç	4 fit 10 inç
Seviye Kaldırma Kolunda ve Kova Seviyesinde Uzanma	mm	3.077	3.282	3.147	3.352
	ft/inç	10 ft 1 inç	10 ft 9 inç	10 ft 3 inç	10 ft 11 inç
A† Kazı Derinliği	mm	98	98	98	98
	inç	3,8 inç	3,8 inç	3,8 inç	3,8 inç
12† Toplam Uzunluk	mm	9.335	9.559	9.405	9.629
	ft/inç	30 ft 8 inç	31 ft 5 inç	30 ft 11 inç	31 ft 8 inç
B† Maksimum Kaldırmada Kova Dahil Toplam Yükseklik	mm	6.236	6.236	6.307	6.307
	ft/inç	20 ft 6 inç	20 ft 6 inç	20 ft 9 inç	20 ft 9 inç
Kova Taşıma Konumundayken Yükleyici Mesafe Dönüşü Yarıçapı	mm	7.645	7.739	7.666	7.760
	ft/inç	25 fit 1 inç	25 fit 5 inç	25 ft 2 inç	25 ft 6 inç
Statik Devirme Yüğü, Düz (Lastik sapması ile)	kg	17.880	17.695	17.751	17.565
	lb	39.408	39.001	39.123	38.713
Statik Devirme Yüğü, Düz (Lastik sapması yok)	kg	19.035	18.848	18.917	18.728
	lb	41.953	41.542	41.693	41.278
Statik Devirme Yüğü, Belden Kırmalı (Lastik sapması ile)	kg	15.544	15.359	15.417	15.231
	lb	34.259	33.852	33.980	33.570
Statik Devirme Yüğü, Belden Kırmalı (Lastik sapması yok)	kg	16.717	16.531	16.602	16.414
	lb	36.846	36.435	36.591	36.176
Koparma Kuvveti (§)	kN	187	186	179	177
	lbf	42.201	41.894	40.229	39.922
Çalışma Ağırlığı*	kg	25.436	25.574	25.525	25.663
	lb	56.060	56.364	56.256	56.560

* Gösterilen statik devirme yükleri ve çalışma ağırlıkları; Bridgestone 26.5R25 VJT L3 radyal lastikler, dolu sıvılar, operatör, arka ağırlık, sarsıntısız yürüyüş sistemi, soğuk çalıştırma, yol çamurlukları, Product Link™, manuel diferansiyel kilit/açık akslar (ön/arka), güç aktarma sistemi koruması, ikincil direksiyon ile ses yalıtımına sahip makine konfigürasyonunu temel alır.

† Boyut çizimleri ile gösterilen çizim.

***Kaya kovası teknik özellikleri Bridgestone 26.5R25 VSDL L5 radyal lastiklerde verilmiştir.

(§) ISO 14397-2:2007 uyarınca, kova pimi pivot noktası konumundayken kesici kenarın ucunun arkası 100 mm (4 inç) olarak ölçülmüştür.

(Lastik sapması ile) Hesaplamalar ile testler arasında %2 doğrulama gerektiren ISO 14397-1:2007 Bölüm 1 - 6 ile tam uyumluluk.

(Lastik sapması yok) ISO 14397-1:2007 Bölüm 1 - 5 ile uyumluluk.

Diğer kovalar mevcuttur ve teklifler bölgeden bölgeye değişiklik gösterebilir. Daha fazla bilgi için bölgenizdeki Cat Temsilcisine başvurun.

972 XE Tekerlekli Yükleyici Teknik Özellikleri

Çalışma Teknik Özellikleri – Kovalar (devam)

Bağlantı		Standart Bağlantı	
Kova Tipi		Kaya, Kürek – Pimli	Demir Cevheri, Kürek – Pimli
Kenar Tipi		Tırnaklar ve Segmentler	Cıvata Bağlantılı Kesici Kenarlar
Kapasite – Azami	m ³	4,00	3,20
	yd ³	5,25	4,25
Kapasite: %110 Doldurma Faktöründe Azami	m ³	4,40	3,50
	yd ³	5,75	4,50
Genişlik	mm	3.252	3.288
	ft/inç	10 ft 8 inç	10 ft 9 inç
16† Maksimum Kaldırmada ve 45° Tahliyede Boşaltma Açıklığı	mm	3.120	3.383
	ft/inç	10 ft 2 inç	11 ft 1 inç
17† Maksimum Kaldırma ve 45° Açılı Boşaltmada Uzanma	mm	1.541	1.306
	ft/inç	5 ft 0 inç	4 ft 3 inç
Seviye Kaldırma Kolunda ve Kova Seviyesinde Uzanma	mm	3.184	2.826
	ft/inç	10 ft 5 inç	9 ft 3 inç
A† Kazı Derinliği	mm	66	61
	inç	2,6 inç	2,4 inç
12† Toplam Uzunluk	mm	9.447	9.082
	ft/inç	31 fit 0 inç	29 ft 10 inç
B† Maksimum Kaldırmada Kova Dahil Toplam Yükseklik	mm	6.137	6.172
	ft/inç	20 ft 2 inç	20 ft 3 inç
Kova Taşıma Konumundayken Yükleyici Mesafe Dönüşü Yarıçapı	mm	7.681	7.603
	ft/inç	25 ft 3 inç	25 ft 0 inç
Statik Devirme Yüğü, Düz (Lastik sapması ile)	kg	19.403	19.062
	lb	42.764	42.014
Statik Devirme Yüğü, Düz (Lastik sapması yok)	kg	20.645	20.271
	lb	45.502	44.677
Statik Devirme Yüğü, Belden Kırmalı (Lastik sapması ile)	kg	16.918	16.583
	lb	37.287	36.550
Statik Devirme Yüğü, Belden Kırmalı (Lastik sapması yok)	kg	18.179	17.811
	lb	40.066	39.257
Koparma Kuvveti (§)	kN	204	218
	lbf	45.915	49.136
Çalışma Ağırlığı*	kg	26.209	26.584
	lb	57.764	58.590

* Gösterilen statik devirme yükleri ve çalışma ağırlıkları; Bridgestone 26.5R25 VJT L3 radyal lastikler, dolu sıvılar, operatör, arka ağırlık, sarsıntısız yürüyüş sistemi, soğuk çalıştırma, yol çamurlukları, Product Link™, manuel diferansiyel kilit/açık akslar (ön/arka), güç aktarma sistemi koruması, ikincil direksiyon ile ses yalıtımına sahip makine konfigürasyonunu temel alır.

† Boyut çizimleri ile gösterilen çizim.

*** Kaya kovası teknik özellikleri Bridgestone 26.5R25 VSDL L5 radyal lastiklerde verilmiştir.

(§) ISO 14397-2:2007 uyarınca, kova pimi pivot noktası konumundayken kesici kenarın ucunun arkası 100 mm (4 inç) olarak ölçülmüştür.

(Lastik sapması ile) Hesaplamalar ile testler arasında %2 doğrulama gerektiren ISO 14397-1:2007 Bölüm 1 - 6 ile tam uyumluluk.

(Lastik sapması yok) ISO 14397-1:2007 Bölüm 1 - 5 ile uyumluluk.

Diğer kovalar mevcuttur ve teklifler bölgeden bölgeye değişiklik gösterebilir. Daha fazla bilgi için bölgenizdeki Cat Temsilcisine başvurun.

972 XE Tekerlekli Yükleyici Teknik Özellikleri

Çalışma Teknik Özellikleri – Kovalar (devam)

Bağlantı		Standart Bağlantı		
Kova Tipi		Yüksekten Boşaltmalı – Pimli		
Kenar Tipi		Cıvata Bağlantılı Kesici Kenarlar	Cıvata Bağlantılı Kesici Kenarlar	Cıvata Bağlantılı Kesici Kenarlar
Kapasite – Azami	m ³	7,60	9,20	11,10
	yd ³	10,00	12,00	14,50
Kapasite: %110 Doldurma Faktöründe Azami	m ³	8,40	10,10	12,20
	yd ³	11,00	13,25	16,00
Genişlik	mm	3.350	3.656	3.656
	ft/inç	10 ft 11 inç	11 ft 11 inç	11 ft 11 inç
16† Maksimum Kaldırmada ve 45° Tahliyede Boşaltma Açıklığı	mm	2.645	2.588	2.433
	ft/inç	8 ft 8 inç	8 ft 5 inç	7 ft 11 inç
17† Maksimum Kaldırma ve 45° Açılı Boşaltmada Uzanma	mm	1.728	1.784	1.940
	ft/inç	5 ft 8 inç	5 ft 10 inç	6 ft 4 inç
Seviye Kaldırma Kolunda ve Kova Seviyesinde Uzanma	mm	3.655	3.735	3.955
	ft/inç	11 ft 11 inç	12 ft 3 inç	12 ft 11 inç
A† Kazı Derinliği	mm	68	68	68
	inç	2,6 inç	2,6 inç	2,6 inç
12† Toplam Uzunluk	mm	9.913	9.993	10.213
	ft/inç	32 ft 7 inç	32 ft 10 inç	33 ft 7 inç
B† Maksimum Kaldırmada Kova Dahil Toplam Yükseklik	mm	6.613	6.695	6.919
	ft/inç	21 ft 9 inç	22 ft 0 inç	22 fit 9 inç
Kova Taşıma Konumundayken Yükleyici Mesafe Dönüşü Yarıçapı	mm	7.880	8.041	8.111
	ft/inç	25 ft 11 inç	26 ft 5 inç	26 ft 8 inç
Statik Devirme Yüğü, Düz (Lastik sapması ile)	kg	16.237	15.952	15.566
	lb	35.787	35.158	34.308
Statik Devirme Yüğü, Düz (Lastik sapması yok)	kg	17.415	17.136	16.769
	lb	38.383	37.769	36.959
Statik Devirme Yüğü, Belden Kırmalı (Lastik sapması ile)	kg	13.999	13.719	13.349
	lb	30.854	30.237	29.423
Statik Devirme Yüğü, Belden Kırmalı (Lastik sapması yok)	kg	15.198	14.925	14.574
	lb	33.496	32.895	32.121
Koparma Kuvveti (§)	kN	135	129	114
	lbf	30.510	29.009	25.826
Çalışma Ağırlığı*	kg	26.012	26.228	26.435
	lb	57.330	57.806	58.262

* Gösterilen statik devirme yükleri ve çalışma ağırlıkları; Bridgestone 26.5R25 VJT L3 radyal lastikler, dolu sıvılar, operatör, arka ağırlık, sarsıntısız yürüyüş sistemi, soğuk çalıştırma, yol çamurlukları, Product Link™, manuel diferansiyel kilit/açık akslar (ön/arka), güç aktarma sistemi koruması, ikincil direksiyon ile ses yalıtımına sahip makine konfigürasyonunu temel alır.

† Boyut çizelgeleri ile gösterilen çizim.

***Kaya kovası teknik özellikleri Bridgestone 26.5R25 VSDL L5 radyal lastiklerde verilmiştir.

(§) ISO 14397-2:2007 uyarınca, kova pimi pivot noktası konumundayken kesici kenarın ucunun arkası 100 mm (4 inç) olarak ölçülmüştür.

(Lastik sapması ile) Hesaplamalar ile testler arasında %2 doğrulama gerektiren ISO 14397-1:2007 Bölüm 1 - 6 ile tam uyumluluk.

(Lastik sapması yok) ISO 14397-1:2007 Bölüm 1 - 5 ile uyumluluk.

Diğer kovalar mevcuttur ve teklifler bölgeden bölgeye değişiklik gösterebilir. Daha fazla bilgi için bölgenizdeki Cat Temsilcisine başvurun.

972 XE Tekerlekli Yükleyici Teknik Özellikleri

Çalışma Teknik Özellikleri – Kovalar (devam)

Bağlantı		Standart Bağlantı			
Kova Tipi		Yüksekten Boşaltmalı – Kancalı – Fusion			
Kenar Tipi		Cıvata Bağlantılı Kesici Kenarlar	Cıvata Bağlantılı Kesici Kenarlar	Cıvata Bağlantılı Kesici Kenarlar	Cıvata Bağlantılı Kesici Kenarlar
Kapasite – Azami	m ³	5,40	7,60	9,20	11,10
	yd ³	7,00	10,00	12,00	14,50
Kapasite: %110 Doldurma Faktöründe Azami	m ³	5,90	8,40	10,10	12,20
	yd ³	7,75	11,00	13,25	16,00
Genişlik	mm	3.059	3.350	3.656	3.656
	ft/inç	10 ft 0 inç	10 ft 11 inç	11 ft 11 inç	11 ft 11 inç
16† Maksimum Kaldırmada ve 45° Tahliyede Boşaltma Açıklığı	mm	2.819	2.631	2.574	2.418
	ft/inç	9 ft 3 inç	8 ft 7 inç	8 ft 5 inç	7 ft 11 inç
17† Maksimum Kaldırma ve 45° Açılı Boşaltmada Uzanma	mm	1.521	1.742	1.799	1.954
	ft/inç	4 ft 11 inç	5 ft 8 inç	5 ft 10 inç	6 ft 4 inç
Seviye Kaldırma Kolunda ve Kova Seviyesinde Uzanma	mm	3.385	3.675	3.755	3.975
	ft/inç	11 ft 1 inç	12 ft 0 inç	12 ft 3 inç	13 ft 0 inç
A† Kazı Derinliği	mm	121	68	68	68
	inç	4,7 inç	2,6 inç	2,6 inç	2,6 inç
12† Toplam Uzunluk	mm	9.661	9.933	10.013	10.233
	ft/inç	31 fit 9 inç	32 ft 8 inç	32 ft 11 inç	33 ft 7 inç
B† Maksimum Kaldırmada Kova Dahil Toplam Yükseklik	mm	6.412	6.625	6.707	6.931
	ft/inç	21 ft 1 inç	21 ft 9 inç	22 ft 1 inç	22 fit 9 inç
Kova Taşıma Konumundayken Yükleyici Mesafe Dönüşü Yarıçapı	mm	7.675	7.888	8.049	8.121
	ft/inç	25 ft 3 inç	25 ft 11 inç	26 ft 5 inç	26 ft 8 inç
Statik Devirme Yüğü, Düz (Lastik sapması ile)	kg	16.646	15.787	15.501	15.122
	lb	36.689	34.795	34.166	33.329
Statik Devirme Yüğü, Düz (Lastik sapması yok)	kg	17.785	16.957	16.678	16.316
	lb	39.199	37.375	36.759	35.961
Statik Devirme Yüğü, Belden Kırmalı (Lastik sapması ile)	kg	14.383	13.558	13.278	12.914
	lb	31.700	29.882	29.265	28.464
Statik Devirme Yüğü, Belden Kırmalı (Lastik sapması yok)	kg	15.542	14.749	14.476	14.130
	lb	34.255	32.508	31.905	31.142
Koparma Kuvveti (§)	kN	152	134	127	113
	lbf	34.302	30.153	28.675	25.545
Çalışma Ağırlığı*	kg	25.910	26.491	26.707	26.914
	lb	57.105	58.386	58.862	59.318

* Gösterilen statik devirme yükleri ve çalışma ağırlıkları; Bridgestone 26.5R25 VJT L3 radyal lastikler, dolu sıvılar, operatör, arka ağırlık, sarsıntısız yürüyüş sistemi, soğuk çalıştırma, yol çamurlukları, Product Link™, manuel diferansiyel kilit/açık akslar (ön/arka), güç aktarma sistemi koruması, ikincil direksiyon ile ses yalıtımına sahip makine konfigürasyonunu temel alır.

† Boyut çizelgeleri ile gösterilen çizim.

***Kaya kovası teknik özellikleri Bridgestone 26.5R25 VSDL L5 radyal lastiklerde verilmiştir.

(§) ISO 14397-2:2007 uyarınca, kova pimi pivot noktası konumundayken kesici kenarın ucunun arkası 100 mm (4 inç) olarak ölçülmüştür.

(Lastik sapması ile) Hesaplamalar ile testler arasında %2 doğrulama gerektiren ISO 14397-1:2007 Bölüm 1 - 6 ile tam uyumluluk.

(Lastik sapması yok) ISO 14397-1:2007 Bölüm 1 - 5 ile uyumluluk.

Diğer kovalar mevcuttur ve teklifler bölgeden bölgeye değişiklik gösterebilir. Daha fazla bilgi için bölgenizdeki Cat Temsilcisine başvurun.

972 XE Tekerlekli Yükleyici Teknik Özellikleri

Çalışma Teknik Özellikleri – Kovalar (devam)

Bağlantı		Standart Bağlantı	
Kova Tipi		Yandan Boşaltmalı – Pimli	Yandan Boşaltmalı – Kancalı – Fusion
Kenar Tipi		Cıvata Bağlantılı Kesici Kenarlar	Cıvata Bağlantılı Kesici Kenarlar
Kapasite – Azami	m ³	3,60	3,60
	yd ³	4,75	4,75
Kapasite: %110 Doldurma Faktöründe Azami	m ³	4,00	4,00
	yd ³	5,25	5,25
Genişlik	mm	3.677	3.677
	ft/inç	12 ft 0 inç	12 ft 0 inç
16† Maksimum Kaldırmada ve 45° Tahliyede Boşaltma Açıklığı	mm	3.117	3.070
	ft/inç	10 ft 2 inç	10 ft 0 inç
17† Maksimum Kaldırma ve 45° Açılı Boşaltmada Uzanma	mm	1.247	1.322
	ft/inç	4 ft 1 inç	4 ft 4 inç
Seviye Kaldırma Kolunda ve Kova Seviyesinde Uzanma	mm	2.981	3.067
	ft/inç	9 ft 9 inç	10 ft 0 inç
A† Kazı Derinliği	mm	104	84
	inç	4,1 inç	3,3 inç
12† Toplam Uzunluk	mm	9.243	9.314
	ft/inç	30 ft 4 inç	30 ft 7 inç
B† Maksimum Kaldırmada Kova Dahil Toplam Yükseklik	mm	6.004	6.074
	ft/inç	19 ft 9 inç	20 ft 0 inç
Kova Taşıma Konumundayken Yükleyici Mesafe Dönüşü Yarıçapı	mm	7.800	7.910
	ft/inç	25 ft 8 inç	26 ft 0 inç
Statik Devirme Yüğü, Düz (Lastik sapması ile)	kg	17.294	15.517
	lb	38.117	34.200
Statik Devirme Yüğü, Düz (Lastik sapması yok)	kg	18.381	16.426
	lb	40.511	36.205
Statik Devirme Yüğü, Belden Kırmalı (Lastik sapması ile)	kg	15.038	13.436
	lb	33.144	29.614
Statik Devirme Yüğü, Belden Kırmalı (Lastik sapması yok)	kg	16.146	14.369
	lb	35.585	31.671
Koparma Kuvveti (§)	kN	198	182
	lbf	44.572	41.106
Çalışma Ağırlığı*	kg	25.347	25.884
	lb	55.864	57.048

* Gösterilen statik devirme yükleri ve çalışma ağırlıkları; Bridgestone 26.5R25 VJT L3 radyal lastikler, dolu sıvılar, operatör, arka ağırlık, sarsıntısız yürüyüş sistemi, soğuk çalıştırma, yol çamurlukları, Product Link™, manuel diferansiyel kilit/açık akslar (ön/arka), güç aktarma sistemi koruması, ikincil direksiyon ile ses yalıtımına sahip makine konfigürasyonunu temel alır.

† Boyut çizelgeleri ile gösterilen çizim.

***Kaya kovası teknik özellikleri Bridgestone 26.5R25 VSDL L5 radyal lastiklerde verilmiştir.

(§) ISO 14397-2:2007 uyarınca, kova pimi pivot noktası konumundayken kesici kenarın ucunun arkası 100 mm (4 inç) olarak ölçülmüştür.

(Lastik sapması ile) Hesaplamalar ile testler arasında %2 doğrulama gerektiren ISO 14397-1:2007 Bölüm 1 - 6 ile tam uyumluluk.

(Lastik sapması yok) ISO 14397-1:2007 Bölüm 1 - 5 ile uyumluluk.

Diğer kovalar mevcuttur ve teklifler bölgeden bölgeye değişiklik gösterebilir. Daha fazla bilgi için bölgenizdeki Cat Temsilcisine başvurun.

972 XE Tekerlekli Yükleyici Teknik Özellikleri

Çalışma Teknik Özellikleri – Kovalar

Bağlantı		Yüksek Kaldırma Bağlantısı					
Kova Tipi		Genel Amaçlı – Pimli					
Kenar Tipi		Cıvata Bağlantılı Kesici Kenarlar		Cıvata Bağlantılı Kesici Kenarlar		Cıvata Bağlantılı Kesici Kenarlar	
		Tırnaklar ve Segmentler	Tırnaklar ve Segmentler	Tırnaklar ve Segmentler	Tırnaklar ve Segmentler		
Kapasite – Azami	m ³	4,20	4,20	4,60	4,60	4,80	4,80
	yd ³	5,50	5,50	6,00	6,00	6,25	6,25
Kapasite: %110 Doldurma Faktöründe Azami	m ³	4,60	4,60	5,10	5,10	5,30	5,30
	yd ³	6,00	6,00	6,75	6,75	7,00	7,00
Genişlik	mm	3.220	3.271	3.220	3.271	3.220	3.271
	ft/inç	10 ft 6 inç	10 ft 8 inç	10 ft 6 inç	10 ft 8 inç	10 ft 6 inç	10 ft 8 inç
16† Maksimum Kaldırmada ve 45° Tahliyede Boşaltma Açıklığı	mm	3.565	3.412	3.528	3.374	3.495	3.340
	ft/inç	11 ft 8 inç	11 fit 2 inç	11 ft 6 inç	11 ft 0 inç	11 ft 5 inç	10 ft 11 inç
17† Maksimum Kaldırma ve 45° Açılı Boşaltmada Uzanma	mm	1.317	1.455	1.348	1.485	1.377	1.514
	ft/inç	4 ft 3 inç	4 ft 9 inç	4 ft 5 inç	4 fit 10 inç	4 ft 6 inç	4 ft 11 inç
Seviye Kaldırma Kolunda ve Kova Seviyesinde Uzanma	mm	3.191	3.396	3.240	3.445	3.285	3.490
	ft/inç	10 ft 5 inç	11 ft 1 inç	10 ft 7 inç	11 ft 3 inç	10 ft 9 inç	11 ft 5 inç
A† Kazı Derinliği	mm	93	93	93	93	93	93
	inç	3,6 inç	3,6 inç	3,6 inç	3,6 inç	3,6 inç	3,6 inç
12† Toplam Uzunluk	mm	9.511	9.732	9.560	9.781	9.605	9.826
	ft/inç	31 fit 3 inç	32 ft 0 inç	31 ft 5 inç	32 ft 2 inç	31 fit 7 inç	32 ft 3 inç
B† Maksimum Kaldırmada Kova Dahil Toplam Yükseklik	mm	6.278	6.278	6.536	6.536	6.372	6.372
	ft/inç	20 ft 8 inç	20 ft 8 inç	21 ft 6 inç	21 ft 6 inç	20 ft 11 inç	20 ft 11 inç
Kova Taşıma Konumundayken Yükleyici Mesafe Dönüşü Yarıçapı	mm	7.742	7.836	7.756	7.851	7.770	7.865
	ft/inç	25 ft 5 inç	25 ft 9 inç	25 ft 6 inç	25 ft 10 inç	25 ft 6 inç	25 ft 10 inç
Statik Devirme Yüğü, Düz (Lastik sapması ile)	kg	17.135	16.957	17.058	16.879	17.107	16.927
	lb	37.767	37.374	37.597	37.202	37.705	37.308
Statik Devirme Yüğü, Düz (Lastik sapması yok)	kg	18.150	17.970	18.085	17.903	18.142	17.959
	lb	40.004	39.606	39.860	39.459	39.985	39.582
Statik Devirme Yüğü, Belden Kırmalı (Lastik sapması ile)	kg	14.911	14.733	14.835	14.655	14.884	14.704
	lb	32.865	32.471	32.696	32.301	32.805	32.407
Statik Devirme Yüğü, Belden Kırmalı (Lastik sapması yok)	kg	15.942	15.761	15.876	15.695	15.933	15.750
	lb	35.136	34.738	34.992	34.592	35.117	34.714
Koparma Kuvveti (§)	kN	203	201	196	194	190	187
	lbf	45.826	45.241	44.165	43.588	42.797	42.229
Çalışma Ağırlığı*	kg	24.904	25.042	24.964	25.102	24.892	25.030
	lb	54.888	55.191	55.021	55.325	54.862	55.166

* Gösterilen statik devirme yükleri ve çalışma ağırlıkları; Bridgestone 26.5R25 VJT L3 radyal lastikler, dolu sıvılar, operatör, arka ağırlık, sarsıntısız yürüyüş sistemi, soğuk çalıştırma, yol çamurlukları, Product Link™, manuel diferansiyel kilit/açık akslar (ön/arka), güç aktarma sistemi koruması, ikincil direksiyon ile ses yalıtımına sahip makine konfigürasyonunu temel alır.

† Boyut çizelgeleri ile gösterilen çizim.

***Kaya kovası teknik özellikleri Bridgestone 26.5R25 VSDL L5 radyal lastiklerde verilmiştir.

(§) ISO 14397-2:2007 uyarınca, kova pimi pivot noktası konumundayken kesici kenarın ucunun arkası 100 mm (4 inç) olarak ölçülmüştür.

(Lastik sapması ile) Hesaplamalar ile testler arasında %2 doğrulama gerektiren ISO 14397-1:2007 Bölüm 1 - 6 ile tam uyumluluk.

(Lastik sapması yok) ISO 14397-1:2007 Bölüm 1 - 5 ile uyumluluk.

Diğer kovalar mevcuttur ve teklifler bölgeden bölgeye değişiklik gösterebilir. Daha fazla bilgi için bölgenizdeki Cat Temsilcisine başvurun.

972 XE Tekerlekli Yükleyici Teknik Özellikleri

Çalışma Teknik Özellikleri – Kovalar (devam)

Bağlantı		Yüksek Kaldırma Bağlantısı		
Kova Tipi		Genel Amaçlı – Pimli – Aşınma		
Kenar Tipi		Cıvata Bağlantılı Kesici Kenarlar	Cıvata Bağlantılı Kesici Kenarlar	Cıvata Bağlantılı Kesici Kenarlar
Kapasite – Azami	m ³	5,10	5,30	5,50
	yd ³	6,75	7,00	7,25
Kapasite: %110 Doldurma Faktöründe Azami	m ³	5,60	5,80	6,10
	yd ³	7,25	7,50	8,00
Genişlik	mm	3.357	3.357	3.357
	ft/inç	11 ft 0 inç	11 ft 0 inç	11 ft 0 inç
16† Maksimum Kaldırmada ve 45° Tahliyede Boşaltma Açıklığı	mm	3.468	3.440	3.413
	ft/inç	11 fit 4 inç	11 fit 3 inç	11 fit 2 inç
17† Maksimum Kaldırma ve 45° Açılı Boşaltmada Uzanma	mm	1.395	1.419	1.444
	ft/inç	4 ft 6 inç	4 ft 7 inç	4 ft 8 inç
Seviye Kaldırma Kolunda ve Kova Seviyesinde Uzanma	mm	3.317	3.354	3.392
	ft/inç	10 ft 10 inç	11 ft 0 inç	11 ft 1 inç
A† Kazı Derinliği	mm	98	98	98
	inç	3,8 inç	3,8 inç	3,8 inç
12† Toplam Uzunluk	mm	9.640	9.677	9.715
	ft/inç	31 ft 8 inç	31 fit 9 inç	31 ft 11 inç
B† Maksimum Kaldırmada Kova Dahil Toplam Yükseklik	mm	6.576	6.612	6.634
	ft/inç	21 ft 7 inç	21 ft 9 inç	21 fit 10 inç
Kova Taşıma Konumundayken Yükleyici Mesafe Dönüşü Yarıçapı	mm	7.842	7.854	7.865
	ft/inç	25 ft 9 inç	25 ft 10 inç	25 ft 10 inç
Statik Devirme Yüğü, Düz (Lastik sapması ile)	kg	16.738	16.684	16.636
	lb	36.891	36.772	36.667
Statik Devirme Yüğü, Düz (Lastik sapması yok)	kg	17.767	17.719	17.678
	lb	39.158	39.054	38.964
Statik Devirme Yüğü, Belden Kırmalı (Lastik sapması ile)	kg	14.518	14.465	14.417
	lb	31.999	31.881	31.775
Statik Devirme Yüğü, Belden Kırmalı (Lastik sapması yok)	kg	15.562	15.515	15.473
	lb	34.300	34.195	34.104
Koparma Kuvveti (§)	kN	184	179	175
	lbf	41.453	40.378	39.330
Çalışma Ağırlığı*	kg	25.201	25.243	25.281
	lb	55.543	55.635	55.719

* Gösterilen statik devirme yükleri ve çalışma ağırlıkları; Bridgestone 26.5R25 VJT L3 radyal lastikler, dolu sıvılar, operatör, arka ağırlık, sarsıntısız yürüyüş sistemi, soğuk çalıştırma, yol çamurlukları, Product Link™, manuel diferansiyel kilit/açık akslar (ön/arka), güç aktarma sistemi koruması, ikincil direksiyon ile ses yalıtımına sahip makine konfigürasyonunu temel alır.

† Boyut çizelgeleri ile gösterilen çizim.

***Kaya kovası teknik özellikleri Bridgestone 26.5R25 VSDL L5 radyal lastiklerde verilmiştir.

(§) ISO 14397-2:2007 uyarınca, kova pimi pivot noktası konumundayken kesici kenarın ucunun arkası 100 mm (4 inç) olarak ölçülmüştür.

(Lastik sapması ile) Hesaplamalar ile testler arasında %2 doğrulama gerektiren ISO 14397-1:2007 Bölüm 1 - 6 ile tam uyumluluk.

(Lastik sapması yok) ISO 14397-1:2007 Bölüm 1 - 5 ile uyumluluk.

Diğer kovalar mevcuttur ve teklifler bölgeden bölgeye değişiklik gösterebilir. Daha fazla bilgi için bölgenizdeki Cat Temsilcisine başvurun.

972 XE Tekerlekli Yükleyici Teknik Özellikleri

Çalışma Teknik Özellikleri – Kovalar (devam)

Bağlantı		Yüksek Kaldırma Bağlantısı					
Kova Tipi		Genel Amaçlı – Kancalı – Fusion					
Kenar Tipi		Cıvata Bağlantılı Kesici Kenarlar		Cıvata Bağlantılı Kesici Kenarlar		Cıvata Bağlantılı Kesici Kenarlar	
		Tırnaklar ve Segmentler	Tırnaklar ve Segmentler	Tırnaklar ve Segmentler	Tırnaklar ve Segmentler		
Kapasite – Azami	m ³	4,20	4,20	4,40	4,40	4,60	4,60
	yd ³	5,50	5,50	5,75	5,75	6,00	6,00
Kapasite: %110 Doldurma Faktöründe Azami	m ³	4,60	4,60	4,80	4,80	5,10	5,10
	yd ³	6,00	6,00	6,25	6,25	6,75	6,75
Genişlik	mm	3.220	3.271	3.220	3.271	3.220	3.271
	ft/inç	10 ft 6 inç	10 ft 8 inç	10 ft 6 inç	10 ft 8 inç	10 ft 6 inç	10 ft 8 inç
16† Maksimum Kaldırmada ve 45° Tahliyede Boşaltma Açıklığı	mm	3.535	3.382	3.541	3.387	3.498	3.343
	ft/inç	11 ft 7 inç	11 ft 1 inç	11 ft 7 inç	11 ft 1 inç	11 ft 5 inç	10 ft 11 inç
17† Maksimum Kaldırma ve 45° Açılı Boşaltmada Uzanma	mm	1.352	1.490	1.347	1.485	1.383	1.520
	ft/inç	4 ft 5 inç	4 fit 10 inç	4 ft 5 inç	4 fit 10 inç	4 ft 6 inç	4 ft 11 inç
Seviye Kaldırma Kolunda ve Kova Seviyesinde Uzanma	mm	3.236	3.441	3.229	3.434	3.286	3.491
	ft/inç	10 ft 7 inç	11 ft 3 inç	10 ft 7 inç	11 ft 3 inç	10 ft 9 inç	11 ft 5 inç
A† Kazı Derinliği	mm	93	93	93	93	93	93
	inç	3,6 inç	3,6 inç	3,6 inç	3,6 inç	3,6 inç	3,6 inç
12† Toplam Uzunluk	mm	9.556	9.778	9.549	9.771	9.606	9.827
	ft/inç	31 ft 5 inç	32 ft 1 inç	31 ft 4 inç	32 ft 1 inç	31 fit 7 inç	32 ft 3 inç
B† Maksimum Kaldırmada Kova Dahil Toplam Yükseklik	mm	6.377	6.377	6.546	6.546	6.551	6.551
	ft/inç	21 ft 0 inç	21 ft 0 inç	21 ft 6 inç	21 ft 6 inç	21 ft 6 inç	21 ft 6 inç
Kova Taşıma Konumundayken Yükleyici Mesafe Dönüşü Yarıçapı	mm	7.774	7.873	7.772	7.871	7.790	7.890
	ft/inç	25 fit 7 inç	25 ft 10 inç	25 ft 6 inç	25 ft 10 inç	25 fit 7 inç	25 ft 11 inç
Statik Devirme Yüğü, Düz (Lastik sapması ile)	kg	16.667	16.489	16.673	16.495	16.551	16.372
	lb	36.734	36.342	36.747	36.355	36.479	36.085
Statik Devirme Yüğü, Düz (Lastik sapması yok)	kg	17.675	17.495	17.691	17.510	17.570	17.389
	lb	38.957	38.560	38.992	38.594	38.726	38.326
Statik Devirme Yüğü, Belden Kırmalı (Lastik sapması ile)	kg	14.459	14.281	14.459	14.280	14.343	14.164
	lb	31.868	31.476	31.867	31.474	31.613	31.219
Statik Devirme Yüğü, Belden Kırmalı (Lastik sapması yok)	kg	15.483	15.303	15.492	15.311	15.378	15.196
	lb	34.126	33.728	34.145	33.747	33.893	33.493
Koparma Kuvveti (§)	kN	197	194	197	195	189	187
	lbf	44.294	43.717	44.461	43.883	42.664	42.095
Çalışma Ağırlığı*	kg	25.278	25.416	25.320	25.458	25.379	25.517
	lb	55.713	56.017	55.805	56.109	55.934	56.238

* Gösterilen statik devirme yükleri ve çalışma ağırlıkları; Bridgestone 26.5R25 VJT L3 radyal lastikler, dolu sıvılar, operatör, arka ağırlık, sarsıntısız yürüyüş sistemi, soğuk çalıştırma, yol çamurlukları, Product Link™, manuel diferansiyel kilit/açık akslar (ön/arka), güç aktarma sistemi koruması, ikincil direksiyon ile ses yalıtımına sahip makine konfigürasyonunu temel alır.

† Boyut çizelgeleri ile gösterilen çizim.

***Kaya kovası teknik özellikleri Bridgestone 26.5R25 VSDL L5 radyal lastiklerde verilmiştir.

(§) ISO 14397-2:2007 uyarınca, kova pimi pivot noktası konumundayken kesici kenarın ucunun arkası 100 mm (4 inç) olarak ölçülmüştür.

(Lastik sapması ile) Hesaplamalar ile testler arasında %2 doğrulama gerektiren ISO 14397-1:2007 Bölüm 1 - 6 ile tam uyumluluk.

(Lastik sapması yok) ISO 14397-1:2007 Bölüm 1 - 5 ile uyumluluk.

Diğer kovalar mevcuttur ve teklifler bölgeden bölgeye değişiklik gösterebilir. Daha fazla bilgi için bölgenizdeki Cat Temsilcisine başvurun.

972 XE Tekerlekli Yükleyici Teknik Özellikleri

Çalışma Teknik Özellikleri – Kovalar (devam)

Bağlantı		Yüksek Kaldırma Bağlantısı			
Kova Tipi		Genel Amaçlı – Kancalı – Fusion			
Kenar Tipi		Cıvata Bağlantılı Kesici Kenarlar	Tırnaklar ve Segmentler	Cıvata Bağlantılı Kesici Kenarlar	Tırnaklar ve Segmentler
Kapasite – Azami	m ³	4,80	4,80	5,00	5,00
	yd ³	6,25	6,25	6,50	6,50
Kapasite: %110 Doldurma Faktöründe Azami	m ³	5,30	5,30	5,50	5,50
	yd ³	7,00	7,00	7,25	7,25
Genişlik	mm	3.220	3.271	3.220	3.271
	ft/inç	10 ft 6 inç	10 ft 8 inç	10 ft 6 inç	10 ft 8 inç
16† Maksimum Kaldırmada ve 45° Tahliyede Boşaltma Açıklığı	mm	3.471	3.316	3.447	3.292
	ft/inç	11 fit 4 inç	10 ft 10 inç	11 ft 3 inç	10 ft 9 inç
17† Maksimum Kaldırma ve 45° Açılı Boşaltmada Uzanma	mm	1.404	1.541	1.425	1.561
	ft/inç	4 ft 7 inç	5 ft 0 inç	4 ft 8 inç	5 ft 1 inç
Seviye Kaldırma Kolunda ve Kova Seviyesinde Uzanma	mm	3.321	3.526	3.353	3.558
	ft/inç	10 ft 10 inç	11 ft 6 inç	11 ft 0 inç	11 ft 8 inç
A† Kazı Derinliği	mm	93	93	93	93
	inç	3,6 inç	3,6 inç	3,6 inç	3,6 inç
12† Toplam Uzunluk	mm	9.641	9.862	9.673	9.895
	ft/inç	31 ft 8 inç	32 ft 5 inç	31 fit 9 inç	32 fit 6 inç
B† Maksimum Kaldırmada Kova Dahil Toplam Yükseklik	mm	6.611	6.611	6.636	6.636
	ft/inç	21 ft 9 inç	21 ft 9 inç	21 fit 10 inç	21 fit 10 inç
Kova Taşıma Konumundayken Yükleyici Mesafe Dönüşü Yarıçapı	mm	7.801	7.901	7.812	7.912
	ft/inç	25 ft 8 inç	26 ft 0 inç	25 ft 8 inç	26 ft 0 inç
Statik Devirme Yüğü, Düz (Lastik sapması ile)	kg	16.558	16.378	16.452	16.271
	lb	36.494	36.097	36.261	35.863
Statik Devirme Yüğü, Düz (Lastik sapması yok)	kg	17.584	17.401	17.481	17.298
	lb	38.755	38.353	38.529	38.126
Statik Devirme Yüğü, Belden Kırmalı (Lastik sapması ile)	kg	14.349	14.169	14.243	14.063
	lb	31.626	31.229	31.393	30.995
Statik Devirme Yüğü, Belden Kırmalı (Lastik sapması yok)	kg	15.390	15.208	15.287	15.104
	lb	33.920	33.518	33.694	33.291
Koparma Kuvveti (§)	kN	185	182	180	178
	lbf	41.649	41.086	40.658	40.101
Çalışma Ağırlığı*	kg	25.374	25.512	25.465	25.602
	lb	55.924	56.228	56.123	56.427

* Gösterilen statik devirme yükleri ve çalışma ağırlıkları; Bridgestone 26.5R25 VJT L3 radyal lastikler, dolu sıvılar, operatör, arka ağırlık, sarsıntısız yürüyüş sistemi, soğuk çalıştırma, yol çamurlukları, Product Link™, manuel diferansiyel kilit/açık akslar (ön/arka), güç aktarma sistemi koruması, ikincil direksiyon ile ses yalıtımına sahip makine konfigürasyonunu temel alır.

† Boyut çizimleri ile gösterilen çizim.

***Kaya kovası teknik özellikleri Bridgestone 26.5R25 VSDL L5 radyal lastiklerde verilmiştir.

(§) ISO 14397-2:2007 uyarınca, kova pimi pivot noktası konumundayken kesici kenarın ucunun arkası 100 mm (4 inç) olarak ölçülmüştür.

(Lastik sapması ile) Hesaplamalar ile testler arasında %2 doğrulama gerektiren ISO 14397-1:2007 Bölüm 1 - 6 ile tam uyumluluk.

(Lastik sapması yok) ISO 14397-1:2007 Bölüm 1 - 5 ile uyumluluk.

Diğer kovalar mevcuttur ve teklifler bölgeden bölgeye değişiklik gösterebilir. Daha fazla bilgi için bölgenizdeki Cat Temsilcisine başvurun.

972 XE Tekerlekli Yükleyici Teknik Özellikleri

Çalışma Teknik Özellikleri – Kovalar (devam)

Bağlantı		Yüksek Kaldırma Bağlantısı					
Kova Tipi		Düz Zemin – Pimli					
Kenar Tipi		Cıvata Bağlantılı Kesici Kenarlar		Cıvata Bağlantılı Kesici Kenarlar		Cıvata Bağlantılı Kesici Kenarlar	
		Tırnaklar ve Segmentler	Tırnaklar ve Segmentler	Tırnaklar ve Segmentler	Tırnaklar ve Segmentler		
Kapasite – Azami	m ³	4,40	4,40	4,60	4,60	4,80	4,80
	yd ³	5,75	5,75	6,00	6,00	6,25	6,25
Kapasite: %110 Doldurma Faktöründe Azami	m ³	4,80	4,80	5,10	5,10	5,30	5,30
	yd ³	6,25	6,25	6,75	6,75	7,00	7,00
Genişlik	mm	3.220	3.271,4	3.220	3.271	3.220	3.271
	ft/inç	10 ft 6 inç	10 ft 8 inç	10 ft 6 inç	10 ft 8 inç	10 ft 6 inç	10 ft 8 inç
16† Maksimum Kaldırmada ve 45° Tahliyede Boşaltma Açıklığı	mm	3.485	3.323	3.461	3.298	3.439	3.277
	ft/inç	11 ft 5 inç	10 ft 10 inç	11 ft 4 inç	10 ft 9 inç	11 ft 3 inç	10 ft 9 inç
17† Maksimum Kaldırma ve 45° Açılı Boşaltmada Uzanma	mm	1.246	1.373	1.271	1.398	1.292	1.419
	ft/inç	4 ft 1 inç	4 ft 6 inç	4 ft 2 inç	4 ft 7 inç	4 ft 2 inç	4 ft 7 inç
Seviye Kaldırma Kolunda ve Kova Seviyesinde Uzanma	mm	3.215	3.420	3.250	3.455	3.280	3.485
	ft/inç	10 ft 6 inç	11 ft 2 inç	10 ft 7 inç	11 ft 4 inç	10 ft 9 inç	11 ft 5 inç
A† Kazı Derinliği	mm	93	93	93	93	93	93
	inç	3,6 inç	3,6 inç	3,6 inç	3,6 inç	3,6 inç	3,6 inç
12† Toplam Uzunluk	mm	9.535	9.756	9.570	9.791	9.600	9.821
	ft/inç	31 ft 4 inç	32 ft 1 inç	31 ft 5 inç	32 ft 2 inç	31 ft 6 inç	32 ft 3 inç
B† Maksimum Kaldırmada Kova Dahil Toplam Yükseklik	mm	6.496	6.496	6.499	6.503	6.534	6.534
	ft/inç	21 ft 4 inç	21 ft 4 inç	21 ft 4 inç	21 ft 4 inç	21 ft 6 inç	21 ft 6 inç
Kova Taşıma Konumundayken Yükleyici Mesafe Dönüşü Yarıçapı	mm	7.749	7.843	7.759	7.854	7.768	7.863
	ft/inç	25 ft 6 inç	25 ft 9 inç	25 ft 6 inç	25 ft 10 inç	25 ft 6 inç	25 ft 10 inç
Statik Devirme Yüğü, Düz n(Lastik sapması ile)	kg	16.852	16.676	16.936	16.827	16.970	16.790
	lb	37.143	36.754	37.328	37.088	37.402	37.007
Statik Devirme Yüğü, Düz (Lastik sapması yok)	kg	17.842	17.663	17.941	17.834	17.985	17.803
	lb	39.324	38.931	39.543	39.307	39.640	39.239
Statik Devirme Yüğü, Belden Kırmalı (Lastik sapması ile)	kg	14.659	14.482	14.730	14.615	14.757	14.577
	lb	32.309	31.920	32.466	32.211	32.525	32.129
Statik Devirme Yüğü, Belden Kırmalı (Lastik sapması yok)	kg	15.665	15.487	15.751	15.638	15.788	15.606
	lb	34.527	34.133	34.716	34.466	34.797	34.396
Koparma Kuvveti (Ş)	kN	200	197	195	192	191	188
	lbf	44.957	44.376	43.861	43.303	42.934	42.364
Çalışma Ağırlığı*	kg	24.961	25.099	24.956	25.076	24.972	25.110
	lb	55.013	55.317	55.003	55.267	55.039	55.342

* Gösterilen statik devirme yükleri ve çalışma ağırlıkları; Bridgestone 26.5R25 VJT L3 radyal lastikler, dolu sıvılar, operatör, arka ağırlık, sarsıntısız yürüyüş sistemi, soğuk çalıştırma, yol çamurlukları, Product Link™, manuel diferansiyel kilit/açık akslar (ön/arka), güç aktarma sistemi koruması, ikincil direksiyon ile ses yalıtımına sahip makine konfigürasyonunu temel alır.

† Boyut çizimleri ile gösterilen çizim.

***Kaya kovası teknik özellikleri Bridgestone 26.5R25 VSDL L5 radyal lastiklerde verilmiştir.

(Ş) ISO 14397-2:2007 uyarınca, kova pimi pivot noktası konumundayken kesici kenarın ucunun arkası 100 mm (4 inç) olarak ölçülmüştür.

(Lastik sapması ile) Hesaplamalar ile testler arasında %2 doğrulama gerektiren ISO 14397-1:2007 Bölüm 1 - 6 ile tam uyumluluk.

(Lastik sapması yok) ISO 14397-1:2007 Bölüm 1 - 5 ile uyumluluk.

Diğer kovalar mevcuttur ve teklifler bölgeden bölgeye değişiklik gösterebilir. Daha fazla bilgi için bölgenizdeki Cat Temsilcisine başvurun.

972 XE Tekerlekli Yükleyici Teknik Özellikleri

Çalışma Teknik Özellikleri – Kovalar (devam)

Bağlantı		Yüksek Kaldırma Bağlantısı			
Kova Tipi		Düz Zemin – Pimli			
Kenar Tipi		Cıvata Bağlantılı Kesici Kenarlar	Tırnaklar ve Segmentler	Cıvata Bağlantılı Kesici Kenarlar	Tırnaklar ve Segmentler
Kapasite – Azami	m ³	5,00	5,00	5,20	5,20
	yd ³	6,50	6,50	6,75	6,75
Kapasite: %110 Doldurma Faktöründe Azami	m ³	5,50	5,50	5,70	5,70
	yd ³	7,25	7,25	7,50	7,50
Genişlik	mm	3.220	3.271	3.220	3.271
	ft/inç	10 ft 6 inç	10 ft 8 inç	10 ft 6 inç	10 ft 8 inç
16† Maksimum Kaldırmada ve 45° Tahliyede Boşaltma Açıklığı	mm	3.411	3.248	3.390	3.227
	ft/inç	11 fit 2 inç	10 ft 7 inç	11 ft 1 inç	10 ft 7 inç
17† Maksimum Kaldırma ve 45° Açılı Boşaltmada Uzanma	mm	1.320	1.447	1.342	1.468
	ft/inç	4 ft 4 inç	4 ft 8 inç	4 ft 4 inç	4 ft 9 inç
Seviye Kaldırma Kolunda ve Kova Seviyesinde Uzanma	mm	3.320	3.525	3.350	3.555
	ft/inç	10 ft 10 inç	11 ft 6 inç	10 ft 11 inç	11 ft 7 inç
A† Kazı Derinliği	mm	93	93	93	93
	inç	3,6 inç	3,6 inç	3,6 inç	3,6 inç
12† Toplam Uzunluk	mm	9.640	9.861	9.670	9.891
	ft/inç	31 ft 8 inç	32 ft 5 inç	31 fit 9 inç	32 fit 6 inç
B† Maksimum Kaldırmada Kova Dahil Toplam Yükseklik	mm	6.563	6.563	6.605	6.605
	ft/inç	21 ft 7 inç	21 ft 7 inç	21 ft 9 inç	21 ft 9 inç
Kova Taşıma Konumundayken Yükleyici Mesafe Dönüşü Yarıçapı	mm	7.780	7.876	7.789	7.885
	ft/inç	25 fit 7 inç	25 ft 11 inç	25 fit 7 inç	25 ft 11 inç
Statik Devirme Yüğü, Düz (Lastik sapması ile)	kg	16.916	16.736	16.878	16.697
	lb	37.283	36.886	37.200	36.802
Statik Devirme Yüğü, Düz (Lastik sapması yok)	kg	17.939	17.757	17.908	17.724
	lb	39.539	39.136	39.469	39.065
Statik Devirme Yüğü, Belden Kırmalı (Lastik sapması ile)	kg	14.702	14.522	14.664	14.483
	lb	32.405	32.007	32.321	31.922
Statik Devirme Yüğü, Belden Kırmalı (Lastik sapması yok)	kg	15.741	15.558	15.709	15.525
	lb	34.694	34.291	34.623	34.219
Koparma Kuvveti (§)	kN	185	183	181	179
	lbf	41.718	41.156	40.848	40.290
Çalışma Ağırlığı*	kg	25.022	25.160	25.057	25.195
	lb	55.148	55.452	55.225	55.529

* Gösterilen statik devirme yükleri ve çalışma ağırlıkları; Bridgestone 26.5R25 VJT L3 radyal lastikler, dolu sıvılar, operatör, arka ağırlık, sarsıntısız yürüyüş sistemi, soğuk çalıştırma, yol çamurlukları, Product Link™, manuel diferansiyel kilit/açık akslar (ön/arka), güç aktarma sistemi koruması, ikincil direksiyon ile ses yalıtımına sahip makine konfigürasyonunu temel alır.

† Boyut çizelgeleri ile gösterilen çizim.

***Kaya kovası teknik özellikleri Bridgestone 26.5R25 VSDL L5 radyal lastiklerde verilmiştir.

(§) ISO 14397-2:2007 uyarınca, kova pimi pivot noktası konumundayken kesici kenarın ucunun arkası 100 mm (4 inç) olarak ölçülmüştür.

(Lastik sapması ile) Hesaplamalar ile testler arasında %2 doğrulama gerektiren ISO 14397-1:2007 Bölüm 1 - 6 ile tam uyumluluk.

(Lastik sapması yok) ISO 14397-1:2007 Bölüm 1 - 5 ile uyumluluk.

Diğer kovalar mevcuttur ve teklifler bölgeden bölgeye değişiklik gösterebilir. Daha fazla bilgi için bölgenizdeki Cat Temsilcisine başvurun.

972 XE Tekerlekli Yükleyici Teknik Özellikleri

Çalışma Teknik Özellikleri – Kovalar (devam)

Bağlantı		Yüksek Kaldırma Bağlantısı			
Kova Tipi		Düz Zemin – Pimli – Aşınma			
Kenar Tipi		Cıvata Bağlantılı Kesici Kenarlar	Tırnaklar ve Segmentler	Cıvata Bağlantılı Kesici Kenarlar	Tırnaklar ve Segmentler
Kapasite – Azami	m ³	4,60	4,60	4,80	4,80
	yd ³	6,00	6,00	6,25	6,25
Kapasite: %110 Doldurma Faktöründe Azami	m ³	5,10	5,10	5,30	5,30
	yd ³	6,75	6,75	7,00	7,00
Genişlik	mm	3.220	3.271	3.220	3.271
	ft/inç	10 ft 6 inç	10 ft 8 inç	10 ft 6 inç	10 ft 8 inç
16† Maksimum Kaldırmada ve 45° Tahliyede Boşaltma Açıklığı	mm	3.461	3.298	3.439	3.277
	ft/inç	11 fit 4 inç	10 ft 9 inç	11 ft 3 inç	10 ft 9 inç
17† Maksimum Kaldırma ve 45° Açılı Boşaltmada Uzanma	mm	1.271	1.398	1.292	1.419
	ft/inç	4 ft 2 inç	4 ft 7 inç	4 ft 2 inç	4 ft 7 inç
Seviye Kaldırma Kolunda ve Kova Seviyesinde Uzanma	mm	3.250	3.455	3.280	3.485
	ft/inç	10 ft 7 inç	11 fit 4 inç	10 ft 9 inç	11 ft 5 inç
A† Kazı Derinliği	mm	93	93	93	93
	inç	3,6 inç	3,6 inç	3,6 inç	3,6 inç
12† Toplam Uzunluk	mm	9.570	9.791	9.600	9.821
	ft/inç	31 ft 5 inç	32 ft 2 inç	31 ft 6 inç	32 ft 3 inç
B† Maksimum Kaldırmada Kova Dahil Toplam Yükseklik	mm	6.503	6.503	6.534	6.534
	ft/inç	21 ft 4 inç	21 ft 4 inç	21 ft 6 inç	21 ft 6 inç
Kova Taşıma Konumundayken Yükleyici Mesafe Dönüşü Yarıçapı	mm	7.759	7.854	7.768	7.863
	ft/inç	25 ft 6 inç	25 ft 10 inç	25 ft 6 inç	25 ft 10 inç
Statik Devirme Yüğü, Düz (Lastik sapması ile)	kg	16.861	16.683	16.821	16.642
	lb	37.163	36.769	37.074	36.679
Statik Devirme Yüğü, Düz (Lastik sapması yok)	kg	17.869	17.688	17.834	17.653
	lb	39.384	38.985	39.308	38.907
Statik Devirme Yüğü, Belden Kırmalı (Lastik sapması ile)	kg	14.649	14.470	14.608	14.428
	lb	32.287	31.893	32.196	31.800
Statik Devirme Yüğü, Belden Kırmalı (Lastik sapması yok)	kg	15.672	15.491	15.637	15.455
	lb	34.543	34.144	34.464	34.064
Koparma Kuvveti (§)	kN	194	192	190	187
	lbf	43.747	43.172	42.796	42.227
Çalışma Ağırlığı*	kg	25.079	25.217	25.116	25.254
	lb	55.274	55.578	55.356	55.660

* Gösterilen statik devirme yükleri ve çalışma ağırlıkları; Bridgestone 26.5R25 VJT L3 radyal lastikler, dolu sıvılar, operatör, arka ağırlık, sarsıntısız yürüyüş sistemi, soğuk çalıştırma, yol çamurlukları, Product Link™, manuel diferansiyel kilit/açık akslar (ön/arka), güç aktarma sistemi koruması, ikincil direksiyon ile ses yalıtımına sahip makine konfigürasyonunu temel alır.

† Boyut çizelgeleri ile gösterilen çizim.

***Kaya kovası teknik özellikleri Bridgestone 26.5R25 VSDL L5 radyal lastiklerde verilmiştir.

(§) ISO 14397-2:2007 uyarınca, kova pimi pivot noktası konumundayken kesici kenarın ucunun arkası 100 mm (4 inç) olarak ölçülmüştür.

(Lastik sapması ile) Hesaplamalar ile testler arasında %2 doğrulama gerektiren ISO 14397-1:2007 Bölüm 1 - 6 ile tam uyumluluk.

(Lastik sapması yok) ISO 14397-1:2007 Bölüm 1 - 5 ile uyumluluk.

Diğer kovalar mevcuttur ve teklifler bölgeden bölgeye değişiklik gösterebilir. Daha fazla bilgi için bölgenizdeki Cat Temsilcisine başvurun.

972 XE Tekerlekli Yükleyici Teknik Özellikleri

Çalışma Teknik Özellikleri – Kovalar (devam)

Bağlantı		Yüksek Kaldırma Bağlantısı				
Kova Tipi	Düz Zemin – Pimli – Aşınma					Düz Zemin – Pimli – Hafif Malzeme
	Kenar Tipi	Cıvata Bağlantılı Kesici Kenarlar	Tırnaklar ve Segmentler	Cıvata Bağlantılı Kesici Kenarlar	Tırnaklar ve Segmentler	Cıvata Bağlantılı Kesici Kenarlar
Kapasite – Azami	m ³	5,00	5,00	5,20	5,20	10,00
	yd ³	6,50	6,50	6,75	6,75	13,00
Kapasite: %110 Doldurma Faktöründe Azami	m ³	5,50	5,50	5,70	5,70	10,90
	yd ³	7,25	7,25	7,50	7,50	14,25
Genişlik	mm	3.220	3.271	3.220	3.271	3.943
	ft/inç	10 ft 6 inç	10 ft 8 inç	10 ft 6 inç	10 ft 8 inç	12 ft 11 inç
16† Maksimum Kaldırmada ve 45° Tahliyede Boşaltma Açıklığı	mm	3.411	3.248	3.390	3.227	3.153
	ft/inç	11 ft 2 inç	10 ft 7 inç	11 ft 1 inç	10 ft 7 inç	10 ft 4 inç
17† Maksimum Kaldırma ve 45° Açılı Boşaltmada Uzanma	mm	1.320	1.447	1.342	1.468	1.548
	ft/inç	4 ft 4 inç	4 ft 8 inç	4 ft 4 inç	4 ft 9 inç	5 ft 0 inç
Seviye Kaldırma Kolunda ve Kova Seviyesinde Uzanma	mm	3.320	3.525	3.350	3.555	3.663
	ft/inç	10 ft 10 inç	11 ft 6 inç	10 ft 11 inç	11 ft 7 inç	12 ft 0 inç
A† Kazı Derinliği	mm	93	93	93	93	114
	inç	3,6 inç	3,6 inç	3,6 inç	3,6 inç	4,5 inç
12† Toplam Uzunluk	mm	9.640	9.861	9.670	9.891	9.997
	ft/inç	31 ft 8 inç	32 ft 5 inç	31 ft 9 inç	32 ft 6 inç	32 ft 10 inç
B† Maksimum Kaldırmada Kova Dahil Toplam Yükseklik	mm	6.574	6.574	6.605	6.605	7.026
	ft/inç	21 ft 7 inç	21 ft 7 inç	21 ft 9 inç	21 ft 9 inç	23 ft 1 inç
Kova Taşıma Konumundayken Yükleyici Mesafe Dönüşü Yarıçapı	mm	7.780	7.876	7.789	7.885	8.213
	ft/inç	25 ft 7 inç	25 ft 11 inç	25 ft 7 inç	25 ft 11 inç	27 ft 0 inç
Statik Devirme Yüğü, Düz (Lastik sapması ile)	kg	16.759	16.579	16.717	16.536	17.000
	lb	36.938	36.541	36.845	36.447	37.469
Statik Devirme Yüğü, Düz (Lastik sapması yok)	kg	17.780	17.598	17.744	17.561	18.146
	lb	39.189	38.786	39.109	38.705	39.994
Statik Devirme Yüğü, Belden Kırmalı (Lastik sapması ile)	kg	14.546	14.365	14.503	14.322	14.767
	lb	32.059	31.662	31.965	31.566	32.547
Statik Devirme Yüğü, Belden Kırmalı (Lastik sapması yok)	kg	15.582	15.400	15.545	15.362	15.924
	lb	34.344	33.941	34.263	33.858	35.097
Koparma Kuvveti (§)	kN	185	182	181	178	148
	lbf	41.574	41.012	40.700	40.142	33.358
Çalışma Ağırlığı*	kg	25.172	25.310	25.211	25.349	24.984
	lb	55.479	55.783	55.564	55.868	55.064

* Gösterilen statik devirme yükleri ve çalışma ağırlıkları; Bridgestone 26.5R25 VJT L3 radyal lastikler, dolu sıvılar, operatör, arka ağırlık, sarsıntısız yürüyüş sistemi, soğuk çalışma, yol çamurlukları, Product Link™, manuel diferansiyel kilit/açık akslar (ön/arka), güç aktarma sistemi koruması, ikincil direksiyon ile ses yalıtımına sahip makine konfigürasyonunu temel alır.

† Boyut çizelgeleri ile gösterilen çizim.

*** Kaya kovası teknik özellikleri Bridgestone 26.5R25 VSDL L5 radyal lastiklerde verilmiştir.

(§) ISO 14397-2:2007 uyarınca, kova pimi pivot noktası konumundayken kesici kenarın ucunun arkası 100 mm (4 inç) olarak ölçülmüştür.

(Lastik sapması ile) Hesaplamalar ile testler arasında %2 doğrulama gerektiren ISO 14397-1:2007 Bölüm 1 - 6 ile tam uyumluluk.

(Lastik sapması yok) ISO 14397-1:2007 Bölüm 1 - 5 ile uyumluluk.

Diğer kovalar mevcuttur ve teklifler bölgeden bölgeye değişiklik gösterebilir. Daha fazla bilgi için bölgenizdeki Cat Temsilcisine başvurun.

972 XE Tekerlekli Yükleyici Teknik Özellikleri

Çalışma Teknik Özellikleri – Kovalar (devam)

Bağlantı		Yüksek Kaldırma Bağlantısı			
Kova Tipi		Düz Zemin – Kancalı – Fusion			
Kenar Tipi		Cıvata Bağlantılı Kesici Kenarlar	Tırnaklar ve Segmentler	Cıvata Bağlantılı Kesici Kenarlar	Tırnaklar ve Segmentler
Kapasite – Azami	m ³	4,40	4,40	4,60	4,60
	yd ³	5,75	5,75	6,00	6,00
Kapasite: %110 Doldurma Faktöründe Azami	m ³	4,80	4,80	5,10	5,10
	yd ³	6,25	6,25	6,75	6,75
Genişlik	mm	3.220	3.271	3.220	3.271
	ft/inç	10 ft 6 inç	10 ft 8 inç	10 ft 6 inç	10 ft 8 inç
16† Maksimum Kaldırmada ve 45° Tahliyede Boşaltma Açıklığı	mm	3.436	3.273	3.410	3.247
	ft/inç	11 ft 3 inç	10 ft 8 inç	11 fit 2 inç	10 ft 7 inç
17† Maksimum Kaldırma ve 45° Açılı Boşaltmada Uzanma	mm	1.296	1.423	1.321	1.448
	ft/inç	4 ft 3 inç	4 ft 8 inç	4 ft 4 inç	4 ft 9 inç
Seviye Kaldırma Kolunda ve Kova Seviyesinde Uzanma	mm	3.285	3.490	3.321	3.526
	ft/inç	10 ft 9 inç	11 ft 5 inç	10 ft 10 inç	11 ft 6 inç
A† Kazı Derinliği	mm	93	93	93	93
	inç	3,6 inç	3,6 inç	3,6 inç	3,6 inç
12† Toplam Uzunluk	mm	9.605	9.826	9.641	9.862
	ft/inç	31 fit 7 inç	32 fit 3 inç	31 ft 8 inç	32 ft 5 inç
B† Maksimum Kaldırmada Kova Dahil Toplam Yükseklik	mm	6.537	6.537	6.540	6.540
	ft/inç	21 ft 6 inç	21 ft 6 inç	21 ft 6 inç	21 ft 6 inç
Kova Taşıma Konumundayken Yükleyici Mesafe Dönüşü Yarıçapı	mm	7.789	7.889	7.801	7.901
	ft/inç	25 fit 7 inç	25 ft 11 inç	25 ft 8 inç	26 ft 0 inç
Statik Devirme Yüğü, Düz (Lastik sapması ile)	kg	16.234	16.058	16.398	16.220
	lb	35.779	35.392	36.142	35.750
Statik Devirme Yüğü, Düz (Lastik sapması yok)	kg	17.215	17.037	17.398	17.218
	lb	37.943	37.551	38.346	37.949
Statik Devirme Yüğü, Belden Kırmalı (Lastik sapması ile)	kg	14.065	13.889	14.211	14.033
	lb	30.999	30.611	31.323	30.930
Statik Devirme Yüğü, Belden Kırmalı (Lastik sapması yok)	kg	15.063	14.885	15.227	15.046
	lb	33.199	32.807	33.561	33.163
Koparma Kuvveti (§)	kN	189	187	186	183
	lbf	42.647	42.079	41.848	41.286
Çalışma Ağırlığı*	kg	25.421	25.559	25.403	25.541
	lb	56.027	56.331	55.988	56.292

* Gösterilen statik devirme yükleri ve çalışma ağırlıkları; Bridgestone 26.5R25 VJT L3 radyal lastikler, dolu sıvılar, operatör, arka ağırlık, sarsıntısız yürüyüş sistemi, soğuk çalıştırma, yol çamurlukları, Product Link™, manuel diferansiyel kilit/açık akslar (ön/arka), güç aktarma sistemi koruması, ikincil direksiyon ile ses yalıtımına sahip makine konfigürasyonunu temel alır.

† Boyut çizelgeleri ile gösterilen çizim.

***Kaya kovası teknik özellikleri Bridgestone 26.5R25 VSDL L5 radyal lastiklerde verilmiştir.

(§) ISO 14397-2:2007 uyarınca, kova pimi pivot noktası konumundayken kesici kenarın ucunun arkası 100 mm (4 inç) olarak ölçülmüştür.

(Lastik sapması ile) Hesaplamalar ile testler arasında %2 doğrulama gerektiren ISO 14397-1:2007 Bölüm 1 - 6 ile tam uyumluluk.

(Lastik sapması yok) ISO 14397-1:2007 Bölüm 1 - 5 ile uyumluluk.

Diğer kovalar mevcuttur ve teklifler bölgeden bölgeye değişiklik gösterebilir. Daha fazla bilgi için bölgenizdeki Cat Temsilcisine başvurun.

972 XE Tekerlekli Yükleyici Teknik Özellikleri

Çalışma Teknik Özellikleri – Kovalar (devam)

Bağlantı		Yüksek Kaldırma Bağlantısı			
Kova Tipi		Düz Zemin – Kancalı – Fusion			
Kenar Tipi		Cıvata Bağlantılı Kesici Kenarlar	Tırnaklar ve Segmentler	Cıvata Bağlantılı Kesici Kenarlar	Tırnaklar ve Segmentler
Kapasite – Azami	m ³	4,80	4,80	5,20	5,20
	yd ³	6,25	6,25	6,75	6,75
Kapasite: %110 Doldurma Faktöründe Azami	m ³	5,30	5,30	5,70	5,70
	yd ³	7,00	7,00	7,50	7,50
Genişlik	mm	3.220	3.271	3.220	3.271
	ft/inç	10 ft 6 inç	10 ft 8 inç	10 ft 6 inç	10 ft 8 inç
16† Maksimum Kaldırmada ve 45° Tahliyede Boşaltma Açıklığı	mm	3.389	3.226	3.340	3.177
	ft/inç	11 ft 1 inç	10 ft 7 inç	10 ft 11 inç	10 ft 5 inç
17† Maksimum Kaldırma ve 45° Açılı Boşaltmada Uzanma	mm	1.342	1.469	1.392	1.519
	ft/inç	4 ft 4 inç	4 ft 9 inç	4 ft 6 inç	4 ft 11 inç
Seviye Kaldırma Kolunda ve Kova Seviyesinde Uzanma	mm	3.351	3.556	3.421	3.626
	ft/inç	10 ft 11 inç	11 ft 8 inç	11 fit 2 inç	11 ft 10 inç
A† Kazı Derinliği	mm	93	93	93	93
	inç	3,6 inç	3,6 inç	3,6 inç	3,6 inç
12† Toplam Uzunluk	mm	9.671	9.892	9.741	9.962
	ft/inç	31 fit 9 inç	32 fit 6 inç	32 ft 0 inç	32 ft 9 inç
B† Maksimum Kaldırmada Kova Dahil Toplam Yükseklik	mm	6.571	6.571	6.643	6.643
	ft/inç	21 ft 7 inç	21 ft 7 inç	21 fit 10 inç	21 fit 10 inç
Kova Taşıma Konumundayken Yükleyici Mesafe Dönüşü Yarıçapı	mm	7.811	7.911	7.834	7.935
	ft/inç	25 ft 8 inç	26 ft 0 inç	25 ft 9 inç	26 ft 1 inç
Statik Devirme Yüğü, Düz (Lastik sapması ile)	kg	16.360	16.182	16.265	16.085
	lb	36.059	35.665	35.849	35.451
Statik Devirme Yüğü, Düz (Lastik sapması yok)	kg	17.366	17.185	17.283	17.101
	lb	38.275	37.875	38.093	37.690
Statik Devirme Yüğü, Belden Kırmalı (Lastik sapması ile)	kg	14.173	13.994	14.077	13.896
	lb	31.238	30.843	31.025	30.627
Statik Devirme Yüğü, Belden Kırmalı (Lastik sapması yok)	kg	15.194	15.013	15.110	14.927
	lb	33.488	33.088	33.303	32.900
Koparma Kuvveti (§)	kN	182	179	173	171
	lbf	40.979	40.422	39.059	38.512
Çalışma Ağırlığı*	kg	25.438	25.576	25.527	25.665
	lb	56.064	56.368	56.260	56.564

* Gösterilen statik devirme yükleri ve çalışma ağırlıkları; Bridgestone 26.5R25 VJT L3 radyal lastikler, dolu sıvılar, operatör, arka ağırlık, sarsıntısız yürüyüş sistemi, soğuk çalıştırma, yol çamurlukları, Product Link™, manuel diferansiyel kilit/açık akslar (ön/arka), güç aktarma sistemi koruması, ikincil direksiyon ile ses yalıtımına sahip makine konfigürasyonunu temel alır.

† Boyut çizimleri ile gösterilen çizim.

***Kaya kovası teknik özellikleri Bridgestone 26.5R25 VSDL L5 radyal lastiklerde verilmiştir.

(§) ISO 14397-2:2007 uyarınca, kova pimi pivot noktası konumundayken kesici kenarın ucunun arkası 100 mm (4 inç) olarak ölçülmüştür.

(Lastik sapması ile) Hesaplamalar ile testler arasında %2 doğrulama gerektiren ISO 14397-1:2007 Bölüm 1 - 6 ile tam uyumluluk.

(Lastik sapması yok) ISO 14397-1:2007 Bölüm 1 - 5 ile uyumluluk.

Diğer kovalar mevcuttur ve teklifler bölgeden bölgeye değişiklik gösterebilir. Daha fazla bilgi için bölgenizdeki Cat Temsilcisine başvurun.

972 XE Tekerlekli Yükleyici Teknik Özellikleri

Çalışma Teknik Özellikleri – Kovalar (devam)

Bağlantı		Yüksek Kaldırma Bağlantısı		
Kova Tipi		Yüksekten Boşaltmalı – Pimli		
Kenar Tipi		Cıvata Bağlantılı Kesici Kenarlar	Cıvata Bağlantılı Kesici Kenarlar	Cıvata Bağlantılı Kesici Kenarlar
Kapasite – Azami	m ³	7,60	9,20	11,10
	yd ³	10,00	12,00	14,50
Kapasite: %110 Doldurma Faktöründe Azami	m ³	8,40	10,10	12,20
	yd ³	11,00	13,25	16,00
Genişlik	mm	3.350	3.656	3.656
	ft/inç	10 ft 11 inç	11 ft 11 inç	11 ft 11 inç
16† Maksimum Kaldırmada ve 45° Tahliyede Boşaltma Açıklığı	mm	2.980	2.924	2.768
	ft/inç	9 ft 9 inç	9 ft 7 inç	9 ft 1 inç
17† Maksimum Kaldırma ve 45° Açılı Boşaltmada Uzanma	mm	1.751	1.808	1.963
	ft/inç	5 ft 8 inç	5 ft 11 inç	6 ft 5 inç
Seviye Kaldırma Kolunda ve Kova Seviyesinde Uzanma	mm	3.929	4.009	4.229
	ft/inç	12 ft 10 inç	13 ft 1 inç	13 ft 10 inç
A† Kazı Derinliği	mm	63	63	63
	inç	2,5 inç	2,5 inç	2,5 inç
12† Toplam Uzunluk	mm	10.249	10.329	10.549
	ft/inç	33 ft 8 inç	33 ft 11 inç	34 ft 8 inç
B† Maksimum Kaldırmada Kova Dahil Toplam Yükseklik	mm	6.949	7.031	7.254
	ft/inç	22 ft 10 inç	23 ft 1 inç	23 ft 10 inç
Kova Taşıma Konumundayken Yükleyici Mesafe Dönüşü Yarıçapı	mm	8.063	8.223	8.300
	ft/inç	26 ft 6 inç	27 ft 0 inç	27 fit 3 inç
Statik Devirme Yüğü, Düz (Lastik sapması ile)	kg	15.128	14.881	14.596
	lb	33.343	32.798	32.170
Statik Devirme Yüğü, Düz (Lastik sapması yok)	kg	16.197	15.959	15.701
	lb	35.699	35.173	34.605
Statik Devirme Yüğü, Belden Kırmalı (Lastik sapması ile)	kg	12.995	12.749	12.468
	lb	28.641	28.099	27.480
Statik Devirme Yüğü, Belden Kırmalı (Lastik sapması yok)	kg	14.078	13.840	13.586
	lb	31.027	30.504	29.944
Koparma Kuvveti (§)	kN	131	125	111
	lbf	29.570	28.104	25.006
Çalışma Ağırlığı*	kg	26.014	26.230	26.437
	lb	57.335	57.811	58.267

* Gösterilen statik devirme yükleri ve çalışma ağırlıkları; Bridgestone 26.5R25 VJT L3 radyal lastikler, dolu sıvılar, operatör, arka ağırlık, sarsıntısız yürüyüş sistemi, soğuk çalıştırma, yol çamurlukları, Product Link™, manuel diferansiyel kilit/açık akslar (ön/arka), güç aktarma sistemi koruması, ikincil direksiyon ile ses yalıtımına sahip makine konfigürasyonunu temel alır.

† Boyut çizelgeleri ile gösterilen çizim.

***Kaya kovası teknik özellikleri Bridgestone 26.5R25 VSDL L5 radyal lastiklerde verilmiştir.

(§) ISO 14397-2:2007 uyarınca, kova pimi pivot noktası konumundayken kesici kenarın ucunun arkası 100 mm (4 inç) olarak ölçülmüştür.

(Lastik sapması ile) Hesaplamalar ile testler arasında %2 doğrulama gerektiren ISO 14397-1:2007 Bölüm 1 - 6 ile tam uyumluluk.

(Lastik sapması yok) ISO 14397-1:2007 Bölüm 1 - 5 ile uyumluluk.

Diğer kovalar mevcuttur ve teklifler bölgeden bölgeye değişiklik gösterebilir. Daha fazla bilgi için bölgenizdeki Cat Temsilcisine başvurun.

972 XE Tekerlekli Yükleyici Teknik Özellikleri

Çalışma Teknik Özellikleri – Kovalar (devam)

Bağlantı		Yüksek Kaldırma Bağlantısı			
Kova Tipi		Yüksekten Boşaltmalı – Kancalı – Fusion			
Kenar Tipi		Cıvata Bağlantılı Kesici Kenarlar	Cıvata Bağlantılı Kesici Kenarlar	Cıvata Bağlantılı Kesici Kenarlar	Cıvata Bağlantılı Kesici Kenarlar
Kapasite – Azami	m ³	5,35	7,60	9,20	11,10
	yd ³	7,00	10,00	12,00	14,50
Kapasite: %110 Doldurma Faktöründe Azami	m ³	5,90	8,40	10,10	12,20
	yd ³	7,75	11,00	13,25	16,00
Genişlik	mm	3.059	3.350	3.656	3.656
	ft/inç	10 ft 0 inç	10 ft 11 inç	11 ft 11 inç	11 ft 11 inç
16† Maksimum Kaldırmada ve 45° Tahliyede Boşaltma Açıklığı	mm	3.155	2.966	2.910	2.754
	ft/inç	10 ft 4 inç	9 ft 8 inç	9 ft 6 inç	9 ft 0 inç
17† Maksimum Kaldırma ve 45° Açılı Boşaltmada Uzanma	mm	1.544	1.765	1.822	1.977
	ft/inç	5 ft 0 inç	5 ft 9 inç	5 ft 11 inç	6 ft 5 inç
Seviye Kaldırma Kolunda ve Kova Seviyesinde Uzanma	mm	3.659	3.949	4.029	4.249
	ft/inç	12 ft 0 inç	12 ft 11 inç	13 ft 2 inç	13 ft 11 inç
A† Kazı Derinliği	mm	116	63	63	63
	inç	4,5 inç	2,5 inç	2,5 inç	2,5 inç
12† Toplam Uzunluk	mm	9.994	10.269	10.349	10.569
	ft/inç	32 ft 10 inç	33 ft 9 inç	34 fit 0 inç	34 ft 9 inç
B† Maksimum Kaldırmada Kova Dahil Toplam Yükseklik	mm	6.748	6.961	7.043	7.267
	ft/inç	22 ft 2 inç	22 ft 11 inç	23 fit 2 inç	23 ft 11 inç
Kova Taşıma Konumundayken Yükleyici Mesafe Dönüşü Yarıçapı	mm	7.853	8.071	8.232	8.310
	ft/inç	25 ft 10 inç	26 ft 6 inç	27 fit 1 inç	27 ft 4 inç
Statik Devirme Yüğü, Düz (Lastik sapması ile)	kg	15.357	14.674	14.426	14.144
	lb	33.847	32.343	31.795	31.173
Statik Devirme Yüğü, Düz (Lastik sapması yok)	kg	16.370	15.732	15.492	15.236
	lb	36.080	34.675	34.144	33.581
Statik Devirme Yüğü, Belden Kırmalı (Lastik sapması ile)	kg	13.216	12.548	12.301	12.023
	lb	29.129	27.656	27.111	26.500
Statik Devirme Yüğü, Belden Kırmalı (Lastik sapması yok)	kg	14.244	13.619	13.380	13.128
	lb	31.394	30.018	29.490	28.934
Koparma Kuvveti (§)	kN	147	130	123	110
	lbf	33.087	29.224	27.779	24.732
Çalışma Ağırlığı*	kg	25.912	26.493	26.709	26.916
	lb	57.109	58.390	58.866	59.322

* Gösterilen statik devirme yükleri ve çalışma ağırlıkları; Bridgestone 26.5R25 VJT L3 radyal lastikler, dolu sıvılar, operatör, arka ağırlık, sarsıntısız yürüyüş sistemi, soğuk çalıştırma, yol çamurlukları, Product Link™, manuel diferansiyel kilit/açık akslar (ön/arka), güç aktarma sistemi koruması, ikincil direksiyon ile ses yalıtımına sahip makine konfigürasyonunu temel alır.

† Boyut çizelgeleri ile gösterilen çizim.

*** Kaya kovası teknik özellikleri Bridgestone 26.5R25 VSDL L5 radyal lastiklerde verilmiştir.

(§) ISO 14397-2:2007 uyarınca, kova pimi pivot noktası konumundayken kesici kenarın ucunun arkası 100 mm (4 inç) olarak ölçülmüştür.

(Lastik sapması ile) Hesaplamalar ile testler arasında %2 doğrulama gerektiren ISO 14397-1:2007 Bölüm 1 - 6 ile tam uyumluluk.

(Lastik sapması yok) ISO 14397-1:2007 Bölüm 1 - 5 ile uyumluluk.

Diğer kovalar mevcuttur ve teklifler bölgeden bölgeye değişiklik gösterebilir. Daha fazla bilgi için bölgenizdeki Cat Temsilcisine başvurun.

972 XE Tekerlekli Yükleyici Teknik Özellikleri

Çalışma Teknik Özellikleri – Kovalar (devam)

Bağlantı		Yüksek Kaldırma Bağlantısı	
Kova Tipi		Yandan Boşaltmalı – Pimli	Yandan Boşaltmalı – Kancalı – Fusion
Kenar Tipi		Cıvata Bağlantılı Kesici Kenarlar	Cıvata Bağlantılı Kesici Kenarlar
Kapasite – Azami	m ³	3,60	3,60
	yd ³	4,75	4,75
Kapasite: %110 Doldurma Faktöründe Azami	m ³	4,00	4,00
	yd ³	5,25	5,25
Genişlik	mm	3.677	3.677
	ft/inç	12 ft 0 inç	12 ft 0 inç
16† Maksimum Kaldırmada ve 45° Tahliyede Boşaltma Açıklığı	mm	3.453	3.406
	ft/inç	11 ft 3 inç	11 fit 2 inç
17† Maksimum Kaldırma ve 45° Açılı Boşaltmada Uzanma	mm	1.270	1.345
	ft/inç	4 ft 2 inç	4 ft 4 inç
Seviye Kaldırma Kolunda ve Kova Seviyesinde Uzanma	mm	3.255	3.341
	ft/inç	10 ft 8 inç	10 ft 11 inç
A† Kazı Derinliği	mm	99	79
	inç	3,9 inç	3,1 inç
12† Toplam Uzunluk	mm	9.578	9.651
	ft/inç	31 ft 6 inç	31 ft 8 inç
B† Maksimum Kaldırmada Kova Dahil Toplam Yükseklik	mm	6.340	6.409
	ft/inç	20 ft 10 inç	21 ft 1 inç
Kova Taşıma Konumundayken Yükleyici Mesafe Dönüşü Yarıçapı	mm	7.268	8.075
	ft/inç	23 ft 11 inç	26 ft 6 inç
Statik Devirme Yüğü, Düz (Lastik sapması ile)	kg	15.893	14.243
	lb	35.028	31.392
Statik Devirme Yüğü, Düz (Lastik sapması yok)	kg	16.851	15.054
	lb	37.140	33.179
Statik Devirme Yüğü, Belden Kırmalı (Lastik sapması ile)	kg	13.773	12.277
	lb	30.355	27.059
Statik Devirme Yüğü, Belden Kırmalı (Lastik sapması yok)	kg	14.748	13.107
	lb	32.505	28.888
Koparma Kuvveti (§)	kN	192	203
	lbf	43.206	45.779
Çalışma Ağırlığı*	kg	25.349	25.886
	lb	55.869	57.052

* Gösterilen statik devirme yükleri ve çalışma ağırlıkları; Bridgestone 26.5R25 VJT L3 radyal lastikler, dolu sıvılar, operatör, arka ağırlık, sarsıntısız yürüyüş sistemi, soğuk çalıştırma, yol çamurlukları, Product Link™, manuel diferansiyel kilit/açık akslar (ön/arka), güç aktarma sistemi koruması, ikincil direksiyon ile ses yalıtımına sahip makine konfigürasyonunu temel alır.

† Boyut çizelgeleri ile gösterilen çizim.

***Kaya kovası teknik özellikleri Bridgestone 26.5R25 VSDL L5 radyal lastiklerde verilmiştir.

(§) ISO 14397-2:2007 uyarınca, kova pimi pivot noktası konumundayken kesici kenarın ucunun arkası 100 mm (4 inç) olarak ölçülmüştür.

(Lastik sapması ile) Hesaplamalar ile testler arasında %2 doğrulama gerektiren ISO 14397-1:2007 Bölüm 1 - 6 ile tam uyumluluk.

(Lastik sapması yok) ISO 14397-1:2007 Bölüm 1 - 5 ile uyumluluk.

Diğer kovalar mevcuttur ve teklifler bölgeden bölgeye değişiklik gösterebilir. Daha fazla bilgi için bölgenizdeki Cat Temsilcisine başvurun.

972 XE Tekerlekli Yükleyici Teknik Özellikleri

Çalışma Teknik Özellikleri – Kovalar (devam)

Bağlantı		Çakıllı Kum Taşıyıcı Bağlantısı					
Kova Tipi		Genel Amaçlı – Pimli					
Kenar Tipi		Cıvata Bağlantılı Kesici Kenarlar		Cıvata Bağlantılı Kesici Kenarlar		Cıvata Bağlantılı Kesici Kenarlar	
		Tırnaklar ve Segmentler	Tırnaklar ve Segmentler	Tırnaklar ve Segmentler	Tırnaklar ve Segmentler		
Kapasite – Azami	m ³	4,20	4,20	4,60	4,60	4,80	4,80
	yd ³	5,50	5,50	6,00	6,00	6,25	6,25
Kapasite: %110 Doldurma Faktöründe Azami	m ³	4,60	4,60	5,10	5,10	5,30	5,30
	yd ³	6,00	6,00	6,75	6,75	7,00	7,00
Genişlik	mm	3.220	3.271	3.220	3.271	3.220	3.271
	ft/inç	10 ft 6 inç	10 ft 8 inç	10 ft 6 inç	10 ft 8 inç	10 ft 6 inç	10 ft 8 inç
16† Maksimum Kaldırmada ve 45° Tahliyede Boşaltma Açıklığı	mm	3.230	3.076	3.192	3.038	3.159	3.004
	ft/inç	10 ft 7 inç	10 ft 1 inç	10 ft 5 inç	9 ft 11 inç	10 ft 4 inç	9 ft 10 inç
17† Maksimum Kaldırma ve 45° Açılı Boşaltmada Uzanma	mm	1.294	1.432	1.325	1.462	1.354	1.490
	ft/inç	4 ft 2 inç	4 ft 8 inç	4 ft 4 inç	4 ft 9 inç	4 ft 5 inç	4 fit 10 inç
Seviye Kaldırma Kolunda ve Kova Seviyesinde Uzanma	mm	2.917	3.122	2.966	3.171	3.011	3.216
	ft/inç	9 ft 6 inç	10 ft 2 inç	9 ft 8 inç	10 ft 4 inç	9 ft 10 inç	10 ft 6 inç
A† Kazı Derinliği	mm	98	98	98	98	98	98
	inç	3,8 inç	3,8 inç	3,8 inç	3,8 inç	3,8 inç	3,8 inç
12† Toplam Uzunluk	mm	9.167	9.391	9.216	9.440	9.261	9.485
	ft/inç	30 fit 1 inç	30 fit 10 inç	30 fit 3 inç	31 fit 0 inç	30 fit 5 inç	31 fit 2 inç
B† Maksimum Kaldırmada Kova Dahil Toplam Yükseklik	mm	5.942	5.942	6.200	6.200	6.036	6.036
	ft/inç	19 ft 6 inç	19 ft 6 inç	20 ft 5 inç	20 ft 5 inç	19 ft 10 inç	19 ft 10 inç
Kova Taşıma Konumundayken Yükleyici Mesafe Dönüşü Yarıçapı	mm	7.583	7.671	7.596	7.685	7.608	7.697
	ft/inç	24 ft 11 inç	25 ft 2 inç	25 ft 0 inç	25 ft 3 inç	25 ft 0 inç	25 ft 4 inç
Statik Devirme Yüğü, Düz (Lastik sapması ile)	kg	19.975	19.791	19.860	19.675	19.884	19.698
	lb	44.026	43.621	43.772	43.364	43.824	43.414
Statik Devirme Yüğü, Düz (Lastik sapması yok)	kg	21.244	21.058	21.139	20.952	21.169	20.981
	lb	46.823	46.413	46.591	46.179	46.657	46.242
Statik Devirme Yüğü, Belden Kırmalı (Lastik sapması ile)	kg	17.401	17.217	17.290	17.105	17.317	17.131
	lb	38.352	37.947	38.109	37.701	38.167	37.757
Statik Devirme Yüğü, Belden Kırmalı (Lastik sapması yok)	kg	18.694	18.508	18.593	18.406	18.626	18.438
	lb	41.202	40.792	40.980	40.568	41.052	40.637
Koparma Kuvveti (§)	kN	210	208	202	201	196	194
	lbf	47.186	46.879	45.479	45.172	44.072	43.765
Çalışma Ağırlığı*	kg	25.451	25.589	25.511	25.649	25.439	25.577
	lb	56.093	56.397	56.227	56.531	56.068	56.372

* Gösterilen statik devirme yükleri ve çalışma ağırlıkları; Bridgestone 26.5R25 VJT L3 radyal lastikler, dolu sıvılar, operatör, arka ağırlık, sarsıntısız yürüyüş sistemi, soğuk çalıştırma, yol çamurlukları, Product Link™, manuel diferansiyel kilit/açık akslar (ön/arka), güç aktarma sistemi koruması, ikincil direksiyon ile ses yalıtımına sahip makine konfigürasyonunu temel alır.

† Boyut çizelgeleri ile gösterilen çizim.

**Çakıllı Kum Taşıyıcı konfigürasyonu kaya kovaları ve yüksek kaldırma ile uyumlu değildir.

(§) ISO 14397-2:2007 uyarınca, kova pimi pivot noktası konumundayken kesici kenarın ucunun arkası 100 mm (4 inç) olarak ölçülmüştür.

(Lastik sapması ile) Hesaplamalar ile testler arasında %2 doğrulama gerektiren ISO 14397-1:2007 Bölüm 1 - 6 ile tam uyumluluk.

(Lastik sapması yok) ISO 14397-1:2007 Bölüm 1 - 5 ile uyumluluk.

Diğer kovalar mevcuttur ve teklifler bölgeden bölgeye değişiklik gösterebilir. Daha fazla bilgi için bölgenizdeki Cat Temsilcisine başvurun.

972 XE Tekerlekli Yükleyici Teknik Özellikleri

Çalışma Teknik Özellikleri – Kovalar (devam)

Bağlantı		Çakıllı Kum Taşıyıcı Bağlantısı		
Kova Tipi		Genel Amaçlı – Pimli – Aşınma		
Kenar Tipi		Cıvata Bağlantılı Kesici Kenarlar	Cıvata Bağlantılı Kesici Kenarlar	Cıvata Bağlantılı Kesici Kenarlar
Kapasite – Azami	m ³	5,10	5,30	5,50
	yd ³	6,75	7,00	7,25
Kapasite: %110 Doldurma Faktöründe Azami	m ³	5,60	5,80	6,10
	yd ³	7,25	7,50	8,00
Genişlik	mm	3.357	3.357	3.357
	ft/inç	11 ft 0 inç	11 ft 0 inç	11 ft 0 inç
16† Maksimum Kaldırmada ve 45° Tahliyede Boşaltma Açıklığı	mm	3.132	3.105	3.077
	ft/inç	10 ft 3 inç	10 ft 2 inç	10 ft 1 inç
17† Maksimum Kaldırma ve 45° Açılı Boşaltmada Uzanma	mm	1.372	1.396	1.421
	ft/inç	4 ft 6 inç	4 ft 6 inç	4 ft 7 inç
Seviye Kaldırma Kolunda ve Kova Seviyesinde Uzanma	mm	3.043	3.080	3.118
	ft/inç	9 ft 11 inç	10 ft 1 inç	10 ft 2 inç
A† Kazı Derinliği	mm	103	103	103
	inç	4 inç	4 inç	4 inç
12† Toplam Uzunluk	mm	9.297	9.334	9.372
	ft/inç	30 ft 6 inç	30 ft 8 inç	30 fit 9 inç
B† Maksimum Kaldırmada Kova Dahil Toplam Yükseklik	mm	6.240	6.277	6.298
	ft/inç	20 ft 6 inç	20 ft 8 inç	20 ft 8 inç
Kova Taşıma Konumundayken Yükleyici Mesafe Dönüşü Yarıçapı	mm	7.681	7.691	7.701
	ft/inç	25 ft 3 inç	25 ft 3 inç	25 ft 4 inç
Statik Devirme Yüğü, Düz (Lastik sapması ile)	kg	19.498	19.423	19.353
	lb	42.974	42.809	42.655
Statik Devirme Yüğü, Düz (Lastik sapması yok)	kg	20.778	20.708	20.645
	lb	45.794	45.641	45.501
Statik Devirme Yüğü, Belden Kırmalı (Lastik sapması ile)	kg	16.937	16.864	16.796
	lb	37.329	37.169	37.019
Statik Devirme Yüğü, Belden Kırmalı (Lastik sapması yok)	kg	18.240	18.173	18.112
	lb	40.203	40.055	39.919
Koparma Kuvveti (§)	kN	190	185	180
	lbf	42.753	41.648	40.570
Çalışma Ağırlığı*	kg	25.748	25.790	25.828
	lb	56.749	56.841	56.925

* Gösterilen statik devirme yükleri ve çalışma ağırlıkları; Bridgestone 26.5R25 VJT L3 radyal lastikler, dolu sıvılar, operatör, arka ağırlık, sarsıntısız yürüyüş sistemi, soğuk çalıştırma, yol çamurlukları, Product Link™, manuel diferansiyel kilit/açık akslar (ön/arka), güç aktarma sistemi koruması, ikincil direksiyon ile ses yalıtımına sahip makine konfigürasyonunu temel alır.

† Boyut çizelgeleri ile gösterilen çizim.

**Çakıllı Kum Taşıyıcı konfigürasyonu kaya kovaları ve yüksek kaldırma ile uyumlu değildir.

(§) ISO 14397-2:2007 uyarınca, kova pimi pivot noktası konumundayken kesici kenarın ucunun arkası 100 mm (4 inç) olarak ölçülmüştür.

(Lastik sapması ile) Hesaplamalar ile testler arasında %2 doğrulama gerektiren ISO 14397-1:2007 Bölüm 1 - 6 ile tam uyumluluk.

(Lastik sapması yok) ISO 14397-1:2007 Bölüm 1 - 5 ile uyumluluk.

Diğer kovalar mevcuttur ve teklifler bölgeden bölgeye değişiklik gösterebilir. Daha fazla bilgi için bölgenizdeki Cat Temsilcisine başvurun.

972 XE Tekerlekli Yükleyici Teknik Özellikleri

Çalışma Teknik Özellikleri – Kovalar (devam)

Bağlantı		Çakıllı Kum Taşıyıcı Bağlantısı					
Kova Tipi		Genel Amaçlı – Kancalı – Fusion					
Kenar Tipi		Cıvata Bağlantılı Kesici Kenarlar		Cıvata Bağlantılı Kesici Kenarlar		Cıvata Bağlantılı Kesici Kenarlar	
		Tırnaklar ve Segmentler	Tırnaklar ve Segmentler	Tırnaklar ve Segmentler	Tırnaklar ve Segmentler		
Kapasite – Azami	m ³	4,20	4,20	4,40	4,40	4,60	4,60
	yd ³	5,50	5,50	5,75	5,75	6,00	6,00
Kapasite: %110 Doldurma Faktöründe Azami	m ³	4,60	4,60	4,80	4,80	5,10	5,10
	yd ³	6,00	6,00	6,25	6,25	6,75	6,75
Genişlik	mm	3.220	3.271	3.220	3.271,4	3.220	3.271
	ft/inç	10 ft 6 inç	10 ft 8 inç	10 ft 6 inç	10 ft 8 inç	10 ft 6 inç	10 ft 8 inç
16† Maksimum Kaldırmada ve 45° Tahliyede Boşaltma Açıklığı	mm	3.200	3.046	3.205	3.052	3.162	3.008
	ft/inç	10 ft 5 inç	9 ft 11 inç	10 ft 6 inç	10 ft 0 inç	10 ft 4 inç	9 ft 10 inç
17† Maksimum Kaldırma ve 45° Açılı Boşaltmada Uzanma	mm	1.329	1.466	1.324	1.462	1.359	1.497
	ft/inç	4 ft 4 inç	4 ft 9 inç	4 ft 4 inç	4 ft 9 inç	4 ft 5 inç	4 fit 10 inç
Seviye Kaldırma Kolunda ve Kova Seviyesinde Uzanma	mm	2.962	3.167	2.955	3.160	3.012	3.217
	ft/inç	9 ft 8 inç	10 ft 4 inç	9 ft 8 inç	10 ft 4 inç	9 ft 10 inç	10 ft 6 inç
A† Kazı Derinliği	mm	98	98	98	98	98	98
	inç	3,8 inç	3,8 inç	3,8 inç	3,8 inç	3,8 inç	3,8 inç
12† Toplam Uzunluk	mm	9.212	9.436	9.205	9.429	9.262	9.486
	ft/inç	30 ft 3 inç	31 fit 0 inç	30 ft 3 inç	31 fit 0 inç	30 ft 5 inç	31 ft 2 inç
B† Maksimum Kaldırmada Kova Dahil Toplam Yükseklik	mm	6.041	6.041	6.210	6.210	6.216	6.216
	ft/inç	19 ft 10 inç	19 ft 10 inç	20 ft 5 inç	20 ft 5 inç	20 ft 5 inç	20 ft 5 inç
Kova Taşıma Konumundayken Yükleyici Mesafe Dönüşü Yarıçapı	mm	7.611	7.705	7.609	7.702	7.626	7.719
	ft/inç	25 ft 0 inç	25 ft 4 inç	25 ft 0 inç	25 ft 4 inç	25 fit 1 inç	25 ft 4 inç
Statik Devirme Yüğü, Düz (Lastik sapması ile)	kg	19.450	19.267	19.456	19.273	19.299	19.115
	lb	42.868	42.464	42.882	42.478	42.536	42.130
Statik Devirme Yüğü, Düz (Lastik sapması yok)	kg	20.708	20.523	20.726	20.541	20.567	20.381
	lb	45.641	45.233	45.682	45.273	45.331	44.920
Statik Devirme Yüğü, Belden Kırmalı (Lastik sapması ile)	kg	16.900	16.717	16.900	16.716	16.753	16.569
	lb	37.249	36.845	37.248	36.844	36.925	36.518
Statik Devirme Yüğü, Belden Kırmalı (Lastik sapması yok)	kg	18.183	17.998	18.194	18.009	18.046	17.859
	lb	40.076	39.667	40.101	39.692	39.774	39.363
Koparma Kuvveti (Ş)	kN	203	201	203	202	195	194
	lbf	45.612	45.305	45.785	45.478	43.938	43.631
Çalışma Ağırlığı*	kg	25.825	25.963	25.867	26.005	25.926	26.064
	lb	56.918	57.222	57.011	57.315	57.140	57.444

* Gösterilen statik devirme yükleri ve çalışma ağırlıkları; Bridgestone 26.5R25 VJT L3 radyal lastikler, dolu sıvılar, operatör, arka ağırlık, sarsıntısız yürüyüş sistemi, soğuk çalıştırma, yol çamurlukları, Product Link™, manuel diferansiyel kilit/açık akslar (ön/arka), güç aktarma sistemi koruması, ikincil direksiyon ile ses yalıtımına sahip makine konfigürasyonunu temel alır.

† Boyut çizelgeleri ile gösterilen çizim.

**Çakıllı Kum Taşıyıcı konfigürasyonu kaya kovaları ve yüksek kaldırma ile uyumlu değildir.

(Ş) ISO 14397-2:2007 uyarınca, kova pimi pivot noktası konumundayken kesici kenarın ucunun arkası 100 mm (4 inç) olarak ölçülmüştür.

(Lastik sapması ile) Hesaplamalar ile testler arasında %2 doğrulama gerektiren ISO 14397-1:2007 Bölüm 1 - 6 ile tam uyumluluk.

(Lastik sapması yok) ISO 14397-1:2007 Bölüm 1 - 5 ile uyumluluk.

Diğer kovalar mevcuttur ve teklifler bölgeden bölgeye değişiklik gösterebilir. Daha fazla bilgi için bölgenizdeki Cat Temsilcisine başvurun.

972 XE Tekerlekli Yükleyici Teknik Özellikleri

Çalışma Teknik Özellikleri – Kovalar (devam)

Bağlantı		Çakıllı Kum Taşıyıcı Bağlantısı			
Kova Tipi		Genel Amaçlı – Kancalı – Fusion			
Kenar Tipi		Cıvata Bağlantılı Kesici Kenarlar	Tırnaklar ve Segmentler	Cıvata Bağlantılı Kesici Kenarlar	Tırnaklar ve Segmentler
Kapasite – Azami	m ³	4,80	4,80	5,00	5,00
	yd ³	6,25	6,25	6,50	6,50
Kapasite: %110 Doldurma Faktöründe Azami	m ³	5,30	5,30	5,50	5,50
	yd ³	7,00	7,00	7,25	7,25
Genişlik	mm	3.220	3.271	3.220	3.271
	ft/inç	10 ft 6 inç	10 ft 8 inç	10 ft 6 inç	10 ft 8 inç
16† Maksimum Kaldırmada ve 45° Tahliyede Boşaltma Açıklığı	mm	3.135	2.980	3.111	2.956
	ft/inç	10 ft 3 inç	9 ft 9 inç	10 ft 2 inç	9 ft 8 inç
17† Maksimum Kaldırma ve 45° Açılı Boşaltmada Uzanma	mm	1.381	1.517	1.402	1.538
	ft/inç	4 ft 6 inç	4 ft 11 inç	4 ft 7 inç	5 ft 0 inç
Seviye Kaldırma Kolunda ve Kova Seviyesinde Uzanma	mm	3.047	3.252	3.079	3.284
	ft/inç	9 ft 11 inç	10 ft 8 inç	10 ft 1 inç	10 ft 9 inç
A† Kazı Derinliği	mm	98	98	98	98
	inç	3,8 inç	3,8 inç	3,8 inç	3,8 inç
12† Toplam Uzunluk	mm	9.297	9.521	9.329	9553
	ft/inç	30 ft 6 inç	31 fit 3 inç	30 ft 8 inç	31 ft 5 inç
B† Maksimum Kaldırmada Kova Dahil Toplam Yükseklik	mm	6.275	6.275	6.301	6.301
	ft/inç	20 ft 8 inç	20 ft 8 inç	20 ft 9 inç	20 ft 9 inç
Kova Taşıma Konumundayken Yükleyici Mesafe Dönüşü Yarıçapı	mm	7.636	7.730	7.646	7.740
	ft/inç	25 fit 1 inç	25 ft 5 inç	25 fit 1 inç	25 ft 5 inç
Statik Devirme Yüğü, Düz (Lastik sapması ile)	kg	19.291	19.105	19.170	18.984
	lb	42.517	42.109	42.251	41.841
Statik Devirme Yüğü, Düz (Lastik sapması yok)	kg	20.565	20.377	20.447	20.259
	lb	45.325	44.912	45.067	44.651
Statik Devirme Yüğü, Belden Kırmalı (Lastik sapması ile)	kg	16.746	16.560	16.627	16.440
	lb	36.908	36.499	36.645	36.235
Statik Devirme Yüğü, Belden Kırmalı (Lastik sapması yok)	kg	18.044	17.857	17.928	17.740
	lb	39.770	39.356	39.514	39.099
Koparma Kuvveti (§)	kN	190	189	186	185
	lbf	42.894	42.587	41.878	41.571
Çalışma Ağırlığı*	kg	25.921	26.059	26.012	26.150
	lb	57.129	57.433	57.329	57.633

* Gösterilen statik devirme yükleri ve çalışma ağırlıkları; Bridgestone 26.5R25 VJT L3 radyal lastikler, dolu sıvılar, operatör, arka ağırlık, sarsıntısız yürüyüş sistemi, soğuk çalıştırma, yol çamurlukları, Product Link™, manuel diferansiyel kilit/açık akslar (ön/arka), güç aktarma sistemi koruması, ikincil direksiyon ile ses yalıtımına sahip makine konfigürasyonunu temel alır.

† Boyut çizelgeleri ile gösterilen çizim.

**Çakıllı Kum Taşıyıcı konfigürasyonu kaya kovaları ve yüksek kaldırma ile uyumlu değildir.

(§) ISO 14397-2:2007 uyarınca, kova pimi pivot noktası konumundayken kesici kenarın ucunun arkası 100 mm (4 inç) olarak ölçülmüştür.

(Lastik sapması ile) Hesaplamalar ile testler arasında %2 doğrulama gerektiren ISO 14397-1:2007 Bölüm 1 - 6 ile tam uyumluluk.

(Lastik sapması yok) ISO 14397-1:2007 Bölüm 1 - 5 ile uyumluluk.

Diğer kovalar mevcuttur ve teklifler bölgeden bölgeye değişiklik gösterebilir. Daha fazla bilgi için bölgenizdeki Cat Temsilcisine başvurun.

972 XE Tekerlekli Yükleyici Teknik Özellikleri

Çalışma Teknik Özellikleri – Kovalar (devam)

Bağlantı		Çakıllı Kum Taşıyıcı Bağlantısı					
Kova Tipi		Düz Zemin – Pimli					
Kenar Tipi		Cıvata Bağlantılı Kesici Kenarlar		Cıvata Bağlantılı Kesici Kenarlar		Cıvata Bağlantılı Kesici Kenarlar	
		Tırnaklar ve Segmentler	Tırnaklar ve Segmentler	Tırnaklar ve Segmentler	Tırnaklar ve Segmentler		
Kapasite – Azami	m ³	4,40	4,40	4,60	4,60	4,80	4,80
	yd ³	5,75	5,75	6,00	6,00	6,25	6,25
Kapasite: %110 Doldurma Faktöründe Azami	m ³	4,80	4,80	5,10	5,10	5,30	5,30
	yd ³	6,25	6,25	6,75	6,75	7,00	7,00
Genişlik	mm	3.220	3.271,4	3.220	3.271	3.220	3.271
	ft/inç	10 ft 6 inç	10 ft 8 inç	10 ft 6 inç	10 ft 8 inç	10 ft 6 inç	10 ft 8 inç
16† Maksimum Kaldırmada ve 45° Tahliyede Boşaltma Açıklığı	mm	3.150	2.987	3.125	2.962	3.104	2.941
	ft/inç	10 ft 4 inç	9 ft 9 inç	10 ft 3 inç	9 ft 8 inç	10 ft 2 inç	9 ft 7 inç
17† Maksimum Kaldırma ve 45° Açılı Boşaltmada Uzanma	mm	1.223	1.350	1.248	1.375	1.269	1.396
	ft/inç	4 ft 0 inç	4 ft 5 inç	4 ft 1 inç	4 ft 6 inç	4 ft 1 inç	4 ft 6 inç
Seviye Kaldırma Kolunda ve Kova Seviyesinde Uzanma	mm	2.941	3.146	2.976	3.181	3.006	3.211
	ft/inç	9 ft 7 inç	10 ft 3 inç	9 ft 9 inç	10 ft 5 inç	9 ft 10 inç	10 ft 6 inç
A† Kazı Derinliği	mm	98	98	98	98	98	98
	inç	3,8 inç	3,8 inç	3,8 inç	3,8 inç	3,8 inç	3,8 inç
12† Toplam Uzunluk	mm	9.191	9.415	9.226	9.450	9.256	9.480
	ft/inç	30 ft 2 inç	30 ft 11 inç	30 ft 4 inç	31 ft 1 inç	30 ft 5 inç	31 ft 2 inç
B† Maksimum Kaldırmada Kova Dahil Toplam Yükseklik	mm	6.160	6.160	6.164	6.167	6.198	6.198
	ft/inç	20 ft 3 inç	20 ft 3 inç	20 ft 3 inç	20 ft 3 inç	20 ft 5 inç	20 ft 5 inç
Kova Taşıma Konumundayken Yükleyici Mesafe Dönüşü Yarıçapı	mm	7.589	7.678	7.599	7.687	7.607	7.696
	ft/inç	24 ft 11 inç	25 ft 3 inç	25 ft 0 inç	25 ft 3 inç	25 ft 0 inç	25 ft 3 inç
Statik Devirme Yüğü, Düz (Lastik sapması ile)	kg	19.630	19.449	19.722	19.624	19.756	19.571
	lb	43.266	42.865	43.467	43.253	43.543	43.135
Statik Devirme Yüğü, Düz (Lastik sapması yok)	kg	20.862	20.679	20.973	20.881	21.020	20.833
	lb	45.981	45.577	46.225	46.022	46.329	45.917
Statik Devirme Yüğü, Belden Kırmalı (Lastik sapması ile)	kg	17.095	16.913	17.172	17.066	17.199	17.014
	lb	37.678	37.277	37.849	37.614	37.908	37.499
Statik Devirme Yüğü, Belden Kırmalı (Lastik sapması yok)	kg	18.352	18.169	18.448	18.347	18.488	18.301
	lb	40.449	40.044	40.661	40.437	40.747	40.335
Koparma Kuvveti (§)	kN	206	204	201	199	196	195
	lbf	46.294	45.987	45.166	44.876	44.213	43.906
Çalışma Ağırlığı*	kg	25.508	25.646	25.503	25.623	25.519	25.657
	lb	56.219	56.523	56.209	56.472	56.244	56.548

* Gösterilen statik devirme yükleri ve çalışma ağırlıkları; Bridgestone 26.5R25 VJT L3 radyal lastikler, dolu sıvılar, operatör, arka ağırlık, sarsıntısız yürüyüş sistemi, soğuk çalıştırma, yol çamurlukları, Product Link™, manuel diferansiyel kilit/açık akslar (ön/arka), güç aktarma sistemi koruması, ikincil direksiyon ile ses yalıtımına sahip makine konfigürasyonunu temel alır.

† Boyut çizimleri ile gösterilen çizim.

**Çakıllı Kum Taşıyıcı konfigürasyonu kaya kovaları ve yüksek kaldırma ile uyumlu değildir.

(§) ISO 14397-2:2007 uyarınca, kova pimi pivot noktası konumundayken kesici kenarın ucunun arkası 100 mm (4 inç) olarak ölçülmüştür.

(Lastik sapması ile) Hesaplamalar ile testler arasında %2 doğrulama gerektiren ISO 14397-1:2007 Bölüm 1 - 6 ile tam uyumluluk.

(Lastik sapması yok) ISO 14397-1:2007 Bölüm 1 - 5 ile uyumluluk.

Diğer kovalar mevcuttur ve teklifler bölgeden bölgeye değişiklik gösterebilir. Daha fazla bilgi için bölgenizdeki Cat Temsilcisine başvurun.

972 XE Tekerlekli Yükleyici Teknik Özellikleri

Çalışma Teknik Özellikleri – Kovalar (devam)

Bağlantı		Çakıllı Kum Taşıyıcı Bağlantısı			
Kova Tipi		Düz Zemin – Pimli			
Kenar Tipi		Cıvata Bağlantılı Kesici Kenarlar	Tırnaklar ve Segmentler	Cıvata Bağlantılı Kesici Kenarlar	Tırnaklar ve Segmentler
Kapasite – Azami	m ³	5,00	5,00	5,20	5,20
	yd ³	6,50	6,50	6,75	6,75
Kapasite: %110 Doldurma Faktöründe Azami	m ³	5,50	5,50	5,70	5,70
	yd ³	7,25	7,25	7,50	7,50
Genişlik	mm	3.220	3.271	3.220	3.271
	ft/inç	10 ft 6 inç	10 ft 8 inç	10 ft 6 inç	10 ft 8 inç
16† Maksimum Kaldırmada ve 45° Tahliyede Boşaltma Açıklığı	mm	3.075	2.913	3.054	2.891
	ft/inç	10 ft 1 inç	9 ft 6 inç	10 ft 0 inç	9 ft 5 inç
17† Maksimum Kaldırma ve 45° Açılı Boşaltmada Uzanma	mm	1.297	1.424	1.318	1.445
	ft/inç	4 ft 3 inç	4 ft 8 inç	4 ft 3 inç	4 ft 8 inç
Seviye Kaldırma Kolunda ve Kova Seviyesinde Uzanma	mm	3.046	3.251	3.076	3.281
	ft/inç	9 ft 11 inç	10 ft 8 inç	10 ft 1 inç	10 ft 9 inç
A† Kazı Derinliği	mm	98	98	98	98
	inç	3,8 inç	3,8 inç	3,8 inç	3,8 inç
12† Toplam Uzunluk	mm	9.296	9.520	9.326	9.550
	ft/inç	30 ft 6 inç	31 fit 3 inç	30 ft 8 inç	31 ft 4 inç
B† Maksimum Kaldırmada Kova Dahil Toplam Yükseklik	mm	6.228	6.228	6.270	6.270
	ft/inç	20 ft 6 inç	20 ft 6 inç	20 ft 7 inç	20 ft 7 inç
Kova Taşıma Konumundayken Yükleyici Mesafe Dönüşü Yarıçapı	mm	7.618	7.707	7.626	7.715
	ft/inç	25 ft 0 inç	25 ft 4 inç	25 fit 1 inç	25 ft 4 inç
Statik Devirme Yüğü, Düz (Lastik sapması ile)	kg	19.680	19.494	19.626	19.439
	lb	43.376	42.966	43.257	42.845
Statik Devirme Yüğü, Düz (Lastik sapması yok)	kg	20.952	20.764	20.904	20.715
	lb	46.179	45.764	46.072	45.655
Statik Devirme Yüğü, Belden Kırmalı (Lastik sapması ile)	kg	17.125	16.939	17.072	16.885
	lb	37.744	37.334	37.628	37.215
Statik Devirme Yüğü, Belden Kırmalı (Lastik sapması yok)	kg	18.421	18.233	18.374	18.185
	lb	40.601	40.186	40.497	40.080
Koparma Kuvveti (§)	kN	191	189	187	185
	lbf	42.965	42.658	42.071	41.764
Çalışma Ağırlığı*	kg	25.569	25.707	25.604	25.742
	lb	56.354	56.658	56.431	56.735

* Gösterilen statik devirme yükleri ve çalışma ağırlıkları; Bridgestone 26.5R25 VJT L3 radyal lastikler, dolu sıvılar, operatör, arka ağırlık, sarsıntısız yürüyüş sistemi, soğuk çalıştırma, yol çamurlukları, Product Link™, manuel diferansiyel kilit/açık akslar (ön/arka), güç aktarma sistemi koruması, ikincil direksiyon ile ses yalıtımına sahip makine konfigürasyonunu temel alır.

† Boyut çizelgeleri ile gösterilen çizim.

**Çakıllı Kum Taşıyıcı konfigürasyonu kaya kovaları ve yüksek kaldırma ile uyumlu değildir.

(§) ISO 14397-2:2007 uyarınca, kova pimi pivot noktası konumundayken kesici kenarın ucunun arkası 100 mm (4 inç) olarak ölçülmüştür.

(Lastik sapması ile) Hesaplamalar ile testler arasında %2 doğrulama gerektiren ISO 14397-1:2007 Bölüm 1 - 6 ile tam uyumluluk.

(Lastik sapması yok) ISO 14397-1:2007 Bölüm 1 - 5 ile uyumluluk.

Diğer kovalar mevcuttur ve teklifler bölgeden bölgeye değişiklik gösterebilir. Daha fazla bilgi için bölgenizdeki Cat Temsilcisine başvurun.

972 XE Tekerlekli Yükleyici Teknik Özellikleri

Çalışma Teknik Özellikleri – Kovalar (devam)

Bağlantı		Çakıllı Kum Taşıyıcı Bağlantısı			
Kova Tipi		Düz Zemin – Pimli – Aşınma			
Kenar Tipi		Cıvata Bağlantılı Kesici Kenarlar	Tırnaklar ve Segmentler	Cıvata Bağlantılı Kesici Kenarlar	Tırnaklar ve Segmentler
Kapasite – Azami	m ³	4,60	4,60	4,80	4,80
	yd ³	6,00	6,00	6,25	6,25
Kapasite: %110 Doldurma Faktöründe Azami	m ³	5,10	5,10	5,30	5,30
	yd ³	6,75	6,75	7,00	7,00
Genişlik	mm	3.220	3.271	3.220	3.271
	ft/inç	10 ft 6 inç	10 ft 8 inç	10 ft 6 inç	10 ft 8 inç
16† Maksimum Kaldırmada ve 45° Tahliyede Boşaltma Açıklığı	mm	3.125	2.962	3.104	2.941
	ft/inç	10 ft 3 inç	9 ft 8 inç	10 ft 2 inç	9 ft 7 inç
17† Maksimum Kaldırma ve 45° Açılı Boşaltmada Uzanma	mm	1.248	1.375	1.269	1.396
	ft/inç	4 ft 1 inç	4 ft 6 inç	4 ft 1 inç	4 ft 6 inç
Seviye Kaldırma Kolunda ve Kova Seviyesinde Uzanma	mm	2.976	3.181	3.006	3.211
	ft/inç	9 ft 9 inç	10 ft 5 inç	9 ft 10 inç	10 ft 6 inç
A† Kazı Derinliği	mm	98	98	98	98
	inç	3,8 inç	3,8 inç	3,8 inç	3,8 inç
12† Toplam Uzunluk	mm	9.226	9.450	9.256	9.480
	ft/inç	30 ft 4 inç	31 ft 1 inç	30 ft 5 inç	31 ft 2 inç
B† Maksimum Kaldırmada Kova Dahil Toplam Yükseklik	mm	6.167	6.167	6.198	6.198
	ft/inç	20 ft 3 inç	20 ft 3 inç	20 ft 5 inç	20 ft 5 inç
Kova Taşıma Konumundayken Yükleyici Mesafe Dönüşü Yarıçapı	mm	7.599	7.687	7.607	7.696
	ft/inç	25 ft 0 inç	25 ft 3 inç	25 ft 0 inç	25 ft 3 inç
Statik Devirme Yüğü, Düz (Lastik sapması ile)	kg	19.665	19.480	19.608	19.423
	lb	43.342	42.935	43.217	42.809
Statik Devirme Yüğü, Düz (Lastik sapması yok)	kg	20.922	20.736	20.871	20.684
	lb	46.114	45.703	46.001	45.589
Statik Devirme Yüğü, Belden Kırmalı (Lastik sapması ile)	kg	17.107	16.922	17.051	16.866
	lb	37.704	37.297	37.581	37.172
Statik Devirme Yüğü, Belden Kırmalı (Lastik sapması yok)	kg	18.389	18.202	18.339	18.151
	lb	40.529	40.119	40.419	40.006
Koparma Kuvveti (§)	kN	200	199	196	194
	lbf	45.052	44.745	44.075	43.768
Çalışma Ağırlığı*	kg	25.626	25.764	25.663	25.801
	lb	56.480	56.783	56.562	56.866

* Gösterilen statik devirme yükleri ve çalışma ağırlıkları; Bridgestone 26.5R25 VJT L3 radyal lastikler, dolu sıvılar, operatör, arka ağırlık, sarsıntısız yürüyüş sistemi, soğuk çalıştırma, yol çamurlukları, Product Link™, manuel diferansiyel kilit/açık akslar (ön/arka), güç aktarma sistemi koruması, ikincil direksiyon ile ses yalıtımına sahip makine konfigürasyonunu temel alır.

† Boyut çizelgeleri ile gösterilen çizim.

**Çakıllı Kum Taşıyıcı konfigürasyonu kaya kovaları ve yüksek kaldırma ile uyumlu değildir.

(§) ISO 14397-2:2007 uyarınca, kova pimi pivot noktası konumundayken kesici kenarın ucunun arkası 100 mm (4 inç) olarak ölçülmüştür.

(Lastik sapması ile) Hesaplamalar ile testler arasında %2 doğrulama gerektiren ISO 14397-1:2007 Bölüm 1 - 6 ile tam uyumluluk.

(Lastik sapması yok) ISO 14397-1:2007 Bölüm 1 - 5 ile uyumluluk.

Diğer kovalar mevcuttur ve teklifler bölgeden bölgeye değişiklik gösterebilir. Daha fazla bilgi için bölgenizdeki Cat Temsilcisine başvurun.

972 XE Tekerlekli Yükleyici Teknik Özellikleri

Çalışma Teknik Özellikleri – Kovalar (devam)

Bağlantı		Çakıllı Kum Taşıyıcı Bağlantısı				
Kova Tipi	Kenar Tipi	Düz Zemin – Pimli – Aşınma				Düz Zemin – Pimli – Hafif Malzeme
		Cıvata Bağlantılı Kesici Kenarlar	Tırnaklar ve Segmentler	Cıvata Bağlantılı Kesici Kenarlar	Tırnaklar ve Segmentler	Cıvata Bağlantılı Kesici Kenarlar
Kapasite – Azami	m ³	5,00	5,00	5,20	5,20	10,00
	yd ³	6,50	6,50	6,75	6,75	13,00
Kapasite: %110 Doldurma Faktöründe Azami	m ³	5,50	5,50	5,70	5,70	10,90
	yd ³	7,25	7,25	7,50	7,50	14,25
Genişlik	mm	3.220	3.271	3.220	3.271	3.943
	ft/inç	10 ft 6 inç	10 ft 8 inç	10 ft 6 inç	10 ft 8 inç	12 ft 11 inç
16† Maksimum Kaldırmada ve 45° Tahliyede Boşaltma Açıklığı	mm	3.075	2.913	3.054	2.891	2.818
	ft/inç	10 ft 1 inç	9 ft 6 inç	10 ft 0 inç	9 ft 5 inç	9 ft 2 inç
17† Maksimum Kaldırma ve 45° Açılı Boşaltmada Uzanma	mm	1.297	1.424	1.318	1.445	1.525
	ft/inç	4 ft 3 inç	4 ft 8 inç	4 ft 3 inç	4 ft 8 inç	5 ft 0 inç
Seviye Kaldırma Kolunda ve Kova Seviyesinde Uzanma	mm	3.046	3.251	3.076	3.281	3.389
	ft/inç	9 ft 11 inç	10 ft 8 inç	10 ft 1 inç	10 ft 9 inç	11 ft 1 inç
A† Kazı Derinliği	mm	98	98	98	98	119
	inç	3,8 inç	3,8 inç	3,8 inç	3,8 inç	4,7 inç
12† Toplam Uzunluk	mm	9.296	9.520	9.326	9.550	9.655
	ft/inç	30 ft 6 inç	31 fit 3 inç	30 ft 8 inç	31 ft 4 inç	31 fit 9 inç
B† Maksimum Kaldırmada Kova Dahil Toplam Yükseklik	mm	6.239	6.239	6.270	6.270	6.690
	ft/inç	20 ft 6 inç	20 ft 6 inç	20 ft 7 inç	20 ft 7 inç	22 ft 0 inç
Kova Taşıma Konumundayken Yükleyici Mesafe Dönüşü Yarıçapı	mm	7.618	7.707	7.626	7.715	8.046
	ft/inç	25 ft 0 inç	25 ft 4 inç	25 fit 1 inç	25 ft 4 inç	26 ft 5 inç
Statik Devirme Yüğü, Düz (Lastik sapması ile)	kg	19.524	19.338	19.466	19.279	19.503
	lb	43.032	42.622	42.903	42.491	42.985
Statik Devirme Yüğü, Düz (Lastik sapması yok)	kg	20.795	20.606	20.742	20.553	20.887
	lb	45.832	45.417	45.715	45.299	46.036
Statik Devirme Yüğü, Belden Kırmalı (Lastik sapması ile)	kg	16.969	16.782	16.912	16.724	16.955
	lb	37.400	36.989	37.274	36.861	37.368
Statik Devirme Yüğü, Belden Kırmalı (Lastik sapması yok)	kg	18.264	18.076	18.212	18.023	18.362
	lb	40.254	39.839	40.140	39.723	40.471
Koparma Kuvveti (§)	kN	190	189	186	185	153
	lbf	42.821	42.514	41.923	41.616	34.556
Çalışma Ağırlığı*	kg	25.719	*25.857	25.758	25.896	25.531
	lb	56.684	56.988	56.770	57.074	56.270

* Gösterilen statik devirme yükleri ve çalışma ağırlıkları; Bridgestone 26.5R25 VJT L3 radyal lastikler, dolu sıvılar, operatör, arka ağırlık, sarsıntısız yürüyüş sistemi, soğuk çalıştırma, yol çamurlukları, Product Link™, manuel diferansiyel kilit/açık akslar (ön/arka), güç aktarma sistemi koruması, ikincil direksiyon ile ses yalıtımına sahip makine konfigürasyonunu temel alır.

† Boyut çizimleri ile gösterilen çizim.

**Çakıllı Kum Taşıyıcı konfigürasyonu kaya kovaları ve yüksek kaldırma ile uyumlu değildir.

(§) ISO 14397-2:2007 uyarınca, kova pimi pivot noktası konumundayken kesici kenarın ucunun arkası 100 mm (4 inç) olarak ölçülmüştür.

(Lastik sapması ile) Hesaplamalar ile testler arasında %2 doğrulama gerektiren ISO 14397-1:2007 Bölüm 1 - 6 ile tam uyumluluk.

(Lastik sapması yok) ISO 14397-1:2007 Bölüm 1 - 5 ile uyumluluk.

Diğer kovalar mevcuttur ve teklifler bölgeden bölgeye değişiklik gösterebilir. Daha fazla bilgi için bölgenizdeki Cat Temsilcisine başvurun.

972 XE Tekerlekli Yükleyici Teknik Özellikleri

Çalışma Teknik Özellikleri – Kovalar (devam)

Bağlantı		Çakıllı Kum Taşıyıcı Bağlantısı			
Kova Tipi		Düz Zemin – Kancalı – Fusion			
Kenar Tipi		Cıvata Bağlantılı Kesici Kenarlar	Tırnaklar ve Segmentler	Cıvata Bağlantılı Kesici Kenarlar	Tırnaklar ve Segmentler
Kapasite – Azami	m ³	4,40	4,40	4,60	4,60
	yd ³	5,75	5,75	6,00	6,00
Kapasite: %110 Doldurma Faktöründe Azami	m ³	4,80	4,80	5,10	5,10
	yd ³	6,25	6,25	6,75	6,75
Genişlik	mm	3.220	3.271	3.220	3.271
	ft/inç	10 ft 6 inç	10 ft 8 inç	10 ft 6 inç	10 ft 8 inç
16† Maksimum Kaldırmada ve 45° Tahliyede Boşaltma Açıklığı	mm	3.100	2.937	3.074	2.912
	ft/inç	10 ft 2 inç	9 ft 7 inç	10 ft 1 inç	9 ft 6 inç
17† Maksimum Kaldırma ve 45° Açılı Boşaltmada Uzanma	mm	1.272	1.399	1.298	1.425
	ft/inç	4 ft 2 inç	4 ft 7 inç	4 ft 3 inç	4 ft 8 inç
Seviye Kaldırma Kolunda ve Kova Seviyesinde Uzanma	mm	3.011	3.216	3.047	3.252
	ft/inç	9 ft 10 inç	10 ft 6 inç	9 ft 11 inç	10 ft 8 inç
A† Kazı Derinliği	mm	98	98	98	98
	inç	3,8 inç	3,8 inç	3,8 inç	3,8 inç
12† Toplam Uzunluk	mm	9.261	9.485	9.297	9.521
	ft/inç	30 ft 5 inç	31 ft 2 inç	30 ft 7 inç	31 fit 3 inç
B† Maksimum Kaldırmada Kova Dahil Toplam Yükseklik	mm	6.201	6.201	6.204	6.204
	ft/inç	20 ft 5 inç	20 ft 5 inç	20 ft 5 inç	20 ft 5 inç
Kova Taşıma Konumundayken Yükleyici Mesafe Dönüşü Yarıçapı	mm	7.625	7.719	7.636	7.730
	ft/inç	25 fit 1 inç	25 ft 4 inç	25 fit 1 inç	25 ft 5 inç
Statik Devirme Yüğü, Düz (Lastik sapması ile)	kg	18.924	18.743	19.118	18.934
	lb	41.709	41.310	42.136	41.731
Statik Devirme Yüğü, Düz (Lastik sapması yok)	kg	20.141	19.958	20.359	20.173
	lb	44.391	43.988	44.872	44.463
Statik Devirme Yüğü, Belden Kırmalı (Lastik sapması ile)	kg	16.425	16.244	16.597	16.413
	lb	36.201	35.802	36.581	36.176
Statik Devirme Yüğü, Belden Kırmalı (Lastik sapması yok)	kg	17.668	17.485	17.864	17.678
	lb	38.940	38.537	39.372	38.963
Koparma Kuvveti (§)	kN	195	194	191	190
	lbf	43.922	43.615	43.094	42.787
Çalışma Ağırlığı*	kg	25.968	26.106	25.950	26.088
	lb	57.233	57.537	57.194	57.498

* Gösterilen statik devirme yükleri ve çalışma ağırlıkları; Bridgestone 26.5R25 VJT L3 radyal lastikler, dolu sıvılar, operatör, arka ağırlık, sarsıntısız yürüyüş sistemi, soğuk çalıştırma, yol çamurlukları, Product Link™, manuel diferansiyel kilit/açık akslar (ön/arka), güç aktarma sistemi koruması, ikincil direksiyon ile ses yalıtımına sahip makine konfigürasyonunu temel alır.

† Boyut çizelgeleri ile gösterilen çizim.

**Çakıllı Kum Taşıyıcı konfigürasyonu kaya kovaları ve yüksek kaldırma ile uyumlu değildir.

(§) ISO 14397-2:2007 uyarınca, kova pimi pivot noktası konumundayken kesici kenarın ucunun arkası 100 mm (4 inç) olarak ölçülmüştür.

(Lastik sapması ile) Hesaplamalar ile testler arasında %2 doğrulama gerektiren ISO 14397-1:2007 Bölüm 1 - 6 ile tam uyumluluk.

(Lastik sapması yok) ISO 14397-1:2007 Bölüm 1 - 5 ile uyumluluk.

Diğer kovalar mevcuttur ve teklifler bölgeden bölgeye değişiklik gösterebilir. Daha fazla bilgi için bölgenizdeki Cat Temsilcisine başvurun.

972 XE Tekerlekli Yükleyici Teknik Özellikleri

Çalışma Teknik Özellikleri – Kovalar (devam)

Bağlantı		Çakıllı Kum Taşıyıcı Bağlantısı			
Kova Tipi		Düz Zemin – Kancalı – Fusion			
Kenar Tipi		Cıvata Bağlantılı Kesici Kenarlar	Tırnaklar ve Segmentler	Cıvata Bağlantılı Kesici Kenarlar	Tırnaklar ve Segmentler
Kapasite – Azami	m ³	4,80	4,80	5,20	5,20
	yd ³	6,25	6,25	6,75	6,75
Kapasite: %110 Doldurma Faktöründe Azami	m ³	5,30	5,30	5,70	5,70
	yd ³	7,00	7,00	7,50	7,50
Genişlik	mm	3.220	3.271	3.220	3.271
	ft/inç	10 ft 6 inç	10 ft 8 inç	10 ft 6 inç	10 ft 8 inç
16† Maksimum Kaldırmada ve 45° Tahliyede Boşaltma Açıklığı	mm	3.053	2.890	3.004	2.841
	ft/inç	10 ft 0 inç	9 ft 5 inç	9 ft 10 inç	9 ft 3 inç
17† Maksimum Kaldırma ve 45° Açılı Boşaltmada Uzanma	mm	1.319	1.446	1.369	1.496
	ft/inç	4 ft 3 inç	4 ft 8 inç	4 ft 5 inç	4 fit 10 inç
Seviye Kaldırma Kolunda ve Kova Seviyesinde Uzanma	mm	3.077	3.282	3.147	3.352
	ft/inç	10 ft 1 inç	10 ft 9 inç	10 ft 3 inç	10 ft 11 inç
A† Kazı Derinliği	mm	98	98	98	98
	inç	3,8 inç	3,8 inç	3,8 inç	3,8 inç
12† Toplam Uzunluk	mm	9.327	9.551	9.397	9.621
	ft/inç	30 ft 8 inç	31 ft 5 inç	30 fit 10 inç	31 fit 7 inç
B† Maksimum Kaldırmada Kova Dahil Toplam Yükseklik	mm	6.236	6.236	6.307	6.307
	ft/inç	20 ft 6 inç	20 ft 6 inç	20 ft 9 inç	20 ft 9 inç
Kova Taşıma Konumundayken Yükleyici Mesafe Dönüşü Yarıçapı	mm	7.645	7.739	7.666	7.760
	ft/inç	25 fit 1 inç	25 ft 5 inç	25 ft 2 inç	25 ft 6 inç
Statik Devirme Yüğü, Düz (Lastik sapması ile)	kg	19.064	18.879	18.932	18.746
	lb	42.017	41.611	41.727	41.317
Statik Devirme Yüğü, Düz (Lastik sapması yok)	kg	20.311	20.124	20.191	20.003
	lb	44.765	44.354	44.502	44.087
Statik Devirme Yüğü, Belden Kırmalı (Lastik sapması ile)	kg	16.545	16.360	16.416	16.230
	lb	36.466	36.059	36.181	35.770
Statik Devirme Yüğü, Belden Kırmalı (Lastik sapması yok)	kg	17.816	17.630	17.700	17.511
	lb	39.268	38.857	39.011	38.596
Koparma Kuvveti (§)	kN	187	186	179	177
	lbf	42.201	41.894	40.229	39.922
Çalışma Ağırlığı*	kg	25.985	26.123	26.074	26.212
	lb	57.270	57.574	57.466	57.770

* Gösterilen statik devirme yükleri ve çalışma ağırlıkları; Bridgestone 26.5R25 VJT L3 radyal lastikler, dolu sıvılar, operatör, arka ağırlık, sarsıntısız yürüyüş sistemi, soğuk çalıştırma, yol çamurlukları, Product Link™, manuel diferansiyel kilit/açık akslar (ön/arka), güç aktarma sistemi koruması, ikincil direksiyon ile ses yalıtımına sahip makine konfigürasyonunu temel alır.

† Boyut çizelgeleri ile gösterilen çizim.

**Çakıllı Kum Taşıyıcı konfigürasyonu kaya kovaları ve yüksek kaldırma ile uyumlu değildir.

(§) ISO 14397-2:2007 uyarınca, kova pimi pivot noktası konumundayken kesici kenarın ucunun arkası 100 mm (4 inç) olarak ölçülmüştür.

(Lastik sapması ile) Hesaplamalar ile testler arasında %2 doğrulama gerektiren ISO 14397-1:2007 Bölüm 1 - 6 ile tam uyumluluk.

(Lastik sapması yok) ISO 14397-1:2007 Bölüm 1 - 5 ile uyumluluk.

Diğer kovalar mevcuttur ve teklifler bölgeden bölgeye değişiklik gösterebilir. Daha fazla bilgi için bölgenizdeki Cat Temsilcisine başvurun.

972 XE Tekerlekli Yükleyici Teknik Özellikleri

Çalışma Teknik Özellikleri – Kovalar (devam)

Bağlantı		Çakıllı Kum Taşıyıcı Bağlantısı		
Kova Tipi		Yüksekten Boşaltmalı – Pimli		
Kenar Tipi		Cıvata Bağlantılı Kesici Kenarlar	Cıvata Bağlantılı Kesici Kenarlar	Cıvata Bağlantılı Kesici Kenarlar
Kapasite – Azami	m ³	7,60	9,20	11,10
	yd ³	10,00	12,00	14,50
Kapasite: %110 Doldurma Faktöründe Azami	m ³	8,40	10,10	12,20
	yd ³	11,00	13,25	16,00
Genişlik	mm	3.350	3.656	3.656
	ft/inç	10 ft 11 inç	11 ft 11 inç	11 ft 11 inç
16† Maksimum Kaldırmada ve 45° Tahliyede Boşaltma Açıklığı	mm	2.645	2.588	2.433
	ft/inç	8 ft 8 inç	8 ft 5 inç	7 ft 11 inç
17† Maksimum Kaldırma ve 45° Açılı Boşaltmada Uzanma	mm	1.728	1.784	1.940
	ft/inç	5 ft 8 inç	5 ft 10 inç	6 ft 4 inç
Seviye Kaldırma Kolunda ve Kova Seviyesinde Uzanma	mm	3.655	3.735	3.955
	ft/inç	11 ft 11 inç	12 ft 3 inç	12 ft 11 inç
A† Kazı Derinliği	mm	68	68	68
	inç	2,6 inç	2,6 inç	2,6 inç
12† Toplam Uzunluk	mm	9.905	9.985	10.205
	ft/inç	32 fit 6 inç	32 fit 10 inç	33 fit 6 inç
B† Maksimum Kaldırmada Kova Dahil Toplam Yükseklik	mm	6.613	6.695	6.919
	ft/inç	21 ft 9 inç	22 ft 0 inç	22 fit 9 inç
Kova Taşıma Konumundayken Yükleyici Mesafe Dönüşü Yarıçapı	mm	7.880	8.041	8.112
	ft/inç	25 ft 11 inç	26 ft 5 inç	26 ft 8 inç
Statik Devirme Yüğü, Düz (Lastik sapması ile)	kg	17.362	17.072	16.675
	lb	38.266	37.628	36.753
Statik Devirme Yüğü, Düz (Lastik sapması yok)	kg	18.635	18.354	17.977
	lb	41.073	40.452	39.622
Statik Devirme Yüğü, Belden Kırmalı (Lastik sapması ile)	kg	14.948	14.664	14.285
	lb	32.945	32.320	31.484
Statik Devirme Yüğü, Belden Kırmalı (Lastik sapması yok)	kg	16.249	15.974	15.615
	lb	35.814	35.207	34.416
Koparma Kuvveti (§)	kN	135	129	114
	lbf	30.510	29.009	25.826
Çalışma Ağırlığı*	kg	26.561	26.777	26.984
	lb	58.540	59.016	59.473

* Gösterilen statik devirme yükleri ve çalışma ağırlıkları; Bridgestone 26.5R25 VJT L3 radyal lastikler, dolu sıvılar, operatör, arka ağırlık, sarsıntısız yürüyüş sistemi, soğuk çalıştırma, yol çamurlukları, Product Link™, manuel diferansiyel kilit/açık akslar (ön/arka), güç aktarma sistemi koruması, ikincil direksiyon ile ses yalıtımına sahip makine konfigürasyonunu temel alır.

† Boyut çizelgeleri ile gösterilen çizim.

**Çakıllı Kum Taşıyıcı konfigürasyonu kaya kovaları ve yüksek kaldırma ile uyumlu değildir.

(§) ISO 14397-2:2007 uyarınca, kova pimi pivot noktası konumundayken kesici kenarın ucunun arkası 100 mm (4 inç) olarak ölçülmüştür.

(Lastik sapması ile) Hesaplamalar ile testler arasında %2 doğrulama gerektiren ISO 14397-1:2007 Bölüm 1 - 6 ile tam uyumluluk.

(Lastik sapması yok) ISO 14397-1:2007 Bölüm 1 - 5 ile uyumluluk.

Diğer kovalar mevcuttur ve teklifler bölgeden bölgeye değişiklik gösterebilir. Daha fazla bilgi için bölgenizdeki Cat Temsilcisine başvurun.

972 XE Tekerlekli Yükleyici Teknik Özellikleri

Çalışma Teknik Özellikleri – Kovalar (devam)

Bağlantı		Çakıllı Kum Taşıyıcı Bağlantısı			
Kova Tipi		Yüksekten Boşaltmalı – Kancalı – Fusion			
Kenar Tipi		Cıvata Bağlantılı Kesici Kenarlar	Cıvata Bağlantılı Kesici Kenarlar	Cıvata Bağlantılı Kesici Kenarlar	Cıvata Bağlantılı Kesici Kenarlar
Kapasite – Azami	m ³	5,35	7,60	9,20	11,10
	yd ³	7,00	10,00	12,00	14,50
Kapasite: %110 Doldurma Faktöründe Azami	m ³	5,90	8,40	10,10	12,20
	yd ³	7,75	11,00	13,25	16,00
Genişlik	mm	3.059	3.350	3.656	3.656
	ft/inç	10 ft 0 inç	10 ft 11 inç	11 ft 11 inç	11 ft 11 inç
16† Maksimum Kaldırmada ve 45° Tahliyede Boşaltma Açıklığı	mm	2.819	2.631	2.574	2.418
	ft/inç	9 ft 3 inç	8 ft 7 inç	8 ft 5 inç	7 ft 11 inç
17† Maksimum Kaldırma ve 45° Açılı Boşaltmada Uzanma	mm	1.521	1.742	1.799	1.954
	ft/inç	4 ft 11 inç	5 ft 8 inç	5 ft 10 inç	6 ft 4 inç
Seviye Kaldırma Kolunda ve Kova Seviyesinde Uzanma	mm	3.385	3.675	3.755	3.975
	ft/inç	11 ft 1 inç	12 ft 0 inç	12 ft 3 inç	13 ft 0 inç
A† Kazı Derinliği	mm	121	68	68	68
	inç	4,7 inç	2,6 inç	2,6 inç	2,6 inç
12† Toplam Uzunluk	mm	9.653	9.925	10.005	10.225
	ft/inç	31 fit 9 inç	32 ft 7 inç	32 ft 10 inç	33 ft 7 inç
B† Maksimum Kaldırmada Kova Dahil Toplam Yükseklik	mm	6.412	6.625	6.707	6.931
	ft/inç	21 ft 1 inç	21 ft 9 inç	22 ft 1 inç	22 fit 9 inç
Kova Taşıma Konumundayken Yükleyici Mesafe Dönüşü Yarıçapı	mm	7.675	7.888	8.049	8.121
	ft/inç	25 ft 3 inç	25 ft 11 inç	26 ft 5 inç	26 ft 8 inç
Statik Devirme Yüğü, Düz (Lastik sapması ile)	kg	17.790	16.907	16.617	16.227
	lb	39.209	37.264	36.625	35.764
Statik Devirme Yüğü, Düz (Lastik sapması yok)	kg	19.021	18.173	17.890	17.519
	lb	41.922	40.054	39.431	38.613
Statik Devirme Yüğü, Belden Kırmalı (Lastik sapması ile)	kg	15.348	14.503	14.219	13.845
	lb	33.829	31.965	31.340	30.516
Statik Devirme Yüğü, Belden Kırmalı (Lastik sapması yok)	kg	16.606	15.797	15.520	15.166
	lb	36.600	34.816	34.207	33.427
Koparma Kuvveti (§)	kN	152	134	127	113
	lbf	34.302	30.153	28.675	25.545
Çalışma Ağırlığı*	kg	26.459	27.040	27.256	27.463
	lb	58.315	59.596	60.072	60.528

* Gösterilen statik devirme yükleri ve çalışma ağırlıkları; Bridgestone 26.5R25 VJT L3 radyal lastikler, dolu sıvılar, operatör, arka ağırlık, sarsıntısız yürüyüş sistemi, soğuk çalıştırma, yol çamurlukları, Product Link™, manuel diferansiyel kilit/açık akslar (ön/arka), güç aktarma sistemi koruması, ikincil direksiyon ile ses yalıtımına sahip makine konfigürasyonunu temel alır.

† Boyut çizelgeleri ile gösterilen çizim.

**Çakıllı Kum Taşıyıcı konfigürasyonu kaya kovaları ve yüksek kaldırma ile uyumlu değildir.

(§) ISO 14397-2:2007 uyarınca, kova pimi pivot noktası konumundayken kesici kenarın ucunun arkası 100 mm (4 inç) olarak ölçülmüştür.

(Lastik sapması ile) Hesaplamalar ile testler arasında %2 doğrulama gerektiren ISO 14397-1:2007 Bölüm 1 - 6 ile tam uyumluluk.

(Lastik sapması yok) ISO 14397-1:2007 Bölüm 1 - 5 ile uyumluluk.

Diğer kovalar mevcuttur ve teklifler bölgeden bölgeye değişiklik gösterebilir. Daha fazla bilgi için bölgenizdeki Cat Temsilcisine başvurun.

972 XE Tekerlekli Yükleyici Teknik Özellikleri

Forklift Çatal Teknik Özellikleri

Forklift Çatal Teknik Özellikleri

1	Çatal Dişi Uzunluğu	mm inç	1.524 60,0
2	Yük Merkezi	mm inç	762 30,0
	Statik Devirme Yüğü - Düz (Forklift Çataları Seviyesi)	kg lb	14.052 30.971
	Statik Devirme Yüğü - Belden Kırmalı (Forklift Çataları Seviyesi)	kg lb	12.370 27.263
	Azami Yük (SAE J1197 - %50 FTSTL)	kg lb	6.185 13.631
	Azami Yük (CEN EN 474-3 Engelbeli Arazi - %60 FTSTL)	kg lb	7.422 16.358
	Azami Yük (CEN EN 474-3 Sert ve Düz Zemin - %80 FTSTL)	kg lb	9.896 21.810
3	Maksimum Toplam Uzunluk	mm inç	9.689 381,5
4	Zemin Seviyesinde Forklift Çatalarla Uzanma	mm inç	1.288 50,7
5	*Minimum Yükseklikte ve Çatal Düzken Zeminden Dışın Alt Kısımına	mm inç	-150 -5,9
6	Kollar Yatay Konumdayken ve Forklift Çatal Sabitken Uzanma	mm inç	1.824 71,8
7	Forklift Çatal Maksimum Yükseklikteyken Uzanma	mm inç	779 30,7
8	Kollar Yatay Konumdayken ve Forklift Çatal Sabitken Zeminden Dışın Üstüne	mm inç	1.862 73,3
9	Maksimum Yükseklikte ve Forklift Çatal Düzken Zeminden Dışın Üstüne	mm inç	4.167 164,1
10	Tam Kaldırmada Forklift Çatalın Toplam Yüksekliği (taşıyıcının üstünden zemine)	mm inç	4.942 194,6
11	Tam Kaldırma ve Maks. Boşaltmada Mesafe	mm inç	2.871 113,0
12	Yataydan Maks. Tahliye Açısı	derece	43
13	Toplam Ağırlık Genişliği	mm inç	2.217 87,3
14	Toplam Ağırlık Yüksekliği	mm inç	840 33,1
15	Dış Diş Genişliği (maks. yayılma)	mm inç	2.070 81,5
16	Dış Diş Genişliği (min. yayılma)	mm inç	470 18,5
	Çatal Dişi Genişliği (tek diş)	mm inç	150,0 5,9
	Çatal Dişi Kalınlığı	mm inç	65,0 2,6
	Diş Kapasitesi	kg lb	6.300 13.885
	Çalışma Ağırlığı	kg lb	23.937 52.756

*Negatif değerler, eğim altını gösterir

972 STD Fork Çatalı, FUSION

87 inç Taşıyıcı 60 inç Diş
530-1861 548-3265

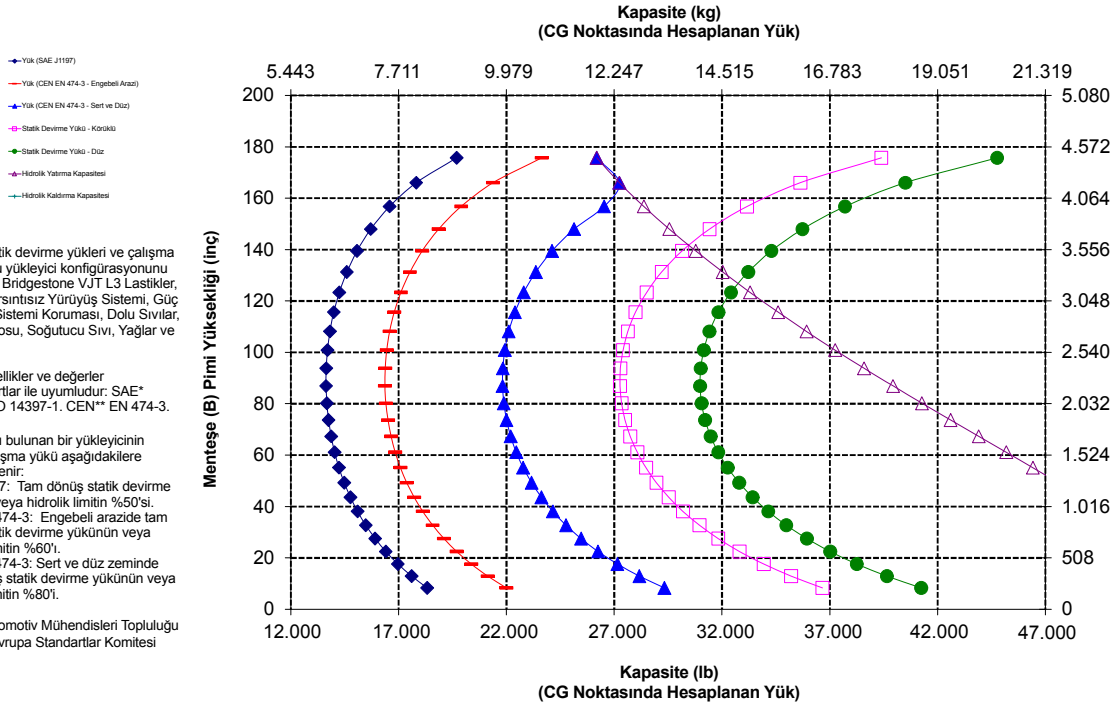
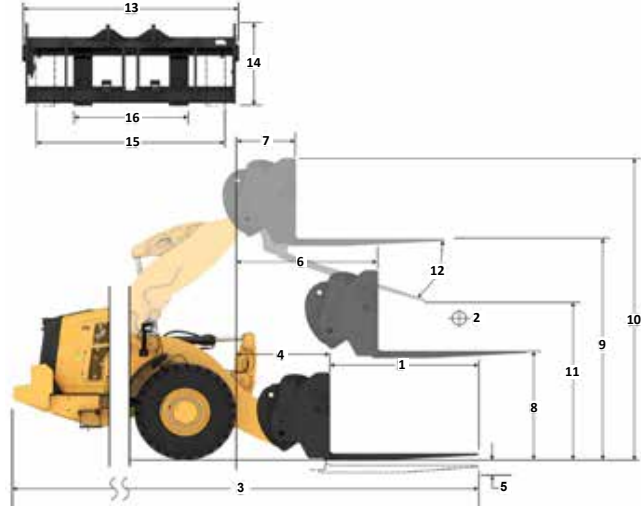

UYARI: Diş yükü kapasitesini aşmayın. Her bir dişin kapasitesi, ilgili dişin yanına damgalanmıştır.

972 XE Tekerlekli Yükleyici Teknik Özellikleri

Forklift Çatal Teknik Özellikleri

Forklift Çatal Teknik Özellikleri

1 Çatal Dişi Uzunluğu	mm inç	1.830 72,0
2 Yük Merkezi	mm inç	915 36,0
Statik Devirme Yüğü - Düz (Forklift Çataları Seviyesi)	kg lb	13.419 29.576
Statik Devirme Yüğü - Belden Kırmalı (Forklift Çataları Seviyesi)	kg lb	11.807 26.023
Azami Yüğü (SAE J1197 - %50 FTSTL)	kg lb	5.904 13.012
Azami Yüğü (CEN EN 474-3 Engebeli Arazi - %60 FTSTL)	kg lb	7.084 15.614
Azami Yüğü (CEN EN 474-3 Sert ve Düz Zemin - %80 FTSTL)	kg lb	9.446 20.818
3 Maksimum Toplam Uzunluk	mm inç	9.995 393,5
4 Zemin Seviyesinde Forklift Çatalarla Uzanma	mm inç	1.288 50,7
5 *Minimum Yükseklikte ve Çatal Düzken Zeminden Dışın Alt Kısımına	mm inç	-150 -5,9
6 Kollar Yatay Konumdayken ve Forklift Çatal Sabitken Uzanma	mm inç	1.824 71,8
7 Forklift Çatal Maksimum Yükseklikteyken Uzanma	mm inç	779 30,7
8 Kollar Yatay Konumdayken ve Forklift Çatal Sabitken Zeminden Dışın Üstüne	mm inç	1.862 73,3
9 Maksimum Yükseklikte ve Forklift Çatal Düzken Zeminden Dışın Üstüne	mm inç	4.167 164,1
10 Tam Kaldırmada Forklift Çatalın Toplam Yüksekliği (taşıyıcının üstünden zemine)	mm inç	4.942 194,6
11 Tam Kaldırma ve Maks. Boşaltmada Mesafe	mm inç	2.663 104,9
12 Yataydan Maks. Tahliye Açısı	derece	43
13 Toplam Ağırılık Genişliği	mm inç	2.217 87,3
14 Toplam Ağırılık Yüksekliği	mm inç	840 33,1
15 Dış Dış Genişliği (maks. yayılma)	mm inç	2.070 81,5
16 Dış Dış Genişliği (min. yayılma)	mm inç	470 18,5
Çatal Dişi Genişliği (tek diş)	mm inç	150,0 5,9
Çatal Dişi Kalınlığı	mm inç	65,0 2,6
Dış Kapasitesi	kg lb	5.246 11.562
Çalışma Ağırılığı	kg lb	23.984 52.860

*Negatif değerler, eğim altını gösterir

972 STD Fork Çatalı, FUSION

87 inç Taşıyıcı 72 inç Dış
530-1861 530-1869

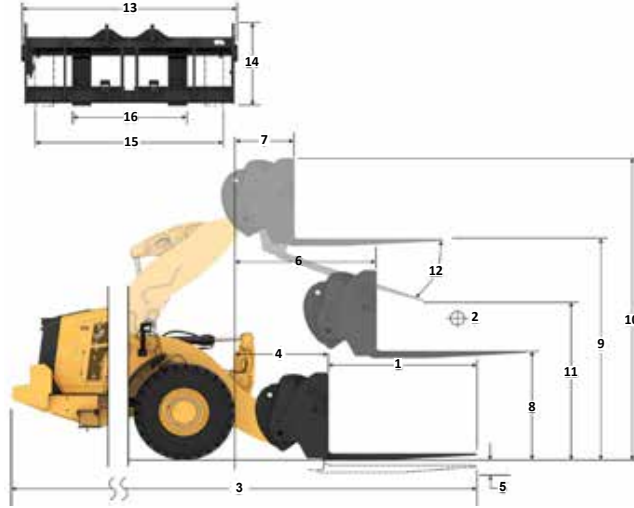

Kapasite (kg) (CG Noktasında Hesaplanan Yüğü)

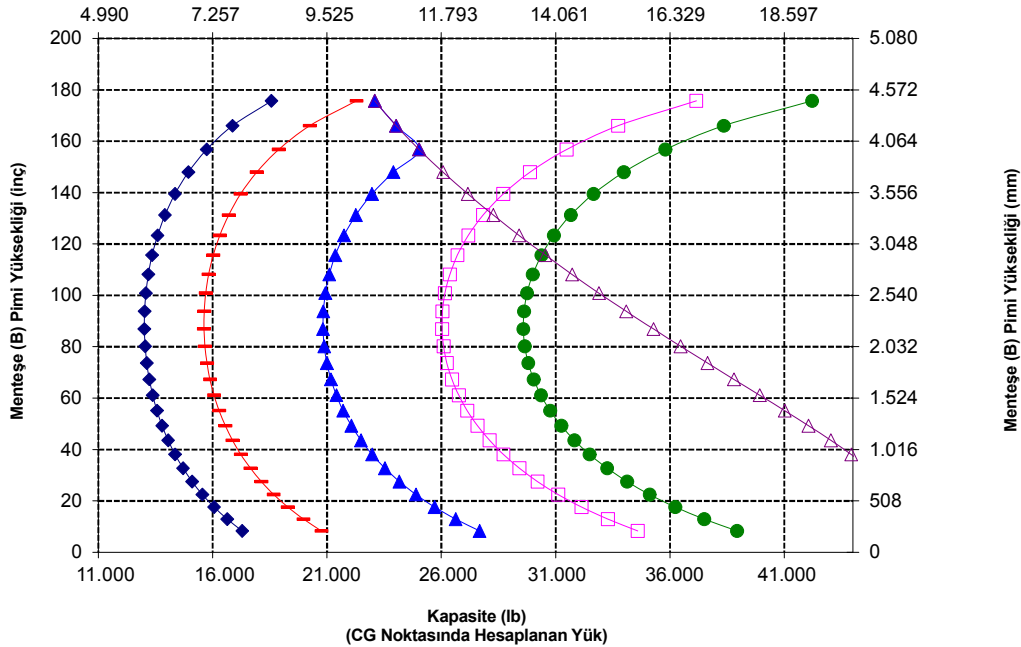

UYARI: Dış yükü kapasitesini aşmayın. Her bir dışın kapasitesi, ilgili dışın yanına damgalanmıştır.

972 XE Tekerlekli Yükleyici Teknik Özellikleri

Forklift Çatal Teknik Özellikleri

Forklift Çatal Teknik Özellikleri

1	Çatal Dışı Uzunluğu	mm	1.829
		inç	72,0
2	Yük Merkezi	mm	915
		inç	36,0
	Statik Devirme Yüğü - Düz (Forklift Çataları Seviyesi)	kg	13.152
		lb	28.987
	Statik Devirme Yüğü - Belden Kırmalı (Forklift Çataları Seviyesi)	kg	11.535
		lb	25.423
	Azami Yük (SAE J1197 - %50 FTSTL)	kg	5.768
		lb	12.712
	Azami Yük (CEN EN 474-3 Engelbeli Arazi - %60 FTSTL)	kg	6.921
		lb	15.254
	Azami Yük (CEN EN 474-3 Sert ve Düz Zemin - %80 FTSTL)	kg	9.228
		lb	20.339
3	Maksimum Toplam Uzunluk	mm	9.948
		inç	391,6
4	Zemin Seviyesinde Forklift Çatalarla Uzanma	mm	1.242
		inç	48,9
5	*Minimum Yükseklikte ve Çatal Düzken Zeminden Dışın Alt Kısımına	mm	-71
		inç	-2,8
6	Kollar Yatay Konumdayken ve Forklift Çatal Sabitken Uzanma	mm	1.816
		inç	71,5
7	Forklift Çatal Maksimum Yükseklikteyken Uzanma	mm	770
		inç	30,3
8	Kollar Yatay Konumdayken ve Forklift Çatal Sabitken Zeminden Dışın Üstüne	mm	1.966
		inç	77,4
9	Maksimum Yükseklikte ve Forklift Çatal Düzken Zeminden Dışın Üstüne	mm	4.271
		inç	168,2
10	Tam Kaldırma Forklift Çatalın Toplam Yüksekliği (zeminden ağırlığın üstüne)	mm	5.312
		inç	209,1
11	Tam Kaldırma ve Maks. Boşaltmada Mesafe	mm	2.578
		inç	101,5
12	Yataydan Maks. Tahliye Açısı	derece	49
13	Toplam Ağırlık Genişliği	mm	2.528
		inç	99,5
14	Toplam Ağırlık Yüksekliği	mm	1.130
		inç	44,5
15	Dış Dış Genişliği (maks. yayılma)	mm	2.178
		inç	85,7
16	Dış Dış Genişliği (min. yayılma)	mm	576
		inç	22,7
	Çatal Dışı Genişliği (tek diş)	mm	180,0
		inç	7,1
	Çatal Dışı Kalınlığı	mm	90,0
		inç	3,5
	Dış Kapasitesi	kg	14.800
		lb	32.619
	Çalışma Ağırlığı	kg	24.373
		lb	53.717

*Negatif değerler, eğim altını gösterir

972 STD

İnşaat Forklift Çatalı, Fusion

96 inç Taşıyıcı
520-7957

72 inç Dış
520-7979

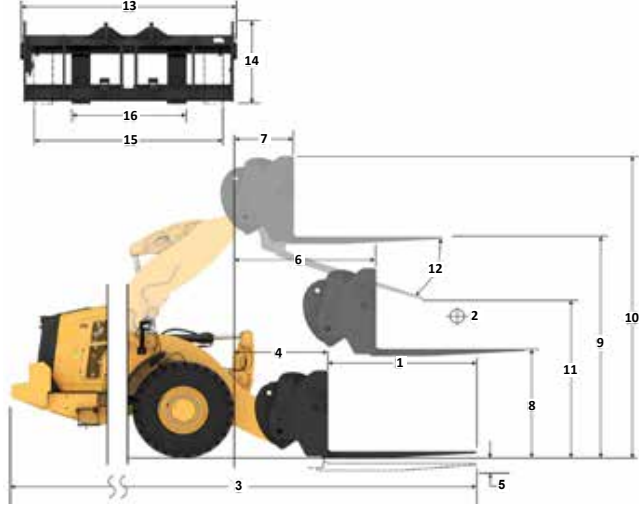

Kapasite (kg) (CG Noktasında Ölçülen Yük)

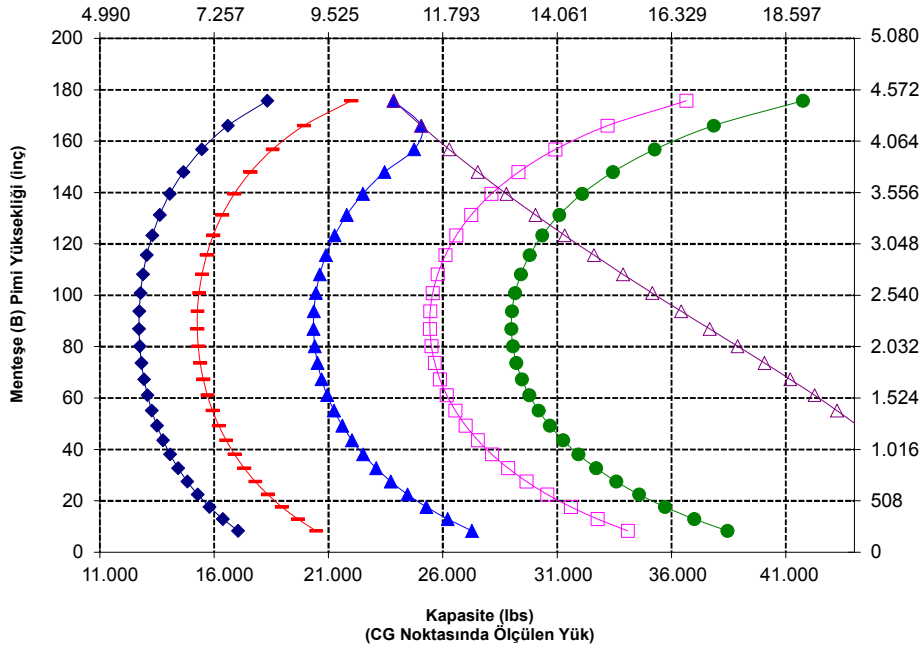

UYARI: Dış yükü kapasitesini aşmayın.
Her bir dişin kapasitesi, ilgili dişin yanına damgalanmıştır.

972 XE Tekerlekli Yükleyici Teknik Özellikleri

Forklift Çatal Teknik Özellikleri

Forklift Çatal Teknik Özellikleri

1 Çatal Dişi Uzunluğu	mm inç	2.438 96,0
2 Yük Merkezi	mm inç	1.219 48,0
Statik Devirme Yüğü - Düz (Forklift Çataları Seviyesi)	kg lb	12.006 26.462
Statik Devirme Yüğü - Belden Kırmalı (Forklift Çataları Seviyesi)	kg lb	10.514 23.173
Azami Yüğü (SAE J1197 - %50 FTSTL)	kg lb	5.257 11.587
Azami Yüğü (CEN EN 474-3 Engembeli Arazi - %60 FTSTL)	kg lb	6.308 13.904
Azami Yüğü (CEN EN 474-3 Sert ve Düz Zemin - %80 FTSTL)	kg lb	8.411 18.539
3 Maksimum Toplam Uzunluk	mm inç	10.557 415,6
4 Zemin Seviyesinde Forklift Çatalarla Uzanma	mm inç	1.242 48,9
5 *Minimum Yükseklikte ve Çatal Düzken Zeminden Dışın Alt Kısımına	mm inç	-71 -2,8
6 Kollar Yatay Konumdayken ve Forklift Çatal Sabitken Uzanma	mm inç	1.816 71,5
7 Forklift Çatal Maksimum Yükseklikteyken Uzanma	mm inç	770 30,3
8 Kollar Yatay Konumdayken ve Forklift Çatal Sabitken Zeminden Dışın Üstüne	mm inç	1.966 77,4
9 Maksimum Yükseklikte ve Forklift Çatal Düzken Zeminden Dışın Üstüne	mm inç	4.271 168,2
10 Tam Kaldırmada Forklift Çatalın Toplam Yüksekliği (zeminden ağırlığın üstüne)	mm inç	5.312 209,1
11 Tam Kaldırma ve Maks. Boşaltmada Mesafe	mm inç	2.118 83,4
12 Yataydan Maks. Tahliye Açısı	derece	49
13 Toplam Ağırlık Genişliği	mm inç	2.528 99,5
14 Toplam Ağırlık Yüksekliği	mm inç	1.130 44,5
15 Dış Dış Genişliği (maks. yayılma)	mm inç	2.178 85,7
16 Dış Dış Genişliği (min. yayılma)	mm inç	576 22,7
Çatal Dişi Genişliği (tek diş)	mm inç	180,0 7,1
Çatal Dişi Kalınlığı	mm inç	90,0 3,5
Dış Kapasitesi	kg lb	11.300 24.905
Çalışma Ağırlığı	kg lb	24.498 53.993

*Negatif değerler, eğim altını gösterir

972 STD İnşaat Forklift Çatalı, Fusion

96 inç Taşıyıcı 96 inç Dış
520-7957 520-7981

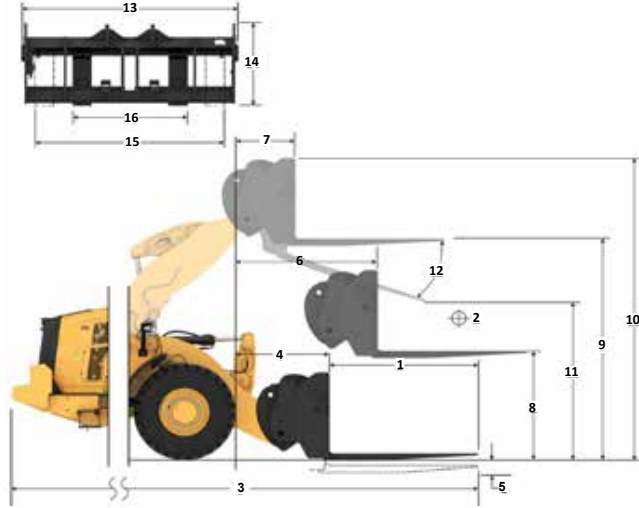

Kapasite (kg) (CG Noktasında Ölçülen Yüğü)

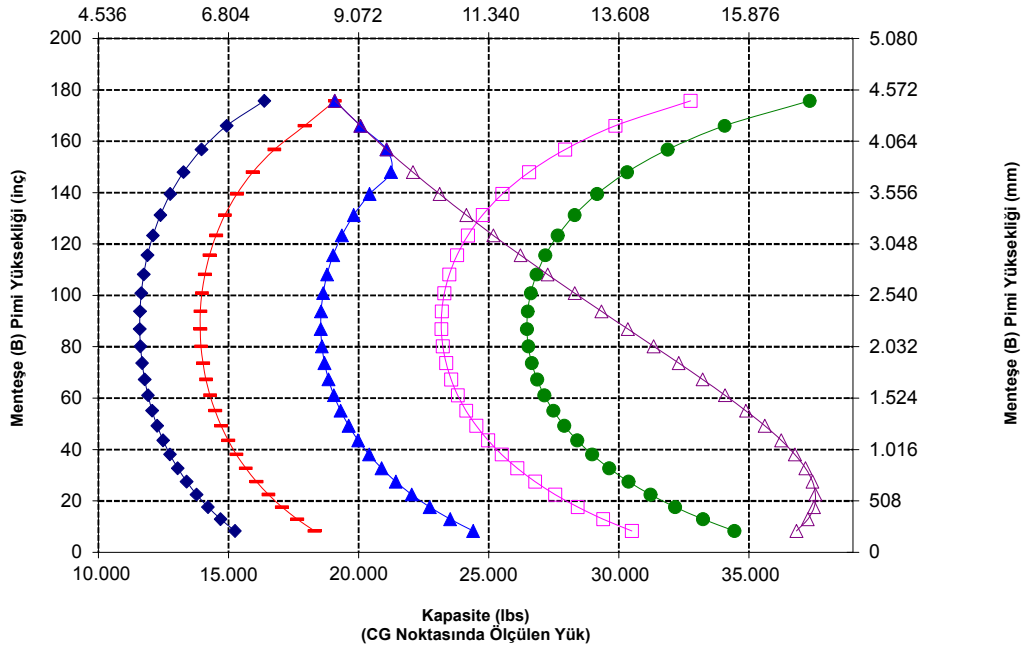

UYARI: Dış yüğü kapasitesini aşmayın.
Her bir dişin kapasitesi, ilgili dişin yanına damgalanmıştır.

972 XE Tekerlekli Yükleyici Teknik Özellikleri

Forklift Çatal Teknik Özellikleri

Forklift Çatal Teknik Özellikleri

1	Çatal Dişi Uzunluğu	mm inç	1.524 60,0
2	Yük Merkezi	mm inç	762 30,0
	Statik Devirme Yüğü - Düz (Forklift Çataları Seviyesi)	kg lb	12.773 28.153
	Statik Devirme Yüğü - Belden Kırmalı (Forklift Çataları Seviyesi)	kg lb	11.214 24.715
	Azami Yük (SAE J1197 - %50 FTSTL)	kg lb	5.607 12.357
	Azami Yük (CEN EN 474-3 Engelbeli Arazi - %60 FTSTL)	kg lb	6.728 14.829
	Azami Yük (CEN EN 474-3 Sert ve Düz Zemin - %80 FTSTL)	kg lb	7.254 15.988
3	Maksimum Toplam Uzunluk	mm inç	10.015 394,3
4	Zemin Seviyesinde Forklift Çatalarla Uzanma	mm inç	1.614 63,5
5	*Minimum Yükseklikte ve Çatal Düzken Zeminden Dişin Alt Kısımına	mm inç	-145 -5,7
6	Kollar Yatay Konumdayken ve Forklift Çatal Sabitken Uzanma	mm inç	2.098 82,6
7	Forklift Çatal Maksimum Yükseklikteyken Uzanma	mm inç	802 31,6
8	Kollar Yatay Konumdayken ve Forklift Çatal Sabitken Zeminden Dişin Üstüne	mm inç	1.862 73,3
9	Maksimum Yükseklikte ve Forklift Çatal Düzken Zeminden Dişin Üstüne	mm inç	4.503 177,3
10	Tam Kaldırma Forklift Çatalın Toplam Yüksekliği (taşıyıcının üstünden zemine)	mm inç	5.278 207,8
11	Tam Kaldırma ve Maks. Boşaltmada Mesafe	mm inç	3.185 125,4
12	Yataydan Maks. Tahliye Açısı	derece	44
13	Toplam Ağırlık Genişliği	mm inç	2.217 87,3
14	Toplam Ağırlık Yüksekliği	mm inç	840 33,1
15	Dış Dış Genişliği (maks. yayılma)	mm inç	2.070 81,5
16	Dış Dış Genişliği (min. yayılma)	mm inç	470 18,5
	Çatal Dişi Genişliği (tek diş)	mm inç	150,0 5,9
	Çatal Dişi Kalınlığı	mm inç	65,0 2,6
	Diş Kapasitesi	kg lb	6.300 13.885
	Çalışma Ağırlığı	kg lb	23.939 52.761

*Negatif değerler, eğim altını gösterir

972 HL
İnşaat Forklift Çatalı, Fusion

87 inç Taşıyıcı 60 inç Diş
530-1861 548-3265

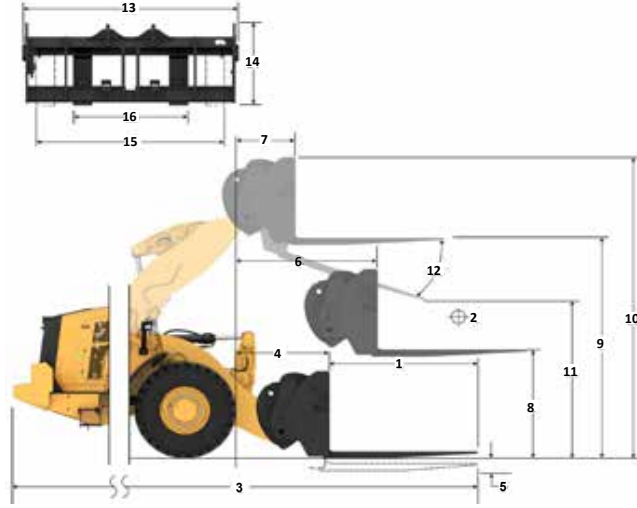

Kapasite (kg)
(CG Noktasında Hesaplanan Yük)

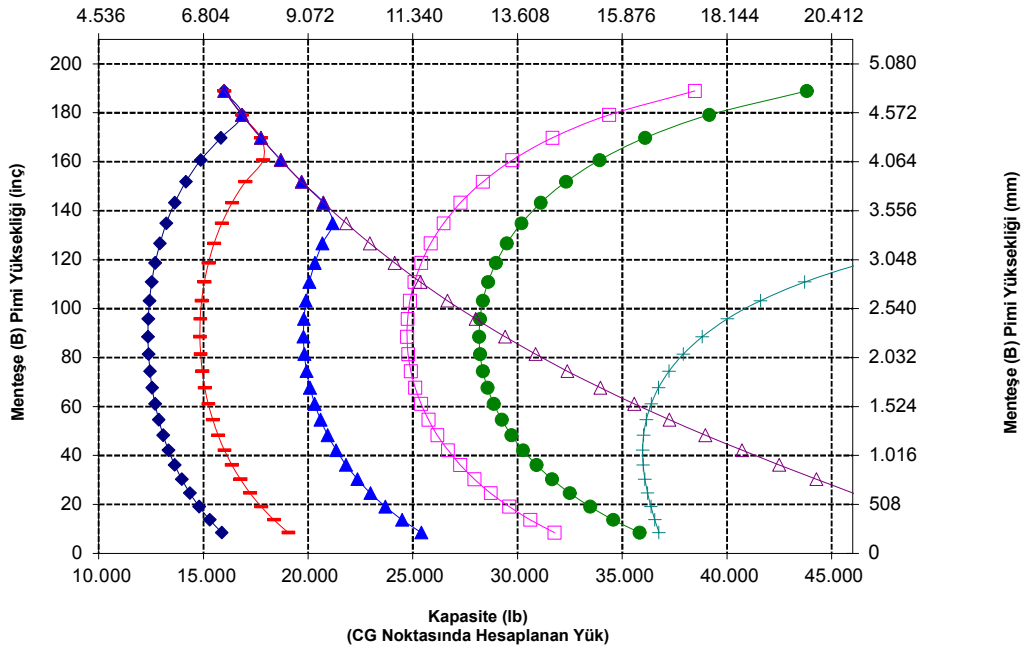

NOT: Statik devirme yükleri ve çalışma ağırlığı, şu yükleyici konfigürasyonunu temel alır: Bridgestone VJTL3 Lastikler, Klima, Sarsıntısız Yürüyüş Sistemi, Güç Aktarma Sistemi Koruması, Dolu Sivirler, Yakıt Deposu, Soğutucu Sıvı, Yağlar ve Operatör.

Teknik özellikler ve değerler şu standartlar ile uyumludur: SAE* J1197, ISO 14397-1, CEN** EN 474-3.

Fork çatalı bulunan bir yükleyicinin azami çalışma yükü aşağıdakilere göre belirlenir:
SAE J1197: Tam dönüş statik devirme yükünün veya hidrolik limitin %50'si.
CEN EN 474-3: Engelbeli arazide tam dönüş statik devirme yükünün veya hidrolik limitin %60'ı.
CEN EN 474-3: Sert ve düz zeminde tam dönüş statik devirme yükünün veya hidrolik limitin %80'ı.

*SAE - Otomotiv Mühendisleri Topluluğu
**CEN - Avrupa Standartlar Komitesi



UYARI: Dış yükü kapasitesini aşmayın.
Her bir dişin kapasitesi, ilgili dişin yanına damgalanmıştır.

972 XE Tekerlekli Yükleyici Teknik Özellikleri

Forklift Çatal Teknik Özellikleri

Forklift Çatal Teknik Özellikleri

1	Çatal Dişi Uzunluğu	mm	1.830
		inç	72,0
2 <th>Yük Merkezi</th> <th>mm</th> <th>915</th>	Yük Merkezi	mm	915
		inç	36,0
	Statik Devirme Yüğü - Düz (Forklift Çataları Seviyesi)	kg	12.230
		lb	26.954
	Statik Devirme Yüğü - Belden Kırmalı (Forklift Çataları Seviyesi)	kg	10.731
		lb	23.651
	Azami Yük (SAE J1197 - %50 FTSTL)	kg	5.365
		lb	11.825
	Azami Yük (CEN EN 474-3 Engebeli Arazi - %60 FTSTL)	kg	6.376
		lb	14.052
	Azami Yük (CEN EN 474-3 Sert ve Düz Zemin - %80 FTSTL)	kg	6.376
		lb	14.052
3 <th>Maksimum Toplam Uzunluk</th> <th>mm</th> <th>10.321</th>	Maksimum Toplam Uzunluk	mm	10.321
		inç	406,3
4 <th>Zemin Seviyesinde Forklift Çatalarla Uzanma</th> <th>mm</th> <th>1.614</th>	Zemin Seviyesinde Forklift Çatalarla Uzanma	mm	1.614
		inç <th>63,5</th>	63,5
5 <th>*Minimum Yükseklikte ve Çatal Düzken Zeminden Dışın Alt Kısımına</th> <th>mm</th> <th>-145</th>	*Minimum Yükseklikte ve Çatal Düzken Zeminden Dışın Alt Kısımına	mm	-145
		inç <th>-5,7</th>	-5,7
6 <th>Kollar Yatay Konumdayken ve Forklift Çatal Sabitken Uzanma</th> <th>mm</th> <th>2.098</th>	Kollar Yatay Konumdayken ve Forklift Çatal Sabitken Uzanma	mm	2.098
		inç <th>82,6</th>	82,6
7 <th>Forklift Çatal Maksimum Yükseklikteyken Uzanma</th> <th>mm</th> <th>802</th>	Forklift Çatal Maksimum Yükseklikteyken Uzanma	mm	802
		inç <th>31,6</th>	31,6
8 <th>Kollar Yatay Konumdayken ve Forklift Çatal Sabitken Zeminden Dışın Üstüne</th> <th>mm</th> <th>1.862</th>	Kollar Yatay Konumdayken ve Forklift Çatal Sabitken Zeminden Dışın Üstüne	mm	1.862
		inç <th>73,3</th>	73,3
9 <th>Maksimum Yükseklikte ve Forklift Çatal Düzken Zeminden Dışın Üstüne</th> <th>mm</th> <th>4.503</th>	Maksimum Yükseklikte ve Forklift Çatal Düzken Zeminden Dışın Üstüne	mm	4.503
		inç <th>177,3</th>	177,3
10 <th>Tam Kaldırma Forklift Çatalın Toplam Yüksekliği (taşıyıcının üstünden zemine)</th> <th>mm</th> <th>5.278</th>	Tam Kaldırma Forklift Çatalın Toplam Yüksekliği (taşıyıcının üstünden zemine)	mm	5.278
		inç <th>207,8</th>	207,8
11 <th>Tam Kaldırma ve Maks. Boşaltmada Mesafe</th> <th>mm</th> <th>2.973</th>	Tam Kaldırma ve Maks. Boşaltmada Mesafe	mm	2.973
		inç <th>117,1</th>	117,1
12 <th>Yataydan Maks. Tahliye Açısı</th> <th>derece</th> <th>44</th>	Yataydan Maks. Tahliye Açısı	derece	44
13 <th>Toplam Ağırlık Genişliği</th> <th>mm</th> <th>2.217</th>	Toplam Ağırlık Genişliği	mm	2.217
		inç <th>87,3</th>	87,3
14 <th>Toplam Ağırlık Yüksekliği</th> <th>mm</th> <th>840</th>	Toplam Ağırlık Yüksekliği	mm	840
		inç <th>33,1</th>	33,1
15 <th>Dış Dış Genişliği (maks. yayılma)</th> <th>mm</th> <th>2.070</th>	Dış Dış Genişliği (maks. yayılma)	mm	2.070
		inç <th>81,5</th>	81,5
16 <th>Dış Dış Genişliği (min. yayılma)</th> <th>mm</th> <th>470</th>	Dış Dış Genişliği (min. yayılma)	mm	470
		inç <th>18,5</th>	18,5
	Çatal Dişi Genişliği (tek diş)	mm	150,0
		inç	5,9
	Çatal Dişi Kalınlığı	mm	65,0
		inç	2,6
	Diş Kapasitesi	kg	5.246
		lb	11.562
	Çalışma Ağırlığı	kg	23.986
		lb	52.864

*Negatif değerler, eğim altını gösterir

972 HL İnşaat Forklift Çatalı, Fusion 87 inç Taşıyıcı 72 inç Diş 530-1861 530-1869

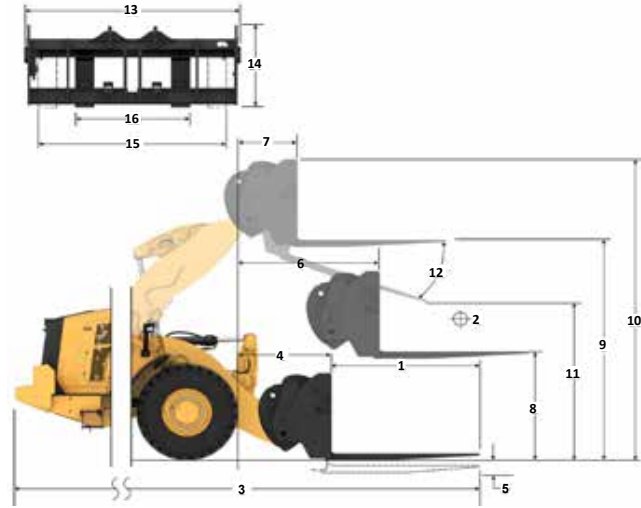

Kapasite (kg) (CG Noktasında Hesaplanan Yük)

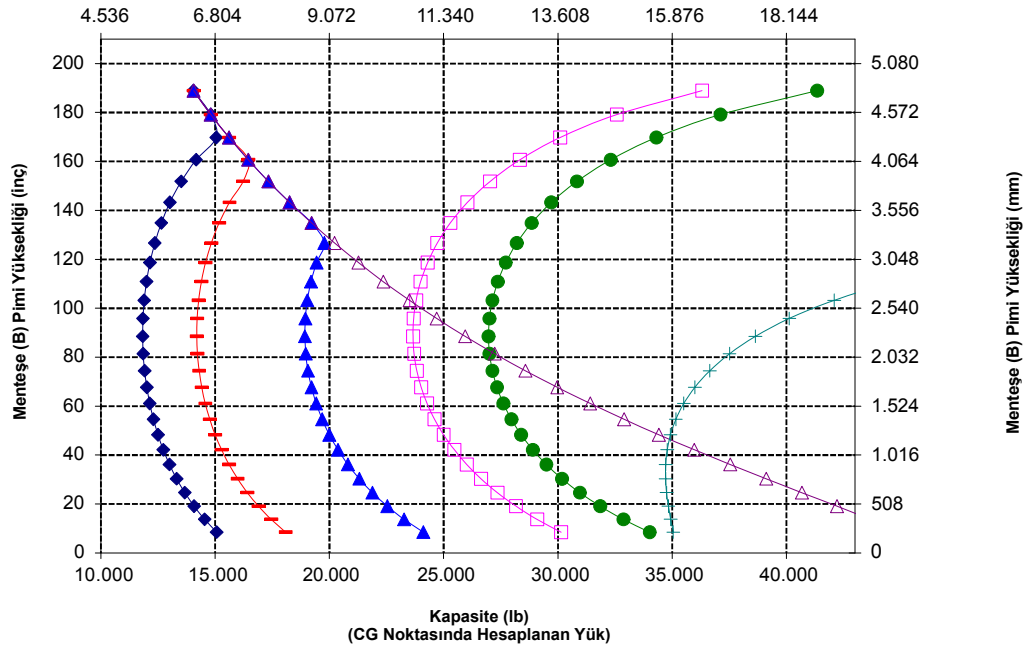

NOT: Statik devirme yükleri ve çalışma ağırlığı, şu yükleyici konfigürasyonunu temel alır: Bridgestone VJT L3 Lastikler, Klima, Sarsıntısız Yürüyüş Sistemi, Güç Aktarma Sistemi Koruması, Dolu Sıvılar, Yakıt Deposu, Soğutucu Sıvı, Yağlar ve Operatör.

Teknik özellikler ve değerler şu standartlar ile uyumludur: SAE* J1197, ISO 14397-1, CEN** EN 474-3.

Fork çatalı bulunan bir yükleyicinin azami çalışma yükü aşağıdakilerle göre belirlenir:
SAE J1197: Tam dönüş statik devirme yükünün veya hidrolik limitin %50'si.
CEN EN 474-3: Engebeli arazide tam dönüş statik devirme yükünün veya hidrolik limitin %60'.
CEN EN 474-3: Sert ve düz zeminde tam dönüş statik devirme yükünün veya hidrolik limitin %80'.

*SAE - Otomotiv Mühendisleri Topluluğu
**CEN - Avrupa Standartlar Komitesi



UYARI: Dış yükü kapasitesini aşmayın. Her bir dişin kapasitesi, ilgili dişin yanına damgalanmıştır.

972 XE Tekerlekli Yükleyici Teknik Özellikleri

Forklift Çatal Teknik Özellikleri

Forklift Çatal Teknik Özellikleri

1	Çatal Dişi Uzunluğu	mm	1.829
		inç	72,0
2	Yük Merkezi	mm	915
		inç	36,0
	Statik Devirme Yüğü - Düz (Forklift Çataları Seviyesi)	kg	11.951
		lb	26.341
	Statik Devirme Yüğü - Belden Kırmalı (Forklift Çataları Seviyesi)	kg	10.448
		lb	23.028
	Azami Yüğü (SAE J1197 - %50 FTSTL)	kg	5.224
		lb	11.514
	Azami Yüğü (CEN EN 474-3 Engebeli Arazi - %60 FTSTL)	kg	6.269
		lb	13.817
	Azami Yüğü (CEN EN 474-3 Sert ve Düz Zemin - %80 FTSTL)	kg	6.639
		lb	14.633
3	Maksimum Toplam Uzunluk	mm	10.278
		inç	404,6
4	Zemin Seviyesinde Forklift Çatalarla Uzanma	mm	1.572
		inç	61,9
5	*Minimum Yükseklikte ve Çatal Düzken Zeminden Dışın Alt Kısımına	mm	-66
		inç	-2,6
6	Kollar Yatay Konumdayken ve Forklift Çatal Sabitken Uzanma	mm	2.090
		inç	82,3
7	Forklift Çatal Maksimum Yükseklikteyken Uzanma	mm	793
		inç	31,2
8	Kollar Yatay Konumdayken ve Forklift Çatal Sabitken Zeminden Dışın Üstüne	mm	1.966
		inç	77,4
9	Maksimum Yükseklikte ve Forklift Çatal Düzken Zeminden Dışın Üstüne	mm	4.607
		inç	181,4
10	Tam Kaldırma Forklift Çatalın Toplam Yüksekliği (taşıyıcının üstünden zemine)	mm	5.647
		inç	222,3
11	Tam Kaldırma ve Maks. Boşaltmada Mesafe	mm	2.891
		inç	113,8
12	Yataydan Maks. Tahliye Açısı	derece	50
13	Toplam Ağırlık Genişliği	mm	2.528
		inç	99,5
14	Toplam Ağırlık Yüksekliği	mm	1.130
		inç	44,5
15	Dış Dış Genişliği (maks. yayılma)	mm	2.178
		inç	85,7
16	Dış Dış Genişliği (min. yayılma)	mm	576
		inç	22,7
	Çatal Dişi Genişliği (tek diş)	mm	180,0
		inç	7,1
	Çatal Dişi Kalınlığı	mm	90,0
		inç	3,5
	Dış Kapasitesi	kg	14.800
		lb	32.619
	Çalışma Ağırlığı	kg	24.375
		lb	53.722

*Negatif değerler, eğim altını gösterir

972 HL İnşaat Forklift Çatalı, Fusion 96 inç Taşıyıcı 72 inç Diş 520-7957 520-7979

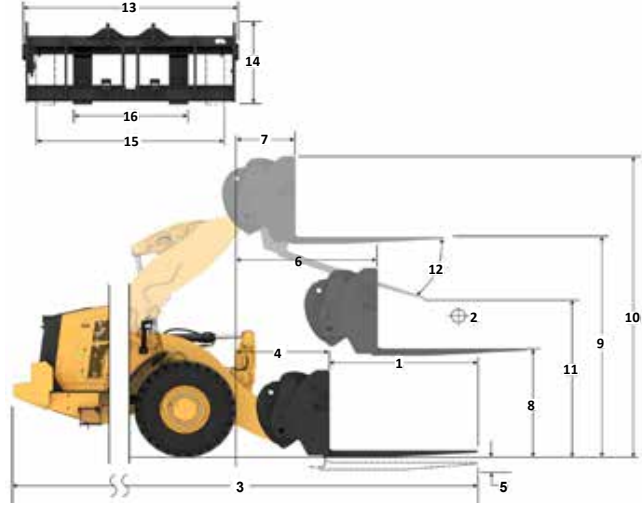

Kapasite (kg) (CG Noktasında Hesaplanan Yüğü)

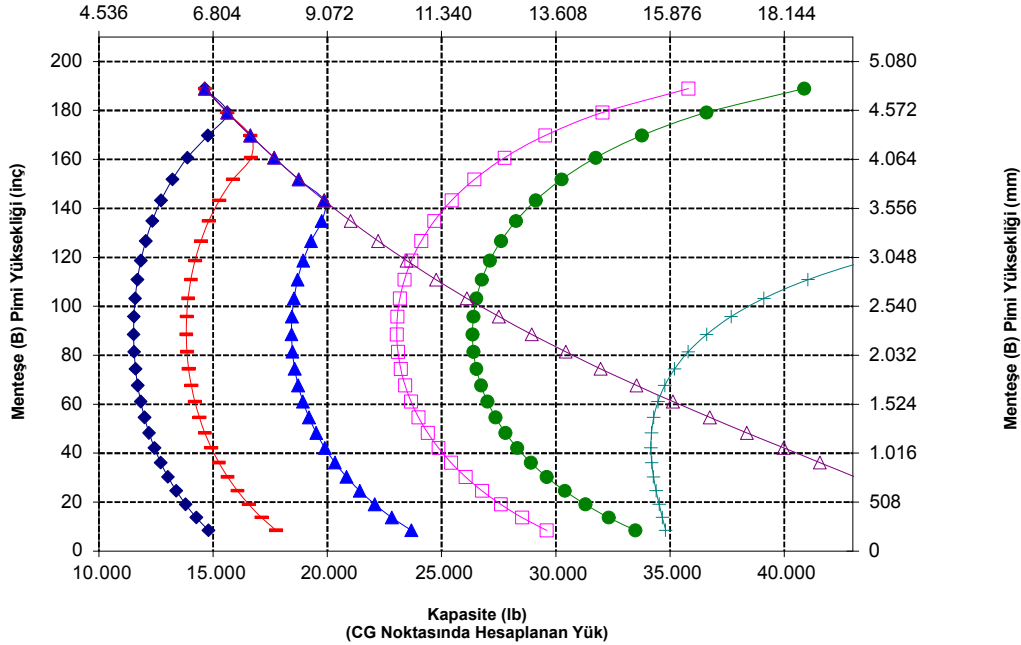

NOT: Statik devirme yükleri ve çalışma ağırlığı, şu yükleyici konfigürasyonunu temel alır: Bridgestone VJTL3 Lastikler, Klima, Sarsıntısız Yürüyüş Sistemi, Güç Aktarma Sistemi Koruması, Dolu Sivirler, Yakıt Deposu, Soğutucu Sıvı, Yağlar ve Operatör.

Teknik özellikler ve değerler şu standartlar ile uyumludur: SAE* J1197, ISO 14397-1, CEN** EN 474-3.

Fork çatalı bulunan bir yükleyicinin azami çalışma yükü aşağıdakilerle göre belirlenir:
SAE J1197: Tam dönüş statik devirme yükünün veya hidrolik limitin %50'si.
CEN EN 474-3: Engebeli arazide tam dönüş statik devirme yükünün veya hidrolik limitin %60'ı.
CEN EN 474-3: Sert ve düz zeminde tam dönüş statik devirme yükünün veya hidrolik limitin %80'ı.

*SAE - Otomotiv Mühendisleri Topluluğu
**CEN - Avrupa Standartlar Komitesi



UYARI: Dış yükü kapasitesini aşmayın. Her bir dişin kapasitesi, ilgili dişin yanına damgalanmıştır.

972 XE Tekerlekli Yükleyici Teknik Özellikleri

Forklift Çatal Teknik Özellikleri

Forklift Çatal Teknik Özellikleri

1	Çatal Dişi Uzunluğu	mm	2.438
		inç	96,0
2	Yük Merkezi	mm	1.219
		inç	48,0
	Statik Devirme Yükü - Düz (Forklift Çataları Seviyesi)	kg	10.957
		lb	24.148
	Statik Devirme Yükü - Belden Kırmalı (Forklift Çataları Seviyesi)	kg	9.562
		lb	21.075
	Azami Yük (SAE J1197 - %50 FTSTL)	kg	4.781
		lb	10.537
	Azami Yük (CEN EN 474-3 Engelbeli Arazi - %60 FTSTL)	kg	5.257
		lb	11.586
	Azami Yük (CEN EN 474-3 Sert ve Düz Zemin - %80 FTSTL)	kg	5.257
		lb	11.586
3	Maksimum Toplam Uzunluk	mm	10.887
		inç	428,6
4	Zemin Seviyesinde Forklift Çatalarla Uzanma	mm	1.572
		inç	61,9
5	*Minimum Yükseklikte ve Çatal Düzken Zeminden Dışın Alt Kısımına	mm	-66
		inç	-2,6
6	Kollar Yatay Konumdayken ve Forklift Çatal Sabitken Uzanma	mm	2.090
		inç	82,3
7	Forklift Çatal Maksimum Yükseklikteyken Uzanma	mm	793
		inç	31,2
8	Kollar Yatay Konumdayken ve Forklift Çatal Sabitken Zeminden Dışın Üstüne	mm	1.966
		inç	77,4
9	Maksimum Yükseklikte ve Forklift Çatal Düzken Zeminden Dışın Üstüne	mm	4.607
		inç	181,4
10	Tam Kaldırma Forklift Çatalın Toplam Yüksekliği (taşıyıcının üstünden zemine)	mm	5.647
		inç	222,3
11	Tam Kaldırma ve Maks. Boşaltmada Mesafe	mm	2.423
		inç	95,4
12	Yataydan Maks. Tahliye Açısı	derece	50
13	Toplam Ağırlık Genişliği	mm	2.528
		inç	99,5
14	Toplam Ağırlık Yüksekliği	mm	1.130
		inç	44,5
15	Dış Dış Genişliği (maks. yayılma)	mm	2.178
		inç	85,7
16	Dış Dış Genişliği (min. yayılma)	mm	576
		inç	22,7
	Çatal Dişi Genişliği (tek diş)	mm	180,0
		inç	7,1
	Çatal Dişi Kalınlığı	mm	90,0
		inç	3,5
	Dış Kapasitesi	kg	11.300
		lb	24.905
	Çalışma Ağırlığı	kg	24.500
		lb	53.997

*Negatif değerler, eğim altını gösterir

972 HL İnşaat Forklift Çatalı, Fusion 96 inç Taşıyıcı 96 inç Dış 520-7957 520-7981

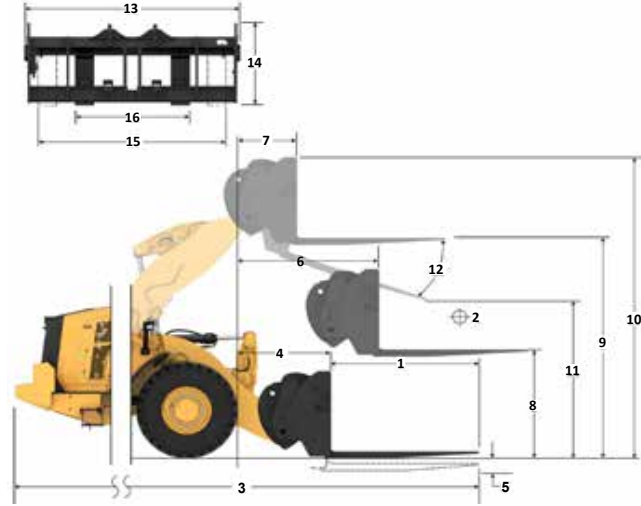

Kapasite (kg) (CG Noktasında Hesaplanan Yük)

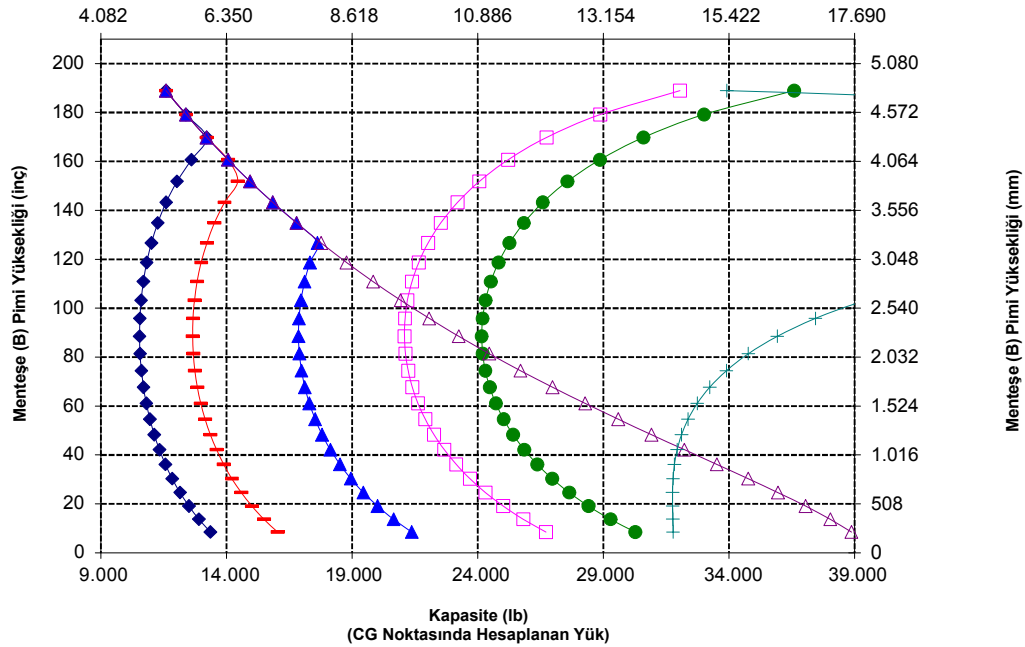

UYARI: Dış yükü kapasitesini aşmayın. Her bir dişin kapasitesi, ilgili dişin yanına damgalanmıştır.

972 XE Tekerlekli Yükleyici Teknik Özellikleri

Forklift Çatal Teknik Özellikleri

Forklift Çatal Teknik Özellikleri

1	Çatal Dişi Uzunluğu	mm	1.524
		in	60,0
2	Yük Merkezi	mm	762
		in	30,0
	Statik Devirme Yüğü - Düz (Forklift Çataları Seviyesi)	kg	14.928
		lbs	32.901
	Statik Devirme Yüğü - Belden Kırmalı (Forklift Çataları Seviyesi)	kg	13.114
		lbs	28.902
	Azami Yüğü (SAE J1197 - %50 FTSTL)	kg	6.557
		lbs	14.451
	Azami Yüğü (CEN EN 474-3 Engebeli Arazi - %60 FTSTL)	kg	7.868
		lbs	17.341
	Azami Yüğü (CEN EN 474-3 Sert ve Düz Zemin - %80 FTSTL)	kg	10.491
		lbs	23.122
3	Maksimum Toplam Uzunluk	mm	9.681
		in	381,1
4	Zemin Seviyesinde Forklift Çatalarla Uzanma	mm	1.288
		in	50,7
5	*Minimum Yükseklikte ve Çatal Düzken Zeminden Dışın Alt Kısımına	mm	-150
		in	-5,9
6	Kollar Yatay Konumdayken ve Forklift Çatal Sabitken Uzanma	mm	1.824
		in	71,8
7	Forklift Çatal Maksimum Yükseklikteyken Uzanma	mm	779
		in	30,7
8	Kollar Yatay Konumdayken ve Forklift Çatal Sabitken Zeminden Dışın Üstüne	mm	1.862
		in	73,3
9	Maksimum Yükseklikte ve Forklift Çatal Düzken Zeminden Dışın Üstüne	mm	4.167
		in	164,1
10	Tam Kaldırmada Forklift Çatalın Toplam Yüksekliği (taşıyıcının üstünden zemine)	mm	4.942
		in	194,6
11	Tam Kaldırma ve Maks. Boşaltmada Mesafe	mm	2.871
		in	113,0
12	Yataydan Maks. Tahliye Açısı	deg	43
13	Toplam Ağırlık Genişliği	mm	2.217
		in	87,3
14	Toplam Ağırlık Yüksekliği	mm	840
		in	33,1
15	Dış Diş Genişliği (maks. yayılma)	mm	2.070
		in	81,5
16	Dış Diş Genişliği (min. yayılma)	mm	470
		in	18,5
	Çatal Dişi Genişliği (tek diş)	mm	150,0
		in	5,9
	Çatal Dişi Kalınlığı	mm	65,5
		in	2,6
	Dış Kapasitesi	kg	6.300
		lbs	13.885
	Çalışma Ağırlığı	kg	24.486
		lbs	53.967

*Negatif değerler, eğim altını gösterir

972 AGG
Fork Çatalı, FUSION

87 inç Taşıyıcı 60 inç Diş
530-1861 548-3265

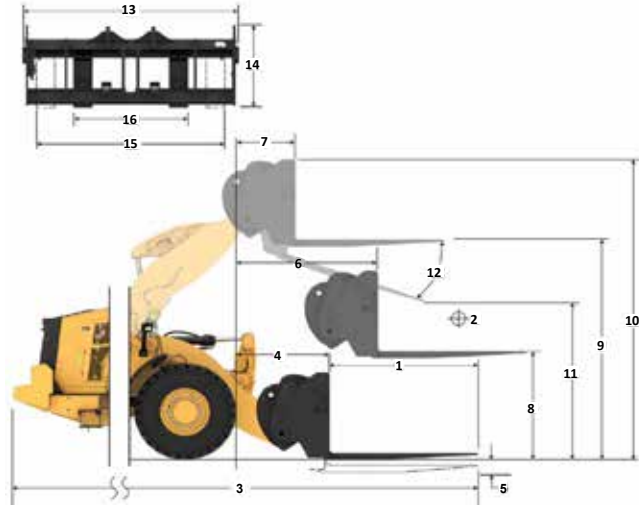

Kapasite (kg)
(CG Noktasında Hesaplanan Yüğü)

- Yük (SAE J1197)
- Yük (CEN EN 474-3 - Engebeli Arazi)
- Yük (CEN EN 474-3 - Sert ve Düz)
- Statik Devirme Yüğü - Korko
- Statik Devirme Yüğü - Düz
- Hidrolik Yatırma Kapasitesi
- Hidrolik Kaldırma Kapasitesi

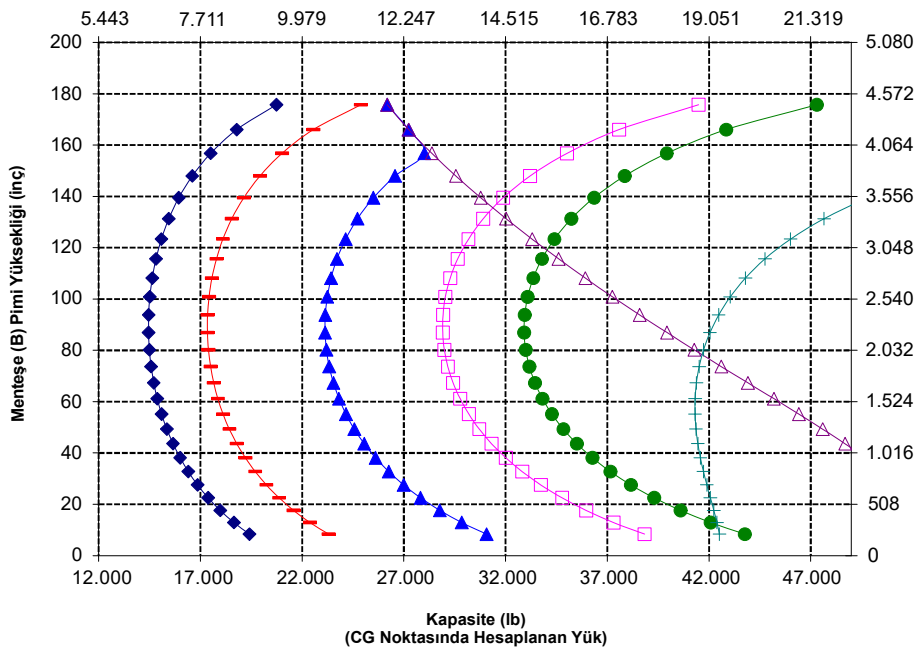

NOT: Statik devirme yüğüleri ve çalışma ağırlığı, şu yükleyici konfigürasyonunu temel alır: Bridgestone VJT L3 Lastikler, Klima, Sarsıntısız Yürüş Sistemi, Güç Aktarma Sistemi Koruması, Dolu Sıvılar, Yakıt Deposu, Soğutucu Sıvı, Yağlar ve Operatör.

Teknik özellikler ve değerler şu standartlar ile uyumludur: SAE* J1197, ISO 14397-1, CEN** EN 474-3.

Fork çatalı bulunan bir yükleyicinin azami çalışma yüğü aşağıdakilere göre belirlenir:

SAE J1197: Tam dönüş statik devirme yükünün veya hidrolik limitin %50'si.
CEN EN 474-3: Engebeli arazide tam dönüş statik devirme yükünün veya hidrolik limitin %60'.
CEN EN 474-3: Sert ve düz zeminde tam dönüş statik devirme yükünün veya hidrolik limitin %80'.

*SAE - Otomotiv Mühendisleri Topluluğu
**CEN - Avrupa Standartlar Komitesi



UYARI: Diş yüğü kapasitesini aşmayın.
Her bir dişin kapasitesi, ilgili dişin yanına damgalanmıştır.

972 XE Tekerlekli Yükleyici Teknik Özellikleri

Forklift Çatal Teknik Özellikleri

Forklift Çatal Teknik Özellikleri

1	Çatal Dişi Uzunluğu	mm	1.830
		in	72,0
2	Yük Merkezi	mm	915
		in	36,0
	Statik Devirme Yüğü - Düz (Forklift Çataları Seviyesi)	kg	14.259
		lbs	31.426
	Statik Devirme Yüğü - Belden Kırmalı (Forklift Çataları Seviyesi)	kg	12.521
		lbs	27.596
	Azami Yüğü (SAE J1197 - %50 FTSTL)	kg	6.260
		lbs	13.798
	Azami Yüğü (CEN EN 474-3 Engebeli Arazi - %60 FTSTL)	kg	7.513
		lbs	16.558
	Azami Yüğü (CEN EN 474-3 Sert ve Düz Zemin - %80 FTSTL)	kg	10.017
		lbs	22.077
3	Maksimum Toplam Uzunluk	mm	9.987
		in	393,2
4	Zemin Seviyesinde Forklift Çatalarla Uzanma	mm	1.288
		in	50,7
5	*Minimum Yükseklikte ve Çatal Düzken Zeminden Dışın Alt Kısımına	mm	-150
		in	-5,9
6	Kollar Yatay Konumdayken ve Forklift Çatal Sabitken Uzanma	mm	1.824
		in	71,8
7	Forklift Çatal Maksimum Yükseklikteyken Uzanma	mm	779
		in	30,7
8	Kollar Yatay Konumdayken ve Forklift Çatal Sabitken Zeminden Dışın Üstüne	mm	1.862
		in	73,3
9	Maksimum Yükseklikte ve Forklift Çatal Düzken Zeminden Dışın Üstüne	mm	4.167
		in	164,1
10	Tam Kaldırma Forklift Çatalın Toplam Yüksekliği (taşıyıcının üstünden zemine)	mm	4.942
		in	194,6
11	Tam Kaldırma ve Maks. Boşaltmada Mesafe	mm	2.663
		in	104,9
12	Yataydan Maks. Tahliye Açısı	deg	43
13	Toplam Ağırlık Genişliği	mm	2.217
		in	87,3
14	Toplam Ağırlık Yüksekliği	mm	840
		in	33,1
15	Dış Dış Genişliği (maks. yayılma)	mm	2.070
		in	81,5
16	Dış Dış Genişliği (min. yayılma)	mm	470
		in	18,5
	Çatal Dişi Genişliği (tek diş)	mm	150,0
		in	5,9
	Çatal Dişi Kalınlığı	mm	65,0
		in	2,6
	Dış Kapasitesi	kg	5.246
		lbs	11.562
	Çalışma Ağırlığı	kg	24.533
		lbs	54.070

*Negatif değerler, eğim altını gösterir

972 AGG
Fork Çatalı, FUSION

87 inç Taşıyıcı 72 inç Dış
530-1861 530-1869

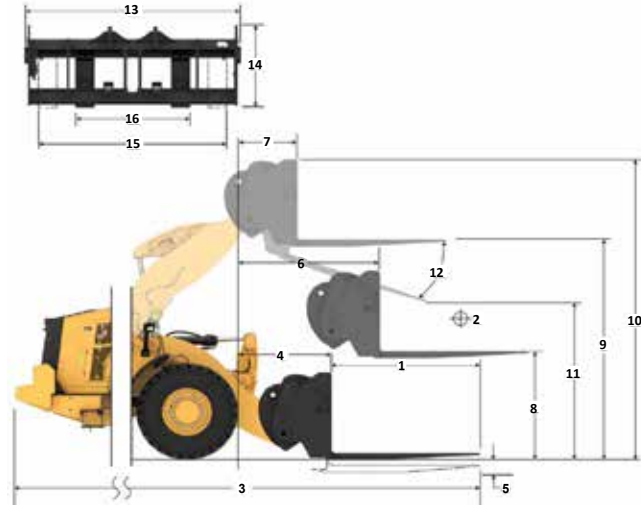

Kapasite (kg)
(CG Noktasında Hesaplanan Yüğü)

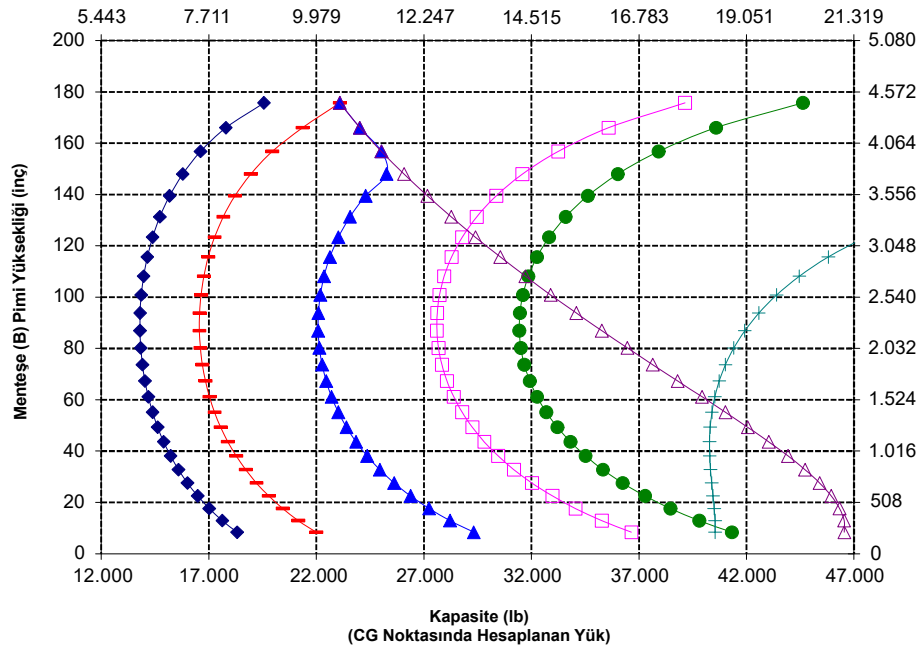

UYARI: Dış yüğü kapasitesini aşmayın.
Her bir dişin kapasitesi, ilgili dişin yanına damgalanmıştır.

972 XE Tekerlekli Yükleyici Teknik Özellikleri

Forklift Çatal Teknik Özellikleri

Forklift Çatal Teknik Özellikleri

1	Çatal Dişi Uzunluğu	mm	1.829
		in	72,0
2	Yük Merkezi	mm	915
		in	36,0
	Statik Devirme Yüğü - Düz (Forklift Çataları Seviyesi)	kg	13.993
		lbs	30.842
	Statik Devirme Yüğü - Belden Kırmalı (Forklift Çataları Seviyesi)	kg	12.250
		lbs	26.999
	Azami Yük (SAE J1197 - %50 FTSTL)	kg	6.125
		lbs	13.500
	Azami Yük (CEN EN 474-3 Engebeli Arazi - %60 FTSTL)	kg	7.350
		lbs	16.200
	Azami Yük (CEN EN 474-3 Sert ve Düz Zemin - %80 FTSTL)	kg	9.800
		lbs	21.600
3	Maksimum Toplam Uzunluk	mm	9.940
		in	391,3
4	Zemin Seviyesinde Forklift Çatalarla Uzanma	mm	1.242
		in	48,9
5	*Minimum Yükseklikte ve Çatal Düzken Zeminden Dışın Alt Kısımına	mm	-71
		in	-2,8
6	Kollar Yatay Konumdayken ve Forklift Çatal Sabitken Uzanma	mm	1.816
		in	71,5
7	Forklift Çatal Maksimum Yükseklikteyken Uzanma	mm	770
		in	30,3
8	Kollar Yatay Konumdayken ve Forklift Çatal Sabitken Zeminden Dışın Üstüne	mm	1.966
		in	77,4
9	Maksimum Yükseklikte ve Forklift Çatal Düzken Zeminden Dışın Üstüne	mm	4.271
		in	168,2
10	Tam Kaldırma Forklift Çatalın Toplam Yüksekliği (taşyıcının üstünden zemine)	mm	5.312
		in	209,1
11	Tam Kaldırma ve Maks. Boşaltmada Mesafe	mm	2.578
		in	101,5
12	Yataydan Maks. Tahliye Açısı	deg	49
13	Toplam Ağırlık Genişliği	mm	2.528
		in	99,5
14	Toplam Ağırlık Yüksekliği	mm	1.130
		in	44,5
15	Dış Dış Genişliği (maks. yayılma)	mm	2.178
		in	85,7
16	Dış Dış Genişliği (min. yayılma)	mm	576
		in	22,7
	Çatal Dişi Genişliği (tek diş)	mm	180,0
		in	7,1
	Çatal Dişi Kalınlığı	mm	90,0
		in	3,5
	Dış Kapasitesi	kg	14.800
		lbs	32.619
	Çalışma Ağırlığı	kg	24.922
		lbs	54.928

*Negatif değerler, eğim altını gösterir

972 AGG İnşaat Forklift Çatalı, Fusion 96 inç Taşıyıcı 72 inç Diş 520-7957 520-7979

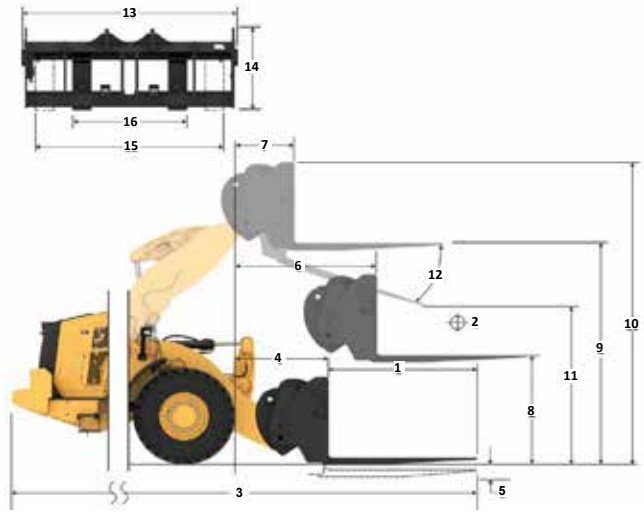

Kapasite (kg) (CG Noktasında Hesaplanan Yük)

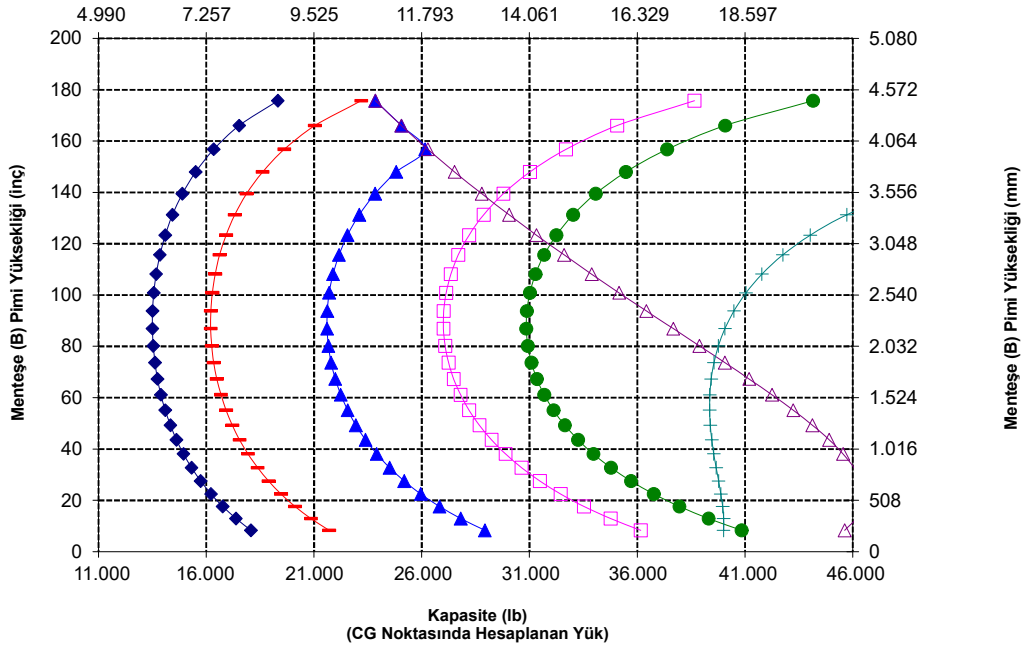

UYARI: Dış yükü kapasitesini aşmayın. Her bir dişin kapasitesi, ilgili dişin yanına damgalanmıştır.

972 XE Tekerlekli Yükleyici Teknik Özellikleri

Forklift Çatal Teknik Özellikleri

Forklift Çatal Teknik Özellikleri

1	Çatal Dişi Uzunluğu	mm	2.438
		in	96,0
2	Yük Merkezi	mm	1.219
		in	48,0
	Statik Devirme Yüğü - Düz (Forklift Çataları Seviyesi)	kg	12.784
		lbs	28.176
	Statik Devirme Yüğü - Belden Kırmalı (Forklift Çataları Seviyesi)	kg	11.176
		lbs	24.631
	Azami Yük (SAE J1197 - %50 FTSTL)	kg	5.588
		lbs	12.315
	Azami Yük (CEN EN 474-3 Engebeli Arazi - %60 FTSTL)	kg	6.705
		lbs	14.779
	Azami Yük (CEN EN 474-3 Sert ve Düz Zemin - %80 FTSTL)	kg	8.658
		lbs	19.082
3	Maksimum Toplam Uzunluk	mm	10.549
		in	415,3
4	Zemin Seviyesinde Forklift Çatalarla Uzanma	mm	1.242
		in	48,9
5	*Minimum Yükseklikte ve Çatal Düzken Zeminden Dışın Alt Kısımına	mm	-71
		in	-2,8
6	Kollar Yatay Konumdayken ve Forklift Çatal Sabitken Uzanma	mm	1.816
		in	71,5
7	Forklift Çatal Maksimum Yükseklikteyken Uzanma	mm	770
		in	30,3
8	Kollar Yatay Konumdayken ve Forklift Çatal Sabitken Zeminden Dışın Üstüne	mm	1.966
		in	77,4
9	Maksimum Yükseklikte ve Forklift Çatal Düzken Zeminden Dışın Üstüne	mm	4.271
		in	168,2
10	Tam Kaldırmada Forklift Çatalın Toplam Yüksekliği (taşıyıcının üstünden zemine)	mm	5.312
		in	209,1
11	Tam Kaldırma ve Maks. Boşaltmada Mesafe	mm	2.118
		in	83,4
12	Yataydan Maks. Tahliye Açısı	deg	49
13	Toplam Ağırlık Genişliği	mm	2.528
		in	99,5
14	Toplam Ağırlık Yüksekliği	mm	1.130
		in	44,5
15	Dış Dış Genişliği (maks. yayılma)	mm	2.178
		in	85,7
16	Dış Dış Genişliği (min. yayılma)	mm	576
		in	22,7
	Çatal Dişi Genişliği (tek diş)	mm	180,0
		in	7,1
	Çatal Dişi Kalınlığı	mm	90,0
		in	3,5
	Dış Kapasitesi	kg	11.300
		lbs	24.905
	Çalışma Ağırlığı	kg	25.047
		lbs	55.203

*Negatif değerler, eğim altını gösterir

972 AGG İnşaat Forklift Çatalı, Fusion 96 inç Taşıyıcı 96 inç Diş 520-7957 520-7981

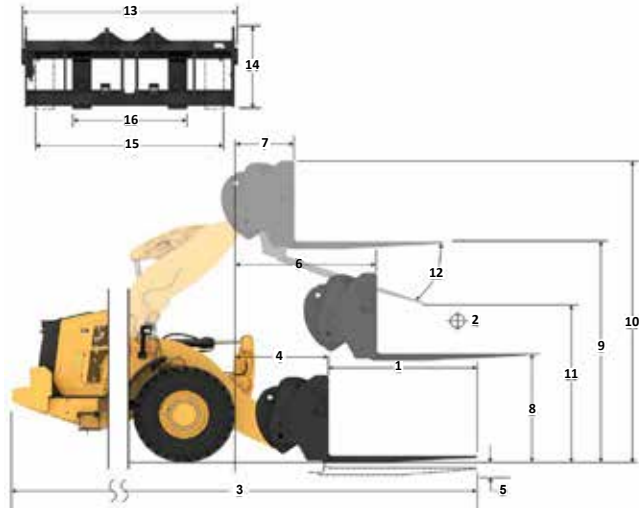

Kapasite (kg) (CG Noktasında Hesaplanan Yük)

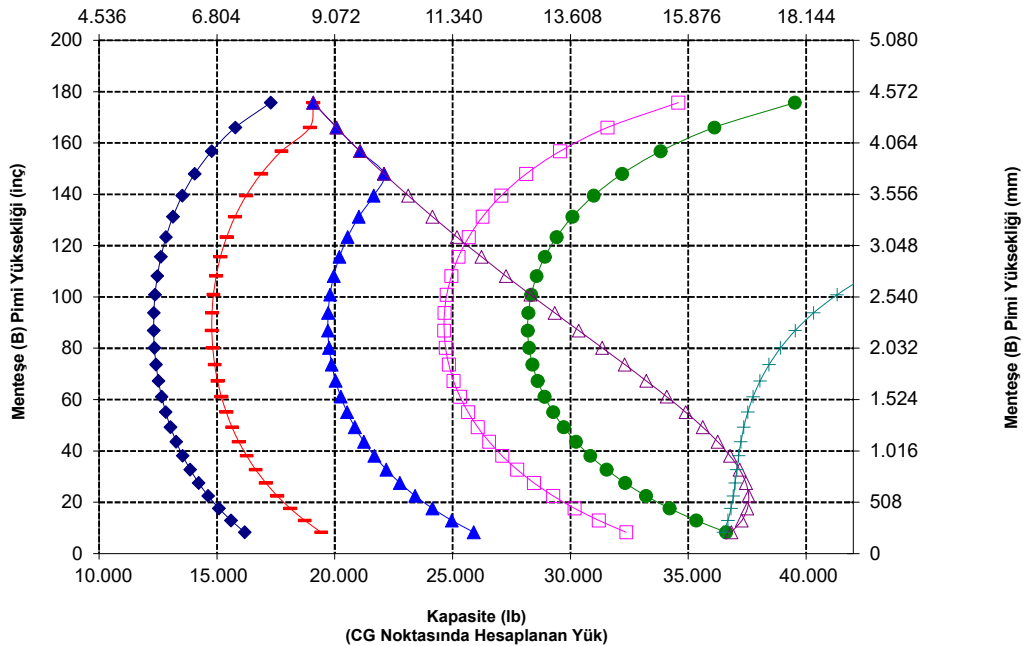

NOT: Statik devirme yükleri ve çalışma ağırlığı, şu yükleyici konfigürasyonunu temel alır: Bridgestone VJT L3 Lastikler, Klima, Sarsıntısız Yürüş Sistemi, Güç Aktarma Sistemi Koruması, Dolu Sıvılar, Yakıt Deposu, Soğutucu Sıvı, Yağlar ve Operatör.

Teknik özellikler ve değerler şu standartlar ile uyumludur: SAE* J1197, ISO 14397-1, CEN** EN 474-3.

Fork çatalı bulunan bir yükleyicinin azami çalışma yükü aşağıdakilere göre belirlenir:

SAE J1197: Tam dönüş statik devirme yükünün veya hidrolik limitin %50'si.
CEN EN 474-3: Engebeli arazide tam dönüş statik devirme yükünün veya hidrolik limitin %60'.
CEN EN 474-3: Sert ve düz zeminde tam dönüş statik devirme yükünün veya hidrolik limitin %80'.

*SAE - Otomotiv Mühendisleri Topluluğu
**CEN - Avrupa Standartlar Komitesi



UYARI: Dış yükü kapasitesini aşmayın. Her bir dişin kapasitesi, ilgili dişin yanına damgalanmıştır.

972 XE Tekerlekli Yükleyici Teknik Özellikleri

Malzeme Elleçleme Kolu Teknik Özellikleri

972 STD

Fusion Malzeme Elleçleme Kolu 6 Konumlu

MHA Teknik Özellikleri		Geri Çekilmiş	Uzatma 1	Uzatma 2	Uzatma 3	Uzatma 4	Uzatılmış
Maksimum Kaldırma - Kanca Uzanma Mesafesi (1, 2, 3, 4, 5, 6)	mm	2.064	2.204	2.344	2.485	2.625	2.766
	ft. inç	6 FT 9 INÇ	7 FT 2 INÇ	7 FT 8 INÇ	8 FT 1 INÇ	8 FT 7 INÇ	9 FT 0 INÇ
Maksimum Kaldırma - Kanca Yüksekliği (7, 8, 9, 10, 11, 12)	mm	7.280	7.550	7.821	8.091	8.362	8.632
	ft. inç	23 FT 10 INÇ	24 FT 9 INÇ	25 FT 7 INÇ	26 FT 6 INÇ	27 FT 5 INÇ	28 FT 3 INÇ
Düz - Kanca Uzanma Mesafesi (13, 14, 15, 16, 17, 18)	mm	4.683	4.988	5.293	5.597	5.902	6.207
	ft. inç	15 FT 4 INÇ	16 FT 4 INÇ	17 FT 4 INÇ	18 FT 4 INÇ	19 FT 4 INÇ	20 FT 4 INÇ
Düz - Kanca Yüksekliği (19)	mm	1.933	1.933	1.933	1.933	1.933	1.933
	ft. inç	6 FT 4 INÇ	6 FT 4 INÇ	6 FT 4 INÇ	6 FT 4 INÇ	6 FT 4 INÇ	6 FT 4 INÇ
Minimum Kaldırma - Kanca Uzanma Mesafesi (20, 21, 22, 23, 24, 25)	mm	1.887	2.017	2.146	2.275	2.404	2.534
	ft. inç	6 FT 2 INÇ	6 FT 7 INÇ	7 FT 0 INÇ	7 FT 5 INÇ	7 FT 10 INÇ	8 FT 3 INÇ
Minimum Kaldırma - Kanca Yüksekliği (26, 27, 28, 29, 30, 31)	mm	(2.863)	(3.139)	(3.415)	(3.691)	(3.967)	(4.243)
	ft. inç	-9 FT 7 INÇ	-10 FT 8 INÇ	-11 FT 9 INÇ	-12 FT 10 INÇ	-13 FT 11 INÇ	-13 FT 0 INÇ
Statik Devirme Yüğü, Düz	kg	8.860	8.395	7.975	7.594	7.247	6.930
	lb	19.528	18.502	17.576	16.737	15.973	15.273
Statik Devirme Yüğü, Belden Kırmalı	kg	7.817	7.405	7.034	6.698	6.391	6.111
	lb	17.228	16.321	15.504	14.762	14.087	13.468
Çalışma Ağırlığı	kg	23.698	23.698	23.698	23.698	23.698	23.698
	lb	52.230	52.230	52.230	52.230	52.230	52.230

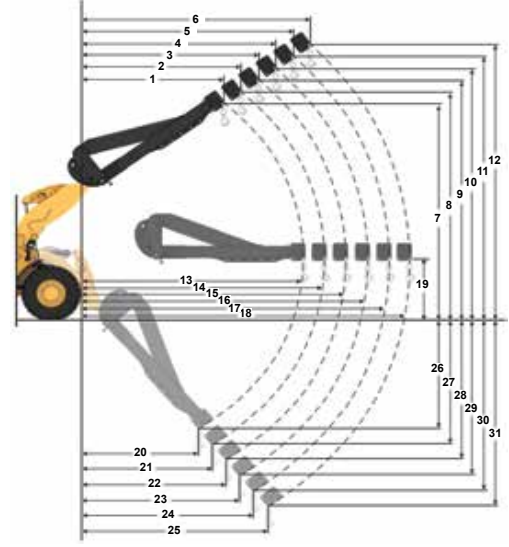

Yük Kapasitesi (kg) (CG Noktasında Ölçülen Yük)

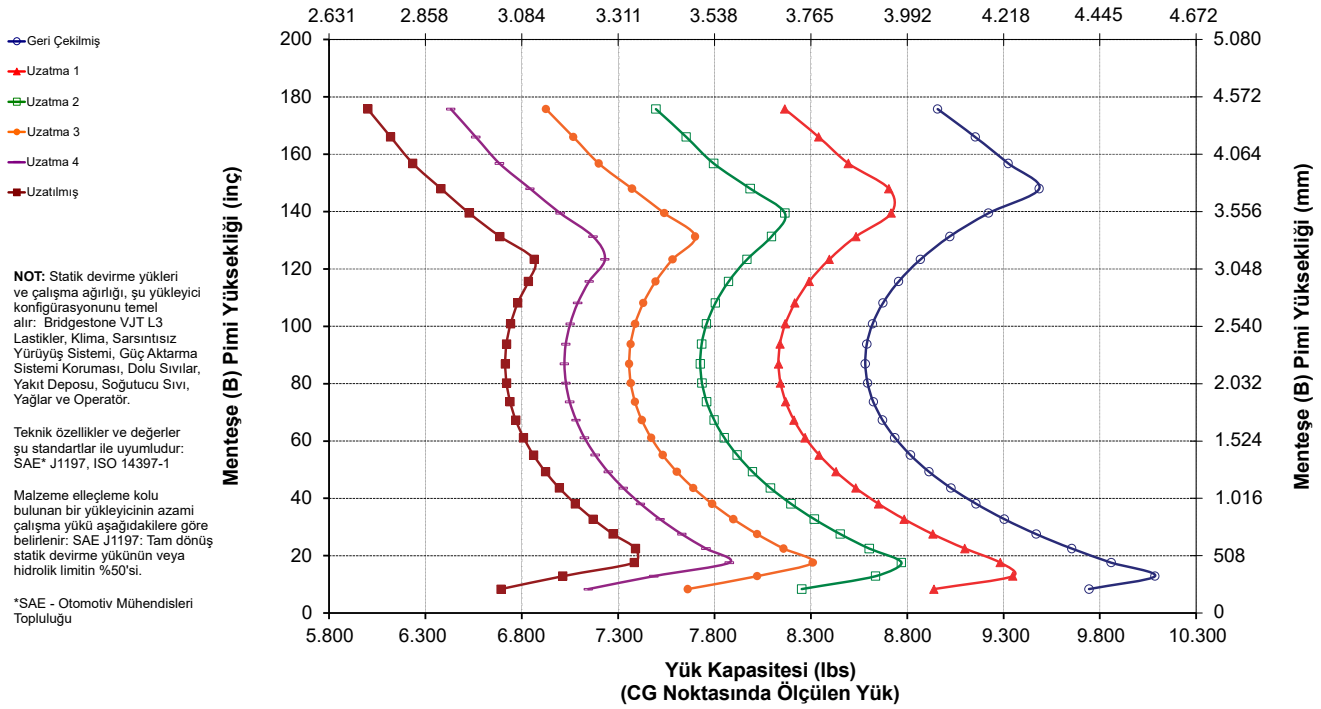

972 XE Tekerlekli Yükleyici Teknik Özellikleri

Malzeme Elleçleme Kolu Teknik Özellikleri

972 HL

Fusion Malzeme Elleçleme Kolu 6 Konumlu

MHA Teknik Özellikleri	Geri Çekilmiş	Uzatma 1	Uzatma 2	Uzatma 3	Uzatma 4	Uzatılmış
Maksimum Kaldırma - Kanca Uzanma Mesafesi (1, 2, 3, 4, 5, 6)	mm 1.273	1.336	1.399	1.462	1.525	1.589
	ft. inç 4 FT 2 INÇ	4 FT 4 INÇ	4 FT 7 INÇ	4 FT 9 INÇ	5 FT 0 INÇ	5 FT 2 INÇ
Maksimum Kaldırma - Kanca Yüksekliği (7, 8, 9, 10, 11, 12)	mm 7.971	8.269	8.568	8.866	9.164	9.462
	ft. inç 26 FT 1 INÇ	27 FT 1 INÇ	28 FT 1 INÇ	29 FT 1 INÇ	30 FT 0 INÇ	31 FT 0 INÇ
Düz - Kanca Uzanma Mesafesi (13, 14, 15, 16, 17, 18)	mm 4.957	5.262	5.567	5.871	6.176	6.481
	ft. inç 16 FT 3 INÇ	17 FT 3 INÇ	18 FT 3 INÇ	19 FT 3 INÇ	20 FT 3 INÇ	21 FT 3 INÇ
Düz - Kanca Yüksekliği (19)	mm 1.933	1.933	1.933	1.933	1.933	1.933
	ft. inç 6 FT 4 INÇ	6 FT 4 INÇ	6 FT 4 INÇ	6 FT 4 INÇ	6 FT 4 INÇ	6 FT 4 INÇ
Minimum Kaldırma - Kanca Uzanma Mesafesi (20, 21, 22, 23, 24, 25)	mm (413)	(529)	(645)	(761)	(877)	(993)
	ft. inç -1 FT 7 INÇ	-1 FT 3 INÇ	-2 FT 10 INÇ	-2 FT 6 INÇ	-2 FT 1 INÇ	-3 FT 8 INÇ
Minimum Kaldırma - Kanca Yüksekliği (26, 27, 28, 29, 30, 31)	mm (2.741)	(3.023)	(3.305)	(3.587)	(3.868)	(4.150)
	ft. inç -8 FT 0 INÇ	-9 FT 0 INÇ	-10 FT 1 INÇ	-11 FT 2 INÇ	-12 FT 3 INÇ	-13 FT 4 INÇ
Statik Devirme Yüğü, Düz	kg 8.285	7.868	7.490	7.147	6.832	6.544
	lb 18.259	17.341	16.509	15.751	15.059	14.423
Statik Devirme Yüğü, Belden Kırmalı	kg 7.290	6.923	6.590	6.287	6.010	5.756
	lb 16.068	15.258	14.525	13.857	13.246	12.685
Çalışma Ağırlığı	kg 23.700	23.700	23.700	23.700	23.700	23.700
	lb 52.234	52.234	52.234	52.234	52.234	52.234

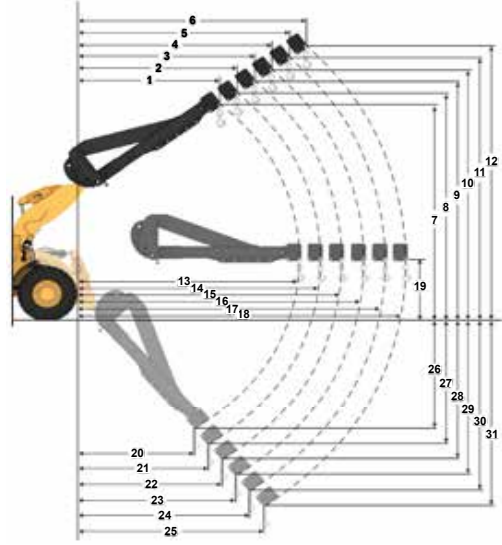

Yük Kapasitesi (kg) (CG Noktasında Ölçülen Yük)

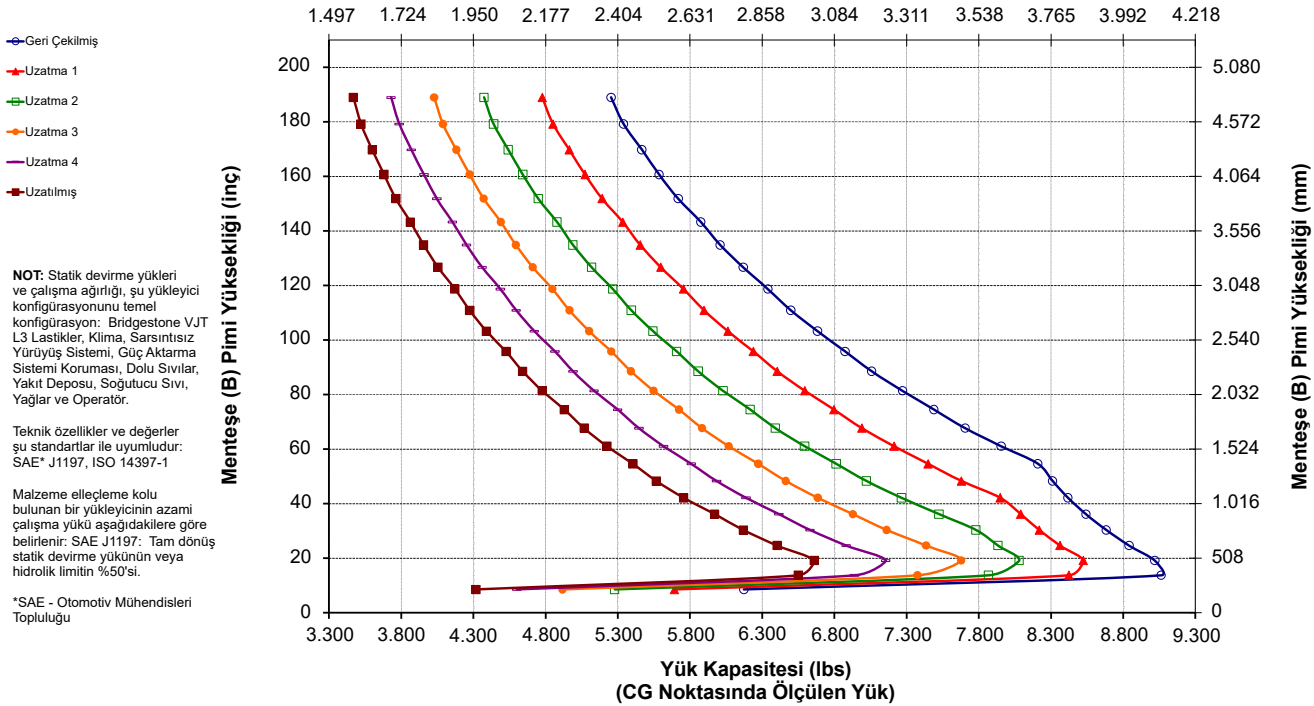

972 XE Tekerlekli Yükleyici Teknik Özellikleri

Malzeme Elleçleme Kolu Teknik Özellikleri

972 AGG

Fusion Malzeme Elleçleme Kolu 6 Konumlu

MHA Teknik Özellikleri		Geri Çekilmiş	Uzatma 1	Uzatma 2	Uzatma 3	Uzatma 4	Uzatılmış
Maksimum Kaldırma - Kanca Uzanma Mesafesi (1, 2, 3, 4, 5, 6)	mm	2.064	2.204	2.344	2.485	2.625	2.766
	ft. inç	6 FT 9 INÇ	7 FT 2 INÇ	7 FT 8 INÇ	8 FT 1 INÇ	8 FT 7 INÇ	9 FT 0 INÇ
Maksimum Kaldırma - Kanca Yüksekliği (7, 8, 9, 10, 11, 12)	mm	7.280	7.550	7.821	8.091	8.362	8.632
	ft. inç	23 FT 10 INÇ	24 FT 9 INÇ	25 FT 7 INÇ	26 FT 6 INÇ	27 FT 5 INÇ	28 FT 3 INÇ
Düz - Kanca Uzanma Mesafesi (13, 14, 15, 16, 17, 18)	mm	4.683	4.988	5.293	5.597	5.902	6.207
	ft. inç	15 FT 4 INÇ	16 FT 4 INÇ	17 FT 4 INÇ	18 FT 4 INÇ	19 FT 4 INÇ	20 FT 4 INÇ
Düz - Kanca Yüksekliği (19)	mm	1.933	1.933	1.933	1.933	1.933	1.933
	ft. inç	6 FT 4 INÇ	6 FT 4 INÇ	6 FT 4 INÇ	6 FT 4 INÇ	6 FT 4 INÇ	6 FT 4 INÇ
Minimum Kaldırma - Kanca Uzanma Mesafesi (20, 21, 22, 23, 24, 25)	mm	1.887	2.017	2.146	2.275	2.404	2.534
	ft. inç	6' 2"	6 FT 7 INÇ	7 FT 0 INÇ	7 FT 5 INÇ	7 FT 10 INÇ	8 FT 3 INÇ
Minimum Kaldırma - Kanca Yüksekliği (26, 27, 28, 29, 30, 31)	mm	(2.863)	(3.139)	(3.415)	(3.691)	(3.967)	(4.243)
	ft. inç	-9 FT 7 INÇ	-10 FT 8 INÇ	-11 FT 9 INÇ	-12 FT 10 INÇ	-13 FT 11 INÇ	-13 FT 0 INÇ
Statik Devirme Yüğü, Düz	kg	9.416	8.922	8.477	8.072	7.704	7.368
	lb	20.754	19.665	18.682	17.792	16.980	16.238
Statik Devirme Yüğü, Belden Kırmalı	kg	8.292	7.857	7.464	7.107	6.782	6.485
	lb	18.276	17.316	16.450	15.664	14.949	14.294
Çalışma Ağırlığı	kg	24.247	24.247	24.247	24.247	24.247	24.247
	lb	53.440	53.440	53.440	53.440	53.440	53.440

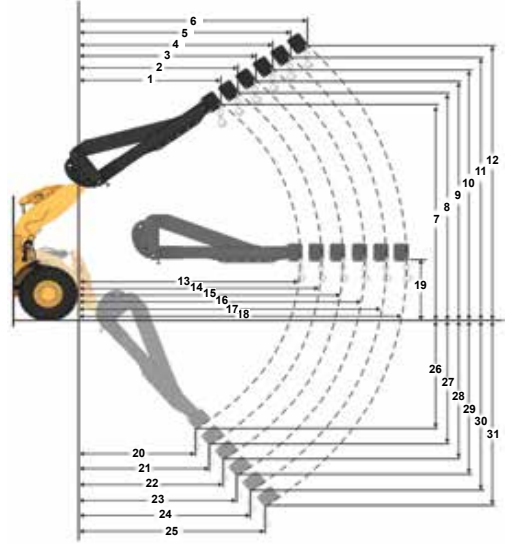

Yük Kapasitesi (kg) (CG Noktasında Ölçülen Yük)

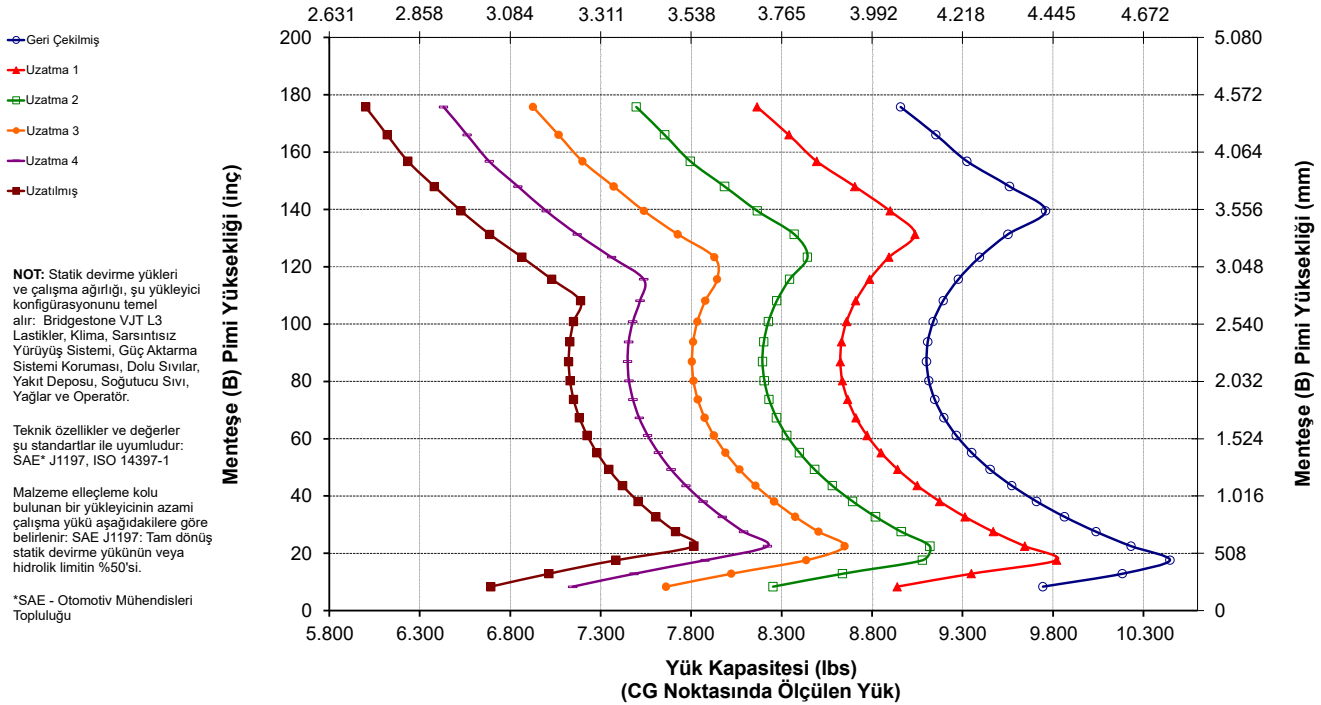

972 XE Tekerlekli Yükleyici Teknik Özellikleri

Standart ve Opsiyonel Ekipman

Standart ve opsiyonel ekipman değişiklik gösterebilir. Ayrıntılar için Cat temsilcinize danışın.

	Standart	Opsiyonel		Standart	Opsiyonel
OPERATÖR ORTAMI			HİDROLİK SİSTEM		
Kabin, basınçlı, ses yalıtımı	✓		Ekipman sistemi, elektrohidrolik değişken silindir hacimli piston pompasıyla yüke duyarlı	✓	
Kapı, uzaktan açılma sistemi	✓		Direksiyon sistemi, özel değişken silindir hacimli piston pompasıyla yüke duyarlı	✓	
EH ekipman kumandaları, park freni	✓		Sarsıntısız yürüyüş sistemi, çift akümülatör	✓	
Ayak desteği		✓	Sarsıntısız yürüyüş sistemli 3. ve 4. yardımcı işlev		✓
Direksiyon, kumanda kolu	✓		Yağ numunesi alma valfleri, Cat XT™ hortumlar	✓	
Ekipman kumanda kolu (yalnızca 2 V, 3 V)		✓	Hızlı ataşman değiştirici kumandası		✓
Eğlence amaçlı radyo (FM, AM, USB, BT)		✓	GÜÇ AKTARMA SİSTEMİ		
Eğlence amaçlı radyo (DAB+)		✓	Cat C9.3B motor	✓	
CB telsize uygun		✓	Elektrikli yakıt besleme pompası	✓	
Emniyet kemeri, izlemeli	✓		Yakıt-su ayırıcısı ve ikincil yakıt filtresi	✓	
Koltuk, süet/kumaş, havalı süspansiyon, ısıtmalı	✓		Motor, ön hava filtresi	✓	
Koltuk, deri/kumaş, havalı süspansiyon, ısıtmalı/soğutmalı		✓	Türbin, ön hava filtresi		✓
Dokunmatik ekran	✓		Radyatör, yüksek oranda toz		✓
Tuş takımı, programlanabilir düğmeler	✓		Soğutma fanı, tersine çevrilebilir		✓
Aynalar, ısıtmalı	✓		Akslar, otomatik ön diferansiyel kilidi	✓	
Klima, ısıtma cihazı ve buz çözücü (otomatik sıcaklık, fan)	✓		Akslar, otomatik ön ve arka diferansiyel kilitleri		✓
Güneşlik, ön, geri çekilebilir	✓		Akslar, ekoloji tahliyeleri	✓	
Güneşlik, arka, geri çekilebilir	✓		Akslar, AOC uyumlu, aşırı sıcaklık keçeleri		✓
Camlar, ön, lamine	✓		Akslar, yağ soğutucusu		✓
Camlar, ön, ağır hizmet tipi		✓	Şanzıman, sürekli değişken	✓	
Tam kabin camı koruması		✓	Jant çekişi kontrolü	✓	
DAHİLİ TEKNOLOJİLER			Gaz kilidi modu	✓	
Otomatik Lastik Ayarı Özellikli Otomatik Kazma	✓		Eğimlerde yokuş ve hız sınırlama	✓	
Operatör kimliği ve makine güvenliği	✓		Servis frenleri, hidrolik, tam kapalı yağlı disk, aşınma göstergeleri	✓	
Uygulama Profilleri	✓		Park freni, ön akslarda kaliper, yay etkili-basınçla serbest bırakmalı	✓	
İş Destekleri	✓		ELEKTRİK SİSTEMİ		
Kumanda Yardımı ve eOMM*	✓		Çalıştırma ve şarj sistemi, 24 V	✓	
Cat Payload ölçeği	✓		Marş motoru, elektrikli, ağır hizmet	✓	
Cat Advanced Payload		✓	Soğuk çalıştırma, 120 V veya 240 V		✓
E-biletli Cat Payload Yazıcı		✓	Lambalar: halojen, 4 çalışma lambası, 2 arka görüş lambası	✓	
Temel Özellik Bilgisi	✓		Lambalar: sinyalli yol çalışması lambaları	✓	
Kova Taşıma Ekran Widget'ı	✓		Lambalar: LED		✓
Remote Flash	✓				

* Tüm dillerde mevcut değildir

** Zorunlu kılındığında standarttır

*** Yol çalışması paketleriyle uyumlu değildir

(devamı sonraki sayfada)

972 XE Tekerlekli Yükleyici Teknik Özellikleri

Standart ve Opsiyonel Ekipman (devamı)

Standart ve opsiyonel ekipman değişiklik gösterebilir. Ayrıntılar için Cat temsilcinize danışın.

	Standart	Opsiyonel		Standart	Opsiyonel
İZLEME SİSTEMİ			GÜVENLİK		
Analog göstergelere sahip ön göğüs, LCD ekran ve uyarı ışıkları	✓		Cat Detect arka radar sistemi		✓
Birincil dokunmatik ekranlı monitör (Cat Payload, dörtlü ekran, makine ayarları ve mesajları)	✓		Özel arka görüş ekranı		✓
Lastik Basıncı İzleme		✓	Görüş alanı: aynalar, arka görüş kamerası	✓	
Bakım Hatırlatıcıları	✓		Çoklu (360°) görüş sistemi		✓
BAĞLANTI			ÖZEL KONFIGÜRASYONLAR		
Standart kaldırma, Z-bar	✓		Çakıllı kum taşıyıcı		✓
Yüksek kaldırma, Z-bar		✓	Atık ve endüstriyel		✓
Otomatikler: kaldırma ve yatırma	✓		Korozyona dirençli		✓
İLAVE EKİPMAN					
Cat Otomatik Yağlama sistemi		✓			
Çamurluklar, yol		✓			
Korumalar: güç aktarma sistemi, karter, kabin, silindirler, arka		✓			
Biyolojik olarak ayrışabilir hidrolik yağı		✓			
Yüksek hızda yağ değişimi sistemi		✓			
Alet çantası		✓			

* Tüm dillerde mevcut değildir

** Zorunlu kılındığında standarttır

*** Yol çalışması paketleriyle uyumlu değildir

Aşağıdaki bilgiler, bu belgede kapsanan bölgelerde satışa göre yapılandırıldığı şekliyle, nihai üretim sırasında makine için geçerlidir. Bu beyanların içeriği düzenlendiği tarih itibarıyla geçerlidir; bununla birlikte, makine özellikleri ve teknik özellikleriyle ilgili içerik önceden bildirilmeksizin değiştirilebilir. Daha fazla bilgi için lütfen makinenin Kullanma ve Bakım Kılavuzuna bakın.

Sürdürülebilirliğin uygulanması ve ilerlememiz hakkında daha fazla bilgi için lütfen <https://www.caterpillar.com/en/company/sustainability.html> adresini ziyaret edin.

Motor

- Cat®C9.3B motor; U.S. EPA Tier 4 Final, EU Stage V, Korea Stage V ve Japan 2014 emisyon standartlarını karşılar.
 - Cat dizel motorlar, ULSD (15 ppm veya daha az kükürt içeren ultra düşük kükürtlü dizel yakıt) veya aşağıdaki düşük karbon yoğunluklu yakıtlarla** karıştırılmış ULSD kullanmalıdır:
 - ✓ %20 biyodizel FAME (yağ asidi metil esteri)*
 - ✓ %100 yenilenebilir dizel, HVO (hidrojene bitkisel yağ) ve GTL (gazdan sıvıya dönüştürülmüş) yakıtlar
- Başarılı bir uygulama için yönergelere bakın. Ayrıntılar için lütfen Cat temsilcinize veya "Caterpillar Makine Sıvıları Tavsiyeleri"ne (SEBU6250) başvurun.
- * Atık arıtma cihazları bulunmayan motorlarda %100'e kadar biyodizel gibi daha yüksek karışımlar kullanılabilir.
- ** Düşük karbon yoğunluğuna sahip yakıtlardan kaynaklanan egzoz borusu sera gazı emisyonları, geleneksel yakıtlardan kaynaklananlarla temelde aynıdır.

Klima Sistemi

Bu makinedeki klima sisteminde florlu bir sera gazı olan R134a soğutucu kullanılmıştır (Küresel Isınma Potansiyeli = 1.430). Sistemde 1,6 kg (3,5 lb) soğutucu bulunur ve bu, 2,288 metrik ton (2,522 ton) CO₂'ye eşdeğerdir.

Boya

- Mevcut en iyi bilgilere dayanarak, boyanın içinde aşağıdaki ağır metallerin PPM olarak ölçülen izin verilen maksimum konsantrasyonu şudur:
 - Baryum < %0,01
 - Kadmium < %0,01
 - Krom < %0,01
 - Kurşun < %0,01

Ses Performansı

Operatör Ses Basıncı Seviyesi (ISO 6396:2008)	67 dB(A)
Harici Ses Gücü Seviyesi (ISO 6395:2008)	107 dB(A)
Operatör Ses Basıncı Seviyesi (ISO 6396:2008)*	67 dB(A)
Harici Ses Gücü Seviyesi (ISO 6395:2008)**	105 dB(A)

*AB ve Birleşik Krallık Direktiflerinin geçerli olduğu ülkeler dahil
 **AB Gürültü Direktifi 2000/14/EC ve Birleşik Krallık Gürültü Düzenlemesi 2001 No. 1701

Yağlar ve Sıvılar

- Caterpillar fabrikasında etilen glikol soğutucu sıvıları doldurulur. Cat Dizel Motor Antifriz/Soğutucu Sıvısı (DEAC) ve Cat Uzun Ömürlü Soğutucu Sıvı (ELC) geri dönüştürülebilir. Daha fazla bilgi için Cat temsilcinize danışın.
- Cat Bio HYDO™ Advanced, AB Ecolabel onaylı biyolojik olarak ayrışabilir bir hidrolik yağdır.
- Ek sıvıların mevcut olması muhtemeldir; tam sıvı önerileri ve bakım aralıkları için lütfen Kullanma ve Bakım Kılavuzuna veya Uygulama ve Kurulum kılavuzuna bakın.

Özellikler ve Teknoloji

- Aşağıdaki özellikler ve teknoloji, yakıt tasarrufuna ve/veya karbon azaltımına katkıda bulunabilir. Özellikler değişebilir. Ayrıntılar için Cat temsilcinize danışın.
 - Sürekli değişken şanzımanın, motor sisteminin, hidrolik sistemin ve soğutma sisteminin mükemmel entegrasyonu performansı ve yakıt verimliliğini artırır
 - Otomatik rölantideyken motor kapatma sistemi, rölanti saatlerini azaltır
 - Otomatik Cat rejenerasyon sistemi, Dizel Partikül Filtre'li (DPF) Cat Temiz Emisyon Modülü (CEM) ve Dizel Egzoz Sıvısı (DEF) depo ve pompası
 - Otomatik Ayarlı Lastiklere sahip otomatik kazma özelliği, tutarlı, yüksek kova dolum faktörleri sağlar
 - Uzatılmış bakım aralıkları sıvı ve filtre tüketimini azaltır

Geri Dönüşüm

- Makinelerde bulunan malzemeler yaklaşık ağırlık yüzdeleri ile aşağıdaki şekilde sınıflandırılmıştır. Ürün konfigürasyonlarındaki farklılıklar nedeniyle, aşağıdaki tablodaki değerler değişebilir.

Malzeme Tipi	Ağırlık Yüzdesi
Çelik	%67,20
Demir	%18,36
Demirsiz Metal	%2,20
Karışık Metal	%0,25
Karışık Metal ve Metal Olmayan Maddeler	% 0,54
Plastik	%1,05
Kauçuk	%5,74
Karışık, Metal Olmayan Maddeler	%0,02
Sıvı	%1,91
Diğer	%2,73
Sınıflandırılmayanlar	%0
Toplam	%100

- Daha yüksek geri dönüştürülebilirlik oranına sahip bir makine, değerli doğal kaynakların daha verimli kullanılmasını sağlar ve ürünün Ömür Sonu değerini artırır. ISO 16714'e (Hafriyat makineleri – Geri dönüştürülebilirlik ve geri kazanılabilirlik – Terminoloji ve hesaplama yöntemi) göre geri dönüştürülebilirlik oranı; yeni makinenin potansiyel olarak geri dönüştürülebilir, yeniden kullanılabilir veya her ikisi birden yapılabilen kütesinin yüzdesi (yüzde olarak kütle oranı) olarak tanımlanır.

Malzeme listesindeki tüm parçalar, önce ISO 16714 ve Japonya CEMA (İnşaat Ekipmanları Üreticileri Birliği) standartlarında tanımlanan bir komponent listesine dayalı olarak, komponent tipine göre değerlendirilir. Kalan parçalar, malzeme türüne göre geri dönüştürülebilirlik açısından ayrıca değerlendirilir.

Ürün konfigürasyonlarındaki farklılıklar nedeniyle, aşağıdaki tablodaki değer değişebilir.

Geri dönüştürülebilirlik – %98



972 XE

Atık ve Hurda Elleçleyici

Cat® 972 XE Tekerlekli Yükleyici Atık ve Hurda Elleçleyici paketi, aktarma istasyonlarında, geri dönüşüm depolarında, hurda sahalarında ve yıkım sahalarında çalışmak için gerekli korumayı ve takviyeyi barındırır.

Kanıtlanmış Güvenilirlik

- Cat C9.3B motor kendini kanıtlamış elektronik sistemlerin, yakıt ve hava sistemlerinin birleşimiyle yüksek güç yoğunluğu sunar.
- Otomatik Cat rejenerasyon sistemi, Dizel Partikül Filtre'li (DPF) Cat Temiz Emisyon Modülü (CEM) ve Dizel Egzoz Sıvısı (DEF) depo ve pompası ile donatılmıştır.
- Elektrikli yakıt besleme pompasına, yakıt-su ayırıcısına ve ikincil yakıt filtresine sahiptir.
- Titiz komponent tasarımı ve makine onay süreçleri benzersiz bir güvenilirlik ve uzun çalışma süreleri ortaya çıkarmıştır.

Dayanıklılık

- Atık ve Hurda Elleçleyici Paketi, yatırımınızı korumak ve molozların ekipman valfi ile motor bölmelerine girmesini önlemek için makinenin etrafına ilave çelik korumalar ekler.
- Ağır hizmet tipi çelik kablo alt basamakları, en zor koşullara bile dayanıklıdır.
- Ağır hizmet tipi şanzıman ve akslar, atık ve hurda uygulamalarının üstesinden gelecek şekilde tasarlanmıştır.

Üstün Yakıt Verimliliği ve Üretkenlik

- Önceki Cat modeline kıyasla %35'e kadar daha iyi yakıt verimliliği.
- Cat sürekli değişken şanzımanının, motor sisteminin, hidrolik sistemin, şanzımanın ve soğutma sisteminin mükemmel entegrasyonu ciddi ölçüde daha yüksek bir performans ve yakıt verimliliği ortaya çıkarmaktadır.
- Tork konvertörünün ortadan kaldırılması, motor devrinin ve makine hızının bağımsız olarak kontrol edilebilmesine olanak tanıyarak verimli kazma, hassas kontrol ve kolay kullanım sağlar.
- Daha düşük nominal motor devri, komponent aşınmasını ve çalışma gürültüsünü azaltır.
- Opsiyonel yüksek kaldırma bağlantısı, ek boşaltma yüksekliği sağlar.
- Ek işlevler gerektiren ataşmanlar için opsiyonel 3. ve 4. valf hidrolikleri mevcuttur.
- Opsiyonel değişken eğimli fan ve yoğun moloz soğutma petekleri, peteklere moloz girmesini önler.

Güvenlik Özellikleri

- Arka görüş kamerası, makinenin arkasındaki görüş alanını iyileştirerek güvenli ve kendinizden emin şekilde çalışmanıza yardımcı olur.
- Opsiyonel Çoklu (360°) görüş sistemi, operatöre makinenin çevresini sürekli izleyebilmesinde yardımcı olur.
- Opsiyonel Cat Detect radar teknolojisi, çalışma ortamını izleyerek farkındalığı artırır ve operatörü tehlikelere karşı uyarır.
- Kabine geniş bir kapıdan girilir; uzaktan kapı açma seçeneği ve merdiven tarzı basamaklar dengeyi artırır.
- Zeminden tavana ön cam, entegre tespit aynalı büyük aynalar ve arka görüş kamerası sektör lideri bir çepeçevre görüş açısı sunmaktadır.

Daha Az Bakım Süresi ve Maliyet

- Daha uzun sıvı ve filtre değişimi aralıkları, bakım maliyetlerini %20'ye kadar azaltır.
- Opsiyonel türbin tipi motor ön hava filtresi, hava filtresinin ömrünü uzatır.
- Uzaktan Arıza Giderme, sorunları hızla teşhis edip işe geri dönebilmenize yardımcı olmak için makine ile temsilcinin servis departmanı arasında bağlantı kurabilir.
- Remote Flash; optimum performans için makinenizin yazılımının güncel kalmasını sağlamak amacıyla takviminize uygun olarak çalışır.
- Cat Uygulaması; filo konumunu, saatlerini ve bakım planlarını yönetmenize yardımcı olur. Ayrıca, sizi gerekli bakım konusunda uyarır ve yerel Cat temsilcinizden servis talep etmenize olanak tanır.
- Tek parça yatırılabilir kaput, motor bölmesine hızla ve kolayca erişilmesini sağlar.

Tamamen Yenilenen Kabinde Konforlu Çalışın

- Karbon kabin hava filtresi, kabindeki kokuları azaltır.
- Opsiyonel takviyeli kabin ön filtresi, gelen havayı filtreler ve kabine basınç uygular.
- Geliştirilmiş operatör konforu için yeni nesil, kolayca ayarlanabilen koltuk ve süspansiyon. Üç trim seviyesinde satılmaktadır ve 4 noktalı donanımla donatılabilir.
- Yeni kabin içi gösterge paneli ve yüksek çözünürlüklü dokunmatik ekranlar kolay kullanılır, sezgisel ve kullanıcı dostudur.
- Ses yalıtımı, keçeler ve viskoz kabin bağlantıları, daha sessiz bir çalışma ortamı için gürültüyü ve titreşimi azaltır.
- Koltuğa monte elektro-hidrolik kumanda kollu direksiyon sistemi, hassas kontrol sağlar ve kol yorgunluğunu büyük ölçüde azaltması sayesinde mükemmel bir konfor ve doğru iş çıkarma imkanı sunar. HMU direksiyon da mevcuttur.

972 XE Atık ve Hurda Elleçleyici Teknik Özellikleri

972 XE Atık ve Hurda Elleçleyici Özellikleri

1. Cama darbe direnci sağlamak için opsiyonel pencere koruması
2. Çelik korumalar eklenen elemanlar arasında karter, güç aktarma sistemi, ön şasi, çeki topuzu, direksiyon silindiri, servis merkezi, kabin, platform, ekipman valf kapağı ve yatırma silindiri bulunur
3. Karbon kabin hava filtresi yoğun kokuları giderir
4. Opsiyonel takviyeli kabin ön filtresi, kabin filtresinin ömrünü uzatmaya yardımcı olur ve kabinin basınçlı kalmasını sağlar
5. Çok çeşitli ataşmanları kumanda etmek için opsiyonel 3. ve 4. valf hidrolikleri mevcuttur
6. Çok çeşitli Cat atık ve hurda ataşmanları

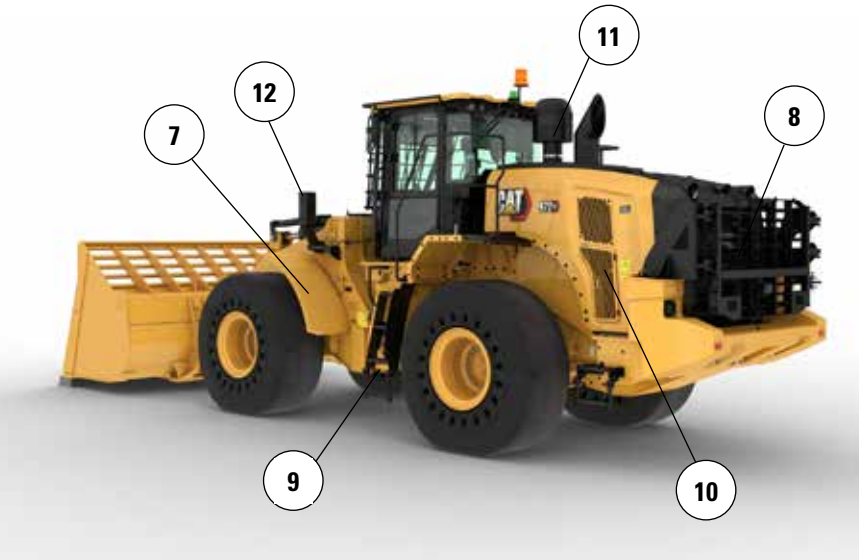
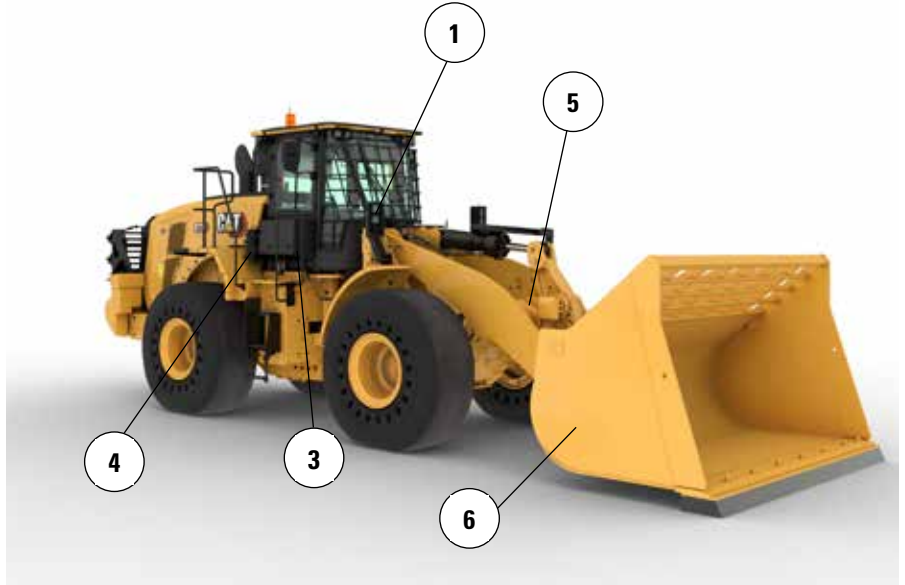

7. Dar yapılı ön çelik çamurluklar, ön camın temiz kalmasını sağlar ve ilave koruma sunmak için lastiğin dış kenarının içerisine takılır
8. Opsiyonel arka koruma, arka ızgara ve soğutma paketini darbelere karşı korur
9. Ağır hizmet tipi çelik kablo alt basamakları, en zor koşullara bile dayanıklıdır
10. Opsiyonel değişken eğimli fan ve yoğun moloz soğutma petekleri, soğutma paketinin temiz kalmasını sağlar
11. Atık ekranı seçeneğine sahip opsiyonel türbin tipi motor ön hava filtresi, hava filtresini ömrünü uzatmaya yardımcı olur
12. Muhafazalı ön lambalar, ilave koruma için şasiye yakın konumlandırılır

13. Alt ön şasi koruması, önemli güç aktarma sistemi komponentlerini korur ve atıkların ön şasi bölümüne girmesini önler
14. Güç aktarma sistemi koruması, şanzımanı korur ve atıkların motor bölümüne girmesini önlemeye yardımcı olur
15. Alt hidrolik servis merkezi koruması, şanzıman filtresini korur ve atıkların servis merkezine girmesini önler
16. Arka karter ve platform korumaları, atık ve moloz girmesini önler

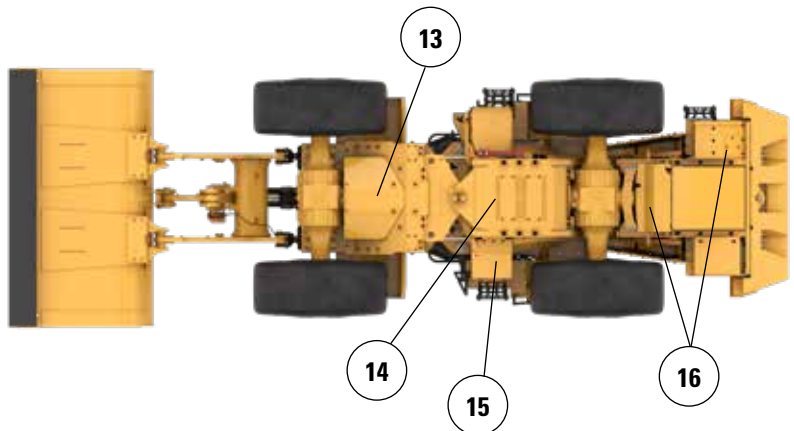

972 XE Atık ve Hurda Elleçleyici Teknik Özellikleri

Lastik Seçenekleri

Lastik Markası	BRAWLER HPS SMOOTH	BRAWLER HPS TRACTION	BRIDGESTONE	MICHELIN	MAXAM
Lastik Boyutu	26.5R25	26.5R25	26.5R25	26.5R25	26.5R25
Lastik Sırtı Tipi	Geçerli değil	Geçerli değil	L3	L3	L3
Lastik Sırtı Düzeni	DÜZGÜN	ÇEKİŞ	VJT	XHA2	MS302
Muhafaza Gücü	Geçerli değil	Geçerli değil	*	**	**
Lastikler Üzerindeki Genişlik - Maksimum (boş)*	2.959 mm 9 ft 9 inç	2.959 mm 9 ft 9 inç	2.988 mm 9 ft 10 inç	2.997 mm 9 ft 10 inç	2.964 mm 9 ft 9 inç
Lastikler Üzerindeki Genişlik - Maksimum (yüklenmiş)*	2.968 mm 9 ft 9 inç	2.968 mm 9 ft 9 inç	3.011 mm 9 ft 11 inç	3.020 mm 9 ft 11 inç	2.942 mm 9 ft 8 inç
Dikey Boyutlardaki Değişiklik (ön ve arka ortalaması)		-3 mm -0,1 inç	-40 mm -1,6 inç	-54 mm -2,1 inç	-26 mm -1 inç
Yatay Uzanmadaki Değişiklik		0 mm 0 inç	-11 mm -0,4 inç	-8 mm -0,3 inç	-18 mm -0,7 inç
Lastiklerin Dışına Mesafe Dönüşündeki Değişiklik		0 mm 0 inç	43 mm 1,7 inç	52 mm 2,1 inç	-27 mm -1 inç
Lastiklerin İçine Mesafe Dönüşündeki Değişiklik		0 mm 0 inç	-43 mm -1,7 inç	-52 mm -2,1 inç	27 mm 1 inç
Çalışma Ağırlığındaki Değişiklik (Balast olmadan)		-224 kg -494 lb	-4.300 kg -9,482 lb	-4.464 kg -9.843 lb	-4.316 kg -9.517 lb
Statik Devirme Yükündeki Değişiklik - Düz		-153 kg -338 lb	-2.946 kg -6.495 lb	-3.058 kg -6.743 lb	-2.956 kg -6.519 lb
Statik Devirme Yükündeki Değişiklik - Belden Kırmalı		-136 kg -299 lb	-2.602 kg -5.736 lb	-2.701 kg -5.955 lb	-2.611 kg -5.758 lb
Arka Aks Salınım Açısı	±8 derece	±8 derece	±13 derece	±13 derece	±13 derece
Maksimum Tek Tekerlek Yükselişi ve Düşüşü	310 mm 1 ft 1 inç	310 mm 1 ft 1 inç	502 mm 1 ft 8 inç	502 mm 1 ft 8 inç	502 mm 1 ft 8 inç

*Genişlik, lastik çıkıntısı üzerindedir ve lastik büyümesini içerir.

972 XE Atık ve Hurda Elleçleyici Teknik Özellikleri

Çalışma Teknik Özellikleri – Kovalar (devam)

Bağlantı		Standart Bağlantı					
Kova Tipi		Genel Amaçlı – Pimli					
Kenar Tipi		Cıvata Bağlantılı			Cıvata Bağlantılı		
		Kesici Kenarlar	Tırnaklar ve Segmentler	Uçlar	Kesici Kenarlar	Tırnaklar ve Segmentler	Uçlar
Kapasite – Azami	m ³	4,20	4,20	4,00	4,80	4,80	4,60
	yd ³	5,50	5,50	5,25	6,25	6,25	6,00
Kapasite: %110 Doldurma Faktöründe Azami	m ³	4,60	4,60	4,40	5,30	5,30	5,10
	yd ³	6,00	6,00	5,75	7,00	7,00	6,75
Genişlik	mm	3.220	3.271	3.271	3.220	3.271	3.271
	ft/inç	10 ft 6 inç	10 ft 8 inç	10 ft 8 inç	10 ft 6 inç	10 ft 8 inç	10 ft 8 inç
16† Maksimum Kaldırmada ve 45° Tahliyede Boşaltma Açıklığı	mm	3.262	3.108	3.108	3.191	3.036	3.036
	ft/inç	10 ft 8 inç	10 ft 2 inç	10 ft 2 inç	10 ft 5 inç	9 ft 11 inç	9 ft 11 inç
17† Maksimum Kaldırma ve 45° Açılı Boşaltmada Uzanma	mm	1.305	1.443	1.443	1.365	1.501	1.501
	ft/inç	4 ft 3 inç	4 ft 8 inç	4 ft 8 inç	4 ft 5 inç	4 ft 11 inç	4 ft 11 inç
Seviye Kaldırma Kolunda ve Kova Seviyesinde Uzanma	mm	2.928	3.133	3.133	3.022	3.227	3.227
	ft/inç	9 ft 7 inç	10 ft 3 inç	10 ft 3 inç	9 ft 10 inç	10 ft 7 inç	10 ft 7 inç
A† Kazı Derinliği	mm	66	66	36	66	66	36
	inç	2,6 inç	2,6 inç	1,4 inç	2,6 inç	2,6 inç	1,4 inç
12† Toplam Uzunluk	mm	8.873	9.097	9.097	8.967	9.191	9.191
	ft/inç	29 ft 2 inç	29 fit 11 inç	29 fit 11 inç	29 fit 6 inç	30 ft 2 inç	30 ft 2 inç
B† Maksimum Kaldırmada Kova Dahil Toplam Yükseklik	mm	5.974	5.974	5.974	6.068	6.068	6.068
	ft/inç	19 ft 8 inç	19 ft 8 inç	19 ft 8 inç	19 fit 11 inç	19 fit 11 inç	19 fit 11 inç
Kova Taşıma Konumundayken Yükleyici Mesafe Dönüşü Yarıçapı	mm	7.583	7.672	7.672	7.608	7.697	7.697
	ft/inç	24 ft 11 inç	25 ft 3 inç	25 ft 3 inç	25 ft 0 inç	25 ft 4 inç	25 ft 4 inç
Statik Devirme Yüğü, Düz (Lastik sapması ile)	kg	18.905	18.721	18.974	18.817	18.631	20.898
	lb	41.685	41.280	41.838	41.491	41.081	46.079
Statik Devirme Yüğü, Düz (Lastik sapması yok)	kg	20.180	19.994	20.251	20.108	19.920	22.590
	lb	44.477	44.068	44.633	44.318	43.903	49.788
Statik Devirme Yüğü, Belden Kırmalı (Lastik sapması ile)	kg	17.194	17.010	17.252	17.111	16.926	18.987
	lb	37.913	37.508	38.040	37.730	37.321	41.867
Statik Devirme Yüğü, Belden Kırmalı (Lastik sapması yok)	kg	18.472	18.287	18.530	18.405	18.217	20.669
	lb	40.714	40.304	40.841	40.566	40.151	45.554
Koparma Kuvveti (§)	kN	209	208	223	196	194	207
	lbf	47.155	46.862	50.119	44.044	43.750	46.637
Çalışma Ağırlığı*	kg	28.499	28.637	28.474	28.488	28.626	28.462
	lb	62.812	63.115	62.756	62.786	63.090	62.730

* Gösterilen statik devirme yükleri ve çalışma ağırlıkları; Brawler 26,5X25 Smooth dolgu lastikler, dolu sıvılar, operatör, kabin ön filtresi, arka korumayla güçlendirilmiş arka ağırlık (1.300 kg), ön korumalı düz cam, endüstriyel paket, sarsıntısız yürüyüş sistemi, standart çalıştırma, dar çamurluklar, türbin tipi motor ön filtresi, Product Link, otomatik diferansiyel kilit aksları (ön/arka), güç aktarma sistemi koruması, standart direksiyon, endüstriyel ses yalıtımı ve değişken eğimli fan bulunan makine konfigürasyonunu temel alır.

† Boyut çizimleri ile gösterilen çizim.

(§) ISO 14397-2:2007 uyarınca, kova pimi pivot noktası konumundayken kesici kenarın ucunun arkası 100 mm (4 inç) olarak ölçülmüştür.

(Lastik sapması ile) Hesaplamalar ile testler arasında %2 doğrulama gerektiren ISO 14397-1:2007 Bölüm 1 - 6 ile tam uyumluluk.

(Lastik sapması yok) ISO 14397-1:2007 Bölüm 1 - 5 ile uyumluluk.

Diğer kovalar mevcuttur ve teklifler bölgeden bölgeye değişiklik gösterebilir. Daha fazla bilgi için bölgenizdeki Cat Temsilcisine başvurun.

972 XE Atık ve Hurda Elleçleyici Teknik Özellikleri

Çalışma Teknik Özellikleri – Kovalar (devam)

Bağlantı	Standart Bağlantı							
Kova Tipi	Genel Amaçlı – Pimli							
Kenar Tipi		Cıvata Bağlantılı Kesici Kenarlar			Uçlar	Cıvata Bağlantılı Kesici Kenarlar		
		Tırnaklar ve Segmentler				Tırnaklar ve Segmentler		
Kapasite – Azami	m ³	4,60	4,60	4,40	5,00	5,00	4,80	
	yd ³	6,00	6,00	5,75	6,50	6,50	6,25	
Kapasite: %110 Doldurma Faktöründe Azami	m ³	5,10	5,10	4,80	5,50	5,50	5,30	
	yd ³	6,75	6,75	6,25	7,25	7,25	7,00	
Genişlik	mm	3.220	3.271	3.271	3.220	3.271	3.271	
	ft/inç	10 ft 6 inç	10 ft 8 inç	10 ft 8 inç	10 ft 6 inç	10 ft 8 inç	10 ft 8 inç	
16† Maksimum Kaldırmada ve 45° Tahliyede Boşaltma Açıklığı	mm	3.224	3.070	3.070	3.174	3.019	3.019	
	ft/inç	10 ft 6 inç	10 ft 0 inç	10 ft 0 inç	10 ft 4 inç	9 ft 10 inç	9 ft 10 inç	
17† Maksimum Kaldırma ve 45° Açılı Boşaltmada Uzanma	mm	1.336	1.473	1.473	1.380	1.516	1.516	
	ft/inç	4 ft 4 inç	4 ft 9 inç	4 ft 9 inç	4 ft 6 inç	4 ft 11 inç	4 ft 11 inç	
Seviye Kaldırma Kolunda ve Kova Seviyesinde Uzanma	mm	2.977	3.182	3.182	3.045	3.250	3.250	
	ft/inç	9 ft 9 inç	10 ft 5 inç	10 ft 5 inç	9 ft 11 inç	10 ft 7 inç	10 ft 7 inç	
A† Kazı Derinliği	mm	66	66	36	66	66	36	
	inç	2,6 inç	2,6 inç	1,4 inç	2,6 inç	2,6 inç	1,4 inç	
12† Toplam Uzunluk	mm	8.922	9.146	9.146	8.990	9.214	9.214	
	ft/inç	29 fit 4 inç	30 fit 1 inç	30 fit 1 inç	29 fit 6 inç	30 fit 3 inç	30 fit 3 inç	
B† Maksimum Kaldırmada Kova Dahil Toplam Yükseklik	mm	6.232	6.232	6.232	6.321	6.321	6.321	
	ft/inç	20 ft 6 inç	20 ft 6 inç	20 ft 6 inç	20 ft 9 inç	20 ft 9 inç	20 ft 9 inç	
Kova Taşıma Konumundayken Yükleyici Mesafe Dönüşü Yarıçapı	mm	7.596	7.685	7.685	7.615	7.704	7.704	
	ft/inç	25 ft 0 inç	25 ft 3 inç	25 ft 3 inç	25 ft 0 inç	25 ft 4 inç	25 ft 4 inç	
Statik Devirme Yüğü, Düz (Lastik sapması ile)	kg	18.792	18.607	18.867	18.916	18.729	18.969	
	lb	41.436	41.029	41.601	41.710	41.298	41.826	
Statik Devirme Yüğü, Düz (Lastik sapması yok)	kg	20.077	19.890	20.152	20.209	20.020	20.261	
	lb	44.250	43.838	44.415	44.541	44.124	44.656	
Statik Devirme Yüğü, Belden Kırmalı (Lastik sapması ile)	kg	17.084	16.900	17.146	17.210	17.024	17.251	
	lb	37.671	37.264	37.807	37.949	37.538	38.039	
Statik Devirme Yüğü, Belden Kırmalı (Lastik sapması yok)	kg	18.372	18.186	18.433	18.506	18.317	18.545	
	lb	40.494	40.082	40.627	40.787	40.371	40.874	
Koparma Kuvveti (§)	kN	202	200	214	198	197	210	
	lbf	45.450	45.156	48.209	44.603	44.309	47.188	
Çalışma Ağırlığı*	kg	28.560	28.698	28.534	28.601	28.739	28.575	
	lb	62.945	63.249	62.889	63.035	63.339	62.979	

* Gösterilen statik devirme yükleri ve çalışma ağırlıkları; Brawler 26.5X25 Smooth dolgu lastikler, dolu sıvılar, operatör, kabin ön filtresi, arka korumayla güçlendirilmiş arka ağırlık (1.300 kg), ön korumalı düz cam, endüstriyel paket, sarsıntısız yürüyüş sistemi, standart çalıştırma, dar çamurluklar, türbin tipi motor ön filtresi, Product Link, otomatik diferansiyel kilit aksları (ön/arka), güç aktarma sistemi koruması, standart direksiyon, endüstriyel ses yalıtımı ve değişken eğimli fan bulunan makine konfigürasyonunu temel alır.

† Boyut çizimleri ile gösterilen çizim.

(§) ISO 14397-2:2007 uyarınca, kova pimi pivot noktası konumundayken kesici kenarın ucunun arkası 100 mm (4 inç) olarak ölçülmüştür.

(Lastik sapması ile) Hesaplamalar ile testler arasında %2 doğrulama gerektiren ISO 14397-1:2007 Bölüm 1 - 6 ile tam uyumluluk.

(Lastik sapması yok) ISO 14397-1:2007 Bölüm 1 - 5 ile uyumluluk.

Diğer kovalar mevcuttur ve teklifler bölgeden bölgeye değişiklik gösterebilir. Daha fazla bilgi için bölgenizdeki Cat Temsilcisine başvurun.

972 XE Atık ve Hurda Elleçleyici Teknik Özellikleri

Çalışma Teknik Özellikleri – Kovalar (devam)

Bağlantı		Standart Bağlantı					
Kova Tipi		Genel Amaçlı – Pimli			Genel Amaçlı – Kancalı – Fusion		
Kenar Tipi		Cıvata Bağlantılı		Tırnaklar ve Segmentler	Uçlar	Cıvata Bağlantılı	
		Kesici Kenarlar				Kesici Kenarlar	
Kapasite – Azami	m ³	4,40	4,40	4,20	4,20	4,20	4,00
	yd ³	5,75	5,75	5,50	5,50	5,50	5,25
Kapasite: %110 Doldurma Faktöründe Azami	m ³	4,80	4,80	4,60	4,60	4,60	4,40
	yd ³	6,25	6,25	6,00	6,00	6,00	5,75
Genişlik	mm	3.220	3.271	3.271	3.220	3.271	3.271
	ft/inç	10 ft 6 inç	10 ft 8 inç	10 ft 8 inç	10 ft 6 inç	10 ft 8 inç	10 ft 8 inç
16† Maksimum Kaldırmada ve 45° Tahliyede Boşaltma Açıklığı	mm	3.266	3.113	3.113	3.232	3.078	3.078
	ft/inç	10 ft 8 inç	10 ft 2 inç	10 ft 2 inç	10 ft 7 inç	10 ft 1 inç	10 ft 1 inç
17† Maksimum Kaldırma ve 45° Açılı Boşaltmada Uzanma	mm	1.300	1.438	1.438	1.340	1.477	1.477
	ft/inç	4 ft 3 inç	4 ft 8 inç	4 ft 8 inç	4 ft 4 inç	4 fit 10 inç	4 fit 10 inç
Seviye Kaldırma Kolunda ve Kova Seviyesinde Uzanma	mm	2.921	3.126	3.126	2.973	3.178	3.178
	ft/inç	9 ft 7 inç	10 ft 3 inç	10 ft 3 inç	9 ft 9 inç	10 ft 5 inç	10 ft 5 inç
A† Kazı Derinliği	mm	66	66	36	66	66	36
	inç	2,6 inç	2,6 inç	1,4 inç	2,6 inç	2,6 inç	1,4 inç
12† Toplam Uzunluk	mm	8.866	9.090	9.090	8.918	9.143	9.143
	ft/inç	29 ft 2 inç	29 ft 10 inç	29 ft 10 inç	29 fit 4 inç	30 ft 0 inç	30 ft 0 inç
B† Maksimum Kaldırmada Kova Dahil Toplam Yükseklik	mm	6.267	6.267	6.267	6.073	6.073	6.073
	ft/inç	20 ft 7 inç	20 ft 7 inç	20 ft 7 inç	20 ft 0 inç	20 ft 0 inç	20 ft 0 inç
Kova Taşıma Konumundayken Yükleyici Mesafe Dönüşü Yarıçapı	mm	7.581	7.670	7.670	7.612	7.705	7.705
	ft/inç	24 ft 11 inç	25 ft 2 inç	25 ft 2 inç	25 ft 0 inç	25 ft 4 inç	25 ft 4 inç
Statik Devirme Yüğü, Düz (Lastik sapması ile)	kg	18.953	18.769	19.021	18.390	18.207	18.564
	lb	41.791	41.386	41.941	40.550	40.147	40.933
Statik Devirme Yüğü, Düz (Lastik sapması yok)	kg	20.241	20.055	20.310	19.654	19.469	19.840
	lb	44.611	44.201	44.763	43.319	42.910	43.728
Statik Devirme Yüğü, Belden Kırmalı (Lastik sapması ile)	kg	17.238	17.054	17.293	16.697	16.513	16.857
	lb	38.009	37.603	38.130	36.816	36.412	37.170
Statik Devirme Yüğü, Belden Kırmalı (Lastik sapması yok)	kg	18.528	18.342	18.583	17.964	17.779	18.136
	lb	40.836	40.426	40.959	39.593	39.184	39.973
Koparma Kuvveti (§)	kN	210	209	224	202	201	215
	lbf	47.385	47.092	50.378	45.582	45.289	48.356
Çalışma Ağırlığı*	kg	28.505	28.643	28.479	28.874	29.011	28.848
	lb	62.824	63.128	62.768	63.637	63.941	63.581

* Gösterilen statik devirme yükleri ve çalışma ağırlıkları; Brawler 26.5X25 Smooth dolgu lastikler, dolu sıvılar, operatör, kabin ön filtresi, arka korumayla güçlendirilmiş arka ağırlık (1.300 kg), ön korumalı düz cam, endüstriyel paket, sarsıntısız yürüyüş sistemi, standart çalıştırma, dar çamurluklar, türbin tipi motor ön filtresi, Product Link, otomatik diferansiyel kilit aksları (ön/arka), güç aktarma sistemi koruması, standart direksiyon, endüstriyel ses yalıtımı ve değişken eğimli fan bulunan makine konfigürasyonunu temel alır.

† Boyut çizimleri ile gösterilen çizim.

(§) ISO 14397-2:2007 uyarınca, kova pimi pivot noktası konumundayken kesici kenarın ucunun arkası 100 mm (4 inç) olarak ölçülmüştür.

(Lastik sapması ile) Hesaplamalar ile testler arasında %2 doğrulama gerektiren ISO 14397-1:2007 Bölüm 1 - 6 ile tam uyumluluk.

(Lastik sapması yok) ISO 14397-1:2007 Bölüm 1 - 5 ile uyumluluk.

Diğer kovalar mevcuttur ve teklifler bölgeden bölgeye değişiklik gösterebilir. Daha fazla bilgi için bölgenizdeki Cat Temsilcisine başvurun.

972 XE Atık ve Hurda Elleçleyici Teknik Özellikleri

Çalışma Teknik Özellikleri – Kovalar (devam)

Bağlantı	Standart Bağlantı						
Kova Tipi	Genel Amaçlı – Kancalı – Fusion						
Kenar Tipi		Cıvata Bağlantılı			Cıvata Bağlantılı		
		Kesici Kenarlar	Tırnaklar ve Segmentler	Uçlar	Kesici Kenarlar	Tırnaklar ve Segmentler	Uçlar
Kapasite – Azami	m ³	4,60	4,60	4,40	4,80	4,80	4,60
	yd ³	6,00	6,00	5,75	6,25	6,25	6,00
Kapasite: %110 Doldurma Faktöründe Azami	m ³	5,10	5,10	4,80	5,30	5,30	5,10
	yd ³	6,75	6,75	6,25	7,00	7,00	6,75
Genişlik	mm	3.220	3.271	3.271	3.220	3.271	3.271
	ft/inç	10 ft 6 inç	10 ft 8 inç	10 ft 8 inç	10 ft 6 inç	10 ft 8 inç	10 ft 8 inç
16† Maksimum Kaldırmada ve 45° Tahliyede Boşaltma Açıklığı	mm	3.194	3.040	3.040	3.167	3.012	3.012
	ft/inç	10 ft 5 inç	9 ft 11 inç	9 ft 11 inç	10 ft 4 inç	9 ft 10 inç	9 ft 10 inç
17† Maksimum Kaldırma ve 45° Açılı Boşaltmada Uzanma	mm	1.370	1.508	1.508	1.392	1.528	1.528
	ft/inç	4 ft 5 inç	4 ft 11 inç	4 ft 11 inç	4 ft 6 inç	5 ft 0 inç	5 ft 0 inç
Seviye Kaldırma Kolunda ve Kova Seviyesinde Uzanma	mm	3.023	3.228	3.228	3.058	3.263	3.263
	ft/inç	9 ft 11 inç	10 ft 7 inç	10 ft 7 inç	10 ft 0 inç	10 ft 8 inç	10 ft 8 inç
A† Kazı Derinliği	mm	66	66	36	66	66	36
	inç	2,6 inç	2,6 inç	1,4 inç	2,6 inç	2,6 inç	1,4 inç
12† Toplam Uzunluk	mm	8.968	9.192	9.192	9.003	9.227	9.227
	ft/inç	29 fit 6 inç	30 fit 2 inç	30 fit 2 inç	29 fit 7 inç	30 fit 4 inç	30 fit 4 inç
B† Maksimum Kaldırmada Kova Dahil Toplam Yükseklik	mm	6.248	6.248	6.248	6.307	6.307	6.307
	ft/inç	20 ft 6 inç	20 ft 6 inç	20 ft 6 inç	20 ft 9 inç	20 ft 9 inç	20 ft 9 inç
Kova Taşıma Konumundayken Yükleyici Mesafe Dönüşü Yarıçapı	mm	7.626	7.720	7.720	7.636	7.730	7.730
	ft/inç	25 fit 1 inç	25 ft 4 inç	25 ft 4 inç	25 fit 1 inç	25 ft 5 inç	25 ft 5 inç
Statik Devirme Yüğü, Düz (Lastik sapması ile)	kg	18.242	18.057	18.414	18.234	18.048	18.403
	lb	40.223	39.816	40.602	40.205	39.796	40.579
Statik Devirme Yüğü, Düz (Lastik sapması yok)	kg	19.515	19.329	19.699	19.513	19.325	19.695
	lb	43.012	42.601	43.418	43.007	42.594	43.409
Statik Devirme Yüğü, Belden Kırmalı (Lastik sapması ile)	kg	16.551	16.366	16.710	16.543	16.358	16.700
	lb	36.494	36.088	36.845	36.477	36.069	36.824
Statik Devirme Yüğü, Belden Kırmalı (Lastik sapması yok)	kg	17.827	17.641	17.998	17.825	17.638	17.995
	lb	39.291	38.880	39.669	39.288	38.874	39.661
Koparma Kuvveti (§)	kN	195	194	206	190	189	201
	lbf	43.909	43.615	46.493	42.866	42.572	45.331
Çalışma Ağırlığı*	kg	28.974	29.112	28.949	28.969	29.107	28.944
	lb	63.858	64.162	63.803	63.848	64.152	63.792

* Gösterilen statik devirme yükleri ve çalışma ağırlıkları; Brawler 26.5X25 Smooth dolgu lastikler, dolu sıvılar, operatör, kabin ön filtresi, arka korumayla güçlendirilmiş arka ağırlık (1.300 kg), ön korumalı düz cam, endüstriyel paket, sarsıntısız yürüyüş sistemi, standart çalıştırma, dar çamurluklar, türbin tipi motor ön filtresi, Product Link, otomatik diferansiyel kilit aksları (ön/arka), güç aktarma sistemi koruması, standart direksiyon, endüstriyel ses yalıtımı ve değişken eğimli fan bulunan makine konfigürasyonunu temel alır.

† Boyut çizimleri ile gösterilen çizim.

(§) ISO 14397-2:2007 uyarınca, kova pimi pivot noktası konumundayken kesici kenarın ucunun arkası 100 mm (4 inç) olarak ölçülmüştür.

(Lastik sapması ile) Hesaplamalar ile testler arasında %2 doğrulama gerektiren ISO 14397-1:2007 Bölüm 1 - 6 ile tam uyumluluk.

(Lastik sapması yok) ISO 14397-1:2007 Bölüm 1 - 5 ile uyumluluk.

Diğer kovalar mevcuttur ve teklifler bölgeden bölgeye değişiklik gösterebilir. Daha fazla bilgi için bölgenizdeki Cat Temsilcisine başvurun.

972 XE Atık ve Hurda Elleçleyici Teknik Özellikleri

Çalışma Teknik Özellikleri – Kovalar (devam)

Bağlantı		Standart Bağlantı					
Kova Tipi		Genel Amaçlı – Kancalı – Fusion					
Kenar Tipi		Cıvata Bağlantılı			Cıvata Bağlantılı		
		Kesici Kenarlar	Tırnaklar ve Segmentler	Uçlar	Kesici Kenarlar	Tırnaklar ve Segmentler	Uçlar
Kapasite – Azami	m ³	5,00	5,00	4,80	4,40	4,40	4,20
	yd ³	6,50	6,50	6,25	5,75	5,75	5,50
Kapasite: %110 Doldurma Faktöründe Azami	m ³	5,50	5,50	5,30	4,80	4,80	4,60
	yd ³	7,25	7,25	7,00	6,25	6,25	6,00
Genişlik	mm	3.220	3.271	3.271	3.220	3.271	3.271
	ft/inç	10 ft 6 inç	10 ft 8 inç	10 ft 8 inç	10 ft 6 inç	10 ft 8 inç	10 ft 8 inç
16† Maksimum Kaldırmada ve 45° Tahliyede Boşaltma Açıklığı	mm	3.143	2.988	2.988	3.237	3.084	3.084
	ft/inç	10 ft 3 inç	9 ft 9 inç	9 ft 9 inç	10 ft 7 inç	10 ft 1 inç	10 ft 1 inç
17† Maksimum Kaldırma ve 45° Açılı Boşaltmada Uzanma	mm	1.413	1.549	1.549	1.335	1.473	1.473
	ft/inç	4 ft 7 inç	5 ft 1 inç	5 ft 1 inç	4 ft 4 inç	4 fit 10 inç	4 fit 10 inç
Seviye Kaldırma Kolunda ve Kova Seviyesinde Uzanma	mm	3.090	3.295	3.295	2.966	3.171	3.171
	ft/inç	10 ft 1 inç	10 ft 9 inç	10 ft 9 inç	9 ft 8 inç	10 ft 4 inç	10 ft 4 inç
A† Kazı Derinliği	mm	66	66	36	66	66	36
	inç	2,6 inç	2,6 inç	1,4 inç	2,6 inç	2,6 inç	1,4 inç
12† Toplam Uzunluk	mm	9.035	9.260	9.260	8.911	9.136	9.136
	ft/inç	29 ft 8 inç	30 ft 5 inç	30 ft 5 inç	29 ft 3 inç	30 ft 0 inç	30 ft 0 inç
B† Maksimum Kaldırmada Kova Dahil Toplam Yükseklik	mm	6.333	6.333	6.333	6.242	6.242	6.242
	ft/inç	20 ft 10 inç	20 ft 10 inç	20 ft 10 inç	20 ft 6 inç	20 ft 6 inç	20 ft 6 inç
Kova Taşıma Konumundayken Yükleyici Mesafe Dönüşü Yarıçapı	mm	7.646	7.740	7.740	7.610	7.703	7.703
	ft/inç	25 ft 2 inç	25 ft 5 inç	25 ft 5 inç	25 ft 0 inç	25 ft 4 inç	25 ft 4 inç
Statik Devirme Yüğü, Düz (Lastik sapması ile)	kg	18.114	17.928	18.281	18.394	18.211	18.573
	lb	39.941	39.531	40.310	40.559	40.155	40.954
Statik Devirme Yüğü, Düz (Lastik sapması yok)	kg	19.396	19.208	19.576	19.670	19.484	19.862
	lb	42.750	42.335	43.145	43.353	42.944	43.777
Statik Devirme Yüğü, Belden Kırmalı (Lastik sapması ile)	kg	16.424	16.239	16.579	16.696	16.512	16.862
	lb	36.215	35.806	36.557	36.814	36.410	37.180
Statik Devirme Yüğü, Belden Kırmalı (Lastik sapması yok)	kg	17.710	17.521	17.876	17.975	17.789	18.153
	lb	39.033	38.618	39.400	39.617	39.207	40.010
Koparma Kuvveti (§)	kN	186	184	196	203	202	216
	lbf	41.851	41.556	44.208	45.755	45.462	48.554
Çalışma Ağırlığı*	kg	29.060	29.198	29.035	28.915	29.053	28.890
	lb	64.047	64.351	63.992	63.729	64.033	63.673

* Gösterilen statik devirme yükleri ve çalışma ağırlıkları; Brawler 26.5X25 Smooth dolgu lastikler, dolu sıvılar, operatör, kabin ön filtresi, arka korumayla güçlendirilmiş arka ağırlık (1.300 kg), ön korumalı düz cam, endüstriyel paket, sarsıntısız yürüyüş sistemi, standart çalıştırma, dar çamurluklar, türbin tipi motor ön filtresi, Product Link, otomatik diferansiyel kilit aksları (ön/arka), güç aktarma sistemi koruması, standart direksiyon, endüstriyel ses yalıtımı ve değişken eğimli fan bulunan makine konfigürasyonunu temel alır.

† Boyut çizimleri ile gösterilen çizim.

(§) ISO 14397-2:2007 uyarınca, kova pimi pivot noktası konumundayken kesici kenarın ucunun arkası 100 mm (4 inç) olarak ölçülmüştür.

(Lastik sapması ile) Hesaplamalar ile testler arasında %2 doğrulama gerektiren ISO 14397-1:2007 Bölüm 1 - 6 ile tam uyumluluk.

(Lastik sapması yok) ISO 14397-1:2007 Bölüm 1 - 5 ile uyumluluk.

Diğer kovalar mevcuttur ve teklifler bölgeden bölgeye değişiklik gösterebilir. Daha fazla bilgi için bölgenizdeki Cat Temsilcisine başvurun.

972 XE Atık ve Hurda Elleçleyici Teknik Özellikleri

Çalışma Teknik Özellikleri – Kovalar (devam)

Bağlantı		Standart Bağlantı			
Kova Tipi		Yüksekten Boşaltmalı – Kancalı – Fusion	Atık, Dozajlama – Pimli	Atık, Yükleme ve Taşıma – Pimli	Atık, Üst Kelepçe – Pimli
		Cıvata Bağlantılı Kesici Kenarlar	Çelik Cıvata Bağlantılı Kesici Kenarlar	Çelik Cıvata Bağlantılı Kesici Kenarlar	Çelik Cıvata Bağlantılı Kesici Kenarlar
Kapasite – Azami	m ³	5,35	7,40	6,50	5,00
	yd ³	7,00	9,75	8,50	6,50
Kapasite: %110 Doldurma Faktöründe Azami	m ³	5,90	8,10	7,20	5,50
	yd ³	7,75	10,50	9,50	7,25
Genişlik	mm	3.059	3.357	3.357	3.357
	ft/inç	10 ft 0 inç	11 ft 0 inç	11 ft 0 inç	11 ft 0 inç
16† Maksimum Kaldırmada ve 45° Tahliyede Boşaltma Açıklığı	mm	2.851	2.893	3.173	2.679
	ft/inç	9 ft 4 inç	9 ft 5 inç	10 ft 4 inç	8 ft 9 inç
17† Maksimum Kaldırma ve 45° Açılı Boşaltmada Uzanma	mm	1.532	1.478	1.198	1.692
	ft/inç	5 ft 0 inç	4 fit 10 inç	3 ft 11 inç	5 ft 6 inç
Seviye Kaldırma Kolunda ve Kova Seviyesinde Uzanma	mm	3.396	3.329	2.932	3.631
	ft/inç	11 ft 1 inç	10 ft 11 inç	9 ft 7 inç	11 ft 10 inç
A† Kazı Derinliği	mm	89	57	97	57
	inç	3,5 inç	2,2 inç	3,8 inç	2,2 inç
12† Toplam Uzunluk	mm	9.359	9.298	8.901	9.600
	ft/inç	30 fit 9 inç	30 ft 7 inç	29 ft 3 inç	31 ft 6 inç
B† Maksimum Kaldırmada Kova Dahil Toplam Yükseklik	mm	6.444	6.599	6.822	5.739
	ft/inç	21 ft 2 inç	21 ft 8 inç	22 ft 5 inç	18 ft 10 inç
Kova Taşıma Konumundayken Yükleyci Mesafe Dönüşü Yarıçapı	mm	7.675	7.767	7.659	7.853
	ft/inç	25 ft 3 inç	25 ft 6 inç	25 ft 2 inç	25 ft 10 inç
Statik Devirme Yüğü, Düz (Lastik sapması ile)	kg	16.777	17.164	18.767	15.102
	lb	36.994	37.846	41.381	33.299
Statik Devirme Yüğü, Düz (Lastik sapması yok)	kg	18.013	18.451	20.236	16.187
	lb	39.701	40.666	44.600	35.678
Statik Devirme Yüğü, Belden Kırmalı (Lastik sapması ile)	kg	15.156	15.511	17.001	13.559
	lb	33.420	34.202	37.487	29.898
Statik Devirme Yüğü, Belden Kırmalı (Lastik sapması yok)	kg	16.396	16.802	18.468	14.654
	lb	36.138	37.032	40.704	32.297
Koparma Kuvveti (§)	kN	152	165	204	135
	lbf	34.289	37.096	45.954	30.551
Çalışma Ağırlığı*	kg	29.507	29.426	29.203	30.352
	lb	65.033	64.855	64.362	66.896

* Gösterilen statik devirme yükleri ve çalışma ağırlıkları; Brawler 26.5X25 Smooth dolgu lastikler, dolu sıvılar, operatör, kabin ön filtresi, arka korumayla güçlendirilmiş arka ağırlık (1.300 kg), ön korumalı düz cam, endüstriyel paket, sarsıntısız yürüyüş sistemi, standart çalıştırma, dar çamurluklar, türbin tipi motor ön filtresi, Product Link, otomatik diferansiyel kilit aksları (ön/arka), güç aktarma sistemi koruması, standart direksiyon, endüstriyel ses yalıtımı ve değişken eğimli fan bulunan makine konfigürasyonunu temel alır.

† Boyut çizelgeleri ile gösterilen çizim.

(§) ISO 14397-2:2007 uyarınca, kova pimi pivot noktası konumundayken kesici kenarın ucunun arkası 100 mm (4 inç) olarak ölçülmüştür.

(Lastik sapması ile) Hesaplamalar ile testler arasında %2 doğrulama gerektiren ISO 14397-1:2007 Bölüm 1 - 6 ile tam uyumluluk.

(Lastik sapması yok) ISO 14397-1:2007 Bölüm 1 - 5 ile uyumluluk.

Diğer kovalar mevcuttur ve teklifler bölgeden bölgeye değişiklik gösterebilir. Daha fazla bilgi için bölgenizdeki Cat Temsilcisine başvurun.

972 XE Atık ve Hurda Elleçleyici Teknik Özellikleri

Çalışma Teknik Özellikleri – Kovalar (devam)

Bağlantı		Yüksek Kaldırma Bağlantısı					
Kova Tipi		Genel Amaçlı – Pimli					
Kenar Tipi		Cıvata Bağlantılı Kesici Kenarlar			Cıvata Bağlantılı Kesici Kenarlar		
		Tırnaklar ve Segmentler	Uçlar	Tırnaklar ve Segmentler	Uçlar		
Kapasite – Azami	m ³	4,20	4,20	4,00	4,80	4,80	4,60
	yd ³	5,50	5,50	5,25	6,25	6,25	6,00
Kapasite: %110 Doldurma Faktöründe Azami	m ³	4,60	4,60	4,40	5,30	5,30	5,10
	yd ³	6,00	6,00	5,75	7,00	7,00	6,75
Genişlik	mm	3.220	3.271	3.271	3.220	3.271	3.271
	ft/inç	10 ft 6 inç	10 ft 8 inç	10 ft 8 inç	10 ft 6 inç	10 ft 8 inç	10 ft 8 inç
16† Maksimum Kaldırmada ve 45° Tahliyede Boşaltma Açıklığı	mm	3.262	3.108	3.108	3.191	3.036	3.036
	ft/inç	10 ft 8 inç	10 ft 2 inç	10 ft 2 inç	10 ft 5 inç	9 ft 11 inç	9 ft 11 inç
17† Maksimum Kaldırma ve 45° Açılı Boşaltmada Uzanma	mm	1.305	1.443	1.443	1.365	1.501	1.501
	ft/inç	4 ft 3 inç	4 ft 8 inç	4 ft 8 inç	4 ft 5 inç	4 ft 11 inç	4 ft 11 inç
Seviye Kaldırma Kolunda ve Kova Seviyesinde Uzanma	mm	2.928	3.133	3.133	3.022	3.227	3.227
	ft/inç	9 ft 7 inç	10 ft 3 inç	10 ft 3 inç	9 ft 10 inç	10 ft 7 inç	10 ft 7 inç
A† Kazı Derinliği	mm	66	66	36	66	66	36
	inç	2,6 inç	2,6 inç	1,4 inç	2,6 inç	2,6 inç	1,4 inç
12† Toplam Uzunluk	mm	8.873	9.097	9.097	8.967	9.191	9.191
	ft/inç	29 ft 2 inç	29 fit 11 inç	29 fit 11 inç	29 fit 6 inç	30 ft 2 inç	30 ft 2 inç
B† Maksimum Kaldırmada Kova Dahil Toplam Yükseklik	mm	5.974	5.974	5.974	6.068	6.068	6.068
	ft/inç	19 ft 8 inç	19 ft 8 inç	19 ft 8 inç	19 fit 11 inç	19 fit 11 inç	19 fit 11 inç
Kova Taşıma Konumundayken Yükleyici Mesafe Dönüşü Yarıçapı	mm	7.583	7.672	7.672	7.608	7.697	7.697
	ft/inç	24 ft 11 inç	25 ft 3 inç	25 ft 3 inç	25 ft 0 inç	25 ft 4 inç	25 ft 4 inç
Statik Devirme Yüğü, Düz (Lastik sapması ile)	kg	18.905	18.721	18.974	18.817	18.631	20.898
	lb	41.685	41.280	41.838	41.491	41.081	46.079
Statik Devirme Yüğü, Düz (Lastik sapması yok)	kg	20.180	19.994	20.251	20.108	19.920	22.590
	lb	44.477	44.068	44.633	44.318	43.903	49.788
Statik Devirme Yüğü, Belden Kırmalı (Lastik sapması ile)	kg	17.194	17.010	17.252	17.111	16.926	18.987
	lb	37.913	37.508	38.040	37.730	37.321	41.867
Statik Devirme Yüğü, Belden Kırmalı (Lastik sapması yok)	kg	18.472	18.287	18.530	18.405	18.217	20.669
	lb	40.714	40.304	40.841	40.566	40.151	45.554
Koparma Kuvveti (§)	kN	209	208	223	196	194	207
	lbf	47.155	46.862	50.119	44.044	43.750	46.637
Çalışma Ağırlığı*	kg	28.499	28.637	28.474	28.488	28.626	28.462
	lb	62.812	63.115	62.756	62.786	63.090	62.730

* Gösterilen statik devirme yükleri ve çalışma ağırlıkları; Brawler 26.5X25 Smooth dolgu lastikler, dolu sıvılar, operatör, kabin ön filtresi, arka korumayla güçlendirilmiş arka ağırlık (1.300 kg), ön korumalı düz cam, endüstriyel paket, sarsıntısız yürüyüş sistemi, standart çalıştırma, dar çamurluklar, türbin tipi motor ön filtresi, Product Link, otomatik diferansiyel kilit aksları (ön/arka), güç aktarma sistemi koruması, standart direksiyon, endüstriyel ses yalıtımı ve değişken eğimli fan bulunan makine konfigürasyonunu temel alır.

† Boyut çizelgeleri ile gösterilen çizim.

(§) ISO 14397-2:2007 uyarınca, kova pimi pivot noktası konumundayken kesici kenarın ucunun arkası 100 mm (4 inç) olarak ölçülmüştür.

(Lastik sapması ile) Hesaplamalar ile testler arasında %2 doğrulama gerektiren ISO 14397-1:2007 Bölüm 1 - 6 ile tam uyumluluk.

(Lastik sapması yok) ISO 14397-1:2007 Bölüm 1 - 5 ile uyumluluk.

Diğer kovalar mevcuttur ve teklifler bölgeden bölgeye değişiklik gösterebilir. Daha fazla bilgi için bölgenizdeki Cat Temsilcisine başvurun.

972 XE Atık ve Hurda Elleçleyici Teknik Özellikleri

Çalışma Teknik Özellikleri – Kovalar (devam)

Bağlantı		Yüksek Kaldırma Bağlantısı					
Kova Tipi		Genel Amaçlı – Pimli					
Kenar Tipi		Cıvata Bağlantılı Kesici Kenarlar			Cıvata Bağlantılı Kesici Kenarlar		
		Tırnaklar ve Segmentler	Uçlar	Tırnaklar ve Segmentler	Uçlar	Uçlar	
Kapasite – Azami	m ³	4,60	4,60	4,40	5,00	5,00	4,80
	yd ³	6,00	6,00	5,75	6,50	6,50	6,25
Kapasite: %110 Doldurma Faktöründe Azami	m ³	5,10	5,10	4,80	5,50	5,50	5,30
	yd ³	6,75	6,75	6,25	7,25	7,25	7,00
Genişlik	mm	3.220	3.271	3.271	3.220	3.271	3.271
	ft/inç	10 ft 6 inç	10 ft 8 inç	10 ft 8 inç	10 ft 6 inç	10 ft 8 inç	10 ft 8 inç
16† Maksimum Kaldırmada ve 45° Tahliyede Boşaltma Açıklığı	mm	3.224	3.070	3.070	3.174	3.019	3.019
	ft/inç	10 ft 6 inç	10 ft 0 inç	10 ft 0 inç	10 ft 4 inç	9 ft 10 inç	9 ft 10 inç
17† Maksimum Kaldırma ve 45° Açılı Boşaltmada Uzanma	mm	1.336	1.473	1.473	1.380	1.516	1.516
	ft/inç	4 ft 4 inç	4 ft 9 inç	4 ft 9 inç	4 ft 6 inç	4 ft 11 inç	4 ft 11 inç
Seviye Kaldırma Kolunda ve Kova Seviyesinde Uzanma	mm	2.977	3.182	3.182	3.045	3.250	3.250
	ft/inç	9 ft 9 inç	10 ft 5 inç	10 ft 5 inç	9 ft 11 inç	10 ft 7 inç	10 ft 7 inç
A† Kazı Derinliği	mm	66	66	36	66	66	36
	inç	2,6 inç	2,6 inç	1,4 inç	2,6 inç	2,6 inç	1,4 inç
12† Toplam Uzunluk	mm	8.922	9.146	9.146	8.990	9.214	9.214
	ft/inç	29 fit 4 inç	30 fit 1 inç	30 fit 1 inç	29 fit 6 inç	30 fit 3 inç	30 fit 3 inç
B† Maksimum Kaldırmada Kova Dahil Toplam Yükseklik	mm	6.232	6.232	6.232	6.321	6.321	6.321
	ft/inç	20 ft 6 inç	20 ft 6 inç	20 ft 6 inç	20 ft 9 inç	20 ft 9 inç	20 ft 9 inç
Kova Taşıma Konumundayken Yükleyici Mesafe Dönüşü Yarıçapı	mm	7.596	7.685	7.685	7.615	7.704	7.704
	ft/inç	25 ft 0 inç	25 ft 3 inç	25 ft 3 inç	25 ft 0 inç	25 ft 4 inç	25 ft 4 inç
Statik Devirme Yüğü, Düz (Lastik sapması ile)	kg	18.792	18.607	18.867	18.916	18.729	18.969
	lb	41.436	41.029	41.601	41.710	41.298	41.826
Statik Devirme Yüğü, Düz (Lastik sapması yok)	kg	20.077	19.890	20.152	20.209	20.020	20.261
	lb	44.250	43.838	44.415	44.541	44.124	44.656
Statik Devirme Yüğü, Belden Kırmalı (Lastik sapması ile)	kg	17.084	16.900	17.146	17.210	17.024	17.251
	lb	37.671	37.264	37.807	37.949	37.538	38.039
Statik Devirme Yüğü, Belden Kırmalı (Lastik sapması yok)	kg	18.372	18.186	18.433	18.506	18.317	18.545
	lb	40.494	40.082	40.627	40.787	40.371	40.874
Koparma Kuvveti (§)	kN	202	200	214	198	197	210
	lbf	45.450	45.156	48.209	44.603	44.309	47.188
Çalışma Ağırlığı*	kg	28.560	28.698	28.534	28.601	28.739	28.575
	lb	62.945	63.249	62.889	63.035	63.339	62.979

* Gösterilen statik devirme yükleri ve çalışma ağırlıkları; Brawler 26.5X25 Smooth dolgu lastikler, dolu sıvılar, operatör, kabin ön filtresi, arka korumayla güçlendirilmiş arka ağırlık (1.300 kg), ön korumalı düz cam, endüstriyel paket, sarsıntısız yürüyüş sistemi, standart çalıştırma, dar çamurluklar, türbin tipi motor ön filtresi, Product Link, otomatik diferansiyel kilit aksları (ön/arka), güç aktarma sistemi koruması, standart direksiyon, endüstriyel ses yalıtımı ve değişken eğimli fan bulunan makine konfigürasyonunu temel alır.

† Boyut çizelgeleri ile gösterilen çizim.

(§) ISO 14397-2:2007 uyarınca, kova pimi pivot noktası konumundayken kesici kenarın ucunun arkası 100 mm (4 inç) olarak ölçülmüştür.

(Lastik sapması ile) Hesaplamalar ile testler arasında %2 doğrulama gerektiren ISO 14397-1:2007 Bölüm 1 - 6 ile tam uyumluluk.

(Lastik sapması yok) ISO 14397-1:2007 Bölüm 1 - 5 ile uyumluluk.

Diğer kovalar mevcuttur ve teklifler bölgeden bölgeye değişiklik gösterebilir. Daha fazla bilgi için bölgenizdeki Cat Temsilcisine başvurun.

972 XE Atık ve Hurda Elleçleyici Teknik Özellikleri

Çalışma Teknik Özellikleri – Kovalar (devam)

Bağlantı		Yüksek Kaldırma Bağlantısı						
Kova Tipi		Genel Amaçlı – Pimli			Genel Amaçlı – Kancalı – Fusion			
Kenar Tipi		Cıvata Bağlantılı Kesici Kenarlar		Tırnaklar ve Segmentler	Cıvata Bağlantılı Kesici Kenarlar		Tırnaklar ve Segmentler	Uçlar
Kapasite – Azami	m ³	4,40	4,40	4,20	4,20	4,20	4,00	
	yd ³	5,75	5,75	5,50	5,50	5,50	5,25	
Kapasite: %110 Doldurma Faktöründe Azami	m ³	4,80	4,80	4,60	4,60	4,60	4,40	
	yd ³	6,25	6,25	6,00	6,00	6,00	5,75	
Genişlik	mm	3.220	3.271	3.271	3.220	3.271	3.271	
	ft/inç	10 ft 6 inç	10 ft 8 inç	10 ft 8 inç	10 ft 6 inç	10 ft 8 inç	10 ft 8 inç	
16† Maksimum Kaldırmada ve 45° Tahliyede Boşaltma Açıklığı	mm	3.266	3.113	3.113	3.232	3.078	3.078	
	ft/inç	10 ft 8 inç	10 ft 2 inç	10 ft 2 inç	10 ft 7 inç	10 ft 1 inç	10 ft 1 inç	
17† Maksimum Kaldırma ve 45° Açılı Boşaltmada Uzanma	mm	1.300	1.438	1.438	1.340	1.477	1.477	
	ft/inç	4 ft 3 inç	4 ft 8 inç	4 ft 8 inç	4 ft 4 inç	4 fit 10 inç	4 fit 10 inç	
Seviye Kaldırma Kolunda ve Kova Seviyesinde Uzanma	mm	2.921	3.126	3.126	2.973	3.178	3.178	
	ft/inç	9 ft 7 inç	10 ft 3 inç	10 ft 3 inç	9 ft 9 inç	10 ft 5 inç	10 ft 5 inç	
A† Kazı Derinliği	mm	66	66	36	66	66	36	
	inç	2,6 inç	2,6 inç	1,4 inç	2,6 inç	2,6 inç	1,4 inç	
12† Toplam Uzunluk	mm	8.866	9.090	9.090	8.918	9.143	9.143	
	ft/inç	29 ft 2 inç	29 ft 10 inç	29 ft 10 inç	29 fit 4 inç	30 ft 0 inç	30 ft 0 inç	
B† Maksimum Kaldırmada Kova Dahil Toplam Yükseklik	mm	6.267	6.267	6.267	6.073	6.073	6.073	
	ft/inç	20 ft 7 inç	20 ft 7 inç	20 ft 7 inç	20 ft 0 inç	20 ft 0 inç	20 ft 0 inç	
Kova Taşıma Konumundayken Yükleyici Mesafe Dönüşü Yarıçapı	mm	7.581	7.670	7.670	7.612	7.705	7.705	
	ft/inç	24 ft 11 inç	25 ft 2 inç	25 ft 2 inç	25 ft 0 inç	25 ft 4 inç	25 ft 4 inç	
Statik Devirme Yüğü, Düz (Lastik sapması ile)	kg	18.953	18.769	19.021	18.390	18.207	18.564	
	lb	41.791	41.386	41.941	40.550	40.147	40.933	
Statik Devirme Yüğü, Düz (Lastik sapması yok)	kg	20.241	20.055	20.310	19.654	19.469	19.840	
	lb	44.611	44.201	44.763	43.319	42.910	43.728	
Statik Devirme Yüğü, Belden Kırmalı (Lastik sapması ile)	kg	17.238	17.054	17.293	16.697	16.513	16.857	
	lb	38.009	37.603	38.130	36.816	36.412	37.170	
Statik Devirme Yüğü, Belden Kırmalı (Lastik sapması yok)	kg	18.528	18.342	18.583	17.964	17.779	18.136	
	lb	40.836	40.426	40.959	39.593	39.184	39.973	
Koparma Kuvveti (§)	kN	210	209	224	202	201	215	
	lbf	47.385	47.092	50.378	45.582	45.289	48.356	
Çalışma Ağırlığı*	kg	28.505	28.643	28.479	28.874	29.011	28.848	
	lb	62.824	63.128	62.768	63.637	63.941	63.581	

* Gösterilen statik devirme yükleri ve çalışma ağırlıkları; Brawler 26.5X25 Smooth dolgu lastikler, dolu sıvılar, operatör, kabin ön filtresi, arka korumayla güçlendirilmiş arka ağırlık (1.300 kg), ön korumalı düz cam, endüstriyel paket, sarsıntısız yürüyüş sistemi, standart çalıştırma, dar çamurluklar, türbin tipi motor ön filtresi, Product Link, otomatik diferansiyel kilit aksları (ön/arka), güç aktarma sistemi koruması, standart direksiyon, endüstriyel ses yalıtımı ve değişken eğimli fan bulunan makine konfigürasyonunu temel alır.

† Boyut çizelgeleri ile gösterilen çizim.

(§) ISO 14397-2:2007 uyarınca, kova pimi pivot noktası konumundayken kesici kenarın ucunun arkası 100 mm (4 inç) olarak ölçülmüştür.

(Lastik sapması ile) Hesaplamalar ile testler arasında %2 doğrulama gerektiren ISO 14397-1:2007 Bölüm 1 - 6 ile tam uyumluluk.

(Lastik sapması yok) ISO 14397-1:2007 Bölüm 1 - 5 ile uyumluluk.

Diğer kovalar mevcuttur ve teklifler bölgeden bölgeye değişiklik gösterebilir. Daha fazla bilgi için bölgenizdeki Cat Temsilcisine başvurun.

972 XE Atık ve Hurda Elleçleyici Teknik Özellikleri

Çalışma Teknik Özellikleri – Kovalar (devam)

Bağlantı		Yüksek Kaldırma Bağlantısı					
Kova Tipi		Genel Amaçlı – Kancalı – Fusion					
Kenar Tipi		Cıvata Bağlantılı Kesici Kenarlar			Cıvata Bağlantılı Kesici Kenarlar		
		Tırnaklar ve Segmentler	Uçlar	Tırnaklar ve Segmentler	Uçlar		
Kapasite – Azami	m ³	4,60	4,60	4,40	4,80	4,80	4,60
	yd ³	6,00	6,00	5,75	6,25	6,25	6,00
Kapasite: %110 Doldurma Faktöründe Azami	m ³	5,10	5,10	4,80	5,30	5,30	5,10
	yd ³	6,75	6,75	6,25	7,00	7,00	6,75
Genişlik	mm	3.220	3.271	3.271	3.220	3.271	3.271
	ft/inç	10 ft 6 inç	10 ft 8 inç	10 ft 8 inç	10 ft 6 inç	10 ft 8 inç	10 ft 8 inç
16† Maksimum Kaldırmada ve 45° Tahliyede Boşaltma Açıklığı	mm	3.194	3.040	3.040	3.167	3.012	3.012
	ft/inç	10 ft 5 inç	9 ft 11 inç	9 ft 11 inç	10 ft 4 inç	9 ft 10 inç	9 ft 10 inç
17† Maksimum Kaldırma ve 45° Açılı Boşaltmada Uzanma	mm	1.370	1.508	1.508	1.392	1.528	1.528
	ft/inç	4 ft 5 inç	4 ft 11 inç	4 ft 11 inç	4 ft 6 inç	5 ft 0 inç	5 ft 0 inç
Seviye Kaldırma Kolunda ve Kova Seviyesinde Uzanma	mm	3.023	3.228	3.228	3.058	3.263	3.263
	ft/inç	9 ft 11 inç	10 ft 7 inç	10 ft 7 inç	10 ft 0 inç	10 ft 8 inç	10 ft 8 inç
A† Kazı Derinliği	mm	66	66	36	66	66	36
	inç	2,6 inç	2,6 inç	1,4 inç	2,6 inç	2,6 inç	1,4 inç
12† Toplam Uzunluk	mm	8.968	9.192	9.192	9.003	9.227	9.227
	ft/inç	29 fit 6 inç	30 fit 2 inç	30 fit 2 inç	29 fit 7 inç	30 fit 4 inç	30 fit 4 inç
B† Maksimum Kaldırmada Kova Dahil Toplam Yükseklik	mm	6.248	6.248	6.248	6.307	6.307	6.307
	ft/inç	20 ft 6 inç	20 ft 6 inç	20 ft 6 inç	20 ft 9 inç	20 ft 9 inç	20 ft 9 inç
Kova Taşıma Konumundayken Yükleyici Mesafe Dönüşü Yarıçapı	mm	7.626	7.720	7.720	7.636	7.730	7.730
	ft/inç	25 fit 1 inç	25 ft 4 inç	25 ft 4 inç	25 fit 1 inç	25 ft 5 inç	25 ft 5 inç
Statik Devirme Yüğü, Düz (Lastik sapması ile)	kg	18.242	18.057	18.414	18.234	18.048	18.403
	lb	40.223	39.816	40.602	40.205	39.796	40.579
Statik Devirme Yüğü, Düz (Lastik sapması yok)	kg	19.515	19.329	19.699	19.513	19.325	19.695
	lb	43.012	42.601	43.418	43.007	42.594	43.409
Statik Devirme Yüğü, Belden Kırmalı (Lastik sapması ile)	kg	16.551	16.366	16.710	16.543	16.358	16.700
	lb	36.494	36.088	36.845	36.477	36.069	36.824
Statik Devirme Yüğü, Belden Kırmalı (Lastik sapması yok)	kg	17.827	17.641	17.998	17.825	17.638	17.995
	lb	39.291	38.880	39.669	39.288	38.874	39.661
Koparma Kuvveti (§)	kN	195	194	206	190	189	201
	lbf	43.909	43.615	46.493	42.866	42.572	45.331
Çalışma Ağırlığı*	kg	28.974	29.112	28.949	28.969	29.107	28.944
	lb	63.858	64.162	63.803	63.848	64.152	63.792

* Gösterilen statik devirme yükleri ve çalışma ağırlıkları; Brawler 26.5X25 Smooth dolgu lastikler, dolu sıvılar, operatör, kabin ön filtresi, arka korumayla güçlendirilmiş arka ağırlık (1.300 kg), ön korumalı düz cam, endüstriyel paket, sarsıntısız yürüyüş sistemi, standart çalıştırma, dar çamurluklar, türbin tipi motor ön filtresi, Product Link, otomatik diferansiyel kilit aksları (ön/arka), güç aktarma sistemi koruması, standart direksiyon, endüstriyel ses yalıtımı ve değişken eğimli fan bulunan makine konfigürasyonunu temel alır.

† Boyut çizelgeleri ile gösterilen çizim.

(§) ISO 14397-2:2007 uyarınca, kova pimi pivot noktası konumundayken kesici kenarın ucunun arkası 100 mm (4 inç) olarak ölçülmüştür.

(Lastik sapması ile) Hesaplamalar ile testler arasında %2 doğrulama gerektiren ISO 14397-1:2007 Bölüm 1 - 6 ile tam uyumluluk.

(Lastik sapması yok) ISO 14397-1:2007 Bölüm 1 - 5 ile uyumluluk.

Diğer kovalar mevcuttur ve teklifler bölgeden bölgeye değişiklik gösterebilir. Daha fazla bilgi için bölgenizdeki Cat Temsilcisine başvurun.

972 XE Atık ve Hurda Elleçleyici Teknik Özellikleri

Çalışma Teknik Özellikleri – Kovalar (devam)

Bağlantı		Yüksek Kaldırma Bağlantısı					
Kova Tipi		Genel Amaçlı – Kancalı – Fusion					
Kenar Tipi		Cıvata Bağlantılı Kesici Kenarlar			Cıvata Bağlantılı Kesici Kenarlar		
		Tırnaklar ve Segmentler	Uçlar	Tırnaklar ve Segmentler	Uçlar		
Kapasite – Azami	m ³	5,00	5,00	4,80	4,40	4,40	4,20
	yd ³	6,50	6,50	6,25	5,75	5,75	5,50
Kapasite: %110 Doldurma Faktöründe Azami	m ³	5,50	5,50	5,30	4,80	4,80	4,60
	yd ³	7,25	7,25	7,00	6,25	6,25	6,00
Genişlik	mm	3.220	3.271	3.271	3.220	3.271	3.271
	ft/inç	10 ft 6 inç	10 ft 8 inç	10 ft 8 inç	10 ft 6 inç	10 ft 8 inç	10 ft 8 inç
16† Maksimum Kaldırmada ve 45° Tahliyede Boşaltma Açıklığı	mm	3.143	2.988	2.988	3.237	3.084	3.084
	ft/inç	10 ft 3 inç	9 ft 9 inç	9 ft 9 inç	10 ft 7 inç	10 ft 1 inç	10 ft 1 inç
17† Maksimum Kaldırma ve 45° Açılı Boşaltmada Uzanma	mm	1.413	1.549	1.549	1.335	1.473	1.473
	ft/inç	4 ft 7 inç	5 ft 1 inç	5 ft 1 inç	4 ft 4 inç	4 fit 10 inç	4 fit 10 inç
Seviye Kaldırma Kolunda ve Kova Seviyesinde Uzanma	mm	3.090	3.295	3.295	2.966	3.171	3.171
	ft/inç	10 ft 1 inç	10 ft 9 inç	10 ft 9 inç	9 ft 8 inç	10 ft 4 inç	10 ft 4 inç
A† Kazı Derinliği	mm	66	66	36	66	66	36
	inç	2,6 inç	2,6 inç	1,4 inç	2,6 inç	2,6 inç	1,4 inç
12† Toplam Uzunluk	mm	9.035	9.260	9.260	8.911	9.136	9.136
	ft/inç	29 ft 8 inç	30 ft 5 inç	30 ft 5 inç	29 ft 3 inç	30 ft 0 inç	30 ft 0 inç
B† Maksimum Kaldırmada Kova Dahil Toplam Yükseklik	mm	6.333	6.333	6.333	6.242	6.242	6.242
	ft/inç	20 ft 10 inç	20 ft 10 inç	20 ft 10 inç	20 ft 6 inç	20 ft 6 inç	20 ft 6 inç
Kova Taşıma Konumundayken Yükleyici Mesafe Dönüşü Yarıçapı	mm	7.646	7.740	7.740	7.610	7.703	7.703
	ft/inç	25 ft 2 inç	25 ft 5 inç	25 ft 5 inç	25 ft 0 inç	25 ft 4 inç	25 ft 4 inç
Statik Devirme Yüğü, Düz (Lastik sapması ile)	kg	18.114	17.928	18.281	18.394	18.211	18.573
	lb	39.941	39.531	40.310	40.559	40.155	40.954
Statik Devirme Yüğü, Düz (Lastik sapması yok)	kg	19.396	19.208	19.576	19.670	19.484	19.862
	lb	42.750	42.335	43.145	43.353	42.944	43.777
Statik Devirme Yüğü, Belden Kırmalı (Lastik sapması ile)	kg	16.424	16.239	16.579	16.696	16.512	16.862
	lb	36.215	35.806	36.557	36.814	36.410	37.180
Statik Devirme Yüğü, Belden Kırmalı (Lastik sapması yok)	kg	17.710	17.521	17.876	17.975	17.789	18.153
	lb	39.033	38.618	39.400	39.617	39.207	40.010
Koparma Kuvveti (§)	kN	186	184	196	203	202	216
	lbf	41.851	41.556	44.208	45.755	45.462	48.554
Çalışma Ağırlığı*	kg	29.060	29.198	29.035	28.915	29.053	28.890
	lb	64.047	64.351	63.992	63.729	64.033	63.673

* Gösterilen statik devirme yükleri ve çalışma ağırlıkları; Brawler 26.5X25 Smooth dolgu lastikler, dolu sıvılar, operatör, kabin ön filtresi, arka korumayla güçlendirilmiş arka ağırlık (1.300 kg), ön korumalı düz cam, endüstriyel paket, sarsıntısız yürüyüş sistemi, standart çalıştırma, dar çamurluklar, türbin tipi motor ön filtresi, Product Link, otomatik diferansiyel kilit aksları (ön/arka), güç aktarma sistemi koruması, standart direksiyon, endüstriyel ses yalıtımı ve değişken eğimli fan bulunan makine konfigürasyonunu temel alır.

† Boyut çizelgeleri ile gösterilen çizim.

(§) ISO 14397-2:2007 uyarınca, kova pimi pivot noktası konumundayken kesici kenarın ucunun arkası 100 mm (4 inç) olarak ölçülmüştür.

(Lastik sapması ile) Hesaplamalar ile testler arasında %2 doğrulama gerektiren ISO 14397-1:2007 Bölüm 1 - 6 ile tam uyumluluk.

(Lastik sapması yok) ISO 14397-1:2007 Bölüm 1 - 5 ile uyumluluk.

Diğer kovalar mevcuttur ve teklifler bölgeden bölgeye değişiklik gösterebilir. Daha fazla bilgi için bölgenizdeki Cat Temsilcisine başvurun.

972 XE Atık ve Hurda Elleçleyici Teknik Özellikleri

Çalışma Teknik Özellikleri – Kovalar (devam)

Bağlantı		Yüksek Kaldırma Bağlantısı			
Kova Tipi		Yüksekten Boşaltmalı – Kancalı – Fusion	Atık, Dozajlama – Pimli	Atık, Yükleme ve Taşıma – Pimli	Atık, Üst Kelepçe – Pimli
		Cıvata Bağlantılı Kesici Kenarlar	Çelik Cıvata Bağlantılı Kesici Kenarlar	Çelik Cıvata Bağlantılı Kesici Kenarlar	Çelik Cıvata Bağlantılı Kesici Kenarlar
Kapasite – Azami	m ³	5,35	6,50	7,40	5,00
	yd ³	7,00	8,50	9,75	6,50
Kapasite: %110 Doldurma Faktöründe Azami	m ³	5,90	7,20	8,10	5,50
	yd ³	7,75	9,50	10,50	7,25
Genişlik	mm	3.059	3.357	3.357	3.357
	ft/inç	10 ft 0 inç	11 ft 0 inç	11 ft 0 inç	11 ft 0 inç
16† Maksimum Kaldırmada ve 45° Tahliyede Boşaltma Açıklığı	mm	2.851	3.173	2.893	2.679
	ft/inç	9 ft 4 inç	10 ft 4 inç	9 ft 5 inç	8 ft 9 inç
17† Maksimum Kaldırma ve 45° Açılı Boşaltmada Uzanma	mm	1.532	1.198	1.478	1.692
	ft/inç	5 ft 0 inç	3 ft 11 inç	4 fit 10 inç	5 ft 6 inç
Seviye Kaldırma Kolunda ve Kova Seviyesinde Uzanma	mm	3.396	2.932	3.329	3.631
	ft/inç	11 ft 1 inç	9 ft 7 inç	10 ft 11 inç	11 ft 10 inç
A† Kazı Derinliği	mm	89	97	57	57
	inç	3,5 inç	3,8 inç	2,2 inç	2,2 inç
12† Toplam Uzunluk	mm	9.359	8.901	9.298	9.600
	ft/inç	30 fit 9 inç	29 ft 3 inç	30 ft 7 inç	31 ft 6 inç
B† Maksimum Kaldırmada Kova Dahil Toplam Yükseklik	mm	6.444	6.822	6.599	5.739
	ft/inç	21 ft 2 inç	22 ft 5 inç	21 ft 8 inç	18 ft 10 inç
Kova Taşıma Konumundayken Yükleyci Mesafe Dönüşü Yarıçapı	mm	7.675	7.659	7.767	7.853
	ft/inç	25 ft 3 inç	25 ft 2 inç	25 ft 6 inç	25 ft 10 inç
Statik Devirme Yüğü, Düz (Lastik sapması ile)	kg	16.777	18.767	17.164	15.102
	lb	36.994	41.381	37.846	33.299
Statik Devirme Yüğü, Düz (Lastik sapması yok)	kg	18.013	20.236	18.451	16.187
	lb	39.701	44.600	40.666	35.678
Statik Devirme Yüğü, Belden Kırmalı (Lastik sapması ile)	kg	15.156	17.001	15.511	13.559
	lb	33.420	37.487	34.202	29.898
Statik Devirme Yüğü, Belden Kırmalı (Lastik sapması yok)	kg	16.396	18.468	16.802	14.654
	lb	36.138	40.704	37.032	32.297
Koparma Kuvveti (§)	kN	152	204	165	135
	lbf	34.289	45.954	37.096	30.551
Çalışma Ağırlığı*	kg	29.507	29.203	29.426	30.352
	lb	65.033	64.362	64.855	66.896

* Gösterilen statik devirme yükleri ve çalışma ağırlıkları; Brawler 26.5X25 Smooth dolgu lastikler, dolu sıvılar, operatör, kabin ön filtresi, arka korumayla güçlendirilmiş arka ağırlık (1.300 kg), ön korumalı düz cam, endüstriyel paket, sarsıntısız yürüyüş sistemi, standart çalıştırma, dar çamurluklar, türbin tipi motor ön filtresi, Product Link, otomatik diferansiyel kilit aksları (ön/arka), güç aktarma sistemi koruması, standart direksiyon, endüstriyel ses yalıtımı ve değişken eğimli fan bulunan makine konfigürasyonunu temel alır.

† Boyut çizelgeleri ile gösterilen çizim.

(§) ISO 14397-2:2007 uyarınca, kova pimi pivot noktası konumundayken kesici kenarın ucunun arkası 100 mm (4 inç) olarak ölçülmüştür.

(Lastik sapması ile) Hesaplamalar ile testler arasında %2 doğrulama gerektiren ISO 14397-1:2007 Bölüm 1 - 6 ile tam uyumluluk.

(Lastik sapması yok) ISO 14397-1:2007 Bölüm 1 - 5 ile uyumluluk.

Diğer kovalar mevcuttur ve teklifler bölgeden bölgeye değişiklik gösterebilir. Daha fazla bilgi için bölgenizdeki Cat Temsilcisine başvurun.



972 XE

Korozyona Dayanıklı

Cat 972 XE Tekerlekli Yükleyici Korozyona Dayanıklı Paket, makine yatırımınızı korumanıza gerçek anlamda katkıda bulunur. Sektörde benzersiz fabrika işlemleri, aşındırıcı malzemelerden etkilenebilecek tüm makine komponentleri için daha fazla koruma sağlar. Gübre tesisleri, kimyasal endüstriler, tarım, tuzlu su limanları gibi korozyona elverişli talepkar ortamlarda güvenilirliği ve dayanıklılığı iyileştirmek üzere tasarlanmıştır.

Kanıtlanmış Güvenilirlik

- Cat C9.3B motor kendini kanıtlamış elektronik sistemlerin, yakıt ve hava sistemlerinin birleşimiyle yüksek güç yoğunluğu sunar.
- Otomatik Cat rejenerasyon sistemi, Dizel Partikül Filtre'li (DPF) Cat Temiz Emisyon Modülü (CEM) ve Dizel Egzoz Sıvısı (DEF) depo ve pompası ile donatılmıştır.
- Elektrikli yakıt besleme pompasına, yakıt-su ayırıcısına ve ikincil yakıt filtresine sahiptir.
- Titiz komponent tasarımı ve makine onay süreçleri benzersiz bir güvenilirlik ve uzun çalışma süreleri ortaya çıkarmıştır.

Dayanıklılık

- Korozyona Dayanıklı Paketinde jeneratör, marş motoru, motor topraklama kablosu ve akü kabloları dahil olmak üzere tüm elektrik terminalleri silikon korumayla kaplıdır. Bu sayede komponent ömrü en üst düzeye çıkar.
- Açıkta kalan elektrikli konektörlerde ısıyla büzülebilen borular bulunur.
- Daha fazla dayanıklılık için ağır hizmet tipi fırçasız alternatör mevcuttur.
- Standart boyanın iki katından daha fazla kalınlıkta opsiyonel boya koruması. Nihai poliüretan üst kattan önce ekstra astar katları uygulanır.
- Ağır hizmet tipi akslar zorlu uygulamaların üstesinden gelecek şekilde tasarlanmıştır.

Üstün Yakıt Verimliliği ve Üretkenlik

- Önceki Cat modeline kıyasla %35'e kadar daha iyi yakıt verimliliği.
- Cat sürekli değişken şanzımanının, motor sisteminin, hidrolik sistemin, şanzımanının ve soğutma sisteminin mükemmel entegrasyonu ciddi ölçüde daha yüksek bir performans ve yakıt verimliliği ortaya çıkarmaktadır.
- Tork konvertörünün ortadan kaldırılması, motor devrinin ve makine hızının bağımsız olarak kontrol edilebilmesine olanak tanıyarak verimli kazma, hassas kontrol ve kolay kullanım sağlar.
- Daha düşük nominal motor devri, komponent aşınmasını ve çalışma gürültüsünü azaltır.

Güvenlik Özellikleri

- Arka görüş kamerası, makinenin arkasındaki görüş alanını iyileştirerek güvenli ve kendinizden emin şekilde çalışmanıza yardımcı olur.
- Kabine geniş bir kapıdan girilir; uzaktan kapı açma seçeneği ve merdiven tarzı basamaklar dengeyi artırır.
- Zeminden tavana ön cam, entegre tespit aynalı büyük aynalar ve arka görüş kamerası sektör lideri bir çepeçevre görüş açısı sunmaktadır.

Daha Az Bakım Süresi ve Maliyet

- Daha uzun sıvı ve filtre değişimi aralıkları, bakım maliyetlerini %20'e kadar azaltır.
- Uzaktan Arıza Giderme, sorunları hızla teşhis edip işe geri dönebilmenize yardımcı olmak için makine ile temsilcinin servis departmanı arasında bağlantı kurabilir.
- Remote Flash; optimum performans için makinenizin yazılımının güncel kalmasını sağlamak amacıyla takviminize uygun olarak çalışır.
- Cat Uygulaması; filo konumunu, saatlerini ve bakım planlarını yönetmenize yardımcı olur. Ayrıca, sizi gerekli bakım konusunda uyarır ve yerel Cat temsilcinizden servis talep etmenize olanak tanır.
- Tek parça yatırılabilir kaput, motor bölmesine hızla ve kolayca erişilmesini sağlar.

Tamamen Yenilenen Kabinde Konforlu Çalışın

- Opsiyonel takviyeli kabin ön filtresi, gelen havayı filtreler ve kabine basınç uygular.
- Geliştirilmiş operatör konforu için yeni nesil, kolayca ayarlanabilen koltuk ve süspansiyon. Üç trim seviyesinde satılmaktadır ve 4 noktalı donanımla donatılabilir.
- Yeni kabin içi gösterge paneli ve yüksek çözünürlüklü dokunmatik ekranlar kolay kullanılır, sezgisel ve kullanıcı dostudur.
- Ses yalıtımı, keçeler ve viskoz kabin bağlantıları, daha sessiz bir çalışma ortamı için gürültüyü ve titreşimi azaltır.
- Koltuğa monte elektro-hidrolik kumanda kollu direksiyon sistemi, hassas kontrol sağlar ve kol yorgunluğunu büyük ölçüde azaltması sayesinde mükemmel bir konfor ve doğru iş çıkarma imkanı sunar.

972 XE Korozyona Dayanıklı Teknik Özellikleri

972 XE Korozyona Dayanıklı Özellikleri

1. tüm elektrik terminallerine silikon koruma uygulandı
2. Açıkta kalan elektrikli konektörlerde ısıyla büzülebilen borular
3. Elektrikli bölmelerde Zerust buhar kapsülleri
4. Kaput belden kırma pimleri üzerinde gres noktaları
5. Opsiyonel korozyona dayanıklı soğutma paketi: Elektro-kaplamalı soğutma petekleri, ağır hizmet tipi mandal ve greslenebilir menteşeler
6. Silikon sızdırmazlık maddesi ve kaplinlerin üzerinde ısıyla büzülebilen borular barındıran opsiyonel hidrolik sistem

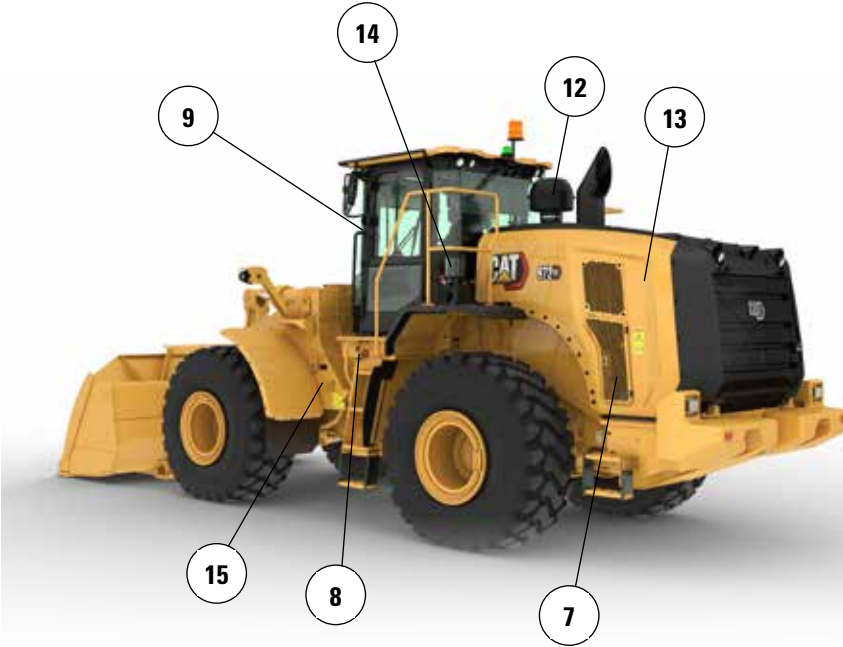

7. Ağır hizmet tipi fırçasız alternatör
8. Sızdırmazlığı sağlanmış bağlantı kesme anahtarı
9. Kabin kapı menteşeleri üzerinde gres noktaları
10. İlave boya katları. Nihai poliüretan üst kattan önce ekstra astar katları uygulanır
11. Kaput altı komponentlere cila koruması uygulanmıştır
12. Opsiyonel türbin ön filtresi
13. Opsiyonel değişken eğimli fan
14. Opsiyonel otomatik yağlama sistemi
15. Korozyon önleyici şanzıman doldurma kapağı

972 XE Tekerlekli Ykleyici Teknik zellikleri

Cat rnleri, temsilci hizmetleri ve sektr zmleri hakkında tm bilgiler iin www.cat.com adresindeki web sitemizi ziyaret edebilirsiniz.

Malzeme ve teknik zellikler nceden bildirimde bulunulmaksızın deęiřtirilebilir. Fotoęraflarda gsterilen makineler ek ekipman ierebilir. Mevcut seenekler iin Cat temsilcinize danıřın.

© 2024 Caterpillar. Tm Hakları Saklıdır. CAT, CATERPILLAR, LET'S DO THE WORK; bunların ilgili logoları, XT, Product Link, Fusion, "Caterpillar Corporate Yellow", "Power Edge" ve Cat "Modern Hex" ticari kimlięinin yanı sıra burada kullanılan kurumsal kimlik ve rn kimlięi Caterpillar'ın ticari markalarıdır ve izinsiz kullanılamaz.

ATXQ3861-00 (5-2024)
retim Numarası: 14B
(N Am, Europe, Turkey,
Aus-NZ, Chile)

