



313 GC

Excavadora hidráulica

Especificaciones técnicas

La configuración y las características pueden variar según la región. Consulte a su distribuidor Cat® para conocer la disponibilidad en su zona.

Índice

Especificaciones	2
Motor	2
Mecanismo de giro	2
Pesos	2
Cadena	2
Mando	2
Sistema hidráulico	2
Capacidades de llenado de servicio	2
Normas	2
Rendimiento acústico	2
Pesos en orden de trabajo y presiones sobre el suelo	3
Pesos de los componentes principales	3
Dimensiones	4
Gamas y fuerzas de trabajo	5
Capacidades de levantamiento de la pluma de alcance	6
Especificaciones y compatibilidad del cucharón	10
Guía de opciones de accesorios	11
Equipo estándar y optativo	13
Kits y accesorios instalados por el distribuidor	15
Declaración ambiental del modelo 313 GC	16



Especificaciones de la Excavadora Hidráulica 313 GC

Motor

Modelo de motor	Cat® C3,6	
Potencia neta		
ISO 9249	54,3 kW	73 hp
ISO 9249 (DIN)	74 hp (métricos)	
Potencia del motor		
ISO 14396	55,4 kW	74 hp
ISO 14396 (DIN)	75 hp (métricos)	
Calibre	98 mm	4"
Carrera	120 mm	5"
Cilindrada	3,6 L	220 pulg ³

- Capacidad para biodiésel Hasta B20⁽¹⁾
- Cumple con las normas de emisiones Tier 4 final de la EPA de EE.UU., Stage V de la UE y Japón 2014.
 - La potencia anunciada se prueba según el estándar especificado vigente en el momento de la fabricación.
 - La potencia neta publicada es la potencia disponible en el volante cuando el motor está equipado con un sistema de ventilador y admisión de aire, y un sistema de escape y alternador.
 - Velocidad del motor a 2.400 rpm.
 - No se requiere una reducción de potencia del motor por debajo de una altitud de 3.000 m (9.840').

⁽¹⁾ Los motores diésel Cat deben usar ULSD (ultra-low sulfur diesel, combustible diésel de contenido ultrabajo de azufre) con 15 ppm de azufre o menos o ULSD mezclado con los siguientes combustibles de menor intensidad de carbono** hasta:

- ✓ Un 20 % de biodiésel FAME (fatty acid methyl ester, éster metílico de ácido graso)*
- ✓ Un 100 % de combustibles diésel renovables, HVO (hydrogenated vegetable oil, aceite vegetal hidrogenado) y GTL (gas-to-liquid, gas a líquido)

Consulte las pautas para saber cuál es la aplicación correcta. Comuníquese con su distribuidor Cat® o lea las recomendaciones de fluidos para máquinas Caterpillar (SEBU6250) a fin de obtener más información.

* Los motores sin dispositivos de postratamiento pueden usar mezclas más altas, de hasta un 100 % de biodiésel. Para usar mezclas con más de un 20 % de biodiésel, consulte con su distribuidor Cat.

** Las emisiones de gases de efecto invernadero del tubo de escape por los combustibles de baja intensidad de carbono son esencialmente las mismas que con combustibles tradicionales.

Mecanismo de giro

Velocidad de giro	11,5 rpm	
Par de giro máximo	35 kN·m	25.888 lbf-pie

Pesos

Peso en orden de trabajo	12.700 kg	28.000 lb
--------------------------	-----------	-----------

- Tren de rodaje estándar, pluma de alcance, Brazo R2,5 (8' 2"), cucharón GD de 0,53 m³ (0,69 yd³), zapatas con garras triples de 500 mm (20") y un contrapeso de 2.140 kg (4.720 lb).

Cadena

Ancho de la zapata de cadena	500 mm	20"
Ancho de la zapata de cadena	600 mm	24"
Ancho de la zapata de cadena	700 mm	28"
Cantidad de zapatas (en cada lado)	46	
Cantidad de rodillos inferiores (en cada lado)	7	
Cantidad de rodillos superiores (en cada lado)	1	

2

Mando

Rendimiento en pendientes	35%/70 %	
Velocidad máxima de desplazamiento	5,4 km/h	3,4 mph
Tracción máxima en la barra de tiro	117 kN	26.303 lbf

Sistema hidráulico

Sistema principal: flujo máximo, implemento	247 L/min	65 gal EE.UU./min
Presión máxima: equipo normal	35.000 kPa	5.076 lb/pulg ²
Presión máxima: desplazamiento	35.000 kPa	5.076 lb/pulg ²
Presión máxima: giro	26.000 kPa	3.770 lb/pulg ²
Cilindro de la pluma: calibre	105 mm	4"
Cilindro de la pluma: carrera	1.026 mm	40"
Cilindro del brazo: calibre	115 mm	5"
Cilindro del brazo: carrera	1.147 mm	45"
Cilindro del cucharón: calibre	95 mm	4"
Cilindro del cucharón: carrera	939 mm	37"

Capacidades de llenado de servicio

Capacidad del tanque de combustible	258 L	68,2 gal EE.UU.
Sistema de enfriamiento	15 L	4,0 gal EE.UU.
Aceite del motor	8 L	2,1 gal EE.UU.
Mando final (cada uno)	3 L	0,8 gal EE.UU.
Sistema hidráulico (incluido el tanque)	85 L	22,5 gal EE.UU.
Tanque hidráulico	70 L	18,5 gal EE.UU.

Normas

Frenos	ISO 10265: 2008
Cabina/Estructura de protección en caso de vuelcos (ROPS)	ISO 12117-2: 2008
Protectores de protección de la cabina y el operador (OPG) (optativo)	ISO 10262: 1998 – Level II

Rendimiento acústico

ISO 6395:2008 (exterior)	99 dB(A)
ISO 6396:2008 (dentro de la cabina)	68 dB(A)

- Es posible que se requiera protección para los oídos si se opera con una cabina y una estación del operador abiertas (cuando no se han realizado los procedimientos de mantenimiento correctamente o cuando se opera con las puertas y ventanas abiertas) durante períodos prolongados o en ambientes con altos niveles de ruido.

Especificaciones de la Excavadora Hidráulica 313 GC

Pesos en orden de trabajo y presiones sobre el suelo

	Zapatras de garra triple de 500 mm (20")		Zapatras de garra triple de 600 mm (24")		Zapatras de garra triple de 700 mm (28")	
	Peso kg (lb)	Presión sobre el suelo kPa (lb/pulg ²)	Peso kg (lb)	Presión sobre el suelo kPa (lb/pulg ²)	Peso kg (lb)	Presión sobre el suelo kPa (lb/pulg ²)
Configuraciones de la máquina base						
Bastidor base con rodillos inferiores y rodillos superiores						
Contrapeso de 2.140 kg (4.720 lb) y tren de rodaje estándar						
Pluma de alcance + Brazo de Alcance R2,5 (8' 2") + cucharón GD de 0,53 m ³ (0,69 yd ³)	12.700 (28.000)	41,1 (6,0)	13.000 (28.700)	35,1 (5,1)	13.100 (28.900)	30,3 (4,4)

Los pesos en orden de trabajo incluyen el tanque de combustible a un 90 % y un operador de 75 kg (165 lb).

Pesos de los componentes principales

	kg	lb
Peso de la máquina base (con contrapeso de 2.140 kg [4.720 lb], bastidor superior, tren de rodaje estándar con rodillos inferiores; no incluye cilindros de la pluma, pluma, brazo, cucharón, cilindro del brazo, cilindros del cucharón, cadenas, tanque de combustible ni operador)	8.660	19.100
Zapatras de cadena:		
Zapatras de cadena de garra triple de 500 mm (20")	1.440	3.170
Zapatras de cadena de garra triple de 600 mm (24")	1.690	3.730
Zapatras de cadena de garra triple de 700 mm (28")	1.890	4.160
Dos cilindros de la pluma	240	530
Peso del tanque de combustible a un 90 % y operador de 75 kg (165 lb)	270	600
Contrapeso:		
Contrapeso de 2.140 kg (4.720 lb)	2.140	4.720
Bastidor giratorio	1.240	2.730
Tren de rodaje:		
Bastidor base con rodillos inferiores GD y rodillos superiores estándar	2.520	5.560
Pluma (incluye las tuberías, los pasadores y el cilindro del brazo):		
Pluma de alcance de 4,65 m (15' 3")	1.030	2.270
Brazo (incluye las tuberías, los pasadores, el cilindro y el varillaje del cucharón):		
Brazo de Alcance R2,5 (8' 2")	590	1.310
Brazo de Alcance R3,0 (9' 10")	650	1.440
Cucharones (sin varillaje, con puntas y cortadores):		
Cucharón GD de 0,53 m ³ (0,69 yd ³)	440	970
Dos pasadores del cucharón	20	50
Acoplador rápido:		
Acoplador rápido con sujetapasador	210	470

Especificaciones de la Excavadora Hidráulica 313 GC

Dimensiones

Todas las dimensiones son aproximadas y pueden variar según la selección del cucharón.

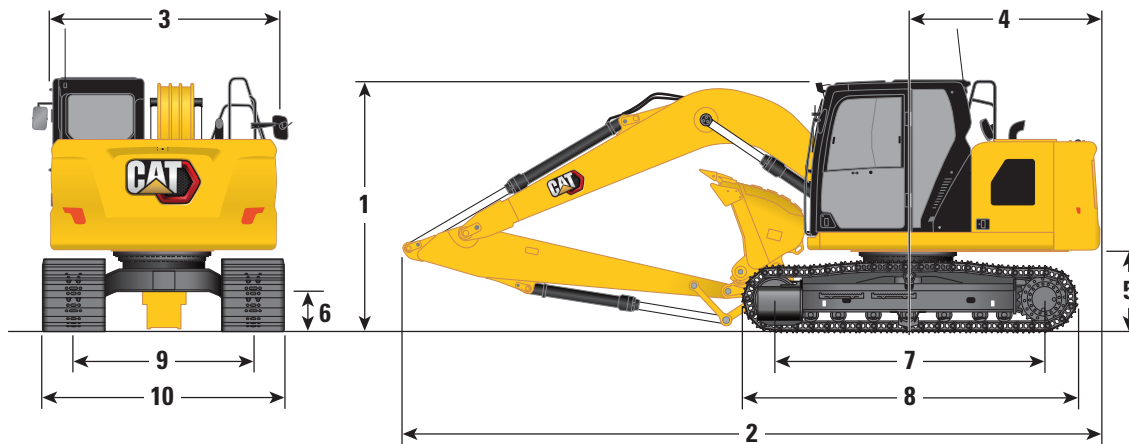

Opción de pluma

Pluma de alcance de
4,65 m (15' 3")

Opciones de brazos

Brazo de alcance

	Brazo de alcance			
	R2,5m (8' 2")		R3,0m (9' 10")	
1 Altura de la máquina:	2.810 mm	9' 3"	2.810 mm	9' 3"
Altura hasta parte superior de la cabina	2.950 mm	9' 8"	2.950 mm	9' 8"
Altura a la parte superior del OPG	2.810 mm	9' 3"	2.810 mm	9' 3"
Altura del pasamanos	2.880 mm	9' 5"	3.190 mm	10' 6"
Con pluma/brazo/cucharón instalado	2.880 mm	9' 5"	3.190 mm	10' 6"
Con pluma/brazo instalado	2.370 mm	7' 9"	2.370 mm	7' 9"
Con pluma instalada				
2 Longitud de la máquina:	7.690 mm	25' 3"	7.780 mm	25' 6"
Con pluma/brazo/cucharón instalado	7.690 mm	25' 3"	7.780 mm	25' 6"
Con pluma/brazo instalado	6.890 mm	22' 7"	6.890 mm	22' 7"
Con pluma instalada				
3 Ancho del bastidor superior	2.480 mm	8' 2"	2.480 mm	8' 2"
4 Radio de giro de la cola	2.190 mm	7' 2"	2.190 mm	7' 2"
5 Espacio libre del contrapeso	916 mm	3' 0"	916 mm	3' 0"
6 Espacio libre sobre el suelo	446 mm	1' 6"	446 mm	1' 6"
7 Longitud de la cadena: longitud hasta el centro de los rodillos	2.780 mm	9' 1"	2.780 mm	9' 1"
8 Longitud total de las cadenas	3.490 mm	11' 5"	3.490 mm	11' 5"
9 Entrevía de cadena	1.990 mm	6' 6"	1.990 mm	6' 6"
10 Ancho del tren de rodaje:				
Zapatillas de 500 mm (20")	2.490 mm	8' 2"	2.490 mm	8' 2"
Zapatillas de 600 mm (24")	2.590 mm	8' 6"	2.590 mm	8' 6"
Zapatillas de 700 mm (28")	2.690 mm	8' 10"	2.690 mm	8' 10"
Tipo de cucharón	GD		GD	
Capacidad del cucharón	0,53 m ³	0,69 yd ³	0,53 m ³	0,69 yd ³
Radio de plegado del cucharón	1.240 mm	4' 1"	1.240 mm	4' 1"

Especificaciones de la Excavadora Hidráulica 313 GC

Gamas y fuerzas de trabajo

Todas las dimensiones son aproximadas y pueden variar según la selección del cucharón.

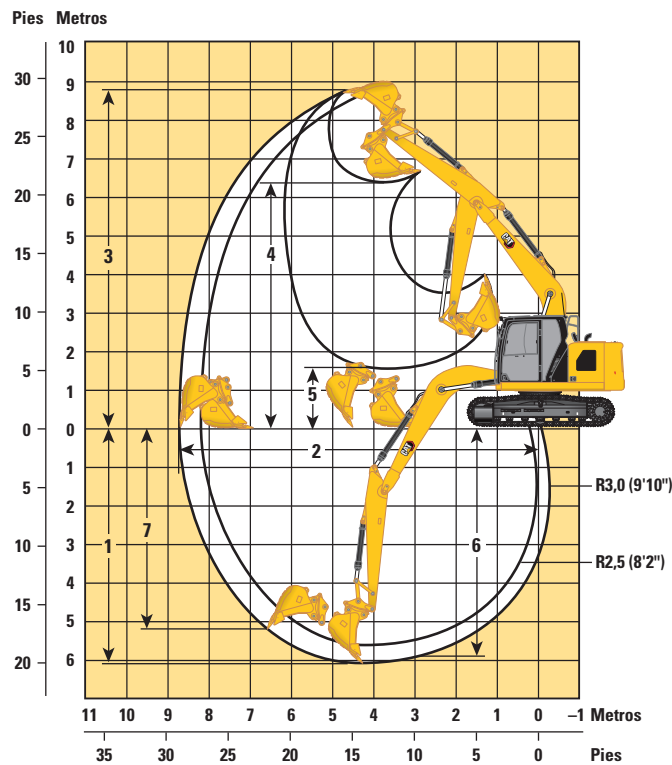

Opción de pluma

Pluma de alcance de
4,65 m (15' 3")

Opciones de brazos

Brazo de alcance

	R2,5m (8' 2")		R3,0m (9' 10")	
	mm	Pies	mm	Pies
1 Profundidad máxima de excavación	5.540	18' 2"	6.040	19' 10"
2 Alcance máximo en la línea a nivel del suelo	8.190	26' 10"	8.660	28' 5"
3 Altura máxima de corte	8.560	28' 1"	8.830	29' 0"
4 Altura máxima de carga	6.150	20' 2"	6.420	21' 1"
5 Altura mínima de carga	2.080	6' 10"	1.600	5' 3"
6 Profundidad máxima de corte con fondo plano de 2.440 mm (8' 0")	5.330	17' 6"	5.860	19' 3"
7 Profundidad máxima de excavación vertical	4.760	15' 7"	5.190	17' 0"
Radio mínimo del equipo de trabajo	2.430	8' 0"	2.570	8' 5"
Fuerza de excavación del cucharón (ISO)	98,45 kN	22.132 lbf	98,67 kN	22.182 lbf
Fuerza de excavación del brazo (ISO)	66,68 kN	14.990 lbf	59,29 kN	13.329 lbf
Tipo de cucharón	GD		GD	
Capacidad del cucharón	0,53 m ³	0,69 yd ³	0,53 m ³	0,69 yd ³
Radio de plegado del cucharón	1.240 mm	4' 1"	1.240 mm	4' 1"

Especificaciones de la Excavadora Hidráulica 313 GC

Capacidades de levantamiento de la pluma de alcance con contrapeso de 2.140 kg (4.720 lb) sin cucharón





Diagrama de la pluma	1.500 mm/5' 0"		3.000 mm/10' 0"		4.500 mm/15' 0"		6.000 mm/20' 0"		Diagrama de la pluma		mm pie/pulg	
6.000 mm 20' 0"	kg lb				*3.550 *7.900	*3.550 *7.900			*2.600 *5.800	*2.600 *5.800	5.440 17' 6"	
4.500 mm 15' 0"	kg lb				*3.800 *8.300	3.600 7.750	3.100 6.650	2.250 4.800	*2.450 *5.350	2.000 4.450	6.410 20' 10"	
3.000 mm 10' 0"	kg lb			*6.400 *13.700	6.400 *13.700	*4.650 *10.100	3.400 7.300	3.050 6.550	2.400 5.300	1.750 3.800	6.930 22' 8"	
1.500 mm 5' 0"	kg lb			*7.350 *18.000	5.650 12.150	4.500 9.700	3.150 6.750	2.950 6.300	2.100 4.450	2.300 5.000	1.600 3.550	7.090 23' 3"
0 mm 0'	kg lb			*6.500 *15.000	5.350 11.450	4.350 9.300	2.950 6.400	2.850 6.100	2.000 4.300	2.300 5.100	1.650 3.600	6.930 22' 8"
-1.500 mm -5' 0"	kg lb	*4.800 *10.700	*4.800 *10.700	8.400 17.900	5.300 11.350	4.250 9.100	2.900 6.250	2.800 6.050	1.950 4.200	2.550 5.650	1.800 3.950	6.410 20' 11"
-3.000 mm -10' 0"	kg lb	*8.850 *20.000	*8.850 *20.000	*8.250 *17.750	5.400 11.600	4.300 9.200	2.950 6.300			3.300 7.300	2.300 5.100	5.430 17' 8"

Capacidades de levantamiento de la pluma de alcance con contrapeso de 2.140 kg (4.720 lb) sin cucharón



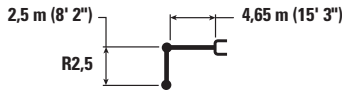
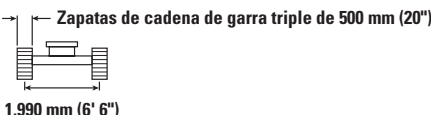
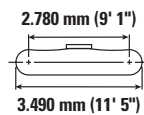

Diagrama de la pluma	1.500 mm/5' 0"		3.000 mm/10' 0"		4.500 mm/15' 0"		6.000 mm/20' 0"		Diagrama de la pluma		mm pie/pulg	
6.000 mm 20' 0"	kg lb				*3.550 *7.900	*3.550 *7.900			*2.600 *5.800	*2.600 *5.800	5.440 17' 6"	
4.500 mm 15' 0"	kg lb				*3.800 *8.300	3.650 7.900	3.200 6.800	2.300 4.900	*2.450 *5.350	2.050 4.500	6.410 20' 10"	
3.000 mm 10' 0"	kg lb			*6.400 *13.700	*6.400 *13.700	*4.650 *10.100	3.450 7.450	3.100 6.650	2.250 4.750	*2.450 *5.300	1.750 3.850	6.930 22' 8"
1.500 mm 5' 0"	kg lb			*7.350 *18.000	5.750 12.400	4.600 9.900	3.200 6.900	3.000 6.400	2.150 4.550	2.350 5.100	1.650 3.600	7.090 23' 3"
0 mm 0'	kg lb			*6.500 *15.000	5.450 11.700	4.400 9.450	3.050 6.500	2.900 6.200	2.050 4.350	2.350 5.200	1.650 3.650	6.930 22' 8"
-1.500 mm -5' 0"	kg lb	*4.800 *10.700	*4.800 *10.700	8.550 18.250	5.400 11.600	4.350 9.300	2.950 6.350	2.850 6.150	2.000 4.300	2.650 5.750	1.850 4.050	6.410 20' 11"
-3.000 mm -10' 0"	kg lb	*8.850 *20.000	*8.850 *20.000	*8.250 *17.750	5.500 11.800	4.350 9.400	3.000 6.450			3.350 7.450	2.350 5.200	5.430 17' 8"



ISO 10567:2007

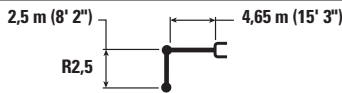
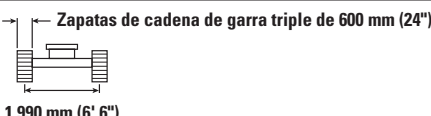
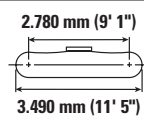

* Indica que la carga se limita por la capacidad hidráulica de levantamiento y no por la carga límite de equilibrio. Las cargas anteriores cumplen con la norma ISO 10567:2007 de capacidad de levantamiento de excavadoras hidráulicas. No exceden el 87 % de la capacidad hidráulica de levantamiento ni el 75 % de la capacidad de carga límite de equilibrio. De las capacidades de levantamiento antes indicadas, hay que deducir el peso de todos los accesorios de levantamiento. Las capacidades de levantamiento corresponden a una máquina en una superficie de apoyo firme y uniforme. El uso de un punto de sujeción del accesorio de la herramienta para manipular o levantar objetos puede afectar el rendimiento de levantamiento de la máquina.

La capacidad de levantamiento permanece en $\pm 5\%$ en todas las zapatas de cadena disponibles.

Consulte siempre el Manual de Operación y Mantenimiento apropiado para obtener información específica del producto.

Especificaciones de la Excavadora Hidráulica 313 GC

Capacidades de levantamiento de la pluma de alcance con contrapeso de 2.140 kg (4.720 lb) sin cucharón



Diagrama de la pluma	1.500 mm/5' 0"		3.000 mm/10' 0"		4.500 mm/15' 0"		6.000 mm/20' 0"		Diagrama de la punta de la pluma		mm pie/pulg
	kg lb	kg lb	kg lb	kg lb	kg lb	kg lb	kg lb	kg lb	kg lb	kg lb	
6.000 mm 20' 0"					*3.550 *7.900	*3.550 *7.900			*2.600 *5.800	*2.600 *5.800	5.440 17' 6"
4.500 mm 15' 0"					*3.800 *8.300	3.700 7.950	3.200 6.900	2.350 5.000	*2.450 *5.350	2.050 4.600	6.410 20' 10"
3.000 mm 10' 0"			*6.400 *13.700	*6.400 *13.700	*4.650 *10.100	3.500 7.550	3.150 6.750	2.250 4.850	*2.450 *5.300	1.800 3.950	6.930 22' 8"
1.500 mm 5' 0"			*7.350 *18.000	5.850 12.550	4.650 10.050	3.250 7.000	3.050 6.500	2.150 4.600	*2.450 *5.200	1.700 3.650	7.090 23' 3"
0 mm 0'			*6.500 *15.000	5.500 11.850	4.450 9.600	3.050 6.600	2.950 6.300	2.050 4.450	2.400 *5.250	1.700 3.700	6.930 22' 8"
-1.500 mm -5' 0"	*4.800 *10.700	*4.800 *10.700	8.700 18.550	5.500 11.750	4.400 9.450	3.000 6.450	2.900 6.250	2.050 4.350	2.650 *5.850	1.900 4.100	6.410 20' 11"
-3.000 mm -10' 0"	*8.850 *20.000	*8.850 *20.000	*8.250 *17.750	5.600 12.000	4.450 9.550	3.050 6.550			3.400 7.550	2.400 5.300	5.430 17' 8"



ISO 10567:2007

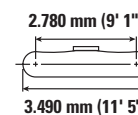
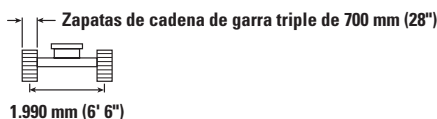
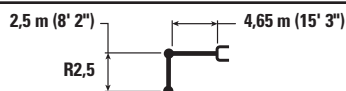

* Indica que la carga se limita por la capacidad hidráulica de levantamiento y no por la carga límite de equilibrio. Las cargas anteriores cumplen con la norma ISO 10567:2007 de capacidad de levantamiento de excavadoras hidráulicas. No exceden el 87 % de la capacidad hidráulica de levantamiento ni el 75 % de la capacidad de carga límite de equilibrio. De las capacidades de levantamiento antes indicadas, hay que deducir el peso de todos los accesorios de levantamiento. Las capacidades de levantamiento corresponden a una máquina en una superficie de apoyo firme y uniforme. El uso de un punto de sujeción del accesorio de la herramienta para manipular o levantar objetos puede afectar el rendimiento de levantamiento de la máquina.

La capacidad de levantamiento permanece en $\pm 5\%$ en todas las zapatas de cadena disponibles.

Consulte siempre el Manual de Operación y Mantenimiento apropiado para obtener información específica del producto.

Especificaciones de la Excavadora Hidráulica 313 GC

Capacidades de levantamiento de la pluma de alcance con contrapeso de 2.140 kg (4.720 lb) sin cucharón

		1.500 mm/5' 0"		3.000 mm/10' 0"		4.500 mm/15' 0"		6.000 mm/20' 0"		7.500 mm/25' 0"		mm pie/pulg		
7.500 mm 25' 0"	kg lb											*2.600 *5.850	*2.600 *5.850	4.490 14' 01"
6.000 mm 20' 0"	kg lb							*2.250 *2.250	*2.250 *2.250			*2.200 *4.850	*2.200 *4.850	6.030 19' 06"
4.500 mm 15' 0"	kg lb							3.150 6.750	2.300 4.900			*2.050 *4.500	1.800 3.950	6.920 22' 06"
3.000 mm 10' 0"	kg lb			*5.350 *11.450	*5.350 *11.450	*4.200 *9.050	3.450 7.450	3.050 6.600	2.200 4.700			*2.050 *4.500	1.550 3.400	7.400 24' 02"
1.500 mm 5' 0"	kg lb			*8.200 *17.650	5.800 12.500	4.550 9.800	3.200 6.850	2.950 6.300	2.100 4.450	2.100 4.450	1.450 3.200	2.050 4.500	1.450 3.200	7.550 24' 09"
0 mm 0'	kg lb			*7.250 *16.750	5.350 11.500	4.350 9.300	2.950 6.350	2.850 6.050	2.000 4.250			2.100 4.550	1.450 3.200	7.400 24' 03"
-1.500 mm -5' 0"	kg lb	*4.350 *9.700	*4.350 *9.700	8.300 17.750	5.250 11.200	4.200 9.050	2.850 6.150	2.750 5.950	1.900 4.100			2.300 5.000	1.600 3.500	6.910 22' 07"
-3.000 mm -10' 0"	kg lb	*7.450 *16.800	*7.450 *16.800	8.350 17.900	5.300 11.300	4.200 9.050	2.850 6.150	2.800 6.150	1.950			2.800 6.150	1.950 4.300	6.020 19' 07"
-4.500 mm -15' 0"	kg lb			*6.400 *13.550	5.500 11.800							*4.000 *8.800	3.050 6.950	4.480 14' 04"

Capacidades de levantamiento de la pluma de alcance con contrapeso de 2.140 kg (4.720 lb) sin cucharón

		1.500 mm/5' 0"		3.000 mm/10' 0"		4.500 mm/15' 0"		6.000 mm/20' 0"		7.500 mm/25' 0"		mm pie/pulg		
7.500 mm 25' 0"	kg lb											*2.600 *5.850	*2.600 *5.850	4.490 14' 01"
6.000 mm 20' 0"	kg lb							*2.250 *2.250	*2.250 *2.250			*2.200 *4.850	*2.200 *4.850	6.030 19' 06"
4.500 mm 15' 0"	kg lb							3.200 6.900	2.350 5.000			*2.050 *4.500	1.800 4.000	6.920 22' 06"
3.000 mm 10' 0"	kg lb			*5.350 *11.450	*5.350 *11.450	*4.200 *9.050	3.500 7.550	3.150 6.700	2.250 4.800			*2.050 *4.500	1.600 3.450	7.400 24' 02"
1.500 mm 5' 0"	kg lb			*8.200 *17.650	5.900 12.750	4.650 10.000	3.250 7.000	3.000 6.450	2.150 4.550	2.150 4.550	1.500 3.250	2.100 4.600	1.500 3.250	7.550 24' 09"
0 mm 0'	kg lb			*7.250 *16.750	5.450 11.700	4.400 9.450	3.050 6.500	2.900 6.200	2.000 4.350			2.150 4.650	1.500 3.250	7.400 24' 03"
-1.500 mm -5' 0"	kg lb	*4.350 *9.700	*4.350 *9.700	8.500 18.100	5.350 11.450	4.300 9.200	2.900 6.250	2.800 6.050	1.950 4.200			2.300 5.100	1.650 3.550	6.910 22' 07"
-3.000 mm -10' 0"	kg lb	*7.450 *16.800	*7.450 *16.800	8.550 18.250	5.400 11.550	4.300 9.200	2.900 6.300	2.850 6.300	2.000			2.850 6.300	2.000 4.400	6.020 19' 07"
-4.500 mm -15' 0"	kg lb			*6.400 *13.550	5.600 12.050							*4.000 *8.800	3.100 7.050	4.480 14' 04"



ISO 10567:2007



* Indica que la carga se limita por la capacidad hidráulica de levantamiento y no por la carga límite de equilibrio. Las cargas anteriores cumplen con la norma ISO 10567:2007 de capacidad de levantamiento de excavadoras hidráulicas. No exceden el 87 % de la capacidad hidráulica de levantamiento ni el 75 % de la capacidad de carga límite de equilibrio. De las capacidades de levantamiento antes indicadas, hay que deducir el peso de todos los accesorios de levantamiento. Las capacidades de levantamiento corresponden a una máquina en una superficie de apoyo firme y uniforme. El uso de un punto de sujeción del accesorio de la herramienta para manipular o levantar objetos puede afectar el rendimiento de levantamiento de la máquina.

La capacidad de levantamiento permanece en ±5 % en todas las zapatas de cadena disponibles.

Consulte siempre el Manual de Operación y Mantenimiento apropiado para obtener información específica del producto.

Especificaciones de la Excavadora Hidráulica 313 GC

Capacidades de levantamiento de la pluma de alcance con contrapeso de 2.140 kg (4.720 lb) sin cucharón



Diagrama de la pluma	1.500 mm/5' 0"		3.000 mm/10' 0"		4.500 mm/15' 0"		6.000 mm/20' 0"		7.500 mm/25' 0"		Diagrama de la grapa		mm pie/pulg	
	kg lb	kg lb	kg lb	kg lb	kg lb	kg lb	kg lb	kg lb	kg lb	kg lb	kg lb	kg lb		
7.500 mm 25' 0"												*2.600 5.850	*2.600 5.850	4.490 14' 01"
6.000 mm 20' 0"							*2.250	*2.250				*2.200 4.850	*2.200 4.850	6.030 19' 06"
4.500 mm 15' 0"							3.250	2.350				*2.050 4.500	1.850 4.050	6.920 22' 06"
3.000 mm 10' 0"			*5.350 11.450	*5.350 11.450	*4.200 9.050	3.550 7.650	3.150 6.800	2.300 4.900				*2.050 4.500	1.600 3.500	7.400 24' 02"
1.500 mm 5' 0"			*8.200 17.650	6.000 12.900	4.700 10.150	3.300 7.050	3.050 6.550	2.150 4.650	2.150	1.550		2.150 4.700	1.500 3.300	7.550 24' 09"
0 mm 0'			*7.250 16.750	5.550 11.850	4.500 9.600	3.050 6.600	2.950 6.300	2.050 4.400				2.150 4.750	1.500 3.300	7.400 24' 03"
-1.500 mm -5' 0"	kg lb	*4.350 9.700	*4.350 9.700	8.600 18.350	5.400 11.600	4.350 9.350	2.950 6.350	2.850 6.150	2.000 4.300			2.350 5.200	1.650 3.600	6.910 22' 07"
-3.000 mm -10' 0"	kg lb	*7.450 16.800	*7.450 16.800	8.650 18.500	5.450 11.700	4.350 9.350	2.950 6.350	2.900 6.300	2.000			2.900 6.400	2.000 4.450	6.020 19' 07"
-4.500 mm -15' 0"	kg lb			*6.400 13.550	5.700 12.200							*4.000 8.800	3.150 7.150	4.480 14' 04"



ISO 10567:2007

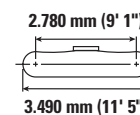
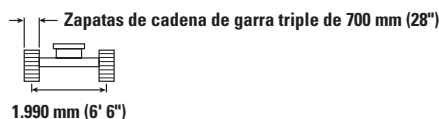

* Indica que la carga se limita por la capacidad hidráulica de levantamiento y no por la carga límite de equilibrio. Las cargas anteriores cumplen con la norma ISO 10567:2007 de capacidad de levantamiento de excavadoras hidráulicas. No exceden el 87 % de la capacidad hidráulica de levantamiento ni el 75 % de la capacidad de carga límite de equilibrio. De las capacidades de levantamiento antes indicadas, hay que deducir el peso de todos los accesorios de levantamiento. Las capacidades de levantamiento corresponden a una máquina en una superficie de apoyo firme y uniforme. El uso de un punto de sujeción del accesorio de la herramienta para manipular o levantar objetos puede afectar el rendimiento de levantamiento de la máquina.

La capacidad de levantamiento permanece en $\pm 5\%$ en todas las zapatas de cadena disponibles.

Consulte siempre el Manual de Operación y Mantenimiento apropiado para obtener información específica del producto.

Especificaciones de la Excavadora Hidráulica 313 GC

Especificaciones y compatibilidad del cucharón

										Pluma de alcance	
		mm	pulg	m ³	yd ³	kg	lb	%	R2,5m (8' 2")	R3,0m (9' 10")	
Con pasador (sin acoplador rápido)											
Servicio general	312	600	24	0,31	0,40	320	706	100	●	●	
	312	900	36	0,53	0,69	420	927	100	●	⊙	
	312	1.100	43	0,68	0,89	474	1.045	100	⊙	⊖	
Servicio severo	312	900	36	0,53	0,69	495	1.090	90	●	●	
	312	1.050	42	0,65	0,85	570	1.258	90	⊙	⊖	
Limpieza de acequias	312	1.200	48	0,57	0,74	388	855	100	●	⊙	
	312	1.500	60	0,74	0,97	455	1.003	100	⊖	○	
Inclinación para limpieza de acequias	312	1.200	48	0,48	0,63	563	1.240	100	●	⊙	
									kg	1.660	1.470
								lb	3.668	3.240	
Con acoplador con sujetapasador Cat											
Servicio general	312	600	24	0,31	0,40	320	706	100	●	●	
	312	900	36	0,53	0,69	420	927	100	⊙	⊖	
	312	1.100	43	0,68	0,89	474	1.045	100	⊖	○	
	312	1.200	48	0,76	1,00	508	1.119	100	○	◇	
Servicio severo	312	900	36	0,53	0,69	495	1.090	90	●	⊖	
	312	1.050	42	0,65	0,85	570	1.258	90	⊖	○	
Limpieza de acequias	312	1.200	48	0,57	0,74	388	855	100	⊙	⊖	
	312	1.500	60	0,74	0,97	455	1.003	100	○	◇	
Inclinación para limpieza de acequias	312	1.200	48	0,48	0,63	563	1.240	100	⊙	⊖	
									kg	1.464	1.270
								lb	3.228	2.800	

Las cargas anteriores cumplen la norma EN474-5:2006+A3:2013 para excavadoras hidráulicas. No exceden el 87 % de la capacidad hidráulica de levantamiento ni el 75 % de la carga de equilibrio con el varillaje delantero completamente extendido en la línea a nivel del suelo con el cucharón plegado.

La capacidad se basa en la norma ISO 7451:2007.

Peso del cucharón con puntas de servicio general.

Densidad máxima de material:

- 2.100 kg/m³ (3.500 lb/yd³)
- ⊙ 1.800 kg/m³ (3.000 lb/yd³)
- ⊖ 1.500 kg/m³ (2.500 lb/yd³)
- 1.200 kg/m³ (2.000 lb/yd³)
- ◇ 900 kg/m³ (1.500 lb/yd³)

Caterpillar recomienda el uso de herramientas apropiadas para aumentar al máximo el valor que los clientes reciben de nuestros productos. El uso de herramientas, incluidos los cucharones, que no respete las recomendaciones o especificaciones de Caterpillar en cuanto a peso, dimensiones, flujos, presiones, etc., puede derivar en un rendimiento inferior al nivel óptimo, que incluye, pero no se limita a, la disminución de la producción, estabilidad, fiabilidad y durabilidad de los componentes. El uso inadecuado de una herramienta que resulte en el barrido, el palanqueo, la torsión o el agarre de cargas pesadas acortará la vida útil de la pluma y del brazo.

Especificaciones de la Excavadora Hidráulica 313 GC

Guía de opciones de accesorios

No todos los accesorios están disponibles en todas las regiones. Consulte a su distribuidor Cat para conocer las configuraciones disponibles en la región.

Compatibilidad

Alcance del trabajo solo de frente

Sin equivalencia

ACCESORIOS CON PASADOR

Tipo de pluma	Longitud del brazo	Alcance	
		R2,5 (8' 2")	R3,0 (9' 10")
Martillos hidráulicos	H110 GC	✓	✓
	H110 GC de montaje lateral	✓	✓
	H110 GC S	✓	✓
	H110 S	✓	✓
	H115 GC	✓	
	H115 GC de montaje lateral	✓	✓
	H115 GC S	✓	✓
	H115 S	✓	✓
Compactadores (de placas vibratorias)	CVP75	✓	✓

ACCESORIOS DE ACOPLADOR CON SUJETAPASADOR CAT

Tipo de pluma	Longitud del brazo	Alcance	
		R2,5 (8' 2")	R3,0 (9' 10")
Martillos hidráulicos	H110 GC	✓	✓
	H110 GC de montaje lateral	✓	✓
	H110 GC S	✓	✓
	H110 S	✓	✓
	H115 GC de montaje lateral	✓	✓*
	H115 GC S	✓*	
	H115 S	✓	✓*
Compactadores (de placas vibratorias)	CVP75	✓	✓

ACCESORIOS DEL ACOPLADOR ESPECIALIZADO S60

Tipo de pluma	Longitud del brazo	Alcance	
		R2,5 (8' 2")	R3,0 (9' 10")
Martillos hidráulicos	H110 GC	✓	✓*
	H110 GC S	✓	✓
	H110 S	✓	✓
	H115 GC	✓*	
	H115 GC S	✓*	
	H115 S	✓	✓
Compactadores (de placas vibratorias)	CVP75	✓	✓

(continúa en la siguiente página)

Especificaciones de la Excavadora Hidráulica 313 GC

Guía de ofertas de accesorios (continuación)

No todos los accesorios están disponibles en todas las regiones. Consulte a su distribuidor Cat para conocer las configuraciones disponibles en la región.

Compatibilidad

Alcance del trabajo solo de frente

Sin equivalencia

ACCESORIOS DE ACOPLADORES EXCLUSIVOS HCS60

Tipo de pluma		Alcance	
		R2,5 (8' 2")	R3,0 (9' 10")
Martillos hidráulicos	H110 GC	✓	✓
	H110 S	✓	✓
	H115 S	✓	✓*
Compactadores (de placas vibratorias)	CVP75	✓	✓

ACCESORIOS DE ACOPLADORES EXCLUSIVOS HCS65

Tipo de pluma		Alcance	
		R2,5 (8' 2")	R3,0 (9' 10")
Martillos hidráulicos	H110 GC	✓	✓
	H110 S	✓	✓
	H115 S	✓	
Compactadores (de placas vibratorias)	CVP75	✓	✓

ACCESORIOS MONTADOS EN LA PLUMA

Tipo de pluma		Alcance
Cizallas móviles para chatarra y demolición	S3025 con superficie plana	✓

Equipo estándar y optativo del modelo 313 GC

Equipo estándar y optativo

El equipo estándar y optativo puede variar. Comuníquese con su distribuidor Cat para obtener más detalles.

	Estándar	Optativo		Estándar	Optativo
PLUMAS Y BRAZOS			TECNOLOGÍA CAT		
Pluma de alcance de 4,65 m (15' 3")	✓		VisionLink®	✓*	
Brazo de alcance de 2,5 m (8' 2")		✓	VisionLink Productivity		✓
Brazo de alcance de 3,0 m (9' 10")		✓	Remote Flash	✓	
Varillaje del cucharón con cáncamo de levantamiento	✓		SISTEMA ELÉCTRICO		
CABINA			Batería libre de mantenimiento	✓	
ROPS	✓		Interruptor de desconexión eléctrica	✓	
Monitor de pantalla táctil LCD de alta resolución de 203 mm (8")	✓		Luz LED del chasis, luz izquierda de la pluma, luces de la cabina	✓	
Aire acondicionado automático de dos niveles	✓		Luz LED de la pluma del lado derecho		✓
Mando de control y teclas de acceso directo para controlar el monitor	✓		Iluminación 360°		✓
Control del motor con botón de arranque sin llave	✓		MOTOR		
Consola de altura ajustable, tres posiciones con herramienta	✓		Motor Cat C3,6 diésel único con turbocompresor	✓	
Consola fija del lado izquierdo	✓		Dos modalidades seleccionables: Potencia e Inteligente	✓	
Asiento con suspensión mecánica	✓		Capacidad de enfriamiento en temperatura ambiente alta de 52 °C (125 °F)	✓	
Cinturón de seguridad de 51 mm (2")	✓		Capacidad de arranque en frío de -18 °C (0 °F)	✓	
Radio Bluetooth® con puertos USB/ Auxiliar	✓		Bomba eléctrica de cebado de combustible	✓	
Toma de corriente de 12 V CC	✓		Ventilador de velocidad variable	✓	
Almacenamiento de documentos	✓		Sistema de filtrado de combustible de dos etapas	✓	
Portavasos	✓		Filtro de aire de elemento doble con antefiltro	✓	
Posavasos	✓				
Ventana delantera de dos piezas con posibilidad de apertura	✓				
Salida de emergencia por la ventana trasera	✓				
Limpia/lavaparabrisas radial	✓				
Escotilla de acero abatible	✓				
Luz LED de techo	✓				
Parasol delantero desplegable	✓				
Parasol trasero desplegable		✓			
Alfombra de piso lavable	✓				
Listo para instalación de baliza	✓				

(continúa en la siguiente página)

*Solo con suscripción a Connect. Hay suscripciones adicionales disponibles. Comuníquese con su distribuidor Cat para conocer la disponibilidad.

Equipo estándar y optativo del modelo 313 GC

Equipo estándar y optativo (continuación)

El equipo estándar y optativo puede variar. Comuníquese con su distribuidor Cat para obtener más detalles.

	Estándar	Optativo		Estándar	Optativo
SISTEMA HIDRÁULICO			SERVICIO Y MANTENIMIENTO		
Circuitos de recuperación de la pluma y el brazo	✓		Filtros de aceite de motor y combustible agrupados	✓	
Calentamiento automático del aceite hidráulico	✓		Acceso lateral a plataforma de servicio	✓	
Desplazamiento automático de dos velocidades	✓		Varilla de medición del aceite del motor a nivel del suelo	✓	
Bomba principal electrónica simple	✓		Orificios de análisis programado de aceite (S·O·S SM)	✓	
Válvula electrónica de control principal	✓		Sistema integrado de gestión del estado del vehículo	✓	
Válvula reductora de corrimiento del brazo y de la pluma	✓		TREN DE RODAJE Y ESTRUCTURAS		
Válvulas de retención de bajada de la pluma y del brazo		✓	Tren de rodaje estándar	✓	
Tubería de presión media		✓	Zapatas de cadena de garra triple de 500 mm (20")		✓
Tubería de alta presión		✓	Zapatas de cadena de garra triple de 600 mm (24")		✓
Tubería del acoplador rápido		✓	Zapatas de cadena de garra triple de 700 mm (28")		✓
SEGURIDAD Y PROTECCIÓN			Eslabones de cadena lubricados con grasa	✓	
Cámaras de visión trasera y del lateral derecho	✓		Protector de guía de la cadena central	✓	
Palanca de traba hidráulica	✓		Protectores inferiores	✓	
Interruptor de parada del motor a nivel del suelo	✓		Protectores del motor de desplazamiento	✓	
Plataforma de servicio con placa antideslizante y pernos fresados	✓		Contrapeso de 2.140 kg (4.720 lb)	✓	
Bocina de señalización/advertencia	✓		Puntos de amarre	✓	
Alarma de desplazamiento con interruptor de cancelación		✓			
Interruptor general con traba	✓				
Parada automática del martillo	✓				

Accesorios del modelo 313 GC

Kits y accesorios instalados por el distribuidor

Los accesorios pueden variar. Comuníquese con su distribuidor Cat para obtener más detalles.

CABINA

- Limpiaparabrisas inferior radial
- Pedal eléctrico izquierdo y derecho (bidireccional) para control de herramientas
- Kit de ventana trasera de salida doble
- Protector de lluvia y cubierta de luz de cabina
- Tragaluz de policarbonato
- Vidrio laminado del parabrisas delantero (vidrio P5A, reglamento de demolición de la UE)
- Llave a distancia (para usar con receptor Bluetooth)

PROTECTORES

- Protecciones para el operador (OPG) (no compatible con la tapa de las luces de la cabina ni el protector contra lluvia)
- Protector de malla en toda la parte delantera (no compatible con la cubierta de las luces de la cabina ni el protector contra la lluvia)
- Protector de malla inferior medio delantero
- Protecciones completas contra vandalismo

SEGURIDAD Y PROTECCIÓN

- Cinturón de seguridad retráctil de 76 mm (3")
- Receptor Bluetooth®

Declaración ambiental del modelo 313 GC

La siguiente información se aplica a la máquina en el momento de la fabricación final configurada para la venta en las regiones cubiertas en este documento. El contenido de esta declaración es válido a partir de la fecha de emisión; sin embargo, el contenido relacionado con las características y especificaciones de la máquina está sujeto a cambios sin previo aviso. Para obtener información adicional, consulte el Manual de Operación y Mantenimiento de la máquina.

Para obtener más información sobre nuestras prácticas de sostenibilidad y nuestro progreso, visite <https://www.caterpillar.com/en/company/sustainability>.

Motor

- El Motor Cat® C3,6 cumple con las normas de emisiones Tier 4 final de la EPA de EE.UU., Stage V de la UE y 2014 de Japón.
- Los motores diésel Cat deben usar ULSD (ultra-low sulfur diesel, combustible diésel de contenido ultrabajo de azufre) con 15 ppm de azufre o menos o ULSD mezclado con los siguientes combustibles de menor intensidad de carbono** hasta:
 - ✓ Un 20 % de biodiésel FAME (fatty acid methyl ester, éster metílico de ácido graso)*
 - ✓ Un 100 % de combustibles diésel renovables, HVO (hydrogenated vegetable oil, aceite vegetal hidrogenado) y GTL (gas-to-liquid, gas a líquido)

Consulte las pautas para saber cuál es la aplicación correcta. Comuníquese con su distribuidor Cat® o lea las recomendaciones de fluidos para máquinas Caterpillar (SEBU6250) a fin de obtener más información.

**Los motores sin dispositivos de postratamiento pueden usar mezclas más altas, de hasta un 100 % de biodiésel. Para usar mezclas con más de un 20 % de biodiésel, consulte con su distribuidor Cat.*

***Las emisiones de gases de efecto invernadero del tubo de escape por los combustibles de baja intensidad de carbono son esencialmente las mismas que con combustibles tradicionales.*

Sistema de aire acondicionado

- El sistema de aire acondicionado en esta máquina contiene el refrigerante de gases fluorados de efecto invernadero R134a (potencial de calentamiento global = 1.430). El sistema contiene 0,85 kg (1,9 lb) de refrigerante, con un equivalente de CO₂ de 1,216 toneladas métricas (1,340 ton EE.UU.).

Pintura

- En función de la mejor información disponible, la concentración máxima permitida, medida en partes por millón (ppm), de los siguientes metales pesados en la pintura son:
 - Bario <0,01 %
 - Cadmio <0,01 %
 - Cromo <0,01 %
 - Plomo <0,01 %

Rendimiento acústico

ISO 6395:2008 (exterior)	99 dB(A)
ISO 6396:2008 (dentro de la cabina)	68 dB(A)

- Es posible que se requiera protección para los oídos si se opera con una cabina y una estación del operador abiertas (cuando no se han realizado los procedimientos de mantenimiento correctamente o cuando se opera con las puertas y ventanas abiertas) durante períodos prolongados o en ambientes con altos niveles de ruido.

Aceites y fluidos

- En las fábricas de Caterpillar se usan refrigerantes de etilenglicol. El refrigerante/anticongelante para motores diésel Cat (DEAC, Diesel Engine Antifreeze/Coolant) y el refrigerante de larga duración (ELC, Extended Life Coolant) Cat se pueden reciclar. Consulte con su distribuidor Cat para obtener más información.
- Cat Bio HYDO™ Advanced es un aceite hidráulico biodegradable aprobado por la etiqueta ecológica de la UE.
- Es probable que haya fluidos adicionales. Consulte el Manual de Operación y Mantenimiento o la Guía de Aplicación e Instalación para conocer las recomendaciones completas de fluidos y los intervalos de mantenimiento.

Características y tecnologías

- Las siguientes características y tecnologías pueden contribuir al ahorro de combustible o la reducción de carbono. Las características pueden variar. Comuníquese con su distribuidor Cat para obtener más detalles.
 - Los sistemas hidráulicos avanzados equilibran la potencia y la eficiencia.
 - La modalidad inteligente ajusta automáticamente la potencia de la máquina a los requisitos de excavación.
 - La modalidad Eco minimiza el consumo de combustible para aplicaciones livianas.
 - Velocidad baja en vacío de un toque con control automático de velocidad del motor.
 - Reduzca los costos de mantenimiento con intervalos prolongados y sincronizados.
 - Remote Flash.

Reciclado

- Los materiales incluidos en las máquinas se clasifican como se indica a continuación con un porcentaje de peso aproximado. Debido a las variaciones de las configuraciones de los productos, los siguientes valores de la tabla pueden variar.

Tipo de material	Porcentaje de peso
Acero	82,77 %
Hierro	4,18 %
Metales no ferrosos	1,88 %
Mixtos metálicos	0,30 %
Mixtos metálicos y no metálicos	2,50 %
Plástico	0,16 %
Caucho	3,30 %
Mixto no metálico	0,85 %
Fluido	2,47 %
Otros	1,59 %
Sin categoría	0,00 %
Total	100 %

- Una máquina con una mayor tasa de reciclado garantizará un uso más eficiente de los valiosos recursos naturales y aumentará el valor del producto al final de su vida útil. Según la norma ISO 16714:2008 (Maquinaria de movimiento de tierras - Reciclado y recuperación - Terminología y método de cálculo), la tasa de reciclado se define como el porcentaje en masa (fracción de masa en porcentaje) de la máquina nueva potencialmente reciclable, reutilizable o ambas.

Todas las piezas de la lista de materiales se evalúan primero por tipo de componente según una lista de componentes definida por las normas ISO 16714:2008 y CEMA (Construction Equipment Manufacturers Association, Asociación de Fabricantes de Equipos de Construcción) de Japón. Las piezas restantes se evalúan además para su reciclado en función del tipo de material.

Debido a las variaciones de la configuración de los productos, los siguientes valores de la tabla pueden variar.

Tasa de reciclado: 95 %



Para obtener información más completa sobre los productos Cat, los servicios del distribuidor y las soluciones del sector, visite nuestro sitio web www.cat.com.

© 2024 Caterpillar
Todos los derechos reservados

Los materiales y las especificaciones están sujetos a cambios sin previo aviso. Las máquinas que se muestran en las fotografías pueden incluir equipos adicionales. Consulte con su distribuidor Cat para conocer las opciones disponibles.

CAT, CATERPILLAR, LET'S DO THE WORK, sus respectivos logotipos, el color "Caterpillar Corporate Yellow", la imagen comercial de "Power Edge" y Cat "Modern Hex", así como la identidad corporativa y de producto utilizadas en la presente, son marcas registradas de Caterpillar y no pueden utilizarse sin autorización. VisionLink es una marca registrada de Caterpillar Inc., registrada en los Estados Unidos y en otros países.

ASXQ3731 (04-2024)
Número de fabricación: 07E
(Chile, Colombia)

