



Cat[®] CS16

Trilbodemverdichter met gladde trommel

De Cat[®] trilbodemverdichter CS16 heeft een gladde trommel en is bij uitstek geschikt voor toepassingen op korrelige of dichte bodems met gebruik van een optionele set kussenblokschalen. Een betrouwbaar aandrijfsysteem verbetert de prestaties en efficiëntie, en oplossingen voor verdichtingstechnologie helpen u de doeldichtheid sneller te bereiken.

Efficiënt vermogen

- Gebouwd rondom een aandrijfsysteem met dubbele pomp; twee pompen zorgen voor afzonderlijke speciale opbrengst naar de trommelaandrijfmotor en achterasmotor voor een uitzonderlijk hellingvermogen en uitstekende tractie in vooruit en achteruit.
- Aangedreven door een Cat[®] C4.4 motor die voldoet aan de emissienormen US EPA Tier 4 Final en EU Stage V.
- De eco-modus beperkt het toerental van de motor om het brandstofverbruik te verminderen.
- Het automatische uitschakelsysteem voor stationaire motor vermindert het brandstofverbruik en onnodig stationair draaien door de machine uit te schakelen na een vooraf ingestelde periode van stationair draaien.
- Een koelventilator met een variabel toerental werkt op het laagst mogelijke toerental voor optimale koeling.
- Optioneel aanboutbaar nivelleerblad vergroot de veelzijdigheid van de machine.

Uitzonderlijke verdichtingsprestaties

- Hoge statische lineaire belastingen en amplitudes.
- Het exclusieve ontwerp met excentrisch gewicht zorgt voor hoge betrouwbaarheid, soepele prestaties en weinig geluid.
- De automatische toerentalregeling en de functies van het trilsysteem maken het gemakkelijk om verdichting van een consistente, hoge kwaliteit te garanderen.
- De optie variabele frequentie biedt een breed frequentiebereik om de verdichtingsprestaties te helpen maximaliseren.
- Vergroot de veelzijdigheid van de machine met de toevoeging van een set ovale of vierkante kussenblokschalen, waardoor uw machine met gladde trommels vaste en halfvaste materialen kan verdichten.

Veilige en comfortabele werkomgeving

- Een achteruitkijkcamera met groot aanraakscherm in kleur verbetert het zicht voor meer controle en veiligheid voor de machinist.
- De draibare stoel met geïntegreerd multifunctioneel LCD-scherm en bedieningsconsole beweegt met de machinist mee.
- Uitstekend zicht aan de voor- en achterkant van de machine.
- Geluids- en trillingsdemping voor meer comfort en productiviteit voor de machinist.
- Machinisten worden tegen de elementen beschermd door een klimaatgeregelde ROPS/FOPS-cabine met scharnierende glazen ramen.

Verbeter kwaliteit en productiviteit met technologie

- Krijg volledige procescontrole met meer dekking en gelijkmatigere verdichtingsresultaten met behulp van de optionele exclusieve semi-autonome Command-technologie voor verdichting om de verdichting te automatiseren.
- Optionele Cat Compact-technologieën helpen u consistent de gewenste verdichting sneller, gelijkmatiger en in minder gangen te bereiken, wat bespaart op brandstof en herbewerking en materiaalkosten vermindert.
 - Exclusief machineaandrijfvermogen (MDP) is een op energie gebaseerde meting en kan op alle grondsoorten worden gebruikt.
 - De verdichtingsmeterwaarde (CMV) is een meetsysteem voor korrelige bodems die gebruikmaakt van een versnellingsmeter.

Cat® CS16B trilbodemverdichter met gladde trommel

Praktisch onderhoudsvrij

- Onderhoudsvrije koppeling met afgedichte lagers.
- Toegang op maaiveldhoogte tot het motorcompartiment en de koelmodule voor eenvoudig onderhoud en het nemen van vloeistofmonsters.
- Bewaak de toestand van de vloeistoffen met regelmatige bemonstering om de verversingsintervallen te verlengen tot 500 uur motorolie, 3000 uur excentrische behuizing en hydrauliekolie en 12.000 uur koelvloeistof.
- Verlengde onderhoudsintervallen verminderen niet alleen de stilstandtijd, maar verminderen ook de hoeveelheid vloeistof en filters die tijdens de levensduur van de machine moeten worden vervangen.

- VisionLink® haalt het giswerk uit het beheren van uw volledige machinepark, ongeacht de grootte of de fabrikant van uw uitrusting*, door het leveren van machine-informatie over onderhoudsbehoeften, bedrijfsuren, locatie, brandstofverbruik, stationaire tijd, diagnosecodes en meer, via interactieve dashboards op uw mobiele apparaat of pc, waardoor u onderbouwde besluiten kunt nemen voor lagere kosten, vereenvoudigd onderhoud en meer veiligheid en beveiliging op uw werkterrein.

* De beschikbaarheid van gegevensvelden kan per fabrikant van apparatuur verschillen en wordt geleverd via een Application Programming Interface (API).

Keuzehulp voor trilbodemverdichters

Deze grafiek helpt u te kiezen welk model het meest geschikt is voor uw werk. Niet alle genoemde modellen zijn in elke regio verkrijgbaar. Raadpleeg uw Cat dealer of vertegenwoordiger voor meer informatie.

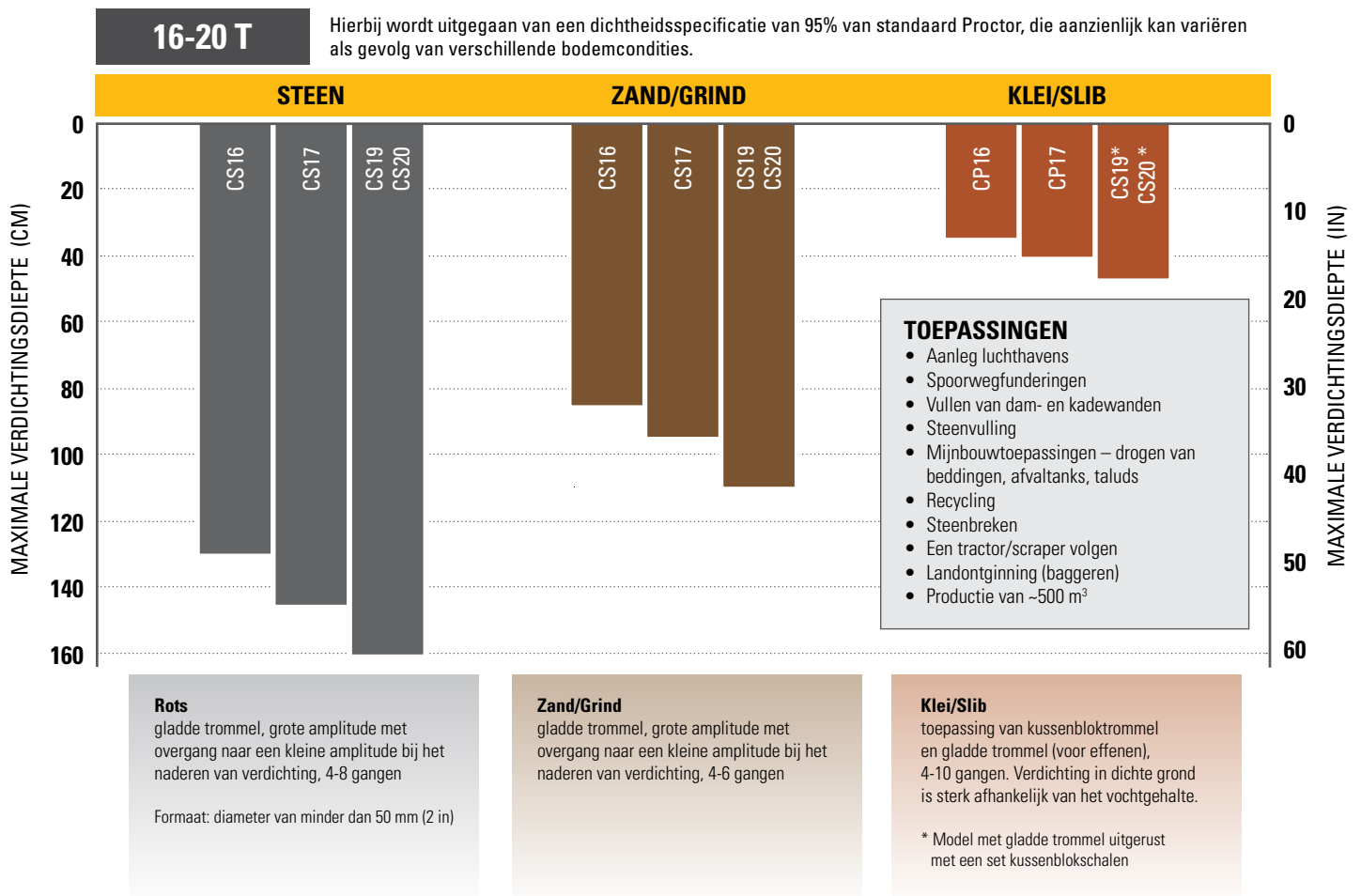

Cat® CS16B trilbodemverdichter met gladde trommel

Standaard- en optionele uitrusting

Standaard- en optionele uitrusting kunnen verschillen. Raadpleeg uw Cat dealer voor bijzonderheden.

	Standaard	Optioneel		Standaard	Optioneel
WERKOMGEVING MACHINIST			AANDRIJFLIJN		
ROPS/FOPS-cabine met klimaatregeling, stoffen stoel, externe achteruitkijkspiegels	✓		Cat® C4.4 motor	✓	
Zonneklep (cabine)		✓	Luchtfilter met twee elementen	✓	
Oprolbaar zonnescherf (cabine)		✓	Gasklepschakelaar met drie snelheden, inclusief eco-modus	✓	
Verstelbare stoel met geïntegreerde console	✓		Automatische toerentalregeling (ASC)	✓	
LCD-scherf met afsluitbare vandalisemebescherming	✓		Twee aandrijfpompen: een voor trosselaandrijving, een voor achteras	✓	
Verstelbare kantelende stuurkolom met geïntegreerde bekerhouders	✓		Brandstoffilter, waterafscheider, elektronische ontluuchtingspomp, waterindicator	✓	
Achteruitkijkcamerasysteem met kleurenaanraakscherf	✓		Kantelende radiator/hydrauliekoliekoeler	✓	
Goed zichtbare veiligheids gordel van 50 mm (2 in)	✓		Dubbel remsysteem	✓	
Goed zichtbare veiligheids gordel van 76 mm (3 in)		✓	Hydrostatische transmissie met twee versnellingen	✓	
12 V-contactdoos	✓		Sperdifferentieel	✓	
Claxon, achteruitrijalarm	✓		Beschermkap transmissie		✓
TRILSYSTEEM			ELEKTRISCH		
Gladde trommel	✓		Elektrisch systeem van 24 V	✓	
Uitneembare schalenset – Ovale of vierkante blokken		✓	Dynamo 100 A	✓	
Capsulevormig huis van het excentrische gewicht	✓		Batterijcapaciteit van 750 A voor koud starten	✓	
Twee amplitudes, één frequentie	✓		OVERIGE		
Variabele frequentie		✓	Afsluitbare motorkap, hydrauliekolie- en brandstoftanks	✓	
Automatische trilfunctie	✓		Kijkglazen voor hydrauliekolie- en radiatorvloeistofpeil	✓	
Enkelvoudige verstelbare stalen schraper	✓		S•O•S SM -kleppen voor monsterafname: motorolie, hydrauliekolie en koelvloeistof	✓	
Dubbele verstelbare stalen schrapers		✓	In de fabriek gevulde biohydrauliekolie		✓
Dubbele verstelbare schrapers van polyurethaan		✓	Halogeen werk lampen (4)	✓	
Stelblad		✓	Halogeen werk lampen (8)		✓
TECHNOLOGISCHE OPLOSSINGEN			LED-werklichten (8)		✓
VisionLink®	✓		Amberkleurige roterende zwaailamp		✓
Meting – machineaandrijfvermogen (MDP)		✓			
Meting – verdichtingsmeterwaarde (CMV)		✓			
Command voor verdichting		✓			

Cat® CS16B trilbodemverdichter met gladde trommel

Technische specificaties

Motor en aandrijflijn

Motor type	Cat C4.4	
Emissies	US EPA Tier 4 Final, EU Stage V	
Motorvermogen – ISO 14396:2002	129,4 kW	173.5 hp
Brutovermogen – SAE J1995:2014	130,4 kW	174.9 hp
Nettovermogen – ISO 9249:2007*	108,7 kW	145.8 hp
Nettovermogen – SAE J1349:2011*	108,2 kW	145.1 hp
Aantal cilinders	4	
Cilinderinhoud	4,4 L	268.5 in ³
Slag	127 mm	5 in
Boring	105 mm	4.1 in
Max. Rijsnelheid (vooruit of achteruit)	11,4 km/h	7.1 mph
Theoretisch hellingvermogen, met of zonder trilling**	59%	

* Opgegeven nettovermogen is het beschikbare vermogen aan het vliegwiel wanneer de motor is uitgerust met een ventilator op maximale snelheid, luchtfilter, schone-emissiemodule en dynamo.

** Werkelijk hellingvermogen kan afwijken, afhankelijk van omstandigheden van het werkterrein en machineconfiguratie. Zie de bedienings- en onderhoudshandleiding voor meer informatie.

Trilsysteem

Frequentie		
Standaard	28 Hz	1680 trillingen/ minuut
Tijdens bedrijf in Eco-modus	25,5 Hz	1527 trillingen/ minuut
Optioneel bereik met variabele frequentie	23,3-28 Hz	1400-1680 trillingen/minuut
Nominale amplitude bij 28,0 Hz (1680 trillingen/minuut)		
Hoog	2,1 mm	0.083 in
Laag	0,98 mm	0.039 in
Centrifugaalkracht bij 28,0 Hz (1680 trillingen/minuut)		
Maximaal	335 kN	75,234 lb
Minimaal	156 kN	35,163 lb
VM-klasse bij hoge amplitude (cabineconfiguratie)	VM5	
Statische lineaire belasting		
ROPS/FOPS-cabine	48,8 kg/cm	273.5 lb/in

Gewichten

Bedrijfsgegewicht

ROPS/FOPS-cabine	15.999 kg	35,272 lb
Stelblad	16.684 kg	36,782 lb
Set ovale kussenblokschalen	17.883 kg	39,426 lb
Set ovale kussenblokschalen en stelblad	18.568 kg	40,936 lb
Set vierkante kussenblokschalen	18.042 kg	39,776 lb
Set vierkante kussenblokschalen en egaliseerblad	18.727 kg	41,287 lb

Gewicht bij trommel

ROPS/FOPS-cabine	10.423 kg	22,979 lb
Stelblad	11.399 kg	25,131 lb
Set ovale kussenblokschalen	12.310 kg	27,139 lb
Set ovale kussenblokschalen en stelblad	13.286 kg	29,291 lb
Set vierkante kussenblokschalen	12.469 kg	27,489 lb
Set vierkante kussenblokschalen en egaliseerblad	13.445 kg	29,641 lb

Bedrijfs gewichten zijn bij benadering en houden rekening met volle vloeistoftanks, een machinist van 75 kg (165 lb), cabine met verwarming en airconditioning, configuraties met gladde trommels en flotatiebanden en configuraties met kussenblokschalen en banden met nokkenprofiel. De vermelde gewichten voor sets kussenblokschalen zijn inclusief geïnstalleerde kussenblokschalen en scrapers.

Vulhoeveelheden

Brandstoftank	307 L	81.1 gal
Tank voor dieselluitlaatlustof (DEF)	19 L	5 gal
Koelsysteem	28,2 L	7.4 gal
Verwarmingssysteem	1,2 L	0.3 gal
Motorolie - met filter	11,6 L	3.1 gal
Huizen van het excentrisch gewicht (gecombineerd)	26 L	6.9 gal
As- en eindaandrijvingen	18 L	4.8 gal
Hydrauliekolietank	50 L	13.2 gal

Cat® CS16B trilbodemverdichter met gladde trommel

Technische specificaties

Afmetingen

1A	Totale lengte	6,1 m	19.9 ft
1B	Optioneel egaliseerblad	6,6 m	21.5 ft
2A	Totale breedte	2,3 m	7.7 ft
2B	Optioneel egaliseerblad	2,5 m	8.2 ft
3	Trommelbreedte	2134 mm	84 in
4	Trommeldikte	40 mm	1.6 in
5	Trommeldiameter	1535 mm	60.4 in
6	Totale hoogte	3,1 m	10.1 ft
7	Wielbasis	2,9 m	9.5 ft
8	Bodemvrijheid	429 mm	16.9 in
9	Vrije ruimte bij stoeprand	489 mm	19.3 in
10	Hoogte optioneel blad	683 mm	26.9 in
	Binnenste draaistraal	3,7 m	12.1 ft
	Knikhoeck koppeling	34°	
	Pendelhoek van koppeling	15°	

Optionele set kussenblokschalen

Aantal kussens	120
Aantal chevrons	16
Ovale kussens	
Kussenhoogte	89,1 mm 3.5 in
Kussenoppervlak	63,5 cm ² 9.8 in ²
Vierkante kussens	
Kussenhoogte	89,2 mm 3.5 in
Kussenoppervlak	105,7 cm ² 16.4 in ²

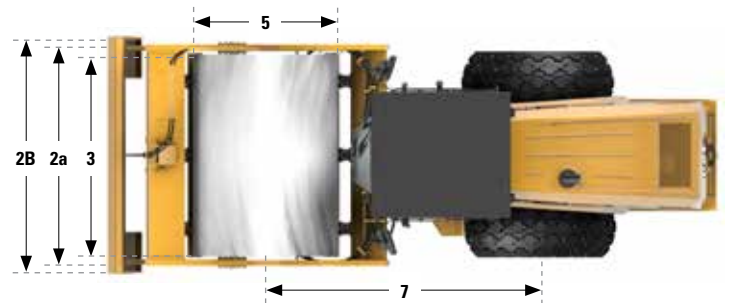
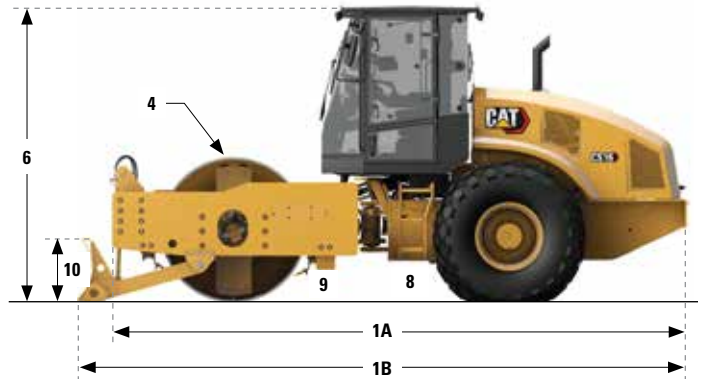

Cat® CS16B trilbodemverdichter met gladde trommel

Milieuverklaring

De onderstaande informatie geldt voor de machine ten tijde van de definitieve productie en geconfigureerd voor de verkoop in de regio's die dit document behandelt. De inhoud van deze verklaring is geldig vanaf de publicatiedatum, maar informatie over machinekenmerken en specificaties kunnen zonder kennisgeving worden gewijzigd. Raadpleeg voor nadere informatie de bedienings- en onderhoudshandleiding van de machine.

Voor meer informatie over duurzaamheid in actie en onze vorderingen, zie www.caterpillar.com/en/company/sustainability.html.

MOTOR

- De Cat C4.4 is leverbaar in configuraties die voldoen aan de emissienormen US EPA Tier 4 Final en EU Stage V.
- Cat dieselmotoren moeten ULSD gebruiken (brandstof met ultralaag zwavelgehalte van 15 ppm zwavel of minder) dan wel ULSD gemengd met de volgende brandstoffen* met een lager koolstofgehalte in verhoudingen van:
 - ✓ 20% biodiesel FAME (vetzuurmethylester)
 - ✓ 100% hernieuwbare diesel, HVO (gehydrogeneerde plantaardige olie) en GTL (gas-to-liquid) brandstoffen

Raadpleeg de richtlijnen voor succesvolle toepassing. Neem contact op met uw Cat dealer of raadpleeg de "Aanbevolen vloeistoffen voor Caterpillar machines" (SEBU6250) voor meer informatie.

**De broeikasgasemissies in de uitlaatpijp{1} van brandstoffen met een lagere koolstofintensiteit zijn in wezen gelijk aan die van traditionele brandstoffen.*

AIRCONDITIONINGSYSTEEM

Het airconditioningsysteem van deze machine bevat het gefluoreerde broeikasgas R134a als koelmiddel (aardopwarmingsvermogen = 1430). Het systeem bevat 0,8 kg (1.8 lb) koelmiddel, dat een CO₂-equivalent heeft van 1,144 metrische ton (1.261 US ton).

VERF

- Op basis van de beste beschikbare kennis is de maximaal toelaatbare concentratie, gemeten in delen per miljoen (ppm), van de volgende zware metalen in verf:
 - Barium <0,01%
 - Cadmium <0,01%
 - Chroom <0,01%
 - Lood <0,01%

GELUIDSNIVEAUS

Met koelventilatoroerental op maximale waarde:

Geluidsdrukniveau bij de machinist (ISO 6396:2008) – 81 dB(A)

Geluidsvermogensniveau buiten de cabine - ISO 6395:2008 – 109 dB(A)

- Indien correct gemonteerd en onderhouden, voldoet de cabine van Caterpillar, getest met deuren en ramen gesloten conform ANSI/SAE J1166 OKT98, aan de vereisten van OSHA en MSHA voor de blootstelling van de machinist aan geluid die van kracht waren op het moment van productie.
- Gehoorbescherming kan nodig zijn wanneer in een open cabine wordt gewerkt (wanneer deze niet naar behoren is onderhouden of met deuren en/of ramen open) gedurende lange perioden of in een lawaaierige omgeving.

OLIËN EN VLOEISTOFFEN

- De Caterpillar fabriek vult met ethyleenglycol koelvloeistoffen. Cat Diesel Engine Antifreeze/Coolant (DEAC) en Cat Extended Life Coolant (ELC) zijn recyclebaar. Raadpleeg uw Cat dealer voor meer informatie.
- Cat BIO HYDO™ Advanced is een biologisch afbreekbare hydraulieolie met EU-milieukeurmerk.
- Waarschijnlijk zijn er ook nog andere vloeistoffen aanwezig, raadpleeg de Bedienings- en onderhoudshandleiding of de Gids voor toepassingen en installatie voor alle aanbevelingen voor vloeistoffen en onderhoudsintervallen.

FUNCTIES EN TECHNOLOGIE

- De volgende kenmerken en technologie kunnen bijdragen tot brandstofbesparing en/of CO₂-reductie. Functies kunnen verschillen. Raadpleeg uw Cat dealer voor bijzonderheden
 - De standaard eco-modus beperkt het motortoerental, waardoor het totale brandstofverbruik lager is
 - Optionele verdichtingscontroletechnologie vermindert onnodige werkgangen, waardoor de bedrijfsefficiëntie toeneemt
 - Langere onderhoudsintervallen zorgen voor een lager vloeistof- en filterverbruik
 - Automatische stationair-uitschakeling vermindert onproductieve uren en brandstofverbruik
 - Koelventilator met variabel toerental werkt op het laagste toerental voor optimale koeling

RECYCLING

- De in de machines gebruikte materialen zijn geclassificeerd zoals hieronder met daarbij het gewichtspercentage bij benadering. Vanwege variaties in productconfiguraties kunnen de volgende waarden in de tabel afwijken.

Type materiaal	Gewichtspercentage
Staal	79,40%
IJzer	5,96%
Non-ferrometalen	1,04%
Gemengd metaal	0,01%
Gemengd metaal en niet-metaal	1,57%
Kunststof	0,96%
Rubber	0,76%
Gemengd niet-metaal	0,13%
Vloeistof	1,61%
Overige	2,27%
Ongecategoriseerd	6,30%
Totaal	100%

- Een machine met een hogere recyclingwaarde geeft een efficiënter gebruik van waardevolle natuurlijke hulpbronnen en verhoogt de waarde van het product aan het einde van de levensduur. Volgens ISO 16714 (Machines voor grondverzet – recyclebaarheid en terugwinbaarheid – terminologie en berekeningsmethode), is de waarde voor recyclebaarheid gedefinieerd als het gewichtspercentage (gewicht fractie in procent) van de nieuwe machine dat potentieel geschikt is voor recycling, hergebruik of beide.

Alle onderdelen in de stuklijst worden eerst per componenttype geëvalueerd op basis van een lijst van componenten die is gedefinieerd door de normen ISO 16714 en de Japanse CEMA (Construction Equipment Manufacturers Association). De resterende onderdelen worden verder beoordeeld op recyclebaarheid naargelang het materiaaltype.

Door variaties in productconfiguraties kan de volgende waarde in de tabel afwijken.

Recycleerbaarheid – 96%

Cat® CS16B trilbodemverdichter met gladde trommel

Voor uitgebreidere informatie over Cat producten, dealers en branchespecifieke oplossingen bezoekt u onze website: www.cat.com.

© 2023 Caterpillar
Alle rechten voorbehouden

Materialen en specificaties kunnen zonder kennisgeving worden gewijzigd. De op de foto's afgebeelde machines kunnen zijn voorzien van extra uitrusting. Neem contact op met uw Cat dealer voor beschikbare opties.

CAT, CATERPILLAR, LET'S DO THE WORK, hun respectievelijke logo's, "Caterpillar Corporate Yellow", de "Power Edge" en Cat "Modern Hex" trade dress, en ook de bedrijfs- en productidentiteit die hier gebruikt worden, zijn handelsmerken van Caterpillar en mogen niet zonder toestemming gebruikt worden.

VisionLink is een handelsmerk van Caterpillar Inc., geregistreerd in de Verenigde Staten en andere landen.

QDHQ3099 (11-2023)
Versienummer: 03A
(U.S. EPA Tier 4 Final, EU Stage V)

