



Cat[®] CP11

Compactador de Solo Vibratório com Tambor do Tipo Padfoot

O Compactador de Solo Vibratório Cat[®] CP11 conta com um tambor "padfoot" e é indicado especialmente para aplicações em solos coesos e semicoesos. Um sistema de propulsão confiável aprimora o desempenho e a eficiência e as soluções de tecnologia de compactação ajudam a atingir a densidade-alvo com mais rapidez.

Potência Eficiente

- Projetado com o sistema de propulsão de bomba dupla Cat, duas bombas oferecem fluxo separado e dedicado para o motor de comando do tambor e para o motor de eixo traseiro, conferindo tração e nivelamento excepcionais em avanço e ré.
- O motor Cat[®] C4.4 atende aos padrões de emissões MAR-1 do Brasil, equivalentes ao Tier 3 da EPA (Environmental Protection Agency, Agência de Proteção Ambiental) dos EUA e Estágio IIIA da UE.
- O modo econômico limita as rotações por minuto (RPM) do motor, ajudando a reduzir o consumo de combustível.
- O Cronômetro de Desligamento em Marcha Lenta do Motor reduz o consumo de combustível, as emissões de gás do efeito estufa e o tempo de inatividade desnecessário desligando a máquina depois de um período de funcionamento em marcha lenta predefinido.
- Os ventiladores de arrefecimento de velocidade variável operam na velocidade mais baixa possível para um arrefecimento ideal.

Desempenho de Compactação Excepcional

- Amplitude e carga linear estática elevadas.
- O peso excêntrico exclusivo garante desempenho suave, de alta confiabilidade e ruído baixo.
- A função de autovibração torna mais fácil assegurar a compactação consistente e de alta qualidade.
- A opção de frequência variável fornece uma série de frequências para ajudar a maximizar o desempenho de compactação.
- Um design exclusivo oval único entrega maior concentração de peso e penetração mais profunda para maior esforço de compactação. O projeto de suporte quadrado também está disponível.

Conforto e Segurança no Ambiente de Trabalho

- A câmera de visão traseira com tela grande a cores e sensível ao toque melhora a visibilidade para maior controle e segurança do operador.
- Assento articulado com monitor LCD (Liquid Crystal Display, Monitor de Cristal Líquido) e console de controle integrados que se move com o operador.
- Excelente visibilidade nas partes da frente e de trás da máquina.
- Baixos níveis de ruído e vibração contribuem para maior conforto e produtividade do operador.
- Os operadores ficam protegidos das intempéries por uma capota solar padrão, capota ROPS/FOPS opcional ou cabine opcional de ROPS/FOPS com climatização e janelas de vidro articuladas.

Aprimore a Qualidade e Produtividade com Tecnologia

- As tecnologias opcionais Compact Cat ajudam você a atender de maneira consistente às metas de compactação mais rápida e uniformemente e em menos passadas – o que economiza combustível e reduz custos de retrabalho e material.
 - A Potência de Comando da Máquina (MDP, Machine Drive Power), exclusiva, é uma medição de energia e pode ser usada em todos os tipos de solo.

Compactador de Solo Vibratório com Tambor do Tipo "Padfoot" Cat® CP11

Praticamente Sem Manutenção

- Rolamentos de engate selados por toda a vida e livres de manutenção.
- Acesso no nível do solo ao compartimento do motor e módulo de arrefecimento para facilidade de manutenção e amostragem de fluido.
- Monitore as condições do fluido com amostragem regular para ajudar a prolongar os intervalos de troca para até 500 horas de óleo do motor, 3.000 horas de fluido hidráulico e alojamento excêntrico e 12.000 horas de líquido arrefecedor.
- Os intervalos de manutenção prolongados não apenas reduzem o tempo de inatividade, como diminuem a quantidade de fluido e filtros que são substituídos durante a vida útil da máquina.

- O VisionLink® elimina as suposições no gerenciamento de toda a sua frota, independentemente do tamanho ou fabricante do equipamento*, fornecendo necessidades de manutenção, horas de máquina, localização, uso de combustível, tempo ocioso, códigos de diagnóstico e muito mais por meio de painéis interativos em seu dispositivo móvel ou desktop, ajudando você a tomar decisões conscientes que reduzem custos, simplificam a manutenção e melhoram a segurança no seu local de trabalho.

* A disponibilidade do campo de dados pode variar dependendo do fabricante do equipamento e é fornecida por meio de uma interface de programação de aplicativos (API, Application Programming Interface).

Guia de Seleção do Compactador de Solo Vibratório

Esse gráfico ajuda você a selecionar qual modelo é mais adequado para seu trabalho. Nem todos os modelos estão disponíveis em todas as regiões. Entre em contato com o representante do revendedor Cat para obter mais informações.

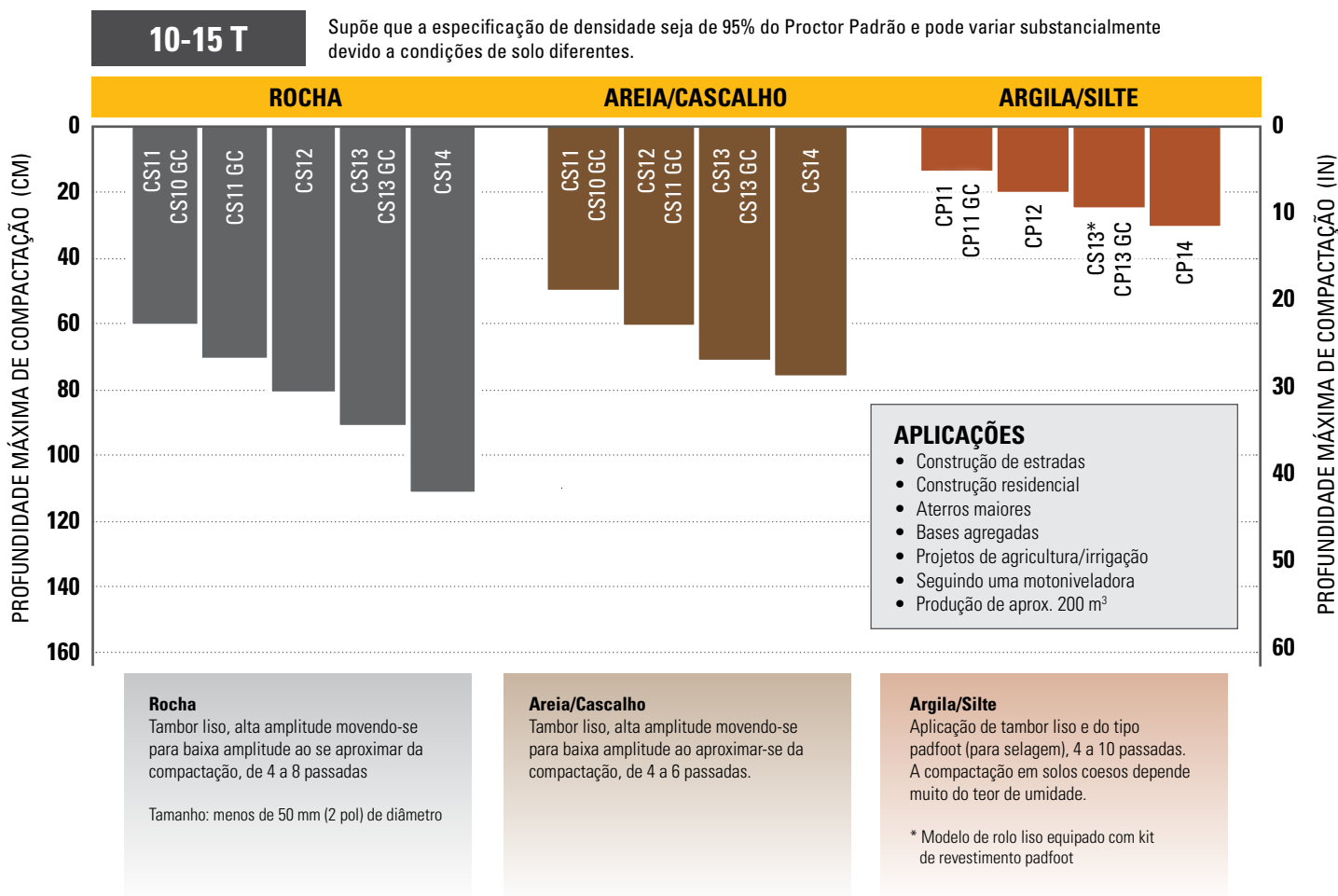

Compactador de Solo Vibratório com Tambor do Tipo "Padfoot" Cat® CP11

Equipamentos Opcional e Padrão

Os equipamentos padrão e opcional podem variar. Consulte o revendedor Cat para obter detalhes.

	Padrão	Opcional		Padrão	Opcional
COMPARTIMENTO DO OPERADOR			TREM DE FORÇA		
Capota Solar de Aço com Corrimãos, Tapete, Assento de Vinil	✓		Motor Cat® C4.4	✓	
Capota ROPS/FOPS com Corrimãos, Tapete, Assento de Vinil		✓	Filtro de Ar, Elemento Duplo	✓	
Cabine ROPS/FOPS com Controle de Temperatura, Assento de Tecido, Retrovisores Externos		✓	Interruptor do Acelerador com Três Velocidades, incluindo modo Eco	✓	
Para-sol (Cabine)		✓	Bombas de Propulsão Duplas; Uma para o Comando do Tambor, Uma para o Eixo Traseiro	✓	
Quebra-Sol Deslizante (Cabine)		✓	Filtro de Combustível, Separador de Água, Bomba de Escorva, Indicador de Água	✓	
Assento com Console Ajustável Integrado	✓		Radiador Inclinável/Arrefecedor de Fluido Hidráulico	✓	
Proteção Travável Contra Vandalismo no Monitor LCD	✓		Sistema de Frenagem Duplo	✓	
Coluna de Direção com Inclinação Ajustável com Porta-copos Integrado	✓		Transmissão Hidrostática de Duas Velocidades	✓	
Sistema de Câmera de Visão Traseira com Tela Sensível ao Toque Colorida	✓		Diferencial de Patinagem Controlada	✓	
Cinto de Segurança de Alta Visibilidade, 50 mm (2 pol)	✓		Protetor da Transmissão		✓
Tomada de Energia de 12 V	✓		SISTEMA ELÉTRICO		
Buzina, Alarme de Marcha à Ré	✓		Sistema Elétrico de 24 volt	✓	
SISTEMA VIBRATÓRIO			Alternador de 85 A	✓	
Tambor tipo "Padfoot" –(suportes ovais ou quadrados)	✓		Capacidade da Bateria de 750 A de Partida a Frio	✓	
Invólucros de Peso Excêntrico em Forma de Saco	✓		OUTROS		
Amplitude Dupla, Frequência Única	✓		Cobertura do Motor Travável, Tanque Hidráulico e de Combustível	✓	
Frequência Variável		✓	Visores de Nível para Nível do Fluido Hidráulico e Nível do Líquido Arrefecedor do Radiador	✓	
Função de Autovibração	✓		Valores de Amostragem de S.O. ^{STM} (Scheduled Oil Sampling, Coleta Programada de Amostra de Óleo): Óleo do Motor, Fluido Hidráulico e Líquido Arrefecedor	✓	
Escrei-peres de Aço Duplos Ajustáveis	✓		Luzes de Trabalho Halógenas (4)	✓	
SOLUÇÕES TECNOLÓGICAS			Luzes de Trabalho Halógenas (8)		✓
VisionLink®	✓		Farol Giratório Âmbar		✓
Medição – Potência de Comando da Máquina (MDP, Machine Drive Power)		✓			

Compactador de Solo Vibratório com Tambor do Tipo "Padfoot" Cat® CP11

Especificações Técnicas

Motor e Trem de Força

Modelo do Motor	Cat C4.4	
Emissões	MAR-1 do Brasil, equivalentes ao Tier 3 do EPA dos EUA e Estágio IIIA da UE	
Potência do Motor – ISO 14396:2002	96,5 kW	129,4 hp
Potência Bruta – SAE J1995:2014	97,1 kW	130,2 hp
Potência Líquida – ISO 9249:2007*	85,3 kW	114,4 hp
Potência Líquida – SAE J1349:2011*	84,3 kW	113 hp
Número de Cilindros	4	
Deslocamento	4,4 l	268,5 pol ³
Curso	127 mm	5 pol
Diâmetro Interno	105 mm	4,1 pol
Abertura Velocidade de Percurso (Para a Frente ou em Marcha à Ré)	11 km/h	6,8 mph
Nivelamento Teórico com ou sem vibração**	54%	

* A potência líquida anunciada é a potência disponível no volante do motor quando equipado com um ventilador na velocidade máxima, filtro de ar e alternador.

** O nivelamento real pode variar com base nas condições do local e na configuração da máquina. Consulte o Manual de Operação e Manutenção para obter mais informações.

Sistema Vibratório

Frequência		
Padrão	30,5 Hz	1.830 vpm
Durante Operação no Modo Econômico	27,7 Hz	1.664 vpm
Frequência Variável Opcional	23,3-30,5 Hz	1.400-1.830 vpm
Amplitude Nominal a 30,5 Hz (1.830 vpm)		
alta	1,8 mm	0,071 pol
Baixo	0,88 mm	0,035 pol
Força Centrífuga @ 30,5 Hz (1.830 vpm)		
Máximo	257 kN	57.757 lb
Mínima	126 kN	28.374 lb
Classe VM com Alta Amplitude (Configuração da Cabine)	VM3	

Pesos

Peso Operacional – com Tambor com Padfoot Oval

Capota Solar de Aço	10.645 kg	23.468 lb
Capota com ROPS/FOPS	11.182 kg	24.652 lb
Cabine com ROPS/FOPS	11.383 kg	25.095 lb

Peso no Tambor com Tambor com Padfoot Oval

Capota Solar de Aço	6.200 kg	13.669 lb
Capota com ROPS/FOPS	6.302 kg	13.894 lb
Cabine com ROPS/FOPS	6.395 kg	14.099 lb

Os pesos operacionais são aproximados e levam em consideração o nível completo de fluidos e um operador de 80 kg (176 lb). O peso da cabine inclui ar quente e ar-condicionado.

Capacidades de Reabastecimento em Serviço

Tanque de Combustível	242 l	63,9 gal
Sistema de Arrefecimento	29,4 l	7,8 gal
Sistema de Aquecimento	1,2 l	0,3 gal
Óleo do Motor com Filtro	9,5 l	2,5 gal
Involúcras de Peso Excêntrico (combinados)	26 l	6,9 gal
Eixo e Comandos Finais	18 l	4,8 gal
Reservatório Hidráulico	50 l	13,2 gal

Compactador de Solo Vibratório com Tambor do Tipo "Padfoot" Cat® CP11

Especificações Técnicas

Dimensões

1	Comprimento Total	5,9 m	19,2 pés
2	Largura Total	2,3 m	7,5 pés
3	Largura do Tambor	2.134 mm	84 pol
4	Espessura do Revestimento do Tambor	25 mm	1 pol
5	Diâmetro do Tambor		
	Sobre Suportes Ovais	1.550 mm	61 pol
	Sobre Suportes Quadrados	1.495 mm	58,9 pol
6	Altura Total		
	Capota	3,1 m	10,1 pés
	Cabine	3,1 m	10,2 pés
7	Distância entre Eixos	2,9 m	9,5 pés
8	Vão Livre Sobre o Solo	440 mm	17,3 pol
9	Folga do Meio-Fio	542 mm	21,3 pol
	Raio de Giro Interno	3,7 m	12,1 pés
	Ângulo de Articulação do Engate	34°	
	Ângulo de Oscilação do Engate	15°	

Tambor do Tipo "Padfoot"

Número de Suportes	140
Número de Sulcos em V	14
Suportes Ovais	
Altura do Suporte	127 mm 5 pol
Área da Face do Suporte	74,4 cm ² 11,5 pol ²
Suportes Quadrados	
Altura do Suporte	100 mm 3,9 pol
Área da Face do Suporte	123,1 cm ² 19,1 pol ²

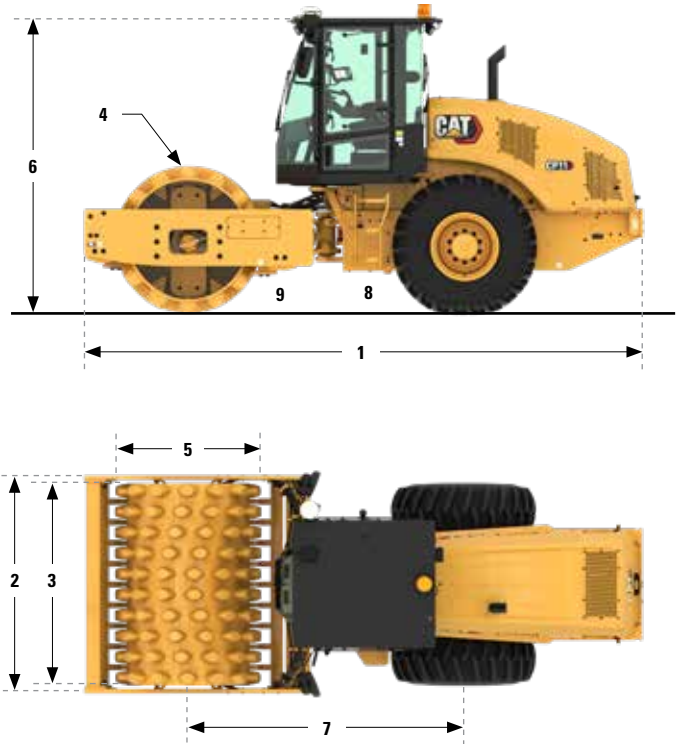

Compactador de Solo Vibratório com Tambor do Tipo "Padfoot" Cat® CP11

Declaração Ambiental

As informações a seguir se aplicam à máquina no momento da manufatura final conforme configurada para venda nas regiões cobertas neste documento. O conteúdo desta declaração é válido a partir da data de emissão; no entanto, o conteúdo relacionado aos recursos e às especificações da máquina estão sujeitos a alterações sem aviso prévio. Para obter mais informações, consulte o Manual de Operação e Manutenção da máquina.

Para obter mais informações sobre sustentabilidade em ação e sobre o nosso progresso, visite www.caterpillar.com/en/company/sustainability.html.

MOTOR

- O motor Cat C4.4 atende aos padrões de emissões MAR-1 do Brasil, equivalentes ao Tier 3 da EPA dos EUA e Estágio IIIA da UE.
- Os motores Cat são compatíveis com combustível diesel misturado com os seguintes combustíveis* de intensidade com mais baixo teor de carbono até:
 - ✓ 20% de biodiesel FAME (Fatty Acid Methyl Ester, éster metílico de ácido graxo)
 - ✓ 100% de diesel renovável, HVO (óleo vegetal hidrogenado) e combustíveis GTL (gás para líquido)

Consulte as diretrizes para saber a aplicação bem-sucedida. Consulte o revendedor Cat ou as "Recomendações dos Fluidos de Máquina da Caterpillar" (SEBU6250) para saber detalhes.

**As emissões de gases do efeito estufa do escapamento provenientes de combustíveis com teor de carbono mais baixo são basicamente iguais às dos combustíveis tradicionais.*

SISTEMA DE AR-CONDICIONADO

O sistema de ar-condicionado desta máquina contém o refrigerante com gás de efeito estufa fluorado R134a (Potencial de Aquecimento Global = 1.430). O sistema contém 0,8 kg (1,8 lb) de refrigerante, que tem um equivalente de CO₂ de 1,144 tonelada métrica (1,261 tonelada).

PINTURA

- Com base no melhor conhecimento disponível, a concentração máxima permitida, mensurada em partes por milhão (PPM, Parts Per Million) dos seguintes metais pesados na pintura são:
 - Bário < 0,01%
 - Cádmio < 0,01%
 - Cromo < 0,01%
 - Chumbo < 0,01%

DESEMPENHO DO RÚIDO

Nível de Pressão Sonora para o Operador (ISO 6396:2008) com velocidade do ventilador de arrefecimento a 70% do valor máximo – 79 dB(A)

Nível de Potência Sonora Externa (ISO 6395:2008) com velocidade do ventilador de arrefecimento a 100% do valor máximo – 108 dB(A)

- O nível de pressão sonora do operador é medido de acordo com os procedimentos de teste e condições especificados na ISO 6396:2008, para a cabine oferecida pela Caterpillar, quando corretamente instalada, mantida e testada com a porta e os vidros fechados. As medidas foram realizadas com 70% da velocidade máxima do ventilador de arrefecimento do motor.
- O nível de potência sonora da máquina foi medido de acordo com os procedimentos e as condições de teste especificados na norma ISO 6395:2008. As medidas foram realizadas com 100% da velocidade máxima do ventilador de arrefecimento do motor.
- A proteção auricular pode ser necessária na operação com o compartimento do operador e a cabine abertos (quando não mantidos adequadamente ou com as portas e os vidros abertos) por períodos prolongados ou em ambientes ruidosos.

ÓLEOS E FLUIDOS

- A fábrica da Caterpillar abastece com líquidos arrefecedores de etilenoglicol. O Anticongelante/Líquido Arrefecedor para Motor Diesel (DEAC, Diesel Engine Antifreeze/Coolant) Cat e o Líquido Arrefecedor de Vida Útil Prolongada (ELC, Extended Life Coolant) Cat podem ser reciclados. Consulte o revendedor Cat para obter mais informações.
- Cat BIO HYD0™ Advanced é um fluido hidráulico biodegradável aprovado pelo Rótulo Ecológico da União Europeia.
- É provável que estejam presentes fluidos adicionais. Consulte o Manual de Operação e Manutenção ou a Guia de Aplicação e Instalação para recomendações completas do fluido e intervalos de manutenção.

RECURSOS E TECNOLOGIA

- Os seguintes recursos e tecnologias podem contribuir para a economia de combustível e/ou redução de carbono. Os recursos podem variar. Consulte o revendedor Cat para obter detalhes.
 - O modo econômico padrão limita a rotação do motor, reduzindo o consumo geral de combustível
 - A tecnologia opcional de controle de compactação reduz passadas desnecessárias, aumentando a eficiência de operação
 - Os intervalos prolongados de manutenção reduzem o consumo de filtros e fluido
 - Desligamento automático do funcionamento em marcha lenta reduz as horas improdutivas e combustível consumido
 - O ventilador de arrefecimento de velocidade variável opera na menor velocidade para que haja um arrefecimento ideal

RECICLAGEM

- Os materiais incluídos nas máquinas são categorizados conforme mostrado abaixo com peso percentual aproximado. Devido às variações de configurações de produtos, os valores na tabela a seguir podem variar.

Tipo de Material	Peso Percentual
Aço	74,68%
Ferro	12,70%
Metal Não Ferroso	1,99%
Metal Misto	0,50%
Metal Misto e Não Metal	0,51%
Plástico	1,04%
Borracha	2,87%
Não Metálico Misto	0,00%
Fluido	1,84%
Outros	2,00%
Não categorizado	1,87%
Total	100%

- Uma máquina com taxa de reciclabilidade mais alta vai garantir um uso mais eficiente de recursos naturais valiosos e aumentar o valor de vida útil do produto. De acordo com a norma ISO 16714:2008 (Maquinário de terraplanagem – Reciclabilidade e capacidade de recuperação – Terminologia e método de cálculo), a taxa de reciclabilidade é definida como percentual de massa (fração de massa em %) da nova máquina com potencial para reciclagem, reutilização ou ambos.

Todas as peças na lista de materiais primeiro são avaliadas por tipo de componente com base em uma lista de componentes definidos pela norma ISO 16714:2008 e pelos padrões da CEMA (Construction Equipment Manufacturers Association, Associação dos Fabricantes de Equipamentos de Construção) do Japão. As peças restantes são avaliadas em mais detalhes quanto à reciclabilidade com base no tipo de material.

Devido às variações de configurações de produtos, o valor a seguir pode variar.

Capacidade de Reciclagem – 96%

Compactador de Solo Vibratório com Tambor do Tipo "Padfoot" Cat® CP11



Para obter informações completas sobre produtos Cat, serviços de revendedores e soluções industriais, visite nosso site www.cat.com

© 2023 Caterpillar
Todos os direitos reservados

Os materiais e as especificações estão sujeitos a mudanças sem aviso prévio. As máquinas ilustradas nas fotos podem ter equipamentos adicionais. Consulte o revendedor Cat para ver as opções disponíveis.

CAT, CATERPILLAR, LET'S DO THE WORK, seus respectivos logotipos, "Caterpillar Corporate Yellow" e as identidades visuais "Power Edge" e Cat "Modern Hex", assim como a identidade corporativa e de produtos aqui usada, são marcas registradas da Caterpillar e não podem ser usadas sem permissão.

VisionLink é uma marca comercial da Caterpillar Inc., registrada nos Estados Unidos e em outros países.

QPHQ3075 (12-2023)
Número da Versão: 03A
(Brazil MAR-1, equivalent to
U.S. EPA Tier 3 and EU Stage IIIA)

