



313 GC

Excavadora Hidráulica

Especificaciones técnicas

La configuración y las características pueden variar según la región. Consulte a su distribuidor Cat® para conocer la disponibilidad en su zona.

Índice

Especificaciones	2
Motor	2
Mecanismo de giro	2
Pesos	2
Cadena	2
Mando	2
Sistema de aire acondicionado	2
Sistema hidráulico	2
Capacidades de llenado de servicio	2
Normas	2
Rendimiento acústico	2
Pesos en orden de trabajo y presiones sobre el suelo	3
Pesos de los componentes principales	4
Dimensiones	5
Gamas y fuerzas de trabajo	6
Gamas de trabajo de la hoja	7
Capacidades de levantamiento de la pluma de alcance	8
Capacidades de levantamiento de la pluma de alcance con la hoja levantada	14
Especificaciones y compatibilidad del cucharón	20
Guía de opciones de accesorios	22
Especificaciones de las tenazas	24
Equipo estándar y optativo	25
Kits y accesorios instalados por el distribuidor	27
Declaración ambiental del modelo 313 GC	28

Especificaciones de la Excavadora Hidráulica 313 GC

Motor

Modelo de motor	Cat® C3.6	
Potencia neta		
ISO 9249	54,3 kW	73 hp
ISO 9249 (DIN)	74 hp (métricos)	
Potencia del motor		
ISO 14396	55,4 kW	74 hp
ISO 14396 (DIN)	75 hp (métricos)	
Calibre	98 mm	4"
Carrera	120 mm	5"
Cilindrada	3,6 L	220 pulg ³
Capacidad para biodiésel	Hasta B20 ⁽¹⁾	

- Cumple con las normas de emisiones Tier 4 final de la EPA de EE.UU., Stage V de la UE y Japón 2014.
- No se requiere una reducción de potencia del motor por debajo de una altitud de 3.000 m (9.840').
- La potencia anunciada se prueba según la norma especificada en vigencia en el momento de fabricación.
- La potencia neta publicada es la potencia disponible en el volante cuando el motor está equipado con un sistema de ventilador y admisión de aire, y un sistema de escape y alternador.
- Velocidad del motor a 2.400 rpm.

⁽¹⁾ Los motores diésel Cat deben usar ULSD (ultra-low sulfur diesel, combustible diésel de contenido ultrabajo de azufre) con 15 ppm de azufre o menos o ULSD mezclado con los siguientes combustibles de menor intensidad de carbono** hasta:

- ✓ Un 20 % de biodiésel FAME (fatty acid methyl ester, éster metílico de ácido graso)*
- ✓ Un 100 % de combustibles diésel renovables, HVO (hydrogenated vegetable oil, aceite vegetal hidrogenado) y GTL (gas-to-liquid, gas a líquido)

Consulte las pautas para saber cuál es la aplicación correcta. Comuníquese con su distribuidor Cat® o lea las recomendaciones de fluidos para máquinas Caterpillar (SEBU6250) a fin de obtener más información.

* Los motores sin dispositivos de postratamiento pueden usar mezclas más altas, hasta un 100 % de biodiésel. Para usar mezclas superiores al 20 % de biodiésel, comuníquese con su distribuidor Cat.

** Las emisiones de gases de efecto invernadero del tubo de escape por los combustibles de baja intensidad de carbono son esencialmente las mismas que con combustibles tradicionales.

Mecanismo de giro

Velocidad de giro	11,5 rpm	
Par de giro máximo	35 kN·m	25.888 lbf-pie

Pesos

Peso en orden de trabajo	13.800 kg	30.400 lb
--------------------------	-----------	-----------

- Tren de rodaje largo, pluma de alcance, brazo de alcance de 3,0 m (9' 10"), cucharón GD de 0,53 m³ (0,69 yd³), zapatas de garra triple de 700 mm (28") y contrapeso de 2.470 kg (5.445 lb).

Cadena

Ancho de zapata de cadena optativa	700 mm	28"
Ancho de zapata de cadena optativa	600 mm	24"
Ancho de zapata de cadena optativa	500 mm	20"
Cantidad de zapatas (en cada lado)	46	
Cantidad de rodillos inferiores (en cada lado)	7	
Cantidad de rodillos superiores (en cada lado)	1	

Mando

Rendimiento en pendientes	35°/70 %	
Velocidad máxima de desplazamiento	5,4 km/h	3,4 mph
Tracción máxima en la barra de tiro	117 kN	26.303 lbf

Sistema de aire acondicionado

El sistema de aire acondicionado en esta máquina contiene el refrigerante de gases fluorados de efecto invernadero R134a (potencial de calentamiento global = 1.430). El sistema contiene 0,85 kg de refrigerante, con un equivalente de CO₂ de 1,216 toneladas métricas.

Sistema hidráulico

Sistema principal: flujo máximo, implemento	247 L/min	65 gal EE.UU./min
Presión máxima: equipo, normal	35.000 kPa	5.075 lb/pulg ²
Presión máxima: desplazamiento	35.000 kPa	5.075 lb/pulg ²
Presión máxima: giro	26.000 kPa	3.770 lb/pulg ²
Cilindro de la pluma: calibre	105 mm	4"
Cilindro de la pluma: carrera	1.026 mm	40"
Cilindro del brazo: calibre	115 mm	5"
Cilindro del brazo: carrera	1.147 mm	45"
Cilindro del cucharón: calibre	95 mm	4"
Cilindro del cucharón: carrera	939 mm	37"

Capacidades de llenado de servicio

Capacidad del tanque de combustible	258 L	68,2 gal EE.UU.
Sistema de enfriamiento	15 L	4,0 gal EE.UU.
Aceite del motor	8 L	2,1 gal EE.UU.
Mando final (cada uno)	3 L	0,8 gal EE.UU.
Sistema hidráulico (incluido el tanque)	85 L	22,5 gal EE.UU.
Tanque hidráulico	70 L	18,5 gal EE.UU.

Normas

Frenos	ISO 10265:2008
Cabina/Estructura de protección en caso de vuelcos (ROPS)	ISO 12117-2:2008
Cabina	ISO 10262:1998 Level I
Protecciones para el operador (OPG) (optativas)	ISO 10262:1998 Level II

Rendimiento acústico

ISO 6395:2008 (exterior)	99 dB(A)
ISO 6396:2008 (dentro de la cabina)	68 dB(A)

- Es posible que se requiera protección para los oídos si se opera con una cabina y una estación del operador abiertas (cuando no se han realizado los procedimientos de mantenimiento correctamente o cuando se opera con las puertas o ventanas abiertas) durante periodos prolongados o en ambientes con altos niveles de ruido.

Especificaciones de la Excavadora Hidráulica 313 GC

Pesos en orden de trabajo y presiones sobre el suelo

Configuraciones de la máquina base	Zapatras de garra triple de 500 mm (20")		Zapatras de garra triple de 500 mm (20") con soporte de caucho		Zapatras de cadena de caucho de 500 mm (20")	
	Peso	Presión sobre el suelo	Peso	Presión sobre el suelo	Peso	Presión sobre el suelo
	kg (lb)	kPa (lb/pulg ²)	kg (lb)	kPa (lb/pulg ²)	kg (lb)	kPa (lb/pulg ²)
Bastidor base con rodillos inferiores y rodillos superiores						
Máquina base con contrapeso de 2.470 kg (5.445 lb) y tren de rodaje largo						
Pluma de alcance + brazo de alcance de 3,0 m (9' 10") + cucharón GD de 0,53 m ³ (0,69 yd ³)	13.300 (29.300)	39,7 (5,8)	13.700 (30.200)	40,9 (5,9)	13.400 (29.500)	40,0 (5,8)
Pluma de alcance + brazo de alcance de 3,0 m (9' 10") + cucharón GD de 0,53 m ³ (0,69 yd ³) + hoja	14.000 (30.900)	41,7 (6,1)	14.400 (31.700)	42,9 (6,2)	14.200 (31.300)	42,3 (6,1)

Los pesos en orden de trabajo incluyen el tanque de combustible a un 90 % y un operador de 75 kg (165 lb).

Configuraciones de la máquina base	Zapatras de garra triple de 600 mm (24")		Zapatras de cadena de caucho de 600 mm (24")		Zapatras de garra triple de 700 mm (28")	
	Peso	Presión sobre el suelo	Peso	Presión sobre el suelo	Peso	Presión sobre el suelo
	kg (lb)	kPa (lb/pulg ²)	kg (lb)	kPa (lb/pulg ²)	kg (lb)	kPa (lb/pulg ²)
Bastidor base con rodillos inferiores y rodillos superiores						
Máquina base con contrapeso de 2.470 kg (5.445 lb) y tren de rodaje largo						
Pluma de alcance + brazo de alcance de 3,0 m (9' 10") + cucharón GD de 0,53 m ³ (0,69 yd ³)	13.600 (30.000)	33,8 (4,9)	13.700 (30.200)	34,0 (4,9)	13.800 (30.400)	29,4 (4,3)
Pluma de alcance + brazo de alcance de 3,0 m (9' 10") + cucharón GD de 0,53 m ³ (0,69 yd ³) + hoja	14.300 (31.500)	35,5 (5,2)	14.500 (32.000)	36,0 (5,2)	14.600 (32.200)	31,1 (4,5)

Los pesos en orden de trabajo incluyen el tanque de combustible a un 90 % y un operador de 75 kg (165 lb).

Especificaciones de la Excavadora Hidráulica 313 GC

Pesos de los componentes principales

	kg	lb
Peso de la máquina base: incluye bastidor superior, tren de rodaje, contrapeso; no incluye pluma, brazo, cucharón, cilindro de la pluma, cilindro del brazo, cilindros del cucharón, cadenas, hoja, operador; tanque de combustible al 90 %		
Con tren de rodaje largo	9.080	20.000
Con tren de rodaje largo (compatible con la hoja)	9.390	20.700
Zapatras de cadena:		
Zapatras de cadena de garra triple de 500 mm (20")	1.540	3.390
Zapatras de cadena de garra triple de 500 mm (20") con soporte de caucho	1.950	4.310
Zapatras de cadena de caucho de 500 mm (20")	1.670	3.680
Zapatras de cadena de garra triple de 600 mm (24")	1.810	4.000
Zapatras de cadena de caucho de 600 mm (24")	1.970	4.340
Zapatras de cadena de garra triple de 700 mm (28") con escalones adicionales	2.020	4.440
Dos cilindros de la pluma	240	530
Peso del tanque de combustible a un 90 % y operador de 75 kg (165 lb)	270	600
Hojas (sin tuberías, cilindros, modificaciones del bastidor):		
Hoja de 2.500 mm (8' 2") para usar con zapatas de cadena de 500 mm (20")	440	960
Hoja de 2.600 mm (8' 6") para usar con zapatas de cadena de 600 mm (24")	490	1.080
Hoja de 2.700 mm (8' 10") para usar con zapatas de cadena de 700 mm (28")	500	1.110
Contrapeso:		
Contrapeso de 2.470 kg (5.445 lb)	2.470	5.450
Bastidor giratorio	1.240	2.730
Trenes de rodaje:		
Bastidor base con rodillos inferiores GD y un rodillo superior	2.620	5.770
Bastidor base con rodillos inferiores GD y un rodillo superior (compatible con la hoja)	2.900	6.400
Pluma (incluye las tuberías, los pasadores y el cilindro del brazo):		
Pluma de alcance de 4,65 m (15' 3")	1.030	2.270
Brazo (incluye las tuberías, los pasadores, el cilindro y el varillaje del cucharón):		
Brazo de Alcance R2.8 (9' 2")	650	1.420
Brazo listo para instalación de tenaza de 2,8 m (9' 2")	720	1.590
Brazo de Alcance R3.0 (9' 10")	650	1.440
Cucharones (sin varillaje, con puntas y cortadores):		
Cucharón GD de 0,53 m ³ (0,69 yd ³)	440	970
Cucharón SD de 0,53 m ³ (0,69 yd ³)	500	1.100
Cucharón GD de 0,65 m ³ (0,85 yd ³)	470	1.030
Cucharón SD de 0,65 m ³ (0,85 yd ³)	540	1.200
Cucharón GD de 0,76 m ³ (0,99 yd ³)	510	1.120
Dos pasadores del cucharón	20	50
Acoplador rápido:		
Acoplador rápido con sujetapasador	210	470

Especificaciones de la Excavadora Hidráulica 313 GC

Dimensiones

Todas las dimensiones son aproximadas y pueden variar según la selección del cucharón.

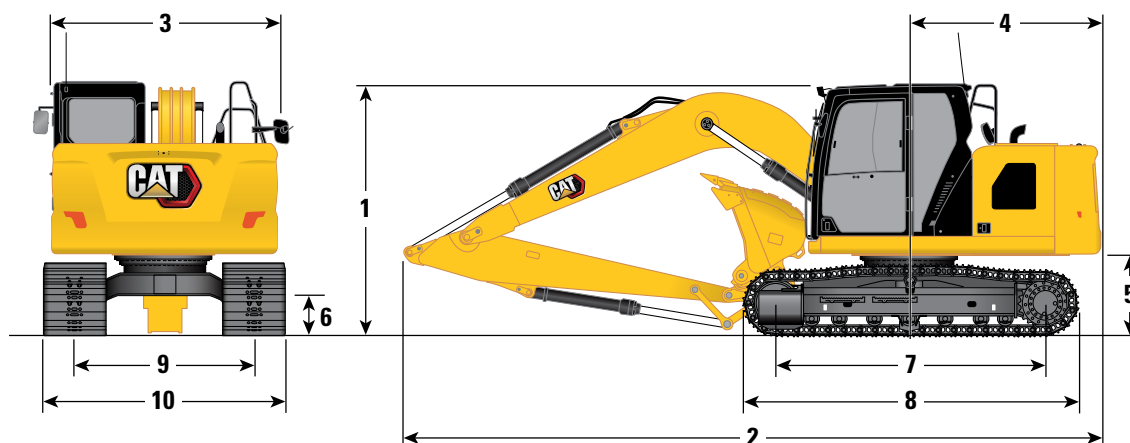

Opción de pluma	Pluma de alcance de 4,65 m (15' 3")			
Opciones de brazos	Brazo listo para la instalación de tenaza/brazo de alcance		Brazo de alcance	
	R2.8 (9' 2")		R3.0 (9'10")	
1 Altura de la máquina:*				
Altura hasta parte superior de la cabina	2.810 mm	9' 3"	2.810 mm	9' 3"
Altura a la parte superior del OPG	2.950 mm	9' 8"	2.950 mm	9' 8"
Altura del pasamanos	2.810 mm	9' 3"	2.810 mm	9' 3"
Con pluma/brazo/cucharón instalado (con tuberías de cilindro de brazo)	3.070 mm	10' 1"	3.190 mm	10' 6"
Con pluma/brazo instalado (con tuberías de cilindro de brazo)	3.070 mm	10' 1"	3.190 mm	10' 6"
Con pluma instalada (con tuberías de cilindro de brazo)	2.370 mm	7' 9"	2.370 mm	7' 9"
2 Longitud de la máquina (sin hoja):				
Con pluma/brazo/cucharón instalado (con tuberías de cilindro de brazo)	7.790 mm	25' 7"	7.780 mm	25' 6"
Con pluma/brazo instalado (con tuberías de cilindro de brazo)	7.790 mm	25' 7"	7.780 mm	25' 6"
Con pluma instalada (con tuberías de cilindro de brazo)	6.890 mm	22' 7"	6.890 mm	22' 7"
Longitud de la máquina (con hoja, hoja trasera):				
Con pluma/brazo/cucharón instalado (con tuberías de cilindro de brazo)	8.070 mm	26' 6"	8.050 mm	26' 5"
Con pluma/brazo instalado (con tuberías de cilindro de brazo)	8.070 mm	26' 6"	8.050 mm	26' 5"
Con pluma instalada (con tuberías de cilindro de brazo)	7.170 mm	23' 6"	7.170 mm	23' 6"
3 Ancho del bastidor superior	2.480 mm	8' 2"	2.480 mm	8' 2"
4 Radio de giro de la cola con contrapeso de 2.470 kg (5.445 lb)	2.190 mm	7' 2"	2.190 mm	7' 2"
5 Espacio libre del contrapeso	916 mm	3' 0"	916 mm	3' 0"
6 Espacio libre sobre el suelo	446 mm	1' 6"	446 mm	1' 6"
7 Longitud hasta el centro de los rodillos	3.040 mm	10' 0"	3.040 mm	10' 0"
8 Longitud de la cadena	3.750 mm	12' 4"	3.750 mm	12' 4"
9 Entrevía de cadena	1.990 mm	6' 6"	1.990 mm	6' 6"
10 Ancho de la cadena/ancho del tren de rodaje:				
Zapatas de 500 mm (20")	2.490 mm	8' 2"	2.490 mm	8' 2"
Zapatas de 600 mm (24")	2.590 mm	8' 6"	2.590 mm	8' 6"
Zapatas de 700 mm (28") (con escalones)	2.690 mm	8' 10"	2.690 mm	8' 10"
Tipo de cucharón	GD		GD	
Capacidad del cucharón	0,65 m ³	0,85 yd ³	0,53 m ³	0,69 yd ³
Radio de plegado del cucharón	1.240 mm	4' 1"	1.240 mm	4' 1"

*Para modelos con zapatas de caucho o soporte de caucho, agregue 40 mm (1,6") a las dimensiones de altura de la máquina.

Especificaciones de la Excavadora Hidráulica 313 GC

Gamas y fuerzas de trabajo

Todas las dimensiones son aproximadas y pueden variar según la selección del cucharón.

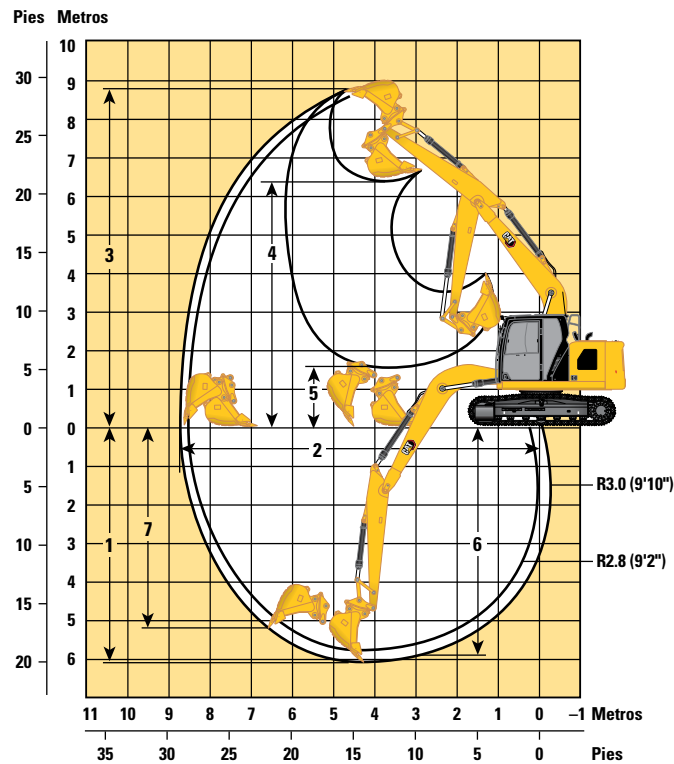

Opción de pluma	Pluma de alcance de 4,65 m (15' 3")			
	Opciones de brazos		Brazo de alcance	
	Brazo listo para la instalación de tenaza/brazo de alcance		R2.8 (9' 2")	R3.0 (9'10")
1 Profundidad máxima de excavación	5.840 mm	19' 2"	6.040 mm	19' 10"
2 Alcance máximo en la línea a nivel del suelo	8.470 mm	27' 9"	8.660 mm	28' 5"
3 Altura máxima de corte	8.710 mm	28' 7"	8.830 mm	29' 0"
4 Altura máxima de carga	6.300 mm	20' 8"	6.420 mm	21' 1"
5 Altura mínima de carga	1.800 mm	5' 11"	1.600 mm	5' 3"
6 Profundidad máxima de corte con fondo plano de 2.440 mm (8' 0")	5.650 mm	18' 6"	5.860 mm	19' 3"
7 Profundidad máxima de excavación vertical	5.000 mm	16' 5"	5.190 mm	17' 0"
Radio mínimo del equipo de trabajo	2.540 mm	8' 4"	2.570 mm	8' 5"
Fuerza de excavación del cucharón (ISO)	98,67 kN	22.180 lbf	98,67 kN	22.180 lbf
Fuerza de excavación del brazo (ISO)	62,34 kN	14.010 lbf	59,29 kN	13.330 lbf
Tipo de cucharón	GD		GD	
Capacidad del cucharón	0,65 m ³	0,85 yd ³	0,53 m ³	0,69 yd ³
Radio de plegado del cucharón	1.240 mm	4' 1"	1.240 mm	4' 1"

Especificaciones de la Excavadora Hidráulica 313 GC

Gamas de trabajo de la hoja

Todas las dimensiones son aproximadas y pueden variar según la selección del cucharón.

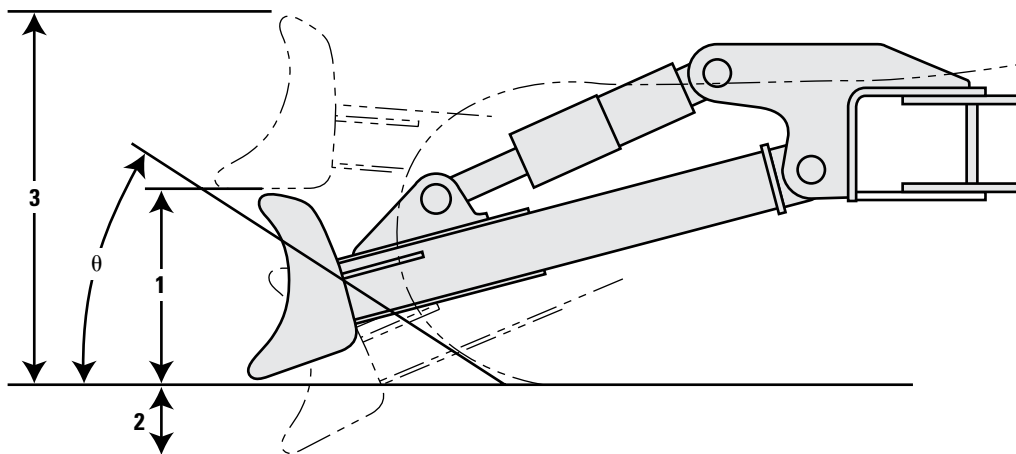







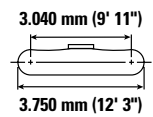
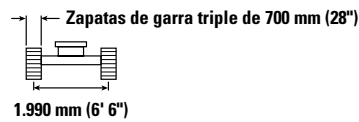
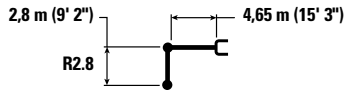



Opciones de hoja	2.500 mm (8' 2")		2.600 mm (8' 6")		2.700 mm (8' 10")	
1 Altura de la hoja	616 mm	2' 0"	616 mm	2' 0"	616 mm	2' 0"
2 Profundidad máxima de bajada desde el suelo	550 mm	1' 10"	550 mm	1' 10"	550 mm	1' 10"
3 Altura máxima de levantamiento sobre el suelo	1.018 mm	3' 4"	1.018 mm	3' 4"	1.018 mm	3' 4"
θ Ángulo de aproximación	26°		26°		26°	

Especificaciones de la Excavadora Hidráulica 313 GC









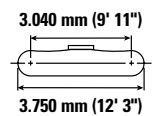
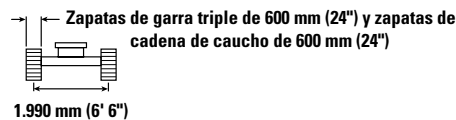
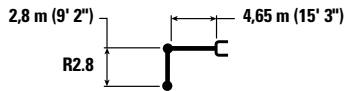

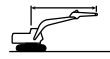
Capacidades de levantamiento de la pluma de alcance con contrapeso de 2.470 kg (5.445 lb) sin cucharón



		1,5 m/5,0'		3,0 m/10,0'		4,5 m/15,0'		6,0 m/20,0'				m pie/pulg
												
7,5 m 25,0'	kg lb									*2.900	*2.900	4,16
6,0 m 20,0'	kg lb									*2.400 *5.250	*2.400 *5.250	5,79 18' 8"
4,5 m 15,0'	kg lb					*3.500 *7.650	*3.500 *7.650	*3.500 *7.550	2.550 5.400	*2.250 *4.900	2.100 4.600	6,71 21' 10"
3,0 m 10,0'	kg lb			*5.750 *12.350	*5.750 *12.350	*4.350 *9.450	3.800 8.150	3.750 8.100	2.450 5.250	*2.250 *4.900	1.800 4.000	7,21 23' 7"
1,5 m 5,0'	kg lb			*8.550 *18.400	6.400 13.750	*5.450 *11.750	3.550 7.600	3.650 7.800	2.350 5.000	*2.350 *5.150	1.700 3.750	7,36 24' 1"
0 m 0'	kg lb			*6.950 *16.050	6.000 12.850	5.450 11.700	3.350 7.150	3.550 7.600	2.250 4.800	*2.600 *5.750	1.750 3.800	7,20 23' 7"
-1,5 m -5,0'	kg lb	*4.500 *10.100	*4.500 *10.100	*9.450 *21.000	5.900 12.650	5.350 11.450	3.250 6.950	3.500 7.500	2.200 4.700	3.000 6.600	1.900 4.150	6,71 21' 11"
-3,0 m -10,0'	kg lb	*8.000 *18.000	*8.000 *18.000	*8.600 *18.500	5.950 12.800	5.350 11.500	3.250 7.000			3.700 8.250	2.350 5.150	5,78 18' 9"
-4,5 m -15,0'	kg lb			*5.900	*5.900					*4.050 *10.050	3.850 9.900	4,13 12' 1"

Capacidades de levantamiento de la pluma de alcance con contrapeso de 2.470 kg (5.445 lb) sin cucharón



		1,5 m/5,0'		3,0 m/10,0'		4,5 m/15,0'		6,0 m/20,0'				m pie/pulg
												
7,5 m 25,0'	kg lb									*2.900	*2.900	4,16
6,0 m 20,0'	kg lb									*2.400 *5.250	*2.400 *5.250	5,79 18' 8"
4,5 m 15,0'	kg lb					*3.500 *7.650	*3.500 *7.650	*3.500 *7.550	2.500 5.350	*2.250 *4.900	2.050 4.550	6,71 21' 10"
3,0 m 10,0'	kg lb			*5.750 *12.350	*5.750 *12.350	*4.350 *9.450	3.750 8.050	3.700 8.000	2.400 5.200	*2.250 *4.900	1.800 3.950	7,21 23' 7"
1,5 m 5,0'	kg lb			*8.550 *18.400	6.300 13.550	*5.450 *11.750	3.500 7.500	3.600 7.700	2.300 4.950	*2.350 *5.150	1.700 3.700	7,36 24' 1"
0 m 0'	kg lb			*6.950 *16.050	5.900 12.650	5.350 11.550	3.300 7.050	3.500 7.500	2.200 4.700	*2.600 *5.750	1.700 3.750	7,20 23' 7"
-1,5 m -5,0'	kg lb	*4.500 *10.100	*4.500 *10.100	*9.450 *21.000	5.800 12.450	5.250 11.300	3.200 6.850	3.450 7.350	2.150 4.600	2.950 6.500	1.850 4.100	6,71 21' 11"
-3,0 m -10,0'	kg lb	*8.000 *18.000	*8.000 *18.000	*8.600 *18.500	5.900 12.600	5.300 11.350	3.200 6.900			3.650 8.150	2.300 5.100	5,78 18' 9"
-4,5 m -15,0'	kg lb			*5.900	*5.900					*4.050 *10.050	3.800 9.800	4,13 12' 1"



ISO 10567:2007



* Indica que la carga se limita por la capacidad hidráulica de levantamiento y no por la carga límite de equilibrio. Las cargas anteriores cumplen con la norma ISO 10567:2007 de capacidad de levantamiento de excavadoras hidráulicas. No exceden el 87 % de la capacidad hidráulica de levantamiento ni el 75 % de la capacidad de carga límite de equilibrio. De las capacidades de levantamiento antes indicadas, hay que deducir el peso de todos los accesorios de levantamiento. Las capacidades de levantamiento corresponden a una máquina en una superficie de apoyo firme y uniforme. El uso de un punto de sujeción del accesorio de la herramienta para manipular o levantar objetos puede afectar el rendimiento de levantamiento de la máquina.

La capacidad de levantamiento permanece en $\pm 5\%$ en todas las zapatas de cadena disponibles.

Consulte siempre el Manual de Operación y Mantenimiento apropiado para obtener información específica del producto.

Especificaciones de la Excavadora Hidráulica 313 GC

Capacidades de levantamiento de la pluma de alcance con contrapeso de 2.470 kg (5.445 lb) sin cucharón



Diagrama de la pluma	1,5 m/5,0'		3,0 m/10,0'		4,5 m/15,0'		6,0 m/20,0'		Diagrama de la pluma		m pie/pulg	
7,5 m 25,0'	kg lb									*2.900	*2.900	4,16
6,0 m 20,0'	kg lb									*2.400 *5.250	*2.400 *5.250	5,79 18' 8"
4,5 m 15,0'	kg lb					*3.500 *7.650	*3.500 *7.650	*3.500 *7.550	2.450 5.250	*2.250 *4.900	2.000 4.450	6,71 21' 10"
3,0 m 10,0'	kg lb			*5.750 *12.350	*5.750 *12.350	*4.350 *9.450	3.700 7.950	3.650 7.850	2.350 5.100	*2.250 *4.900	1.750 3.850	7,21 23' 7"
1,5 m 5,0'	kg lb			*8.550 *18.400	6.200 13.300	*5.450 *11.750	3.400 7.350	3.550 7.550	2.250 4.850	*2.350 *5.150	1.650 3.600	7,36 24' 1"
0 m 0'	kg lb			*6.950 *16.050	5.800 12.400	5.250 11.300	3.200 6.900	3.400 7.350	2.150 4.650	*2.600 *5.750	1.650 3.650	7,20 23' 7"
-1,5 m -5,0'	kg lb	*4.500 *10.100	*4.500 *10.100	*9.450 *21.000	5.700 12.200	5.150 11.050	3.100 6.700	3.350 7.200	2.100 4.550	2.900 6.350	1.850 4.000	6,71 21' 11"
-3,0 m -10,0'	kg lb	*8.000 *18.000	*8.000 *18.000	*8.600 *18.500	5.750 12.350	5.200 11.100	3.150 6.750			3.600 7.950	2.250 5.000	5,78 18' 9"
-4,5 m -15,0'	kg lb			*5.900	*5.900					*4.050 *10.050	3.750 9.600	4,13 12' 1"

Capacidades de levantamiento de la pluma de alcance con contrapeso de 2.470 kg (5.445 lb) sin cucharón



Diagrama de la pluma	1,5 m/5,0'		3,0 m/10,0'		4,5 m/15,0'		6,0 m/20,0'		Diagrama de la pluma		m pie/pulg	
7,5 m 25,0'	kg lb									*2.900	*2.900	4,16
6,0 m 20,0'	kg lb									*2.400 *5.250	*2.400 *5.250	5,79 18' 8"
4,5 m 15,0'	kg lb					*3.500 *7.650	*3.500 *7.650	*3.500 *7.550	2.500 5.400	*2.250 *4.900	2.100 4.600	6,71 21' 10"
3,0 m 10,0'	kg lb			*5.750 *12.350	*5.750 *12.350	*4.350 *9.450	3.800 8.150	3.750 8.050	2.450 5.200	*2.250 *4.900	1.800 4.000	7,21 23' 7"
1,5 m 5,0'	kg lb			*8.550 *18.400	6.350 13.650	*5.450 *11.750	3.500 7.550	3.650 7.800	2.300 5.000	*2.350 *5.150	1.700 3.750	7,36 24' 1"
0 m 0'	kg lb			*6.950 *16.050	5.950 12.750	5.450 11.650	3.300 7.100	3.500 7.550	2.250 4.750	*2.600 *5.750	1.700 3.750	7,20 23' 7"
-1,5 m -5,0'	kg lb	*4.500 *10.100	*4.500 *10.100	*9.450 *21.000	5.850 12.600	5.300 11.400	3.200 6.900	3.450 7.450	2.200 4.650	3.000 6.550	1.900 4.150	6,71 21' 11"
-3,0 m -10,0'	kg lb	*8.000 *18.000	*8.000 *18.000	*8.600 *18.500	5.950 12.750	5.350 11.450	3.250 6.950			3.700 8.200	2.350 5.150	5,78 18' 9"
-4,5 m -15,0'	kg lb			*5.900	*5.900					*4.050 *10.050	3.850 9.900	4,13 12' 1"

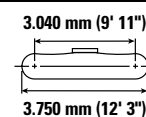
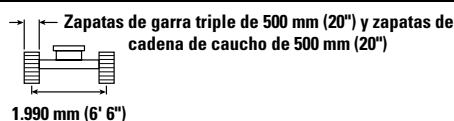
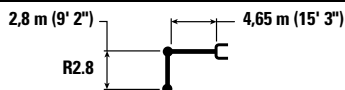

ISO 10567:2007

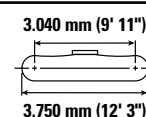
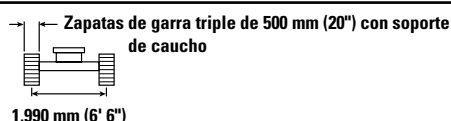
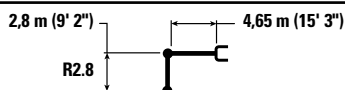

* Indica que la carga se limita por la capacidad hidráulica de levantamiento y no por la carga límite de equilibrio. Las cargas anteriores cumplen con la norma ISO 10567:2007 de capacidad de levantamiento de excavadoras hidráulicas. No exceden el 87 % de la capacidad hidráulica de levantamiento ni el 75 % de la capacidad de carga límite de equilibrio. De las capacidades de levantamiento antes indicadas, hay que deducir el peso de todos los accesorios de levantamiento. Las capacidades de levantamiento corresponden a una máquina en una superficie de apoyo firme y uniforme. El uso de un punto de sujeción del accesorio de la herramienta para manipular o levantar objetos puede afectar el rendimiento de levantamiento de la máquina.









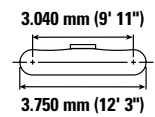
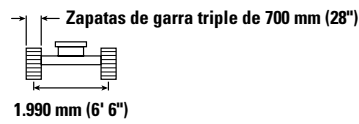
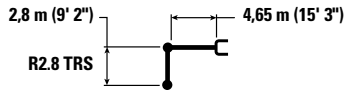

La capacidad de levantamiento permanece en $\pm 5\%$ en todas las zapatas de cadena disponibles.

Consulte siempre el Manual de Operación y Mantenimiento apropiado para obtener información específica del producto.

Especificaciones de la Excavadora Hidráulica 313 GC









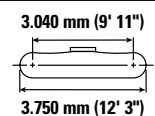
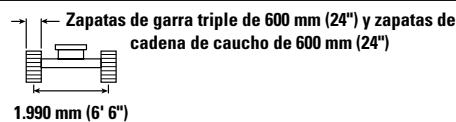
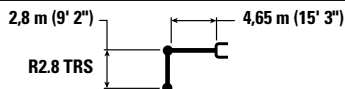

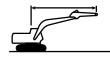
Capacidades de levantamiento de la pluma de alcance con contrapeso de 2.470 kg (5.445 lb) sin cucharón



		1,5 m/5,0'		3,0 m/10,0'		4,5 m/15,0'		6,0 m/20,0'				m pie/pulg
												
7,5 m 25,0'	kg lb									*2.850	*2.850	4,16
6,0 m 20,0'	kg lb									*2.350 *5.200	*2.350 *5.200	5,79 18' 8"
4,5 m 15,0'	kg lb					*3.500 *7.550	*3.500 *7.550	*3.450 *7.500	2.550 5.400	*2.200 *4.850	2.100 4.600	6,71 21' 10"
3,0 m 10,0'	kg lb			*5.700 *12.200	*5.700 *12.200	*4.300 *9.350	3.800 8.200	*3.750 8.100	2.450 5.250	*2.200 *4.850	1.800 4.000	7,21 23' 7"
1,5 m 5,0'	kg lb			*8.500 *18.250	6.400 13.800	*5.400 *11.600	3.550 7.600	3.650 7.850	2.350 5.000	*2.350 *5.100	1.700 3.750	7,36 24' 1"
0 m 0'	kg lb			*6.900 *16.000	6.000 12.850	5.450 11.700	3.350 7.150	3.550 7.600	2.250 4.750	*2.600 *5.650	1.700 3.750	7,20 23' 7"
-1,5 m -5,0'	kg lb	*4.500 *10.050	*4.500 *10.050	*9.400 *20.850	5.900 12.650	5.350 11.500	3.250 6.950	3.500 7.500	2.200 4.650	3.000 6.550	1.900 4.150	6,71 21' 11"
-3,0 m -10,0'	kg lb	*7.950 *17.950	*7.950 *17.950	*8.500 *18.350	6.000 12.850	5.400 11.550	3.250 7.000			3.700 8.250	2.350 5.150	5,78 18' 9"
-4,5 m -15,0'	kg lb			*5.850	*5.850					*4.000 *9.900	3.900 *9.900	4,13 12' 1"

Capacidades de levantamiento de la pluma de alcance con contrapeso de 2.470 kg (5.445 lb) sin cucharón



		1,5 m/5,0'		3,0 m/10,0'		4,5 m/15,0'		6,0 m/20,0'				m pie/pulg
												
7,5 m 25,0'	kg lb									*2.850	*2.850	4,16
6,0 m 20,0'	kg lb									*2.350 *5.200	*2.350 *5.200	5,79 18' 8"
4,5 m 15,0'	kg lb					*3.500 *7.550	*3.500 *7.550	*3.450 *7.500	2.500 5.350	*2.200 *4.850	2.050 4.550	6,71 21' 10"
3,0 m 10,0'	kg lb			*5.700 *12.200	*5.700 *12.200	*4.300 *9.350	3.750 8.100	3.750 8.000	2.400 5.150	*2.200 *4.850	1.800 3.900	7,21 23' 7"
1,5 m 5,0'	kg lb			*8.500 *18.250	6.350 13.600	*5.400 *11.600	3.500 7.500	3.600 7.700	2.300 4.900	*2.350 *5.100	1.700 3.650	7,36 24' 1"
0 m 0'	kg lb			*6.900 *16.000	5.900 12.700	5.400 11.550	3.300 7.050	3.500 7.500	2.200 4.700	*2.600 *5.650	1.700 3.700	7,20 23' 7"
-1,5 m -5,0'	kg lb	*4.500 *10.050	*4.500 *10.050	*9.400 *20.850	5.800 12.500	5.300 11.300	3.200 6.850	3.450 7.350	2.150 4.600	2.950 6.450	1.850 4.050	6,71 21' 11"
-3,0 m -10,0'	kg lb	*7.950 *17.950	*7.950 *17.950	*8.500 *18.350	5.900 12.650	5.300 11.400	3.200 6.900			3.650 8.150	2.300 5.100	5,78 18' 9"
-4,5 m -15,0'	kg lb			*5.850	*5.850					*4.000 *9.900	3.850 9.850	4,13 12' 1"



ISO 10567:2007



* Indica que la carga se limita por la capacidad hidráulica de levantamiento y no por la carga límite de equilibrio. Las cargas anteriores cumplen con la norma ISO 10567:2007 de capacidad de levantamiento de excavadoras hidráulicas. No exceden el 87 % de la capacidad hidráulica de levantamiento ni el 75 % de la capacidad de carga límite de equilibrio. De las capacidades de levantamiento antes indicadas, hay que deducir el peso de todos los accesorios de levantamiento. Las capacidades de levantamiento corresponden a una máquina en una superficie de apoyo firme y uniforme. El uso de un punto de sujeción del accesorio de la herramienta para manipular o levantar objetos puede afectar el rendimiento de levantamiento de la máquina.

La capacidad de levantamiento permanece en $\pm 5\%$ en todas las zapatas de cadena disponibles.

Consulte siempre el Manual de Operación y Mantenimiento apropiado para obtener información específica del producto.

Especificaciones de la Excavadora Hidráulica 313 GC

Capacidades de levantamiento de la pluma de alcance con contrapeso de 2.470 kg (5.445 lb) sin cucharón

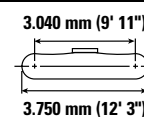
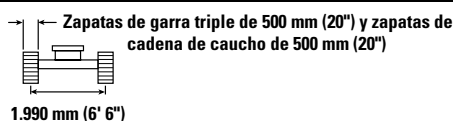
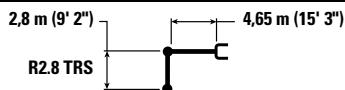

Alcance (m/pulg)	Unidad	1,5 m/5,0'		3,0 m/10,0'		4,5 m/15,0'		6,0 m/20,0'		Diagrama de configuración		m pie/pulg
		Diagrama 1	Diagrama 2	Diagrama 1	Diagrama 2	Diagrama 1	Diagrama 2	Diagrama 1	Diagrama 2	Diagrama 1	Diagrama 2	
7,5 m 25,0'	kg lb									*2.850	*2.850	4,16
6,0 m 20,0'	kg lb									*2.350 *5.200	*2.350 *5.200	5,79 18' 8"
4,5 m 15,0'	kg lb					*3.500 *7.550	*3.500 *7.550	*3.450 *7.500	2.450 5.250	*2.200 *4.850	2.000 4.450	6,71 21' 10"
3,0 m 10,0'	kg lb			*5.700 *12.200	*5.700 *12.200	*4.300 *9.350	3.700 7.950	3.650 7.850	2.350 5.100	*2.200 *4.850	1.750 3.850	7,21 23' 7"
1,5 m 5,0'	kg lb			*8.500 *18.250	6.200 13.350	*5.400 *11.600	3.450 7.350	3.550 7.550	2.250 4.850	*2.350 *5.100	1.650 3.600	7,36 24' 1"
0 m 0'	kg lb			*6.900 *16.000	5.800 12.450	5.300 11.350	3.200 6.900	3.400 7.350	2.150 4.600	*2.600 *5.650	1.650 3.650	7,20 23' 7"
-1,5 m -5,0'	kg lb	*4.500 *10.050	*4.500 *10.050	*9.400 *20.850	5.700 12.250	5.150 11.100	3.100 6.700	3.350 7.200	2.100 4.500	2.900 6.350	1.800 4.000	6,71 21' 11"
-3,0 m -10,0'	kg lb	*7.950 *17.950	*7.950 *17.950	*8.500 *18.350	5.800 12.400	5.200 11.150	3.150 6.750			3.600 8.000	2.250 5.000	5,78 18' 9"
-4,5 m -15,0'	kg lb			*5.850	*5.850					*4.000 *9.900	3.750 9.650	4,13 12' 1"

Capacidades de levantamiento de la pluma de alcance con contrapeso de 2.470 kg (5.445 lb) sin cucharón

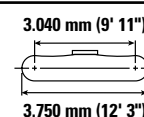
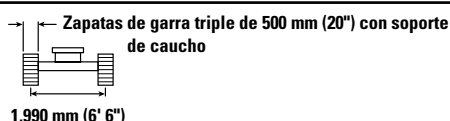
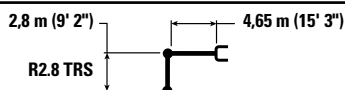

Alcance (m/pulg)	Unidad	1,5 m/5,0'		3,0 m/10,0'		4,5 m/15,0'		6,0 m/20,0'		Diagrama de configuración		m pie/pulg
		Diagrama 1	Diagrama 2	Diagrama 1	Diagrama 2	Diagrama 1	Diagrama 2	Diagrama 1	Diagrama 2	Diagrama 1	Diagrama 2	
7,5 m 25,0'	kg lb									*2.850	*2.850	4,16
6,0 m 20,0'	kg lb									*2.350 *5.200	*2.350 *5.200	5,79 18' 8"
4,5 m 15,0'	kg lb					*3.500 *7.550	*3.500 *7.550	*3.450 *7.500	2.500 5.400	*2.200 *4.850	2.050 4.600	6,71 21' 10"
3,0 m 10,0'	kg lb			*5.700 *12.200	*5.700 *12.200	*4.300 *9.350	3.800 8.150	*3.750 *8.100	2.450 5.200	*2.200 *4.850	1.800 3.950	7,21 23' 7"
1,5 m 5,0'	kg lb			*8.500 *18.250	6.400 13.750	*5.400 *11.600	3.500 7.550	3.650 7.800	2.300 4.950	*2.350 *5.100	1.700 3.700	7,36 24' 1"
0 m 0'	kg lb			*6.900 *16.000	5.950 12.800	5.450 11.700	3.300 7.100	3.500 7.550	2.200 4.750	*2.600 *5.650	1.700 3.750	7,20 23' 7"
-1,5 m -5,0'	kg lb	*4.500 *10.050	*4.500 *10.050	*9.400 *20.850	5.900 12.600	5.350 11.450	3.200 6.900	3.450 7.450	2.150 4.650	2.950 6.550	1.900 4.100	6,71 21' 11"
-3,0 m -10,0'	kg lb	*7.950 *17.950	*7.950 *17.950	*8.500 *18.350	5.950 12.800	5.350 11.500	3.250 6.950			3.700 8.250	2.300 5.150	5,78 18' 9"
-4,5 m -15,0'	kg lb			*5.850	*5.850					*4.000 *9.900	3.850 9.900	4,13 12' 1"



ISO 10567:2007



* Indica que la carga se limita por la capacidad hidráulica de levantamiento y no por la carga límite de equilibrio. Las cargas anteriores cumplen con la norma ISO 10567:2007 de capacidad de levantamiento de excavadoras hidráulicas. No exceden el 87 % de la capacidad hidráulica de levantamiento ni el 75 % de la capacidad de carga límite de equilibrio. De las capacidades de levantamiento antes indicadas, hay que deducir el peso de todos los accesorios de levantamiento. Las capacidades de levantamiento corresponden a una máquina en una superficie de apoyo firme y uniforme. El uso de un punto de sujeción del accesorio de la herramienta para manipular o levantar objetos puede afectar el rendimiento de levantamiento de la máquina.

La capacidad de levantamiento permanece en ±5 % en todas las zapatas de cadena disponibles.

Consulte siempre el Manual de Operación y Mantenimiento apropiado para obtener información específica del producto.

Especificaciones de la Excavadora Hidráulica 313 GC

Capacidades de levantamiento de la pluma de alcance con contrapeso de 2.470 kg (5.445 lb) sin cucharón

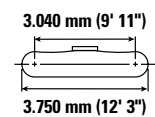
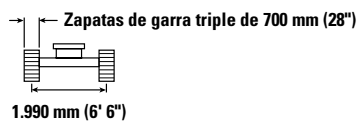
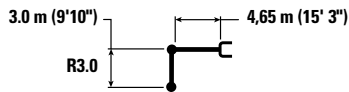

		1,5 m/5,0'		3,0 m/10,0'		4,5 m/15,0'		6,0 m/20,0'		7,5 m/25,0'		m pie/pulg		
7,5 m 25,0'	kg lb											*2.600 *5.850	*2.600 *5.850	4,49 14' 1"
6,0 m 20,0'	kg lb							*2.250	*2.250			*2.200 *4.850	*2.200 *4.850	6,03 19' 6"
4,5 m 15,0'	kg lb							*3.350 *7.300	2.550 5.450			*2.050 *4.500	2.000 4.400	6,92 22' 6"
3,0 m 10,0'	kg lb			*5.350 *11.450	*5.350 *11.450	*4.200 *9.050	3.850 8.250	*3.700 *8.000	2.450 5.300			*2.050 *4.500	1.750 3.850	7,40 24' 2"
1,5 m 5,0'	kg lb			*8.200 *17.650	6.450 13.900	*5.300 *11.400	3.550 7.650	3.650 7.850	2.350 5.050	*2.400	1.650	*2.150 *4.750	1.650 3.600	7,55 24' 9"
0 m 0'	kg lb			*7.250 *16.750	6.000 12.900	5.450 11.750	3.350 7.150	3.550 7.600	2.250 4.800			*2.400 *5.250	1.650 3.650	7,40 24' 3"
-1,5 m -5,0'	kg lb	*4.350 *9.700	*4.350 *9.700	*9.200 *21.000	5.900 12.600	5.350 11.450	3.250 6.950	3.500 7.450	2.200 4.700			*2.850 *6.250	1.800 3.950	6,91 22' 7"
-3,0 m -10,0'	kg lb	*7.450 *16.800	*7.450 *16.800	*8.800 *19.050	5.950 12.750	5.350 11.450	3.250 6.950	3.500	2.200			3.500 7.750	2.200 4.850	6,02 19' 7"
-4,5 m -15,0'	kg lb			*6.400 *13.550	6.150 13.250							*4.000 *8.800	3.400 7.750	4,48 14' 4"

Capacidades de levantamiento de la pluma de alcance con contrapeso de 2.470 kg (5.445 lb) sin cucharón

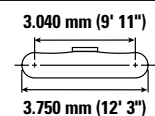
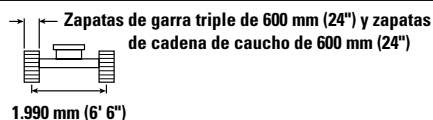
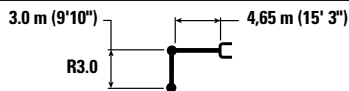

		1,5 m/5,0'		3,0 m/10,0'		4,5 m/15,0'		6,0 m/20,0'		7,5 m/25,0'		m pie/pulg		
7,5 m 25,0'	kg lb											*2.600 *5.850	*2.600 *5.850	4,49 14' 1"
6,0 m 20,0'	kg lb							*2.250	*2.250			*2.200 *4.850	*2.200 *4.850	6,03 19' 6"
4,5 m 15,0'	kg lb							*3.350 *7.300	2.500 5.400			*2.050 *4.500	1.950 4.350	6,92 22' 6"
3,0 m 10,0'	kg lb			*5.350 *11.450	*5.350 *11.450	*4.200 *9.050	3.800 8.150	*3.700 *8.000	2.450 5.200			*2.050 *4.500	1.700 3.800	7,40 24' 2"
1,5 m 5,0'	kg lb			*8.200 *17.650	6.400 13.750	*5.300 *11.400	3.500 7.550	3.600 7.750	2.300 4.950	*2.400	1.650	*2.150 *4.750	1.650 3.550	7,55 24' 9"
0 m 0'	kg lb			*7.250 *16.750	5.900 12.700	5.400 11.550	3.300 7.050	3.500 7.500	2.200 4.750			*2.400 *5.250	1.650 3.600	7,40 24' 3"
-1,5 m -5,0'	kg lb	*4.350 *9.700	*4.350 *9.700	*9.200 *21.000	5.800 12.450	5.250 11.300	3.200 6.850	3.450 7.350	2.150 4.600			2.800 6.200	1.800 3.900	6,91 22' 7"
-3,0 m -10,0'	kg lb	*7.450 *16.800	*7.450 *16.800	*8.800 *19.050	5.850 12.550	5.250 11.300	3.200 6.850	3.450	2.200			3.450 7.650	2.150 4.800	6,02 19' 7"
-4,5 m -15,0'	kg lb			*6.400 *13.550	6.050 13.050							*4.000 *8.800	3.350 7.650	4,48 14' 4"



ISO 10567:2007



* Indica que la carga se limita por la capacidad hidráulica de levantamiento y no por la carga límite de equilibrio. Las cargas anteriores cumplen con la norma ISO 10567:2007 de capacidad de levantamiento de excavadoras hidráulicas. No exceden el 87 % de la capacidad hidráulica de levantamiento ni el 75 % de la capacidad de carga límite de equilibrio. De las capacidades de levantamiento antes indicadas, hay que deducir el peso de todos los accesorios de levantamiento. Las capacidades de levantamiento corresponden a una máquina en una superficie de apoyo firme y uniforme. El uso de un punto de sujeción del accesorio de la herramienta para manipular o levantar objetos puede afectar el rendimiento de levantamiento de la máquina.

La capacidad de levantamiento permanece en $\pm 5\%$ en todas las zapatas de cadena disponibles.

Consulte siempre el Manual de Operación y Mantenimiento apropiado para obtener información específica del producto.

Especificaciones de la Excavadora Hidráulica 313 GC

Capacidades de levantamiento de la pluma de alcance con contrapeso de 2.470 kg (5.445 lb) sin cucharón

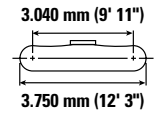
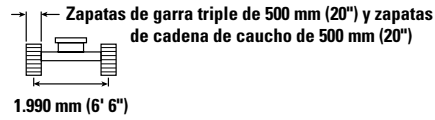
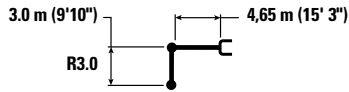

		1,5 m/5,0'		3,0 m/10,0'		4,5 m/15,0'		6,0 m/20,0'		7,5 m/25,0'		m pie/pulg		
7,5 m 25,0'	kg lb											*2.600 *5.850	*2.600 *5.850	4,49 14' 1"
6,0 m 20,0'	kg lb							*2.250	*2.250			*2.200 *4.850	*2.200 *4.850	6,03 19' 6"
4,5 m 15,0'	kg lb							*3.350 *7.300	2.500 5.300			*2.050 *4.500	1.950 4.250	6,92 22' 6"
3,0 m 10,0'	kg lb			*5.350 *11.450	*5.350 *11.450	*4.200 *9.050	3.700 8.000	3.650 7.850	2.400 5.100			*2.050 *4.500	1.700 3.700	7,40 24' 2"
1,5 m 5,0'	kg lb			*8.200 *17.650	6.250 13.500	*5.300 *11.400	3.450 7.400	3.550 7.600	2.250 4.850	*2.400	1.600	*2.150 *4.750	1.600 3.500	7,55 24' 9"
0 m 0'	kg lb			*7.250 *16.750	5.800 12.450	5.300 11.350	3.250 6.950	3.400 7.350	2.150 4.650			*2.400 *5.250	1.600 3.500	7,40 24' 3"
-1,5 m -5,0'	kg lb	*4.350 *9.700	*4.350 *9.700	*9.200 *21.000	5.700 12.200	5.150 11.050	3.100 6.700	3.350 7.200	2.100 4.500			2.750 6.050	1.750 3.850	6,91 22' 7"
-3,0 m -10,0'	kg lb	*7.450 *16.800	*7.450 *16.800	*8.800 *19.050	5.750 12.300	5.150 11.100	3.100 6.700	3.400	2.150			3.350 7.500	2.100 4.700	6,02 19' 7"
-4,5 m -15,0'	kg lb			*6.400 *13.550	5.950 12.800							*4.000 *8.800	3.300 7.500	4,48 14' 4"

Capacidades de levantamiento de la pluma de alcance con contrapeso de 2.470 kg (5.445 lb) sin cucharón

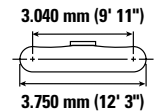
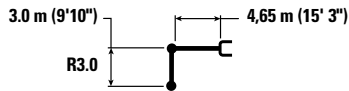

		1,5 m/5,0'		3,0 m/10,0'		4,5 m/15,0'		6,0 m/20,0'		7,5 m/25,0'		m pie/pulg		
7,5 m 25,0'	kg lb											*2.600 *5.850	*2.600 *5.850	4,49 14' 1"
6,0 m 20,0'	kg lb							*2.250	*2.250			*2.200 *4.850	*2.200 *4.850	6,03 19' 6"
4,5 m 15,0'	kg lb							*3.350 *7.300	2.550 5.450			*2.050 *4.500	2.000 4.400	6,92 22' 6"
3,0 m 10,0'	kg lb			*5.350 *11.450	*5.350 *11.450	*4.200 *9.050	3.800 8.200	*3.700 *8.000	2.450 5.250			*2.050 *4.500	1.750 3.800	7,40 24' 2"
1,5 m 5,0'	kg lb			*8.200 *17.650	6.450 13.850	*5.300 *11.400	3.550 7.600	3.650 7.800	2.350 5.000	*2.400	1.650	*2.150 *4.750	1.650 3.600	7,55 24' 9"
0 m 0'	kg lb			*7.250 *16.750	6.000 12.850	5.450 11.700	3.300 7.150	3.550 7.550	2.250 4.800			*2.400 *5.250	1.650 3.600	7,40 24' 3"
-1,5 m -5,0'	kg lb	*4.350 *9.700	*4.350 *9.700	*9.200 *21.000	5.850 12.550	5.300 11.400	3.200 6.900	3.450 7.450	2.150 4.650			*2.850 *6.250	1.800 3.950	6,91 22' 7"
-3,0 m -10,0'	kg lb	*7.450 *16.800	*7.450 *16.800	*8.800 *19.050	5.900 12.700	5.300 11.400	3.200 6.900	3.500	2.200			3.500 7.700	2.200 4.850	6,02 19' 7"
-4,5 m -15,0'	kg lb			*6.400 *13.550	6.150 13.200							*4.000 *8.800	3.400 7.750	4,48 14' 4"



ISO 10567:2007



* Indica que la carga se limita por la capacidad hidráulica de levantamiento y no por la carga límite de equilibrio. Las cargas anteriores cumplen con la norma ISO 10567:2007 de capacidad de levantamiento de excavadoras hidráulicas. No exceden el 87 % de la capacidad hidráulica de levantamiento ni el 75 % de la capacidad de carga límite de equilibrio. De las capacidades de levantamiento antes indicadas, hay que deducir el peso de todos los accesorios de levantamiento. Las capacidades de levantamiento corresponden a una máquina en una superficie de apoyo firme y uniforme. El uso de un punto de sujeción del accesorio de la herramienta para manipular o levantar objetos puede afectar el rendimiento de levantamiento de la máquina.

La capacidad de levantamiento permanece en $\pm 5\%$ en todas las zapatas de cadena disponibles.

Consulte siempre el Manual de Operación y Mantenimiento apropiado para obtener información específica del producto.

Especificaciones de la Excavadora Hidráulica 313 GC

Capacidades de levantamiento de la pluma de alcance con contrapeso de 2.470 kg (5.445 lb) sin cucharón y con la hoja levantada

Hoja de 2.700 mm (8' 10")

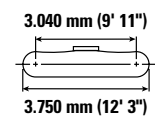
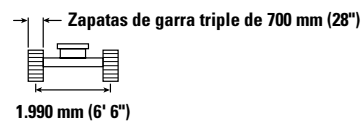
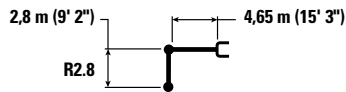

		1,5 m/5,0'		3,0 m/10,0'		4,5 m/15,0'		6,0 m/20,0'				m pie/pulg
7,5 m 25,0'	kg lb									*2.900	*2.900	4,16
6,0 m 20,0'	kg lb									*2.400 *5.250	*2.400 *5.250	5,79 18' 8"
4,5 m 15,0'	kg lb					*3.500 *7.650	*3.500 *7.650	*3.500 *7.550	2.650 5.700	*2.250 *4.900	2.200 4.850	6,71 21' 10"
3,0 m 10,0'	kg lb			*5.750 *12.350	*5.750 *12.350	*4.350 *9.450	4.000 8.550	3.750 8.050	2.600 5.500	*2.250 *4.900	1.900 4.200	7,21 23' 7"
1,5 m 5,0'	kg lb			*8.550 *18.400	6.700 14.400	*5.450 *11.750	3.700 8.000	3.650 7.800	2.450 5.300	*2.350 *5.150	1.800 3.950	7,36 24' 1"
0 m 0'	kg lb			*6.950 *16.050	6.300 13.500	5.400 11.650	3.500 7.550	3.500 7.550	2.350 5.050	*2.600 *5.750	1.850 4.000	7,20 23' 7"
-1,5 m -5,0'	kg lb	*4.500 *10.100	*4.500 *10.100	*9.450 *21.000	6.200 13.350	5.300 11.400	3.400 7.350	3.450 7.450	2.300 4.950	2.950 6.550	2.000 4.400	6,71 21' 11"
-3,0 m -10,0'	kg lb	*8.000 *18.000	*8.000 *18.000	*8.600 *18.500	6.300 13.500	5.350 11.450	3.450 7.400			3.700 8.200	2.450 5.450	5,78 18' 9"
-4,5 m -15,0'	kg lb			*5.900	*5.900					*4.050 *10.050	*4.050 *10.050	4,13 12' 1"

Capacidades de levantamiento de la pluma de alcance con contrapeso de 2.470 kg (5.445 lb) sin cucharón y con la hoja levantada

Hoja de 2.600 mm (8' 6")

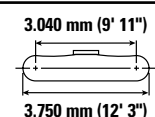
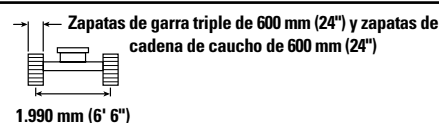
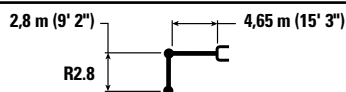

		1,5 m/5,0'		3,0 m/10,0'		4,5 m/15,0'		6,0 m/20,0'				m pie/pulg
7,5 m 25,0'	kg lb									*2.900	*2.900	4,16
6,0 m 20,0'	kg lb									*2.400 *5.250	*2.400 *5.250	5,79 18' 8"
4,5 m 15,0'	kg lb					*3.500 *7.650	*3.500 *7.650	*3.500 *7.550	2.600 5.600	*2.250 *4.900	2.150 4.800	6,71 21' 10"
3,0 m 10,0'	kg lb			*5.750 *12.350	*5.750 *12.350	*4.350 *9.450	3.950 8.450	3.700 7.950	2.550 5.450	*2.250 *4.900	1.900 4.150	7,21 23' 7"
1,5 m 5,0'	kg lb			*8.550 *18.400	6.600 14.250	*5.450 *11.750	3.650 7.900	3.600 7.700	2.450 5.200	*2.350 *5.150	1.800 3.900	7,36 24' 1"
0 m 0'	kg lb			*6.950 *16.050	6.200 13.350	5.350 11.450	3.450 7.450	3.450 7.450	2.350 5.000	*2.600 *5.750	1.800 3.950	7,20 23' 7"
-1,5 m -5,0'	kg lb	*4.500 *10.100	*4.500 *10.100	*9.450 *21.000	6.150 13.150	5.250 11.250	3.350 7.250	3.400 7.350	2.300 4.900	2.950 6.450	1.950 4.350	6,71 21' 11"
-3,0 m -10,0'	kg lb	*8.000 *18.000	*8.000 *18.000	*8.600 *18.500	6.200 13.300	5.250 11.300	3.400 7.250			3.650 8.100	2.450 5.400	5,78 18' 9"
-4,5 m -15,0'	kg lb			*5.900	*5.900					*4.050 *10.050	4.000 *10.050	4,13 12' 1"



ISO 10567:2007



* Indica que la carga se limita por la capacidad hidráulica de levantamiento y no por la carga límite de equilibrio. Las cargas anteriores cumplen con la norma ISO 10567:2007 de capacidad de levantamiento de excavadoras hidráulicas. No exceden el 87 % de la capacidad hidráulica de levantamiento ni el 75 % de la capacidad de carga límite de equilibrio. De las capacidades de levantamiento antes indicadas, hay que deducir el peso de todos los accesorios de levantamiento. Las capacidades de levantamiento corresponden a una máquina en una superficie de apoyo firme y uniforme. El uso de un punto de sujeción del accesorio de la herramienta para manipular o levantar objetos puede afectar el rendimiento de levantamiento de la máquina.

La capacidad de levantamiento permanece en $\pm 5\%$ en todas las zapatas de cadena disponibles.

Consulte siempre el Manual de Operación y Mantenimiento apropiado para obtener información específica del producto.

Especificaciones de la Excavadora Hidráulica 313 GC

Capacidades de levantamiento de la pluma de alcance con contrapeso de 2.470 kg (5.445 lb) sin cucharón y con la hoja levantada

Hoja de 2.500 mm (8' 2")

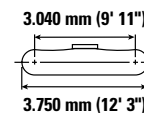
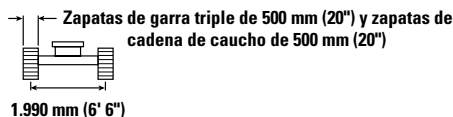
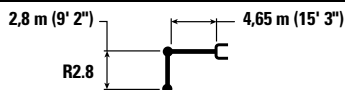

Alcance (m/pulg)	Unidad	1,5 m/5,0'		3,0 m/10,0'		4,5 m/15,0'		6,0 m/20,0'		Diagrama		m pie/pulg
		Diagrama	Diagrama	Diagrama	Diagrama	Diagrama	Diagrama	Diagrama	Diagrama	Diagrama	Diagrama	
7,5 m 25,0'	kg lb									*2.900	*2.900	4,16
6,0 m 20,0'	kg lb									*2.400 *5.250	*2.400 *5.250	5,79 18' 8"
4,5 m 15,0'	kg lb					*3.500 *7.650	*3.500 *7.650	*3.500 *7.550	2.550 5.500	*2.250 *4.900	2.100 4.700	6,71 21' 10"
3,0 m 10,0'	kg lb			*5.750 *12.350	*5.750 *12.350	*4.350 *9.450	3.850 8.300	3.650 7.800	2.500 5.350	*2.250 *4.900	1.850 4.050	7,21 23' 7"
1,5 m 5,0'	kg lb			*8.550 *18.400	6.500 13.950	*5.450 *11.750	3.600 7.700	3.500 7.550	2.350 5.100	*2.350 *5.150	1.750 3.800	7,36 24' 1"
0 m 0'	kg lb			*6.950 *16.050	6.100 13.050	5.250 11.250	3.400 7.250	3.400 7.300	2.250 4.900	*2.600 *5.750	1.750 3.850	7,20 23' 7"
-1,5 m -5,0'	kg lb	*4.500 *10.100	*4.500 *10.100	*9.450 *21.000	6.000 12.850	5.150 11.050	3.300 7.050	3.350 7.200	2.250 4.800	2.850 6.300	1.950 4.250	6,71 21' 11"
-3,0 m -10,0'	kg lb	*8.000 *18.000	*8.000 *18.000	*8.600 *18.500	6.050 13.000	5.150 11.100	3.300 7.100			3.600 7.950	2.400 5.250	5,78 18' 9"
-4,5 m -15,0'	kg lb			*5.900	*5.900					*4.050 *10.050	3.950 *10.050	4,13 12' 1"

Capacidades de levantamiento de la pluma de alcance con contrapeso de 2.470 kg (5.445 lb) sin cucharón y con la hoja levantada

Hoja de 2.500 mm (8' 2")

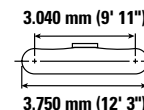
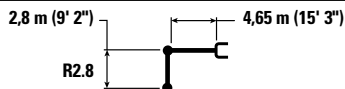

Alcance (m/pulg)	Unidad	1,5 m/5,0'		3,0 m/10,0'		4,5 m/15,0'		6,0 m/20,0'		Diagrama		m pie/pulg
		Diagrama	Diagrama	Diagrama	Diagrama	Diagrama	Diagrama	Diagrama	Diagrama	Diagrama	Diagrama	
7,5 m 25,0'	kg lb									*2.900	*2.900	4,16
6,0 m 20,0'	kg lb									*2.400 *5.250	*2.400 *5.250	5,79 18' 8"
4,5 m 15,0'	kg lb					*3.500 *7.650	*3.500 *7.650	*3.500 *7.550	2.650 5.650	*2.250 *4.900	2.200 4.800	6,71 21' 10"
3,0 m 10,0'	kg lb			*5.750 *12.350	*5.750 *12.350	*4.350 *9.450	3.950 8.500	3.750 8.050	2.550 5.500	*2.250 *4.900	1.900 4.200	7,21 23' 7"
1,5 m 5,0'	kg lb			*8.550 *18.400	6.650 14.300	*5.450 *11.750	3.700 7.900	3.600 7.750	2.450 5.250	*2.350 *5.150	1.800 3.950	7,36 24' 1"
0 m 0'	kg lb			*6.950 *16.050	6.250 13.400	5.400 11.600	3.500 7.450	3.500 7.550	2.350 5.000	*2.600 *5.750	1.800 4.000	7,20 23' 7"
-1,5 m -5,0'	kg lb	*4.500 *10.100	*4.500 *10.100	*9.450 *21.000	6.150 13.200	5.300 11.350	3.400 7.250	3.450 7.400	2.300 4.900	2.950 6.500	2.000 4.350	6,71 21' 11"
-3,0 m -10,0'	kg lb	*8.000 *18.000	*8.000 *18.000	*8.600 *18.500	6.250 13.400	5.300 11.400	3.400 7.300			3.700 8.200	2.450 5.400	5,78 18' 9"
-4,5 m -15,0'	kg lb			*5.900	*5.900					*4.050 *10.050	4.050 *10.050	4,13 12' 1"



ISO 10567:2007



* Indica que la carga se limita por la capacidad hidráulica de levantamiento y no por la carga límite de equilibrio. Las cargas anteriores cumplen con la norma ISO 10567:2007 de capacidad de levantamiento de excavadoras hidráulicas. No exceden el 87 % de la capacidad hidráulica de levantamiento ni el 75 % de la capacidad de carga límite de equilibrio. De las capacidades de levantamiento antes indicadas, hay que deducir el peso de todos los accesorios de levantamiento. Las capacidades de levantamiento corresponden a una máquina en una superficie de apoyo firme y uniforme. El uso de un punto de sujeción del accesorio de la herramienta para manipular o levantar objetos puede afectar el rendimiento de levantamiento de la máquina.

La capacidad de levantamiento permanece en $\pm 5\%$ en todas las zapatas de cadena disponibles.









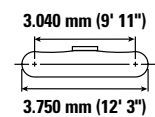
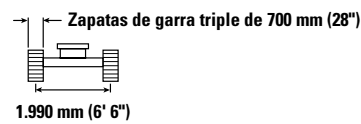
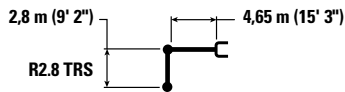

Consulte siempre el Manual de Operación y Mantenimiento apropiado para obtener información específica del producto.

Especificaciones de la Excavadora Hidráulica 313 GC

Capacidades de levantamiento de la pluma de alcance con contrapeso de 2.470 kg (5.445 lb) sin cucharón y con la hoja levantada

Hoja de 2.700 mm (8' 10")









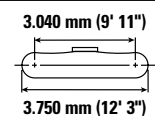
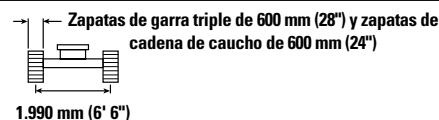
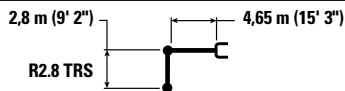

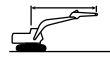

		1,5 m/5,0'		3,0 m/10,0'		4,5 m/15,0'		6,0 m/20,0'				m pie/pulg
												
7,5 m 25,0'	kg lb									*2.850	*2.850	4,16
6,0 m 20,0'	kg lb									*2.350 *5.200	*2.350 *5.200	5,79 18' 8"
4,5 m 15,0'	kg lb					*3.500 *7.550	*3.500 *7.550	*3.450 *7.500	2.650 5.700	*2.200 *4.850	2.200 4.850	6,71 21' 10"
3,0 m 10,0'	kg lb			*5.700 *12.200	*5.700 *12.200	*4.300 *9.350	4.000 8.600	*3.750 *8.050	2.600 5.500	*2.200 *4.850	1.900 4.200	7,21 23' 7"
1,5 m 5,0'	kg lb			*8.500 *18.250	*6.750 14.500	*5.400 *11.600	3.700 8.000	3.650 7.800	2.450 5.250	*2.350 *5.100	1.800 3.950	7,36 24' 1"
0 m 0'	kg lb			*6.900 *16.000	6.300 13.500	5.450 11.650	3.500 7.550	3.500 7.550	2.350 5.050	*2.600 *5.650	1.800 4.000	7,20 23' 7"
-1,5 m -5,0'	kg lb	*4.500 *10.050	*4.500 *10.050	*9.400 *20.850	6.250 13.350	5.350 11.450	3.400 7.350	3.450 7.450	2.300 4.950	2.950 6.550	2.000 4.400	6,71 21' 11"
-3,0 m -10,0'	kg lb	*7.950 *17.950	*7.950 *17.950	*8.500 *18.350	6.300 13.550	5.350 11.500	3.450 7.400			3.700 8.250	2.450 5.450	5,78 18' 9"
-4,5 m -15,0'	kg lb			*5.850	*5.850					*4.000 *9.900	*4.000 *9.900	4,13 12' 1"

Capacidades de levantamiento de la pluma de alcance con contrapeso de 2.470 kg (5.445 lb) sin cucharón y con la hoja levantada

Hoja de 2.600 mm (8' 6")



		1,5 m/5,0'		3,0 m/10,0'		4,5 m/15,0'		6,0 m/20,0'				m pie/pulg
												
7,5 m 25,0'	kg lb									*2.850	*2.850	4,16
6,0 m 20,0'	kg lb									*2.350 *5.200	*2.350 *5.200	5,79 18' 8"
4,5 m 15,0'	kg lb					*3.500 *7.550	*3.500 *7.550	*3.450 *7.500	2.650 5.600	*2.200 *4.850	2.150 4.800	6,71 21' 10"
3,0 m 10,0'	kg lb			*5.700 *12.200	*5.700 *12.200	*4.300 *9.350	3.950 8.500	3.700 7.950	2.550 5.450	*2.200 *4.850	1.900 4.150	7,21 23' 7"
1,5 m 5,0'	kg lb			*8.500 *18.250	6.650 14.300	*5.400 *11.600	3.650 7.900	3.600 7.700	2.400 5.200	*2.350 *5.100	1.800 3.900	7,36 24' 1"
0 m 0'	kg lb			*6.900 *16.000	6.250 13.350	5.350 11.500	3.450 7.450	3.450 7.450	2.300 4.950	*2.600 *5.650	1.800 3.950	7,20 23' 7"
-1,5 m -5,0'	kg lb	*4.500 *10.050	*4.500 *10.050	*9.400 *20.850	6.150 13.150	5.250 11.250	3.350 7.200	3.400 7.350	2.250 4.850	2.950 6.450	1.950 4.300	6,71 21' 11"
-3,0 m -10,0'	kg lb	*7.950 *17.950	*7.950 *17.950	*8.500 *18.350	6.200 13.350	5.300 11.350	3.400 7.250			3.650 8.100	2.450 5.400	5,78 18' 9"
-4,5 m -15,0'	kg lb			*5.850	*5.850					*4.000 *9.900	*4.000 *9.900	4,13 12' 1"



ISO 10567:2007



* Indica que la carga se limita por la capacidad hidráulica de levantamiento y no por la carga límite de equilibrio. Las cargas anteriores cumplen con la norma ISO 10567:2007 de capacidad de levantamiento de excavadoras hidráulicas. No exceden el 87 % de la capacidad hidráulica de levantamiento ni el 75 % de la capacidad de carga límite de equilibrio. De las capacidades de levantamiento antes indicadas, hay que deducir el peso de todos los accesorios de levantamiento. Las capacidades de levantamiento corresponden a una máquina en una superficie de apoyo firme y uniforme. El uso de un punto de sujeción del accesorio de la herramienta para manipular o levantar objetos puede afectar el rendimiento de levantamiento de la máquina.

La capacidad de levantamiento permanece en $\pm 5\%$ en todas las zapatas de cadena disponibles.

Consulte siempre el Manual de Operación y Mantenimiento apropiado para obtener información específica del producto.

Especificaciones de la Excavadora Hidráulica 313 GC

Capacidades de levantamiento de la pluma de alcance con contrapeso de 2.470 kg (5.445 lb) sin cucharón y con la hoja levantada

Hoja de 2.500 mm (8' 2")



Diagrama de la pluma	1,5 m/5,0'		3,0 m/10,0'		4,5 m/15,0'		6,0 m/20,0'		Diagrama de la hoja		m pie/pulg	
	kg lb	kg lb	kg lb	kg lb	kg lb	kg lb	kg lb	kg lb	kg lb	kg lb		
7,5 m 25,0'									*2.850	*2.850	4,16	
6,0 m 20,0'									*2.350 *5.200	*2.350 *5.200	5,79 18' 8"	
4,5 m 15,0'					*3.500 *7.550	*3.500 *7.550	*3.450 *7.500	2.550 5.500	*2.200 *4.850	2.100 4.700	6,71 21' 10"	
3,0 m 10,0'			*5.700 *12.200	*5.700 *12.200	*4.300 *9.350	3.850 8.300	3.650 7.800	2.500 5.350	*2.200 *4.850	1.850 4.050	7,21 23' 7"	
1,5 m 5,0'			*8.500 *18.250	6.500 14.000	*5.400 *11.600	3.600 7.750	3.500 7.550	2.350 5.100	*2.350 *5.100	1.750 3.800	7,36 24' 1"	
0 m 0'			*6.900 *16.000	6.100 13.050	5.250 11.300	3.400 7.250	3.400 7.300	2.250 4.850	*2.600 *5.650	1.750 3.850	7,20 23' 7"	
-1,5 m -5,0'		*4.500 *10.050	*4.500 *10.050	*9.400 *20.850	6.000 12.900	5.150 11.050	3.300 7.050	3.350 7.200	2.200 4.750	2.850 6.300	1.900 4.200	6,71 21' 11"
-3,0 m -10,0'		*7.950 *17.950	*7.950 *17.950	*8.500 *18.350	6.100 13.050	5.200 11.100	3.300 7.100			3.600 7.950	2.350 5.250	5,78 18' 9"
-4,5 m -15,0'				*5.850 *5.850						*4.000 *9.900	3.950 *9.900	4,13 12' 1"

Capacidades de levantamiento de la pluma de alcance con contrapeso de 2.470 kg (5.445 lb) sin cucharón y con la hoja levantada

Hoja de 2.500 mm (8' 2")

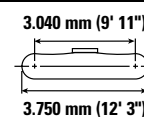
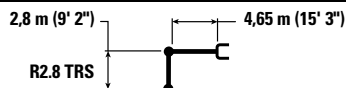

Diagrama de la pluma	1,5 m/5,0'		3,0 m/10,0'		4,5 m/15,0'		6,0 m/20,0'		Diagrama de la hoja		m pie/pulg	
	kg lb	kg lb	kg lb	kg lb	kg lb	kg lb	kg lb	kg lb	kg lb	kg lb		
7,5 m 25,0'									*2.850	*2.850	4,16	
6,0 m 20,0'									*2.350 *5.200	*2.350 *5.200	5,79 18' 8"	
4,5 m 15,0'					*3.500 *7.550	*3.500 *7.550	*3.450 *7.500	2.650 5.650	*2.200 *4.850	2.150 4.800	6,71 21' 10"	
3,0 m 10,0'			*5.700 *12.200	*5.700 *12.200	*4.300 *9.350	3.950 8.550	*3.750 8.050	2.550 5.450	*2.200 *4.850	1.900 4.150	7,21 23' 7"	
1,5 m 5,0'			*8.500 *18.250	6.700 14.350	*5.400 *11.600	3.700 7.950	3.650 7.800	2.450 5.200	*2.350 *5.100	1.800 3.900	7,36 24' 1"	
0 m 0'			*6.900 *16.000	6.250 13.450	5.400 11.650	3.500 7.450	3.500 7.550	2.350 5.000	*2.600 *5.650	1.800 3.950	7,20 23' 7"	
-1,5 m -5,0'		*4.500 *10.050	*4.500 *10.050	*9.400 *20.850	6.200 13.250	5.300 11.400	3.400 7.250	3.450 7.450	2.300 4.900	2.950 6.500	2.000 4.350	6,71 21' 11"
-3,0 m -10,0'		*7.950 *17.950	*7.950 *17.950	*8.500 *18.350	6.250 13.400	5.350 11.450	3.400 7.300			3.700 8.200	2.450 5.400	5,78 18' 9"
-4,5 m -15,0'				*5.850 *5.850						*4.000 *9.900	*4.000 *9.900	4,13 12' 1"



ISO 10567:2007

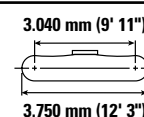
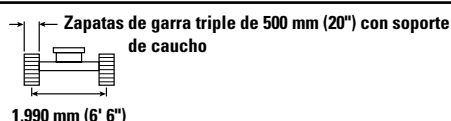
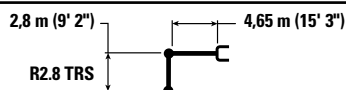

* Indica que la carga se limita por la capacidad hidráulica de levantamiento y no por la carga límite de equilibrio. Las cargas anteriores cumplen con la norma ISO 10567:2007 de capacidad de levantamiento de excavadoras hidráulicas. No exceden el 87 % de la capacidad hidráulica de levantamiento ni el 75 % de la capacidad de carga límite de equilibrio. De las capacidades de levantamiento antes indicadas, hay que deducir el peso de todos los accesorios de levantamiento. Las capacidades de levantamiento corresponden a una máquina en una superficie de apoyo firme y uniforme. El uso de un punto de sujeción del accesorio de la herramienta para manipular o levantar objetos puede afectar el rendimiento de levantamiento de la máquina.

La capacidad de levantamiento permanece en $\pm 5\%$ en todas las zapatas de cadena disponibles.

-Consulte siempre el Manual de Operación y Mantenimiento apropiado para obtener información específica del producto.

Especificaciones de la Excavadora Hidráulica 313 GC

Capacidades de levantamiento de la pluma de alcance con contrapeso de 2.470 kg (5.445 lb) sin cucharón y con la hoja levantada

Hoja de 2.700 mm (8' 8")

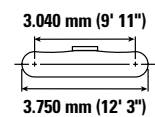
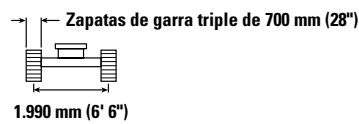
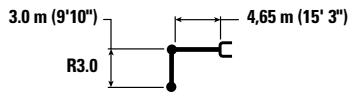

		1,5 m/5,0'		3,0 m/10,0'		4,5 m/15,0'		6,0 m/20,0'		7,5 m/25,0'		m pie/pulg		
7,5 m 25,0'	kg lb											*2.600 *5.850	*2.600 *5.850	4,49 14' 1"
6,0 m 20,0'	kg lb							*2.250	*2.250			*2.200 *4.850	*2.200 *4.850	6,03 19' 6"
4,5 m 15,0'	kg lb							*3.350 *7.300	2.700 5.750			*2.050 *4.500	*2.050 *4.500	6,92 22' 6"
3,0 m 10,0'	kg lb			*5.350 *11.450	*5.350 *11.450	*4.200 *9.050	4.000 8.650	*3.700 *8.000	2.600 5.550			*2.050 *4.500	1.850 4.050	7,40 24' 2"
1,5 m 5,0'	kg lb			*8.200 *17.650	6.800 14.600	*5.300 *11.400	3.750 8.050	3.650 7.800	2.450 5.300	*2.400	1.750	*2.150 *4.750	1.750 3.850	7,55 24' 9"
0 m 0'	kg lb			*7.250 *16.750	6.350 13.600	5.450 11.650	3.500 7.550	3.500 7.550	2.350 5.050			*2.400 *5.250	1.750 3.850	7,40 24' 3"
-1,5 m -5,0'	kg lb	*4.350 *9.700	*4.350 *9.700	*9.200 *21.000	6.200 13.300	5.300 11.400	3.400 7.350	3.450 7.450	2.300 4.950			*2.850 *6.250	1.900 4.200	6,91 22' 7"
-3,0 m -10,0'	kg lb	*7.450 *16.800	*7.450 *16.800	*8.800 *19.050	6.250 13.450	5.300 11.400	3.400 7.350	3.500	2.350			3.500 7.700	2.350 5.150	6,02 19' 7"
-4,5 m -15,0'	kg lb			*6.400 *13.550	6.400 *13.550							*4.000 *8.800	3.600 8.200	4,48 14' 4"

Capacidades de levantamiento de la pluma de alcance con contrapeso de 2.470 kg (5.445 lb) sin cucharón y con la hoja levantada

Hoja de 2.600 mm (8' 6")

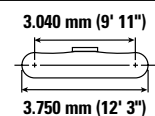
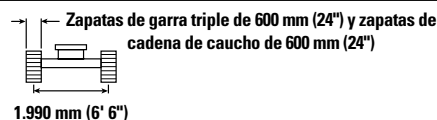
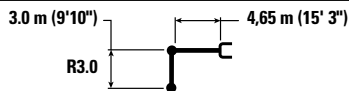

		1,5 m/5,0'		3,0 m/10,0'		4,5 m/15,0'		6,0 m/20,0'		7,5 m/25,0'		m pie/pulg		
7,5 m 25,0'	kg lb											*2.600 *5.850	*2.600 *5.850	4,49 14' 1"
6,0 m 20,0'	kg lb							*2.250	*2.250			*2.200 *4.850	*2.200 *4.850	6,03 19' 6"
4,5 m 15,0'	kg lb							*3.350 *7.300	2.650 5.650			*2.050 *4.500	*2.050 *4.500	6,92 22' 6"
3,0 m 10,0'	kg lb			*5.350 *11.450	*5.350 *11.450	*4.200 *9.050	3.950 8.500	*3.700 *8.000	2.550 5.500			*2.050 *4.500	1.800 4.000	7,40 24' 2"
1,5 m 5,0'	kg lb			*8.200 *17.650	6.700 14.400	*5.300 *11.400	3.700 7.950	3.600 7.700	2.450 5.250	*2.400	1.750	*2.150 *4.750	1.700 3.750	7,55 24' 9"
0 m 0'	kg lb			*7.250 *16.750	6.250 13.400	5.350 11.500	3.450 7.450	3.450 7.450	2.350 5.000			*2.400 *5.250	1.750 3.800	7,40 24' 3"
-1,5 m -5,0'	kg lb	*4.350 *9.700	*4.350 *9.700	*9.200 *21.000	6.100 13.100	5.250 11.250	3.350 7.200	3.400 7.300	2.250 4.900			2.800 6.150	1.900 4.150	6,91 22' 7"
-3,0 m -10,0'	kg lb	*7.450 *16.800	*7.450 *16.800	*8.800 *19.050	6.150 13.250	5.250 11.250	3.350 7.250	3.450	2.300			3.450 7.600	2.300 5.050	6,02 19' 7"
-4,5 m -15,0'	kg lb			*6.400 *13.550	6.400 *13.550							*4.000 *8.800	3.550 8.100	4,48 14' 4"



ISO 10567:2007



* Indica que la carga se limita por la capacidad hidráulica de levantamiento y no por la carga límite de equilibrio. Las cargas anteriores cumplen con la norma ISO 10567:2007 de capacidad de levantamiento de excavadoras hidráulicas. No exceden el 87 % de la capacidad hidráulica de levantamiento ni el 75 % de la capacidad de carga límite de equilibrio. De las capacidades de levantamiento antes indicadas, hay que deducir el peso de todos los accesorios de levantamiento. Las capacidades de levantamiento corresponden a una máquina en una superficie de apoyo firme y uniforme. El uso de un punto de sujeción del accesorio de la herramienta para manipular o levantar objetos puede afectar el rendimiento de levantamiento de la máquina.

La capacidad de levantamiento permanece en $\pm 5\%$ en todas las zapatas de cadena disponibles.

Consulte siempre el Manual de Operación y Mantenimiento apropiado para obtener información específica del producto.

Especificaciones de la Excavadora Hidráulica 313 GC

Capacidades de levantamiento de la pluma de alcance con contrapeso de 2.470 kg (5.445 lb) sin cucharón y con la hoja levantada

Hoja de 2.500 mm (8' 2")

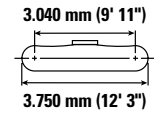
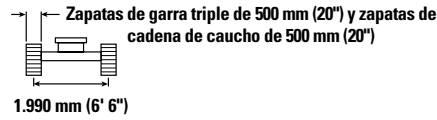
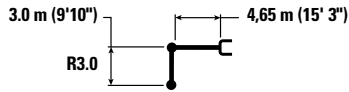

Alcance (m/pulg)	Unidad	1,5 m/5,0'		3,0 m/10,0'		4,5 m/15,0'		6,0 m/20,0'		7,5 m/25,0'		Diagrama		m pie/pulg
		Diagrama	Diagrama	Diagrama	Diagrama	Diagrama	Diagrama	Diagrama	Diagrama	Diagrama	Diagrama	Diagrama	Diagrama	
7,5 m 25,0'	kg lb											*2.600 *5.850	*2.600 *5.850	4,49 14' 1"
6,0 m 20,0'	kg lb							*2.250 *2.250	*2.250 *2.250			*2.200 *4.850	*2.200 *4.850	6,03 19' 6"
4,5 m 15,0'	kg lb							*3.350 *7.300	2.600 5.550			*2.050 *4.500	*2.050 4.500	6,92 22' 6"
3,0 m 10,0'	kg lb			*5.350 *11.450	*5.350 *11.450	*4.200 *9.050	3.900 8.350	3.650 7.850	2.500 5.350			*2.050 *4.500	1.800 3.900	7,40 24' 2"
1,5 m 5,0'	kg lb			*8.200 *17.650	6.550 14.150	*5.300 *11.400	3.600 7.750	3.550 7.550	2.400 5.100	*2.400 1.700		*2.150 *4.750	1.700 3.700	7,55 24' 9"
0 m 0'	kg lb			*7.250 *16.750	6.100 13.100	5.250 11.300	3.400 7.300	3.400 7.300	2.300 4.900			*2.400 *5.250	1.700 3.700	7,40 24' 3"
-1,5 m -5,0'	kg lb	*4.350 *9.700	*4.350 *9.700	*9.200 *21.000	6.000 12.850	5.150 11.050	3.300 7.050	3.350 7.200	2.200 4.750			2.750 6.050	1.850 4.050	6,91 22' 7"
-3,0 m -10,0'	kg lb	*7.450 *16.800	*7.450 *16.800	*8.800 *19.050	6.050 12.950	5.150 11.050	3.300 7.050	3.350 7.050	2.250			3.350 7.450	2.250 4.950	6,02 19' 7"
-4,5 m -15,0'	kg lb			*6.400 *13.550	6.250 13.450							*4.000 *8.800	3.450 7.900	4,48 14' 4"

Capacidades de levantamiento de la pluma de alcance con contrapeso de 2.470 kg (5.445 lb) sin cucharón y con la hoja levantada

Hoja de 2.500 mm (8' 2")

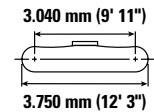
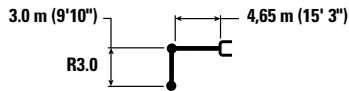

Alcance (m/pulg)	Unidad	1,5 m/5,0'		3,0 m/10,0'		4,5 m/15,0'		6,0 m/20,0'		7,5 m/25,0'		Diagrama		m pie/pulg
		Diagrama	Diagrama	Diagrama	Diagrama	Diagrama	Diagrama	Diagrama	Diagrama	Diagrama	Diagrama	Diagrama		
7,5 m 25,0'	kg lb											*2.600 *5.850	*2.600 *5.850	4,49 14' 1"
6,0 m 20,0'	kg lb							*2.250 *2.250	*2.250 *2.250			*2.200 *4.850	*2.200 *4.850	6,03 19' 6"
4,5 m 15,0'	kg lb							*3.350 *7.300	2.650 5.700			*2.050 *4.500	*2.050 *4.500	6,92 22' 6"
3,0 m 10,0'	kg lb			*5.350 *11.450	*5.350 *11.450	*4.200 *9.050	4.000 8.550	*3.700 *8.000	2.550 5.500			*2.050 *4.500	1.850 4.000	7,40 24' 2"
1,5 m 5,0'	kg lb			*8.200 *17.650	6.750 14.500	*5.300 *11.400	3.700 8.000	3.650 7.800	2.450 5.250	*2.400 1.750		*2.150 *4.750	1.750 3.800	7,55 24' 9"
0 m 0'	kg lb			*7.250 *16.750	6.300 13.450	5.400 11.650	3.500 7.500	3.500 7.550	2.350 5.050			*2.400 *5.250	1.750 3.800	7,40 24' 3"
-1,5 m -5,0'	kg lb	*4.350 *9.700	*4.350 *9.700	*9.200 *21.000	6.150 13.200	5.300 11.350	3.400 7.250	3.450 7.400	2.300 4.900			*2.850 *6.250	1.900 4.150	6,91 22' 7"
-3,0 m -10,0'	kg lb	*7.450 *16.800	*7.450 *16.800	*8.800 *19.050	6.200 13.300	5.300 11.400	3.400 7.300	3.500 7.300	2.300			3.450 7.700	2.300 5.100	6,02 19' 7"
-4,5 m -15,0'	kg lb			*6.400 *13.550	*6.400 *13.550							*4.000 *8.800	3.550 8.100	4,48 14' 4"



ISO 10567:2007



* Indica que la carga se limita por la capacidad hidráulica de levantamiento y no por la carga límite de equilibrio. Las cargas anteriores cumplen con la norma ISO 10567:2007 de capacidad de levantamiento de excavadoras hidráulicas. No exceden el 87 % de la capacidad hidráulica de levantamiento ni el 75 % de la capacidad de carga límite de equilibrio. De las capacidades de levantamiento antes indicadas, hay que deducir el peso de todos los accesorios de levantamiento. Las capacidades de levantamiento corresponden a una máquina en una superficie de apoyo firme y uniforme. El uso de un punto de sujeción del accesorio de la herramienta para manipular o levantar objetos puede afectar el rendimiento de levantamiento de la máquina.

La capacidad de levantamiento permanece en $\pm 5\%$ en todas las zapatas de cadena disponibles.

Consulte siempre el Manual de Operación y Mantenimiento apropiado para obtener información específica del producto.

Especificaciones de la Excavadora Hidráulica 313 GC

Especificaciones y compatibilidad del cucharón

									Contrapeso de 2.470 kg (5.445 lb)		
		mm	"	m ³	yd ³	kg	lb	%	Pluma de alcance		
									R2.8 (9' 2")	R2.8 TR (9' 2")	R3.0 (9' 10")
Con pasador (sin acoplador rápido)											
Servicio general	312	450	18	0,20	0,27	268	591	100	●	●	●
	312	600	24	0,31	0,40	320	706	100	●	●	●
	312	750	30	0,41	0,54	369	814	100	●	●	●
	312	900	36	0,53	0,69	420	927	100	●	●	●
	312	1.050	42	0,65	0,84	468	1.031	100	⊙	⊙	⊙
Servicio general con punta ancha	312	450	18	0,27	0,36	317	700	100	●	●	●
	312	600	24	0,41	0,53	372	821	100	●	●	●
	312	750	30	0,55	0,72	425	936	101	●	●	●
	312	900	36	0,71	0,92	478	1.053	100	⊙	⊙	⊖
	312	1.050	42	0,86	1,13	530	1.168	100	○	○	○
Servicio severo	312	600	24	0,31	0,40	372	820	90	●	●	●
	312	750	30	0,41	0,54	433	954	90	●	●	●
	312	900	36	0,53	0,69	495	1.090	90	●	●	●
	314	1.050	42	0,65	0,84	540	1.190	90	●	●	⊙
Limpieza	312	1.500	60	1,02	1,33	630	1.389	100	◇	◇	◇
Limpieza de acequias	312	1.200	48	0,57	0,74	388	855	100	●	●	●
	312	1.500	60	0,74	0,97	455	1.003	100	⊖	⊖	⊖
Inclinación de limpieza de acequias	312	1.200	48	0,48	0,63	563	1.240	100	●	●	●
	312	1.500	60	0,57	0,75	646	1.424	100	⊙	⊙	⊙
Carga máxima con pasador (carga útil + cucharón)								kg	1.710	1.680	1.640
								lb	3.774	3.704	3.612

Las cargas anteriores cumplen la norma EN474-5:2006+A3:2013 para excavadoras hidráulicas. No exceden el 87 % de la capacidad hidráulica de levantamiento ni el 75 % de la carga de equilibrio con el varillaje delantero completamente extendido en la línea a nivel del suelo con el cucharón plegado.

La capacidad se basa en la norma ISO 7451:2007.

Peso del cucharón con puntas de servicio general.

Densidad máxima de material:

- 2.100 kg/m³ (3.500 lb/yd³)
- ⊙ 1.800 kg/m³ (3.000 lb/yd³)
- ⊖ 1.500 kg/m³ (2.500 lb/yd³)
- 1.200 kg/m³ (2.000 lb/yd³)
- ◇ 900 kg/m³ (1.500 lb/yd³)

Caterpillar recomienda el uso de herramientas apropiadas para aumentar al máximo el valor que los clientes reciben de nuestros productos. El uso de herramientas, incluidos los cucharones, que no respete las recomendaciones o especificaciones de Caterpillar en cuanto a peso, dimensiones, flujos, presiones, etc., puede derivar en un rendimiento inferior al nivel óptimo, que incluye, pero no se limita a, la disminución de la producción, estabilidad, fiabilidad y durabilidad de los componentes. El uso inadecuado de una herramienta que resulte en el barrido, el palanqueo, la torsión o el agarre de cargas pesadas acortará la vida útil de la pluma y del brazo.

(continúa en la siguiente página)

Especificaciones de la Excavadora Hidráulica 313 GC

Especificaciones y compatibilidad del cucharón (continuación)

									Contrapeso de 2.470 kg (5.445 lb)		
		mm	"	m ³	yd ³	kg	lb	%	Pluma de alcance		
									R2.8 (9' 2")	R2.8 TR (9' 2")	R3.0 (9' 10")
Con acoplador con sujetapasador Cat											
Servicio general	312	450	18	0,20	0,27	268	591	100	●	●	●
	312	600	24	0,31	0,40	320	706	100	●	●	●
	312	750	30	0,41	0,54	369	814	100	●	●	●
	312	900	36	0,53	0,69	420	927	100	●	●	⊙
	312	1.050	42	0,65	0,84	468	1.031	100	⊖	⊖	⊖
	312	1.200	48	0,76	1,00	508	1.119	100	○	○	○
Servicio general con punta ancha	312	450	18	0,27	0,36	317	700	100	●	●	●
	312	600	24	0,41	0,53	372	821	100	●	●	●
	312	750	30	0,55	0,72	425	936	101	⊙	⊙	⊙
	312	900	36	0,71	0,92	478	1.053	100	⊖	⊖	○
	312	1.050	42	0,86	1,13	530	1.168	100	○	○	◇
	312	1.200	48	1,02	1,33	582	1.283	100	◇	◇	X
Servicio severo	312	600	24	0,31	0,40	372	820	90	●	●	●
	312	750	30	0,41	0,54	433	954	90	●	●	●
	312	900	36	0,53	0,69	495	1.090	90	●	●	⊙
	312	1.050	42	0,65	0,84	540	1.190	90	⊖	⊖	⊖
Limpieza	312	1.500	60	1,02	1,33	630	1.389	100	◇	◇	X
Limpieza de acequias	312	1.200	48	0,57	0,74	388	855	100	⊙	⊙	⊙
	312	1.500	60	0,74	0,97	455	1.003	100	⊖	⊖	○
Inclinación de limpieza de acequias	312	1.200	48	0,48	0,63	563	1.240	100	⊙	⊙	⊙
	312	1.500	60	0,57	0,75	646	1.424	100	⊖	⊖	○
Carga máxima con acoplador (carga útil + cucharón)								kg	1.512	1.482	1.439
								lb	3.334	3.267	3.172

Las cargas anteriores cumplen la norma EN474-5:2006+A3:2013 para excavadoras hidráulicas. No exceden el 87 % de la capacidad hidráulica de levantamiento ni el 75 % de la carga de equilibrio con el varillaje delantero completamente extendido en la línea a nivel del suelo con el cucharón plegado.

La capacidad se basa en la norma ISO 7451:2007.

Peso del cucharón con puntas de servicio general.

Densidad máxima de material:

- 2.100 kg/m³ (3.500 lb/yd³)
- ⊙ 1.800 kg/m³ (3.000 lb/yd³)
- ⊖ 1.500 kg/m³ (2.500 lb/yd³)
- 1.200 kg/m³ (2.000 lb/yd³)
- ◇ 900 kg/m³ (1.500 lb/yd³)
- X No se recomienda

Caterpillar recomienda el uso de herramientas apropiadas para aumentar al máximo el valor que los clientes reciben de nuestros productos. El uso de herramientas, incluidos los cucharones, que no respete las recomendaciones o especificaciones de Caterpillar en cuanto a peso, dimensiones, flujos, presiones, etc., puede derivar en un rendimiento inferior al nivel óptimo, que incluye, pero no se limita a, la disminución de la producción, estabilidad, fiabilidad y durabilidad de los componentes. El uso inadecuado de una herramienta que resulte en el barrido, el palanqueo, la torsión o el agarre de cargas pesadas acortará la vida útil de la pluma y del brazo.

Especificaciones de la Excavadora Hidráulica 313 GC

Guía de opciones de accesorios

No todos los accesorios están disponibles en todas las regiones. Consulte a su distribuidor Cat para conocer las configuraciones disponibles en la región.

Compatibilidad

Alcance del trabajo solo de frente

Sin equivalencia

ACCESORIOS CON PASADOR

Contrapeso		2.470 kg (5.445 lb)	
Tipo de pluma		Alcance	
Longitud del brazo		2,80 m (9' 2")	3,00 m (9' 10")
Martillos hidráulicos	H110 GC	✓	✓
	H110 GC S	✓	✓
	H110 S	✓	✓
	H115 GC	✓	✓
	H115 GC S	✓	✓
	H115 S	✓	✓
Garras de demolición y selección	G314	✓*	
Cizallas móviles para chatarra y demolición	S3015 con superficie plana	✓*	
Compactadores (de placas vibratorias)	CVP75	✓	✓

ACCESORIOS DE ACOPLADOR CON SUJETAPASADOR CAT

Contrapeso		2.470 kg (5.445 lb)	
Tipo de pluma		Alcance	
Longitud del brazo		2,80 m (9' 2")	3,00 m (9' 10")
Martillos hidráulicos	H110 GC	✓	✓
	H110 GC S	✓	✓
	H110 S	✓	✓
	H115 GC	✓*	
	H115 GC S	✓*	✓*
	H115 S	✓	✓
Compactadores (de placas vibratorias)	CVP75	✓	✓

ACCESORIOS DEL ACOPLADOR ESPECIALIZADO S60

Contrapeso		2.470 kg (5.445 lb)	
Tipo de pluma		Alcance	
Longitud del brazo		2,80 m (9' 2")	3,00 m (9' 10")
Martillos hidráulicos	H110 GC	✓	✓
	H110 GC S	✓	✓
	H110 S	✓	✓
	H115 GC	✓*	✓*
	H115 GC S	✓	✓
	H115 S	✓	✓
Compactadores (de placas vibratorias)	CVP75	✓	✓

(continúa en la siguiente página)

Especificaciones de la Excavadora Hidráulica 313 GC

Guía de ofertas de accesorios (continuación)

No todos los accesorios están disponibles en todas las regiones. Consulte a su distribuidor Cat para conocer las configuraciones disponibles en la región.

Compatibilidad

ACCESORIOS DE ACOPLADORES EXCLUSIVOS HCS60

Contrapeso		2.470 kg (5.445 lb)	
Tipo de pluma		Alcance	
Longitud del brazo		2,80 m (9' 2")	3,00 m (9' 10")
Martillos hidráulicos	H110 S	✓	✓
	H115 S	✓	✓
Compactadores (de placas vibratorias)	CVP75	✓	✓

ACCESORIOS DE ACOPLADORES EXCLUSIVOS HCS65

Contrapeso		2.470 kg (5.445 lb)	
Tipo de pluma		Alcance	
Longitud del brazo		2,80 m (9' 2")	3,00 m (9' 10")
Martillos hidráulicos	H110 S	✓	✓
	H115 S	✓	✓
Compactadores (de placas vibratorias)	CVP75	✓	✓

ACCESORIOS MONTADOS EN LA PLUMA

Contrapeso		2.470 kg (5.445 lb)	
Tipo de pluma		Alcance	
Cizallas móviles para chatarra y demolición	S3025 con superficie plana	✓	

Especificaciones de la Excavadora Hidráulica 313 GC

Especificaciones de las tenazas

Compatibilidad

Sin equivalencia

Tipo de cucharón	Cantidad de dientes	Ancho		Pro Plus		Pro		Eslabón rígido		Utilitarias	
		mm	pulg	Con pasador	Sujetapasador Cat	Con pasador	Sujetapasador Cat	Con pasador	Sujetapasador Cat	Con pasador	Sujetapasador Cat
Servicio general	3	450	18					✓	✓	✓	✓
	4	600	24		✓		✓	✓	✓	✓	✓
	5	750	30	✓	✓	✓	✓	✓	✓	✓	✓
	6	900	36	✓	✓	✓	✓	✓	✓	✓	✓
	7	1.050	42	✓	✓	✓	✓	✓	✓	✓	✓
	7	1.200	48	✓	✓	✓	✓	✓	✓	✓	✓
Servicio general con punta ancha	4	450	18					✓	✓	✓	✓
	5	600	24					✓	✓	✓	✓
	7	900	36					✓	✓	✓	✓
	8	1.074	42					✓	✓	✓	✓
	9	1.226	48					✓	✓	✓	✓
Servicio severo	3	600	24		✓		✓	✓	✓	✓	✓
	4	750	30	✓	✓	✓	✓	✓	✓	✓	✓
	5	900	36	✓	✓	✓	✓	✓	✓	✓	✓
	5	1.050	42	✓	✓	✓	✓	✓	✓	✓	✓

Equipo estándar y optativo del modelo 313 GC

Equipo estándar y optativo

El equipo estándar y optativo puede variar. Comuníquese con su distribuidor Cat para obtener más detalles.

	Estándar	Optativo		Estándar	Optativo
PLUMAS, BRAZOS Y VARILLAJES			TECNOLOGÍA CAT		
Pluma de alcance de 4,65 m (15' 3")	✓		VisionLink®	✓*	
Brazo de alcance de 2,8 m (9' 2")		✓	VisionLink Productivity		✓
Brazo listo para instalación de tenaza de 2,8 m (9' 2")		✓	Remote Flash	✓	
Brazo de alcance de 3,0 m (9' 10")		✓	SISTEMA ELÉCTRICO		
Varillaje del cucharón sin cáncamo de levantamiento	✓		Batería libre de mantenimiento	✓	
CABINA			Interruptor de desconexión eléctrica centralizada	✓	
ROPS	✓		Luz LED del chasis, luz izquierda de la pluma, luces de la cabina	✓	
Monitor de pantalla táctil LCD de alta resolución de 203 mm (8")	✓		Luz LED de la pluma del lado derecho		✓
Aire acondicionado automático de dos niveles	✓		Luces de trabajo LED con tiempo de demora programable	✓	
Mando de control y teclas de acceso directo para controlar el monitor	✓		Iluminación 360°		✓
Control del motor de arranque por presión sin llave	✓		MOTOR		
Consola de altura ajustable, tres posiciones con herramienta	✓		Motor Diésel Cat® C3.6 con un solo turbocompresor	✓	
Consola del lado izquierdo fija	✓		Dos modalidades seleccionables: Potencia e Inteligente	✓	
Asiento con suspensión mecánica	✓		Control automático de velocidad del motor	✓	
Cinturón de seguridad de 51 mm (2")	✓		Apagado automático del motor	✓	
Radio Bluetooth® con puertos USB/Auxiliar	✓		Capacidad de enfriamiento para temperatura ambiente alta de 52 °C (125 °F) sin reducción de potencia	✓	
Tomacorrientes de 12 VCC	✓		Capacidad de arranque en frío de -18 °C (0 °F)	✓	
Almacenamiento de documentos	✓		Bomba eléctrica de cebado de combustible	✓	
Portavasos	✓		Ventilador de velocidad variable	✓	
Posavasos	✓		Sistema de filtración de combustible simple	✓	
Ventana delantera de dos piezas con posibilidad de apertura	✓		Filtro de aire de elemento doble con antefiltro integrado	✓	
Salida de emergencia por la ventana trasera	✓				
Limpia/lavaparabrisas radial	✓				
Escotilla de acero abatible	✓				
Luz de techo LED	✓				
Parasol delantero desplegable	✓				
Parasol trasero desplegable		✓			
Alfombra de piso lavable	✓				
Listo para instalación de baliza	✓				

(continúa en la siguiente página)

*Solo con suscripción a Connect. Hay suscripciones adicionales disponibles. Comuníquese con su distribuidor Cat para conocer la disponibilidad.

Equipo estándar y optativo del modelo 313 GC

Equipo estándar y optativo (continuación)

El equipo estándar y optativo puede variar. Comuníquese con su distribuidor Cat para obtener más detalles.

	Estándar	Optativo		Estándar	Optativo
SISTEMA HIDRÁULICO			SERVICIO Y MANTENIMIENTO		
Circuitos de recuperación de la pluma y el brazo	✓		Filtros de aceite de motor y combustible agrupados	✓	
Calentamiento automático del aceite hidráulico	✓		Acceso lateral a plataforma de servicio	✓	
Desplazamiento automático de dos velocidades	✓		Varilla de medición del aceite del motor a nivel del suelo	✓	
Válvula de control principal eléctrica	✓		Interruptor general con traba	✓	
Válvula reductora de corrimiento del brazo y de la pluma	✓		Orificios de análisis programado de aceite (S·O·S SM)	✓	
Mando de giro con función de control de giro fino	✓		Sistema integrado de gestión del estado del vehículo	✓	
Válvulas de retención de bajada de la pluma y del brazo		✓	TREN DE RODAJE Y ESTRUCTURAS		
Tubería de presión media		✓	Eslabones de cadenas lubricados con grasa	✓	
Tubería de alta presión		✓	Zapatas de cadena de garra triple de 500 mm (20") con soporte de caucho		✓
Tubería del acoplador rápido		✓	Zapatas de cadena de caucho de 500 mm (20")		✓
SEGURIDAD Y PROTECCIÓN			Zapatas de cadena de garra triple de 500 mm (20")		✓
Cámaras de visión trasera y del lateral derecho	✓		Zapatas de cadena de garra triple de 600 mm (24")		✓
Palanca de traba hidráulica	✓		Zapatas de cadena de caucho de 600 mm (24")		✓
Interruptor de parada del motor a nivel del suelo	✓		Zapatas de cadena de garra triple de 700 mm (28")		✓
Plataforma de servicio con placa antideslizante y pernos fresados	✓		Hoja de 2.500 mm (8' 2")		✓
Bocina de señalización/advertencia	✓		Hoja de 2.600 mm (8' 6")		✓
Alarma de giro		✓	Hoja de 2.700 mm (8' 10")		✓
Iluminación de inspección		✓	Contrapeso de 2.470 kg (5.445 lb)	✓	
Parada automática del martillo	✓		Protector de guía de cadena central	✓	
			Protectores inferiores	✓	
			Protectores del motor de desplazamiento	✓	
			Protector de la unión giratoria		✓
			Puntos de amarre en el bastidor de base	✓	

Kits y accesorios instalados por el distribuidor

Los accesorios pueden variar. Comuníquese con su distribuidor Cat para obtener más detalles.

CABINA

- Limpiaparabrisas inferior radial
- Pedal eléctrico izquierdo y derecho (bidireccional) para control de herramientas
- Kit de ventana trasera de salida doble
- Protector de lluvia y cubierta de luz de cabina
- Tragaluz de policarbonato
- Vidrio laminado del parabrisas delantero (vidrio P5A, reglamento de demolición de la UE)
- Llave a distancia (para usar con receptor Bluetooth)

PROTECTORES

- Protecciones para el operador (OPG) (no compatible con la tapa de las luces de la cabina ni el protector contra lluvia)
- Protector de malla en toda la parte delantera (no compatible con la cubierta de las luces de la cabina ni el protector contra la lluvia)
- Protector de malla inferior medio delantero
- Protecciones completas contra vandalismo

SEGURIDAD Y PROTECCIÓN

- Cinturón de seguridad retráctil de 76 mm (3")
- Receptor Bluetooth®

Declaración ambiental del modelo 313 GC

La siguiente información se aplica a la máquina en el momento de la fabricación final configurada para la venta en las regiones cubiertas en este documento. El contenido de esta declaración es válido a partir de la fecha de emisión; sin embargo, el contenido relacionado con las características y especificaciones de la máquina está sujeto a cambios sin previo aviso. Para obtener información adicional, consulte el Manual de Operación y Mantenimiento de la máquina.

Para obtener más información sobre nuestras prácticas de sostenibilidad y nuestro progreso, visite

<https://www.caterpillar.com/en/company/sustainability>.

Motor

- El Motor Cat® C3.6 cumple con las normas de emisiones Tier 4 final de la EPA de EE.UU., Stage V de la UE y 2014 de Japón.
- Los motores diésel Cat deben usar ULSD (ultra-low sulfur diesel, combustible diésel de contenido ultrabajo de azufre) con 15 ppm de azufre o menos o ULSD mezclado con los siguientes combustibles de menor intensidad de carbono** hasta:
 - ✓ Un 20 % de biodiésel FAME (fatty acid methyl ester, éster metílico de ácido graso)*
 - ✓ Un 100 % de combustibles diésel renovables, HVO (hydrogenated vegetable oil, aceite vegetal hidrogenado) y GTL (gas-to-liquid, gas a líquido)

Consulte las pautas para saber cuál es la aplicación correcta. Comuníquese con su distribuidor Cat® o lea las recomendaciones de fluidos para máquinas Caterpillar (SEBU6250) a fin de obtener más información.

**Los motores sin dispositivos de postratamiento pueden usar mezclas más altas, hasta un 100 % de biodiésel. Para usar mezclas superiores al 20 % de biodiésel, comuníquese con su distribuidor Cat.*

***Las emisiones de gases de efecto invernadero del tubo de escape por los combustibles de baja intensidad de carbono son esencialmente las mismas que con combustibles tradicionales.*

Sistema de aire acondicionado

- El sistema de aire acondicionado en esta máquina contiene el refrigerante de gases fluorados de efecto invernadero R134a (potencial de calentamiento global = 1.430). El sistema contiene 0,85 kg (1,9 lb) de refrigerante, con un equivalente de CO₂ de 1.216 toneladas métricas (1.340 ton EE.UU.).

Pintura

- En función de la mejor información disponible, la concentración máxima permitida, medida en partes por millón (ppm), de los siguientes metales pesados en la pintura son:
 - Bario <0,01 %
 - Cadmio <0,01 %
 - Cromo <0,01 %
 - Plomo <0,01 %

Rendimiento acústico

ISO 6395:2008 (exterior) 99 dB(A)

ISO 6396:2008 (dentro de la cabina) 68 dB(A)

- Es posible que se requiera protección para los oídos si se opera con una cabina y una estación del operador abiertas (cuando no se han realizado los procedimientos de mantenimiento correctamente o cuando se opera con las puertas o ventanas abiertas) durante períodos prolongados o en ambientes con altos niveles de ruido.

Aceites y fluidos

- En las fábricas de Caterpillar se usan refrigerantes de etilenglicol. El refrigerante/anticongelante para motores diésel Cat (DEAC, Diesel Engine Antifreeze/Coolant) y el refrigerante de larga duración (ELC, Extended Life Coolant) Cat se pueden reciclar. Consulte con su distribuidor Cat para obtener más información.
- Cat Bio HYDO™ Advanced es un aceite hidráulico biodegradable aprobado por la etiqueta ecológica de la UE.
- Es probable que haya fluidos adicionales. Consulte el Manual de Operación y Mantenimiento o la Guía de Aplicación e Instalación para conocer las recomendaciones completas de fluidos y los intervalos de mantenimiento.

Características y tecnologías

- Las siguientes características y tecnologías pueden contribuir al ahorro de combustible o la reducción de carbono. Las características pueden variar. Comuníquese con su distribuidor Cat para obtener más detalles.
 - Sistemas hidráulicos avanzados que equilibran la potencia y la eficiencia.
 - La modalidad inteligente ajusta automáticamente la potencia de la máquina a los requisitos de excavación.
 - La modalidad Eco minimiza el consumo de combustible para aplicaciones livianas.
 - Velocidad baja en vacío de un toque con control automático de velocidad del motor.
 - La función Cat Grade con 2D mejora la eficiencia del operador hasta en un 45 %.
 - Reduzca los costos de mantenimiento hasta en un 25 % con intervalos de mantenimiento prolongados y sincronizados.
 - Aproveche la actualización y la solución de problemas remota.

Reciclado

- Los materiales incluidos en las máquinas se clasifican como se indica a continuación con un porcentaje de peso aproximado. Debido a las variaciones de las configuraciones de los productos, los siguientes valores de la tabla pueden variar.

Tipo de material	Porcentaje de peso
Acero	82,77 %
Hierro	4,18 %
Metales no ferrosos	1,88 %
Mixtos metálicos	0,30 %
Mixtos metálicos y no metálicos	2,50 %
Plástico	0,16 %
Caucho	3,30 %
Mixto no metálico	0,85 %
Fluido	2,47 %
Otro	1,59 %
Sin categoría	0,00 %
Total	100 %

- Una máquina con una mayor tasa de reciclado garantizará un uso más eficiente de los valiosos recursos naturales y aumentará el valor del producto al final de su vida útil. Según la norma ISO 16714:2008 (Maquinaria de movimiento de tierras - Reciclado y recuperación - Terminología y método de cálculo), la tasa de reciclado se define como el porcentaje en masa (fracción de masa en porcentaje) de la máquina nueva potencialmente reciclable, reutilizable o ambas.

Todas las piezas de la lista de materiales se evalúan primero por tipo de componente según una lista de componentes definida por las normas ISO 16714:2008 y CEMA (Construction Equipment Manufacturers Association, Asociación de Fabricantes de Equipos de Construcción) de Japón. Las piezas restantes se evalúan además para su reciclado en función del tipo de material.

Debido a las variaciones de la configuración de los productos, los siguientes valores de la tabla pueden variar.

Tasa de reciclado: 95 %

Para obtener información más completa sobre los productos Cat, los servicios del distribuidor y las soluciones del sector, visite nuestro sitio web www.cat.com.

© 2023 Caterpillar

Todos los derechos reservados

Los materiales y las especificaciones están sujetos a cambios sin previo aviso. Las máquinas que aparecen en las fotografías pueden incluir equipo optativo. Consulte con su distribuidor Cat para conocer las opciones disponibles.

CAT, CATERPILLAR, LET'S DO THE WORK, sus respectivos logotipos, el color "Caterpillar Corporate Yellow", la imagen comercial de "Power Edge" y Cat "Modern Hex", así como la identidad corporativa y de producto utilizadas en la presente, son marcas registradas de Caterpillar y no pueden utilizarse sin autorización. VisionLink es una marca registrada de Caterpillar Inc., registrada en los Estados Unidos y en otros países.

ASXQ2863-04 (12-2023)
Reemplaza a ASXQ2863-03
Número de fabricación: 07E
(N Am)

